

Guide d'utilisation de l'imprimante HP DeskJet 930C Series pour le Macintosh

Français



Expanding Possibilities

* Et tout devient possible



Service clientèle HP

Merci d'avoir acheté une imprimante HP DeskJet. HP veut vous éviter tout tracas pendant l'utilisation de votre imprimante. Pour cette raison, HP fournit à l'achat de l'imprimante le **Service clientèle HP**— service et assistance primés qui comprennent :



Service clientèle HP sur l'Internet

Une solution est à l'autre bout d'un clic ! **Service clientèle HP sur l'Internet** est un site très utile pour commencer vos recherches à propos de l'imprimante HP DeskJet 24 heures sur 24 et 7 jours sur 7.

Si votre ordinateur est muni d'un modem et que vous avez accès à l'Internet, vous pourrez entrer en contact avec de nombreux services regorgeant d'informations sur votre imprimante dans les sites Internet suivants :

Allemand :	http://www.hp.com/cposupport/de
Anglais :	http://www.hp.com/support/home_products
Espagnol :	http://www.hp.com/cposupport/es/
Français :	http://www.hp.com/cposupport/fr/
Japonais :	http://www.jpn.hp.com/CPO_TC/eschome.htm
Portugais :	http://www.hp.com/cposupport/pt/

Depuis le **Service clientèle HP sur Internet**, vous pouvez joindre les **Conférences d'utilisateur du Service clientèle HP** et le **Service clientèle HP par courrier électronique**.



Service clientèle HP téléphonique

Contactez-nous directement et parlez à un technicien d'assistance spécialisé dans votre produit qui répondra généralement à vos questions dès le premier appel téléphonique. (Reportez-vous à la page 47 de ce guide d'utilisation pour obtenir la liste des numéros de téléphone à composer.)

HP Customer Care Audio Tips (Etats-Unis uniquement)

Pour trouver facilement et rapidement des réponses aux questions les plus communes relatives à l'imprimante HP DeskJet, appelez notre ligne d'assistance automatique gratuite en composant le (877) 283-4684.

Marques déposées

Apple, le logo Apple, AppleTalk, ColorSync, le logo ColorSync, Mac, Macintosh, MacOS, PowerBook, Power Macintosh et QuickDraw sont des marques commerciales de Apple Computer, Inc., déposées aux Etats-Unis et dans d'autres pays.

Avertissement

Les informations contenues dans ce document peuvent faire l'objet de modifications sans préavis.

Hewlett-Packard Company n'offre aucune garantie concernant ce document. Ceci s'applique aux garanties implicites d'adéquation à la vente et à une application particulière sans se limiter à celles-ci.

Hewlett-Packard ne pourra être tenu responsable des erreurs contenues dans ce document, ni des dommages fortuits ou consécutifs ayant trait à la fourniture, la qualité ou l'usage de ce dernier.

Tous droits réservés. Toute reproduction, transformation ou traduction dans une autre langue de ce document est strictement interdite sans le consentement écrit d'Hewlett-Packard Company sauf si permise par une loi de Copyright.

Toute reproduction, photocopie ou traduction dans une autre langue des informations contenues dans ce document est strictement interdite sans le consentement écrit d'Hewlett-Packard Company.

Première édition, décembre 1999

© Copyright Hewlett-Packard Company et Apple Computer, Inc. 1999

Portions © Copyright 1989-1999 Palomar Software, Inc. Les imprimantes HP DeskJet 930C Series incluent la technologie du gestionnaire d'impression sous licence de Palomar Software, Inc., www.palomar.com.

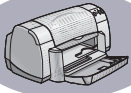
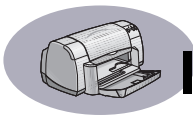

Table des Matières

Chapitre 1	Principes de base	
	Touches et voyants	1
	Bacs à papier	2
	Conseils d'entretien de l'imprimante	3
Chapitre 2	Utilisation du logiciel d'impression	
	Sélection de l'imprimante	4
	Autres moyens de sélectionner une imprimante par défaut	4
	Service d'impression	5
	Vérification de l'état de l'imprimante	5
	Format d'impression – gestion de la disposition	6
	Zone de dialogue Imprimer	7
	Impression sur différents types de papier et de support	13
	Fenêtre Utilitaire HP DeskJet	25
Chapitre 3	Utilisation et entretien des cartouches d'impression	
	Etat des cartouches d'impression	27
	Remplacement des cartouches d'impression	29
	Stockage des cartouches d'impression	31
	Nettoyage des cartouches d'impression	32
	Dommages relatifs au reconditionnement des cartouches d'impression	35
Chapitre 4	Dépannage	
	Conseils de dépannage	36
	Service clientèle HP	46
Chapitre 5	Fournitures et accessoires	
	Fournitures de l'imprimante	50
	Dépliants de démarrage rapide et guide d'utilisation de l'imprimante pour Macintosh	50
	Papier et autres supports	51
	Informations sur la manière de passer commande	52



Annex A	Instructions d'installation	
	Utilisation de la connexion USB	54
Annex B	Fiche technique	57
Annex C	Informations juridiques	
	Regulatory Notices	60
	Garantie limitée.....	61
	Garantie HP Year 2000	61
Index	62



Introduction

Merci d'avoir acheté une imprimante HP DeskJet

Voici les composants contenus dans le carton d'emballage. Si un composant devait manquer, contactez votre vendeur ou le Service clientèle HP. (Reportez-vous à la page 47 pour obtenir les numéros de téléphone à composer.)

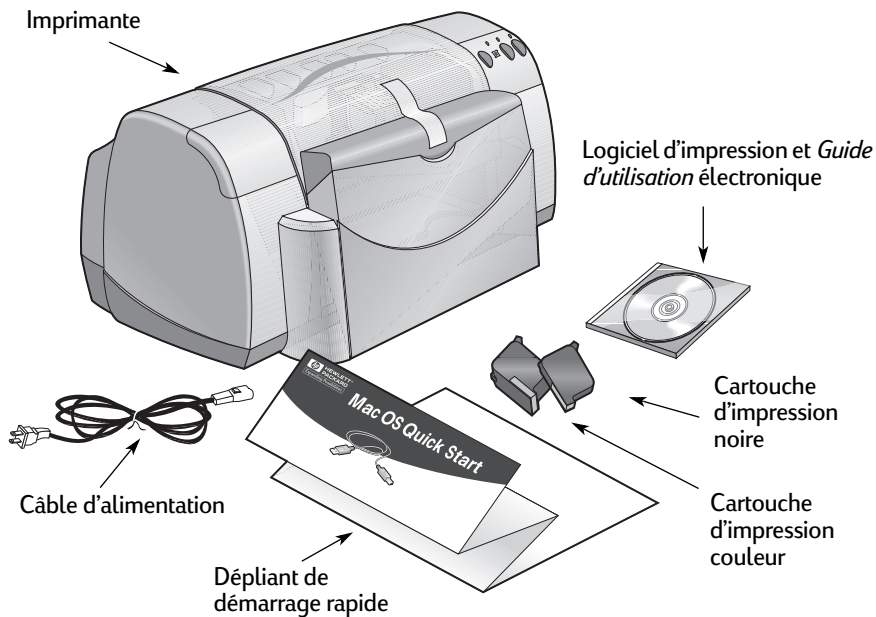



Fonctionnalités spéciales de votre imprimante HP DeskJet

Votre nouvelle imprimante HP DeskJet est dotée des fonctions spéciales suivantes :

- qualité photographique exceptionnelle grâce à la technologie des couches de couleurs de HP ;
- texte monochrome de qualité laser ;
- qualité d'impression excellente sur papier ordinaire ;
- performances sans compromis avec des vitesses d'impression atteignant jusqu'à 9 pages par minute pour le texte noir et 7,5 pages par minute pour un mélange de texte et de graphiques couleur ;
- conception avec un bac de papier relevable pour économiser de l'espace.

Informations supplémentaires

Ce *Guide d'utilisation* présente le fonctionnement de l'imprimante. Pour plus d'informations :

- Suivez les instructions d'installation du *Dépliant de démarrage rapide*.
- Activez les bulles d'aide dans le menu **Aide**. Déplacez le curseur sur un paramètre d'impression pour visualiser sa fonction.
- Visitez le site Internet HP à http://www.hp.com/support/home_products pour obtenir les toutes dernières informations relatives au produit, au dépannage et aux mises à jour du logiciel d'impression.

1 Principes de base

Touches et voyants

Les touches de l'imprimante HP DeskJet (illustrées ci-dessous) permettent de mettre l'imprimante sous et hors tension, d'annuler ou de poursuivre une impression. Les voyants vous indiquent visuellement l'état de votre imprimante. Présentation des touches et des voyants (de gauche à droite) :



Touche d'annulation – Appuyez sur cette touche pour annuler l'impression en cours.



Voyant d'état des cartouches d'impression – Allumé, ce voyant indique que vous devez vérifier l'état de vos cartouches d'impression. Consultez « Etat des cartouches d'impression » on page 27 pour obtenir plus d'informations.



Touche et voyant de reprise – Ce voyant clignote pour indiquer une mesure à prendre telle que le chargement de papier ou l'élimination d'un bouchage. Pour continuer l'impression, appuyez sur la touche de reprise. Consultez « Quelle est la signification du clignotement des voyants ? » on page 41.



Touche et voyant d'alimentation – Utilisez la touche d'alimentation pour allumer ou éteindre l'imprimante. Lorsque le voyant vert au-dessus de cette touche clignote, une impression est en cours.

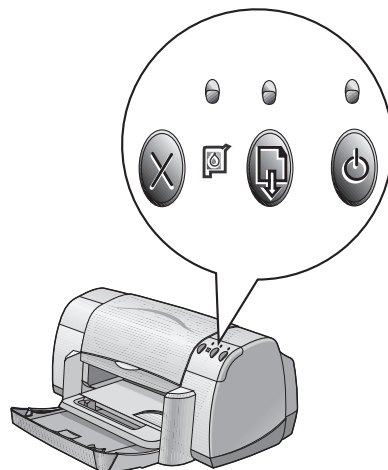

Avertissement

Utilisez toujours la touche d'alimentation à l'avant de l'imprimante pour la mise sous ou hors tension. L'utilisation d'une rallonge électrique, d'un protecteur de surtension ou d'une prise murale avec interrupteur pour la mise sous ou hors tension peut endommager l'imprimante.

Bacs à papier

Bac repliable

Il se trouve à l'avant de l'imprimante et contient les bac d'ENTRÉE et de SORTIE. Le bac repliable doit être rabaisé pour pouvoir imprimer ou accéder aux cartouches d'impression.

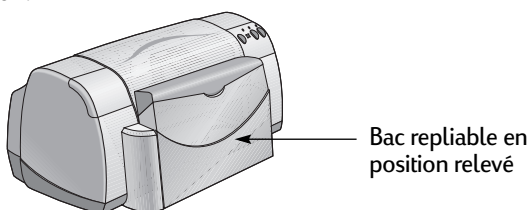

Bac d'ENTRÉE

Pour imprimer, placez le papier ou un autre type de support dans le bac d'ENTRÉE. Rabaissez le bac repliable et tirez le bac d'ENTRÉE. Assurez-vous que les guides de réglages du papier sont suffisamment poussés pour ne pas gêner le chargement du support avec le recto tourné vers le bas. Poussez à fond le support dans le bac d'ENTRÉE. Une fois le chargement du support voulu terminé, faites reposer les guides de papier contre les bords du support. A l'impression sur un support de petit format, assurez-vous que le bac d'ENTRÉE est poussé à fond.

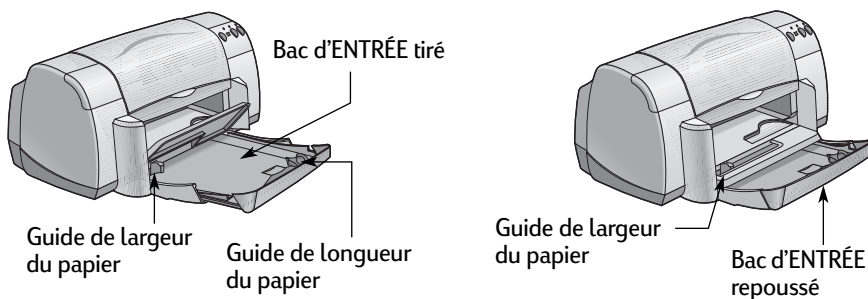

A l'impression sur du papier de format Legal, laissez le bac d'ENTRÉE tiré.

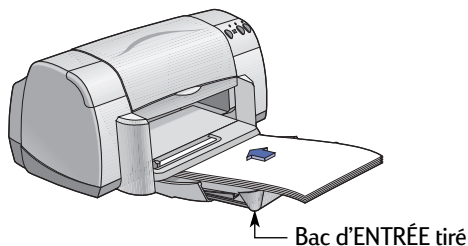

Bac de SORTIE

L'imprimante repose les pages imprimées dans le bac de SORTIE.

Volet du bac de SORTIE baissé – C'est la position ordinaire avec la plupart des supports. Cette position permet aussi l'impression sur enveloppe unique et sur un support d'un format inférieur à 100 x 148 mm. Pour obtenir de plus amples informations sur l'impression d'autres supports, reportez-vous au chapitre 2.

Volet du bac de SORTIE levé – C'est la position pour charger correctement le papier banderole. Pour imprimer sur papier banderole, le volet du bac de SORTIE doit être relevé.

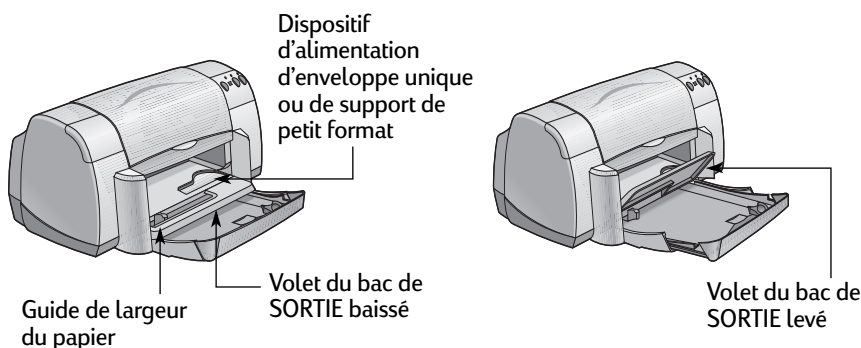

Conseils d'entretien de l'imprimante

Puisque l'imprimante projette des jets d'encre sur le papier, des taches d'encre seront éventuellement visibles sur le boîtier de l'imprimante. Pour retirer les taches, les dépôts ou les particules d'encre de l'intérieur de l'imprimante, utilisez un chiffon doux humecté.

Pendant le nettoyage, prenez les précautions suivantes :

- **Ne nettoyez pas** l'intérieur de l'imprimante. Ne versez pas de liquide dans l'imprimante.
- **N'utilisez pas** de produits d'entretien ou de détergent. Dans l'éventualité où un produit d'entretien ou un détergent aurait été utilisé sur l'imprimante, essuyez les surfaces extérieures de l'imprimante avec un chiffon doux humecté d'eau.
- **Ne lubrifiez pas** la tige métallique sur laquelle le chariot d'impression se déplace. Un mouvement bruyant du chariot est normal.

Pour obtenir de plus amples informations sur le nettoyage des cartouches et du chariot d'impression, reportez-vous à la page 32.

2

Utilisation du logiciel d'impression

Sélection de l'imprimante

Remarque : vous devez déjà avoir installé le logiciel d'impression. Dans le cas contraire, veuillez-vous reporter au *Dépliant de démarrage rapide* ou au cédérom du logiciel d'impression HP livré avec votre imprimante.

Si vous n'avez pas encore sélectionné votre imprimante HP DeskJet en tant qu'imprimante par défaut dans le **Sélecteur**, veuillez suivre les instructions ci-dessous.

- 1 Assurez-vous que l'ordinateur et l'imprimante sont sous tension et que votre imprimante est connectée à l'ordinateur avec un câble USB.
- 2 Depuis le menu **Pomme**, sélectionnez le **Sélecteur**.
- 3 Dans la partie gauche de la fenêtre du **Sélecteur**, cliquez sur l'icône **DeskJet 900 Series**.
- 4 Dans la partie droite de la fenêtre du **Sélecteur**, cliquez sur **DeskJet 930C**.
- 5 Fermez le **Sélecteur**.

Autres moyens de sélectionner une imprimante par défaut

Autrement que par le **Sélecteur**, vous pouvez aussi sélectionner une imprimante par défaut de plusieurs manières :

- Sélectionnez l'imprimante voulue en cliquant dans la barre des menus **icône imprimante** dans la partie supérieure de l'écran puis en choisissant l'imprimante **DeskJet 930C**.
- Si votre barre des réglages est activée, sélectionnez alors l'imprimante voulue en cliquant sur l'**icône de l'imprimante** dans la barre des réglages, puis en choisissant l'imprimante **DeskJet 930C**.
- Faites glisser le document à imprimer sur le service d'impression voulue.
- Cliquez sur l'icône de l'imprimante HP DeskJet à utiliser puis choisissez **Définir l'imprimante par défaut** dans le menu **Imprimer**.

La commande **Imprimer** enverra vos documents à cette imprimante tant que vous ne changez pas l'imprimante par défaut. Si vous changez d'imprimante, vérifiez avant l'impression que la mise en page du document n'a pas changé.

Service d'impression

Le service d'impression est très utile lorsque vous voulez imprimer en même temps plusieurs documents ou que le document à imprimer est déjà formaté pour l'imprimante en question. Vous imprimez des documents depuis le bureau de deux manières. Pour lancer le service d'impression, soit :







- vous faites glisser l'icône des documents à imprimer sur le service d'impression voulu.

OU

- vous sélectionnez les icônes des documents à imprimer puis choisissez **Imprimer** dans le menu **Fichier**. Lorsque la zone de dialogue **Imprimer** s'affiche à l'écran, sélectionnez les options d'impression puis cliquez sur le bouton **Imprimer**.

Vérification de l'état de l'imprimante

Vous pouvez connaître l'état d'une imprimante en regardant l'icône de bureau :

icône	Description	icône	Description
 DESKJET 930C	Imprimante en attente (par défaut)	 DESKJET 930C	Impression interrompue sur l'imprimante par défaut
 DESKJET 930C	Imprimante en attente (doit être sélectionnée)	 DESKJET 930C	Erreur de l'imprimante par défaut
 DESKJET 930C	Impression sur l'imprimante par défaut	 DESKJET 930C	L'imprimante n'est pas disponible ou connectée

Format d'impression – gestion de la disposition

Vous pouvez choisir les paramètres tels que le format de papier, la taille et l'orientation de la page depuis la zone de dialogue **Format d'impression HP DeskJet 900 Series**. Pour afficher cette zone de dialogue :

- 1 Ouvrez l'application utilisée lors de la création du document.
- 2 Depuis le menu **Fichier**, sélectionnez **Format d'impression**.

Format du papier, échelle et orientation

Assurez-vous d'avoir choisi correctement le format de papier, d'enveloppe ou de tout autre support que vous avez chargé dans le bac d'ENTRÉE.

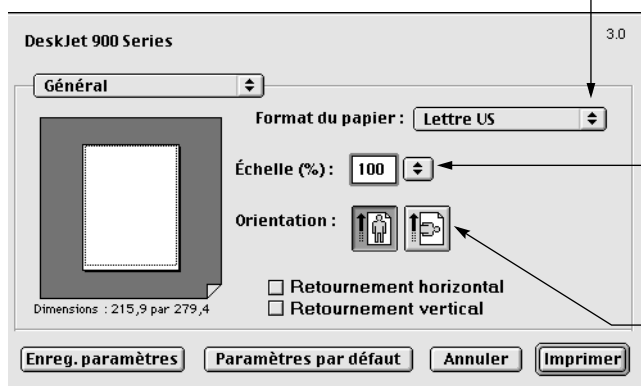

Indiquez un nombre compris entre 20 et 400. Un nombre inférieur à 100 réduit la taille du document, un nombre supérieur à 100 l'agrandit. La mise à l'échelle peut influencer sur la pagination.

Cliquez sur l'icône appropriée pour choisir l'orientation de la page.

Zone de dialogue Imprimer

Vous choisissez les paramètres tels que le nombre de copies, toutes les pages ou une plage de pages à imprimer, le type de papier, la qualité d'impression, la disposition sur la page, la couleur et l'impression de fond dans la zone de dialogue **Imprimer de la HP DeskJet 900 Series**. Pour afficher cette zone de dialogue, sélectionnez **Imprimer** dans le menu **Fichier** de l'application.

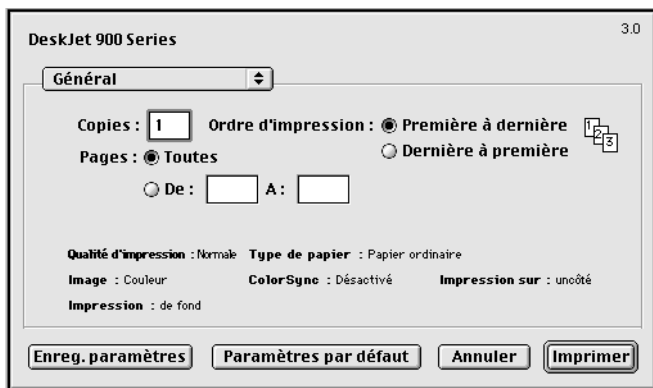

Boutons

Quatre boutons sont disponibles dans la partie inférieure de la zone de dialogue Imprimer :

- **Enregistrer les paramètres** enregistre les réglages d'impression sélectionnés pour ce document et tous les autres documents qui seront créés ultérieurement
- **Paramètres par défaut** reprend les paramètres d'impression d'origine réglés par HP
- **Annuler** annule les paramètres saisis et ferme la zone de dialogue Imprimer
- **Imprimer** lance l'impression

Général

Général est le tableau par défaut sélectionné dans la zone de dialogue Imprimer. Ce tableau vous permet de sélectionner le nombre de copies à imprimer, les pages à imprimer (toutes ou une plage) et l'ordre d'impression (de la première à la dernière page ou l'inverse).

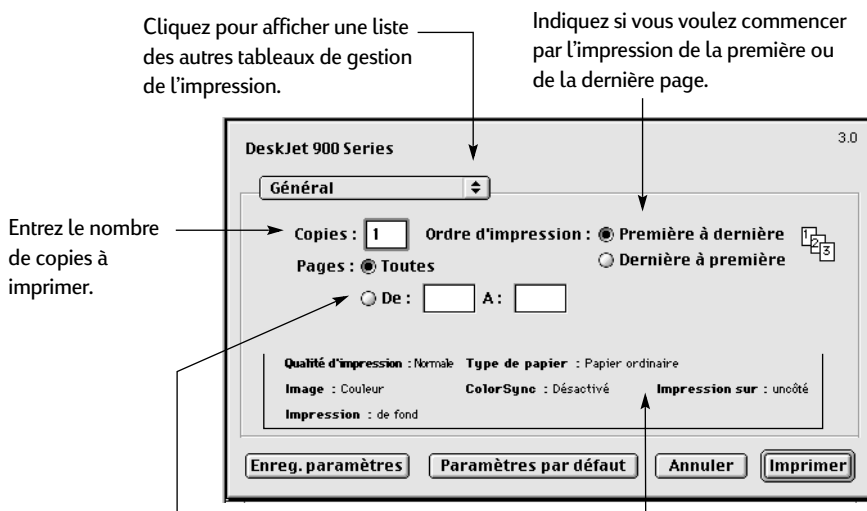

Vous pouvez aussi accéder aux tableaux de gestion de l'impression depuis le menu **Général** :

- **Type de papier et qualité** (reportez-vous à « Type de papier et Qualité » on page 9) ;
- **Disposition** (reportez-vous à « Disposition » on page 9) ;
- **Couleur** (reportez-vous à « Couleur » on page 10) ;
- **Impression de fond** (reportez-vous à « Impression de fond » on page 11) ;
- **Gestion de l'encre** vous permet de régler le volume d'encre et la durée de séchage.

Type de papier et Qualité

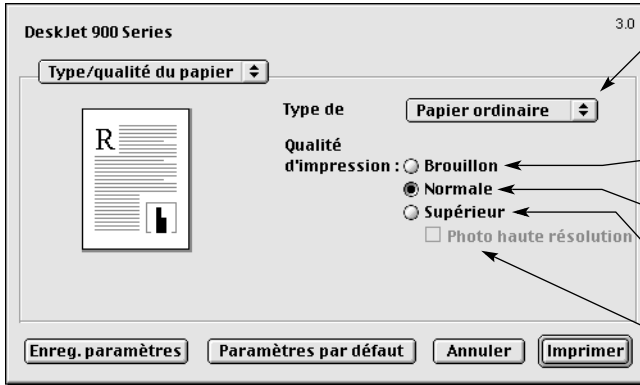

Choisissez parmi de nombreux types de papier.

Qualité impression **Brouillon** : impression rapide

Normale : impression de tous les jours

Supérieure : la meilleure qualité

Photo haute résolution : qualité photographique lorsque le support photo et la qualité **Supérieure** sont sélectionnés.

Disposition

Cette zone de dialogue vous permet d'indiquer le nombre de pages à imprimer sur chaque feuille de papier ou d'imprimer un poster en précisant le nombre de pages à utiliser.

Cochez cette case pour imprimer sur le recto et le verso du papier.

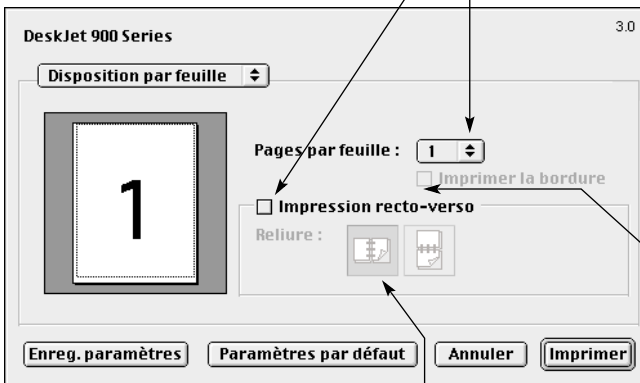

Choisissez le nombre de pages (1, 2 ou 4) à imprimer sur chaque feuille. *OU*

Impression d'un poster : Choisissez la taille du poster en sélectionnant le nombre de pages à utiliser en longueur et en largeur (2x2, 3x3 ou 4x4).

Cochez cette case pour imprimer un cadre sur chaque page.

Si vous cochez **Impression recto-verso**, choisissez la **Reliure** (latérale ou supérieure) appropriée.

Couleur

Votre imprimante HP DeskJet 900 Series utilise la technologie de correspondance des couleurs de HP pour analyser intelligemment chaque élément sur la page — texte, graphiques et photographies — et fournit la meilleure impression couleur possible.

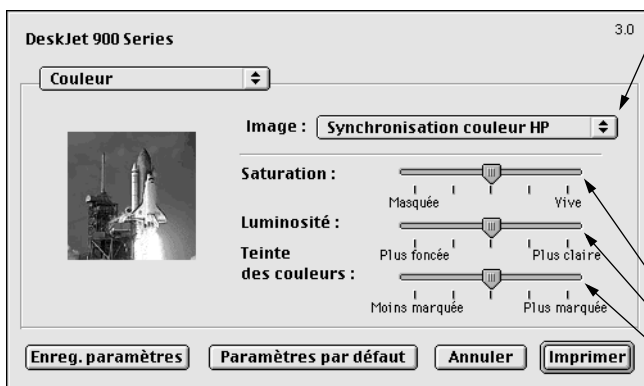

- Choisissez :
- HP Color Matching (par défaut)
 - ColorSync,
 - Niveaux de gris (imprime avec des tons de gris)
 - Noir et blanc (monochrome)

- Barres pour ajuster :
- Saturation
 - Luminosité
 - Ton des couleurs

HP Color Matching est le paramètre par défaut de l'option **Image** du tableau Couleur. Lorsque vous choisissez cette option, vous pouvez par le biais de barres modifier la saturation, la luminosité et les tons des couleurs. La position centrale de ces barres est le meilleur réglage pour la plupart des impressions et des types de support.

Le paramètre **ColorSync** peut être utilisé pour établir la correspondance des couleurs avec d'autres composants utilisant le système ColorSync.

Niveaux de gris imprime en tons de gris. Avec ce paramètre, vous avez aussi l'option d'optimiser l'impression de télécopies ou de photocopies.

Noir et blanc imprime uniquement en noir et blanc (monochrome, sans niveaux de gris).

Impression de fond

Choisissez **Arrière-plan** si vous voulez continuer à travailler pendant une impression. Si vous choisissez **Premier plan**, l'impression sera plus rapide mais vous serez incapable de travailler tant que l'impression ne sera pas terminée.

Choisissez :

- **Arrière-plan** pour continuer à travailler pendant une impression
- **Premier plan** pour une impression plus rapide

Cliquez sur le bouton qui correspond, au moment où l'impression doit s'effectuer

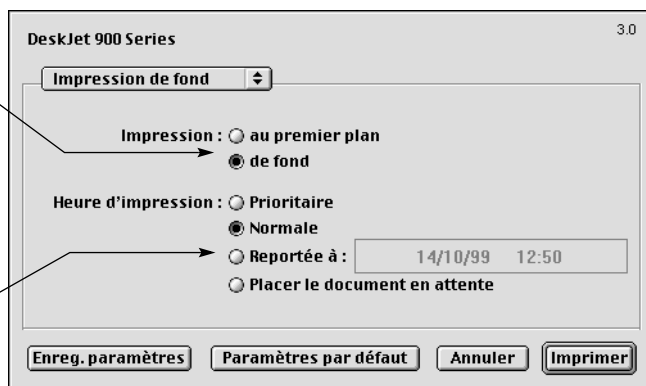

Utilisation du logiciel d'impression

Le tableau suivant présente les fonctions supplémentaires disponibles pendant l'impression de fond. Pour accéder à ses fonctions à partir du bureau, cliquez deux fois sur l'icône de l'imprimante **DeskJet 930C**.

Options d'impression de fond	Instructions
Supprimer une impression	<ul style="list-style-type: none"> • Sélectionnez le nom de l'impression ou l'icône, puis cliquez sur l'icône Corbeille. ou <ul style="list-style-type: none"> • Faites glisser l'icône du document dans la corbeille du bureau. Ces méthodes suppriment uniquement l'impression et non pas le document proprement dit.
Interrompre/pauser une impression	<ul style="list-style-type: none"> • Sélectionnez le nom de l'impression ou l'icône, puis cliquez sur le bouton Pause. L'impression en cours s'interrompra jusqu'à ce que vous sélectionniez son nom ou cliquez sur le bouton Reprendre. ou <ul style="list-style-type: none"> • Faites glisser l'icône du document sur la liste de documents File d'attente.
Demander une impression d'« Urgence »	<ul style="list-style-type: none"> • Sélectionnez le nom de l'impression ou l'icône, puis cliquez sur la petite horloge. • Dans la zone de dialogue qui s'affiche à l'écran, cliquez sur Urgent. L'impression sera placée au début de la file d'attente.
Imprimer à une heure précise	<ul style="list-style-type: none"> • Sélectionnez le nom de l'impression ou l'icône, puis cliquez sur la petite horloge. • Dans la zone de dialogue qui s'affiche à l'écran, cliquez sur A, puis réglez l'heure et la date auxquelles l'impression doit avoir lieu.
Trier/changer l'ordre d'impression	<ul style="list-style-type: none"> • Depuis le menu Afficher, choisissez le titre de la colonne que vous voulez utiliser comme critère de tri ou de sélection. • Pour visualiser et changer l'ordre d'impression, triez par Heure d'impression. • Faites glisser et relâchez le nom de l'impression à l'endroit désiré de la liste.
Arrêter et relancer l'impression	<ul style="list-style-type: none"> • Choisissez Arrêter la file d'attente dans le menu Impression. • Pour reprendre l'impression, choisissez démarrer la file d'attente. Ces options sont très utiles avec un ordinateur portable lorsque vous n'avez pas d'imprimante disponible.
Changer d'imprimante	Pour transférer une impression entre deux imprimantes de même type : <ul style="list-style-type: none"> • Faites glisser l'icône du document à imprimer sur l'icône de l'imprimante voulue. Si vous ne savez pas si les deux imprimantes sont de même type, essayez quand même ; le logiciel d'impression vous interdira le déplacement si l'imprimante est incompatible.

Impression sur différents types de papier et de support

L'imprimante HP DeskJet 930C Series est conçue pour imprimer sur tellement de types de supports différents qu'elle est pratiquement une petite presse industrielle. Ce chapitre explique la manière d'utiliser les différents supports d'impression.

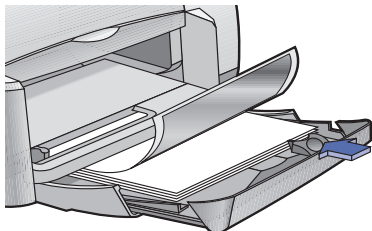

Impression de photographies

Pour imprimer...	Directives...
<p>Papier photo U.S. Letter ou A4</p> 	<ol style="list-style-type: none"> 1 Retirez tout le papier se trouvant dans le bac d'ENTRÉE. 2 Placez jusqu'à 30 feuilles de papier photo (recto tourné vers le bas) dans le bac d'ENTRÉE. 3 Poussez les guides de réglage du papier contre les bords de la pile du papier. Assurez-vous que le bac d'ENTRÉE est poussé à fond dans l'imprimante. 4 Choisissez les paramètres d'impression qui correspondent au type et au format de papier photo. 5 Imprimez les photos.
Réglages d'impression HP pour choisir	Directives à suivre
<p>Mise en page</p> <ul style="list-style-type: none"> - <i>Format de papier</i> : choisissez le format de papier approprié - <i>Orientation</i> : choisissez l'orientation correcte <p>Type de papier et Qualité</p> <ul style="list-style-type: none"> - <i>Type de papier</i> : choisissez le type de papier photo approprié - <i>Qualité d'impression</i> : choisissez Supérieure <p>Disposition/mise en page</p> <ul style="list-style-type: none"> - <i>Pages par feuille</i> : 1 - <i>Impression recto-verso</i> : sans coche 	<ul style="list-style-type: none"> • Pour obtenir les meilleurs résultats possible, utilisez le Papier photo HP. • La photo doit être sous forme électronique (numérique) avant que vous puissiez l'imprimer. Prenez une photo numérique, numérisez une photo ou demandez à votre photographe de vous fournir un fichier électronique de votre photo.

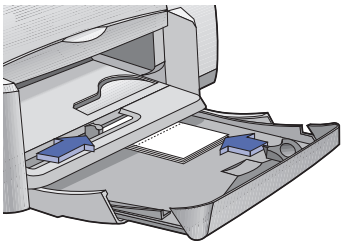

Impression de cartes de vœux et Hagaki

Pour imprimer...	Directives...
	<ol style="list-style-type: none"> 1 Ecartez les guides de réglage du papier et retirez toutes les feuilles de papier du bac d'ENTRÉE. 2 Placez jusqu'à 5 fiches dans le bac d'ENTRÉE en les poussant à fond. 3 Poussez les guides de réglage du papier contre le bord de la pile de fiches. 4 Choisissez les paramètres d'impression qui correspondent au type et au format des fiches. 5 Imprimez les fiches.
Réglages d'impression HP pour choisir	Directives à suivre
<p>Mise en page</p> <ul style="list-style-type: none"> - <i>Format de papier</i> : choisissez le format de fiche approprié - <i>Orientation</i> : choisissez l'icône Française <p>Type de papier et Qualité</p> <ul style="list-style-type: none"> - <i>Type de papier</i> : choisissez le type de cartes de vœux, Papier ordinaire ou Papier jet d'encre pour Hagaki - <i>Qualité d'impression</i> : choisissez Normale <p>Disposition/mise en page</p> <ul style="list-style-type: none"> - <i>Pages par feuille</i> : 1 - <i>Impression recto-verso</i> : sans coche 	<ul style="list-style-type: none"> • Pour obtenir les meilleurs résultats possible, utilisez le Papier cartes de vœux HP. • Pour Hagaki, utilisez Papier ordinaire ou Papier jet d'encre. • Utilisez le réglage Papier ordinaire pour imprimer le côté adresse de Hagaki. • Si vous utilisez des cartes de vœux prépliées, dépliez-les puis chargez-les dans le bac d'ENTRÉE d'ENTRÉE. • Egalisez les bords de la pile avant de la charger dans l'imprimante. • Pour faciliter le chargement de petites cartes, tirez le bac d'ENTRÉE et relevez le volet du bac de SORTIE. Après avoir inséré les cartes, poussez le bac d'ENTRÉE et rabaissez le volet du bac de SORTIE.

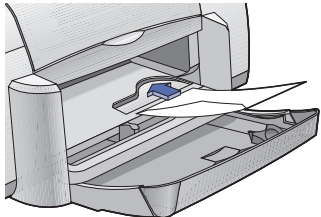

Impression d'enveloppes ou d'un support de petit format

Pour imprimer...	Directives...
<p>Enveloppe unique ou support de petit format (compris entre 77 x 127 mm et 100 x 148 mm).</p> 	<ol style="list-style-type: none"> 1 Insérez l'enveloppe, en orientant le rabat de l'enveloppe vers le haut et la gauche, ou le support de petit format dans le dispositif d'alimentation d'enveloppe unique du bac de SORTIE. Poussez l'enveloppe à fond. 2 Choisissez les paramètres d'impression qui correspondent au type et au format de l'enveloppe. 3 Imprimez sur le support.
Réglages d'impression HP pour choisir	Directives à suivre
<p>Mise en page</p> <ul style="list-style-type: none"> - <i>Format de papier</i> : choisissez le format d'enveloppe approprié - <i>Orientation</i> : choisissez l'icône Française <p>Type de papier et Qualité</p> <ul style="list-style-type: none"> - <i>Type de papier</i> : choisissez Papier ordinaire - <i>Qualité d'impression</i> : choisissez Normale <p>Disposition/mise en page</p> <ul style="list-style-type: none"> - <i>Pages par feuille</i> : 1 - <i>Impression recto-verso</i> : sans coche 	<ul style="list-style-type: none"> • Vérifiez si le volet du bac de SORTIE est baissé. • Evitez des enveloppes à attache ou à fenêtre. • Evitez d'utiliser des enveloppes brillantes, en relief, dont les bords sont épais, irréguliers ou gondolés ou encore des enveloppes froissées, pliées ou endommagées de quelque façon que ce soit. • Il est préférable d'utiliser les instructions fournies avec votre logiciel si celui-ci possède une option d'impression sur enveloppe.

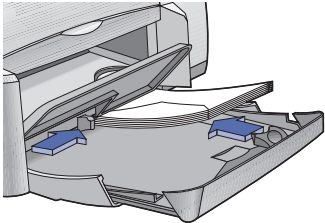
Pour imprimer...	Directives...
<p>Pile d'enveloppes</p> 	<ol style="list-style-type: none"> 1 Ecartez les guides de réglage du papier et retirez toutes les feuilles de papier du bac d'ENTRÉE. 2 Insérez à fond jusqu'à 15 enveloppes dans le bac d'ENTRÉE, avec le rabat vers le haut et la gauche. 3 Poussez les guides de réglage du papier contre le bord de la pile d'enveloppes. 4 Choisissez les paramètres d'impression qui correspondent au type et au format de l'enveloppe. 5 Imprimez les enveloppes.
Réglages d'impression HP pour choisir	Directives à suivre
<p>Mise en page</p> <ul style="list-style-type: none"> - <i>Format de papier</i> : choisissez le format d'enveloppe approprié - <i>Orientation</i> : choisissez l'icône Française <p>Type de papier et Qualité</p> <ul style="list-style-type: none"> - <i>Type de papier</i> : choisissez Papier ordinaire - <i>Qualité d'impression</i> : choisissez Normale <p>Disposition/mise en page</p> <ul style="list-style-type: none"> - <i>Pages par feuille</i> : 1 - <i>Impression recto-verso</i> : sans coche 	<ul style="list-style-type: none"> • Ne chargez jamais une pile supérieure à 15 enveloppes. • Egalisez les bords de la pile avant de la charger dans l'imprimante. • Evitez des enveloppes à attache ou à fenêtre. • Evitez d'utiliser des enveloppes brillantes, en relief, dont les bords sont épais, irréguliers ou gondolés ou encore des enveloppes froissées, pliées ou endommagées de quelque façon que ce soit. • Il est préférable d'utiliser les instructions fournies avec votre logiciel si celui-ci possède une option d'impression sur enveloppe.

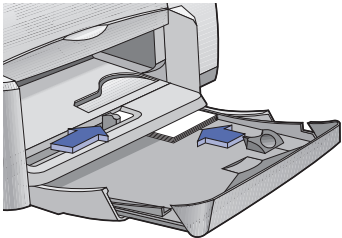

Impression de support de petit format

Pour imprimer...	Directives...
<p>Support de petit format (inférieur à 100 x 148 mm)</p> 	<ol style="list-style-type: none"> 1 Assurez-vous que le bac d'ENTRÉE est poussé à fond dans l'imprimante. 2 Relevez le volet du bac de SORTIE. 3 Placez le support de petit format dans le bac d'ENTRÉE en le poussant à fond. 4 Poussez les guides de réglage du papier contre le bord de la pile du support. 5 Rabaissez le volet du bac de SORTIE. 6 Choisissez les paramètres d'impression qui correspondent au type et au format des fiches. 7 Imprimez.
Réglages d'impression HP pour choisir	Directives à suivre
<p>Mise en page</p> <ul style="list-style-type: none"> - <i>Format de papier</i> : choisissez le format de fiche approprié - <i>Orientation</i> : choisissez l'icône Française <p>Type de papier et Qualité</p> <ul style="list-style-type: none"> - <i>Type de papier</i> : choisissez Papier ordinaire - <i>Qualité d'impression</i> : choisissez Normale <p>Disposition/mise en page</p> <ul style="list-style-type: none"> - <i>Pages par feuille</i> : 1 - <i>Impression recto-verso</i> : sans coche 	<ul style="list-style-type: none"> • Egalisez les bords de la pile avant de la charger dans l'imprimante. • Si le message « Plus de papier » s'affiche, assurez-vous que le papier photo ou tout autre support de petit format est placé correctement dans le bac d'ENTRÉE. Placez le support sur le côté droit et vers l'intérieur de l'imprimante. Le bac d'ENTRÉE doit être poussé à fond pour que le guide de réglage de la longueur du papier puisse maintenir le support en place. • Si le format de votre support est inférieur à 100 x 148 mm, utilisez le dispositif d'alimentation d'enveloppe unique pour charger les feuilles de votre support l'une après l'autre.



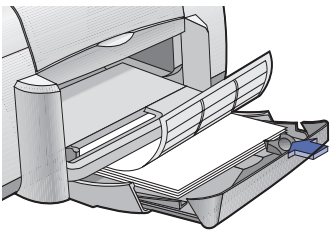

Impression d'étiquettes

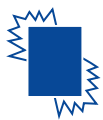
Pour imprimer...	Directives...
	<ol style="list-style-type: none"> 1 Ecartez les guides de réglage du papier et retirez toutes les feuilles de papier du bac d'ENTRÉE. 2 Aérez les feuilles d'étiquettes pour les séparer les unes des autres, puis arrangez bien les bords. Insérez jusqu'à 20 feuilles d'étiquettes (étiquettes tournées vers le bas). 3 Faites glisser les guides de réglage du papier de façon à ce qu'ils reposent contre les bords des feuilles. 4 Choisissez les paramètres d'impression qui correspondent au type et au format des enveloppes. 5 Imprimez les étiquettes.
Réglages d'impression HP pour choisir	Directives à suivre
<p>Mise en page</p> <ul style="list-style-type: none"> - <i>Format de papier</i> : choisissez A4 ou Letter (8,5 x 11 po.) - <i>Orientation</i> : choisissez l'orientation correcte <p>Type de papier et Qualité</p> <ul style="list-style-type: none"> - <i>Type de papier</i> : choisissez Papier ordinaire - <i>Qualité d'impression</i> : choisissez Normale <p>Disposition/mise en page</p> <ul style="list-style-type: none"> - <i>Pages par feuille</i> : 1 - <i>Impression recto-verso</i> : sans coche 	<ul style="list-style-type: none"> • N'utilisez que les étiquettes en papier qui ont été spécialement conçues pour les imprimantes à jet d'encre. • Ne chargez jamais une pile contenant plus de 20 feuilles. • N'utilisez pas de feuilles sur lesquelles il manque des étiquettes. • Assurez-vous que les feuilles ne sont pas collées, froissées ou sorties de leur pochette de protection. • N'utilisez pas d'étiquettes plastifiées ou transparentes. L'encre ne sèche pas sur ce type d'étiquette.

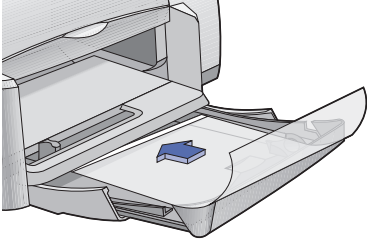

Impression de transparents

Pour imprimer...	Directives...
	<ol style="list-style-type: none"> 1 Ecartez les guides de réglage du papier et retirez toutes les feuilles de papier du bac d'ENTRÉE. 2 Aérez les films transparents pour les séparer les uns des autres, puis arrangez bien les bords. 3 Placez une pile contenant jusqu'à 25 films transparents, le côté rugueux tourné vers le bas et la bande adhésive dirigée vers l'intérieur de l'imprimante. 4 Faites glisser les guides de réglage du papier de façon à ce qu'ils reposent contre les bords des transparents. 5 Choisissez les paramètres d'impression qui correspondent au type et au format des transparents. 6 Imprimez les transparents. 7 L'imprimante attend que les transparents sèchent avant de les déposer automatiquement dans le bac de SORTIE. Appuyez sur la touche de reprise  pour continuer l'impression.
Réglages d'impression HP pour choisir	Directives à suivre
<p>Mise en page</p> <ul style="list-style-type: none"> - <i>Format de papier</i> : choisissez le format approprié - <i>Orientation</i> : choisissez l'orientation correcte <p>Type de papier et Qualité</p> <ul style="list-style-type: none"> - <i>Type de papier</i> : choisissez le type de transparent - <i>Qualité d'impression</i> : choisissez Normale ou Supérieure <p>Disposition/mise en page</p> <ul style="list-style-type: none"> - <i>Pages par feuille</i> : 1 - <i>Impression recto-verso</i> : sans coche 	<ul style="list-style-type: none"> • Pour obtenir les meilleurs résultats possible, utilisez le Film transparent HP Premium ou Film transparent HP Premium Rapid-Dry. L'enduit recouvrant le film des transparents HP Premium Rapid-Dry a été spécialement étudié pour recevoir les encres HP. La qualité d'impression du texte et des images est donc excellente et la durée de séchage de l'encre est plus courte. En outre, il évitera les bourrages dans l'imprimante.

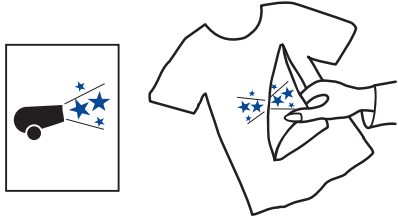

Impression de transferts sur tissu

Pour imprimer...	Directives...
	<ol style="list-style-type: none"> 1 Ecartez les guides de réglage du papier et retirez toutes les feuilles de papier du bac d'ENTRÉE. 2 Chargez la surface transparente (ou glacée) du support pour transfert tournée vers le bas. 3 Faites glisser les guides de réglage du papier de façon à ce qu'ils reposent contre les bords des feuilles. 4 Choisissez les paramètres d'impression qui correspondent au type et au format des supports pour transfert. 5 Imprimez le transfert.
Réglages d'impression HP pour choisir	Directives à suivre
<p>Mise en page</p> <ul style="list-style-type: none"> - <i>Format de papier</i> : choisissez le format approprié - <i>Orientation</i> : choisissez l'orientation correcte - <i>Retournement horizontal</i> : coché <p>Type de papier et Qualité</p> <ul style="list-style-type: none"> - <i>Type de papier</i> : choisissez Papier jet d'encre HP Premium - <i>Qualité d'impression</i> : choisissez Supérieure <p>Disposition/mise en page</p> <ul style="list-style-type: none"> - <i>Pages par feuille</i> : 1 - <i>Impression recto-verso</i> : sans coche 	<ul style="list-style-type: none"> • Si vous voulez imprimer le document sur un vêtement tel qu'il apparaît à l'écran, retournez l'impression du document en cliquant sur Retournement horizontal. • Pour obtenir les meilleurs résultats possible, utilisez le Support HP pour transfert sur tissu.

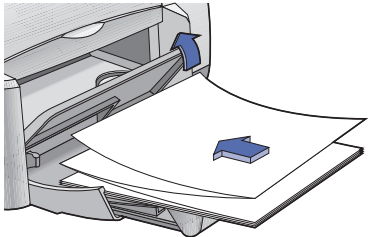

Impression de banderoles

Pour imprimer...	Directives...
	<ol style="list-style-type: none"> 1 Détachez le nombre de feuilles (jusqu'à 20) dont vous avez besoin. 2 Si votre papier possède des bandes latérales perforées, retirez-les. 3 Ecartez les guides de réglage du papier et retirez toutes les feuilles de papier du bac d'ENTRÉE. 4 Levez le volet du bac de SORTIE et laissez-le dans cette position pour imprimer vos banderoles. 5 Placez la pile de papier banderole dans le bac d'ENTRÉE avec le côté détaché vers l'intérieur de l'imprimante. 6 Faites glisser les guides de réglage du papier de façon à ce qu'ils reposent contre les bords des feuilles. 7 Choisissez les réglages d'impression qui correspondent au type, à la taille et à l'orientation de la banderole. 8 Imprimez le papier banderole.
Réglages d'impression HP pour choisir	Directives à suivre...
<p>Mise en page</p> <ul style="list-style-type: none"> - <i>Format de papier</i> : choisissez Papier banderole U.S. Letter ou Papier banderole A4 - <i>Orientation</i> : choisissez l'orientation correcte <p>Type de papier et Qualité</p> <ul style="list-style-type: none"> - <i>Type de papier</i> : choisissez Papier ordinaire ou Papier banderole HP - <i>Qualité d'impression</i> : choisissez Normale <p>Disposition/mise en page</p> <ul style="list-style-type: none"> - <i>Pages par feuille</i> : 1 - <i>Impression recto-verso</i> : sans coche 	<ul style="list-style-type: none"> • A l'impression sur papier banderole, assurez-vous que le volet du bac de SORTIE est levé. • Pour obtenir les meilleurs résultats possible, utilisez le Papier banderole HP. • En cas de problèmes d'impression de banderole, reportez-vous à « Les banderoles ne s'impriment pas correctement. » on page 44.

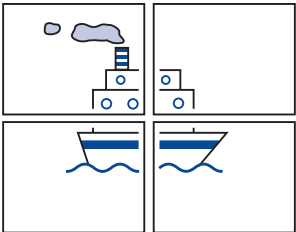

Impression de posters

Pour imprimer...	Directives...
	<ol style="list-style-type: none"> 1 Chargez le papier dans le bac d'ENTRÉE. 2 Faites glisser les guides de réglage du papier de façon à ce qu'ils reposent contre les bords des feuilles. 3 Choisissez les paramètres d'impression qui correspondent au type et au format du poster. 4 Imprimez votre poster.
Réglages d'impression HP pour choisir	Directives à suivre
<p>Mise en page</p> <ul style="list-style-type: none"> - <i>Format de papier</i> : choisissez le format approprié - <i>Orientation</i> : choisissez l'orientation correcte <p>Type de papier et Qualité</p> <ul style="list-style-type: none"> - <i>Type de papier</i> : choisissez Papier ordinaire - <i>Qualité d'impression</i> : choisissez Normale <p>Disposition/mise en page</p> <ul style="list-style-type: none"> - <i>Pages par feuille</i> : Poster 2x2, Poster 3x3 ou Poster 4x4 - <i>Impression recto-verso</i> : sans coche 	<ul style="list-style-type: none"> • Une fois le document imprimé, découpez les marges blanches de chaque feuille puis collez les pages ensemble.

Impression recto-verso

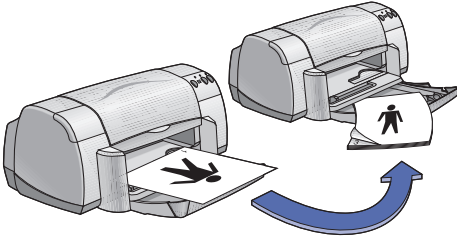
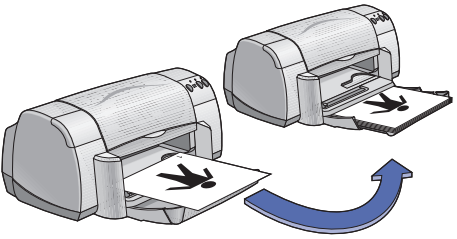
Pour imprimer...	Directives...
<p>Impression recto-verso manuelle Reliure de livre</p>  <p>Reliure de tablette</p> 	<ol style="list-style-type: none"> 1 Retirez le papier se trouvant dans le bac de SORTIE. 2 Chargez le papier dans le bac d'ENTREE. 3 Faites reposer les guides de réglage du papier contre la pile. 4 Dans la zone de dialogue Disposition, cliquez sur Impression recto-verso, sélectionnez l'icône Livre ou Tablette, puis ôtez la coche de l'option Automatique. 5 Choisissez les réglages d'impression qui correspondent au type et à la taille du papier que vous utilisez. 6 Lancez l'impression. 7 Suivez correctement les instructions relatives au chargement du papier qui s'affichent à l'écran. 8 Une fois le papier chargé correctement, cliquez sur Continuer dans la zone de dialogue à l'écran.
Réglages d'impression HP pour choisir	Directives à suivre
<p>Mise en page</p> <ul style="list-style-type: none"> - <i>Format de papier</i> : choisissez le format approprié - <i>Orientation</i> : choisissez l'orientation correcte <p>Type de papier et Qualité</p> <ul style="list-style-type: none"> - <i>Type de papier</i> : choisissez le type approprié - <i>Qualité d'impression</i> : choisissez Normale <p>Disposition/mise en page</p> <ul style="list-style-type: none"> - <i>Pages par feuille</i> : 1 - <i>Impression recto-verso</i> : cochez cette case, puis choisissez l'icône Livre (pour une reliure latérale) ou l'icône Tablette (pour une reliure supérieure). Otez la coche de Automatique. 	<ul style="list-style-type: none"> • L'imprimante imprime d'abord sur un côté du papier. Puis, un message s'affiche à l'écran de l'ordinateur vous demandant de recharger le papier et de poursuivre l'impression. L'autre côté du papier s'imprimera ensuite. • Si vous voulez imprimer automatiquement sur le recto et le verso, vous devez acheter un module d'impression recto-verso. Cet accessoire n'est pas disponible dans tous les pays (reportez-vous à « Fournitures et accessoires » on page 50 pour passer commande).

Impression sur papier de format Legal (216 x 356 mm)

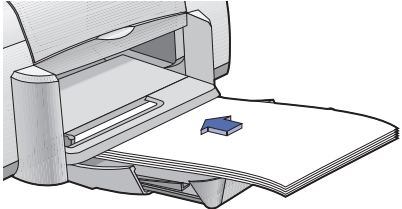
Pour imprimer...	Directives...
	<ol style="list-style-type: none"> 1 Levez le volet du bac de SORTIE et tirez le bac d'ENTRÉE. 2 Ecartez les deux guides de réglage du papier. 3 Placez une pile de papier de format Legal dans le bac d'ENTRÉE avec le recto tourné vers le bas. Poussez à fond le papier dans le bac d'ENTRÉE en laissant reposer le reste du papier sur le bord du bac d'ENTRÉE. 4 Faites glisser le guide de réglage de la largeur du papier de façon à ce qu'il repose contre les bords de la pile. 5 Rabaissez le volet du bac de SORTIE. 6 Choisissez les réglages d'impression appropriés. 7 Imprimez votre document.
Réglages d'impression HP pour choisir	Directives à suivre
<p>Mise en page</p> <ul style="list-style-type: none"> - <i>Format de papier</i> : Choisissez Legal (216 x 356 mm) - <i>Orientation</i> : choisissez l'orientation correcte <p>Type de papier et Qualité</p> <ul style="list-style-type: none"> - <i>Type de papier</i> : choisissez le type approprié - <i>Qualité d'impression</i> : choisissez Normale <p>Disposition/mise en page</p> <ul style="list-style-type: none"> - <i>Pages par feuille</i> : 1 - <i>Impression recto-verso</i> : sans coche 	<ul style="list-style-type: none"> • Laissez le bac d'ENTRÉE tiré pendant l'impression sur un support de format Legal (216 x 356 mm). Ce voyant clignote lorsqu'il y a un problème relatif au papier. • Le papier de format Legal dépassera du bord du bac d'ENTRÉE.

Fenêtre Utilitaire HP DeskJet

L'utilitaire HP DeskJet se trouve dans le dossier Utilitaires du répertoire principal de votre disque dur. La fenêtre Utilitaire HP DeskJet possède sept tableaux comme illustré ci-dessous :



- **Sélectionner** vous permet de sélectionner l'imprimante **DeskJet 930C** sur la liste d'imprimantes connectées à votre ordinateur (reportez-vous à « Tableau Sélection » on page 26)
- **WOW!** démontre la qualité d'impression photo de l'imprimante HP DeskJet 930C
- **Niveau d'encre** affiche la quantité approximative restante dans chaque cartouche d'impression
- **Test** vous permet d'imprimer un document de test
- **Nettoyer** vous permet de nettoyer automatiquement vos cartouches d'impression
- **Aligner** vous permet d'aligner automatiquement la cartouche d'impression noire et couleur ainsi que de calibrer le bac photo
- **Assistance** fournit des liens au site Internet du Support clientèle HP et des mises à jour du logiciel d'impression

Cliquez simplement sur un tableau puis choisissez vos options.

Tableau Sélection

Utilisez ce tableau lorsqu'une fonction de la fenêtre Utilitaire vous demande de choisir une imprimante. Par exemple, si vous voulez calibrer l'imprimante en choisissant le tableau **Aligner**, vous serez amené en premier lieu à choisir votre imprimante si cela n'a pas déjà été fait.

Pour sélectionner une imprimante dans la fenêtre **Utilitaire HP DeskJet** :

- 1 Cliquez sur le tableau **Sélectionner** dans la fenêtre **Utilitaire**.
- 2 Sélectionnez **USB**.
- 3 Sur la liste **Accès :**, choisissez l'imprimante HP appropriée.

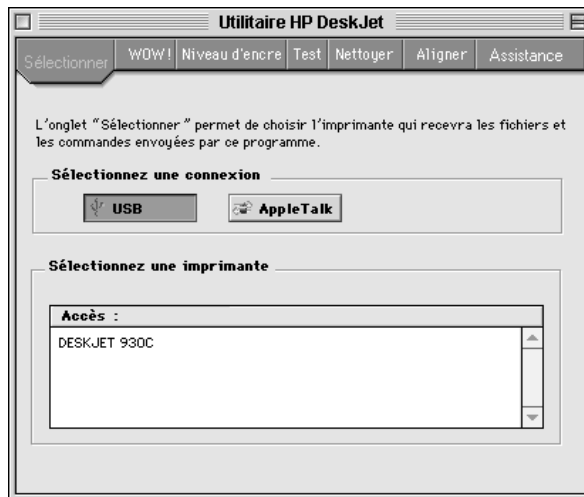

3 Utilisation et entretien des cartouches d'impression

Etat des cartouches d'impression



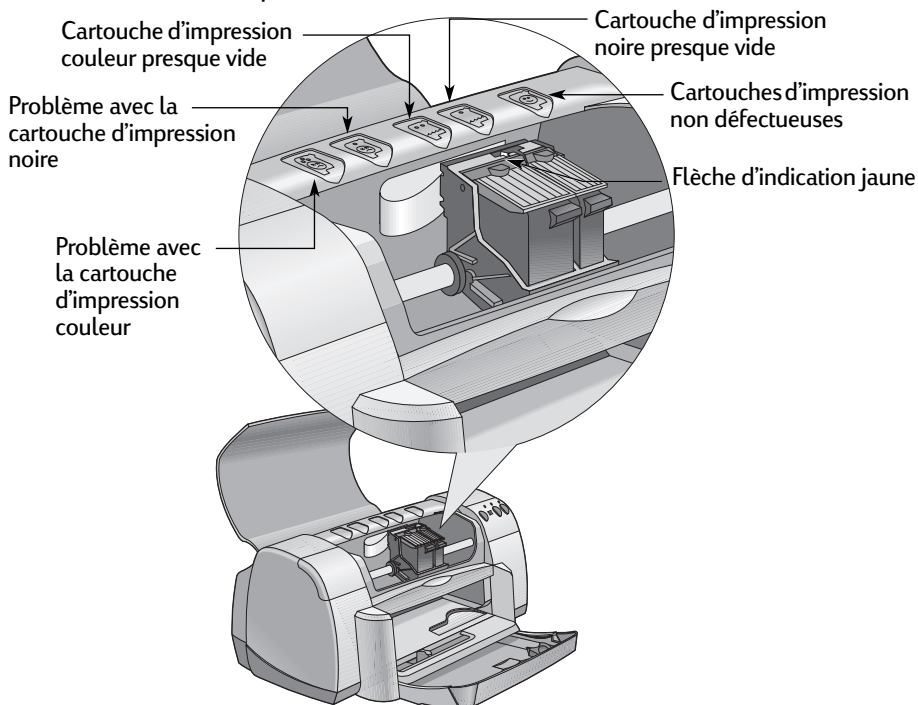
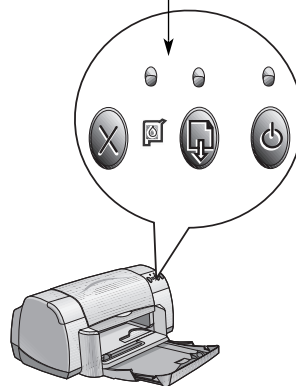

Le voyant d'état des cartouches d'impression clignote lorsque l'une ou les deux cartouches d'impression sont mal installées, défectueuses ou sur le point d'être vides. Il clignote aussi si vous essayez d'utiliser un type incorrect de cartouche d'impression. Lorsqu'une cartouche est sur le point d'être vide, le voyant s'arrête de clignoter dès que vous ouvrez le capot supérieur. Pour tout autre problème lié aux cartouches, le voyant continuera de clignoter.

Pour vérifier l'état de vos cartouches d'impression, ouvrez le capot supérieur de l'imprimante. La flèche jaune sur le support de cartouche s'aligne sur l'une des cinq icônes Etat des cartouches d'impression.

Voyant d'état des cartouches d'impression



Lorsque le voyant d'état des cartouches clignote, ouvrez le capot supérieur de l'imprimante puis suivez les instructions ci-dessous. Pour obtenir de plus amples informations sur le changement de cartouches d'impression, reportez-vous à la page 29.

Si la flèche pointe sur...	Cela indique que...	Pour résoudre le problème...
Problème avec la cartouche d'impression couleur 	La cartouche d'impression est soit : <ul style="list-style-type: none"> • manquante • installée incorrectement • incompatible à l'imprimante • défectueuse 	<ol style="list-style-type: none"> 1 Installez une cartouche d'impression le cas échéant. 2 Retirez puis réinstallez la cartouche d'imprimante actuelle. 3 Si le problème persiste, vérifiez si la référence de la cartouche est HP C6578 Series et la référence rapide est 78. 4 Si le problème persiste, remplacez la cartouche.
Problème avec la cartouche d'impression noire 	La cartouche d'impression est soit : <ul style="list-style-type: none"> • manquante • installée incorrectement • incompatible à l'imprimante • défectueuse 	<ol style="list-style-type: none"> 1 Installez une cartouche d'impression le cas échéant. 2 Retirez puis réinstallez la cartouche d'imprimante actuelle. 3 Si le problème persiste, vérifiez si la référence de la cartouche est HP 51645 Series et la référence rapide est 45. 4 Si le problème persiste, remplacez la cartouche.
Cartouche d'impression couleur presque vide 	La cartouche d'impression couleur est presque vide.	Envisagez de remplacer la cartouche couleur par une cartouche de référence HP C6578 Series, la référence rapide est 78 .
Cartouche d'impression noire presque vide 	La cartouche d'impression noire est presque vide.	Envisagez de remplacer la cartouche noire par une cartouche de référence HP C51645 Series, la référence rapide est 45 .
Cartouches d'impression non défectueuses 	Les cartouches d'impression sont opérationnelles.	Aucun problème.

Remplacement des cartouches d'impression

Remarque : à l'achat de nouvelles cartouches d'impression, vérifiez avec attention la référence. Les références de cartouche pour votre imprimante sont :

- Noire HP 51645 Series, de référence rapide 45.
- Tricolore HP C6578 Series, de référence rapide 78.

Remarque : lorsqu'une cartouche est vide, laissez-la dans son support jusqu'à ce que vous la remplaciez. L'impression ne peut pas se faire sans que les deux cartouches soient installées.

Pour remplacer une cartouche d'impression :

- 1 Pour accéder au support de cartouche d'impression, appuyez sur la touche d'alimentation  pour mettre l'imprimante sous tension.
- 2 Ouvrez le capot supérieur. Le chariot se place dans une position accessible.
- 3 Levez le verrou de verrouillage.
- 4 Retirez la cartouche d'impression et jetez-la.

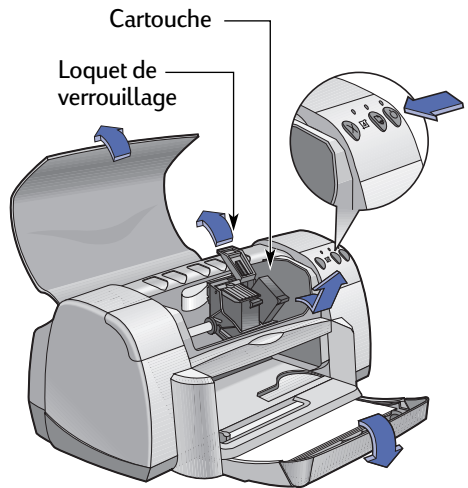

Attention

gardez les cartouches d'impression hors de portée des enfants.

- 5 Retirez la cartouche d'impression de son emballage et ôtez délicatement la bande protectrice en vinyle.

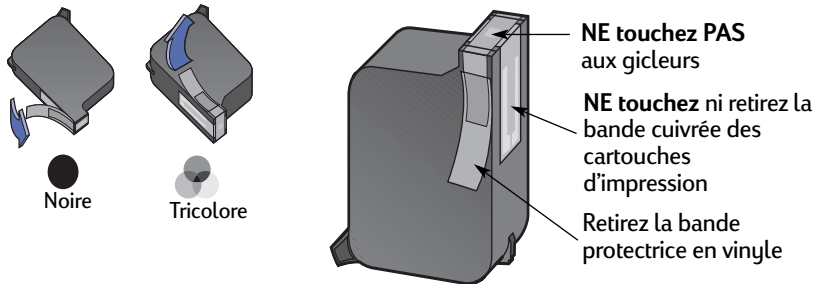

Attention

NE touchez PAS aux gicleurs ni aux contacts cuivrés de la cartouche. Ceci pourrait endommager la connexion électrique ou boucher les gicleurs. En outre, **NE retirez PAS** la bande en cuivre. Elle assure la connexion électrique pour que les cartouches d'impression puissent fonctionner normalement.

- 6 Placez la cartouche dans le support et enfoncez fermement la cartouche.
- 7 Refermez le système de verrouillage. Dès que le dispositif est fermé, vous entendrez un clic.
- 8 Chargez le papier dans le bac d'ENTRÉE.
- 9 Fermez le capot supérieur puis une page de calibrage s'imprime.

Remarque : à l'installation d'une nouvelle cartouche, le logiciel d'impression imprime une page de calibrage pour vérifier la qualité d'impression. Si vous êtes au milieu d'une impression et que vous l'arrêtez pour changer de cartouche, le logiciel effectuera le test une fois l'impression du reste du document terminée.

- 10 Si le voyant d'état des cartouches d'impression  continue de clignoter une fois que vous avez fini d'installer la nouvelle cartouche, vérifiez si sa référence est correcte.

Stockage des cartouches d'impression

Pour conserver les cartouches en excellente qualité d'impression :

- Conservez les cartouches dans leur emballage hermétique jusqu'à leur utilisation à température ambiante (entre 15,6 et 26,6 °C).
- Une fois installées, gardez en permanence les cartouches d'impression dans leur support pour qu'elles ne sèchent ni ne se bouchent.
- Stockez les cartouches d'impression non scellées dans un coffret en plastique hermétique.
- **NE débranchez PAS** l'imprimante avant que l'impression ne soit terminée et que le chariot ait eu le temps de se replacer en position de repos au risque de faire sécher les cartouches d'impression à jet d'encre.

Attention

Utilisez toujours la touche d'alimentation  à l'avant de l'imprimante pour la mise sous ou hors tension. L'utilisation d'une rallonge électrique, d'un protecteur de surtension ou d'une prise murale avec interrupteur pour la mise sous ou hors tension peut endommager l'imprimante.

Nettoyage des cartouches d'impression

Fréquence de nettoyage

Nettoyez les cartouches d'impression s'il manque des points ou des lignes ou que des traînées sont visibles.



S'il manque des lignes ou des points...

Nettoyez les cartouches d'impression depuis la fenêtre **Utilitaire HP DeskJet** en suivant les instructions ci-dessous :

- 1 Cliquez sur l'**Utilitaire HP DeskJet** qui se trouve dans le dossier Utilitaires du répertoire principal de votre disque dur.
- 2 Cliquez sur le tableau **Nettoyage** puis sur le bouton **Nettoyer**. Suivez les instructions affichées à l'écran.

Remarque : ne nettoyez pas inutilement les cartouches car vous gaspilleriez de l'encre et écourteriez leur longévité.

Si des traînées sont visibles...

Nettoyez les cartouches et le chariot d'impression en suivant les instructions ci-dessous.

- 1 Cliquez sur l'**Utilitaire HP DeskJet** qui se trouve dans le dossier Utilitaires du répertoire principal de votre disque dur.
- 2 Cliquez sur le tableau **Nettoyage** puis sur le bouton **Nettoyer**. Suivez les instructions affichées à l'écran. Si le problème persiste, suivez les instructions du passage « Nettoyage manuel des cartouches d'impression » à la page suivante.

~sn-ame jstujn-
 ðiam noft juestl
 t labore quisft v
 :d:kitft ghoçknc

Avertissement

Faites attention de ne pas vous salir les mains ou les vêtements.

Nettoyage manuel des cartouches et du chariot d'impression

Le nettoyage correct des cartouches et du chariot d'impression est effectué avec de l'eau distillée ou en bouteille et des coton-tiges ou un matériau absorbant similaire sans peluche et qui n'adhère pas aux cartouches.

Nettoyage manuel des cartouches d'impression

- 1 Appuyez sur le bouton d'alimentation  pour mettre l'imprimante sous tension puis levez le capot supérieur.
- 2 Dès que le chariot d'impression s'est déplacé à une position accessible, débranchez le câble d'alimentation électrique situé à l'arrière de l'imprimante.

Attention

Conservez les cartouches d'impression usagées ou neuves hors de portée des enfants.

- 3 Retirez les cartouches d'impression et posez-les sur un morceau de papier avec la plaque des gicleurs dirigée vers le haut.

Avertissement

NE touchez PAS aux gicleurs ni aux contacts cuivrés de la cartouche. Dans le cas contraire, vous pouvez endommager la connexion électrique ou boucher les gicleurs. En outre, **NE retirez PAS** la bande en cuivre. Elle assure la connexion électrique pour que les cartouches d'impression puissent fonctionner normalement.

- 4 Trempez un coton-tige dans de l'eau distillée et égouttez-le.
- 5 Nettoyez l'avant et les côtés de la cartouche d'impression comme illustré. **NE touchez PAS** aux gicleurs.
- 6 Vérifiez s'il n'y a plus de fibres collées sur les parois ou sur les bords de la cartouche. Si des fibres sont toujours visibles, recommencez la procédure de nettoyage.
- 7 Recommencez la procédure de nettoyage avec chaque cartouche d'impression.

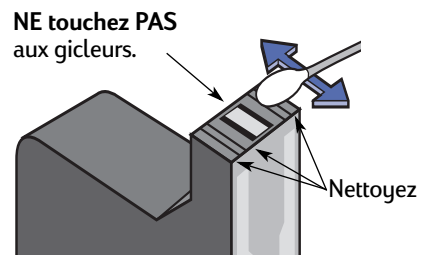

Avertissement

Ne laissez pas les cartouches d'impression plus de 30 minutes hors de l'imprimante.

Nettoyage manuel du chariot d'impression

- 1 A l'aide de coton-tiges humectés, essuyez les côtés de chaque paroi du chariot.
- 2 Recommencez cette opération jusqu'à ce qu'il n'y ait plus de dépôt d'encre visible sur le coton tige.
- 3 Réinstallez les cartouches d'impression puis refermez le capot supérieur de l'imprimante.
- 4 Chargez le papier dans le bac d'ENTRÉE.
- 5 Rebranchez le câble d'alimentation électrique à l'arrière de l'imprimante.
- 6 Imprimez une page d'auto-test. Cliquez sur l'**Utilitaire HP DeskJet** se trouvant dans le dossier Utilitaires du répertoire principal de votre disque dur. Cliquez sur le tableau **Test** puis sur le bouton **Tester**.

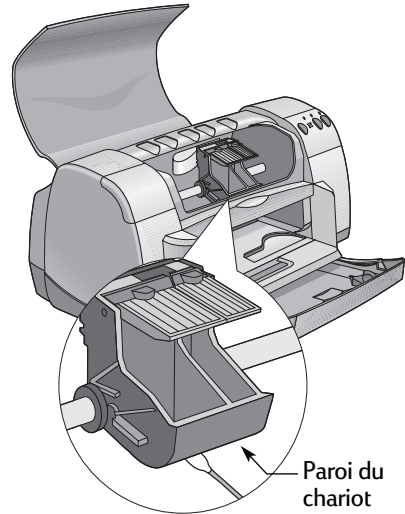

Remarque : répétez dans ce cas la procédure de nettoyage jusqu'à ce que l'impression soit parfaite. Vous trouverez d'autres conseils d'entretien à :

http://www.hp.com/support/home_products

Dommages relatifs au reconditionnement des cartouches d'impression

Hewlett-Packard vous recommande d'utiliser exclusivement les produits HP, y compris les cartouches d'impression fabriquées et authentifiées par HP, pour obtenir les meilleures performances possible avec votre imprimante HP DeskJet.

Toute panne résultant de l'utilisation de cartouches d'impression HP reconditionnées ou modifiées n'est pas couverte par les garanties des imprimantes HP.

Remarque : à l'achat de nouvelles cartouches d'impression, vérifiez avec attention la référence. Les références de cartouche pour votre imprimante sont :

- Noire HP 51645 Series, de référence rapide 45.
- Tricolore HP C6578 Series, de référence rapide 78.

4 Dépannage

Conseils de dépannage

Ce n'est jamais agréable de rencontrer un problème. Les pages de cette section présentent des conseils pour vous aider à identifier le problème et le résoudre.

Vérifiez si les connexions sont correctes. Assurez-vous que vous utilisez le câble qui convient à votre système d'exploitation. Vérifiez si votre question est proche d'une de celles listées ci-dessous et suivez les instructions indiquées dans la réponse correspondante :



Le logiciel d'impression ne s'installe pas, quel est le problème ? Reportez-vous aux pages 36–37.



Rien ne s'imprime ? Reportez-vous aux pages 38–40.



Quelle est la signification du clignotement des voyants ? Voir page 41.



Y-a-t-il un problème avec votre imprimé ? Reportez-vous aux pages 42–45.



Le logiciel d'impression ne s'installe pas, quel est le problème ?

Quel est le problème ?	Cause possible	Pour résoudre le problème...
J'ai inséré un cédérom mais l'ordinateur ne peut pas le lire.	<ul style="list-style-type: none">• Le cédérom a été mal inséré. <i>OU</i>• Le lecteur de cédérom est défectueux. <i>OU</i>• Le cédérom est défectueux. <i>OU</i>• Les extensions de cédérom sont désactivées.	<ol style="list-style-type: none">1 Réinsérez le cédérom et essayez à nouveau. Si le problème persiste...2 Essayez d'insérer un cédérom qui fonctionne correctement. S'il ne fonctionne pas non plus, vous devez remplacer votre lecteur de cédérom.3 Si l'autre cédérom fonctionne mais pas celui du logiciel d'impression, ce dernier est défectueux. Téléchargez le logiciel d'impression depuis le site Internet du Service clientèle HP à : www.hp.com/support/home_products4 Si vous n'avez pas accès à l'Internet, contactez le Service clientèle HP. Reportez-vous à la page 47 pour obtenir le numéro de téléphone à composer.5 Utilisez le Gestionnaire d'extensions pour vérifier que l'extension AppleCD est activée.











Le logiciel d'impression ne s'installe pas, quel est le problème ? *suite*

Quel est le problème ?	Cause possible	Pour résoudre le problème...
Le logiciel n'a pas été installé correctement.	<ul style="list-style-type: none"> • Il peut entrer en conflit avec votre logiciel anti-virus. <i>OU</i> • Il peut entrer en conflit avec un autre logiciel. <i>OU</i> • Votre logiciel d'impression n'a pas été installé correctement. 	<ol style="list-style-type: none"> 1 Désinstallez votre logiciel d'impression. Insérez le cédérom du logiciel d'impression dans l'ordinateur puis sélectionnez Désinstaller depuis l'Installation. Recommencez ensuite la procédure d'installation. 2 Quittez tout programme anti-virus en cours d'exécution. 3 Si vous utilisez le logiciel QuickDraw GX de Apple, désactivez-le. Votre imprimante HP DeskJet n'est pas compatible avec QuickDraw GX. 4 Fermez tous les logiciels. 5 Réinstallez le logiciel d'impression. Reportez-vous à « Installation du logiciel d'impression » du <i>Dépliant de démarrage rapide</i> ou à la page 56 de ce <i>Guide d'utilisation</i>. <p>Si vous rencontrez toujours des problèmes lors de l'installation du logiciel, contactez un distributeur agréé HP ou le Service clientèle HP. Pour connaître le numéro du Service clientèle HP à composer, reportez-vous à la page 47.</p>

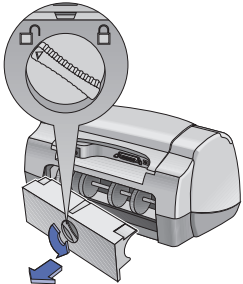

Rien ne s'imprime

Quel est le problème ?	Cause possible	Pour résoudre le problème...
 <p>Aucune page ne sort de l'imprimante</p>	<p>Il n'y a aucune alimentation électrique ou une connexion est détachée.</p>	<ol style="list-style-type: none"> 1 Vérifiez si l'imprimante est sous tension. 2 Vérifiez si toutes les connexions sont bien établies.
	<p>Le bac d'ENTRÉE peut être vide.</p>	<p>Vérifiez que le support est correctement chargé dans le bac d'ENTRÉE.</p>
	<p>Le capot supérieur de l'imprimante est peut-être soulevé.</p>	<p>Refermez le capot supérieur de l'imprimante.</p>
	<p>Un problème peut être lié à l'une des cartouches d'impression.</p>	<p>Si le voyant d'état des cartouches d'impression  clignote, soulevez le capot de l'imprimante et vérifiez l'état des cartouches d'impression. Vérifiez si elles sont correctement installées. Consultez page 29.</p>
	<p>L'imprimante peut être lente.</p>	<p>Si le voyant d'alimentation  clignote, l'imprimante est en train de traiter des données. Patientez quelques minutes.</p>
	<p>L'imprimante attend que vous appuyiez sur la touche de reprise .</p>	<p>Si le voyant de reprise clignote, appuyez sur la touche de reprise .</p>
	<p>Il y a peut-être un bourrage de papier.</p> 	<ol style="list-style-type: none"> 1 Retirez le papier coincé soit du bac d'ENTRÉE soit du bac de SORTIE. 2 Appuyez sur la touche de reprise  située à l'avant de l'imprimante. 3 Si vous étiez en train d'imprimer des étiquettes, vérifiez qu'aucune étiquette ne s'est détachée de la feuille pendant son passage dans l'imprimante. 4 Si vous avez réussi à remédier au bourrage de papier, essayez d'imprimer à nouveau. 5 Si le bourrage de papier persiste, ouvrez le capot d'accès arrière en tournant la poignée (dans le sens contraire des aiguilles d'une montre) et retirez le capot. 6 Tirez le papier coincé hors de l'imprimante puis remettez le capot d'accès arrière.
	<p>Le bac repliable n'est pas baissé.</p>	<ol style="list-style-type: none"> 1 Rabaissez le bac repliable et tirez le bac d'ENTRÉE. 2 Ecartez les deux guides de réglage du papier. 3 Chargez du papier et imprimez votre document.
	<p>Il se pourrait que le capot d'accès arrière ne soit pas enclenché.</p>	<ol style="list-style-type: none"> 1 Insérez le capot d'accès arrière et enclenchez la poignée. 2 Imprimez votre document.



Rien ne s'imprime *suite*

Quel est le problème ?	Cause possible	Pour résoudre le problème...
 Une page vierge est sortie de l'imprimante.	Il se pourrait que l'une des cartouches soit vide.	<ol style="list-style-type: none"> 1 Soulevez le capot supérieur et regardez les icônes d'état pour vérifier si aucune cartouche d'impression n'est vide. Consultez « Etat des cartouches d'impression » à la page 27. 2 Si une cartouche est vide, remplacez-la. Consultez « Remplacement des cartouches d'impression » à la page 29. 3 Imprimez votre document.
	Vous avez peut-être oublié de retirer la bande en vinyle d'une cartouche d'impression.	Vérifiez si vous avez bien retiré la bande en vinyle protégeant les gicleurs de chaque cartouche d'impression. Consultez « Remplacement des cartouches d'impression » à la page 29.
	Vous essayez d'imprimer une télécopie.	<ol style="list-style-type: none"> 1 Enregistrez la télécopie en un format graphique tel que TIFF. 2 Ouvrez ensuite le fichier à partir d'un traitement de texte pour lancer l'impression.











Rien ne s'imprime *suite*

Quel est le problème ?	Cause possible	Pour résoudre le problème...
L'imprimante est très lente.	Votre ordinateur ne possède pas la configuration minimale nécessaire.	<ol style="list-style-type: none"> 1 Vérifiez la quantité de MEV et la vitesse du microprocesseur de l'ordinateur. Consultez « Configuration minimale du système » à la page 57. 2 Libérez un peu d'espace disque. Un espace disque inférieur à 100 Mo peut se traduire par une durée d'impression plus longue.
	Trop de logiciels sont en cours d'exécution.	Fermez tous les programmes que vous n'utilisez pas.
	Il se peut que votre logiciel d'impression doive être mis à jour.	Vérifiez le logiciel d'impression que vous utilisez. Visitez le site Internet HP à http://www.hp.com/support/home_products pour connaître les mises à jour disponibles.
	Vous imprimez peut-être un document complexe contenant des graphiques ou des photographies.	Soyez patient. Les grands documents complexes contenant des graphiques ou des photographies sont plus lents à imprimer que des documents ne contenant que du texte.



Quelle est la signification du clignotement des voyants ?

Quel est le problème ?	Cause possible	Pour résoudre le problème...
Le voyant d'alimentation  clignote.	Votre imprimante peut être en train de recevoir des données.	Patiencez quelques minutes.
Le voyant de reprise  clignote.	Il n'y a plus de papier.	<ol style="list-style-type: none"> 1 Chargez du papier. 2 Appuyez sur la touche de reprise .
	Il y a peut-être un bouchage de papier.	<ol style="list-style-type: none"> 1 Retirez le papier coincé soit du bac d'ENTRÉE soit du bac de SORTIE. 2 Appuyez sur la touche de reprise  située à l'avant de l'imprimante. 3 Si vous étiez en train d'imprimer des étiquettes, vérifiez qu'aucune étiquette ne s'est détachée de la feuille pendant son passage dans l'imprimante. 4 Si vous avez réussi à remédier au bouchage de papier, essayez d'imprimer à nouveau. 5 Si le bouchage de papier persiste, ouvrez le capot d'accès arrière en tournant la poignée (dans le sens contraire des aiguilles d'une montre) et retirez le capot. 6 Tirez le papier coincé hors de l'imprimante puis remettez le capot d'accès arrière.
	Vous êtes peut-être en train d'imprimer recto-verso manuellement et l'impression du premier côté des feuilles est terminée.	
Le voyant d'état des cartouches d'impression  clignote.	Le capot supérieur est peut-être soulevé.	Refermez le capot d'accès de l'imprimante.
	Un problème peut être lié à l'une des cartouches d'impression.	Consultez « Etat des cartouches d'impression » à la page 27.
Tous les voyants clignotent.	L'imprimante doit être réarmée.	<ol style="list-style-type: none"> 1 Appuyez sur la touche d'alimentation  pour mettre l'imprimante hors tension. Appuyez ensuite sur la touche d'alimentation  pour remettre l'imprimante sous tension. 2 Si le problème n'est pas résolu, appuyez sur la touche d'alimentation  pour mettre l'imprimante hors tension. 3 Débranchez l'imprimante. 4 Rebranchez-la. 5 Appuyez sur la touche d'alimentation  pour mettre l'imprimante sous tension.



Y-a-t-il un problème avec votre imprimé ?

Quel est le problème ?	Cause possible	Pour résoudre le problème...
 <p>Certaines parties du document sont manquantes ou la mise en page est erronée</p>	Le papier est mal chargé.	<ol style="list-style-type: none"> 1 Vérifiez si le support chargé dans le bac d'ENTRÉE est orienté correctement. 2 Vérifiez si les guides de réglage de largeur et de longueur du papier reposent bien contre le support.
	Vous avez choisi la mauvaise orientation du papier.	Vérifiez si vous avez sélectionné la bonne orientation (Française ou Italienne) dans la zone de dialogue Format d'impression . Consultez « Format d'impression – gestion de la disposition » à la page 6.
	Vous avez choisi le mauvais format du papier.	Vérifiez si vous avez sélectionné le bon format dans la zone de dialogue Format d'impression . Consultez « Format d'impression – gestion de la disposition » à la page 6.
	Vous essayez d'imprimer du texte ou des graphiques qui sont plus grands que le format du papier utilisé.	Vérifiez si le texte et les graphiques sont à la bonne échelle dans votre document. Consultez « Format du papier, échelle et orientation » à la page 6.
	Vous avez posé des marges incorrectes.	Vérifiez si les marges se trouvent dans la zone d'impression. Consultez « Marges d'impression minimales » à la page 59.
	Vous avez par mégarde activé l'option Impression de poster .	Otez la coche de l'option Impression de poster dans le tableau Disposition/Mise en page . Consultez « Disposition » à la page 9.







Y-a-t-il un problème avec votre imprimé ? *suite*

Quel est le problème ?	Cause possible	Pour résoudre le problème...
 La qualité d'impression est médiocre.	Vous n'utilisez pas le meilleur support pour le type d'impression voulu.	<ul style="list-style-type: none"> • Vérifiez si vous utilisez un support conçu pour les imprimantes HP DeskJet. • La qualité d'impression s'améliore beaucoup plus sur un papier spécialement conçu pour un certain type d'impression (photographies, par exemple) que sur du papier ordinaire.
	Il est possible que vous ayez imprimé sur le mauvais côté du support.	Vérifiez si le support est chargé avec le recto tourné vers le bas.
	Vous n'avez pas sélectionné le type de papier correct dans le logiciel d'impression.	Vérifiez si vous avez sélectionné le bon type de papier dans la zone de dialogue Type de papier/Qualité . Consultez « Type de papier et Qualité » à la page 9.
	Vous imprimez peut-être en mode Brouillon.	Si l'impression semble délavée ou trouble, cliquez sur Normale ou Supérieure au lieu de Brouillon dans la zone de dialogue Type de papier/Qualité . Consultez « Type de papier et Qualité » à la page 9.
	Si l'encre macule, vous utilisez trop d'encre.	<ol style="list-style-type: none"> 1 Cliquez sur Normale ou Brouillon au lieu de Supérieure dans la zone de dialogue Type de papier/Qualité. Consultez « Type de papier et Qualité » à la page 9. 2 Réduisez la quantité d'encre utilisée. Depuis la zone de dialogue Imprimer HP DeskJet 900 Series, sélectionnez le tableau Gestion des encres. Utilisez les barres pour régler le volume d'encre. 3 Augmentez la durée de séchage. Depuis la zone de dialogue Imprimer HP DeskJet 900 Series, sélectionnez le tableau Gestion des encres. Utilisez les barres pour régler la durée de séchage.
	Il se pourrait que l'une des cartouches soit vide.	<ol style="list-style-type: none"> 1 Vérifiez l'état des cartouches d'impression. Consultez « Etat des cartouches d'impression » à la page 27. 2 Si une cartouche est vide, remplacez-la. Consultez « Remplacement des cartouches d'impression » à la page 29.
	Il vous faut peut-être nettoyer les cartouches d'impression.	Consultez « Nettoyage des cartouches d'impression » à la page 32.





Y-a-t-il un problème avec votre imprimé ? *suite*

Quel est le problème ?	Cause possible	Pour résoudre le problème...
 La qualité d'impression est médiocre. (suite)	<p>Vous avez peut-être oublié de retirer la bande en vinyle d'une cartouche d'impression.</p>	<p>Vérifiez si vous avez bien retiré la bande en vinyle protégeant les gicleurs de chaque cartouche d'impression. Consultez « Remplacement des cartouches d'impression » à la page 29.</p>
	<p>Vous avez choisi un paramètre d'« Image » incorrect dans le tableau Couleur de la zone de dialogue Imprimer.</p>	<p>Cliquez sur le bouton Restaurer les valeurs par défaut dans le tableau Couleur de la zone de dialogue Imprimer. Consultez « Couleur » à la page 10.</p>
	<p>Vos cartouches d'impression sont mal alignées.</p>	<p>Si les encres couleur et noire ne s'alignent pas sur la page, utilisez l'Utilitaire HP DeskJet qui se trouve dans le dossier Utilitaires du répertoire principal de votre disque dur. Cliquez sur l'onglet Calibrage puis cliquez sur le bouton Aligner. Consultez « Fenêtre Utilitaire HP DeskJet » à la page 25.</p>
 Les banderoles ne s'impriment pas correctement.	<p>Vous avez oublié de relever le volet du bac de SORTIE.</p>	<p>Assurez-vous que le volet du bac de SORTIE est relevé.</p>
	<p>Vous avez un problème lié au papier.</p>	<ul style="list-style-type: none"> • Si l'imprimante charge plusieurs feuilles en même temps, dépliez puis repliez le papier. • Si l'imprimante ne charge pas correctement le papier, assurez-vous que le bord détaché du papier banderole est dirigé vers l'imprimante (voir page 21). • Si le papier se froisse lors de son passage dans l'imprimante cela signifie qu'il n'est peut-être pas adapté à ce type d'impression.
	<p>Vous avez un problème lié au logiciel de banderole.</p>	<p>Vérifiez si vous avez sélectionné le format Papier banderole U.S. Letter ou A4 dans la zone de dialogue Format d'impression. Consultez « Format d'impression – gestion de la disposition » à la page 6.</p>





Y-a-t-il un problème avec votre imprimé ? *suite*

Quel est le problème ?	Cause possible	Pour résoudre le problème...
 Les photos ne s'impriment pas correctement.	Vous n'avez pas correctement inséré le support photo.	Insérez le support photo <i>avec le côté glacé tourné vers le bas</i> .
	Le papier photo n'est pas complètement enfoncé.	<ol style="list-style-type: none"> 1 Reportez-vous aux instructions d'impression à la page 13. 2 Assurez-vous que les guides de réglage du papier reposent contre le papier photo.
	Vous n'avez pas sélectionné le Type de papier ou le Format de papier approprié.	<ol style="list-style-type: none"> 1 Depuis la zone de dialogue Format d'impression, sélectionnez le Type de papier Photo 102 x 152 mm (avec languette détachable). Consultez « Format d'impression – gestion de la disposition » à la page 6. 2 Sous votre logiciel, choisissez Imprimer dans le menu Fichier. Dans le tableau Type de papier/Qualité de la zone de dialogue Imprimer sélectionnez le Type de papier Papier photo HP Premium Plus, glacé. Consultez « Zone de dialogue Imprimer » à la page 7. 3 Cliquez sur Enregistrer les réglages. 4 Imprimez votre document.
	Vous n'avez pas choisi la qualité d'impression Supérieure .	<ol style="list-style-type: none"> 1 Affichez la zone de dialogue Type de papier/Qualité. Consultez « Type de papier et Qualité » à la page 9. 2 Sélectionnez la qualité d'impression Supérieure.
La reliure apparaît au mauvais endroit pendant l'impression recto-verso.	Vous avez choisi la mauvaise orientation du papier.	<ul style="list-style-type: none"> • Vérifiez si vous avez correctement choisi l'option de Reliure dans le tableau Disposition/Mise en page de la zone de dialogue Imprimer. Consultez « Disposition » à la page 9.



Service clientèle HP

Les imprimantes HP DeskJet sont devenues la norme en matière de qualité et de fiabilité. Vous avez donc fait un excellent choix. Si vous avez besoin d'aide, un centre d'assistance à la clientèle HP primé se trouve tout près pour vous fournir des conseils d'expert sur l'utilisation de votre imprimante HP ou pour répondre à des questions spécifiques au sujet d'un problème que vous avez rencontré. Que le moyen soit téléphonique ou électronique, vous trouverez l'aide dont vous avez besoin—et très rapidement.



Service clientèle HP sur

l'Internet

Une solution est à l'autre bout d'un clic ! Le **Service clientèle HP sur l'Internet** est l'endroit idéal pour répondre à vos questions au sujet de vos produits HP. Instantanément, vous aurez accès gratuitement à toutes sortes d'informations allant des astuces d'impression aux mises à jour logicielles et les nouveautés—24 hrs sur 24, 7 jours sur 7.

Si votre ordinateur est muni d'un modem et que vous avez accès à l'Internet, vous pourrez entrer en contact avec de nombreux services regorgeant d'informations sur votre imprimante sur les sites Internet suivants :

Allemand :

<http://www.hp.com/cposupport/de/>

Anglais :

http://www.hp.com/support/home_products

Espagnol :

<http://www.hp.com/cposupport/es/>

Français :

<http://www.hp.com/cposupport/fr/>

Japonais :

http://www.jpn.hp.com/CPO_TC/eschome.htm

Portugais :

<http://www.hp.com/cposupport/pt/>

Depuis le Service clientèle HP sur Internet, vous pouvez joindre des **Conférences d'utilisateur**, le **Service clientèle HP en ligne** et le **Service clientèle HP par courrier électronique**.

Conférences d'utilisateur du Service clientèle HP

Elles sont accueillantes et éducatives. Consultez les conférences des utilisateurs en ligne. Consultez des anciens messages rédigés par d'autres utilisateurs HP pour trouver les réponses à vos questions. Vous pouvez aussi poser vos questions et vérifier plus tard les idées et suggestions apportées par d'autres utilisateurs et opérateurs de système.

Service clientèle HP par courrier électronique

Connectez-vous à HP par courrier électronique et recevez une réponse personnelle de la part d'un technicien du centre de Service clientèle HP. On vous répondra dans un délai de 24 heures à compter de la réception (sauf pendant les jours fériés). Une option idéale pour les questions sans urgence.

HP Customer Care Audio Tips (Etats-Unis uniquement)

Pour trouver facilement et rapidement des réponses aux questions les plus communes relatives à l'imprimante HP DeskJet, appelez notre ligne d'assistance automatique gratuite en composant le (877) 283-4684.

Logiciel d'impression

Le logiciel d'impression (aussi appelé gestionnaire d'impression) est l'élément qui permet à l'imprimante d'échanger des informations avec votre ordinateur. HP met les mises à jour de logiciels et le logiciel d'impression à votre disposition de plusieurs manières :

- Téléchargez le logiciel d'impression en accédant au site Internet du **Service clientèle HP**. Reportez-vous à « Support clientèle HP sur l'Internet » à la page 46 pour obtenir les adresses des sites Internet HP.
- Si vous habitez aux Etats-Unis et que vous désirez une mise à jour de logiciel, vous pouvez la télécharger depuis :
http://www.hp.com/support/home_products. Si vous n'avez pas accès à l'Internet, composez le (661) 257-5565. Le prix des mises à jour correspond au coût du cédérom et aux frais de livraison.
- Si vous résidez en dehors des Etats-Unis et que vous ne pouvez pas télécharger le gestionnaire à partir du **Service clientèle HP sur Internet** (reportez-vous à la page 46), contactez le **Centre de Service clientèle HP** (reportez-vous à la page 47) le plus proche.



Centre de réparation à la clientèle HP

Si votre imprimante a besoin d'être réparée, appelez le **centre de Service clientèle HP**. Un technicien d'assistance spécialisé diagnostiquera le problème et s'occupera de la procédure de réparation. Ce service est gratuit pendant la période de garantie standard de votre imprimante. Hors garantie, vous serez facturés pour les pièces et la main d'œuvre.



Service clientèle HP téléphonique

L'assistance téléphonique est gratuite pendant une période de 90 jours à compter de la date d'achat de votre imprimante. En revanche, si l'appel est interurbain, vous serez facturé pour la communication longue distance. Avant de contacter l'un de nos techniciens, vous devez :

- 1 Avoir vérifié le *Dépliant de démarrage rapide* et ce *Guide d'utilisation* pour des conseils d'installation et de dépannage.
- 2 Avoir consulté le **Service clientèle HP sur l'Internet** (voir page 46) pour obtenir de l'aide sur le produit.
- 3 Si vous habitez aux Etats-Unis, contactez le **HP Customer Care Audio Tips**, notre ligne d'assistance automatique gratuite, en composant le (877) 283-4684. Vous obtiendrez des réponses simples et rapides aux questions les plus communes au sujet de l'imprimante HP DeskJet.
- 4 Si vous n'arrivez pas à résoudre votre problème par les méthodes énoncées ci-dessus, appelez alors un technicien d'assistance HP. Soyez devant l'ordinateur et l'imprimante. Avant l'appel, munissez-vous des informations suivantes :
 - le numéro de série de votre imprimante (se trouvant sur le dessous de votre imprimante).
 - le modèle de votre imprimante (se trouvant à l'avant de l'imprimante).
 - le modèle de votre ordinateur.
 - la version de votre logiciel d'impression et du logiciel d'application que vous utilisez (si nécessaire).

De cette façon, nous pouvons vous aider immédiatement.

Reportez-vous à la liste ci-dessous pour connaître le numéro de téléphone du **Centre de Service clientèle HP** à composer pour votre pays :

Afrique/Moyen-Orient	41 22/780 41 11
Allemagne	49 (0) 180 532 6222
Argentine	(541) 778-8380
Australie	+61 3 8877 8000
Autriche	43 (0) 660 6386
Belgique (flamand)	32 (0)2 62688 06
Belgique (en français)	32 (0)2 62688 07
Brésil	011 829-6612
Canada	(905) 206-4663
Chili	800 36 0999
Chine	8610-65645959
Corée	02 3270 0700
Danemark	45 (0) 39 294099
Espagne	34 (9) 02321 123
Etats-Unis	(208) 344-4131
Finlande	358 (9) 2034 7288
France	33 (0) 1 43 62 34 34
Grèce	30 1 689 64 11
Hong Kong	(800) 96-7729
Hongrie	36 (1) 252 4505
Inde	91 11 682 60 35
Indonésie	6221 350 3408
Irlande	353 (0) 1662 5525
Israël	972-9-9524848
Italie	39 (0) 2 264 10350
Japon, Osaka	81 6 6838 1155
Japon, Tokyo	81 3 3335-8333
Malaisie	03-2952566
Mexique D.F.	258 9922
Mexique, Guadalajara	01 800 472 6684
Moyen-Orient/Afrique	41 22/780 41 11
Norvège	47 (0) 22 116299
Nouvelle-Zélande	(09) 356-6640
Pays-Bas	31 (0) 20 606 8751
Philippines	65 272 5300

Pologne	(+48) 22 519 06 00
Portugal	351 (0) 1 318 00 65
République de Tchécoslovaquie	42 (2) 471 7321
Royaume-Uni	44 (0) 171 512 5202
Russie	7095 923 50 01
Singapour	65 272 5300
Suède	46 (0) 8 6192170
Suisse	41 (0) 84 8801111
Taiwan	886 2-2717-0055
Thaïlande	(66-2) 661 4011
Turquie	90 1 224 59 25
Venezuela	800 47 888
Venezuela, Caracas	207 8488

Une fois la période d'assistance téléphonique gratuite expirée

Vous pouvez toujours obtenir auprès d'HP une aide payante. Les prix sont sujets à modification sans préavis. Le **Service clientèle HP sur Internet** (voir page 46) est toujours disponible gratuitement !

- Si vous avez de brèves questions, vous pouvez composer à partir des Etats-Unis le (900) 555-1500. Vous serez facturé 2,50 dollars par minute dès le moment où vous entrez en contact avec l'un de nos techniciens.
- Pour les appels en provenance du Canada, ou si vous estimez que votre appel durera plus de dix minutes, composez le (800) 999-1148. Vous serez facturés 25 dollars américains sur votre carte de crédit Visa ou MasterCard.
- Si, pendant la conversation téléphonique, il est conclu que l'imprimante a besoin d'être réparée et qu'elle est toujours sous garantie limitée (reportez-vous à la page 61), vous ne serez pas facturé pour ce service. En revanche, dans les pays qui ne possèdent pas de numéro vert, la communication interurbaine vous sera facturée.

Options de prorogation de la garantie

Si vous désirez rallonger la période de garantie de votre imprimante, vous pouvez :

- Contacter votre distributeur, ou
- Si votre distributeur n'offre pas de contrats de garantie, contactez directement Hewlett-Packard et renseignez-vous sur nos offres de service après-vente HP. Si vous appelez des Etats-Unis, composez le (800) 446-0522, si vous appelez du Canada, composez le (800) 268-1221. Si vous habitez dans un autre pays, contactez le bureau commercial HP le plus proche.

5

Fournitures et accessoires

Fournitures de l'imprimante

Consultez la page 52 pour savoir comment passer commande.

Nom de pièce	Référence
Câbles d'interface	
Câble d'interface conforme à USB d'HP	C6518A
Cartouches d'impression	
● Noire	HP 51645 Series
● Tricolore	HP 6578 Series
Câbles d'alimentation	
E.U., Canada, Brésil, Amérique, Arabie Saoudite	8120-8900
Japon	8121-0021
Singapour, Malaisie, Hong Kong	8121-0026
Afrique du Sud	8121-0020
Inde	8121-0025
Argentine	8121-0019
Australie	8121-0018
Chine, Taiwan, Philippines	8121-0024
Corée	8121-0017
Europe, Jordanie, Liban, Afrique du Nord, Israël, Russie, pays Baltes, Thaïlande, Indonésie, Caraïbes, Amérique latine	8121-0023
Royaume-Uni, Moyen-Orient	8121-0022
Autres pièces de rechange	
Kit du capot d'accès de nettoyage de l'imprimante DJ930C Series	C6426-60038
Accessoires	
Module d'impression recto-verso (pas disponible dans tous les pays)	C6463A

Dépliants de démarrage rapide et Guide d'utilisation de l'imprimante pour Macintosh

La plupart de la documentation de l'imprimante HP peut être visualisée ou imprimée depuis le site http://www.hp.com/support/home_products.

Langue	Référence	
	Dépliant de démarrage rapide	Guide d'utilisation
Allemand	C6427-90064	C6427-90074
Anglais	C6427-90062	C6427-90071
Espagnol	C6427-90068	C6427-90077
Français	C6427-90063	C6427-90073
Grec	C6427-90065	
Hollandais	C6427-90061	C6427-90072
Italien	C6427-90066	C6427-90075
Japonais	C6427-90067	C6427-90076
Portuguese	C6427-90085	C6427-90105
Suédois	C6427-90069	C6427-90078
Turc	C6427-90070	

Papier et autres supports

La disponibilité de certains supports varie suivant les pays.

Type de papier/Description	Référence	Type de papier/Description	Référence
Papier jet d'encre blanc brillant HP		Films transparents jet d'encre HP Premium	
A4 (210 x 297 mm), 200 feuilles	C5977A	A4 (210 x 297 mm), 20 feuilles	C3832A
A4 (210 x 297 mm), 500 feuilles	C1825A	A4 (210 x 297 mm), 50 feuilles	C3835A
U.S. letter, 200 feuilles	C5976A	U.S. letter, 20 feuilles	C3828A
U.S. letter, 500 feuilles	C1824A	U.S. letter, 50 feuilles	C3834A
Papier jet d'encre HP Premium		Films transparents jet d'encre HP Premium Rapid-Dry	
A4 (210 x 297 mm), 200 feuilles	C51634Z	A4 (210 x 297 mm), 50 feuilles	C6053A
U.S. letter, 200 feuilles	C51634Y	U.S. letter, 50 feuilles	C6051A
Papier jet d'encre à fort grammage HP Premium		Papier banderole HP	
A4 (210 x 297 mm), 100 feuilles	C1853A	A4 (210 x 297 mm), 100 feuilles	C1821A
U.S. letter, 200 feuilles	C1852A	U.S. letter, 100 feuilles	C1820A
HP Professional Brochure & Flyer Paper, Matte		Papier cartes de vœux mat HP, blanc/plié en quatre	
U.S. letter, 50 feuilles	C6955A	A4 (210 x 297 mm), 20 feuilles, 20 enveloppes	C6042A
HP Professional Brochure & Flyer Paper, Glossy		U.S. letter, 20 feuilles, 20 enveloppes	C1812A
A4 asiatique (210 x 297 mm), 50 feuilles	C6819A	HP Felt-textured Greeting Cards, Ivory/Half-fold	
A4 européen (210 x 297 mm), 50 feuilles	C6818A	U.S. letter, 20 feuilles, 20 enveloppes	C6828A
U.S. letter, 50 feuilles	C6817A	Papier cartes de vœux glacé HP, blanc/plié en deux	
Papier photo HP, recto-verso, satiné/glacé		A4 (210 x 297 mm), 10 feuilles, 10 enveloppes	C6045A
A4 asiatique (210 x 297 mm), 20 feuilles	C6765A	U.S. letter, 20 feuilles, 20 enveloppes	C6044A
A4 européen (210 x 297 mm), 20 feuilles	C1847A	Support HP pour transfert sur tissu	
U.S. letter, 20 feuilles	C1846A	A4 asiatique (210 x 297 mm), 10 feuilles	C6065A
Papier Photo HP Premium, glacé		A4 européen (210 x 297 mm), 10 feuilles	C6050A
A4 asiatique (210 x 297 mm), 15 feuilles	C6043A	U.S. letter, 10 feuilles	C6049A
A4 européen (210 x 297 mm), 15 feuilles	C6040A	Autocollants HP Restickables, Large Round Inkjet Stickers	
U.S. letter, 15 feuilles	C6039A	Letter U.S., 10 feuilles (90 autocollants)	C6822A
Papier Photo HP Premium Plus, glacé		Autocollants HP Restickables, Large Square Inkjet Stickers	
A4 européen (210 x 297 mm), 20 feuilles	C6832A	Letter U.S., 10 feuilles (90 autocollants)	C6823A
U.S. letter, 20 feuilles	C6831A	HP Premium Plus Photo Paper, Glossy Snapshot	
Papier Photo HP Premium Plus, mat		A4 européen (102 x 152 mm, taille finale), 20 feuilles	C6945A
A4 européen (210 x 297 mm), 20 feuilles	C6951A	U.S. (102 x 152 mm, taille finale), 20 feuilles	C6944A
U.S. letter, 20 feuilles	C6950A		

Remarque : pour connaître les papiers recyclés conseillés pour votre imprimante, contactez votre bureau commercial régional HP et demandez HP Inkjet Printer Family Paper Specifications Guide (le Guide des spécifications relatives aux papiers de la famille) des imprimantes à jet d'encre HP, portant la référence 5961-0920.

Informations sur la manière de passer commande

Pour commander des fournitures ou des accessoires pour votre imprimante, contactez le distributeur HP le plus proche ou téléphonez à HP DIRECT aux numéros suivants pour une livraison rapide.

Aux E.U., vous pouvez vous procurer des fournitures et accessoires directement auprès de HP à www.hpshopping.com, ou appelez le HP Shopping Village au 1-888-999-4747.

- **Allemagne** : 07031-145444
Télécopie : 07031-141395
Hewlett-Packard GmbH, HP Express Support
Ersatzteil-Verkauf, Herrenberger Str. 130
71034 BÖBLINGEN
- **Argentine** : (54 1) 787-7100
Télécopie : (54 1) 787-7213
Hewlett-Packard Argentina,
Montañeses 2150 1428
Buenos Aires, Argentine
- **Australie/Nouvelle-Zélande** : (03) 895-2895
China Resources Bldg.
26 Harbour Road
Wanchai, Hong Kong
- **Autriche – Région sud-est** : (43-0222) 25 000, ext. 755
Télécopie : (43-0222) 25 000, ext. 610
Hewlett-Packard Ges.m.b.H.
Ersatzteilverkauf Lieblg. 1
A-1222 Wien
- **Belgique** : 02/778 3092 (ou 3090, 3091)
Télécopie : 02/778 3076
Hewlett-Packard Belgium SA/NV
100 bd. de la Woluwe/Woluwedal
1200 BRUXELLES
- **Brésil** : Centro de Informacoes HP
Grande São Paulo : 822-5565
Demais Localidades : 0800-157751
Télécopie : (011) 829-7116
Centro de Informacoes HP
Hewlett Packard Brasil S.A.
Caixa Postal 134, Rua Clodomiro Amazonas, 258
CEP 04534-011, São Paulo - SP
- **Bureau commercial international** : (41) 22 780 4111
Télécopie : (41) 22 780-4770
Hewlett-Packard S. A., ISB
39, rue de Veyrot 1217 MEYRIN 1
GENEVE - SUISSE
- **Canada** : (800) 387-3154, (905) 206-4725
Télécopie : (905) 206-3485/-3739
Hewlett-Packard (Canada) Ltd.
5150 Spectrum Way
Mississauga, Ontario L4W 5G1
Toronto : (416) 671-8383
- **Chili** : (56 2) 203-3233
Télécopie : (56 2) 203-3234
Hewlett-Packard de Chile SA
Av. Andres Bello 2777, Oficina 1302
Los Condes, Santiago, Chili
- **Danemark** : 45 99 14 29
Télécopie : 42 81 58 10
Hewlett-Packard A/S
Kongevej 25, 3460 BIRKEROD
- **Espagne** : 1 6 31 14 81
Télécopie : 1 6 31 12 74
Hewlett-Packard Española S.A.
Departamento de Venta de Piezas
Ctra N-VI, Km. 16,500
28230 LAS ROZAS, Madrid
- **États-Unis** : (800) 227-8164
- **Finlande** : (90) 8872 2397
Télécopie : (90) 8872 2620
Hewlett-Packard Oy
Varaosamynti, Piispankalliontie 17
02200 ESPOO
- **France** : (1) 40 85 71 12
Télécopie : (1) 47 98 26 08
EuroParts
77 101 avenue du Vieux Chemin de Saint-Denis
92625 GENNEVILLIERS
- **Italie** : 02/9212.2336/2475
Télécopie : 02/92101757
Hewlett-Packard Italiana S. P. A.
Ufficio Parti di ricambio
Via G. Di Vittorio, 9
20063 Cernusco s/N (MI)
- **Japon** : (03) 3335-8333
Hewlett-Packard Japan Ltd.
29-21 Takaido-Higashi 3-chone, sugninami-ku
Tokyo 168-8585

- **Mexique** : (52 5) 258-4600
Télécopie : (54 1) 258-4362
Hewlett-Packard de México, S.A. de C.V
Prolongación Reforma #470
Colonia Lomas de Santa Fe, C.P. 01210 México, D.F.
- **Norvège** : 22735926
Télécopie : 22735611
Hewlett-Packard Norge A/S, Express Support
Drammensveien 169-171
0212 Oslo
- **Pays-Bas** : 0 33 450 1808
Télécopie : 0 33 456 0891
Hewlett-Packard Nederland B. V.
Parts Direct Service
Basicweg 10
3821 BR AMERSFOORT
- **Siège social d'Amérique latine** :
(305) 267-4220
Télécopie : (305) 267-4247
5200 Blue Lagoon Drive, Suite 950
Miami, FL 33126
- **Royaume-Uni** :
+44 1765 690061
Télécopie : +44 1765 690731
Express Terminals, 47 Allhallowgate
Ripon, North Yorkshire
- +44 181 568 7100
Télécopie : +44 181 568 7044
Parts First, Riverside Works
Isleworth, Middlesex, TW7 7BY
- +44 1734 521587
Télécopie : +44 1734 521712
Westcoast, 28-30 Richfield Avenue
Reading, Berkshire, RG1 8BJ
- **Suisse** : 056/279 286
Télécopie : 056/279 280
Elbatex Datentechnik AG
Schwimmbadstrasse 45, 5430 WETTINGEN
- **Suède** : 8-4442239
Télécopie : 8-4442116
Hewlett-Packard Sverige AB
Skalholtsgatan 9, Box 19
164 93 KISTA
- **Venezuela** : (58 2) 239-4244/4133
Télécopie : (58 2) 207-8014
Hewlett-Packard de Venezuela C.A.
Tercera Transversal de Los Ruices Norte
Edificio Segre, Caracas 1071, Venezuela
Apartado Postal 50933, Caracas 1050

Dans le reste du monde

- **Hewlett-Packard Company**
Intercontinental Headquarters,
3495 Deer Creek Road,
Palo Alto, CA 94304, E.U.A.

A Instructions d'installation

Utilisation de la connexion USB

Vous pouvez raccorder votre HP DeskJet 900 Series directement à l'ordinateur avec un câble USB si votre ordinateur prend en charge le port USB (bus série universel). Avant de connecter l'imprimante à l'ordinateur, vérifiez si votre système répond à la configuration suivante :

- Votre ordinateur doit prendre en charge la connexion USB ;
- Vous devez avoir un câble d'interface conforme aux normes USB tel qu'un câble de référence HP C6518A ;
- Votre ordinateur doit être sous tension et utiliser la version Mac OS 8.1 ou une version plus récente.

1 Branchez le câble d'alimentation électrique

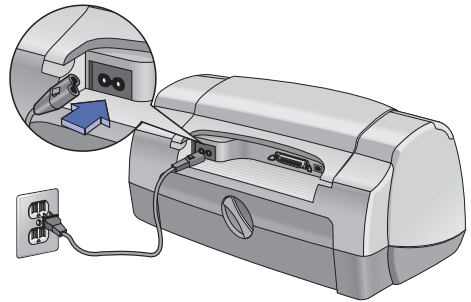

2 Chargez du papier blanc

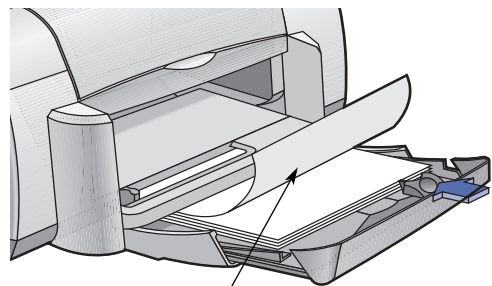

Recto vers le bas

3 Installez les cartouches d'impression

- a Appuyez sur la touche d'alimentation  pour mettre l'imprimante sous tension.
- b Retirez la bande en vinyle des cartouches d'impression.
NE touchez NI retirez la bande cuivrée des cartouches d'impression.
- c Soulevez le capot supérieur puis installez les cartouches d'impression.
- d Refermez le capot d'accès de l'imprimante.
L'imprimante imprime une page de calibrage.

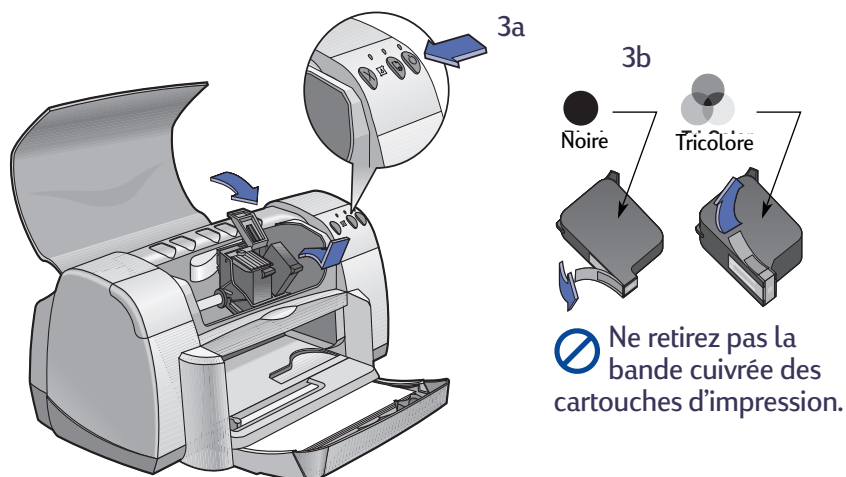

4 Connectez le câble USB

- Vous pouvez utiliser n'importe quel port USB pour la connexion.
- Un câble USB, tel qu'un câble d'interface HP conforme aux normes USB (référence C6518A), doit être acheté séparément.

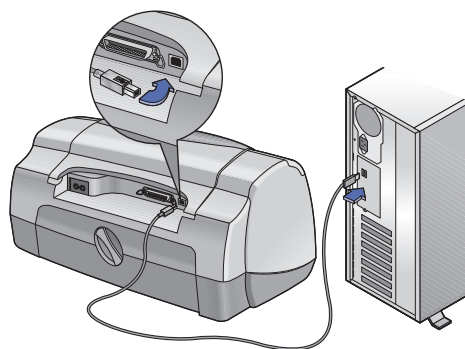

5 Installez le logiciel d'impression

- a Insérez le cédérom du logiciel d'impression d'HP dans le lecteur de votre ordinateur.
- b Cliquez deux fois sur l'icône **Installation de HP DeskJet 900 Series**.



HP DeskJet 900 Series Installer

- c Complétez la procédure d'installation en suivant les instructions affichées à l'écran. Votre ordinateur redémarrera lorsque l'installation sera terminée.
- d Après le redémarrage de l'ordinateur, la zone de dialogue **Utilitaire HP DeskJet (Sélectionner une imprimante)** s'affiche à l'écran.

Suivez les instructions de cette zone de dialogue pour sélectionner l'imprimante **DeskJet 900 Series**.

Modèle DeskJet 930C no. C6427A

Modèle DeskJet 932C no. C6427B

Modèle DeskJet 935C no. C6427C

Méthode d'impression

Impression thermique à jet d'encre à technologie « drop-on demand »

Vitesse d'impression du texte noir *

Brouillon : 9 pages par minute

Vitesse d'impression d'un mélange de texte et de graphiques couleur *

Brouillon : 7,5 pages par minute

Résolution d'impression de texte noir TrueType™ (suivant le papier)

Brouillon : 600 x 300 ppp

Normale : 600 x 600 ppp

Supérieure : 600 x 600 ppp

Résolution couleur (suivant le type du papier)

Brouillon : 600 x 300 ppp

Normale : couches des couleurs

Supérieure : couches des couleurs **

Compatibilité logicielle

Connexions USB : Mac OS version 8.1 ou supérieure

Configuration minimale du système

Connexions USB :

Ordinateur PowerPC Mac OS équipé d'un port USB

Mac OS version 8.1 ou supérieure

32 Mo de MEV

8 Mo (minimum) d'espace sur le disque dur

Rendement

2.000 pages

Mémoire

4 Mo de MEV intégrée

Touches/voyants

Touche d'annulation

Voyant d'état des cartouches d'impression

Touche et voyant de reprise

Touche et voyant d'alimentation

Interface E/S

Parallèle Centronics, conforme IEEE 1284 avec broche 1284-B
Universal Serial Bus

Dimensions

440 x 196 x 400 mm (L x h x p) (avec le bac abaissé et du papier chargé) ou d'une profondeur de 250 mm (bac relevé)
44,04 cm x 19,61 cm x 40,03 cm (L x h x p) (avec le bac abaissé et du papier chargé) ou d'une profondeur de 25,02 cm (bac relevé)

Poids

5,72 kg sans les cartouches d'impression

Environnement

Températures de fonctionnement : de 5 à 40 °C

Taux d'humidité : de 5 à 80 % HR sans condensation

Conditions d'utilisation recommandées pour la meilleure qualité d'impression possible : de 15 à 35°C ; de 20 à 80 % d'humidité relative sans condensation

Température de stockage : de -40 à 60°C

Consommation électrique

2 watts maximum hors tension

4 watts en moyenne sans imprimer

25 watts en moyenne durant l'impression

Alimentation électrique

Tension en entrée : de 100 à 240 VCA (±10 %)

Fréquence en entrée : de 50 à 60 Hz (± 3 Hz)

Adaptation automatique de la tension et de la fréquence des lignes CA de par le monde.

Emissions sonores en accord avec l'ISO 9296

Niveau de puissance sonore, LWAd (1B = 10dB) : 5,9 B en mode Normale.

Niveau de pression sonore, LpAm (devant l'imprimante) : 46 dB en mode Normale.

* Valeurs approximatives. La vitesse réelle dépend de la configuration du système, du logiciel et de la complexité du document.

** Un mode haute résolution de 1.200 x 2.400 ppp est aussi disponible.

Grammage des supports

Papiers :

U.S. Letter de 60 à 90 g/m²Legal de 75 à 90 g/m²Enveloppes : de 75 à 90 g/m²Fiches : de 110 à 200 g/m²Papier banderole : de 60 à 90 g/m²**Alimentation des supports**

Feuilles : jusqu'à 100

Papier banderole : jusqu'à 20 feuilles

Enveloppes : jusqu'à 15

Fiches : jusqu'à 30 fiches

Cartes de vœux : jusqu'à 5 fiches

Transparents : jusqu'à 25

Étiquettes : jusqu'à 20 feuilles d'étiquettes (format U.S. Letter ou A4 uniquement)

Capacité du bac

de SORTIE : 50 feuilles

Alignement

Vertical : +/- 0,058 mm en mode normal

Coefficient +/- 0,152 mm sur papier ordinaire

asymétrique +/- 0,254 mm sur films transparents HP

Format de support

Papiers :

U.S. Letter 216 x 279 mm

Legal 216 x 356 mm

Executive 184 x 279 mm

A4 210 x 297 mm

A5 148 x 210 mm

B5-JIS 182 x 257 mm

Taille définie :

Largeur de 77 à 216 mm

Longueur de 127 à 356 mm

Papier banderole :

U.S. Letter 216 x 279 mm

A4 210 x 297 mm

Enveloppes :

U.S. No. 10 105 x 241 mm

Invitation A2 111 x 146 mm

DL 220x110 mm

C6 114x162 mm

Cartes de vœux/d'index : 76 x 127 mm

102 x 152 mm

127 x 203 mm

A6 : 105 x 148,5 mm

Hagaki : 100 x 148 mm

Étiquettes :

U.S. Letter 216 x 279 mm

A4 210 x 297 mm

Transparents :

U.S. Letter 216 x 279 mm

A4 210 x 297 mm

Photo (avec languette

détachable) 102 x 152 mm

Marges d'impression minimales

L'imprimante ne peut pas imprimer hors d'une certaine zone de la page. Vous devez, de ce fait, faire attention que toutes les parties du document se trouvent dans cette zone d'impression.

Dans le cas d'un papier au format personnalisé, sélectionnez **Taille définie** dans la zone de dialogue **Format d'impression**. La largeur du papier doit être comprise entre 77 et 215 mm et la longueur doit être comprise entre 127 et 356 mm.

Papier Letter, Legal et Executive

Gauche :	6,4 mm
Droite :	6,4 mm
Supérieure :	1,8 mm
Inférieure :	11,7 mm

Papier A4

Gauche :	3,4 mm
Droite :	3,4 mm
Supérieure :	1,8 mm
Inférieure :	11,7 mm

Format de taille définie, A5 et B5

Gauche :	3,2 mm
Droite :	3,2 mm
Supérieure :	1,8 mm
Inférieure :	11,7 mm

Fiches 76 x 125 mm, 100 x 150 mm, 125 x 200 mm et A6

Gauche :	3,2 mm
Droite :	3,2 mm
Supérieure :	1,8 mm
Inférieure :	11,7 mm

Cartes postales Hagaki

Gauche :	3,2 mm
Droite :	3,2 mm
Supérieure :	1,8 mm
Inférieure :	11,7 mm

Enveloppes

Gauche :	3,2 mm
Droite :	3,2 mm
Supérieure :	1,8 mm
Inférieure :	11,7 mm

Papier banderole, A4 (210 x 297 mm)

Gauche :	3,4 mm
Droite :	3,4 mm
Supérieure :	0,0 mm
Inférieure :	0,0 mm

Papier banderole, Letter (216 x 279 mm)

Gauche :	6,4 mm
Droite :	6,4 mm
Supérieure :	0,0 mm
Inférieure :	0,0 mm

Photo avec languette détachable 112 x 152 mm

Gauche :	3,2 mm
Droite :	3,2 mm
Supérieure :	3,2 mm
Inférieure :	3,2 mm

C Informations juridiques

Regulatory Notices

Hewlett-Packard Company

This device complies with part 15 of the FCC Rules.

Operation is subject to the following two conditions:

- (1) This device may not cause harmful interference, and
- (2) this device must accept any interference received, including interference that may cause undesired operation.

Pursuant to Part 15.21 of the FCC Rules, any changes or modifications to this equipment not expressly approved by Hewlett-Packard Company may cause harmful interference, and void your authority to operate this equipment. Use of a shielded data cable is required to comply with the Class B limits of Part 15 of the FCC Rules.

For further information, contact:

Hewlett-Packard Company
Manager of Corporate Product Regulations
3000 Hanover Street
Palo Alto, Ca 94304
(415) 857-1501

NOTE: This equipment has been tested and found to comply with the limits for a Class B digital device, pursuant to part 15 of the FCC rules. These limits are designed to provide reasonable protection against harmful interference in a residential installation. This equipment generates, uses, and can radiate radio frequency energy and, if not installed and used in accordance with the instructions, can cause harmful interference to radio communications. However, there is no guarantee that interference will not occur in a particular installation. If this equipment does cause harmful interference to radio or television reception, which can be determined by turning the equipment off and on, the user is encouraged to try to correct the interference by one or more of the following measures:

- Reorient or relocate the receiving antenna.
- Increase the separation between the equipment and the receiver.
- Connect the equipment into an outlet on a circuit different from that to which the receiver is connected.
- Consult the dealer or an experienced radio/TV technician for help.

LED Indicator Statement

The display LEDs meet the requirements of EN 60825-1.

この装置は、情報処理装置等電波障害自主規制協議会（VCCI）の基準に基づくクラスB情報技術装置です。この装置は、家庭環境で使用することを目的としていますが、この装置がラジオやテレビジョン受信機に近接して使用されると受信障害を引き起こすことがあります。
取り扱い説明書に従って正しい取り扱いをして下さい。

사용자 안내문 (A급 기기)

이 기기는 업무용으로 전자파장애검정을 받은 기기이오니, 만약 잘못 구입하셨을 때에는 구입한 곳에서 비업무용으로 교환하시기 바랍니다.

사용자 안내문 (B급 기기)

이 기기는 비업무용으로 전자파장애검정을 받은 기기로서, 주거지역에서는 물론 모든 지역에서 사용할 수 있습니다.

Garantie limitée

Produit HP	Durée de la garantie limitée
Logiciel	90 jours
Cartouches d'impression	90 jours
Imprimante	1 an

A. Etendue de la garantie limitée

- Hewlett-Packard (HP) garantit à l'utilisateur final que les produits HP spécifiés ci-dessus seront exempts de vices de matériel et de fabrication pendant la durée indiquée ci-dessus, à partir de la date d'acquisition par le client. Celui-ci doit être en mesure de fournir une preuve de la date d'acquisition.
- En ce qui concerne les logiciels, la garantie garantit seulement qu'ils exécuteront les instructions du programme. HP ne garantit pas que les logiciels seront totalement exempts d'erreurs ou que leur fonctionnement ne sera jamais interrompu.
- La garantie HP ne couvre que les problèmes survenant au cours d'une utilisation normale du produit et ne s'applique pas dans les cas suivants :
 - Mauvais entretien ou modification non autorisée ;
 - Utilisation de logiciel, d'interface, de support, de pièces ou de fournitures non fournies ou agréées par HP ; ou
 - Exploitation en dehors des conditions spécifiées.
- Dans le cas des imprimantes HP, l'utilisation de cartouches d'impression de marque autre que HP ou reconditionnées n'a pas de conséquences sur la garantie ou les contrats d'assistance HP auxquels le client a souscrit. Cependant, si une panne d'imprimante ou des dégâts causés sur celle-ci peuvent être attribués à l'utilisation d'une cartouche de marque autre que HP ou reconditionnée, HP facturera au client la réparation de cette panne ou de ces dégâts au tarif standard de la main d'œuvre et des pièces détachées.
- Si pendant la période de garantie, HP se voit notifier un défaut d'un produit logiciel, d'un support ou d'une cartouche d'encre, HP remplacera le produit défectueux. Si, pendant la période de garantie, HP se voit notifier un défaut d'un produit matériel, HP procédera, à sa discrétion, à la réparation ou au remplacement du produit en question.
- Si HP n'est pas en mesure de procéder, selon le cas, à la réparation ou au remplacement d'un produit défectueux couvert par la garantie HP, HP remboursera son prix d'achat dans un délai raisonnable après avoir reçu notification du problème.
- HP n'est tenu à aucune obligation de réparation, de remplacement ou de remboursement tant que le client n'a pas retourné à HP le produit défectueux.
- Le produit de remplacement peut être neuf ou « comme neuf », si ses fonctionnalités sont au moins égales à celles du produit qu'il remplace.
- La garantie d'HP est valable dans tous les pays où le produit HP considéré est distribué par HP, à l'exception du Moyen-Orient, de l'Afrique, de l'Argentine, du Brésil, du Mexique, du Venezuela, et des Départements d'outre-mer français ; pour ces régions, des contrats prévoyant des services de garantie supplémentaires, tels que la maintenance sur site, peuvent être obtenus auprès des centres de maintenance HP agréés dans les pays où ce produit est distribué par HP ou auprès d'un importateur agréé.

B. Limites de garantie

- DANS LA LIMITE DES LEGISLATIONS LOCALES, NI HP NI SES FOURNISSEURS TIERS N'OFFRENT QUELQUE AUTRE RECOURS OU GARANTIE QUE CE SOIT, EXPRESSE OU IMPLICITE, CONCERNANT LES PRODUITS HP, ET REJETENT EXPRESSEMENT TOUTE GARANTIE IMPLICITE DE COMMERCIALISATION, D'ASSURANCE DE QUALITE ET D'ADAPTATION A UN USAGE PARTICULIER.

C. Limites de responsabilité

- Dans les limites des législations locales, les recours énoncés dans cette déclaration de garantie sont les recours uniques et exclusifs auxquels peut prétendre le client.
- DANS LA LIMITE DES LEGISLATIONS LOCALES, A L'EXCEPTION DES OBLIGATIONS EXPRESSEMENT ENONCEES DANS CETTE DECLARATION DE GARANTIE, NI HP NI SES FOURNISSEURS TIERS NE POURRONT ETRE TENUS POUR RESPONSABLES DE QUELQUE DOMMAGE DIRECT, INDIRECT, SPECIAL, MINEUR OU CONSEQUENT, QUEL QUE SOIT LE LIEU D'OU EMANE LA RECLAMATION, QUELLE SOIT FONDEE SUR UN CONTRAT OU UN PREJUDICE SUBI, OU QUELLE QUE SOIT LA RAISON LEGALE INVOQUEE, MEME SI HP A ETE AVISE DU RISQUE D'UN TEL DOMMAGE.

D. Législations locales

- Cette déclaration de garantie donne au client des droits spécifiques. Il est également possible que le client ait des droits supplémentaires, variables aux Etats-Unis d'un état à l'autre, au Canada d'une province à l'autre et dans le reste du monde d'un pays à l'autre.
- Si cette déclaration de garantie entre en conflit avec la législation locale en vigueur, elle est réputée modifiée pour se conformer à ladite législation. Selon certaines législations locales, certains des refus et limites de garantie exposés dans cette déclaration peuvent ne pas s'appliquer au client. Par exemple, certains états américains, de même que certains gouvernements en dehors des Etats-Unis (y compris certaines provinces canadiennes), peuvent :
 - Interdire aux refus et limites de garantie exposés dans cette déclaration de restreindre les droits légaux d'un consommateur (comme c'est le cas au Royaume-Uni) ;
 - D'autre part restreindre la capacité pour un fabricant d'imposer de tels refus ou limites de garantie ; ou
 - Accorder au client des droits supplémentaires à titre de la garantie, spécifier des durées de garantie implicites que le fabricant ne peut pas refuser ou lui interdire de limiter la durée d'une garantie implicite.
- DANS LE CAS DES TRANSACTIONS EFFECTUEES PAR DES CONSOMMATEURS EN AUSTRALIE ET EN NOUVELLE-ZELANDE, LES CONDITIONS DE CETTE DECLARATION DE GARANTIE, DANS LES LIMITES LEGALES, N'EXCLUENT, NE RESTEIGNENT, NI NE MODIFIENT LES DROITS LEGAUX OBLIGATOIRES RELATIFS A LA VENTE DE PRODUITS HP A CES CLIENTS, MAIS S'Y AJOUTENT.

GARANTIE AN 2000 HEWLETT-PACKARD POUR LES VENTES DE PRODUITS HP VIA LE RESEAU DE DISTRIBUTION.

Sous réserve des conditions décrites dans la Garantie fournie avec ce Produit HP, HP garantit que ce Produit pourra traiter toutes données de date (y compris, sans que cette liste soit limitative, calculer, comparer et séquençer) entre les vingtième et vingt et unième siècle et les années 1999 et 2000, incluant le caractère bissextile de l'année 2000. Cette garantie est donnée dans le cadre d'une utilisation conforme à la documentation Produit fournie par HP (y compris toute instruction concernant l'installation des patches ou les mises à niveau), et sous réserve que tous les produits, listés ou non, utilisés par le client en combinaison avec les dits produits HP échangent correctement des données de date. Cette Garantie expirera le 31 janvier 2001.

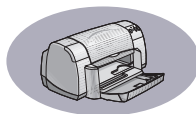

Index

- A**
- à court d'encre, vérification
 - du niveau d'encre **27**
 - voyant d'état des cartouches d'impression **27, 28**
 - accessoires, **iii, 50**
 - aide,
 - assistance à la clientèle **46**
 - assistance technique **46**
 - électronique **iv**
 - forums d'utilisateurs **iv**
 - sites Internet **iv**
 - sources d'information **iv**
 - Support clientèle HP **46–49**
 - alimentation,
 - câble **iii**
 - câble, passer commande **50**
 - consommation **57**
 - touche **57**
 - voyant **57**
 - arrêt de l'impression, **12**
- B**
- bacs à papier,
 - bac d'ENTREE **2, 58**
 - bac de SORTIE **3, 58**
 - capacité des **iv, 58**
 - dispositif d'alimentation
 - d'enveloppe unique **3, 15**
 - guides de réglage du papier **2**
 - photo **2**
 - positions **2**
 - usage **2**
 - volet du bac de SORTIE **3**
 - banderoles,
 - fiche technique **58**
 - impression **3, 21**
 - passer commande **51**
 - problèmes **44**
 - sélection du papier pour **21**
 - bourrage de papier,
 - suppression **38, 41**
- boutons,
 - Annuler **1, 7, 57**
 - Enregistrer les paramètres **7**
 - Imprimer **7**
 - Restaurer les valeurs par défaut **7**
- C**
- câbles,
 - passer commandes, **50**
 - recommandés **iii**
 - USB **iii**
 - capacité des bacs à papier, **iv**
 - capot d'accès arrière, **38, 41**
 - pièces de rechange **50**
 - retrait **38, 41**
 - cartes de vœux,
 - fiche technique **58, 59**
 - impression, **14–17**
 - cartouches d'impression,
 - dommages relatifs au reconditionnement **35**
 - état **27**
 - icônes d'état **28**
 - nettoyage **32–33**
 - passer commande **50**
 - presque vide **28**
 - problèmes **30, 31, 32**
 - rangement **31**
 - références **29, 35, 50**
 - remplacement **29**
 - températures recommandées **31**
 - utilisation **31**
 - voyant **30**
 - voyant d'état **1**
 - changement d'imprimante, **12**
 - changement de l'ordre d'impression, **12**
 - ColorSync, **10**
 - compatibilité logicielle, **57**
 - configuration,
 - problèmes **36–37**
 - connexions,
 - USB **4**
 - consommation électrique, **57**
- D**
- dépannage, *voir problèmes*
 - dépliant de démarrage rapide,
 - passer commande **50**
 - dispositif d'alimentation d'enveloppe unique, **3**
- E**
- émission sonore, **57**
 - encre,
 - densité **43**
 - passer commande **50**
 - remplacement **29**
 - trainées **32**
 - entretien,
 - cartouches d'impression **27**
 - imprimante **3**
 - enveloppes,
 - fiche technique **58, 59**
 - impression d'une pile **16**
 - impression unique **15**
 - environnement, **57**
 - état des cartouches d'impression, **27**
 - icônes **28**
 - voyant **1**
 - étiquettes,
 - bourrages de papier avec **38, 41**
 - capacité du bac **58**
 - fiche technique **58**
 - impression **18**
- F**
- fenêtre Utilitaire, **25, 26**
 - fiche technique, **58**
 - fiches d'index,
 - capacité du bac **58**
 - fiche technique **58, 59**
 - impression **17**
 - fiches,
 - fiche technique **51, 58, 59**
 - impression **14–17**
 - fonctionnalités, **iv**



formats de papier, **6**
en mm **58**
fiche technique **58, 59**
support d'impression **58**
taille définie **58**

fournitures, **50**
noms et références **50**
papier et autres supports **51**
passer commande **50**

G

garantie,
notice **61**
prorogation **49**

grammage,
imprimante **57**
papier **58**
support recommandé **58**

guide d'utilisation,
passer commande **50**

guides de réglage du papier, **2**

H

HP Color Matching, **10**

I

icônes,
état de l'imprimante **5**
état des cartouches
d'impression **28**

impression de télécopies,
problèmes **39**

impression recto-verso, **23**
livre **23**
manuelle **23**
tablette **23**

impression,
2 400 ppp **57**
à une heure précise **12**
arrêter/relancer **12**
au premier plan **11**
banderoles **21**
cartes de visite **17**
cartes de vœux **14–17**
de fond **11, 12**
depuis le bureau **5**
enveloppes uniques **15**
enveloppes, pile **16**

impression (*suite*),
étiquettes **18**
fiches **14–17**
fiches d'index **17**
gestionnaires, *voir gestionnaires*
d'impression

livre **23**

monochrome **10**

posters **9, 22**

qualité **30, 43**

tablette **23**

télécopies **39**

transferts **20**

transparents **19**

imprimante,
accessoires, **iii, 50**

bacs **2**

bacs à papier **2, 58**

bruit **57**

câble,
parallèle **50**
USB **50**

câbles recommandés **iii**

composants **iii**

connexions **38**

contenu du carton **iii**

entretien **3**

état **5**

fiche technique **57**

gestion **4**

gestionnaire, mises à jour, *voir*
mises à jour de logiciel

impression, gestionnaires,
voir gestionnaires
d'impression

installation **iii**

logiciel **47**

mises à jour de logiciels **47**

nettoyage **3**

par défaut **4**

pièces **50**

sélection par défaut **4**

taches sur **3**

touches **1**

voyants **1**

imprimante, logiciel *voir logiciel*
d'impression

installation,
de l'imprimante **iii**
logiciel **36**
logiciel d'impression **36, 37**
problèmes **36, 37**

Interface E/S **57**

L

l'encre laisse des trainées, **32**

logiciel d'impression,
mises à jour **iv**
problèmes d'installation **36**
téléchargement **47**

luminosité, **10**

M

marges d'impression,
spécifications **59**

méthode d'impression, **57**

mise à l'échelle, **6**

mises à jour de logiciel, **47**

modes,

Brouillon **57**

Normale **57**

Photo haute résolution **9**

Supérieure **57**

vitesse d'impression **57**

N

nettoyage,
cartouches d'impression **33**
chariot d'impression **34**
imprimante **3**

niveaux de gris, **10**
NOTICE DE LA FCC, **60**

O

obtention d'aide, *voir aide*
ordinateur, gestion depuis, **4**
orientation de la page, **6**



P

papier coincé, voir *Bourrage de papier*
papier,
fiche technique **58, 59**
fournitures **51**
grammage conseillé **58**
guides de réglage du papier **2**
impression sur
différents types **13**
taille définie **58**
passer commande,
fournitures et accessoires **50, 52**
pause/interruption d'une
impression, **12**
pièces,
fournitures **50**
passer commande **50**
références **50**
posters, impression **9, 22**
problèmes d'impression, voir
problèmes
problèmes,
aide **36**
aucune page ne sort de
l'imprimante **38**
bac photo **45**
bourrage **38, 41**
bourrage de papier **38, 41**
cartouches d'impression **31**
cédérom, lecture impossible **36**
impression **38–40**
impression de banderoles **44**
imprimante lente **40**
installation du logiciel **37**
installation du logiciel
d'impression **37**
la page n'a pas été imprimée **38**
lignes ou points manquants **32**
logiciel, lecture impossible **36**
parties de l'imprimé au
mauvais endroit **42**
parties manquantes **32, 42**
photos **45**
qualité d'impression **43, 45**
sortie **42, 43**
télécopie **39**

problèmes (*suite*),

trainées d'encre **32**
trop d'encre **43**
une page vierge est sortie de
l'imprimante **39**
voyants clignotants **41**

Q

qualité d'impression, **iv**
amélioration **43**
nettoyage des cartouches
d'impression **32**
problèmes **43, 45**
utilisation des cartouches
d'impression
reconditionnées **35**

R

recyclage, **65**
réglementation, **60**
reliure de livre, **23**
reliure de tablette, **23**
rendement mensuel, **57**
reprise de l'impression, **12**
requêtes d'impressions urgentes, **12**
résolution,
2 400 ppp **57**
brouillon **57**
couleur **57**
fiche technique **57**
Meilleure **57**
Normale **57**
texte TrueType **57**

S

saturation, **10**
sélectionner une
imprimante par défaut, **4**
sites Internet **iv, 34, 36, 40, 50, 52**
Support clientèle HP, **46–49**
support, voir *papier*,
suppression d'une impression, **12**

T

tableaux,
Couleur **10**
Disposition **9**
Général **8**
Type de papier et Qualité **9**
Sélection **26**
ton des couleurs, **10**
touches,
Alimentation **1, 29, 31, 33, 41, 57**
Annuler **1, 7, 57**
Enregistrer les paramètres **7**
Imprimer **7**
Reprise **1, 19, 38, 41, 57**
Restaurer les
valeurs par défaut **7**
transferts,
impression **20**
passer commande **51**
transparents,
fiche technique **58**
impression **19**
passer commandes, **51**
tri de l'ordre d'impression, **12**
V
vitesse d'impression, **57**
volet du bac de SORTIE, **3**
voyants,
Alimentation **1, 57**
En ligne **1**
Etat des cartouches
d'impression **1, 27, 30, 57**
Reprise **1, 57**

Z

zones de dialogue,
Format d'impression **6**
Imprimer **7**

Protection de l'environnement

Hewlett-Packard ne cesse d'améliorer la conception des imprimantes HP DeskJet afin de réduire au maximum les effets néfastes de l'utilisation des imprimantes sur le lieu de travail ainsi que les problèmes apportés sur les lieux de production, de distribution et d'utilisation. De plus, Hewlett-Packard a amélioré ses méthodes de production afin de faciliter le recyclage des imprimantes.

Réduction et élimination

Utilisation de papier : la capacité d'imprimer au recto et au verso des feuilles réduit la consommation de papier, et de ce fait la demande en ressources naturelles. Cette imprimante est compatible avec l'utilisation des papiers recyclés conformément à DIN 19 309.

Ozone : Hewlett-Packard n'utilise plus de produits chimiques risquant d'endommager la couche d'ozone (tels que les CFC).

Recyclage

Le recyclage a été tenu en compte dans la fabrication de cette imprimante. Le nombre de matériaux utilisés est minimum tout en assurant la fonctionnalité et la fiabilité de l'imprimante. Les pièces ont été conçues pour que les matériaux soient facilement séparables. Des attaches et connecteurs sont facilement identifiables, accessibles et peuvent être retiré avec des outils usuels. Les pièces les plus importantes ont été conçues pour être rapidement accessibles, démontées et réparées. Les pièces en plastique ont été conçues principalement en une ou deux couleurs pour en faciliter le recyclage. Quelques petites pièces sont colorées spécifiquement comme repère des points accessibles par la clientèle.

Emballage de l'imprimante : l'emballage utilisée avec cette imprimante a été sélectionné pour protéger au maximum à un coût minimal, tout en essayant de réduire l'impact sur l'environnement et favoriser le recyclage. La conception robuste de l'imprimante HP DeskJet aide à réduire la quantité de matériaux d'emballage en même temps que la résistance à l'endommagement.

Pièces en plastique : toutes les pièces en plastique principales indiquent le contenu en plastique conformément aux normes internationales. Toutes les pièces en plastique utilisées dans le boîtier et le châssis de l'imprimante sont techniquement recyclables et utilisent toutes un polymère unique.

Longévité du produit : Pour assurer la longévité de votre imprimante DeskJet, HP fournit les services suivants :

- Garantie étendue - HP SupportPack fournit une garantie sur le matériel et produit HP ainsi que sur tous les composants internes fournis par HP. HP SupportPack doit être acheté par le client dans les 30 jours à compter de la date d'achat. Contactez le distributeur HP le plus proche pour obtenir de plus amples informations.
- Les fournitures et pièces de rechange sont disponibles pendant une durée de cinq ans suivant l'arrêt de fabrication du produit.
- Reprise de produit – Pour renvoyer ce produit et les cartouches d'impression à HP à la fin de leur durée d'utilisation, contactez le service commercial ou bureau d'assistance HP le plus proche pour obtenir de plus amples informations.

Consommation d'énergie

Cette imprimante a été conçue de façon à économiser le plus d'énergie possible. Elle consomme 4 W en mode d'attente. Non seulement elle économise les ressources naturelles, mais aussi elle vous fait économiser de l'argent sans affecter ses performances. Ce produit remplit les conditions exigées par le programme ENERGY STAR (Etats-Unis et Japon). ENERGY STAR est un programme bénévole établi pour encourager le développement de produits de bureau plus économiques. ENERGY STAR est une marque de service déposée aux Etats-Unis de l'EPA (Agence de protection de l'environnement). En tant que partenaire de ENERGY STAR, HP a déterminé que ce produit informatique répond aux directives du programme ENERGY STAR de l'EPA.



Consommation d'énergie en mode hors tension : lorsque l'imprimante est hors tension, une quantité minimale d'électricité est quand même consommée. Pour éviter toute consommation électrique, mettez l'imprimante hors tension et débranchez le câble d'alimentation électrique de la prise murale.