

Gebruikershandleiding

Inhoudsopgave

Informatie zoeken – wat en hoe.....	3
Voor gebruikers van Windows 95, 98, 2000 en NT 4.0	3
Voor Windows 3.1x-gebruikers	3
Voor gebruikers van DOS.....	4
Basiszaken voor afdrukken.....	5
Knoppen en lampjes.....	5
Papier laden.....	6
INVOER -lade.....	6
UITVOER-lade	7
Afdrukken.....	8
Afdrukken in Windows 95, 98, 2000 en NT 4.0	9
Afdrukken in Windows 3.1x?.....	13
HP DeskJet-werkset	15
Windows 95, 98, 2000 en NT 4.0	15
Windows 3.1x.....	17
Taakbalkpictogram Printerinstellingen	18
Waarschuwingmeldings- indicator	18
Aantal waarschuwingmeldingen in wachtrij bepalen	18
Het dialoogvenster Standaard Printerinstellingen openen.....	19
Weergeven van waarschuwingmeldingen voor inktpatronen.....	20
Openen van het dialoogvenster Eigenschappen voor HP-printer.....	20
Sneltoetsen Taakbalkpictogram Printerinstellingen	20
Automatische papiersoort-sensor.....	21
Hoe gebruik ik de Automatische papiersoort-sensor	21
Automatisch dubbelzijdig afdrukken	22
Afdrukken met de module Automatisch dubbelzijdig afdrukken.	23
Infrarood (Ir) afdrukken	24
Infrarood gebruiken met een laptop of notebook onder Windows 98 ...	25
Afdrukken met een Palm Pilot.....	28
Afdrukken met een HP PhotoSmart digitale camera	29
Afdrukken met een Windows CE-apparaat.....	30
Onderhoudstips voor printer	31
Meer informatie over afdrukken	32
Het juiste papier uitkiezen.....	32
Afdrukken op verschillende soorten papier en afdruk materiaal	32
Handmatig dubbelzijdig afdrukken.....	33
Transparanten afdrukken.....	34
Enkele enveloppen afdrukken.....	35
Stapel enveloppen afdrukken	36
Afdrukken van visitekaartjes, indexkaarten etc. Klein afdruk materiaal.	37
Labels afdrukken	38
Foto's afdrukken.....	39
Wenskaarten afdrukken	40
Opstrijkaafbeeldingen afdrukken	41
Posters afdrukken	42
Banners afdrukken	43

Inktpatronen	44
Status van de inktpatroon	44
Inktpatronen vervangen	46
Inktpatroon vervangen	46
Inktpatronen bewaren	48
Inktpatronen reinigen	48
Wanneer reinigen?	48
Als er regels of punten ontbreken	48
Als u inktstrepen ziet	49
Inktpatronen en inktpatroonhouder handmatig reinigen	49
Schade door het navullen van inktpatronen	51
Problemen?	52
Tips voor het oplossen van problemen	52
HP Customer Care	78
HP Customer Care Online	78
Printer Softwizijn Updates	79
HP Customer Care voor reparaties	80
HP Customer Care per telefoon	80
Verlenging van de garantie	83
Meer informatie over uw printer	84
Specificaties	84
Systeemvereisten	88
Taalcodes	89
Benodigdheden en accessoires	90
Bestelinformatie	94
Juridische informatie	96
Milieuverklaring	99
Index	101

Handelsmerken en licenties

Microsoft, MS, MS-DOS en Windows zijn gedeponeerde handelsmerken van Microsoft Corporation.

Pentium is een in de Verenigde Staten gedeponeerd handelsmerk van Intel Corporation.

TrueType is in de Verenigde Staten een handelsmerk van Apple Computer, Inc.

Adobe en Acrobat zijn handelsmerken van Adobe Systems Incorporated.

Palm, Palm III, Palm V en Palm VII zijn gedeponeerde handelsmerken van 3Com Corporation of dochterondernemingen hiervan.

Kennisgeving

De informatie in dit document kan zonder kennisgeving worden gewijzigd.

Hewlett-Packard biedt ten aanzien van dit materiaal geen enkele garantie, met inbegrip van, maar niet beperkt tot, de geïmpliceerde garanties van verkoopbaarheid en geschiktheid voor een bepaald doel.

Hewlett-Packard is niet aansprakelijk voor fouten in dit materiaal of voor incidentele schade of gevolgschade in verband met de levering, het functioneren of het gebruik van dit materiaal.

Alle rechten voorbehouden. Vervelvoudiging, bewerking of vertaling van deze handleiding is niet toegestaan zonder voorafgaande schriftelijke toestemming van Hewlett-Packard Company, tenzij voor zover toegestaan krachtens de wetten op het auteursrecht.

Eerste editie, juli 2000

© Copyright Hewlett-Packard Company 2000

Informatie zoeken – wat en hoe



Voor gebruikers van Windows 95, 98, 2000 en NT 4.0

- Volledige informatie over uw printer vindt u in uw elektronische *Gebruikershandleiding*. Om uw elektronische *Gebruikershandleiding* te kunnen lezen heeft u Adobe® Acrobat® Reader nodig.
 - Als u Adobe Acrobat Reader niet op uw computer hebt, begint u met het installeren van de printersoftware, selecteert u **Gebruikershandleiding weergeven** en volgt u de instructies op het scherm voor de installatie van Adobe Acrobat Reader.
 - Als u Adobe Acrobat Reader hebt geïnstalleerd gaat u naar **Start → Programma's → HP DeskJet 990C Series → Gebruikershandleiding bekijken**.
- Raadpleeg het bestand *Opmerkingen bij deze release* in de groep HP DeskJet 990C Series voor informatie over compatibele hardware en software. Als u de *Opmerkingen bij deze release* wilt openen, klikt u op **Start → Programma's → HP DeskJet 990C Series**.



Voor Windows 3.1x-gebruikers

- Specifieke informatie voor Windows 3.1x vindt u alleen in de Elektronische *Gebruikershandleiding*.
 - Als u Adobe Acrobat Reader op uw computer hebt, begint u met het installeren van de printersoftware en selecteert u **Gebruikershandleiding weergeven**.
 - Als u Adobe Acrobat Reader niet op uw computer hebt, begint u met het installeren van de printersoftware, selecteert u **Gebruikershandleiding weergeven** en volgt u de instructies op het scherm voor de installatie van Adobe Acrobat Reader. Begin nogmaals met het installeren van de printersoftware en selecteer **Gebruikershandleiding weergeven**.
- Als u de elektronische *Gebruikershandleiding* wilt bekijken, plaatst u de cd met printersoftware, begint u met de software-installatie en selecteert u **Gebruikershandleiding weergeven**.
- Raadpleeg de *Opmerkingen bij deze release* voor informatie over compatibele hardware en software. U opent dit bestand door te dubbelklikken op het pictogram **HP DeskJet 990C Series Opmerkingen bij deze release** in de groep HP DeskJet Hulpprogramma's.



Voor gebruikers van DOS

Als u DOS gebruikt, kunt u informatie in een tekstdocument vinden (*dosread.txt*). Dit document bevindt zich op de cd met printersoftware in de directory `\<taalcode>\djcp\`. De taalcode voor Engels is bijvoorbeeld “enu” en het bestand *dosread.txt* bevindt zich dus in de directory `\enu\djcp`. Zie pagina 89 voor een lijst met taalcodes. Als u met diskettes werkt, vindt u het bestand op de diskette HP DeskJet Control Panel for DOS.

Basiszaken voor afdrukken

Knoppen en lampjes

Met de knoppen van de HP DeskJet printer uit de 990C Serie (hieronder weergegeven) kunt u de printer in- en uitschakelen, een afdruktaak annuleren of het afdrukken hervatten. De lampjes geven visuele informatie over de toestand van de printer. Van links naar rechts ziet u de volgende knoppen en lampjes:

 **Knop Annuleren** – Druk op deze knop om de huidige afdruktaak te annuleren.

 **Statuslampje inktpatroon** – Als dit lampje brandt, moet u de status van de inktpatronen controleren. Zie “Status van de inktpatroon” op pagina 44 voor meer informatie.

 **Knop Doorgaan en lampje** – Als dit lampje knippert, is een handeling vereist, zoals het laden van papier of het verhelpen van een papierstoring. Druk op de knop Doorgaan om verder te gaan met afdrukken. Zie “Wat betekenen de knipperende lampjes?” op pagina 64.

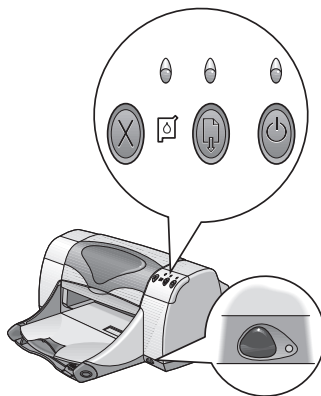

 **Knop Aan/uit en lampje** – Met de Knop Aan/uit schakelt u de printer in en uit. Nadat u de knop Aan/uit hebt ingedrukt, duurt het ongeveer vijf seconden voordat de printer wordt ingeschakeld. Het groene lampje boven de Knop Aan/uit knippert als de printer bezig is met afdrukken.

 **Infrarood (Ir) lens** – Gebruik de infraroodlens om op afstand te printen vanaf een infrarood-apparaat, zoals een Palm Pilot, laptop- of notebook-computer. Zie “Infrarood (Ir) afdrukken” op pagina 24. Wanneer het lampje rechts van de infraroodlens een ononderbroken straal uitzendt, stuurt het infrarood-apparaat informatie naar de printer.

Waarschuwing *Gebruik altijd de knop Aan/uit aan de voorkant van de printer om de printer aan en uit te zetten. Als u een stekkerdoos, stroomstootbeveiliging of wandcontactschakelaar gebruikt om de printer in en uit te schakelen, kan dit een printerstoring veroorzaken.*

Papier laden

INVOER -lade

Als u wilt afdrukken, plaatst u papier en ander afdruk materiaal in de INVOER-lade. Als u de INVOER-lade uittrekt, kunt u het afdruk materiaal gemakkelijk laden. Zorg ervoor dat u de papiergeleiders aan de kant schuift voordat u het afdruk materiaal laadt met de afdrukzijde omlaag. Schuif al het afdruk materiaal zo ver mogelijk in de INVOER-lade. Schuif bij het laden van het afdruk materiaal de papier geleiders goed tegen de randen van het afdruk materiaal. Zorg ervoor dat de INVOER-lade weer naar binnen geschoven wordt.

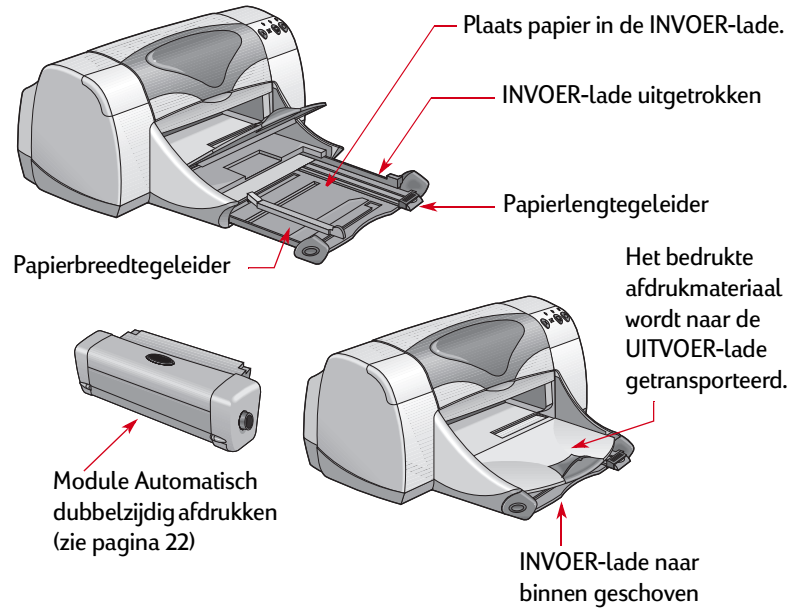

UITVOER-lade

De printer stuurt de afgedrukte pagina's naar de UITVOER-lade.

UITVOER-lade omlaag – Deze stand wordt bij de meeste soorten drukwerk gebruikt. U kunt deze stand ook gebruiken voor het afdrukken van een envelop. Voor informatie over het afdrukken op ander afdrukmateriaal, zie “Meer informatie over afdrukken” op pagina 32.

UITVOER-lade omhoog – De UITVOER-lade moet omhoog staan als u papier voor banners wilt laden. De lade moet omhoog blijven staan bij het afdrukken van scheidingspagina's.

UITVOER-ladeverlenging – De UITVOER-ladeverlenging moet uitgetrokken worden bij het afdrukken van grote aantallen pagina's. Bovendien moet de verlenging worden uitgetrokken wanneer u in de modus Concept afdrukt. Hierdoor voorkomt u dat er papier op de grond valt. Om de UITVOER-ladeverlenging te kunnen gebruiken, moet u deze voorzichtig uittrekken. Als het afdrukken is voltooid, moet u de UITVOER-ladeverlenging weer in de hiervoor bestemde sleuf terugschuiven.

Opmerking: *Gebruik de UITVOER-ladeverlenging niet bij papier in legal-formaat. Dit kan een papierstoring veroorzaken.*

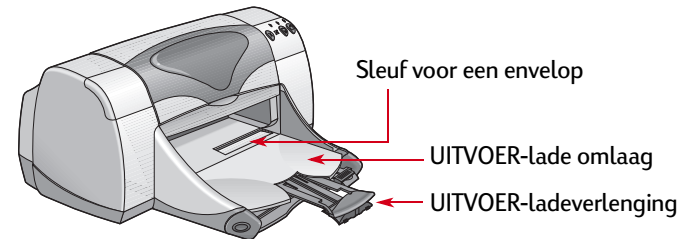

Afdrukken

De printer wordt bestuurd door printersoftware (ook wel “printerstuurprogramma” genoemd) dat u op uw computer installeert. De printersoftware bevat een dialoogvenster (zoals het onderstaande venster) waarmee u de printer kunt aansturen. In het dialoogvenster selecteert u instellingen zoals papierformaat, papiersoort, afdrukstand en afdrukkwaliteit.

- Gebruikers van Windows 95, 98, 2000 of NT 4.0 — zie “Afdrukken in Windows 95, 98, 2000 en NT 4.0” op pagina 9.
- Gebruikers van Windows 3.1x — zie “Afdrukken in Windows 3.1x?” op pagina 13.
- Gebruikers van DOS — zie “Voor gebruikers van DOS” op pagina 4.

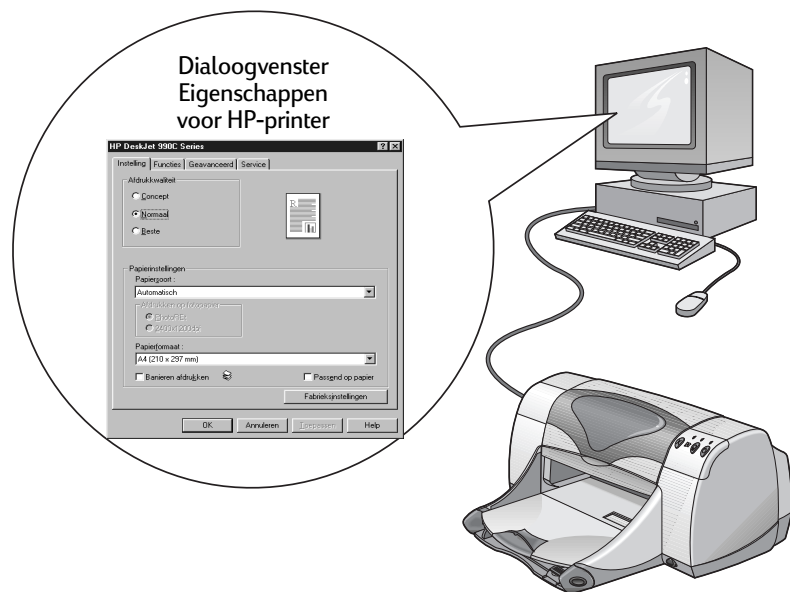

Afdrucken in Windows 95, 98, 2000 en NT 4.0

Dialogvenster Eigenschappen voor HP-printer zoeken

Het zoeken naar het dialogvenster Eigenschappen voor HP-printer, is afhankelijk van het softwareprogramma en het besturingssysteem dat u gebruikt. Omdat elk programma anders is, kan het dialogvenster dat op uw scherm verschijnt afwijken van de vensters die hier worden weergegeven. Via een van de volgende methoden wordt het dialogvenster Eigenschappen voor HP-printer weergegeven.

Ga als volgt te werk vanuit uw softwareprogramma:

Opmerking: *als u → ziet, betekent dit dat u het woord achter de pijl moet zoeken en erop moet klikken.*

1 Klik op Bestand → Afdrucken.

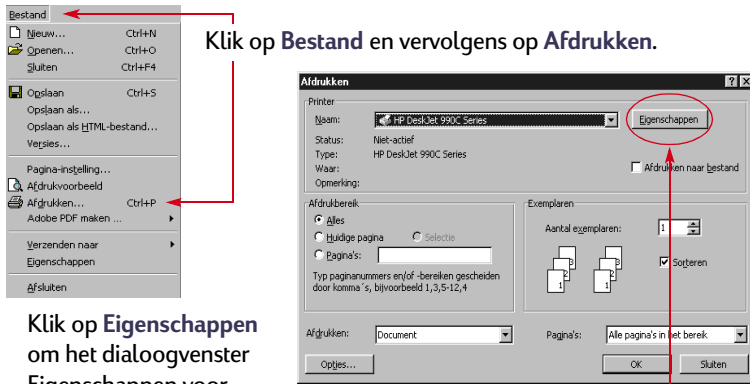

2 Het dialogvenster Afdrucken wordt geopend, zoals het bovenstaande voorbeeld. Klik vanuit het dialogvenster Afdrucken op een van de volgende knoppen die u ziet: Eigenschappen, Instelling of Printer. Het dialogvenster Eigenschappen voor HP-printer wordt weergegeven.

Of ga als volgt te werk:

1 Als de optie Afdrucken in het menu Bestand niet wordt weergegeven, klikt u op Bestand → Printerinstelling of Bestand → Afdrুকinstellingen.

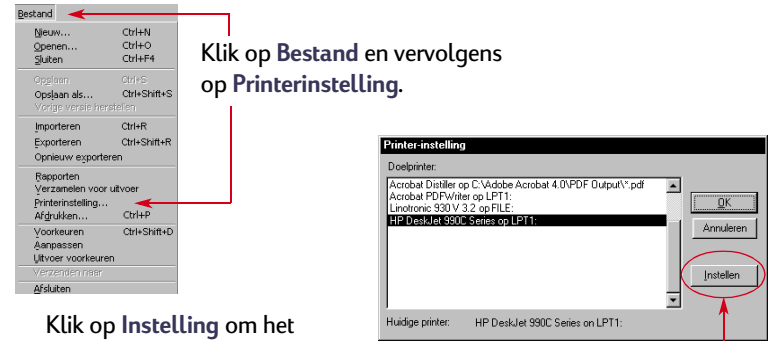

2 Klik in het dialogvenster Printer Instelling of Afdrুকinstellingen op Instelling of Opties.

Dialoogvenster Eigenschappen voor HP-printer

Het dialoogvenster Eigenschappen voor HP-printer bevat drie tabbladen: Als u het venster hebt geopend, klikt u op een tabblad en kiest u vervolgens de gewenste instellingen.

- **Instelling** (zie pagina 10)
- **Functies** (zie pagina 11)
- **Geavanceerd** (zie pagina 12)

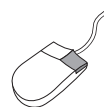

Klik met de rechtermuisknop op een item in deze vensters om Help-informatie bij het item weer te geven.

Tabblad Instelling (Windows 95, 98, 2000 en NT 4.0)

Afdrukkwaliteit

- **Concept** - Snel afdrucken
- **Normaal** - Gewoon afdrucken
- **Beste** - Hoogste afdrukkwaliteit

Papiersoort

U kunt kiezen uit een groot aantal papiersoorten. Bij de optie **Automatisch** (de standaardinstelling) kan via de optische sensor van de printer het soort afdrukmateriaal dat is geladen, worden herkend en de papiersoort automatisch worden vastgesteld.

Papierformaat

Kies een papierformaat of voer een eigen formaat in.

Klik hier om banners af te drukken.

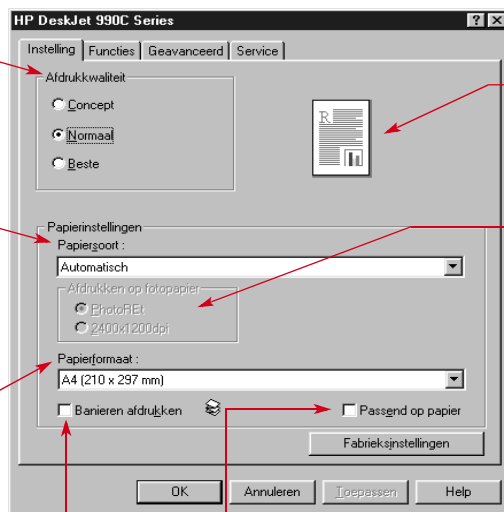

Klik hier om de grootte van een afbeelding aan te passen als deze te groot is voor het opgegeven papierformaat.

Kijk hier wat het resultaat van uw huidige instellingen is.

Afdrukken op fotopapier

Als u handmatig HP-fotopapier (of een ander soort fotopapier) selecteert, kunt u de afdrukoptyes voor fotopapier gebruiken.

- Klik op **PhotoREt** als u de beste combinatie van afdruksnelheid en afdrukkwaliteit automatisch wilt selecteren.
- Klik op **2400x1200 dpi** voor bronafbeeldingen die groter zijn dan dan 600 dpi. Voor deze instelling is minstens 400 Mb aan vrije schijfruimte nodig. Houd bovendien rekening met een langere afdruktijd.

Als u de papiersoort instelt op **Automatisch**, kunt u de **Afdrukken op fotopapier** niet gebruiken.

TabbladFuncties

(Windows 95, 98, 2000 en NT 4.0)

Kies de beste afdrukstand.

- Klik op **Staan**  voor een verticale pagina-indeling.
- Klik op **Liggend**  voor een horizontale pagina-indeling.
- Klik op **Spiegelbeeld** om de afgedrukte afbeelding om te draaien.

Klik hier om **Dubbelzijdig afdrucken** te selecteren, kies vervolgens een methode:

- **Boek** — om papier aan de zijkant te binden.
- **Schrijfblok** — om papier aan de bovenkant te binden.

Klik op **Automatisch** bij gebruik van de module Automatisch dubbelzijdig afdrucken.

Klik hier om meerdere pagina's per vel af te drukken. Kies:

- Twee of vier pagina's per vel
- Hiermee tekent u een rand om elke pagina op het vel.

Klik hier om de laatste pagina van uw document als eerste af te drukken.

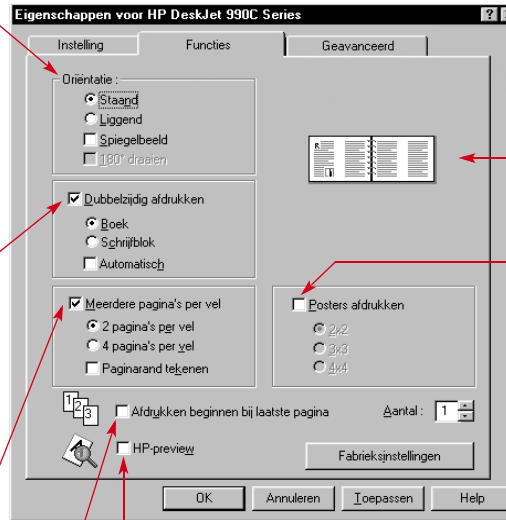

Kijk hier wat het resultaat van uw huidige instellingen is.

Klik hier en kies het formaat van de poster door het aantal pagina's in horizontale en verticale richting te selecteren.

Klik hier om het resultaat te bekijken van alle geselecteerde instellingen voordat u het document afdruckt. Met **HP-previewer weergeven** kunt u een grafisch bestand van uw document afdrucken, annuleren of maken. U kunt bepaalde instellingen wijzigen, het resultaat van de nieuwe instellingen bekijken en afdrucken.

Om het document te bekijken nadat u deze optie hebt geselecteerd, klikt u op **OK** en vervolgens op **OK** in het dialoogvenster Afdrucken.

Tabblad Geavanceerd (Windows 95, 98, 2000 en NT 4.0)

Kies de juiste kleuropties.

- Klik hier om in grijstinten af te drukken.
 - **Hoge kwaliteit** zorgt voor een optimale afdrukkwaliteit wanneer u in grijstinten afdrukt.
 - **Alleen zwart** zorgt ervoor dat u sneller in grijstinten kunt afdrucken, doordat alleen de zwarte inktpatroon wordt gebruikt (niet aanbevolen bij gebruik met glanspapier).
 - **Optimalisering voor fotokopie of fax** is alleen beschikbaar bij het afdrucken in grijstinten.
- **Automatische beeldverbetering** zorgt voor scherpere afbeeldingen en een optimaal contrast.

Schuif de regelaar om de hoeveelheid inkt op pagina aan te passen.

Klik op **Modus Weinig geheugen** om sneller te kunnen afdrucken door minder computergeheugen te gebruiken (niet beschikbaar als de optie 2400x1200dpi is geselecteerd op het Tabblad Instellingen).

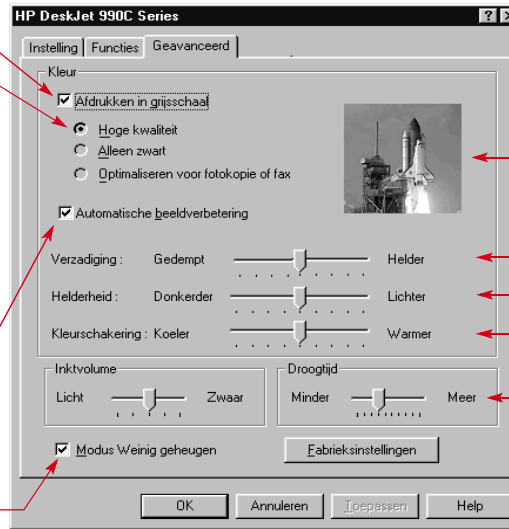

Kijk hier wat het resultaat van uw huidige instellingen is.

Schuif de regelaar om verzadiging, helderheid en kleurschakering aan uw wensen aan te passen.

Schuif de regelaar om de droogtijd voor het afdrukmateriaal aan te passen.

Hier worden de standaardknoppen onderaan het dialoogvenster Eigenschappen voor HP-printer weergegeven.

Annuleren — Hiermee annuleert u wijzigingen en sluit u het dialoogvenster.

OK — Hiermee accepteert u wijzigingen en sluit u het dialoogvenster.

Toepassen — Hiermee worden uw wijzigingen toegepast.

Fabrieksinstellingen — Hiermee herstelt u alle tabbladinstellingen die door de fabrikant zijn ingesteld.

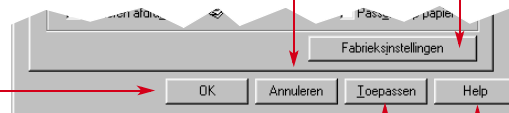

Help — Hiermee geeft u een bericht weer met de mededeling dat u met de rechtermuisknop moet klikken voor Help-informatie.

Afdrukken in Windows 3.1x?

Opmerking: *Windows 3.1x wordt niet ondersteund in Japan.*

Met de printersoftware bepaalt u hoe en wat u afdrukt. In het dialoogvenster Eigenschappen voor HP DeskJet 990C Series-printer vindt u een groot aantal afdrukoptyes, waaronder opties voor afdrukkwaliteit, papierformaat, papiersoort en dubbelzijdig afdrucken.

Opmerking: *Niet alle afdrukfuncties die u onder Windows 95, 98, 2000 en NT 4.0 kunt gebruiken, zijn beschikbaar voor 3.1x-gebruikers.*

Dialoogvenster Eigenschappen voor HP-printer

- 1 Klik in het softwareprogramma dat u gebruikt op **Bestand** → **Afdrukken**. Er wordt een dialoogvenster geopend van waaruit u het document kunt afdrucken.
- 2 Klik vanuit het dialoogvenster **Afdrukken** op een van de volgende knoppen die u ziet: **Eigenschappen**, **Instelling** of **Printer**. Het dialoogvenster HP DeskJet 990C Series-printer wordt geopend.

Het dialoogvenster HP DeskJet 990C Series-printer bevat de volgende vier tabbladen:

- **Instelling** (zie pagina 14)
- **Functies** (zie pagina 14)
- **Kleur** (zie pagina 15)
- **Services** (zie pagina 15)

Klik op een tab en kies vervolgens de gewenste optie(s).

Onder in het dialoogvenster HP DeskJet 930C Serie-printer bevinden zich standaard de volgende knoppen:

- **Standaard** – Hiermee worden voor de opties op alle tabbladen de fabrieksinstellingen hersteld.
- **OK** – Hiermee accepteert u wijzigingen en sluit u het dialoogvenster.
- **Annuleren** – Hiermee annuleert u wijzigingen en sluit u het dialoogvenster.
- **Help** – Hiermee wordt Help-informatie weergegeven.

Tabblad Instelling (Windows 3.1x)

Afdrukkwaliteit

- Beste - Hoogste afdrukkwaliteit
- Normaal - Gewoon afdrucken
- EconoFast - Snel afdrucken

Klik op **Losse vellen** voor afzonderlijke vellen papier.

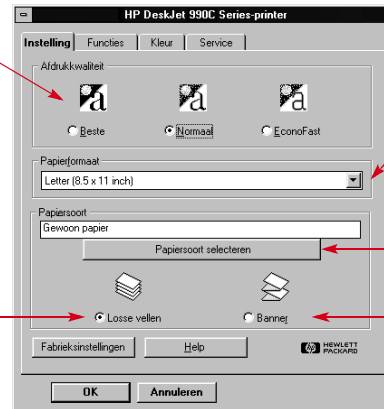

Kies een papierformaat in het menu.

Klik hier en maak een keuze uit een uitgebreide lijst met papiersoorten.

Klik hier om banners af te drukken.

Tabblad Functies, (Windows 3.1x)

Dubbelzijdig afdrucken

- **Geen** — enkelzijdig afdrucken (standaardinstelling)
- **Boek** — om papier aan de zijkant te binden.
- **Schrijfblok** — om papier aan de bovenkant te binden.

Kies de beste afdrukstand.

- Klik op **Staan** voor een verticale pagina-indeling.
- Klik op **Liggend** voor een horizontale pagina-indeling.

Klik op **Horizontaal spiegelen** om de afgedrukte afbeelding om te draaien.

Klik hier om de laatste pagina van uw document als eerste af te drukken.

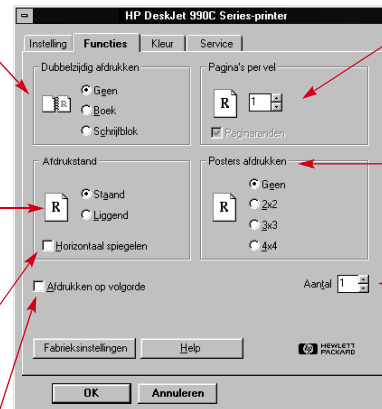

Klik hier om het volgende kiezen:

- Aantal pagina's dat per vel wordt afgedrukt.
- Hiermee tekent u een rand om elke pagina op het vel.

Kies het formaat van de poster door het aantal pagina's in horizontale en verticale richting te selecteren.

Kies het aantal exemplaren dat u wilt afdrucken.

Tabblad Kleur (Windows 3.1x)

Kies **Automatisch** om de ColorSmart II - standaardinstellingen van het systeem te gebruiken.

Kies **Handmatig** en vervolgens **Opties** om de intensiteit van de kleuren aan te passen.

Klik hier om in grijstinten af te drukken.

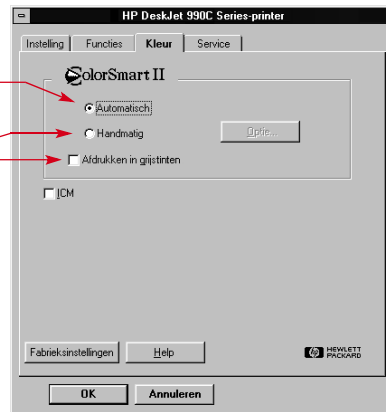

Tabblad Services (Windows 3.1x)

Op het tabblad **Service** verricht u eenvoudige onderhoudstaken voor de printer.

Klik op de knop van de onderhoudstaak die u wilt uitvoeren.

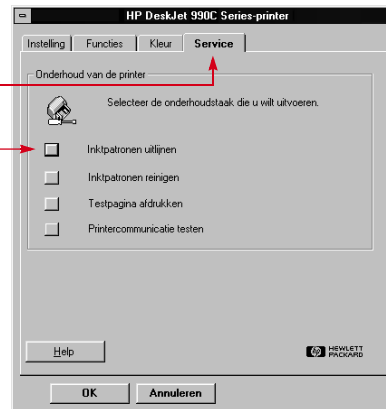

HP DeskJet-werkset

Windows 95, 98, 2000 en NT 4.0

De **HP DeskJet-werkset** gebruikt u om uw printer te reinigen en te kalibreren, informatie te zoeken en een testpagina af te drukken.

- Klik op **Start** → **Programma's** → **HP DeskJet 990C Series** → **HP DeskJet 990C Series-werkset**.
- Klik met de rechtermuisknop op het icoontje voor de printerinstellingen-taakbalk en selecteer **Werkset openen**. Zie "Taakbalkpictogram Printerinstellingen" op pagina 18.

De HP-werkset bestaat uit vier tabbladen.

- **Printerservice**
- **Geschat inktniveau**
- **Configuratie**

TabbladenWerkset (Windows 95, 98, 2000 en NT 4.0)

Klik op het tabblad **Printerservices** om:

- De elektronische *Gebruikershandleiding* te raadplegen.
- De printer te kalibreren wanneer kleureninkt en zwarte inkt niet uitgelijnd zijn.
- Reinig de inktpatronen als er regels en punten in uw afdrukken ontbreken.
- Controleer of de afdrukken nog duidelijk zijn na het reinigen door een testpagina af te drukken.
- Controleer of de afdrukken nog duidelijk zijn na het reinigen door een diagnosepagina af te drukken.

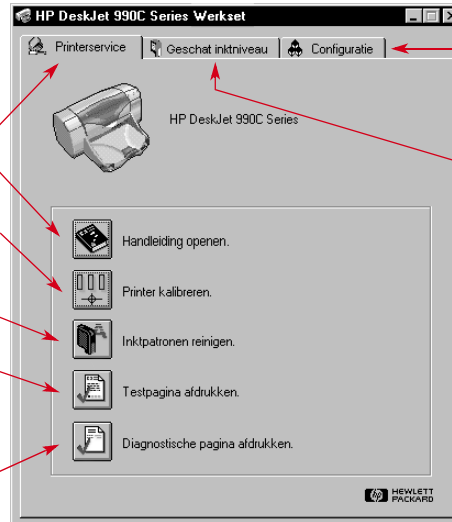

Als u een parallelle kabel gebruikt, kunt u Hardware-ECP inschakelen op het tabblad **Configuratie**. Als u **Hardware-ECP** proberen te gebruiken inschakelt, worden foto's wellicht sneller afgedrukt.

Klik op het tabblad **Geschat inktniveau** om:

- Het inktniveau van de kleurenpatroon en de zwarte inkt patroon weer te geven.
- De onderdeelnummers van de inktpatronen weer te geven.
- Bestelinformatie t.a.v. de inktpatronen te bekijken.

Windows 3.1x

Opmerking: *Windows 3.1x wordt niet ondersteund in Japan.*

Met de **HP DeskJet 990C Series-werkset** kunt u informatie zoeken en de printer onderhouden. De HP DeskJet-werkset wordt in de groep **HP DeskJet-hulpprogramma's** in Programmabeheer geïnstalleerd. De werkset bestaat uit twee tabbladen: **Hoe kan ik?** en **Printerservices**. U kunt het tabblad Printerservices ook openen vanuit het dialoogvenster HP DeskJet 990C Series-printer (zie pagina 15). Klik op een tabblad en kies een van de opties.

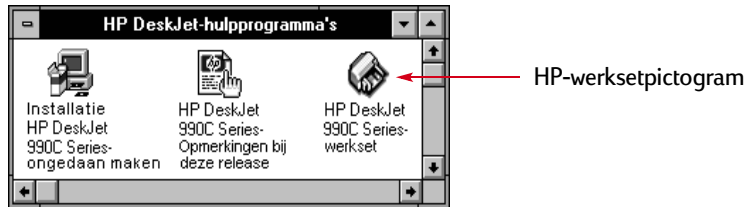

Hoe kan ik?

Klik op een knop voor instructies over:

- Inktpatronen vervangen
- Papier laden
- Afdrukinstellingen wijzigen

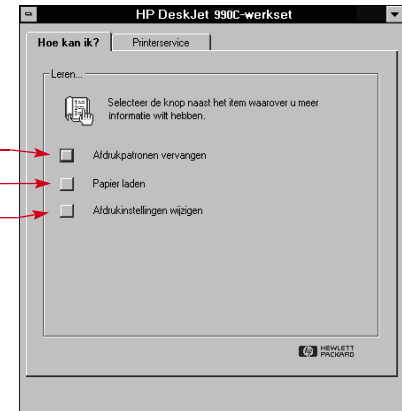

Taakbalkpictogram Printerinstellingen

Opmerking: *Het taakbalkpictogram Printerinstellingen is niet beschikbaar onder Windows 3.1x.*

Met het taakbalkpictogram **Printerinstellingen** kunt u de status van de printer, bijvoorbeeld de status van de inktpatronen, vaststellen en printerinstellingen, zoals standaard afdrukkwaliteit en automatisch dubbelzijdig afdrukken, aanpassen. Het **Printerinstellingen** taakbalkpictogram  verschijnt aan het uiteinde van de taakbalk.

Waarschuwingmeldings- indicator

De contourkleur van het taakbalkpictogram **Printerinstellingen** geeft aan of er waarschuwingmeldingen voor de inktpatronen zijn verschenen.

Wanneer de contouren van het pictogram:

- geel zijn en knipperen, zijn er waarschuwingmeldingen voor de inktpatronen.
- geel zijn en niet knipperen, staan reeds bekeken waarschuwingmeldingen in de wachtrij. Zodra er geen waarschuwingen meer zijn, verdwijnen de contouren van het pictogram.

Aantal waarschuwingmeldingen in wachtrij bepalen

- Plaats de aanwijzer op het taakbalkpictogram **Printerinstellingen**.

Een tekstvak geeft de naam van uw printer weer en geeft aan of er nog waarschuwingmeldingen in de wachtrij staan. Om de waarschuwingmeldingen te bekijken, zie “Weergeven van waarschuwingmeldingen voor inktpatronen” op pagina 20.

Het dialoogvenster Standaard Printerinstellingen openen

- 1 Klik op het taakbalkpictogram Printerinstellingen.

Het dialoogvenster **Standaard Afdrukinstellingen** wordt weergegeven. In dit venster kunt u de standaard afdrukkwaliteit voor uw toekomstige documenten aanpassen en automatisch dubbelzijdig afdrucken activeren. Voor informatie over deze onderwerpen, zie “Afdrucken” op pagina 8 of “Automatisch dubbelzijdig afdrucken” op pagina 22.



Of ga als volgt te werk: Klik met de rechtermuisknop op het taakbalkpictogram **Printerinstellingen**. In het snelmenu dat verschijnt, klikt u op **Standaard Afdrukinstellingen wijzigen**.

- 2 Maak een keuze uit de beschikbare opties.

- 3 Klik na afloop op een willekeurige plaats buiten het dialoogvenster.

Een dialoogvenster geeft aan dat u met deze functie de gebruikte afdrukinstellingen voor iedere afdruk kunt wijzigen.

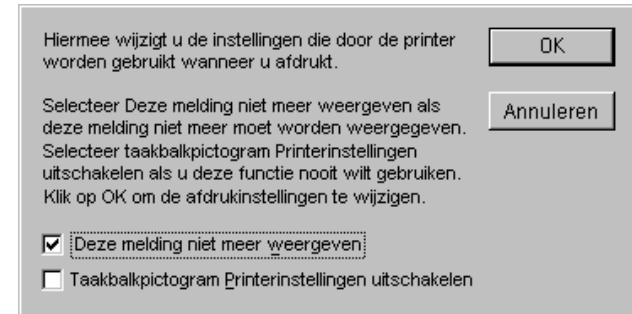

Opmerking: Als u dit dialoogvenster voortaan niet meer wilt zien, klikt u op **Deze melding niet meer weergeven**. Als u het venster op een later tijdstip toch weer wilt zien, opent u de werkset, gaat u naar het tabblad **Configuratie** en klikt u op **Bevestiging printerinstellingen weergeven**. Zie “HP DeskJet-werkset” op pagina 15.

- 4 Klik op **OK**.

Weergeven van waarschuwingmeldingen voor inktpatronen

- 1 Klik op het taakbalkpictogram Printerinstellingen om het dialoogvenster **Standaard Afdrukinstellingen** te openen.



- 2 Klik onder in het dialoogvenster op de knop **Waarschuwinginformatie**.

De HP DeskJet-werkset wordt weergegeven. Het tabblad **Waarschuwinginformatie** geeft alle waarschuwingmeldingen voor uw printer weer.

- 3 Wanneer u de meldingen hebt bekeken, klikt u rechtsboven in de werkset op de knop **Sluiten**.

Openen van het dialoogvenster Eigenschappen voor HP-printer

- 1 Dubbelklik op het taakbalkpictogram **Printerinstellingen**.

Het dialoogvenster Eigenschappen voor HP-printer wordt weergegeven. Voor meer informatie over dit dialoogvenster, zie “Dialoogvenster Eigenschappen voor HP-printer” op pagina 10.

- 2 Wanneer u klaar bent met het dialoogvenster, klikt u op **OK**.

Sneltoetsen Taakbalkpictogram Printerinstellingen

- 1 Klik met de rechtermuisknop op het taakbalkpictogram **Printerinstellingen**.

Er verschijnt een snelmenu.

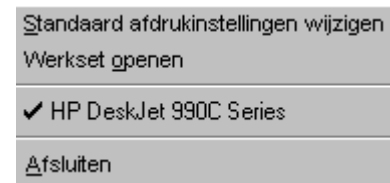

Het menu geeft de namen van de meest geïnstalleerde printers weer. Naast de geselecteerde printer wordt een vinkteken weergegeven.

- 2 Als u met een andere printer wilt werken, selecteert u deze printer in het menu.

3 Kies een van de volgende opties:

- **Standaard Afdrukinstellingen wijzigen** om het dialoogvenster **Standaard Afdrukinstellingen** weer te geven.
- **Werkset openen** om de HP DeskJet-werkset weer te geven.
Voor meer informatie over dit venster, zie “HP DeskJet-werkset” op pagina 15.
- **Afsluiten** om het taakbalkpictogram **Printerinstellingen** uit te zetten.

Automatische papiersoort-sensor

Opmerking: *De Automatische papiersoort-sensor wordt niet ondersteund onder Windows 3.1x.*

Wanneer u de **Automatische papiersoort-sensor** gebruikt, kan uw HP DeskJet 990C Series automatisch de juiste papiersoort bepalen voor de meeste papiersoorten en afdrukmaterialen die u in de INVOER-lade van de printer legt. Met name in combinatie met HP-papier en –afdrukmaterialen zorgt deze functie voor de beste afdrukresultaten.

Opmerking: *Deze functie wordt niet aanbevolen voor bedrukt of gelinieerd papier en afdrukmetaal.*

Hoe gebruik ik de Automatische papiersoort-sensor

- 1 Open het dialoogvenster **Eigenschappen voor HP-printer**.
Voor meer informatie, zie “Dialoogvenster Eigenschappen voor HP-printer zoeken” op pagina 9.
- 2 Klik op het tabblad **Instelling**.
- 3 In het venster **Papiersoort** moet u **Automatisch** selecteren.

Opmerking: *Automatisch is de standaardinstelling voor papiersoort.*

4 Selecteer eventueel een andere printerinstelling.

Opmerking: *Als de papiersoort is ingesteld op Automatisch, wordt de afdrukkwaliteit automatisch ingesteld op Normaal. Als u een andere afdrukkwaliteit wenst, kunt u deze instelling handmatig aanpassen. Voor meer informatie, zie "Afdrukken" op pagina 8.*

5 Klik op OK.

Zodra de printer de eerste pagina naar binnen trekt, scant een optische sensor (een blauw lampje) deze pagina snel eenmaal of enkele malen om de beste papiersoortinstelling te bepalen. Dit duurt slechts enkele seconden. Nadat de papiersoort is vastgesteld, start de printer met afdrukken.

Opmerking: *De Automatische papiersoort-sensor scant alleen de eerste pagina van elke nieuwe afdruktaak.*

Opmerking: *De Automatische papiersoort-sensor is zowel geschikt voor HP- als voor niet-HP-afdrukmaterialen. Het is echter aan te raden om HP-afdrukmaterialen te gebruiken, zodat uw printer snel de juiste papiersoort kan bepalen. Voor een volledige lijst van HP-producten, zie "Papier en ander afdruk materiaal" op pagina 92.*

Opmerking: *U kunt de Automatische papiersoort-sensor uitschakelen. In het venster Papiersoort op het tabblad Instelling kunt u een andere papiersoort dan Automatisch selecteren.*

Basiszaken voor afdrukken: Automatisch dubbelzijdig afdrukken

Automatisch dubbelzijdig afdrukken

Opmerking: *De module Automatisch dubbelzijdig afdrukken wordt niet ondersteund onder Windows 3.1x.*

De module Automatisch dubbelzijdig afdrukken is een speciale hardware- en softwarefunctie waarmee de printer automatisch beide zijden van de pagina bedrukt.

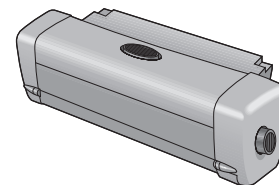

De module Automatisch dubbelzijdig afdrukken installeren.

1 Draai de knop op de achterklep van de printer naar links en verwijder de klep.

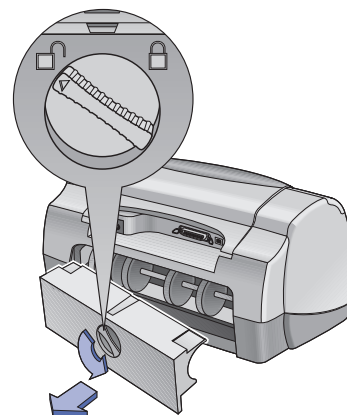

- 2 Breng de module aan op de achterkant van de printer.

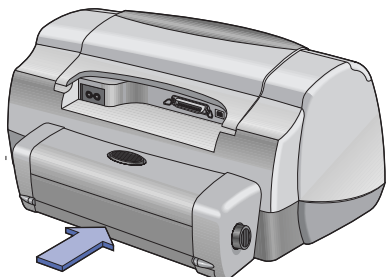

Afdrukken met de module Automatisch dubbelzijdig afdrukken.

- 1 Laad de juiste papiersoort.

Opmerking: Niet alle papiersoorten zijn geschikt voor de module Automatisch dubbelzijdig afdrukken. U kunt afdrukken op gewoon papier, HP Bright White InkJet Paper, HP Premium Inkjet Heavyweight Paper, HP Felt textured Greeting Card Paper, HP Professional Brochure Paper, glanzend of mat en HP Photo Quality InkJet Paper, semi-glanzend of mat. Ook zijn niet alle papiergewichten en -formaten geschikt voor de module Automatisch dubbelzijdig afdrukken.

- 2 Open het dialoogvenster Eigenschappen voor HP-printer. Voor meer informatie, zie “Dialoogvenster Eigenschappen voor HP-printer zoeken” op pagina 9.

Basiszaken voor afdrukken: Automatisch dubbelzijdig afdrukken

- 3 Op het tabblad **Functies**:

- a. Markeer **Dubbelzijdig afdrukken**.

Het dialoogvenster Afdrukmarginen voor dubbelzijdig afdrukken wordt weergegeven.

- b. Maak een keuze en klik vervolgens op **OK**.
- c. Selecteer **Boek** of **Schrijfblok** om de afdrukstand te kiezen.
- d. Zorg ervoor dat **Automatisch** is geselecteerd.

- 4 Klik op **OK**.

- 5 Klik op **OK** in het dialoogvenster Afdrukken.

Opmerking: Nadat een zijde van het papier is bedrukt, wordt het papier vastgehouden terwijl de inkt opdroogt. Zodra de inkt droog is, wordt het papier weer teruggetrokken en wordt de andere zijde bedrukt. Als de pagina's klaar zijn, vallen deze in de UITVOER-lade.

Opmerking: Als u problemen hebt met dubbelzijdig afdrukken, zie dan 74.

Infrarood (Ir) afdrucken

Infrarood (Ir)-verbinding is een functie waarmee draadloos verbinding kan worden gemaakt met PDA's (personal digital assistants), laptop- of notebook-computers en andere mobiele apparaten. U kunt de functie **Infrarood** gebruiken om vanaf een apparaat met infrarood-voorziening, zoals een laptop of palmtop zonder verbindingenkabel, een afdrukopdracht naar de HP DeskJet 990C Series te sturen. De 990C-printer is voorzien van een infraroodlens die informatie van een ander infrarood-apparaat kan ontvangen en verwerken, zodat deze informatie kan worden afgedrukt.

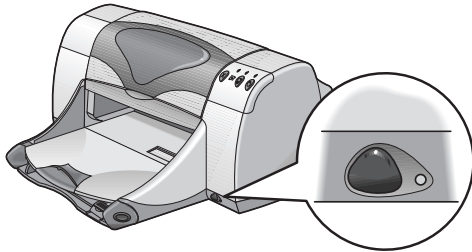

Ondersteunde besturingssystemen

Enkele van de besturingssystemen die geschikt zijn voor de infrarood-functie:

- Windows 2000
- Windows 98
- Windows CE
- Palm

Ondersteunde apparaten

Enkele van de apparaten die geschikt zijn voor de infrarood-functie:

- Laptop- of notebook-computers met infrarood-voorziening (inclusief HP Omnibook)
- Sommige Personal Digital Assistants (inclusief de Palm-serie)
- Sommige Windows CE-apparaten (inclusief de HP Jornada)
- Digitale camera's met infrarood-voorziening en het JetSend-programma (inclusief HP PhotoSmart)
- Sommige mobiele telefoons met infrarood-voorziening

Opmerking: *Om vast te stellen of een bepaald apparaat geschikt is voor de infrarood-functie, kunt u de desbetreffende documentatie van de fabrikant raadplegen.*

Infrarood gebruiken met een laptop of notebook onder Windows 98

Laptop of notebook instellen voor Infrarood

Om een laptop of notebook te configureren voor de infrarood-functie, moet u wellicht de BIOS-instellingen van uw computer aanpassen. De procedures voor het configureren van uw computer voor de infrarood-functie zijn afhankelijk van het type apparaat dat gebruikt wordt. Voor instructies voor het configureren van uw laptop of notebook, zie een van de volgende informatiebronnen:

- Gebruikershandleiding of instructies die bij het apparaat geleverd zijn
- Website of helpdesk van de fabrikant van het apparaat
- Website van de Infrared Data Association (IrDA):
<http://www.irda.org>

Infrarood inschakelen

- 1 Klik in Windows 98 op **Start** → **Instellingen** → **Configuratiescherm**.

Het venster Configuratiescherm wordt weergegeven.

- 2 Dubbelklik op het pictogram **Infrarood**.

Het dialoogvenster Infrarood-monitor wordt weergegeven.

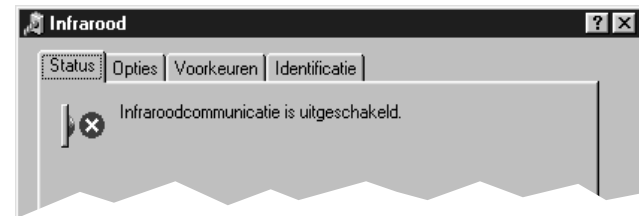

Opmerking: Als het pictogram Infrarood niet beschikbaar is op het Configuratiescherm, moet u de Infrarood-driver laden en/of uw computer configureren voor de infrarood-functie. De Infrarood-driver kunt u vinden op de cd met Microsoft Windows 98/2000 software, of kunt u downloaden vanaf de website van Microsoft: <http://www.microsoft.com>.

Of ga als volgt te werk: Klik op het pictogram Infrarood aan het uiteinde van de taakbalk (indien weergegeven).

3 Klik op het tabblad **Opties**.

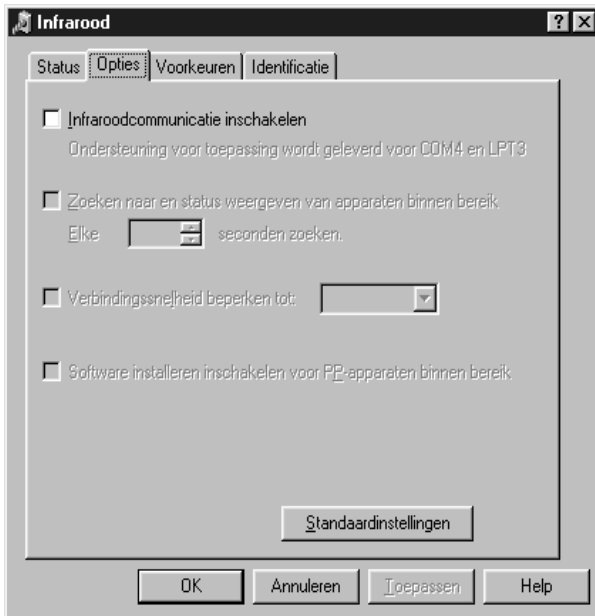

4 Klik om **Infraroodcommunicatie inschakelen** te selecteren.

5 Klik op **OK**.

Het pictogram **Infrarood** aan het uiteinde van de taakbalk moet eruit zien als . Het geeft aan dat de infrarood-functie is ingeschakeld.

Opmerking: Als het pictogram **Infrarood** niet op de taakbalk verschijnt, zie “*Infrarood-pictogram op de taakbalk weergeven*” op pagina 27.

Afdrukken voorbereiden

1 Klik op **Start** → **Instellingen** → **Printers**.

Het venster **Printers** wordt weergegeven.

2 Klik met de rechtermuisknop op de **HP DeskJet 990C Series**.

3 Klik in het snelmenu op **Eigenschappen**.

Het dialoogvenster **Eigenschappen** wordt weergegeven.

4 Klik op het tabblad **Details**.

5 In het venster **Afdrukken naar de volgende poort** kiest u een van de volgende opties:

- **LPTx: (Infrared Printing (LPT) Port)**

Dit is een typische LPT3-poort.

OF

- **COMx: (Infrared Serial (COM) Port)**

Dit is een typische COM4-poort.

6 Klik op **OK**.

Afdrukken met Infrarood

- 1 Zoek de infraroodlens op uw laptop of notebook.
Deze bevindt zich gewoonlijk aan de zijkant van de computer.
- 2 Richt de infraroodlens van de computer op de infraroodlens van de printer. Plaats de computer maximaal 1 meter van de printer en binnen een totale hoek van 30 graden van de infraroodlens van de printer.

Opmerking: *Zorg dat het pad tussen de twee infrarood-lenzen vrij is van obstakels.*

Wanneer de twee infrarood-apparaten correct zijn opgesteld, begint het infrarood-lampje op de printer te knipperen. Dit geeft aan dat er een verbinding tussen beide apparaten is gerealiseerd.

- 3 Volg de normale afdrukprocedures en geef een opdracht voor het afdrukken van een bestand. Zie “Afdrukken” op pagina 8.
Het infrarood-lampje op de printer zendt tijdens de overdracht een ononderbroken straal uit. Na afloop van het afdrukken begint het lampje opnieuw te knipperen.
Als de Infrarood-monitor wordt weergegeven, geeft het tabblad Status de voortgang van de infrarood-activiteit aan wanneer de printer het desbetreffende bestand ontvangt en afdrukt.

Opmerking: *Als de laptop of notebook tijdens het afdrukproces buiten het bereik van de infraroodlens van de printer wordt verplaatst, gaat het infrarood-lampje uit en kan de printer stoppen met afdrukken. Als de apparaten binnen ongeveer 3-30 seconden (afhankelijk van de laptop of notebook) weer op elkaar worden uitgelijnd, zal de afdruktaak worden hervat.*

Infrarood-pictogram op de taakbalk weergeven

Het Infrarood-pictogram op de taakbalk verschijnt gewoonlijk nadat uw computer voor de infrarood-functie is geconfigureerd. Als het pictogram niet op uw taakbalk verschijnt, kunt u het snel inschakelen.

- 1 Klik op **Start** → **Instellingen** → **Configuratiescherm**.
Het venster Configuratiescherm wordt weergegeven.
- 2 Dubbelklik op het pictogram **Infrarood**.
Het dialoogvenster Infrarood-monitor wordt weergegeven.

3 Klik op het tabblad **Voorkeuren**.



4 Klik om de optie **Pictogram Infrarood op taakbalk weergeven** te selecteren.

5 Klik op **OK**.

Afdrukken met een Palm Pilot

1 Zoek de infraroodlens op de Palm Pilot.

Deze bevindt zich gewoonlijk aan de bovenrand van de computer.

2 Richt de infraroodlens van de Palm Pilot op de infraroodlens van de printer. Plaats de Palm Pilot maximaal 1 meter van de printer en binnen een totale hoek van 30 graden van de infraroodlens van de printer.

Opmerking: *Zorg dat het pad tussen de twee infrarood-lenzen vrij is van obstakels.*

3 Kies een van de volgende mogelijkheden:

- Gebruik de opdracht **Beam** om een agenda-afspraak, een of meer visitekaartjes, to-do-items of memo's naar de printer te sturen.
- Gebruik de opdracht **Afdrukken** om een of meer items (zoals agenda-afspraken, e-mailberichten, lijsten met telefoonnummers of to-do-lijstjes) naar de printer te sturen.

Opmerking: *In tegenstelling tot bij het verzenden, is voor het afdrukken een afdrukprogramma vereist. Met behulp van een afdrukprogramma kunt u het uiterlijk van de afgedrukte informatie aanzienlijk verfraaien. Volg bij het afdrukken de specifieke programmaprocedures.*

Het infrarood-lampje op de printer zendt tijdens de overdracht een ononderbroken straal uit. Na afloop van het afdrucken gaat het lampje uit.

Opmerking: *Als de Palm Pilot tijdens het afdrukproces buiten het bereik van de infraroodlens van de printer wordt verplaatst, gaat het infrarood-lampje uit en kan de printer stoppen met afdrucken. Als de apparaten binnen ongeveer 3-30 seconden (afhankelijk van het apparaat) weer op elkaar worden uitgelijnd, zal de afdruktaak worden hervat.*

Afdrukken met een HP PhotoSmart digitale camera

- 1 Zoek de infraroodlens op de digitale camera.

Deze bevindt zich gewoonlijk aan de voorzijde van de camera.

- 2 Richt de infraroodlens van de camera op de infraroodlens van de printer. Plaats de camera maximaal 1 meter van de printer en binnen een totale hoek van 30 graden van de infraroodlens van de printer.

Opmerking: *Zorg dat het pad tussen de twee infrarood-lenzen vrij is van obstakels.*

- 3 Volg de normale verzend- of sharing-procedures van de camera en stuur een foto om af te drukken.

Het infrarood-lampje op de printer zendt tijdens de overdracht een ononderbroken straal uit. Na afloop van het afdrucken gaat het lampje uit.

Opmerking: *Als de digitale camera tijdens het afdrukproces buiten het bereik van de infraroodlens van de printer wordt verplaatst, gaat het infrarood-lampje uit en kan de printer stoppen met afdrucken. Als de apparaten binnen ongeveer 3-30 seconden (afhankelijk van het apparaat) weer op elkaar worden uitgelijnd, zal de afdruktaak worden hervat.*

Afdrukken met een Windows CE-apparaat

- 1 Zoek de infraroodlens op het Windows CE-apparaat.

Deze bevindt zich gewoonlijk aan een van de zijkanten van het apparaat.

- 2 Richt de infraroodlens van het Windows CE-apparaat op de infraroodlens van de printer. Plaats het Windows CE-apparaat maximaal 1 meter van de printer en binnen een totale hoek van 30 graden van de infraroodlens van de printer.

Opmerking: *Zorg dat het pad tussen de twee infrarood-lenzen vrij is van obstakels.*

- 3 Klik in het programma van waaruit u afdrukt op **Bestand** → **Afdrukken**.
- 4 Kies in het venster **Printer PCL Inkjet** of **JetSend** (indien geïnstalleerd).

Opmerking: *Met behulp van het programma JetSend kunt u het uiterlijk van de afgedrukte informatie aanzienlijk verfraaien. Voor informatie over JetSend, zie de onderstaande website: <http://www.jetsend.com>.*

- 5 Kies IRDA in het venster **Poort**.
- 6 Klik op **OK**.

Het infrarood-lampje op de printer zendt tijdens de overdracht een ononderbroken straal uit. Na afloop van het afdrucken gaat het lampje uit.

Opmerking: *Als het Windows CE-apparaat tijdens het afdrukproces buiten het bereik van de infraroodlens van de printer wordt verplaatst, gaat het infrarood-lampje uit en stopt de printer met afdrucken. Als de apparaten binnen ongeveer 3-30 seconden (afhankelijk van het apparaat) weer op elkaar worden uitgelijnd, zal de afdruktaak worden hervat.*

Onderhoudstips voor printer

Doordat de printer de inkt in een fijne nevel op het papier spuit, kunnen inktvlekken ontstaan op de printerbehuizing. Gebruik een zachte, met water bevochtigde doek om strepen, vlekken en/of droge inkt aan de buitenkant van de printer af te vegen.

Denk aan de volgende tips als u de printer reinigt:

- Reinig de binnenkant van de printer niet. Zorg dat er geen vloeistoffen binnen in de printer komen.
- Gebruik geen huishoudelijke afwas- of schoonmaakmiddelen. Als u een huishoudelijk afwas- of schoonmaakmiddel hebt gebruikt, veeg dan daarna de buitenkant van de printer af met een zachte, met water bevochtigde doek.
- Smeer de stang waarop de inktpatroonhouder heen en weer schuift niet in met smeermiddel. Het is normaal dat u de inktpatroonhouder heen en weer hoort schuiven.

Raadpleeg voor meer informatie over het reinigen van inktpatronen en de inktpatroonhouder pagina 48.

Let op

Voor een betrouwbare werking en het beste afdrukresultaat moet de printer rechtop op een stabiele ondergrond staan.

Kantel uw printer niet na intensief gebruik. Als u de printer kantelt na intensief gebruik, kan overtollige inkt uit de printer lopen. Verwijder gemorste inkt aan de hand van de methodes die eerder in dit hoofdstuk zijn vermeld.

Meer informatie over afdrukken

Het juiste papier uitkiezen

Het meeste gewone kopieerpapier is geschikt voor uw printer, met name papier waarbij wordt aangegeven dat het kan worden gebruikt in inkjetprinters. Gebruik voor de beste resultaten papier van Hewlett-Packard, dat speciaal voor HP-inkt en uw printer is ontwikkeld.

Helderheid. Bepaald papier is witter dan ander papier en produceert scherpere, levendigere kleuren. Gebruik voor foto's HP Premium Plus Photo Paper of HP Premium Photo Paper om de beste resultaten te verkrijgen. Voor projecten waarin andere gekleurde afbeeldingen worden gebruikt, is HP Bright White Inkjet- of HP Premium Inkjet-papier geschikt.

Voor een volledige lijst van HP-afdrukmaterialen raadpleegt u “Papier en ander afdruk materiaal” op pagina 92.

Voor informatie over geschikte papiergewichten en -formaten, zie “Afdruk materiaal Gewicht” en “Afdruk materiaal -formaat” op pagina 85.



Afdrukken op verschillende soorten papier en afdruk materiaal

Uw printer kan zoveel verschillende soorten afdruk materiaal aan dat u bijna uw eigen kleine copyshop hebt. In dit hoofdstuk wordt uitgelegd hoe u de verschillende afdruk materialen gebruikt.

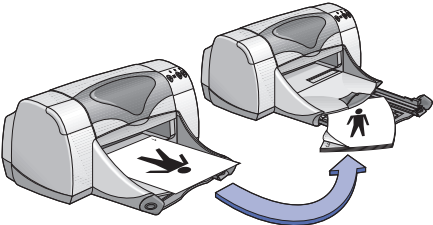
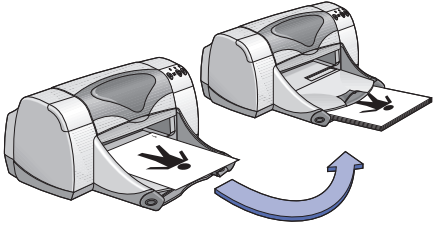

Wanneer u wordt gevraagd om het dialoogvenster Eigenschappen voor HP-printer te openen, zie het hoofdstuk betreffende uw besturingssysteem in deze handleiding:

- Gebruikers van Windows 95, 98, 2000 of NT 4.0 — zie “Afdrukken in Windows 95, 98, 2000 en NT 4.0” op pagina 9.
- Gebruikers van Windows 3.1x — zie “Afdrukken in Windows 3.1x?” op pagina 13.

Handmatig dubbelzijdig afdrukken

Gaaf u als volgt te werk...	Dan...	Tips...
<p>Boek binden</p>  <p>Schrijfblok binden</p>  <ol style="list-style-type: none"> 1 Verwijder al het papier uit de UITVOER-lade. 2 Plaats papier in de INVOER-lade. 3 Schuif de papiergeleiders goed tegen de randen van de vellen. 4 Schuif de INVOER-lade naar binnen. 5 Open het dialoogvenster Eigenschappen voor HP-printer (zie pagina 9). 	<ol style="list-style-type: none"> 6 Kies de HP-afdrুকinstellingen. <p>Tabblad Instelling</p> <ul style="list-style-type: none"> • Papiersoort: Kies Automatisch of de juiste papiersoort • Afdrukkwaliteit: Kies de juiste afdrukkwaliteit • Papierformaat: Kies het juiste formaat <p>Tabblad Functies</p> <ul style="list-style-type: none"> • Afdrukstand: Kies de juiste afdrukstand • Dubbelzijdig afdrukken: Selecteer deze optie. Klik in het venster Inhoudsformaat op Opheffen. Kies Boek of Schrijfblok om de papierafdrukstand te kiezen. Deselecteer de optie Automatisch.  <p>Selecteer Dubbelzijdig afdrukken en vervolgens Boek of Schrijfblok.</p> 7 Start het afdrukken. 8 Op het beeldscherm verschijnen instructies voor het opnieuw plaatsen van de vellen. Voer deze instructies nauwgezet uit. 9 Als het papier correct is geladen, klikt u op Doorgaan. 	<ul style="list-style-type: none"> • U kunt handmatig dubbelzijdig afdrukken terwijl ofwel de achterklep of de module Automatisch dubbelzijdig afdrukken is bevestigd. • De printer drukt automatisch eerst de oneven pagina's af. Vervolgens verschijnt er een bericht op het beeldscherm waarin wordt vermeld hoe u het papier terug in de printer moet leggen om de even pagina's af te drukken.

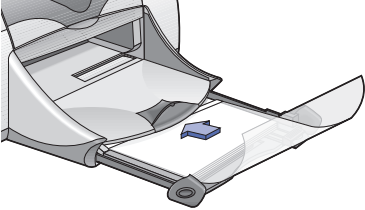
Transparanten afdrukken

Gaaf u als volgt te werk...	Dan...	Tips...
 <ol style="list-style-type: none"> 1 Trek de INVOER-lade uit. 2 Schuif beide papiergeleiders naar buiten en verwijder al het papier uit de INVOER-lade. 3 Waaier de randen van de vellen transparanten uit om ze van elkaar te scheiden en lijn de randen vervolgens uit. 4 Leg een stapel van maximaal 25 transparanten in de printer met de ruwe zijde omlaag en de plakstrook naar de printer gericht. 5 Schuif de papiergeleiders goed tegen de randen van de transparanten. 6 Schuif de INVOER-lade naar binnen 7 Open het dialoogvenster Eigenschappen voor HP-printer (zie pagina 9). 	<ol style="list-style-type: none"> 8 Kies de HP-afdrুকinstellingen. <ul style="list-style-type: none"> Tabblad Instelling - Papiersoort: Kies Automatisch of de juiste transparantensoort - Afdrukkwaliteit: Kies Concept, Normaal of Beste - Papierformaat: Kies het juiste formaat Tabblad Functies - Afdrukstand: Kies de juiste afdrukstand - Dubbeltzijdig afdrukken: niet geselecteerd 9 Druk de transparanten af. 10 De printer droogt de transparanten automatisch en voert ze daarna pas uit. Druk op de Doorgaan-knop  om verder te gaan met afdrukken. 	<ul style="list-style-type: none"> - Het beste resultaat bereikt u met HP Premium Inkjet Transparency Film.

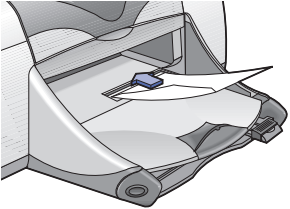

Enkele enveloppen afdrucken

Gaat u als volgt te werk...	Dan...	Tips...
 <ol style="list-style-type: none"> 1 Schuif de envelop, met de klep omhoog en naar links, in de sleuf voor een envelop. Duw de envelop erin totdat deze niet verder kan. 2 Open het dialoogvenster Eigenschappen voor HP-printer (zie pagina 9). 	<ol style="list-style-type: none"> 3 Kies de HP-afdrুকinstellingen. <p>Tabblad Instelling</p> <ul style="list-style-type: none"> • Papiersoort: Kies Automatisch of Normaal papier • Afdrukkwaliteit: kies Normaal • Papierformaat: kies het juiste envelopformaat <p>Tabblad Functies</p> <ul style="list-style-type: none"> • Afdrukstand: kies de juiste envelop-afdrukstand • Dubbelzijdig afdrucken: niet geselecteerd 4 Druk de envelop af. 	<ul style="list-style-type: none"> • Controleer of de UITVOER-lade omlaag staat. • Gebruik geen enveloppen met sluihaken of vensters. • Gebruik geen glanzende enveloppen, enveloppen met reliëfopdruk, enveloppen met dikke, onregelmatige of gekrulde randen en gekreukelde, gescheurde of anderszins beschadigde enveloppen. • Als de toepassing waarmee u afdrukt, beschikt over een functie voor het afdrucken van enveloppen, voert u de aanwijzingen van de toepassing uit in plaats van de procedure die hier wordt beschreven.

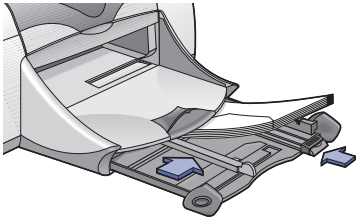

Stapel enveloppen afdrukken

Gaat u als volgt te werk...	Dan...	Tips...
 <ol style="list-style-type: none"> 1 Trek de INVOER-lade uit. 2 Schuif beide papiergeleiders naar buiten en verwijder al het papier uit de INVOER-lade. 3 Schuif maximaal 15 enveloppen, met de klep omhoog en naar links, zo ver mogelijk in de INVOER-lade. 4 Schuif de papiergeleiders goed tegen de randen van de enveloppen. 5 Schuif de INVOER-lade naar binnen. 6 Open het dialoogvenster Eigenschappen voor HP-printer (zie pagina 9). 	<ol style="list-style-type: none"> 7 Kies de HP-afdrুকinstellingen. <p>Tabblad Instelling</p> <ul style="list-style-type: none"> • Papiersoort: Kies Automatisch of Normaal papier • Afdrukkwaliteit: kies Normaal • Papierformaat: kies het juiste envelopformaat <p>Tabblad Functies</p> <ul style="list-style-type: none"> • Afdrukstand: kies de juiste envelop-afdrukstand • Dubbelzijdig afdrukken: niet geselecteerd 8 Druk de enveloppen af. 	<ul style="list-style-type: none"> • Laad nooit meer dan 15 enveloppen tegelijk. • Lijn de randen van de enveloppen uit voordat u de enveloppen invoert. • Gebruik geen enveloppen met sluitstukken of vensters. • Gebruik geen glanzende enveloppen, enveloppen met reliëfopdruk, enveloppen met dikke, onregelmatige of gekrulde randen en gekreukelde, gescheurde of anderszins beschadigde enveloppen. • Als de toepassing waarmee u afdrukt, beschikt over een functie voor het afdrukken van enveloppen, voert u de aanwijzingen van de toepassing uit in plaats van de procedure die hier wordt beschreven.

Afdrukken van visitekaartjes, indexkaarten etc. Klein afdruk materiaal

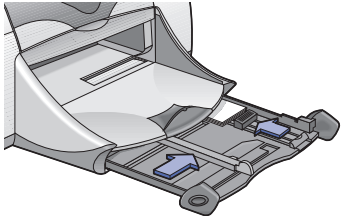
Gaat u als volgt te werk...	Dan...	Tips...
 <ol style="list-style-type: none"> 1 Trek de INVOER-lade uit. 2 Schuif beide papiergeleiders naar buiten en verwijder al het papier uit de INVOER-lade. 3 Plaats maximaal 45 kaarten of andere kleine afdrukmaterialen zo ver mogelijk in de INVOER-lade. 4 Duw de papierlengtegeleider er zo ver mogelijk in. Schuif het gekleurde gedeelte van de papierlengtegeleider goed tegen de afdrukmaterialen aan. Schuif er vervolgens de papierbreedtegeleider in. 5 Schuif de INVOER-lade naar binnen. 6 Open het dialoogvenster Eigenschappen voor HP-printer (zie pagina 9). 	<ol style="list-style-type: none"> 7 Kies de HP-afdrুকinstellingen. Tabblad Instelling <ul style="list-style-type: none"> • Papiersoort: Kies Automatisch of de juiste papiersoort • Afdrukkwaliteit: Kies Concept, Normaal of Beste • Papierformaat: Kies het juiste formaat van het afdruk materiaal Tabblad Functies <ul style="list-style-type: none"> • Afdrukstand: Kies de juiste afdrukstand • Dubbelzijdig afdrukken: niet geselecteerd 8 Druk af. 	<ul style="list-style-type: none"> • Lijn de randen van de afdrukmaterialen uit voordat u deze invoert. • Trek de INVOER-lade uit en schuif de UITVOER-lade omhoog om kleine afdrukmaterialen gemakkelijker te kunnen laden. Schuif de UITVOER-lade weer omlaag nadat u de afdrukmaterialen hebt geplaatst. • Als u een bericht krijgt dat het papier op is, controleer dan of het afdruk materiaal correct in de INVOER-lade is geplaatst. Plaats het afdruk materiaal aan de rechterzijde en in de richting van de printer. De INVOER-lade moet zo naar binnen worden gedrukt dat de papierlengtegeleider het afdruk materiaal op de plaats kan houden.

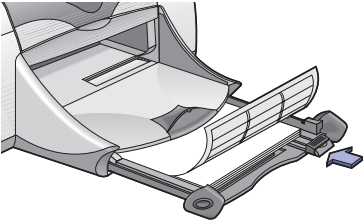

Labels afdrukken

Gaat u als volgt te werk...	Dan...	Tips...
 <ol style="list-style-type: none"> 1 Trek de INVOER-lade uit. 2 Schuif beide papiergeleiders naar buiten en verwijder al het papier uit de INVOER-lade. 3 Waaier de randen van de etikettenvellen uit om ze van elkaar te scheiden en lijn de randen vervolgens uit. 4 Plaats maximaal 20 labelvellen (labelzijde omlaag). 5 Schuif de papiergeleiders goed tegen de randen van de vellen. 6 Schuif de INVOER-lade naar binnen. 7 Open het dialoogvenster Eigenschappen voor HP-printer (zie pagina 9). 	<ol style="list-style-type: none"> 8 Kies de HP-afdrukinstellingen. <p>Tabblad Instelling</p> <ul style="list-style-type: none"> • Papiersoort: Kies Automatisch of Normaal papier • Afdrukkwaliteit: Kies Normaal • Papierformaat: Kies A4 of Letter (216 x 279 mm) <p>Tabblad Functies</p> <ul style="list-style-type: none"> • Afdrukstand: Kies de juiste afdrukstand • Dubbeltzijdig afdrukken: niet geselecteerd 9 Druk de labels af. 	<ul style="list-style-type: none"> • Gebruik uitsluitend speciaal voor inkjetprinters bestemde papieren labels. • Laad nooit meer dan 20 vellen tegelijk. • Gebruik uitsluitend volle vellen met labels. • Controleer of de vellen niet plakkerig of gekreukeld zijn of van de beschermstroken zijn losgeraakt. • Gebruik geen plastic of doorzichtige labels. De inkt droogt niet op plastic of doorzichtige labels.



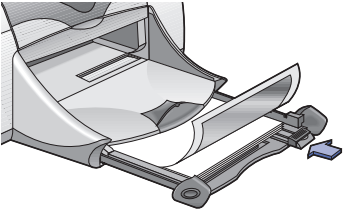
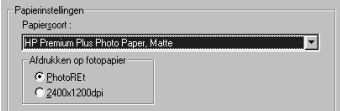

Foto's afdrukken

Gaat u als volgt te werk...	Dan...	Tips...
 <ol style="list-style-type: none"> 1 Trek de INVOER-lade uit. 2 Schuif beide papiergeleiders naar buiten en verwijder al het papier uit de INVOER-lade. 3 Plaats maximaal 20 vellen fotopapier (afdrukszijde omlaag) in de INVOER-lade. 4 Schuif de papiergeleiders goed tegen de randen van het papier. 5 Schuif de INVOER-lade naar binnen. 6 Open het dialoogvenster Eigenschappen voor HP-printer (zie pagina 9). 	<p>7 Kies de HP-afdrukinstellingen.</p> <p>Tabblad Instelling</p> <ul style="list-style-type: none"> - Papiersoort: Kies Automatisch of fotopapier - Afdrukken op fotopapier (beschikbaar als een bepaald fotopapier als papiersoort wordt geselecteerd): Klik op PhotoREt om automatisch de beste instellingen voor afdruksnelheid en kwaliteit te kiezen. <p>OF</p> <p>Klik op 2400 x 1200 dpi voor bronafbeeldingen groter dan 600 dpi (u hebt hiervoor minimaal 400 MB beschikbare schijfruimte op de vaste schijf nodig en bovendien neemt het afdrukken meer tijd in beslag).</p> <p>Klik op PhotoREt of op 2400 x 1200 dpi</p>  <p>Opmerking: <i>Opties voor het afdrukken op fotopapier zijn niet beschikbaar onder Windows 3.1x.</i></p> <ul style="list-style-type: none"> - Papierformaat: Kies het juiste papierformaat <p>Tabblad Functies</p> <ul style="list-style-type: none"> - Afdrukstand: Kies de juiste afdrukstand - Dubbelzijdig afdrukken: niet geselecteerd <p>8 Druk de foto af.</p>	<ul style="list-style-type: none"> • Het beste resultaat bereikt u met HP-fotopapier. • De foto moet in elektronische (digitale) vorm beschikbaar zijn om te kunnen worden afgedrukt. Neem een digitale foto, scan een gewone foto of laat een elektronisch bestand van uw foto maken in de plaatselijke fotozaak. • Gebruik PhotoREt voor het afdrukken op fotopapier. • Als u de papiersoort hebt geselecteerd, kiest u het juiste papierformaat in het vervolgmenu. • Als u over een parallelle kabel beschikt, is het mogelijk om de afdruksnelheid te verhogen door Hardware-ECP in te schakelen. Open de HP DeskJet-werkset. Klik op het tabblad Configuratie en schakel Hardware-ECP proberen te gebruiken in. Pas de wijzigingen toe en druk de foto af.

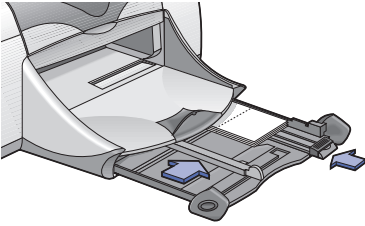
Wenskaarten afdrukken

Gaaf u als volgt te werk...	Dan...	Tips...
 <ol style="list-style-type: none"> 1 Trek de INVOER-lade uit. 2 Schuif beide papiergeleiders naar buiten en verwijder al het papier uit de INVOER-lade. 3 Plaats maximaal 5 kaarten zo ver mogelijk in de INVOER-lade. 4 Schuif de papiergeleiders goed tegen de randen van de kaarten. 5 Schuif de INVOER-lade naar binnen. 6 Open het dialoogvenster Eigenschappen voor HP-printer (zie pagina 9). 	<ol style="list-style-type: none"> 7 Kies de HP-afdrukinstellingen. <p>Tabblad Instelling</p> <ul style="list-style-type: none"> • Papiersoort: Kies Automatisch of de juiste soort wenskaart • Afdrukkwaliteit: Kies Normaal of Beste • Papierformaat: Kies het juiste kaartformaat <p>Tabblad Functies</p> <ul style="list-style-type: none"> • Afdrukstand: Kies de juiste afdrukstand • Dubbelzijdig afdrukken: Kies indien van toepassing <p>Opmerking: <i>Wanneer u de optie Automatisch dubbelzijdig afdrukken gebruikt, moet u papier gebruiken dat hiervoor geschikt is. Zie "Module Automatisch dubbelzijdig afdrukken specificaties" op pagina 86.</i></p> 8 Druk de kaarten af. 	<ul style="list-style-type: none"> • Lijn de randen van de kaarten uit voordat u de kaarten invoert. • Trek de INVOER-lade uit en schuif de UITVOER-lade omhoog om kleine kaarten gemakkelijker te kunnen laden. Schuif de UITVOER-lade weer omlaag nadat u de afdrukmaterialen hebt geplaatst. • Als u voorgevouwen wenskaarten hebt, vouwt u de kaarten open en laadt u ze vervolgens in de INVOER-lade. • Als u een bericht krijgt dat het papier op is, controleer dan of het afdruk materiaal correct in de INVOER-lade is geplaatst. Plaats het afdruk materiaal aan de rechterzijde en in de richting van de printer. De INVOER-lade moet zo naar binnen worden gedrukt dat de papierlengtegeleider het afdruk materiaal op de plaats kan houden.

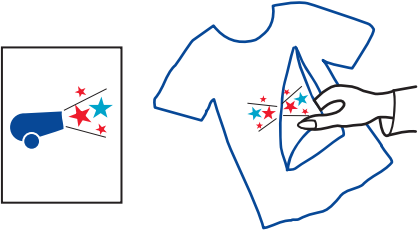
Opstrijkaafbeeldingen afdrukken

Gaat u als volgt te werk...	Dan...	Tips...
 <ol style="list-style-type: none"> 1 Trek de INVOER-lade uit. 2 Schuif beide papiergeleiders naar buiten en verwijder al het papier uit de INVOER-lade. 3 Leg de opstrijkvelen in de INVOER-lade met de afdrukbare kant naar beneden. 4 Schuif de papiergeleiders goed tegen de randen van de vellen. 5 Schuif de INVOER-lade naar binnen. 6 Open het dialoogvenster Eigenschappen voor HP-printer (zie pagina 9). 	<ol style="list-style-type: none"> 7 Kies de HP-afdrুকinstellingen. <p>Tabblad Instelling</p> <ul style="list-style-type: none"> • Papiersoort: Kies Automatisch of HP Iron-On T-Shirt Transfers • Afdrukkwaliteit: Kies Normaal of Beste • Papierformaat: Kies A4 of Letter (216 x 279 mm) <p>Tabblad Functies</p> <div style="display: flex; align-items: center;"> <div style="margin-right: 10px;">Spiegelbeeld geselecteerd</div>  </div> <ul style="list-style-type: none"> • Afdrukstand: Kies Spiegelbeeld • Dubbelzijdig afdrukken: niet geselecteerd 8 Druk de opstrijkaafbeelding af. 	<ul style="list-style-type: none"> • Als u een document in spiegelbeeld afdrukt, worden de tekst en afbeeldingen horizontaal omgekeerd ten opzichte van de weergave op het beeldscherm. • Het beste resultaat bereikt u met HP Iron-On T-Shirt Transfers.

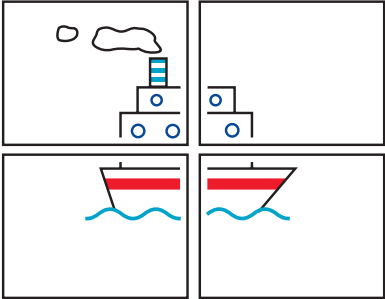
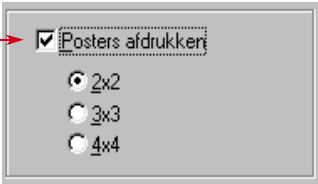

Posters afdrukken

Gaaf u als volgt te werk...	Dan...	Tips...
 <ol style="list-style-type: none"> 1 Plaats papier in de INVOER-lade. 2 Schuif de papiergeleiders goed tegen de randen van de vellen. 3 Schuif de INVOER-lade naar binnen. 4 Open het dialoogvenster Eigenschappen voor HP-printer (zie pagina 9). 	<ol style="list-style-type: none"> 5 Kies de HP-afdrukinstellingen. <p>Tabblad Instelling</p> <ul style="list-style-type: none"> • Papiersoort: Kies Automatisch of Normaal papier • Afdrukkwaliteit: Kies Normaal • Papierformaat: Kies het juiste formaat <p>Tabblad Functies</p> <ul style="list-style-type: none"> • Afdrukstand: Kies de juiste afdrukstand • Dubbelzijdig afdrukken: niet geselecteerd • Posters afdrukken: Selecteer deze optie en kies het formaat 2x2, 3x3 of 4x4  <p>Selecteer Poster afdrukken en kies vervolgens het juiste formaat.</p> 6 Druk uw poster af. 	<ul style="list-style-type: none"> • Knip na het afdrukken de randen van elk vel af en plak de vellen aan elkaar.

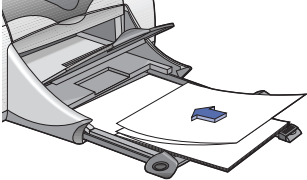

Banners afdrukken

Gaat u als volgt te werk...	Dan...	Tips...
 <ol style="list-style-type: none"> 1 Scheur maximaal 20 vellen af. 2 Scheur indien nodig de perforatiestroken af en gooi ze weg. 3 Trek de INVOER-lade uit. 4 Schuif de papiergeleiders naar buiten en verwijder al het papier uit de INVOER-lade. 5 Schuif de UITVOER-lade omhoog en laat deze omhoog staan om uw banners af te drukken. 6 Leg het papier zo in de INVOER-lade dat het losse einde van de stapel naar de printer gericht ligt. 7 Schuif de papiergeleiders goed tegen de randen van de vellen. 8 Schuif de INVOER-lade naar binnen. 9 Open het dialoogvenster Eigenschappen voor HP-printer (zie pagina 9). 	<ol style="list-style-type: none"> 10 Kies de HP-afdrukinstellingen. <ul style="list-style-type: none"> Tabblad Instelling • Banners afdrukken: Selecteer deze optie • Papiersoort: HP-bannerpapier • Afdrukkwaliteit: Kies Normaal • Papierformaat: Kies Banner [A4 (210 x 297 mm)] of Banner [Letter (216 x 279 mm)] Tabblad Functies • Afdrukstand: Kies de juiste afdrukstand • Dubbeltzijdig afdrukken: niet geselecteerd 11 Druk de banner af. 	<ul style="list-style-type: none"> • Bij het afdrukken van banners moet de UITVOER-lade omhoog staan en moet de INVOER-lade naar binnen zijn gedrukt. • Het beste resultaat bereikt u met HP Banner Paper. • Als u problemen hebt met het afdrukken van een banner, raadpleegt u “Banners worden niet correct afgedrukt” op pagina 70. • Afhankelijk van de software die u voor het afdrukken van uw banner gebruikt, moet u wellicht de <i>Opmerkingen bij deze release voor de HP DeskJet 990C series</i> selecteren voor specifieke afdrukinformatie.

Inktpatronen

Status van de inktpatroon



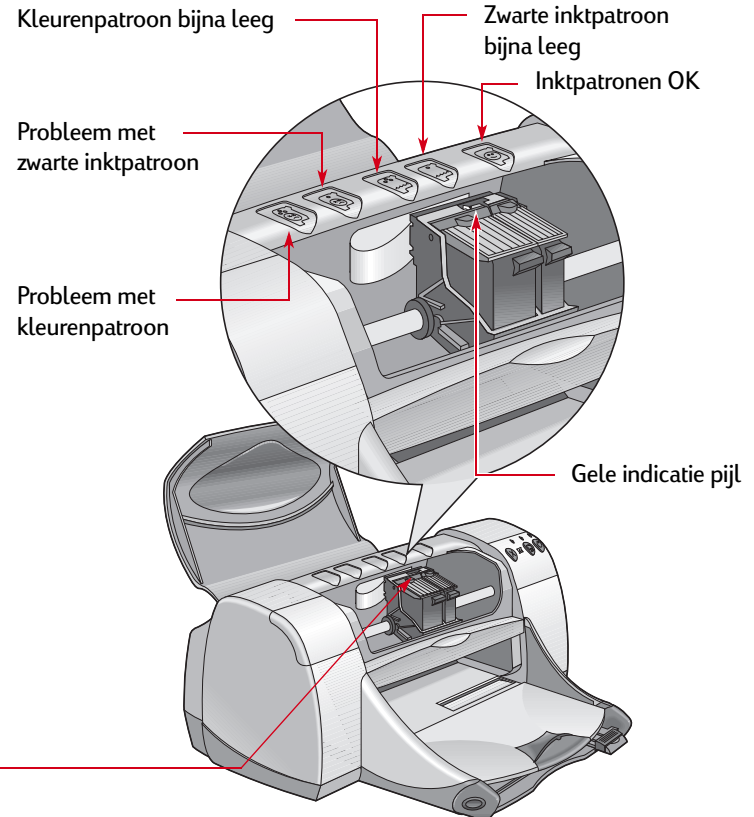
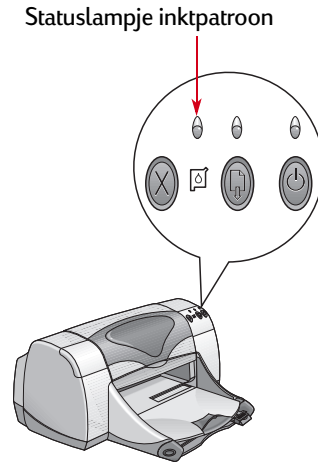

Het Patroonstatus-lampje knippert wanneer een of beide inktpatronen bijna op zijn, verkeerd zijn geïnstalleerd of niet goed functioneren. Het lampje knippert ook als u een verkeerd type inktpatroon gebruikt. Als de inktpatronen bijna op zijn, stopt het lampje met knipperen wanneer u de bovenklep opent. Als er een ander probleem met de inktpatroon is, blijft het lampje knipperen.



Als u de status van de inktpatronen wilt controleren, opent u de bovenklep van de printer. De gele pijl op de inktpatroonhouder wijst naar een van de vijf pictogrammen voor de status van de inktpatroon.

Status van de inktpatroon, *vervolg*

Als het Patroonstatus-lampje knippert, opent u de bovenklep van de printer en voert u de volgende instructies uit. Zie pagina 46 voor meer informatie over het vervangen van inktpatronen.

Pijl wijst naar...	Betekenis	Oplossing
<p>Problemen met inktpatronen</p> <div style="display: flex; justify-content: space-around; align-items: center;"> <div style="text-align: center;">  <p>Kleur</p> </div> <div style="text-align: center;">  <p>Zwart</p> </div> </div>	<p>De inktpatroon:</p> <ul style="list-style-type: none"> • ontbreekt • is verkeerd geïnstalleerd • is niet geschikt voor de printer • is kapot 	<ol style="list-style-type: none"> 1 Installeer een inktpatroon als deze ontbreekt. 2 Verwijder de huidige inktpatroon en zet deze weer terug. 3 Als het probleem niet is opgelost controleert u of de kleurenpatroon een HP C6578 Serie of HP No. 78 patroon is en of de zwarte patroon van het type HP 51645 is. 4 Als het probleem nog niet verholpen is, vervang dan de inktpatroon.
<p>Inktpatronen bijna leeg</p> <div style="display: flex; justify-content: space-around; align-items: center;"> <div style="text-align: center;">  <p>Kleur</p> </div> <div style="text-align: center;">  <p>Zwart</p> </div> </div>	<p>De kleuren- of zwarte inktpatroon bevat bijna geen inkt meer.</p>	<ul style="list-style-type: none"> • Vervang de kleurenpatroon door een nieuwe patroon uit de HP C6578 Serie of een HP No. 78 patroon. • Vervang de zwarte inktpatroon door een nieuwe patroon uit de HP 51645 Serie of een HP No. 45 patroon.
<p>Inktpatronen OK</p> <div style="text-align: center; margin-top: 20px;">  </div>	<p>De inktpatronen functioneren goed.</p>	<p>Geen problemen.</p>

Inktpatronen vervangen

Inktpatroon vervangen

- 1 Als u de inktpatroonhouder wilt openen, schuift u de UITVOER-lade (1.1) omlaag en drukt u op de knop Aan/uit (1.2) om de printer aan te zetten.
- 2 Open de bovenklep. De houder schuift naar een toegankelijke positie.
- 3 Schuif de houdervergrendeling omhoog.
- 4 Til de inktpatroon uit de houdervergrendeling en gooi de patroon weg.

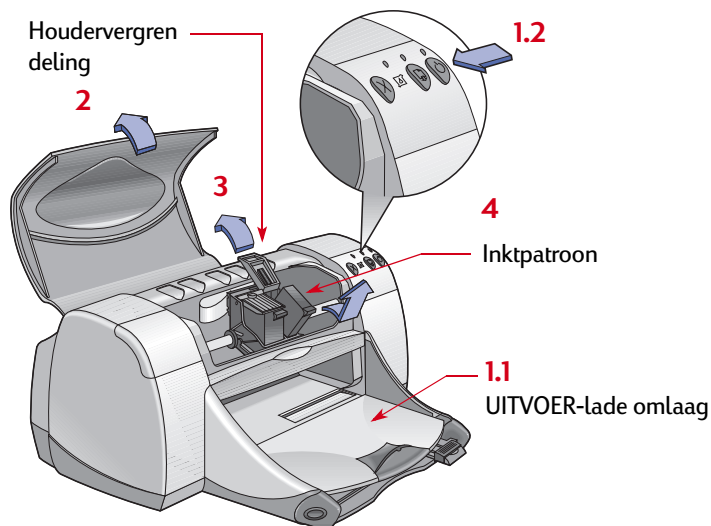

Opmerking: Als u inktpatronen vervangt, controleer dan de onderdeelnummers zorgvuldig. De nummers van de inktpatronen voor uw printer zijn:

- Black HP 51645 Serie of HP No. 45
- Tri-Color HP C6578 Serie of HP No. 78

Opmerking: Als een inktpatroon leeg is, moet u deze in de houder laten totdat u de patroon kunt vervangen. De printer werkt niet wanneer er slechts een inktpatroon is geïnstalleerd.

Waarschuwing

Houd de inktpatronen buiten bereik van kinderen.

- 5 Verwijder de verpakking van de nieuwe inktpatroon en verwijder voorzichtig de beschermende vinyltape.

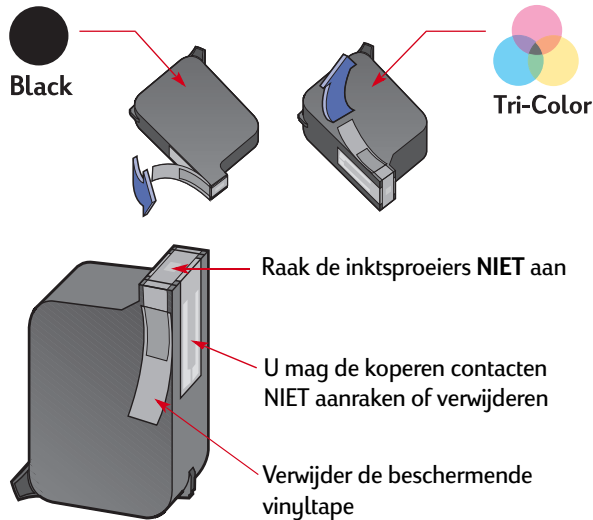

Waarschuwing

*Raak de inksproeiers of de koperen contacten van de inktpatroon **NIET** aan.*

*Wanneer u deze onderdelen aanraakt, kan dat leiden tot verstoppingen, gebrek aan inkt of een slechte elektrische verbinding. Verwijder ook de koperen strips **NIET**. Dit zijn elektrische contacten die nodig zijn voor een goede werking van de inktpatronen.*

- 6 Druk de patroon stevig en recht omlaag in de inktpatroonhouder.
- 7 Sluit de houdervergrendeling. Wanneer de vergrendeling volledig gesloten is, hoort u een klik.
- 8 Plaats normaal wit papier in de INVOER-lade.
- 9 Sluit de bovenklep. Er wordt een kalibratiepagina afgedrukt.

Opmerking: *Wanneer u het juiste type inktpatroon installeert, wordt automatisch een kalibratiepagina afgedrukt om de afdrukkwaliteit te controleren. Als u een inktpatroon vervangt nadat u een afdrukopdracht naar de printer hebt gestuurd, wordt gewacht totdat het afdrucken is voltooid. Pas daarna wordt de kalibratietest uitgevoerd.*

- 10 Als het status  lampje voor de inktpatroon blijft knipperen nadat u de nieuwe inktpatroon hebt geïnstalleerd, controleert u aan de hand van het onderdeelnummer op de inktpatroon of u de juiste patroon hebt geïnstalleerd.

Inkpatronen bewaren

Neem de volgende maatregelen om verzekerd te blijven van een uitstekende afdrukkwaliteit:

- Bewaar al uw inktpatronen in hun verzegelde verpakking bij kamertemperatuur (15,6–26,6° C) totdat u ze wilt gebruiken.
- Laat de inktpatronen in hun houders nadat ze zijn geïnstalleerd, zodat ze niet uitdrogen of verstopt raken.
- Bewaar inktpatronen die u hebt uitgepakt maar nog niet hebt geïnstalleerd, in een luchtdichte plastic verpakking.
- Trek de stekker niet uit de printer voordat het afdrukken is beëindigd en de inktpatroonhouders weer naar hun uitgangspositie rechts in de printer zijn geschoven. De inktpatronen drogen uit als deze zich niet in de uitgangspositie bevinden.
- Probeer niet om de beschermende vinyltape die u eerder van de inktpatroon hebt verwijderd, weer aan te brengen. Dit leidt tot beschadiging van de inktpatronen.

Waarschuwing

Gebruik alleen de knop Aan/uit  aan de voorkant van de printer om de printer aan en uit te zetten. Als u een voedingsblok, stroomstootbeveiliging of stopcontactschakelaar gebruikt om de printer in en uit te schakelen, kan dit een printerstoring veroorzaken.

Inkpatronen reinigen

Wanneer reinigen?

Reinig de inktpatronen als op de afgedrukte pagina regels of punten ontbreken of als de pagina inktstrepen vertoont.

Als er regels of punten ontbreken

Reinig de inktpatronen als volgt met de HP DeskJet-werkset:

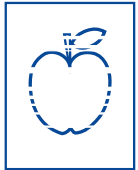

- 1 Open de HP **DeskJet-werkset**. Voor meer informatie, zie “HP DeskJet-werkset” op pagina 15.
- 2 Klik op **Inkpatronen reinigen** en volg de aanwijzingen op het scherm.

Opmerking: *Maak de inktpatronen niet schoon als het niet nodig is, omdat u hiermee inkt verspilt en de levensduur van de inktpatroon verkort.*

Als u inktstrepen ziet

Reinig de inktpatronen en de inktpatroonhouder door de onderstaande instructies te volgen.

- 1 Open de **HP DeskJet-werkset**. Voor meer informatie, zie “HP DeskJet-werkset” op pagina 15.
- 2 Klik op **Inktpatronen reinigen** en volg de aanwijzingen op het scherm. Als de inktstrepen hierdoor niet verdwijnen, voert u de instructies voor het handmatig reinigen van inktpatronen en inktpatroonhouder op de volgende pagina uit.

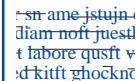

1 2 3 4 5 6 7 8 9 10
 11 12 13 14 15 16 17 18 19 20
 21 22 23 24 25 26 27 28 29 30
 31 32 33 34 35 36 37 38 39 40

Let op *Zorg dat er geen inkt op uw handen of kleding komt.*

Inktpatronen en inktpatroonhouder handmatig reinigen

Als u de inktpatronen en de houder goed wilt reinigen, hebt u gedistilleerd of gebotteld water nodig en een schoon wattenstaafje of een ander absorberend materiaal dat geen vezels achterlaat en niet aan de patronen kleeft.

- 1 Druk op de Knop Aan/uit  om de printer aan te zetten en til de bovenklep op.
- 2 Nadat de inktpatronen naar een toegankelijke positie zijn geschoven, maakt u het netsnoer los aan de achterkant van de printer.

Waarschuwing *Houd nieuwe en oude inktpatronen buiten het bereik van kinderen.*

- 3 Verwijder de inktpatronen en leg deze op een stuk papier met de sproeikop omhoog.

Let op *Raak de inksproeiërs of de koperen contacten van de inktpatroon **NIET** aan. Wanneer u deze onderdelen aanraakt worden, kan dat leiden tot verstoppingen, gebrek aan inkt of een slechte elektrische verbinding. Ook mogen de koperen strips **NIET** worden verwijderd. Dit zijn elektrische contacten die nodig zijn voor een goede werking van de inktpatronen.*

4 Inkpatronen handmatig reinigen

- Dompel een schoon wattenstaafje in gedistilleerd water en knijp het overtollige water uit het staafje.
- Reinig de **voorkant** en **randen** van de inktpatroon zoals in de afbeelding te zien is. Veeg de sproeikop **NIET** af.

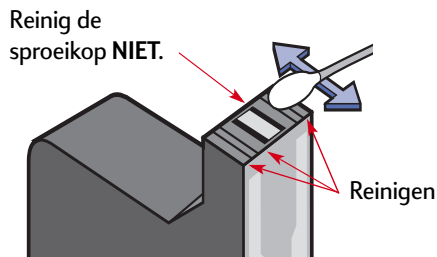

- Controleer of u nog vezels ziet op de voorzijde en randen van de inktpatroon. Als u nog vezels ziet, herhaalt u de procedure.
- Herhaal de procedure voor de andere inktpatroon.

Let op

De inktpatronen mogen niet langer dan 30 minuten buiten de printer blijven.

5 Reinig de inktpatroonhouder handmatig.

- Veeg met schone, vochtige wattenstaafjes de onderkant van elke zijde van de patroonhouder af.
- Herhaal dit totdat er geen inktresten meer op een schoon staafje achterblijven.

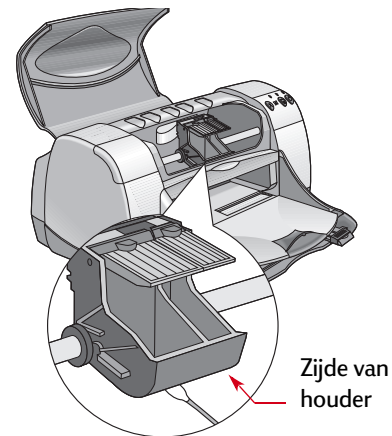

- Plaats de inktpatronen in de printer terug en sluit de bovenklep van de printer.
- Plaats papier in de INVOER-lade.
- Sluit het netsnoer weer aan op de achterkant van de printer
- Druk een testpagina af. Klik op **Testpagina afdrukken** in de **HP Deskjet-werkset**.

Opmerking: *Als er nog steeds strepen op de afdruk voorkomen, herhaalt u de procedure totdat de testpagina schoon blijft. Extra onderhoudstips vindt u op het volgende adres: <http://www.hp.com/go/support>.*

Schade door het navullen van inktpatronen

U bereikt de beste resultaten met uw printer als u alleen originele onderdelen van HP voor HP DeskJet-printers gebruikt, dus ook door de fabrikant gevulde HP-inktpatronen.

Schade die wordt veroorzaakt door het wijzigen of navullen van HP-inktpatronen valt uitdrukkelijk buiten de garantie van HP voor de printer.

Opmerking: *Als u inktpatronen vervangt, controleer dan de onderdeelnummers zorgvuldig. De nummers van de inktpatronen voor uw printer zijn:*

- *Black HP 516**45** Serie of HP No. 45*
- *Tri-Color HP C65**78** Serie of HP No. 78*

Problemen?

Tips voor het oplossen van problemen

Het is frustrerend als er iets misgaat, maar de volgende pagina's bevatten tips waardoor u gemakkelijker kunt bepalen wat het probleem is en hoe u het kunt oplossen.

- Controleer of de kabelaansluitingen stevig vastzitten.
- Controleer of u de juiste kabel voor uw besturingssysteem gebruikt.
- Kijk of uw vraag lijkt op de onderstaande vragen en volg dan de instructies in die sectie:



Het lukt niet de printersoftware te installeren. Wat is er mis? Zie pagina 53–57.



Waarom wordt er niet afgedrukt? Zie pagina 58–63.



Wat betekenen de knipperende lampjes? Zie pagina 64–66.



Is er een probleem met uw afdruk? Zie pagina 67–73.



Heeft er zich een probleem voorgedaan met uw module voor automatisch dubbelzijdig afdrukken? Zie pagina 74–75.



Is er een probleem met het infrarood (Ir)-afdrukken? Zie pagina 76–77.



Het lukt niet de printer software te installeren. Wat is er mis?

Wat is het probleem?	Mogelijke oorzaak	Probleem oplossen...
Ik heb een cd geplaatst, maar de computer kan deze niet lezen.	<ul style="list-style-type: none"> • U hebt de cd niet correct geplaatst. <i>OF</i> • De cd-speler is wellicht beschadigd. <i>OF</i> • De cd is wellicht beschadigd. 	<ol style="list-style-type: none"> 1 Plaats de cd opnieuw en probeer het nog eens. Als het probleem blijft bestaan... 2 Plaats een cd waarvan u weet dat deze werkt. Als die cd niet werkt, moet u de cd-speler wellicht vervangen. 3 Als andere cd's werken maar de cd met printersoftware niet, is de cd wellicht beschadigd. U kunt de printersoftware downloaden van een HP-website (zie pagina 78 voor adressen van websites). 4 Als u geen webtoegang hebt, neem dan contact op met HP Customer Care. Zie pagina 80 voor het telefoonnummer van het dichtstbijzijnde HP Customer Care Center.





Het lukt niet de printer software te installeren. Wat is er mis? *Vervolg*

Wat is het probleem?	Mogelijke oorzaak	Probleem oplossen...
<p>De software is niet goed geïnstalleerd. <i>OF</i></p> <p>U moet de installatie van de printersoftware om een bepaalde reden ongedaan maken.</p>	<ul style="list-style-type: none"> • Er kan een conflict zijn met uw antivirusprogramma. <i>OF</i> • Er kan een conflict zijn met een ander softwareprogramma. <i>OF</i> • Er kan een conflict zijn met randapparatuur die gekoppeld is aan de printer. <i>OF</i> • Uw printersoftware is niet goed geïnstalleerd. 	<ol style="list-style-type: none"> 1 Maak de installatie van de printersoftware ongedaan. Voor Windows 95, 98, 2000 of NT 4.0 <ol style="list-style-type: none"> a Klik op Start → Programma's → HP DeskJet 990C Series → Installatie HP DeskJet 990C Series ongedaan maken. b Volg de instructies op het computerscherm. Voor Windows 3.1x: <ol style="list-style-type: none"> a Open de programmagroep HP DeskJet 990C Series. b Dubbelklik op het pictogram Installatie HP DeskJet 990C Series ongedaan maken. c Volg de instructies op het computerscherm. 2 Sluit alle actieve programma's af (inclusief antivirusprogramma's). 3 Ontkoppel alle randapparatuur waarbij gebruik wordt gemaakt van een parallelle printerkabel (bijv. scanner of tapestreamer). 4 Installeer de printersoftware opnieuw. Zie de <i>Quick Start-poster</i>. <p>Als u hierna nog steeds problemen hebt met de software-installatie, roep dan de hulp in van een bevoegde HP-dealer of van een medewerker van HP Customer Care. Zie 80 voor het telefoonnummer van het dichtstbijzijnde HP Customer Care Center.</p>





Het lukt niet de printer software te installeren. Wat is er mis? *Vervolg*

Wat is het probleem?	Mogelijke oorzaak	Probleem oplossen...
<p>↔ Als ik een USB-kabel tussen de printer en mijn computer aansluit, verschijnt er geen bericht dat er nieuwe hardware is gevonden.</p>	<p>U gebruikt wellicht geen Windows 98 of 2000.</p>	<p>Controleer of Windows 98 of 2000 actief is en of uw computer met behulp van een USB-kabel is aangesloten. Als u Windows 98 of 2000 niet hebt, moet u een parallelle kabel gebruiken.</p>
	<p>Uw USB-kabel is wellicht niet goed aangesloten.</p>	<ol style="list-style-type: none"> 1 Maak de USB-kabel van de printer los en sluit deze opnieuw aan. 2 Controleer of de kabel goed is bevestigd.
	<p>U hebt USB wellicht niet ingeschakeld.</p>	<ol style="list-style-type: none"> 1 Klik in Windows 98 of 2000 op Start → Instellingen → Configuratiescherm. 2 Dubbelklik op het pictogram Systeem. 3 Klik op de tab Apparaatbeheer. 4 Klik op het plusteken (+) naast de optie Universele controller voor seriële bus. Als een USB-host-controller en een USB root hub worden vermeld, is USB waarschijnlijk ingeschakeld. Als deze apparaten niet worden vermeld, lees dan de bij de computer geleverde documentatie of neem contact op met de fabrikant voor meer informatie over het inschakelen en installeren van de USB-poort. 5 Als u USB niet kunt inschakelen, kunt u uw printer altijd met behulp van een parallelle kabel op uw computer aansluiten.





Het lukt niet de printer software te installeren. Wat is er mis? *Vervolg*

Wat is het probleem?	Mogelijke oorzaak	Probleem oplossen...
<p>➔ Toen ik een USB -kabel aansloot tussen de printer en mijn computer, verscheen de wizard Nieuwe Hardware eenmaal maar de printer werd niet geïnstalleerd en nu verschijnt de Wizard Nieuwe Hardware niet meer.</p>	<p>De installatieprocedure is geannuleerd of er heeft zich een fout voorgedaan.</p>	<ol style="list-style-type: none"> 1 Selecteer Start → Instellingen → Printers. 2 Dubbelklik op Printer toevoegen. 3 Klik op Volgende. 4 Klik op Volgende. 5 Klik op Diskette. 6 Klik op Bladeren en ga vervolgens naar de cd met printersoftware. 7 Blader naar de map met taalcodes. Zie pagina 89 voor een lijst met taalcodes. 8 Dubbelklik op de map 9xinf en klik vervolgens op OK. 9 Klik op OK. 10 Klik op Volgende. 11 Selecteer in de lijst met poorten die u voor deze printer wilt gebruiken met USB/DeskJet 990C/〈printerserienummer〉. 12 Klik op Volgende. 13 Klik op Volgende. 14 Klik op Voltooien.









Het lukt niet de printer software te installeren. Wat is er mis? *Vervolg*

Wat is het probleem?	Mogelijke oorzaak	Probleem oplossen...
<p>↔ Als ik een USB -kabel tussen de printer en mijn computer aansluit, verschijnt een bericht dat er een onbekend apparaat is gevonden.</p>	<ul style="list-style-type: none"> • Er is statische elektriciteit ontstaan in de kabel tussen uw computer en de printer. <i>OF</i> • De USB-kabel is wellicht defect. 	<ol style="list-style-type: none"> 1 Maak de USB-kabel van de printer los. 2 Haal het netsnoer van de printer uit het stopcontact. 3 Wacht ongeveer 30 seconden. 4 Plaats het netsnoer weer in het stopcontact. 5 Sluit de USB-kabel weer op de printer aan. 6 Als het bericht dat er een onbekend apparaat is gevonden, blijft verschijnen in het dialoogvenster “Nieuwe hardware gevonden”, vervang dan de USB-kabel of gebruik een parallelle kabel.





Waarom wordt er niet afgedrukt?

Wat is het probleem?	Mogelijke oorzaak	Probleem oplossen...
 Er komt geen pagina uit de printer.	De stroom is wellicht uitgeschakeld of een aansluiting is wellicht niet goed bevestigd.	1 Controleer of de printer aan staat en de stroom aan is. 2 Controleer of alle kabelaan sluitingen stevig vastzitten.
	Er zit wellicht geen papier in de INVOER-lade.	Controleer of het afdruk materiaal correct in de INVOER-lade is geplaatst.
	De bovenklep van de printer is wellicht open.	Sluit de bovenklep van de printer.
	Er is wellicht een probleem met een van de inktpatronen.	Als het Patroonstatus-lampje  knippert, opent u de klep van de printer en controleert u de status van het inktpatroon. Controleer of de inktpatronen correct zijn geïnstalleerd. Zie pagina 46.
	De printer is wellicht langzaam.	Als het Aan/uit-lampje  knippert, is de printer bezig met afdrucken. Even geduld.
	De printer wacht totdat u drukt op de knop Doorgaan  .	Als het Doorgaan-lampje knippert, drukt u op de knop Doorgaan  .
	Misschien hebt u 2400 x 1200 dpi ingesteld.	1 In Afdrukken op fotopapier kiest u in plaats daarvan PhotoREt . 2 Druk het document opnieuw af.



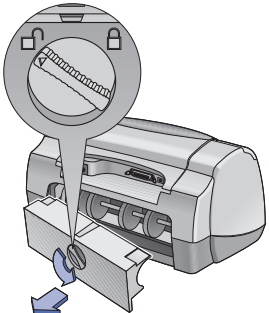

Waarom wordt er niet afgedrukt? *Vervolg*

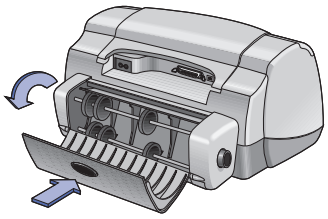
Wat is het probleem?	Mogelijke oorzaak	Probleem oplossen...
<p> Er komt geen pagina uit de printer. (<i>vervolg</i>)</p>	<p>Wellicht is er een papierstoring opgetreden en maakt u gebruik van de achterklep.</p> 	<ol style="list-style-type: none"> 1 Trek het papier uit de INVOER-lade of uit de UITVOER-lade. 2 Druk op de knop Doorgaan  aan de voorkant van de printer. 3 Als u labels aan het afdrukken was, controleer dan of er geen labels zijn losgeraakt van het labelvel toen het papier door de printer werd gevoerd. 4 Als de papierstoring is verholpen, drukt u het document opnieuw af. 5 Als de papierstoring niet is verholpen, opent u de achterklep door de knop tegen de wijzers van de klok in te draaien en de klep te verwijderen. 6 Trek het vastgelopen papier uit de printer en plaats de achterklep terug. 7 Druk het document opnieuw af.
	<p>Wellicht is er een papierstoring opgetreden in de module voor dubbelzijdig afdrukken.</p> 	<ol style="list-style-type: none"> 1 Zet de printer uit. 2 Druk op de knop aan de bovenkant van de module voor dubbelzijdig afdrukken en laat de toegangsklep zakken. 3 Trek het vastgelopen papier uit de module en sluit de toegangsklep. 4 Zet uw printer weer aan. 5 Druk het document opnieuw af.





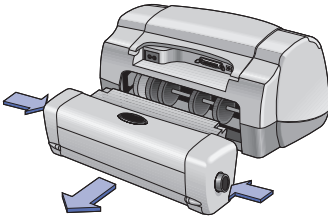

Waarom wordt er niet afgedrukt? *Vervolg*

Wat is het probleem?	Mogelijke oorzaak	Probleem oplossen...
 <p>Er komt geen pagina uit de printer. (<i>vervolg</i>)</p>	<p>Er is een papierstoring opgetreden achter in de printer en de module voor dubbelzijdig afdrukken zit vast.</p> 	<ol style="list-style-type: none"> 1 Zet de printer uit. 2 Druk de ontgrendelingsknoppen aan de zijkanten van de module gelijktijdig in zodat de module voor dubbelzijdig afdrukken kan worden losgemaakt. 3 Trek het vastgelopen papier uit de printer en plaats de module terug (zie pagina 22). 4 Zet uw printer weer aan. 5 Druk het document opnieuw af.
	<p>De achterklep van de module voor dubbelzijdig afdrukken ontbreekt wellicht.</p>	<ol style="list-style-type: none"> 1 Plaats ofwel de achterklep ofwel de module voor dubbelzijdig afdrukken terug achter op de printer. 2 Druk het document opnieuw af.



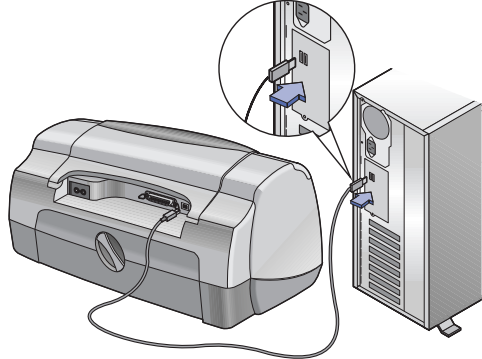

Waarom wordt er niet afgedrukt? *Vervolg*

Wat is het probleem?	Mogelijke oorzaak	Probleem oplossen...
 Er komt een lege pagina uit de printer.	De inkt is wellicht bijna op.	<ol style="list-style-type: none"> 1 Til de klep van de printer op en controleer de Patroonstatus-pictogrammen om te zien of de inkt op is. Zie “Status van de inktpatroon” op pagina 44. 2 Als de inkt op is, vervangt u de inktpatroon. Zie “Inktpatronen vervangen” op pagina 46.
	U bent wellicht vergeten de beschermende vinyltape van de inktpatroon te verwijderen.	Controleer of u de beschermende vinyltape van de inktpatronen hebt verwijderd. Zie “Inktpatronen vervangen” op pagina 46.
	U probeert wellicht een fax af te drukken.	<ol style="list-style-type: none"> 1 Sla de fax in een grafisch formaat op, zoals TIFF. 2 Maak van de fax een document en druk het document vanuit een tekstverwerker af.
 Mijn printer is met een USB-kabel via een ander USB-apparaat of een hub aangesloten en als ik probeer af te drukken, krijg ik een bericht dat er een fout is opgetreden bij het schrijven naar <naam van USB-poort>.	Uw printer krijgt wellicht geen goede gegevens van het andere apparaat of de hub.	Sluit de printer direct op de USB-poort op de computer aan. 





Waarom wordt er niet afgedrukt? *Vervolg*

Wat is het probleem?	Mogelijke oorzaak	Probleem oplossen...
<p>↔ Ik heb een USB-kabel en wanneer ik probeer af te drukken, krijg ik een bericht dat er een fout is opgetreden tijdens het schrijven naar LPT1.</p>	<p>U hebt de USB-kabel wellicht niet aangesloten vóór de installatie van de software.</p>	<ol style="list-style-type: none"> 1 Maak de USB-kabel van de printer los. 2 Maak de installatie van de printersoftware ongedaan. <ol style="list-style-type: none"> a Klik op Start → Programma's → HP DeskJet 990C Series → Installatie HP DeskJet 990C Series ongedaan maken. b Volg de instructies op het computerscherm. 3 Sluit de USB-kabel opnieuw op de printer aan. Het USB-installatiescherm moet nu weer verschijnen. 4 Installeer de printersoftware opnieuw. Zie de <i>Quick Start-poster</i>.
<p>De printer is erg langzaam.</p>	<p>Uw computer voldoet wellicht niet aan de minimale systeemvereisten.</p>	<ol style="list-style-type: none"> 1 Controleer de hoeveelheid RAM en de processorsnelheid van de computer. Zie "Systeemvereisten" op pagina 88. 2 Maak ruimte vrij op de vaste schijf. Als de vaste schijf van de computer minder dan 100 MB vrije ruimte heeft, kan de verwerkingsnelheid lager worden.
	<p>Er zijn wellicht te veel softwareprogramma's tegelijkertijd actief.</p>	<p>Sluit alle toepassingen die u niet nodig hebt.</p>
	<p>U gebruikt wellicht verouderde printersoftware.</p>	<p>Controleer welke printerdriver u gebruikt. Vergeet niet de website van HP te raadplegen voor de meest recente softwareversies (zie pagina 78 voor adressen van websites).</p>









Waarom wordt er niet afgedrukt? *Vervolg*

Wat is het probleem?	Mogelijke oorzaak	Probleem oplossen...
De printer is erg langzaam. <i>(vervolg)</i>	U drukt wellicht een complex document af dat afbeeldingen of foto's bevat.	Even geduld. Grote en complexe documenten met afbeeldingen of foto's worden langzamer afgedrukt dan documenten die alleen maar tekst bevatten.
	<ul style="list-style-type: none"> • Misschien hebt u 2400 x 1200 dpi ingesteld. • U probeert wellicht een foto af te drukken. 	<ul style="list-style-type: none"> • In Afdrukken op fotopapier kiest u PhotoREt in plaats van 2400 x 1200 dpi. Druk nu uw document opnieuw af. • Als u PhotoREt hebt geselecteerd, een parallelle kabel gebruikt en afdrukproblemen hebt, zet dan Hardware ECP aan om het afdrukken van foto's te versnellen. <ul style="list-style-type: none"> a Open de HP DeskJet-werkset (zie pagina 15). b Klik op het tabblad Configuratie. c Schakel Hardware-ECP proberen te gebruiken in. d Pas uw wijzigingen toe en probeer de foto opnieuw af te drukken.
	<ul style="list-style-type: none"> •  U gebruikt wellicht een USB-kabel en er zijn andere USB-apparaten in gebruik. 	<ol style="list-style-type: none"> 1 Sluit de USB-kabel van de printer direct op de computer aan en niet op een hub (als een hub wordt gebruikt). 2 Vermijd het gebruik van andere apparaten in combinatie met de hub tijdens het afdrukken.
	De papiersoort is wellicht ingesteld op Automatisch .	Als de papiersoort is ingesteld op Automatisch , scant de printer de voorpagina van een afdruktaak om de juiste papiersoort te bepalen. Dit kan enkele seconden in beslag nemen. Om dit te vermijden kunt u een specifieke papiersoort selecteren in plaats van gebruik te maken van de automatische instelling. Zie "Tabblad Instelling" op pagina 10.
De printer wordt niet geactiveerd (alle knoplichten zijn uit).	De printer heeft wellicht te veel stroom gebruikt.	Maak het netsnoer van de printer ca. 10 seconden los. Sluit het netsnoer weer aan en zet de printer aan door op de knop Aan/Uit te drukken.



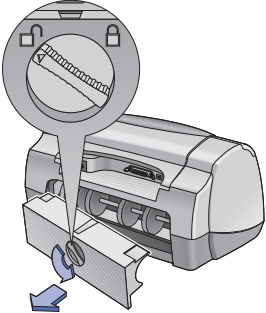

Wat betekenen de knipperende lampjes?

Wat is het probleem?	Mogelijke oorzaak	Probleem oplossen...
Het Aan/uit-lampje  knippert.	Uw printer is wellicht bezig gegevens te ontvangen.	Even geduld. Het lampje stopt met knipperen als de printer alle gegevens heeft ontvangen.
Het Doorgaan-lampje  knippert.	Het papier is wellicht bijna op.	<ol style="list-style-type: none"> 1 Voer papier in. 2 Druk op de Knop Doorgaan .
	<p>Wellicht is er een papierstoring opgetreden en maakt u gebruik van de achterklep.</p> 	<ol style="list-style-type: none"> 1 Trek het papier uit de INVOER-lade of uit de UITVOER-lade. 2 Druk op de knop Doorgaan  aan de voorkant van de printer. 3 Als u labels aan het afdrukken was, controleer dan of er geen labels zijn losgeraakt van het labelvel toen het papier door de printer werd gevoerd. 4 Als de papierstoring is verholpen, drukt u het document opnieuw af. 5 Als de papierstoring niet is verholpen, opent u de achterklep door de knop tegen de wijzers van de klok in te draaien en de klep te verwijderen. 6 Trek het vastgelopen papier uit de printer en plaats de achterklep terug. 7 Druk het document opnieuw af.



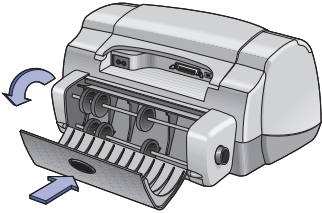

 **Wat betekenen de knipperende lampjes? *Vervolg***

Wat is het probleem?	Mogelijke oorzaak	Probleem oplossen...
Het Doorgaan-lampje  knippert. (<i>vervolg</i>)	Wellicht is er een papierstoring opgetreden in de module voor dubbelzijdig afdrukken. 	<ol style="list-style-type: none"> 1 Zet de printer uit. 2 Druk op de knop aan de bovenkant van de module voor dubbelzijdig afdrukken en laat de toegangsklep zakken. 3 Trek het vastgelopen papier uit de module en sluit de toegangsklep. 4 Zet uw printer weer aan. 5 Druk het document opnieuw af.
	U drukt wellicht een tweezijdig document handmatig af en de eerste zijde is al afgedrukt.	<ol style="list-style-type: none"> 1 Volg de aanwijzingen op het scherm om het papier weer in de printer te plaatsen. 2 Druk op de knop Doorgaan .
Het Patroonstatus-lampje  knippert.	De bovenklep van de printer is wellicht open.	Sluit de bovenklep.
	Er is wellicht een probleem met een van de inktpatronen.	Zie “Status van de inktpatroon” op pagina 44.





Wat betekenen de knipperende lampjes? Vervolg

Wat is het probleem?	Mogelijke oorzaak	Probleem oplossen...
Alle lampjes boven knipperen.	De printer moet wellicht opnieuw ingesteld worden.	<ol style="list-style-type: none"> 1 Druk op de knop Aan/uit  om de printer uit te zetten. Druk vervolgens opnieuw op de knop Aan/uit  om de printer weer aan te zetten. 2 Als hiermee het probleem niet wordt opgelost, drukt u op de knop Aan/uit om de printer uit te zetten. 3 Koppel het netsnoer van de printer los. 4 Sluit de printer weer aan. 5 Druk op de knop Aan/uit  om de printer aan te zetten.
Het Aan/uit-lampje knippert.	De infraroodlens van een laptop of notebook is wellicht in lijn met de infraroodlens van de printer. Dit geeft aan dat er een koppeling tussen beide apparaten is gerealiseerd.	Plaats de laptop of het notebook: <ul style="list-style-type: none"> • Op een afstand van meer dan een meter van de printer. <i>OF</i> <ul style="list-style-type: none"> • Zodanig, dat de infraroodlens niet in een lijn is met de infraroodlens van de printer (de totale hoek tussen beide lenzen dient meer dan 30 graden te bedragen).



Is er een probleem met uw afdruk?

Wat is het probleem?	Mogelijke oorzaak	Probleem oplossen...
 Er ontbreken gedeelten van het document of gedeelten bevinden zich op de verkeerde plaats.	U hebt wellicht de verkeerde afdrukstand voor het papier geselecteerd.	Controleer of u de correcte afdrukstand (staand of liggend) hebt geselecteerd op het tabblad Functies . Zie “TabbladFuncties” op pagina 11.
	U hebt wellicht het verkeerde papierformaat geselecteerd.	Controleer of u het juiste papierformaat hebt geselecteerd op het tabblad Instelling . Zie “Tabblad Instelling” op pagina 10.
	U hebt wellicht de verkeerde marges geselecteerd.	Controleer of de marges zich binnen het afdrukbare gebied bevinden. Zie “Minimale afdruk marges” op pagina 88.
	U hebt Posters afdrukken wellicht per ongeluk aan gelaten.	Schakel Posters afdrukken op het tabblad Functies uit. Zie “TabbladFuncties” op pagina 11.
	U hebt tekst of afbeeldingen wellicht onjuist geschaald.	Zorg ervoor dat tekst en afbeeldingen juist zijn geschaald en gebruik hiervoor de optie Aanpassen onder Instellingen . Zie “Tabblad Instelling” op pagina 10.
Het document is afgedrukt in een hoek of is niet gecentreerd.	Het papier is wellicht niet correct geladen.	<ol style="list-style-type: none"> 1 Controleer of het afdrukmetaal correct in de INVOER-lade is geplaatst. 2 Controleer of de papiergeleiders goed tegen het afdrukmetaal zijn aangeschoven.





Is er een probleem met uw afdruk? *Vervolg*

Wat is het probleem?	Mogelijke oorzaak	Probleem oplossen...
 De afdrukkwaliteit is slecht.	De inkt is wellicht bijna op.	1 Controleer de status van de inktpatronen. Zie “Status van de inktpatroon” op pagina 44. 2 Als de inkt op is, vervangt u de inktpatroon. Zie “Inktpatronen vervangen” op pagina 46.
	U gebruikt wellicht niet het beste afdruk materiaal.	<ul style="list-style-type: none"> Controleer of u afdruk materiaal gebruikt dat is bedoeld voor HP DeskJet-printers. De afdrukkwaliteit wordt aanzienlijk verbeterd als u afdrukt op papier dat speciaal is bestemd voor bepaalde uitvoer (bijvoorbeeld foto's) in plaats van op gewoon papier.
	U drukt wellicht op de verkeerde zijde van het afdruk materiaal af.	Controleer of het afdruk materiaal met de afdrukzijde omlaag in de lade ligt.
	U hebt wellicht niet de juiste papiersoort geselecteerd in de printersoftware.	Controleer of u de juiste papiersoort hebt geselecteerd op het tabblad Instelling . Zie “Afdrukken” op pagina 8.
	U drukt wellicht in de modus Concept af.	Klik op Normaal of Beste in plaats van op Concept op het tabblad instelling . Zie “Tabblad Instelling” op pagina 10.
	U drukt wellicht in grijstinten af.	Schakel Afdrukken in grijstinten op het tabblad Geavanceerd uit. Zie “Tabblad Geavanceerd” op pagina 12.





Is er een probleem met uw afdruk? *Vervolg*

Wat is het probleem?	Mogelijke oorzaak	Probleem oplossen...
 De afdrukkwaliteit is slecht. (<i>vervolg</i>)	U moet wellicht de inktpatronen reinigen.	Zie “Inktpatronen reinigen” op pagina 48.
	U bent wellicht vergeten de beschermende vinyltape van de inktpatroon te verwijderen.	Controleer of u de beschermende vinyltape van de inktpatronen hebt verwijderd. Zie “Inktpatronen vervangen” op pagina 46.
	De inktpatronen zijn wellicht niet goed uitgelijnd.	Als de kleureninkt en de zwarte inkt niet samenvallen op de afgedrukte pagina, ga dan naar het tabblad Printerservices van de HP-werkset en klik op Printer kalibreren . Zie “HP DeskJet-werkset” op pagina 16.
	Als er vegen ontstaan, gebruikt u wellicht teveel inkt.	<ol style="list-style-type: none"> 1 Klik op Normaal of Concept in plaats van op Beste op het tabblad instelling. Zie “Tabblad Instelling” op pagina 10. 2 Verminder de hoeveelheid inkt door naar het tabblad Geavanceerd te gaan en de schuifregelaar voor Inktvolume te gebruiken. Zie “Tabblad Geavanceerd” op pagina 12. 3 Verleng de droogtijd door naar het tabblad Geavanceerd te gaan en de schuifregelaar voor Droogtijd te gebruiken. Zie “Tabblad Geavanceerd” op pagina 12.



Is er een probleem met uw afdruk? *Vervolg*

Wat is het probleem?	Mogelijke oorzaak	Probleem oplossen...
 Banners worden niet correct afgedrukt.	U bent wellicht vergeten de UITVOER-lade omhoog te schuiven.	Controleer of de UITVOER-lade omhoog is geschoven.
	U bent wellicht vergeten Banner te selecteren in de printersoftware.	Controleer of u Banner hebt geselecteerd op het tabblad Instelling . Zie “Tabblad Instelling” op pagina 10.
	U hebt wellicht problemen met het papier.	<ul style="list-style-type: none"> • Als verscheidene vellen tegelijk in de printer worden ingevoerd, vouwt u het papier open en daarna weer dicht om te zorgen dat het niet aan elkaar plakt. • Als papier niet correct in de printer wordt ingevoerd, controleert u of de niet-bevestigde rand van de bannerpapierstapel in de richting van de printer ligt (zie pagina 43). • Als het papier kreukelt tijdens het doorvoeren door de printer, is het papier misschien ongeschikt voor het afdrukken van banners.
	U hebt wellicht problemen met uw bannersoftware.	<p>Voor Windows 95, 98, 2000 en NT 4.0</p> <ul style="list-style-type: none"> • Als er lege stukken in de afdruk verschijnen aan het einde van de vellen, kan het probleem te maken hebben met uw softwareprogramma. Zie <i>Opmerkingen bij deze release</i> door te klikken op Start → Programma's → HP DeskJet 990C Series. <p>Voor Windows 3.1x</p> <ul style="list-style-type: none"> • Als er lege stukken in de afdruk verschijnen aan het einde van de vellen, kan het probleem te maken hebben met uw software. Zie <i>Opmerkingen bij deze release</i> in de programmagroep HP DeskJet 990C Series.





Is er een probleem met uw afdruk? *Vervolg*

Wat is het probleem?	Mogelijke oorzaak	Probleem oplossen...
 Foto's worden niet correct afgedrukt.	U hebt het fotopapier wellicht niet correct in de lade gelegd.	Plaats het fotografisch afdruk materiaal met de <i>glanszijde omlaag</i> .
	Het fotopapier is wellicht niet volledig geactiveerd.	<ol style="list-style-type: none"> 1 Breng al het fotopapier zo ver mogelijk in de INVOER-lade aan. 2 Zorg ervoor dat de papiergeleiders goed tegen het fotopapier zijn geschoven.
	U hebt wellicht niet de juiste papiersoort of het juiste papierformaat geselecteerd.	<ol style="list-style-type: none"> 1 Ga naar het tabblad Instelling van de printersoftware. Zie "Tabblad Instelling" op pagina 10. 2 Selecteer HP Photo Paper als de papiersoort. 3 Selecteer fotopapier met het juiste formaat als het papierformaat.
	U hebt wellicht niet de afdrukkwaliteit Beste geselecteerd.	<ol style="list-style-type: none"> 1 Ga naar het tabblad Instelling van de printersoftware. Zie "Tabblad Instelling" op pagina 10. 2 Selecteer de afdrukkwaliteit Beste.
Het document is niet afgedrukt met de geselecteerde standaard afdrুকinstellingen.	De standaard afdrুকinstellingen van de printer wijken wellicht af van de afdrুকinstellingen van de toepassing. In dat geval worden de afdrুকinstellingen van de toepassing gebruikt.	Selecteer de juiste afdrুকinstellingen binnen de toepassing. Zie "Afdrukken" op pagina 8.





Is er een probleem met uw afdruk? *Vervolg*

Wat is het probleem?	Mogelijke oorzaak	Probleem oplossen...
De afdrukkwaliteit wijkt af indien de papiersoort is ingesteld op Automatisch in plaats van op de specifieke papiersoort.	Als de papiersoort is ingesteld op Automatisch , wordt de afdrukkwaliteit automatisch ingesteld op Normaal . Als de papiersoort is ingesteld op de specifieke papiersoort, kan de standaard afdrukkwaliteit iets afwijken.	Kies na selectie van een papiersoort de gewenste afdrukkwaliteit. Zie “Tabblad Instelling” op pagina 10.
Automatisch is als papiersoort ingesteld, maar de printer maakt geen gebruik van de optimale papiermode.	Het papier bevat wellicht onvolkomenheden, krasen of vouwen.	De sensor voor het automatisch bepalen van de papiersoort werkt minder nauwkeurig als papier beschadigd is. Zorg ervoor dat het papier schoon is en geen krasen of vouwen bevat.
	Wellicht bevindt zich bovenaan tekst of blijft het papier gelijk aan een voorbedrukt patroon in de bovenhoek.	De sensor waarmee de papiersoort automatisch wordt bepaald, stelt deze soort koptekst in op Normaal papier. Selecteer handmatig de gewenste papiersoort. Zie “Tabblad Instelling” op pagina 10.
	Het papier is wellicht donkerder gekleurd of bevat metaaldeeltjes.	De sensor waarmee de papiersoort automatisch wordt bepaald, stelt deze soort koptekst in op Normaal papier. Selecteer handmatig de gewenste papiersoort. Zie “Tabblad Instelling” op pagina 10.





Is er een probleem met uw afdruk? *Vervolg*

Wat is het probleem?	Mogelijke oorzaak	Probleem oplossen...
<p>Automatisch is als papiersoort ingesteld, maar tijdens het voorbereiden van de afdruktaak accepteert de printer het papier niet.</p>	<p>De printer is wellicht direct blootgesteld aan zonlicht, waardoor de sensor die de papiersoort automatisch bepaalt, wordt gestoord.</p>	<p>Haal de printer weg uit het directe zonlicht.</p>
<p>Er valt papier op de vloer na afloop van de afdruktaak.</p>	<p>De UITVOER-ladeverlenging mag niet worden uitgetrokken.</p>	<p>Trek de UITVOER-ladeverlenging voorzichtig uit. Na afloop van het afdrukken dient u de UITVOER-ladeverlenging weer in de hiervoor bestemde sleuf terug te schuiven. Zie "UITVOER-lade" op pagina 7.</p>



Heeft er zich een probleem voorgedaan met uw module voor automatisch dubbelzijdig afdrukken?

Wat is het probleem?	Mogelijke oorzaak	Probleem oplossen...
<p>In het veld Dubbelzijdig afdrukken van het tabblad Functies ontbreekt de optie Automatisch.</p>	<p>De module voor dubbelzijdig afdrukken is niet geactiveerd in de Werkset.</p>	<ol style="list-style-type: none"> 1 Ga naar het tabblad Configuratie van de HP DeskJet-werkset. Zie “HP DeskJet-werkset” op pagina 15. 2 Schakel Module Automatisch dubbelzijdig afdrukken in en klik vervolgens op Toepassen. 3 Ga naar het tabblad Functies van het dialoogvenster Eigenschappen voor HP DeskJet-printer. Zie “TabbladFuncties” op pagina 11. 4 Selecteer Dubbelzijdig afdrukken. 5 Kies een formaatoptie en klik op OK. 6 Zorg ervoor dat Automatisch is geselecteerd.
<p>In het veld Dubbelzijdig afdrukken van het tabblad Functies kunt u de optie Automatisch niet selecteren.</p>	<p>Wellicht hebt u een papiersoort of papierformaat geselecteerd dat niet wordt ondersteund op het tabblad Instelling.</p>	<p>Selecteer op het tabblad Instelling een papiersoort en formaat dat ondersteund wordt door de module voor het automatisch dubbelzijdig afdrukken. Zie “Module Automatisch dubbelzijdig afdrukken specificaties” op pagina 86.</p>
<p>Als het Automatisch dubbelzijdig afdrukken wordt geselecteerd op het tabblad Functies, wordt het papierformaat automatisch aangepast.</p>	<p>Het papierformaat dat geselecteerd wordt op het tabblad Instelling wordt niet ondersteund door de module voor het automatisch dubbelzijdig afdrukken.</p>	<p>Selecteer op het tabblad Instelling een formaat dat ondersteund wordt door de module voor het automatisch dubbelzijdig afdrukken. Zie “Module Automatisch dubbelzijdig afdrukken specificaties” op pagina 86.</p>





Heeft er zich een probleem voorgedaan met uw module voor automatisch dubbelzijdig afdrukken? *Vervolg*

Wat is het probleem?	Mogelijke oorzaak	Probleem oplossen...
<p>Hoewel dubbelzijdig afdrukken is geselecteerd, wordt slechts op een zijde van het papier afgedrukt.</p>	<p>De toepassing die u gebruikt om mee af te drukken, ondersteunt slechts handmatig dubbelzijdig afdrukken. Deze toepassing ondersteunt niet het automatisch dubbelzijdig afdrukken.</p>	<p>Afdrukken met de functie voor het handmatig dubbelzijdig afdrukken. Zie “Handmatig dubbelzijdig afdrukken” op pagina 33.</p>
	<p>U hebt Automatisch geselecteerd voor de papiersoort en u gebruikt afdruk materiaal dat niet ondersteund wordt door de module voor het automatisch dubbelzijdig afdrukken.</p>	<p>Kies een soort afdruk materiaal dat ondersteund wordt door de module voor het automatisch dubbelzijdig afdrukken of gebruik de functie voor het handmatig dubbelzijdig afdrukken. Zie “Module Automatisch dubbelzijdig afdrukken specificaties” op pagina 86 of “Handmatig dubbelzijdig afdrukken” op pagina 33.</p>
	<p>U maakt gebruik van een formaat voor afdruk materiaal dat niet wordt ondersteund door de module voor het automatisch dubbelzijdig afdrukken.</p>	<p>Kies een formaat afdruk materiaal dat ondersteund wordt door de module voor het automatisch dubbelzijdig afdrukken of gebruik de functie voor het handmatig dubbelzijdig afdrukken. Zie “Module Automatisch dubbelzijdig afdrukken specificaties” op pagina 86 of “Handmatig dubbelzijdig afdrukken” op pagina 33.</p>
<p>De bindmarge bevindt zich op de verkeerde plaats.</p>	<p>U hebt wellicht een onjuiste afdrukstand voor het papier gekozen.</p>	<p>Controleer het tabblad Functies om de juiste papier-afdrukstand te kiezen voor dubbelzijdig afdrukken — Boek of Schrijfblok. Zie “TabbladFuncties” op pagina 11.</p>

Ir Is er een probleem met het infrarood (Ir)-afdrukken?

Wat is het probleem?	Mogelijke oorzaak	Probleem oplossen...
Er komt geen verbinding tot stand of overdracht neemt meer tijd in beslag dan gebruikelijk.	Het apparaat waar vandaan u wilt afdrukken is wellicht niet compatibel met IrDA.	Zorg ervoor dat u een compatibel IrDA apparaat gebruikt; let op het IrDA-teken of lees de handleiding behorend bij het apparaat.
	Uw laptop of notebook is wellicht niet geconfigureerd voor het gebruik van infrarood.	Zorg ervoor dat uw laptop of notebook geconfigureerd is voor het gebruik van infrarood. Zie "Laptop of notebook instellen voor Infrarood" op pagina 25.
	Het infrarood-stuurprogramma is wellicht niet geïnstalleerd op uw laptop of notebook.	Zorg ervoor dat de infrarood-stuurprogramma geïnstalleerd wordt. De infrarood-stuurprogramma kunt u vinden op de cd met Microsoft Windows 98/2000 software, of kunt u downloaden vanaf de website van Microsoft: http://www.microsoft.com
	De infrarood-functie is wellicht niet geactiveerd op uw laptop of notebook.	Zorg ervoor dat de infrarood-functie wordt geactiveerd op uw laptop of notebook. Zie "Infrarood inschakelen" op pagina 25.
	De infrarood-poort is wellicht niet geselecteerd op uw laptop of notebook.	Selecteer een infrarood-poort. Zie "Afdrukken voorbereiden" op pagina 26.
	Het apparaat waar vandaan u wilt afdrukken en de printer zijn niet correct geplaatst.	<ul style="list-style-type: none"> • Plaats het apparaat waar vandaan u wilt afdrukken op een afstand tot 1 meter van de printer en binnen een totale hoek van 30 graden van de infraroodlens van de printer. • Zorg dat het pad tussen de twee infraroodapparaten vrij is van obstakels. • Zorg ervoor dat er zich op de twee infrarood-lenzen geen vuil of vet bevindt.

Ir Is er een probleem met het infrarood (Ir)-afdrukken? *Vervolg*

Wat is het probleem?	Mogelijke oorzaak	Probleem oplossen...
Er komt geen verbinding tot stand of overdracht neemt meer tijd in beslag dan gebruikelijk. <i>(vervolg)</i>	Een lichtbron interfereert wellicht met het signaal.	<ul style="list-style-type: none"> • Zorg ervoor dat er geen lichtbron rechtstreeks in de infraroodlens schijnt. • Plaats het apparaat waar vandaan u afdrukt dichterbij de infraroodlens op de printer.
De printer drukt slechts een deel van een pagina of een document af.	Het apparaat waar vandaan u afdrukt is wellicht verplaatst tot buiten het bereik van de infraroodlens van de printer.	Probeer de apparaten opnieuw uit te lijnen binnen 3-30 seconden. Als de afdruktaak niet wordt hervat, moet u het afdrukproces opnieuw starten.
Met uw Palm Pilot kunt u slechts een agenda-afspraak afdrukken.	Voor uw Palm Pilot is wellicht geen afdruktoepassing geïnstalleerd.	Er moet een afdruktoepassing zijn geïnstalleerd om meer dan een agenda-afspraak ineens te maken.



HP Customer Care

HP DeskJet-printers staan bekend om hun kwaliteit en betrouwbaarheid, dus u hebt een uitstekende keuze gemaakt. Als u toch hulp nodig hebt, kunt u gebruik maken van de veelgeprezen service van HP Customer Care. De medewerkers van deze ondersteuningsdienst geven professionele adviezen aan gebruikers van HP-printers of beantwoorden vragen over specifieke problemen. HP Customer Care is online of per telefoon te bereiken en geeft snel antwoord op uw vragen.



HP Customer Care Online

Met een klik op de muis naar een snelle oplossing!

Bij **HP Customer Care Online** kunt u voor al uw vragen over HP-producten terecht. U vindt hier een breed scala aan informatie, van nuttige tips voor het afdrucken tot de nieuwste product- en softwareversies. En dat alles gratis, 24 uur per dag, zeven dagen per week.

Als op uw computer een modem is aangesloten en u op een online service bent geabonneerd of directe toegang hebt tot het Internet, kunt u op de volgende websites een grote hoeveelheid informatie over uw printer vinden:

Duits:	http://www.hp.com/cposupport/de
Engels:	http://www.hp.com/go/support/
Frans:	http://www.hp.com/cposupport/fr
Japans:	http://www.jpn.hp.com/CPO_TC/eschome.htm
Koreaans:	http://www.hp.co.kr/go/support/
Portugees:	http://www.hp.com/cposupport/pt
Spaans:	http://www.hp.com/cposupport/es/
Traditioneel Chinees:	http://support.hp.com.tw/psd
Vereenvoudigd Chinees:	http://www.hp.com.cn/go/support
Zweeds:	http://www.hp.com/cposupport/sv

Kies voor een land of taal **HP Customer Care Online** op <http://www.hp.com/apcpo-support/regional.html>. Van hieruit kunt u koppelingen maken naar **HP Customer Care User Forums** en **HP Customer Care Email**. Ga naar de pagina voor uw product (bijv. HP DeskJet 990C) en kies vervolgens voor **Verbinden met HP**.



HP Customer Care Online *vervolg*

HP Customer Care gebruikersforums

Ze zijn gebruikersvriendelijk. Ze zijn informatief. Alle reden dus om eens een bezoek te brengen aan onze forums. U kunt hier berichten inzien die door andere HP-gebruikers zijn achtergelaten. Dit is een goede manier om antwoorden op uw vragen te vinden. U kunt ook zelf vragen posten en later terugkomen om te kijken of er ideeën en suggesties zijn van ervaren gebruikers en systeembeheerders.

HP Customer Care per e-mail

Neem contact op met HP via e-mail en ontvang een persoonlijk antwoord van een onderhoudstechnicus van HP Customer Care. Normaal gesproken krijgt u binnen 24 uur vanaf ontvangst antwoord (behalve tijdens vakantieperioden). Een bijzonder handige optie voor alle niet-urgente vragen. Ga om e-mail te versturen naar <http://contact.external.hp.com/support/menu/menu-post.html>.

HP Customer Care audiotips (alleen in de V.S.)

Voor eenvoudige antwoorden op veelvoorkomende vragen en problemen met HP DeskJet-printers kunt u gratis de geautomatiseerde telefonische hulpdienst bellen: (877) 283-4684.

Printer Softwzijn Updates

Printersoftware (ook wel printerdriver genoemd) stelt de printer in staat om met uw computer te communiceren. HP levert printersoftware en nieuwe softwareversies voor Windows-besturingssystemen. Neem voor MS-DOS-printersoftware contact op met de fabrikant van uw softwareprogramma. U hebt verschillende mogelijkheden om de printersoftware te verkrijgen:

- Download de printersoftware van de website **HP Customer Care Online**. Zie “HP Customer Care Online” op pagina 78 voor de adressen van de HP-websites.
- Als u Windows 95, 98 of 3.1x gebruikt en diskettes nodig hebt in plaats van een cd, kunt u de printersoftware kopiëren naar diskettes door met uw cd met printersoftware naar uw HP-dealer te gaan of een vriend met een cd-rom-station. Neem wel minstens zes lege diskettes mee. U begint met de installatie van de printersoftware om de diskettes te maken. Wanneer het openingsscherm verschijnt, selecteert u **Printersoftware op diskettes zetten** en volgt u de instructies op het scherm.
- Als u zich in de Verenigde Staten bevindt, uw printer voor de eerste keer installeert en geen cd-rom-station hebt of toegang tot **HP Customer Care Online**, kunt u de printersoftware op 3,5-inch diskettes bestellen door (661) 257-5565 te bellen (er kunnen verzend- en transportkosten in rekening worden gebracht). Extra software die de cd wellicht bevat, wordt niet op diskettes geleverd.

- Als u zich in de Verenigde Staten bevindt en een nieuwe softwareversie nodig hebt, kunt u de printersoftware downloaden vanaf de website van HP: <http://www.hp.com/go/support>. Als u geen toegang tot de website hebt, belt u (661) 257-5565. Nieuwe softwareversies zijn tegen de kosten van de cd of de diskettes plus verzendkosten verkrijgbaar.
- Klanten buiten de Verenigde Staten die de driver niet van **HP Customer Care Online** (zie pagina 78) kunnen downloaden, kunnen contact opnemen met het dichtstbijzijnde **HP Customer Care Center** (zie pagina 80).



HP Customer Care voor reparaties

Voor reparaties aan uw HP-printer kunt u het **HP Customer Care Center** bellen. U krijgt dan een deskundige onderhoudstechnicus aan de lijn die uw probleem beoordeelt en de reparatieprocedure coördineert. Deze service is gratis gedurende de beperkte garantieperiode. Na de garantieperiode worden reparatiekosten op basis van tijd en materiaal in rekening gebracht.



HP Customer Care per telefoon

Telefonische ondersteuning wordt binnen 30 dagen na de aankoopdatum gratis verstrekt. Als u interlokaal belt, betaalt u echter wel het gewone tarief voor interlokaal telefoneren.

Ga als volgt te werk voordat u belt om hulp:

- 1 U hebt de *Quick Start-poster* en deze *Gebruikershandleiding* geraadpleegd voor informatie over installatie en het oplossen van problemen.
- 2 U hebt **HP Customer Care Online** (zie pagina 78) geraadpleegd voor hulp bij producten.
- 3 Als u zich in de Verenigde Staten bevindt, belt u **HP Customer Care audiotips**, de gratis geautomatiseerde telefonische hulpdienst op (877) 283-4684 voor snelle en eenvoudige oplossingen voor veelgestelde vragen over HP DeskJet-printers.

4 Als u het probleem niet kunt oplossen met behulp van het bovenstaande, belt u een HP-onderhoudstechnicus terwijl u in de buurt van uw computer en printer bent. Voordat u belt, moet u de volgende informatie bij de hand hebben:

- Het serienummer van de printer (het label bevindt zich aan de onderzijde van de printer).

- Het modelnummer van de printer (het label bevindt zich aan de voorzijde van de printer).

- Het model van de computer.

- De versie van de printersoftware en het softwareprogramma (indien van toepassing). Als u wilt weten over welke versie van de printerdriver u beschikt, gaat u naar de HP DeskJet-werkset, klikt u op het printerpictogram op de titelbalk en selecteert u **Info** in het vervolgmenu.

Wij kunnen u dan direct helpen met uw problemen.

Zie onderstaande lijst of bezoek de website van HP:

http://www.hp.com/cposupport/mail_support.html voor het telefoonnummer van het **HP Customer Care Center** in uw land:

• Argentinië	541778/-8380
• Australië	+61 3 8877 8000
• België (Frans)	+32 (0)2 62688 07
• België (Nederlands)	+32 (0)2 62688 06
• Brazilië	+11 829-6612
• Canada	(905) 206-4663
• Chili	800 36 0999
• China	+86 (0) 10 6564 5959
• Denemarken	+45 (0) 39 29 4099
• Duitsland	+49 (0) 180 52 58 143
• Engels Internationaal	+44 (0) 171 512 5202
• Filippijnen	+66 2 867 3551
• Finland	+358 (0) 203 4 7 288
• Frankrijk	+33 (0) 143623434
• Griekenland	+30 0 1 619 64 11
• Hongarije	+36 (0) 1382 1111
• Hongkong	(800) 96 7729
• Ierland	+353 (0) 1662 5525
• India	+91 11 682 60 35
• Indonesië	+62 21 350 3408
• Israël	+972- 0 - 9-9524848
• Italië	+39 (0)2 0 10350
• Japan	03-3335-8333
• Korea	+82 2 3270 0700

• Korea, buiten Seoul	080 999 0700
• Maleisië	+60 3 2952566
• Maleisië, Penang	1 300 88 00 28
• Mexico	01 800 472 6684
• Nederland	+31 (0) 20 606 8751
• Nieuw-Zeeland	(+64) 9 356-6640
• Noorwegen	+47 22 116299
• Oostenrijk	+43 0 711.420 10 80
• Polen	+48 22 519 06 00
• Portugal	+351 21 317 6333
• Rusland, Moskou	+7 095 797 3520
• Rusland, St. Petersburg	+7 812 346 7997
• Singapore	+65.272 5300
• Spanje	+34 9 02321 123
• Taiwan	+886 2-2717-0055
• Thailand	+66 2 661 4011
• Tsjechië	+42 (02) 6130 7310
• Turkije	+90 0 212 221 6969
• Venezuela	800 47 888
• Verenigd Koninkrijk	+44 (0) 207 512 5202
• Verenigde Staten	(208) 344 4131
• Vietnam	+84 0 8 823 4530
• Zuid Afrika, binnen RSA	086 000 1030
• Zuid Afrika, buiten RSA	+27-11 258 9301
• Zweden	+46 (0) 8 6192170
• Zwitserland	+41 (0) 84 8801111

Als de periode van gratis telefonische ondersteuning is verstreken

U kunt tegen vergoeding nog steeds hulp krijgen van HP. Prijzen kunnen zonder voorafgaande aankondiging worden gewijzigd. **HP Customer Care Online Help** (zie pagina 78) op het Internet blijft gratis beschikbaar!

- Voor eenvoudige vragen belt u (900) 555-1500 (alleen in de Verenigde Staten). De kosten bedragen \$2,50 per minuut en worden in rekening gebracht vanaf het moment dat u met een technicus bent verbonden.
- Voor gesprekken vanuit Canada of voor gesprekken binnen de Verenigde Staten waarvan u verwacht dat ze langer dan tien minuten zullen duren, belt u (800) 999-1148. De kosten bedragen \$25 per gesprek en deze worden in rekening gebracht via uw Visa-kaart of MasterCard.
- Als tijdens het telefoongesprek blijkt dat uw printer moet worden gerepareerd en als de garantie op uw printerhardware nog niet is verstreken (zie “Verklaring van Bepaalde Garantie” in uw *Naslaghandleiding*), zijn de gesprekskosten voor rekening van HP. Voor landen waar de bovenstaande gratis telefoonnummers niet beschikbaar zijn, kan het gewone tarief voor interlokaal telefoneren van toepassing zijn.

Verlenging van de garantie

Als u de beperkte garantie op uw printer wilt verlengen, kunt u het volgende doen:

- Neem contact op met uw dealer om de garantie te verlengen.
- Als uw dealer geen onderhoudscontracten aanbiedt, belt u rechtstreeks naar HP en vraagt u om informatie over onze onderhoudscontracten. Bel in de Verenigde Staten (800) 446-0522 en bel in Canada (800) 268-1221. Voor serviceovereenkomsten buiten de Verenigde Staten en Canada kunt u contact opnemen met een lokale HP-vestiging.

Meer informatie over uw printer

Specificaties

DeskJet 990Cxi modelnummer C6455A
DeskJet 990Cse modelnummer C6455B

Snelheid bij afdrukken van zwarte tekst*

Concept: tot 17 pagina's per
minuut

Snelheid bij afdrukken van gemengde tekst met afbeeldingen in kleur *

Concept: tot 13 pagina's per
minuut

Zwarte tekst TrueType™ resolutie (afhankelijk van papieroort)

Concept: 300 x 300 dpi
Normaal: 600 x 600 dpi
Beste: 600 x 600 dpi

Kleur resolutie (afhankelijk van papieroort)

Concept: 300 x 300 dpi
Normaal: PhotoREt
Beste: PhotoREt

* Cijfers bij benadering. De uiteindelijke snelheid is afhankelijk het papier, de systeemconfiguratie, de gebruikte toepassingen en de complexiteit van het document.

Resolutie afdrukken op fotopapier

PhotoREt
1200 x 2400 dpi

Afdruktechnologie

Afdrukken met drop-on-demand thermische inktjetprinter

Software compatibiliteit

Compatibel met MS Windows (3.1x, 95, 98 2000 en NT 4.0)
MS-DOS-programma's

Maximale belasting

5000 pagina's per maand

Geheugen

8MB intern RAM

Knoppen/lampjes

Knop Annuleren
Statuslampje inktpatroon
knop en lampje Doorgaan
Knop en lampje Aan/uit
Infrarood-lampje

I/O-interface

Centronics parallel, IEEE 1284-compatibel met 1284-B
receptacle
USB (Universele seriële bus)
IrDA versie 1.1, 4 Mbps

Afmetingen

Met module Automatisch dubbelzijdig afdrukken:
440 mm breed x 196 mm hoog x 435 mm diep
(43,99 cm breed x 19,61 cm hoog x 43,51 cm diep)

Zonder module Automatisch dubbelzijdig afdrukken:
440 mm breed x 196 mm hoog x 375 mm diep
(43,99 cm breed x 19,61 cm hoog x 37,49 cm diep)

Gewicht

Met module Automatisch dubbelzijdig afdrukken:
6,65 kg zonder inktpatronen

Besturings omgeving

Maximale bedrijfstemperatuur:

Temperatuur: 41 tot 104°C, 5 tot 104°F
Vochtigheidsgraad: 15 tot 80% RV niet-
condenserend

Aanbevolen omstandigheden voor de beste
afdrukkwaliteit:

Temperatuur: 15 tot 35°C, 59 tot 95°F
Vochtigheidsgraad: 20 tot 80% RV niet-
condenserend

Omstandigheden voor opslag:

Temperatuur: -40 tot 140°C, -40 tot 60°C

Stroom verbruik

maximaal 2 watt indien uitgeschakeld
gemiddeld 4 watt bij niet-afdrukken
gemiddeld 40 watt bij afdrukken

Voeding

Ingangsspanning: 100 tot 240 V
wisselstroom (±10%)
Ingangsfrequentie: 50/60 Hz (+3 Hz)

Wereldwijd automatische aanpassing aan netspanning en frequentie.

Geluidsniveaus voldoen aan ISO 9296

Geluidsvermogen, LWAd (1B=10dB):
6,0 B in modus Normaal.
Geluidsdruk, LpAm (afstand van omstanders tot geluidsbron):
47 dB in de modus Normaal.

Uitlijnen

Scheeftekk +/- .152 mm/mm op normaal papier
en: +/- .254 mm/mm op HP-transparantenfilms

Afdruk materiaal Gewicht

Papier:
U.S. Letter 60 tot 90 g/m²
Legal 75 tot 90 g/m²
Enveloppen: 75 tot 90 g/m²
Kaarten: Maximaal 200 g/m²
Bannerpapier: 60 tot 90 g/m²

Transport van afdruk materiaal

Vellen: maximaal 150
Banners: maximaal 20 vel
Enveloppen: maximaal 15
Kaarten: maximaal 45 kaarten
Wenskaarten: maximaal 5 kaarten
Transparanten: maximaal 30
Labels: maximaal 20 vellen met labels
(gebruik uitsluitend U.S. Letter-of
A4-formaat)

fotopapier: maximaal 20 vel
UITVOER-
ladecapaciteit:
Concept maximaal 35 vel
Normaal maximaal 50 vel
Beste maximaal 50 vel

Afdruk materiaal -formaat

Papier:
U.S. Letter 216 x 279 mm
Legal 216 x 356 mm
Executive 184 x 279 mm
A4 210 x 297 mm
A5 148 x 210 mm
B5-JIS 182 x 257 mm
Aangepast:
Breedte 77 tot 216 mm
Lengte 127 tot 356 mm
Banner:
U.S. Letter 216 x 279 mm
A4 210 x 297 mm
Enveloppen:
U.S. nr. 10 105 x 241 mm
Invitation A2 111 x 146 mm
DL 220 x 110 mm
C6 114 x 162 mm
Indexkaarten/
wenskaarten: 76 x 127 mm
102 x 152 mm
127 x 203 mm
A6: 105 x 148,5 mm
Hagaki: 100 x 148 mm
Labels:
U.S. Letter 216 x 279 mm
A4 210 x 297 mm
Transparanten
U.S. Letter 216 x 279 mm
A4 210 x 297 mm
Foto (met verwijderlipje) 102 x 152 mm

Module Automatisch dubbelzijdig afdrukken specificaties

Module Automatisch dubbelzijdig afdrukken model no. C6463A

Maximale belasting

5000 pagina's per maand

Afmetingen

324 mm lang x 133 mm breed x 111 mm hoog

Gewicht

0,79 kg

Geluidsniveaus voldoen aan ISO 9296

Geluidsvermogen, LWAd (1B=10dB):

6,1 B in modus Normaal.

Geluidsdruk, LpAm (afstand van omstanders tot geluidsbron): 48 dB in de modus Normaal.

Gewicht van afdruk materiaal

Papierformaten Letter en A4: 60 tot 90 g/m²

Kaarten: max. 160 g/m²

Minimale afdrukmarges

Letter en Executive:

Linker- en rechtermarges	6,4 mm
Marges boven en onderzijde	11,68 mm

A4-formaat:

Linker en rechter marges	3,4 mm
Marges boven en onderzijde	11,7 mm

A5, B5, 12,70 x 20,32-kaart en aangepast formaat:

Linker en rechter marges	3,17 mm
Marges boven en onderzijde	11,7 mm

Formaat van afdruk materiaal

Papier:

Letter 216 x 279 mm
EXIT 184 x 279 mm
A4 (210 x 297 mm)
A5 (148 x 210 mm)
B5 (182 x 257 mm)

Kaarten:

127 x 203 mm

Aangepast papierformaat:

Minimum	100 mm x 148 mm
	10,01 mm x 14,81 mm
Maximum	216 mm x 297 mm
	21,59 x 29,72 mm

Soort afdruk materiaal *

Gewoon papier

HP helder wit inkjetpapier

Letter-formaat, 500 vel	C1824A
A4-formaat, 500 vel	C1825A
Letter-formaat, 250 vel	C5976B
A4-formaat, 250 vel	C5977B

HP Photo quality inkjetpapier, matte finish

Letter-formaat, 100 vel	C7007A
-------------------------	--------

HP Photo quality inkjetpapier, semi gloss

Letter-formaat, 25 vel	C6983A
A4-formaat, 25 vel (Europa)	C6984A
A4-formaat, 25 vel (Azië)	C7006A

HP Premium Inkjet Heavyweight Paper

A4-formaat, 100 vel	C1853A
---------------------	--------

Meer informatie over uw printer: Specificaties

HP Felt-textured Greeting Card Paper, Ivory/Half-fold Letter-size, 20 vel, 20 enveloppen C6828A

HP Professional Brochure & Flyer Paper, dubbelzijdig Glossy

Letter-formaat, 50 vel	C6817A
A4-formaat, 50 vel (Europa)	C6818A
A4-formaat, 50 vel (Azië)	C6819A

HP Professional Brochure & Flyer Paper, dubbelzijdig Glossy

Letter-formaat, 50 vel	C6955A
------------------------	--------

* De beschikbaarheid van afdruk materiaal varieert van land tot land.

N.B: "HP-fotopapier, dubbelzijdig, Satin/Glossy" en "HP Glossy Greeting Cards, wit Half-fold" worden niet ondersteund door de automatische dubbelzijdige afdrukmodule als gevolg van langere droogtijden.

Infrarood afdrukspecificaties

Bereik

91,44 cm

30 graden conus

Ondersteunde besturingssystemen

Sommige van de door infrarood ondersteunde besturingssystemen bevatten:

Windows 2000

Windows 98

Windows CE

Palm

Ondersteunde apparaten

Sommige van de door infrarood ondersteunde apparaten bevatten:

Laptops of notebooks met mogelijkheid tot infrarood (waaronder HP Omnibook)

Sommige Personal Digital Assistants (waaronder de Palm productlijn)

Sommige Windows CE apparaten (waaronder de HP Jornada)

Digitale camera's met mogelijkheid tot infrarood en het JetSend programma (waaronder de HP PhotoSmart)

Mobiele telefoons met mogelijkheid tot infrarood

Ondersteunde protocollen

IrLPT

JetSend

OBEX

Minimale afdruk marges

De printer kan niet buiten een bepaald deel van de pagina afdrukken. U moet er dus voor zorgen dat de inhoud van het document binnen het afdrukgebied valt. Wanneer u niet-standaard papierformaten gebruikt en de instelling **Speciaal papierformaat** selecteert op het tabblad **Instelling** van het dialoogvenster **Eigenschappen voor HP-printer**, moet de papierbreedte tussen de 77 en 215 mm liggen en de papierlengte tussen de 127 en 356 mm.

Papierformaat	Linker en rechter Marges	Bovenmarge	Ondermarge
A4-papier	3,4 mm	1,8 mm	11,7 mm
Letter-, Legal- en Executive-papier	6,4 mm	1,8 mm	11,7 mm
A5, B5 en Aangepast papierformaat	3,2 mm	1,8 mm	11,7 mm
Kaarten (76,2 x 127 mm, 101,6 x 152,4 mm, 127 x 203,2 mm en A6)	3,2 mm	1,8 mm	11,7 mm
Hagaki-kaarten	3,2 mm	1,8 mm	11,7 mm
Enveloppen	3,2 mm	1,8 mm	11,7 mm
Banners: A4 (210 x 297 mm)	3,4 mm	0,0 mm	0,0 mm
Banners: Letter (21,59 x 27,94 cm)	6,4 mm	0,0 mm	0,0 mm
Foto met verwijderlipje 112 x 152 mm	3,2mm	3,2mm	3,2mm

OPM: DOS-marges kunnen variëren. Raadpleeg de handleiding bij de DOS-toepassing voor meer informatie.

Systeemvereisten

Uw computer moet voldoen aan de volgende systeemvereisten:

Besturingssysteem	Minimale processorsnelheid	Vereiste hoeveelheid RAM	Vereiste geheugenruimte op vaste schijf *
Microsoft Windows 2000	Pentium 133 MHz	64 MB	40 MB
Microsoft Windows 95, 98 of NT 4.0	Pentium 66 MHz	32 MB	40 MB
Windows 3.1x	Pentium 66 MHz	8 MB	40 MB
MS-DOS versie 3.3 of hoger	486-processor	4 MB	5MB



* Als u foto's afdrukt, hebt u minimaal 100 MB beschikbare schijfruimte op de vaste schijf nodig. Als u afdrukt met een resolutie van 2400 x 1200 dpi, hebt u minimaal 400 MB beschikbare schijfruimte op de vaste schijf nodig.

Taalcodes

Taal	Code
Bahasa Indonesië	bin
Bulgarije	bul
Chinees (traditioneel)	cht
Chinees (vereenvoudigd)	chs
Deens	dan
Duits	deu
Engels	enu
Fins	fin
Frans	fra
Hongaars	hun
Italiaans	ita
Japans	jpn
Kazakh	kzh
Koreaans	kor
Nederlands	nld
Noors	non
Pools	plk
Portugees	ptb
Russisch	rus
Spaans	esm
Thais	tha
Tsjechisch	csy
Zweeds	svc

Benodigdheden en accessoires

Zie pagina 94 voor bestelinformatie.

Naam onderdeel	Onderdeelnummer
Interfacekabels	
Parallele interfacekabel die voldoet aan de norm HP IEEE 1284 (met <i>een 1284-A-stekker voor de computerpoort en een 1284-B-stekker voor de printerpoort</i>)	
2 meter lang	C2950A
3 meter lang	C2951A
HP-interfacekabel conform USB-standaard	C6518A
Inktpatronen	
 Zwart	HP 51645-serie of HP nr. 45
 Tri-Color	HP C6578-serie of HP nr. 78
Netsnoeren	
Argentinië	8121-0019
Australië	8121-0018
China, Taiwan, Filipijnen	8121-0024
Europa, Jordanië, Libanon, Noord-Afrika, Israël, Rusland, Baltische landen, Thailand, Indonesië, Caribisch gebied, Latijns Amerika	8121-0023
India	8121-0025
Japan	8121-0021
Korea	8121-0017
Singapore, Maleisië, Hongkong	8121-0026
V.S., Canada, Brazilië, Latijns-Amerika, Saudi-Arabië	8120-8900
Verenigd Koninkrijk, Midden-Oosten	8121-0022
Zuid-Afrika	8121-0020

Naam onderdeel	Onderdeelnummer
Andere vervangbare onderdelen	
Toegangsklep voor reiniging voor DJ990C Series-printer	C6426-60038
Accessoires	
HP-hulpmiddel voor tweezijdig afdrukken (niet in alle landen verkrijgbaar)	C6463A

Printer Installatieposters, naslaghandleidingen en netwerkhandleidingen

De meeste HP-printerdocumentatie kunt u ook bekijken en afdrukken op <http://www.hp.com/go/support>.

Taal	Onderdeelnummers		
	QuickStart-poster	Naslaghandleiding	Netwerkhandleiding
Arabisch	C6455-90074	C6455-90060	C6455-90050
Bahasa Indonesia	C6455-90076	C6455-90066	C6455-90056
Bulgaars	C6455-90075	C6455-90064	C6455-90054
Chinees (traditioneel)	C6455-90077	C6455-90065	C6455-90055
Chinees (vereenvoudigd)	C6455-90077	C6455-90065	C6455-90055
Deens	C6455-90070	C6455-90062	C6455-90052
Duits	C6455-90074	C6455-90061	C6455-90051
Engels	Vraag nummers aan bij order		
Ests	C6455-90075	C6455-90064	C6455-90054
Fins	C6455-90070	C6455-90062	C6455-90052
Frans	Vraag nummers aan bij order		
Grieks	C6455-90075	C6455-90064	C6455-90054
Hebreeuws	C6455-90075	C6455-90064	C6455-90054
Hongaars	C6455-90072	C6455-90063	C6455-90053
Italiaans	C6455-90074	C6455-90060	C6455-90050
Japans	C6455-90076	C6455-90066	C6455-90056
Kazakh	C6455-90075	C6455-90064	C6455-90054
Koreaans	C6455-90077	C6455-90065	C6455-90055
Kroatisch	C6455-90072	C6455-90063	C6455-90053

Taal	Onderdeelnummers		
	QuickStart-poster	Naslaghandleidingen	Netwerkhandleiding
Litouws	C6455-90075	C6455-90064	C6455-90054
Nederlands	C6455-90074	C6455-90060	C6455-90050
Noors	C6455-90070	C6455-90062	C6455-90052
Pools	C6455-90072	C6455-90063	C6455-90053
Portugees	Vraag nummers aan bij order		
Roemeens	C6455-90072	C6455-90063	C6455-90053
Russisch/ Cyrillisch	C6455-90075	C6455-90064	C6455-90054
Sloveens	C6455-90072	C6455-90063	C6455-90053
Slowaaks	C6455-90072	C6455-90063	C6455-90053
Spaans	Vraag nummers aan bij order		
Thais	C6455-90077	C6455-90065	C6455-90055
Tsjechisch	C6455-90072	C6455-90063	C6455-90053
Turks	C6455-90072	C6455-90063	C6455-90053
Zweeds	C6455-90070	C6455-90062	C6455-90052

Papier en ander afdruk materiaal

De beschikbaarheid van speciaal afdruk materiaal varieert van land tot land.

Papiersoort/beschrijving	Onderdeelnummer
HP Bright White InkJet Paper *	
A4 (210 x 297 mm), 250 vel	C5977B
A4 (210 x 297 mm), 500 vel	C1825A
U.S. Letter, 250 vel	C5976B
U.S. Letter, 500 vel	C1824A
HP Premium Inkjet Paper	
A4 (210 x 297 mm), 200 vel	C51634Z
U.S. Letter, 200 vel	C51634Y
HP Premium InkJet Heavyweight Paper *	
A4 (210 x 297 mm), 100 vel	C1853A
HP Professional Brochure & Flyer Paper, dubbelzijdig Matte Finish *	
U.S. Letter, 50 vel	C6955A
HP Professional Brochure & Flyer Paper, dubbelzijdig Glossy *	
Aziatisch A4 (210 x 297 mm), 50 vel	C6819A
Europees A4 (210 x 297 mm), 50 vel	C6818A
U.S. Letter, 50 vel	C6817A
HP Photo Paper, dubbelzijdig, Satin/Glossy	
Aziatisch A4 (210 x 297 mm), 20 vel	C6765A
Europees A4 (210 x 297 mm), 20 vel	C1847A
U.S. Letter, 20 vel	C1846A

Papiersoort/beschrijving	Onderdeelnummer
HP Premium Photo Paper, Glossy	
Aziatisch A4 (210 x 297 mm), 15 vel	C6043A
Europees A4 (210 x 297 mm), 15 vel	C6040A
U.S. Letter, 15 vel	C6039A
HP Premium Plus Photo Paper, Glossy	
A4 (210 x 297 mm), 20 vel	C6832A
U.S. Letter, 20 vel	C6831A
HP Premium Plus Photo Paper, Matte	
A4 (210 x 297 mm), 20 vel	C6951A
U.S. Letter, 20 vel	C6950A
HP Premium Plus Photo Paper, Glossy	
Europees A4 (102 x 152 mm voltooid formaat), 20 vel	C6945A
U.S. (102 x 152 mm voltooid formaat), 20 vel	C6944A
HP Premium Inkjet Transparency	
A4 (210 x 297 mm), 20 vel	C3832A
A4 (210 x 297 mm), 50 vel	C3835A
U.S. Letter, 20 vel	C3828A
U.S. Letter, 50 vel	C3834A

Papiersoort/beschrijving	Onderdeelnummer
HP Bannerpapier	
A4 (210 x 297 mm), 100 vel	C1821A
U.S. Letter, 100 vel	C1820A
HP Matte Greeting Cards, White/Quarter-fold	
A4 (210 x 297 mm), 20 vel, 20 enveloppen	C6042A
U.S. Letter, 20 vel, 20 enveloppen	C1812A
HP Felt-textured Greeting Cards, Ivory/Half-fold *	
U.S. Letter, 20 vel, 20 enveloppen	C6828A
HP Glossy Greeting Cards, White/Half-fold	
A4 (210 x 297 mm) 10 vel, 10 enveloppen	C6045A
U.S. Letter, 10 vel, 10 enveloppen	C6044A
HP Iron-on T-Shirt Transfers	
Aziatisch A4 (210 x 297 mm), 10 vel	C6065A
Europees A4 (210 x 297 mm), 10 vel	C6050A
U.S. Letter, 10 vel	C6049A
HP Restickables, Large Round Inkjet Stickers	
U.S. Letter, 10 vel (90 stickers)	C6822A
HP Restickables, Large Square Inkjet Stickers	
U.S. Letter, 10 vel (90 stickers)	C6823A

Papiersoort/beschrijving	Onderdeelnummer
HP Photo quality inkjetpapier, mat *	
U.S. Letter, 100 vel	C7007A
HP Photo quality inkjetpapier, glossy *	
Aziatisch A4 (210 x 297 mm), 25 vel	C7006A
Europees A4 (210 x 297 mm), 25 vel	C6984A
U.S. Letter, 25 vel	C6983A

* Deze papiersoorten worden ondersteund door de module Automatisch dubbelzijdig afdrukken.

Opmerking: Als u wilt weten welk kringlooppapier geschikt is voor uw printer, neem dan contact op met een lokale HP-vestiging en vraag naar de HP InkJet Printer Family Paper Specifications Guide, HP onderdeelnummer 5961-0920.

Bestelinformatie

Bel de dichtstbijzijnde HP-dealer om benodigdheden of accessoires voor uw printer te bestellen, of bel HP DIRECT via een van de volgende telefoonnummers als u een snelle levering wenst.

In de Verenigde Staten kunt u benodigdheden en accessoires direct bij HP kopen op het adres www.hpshopping.com. U kunt ook bellen met HP Shopping Village op 1-888-999-4747. In Europa kunt u benodigdheden en accessoires direct bij HP kopen www.hp-go-supplies.com/order/index.shtml.

- **Argentinië:** (54 1) 787-7100
Fax: (54 1) 787-7213
Hewlett-Packard Argentina,
Montañeses 2150 1428
Buenos Aires, Argentina
- **Australië/Nieuw-Zeeland:** (03) 895-2895
China Resources Bldg.
26 Harbour Road
Wanchai, Hong Kong

- **België:** 02/778 3092 (of 3090, 3091)
Fax: 02/778 3076
Hewlett-Packard Belgium SA/NV
100 bd. de la Woluwe/Woluwedal
1200 BRUXELLES
- **Brazilië:** Centro de Informacoes HP
Grande São Paulo: 11 3747-7799
Demais Localidades: 0800-157751
Fax: (011) 829-7116
Centro de Informacoes HP
Hewlett Packard Brasil S.A.
Caixa Postal 134, Rua Clodomiro Amazonas, 258
CEP 04534-011, São Paulo - SP
- **Canada:** (800) 387-3154, (905) 206-4725
Fax: (905) 206-3485/-3739
Hewlett-Packard (Canada) Ltd.
5150 Spectrum Way
Mississauga, Ontario L4W 5G1
Toronto: (416) 671-8383
- **Chili:** (56 2) 203-3233
Fax: (56 2) 203-3234
Hewlett-Packard de Chile SA
Av. Andres Bello 2777, Oficina 1302
Los Condes, Santiago, Chile
- **Denemarken:** 45 99 14 29
Fax: 42 81 58 10
Hewlett-Packard A/S
Kongevejen 25, 3460 BIRKEROD

- **Duitsland:** 07031-145444
Fax: 07031-141395
Hewlett-Packard GmbH, HP Express Support
Ersatzteil-Verkauf, Herrenberger Str. 130
71034 BOEBLINGEN
- **Finland:** (90) 8872 2397
Fax: (90) 8872 2620
Hewlett-Packard Oy
Varaosamyynti, Piispankalliontie 17
02200 ESPOO
- **Frankrijk:** (1) 40 85 71 12
Fax: (1) 47 98 26 08
EuroParts
77 101 avenue du Vieux Chemin de Saint-Denis
92625 GENNEVILLIERS
- **Internationale Verkoopafdeling:** (41) 22 780 4111
Fax: (41) 22 780-4770
Hewlett-Packard S. A., ISB
39, rue de Veyrot 1217 MEYRIN 1
GENEVE - SUISSE
- **Italië:** 02/9212.2336/2475
Fax: 02/92101757
Hewlett-Packard Italiana S. P. A.
Ufficio Parti di ricambio
Via G. Di Vittorio, 9
20063 Cernusco s/N (MI)
- **Japan:** (03) 3335-8333
Hewlett-Packard Japan Ltd.
29-21 Takaido-Higashi 3-chome, sugninami-ku
Tokyo 168-8585

- **Korea:** (02) 3270-0720
Fax: (02) 3270-0894
Hewlett-Packard Korea
16-58 Hangangro3ga Yongsangu
Seoul, Korea
- **Latin America Headquarters:** (305) 267-4220
Fax: (305) 267-4247
5200 Blue Lagoon Drive, Suite 930
Miami, FL 33126
- **Mexico:** (52 5) 258-4600
Fax: (54 1) 258-4362
Hewlett-Packard de Mexico, S.A. de C.V
Prolongación Reforma #470
Colonia Lomas de Santa Fe, C.P. 01210 Mexico
- **Nederland:** 0 33 450 1808
Fax: 0 33 456 0891
Hewlett-Packard Nederland B. V.
Parts Direct Service
Basicweg 10
3821 BR AMERSFOORT
- **Noorwegen:** 22735926
Fax: 22735611
Hewlett-Packard Norge A/S, Express Support
Drammensveien 169-171
0212 Oslo
- **Oostenrijk - zuidoostelijk gebied:**
43 (0) 7114 201080
Fax: (43-0222) 25 000, ext. 610
Hewlett-Packard Ges.m.b.H.
Ersatzteilverkauf Lieblg. 1
A-1222 Wenen
- **Spanje:** 1 6 31 14 81
Fax: 1 6 31 12 74
Hewlett-Packard Espanola S.A.
Departamento de Venta de Piezas
Ctra N-VI, Km. 16,500
28230 LAS ROZAS, Madrid
- **Venezuela:** (58 2) 239-4244/4133
Fax: (58 2) 207-8014
Hewlett-Packard de Venezuela C.A.
Tercera Transversal de Los Ruices Norte
Edificio Segre, Caracas 1071, Venezuela
Apartado Postal 50933, Caracas 1050
- **Verenigd Koninkrijk:**
+44 1765 690061
Fax: +44 1765 690731
Express Terminals, 47 Allhallowgate
Ripon, North Yorkshire
- +44 181 568 7100
Fax: +44 181 568 7044
Parts First, Riverside Works
Isleworth, Middlesex, TW7 7BY
- +44 1734 521587
Fax: +44 1734 521712
Westcoast, 28-30 Richfield Avenue
Reading, Berkshire, RG1 8BJ
- **Verenigde Staten:** (800) 227-8164
- **Zweden:** 8-4442239
Fax: 8-4442116
Hewlett-Packard Sverige AB
Skalholtsgatan 9, Box 19
164 93 KISTA
- **Zwitserland:** 056/279 286
Fax: 056/279 280
Elbatex Datentechnik AG
Schwimmbadstrasse 45, 5430 WETTINGEN

Andere landen

- Hewlett-Packard Company
Intercontinental Headquarters,
3495 Deer Creek Road,
Palo Alto, CA 94304, V.S.

Juridische informatie

Overheidsvoorschriften

Hewlett-Packard Company

This device complies with part 15 of the FCC Rules. Operation is subject to the following two conditions:

(1) This device may not cause harmful interference, and (2) this device must accept any interference received, including interference that may cause undesired operation.

Pursuant to Part 15.21 of the FCC Rules, any changes or modifications to this equipment not expressly approved by Hewlett-Packard Company may cause harmful interference, and void your authority to operate this equipment. Use of a shielded data cable is required to comply with the Class B limits of Part 15 of the FCC Rules.

For further information, contact:

Hewlett-Packard Company
 Manager of Corporate Product Regulations
 3000 Hanover Street
 Palo Alto, Ca 94304
 (415) 857-1501

NOTE: This equipment has been tested and found to comply with the limits for a Class B digital device, pursuant to part 15 of the FCC rules. These limits are designed to provide reasonable protection against harmful interference in a residential installation. This equipment generates, uses, and can radiate radio frequency energy and, if not installed and used in accordance with the instructions, can cause harmful interference to radio communications. However, there is no guarantee that interference will not occur in a particular installation. If this equipment does cause harmful interference to radio or television reception, which can be determined by turning the equipment off and on, the user is encouraged to try to correct the interference by one or more of the following measures:

- Reorient or relocate the receiving antenna.
- Increase the separation between the equipment and the receiver.
- Connect the equipment into an outlet on a circuit different from that to which the receiver is connected.
- Consult the dealer or an experienced radio/TV technician for help.

LED Indicator Statement

The display LEDs meet the requirements of EN 60825-1.

この装置は、情報処理装置等電波障害自主規制協議会（VCCI）の基準に基づくクラスB情報技術装置です。この装置は、家庭環境で使用することを目的としていますが、この装置がラジオやテレビジョン受信機に近接して使用されると受信障害を引き起こすことがあります。
 取り扱い説明書に従って正しい取り扱いをして下さい。

사용자 안내문 (B급 기기)
 이 기기는 비업무용으로 전자파장해검정용 낮은 기기로서, 주거지역에서는 물론 모든 지역에서 사용할 수 있습니다.

Verklaring van beperkte garantie

Software	Duur van HP-product
Inktpatronen	Beperkte garantie
Printer	90 dagen
	90 dagen
	1 jaar

A. Beperkte garantie

- Hewlett-Packard (HP) garandeert de eindgebruiker dat de hierboven genoemde HP-producten vrij zullen zijn van defecten in materiaal en afwerking voor de duur van de periode die hier is aangegeven, gerekend vanaf de datum van aanschaf. De verantwoordelijkheid voor het bewaren van het bewijs van aanschafdatum berust bij de klant.
- Voor software geldt de beperkte garantie van HP slechts voor het niet kunnen uitvoeren van programma-instructies. HP garandeert geen ononderbroken of storingsvrije werking van enig product.
- De beperkte garantie van HP heeft alleen betrekking op problemen die ontstaan bij normaal gebruik van het product en omvat niet het gevolg van:
 - Onjuist of onvoldoende onderhoud of onjuiste aanpassing;
 - Software, koppelingen, afdruk materiaal, onderdelen of verbruiksartikelen die niet zijn geleverd of worden ondersteund door HP; of
 - Gebruik van het product dat buiten de specificaties valt.
- Voor HP-printerproducten geldt dat het gebruik van een inktpatroon die niet afkomstig is van HP of van een opnieuw gevulde inktpatroon, niet van invloed is op de garantie voor de klant of op enig ondersteuningscontract tussen HP en de klant. Echter, in het geval dat storing of beschadiging aan de printer is toe te schrijven aan het gebruik van een niet-HP-patroon of een bijgevoelde patroon, zal HP voor het herstellen van de schade of het verhelpen van de storing de gebruikelijke bedragen voor tijd en materiaal in rekening brengen.
- Als HP tijdens de geldende garantietermijn bericht ontvangt van een gebrek in de software, afdrukmaterialen of inktpatronen die onder de garantiebevestiging vallen, zal HP het desbetreffende product vervangen. Als HP tijdens de geldende garantietermijn bericht ontvangt van een gebrek aan enig hardwareproduct dat onder de garantiebevestiging van HP valt, zal HP naar eigen inzicht het desbetreffende product repareren of vervangen.

- Indien HP niet in staat is om het defecte product te repareren dan wel te vervangen, zal HP binnen een redelijke termijn na op de hoogte te zijn gebracht van dit defect, de aanschafprijs vergoeden.
- HP is niet verplicht om een reparatie uit te voeren, een product te vervangen of de aanschafprijs terug te betalen als de klant het defecte product niet aan HP heeft teruggegeven.
- Een vervangend product mag nieuw of zo goed als nieuw zijn, maar de gebruikswaarde moet tenminste gelijk zijn aan die van het product dat vervangen wordt.
- De beperkte garantie van HP geldt in alle landen waar het desbetreffende HP-product door HP wordt gedistribueerd, met uitzondering van het Midden-Oosten, Afrika, Argentinië, Brazilië, Mexico, Venezuela en de Franse overzeese gebieden. Voor deze landen en gebieden is de garantie alleen geldig in het land waarin het product is aangeschaft. Contracten voor extra garantieservice als on-site-service kunnen worden afgesloten met iedere geautoriseerde HP-servicefaciliteit waar het product door HP of door een geautoriseerde importeur wordt gedistribueerd.

B. Beperkingen aan de garantie

- VOOR ZOVER TOEGESTAAN DOOR PLAATSELIJKE WETGEVING, GEVEN NOCH HP, NOCH HAAR LEVERANCIERS, EXPLICITIET NOCH IMPLICIET, ENIGE VERDERE GARANTIE OF DOEN ZIJ ENIGE BEWERING TERZAKE HP-PRODUCTEN. DIT GELDT IN HET BIJZONDER VOOR ENIGE GEIMPLICEERDE GARANTIE OF BEWERING BETREFFENDE VERKOOPBAARHEID, BEVREDIGENDE KWALITEIT EN GESCHIKTHEID VOOR EEN BEPAALD DOEL.

C. Beperkingen van aansprakelijkheid

- Voor zover toegestaan door plaatselijke wetgeving zijn de rechtsmiddelen die in deze verklaring worden verstrekt de enige en exclusieve rechtsmiddelen van de klant.

2. MET UITZONDERING VAN DE VERPLICHTINGEN WELKE SPECIFIEK ZIJN OPGENOMEN IN DEZE GARANTIEVERKLARING, ZIJN, VOOR ZOVER TOEGESTAAN DOOR PLAATSELIJKE WETGEVING, HP NOCH HAAR LEVERANCIERS AANSPRAKELIJK VOOR ENIGE DIRECTE, INDIRECTE, BIJZONDERE, INCIDENTELE SCHADE OF GEVOLGSCHADE, GEBASEERD OP CONTRACT, ONRECHTMATIGE DAAD OF ENIGE ANDERE JURIDISCHE THEORIE, ZELFS NIET INDIEN ZIJ OP DE HOOGTE ZIJN GEBRACHT VAN DE MOGELIJKHEID VAN ZULKE SCHADE.

D. Plaatselijke wetgeving

- De klant kan aan deze Garantie verklaring bepaalde rechten ontnemen. Daarnaast kan de klant over andere rechten beschikken. Deze andere rechten kunnen in de Verenigde Staten verschillen van staat tot staat, in Canada van provincie tot provincie en in de rest van de wereld van land tot land.
- Voor zover deze Garantie verklaring afwijkt van de plaatselijke wetgeving, zal deze Verklaring geacht worden te zijn aangepast aan deze plaatselijke wetgeving. Het is mogelijk dat krachtens deze lokale wetgeving bepaalde afwijzingen van aansprakelijkheid en beperkingen niet gelden voor de klant. Zo kunnen bijvoorbeeld sommige staten in de Verenigde Staten evenals sommige overheden buiten de Verenigde Staten (met inbegrip van provincies in Canada):
 - uitsluiten dat de afwijzingen en beperkingen in de Garantie verklaring de wettelijke rechten van een klant beperken (bijvoorbeeld het Verenigd Koninkrijk);
 - op een andere manier het vermogen van een fabrikant beperken om genoemde afwijzingen of beperkingen ten uitvoer te brengen; of
 - de klant extra rechten op garantie verschaffen, de termijn vaststellen van geïmpliceerde garanties die niet door de fabrikant kunnen worden afgewezen of bepaalde beperkingen van de duur van geïmpliceerde garanties niet toestaan.
- VOOR ZOVER WETTELIJK TOEGESTAAN, GELDT VOOR CONSUMENTENTRANSACTIES IN AUSTRALIË EN NIEUW-ZEELAND DAT DE VOORWAARDEN IN DEZE GARANTIEVERKLARING EEN AANVULLING ZIJN OP DE GELDENDE WETTIGE RECHTEN DIE VAN TOEPASSING ZIJN OP DE VERKOOP VAN HP-PRODUCTEN AAN DE KLANTEN.

Hewlett Packard Jaar 2000 Garantie voor via resellers gedistribueerde consumentenproducten

Met toepassing van de voorwaarden van de Hewlett-Packard Garantieverklaring die bij dit HP-product wordt meegeleverd, garandeert HP dat dit HP-product accuraat gegevens zal verwerken, met inbegrip van, maar niet beperkt tot, het berekenen, vergelijken en sorteren, van, naar en tussen de twintigste en eenentwintigste eeuw, en de jaren 1999 en 2000, met inbegrip van schrikkeljaarberekeningen, mits het HP-product wordt gebruikt in overeenstemming met de HP-productdocumentatie, inclusief elke instructie voor de installatie van "patches" of "upgrades", op voorwaarde dat alle andere producten (bijvoorbeeld hardware, software, firmware) die worden gebruikt in combinatie met dit HP-product op de juiste wijze gegevens uitwisselen met dit HP-product. Deze garantie is geldig tot en met 31 januari 2001.

Milieuverklaring

Hewlett-Packard streeft voortdurend naar verbeteringen in het ontwerp van de HP DeskJet-printers, om schadelijke gevolgen in kantoren en op de plaatsen waar de printers worden vervaardigd, verzonden en gebruikt, tot een minimum te beperken. Hewlett-Packard heeft ook methoden ontwikkeld om de schadelijke invloed van de afvalverwerking aan het einde van de levensduur van de printers tot een minimum te beperken.

Vermindering en opruiming

Papierverbruik: Met de functies voor automatisch/handmatig dubbelzijdig afdrukken van de printer kunt u het papierverbruik aanzienlijk verminderen. U legt daardoor minder beslag op natuurlijke hulpbronnen. Deze printer is geschikt voor het gebruik van kringlooppapier overeenkomstig DIN 19 309.

Ozon: Hewlett-Packard gebruikt in de fabricageprocessen geen chemicaliën die de ozonlaag aantasten (bijvoorbeeld CFK's).

Recycling

Deze printer is ontworpen met het oog op recycling. Het aantal materialen is tot een minimum beperkt, terwijl de functionaliteit en betrouwbaarheid gewaarborgd zijn. Andersoortige materialen kunnen gemakkelijk van elkaar worden gescheiden. De bevestigingsmiddelen en aansluitstukken zijn eenvoudig te vinden en kunnen met gewoon gereedschap worden verwijderd. De belangrijkste onderdelen zijn zodanig ontworpen dat ze op efficiënte wijze kunnen worden gedemonteerd en gerepareerd. De onderdelen van kunststof zijn voor het merendeel in slechts twee kleuren ontworpen met het oog op recycling. Enkele kleine onderdelen hebben een speciale kleur gekregen om aan te geven waar de gebruiker ze moet vastpakken.

Verpakking van de printer: De verpakkingsmaterialen van deze printer zijn zo gekozen dat ze tegen een minimale kostprijs maximale bescherming bieden, zo min mogelijk het milieu vervuilen en recycling vereenvoudigen. Dankzij het duurzame ontwerp van de HP DeskJet-printer blijven zowel verpakkingsmaterialen als schadevergoedingen tot een minimum beperkt.

Plastic onderdelen: De voornaamste plastic onderdelen zijn voorzien van informatie, in overeenstemming met internationale standaarden. Alle plastic onderdelen in de behuizing van de printer zijn technisch geschikt voor recycling en maken gebruik van een enkel polymeer.

Gebruiksduur van het product: Om u in staat te stellen zo lang mogelijk van uw DeskJet-printer te genieten, biedt HP de volgende mogelijkheden:

- Verlenging van de garantie: met HP SupportPack kunt u de garantieduur verlengen op HP-hardware en -producten en op alle aanvullende interne HP-componenten. U dient HP SupportPack binnen 30 dagen na aankoop aan te schaffen. Neem contact op met de dichtstbijzijnde HP-dealer voor deze service.
- Reserveonderdelen en verbruikscomponenten blijven vijf jaar na beëindiging van de productie beschikbaar.
- Terugname van product: u kunt dit product en de inktpatronen aan het einde van de levensduur aan HP retourneren. Neem contact op met uw plaatselijke HP-vestiging voor instructies.

Energieverbruik

Bij het ontwerp van deze printer is rekening gehouden met energiebesparing. De printer gebruikt minder dan 4 Watt in de ruststand. U spaart hiermee zowel natuurlijke hulpbronnen als geld, zonder dat dit ten koste van de prestaties van de printer gaat. Dit product voldoet aan de vereisten van het programma Energy Star (V.S. en Japan). Energy Star is een vrijwillig programma ter bevordering van de ontwikkeling van energiezuinige kantoorproducten. Energy Star is een in de V.S. gedeponerd dienstmerk van de United States Environmental Protection Agency. Hewlett-Packard Company werkt mee aan het programma Energy Star en heeft vastgesteld dat dit product voldoet aan de richtlijnen van Energy Star voor energiezuinigheid.



Energieverbruik in de uit-stand: Als de printer uit staat, wordt nog steeds een zeer kleine hoeveelheid energie verbruikt. U kunt dit voorkomen door de printer uit te zetten en vervolgens het netsnoer van de printer uit het stopcontact te halen.

Index

Getallen

- 1200 x 2400 dpi **10, 58, 63, 84**
- 2400 x 1200 dpi **39**

A

Aan/uit

- bestellen **90**
- knop **84**
- lampje **84**
- verbruik **84**

accessoires **90**

achterklep

- vervangbare onderdelen **90**
- verwijderen **59, 64**

afdrukinstellingen

- fabrieksinstellingen **10**
- huidig **10**
- selecteren **10**
- software **8**
- tabbladen **10**
- wijzigen **10**

afdrukken

- 1200 x 2400 dpi **10**
- 2400 x 1200 dpi **39**
- afdrukken **8**
- afdrukstand **11**
- banners **43**
- boek **33**
- dubbelzijdig, boek **11**
- dubbelzijdig, schrijfblok **11**
- enveloppen **35**
- enveloppen, stapel **36**
- faxen **61**
- foto's **39**
- grijstint **12**
- in DOS **13**
- in Windows 3.1x **13**
- in Windows 95, 98, 2000, NT **9**
- indexkaarten **37**
- klein afdruk materiaal **37**
- kleur **12**
- kwaliteit **47, 68**
- labels **38**

meerdere exemplaren **11**

- meerdere pagina's per vel **11**
- opstrijkaftbeelden **41**
- PhotoREt **10, 39**
- posters **42**
- randen **11**
- schrijfblok **33**
- spiegelbeeld **11**
- transparanten **34**
- vanaf laatste pagina **11**
- visitekaartjes **37**
- wenskaarten **40**

afdrukken beginnen bij laatste pagina **11**

afdrukken in grijstinten **68**

- Windows 3.1x **15**
- Windows 95, 98, 2000, NT 4.0 **12**

afdrukken met hoge resolutie

- 1200 x 2400 dpi **10, 58, 63, 84**
- 2400 x 1200 dpi **39**
- PhotoREt **10, 39, 58, 63, 84**

afdrukken op fotopapier **10, 39, 58, 63, 84**

afdrukken op volgorde **14**

afdrukkwaliteit
 1200 x 2400 dpi 10
 opnieuw gevulde inktpatronen
 gebruiken 51
 PhotoREt 10
 problemen 68, 71
 selecteren 10, 14
 verbeteren 68

afdrukmarges
 specificaties 88

afdrukmateriaal, *zie papier*

afdrukproblemen, *zie problemen*

afdrukstand 11, 14

afdrukvolgorde 11

automatisch dubbelzijdig afdrukken 23
 Boek 23
 Schrijfblok 23

automatische beeldverbetering 12

automatische papiersoort-sensor
 gebruiken 21
 uitschakelen 22

B

banners
 afdrukken 7, 10, 14, 43
 bestellen 93
 problemen 70
 softwarecompatibiliteit 70
 specificaties 85

benodigdheden 90
 bestellen 90
 namen en nummers van onderdelen 90
 papier en ander afdrukmateriaal 92

bestellen
 benodigdheden 90
 handleidingen 91
 papier en ander afdrukmateriaal 92–93
 regionale telefoonnummers 94–95

besturingsomgeving 84

boekbinden 33

C

ColorSmart II 15

Customer Care, *zie HP Customer Care*

D

DeskJet-werkset
 openen 15
 tabblad Configuratie 16
 tabblad Geschat inktniveau 16
 tabblad Hoe kan ik? 17
 tabblad Printerservice 16
 Windows 3.1x 17

dialoogvenster Eigenschappen voor HP-printer
 Windows 3.1x 13
 Windows 95, 98, 2000, NT 4.0 9

dialoogvensters
 Eigenschappen voor HP-printer 9

doorgaan-lampje 84

DOS, afdrukken 4

dpi
 2400 x 1200,
 afdrukken op 10, 39, 58, 63, 84
 PhotoREt 10, 39, 58, 63, 84

drivers, *zie printersoftware*

droogtijd
 verkorten 12
 verlengen 12

dubbelzijdig afdrukken 11, 14
 automatisch 23
 handmatig 33

E

energiegebruik 84

enveloppen
 een enkele afdrukken 35
 specificaties 85, 88
 stapel afdrukken 36

enveloppenleuf 7

F

fax afdrukken, problemen 61

formaat
 Aangepast papierformaat 85
 afdrukmateriaal 85
 Passend op papier 10

foto's
 afdrukken 39

G

- garantie
 - verklaring 97
 - verlenging 83
- Gebruikershandleiding bestellen 91
- grijstint 12

H

- handmatig dubbelzijdig afdrukken 33
- helderheid 12
- Help
 - gebruikersforums 79
 - HP Customer Care 78
 - klant
 - klikken met de rechtermuisknop 10
 - technische hulp
 - websites 78
- Help opvragen, *zie Help*
- HP Customer Care 78
 - telefoonnummers 81
- HP-previewer weergeven 11

I

- I/O-interface 84
- indexkaarten
 - afdrukken 37
 - ladecapaciteit 85
 - specificaties 85
- Infrared Data Association 25
- infrarood 24

- infrarood-afdrukken
 - HP PhotoSmart digitale camera
 - gebruiken 29
 - JetSend 30
 - laptop of notebook gebruiken 25
 - afdrukken 27
 - afdrukken voorbereiden 26
 - Infrarood-pictogram op de taakbalk
 - weergeven 27
 - infrarood-poort selecteren 26
 - inschakelen 25
 - laptop of notebook instellen 25
 - ondersteunde apparaten 24
 - ondersteunde besturingssystemen 24
 - Palm Pilot gebruiken 28
 - Windows CE-apparaat gebruiken 30
- infrarood-lampje 84
- infraroodlens 5
 - ononderbroken straal 5
- inkt
 - benodigheden 90
 - bestellen 90
 - droogtijd 12
 - inktniveaus, *zie Inkt is bijna op*
 - onderdeelnummers 16
 - strepen 48
 - tabblad Geschat inktniveau 16
 - vervangen 46
 - volume 12, 69

- inkt is bijna op
 - inktniveau controleren 16, 44
 - status inktpatroon, lampje 44, 45
- inktpatronen
 - aanbevolen temperaturen 48
 - bestellen 90
 - bewaren 48
 - gebruiken 48
 - inkt is bijna op 45
 - lampje 47
 - onderdeelnummers 16, 46, 51, 90
 - problemen 47, 48
 - reinigen 48–50
 - schade door navullen 51
 - status 44
 - statuslampje 5
 - vervanging 46
- inktstrepen 49
- installatie
 - problemen 53–57
- installatie printersoftware ongedaan maken 54
- installeren
 - printersoftware 53, 54
 - problemen 53, 54
 - software 53
 - USB-kabel 57
- instellingen, *zie afdrukinstellingen*

INVOER-lade
 capaciteit **85**
 gebruiken **6**

Ir **24**

Ir, *zie infrarood*

IrDA **25**

J

JetSend **30**

K

kaarten

specificaties **85, 88, 93**

kabels

bestellen **90**

USB **55, 56, 57, 61, 62, 63**

klein afdrukmetaal

afdrukken **37**

klep, achterklep **59, 64**

kleur

afdrukken **12**

grijstint **12**

helderheid **12**

instellingen **12**

schakeringsinstelling **12**

verzadiging **12**

kleur aanpassen **12**

kleurresolutie **84**

kleurschakering **12**

knop Annuleren **5, 84**

knop Doorgaan **84**

knop Fabrieksinstellingen **12**

knoppen

Aan/uit **5, 46, 48, 49, 66, 84**

Annuleren **5, 12, 84**

Doorgaan **5, 34, 58, 84**

Fabrieksinstellingen **12**

Help **12**

OK **12**

Toepassen **12**

kwaliteit, *zie afdrukkwaliteit*

L

labels

afdrukken **38**

ladecapaciteit **85**

papierstoringen met **59, 64, 65**

specificaties **85**

laden

capaciteit **85**

enveloppenleuf **7, 35**

gebruiken **6**

INVOER-lade **6, 85**

lengte en breedte aanpassen **6**

standen **6**

UITVOER-lade **7, 85**

lampjes

Aan/uit **5, 84**

Doorgaan **5, 84**

Infrarood **84**

Infrarood (Ir) -lens **5**

Online- **5**

Status inktpatroon **5, 44, 47**

liggend **11, 14**

liggende afdrukstand **67**

M

marges, minimale afdrutmarges **88**

maximale belasting **84**

meerdere exemplaren **11**

meerdere exemplaren afdrukken **11, 14**

meerdere pagina's per vel **11, 14**

2 pagina's per vel **11**

4 pagina's per vel **11**

paginarand tekenen **11, 14**

metrische papierformaten **85**

modi

1200 x 2400 dpi **84**

afdruksnelheden **84**

Beste **84**

Concept **84**

Normaal **84**

module Automatisch dubbelzijdig afdrukken

afdrukken met **23**

installeren **22**

modus Weinig geheugen **12**

N

nieuwe softwareversies **79**

O

omgekeerd afdrukken **11, 14**

onderdelen

benodigdheden **90**

bestellen **90**

onderdeelnummers **90**

- onderhoud
 - inktpatronen **44**
 - printer **31**
- online ondersteuning, websites **78**
- opstrijkafbelingen
 - afdrukken **41**
 - bestellen **93**
- opstrijkafbelingen, afdrukken **41**
- overheidsvoorschriften **96**

P

papier

- aangepast papierformaat **85**
- afdrukken op verschillende soorten papier **32**
- bestellen **92–93**
- formaat, aanbevolen **85**
- gewicht, aanbevolen **85**
- minimale afdrukmarges **88**
- ondersteunde soorten **85, 92, 93**
- papiergeleiders bijstellen **6**
- specificaties **85**
- papierafdrukstand
 - liggend **11, 14, 67**
 - staand **11, 14, 67**
- papierformaten
 - aangepast **85**
 - grootte aanpassen **10**
 - selecteren **10, 14**
 - specificaties **85, 88**
- papiergeleiders **6**

papierladen

- capaciteit **85**
- enveloppenleuf **7**
- INVOER-lade **6**
- papiergeleiders bijstellen **6**
- standen **6**
- UITVOER-lade **7**

papiersoort **10, 14**

- papierstoringen verhelpen **59, 64, 65**

- Passend op papier **10**

- PhotoREt **10, 39, 58, 63, 84**

- pictogrammen, status inkt patroon **45**

posters

- afdrukken **11, 14, 42**

- previewer **11**

printer

- aansluitingen **58**

- accessoires **90**

- drivers, *zie printersoftware*

- instellingen **8**

- kabel, parallel **55, 90**

- kalibratie **16**

- knoppen **6**

- laden **6**

- lampjes **5**

- nieuwe softwareversies **79**

- nieuwe versies van stuurprogramma's, *zie nieuwe softwareversies*

- onderdelen **90**

- onderhoud **31**

- papierladen **85**

- reinigen **31**

- reparatie **80**

- software **8, 79**

- specificaties **84**

- USB-kabel **57, 62, 63, 90**

- vlekken op **31**

- printer kalibreren **16, 69**

- printerinstellingen, *zie afdrukinstellingen*

- Printerservice, tabblad

- Windows 95, 98, 2000, NT 4.0 **16**

- printersoftware

- afdrukinstellingen **10**

- basisgebruik **10**

- downloaden **79**

- instellen **8**

- instellingen **10**

- nieuwe versies **79**

- printereigenschappen **10**

- problemen met installeren **53**

- tabbladen **10**

- problemen

- afdrukken **58–63**

- afdrukken in een hoek of niet gecentreerd

- afdrukken **67**

- afdrukkwaliteit **68, 69, 71**

- automatisch dubbelzijdig

- afdrukken **74–75**

- Automatische papiersoort **73**

- banners afdrukken **70**

- cd, niet leesbaar **53**

er is geen gebruik gemaakt van de
standaardinstellingen van de
printer 71

er is geen pagina afgedrukt 58, 59, 60

er komt een lege pagina uit de printer 61

er komt geen pagina uit
de printer 58, 59, 60

er valt papier op de vloer 73

fax 61

foto's 71

fout tijdens schrijven naar USB-poort 62

gedeelten van uitvoer ontbreken 48, 67

gedeelten van uitvoer op de verkeerde
plaats 67

Help 52

infrarood-afdrukken 76–77

inktpatronen 48

inkstrepes 48

installatie printersoftware ongedaan
maken 54

knipperend Aan/uit-lampje 64

knipperend Doorgaan-lampje 64, 65

knipperend Infrarood-lampje 66

knipperend Patroonstatus-lampje 65

knipperende lampjes 64

lampjes bovenaan knipperen 66

langzame printer 62, 63

LPT1-fout 62

ontbrekende regels of punten 48

papierstoring 59, 64, 65

printer gaat niet aan 63

printersoftware installeren 54

software-installatie 54

software, niet leesbaar 53

teveel inkt 69

uitvoer 67, 68

USB 55, 56, 57, 61, 62, 63

vastgelopen papier 59, 64, 65

problemen oplossen, *zie problemen*

R

randen 11

reinigen

- inktpatronen 49
- inktpatroonhouder 50
- printer 31

reparaties van de printer 80

resolutie

- 1200 x 2400 dpi 10
- 2400 x 1200 dpi 39
- Beste 84
- Concept 84
- foto's afdrukken 84
- kleur 84
- Normaal 84
- PhotoREt 10, 39
- specificaties 84

resolutie bij afdrukken op fotopapier 84

S

schrijfblok binden 33

selecteren

- afdrukinstellingen 10
- papierformaat 10
- papiersoort 10

services

- elektronische Gebruikershandleiding 16
- inktpatronen reinigen 16
- printer kalibreren 16
- testpagina 16
- werkset 15

Setup-poster

- bestellen 91

sleuf voor een envelop 7

snelheid, afdrukken 84

software, *zie printersoftware*

softwarecompatibiliteit 84

specificaties

- afdrukmarges 88
- infrarood-afdrukken 87
- module Automatisch dubbelzijdig
afdrukken 86
- papier 85
- printer 84–85

spiegelbeeld 11

staand 11, 14

staande afdrukstand 67

status inktpatroon **44**
 pictogrammen **45**
 status, statuslampje inktpatroon **5**
 statuslampje inktpatroon **84**
 systeemvereisten **88**

T

taakbalkpictogram Printerinstellingen **18**
 dialoogvenster Standaard
 Afdrukinstellingen **19**
 openen van het dialoogvenster
 Eigenschappen voor HP-printer **20**
 snelmenu **20**
 waarschuwingsmeldingsindicator **18**
 weergeven van waarschuwingsmeldingen
 voor inktpatronen **20**

taalcodes **89**

tabblad

Configuratie **16**

Funcities

Windows 3.1x **14**

Windows 95, 98, 2000, NT 4.0 **11**

Geavanceerd **12**

Geschat inkniveau **16**

Hoe kan ik? **17**

Instelling

Windows 3.1x **14**

Windows 95, 98, 2000 en NT 4.0 **10**

Kleur **15**

Printerservice

Windows 3.1x **16, 17**

Service **15**

technische hulp **78**
 technische hulp, *zie HP Customer Care*
 transparanten
 afdrukken **34**
 specificaties **85**

U

UITVOER-lade **7**

Verlenging **7**

USB

hubs **55**

inschakelen **55**

installatie **57**

problemen **55, 56, 57, 61, 62, 63**

snelheid verhogen **63**

V

vastgelopen papier, *zie papierstoringen*

vereisten, systeem **88**

verzadiging **12**

visitekaartjes

afdrukken **37**

W

websites **50, 53, 78, 91, 94**

wenskaarten

afdrukken **40**

specificaties **85**

Werkset, DeskJet **15, 17**

Windows 3.1x

afdrukken **13**

funcities **14**

instellingen **14**

printereigenschappen **13**

tabbladen **14**

werkset **17**

Windows 95, 98, 2000, NT 4.0

afdrukken **9**

funcities **11**

instellingen **10**

printereigenschappen **10**

tabbladen **10**

werkset **15**