



i n v e n t

Windows
Macintosh

Snelle naslaggids
hp deskjet 990c/980c/960c series

Nederlands

Eerste druk, oktober 2000
Copyright 2000 Hewlett-Packard Company.

Handelsmerken en licenties

Microsoft, MS-DOS en Windows zijn gedeponeerde handelsmerken van Microsoft Corporation.

Adobe en Acrobat zijn gedeponeerde handelsmerken van Adobe Systems Incorporated.

Mac, Macintosh en Mac OS zijn handelsmerken van Apple Computer Inc., gedeponeerd in de V.S. en andere landen.

Kennisgeving

De informatie in dit document kan zonder kennisgeving worden veranderd.

Hewlett-Packard biedt ten aanzien van dit materiaal volstrekt geen garantie, met inbegrip van, maar niet beperkt tot, de geïmpliceerde garanties van verkoopbaarheid en geschiktheid voor een bepaald doel.

Hewlett-Packard is niet aansprakelijk voor eventuele onjuistheden of voor directe, indirecte, incidentele of gevolgschade die het gevolg zou zijn van het verstrekken of het gebruiken van deze informatie of daarmee verband zou houden.

Niets uit dit document mag worden veelevoudigd door middel van fotokopie of op enig andere wijze of worden vertaald naar een andere taal zonder voorafgaande schriftelijke toestemming van Hewlett-Packard Company.

Termen en conventies

De volgende termen en conventies worden gebruikt in de *Snelle naslaggids*:

Termen

HP Deskjet 9xx wordt gebruikt om te verwijzen naar de HP Deskjet 990c, 980c, en 960c series printers ook **HP Deskjet** wordt hiervoor gebruikt.

Symbolen

Het symbool > leidt u door een aantal softwarestappen. Bijvoorbeeld:

Klik op **Start > Programma's > hp deskjet 9xx series > uitgave-info** om deze te bekijken.

Let op

Let op geeft aan dat het risico bestaat dat de HP Deskjet-printer of andere apparatuur beschadigd raakt.

Bijvoorbeeld:

Let op! Raak de inksproeiers of de koperen contactpunten van de inktpatroon niet aan. Als u deze onderdelen aanraakt, kunnen de sproeiers verstopt raken, kunnen problemen met de inkt optreden of kunnen zich problemen met de elektrische verbindingen voordoen.

Snelle naslaggids

hp deskjet 990c/980c/960c series

Inhoudsopgave

Introductie van de hp deskjet printer	1
Inktpatronen	2
Printerkabels	2
Software updates	2
Informatie zoeken	3
Snelle hulp weergeven	4
Gebruikers van Windows 95, 98, Me, 2000 en NT 4.0	4
Gebruikers van Macintosh	5
Printerinformatie weergeven in Windows 3.1x en DOS	6
Gebruikers van Windows 3.1x	6
DOS-gebruikers	6
Contact opnemen met hp klantenondersteuning	7
Het hp ondersteuningsproces	7
E-support van hp klantenondersteuning	7
Klantenondersteuning van hp per telefoon	9
Reparaties door de hp klantenondersteuning	11
Garantieverlenging	11
Windows installatieproblemen oplossen	12
Beperkte garantie	17
Milieuverklaring	19
Index	20
Regulatory notices	binnenzijde van de achterkaft

Introductie van de hp deskjet printer

Wat zit er in de doos?

Hartelijk dank voor uw aanschaf van een HP Deskjet printer. Uw printerdoos bevat het volgende:

- HP Deskjet printer (990c series, 980c series, of 960c series)
- Module voor automatisch dubbelzijdig afdrukken (mogelijk niet voor alle printermodellen beschikbaar)
- Netsnoer
- CD met printersoftware
- *Snelle naslaggids*
- *Snelle installatieposter*
- Zwarte inktpatroon
- Driekleurenpatroon

Neem contact op met uw HP dealer als een of meer van deze items ontbreekt uit uw doos, of met HP klantenondersteuning. Raadpleeg "Contact opnemen met de hp klantenondersteuning" voor meer informatie.

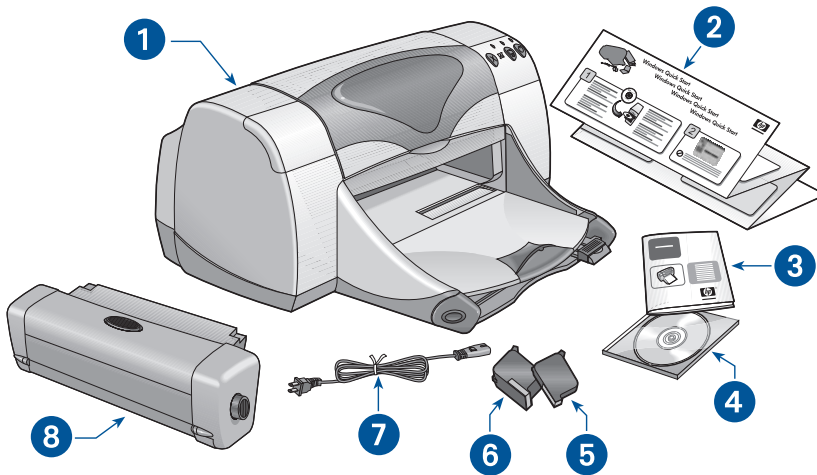

1. Printer 2. *Snelle installatieposter* 3. *Snelle naslaggids* 4. Printersoftware 5. Zwarte inktpatroon
6. Driekleurenpatroon 7. Netsnoer 8. Module voor automatisch dubbelzijdig afdrukken (niet voor alle printermodellen beschikbaar)

Inkpatronen

De doos van de HP Deskjet printer bevat zowel een zwarte als een kleureninktpatroon. Alle dozen van inktpatronen en de elektronische handleiding voor *Snelle hulp* bevatten installatie-instructies.

Let er bij het vervangen van een inktpatroon op, dat u het juiste onderdeelnummer heeft:

- Zwart—hp 45 (hp 51645a)
- Driekleuren—hp 78 (hp c6578d)
- Driekleuren, groot—hp 78 (hp c6578a)

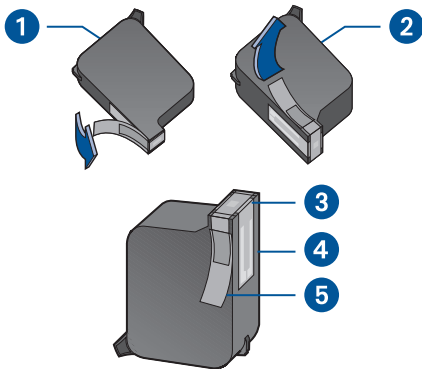

1. Zwarte inktpatroon
2. Driekleurenpatroon
3. Inksproeiers
4. Koperen contactpunten
5. Beschermende vinyltape

Let op! Raak de inksproeiers of de koperen contactpunten van de inktpatroon niet aan als u deze vervangt. Als u deze onderdelen aanraakt, kunnen de sproeiers verstopt raken, kunnen problemen met de inkt optreden of kunnen zich problemen met de elektrische verbindingen voordoen. Bovendien mag u de koperen strips niet verwijderen. Dit zijn vereiste elektrische contactpunten.

Printerkabels

Er is geen printerkabel in de doos bijgesloten. Koop een van de volgende kabels om de printer op uw computer aan te sluiten:

- Een parallelle interface kabel, compatibel met IEEE 1284, kan worden gebruikt met alle Windows-systemen
- Een interface kabel, compatibel met USB, kan worden gebruikt door zowel Macintosh systemen als Windows 98, Me en 2000 systemen.

Software updates







Printersoftware, ook wel printerstuurprogramma genoemd, geeft uw afdrukopdrachten door aan de printer. Gebruik een van de volgende methoden om kopieën of updates van de printersoftware te verkrijgen:

- Download de printersoftware van de website van HP.
- Bel HP klantenondersteuning om een CD aan te vragen waarop de updatebestanden van de software staan.

Raadpleeg "Contact opnemen met de hp klantenondersteuning" voor telefoonnummers en website adressen van de klantenondersteuning.

Informatie zoeken

Er zijn verschillende documenten bij de HP Deskjet printer bijgesloten. Deze bevatten instructies over het installeren van de printersoftware, het bedienen van de printer en het zoeken van hulp als dit nodig is. Hieronder wordt aangegeven waar specifieke informatie is te vinden.

Voor informatie over...	raadpleeg...	platform
Printer installeren en printersoftware installeren	 <p><i>Snelle installatieposter</i></p>	Windows (alle versies) en Macintosh
Printerfuncties, specificaties, onderhoud, inktpatronen, afdrukken en oplossen van printerproblemen	 <p><i>Snelle hulp</i> (Raadpleeg "Snelle hulp weergeven" voor meer informatie)</p> <p><i>Handleiding</i> (Raadpleeg "Printerinformatie weergeven in Windows 3.1x en DOS" voor informatie)</p>	Windows (alle versies) en Macintosh
Inhoud van de printerdoos HP klantenondersteuning, garantie-informatie en installatieproblemen oplossen	 <p><i>Snelle naslaggids</i></p>	Windows (alle versies) en Macintosh
De printer aansluiten op een netwerk	 <p><i>HP handleiding voor Windows netwerken</i></p>	Windows (alle versies behalve 3.1)
Hardware en software compatibiliteit met de printer	 <p>HP deskjet <i>uitgave -info</i> Klik op Start > Programma's > hp deskjet 9xx series > om de Uitgave-info te bekijken.</p>	Windows (alle versies behalve 3.1)
Weergave-opties in de printersoftware	 <p><i>Wat is dit?</i> help (Windows) Klik met de rechter muisknop in het relevante scherm.</p> <p>Help-ballonnen (Macintosh) Klik met de muisknop in het relevante scherm.</p>	Windows (alle versies behalve 3.1) en Macintosh

Snelle hulp weergeven

De elektronische handleiding, *Snelle hulp*, biedt instructies voor het gebruik van de HP Deskjet printer. Deze biedt ook informatie om u te helpen eventuele printerproblemen op te lossen.

Gebruikers van Windows 95, 98, Me, 2000 en NT 4.0

Open *Snelle hulp* via de hp printerassistent, een functie die tevens het volgende biedt:

- Hulp via HP klantenondersteuning
- Afdrukideeën
- Verkoopkoppelingen naar andere HP producten
- Koppelingen naar printersoftware updates

Een pictogram van de printerassistent wordt weergegeven op het Windows bureaublad nadat u de printersoftware heeft geïnstalleerd.

Snelle hulp gebruiken

Snelle hulp bereikt u als volgt:

1. Dubbelklik op het pictogram **hp printerassistent** op het bureaublad.



990c

printerassistent

De hp printerassistent verschijnt.

2. Klik op de knop **Snelle hulp** om de onderwerpen van de handleiding weer te geven.

U kunt tevens *snelle hulp* openen vanuit het menu Start door achtereenvolgens op **Start > Programma's > hp deskjet 9xx series > 9xx printerassistent > snelle hulp** te klikken.

Adobe Acrobat versies van *Snelle hulp*

De handleiding voor *Snelle hulp* is tevens beschikbaar in de volgende talen:

- Arabisch
- Bahasa Indonesia
- Bulgaars
- Estisch
- Grieks
- Hebreeuws
- Kazaks
- Kroatisch
- Litouws
- Roemeens
- Sloveens
- Slowaaks
- Turks

Ga als volgt te werk als u de handleiding in een van deze talen wilt bekijken:

1. Dubbelklik op het pictogram **hp printerassistent** op het bureaublad.
2. Klik op de knop **Snelle hulp** in het venster van de hp printerassistent.
3. Selecteer **Er is Snelle hulp beschikbaar in andere talen** onderaan het venster *Snelle hulp*.
4. Plaats de cd met printersoftware in het cd-rom-station van de computer.
5. Selecteer uw taal uit de lijst die verschijnt.
 - Als Acrobat Reader is geïnstalleerd op uw computer, wordt de *Snelle hulp* weergegeven.
 - Als Acrobat Reader niet geïnstalleerd is op uw computer, wordt deze automatisch geïnstalleerd en wordt vervolgens de *Snelle hulp* weergegeven.

Gebruikers van Macintosh

Op Macintosh computers heeft u Adobe Acrobat Reader nodig om de handleiding voor *Snelle hulp* te kunnen weergeven. Als u Acrobat Reader niet heeft, kunt u het installeren vanaf de cd met printersoftware.

Snelle hulp openen:

1. Plaats de cd met printersoftware in het cd-rom-station van de computer.
Het hp deskjet scherm wordt weergegeven.
2. Selecteer de map met de **Handleiding** voor uw taal.
3. Voer een van de volgende handelingen uit:
 - Dubbelklik op het pictogram **Elektronische handleiding** als Acrobat Reader is geïnstalleerd op uw computer.



Elektronische handleiding

- Dubbelklik op het pictogram **Acrobat Reader 4.0** als Acrobat Reader nog niet is geïnstalleerd op uw computer.



Acrobat Reader 4.0

Adobe Acrobat Reader wordt automatisch geïnstalleerd. Nadat het is geïnstalleerd, dubbelklikt u op het pictogram **Elektronische handleiding** om de *Snelle hulp* weer te geven.

Printerinformatie weergeven in Windows 3.1x en DOS

Gebruikers van Windows 3.1x

In Windows 3.1x systemen, wordt informatie over de bediening van de printer opgeslagen in een elektronische *Handleiding*. Deze optie is alleen beschikbaar bij de HP Deskjet 990c series printers.

U heeft Adobe Acrobat Reader nodig om de *Handleiding* te kunnen weergeven. Als u geen Acrobat Reader heeft, kunt u het vanaf de CD met printersoftware installeren.

De *Handleiding* openen:

1. Plaats de cd met printersoftware in het cd-rom-station van de computer.
2. Selecteer **Bestand** > **Uitvoeren** in Bestandsbeheer.
3. Typ **d:\setup.exe**.
Vervang, indien nodig, "d" door de letter van uw cd-rom-station.
4. Klik op **OK**.
Het hp deskjet scherm wordt weergegeven.
5. Selecteer **Handleiding weergeven**.
 - Als Acrobat Reader is geïnstalleerd op uw computer, wordt de *Handleiding* weergegeven.
 - Als Acrobat Reader niet is geïnstalleerd op uw computer, volgt u de installatie-instructies op het scherm. Als Acrobat Reader eenmaal is geïnstalleerd, selecteert u **Handleiding weergeven**.

DOS-gebruikers

In DOS-besturingssystemen wordt informatie over de HP Deskjet printer opgeslagen in een tekstdocument genaamd *dosread.txt*. Dit bestand staat op de printer software CD in de directory \`<taalcode>\djcp\`. Vervang `<taalcode>` door de juiste code uit onderstaande lijst. Om het bestand bijvoorbeeld in het Engels te lezen, opent u *dosread.txt* in de directory `\enu\djcp`.

Voor deze taal...	Gebruik deze code...
Bahasa Indonesia	bin
Bulgaars	bul
Chinees, vereenvoudigd	chs
Chinees, traditioneel	cht
Tjechisch	csty
Deens	dan
Duits	deu
Engels	enu
Spaans	esm
Fins	fin
Frans	fra
Hongaars	hun
Italiaans	ita
Japans	jpn
Koreaans	kor
Kazaks	kzh
Nederlands	nld
Noors	non
Pools	plk
Portugees	ptb
Russisch	rus
Zweeds	svc
Thai	tha

Contact opnemen met hp klantenondersteuning

HP klantenondersteuning kan altijd deskundig advies geven over het gebruik van uw HP Deskjet printer of een probleem helpen oplossen. Er zijn verschillende manieren om hulp te krijgen. Hierdoor krijgt u op het juiste moment de hulp die u nodig heeft!

Het hp ondersteuningsproces

Het ondersteuningsproces van HP werkt het best als u in deze volgorde hulp zoekt:

1. Gebruik *Snelle hulp*.
Raadpleeg "*Snelle hulp* weergeven" voor meer informatie.
2. Ga naar E-support van HP klantenondersteuning.
Gebruik uw Internet-verbinding op elk gewenst moment voor het volgende:
 - Ga naar de ondersteuningspagina's van HP op het Web voor hulp bij een product.
 - Lees de boodschappen op de HP gebruikersforums of stuur een vraag in
 - Stuur een e-mailbericht naar HP.
Raadpleeg "E-support van hp klantenondersteuning" voor meer informatie.
3. Bel tijdens openingsuren met HP klantenondersteuning.
Raadpleeg "Klantenondersteuning van hp per telefoon" voor meer informatie.

N.B. Ondersteuningsmogelijkheden en de beschikbaarheid hiervan verschillen per product, land/regio en taal.

E-support van hp klantenondersteuning

E-support van hp klantenondersteuning biedt online ondersteuning zo lang als u in het bezit bent van uw HP printer. U krijgt direct toegang tot ondersteuningsinformatie, nuttige afdruktips en de meest recente updates van het printersoftware (ook printerstuurprogramma's genoemd) 24 uur per dag, zeven dagen per week en geheel kosteloos.

Websites ondersteund door hp

Als u een modem heeft aangesloten op uw computer en abonnee bent van een Internet-aanbieder of directe toegang heeft tot Internet, kunt u uitgebreide informatie krijgen over uw printer. Ga hiervoor naar de websites die op de volgende pagina staan.

Als het land of de taal die u nodig heeft er niet bij staat, kunt u naar de online HP klantenondersteuning gaan op www.hp.com/apcpo-support/regional.html om te zien of er een website in uw taal beschikbaar is.

Voor deze taal...	gebruikt u deze website...
Chinees, traditioneel	http://taiwan.support.hp.com
Chinees, vereenvoudigd	http://www.hp.com.cn/go/support
Duits	http://www.hp.com/cposupport/de
Engels	http://www.hp.com/go/support
Frans	http://www.hp.com/cposupport/fr
Japans	http://www.jpn.hp.com/CPO_TC/eschome.htm
Koreaans	http://www.hp.co.kr/go/support
Portugees	http://www.hp.com/cposupport/pt
Spaans	http://www.hp.com/cposupport/es
Zweeds	http://www.hp.com/cposupport/sv

Ga naar de HP gebruikersforums en de e-mail van de HP klantenondersteuning vanaf de HP klantenondersteuning website. Ga naar de website en selecteer de printeropties voor uw printer. Als het scherm van de hp klantenondersteuning verschijnt, klikt u op **Ga naar HP**.

hp gebruikersforums

In de online gebruikersforums van HP klantenondersteuning kunt u de vragen en antwoorden lezen van andere HP gebruikers om een oplossing te vinden voor uw probleem. U kunt ook uw eigen vraag stellen en de site later bezoeken voor ideeën en suggesties van ervaren gebruikers en forummoderators.

hp klantenondersteuning per e-mail

Met één-op-één e-mail krijgt u direct antwoord op uw vragen van een servicetechnicus van HP klantenondersteuning. Vul uw vragen in op het webformulier en u krijgt antwoord per e-mail. (normaal gesproken wordt binnen 48 uur antwoord gegeven, behalve tijdens feestdagen.) E-mailondersteuning is een uitstekende oplossing voor technische vragen of als u een antwoord nodig heeft dat is toegesneden op uw specifieke systeem.

Klantenondersteuning van hp per telefoon

Binnen de periode van telefonische ondersteuning biedt HP kosteloos ondersteuning per telefoon voor uw printer. (De standaardtelefoonkosten zijn echter van toepassing.) De onderstaande lijst bevat de periode van telefonische ondersteuning voor uw regio.

Periode van gratis telefonische ondersteuning

Regio	Telefonische ondersteuning*
Noord-Amerika— met inbegrip van Canada	1 jaar
Azië (Stille Oceaan)	1 jaar
Europa	30 dagen
Latijns Amerika	1 jaar

*Standaardtelefoonkosten zijn van toepassing.

Voordat u belt

Probeer de volgende gratis ondersteuningsmogelijkheden, voordat u belt voor hulp:

- *Snelle hulp*
- *Snelle installatieposter*
- E-support van HP klantenondersteuning.
- HP klantenservice audio-tips (als u zich in de V.S. bevindt). Voor antwoorden op veel gestelde vragen over HP Deskjet printers kunt u bellen met onze gratis, geautomatiseerde ondersteuningslijn, op (877) 283-4684.

Als u het probleem niet op deze manieren kunt oplossen, belt u een servicetechnicus van de HP klantenondersteuning terwijl u zich achter uw computer en printer bevindt. Als u snellere service wilt, zorgt u ervoor dat u kunt aangeven wat u heeft geprobeerd om het probleem op te lossen.

Bovendien heeft HP de volgende informatie nodig om u te kunnen helpen:

- Het printermodelnummer (het label bevindt zich aan de voorkant van de printer)
- Het serienummer van de printer (het label bevindt zich aan de onderkant van de printer)
- Het besturingssysteem van de computer
- De versie van het printerstuurprogramma (ook wel printersoftware genoemd)
- Berichten die werden weergegeven toen het probleem zich voordeed
- Antwoorden op deze vragen:
 - Is dit eerder gebeurd? Kunt u het probleem opnieuw laten optreden?
 - Wanneer is dit gebeurd? Heeft u hardware of software toegevoegd rond de tijd dat dit probleem ontstond?

Telefoonnummers voor ondersteuning

Als u hulp nodig heeft bij het oplossen van een probleem, neemt u contact op met HP klantenondersteuning via een van de telefoonnummers in de tabel rechts. Als het telefoonnummer voor uw regio er niet bij staat, raadpleegt u de website van HP op www.hp.com/cpsosupport/guide/psd/cscinfo.htm.

Na de periode van gratis telefonische ondersteuning

Na de periode van gratis telefonische ondersteuning kunt u tegen vergoeding nog steeds hulp van HP krijgen. Tarieven kunnen zonder kennisgeving veranderd worden.

(E-support van HP klantenondersteuning is echter altijd gratis beschikbaar! Raadpleeg "E-support van hp klantenondersteuning" voor meer informatie.)

- Voor telefoongesprekken in de Verenigde Staten die korter duren dan 10 minuten, belt u (900) 555-1500. De kosten zijn US \$2,50 per minuut en beginnen zodra u verbinding maakt met een servicetechnicus. De kosten worden niet hoger dan US \$25.
- Als u belt vanuit de V.S. en denkt dat het gesprek langer dan tien minuten gaat duren of vanuit Canada, belt u (800) 999-1148. De kosten zijn US \$25 per gesprek, ten koste van uw Visa-card of MasterCard.

Als HP tijdens het telefoongesprek bepaalt dat uw printer moet worden gerepareerd en de beperkte garantie is nog geldig, hoeft u niet te betalen voor de telefonische ondersteuning.

Voor deze regio...	gebruikt u dit telefoonnummer...
Argentinië	+54 0810 555 5520
Australië	+61 3 8877 8000
België (Frans)	+32 (0) 2 626 88 07
België (Nederlands)	+32 (0) 2 626 88 06
Brazilië, binnen Sao Paulo en voorsteden	+55 3747 7799
Brazilië, buiten Sao Paulo en voorsteden	+55 0800 15 7751
Canada	1 (905) 206 4663
Chili	+56 800 36 0999
China	+86 (0) 10 6564 5959
Denemarken	+45 (0) 39 29 4099
Duitsland	+49 (0) 180 52 58 143
Engels Internationaal	+44 (0) 207 512 5202
Filippijnen	+66 (2) 867 3551
Finland	+358 (0) 203 4 7 288
Frankrijk	+33 (0) 1 43 62 34 34
Griekenland	+30 (0) 1 619 64 11
Hong Kong	+852 (800) 96 7729
Hongarije	+36 (0) 1382 1111
Ierland	+353 (0) 1662 5525
India	+91 11 682 60 35
Indonesië	+62 (21) 350 3408
Israël	+972 (0) 9 9524848
Italië	+39 (0) 2 264 10350
Japan	+81 (0) 3 3335 8333
Korea	+82 (2) 3270 0700
Korea, buiten Seoel	+82 080 999 0700
Maleisië	+60 (3) 2952566
Maleisië, Penang	+60 1 300 88 00 28
Mexico	01 800 472 6684

Voor deze regio...	gebruikt u dit telefoonnummer...
Midden-Oosten, Dubai	+971 4 883 8454
Nederland	+31 (0) 20 606 8751
Nieuw-Zeeland	+64 (9) 356 6640
Noorwegen	+47 22 116299
Oostenrijk	+43 (0) 810 00 6080
Polen	+48 22 519 06 00
Portugal	+351 21 317 6333
Republiek Zuid-Afrika, binnen RSA	+27 086 000 1030
Republiek Zuid-Afrika, buiten RSA	+27 11 258 9301
Rusland, Moskou	+7 095 797 3520
Rusland, St. Petersburg	+7 812 346 7997
Singapore	+65 272 5300
Spanje	+34 9 02321 123
Taiwan	+886 2 2717 0055
Thailand	+66 (2) 661 4000
Tsjechië	+42 02 6130 7310
Turkije	+90 (0) 212 221 6969
V.S.	1 (208) 344 4131
Venezuela	+ 58 800 47 888
Verenigd Koninkrijk	+44 (0) 207 512 5202
Vietnam	+84 (0) 8 823 4530
Zweden	+46 (0) 8 6192170
Zwitserland	+41 (0) 84 8801111

Reparaties door de hp klantenondersteuning

Als uw HP printer moet worden gerepareerd, neemt u contact op met de telefonische ondersteuning van HP klantenondersteuning. (Raadpleeg de telefoonnummers voor ondersteuning door HP op de vorige pagina.) Een ervaren servicetechnicus van

HP klantenondersteuning stelt dan een diagnose van het probleem en coördineert de reparatieprocedure voor u.

De klantenondersteuning zoekt de best mogelijke oplossing voor u. Dat kan een reparatie betekenen door een geschoolde servicetechnicus of door een HP kantoor. Deze service is kosteloos gedurende de periode van de beperkte garantie van de printer. Na de garantieperiode worden de reparatiekosten in rekening gebracht.

Garantieverlenging

Als u de duur van de beperkte garantie op uw printer wilt verlengen, kunt u het volgende doen:

- Neem contact op met uw wederverkoper om de garantie te verlengen. Als u HP wederverkopers in de V.S. zoekt, gaat u naar de service locator van HP op www.hp.com/service_locator.
- Als uw wederverkoper geen servicecontracten afsluit, kunt u direct contact opnemen met HP voor informatie over onze serviceovereenkomsten. In de V.S. belt u daarvoor met het telefoonnummer (800) 446-0522 en in Canada met het telefoonnummer (800) 268-1221. Voor HP serviceovereenkomsten buiten de V.S. en Canada kunt u contact opnemen met een HP verkoopkantoor in uw land.

Windows installatieproblemen oplossen

Raadpleeg de informatie in dit gedeelte als u problemen ondervindt bij het installeren van uw printer. Als u hulp nodig heeft nadat de printer is geïnstalleerd, raadpleegt u de elektronische handleiding voor *Snelle hulp*.

Wat is het probleem?

Ik heb de installatie-cd in het station geplaatst, maar de computer kon deze niet lezen.

Mogelijke oorzaken...

- De cd is onjuist in het cd-rom-station geplaatst
- De cd is beschadigd
- De cd-rom is beschadigd

Het probleem oplossen...

Plaats de cd opnieuw in het cd-rom-station. Let erop dat de cd op de juiste wijze in het station wordt geplaatst.

Als de installatie niet binnen enkele seconden begint, kan zowel de cd als het cd-rom-station beschadigd zijn.

Plaats een andere cd in het cd-rom-station.

Als een andere cd werkt, heeft u wellicht een beschadigde cd.

Als u geen enkele cd kunt afspelen, moet u wellicht uw cd-rom-station vervangen of repareren.

Vervang de beschadigde cd door de printersoftware (ook wel printerstuurprogramma genoemd) te downloaden van de HP website.

Als u geen Internet-toegang heeft, neem dan contact op met HP klantenondersteuning om de software op cd te bestellen. Raadpleeg "Contact opnemen met de HP klantenondersteuning" voor het telefoonnummer van de dichtstbijzijnde HP klantenondersteuning.

Wat is het probleem?

De printersoftware is niet juist geïnstalleerd.

Mogelijke oorzaken...

- Er is mogelijk een conflict met uw virusbeschermingsprogramma
- Er is mogelijk een conflict met een ander softwareprogramma
- Er is mogelijk een conflict met een op uw printer aangesloten randapparaat

Het probleem oplossen...

Verwijder de geïnstalleerde printersoftware van de computer.

Voor Windows 95, 98, Me, NT 4.0, en 2000:
1. Klik op **Start > Programma's > hp deskjet 9xx series > hp deskjet 9xx series ongedaan maken**.
2. Volg de aanwijzingen op het computerscherm.

Voor Windows 3.1x:
1. Open de programmagroep **hp deskjet 9xx series**.
2. Dubbelklik op het pictogram **Ongedaan maken** van de hp deskjet 9xx series.
3. Volg de instructies op het computerscherm.

- Sluit alle softwareprogramma's af (inclusief virusbeschermingsprogramma's).
- Maak alle randapparaten los die een parallelle printerkabel gebruiken (zoals een scanner of tape backup-systeem).

Installeer de printersoftware opnieuw. Raadpleeg de *Snelle installatieposter*.

Als u nog steeds problemen ondervindt met de software-installatie, kunt u contact opnemen met HP klantenondersteuning. Raadpleeg "Contact opnemen met de hp klantenondersteuning"

Wat is het probleem?

Als ik een USB-kabel aansluit tussen de printer en de computer, verschijnt de wizard Nieuwe Hardware niet.

Mogelijke oorzaken...

U gebruikt mogelijk geen Windows 98, Me of 2000.

De USB-kabel is mogelijk niet juist aangesloten.

De computer is mogelijk niet voorbereid voor USB.

Het probleem oplossen...

Zorg ervoor dat Windows 98, Me of 2000 wordt uitgevoerd. Als u geen Windows 98, Me of 2000 heeft, moet u een parallelle kabel gebruiken.

1. Maak de USB-kabel los van uw printer en sluit deze weer aan.
2. Zorg ervoor dat de kabel stevig vast zit.

In Windows 98, Me of 2000:

1. Klik op **Start > Instellingen > Configuratiescherm**.
2. Dubbelklik op het pictogram **Systeem**.
3. Selecteer de tab **Apparaatbeheer**.
4. Klik op het pictogram plus (+) naast de optie Universele seriële buscontroller.
 - Als een USB-hostcontroller en een USB-hub worden weergegeven, is USB waarschijnlijk ingeschakeld.
 - Als deze apparaten niet worden weergegeven, raadpleeg dan de documentatie van uw computer, of neem contact op met de fabrikant van de computer voor meer informatie over het inschakelen en installeren van USB.
5. Gebruik een parallelle kabel om de printer aan te sluiten op de computer als u USB niet kunt inschakelen.

Wat is het probleem?

Als ik een USB-kabel aansluit tussen de printer en de computer, verschijnt een bericht "Onbekend apparaat".



Mogelijke oorzaken...

- Statische elektriciteit heeft zich opgehoopt in de kabel tussen de printer en de computer.
- U heeft mogelijk een defecte USB-kabel.



Het probleem oplossen...

1. Ontkoppel de USB-kabel van de printer.
2. Ontkoppel het netsnoer van de printer.
3. Wacht ongeveer 30 seconden.
4. Sluit het netsnoer weer op de printer aan.
5. Sluit de USB-kabel aan op de printer.
6. Vervang de USB-kabel of gebruik een parallelle kabel als "Onbekend apparaat" blijft verschijnen in het dialoogvenster Nieuwe hardware gevonden.

Wat is het probleem?

Als ik de cd met printersoftware in het station plaats en de bestanden worden gekopieerd, geeft het scherm Bezig met het kopiëren van bestanden... aan dat het bestand **hpzuci01.dll** niet kan worden gevonden.



Mogelijke oorzaken...

De volgende situaties zijn van toepassing:

- U gebruikt een USB-kabel om de printer aan te sluiten op de computer.
- U gebruikt Windows 98.
- U sluit meer dan een apparaat tegelijkertijd aan.



Het probleem oplossen...

1. Klik op **Bladeren**.
Het scherm Openen wordt weergegeven.
2. Selecteer het volgende pad om het bestand *hpzuci01.dll* te vinden: **c:\Program Files\Hewlett-Packard\hpz\glue**.
3. Klik op **OK**.
Het scherm Bezig met kopiëren van de bestanden... verschijnt opnieuw, met het juiste pad en bestandsnaam in het veld Bestanden kopiëren van....
4. Klik op **OK**.
5. Selecteer **HP deskjet 9xx series printersoftware installeren**.
Het scherm hp deskjet 9xx installer verschijnt.
6. Klik op **Volgende**, en volg de instructies op het scherm installatie te voltooien.

Beperkte garantie

Regio	Software	Inktpatronen	Printer
Noord-Amerika (met inbegrip van Canada)	90 dagen	90 dagen	1 jaar
Azië (Stille Oceaan)	90 dagen	90 dagen	1 jaar
Europa	90 dagen	90 dagen	1 jaar
Latijns Amerika	90 dagen	90 dagen	1 jaar

A. Geldigheid van de beperkte garantie

1. Hewlett-Packard (HP) garandeert aan de eindgebruiker, gedurende de hierboven aangegeven tijdsduur die begint op de dag van aankoop door de klant, dat het hierboven aangegeven product van HP vrij is van materiaal- en fabricagefouten. Voor de toepassing van deze garantie moet de klant het bewijs waaruit de datum van aankoop blijkt kunnen overleggen.
2. Met betrekking tot softwareproducten is de beperkte garantie van HP uitsluitend geldig voor het niet kunnen uitvoeren van programmeringsinstructies. HP biedt geen garantie dat de werking van enig product ononderbroken of vrij van fouten zal zijn.
3. De beperkte garantie van HP geldt alleen voor defecten die zich voordoen als resultaat van een normaal gebruik van het product en is niet van toepassing op het volgende:
 - a. verkeerd of ondeskundig onderhoud of aanpassing;
 - b. software, interface-apparatuur, afdrukmateriaal, onderdelen en benodigdheden die niet door HP geleverd zijn of ondersteund worden; of
 - c. gebruik in afwijking van de specificaties van het product.
4. In het geval van printerproducten van HP wordt de garantie aan de klant en een eventueel servicecontract met HP niet beïnvloed door gebruik van inktpatronen of opnieuw gevulde inktpatronen die niet van HP afkomstig zijn. Als echter een defect aan of beschadiging van de printer toegewezen kan worden aan gebruik van een (opnieuw gevulde) inktpatroon die niet van HP afkomstig is, zal HP de gebruikelijke tijd en materiaalkosten voor het repareren van de printer voor het betreffende defect of de betreffende beschadiging in rekening brengen.
5. Als HP tijdens de van toepassing zijnde garantieperiode kennisgeving ontvangt van een defect in een softwareproduct, in afdrukmateriaal of in een inktpatroonproduct dat onder de garantie van HP valt, wordt het defecte product door HP vervangen. Als HP tijdens de van toepassing zijnde garantieperiode kennisgeving ontvangt van een defect in een hardware-product dat onder de garantie van HP valt, wordt naar goeddunken van HP het defecte product door HP gerepareerd of vervangen.
6. Als het defecte product niet door HP respectievelijk gerepareerd of vervangen kan worden, zal HP de aankoopprijs voor het defecte product dat onder de garantie valt, terugbetalen binnen een redelijke termijn nadat HP kennisgeving van het defect heeft ontvangen.
7. HP is niet verplicht tot reparatie, vervanging of terugbetaling tot de klant het defecte product aan HP geretourneerd heeft.
8. Een eventueel vervangingsproduct mag nieuw of bijna-nieuw zijn vooropgesteld dat het ten minste dezelfde functionaliteit bezit als het product dat vervangen wordt.
9. De beperkte garantie van HP is geldig in ieder land waar het gegarandeerde product door HP wordt gedistribueerd, met uitzondering van het Midden-Oosten, Afrika, Argentinië, Brazilië, Mexico, Venezuela en de tot Frankrijk behorende zogenoemde "Départements d'Outre Mer". Voor de hierboven als uitzondering vermelde landen, is de garantie uitsluitend geldig in het land van aankoop. Contracten voor extra garantieservice, zoals service op de locatie van de klant, zijn verkrijgbaar bij ieder erkend HP-servicekantoor in landen waar het product door HP of een erkende importeur wordt gedistribueerd.

B. Beperkingen op de garantie

1. VOOR ZOVER BIJ DE PLAATSELIJKE WETGEVING TOEGESTAAN BIJEN NOCH HP, NOCH DERDE LEVERANCIERS ENIGE OVERIGE EXPLICIETE OF IMPLICIETE GARANTIE OF CONDITIE MET BETREKKING TOT DE PRODUCTEN VAN HP EN ONTKENNEN ZIJ SPECIFIEK DE IMPLICIETE GARANTIES EN CONDITIES OP VERKOOPBAARHEID, TEVREDENSTELLLENDE KWALITEIT EN GESCHIKTHEID VOOR EEN BEPAALD DOEL.

C. Aansprakelijkheidsbeperking

1. Voor zover bij de plaatselijke wetgeving toegestaan is het verhaal dat in deze beperkte garantie wordt toegestaan het enige en exclusieve verhaal voor de klant.

2. VOOR ZOVER BIJ DE PLAATSELIJKE WETGEVING TOEGESTAAN, MET UITZONDERING VAN DE SPECIFIEKE VERPLICHTINGEN ZOALS AANGEGEVEN IN DEZE GARANTIEVERKLARING, ZIJN HP EN DERDE LEVERANCIERS IN GEEN GEVAL AANSPRAKELIJK VOOR DIRECTE, INDIRECTE, SPECIALE EN INCIDENTELE SCHADE OF GEVOLGSCHADE OP BASIS VAN EEN EVENTUEEL CONTRACT, VAN BENADELING OF VAN ENIG ANDERE JURIDISCHE THEORIE EN ONAFHANKELIJK VAN EVENTUELE KENNISGEVING VAN DE MOGELIJKHEID TOT DERGELIJKE SCHADE.

D. Plaatselijk recht

1. Deze garantieverklaring biedt de klant specifieke juridische rechten. Verder kan de klant over overige rechten beschikken die in de V.S. van staat tot staat, in Canada van provincie tot provincie en elders van land tot land kunnen verschillen.

2. Tot de mate waarin deze garantieverklaring niet overeenstemt met het plaatselijk recht, zal deze garantieverklaring als aangepast en in overeenstemming met dergelijk plaatselijk recht worden beschouwd. In het kader van dergelijk plaatselijk recht is het mogelijk dat bepaalde voorwaarden en beperkingen in deze garantieverklaring niet op de klant van toepassing zijn. Sommige staten in de V.S. en sommige overheden buiten de Verenigde Staten (inclusief provincies in Canada) kunnen:

a. voorwaarden en beperkingen in deze garantieverklaring als tenietgedaan beschouwen ter bescherming van de wettelijk voorgeschreven rechten van de klant (b.v. in het Verenigd Koninkrijk);

b. anderszijds de mogelijkheid van een fabrikant voor het doen gelden van dergelijke beperkingen of voorwaarden beperken; of

c. de klant verdere garantierechten bieden, de tijdsduur vaststellen van een impliciete garantie die niet door de fabrikant ontkend kan worden en beperkingen op de tijdsduur van impliciete garanties tenietdoen.

3. MET BETREKKING TOT DOOR KLANTEN IN AUSTRALIË EN NIEUW-ZEELAND GEPLEEGDE TRANSACTIES MOGEN, BEHALVE VOOR ZOVER BIJ DE WET TOEGESTAAN, DE WETTELIJK VOORGESCHREVEN, OP DE AANKOOP VAN PRODUCTEN VAN HP AAN DERGELIJKE KLANTEN VAN TOEPASSING ZIJNDE RECHTEN DOOR DE VOORWAARDEN IN DEZE GARANTIEVERKLARING NIET TENIETGEDAAN, BEPERKT OF VERANDERD WORDEN EN WORDEN DEZE VOORWAARDEN OP DERGELIJKE RECHTEN ALS EEN AANVULLING BESCHOUWD.

HP jaar 2000 garantie

Met toepassing van de voorwaarden van de Hewlett-Packard garantieverklaring dat bij dit HP product wordt meegeleverd, garandeert HP dat dit HP product accuraat data gegevens zal verwerken, met inbegrip van, maar niet beperkt tot, berekenen, vergelijken en sorteren, van, naar en tussen de twintigste en een-en-twintigste eeuw, en de jaren 1999 en 2000, met inbegrip van schrikkeljaar berekeningen, mits het HP product wordt gebruikt in overeenstemming met de HP product documentatie, inclusief elke instructie voor de installatie van 'patches' of 'upgrades', op voorwaarde dat alle andere producten (bijvoorbeeld: hardware, software, firmware) die worden gebruikt in combinatie met dit HP product op juiste wijze data gegevens uitwisselen met dit HP product. Deze garantie is geldig tot en met 31 januari, 2001.

Milieuverklaring

Hewlett-Packard streeft voortdurend naar verbetering in de ontwerpprocessen van de deskjet printers om zodoende de negatieve effecten te verminderen op de kantooromgeving en op de gemeenschappen waar printers worden geproduceerd, verzonden en gebruikt. Hewlett-Packard heeft tevens methoden ontwikkeld die de negatieve effecten verminderen van het verwerken aan het einde van de levensduur van de printer.

Vermindering en eliminatie

Papiergebruik: De mogelijkheid van de printer tot automatisch/handmatig dubbelzijdig afdrukken vermindert papiergebruik en belast hierdoor de natuurlijke hulpbronnen minder. Deze printer is geschikt voor het gebruik van kringlooppapier volgens DIN 19 309.

Ozon: Chemicaliën die ozon afbreken, zoals CFK's, komen niet voor bij de fabricageprocessen van Hewlett-Packard.

Recyclen

Bij het ontwerpen van deze printer is rekening gehouden met recyclen. Het aantal materialen is tot een minimum beperkt, zonder dat dit ten koste gaat van de functionaliteit en de betrouwbaarheid. De verschillende materialen zijn ontworpen om eenvoudig te kunnen worden gescheiden. Bevestigingen en andere aansluitingen zijn eenvoudig te vinden, te bereiken en te verwijderen met normale gereedschappen. Belangrijke onderdelen zijn zo ontworpen dat deze eenvoudig zijn te bereiken waardoor demontage en reparatie efficiënter worden. Kunststof onderdelen zijn hoofdzakelijk ontworpen in niet meer dan twee kleuren voor meer recycle-opties. Een klein aantal onderdelen is met opzet gekleurd om toegangpunten voor de klant aan te geven.

Printerverpakking: Het verpakkingsmateriaal van deze printer is gekozen om maximale bescherming te bieden voor zo laag mogelijke kosten, en tevens de effecten op het milieu te beperken en het recyclen te vergemakkelijken. Het solide ontwerp van de HP Deskjet printer draagt ertoe bij het verpakkingsmateriaal en beschadigingen te beperken.

Kunststof onderdelen: Alle belangrijke kunststoffen en kunststof onderdelen zijn gemarkeerd volgens internationale standaarden. Het is technisch mogelijk alle kunststof onderdelen die in de behuizing en het chassis van de printer zijn gebruikt te recyclen. Deze bestaan alle uit een enkele polymeer.

Levensduur van het product: HP biedt het volgende waarmee de levensduur van uw HP Deskjet printer kan worden verlengd:

- **Verlengde garantie:** HP SupportPack biedt dekking van de HP hardware en het product en alle door HP geleverde interne componenten. HP SupportPack dient binnen 30 dagen na aankoop door de klant te worden gekocht. Neem contact op met de dichtstbijzijnde HP dealer voor deze service.
- **Reserve-onderdelen en verbruiksartikelen** zijn gedurende vijf (5) jaar nadat de productie is gestopt leverbaar.
- **Inname van het product:** Neem contact op met uw plaatselijk HP verkoopkantoor of een service-afdeling voor instructies betreffende het terugbrengen van het product en inktpatronen naar HP als deze niet langer bruikbaar zijn.

Energieverbruik

Deze printer is ontworpen om zo energiezuinig mogelijk te zijn. Deze printer verbruikt 4 watt als deze gereed is om af te drukken. Dit spaart niet alleen het milieu, het bespaart ook geld, zonder dat de prestaties van de printer hieronder leiden.

Dit product voldoet aan het programma ENERGY STAR (V.S. en Japan). ENERGY STAR is een vrijwillig programma dat is opgericht om de ontwikkeling van energiezuinige kantoorproducten te stimuleren.



ENERGY STAR is een geregistreerd servicemerk in de V.S. van de US EPA. Als partner van ENERGY STAR, heeft Hewlett-Packard Company bepaald dat dit product voldoet aan de richtlijnen van ENERGY STAR wat betreft efficiënt energieverbruik.

Energieverbruik als de printer uit is: Als de printer uit is, wordt nog steeds een minimale hoeveelheid energie verbruikt. Energieverbruik kan worden voorkomen door de printer uit te zetten en vervolgens de stekker uit het stopcontact te verwijderen.

Index

A

Adobe Acrobat Reader **5, 6**

C

compatibiliteit
met andere hardware **3**
met andere software **3**

D

DOS systemen **6**

E

e-mailondersteuning **8**
energieverbruik **19**

G

garantie, beperkte **17**

H

handleiding voor snelle hulp **3, 4, 5, 6**
handleiding, Windows 3.1x **3**
help
e-mailondersteuning **8**
HP klantenondersteuning **7**
na periode van telefonische ondersteuning **10**
printerreparaties **11**
problemen oplossen met de installatie **12**
telefonische ondersteuning **9, 10**
Web-ondersteuning **7**
help, weergave **3**
help-ballonnen **3**
HP printerassistent **4**

I

inhoud van de printerdoos **1**
inktpatronen **1, 2, 3**
installatieposter **1, 3**
installatieproblemen oplossen **12**

K

kabel, printer **2**
klantenondersteuning **7**

M

Macintosh help-ballonnen **3**
Module voor automatisch dubbelzijdig
afdrukken **1**

N

netwerkhandleiding, Windows **3**

P

printer **15**
printer recyclen **19**
printer, installeren **3**
printer, op netwerk aansluiten **3**
printerdoos, inhoud **1**
printerfuncties **3**
printerinformatie zoeken **3**
printerkabel **2, 14, 15**
printerreparaties **11**
printersoftware **1, 2, 3, 5**
printerspecificaties **3**
problemen oplossen **12**
computer kan cd met software niet lezen **12**
hpzuci01.dll niet gevonden **16**
software wordt niet juist geïnstalleerd **13**
USB-installatieproblemen **14, 15**

S

servicecontracten **11**
software, printer **2, 3**
stuurprogramma, printer **1, 2, 3**

T

telefonische ondersteuning **9, 10**

U

uitbreiding van de garantie **11, 19**
uitgave-info **3**
USB **14, 15**

V

virusbeschermingsprogramma's **13**

W

Websites, HP klantenondersteuning **7**
Windows help-weergave **3**

Regulatory notices

hewlett-packard company

This device complies with part 15 of the FCC Rules. Operation is subject to the following two conditions:

- This device may not cause harmful interference, and
- This device must accept any interference received, including interference that may cause undesired operation.
- Pursuant to Part 15.21 of the FCC Rules, any changes or modifications to this equipment not expressly approved by Hewlett-Packard Company may cause harmful interference, and void your authority to operate this equipment. Use of a shielded data cable is required to comply with the Class B limits of Part 15 of the FCC Rules.

For further information, contact:

Hewlett-Packard Company
Manager of Corporate Product Regulations
3000 Hanover Street
Palo Alto, Ca 94304
(650) 857-1501

note

This equipment has been tested and found to comply with the limits for a Class B digital device, pursuant to part 15 of the FCC rules. These limits are designed to provide reasonable protection against harmful interference in a residential installation. This equipment generates, uses, and can radiate radio frequency energy and, if not installed and used in accordance with the instructions, can cause harmful interference to radio communications. However, there is no guarantee that interference will not occur in a particular installation. If this equipment does cause harmful interference to radio or television reception, which can be determined by turning the equipment off and on, the user is encouraged to try to correct the interference by one or more of the following measures:

- Reorient or relocate the receiving antenna.
- Increase the separation between the equipment and the receiver.
- Connect the equipment into an outlet on a circuit different from that to which the receiver is connected.
- Consult the dealer or an experienced radio/TV technician for help.

LED indicator statement

The display LEDs meet the requirements of EN 60825-1.

この装置は、情報処理装置等電波障害自主規制協議会（VCCI）の基準に基づくクラスB情報技術装置です。この装置は、家庭環境で使用することを目的としていますが、この装置がラジオやテレビジョン受信機に近接して使用されると受信障害を引き起こすことがあります。

取り扱い説明書に従って正しい取り扱いをして下さい。

사용자 안내문 (B급 기기)

이 기기는 비업무용으로 전자파장애검정을 받은 기기로서, 주거지역에서는 물론 모든 지역에서 사용될 수 있습니다.