

**Windows
Macintosh**



i n v e n t

מדריך לעזרה מהירה
hp deskjet 990c/980c/960c series

עברית

אישורים

Microsoft, MS-DOS ו-Windows, הם סמלים מסחריים רשומים של Microsoft Corporation.
Adobe ו-Acrobat, הם סמלים מסחריים רשומים של Adobe Systems Incorporated.
Mac, Macintosh ו-Mac OS, הם סמלים מסחריים של Apple Computer, Inc. הרשומים בארה"ב
ובמדינות אחרות.

הודעה

המידע הכלול במסמך זה ניתן לשינוי, ללא הודעה מוקדמת.
חברת Hewlett-Packard אינה מעניקה לתייעוד זה כתב אחריות מכל סוג שהוא, ואין לה כל אחריות
משתמעת, כוללת או מצומצמת, לגבי סחירותו או התאמתו למטרה כלשהי.
חברת Hewlett-Packard לא תהיה אחראית לשגיאות שעלולות להופיע בתייעוד זה, או לנוקים
מקריים או עקיפים הקשורים לאספקת תיעוד זה, ליישומו או לשימוש בו.
כל הזכויות שמורות. אין לצלם, לשכפל, להעתיק או לתרגם מסמך זה או קטעים ממנו ללא
קבלת רשות מפורשת, מראש ובכתב, מחברת Hewlett-Packard.

מונחים והגדרות

מדריך זה משתמש במונחים ובהגדרות האלה:

מונחים

המדפסות HP Deskjet מהסדרות 990c, 980c ו-960c מכונות במדריך זה בשם **HP Deskjet 9xx** או
בשם **HP Deskjet**.

סימנים

הסימן < נועד להדריך אתכם ברצף של שלבים הקשורים לשימוש בתוכנה. למשל:

לחצו על **התחל (Start)** < **תוכניות (Programs)** < **hp deskjet 9xx series** < **Release Notes**, כדי
לקרוא את הקובץ Release Notes (הערות גרסה).

התראות

התראה מצביעה על נזק אפשרי, שעלול להיגרם למדפסת HP Deskjet או לציוד אחר.
למשל:

התראה! אין לגעת בראשי הזרקת הדיו או
במגעי הנחושת. נגיעה ברכיבים אלה עלולה
לגרום לסתימות בפתחי הזרקת הדיו, לבעיות
באספקת הדיו ולמגע חשמלי גרוע.

מדריך לעזרה מהירה

hp deskjet 990c/980c/960c series

תוכן העניינים

1	היכרות עם המדפסת hp deskjet
2	מחסניות הדפסה
2	כבלי המדפסת
2	עדכוני תוכנה
3	איתור מידע
4	עיון במדריך עזרה מהירה
	משתמשי מערכות ההפעלה Windows Me , Windows 98 , Windows 95 ,
4	Windows NT 4.0-1 ו Windows 2000
5	משתמשי Macintosh
6	עיון במידע על המדפסת במערכות Windows 3.1x ו-DOS
6	משתמשי Windows 3.1x
6	משתמשי DOS
7	פנייה אל שירות התמיכה בלקוחות hp
7	תהליך התמיכה בלקוחות hp
7	תמיכה בלקוחות hp באמצעות הדואר האלקטרוני
9	תמיכה בלקוחות hp באמצעות הטלפון
11	תיקונים באמצעות שירות התמיכה בלקוחות hp
11	הארכת תקופת האחריות
12	פתרון בעיות הקשורות בהתקנת תוכנת המדפסת במערכות Windows
17	הודעה בדבר אחריות מוגבלת
19	הצהרה בדבר שמירת איכות הסביבה
20	מפתח הנושאים
	regulatory notices (הודעות על פי דין) הכריכה הפנימית האחורית

היכרות עם המדפסת hp deskjet

תכולת הקופסה

תודה שרכשתם מדפסת Deskjet מתוצרת HP. להלן רשימת התכולה של הקופסה:

- מדפסת HP Deskjet (990c, 980c, 960c series)
- תקליטור תוכנת המדפסת
- יחידה להדפסה דו-צדדית אוטומטית
- מדריך לעזרה מהירה
- כרזה - מדריך להפעלה מהירה
- כבל חשמל
- מחסנית להדפסה בשחור
- מחסנית להדפסה בצבע

אם חסר חלק כלשהו, פנו אל ספק מוצרי HP או אל שירות התמיכה בלקוחות של חברת HP. מידע נוסף, תמצאו בפרק "פנייה אל שירות התמיכה בלקוחות hp".

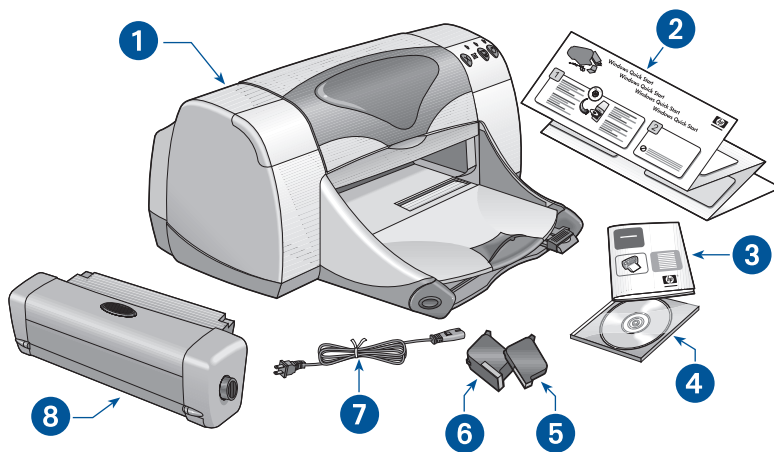

1. מדפסת
2. כרזה - מדריך להפעלה מהירה
3. מדריך לעזרה מהירה
4. תוכנת המדפסת
5. מחסנית להדפסה בשחור
6. מחסנית להדפסה בצבע
7. כבל חשמל
8. יחידה להדפסה דו-צדדית אוטומטית (אינה זמינה בכל דגמי המדפסות)

מחסניות הדפסה

הקופסה מכילה גם מחסנית להדפסה בשחור וגם מחסנית להדפסה בצבע. כל אחת מקופסאות האריזה של מחסניות ההדפסה, וגם המדריך המקוון עזרה מהירה, מכילים הוראות להתקנת המחסניות.

בעת החלפת מחסניות ההדפסה, ודאו שברשותכם מחסניות הנושאות את מספרי הפריט המתאימים:

- להדפסה בשחור - hp 45 (hp 51645a)
- להדפסה בצבע - hp 78 (hp c6578d)
- מחסנית גדולה להדפסה בצבע - hp 78 (hp c6578a)

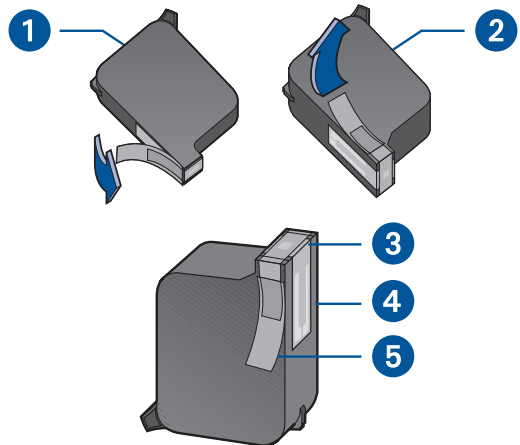

1. מחסנית להדפסה בשחור
2. מחסנית להדפסה בצבע
3. פתחי הזרקת הדיו
4. מגעי נחושת
5. סרט מגן מפלסטיק

התראה! בעת החלפת מחסניות הדפסה, אין לגעת בראשי הזרקת הדיו או במגעי הנחושת. נגיעה ברכיבים אלה של המחסנית עלולה לגרום לסתימות בראשי הזרקת הדיו, לתקלות בהדפסה ולמגע חשמלי גרוע. כמו כן, אל תסירו את רצועות הנחושת; אלה הם רכיבים ומגעים חשמליים נחוצים.

כבלי המדפסת

כבל למדפסת אינו נכלל בקופסה. יש לרכוש בנפרד את אחד הכבלים המפורטים להלן, לחיבור המדפסת אל המחשב:

- כבל לממשק מקבילי, תואם לתקן IEEE 1284, המתאים לשימוש עם כל מערכות Windows.
- כבל תואם לממשק USB, לשימוש עם מערכות Macintosh ומערכות Windows 98, Windows Me ו-Windows 2000.

עדכוני תוכנה

תוכנת המדפסת נקראת גם מנהל ההתקן של המדפסת (הדרייבר). תפקידה לאפשר תקשורת בין המחשב לבין המדפסת ומשלוח עבודות הדפסה מהמחשב אל המדפסת. עותקים מעודכנים של תוכנת המדפסת, תוכלו להשיג באחת מן השיטות האלה:

- טענו את תוכנת המדפסת מאתר האינטרנט של חברת HP.
- פנו אל שירות התמיכה בלקוחות של חברת HP ובקשו שישלח אליכם תקליטור המכיל את קובצי התוכנה המעודכנים של המדפסת.

את מספרי הטלפון המתאימים ואת כתובת האתר באינטרנט, תמצאו בפרק "פנייה אל שירות התמיכה בלקוחות hp".

איתור מידע

למדפסת HP Deskjet מצורפים מספר מסמכים. מסמכים אלה מספקים הוראות להתקנת תוכנת המדפסת, הוראות להפעלת המדפסת והוראות לאיתור עזרה, בעת הצורך. הטבלה שלהלן מציגת מאילו מקורות ניתן לקבל מידע בנושאים שונים, בעת הצורך.

מערכת	תמצאו במקור זה...	מידע בנושא...
כל מערכות Windows ומערכות Macintosh	הכרזה הפעלה מהירה 	התקנת המדפסת והתקנת תוכנת המדפסת
כל מערכות Windows ומערכות Macintosh	עזרה מהירה (למידע, עיינו בפרק "עיון במדריך עזרה מהירה") המדריך למשתמש (למידע), עיינו בפרק "עיון במידע על המדפסת במערכות Windows 3.1x ו-DOS"	תכונות המדפסת, מפרטים, תחזוקה, מחסניות ההדפסה, כיצד להדפיס ופתרון בעיות הקשורות למדפסת
כל מערכות Windows ומערכות Macintosh	מדריך לעזרה מהירה 	תכולת קופסת המדפסת, שירות התמיכה בלקוחות של חברת HP, מידע על אחריות ופתרון בעיות הקשורות להתקנה
כל מערכות Windows (להוציא מערכות מגרסה 3.1)	המדריך Windows network guide (מדריך לשימוש במדפסת ברשת עבור Windows)	חיבור המדפסת לרשת
כל מערכות Windows (להוציא מערכות מגרסה 3.1)	קובץ הערות הגרסה של המדפסת hp deskjet לחצו על התחל (Start) < תוכניות (Programs) < hp deskjet 9xx series release notes	תאימות ביו חומרה ותוכנה לבין המדפסת
כל מערכות Windows (להוציא מערכות מגרסה 3.1) ומערכות Macintosh	העזרה What's This? (ימה זה?) (במערכת Windows). לחצו על תיבת הדו-שיח המתאימה, באמצעות הלחצן הימני של העכבר. בועת עזרה (Bubble Help) (במערכות Macintosh). לחצו על תיבת הדו-שיח המתאימה, באמצעות לחצן העכבר.	אפשרויות המוצגות על המסך, על-ידי תוכנת המדפסת

עיון במדריך עזרה מהירה

המדריך המקוון, עזרה מהירה, מציע הוראות לשימוש במדפסת HP Deskjet. מטרת המידע גם לסייע בפתרון בעיות שמתעוררות, הקשורות בשימוש במדפסת.

המדריך עזרה מהירה בתבנית Adobe Acrobat

המדריך עזרה מהירה מוצע גם בשפות האלה:

- אסטונית
- בהסה אינדונזיה
- בולגרית
- טורקית
- יוונית
- ליטאית
- סלובקית
- סלובנית
- עברית
- ערבית
- קזחית
- קרואטית
- רומנית

משתמשי מערכות ההפעלה Windows 98, Windows 95, Windows 2000, Windows Me ו- Windows NT 4.0

פתחו את המדריך המקוון עזרה מהירה, באמצעות כלי העזר hp printer assistant (סייע המדפסת), המציע גם:

- תמיכה באמצעות שירות התמיכה בלקוחות HP
 - רעיונות להדפסה
 - קישורים לאפשרויות לרכישת מוצרים נוספים מתוצרת HP
 - קישורים לעדכוני תוכנת המדפסת
- לאחר שתוכנת המדפסת הותקנה, יופיע סמל של כלי העזר printer assistant (סייע המדפסת) על שולחן העבודה של Windows.

איתור המדריך עזרה מהירה

כדי לעיין במדריך עזרה מהירה:

1. לחצו לחיצה כפולה על הסמל של כלי העזר hp printer assistant (סייע המדפסת), שעל שולחן העבודה.



990c printer assistant

כלי העזר hp printer assistant (סייע המדפסת) יופיע.

2. לחצו על הלחצן quick help (עזרה מהירה), כדי להציג את נושאי העזרה המפורטים במדריך.

תוכלו גם לפתוח את המדריך עזרה מהירה (quick help) מהתפריט התחל (Start). לחצו על התחל (Start) < תוכניות (Programs) < hp deskjet 9xx series printer assistant < quick help.

משתמשי Macintosh

במחשבים מסוג Macintosh, יש צורך בתוכנית Adobe Acrobat Reader, כדי להציג את המדריך עזרה מהירה ולעיין בו. אם התוכנית אינה מותקנת במחשבכם, התקינו אותה, מתקליטור תוכנת המדפסת.

כדי לפתוח את המדריך עזרה מהירה:

1. הכניסו את תקליטור תוכנת המדפסת אל כונן התקליטורים שבמחשב.
2. תיבת הדו-שיח של המדפסת hp deskjet תופיע.
2. בחרו בתיק **User Manual** (מדריך למשתמש), עבור השפה המתאימה.
3. בצעו אחת מהפעולות האלה:

– אם התוכנית Acrobat Reader מותקנת במחשבכם, לחצו לחיצה כפולה על הסמל **Electronic User Manual** (מדריך מקוון למשתמש).



Electronic User Manual

– אם התוכנית Acrobat Reader אינה מותקנת במחשבכם, לחצו לחיצה כפולה על הסמל **Acrobat Reader 4.0**.



Acrobat Reader 4.0

התוכנית Acrobat Reader תותקן במחשבכם, באופן אוטומטי. לאחר השלמת ההתקנה, לחצו לחיצה כפולה על הסמל **Electronic User Manual** (מדריך מקוון למשתמש), כדי לעיין במדריך עזרה מהירה.

אם ברצונכם לעיין במדריך באחת מהשפות האלה:

1. לחצו לחיצה כפולה על הסמל של כלי העזר **hp printer assistant** (סייע המדפסת), שעל שולחן העבודה.
 2. לחצו על הלחצן **quick help** (עזרה מהירה), בתיבת הדו-שיח של כלי העזר hp printer assistant (סייע המדפסת).
 3. בחרו באפשרות **quick help is available in other languages** (המדריך זמין בשפות נוספות), שבתחתית תיבת הדו-שיח עזרה מהירה.
 4. הכניסו את תקליטור התוכנה אל כונן התקליטורים שבמחשב.
 5. בחרו בשפה הרצויה, מתוך הרשימה המוצגת.
- אם התוכנית Acrobat Reader מותקנת במחשבכם, המדריך עזרה מהירה יוצג בשפה המבוקשת.
- אם התוכנית Acrobat Reader אינה מותקנת במחשבכם, היא תותקן באופן אוטומטי והמדריך עזרה מהירה יוצג בשפה הרצויה.

עיון במידע על המדפסת במערכות DOS-1 Windows 3.1x

משתמשי DOS

במערכות ההפעלה DOS נמצא המידע על השימוש במדפסת HP Deskjet במסמך טקסט הנקרא `dosread.txt`. קובץ זה נמצא בתקליטור תוכנת המדפסת בספרייה `\djcp\<קוד השפה>` הבחרו בקוד השפה המתאים מתוך הרשימה שבהמשך. כדי לעיין בקובץ בשפה האנגלית, למשל, פתחו את הקובץ `dosread.txt` בספרייה `\enu\djcp\`.

עבור שפה זו... השתמשו בקוד זה...

bin	בהסה אינדונזיה
bul	בולגרית
chs	סינית מודרנית
cht	סינית מסורתית
csy	ציכית
dan	דנית
deu	גרמנית
enu	אנגלית
esm	ספרדית
fin	פינית
fra	צרפתית
hun	הונגרית
ita	איטלקית
jpn	יפנית
kor	קוריאנית
kzh	קזחית
nld	הולנדית
non	נורבגית
plk	פולנית
ptb	פורטוגזית
rus	רוסית
svc	שבדית
tha	תאילנדית

משתמשי Windows 3.1x

במערכות Windows 3.1x, המידע על אופן הפעלת המדפסת נמצא במדריך המקוון למשתמש. אפשרות זו זמינה רק עבור המדפסת HP Deskjet 990c series.

כדי לעיין במדריך המקוון למשתמש, יש צורך בתוכנית Adobe Acrobat Reader. אם התוכנית אינה מותקנת במחשבכם, עליכם להתקינה מתקליטור תוכנת המדפסת.

כדי לפתוח את המדריך המקוון למשתמש:

1. הכניסו את תקליטור תוכנת המדפסת אל כונן התקליטורים שבמחשב.
2. במנהל היישומים (Program Manager), בחרו באפשרות **File (קובץ) < Run (הפעלה)**.
3. הקלידו `d:\setup.exe`.
הקלידו במקום האות d את האות המתאימה לציון כונן התקליטורים במחשבכם, אם יש צורך בכך.
4. לחצו על **OK (אישור)**.
תיבת הדו-שיח hp deskjet תיפתח.
5. בחרו באפשרות **View User's Guide (עיון במדריך למשתמש)**.
– אם התוכנית Acrobat Reader מותקנת במחשבכם יוצג המדריך המקוון למשתמש.
– אם התוכנית Acrobat Reader אינה מותקנת במחשבכם, בצעו את ההתקנה בהתאם להוראות המופיעות על מסך המחשב. לאחר השלמת ההתקנה, בחרו באפשרות **View User's Guide (עיון במדריך למשתמש)**, כדי להציג את המדריך.

פנייה אל שירות התמיכה בלקוחות hp

שירות התמיכה בלקוחות של HP מספק מידע וייעוץ מקצועי בנוגע לאופן השימוש במדפסת HP Deskjet, ולפתרון בעיות הקשורות למדפסת. מוצעות מספר דרכים לקבלת התמיכה המתאימה בעת הצורך!

תמיכה בלקוחות hp

באמצעות הדואר האלקטרוני

שירות התמיכה בלקוחות HP באמצעות דואר אלקטרוני מציע תמיכה מקוונת כל זמן שהמדפסת ברשותכם. מוצעים לכם גישה מיידית למידע תומך, עצות שימושיות הקשורות להדפסה והעדכונים האחרונים של תוכנת המדפסת (הידועים גם בשם מנהלי ההתקן של המדפסת או הדרייברים שלה). כל אלה זמינים 24 שעות ביממה, שבעה ימים בשבוע, חינם.

אתרי התמיכה של hp באינטרנט

אם מותקן במחשב שלכם מודם ואתם מנויים על שירות חיבור לאינטרנט או שאתם מחוברים ישירות לרשת, תוכלו לקבל מידע רב על המדפסת. בדקו את אתרי האינטרנט המפורטים בטבלה שבעמוד הבא.

אם הארץ או השפה המבוקשת אינן כלולות ברשימה, פנו אל שירות הלקוחות המקוון של חברת HP בכתובת:

<http://www.hp.com/apcpc-support/regional.html>

כדי לבדוק האם קיים אתר בשפה הרצויה לכם.

תהליך התמיכה בלקוחות hp

תהליך התמיכה בלקוחות HP פועל באופן היעיל ביותר, אם חיפוש העזרה מתבצע בסדר הזה:

1. השתמשו במדריך עזרה מהירה.
למידע נוסף, עיינו בפרק "עיון במדריך עזרה מהירה".
2. פנו אל שירות התמיכה בלקוחות HP באמצעות דואר אלקטרוני.
השתמשו בחיבור האינטרנט שלכם בכל שעה משעות היום למטרות האלה:
 - לעיין בעמודי העזרה של HP באינטרנט במידע מסייע הקשור למוצר
 - לקרוא את ההודעות או להציג שאלות בקבוצת הדיון של המשתמשים במוצרי HP
 - לשלוח הודעה אל HP בדואר אלקטרוני למידע נוסף, עיינו בפרק "תמיכה בלקוחות hp באמצעות הדואר האלקטרוני".
3. פנו אל שירות התמיכה בלקוחות HP באמצעות הטלפון בשעות המתאימות למידע נוסף, עיינו בפרק "תמיכה בלקוחות hp באמצעות הטלפון".

הערה: אפשרויות התמיכה וזמינותה משתנים ממוצר למוצר, מארץ לארץ מאזור לאזור ומשפה לשפה.

לשפה זו...	בקרו באתר זה...
אנגלית	http://www.hp.com/go/support
גרמנית	http://www.hp.com/cposupport/de
יפנית	http://www.jpn.hp.com/CPO_TC/eschome.htm
סינית מודרנית	http://www.hp.com.cn/go/support
סינית מסורתית	http://taiwan.support.hp.com
ספרדית	http://www.hp.com/cposupport/es
פורטוגזית	http://www.hp.com/cposupport/pt
צרפתית	http://www.hp.com/cposupport/fr
קוריאנית	http://www.hp.co.kr/go/support
שבדית	http://www.hp.com/cposupport/sv

שירות התמיכה בלקוחות hp באמצעות הדואר האלקטרוני

טכנאי שירות התמיכה בלקוחות של HP יענו ישירות לכל אחת מן השאלות שתשאלו באמצעות הדואר האלקטרוני. פרטו את שאלותיכם בטופס המקוון שבעמוד האינטרנט, וקבלו מענה באמצעות הדואר האלקטרוני. (תגובות נשלחות בדרך כלל בתוך 48 שעות, להוציא ימי חג ומועד). שירות תמיכה באמצעות הדואר האלקטרוני הוא דרך יעילה ביותר לשאול שאלות טכניות, ולקבל תשובות המותאמות למערכת המסוימת המותקנת במחשבכם.

התחברו אל קבוצות דיון של משתמשים במוצרי HP או שלחו לשירות התמיכה בלקוחות HP הודעה בדואר אלקטרוני מאתר השירות ללקוחות. התחברו לאתר ובחרו באפשרויות המתאימות למדפסת שברשותכם. כאשר מופיע עמוד השירות ללקוחות של HP, לחצו על האפשרות **Connect with HP** (התחברו אל HP).

קבוצות דיון של משתמשים במוצרי HP

בקבוצות הדיון המקוונות של המשתמשים במוצרי HP תוכלו לקרוא את השאלות והתשובות ששאלו משתמשי HP אחרים ולמצוא תשובות לשאלותיכם. תוכלו גם לשלוח את שאלתכם ולבקר באתר במועד מאוחר יותר, כדי לעיין ברעיונות והצעות ממשתמשים בעלי ידע או ממנהלי קבוצות הדיון.

תמיכה בלקוחות hp באמצעות הטלפון

חברת HP מעניקה תמיכה חינם, באמצעות הטלפון, לתקופה המוגדרת כתקופת התמיכה הטלפונית. (יחד עם זאת, יחול על שיחת הטלפון החיוב הרגיל של חברת הטלפונים). הרשימה שלהלן מפרטת את תקופת התמיכה הטלפונית התקפה בעבור אזורכם.

תקופת התמיכה הטלפונית חינם

אזור	תקופת תמיכה טלפונית *
צפון אמריקה, כולל קנדה	שנה אחת
מזרח אסיה	שנה אחת
אירופה	30 ימים
אמריקה הלטינית	שנה אחת

* החיוב הרגיל של חברת הטלפונים, בתוקף.

לפני פנייה טלפונית

- לפני פנייה טלפונית אל שירות התמיכה, נסו את שלוש האפשרויות לתמיכה חינם המפורטות להלן:
- המדריך עזרה מהירה
- הכרזה - מדריך להפעלה מהירה
- שירות התמיכה בלקוחות HP באמצעות דואר אלקטרוני
- שירות העצות הקולי (בארה"ב בלבד). תוכלו לקבל תשובות ופתרונות לשאלות תדירות הנוגעות לשימוש במדפסת HP Deskjet, באמצעות שירות התמיכה הקולי האוטומטי שלנו, בחיגוי חינם אל מספר הטלפון 283-4684 (877).

אם לא הצלחתם לפתור את הבעיות בדרכים אלה, התקשרו אל טכנאי שירות התמיכה בלקוחות של HP, כאשר אתם יושבים מול המחשב, והמדפסת נמצאת לידיכם. להבטחת שירות מהיר, היו מוכנים לדווח לטכנאי על הפעולות השונות שביצעתם, כדי לפתור את הבעיה.

כדי לסייע לכם, זקוקה חברת HP גם למידע זה:

- מספר הדגם של המדפסת (התווית נמצאת בחזית המדפסת)
- המספר הסידורי של המדפסת (התוויית נמצאת בתחתית המדפסת)
- מידע על מערכת ההפעלה המותקנת במחשב
- גרסת מנהל ההתקן של המדפסת (תוכנת המדפסת)
- תוכן ההודעות שהוצגו על המסך בזמן אירוע התקלה
- תשובות לשאלות האלה:
 - האם התופעה התרחשה גם קודם לכן? האם ביכולתכם לגרום להתרחשותה שנית?
 - מתי התרחשה התופעה? האם הוספתם חומרה או תוכנה חדשה למחשב, בתקופה שבה החלה התופעה להתרחש?

מספרי הטלפון לשירות התמיכה

בלקוחות

אם אתם זקוקים לתמיכה בפתרון בעיה, התקשרו אל שירות התמיכה בלקוחות באמצעות מספרי הטלפון המפורטים בטבלה שממול. אם מספר טלפון בעבור אזורים אינו מפורט, התחברו אל אתר האינטרנט של HP, בכתובת:

<http://www.hp.com/cpsosupport/guide/psd/csinfo.htm>

לאחר תום תקופת התמיכה

הטלפונית חנם

לאחר תום תקופת התמיכה הטלפונית חנם, תוכלו להמשיך ולקבל תמיכה תמורת תשלום. המחירים נתונים לשינויים, ללא הודעה מוקדמת. (בכל מקרה, תוכלו תמיד להשתמש בשירות התמיכה באמצעות דואר אלקטרוני, ללא חיוב! למידע נוסף, עיינו בפרק "תמיכה בלקוחות HP באמצעות הדואר האלקטרוני").

- לשיחות בארה"ב שצפוי כי יימשכו פחות מ-10 דקות, התקשרו אל המספר 1500-555-900. החיוב הוא \$2.50 (ארה"ב) לדקה, ומתחיל מרגע יצירת הקשר עם טכנאי התמיכה.
- סכום החיוב המרבי לא יעלה על \$25 (ארה"ב). לשיחות בארה"ב שצפוי כי יימשכו יותר מעשר דקות, או לשיחות מקנדה, התקשרו אל מספר הטלפון 1148-999-800. החיוב נעשה בכרטיסי אשראי Visa או MasterCard, בסך \$25 (ארה"ב) לשיחה.

אם תקופת האחריות למדפסת עצמה עדיין בתוקף, ואם במשך השיחה יתברר שהמדפסת זקוקה לתיקון, לא תחויב בדמי שיחת התמיכה הטלפונית.

לתמיכה באזור זה...	התקשרו אל מספר הטלפון...
אוסטריה	+43 (0) 810 00 6080
אוסטרליה	+61 3 8877 8000
איטליה	+39 (0) 2 264 10350
אינדונזיה	+62 (21) 350 3408
אירלנד	+353 (0) 1662 5525
אנגליה בינ"ל	+44 (0) 207 512 5202
ארגנטינה	+54 0810 555 5520
ארה"ב	1 (208) 344 4131
בלגיה (פלמית)	+32 (0) 2 626 88 06
בלגיה (צרפתית)	+32 (0) 2 626 88 07
ברזיל (באזור סאן-פאולו רבתי)	+55 3747 7799
ברזיל (מחוץ לאזור סאן-פאולו רבתי)	+55 0800 15 7751
בריטניה	+44 (0) 207 512 5202
גרמניה	+49 (0) 180 52 58 143
דנמרק	+45 (0) 39 29 4099
דרום אפריקה, בתוך הרפובליקה של דרום-אפריקה	+27 086 000 1030
דרום-אפריקה, מחוץ לרפובליקה של דרום-אפריקה	+27 11 258 9301
הודו	+91 11 682 60 35
הולנד	+31 (0) 20 606 8751
הונג-קונג	+852 (800) 96 7729
הונגריה	+36 (0) 1382 1111
וייטנאם	+84 (0) 8 823 4530
ונצואלה	+ 58 800 47 888
טורקיה	+90 (0) 212 221 6969

תיקונים באמצעות שירות התמיכה בלקוחות hp

אם המדפסת נזקקת לתיקון, התקשרו אל שירות התמיכה הטלפונית ללקוחות. (מידע על מספרי הטלפון המתאימים מפורט בעמוד הקודם). טכנאי שירות מוסמך של שירות התמיכה בלקוחות HP יאבחן את סוג התקלה ויתאם את תהליך התיקון.

שירות התמיכה בלקוחות ינחה אתכם אל הפתרון הטוב ביותר, אם זה ספק שירות מורשה או מתקן שירות של חברת HP. שירות זה ניתן חינם במשך תקופת האחריות המוגבלת של המדפסת. לאחר תום תקופת האחריות, ייתן לכם השירות הצעת מחיר לביצוע התיקון הנדרש.

הארכת תקופת האחריות

אם ברצונכם להאריך את תקופת האחריות למדפסת מעבר לתקופת האחריות המוענקת לה על-ידי היצרן, עומדות לרשותכם האפשרויות האלה:

- פנו אל הספק כדי להאריך את תקופת האחריות. כדי למצוא ספקים של מוצרי HP בארה"ב, בקרו בעמודי האינטרנט לאיתור שירותים של HP, בכתובת: http://www.hp.com/service_locator
- אם הספק אינו מציע חוזי שירות, פנו ישירות אל HP ובקשו מידע על חוזי השירות שאנו מציעים. בארצות-הברית, התקשרו אל מספר הטלפון 0522-446 (800), ובקנדה אל מספר הטלפון 268-1221 (800). לחוזי שירות מחוץ לגבולות ארצות-הברית וקנדה יש לפנות אל משרד המכירות המקומי של HP.

לתמיכה באזור זה...	התקשרו אל מספר הטלפון...
טייוואן	+886 2 2717 0055
יוון	+30 (0) 1 619 64 11
יפן	+81 (0) 3 3335 8333
ישראל	+972 (0) 9 9524848
המזרח-התיכון, דובאי	+971 4 883 8454
מלזיה	+60 (3) 2952566
מלזיה, פנאנג	+60 1 300 88 00 28
מקסיקו	01 800 472 6684
נורבגיה	+47 22 116299
ניו-זילנד	+64 (9) 356 6640
סין	+86 (0) 10 6564 5959
סינגפור	+65 272 5300
ספרד	+34 9 02321 123
פולין	+48 22 519 06 00
פורטוגל	+351 21 317 6333
הפיליפינים	+66 (2) 867 3551
פינלנד	+358 (0) 203 4 7 288
צ'ילה	+56 800 36 0999
צרפת	+33 (0) 1 43 62 34 34
קוריאה	+82 (2) 3270 0700
קוריאה, מחוץ לסיאול	+82 080 999 0700
קנדה	1 (905) 206 4663
רוסיה, מוסקבה	+7 095 797 3520
רוסיה, סנט-פטרסבורג	+7 812 346 7997
הרפובליקה הצ'כית	+42 02 6130 7310
שבדיה	+46 (0) 8 6192170
שוויץ	+41 (0) 84 8801111
תאילנד	+66 (2) 661 4000

פתרון בעיות הקשורות בהתקנת תוכנת המדפסת במערכות Windows

אם נתקלתם בבעיה בתהליך התקנת תוכנת המדפסת, עיינו במידע שבפרק זה. אם אתם זקוקים לעזרה, לאחר שהמדפסת הותקנה, עיינו במדריך המקוון עזרה מהירה.

מה הבעיה?

תקליטור תוכנת המדפסת הוכנס אל הכונן המתאים, אבל המחשב אינו מסוגל לקרוא את התקליטור.

הסיבות האפשריות...

- התקליטור לא הוכנס היטב אל כונן התקליטורים
- התקליטור פגום
- כונן התקליטורים אינו תקין

כדי לפתור את הבעיה...

הכניסו שוב את התקליטור אל כונן התקליטורים שבמחשב. הקפידו להניח אותו במדויק במקום המיועד.
אם תהליך ההתקנה אינו מתחיל בתוך מספר שניות, ייתכן שהתקליטור או שכונן התקליטורים אינם תקינים.

הכניסו תקליטור אחר אל כונן התקליטורים. אם ניתן לקרוא תקליטור זה, ייתכן שתקליטור תוכנת המדפסת פגום.
אם לא ניתן לקרוא כל תקליטור שהוא, ייתכן שיש להחליף את כונן התקליטורים שבמחשב או לתקנו.

החליפו את תוכנת המדפסת הפגומה בתוכנה מתאימה (מנהל ההתקן), שתטענו מאתר HP באינטרנט.

אם אין ברשותכם חיבור לאינטרנט, התקשרו אל שירות התמיכה בלקוחות של HP ובקשו שישלח אליכם תקליטור תוכנה. את מספרי הטלפון של מרכז השירות הקרוב ביותר אליכם, תמצאו בפרק "פנייה אל שירות התמיכה בלקוחות HP".

מה הבעיה?

הסיבות האפשריות...

תוכנת המדפסת לא הותקנה נכון.

- ייתכן שיש סתירה בין תוכנת המדפסת לתוכנת ההגנה מפני וירוסים המותקנת במחשב
- ייתכן שיש סתירה בין תוכנת המדפסת לתוכנה אחרת המותקנת במחשב
- ייתכן שיש סתירה בין המדפסת להתקן חיצוני אחר המחובר אל המדפסת

כדי לפתור את הבעיה...

הסירו את התקנת מנהל ההתקן של המדפסת

בעבור Windows 3.1x:

1. פתחו את קבוצת היישומים hp deskjet 9xx series.
2. לחצו לחיצה כפולה על סמל הסרת ההתקנה hp deskjet 9xx series .uninstall
3. בצעו את ההוראות המופיעות על מסך המחשב.

בעבור Windows 98, Windows 95, Windows NT 4.0, Windows Me ו-Windows 2000-1:

1. לחצו על התחל (Start) < תוכניות < hp deskjet 9xx series < (Programs) hp deskjet 9xx series uninstall
2. בצעו את ההוראות המופיעות על מסך המחשב.

- סגרו את כל התוכניות הפועלות במחשב (גם את תוכנת ההגנה מפני וירוסים).
- נתקו את כל ההתקנים החיצוניים המחוברים באמצעות כבל לממשק מקבילי (כגון, סורק או מערכת גיבוי באמצעות סרט).

התקינו שנית את תוכנת המדפסת. עיינו בכרזה - מדריך להפעלה מהירה.

אם הבעיות הקשורות להתקנת מנהל ההתקן נמשכות, פנו אל שירות התמיכה בלקוחות HP. עיינו בפרק "פנייה אל שירות התמיכה בלקוחות HP".

מה הבעיה?

המדפסת מחוברת אל המחשב באמצעות כבל לממשק USB, אבל אשף התקנת חומרה חדשה אינו מופיע.



הסיבות האפשריות...

ייתכן שמערכת ההפעלה במחשב אינה Windows 98, Windows Me או Windows 2000.

ייתכן שכבל החיבור לממשק USB אינו מחובר היטב.

ייתכן שהשימוש בממשק USB במחשבכם אינו מאופשר.

כדי לפתור את הבעיה...

ודאו שמערכת Windows 98, Windows Me או Windows 2000 פועלת. אם לא מותקנת במחשבכם אחת מן המערכות האלה, עליכם להשתמש בכבל לממשק מקבילי לחיבור המדפסת אל המחשב.

1. נתקו את הכבל לממשק USB מן המדפסת וחברו אותו שנית.
2. ודאו שהכבל מחובר היטב.

במערכות Windows 98, Windows Me ו-Windows 2000:

1. לחצו על התחל (Start) < הגדרות (Settings) < לוח הבקרה (Control Panel).
2. לחצו לחיצה כפולה על הסמל מערכת (System).
3. בחרו בכרטיסייה 'מנהל ההתקנים' (Device Manager).
4. לחצו על הסימן (+), שלצד האפשרות בקר USB (Universal Serial Bus Controller).
 - אם בקר ה-USB המארח (USB host controller) ומרכזות USB הראשית (USB root hub), מופיעים ברשימה, יציאת USB במחשב כנראה מאופשרת.
 - אם אינכם מזהים פריטים אלה ברשימה, בדקו את תיעוד המחשב, או פנו אל יצרן המחשב לקבלת מידע נוסף כיצד לאפשר ולהגדיר נכונה את יציאת ה-USB במחשב.
5. אם אינכם יכולים להשתמש בכבל USB, השתמשו בכבל לממשק מקבילי לחיבור המדפסת למחשב.

מה הבעיה?

לאחר חיבור המדפסת אל המחשב באמצעות כבל USB, מופיעה ההודעה "התקן לא מוכר" ("Unknown Device").



הסיבות האפשריות...

- נוצר מטען חשמלי סטטי בכבל המחובר את המדפסת והמחשב
- כבל החיבור לממשק USB אינו תקין



כדי לפתור את הבעיה...

1. נתקו את הכבל לממשק USB מן המדפסת.
2. נתקו את כבל החשמל מן המדפסת.
3. המתינו כ-30 שניות.
4. חברו את כבל החשמל למדפסת.
5. חברו את הכבל לממשק USB למדפסת.
6. אם ההודעה "התקן לא מוכר" (Unknown Device) ממשיכה להופיע, החליפו את הכבל לממשק USB בכבל חדש או השתמשו בכבל לממשק מקבילי.

מה הבעיה?

תקליטור תוכנת המדפסת הוכנס לכוון והעתקת הקבצים החלה, אבל מופיעה הודעה המציינת שהקובץ `hpzuci01.dll` לא נמצא.

הסיבות האפשריות...

- כל התנאים האלה מתקיימים:
 - המדפסת מחוברת אל המחשב באמצעות כבל לממשק USB
 - המחשב מופעל באמצעות מערכת ההפעלה Windows 98
 - יותר מהתקן חיצוני אחד מחובר אל המחשב



כדי לפתור את הבעיה...

1. לחצו על **Browse** (עיין).
2. תיבת הדו-שיח **Open** (פתיחה) מופיעה.
3. בחרו בנתיב הבא, כדי לאתר את הקובץ
`c:\Program Files\Hewlett-Packard\hpz\glue`
4. לחצו על **OK** (אישור).
5. המסך **Copying Files...** (מעתיק קבצים...) חוזר ומופיע. הנתיב הנכון ושם הקובץ מופיעים כעת בשדה **Copy Files from...** (העתק קבצים מ...).
6. לחצו על **OK** (אישור).
7. בחרו באפשרות **Install hp deskjet 9xx series printer software** (התקן את תוכנת המדפסת hp deskjet 9xx series).
8. לחצו על **Next** (הבא), ואחר-כך בצעו את הפעולות המפורטות בהוראות המופיעות על מסך המחשב והשלימו את ההתקנה.

הודעה בדבר אחריות מוגבלת

אזור	תוכנה	מחסניות הדפסה	מדפסת
אמריקה הצפונית, כולל קנדה	90 ימים	90 ימים	שנה אחת
אסיה המזרחית ואזור האוקיינוס השקט	90 ימים	90 ימים	שנה אחת
אירופה	90 ימים	90 ימים	שנה אחת
אמריקה הלטינית	90 ימים	90 ימים	שנה אחת

א. מידת האחריות המוגבלת

1. חברת Hewlett-Packard (HP) מתחייבת בפני המשתמש, כי מוצריה יהיו ללא פגמים בחומרים ובייצור, לתקופה מסוימת, שתפורט ממועד הרכישה על-ידי הצרכן. משך תקופת האחריות מוגבלת זו צוין לעיל. המדריך למשתמש מציין תנאים והגבלות נוספים ומסוימים של האחריות שמעניקה HP למוצר. תנאים והגבלות אלה כוללים:

א. למוצרי תוכנה, האחריות חלה רק על האמצעי באמצעותו ועליו מסופק מוצר התוכנה.

ב. HP אינה מתחייבת כי הפעלת מוצר כלשהו תהיה ללא הפרעות או שגיאות.

2. האחריות המוגבלת, שמעניקה HP למוצר, מכסה רק פגמים שייגרמו כתוצאה משימוש רגיל במוצר, ואינה חלה על פגמים שייגרמו כתוצאה:

א. מתחזוקה לקויה או מתחזוקה בלתי מספיקת של המדפסת,

ב. מתוכנה או ממשקים שאינם מתוצרת HP,

ג. משינויים בלתי מוסמכים שנערכו במוצר או משימוש לקוי בו.

ד. מהפעלה החורגת מהמפרט התפעולי של המוצר, כולל משימוש במוצר מעבר לתקופת במחזור העבודה המיועדת או משימוש בקופסת מיתוג מכנית, ללא מכשיר להגנת המוצר מנחשולי מתח,

ה. משימוש באמצעי הדפסה או בכרטיסי זיכרון שהמוצר אינו תומך בהם, או

ו. מהכנה או מתחזוקה בלתי נאותה של מקום הפעולה של המוצר.

3. שימוש במחסניות דיו שאינן מתוצרת HP

במדפסות של HP, והשימוש במחסניות הדפסה שמולאו מחדש אינו מבטל את חוזה האחריות לצרכן או כל חוזה לתמיכה בין HP לבין הצרכן. יחד עם זאת, אם תארה תקלה במדפסת או יגרם לה נזק כתוצאה משימוש במחסנית הדפסה שאינה מתוצרת HP, או משימוש במחסנית הדפסה שמולאה מחדש, תחייב HP את הצרכן בחיובים הרגילים עבור זמן וחומרים, עבור שירות למדפסת בגין התקלה או בגין הנזק המסוים שנגרם.

4. אם יתברר במהלך תקופת התחולה של

האחריות, כי מוצר כלשהו, תוכנה או מחסנית הדפסה פגום, ואם המוצר מכוסה על-ידי חוזה האחריות של HP, יחזיר הצרכן את המוצר אל החברה, והוא יוחלף באחר.

5. אם במהלך תקופת האחריות החלה עליו, תקבל

HP הודעה על פגם במוצר חומרה, שמכוסה על-ידי חוזה האחריות של HP, תהיה HP רשאית להחליט על תיקון או על החלפת המוצר, כראות עיניה. כל מוצר המחליף מוצר פגום יהיה חדש או שווה ערך למוצר חדש, ובתנאי שביצועיו זהים לפחות לאלה של המוצר אותו הוא נועד להחליף.

6. אם HP לא תהיה מסוגלת לתקן או להחליף,

בהתאמה, מוצר פגום שמכוסה על-ידי חוזה האחריות של HP, תשיב HP לצרכן, תוך פרק זמן סביר ממועד קבלת ההודעה על הפגם, את הסכום ששילם עבור המוצר, ובתנאי שהצרכן יחזיר את המוצר.

7. האחריות של HP תקפה בכל מדינה בה מוצרי HP המפורטים לעיל משווקים על-ידי HP, להוציא את אזור המזרח התיכון, אפריקה והמחוזות שמעבר לים של צרפת. באזורים אלה, תקפה האחריות רק במדינה בה נרכש המוצר. ניתן לרכוש גם חוזים לשירותי אחריות נוספים, כגון שירות באתר העבודה, מכל משרד שירות מורשה של HP, או מיבואן מורשה.

8. תעודת אחריות זו מעניקה לצרכן זכויות משפטיות מסוימות. ייתכן כי בנוסף לזכויות אלו, יש לצרכן זכויות אחרות, המשתנות בארצות הברית ממדינה למדינה, בקנדה, בהתאם למחוז, ובשאר ארצות העולם, בהתאם למדינה.

ב. הגבלות על אחריות

- 1. חברת HP וכל ספקיה, המהווים צד שלישי, אינם מעניקים אחריות אחרת מכל סוג שהוא, הן אחריות מפורשת והן אחריות מכללא, למוצרי HP. חברת HP וספקיה, המהווים צד שלישי, מתכחשים במפורש לאחריות מכללא להתאמה של מוצר זה לשימוש מסחרי או למטרה מסוימת כלשהי.**
- 2. במידה והנאמר בהודעה זו על אחריות מוגבלת סותר את חוקי המקום שבו משתמש הצרכן במוצר HP, יחשב הנאמר בהודעה זו כאילו הותאם לחוקים המקומיים. לפי חוקים מקומיים אלה, ייתכן שהגבלות מסוימות על אינן חלות על הצרכן. למשל, מדינות מסוימות בארצות הברית, ומחוזות מסוימים בקנדה:**
 - א. אינם מתירים את ההכחות וההגבלות הנכללות בהודעת אחריות זו המגבילות את הזכויות החוקיות של הצרכן (למשל: אוסטרליה ואנגליה),**
 - ב. מגבילות באופן אחר את יכולתו של היצרן בכל הקשור להתכחות לאחריותו או להטלת הגבלות מסוג זה, או**
 - ג. מעניקות לצרכן זכויות נוספות במסגרת האחריות, מפרטות את משך זמן החלות של האחריות מכללא, אשר היצרן אינו יכול להתכחש לה, או אינן מתירות הטלת הגבלות על משך הזמן בו אחריות מכללא תישאר בתוקף.**

3. במידה והדבר מורשה, בהתאם לחוקים המקומיים, השיפויים המפורטים בתעודת אחריות זו הם השיפויים היחידים והבלעדיים העומדים לרשות הצרכן.

ג. הגבלות על אחריות

1. מלבד ההתחייבויות המפורטות במפורש בתעודת אחריות זו, לא תישא HP, בשום מקרה, באחריות לכל נזק ישיר או עקיף, מיוחד או משני או תוצאתי, בין על בסיס חוזה, על בסיס נזיקין או על בסיס תיאוריה משפטית אחרת, ובין אם התקבלה הודעה על נזקים כאלה, ובין אם לאו.

כתב אחריות של חברת HP לתאימות לשנת 2000

בכפוף לכל ההתניות וההגבלות המפורטות בכתב האחריות הסטנדרטי של חברת HP, המצורף למוצר זה, תהא HP אחראית לכך שמוצר זה, מתוצרת HP, יוכל לעבד בדייקנות מידע בנוגע לתאריכים (לרבות ומבלי למעט, חישובים, השוואות ורציפות) מתוך, לתוך, ובין המאה ה-20 למאה ה-21 ובין השנים 1999 ו-2000, לרבות חישובי שנה מעוברת. כל זאת, בכפוף לכך שהשימוש במוצר זה נעשה בהתאם לתייעוד המוצר ולהוראות הפעלתו, המסופקים ע"י HP (לרבות כל הוראה ו/או הנחיה להתקנת טלאים או שדרוגים), ובתנאי שכל המוצרים האחרים (לרבות, חומרה, תוכנה וקושחה) הפועלים בשילוב עם מוצר זה - מחליפים ביניהם, בצורה נאותה, מידע בנוגע לתאריכים. תקופת האחריות המפורטת לעיל תהא בתוקף עד ליום 31/1/2001.

הצהרה בדבר שמירת איכות הסביבה

אורך חיי המוצר: כדי להבטיח אורך חיי מוצר מרבי למדפסת HP Deskjet, מעניקה חברת HP למדפסת זו:

- **תקופת אחריות מוארכת.** חבילת התמיכה של HP, HP Supportpack, כוללת אחריות לחומרה ולמוצר מתוצרת HP ולכל הרכיבים הפנימיים מתוצרת HP הכלולים במדפסת. על המשתמש לרכוש את חבילת התמיכה של HP, HP Supportpack, בתוך 30 ימים מתאריך רכישת המדפסת. פנו אל ספק מוצרי HP ובקשו מידע על השירות.
- **חלקי חילוף וחלקים מתכלים** יהיו זמינים חמש שנים לאחר הפסקת ייצור המוצר.
- **החזרת המוצר:** כדי לקבל הוראות להחזרת מוצרים שסיימו את חיי המוצר שלהם ולהחזרת מחסניות הדפסה ריקות אל החברה, פנו אל הספק המקומי של מוצרי HP או אל משרדי השירות.

צריכת אנרגיה

מדפסת זו תוכננה בהתאם לעקרונות שימור האנרגיה. המדפסת משתמשת ב-4 ואטים בממוצע במצב המתנה. לא זו בלבד שבאופן זה נחסכים משאבים טבעיים, אלא שבאופן זה נחסך גם כסף רב, בלי שתהיה לכך כל השפעה על ביצועיה המעולים של המדפסת. מוצר זה עומד בדרישות התוכנית ENERGY STAR (ארה"ב ויפן). ההשתתפות בתוכנית ENERGY STAR היא מרצון והתוכנית הוקמה, כדי לעודד את פיתוח של מוצרים משרדיים המשתמשים באנרגיה ביעילות.



התוכנית ENERGY STAR, היא סימן שירות רשום בארה"ב של הוועדה הלאומית להגנת הסביבה של ארה"ב, (EPA). כשותפה לתוכנית ENERGY STAR, קבעה חברת Hewlett-Packard שמוצר זה עומד בדרישות התוכנית ENERGY STAR לשימוש יעיל באנרגיה.

צריכת אנרגיה במצב כבוי: כאשר המדפסת כבויה, היא צורכת בכל-זאת כמות מינימלית של אנרגיה. ניתן למנוע צריכת אנרגיה זו, על-ידי כיבוי המדפסת וניתוק כבל החשמל ממקור המתח.

חברת Hewlett-Packard משפרת בהתמדה את תהליכי התכנון של מדפסות HP Deskjet במטרה להקטין במידת האפשר את ההשפעות השליליות של תהליכים אלה על סביבת המשרד ועל הקהילה שבהן מדפסות אלה מיוצרות, נשלחות, ופועלות. חברת Hewlett-Packard פיתחה גם תהליכים להפחתה מרבית של ההשפעות השליליות הנגרמות לסביבה בסיום תהליך חיי המוצר של המדפסת, עם סיום השימוש בה.

הפחתה וסילוק

שימוש בנייר: תכונת ההדפסה הדו-צדדית, ידנית או אוטומטית, של המדפסת, מפחיתה את מידת השימוש בנייר וכתוצאה מכך את הדרישה לניצול גובר של משאבים טבעיים. מדפסת זו מתאימה להדפסה על נייר ממוחזר, בהתאם לתקן הגרמני DIN 19 309.

אוזון: כל סוגי הכימיקלים העלולים להזיק לשכבת האוזון (כגון CFC) הוצאו משימוש בתהליכי הייצור של מוצרי Hewlett-Packard.

מיחזור

העיצוב של מדפסת זו משלב את עקרונות המיחזור. מספר חומרי הגלם הוגבל למינימום האפשרי, תוך שמירה על עקרון השימושיות והאמינות. העיצוב מבטיח הפרדה קלה של חומרים השונים זה מזה. מהדקים ומחברים אחרים קלים לאיתור, לגישה ולהסרה באמצעות כלי-עבודה רגילים. הובטחה גישה קלה אל רכיבים בעלי חשיבות גבוהה במיוחד, כך שניתן לפרקם ולתקנם בצורה יעילה. מספר הצבעים של החלקים העשויים מפלסטיק הוגבל לשניים בלבד, כדי להגדיל את אפשרויות המיחזור שלהם. מספר חלקים קטנים תוכננו בצבעים מסוימים, כדי לסמן נקודות גישה עבור המשתמשים.

אריזת המדפסת: חומרי האריזה של מדפסת זו נבחרו במטרה להבטיח הגנה מרבית במחיר הנמוך ביותר, תוך ניסיון להפחית ככל האפשר את ההשפעה השלילית על איכות הסביבה ולהבטיח מיחזור מרבי. העיצוב העמיד של המדפסת מסייע בהפחתת הצורך בחומרי אריזה ובהפחתת נזקים אפשריים.

חלקי פלסטיק: כל סוגי הפלסטיק העיקריים והחלקים העשויים פלסטיק סומנו בהתאם לתקנים בין-לאומיים. כל חלקי הפלסטיק של גוף המדפסת ושילדתה ניתנים מבחינה טכנית למיחזור ומיוצרים מפולימר יחיד.

מפתח הנושאים

A-Z

6, 5 Adobe Acrobat Reader
Windows network guide (מדריך לשימוש
במדפסת ברשת עבור Windows) 3

15, 14 USB

א

אחריות, מוגבלת 17

איתור בעיות הקשורות בהתקנה ופתרון 12

איתור בעיות ופתרון 12

בעיות בהתקנת ממשק USB 15, 14

המחשב אינו יכול לקרוא מהתקליטור 12

הקובץ hpzuci01.dll אינו נמצא 16

תוכנת המדפסת אינה מותקנת היטב 13

איתור מידע על המדפסת 3

הארכת תקופת האחריות של המדפסת 11, 19

אתר אינטרנט, שירות התמיכה בלקוחות HP 7

ב

בועת עזרה (Bubble help) 3

בועת עזרה (Bubble help) במערכות Macintosh 3

ד

דיחידה להדפסה דו-צדדית אוטומטית 1

כ

כבל, מדפסת v

כלי העזר HP printer assistant (סייע המדפסת) 4

כרזה הפעלה מהירה 1, 3

מ

מדפסת 15

מדפסת, התקנה 3

מדפסת, חיבור לרשת 3

מדפסת, כבל 2, 14, 15

מדפסת, תיקונים 11

מדריך למשתמש, Windows 3.1x 3

המדריך עזרה מהירה (quick help) 3, 4, 5, 6

מחסניות הדפסה 1, 2, 3

מיחזור המדפסת 19

מנהל התקן, מדפסת 1, 2, 3

מערכות DOS 6

מפרטי המדפסת 3

ס

הסכמי שירות 11

ע

עזרה

איתור בעיות הקשורות להתקנת

המדפסת ופתרון 12

לאחר תום תקופת התמיכה הטלפונית

(שבמסגרת האחריות) 10

קבוצות דיון של משתמשים 8

שירות התמיכה בלקוחות HP 7

תיקוני המדפסת 11

תמיכה באמצעות האינטרנט 7

תמיכה באמצעות הדואר האלקטרוני 8

תמיכה באמצעות הטלפון 9, 10

עזרה מהירה (quick help), מדריך 3, 4, 5, 6

עזרה, תיבת דו-שיח 3

צ

צריכת אנרגיה 19

ק

קובץ הערות גרסה 3

קובצי העזרה המקוונים של Windows 3

קופסת המדפסת, תכולה 1

ש

שירות התמיכה בלקוחות 7

ת

תאימות

עם חומרה אחרת 3

עם תוכנה אחרת 3

תוכנה להגנה מפני וירוסים 13

תוכנה, מדפסת 2, 3

תוכנת המדפסת 1, 2, 3, 5

תכולה, קופסת המדפסת 1

תכולת קופסת המדפסת 1

תכונות המדפסת 3

תמיכה באמצעות הטלפון 9, 10

תמיכה בלקוחות באמצעות דואר אלקטרוני 8

regulatory notices

hewlett-packard company

This device complies with part 15 of the FCC Rules. Operation is subject to the following two conditions:

- This device may not cause harmful interference, and
- This device must accept any interference received, including interference that may cause undesired operation.
- Pursuant to Part 15.21 of the FCC Rules, any changes or modifications to this equipment not expressly approved by Hewlett-Packard Company may cause harmful interference,

and void your authority to operate this equipment. Use of a shielded data cable is required to comply with the Class B limits of Part 15 of the FCC Rules.

For further information, contact:

Hewlett-Packard Company
Manager of Corporate Product Regulations
3000 Hanover Street
Palo Alto, Ca 94304
(650) 857-1501.

LED indicator statement

The display LEDs meet the requirements of EN 60825-1.

note

This equipment has been tested and found to comply with the limits for a Class B digital device, pursuant to part 15 of the FCC rules. These limits are designed to provide reasonable protection against harmful interference in a residential installation. This equipment generates, uses, and can radiate radio frequency energy and, if not installed and used in accordance with the instructions, may cause harmful interference to radio communications. However, there is no guarantee that interference will not occur in a particular installation. If this equipment does cause harmful interference to radio or television reception, which can be determined by turning the equipment off and on, the user is encouraged to try to correct the interferences by one or more of the following:

- Reorient or relocate the receiving antenna.
- Increase the separation between the equipment and the receiver.
- Connect the equipment into an outlet on a circuit different from that to which the receiver is connected.
- Consult the dealer or an experienced radio/TV technician for help.

この装置は、情報処理装置等電波障害自主規制協議会（VCCI）の基準に基づくクラスB情報技術装置です。この装置は、家庭環境で使用することを目的としていますが、この装置がラジオやテレビジョン受信機に近接して使用されると受信障害を引き起こすことがあります。

取り扱い説明書に従って正しい取り扱いをして下さい。

사용자 안내문 (B급 기기)

이 기기는 비업무용으로 전자파장해검정을 받은 기기로서, 주거지역에서는 물론 모든 지역에서 사용할 수 있습니다.