



referenshandbok

hp deskjet i 5550-series

svenska

Andra upplagan, april 2002

anmärkning

Upplysningarna i detta dokument kan ändras utan meddelande därom.

Hewlett-Packard lämnar inga som helst garantier avseende detta material, inklusive, men ej begränsat till underförstådda garantier avseende säljbarhet och lämplighet för ett visst ändamål.

Hewlett-Packard skall ej hållas ansvarigt för fel som kan förekomma i detta material eller för tillfälliga skador eller följskador i anslutning till tillhandahållandet, prestanda eller användningen av detta material.

Inga delar av detta dokument får fotokopieras, reproduceras eller översättas till ett annat språk utan föregående skriftligt tillstånd från Hewlett-Packard Company.

termer och konventioner

Följande termer och konventioner används i denna *referenshandbok*:

begrepp

Skrivaren hp deskjet i 5550-series kan refereras till som **HP Deskjet 5550-skrivare**, **HP Deskjet**, eller **HP-skrivaren**.

symboler

Symbolen > följs av anvisningar för hur du utför en serie åtgärder i programmet. Exempel:

Klicka på **Start > Program > Hewlett-Packard > [hp deskjet-skrivare] > versionsinformation** för att visa *versionsinformationen*.

viktigt

Texten vid **Viktigt** anger att skrivaren eller annan utrustning kan skadas. Exempel:

Viktigt! Vidrör inte bläckmunstyckena och kopparkontakterna på bläckpatronerna. Om du vidrör dessa delar kan de täppas till vilket medför dålig elektrisk anslutning.

tillkännagivanden

Microsoft, MS-DOS och Windows är inregistrerade varumärken som tillhör Microsoft Corporation.

Adobe och Acrobat är inregistrerade varumärken som tillhör Adobe Systems Incorporated.

Mac, Macintosh, AppleTalk och Mac OS är varumärken som tillhör Apple Computer, Inc. och som är inregistrerade i USA och andra länder.

Copyright 2002 Hewlett-Packard Company

referenshandbok

skrivaren hp i deskjet 5550-series

innehåll

introducerar skrivaren hp deskjet i 5550-series	1
kartongens innehåll	1
anslutning	2
USB-kabel	2
parallellkabel	2
nätverk	2
hitta information	3
visa <i>användarhandboken på skärmen</i>	4
Windows	4
Macintosh	5
DOS	5
knappar och lampor	6
knappen avbryt	6
statuslampa och symbol för bläckpatron	6
knappen och lampan fortsatt	6
knappen och lampan ström	6
bläckpatroner	7
felsökning vid installation	8
maskinvara	8
Windows	9
Windows USB	11
kontakta hp kundtjänst	13
supportprocessen	13
uppdatering av programvara	13
hp:s support per telefon	14
reparationer	16
förlänga garantin	16

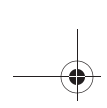

begränsad garantiförklaring för hp-skrivare	17
skrivarspecifikationer	19
utskrift med 6 färger	19
modellnummer	19

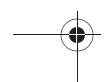

introducerar skrivaren hp deskjet i 5550-series

kartongens innehåll

Tack för att du har köpt en hp deskjet-skrivare i 5550-series! Skrivarkartongen innehåller följande artiklar:

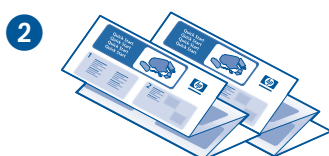
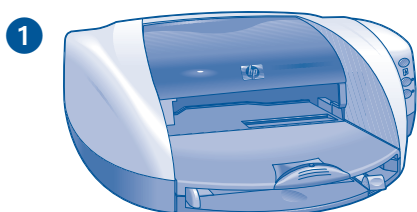

1. skrivare
2. *installationsbroshyrer*
3. den här *referens handboken*
4. cd-skiva med skrivarprogramvara

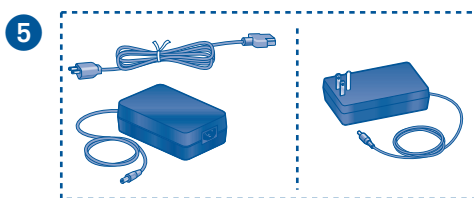

5. nätsladd och universaladapter eller universaladapter
6. svart bläckpatron (hp 56)
7. trefärgad bläckpatron (hp 57)
8. USB-kabel (endast i Japan)

Om någon av dessa artiklar saknas i kartongen ska du kontakta din HP-återförsäljare eller HP Kundtjänst. Mer information finns i "kontakta hp kundtjänst" på sidan 13.

anslutning

Den här skrivaren har flera anslutningsalternativ:

- USB-kabel
- parallellkabel
- nätverk

USB-kabel

Köp en Universal Serial Bus (USB) 2.0 höghastighetskompatibel kabel. (Enbart i Japan levereras en USB-kabel tillsammans med skrivaren.) Används med Windows 98, Me, 2000, XP och Macintosh

parallellkabel

Köp en parallellkabel kompatibel med IEEE-1284. Används med Windows 95, 98, NT 4.0, Me, 2000 och XP.

nätverk

Windows

Skrivaren kan anslutas till ett nätverk på två sätt:

- Skrivaren kan anslutas direkt till en dator i ett nätverk.

Anvisningar om att ansluta skrivaren direkt till en dator i ett nätverk finns på cd-skivan med skrivarprogramvaran. Följ anvisningarna på skärmen.

- Skrivaren kan anslutas till ett nätverk med en HP Jetdirect skrivarserver.









Anvisningar om att ansluta skrivaren till ett nätverk finns på cd-skivan med skrivarprogramvaran och i dokumentationen som levererades med skrivarservern HP Jetdirect.

Macintosh

Skrivaren kan anslutas till ett nätverk med en HP Jetdirect extern skrivarserver som stöder en AppleTalk-anslutning.

hitta information

Flera olika dokument levereras tillsammans med HP-skrivaren. De innehåller anvisningar om hur du installerar skrivarprogrammet, använder skrivaren och information om var du kan få hjälp.

finns i...	information om...	plattform
 Cd-skiva	Börja med cd-skivan med skrivarprogramvara när du vill installera skrivaren och skrivarprogram. Cd-skivan innehåller installationsanvisningar.	Windows
 Installationsbroshyr för Windows	<ul style="list-style-type: none"> • Installation och felsökning • Skrivarprogramvara och installation av maskinvara för nätverk 	Windows
 Installationsbroshyr för Macintosh	Installationsanvisningar för Macintosh	Macintosh
 den här referenshandboken	<ul style="list-style-type: none"> • Skrivarkartongens innehåll • Ytterligare installationsfelsökning • HP Kundtjänst • HP:s skrivargaranti 	Windows Macintosh
 Skrivarassistenten	<ul style="list-style-type: none"> • <i>Användarhandboken</i> på skärmen för att använda, underhålla och felsöka skrivaren, garantiavtal, miljödeklaration, meddelanden om regler och föreskrifter (Information om åtkomstanvisningar finns i "visa användarhandboken" på skärmen på sidan 4.) • HP Kundtjänst • Utskriftstips • Shoppinglänkar till andra HP-produkter • Verktyg och uppdateringar 	Windows
 Användarhandbok på skärmen	<p>Komplett produktinformation med:</p> <ul style="list-style-type: none"> • Användning, underhåll och felsökning av skrivaren • Garantivillkor • Miljödeklaration och meddelanden om regler och föreskrifter <p>(Information om åtkomstanvisningar finns i "visa användarhandboken" på skärmen" på sidan 4.)</p>	Macintosh
 versionsinformation	<p>Kända programkompatibilitetsproblem.</p> <ul style="list-style-type: none"> • Klicka på Start > Program > Hewlett-Packard > [hp deskjet-skrivare] > versionsinformation 	Windows
 den här referenshandboken	Information för DOS-system finns på sidan 5 i den här referenshandboken.	DOS

visa användarhandboken på skärmen

Användarhandboken på skärmen ger anvisningar om hur du använder HP-skrivaren. Den innehåller även information om hur du löser problem som kan uppstå med skrivaren.

Windows

När du installerar skrivarprogramvaran installeras användarhandboken på skärmen automatiskt. Öppna *användarhandboken* via HP Skrivarassistenten, ett verktyg som också innehåller:

- Support via HP Kundtjänst
- Utskriftstips
- Shoppinglänkar till andra HP-produkter
- Verktyg och uppdateringar

Ikonen **hp skrivarassistenten** visas på skrivbordet i Windows när du har installerat skrivarprogramvaran.



Dubbelklicka på ikonen för att öppna **hp skrivarassistenten**.

visa användarhandboken

Så här visar du *användarhandboken*:

1. Dubbelklicka på ikonen **hp skrivarassistenten** på skrivbordet.
HP Skrivarassistenten visas.
2. Klicka på **användarhandbok** för att visa handbokens innehåll.

Du kan också öppna *användarhandboken* från Start-menyn genom att klicka på **Start > Program > Hewlett-Packard > [hp deskjet-skrivare] > användarhandbok**.

svenska

4

Adobe Acrobat-versioner av användarhandboken

Användarhandboken finns också tillgänglig på följande språk:

- Arabiska
- Grekiska
- Hebreiska
- Turkiska

Gör så här om du vill visa *användarhandboken* på något av dessa språk:

1. Dubbelklicka på **hp skrivarassistenten** - ikonen på datorns skrivbord.
2. Klicka på knappen **användarhandbok** på skärmbilden med hp skrivarassistenten.
3. Välj **användarhandboken finns tillgänglig på andra språk** längst ner på skärmbilden.
4. Sätt in cd-skivan med skrivarprogramvaran i datorns CD-ROM-spelare.
5. Välj önskat språk i listan som visas.
 - Om du har Acrobat Reader installerat i datorn visas *användarhandboken*.



Använd Acrobat 4.0 eller senare för att visa *användarhandboken*.

- Om du inte har Acrobat Reader installerat i datorn installeras det automatiskt och sedan visas *användarhandboken*.

Macintosh

Adobe Acrobat Reader 4.0 eller senare krävs för att visa *användarhandboken* med Macintosh-datorer. Om du inte har Acrobat Reader installerar du det från cd-skivan med skrivarprogramvaran.



Om du använder Mac OS X visar du *användarhandboken* på skärmen med Adobe Acrobat Reader 4.0 eller senare. Om du använder förhandsgranskningsfunktionen i Mac OS X kan du inte navigera på skärmen i *användarhandboken*.

Så här öppnar du *användarhandboken*:

1. Sätt in cd-skivan med skrivarprogramvaran i datorns CD-ROM-spelare. Skärmbilden HP Deskjet visas.
2. Välj mappen **användarhandbok** för ditt språk.
3. Gör något av följande:
 - Dubbelklicka på ikonen **Användarhandbok** om Acrobat Reader är installerat i datorn.



- Dubbelklicka på ikonen **Installera** om Acrobat Reader inte är installerat i datorn.



Adobe Acrobat Reader installeras automatiskt. När det är installerat dubbelklickar du på ikonen

Användarhandbok för att visa användarhandboken på skärmen.

DOS

I DOS-operativsystem finns information i filen *dosread.txt*. Filen är placerad på cd-skivan med skrivarprogramvaran i katalogen `<språkkod>\djcp\`. Byt ut "språkkod" mot lämplig `<språkkod>` i listan nedan. Om du exempelvis vill läsa filen på engelska öppnar du filen *dosread.txt* i katalogen `enu\djcp\`.

DOS-stöd finns inte tillgängligt för alla länder/regioner.

språk	kod
Kinesiska, förenklad	chs
Kinesiska, traditionell	cht
Tjeckiska	csy
Danska	dan
Tyska	deu
Engelska	enu
Spanska	esm
Finska	fin
Franska	fra
Ungerska	hun
Italienska	ita
Koreanska	kor
Holländska	nld
Norska	non
Polska	plk
Portugisiska	ptb
Ryska	rus
Svenska	svc

knappar och lampor

Använd knapparna på skrivaren när du vill starta eller stänga av skrivaren och avbryta eller återuppta en utskrift. Med lamporna anges skrivarens status.

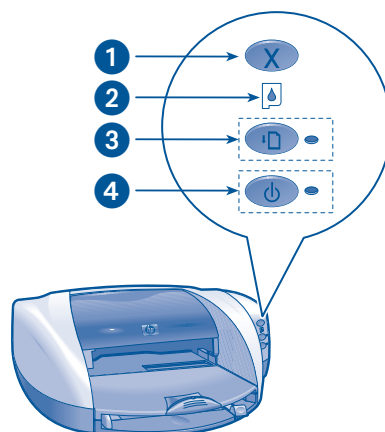

1. Knappen Avbryt 2. Statuslampa för bläckpatron 3. Knappen och lampan Fortsätt
4. Knappen och lampan Ström

knappen avbryt

Tryck på knappen Avbryt för att avbryta den aktuella utskriften.

statuslampa och symbol för bläckpatron

Statuslampan för bläckpatron börjar lysa och blinka när en bläckpatron behöver service.

knappen och lampan fortsätt

Lampan Fortsätt blinkar när du måste utföra något, t.ex. lägga i papper eller åtgärda ett papperstrassel. När problemet har rättats till och du vill återuppta utskriften trycker du på knappen **Fortsätt**.

knappen och lampan ström

Använd knappen Ström för att slå på och stänga av skrivaren. Det tar cirka fem sekunder för skrivaren att starta efter att du har tryckt på knappen Ström. Den gröna lampan bredvid Ström blinkar när skrivaren är upptagen.

Viktigt! Använd alltid knappen Ström på skrivarens framsida för att slå på och stänga av skrivaren. Om du stänger av eller slår på skrivaren från en strömdosa, ett överspänningsskydd eller en väggkontakt kan detta medföra att skrivaren slutar att fungera.

bläckpatroner

använda bläckpatroner

Skrivaren använder tre bläckpatroner:

bläckpatron	sortiment-nummer	produkt-nummer
svart	56	c6656
trefärgad	57	c6657
foto	58	c6658

Använd svart (hp 56) och trefärgad (hp 57) bläckpatron för de flesta utskrifter. Använd trefärgad (hp 57) bläckpatron och fotobläckpatron (hp 58) vid utskrift av fotografier. Köp fotobläckpatronen (hp 58) separat.

Mer information finns i nföljande avsnitt i *användarhandboken* på skärmen:

- "underhålla bläckpatroner"
- "återställa bläckpatron"

byta ut en bläckpatron

Så här byter du ut en bläckpatron:

1. Stäng av datorn genom att trycka på **Strömknappen** och öppna sedan det övre locket.
2. Lyft upp hållarspärren.
3. Lyft ut bläckpatronen från hållaren och kasta bort den.

4. Packa upp den nya bläckpatronen och dra sedan bort plasttejen med den rosa fliken.

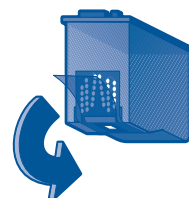

Varning! Vidrör inte bläckpatronens munstycken eller kopparkontakter och ta inte bort kopparremarna för att förhindra att munstyckena täpps till eller dålig elektrisk anslutning.

5. Skjut in bläckpatronen *försiktigt* i hållaren.

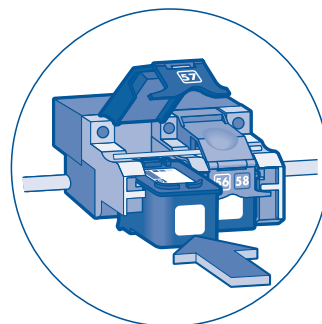

6. Skjut hållarspärren framåt och tryck sedan ner den så att flikarna kommer på plats och stänger hållaren.
7. Kontrollera att vanligt papper finns laddat i pappersfacket och stäng sedan det övre locket.

Skrivaren skriver automatiskt ut en kalibreringssida.

felsökning vid installation

maskinvara

Använd informationen i det här avsnittet om du har problem med att installera HP-skrivaren. Om du behöver hjälp sedan du har installerat skrivaren kan du läsa *användarhandboken* på skärmen i Skrivarassistenten. Se "komma åt användarhandboken" på sidan 4 i den här referenshandboken för anvisningar.

vad är problemet?

Kalibrerings sidan skrivs inte ut.

möjliga orsaker...

Finns det papper i papperskassetten?

Den övre luckan är inte stängd.

Skrivaren är inte påslagen

Bläckpatronerna är inte installerade.

Plastejpen är inte borttagen från en bläckpatron.

åtgärda problemet...

Kontrollera om det finns papper i pappersfacket

Stäng den övre luckan.

Tryck på knappen **Ström** när du vill starta skrivaren.

Installera bläckpatronerna.

Dra bort plastejpen med den rosa fliken från bläckpatronen.



Om du har försökt med allt ovanstående men kalibreringssidan fortfarande inte skrivs ut skickar du en utskrift till skrivaren. Kalibreringssidan ska då skrivas ut efter utskriftsjobbet.

felsökning vid installation, fortsättning

Windows

Använd informationen i det här avsnittet om du har problem med att installera HP-skrivaren. Om du behöver hjälp sedan du har installerat skrivaren kan du läsa *användarhandboken* på skärmen i Skrivarassistenten. Se "visa användarhandboken" på sidan 4 i den här referenshandboken för anvisningar.

vad är problemet?

Installationsprogrammet startar inte automatiskt när cd-skivan sätts in.

möjliga orsaker...

- Automatisk körning är avaktiverat.
- Datorn hittar inte programmet autorun.exe på cd-skivan.

åtgärda problemet...

1. Sätt in cd-skivan med skrivarprogramvaran i datorns CD-ROM-spelare. Se till att du lägger i cd-skivan rätt.
2. Klicka på **Start > Kör** och klicka sedan på **Bläddra**.
3. Bläddra till cd-skivans ikon.
4. Klicka på filen **setup.exe** och klicka sedan på **Öppna**.
5. Filen setup.exe visas i dialogrutan Kör. Klicka på **OK**.
6. Följ anvisningarna på skärmen för att installera skrivarprogramvaran.

felsökning vid installation, fortsättning

Windows, fortsättning

vad är problemet?

Skrivarprogrammet installerades inte på rätt sätt.

möjliga orsaker...

- Det har kanske uppstått en konflikt med ett virusbekämpningsprogram eller andra program.
- Det kan föreligga en konflikt med en kringutrustningsenhet som är ansluten till skrivaren.

åtgärda problemet...

Avinstallera programvaran och installera den på nytt.

1. Gör något av följande:

- Sätt in cd-skivan i CD-ROM-spelaren och välj **Ta bort skrivarprogramvara**. Följ anvisningarna på skärmen.
- Öppna **Skrivarassistenten** och välj **Verktyg och uppdateringar > avinstallera program**.
- Välj **Start > Program > Hewlett-Packard > [hp deskjet-skrivare] > avinstallera program**.

2. Stäng eventuella antivirusprogram eller andra program på datorn.

3. Om du vill återinstallera skrivarprogramvaran sätter du in cd-skivan i CD-ROM-spelaren och följer anvisningarna på skärmen.

Om programvaran inte startar automatiskt läser du "åtgärda problemet..." på sidan 9.

felsökning vid installation, fortsättning

Windows USB

Använd informationen i det här avsnittet om du har problem med att installera HP-skrivaren. Om du behöver hjälp sedan du har installerat skrivaren kan du läsa *användarhandboken* på skärmen i Skrivarassistenten. Se "visa användarhandboken" på sidan 4 i den här referenshandboken för anvisningar.

vad är problemet?

När jag försökte att installera USB stannade installationen. När jag försökte att installera på nytt var guiden Lägg till ny maskinvara borta och USB-porten inte längre tillgänglig

möjliga orsaker...

Operativsystemet avbröt installationen innan den var klar.

åtgärda problemet...

Avinstallera programvaran och installera den på nytt.

1. Gör något av följande:

- Sätt in cd-skivan i CD-ROM-spelaren och välj **Ta bort skrivarprogramvara**. Följ anvisningarna på skärmen.
- Öppna skrivarassistenten och välj **Verktyg och uppdateringar > avinstallera program**.
- Välj **Start > Program > Hewlett-Packard > [hp deskjet-skrivare] > avinstallera program**.

2. Stäng eventuella antivirusprogram eller andra program på datorn.

3. Om du vill installera skrivarprogramvaran på nytt sätter du in cd-skivan i CD-ROM-spelaren och följer sedan anvisningarna på skärmen.

Om programvaran inte startar automatiskt läser du "åtgärda problemet..." på sidan 9.

felsökning vid installation, fortsättning

Windows USB, fortsättning

vad är problemet?

När jag ansluter USB-kabeln mellan skrivaren och datorn visas meddelandet "Okänd enhet".



Om du använder Windows 2000 innebär meddelandet "Okänd enhet" *inte* att det är ett problem. Om du emellertid använder Windows 98, Me eller XP betyder meddelandet "Okänd enhet" message *att* det är ett problem. Använd nedanstående steg vid felsökning.

möjliga orsaker...

- Statisk elektricitet har bildats i kabeln mellan skrivaren och datorn.
- Det kan hända att USB-kabeln är trasig.

åtgärda problemet...

1. Koppla loss USB-kabeln från skrivaren.
2. Dra ur nätsladden från skrivaren.
3. Vänta i cirka 30 sekunder.
4. Återanslut nätsladden till skrivaren.
5. Anslut USB-kabeln till skrivaren.
6. Byt ut USB-kabeln eller använd en parallellkabel om meddelandet "Okänd enhet" fortsätter att visas i dialogrutan Hittade ny maskinvara och om du inte använder Windows 2000.

kontakta hp kundtjänst

Av HP Kundtjänst får du expertråd om hur du använder HP-skrivare och löser skrivarproblem.

supportprocessen

Supportprocessen fungerar bäst om du söker hjälp i följande ordning:

1. Använda på *användarhandboken på skärmen*. Information om att "*visa användarhandboken på skärmen*" finns på sidan 4.
2. Åtkomst till HP:s e-support.
 - Kontrollera om det finns hjälp för den aktuella produkten på någon av HP:s webbsupportsidor
 - Skicka e-post till HP.
3. Kontakta HP-support per telefon.

Mer information finns "hp:s support per telefon" på sidan 14.

Tillgängligheten för olika supportalternativ varierar beroende på produkt, land/region och språk.

Webbsidor för hp support

Om du har tillgång till Internet har du också tillgång till en mängd information om din skrivare.

Besök vår webbplats för den senaste skrivarprogramvaran och support-informationen på:

www.hp.com/cposupport/loc/regional.html eller **www.hp.com/go/support**.

hp:s support-e-post

Personliga e-postmeddelanden ger dig direkta svar från en av HP:s tekniker. Support via e-post är praktiskt när du vill ställa tekniska frågor och få svar som är avsedda för just ditt system.

Skriv in din fråga på en webblankett och du får ett e-postmeddelande som svar.

uppdatering av programvara

Använd någon av följande metoder om du vill få kopior och uppdateringar av skrivarprogramvara:

- Hämta skrivarprogramvaran från HP:s webbplats.
- Ring HP Kundtjänst och begär en cd-skiva med uppdateringsfiler till skrivarprogramvaran.

Information om telefonnummer finns i "telefonnummer till HP:s support" på sidan 15.

hp:s support per telefon

HP tillhandahåller gratis support per telefon under perioden för telefonsupport som gäller för skrivaren.

gratisperiod för telefonsupport

Listan nedan anger perioderna för telefonsupport i olika länder/regioner. Normala telefonkostnader tillkommer.

land/region	telefonsupport
Nordamerika	1 år
Asien Stillahavsområdet	1 år
Europa, Mellersta Östern, Afrika	Se nedan*
Latinamerika, inklusive Mexiko	1 år

* Europa, Mellersta Östern, Afrika

Information om telefonsupport i Europa får du på följande webbplats med detaljerad information och villkor för telefonsupport i ditt land/region:

<http://www.hp.com/go/support>

Du kan också fråga din återförsäljare eller ringa HP med telefonnumret som finns upptaget för ditt land/region. Information om HP:s supporttelefonnummer finns "Telefonnummer för support" på sidan 15.

Som ett led i vår strävan att kontinuerligt förbättra våra telefonsupporttjänster råder vi dig att kontrollera vår webbplats regelbundet efter ny information om servicefunktioner och leveranser.

Innan du ringer

Innan du ringer för att få hjälp ska du pröva dessa andra kostnadsfria supportalternativ:

- *användarhandboken; se "visa användarhandboken på skärmen" på sidan 4*
- *Installations broshyr*
- HP:s e-support

Om du inte kan lösa problemet med hjälp av dessa resurser ringer du till en av HP:s supporttekniker. Sitt framför datorn och skrivaren när du ringer. Det går fortast om du är beredd att lämna uppgifter om de moment du har utfört för att försöka åtgärda problemet.

HP behöver följande information för att kunna hjälpa dig:

- Skrivarens modellnummer (på etiketten placerad på skrivarens framsida)
- Skrivarens serienummer (placerad på skrivarens undersida)
- Datorns operativsystem
- Skrivardrivrutinens (även kallat skrivprogram) versionsnummer.
 - Windows: Öppna Skrivarassistenten, välj **kundunderhåll > supportinformation > systeminformation** och bläddra sedan till **skrivarinformation**.
 - Macintosh: Versionsnumret visas i det övre högra hörnet i dialogrutan Skriv ut.
- Meddelanden som visas när felet uppstår
- Svar på följande frågor:
 - Har detta inträffat förut? Kan felet återskapas?
 - Har du nyligen installerat ny maskin- eller programvara i datorn?

Telefonnummer för support

Om du behöver hjälp med ett problem kontaktar du HP:s support på telefonnumret i tabellen nedan. Den aktuellaste listan med telefonnummer för ditt land/region finns på HP:s webbplats:

<http://www.hp.com/cps-support/guide/psd/expectations.html>

land/region	telefonnummer
Afrika/Mellanöstern	41 22 780 71 11
Argentina	0810 555 5520
Australien	03 8877 8000
Belgien (franska)	02 626 8807
Belgien (holländska)	02 626 8806
Brasilien (inom Sao Paulo-området)	3747 7799
Brasilien (utanför Sao Paulo-området)	0 800 157751
Centralamerika	1 800 711 2884
Chile	800 36 0999
Colombia	9 800 114 726
Costa Rica	0 800 011 0524
Danmark	39 29 4099
Ecuador (Andinatel)	1 800 711 2884
Ecuador (Pacifitel)	1 800 225528
Filippinerna	2 867 3551
Finland	0203 47 288
Frankrike	01 43 62 34 34
Grekland	1 60 73 603
Guatemala	1 800 995 5105
Hongkong	3002 8555
Indien	11 682 6035
Indonesien	21 350 3408
Irland	01 662 5525
Israel	09 830 4848
Italien	02 264 10350

land/region	telefonnummer
Japan	0570 000511
Kanada	905 206 4663
Karibien	1 800 711 2884
Kina	010 6564 5959
Malaysia	03 295 2566
Mexiko (Mexico City)	5258 9922
Mexiko (utanför Mexico City)	01 800 472 6684
Nederländerna	0 20 606 8751
Norge	22 11 6299
Nya Zeeland	09 356 6640
Peru	0800 10111
Polen	22 865 98 00
Puerto Rico	1 877 232 0589
Ryssland (Moskva)	095 923 50 01
Schweiz	0 848 80 11 11
Singapore	272 5300
Spanien	902 321 123
Storbritannien	0207 512 5202
Sverige	08 619 2170
Sydkorea (Seoul)	02 3270 0700
Sydkorea (utanför Seoul)	080 999 0700
Taiwan	2 2717 0055
Thailand	2 6614000
Turkiet	1 216 579 71 71
Tyskland	0180 52 58 143 (€ 0,06/30 sek)
Ungern	01 382 1111
USA	1 (208) 323 2551
Venezuela	0800 47468368
Vietnam	08 823 4530
Österrike	0660 6386

efter den kostnadsfria supportperioden

När den kostnadsfria supportperioden har löpt ut kan du kontakta din HP-återförsäljare eller ringa supportnumret för ditt land/region för att få veta vilka supportalternativ som finns tillgängliga. Se "Telefonnummer för support" på sidan 15.

reparationer

Om din HP-skrivare måste repareras ringer du HP:s telefonsupport. En supporttekniker kan bedöma problemet och samordna reparationen.

En lista med telefonnummer till HP:s support finns i "Telefonnummer för support" på sidan 15.

HP:s support anvisar dig den bästa lösningen, oavsett om den innefattar ett auktoriserat servicekontor eller ett av HP:s serviceföretag. Denna service är gratis under HP-skrivarens garantiperiod. Vid reparationsbehov efter garantiperiodens utgång, får du uppgift om vad reparationen kommer att kosta.

förlänga garantin

Du kan förlänga garantin för skrivaren. Kontakta din lokala återförsäljare.

Om återförsäljaren inte erbjuder servicekontrakt kan du kontakta Hewlett-Packard direkt och fråga om våra HP-serviceavtal.

begränsad garantiförklaring för hp-skrivare

land/region	program	skrivare
Nordamerika (inklusive Kanada)	90 dagar	1 år
Asien Stillahavsområdet	90 dagar	1 år
Europa	90 dagar	1 år
Latinamerika	90 dagar	1 år

A. den begränsade garantins omfattning

Hewlett-Packard (HP) garanterar slutanvändarkunden att de ovan angivna HP-produkterna inte är behäftade med några defekter vare sig materialmässigt eller tillverkningsmässigt under den tid som anges ovan, räknat från kundens inköpsdatum. Kunden ansvarar för att uppvisa bevis på inköpsdatum.

- HP:s begränsade garanti för programvaran gäller endast om det inte går att exekvera programmeringsinstruktionerna. HP garanterar inte att produkterna kommer att fungera utan avbrott eller fel.
- HP:s begränsade garanti täcker bara de fel som uppstår vid normal användning av produkten, och gäller inte vid:
 - Fel som uppstått p.g.a. felaktigt eller otillräckligt underhåll eller modifiering.
 - Programvara, gränssnitt, material, komponenter eller tillbehör som inte levererats eller rekommenderats av HP, eller
 - Användning utanför de angivna gränserna i produktspecifikationerna.
- För HP-skrivarprodukter påverkas varken garantiavtal eller något HP serviceavtal av en eventuell användning av bläckpatroner från andra leverantörer än HP eller användning av återanvända bläckpatroner. Om ett fel eller en skada på skrivaren kan härledas till användningen av en bläckpatron som inte kommer från HP eller en påfylld bläckpatron, kommer HP dock att ta ut standardavgiften för arbetstid och material vid reparation av felet eller skadan.
- Om HP får ett meddelande om fel i produkter, såsom programvara, material eller bläckpatroner, som täcks av HP:s garanti under gällande garantitid, kommer HP att ersätta den felaktiga produkten. Om HP får ett meddelande om fel i den hårdvara, som täcks av HP:s garanti under gällande garantitid, kan HP välja att antingen reparera eller ersätta den felaktiga produkten.
- Om inte HP kan reparera eller ersätta en felaktig produkt, som täcks av HP:s garanti på lämpligt sätt, ska HP återbetala inköpspriset för produkten inom rimlig tid efter meddelandet om felet.
- HP är inte skyldig att reparera, ersätta eller återbetala köpeskillingen förrän kunden returnerar den felaktiga produkten till HP.
- Eventuell ersättningsprodukt kan antingen vara ny eller i skick som ny, förutsatt att dess funktionalitet minst är likvärdig med den produkt som skall ersättas.
- HP:s begränsade garanti gäller i alla land/region där ovan angivna HP-produkter distribueras av HP, förutom i Mellanöstern, Afrika, Argentina, Brasilien, Mexiko, Venezuela och Frankrikes "Départements d'outre-mer". För dessa undantagna länder gäller garantin endast i inköpsregionen. Avtal om extra garantiservice, till exempel på-platsen-service, kan finnas tillgänglig från auktoriserade HP-serviceställen där produkten distribueras av HP eller av en auktoriserad importör.
- Ingen garanti gäller för HP:s bläckpatroner om de fyllts på, gjorts om, renoverats, används felaktigt eller manipulerats på något sätt.

B. begränsad garanti

I DEN UTSTRÄCKNING SOM TILLÅTS AV DEN LOKALA LAGSTIFTNINGEN, UTFÄRDAR VARKEN HP ELLER DESS TREDJEPARTSLEVERANTÖRER NÅGRA GARANTIER ELLER UTFÄSTELSER AV NÅGOT SLAG, VARKEN UTTRYCKLIGA ELLER UNDERFÖRSTÅDDA, MED AVSEENDE PÅ HP-PRODUKTERNA, OCH AVSÄGER SIG SÄRSKILT ALLA UNDERFÖRSTÅDDA GARANTIER ELLER UTFÄSTELSER OM MARKNADSANPASSNING, KVALITET ELLER LÄMPLIGHET FÖR ETT VISST ÄNDAMÅL.

C. begränsad skadeståndsskyldighet

1. Inom ramarna för lokala lagar, är gottgörelserna i denna garanti de enda gottgörelser kunden har rätt till.
2. I DEN UTSTRÄCKNING SOM TILLÅTS AV LOKAL LAGSTIFTNING, FÖRUTOM DE SKYLDIGHETER SOM UTTRYCKLIGEN FASTSTÄLLS I DETTA GARANTIAVTAL, KAN UNDER INGA FÖRHÅLLANDE HP ELLER DESS TREDJEPARTSLEVERANTÖRER HÅLLAS ANSVARIGA FÖR DIREKTA, INDIREKTA, SÄRSKILDA, OFÖRUTSEDDA SKADOR ELLER FÖLJDSKADOR, VARE SIG BASERAT PÅ AVTAL, KRÄNKNING ELLER NÅGON ANNAN JURIDISK TEORI OAVSETT OM INFORMATION OM MÖJLIGHETEN AV ATT SÅDAN SKADA KAN UPPSTÅ HAR FUNNITS ELLER EJ.

D. lokala lagar

1. Det här garantiavtalet ger kunden specifika lagliga rättigheter. Kunden kan också ha andra rättigheter, som varierar mellan olika stater i USA, mellan olika provinser i Kanada, samt mellan olika regioner i världen.
2. I den händelse att det här garantiavtalet inte överensstämmer med den lokala lagstiftningen, ska garantiavtalet modifieras i den utsträckning som behövs för att överensstämma med den lokala lagstiftningen. Lokal lagstiftning kan medföra att vissa undantag och begränsningar i det här garantiavtalet inte gäller för kunden. Vissa delstater i USA, i likhet med en del andra områden som exempelvis provinser i Kanada, kan till exempel:
 - Förhindra att undantag och begränsningar i det här garantiavtalet begränsar det grundlagsstadgade skyddet för konsumenten (det gäller exempelvis Storbritannien).
 - I övrigt begränsa möjligheterna för tillverkare att införa sådana undantag eller begränsningar, eller
 - Bevilja kunden extra garantirättigheter, ange varaktigheten för underförstådda garantier vilka tillverkaren inte kan fransäga sig eller inte tillåta begränsningar i varaktigheten för underförstådda garantier.
3. FÖR KONSUMENTTRANSAKTIONER I AUSTRALIEN OCH NYA ZEELAND GÄLLER ATT VILLKOREN I DETTA GARANTIAVTAL, FÖRUTOM I DEN UTSTRÄCKNING SOM TILLÅTS ENLIGT LAG, INTE UTESLUTER, BEGRÄNSAR ELLER MODIFIERAR, SAMT ÄR ETT TILLÄGG TILL DE OBLIGATORISKA GRUNDLAGSSTADGADE RÄTTIGHETERNA SOM GÄLLER VID FÖRSÄLJNING AV HP-PRODUKTER TILL SÅDANA KUNDER.

skrivarspecifikationer

utskriftshastighet för svart text*

Snabbutkast: Upp till 17 sidor per minut
 Vanlig: Upp till 8 sidor per minut
 Normal: Upp till 6 sidor per minut
 Inkjet-papper/Bästa/1200 dpi textåtergivning:
 Upp till 2 sidor per minut

utskriftshastighet för blandad text med färggrafik*

Snabbutkast: Upp till 12 sidor per minut
 Vanlig: Upp till 6 sidor per minut
 Normal: Upp till 4 sidor per minut
 Inkjet-papper/Bästa/1200 dpi textåtergivning:
 Upp till 0,5 sidor per minut

* Det här är ungefärliga uppgifter. Den exakta hastigheten beror på systemkonfigurationen, programvaran och hur komplexa dokumenten är.

minne

Alla modeller:
 8 MB inbyggt RAM

strömförbrukning

Alla modeller:
 Högst 2 watt i avstängt läge
 4 watt i genomsnitt under vila
 30 watt i genomsnitt under utskrift

utskrift med 6 färger

Använd utskrift med 6 färger om du vill förbättra fotokvaliteten.

Vid utskrift med 6 färger måste du installera en fotobläckpatron (hp 58) och en trefärgad bläckpatron (hp 57). En fotobläckpatron (hp 58) kan köpas separat om den inte följde med din produkt.

Använd 4800 x 1200 optimerad dpi-inställning om du vill ha utskriftsupplösning av högsta kvalitet när du skriver ut foton.

När 4800 x 1200 optimerad dpi har valts på skrivarens drivrutin skriver den trefärgade bläckpatronen ut i 4800 x 1200 optimerad dpi-läge. Om fotobläckpatronen (hp 58) också installeras förbättras utskriftskvaliteten.

deklarerade ljudutsläpp i enlighet med ISO 9296

Läget Bästa:

Ljudnivå, LWAd utan modulen för automatisk dubbelsidig utskrift: 5,3 Bel (A) [53 dB (A)]

Ljudtrycksnivå, LpAm (närliggande positioner) utan modulen för automatisk dubbelsidig utskrift: 40 dB (A)

Läget Normal:

Ljudnivå, LWAd utan modulen för automatisk dubbelsidig utskrift: 5,9 Bel (A) [59 dB (A)]

Ljudtrycksnivå, LpAm (närliggande positioner) utan modulen för automatisk dubbelsidig utskrift: 47 dB (A)

strömkrav

För universaladapter med artikelnummer 0950-4081 är strömkraven:

Ingående spänning: 120 V (\pm 10%)

Ingående frekvens: 60 Hz (\pm 3 Hz)

För universaladapter med artikelnummer 0950-4082 är strömkraven:

Ingående spänning: 100 till 240 V (\pm 10%)

Ingående frekvens: 50 till 60 Hz (\pm 3 Hz)

modellnummer

För identifiering i enlighet med bestämmelser har produkten tilldelats ett föreskrivet modellnummer (RMN- Regulatory Model Number). RMN (Regulatory Model Number) för produkten är VCVRA-0101. Numret ska inte sammanblandas med marknadsnamnet (t.ex. HP Deskjet 5550) eller produktnummer (t.ex. C6487C).

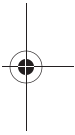
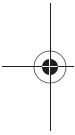
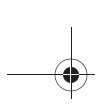

svenska

