



Bahasa Indonesia

panduan referensi hp deskjet 5550 series

Edisi 1 April 2002

pemberitahuan

Informasi yang tercantum dalam dokumen ini dapat berubah tanpa pemberitahuan sebelumnya.

Hewlett-Packard tidak membuat jaminan jenis apapun sehubungan dengan materi ini, termasuk, tetapi tidak terbatas pada jaminan-jaminan yang tersirat dari kelayakan barang niaga dan keselarasannya untuk maksud tertentu.

Hewlett-Packard tidak akan dikenakan tanggung-jawab untuk kesalahan-kesalahan yang termuat di sini atau untuk kerusakan-kerusakan insidental atau sebagai konsekuensi sehubungan dengan tindakan untuk melengkapi, kinerja, atau penggunaan materi ini.

Tidak ada bagian dari dokumen ini yang boleh difotokopi, direproduksi, atau diterjemahkan ke dalam bahasa lain tanpa ijin tertulis dari Hewlett-Packard Company terlebih dulu.

persyaratan dan persetujuan internasional

Persyaratan dan persetujuan internasional berikut digunakan dalam *panduan referensi* ini.

persyaratan

Printer hp deskjet 5550 series dapat dirujuk sebagai **printer HP Deskjet 5550, HP Deskjet**, atau printer HP.

simbol

Simbol akan memandu anda melintasi rangkaian langkah perangkat lunak. Misalnya:

Klik **Start** > **Programs** > **Hewlett-Packard** > **[hp deskjet printer]** > **release notes** untuk melihat *catatan umum (release notes)*.

perhatian

Tanda **Perhatian** menandakan kemungkinan kerusakan pada printer HP atau perlengkapan lainnya. Misalnya:

Perhatian! Jangan menyentuh nozel tinta tabung cetak atau kontak tembaga. Jika bagian-bagian ini disentuh akan mengakibatkan penggumpalan, kegagalan tinta, dan hubungan listrik yang buruk.

pengakuan

Microsoft, MS-DOS, dan Windows adalah merek dagang terdaftar dari Microsoft Corporation.

Adobe dan Acrobat adalah merek dagang terdaftar dari Adobe Systems Incorporated.

Mac, Macintosh, Apple Talk, dan Mac OS adalah merek dagang dari Apple Computer, Inc., yang terdaftar di A.S. dan negara-negara lain.

Hak Cipta 2002 Hewlett-Packard Company



panduan referensi

printer hp deskjet 5550 series

kiat kilat

memperkenalkan printer hp deskjet 5550 series	1
isi kotak	1
konektivitas	2
kabel USB	2
kabel paralel	2
jaringan	2
mencari informasi	3
melihat panduan pengguna pada layar	4
Windows	4
Macintosh	5
DOS	5
Tombol dan lampu	6
tombol batal	6
simbol dan lampu status tabung cetak	6
tombol dan lampu resume (lanjutkan)	6
tombol dan lampu power	6
tabung cetak	7
penyelesaian masalah instalasi	8
perangkat keras	8
Windows	9
Windows USB	11
menghubungi pusat peduli pelanggan hp	13
proses dukungan	13
pemutakhiran perangkat lunak	13
dukungan hp melalui telepon	14
mendapatkan perbaikan hp	16
mendapatkan perpanjangan jaminan	16
keterangan jaminan terbatas hp	17
spesifikasi printer	19
pencetakan enam warna	19
nomor model pengaturan	19

Bahasa Indonesia



Bahasa Indonesia



memperkenalkan printer hp deskjet 5550 series

isi kotak

Terima kasih atas pembelian printer hp deskjet 5550 series! Kotak printer anda berisi sejumlah item berikut:

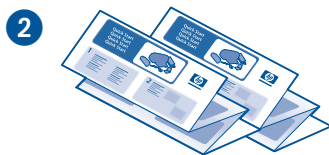
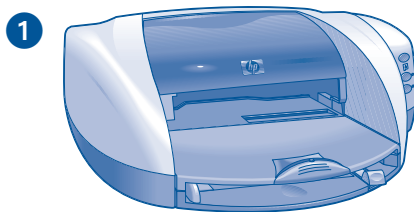

1. printer
2. poster penataan
3. panduan referensi ini
4. CD perangkat lunak printer

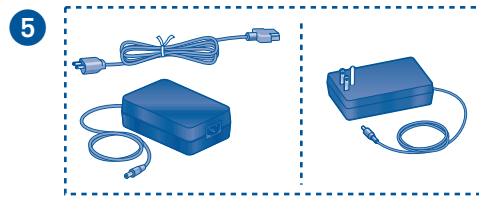

5. kabel listrik dan adaptor listrik, atau adaptor listrik.
6. tabung tinta hitam (hp 56).
7. tabung tinta tiga-warna (hp 57).
8. kabel USB (Jepang saja)

Jika salah satu dari item ini tidak ada dalam kotak, beritahu dealer HP anda atau hubungi Pusat Peduli Pelanggan HP. Lihat "menghubungi pusat peduli pelanggan hp" pada halaman 13 untuk informasi lebih lanjut.

konektivitas

Printer ini mempunyai beberapa opsi konektivitas:

- kabel USB
- kabel paralel
- jaringan

kabel USB

Beli kabel penyesuaian kecepatan penuh Universal Serial Bus (USB) 2.0. (Hanya di Jepang saja, kabel USB disertakan dengan printer). Gunakan dengan Windows 98, Me, 2000, XP, dan Macintosh.

kabel paralel

Beli kabel paralel jenis IEEE-1284 compliant. Gunakan dengan Windows 95, 98, NT 4.0, Me, 2000, dan XP.

jaringan

Windows

Printer dapat dihubungkan ke jaringan dalam satu atau dua cara:

- Printer dapat dihubungkan langsung ke komputer pada suatu jaringan
Untuk petunjuk mengenai hubungan langsung printer ke komputer pada suatu jaringan, gunakan CD perangkat lunak printer dan ikuti petunjuk penataan jaringan pada layar.
- Printer dapat dihubungkan ke suatu jaringan dengan HP JetDirect Print Server.









Untuk petunjuk mengenai penghubungan printer ke suatu jaringan dengan HP JetDirect Print Server, gunakan CD perangkat lunak printer dan dokumentasi yang disertakan dengan HP JetDirect Print Server.

Macintosh

Printer dapat dihubungkan ke suatu jaringan dengan HP JetDirect External Print Server yang mendukung hubungan Apple Talk.

mencari informasi

Beberapa dokumen disertakan dengan printer HP. Dokumen-dokumen itu berisikan berbagai petunjuk tentang cara menginstal perangkat lunak printer, mengoperasikan printer dan mencari bantuan.

lihat...		untuk informasi mengenai...	platform
	CD	Mulailah dengan CD perangkat lunak printer untuk menata printer dan menginstal perangkat lunaknya. CD perangkat lunak printer memberikan berbagai petunjuk penataan.	Windows
	Poster penataan untuk Windows	<ul style="list-style-type: none"> • Instalasi dan menyelesaikan masalah • Penataan perangkat lunak dan perangkat keras printer untuk menata jaringan 	Windows
	Poster penataan untuk Macintosh	Petunjuk penataan Macintosh	Macintosh
	<i>panduan referensi ini</i>	<ul style="list-style-type: none"> • Isi kotak printer • Penyelesaian masalah instalasi tambahan • Pusat Peduli Pelanggan HP • Jaminan printer HP 	Windows Macintosh
	Printer Assistant (Asisten Printer)	<ul style="list-style-type: none"> • <i>Panduan pengguna</i> pada layar untuk penggunaan, pemeliharaan dan penyelesaian masalah printer, keterangan jaminan, keterangan lingkungan; pemberitahuan pengaturan (Untuk mengakses petunjuk, lihat "melihat <i>panduan pengguna</i> pada layar" di halaman 4.) • Pusat Peduli Pelanggan HP • Gagasan pencetakan • Pranala (link) belanja untuk berbagai produk HP • Peralatan dan pemutakhiran (update) 	Windows
	<i>Panduan pengguna pada layar</i>	<p>Informasi produk lengkap antara lain:</p> <ul style="list-style-type: none"> • Penggunaan, pemeliharaan dan penyelesaian masalah printer • Keterangan jaminan • Keterangan lingkungan dan pemberitahuan peraturan <p>(Untuk petunjuk akses, lihat "melihat <i>panduan pengguna</i> pada layar" di halaman 4.)</p>	Macintosh
	Release notes (Catatan umum)	<p>Masalah kompatibilitas perangkat lunak yang dikenal</p> <ul style="list-style-type: none"> • Klik Start > Programs > Hewlett-Packard > [hp deskjet printer] > release notes 	Windows
	<i>panduan referensi ini</i>	Informasi sistem DOS muncul pada halaman 5 dari <i>panduan referensi ini</i> .	DOS

melihat panduan pengguna pada layar

Panduan pengguna pada layar memberikan instruksi untuk menggunakan printer HP. Informasi juga disediakan untuk membantu anda mengatasi gangguan-gangguan printer yang mungkin terjadi.

Windows

Bila anda menginstal perangkat lunak printer, panduan pengguna pada layar secara otomatis di-instal. Buka *user's guide (panduan pengguna)* lewat HP Printer Assistant, suatu alat yang juga menyediakan:

- Dukungan melalui Pusat Peduli Pelanggan HP
- Gagasan pencetakan
- Pranala (link) belanja untuk berbagai produk HP
- Peralatan dan pemutakhiran (update)

Ikon **hp printer assistant** ditampilkan pada desktop Windows setelah anda menginstal perangkat lunak printer.



Klik dua kali ikon untuk membuka **hp printer assistant**.

mengakses *panduan pengguna* pada layar

Melihat *panduan pengguna* pada layar

1. Klik dua kali ikon **hp printer assistant** pada desktop komputer anda. hp printer assistant muncul.
2. Klik tombol **user's guide** untuk menampilkan berbagai topik panduan.

Anda juga dapat membuka *user's guide* dari menu Start dengan mengklik **Start > Programs > Hewlett-Packard > [hp deskjet printer] > user's guide**.

User's guide (panduan pengguna) versi Adobe Acrobat.

Panduan pengguna juga tersedia dalam bahasa-bahasa berikut:

- Arab
- Yunani
- Yahudi
- Turki

Jika anda ingin melihat *panduan pengguna* dalam salah satu bahasa-bahasa ini:

1. Klik dua kali ikon **hp printer assistant** pada desktop komputer anda.
2. Klik tombol **user's guide** pada layar hp printer assistant.
3. Pilih **user's guide is available in other languages** pada layar bagian dasar.
4. Masukkan CD perangkat lunak printer ke dalam CD-ROM drive komputer.
5. Pilih bahasa anda dari daftar bahasa yang muncul.

- Jika Acrobat Reader sudah di-instal pada komputer anda, *panduan pengguna* ditampilkan.



Gunakan Acrobat 4.0 atau yang lebih baru untuk melihat *panduan pengguna*

- Jika Acrobat Reader belum di-instal pada komputer anda, Acrobat Reader akan terinstal secara otomatis, kemudian *panduan pengguna* ditampilkan.

Macintosh

Diperlukan Adobe Acrobat Reader 4.0 atau yang lebih baru untuk melihat *panduan pengguna* pada komputer Macintosh. Jika Anda tidak mempunyai Acrobat Reader, instal dari CD perangkat lunak printer.



Jika anda pemakai Mac OSX, lihat *panduan pengguna* pada layar dengan Adobe Acrobat Reader 4.0 atau yang lebih baru. Jika anda menggunakan fitur Mac OSX Preview, anda tidak akan dapat menavigasi *panduan pengguna* pada layar.

Membuka *user's guide* (*panduan pengguna*).

1. Masukkan CD perangkat lunak printer ke dalam CD-ROM drive komputer. Layar HP Deskjet ditampilkan.
2. Pilih folder **User's Manuals** untuk bahasa anda.
3. Lakukan salah satu langkah berikut:
 - Klik dua kali ikon **User's Guide** jika Acrobat Reader sudah di-install pada komputer anda.



User's Guide

- Klik dua kali ikon **Reader Installer** jika Acrobat Reader belum di-install pada komputer anda.



Reader Installer

Adobe Acrobat Reader diinstal secara otomatis. Sesudah Acrobat Reader diinstal, klik dua kali ikon **User's Guide** untuk menampilkannya.

DOS

Dalam sistem pengoperasian DOS, informasi ditemukan dalam dokumen teks yang disebut *dosread.txt*. Arsip ini berada pada CD perangkat lunak printer dalam direktori **language code\djcp**. Untuk kode bahasa, ganti kode terkait dari daftar di bawah ini. Untuk membaca arsip dalam bahasa Inggris, sebagai contoh, buka *dosread.txt* dalam direktori **\enu\djcp**.

Dukungan DOS tidak tersedia dalam semua bahasa dan semua negara/wilayah.

untuk bahasa ...

Cina, Sederhana
Cina, Tradisional
Ceko
Denmark
Jerman
Inggris
Spanyol
Finlandia
Perancis
Hongaria
Italia
Korea
Belanda
Norwegia
Polandia
Portugis
Rusia
Swedia

gunakan kode ini...

chs
cht
csy
dan
deu
enu
esm
fin
fra
hun
ita
kor
nld
non
plk
ptb
rus
svc

Tombol dan lampu

Tombol printer meleluaskan anda menghidupkan dan mematikan printer, membatalkan pencetakan atau melanjutkan pencetakan. Lampu-lampu memberikan petunjuk visual kepada anda mengenai status printer.

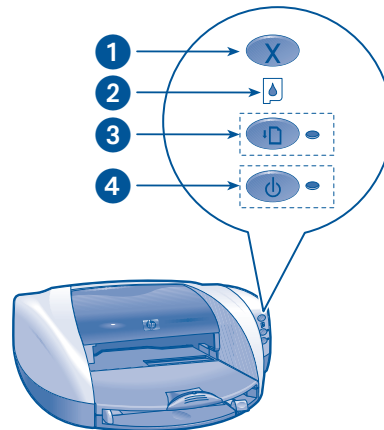

1. Tombol Cancel (Batal) 2. Simbol dan lampu Print Cartridge Status (Status Tabung Cetak) 3. Tombol dan lampu Resume (Lanjutkan) 4. Tombol dan lampu Power (Daya).

tombol batal

Menekan tombol Batal akan membatalkan kerja pencetakan yang sedang berlangsung.

simbol dan lampu status tabung cetak

Lampu Print Cartridge Status hidup atau berkedip-kedip bila tabung cetak perlu diservis.

tombol dan lampu resume (lanjutkan)

Lampu Resume berkedip-kedip bila diperlukan suatu tindakan seperti memuatkan kertas atau membebaskan kemacetan kertas. Bila tindakan sudah dilakukan, tekan tombol **Resume** untuk meneruskan pencetakan.

tombol dan lampu power

Tombol Power menghidupkan dan mematikan printer. Tunggu beberapa detik sebelum printer hidup setelah tombol Power ditekan. Lampu hijau di samping tombol Power berkedip-kedip bila printer sedang dalam proses.

Peringatan! Selalu gunakan tombol Power yang ada di bagian muka printer untuk menghidupkan dan mematikan printer. Menggunakan strip daya, pelindung lonjakan listrik, atau sakelar tembok untuk menghidupkan dan mematikan printer dapat menyebabkan kegagalan printer.

tabung cetak

menggunakan tabung cetak

Printer menggunakan tiga tabung cetak:

tabung cetak	nomor pilihan	nomor produk
hitam	56	c6656
tiga-warna	57	c6657
foto	58	c6658

Untuk pencetakan pada umumnya, gunakan tabung cetak tinta hitam (hp56) dan tiga-warna (hp 57). Untuk pencetakan foto, gunakan tabung cetak tiga-warna (hp 57) dan foto (hp 58). Belilah tabung cetak foto (hp 58) secara terpisah.

Untuk informasi lebih lanjut, lihat bagian ini dalam onscreen *user's guide* (*panduan pengguna* pada layar).

- "memelihara tabung cetak"
- "pemulihan tabung cetak"

mengganti tabung cetak

Mengganti tabung cetak:

1. Tekan tombol **Power** untuk menghidupkan printer, kemudian buka penutup bagian atas.
2. Buka kait sangkutan.
3. Sorong tabung cetak agar keluar dari sangkutanannya dan buang.
4. Buka kemasan tabung cetak pengganti, kemudian tarik tab warna merah muda untuk melepaskan pita rekat plastik.
5. Sorong kuat-kuat tabung tinta ke dalam sangkutanannya.

Perhatian! Untuk mencegah penggumpalan, kegagalan tinta, dan hubungan listrik yang buruk, jangan menyentuh nozel tinta tabung cetak atau kontak tembaga, dan jangan melepaskan strip tembaga.
6. Tarik ke depan kait sangkutanannya, kemudian tekan ke bawah untuk meletakkan tabs ke dalam tempatnya sehingga kait sangkutan dapat ditutup.
7. Periksa apakah benar kertas kosong sudah dimuat dalam baki Pengumpan, kemudian tutup. Secara otomatis printer akan mencetak halaman kalibrasi.

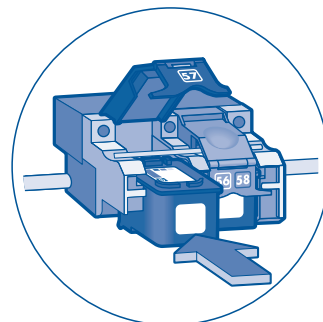

penyelesaian masalah instalasi

perangkat keras

Gunakan informasi dalam bagian ini jika anda mempunyai masalah dalam menata printer HP anda. Jika anda memerlukan bantuan setelah printer dipasang, lihat onscreen *user's guide* (*panduan pengguna* pada layar) dalam Printer Assistant. Lihat "mengakses *panduan pengguna*" pada halaman 4 dari *panduan referensi* petunjuk ini.

apa masalahnya?

Halaman pengkalibrasian tidak tercetak.

penyebabnya mungkin...

untuk menyelesaikan masalah...

Tidak ada kertas dalam baki kertas.

Konfirmasikan bahwa baki kertas sudah diisi.

Penutup bagian atas belum ditutup.

Tutup dulu.

Pencetak telah dimatikan.

Tekan tombol **Power** untuk menghidupkan printer.

Tabung cetak belum diinstal.

Instal tabung cetaknya.

Pita rekat plastik belum dilepas dari tabung cetak.

Tarik tab warna merah muda untuk melepaskan pita rekat plastik dari tabung cetak.



Jika anda sudah mencoba melakukan semua hal di atas tetapi halaman kalibrasi tetap tidak tercetak, perintahkan printer untuk mencetak sesuatu. Halaman kalibrasi akan dicetak setelahnya.

menyelesaikan masalah instalasi, lanjutan

Windows

Gunakan informasi dalam bagian ini jika anda mempunyai masalah dalam menata printer HP anda. Jika anda memerlukan bantuan setelah printer dipasang, lihat onscreen *user's guide* (*panduan pengguna* pada layar) dalam Printer Assistant. Lihat "mengakses *panduan pengguna*" pada halaman 4 dari *panduan referensi* petunjuk ini.

? apa masalahnya?

Program instalasi tidak mau secara otomatis memulai ketika CD sudah dimasukkan.

penyebabnya mungkin...

- Auto-run dilumpuhkan.
- Komputer tidak dapat menemukan program autorun.exe pada CD-ROM.

untuk menyelesaikan masalah...

1. Masukkan CD perangkat lunak printer ke dalam CD-ROM driver komputer: Secara hati-hati, posisikan CD dengan benar.
2. Pilih **Start > Run**, kemudian klik **Browse**.
3. Browse ke ikon CD-ROM.
4. Klik arsip **setup.exe**, kemudian klik **Open**.
5. File setup.exe muncul dalam kotak dialog Run. Klik **OK**.
6. Ikuti petunjuk pada layar untuk menginstal perangkat lunak printer.

menyelesaikan masalah instalasi, lanjutan

Windows, lanjutan

apa masalahnya?

Perangkat lunak pencetak tidak terinstal dengan benar.

penyebabnya mungkin...

- Mungkin ada konflik dengan program proteksi virus atau program perangkat lunak lainnya.
- Kemungkinan terjadi konflik dengan peralatan yang dihubungkan ke printer anda.

untuk menyelesaikan masalah...

Hapus perangkat lunak printer, kemudian instal ulang.

1. Lakukan salah satu langkah berikut:

- Masukkan CD-ROM ke dalam CD-ROM drive, dan pilih **Remove printer software**. Ikuti petunjuk pada layar.
- Buka **Printer Assistant** dan pilih **Tools and Updates > uninstall software**.
- Pilih **Start > Programs > Hewlett-Packard > [hp deskjet printer] > uninstall software**.

2. Tutup semua program proteksi virus atau program perangkat lunak lain yang dijalankan pada komputer.

3. Untuk menginstal ulang perangkat lunak printer, masukkan CD-ROM ke dalam CD-ROM drive, kemudian ikuti petunjuk pada layar.

Jika program perangkat lunak tidak secara otomatis memulai, lihat 'untuk menyelesaikan masalah...' pada halaman 9.

menyelesaikan masalah instalasi, lanjutan

Windows USB

Gunakan informasi dalam bagian ini jika anda mempunyai masalah dalam menata printer HP anda. Jika anda memerlukan bantuan setelah printer dipasang, lihat onscreen *user's guide* (*panduan pengguna* pada layar) dalam Printer Assistant. Lihat "melihat *panduan pengguna*" pada halaman 4 dari *panduan referensi* petunjuk ini.

apa masalahnya?

Ketika saya mencoba menginstal USB, penginstalan berhenti. Ketika saya mencoba menginstalnya lagi, New Hardware Found Wizard hilang dan port USB tidak tersedia.

penyebabnya mungkin...

Sistem pengoperasian memutuskan instalasi sebelum selesai.

untuk menyelesaikan masalah...

Hapus perangkat lunak printer, kemudian instal ulang.

1. Lakukan salah satu langkah berikut:
 - Masukkan CD-ROM ke dalam CD-ROM drive, dan pilih **Remove printer software**. Ikuti petunjuk pada layar.
 - Buka Printer Assistant dan pilih **Tools and Updates > uninstall software**.
 - Pilih **Start > Programs > Hewlett-Packard > [hp deskjet printer] > uninstall software**.
2. Tutup semua program proteksi virus atau program perangkat lunak lain yang dijalankan pada komputer.
3. Untuk menginstal-ulang perangkat lunak printer, masukan CD-ROM ke dalam CD-ROM drive, kemudian ikuti petunjuk pada layar.

Jika program perangkat lunak tidak secara otomatis memulai, lihat 'untuk menyelesaikan masalah...' pada halaman 9.

menyelesaikan masalah instalasi, lanjutan

Windows USB, lanjutan

apa masalahnya?

Ketika saya menghubungkan kabel USB di antara printer dan komputer saya, muncul pesan "Unknown Device" (Piranti Tak Dikenal).



Jika Anda sedang menggunakan Windows 2000, pesan "Unknown Device" bukan berarti bahwa ada masalah. Namun, jika anda sedang menggunakan Windows 98, pesan "Unknown Device" memang berarti bahwa ada masalah. Terapkan langkah penyelesaian masalah di bawah ini.

penyebabnya mungkin...

- Listrik statis menimbun dalam kabel antara printer dan komputer anda.
- Mungkin kabel USB anda rusak.

untuk menyelesaikan masalah...

1. Putuskan hubungan kabel USB dari printer.
2. Lepaskan kabel listrik dari printer.
3. Tunggu sekitar 30 detik.
4. Colokkan kabel listrik ke dalam printer.
5. Colokkan kabel USB ke dalam printer.
6. Ganti kabel USB atau gunakan kabel paralel jika "Unknown Device" terus muncul dalam kotak dialog New Hardware Found padahal anda tidak menggunakan Windows 2000.

menghubungi pusat peduli pelanggan hp

Pusat Peduli Pelanggan HP memberikan saran ahli mengenai penggunaan printer HP anda atau menyelesaikan berbagai masalah pada printer anda.

proses dukungan

Proses dukungan HP bekerja sangat efektif jika anda mencari bantuan dalam urutan berikut:

- 1 Gunakan *panduan pengguna* pada layar (onscreen *user's guide*). Lihat "melihat *panduan pengguna (user's guide)* pada layar" pada halaman 4.
2. Mengakses HP e-support.
 - Periksa halaman dukungan Web HP untuk bantuan produk.
 - Kirim email ke HP
3. Hubungi dukungan HP melalui telepon.

Untuk informasi lebih lanjut lihat "dukungan hp melalui telepon" pada halaman 14.

Opsi dukungan dan ketersediaannya berbeda menurut produk, negara/ wilayah, dan bahasa.

Situs Web dukungan hp

Jika anda mempunyai akses ke Internet, anda dapat memperoleh beragam informasi yang luas mengenai printer anda.

Kunjungi situs Web kami untuk melihat perangkat lunak printer terbaru dan informasi dukungan pada:

www.hp.com/cposupport/loc/regional.html atau **www.hp.com/go/support**

email dukungan hp

Email 'one-to-one' memberikan jawaban langsung atas pertanyaan anda dari teknisi dukungan HP. Dukungan email adalah cara terbaik untuk mengajukan berbagai pertanyaan tehnik dan mendapatkan jawaban yang disesuaikan dengan kebutuhan spesifik anda.

Masukkan pertanyaan anda pada formulir Web dan menerima balasan melalui email.

pemutakhiran perangkat lunak

Gunakan salah satu cara berikut untuk mendapatkan salinan dan pemutakhiran (update) perangkat lunak printer:

- Unduh (download) perangkat lunak printer dari situs Web HP.
- Telepon Pusat Peduli Pelanggan HP untuk meminta CD yang berisikan arsip pemutakhiran perangkat lunak.

Lihat "nomor-nomor telepon dukungan" pada halaman 15 untuk mengetahuinya.

dukungan hp melalui telepon

HP memberikan dukungan melalui telepon tanpa biaya selama periode dukungan telepon gratis printer.

periode dukungan telepon gratis

Daftar di bawah menunjukkan periode dukungan telepon gratis untuk negara/wilayah anda. Biaya telkom standar tetap berlaku.

negara/wilayah	dukungan telepon
Amerika Utara	1 tahun
Asia Pasifik	1 tahun
Eropa, Timur Tengah, Afrika	Lihat di bawah*
Amerika Latin— termasuk Meksiko	1 tahun

* Eropa, Timur Tengah, Afrika

Untuk dukungan telepon di Eropa, silahkan melihat situs Web berikut untuk mengecek rincian dan kondisi dukungan telepon di negara/wilayah anda.

<http://www.hp.com/go/support>

Sebagai alternatif, anda dapat menanyakan kepada dealer atau menghubungi HP pada nomor telepon yang tercantum untuk negara/wilayah anda. Untuk nomor telepon dukungan HP, lihat “nomor-nomor telepon dukungan” pada halaman 15.

Sebagai bagian dari upaya kami yang terus-menerus untuk meningkatkan layanan dukungan telepon, kami menyarankan anda untuk mengecek situs Web kami secara teratur guna memperoleh informasi baru mengenai berbagai fasilitas layanan dan pengiriman.

sebelum menelepon

Sebelum menelepon untuk minta bantuan, cobalah dulu berbagai opsi dukungan gratis lainnya:

- *panduan pengguna*; lihat “melihat *panduan pengguna* pada layar” di halaman 4.
- poster *penataan*
- HP e-support

Jika anda tidak dapat menyelesaikan masalah dengan menggunakan berbagai sumber-daya ini, hubungi teknisi dukungan HP sewaktu anda berada di muka komputer dan printer anda. Untuk layanan yang lebih cepat, harap menyiapkan semua informasi mengenai langkah-langkah yang telah anda lakukan untuk menanggulangi masalah.

HP memerlukan informasi berikut untuk membantu anda:

- Nomor model printer (terletak pada label di bagian depan printer)
- Nomor seri printer (terletak pada alas printer)
- Sistem pengoperasian komputer
- Versi driver printer (juga dirujuk sebagai perangkat lunak printer)
 - Windows: Buka Printer Assistant, pilih **customer care > support information > system information**, kemudian geser ke **printer information**.
 - Macintosh: Nomor versi muncul di ujung kanan atas kotak dialog Print.
- Pesan yang ditampilkan pada saat kejadian.
- Jawaban atas pertanyaan-pertanyaan ini:
 - Apakah hal ini pernah terjadi sebelumnya? Dapatkah anda mengulangi kejadiannya?
 - Apakah anda menambahkan suatu perangkat keras atau perangkat lunak baru pada komputer anda sekitar waktu kejadian ini mulai timbul?

nomor-nomor telepon dukungan

Jika anda perlu bantuan untuk menyelesaikan masalah, hubungi dukungan HP melalui salah satu nomor telepon yang tercantum dalam daftar di bawah. Untuk daftar nomor telepon paling up-to-date dari negara/wilayah anda, rujuk situs Web HP:

<http://www.hp.com/cpso-support/guide/psd/expectations.html>

negara/wilayah	nomor telepon
Afrika/Timur Tengah	41 22 780 71 11
Argentina	0810 555 5520
Australia	03 8877 8000
Austria	0660 6386
Belgia (Belanda) Belgia (Perancis)	02 626 8806 02 626 8807
Brazil (di dalam Greater Sao Paulo) Brazil (di luar Greater Sao Paulo)	3747 7799 0 800 157751
Kanada	905 206 4663
Karibia	1 800 711 2884
Amerika Tengah	1 800 711 2884
Cili	800 36 0999
Cina	010 6564 5959
Kolombia	9 800 114 726
Kosta Rika	0 800 011 0524
Denmark	39 29 4099
Ekuador (Andinatel) Ekuador (Pacifitel)	1 800 711 2884 1 800 225528
Finlandia	0203 47 288
Perancis	01 43 62 34 34
Jerman	0180 52 58 143 (€ 0.06/30 sec.)
Yunani	1 60 73 603
Guatemala	1 800 995 5105
Hong Kong	3002 8555
Hongaria	01 382 1111

negara/wilayah	nomor telepon
India	11 682 6035
Indonesia	21 350 3408
Irlandia	01 662 5525
Israel	09 830 4848
Italia	02 264 10350
Jepang	0570 000511
Korea (Seoul) Korea (di luar Seoul)	02 3270 0700 080 999 0700
Malaysia	03 295 2566
Meksiko (Mexico City) Meksiko (Di luar Mexico City)	5258 9922 01 800 472 6684
Belanda	0 20 606 8751
Selandia Baru	09 356 6640
Norwegia	22 11 6299
Peru	0800 10111
Filipina	2 867 3551
Polandia	22 865 98 00
Puerto Riko	1 877 232 0589
Rusia (Moskow)	095 923 50 01
Singapura	272 5300
Spanyol	902 321 123
Swedia	08 619 2170
Swiss	0 848 80 11 11
Taiwan	2 2717 0055
Thailand	2 6614000
Turki	1 216 579 71 71
Inggris	0207 512 5202
Amerika Serikat	1 (208) 323 2551
Venezuela	0800 47468368
Vietnam	08 823 4530

setelah periode dukungan telepon gratis

Setelah periode dukungan telepon gratis berakhir, hubungi dealer HP atau nomor telepon dukungan negara/wilayah anda untuk mengetahui opsi dukungan yang tersedia. Lihat "nomor-nomor telepon dukungan" pada halaman 15.

mendapatkan perbaikan hp

Jika pencetak HP anda perlu diperbaiki, hubungi dukungan telepon HP. Seorang teknisi dukungan HP yang terlatih akan mendiagnosa masalah dan mengkoordinasikan proses perbaikan.

Untuk nomor telepon dukungan HP, lihat "nomor-nomor telepon dukungan" pada halaman 15.

Dukungan HP akan mengarahkan anda ke solusi terbaik, apakah itu penyedia layanan resmi atau fasilitas HP. Layanan ini gratis selama periode jaminan terbatas printer HP anda. Setelah periode jaminan berakhir, anda akan dikenakan biaya perbaikan.

mendapatkan perpanjangan jaminan

Jika anda ingin memperpanjang cakupan jaminan melampaui periode jaminan terbatas, hubungi dealer HP anda setempat.

Jika dealer HP anda tidak menawarkan kontrak layanan, langsung hubungi HP dan tanyakan mengenai layanan HP kami.

keterangan jaminan terbatas hp

negara/wilayah	perangkat lunak	printer
Amerika Utara (termasuk Kanada)	90 hari	1 tahun
Asia Pasifik	90 hari	1 tahun
Eropa	90 hari	1 tahun
Amerika Latin	90 hari	1 tahun

A. jangkauan jaminan terbatas

Hewlett-Packard (HP) memberikan jaminan kepada pembeli bahwa produk-produk HP sebagaimana dispesifikasikan di atas akan terbebas dari kerusakan bahan maupun pengerjaan selama batas waktu jaminan tersebut di atas, dimana batas waktu jaminan dihitung sejak tanggal pembelian. Pelanggan bertanggung jawab untuk menyimpan bukti tanggal pembelian.

- Untuk produk-produk perangkat lunak, jaminan terbatas HP hanya berlaku untuk kegagalan menjalankan petunjuk pemrograman. HP tidak menjamin bahwa pelaksanaan dari produk HP akan bebas gangguan atau kekeliruan
- Jaminan terbatas HP hanya meliputi kerusakan-kerusakan yang timbul akibat penggunaan produk secara normal, dan tidak berlaku untuk:
 - Pemeliharaan yang tidak benar atau tidak memadai, atau modifikasi;
 - Perangkat lunak, antar muka, media, suku-cadang, atau pasokan yang tidak disediakan atau tidak didukung oleh HP; atau
 - Pengoperasian di luar ketentuan produk.
- Untuk produk-produk printer HP, penggunaan tabung tinta non-HP atau isi ulang tabung tinta tidak mempengaruhi baik jaminan bagi pembeli maupun kontrak dukungan HP apapun dengan pembeli. Meskipun demikian, jika kelompok printer atau kerusakan tersebut terjadi akibat penggunaan tabung tinta atau isi ulang tabung non-HP, maka HP akan mengenakan biaya standar untuk waktu dan bahan-bahan yang digunakan dalam perbaikan printer yang tidak berfungsi atau rusak tersebut.
- Jika selama berlakunya masa jaminan, HP menerima pemberitahuan adanya kerusakan perangkat lunak, media ataupun tabung tinta yang bertanggung dalam jaminan HP, maka HP akan mengganti produk yang rusak tersebut. Jika dalam waktu jaminan yang berlaku, HP menerima pemberitahuan adanya kerusakan produk perangkat keras yang tercakup oleh jaminan HP, maka HP akan melakukan perbaikan atau mengganti produk yang rusak tersebut sesuai dengan pilihan HP.
- Jika HP tidak mampu memperbaiki atau mengganti, sebagaimana mestinya, maka produk rusak yang tercakup oleh jaminan HP, dalam waktu singkat setelah pemberitahuan kerusakan, HP akan, mengembalikan uang seharga pembelian produk tersebut.
- HP tidak berkewajiban memperbaiki, mengganti, atau mengembalikan biaya hingga pembeli mengembalikan produk HP yang rusak tersebut kepada HP.
- Setiap produk penggantian bisa berbentuk baru ataupun menyerupai baru, asalkan produk penggantian itu memiliki fungsi sekurang-kurangnya sama dengan produk yang diganti.
- Jaminan terbatas HP berlaku di negara manapun yang mendistribusikan produk HP yang tercakup jaminan, kecuali Timur Tengah, Afrika, Argentina, Brazil, Meksiko, Venezuela dan "Departments d'Outre-Mer" Perancis; bagi wilayah-wilayah yang dikecualikan tersebut, jaminan hanya berlaku di negara tempat pembelian produk. Berbagai kontrak untuk layanan jaminan tambahan, seperti layanan di tempat, mungkin dapat disediakan melalui fasilitas layanan resmi HP dimana produk itu didistribusikan oleh HP atau importir resmi HP

8. Semua jaminan tabung cetak yang berlaku tidak akan berlaku untuk tabung-tabung cetak HP yang sudah diisi-ulang, diproduksi-ulang, diperbaiki, disalah-gunakan atau dikutak-katik dengan cara apapun.

B. batasan jaminan

SEPANJANG YANG DIJINKAN OLEH PERATURAN HUKUM SETEMPAT, BAIK HP MAUPUN PEMASOK PIHAK KETIGA TIDAK MEMBERIKAN JAMINAN ATAU KETENTUAN TAMBAHAN, DITEGASKAN ATAU DISIMPULKAN, BERKAITAN DENGAN PRODUK-PRODUK HP, DAN SECARA KHUSUS MENGELAK TANGGUNG JAWAB JAMINAN YANG DISIMPULKAN ATAU KETENTUAN-KETENTUAN KELAYAKAN PRODUK DAGANG, KEPUASAN KUALITAS, DAN KESELARASAN UNTUK TUJUAN TERTENTU.

C. pembatasan tanggung-jawab

1. Sepanjang yang diijinkan oleh peraturan hukum setempat, ganti rugi yang diberikan dalam Keterangan Jaminan ini merupakan satu-satunya ganti-rugi eksklusif bagi pembeli.
2. SEBATAS YANG DIJINKAN OLEH HUKUM SETEMPAT, KECUALI KEWAJIBAN-KEWAJIBAN YANG DITETAPKAN DALAM KETERANGAN JAMINAN INI, DAN DALAM HAL APAPUN, HP ATAUPUN PEMASOK PIHAK KETIGA TIDAK DIKENAKAN TANGGUNG JAWAB ATAS KERUSAKAN LANGSUNG, TIDAK LANGSUNG, KHUSUS, SEWAKTU-WAKTU, ATAUPUN SEBAGAI AKIBAT, BAIK BERDASARKAN KONTRAK, KELALAIAN, MAUPUN TEORI HUKUM LAINNYA DAN DILAPORKAN-TIDAKNYA KEMUNGKINAN ATAS KERUSAKAN DIMAKSUD.

D. hukum setempat

1. Keterangan Jaminan ini memberikan kepada pembeli hak hukum tertentu. Pembeli kemungkinan memiliki juga hak lainnya yang berbeda pada setiap negara bagian di Amerika Serikat, dari provinsi lainnya di Kanada, dan dari negara lainnya di seluruh dunia..
2. Sebatas perbedaan antara Keterangan Jaminan ini dengan hukum setempat, maka Keterangan Jaminan akan diperbaiki agar seiring dengan hukum dimaksud. Berdasarkan hukum setempat tersebut, mungkin pengelakan dan pembatasan tertentu dari Keterangan Jaminan ini tidak berlaku bagi pembeli. Sebagai contoh, beberapa negara bagian di Amerika Serikat, dan beberapa pemerintahan di luar Amerika Serikat (termasuk provinsi-provinsi di Kanada), mungkin:
 - Melarang pengelakan dan pembatasan dalam Keterangan Jaminan ini untuk membatasi undang-undang hak konsumen (misalnya, di Kerajaan Inggris);
 - Kalau tidak, membatasi kemampuan produsen untuk memberlakukan pengelakan atau pembatasan dimaksud; atau
 - Memberikan hak jaminan tambahan bagi konsumen, mencantumkan batas waktu jaminan yang ditetapkan, yang mana produsen tidak dapat mengelak, atau tidak menerapkan pembatasan atas masa jaminan dimaksud.
3. UNTUK TRANSAKSI KONSUMEN DI AUSTRALIA DAN SELANDIA BARU, PERSYARATAN DALAM KETERANGAN JAMINAN INI, KECUALI SEBATAS YANG DIJINKAN OLEH HUKUM, TIDAK MENGEQUALIKAN, MEMBATASI, ATAU MENGUBAH, DAN MENAMBAHKAN HAK UNDANG-UNDANG YANG DIWAJIBKAN, YANG BERLAKU ATAS PENJUALAN PRODUK-PRODUK HP KEPADA KONSUMEN DIMAKSUD.

spesifikasi printer

kecepatan cetak teks hitam

FastDraft: Hingga 17 halaman per menit
 Everyday: Hingga 8 halaman per menit
 Normal: Hingga 6 halaman per menit
 Inkjet Paper/Best/1200 dpi text rendering:
 Hingga 2 halaman per menit

teks campuran dengan kecepatan cetak grafik warna*

FastDraft: Hingga 12 halaman per menit
 Everyday: Hingga 6 halaman per menit
 Normal: Hingga 4 halaman per menit
 Inkjet Paper/Best/1200 dpi text rendering:
 Hingga 0,5 halaman per menit

* Ini merupakan angka-angka perkiraan.
 Kecepatan pastinya beragam, tergantung pada konfigurasi sistem, program perangkat lunak dan kerumitan dokumen.

memori

Semua model: 8 MB built-in RAM

pemakaian listrik

Semua model: 2 watt maksimal bila dimatikan; 4 watt rata-rata bila tidak mencetak; 30 watt rata-rata bila sedang mencetak

pencetakan enam warna

Gunakan pencetakan enam warna untuk menambahkan mutu foto.

Untuk pencetakan enam warna, tabung cetak foto (hp 58) dan tiga-warna (hp 57) harus diinstal. Tabung cetak foto (hp 58) dapat dibeli terpisah jika tidak disertakan dengan produk Anda.

Gunakan pengaturan dpi optimal 4800 x 1200 bila Anda menginginkan resolusi cetak mutu tertinggi untuk mencetak foto.

Bila dpi optimal 4800 x 1200 dipilih dalam driver printer, tabung cetak tiga-warna mencetaknya dalam mode dpi optimal 4800 x 1200. Jika tabung cetak foto (hp 58) juga diinstal, mutu cetak menjadi lebih baik.

pernyataan emisi kebisingan sesuai dengan ISO 9296

Mode Terbaik: Tingkat daya suara, LWAd tanpa Modul Pencetakan Dua-Sisi Otomatis: 5,3 Bels (A)[53 dB (A)]

Tingkat tekanan suara, LpAm (posisi bystander) tanpa Modul Pencetakan Dua-Sisi Otomatis: 40 dB (A)

Mode Normal: Tingkat daya suara, LWAd tanpa Modul Pencetakan Dua-Sisi Otomatis: 5,9 Bels (A)[59 dB (A)]

Tingkat tekanan suara, LpAm (posisi bystander) tanpa Modul Pencetakan Dua-Sisi Otomatis: 47 dB (A)

kebutuhan listrik

Untuk suku cadang adaptor nomor 0950-4081, persyaratan listriknya adalah:

Tegangan Masukan: 120 Vac ($\pm 10\%$)

Frekuensi Masukan: 60 Hz (± 3 Hz)

For power adapter part number 0950-4082 the power requirements are:

Tegangan Masukan: 100 hingga 240 Vac ($\pm 10\%$)

Frekuensi Masukan: 50 hingga 60 Hz (± 3 Hz)

nomor model pengaturan

Untuk tujuan identifikasi pengaturan, produk anda mempunyai Nomor Model Pengaturan. Nomor Model Pengaturan untuk produk anda adalah VCVRA-0101. Nomor pengaturan ini jangan dikaitkan dengan nama pemasaran (HP Deskjet 5550) atau nomor produk (misalnya, C6487C).



Bahasa Indonesia



regulatory notices

hewlett-packard company

This device complies with part 15 of the FCC Rules. Operation is subject to the following two conditions:

- This device may not cause harmful interference, and
- This device must accept any interference received, including interference that may cause undesired operation.

Pursuant to part 15.21 of the FCC Rules, any changes or modifications to this equipment not expressly approved by Hewlett-Packard Company may cause harmful interference, and void your authority to operate this equipment. Use of a shielded data cable is required to comply with the Class B limits of part 15 of the FCC Rules.

For further information, contact:

Hewlett-Packard Company
Manager of Corporate Product Regulations
3000 Hanover Street
Palo Alto, Ca 94304
(650) 857-1501

note

This equipment has been tested and found to comply with the limits for a Class B digital device, pursuant to part 15 of the FCC rules. These limits are designed to provide reasonable protection against harmful interference in a residential installation. This equipment generates, uses, and can radiate radio frequency energy and, if not installed and used in accordance with the instructions, can cause harmful interference to radio communications. However, there is no guarantee that interference will not occur in a particular installation. If this equipment does cause harmful interference to radio or television reception, which can be determined by turning the equipment off and on, the user is encouraged to try to correct the interference by one or more of the following measures:

- Reorient or relocate the receiving antenna.
- Increase the separation between the equipment and the receiver.
- Connect the equipment into an outlet on a circuit different from that to which the receiver is connected.
- Consult the dealer or an experienced radio/TV technician for help.

LED indicator statement

The display LEDs meet the requirements of EN 60825-1.

この装置は、情報処理装置等電波障害自主規制協議会（VCCI）の基準に基づくクラスB情報技術装置です。この装置は、家庭環境で使用することを目的としていますが、この装置がラジオやテレビジョン受信機に近接して使用されると受信障害を引き起こすことがあります。
取り扱い説明書に従って正しい取り扱いをして下さい。

사용자 안내문 (B급 기기)

이 기기는 비업무용으로 전자파장애검정을 받은 기기로서, 주거지역에서는 물론 모든 지역에서 사용할 수 있습니다.



© Copyright 2002
Hewlett-Packard Company



* C 6 4 8 7 - 9 0 0 9 6 *

C6487-90096

Printed in [country] 04/2002