



# Podręcznik informacyjny drukarka hp deskjet 5550 series

polSKI

Wydanie 2, kwiecień 2002

### powiadamanie o zmianach

Informacje zawarte w niniejszym dokumencie mogą ulec zmianie bez powiadomienia.

Firma Hewlett-Packard nie udziela żadnych gwarancji w odniesieniu do niniejszego dokumentu, w tym między innymi wyklucza wszelkie domniemane gwarancje handlowe lub przydatności do określonych celów.

Hewlett-Packard nie przyjmuje odpowiedzialności cywilnej za wszelkie ewentualne błędy zawarte w niniejszej publikacji, ani za szkody wynikowe lub przypadkowe związane z dostarczeniem, przydatnością lub wykorzystaniem niniejszego dokumentu.

Żadnej części tego dokumentu nie wolno powielać mechanicznie czy fotograficznie lub tłumaczyć na język obcy bez uprzedniej pisemnej zgody firmy Hewlett-Packard.

### nazewnictwo i stosowane formy

Podane poniżej terminy i formy zastosowano w *przewodniku informacyjnym*:

#### terminy

Na określenie drukarki hp deskjet 5550 series używa się następujących terminów: **drukarka HP Deskjet 5550**, drukarka **HP Deskjet**, lub **drukarka HP**.

#### symbole

Symbol > prowadzi użytkownika poprzez szereg czynności związanych z obsługą oprogramowania. Na przykład:

Aby przejrzeć *informacje na temat wersji* oprogramowania, kliknij **Start > Programy > Hewlett-Packard > [nazwa drukarki HP deskjet] > Informacje na temat wersji**.

#### ostrzeżenia

Słowo **Uwaga** informuje o niebezpieczeństwie uszkodzenia drukarki lub innego urządzenia. Na przykład:

**Uwaga!** Nie dotykaj końcówek wylotowych ani miedzianych styków. Dotykanie tych części spowoduje zapychanie się dysz, brak podawania tuszu oraz zawodność styków elektrycznych. Ponadto nie należy usuwać miedzianych pasków.

#### znaki towarowe

Microsoft, MS-DOS i Windows są rejestrowanymi znakami towarowymi Microsoft Corporation.

Adobe i Acrobat są rejestrowanymi znakami towarowymi Adobe Systems Incorporated.

Mac, Macintosh, AppleTalk i Mac OS są znakami towarowymi Apple Computer, Inc., rejestrowanymi w USA i w innych państwach.

Copyright 2002 Hewlett-Packard Company

polski

# Podręcznik informacyjny

## drukarka hp deskjet 5550 series

### spis treści

<b>Drukarka hp deskjet 5550 series - wprowadzenie</b> .....	<b>1</b>
Co znajduje się w opakowaniu .....	1
<b>Interfejsy komunikacyjne</b> .....	<b>2</b>
Przewód USB .....	2
Przewód równoległy .....	2
Przewód sieciowy .....	2
<b>Wyszukiwanie informacji</b> .....	<b>3</b>
Wyświetlanie elektronicznej wersji podręcznika użytkownika .....	4
Windows .....	4
Macintosh .....	5
DOS .....	5
<b>Przyciski i kontrolki</b> .....	<b>6</b>
Przycisk anulowania .....	6
Symbol i kontrolka stanu kasyety z tuszem .....	6
Przycisk i kontrolka wznowienia .....	6
Przycisk i kontrolka zasilania .....	6
<b>Kasety z tuszem</b> .....	<b>7</b>
<b>Rozwiązywanie problemów z instalacją</b> .....	<b>8</b>
Sprzęt .....	8
Windows .....	9
Windows z USB .....	11
<b>Kontakt z Centrum obsługi klienta HP</b> .....	<b>13</b>
System obsługi klientów .....	13
Aktualizacje oprogramowania .....	13
Telefoniczna obsługa klientów HP .....	14
Naprawa drukarki HP .....	16
Uzyskanie przedłużenia gwarancji .....	16

polski

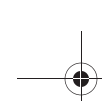

**Ograniczona gwarancja na drukarkę HP. . . . . 17**  
**Dane techniczne drukarki . . . . . 19**  
**Drukowaniu z zastosowaniem tuszy w 6 kolorach . . . . . 19**  
**Regulaminowy numer modelu . . . . . 19**

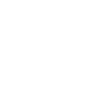

# Drukarka hp deskjet 5550 series - wprowadzenie

## Co znajduje się w opakowaniu

Dziękujemy za nabycie drukarki hp deskjet 5550 series. W opakowaniu drukarki znajdują się następujące elementy:

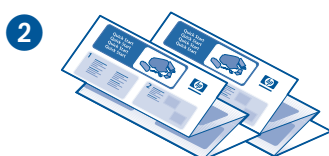
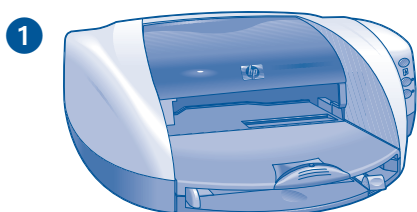

1. drukarka
2. schemat *konfiguracji*
3. niniejszy *przewodnik informacyjny*
4. dysk CD z oprogramowaniem drukarki
5. przewód zasilający i zasilacz lub

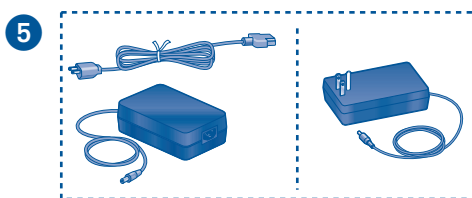

- zasilacz
6. kaseta z tuszem czarnym (hp 56)
7. kaseta z tuszem trójkolorowym atramentem (hp 57)
8. przewód USB (tylko Japonia)

Jeśli w opakowaniu drukarki brakuje któregoś z wyżej wymienionych elementów, skontaktuj się z dealerem HP lub z Centrum obsługi klienta. Więcej informacji znajduje się w części „Kontakt z Centrum obsługi klienta HP” na stronie 13.

# Interfejsy komunikacyjne

Drukarka charakteryzuje się możliwością wyboru następujących interfejsów komunikacyjnych:

- przewód USB
- przewód równoległy
- przewód sieciowy

## Przewód USB

Należy zakupić przewód zgodny z pełnoprędkościowym standardem Universal Serial Bus (USB) 2.0. (Przewód USB znajduje się w wyposażeniu drukarki tylko w Japonii.)  
Możliwość korzystania w systemach Windows 98, Me, 2000 i Macintosh.

## Przewód równoległy

Należy zakupić przewód równoległy zgodny ze standardem IEEE-1284.  
Możliwość korzystania w systemach Windows 95, 98, NT 4.0, Me, 2000 oraz XP.

polski

## Przewód sieciowy

### Windows

Drukarka może być podłączona do sieci na dwa sposoby:

- Bezpośrednio do komputera w sieci  
W przypadku podłączania drukarki bezpośrednio do komputera w sieci skorzystaj z oprogramowania drukarki na dysku CD i postępuj zgodnie z instrukcjami wyświetlanymi na ekranie podczas konfiguracji.
- Drukarkę można podłączyć do sieci za pomocą serwera druku HP Jetdirect Print Server.









Instrukcje podłączania drukarki do sieci przy użyciu serwera druku HP Jetdirect Print Server zamieszczono na dysku CD z oprogramowaniem drukarki i w dokumentacji dostarczanej z serwerem wydruku HP Jetdirect Print Server.

### Macintosh

Drukarkę można podłączyć do sieci przy użyciu serwera druku HP Jetdirect External Print Server obsługującego AppleTalk.

## Wyszukiwanie informacji

Wraz z drukarką HP dostarczono kilka publikacji. Zawierają one instrukcje dotyczące instalacji oprogramowania drukarki, jej eksploatacji oraz korzystania z pomocy.

patrz	informacje	system	
	CD	Aby skonfigurować drukarkę i zainstalować oprogramowanie drukarki, najpierw skorzystaj z dysku CD z oprogramowaniem dla drukarki. Na dysku CD znajdują się instrukcje dotyczące konfiguracji.	Windows
	Windows schemat konfiguracji	<ul style="list-style-type: none"> <li>Instalacja i rozwiązywanie problemów</li> <li>Konfiguracja oprogramowania i drukarki do pracy w sieci</li> </ul>	Windows
	Macintosh schemat konfiguracji	Instrukcje dotyczące konfiguracji dla komputerów Macintosh	Macintosh
	Niniejszy przewodnik informacyjny	<ul style="list-style-type: none"> <li>Zawartość opakowania drukarki</li> <li>Dodatkowe informacje na temat rozwiązywania problemów</li> <li>Centrum obsługi klienta HP</li> <li>Gwarancja drukarki HP</li> </ul>	Windows Macintosh
	Asystent Drukowania	<ul style="list-style-type: none"> <li>Elektroniczny podręcznik użytkownika zawierający informacje na temat korzystania, konserwacji drukarki i rozwiązywania problemów; gwarancji, ochrony środowiska; aktualnych przepisów (zasady korzystania opisano w części „Wyświetlanie elektronicznej wersji podręcznika użytkownika” na stronie 4).</li> <li>Centrum obsługi klienta HP</li> <li>Zalecenia dotyczące drukowania</li> <li>Łącza umożliwiające zakup innych produktów HP</li> <li>Narzędzia i aktualizacje</li> </ul>	Windows
	Elektroniczny podręcznik użytkownika	<p>Pełne informacje o produkcie, w tym m.in.:</p> <ul style="list-style-type: none"> <li>Korzystanie, obsługa i rozwiązywanie problemów z drukarką</li> <li>Gwarancja</li> <li>Dane na temat ochrony środowiska i aktualnych przepisów (Zasady korzystania opisano w części „Wyświetlanie elektronicznej wersji podręcznika użytkownika” na stronie 4.)</li> </ul>	Macintosh
	Informacje na temat wersji	<p>Informacje na temat zgodności oprogramowania</p> <ul style="list-style-type: none"> <li>Kliknij <b>Start &gt; Programy &gt; Hewlett-Packard &gt; [nazwa drukarki HP Deskjet] &gt; Informacje na temat wersji</b></li> </ul>	Windows
	Niniejszy przewodnik informacyjny	Informacje na temat systemów DOS znajdują się na stronie 5 niniejszego przewodnika informacyjnego.	DOS

## Wyświetlanie elektronicznej wersji *podręcznika użytkownika*

Elektroniczny podręcznik użytkownika zawiera informacje na temat korzystania z drukarki HP oraz informacje pomocne w rozwiązywaniu problemów z drukarką.

### Windows

Podczas instalacji oprogramowania drukarki elektroniczny podręcznik użytkownika jest instalowany automatycznie. *Podręcznik użytkownika* otwiera się przy pomocy Asystenta Drukowania HP, narzędzia dostarczającego również informacji na temat:

- Korzystania z pomocy poprzez Centrum obsługi klienta HP
- Zaleceń dotyczących drukowania
- Łączy umożliwiających zakup innych produktów HP
- Narzędzi i aktualizacji

Ikona **Asystenta Drukowania HP** jest wyświetlana na pulpicie w systemie Windows po zainstalowaniu oprogramowania drukarki.



Dwukrotnie kliknij ikonę, aby otworzyć **Asystenta Drukowania HP**.

### Dostęp do *podręcznika użytkownika*

Aby wyświetlić *podręcznik użytkownika*:

1. Dwukrotnie kliknij ikonę **Asystenta Drukowania HP** na pulpicie komputera. Zostanie wyświetlony Asystent Drukowania HP.
2. Kliknij przycisk **podręcznika użytkownika**, aby wyświetlić tematy.

Można również otworzyć *podręcznik użytkownika* z menu Start klikając **Start > Programy > Hewlett-Packard > [drukarka HP Deskjet] > instrukcja obsługi**.

### Wersje *podręcznika użytkownika* w programie Adobe Acrobat

*Podręcznik użytkownika* jest również dostępna w następujących językach:

- arabskim
- greckim
- hebrajskim
- tureckim

Aby wyświetlić *podręcznik użytkownika* w jednym z wymienionych języków:

1. Dwukrotnie kliknij ikonę **Asystenta Drukowania HP** na pulpicie komputera.
2. Kliknij przycisk **podręcznika użytkownika** na ekranie Asystenta Drukowania HP.
3. Zaznacz **podręcznik użytkownika w innych językach** w dolnej części ekranu.
4. Włóż płytę CD z oprogramowaniem drukarki do stacji CD-ROM komputera.
5. Wybierz język z wyświetlonej listy.
  - *Podręcznik użytkownika* zostanie wyświetlony, jeżeli zainstalowano na komputerze program Acrobat Reader.



Aby wyświetlić *podręcznik użytkownika*, należy skorzystać z programu Acrobat 4.0 lub jego nowszej wersji.

- *Podręcznik użytkownika* zostanie wyświetlony, jeżeli zainstalowano na komputerze program Acrobat Reader.



## Macintosh

Jeżeli na komputerze nie zainstalowano programu Acrobat Reader, należy zainstalować go z dysku CD z oprogramowaniem drukarki.



W przypadku systemu Mac OS X należy wyświetlić elektroniczny podręcznik użytkownika korzystając z programu Adobe Acrobat Reader 4.0 lub wersji następnej. Jeśli korzystasz z funkcji Mac OS X Preview, nie będzie możliwa nawigacja po podręczniku użytkownika.

Aby wyświetlić podręcznik użytkownika:

1. Włóż dysk CD z oprogramowaniem drukarki do napędu CD-ROM komputera.  
Zostanie wyświetlony ekran HP Deskjet.
2. Zaznacz folder **Podręcznik użytkownika** dla odpowiedniego języka.
3. Wykonaj jedną z poniższych czynności:
  - Dwukrotnie kliknij ikonę **Podręcznik użytkownika**, jeżeli zainstalowano na komputerze program Acrobat Reader.



- Dwukrotnie kliknij ikonę **instalatora programu**, jeżeli nie zainstalowano na komputerze programu Acrobat Reader.



Program Adobe Acrobat zostanie zainstalowany automatycznie. Po jego zainstalowaniu kliknij dwukrotnie folder **Podręcznik użytkownika** w celu wyświetlenia podręcznika użytkownika.

## DOS

W systemach DOS informacje znajdują się w dokumencie tekstowym *dosread.txt*. Plik ten znajduje się na dysku CD z oprogramowaniem drukarki w katalogu **<kodu języka >\djcp\**. **<Kod języka>** należy zastąpić odpowiednim kodem z poniższej listy. Na przykład informacje w języku angielskim znajdują się w pliku *dosread.txt* w katalogu **enu\djcp\**.

Obsługa DOS nie dostępna dla wszystkich języków i krajów/regionów.

dla tego języka...	stosuj ten kod...
chiński, uproszczony	chs
chiński, tradycyjny	cht
czeski	csy
duński	dan
niemiecki	deu
angielski	enu
hiszpański	esm
fiński	fin
francuski	fra
węgierski	hun
włoski	ita
koreański	kor
holenderski	nld
norweski	non
polski	plk
portugalski	ptb
rosyjski	rus
szwedzki	svc

polski

## Przyciski i kontrolki

Przyciski umożliwiają włączenie i wyłączenie drukarki oraz anulowanie i wznowienie drukowania. Kontrolki pozwalają zorientować się w stanie drukarki.

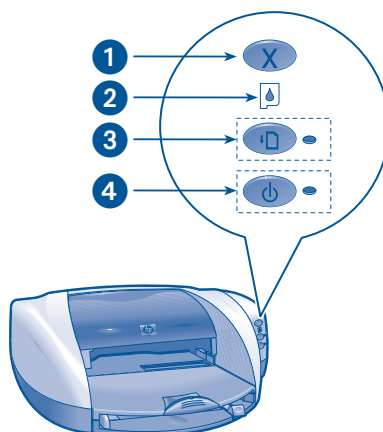

1. Przycisk anulowania 2. Kontrolka stanu kasety z tuszem 3. Przycisk i kontrolka wznowienia 4. Przycisk i kontrolka zasilania

### Przycisk anulowania

Naciśnięcie tego przycisku powoduje wstrzymanie drukowania.

### Symbol i kontrolka stanu kasety z tuszem

Kontrolka stanu kasety z tuszem zapala się lub miga, gdy stan kasety z tuszem wymaga przeprowadzenia prac serwisowych.

### Przycisk i kontrolka wznowienia

Kontrolka wznowienia miga w przypadku konieczności uzupełnienia zapasu papieru w podajniku lub usunięcia zaciętego arkusza. Po usunięciu problemu naciśnij przycisk

**Wznowienie** w celu kontynuowania drukowania.

### Przycisk i kontrolka zasilania

Przycisk zasilania służy do włączania i wyłączania drukarki. Urządzenie potrzebuje kilku sekund na włączenie się po naciśnięciu przycisku zasilania. Zielona kontrolka umieszczona obok przycisku zasilania miga, gdy drukarka jest zajęta.

**Uwaga!** W celu włączenia lub wyłączenia drukarki używaj zawsze przycisku zasilania umieszczonego z przodu urządzenia. Używanie rozgałęziacza, listwy przeciwprzepięciowej czy też umieszczonego w ścianie przełącznika do wyłączenia lub włączania drukarki może powodować przedwczesne awarie urządzenia.

## Kasety z tuszem

### Eksploatacja kaset z tuszem

W drukarce wykorzystuje się trzy kasety z tuszem:

kaseta z tuszem	numer katalogowy	numer produktu
czarna	56	c6656
trójkolorowa	57	c6657
fotograficzna	58	c6658

Do większości wydruków należy stosować kasety z tuszem czarnym (hp 56) i trójkolorowym (hp 57). Do drukowania fotografii należy stosować kasety z tuszem trójkolorowym (hp 57) i kasety z tuszem fotograficznym (hp 58). Kasetę z tuszem fotograficznym należy nabyć osobno.

Więcej informacji znajduje się w częściach elektronicznej wersji *podręcznika użytkownika*:

- „konserwacja kaset z tuszem”
- „regeneracja kaset z tuszem”

### Wymiana kasety z tuszem

Aby wymienić kasetę z tuszem:

1. Naciśnij przycisk **zasilania**, aby włączyć drukarkę i otwórz pokrywę górną.
2. Otwórz zatrzask kosza.
3. Wsuń kasetę z tuszem z kosza i wyrzuć go.
4. Zdejmij opakowanie kasety z tuszem, następnie pociągnij różową

końcówkę, aby usunąć plastikową taśmę.



**Uwaga!** Aby zapobiec zapychaniu się dysz, przerw w podawaniu tuszu i uszkodzeniu styków elektrycznych, nie należy dotykać dysz kasety z tuszem lub miedzianych styków ani usuwać miedzianych pasków.

5. Wsuń kasetę z tuszem *dokładnie* do kosza.

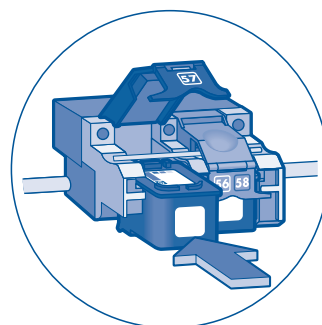

6. Pociągnij zatrzask kosza, a następnie wciśnij go, aby kłapki zatrzaskowały się w odpowiednich miejscach.
7. Sprawdź, czy biały papier został prawidłowo umieszczony w podajniku, a następnie zamknij górną pokrywę.

Drukarka automatycznie wydrukuje stronę kalibracji.

# Rozwiązywanie problemów z instalacją

## Sprzęt

Informacje podane w tej części są przydatne w przypadku wystąpienia problemu ze skonfigurowaniem drukarki HP. Jeśli potrzebujesz pomocy po skonfigurowaniu drukarki, skorzystaj z *elektronicznego podręcznika użytkownika w Asystencie Drukowania*. Wskazówki można znaleźć w części „Wyświetlanie elektronicznej wersji *podręcznika użytkownika*” na stronie 4 niniejszego *podręcznika informacyjnego*.

### Na czym polega problem?

Nie jest drukowana strona kalibrowania.

#### możliwe przyczyny...

#### aby rozwiązać problem...

W podajniku nie ma papieru.

Upewnij się, że w podajniku jest papier.

Nie zamknięto górnej pokrywy.

Zamknij górną pokrywę.

Drukarka nie jest włączona.

Naciśnij przycisk **Zasilania** w celu włączenia drukarki.

Nie zainstalowano kaset z tuszem.

Zainstaluj kasety z tuszem.

Nie zdjęto plastikowej taśmy z kasety z tuszem.

Pociągnij za różową końcówkę, aby zdjąć plastikową taśmę z kasety z tuszem.



Jeżeli po sprawdzeniu wszystkich powyższych możliwości drukarka nadal nie drukuje strony kalibracji, wyślij zadanie wydruku do drukarki. Strona kalibrowania zostanie wydrukowana po tym zadaniu.

polski

# Rozwiązywanie problemów z instalacją, ciąg dalszy

## Windows

Informacje podane w tej części są przydatne w przypadku wystąpienia problemu ze skonfigurowaniem drukarki HP. Jeśli potrzebujesz pomocy po skonfigurowaniu drukarki, skorzystaj z *elektronicznego podręcznika użytkownika* w Asystencie Drukowania. Wskazówki można znaleźć w części „Wyświetlanie elektronicznej wersji *podręcznika użytkownika*” na stronie 4 niniejszego *podręcznika informacyjnego*.

### Na czym polega problem?

Program instalacyjny nie uruchamia się automatycznie po włożeniu dysku CD.

#### możliwe przyczyny...

- Wyłączona jest funkcja autouruchamiania.
- Komputer nie znajduje programu autorun.exe na dysku CD-ROM.

#### aby rozwiązać problem...

1. Włóż dysk CD z oprogramowaniem drukarki do stacji CD-ROM komputera. Uważaj, aby prawidłowo ułożyć płytę.
2. Kliknij **Start** > **Uruchom**, a następnie kliknij **Przeglądaj**.
3. Przejdź do napędu CD-ROM.
4. Kliknij plik **setup.exe**, a następnie kliknij **Otwórz**.
5. Plik setup.exe pojawi się w oknie dialogowym uruchamiania. Kliknij **OK**.
6. Postępując zgodnie z instrukcjami wyświetlanymi na ekranie, zainstaluj oprogramowanie drukarki.

polski

# Rozwiązywanie problemów z instalacją, ciąg dalszy

## Windows, ciąg dalszy

### Na czym polega problem?

Oprogramowanie drukarki  
nie zainstalowało się  
właściwie.

#### możliwe przyczyny...

- Możliwe, że zaistniał konflikt z programem antywirusowym lub innym oprogramowaniem.
- Możliwe, że zaistniał konflikt z innym urządzeniem przyłączonym do drukarki.

#### aby rozwiązać problem...

Odinstaluj i ponownie zainstaluj  
oprogramowanie drukarki.

1. Wykonaj jedną z poniższych czynności:

- Włóż dysk CD do napędu CD-ROM i zaznacz **Usuń sterownik drukarki**. Postępuj zgodnie z wyświetlanymi instrukcjami.
- Otwórz **Asystenta Drukowania** i zaznacz **Narzędzia i aktualizacje > odinstaluj oprogramowanie**.
- Kliknij **Start > Programy > Hewlett-Packard > [nazwa drukarki HP DeskJet] > odinstaluj oprogramowanie**.

2. Zamknij wszystkie programy antywirusowe lub inne aktualnie działające programy.

3. Aby ponownie zainstalować oprogramowanie, włóż dysk CD do napędu CD-ROM i postępuj zgodnie z instrukcjami na ekranie.

Jeżeli oprogramowanie nie uruchomi się automatycznie, zapoznaj się z informacjami w punkcie „aby rozwiązać problem” na stronie 9.

polski

# Rozwiązywanie problemów z instalacją, ciąg dalszy

## Windows z USB

Informacje podane w tej części są przydatne w przypadku wystąpienia problemu ze skonfigurowaniem drukarki HP. Jeśli potrzebujesz pomocy po skonfigurowaniu drukarki, skorzystaj z *elektronicznego podręcznika użytkownika* w Asystencie Drukowania. Wskazówki można znaleźć w części „Wyświetlanie elektronicznej wersji *podręcznika użytkownika*” na stronie 4 niniejszego *podręcznika informacyjnego*.

### Na czym polega problem?

Próba zainstalowania USB zakończyła się zatrzymaniem instalacji. Przy próbie ponownego zainstalowania zarówno Kreator dodawania nowego sprzętu, jak i port USB nie były dostępne.

#### możliwe przyczyny...

System operacyjny zakończył instalację przed jej ukończeniem.

#### aby rozwiązać problem...

Odinstaluj i ponownie zainstaluj oprogramowanie drukarki.

- Wykonaj jedną z poniższych czynności:
  - Włóż dysk CD do napędu CD-ROM i zaznacz **Usuń sterownik drukarki**. Postępuj zgodnie z wyświetlanymi instrukcjami.
  - Otwórz Asystenta Drukowania HP i **zaznacz** > **Narzędzia i aktualizacje** odinstaluj oprogramowanie.
  - Kliknij **Start** > **Programy** > **Hewlett-Packard** > **[nazwa drukarki HP DeskJet]** > **odinstaluj oprogramowanie**.
- Zamknij wszystkie programy antywirusowe lub inne aktualnie działające programy.
- Aby ponownie zainstalować oprogramowanie drukarki, włóż dysk CD do stacji CD-ROM i postępuj zgodnie z wyświetlanymi instrukcjami.

Jeżeli oprogramowanie nie uruchomi się automatycznie, zapoznaj się z informacjami w punkcie „aby rozwiązać problem” na stronie 9.

# Rozwiązywanie problemów z instalacją, ciąg dalszy

## Windows z USB, ciąg dalszy

### Na czym polega problem?

Po podłączeniu przewodu USB do drukarki i komputera pojawia się komunikat „Nieznane urządzenie”.



Jeżeli na komputerze zainstalowano system Windows 2000, komunikat „Nieznane urządzenie” *nie* oznacza problemu. Jednakże jeżeli na komputerze zainstalowano system Windows 98, Me lub XP, komunikat „Nieznane urządzenie” *oznacza* problem. Do jego rozwiązania skorzystaj z podanych poniżej zaleceń.

### możliwe przyczyny...

- W przewodzie pomiędzy drukarką i komputerem nagromadziły się ładunki elektrostatyczne.
- Możliwe, że przewód USB jest wadliwy.

### aby rozwiązać problem...

1. Odłącz przewód USB od drukarki.
2. Odłącz przewód zasilający od drukarki.
3. Odczekaj ok. 30 sekund.
4. Podłącz przewód zasilający do drukarki.
5. Podłącz przewód USB do drukarki.
6. Wymień przewód USB lub, jeśli w oknie dialogowym Znalaziono nowy sprzęt pojawiają się komunikat „Nieznane urządzenie”, użyj przewodu równoległego.

polski



## Kontakt z Centrum obsługi klienta HP

Centrum obsługi klienta HP udziela fachowych porad w zakresie eksploatacji drukarki HP oraz rozwiązywania problemów.

### System obsługi klientów

System obsługi klientów HP działa najskuteczniej, gdy sięgasz po pomoc w następującej kolejności:

1. Korzystanie z elektronicznej *wersji podręcznika użytkownika*. Patrz „Wyświetlanie elektronicznej wersji *podręcznika użytkownika*” na stronie 4.
2. Kontakt z HP za pośrednictwem poczty elektronicznej.
  - Wyszukaj informacje o konkretnych produktach w witrynach obsługi klientów HP.
  - Wyślij własną korespondencję elektroniczną do HP.
3. Kontakt z HP przez telefon.  
Dalsze informacje znajdziesz w części „Telefoniczna obsługa klientów HP” na stronie 14.

Opcje pomocy i ich dostępność różnią się w zależności od produktu, kraju/regionu oraz języka.

### Witryny pomocy HP

Dostęp do Internetu umożliwia zapoznanie się z szeroką gamą informacji dotyczących posiadanej drukarki.

Najnowsze oprogramowanie drukarki i informacje pomocy znajdziesz na stronie: [www.hp.com/cposupport/loc/regional.html](http://www.hp.com/cposupport/loc/regional.html) lub [www.hp.com/support](http://www.hp.com/support)

### Obsługa klientów HP poprzez pocztę elektroniczną

Indywidualna korespondencja elektroniczna z pracownikiem Centrum obsługi klienta HP zapewnia uzyskanie pomocy w odpowiedzi na zadane pytania. Obsługa za pośrednictwem poczty elektronicznej to znakomity sposób na zadawanie pytań natury technicznej i uzyskiwanie odpowiedzi właściwych dla posiadanego modelu drukarki.

Wystarczy wpisać pytanie na formularzu internetowym, aby uzyskać odpowiedź pocztą elektroniczną.

### Aktualizacje oprogramowania

Aby uzyskać kopie i aktualizacje oprogramowania drukarki, możesz skorzystać z następujących możliwości:

- Pobierz oprogramowanie drukarki z witryny internetowej HP.
- Zadzwoń do Centrum obsługi klienta HP i zamów dysk CD z plikami aktualizacji oprogramowania.

Numery telefoniczne zamieszczono w części „Numery telefoniczne obsługi klientów” na stronie 15.

## Telefoniczna obsługa klientów HP

HP zapewnia bezpłatną telefoniczną obsługę drukarki w określonym czasie.

### Okres bezpłatnej obsługi telefonicznej

Zamieszczona poniżej lista zawiera okresy bezpłatnej obsługi klientów dla danego kraju/regionu. Obowiązują standardowe opłaty za połączenia telefoniczne.

kraj/region	obsługa telefoniczna
Ameryka Płn.	1 rok
Obszar Azji w rejonie Pacyfiku	1 rok
Europa, Bliski Wschód, Afryka	Patrz poniżej*
Ameryka łacińska – w tym Meksyk	1 rok

#### \* Europa, Bliski Wschód i Afryka

W przypadku Europy informacje na temat szczegółów i warunków obsługi telefonicznej dla danego kraju/regionu można uzyskać na stronie internetowej: <http://www.hp.com/go/support>

Informacje można również uzyskać u dealera lub pod numerem telefonu podanym dla danego kraju/regionu. Listę numerów telefonicznych do obsługi klientów HP zamieszczono w części „Numery telefoniczne obsługi klientów” na stronie 15.

Z uwagi na nasze starania o stałą poprawę obsługi telefonicznej prosimy o regularne korzystanie z naszej strony internetowej w celu uzyskania nowych informacji na temat opisu i sposobu realizacji tej usługi.

### Zanim wybierzesz numer

Zanim wybierzesz numer obsługi telefonicznej klientów, spróbuj wykorzystać poniższe nieodpłatne formy obsługi produktu:

- *podręcznik użytkownika*; patrz „Wyświetlanie elektronicznej wersji podręcznika użytkownika” na stronie 4
- *schemat konfiguracji*
- kontakt z HP za pośrednictwem poczty elektronicznej

Jeśli pomimo skorzystania z wszystkich dostępnych środków nie udało Ci się rozwiązać problemu, usiądź przed komputerem i drukarką i zadzwoń do serwisanta Centrum obsługi klienta HP. Dla przyspieszenia obsługi przygotuj się do podania czynności diagnostycznych lub korygujących problem, które dotychczas wykonano.

Do udzielenia niezbędnej pomocy HP będzie ponadto potrzebować następujących danych:

- Numeru modelu drukarki (umieszczony na nalepce z przodu drukarki)
- Numeru seryjnego drukarki (umieszczony na spodzie drukarki)
- Systemu operacyjnego używanego komputera
- Numeru wersji sterownika drukarki (zwanego również oprogramowaniem drukarki)
  - Windows: Otwórz Asystenta Drukowania, zaznacz **obsługa klienta > pomoc > informacje na temat systemu**, a następnie przejdź do **informacje na temat drukarki**.
  - Macintosh: W systemie Macintosh numer wersji znajduje się w prawym górnym rogu okna drukowania.
- Wszystkich komunikatów, jakie zostały wyświetlone tuż przed i po wystąpieniu problemu

- Odpowiedzi na poniższe pytania:
  - Czy sytuacja taka już wcześniej miała miejsce? Czy umiesz spowodować ją ponownie?
  - Czy w tym czasie doinstalowano nowe oprogramowanie/ podłączono nowy sprzęt?

### Numery telefoniczne obsługi klientów

Jeśli potrzebujesz pomocy w rozwiązaniu problemu, skontaktuj się z Centrum obsługi klienta HP, wybierając odpowiedni numer telefoniczny zamieszczony w poniższej tabeli. Aktualny wykaz numerów telefonicznych dla danego kraju/regionu znajduje się w witrynie internetowej HP.

<http://www.hp.com/cpsosupport/guide/psd/expectations.html>

kraj/region	numer telefonu
Afryka/Bliski Wschód	41 22 780 71 11
Ameryka Środkowa	1 800 711 2884
Argentyna	0810 555 5520
Australia	03 8877 8000
Austria	0660 6386
Belgia (holenderski)	02 626 8806
Belgia (francuski)	02 626 8807
Brazylia (na terenie Sao Paulo i okolic)	3747 7799
Brazylia (poza okolicami Sao Paulo)	0 800 157751
Chile	800 36 0999
Chiny	010 6564 5959
Dania	39 29 4099
Ekwador (Andinatel)	1 800 711 2884
Ekwador (Pacifitel)	1 800 225528
Filipiny	2 867 3551
Finlandia	0203 47 288
Francja	01 43 62 34 34
Grecja	1 60 73 603
Gwatemala	1 800 995 5105
Hiszpania	902 321 123
Holandia	0 20 606 8751

kraj/region	numer telefonu
Hongkong	3002 8555
Indie	11 682 6035
Indonezja	21 350 3408
Irlandia	01 662 5525
Izrael	09 830 4848
Japonia	0570 000511
Kanada	905 206 4663
Karaiby	1 800 711 2884
Kolumbia	9 800 114 726
Korea (Seul)	02 3270 0700
Korea (poza Seulem)	080 999 0700
Kostaryka	0 800 011 0524
Malezja	03 295 2566
Meksyk (miasto Meksyk)	5258 9922
Meksyk (poza miastem Meksyk)	01 800 472 6684
Niemcy	0180 52 58 143 (€ 0,06/30 sek.)
Norwegia	22 11 6299
Nowa Zelandia	09 356 6640
Peru	0800 10111
Polska	22 865 98 00
Porto Rico	1 877 232 0589
Rosja (Moskwa)	095 923 50 01
Singapur	272 5300
Stany Zjednoczone	1 (208) 323 2551
Szwajcaria	0 848 80 11 11
Szwecja	08 619 2170
Tajlandia	2 6614000
Tajwan	2 2717 0055
Turcja	1 216 579 71 71
Włochy	02 264 10350
Węgry	01 382 1111
Wenezuela	0800 47468368
Wielka Brytania	0207 512 5202
Wietnam	08 823 4530

polSKI

### Po upływie okresu bezpłatnej obsługi telefonicznej

Po zakończeniu okresu bezpłatnej obsługi telefonicznej skontaktuj się ze sprzedawcą HP lub zadzwoń pod numer obsługi telefonicznej w swoim kraju/regenie, aby uzyskać informacje na temat dostępnych możliwości uzyskania pomocy. Patrz „Numery telefoniczne obsługi klientów” na stronie 15.

### Naprawa drukarki HP

Jeśli drukarka HP wymaga naprawy, zadzwoń do telefonicznej obsługi klientów HP. Wykwalifikowany serwisant HP określi rodzaj awarii i ustali procedurę jej naprawy.

Listę numerów telefonów do telefonicznej obsługi klientów HP zamieszczono w części „Numery telefoniczne obsługi klientów” na stronie 15.

Serwisant wskaże optymalne rozwiązanie problemu polegające na zgłoszeniu się do autoryzowanego punktu napraw lub do serwisu HP. Usługa ta jest bezpłatna w okresie trwania ograniczonej gwarancji dla drukarki HP. Po wygaśnięciu gwarancji pracownik obsługi poda przewidywany koszt naprawy.

### Uzyskanie przedłużenia gwarancji

Jeżeli pragniesz przedłużyć okres gwarancyjny dla drukarki, skorzystaj z następujących możliwości:

Jeśli dealer nie oferuje umów serwisowych, zadzwoń bezpośrednio do HP i pytaj o umowy serwisowe producenta.

polski

## Ograniczona gwarancja na drukarkę HP

kraj/region	oprogramowanie	drukarka
Ameryka Północna (z Kanadą)	90 dni	1 rok
Obszar Azji w rejonie Pacyfiku	90 dni	1 rok
Europa	90 dni	1 rok
Ameryka Południowa	90 dni	1 rok

### A. zakres ograniczonej gwarancji

Firma Hewlett-Packard (HP) gwarantuje użytkownikowi końcowemu, że wymienione powyżej produkty są wolne od wad materiałowych i produkcyjnych przez okres podany powyżej od daty zakupu. Nabywca jest odpowiedzialny za posiadanie dowodu daty zakupu.

- Dla oprogramowania ograniczona gwarancja HP odnosi się tylko do niewykonania instrukcji programowych. Firma HP nie gwarantuje nieprzerwanej i bezbłędnej pracy jakichkolwiek produktów.
- Ograniczona gwarancja HP odnosi się tylko do wad, które wynikają z normalnego użytkowania produktu. Nie odnosi się ona do żadnego z następujących przypadków:
  - Nieprawidłowej konserwacji lub modyfikacji;
  - Użycia oprogramowania, interfejsów, materiałów drukarskich, części lub innych produktów nie sprzedawanych ani nie uznawanych przez HP; lub też
  - Eksploatacji produktu niezgodnej z jego specyfikacją.
- W przypadku drukarek HP użytkowanie kaset z tuszem produkcji innej niż HP lub ponownie napełnianych nie narusza umowy gwarancyjnej, ani nie wyklucza udzielania innych form pomocy przez HP. Jeżeli jednak awaria lub uszkodzenie drukarki uznane zostanie za rezultat używania kasety z tuszem produkcji firmy innej niż HP lub ponownego napełniania kasety, HP pobierze standardowe opłaty za czas i materiały konieczne do usunięcia awarii lub naprawy danej usterki.
- Jeżeli w okresie gwarancyjnym HP otrzyma powiadomienie o uszkodzeniu objętego gwarancją oprogramowania, materiału drukarskiego lub kasety z tuszem, HP wymieni wadliwy produkt. Jeżeli w okresie gwarancyjnym HP otrzyma powiadomienie o uszkodzeniu objętego gwarancją sprzętu, HP według własnego uznania, naprawi albo wymieni wadliwy produkt.
- Jeżeli HP nie będzie w stanie naprawić lub wymienić objętego gwarancją HP wadliwego produktu, zwróci cenę zakupu tego produktu w możliwym do przyjęcia terminie po otrzymaniu zawiadomienia o uszkodzeniu.
- HP nie będzie zobowiązany do naprawy, wymiany ani zwrotu kosztu, dopóki klient nie zwróci wadliwego produktu do HP.
- Wszystkie wymieniane produkty mogą być nowe lub odnowione, o funkcjonalności co najmniej równej produktom zwróconym.
- Ograniczona gwarancja HP jest ważna w każdym kraju/regionie, w którym wyliczone powyżej produkty HP są rozprowadzane przez HP, za wyjątkiem krajów Bliskiego Wschodu, Afryki, Argentyny, Brazylii, Meksyku, Wenezueli i francuskich Departamentów Zamorskich; gwarancja jest tam ważna jedynie w regionie zakupu. Umowy dotyczące dodatkowych usług serwisowych, takie jak serwis u klienta, mogą być dostępne w autoryzowanych punktach serwisowych dystrybutora HP oraz u autoryzowanych importerów.
- Gwarancja nie obejmuje kaset z tuszem HP, które były ponownie napełniane, przerabiane, regenerowane, noszą ślady uszkodzeń i nieprawidłowego użytkowania.

polski

## B. ograniczenia gwarancji

W ZAKRESIE DOZWOLONYM PRZEZ PRAWO LOKALNE, FIRMA HP ANI JEJ DOSTAWCY NIE UDZIELAJĄ ŻADNYCH INNYCH GWARANCJI LUB WARUNKÓW ZARÓWNO WYRAŻONYCH JAK I DOMNIEMANYCH ODNOSZĄCYCH SIĘ DO PRODUKTÓW HP I ZRZEKA SIĘ ODPOWIEDZIALNOŚCI ZA DOMNIEMANE GWARANCJE LUB WARUNKI HANDLOWE, ZADOWALAJĄCĄ JAKOŚĆ ORAZ ZASTOSOWANIE PRODUKTU DO KONKRETNÝCH CEŁÓW.

## C. ograniczenie odpowiedzialności

1. W granicach dopuszczanych przez prawo lokalne, rekompensaty przewidziane w niniejszej deklaracji gwarancyjnej są jedyne i wyłączne, jakie przysługują klientowi.
2. W ZAKRESIE DOZWOLONYM PRZEZ PRAWO LOKALNE, WYŁĄCZAJĄC ZOBOWIĄZANIA USTALONE DLA NINIEJSZEGO OŚWIADCZENIA GWARANCYJNEGO, FIRMA HP ORAZ JEJ DOSTAWCY NIE BĘDĄ ODPOWIEDZIALNI ZA USZKODZENIA BEZPOŚREDNIE, CEŁOWE, WYNIKOWE, PRZYPADKOWE, KTÓRE WYNIKAJĄ Z ODPOWIEDZIALNOŚCI KONTRAKTOWEJ, DELIKTOWEJ LUB INNYCH DOKUMENTÓW PRAWNYCH, A TAKŻE ZA PRAWDÓPODOBIEŃSTWO TAKICH USZKODZEŃ.

polski

## D. ustawodawstwo lokalne

1. Niniejsze oświadczenie gwarancyjne zapewnia użytkownikowi określone prawa. Użytkownik może także posiadać inne prawa w zależności od stanu USA, prowincji w Kanadzie oraz od kraju w innych regionach świata.
2. W zakresie, w jakim niniejsza deklaracja gwarancyjna jest niezgodna z przepisami prawa lokalnego, będzie ona uznana za zmodyfikowaną dla zachowania zgodności z tym prawem. Względem miejscowych przepisów, wykluczenie pewnych roszczeń oraz ograniczenia niniejszej deklaracji gwarancyjnej mogą nie mieć zastosowania wobec klienta. Na przykład niektóre stany USA, a także niektóre rządy poza USA (włączając prowincje w Kanadzie), mogą:
  - Wykluczyć zaprzeczenia oraz ograniczenia zawarte w niniejszym Oświadczeniu gwarancyjnym z ograniczeń praw konsumenta (np. Wielka Brytania);
  - W innych przypadkach ograniczyć możliwości producenta do narzucania takich zaprzeczeń oraz ograniczeń; a także
  - Zapewnić dodatkowe prawa gwarancyjne użytkownika, określić czas domniemanych gwarancji, których nie rzekł się producent lub nie dopuścić ograniczeń w czasie trwania domniemanych gwarancji.
3. DLA TRANSAKCJI HANDLOWYCH W AUSTRALII ORAZ NOWEJ ZELANDII, WARUNKI NINIEJSZEGO OŚWIADCZENIA GWARANCYJNEGO, POZA WYŁĄCZONYMI PRZEZ PRAWO, NIE WYKLUCZAJĄ, OGRANICZAJĄ, NIE ZMIENIAJĄ, ANI NIE DODAJĄ INNYCH USTALEŃ DO PRAW OBOWIĄZUJĄCYCH PRZY SPRZEDAŻY PRODUKTÓW HP UŻYTKOWNIKOM.

## Dane techniczne drukarki

### Szybkość drukowania tekstu w czerni\*

Robocza: Do 17 stron na minutę  
 Codzienna: Do 8 stron na minutę  
 Standardowa: Do 6 stron na minutę  
 Rendering tekstu na papierze do drukarek atramentowych Inkjet Paper/Best/1200 dpi: Do 2 stron na minutę

### Szybkość drukowania dokumentu zawierającego tekst i grafikę kolorową\*

Robocza: Do 12 stron na minutę  
 Codzienna: Do 6 stron na minutę  
 Normalna: Do 4 stron na minutę  
 Rendering tekstu na papierze do drukarek atramentowych Inkjet Paper/Best/1200 dpi: Do 0,5 strony na minutę

\* Są to dane przybliżone. Rzeczywista prędkość jest uzależniona od konfiguracji systemu, oprogramowania i stopnia złożoności dokumentu.

### Pamięć

**Wszystkie modele:**  
 8MB wbudowanej pamięci RAM

### Pobór mocy

**Wszystkie modele:**  
 maksymalnie 2 W, gdy urządzenie jest wyłączone  
 średnio 4 W, gdy urządzenie nie drukuje  
 średnio 30 W, gdy urządzenie drukuje

## Drukowaniu z zastosowaniem tuszy w 6 kolorach

**Dzięki drukowaniu z zastosowaniem tuszy w 6 kolorach otrzymujemy zdjęcia o znacznie wyższej jakości.**

Aby możliwe było korzystanie z drukowania w 6 kolorach, z jakością fotograficzną (hp 58) i w trzech kolorach (hp 57) musi być zainstalowana kaseta z tuszem. Kaseta fotograficzna (hp 58) może nie być dostarczona z produktem - w takim wypadku należy ją zakupić.

### Aby uzyskać najwyższą jakość wydruków dla zdjęć, należy użyć rozdzielczości 4800 x 1200 dpi.

Jeśli w ustawieniach sterownika wybrana została rozdzielczość 4800 x 1200 dpi, kaseta z tuszem trójkolorowym drukuje w trybie 4800 x 1200 dpi. Jeśli zainstalowana jest także kaseta fotograficzna (hp 58), uzyskuje się wydruki wyższej jakości.

### Deklarowana emisja hałasu podczas pracy zgodna z normą ISO 9296

#### Najlepsza jakość wydruku:

Poziom głośności, LWAd bez modułu automatycznego drukowania dwustronnego: 5,3 bela (A) [53 dB (A)]

Ciśnienie akustyczne, LpAm (stanowiska robocze) bez modułu automatycznego wydruku dwustronnego: 40 dB (A)

#### Normalna jakość wydruku:

Poziom głośności, LWAd bez modułu automatycznego drukowania dwustronnego: 5,9 bela (A) [59 dB (A)]

Ciśnienie akustyczne, LpAm (stanowiska robocze) bez modułu automatycznego wydruku dwustronnego: 47 dB (A)

### Wymagania dotyczące zasilania

Wymagania dla zasilacza nr 0950-4081:

Napięcie wejściowe: 120 V~ (± 10%)

Częstotliwość wejściowa: 60 Hz (± 3 Hz)

Wymagania dla zasilacza nr 0950-4082:

Napięcie wejściowe: 100 do 240 V~ (±10%)

Częstotliwość wejściowa: 50 do 60 Hz (± 3 Hz)

## Regulaminowy numer modelu

Dla celów identyfikacyjnych wymaganych przez przepisy produkt został oznaczony regulaminowym numerem modelu. Numer ten to VCVRA-0101. Numeru tego nie należy mylić z nazwą marketingową (np. HP DeskJet 5550) lub numerami produktu (np. c6487C).

polski

