



# başvuru kılavuzu

## hp deskjet 5550 series

türkçe

2. Baskı, Nisan 2002

## duyuru

Bu belgede sunulan bilgiler önceden bildirilmeksizin değiştirilebilir.

Hewlett-Packard bu malzemeyle ilgili olarak, satılabilirlik veya belirli bir amaca uygunluk konusunda zımni garantiler dahil ancak bunlarla sınırlı kalmamak üzere, hiçbir garanti vermemektedir.

Hewlett-Packard burada yer alan yanlışlıklardan veya bu malzemenin sağlanması, performansı veya kullanılması ile ilgili olarak ortaya çıkabilecek tesadüfi veya bir nedene bağlı olarak ortaya çıkan zararlardan sorumlu değildir.

Bu belgenin hiçbir bölümü, Hewlett-Packard Company'nin önceden yazılı izni olmadan fotokopi yapılamaz, çoğaltılamaz veya başka bir dile çevrilemez.

## terimler ve kurallar

*Başvuru kılavuzu* içinde aşağıda belirtilen terim ve kurallar kullanılmıştır:

### terimler

hp deskjet 5550 series yazıcı, **HP Deskjet 5550 yazıcı**, **HP Deskjet** veya **HP yazıcı** olarak adlandırılabilir.

### semboller

> sembolü bir dizi yazılım adımını izlemenize yardımcı olur. Örneğin:

**Başlat > Programlar > Hewlett-Packard > [hp deskjet yazıcı] > release notes** öğelerini tıklayarak *sürüm notları* nı görüntüleyebilirsiniz.

### dikkat

**Dikkat** simgesi yazıcıya veya diğer cihazlara bir zarar gelme tehlikesi olduğunu belirtir. Örneğin:

**Dikkat!** Baskı kartuşundaki mürekkep püskürtücülere veya bakır temas noktalarına dokunmayın. Bu parçalara dokunmanız durumunda tıkanmalar, mürekkep sorunları veya elektrik bağlantılarında sorunlar ortaya çıkabilir.

### ticari markalar

Microsoft, MS-DOS ve Windows, Microsoft Corporation kuruluşunun tescilli ticari markalarıdır.

Adobe ve Acrobat, Adobe Systems Incorporated kuruluşunun tescilli ticari markalarıdır.

Mac, Macintosh, AppleTalk ve Mac OS; Apple Computer, Inc. kuruluşunun ABD'de ve diğer ülkelerdeki tescilli ticari markalarıdır.

Copyright 2002 Hewlett-Packard Company

türkçe

ii

# başvuru kılavuzu

## hp deskjet 5550 series yazıcı

### İçindekiler

<b>hp deskjet 5550 series yazıcısının tanıtımı</b> .....	<b>1</b>
yazıcının geldiği kutunun içindekiler .....	1
<b>bağlantı</b> .....	<b>2</b>
USB kablosu .....	2
paralel kablo .....	2
ağ .....	2
<b>bilgi alma</b> .....	<b>3</b>
ekran <b>kullanıcı kılavuzunu</b> görüntüleme .....	4
Windows .....	4
Macintosh .....	5
DOS .....	5
<b>düğmeler ve ışıklar</b> .....	<b>6</b>
iptal düğmesi .....	6
yazıcı kartuşu durum sembolü ve ışığı .....	6
devam düğmesi ve ışığı .....	6
güç düğmesi ve ışığı .....	6
<b>yazıcı kartuşları</b> .....	<b>7</b>
<b>kurulum sorunlarının giderilmesi</b> .....	<b>8</b>
donanım .....	8
Windows .....	9
Windows USB .....	11
<b>hp müşteri destek merkeziyle bağlantı kurma</b> .....	<b>13</b>
destek süreci .....	13
yazılım güncelleştirmeleri .....	13
telefonla hp desteği .....	14
hp tarafından onarım .....	16
garanti süresini uzatma .....	16

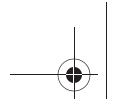

<b>hp yazıcı sınırlı garanti beyanı .....</b>	<b>17</b>
<b>yazıcı özellikleri .....</b>	<b>19</b>
<b>6 mürekkeple renkli yazdırma .....</b>	<b>19</b>
<b>düzenleme model numarası .....</b>	<b>19</b>

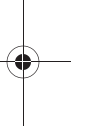
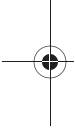

# hp deskjet 5550 series yazıcısının tanıtımı

## yazıcının geldiği kutunun içindekiler

Bir hp deskjet 5550 series yazıcı satın aldığınız için teşekkür ederiz! Yazıcınızın içinde geldiği kutuda aşağıdakiler bulunmaktadır:

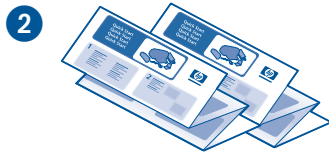
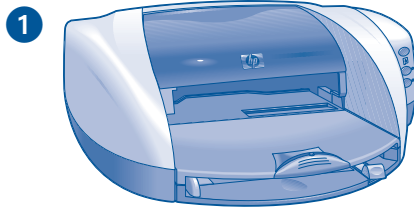

1. yazıcı
2. kurulum posterleri
3. bu başvuru kılavuzu
4. yazıcı yazılım CD'si

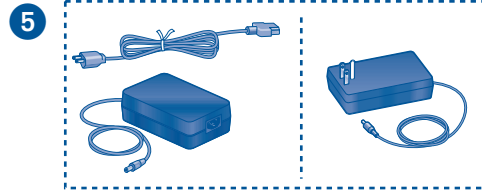

5. elektrik kablosu ve adaptör veya elektrik adaptörü
6. siyah (hp 56) yazıcı kartuşu
7. üç renkli (hp 57) yazıcı kartuşu
8. USB kablo (yalnızca Japonya)

Burada belirtilen öğelerden herhangi biri kutuda yoksa, HP bayinizle görüşün veya HP Müşteri Destek Merkezi'yle bağlantı kurun. Daha fazla bilgi için, bkz: "hp müşteri destek merkeziyle bağlantı kurma" sayfa 13 .

## baęlantı

Bu yazıcının birkaç baęlantı seçeneęi vardır:

- USB kablosu
- paralel kablo
- aę

### USB kablosu

USB 2.0 tam hız uyumlu bir kablo satın alın. (USB kablosu yalnızca Japonya'da yazıcıyla birlikte verilir.) Windows 98, Me, 2000, XP ve Macintosh ile kullanın.

### paralel kablo

IEEE-1284 uyumlu türde bir paralel kablo satın alın. Windows 95, 98, NT 4.0, Me, 2000 ve XP ile kullanın.

### aę

#### Windows

Yazıcı aęa, aęaęıdaki iki yoldan biriyle baęlanabilir:

- Yazıcı doğrudan, aędaki bir bilgisayara baęlanabilir.  
Yazıcıyı aędaki bir bilgisayara doğrudan baęlama hakkındaki yönergeler için yazıcı yazılımı CD'sini kullanın ve ekrandaki aę kurulum yönergelerini izleyin.
- Yazıcı aęa bir HP Jetdirect Yazdırma Sunucusu ile baęlanabilir.  
Yazıcıyı aęa HP Jetdirect Yazdırma Sunucusu ile baęlama hakkındaki yönergeler için HP Jetdirect Yazdırma Sunucusu ile gelen yazıcı yazılım CD'sini ve belgelerini kullanın.









#### Macintosh

Yazıcı aęa AppleTalk baęlantısını destekleyen bir HP Jetdirect Harici Yazdırma Sunucusu ile baęlanabilir.

türkçe

## bilgi alma

HP yazıcınızla birlikte bazı belgeler verilir. Bu belgelerde yazıcı yazılımının nasıl yükleneceği, yazıcının nasıl çalıştırılacağı ve nasıl yardım alacağınız konularında yönergeler sunulur.

bakın...	bilgi almak için...	platform
 CD	Yazıcıyı kurmak ve yazıcı yazılımını yüklemek için yazıcı yazılım CD'siyle başlayın. Yazıcı yazılım CD'sinde kurulum yönergeleri yer alır.	Windows
 Windows kurulum posterleri	<ul style="list-style-type: none"> <li>Yükleme ve sorun giderme</li> <li>Ağ için yazıcı yazılımı ve donanımı kurulumu</li> </ul>	Windows
 Macintosh kurulum posterleri	Macintosh kurulum yönergeleri	Macintosh
 bu başvuru kılavuzu	<ul style="list-style-type: none"> <li>Yazıcı kutusunun içindekiler</li> <li>Ek kurulum sorunlarını giderme bilgileri</li> <li>HP Müşteri Destek Merkezi</li> <li>HP yazıcı garantisi</li> </ul>	Windows Macintosh
 Printer Assistant	<ul style="list-style-type: none"> <li>Yazıcının kullanımı, bakımı ve sorunlarını giderme için ekran <i>kullanıcı kılavuzu</i>; garanti bildirimleri, çevre koruma bildirimleri; yasal bildirimler. (Erişim yönergeleri için, bkz: "ekran <i>kullanıcı kılavuzunu</i> görüntüleme", sayfa 4.)</li> <li>HP Müşteri Destek Merkezi</li> <li>Yazdırma önerileri</li> <li>Diğer HP ürünleri için satın alma bağlantıları</li> <li>Araçlar ve güncelleştirmeler</li> </ul>	Windows
 ekran kullanıcı kılavuzu	<p>Eksiksiz ürün bilgileri:</p> <ul style="list-style-type: none"> <li>Yazıcının kullanımı, bakımı ve sorunlarını giderme</li> <li>Garanti bildirimleri</li> <li>Çevre koruma bildirimleri ve yasal bildirimler (Erişim yönergeleri için bkz: "ekran <i>kullanıcı kılavuzunu</i> görüntüleme", sayfa 4.)</li> </ul>	Macintosh
 sürüm notları	<p>Bilinen yazılım uyum sorunları.</p> <ul style="list-style-type: none"> <li><b>Başlat &gt; Programlar &gt; Hewlett-Packard &gt; [hp deskjet yazıcı] &gt; release notes'u</b> tıklatın</li> </ul>	Windows
 bu başvuru kılavuzu	DOS sistemlerine ait bilgiler için, bkz: bu <i>başvuru kılavuzu</i> , sayfa 5.	DOS

## ekran kullanıcı kılavuzunu görüntüleme

Ekran *kullanıcı kılavuzu* HP yazıcısının kullanımı hakkında yönergeler verir. Ayrıca, yazıcınızda sorunlar çıktığı zaman bu sorunları gidermenize yardımcı olacak bilgiler de sunulur.

### Windows

Yazıcı yazılımını yüklediğinizde, ekran *kullanıcı kılavuzu* otomatik olarak yüklenir. *Kullanıcı kılavuzunu*, aşağıdakileri de sağlayan bir araç olan HP Yazıcı Printer Assistant ı kullanarak açın:

- HP Müşteri Destek Merkezi yoluyla destek
- Yazdırma önerileri
- Diğer HP ürünleri için satın alma bağlantıları
- Araçlar ve güncelleştirmeler

Yazıcı yazılımını yükledikten sonra Windows masaüstünde **hp printer assistant** simgesi görüntülenir.



Simgeyi çift tıklayarak **hp printer assistant'**ı açın.

### **kullanıcı kılavuzuna erişim**

*Kullanıcı kılavuzunu* görüntülemek için:

1. Bilgisayarınızın masaüstündeki **hp printer assistant** simgesini çift tıklayın.  
HP yazıcı yardımcısı görünür.
2. Kılavuzdaki konuları görüntülemek için **user's guide** düğmesini tıklayın.

*Kullanıcı kılavuzunu*, **Başlat > Programlar > Hewlett-Packard > [hp deskjet yazıcı] > user's guide** seçeneklerini tıklayarak Başlat menüsünden de açabilirsiniz.

4

### **Kullanıcı kılavuzunun Adobe Acrobat sürümleri**

*Kullanıcı kılavuzu* aşağıdaki dillerde de kullanılabilir:

- Arapça
- Yunanca
- İbranice
- Türkçe

*Kullanıcı kılavuzunu* bu dillerden birinde görüntülemek isterseniz:

1. Bilgisayarınızın masaüstündeki **hp printer assistant** simgesini çift tıklayın.
2. HP yazıcı yardımcısı ekranındaki **user's guide** düğmesini tıklayın.
3. Ekranın alt bölümündeki **kullanıcı kılavuzu diğer dillerde (user's guide is available in other languages) kullanılabilir** seçeneğini seçin.
4. Yazıcı yazılım CD'sini bilgisayarın CD-ROM sürücüsüne yerleştirin.
5. Ekranda beliren listeden istediğiniz dili seçin.
  - Bilgisayarınızda Acrobat Reader yüklüyse, kullanıcı kılavuzu görüntülenir.



*Kullanıcı kılavuzunu* görüntülemek için Acrobat 4.0 veya daha ileri bir sürümünü kullanın.

- Bilgisayarınızda Acrobat Reader yüklü değilse, otomatik olarak yüklenir ve daha sonra *kullanıcı kılavuzu* görüntülenir.



## Macintosh

Kullanıcı kılavuzunu Macintosh bilgisayarlarda görüntülemek için Adobe Acrobat 4.0 veya daha ileri bir sürümü gereklidir. Acrobat Reader bilgisayarınızda yüklü değilse, yazıcı yazılım CD'sinden yükleyin.



Bir Mac OS X kullanıcısıysanız, ekran kullanıcı kılavuzunu Adobe Acrobat Reader 4.0 veya daha yeni bir sürümünü kullanarak görüntüleyebilirsiniz. Mac OS X Preview özelliğini kullanırsanız, ekran kullanıcı kılavuzuna gidemezsiniz.

*Kullanıcı kılavuzunu açmak için:*

1. Yazıcı yazılım CD'sini bilgisayarın CD-ROM sürücüsüne yerleştirin. HP Deskjet ekranı görüntülenir.
2. Kendi dilinizdeki **User's Guide** klasörünü seçin.
3. Aşağıdakilerden birini yapın:
  - Bilgisayarınızda Acrobat Reader yüklüyse, **User's Guide** simgesini çift tıklayın.



- Bilgisayarınızda Acrobat Reader yüklü değilse, **Reader Installer** simgesini çift tıklayın.



Adobe Acrobat Reader otomatik olarak yüklenir. Yüklendikten sonra, *kullanıcı kılavuzunu* görüntülemek için **User's Guide** simgesini çift tıklayın.

## DOS

DOS işletim sistemlerinde bilgiler dosread.txt adlı bir metin belgesinde bulunur. Bu dosya yazıcı yazılım CD'sinde **<dil kodu>\djcp\** dizinindedir. **<dil kodu>** olarak aşağıdaki listeden uygun olan kodu kullanın. Örneğin bu dosyayı İngilizce olarak okumak için, **enu\djcp\** dizinindeki dosread.txt dosyasını açın.

DOS tüm dillerde ve ülkelerde/bölgelerde kullanılamaz.

### diller...

Çince, Basitleştirilmiş  
Çince, Geleneksel  
Çekçe  
Danca  
Almanca  
İngilizce  
İspanyolca  
Fince  
Fransızca  
Macarca  
İtalyanca  
Kore Dili  
Felemenkçe  
Norveç Dili  
Lehçe  
Portekizce  
Rusça  
İsveççe

### kodları...

chs  
cht  
csy  
dan  
deu  
enu  
esm  
fin  
fra  
hun  
ita  
kor  
nld  
non  
plk  
ptb  
rus  
svc

## düğmeler ve ışıklar

Yazıcı düğmelerini kullanarak yazıcıyı açıp kapatabilir, bir yazdırma işini iptal edebilir veya yazdırmaya kaldığı yerden devam edebilirsiniz. Işıklar yazıcınızın durumunu izlemenize olanak veren görsel işaretlerdir.

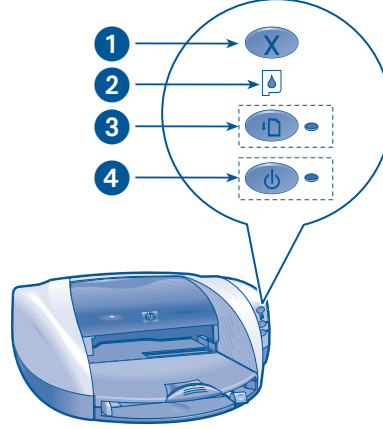

1. İptal düğmesi 2. Yazıcı Kartuşu Durum ışığı 3. Devam düğmesi ve ışığı  
4. Güç düğmesi ve ışığı

### iptal düğmesi

İptal düğmesine basılması o sırada sürmekte olan yazdırma işini iptal eder.

### yazıcı kartuşu durum sembolü ve ışığı

Yazıcı Kartuşu durum ışığı, yazıcı kartuşu için servis gerekli olduğunda yanar veya yanıp söner.

### devam düğmesi ve ışığı

Devam düğmesinin ışığı, kağıt yerleştirmek veya bir kağıt sıkışmasını gidermek gibi bir eylem gerekli olduğunda yanıp söner. Sorun giderildikten sonra yazdırma işine devam etmek için **Devam** düğmesine basın.

### güç düğmesi ve ışığı

Güç düğmesi yazıcıyı açıp kapatır. Güç düğmesine basıldıktan sonra yazıcının çalışmaya başlaması birkaç saniye alır. Yazıcı işlem yaparken Güç düğmesinin yanındaki yeşil ışık yanıp söner.

**Dikkat!** Yazıcıyı açıp kapatmak için her zaman yazıcının ön yüzündeki Güç düğmesini kullanın. Yazıcıyı açıp kapatmak için bir akım şeridi, yüksek gerilim koruyucusu veya duvara takılmış bir akım anahtarı kullanmak yazıcının bozulmasına yol açabilir.

## yazıcı kartuşları

### yazıcı kartuşlarını kullanma

Yazıcı üç yazıcı kartuşu kullanır:

yazıcı kartuşu	seçim numarası	ürün numarası
siyah	56	c6656
üç renkli	57	c6657
fotoğraf	58	c6658

Yazdırma işlerinin çoğunda siyah (hp 56) ve üç renkli (hp 57) yazıcı kartuşlarını kullanın. Fotoğraf bastırmak için üç renkli (hp 57) ve fotoğraf (hp 58) yazıcı kartuşlarını kullanın. Fotoğraf (hp 58) yazıcı kartuşu ayrı satılır.

Daha fazla bilgi için, ekran *kullanıcı kılavuzu*'nda şu bölümlere bakın:

- "yazıcı kartuşlarını saklama" (maintaining print cartridges)
- "yazıcı kartuşunu kurtarma" (print cartridge recovery)

### yazıcı kartuşunu değiştirme

Yazıcı kartuşunu değiştirmek için:

1. Yazıcıyı çalıştırmak için **Güç** düğmesine basın ve sonra üst kapağı açın.
2. Yuva kilidini açın.
3. Yazıcı kartuşunu yazıcı kartuşu yuvasından dışarı doğru çekerek çıkarın ve atın.

4. Yeni yazıcı kartuşunun ambalajını açın ve sonra plastik bandı çıkarmak için pembe etiketi çekin.



**Dikkat!** Tıkanmaları, mürekkep sorunlarını ve hatalı elektrik bağlantılarını önlemek için yazıcı kartuşunun mürekkep püskürtme deliklerine veya bakır temas noktalarını dokunmayın ve bakır şeritleri çıkarmayın.

5. Yazıcı kartuşunu yuvaya *iyice* yerleştirin.

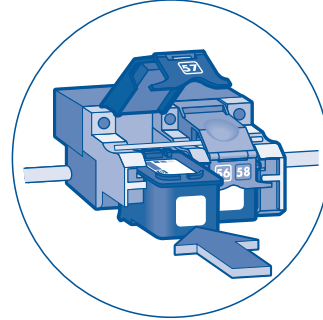

6. Yuva kilidini öne doğru çekin ve kapatmak üzere yerine oturtmak için aşağı doğru itin.
7. Giriş tepesinde düz kağıt bulunduğundan emin olun ve sonra üst kapağı kapatın. Yazıcı otomatik olarak bir ayar sayfası basar.

# kurulum sorunlarının giderilmesi

## donanım

HP yazıcınızı kurarken sorunlarla karşılaşıyorsanız bu bölümdeki bilgileri kullanın. Yazıcınızı kurduktan sonra yardıma gerek duyarsanız, Printer Assistant'daki Yardımcısı'ndaki ekran *kullanıcı kılavuzuna* bakın. Yönergeler için bkz: bu *başvuru kılavuzundaki* "kullanıcı kılavuzuna erişim" bölümü, sayfa 4.

### ? sorun nedir?

Ayar sayfası basılamıyor.

#### olası nedenler...



Kağıt tepsisinde hiç kağıt yok.



Kağıt tepsisinin dolu olup olmadığını kontrol edin.

Yazıcının üst kapağı kapalı değil.



Üst kapağı kapatın.

Yazıcı açık değil.



Yazıcıyı çalıştırmak için **Güç** düğmesine basın.

Yazıcı kartuşları takılı değil.



Yazıcı kartuşlarını takın.

Plastik bant yazıcı kartuşundan çıkarılmamış.



Plastik bantı yazıcı kartuşundan çıkarmak için pembe etiketi çekin.



Yukarıdaki tüm adımları uyguladıysanız ve ayar sayfası yine de yazdırılmıyorsa, yazıcıya bir yazdırma işi gönderin. Yazdırma işinden sonra ayar sayfası yazdırılır.

türkçe

# kurulum sorunlarının giderilmesi, devam

## Windows

HP yazıcınızı kurarken sorunlarla karşılaşıyorsanız bu bölümdeki bilgileri kullanın. Yazıcınızı kurduktan sonra yardıma gerek duyarsanız, Printer Assistant'daki Yardımcısı'ndaki ekran *kullanıcı kılavuzuna* bakın. Yönergeler için bkz: bu *başvuru kılavuzundaki* "kullanıcı kılavuzunu görüntüleme" bölümü, sayfa 4.

### ? sorun nedir?

CD sürücüye yerleştirildiğinde otomatik olarak başlamayacaktır.

#### olası nedenler...

- Otomatik çalışma özelliği devre dışı.
- Bilgisayar autorun.exe programını CD-ROM'da bulamıyor.

#### sorunu çözmek için...

1. Yazıcı yazılım CD'sini bilgisayarın CD-ROM sürücüsüne yerleştirin. CD'yi doğru bir şekilde koyduğunuzdan emin olun.
2. **Başlat> Çalıştır** ve **Gözet**'i seçin.
3. CD-ROM simgesini bulun.
4. **setup.exe** dosyasını sonra da **Aç**'i tıklayın.
5. Setup.exe dosyası Çalıştır iletişim kutusunda görünecektir. **Tamam**'i tıklayın.
6. Yazıcı yazılımını yüklemek için ekrandaki yönergeleri izleyin.

# kurulum sorunlarının giderilmesi, devam

## Windows, devam

### sorun nedir?

Yazıcı yazılımı doğru bir şekilde yüklenmedi.

### olası nedenler...

- Virüsten korunma programıyla veya başka yazılım programlarıyla çakışma olabilir.
- Yazıcınıza bağlı bir yan donanım aygıtıyla çakışma olabilir.

### sorunu çözmek için...

Yazıcı yazılımını kaldırıp yeniden yükleyin.

#### 1. Aşağıdakilerden birini yapın:

- CD'yi bilgisayarın CD-ROM sürücüsüne yerleştirin ve **Yazıcı yazılımını kaldır**'ı seçin. Ekrandaki yönergeleri izleyin.

- **Printer Assistant'ı Yardımcısı'**nı açın ve **Tools and Updates > uninstall software** seçeneğini belirleyin.

- **Başlat > Programlar > Hewlett-Packard > [hp deskjet yazıcı] > yazılımı kaldır** seçeneğini belirleyin.

- #### 2. Bilgisayarınızda çalışan tüm virüs koruma programlarını veya diğer yazılım programlarını kapatın.

- #### 3. Yazıcı yazılımını yeniden yüklemek için CD'yi CD-ROM sürücüsüne yerleştirin ve ekrandaki yönergeleri izleyin.

Kurulum programı otomatik olarak başlamıyorsa, bkz: "sorunu çözmek için...", sayfa 9.

# kurulum sorunlarının giderilmesi, devam

## Windows USB

HP yazıcınızı kurarken sorunlarla karşılaşıyorsanız bu bölümdeki bilgileri kullanın. Yazıcınızı kurduktan sonra yardıma gerek duyarsanız, Yazıcı Printer Assistant cı'sındaki ekran *kullanıcı kılavuzuna* bakın. Yönergeler için bkz: bu *başvuru kılavuzundaki* "kullanıcı kılavuzunu görüntüleme" bölümü, sayfa 4

### ? sorun nedir?

USB'yi yüklemeye çalışırken yükleme işlemi durdu. Yeniden kurmaya çalıştığımda, Yeni Donanım Bulma Sihirbazı kayboldu ve USB bağlantı noktası kullanılmadı.

### olası nedenler...

İşletim sistemi yüklemeyi tamamlanmadan sona erdirdi.

### sorunu çözmek için...

Yazıcı yazılımını kaldırıp yeniden yükleyin.

**1. Aşağıdakilerden birini yapın:**

- CD'yi bilgisayarın CD-ROM sürücüsüne yerleştirin ve **remove printer software** seçin. Ekrandaki yönergeleri izleyin.
- Printer Assistant Yardımcısı'nı açın ve **Tools and Updates > uninstall software**.
- **Başlat > Programlar > Hewlett-Packard > [hp deskjet yazıcı] > yazılımı kaldır seçeneğini belirleyin.**

**2. Bilgisayarınızda çalışan tüm virüs koruma programlarını veya diğer yazılım programlarını kapatın.**

**3. Yazıcı yazılımını yeniden yüklemek için CD'yi CD-ROM sürücüsüne yerleştirin ve ekrandaki yönergeleri izleyin.**

Kurulum programı otomatik olarak başlamıyorsa, bkz: "sorunu çözmek için...", sayfa 9.

# kurulum sorunlarının giderilmesi, devam

## Windows USB, devam

### ? sorun nedir?

USB kablosu kullanarak yazıcıyı bilgisayarına bağladığımda "Bilinmeyen Aygıt" mesajı görünüyor.



Windows 2000 kullanıyorsanız, "Bilinmeyen Aygıt" mesajı bir sorun olduğunu *göstermez*. Ancak Windows 98, Me veya XP kullanıyorsanız, "Bilinmeyen Aygıt" mesajı bir sorun olduğunu *gösterir*. Aşağıdaki sorun giderme adımlarını uygulayın.

### olası nedenler...

- Yazıcınızla bilgisayarınız arasındaki kabloda statik elektrik oluşmuş.
- USB kablunuz arızalı olabilir.

### sorunu çözmek için...

1. USB kablosunu yazıcıdan çıkarın.
2. Yazıcınızın elektrik kablosunu yazıcıdan çıkarın.
3. 30 saniye kadar bekleyin.
4. Elektrik kablosunu yazıcıya takın.
5. USB kablosunu yazıcıya takın.
6. Yeni Donanım Bulundu iletişim kutusunda "Bilinmeyen Aygıt" mesajı görünmeye devam ederse ve Windows 2000 kullanmıyorsanız USB kablosunu değiştirin veya başka bir paralel kablo kullanın.



# hp müşteri destek merkeziyle bağlantı kurma

HP Müşteri Destek Merkezi, HP yazıcınızı nasıl kullanacağınız ve karşılaştığınız sorunları nasıl gidereceğiniz konusunda uzman önerileri sunar.

## destek süreci

Yardım konularını aşağıdaki sıra ile aradığınızda HP destek sürecinden en verimli biçimde yararlanabilirsiniz:

1. Ekran *kullanıcı kılavuzunu* kullanma. Bkz: "ekran *kullanıcı kılavuzunu* görüntüleme", sayfa 4.
2. HP e-desteğe erişin.
  - Ürün yardımı için HP'nin Web destek sayfalarını gözden geçirin.
  - HP'ye bir e-posta gönderebilirsiniz.
3. HP destek birimine telefonla başvurun.  
Daha fazla bilgi için, bkz: "telefonla hp desteği", sayfa 14.

Sunulan destek seçenekleri ürüne, ülkeye/ bölgeye ve dile bağlı olarak değişebilir.

## hp destek birimi Web siteleri

Internet erişiminiz varsa, yazıcınızla ilgili çok çeşitli bilgiler alabilirsiniz.

En güncel yazıcı yazılımı ve destek bilgileri için Web sitemizi ziyaret edin:

[www.hp.com/cposupport/loc/regional.html](http://www.hp.com/cposupport/loc/regional.html) veya [www.hp.com/go/support](http://www.hp.com/go/support).

## hp destek e-postası

Karşılıklı e-posta yönteminde bir HP destek teknisyeni sorularınıza doğrudan yanıt verir. E-postayla destek teknik konularda soru sormak veya özel gereksinimlerinize uygun yanıtlar almak için çok elverişli bir yöntemdir.

Sorunuzu bir Web formuna girin ve yanıtı e-posta olarak alın.

## yazılım güncelleştirmeleri

Yazıcı yazılımının kopyalarını ve güncelleştirmelerini edinmek için aşağıdaki yöntemlerden birini kullanın:

- Yazıcı yazılımını HP'nin Web sitesinden yükleyin.
- Yazılım güncelleştirme dosyalarını içeren CD'yi istemek için HP Müşteri Destek Merkezi'ni telefonla arayın.

Destek telefon numaraları için, bkz: "destek telefon numaraları", sayfa 15.

## telefonla hp desteđi

HP, yazıcının telefonla ücretsiz destek süresi boyunca telefonla ücretsiz destek verir.

### telefonla ücretsiz destek süresi

Aşağıdaki liste ülkenizdeki/bölgenizdeki ücretsiz telefonla destek süresini göstermektedir: Standart telefon şirketinin telefon ücretleri size aittir.

ülke/bölge	telefonla destek
Kuzey Amerika	1 yıl
Asya Pasifik	1 yıl
Avrupa, Orta Dođu, Afrika	Aşağı bkz:*
Latin Amerika– Meksika dahil	1 yıl

### \* Avrupa, Orta Dođu ve Afrika

Avrupa'da telefonla destek için, kendi ülkeniz/bölgenizle ilgili telefon desteđi detaylarını ve koşullarını öğrenmek üzere lütfen aşağıdaki Web sitesine başvurun.

<http://www.hp.com/go/support>.

Ayrıca bayinize danışabilir veya ülkeniz/bölgeniz için verilen telefon numarasından HP'yi arayabilirsiniz. HP destek telefon numaralarını görmek için, bkz: "destek telefon numaraları", sayfa 15.

Telefonla destek hizmetimizi geliştirmek için gösterdiğimiz kesintisiz çabanın bir parçası olarak, servis özellikleri ve teslimat hakkındaki yeni bilgiler için Web sitemizi düzenli olarak ziyaret etmenizi öneririz.

### aramadan önce

Yardım almak için telefon etmeden önce aşağıdaki diğer ücretsiz destek olanaklarını kullanın:

- *kullanıcı kılavuzu*; bkz: "ekran kullanıcı kılavuzunu görüntüleme", sayfa 4
- *kurulum posteri*
- HP e-desteđi

Bu kaynakları kullanarak sorununuzu çözemezseniz bilgisayarınızın ve yazıcınızın başına geçip bir HP destek hizmeti teknisyenine telefon edin. Daha hızlı hizmet alabilmek için, teknisyen sizden o ana kadar sorunu çözmek için uyguladığınız yöntemleri anlatmanızı isteyebilir.

HP'nin size yardım edebilmek için aşağıdaki bilgilere de ihtiyacı olacaktır:

- Yazıcının model numarası (yazıcının ön tarafındaki etiket üzerinde)
- Yazıcının seri numarası (yazıcının alt tarafındaki etiket üzerinde)
- Bilgisayarınızın işletim sistemi
- Yazıcı sürücüsünün sürüm numarası (yazıcı yazılımı olarak da adlandırılır)
  - Windows: Yazıcı Yardımcısı'nı açın, **müşteri desteđi > destek bilgileri > sistem bilgileri**'ni seçip **yazıcı bilgileri**'ne gidin.
  - Macintosh: Sürüm numarası Yazdırma iletişim kutusunun sağ üst köşesindedir.
- Sorun ortaya çıktığı zaman görüntülenen mesajlar
- Ayrıca şu sorulara yanıt vermeye hazır olun:
  - Bu durum daha önce meydana geldi mi? Bu durumu yeniden oluşturabilir misiniz?
  - Bu sorun ortaya çıkmadan kısa bir süre önce sisteme yeni bir donanım veya yazılım eklemiş miydiniz?

## destek telefon numaraları

Bir sorunu çözmek için yardıma gereksininiz varsa, aşağıdaki tabloda bulunan numarayı kullanarak HP müşteri desteğine başvurun. Ülkenize/bölgenize ait en güncel telefon numaralarının listesi için HP'nin Web sitesine gidin:

<http://www.hp.com/cpsosupport/guide/psd/expectations.html>

ülke/bölge	telefon numarası
ABD	1 (208) 323 2551
Afrika/Orta Doğu	41 22 780 71 11
Almanya	0180 52 58 143 (€ 0,06/30 sn.)
Arjantin	0810 555 5520
Avustralya	03 8877 8000
Avusturya	0660 6386
Belçika (Felemenkçe) Belçika (Fransızca)	02 626 8806 02 626 8807
Brezilya (Sao Paulo bölgesinde) Brezilya (Sao Paulo bölgesi dışında)	3747 7799 0 800 157751
Çin	010 6564 5959
Danimarka	39 29 4099
Ekvator (Andinatel) Ekvator (Pacifitel)	1 800 711 2884 1 800 225528
Endonezya	21 350 3408
Filipinler	2 867 3551
Finlandiya	0203 47 288
Fransa	01 43 62 34 34
Guatemala	1 800 995 5105
Hindistan	11 682 6035
Hollanda	0 20 606 8751
Hong Kong	3002 8555
İngiltere	0207 512 5202
İrlanda	01 662 5525

ülke/bölge	telefon numarası
İspanya	902 321 123
İsrail	09 830 4848
İlsvçe	08 619 2170
İsviçre	0 848 80 11 11
İtalya	02 264 10350
Japonya	0570 000511
Kanada	905 206 4663
Karayıpler	1 800 711 2884
Kolombiya	9 800 114 726
Kore (Seul) Kore (Seul dışında)	02 3270 0700 080 999 0700
Kosta Riko	0 800 011 0524
Macaristan	01 382 1111
Malezya	03 295 2566
Meksika (Mexico City) Meksika (Mexico City dışında)	5258 9922 01 800 472 6684
Norveç	22 11 6299
Orta Amerika	1 800 711 2884
Peru	0800 10111
Polonya	22 865 98 00
Porto Riko	1 877 232 0589
Rusya (Moskova)	095 923 50 01
Singapur	272 5300
Şili	800 36 0999
Tayland	2 6614000
Tayvan	2 2717 0055
Türkiye	1 216 579 71 71
Venezuela	0800 47468368
Vietnam	08 823 4530
Yeni Zelanda	09 356 6640
Yunanistan	1 60 73 603

## telefonla ücretsiz destek süresi dolduktan sonra

Telefonla ücretsiz destek süresi dolduktan sonra, başka destek seçeneklerini öğrenmek üzere HP bayinize başvurun veya ülkenizdeki/bölgenizdeki telefonla destek numarasını arayın. Bkz: "destek telefon numaraları" sayfa 15.

## hp tarafından onarım

HP yazıcınızın onarılması gerekiyorsa, HP telefonla destek hattını arayın. Uzman bir HP müşteri desteği servis teknisyeni sorunuzu teşhis edip yazıcınızın onarılması için gerekenleri yapacaktır.

HP destek telefon numaralarının listesini görmek için, bkz: sayfa 15 "destek telefon numaraları".

HP destek hizmeti sizi yetkili bir hizmet sağlayıcısına veya HP'nin kendi tesislerine yönlterek sizin için en iyi çözümü sunacaktır. HP yazıcınızın sınırlı garanti süresi içinde bu hizmet ücretsizdir. Garanti süresi dolmuşsa, onarım ücreti size bildirilecektir.

## garanti süresini uzatma

Garanti sürenizi sınırlı garanti süresini aşacak şekilde uzatmak isterseniz, bölgenizdeki HP bayinize başvurun.

HP bayiniz servis sözleşmesi sunmuyorsa doğrudan HP'ye telefon edip HP servis sözleşmeleriniz hakkında bilgi isteyin.

## hp yazıcı sınırlı garanti beyanı

ülke/bölge	yazılım	yazıcı
Kuzey Amerika (Kanada dahil)	90 gün	1 yıl
Asya Pasifik	90 gün	1 yıl
Avrupa	90 gün	1 yıl
Latin Amerika	90 gün	1 yıl

### A. sınırlı garantinin kapsamı

Hewlett-Packard (HP), müşteri tarafından satın alındıkları tarihten itibaren adı geçen HP ürünlerinde yukarıda belirtilen süre boyunca malzeme ve işçilik kusurlarının bulunmayacağını son kullanıcıya garanti eder. Müşteri satın alma tarihini gösteren belgeyi bulundurmakla sorumludur.

- Yazılım ürünleri için, HP'nin sınırlı garantisi yalnızca programlama yönergelerinin yerine getirilemediği durumlarda geçerlidir. HP, herhangi bir ürünün kesintisiz veya hatasız çalışacağını garanti etmemektedir.
- HP'nin sınırlı garantisi yalnızca ürünün olağan kullanımı sonucu ortaya çıkan kusurları kapsar ve aşağıdaki durumlarda ortaya çıkan kusurlar garantii kapsamının dışındadır:
  - uygun olmayan veya yetersiz bakım ya da değişiklik;
  - HP tarafından sağlanmamış olan veya desteklenmeyen yazılım, arabirim, ortam, parça ve malzemeler veya
  - ürünün belirtilen teknik özellikleri ve koşulları dışında çalıştırılması.
- HP yazıcı ürünleri için, HP ürünü olmayan bir mürekkep kartuşunun veya yeniden doldurulmuş bir kartuşun kullanılması müşteriye verilen garantiyi ve müşteri ile yapılmış olabilecek HP destek sözleşmesini etkilemez. Ancak, yazıcıdaki arıza veya hasarın HP ürünü olmayan veya yeniden doldurulmuş bir mürekkep kartuşundan kaynaklandığı saptanırsa, HP, yazıcının ilgili arıza ve hasar için servisinde uyguladığı normal saat ve malzeme ücretlerini kullanıcıdan talep edecektir.
- HP garantisi kapsamındaki herhangi bir yazılım, ortam veya mürekkep kartuşu ile ilgili bir kusur, yürürlükteki garanti süresi içinde HP'ye bildirilirse, HP kusurlu ürünü yenisiyle değiştirecektir. HP garantisi kapsamındaki herhangi bir donanım ürünü ile ilgili bir kusur, yürürlükteki garanti süresi içinde HP'ye bildirilirse, HP kendi isteğine bağlı olarak kusurlu ürünü onarır veya yenisiyle değiştirir.
- HP, garantisi kapsamındaki kusurlu bir ürünü onaramaz veya yenisiyle değiştiremezse, kusurun kendisine bildirilmesinden itibaren makul bir süre içinde ürünün satış bedelini iade edecektir.
- Müşteri kusurlu ürünü HP'ye gönderinceye kadar HP'nin onarım, değiştirme ve para iadesi konusunda hiçbir yükümlülüğü yoktur.
- Kusurlu bir ürünün yerine konan ürün en azından eski parçanın tüm işlevlerini yerine getirecek özellikte, yeni veya yenisi kadar iyi durumda olabilir.
- HP'nin sınırlı garantisi, Orta Doğu, Afrika, Arjantin, Brezilya, Meksika ve Venezuela ile Fransa'nın "Deniz aşırı Bölgeleri" hariç olmak üzere, garanti kapsamındaki HP ürünlerinin dağıtımının HP tarafından yapıldığı her bölgede geçerlidir; hariç tutulan söz konusu bölgelerde ise garanti sadece ürünün satın alındığı ülke/bölge geçerlidir. Yerinde servis sunmak için yapılan sözleşmeler gibi ek garanti sözleşmeleri, belirtilen HP ürününün HP veya yetkili bir ithalatçı tarafından dağıtıldığı yerlerde herhangi bir yetkili HP servis kuruluşu ile yapılabilir.
- Yürürlükteki herhangi bir yazıcı kartuşu garantisi, yeniden doldurulmuş, yeniden üretilmiş, yenilenmiş, hatalı kullanılmış veya herhangi bir şekilde değişiklik yapılmış HP yazıcı kartuşları için geçerli değildir.

## B. garanti kısıtlamaları

ÜLKE YASALARININ İZİN VERDİĞİ ÖLÇÜDE, HP VE HP'YE MALZEME SAĞLAYAN ÜÇÜNCÜ ŞAHISLAR, HP ÜRÜNLERİ İLE İLGİLİ OLARAK GEREK AÇIKÇA GEREK ZİMNEN, BAŞKA HİÇBİR TÜRDE GARANTİ VERMEMEKTE VE BAŞKA HİÇBİR ŞART BEYAN ETMEMEKTE OLUP SATILABİLİRLİK, TATMINKAR KALİTE VE BELLİ BİR AMACA UYGUNLUĞU KAPSAYAN ZİMNİ GARANTİLERİ VERMEDİKLERİNİ VE BU KONULARDA HİÇBİR İFADE BEYAN ETMEDİKLERİNİ ÖZELLİKLE BELİRTİRLER.

## C. yükümlülüklerin sınırlanması

1. Ülke yasalarının izin verdiği ölçüde, bu Garanti Bildirimiyle sağlanan haklar müşterilere sunulan yegane ve tüm haklarıdır.
2. ÜLKE YASALARININ İZİN VERDİĞİ ÖLÇÜDE, HP VE ONA MALZEME SAĞLAYAN ÜÇÜNCÜ ŞAHISLAR BU GARANTİ BEYANINDA ÖZEL OLARAK BELİRTİLEN YÜKÜMLÜLÜKLER DIŞINDA, SÖZLEŞMEDEN, HAKSIZ FİLDEN VEYA BAŞKA BİR HUKUK KURAMINDAN KAYNAKLANIP KAYNAKLANDIĞINA VE BU TÜR ZARAR OLASILIĞININ BİLDİRİLMİŞ OLUP OLMADIĞINA BAKILMAKSIZIN DOĞRUDAN VEYA DOLAYLI, ÖZEL, ARIZİ VE BİR NEDENE BAĞLI ZARARLARDAN HİÇBİR DURUMDA SORUMLU DEĞİLDİR.

## D. yerel yasalar

1. Bu Garanti Bildirimi müşteriye belli yasal haklar tanımaktadır. Müşteri, Amerika Birleşik Devletleri ile Kanada'da eyaletten eyalete, dünyanın diğer yerlerinde ise bölgeden bölgeye değişen başka haklara da sahip olabilir.
2. Bu Garanti Beyanının ülke yasaları ile bağdaşmadığı durumlarda, Garanti Beyanı söz konusu ülke yasaları ile bağdaşacak şekilde tadil edilmiş sayılır. Söz konusu ülke yasaları uyarınca bu Garanti Beyanındaki belirli sorumluluk dışı durumlar ve sınırlamalar müşteri için geçerli olmayabilir. Örneğin, Amerika Birleşik Devletleri'ndeki bazı eyaletler ile (Kanada'daki eyaletler dahil) Amerika Birleşik Devletleri dışındaki bazı ülkeler:
  - bu Garanti Beyanında sorumluluk dışında bırakılan ve sınırlanan maddelerin müşterinin yasal haklarını sınırlamasına izin vermez (örneğin, İngiltere);
  - üreticinin bu tür sorumluluk dışı maddeleri veya sınırlamaları uygulamaya koyma olanağını kısıtlar veya
  - üreticiye ek garanti hakları tanıyabilir, üreticinin sorumluluktan vazgeçmesinin imkansız olduğu zımnî garantilerin süresini belirleyebilir veya zımnî garantilerine süre sınırı getirilmesine izin vermeyebilir.
3. AVUSTRALYA VE YENİ ZELANDA'DAKİ MÜŞTERİ İŞLEMLERİ İÇİN BU GARANTİ BEYANINDAKİ KOŞULLAR, YASALARCA İZİN VERİLENLER DIŞINDA, HP ÜRÜNLERİNİN BU MÜŞTERİLERE SATIŞI İÇİN GEÇERLİ OLAN ZORUNLU YASAL HAKLARI KAPSAM DIŞINDA BIRAKMAZ, KISITLAMAZ, DEĞİŞTİRMEZ. BU KOŞULLAR İLGİLİ HAKLARA EK SAYILIR.

## yazıcı özellikleri

### siyah metin yazdırma hızı\*

Hızlı Taslak: Dakikada en fazla 17 sayfa  
Her gün: Dakikada en fazla 8 sayfa  
Normal: Dakikada en fazla 6 sayfa  
Inkjet Kağıt/En İyi/1200 dpi metin oluşturma:  
Dakikada en fazla 2 sayfa

### renkli çizimler içeren metin yazdırma hızı\*

Hızlı Taslak: Dakikada en fazla 12 sayfa  
Her gün: Dakikada en fazla 6 sayfa  
Normal: Dakikada en fazla 4 sayfa  
Inkjet Kağıt/En İyi/1200 dpi metin oluşturma:  
Dakikada en fazla 0,5 sayfa

\* Bunlar yaklaşık değerlerdir. Gerçek hız, sistem yapılandırmasına, yazılım programına ve belge içeriğine göre değişir.

### bellek

**Tüm modeller:**  
8 MB yerleşik RAM

### güç tüketimi

**Tüm modeller:**  
Kapalıyken en fazla 2 vat  
Yazdırma yapmıyorken ortalama 4 vat  
Yazdırma yaparken ortalama 30 vat

## 6 mürekkeple renkli yazdırma

### Fotoğraflarınızın kalitesini artırmak için 6 mürekkeple renkli yazdırmayı kullanın.

6 mürekkeple renkli yazdırma için bir fotoğraf (hp 58) ve üç renkli (hp 57) yazıcı kartuşu takılmalıdır. Ürünüze dahil edilmemişse fotoğraf (hp 58) yazıcı kartuşunu ayrıca satın alabilirsiniz.

### Fotoğraf baskı işlerinde en yüksek kalitede baskı çözünürlüğü elde etmek için 4800 x 1200 en iyi duruma getirilmiş dpi ayarını kullanın.

Yazıcı sürücüsünde 4800 x 1200 en iyi duruma getirilmiş dpi seçildiğinde, üç renkli yazıcı kartuşu 4800 x 1200 en iyi duruma getirilmiş dpi modunda

yazdırır. Fotoğraf (hp 58) yazıcı kartuşu da takılmışsa, baskı kalitesi artar.

### açıklanan gürültü düzeyi değerleri ISO 9296 yönetmeliğine uygundur

#### En İyi Modu:

Otomatik İki Yüze Baskı Modülü olmadan ses güç düzeyi, LWAd: 5,3 Bels (A) [53 dB (A)]

Otomatik İki Yüze Baskı Modülü olmadan ses güç düzeyi, LpAm (kullanıcı konumlarında): 40 dB (A)

#### Normal Modu:

Otomatik İki Yüze Baskı Modülü olmadan ses güç düzeyi, LWAd: 5,9 Bels (A) [59 dB (A)]

Otomatik İki Yüze Baskı Modülü olmadan ses güç düzeyi, LpAm (kullanıcı konumlarında): 47 dB (A)

### güç gereksinimleri

Güç adaptörü (parça numarası 0950-4081) için güç gereksinimleri aşağıdaki gibidir:

Giriş Voltajı: 120 Vac ( $\pm$  %10)

Giriş Frekansı: 60 Hz ( $\pm$  3 Hz)

Güç adaptörü (parça numarası 0950-4082) için güç gereksinimleri aşağıdaki gibidir:

Giriş Voltajı: 100 - 240 Vac ( $\pm$  %10)

Giriş Frekansı: 50 - 60 Hz arasında ( $\pm$  3 Hz)

## düzenleme model numarası

Düzenlemelerde tanıtım amacıyla ürünüze bir Mevzuat Model Numarası atanmıştır. Ürününüzün Mevzuat Model Numarası VCVRA-0101'dir. Bu mevzuat numarası, pazarlama amaçlı kullanılan ürün adıyla (örn., HP DeskJet 5550) veya ürün numaralarıyla (örn., C6487C) karıştırılmamalıdır.

türkçe

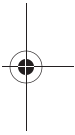
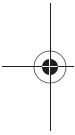
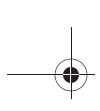

türkçe

