



HP

LaserJet

1100A

用户指南



HP LaserJet 1100A
Printer•Copier•Scanner

用户指南

© 版权和商标

Hewlett-Packard 公司， 2002 年版权

版权所有。除非经版权法许可，否则未经事先书面许可，不得复制、改编或翻译。

发行编号：

C4218-90955

第 2 版：2002 年 1 月

保证

本文档所含信息如有改变，恕不另行通知。

与该信息有关的任何事宜，Hewlett-Packard 公司概不负责。HEWLETT-PACKARD 公司明确不承认对隐含的用于特殊目的的适销性和适宜性的保证。

有关本信息提供或使用过程中所引起的直接、间接、偶然、随之引起的或其它损坏，Hewlett-Packard 公司概不负责。

商标说明

Adobe 是 Adobe Systems Incorporated 的商标。

CompuServe 是 CompuServe, Inc. 的美国商标。

Windows 和 Windows NT 是 Microsoft Corporation 的美国注册商标。

ENERGY STAR（能源之星）是美国环境保护局（U. S. EPA.）的美国注册服务商标。

目录

第 1 章 了解打印机

打印机特性和优点	2
进行质量杰出的打印	2
节约资金	2
创制专业化的文档	2
打印机部件	3
打印机控制面板	4
打印机进纸盘	5
打印机纸张导板	5
打印机出纸路径	6
打印机盖	7
选择纸张和其他介质	8
将纸张装入打印机	9
具体类型	9
关闭电源	10
转换电压	10
访问打印机属性（驱动程序）和帮助	11
打印机属性（驱动程序）	11
打印机联机帮助	12
打印自检页	13

第 2 章 了解复印机 / 扫描仪

扫描仪的特性和优点	16
扫描	16
复印	16
了解软件	17
文档助理（Windows 9x 和 NT 4.0）	18
LaserJet 文档桌面 （Windows 3.1x, 9x, NT 4.0）	19
快速复印设定值	20
复印机控制面板	20
LaserJet Toolbox	21
复印机 / 扫描仪部件	22
扫描仪控制面板	22
扫描仪进纸盘、导板和出纸路径	23
扫描仪盖	23
支持的纸张尺寸和类型（介质）	24
复印和扫描的注意事项	25
装入复印机 / 扫描仪原件	26
访问联机帮助	27

第 3 章 打印介质

打印投影片	30
打印信封	31
打印标签	32
打印信头纸	33
打印卡片	34

第 4 章 打印任务

手动送纸打印	36
双面打印 (手动 送纸)	37
使用出纸槽 (标准的) 手动双面打印	38
手动双面打印 (特殊的) 重磅介质、卡片纸	39
打印水印	40
访问水印特性	40
在单张纸上打印多页面 (每张 N 页打印)	41
访问在单张纸上打印多页面特性	41
打印小册子	42
取消打印作业	44
改变打印质量设定值	45
使用 EconoMode (节省墨粉) 打印	45

第 5 章 扫描任务

扫描到传真	48
使用传真特性	48
扫描到电子邮件	49
使用电子邮件特性	49
编辑扫描的文本 (OCR)	50
使用 OCR 特性	50
储存扫描的文本或图象	52
使用储存特性	52
获取图象	53
对比度敏感的原件	53
访问对比度特性	53
增强扫描的图象	54
访问图象增强特性	54
为扫描的图象添加注解	55
访问注解属性	55
取消扫描或复印作业	55

第 6 章 复印任务

复印概述	58
制作快速复印件	58
快速复印设定值	59
使用复印机控制面板	60
访问复印机控制面板	60
取消复印作业	60

第 7 章 管理硒鼓

HP 硒鼓	62
HP 关于非 HP 硒鼓的政策	62
硒鼓的储藏	62
硒鼓预期寿命	62
硒鼓的回收	62
节省墨粉	62
重新分布墨粉	63
更换硒鼓	64

第 8 章 打印机故障排除

寻找解决办法	66
不打印页面	66
打印出页面；然而	66
打印机指示灯图案	67
屏幕上的错误信息	69
纸张处理问题	71
打印页面与屏幕上显示的不一样	72
改进打印质量	74
图象缺陷样例	74
改正打印缺陷	76
清洁打印机	79
清洁硒鼓区	80
清洁打印机纸张路径	81
清除打印机卡纸	82
清除卡纸	83
卡纸：清除碎纸片	85
更换取纸滚筒	86
清洁取纸滚筒	88
复位打印机	89

第 9 章 排除复印机 / 扫描仪故障

寻找解决办法	92
扫描问题	92
复印问题	92
扫描仪不工作	93
屏幕上没有出现预览	94
扫描的图象质量低劣	95
部分图象没有扫描或文本丢失	96
不能编辑文本	97
扫描时间太长	98
屏幕上出现错误信息	99
没有复印件出来或扫描仪未工作	100
复印件是空白页、丢失图象或褪色	101
改进扫描 / 复印质量	102
预防步骤	102
图象缺陷样例	103
纠正扫描 / 复印缺陷	104
校准扫描仪	106
访问校准实用程序	106
清洁扫描仪	107
清除扫描仪卡纸	108
清除卡纸	109
清除难接触到的卡纸	110
拆除扫描仪	111

第 10 章 服务和支持

有效性	114
获取硬件服务	114
重新包装打印机指南	115
重新包装扫描仪指南	116
服务信息表	117
HP 支持	118
客户支持和产品维修帮助 (美国和加拿大)	118
欧洲客户支持中心	119
联机服务	122
获取软件实用程序和电子信息	123
向 HP 直接订购附件或用品	124
HP Support Assistant CD (支持帮助光盘)	124
HP 服务信息	124
HP 支持包	124
HP FIRST	124
全球销售和服务网点	126

附录 A 打印机规格

规格	132
美国联邦通信委员会 (FCC) 规章执行	134
环境产品管理计划	135
保护环境	135
材料安全数据页	137
规章声明	138
产品合格证书	138
激光安全声明	139
韩国 EMI 声明	139
芬兰激光声明	140

附录 B 扫描仪规格

规格	142
美国联邦通信委员会 (FCC) 规章执行	145
环境产品管理计划	146
保护环境	146
规章声明	147
产品合格证书	147
激光安全声明	148
韩国 EMI 声明	148
芬兰激光声明	149

附录 C 纸张规格

打印机纸张规格	152
支持的纸张尺寸 (打印机)	152
纸张使用指南	153
标签	154
投影片	154
信封	155
卡片和重磅介质	157

附录 D 内存 (DIMM)

安装 DIMM (内存)	160
测试 DIMM 安装	162
拆除 DIMM	163

附录 E 保证声明和许可证发行

Hewlett-Packard 软件许可证协议	166
Hewlett-Packard 有限保证声明	168
产品退回	169
硒鼓使用寿命的有限保证	169

附录 F 附件和订购信息

附录 G 扫描仪分辨率和灰度

概述	176
分辨率和灰度指南	177
分辨率	178
灰度	179

索引

1 了解打印机

本章提供有关下列主题的信息：

- 打印机特性和优点
- 打印机部件
- 选择纸张和其他介质
- 将纸张装入打印机
- 关闭电源
- 转换电压
- 访问打印机属性（驱动程序）和帮助
- 打印自检页

说明

关于安装说明，请参阅打印机随带的《快速参考指南》。

打印机特性和优点

祝贺您购买了新的打印机。您能 . . .

进行质量杰出的打印

- 以 Resolution Enhancement 技术 (REt) 打印每英寸 600 点 (dpi)。

节约资金

- 使用 EconoMode, 节省墨粉。
- 双面打印从而节省纸张 (手动双面打印)。
- 在单张纸上打印多页, 节省纸张 (每张 N 页打印)。

创制专业化的文档

- 用水印 (如 “保密”) 来保护文件的安全。
- 打印小册子。该特性让您能轻而易举地打印制作卡片或书籍所需要的页面。一旦打印完毕, 只需要折叠然后装订即可。
- 将第一页打印在与其他页使用的纸张 / 介质上。

打印机部件

1. 打印机控制面板
2. 纸张支架
3. 进纸盘
4. 单张进纸盘（优先送纸）
5. 纸张导板
6. 出纸路径杆
7. 直通出纸路径
8. 打印机盖
9. 出纸槽

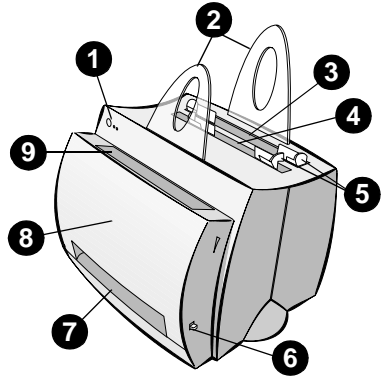

1. 电源开关（220-240）伏打印机
2. 电源插座
3. 内存盖
4. 并行端口

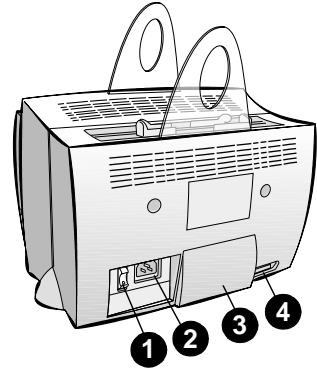

打印机控制面板

打印机控制面板包括两个指示灯和一个发亮的按钮。这些指示灯显示的图案标志打印机的状态。

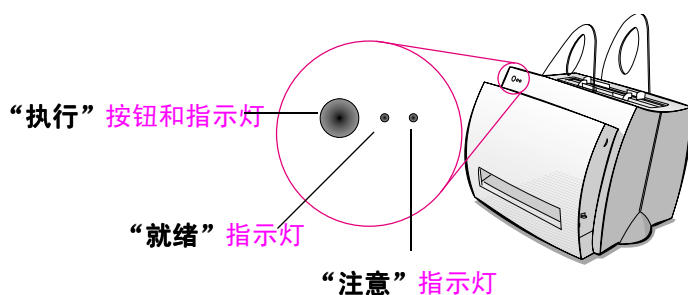

- **“执行”按钮和指示灯：**若要打印自检页或在手动送纸模式下，按一下该按钮，或者按下后按住 5 秒钟，以使打印机复位。
- **“就绪”指示灯：**表示打印机已就绪打印。
- **“注意”指示灯：**表示打印机在初始化、复位和出错。

说明

关于所有指示灯图案的功能性描述，请参阅“打印机指示灯图案”。

打印机进纸盘

后进纸盘

位于紧靠打印机背面的进纸盘能装多达 125 张 70 克 / 平方米 (20 磅) 重的纸或者能放多个信封。

前侧 (单张) 进纸盘

要放单张纸或其他介质 (如信封) 打印时, 应使用单张进纸盘。使用单张进纸盘, 您可将第一页打印在与其他页使用的介质不同的介质上。

说明

在从进纸盘取纸打印以前, 打印机将自动 (优先送纸) 从单张进纸盘取纸打印。

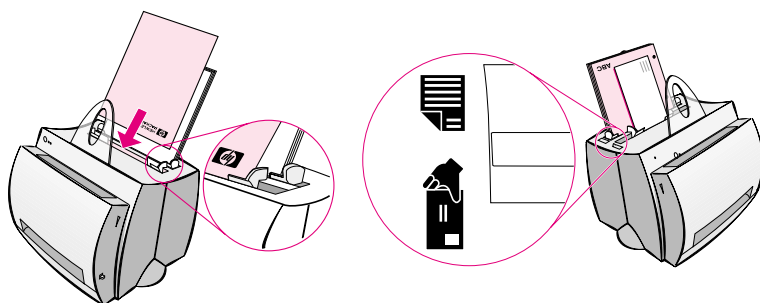

打印机纸张导板

两个进纸盘都有纸张导板。用于确保纸张正确地送入打印机且打印内容不致倾斜 (页面上扭曲的文本)。装纸时, 调整纸张导板 以匹配打印纸张的宽度。

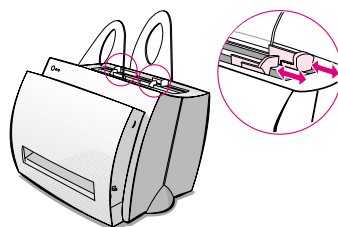

打印机出纸路径

出纸槽

出纸槽位于打印机的前侧。当出纸路径杆向上时，打印了的纸张将在此依正确顺序堆积。打印大的分页文档或者复印文档以使原件与复印件分开时，请使用出纸槽。

直通出纸路径

打印信封、投影片、重磅介质或任何打印时容易卷曲的材料时，直通出纸路径很有用。当出纸路径杆向下时，打印了的纸张将以反序堆积。

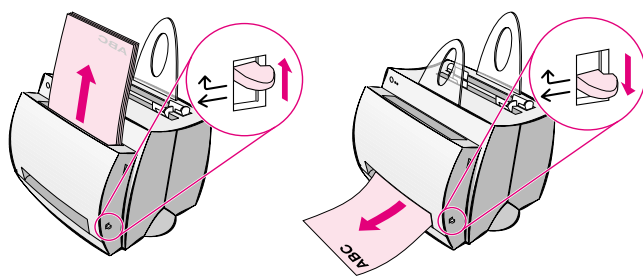

打印机盖

打开打印机的盖可够着硒鼓、清除卡纸并清洁打印机。打印机盖位于打印机的前侧。开、关打印机的盖时，应抓牢其顶部左右两边并朝您自己的方向拉。

说明

如果连接了扫描仪，则在打开打印机盖之前必须将打印机移到工作台边沿，以便动作时有足够幅度的空间。

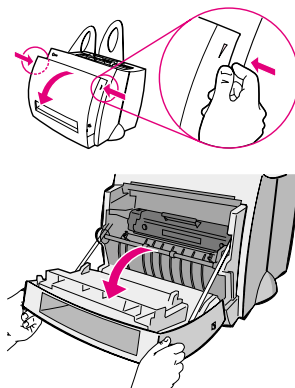

选择纸张和其他介质

HP LaserJet 打印机产生打印质量杰出的文档。可以打印各种打印介质，例如纸张（包括再生纤维含量达 100% 的纸张）、信封、标签、投影片以及自定义尺寸的介质。重量、纹理及含湿度等属性都是影响打印机性能和质量的重要因素。要获得最佳打印质量，仅使用专为激光打印机设计的高质量纸张。关于纸张和介质的详细规格，参阅“打印机纸张规格”。

说明

在大批量购买以前，总是测试一下样张。纸张供应商应该了解“*HP LaserJet Printer Family Paper Specification Guide*（*HP LaserJet 打印机家族纸张规格指南*）”（HP 部件号 5021-8909）指定的要求。参阅“打印机纸张规格”。

- 支持的最大纸张尺寸：216 x 356 毫米（8.5 x 14 英寸）
- 支持的最小纸张尺寸：76 x 127 毫米（3 x 5 英寸）

将纸张装入打印机

纸张装入时应该顶边向下、要打印的面朝前。总要调整纸张导板以防止卡纸及打印歪斜。

注意

如果尝试打印有皱褶、折叠过或以任何方式损坏的纸张，会引起卡纸。参阅“打印机纸张规格”。

说明

在添加纸张时，总是从进纸盘取出所有纸张，并将整叠纸正直。 这将防止一次将多张纸送入打印机，并减少卡纸。参见在设置硬件时贴在打印机上的自粘标签。

具体类型 . . .

- **投影片：**装投影片时应该顶边向下、要打印的面朝向打印机前部。参阅“打印投影片”。
- **信封：**装信封时应该将窄的、贴邮票的一边向下，要打印的面朝向打印机前部。参阅“打印信封”。
- **标签：**装标签时应该顶边向下、要打印的面朝向打印机前部。参阅“打印标签”。
- **信头纸：**装信头纸时应该顶边向下、要打印的面朝向打印机前部。参阅“打印信头纸”。
- **卡片：**装卡片时应该窄边向下、要打印的面朝向打印机前部。参阅“打印卡片”。

关闭电源

电压为 100–127 伏的打印机在关闭电源时必须拔下电源线。电压为 220–240 伏的打印机可用开关关闭电源（开关在电源插头左侧）或者拔下电源线。

说明

为保证安全，无论何故需要在打印机内操作时，最好拔下打印机的电源线。

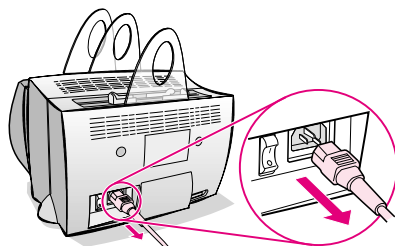

转换电压

HP LaserJet 打印机是为不同国家依照不同规格制造的。由于存在这些差异，HP 建议不要将在美国境内销售的打印机转运到其他国家。

除了不同的供电系统电压问题，最终目的地国家可能还有不同的进出口限制、电源频率以及规章要求。

说明

HP LaserJet 家族打印机必须在其原始购买的国家内由授权的维修站或经销商进行服务维修。

由于存在不同的规格和保证范围的限制，Hewlett-Packard 并不提供对美国版本的 HP LaserJet 家族打印机的转换以用于国外用途，也不支持该转换。我们建议计划将设备转运往美国境外的顾客到最终目的地国家去购买产品。

访问打印机属性（驱动程序）和帮助

本节提供有关下列主题的信息：

- 打印机属性（驱动程序）
- 打印机联机帮助

打印机属性（驱动程序）

打印机的属性控制打印机并让您能改变默认设定值，例如，纸张尺寸、双面打印（手动双面打印）、在一张纸上打印多页面（每张 N 页打印）、分辨率、水印以及打印机内存。可用两种方式访问打印机的属性：

- 通过打印使用的软件应用程序（改变当前软件应用程序使用的设定值）
- 使用 Windows® 操作系统（改变未来所有打印作业的默认值）

说明

由于许多软件应用程序使用不同方式访问打印机属性，我们在此将描述 Windows 9x 和 NT® 4.0 以及 Windows 3.1x。

Windows 9x 和 NT 4.0

- **改变当前软件应用程序使用的设定值：**从软件应用程序内的**文件**菜单，单击**打印**，然后单击**属性**。（软件应用程序之间的步骤可能不同；这是最常用的方式。）
- **改变未来所有打印作业的默认值：**单击**开始**按钮，单击**设定值**，然后单击**打印机**。右击要为其改变属性的打印机之图标，然后选择**属性**。Windows NT 的许多特性也在**文档默认值**菜单内。

Windows 3.1x

- **改变当前软件应用程序使用的设定值：**从软件应用程序内的**文件**菜单，单击**打印**、**打印机**，然后单击**选项**。（软件应用程序之间的步骤可能不同；这是最常用的方式。）
- **改变未来所有打印作业的默认值：**从 Windows 控制面板，双击**打印机**，突出显示该打印机，然后单击**设置**。

打印机联机帮助

打印机属性的联机帮助

打印机属性（驱动程序）的联机帮助包括打印机属性内功能的具体信息。这一联机帮助将引导您更改打印机默认设定值。

打开打印机属性，然后单击**帮助**按钮，从而访问打印机属性的帮助系统。

联机帮助

HP LaserJet 1100 的联机帮助包括关于所有打印、复印和扫描软件应用程序的信息。

参阅“访问联机帮助”。

打印自检页

自检页除提供其它项目之外，还提供所有打印机配置设定值、扫描仪连接检验以及打印质量的样例，并且提供关于打印机页面计数及扫描和复印的页面计数信息。自检页还能帮助您核实打印机是否在正常工作。

要打印自检页，在打印机处于就绪状态时，按一下打印机控制面板上的**执行按钮**。如果打印机在“PowerSave（节能）”模式下，则按下并松开**执行按钮**以唤醒它。然后第二次再按一下**执行按钮**。

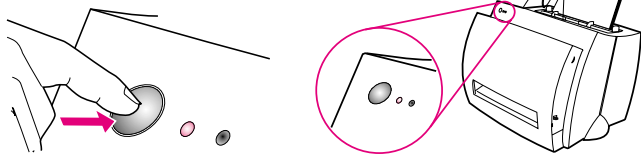

2 了解复印机 / 扫描仪

本章提供有关下列主题的信息：

- 扫描仪的特性和优点
- 了解软件
- 复印机 / 扫描仪部件
- 支持的纸张尺寸和类型（介质）
- 复印和扫描的注意事项
- 装入复印机 / 扫描仪原件
- 访问联机帮助

说明

关于硬件和软件的安装说明，请参阅扫描仪随带的“快速参考指南”。

扫描仪的特性和优点

扫描

利用 HP 软件来简化办公任务：

- 发送传真
- 发送电子邮件
- 文本编辑（OCR）
- 以电子方式储存文档

复印

复印最常用的原件类型时，制作快速复印件。使用复印机控制面板，自定义并制作多份复印件。

- **简易且方便（快速复印）**
 - 装入原件后仅按一个按钮
- **强劲的复印机软件（复印机控制面板）**
 - 制作多份复印件
 - 清除斑点
 - 正直
 - 调整对比度

了解软件

使用 HP LaserJet 1100A Printer•Copier•Scanner 随带的全特性软件就可易如反掌。



LASERJET TOOLBOX

- 文档助理属性
- LaserJet 文档桌面
- 快速复制设定值
- 联机帮助
- 联机用户指南

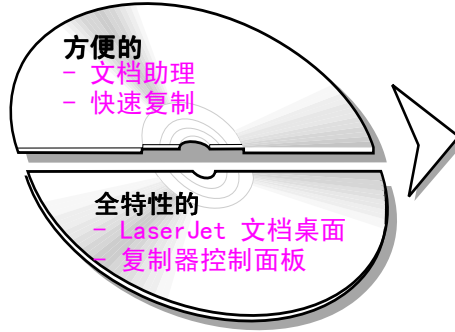

扫描

- 电子函件
- 传真
- 文本编辑 (OCR)
- 储存和管理

COPY

- 快速复制件
- 全特性复制件

文档助理 (Windows 9x 和 NT 4.0)

文档助理既快速又方便，可以简化您的许多日常办公任务：

- 复印
- 储存或管理扫描的文本和图象
- 扫描发送电子邮件
- 扫描发送传真
- 编辑扫描的文本 (OCR)

充分利用文档助理。

说明

Windows 3.1x 操作系统没有文档助理。

访问文档助理

- 1 单击位于系统任务栏内的**开始**。
- 2 单击**程序**。
- 3 单击 **HP LaserJet 1100**。
- 4 单击**文档助理**。
- 5 系统任务栏中将出现 HP 图标。单击 HP 图标，以在计算机屏幕上显示文档助理。

说明

要关闭文档助理，则右击 HP 图标，单击**关闭文档助理**。

LaserJet 文档桌面 (Windows 3.1x, 9x, NT 4.0)

LaserJet 文档桌面是 HP LaserJet 1100 复印和扫描功能的全特性桌面应用程序。从 HP 1100 文档桌面，可以执行下列任务甚至更多：

- 复印
- 扫描图象（或从符合 TWAIN 规格的设备获取图象）
- 储存和管理扫描图象
- 发送扫描图象到传真（计算机上必须安装传真软件应用程序）
- 发送扫描图象到电子邮件（计算机上必须安装发送电子邮件的软件应用程序）
- 发送扫描文本到文字处理应用程序以进行编辑（OCR）
- 增强图象
- 添加注解

说明

可以（用电子方式）从任何软件应用程序打印到 LaserJet 文档桌面。这一特性让您能在用您喜欢的桌面出版或文字处理应用程序创建的文档上使用 LaserJet 文档桌面之内的任何功能，节省下首先打印然后再扫描打印件版本所需要的时间。联机帮助提供有关 LaserJet 文档桌面的更多信息。参阅“访问联机帮助”。

访问 LaserJet 文档桌面 (Windows 9x 和 NT 4.0)

- 1 单击位于 Windows 系统任务栏的**开始**。
- 2 单击**程序**。
- 3 单击 **HP LaserJet 1100**。
- 4 单击 **LaserJet 文档桌面**。

访问 LaserJet 文档桌面 (Windows 3.1x)

- 1 从**程序管理器**，双击 **HP LaserJet 1100** 图标。
- 2 双击 **LaserJet 文档桌面**。

快速复印设定值

快速复印特性使您能制作一致、方便的复印件。您甚至不必开启计算机。调整设定值以反映您复印的原件之最常用的类型，就不必再次更改了。

关于制作快速复印件和调整默认快速复印设定值的说明，请参阅“制作快速复印件”。

复印机控制面板

在需要全特性复印功能或者当原件不同于最常做的复印作业时，使用复印机控制面板。把复印机控制面板当作您个人的复印机。有了复印机控制面板，复印机就在您的指掌之间。

关于访问和使用复印机控制面板的说明，请参阅“使用复印机控制面板”。

LaserJet Toolbox

LaserJet Toolbox 让您能自定义软件方案以满足您的需要。

- 改变快速复印设定值
- 配置文档助理的属性
- 配置 LaserJet 文档桌面的属性
- 连接网络扫描仪

LaserJet Toolbox 还能让您执行下列操作：

- 校准扫描仪
- 访问联机用户指南（本指南）
- 访问联机帮助

说明

Windows 3.1x 操作系统没有 LaserJet Toolbox。然而，可以通过 HP LaserJet 1100 程序组访问 LaserJet Toolbox 内的许多特性。

访问 LaserJet Toolbox（Windows 9x 和 NT 4.0）

可以从**文档助理**访问 LaserJet Toolbox：单击**工具**。

复印机 / 扫描仪部件

1. 扫描仪控制面板
2. 进纸盘
3. 纸张导板
4. 纸张支架
5. 开盖按钮
6. 出纸路径
7. 扫描仪连接杆
8. 扫描仪盖

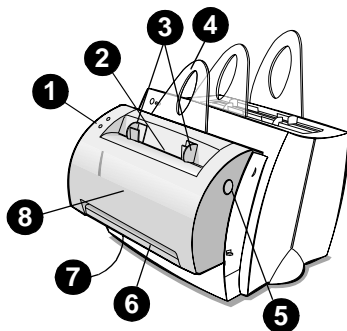

说明

若要从打印机删除扫描仪，请参阅“拆除扫描仪”。

扫描仪控制面板

- **复印**：按“复印”按钮，执行快速复印不必开启计算机。
- **扫描**：按“扫描”按钮，启动软件。如果配置正确，就可执行下列任务：
 - 扫描到传真
 - 扫描到电子邮件
 - 以电子方式储存文档
 - 文本编辑（OCR）
 - 制作多份复印件和自定义复印件

说明

若要取消扫描或复印作业，同时按两个按钮。

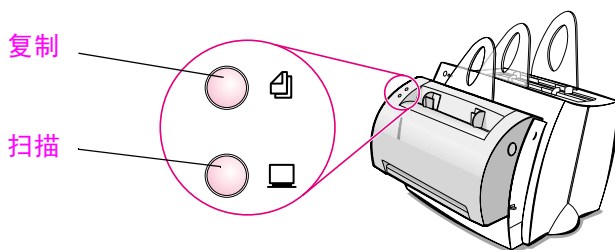

扫描仪进纸盘、导板和出纸路径

扫描仪进纸盘位于扫描仪前侧顶部。纸张导板在进纸盘内部，用以确保纸张或介质能正确地送入扫描仪并防止打印内容倾斜（扭曲的图象）。

注意

如果纸张和介质装放不当，则会卡住，对您扫描或复印的原件造成损害。参阅“装入复印机 / 扫描仪原件”。

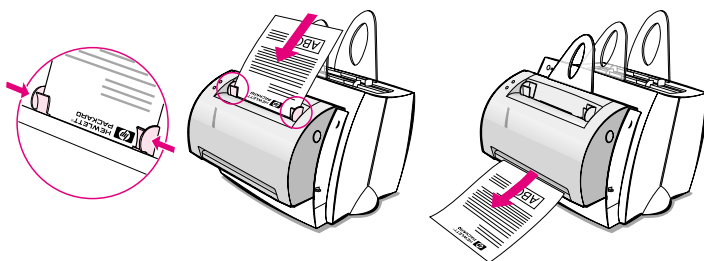

扫描仪盖

打开扫描仪盖，清除卡纸或清洁扫描仪。扫描仪盖位于扫描仪前部。先按右上边的按钮释放盖闩，然后轻轻地抓住扫描仪盖朝您自己的方向拉，打开扫描仪盖。要关闭扫描仪盖，只要把扫描仪盖往上推向扫描仪直到卡住入位。

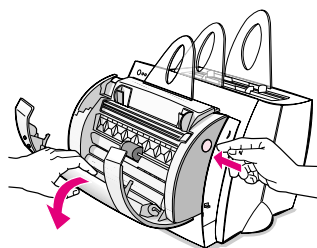

支持的纸张尺寸和类型（介质）

HP LaserJet 1100 复印机 / 扫描仪能够处理多于打印机处理的纸张尺寸范围和介质类型：

- **最大尺寸：** 216 x 762 毫米（8.5 x 30 英寸）
- **最小尺寸：** 50.8 x 90 毫米（2 x 3.5 英寸）

此外，您可以扫描和复印许多通常并不用于打印的不同纸张和介质类型，例如：新闻纸、照相纸、商务收据及名片。

说明

小型或精巧的原件（如名片或新闻纸）可能需要一张载纸以正确送入通过复印机 / 扫描仪。只要将原件的前导边沿用胶带纸贴在一张标准纸上就成了载纸。

参阅“复印和扫描的注意事项”。

复印和扫描的注意事项

不应该在复印机 / 扫描仪中放置任何可能粘住或损坏送纸组件的东西。遵守下列注意事项，将卡纸或损坏送纸组件的可能性缩减到最低程度：

- 取走自粘便条。
- 去除订书钉和回形针。
- 正直要扫描的原件中卷曲或皱褶处。
- 不要扫描或复印带有胶水、改正液或湿的油墨的原件。
- 不要扫描或复印带胶质衬底的纸张、标签或原件。
- 避免扫描或复印撕破、带孔眼或者其他可能引起卡纸的瑕疵的原件。
- 不规则尺寸的原件一次仅送入一张。
- 不要扫描大于或小于支持尺寸的原件。参阅“支持的纸张尺寸和类型（介质）”。

说明

小型或精巧的原件（如名片或新闻纸）可能需要一张载纸以正确送入通过复印机 / 扫描仪。只要将原件的前导边沿用胶带纸贴在一张标准纸上就成了载纸。

说明

要获得良好的结果，则必须以打印作业的正确分辨率和灰度设定值进行扫描或复印。要进一步了解分辨率和灰度设定值，请参阅“扫描仪分辨率和灰度”。

装入复印机 / 扫描仪原件

- 1 装入原件时**窄边向下**、要扫描的面朝向扫描仪前部。
- 2 调整纸张导板。
- 3 按扫描仪上的**扫描**按钮或按**复印**按钮进行快速复印。

说明

每当添加新的原件时，总是从进纸盘取出所有原件并将整叠纸正直。

注意

小的原件如果装入不当会引起卡纸。

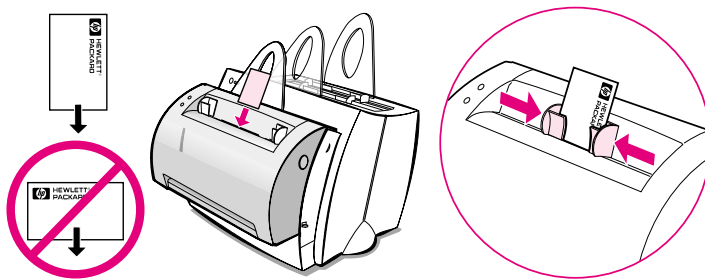

说明

如果在编辑文本（OCR），则原件装入时必须让文本水平状放置，并上下倒置。参阅“编辑扫描的文本（OCR）”中有关的更多信息。

访问联机帮助

请使用以下三种方式之一来访问 HP LaserJet 1100 联机帮助：

- **程序组：**
 - **Windows 9x 和 NT 4.0：** 单击**开始**、**程序**、**HP LaserJet 1100**，然后单击 **LaserJet 1100 联机帮助**。
 - **Windows 3.1x：** 从**程序管理器**，双击 **HP LaserJet 1100** 图标，然后双击 **LaserJet 1100 联机帮助**。

说明

Windows 3.1x 操作系统没有文档助理。

- **文档助理：** 单击**工具**，然后单击**帮助**。
- **LaserJet 文档桌面：** 从主菜单单击**帮助**。

3 打印介质

本章提供有关下列主题的信息：

- 打印投影片
- 打印信封
- 打印标签
- 打印信头纸
- 打印卡片

打印投影片

仅使用推荐用于激光打印机的投影片，如 HP 投影胶片。参阅“打印机纸张规格”。

注意

查看投影片以保证没有皱褶或卷曲，也没有任何撕破的边沿。

- 1 调整出纸路径杆到向下的位置。
- 2 装投影片时顶边向下、要打印的面（粗糙面）朝向打印机的前部。调整纸张导板。
- 3 打印，然后从打印机前部取出投影片以防止它们粘在一起。将打印了的投影片放在平整的表面上。

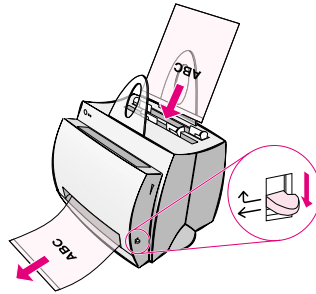

打印信封

注意

仅使用推荐用于激光打印机的信封。参阅“打印机纸张规格”。

- 1 调整出纸路径杆到向下位置。
- 2 装信封时窄边、贴邮票的一边向下，要打印的面朝向打印机的前部。调整纸张导板以符合信封的宽度。
- 3 在软件应用程序中选择正确的信封尺寸。可以从打印机属性来访问该设定值。参阅“打印机属性（驱动程序）”。
- 4 打印。

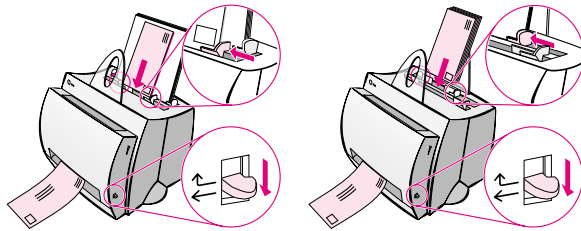

打印标签

仅使用推荐用于激光打印机的标签，如 HP LaserJet 标签。参阅“打印机纸张规格”。

注意

不要使用从衬纸上分离的、有皱褶或任何已损坏的标签。不要将一张标签纸两次通过打印机。粘性衬纸仅设计用以一次通过打印机。另外，不要使用连续送入的标签或需要水分以使其粘黏的标签。

- 1 调整出纸路径杆到向下位置。
- 2 装标签时顶边向下、要打印的面朝向打印机的前部。调整纸张导板以符合标签纸的宽度。
- 3 打印，打印完毕后从打印机的前部取出打印了的标签纸，以防它们粘在一起。

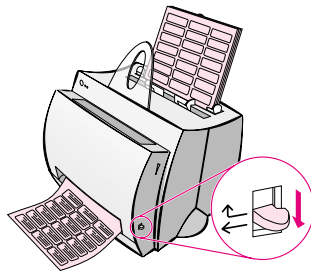

打印信头纸

- 1 装纸时顶边向下、要打印的面朝向打印机的前部。 调整纸张导板以符合纸张的宽度。
- 2 打印。

若要使用信头纸打印单张信函首页，然后打印多页文档，则在单张进纸盘内装入信头纸并在多张进纸盘内装入标准纸张。打印机的默认设定为首先从单张进纸盘打印。

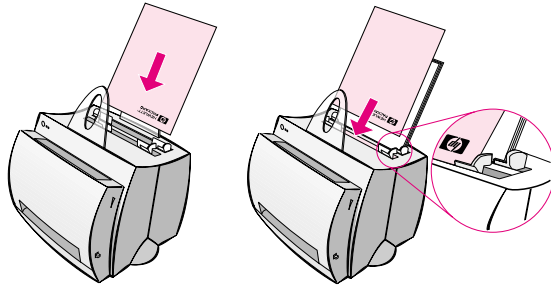

信函首页之后为文档。请使用两个进纸盘。

打印卡片

HP LaserJet 1100 不支持小于 76 x 127 毫米（3 x 5 英寸）的纸张。请在装入卡片以前确保它们未粘在一起。

- 1 调整出纸路径杆到向下位置。
- 2 装入时窄边向下、要打印的面朝向打印机的前部。 调整纸张导板以符合卡片的宽度。
- 3 在使用的软件应用程序中选择正确的卡片尺寸。（软件设定值可改写打印机属性。）
- 4 打印。

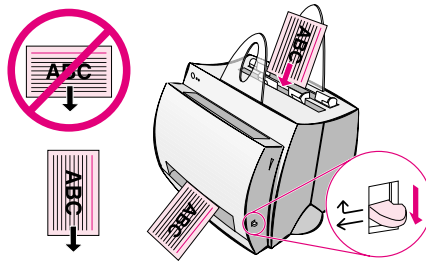

4 打印任务

本章提供有关下列主题的信息：

- 手动送纸打印
- 双面打印（手动 送纸）
- 打印水印
- 在单张纸上打印多页面（每张 N 页打印）
- 打印小册子
- 取消打印作业
- 改变打印质量设定值
- 使用 EconoMode（节省墨粉）打印

手动送纸打印

打印混合的介质（例如，打印信封，然后打印信函，然后又打印信封等等）时，请 使用手动送纸。将信封装在单张进纸盘，信头纸装在多页进纸盘。而且，在网络打印机上打印时，使用手动送纸以保护保密性。

要使用手动送纸打印，必须访问打印机属性或软件应用程序的打印机设置，从**源**下拉菜单选择**手动送纸**。参阅“打印机属性（驱动程序）”。启用了该设置后，每次要打印时都必须按**执行**按钮（闪烁）。

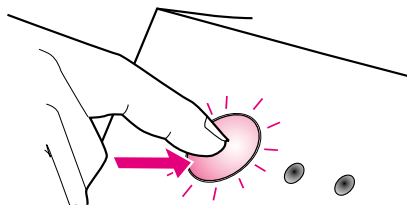

双面打印（手动 送纸）

要进行双面打印（手动双面打印），必须让纸张两次通过打印机。可以使用出纸槽或直通出纸路径打印。HP 推荐打印轻磅纸时使用出纸槽。对于重磅介质或打印时容易卷曲的介质（如信封和卡片纸），则使用直通出纸路径。

- 使用出纸槽（标准的）手动双面打印
- 手动双面打印（特殊的）重磅介质、卡片纸

说明

手动双面打印可能使打印机很快就变脏，并降低打印质量。如果打印机脏了，请参阅“清洁打印机”。

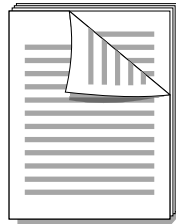

使用出纸槽（标准的）手动双面打印

1

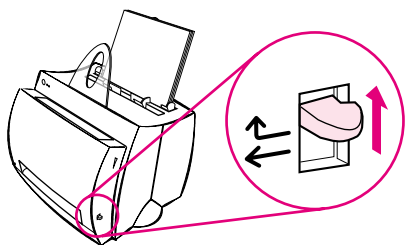

1 调整出纸路径杆到向上的位置。

2

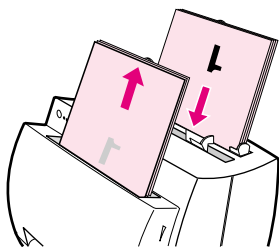

2 访问打印机属性。参阅“打印机属性（驱动程序）”。在**完成**标签，单击**手动双面打印（标准）**，然后单击**确定**。打印文档。

3

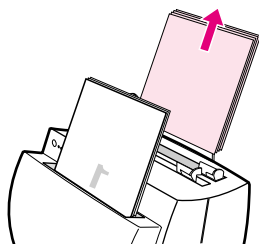

3 一面打印完毕后，取出**进纸盘**中剩余的纸张放在一边，直到完成手动双面打印作业。

4

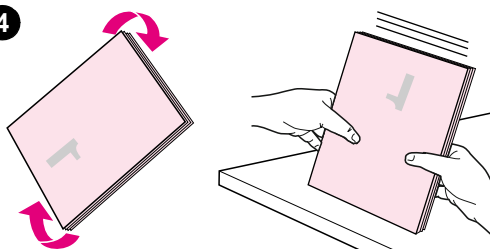

4 将打印了第一面的纸放在一起，顺时针旋转整叠纸，然后在放回进纸盘以前将整叠纸正直。纸张放回进纸盘后，第一页的方向应该上下倒置、离打印机的背部最近。（打印了的一面应该朝向打印机背部。）

单击（屏幕上）**确定**，然后等候打印页面。

手动双面打印（特殊的）重磅介质、卡片纸

重磅介质（卡片纸等）使用直通出纸路径。

1

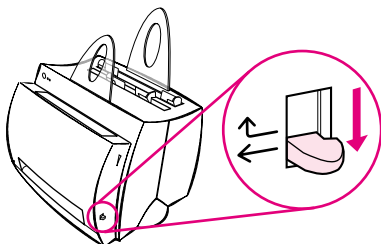

1 调整出纸路径杆到向下的位置。

2

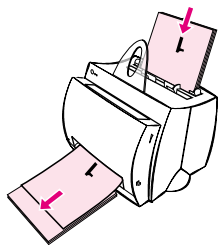

2 访问打印机属性。参阅“打印机属性（驱动程序）”。在**完成**标签，单击**手动双面打印（特殊）**，然后单击**确定**。打印文档。

3

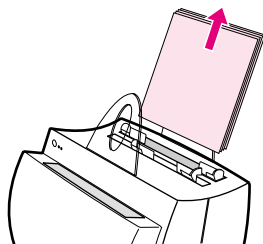

3 面打印完毕后，取出**进纸盘**中剩余的纸张 放在边，直到完成手动双面打印作业。

4

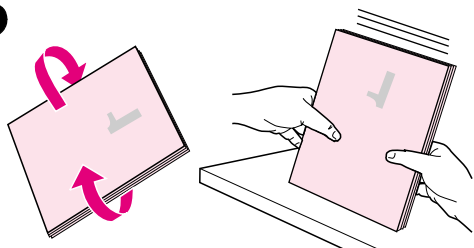

4 将打印了第一面的纸放在一起，将整叠纸翻转，然后在放回进纸盘以前将整叠纸正直。纸张放回进纸盘后，第一页的方向应该上下倒置、离打印机的前部最近。（打印了的一面应该朝向打印机背部。）

单击（屏幕上）**确定**，然后等候打印页面。

打印水印

水印选项让您在现存的文档“之下”（在背景中）打印文本。例如，您可能想要在文档第一页或所有页面上对角打印上灰色的“草稿”或“保密”大号字样。

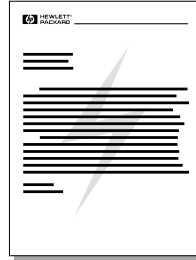

访问水印特性

- 1 从软件应用程序，访问打印机属性。参阅“打印机属性（驱动程序）”。
- 2 在**完成**标签上，可以指定您想要打印在文档上的**水印**类型。

在单张纸上打印多页面（每张 N 页打印）

可以选择要在单张纸上打印的页面数。如果选择在每张纸上打印不止一个页面，页面外观将缩小，它们在纸面上的排序与以其他方式打印时的顺序相同。可指定在每张纸上打印多达 9 个页面。

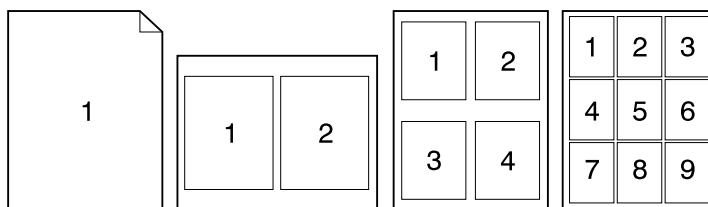

访问在单张纸上打印多页面特性

- 1 从软件应用程序，访问打印机属性。参阅“打印机属性（驱动程序）”。
- 2 在**完成**标签和**文档选项**上，可以指定您想要打印的**每张纸上的页面数**。

打印小册子

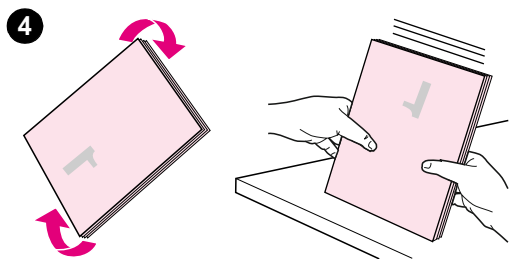
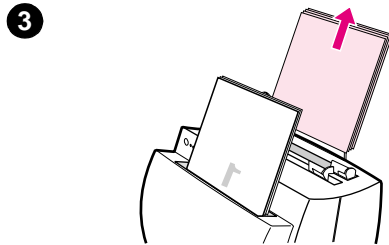
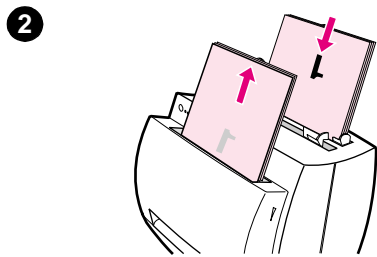
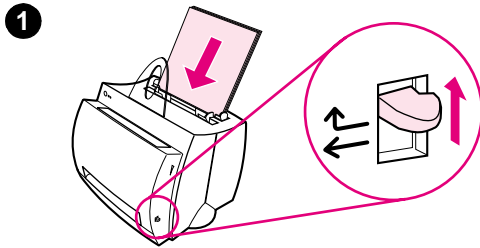

可以在 letter、legal、executive 或 A4 尺寸的纸张上打印小册子。

- 1 装纸，然后调整出纸路径杆到向上的位置。
- 2 从软件应用程序，访问打印机属性。参阅“打印机属性（驱动程序）”。在**完成**标签上单击**打印小册子**，然后单击**确定**。打印文档。
- 3 一面打印完毕后，取出**进纸盘**中剩余的纸张并放在一边，直到完成打印小册子。
- 4 将打印了第一面的纸放在一起，顺时针旋转，然后将整叠纸正直。

下页续

5

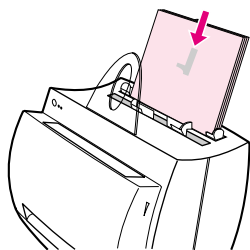

5 将打印了第一面的纸放回进纸盘。打印了的文本应成侧向，朝向打印机背部。单击（屏幕上）**确定**。打印机将完成打印。

6 折叠并装订页面。

6

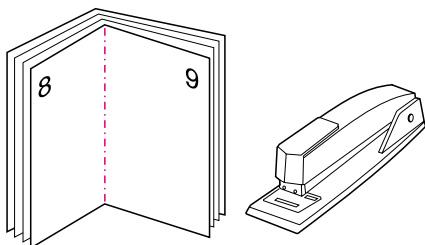

取消打印作业

可以从软件应用程序或打印队列取消打印作业：

- **取出打印机内剩余的纸张：**打印机则将立即停止工作。打印机停下后，执行下面两个选项之一。
- **软件应用程序：**通常，屏幕上会短暂地出现一对话框，您可选择取消打印作业。
- **打印队列：**如果打印作业在打印队列（计算机存储器）或后台打印管理器中等候，则从那儿删除作业。从 Windows 控制面板（Windows 3.1x）或从 Windows 9x 和 NT 的开始、设置、打印机进到打印机屏幕。双击 **HP LaserJet 1100** 图标以打开窗口，选择打印作业，然后按删除。

如果打印作业取消之后控制面板状态指示灯持续闪烁，则计算机仍然在向打印机发送作业。或者从打印队列删除作业或者等候计算机完成发送数据。打印机将返回“就绪”状态。

改变打印质量设定值

打印质量设定值影响页面打印浓淡和打印图形的样式等。

可以在打印机属性中改变打印质量设定值，从而适应您在打印的作业类型。可能的设定值如下：

- 最佳质量
- 快速打印
- LaserJet III 兼容性
- 自定义
- EconoMode（节省墨粉）

可以从打印机属性的**打印质量**设定值下的**完成**标签访问这些设定值。

说明

如果要为未来所有打印作业改变打印质量设定值，则通过系统任务栏的**开始**菜单来访问属性。如果仅为当前软件应用程序之用而改变打印质量设定值，则通过在进行打印的应用程序之**打印设置**菜单来访问属性。参阅“打印机属性（驱动程序）”。

使用 EconoMode（节省墨粉）打印

要延长硒鼓寿命的一个极佳办法是使用 EconoMode。EconoMode 使用的墨粉比正常打印少许多。打印的图象淡很多，但适宜打印草稿或校样。

要启用 EconoMode，访问打印机**属性**。在**打印质量**底下的**完成**标签，单击 **EconoMode**。

说明

要为未来所有打印作业启用 EconoMode，参阅“打印机属性（驱动程序）”。

5 扫描任务

本章提供有关下列主题的信息：

- 扫描到传真
- 扫描到电子邮件
- 编辑扫描的文本 (OCR)
- 储存扫描的文本或图象
- 获取图象
- 对比度敏感的原件
- 增强扫描的图象
- 为扫描的图象添加注解
- 取消扫描或复印作业

说明

若要获得良好的扫描效果，必须使用对您的作业而言是正确的分辨率和灰度设定值进行扫描。要进一步了解扫描仪分辨率和灰度，参阅“扫描仪分辨率和灰度”。另外，参阅联机帮助：“访问联机帮助”。

扫描到传真

使用文档助理或 LaserJet 文档桌面扫描到传真。可以在“LaserJet Toolbox”内改变这一特性的属性。参阅“LaserJet Toolbox”。

使用传真特性

- 1 装入原件，窄边向下、要扫描的面朝向扫描仪的前部。
- 2 调整纸张导板。
- 3 按扫描仪上的**扫描**按钮。

Windows 9x 和 NT 4.0

按了扫描按钮之后，文档助理即自动启动。

- 1 单击文档助理中的**传真**。
- 2 原件将得到扫描，计算机的传真软件应用程序则自动启动并提示要发送的地址。一旦指定地址后，传真软件应用程序则（以电子方式）打印文档到计算机上的传真端口。

Windows 3.1x

按了扫描按钮之后，LaserJet 文档桌面即自动启动，并扫描原件。

- 1 如有必要，更改图象：裁剪、缩放、添加注解，等等。
- 2 单击图象并将它拖放到传真图标，或者单击**文件、发送**，然后**传真**。计算机的传真软件应用程序将自动启动并提示要发送的地址。一旦指定地址后，传真软件应用程序则（以电子方式）打印文档到计算机上的传真端口。

说明

如果没有传真图标或者它不活动，即您的计算机上没有安装传真软件应用程序或者安装期间扫描仪软件未识别该应用程序。参阅联机帮助以创建与传真软件应用程序的链接：“访问联机帮助”。

扫描到电子邮件

使用文档助理或 LaserJet 文档桌面扫描到传真。可以在 LaserJet Toolbox 内改变这一特性的属性。参阅“LaserJet Toolbox”。

使用电子邮件特性

- 1 装入原件，窄边向下、要扫描的面朝向扫描仪的前部。
- 2 调整纸张导板。
- 3 按扫描仪上的**扫描**按钮。

Windows 9x 和 NT 4.0

按了扫描按钮之后，文档助理即自动启动。

- 1 单击文档助理中的**电子邮件**。
- 2 原件将得到扫描，计算机的电子邮件软件应用程序则启动，并将扫描的图象作为文件自动附带。

Windows 3.1x

按了扫描按钮之后，LaserJet 文档桌面即自动启动，并扫描原件。

- 1 如有必要，更改图象：裁剪、缩放、添加注解，等等。
- 2 单击图象并将它拖放到电子邮件图标，或者单击**文件、发送**，然后**电子邮件**。您的电子邮件软件应用程序将自动启动，并将扫描的图象作为文件自动附带。

说明

如果没有电子邮件图标或者它不活动，即您的计算机上没有安装电子邮件软件应用程序或者安装期间扫描仪软件未识别该应用程序。参阅联机帮助以创建与电子邮件软件应用程序的链接：“访问联机帮助”。

编辑扫描的文本 (OCR)

使用“编辑”特性来编辑文本。可以编辑传真、信函、会议记录、剪报以及其他许多文档。在编辑扫描的文本时，光符识别 (OCR) 应用程序即阅读文本，使您能将它导入您能在其中进行编辑的文字处理程序。可以在 LaserJet Toolbox 内改变这一特性的属性。参阅“LaserJet Toolbox”。

使用 OCR 特性

- 1 装入原件，窄边向下、要扫描的面朝向扫描仪的前部。如果可能，装入时文本应水平状放置、上下倒置，否则需要旋转图象。
- 2 调整纸张导板。
- 3 按扫描仪上的**扫描**按钮。

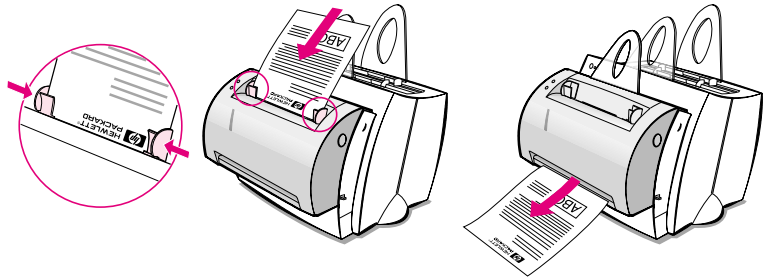

Windows 9x 和 NT 4.0

按了扫描按钮之后，文档助理即自动启动。

- 1 单击文档助理中的 **OCR**。
- 2 原件将得到扫描，您的文字处理软件应用程序则自动启动，扫描的图象光导阅读并就绪进行编辑。
- 3 检查文档中的拼写。

Windows 3.1x

按了扫描按钮之后，LaserJet 文档桌面即自动启动，并扫描原件。

- 1 如有必要，旋转图象。
- 2 单击图象并将它拖放到文字处理图标，或者单击**文件、发送**，然后是文字处理应用程序的名称。文字处理软件应用程序将自动启动，扫描的图象光导阅读并就绪进行编辑。
- 3 检查文档中的拼写。

说明

如果没有文字处理图标或者它不活动，即您的计算机上没有安装文字处理软件应用程序或者安装期间扫描仪软件未识别该应用程序。参阅联机帮助以创建与文字处理软件应用程序的链接：“访问联机帮助”。

储存扫描的文本或图象

HP 软件通过提供对文件管理系统的访问，让您能在选择的目录中快速储存扫描的图象，从而节省您的时间。利用文档助理或 LaserJet 文档桌面储存扫描的图象。可以在 LaserJet Toolbox 内更改这一特性的属性。参阅“LaserJet Toolbox”。

使用储存特性

- 1 装入原件，窄边向下、要扫描的面朝向扫描仪的前部。
- 2 调整纸张导板。
- 3 按扫描仪上的**扫描**按钮。

Windows 9x & NT 4.0

按了扫描按钮之后，文档助理即自动启动。

- 1 单击文档助理中的**储存**。
- 2 原件将得到扫描，您的文字处理软件应用程序则自动启动，扫描的图象储存在桌面。
- 3 如有必要，更改图象：裁剪、缩放、添加注解，等等。
- 4 将图象拖放到位于 LaserJet 文档桌面左侧的您选择的目录，或者单击**文件、移动**，然后选择要储存文件的目录。

Windows 3.1x

按了扫描按钮之后，LaserJet 文档桌面即自动启动，并扫描原件。

- 1 如有必要，更改图象：裁剪、缩放、添加注解，等等。
- 2 单击图象并将图象拖放到位于 LaserJet 文档桌面左侧您选择的目录，或者单击**文件、移动**，然后选择要储存文件的目录。

获取图象

可以从 HP LaserJet 文档桌面开始进行扫描。也可以从任何符合 TWAIN 规格的设备（例如符合 TWAIN 规格的数字式照相机或扫描仪（非复印机 / 扫描仪））获取图象。联机帮助提供关于如何获取图象的更多信息。参阅“访问联机帮助”。

对比度敏感的原件

如果扫描或复印的原件带有并不突出醒目的彩色背景和文本，则可能需要调整对比度。例如，若扫描或复印带浅灰色印痕的黄色收据，文本可能看不清。增加对比度（文本加深）以使文本更清楚。



访问对比度特性

扫描

- **使用文档助理：**单击**更多 >>** 按钮。
- **使用 LaserJet 文档桌面：**选择**工具**标签，选择**图象增强**，然后选择**对比度**。

复印

- **快速复印件：**从文档助理单击**工具**按钮，然后单击**快速复印设定值**。这些设定值将一直用于所有快速复印件，直到作出更改为止。
- **全特性复印件：**打开复印机控制面板。

增强扫描的图象

可以使用 LaserJet 文档桌面来增强扫描的图象：

- 旋转和翻转
- 正直
- 反转
- 使清晰
- 清洁
- 转换为灰度
- 调整对比度
- 裁剪

说明

联机帮助提供有关如何使用这些特性的说明。参阅“访问联机帮助”。

访问图象增强特性

从 LaserJet 文档桌面，单击工具，然后单击**图象增强**。

为扫描的图象添加注解

HP 软件让您能在扫描的图象上修改并创建注解。可以对扫描的图象执行下列操作：

- 添加文本
- 添加自粘便条
- 突出显示文本或图象
- 对图象加橡皮印记（例如：“保密”）
- 划线条和箭头

说明

联机帮助提供有关如何使用这些特性的说明。参阅“访问联机帮助”。

访问注解属性

从 LaserJet 文档桌面，单击**工具**，然后单击**注解**。

说明

要改变注解属性，单击**工具**，然后单击**注解属性**。

取消扫描或复印作业

- 要取消复印作业，同时按扫描仪控制面板上的两个按钮。
- 单击计算机屏幕上对话框中的**取消**。

6 复印任务

本章提供有关下列主题的信息：

- 复印概述
- 制作快速复印件
- 使用复印机控制面板
- 取消复印作业

复印概述

可以使用下面列出的两种方法，制作复印件：

- 制作快速复印件
- 使用复印机控制面板

每种方法用途不同。

制作快速复印件

快速复印件让您能快速制作文档的单一复印件（不超过 20 页）；不必开启计算机。如有必要，可以更改默认的快速复印设定值，以产生您最经常复印的原件类型的最佳复印件。这些设定值将用于每一次快速复印作业，直至您作出更改。

说明

要制作多份复印件或不同于最经常复印的原件类型的复印件，请使用复印机控制面板。参阅“使用复印机控制面板”。

要获得关于改变默认的快速复印设定值的更多信息，参阅“快速复印设定值”或联机帮助。参阅“访问联机帮助”。

- 1 保证打印机内装有纸张。
- 2 将原始文档（不超过 20 页）装入扫描仪进纸盘，窄边向下、要复印的面朝向扫描仪前部。调整纸张导板以符合原件。参阅“装入复印机 / 扫描仪原件”。
- 3 调整打印机上的出纸路径杆以适应复印作业。如果是复印到标准重量的介质，使用出纸路径杆（杆向上）。如果在复印重磅介质，则使用直通出纸路径（杆向下）。
- 4 按扫描仪上的**复印**按钮。

快速复印设定值

可以更改默认的快速复印设定值。即使关闭计算机，快速复印设定值都保持不变，用于未来所有快速复印作业，直至您再次更改默认值（要改变设定值，必须开启计算机）。快速复印设定值包括以下各项：

- 原件类型（组合、文本或照相）
- 纸张尺寸（选择最经常复印的原件尺寸）
- 对比度

访问快速复印设定值

- **Windows 9x 和 NT 4.0:**
 - **文档助理:** 单击工具，然后单击**快速复印设定值**
 - **程序组:** 单击开始、程序、HP LaserJet 1100，然后单击**快速复印设定值**。
- **Windows 3.1x:** 从**程序管理器**，双击 HP LaserJet 1100 图标，然后双击**快速复印设定值**。

使用复印机控制面板

当您想用要复印的原件执行下列任务时，请使用复印机控制面板：

- 打印同一文档的多份复印件（装纸不超过 20 页）
- 正直
- 清除
- 指定原件类型（软件自动选择您指定的原件类型的最佳设定值）
- 缩放图象
- 调整对比度

说明

联机帮助提供有关如何使用这些特性的说明。参阅“访问联机帮助”。

访问复印机控制面板

从以下位置访问复印机控制面板：

Windows 9x 和 NT 4.0

- **文档助理：**单击**复印**。
- **程序组：**单击**开始**、**程序**、**HP LaserJet 1100**，然后单击**复印机控制面板**。

Windows 3.1x

- **LaserJet 文档桌面：**单击**工具**，然后单击**复印机实用程序**。

取消复印作业

要取消复印作业，同时按扫描仪控制面板上的两个按钮。

7 管理硒鼓

本章提供有关下列主题的信息：

- HP 硒鼓
- 重新分布墨粉
- 更换硒鼓

HP 关于非 HP 硒鼓的政策

Hewlett-Packard 公司不能推荐使用非 HP 的硒鼓，无论是新的、重新灌装或是再生产的。由于它们不是 HP 的产品，HP 无法影响它们的设计或者控制它们的质量。

说明

保证书不适用于由于非 HP 提供的软件、接口、部件或用品而引起的缺陷。

硒鼓的储藏

在准备使用之前，不要从包装中取出硒鼓。未打开包装的硒鼓之货架寿命大约是 2.5 年。打开包装的硒鼓之货架寿命大约是 6 个月。

注意

为防止损害硒鼓，不要将其暴露在光线下达数分钟之久。

硒鼓预期寿命

硒鼓的寿命取决于打印作业需要的墨粉量。以 5% 的覆盖率打印时，HP LaserJet 1100 硒鼓平均打印 2500 页。这是假设打印浓度设为 3 且关闭 EconoMode。（这些是默认设定值。）

硒鼓的回收

关于安装新的 HP 硒鼓，参阅“更换硒鼓”或遵循硒鼓盒中所带的说明。另外，参阅硒鼓盒上关于回收的信息或者“HP 硒鼓回收复用计划信息”。

节省墨粉

要节省墨粉，请在打印机属性设定值中选择 EconoMode 选项。EconoMode（节省墨粉）使打印机在每页上使用较少的墨粉。选择该选项将延长硒鼓的寿命，并降低每页的成本，但会降低打印质量。参阅“使用 EconoMode（节省墨粉）打印”。

重新分布墨粉

墨粉不足时，打印的页面上会出现褪色或浅淡的区域。重新分布墨粉可能暂时改进打印质量。以下步骤可能让您在更换硒鼓以前先完成当前打印作业。

说明

如果连接了扫描仪，则在打开打印机盖之前必须将打印机移到工作台的边沿，以便动作时有足够幅度的空间。

1 打开打印机盖，取出打印机的硒鼓。

注意

为防止损害硒鼓，不要将其暴露在光线中超过数分钟。用一张纸盖住它。

2 从一边向另一边轻轻地摇晃硒鼓，以重新分布墨粉。

注意

如果墨粉沾在衣服上，用干布将它掸掉后用冷水洗涤。热水使墨粉凝入织物。

3 将硒鼓重新装入打印机，关闭打印机的盖。

如果打印仍然浅淡，则安装新的硒鼓。参阅“更换硒鼓”。

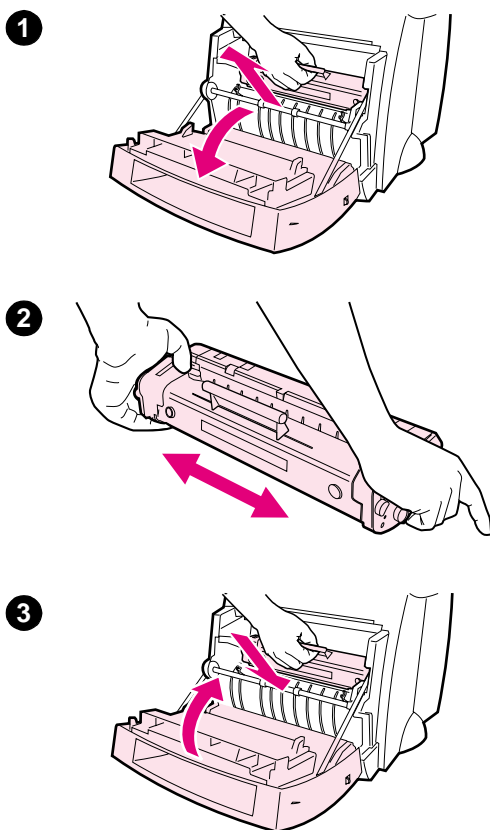

更换硒鼓

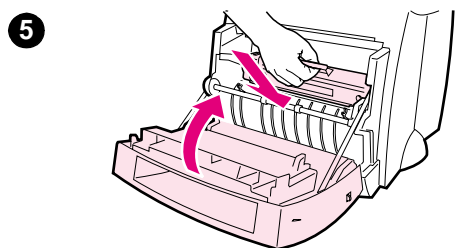
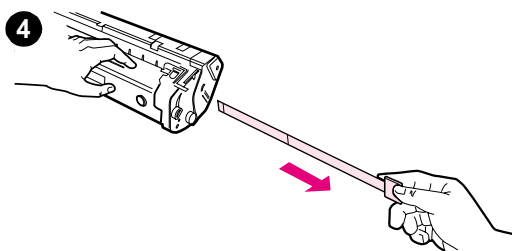
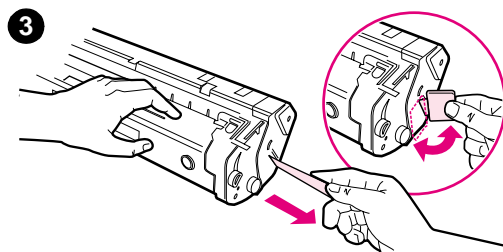
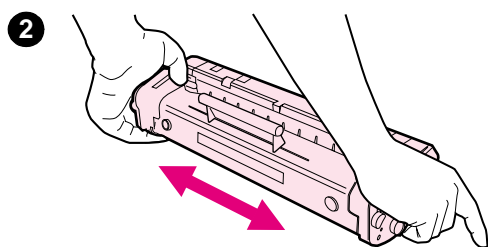
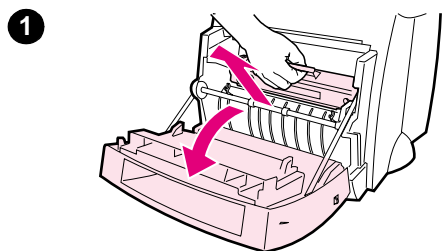

若要更换硒鼓，请遵循以下说明：

说明

如果连接了扫描仪，则在打开打印机盖之前必须将打印机移到工作台的边沿，以便动作时有足够幅度的空间。

- 1 打开打印机盖，取出旧的硒鼓。关于回收的信息，参阅“硒鼓的回收”。
- 2 从包装中取出新的硒鼓，然后从一边向另一边轻轻地摇晃硒鼓，以均匀地分布硒鼓内的墨粉。

注意

为防止损害硒鼓，不要将其暴露在光线中超过数分钟。用一张纸盖住它。

- 3 弯折硒鼓右侧的拉片使它松开。

注意

如果墨粉沾在衣服上，用干布将它掸掉后用冷水洗涤。热水使墨粉凝入织物。

- 4 拉动拉片，直到从硒鼓中取出全部胶带。
- 5 将硒鼓装入打印机。确保硒鼓牢固到位，然后关闭打印机盖。

8 打印机故障排除

本章提供有关下列主题的信息：

- 寻找解决办法
- 改进打印质量
- 清洁打印机
- 清除打印机卡纸
- 复位打印机

说明

有关打印机驱动程序更新、常见问题和其它故障排除信息，参阅 HP 的万维网地址。有关指定的万维网地址，参阅“联机服务”。

寻找解决办法

使用本节找出常见打印机问题的解决办法。有关复印或扫描的问题，参阅扫描仪故障排除一章中的“寻找解决办法”。

不打印页面 . . .



- **指示灯图案：**在打印机控制面板上显示什么样的指示灯图案？参阅“打印机指示灯图案”。
- **屏幕上的错误信息：**屏幕上有信息吗？参阅“屏幕上的错误信息”。
- **纸张处理：**纸张不正确地拉入打印机？有卡纸吗？参阅“纸张处理问题”。

打印出页面；然而 . . .

- **打印质量差：**参阅“改进打印质量”。
- **打印的页面不总是与屏幕上显示的相同（打印预览）：**参阅“打印页面与屏幕上显示的不一样”。

打印机指示灯图案

指示灯状态图例

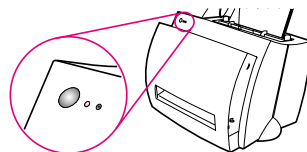

-  “指示灯熄灭”的标志
-  “指示灯亮着”的标志
-  “指示灯闪烁”的标志



控制面板指示灯信息

指示灯状态	打印机状况	行动
 	PowerSave（节能）模式 (或打印机已关闭) 打印机使用 PowerSave（节能）模式以节约能源。	按打印机控制面板上的 执行 按钮或打印将使打印机从 PowerSave（节能）模式苏醒。如果以上行动没有产生反应，请检查电源线（如果打印机用的电源电压是 220-240 伏，也请检查电源开关）。
 	就绪 打印机准备好打印。	没有必要采取任何行动；然而，如果按一下打印机上的 执行 按钮，则会打印一份自检页。
 	处理 打印机正在接收或处理数据。	等待作业打印出来。
 	缓冲的数据 打印机内存保留未打印的数据。	按一下打印机控制面板上的 执行 按钮以打印剩余数据。
 	手动送纸 打印机处于手动送纸模式。	检查您装入的纸张是否正确，然后按一下打印机控制面板上的 执行 按钮，以打印。手动送纸由软件控制。如果您不想用手动送纸模式，则从打印机属性改变设定值。参阅“打印机属性（驱动程序）”。

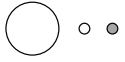
控制面板指示灯信息（续）

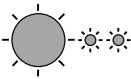
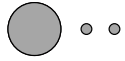
指示灯状态	打印机状况	行动
	<p>盖开着、没有硒鼓或卡纸 打印机处于错误状态。</p>	<p>请检查下列各项：</p> <ul style="list-style-type: none">● 打印机盖是否关好。● 硒鼓在打印机中安装正确。参阅“更换硒鼓”。● 没有卡纸。参阅“清除打印机卡纸”。
	<p>缺纸 打印机缺纸。</p>	<p>给打印机装纸。参阅“将纸张装入打印机”。</p>
	<p>内存用完了 在打印作业过程中，打印机内存用完了。</p>	<p>正在打印的页面对打印机现有的内存量来说可能太复杂。</p> <ul style="list-style-type: none">● 参阅“安装 DIMM（内存）”以添加内存。● 按一下执行按钮以打印作业。
	<p>复位 / 打印机初始化 正在复位打印机内存，因而正在清除先前发送的所有打印作业。或者，打印机正在初始化。如果在初始化，则所有指示灯都将闪烁 1/2 秒或更长时间。</p>	<p>没有必要采取任何行动。然而，如果您按住执行按钮达 5 秒钟，即可使打印机复位。</p>
	<p>致命错误 所有指示灯都亮着。</p>	<ul style="list-style-type: none">● 复位打印机。● 关闭打印机，然后再开启。● 请与 HP 支持联系。参阅“HP 支持”。

屏幕上的错误信息

屏幕上的错误信息

错误信息	解决办法
打印机没有反应 / 写到 LPT1 错误	<p>检查下列各项：</p> <ul style="list-style-type: none">● 就绪指示灯亮着。● 电源线和并行电缆连接正确。 <p>请试下列办法：</p> <ul style="list-style-type: none">● 断开和重新连接电源线和并行电缆的两端。● 使用另一条符合 IEEE-1284 标准的并行电缆。
不能访问端口（另一个应用程序正在使用）	<p>有设备冲突。如果另一台与计算机连接的打印机正在运行状态软件，则可能出现这种情况。状态软件支配计算机上的并行端口，不让 HP LaserJet 1100 访问端口。</p> <p>请试下列办法：</p> <ul style="list-style-type: none">● 停用其它打印机的所有状态窗口。● 检查确保打印机的端口设定值正确。访问打印机属性；参阅“打印机属性（驱动程序）”。在打印机属性屏幕的属性 详细资料 标签下不能访问端口设定值。

屏幕上的错误信息（续）

错误信息

解决办法

非法操作 / 一般保护
性错误 / 后台打印
32 错误

这条错误表明您的计算机系统资源（内存或硬盘）在 Windows 中出现了故障。
要清除这个错误，重新启动您的 PC。

为了防止今后出现这个错误，请采用以下推荐的某些或全部措施：

- 在同一时间运行较少的应用程序。关闭（而不是最小化）当前不使用的应用程序。有些程序，如屏幕保护、病毒检查、状态软件、传真/应答软件以及菜单程序等占用了您也许需要用于打印的资源。
 - 在打印期间，避免执行内存密集的任务，例如发送传真或运行视频剪辑。
 - 从 **Temp（临时）** 子目录中删除所有临时（“file_name.tmp”）文件。例如，子目录 **C:\Windows\Temp**。
 - 用 300 dpi 而不是 600 dpi 打印。
 - 使用替代的打印驱动程序（打印机软件），例如用于 HP LaserJet III 的软件。 **说明：**使用不同的驱动程序将删除访问某些产品的功能。
-

纸张处理问题

纸张处理问题

问题	解决办法
卡纸	<ul style="list-style-type: none">● 检查确保您用于打印的纸张符合纸张规格。参阅“打印机纸张规格”。● 检查您用于打印的纸张没有皱褶、折叠或损坏。● 参阅“清除打印机卡纸”。
打印是歪斜的 (扭曲的)	<ul style="list-style-type: none">● 把纸张导板调整到正在打印的纸张宽度，尝试重新打印。参阅“打印机纸张导板”或“将纸张装入打印机”。● 参阅“页面歪斜”。
一次送入打印机多张纸	<ul style="list-style-type: none">● 进纸盘可能装得太满。参阅“将纸张装入打印机”。检查纸张没有皱褶、折叠或损坏。
打印机不从进纸盘取纸	<ul style="list-style-type: none">● 检查确保打印机不处于手动送纸模式。参阅“打印机指示灯图案”。● 取纸滚筒可能脏了或有损坏。参阅“清洁取纸滚筒”或“更换取纸滚筒”。
打印机使纸张卷曲	<ul style="list-style-type: none">● 调整出纸路径杆到向下的位置以使用直通出纸路径。参阅“打印机出纸路径”或“打印介质”。● 参阅“卷曲或呈波浪形”。
打印机输出打印纸张的路径不正确	调整出纸路径杆以反映您想要的纸张输出路径。参阅“打印机出纸路径”。

打印页面与屏幕上显示的不一样

打印页面问题

问题	解决办法
打印作业非常缓慢	<p>打印机的最大速度是每分钟 8 页，不能超过此速度。这个速度是用“Letter”尺寸的纸张测量的。“Letter”是美国的纸张尺寸，它小于欧洲的 A4 纸。您的打印作业可能非常复杂。请试下列办法：</p> <ul style="list-style-type: none">● 减少打印文档的复杂性（减少多个图象的个数，等等）。● 把打印机属性中的设定值改变成“Faster Printing（快速打印）”。参阅“打印机属性（驱动程序）”。● 添加打印机内存。参阅“安装 DIMM（内存）”。
锯齿状、不正确或不完整的文本	<p>并行电缆可能松脱或有缺陷。请试下列办法：</p> <ul style="list-style-type: none">● 断开并行电缆，然后重新连接。● 试打印一个您知道是可以打印的打印作业。● 若有可能，把电缆和打印机连接到另一台计算机上，再试打印一个您知道可以打印的打印作业。● 请试用一根符合 IEEE-1284 标准的新并行电缆。参阅“附件和订购信息”。 <p>在安装软件时，可能选择了错误的打印机驱动程序。检查在打印机属性中选择的是 HP LaserJet 1100。</p> <p>软件应用程序可能有故障。试从另一个软件应用程序打印。</p>
图象或文本丢失	<p>文件可能有空白页。请试下列办法：</p> <ul style="list-style-type: none">● 检查文件，确保您的文件没有空白页。 <p>打印机属性中的图象设定值可能不符合您打印作业的类型：</p> <ul style="list-style-type: none">● 试用打印机属性中不同的图象设定值。要访问打印机属性，参阅“打印机属性（驱动程序）”。 <p>打印机驱动程序可能不适用于您打印作业的类型。</p> <ul style="list-style-type: none">● 试用不同的打印机驱动程序（软件），例如用于 HP LaserJet III 的驱动程序。说明：使用不同的驱动程序将删除访问某些产品的功能。

打印页面问题（续）

问题	解决办法
改变了页面格式	<p>如果文档是使用较老的或不同的打印机驱动程序（打印机软件）创建、或软件中的打印机属性设定值不同，则在试用新的打印机驱动程序或设定值打印时，页面格式可能会有改变。为了帮助消除这个问题，请试下列办法：</p> <ul style="list-style-type: none">● 无论用哪台 HP LaserJet 打印机打印，使用相同的打印机驱动程序（打印机软件）和打印机属性设定值创建和打印文档。● 改变打印机属性设定值。试改变分辨率、纸张尺寸、字体设定值以及其它设定值。参阅“打印机属性（驱动程序）”。
图象质量	<p>图象设定值可能不适用于您的打印作业。</p> <ul style="list-style-type: none">● 检查打印机属性中的图象设定值，并作必要的调整，例如分辨率。参阅“打印机属性（驱动程序）”。● 试用不同的打印机驱动程序（软件），例如用于 HP LaserJet III 的驱动程序。说明：使用不同的驱动程序将删除访问某些产品的功能。

改进打印质量

本节提供有关下列主题的信息：

- 图象缺陷样例
- 改正打印缺陷

图象缺陷样例

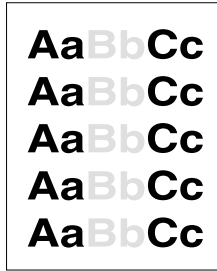

打印浅淡或褪色

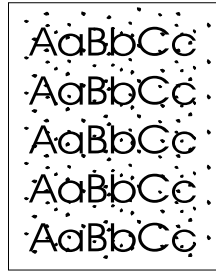

墨粉污点

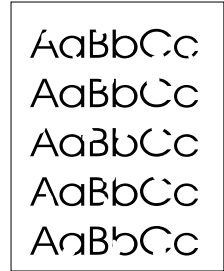

空白点

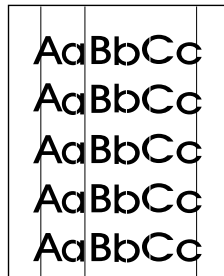

纵向线条

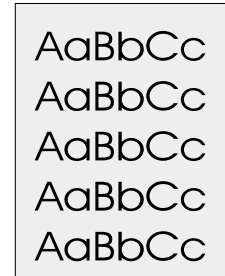

灰色背景



墨粉污迹

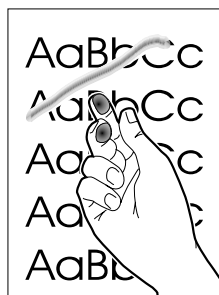

浮墨

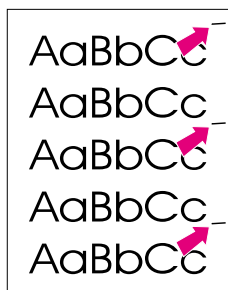

纵向重复瑕疵

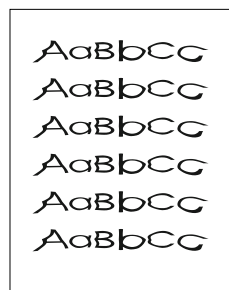

变形字符

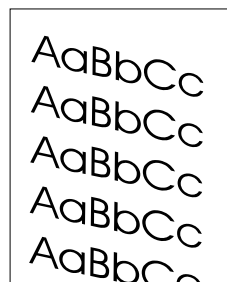

页面歪斜

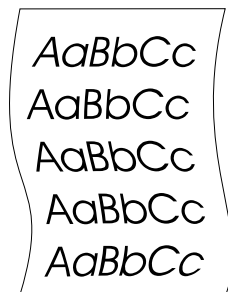

卷曲或呈波浪形
卷曲或呈波浪形

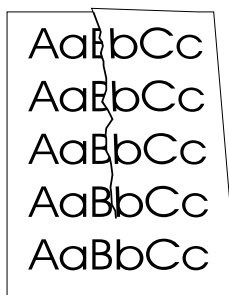

皱褶或折痕

改正打印缺陷

打印浅淡或褪色

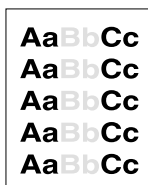

- 墨粉量少。您可暂时地延长硒鼓使用寿命。参阅“管理硒鼓”。
- 纸张可能不符合 HP 的纸张规格（如：纸张太潮或太粗糙）。参阅“打印机纸张规格”。
- 如果整个页面色浅，则打印浓度调整太浅或 EconoMode 可能开着。在打印机属性中调整打印浓度并停用 EconoMode。参阅“使用 EconoMode（节省墨粉）打印。”

墨粉污点

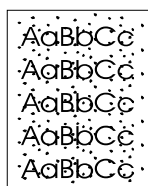

- 纸张可能不符合 HP 的纸张规格（如：纸张太潮或太粗糙）。参阅“打印机纸张规格”。
- 打印机可能需要清洁。参阅“清洁打印机”或“清洁打印机纸张路径”。

空白点

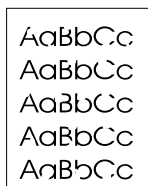

- 单页纸张可能有缺陷。试重新打印作业。
- 纸张的湿度不均匀，或纸张表面有湿点。试用新的纸张打印。参阅“打印机纸张规格”。
- 这批纸张质量低劣。制造过程可能造成某些区域排斥墨粉。试用不同种类或品牌的纸张。
- 硒鼓可能有缺陷。参阅“管理硒鼓”。

说明

如果这些步骤不能解决问题，则与 HP 授权的经销商或服务代表联系。

纵向线条

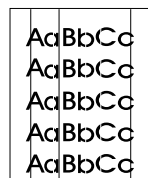

- 硒鼓内的光敏磁鼓可能刮破了。安装新的 HP 硒鼓。参阅“更换硒鼓”。

灰色背景



- 减小打印浓度设定值。这将减少背景阴影的深度。在“打印机属性（驱动程序）”下访问该设定值。
- 将纸张改成比较轻的纸张。参阅“打印机纸张规格”。
- 检查打印机的环境：非常干燥（湿度低）的条件可能增加背景阴影的深度。
- 安装新的 HP 硒鼓。参阅“更换硒鼓”。

墨粉污迹



- 如果纸张上部边缘出现墨粉污迹，纸张导板可能脏了。使用一块干燥无绒的布擦拭纸张导板。参阅“打印机部件”或“清洁打印机”。
- 检查纸张类型和质量。
- 试安装新的 HP 硒鼓。参阅“更换硒鼓”。

浮墨

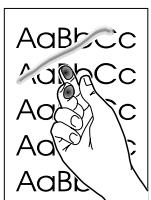

- 清洁打印机内部。参阅“清洁打印机”。
- 检查纸张类型和质量。参阅“打印机纸张规格”。
- 试安装新的 HP 硒鼓。参阅“更换硒鼓”。

纵向重复瑕疵



- 硒鼓可能坏了。如果页面上同一处重复出现相同的瑕疵，安装新的 HP 硒鼓。参阅“更换硒鼓”。
- 内部部件上可能有墨粉。参阅“清洁打印机”。如果瑕疵出现在页面的背面，这种问题很可能在打印过几页之后就会自行消失。

变形字符

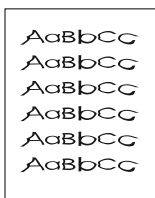

- 如果打印字符异常，成空心图象，所用的纸张可能太光滑。试用不同的纸张。参阅“打印机纸张规格”。
- 如果打印字符异常，呈波浪形，则打印机的激光扫描仪需要维修。检查自检页上是否有异常字符。如果有，则与 HP 授权的经销商或 HP 维修服务代表联系。参阅“服务和支持”。

页面歪斜

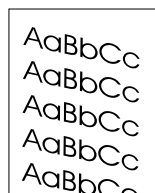

- 确保纸张或其它介质装入正确，并且纸张导板靠着纸叠既不太紧也不太松。参阅“将纸张装入打印机”。
- 进纸盘可能装得太满。参阅“将纸张装入打印机”。
- 检查纸张类型和质量。参阅“打印机纸张规格”。

卷曲或呈波浪形

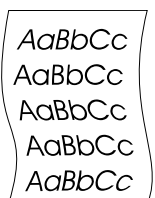

- 检查纸张类型和质量。高温和高湿度都会导致纸张卷曲。参阅“打印机纸张规格”。
- 纸张存放在进纸盘内的时间太长。翻转盘中的纸叠。另外，把进纸盘中的纸张转动 180°。
- 试用直通出纸路径打印。参阅“打印机出纸路径”。

皱褶或折痕

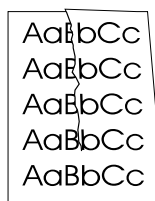

- 确保纸张装入正确。参阅“将纸张装入打印机”。
- 检查纸张类型和质量。参阅“打印机纸张规格”。
- 试用直通出纸路径打印。参阅“打印机出纸路径”。
- 翻转进纸盘中的纸叠，或者把进纸盘中的纸张转动 180°。

清洁打印机

在打印过程中，纸张、墨粉和灰尘颗粒可能聚集在打印机内。随着时间的推移，这种聚集可能导致打印质量问题，例如，墨粉污点或污迹。打印机有两个清洁模式，可以纠正和防止这些类型的问题：

- 清洁硒鼓区
- 清洁打印机纸张路径

清洁硒鼓区

清洁硒鼓区不需要定期进行。在清洁之前，查找硒鼓区域内的多余墨粉。

警告！

在清洁打印机前，拔出电源线，关闭打印机，然后等待打印机冷却。

- 1 拔出电源线，关闭打印机，然后等待打印机冷却。
- 2 打开打印机盖，取出硒鼓。

注意

为了防止损坏，请不要把硒鼓暴露在光线下达数分钟之久。若有必要，把它盖起来。还有，不要接触打印机内的黑色海绵、传输滚筒。这样做，可能会损坏打印机。

- 3 用干燥无绒的布将纸张路径区和硒鼓腔中的残余物擦去。
- 4 重新装好硒鼓，关好顶盖。
- 5 把电源线插回打印机。

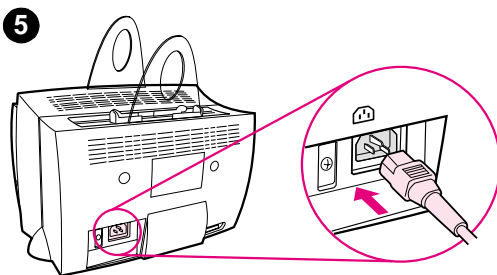
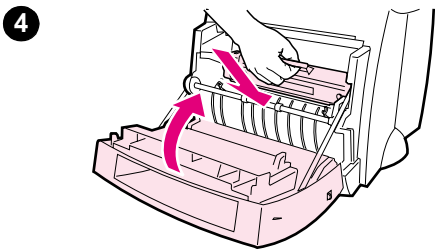
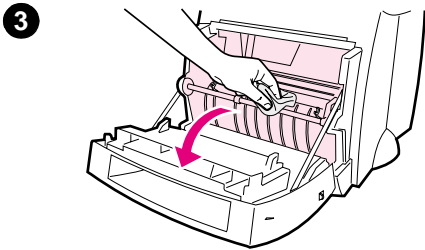
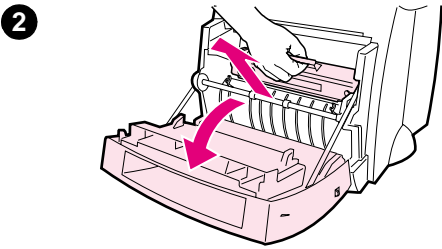
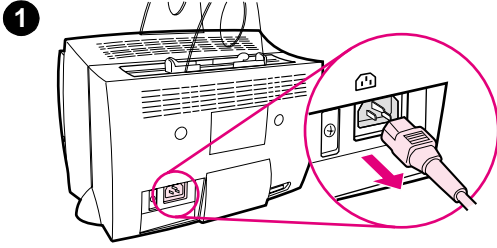

清洁打印机纸张路径



该步骤用复印机级的纸张来清除纸张路径上的灰尘和墨粉。不要使用证券纸或粗糙纸张。如果在打印的纸张上有墨粉污点 或墨粉点，则用此步骤。该步骤将产生应该扔掉的粘有墨粉 碎屑的页面。

- 1 确保打印机装有纸张。
- 2 确保打印机处于就绪状态。
- 3 按住**执行**按钮 20 秒（如果在 20 秒前释放，则打印机将执行复位）。纸张将送入打印机。

说明

如果按住“执行”按钮 20 秒，则三个打印机指示灯都将闪烁，直到清洁过程完成为止。

清除打印机卡纸

在打印作业期间会偶然出现卡纸。卡纸的某些原因包括：

- 进纸盘装纸不当或太满。参阅“将纸张装入打印机”。
- 在打印作业期间而不是在打印作业之前改变出纸路径。
- 采用的打印介质不符合 HP 的规格。参阅“打印机纸张规格”。

说明

在添加纸张时，总是从进纸盘取出所有纸张，并将整叠纸正直。这将防止一次将多张纸送入打印机，并减少卡纸。参见在设置硬件时贴在打印机上的自粘标签。

软件和打印机控制面板指示灯将提醒您注意到有卡纸错误。参阅“打印机指示灯图案”。

常见的卡纸位置

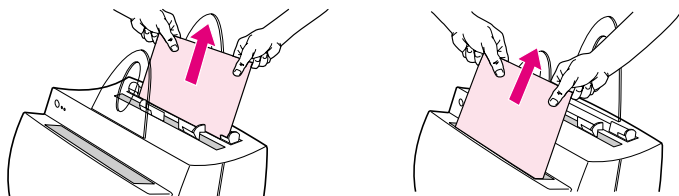

- **硒鼓区：**参阅“清除卡纸”。
- **进纸盘区：**如果纸张粘在进纸盘的外面，则从进纸盘往外拉纸，直到把纸完全拉出为止。如果用这个办法不能清除卡纸，参阅“清除卡纸”。
- **出纸路径：**如果纸张粘在出纸槽的外面，则往外拉纸，直到把纸完全拉出为止。如果用这个办法不能清除卡纸，参阅“清除卡纸”。

说明

卡纸后浮墨可能剩余在打印机内。在打印了几张纸之后，浮墨便会清除干净。

清除卡纸

如果扫描仪与打印机连接，您可能需要把打印机拉到工作区的边缘，以使盖挂在边缘上，让盖完全延伸。

- 1 打开打印机盖。如果不取出硒鼓就可清除卡纸，则清除卡纸；参阅步骤 3。否则，继续步骤 2。
- 2 取出硒鼓，把它放在旁边，用纸盖起来。

1

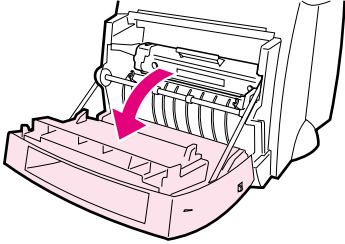

2

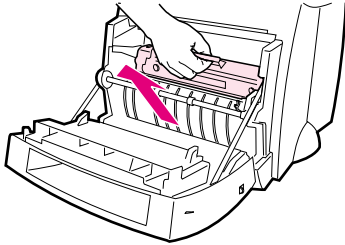

注意

这个区域中的卡纸可能导致纸张上有浮墨。如果墨粉沾到您的衣服上，使用冷水清洗衣服。热水会使墨粉永久凝固在纤维上。

注意

为了防止损坏硒鼓，不要把硒鼓暴露在光线下达数分钟之久。用张纸把它盖起来。

下页续

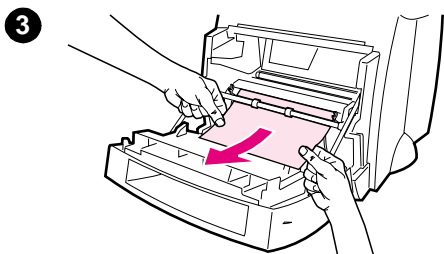

- 3 双手抓住露出最多的纸边（这包括中间部分），然后仔细将纸拉出打印机。

说明

如果纸张撕碎了，参阅“卡纸：清除碎纸片”。

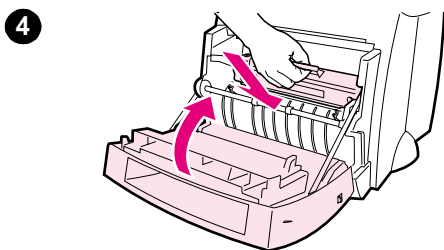

- 4 清除卡纸后，装回硒鼓，关闭打印机盖。

说明

如果您必须把打印机移到桌面的边缘，以安放扫描仪，则应检查打印机电缆和电源线的连接，确保它们连接牢固。

清除卡纸后，您可能需要复位打印机。参阅“复位打印机”。

说明

在添加纸张时，总是从进纸盘取出所有纸张，并将整叠纸正直。

卡纸：清除碎纸片

1

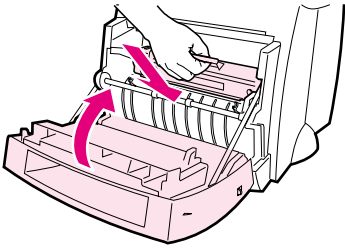

在清除卡纸时，有时可能会撕破卡纸。请用下列办法来清除剩余在打印机里的任何碎纸片。

- 1 确保已安装硒鼓，打印机盖关闭。
- 2 关闭打印机，然后再开启。当打印机重新启动时，滚筒将把纸片向前推。

2

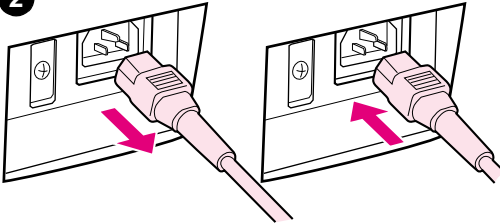

说明

用开关关闭和启动电压为 220 — 240 伏的打印机。参阅“关闭电源”。

- 3 打开打印机盖，取出硒鼓。
- 4 清除纸片。
- 5 重新安装硒鼓，关闭打印机盖。

如果纸片没有出来，则重复步骤 1 至 5。

3

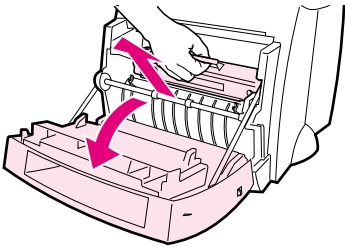

4

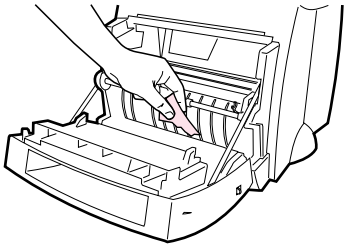

5

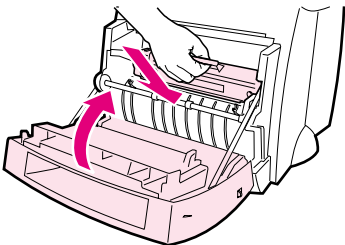

更换取纸滚筒

如果打印机规律性地误取纸（不送纸或送入多张纸），则需要更换或清洁取纸滚筒。参阅“附件和订购信息”以订购新的取纸滚筒。

- 1 拔掉打印机电源线，让打印机冷却。
- 2 打开打印机盖，取出硒鼓。
- 3 找到取纸滚筒。
- 4 把取纸滚筒的底部转向打印机的前侧。

下页续

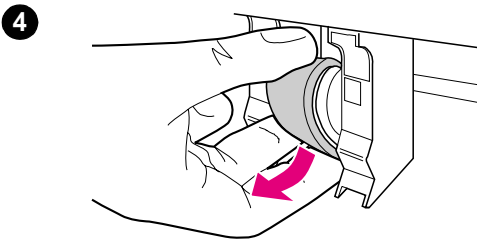
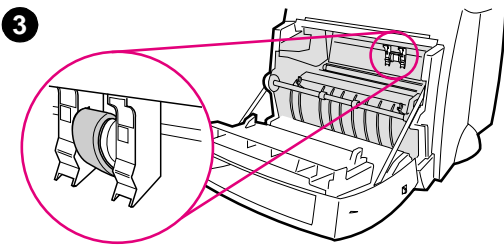
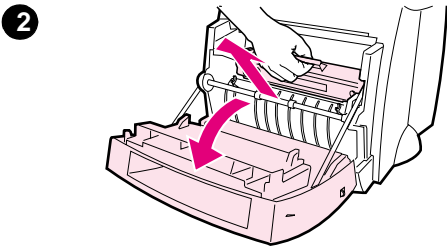
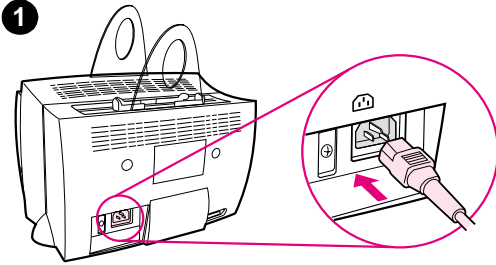

5

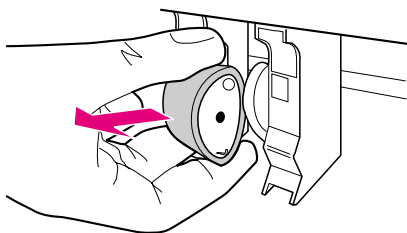

5 轻轻地直着拉出取纸滚筒。

6

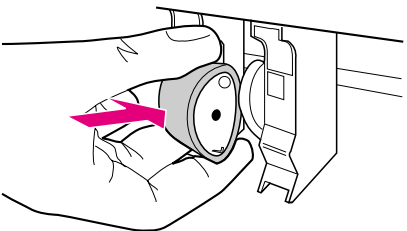

6 把新部件放入旧取纸滚筒的插槽内。

7

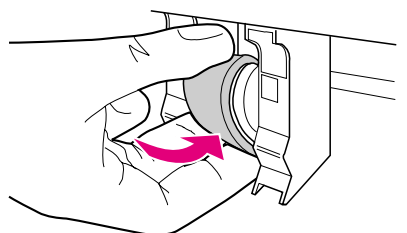

7 把新取纸滚筒的底部向打印机的后部旋转。

8

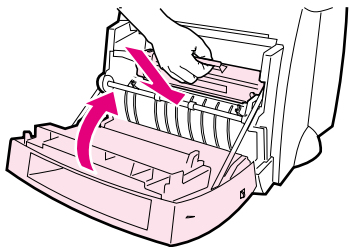

8 重新安装硒鼓，关闭打印机盖。

说明

接通打印机电源线，使它重新启动。

清洁取纸滚筒

如果您想清洁而不更换取纸滚筒，则遵循下列说明：

按“更换取纸滚筒”的说明，取出取纸滚筒。

- 1 用无绒的布沾异丙醇，然后擦洗滚筒。

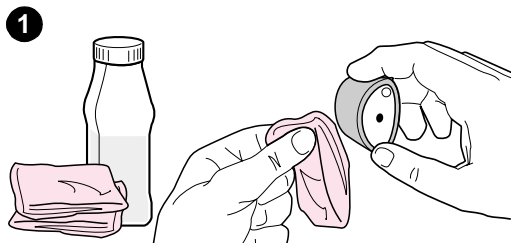

警告！

酒精是可燃的。让酒精和布远离火苗。在关闭打印机，插上电源线前，让酒精完全干燥。

- 2 用干燥无绒的布擦拭取纸滚筒，以清除浮尘。

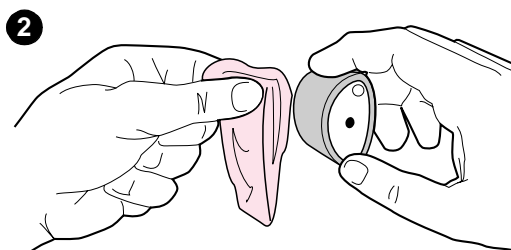

- 3 在把取纸滚筒重新装入打印机之前，让它完全干燥。

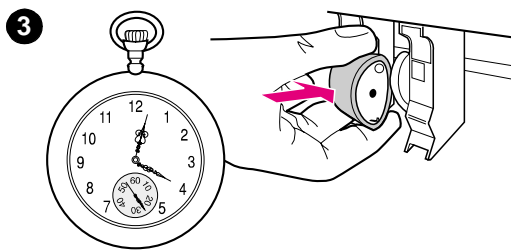

复位打印机

要复位打印机，按住打印机控制面板上的**执行按钮** 5 秒钟。

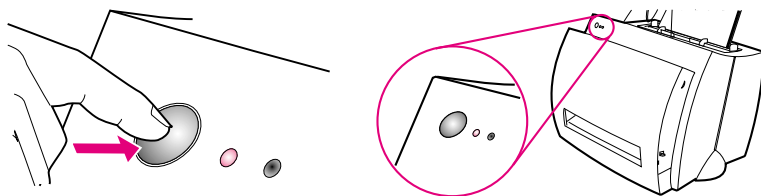

9 排除复印机 / 扫描仪故障

本章提供有关下列主题的信息：

- 寻找解决办法
- 改进扫描 / 复印质量
- 校准扫描仪
- 清洁扫描仪
- 清除扫描仪卡纸
- 拆除扫描仪

寻找解决办法

使用本节来找出常见扫描仪问题的解决办法。

扫描问题

- 扫描仪不工作
- 屏幕上没有出现预览
- 扫描的图象质量低劣
- 部分图象没有扫描或文本丢失
- 不能编辑文本
- 扫描时间太长
- 屏幕上出现错误信息

复印问题

- 没有复印件出来或扫描仪未工作
- 复印件是空白页、丢失图象或褪色

扫描仪不工作

扫描仪是否正确地连接并插在打印机上？

扫描仪必须连接，连接杆必须锁住。有关连接件说明，参阅《快速参考指南》。有关拆除扫描仪的说明，参阅“拆除扫描仪”。

注意

为防止损坏，在检查扫描仪连接之前，断开打印机电源。

您打印了自检页以检查打印机识别了扫描仪吗？

打印自检页以检查安装的扫描仪。参阅“打印自检页”。在自检页的左下角，文本将读作：“Scanner Installed: Yes”。如果文本是读作“No”，则重新启动 PC。如果这样无效，则重新安装 HP LaserJet 1100 软件。有关软件安装说明，参阅随 HP LaserJet 1100A 所带的“快速参考指南”。

选错了打印机？

打印时，请检查 HP LaserJet 1100 已选择为当前的打印机。您可能必须单击打印屏幕中的设置以查看所用的是哪台打印机。若有必要，指定 HP LaserJet 1100。

在试图扫描前，您发送了打印或复印作业吗？

在试图扫描前，如果发送了打印或复印作业，则扫描将在其它作业完成后进行。打印作业可能仍在队列中。检查打印机上的指示灯状态。参阅“打印机指示灯图案”。

打印机并行电缆工作并连接正确吗？

并行电缆可能有缺陷。试用下列办法：

- 断开并重新连接并行电缆。
- 试打印您知道可以打印的作业。
- 如果可能，把电缆和打印机与另一台 PC 连接，并打印您知道可以打印的作业。
- 试用符合 IEEE-1284 标准的新并行电缆。参阅“附件和订购信息”。

计算机上有其它设备在运行吗？

HP LaserJet 1100A Printer•Copier•Scanner 可能不共享并行端口。如果您有声卡、外部硬驱动器、或网络开关盒，与 HP LaserJet 1100A 连接在同一个并行端口上，则这些其它设备可能会产生干扰。您必须断开其它设备以连接和使用 HP LaserJet 1100A，或者您必须使用计算机上的两个并行端口。您可能需要添加另一个并行接口卡。ECP 并行接口卡是极力推荐的。有关安装附加的并行接口卡或解决设备冲突的信息，参阅 PC 随附的文档。

屏幕上没有出现预览

目前正在复印或打印吗？

在扫描前，等待复印或打印作业完成。

原件装入正确吗？

检查确保原件装入正确：窄边在前，顶部朝下装入扫描仪进纸盘中，要扫描的一面朝前。参阅“装入复印机 / 扫描仪原件”。

扫描仪是否正确地连接和闩在打印机上？

扫描仪必须连接，连接杆必须闩住。有关连接件说明，参阅随扫描仪的《快速参考指南》。有关拆除扫描仪的说明，参阅“拆除扫描仪”。

注意

为防止损坏，在检查扫描仪连接之前，断开打印机电源。

选错了打印机？

打印时，检查 HP LaserJet 1100 已选择为当前的打印机。

扫描的图象质量低劣

原件是二次生成照片或图片吗？

重印的照片，例如在报纸或杂志中的照片，是用极微细的油墨点印刷的，以显现原件照片；因而，质量显著下降。通常，墨点会形成在扫描、重新打印或显示时可能会被检测到的不想要的图案。如果下列建议没有提供解决办法，则需要使用更好质量的原件版本。

- 试用缩小扫描的图象尺寸来消除不想要的图案。参阅“增强扫描的图象”。
- 打印扫描的图象，看质量是否好些。参阅以下办法。
- 试重新校准扫描仪。参阅“校准扫描仪”。
- 检查分辨率和灰度设定值适用于您执行的扫描作业类型。参阅“扫描仪分辨率和灰度”。

打印时，图象质量是否好些？

屏幕上显示的图象不总是精确显示扫描的质量。

- 调整 PC 监视器上的设定值以显示更多的色彩（或灰色等级）。通常，这是通过选择控制面板中的“显示”来调整的。参阅 PC 随附的文档。
- 试在扫描仪软件中调整分辨率和灰度设定值。要了解这些设定值的更多信息，参阅“扫描仪分辨率和灰度”。

图象歪斜（扭曲）？

原件可能装入不正确。在装入原件时必须使用纸张导板。参阅“装入复印机 / 扫描仪原件”。

扫描的图象有意外的墨迹、线条、纵向白色条纹或任何其它缺陷？

参阅“改进扫描 / 复印质量”。

扫描仪脏了？

如果扫描仪脏了，产生的图象将不很清晰。参阅“清洁扫描仪”。

图象看起来和原件不同吗？

图象设定值可能不适用于您执行扫描作业的类型。试改变图象设定值。通过打印机属性（驱动程序）访问这些设定值。参阅“打印机属性（驱动程序）”。

部分图象没有扫描或文本丢失

原件装入正确吗？

检查原件装入正确。参阅“装入复印机 / 扫描仪原件”。

原件有彩色背景吗？

彩色背景可能导致前景中的图象混合太多。试在图象扫描前调整设定值，或在扫描后增强图象。参阅“对比度敏感的原件”。也参阅“扫描仪分辨率和灰度”。

原件长于 762 毫米（30 英寸）？

最大扫描长度是 762 毫米（30 英寸）。如果页面超过最大长度，则扫描仪将停止工作。

注意

不要试图把原件拉出扫描仪，否则可能会损坏扫描仪或您的原件。参阅“清除扫描仪卡纸”。

原件太小吗？

HP LaserJet 1100 的复印机 / 扫描仪所支持的最小尺寸是 50.8 X 90 毫米（2 X 3.5 英寸）。原件可能被卡住。参阅“清除扫描仪卡纸”。

您在使用“文档助理”吗？

“文档助理”的默认属性设定值可能设置为自动执行指定任务而不是您试图执行的任务。例如，“文档助理”可设置为自动执行扫描到电子邮件；因而，您的图象将不出现在屏幕上，而是作为文件附在电子邮件信息上。有关改变“文档助理”属性的说明，参阅联机帮助。参阅“访问联机帮助”。

不能编辑文本

您指定过“文档助理”或“LaserJet 文档桌面”以编辑文本(OCR)吗?

文本保留为单个图象，直到通过 OCR（光符识别）应用程序运行它，把单个图象转换成您能编辑的文本。参阅“编辑扫描的文本(OCR)”。

正确的文字处理应用程序与 OCR 应用程序链接吗?

OCR 应用程序可以和不执行该任务的文字处理应用程序链接。有关链接应用程序的信息，参阅 HP 联机帮助。

原件文本密集吗?

OCR 应用程序可能难于识别密集的文本。例如，通过 OCR 应用程序运行的文本可能有组合字符，如 `rn` 看起来象 `m` 或者字母可能会漏掉。

原件质量太差?

OCR 应用程序的精确度取决于原件的质量、大小和结构以及扫描本身的质量。请检查您的原件质量是否很好。

原件有彩色背景吗?

彩色背景可能导致前景中的图象混合太多。试在图象扫描前调整设定值，或在扫描后增强图象。参阅“对比度敏感的原件”。也参阅“扫描仪分辨率和灰度”。

扫描时间太长

您的分辨率和灰度设置得是否太高？

分辨率和灰度设置得太高将导致扫描作业要用较长的时间，产生较大的文件。使用正确的分辨率和灰度设定值进行扫描或复印是获得良好结果的重要因素。要了解有关分辨率和灰度的更多信息，参阅“扫描仪分辨率和灰度”。

在试图扫描前，您发送了打印或复印作业吗？

在试图扫描前，如果发送了打印或复印作业，则扫描将在其它作业完成后执行。

打印机设置有双向通讯？

参阅 PC 随带的文档以改变基本输入输出系统设定值。

屏幕上出现错误信息

无法激活 TWAIN 源

- 如果您正在从另一台设备（例如数字照相机或另一台扫描仪）获取图象，则确保该设备是符合 TWAIN 规格的。不符合 TWAIN 规格的设备不能与 HP LaserJet 1100A 软件协同工作。
- 确保把包装袋中的并行电缆连接在 PC 背面的正确并行端口上。如果您还有另一个并行端口，则试把并行电缆与另一个并行端口连接。确保您的计算机有 SPP（双向）或 ECP 标准的并行端口。SPP 并行端口是最起码的；极力推荐 ECP 并行端口。有关并行端口的更多信息，参阅 PC 随带的文档。
- HP LaserJet 1100A Printer•Copier•Scanner 可能不共享并行端口。如果您有声卡、外部硬驱动器或网络开关盒，与 HP LaserJet 1100A 连接在同一个并行端口上，则这些其它设备可能会产生干扰。必须断开其它设备以连接和使用 HP LaserJet 1100A，或者您必须使用计算机上的两个并行端口。可能需要添加另一个并行接口卡。极力推荐 ECP 并行接口卡。有关安装附加并行接口卡或解决设备冲突的信息，参阅 PC 随带的文档。

没有复印件出来或扫描仪未工作

纸张装入了打印机进纸盘？

把纸张装入打印机。参阅“将纸张装入打印机”。

原件装入正确吗？

检查原件装入是否正确：窄边在前，顶部朝下装入扫描仪进纸盘中。参阅“装入复印机 / 扫描仪原件”。

扫描仪是否正确地连接并闩在打印机上？

扫描仪必须连接，连接杆必须闩住。有关连接件说明，参阅《快速参考指南》。有关拆除扫描仪的说明，参阅“拆除扫描仪”。

注意

为防止损坏，在检查扫描仪连接之前，断开打印机电源。

选错了打印机？

打印时，请检查 HP LaserJet 1100 已选择为当前的打印机。您可能必须单击打印屏幕中的**设置**以查看所使用的打印机。如果必要，指定 HP LaserJet 1100。

您打印了自检页以检查打印机识别了扫描仪吗？

打印自检页以检查安装的扫描仪。参阅“打印自检页”。

在自检页的左下角，文本将读作：“Scanner Installed: Yes”。如果文本是读作：“No”，则重新启动您的 PC。如果这样无效，则重新安装 HP LaserJet 1100A 软件。有关软件安装说明，参阅 HP LaserJet 1100A Printer•Copier•Scanner 随带的《快速参考指南》。

在试图复印前，您发送了打印作业吗？

如果在复印作业前发送了打印作业，则复印将在打印作业完成后进行。

复印件是空白页、丢失图象或褪色

在应该使用复印机控制面板时使用了“快速复印”？

对于您试图复印的作业类型，“快速复印”设定值可能并不产生亮好的结果。参阅“复印概述”。

保护胶带还在打印机硒鼓上？

每个新硒鼓用保护塑料胶带包装。参阅“更换硒鼓”以检查是否已拆除保护胶带。

硒鼓墨粉不足？

用打印机进行复印，所以如果硒鼓墨粉不足，复印件颜色会很淡。硒鼓的寿命也许可以延长。参阅“重新分布墨粉”。

选错了打印机？

打印时，请检查 HP LaserJet 1100 已选择为当前的打印机。您可能必须单击打印屏幕中的**设置**以查看所使用的打印机。如果必要，指定 HP LaserJet 1100。

如果问题是与软件有关，则访问联机帮助。参阅“访问联机帮助”。

原件质量低劣？

复印的精度取决于原件的质量和大小。如果原件太浅淡，则即使调整对比度，复印仍不能进行补偿。试用复印机控制面板调整对比度。参阅“使用复印机控制面板”。

原件有彩色背景吗？

彩色背景可能导致前景中的图象混合太多，或背景以不同的阴影出现。试在复印前调整设定值，或增强用复印机控制面板复印出的图象。参阅“使用复印机控制面板”。又见“扫描仪分辨率和灰度”。

原件长于 762 毫米（30 英寸）？

最大扫描长度是 762 毫米（30 英寸）。如果页面超过最大长度，则扫描仪将停止工作。

注意

不要试图把原件拉出扫描仪，因为可能会损坏扫描仪或您的原件。参阅“清除扫描仪卡纸”。

原件太小吗？

HP 1100 的复印机 / 扫描仪所支持的最小尺寸是 50.8 X 90 毫米（2 X 3.5 英寸）。原件可能被卡住。参阅“清除扫描仪卡纸”。

改进扫描 / 复印质量

本节提供有关下列主题的信息：

- 预防步骤
- 图象缺陷样例
- 纠正扫描 / 复印缺陷

预防步骤

您可采用几个简单步骤来改进扫描质量：

- 正确地装入纸张或介质。如果纸张装入不当，则纸张可能歪斜，造成不清晰的图象和 OCR 应用程序的使用问题。参阅“装入复印机 / 扫描仪原件”。
- 根据您将从扫描或复印得到的图象的最终用途而定，调整软件设定值。参阅“增强扫描的图象”和“扫描仪分辨率和灰度”。
- 使用优质原件。

图象缺陷样例

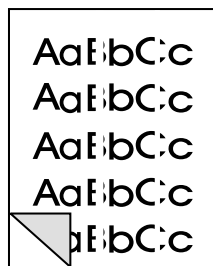

纵向白色条纹

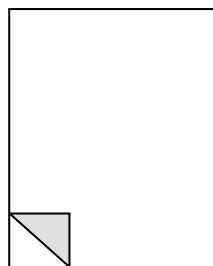

空白页面

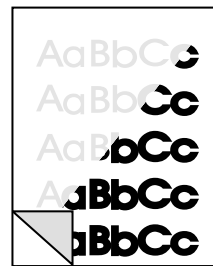

太浅淡或浓黑

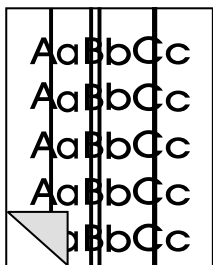

多余线条

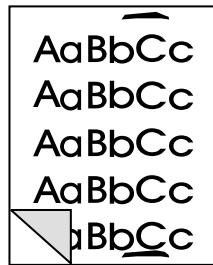

黑色斑点或条纹

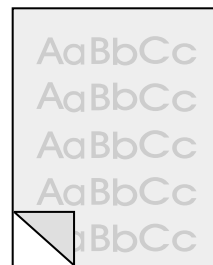

模糊文本

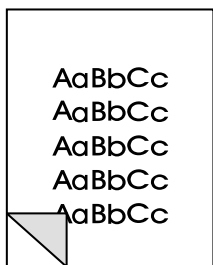

用缩小的尺寸打印
图象

纠正扫描 / 复印缺陷

纵向白色条纹

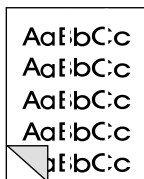

- 扫描仪可能需要重新校准。参阅“校准扫描仪”。
- 纸张可能不符合 HP 的纸张规格（如：纸张太潮或太粗糙）。参阅“打印机纸张规格”。

空白页面

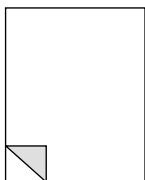

- 原件可能是反向装入。将窄边向下、要扫描的边面向扫描仪的前面，装入原件。参阅“装入复印机 / 扫描仪原件”。
- 纸张可能不符合 HP 的纸张规格（如：纸张太潮或太粗糙）。参阅“打印机纸张规格”。

太浅淡或浓黑

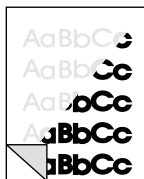

- 试调整设定值。
 - 复印机控制面板：参阅“使用复印机控制面板”。
 - “快速复印”设定值：参阅“快速复印设定值”。
 - 检查您有正确的分辨率和灰度设定值。参阅“扫描仪分辨率和灰度”。
- 您可能需要改变文档助理或 HP 文档桌面中与功能有关的属性设定值。要了解联机帮助中有关这些设定值的信息，参阅“访问联机帮助”。
- 参阅“校准扫描仪”。

多余线条

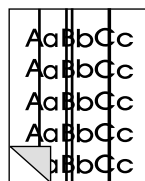

- 扫描仪感应器上可能有油墨、粘胶、改正液或不需要的物质。试清洁扫描仪。参阅“清洁扫描仪”。
- 扫描仪可能需要重新校准。参阅“校准扫描仪”。

黑色斑点或条纹

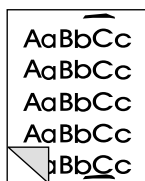

- 扫描仪感应器上可能有油墨、粘胶、改正液或不需要的物质。试清洁扫描仪。参阅“清洁扫描仪”。

模糊文本



- 试调整设定值。
 - 复印机控制面板：参阅“使用复印机控制面板”。
 - “快速复印”设定值：参阅“快速复印设定值”。
 - 检查您有正确的分辨率和灰度设定值。参阅“扫描仪分辨率和灰度”。
- 您可能需要改变文档助理或 HP 文档桌面中与功能有关的属性设定值。要了解联机帮助中有关这些设定值的信息，参阅“访问联机帮助”。

用缩小的尺寸打印图象

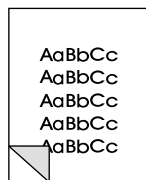

- HP 软件设定值可能设置为缩小扫描的图象。参阅下列办法：
 - “LaserJet Toolbox” 改变在文档助理和 LaserJet 文档桌面中的设定值。
 - “快速复印设定值” 改变快速复印的设定值。
 - “使用复印机控制面板” 改变复印机控制面板的设定值。

校准扫描仪

如果图象显示有缺陷，扫描仪可能需要校准。首先，确证问题与打印机无关。如果问题是与打印机无关，则清洁扫描仪。参阅“清洁扫描仪”。如果图象缺陷持续存在，那么，校准扫描仪。若要访问校准实用程序，参阅“访问校准实用程序”。

- 1 创建 219 毫米 x 153 以上毫米（8.6 英寸 x 6 以上英寸）的页面。使用光亮的白纸。
- 2 把纸插入进纸盘，宽边先进，开始校准。

说明

有关校准的更多信息，参阅联机帮助。

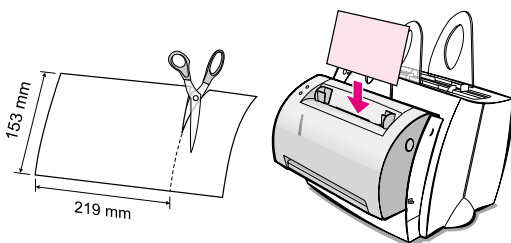

访问校准实用程序

Windows 9x & NT 4.0

从文档助理，单击**工具**，然后单击**校准**。

Windows 3.1x

从**程序管理器**，双击 **HP LaserJet 1100** 图标，然后双击**校准扫描仪**。

清洁扫描仪

在扫描或复印了有油墨污迹或有很多脏物或灰尘的项目后，可能需要清洁扫描仪。

要清洁扫描仪，遵循以下说明：

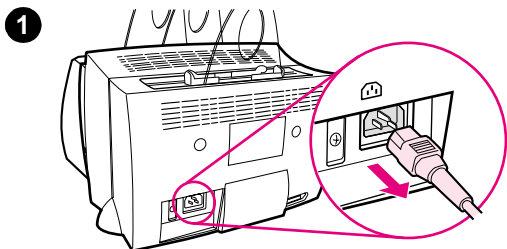

1 拔掉打印机电源，然后等待扫描仪冷却。

2 打开扫描仪盖。

3 用擦洗酒精（pH7 或中性 pH）或玻璃清洁剂湿润干净的棉布。在缓慢转动 CIS 滚筒时，用湿润棉布来回擦洗白色 CIS 滚筒。

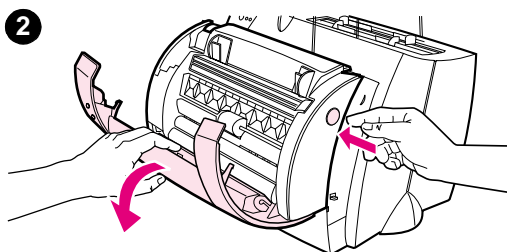

警告！

酒精是可燃的。让酒精和布远离火苗。在插上电源线前，让酒精完全干燥。

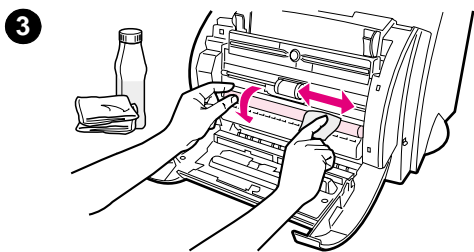

4 把玻璃清洁剂喷洒在另一块干净的棉布上，仔细清洁图象感应器上的玻璃。

警告！

在插上打印机电源线前，确保扫描仪已完全干燥。

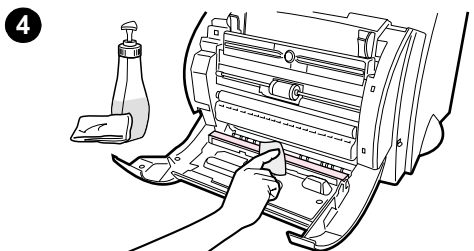

清除扫描仪卡纸

在扫描或复印作业期间会偶然出现卡纸。卡纸的某些原因包括：

- 进纸盘装纸不当。参阅“装入复印机 / 扫描仪原件”。
- 原件太小或太大，以至于不能正确地送入扫描仪。参阅“支持的纸张尺寸和类型（介质）”。
- 原件超过最大的页面长度。参阅“支持的纸张尺寸和类型（介质）”。
- 使用的介质不符合 HP 规格。参阅“打印机纸张规格”。

卡纸时，错误信息将出现在 PC 屏幕上。

清除卡纸

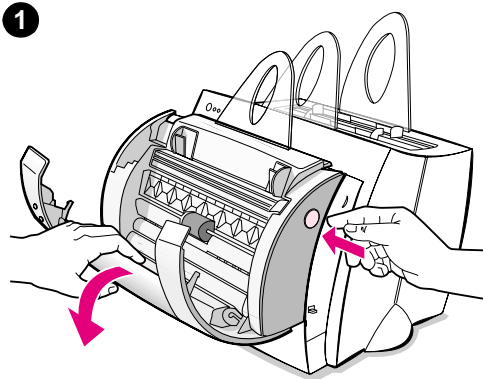

- 1 打开扫描仪盖。
- 2 抓住原件的顶边或底边—露出较多的一边，然后 均衡地轻轻用力拉出。
- 3 如果需要，将白色轮子向您拉原件的相反方向转动。例如，如果从底部拉原件，则将轮子向上转动。

如果卡住的原件看不见，参阅 “清除难接触到的卡纸”。

说明

在添加新的原件时，总是从进纸盘中取出所有原件，并将整叠纸正直。

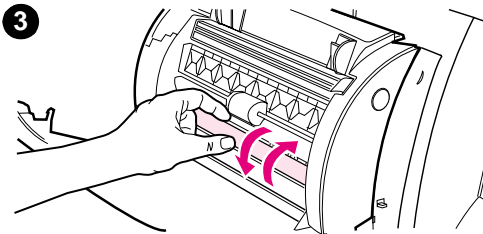
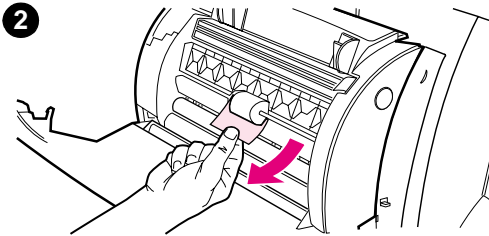

清除难接触到的卡纸

从打印机拆除扫描仪。参阅“拆除扫描仪”。

注意

不先拔掉打印机电源线而拆除扫描仪可能会损坏打印机和扫描仪。在把扫描仪重新装回打印机时，也必须先拔掉打印机电源。

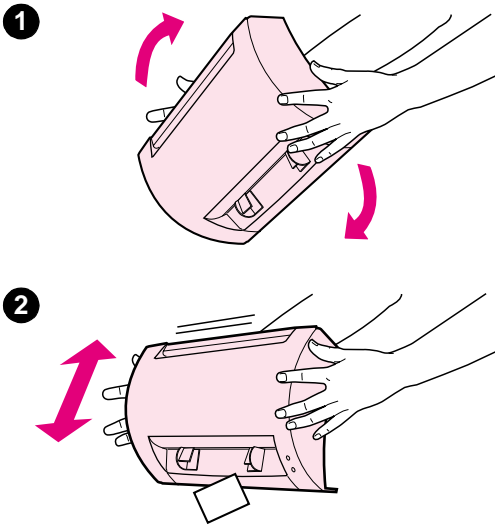

- 1 旋转扫描仪，使顶部朝向地面。
- 2 轻轻晃动扫描仪，直到原件掉出顶部。

拆除扫描仪

要从打印机拆除扫描仪，遵循下列说明：

注意

拆除扫描仪而不先拔掉打印机电源线可能损坏您的打印机和扫描仪。在把扫描仪重新装回打印机时，也必须先拔掉打印机电源线。

- 1 拔掉打印机电源线，以切断打印机电源。
- 2 将位于扫描仪下面的扫描仪连接杆从左向右移动，以脱离接头。
- 3 抓住扫描仪的每个边，**旋转底部，使其脱离打印机**，然后向上提起整个扫描仪，使其完全脱离打印机。

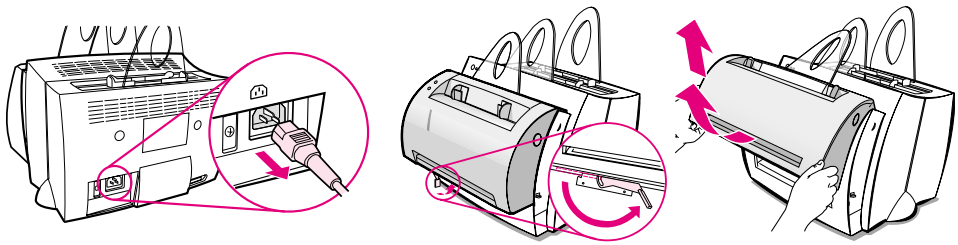

10 服务和支持

本章提供有关下列主题的信息：

- 有效性
- 获取硬件服务
- 重新包装打印机指南
- 重新包装扫描仪指南
- 服务信息表
- HP 支持
- 全球销售和服务网点

有效性

HP 在世界各地提供各种服务和支持选项。这些计划的有效性根据您所在地点而不同。

获取硬件服务

如果您的硬件在保证期内出现故障，HP 将提供下列支持选项：

- **HP 维修服务：**根据您所在地点而定，HP 将在 5 至 10 天内安排提取、修理并归还您的设备。
- **HP 授权的服务提供商：**您可把设备退回给当地授权的服务提供商。
- **快件邮寄：**如果在太平洋标准时间下午 2 点以前收到电话要求，HP 将在下一个工作日邮寄给您一个修复的永久替换打印机（仅限美国和加拿大）。

重新包装打印机指南

- 若有可能，请附上打印样张和 5 到 10 页打印有问题的纸张或其它介质。
- 拆除并保留打印机中安装的所有 DIMM（内存）。参阅“拆除 DIMM”。
- 拆除扫描仪。参阅“拆除扫描仪”。
- 拆除并保留所有电缆和打印机中安装的所有选用附件。

注意

静电可能损坏 DIMM。在处理 DIMM 时，请戴上防静电接地腕套，或频繁地触碰 DIMM 的防静电包装袋表面，然后触碰打印机上的裸露金属。

- 取出并保留硒鼓。

注意

为了防止损坏硒鼓，请用原来的包装材料保存，或将它保存在光照不到的地方。

- 如果可能，使用原来的运输包装箱和包装材料。*因包装不当而造成*的运输损坏是您自己的责任。如果您已扔掉打印机的原包装材料，则与您当地的邮寄服务部门联系，以获得重新包装打印机的信息。
- 请附上一份填好的服务信息表。参阅“服务信息表”。
- HP 建议您购买运输保险。

重新包装扫描仪指南

- 从打印机拆除扫描仪。参阅“拆除扫描仪”。
- 如果可能，请使用替换设备运来时所用的运输包装箱和包装材料。
*因包装不当而造成的运输损坏是您自己的责任。*如果您已扔掉扫描仪的原包装材料，则与您当地的邮寄服务部门联系，以获得重新包装扫描仪的信息。
- 请附上一份填好的服务信息表。参阅“服务信息表”。
- HP 建议您购买运输保险。

服务信息表

服务信息表

谁退还设备？

日期：

联系人：

电话：

联系代理人：

电话：

回邮地址：

特别运输说明：

运送什么？

型号：

系列号：

退还设备时，请附上所有有关的打印件。请**不要**寄送与维修无关的附件（手册、清洁用品、等等）。

需要维修什么？

1. 描述故障条件。（什么故障？故障出现时您在做什么？您用的是什么软件？故障可重复吗？）

2. 如果故障是间歇的，故障之间间隔多久？

3. 部件与下列哪一设备连接？（请给出厂家和型号。）

个人计算机：

调制解调器：

网络：

4. 附加说明：

HP 支持

感谢您购买 HP 的产品。随本产品一道，您将得到 Hewlett-Packard 公司及其支持伙伴专为您的需要而提供的各种快速且专业化的支持服务。

请为 HP 支持代表准备好您的型号、系列号、购买日期和问题的描述。

现有下列支持信息：

- 客户支持和产品维修帮助（美国和加拿大）
- 欧洲客户支持中心
- 联机服务
- 获取软件实用程序和电子信息
- 向 HP 直接订购附件或用品
- HP Support Assistant CD（支持帮助光盘）
- HP 服务信息
- HP 支持包
- HP FIRST

客户支持和产品维修帮助 （美国和加拿大）

星期一到星期五早上 6 点到晚上 10 点，星期六上午 9 点到下午 4 点（山区时间），电洽（1）（208）323-2551。保证期内服务免费。但是标准长途电话费用自理。打电话时，请在您的系统附近，并准备好系列号。

保证期后我们提供电话帮助以解答关于产品的问题。

电洽（1）（900）555-1500（每分钟收费 \$2.50*，每次电话最多收费 \$25，仅限美国）或电洽 1-800-999-1148（每次电话费 \$25*，可使用 Visa 或 MasterCard，在美国和加拿大），时间是星期一至星期五早上 6 点到晚上 10 点，星期六上午 9 点到下午 4 点（山区时间）。费用仅在您与支持技术人员取得联系以后开始计算。* 价格可能改变。

欧洲客户支持中心

语言和国家内服务选项

服务时间是星期一至星期五 8:30–18:00 CET

在保证期内，HP 提供免费的电话支持服务。电洽下面列出的电话号码，即可连接到等待帮助您的队伍。如果您在保证期后要求支持，您可拨同一电话号码获取帮助，但需付费。费用以每次电话事件计算。在给 HP 打电话时，准备好以下信息：产品名称、系列号、购买日期和问题的描述。

英语

爱尔兰： (353) (1) 662-5525

英国： (44) (171) 512-5202

荷兰语

国际的： (44) (171) 512-5202

比利时： (32) (2) 626-8806

荷兰： (31) (20) 606-8751

法语

法国： (33) (01) 43-62-3434

比利时： (32) (2) 626-8807

瑞士： (41) (84) 880-1111

德语

德国： (49) (180) 525-8143

奥地利： (43) (1) 0660-6386

挪威语

挪威： (47) 2211-6299

丹麦语

丹麦： (45) 3929-4099

芬兰语

芬兰： (358) (9) 0203-47288

瑞典语

瑞典：(46) (8) 619-2170

意大利语

意大利：(39) (2) 264-10350

西班牙语

西班牙：(34) (90) 232-1123

葡萄牙语

葡萄牙：(351) (1) 441-7199

所在国家 / 地区的支持号码： 如果您在保修期后要求得到支持或额外的产品维修服务，或者您所在的国家 / 地区未在下面列出，参阅“全球销售和服务网点”。

阿根廷 787-8080

澳大利亚 (61) (3) 272-8000

巴西 022-829-6612

加拿大 (1) (208) 323-2551

中国 (86) (10) 65053888-5959

智利 800-360999

捷克共和国 (420) (2) 613 07 310

希腊 (30) (1) 689-6411

香港 (852) 800-96-7729

匈牙利 (36) (1) 343-0310

印度 (91) (11) 682-6035

(91) (11) 682-6069

印度尼西亚 (62) (21) 350-3408

韩国 (82) (2) 3270-0700

韩国汉城以外，电洽 (82) (080) 999-0700

马来西亚 (60) (3) 295-2566

墨西哥（墨西哥城） 01 800-22147

墨西哥（墨西哥城以外） 01 800-90529

新西兰 (64) (9) 356-6640

菲律宾 (63) (2) 894-1451

波兰	(48) (22) 37-5065
葡萄牙	(351) (1) 301-7330
俄国	(7) (95) 923-5001
新加坡	(65) 272-5300
台湾	(886) (02) 717-0055
泰国	66 (2) 661-4011-4
土耳其	(90) (212) 224-5925

联机服务

通过调制解调器可以全天 24 小时获取信息，我们推荐下列服务：

World Wide Web（万维网）URL

可从下列 URL 获得打印机驱动程序、更新的 HP 打印机软件以及产品和服务信息：

在美国 <http://www.hp.com/support/lj1100>

在欧洲 <http://www2.hp.com>

可从下列网址获得打印机驱动程序：

在韩国 <http://www.hp.co.kr>

在台湾 <http://www.hp.com.tw>

或当地驱动程序网址 <http://www.dds.com.tw>

America Online

在美国、法国、德国和英国可用 America Online/Bertelsmann，获得打印机驱动程序、更新的 HP 打印机软件和支持文档信息，以帮助解答哪些 HP 产品可用的问题。请用关键字 HP 开始您的访问或电洽 1-800-827-6364 优先客户 #1118 认订该服务。在欧洲，拨下面适当的电话号码：

奥地利 0222 58 58 485

法国 ++353 1 704 90 00

德国 0180 531 31 64

瑞士 0848 80 10 11

英国 0800 279 1234

CompuServe™

可从 CompuServe 的“HP 用户论坛”（GO HP）获得打印机驱动程序、更新的 HP 打印机软件和其它成员交互共享的技术信息，或电洽 1-800-524-3388 并询问代表 #51 认订。（在英国、法国、比利时、瑞士、德国和奥地利也有 CompuServe。）

获取软件实用程序和电子信息

获取打印机驱动程序。

美国和加拿大

电话： (1) (970) 339-7009

邮寄地址： Hewlett-Packard Co.

P. O. Box 1754

Greeley, CO 80632

U. S. A.

传真： (1) (970) 330-7655

亚太国家 / 地区

与 Fulfill Plus 联系，电话是 (65) 740-4477 (香港、印度尼西亚、菲律宾、马来西亚或新加坡)。在韩国，请电洽 (82) (2) 3270-0805 或 (82) (2) 3270-0893。

澳大利亚、新西兰和印度

在澳大利亚和新西兰，电洽 (61) (2) 565-6099。

在印度，电洽 (91) (11) 682-6035。

欧洲

电洽 (44) (142) 986-5511。

向 HP 直接订购附件或用品

电洽 1-800-538-8787（美国）或 1-800-387-3154（加拿大）。

HP Support Assistant CD（支持帮助光盘）

该支持工具提供综合的联机信息系统，旨在提供有关 HP 产品的技术和产品信息。若要得到此项按季度的服务，在美国或加拿大，电洽 1-800-457-1762。在香港、印度尼西亚、马来西亚或新加坡，电洽 Fulfill Plus（65）740-4477。

HP 服务信息

要找到 HP 授权的服务提供商，电洽 1-800-243-9816（美国）或 1-800-387-3867（加拿大）。

HP 支持包

电洽 1-800-835-4747（仅美国）

所有的其它地点，请与授权的经销商联系。

HP FIRST

HP FIRST 传真将为您的 HP 产品传送常用软件的详细故障排除信息和故障排除提示。请用按键式电话与我们联系。每次电话最多可索取三份文档。这些文档将传送到您指定的传真机。

澳大利亚	(61) (0) 3 9272 2627
奥地利	0660-8128
比利时（荷兰语）	0800 1 1906
比利时（法语）	0800 1 7043
加拿大	1-800-333-1917
中国	+86 (0) 10 6505-5280
丹麦	800-10453
英语（英国以外）	+31 20 681-5792
芬兰	0800-13134
法国	0800-905900
德国	0130-0810061
香港	(852) 2506-2422

匈牙利	(36) (1) 461-8110
印度	+91 (0) 11 682-6031
印度尼西亚	+62 (0) 21 352-2044
意大利	1678-59020
韩国	+82 (0) 02 769 0543
马来西亚	+60 (0) 3 298 2478
荷兰	0800-0222420
新西兰	+64 (0) 09 356 6642
挪威	800-11319
葡萄牙	05 05 313342
菲律宾	+65 275-7251
新加坡	+65 275-7251
西班牙	900-993123
瑞典	020-79-5743
瑞士 (德语)	0800-551527
瑞士 (法语)	0800-551526
台湾	(886) (2) 719-5589
泰国	+66 (2) 661 3511
英国	0800-960271
美国	1 (800) 333-1917

全球销售和服务网点

在电洽 HP 销售和服务网点之前，确保是与“HP 支持”一节中所列的适当的客户支持中心的电话号码联系。不应把产品退回下列网点。

台湾

Hewlett-Packard Taiwan Ltd.
8th Floor
337, Fu-Hsing North Road
Taipei, 10483
电话：（886）（2）2717-0055
传真：（886）（2）2514-0276
硬件维修中心，请电洽：
北部（886）（2）2717-9673
中部（886）（4）327-0153
南部（886）（080）733-733
延长保修支持合同：
电话：（886）（2）2714-8882

远东地区

Hewlett-Packard Asia Pacific Ltd.
17-21/F Shell Tower, Times Square
1 Matheson Street, Causeway Bay
香港
电话：（852）2599-7777
传真：（852）2506-9261
硬件维修中心：
电话：（852）2599-7000
延长保修支持：
电话：（852）2599-7000
客户信息中心：
电话：（852）2599-7066

阿根廷

Hewlett-Packard Argentina S.A.
MontaÑeses 2140/50/60
1428 Buenos Aires
电话：（54）（1）787-7100
传真：（54）（1）787-7213

澳大利亚

Hewlett-Packard Australia Ltd.
31-41 Joseph Street
Blackburn, VIC 3130
电话：（61）（3）272-2895
传真：（61）（3）898-7831
硬件维修中心：
电话：（61）（3）272-8000
延长保修支持：
电话：（61）（3）272-2577
客户信息中心：
电话：（61）（3）272-8000

奥地利

Hewlett-Packard GmbH
Lieblgasse 1
A-1222 Vienna
电话：（43）（1）25000-555
传真：（43）（1）25000-500

比利时

Hewlett-Packard Belgium S.A. NV
Boulevard de la Woluwe-Woluwedal
100-102
B-1200 Brussels
电话：（32）（2）778-31-11
传真：（32）（2）763-06-13

巴西

Edisa Hewlett-Packard SA
Alameda Rio Negro 750
06454-050 Alphaville - Barueri-SP
电话: (55) (11) -7296-8000

加拿大

Hewlett-Packard (Canada) Ltd.
17500 Trans Canada Highway
South Service Road
Kirkland, Québec H9J 2X8
电话: (1) (514) 697-4232
传真: (1) (514) 697-6941

Hewlett-Packard (Canada) Ltd.
5150 Spectrum Way
Mississauga, Ontario L4W 5G1
电话: (1) (905) 206-4725
传真: (1) (905) 206-4739

智利

Hewlett-Packard de Chile
Avenida Andres Bello 2777 of. 1
Los Condes
Santiago, Chile

中国

China Hewlett-Packard Co. Ltd.
Level 5, West Wing Office
China World Trade Center
No. 1, Jian Guo Men Wai Avenue
Beijing 100004
电话: (86) (10) 6505-3888, x. 5450
传真: (86) (10) 6505-1033
硬件维修中心和延长保修支持:
电话: (86) (10) 6262-5666, x. 6101/2
(86) (10) 6261-4167

哥伦比亚

Hewlett-Packard Colombia
Calle 100 No. 8A -55
Torre C Oficina 309
Bogotá, Colombia

捷克共和国

Hewlett-Packard s. r. o.
Novodvorská 82
CZ-14200 Praha 4
电话: (42) (2) 613-07111
传真: (42) (2) 471-7611

丹麦

Hewlett-Packard A/S
Kongevejen 25
DK-3460 Birkerød
Denmark
电话: (45) 3929 4099
传真: (45) 4281-5810

芬兰

Hewlett-Packard Oy
Piispankalliontie 17
FIN-02200 Espoo
电话: (358) (9) 887-21
传真: (358) (9) 887-2477

法国

Hewlett-Packard France
42 Quai du Point du Jour
F-92659 Boulogne Cedex
电话: (33) (146) 10-1700
传真: (33) (146) 10-1705

德国

Hewlett-Packard GmbH
Herrenberger Straße 130
71034 Böblingen
电话: (49) (180) 532-6222
(49) (180) 525-8143
传真: (49) (180) 531-6122

希腊

Hewlett-Packard Hellas
62, Kifissias Avenue
GR-15125 Maroussi
电话: (30) (1) 689-6411
传真: (30) (1) 689-6508

匈牙利

Hewlett-Packard Magyarország Kft.
Erzsébet királyné útja 1/c.
H-1146 Budapest

电话: (36) (1) 461-8111
传真: (36) (1) 461-8222

硬件维修中心:

电话: (36) (1) 343-0312

客户信息中心:

电话: (36) (1) 343-0310

印度

Hewlett-Packard India Ltd.
Paharpur Business Centre
21 Nehru Place
New Delhi 110 019

电话: (91) (11) 647-2311

传真: (91) (11) 646-1117

硬件维修中心和延长保修支持:

电话: (91) (11) 642-5073

(91) (11) 682-6042

意大利

Hewlett-Packard Italiana SpA
Via Giuseppe di Vittorio, 9
Cernusco Sul Naviglio
I-20063 (Milano)

电话: (39) (2) 921-21

传真: (39) (2) 921-04473

韩国

Hewlett-Packard Korea
25-12,
Yoido-dong, Youngdeungpo-ku
Seoul 150-010

电话: (82) (2) 769-0114

传真: (82) (2) 784-7084

硬件维修中心:

电话: (82) (2) 3270-0700

(82) (2) 707-2174 (DeskJet)

(82) (2) 3270-0710 (Hardware)

延长保修支持:

电话: (82) (2) 3770-0365 (Bench)

(82) (2) 769-0500 (Onsite)

拉丁美洲 总部

5200 Blue Lagoon Drive Suite 950
Miami, FL 33126, USA
电话: (1) (305) 267-4220

墨西哥

Hewlett-Packard de México,
S.A. de C.V.
Prolongación Reforma No. 700
Lomas de Santa Fe
01210 México, D.F.
电话: 01-800-22147
墨西哥城以外
电话: 01 800-90529

中东 / 非洲

ISB HP Response Center
Hewlett-Packard S.A.
Rue de Veyrot 39
P.O. Box 364
CH-1217 Meyrin - Geneva
Switzerland
电话: (41) (22) 780-4111

荷兰

Hewlett-Packard Nederland
BV Startbaan 16
NL-1187 XR Amstelveen
Postbox 667
NL-1180 AR Amstelveen
电话: (31) (020) 606-87-51
传真: (31) (020) 547-7755

新西兰

Hewlett-Packard (NZ) Limited
Ports of Auckland Building
Princes Wharf, Quay Street
P.O. Box 3860
Auckland
电话: (64) (9) 356-6640
传真: (64) (9) 356-6620
硬件维修中心和延长保修支持:
电话: (64) (9) 0800-733547
客户信息中心:
电话: (64) (9) 0800-651651

挪威

Hewlett-Packard Norge A/S
Postboks 60 Skøyen
Drammensveien 169
N-0212 Oslo
电话: (47) 2273-5600
传真: (47) 2273-5610

波兰

Hewlett-Packard Polska
Al. Jerozolimskic 181
02-222 Warszawa
电话: (48-22) 608-77-00
传真: (48-22) 608-76-00

俄国

AO Hewlett-Packard
Business Complex Building #2
129223, Moskva, Prospekt Mira VVC
电话: (7) (95) 928-6885
传真: (7) (95) 974-7829

新加坡

Hewlett-Packard Singapore
(Sales) Pte Ltd
450 Alexandra Road
Singapore (119960)
电话: (65) 275-3888
传真: (65) 275-6839
硬件维修中心和客户信息中心:
电话: (65) 272-5300
延长保修支持:
电话: (65) 272-5333

西班牙

Hewlett-Packard Española, S.A.
Carretera de la Coruña km 16.500
E-28230 Las Rozas, Madrid
电话: (34) (1) 626-1600
传真: (34) (1) 626-1830

瑞典

Hewlett-Packard Sverige AB
Skalholtsgatan 9
S-164 97 Kista
电话: (46) (8) 444-2000
传真: (46) (8) 444-2666

瑞士

Hewlett-Packard (Schweiz) AG
In der Luberzen 29
CH-8902 Urdorf/Zürich
电话: (41) (084) 880-11-11
传真: (41) (1) 753-7700

泰国

Hewlett-Packard (Thailand) Ltd.
23-25/f Vibulthani Tower II
3199 Rama 4 Rd, Klongtan
Klongtoey, Bangkok 10110
Thailand
电话: (66) (2) 661-3900-34
传真: (66) (2) 661-3935-37
硬件维修中心:
电话: (66) (2) 661-3900 ext. 6001/
6002
客户信息中心:
电话: (66) (2) 661-3900
ext. 3211, 3232

土耳其

Hewlett-Packard Company
Bilgisayar Ve ölçüm Sistemleri AS
19 Mayıs Caddesi Nova
Baran Plaza Kat: 12
80220 Sisli-Istanbul
电话: (90) (212) 224-5925
传真: (90) (212) 224-5939

英国

Hewlett-Packard Ltd.
Cain Road
Bracknell
Berkshire RG12 1HN
电话: (44) (134) 436-9222
传真: (44) (134) 436-3344

委内瑞拉

Hewlett-Packard de Venezuela S.A.
Los Ruices Norte
3A Transversal
Edificio Segre Caracas 1071
电话: (58) (2) 239-4244
传真: (58) (2) 239-3080

美国

Hewlett-Packard Company
11311 Chinden Blvd.
Boise, ID 83714
USA
电话: (208) 323-2551
HP FIRST 传真: (800) 333-1917 或
(208) 334-4809
授权的维修: (800) 243-9816

A

打印机规格

本章提供有关下列主题的信息：

- 规格
- 美国联邦通信委员会（FCC）规章执行
- 环境产品管理计划
- 材料安全数据页
- 规章声明

规格

打印机规格

环境规范

操作环境

打印机插入交流电源插座:

- 温度: 10 °C 到 32.5 °C (50 °F 到 90.5 °F)
- 湿度: 20%–80% (无冷凝)

保存环境

打印机从交流电源插座内拔出:

- 温度: 0 °C 到 40 °C (32 °F 到 104 °F)
- 湿度: 10%–90% (无冷凝)

噪音

噪音级别

打印期间: 6.1 Bel s 声能级别 (根据 ISO 9296 规定)
(HP LaserJet 1100 以每分钟 8 页测试)

- 声压级别 (旁观者位置): 45 dB
- 声压级别 (操作员位置): 55 dB

处于闲置和睡眠模式时: 安静

电气规格

电源要求

- 100–120v (+/-10%), 50/60 Hz (+/-2); 127v, 60Hz NOM

或

- 220v (+/-10%), 50/60 Hz (+/-2 Hz)
- 220–240v (+/-10%), 50 Hz (+/-2 Hz)

电能消耗

- 打印期间: 170 W (平均)
- 闲置和节能模式期间: 6 W

建议的最小电路容量

4.5A @ 115v; 2.3A @ 230v

打印机规格（续）

物理规格

尺寸	<ul style="list-style-type: none">● 宽度：367 毫米（14.5 英寸）● 深度：325 毫米（12.8 英寸）● 高度：378 毫米（14.9 英寸）
----	--

重量（安装有硒鼓）	7.3 公斤（16.1 磅）
-----------	----------------

打印机功能和额定值

打印速度	每分钟 8 页（“Letter” 尺寸纸张）
------	------------------------

进纸盘容量	125 张 75 克 / 平方米（20 磅）重的普通纸或最多 10 个信封
-------	---------------------------------------

出纸槽容量	125 张 75 克 / 平方米（20 磅）重的普通纸
-------	-----------------------------

最小纸张尺寸	76 x 127 毫米（3 x 5 英寸）
--------	-----------------------

最大纸张尺寸	216 x 356 毫米（8.5 x 14 英寸）
--------	---------------------------

基本内存	4 MB ROM 和 2 MB RAM
------	---------------------

升级内存扩展	一个 DIMM 槽可用于 4、8 或 16 MB RAM DIMM
--------	-----------------------------------

打印分辨率	每英寸 600 点（dpi）
-------	----------------

负荷周期	每月单面页数为 7000 页
------	----------------

美国联邦通信委员会（FCC）规章执行

本设备经测试，确认符合美国联邦通信委员会规章第 15 部分 B 级数字设备的限制规定。这些限制旨在为住宅区设备安装提供防止有害干扰的合理保护。本设备产生、使用、并能发射射频能量。如果不按说明安装和使用，则可能会对无线电通信造成有害干扰；但是，不能保证某一特定安装不会出现干扰。如果本设备确实对无线电或电视机接收造成有害干扰（用关上和打开设备的方法即可测出有无干扰），则鼓励用户采取下列一种或多种措施，纠正干扰：

- 重新调整接收天线的方向或位置。
- 增大设备与接收器之间的距离。
- 把设备的电源与接收器的电源分开，插在不同的插座上。
- 与经销商或有经验的无线电或电视机技术人员咨询。

说明

如果对打印机做任何未经 HP 公司明确批准的改装或修改，都可能导致用户丧失操作该设备的权利。

根据美国联邦通信委员会（FCC）章程第 15 部分有关 B 级数字式设备的限制规定，用户必须使用屏蔽的接口电缆。

环境产品管理计划

保护环境

Hewlett-Packard 公司致力于以无害环境的方式提供高质量的产品。该 HP LaserJet 打印机已设计为对环境的影响降低到最小程度。

该 HP LaserJet 打印机消除了：

臭氧的产生

打印机在电子成像过程中使用充电滚筒，因而不产生可估量的臭氧气体 (O_3)。

该 HP LaserJet 打印机的设计减少了：

能源消耗

打印机在节能 (PowerSave) 模式时，能源消耗降低到 6 W。这不仅节省自然资源，而且在不影响打印机高性能的情况下，节省费用。本产品有资格获得能源之星奖。能源之星是鼓励开发节省能源的办公产品的自愿运动。能源之星是美国环境保护局在美国注册的服务商标。



作为能源之星的伙伴，Hewlett-Packard 公司确定该产品符合能源之星的有关能源效率的规范。

墨粉消耗

EconoMode 节省大量的墨粉，因而延长了硒鼓的寿命。

纸张使用

根据所用的软件程序的类型，您可要求在一张纸上打印数页文档。这种每张纸上打印 N 页和打印机的手动双面打印功能（即在纸张的两面打印），能够减少纸张的使用量和对自然资源的需求。

该 HP LaserJet 打印机的设计促进下列材料的回收复用：

塑料

塑料部件根据国际标准配有材料标识号，以便在打印机报废后增强识别塑料部件的能力，以用于回收复用。

HP 硒鼓

在许多国家 / 地区，可以通过 HP 全球伙伴硒鼓回收复用计划（HP Planet Partners Toner Cartridge Recycling Program）将该产品的硒鼓 / 鼓退回 HP。20 多个国家 / 地区都有这种易于采用的计划。每个新的 HP 硒鼓盒内都带有多种语言的计划信息和说明。

HP 硒鼓回收复用计划信息

自 1990 以来，HP LaserJet 硒鼓回收复用计划已经收集了 1200 多万个否则将丢弃到世界各地的填埋场的用过的硒鼓。HP LaserJet 硒鼓送到收集中心，然后成批运到我们的回收复用伙伴那里，他们负责拆卸硒鼓部件，以作回收复用。在经过彻底的质量检查之后，小部件，例如螺母、螺丝钉和夹子将被用于新的硒鼓中。剩余的材料则被分离开并转换成原材料，供其它工业用于制造各种有用产品。每个硒鼓重量的 95% 以上都可回收复用。若要了解更多信息，在美国，电洽（1）（800）（340-2445）或访问 HP LaserJet 用品网址 <http://www.ljsupplies.com/planetpartners/>。在美国以外的客户，请电洽当地的 HP 销售和服务网点，以了解有关 HP 全球伙伴硒鼓回收复用计划的更多信息。（在韩国将要退出此计划。）

纸张

只要是符合 *HP LaserJet Printer Family Paper Specifications Guide* 中规范的再生纸，本打印机便可使用。有关“*HP LaserJet Printer Family Paper Specifications Guide*”（*HP LaserJet 打印机家族纸张规格指南*）的订购信息，参阅“附件和订购信息”。根据 DIN 19 309 规定，本打印机适于使用再生纸。

材料安全数据页

可以访问 HP LaserJet 用品网址 <http://www.ljsupplies.com/planetpartners/datasheets.html>, 获得硒鼓 / 鼓材料安全数据页 (MSDS)。如果您不能访问因特网, 试给美国 HP FIRST (Fax Information Retrieval Support Technology (传真信息存取支持技术)) 打电话, 号码是 (1) (800) 231-9300。关于硒鼓 / 鼓材料 / 化学安全数据表的清单, 请用索引号 7。在美国以外的客户应该参阅本手册的前页, 以了解正确的电话号码和信息。

规章声明

产品合格证书

根据 ISO/IEC Guide 22 及 EN45014

制造商名称: Hewlett-Packard 公司
制造商地址: 11311 Chinden Boulevard
Boise, Idaho 83714-1021, USA

兹声明本产品

产品名称: HP LaserJet 1100
型号: C4224A
产品选项: 全部

符合下列产品规格:

安全性: IEC 950:1991+A1+A2+A3+A4 / EN 60950:1992+A1+A2+A3+A4
IEC 825-1:1993 / EN 60825-1:1994 Class 1 (Laser/LED)

EMC: CISPR 22:1993+A1 / EN 55022:1994 Class B¹
EN 50082-1:1992
IEC 801-2:1991 / prEN 55024-2:1992 - 4 kV CD, 8 kV AD
IEC 801-3:1984 / prEN 55024-3:1991 - 3 V/m
IEC 801-4:1988 / prEN 55024-4:1992 - 0.5 kV 信号线
1.0 kV 电源线
IEC 1000-3-2:1995 / EN61000-3-2:1995
IEC 1000-3-3:1994 / EN61000-3.3:1995
FCC Title 47 CFR, Part 15 Class B² / ICES-003, Issue 2 / VCCI-2¹
AS / NZS 3548:1992 / CISPR 22:1993 Class B¹

补充信息:

本产品符合以下条例要求, 因而带有 CE 标记:

EMC directive 89/336/EEC (欧洲共同体辐射控制条例)

Low-Voltage Directive 73/23/EEC (欧洲共同体低压电条例)

本产品在 Hewlett-Packard 个人计算机系统的典型配置下进行测试。

本设备符合美国联邦通信委员会 (FCC) 规章第 15 部分。操作取决于以下两个条件: (1) 该设备可能不导致有害干扰, (2) 该设备必须承受接收到的任何干扰, 包括可能导致意想不到的操作干扰。

如果只要规章执行方面的信息, 请联系:

澳大利亚联系地址: Product Regulations Manager, Hewlett-Packard Australia Ltd., 31-41 Joseph Street, Blackburn, Victoria 3130, Australia

欧洲联系地址: Your Local Hewlett-Packard Sales and Service Office or Hewlett-Packard GmbH, Department HQ-TRE / Standards Europe, Herrenberger Straße 130, D-71034 Böblingen (传真: +49-7031-14-3143)

美国联系地址: Product Regulations Manager, Hewlett-Packard Company, PO Box 15 Mail Stop 160, Boise, ID 83707-0015 (电话: 208-396-6000)

激光安全声明

美国食品药品监督管理局的设备与放射性物质健康中心 (CDRH) 对 1976 年 8 月 1 日以后生产的激光产品实行管制。凡在美国市场销售的激光产品必须符合该规章的有关规定。按照美国卫生部 (DHHS) 根据 1968 年的“控制辐射以保障健康与安全法”所制订的“辐射性能标准”，本打印机被定为“1 级”激光产品。

由于打印机内部产生的辐射已完全被保护内罩和外部机壳封闭，因此在用户正常操作的任一阶段，激光光束不会逸出机外。

警告！

使用控制件、进行调整、或执行超出本用户指南具体说明的步骤都可能导致有害辐射泄漏。

韩国 EMI 声明

사용자 안내문 (B급 기기)

이 기기는 비업무용으로 전자파장해검정을 받은 기기로서, 주거지역에서는 물론 모든 지역에서 사용할 수 있습니다.

芬兰激光声明

LASERTURVALLISUUS

LUOKAN 1 LASERLAITE

KLASS 1 LASER APPARAT

HP LaserJet 1100 -laserkirjoitin on käyttäjän kannalta turvallinen luokan 1 laserlaite. Normaalisissa käytössä kirjoittimen suojakotelointi estää lasersäteiden pääsyn laitteen ulkopuolelle.

Laitteen turvallisuusluokka on määritetty standardin EN 60825-1 (1993) mukaisesti.

VAROITUS!

Laitteen käyttäminen muulla kuin käyttöohjeessa mainitulla tavalla saattaa altistaa käyttäjän turvallisuusluokan 1 ylittävälle näkymättömälle lasersäteilylle.

WARNING!

Om produkten används på annat sätt än vad som angivits i bruksanvisningen, kan användaren utsättas för osynlig laserstrålning, som överskrider gränsen för laserklass 1.

HUOLTO

HP LaserJet 1100 -kirjoittimen sisällä ei ole käyttäjän huollettavissa olevia kohteita. Laitteen saa avata ja huoltaa ainoastaan sen huoltamiseen koulutettu henkilö. Tällaiseksi huoltotoimenpiteeksi ei katsota väriainekasetin vaihtamista, paperiradan puhdistusta tai muita käyttäjän käsikirjassa lueteltuja, käyttäjän tehtäväksi tarkoitettuja ylläpitotoimia, jotka voidaan suorittaa ilman erikoistyökaluja.

VARO!

Mikäli kirjoittimen suojakotelo avataan, olet alttiina näkymättömälle lasersäteilylle laitteen ollessa toiminnassa. Älä katso säteeseen.

WARNING!

Om laserskrivarens skyddshölje öppnas då skrivaren används, kan användaren utsättas för osynlig laserstrålning. Titta inte på strålen.

Tiedot laitteessa käytettävän laserdiodin säteilyominaisuuksista:

Aallonpituus 770-795 nm

Teho 5 mW

Luokan 3B laser

B

扫描仪规格

本章提供有关下列主题的信息：

- 规格
- 美国联邦通信委员会（FCC）规章执行
- 环境产品管理计划
- 规章声明

规格

HP LaserJet 1100A Printer•Copier•Scanner 规格

环境规范

操作环境	打印机插入交流电源插座： <ul style="list-style-type: none">● 温度：10 °C 到 32.5 °C (50 °F 到 90.5 °F)● 湿度：20%–80% (无冷凝)
------	--

保存环境	打印机从交流电源插座内拔出： <ul style="list-style-type: none">● 温度：0 °C 到 40 °C (32 °F 到 104 °F)● 湿度：10%–80% (无冷凝)
------	--

噪声

噪声级别	快速复印期间：6.5 Bels 声能级别 (ISO 9296) (HP LaserJet 1100A 用每分钟 7 页测试) <ul style="list-style-type: none">● 声压级别 (旁观者位置)：53 dB● 声压级别 (操作员位置)：61 dB 打印期间：6.1 Bels 声能级别 (per ISO 9296) (HP LaserJet 1100A 用每分钟 7 页测试) <ul style="list-style-type: none">● 声压级别 (旁观者位置)：46 dB● 声压级别 (操作员位置)：55 dB 处于闲置和睡眠模式时：安静
------	---

电气规格

电源要求	<ul style="list-style-type: none">● 100–120v (+/-10%)， 50/60 Hz (+/-2)； 127v, 60Hz NOM 或者 <ul style="list-style-type: none">● 220v (+/-10%)， 50/60 Hz (+/-2 Hz)● 220–240v (+/-10%)， 50 Hz (+/-2 Hz)
------	---

电能消耗	<ul style="list-style-type: none">● 快速复印期间：185 W (平均)● 打印期间：170 W (平均)● 闲置和节能模式期间：7 W
------	---

建议的最小电路容量	4.5A @ 115v； 2.3A @ 230v
-----------	--------------------------

HP LaserJet 1100A Printer•Copier•Scanner 规格 (续)

物理规格

尺寸	<ul style="list-style-type: none">● 宽度: 367 毫米 (14.5 英寸)● 深度: 402 毫米 (15.8 英寸)● 高度: 378 毫米 (14.9 英寸)
----	--

重量 (包括扫描仪模块和安装的硒鼓)	8.7 公斤 (19.2 磅)
--------------------	-----------------

打印机功能和额定值

打印速度	每分钟 8 页 (“Letter” 尺寸纸张)
------	-------------------------

进纸盘容量	125 张 75 克 / 平方米 (20 磅) 重的普通纸或最多 10 个信封
-------	---

出纸槽容量	125 张 75 克 / 平方米 (20 磅) 重的普通纸
-------	-------------------------------

最小纸张尺寸	76 x 127 毫米 (3 x 5 英寸)
--------	------------------------

最大纸张尺寸	216 x 356 毫米 (8.5 x 14 英寸)
--------	----------------------------

基本内存	4 MB ROM 和 2 MB RAM
------	---------------------

升级内存扩展	一个 DIMM 槽可用于 4、8、或 16 MB RAM DIMM
--------	-----------------------------------

分辨率	每英寸 600 点 (dpi)
-----	-----------------

负荷周期	每月单面页数为 7000 页
------	----------------

HP LaserJet 1100A Printer•Copier•Scanner 规格 (续)

复印机 \ 扫描仪功能和额定值

速度	每分钟 7 页
进纸盘容量	大约 20 张 75 克 / 平方米 (20 磅) 重的普通纸
最小纸张尺寸	50.8 x 90 毫米 (2 x 3.5 英寸)
最大纸张尺寸	216 x 762 毫米 (8.5 x 30 英寸)
分辨率	每英寸 300 点 (可见分辨率)
负荷周期	每月页数为 2000 页

美国联邦通信委员会（FCC）规章执行

本设备经测试，确认符合美国联邦通信委员会规章第 15 部分 B 级数字设备的限制规定。这些限制旨在为住宅区设备安装提供防止有害干扰的合理保护。本设备产生、使用、并能发射射频能量。如果不按说明安装和使用，则可能会对无线电通信造成有害干扰；但是，不能保证某一特定安装不会出现干扰。如果本设备确实对无线电或电视机接收造成有害干扰（用关上和打开设备的方法即可测出有无干扰），则鼓励用户采取下列一种或多种措施，纠正干扰：

- 重新调整接收天线的方向或位置。
- 增大设备与接收器之间的距离。
- 把设备的电源与接收器的电源分开，插在不同的插座上。
- 与经销商或有经验的无线电或电视机技术人员咨询。

说明

如果对打印机做任何未经 HP 公司明确批准的改装或修改，都可能导致用户丧失操作设备的权利。

根据美国联邦通信委员会（FCC）规章第 15 部分有关 B 级数字式设备的限制规定，用户必须使用屏蔽的接口电缆。

环境产品管理计划

保护环境

Hewlett-Packard 公司致力于以无害环境的方式提供高质量的产品。该 HP 扫描仪设计为对环境的影响降低到最小程度。

该 HP 扫描仪的设计促进回收复用：

塑料

塑料部件根据国际标准配有材料标识号，以便在扫描仪报废后增强识别塑料部件的能力，用于回收复用。

规章声明

产品合格证书

根据 ISO/IEC Guide 22 及 EN45014

制造商名称: Hewlett-Packard 公司
制造商地址: 11311 Chinden Boulevard
Boise, Idaho 83714-1021, USA

兹声明本产品

产品名称: HP LaserJet 1100A Printer•Copier•Scanner
型号: C4218A
产品选项: 全部

符合下列产品规格:

安全性: IEC 950:1991+A1+A2+A3+A4 / EN 60950:1992+A1+A2+A3+A4
IEC 825-1:1993 / EN 60825-1:1994 Class 1 (Laser/LED)

EMC: CISPR 22:1993+A1 / EN 55022:1994 Class B¹
EN 50082-1:1992
IEC 801-2:1991 / prEN 55024-2:1992 - 4 kV CD, 8 kV AD
IEC 801-3:1984 / prEN 55024-3:1991 - 3 V/m
IEC 801-4:1988 / prEN 55024-4:1992 - 0.5 kV 信号线
1.0 kV 电源线

IEC 1000-3-2:1995 / EN61000-3-2:1995
IEC 1000-3-3:1994 / EN61000-3.3:1995
FCC Title 47 CFR, Part 15 Class B² / ICES-003, Issue 2 / VCCI-2¹
AS / NZS 3548:1992 / CISPR 22:1993 Class B¹

补充信息:

本产品符合以下条例要求, 因而带有 CE 标记:

EMC directive 89/336/EEC (欧洲共同体辐射控制条例)

Low-Voltage Directive 73/23/EEC (欧洲共同体低压电条例)

本产品在 Hewlett-Packard 个人计算机系统的典型配置下进行测试。

本设备符合美国联邦通信委员会 (FCC) 规章第 15 部分。操作取决于以下两个条件: (1) 该设备可能不导致有害干扰, (2) 该设备必须承受接收到的任何干扰, 包括可能导致意想不到的操作干扰。

如果只要规章执行方面的信息, 请联系:

澳大利亚联系地址: Product Regulations Manager, Hewlett-Packard Australia Ltd., 31-41 Joseph Street, Blackburn, Victoria 3130, Australia

欧洲联系地址: Your Local Hewlett-Packard Sales and Service Office or Hewlett-Packard GmbH, Department HQ-TRE / Standards Europe, Herrenberger Straße 130, D-71034 Böblingen (传真: +49-7031-14-3143)

美国联系地址: Product Regulations Manager, Hewlett-Packard Company, PO Box 15 Mail Stop 160, Boise, ID 83707-0015 (电话: 208-396-6000)

激光安全声明

美国食品药品监督管理局的设备与放射性物质健康中心 (CDRH) 对 1976 年 8 月 1 日以后生产的激光产品实行管制。凡在美国市场销售的激光产品必须符合该规章的有关规定。按照美国卫生部 (DHHS) 根据 1968 年的“控制辐射以保障健康与安全法”所制订的“辐射性能标准”，本打印机被定为“1 级”激光产品。

由于打印机内部产生的辐射已完全被保护内罩和外部机壳封闭，因此在用户正常操作的任一阶段，激光光束不会逸出机外。

警告！

使用控制件、进行调整、或执行超出本用户指南具体说明的步骤都可能导致有害辐射泄漏。

韩国 EMI 声明

사용자 안내문 (B급 기기)

이 기기는 비업무용으로 전자파장해검정을 받은 기기로서, 주거지역에서는 물론 모든 지역에서 사용할 수 있습니다.

芬兰激光声明

LASERTURVALLISUUS

LUOKAN 1 LASERLAITE

KLASS 1 LASER APPARAT

HP LaserJet 1100 -laserkirjoitin on käyttäjän kannalta turvallinen luokan 1 laserlaite. Normaalisissa käytössä kirjoittimen suojakoteloitinta estää lasersäteiden pääsyn laitteen ulkopuolelle.

Laitteen turvallisuusluokka on määritetty standardin EN 60825-1 (1993) mukaisesti.

VAROITUS!

Laitteen käyttäminen muulla kuin käyttöohjeessa mainitulla tavalla saattaa altistaa käyttäjän turvallisuusluokan 1 ylittävälle näkymättömälle lasersäteilylle.

WARNING!

Om produkten används på annat sätt än vad som angivits i bruksanvisningen, kan användaren utsättas för osynlig laserstrålning, som överskrider gränsen för laserklass 1.

HUOLTO

HP LaserJet 1100 -kirjoittimen sisällä ei ole käyttäjän huollettavissa olevia kohteita. Laitteen saa avata ja huoltaa ainoastaan sen huoltamiseen koulutettu henkilö. Tällaiseksi huoltotoimenpiteeksi ei katsota väriainekasetin vaihtamista, paperiradan puhdistusta tai muita käyttäjän käsikirjassa lueteltuja, käyttäjän tehtäväksi tarkoitettuja ylläpitotoimia, jotka voidaan suorittaa ilman erikoistyökaluja.

VARO!

Mikäli kirjoittimen suojakotelo avataan, olet alttiina näkymättömälle lasersäteilylle laitteen ollessa toiminnassa. Älä katso säteeseen.

WARNING!

Om laserskrivarens skyddshölje öppnas då skrivaren används, kan användaren utsättas för osynlig laserstrålning. Titta inte på strålen.

Tiedot laitteessa käytettävän laserdiodin säteilyominaisuuksista:

Aallonpituus 770-795 nm

Teho 5 mW

Luokan 3B laser

C

纸张规格

本章提供有关下列主题的信息：

- 打印机纸张规格
- 支持的纸张尺寸（打印机）
- 纸张使用指南

打印机纸张规格

HP LaserJet 打印机产生杰出的打印质量。该打印机接受各种打印介质，例如单张纸（包括再生纸张）、信封、标签、投影片、羊皮纸和自定义的纸张。纸张属性，例如重量、纹理和含水量都是影响打印机性能和输出质量的重要因素。

打印机可以使用符合本手册规定的多种纸张和其它打印介质。如果纸张不符合本手册的规格，可能会产生下列问题：

- 打印质量低劣
- 卡纸现象增加
- 打印机过早磨损，需要维修

为了得到最佳结果，请只使用 HP 商标的纸张和打印介质。Hewlett-Packard 公司不推荐使用非 HP 商标的打印介质。因为它们不是 HP 产品，HP 无法影响或控制它们的质量。

有的纸张可能符合本手册中的全部规格，但打印质量仍不能令人满意。这种情况可能是由于操作不当、室内温度或湿度不适宜、或其它 HP 无法控制的因素所造成的。

在大批量购买任何纸张之前，确保纸张符合本用户指南和 *HP LaserJet Printer Family Paper Specification Guide (HP LaserJet 打印机家族纸张规格指南)* 中规定的要求。（若要订购指南，参阅“附件和订购信息”。）在大批量购买任何纸张之前，总是先试用一下那种纸张。

注意

如果使用不符合 HP 规格的纸张可能造成打印机故障，从而需要修理。这种修理费用不包括在 Hewlett-Packard 保证或服务协议内。

支持的纸张尺寸（打印机）

- **支持的最大纸张尺寸：** 216 X 356 毫米（8.5 X 14 英寸）
- **支持的最小纸张尺寸：** 76 X 127 毫米（3 X 5 英寸）

纸张使用指南

为了得到最佳结果，请使用规范的 75 克 / 平方米（20 磅）重的纸。确保纸张质量优良，没有切口、缺口、撕裂、污点、碎屑、灰尘、皱褶、孔隙、卷曲或折边等情形。

如果您不能确定装入纸张的类型（例如证券纸或再生纸），请检查纸张的包装标签。

某些纸张可能产生打印质量问题、卡纸或损坏打印机。

症状	纸张问题	解决办法
打印质量低劣或粘附墨粉。进纸问题。	太潮湿、太粗糙、太光滑或太凹凸；有缺陷的批量纸张。	试用另一类型纸张，100 至 250 Sheffield 之间，含水量 4-6%。
空白点、卡纸、卷曲。	保存不当。	用防潮包装，平坦放置，保存纸张。
灰色背景阴影增加。	太重。	使用较轻的纸张。
过分卷曲。进纸问题。	太潮湿、纹理方向错误或短小纹理结构。	使用长纹理的纸张。 使用直通出纸路径打印。
卡纸，损坏打印机。	剪切或孔眼。	不要使用有剪切或孔眼的纸张。
进纸问题。	锯齿边缘。	使用高质量的纸张。

说明

不要使用低温油墨印制的信头纸，例如某些热复印技术中常用的那些低温油墨。

不要使用有凸起花纹的信头纸。

打印机利用高温和压力把墨粉热凝在纸上。确保任何彩色纸张或预印表格所采用的油墨能够承受打印机温度（392 °F 或 200 °C 达 0.1 秒）。

标签

标签结构

在选择标签时，请考虑每个部件的质量：

- **不干胶：**不干胶材料应能在打印机最高温度 392 °F（200 °C）下保持稳定。
- **排列：**只使用标签间无衬纸暴露的标签。标签可能脱落，使标签间有间隙，造成严重卡纸。
- **卷曲：**打印之前，标签在平放时，任何一个方向的卷曲度不得超过 13 毫米（0.5 英寸）。
- **条件：**不要使用有皱褶、气泡或其它任何有剥离现象的标签。

投影片

打印机中使用的投影片必须能承受打印机的最高温度 392 °F（200 °C）。

信封

信封结构

信封结构非常关键。信封的折叠线不仅在制造商之间，而且在同一制造商制作的同一盒信封中，都可能很不相同。信封打印的成功与否取决于信封的质量。在选择信封时，请考虑下列因素：

- **重量：**信封纸的重量不得超过 105 克 / 平方米（28 磅），否则会引起卡纸。
- **结构：**在打印之前，信封平放时，卷曲度应小于 6 毫米（0.25 英寸），并且不含空气。（夹有空气的信封可能产生问题。）
- **条件：**确保信封没有皱褶、缺口、或其它破损。
- **尺寸：**从 90 X 160 毫米（3.5 X 6.3 英寸）到 178 X 254 毫米（7 X 10 英寸）。

双面接缝的信封

双面接缝式结构在信封的两端纵向接缝，而不是对角线接缝。这种信封可能比较容易起褶。确保接缝如下列图示延伸到信封角。

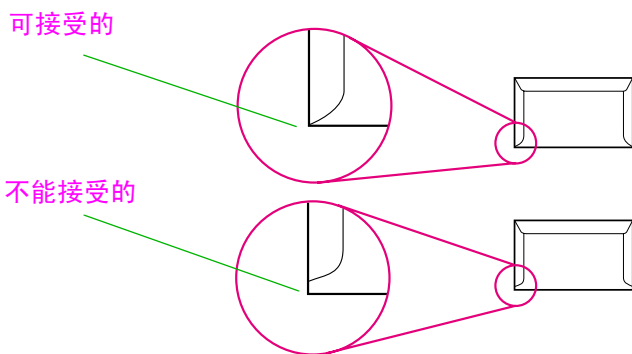

带有不干胶封条或折边的信封

带有不干胶封条或一个以上折边的信封，其不干胶必须能承受打印机的温度 392 °F (200 °C) 和压力。额外的折边和胶条可能导致皱褶、折痕或卡纸。

信封保存

信封如果保存适当有利于提高打印质量。信封存放时应保持平坦。如果空气进入信封，使信封中产生气泡，打印时很可能起褶。

卡片和重磅介质

进纸盘可用于打印多种类型的卡片，包括索引卡片和明信片。有些卡片比其它卡片打印效果好些，因为它的结构更适宜通过激光打印机。

为了获得最佳的打印机性能，请不要使用重于 157 克 / 平方米（42 磅）的纸张。太重的纸张可能造成送纸故障、堆纸问题、卡纸、墨粉热凝不好、打印质量低劣或过度机械磨损。

说明

如果纸盘不是装得很满，并且所用的是光滑度在 100 至 180 Sheffield 的纸张，可以在比较重的纸张上打印。

卡片结构

- **光滑度：**重量为 135-157 克 / 平方米（36-42 磅）的卡片其光滑度应为 100-180 Sheffield。重量为 60-135 克 / 平方米（16-36 磅）的卡片其光滑度应为 100-250 Sheffield。
- **结构：**卡片在平放时应平坦，卷曲度不得超过 5 毫米（0.2 英寸）。
- **条件：**确保卡片没有皱褶、缺口或其它破损。
- **尺寸：**请只使用下列尺寸范围以内的卡片：
 - 最小：76 X 127 毫米（3 X 5 英寸）
 - 最大：312 X 470 毫米（12.28 X 18.5 英寸）

卡片使用指南

- 如果卡片卷曲或卡纸，请用直通出纸路径打印。
- 设置页边距离纸张的边缘至少 2 毫米（0.08 英寸）。

D

内存（DIMM）

本章提供有关下列主题的信息：

- 安装 DIMM（内存）
- 测试 DIMM 安装
- 拆除 DIMM

安装 DIMM (内存)

添加内存 (仅 RAM) 到 HP LaserJet 1100 将让您能打印更复杂的打印作业。

要安装 DIMM, 请遵循以下说明:

注意

如果处理 DIMM 芯片 (内存) 而不戴上接地防静电设备, 可能损坏 DIMM 芯片。

- 1 拔掉打印机电源线。
- 2 打开打印机的内存盖。方法是: 轻轻向外、向上拉底部棱边的内存盖, 直到内存盖自己支撑住为止。
- 3 抓住芯片的顶部棱边, 从防静电包装袋内取出 DIMM 芯片。

下页续

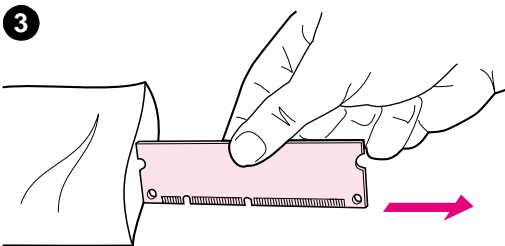
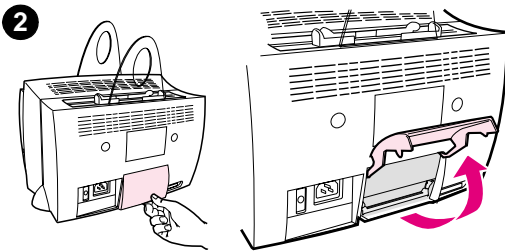
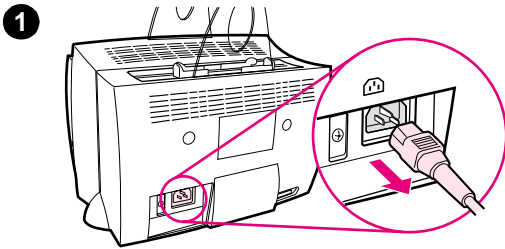

4

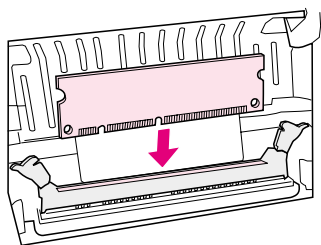

4 把 DIMM 芯片放在位于打印机内存盖内的插槽上。金触点指向下方，断流器应在左边。

5

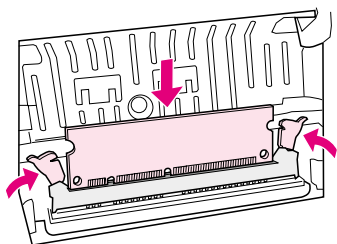

5 小心地将 DIMM 芯片压进槽中，确保它正直，全部朝下。向里旋转凸轮锁。

6

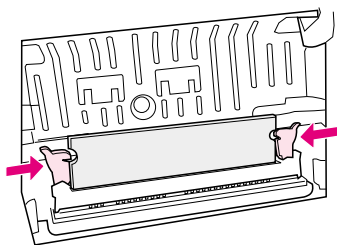

6 向内对压手柄，把凸轮锁锁定到位。

测试 DIMM 安装

测试 DIMM 安装。方法是：打印自检页，检查页面上规定的“可用内存量”。参阅“打印自检页”。

拆除 DIMM

要拆除 DIMM，请遵循以下说明：

注意

如果处理 DIMM 芯片（内存）而不戴上接地防静电设备，可能损坏 DIMM 芯片。

- 1 拔掉打印机电源线。
- 2 打开打印机的内存盖。方法是：轻轻向外、向上拉底部棱边的内存盖，直到内存盖自己支撑住为止。
- 3 向外压手柄，打开凸轮闩。
- 4 抓住 DIMM 芯片的顶部棱边，轻轻地直着向上拉，然后从打印机内取出芯片。

说明

把 DIMM 芯片保存在防静电袋中。

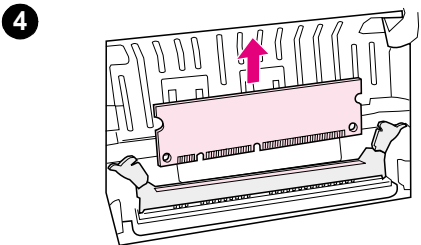
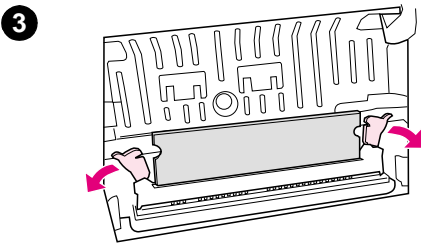
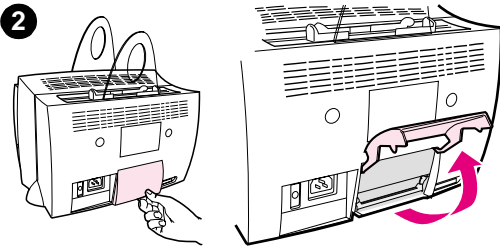
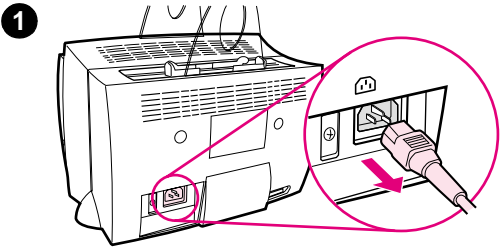

E

保证声明和许可证 发行

本章提供有关下列主题的信息：

- Hewlett-Packard 软件许可证协议
- Hewlett-Packard 有限保证声明
- 产品退回
- 硒鼓使用寿命的有限保证

Hewlett-Packard 软件许可证协议

注意：本软件的使用服从以下 HP 软件许可证条款。使用本软件表明您接受这些许可证条款。

HP 软件许可证条款

除非与 HP 另有签署的协议，下列许可证条款将支配对所附软件的使用。

许可证的授予 HP 授予您使用一份软件的许可证。“使用”意为储存、装入、安装、执行或显示软件。您不得修改本软件或停用本软件的任何许可功能或控制功能。如果本软件是授予“同时使用”，则不能让超过最大允许数目的授权用户同时使用本软件。

所有权 本软件及其版权属 HP 或其第三方供应商所有。您的许可证并不包括本软件的产权或所有权，亦不代表向您出售了本软件的任何权利。如果违反这些许可证条款，HP 的第三方供应商应有权保护他们的权利。

复制和改编 只有为了存档目的或在软件的授权使用中复制或改编是一个重要的步骤时，您才可以复制或改编软件。您必须把源软件中的所有版权说明都复制在拷贝或改编件上。您不能把软件拷贝到任何公共网络上。

不允许反汇编或解密 除非事先获得 HP 的书面许可，您不得反汇编或解密本软件。除非事先获得 HP 书面许可，否则您不得反汇编或解密本软件。在某些司法管辖范围内，有限的反汇编或解密可能无须获得 HP 的许可。如 HP 提出要求，您应向 HP 提交有关任何反汇编或解密的合理的详细信息。除非解密是运行本软件的必要步骤，否则不得将本软件解密。

转让 对您的许可将在软件转让时自动中止。在转让时，您必须把软件，包括所有拷贝和有关的文档资料，全部交给受让人。受让人必须接受这些许可证条款作为转让的条件。

终止 一经通知发现您未遵守许可证任一条款，HP 将终止您的许可证。许可证终止后，您必须立即将软件、所有拷贝、改编件和任何形式的合并部分全部销毁。

出口要求 您不得违反任何适用的法律或法规出口或再出口本软件、任何拷贝或改编件。

美国政府的限制性权利 本软件及其伴随的文档均由私人经费开发研制。它们按 DFARS 252.227-7013（1988 年 10 月）、DFARS 252.211-7015（1991 年 5 月）或 DFARS 252.227-7014（1995 年 6 月）中所定义的“商业计算机软件”、或按 FAR 2.101（a）中所定义的“商业项目”，或按 FAR 52.227-19（1987 年 6 月）中定义的“限制性计算机软件”（或者依照任何同等机构条例或合同条款）—适用何种条款依具体情况而定—而发放和许可的。您仅拥有依适用的 FAR 或 DFARS 条款或所涉产品的 HP 标准软件协议中规定的对此类软件及其伴随文档的权利。

Hewlett-Packard 有限保证声明

保证期限：

自购买之日起一年。

1. HP 向您—终端客户—保证，从购买之日起在上述指定期间内，HP 的硬件、附件和配件无材料和工艺缺陷。如果在保证期内 HP 收到有关此类缺陷的通知，HP 将选择修理或更换证明确有缺陷的产品。更换的产品可能是全新的或近似新的。
2. HP 向您保证，从购买之日起在上述指定期间内，正确安装和使用的 HP 的软件，不会因为材料和工艺的缺陷而导致无法执行其程序指令。如果在保证期内 HP 收到有关此类缺陷的通知，HP 将更换因此类缺陷而无法执行程序指令的软件媒介。
3. HP 不保证 HP 产品的操作不会中断或无任何错误。如果 HP 不能在合理的时间内按其保证修理或更换任何产品，用户只要立即退还产品，就有权索回全部货款。
4. HP 产品可能包含性能与新部件相当的再生产部件，或者可能曾偶然使用过。
5. 对于由下列原因导致的缺陷不予保修：（a）维护或校准不当或不充分；（b）非 HP 提供的软件、接口、部件或配件；（c）未经授权的改装或误用；（d）在出版的产品环境规范之外的环境中操作；或者（d）工作场地准备或维护不当。
6. **HP 不作任何其它明示保证或条件，无论是书面的还是口头的。** 在地方法律允许的范围内，任何隐含的保证、或条件、或可销售性、质量满意性、或某一特殊目的的适用性均受上文规定的明示保证期限限制。有些国家、州或省不允许限制隐含保证的期限，因此上述限制或例外可能对您不适用。本保证授予您特定的法律权利，同时因不同的国家、州或省的法律不同，还可拥有其它权利。
7. 在地方法律允许的范围内，本保证声明中的补救方法是您全部和唯一的补救方法。除上述规定外，HP 或其供应商在任何情况下，对于数据的丢失或直接的、特殊的、偶然的、继发的损失（包括利润损失或数据丢失）或其他损失，无论是基于合同、民事侵权行为或其它情况，概不负责。有些国家、州或省不允许排除或限制偶然的或继发的损失，因此上述限制或例外条款可能对您不适用。

对于澳大利亚和新西兰的客户交易；本声明中包括的保证条款，除了法律允许的范围以外，将不排除、限制、修改和附加适用于向您销售该产品的法定权利。

产品退回

HP 为德国客户提供产品退回系统。许多功能性部件提取出来，经过测试，重新用作有充分保证的服务部件。旧部件不用于原始产品制造。如果可能，剩余的产品部件被回收复用。有关产品退回的信息，请与下面的地址联系：

Hewlett-Packard GmbH
Wertstoffzentrum
Fronackerstr. 30
71063 Sindelfingen

硒鼓使用寿命的有限保证

说明

下列保证适用于打印机附带的硒鼓。

HP 硒鼓在 HP 墨粉用完之前，保证无任何材料和工艺缺陷。本保证适用范围包括新的 Hewlett-Packard 硒鼓的任何缺陷或故障。

保证的有效期持续多久？

保证期持续到 HP 墨粉用完，此时保证期到期。

如何判断 HP 墨粉是否已用完？

当打印的页面出现褪色或浅淡色时，则 HP 墨粉用完。

HP 将做什么？

根据 HP 的选择，HP 或者更换证明确有缺陷的产品，或者赔偿货款。如果可能，请附上能显示带缺陷的硒鼓之打印效果的打印输出样例。

该保证不适用于哪些范围？

该保证不适用于重新装过墨粉、空了的、滥用、误用或以任何方式损坏的硒鼓。

如何退回有缺陷的硒鼓？

如果证实硒鼓确有缺陷，请填写一份服务信息表，并附上一个显示打印缺陷的样例。把表和硒鼓退回到购买地点，换回新的硒鼓。

州、省或国家的法律如何适用？

本有限保证赋予您特定的法律权利。同时因不同的州、省或国家的法律不同，还可拥有其它权利。本有限保证是 HP 硒鼓的唯一保证，并取代有关该产品的任何其它保证。

在任何情况下，对于任何因违反本保证或其它方式的偶然的、继发的、特殊的、间接的、惩罚或惩罚性的损失赔偿或损失的利润，HEWLETT-PACKARD 公司概不负责。

关于澳大利亚和新西兰的客户交易；本声明中包含的保证条款，除了法律允许的范围以外，将不排除、限制、修改和附加适用于向您销售该产品的法定权利。

F

附件和订购信息

采用选用的附件和用品可提高打印机的能力。使用专门为 HP LaserJet 1100 打印机和 HP LaserJet 1100A Printer•Copier•Scanner 设计的附件和用品以确保其最佳性能。

订购信息

项目	描述或用途	订购号
打印机内存	<p>双列直插式内存模块 (DIMM)</p> <p>提高打印机处理复杂打印作业的能力。</p> <ul style="list-style-type: none"> ● 最大添加: 16 MB ● 可用 DIMM: <ul style="list-style-type: none"> 4 MB 8 MB 16 MB 	<p>C4135A</p> <p>C4136A</p> <p>C4137A</p>
电缆和接口附件	<p>并行电缆</p> <p>从打印机到 PC 的连接方法。</p> <ul style="list-style-type: none"> ● 2 米 IEEE-1284 电缆 ● 3 米 IEEE-1284 电缆 	<p>C2945A</p> <p>C2946A</p>
	<p>HP LaserJet 1100 的复印机 / 扫描仪</p> <p>可连接的扫描仪只与 HP LaserJet 1100 打印机配套使用</p>	<p>C4221A</p>
打印用品	<p>HP 多目的纸盘</p> <p>各种用途的 HP 商标的纸张 (1 箱 10 令, 每令 500 张)。在美国要订购样品, 请打电话 1-800-471-4701。</p>	<p>HPM1120</p>
	<p>HP LaserJet 纸张</p> <p>用于 HP LaserJet 打印机的 Premium HP 牌纸张 (1 箱 10 令, 每令 500 张)。在美国要订购样品, 请打电话 1-800-471-4701。</p>	<p>HPJ1124</p>
	<p>硒鼓</p> <p>HP LaserJet 1100 的更换硒鼓。</p>	<p>C4092A</p>
硒鼓	<p>HP LaserJet 1100 的更换硒鼓。</p>	<p>C4092A</p>

订购信息（续）

	项目	描述或用途	订购号
补充文档	HP LaserJet Printer Family Paper Specification Guide (HP LaserJet 打印机家 族纸张规格指南)	HP LaserJet 打印机纸张和其它 介质的使用指南	5021-8909
	HP LaserJet 1100A Printer•Copier• Scanner 硬拷贝用 户指南	打印并装订好的 HP LaserJet 1100A Printer•Copier•Scanner 用户指南。（用途 = 打印机和复 印机 / 扫描仪）	C4218-90955
替换部件	取纸滚筒	用于从进纸盘取纸并将纸张送入 打印机。	RF5-2826-000CN
	打印机的输入纸张 支撑	一旦纸张装入进纸盘，用于支撑 纸张。	RB2-4020-000CN
	打印机的输出纸张 支撑	一旦纸张装打印了，用于支撑纸 张。	RB2-4021-000CN
	扫描仪的输入纸张 支撑	一旦纸张装入扫描仪，用于支撑 纸张。	RB2-4021-000CN

G

扫描仪分辨率和灰度

本章提供有关下列主题的信息：

- 概述
- 分辨率和灰度指南
- 分辨率
- 灰度

概述

如果您在打印扫描的图象或复印图象，但是质量不能令人满意时，您可能在复印机/扫描仪软件中选择了不符合您需要的分辨率或灰度设定值。分辨率和灰度以下列方式影响扫描和复印图象：

- 图象清晰度
- 文本的变化（平滑或粗糙）
- 扫描和复印时间
- 文件大小

分辨率以每英寸点数（dpi）衡量，而灰度则以可用于创建从黑色到白色过渡的灰色数目衡量。您可以调整扫描仪分辨率高达 300 dpi。灰度可设置为 1（黑色和白色）或 8（256 个灰色等级）。

在“分辨率和灰度指南”一表中所列的是您可以遵循的简单提示，以满足您的扫描和复印需要。要了解有关这些主题的更多内容，也参阅“分辨率”和“灰度”。

说明

设置高分辨率和灰度可以创建需用的磁盘空间大并减慢扫描或复印过程的大文件。重要之处在于确定将要如何使用扫描的图象。

分辨率和灰度指南

分辨率和灰度指南

计划的扫描用途	推荐的分辨率设定值	推荐的灰度设定值
传真	150 dpi	1
电子邮件	150 dpi	<ul style="list-style-type: none">● 1 如果图象不要求平滑变化● 8 如果图象要求平滑变化
编辑文本	300 dpi	1
打印（图象或文本）	<ul style="list-style-type: none">● 300 用于文本和复杂图象● 150 用于简单图象和照片	<ul style="list-style-type: none">● 1 用于文本和线条图形● 8 用于阴影或彩色图象和照片
屏幕显示	75 dpi	<ul style="list-style-type: none">● 1 用于文本● 8 用于图象和照片

分辨率

一般而言，理想的扫描分辨率是每英寸 150 点 (dpi)。如果在图象扫描后改变图象的大小，就会影响分辨率。因此，在设置扫描仪分辨率之前，需要确定最终的图象大小。例如，您可能想扫描 76 x 127 毫米 (3 x 5 英寸) 的原件，但您文档只能容纳 38 x 63.5 毫米 (1.5 x 2.5 英寸) 的图片。请把扫描仪分辨率设置为 75 dpi。

分辨率

原件大小	扫描和改变后的大小	推荐的扫描仪分辨率
76 x 127 毫米 (3 x 5 英寸)	38 x 63.5 毫米 (1.5 x 2.5 英寸)	75 dpi
	76 x 127 毫米 (3 x 5 英寸)	150 dpi
	152 x 254 毫米 (6 x 10 英寸)	300 dpi

灰度

在复印机 / 扫描仪软件中，您可把灰度设置为 1 或 8。

用途表

用于 1 位设定值



用于 8 位设定值



-
- | | |
|---------------------|------------------|
| ● 白色背景上的黑色文本 | ● 彩色文本或彩色背景 |
| ● 要求有细粒变化的图象 | ● 平滑变化的图象 |
| ● 要求小的文件：磁盘、电子邮件、传真 | ● 可接受大文件 |
| ● 扫描或复印必须快速完成 | ● 图象质量比时间和文件大小重要 |
-

索引

A

安装

- 打印机 7
- 扫描仪 21

B

帮助, 联机 18

- 访问 33

保证

- 硒鼓 175

保证声明 174

编辑扫描的文本 (OCR) 56

编辑文本特性

- Windows 3.1x 57

编辑文本特性 (OCR) 56

- Windows 9x 和 NT 4.0 56

标签

- 打印 38

部件

- 打印机 9? 3
- 复印机 / 扫描仪 28? 9

C

裁剪图象 60

储存扫描的图象 58

- Windows 3.1x 58

- Windows 9.x 和 NT 4.0 58

传真, 扫描到 54

传真特性

- Windows 3.1x 54

- Windows 9x 和 NT 4.0 54

错误信息

打印机

- 屏幕上 75
- 指示灯图案 73

D

DIMM

安装 166

拆除 169

打印

打印介质

标签 38

卡片 40

投影片 36

信封 37

信头纸 39

取消打印作业 50

水印 46

小册子 48

用 EconoMode (节省墨粉) 51

打印机

安装 7

部件 9? 3

出纸选项 12

电源

关闭 16

转换电压 16

规格 138? 39

进纸选项 11

卡纸 88

控制面板 10

联机帮助 18

默认设定值 17

驱动程序 17

属性 (打印机) 17

特性和优点 8

指示灯图案 73

装入纸张 (介质) 15

打印机属性

打印质量设定值 51

单张纸上多页面 47

手动双面打印 43

水印 46

小册子打印 48

打印任务

打印水印 46

打印小册子 48

单张纸上多页面 47

每张 N 页打印 47

纸张双面打印 43

纸张双面打印, 卡片纸 45

打印质量

故障排除 80? 4

设定值 51

- 单张纸上多页面
 - 打印 47
- 导入图象 59
- 电源
 - 打印机
 - 关闭 16
 - 转换电压 16
- 电子邮件, 扫描到 55
- 电子邮件特性
 - Windows 3.1x 55
 - Windows 9x & NT 4.0 55
- 对比度
 - 调整 59, 60
 - 对比度敏感的原件 59

E

- EconoMode 51

F

- 分辨率 181, 184
 - 指南 183
- 服务
 - 提供者 130
 - 网点地点 132
 - 协议 130
 - 信息表 123
 - 硬件 120
 - 有效性 120
- 服务和支持
 - 也见“支持” 119
 - 有效性 120
- 复印
 - 对比度敏感的原件 59
 - 取消复制作业 66
 - 收据 59
 - 注意事项 31
- 复印机 / 扫描仪
 - 部件 28 ? 9
 - 规格 148 ? 50
 - 软件 23
- 复印机控制面板 26
- 附件和订购
 - 部件号 178
 - 信息 177

G

- 故障排除
 - 打印机
 - 错误信息 75
 - 卡纸 88
 - 图象缺陷 80
 - 寻找解决办法 72
 - 指示灯图案 73
 - 纸张处理 77
 - 打印质量 80 ? 4
 - 复印机 / 扫描仪
 - 图象缺陷 109
 - 寻找解决办法 98
 - 扫描 / 复印质量 108 ? 11
 - 扫描仪
 - 卡纸 114
- 规格
 - 打印机 138 ? 39
 - 纸张 158 ? 63
 - 复印机 / 扫描仪 148 ? 50

H

- HP FIRST 130
- 灰度 181, 185
 - 指南 183
- 获取图象 59

J

- 兼容性
 - LaserJet III 51
- 节省墨粉
 - EconoMode 51
- 介质
 - 标签, 打印 38
 - 打印机
 - 选择 14
 - 复印机 / 扫描仪
 - 支持的尺寸和类型 30
 - 规格 14, 30, 157
 - 卡片, 打印 40
 - 投影片, 打印 36
 - 信封, 打印 37
 - 信头纸, 打印 39

K

- 卡片
 - 打印 40
- 卡纸
 - 打印机 88
 - 清除 88
 - 扫描仪 114
 - 清除 114
- 客户支持 127
- 控制面板
 - 打印机 10
 - 扫描仪 28
- 快速打印
 - 打印机设置 51
- 快速复印 26
 - 设定值 65

L

- LaserJet Toolbox 27
 - 访问 27
 - 特性 27
- LaserJet 文档桌面
 - 访问 25
 - 特性 25
- 联机帮助
 - 打印机 18
- 联机帮助, 访问 33

M

- 每张 N 页打印 47
- 墨粉
 - EconoMode (节省墨粉) 51
 - 重新分布 69
- 默认设定值
 - 打印机属性 (驱动程序) 17
 - 打印质量 51
 - 快速复印 65

N

- 内存
 - DIMM
 - 安装 166
 - 测试 168
 - 拆除 169
 - 可用 168

O

- OCR
 - Windows 3.1x 57
 - Windows 9x 和 NT 4.0 56
- OCR 特性 56

P

- 屏幕信息
 - 打印机 75

Q

- 清洁
 - 打印机 85 ? 7
 - 打印机纸张路径 87
 - 扫描仪 113
- 取消
 - 打印作业 50
 - 复印作业 66
 - 扫描作业 61

R

- 软件
 - LaserJet Toolbox 27
 - LaserJet 文档桌面 25
 - 打印机属性 (驱动程序) 17
 - 复印机控制面板 26
 - 快速复印设定值 26
 - 文档助理 24
 - 许可证协议 172

S

- 扫描
 - 对比度敏感的原件 59
 - 取消扫描作业 61
 - 收据 59
 - 注意事项 31
- 扫描 / 复印质量
 - 故障排除 108 ? 11
- 扫描任务
 - 编辑文本 (OCR) 56
 - 储存扫描的图象 58
 - 扫描到传真 54
 - 扫描到电子邮件 55
 - 扫描图象 59
 - 添加注解 61
 - 增强扫描的图象 60
- 扫描仪
 - 安装 21
 - 进纸盘 29
 - 卡纸 114
 - 控制面板 28
 - 校准 112

设定值

- 打印机属性 (驱动程序) 17
- 打印质量 51
- 快速复印, 改变 65
- 手动双面打印 43
- 手动双面打印, 卡片纸 45
- 手动送纸 42
- 双面打印 43
- 双面打印, 卡片纸 45
- 水印 46

T

投影片

- 打印 36

图象

缺陷

- 打印机 80
- 复印机 / 扫描仪 109
- 添加注解 61
- 增强 60

图象缺陷

打印机

- 变形字符 84
- 打印浅淡或褪色 82
- 浮墨 83
- 灰色背景 83
- 空白点 82
- 墨粉污点 82
- 墨粉污迹 83
- 页面歪斜 84
- 皱褶或折痕 84
- 纵向线条 82
- 纵向重复瑕疵 83

复印机 / 扫描仪

- 多余线条 110
- 黑色斑点或条纹 111
- 空白页面 110
- 模糊文本 111
- 缩小的图象 111
- 太浅淡或浓黑 110
- 纵向白色条纹 110

W

文档助理

- 访问 24
- 特性 24

X

硒鼓

- 更换 70
- 回收 68
- 节省墨粉, EconoMode 68

销售

- 网点地点 132

小册子

- 打印 48

校准

- 扫描仪 112

信封

- 打印 37

信头纸

- 打印 39

Z

载纸 30

支持 124

- America Online 128
- CompuServe 128
- HP FIRST 130
- HP 支持帮助 CD 130
- Web 128
- 联机服务 128
- 有效性 120

指示灯图案

- 打印机 73

纸张

规格

- 打印机 158 ? 63
- 选择 14, 157
- 支持的尺寸和类型
- 打印机 14
- 复印机 / 扫描仪 30
- 装入
- 打印机 15
- 复印机 / 扫描仪 32

纸张处理

- 打印机
- 故障排除 77

注意事项

- 打印机
- 卡纸 88
- 复印 31
- 扫描 31
- 扫描仪
- 卡纸 114

转换电压

- 打印机 16

装入

- 复印机 / 扫描仪原件 32

最佳质量

- 打印机设置 51



©2002 年版权
Hewlett-Packard 公司

手册编号
C4218-90955



C4218-90955