

# Funksjonsoversikt

---

Norsk



HP LaserJet 8150-, 8150 N-,  
8150 DN-, 8150 HN- og  
8150 MFP-skrivere

©Copyright Hewlett-Packard  
Company 2000

Med enerett. Reproduksjon,  
tilpasning eller oversettelse uten  
å ha innhentet skriftlig tillatelse  
på forhånd er forbudt, med  
unntak av det som er tillatt  
under lover om opphavsrett.

Første utgave, oktober 2000

## **Garanti**

Informasjonen i dette  
dokumentet kan endres  
uten forvarsel.

Hewlett-Packard gir ingen  
annen garanti med hensyn  
til denne informasjonen.

HEWLETT-PACKARD  
FRASKRIVER SEG  
UTTRYKKELEG  
UNDERFORSTÅTTE  
GARANTIER FOR  
SALGBARHET OG  
ANVENDELIGHET TIL  
ET BESTEMT FORMÅL.

Hewlett-Packard skal ikke  
holdes ansvarlig for direkte,  
indirekte og tilfældige skader  
eller konsekvensskader, eller  
annen skade som hevdes å ha  
oppstått i forbindelse med  
utstyring eller bruk av denne  
informasjonen.

## **Varemerker**

Acrobat er et varemerke for  
Adobe Systems Incorporated.

PostScript er et varemerke for  
Adobe Systems Incorporated  
som kan være registrert i visse  
rettskretser.

Arial, Monotype og Times  
New Roman er registrerte  
varemerker i USA for Monotype  
Corporation.

CompuServe er et varemerke  
i USA for CompuServe, Inc.

Helvetica, Palatino, Times og  
Times Roman er varemerker for  
Linotype AG og/eller deres  
datterselskaper i USA og  
andre land.

Microsoft, MS Windows,  
Windows og Windows NT er  
registrerte varemerker i USA for  
Microsoft Corporation.

TrueType er et varemerke i USA  
for Apple Computer, Inc.

ENERGY STAR er et registrert  
servicemerke i USA for EPA  
(USAs miljøverndirektorat).

# Innhold

<b>Kontrollpanel .....</b>	<b>1</b>
Slik endrer du en innstilling på kontrollpanelet: .....	1
Kontrollere skriverkonfigurasjonen: .....	2
Skrive ut en menyoversikt: .....	2
Slik skriver du ut en konfigurasjonsside: .....	2
PCL- eller PS-skriftliste: .....	2
Vanlige skrivermeldinger .....	3
<b>Utskriftsoppgaver .....</b>	<b>8</b>
Manuell papirmating fra skuff 1 .....	8
Velge utskuff .....	9
Legge i skuff 1 .....	10
Legge papir i skuff 2, 3 og 2 x 500-arks innskuffer (ekstrautstyr) (skuff 4 og 5) .....	11
Legge i 2000-arks innskuffen (skuff 4 - ekstrautstyr) .	15
Legge konvolutter i konvoluttmateren .....	17
Skrive ut på spesialpapir .....	18
Skrive ut på transparenter .....	18
Konvolutter .....	18
Skrive ut på konvolutter .....	18
Skrive ut på etiketter .....	18
Skrive ut på kort, egendefinerte papir- størrelser og tungt papir .....	18

# Innhold (forts.)

<b>Fjerne fastkjørt papir .....</b>	<b>19</b>
Fjerne fastkjørt papir fra området ved innskuffene.....	20
Fjerne fastkjørt papir fra området ved øvre deksel.....	21
Fjerne fastkjørt papir fra utmatingsområdene .....	21
Fjerne fastkjørt papir fra enheten for tosidig utskrift (ekstrautstyr) .....	22
Fjerne fastkjørt papir fra den ekstra konvoluttmateren.....	22
Fjerne fastkjørt materiale fra stifteenheten (5-lommers postkasse med stifter) .....	23
Løse problemer med gjentatt fastkjøring.....	25
<b>Løse problemer med utskriftskvaliteten .....</b>	<b>26</b>
Trinn for feilsøking.....	27
Fortsette utskriften når det er lite toner igjen.....	30
<b>Tilbakestillingsmeny .....</b>	<b>31</b>
<b>Papirtyper som støttes .....</b>	<b>32</b>
<b>Hvis du trenger mer informasjon.....</b>	<b>36</b>

# Kontrollpanel

Aktiverer eller deaktiverer skriveren, fortsetter utskrift, og avslutter menyer

2-linjers vindu

Avbryter gjeldende utskriftsjobb

Lagrer valgte kontrollpanel-innstillinger

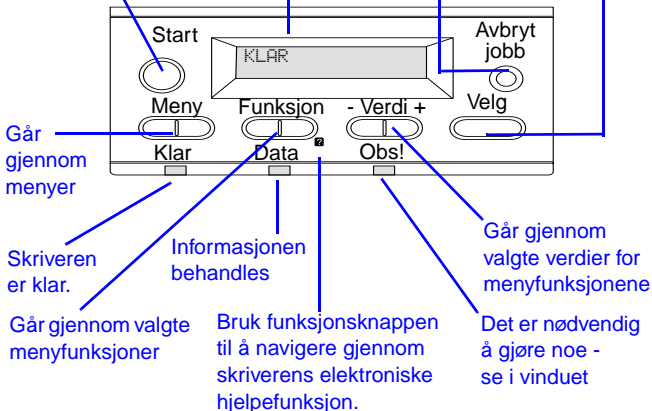

## Slik endrer du en innstilling på kontrollpanelet:

- 1 Trykk på **MENY** til ønsket meny kommer fram.
- 2 Trykk på **FUNKSJON** til ønsket funksjon kommer fram.
- 3 Trykk på **- VERDI +** til ønsket innstilling kommer fram.
- 4 Trykk på **VELG** for å lagre valget.
- 5 Trykk på **START** for å gå ut av menyen.

## Kontrollere skriverkonfigurasjonen:

Fra skriverens kontrollpanel kan du skrive ut sider som viser detaljer om skriveren og gjeldende konfigurasjon. Følgende informasjonssider er beskrevet her:

- Menyoversikt
- Konfigurasjonsside
- PCL-eller PS-skriftliste

### Skrive ut en menyoversikt:

- 1 Trykk på **MENY** til INFORMASJONSMENY kommer fram.
- 2 Trykk på **FUNKSJON** til SKRIV UT MENYOVERSIKT kommer fram.
- 3 Trykk på **VELG** for å skrive ut menyoversikten.

### Slik skriver du ut en konfigurasjonsside:

- 1 Trykk på **MENY** til INFORMASJONSMENY kommer fram.
- 2 Trykk på **FUNKSJON** til SKRIV UT KONFIGURASJON kommer fram.
- 3 Trykk på **VELG** for å skrive ut konfigurasjonssiden.

### PCL- eller PS-skriftliste:

- 1 Trykk på **MENY** til INFORMASJONSMENY kommer fram.
- 2 Trykk på **FUNKSJON** til SKRIV UT PCL-FONTLISTE eller SKRIV UT PS-FONTLISTE kommer fram.
- 3 Trykk på **VELG** for å skrive ut skriftlisten.

# Vanlige skrivermeldinger

Melding	Forklaring
INGEN ADGANG MENYENE ER LÅST	Funksjonen på skriverens kontrollpanel som du prøver å få tilgang til, er låst for å forhindre uautorisert tilgang.  Forhør deg med nettverksansvarlig.
KONTROLLER INNMATINGSENHET  vises vekselvist med  PAPIRBANEN ÅPEN - LUKK DEN	Den ekstra innskuffen kan ikke mate papir til skriveren fordi et deksel eller en papirskinne er åpen.  Sjekk dekslene og papirskinnene.
LEGG I KONV.MAT [TYPE] [STR.]	Legg den ønskede konvolutttypen og -størrelsen i konvoluttmateren. Kontroller at konvoluttstørrelsen og -typen er riktig innstilt på Papirhåndtering-menyen på skriverens kontrollpanel  Trykk på <b>START</b> hvis ønsket konvolutt allerede ligger i materen.  Trykk på <b>- VERDI +</b> for å bla gjennom de tilgjengelige typene og størrelsene. Trykk på <b>VELG</b> for å velge den alternative typen eller størrelsen.
INNMAT. ENHET TILSTAND xx.yy	En papirhånderingsenhet for innmating har en tilstand som krever tilsyn før utskriften kan fortsette.  Slå opp i dokumentasjonen som fulgte med papirhånderingsenheten, hvis du vil vite mer.

## Melding

## Forklaring

MAT MANUELT  
[TYPE] [STR.]

Legg det ønskede papiret i skuff 1.  
Trykk på **START** hvis ønsket papir allerede ligger i skuff 1.  
Trykk på **- VERDI +** for å bla gjennom de tilgjengelige typene og størrelsene. Trykk på **VELG** for å velge den alternative typen eller størrelsen.

DEAKTIVERT

Trykk på **START** for å aktivere skriveren.

UTFØR VEDL.HOLD  
PÅ SKRIVEREN

Skriveren oppfordrer deg til å utføre rutinemessig vedlikehold etter hver 350 000. side, for å sikre optimal utskriftskvalitet.

SKUFF × ER TOM

Legg papir i den tomme skuffen (×) for å fjerne meldingen.  
Hvis du ikke legger papir i den angitte skuffen, fortsetter skriveren å skrive ut fra den neste tilgjengelige skuffen, mens meldingen fortsatt vises.



LEGG I SKUFF ×  
[TYPE] [STR.]

Legg papiret det blir bedt om i angitt skuff (×).  
Kontroller at skuffene er riktig justert for størrelsen. Typeinnstillingene for skuffen (og størrelse for skuff 1) må innstilles på skriverens kontrollpanel.

Hvis du prøver å skrive ut på papirstørrelsene A4 eller Letter, og denne meldingen kommer fram, må du sørge for at standard papirstørrelse er riktig innstilt fra utskriftsmenyen på skriverens kontrollpanel.

Trykk på **START** for å skrive ut fra neste tilgjengelige skuff.

Trykk på **- VERDI +** for å bla gjennom de tilgjengelige typer og størrelser. Trykk på **VELG** for å velge den alternative typen eller størrelsen.

13.× FASTKJØRT  
PAPIR [STED]

Fjern fastkjørt papir fra det angitte stedet.  
Åpne og lukk det øvre dekselet for å fjerne meldingen.

Hvis meldingen ikke forsvinner etter at alt fastkjørt papir er fjernet, er det mulig at en føler har hengt seg opp eller er ødelagt.  
Ta kontakt med en av HPs støtterepreranter.  
(Se sidene for HPs kundestøtte i den elektroniske brukerhåndboken for skriveren.)

## Melding

## Forklaring

41.3 UVENTET  
PAPIRSTØRRELSE

Papirstørrelsen du prøver å skrive ut på tilsvarer ikke overens med kontrollpanelinnstillingen for skuff 1. Legg papir med riktig størrelse i skuffen. Kontroller at kontrollpanelinnstillingen for skuff 1 eller konvoluttmateren er riktig justert for papirstørrelsen. (Skriveren vil fortsette å prøve å skrive ut jobben til innstillingene for papirstørrelse er riktige.)

Etter å ha utført handlingene ovenfor, trykker du to ganger på **START**. Siden som inneholder feilen, skrives automatisk ut på nytt. (Du kan også trykke på **AVBRYT JOBB** for å fjerne jobben fra skriverens minne.)

50.x FEIL I  
VARMEELEMENT

Det har oppstått en intern feil. Slå av skriveren i minst 5 minutter og deretter på igjen.

Meldingen kan forsvinne for så å dukke opp igjen neste gang utskriftsjobben sendes. Hvis denne meldingen vedvarer, må du ta kontakt med en HP-autorisert service- eller støttere representant.

51.x eller 52.x  
SKRIVERFEIL

Det har oppstått en midlertidig skriverfeil.

Slå skriveren av og deretter på igjen.

Hvis denne meldingen vedvarer, må du ta kontakt med en HP-autorisert service- eller støttere representant.

69.x  
SKRIVERFEIL

vises vekselvist  
med

SLÅ AV OG PÅ  
FOR Å FORTSETTE

Det har oppstått en midlertidig skriverfeil.

Slå av skriveren, tilbakestill tosidenheten, og slå deretter på skriveren igjen.

Hvis denne meldingen ikke forsvinner, tar du kontakt med en HP-autorisert service- eller støttere representant.

79. xxxx  
SKRIVERFEIL

Skriveren registrerte en feil. Tallene (xxxx) angir hvilken type feil.

Slå skriveren av og deretter på igjen. Hvis meldingen bare dukker opp sammen med et bestemt program eller en bestemt utskriftsjobb, skal du forenkle jobben eller skrive den ut fra et annet program. Hvis meldingen vedvarer, skal du ta kontakt med programforhandleren for å få hjelp.

Hvis meldingen ikke er knyttet til en bestemt fil eller et bestemt program, skal du slå av skriveren, trekke ut støpslet og sette i formateringsenheten, EIO-kort og minne-DIMM-moduler på nytt. Sett i kontakten igjen og slå på skriveren.

Hvis meldingen vedvarer, skal du slå opp i sidene for HPs kundestøtte i begynnelsen av den elektroniske brukerhåndboken for skriveren.

---

---

# Utskriftsoppgaver

## Manuell papirmating fra skuff 1

Med funksjonen for manuell mating kan du skrive ut på spesialpapir fra skuff 1, som for eksempel konvolutter eller brevhodepapir. Hvis Manuell mating er valgt, skriver skriveren bare ut fra skuff 1.

Velg Manuell mating gjennom programvaren eller skriverdriveren. Manuell mating kan også aktiveres fra papirhåndteringsmenyen på skriverens kontrollpanel.

Når Manuell mating er valgt og hvis

SKUFF 1-MODUS=FØRSTE, skriver skriveren ut automatisk (hvis det er papir i skuffen). Hvis SKUFF 1-MODUS=KASSETT, blir du bedt om å legge papir i skuff 1 uansett om det finnes papir i skuff 1 eller ikke. Dette gir mulighet til å legge i annet papir hvis det er nødvendig. Trykk på **START** for å skrive ut fra skuff 1.

## Velge utskuff

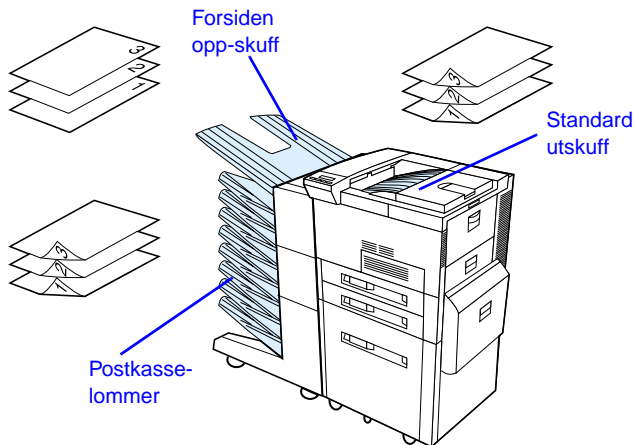

Bruk standard utskuff ved utskrift av:

- mer enn 50 ark med papir fortløpende

Hvis du åpner forsiden opp-skuffen, kan utskriftskvaliteten forbedres for følgende:

- konvolutter
- etiketter
- små egendefinerte papirstørrelser
- postkort
- lett eller tungt papir
- transparenter

## Legge i skuff 1

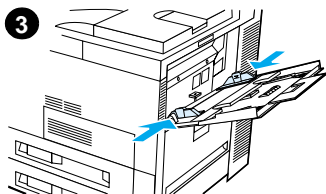
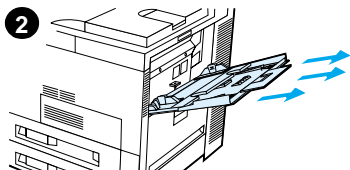
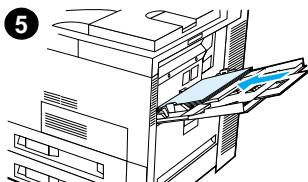
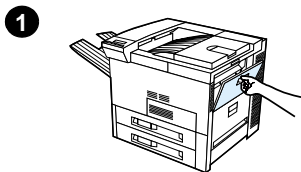

### Obs!

Unngå fastkjørt papir ved aldri å legge i eller ta papir ut av skuff 1 mens skriveren skriver ut.

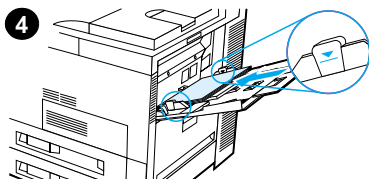

## Legge papir i skuff 2, 3 og 2 x 500-arks innskuffer (ekstrautstyr) (skuff 4 og 5)

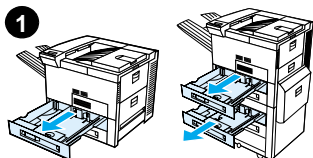

- 1 Åpne skuffen til den stopper.
- 2 Vri papirskinnelåsen til åpen posisjon.
- 3 Skyv papirskinnen til merket som angir papirstørrelsen du legger i.
- 4 Vri papirskinnelåsen til låst posisjon.

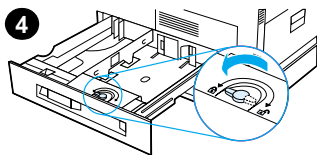
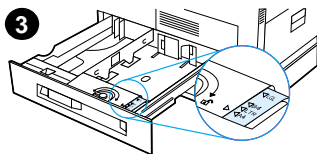
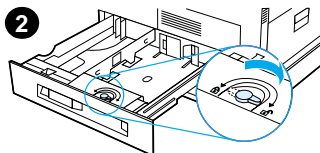

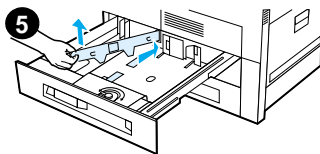

**5** Juster venstre papirskinne ved å skyve den innover, og deretter løfte opp og ut.

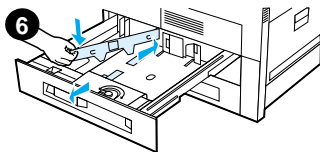

**6** Plasser skinnen over de aktuelle strekene i skuffen. Trykk skinnen inn i bakre spor, og senk den ned i det fremre sporet. Påse at skinnen ikke har forskjøvet seg.



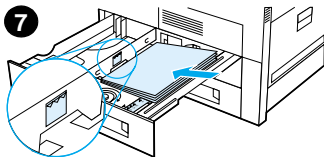

- 7** Legg opptil 500 papirark i skuffen. Fyll ikke i innskuffen så det går over papirpåfyllingsmerket på skinnen.
- a** Ved enkeltsidig utskrift skal du legge i A4- eller Letter-papir med øverste del av arket mot bakenden av skuffen og den siden det skal skrives ut på, vendt nedover.  
Ved tosidig utskrift skal du legge papiret med den øverste kanten av arket mot bakenden av skuffen, og den siden det skal skrives ut på, vendt opp.
- b** Ved enkeltsidig utskrift skal du legge innmatingsmaterialet som mates ved den korte kanten med øverste del av papiret mot høyre kant av skuffen og den siden det skal skrives ut på, vendt ned.  
Ved tosidig utskrift skal du legge i innmatingsmaterialet med den øverste kanten av papiret mot venstre kant av skuffen og den siden det skal skrives ut på, vendt oppover.

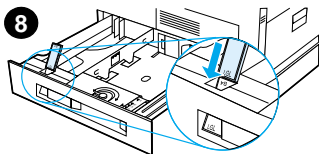

- 8** Kontroller at papirstørrelsetappene er riktig innstilt. Skyv skuffen tilbake i skriveren.

## Legge i 2000-arks innskuffen (skuff 4 - ekstra utstyr)

1

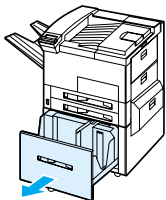

- 1 Trekk skuff 4 ut til den stanser.
- 2 Dra den fremre skinnen ut ved den blå pinnen. Plasser skinnen i de sporene øverst og nederst på innskuffen som stemmer med papirstørrelsen du legger i, og skyv inn pinnen.
- 3 Gjenta trinn 2 for å justere den bakre skinnen.
- 4 Gjenta trinn 2 for å justere den venstre skinnen.

2

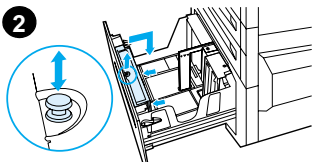

3

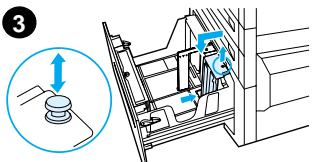

4

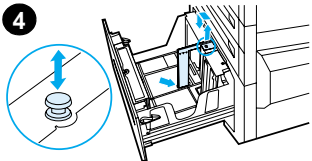

---

### Merk

Du legger i papir i størrelsen 11 x 17 (tommer) ved å flytte venstre skinne til bakre del av skuffen. Pass på å plassere den venstre skinnen i rillene for topp og bunn angitt for papir med størrelsen 11 x 17 (tommer).

---

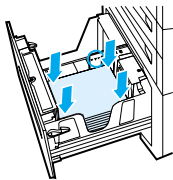
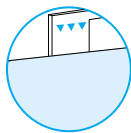
**5**

Legg inntil 2000 papirark i skuffen. Papiret skal ikke gå opp over papirpåfyllingsmerket på sidene.

Hvis du vil ha anvisninger om hvordan du skal legge i papiret, kan du slå opp på trinn 7a og 7b på side 13

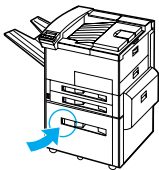
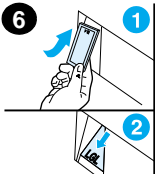
**6**

**5** Trykk ned alle fire hjørnene på papiret slik at papiret ligger flatt i skuffen, uten å bli bøyd.

**6** Lukk skuff 4. Påse at papirvelgeren er riktig innstilt.

# Legge konvolutter i konvoluttmateren

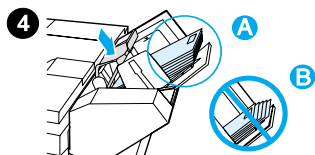
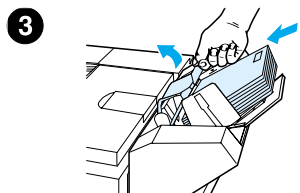
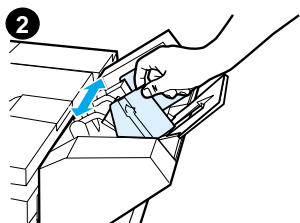
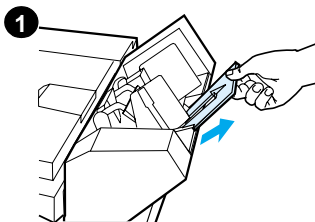

---

## Merk

Skriv bare ut på konvolutter som er godkjent til bruk i skriveren. Slå opp i brukerhåndboken hvis du vil vite mer.

---

- 1 Dra ut forlengelsen for konvoluttskuffen. Skufforlengelsen bidrar til å redusere muligheten for fastkjørt papir.
- 2 Juster breddeskinnen i forhold til størrelsen på konvoluttene som skal brukes, ved å skyve tappen på den venstre skinnen.
- 3 Løft opp spaken for konvoluttvekten, og legg i konvolutter opp til påfyllingsmerket.
- 4 Senk spaken. Konvoluttene skal ligge i den vinkelen som vises (A). De må ikke ligge i motsatt vinkelretning (B).

# Skrive ut på spesialpapir

## Skrive ut på konvolutter

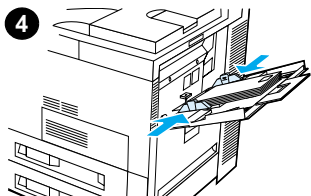
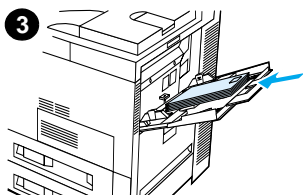
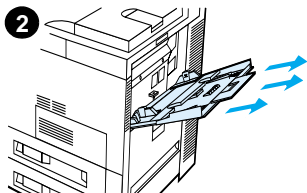
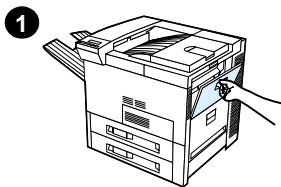

## Skrive ut på transparenter

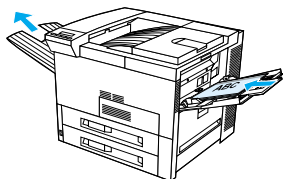

## Skrive ut på etiketter

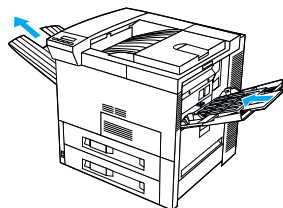

## Skrive ut på kort, egendefinerte papirstørrelser og tungt papir

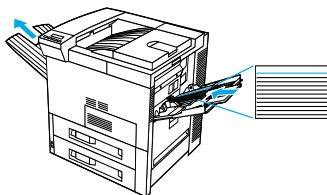

# Fjerne fastkjørt papir

Papiret kan kjøre seg fast på følgende steder:

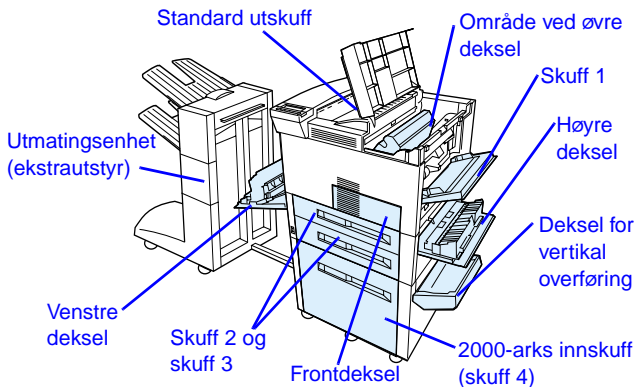

## Fjerne fastkjørt papir fra området ved innskuffene

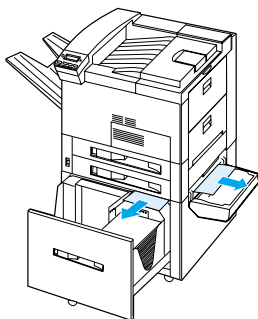
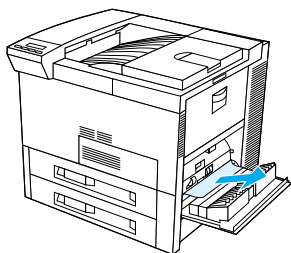
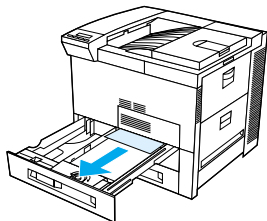
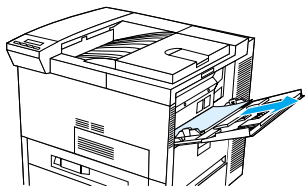



## Fjerne fastkjørt papir fra området ved øvre deksel

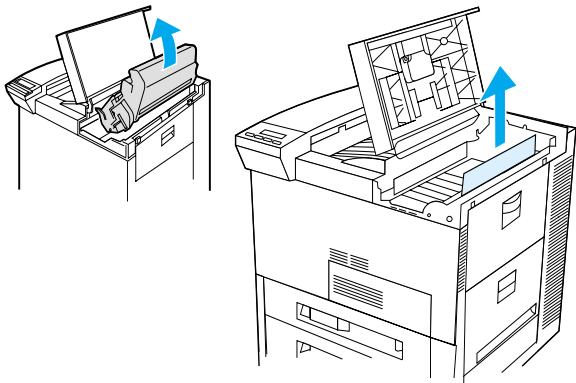

## Fjerne fastkjørt papir fra utmatingsområdene

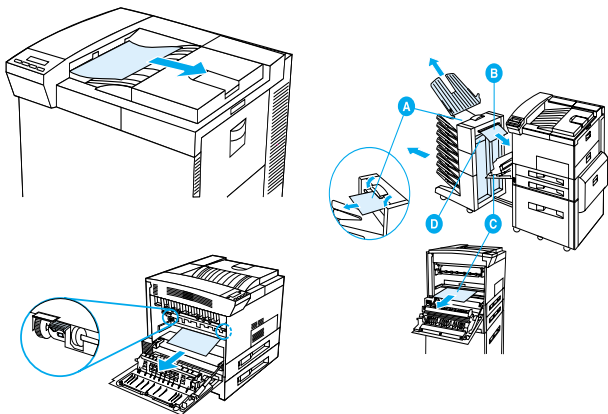

## Fjerne fastkjørt papir fra enheten for tosidig utskrift (ekstra utstyr)

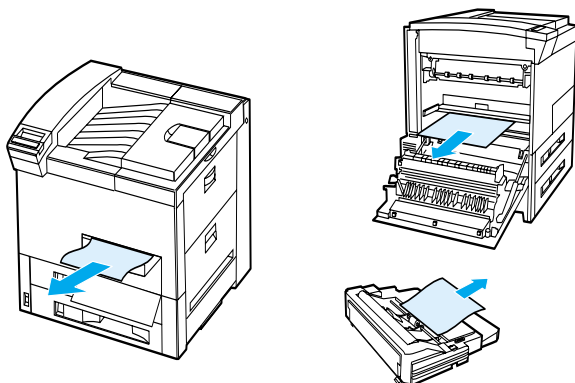

## Fjerne fastkjørt papir fra den ekstra konvoluttmateren

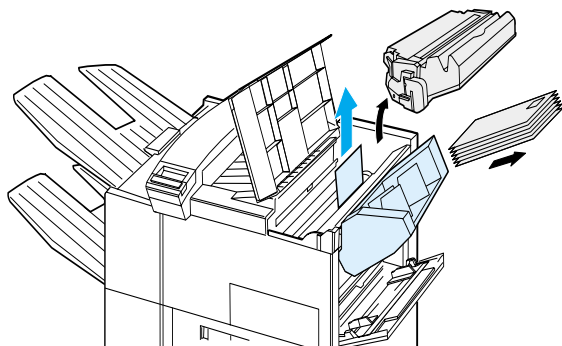

# Fjerne fastkjørt materiale fra stifteenheten (5-lommers postkasse med stifter)

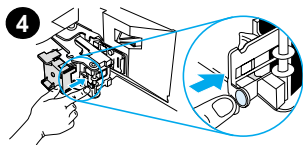
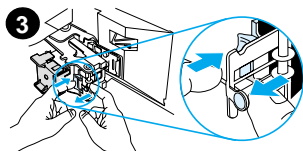
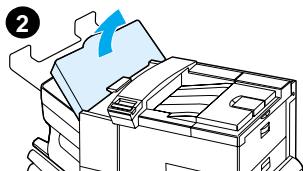
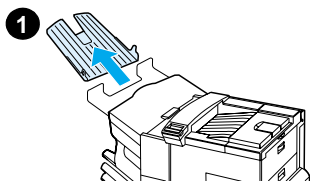

---

## Merk

Hvis du vil ha mer informasjon om en ekstra HP-utmatingsenhet, kan du lese brukerhåndboken som fulgte med enheten.

---

- 1 Fjern forsiden opp-skuffen.
- 2 Åpne dekslet til stifteenheten.
- 3 Trykk ned den fargede tappen med pekefingeren, og trekk den fargede runde tappen med den andre pekefingeren for å åpne stifteenheten.
- 4 Fjern løse eller ødelagte stifter fra hodet på stifteenheten. Trykk inn den runde tappen for å kneppe den på plass igjen.

## Fjerne fastkjørt materiale fra stifteenheten (5-lommers postkasse med stifter - fortsatt)

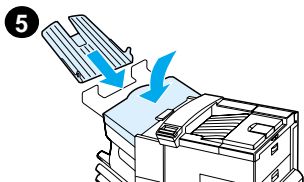

- 5 Lukk dekselet til stifteenheten og sett tilbake forsiden opp-skuffen.

Fjern alt papir som kan ha kjørt seg fast, i alle papirbaner, som følge av at stiftene satte seg fast.

# Løse problemer med gjentatt fastkjøring

**Hvis papiret kjører seg fast ofte, kan du prøve følgende:**

- Sjekk at papiret er lagt i skuffene på riktig måte, og at alle papirbreddeskinnene er riktig innstilt (ikke skjeve).
- Kontroller at papirskuffen er innstilt for den papirstørrelsen som er lagt i, og at skuffen ikke er overfylt med papir.
- Prøv å snu papirbunken i skuffen. Prøv å skrive ut fra skuff 1 hvis du bruker hullark eller brevhodepapir.
- Bruk ikke papir som har vært skrevet ut på tidligere, eller papir som er revet i stykker, slitt eller uregelmessig.
- Sjekk papirspesifikasjonene i den elektroniske brukerhåndboken. (Hvis papiret ikke oppfyller de anbefalte spesifikasjonene, kan det oppstå problemer.)
- Ved tosidig utskrift ruller skriveren papiret under skuff 3 og kan forårsake fastkjøring. Trekk skuff 3 helt ut av skriveren og fjern eventuelt papir under skuffen. Sett skuff 3 tilbake i skriveren.
- Skriveren kan være skitten. Rengjør skriveren slik som beskrevet i denne elektroniske brukerhåndboken.
- Sjekk at papirstørrelsen i skriveren er riktig.
- Kontroller at alt skadet eller fastkjørt papir er fjernet, ved å trekke det ut av skriveren.

# Løse problemer med utskriftskvaliteten

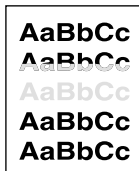

Lys eller blek utskrift

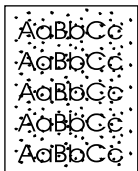

Tonersøl (foran eller bak)

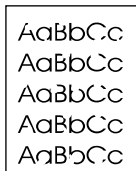

Bitutfall

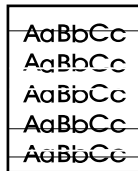

Linjer



Grå bakgrunn



Tonersøl

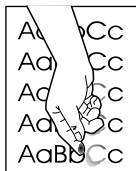

Løs toner

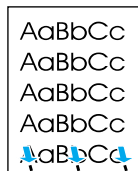

Gjentatte feil

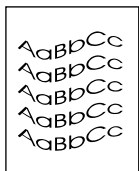

Misdannede tegn

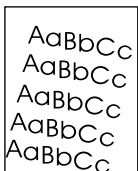

Forskjøvet side

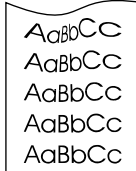

Krumming eller bølger

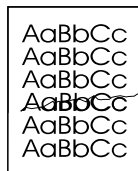

Skrukker eller bretter

## Trinn for feilsøking

Lys eller blek utskrift	Tonerflekker	Utelatelser	Linjer	Grå bakgrunn	Tonerflekker	Løs toner	Gjentatte feil	Misdannede tegn	Forskjøvet side	Krøllet eller bølgjet	Skruker eller bretter	<b>Trinn for feilsøking</b> (Følg disse trinnene i den rekkefølgen de er oppgitt.)  
	✓		✓	✓	✓	✓					✓	1. Skriv ut et par sider til for å se om problemet løses av seg selv.
	✓			✓	✓							2. Rengjør skriveren innvendig eller bruk skriverens rensark.
✓												3. Kontroller at EconoMode er av.
										✓	✓	4. Snu papirbunken i skuffen opp ned. Du kan også prøve å rotere papiret 180°.
✓	✓	✓		✓	✓	✓		✓	✓	✓	✓	5. Kontroller papirtypen og -kvaliteten (eller annet utskriftsmateriale).
✓		✓		✓						✓	✓	6. Kontroller skriverens omgivelser.
									✓		✓	7. Kontroller at papiret er lagt i på riktig måte, og at skinnene ikke sitter for stramt eller for løst inn mot papirbunken.
										✓	✓	8. Skriv ut til en annen utskuff.

## Trinn for feilsøking (forts.)

Lys eller blek utskrift	Tonerflekker	Utelatelser	Linjer	Grå bakgrunn	Tonerflekker	Løs toner	Gjentatte feil	Misdannede tegn	Forskjøvet side	Krøllet eller bølgjet	Skruker eller bretter	<b>Trinn for feilsøking</b> (Følg disse trinnene i den rekkefølgen de er oppgitt.)  
✓		✓		✓								9. Juster innstillingen for tonertetthet.
					✓	✓						10. Endre innstilling for varmeelementmodusen. Kontroller at de oransje transportmaterialet er fjernet fra området rundt varmeelementet.
✓												11. Fordel toneren i tonerkassetten.
✓		✓	✓	✓	✓		✓	✓				12. Sett i en ny HP-tonerkassett. (Se instruksjonene som fulgte med tonerkassetten.)
✓	✓	✓	✓	✓	✓		✓					13. Bestill og installer vedlikeholdssettet.



## Trinn for feilsøking (forts.)

Lys eller blek utskrift	✓	<p><b>Trinn for feilsøking</b> (Følg disse trinnene i den rekkefølgen de er oppgitt.)</p> 	
Tonerflekker	✓		
Utelatelser	✓		
Linjer	✓		
Grå bakgrunn	✓		
Tonerflekker	✓		
Løs toner	✓		
Gjentatte feil	✓		
Misdannede tegn	✓		
Forskjøvet side	✓		
Krøllet eller bølgjet	✓		
Skrucker eller bretter	✓		
			14. Etter at du har prøvd alle trinnene som er foreslått ovenfor, kan du ta kontakt med en HP- autorisert service- eller kundestøtterepresentant. (Slå opp på sidene for HPs kundestøtte i den elektroniske brukerhåndboken for skriveren.)

## Fortsette utskriften når det er lite toner igjen

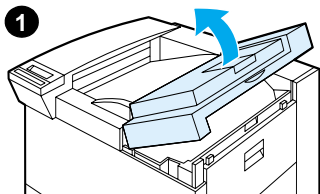

**Obs!**  
Unngå skade på toner-kassetten. Utsett den ikke for lys i mer enn noen få minutter.

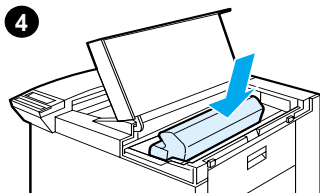
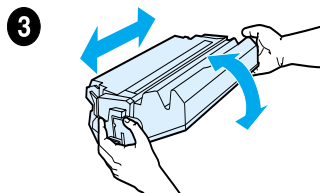
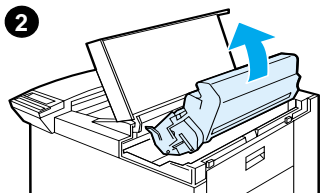

# Tilbakestillingsmeny

Bruk denne menyen med varsomhet. Du kan miste bufrede sidedata eller innstillinger for skriverkonfigurasjon når du velger disse funksjonene. Tilbakestill skriveren kun i følgende tilfeller:

- Du vil gjenopprette skriverens standardinnstillinger.
- Kommunikasjonen mellom skriveren og datamaskinen er brutt.
- Du har problemer med en utgang.

(Funksjonene på tilbakestillingsmenyen sletter alt minne i skriveren, mens **AVBRYT JOBB** bare sletter gjeldende jobb.)

Funksjon	Beskrivelse
TILBAKESTILL MINNE	Denne funksjonen tømmer skriverbufferen og den aktive I/U-inndatabufferen og gjør kontrollpanelets standardinnstillinger gjeldende. Tilbakestilling av minne under en utskriftsjobb kan føre til tap av data.
GJENOPPRETT FABRIKKINNSTALL.	Denne funksjonen utfører en enkel tilbakestilling og gjenoppretter de fleste fabrikkinnstillinger (standardinnstillingene). Denne funksjonen tømmer også skriverbufferen for den aktive I/U-inndatabufferen.
TILBAKESTILL AKTIV I/U-KANAL	Denne funksjonen utfører en enkel tilbakestilling og tømmer inn- og ut-bufrene (bare for de aktive I/U-kanalene).
TILBAKESTILL ALLE I/U-KANALER	Denne funksjonen utfører en enkel tilbakestilling og tømmer inn- og ut- bufrene for alle I/U-kanalene.

# Papirtyper som støttes

**Merk** Hvis du vil ha mer informasjon om en ekstra HP-utmatingsenhet, kan du lese brukerhåndboken som fulgte med enheten.

Skuff	Kapasitet	Papir	Vekt
Skuff 1 (flerfunksjon)	inntil 100 ark	<ul style="list-style-type: none"><li>• Papirstørrelser: Letter, A4, Executive, A5, Legal, 11 x 17 (tommer), A3, JIS B5, JIS B4, JPostD, 8K, 16K, JIS EXEC</li><li>• Egendefinerte størrelser: Minimum: 98 x 191 mm Maksimum: 297 x 450 mm</li></ul> <p><b>Merk:</b> Bruk skuff 1 ved utskrift på konvolutter, transparente og etiketter.</p>	60 til 199 g/m <sup>2</sup> Tosidig utskrift: 60 til 105 g/m <sup>2</sup>
Skuff 2 og ekstra 2 x 500-arks innskuffer (skuff 4)	inntil 500 ark	Papirstørrelser: Letter, A4, Legal, JIS B4	60 til 105 g/m <sup>2</sup>

Skuff	Kapasitet	Papir	Vekt
Skuff 3 og ekstra 2 x 500-arks innskuffer (skuff 5)	inntil 500 ark	Papirstørrelser: Letter, A4, Legal, JIS B4, A3, 11 x 17 (tommer)	60 til 105 g/m <sup>2</sup>
2000-arks innskuff (ekstraustyr) (skuff 4)	inntil 2000 ark	Papirstørrelser: Letter, A4, Legal, JIS B4, A3, 11 x 17 (tommer)	60 til 105 g/m <sup>2</sup>
Ekstra papirskuffer for egendefinerte papirstørrelser (skuff 3 eller 5)	inntil 500 ark	Vanlige papirstørrelser: Letter, A4, Legal, JIS B4, A3, 11 x 17 (tommer), 8K, 16K, JIS EXEC, Executive Egendefinerte størrelser: Minimum: 98 x 191 mm Maksimum: 297 x 450 mm	60 til 105 g/m <sup>2</sup>
Standard utskuff (utskriftssiden ned)	inntil 500 ark	Papirstørrelser: Letter, A4, A5, Executive, Legal, 11 x 17 (tommer), A3, JIS B5, JIS B4, 8K, 16K, egendefinerte papirstørrelser	

Skuff	Kapasitet	Papir	Vekt
Forsiden opp-skuff (utskriftssiden opp)	inntil 100 ark	Papirstørrelser: Letter, A4, A5, Executive, Legal, 11 x 17 (tommer), A3, JIS B5, JIS B4, JPostD, Monarch, 8K, 16K, konvolutter, etiketter, transparente, tungt papir, egendefinerte papirstørrelser	
Postkasse med 5 lommer og stifteenhet og postkasse med 8 lommer	inntil 250 ark per skuff	Papirstørrelser: Letter, A4, Legal <b>Merk:</b> JIS B4, Executive, 11 x 17 (tommer), konvolutter, transparente og etiketter støttes bare i forsiden opp-skuffen. Skuffen for stifteenheten støtter bare papirstørrelsene A4 og Letter.	Standard utskuff (forsiden ned-skuff): 60 til 105 g/m <sup>2</sup>  Forsiden opp-skuff (60 til 199 g/m <sup>2</sup> )

Skuff	Kapasitet	Papir	Vekt
Skrivebords postkasse med 7 lommer	inntil 120 ark per skuff	Papirstørrelser: Letter, A4, Legal, <b>Merk:</b> Konvolutter, transparente og etiketter støttes bare i forsiden opp-skuffen.	Standard utskuff (forsiden ned-skuff): 60 til 105 g/m <sup>2</sup>  Forsiden opp-skuff (60 til 199 g/m <sup>2</sup> )
Konvoluttmater	inntil 100 konvolutter	Konvoluttstørrelser: Commercial nr. 10, C5, DL, Monarch, B5, JPostD	60 til 90 g/m <sup>2</sup>
Tosidigenhet		Papirstørrelser: Letter, Legal, 11 x 17 (tommer), Executive, A3, A4, JIS B4, JIS B5, 8K, 16K, JIS EXEC	60 til 105 g/m <sup>2</sup>

## Hvis du trenger mer informasjon

- Slå opp i den elektroniske brukerhåndboken for skriveren.
- Se i skriverprogramvaren eller hjelpen for skriverdriveren.