



i n v e n t



hp LaserJet 3200
tulostin • faksi • kopiokone • skanneri

käyttöopas

**LaserJet
kaikki
yhdessä**



hp LaserJet 3200 -tuote

käyttöopas

Tekijän- ja käyttöoikeus

© Copyright Hewlett-Packard Company 2001

Kaikki oikeudet pidätetään. Tämän julkaisun muu kuin tekijänoikeuslain sallima tai alla kuvattu kopioiminen, muokkaaminen ja kääntäminen on kielletty ilman kirjallista lupaa.

Tämän käyttöoppaan käsittelemän Hewlett-Packardin tulostimen käyttäjällä on seuraavat oikeudet:

- a) tulostaa käyttöoppaasta paperikopioita HENKILÖKOHTAISEEN, YHTEISÖN tai YRITYKSEN käyttöön sillä rajoituksella, että paperikopioita ei myydä, jälleenmyydä tai muutoin saateta yleiseen levitykseen ja
- b) tallentaa tämä opas sähköisessä muodossa sellaiselle verkkopalvelimelle, jossa opas on vain KÄYTTÄJÄN tai RAJATUN yhteisön käytettävissä.

Ensimmäinen painos, helmikuu 2001

Takuu

Tämän asiakirjan tietoja voidaan muuttaa ilman eri ilmoitusta.

Hewlett-Packard ei anna näille tiedoille minkäänlaista takuuta. HEWLETT-PACKARD KIISTÄÄ PÄTEMÄTTÖMINÄ OLETETUT TAKUUT MYYNTIKELPOISUUDESTA TAI SOPIVUUDESTA JOHONKIN ERITYISEEN TARKOITUKSEEN.

Hewlett-Packard ei ole vastuussa suorista, välillisistä, satunnaisista, seurauksellisista tai muista vahingoista, joiden väitetään liittyvän näiden tietojen toimittamiseen tai käyttöön.

HUOMAUTUS YHDYSVALTOJEN VALTIONHALLINNON KÄYTTÄJILLE: RAJOITETUN OIKEUDEN KAUPALLINEN TIETOKONEOHJELMA: Yhdysvaltojen valtionhallinnossa tapahtuvaa ohjelmiston käyttöä, kopiointia tai julkistamista rajoittavat kohdat, jotka on esitetty alakohdassa (c)(1)(ii), Rights in Technical Data Clause, kohta DFARS 52.227-7013.

Tämän tuotteen kopioima materiaali saattaa olla laeilla ja muilla säännöksillä, kuten tekijänoikeuslaeilla, suojattua. Asiakas vastaa yksin kaikkien tällaisten lakien ja säännösten noudattamisesta.

Tavaramerkit

Microsoft, Windows ja MS-DOS ovat Microsoft Corporation -yhtiön Yhdysvalloissa rekisteröimiä tavaramerkkejä. ENERGY STAR on Yhdysvaltain ympäristönsuojeluviraston (EPA:n) Yhdysvalloissa rekisteröimä palvelumerkki. Comuserve on Comuserve Incorporation -yhtiön tavaramerkki. Kaikki muut tässä mainitut tuotteet saattavat olla vastaavien omistajiensa tavaramerkkejä.

Tämän tuotteen käyttö on sallittua ainoastaan seuraavissa maissa:

Suomi.

Maan paikalliset lait voivat kieltää tämän tuotteen käyttämisen muualla kuin erikseen ilmoitetuissa maissa. Ei-hyväksytyjen tietoliikennelaitteiden (faksilaitteiden) kytkeminen julkiseen puhelinverkkoon on laissa kielletty useimmissa maissa.



Turvallisuustietoja

VAARA!

Mahdollinen sähköiskun vaara

Käyttäessäsi tätä tuotetta noudata aina yleisiä turvaohjeita, jotta välttyisit palovammoilta tai sähköiskun riskiltä.

- 1 Lue huolellisesti kaikki tämän käyttöoppaan ohjeet.
- 2 Kytke HP LaserJet 3200 -laite ainoastaan maadoitettuun pistorasiaan. Tarkista tarvittaessa pätevältä sähköasentajalta, onko pistorasia maadoitettu.
- 3 Älä koske puhelinjohdon päässä oleviin liittipintoihin tai mihinkään HP LaserJet 3200 -laitteessa oleviin liittimiin. Vaihda kaikki vahingoittuneet johdot välittömästi.
- 4 Älä koskaan liitä puhelimen sähköjohtoja ukkosmyrskyn aikana.
- 5 Ota huomioon kaikki tuotteeseen merkityt varoitukset ja ohjeet.
- 6 Irrota laitteen virtajohdot pistorasioista ennen laitteen puhdistamista.
- 7 Älä asenna tai käytä tätä tuotetta kosteissa tiloissa, tai kun olet märkä.
- 8 Asenna tuote tasaiselle alustalle.
- 9 Asenna tuote suojattuun paikkaan, jossa kukaan ei voi astua virtajohdon päälle tai kompastua siihen ja jossa virtajohto ei pääse vioittumaan.
- 10 Jos tuote ei toimi normaalisti, katso lisätietoja kohdasta Ongelmien ratkaiseminen ja laitteen huoltaminen katso luku 8 (alkaa sivulta 151).
- 11 Jos tarvitset huoltopalveluja, käänny pätevän huoltohenkilön puoleen.

Tietoja FCC-määräysten luokan B, osien 15 ja 68 vaatimuksista on saatavilla kohdasta "Tekniset tiedot" sivulla 223.

Sisällys

1 Tietoja oppaasta

Esittely	11
Tämän oppaan käyttäminen laitteen mukaan	12

2 Laitteeseen tutustuminen

Esittely	13
Mitä voit tehdä tuotteella	14
Kun tuote on kytketty suoraan tietokoneeseen	14
Kun tuote on kytketty verkkoon	16
Tuotteen osien tunnistaminen	18
Ohjauspaneelin valot ja näppäimet	18
Laitteiston osien tunnistaminen	21
Tulostusmateriaalin valitseminen	23
Tulostusmateriaalin valitseminen	23
Faksin lähettämisen, kopioimisen tai skannaamisen vaihtoehtojen valitseminen	25
Tulostusmateriaalin lisääminen	26
Faksattavan, kopioitavan tai skannattavan tulostusmateriaalin lisääminen	26
Tulostusmateriaalin lisääminen	29
Tulosteradan valitseminen	32
Ohjelman kautta saatavat ominaisuudet	33
HP LaserJet Director -työkalun käyttäminen	33
HP LaserJet Document Manager -työkaluvalikoiman käyttäminen	35

3 Yleisien oletusasetuksien, lokien ja raporttien hallinta

Esittely	37
Yleisten oletusasetusten muuttaminen	38
Paperinsyöttölokeroon oletuspaperikoon muuttaminen	38
Äänenvoimakkuuden muuttaminen	39
Ohjauspaneelin kielen muuttaminen	41
Tehdasasetusten palauttaminen	42
Lokien ja raporttien käsitleminen	43
Faksilokin tulostaminen	44
Faksitoimintalokin asettaminen tilaan, jossa se tulostaa automaattisesti	45
Faksin lähetyraportin tulostus	46

Asettaminen faksinlähetyraportin tulostamisen aikana.	46
Mukaan lukien faksin lähetyraportin jokaisen faksin ensimmäisen sivun	47
Lyhytvalintatulostus, pikavalinta ja ryhmävalintareportit	48
Ohjauspaneelin valikon rakenteen tulostaminen	48
Asetusraportin tulostaminen	49
Estetyt faksit -luettelon tulostaminen	49
PCL-fonttiluettelon tulostaminen	50
Kaikkien faksiraporttien tulostaminen	50
T.30-protokollajäljitysraportin tulostaminen.	51
Asetus silloin, kun T.30-protokollajäljitysraportti tulostuu	51

4 Faksin lähettäminen

Esittely.	53
Faksien lähettäminen	54
Faksien lähettäminen yhdelle vastaanottajalle	55
Pikavalintakoodien tai lyhytvalintanäppäinten ohjelmoiminen	56
Faksien lähettäminen usealle vastaanottajalle	57
Faksin lähettäminen ohjelmoituun aikaan	59
Manuaalinen uudelleevalinta	61
Kontrasti-painikkeella voi säätää nykyisen faksi- tai kopiotyön kontrastin.	62
Nykyisen työn tarkkuuden säätäminen	63
Nykyisen faksityön peruuttaminen	65
Faksityön peruuttaminen Faksin tila -toiminnosta	65
Faksien vastaanottaminen	66
Faksien vastaanottaminen faksiääniä kuultaessa.	67
Faksien tulostaminen uudelleen	68
Faksinumeroiden estäminen tai estämisen poistaminen	69
Faksinlähetysominaisuuksien ja -asetusten laajemmat käytöt	71
Pikavalintakoodit, lyhytvalintanäppäimet ja ryhmävalintakoodit	72
Pikavalintakoodien tai lyhytvalintanäppäinten ohjelmoiminen	72
Lyhytvalintanäppäimen ohjelmoiminen kaukopuhelukoodiksi	75
Ryhmävalintakoodien ohjelmoiminen	76
Kaikkien pikavalintakoodien, lyhytvalintanäppäinten ja ryhmävalintakoodien poistaminen	79
Faksinumeron manuaalinen valitseminen	80
Faksin lähettäminen puhelimesta	80
Tauon tai odotusajan lisääminen faksinumeroon	81
Valintamerkkien käyttäminen	82
Faksin ylätunnisteen tietojen muuttaminen.	83

Lähetettävien faksien kontrasti- ja tarkkuusoletusten muuttaminen	85
Ääni- tai sykäysvalintatilan valitseminen	87
Faksin uudelleenvalinnan muuttaminen	88
Ulkolinjan etunumeron lisääminen	90
Valintaaänen tunnistuksen asetuksen muuttaminen.	91
Faksin vastaanotto-ominaisuuksien ja -asetusten laajemmat käytöt.	92
Faksin edelleenlähettäminen	93
Faksin pyytäminen toisesta faksilaitteesta (hakeminen).	94
Faksien poistaminen muistista	95
Tuleviin fakseihin vastaamisen muuttaminen	96
Soittoäänien muuttaminen	97
Sivupuhelimen käyttöönotto	99
Signaaliton tunnistus -tilan muuttaminen	100
Tulevien faksien automaattisen pienennyksen muuttaminen.	101
Leimaa saapuneet faksit -toiminnon käyttöönotto	102
Virheenkorjauksen asettaminen	103
Faksin lähettäminen ohjelmistosta	104
Faksien lähettäminen ohjelmistosta	104
Faksien vastaanottaminen tietokoneelle	105
Faksin kansilehden mukauttaminen	107

5 Tulostaminen

Esittely	109
Tulostinohjaimet	110
Tulostinohjaimen valitseminen	110
Tulostinohjaimen käyttöönotto.	111
Tulostustehtävät	112
Kirjekuoriin ja kirjelomakkeille tulostaminen	113
Erikoismateriaalille tulostaminen.	116
Tulostustyön pysäyttäminen	118
Väriaineen säästäminen vedoksia tulostettaessa.	118
Paperin molemmille puolille tulostaminen	119
Monen sivun tulostaminen yhdelle arkille	120
Vesileimojen luominen ja käyttäminen	121
Tulostinasetukset	122
Tarkkuuden muuttaminen	122
Tulostinasetusten tallentaminen erilaisia tulostustöitä varten	123
Tulostusvihjeitä	124
Vinkkejä mukautettujen kokojen tulostamiseen	124
Vinkkejä kirjekuorien tulostamiseen	124
Vinkkejä tarrojen tulostamiseen	125

6 Kopioiminen

Esittely	127
Kopiointitehtävät	128
Mustavalkoisten kopioiden ottaminen	129
Värikopioiden ottaminen	130
Kontrastinäppäimellä voi säätää nykyisen faksi- tai kopiotyön kontrastin	130
Nykyisen työn kopiointilaadun säätäminen	131
Nykyisen työn kopioiden pienentäminen tai suurentaminen	131
Oletuskopioasetukset	133
Oletuskopiointilaadun muuttaminen	134
Oletuskopiointikontrastin muuttaminen	135
Oletuskopiokoon muuttaminen	136
Oletuskopiointilajittelun muuttaminen	137
Kopioiden oletuslukumäärän muuttaminen	138

7 Skannaaminen

Esittely	139
Skannaamisen perustehtävät	140
HP LaserJet 3200 -ohjelmistolla skannaaminen	141
Skannaamisen aloittaminen	141
Skannattujen asiakirjojen ja kuvien käsitteleminen	142
Tietoja OCR-ohjelmasta (Optinen tekstintunnistus)	144
Skannaaminen laitteen ohjauspaneelista	145
Skannausnäppäimen käyttäminen skannaamiseen	145
Skannattavien asiakirjojen tai kuvien lisääminen ja poistaminen	146
Skannaaminen TWAIN-käyttövalmiilla ohjelmalla	148
Skannattujen kohteiden lähettäminen sähköpostin liitteinä	148
Sähköpostin lähettäminen laitteella	149
Sähköpostin lähettäminen vaihtoehtoisella tavalla	150

8 Ongelmien ratkaiseminen ja laitteen huoltaminen

Esittely	151
Vianmäärityksen tarkistuslista	152
Ratkaisuja faksinlähettämisongelmiin	153
Faksiasetusten tarkistuslista	153
Yleisiä faksiongelmia	156
Faksinlähettämisongelmat	157
Faksin vastaanottamisongelmat	159
Ratkaisuja tulostusongelmiin	163
Yleisiä tulostusongelmia	163
Tulostusongelmat MS-DOSin käytön yhteydessä	167
Ratkaisuja kopiointiongelmiin	168

Ratkaisuja skannausongelmiin	170
Ratkaisuja paperinsyöttöongelmiin	174
Paperitukosten poistaminen tulostusradan alueelta	174
Paperitukosten poistaminen skannausradan alueelta	181
Kuvien laatuongelmien poistaminen	185
Ohjauspaneelin virheilmoitusten selvittäminen	199
Tehdasasetusten palauttaminen	206
Ohjelman poistaminen	207
Laitteen huolto	208
Tulostimen paperiradan puhdistaminen	209
Skannausradan puhdistaminen	210
Skannerin uudelleenkalibrointi	213
HP LaserJet -väriainekasettien käsitleminen	214
Muistin käyttäminen (DIMMit)	216
Uuden arkinerottimen asentaminen skanneriin	221

Liite A Tekniset tiedot

Esittely	223
Tuotetekniset tiedot	224
Yleismäärytykset	225
Faksin lähettämisen määrytykset	226
Tulostimen tekniset tiedot	226
Kopiointimäärytykset	227
Skannausmäärytykset	227
Paperimäärytykset	228
Tuetut paperikoot	228
Paperipainojen vastaavuustaulukko (likimääräinen)	229
Kuljetus	230
Laserturvallisuusilmoitus	230
Suomea koskeva laserturvallisuusilmoitus (Luokan 1 laserlaite)	231
FCC-säädökset	232
FCC-määräysten osan 68 vaatimukset	233
Tietoja Euroopan unionin jäsenvaltioita koskevista säännöksistä	234
Vaatimustenmukaisuusvakuutus	235
Ympäristöystävällinen tuote -ohjelma	236
Materiaalin turvallisuustiedot	239

Liite B Huolto- ja tukitiedot

Takuutiedot	241
Hewlett-Packardin takuun rajoitukset	241
Laittepalvelut	243
Laitteen palauttaminen	243
Huoltolomake	244
Ohjelmiston käyttöoikeussopimus	245

HP:n asiakaspalvelu	247
HP:n myynti- ja huoltokonttorit	248
Tilausosat	252
Ohjelmiston tilaaminen	254

Sanasto

Hakemisto

1 Tietoja oppaasta

Esittely

Tässä käyttöoppaassa on tietoja tuotteen ohjauspaneelin perustoiminnoista, harvoin käytettyjen asetusten vaihtamisesta, vianmäärittämisestä ja yhteydenottamisesta HP-tukeen. Tässä oppaassa on myös yleisiä tietoja ohjelmiston toiminnasta.



Muita tuotetiedon lähteitä

Tuotetietoja on saatavana tämän oppaan ulkopuolelta seuraavista lähteistä:

- **Aloitussopas** – Olet jo käyttänyt tätä opasta laitteen asennuksen yhteydessä. Se sisältää erityisesti tietoja laitteen ja ohjelmiston asennuksesta.
- **Ohjelman Ohje** – Ohjelman Ohje sisältää yleisiä tietoja ohjelmistosta ja sen käyttämisestä.
- **Internet** – HP LaserJet 3200 -tulostimen www-sivusto on osoitteessa:
<http://www.hp.com/support/lj3200/>.

Tämän oppaan käyttäminen laitteen mukaan

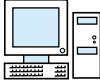
Koska laitteen toiminta vaihtelee kokoonpanon mukaan, kaikkien tämän oppaan kohtien yläpuolella on yksi tai useampia seuraavista kuvakkeista merkitsemässä sinulle oikeaa toiminnon suoritus tapaa. Tämä käyttöopas keskittyy ohjauspaneelitoimintoihin, joista joitakin voidaan suorittaa myös ohjelmistosta. Toimintatavan yläpuolella voi olla useita kuvakkeita.

Tämä kuvake	tarkoittaa
	toimintoja, jotka voit suorittaa ohjauspaneelisti.
	toimintoja, jotka voit suorittaa suoraan HP LaserJet Directorista tai ohjelmistosta, kun laite on kytketty suoraan tietokoneeseen käyttämällä USB-väylää tai rinnakkaiskaapelia. Katso lisätietoja näistä toiminnoista ohjelman Ohje-tiedostoista.
	toimintoja, joita voit suorittaa tietokoneelta käyttämällä tuettua HP JetDirect -tulostuspalvelintä.
	toimintoja, jotka voit tehdä tietokoneelta, jos laite on kytketty suoraan rinnakkaiskaapelin avulla johonkin toiseen tietokoneeseen, jossa on jaettu Windows. Et voi tehdä muuta kuin tulostukseen liittyviä toimintoja.

2 Laitteeseen tutustuminen

Esittely

HP LaserJet 3200 on tehokas työkalu yritykselle. Siinä on mukana kaikki toimistolaitteiden toiminnot. Tällä laitteella voi

- **lähettää fakseja** – Voit käyttää tuotetta erillisfaksina, kun lähetät ja vastaanotat laserlaatuisia fakseja. Voit myös käyttää sitä vaativampiin tehtäviin, kuten faksien edelleen lähettämiseen. Katso tarkempia tietoja kohdasta “Faksin lähettäminen” sivulla 53.
- **tulostaa** – Voit tulostaa helposti tulostuvat asiakirjat 1200 pistettä/tuumalla (dpi), tulostumisnopeus on tällöin yhdeksän paperia minuutissa. Katso tarkempia tietoja kohdasta “Tulostaminen” sivulla 109.
- **kopioida** – Voit ottaa ensiluokkaisia laserlaatuisia kopioita, jopa 99 kopiota 30-sivuisesta alkuperäisestä tekstistä. Voit myös säätää kontrastia, suurentaa tai pienentää kopioita, lajitella ym. Katso tarkempia tietoja kohdasta “Kopioiminen” sivulla 127.
- **skannata** – Voit skannata tärkeät värilliset tai mustavalkoiset asiakirjat, kun haluat ne sähköisessä muodossa. Skannaa asiakirjat ja tallenna ne www-sivulle. Käytä skanneria faksin kansilehden tekemiseen tai skannaa asiakirjat muita ohjelmistoja varten. Voit myös skannata asiakirjan ja lähettää sen sähköpostiviestin liitteenä (jos sinulla on yhteensopiva sähköpostiohjelma). Katso tarkempia tietoja kohdasta “Skannaaminen” sivulla 139.
- **käyttää ohjelmistoa** – Voit käyttää ohjelmistoa asiakirjojen tallentamiseen ja järjestämiseen. Näin löydät helposti viikkojen takaiset laskut, kuitit tai käyntikortit. Katso lisätietoja tämän ohjelmiston käyttämisestä ohjelmiston Ohje-tiedostosta.

Tämän monitoimituotteen avulla lisäät tuottavuutta, sillä se tekee useita tehtäviä yhtä aikaa. Voit esimerkiksi lähettää sähköisen faksin samalla kun kopioit tai skannata asiakirjan samalla kun tulostat. Katso kohtaa “Mitä voit tehdä tuotteella” sivulla 14.

Mitä voit tehdä tuotteella

Tämän kappaleen taulukoista näkyy, mitkä toiminnot toimivat silloin, kun toinen toiminto on jo käytössä.

- Kun tuote on kytketty suoraan tietokoneeseen tai
- Kun tuote on kytketty verkkoon.

Kun tuote on kytketty suoraan tietokoneeseen

Tästä taulukosta näkyy, mitkä toiminnot toimivat silloin, kun toinen toiminto on jo käytössä ja tuote on suoraan kytketty tietokoneeseen.

Jos tuote:	Voinko?						
	Lähetää tulostustyön	Vastaanottaa paperimuotoisen faksin	Lähetää paperimuotoisen faksin	Vastaanottaa sähköisen faksin	Lähetää sähköisen faksin	Skannata tietokoneelle	Kopioida
Tulostaa tiedostoa	Kyllä. Tulostaa kun ensimmäinen tulostustyö päättyy.	Kyllä. Tulostaa kun ensimmäinen työ päättyy.	Kyllä.	Kyllä.	Kyllä.	Kyllä.	Ei. Odota kunnes ensimmäinen tulostustyö päättyy.
Tulostaa paperimuotoista faksia.	Kyllä. Tulostaa kun faksin tulostaminen päättyy.	Kyllä. Tulostaa kun ensimmäinen työ päättyy.	Kyllä.	Kyllä.	Kyllä.	Kyllä.	Ei. Odota kunnes ensimmäinen tulostustyö päättyy.
Vastaanottaa paperimuotoista faksia	Kyllä. Tulostaa kun faksin tulostaminen päättyy.	Ei. Puhe- lininja on käytössä.	Kyllä. Lähetää kun ensimmäinen faksityö päättyy.	Ei. Puhe- lininja on käytössä.	Kyllä. Lähetää kun ensimmäinen faksityö päättyy.	Kyllä.	Kyllä, jos tulostustyö ei ole aktivoitu.
Lähetää paperimuotoista faksia	Kyllä.	Ei. Puhe- lininja on käytössä.	Kyllä. Lähetää kun ensimmäinen faksityö päättyy.	Ei. Puhe- lininja on käytössä.	Kyllä. Lähetää kun ensimmäinen faksityö päättyy.	Kyllä, jos asiakirjan syöttöalusta ei ole käytössä.	Kyllä, jos asiakirjan syöttöalusta ei ole käytössä.

Jos tuote:	Voinko?						
	Lähetää tulostustyön	Vastaanottaa paperimuotoisen faksin	Lähetää paperimuotoisen faksin	Vastaanottaa sähköisen faksin	Lähetää sähköisen faksin	Skannata tietokoneelle	Kopioida
Kopioi	Kyllä. Tulostaa kun kopioiminen päättyy.	Kyllä. Tulostaa kun kopioiminen päättyy.	Kyllä, jos asiakirjan syöttöalusta ei ole käytössä.	Kyllä.	Kyllä.	Kyllä, jos asiakirjan syöttöalusta ei ole käytössä.	Ei. Odota kunnes ensimmäinen tulostustyö päättyy.
Vastaanottaa sähköistä faksia	Ei.	Ei. Puhe- linja on käytössä.	Ei. Lähetää kun ensimmäinen faksityö päättyy.	Ei. Puhe- linja on käytössä.	Ei. Lähetää kun ensimmäinen faksityö päättyy.	Ei.	Ei.
Lähetää sähköistä faksia	Kyllä.	Ei. Puhe- linja on käytössä.	Kyllä. Lähetää kun ensimmäinen faksityö päättyy.	Ei. Puhe- linja on käytössä.	Kyllä. Lähetää kun ensimmäinen faksityö päättyy.	Kyllä.	Kyllä.
Skannaa	Kyllä.	Kyllä.	Ei. Asiakirjan syöttöalusta on käytössä.	Kyllä.	Kyllä.	Ei. Asiakirjan syöttöalusta on käytössä.	Ei. Asiakirjan syöttöalusta on käytössä.

Kun tuote on kytketty verkkoon

Tästä taulukosta näkyy, mitkä toiminnot toimivat silloin, kun toinen toiminto on jo käytössä ja tuote on kytketty verkkoon HP JetDriver -tulostinpalvelimen avulla.

Jos tuote:	Voinko?						
	Lähehtää tulostustyön	Vastaanottaa paperimuotoisen faksin	Lähehtää paperimuotoisen faksin	Vastaanottaa sähköisen faksin	Lähehtää sähköisen faksin	Skannata tietokoneelle	Kopioi
Tulostaa tiedostoa	Kyllä. Tulostaa kun ensimmäinen tulostustyö päättyy.	Kyllä. Tulostaa kun ensimmäinen tulostustyö päättyy.	Kyllä.	Ei. Ei verkkokäyttäjien saatavissa.	Kyllä.	Kyllä.	Ei. Odota kunnes ensimmäinen tulostustyö päättyy.
Tulostaa paperimuotoista faksia.	Kyllä. Tulostaa kun faksin tulostaminen päättyy.	Kyllä. Tulostaa kun ensimmäinen työ päättyy.	Kyllä.	Ei. Ei verkkokäyttäjien saatavissa.	Kyllä.	Kyllä.	Ei. Odota kunnes ensimmäinen tulostustyö päättyy.
Vastaanottaa paperimuotoista faksia	Kyllä. Tulostaa kun faksin tulostaminen päättyy.	Ei. Puhe- linja on käytössä.	Kyllä. Lähehtää kun ensimmäinen faksityö päättyy.	Ei. Ei verkkokäyttäjien saatavissa.	Kyllä. Lähehtää kun ensimmäinen faksityö päättyy.	Kyllä.	Kyllä, jos tulostustyö ei ole aktivoitu.
Lähehtää paperimuotoista faksia	Kyllä.	Ei. Puhe- linja on käytössä.	Kyllä. Lähehtää kun ensimmäinen faksityö päättyy.	Ei. Ei verkkokäyttäjien saatavissa.	Kyllä. Lähehtää kun ensimmäinen faksityö päättyy.	Kyllä, jos asiakirjan syöttö- alusta ei ole käytössä.	Kyllä, jos asiakirjan syöttö- alusta ei ole käytössä.
Kopioi	Kyllä. Tulostaa kun kopioiminen päättyy.	Kyllä. Tulostaa kun kopioiminen päättyy.	Kyllä, jos asiakirjan syöttö- alusta ei ole käytössä.	Ei. Ei verkkokäyttäjien saatavissa.	Kyllä.	Kyllä, jos asiakirjan syöttö- alusta ei ole käytössä.	Ei. Odota kunnes ensimmäinen tulostustyö päättyy.

Jos tuote:	Voinko?						
	Lähetää tulostustyön	Vastaanottaa paperimuotoisen faksin	Lähetää paperimuotoisen faksin	Vastaanottaa sähköisen faksin	Lähetää sähköisen faksin	Skannata tietokoneelle	Kopioi
Vastaanottaa sähköistä faksia	Ei. Verkonkäyttäjät eivät voi vastaanottaa sähköisiä fakseja.	Ei. Verkonkäyttäjät eivät voi vastaanottaa sähköisiä fakseja.	Ei. Verkonkäyttäjät eivät voi vastaanottaa sähköisiä fakseja.	Ei. Verkonkäyttäjien saatavissa.	Ei. Verkonkäyttäjät eivät voi vastaanottaa sähköisiä fakseja.	Ei. Verkonkäyttäjät eivät voi vastaanottaa sähköisiä fakseja.	Ei. Verkonkäyttäjät eivät voi vastaanottaa sähköisiä fakseja.
Lähetää sähköistä faksia	Kyllä.	Ei. Puhe- linja on käytössä.	Kyllä. Lähetää kun ensimmäinen faksityö päättyy.	Ei. Verkonkäyttäjien saatavissa.	Kyllä. Lähetää kun ensimmäinen faksityö päättyy.	Kyllä.	Kyllä.
Skannaa	Kyllä.	Kyllä.	Ei. Asiakirjan syöttöalusta on käytössä.	Ei. Verkonkäyttäjien saatavissa.	Kyllä.	Ei. Asiakirjan syöttöalusta on käytössä.	Ei. Asiakirjan syöttöalusta on käytössä.

Tuotteen osien tunnistaminen

Tämän osan aiheet tutustuttavat sinut ohjauspaneeliin ja sen käyttämiseen. Tästä osasta löydät myös tuotteen kuvia, joiden avulla on helppo tarkastella laitteen ulkoisia osia.

- Ohjauspaneelin valot ja näppäimet
- Ohjauspaneelin valikon rakenteen käyttäminen
- Laitteiston osien tunnistaminen

Ohjauspaneelin valot ja näppäimet

Ohjauspaneelin valot ilmoittavat tuotteen tilan. Näppäimiä käytetään paperipohjaisten asiakirjojen faksaamiseen, kopioimiseen, asiakirjojen skannaamiseen ja tuotteen asetusten säätämiseen. Katso kohdasta "Ohjauspaneelin valikon rakenteen käyttäminen" sivulla 19 lisätietoja valikon asetuksista.

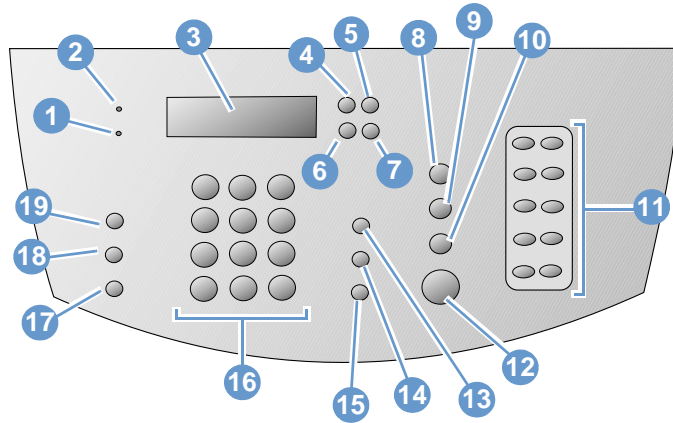

1 Virhe-valo – Jos yhtäjaksoinen, ilmoittaa virhetilasta.

3 Ohjauspaneelin näyttö – Näyttää viestit tai valikon asetukset.

5 Askelpalautin – Käytä, kun haluat mennä yhden tason ylemmäksi valikon asetuksissa tai mennä yhden askelen taaksepäin, kun kirjoitat tekstiä.

2 Valmis-valo – Jos yhtäjaksoinen, ilmoittaa että laite on valmis, eikä se ole virhetilassa. Valon vilkkuminen ilmoittaa, että tuote käsittelee työtä.

4 Enter/Valikko-näppäin – Käytä, kun haluat päästä valikkoon, säästää valinnan tai mennä yhden tason alemmaksi valikon asetuksissa.

6 Vasen nuolinäppäin (<) – Käytä, kun haluat selata saman valitun valikon valintoja tai siirtyä tekstissä taaksepäin.

- 7 Oikea nuolinäppäin (>)** – Käytä, kun haluat selata saman valitun valikon valintoja tai lisätä tekstiin välilyönnin.
- 9 Skannaa-näppäin** – Aloittaa skannaustoiminnon.
- 11 Pikavalintänäppäin** – Käytä pikavalintänäppäimistön näppäimiä, kun haluat tallentaa usein käyttämiäsi faksinumeroita.
- 13 Äänenvoimakkuusnäppäin** – Säättää saapuvien ja lähtevien faksien linjalvalvonnan äänenvoimakkuutta.
- 15 Toisto/Tauko-painike** – Paina, jos haluat valita uudelleen viimeisen faksinumeron tai lisätä tauon faksinumeroon.
- 17 Pienennä/Suurennä-näppäin** – Käytä, kun haluat säätää nykyisen kopiotyön kokoa.
- 19 Kontrasti-näppäin** – Käytä, kun haluat säätää nykyisen faksi- tai kopiotyön kontrastia tai eroja tummien ja vaaleiden alueiden välillä.
- 8 Seis/Tyhjennä-näppäin** – Pysäyttää tai poistaa jokaisen käynnissä olevan toiminnon tai poistaa valikkoasetukset.
- 10 Kopioi-näppäin** – Aloittaa kopiointitoiminnon.
- 12 Faksaa/Lähetä-painike** – Aloittaa faksitoiminnon. Sen avulla pääsee myös käsivalintatilaan.
- 14 Pikavalinta-näppäin** – Paina tätä näppäintä sekä numeronäppäinten yksi-, kaksi- tai kolminumeroista koodia, kun lähetät faksin aiemmin tallennettuihin faksinumeroihin.
- 16 Numeronäppäimet** – Käytä, kun haluat kirjoittaa koodit ja faksinumerot. Käytä myös silloin, kun haluat lisätä kirjaimia faksin ylätunnisteeseen tai pikavalintoihin.
- 18 Tarkkuus-näppäin** – Käytä, kun haluat säätää nykyisen faksi- tai kopiotyön tarkkuutta tai terävyyttä.

Ohjauspaneelin valikon rakenteen käyttäminen

Seuraavaksi on hierarkkinen kuva ohjauspaneelin valikon rakenteesta. Voit katsoa tätä valikon rakennetta, kun muutat asetuksia ja ominaisuuksia.

Kun haluat tulostaa kopion tästä valikon rakenteesta, katso ohjeita kohdasta "Asetusraportin tulostaminen" sivulla 49. Tulosta asetussivu, jotta näet, mitkä asetukset on valittu. Katso kohdasta "Asetusraportin tulostaminen" sivulla 49 ohjeita.

Seuraavaksi on yleiset ohjeet ohjauspaneelin valikon käyttämiseen.

Ohjauspaneelin näppäinten käyttäminen

- 1 Aloita painamalla **ENTER/VALIKKO**-näppäintä.
- 2 Valitse yksi vaihtoehto Päävalikosta painamalla **<** tai **>**-näppäintä. Paina sitten **ENTER/VALIKKO**-näppäintä
- 3 Valitse yksi vaihtoehto Alivalikosta painamalla **<** tai **>**. Paina sitten **ENTER/VALIKKO**-näppäintä.
- 4 Valitse yksi vaihtoehto toisesta alivalikosta (jos sellainen on käytössä) painamalla **<** tai **>**-näppäintä. Paina sitten **ENTER/VALIKKO**-näppäintä.

Ohjauspaneelin Päävalikko ja ensimmäinen Alivalikko

Seuraavassa on lueteltu ohjauspaneelin päävalikon valinnat ja niitä vastaavat ensimmäisen alivalikon valinnat.

Päävalikko	Alivalikko
FAKSIIN TILA	
FAKSITOIMINNOT	LÄHETÄ MYÖHEMMIN PYSÄYTÄ VASTAANOTTO TULOSTA UUDET HAE SAAPUNEET POISTA TALLENNETUT
AIKA/PÄIVÄMÄÄRÄ	AIKA/PÄIVÄMÄÄRÄ FAKSIIN TUNNISTE
KOPIOASETUKSET	OLETUSLAATU OLETUSKONTRASTI OLETUSLAJITTELU OLETUSKOPIOMÄÄRÄ OL. PIEN./ -SUUR.
RAPORTIT	FAKSILOKI LÄHETETYT -RAPORTTI PIKAVALINTARAP VALIKONRAKENNE ASETUSRAPORTTI EST. FAKSIT, RAP. PCL-FONTIT KAIKKI FAKSIRAP.
FAKSIIN ASETUKSET	PIKAVALINNAT LÄHETYSASETUKSET VASTOTTOASETUKSET KAIKKI FAKSIT
YLEISASETUKSET	KIELI OLETUSPAPERIKOKO TULOSTUSTIHEYYS ÄÄNENVOIMAKKUUS
PALVELU	SKANNAUSKALIBROINTI TULOSTA T .30-JÄLKI PUHDISTUSTILA PALAUTA ASETUKSET

Laitteiston osien tunnistaminen

Seuraavissa kahdessa kuvassa on esitetty laitteen ulkoiset osat.

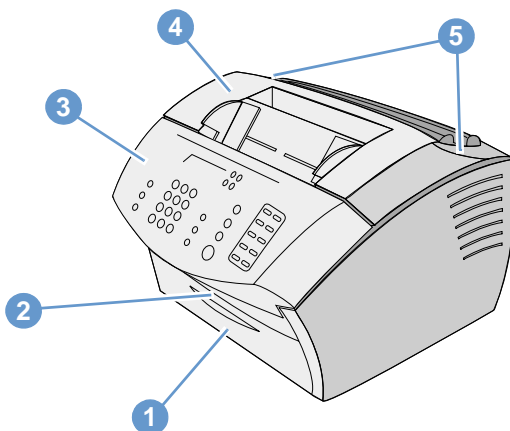

- 1 Paperiradan etuluukku
- 2 Asiakirjan tulostusaukko
- 3 Skanneriosan kansi/ohjauspaneeli
- 4 Tulostimen luukku
- 5 Tulostimen luukku, vapauta lukot

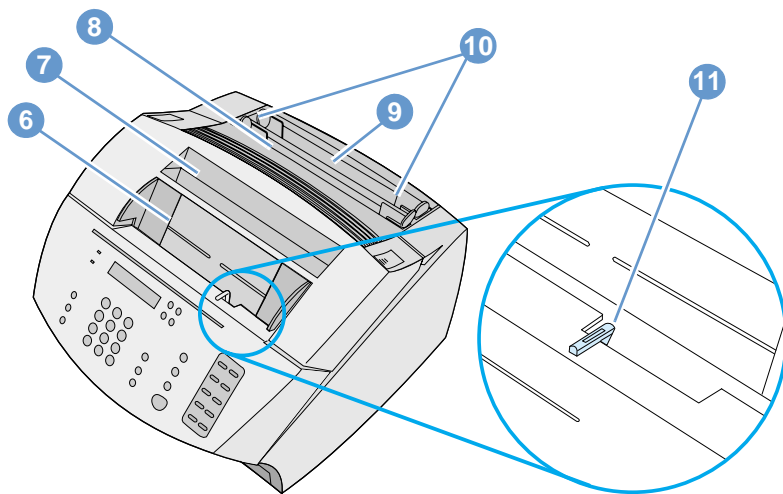

- 6** Asiakirjan syöttöalusta
- 7** Paperin tulostuslokero
- 8** Yhden arkin syöttöaukko
- 9** Paperinsyöttölokero
- 10** Paperinsyöttöohjaimet
- 11** Erikoismateriaalivipu

Tulostusmateriaalin valitseminen

Tässä osassa on tietoa seuraavista asioista:

- Tulostusmateriaalin valitseminen
- Faksin lähettämisen, kopioimisen tai skannaamisen vaihtoehtojen valitseminen

Tulostusmateriaalin valitseminen

HP suosittelee HP LaserJet -monikäyttöpaperin käyttämistä, jos sitä on saatavilla (koska tämä paperi on suunniteltu käytettäväksi erityisesti tämän tuotteen kanssa). Voit käyttää myös muuta paperia, kunhan se täyttää HP:n vaatimukset. Voit käyttää uusiopaperia, jonka kuitupitoisuus on 100 %, jos se vastaa HP:n vaatimuksia. Kun tilaat HP-paperia tai *Tulostusmateriaalioppaan* HP Lasertulostinta varten, katso ohjeet kohdasta "Tilausosat" sivulla 252.

Hyvin karkea paperilaatu, esim. liinapintapaperi, ei aina tulostu tasaisesti. Hyvin kiiltävä paperi saattaa aiheuttaa tukoksen tai hylkiä väriainetta. Moniosaiset lomakkeet voivat rypistyä tai tukkeutua tuotteeseen. Huonokuntoinen paperi (esimerkiksi repeytynyt tai rypistynyt) tai paperi, jonka reunat ovat taittuneet, saattaa tukkeutua.

Vältä kirjekuoria, joissa on hyvin sileä pinta, vältä myös sellaisia, joissa on itseliimautuvia tarroja sekä sellaisia, joissa on hakasia tai ikkunoita. Vältä myös kirjekuoria, joiden reunat ovat epäsäännölliset, paksut tai taipuneet. Vältä myös rypistyneitä, repeytyneitä tai muutoin vahingoittuneita kohtia.

Käytä paksuja kirjekuoria, jotka painavat noin 7,25 - 12,25 kg. Käytä kirjekuoria, joiden rakenne on luja ja varmista, että taitokset on huolellisesti taitettu.

Tulostusmateriaalin koot

Paperinsyöttölokeroon mahtuu enintään 75 g/m² tulostusmateriaalia. Yhden arkin syöttöaukko on suunniteltu yhdelle arkille. Paperin syöttölokeroon ja yhden arkin syöttöaukkoon mahtuu tulostusmateriaalia 76,2 x 127 mm - 216 x 356 mm. Tähän sisältyvät seuraavat paperi- ja kirjekuorikoot:

Paperin tyyppi	Englantilainen järjestelmä	Metrijärjestelmä
Letter	8,5 x 11 tuumaa	216 x 279 mm
Legal	8,5 x 14 tuumaa	216 x 356 mm
Executive	7,25 x 10,5 tuumaa	184 x 267 mm
A4	8,25 x 11,75 tuumaa	210 x 297 mm
COM10-kirjekuoret	4,125 x 9,5 tuumaa	105 x 241 mm
DL-kirjekuoret	4,33 x 8,67 tuumaa	110 x 220 mm
C5-kirjekuoret	6,4 x 9 tuumaa	162 x 229 mm
B5-kirjekuoret	6,9 x 9.85 tuumaa	176 x 250 mm
Monarch-kirjekuoret	3,875 x 7,5 tuumaa,	98,5 x 190,5 mm
Muu mukautetun kokoinen tulostusmateriaali	mukautettu	mukautettu

Lisätietoa tulostusmateriaalin tulostamisesta saat täältä:
"Erikoismateriaalille tulostaminen" sivulla 116.

Faksin lähettämisen, kopioimisen tai skannaamisen vaihtoehtojen valitseminen

Tuote voi skannata erikokoisia kohteita 51 x 89 mm:stä (käyntikortin koko) 215 x 356 mm:iin. Lisäksi se voi faksata ja kopioida kohteita, joiden koot vaihtelevat 51 x 89 mm:stä 215 x 889 mm:iin.

Tuote hyväksyy bond-paperin, kuultopaperin, sanomalehden sivut, aikakauslehden sivut, uusiopaperin, kalvot ja valokopiot sekä muut tukiarkin kohteet. Karkeita papereita on helpompi skannata kuin sileitä. Sileät paperit menevät tuotteen läpi, tosin niitä voi olla vaikeampi syöttää. Parhaan tuloksen saat, kun syötät sileät arkit yksi kerrallaan ja tarkastat, että erikoismateriaalivipu on oikeassa asennossa.

Minimoi mahdolliset tukokset seuraavilla toimenpiteillä:

- Poista itseliimautuvat muistilaput.
- Poista niitit ja paperiliittimet.
- Suorista kaikki käpristyneet tai rypistyneet asiakirjat, ennen kuin panet ne asiakirjan syöttöalustalle.
- Älä koskaan aseta asiakirjaa, jossa on liimaa, korjauslakkia tai märkää mustetta.
- Älä lisää liimapaperia tai tarroja.
- Aseta repeytyneet, rei'itetyt tai reiälliset asiakirjat tukiarkille. (Katso kohtaa "Erikoiskohteiden lisääminen" sivulla 27.)
- Vältä monikopio-lomakkeita.

Tulostusmateriaalin lisääminen

Tässä osassa on tietoa seuraavista asioista:

- Faksattavan, kopioitavan tai skannattavan tulostusmateriaalin lisääminen
- Tulostusmateriaalin lisääminen
- Tulosteradan valitseminen

Faksattavan, kopioitavan tai skannattavan tulostusmateriaalin lisääminen

Mitä hyvänsä haluatkin faksata, kopioida tai skannata, asiakirja asetetaan aina samalla tavalla. Jos asiakirja on standardipainoista paperia (46 - 105 g/m²), katso kohtaa "Tavallisen tulostusmateriaalin lisääminen" sivulla 26. Jos taas asiakirja on kalvo, tai jos se on tukiarkilla tai jos paperi ei ole standardikokoista, katso kohtaa "Erikoiskohteiden lisääminen" sivulla 27.

Tavallisen tulostusmateriaalin lisääminen

- 1 Säädä syöttöalustan ohjaimia, niin että ne vastaavat lisäämäsi kohteen kokoa.

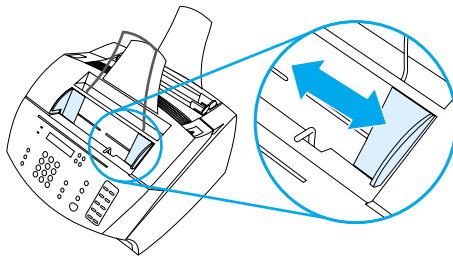

- 2 Aseta sivut, korkeintaan 30 kappaletta kerrallaan, asiakirjan syöttöalustalle yläpuoli ensin, tekstipuoli alaspäin.

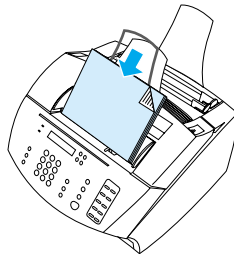

Erikoiskohteiden lisääminen

Kun lisäät faksattavia, kopioitavia tai skannattavia kohteita, suojaa pienet, hauraat ja kevyet (vähemmän kuin 46 g/m²) tai epäsäännöllisen kokoiset kohteet, kuten kuitit, lehtileikkeet, valokopiot, sekä vanhat ja kuluneet asiakirjat.

1 Tee jokin seuraavista:

- Aseta kohde tukiarkille. Voit joko ostaa tukiarkin tai tehdä sellaisen teippaamalla kalvon ja paperin palan yhteen lyhyiltä sivuilta. Aseta faksattava, kopioitava tai skannattava kohde tukiarkille ja aseta arkki asiakirjan syöttöalustalle, teipattu reuna ensin.
- Jos käytät kirkasta teippiä, teippaa kohteen etu- ja takareunat A4-kokoiseen kirjearkkiin. Jos kohde ei ole neliön tai suorakulmion muotoinen, teippaa kaikki kohteen reunat kiinni paperiin.
- Jos käytössäsi on standardikokoinen kopiokone, kopioi kohde ensin ja lähetä se sitten skannerin kautta.

2 Säädä syöttöalustan ohjaimia, niin että ne vastaavat lisäämäsi kohteen kokoa.

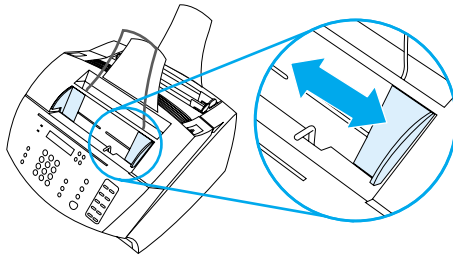

- 3 Etsi ohjauspaneelin yläreunassa oleva erikoismateriaalivipu (katso kohta "Laitteiston osien tunnistaminen" sivulla 21) ja siirrä sitä oikealle.

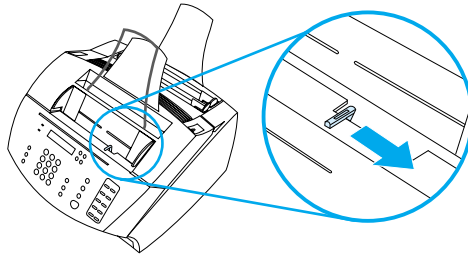

VAROITUS

Älä siirrä vipua, ennen kuin tuote on aloittanut sivun lähettämisen.

- 4 Aseta sivut yksi sivu kerrallaan asiakirjan syöttöalustalle yläpuoli ensin, tekstipuoli alaspäin.

Huomaus

Jos lisäät käyntikortin, lisää se *pitkä* reuna edellä.

- 5 Kun olet syöttänyt erikoiskohteet, siirrä erikoismateriaalivipu takaisin vasemmalle. Jos lähetät nipun normaalia paperia, ja vipu on oikealla, saattaa monta paperia mennä kerralla läpi ja tämä aiheuttaa tukoksia.

Tulostusmateriaalin lisääminen

Voit ladata tulostusmateriaalin paperinsyöttölokeroon tai yhden arkin syöttöaukkoon. Tämän kappaleen ohjeista saat lisätietoa tästä aiheesta.

Paperin lisääminen syöttölokeroon

Voit lisätä paperin syöttölokeroon korkeintaan 125 arkkiä tulostusmateriaalia, jonka paino on (75 g/m²), tai syöttää yhden arkin kerrallaan yhden arkin syöttöaukkoon.

Huomautus

Aseta kaikki tulostusmateriaalit pystysuunnassa paperinsyöttölokeroon tai yhden arkin syöttöaukkoon. Jos haluat tulostaa vaakasuunnassa, tee valinta sovelluksen kautta. Laite ei voi tulostaa paperille, joka on pienempi kuin 76,2x127 mm.

Tuote tulostaa, kopioi ja tulostaa vastaanottamansa faksit paperinsyöttölokerosta (tai yhden arkin syöttöaukosta).

Paperin lisääminen paperinsyöttölokeroon

- 1 Säädä syöttölokeron arkinohjaimia, niin että ne vastaavat lisäämäsi tulostusmateriaalin kokoa.

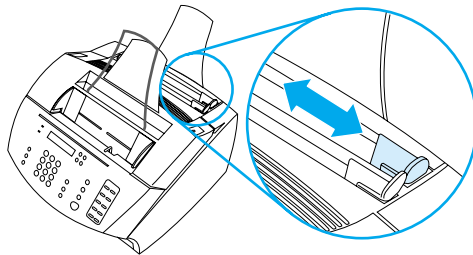

- 2 Pane enintään 125 arkkiä paperia paperinsyöttölokeroon. Älä pane lokeroon liikaa paperia.

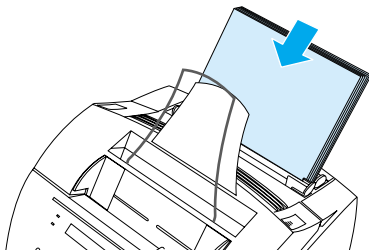

Huomautus

Kun lisää paperia silloin, kun paperinsyöttölokerossa *on vielä paperia*, ota aina kaikki jäljellä olevat paperit ulos. Kohdista syöttölokero uudella paperilla, ennen kuin lisäät. Näin laite ei syötä useita paperiarkkeja, eikä paperitukoksia pääse syntymään.

Huomautus

Jos olet lisännyt erikoismateriaalia, varmista, että olet valinnut alimman paperiradan. Katso kohtaa "Tulosteradan valitseminen" sivulla 32.

- 3 Säädä arkinohjaimet uudestaan nipun keskustaa kohti.

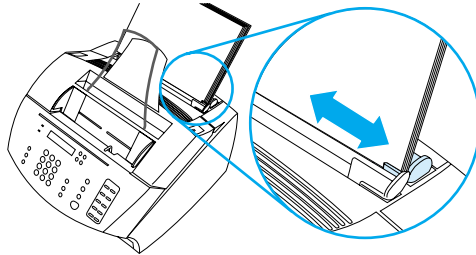

Yhden arkin syöttöaukon käyttäminen

Käyttämällä yhden arkin syöttöaukkoa voit tulostaa yhden sivun kerrallaan käyttämättä paperinsyöttölokeroa. Tuote ottaa yhden arkin syöttöaukkoon lisättyä tulostusmateriaalia, ennen kuin se ottaa tulostusmateriaalia paperin syöttölokerosta.

Huomautus

Yhden paperin syöttöaukosta on apua silloin, kun työn ensimmäinen sivu on erilainen kuin seuraavat. Voit esimerkiksi tulostaa työn ensimmäisen sivun kirjelomakkeelle tai tulostaa kirjekuoren ensin.

Tulostaminen käyttäen yhden arkin syöttöaukkoa.

- 1 Säädä yhden arkin syöttöaukon arkinohjaimet vastaamaan käyttämäsi arkin kokoa.

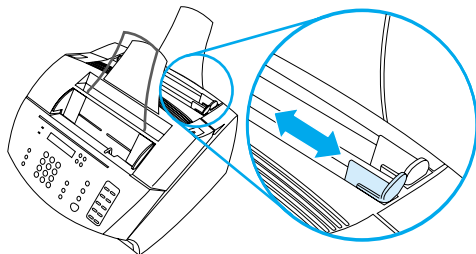

- 2 Aseta yhden arkin syöttöaukkoon yksi arkki tulostusmateriaalia. Jos lisäät erikoismateriaalia tai kirjelomakkeita, aseta tulostusmateriaali niin, että yläpuoli on ensin, tulostuspuoli ylöspäin.

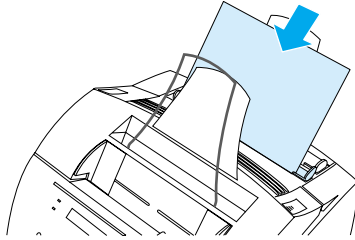

- 3 Säädä arkinohjaimet uudestaan paperin keskustaa kohti.

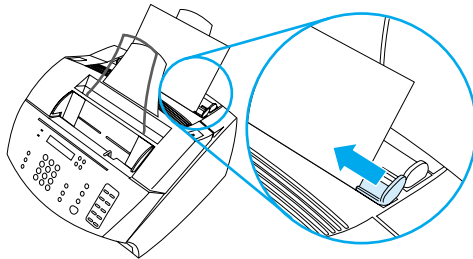

Huomautus

Jos olet lisännyt erikoismateriaalia, varmista, että olet valinnut alimman paperiradan. Katso kohtaa "Tulosteradan valitseminen" sivulla 32.

Tulosteradan valitseminen

Tulosteradan valinta määrää, tuleeko tulostusmateriaali ulos paperintulostuslokerosta vai paperin etutulostusaukosta. Valitse etupaperin syöttöaukko, kun haluat tulostaa erikoismateriaalia, kuten 100 g/m² tai painavampaa paperia, kirjekuoria, kalvoja tai tarroja. Näin estät paperin käpristymisen tai rypistymisen.

Tulosteradan valitseminen

- Kun käytät paperin tulostuslokeroa, varmista, että paperiradan etuluukku on suljettu.

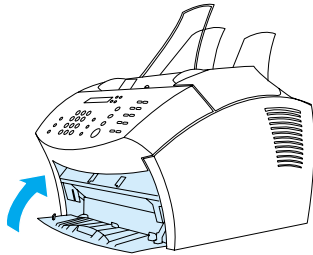

tai

- Välttää käpristymät, kun käytät suoraa paperirataa avaamalla paperiradan etuluukun. Kaikki tulostusmateriaali, joka tulee paperin etutulostusaukosta, on käänteisessä järjestyksessä.

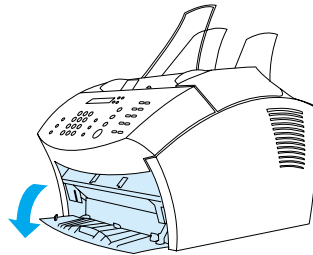

Huomautus

Välttää tukokset, kun pidät paperinradan etusyöttöaukon alueen puhtaana, niin että tulostusmateriaali pääsee poistumaan aukosta. Varmista, että etupaperiradan luukku on kokonaan auki.

Ohjelman kautta saatavat ominaisuudet

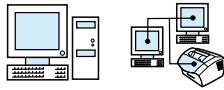

Tässä osassa kuvatut työkalut ja asetukset ovat saatavissa ainoastaan HP LaserJet 3200 -tuotteen ohjelmiston kautta

- HP LaserJet Director -työkalun käyttäminen
- HP LaserJet Document Manager -työkaluvalikoiman käyttäminen

Huomautus

Tarkempaa tietoa asetusten ja työkalujen käytöstä saat ohjelmiston Ohje-tiedostoista.

HP LaserJet Director -työkalun käyttäminen

Jos tietokoneesi on kytketty suoraan laitteeseen, tietokone on päällä, ja olet asentanut ohjelmiston, HP LaserJetDirector tulee esiin, kun asetat asiakirjan asiakirjan syöttöalustalle.

Huomautus

HP LaserJet Director ei tue Microsoft Windows 95 -järjestelmää.

HP LaserJet Director on pikatyökalu, jolla voit käsitellä asiakirjoja nopeasti käyttämällä HP LaserJet 3200 työkaluja, esim. skanneria, kopiokonetta ja faksilaitetta. Jos et halua, että HP LaserJet Director tulee näkyviin, kun asiakirja on asetettu asiakirjan syöttöalustalle, katso kohtaa "HP LaserJet Director -työkalun sammuttaminen" sivulla 34.

Mikäli tuote on yhdistetty tietokoneeseen HP JetDirect -tulostinpalvelimen avulla, HP Jet Director ei tule esiin, kun asiakirja on asetettu asiakirjan syöttöalustalle. Kun haluat avata HP LaserJet Director -ohjelman, napsauta HP LaserJet Director -kuvaketta tehtäväpalkissa.



Seuraava esimerkki HP LaserJet Director -työkalusta näyttää vain oletuspainikkeet.



Painike	Kuvaus
Skannaa	Skannaa asiakirjan, joka on asiakirjan syöttöalustalla.
Sähköposti	Liittää asiakirjan syöttöalustalla olevasta asiakirjasta kopion uuteen sähköpostiviestiin ja näyttää uuden viestin, jotta voit lähettää sen.
Faksaa	Avaa HP LaserJetin Lähetä Faksi -valintaikkunan. Valintaikkunasta voit lisätä vastaanottajia tai kansilehden ja sen jälkeen lähettää kohteen.
OCR (Optinen tekstintunnistus)	Skannaa asiakirjan syöttöalustalla olevan asiakirjan ja muuntaa sen tekstiksi, jota voit muokata tekstinkäsittelyohjelmalla.
Kopioi	Avaa HP LaserJet -kopiokone -tulostusvalintaikkunan. Tästä tulostusvalintaikkunasta voit säätää kopioiden määrää, pienentää tai suurentaa kopiota, säätää kontrastia ja kopiointilaatua ja muuttaa tulostettavan paperinkokoa.
Arkistoi	Skannaa asiakirjan syöttöalustalla olevan asiakirjan ja tallentaa sen oletuskohteeseen.
Työkalut	Näyttää työkalujen ja tuen ohjeen.
Mukauta	Näyttää Mukauta-valintaikkunan, jossa voit muuttaa HP LaserJetDirector -työkalun asetuksia.

HP LaserJet Director -työkalun sammuttaminen

Toimi näin, jos et halua, että HP LaserJet Director tulee näkyviin, kun asiakirja on asetettu asiakirjan syöttöalustalle.

- 1 Napsauta **Mukauta**-painiketta **HP LaserJet Director** -työkalurivillä.
- 2 Napsauta **Tarkkaile laitetta** -välilehteä.
- 3 Poista **Käytä Directoria laitteen toimintojen tarkkailuun** -valintaruutu ja napsauta tämän jälkeen **OK**. Näin vahvistat HP LaserJet Director -työkalun sammuttamisen.

4 Valitse **Käytä** ja sitten **OK**.

Huomautus

Kun haluat käynnistää HP LaserJet Director -työkalun uudelleen, napsauta **Käynnistä**, valitse **Ohjelmat**, valitse **HP LaserJet 3200** ja napsauta **HP LaserJet Director**.

HP LaserJet Document Manager - työkaluvalikoiman käyttäminen

HP LaserJet Document Manager on täydellinen työkaluvalikoima, jota voit käyttää kaikkien asiakirjojen syötön ja tulostuksen hallitsemiseen. HP LaserJet Document Managerin avulla voit

- järjestellä työpöytäsi asiakirjoja
- lähettää fakseja, skannata tai kopioida asiakirjoja
- tehdä huomautuksia HPD-tiedostoihin (HPD-tiedostot ovat skannattuja asiakirjoja, jotka on tallennettu käyttämällä HP LaserJet Document Manager -työkaluohjelmistoa).
- lisätä asiakirjoihin yksinkertaisia piirroksia kuten suorakulmioita, nuolia ja vapaita monikulmioita.

Katso lisätietoa HP LaserJet Document Manager -työkaluohjelmiston käytöstä ohjelmiston Ohje-tiedostosta.

Huomautus

HP LaserJet Director Manager ei tue Microsoft Windows 95 -järjestelmää.

3 Yleisien oletusasetuksien, lokien ja raporttien hallinta

Esittely

Tässä luvussa kuvataan raporttien tulostamistapoja ja yleisiä laitteen oletusasetuksien muuttamistapoja. Lisätietoja faksaamisen, tulostamisen, kopioimisen tai skannaamisen asetuksista löydät vastaavista osista. Tämän osan ohjeet koskevat ohjauspaneelia.

Joskus asetusten määrittäminen on helpointa ohjelmistosta. Ohjelmiston oletusasetuksiin pääset napsauttamalla **Käynnistä - Ohjelmat - HP LaserJet 3200 - Työkalut - HP LaserJet Laitemääritykset**.

VAROITUS

Kun asetuksia muutetaan verkkoympäristössä, vaihtuvat kaikkien käyttäjien asetukset.

Vihje

Voit tarkastaa, mitkä asetukset ovat parhaillaan valittuina, tulostamalla asetussivun (katso kohtaa "Asetusraportin tulostaminen" sivulla 49.)

Lisäohjeita laitteen asetuksista ohjelmistosta saat ohjelmiston Ohjeesta.

Yleisten oletusasetusten muuttaminen

Tämä osa sisältää seuraavat ohjeet:

- Paperinsyöttölokeroon oletuspaperikoon muuttaminen
- Äänenvoimakkuuden muuttaminen
- Ohjauspaneelin kielen muuttaminen
- Tehdasasetusten palauttaminen

Paperinsyöttölokeroon oletuspaperikoon muuttaminen

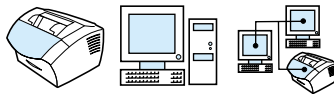

Oletuspaperikooksi tulisi asettaa tavallisimmin paperinsyöttölokeroon syötetty paperikoko. Laite käyttää tätä asetusta kopioinnissa, tulostusraporteissa ja saapuvien faksien automaattisen pienennyksen määrittämisessä.

Huomautus

Tulostustoiminto ei käytä tätä asetusta. Jos käytät erikokoista paperia kuin tavallisesti vain tätä yhtä tulostustyötä varten, älä muuta tätä asetusta. Kun olet lopettanut tulostamisen, syötä uudelleen alkuperäistä paperikokoa.

Oletuspaperikoon muuttaminen

- 1 Paina **ENTER/VALIKKO**-näppäintä.
- 2 Valitse **YLEISASETUKSET** < tai >-näppäimellä ja paina sitten **ENTER/VALIKKO**-näppäintä.
- 3 Valitse **OLETUSPAPERIKOKO** < tai >-näppäimellä ja paina sitten **ENTER/VALIKKO**-näppäintä.
- 4 Paina < tai >-näppäintä, kunnes näyttöön tulee syötetty paperikoko. Voit valita **LETTER-**, **LEGAL-** tai **A4**-paperikoon.
- 5 Tallenna valinta painamalla **ENTER/VALIKKO**-näppäintä.

Äänenvoimakkuuden muuttaminen

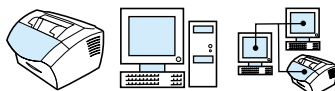

Voit säätää seuraavia ääniä:

- saapuvan ja lähetettävän faksin äänet
- saapuvien faksien soittoääni
- hälytysääni, jonka laite antaa, kun se vaatii huomiota, esim. kun tulostimen luukku on auki.
- äänimerkit, jotka annetaan painettaessa ohjauspaneelin näppäimiä.

Faksin äänenvoimakkuuden (linjavalvonta) muuttaminen

Huomautus

Tehtaan oletusasetus on Hiljainen.

- 1 Paina **ÄÄNENVOIMAKKUUSNÄPPÄINTÄ**.
- 2 Valitse **<** tai **>**-näppäimellä **POIS**, **HILJAINEN**, **KESKITASO** tai **KOVA** ja tallenna valinta painamalla **ENTER/VALIKKO**-näppäintä.

Soittoäänien voimakkuuden muuttaminen

Soittoääni kuuluu, kun laite alkaa soittaa tai vastaanottaa puhelua. Soittoäänien pituus riippuu paikallisen puhelynyhtiön hälytysäänien pituudesta.

Huomautus

Tehtaan soittoäänien oletusasetus on Hiljainen.

- 1 Paina **ENTER/VALIKKO**-näppäintä.
- 2 Valitse **YLEISASETUKSET <** tai **>**-näppäimellä ja paina sitten **ENTER/VALIKKO**-näppäintä.
- 3 Valitse **ÄÄNENVOIMAKKUUS <** tai **>**-näppäimellä ja paina sitten **ENTER/VALIKKO**-näppäintä.
- 4 Valitse painamalla kerran **SOITTOÄÄNEN TASO >**-näppäintä ja paina sitten **ENTER/VALIKKO**-näppäintä.
- 5 Valitse **<** tai **>**-näppäimellä **POIS** (Pois päältä), **HILJAINEN**, **KESKITASO** tai **KOVA** ja tallenna valinta painamalla **ENTER/VALIKKO**-näppäintä.

Hälytysäänen muuttaminen

Hälytys kuuluu, kun laite antaa varoituksen tai kriittisen virheviestin. Hälytyksen pituus on virheen mukaan joko yksi tai kolme sekuntia.

Huomautus

Tehtaan hälytysäänen oletusasetus on Hiljainen.

- 1 Paina **ENTER/VALIKKO**-näppäintä.
- 2 Valitse **YLEISASETUKSET < tai >**-näppäimellä ja paina sitten **ENTER/VALIKKO**-näppäintä.
- 3 Valitse **ÄÄNENVOIMAKKUUS < tai >**-näppäimellä ja paina sitten **ENTER/VALIKKO**-näppäintä.
- 4 Valitse painamalla **ENTER/VALIKKO**-näppäintä **HÄLYTYSTASO**.
- 5 Valitse **< tai >**-näppäimellä **POIS** (Pois päältä), **HILJAINEN**, **KESKITASO** tai **KOVA**, ja tallenna valinta painamalla **ENTER/VALIKKO**-näppäintä.

Ohjauspaneelin näppäinten äänenvoimakkuuden muuttaminen

Näppäimen ääni kuuluu, kun ohjauspaneelin näppäintä painetaan.

Huomautus

Tehtaan ohjauspaneelin näppäimen äänen oletusasetus on Hiljainen.

- 1 Paina **ENTER/VALIKKO**-näppäintä.
- 2 Valitse **YLEISASETUKSET < tai >**-näppäimellä ja paina sitten **ENTER/VALIKKO**-näppäintä.
- 3 Valitse **ÄÄNENVOIMAKKUUS < tai >**-näppäimellä ja paina sitten **ENTER/VALIKKO**-näppäintä.
- 4 Valitse **NÄPPÄINÄÄNET < tai >**-näppäimellä ja paina sitten **ENTER/VALIKKO**-näppäintä.
- 5 Valitse **< tai >**-näppäimellä **POIS**, **HILJAINEN**, **KESKITASO** tai **KOVA** ja tallenna valinta painamalla **ENTER/VALIKKO**-näppäintä.

Ohjauspaneelin kielen muuttaminen

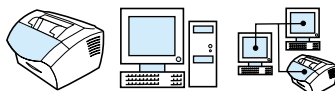

Käytä seuraavaa ohjetta, kun haluat muuttaa ohjauspaneeliviestien ja -raporttien kieleksi jonkin muun kuin maan oletuskielen.

Ohjauspaneelin kielen muuttaminen

- 1 Paina **ENTER/VALIKKO**-näppäintä.
- 2 Valitse **YLEISASETUKSET** < ja >-näppäimillä ja paina sitten **ENTER/VALIKKO**-näppäintä.
- 3 Valitse **KIELI** < ja >-näppäimillä ja paina sitten **ENTER/VALIKKO**-näppäintä.
- 4 Valitse haluamasi kieli < ja >-näppäimillä.
- 5 Tallenna valinta painamalla **ENTER/VALIKKO**-näppäintä.

Tehdasasetusten palauttaminen



Tämä palauttaa kaikki tehdasasetukset ja poistaa faksilaitteen ylätunnisteen ja puhelinnumeron. (Lisätietoja faksin ylätunnisteiden lisäämisestä on kohdassa “Faksin ylätunnisteen tietojen muuttaminen” sivulla 83.) Tämä tapa *ei* poista faksinumeroita, pikavalinta- tai lyhytvalintanäppäimien nimiä tai muistiin tallennettuja sivuja.

Tehdasasetusten palauttaminen

- 1 Paina **ENTER/VALIKKO**-näppäintä.
- 2 Valitse **HUOLTO <** tai **>**-näppäimellä ja paina sitten **ENTER/VALIKKO**-näppäintä.
- 3 Valitse **PALAUTA ASETUKSET <** tai **>**-näppäimellä, paina **ENTER/VALIKKO**-näppäintä ja varmista valinta painamalla uudestaan **ENTER/VALIKKO**-näppäintä.

Lokien ja raporttien käsitleminen

Tämä osa sisältää seuraavat raporttien tulostus- ja laatimisaikataulutoimenpiteet:

- Faksilokin tulostaminen
- Faksitoimintalokin asettaminen tilaan, jossa se tulostaa automaattisesti
- Faksin lähetyksraportin tulostus
- Asettaminen faksinlähetyksraportin tulostamisen aikana.
- Mukaan lukien faksin lähetyksraportin jokaisen faksin ensimmäisen sivun
- Lyhytvalintatulostus, pikavalinta ja ryhmävalintaraportit
- Ohjauspaneelin valikon rakenteen tulostaminen
- Asetusraportin tulostaminen
- Estetyt faksit -luettelon tulostaminen
- PCL-fonttiluettelon tulostaminen
- Kaikkien faksiraporttien tulostaminen
- T.30-protokollajäljitysraportin tulostaminen
- Asetus silloin, kun T.30-protokollajäljitysraportti tulostuu

Faksilokin tulostaminen



Halutessasi voit tulostaa viimeisimmän 40 faksin lokin. Tässä lokissa on seuraavat tiedot:

- kaikki laitteen vastaanottamat faksit
- kaikki ohjauspaneelin kautta lähetetyt faksit
- kaikki HP LaserJet Document Managerista lähetetyt faksit.

Huomautus

HP LaserJet Director Manager ei tue Microsoft Windows 95 -järjestelmää.

Faksitoimintalokin tulostaminen

- 1 Paina **ENTER/VALIKKO**-näppäintä.
- 2 Valitse **HUOLTO < tai >**-näppäimellä ja paina sitten **ENTER/VALIKKO**-näppäintä.
- 3 Valitse **FAKSILOKI < tai >**-näppäimellä ja paina sitten **ENTER/VALIKKO**-näppäintä.
- 4 Paina **ENTER/VALIKKO**-näppäintä ja valitse **TULOSTA FAKSILOKI**. Tuote poistuu valikkoasetuksista ja tulostaa lokin.

Faksitoimintalokin asettaminen tilaan, jossa se tulostaa automaattisesti



Faksitoimintalokissa on aikajärjestyksessä 40 viimeisintä vastaanotettua, lähetettyä tai poistettua faksia. Lokista löytyvät myös kaikki tapahtuneet virheet. Halutessasi faksiloki tulostuu automaattisesti aina 40 merkinnän välein. Tehdasoletusasetus on käytössä.

Asettaminen faksilokin tulostuksen aikana

- 1 Paina **ENTER/VALIKKO**-näppäintä.
- 2 Valitse **RAPORTIT <** tai **>**-näppäimellä ja paina sitten **ENTER/VALIKKO**-näppäintä.
- 3 Valitse **FAKSILOKI <** tai **>**-näppäimellä.
- 4 Paina **>** kerran valitessasi **AUTO. LOKITULOSTUS** ja paina sitten **ENTER/VALIKKO**-näppäintä.
- 5 Valitse **<** tai **>**-näppäimellä **KÄYTÖSSÄ** (päällä) tai **POIS** (Pois päältä), ja vahvista valinta painamalla **ENTER/VALIKKO**-näppäintä.

Faksin lähetyksraportin tulostus



Faksinlähetyksraportti on lyhyt raportti, josta ilmenee viimeksi vastaanotetun tai lähetetyn faksin tila. Halutessasi faksinlähetyksraportti tulostuu automaattisesti. Katso tarkempia tietoja kohdasta "Asettaminen faksinlähetyksraportin tulostamisen aikana." sivulla 46.

Faksin lähetyksraportin tulostaminen

- 1 Paina **ENTER/VALIKKO**-näppäintä.
- 2 Valitse **RAPORTIT <** tai **>**-näppäimellä ja paina sitten **ENTER/VALIKKO**-näppäintä.
- 3 Valitse **<** tai **>**-näppäimellä **LÄHETETYT-RAPORTTI** ja paina sitten **ENTER/VALIKKO**-näppäintä.
- 4 Paina **ENTER/VALIKKO**-näppäintä ja valitse **TULOSTA LÄHETETYT**. Tuote poistuu Valikkoasetuksista ja tulostaa raportin.

Asettaminen faksinlähetyksraportin tulostamisen aikana.

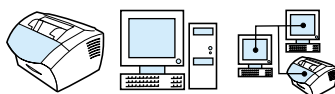

Faksin lähetyksraportissa on tietoa viimeksi lähetetyistä tai vastaanotetuista fakseista. Voit valita, millä tavalla raportti tulostuu:

- Kaikki faksivirheet (oletus)
- Faksin lähetyksvirhe
- Faksin vastaanottovirhe
- Kaikki faksit
- Vain lähetyks
- Ei koskaan

Jos valitset Ei koskaan, et saa mitään merkkiä siitä, että faksin lähetyks epäonnistui, jollet tulosta faksitoimintalokia.

Faksin lähetyksraportin tulostuksen asettaminen

- 1 Paina **ENTER/VALIKKO**-näppäintä.
- 2 Valitse **RAPORTIT < tai >**-näppäimellä ja paina sitten **ENTER/VALIKKO**-näppäintä.
- 3 Valitse **< tai >**-näppäimen avulla **LÄHETETYT-RAPORTTI** ja paina sitten **ENTER/VALIKKO**.
- 4 Valitse painamalla kerran **>**-näppäintä valitaksesi **TULOSTA RAPORTTI** ja paina sitten **ENTER/VALIKKO**-näppäintä.
- 5 Käytä **< tai >**-näppäintä, kun haluat tulostaa faksien lähetyksraportit.
- 6 Tallenna valinta painamalla **ENTER/VALIKKO**-näppäintä.

Mukaan lukien faksin lähetyksraportin jokaisen faksin ensimmäisen sivun

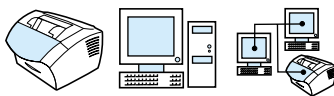

Kun tämä vaihtoehto on valittu, faksinlähetyksraportti näyttää viimeisen lähetetyn tai vastaanotetun viestin ensimmäisen sivun pikkukuvan (50 % pienennettynä) . Pikkukuvan oletusasetus on Päällä.

Mukaan lukien faksin lähetyksraportin jokaisen faksin ensimmäisen sivun

- 1 Paina **ENTER/VALIKKO**-näppäintä.
- 2 Valitse **RAPORTIT < tai >**-näppäimellä ja paina sitten **ENTER/VALIKKO**-näppäintä.
- 3 Valitse **< tai >**-näppäimellä **LÄHETETYT-RAPORTTI** ja paina sitten **ENTER/VALIKKO**-näppäintä.
- 4 Valitse **< tai >**-näppäimellä **1. SIVU MUKAAN** ja paina sen jälkeen **ENTER/VALIKKO**-näppäintä.
- 5 Valitse **< tai >**-näppäimellä **KÄYTTÖSSÄ (Päällä)** tai **POIS (Pois päältä)** ja vahvista valinta painamalla **ENTER/VALIKKO**-näppäintä.

Lyhytvalintatulostus, pikavalinta ja ryhmävalintaraportit

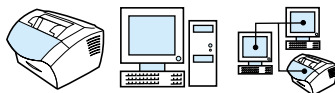

Tässä raportissa on lista faksinumeroista, jotka on määritetty pikavalintanäppäimille ja pikavalinta- ja ryhmävalintakooduille.

Lyhytvalintatulostus, pikavalinta- ja ryhmävalintaraportit

- 1 Paina **ENTER/VALIKKO**-näppäintä.
- 2 Valitse **<** tai **>**-näppäimellä **RAPORTIT** ja paina sitten **ENTER/VALIKKO**-näppäintä.
- 3 Valitse **<** tai **>**-näppäimellä **PIKAVALINTARAP** ja paina sitten **ENTER/VALIKKO**-näppäintä. Tuote poistuu Valikkoasetuksista ja tulostaa raportin.

Ohjauspaneelin valikon rakenteen tulostaminen



Toimi seuraavalla tavalla, kun haluat tulostaa kopion ohjauspaneelin valikon rakenteesta. Tämä valikon rakenne on hyödyllinen hakemisto, kun vaihdat valikon asetuksia.

Ohjauspaneelin valikon rakenteen tulostaminen

- 1 Paina **ENTER/VALIKKO**-näppäintä.
- 2 Valitse **<** tai **>**-näppäimellä **RAPORTIT** ja paina sitten **ENTER/VALIKKO**-näppäintä.
- 3 Valitse **<** tai **>**-näppäimen avulla **VALIKON RAKENNE** ja paina sitten **ENTER/VALIKKO**-näppäintä. Tuote poistuu Valikkoasetuksista ja tulostaa raportin.

Asetusraportin tulostaminen

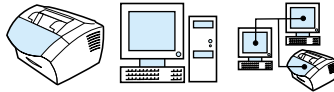

Tulosta tämä raportti, niin näet nykyiset tuoteasetukset.

Tulosta asetusraportti seuraavasti

- 1 Paina **ENTER/VALIKKO**-näppäintä.
- 2 Valitse **<** tai **>**-näppäimellä **RAPORTIT** ja paina sitten **ENTER/VALIKKO**-näppäintä.
- 3 Valitse **<** tai **>**-näppäimellä **ASETUSRAPORTTI** ja paina sitten **ENTER/VALIKKO**-näppäintä. Tuote poistuu Valikkoasetuksista ja tulostaa raportin.

Estetyt faksit -luettelon tulostaminen



Toimi näin kun haluat tulostaa luettelon estetyistä faksinumeroista. Katso kohtaa "Faksinumeroiden estäminen tai estämisen poistaminen" sivulla 69.

Estetyt faksit -luettelon tulostaminen

- 1 Paina **ENTER/VALIKKO**-näppäintä.
- 2 Valitse **<** tai **>**-näppäimellä **RAPORTIT** ja paina sitten **ENTER/VALIKKO**-näppäintä.
- 3 Valitse **<** tai **>**-näppäimellä **EST. FAKSIT**, **RAP** ja paina sitten **ENTER/VALIKKO**-näppäintä. Tuote poistuu Valikkoasetuksista ja tulostaa listan.

PCL-fonttiluettelon tulostaminen

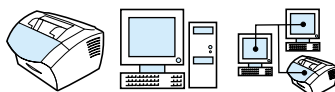

Toimi näin kun haluat tulostaa PCL-fonttisivun.

PCL-fonttisivun tulostaminen

- 1 Paina **ENTER/VALIKKO**-näppäintä.
- 2 Valitse **<** tai **>**-näppäimellä **RAPORTIT** ja paina sitten **ENTER/VALIKKO**-näppäintä.
- 3 Valitse **<** tai **>**-näppäimellä **PCL-FONTIT** ja paina sitten **ENTER/VALIKKO**-NÄPPÄINTÄ. Tuote poistuu Valikkoasetuksista ja tulostaa listan.

Kaikkien faksiraporttien tulostaminen



Käytä tätä tapaa, kun haluat tulostaa seuraavat raportit yksi kerrallaan:

- Faksitoimintalokit
- Lyhytvalinta- pikavalinta- ja ryhmävalintaraportti
- Asetusraportti
- Estetyt faksit -luettelo

Kaikkien faksiraporttien tulostaminen

- 1 Paina **ENTER/VALIKKO**-näppäintä.
- 2 Valitse **RAPORTIT <** tai **>**-näppäimellä ja paina sitten **ENTER/VALIKKO**-näppäintä.
- 3 Valitse **<** tai **>**-näppäimellä **KAIKKI FAKSIRAPORTIT** ja paina sitten **ENTER/VALIKKO**-näppäintä. Tuote poistuu Valikkoasetuksista ja tulostaa raportit.

T.30-protokollajäljitysraportin tulostaminen



Huoltoteknikot käyttävät tätä raporttia faksin lähetyksen vianmääritykseen.

T.30-protokollajäljitysraportin tulostaminen

- 1 Paina **ENTER/VALIKKO**-näppäintä.
- 2 Valitse **<** tai **>**-näppäimellä **HUOLTO** ja paina sitten **ENTER/VALIKKO**-näppäintä.
- 3 Valitse **<** tai **>**-näppäimellä **TULOSTA T.30-JÄLKI** ja paina sitten **ENTER/VALIKKO**-näppäintä.
- 4 Valitse **<** tai **>**-näppäimellä **NYT** ja paina sitten **ENTER/VALIKKO**-näppäintä Tuote poistuu Valikkoasetuksista ja tulostaa raportit.

Asetus silloin, kun T.30-protokollajäljitysraportti tulostuu



Voit asettaa T.30-protokollajäljitysraportin tulostamaan

- Ei koskaan (oletus)
- Jos tapahtuu virhe
- Jokaisen lähetetyn ja vastaanotetun faksin loppuksi.

Asetus T.30-protokollajäljitysraporttien aikana

- 1 Paina **ENTER/VALIKKO**-näppäintä.
- 2 Valitse **<** tai **>**-näppäimellä **HUOLTO** ja paina sitten **ENTER/VALIKKO**-näppäintä.
- 3 Valitse **<** tai **>**-näppäimellä **TULOSTA T.30-JÄLKI** ja paina sitten **ENTER/VALIKKO**-näppäintä.
- 4 Valitse **<** tai **>**-näppäimellä T.30-jäljitysraportin tulostaminen.
- 5 Tallenna valinta painamalla **ENTER/VALIKKO**-näppäintä.

4 Faksin lähettäminen

Esittely

Kaikki käyttäjät voivat lähettää fakseja ja ottaa niitä vastaan tällä tuotteella. Tuote toimii kuten mikä tahansa normaali faksilaite: ohjelmistoasennuksia ei tarvita, eikä tietokoneen tarvitse olla päällä, jotta laite toimisi. Ohjauspaneelista voi lähettää ja ottaa vastaan paperifakseja ja määrittää kaikki faksaamiseen tarvittavat asetukset.

Tavallisesti laite tulostaa saapuneet faksit. Saapuvat faksit voi kuitenkin reitittää tietokoneelle, jos se on suoraan liitetty tuotteeseen tai toiseen faksilaitteeseen.

Tässä osassa esitellään faksilaitteen ohjauspaneelitoimintoja ja annetaan tietoja faksin oletusasetuksista.

Vihje

Voit tarkastaa, mitkä asetukset ovat parhaillaan valittuina tulostamalla asetussivun. (Katso "Asetusraportin tulostaminen" sivulla 49.)

Faksien lähettäminen

Tässä osassa käsiteltävät aiheet ovat seuraavat:

- Faksien lähettäminen yhdelle vastaanottajalle
- Pikavalintakoodien tai lyhytvalintanäppäinten ohjelmoiminen
- Faksien lähettäminen usealle vastaanottajalle
- Faksin lähettäminen ohjelmoituun aikaan
- Manuaalinen uudelleentalinta
- Kontrasti-painikkeella voi säätää nykyisen faksi- tai kopiotyön kontrastin.
- Nykyisen työn tarkkuuden säätäminen
- Tarkkuusasetukset
- Nykyisen faksityön peruuttaminen
- Faksityön peruuttaminen Faksin tila -toiminnosta

Faksien lähettäminen yhdelle vastaanottajalle

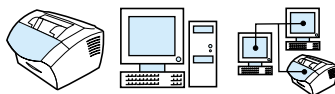

Seuraavassa esitellään yksityiskohtaisesti faksin lähettäminen yhdelle vastaanottajalle.

Vihje

Jos haluat parantaa paperiasiakirjan laatua ennen faksaamista, skannaasi asiakirja ensin ja suorista tai puhdistusta kuva. Lähetä se sitten ohjelmistosta faksina. Katso lisätietoja ohjelmiston ohjeesta.

Lähetä faksi seuraavasti

1 Valitse faksinumero seuraavien ohjeiden mukaan:

- Käytä numeronäppäimiä.
- Jos kyseinen faksinumero voidaan valita yhdellä näppäimellä, paina tätä näppäintä.
- Jos kyseinen faksinumero on pikavalintakoodi, paina [PIKAVALINTA-NÄPPÄIN](#). Anna pikavalintakoodi numeronäppäimillä ja paina [ENTER/VALIKKO](#)-näppäintä.

Huomaus

Kun numero valitaan numeronäppäimillä, tauot tai muut tarvittavat numerot, kuten maakoodit, PBX-järjestelmän ulkoisten numeroiden tunnuskodit (tavallisesti 9 tai 0) tai kaukopuheluiden etunumerot, on myös annettava. Katso kohdasta "Valintamerkkien käyttäminen" sivulla 82 lisätietoja.

2 Aseta asiakirja asiakirjan syöttöalustalle.

3 Määritä tarvittavat asetukset, kuten kontrasti tai tarkkuus.

4 Napsauta [FAKSAA/LÄHETÄ](#)-painiketta.

Kun faksin viimeinen sivu on lähtenyt laitteesta, voit lähettää toisen faksin tai aloittaa kopioimisen tai skannaamisen.

Vihjeitä

Jos haluat lähettää fakseja säännöllisesti johonkin numeroon, voit määrittää numerolle lyhytvalintanumeron tai pikavalintakoodin. Katso ohjeita kohdasta "Pikavalintakoodit, lyhytvalintanäppäimet ja ryhmävalintakoodit" sivulla 72.

Jos käytettävissäsi on sähköisiä puhelinluetteloita, voit käyttää niitä vastaanottajien valitsemiseen. Sähköiset puhelinluettelot luodaan kolmansien osapuolien sovelluksilla. Katso lisätietoja ohjelmiston ohjeesta.

Pikavalintakoodien tai lyhytvalintanäppäinten ohjelmoiminen



Toimi seuraavasti, kun ohjelmoit pikavalintakoodeja ja lyhytvalintanäppäimiä laitteen ohjauspaneelistä.

Ohjelmoi pikavalintakoodit tai lyhytvalintanäppäimet seuraavasti

Huomautus

Ryhmävalintakoodia ei voi ohjelmoida tällä menetelmällä. Katso kohtaa "Ryhmävalintakoodien ohjelmoiminen" sivulla 76.

1 Tee jokin seuraavista:

Paina **PIKAVALINTA-NÄPPÄIN** ja anna ohjelmoimaton pikavalintakoodi. Paina sitten **ENTER/VALIKKO**-näppäintä.
tai
Paina ohjelmoimatonta lyhytvalintanäppäintä.

Ohjauspaneelin näyttö ilmoittaa, että pikavalintakoodia tai lyhytvalintanäppäintä ei ole ohjelmoitu.

2 Paina **ENTER/VALIKKO**-näppäintä, niin voit ohjelmoida pikavalintakoodin tai lyhytvalintanäppäimen.

3 Anna faksinumero ja paina sitten **ENTER/VALIKKO**-näppäintä. Kun numero valitaan numeronäppäimistä, tauot tai muut tarvittavat numerot, kuten maakoodit, PBX-järjestelmän ulkoisten numeroiden tunnuskodit (tavallisesti 9 tai 0) tai kaukopuheluiden etunumerot, on myös annettava. Katso tarkempia tietoja kohdasta "Valintamerkkien käyttäminen" sivulla 82.

Huomautus

Kun annat faksinumeroa, tauon voi korvata pilkulla. Laitte odottaa valintääntä, kun valitaan kirjain R. Kirjainta W painamalla näkyy merkkivalo.

4 Anna faksinumeron haltijan nimi. Paina numeronäppäintä niin monta kertaa, kunnes haluttu kirjain tulee näkyviin. (Katso merkkiluettelo kohdasta "Valintamerkkien käyttäminen" sivulla 82.) Jos ensimmäinen tarvitsemasi kirjain on C, paina numeroa 2, kunnes kirjain C tulee näkyviin. Paina > ja siirry seuraavaan kohtaan.

5 Tallenna tiedot painamalla **ENTER/VALIKKO**-näppäintä.

Faksien lähettäminen usealle vastaanottajalle

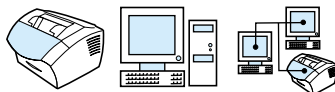

Paperifaksin voi lähettää useisiin faksinumeroihin yhdellä kertaa. Jos haluat lähettää faksin ryhmälle, jonka faksinumerot on ohjelmoitu ryhmävalintakoodiin, katso kohta Faksin lähettäminen ryhmävalintakoodia käyttäen. Jos haluat lähettää faksin kahdellekymmenelle vastaanottajalle, joiden numeroa ei ole ohjelmoitu ryhmävalintakoodiin, katso kohta Faksin lähettäminen tilapäiselle ryhmälle.

Jos laitteen muisti ei joskus jostain syystä riitä faksin käsittelemiseen, faksi täytyy lähettää jokaiseen faksinumeroon yksi kerrallaan. Faksi voidaan myös lähettää HP LaserJet Director -ohjelman avulla.

Huomaus

HP LaserJet Director ei tue Microsoft Windows 95 -järjestelmää.

Vihje

Jos haluat parantaa paperiasiakirjan laatua ennen faksaamista, skannaa asiakirja ensin ja suorista tai puhdistu kuva. Lähetä se sitten ohjelmistosta faksina. Katso lisätietoja ohjelmiston ohjeesta.

Lähetä faksi ryhmävalintakoodia käyttäen seuraavasti

- 1 Aseta asiakirja asiakirjan syöttöalustalle.
- 2 Määritä tarvittavat asetukset, kuten kontrasti tai tarkkuus.
- 3 Paina ryhmän lyhytvalintanäppäintä.
tai
Paina **PIKAVALINTA-NÄPPÄIN**. Paina sitten ryhmävalintakoodin painiketta. Tämän jälkeen paina **ENTER/VALIKKO**-näppäintä.
- 4 Napsauta **FAKSAA/LÄHETÄ**-painiketta.

Laite skannaa asiakirjan muistiin ja lähettää faksin jokaiseen määritettyyn faksinumeroon. Jos jokin ryhmän numeroista on varattu tai ei vastaa, eivätkä uudelleenvalinta-asetukset ole oikein, laite ei ehkä valitse tätä numeroa uudestaan. Jos useatkaan uudelleenvalintayritykset eivät tuota tulosta, laite merkitsee faksitoimintalokiin tämän virheen ja valitsee sitten seuraavan numeron.

Lähetä faksi tilapäiselle ryhmälle seuraavasti

- 1 Valitse ensimmäinen faksinumero seuraavien ohjeiden mukaan:
 - Käytä numeronäppäimiä.
 - Jos kyseinen faksinumero voidaan valita yhdellä näppäimellä, paina tätä näppäintä.
 - Jos kyseinen faksinumero on pikavalintakoodi, paina [PIKAVALINTA-NÄPPÄIN](#). Anna sitten pikavalintakoodi numeronäppäimillä ja paina [ENTER/VALIKKO](#)-näppäintä.
 - Jos haluat lähettää faksin usealle vastaanottajalle, joiden numerot on ohjelmoitu ryhmävalintakoodiin, paina tämän ryhmän lyhytvalintanäppäintä. Voit myös painaa [PIKAVALINTA-NÄPPÄIN](#) ja valita ryhmän ryhmävalintakoodin. Tämän jälkeen paina [ENTER/VALIKKO](#)-näppäintä.

Huomaus

Kun numero valitaan numeronäppäimillä, tauot tai muut tarvittavat numerot, kuten maakoodit, PBX-järjestelmän ulkoisten numeroiden tunnuskoodit (tavallisesti numero 9) tai kaukopuheluiden etunumerot, on myös annettava. Katso tarkempia tietoja kohdasta "Valintamerkkien käyttäminen" sivulla 82.

- 2 Paina [ENTER/VALIKKO](#)-näppäintä.
- 3 Valitse lisää numeroita toistamalla kohdat 1 ja 2 tai siirry seuraavaan kohtaan.
- 4 Aseta asiakirja asiakirjan syöttöalustalle.
- 5 Määritä tarvittavat asetukset, kuten kontrasti tai tarkkuus.
- 6 Napsauta [FAKSAA/LÄHETÄ](#)-painiketta.

Laite lähettää faksin jokaiseen faksinumeroon. Jos jokin ryhmän numeroista on varattu tai ei vastaa, eivätkä uudelleenvälinta-asetukset ole oikein, laite ei ehkä valitse tätä numeroa uudestaan. Jos useatkaan uudelleenvälintayritykset eivät tuota tulosta, laite merkitsee faksitoimintalokiin tämän virheen ja valitsee sitten seuraavan numeron.

Huomaus

Faksitoimintaloki-toiminto ei tue Microsoft Windows 95 -järjestelmää, mutta faksitoimintalokin voi tulostaa ohjauspaneelistä. Katso kohtaa "Faksilokin tulostaminen" sivulla 44.

Faksin lähettäminen ohjelmoituun aikaan

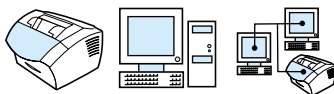

Faksin voi ohjelmoida lähetettäväksi yhdelle tai useammalle henkilölle automaattisesti tiettyyn aikaan. Kun toiminto on valmis, laite skannaa asiakirjan muistiin ja palaa valmiustilaan, minkä jälkeen voi suorittaa muita toimintoja.

Huomautus

Toiminto ei tue Microsoft Windows 95 -järjestelmää.

Jos laite ei lähetä faksia ohjelmoituun aikaan, se näkyy faksin lähetyksraportissa (jos toiminto on käytössä) tai se merkitään faksitoimintolokiin. Tämä tapahtuu, jos uudelleenalintayritykset epäonnistuvat (numero ei vastaa tai se on varattu). Katso tarkempia tietoja kohdasta "Faksilokin tulostaminen" sivulla 44 tai kohdasta "Faksilokin tulostaminen" sivulla 44.

Vihje

Jos laite on jo ohjelmoitu lähettämään faksi tiettyyn aikaan, mutta faksiin täytyy vielä lisätä jotakin, lisäykset voi lähettää toisena faksina. Kaikki samaan faksinumeroon samana päivänä ja samaan aikaan lähetettävät faksit lähetetään omina fakseinaan.
Jos laitteeseen tulee virtakatkos, kaikki odottavat faksit on ohjelmoitava lähetettäväksi uudelleen.

Lähetä faksi ohjelmoituun aikaan seuraavasti

- 1 Aseta asiakirja asiakirjan syöttöalustalle.
- 2 Paina **ENTER/VALIKKO**-näppäintä.
- 3 Valitse **<** tai **>** näppäimellä **FAKSITOIMINNOT** ja paina sitten **ENTER/VALIKKO**-näppäintä.
- 4 Paina **ENTER/VALIKKO**-näppäintä ja valitse **LÄHETÄ MYÖHEMMIN**. Paina sitten **ENTER/VALIKKO**-näppäintä.
- 5 Anna aloitusaika numeronäppäimillä. Jos laitteessa on 12 tunnin kello, kohdistinta voi liikuttaa neljännen merkin ohi **>**-näppäimestä aamu- tai iltapäiväkellonajan valitsemiseksi. Aseta aamupäivä valitsemalla **1** tai iltapäivä valitsemalla **2**. Paina sitten **ENTER/VALIKKO**-näppäintä
tai
jos laitteessa on 24 tunnin kello, paina **ENTER/VALIKKO**-näppäintä.
- 6 Kirjoita päivämäärä numeronäppäimillä ja paina sitten **ENTER/VALIKKO**-näppäintä
tai
hyväksy oletuspäivämäärä painamalla **ENTER/VALIKKO**-näppäintä.
- 7 Valitse faksinumero, pikavalintakoodi tai lyhytvalintanäppäin. (Tämä toiminto ei tue tilapäisryhmiä.) Paina **ENTER/VALIKKO**-näppäintä tai **FAKSAA/LÄHETÄ**-painiketta.

Laite skannaa asiakirjan muistiin ja lähettää sen ohjelmoituun aikaan.

Manuaalinen uudelleenvalinta

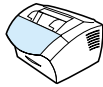

Jos haluat lähettää toisen asiakirjan viimeksi valittuun faksinumeroon, valitse numero manuaalisesti. Jos haluat lähettää uudestaan saman asiakirjan kuin ensimmäisellä kerralla, on ehkä syytä odottaa, kunnes automaattinen uudelleenvalinta lakkaa. Voit pysäyttää sen myös itse. Vastaanottaja saattaa muutoin saada faksin kaksi kertaa, kerran manuaalisen ja kerran automaattisen uudelleenvalinnan johdosta.

Huomautus

Jos haluat pysäyttää nykyisen uudelleenvalintayrityksen, katso kohta "Nykyisen faksityön peruuttaminen" sivulla 65. Jos haluat peruuttaa kaikki odottavat, automaattiset uudelleenvalinnat, katso kohta "Faksityön peruuttaminen Faksin tila -toiminnosta." Jos haluat muuttaa uudelleenvalintaa, katso kohta "Faksin uudelleenvalinnan muuttaminen" sivulla 88.

Uudelleenvalinta manuaalisesti

- 1 Aseta asiakirja asiakirjan syöttöalustalle.
- 2 Napsauta **TOISTO/TAUKO**-painiketta.
- 3 Napsauta **FAKSAA/LÄHETÄ**-painiketta. Laite valitsee uudelleen viimeisen numeron ja lähettää faksin.

Kontrasti-painikkeella voi säätää nykyisen faksi- tai kopiotyön kontrastin.



Kontrastin säätäminen vaikuttaa lähetettävän faksin tai sen kopion vaaleus- tai tummuustasoon. Seuraavat ohjeet soveltuvat ainoastaan nykyisen työn kontrastin säätämiseen. Kun faksi on lähetetty tai sen kopio on tehty, kontrastiasetus palaa oletusarvoon.

Huomautus

Jos haluat muuttaa lähetettävien faksien kontrastin oletusarvoa, katso kohta "Lähetettävien faksien kontrasti- ja tarkkuusoletusten muuttaminen" sivulla 85.

Säädä kontrasti seuraavasti

- 1 Paina **KONTRASTI**-painiketta, niin saat näkyviin nykyiset kontrastiasetukset.
- 2 < ja >-näppäimillä voi säätää vaaleuden ja tummuuden tasoa. Liukusäädintä vasemmalle siirtämällä faksista tai kopiosta voi tehdä alkuperäistä asiakirjaa vaaleamman. Liukusäädintä oikealle siirtämällä faksista tai kopiosta tulee alkuperäistä asiakirjaa tummempi.
- 3 Tallenna valinta painamalla **ENTER/VALIKKO**-näppäintä.

Nykyisen työn tarkkuuden säätäminen

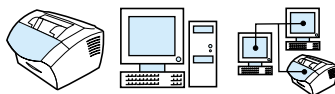

Tarkkuus (pisteet/tuuma) vaikuttaa lähetettävän faksin laatuun. Tarkkuus vaikuttaa myös siirtonopeuteen. Tietoja sopivan tarkkuuden valitsemisesta on kohdassa "Tarkkuusasetukset" sivulla 64.

Nämä ohjeet soveltuvat ainoastaan nykyisen työn tarkkuuden säätämiseen. Kun faksi on lähetetty, tarkkuusasetus palaa oletusarvoon.

Huomautus

Jos haluat muuttaa tarkkuuden oletusasetuksia, katso kohta "Lähetettävien faksien kontrasti- ja tarkkuusasetusten muuttaminen" sivulla 85.

Säädä tarkkuus seuraavasti

- 1 Paina **TARKKUUS-NÄPPÄIN**, jolloin saat näkyviin nykyiset tarkkuusasetukset.
- 2 Selaa näppäimillä < ja > vaihtoehtoja.
- 3 Tallenna valinta painamalla **ENTER/VALIKKO**-näppäintä.

Tarkkuusasetukset

Tämän taulukon avulla voi määrittää faksin tarkkuusasetukset. Huomaathan, että laadun nosto pidentää lähetysaikaa.

Valitse seuraava tarkkuus:	Tulos:
Normaali (203 x 98 dpi)	Tekstin normaalilaatu. <ul style="list-style-type: none">• Käytä tätä asetusta, kun nopeus on tärkeämpää kuin laatu. Tämä on tarkkuusasetuksista nopein.• Kaikki faksilaitteet ottavat fakseja vastaan tämänlaatuisina.• Tämä asetus tuottaa sanoille paremman laadun kuin kuville tai valokuville.
Tarkka (203 x 196 dpi)	Sanojen korkeampi laatu. <ul style="list-style-type: none">• Tämä asetus tuottaa hyvän yleislaadun.• Useimmat faksilaitteet ottavat fakseja vastaan tällä asetuksella. Faksilaitteet, joilla ei ole tätä asetusta, tulostavat sen sijaan normaalilaadulla.• Tämä asetus tuottaa sanoille paremman laadun kuin kuville tai valokuville.
Erittäin tarkka (300 x 300 dpi)	Sanojen paras laatu. <ul style="list-style-type: none">• Tämä asetus tuottaa sanoille paremman laadun kuin kuville tai valokuville.• Ainoastaan muutamat faksilaitteet ottavat fakseja vastaan tällä asetuksella. Faksilaitteet, joilla ei ole tätä asetusta, käyttävät sen sijaan korkeinta mahdollista tarkkuutta.
Valokuva (puolisävykuvat skannataan jopa 300 x 300 dpi - tarkkuudella)	Kuvien ja valokuvien paras laatu. <ul style="list-style-type: none">• Käytä tätä asetusta, kun asiakirjan kuvien ja valokuvien laatu on tärkeämpää kuin sanojen laatu.• Ainoastaan muutamat faksilaitteet ottavat fakseja vastaan tällä asetuksella. Faksilaitteet, joilla ei ole tätä asetusta, käyttävät sen sijaan korkeinta mahdollista tarkkuutta.• Asiakirja skannataan puolisävykuvana (simuloi harmaan sävyjä) jopa 300 x 300 dpi -tarkkuudella.• Asetus vaatii pisimmän lähetysajan.
Vedos	Otetaan käyttöön napsauttamalla ohjauspaneelin TARKKUUS-NÄPPÄIN . Asetus tuottaa saman laadun kuin Normaali-asetus.

Nykyisen faksityön peruuttaminen



Nämä ohjeet soveltuvat parhaillaan numeroa valitsevan faksilaitteen tai parhaillaan lähetettävän tai vastaanotettavan faksityön pysäyttämiseen.

Peruuta nykyinen faksityö seuraavasti

Paina ohjauspaneelin **SEIS/TYHJENNÄ**-näppäintä. Kaikki sivut, joita ei ole vielä lähetetty, peruutetaan.

Faksityön peruuttaminen Faksin tila -toiminnosta



Näitä ohjeita noudatetaan, kun halutaan peruuttaa faksi, joka

- odottaa uudelleevalintaa varattu-signaalin tai vastaamattoman soiton jälkeen
- lähetetään ryhmänumeroihin
- lähetetään ohjelmoituun aikaan myöhemmin.

Peruuta faksityö työn tila -toiminnosta seuraavasti

- 1 Paina **ENTER/VALIKKO**-näppäintä.
- 2 Paina **ENTER/VALIKKO**-näppäintä ja valitse **FAKSIIN TILA**.
- 3 Selaa näppäimillä **<** ja **>** odottavia töitä, kunnes saat näkyviin työn, jonka haluat poistaa.
- 4 Paina **ENTER/VALIKKO** -näppäintä ja valitse peruutettava työ.
- 5 Paina **ENTER/VALIKKO**-näppäintä ja vahvista, että haluat peruuttaa kyseisen työn.

Faksien vastaanottaminen

Fakseja voi ottaa vastaan tuotteeseen tai tietokoneelle. Tavallisesti tuotteeseen tuleviin fakseihin vastataan automaattisesti. Jos kuitenkin muutat laitteita, jotka on liitetty samaan puhelinlinjaan kuin tuotekin, tuotteeseen tulevien faksien vastaustapaa täytyy muuttaa. Katso kohta "Tuleviin fakseihin vastaamisen muuttaminen" sivulla 96 osassa "Faksin vastaanotto-ominaisuuksien ja -asetusten laajemmat käytöt".

Seuraa tämän osan ohjeita tuotteeseen reititettyjen faksien hallitsemiseksi.

- Faksien vastaanottaminen faksiäniä kuultaessa
- Faksien tulostaminen uudelleen
- Faksinumeroiden estäminen tai estämisen poistaminen

Faksien vastaanottaminen faksiääniä kuultaessa

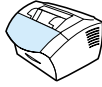

Jos puhelinlinja vastaanottaa sekä fakseja että puheluja ja puhelimeen vastattaessa kuuluu faksiääniä, faksin voi vastaanottaa kahdella vaihtoehtoisella tavalla:

- Jos olet lähellä laitetta, napsauta ohjauspaneelin **FAKSAA/LÄHETÄ**-painiketta.
- Kun vastaat linjaan yhdistettyyn puhelimeen (lisäpuhelin) ja kuulet faksiääniä, faksin pitäisi aloittaa vastaaneminen automaattisesti. Jos näin ei tapahdu, paina **1-2-3** peräkkäin puhelimen näppäimistöltä, kuuntele faksilähetyksen ääniä ja laske sitten luuri alas.

Huomautus

Jotta jälkimmäinen vaihtoehto toimisi, **Lisäpuhelin**-asetuksen täytyy olla tilassa **Kyllä**. Jos haluat tarkistaa asetusta tai muuttaa sitä, katso kohta "Sivupuhelimen käyttöönotto" sivulla 99.

Faksien tulostaminen uudelleen



Jos faksi ei tulosta väriaineen loppumisen vuoksi tai jos faksi tulostaa vääryntyyppiselle materiaalille, faksin voi tulostaa uudelleen. Uudelleen tulostettaviksi tallennettujen faksitöiden määrä riippuu käytettävissä olevan muistin määrästä. Uusimmat faksit tulostuvat ensimmäiseksi ja vanhimmat viimeiseksi.

Fakseja tallentuu jatkuvasti, eikä niiden tulostaminen poista niitä muistista. Jos haluat poistaa faksit muistista, katso kohta "Faksien poistaminen muistista" sivulla 95.

Huomautus

Toimintoa ei tarvitse toteuttaa, jos faksit eivät tulostuneet tukoksen tai materiaalin loppumisen vuoksi. Näissä tapauksissa faksit tallentuvat muistiin. Kun tukos on poistettu tai laitteeseen on lisätty tulostusmateriaalia, faksi jatkaa automaattisesti tulostusta.

Tulosta fakseja seuraavasti

- 1 Tulosta faksitoimintaloki ja tarkista, mitkä faksit ovat mahdollisesti jääneet tulostumatta. Katso ohjeita kohdasta "Faksilokin tulostaminen" sivulla 44.
- 2 Paina **ENTER/VALIKKO**-näppäintä.
- 3 Paina **>**-näppäintä kerran, niin näyttöön tulee **FAKSITOIMINNOT**. Paina sitten **ENTER/VALIKKO**-näppäintä.
- 4 Valitse **<** tai **>**, niin näyttöön tulee **TULOSTA UUDET**. Paina sitten **ENTER/VALIKKO**-näppäintä. Laite alkaa tulostaa uudelleen viimeksi tulostettuja fakseja.

Huomautus

Tulostamisen voi keskeyttää milloin tahansa painamalla **SEIS/TYHJENNÄ**-näppäintä.

Faksinumeroiden estäminen tai estämisen poistaminen



Jos et halua saada tietyiltä henkilöiltä tai muilta tahoilta fakseja, näiden faksinumeroille voidaan asettaa ohjauspaneelista esto. Estoon voi lisätä jopa kolmekymmentä numeroa. Kun laitat tietyn faksinumeron eston ja tästä numerosta lähetetään numeroosi faksi, ohjauspaneeli ilmoittaa, että numerossa on esto. Tällöin faksi ei tulosta eikä tallenna lähetettyä fakssia muistiin. Estetyistä faksinumeroista lähetetyt faksit määritetään faksitoimintalokissa hylätyiksi.

Huomautus

Faksitoimintaloki-toiminto ei tue Microsoft Windows 95 -järjestelmää, mutta faksitoimintalokin voi tulostaa ohjauspaneelista. Katso kohtaa "Faksilokin tulostaminen" sivulla 44.

Huomautus

Jos haluat tulostaa estettyjen numeroiden listan, katso kohta "Estetyt faksit -luettelon tulostaminen" sivulla 49.

Estä tai poista faksinumeroiden esto ohjauspaneelista seuraavasti



Faksinumeroille voi asettaa eston ja niiden eston voi poistaa joko yksi kerrallaan tai kaikki yhdellä kertaa.

- 1 Paina **ENTER/VALIKKO**-näppäintä.
- 2 Valitse **FAKSIN ASETUKSET < tai >**-näppäimellä ja paina sitten **ENTER/VALIKKO**-näppäintä.
- 3 Valitse **VASTOTTOASETUKSET < tai >**-näppäimellä ja paina sitten **ENTER/VALIKKO**-näppäintä.
- 4 Valitse **FAKSIEN ESTÄMINEN < tai >**-näppäimellä ja paina sitten **ENTER/VALIKKO**-näppäintä.

5 Tee jokin seuraavista:

- **Faksinumeron estäminen:** Valitse LISÄÄ TIEDOT < tai >-näppäimellä ja paina sitten ENTER/VALIKKO-näppäintä. Kirjoita faksinumero täsmälleen sellaisena kuin se on ylätunnisteessa (myös välit) ja paina sitten ENTER/VALIKKO-näppäintä. Anna estetyn faksinumeron nimi ja paina sitten ENTER/VALIKKO-näppäintä.
- **Poista yksittäinen faksinumero seuraavasti:** Valitse POISTA TIEDOT < tai >-näppäimellä ja paina sitten ENTER/VALIKKO-näppäintä. Valitse < tai >-näppäimellä faksinumero. Paina sitten ENTER/VALIKKO-näppäintä ja vahvista poisto.
- **Poista kaikkien estettyjen faksinumerojen esto seuraavasti:** Valitse POISTA KAIKKI < tai >-näppäimellä ja paina sitten ENTER/VALIKKO-näppäintä. Paina uudelleen ENTER/VALIKKO-näppäintä ja vahvista poistot.

Faksinlähetysominaisuuksien ja -asetusten laajemmat käytöt

Tässä osassa kuvaillaan laajemmin faksien lähettämisen toimintoja ja asetuksia. Käsiteltävät aihealueet ovat seuraavat:

- Pikavalintakoodit, lyhytvalintanäppäimet ja ryhmävalintakoodit
- Pikavalintakoodien tai lyhytvalintanäppäinten ohjelmoiminen
- Lyhytvalintanäppäimen ohjelmoiminen kaukopuhelukoodiksi
- Ryhmävalintakoodien ohjelmoiminen
- Kaikkien pikavalintakoodien, lyhytvalintanäppäinten ja ryhmävalintakoodien poistaminen
- Faksinumeron manuaalinen valitseminen
- Faksin lähettäminen puhelimesta
- Tauon tai odotusajan lisääminen faksinumeroon
- Valintamerkkien käyttäminen
- Faksin ylätunnisteen tietojen muuttaminen
- Lähetettävien faksien kontrasti- ja tarkkuusoletusten muuttaminen
- Ääni- tai sykäysvalintatilan valitseminen
- Faksin uudelleenvalinnan muuttaminen
- Ulkolinjan etunumeron lisääminen
- Valintäänen tunnistuksen asetuksen muuttaminen
- Faksien poistaminen muistista
- Virheenkorjauksen asettaminen

Pikavalintakoodit, lyhytvalintanäppäimet ja ryhmävalintakoodit

Jos lähetät fakseja usein samaan faksinumeroon, tallenna numero lyhytvalintanäppäimeen, pikavalinta- tai ryhmävalintakoodiin, niin faksin lähetys on nopeaa ja yksinkertaista. Puhelinluettelossa on yhteensä 250 HP LaserJet 3200 -tuotteen koodia, joita voi käyttää lyhyt- ja ryhmävalintakoodeina. Jos esimerkiksi ohjelmoi HP LaserJet 3200 -tuotteeseen 200 numeroa pikavalintakoodeiksi, jäljellä olevat 50 voidaan ohjelmoida ryhmävalintakoodeiksi.

Seuraavat kohdat antavat lisätietoa pikavalintakoodien, lyhytvalintanäppäinten ja ryhmävalintakoodien käytöstä:

- Ohjelmoi pikavalintakoodit tai lyhytvalintanäppäimet seuraavasti
- Poista pikavalintakoodit tai lyhytvalintanäppäimet seuraavasti
- Lyhytvalintanäppäimen ohjelmoiminen kaukopuhelukoodiksi
- Ohjelmoi ryhmävalintakoodeja seuraavasti
- Poista ryhmävalintakoodeja seuraavasti
- Poista yksittäinen numero ryhmävalintakoodista seuraavasti
- Poista kaikki pikavalintakoodit, lyhytvalintanäppäimet ja ryhmävalintakoodit

Pikavalintakoodien tai lyhytvalintanäppäinten ohjelmoiminen

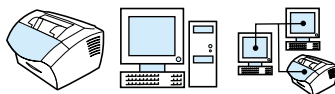

Pikavalintakoodit 1 - 10 liittyvät *myös* vastaaviin ohjauspaneelin lyhytvalintanäppäimiin. Lyhytvalintanäppäimiä voi käyttää pika- tai ryhmävalintakoodeina. Kaikki koodit voi ohjelmoida pikavalintapainikkeista. Yhteen faksinumeroon voi käyttää enintään viisikymmentä merkkiä.

Vihje

Pikavalintakoodit ja lyhytvalintanäppäimet on helppo ohjelmoida ohjelmistosta.

Ohjelmoi pikavalintakoodit tai lyhytvalintanäppäimet seuraavasti

- 1 Paina **ENTER/VALIKKO**-näppäintä.
- 2 Valitse < tai >-näppäimellä **FAKSIN ASETUKSET** ja paina sitten **ENTER/VALIKKO**-näppäintä.
- 3 Paina **ENTER/VALIKKO**-näppäintä ja valitse **PIKAVALINNAT**.
- 4 Paina **ENTER/VALIKKO**-näppäintä ja valitse **HENKILÖN ASETUKSET**.
- 5 Paina **ENTER/VALIKKO**-näppäintä ja valitse **LISÄÄ HENKILÖ**.
- 6 Anna numeronäppäimillä pikavalintakoodi, jonka haluat määrittää tälle faksinumerolle, ja paina sitten **ENTER/VALIKKO**-näppäintä. Numeron 1 - 10 valinta liittää myös faksinumeron vastaavaan lyhytvalintanäppäimeen.

Huomautus

Kun annat faksinumeroa, tauon voi korvata pilkulla. Laite odottaa valintaääntä, kun valitaan kirjain R. Kirjainta W painamalla näkyy merkkivalo.

- 7 Anna faksinumero numeronäppäimillä. Kun numero valitaan numeronäppäimillä, tauot tai muut tarvittavat numerot, kuten maakoodit, PBX-järjestelmän ulkoisten numeroiden tunnuskodit (tavallisesti 9 tai 0) tai kaukopuheluiden etunumerot, on myös annettava.
- 8 Paina **ENTER/VALIKKO**-näppäintä.
- 9 Anna faksinumeron nimi numeronäppäimillä. Paina numeronäppäintä niin monta kertaa, että haluttu kirjain tulee näkyviin. (Katso merkkiluettelo kohdasta "Valintamerkkien käyttäminen" sivulla 82.) Jos ensimmäinen tarvitsemasi kirjain on C, paina numeroa 2, kunnes kirjain C tulee näkyviin. Paina > ja siirry seuraavaan kohtaan.

Huomautus

Jos haluat lisätä välimerkin, paina *-näppäintä, kunnes haluttu merkki tulee näkyviin. Paina sitten > ja siirry seuraavaan kohtaan. Jos haluat poistaa kirjaimen, paina >, kunnes kohdistin on kirjaimen oikealla puolella. Paina sitten **ASKELPALAUTINTA**.

- 10 Tallenna tiedot painamalla **ENTER/VALIKKO**-näppäintä.
- 11 Jos haluat ohjelmoida lisää pikavalintakoodeja tai lyhytvalintanäppäimiä, toista kohdat 1 - 10.

Poista pikavalintakoodit tai lyhytvalintanäppäimet seuraavasti

- 1 Paina ENTER/VALIKKO-näppäintä.
- 2 Valitse < tai >-näppäimellä FAKSIN ASETUKSET ja paina sitten ENTER/VALIKKO-näppäintä.
- 3 Paina ENTER/VALIKKO-näppäintä ja valitse PIKAVALINNAT.
- 4 Paina ENTER/VALIKKO-näppäintä ja valitse HENKILÖN ASETUKSET.
- 5 Valitse POISTA HENKILÖ < tai >-näppäimellä ja paina sitten ENTER/VALIKKO-näppäintä.
- 6 Anna numeronäppäimillä pikavalintakoodi, jonka haluat poistaa, ja paina sitten ENTER/VALIKKO-näppäintä.
- 7 Paina ENTER/VALIKKO-näppäintä ja vahvista poistot.

Lyhytvalintanäppäimen ohjelmoiminen kaukopuhelukoodiksi

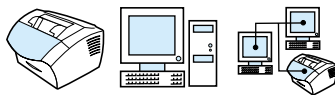

Jos käytät kaukopuhelupalvelua, voit ohjelmoida lyhytvalintanäppäimeen palvelun tunnusnumeron ennen faksinumeroa. Kun haluat käyttää tätä lyhytvalintanäppäintä, paina sitä, anna faksinumero ja napsauta sitten **FAKSAA/LÄHETÄ**-painiketta. Sekä tunnusnumero että faksinumero valitaan sitten peräkkäin.

Jos käytät tunnusnumeroa melkein joka kerta kun lähetät faksin, tunnusnumeron voi ohjelmoida etunumeroksi faksin lähettämisen helpottamiseksi. (Katso kohta "Ulkolinjan etunumeron lisääminen" sivulla 90.) Toimi tämän sivun ohjeiden mukaan, jos tunnusnumerossa on enemmän kuin kymmenen numeroa ja jos tätä tunnusnumeroa käytetään vain satunnaisesti.

Vihje

Tämä voidaan suorittaa helpoiten ohjelmistosta.

Lyhytvalintanäppäimen ohjelmoiminen kaukopuhelukoodiksi

- 1 Toimi vaiheiden 1 - 6 mukaan. Ne esitetään kohdassa "Pikavalintakoodien tai lyhytvalintanäppäinten ohjelmoiminen" sivulla 72. Kun annat faksinumeron, on ehkä tarpeen tehdä yksi tai useampi kohta seuraavista:
 - Jos valintaääntä täytyy jossain vaiheessa odottaa, anna yksi tai useampia kolmen sekunnin mittaisia taukoja painamalla **TOISTO/TAUKO**-painiketta.
 - Anna henkilökohtainen tunnusluku (PIN-koodi), jos sellainen on käytettävissä.
- 2 Kun olet antanut tunnusnumerot, napsauta **TOISTO/TAUKO**-painiketta. Tauko merkkijonon lopussa ilmoittaa laitteelle, että kyseiseen numeroon ei oteta yhteyttä, ennen kuin faksinumero on valittu.
- 3 Suorita sitten kohdan "Pikavalintakoodien tai lyhytvalintanäppäinten ohjelmoiminen" sivulla 72 vaiheet 7 - 10.

Ryhmävalintakoodien ohjelmoiminen

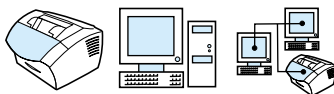

Jos lähetät tietoa säännöllisesti samoille henkilöille, tälle ryhmälle voi ohjelmoida ryhmävalintakoodin. Voit ohjelmoida jotkin jäljellä olevista pikavalintakooodeista ryhmävalintakooodeiksi. Ryhmävalintakoodit 1 - 10 liittyvät myös vastaaviin ohjauspaneelin lyhytvalintanäppäimiin. Kuka tahansa voidaan liittää ryhmään.

Jokaisella ryhmän jäsenellä täytyy olla ohjelmoitu pikavalintakoodi tai määritetty lyhytvalintanäppäin, ennen kuin numero lisätään ryhmävalintakoodiin. Jos haluat tulostaa luettelon ohjelmoiduista lyhytvalintanäppäimistä ja pikavalintakooodeista, katso kohta "Lyhytvalintatulostus, pikavalinta ja ryhmävalintaraportit" sivulla 48.

Tässä osassa käsiteltävät toiminnot ovat seuraavat:

- Ohjelmoi ryhmävalintakooodeja seuraavasti
- Poista ryhmävalintakooodeja seuraavasti
- Poista yksittäinen numero ryhmävalintakoodista seuraavasti

Vihje

Ryhmävalintakoodit voidaan helposti ohjelmoida ohjelmistosta. Katso lisätietoja ohjelmiston ohjeesta.

Ohjelmoi ryhmävalintakooodeja seuraavasti

- 1 Määritä lyhytvalintakoodi jokaiselle faksinumerolle, jonka haluat liittää ryhmään. Katso kohtaa "Poista pikavalintakoodit tai lyhytvalintanäppäimet seuraavasti" sivulla 74.
- 2 Paina **ENTER/VALIKKO**-näppäintä.
- 3 Valitse **<** tai **>**-näppäimellä **FAKSIN ASETUKSET** ja paina sitten **ENTER/VALIKKO**-näppäintä.
- 4 Paina **ENTER/VALIKKO**-näppäintä ja valitse **PIKAVALINNAT**.
- 5 Valitse **<** tai **>**-näppäimellä **RYHMÄN ASETUKSET** ja paina sitten **ENTER/VALIKKO**-näppäintä.
- 6 Valitse **<** tai **>**-näppäimellä **LISÄÄ RYHMÄ** ja paina sitten **ENTER/VALIKKO**-näppäintä.

- 7 Valitse numeronäppäimillä numero, jonka haluat osoittaa tälle ryhmälle ja paina **ENTER/VALIKKO**-näppäintä. Numeron 1 - 10 valinta liittää ryhmän vastaavaan lyhytvalintanäppäimeen.
- 8 Anna ryhmän nimi numeronäppäimillä. Paina numeronäppäintä niin monta kertaa, että haluttu kirjain tulee näkyviin. (Katso merkkiluettelo kohdasta "Valintamerkkien käyttäminen" sivulla 82.) Jos ensimmäinen tarvitsemasi kirjain on C, paina numeroa 2, kunnes kirjain C tulee näkyviin. Paina >-näppäintä ja siirry seuraavaan kohtaan. Kun ryhmän nimi on kirjoitettu, paina **ENTER/VALIKKO**-näppäintä.

Huomautus

Jos haluat poistaa kirjaimen, paina >-näppäintä, kunnes osoitin on kirjaimen oikealla puolella. Paina sitten **ASKELPALAUTINTA**.

- 9 Paina haluamasi numeron lyhytvalintanäppäintä tai valitse sen pikavalintakoodi ja paina sitten **ENTER/VALIKKO**-näppäintä. Paina uudelleen **ENTER/VALIKKO**-näppäintä ja vahvista lisäys.
- 10 Toista kohta 9 jokaisen henkilön kohdalla, jonka haluat liittää ryhmään.
- 11 Kun valinta on valmis, paina **SEIS/TYHJENNÄ**-näppäintä.
- 12 Jos haluat antaa lisää ryhmävalintakoodeja, paina **ENTER/VALIKKO**-näppäintä ja toista kohdat 1 - 12.

Jos haluat ohjeita ryhmävalintakoodeista faksien lähettämisessä, katso kohtaa "Faksien lähettäminen usealle vastaanottajalle" sivulla 57.

Poista ryhmävalintakoodeja seuraavasti

- 1 Paina **ENTER/VALIKKO**-näppäintä.
- 2 Valitse < tai >-näppäimellä **FAKSIIN ASETUKSET** ja paina sitten **ENTER/VALIKKO**-näppäintä.
- 3 Paina **ENTER/VALIKKO**-näppäintä ja valitse **PIKAVALINNAT**.
- 4 Valitse < tai >-näppäimellä **RYHMÄN ASETUKSET** ja paina sitten **ENTER/VALIKKO**-näppäintä.
- 5 Valitse **POISTA RYHMÄ < tai >** -näppäimellä ja paina sitten **ENTER/VALIKKO**-näppäintä.
- 6 Anna numeronäppäimillä ryhmävalintakoodi, jonka haluat poistaa, ja paina sitten **ENTER/VALIKKO**-näppäintä.
- 7 Paina **ENTER/VALIKKO**-näppäintä ja vahvista poisto.

Poista yksittäinen numero ryhmävalintakoodista seuraavasti

- 1 Paina **ENTER/VALIKKO**-näppäintä.
- 2 Valitse **<** tai **>**-näppäimellä **FAKSIIN ASETUKSET** ja paina sitten **ENTER/VALIKKO**-näppäintä.
- 3 Paina **ENTER/VALIKKO**-näppäintä ja valitse **PIKAVALINNAT**.
- 4 Valitse **<** tai **>**-näppäimellä **RYHMÄN ASETUKSET** ja paina sitten **ENTER/VALIKKO**-näppäintä.
- 5 Valitse **POISTA RYHMÄSTÄ <** tai **>** -näppäimellä ja paina sitten **ENTER/VALIKKO**-näppäintä.
- 6 Valitse **<** tai **>**-näppäimellä numero, jonka haluat poistaa ryhmästä.
- 7 Paina **ENTER/VALIKKO**-näppäintä ja vahvista poisto.
- 8 Toista kohdat 6 ja 7, jos haluat poistaa ryhmän muita numeroita.
tai
Paina **SEIS/TYHJENNÄ**-näppäintä, kun olet valmis.

Kaikkien pikavalintakoodien, lyhytvalintanäppäinten ja ryhmävalintakoodien poistaminen

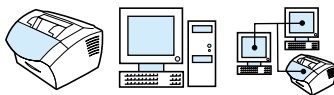

Voit poistaa kaikki pikavalintakoodit, lyhytvalintanäppäimet ja ryhmävalintakoodit, jotka on ohjelmoitu laitteeseen.

VAROITUS

Kun pikavalintakoodit, lyhytvalintanäppäimet ja ryhmävalintakoodit on poistettu, niitä ei voi palauttaa.

Poista kaikki pikavalintakoodit, lyhytvalintanäppäimet ja ryhmävalintakoodit

- 1 Paina **ENTER/VALIKKO**-näppäintä.
- 2 Valitse **<** tai **>**-näppäimellä **FAKSI ASETUKSET** ja paina sitten **ENTER/VALIKKO**-näppäintä.
- 3 Paina **ENTER/VALIKKO**-näppäintä ja valitse **PIKAVALINNAT**.
- 4 Valitse **POISTA KAIKKI <** tai **>**-näppäimellä ja paina sitten **ENTER/VALIKKO**-näppäintä.
- 5 Paina **ENTER/VALIKKO**-näppäintä ja vahvista poisto.

Faksinumeron manuaalinen valitseminen



Laite valitsee numeron, kun napsautat **FAKSAA/LÄHETÄ**-painiketta. Joskus kuitenkin halutaan, että laite valitsee jokaisen numeron, kun näppäintä painetaan. Jos esimerkiksi faksilähetys maksetaan puhelinkortilla, ensin on valittava faksinumero, sitten odotettava puhelinyhtiön hyväksymisääntä ja tämän jälkeen valittava puhelinkortin numero. Kun lähetät faksin ulkomaiseen numeroon, valitse numeron osa ja kuuntele valintaääntä, ennen kuin valitset numeron kokonaan.

Valitse numero manuaalisesti seuraavasti

- 1 Aseta asiakirja asiakirjan syöttöalustalle.
- 2 Napsauta **FAKSAA/LÄHETÄ**-painiketta.
- 3 Aloita numeron valitseminen. Faksi luo yhteyttä jokaisen numeron painalluksella. Tämän vuoksi voit odottaa taukoja, valintaääniä, kansainvälisiä valintaääniä tai puhelukortin hyväksymisääniä, ennen kuin jatkat numeron valitsemista.

Faksin lähettäminen puhelimesta



Joskus saatat haluta valita faksinumeron puhelimesta, joka on liitetty samaan linjaan kuin faksi. Jos esimerkiksi lähetät faksin henkilölle, jonka laite on Manuaalinen-tilassa, voit soittaa ensin tälle henkilölle ja ilmoittaa faksin lähettämisestä.

Lähetä faksin puhelimesta seuraavasti

- 1 Aseta asiakirja asiakirjan syöttöalustalle.
- 2 Nosta faksin kanssa samaan linjaan kytketyn puhelimen kuuloke ja valitse faksinumero puhelimen tai faksin numeronäppäimistä.
- 3 Kun vastaanottaja vastaa, kehoita vastaanottajaa käynnistämään faksilaite.
- 4 Kun kuulet faksiääniä, napsauta **FAKSAA/LÄHETÄ**-painiketta, jolloin faksin siirto alkaa. Laske sitten puhelimen kuuloke alas.

Tauon tai odotusajan lisääminen faksinumeroon

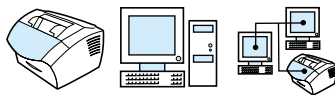

Voit lisätä taukoja valitsemaasi faksinumeroon tai numeroon, jonka ohjelmoit lyhytvalintanäppäimeksi tai pikavalinta- tai ryhmävalintakoodiksi. Taukoja tarvitaan yleensä silloin, kun valitaan kansainvälinen numero tai luodaan yhteys ulkopuoliseen linjaan.

Lisää tauko tai odotusaika seuraavasti

Napsauta **TOISTO/TAUKO**-painiketta, kun lisäät kolmen sekunnin mittaisen tauon valintanumeroon. Ohjauspaneelin näyttöön tulee piste, joka ilmoittaa, että siinä valintanumeron kohdassa on tauko.

Valintamerkkien käyttäminen



Kun käytät ohjauspaneelia kirjoittaessasi nimesi ylätunnisteeseen tai kirjoittaessasi nimen lyhytvalintanäppäimeen, pika- tai ryhmävalintakoodiin, paina numeronäppäintä, kunnes haluamasi kirjain tulee näyttöön. Valitse kirjain painamalla >-näppäintä. Siirry sitten seuraavaan kohtaan.

Tästä taulukosta näet, mitkä kirjaimet ja numerot ovat missäkin numeronäppäimessä, kun oletuskieleksi on asetettu suomi:

Näppäimen numero	Sisältää nämä merkit
1	1
2	A B C 2 Ä Å Æ
3	D E F 3 É
4	G H I 4
5	J K L 5
6	M N O 6 Ô Ö Ø
7	P Q R S 7
8	T U V 8
9	W X Y Z 9
0	0
*	() + - . / , " *
#	väli #

Faksin ylätunnisteen tietojen muuttaminen

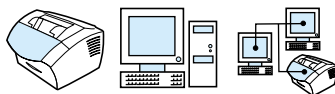

Faksin ylätunnisteiden tiedot annettiin silloin, kun faksi asennettiin ensimmäistä kertaa. Tarvitset tätä toimintoa vain silloin, kun muutat faksin ylätunnisteeseen päivämäärän, kellonajan, faksinumeron ja yrityksen nimen.

Päivämäärän ja kellonajan muuttaminen

Päivämäärä- ja kellonaikatiedot näkyvät lähettämiesi faksien ylätunnisteessa. Kellonaika ja päivämäärä näkyvät myös ohjauspaneelin näytössä, kun laite on valmiustilassa.

Muuta päivämäärä ja kellonaika seuraavasti:

- 1 Paina **ENTER/VALIKKO**-näppäintä.
- 2 Valitse **<** tai **>**-näppäimellä **AIKA/PÄIVÄMÄÄRÄ** ja paina sitten **ENTER/VALIKKO**-näppäintä.
- 3 Paina **ENTER/VALIKKO**-näppäintä ja valitse **AIKA/PÄIVÄMÄÄRÄ**.
- 4 Valitse 12- tai 24-tuntinen kello **<** tai **>**-näppäimellä ja paina sitten **ENTER/VALIKKO**-näppäintä.
- 5 Anna nykyinen kellonaika numeronäppäimillä.

Huomautus

Jos kirjoitat jonkin numeron väärin, paina **ASKELPALAUTINTA**, kunnes osoitin on muutettavan numeron kohdalla. Kirjoita sitten oikea numero.

- 6 Jos valitsit 24 tunnin kellon, paina **ENTER/VALIKKO**-näppäintä tai
jos valitsit 12 tunnin kellon, siirrä **>**-näppäimellä kohdistin neljännen merkin ohi. Valitse aamupäivä 1-painikkeella tai iltopäivä 2-painikkeella. Paina sitten **ENTER/VALIKKO**-näppäintä.
- 7 Anna nykyinen päivämäärä numeronäppäimillä. Varmista, että kirjoitat kuukauden ja päivän kahdella numerolla (esimerkiksi numero 05 tarkoittaa toukokuuta). Paina sitten **ENTER/VALIKKO**-näppäintä.

Faksinumeron ja yrityksen nimen muuttaminen

Annoit nämä tiedot jo silloin, kun asensit ohjelmiston tai kun asensit faksin ensimmäistä kertaa. Tätä toimintoa tarvitaan vain silloin, kun haluat muuttaa tietoja ohjauspaneelistä.

Ylätunnisteessa on lähettäjän tai yrityksen nimitiedot ja faksinumero. Kun lähettämäsi faksi saapuu määränpäähän, ylätunniste tulostuu sivun yläreunaan. **Näiden tietojen täyttäminen on lakisääteinen vaatimus.**

Vihje

Faksin ylätunnisteen voi helposti muuttaa ohjelmistosta. Katso lisätietoja ohjelmiston ohjeesta.

Vaihda faksinumero ja yrityksen nimi seuraavasti

- 1 Paina **ENTER/VALIKKO**-näppäintä.
- 2 Valitse **<** tai **>**-näppäimellä **AIKA/PÄIVÄMÄÄRÄ** ja paina sitten **ENTER/VALIKKO**-näppäintä.
- 3 Valitse **<** tai **>**-näppäimellä **FAKSIIN TUNNISTE** ja paina sitten **ENTER/VALIKKO**-näppäintä.
- 4 Anna faksinumerosi ja paina sitten **ENTER/VALIKKO**-näppäintä. Jos haluat kirjoittaa numeroita erilleen, lisää **>**-näppäimestä välilyöntejä. Jos haluat lisätä plusmerkin, paina *****.
- 5 Kirjoita yrityksen nimi numeronäppäimillä. Paina numeronäppäintä niin monta kertaa, että haluttu kirjain tulee näkyviin. (Katso merkkiluettelo kohdasta "Valintamerkkien käyttäminen" sivulla 82.) Jos ensimmäinen tarvitsemasi kirjain on **C**, paina numeroa **2**, kunnes kirjain **C** tulee näkyviin. Siirry seuraavaan kohtaan painamalla **>**-näppäintä.

Huomautus

Jos haluat lisätä välimerkin, paina *****-näppäintä, kunnes haluttu merkki tulee näkyviin. Paina sitten **>** ja siirry seuraavaan kohtaan. Jos haluat poistaa kirjaimen, paina **<** tai **>**-näppäintä, kunnes kohdistin on kirjaimen oikealla puolella. Paina sitten **ASKELPALAUTINTA**.

- 6 Kun nimi on valmis, paina **ENTER/VALIKKO**-näppäintä.

Lähetettävien faksien kontrasti- ja tarkkuusoletusten muuttaminen

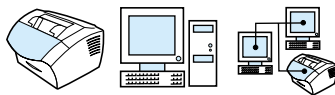

Kontrasti vaikuttaa lähetettävän faksin vaaleus- ja tummuustasoon. Tarkkuus vaikuttaa lähetettävien faksien terävyyteen. Tarkkuus vaikuttaa myös faksien lähetyksenopeuteen. Katso tarkempia tietoja kohdasta "Tarkkuusasetukset" sivulla 64

Muuta oletuskontrasti seuraavasti

Oletuskontrasti on se, joka tavallisesti määritetään lähetettävälle fakseille. Liukusäädin on asetettu keskelle kontrastin oletusasetuksena.

Huomautus

Jos haluat muuttaa ainoastaan parhaillaan lähetettävän työn kontrastia, katso "Kontrasti-painikkeella voi säätää nykyisen faksi- tai kopiotyön kontrastin." sivulla 62.

Vihje

Haluat ehkä myös testata kontrastiasetuksia asiakirjoihin ennen oletuksen asettamista.

- 1 Paina **ENTER/VALIKKO**-näppäintä.
- 2 Valitse **<** tai **>**-näppäimellä **FAKSIN ASETUKSET** ja paina sitten **ENTER/VALIKKO**-näppäintä.
- 3 Valitse **<** tai **>**-näppäimellä **LAHETYSASETUKSET** ja paina sitten **ENTER/VALIKKO**-näppäintä.
- 4 Valitse **<** tai **>**-näppäimellä **OLETUSKONTRASTI**.
- 5 **<** tai **>**-näppäimellä voit säätää kontrastia. Liukusäädintä vasemmalle siirtämällä faksista tulee alkuperäistä asiakirjaa vaaleampi. Liukusäädintä oikealle siirtämällä faksista tulee alkuperäistä asiakirjaa tummempi.
- 6 Tallenna valinta painamalla **ENTER/VALIKKO**-näppäintä.

Muuta oletustarkkuus seuraavasti

Tämän asetuksen valinnat ovat Tarkka (valmistajan oletusasetus), Normaali, Erittäin tarkka ja Valokuva. Katso tarkempia tietoja kohdasta "Tarkkuusasetukset" sivulla 64.

Huomautus

Jos haluat muuttaa ainoastaan parhaillaan lähetettävän faksin tarkkuutta, katso "Nykyisen työn tarkkuuden säätäminen" sivulla 63.

- 1 Paina **ENTER/VALIKKO**-näppäintä.
- 2 Valitse **<** tai **>**-näppäimellä **FAKSIIN ASETUKSET** ja paina sitten **ENTER/VALIKKO**-näppäintä.
- 3 Valitse **<** tai **>**-näppäimellä **LÄHETYSASETUKSET** ja paina sitten **ENTER/VALIKKO**-näppäintä.
- 4 Paina **ENTER/VALIKKO**-näppäintä ja valitse **TARKKUUS**.
- 5 Valitse **<** tai **>**-näppäimellä **TARKKA (oletusasetus)**, **NORMAALI**, **ERITTÄIN TARKKA** tai **VALOKUVA**.
- 6 Tallenna valinta painamalla **ENTER/VALIKKO**-näppäintä.

Ääni- tai sykäysvalintatilan valitseminen

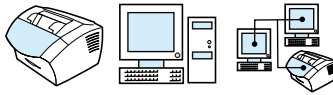

Tällä toiminnolla määritetään laitteen ääni- tai sykäysvalintatila. Tällä toiminnolla voi määrittää laitteen ääni- tai sykäysvalintatilan. Oletukseksi on asetettu Äänivalinta. Jätä asetukseksi Äänivalinta, mikäli tiedät, että puhelimesiasi on äänivalintamahdollisuus.

Valitse ääni- tai sykäysvalinta

- 1 Paina **ENTER/VALIKKO**-näppäintä.
- 2 Valitse **FAKSIN ASETUKSET < tai >**-näppäimellä ja paina sitten **ENTER/VALIKKO**-näppäintä.
- 3 Paina **>**-näppäintä kerran, jolloin näyttöön tulee **LÄHETYSASETUKSET** ja paina sitten **ENTER/VALIKKO**-näppäintä.
- 4 Valitse **NUMERONVALINTATILA < tai >**-näppäimellä ja paina sitten **ENTER/VALIKKO**-näppäintä.
- 5 Valitse **< tai >**-näppäimellä **ÄÄNIVALINTA** tai **SYKÄYSVALINTA**, ja vahvista sitten valinta painamalla **ENTER/VALIKKO**-näppäintä.

Faksin uudelleenalinnan muuttaminen

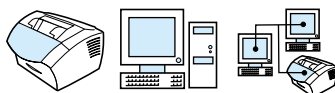

Jos laite ei lähettänyt faksia, koska vastaanottava faksilaite ei vastannut tai oli varattu, laite yrittää valita numeron uudelleen. Uudelleenalinta perustuu Uudelleenalinta - Varattu- ja Uudelleenalinta - Ei vastausta -toimintoihin. Ota nämä toiminnot käyttöön tai pois käytöstä tämän osan ohjeiden mukaan.

Huomautus

Faksi valitsee vastaanottavan faksilaitteen numeron oletuksena uudestaan, mikäli vastaanottava faksi on varattu. Jos vastaanottava faksi ei vastaa, laite ei valitse numeroa uudestaan oletuksena.

Ota Uudelleenalinta: varattu -toiminto käyttöön tai käytöstä pois seuraavasti

Laite valitsee varatun numeron viisi kertaa automaattisesti.

- 1 Paina **ENTER/VALIKKO**-näppäintä.
- 2 Valitse **<** tai **>**-näppäimellä **FAKSIIN ASETUKSET** ja paina sitten **ENTER/VALIKKO**-näppäintä.
- 3 Valitse **<** tai **>**-näppäimellä **LÄHETYSASETUKSET** ja paina sitten **ENTER/VALIKKO**-näppäintä.
- 4 Valitse **UUDELLEEN: VARATTU <** tai **>**-näppäimellä ja paina sitten **ENTER/VALIKKO**-näppäintä.
- 5 Valitse **KÄYTÖSSÄ** tai **POIS <** tai **>**-näppäimellä ja paina sitten **ENTER/VALIKKO**-näppäintä.

Ota Uudelleenvalinta - ei vastausta -toiminto käyttöön tai käytöstä pois seuraavasti

Yhdysvalloissa ja Kanadassa laite valitsee numeron automaattisesti kerran, jos numero ei vastaa. Muissa maissa laite valitsee numeron automaattisesti kaksi kertaa, jos numero ei vastaa.

- 1 Paina **ENTER/VALIKKO**-näppäintä.
- 2 Valitse **<** tai **>**-näppäimellä **FAKSI ASETUKSET** ja paina sitten **ENTER/VALIKKO**-näppäintä.
- 3 Valitse **<** tai **>**-näppäimellä **LAHETYSASETUKSET** ja paina sitten **ENTER/VALIKKO**-näppäintä.
- 4 Valitse **UUDELLEEN: EI VAST.** **<** tai **>**-näppäimellä ja paina sitten **ENTER/VALIKKO**-näppäintä.
- 5 Valitse **KÄYTTÖSSÄ** tai **POIS** **<** tai **>**-näppäimellä ja paina sitten **ENTER/VALIKKO**-näppäintä.

Ulkolinjan etunumeron lisääminen

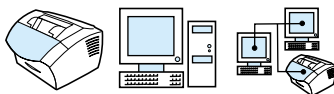

Ulkolinjan etunumero on numero (tai useampia), joka lisätään automaattisesti jokaisen ohjauspaneelista tai ohjelmistosta annetun faksinumeron alkuun. Oletuksena asetus on Pois-tilassa. Tämä asetus voidaan ottaa käyttöön ja faksinumeroon voidaan lisätä etunumero esimerkiksi silloin, kun valitset numeron, esimerkiksi 9, jolla pääset ulos yrityksesi sisäisestä puhelinjärjestelmästä.

Kun asetus on käytössä, voit silti valita faksinumeron ilman etunumeroa valitsemalla numeron manuaalisesti. Katso kohta "Faksinumeron manuaalinen valitseminen" sivulla 80.

Aseta etunumero seuraavasti

- 1 Paina **ENTER/VALIKKO**-näppäintä.
- 2 Valitse **<** tai **>**-näppäimellä **FAKSIN ASETUKSET** ja paina sitten **ENTER/VALIKKO**-näppäintä.
- 3 Paina **>**-näppäintä kerran, jolloin näyttöön tulee **LÄHETYSASETUKSET**, ja paina sitten **ENTER/VALIKKO**-näppäintä.
- 4 Valitse **ULKOLINJAN ETUNUMERO <** tai **>**-näppäimellä ja paina sitten **ENTER/VALIKKO**-näppäintä.
- 5 Valitse **KÄYTÖSSÄ** tai **POIS <** tai **>**-näppäimellä ja paina sitten **ENTER/VALIKKO**-näppäintä.
- 6 Jos valitsit **KÄYTÖSSÄ**-vaihtoehdon, lisää etunumero numeronäppäimistä ja paina sitten **ENTER/VALIKKO**-näppäintä. Voit käyttää numeroita, taukoja ja valintasymboleja.

Valintääänen tunnistuksen asetuksen muuttaminen

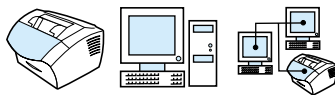

Normaalisti faksi odottaa valintääntä, ennen kuin se yrittää valita faksinumeron. Jos faksi ja puhelin on liitetty samaan linjaan, ota käyttöön valintääänen tunnistuksen asetus. Näin laite ei lähetä faksia silloin, kun joku on puhelimessa.

Muuta valintääänen tunnistus seuraavasti

- 1 Paina **ENTER/VALIKKO**-näppäintä.
- 2 Valitse **<** tai **>**-näppäimellä **FAKSIIN ASETUKSET** ja paina sitten **ENTER/VALIKKO**-näppäintä.
- 3 Paina **>**-näppäintä kerran, jolloin näyttöön tulee **LÄHETYSASETUKSET** ja paina sitten **ENTER/VALIKKO**-näppäintä.
- 4 Valitse **<** tai **>**-näppäimellä **TUNNISTA VALINTAAÄNI** ja paina sitten **ENTER/VALIKKO**-näppäintä.
- 5 Valitse **KÄYTTÖSSÄ** tai **POIS <** tai **>**-näppäimellä ja paina sitten **ENTER/VALIKKO**-näppäintä.

Faksin vastaanotto-ominaisuuksien ja -asetusten laajemmat käytöt

Tässä osassa kuvaillaan laajemmin faksin vastaanottamisen toimintoja ja asetuksia. Käsiteltävät aihealueet ovat seuraavat:

- Faksin edelleenlähtettäminen
- Faksin pyytäminen toisesta faksilaitteesta (hakeminen)
- Faksien vastaanottaminen tietokoneelle
- Faksien poistaminen muistista
- Tuleviin fakseihin vastaamisen muuttaminen
- Soittoäänien muuttaminen
- Sivupuhelimen käyttöönottoaminen
- Signaaliton tunnistus -tilan muuttaminen
- Tulevien faksien automaattisen pienennyksen muuttaminen
- Leimaa saapuneet faksit -toiminnon käyttöönottoaminen
- Virheenkorjauksen asettaminen

Faksin edelleenlähettäminen

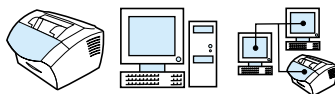

Faksin voi ohjelmoida lähettämään tulevia fakseja edelleen toiseen faksinumeroon. Kun faksi saapuu koneelle, se tallentuu koneen muistiin. Laite valitsee sitten määritetyn faksinumeron ja lähettää faksin.

Jos faksia ei voida edelleenlähettää useiden yritystenkään jälkeen virhetoiminnon, kuten varatun numeron ja uudelleenvaihtojen epäonnistumisten takia, laite tulostaa faksin. Jos laitteen muisti loppuu faksia vastaanottaessa, laite pysäyttää tulevan faksin ja lähettää edelleen vain muistiin tallennetut sivut ja osittaiset sivut.

Tätä toimintoa käytettäessä laitteen täytyy olla vastaanottava faksi (ei tietokone) ja vastaustilan täytyy olla Automaattinen. (Katso kohta "Tuleviin fakseihin vastaamisen muuttaminen" sivulla 96.)

Edelleenlähetä faksi seuraavasti

- 1 Paina **ENTER/VALIKKO**-näppäintä.
- 2 Valitse **<** tai **>**-näppäimellä **FAKSIIN ASETUKSET** ja paina sitten **ENTER/VALIKKO**-näppäintä.
- 3 Valitse **<** tai **>**-näppäimellä **VASTOTTOASETUKSET** ja paina sitten **ENTER/VALIKKO**-näppäintä.
- 4 Valitse **<** tai **>**-näppäimellä **FAKSIIN VÄLITYS** ja paina sitten **ENTER/VALIKKO**-näppäintä.
- 5 Valitse **>**-näppäimellä **KÄYTÖSSÄ** tai **POIS** ja paina sitten **ENTER/VALIKKO**-näppäintä.
- 6 Jos haluat ottaa faksin edelleenlähettämisen käyttöön, anna numeronäppäimistä faksinumero, johon haluat lähettää faksin. Tallenna tämän jälkeen valintasi painamalla **ENTER/VALIKKO**-näppäintä.

Faksin pyytäminen toisesta faksilaitteesta (hakeminen)



Jos joku muu käyttäjä on määrittänyt faksin haettavaksi, voit pyytää, että faksi lähetetään käyttämäsi laitteeseen. (Toiminto tunnetaan myös hakemisena toisesta laitteesta.)

Ohjelmoi faksilaite pyytämään faksi toisesta faksilaitteesta seuraavasti

- 1 Paina **ENTER/VALIKKO**-näppäintä.
- 2 Valitse **<** tai **>**-näppäimellä **FAKSITOIMINNOT** ja paina sitten **ENTER/VALIKKO**-näppäintä.
- 3 Valitse **<** tai **>**-näppäimellä **HAE SAAPUNEET** ja paina sitten **ENTER/VALIKKO**-näppäintä.
- 4 Anna numeronäppäimistä sen faksin numero, josta haluat hakea faksin ja paina sitten **ENTER/VALIKKO**-näppäintä.

Faksisi valitsee toisen faksilaitteen numeron ja pyytää faksia.

Faksien poistaminen muistista



Käytä tätä toimintoa vain, jos et halua, että joku muu, jolla on pääsy faksilaitteelle, voisi yrittää tulostaa uudelleentulostusmuistissa olevia fakseja.

VAROITUS

Uudelleentulostusmuistin tyhjentämisen lisäksi toiminto poistaa parhaillaan lähetettävän faksin; lähettämättömät, uudelleenvalintaa odottavat faksit; faksit, jotka lähetetään myöhemmin, ja faksit, joita ei tulosteta tai edelleenlähetetä.

Poista faksit muistista seuraavasti

- 1 Paina **ENTER/VALIKKO**-näppäintä.
- 2 Paina **>**-näppäintä kerran, jolloin näyttöön tulee **FAKSITOIMINNOT** ja paina sitten **ENTER/VALIKKO**-näppäintä.
- 3 Valitse **<** tai **>**-näppäimellä **POISTA TALLENNETUT** ja paina sitten **ENTER/VALIKKO**-näppäintä.
- 4 Paina **ENTER/VALIKKO**-näppäintä ja vahvista poisto.

Tuleviin fakseihin vastaamisen muuttaminen

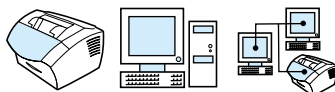

Vastaustila asetetaan laitteen asennuksessa. Näitä asetuksia tarvitsee muuttaa vain, jos puhelinlinjaan liitetyjä laitteita vaihdetaan.

Vastaustilan asettaminen Automaattinen- tai Manuaalinen-tilaan

- 1 Paina **ENTER/VALIKKO**-näppäintä.
- 2 Valitse **<** tai **>**-näppäimellä **FAKSI** **ASETUKSET** ja paina sitten **ENTER/VALIKKO**-näppäintä.
- 3 Valitse **<** tai **>**-näppäimellä **VASTOTTOASETUKSET** ja paina sitten **ENTER/VALIKKO**-näppäintä.
- 4 Paina **ENTER/VALIKKO**-näppäintä ja valitse **VASTAUSTILA**.
- 5 Valitse **<** tai **>**-näppäimellä **AUTOMAATTINEN** tai **MANUAALINEN** ja tallenna sitten valinta painamalla **ENTER/VALIKKO**-näppäintä

Soittoäänien muuttaminen

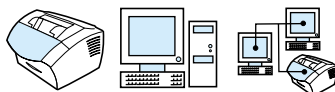

Jos sovit puhelinyhtiösi kanssa soittoäänipalvelusta, ota käyttöön laitteen Soittoäänien tunnistus -toiminto. Jos sinulla ei ole soittoäänipalvelua ja muutat soittoääniasetusta, laite ei ota vastaan fakseja.

Mikä on soittoäänipalvelu?

Soittoäänipalvelua (esimerkiksi erottuva soittoääni) tarjoavat jotkin paikalliset puhelinyhtiöt. Palvelun avulla yhteen puhelinlinjaan voi yhdistää kaksi tai kolme puhelinnumeroa. Tämä tulee edullisemmaksi kuin kahden tai kolmen erillisen puhelinlinjan kustannukset. Jokaisella puhelinnumerolla on erilainen soittoääni. Soittoäänien ansiosta voit itse vastata äänipuheluihin, kun taas laite vastaa faksipuheluihin.

Miten saan soittoäänipalvelun?

Kysy paikalliselta puhelinyhtiöltä palvelun saatavuutta ja tilaustietoja. Palvelu ei ehkä ole käytössä kaikkialla. Puhelinyhtiöllä voi myös olla palvelulle erilainen nimi.

Jos soittoäänipalvelu on saatavilla ja päätät tilata sen, pidä seuraavat asiat mielessä:

- Päätä, mitä soittoääntä käytetään äänipuheluun ja mitä faksipuheluun.
- **Tärkeää!** Jos sinulla on tällä puhelinlinjalla puhelinvastaaja tai tietokonepuhelinvastaaja toiseen puhelinnumeroon, varmista, että faksin vastausviive on *lyhyempi* kuin puhelinvastaajaan tai tietokonevastaajaan asetettu vastausviive. Kun soittoääntä tunnistetaan, faksin täytyy vastata soittoon ensin, jotta se voisi ottaa vastaan faksipuheluita.

Miten tiedän toimiiko se?

Kun laitteen asennus on valmis, pyydä jotakuta tuntemaasi lähettämään sinulle faksi. Varmista, että annat oikean faksinumeron.

Vaihda soittoääniä seuraavasti

Huomautus

Älä muuta Kaikki soitot -oletusasetusta, jos sinulla ei ole puhelinyhtiön tarjoamaa soittoäänipalvelua. Jos sinulla ei ole soittoäänipalvelua ja muutat soittoääniasetusta, laite ei saata ottaa vastaan fakseja.

- 1 Paina **ENTER/VALIKKO**-näppäintä.
- 2 Valitse **<** tai **>**-näppäimellä **FAKSIIN ASETUKSET** ja paina sitten **ENTER/VALIKKO**-näppäintä.
- 3 Valitse **<** tai **>**-näppäimellä **VASTOTTOASETUKSET** ja paina sitten **ENTER/VALIKKO**-näppäintä.
- 4 Valitse **SOITTOÄÄNI <** tai **>** -näppäimellä ja paina sitten **ENTER/VALIKKO**-näppäintä.
- 5 Valitse **<** tai **>**-näppäimellä soittoääni, jolla haluat faksin vastaavan tuleviin faksipuheluihin. Tallenna valinta painamalla **ENTER/VALIKKO**-näppäintä.

Huomautus

Jos puhelinlinjaan on yhdistetty puhelinvastaaja tai tietokonepuhelinvastaaja toiseen puhelinnumeroon (yhdellä äänisoitolla), varmista, että faksin vastausviive on *lyhyempi* kuin puhelinvastaajaan tai tietokonevastaajaan asetettu vastausviive. Jos se ei ole, faksi ei ota vastaan faksipuheluita.

Sivupuhelimen käyttöönottaminen

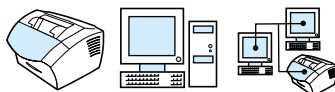

Kun tämä asetus on käytössä, laitetta voi kehottaa ottamaan vastaan saapuva faksi painamalla **1-2-3** peräkkäin puhelimen näppäimistöltä. Oletus on Kyllä. Ota asetus pois käytöstä *vain*, jos puhelinyhtiösi tarjoama palvelu käyttää myös **1-2-3**-toimintoa; palvelu ei toimi ristiriidan vuoksi.

- 1 Paina **ENTER/VALIKKO**-näppäintä.
- 2 Valitse **<** tai **>**-näppäimellä **FAKSIIN ASETUKSET** ja paina sitten **ENTER/VALIKKO**-näppäin.
- 3 Valitse **<** tai **>**-näppäimellä **VASTOTTOASETUKSET** ja paina sitten **ENTER/VALIKKO**-näppäintä.
- 4 Valitse **LISÄPUHELIN <** tai **>**-näppäimellä ja paina sitten **ENTER/VALIKKO**-näppäintä.
- 5 Valitse **<** tai **>**-näppäimellä **KÄYTÖSSÄ** tai **POIS** ja tallenna sitten valinta painamalla **ENTER/VALIKKO**-näppäintä.

Signaaliton tunnistus -tilan muuttaminen

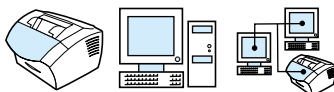

Tällä asetuksella määritetään, voiko fakseja vastaanottaa vanhoista laitemalleista, jotka eivät lähetä faksisignaaleja faksin lähettämisen aikana. Nykyään tällaisia signaalittomia faksilaitteita käytetään melko harvoin.

Oletusasetus on Ei. Asetusta täytyy muuttaa vain, jos otat vastaan fakseja säännöllisesti joltakulta, jolla on vanhanmallinen faksilaite.

Muuta Signaaliton tunnistus -tila seuraavasti

- 1 Paina **ENTER/VALIKKO**-näppäintä.
- 2 Valitse **<** tai **>**-näppäimellä **FAK SIN ASETUKSET** ja paina sitten **ENTER/VALIKKO**-näppäintä.
- 3 Valitse **<** tai **>**-näppäimellä **VASTOTTOASETUKSET** ja paina sitten **ENTER/VALIKKO**-näppäintä.
- 4 Valitse **ÄÄNETÖN VAST.OTTO <** tai **>**-näppäimellä ja paina sitten **ENTER/VALIKKO**-näppäintä.
- 5 Valitse **<** tai **>**-näppäimellä **KÄYTÖSSÄ** tai **POIS**, ja tallenna sitten valinta painamalla **ENTER/VALIKKO**-näppäintä.

Tulevien faksien automaattisen pienennyksen muuttaminen

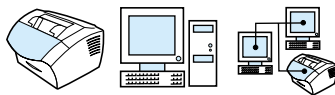

Jos Sovita sivulle -toiminto on käytössä, laite pienentää automaattisesti pitkät faksit sivulle sopivaksi. Jos toiminto ei ole käytössä, pitkät faksit tulostuvat kokonaisuudessaan useille sivuille.

Jos Sivutunnus-asetus on käytössä, voit valita vaihtoehdoksi Käytössä. Toiminto pienentää tulevien faksien kokoa sen verran, että vastaanotettava faksi vie kahden sivun sijasta yhden. Tämän asetuksen oletus on Käytössä.

Huomautus

Varmista, että paperikokoasetus vastaa paperinsyöttölokeroon laitettujen papereiden kokoa. Katso kohdasta "Paperinsyöttölokeron oletuspaperikoon muuttaminen" sivulla 38 ohjeita.

Muuta tulevien faksien automaattinen pienennys seuraavasti

- 1 Paina **ENTER/VALIKKO**-näppäintä.
- 2 Valitse **<** tai **>**-näppäimellä **FAKSIIN ASETUKSET** ja paina sitten **ENTER/VALIKKO**-näppäintä.
- 3 Valitse **<** tai **>**-näppäimellä **VASTOTTOASETUKSET** ja paina sitten **ENTER/VALIKKO**-näppäintä.
- 4 Valitse **SOVITA SIVULLE <** tai **>**-näppäimellä ja paina sitten **ENTER/VALIKKO**-näppäintä.
- 5 Valitse **<** tai **>**-näppäimellä **KÄYTÖSSÄ** tai **POIS** ja tallenna sitten valinta painamalla **ENTER/VALIKKO**-näppäintä.

Leimaa saapuneet faksit -toiminnon käyttöönottaminen

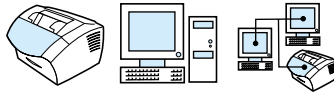

Laite määritetään tulostamaan lähettäjän tiedot jokaisen vastaanotetun faksin yläreunaan. Voit myös valita, ilmoitetaanko faksin ylätunnisteessa faksin saapumispäivä ja -kellonaika.

Jos haluat, että jokaiseen vastaanotettuun faksiin tulostuu omat ylätunnistetietosi, noudata seuraavia ohjeita. Oletusasetus on Pois.

Huomautus

Toimintoa voi käyttää ainoastaan vastaanotettuihin, tulostettaviin fakseihin.

Ota käyttöön leimaa saapuneet faksit -toiminto seuraavasti

- 1 Paina **ENTER/VALIKKO**-näppäintä.
- 2 Valitse **<** tai **>**-näppäimellä **FAKSIIN ASETUKSET** ja paina sitten **ENTER/VALIKKO**-näppäintä.
- 3 Valitse **<** tai **>**-näppäimellä **VASTOTTOASETUKSET** ja paina sitten **ENTER/VALIKKO**-näppäintä.
- 4 Valitse **<** tai **>**-näppäimellä **LEIMAA SAAPUNEET** ja paina sitten **ENTER/VALIKKO**-näppäintä.
- 5 Valitse **<** tai **>**-näppäimellä **KÄYTÖSSÄ** tai **POIS**, ja tallenna sitten valinta painamalla **ENTER/VALIKKO**-näppäintä.

Virheenkorjauksen asettaminen

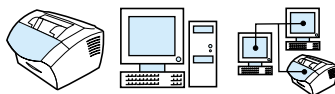

Tavallisesti faksilaite valvoo puhelinlinjan signaaleja, kun se lähettää tai vastaanottaa faksia. Jos laite huomaa virhesignaalin lähetyksen aikana ja virheenkorjaus-asetus on käytössä, laite voi pyytää, että osa faksista lähetetään uudelleen.

Tämän asetuksen tehdasoletus on Käytössä. Vaihda oletukseksi Pois vain, jos faksin lähettämisessä tai vastaanottamisessa on ongelmia ja haluat hyväksyä virheet ennen lähettämistä. Asetuksen ottaminen pois käytöstä voi olla hyödyllistä silloin, kun yrität lähettää faksin ulkomaille tai vastaanottaa faksin ulkomailta tai jos lähetyksessä käytetään satelliittipuhelinyhteyttä.

Aseta virheenkorjaus seuraavasti

- 1 Paina **ENTER/VALIKKO**-näppäintä.
- 2 Valitse **<** tai **>**-näppäimellä **FAKSIIN ASETUKSET** ja paina sitten **ENTER/VALIKKO**-näppäintä.
- 3 Valitse **<** tai **>**-näppäimellä **KAIKKI FAKSIT** ja paina sitten **ENTER/VALIKKO**-näppäintä.
- 4 Valitse **VIRHEENKORJAUS <** tai **>**-näppäimellä ja paina sitten **ENTER/VALIKKO**-näppäintä.
- 5 Valitse **<** tai **>**-näppäimellä **KÄYTÖSSÄ** tai **POIS** ja tallenna sitten valinta painamalla **ENTER/VALIKKO**-näppäintä.

Faksin lähettäminen ohjelmistosta

Tässä osassa on ohjeita faksien lähettämisestä ja vastaanottamisesta ohjelmistosta, joka toimitetaan HP LaserJet 3200 -tuotteen mukana. Osassa on lisäksi ohjeita, joiden avulla voit luoda oman kansisivun. Kaikki muut ohjelmistoon liittyvät aiheet käsitellään ohjelmiston Ohje-osassa.

Katso lisätietoja ohjelmiston käyttämisestä faksien lähettämisessä ja vastaanottamisessa tämän oppaan seuraavista kohdista:

- Faksien lähettäminen ohjelmistosta
- Faksien vastaanottaminen tietokoneelle
- Faksin kansilehden mukauttaminen

Huomautus

HP LaserJet Director ja HP Document Manager eivät tue Microsoft Windows 95 -järjestelmää. Tämän vuoksi faksia ei voi lähettää näistä ohjelmistoista.

Faksien lähettäminen ohjelmistosta

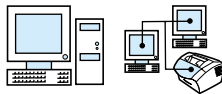

Tietokoneesta voi lähettää faksilla elektronisia asiakirjoja, jos

- HP LaserJet -tuote on liitetty suoraan tietokoneeseen tai liitetty tietokoneeseen verkon kautta, joka käyttää HP JetDirect -tulostinpalvelinta
- käytät Microsoft Windows 98, 2000 tai NT 4.0 -järjestelmää ja
- ohjelmisto on asennettu tietokoneellesi.

Lähetä faksi ohjelmistosta seuraavasti

Lähetä faksi noudattaen seuraavia kohtia:

- 1 Valitse lähetettävä asiakirja. Asiakirjat voivat olla
 - auki HP LaserJet Document Manager -ohjelmassa tai
 - asetettuna LaserJet 3200 -tuotteen asiakirjansyöttölokeroon.
- 2 Lisää yksi tai useampia vastaanottajia **HP LaserJetin faksin lähetys** -valintaikkunaan.
- 3 Valintasi mukaan voit liittää faksiin kansisivun.
- 4 Napsauta **lähetyspainiketta**
tai
Napsauta **Lähetä myöhemmin** -painiketta ja valitse päivämäärä ja kellonaika.

Katso ohjelmiston ohje-osasta lisätietoja faksin lähettämisestä HP LaserJet Document Manager -asiakirjanhallinnasta (Windows) tai HP LaserJet Director -ohjelmasta.

Faksien vastaanottaminen tietokoneelle

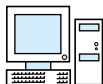

Jotta voit vastaanottaa fakseja tietokoneelle, ohjelmiston **Vastaanotto PC:lle** -asetuksen on oltava käytössä. (Katso ohjeita ohjelmiston Ohjeista.)

Jos puhelinlinja vastaanottaa sekä faksi- että äänipuheluita (jaettu linja) ja linjaan on yhdistetty puhelinvastaaja tai tietokonepuhelinvastaaja, jälkimmäiset on suljettava, jotta tietokone voi vastaanottaa fakseja. Puhelinvastaaja tai tietokoneen faksiohjelma vastaa kaikkiin soittoihin, jos niitä ei suljeta. Tämän rajoituksen vuoksi useimmat käyttäjät valitsevat faksien vastaanottamiseen HP LaserJet 3200 -tuotteen.

Vastaanotto PC:lle -asetus voidaan aktivoida ainoastaan tietokoneelta. Jos jostakin syystä tietokone ei ole käytettävissä, **Vastaanotto PC:lle** -asetus voidaan ottaa pois käytöstä ohjauspaneelista seuraavien ohjeiden mukaan.

Ota Vastaanotto PC:lle -asetus käytöstä pois ohjauspaneelista seuraavasti



- 1 Paina **ENTER/VALIKKO**-näppäintä.
- 2 Valitse **FAKSITOIMINNOT < tai >**-näppäimellä ja paina sitten **ENTER/VALIKKO**-näppäintä.
- 3 Valitse **< tai >**-näppäimellä **LOPETA VASTAANOTTO TIETOKONEELLE** ja vahvista valinta painamalla **ENTER/VALIKKO**.

Huomautus

Kun asetus on valittu, kaikki laitteen muistissa vielä olevat faksit tulostuvat.

Faksin kansilehden mukauttaminen

HP LaserJet Cover Page Editor -ohjelmalla voit muokata kaikkien lähtevien faksilähetystesi kansilehteä. HP LaserJet Cover Page Editor -ohjelmalla voit lisätä tekstiä ja kuvia kuten myös erikoiskenttiä, jotka määrittävät attribuutteja, kuten vastaanottajan, lähettäjän, päivämäärän ja lähetetyn sivumäärän.

Mukauta faksin kansilehti seuraavasti

- 1 Napsauta **Käynnistä, Ohjelmat, HP LaserJet 3200** ja napsauta sitten **HP LaserJetin kansilehden editori**.
- 1 Valitse **Tiedosto**-valikosta **Uusi**.
- 2 Valitse normaali sivumitta.
- 3 Valitse paperin suunta, joko **pysty** tai **vaaka**.
- 4 Napsauta **OK**.
- 5 Lisää objekteja kansilehdelle:
 - Voit lisätä erikoiskentän, kun valitset haluamasi vaihtoehdon **Erikoiskentät**-luettelosta ja napsautat **Lisää sivulle** -painiketta.
 - Voit lisätä kuvan valitsemalla **Kuva**-valikosta **Lisää kuva** - painikkeen.
 - Voit lisätä tekstiä, kun napsautat haluamasi vaihtoehdon **Grafiikka**-työkalurivin tekstityökaluista, napsautat sitten kuvaa ja lisäät tekstin.
 - Voit lisätä piirrosobjekteja, kun napsautat haluamasi vaihtoehdon **Grafiikka**-työkalurivin muotoilutyökaluista, napsautat sitten kuvaa ja lisäät objektin.
 - Voit siirrellä objekteja sivulla, kun korostat ne painikkeen napsautuksella ja vedät ne uuteen kohtaan.
 - Voit lisätä kuvia muista sovelluksista **Kopioi**- ja **Liitä**-komennoilla.
- 6 Valitse **Tiedosto**-valikosta **Tallenna**.

Katso lisätietoja faksin kansilehdestä ohjelmiston Ohjeesta.

5 Tulostaminen

Esittely

Tämä jaksio esittelee tulostamisen perusteet. Lisäksi se antaa vinkkejä erikoismateriaalin tulostamiseen. Kaikki tulostamiseen liittyvät komennot tehdään yleensä asiakirjanluomisohjelmalla, joten katso ohjelman dokumentaatiosta ohjeita töiden tulostamisesta.

Voit tulostaa tuotteen, jos

- Tuote on yhdistetty suoraan tietokoneeseen tai verkkoon, joka käyttää HP JetDirect tulostinpalvelintukea, ja tälle tuotteelle on asennettu tulostinohjaimet. (Jos olet itse asentanut ohjelmiston, tulostimen ohjaimet on asennettu.) Muut HP-tulostinohjaimet *eivät* toimi tämän laitteen kanssa.
- Henkilö, joka käyttää laitteeseen suoraan yhdistettyä tietokonetta, ja muut verkkokäyttäjät voivat tulostaa laitteella. Katso tietokoneen dokumentaatiosta jaetun Windowsin käyttöönotto.

Tulostinohjaimet

Tulostinohjaimet ohjaavat tulostimen toimintoja ja mahdollistavat tietokoneen ja tulostimen välisen viestinnän. Tässä osassa kerrotaan tuotteen ohjelmiston mukana asennetuista tulostinohjaimista.

Tulostinohjaimen valitseminen

Valitse tulostinohjain tulostimen käyttötavan mukaan.

- PCL 6 -ohjaimella saat käyttöösi kaikki tulostimen toiminnot. PLC 6 -ohjaimen käyttöä suositellaan, ellei vaatimuksena ole täydellinen yhteensopivuus vanhemman PLC-ohjaimen tai vanhemman tulostimen kanssa.
- Käytä PCL 5e -ohjainta, jos tulostusjäljen täytyy olla yhdenmukainen vanhempien HP LaserJet -tulostimien kanssa. Tietyt ominaisuudet eivät ole käytettävissä tällä ohjaimella. (Älä käytä tämän tulostimen mukana tulevaa PLCL 5e -ohjainta vanhempien tulostimien kanssa.)

Katso ohjeita tulostinohjaimen käyttöönotosta kohdasta "Tulostinohjaimen käyttöönotto" sivulla 111.

Tulostinohjaimen käyttöönotto



Asennuksen jälkeen voit päästä tulostimen asetuksiin ohjelmistotuotteen tulostinohjaimen tai toisen ohjelasovelluksen kautta.

Käyttöjärjestelmä

Muuta kaikki oletusasetukset (kaikista sovelluksista)

Muuta asetukset väliaikaisesti (erillisestä ohjelasovelluksesta)

Windows 95 ja 98

- 1 Valitse **Käynnistä**-valikosta **Asetukset** ja napsauta sitten **Kirjoittimet**.
- 2 Napsauta hiiren oikeanpuoleisella painikkeella tulostimen kuvaketta ja napsauta sitten **Ominaisuudet**.

Valitse **Tiedosto**-valikosta **Tulosta** ja sitten **Ominaisuudet**. (Tämä on yleisin tapa; toimintavaiheet voivat kuitenkin vaihdella.)

Windows 2000 ja NT 4.0

- 1 Valitse **Käynnistä**-valikosta **Asetukset** ja sitten **Kirjoittimet**.
- 2 Napsauta hiiren oikeanpuoleisella painikkeella tulostimen kuvaketta ja napsauta **Asiakirjan oletukset**.

Valitse **Tiedosto**-valikosta **Tulosta** ja sitten **Ominaisuudet**. (Tämä on yleisin tapa; toimintavaiheet voivat kuitenkin vaihdella.)

Tulostustehtävät

Käytä tuotetta seuraaviin toimenpiteisiin:

- Kirjekuoriin ja kirjelomakkeille tulostaminen
- Erikoismateriaalille tulostaminen
- Tulostustyön pysäyttäminen
- Väriaineen säästäminen vedoksia tulostettaessa
- Paperin molemmille puolille tulostaminen
- Monen sivun tulostaminen yhdelle arkille
- Vesileimojen luominen ja käyttäminen

Kirjekuoriin ja kirjelomakkeille tulostaminen



Tässä osassa esitellään kirjekuorien ja kirjelomakkeiden tulostamisen toimenpiteet.

Kirjelomakkeelle tulostaminen

- 1 Jos tulostat yhden arkin kirjelomakkeita ja tämän jälkeen tavallisia paperiarkkeja, pane kirjelomakearkki yhden arkin syöttöaukkoon (A) ja tavalliset paperiarkit paperinsyöttölokeroon (B).
tai
Jos tulostat useita kirjelomakearkkeja peräkkäin, täytä paperinsyöttölokero (B) kirjelomakkeella.

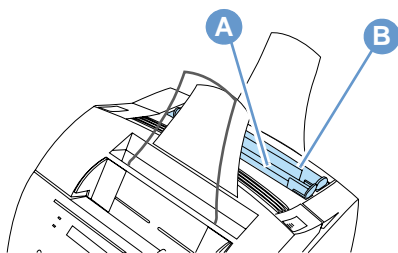

- 2 Aseta kirjelomake yläpuoli ensin, tulostuspuoli ylöspäin.

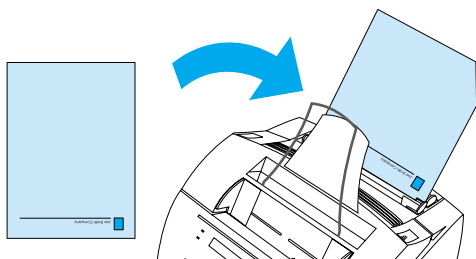

Huomautus

Kun lisää paperia silloin, kun paperinsyöttölokero on vielä paperia, ota aina kaikki paperit ulos ja tasoita ne, ennen kuin lataat ne uudestaan, jotta laite ei syöttäisi useita paperiarkkeja kerralla. Jos tulostat kohokuvioiselle tai esipainetulle paperille, varmista, että laatu vastaa HP:n vaatimuksia. Jos haluat tilata HP LaserJet -tulostimen *tulostusmateriaalioppaan*, katso kohtaa "Tilausosat" sivulla 252.

Kirjelomakkeille tulostaminen

- 1 Jos tulostat yhden kirjekuoren ja tämän jälkeen tavallisia paperiarkkeja, pane kirjekuori yhden arkin syöttöaukkoon (A) ja tavalliset paperiarkit paperinsyöttölokeroon (B).
tai
Jos tulostat useita kirjekuoria peräkkäin, lataa kirjekuoren rakenteen ja käyttöympäristön mukaan korkeintaan 7 - 10 kirjekuorta paperinsyöttölokeroon (B).
tai
Jos tulostat vain yhden kirjekuoren, käytä yhden arkin syöttöaukkoa (A).

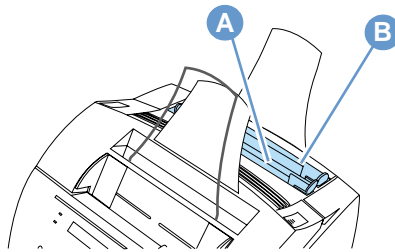

- 2 Aseta kirjekuoret tulostuspuoli ylöspäin, leimattava reuna ensin.

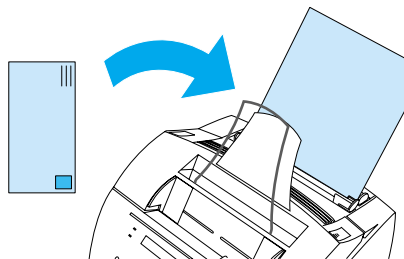

- 3** Avaa etupaperiradan luukku, jotta välttäisit kirjekuorten käpristymisen.

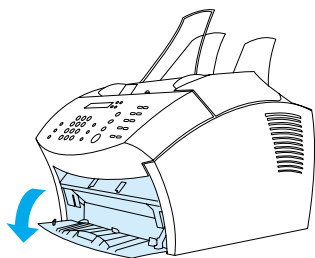

- 4** Kun olet tulostanut kirjekuoret, sulje etupaperiradan luukku.

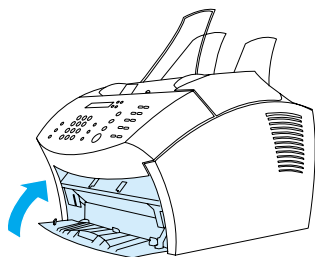

Erikoismateriaalille tulostaminen



Tuote on suunniteltu niin, että se tulostaa erilaisille tulostusmateriaaleille, kalvot, kirjekuoret ja erikoispaperin mukaan lukien. Katso tarkempia tietoja kohdasta "Tulostusmateriaalin valitseminen" sivulla 23.

Käytä HP:n tulostusmateriaalia tai HP:n vaatimukset täyttävää tulostusmateriaalia. Katso kohtaa "Tilausosat" sivulla 252, kun tilaat HP:n tulostusmateriaalia, tai katso neuvoa HP LaserJet -tulostimen *tulostusmateriaalioppaasta*.

Huomautus

Jotta kalvot eivät käpristyisi, irrota kalvo, kun se tulee ulos, ja aseta se tasaiselle alustalle jäähtymään.

Erikoismateriaalille tulostaminen

- 1 Avaa etupaperiradan luukku. Tämä on tärkeää silloin, kun tulostat postikortteja, kalvoja, tarroja, kirjekuoria ja paksua paperia (100 - 157 g/m², bond-paino).

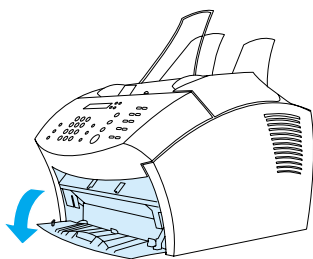

2 Tee jokin seuraavista:

- Jos tulostat vain yhden arkin, säädä yhden arkin syöttöaukon ohjaimet niin, että ne vastaavat käyttämäsi tulostusmateriaalin arvioitua kokoa.

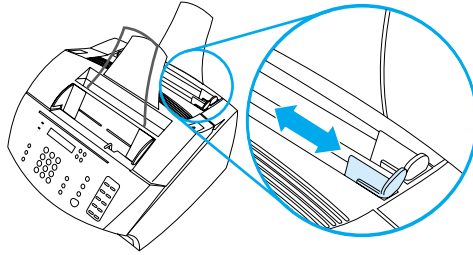

tai

- Jos tulostat materiaalia usealle arkille, säädä paperin syöttölokeroon ohjaimia.

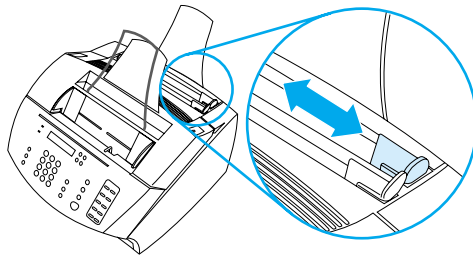

- 3 Aseta tulostusmateriaali tulostuspuoli eteenpäin, yläpuoli alapäin yhden arkin syöttöaukkoon tai paperin syöttölokeroon.
- 4 Säädä arkin ohjaimet uudestaan tulostusmateriaalin keskelle.
- 5 Aseta oikeat marginaalit, paperin koko ja suunta.
- 6 Valitse **Tulosta** ohjelmastasi.
- 7 Kun olet tulostanut kirjekuoret, varmista, että olet sulkenut etupaperiradan luukun.

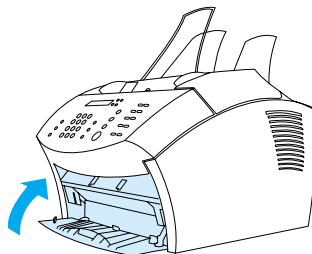

Tulostustyön pysäyttäminen

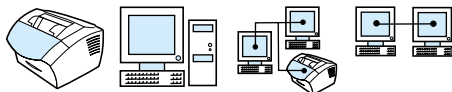

Jos haluat pysäyttää sillä hetkellä tulostuvan työn tulostamisen, paina ohjauspaneelin **SEIS/TYHJENNÄ** -näppäintä.

VAROITUS

SEIS/TYHJENNÄ-näppäimen painaminen poistaa käynnissä olevan työn.

Väriaineen säästäminen vedoksia tulostettaessa



Econo Moden - väriaineen säästäjän - ansiosta tulostin käyttää vähemmän väriainetta jokaisella sivulla. Tämän asetuksen valitseminen pidentää värikasetin käyttöikää ja vähentää sivua kohti koituvia kustannuksia. Tulostuslaatu kuitenkin huononee, ole siis tarkka siitä, että käytät tätä asetusta vain vedoksissa. Voit valita EconoMode-säästöasetuksen tulostimenohjaimen **Viimeistely**-välilehdeltä. Katso kohtaa "Tulostinohjaimen käyttöönotto" sivulla 111.

Paperin molemmille puolille tulostaminen



Kun tulostetaan paperin molemmille puolille (manuaalinen kaksipuolinen tulostus), paperin kuljetetaan kahdesti tulostimen läpi. Voit tulostaa paperintulostuslokerosta tai suoralta tulosteradalta. Kevyelle paperille HP suosittelee paperintulostuslokeroa. Jos tulostusmateriaali on raskasta tai käpristyvää, esimerkiksi kirjekuoret tai korttipaperit, käytä näiden materiaalien tulostamisessa suoraa tulosterataa.

Huomautus

Manuaalinen kaksipuolinen tulostus saattaa aiheuttaa tulostimen nopean likaantumisen ja voi heikentää tulostuslaatua. Jos tulostin likaantuu, katso kohta Tulostimen puhdistus.

Alla kuvataan neljä eri tulostussuuntaa. Nämä asetukset ovat käytettävissä, kun **Viimeistely**-välilehdeltä on valittu **Tulostus molemmille puolille (manuaalisesti)**.

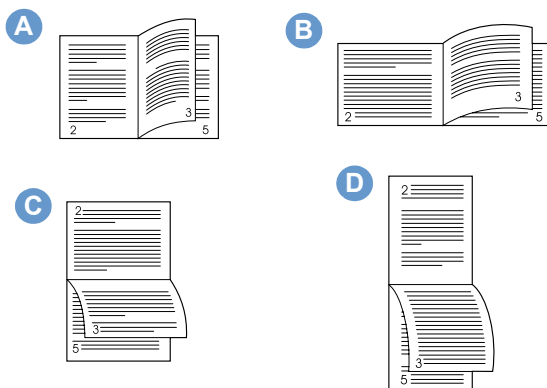

- A Käännä sivut sivuttain (pystysuunnassa)** Tämä on yleisin asettelu: tässä asettelussa kaikki tulostuskuvat ovat oikea puoli ylöspäin. Vastakkaiset sivut luetaan ylhäältä alas vasemmalla sivulla ja sitten ylhäältä alas oikealla sivulla.
- B Käännä sivut sivuttain (vaakasuunnassa)** Tulostuskuvat ovat oikea puoli ylöspäin. Vastakkaiset sivut luetaan ylhäältä alas vasemmalla sivulla ja sitten ylhäältä alas oikealla sivulla.

C Käännä sivut ylös (vaakasuunnassa) Tätä asetelua käytetään usein kirjanpito-, tietojenkäsittely- ja taulukkolaskentasovelluksissa. Joka toinen tulostuskuva on ylösalaisin. Vastakkaiset sivut luetaan aina ylhäältä alas.

D Käännä sivut ylös (pystysuunnassa) - Tätä asetelua käytetään usein lehtiöissä. Joka toinen tulostuskuva on ylösalaisin. Vastakkaiset sivut luetaan jatkuvasti ylhäältä alas.

Lue alla olevat ohjeet, kun haluat tulostaa paperin molemmat puolet manuaalisesti.

Paperin molemmille puolille tulostaminen

VAROITUS

Älä tulosta tarrojen, kalvojen tai pergamenttipaperien molemmille puolille. Tästä saattaa aiheutua tukos ja tulostimen vahingoittuminen.

- 1 Tulostinohjaimen käyttöönotto (Katso kohta "Tulostinohjaimen käyttöönotto" sivulla 111.)
- 2 Napsauta **Viimeistely**-välilehteä ja napsauta tämän jälkeen **Tulosta molemmille puolille (manuaalisesti)**.
- 3 Napsauta **Suora paperirata** , ja napsauta tämän jälkeen **OK**.
- 4 Tulosta loppuun noudattamalla näytön ohjeita.

Monen sivun tulostaminen yhdelle arkille



Voit valita, kuinka monta sivua haluat tulostaa yhdelle paperiarkille. Jos haluat tulostaa enemmän kuin yhden sivun arkia kohden, sivut tulevat näkyviin pienennettyinä ja ne on järjestetty niin, että ne mahtuvat yhdelle arkille. Voit määrittää 16 sivua tulostettua arkia kohden.

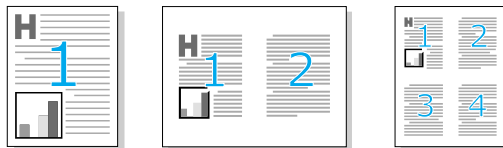

Vesileimojen luominen ja käyttäminen



Vesileima-asetuksella voit määrittää tekstin asemoinnin olemassa olevan asiakirjan taustalle. Voit esimerkiksi saada isot harmaat kirjaimet, joissa lukee "vedos" tai "luottamuksellinen", asetettuina viistoon ensimmäisen sivun poikki tai niin halutessasi kaikille asiakirjan sivuille. Katso alla olevaa esimerkkiä.

Vesileima-asetuksen käyttöönotto:

- 1 Ota tulostinohjain käyttöön. (Katso kohta "Tulostinohjaimen käyttöönotto" sivulla 111.)
- 2 Napsauta **Tehosteet**-välilehteä.

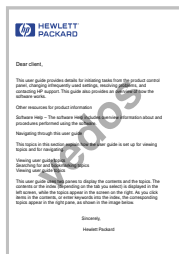

Tulostinasetukset

Katso seuraavat kaksi osaa, kun haluat oppia lisää erilaisista tulostusasetuksista.

- Tarkkuuden muuttaminen
- Tulostinasetusten tallentaminen erilaisia tulostustöitä varten

Huomautus

Lisätietoa tulostusasetusten käytöstä saat ohjelmiston Ohjeesta.

Tarkkuuden muuttaminen



Tulostimen oletustulostuslaatu on Faster Printing (FastRes). Tämä asetus käyttää 1200 dpi:n tarkkuutta, mikä tuottaa hyvän tulostuslaadun ja -nopeuden. Jos kaipaat korkeampaa tulostuslaatua, voit valita mukautetut asetukset. Pääset tulostuslaadunasetuksiin tulostinohjaimen **Viimeistely**-välilehdeltä.

Seuraavat asetukset ovat saatavilla tulostinohjaimestasi riippuen.

- Faster Printing – FastRes 1200 (oletus), vaihtoehtoinen tarkkuus monimutkaiselle grafiikalle tai nopeammalle tulostamiselle.
- Best Quality – ProRes 1200, paras tulostuslaatu
- 600 dpi
- 300 dpi

Huomautus

Tarkkuuden muuttaminen saattaa muuttaa tekstin muotoilua.

Tulostinasetusten tallentaminen erilaisia tulostustöitä varten



Pikasarja-ominaisuudella voit tallentaa ja käyttää uudelleen nykyisiä tulostinasetuksia. Tallennettuja asetuksia kutsutaan Pikasarjoiksi. Voit esimerkiksi luoda pikasarjan, joka tulostaa kirjekuoret tai asiakirjan ensimmäisen sivun kirjelomakkeelle.

Pikasarjan voi helposti valita ja tallentaa sen useimmilta tulostimenohjaimen välilehdiltä. Voit myös palauttaa tulostinohjaimen oletusasetukset valitsemalla **Oletukset Pikasarja**-luettelosta.

Katso lisätietoa ohjelmiston Ohjeesta.

Tulostusvihjeitä

Tämä osa sisältää:

- Vinkkejä mukautettujen kokojen tulostamiseen
- Vinkkejä kirjekuorien tulostamiseen
- Vinkkejä tarrojen tulostamiseen

Katso lisätietoja HP LaserJet -tulostimissa käytettävistä tulostusmateriaaleista *tulostusmateriaalioppaasta*. (Katso “Tilausosat” sivulla 252.)

Vinkkejä mukautettujen kokojen tulostamiseen

- Älä tulosta tulostusmateriaalile, jonka leveys on alle 76,2 mm ja pituus alle 127 mm.
- Aseta ohjelmaasi vähintään 6,4 mm:n marginaalit.
- Aseta tulostusmateriaali tuotteeseen aina pystysuunnassa. Jos haluat tulostaa vaakasuunnassa, tee valinta sovelluksesi kautta.

Vinkkejä kirjekuorien tulostamiseen

- Alhainen kosteus toiminnan aikana (pienempi kuin 50 % kosteuspitoisuus) johtaa usein taustan harmauteen. (Tämä näkyy usein erityisesti talvikuukausina.) Parhaan tuloksen saat, kun tulostat kirjekuoria käyttöympäristössä, jonka kosteuspitoisuus on 50 % tai enemmän. Yritä myös säilyttää kirjekuoria samassa toimintaympäristössä vähintään 24 tuntia ennen tulostamista (Huomaa, että taustan harmaus näkyy joskus heti uuden värikasetin asettamisen jälkeen.)
- Jos mahdollista, varmistu siitä, että kirjekuori kestää vähintään 200 °C lämpötilaa. Tämä on kuumennusyksikön lämpötila tulostuksen aikana.
- Jos kirjekuoret tulostuvat rypistyneinä, silitä kirjekuoren reunoja viivottimella tai muulla litteällä esineellä, ennen kuin syötät sen tuotteeseen. Yritä käyttää erimerkkisiä kirjekuoria.
- Pidä tulostin puhtaana. Haitalliset aineet, kuten kiinnittymätön väriaine ja paperitomu, voivat haitata tulostumista.

Vinkkejä tarrojen tulostamiseen

- Älä käytä tarroja, jotka ovat irronneet taustapaperista, ovat rypistyneitä tai muulla tavalla vahingoittuneita.
- Älä käytä tarroja, joissa on aukkoja niissä kohdissa, joista on poistettu tarroja.
- Älä syötä tarra-arkkeja tulostimen läpi useammin kuin kerran.
- Jos mahdollista, varmistu siitä, että tarraliima kestää vähintään 200 °C lämpötilaa. Tämä on kuumennusyksikön lämpötila tulostuksen aikana.

6 Kopioiminen

Esittely

Kopioita otetaan käyttämällä tuotteen ohjauspaneelia. Kun käytät HP LaserJet Director -ohjelmaa kopioimiseen, tietokoneen täytyy olla suoraan kytkettynä tuotteeseen.

Tässä osassa on tietoa kopioimisesta ja kopioasetusten muuttamisesta.

Vihje

Voit tarkastaa, mitkä asetukset ovat parhaillaan valittuina, tulostamalla asetussivun. (Katso "Asetusraportin tulostaminen" sivulla 49.)

Kopiointitehtävät

Tuote toimii erilliskopioijana — kopiointi onnistuu myös silloin, kun ohjelmistoa ei ole asennettu tai kun tietokone ei ole toiminnassa.

Helppointa ja nopeinta kopioiminen on ohjauspaneelin avulla. Ohjauspaneelista voit myös säätää kopioasetuksia. Käytä ohjelmistoa suurien töiden lajitteluun tai värikopioiden ottamiseen.

Tässä osassa käsitellään seuraavia aihealueita:

- Mustavalkoisten kopioiden ottaminen
- Värikopioiden ottaminen
- Kontrastinäppäimellä voi säätää nykyisen faksi- tai kopiotyön kontrastin
- Nykyisen työn kopiointilaadun säätäminen
- Nykyisen työn kopioiden pienentäminen tai suurentaminen

Mustavalkoisten kopioiden ottaminen

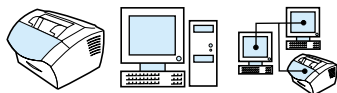

Käytä tätä tapaa, kun kopioit tuotteella. Voit ottaa 30 sivuisesta asiakirjasta 99 kopiota (riippuen sivujen paksuudesta). Jos asiakirjan sivut ovat pitempiä kuin valittu asiakirjan syöttölokero oletuspaperikoko, kopiot tulostuvat useille paperiarkeille. Katso kohtaa “Paperinsyöttölokero oletuspaperikoon muuttaminen” sivulla 38.

Noudata erikoiskohteiden lisäämisen ohjeita, kun kopioit pieniä, hauraita ja kevyitä (vähemmän kuin 46 g²) tai epäsäännöllisen kokoisia kohteita, kuten kuitteja, lehtileikkeitä, valokopioita sekä vanhoja ja kuluneita asiakirjoja. Katso kohtaa “Erikoiskohteiden lisääminen” sivulla 27.

Huomautus

Tehtaan oletuslajittelu on Käytössä. Kun lajittelu on päällä, kopiot tulostuvat sarjoissa. Jos esimerkiksi otat kaksi kopiota kolmisivuisesta asiakirjasta, kopiot tulostuvat seuraavassa järjestyksessä: 1,2,3,1,2,3. Katso ohjeita asetusten muuttamiseksi kohdasta “Oletuskopiointilajittelun muuttaminen” sivulla 137. Voit muuttaa kopioiden oletuslukumääräksi minkä tahansa arvon arvojen 1 ja 99 välillä. Katso “Kopioiden oletuslukumäärän muuttaminen” sivulla 138.

Siinä tapauksessa, että kopio ei mahdu muistiin ottaessasi useampia kopioita, vain yksi kopio tulostuu, eikä ohjauspaneeli ilmoita ongelmasta. Kokeile seuraavia vaihtoehtoja ongelman ratkaisemiseksi.

- Ota vain yksi kopio kerrallaan.
- Katkaise virta lajittelusta.
- Jaa työ pienempiin osiin, joissa on vähemmän sivuja.
- Käytä HP LaserJet Director -ohjelmaa kopioimiseen.

Mustavalkoisten kopioiden ottaminen

- 1 Aseta asiakirja asiakirjan syöttöalustalle.
- 2 Määritä tarvittavat asetukset, kuten kontrasti tai kopion koko.
- 3 Jos otat vain yhden kopion, paina **KOPIOI**.
tai
Jos otat useampia kopioita, anna haluttu kopiomäärä ja paina **KOPIOI**.

Värikopioiden ottaminen

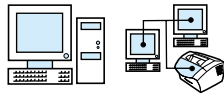

Voit ottaa värikopioita käyttämällä tuotetta alkuperäisten kohteiden skannaukseen. Tämän jälkeen voit tulostaa useampia kopioita väritulostimella. HP LaserJet 3200 ei tulosta värejä. Katso lisätietoa värikopioiden ottamisesta ohjelmiston Ohje-tiedostosta.

Kontrastinäppäimellä voi säätää nykyisen faksi- tai kopiotyön kontrastin



Kontrastin säätäminen vaikuttaa lähetettävän faksin tai sen kopion vaaleus- tai tummuustasoon. Seuraavat ohjeet soveltuvat ainoastaan nykyisen työn kontrastin säätämiseen. Kun faksi on lähetetty tai sen kopio on tehty, kontrastiasetus palaa oletusarvoon.

Huomaus

Jos haluat muuttaa oletuskopiointikontrastia, katso kohta "Oletuskopiointikontrastin muuttaminen" sivulla 135.

Säädä kontrasti seuraavasti

- 1 Paina **KONTRASTI-NÄPPÄIN**, niin saat näkyviin nykyiset kontrastiasetukset.
- 2 **<** ja **>**-näppäimillä voi säätää vaaleuden ja tummuuden tasoa. Liukusäädintä vasemmalle siirtämällä faksista tai kopiosta voi tehdä alkuperäistä asiakirjaa vaaleamman. Liukusäädintä oikealle siirtämällä faksista tai kopiosta tulee alkuperäistä asiakirjaa tummempi.
- 3 Tallenna valinta painamalla **ENTER/VALIKKO**-näppäintä.

Nykyisen työn kopiointilaadun säätäminen

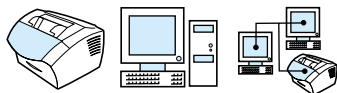

Kopiointilaadun oletusasetus on Teksti. Tämä asetus soveltuu parhaiten kohteille, jotka sisältävät enimmäkseen tekstiä. Kun kopioit valokuvaa tai grafiikkaa, valitse Kuva, jos haluat parantaa laatua. Jos haluat säästää väriainetta, eikä kopiointilaadulla ole suurta merkitystä, valitse Vedos. Jos haluat muuttaa oletuskopiointilaatua, katso kohta "Oletuskopiointilaadun muuttaminen" sivulla 134.

Huomautus

Jos haluat kopioida käyttämällä kopiointilaatuna Tekstiä, valitse Normaali, Tarkka tai Erittäin tarkka.

Kopiointilaadun säätäminen

- 1 Paina **TARKKUUS-NÄPPÄIN**, jolloin saat näkyviin nykyiset tarkkuusasetukset.
- 2 Käytä **<** tai **>**-näppäintä valintojen selaamiseen ja vahvista valinta painamalla **ENTER/VALIKKO**-näppäintä.

Nykyisen työn kopioiden pienentäminen tai suurentaminen

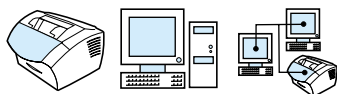

Tuote voi pienentää kopiota korkeintaan 25 % alkuperäisestä tai vastaavasti suurentaa kopiota jopa 200 % alkuperäisestä. Lisäksi se tekee seuraavat pienentämiset tai suurentamiset automaattisesti: Letter-koosta A4-kokoon, A4-koosta Letter-kokoon, Legal-koosta Letter-kokoon, Legal-koosta A4-kokoon. Alla olevilla ohjeilla muutat ainoastaan nykyisen työn pienentämistä tai suurentamista.

Huomautus

Jos haluat muuttaa kopioasetusten asetuksia suurentamisesta tai pienentämisestä, katso kohta "Oletuskopiokoon muuttaminen" sivulla 136.

Kopioiden pienentäminen tai suurentaminen

- 1 Paina **PIENENNÄ/SUURENNA**-näppäintä.
- 2 Valitse, minkä kokoiseksi haluat suurentaa tai pienentää tämän työn kopiot. Voit valita **ALKUPERÄINEN** (100 %), **LGL LTR** (78 %) (Legal-koosta Letter-kokoon), **LGL A4** (97 %) (Legal-koosta A4-kokoon) tai **A4 LTR** (94 %) (A4-koosta Letter-kokoon), **LTR A4** (83 %) (Letter-koosta A4-kokoon) tai **MUKAUTETTU** (25 - 200 %).
- 3 Tallenna valinta painamalla **ENTER/VALIKKO**-näppäintä.
tai
Jos valitsit **MUKAUTETTU** (25 - 200%), kirjoita prosenttimäärä ja paina **ENTER/VALIKKO**-näppäintä.

Huomautus

Voit muuttaa paperinsyöttölokeron oletuspaperikokoa. Tämä voi olla hyödyllistä, jos haluat kopioita Legal-koosta Legal-kokoon. Katso kohtaa "Paperinsyöttölokeron oletuspaperikoon muuttaminen" sivulla 38.

Oletuskopioasetukset

Voit muuttaa kopioinnin oletusasetuksia ohjelmistollasi.
Katso lisätietoja alla lueteltujen otsikoiden alta:

- Oletuskopiointilaadun muuttaminen
- Oletuskopiointikontrastin muuttaminen
- Oletuskopiokoon muuttaminen
- Oletuskopiointilajittelun muuttaminen
- Kopioiden oletuslukumäärän muuttaminen

Oletuskopiointilaadun muuttaminen



Tämän asetuksen valinnat ovat Teksti (valmistajan oletusasetus), Valokuva ja Vedos.

Huomautus

Jos haluat säätää ainoastaan parhaillaan kopioitavan työn laatua, katso kohta "Nykyisen työn kopiointilaadun säätäminen" sivulla 131.

Oletuskopiointilaadun muuttaminen

- 1 Paina **ENTER/VALIKKO**-näppäintä.
- 2 Valitse **<** tai **>**-näppäimellä **KOPIOASETUKSET** ja paina sitten **ENTER/VALIKKO**-näppäintä.
- 3 Valitse **<** tai **>**-näppäimellä **OLETUSLAATU** ja paina sitten **ENTER/VALIKKO**-näppäintä.
- 4 Valitse **<** tai **>**-näppäimellä **TEKSTI** (oletusasetus), **VALOKUVA** tai **VEDOS**.
- 5 Tallenna valinta painamalla **ENTER/VALIKKO**-näppäintä.

Oletuskopiointikontrastin muuttaminen

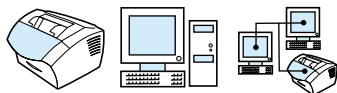

Kontrasti on kuvan tummien ja vaaleiden alueiden välillä oleva ero. Liukusäädin on asetettu keskelle, kuten oletuskopiointikontrastikin.

Huomautus

Jos haluat säätää ainoastaan parhaillaan kopioitavan työn kontrastia, katso kohtaa "Kontrastinäppäimellä voi säätää nykyisen faksi- tai kopiotyön kontrastin" sivulla 130.

Oletuskopiointikontrastin muuttaminen

- 1 Paina **ENTER/VALIKKO**-näppäintä.
- 2 Valitse **<** tai **>**-näppäimellä **KOPIOASETUKSET** ja paina sitten **ENTER/VALIKKO**-näppäintä.
- 3 Valitse **<** tai **>**-näppäimellä **OLETUSKONTRASTI**.
- 4 **<** tai **>**-näppäimillä voit siirtää liukusäädintä vasemmalle ja tehdä kopiosta alkuperäistä asiakirjaa vaaleamman. Liukusäädintä oikealle siirtämällä kopiosta tulee alkuperäistä asiakirjaa tummempi.
- 5 Tallenna valinta painamalla **ENTER/VALIKKO**-näppäintä.

Oletuskopiokoon muuttaminen

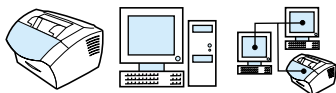

Oletuskopiokoko on se koko, johon kopioita yleensä pienennetään tai suurennetaan. Jos pidät tehtaan oletusasetuksen koon kohdassa ALKUPERÄINEN (100 %), kaikki kopiot ovat samankokoisia kuin alkuperäinen asiakirja.

Huomautus

Jos haluat säätää ainoastaan parhaillaan kopioitavan työn kokoa, katso kohta "Nykyisen työn kopioiden pienentäminen tai suurentaminen" sivulla 131.

Oletuskopiokoon muuttaminen

- 1 Paina **ENTER/VALIKKO**-näppäintä.
- 2 Valitse **<** tai **>**-näppäimellä **KOPIOASETUKSET** ja paina sitten **ENTER/VALIKKO**-näppäintä.
- 3 Valitse **<** tai **>**-näppäimellä **OLETUSPIEN./SUUR.** ja paina sitten **ENTER/VALIKKO**-näppäintä.
- 4 Valitse **<** tai **>**-näppäin, kun haluat valita normaalin kopioiden pienentäminen tai suurentaminen asetuksen. Voit valita **ALKUPERÄINEN (100 %)**, **LGL LTR (78 %)** (Legal-koosta Letter-kokoon), **LGL A4 (97 %)** (Legal-koosta A4-kokoon) tai **A4 LTR (94 %)** (A4-koosta Letter-kokoon), **LTR A4 (83 %)** (Letter-koosta A4-kokoon) tai **MUKAUTETTU (25 - 200 %)**.
- 5 Tallenna valinta painamalla **ENTER/VALIKKO**-näppäintä.
tai
Jos valitsit **MUKAUTETTU (25 - 200%)**, kirjoita alkuperäisen koon prosentti, jolla *normaalisti* haluat kopioida. Tallenna tämän jälkeen valinta painamalla **ENTER/VALIKKO**-näppäintä.

Oletuskopiointilajittelun muuttaminen

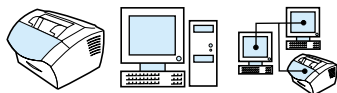

Voit asettaa tuotteen lajittelemaan useita kopioita sarjoiksi. Jos esimerkiksi otat kaksi kopiota kolmisivuisesta asiakirjasta, kun lajittelu on käytössä, kopiot tulostuvat seuraavassa järjestyksessä: 1,2,3,1,2,3. Jos lajittelu ei ole päällä, sivut tulostuvat seuraavassa järjestyksessä: 1,1,2,2,3,3.

Valitsemasi lajitteluasetus on voimassa kaikilla kopioilla, niin kauan kunnes muutat asetusta. Tehtaan oletusasetus on Käytössä. Tämä toiminto voidaan asettaa myös ohjelmistosta. Katso lisätietoja ohjelmiston Ohjeesta.

Lajittelua käytettäessä alkuperäisen asiakirjan täytyy mahtua muistiin. Jos näin ei ole, tuote ottaa vain yhden kopion ja näkyviin tulee ilmoitus, joka ilmoittaa muutoksesta. Jos näin tapahtuu, voit lopettaa työn monella eri tavalla.

- Jaa työ pienempiin osiin, joissa on vähemmän sivuja.
- Ota asiakirjasta vain yksi kopio kerrallaan.
- Katkaise virta lajittelusta.
- Käytä HP LaserJet -kopiointiohjelmaa työn kopioimiseen ja lajitteluun.

Oletuskopiointilajittelun asettaminen

- 1 Paina **ENTER/VALIKKO**-näppäintä.
- 2 Valitse **<** tai **>**-näppäimellä **KOPIOASETUKSET** ja paina sitten **ENTER/VALIKKO**-näppäintä.
- 3 Paina **ENTER/VALIKKO**-näppäintä ja valitse **OLETUSLAJITTELU**.
- 4 Valitse **<** tai **>**-näppäimellä **KÄYTÖSSÄ** tai **POIS** ja tallenna sitten valinta painamalla **ENTER/VALIKKO**-näppäintä.

Kopioiden oletuslukumäärän muuttaminen

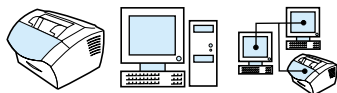

Voit valita kopioiden oletuslukumääräksi minkä tahansa arvon lukujen 1 ja 99 välillä. Tehtaan oletusasetus on 1.

Kopioiden oletuslukumäärän muuttaminen

- 1 Paina **ENTER/VALIKKO**-näppäintä.
- 2 Valitse **<** tai **>**-näppäimellä **KOPIOASETUKSET** ja paina sitten **ENTER/VALIKKO**-näppäintä.
- 3 Valitse **<** tai **>**-näppäimellä **OLETUSKOPIOMAÄRÄ** ja paina sitten **ENTER/VALIKKO**-näppäintä.
- 4 Kirjoita kopioiden lukumäärän oletusarvoksi jokin luku 1 ja 99 väliltä.
- 5 Tallenna valinta painamalla **ENTER/VALIKKO**-näppäintä.

7 Skannaaminen

Esittely

Tuote pystyy skannaamaan 600 pikselin tarkkuudella tuumaa kohti (ppi). Skannerilla voit skannata värikuvia. Etuihin kuuluu myös se, että sekä mustavalkoisissa että värillisissä kuvissa erottuu enemmän yksityiskohtia.

Tämä osa kattaa skannaukseen liittyvät aihealueet. Tässä osassa on tietoa esimerkiksi skannaamisesta ohjelmiston avulla, sekä skannaamisesta laitteen ohjauspaneelin kautta. Lisäksi löydät tietoa Optisesta tekstintunnistus -ohjelmasta ja skannatun kohteen lähettämisestä sähköpostin liitteenä.

Kun tarvitset tarkempia tietoja skannaamisesta kuin mitä käyttöoppaasta löytyy, katso ohjelmiston Ohje-tiedosto.

Skannaamisen perustehtävät

HP LaserJet 3200 -laitteella voit skannata kohteen kolmella tavalla. Ne ovat seuraavat:

- **Ohjelmiston kautta:** Aloita skannaaminen HP LaserJet Director -ohjelman avulla. Lopeta skannaaminen käyttäen toista ohjelmaa. Katso lisätietoja kohdasta "HP LaserJet 3200 -ohjelmistolla skannaaminen" sivulla 141.
- **Laitteen kautta:** Aseta asiakirja tai kuva asiakirjan syöttöalustalle ja paina skannausnäppäintä laitteen ohjauspaneelissa. [SKANNAANÄPPÄIN](#) voidaan ohjelmoida skannaamaan kuva tai asiakirja tiettyyn kohteeseen. Katso lisätietoja kohdasta "Skannattavien asiakirjojen tai kuvien lisääminen ja poistaminen" sivulla 146.
- **TWAIN-yhteensopivan sovelluksen kautta:** Jos käytät Microsoft Windows 95 -järjestelmää ja haluat skannata asiakirjoja, käytä TWAIN-yhteensopivaa sovellusta. Katso lisätietoja kohdasta "Skannaaminen TWAIN-käyttövalmiilla ohjelmalla" sivulla 148.

Huomautus

Kun haluat lisätietoja Optisesta tekstintunnistuksesta (OCR), katso kohtaa "Tietoja OCR-ohjelmasta (Optinen tekstintunnistus)" sivulla 144.

HP LaserJet 3200 -ohjelmistolla skannaaminen

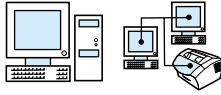

Tässä osassa tarkastellaan skannaamisen kahta vaihetta:

- 1 Skannaamisen aloittaminen** – tässä osiossa esitellään seuraavat asiat: skannauksen aloittaminen HP LaserJet Director -ohjelman avulla, skannausasetusten määrittäminen ja skannaa kaikki sivut kerralla- tai skannaa sivu kerrallaan -vaihtoehdon valitseminen.
- 2 Skannattujen asiakirjojen ja kuvien käsitteleminen** – jos valitset skannaa sivu kerrallaan -vaihtoehdon, tässä osassa on selitetty, kuinka voit muokata skannattuja kuvia ja asiakirjoja.

Skannaamisen aloittaminen

Voit aloittaa skannaamisen HP LaserJet Director -ohjelmalla.

Huomautus

HP LaserJet Director ei tue Microsoft Windows 95 -järjestelmää. Jos käytät Windows 95 -järjestelmää, katso kohta "Skannaaminen TWAIN-käyttövalmiilla ohjelmalla" sivulla 148.

HP LaserJet Director -ohjelmalla skannaaminen

- 1 Aseta asiakirja tai kuva asiakirjan syöttöalustalle.**

Jos laite on suoraan kytketty tietokoneeseesi, ja HP LaserJet Director avautuu sen jälkeen, kun olet lisännyt kohteen asiakirjan syöttöalustalle, siirry vaiheeseen 3.

tai

Jos olet verkossa tai jos HP LaserJet Director -ohjelma ei avaudu automaattisesti, jatka vaiheesta 2.

- 2 Avaa HP LaserJet Director -ohjelma napsauttamalla HP LaserJet Director -kuvaketta tehtäväpalkissa.**

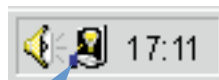

- 3 Napsauta **Skannaa-painiketta** HP LasetJet Director -ohjelmassa. Näkyviin tulee **HP LaserJet Scan Control Viewer** -valintaikkuna.



- 4 Valitse skannauksen kohde.
- 5 Valitse väriskannaus **Skannaa väreissä** -valintaruudusta. Jos et tee valintaa valintaruudusta, laite skannaa automaattisesti mustavalkoisena
- 6 Valitse, haluatko skannata kaikki sivut kerralla vai yhden sivun kerrallaan.
Jos haluat skannata kaikki sivut kerralla, napsauta **Skannaa-painiketta**. Muutokset tallentuvat, ja loput sivuista skannautuvat automaattisesti. Koko asiakirja lähetetään kohteeseen. Jos lähetät skannatun asiakirjan tiedostoon, tulostimeen tai sähköposti-sovellukseen, toissijainen valintaikkuna tulee näkyviin ja pyytää sinulta ylimääräistä tietoa.
tai
Jos haluat skannata sivu kerrallaan, siirry kohtaan "Skannattujen asiakirjojen ja kuvien käsitteleminen".

Skannattujen asiakirjojen ja kuvien käsitteleminen

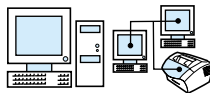





Jos valitsit skannaa sivu kerrallaan -vaihtoehdon, voit tehdä muutoksia kaikilla sivuilla. Muokkaustoimintoihin kuuluvat valokuva-alueiden vaalentaminen ja tummentaminen, sivujen alueiden lisääminen tai poistaminen, aluetyyppien muuttaminen sekä osien rajaaminen.

Skannattujen asiakirjojen ja kuvien käsitteleminen

- 1 Napsauta **Skannaa ensimmäinen sivu -painiketta**. Ensimmäinen sivu on skannattu ja se tulee näkyviin Prewrite-ikkunaan.

- 2 Valitse yksi seuraavista katselutiloista napsauttamalla vastaavaa painiketta työkalurivillä Prewrite-ikkunan oikeassa yläkulmassa.

Katso kohdasta:	Napsauta tätä painiketta:
Näyttää koko skannatun sivun, mutta ei pysty muokkaamaan alueita. Voit muokata ainoastaan rajaamalla asiakirjoja ja kuvia, joita lähetät kohteeseen. Alue, johon asiakirja tai kuva lähetetään, valitaan piirtämällä suorakulmio sen ympärille.	 Valintatila
Näyttää koko skannatun sivun, jonka kaikki alueet on määritetty aluetyyppinsä mukaan värillisillä ruuduilla. Alueeksi sanotaan mitä tahansa kuvan osaa, jonka skannausohjelma tunnistaa aluetyypiksi. Esimerkiksi kaikki sivun valokuvat määritetään aluetyypiksi Valokuva. Alueen muokkaustilassa voit luoda uusia alueita, vaihtaa olemassaolevia aluetyyppejä, muuttaa alueiden kokoa, poistaa alueita, vaalentaa ja tummentaa valokuva-alueita sekä valita alueet, jotka lähetetään kohteeseen.	 Alueen muokkaustila
Lähennä Preview-ikkunaan. Prewrite-ikkunan sisältö kaksinkertaistuu joka kerta, kun lähennät. Sisältö keskittyy kohtaan, jossa napsautit Esikatselu-ikkunaa.	 Lähentämistila
Loitontaa Prewrite-ikkunasta, näyttää edellisen näkymän tai koko sivun näkymän. (kokonaan loitonnettu).	 Loitonnustila

- 3 Säästä edellisellä sivulla tehdyt muutokset napsauttamalla **Skannaa seuraava sivu -painiketta**. Skannaa syöttöalustalla olevan asiakirjan seuraava sivu. Toista jäljellä oleville sivuille vaiheet 2 ja 3.
tai
Napsauta **Lähetä**-painiketta. Muutokset tallentuvat, ja loput sivuista skannautuvat automaattisesti. Koko asiakirja lähetetään kohteeseen.
- 4 Jos lähetät skannatun asiakirjan tiedostoon, tulostimeen tai sähköposti-sovellukseen, toissijainen valintaikkuna tulee näkyviin ja pyytää sinulta ylimääräistä tietoa.

Tietoja OCR-ohjelmasta (Optinen tekstintunnistus)

Optinen tekstintunnistus (OCR) on teknologia, joka tunnistaa skannattavan kuvan kirjaimet ja muuntaa ne ASCII-merkeiksi tai muokattauskelpoiseksi tekstiksi. OCR-ohjelmat muuntavat joitakin tekstejä tarkemmin kuin toisia. OCR-teknologia ei ole kuitenkaan täydellistä. Oikolue sen vuoksi kaikki muunnetut tekstit. Näin varmistut siitä, että merkit on tulkittu oikein.

Seuraavat tekstityypit muuntuvat erittäin tarkasti:

- tekstit, joiden fontti on normaali
- tekstit, joiden fontin koko on 9 tai suurempi
- siistit, selkeät tekstit
- mustat tekstit valkealla taustalla.

Seuraavat tekstityypit eivät muunnu niin tarkasti:

- tekstit, jotka muistuttavat muotoiluelementtejä, kuten luettelomerkkejä, viivoja ja kuvia
- taulukkolaskennan tekstit, taulukot tai lomakkeet
- kirjaimet, joissa on aukkoja, jotka "vuotavat" reunoistaan tai jotka koskettavat toisia kirjaimia
- alleviivatut tekstit
- tekstit, jotka ovat värillisillä papereilla.

Huomautus

Käsinkirjoitettua tekstiä ei voida muuntaa.

Jos OCR-ohjelmiston käytössä ilmenee ongelmia, katso lisätietoja kohdasta "Ongelmien ratkaiseminen ja laitteen huoltaminen," tai OCR-ohjelmiston Ohjeesta.

Skannaaminen laitteen ohjauspaneelista

Asiakirjat voidaan skannata kokonaan ohjauspaneelista (muokkaamatta niitä). Tämän jälkeen ne lähetetään kohteeseensa, esimerkiksi Microsoft Word -tiedostoon tai sähköpostiosoitteeseen. Näitä kohteita voidaan lisätä tai poistaa. (Katso kohta "Skannattavien asiakirjojen tai kuvien lisääminen ja poistaminen" sivulla 146.)

Huomautus

Toiminto ei tue Microsoft Windows 95 -järjestelmää.

Skannausnäppäimen käyttäminen skannaamiseen

Ohjauspaneelissa olevalla **SKANNAA-NÄPPÄIMELLÄ** on helppoa skannata asiakirjoja ja kuvia (muokkaamatta niitä) ja lähettää ne haluttuun kohteeseen. **SKANNAA-NÄPPÄIN** voidaan ohjelmoida skannaamaan kuva tai asiakirja tiettyyn HP LaserJet Director -ohjelman tukemaan kohteeseen.

Skannausnäppäimen avulla skannaaminen

- 1 Aseta asiakirja tai kuva asiakirjan syöttöalustalle.
- 2 Paina **SKANNAA-NÄPPÄINTÄ**.
- 3 Valitse **< tai >**-näppäimellä kohde ja paina Skannaa-painiketta. Katso ohjeita kohteiden lisäämiseen tai poistamiseen kohdasta "Skannattavien asiakirjojen tai kuvien lisääminen ja poistaminen" sivulla 146.

Skannattavien asiakirjojen tai kuvien lisääminen ja poistaminen

Voit ohjelmoida ohjauspaneelissa olevan skannausnäppäimen skannaamaan asiakirjoja ja kuvia ja lähettämään ne haluttuun kohteeseen.

Verkkoympäristössä oletuskohde on Arkisto. Verkossa oleville tietokoneille voidaan määrittää viisi kohdetta. Verkon hyväksymä kohteiden lukumäärä on 20.

Skannattavien kohteiden lisääminen tai poistaminen

- 1 Avaa HP LaserJet Director -ohjelma napsauttamalla HP LaserJet Director -kuvaketta tehtäväpalkissa.



- 2 Napsauta **Mukauta-painiketta** HP LaserJet Director -ohjelmassa.



3 Valitse **Tee tämä, kun laitteen skannauspainiketta painetaan** -valintaruutu.

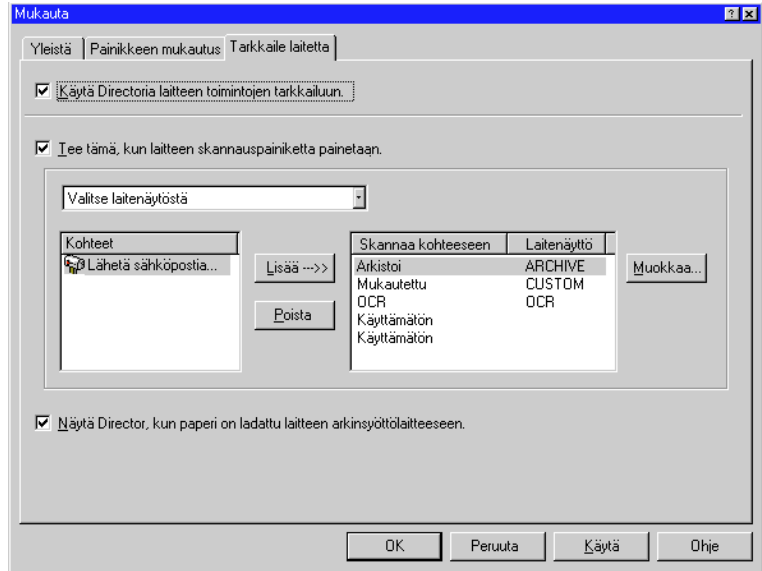

- 4 Valitse kohde **kohdeluettelosta**, ja napsauta sen jälkeen **Lisää-painiketta**.
- 5 Napsauta **Muokkaa-painiketta**.
- 6 Kirjoita **kohteen nimi** valintaruutuun siinä muodossa kuin haluat sen näkyvän ohjauspaneelin näytössä. Jos lisättävä kohde on sähköpostiosoite, kirjoita sähköpostiosoite **Sähköpostiosoite**-ikkunaan.
- 7 Toista muilla kohteilla vaiheet 4 - 6.

Skannaaminen TWAIN-käyttövalmiilla ohjelmalla

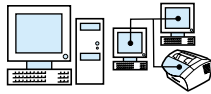

Huomautus

Jos käytät Windows 95 -järjestelmää ja haluat skannata asiakirjoja, käytä TWAIN-yhteensopivaa sovellusta. Muissa käyttöjärjestelmissä ei ole välttämätöntä käyttää TWAIN-yhteensopivaa sovellusta.

Tuote on TWAIN-yhteensopiva ja toimii Windows-pohjaisilla ohjelmilla, jotka tukevat TWAIN-yhteensopivia skannauslaitteita. Jos käytössä on TWAIN-käyttövalmis ohjelma, pääset skannaustoimintoon ja voit skannata kuvan suoraan avoimeen sovellukseen. Seuraa ohjelman ohjeita kuvan hankkimisesta TWAINin avulla. Tarkempia tietoja saat halutessasi käyttöoppaista tai ohjelmiston Ohjeesta.

Skannattujen kohteiden lähettäminen sähköpostin liitteinä

Laite ja sen mukana tulleet ohjelmat toimivat yhteensopivien sähköpostiohjelmien kanssa. Niinpä voit lähettää PDF-muotoisia sähköpostiasiakirjoja, mutta myös muut asetukset ovat mahdollisia sen mukaan, mitä tiedostomuotoja sähköpostiohjelmasi tukee. Vastaanottaja voi lukea ja tulostaa näitä asiakirjoja käyttämällä Adobe Acrobat Reader -ohjelmaa. Ohjelman voi ladata Adoben www-sivuilta.

Tässä osassa kuvataan laitteen käytön perusteita sekä sähköpostiohjelmaan kuuluvaa ohjelmistoa.

- Sähköpostin lähettäminen laitteella
- Sähköpostin lähettäminen vaihtoehtoisella tavalla

Huomautus

Jotta pystyisit käyttämään tämän osan tietoja, sinulla tulee olla käytössäsi sähköpostiohjelma ja toimiva sähköpostin palveluntarjoaja. (Ohjelmisto ei *sisällä* sähköpostiohjelmaa.) Katso lisätietoja ohjelmiston Ohjeesta.

Sähköpostin lähettäminen laitteella

Tuotteella voidaan lähettää sähköpostia käyttäen Windows 98, Windows 2000 ja Windows NT 4.0 -ohjelmia. Tämä onnistuu myös Microsoft Windows 95 -ohjelmassa TWAIN-käyttövalmiin ohjelman avulla. Vaihtoehtoisissa tapauksissa tämä tapahtuu liittämällä skannattu tiedosto sähköpostiin.

Sähköpostin lähettäminen Microsoft Windows 98-, Windows 2000- ja NT 4.0 -ohjelmilla.

- 1 Avaa HP LaserJet Director -ohjelma napsauttamalla HP LaserJet Director -kuvaketta tehtäväpalkissa.



- 2 Napsauta **Sähköposti**-painiketta HP LaserJet Director -työkalurivillä.
- 3 Valitse kohteeksi sähköposti.
- 4 Napsauta **Lähetä**-painiketta.

Sähköpostin lähetys Microsoft Windows 95 -ohjelmalla

- 1 Avaa TWAIN-käyttövalmis ohjelma ja skannaa sovelluksen kautta.
- 2 Tallenna tiedosto.
- 3 Avaa sähköpostiohjelma
- 4 Tee asiakirjasta liitetiedosto ja lähetä sähköposti.

Huomautus

Katso lisätietoja kohdasta "Skannaaminen TWAIN-käyttövalmiilla ohjelmalla."

Sähköpostin lähettäminen vaihtoehtoisella tavalla

Voit käyttää vaihtoehtoista tapaa asiakirjan lähettämiseen sähköpostina, jos

- sinulla ei ole yhteensopivaa sähköpostiohjelmaa.
- **Sähköposti**-painiketta ei tule esiin HP LasetJet Director -ohjelmassa
- et pääse HP LaserJet Director -ohjelmaan.

Sähköpostin lähettäminen vaihtoehtoisella tavalla

- 1 Aseta asiakirja tai kuva asiakirjan syöttöalustalle.
- 2 Käytä HP LaserJet Director -ohjelmaa, kun haluat skannata asiakirjan työpöydälle tai asiakirjojen katseluohjelmaan.
- 3 Tallenna tiedosto haluamassasi muodossa.
- 4 Avaa sähköpostiohjelma ja tee liitetiedosto normaalisti.

8 Ongelmien ratkaiseminen ja laitteen huoltaminen

Esittely

Tässä kappaleessa tarjotaan ratkaisuja ongelmiin, joita saattaa esiintyä laitteen käytön yhteydessä. Kappaleessa annetaan myös huoltovinkkejä optimaalisen toiminnan takaamiseksi.

Huomautus

Useimmat ohjelmistoon liittyvien ongelmien vastaukset ovat ohjelmiston Ohje-tiedostoissa.

Jos tässä kappaleessa annetut ohjeet eivät ratkaise ongelmaasi, tulosta faksitoimintaloki tai faksin lähetyraportti ja ota sitten yhteyttä HP:n huoltoliikkeeseen.

Vianmäärityksen tarkistuslista

Jos laite ei toimi kunnolla, varmista ensin seuraavat seikat:

- **Valmis**-valo (vihreä) palaa jatkuvasti (ei vilku). Jos **Virhe**-valo (keltainen) vilkkuu, tarkasta, onko ohjauspaneelin näytössä viesti.
- Tietokoneen näytössä tai laitteen ohjauspaneelissa ei ole virheilmoituksia.
- Virtajohto on liitetty laitteeseen kunnolla ja kytketty toimivaan sähköpistorasiaan.
- Rinnakkaiskaapeli tai laitteen ja tietokoneen välinen USB-kaapeli tai HP JetDirect -tulostinpalvelin on liitetty kunnolla ja toimii oikein. Tarkista tämä siten, että yhdistät C-kokoa olevan rinnakkaiskaapelin tai USB-kaapelin.
- Puhelinjohto on kytketty laitteeseen ja seinään kunnolla.
- Pystyt tulostamaan testisivun.
- Tietokoneessa ei ole liian monta avointa ohjelmaa, kun yrität suorittaa toimintoa. Sulje ne ohjelmat, jotka eivät ole käytössä, tai käynnistä tietokone uudelleen, ennen kuin yrität suorittaa toiminnon uudelleen.

Ratkaisuja faksinlähettämisiongelmiin

Lue seuraavat kohdat, kun haluat määrittää faksin yleiset viat sekä viat, joita saattaa esiintyä faksin lähettämisen tai vastaanottamisen yhteydessä.

- Faksiasetusten tarkistuslista
- Yleisiä faksiongelmia
- Faksinlähettämisiongelmat
- Faksin vastaanottamisiongelmat

Faksiasetusten tarkistuslista

Käytä seuraavaa luetteloa, kun selvität, mikä aiheuttaa ongelmia faksissasi.

Onko käytössäsi tuotteen mukana toimitettu puhelinjohto?

Tuote on testattu mukana toimitetun puhelinjohdon kanssa, ja se vastaa RJ 11 -määrityksiä.

Onko faksi-puhelinlinjaliitin kiinnitetty laitteen takaosaan?

Onko faksi-puhelinlinjaliitin kiinnitetty kunnolla tuotteen takaosaan?

Varmista vetämällä faksi-puhelinlinjaliittimestä kevyesti, että liitin on kiinnitetty tuotteeseen kunnolla.

Toimiiko puhelimen seinäpistoke kunnolla? (valintääni seinäpistokkeessa)

Varmista yhdistämällä yksilinjainen puhelin seinäpistokkeeseen, että valintääni kuuluu. Kuuletko valintäänen ja voitko soittaa puhelun?

Onko kyseessä oma, jaettu, PBX- vai siirtolinja?

- **Oma linja:** Faksien lähettämistä ja vastaanottamista varten on erillinen faksinumero. Puhelinjohto on liitetty tuotteen takaosassa olevaan porttiin, jonka vieressä ei ole puhelinkuvaketta.
- **Jaettu puhelinlinja:** Järjestelmä, jossa sekä puhelut että faksit lähetetään ja vastaanotetaan käyttämällä samaa puhelinnumeroa ja -linjaa.
- **PBX-järjestelmä:** Yritysten puhelinjärjestelmä.
- **Siirtolinjat:** Puhelinjärjestelmä, jossa tuleva puhelu siirtyy seuraavalle vapaana olevalle linjalle, kun kyseinen tulevien puhelujen linja on varattu. Kokeile faksilaitteen yhdistämistä ensimmäiseen tulevien puhelujen linjaan.
- **Erottuva soitto palvelu:** Varmista, että tuote on asennettu vastaamaan puhelinpalvelun tarjoajan määrittämään erottuvaan soittoaäneen.

Puhelinyhtiön palvelut

- **Puhelinlinjan jakajat:** Laite, joka jakaa puhelinpistorasian kahdeksi tai useammaksi, jotta samaan pistorasiaan voitaisiin yhdistää monta puhelinta tai laitetta. Eristä linja 1 linjasta 2 ja yhdistä tuote suoraan linjaan 1 tai 2.
- **Ylijännitesuojalaite:** Laite, joka asetetaan pistorasian ja tuotteen väliin tuotteen suojaamiseksi puhelinlinjoilla ja pistorasioissa virtaavalta sähköltä. Laite voi aiheuttaa joitakin faksinlähettämisongelmia. Varmista kokeilemalla suoraa puhelinjohtoliitintä, että faksi toimii kunnolla.

HP LaserJet -tuotteen käyttäminen toisen laitteen yhteydessä

Puhelinvastaajalaite (TAM)

Puhelinvastaaja tulisi liittää suoraan tuotteen takaosassa olevaan porttiin, joka on merkitty puhelinkuvakkeella, tai se tulisi liittää saman puhelinlinjan sivupuhelimeksi.

- Aseta tuotteen Soittoa ennen vastausta -asetukseen yksi soitto enemmän kuin puhelinvastaajaan. Katso lisätietoja ohjelmiston Ohjeesta.
- Jos tuote on liitetty samaan puhelinlinjaan, mutta eri alanumeroon, nosta alanumeroon liitetyn puhelimen luuri, odota 10 sekuntia ja laske sitten luuri alas. Tuote vastaa faksiääneen ja alkaa vastaanottaa tulevia fakseja.
- Toinen vaihtoehto on nostaa puhelimen luuri, painaa järjestyksessä **1-2-3** ja odottaa kolme sekuntia.

Yleisiä faksiongelmia

Kun ratkaiset faksin ongelmia, käytä tämän osan taulukkoa.

Ongelma	Syy	Ratkaisu
Rinnakkaisportti tai USB-portti ei ole käytettävissä tai jompikumpi portti on jaettu muun laitteen kanssa.	Tuote pitää ehkä liittää suoraan tietokoneen rinnakkais- tai USB-porttiin. Se ei ehkä voi jakaa rinnakkaisporttia muun laitteen kanssa.	Jos rinnakkais- tai USB-porttiin on liitetty ulkoinen levyasema tai jakorasia, irrota se ja kokeile tuotteen liittämistä suoraan tietokoneen rinnakkais- tai USB-porttiin. Jos tämä toimii ja jos haluat jatkaa kummankin laitteen käyttämistä, sinun täytyy käyttää tietokoneessasi kahta rinnakkais- tai USB-porttia.
Asiakirjan syöttö pysähtyy kesken faksin lähettämisen.	Ladattavan paperin maksimipituus on 35 tuumaa (889 mm). Pidemmän paperin faksaaminen pysähtyy 35 tuuman (889 mm:n) kohdalla. Pienin skannattava paperikoko on 51 x 89 mm. Jos paperi on liian pieni, se voi tukkeutua skannausalueelle.	Jos laitteessa ei ole tukosta ja aikaa on kulunut vähemmän kuin yksi minuutti, odota hetki, ennen kuin painat SEIS/TYHJENNÄ -näppäintä. Jos laitteessa on tukos, lue kohta "Paperitukosten poistaminen skannausradan alueelta" sivulla 181. Lähetä sitten työ uudelleen. Jos laitteessa on tukos, lue kohta "Paperitukosten poistaminen skannausradan alueelta" sivulla 181.
Faksitoimintalokit tai faksin lähetyksraportit tulostuvat ei-toivottuun aikaan.	Faksitoimintalokin tai faksin lähetyksraportin asetukset eivät ole oikeat.	Tulosta asetusraportti (katso kohtaa "Asetusraportin tulostaminen" sivulla 49) ja tarkista milloin raportit tulostuvat. Jos haluat muuttaa asetuksia, lue kohdat "Asettaminen faksinlähetyksraportin tulostamisen aikana." sivulla 46 ja "Faksitoimintalokin asettaminen tilaan, jossa se tulostaa automaattisesti" sivulla 45.
Laitteesta tulevien äänten voimakkuus on liian korkea tai matala.	Äänenvoimakkuusasetukset täytyy säätää.	Katso äänenvoimakkuusasetusten muuttamisohjeet kohdasta "Äänenvoimakkuuden muuttaminen" sivulla 39.

Faksinlähettämisongelmat

Käytä tämän kappaleen taulukkoa, kun ratkaiset ongelmia, joita saattaa esiintyä faksin lähettämisen yhteydessä.

Ongelma	Syy	Ratkaisu
Faksit katoavat lähettämisen aikana.	<p>Faksilaite, johon lähetät faksia, ei ehkä toimi oikein.</p> <p>Puhelinlinja saattaa olla viallinen.</p>	<p>Kokeile faksin lähettämistä toiseen faksilaitteeseen.</p> <p>Yhdistä laite eri puhelinlinjaan ja yritä lähettämistä uudelleen. Tarkasta puhelinlinjan toimivuus siten, että liität puhelimen suoraan puhelinlinjaan ja soitat puhelun.</p>
Laite vastaanottaa fakseja mutta ei lähetä niitä.	<p>Jos laitteesi on PBX-järjestelmässä, siinä saattaa syntyä valintaaäni, jota laite ei pysty tunnistamaan.</p> <p>Vika saattaa johtua huonosta puhelinyhteydestä.</p> <p>Faksilaite, johon lähetät faksia, ei ehkä toimi oikein.</p> <p>Puhelinlinja saattaa olla viallinen.</p>	<p>Poista valintaaänen tunnistusasetus. Katso kohtaa "Valintaaänen tunnistuksen asetuksen muuttaminen" sivulla 91.</p> <p>Kokeile myöhemmin uudelleen.</p> <p>Kokeile faksin lähettämistä toiseen faksilaitteeseen.</p> <p>Yhdistä laite eri puhelinlinjaan ja yritä lähettämistä uudelleen. Tarkasta puhelinlinjan toimivuus siten, että liität puhelimen suoraan puhelinlinjaan ja soitat puhelun.</p>
Laite valitsee lähtevän faksin numeron monta kertaa.	<p>Laite valitsee faksinumeron automaattisesti uudelleen, jos käytössä on asetus Uudelleenvalinta numeron ollessa varattu.</p>	<p>Voit keskeyttää uudelleenalinnan painamalla SEIS/TYHJENNÄ-näppäintä. Jos asetusta täytyy muuttaa, lue kohta "Faksin uudelleenalinnan muuttaminen" sivulla 88.</p>
Pikavalintanäppäimet, lyhytvalintakoodit tai ryhmävalintakoodit eivät toimi.	<p>Pikavalintanäppäintä, lyhytvalintakoodia tai ryhmävalintakoodia ei ole ohjelmoitu lainkaan tai sitä ei ole ohjelmoitu oikein.</p>	<p>Tulosta pikavalinta-, lyhytvalinta- tai ryhmävalintaraportti (lue kohta "Lyhytvalintatulostus, pikavalinta ja ryhmävalintaraportit" sivulla 48), niin näet, mitkä numerot on ohjelmoitu. Tarkista myös, että faksinumero (tai sähköpostiosoite) on syötetty oikein. Lue ohjelmointi- tai tiedonmuuttamisohjeet kohdasta "Ryhmävalintakoodien ohjelmoiminen" sivulla 76.</p>

Ongelma	Syy	Ratkaisu
<p>Lähtämäsi faksit eivät saavu vastaanottavaan faksilaitteeseen.</p>	<p>Vastaanottava faksilaite ei ole käytössä tai se on virhetilassa, esim. paperi on lopussa.</p> <p>Faksi saattaa olla muistissa, koska se odottaa varatun numeron uudelleenvalitsemista, faksin edellä on jonossa muita lähetettäviä töitä tai faksissa on käytössä asetus Lykätty lähettäminen.</p>	<p>Soita vastaanottajalle ja varmista, että faksilaite on toiminnassa ja että se pystyy vastaanottamaan fakseja.</p> <p>Jos faksattava työ on muistissa jostakin edellä mainitusta syystä, faksilokissa näkyy merkintä työstä. Tulosta faksitoimintaloki (katso kohta "Faksilokin tulostaminen" sivulla 44) ja tarkasta tilasarakkeesta odottavat työt.</p>
<p>Et pysty valitsemaan pitkän faksinumeron kaikkia numeroita.</p>	<p>Faksinumeron enimmäismerkkimäärä on 50.</p>	<p>Kokeile faksinumeron valitsemista manuaalisesti. Katso kohtaa "Faksinumeron manuaalinen valitseminen" sivulla 80.</p>
<p>Faksin edelleenlähetysoasetus on käytössä, mutta laite ei lähetä saapuneita fakseja eteenpäin vaan tulostaa ne.</p>	<p>Kun faksin edelleenlähetysoasetus on käytössä, laite yrittää lähettää saapuneen faksin edelleen monta kertaa. Jos se ei onnistu, laite tulostaa saapuneen faksin.</p>	<p>Varmista, että laite, johon lähetät saapuneet faksit edelleen, on toiminnassa ja että se pystyy vastaanottamaan saapuvia fakseja.</p>

Faksin vastaanottamisongelmat

Käytä tämän kappaleen taulukkoa, kun etsit ratkaisua ongelmiin, joita saattaa esiintyä faksin vastaanottamisen yhteydessä.

Ongelma	Syy	Ratkaisu
Laite ei pysty vastaanottamaan fakseja sivupuhelimesta.	<p>Sivupuhelinasetus saattaa olla pois käytöstä.</p> <p>Puhelinjohtoa ei ehkä ole kiinnitetty kunnolla.</p>	<p>Katso asetusten muuttamisohjeet kohdasta "Sivupuhelimen käyttöönotto" sivulla 99.</p> <p>Tarkista, että puhelinjohto on kiinnitetty kunnolla faksiin ja puhelimeen (tai muuhun laitteeseen, joka on yhdistetty faksiin). Paina numerosarja 1-2-3, odota kolme sekuntia ja laske sitten luuri alas.</p>
Linjalle kytkettyjä puheluita ei pystytä vastaanottamaan puhelimeen eikä vastaajaan.	<p>Puhelinjohtoa ei ehkä ole kiinnitetty kunnolla.</p> <p>Vastaustila- tai vastausviiveasetusta ei ole määritetty oikein.</p> <p>Puhelinvastaaja tai puhelin on epäkunnossa.</p>	<p>Kun tarkistat asennuksen, lue <i>Aloitussopaan</i> kohta Puhelinlinjan yhdistäminen. Laitteen pitää olla ensimmäinen puhelinlinjaan yhdistetty laite.</p> <p>Lue kohta "Tuleviin fakseihin vastaamisen muuttaminen" sivulla 96, jotta tiedät, mitkä asetukset tarvitset. Vastausviive pitää olla määritetty suuremmaksi kuin vastaajan vastausviive. Katso lisätietoja ohjelmiston ohjeesta.</p> <p>Yhdistä puhelin tai vastaaja suoraan puhelinlinjaan ja kokeile, toimiiko laite.</p>

Ongelma	Syy	Ratkaisu
<p>Laite ei vastaa saapuviin faksilähetyksiin.</p>	<p>Vastaustilaksi on asetettu Manuaalinen.</p> <p>Vastausviiveasetusta ei ole määritetty oikein.</p> <p>Soittoääni-toiminto saattaa olla käytössä, mutta sinulla ei ole palvelua, tai sinulla on palvelu, mutta sitä ei ole asetettu oikein.</p> <p>Puhelinjohtoa ei ole yhdistetty oikein tai se on viallinen.</p> <p>Laitteessa ei ole paperia ja muisti on täynnä.</p> <p>Puhelinlinjaan on yhdistetty liian monta laitetta.</p> <p>Puhelinlinja saattaa olla viallinen.</p> <p>Faksin edelleenlähetykset on käytössä.</p> <p>Ääniviestipalvelu saattaa häiritä faksipuheluihin vastaamista.</p>	<p>Jos vastaustilaksi on asetettu Manuaalinen, laite ei koskaan vastaa puheluihin. Sinun pitää vastata puheluihin itse ja käynnistää faksin vastaanottaminen.</p> <p>Tarkista asetuksistasi vastausviive. Lue <i>Aloitussoppaasta</i> kohta Vastaustilan ja vastausviiveen asettaminen, jotta tiedät, mitkä asetukset tarvitset.</p> <p>Varmista, että Soittoääni-toiminto on asetettu oikein. Katso kohtaa "Soittoäänien muuttaminen" sivulla 97.</p> <p>Lue <i>Aloitussoppaan</i> kohta Puhelinlinjan yhdistäminen ja tarkista asennus tai vaihda puhelinjohto.</p> <p>Täytä paperin syöttölokero. Laite tulostaa muistin vastaanottamat faksit ja jatkaa faksipuheluihin vastaamista.</p> <p>Kokeile viimeksi yhdistetyn laitteen irrottamista ja katso, toimiiko faksilaite. Jos se ei toimi, irrota muita laitteita ja yritä uudelleen.</p> <p>Yhdistä laite jonkin toisen puhelinlinjan pistorasiaan. Varmista yhdistämällä puhelin faksilaitteen pistorasiaan ja yrittämällä soittaa puhelu, että puhelinlinja on kunnossa.</p> <p>Lue kohta "Faksin edelleenlähettäminen" sivulla 93 faksin edelleenlähettämisesetuksen poistamiseksi.</p> <p>Tee jokin seuraavista:</p> <ul style="list-style-type: none"> • Lakkautta viestipalvelu. • Hanki faksipuheluille oma puhelinlinja. • Aseta laitteen vastaustilaksi Manuaalinen. Tässä tilassa faksin vastaanottaminen täytyy käynnistää itse. • Säilytä laitteen tilana Automaattinen ja vähennä faksilaitteen vastausviive yhtä pienemmäksi kuin äänipuheluihin vastattaessa. (Katso <i>Aloitussoppaastamaatasi</i> koskevat rajoitukset.) Laite vastaa <i>kaikkiin</i> saapuviin puheluihin.

Ongelma	Syy	Ratkaisu
Faksit eivät tulostu odotetulla tavalla.	Vastaanota PC:hen -asetus saattaa olla valittuna.	Poista Vastaanotto PC:lle -asetus HP LaserJet -laitemäärittämisestä: <ol style="list-style-type: none"> 1 Napsauta Käynnistä - Ohjelmat - HP LaserJet 3200 - Työkalut - HP LaserJet -laitemäärittäykset. 2 Napsauta Faksi - Vastaanotto. 3 Poista Vastaanotto PC:lle -valintaruudun valinta ja napsauta sitten OK.
Faksilaite vastaanottaa tietokoneelle reititetyn faksin.	Tietokone saattaa olla pois toiminnasta. Vastaanotto PC:lle -asetus saattaa olla pois käytöstä.	Tarkasta, että tietokoneen virta on päällä ja että virtajohto on kiinnitetty kunnolla laitteeseen ja toimivaan pistorasiaan. Valitse Vastaanotto PC:lle -asetus HP LaserJet -laitemäärittämisestä: <ol style="list-style-type: none"> 1 Napsauta Käynnistä - Ohjelmat - HP LaserJet 3200 - Työkalut - HP LaserJet -laitemäärittäykset. 2 Napsauta Faksi - Vastaanotto. 3 Valitse Vastaanotto PC:lle -valintaruutu ja napsauta sitten OK.
Laite lähettää tai vastaanottaa faksit hyvin hitaasti.	Lähettämäsi tai vastaanottamasi faksi on monimutkainen, esimerkiksi sellainen, jossa on paljon kuvia. Vastaanottavan faksilaitteen modeemi saattaa toimia hitaasti. Lähetetty tai vastaanotettu faksi on hyvin tarkka. Suuri tarkkuus tarkoittaa yleensä hyvää tulostusjälkeä, mutta se vaatii myös pitempää lähetysaikaa. Jos puhelinlinjayhteys on huono, laite ja vastaanottava faksilaite yrittävät korjata virheet hidastamalla toimintaa.	Monimutkaisten faksien lähettäminen ja vastaanottaminen kestää kauemmin. Laite lähettää faksin niin nopeasti kuin vastaanottavan faksilaitteen modeemi pystyy vastaanottamaan. Jos olet faksin vastaanottaja, soita lähettäjälle ja pyydä häntä alentamaan faksin tarkkuutta ja lähettämään se uudelleen. Jos olet lähettäjä, alenna tarkkuutta ja lähetä faksi uudelleen. Katso kohdasta "Nykyisen työn tarkkuuden säätäminen" sivulla 63 käytössä olevien tarkkuusasetusten muuttaminen tai kohdasta "Lähetettävien faksien kontrasti- ja tarkkuusasetusten muuttaminen" sivulla 85 oletusasetusten tarkistaminen. Parhailaan käytössä oleva tarkkuusasetus ohittaa oletusasetuksen. Laske luuri alas ja lähetä faksi uudelleen. Pyydä puhelin-yhtiötä tarkistamaan puhelinlinja.

Ongelma	Syy	Ratkaisu
Faksit eivät tulostu tai tulostuvat väärin.	<p>Paperilokerossa ei ole paperia.</p> <p>Vastaanotto PC:lle -asetus on valittuna ja tietokone siis vastaanottaa faksit.</p>	<p>Lisää tulostusmateriaalia. Kaikki faksit, jotka saapuvat lokeron ollessa tyhjä, tallentuvat muistiin ja tulostuvat heti, kun lokero on täytetty uudelleen.</p> <p>Tarkista, vastaanottaako tietokone fakseja:</p> <ol style="list-style-type: none"> 1 Napsauta Käynnistä - Ohjelmat - HP LaserJet 3200 - Työkalut - HP LaserJet -laitemääritykset. 2 Napsauta Faksi - Vastaanotto. 3 Poista Vastaanotto PC:lle - valintaruudun valinta, jos se on valittuna, ja napsauta sitten OK.
Faksit eivät tulostu yhdelle vaan kahdelle sivulle.	Automaattinen pienennys -asetusta ei ole määritetty oikein.	Jos haluat että faksit pienennetään yhdelle sivulle mahtuviksi, Automaattinen pienennys -asetuksen pitää olla käytössä. Jos asetusta ei ole käytössä, faksit saattavat tulostua monelle sivulle. Katso kohdasta "Tulevien faksien automaattisen pienennyksen muuttaminen" sivulla 101, miten asetusta säädetään.
Vastaanotettujen faksien teksti näkyy heikosti tai vain puoli sivua on tulostunut.	Laitteesta loppui väriaine kesken tulostamisen.	Laitteesta loppuu väriaine kesken tulostettua faksia. Vaihda mustekasetti mahdollisimman pian ja käytä kohdan "Faksien tulostaminen uudelleen" sivulla 68 menettelyä, kun kokeilet faksin uudelleentulostusta.

Ratkaisuja tulostusongelmiin

Lue alla olevat osat, kun etsit ratkaisuja yleisiin tulostusongelmiin:

- Yleisiä tulostusongelmia
- Tulostusongelmat MS-DOSin käytön yhteydessä

Huomautus

Katso myös kohtaa "Kuvien laatuongelmien poistaminen" sivulla 185.

Yleisiä tulostusongelmia

Käytä tämän osan taulukkoa, kun yrität ratkaista tulostusongelmia.

Ongelma	Syy	Ratkaisu
Rinnakkais-portti tai USB-portti ei ole käytettävissä tai jompikumpi portti on jaettu muun laitteen kanssa.	Laite pitää liittää suoraan tietokoneen rinnakkais- tai USB-porttiin. Se ei voi jakaa rinnakkais- tai USB-porttia muun laitteen kanssa.	Jos rinnakkais- tai USB-porttiin on liitetty ulkoinen levyasema tai jakorasia ja haluat jatkaa sen käyttämistä, tietokoneeseesi täytyy lisätä toinen rinnakkais- tai USB-portti.
Tulosteessa on sotkuja tai vääriä merkkejä.	Rinnakkais- tai USB-kaapelia ei ole yhdistetty oikein tai se on viallinen.	Varmista, että rinnakkais- tai USB-kaapeli on kunnolla yhdistetty laitteeseen ja tietokoneeseen. Jos sinulla on toinen C-rinnakkaiskaapeli, kokeile sen kytkemistä. Jos tietokoneessasi on toinen rinnakkaisportti, kokeile kaapelin yhdistämistä siihen. Jos sinulla on toinen tietokone, kokeile laitteen käyttöä sen yhteydessä.
Sivut tulostuvat väärässä järjestyksessä.	Olet ehkä valinnut väärän tulostuslähteen tai -asetuksen ohjelmasta, josta tulostat.	Sivut tulevat paperintulostuslokeroon oikeassa järjestyksessä. Sivut tulevat etutulostusaukkoon käänteisessä järjestyksessä. Avaa etupaperiradan luukku, kun käytät etutulostusaukkoa. Katso kohtaa "Tulosteradan valitseminen" sivulla 32. Jos haluat tulostaa sivut etutulostusaukkoon oikeassa järjestyksessä, valitse käyttämästäsi ohjelmasta asetus Käänteisessä järjestyksessä tulostaminen. Katso lisätietoja ohjelman käyttöoppaasta.

Ongelma	Syy	Ratkaisu
Laite ei vastaa tulostuskäs- kyyn tai tietokoneen näyttöön tuleen viesti, jossa ilmoitetaan virheestä rinnakkais- tai USB-porttiin tulostettaessa.	Tulostin tulostaa monimutkaista kuvaa.	Odota kärsivällisesti, että kuva tulostuu.
	Tulostettava työ on pysähtynyt.	Jatka tulostusta Tulostuksenhallinnasta.
	Laitteen ja tietokoneen välistä rinnakkais- tai USB-kaapelia ei ole yhdistetty kunnolla.	Kytke kaapeli tai USB-kaapeli irti tietokoneesta ja tulostimesta ja kytke se takaisin kiinni.
	Ohjelmassa on valittuna väärä tulostin.	Tarkista ohjelman tulostimen valintavalikosta, oletko valinnut oikean tulostimen.
	Laitteen ohjelmistoa ei ole määritetty oikeaan porttiin.	Tarkista tulostinohjelmistosta, että se käyttää oikeaa tulostinporttia. Jos käyttämässäsi tietokoneessa on useita rinnakkaisportteja, varmista, että rinnakkaiskaapeli on kytketty oikeaan porttiin.
	Tietokoneen rinnakkaisportti ei tue riittävästi kaksisuuntaista tiedonsiirtoa.	Varmista, että tietokoneen rinnakkaisportti soveltuu kaksisuuntaiseen tiedonsiirtoon (EPP tai yksisuuntaiset portit eivät ole tuettuja). Muuta rinnakkaisportin tila-asetusta tietokoneen BIOS-järjestelmässä. HP suosittelee asetusta ECP tai Kaksisuuntainen, mutta myös muut tilat saattavat toimia. Lue asetuksen muuttamisohejeet tietokoneen käyttöoppaasta tai ota yhteyttä tietokoneen valmistajaan.
	Laite ei saa riittävästi sähkövirtaa tai syynä on jännitteen vaihtelut.	Kytke laite toiseen virtalähteeseen.
Jokin muu laite saattaa häiritä toimintaa.	Jos tietokoneen rinnakkaisporttiin tai USB-porttiin on kytketty jokin muu laite, irrota se ja kytke laite suoraan tietokoneen rinnakkais- tai USB-porttiin. Joudut ehkä siirtämään ohjelmia toiseen laitteeseen, ennen kuin laite toimii.	
Rinnakkais- tai USB-kaapeli on viallinen tai tietokoneen rinnakkais- tai USB-portissa on toimintahäiriö.	Jos sinulla on toinen C-rinnakkaiskaapeli, kokeile sen kytkemistä. Jos tietokoneessasi on toinen rinnakkaisportti, kokeile kaapelin yhdistämistä siihen. Jos sinulla on toinen tietokone, kokeile laitteen yhdistämistä siihen.	

Ongelma	Syy	Ratkaisu
Laite ei vastaa tulostuskäs- kyyn tai tietokoneen näyttöön tulee viesti, jossa ilmoitetaan virheestä rinnakkais- porttiin tulostettaessa.	Laite ei toimi oikein. Jokin muu laite aiheuttaa ristiriidan rinnakkaisportissa.	Kokeile tulostamista jostakin muusta ohjelmasta. Tulosta asetusraportti. (Katso kohta "Asetusraportin tulostaminen" sivulla 49.) Tuote ei voi jakaa rinnakkaisporttia. Jos äänikortti, ulkoinen levyasema tai jakorasia on kytketty laitteen kanssa samaan rinnakkaisporttiin, toisen laitteen käyttö saattaa häiriytyä. Irrota toinen laite, jos haluat yhdistää tulostuslaitteen rinnakkaisporttiin. Muussa tapauksessa tarvitset tietokoneeseen kaksi rinnakkaisporttia. Sinun täytyy ehkä lisätä toinen rinnakkaisliittymäkortti. ECP on sopiva rinnakkaisliittymäkortti. Lue tietokoneesi käyttöoppaasta ohjeet lisärinnakkaisliittymäkortin asennusta tai häiriöiden poistamista varten.
Tulostettujen sivujen kuvat tai tekstit ovat vääränkokoisia.	Asettelutoiminto (sivua arkilla tai N/sivu) on valittu siitä ohjelmasta, jota käytät (jos siinä on kyseinen toiminto), tai pienennys- ja suurennusasetus on määritetty ohjelmassa tai tulostinohjaimessa väärin.	Tarkista asetukset tulostinohjaimesta tai siitä ohjelmasta, jota käytät. Etsi ohjelmiston Ohjeesta tietoa tulostinohjaimesta.
Paperin kummallekin puolelle tulostettaessa tulostuslaatu on heikentynyt, sivut käpristyvät tai laite syöttää väärän määrän sivuja.	Kun tulostat paperin kummallekin puolelle, laite toimii eri tavalla kuin yleensä. Laite saattaa myös syöttää väärän määrän paperia.	Älä käytä manuaalista kaksipuolistulostusta, vaan asettelutoimintoa (sivua arkilla tai N/sivu), jos se on käytettävissä siinä ohjelmassa, josta tulostat. Katso ohjeet ohjelman käyttöoppaasta. Anna arkin jäähtyä ja tasoittua, ennen kuin tulostat seuraavan sivun. Varmista, että arkin yläkulmat eivät ole taittuneet tai rypistyneet. Estä käpristymät asettamalla paperiratavipu ala-asentoon (etutulostusaukko). Tämä sallii suoran tulostusradan. Jos kaikkien sivujen tulostuslaatu on huono, syynä saattaa olla kaksipuolistulostuksen toistunut käyttö. Katso kohta "Tulostimen paperiradan puhdistaminen" sivulla 209.

Ongelma	Syy	Ratkaisu
<p>Kun tulostat MS-DOS-ohjelmasta Windowsissa, näkyviin tulee viesti, jonka mukaan on tapahtunut virhe kirjoitettaessa porttiin LPT1 ja että porttiin ei saada yhteyttä.</p>	<p>Taustakäsittele MS-DOS-tulostustyöt - valintaruutu saattaa olla valittuna muille tietokoneesi tulostinohjaimille.</p>	<p>Napsauta Windows 95- tai 98-työpöydältä Oma tietokone -kuvaketta ja kaksoisnapsauta sitten Kirjoittimet-kuvaketta. Kaksoisnapsauta ensimmäisen kirjoittimen kuvaketta ja napsauta sitten Tiedot-välilehteä. Jos koneessa on Porttiasetukset-painike, napsauta sitä. Tyhjennä avautuvasta valintaikkunasta Taustakäsittele MS-DOS-tulostustyö - valintaruutu. Jos koneessa ei ole Porttiasetukset-painiketta tai sen kaksoisnapsauttaminen ei avaa valintaruutua, tulostin ei tässä tapauksessa aiheuta häiriötä. Toista toimenpide kaikille tulostimille paitsi tälle laitteelle.</p>

Tulostusongelmat MS-DOSin käytön yhteydessä

Lue tämän osan ohjeet, kun selvität MS-DOSin käytön yhteydessä ilmenneitä tulostusongelmia.

Laitteen perustoimintojen käynnistäminen

- 1 Windows 95- ja Windows 98 -käyttöjärjestelmät: napsauta **Käynnistä** ja sitten **Sammuta**.
- 2 Napsauta **Käynnistä uudelleen MS-DOS-tilassa**.
- 3 Kirjoita komentokehoteeseen **Dir>PRN** ja paina sitten Enter-näppäintä.
- 4 Katso tietokoneen ilmoituksia ja mahdollisia ratkaisuja alla olevasta taulukosta.

Tietokoneen vastaus	Tulokset tai tarvittava toimenpide
Komentokehote palasi tietokoneen näyttöön Enter-näppäimen painamisen jälkeen.	Laite aloittaa asiakirjan tulostamisen ja tulostaa sitten tietokoneen kovalevyn hakemistoluettelon. Tiedonsiirto varmistettu, palaa Windowsiin. tai Jos mitään ei tulostu, irrota laite tietokoneesta ja kytke se uudelleen. Pidä CTRL-näppäin pohjassa, paina Pause/Break-näppäintä ja vapauta se. Kokeile eri rinnakkais- tai USB-kaapelin käyttämistä.
Kohdistin vilkkuu, komentokehotteet eivät poistu, näppäimistö ei toimi.	Varmista, että Valmis-valo palaa. Pidä CTRL-näppäin pohjassa, paina Pause/Break-näppäintä ja vapauta se. Irrota laite tietokoneesta ja kytke se uudelleen. Käynnistä tietokone uudelleen. Kokeile eri rinnakkais- tai USB-kaapelin käyttämistä.
Tietokoneen näyttöön ilmestyy MS-DOS-viesti: "Write fault error writing device PRN."	Varmista, että Valmis-valo palaa. Määritä portin nimi yllä olevan toimenpiteen kohdassa 3 ("Laitteen perustoimintojen käynnistäminen" sivulla 167), kun lähetät hakemistoa (esimerkiksi Dir>LPT1). Varmista, että virtajohto ja rinnakkais- tai USB-johto on kiinnitetty oikeisiin portteihin. Irrota laite tietokoneesta ja kytke se uudelleen. Kokeile eri rinnakkais- tai USB-kaapelin käyttämistä.

Ratkaisuja kopiointiongelmiin

Lue alla oleva taulukko, kun selvität yleisiä kopiointiongelmiä. Katso myös kohtia "Kuvien laatuongelmien poistaminen" sivulla 185 ja "Ratkaisuja paperinsyöttöongelmiin" sivulla 174.

Ongelma	Syy	Ratkaisu
Rinnakkais-portti tai USB-portti ei ole käytettävissä tai jompikumpi portti on jaettu muun laitteen kanssa.	Jos käytät kopioinnissa asiakirjahakemistoa tai HP LaserJet Director -työkalua, laitteen täytyy olla kytkettynä suoraan tietokoneen rinnakkais- tai USB-porttiin. Se ei voi jakaa rinnakkais- tai USB-porttia muun laitteen kanssa.	Jos rinnakkais- tai USB-porttiin on liitetty ulkoinen levyasema tai jakorasia ja haluat jatkaa sen käyttämistä, tietokoneeseesi täytyy lisätä toinen rinnakkais- tai USB-portti.
Asiakirjan syöttö pysähtyy kesken kopioinnin.	Skannattavan sivun pituus voi olla enintään 35 tuumaa (889 mm). Jos sivu on pidempi, skannaus pysähtyy 35 tuuman (889 mm:n) kohdalla. Pienin skannettava paperikoko on 51 x 89 mm. Jos paperi on liian pieni, se voi tukkeutua skanneriin. Käyntikortti (51 x 89 mm) on syötetty väärässä suunnassa.	Jos laite tukkeutui, katso kohtaa "Paperitukosten poistaminen skannausradan alueelta" sivulla 181 ja tulosta työ uudelleen. Katso ohjeet sivun poistamiseen kohdasta "Paperitukosten poistaminen skannausradan alueelta" sivulla 181. Katso ohjeet sivun poistamiseen kohdasta "Paperitukosten poistaminen skannausradan alueelta" sivulla 181. Katso sitten kohtaa "Erikoiskohteiden lisääminen" sivulla 27.
Työt tulostuvat vääränkokoiselle paperille.	Sivunkokoasetus saattaa olla väärä.	Muuta tulostusmateriaalin koko oikeaksi. Katso kohtaa "Paperinsyöttölokero oletuspaperikoon muuttaminen" sivulla 38. Kokeile kopioiden suurentamista ja pienentämistä. Katso kohtaa "Nykyisen työn kopioiden pienentäminen tai suurentaminen" sivulla 131.
Työstä tulostuu vain yksi kopio, vaikka oli tarkoitus tulostaa monta kopiota.	Kopioitavan asiakirjan pitää mahtua muistiin kokonaan, muuten tulostuu vain yksi kopio.	Käytä HP LaserJetDirector -työkalua, kun tulostat suurista asiakirjoista useita kopioita. tai Jaa työ pienempiin osiin, joissa on vähemmän sivuja.

Ongelma	Syy	Ratkaisu
<p>Tulosteessa on vaaleita tai tummia pystysuoria viivoja.</p>	<p>Skannerin lasi saattaa olla likainen.</p>	<p>Puhdista ja kalibroi skanneri uudelleen. Katso kohtia "Skannausradan puhdistaminen" sivulla 210 ja "Skannerin uudelleenkalibrointi" sivulla 213. Katso tarkempia tietoja kohdasta "Kuvien laatuongelmien poistaminen" sivulla 185.</p>
<p>Tulosteet ovat liian vaaleita tai tummia.</p>	<p>Kontrastia ei ole asetettu oikein.</p> <p>Väriainekasetin vaihto saattaa olla tarpeen.</p>	<p>Säädä kontrastiasetus. Katso kohtaa "Kontrastinäppäimellä voi säätää nykyisen faksi- tai kopiotyön kontrastin" sivulla 130. Kokeile vaihtoehtoisesti tulostustiheysasetuksen säätämistä ohjauspaneelistä.</p> <p>Vaihda väriainekasetti seuraavalla tavalla: Katso ohjeita kohdasta "Tilausosat" sivulla 252.</p>
<p>Kuvien tai tekstin tulostuslaatu on huono.</p>	<p>Tarkkuutta ei ole määritetty oikein.</p> <p>Skannausrata saattaa olla likainen.</p>	<p>Katso kohtaa "Nykyisen työn kopiointilaadun säätäminen" sivulla 131.</p> <p>Katso kohtaa "Skannausradan puhdistaminen" sivulla 210.</p>

Ratkaisuja skannausongelmiin

Lue alla olevan taulukon tiedot, kun selvität skannauksen laatuongelmia. Katso myös kohtaa “Kuvien laatuongelmien poistaminen” sivulla 185 ja kohtaa “Ratkaisuja paperinsyöttöongelmiin” sivulla 174.

Ongelma	Syy	Ratkaisu
<p>Tietokoneen näyttöön tulleessa viestissä ilmoitetaan, että yhteydessä skanneriin ilmeni ongelma: TWAIN-lähdeä ei voi aktivoida.</p>	<p>Tietokoneen rinnakkaisportti ei tue kaksisuuntaista tiedonsiirtoa riittävästi.</p> <p>Jokin muu laite, esim. ulkoinen levyasema tai jakorasia, saattaa häiritä toimintaa.</p> <p>Ohjelmasta on valittu väärä TWAIN-lähde.</p>	<p>Varmista, että tietokoneen rinnakkaisportti soveltuu kaksisuuntaiseen tiedonsiirtoon (EPP tai yksisuuntaiset portit eivät ole tuettuja). Muuta rinnakkaisportin tila-asetusta tietokoneen BIOS-järjestelmässä. HP suosittelee asetusta ECP tai Kaksisuuntainen, mutta myös muut tila-asetukset saattavat toimia. Lue asetuksen muuttamisohjeet tietokoneen käyttöoppaasta tai ota yhteyttä tietokoneen valmistajaan.</p> <p>Jos tietokoneen rinnakkaisporttiin on kytketty jokin muu laite, irrota se ja kytke laite suoraan tietokoneen rinnakkaisporttiin. Joudut ehkä siirtämään ohjelmia toiseen laitteeseen, ennen kuin laite toimii. Käytä vaihtoehtoisesti tietokoneen toista rinnakkaisporttia.</p> <p>Varmista, että valittuna on oikea TWAIN-lähde. Tarkista ohjelman TWAIN-lähde napsauttamalla Tiedosto-valikosta Valitse skanneri.</p>
<p>Rinnakkaisportti ei ole käytettävissä tai se on jaettu muun laitteen kanssa.</p>	<p>Laite pitää liittää suoraan tietokoneen rinnakkaisporttiin. Se ei voi jakaa rinnakkaisporttia muun laitteen kanssa.</p>	<p>Jos rinnakkaisporttiin on liitetty ulkoinen levyasema tai jakorasia, ja haluat jatkaa sen käyttämistä, tietokoneeseesi täytyy lisätä toinen rinnakkaisportti.</p>

Ongelma	Syy	Ratkaisu
<p>Skanneri pysähtyy kesken skannauksen.</p>	<p>Skannattavan sivun pituus voi olla enintään 35 tuumaa (889 mm). Jos sivu on pitempi, laite jatkaa skannausta, mutta se skannaa vain 35 tuuman (889 mm:n) pituiselle alueelle ja hylkää loput tiedot.</p> <p>Pienin skannettava paperikoko on 51 x 89 mm. Jos paperi on liian pieni, se voi tukkeutua skannausalueelle.</p> <p>Käyntikortti (51 x 89 mm) on syötetty väärässä suunnassa.</p>	<p>Älä yritä vetää paperia ulos, sillä saatat vaurioittaa skanneria. Katso ohjeet sivun poistamiseen kohdasta "Paperitukosten poistaminen skannausradan alueelta" sivulla 181. Jos haluat skannata kuvan tai asiakirjan, joka on pitempi kuin 35 tuumaa (889 mm), tulosta se ensin erillisille sivuille ja skannaa sitten nämä sivut.</p> <p>Katso ohjeet sivun poistamiseen kohdasta "Paperitukosten poistaminen skannausradan alueelta" sivulla 181.</p> <p>Katso ohjeet sivun poistamiseen kohdasta "Paperitukosten poistaminen skannausradan alueelta" sivulla 181. Katso sitten kohtaa "Erikoiskohteiden lisääminen" sivulla 27.</p>
<p>Laite skannaa erittäin hitaasti.</p>	<p>Rinnakkais- tai USB-porttiin ei ole määritetty optimaalista asetusta.</p>	<p>Varmista, että tietokoneen rinnakkaisportti soveltuu kaksisuuntaiseen tiedonsiirtoon (EPP tai yksisuuntaiset portit eivät ole tuettuja). Muuta rinnakkaisportin tila-asetusta tietokoneen BIOS-järjestelmässä. HP suosittelee asetusta ECP tai Kaksisuuntainen, mutta myös muut tila-asetukset saattavat toimia. Lue asetuksen muuttamisohjeet tietokoneen käyttöoppaasta tai ota yhteyttä tietokoneen valmistajaan.</p>
<p>HP LaserJet Director vilkkuu tietokoneen näytössä, vaikka asiakirjan syöttöalustalle ei ole ladattu asiakirjoja.</p>	<p>Laite on kytketty sellaiseen rinnakkais- tai USB-porttiin, joka on jaettu jonkin muun laitteen kanssa.</p>	<p>Laite ei voi olla kytkettynä tietokoneen ja jonkin muun laitteen rinnakkais- tai USB-porttiin. Sinun on lisättävä uusi rinnakkais- tai USB-portti tai irrotettava jompikumpi.</p>
<p>Skannatut kuvat tai asiakirjat eivät näy tietokoneella.</p>	<p>Kuvaa tai asiakirjaa ei ehkä ole tallennettu tiedostona.</p>	<p>Varmista, että tallensit skannatut kuvat tai asiakirjat tiedostoina. Katso kohtaa "Tietoja OCR-ohjelmasta (Optinen tekstintunnistus)" sivulla 144.</p>

Ongelma	Syy	Ratkaisu
<p>Skannattua tekstiä ei voida muokata.</p>	<p>Jos teksti on ohjelmistossa, tekstiä ei voida muokata. Teksti täytyy muuntaa OCR-ohjelmalla (toimitettu laitteen mukana) ja avata sitten tekstinkäsittelyohjelmassa.</p>	<p>Napsauta työpöydältä tai katseluohjelmassa tekstinkäsittelyohjelman linkkiä (ikkunan alakulmassa). Teksti on muunnettu muokattavaksi ja se avautuu nimettömänä tiedostona tekstinkäsittelyohjelmassasi.</p>
<p>Ei riittävästi levytilaa.</p>	<p>Ohjelma vaatii ainakin 40 Mt käytettävissä olevaa levytilaa asennusta varten. Levytilaa tarvitaan ehkä enemmänkin, jos käsittelet monimutkaista kuvaa.</p>	<p>Kokeile tarpeettomien tiedostojen poistamista tai vanhojen tietojen tallentamista levykkeille tai jonnekin muualle.</p>
<p>Skannatussa kuvassa on vaaleita tai tummia pystysuoria viivoja.</p>	<p>Skannerin lasi saattaa olla likainen.</p>	<p>Tulosta laitteella testisivu. Katso kohtaa "Asetusraportin tulostaminen" sivulla 49. Jos testisivulla näkyy viiva, katso kohtaa "Skannerin uudelleenkalibrointi" sivulla 213. Tulosta testisivu uudelleen. Jos viivat näkyvät edelleen, katso kohtaa "Kuvien laatuongelmien poistaminen" sivulla 185. Jos testisivulla ei näy viivaa, puhdista ja kalibroi skanneri uudelleen. Katso kohtia "Skannausradan puhdistaminen" sivulla 210 ja "Skannerin uudelleenkalibrointi" sivulla 213.</p>
<p>Muotoilut häviävät asiakirjoista tai niissä on outoja muotoilukoodeja.</p>	<p>Linkkiin ei ehkä ole yhdistetty oikeaa tekstinkäsittelyohjelmaa.</p>	<p>Tekstinkäsittelyohjelman linkin pitäisi ilmestyä automaattisesti. Jos se ei ilmesty tai jos se ei toimi oikein, sinun pitää määrittää tekstinkäsittelylinkki, joka yhdistyy oikeaan tekstinkäsittelyohjelmaan. Katso lisätietoja ohjelmiston ohjeesta. Jos ongelma ei poistu, ohjelma pitää ehkä asentaa uudelleen.</p>

Ongelma	Syy	Ratkaisu
<p>Suuri osa merkeistä näkyy väärinä asiakirjassa, joka muunnettiin OCR-linkin avulla.</p>	<p>OCR-linkin tarkkuus riippuu alkuperäisen asiakirjan laadusta, koosta ja rakenteesta sekä skannerin laadusta.</p>	<p>Saat parhaan mahdollisen tuloksen OCR-linkkiä käyttäessäsi, kun valitset skannausasetuksista tekstin ja käsittelet vain siistiä ja terävää tekstiä. Taulukot, laskentataulukot ja käsin kirjoitettu teksti eivät skannaudu hyvin.</p> <p>Käytä tekstin skannaukseen asetusta 300 dpi, 1 bitti/pikseli. Katso kohtaa "Tietoja OCR-ohjelmasta (Optinen tekstintunnistus)" sivulla 144.</p> <p>Tulosta asiakirja tekstinkäsittelyohjelmasta, skannaa se ja käytä sitten optista tekstintunnistusta, niin näet, ovatko tulokset paremmat.</p> <p>Kalibroi skanneri. Katso kohtaa "Skannausradan puhdistaminen" sivulla 210.</p>
<p>Asiakirjan syöttöalustalle ladatut asiakirjat liukuvat alustalla eteenpäin.</p>	<p>Asiakirjat ovat hyvin kevyttä materiaalia.</p>	<p>Älä yritä vetää paperia ulos, sillä saatat vaurioittaa skanneria. Katso ohjeet sivun poistamiseen kohdasta "Paperitukosten poistaminen skannausradan alueelta" sivulla 181. Rypistä tai rullaa paperi tulostetun sivun suuntaan, suorista se ja lataa asiakirja uudelleen.</p>

Ratkaisuja paperinsyöttöongelmiin

Käytä alla olevia tietoja apunasi, kun etsit ratkaisua paperinsyöttöongelmiin:

- Paperitukosten poistaminen tulostusradan alueelta
- Paperitukosten poistaminen skannausradan alueelta

Paperitukosten poistaminen tulostusradan alueelta

Silloin tällöin tulostusmateriaali saattaa juuttua paperinsyöttölokeroon, yhden arkin syöttöaukkoon, paperin tulostuslokeroon tai etutulostusaukkoon. Katso lisätietoja kohdasta “Laitteiston osien tunnistaminen” sivulla 21.

Tässä osassa käsiteltävät aiheet ovat seuraavat:

- Tulostusrata-alueella olevien tukosten syyt ja ongelmien ratkaisut
- Tukosten poistaminen paperinsyöttölokeron alueelta

Tulostusrata-alueella olevien tukosten syyt ja ongelmien ratkaisut

Seuraavassa luettelossa on mahdollisia syitä ongelmiin:

- Tulostusmateriaali on ladattu väärin.
- Paperinsyöttölokero on liian täynnä.
- Paperia on lisätty poistamatta lokerossa ollutta paperia ja suoristamatta koko paperinippua.
- Ohjaimet eivät ole oikeassa asennossa.
- Paperitulostuslokero on liian täynnä.
- Paperirata-vipua on säädetty tulostuksen aikana.
- Tulostimen luukku on avattu tulostuksen aikana.
- Käytetty tulostusmateriaali ei täytä HP:n vaatimuksia.
- Käytetty tulostusmateriaali on pienempää kuin 3 x 5 tuumaa (76,2 x 127 mm).
- Virta on katkennut tulostuksen aikana.

Käytä seuraavan taulukon tietoja, kun etsit syitä ja ratkaisuja paperiradan tukosongelmiin.

Ongelma	Syy	Ratkaisu
<p>Sivut tulevat laitteesta käpristyneinä tai rypistyneinä.</p>	<p>Paperintulostuslokerossa käytetty paperi on käpristynyttä tai rypistynyttä.</p> <p>Paperia ei ole säilytetty oikein.</p>	<p>Käytä etutulostusaukkoa ja aseta paperirata-vipu alempaan asentoon. Katso kohtaa "Tulosteradan valitseminen" sivulla 32.</p> <p>Säilytä paperi suljetussa riisissä huoneenlämmössä, aina kun se on mahdollista.</p>
<p>Sivut tulostuvat väärässä järjestyksessä.</p>	<p>Olet ehkä valinnut väärän tulostuslähteen tai väärän tulostusasetuksen ohjelmasta, josta tulostat.</p>	<p>Sivut tulevat paperintulostuslokeroon oikeassa järjestyksessä. Sivut tulevat etutulostusaukkoon käänteisessä järjestyksessä. Käytä etutulostusaukkoa ja aseta paperirata-vipu alempaan asentoon. Katso kohtaa "Tulosteradan valitseminen" sivulla 32.</p> <p>Jos haluat tulostaa sivut etutulostusaukkoon oikeassa järjestyksessä, valitse käyttämästäsi ohjelmasta asetus Käänteisessä järjestyksessä tulostaminen. Katso lisätietoja ohjelman käyttöoppaasta.</p>
<p>Laite ei syötä pitkiä sivuja.</p>	<p>Asiakirjan syöttöalusta hyväksyy enintään 35 tuumaa (889 mm) pitkän paperin. Jos sivu on pidempi, tulostaminen tai faksaus pysähtyy 35 tuuman (889 mm:n) kohdalla.</p>	<p>Älä yritä vetää paperia ulos, sillä saatat vaurioittaa skanneria. Katso ohjeet sivun poistamiseen kohdasta Paperitukosten poistaminen skannausradan alueelta (sivu 181).</p> <p>Jos haluat skannata kuvan tai asiakirjan, joka on pitempi kuin 35 tuumaa (889 mm), tulosta se ensin erillisille sivuille ja skannaa sitten nämä sivut.</p>

Ongelma	Syy	Ratkaisu
<p>Tulostus on vinossa paperilla.</p>	<p>Paperinsyöttölokero saattaa olla liian täynnä.</p> <p>Arkinohjaimia ei ehkä ole säädetty oikein.</p> <p>Paperin paino tai pinnan laatu ei vastaa HP:n määrittämiä.</p>	<p>Kokeile poistaa osa materiaalista.</p> <p>Keskitä tulostusmateriaali arkinohjainten avulla. Varmista, että ohjaimia ei ole säädetty liian tiukasti eikä liian löysästi paperia vasten.</p> <p>Tulosta ohjauspaneelista tai ohjelmasta testisivu ja varmista, että laite toimii oikein. Lue <i>Aloitussopasta</i> kohta Ohjelman testaaminen. Jos haluat tilata HP:n paperioppaan, katso kohtaa "Ohjelmiston tilaaminen" sivulla 254.</p>
<p>Skannatut asiakirjat ovat vinossa.</p>	<p>Asiakirjan syöttöalustan ohjaimia ei ehkä ole säädetty oikein.</p>	<p>Keskitä tulostusmateriaali arkinohjainten avulla. Varmista, että ohjaimia ei ole säädetty liian tiukasti eikä liian löysästi paperia vasten.</p>
<p>Laite syöttää usein useita sivuja tai tukkeutuu, kun tulostetaan paperilokerosta tai yhden arkin syöttöaukosta (jatkuu).</p>	<p>Anturi ei ehkä toimi kunnolla.</p> <p>Tulostimen arkinerotin, joka estää ylimääräisten sivujen syötön ja laitteen tukkeutumisen, on likainen tai kulunut.</p>	<p>Ota yhteyttä asiakaspalvelukeskukseen. Katso kohtaa "HP:n myynti- ja huoltokonttorit" sivulla 248.</p> <p>Vaihda tulostimen arkinerotin uuteen. Tulostimen arkinohjaimen asennusohjelma on tilattavissa. Katso kohtaa "Tilausosat" sivulla 252.</p>
<p>Asiakirjan syöttöalustalle ladatut asiakirjat liukuvat alustalla eteenpäin.</p>	<p>Asiakirjat ovat hyvin kevyttä materiaalia.</p>	<p>Älä yritä vetää paperia ulos, sillä saatat vaurioittaa skanneria. Katso ohjeet sivun poistamiseen kohdasta "Paperitukosten poistaminen skannausradan alueelta" sivulla 181. Rypistä tai rullaa paperi tulostetun puolen suuntaan, suorista se ja lataa asiakirja uudelleen.</p>

Ongelma	Syy	Ratkaisu
<p>Laite syöttää usein useita sivuja tai tukkeutuu, kun tulostetaan paperilokerosta tai yhden arkin syöttöaukosta.</p>	<p>Ohjaimet on säädetty väärin.</p> <p>Paperinsyöttölokeroon on lisätty tulostusmateriaalia, mutta paperinippua ei ole poistettu eikä suoristettu ensin.</p> <p>Paperinsyöttölokero on liian täynnä.</p> <p>Yhden arkin syöttöaukkoon on pantu enemmän kuin yksi arkki.</p> <p>Arkit on leikattu huonosti, ja ne tarttuvat toisiinsa.</p> <p>Paperi ei täytä HP:n tulostusmateriaalille määrittämiä vaatimuksia.</p> <p>Paperintulostuslokeron tai etutulostusaukon tulostuskapasiteetti on ylittynyt.</p> <p>Käsittelyelat ovat likaisia eivätkä tartu paperiin.</p>	<p>Poista tulostusmateriaali paperinsyöttölokerosta tai yhden arkin syöttöaukosta. Tasaa paperinipun reunat ja pane nippu takaisin tulostimeen tai laita yksittäinen arkki takaisin syöttöaukkoon. Liu'uta arkinohjaimet paperinsyöttölokerossa olevan paperinipun reunoja vasten tai yhden arkin syöttöaukossa olevan yksittäisen arkin reunoja vasten, jotta paperi menee laitteeseen keskitetysti. Varmista, että ohjaimet eivät ole liian tiukasti paperia vasten.</p> <p>Poista kaikki tulostusmateriaali paperinsyöttölokerosta. Tasaa paperinipun reunat ja pane nippu takaisin tulostimeen.</p> <p>Poista osa arkeista. Paperilokeroon mahtuu enintään 125 arkkia 75g/m²:n painoista kovapaperia (raskaampaa paperia vähemmän) tai 7 - 10 kirjekuorta käyttöympäristön ja kirjekuoren rakenteen mukaan.</p> <p>Laita yhden arkin syöttöaukkoon vain yksi arkki kerrallaan. Jos tulostat useita arkkeja samaa tulostusmateriaalia, käytä paperinsyöttölokeroa.</p> <p>Papeririisin "rikkominen" taivuttamalla se ylösalaiseen u-muotoon on omiaan vähentämään usean arkin syöttämistä. Voit kokeilla myös paperinipun syöttämistä toinen pää edellä tai käyttää erityyppistä paperia.</p> <p>Tilaa HP:n paperiopus. Lue tilausohjeet kohdasta Tilausosat (sivu 252).</p> <p>Älä tulosta paperintulostuslokeroon enempää kuin 125 arkkia 75g/m²:n painoista kovapaperia (raskaampaa paperia vähemmän). Älä anna tulostusmateriaalin kasautua etutulostusaukon eteen.</p> <p>Katso kohtaa "Tulostimen paperiradan puhdistaminen" sivulla 209.</p>

Tukosten poistaminen paperinsyöttölokeroon alueelta

Jos suurin osa tukkeutuneista arkeista näkyy paperinsyöttölokeroosta tai yhden arkin syöttöaukosta, vedä ne varovasti suoraan ylöspäin molemmin käsin. Tasaat arkit ja pane ne lokeroon.

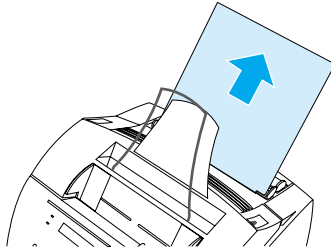

Huomautus

Keskitä arkit arkinohjainten väliin. Varmista myös, että paperinohjaimet on säädetty tiukkaan mutta että ne eivät rypistä eivätkä taivuta tulostusmateriaalia.

Laite tulostaa useimmissa tapauksissa tukkeutuneen sivun uudelleen sekä jäljellä olevan osan loppuun. Kun tulostus on päättynyt, tarkista, että kaikki sivut tulostuivat.

Tukoksen poistaminen laitteen sisäosista

- 1 Jos tukosta ei näy syöttöalueella, avaa tulostimen luukku vapautuslukoista (etupaperiradan luukku avautuu automaattisesti, kun tulostimen luukku avataan).

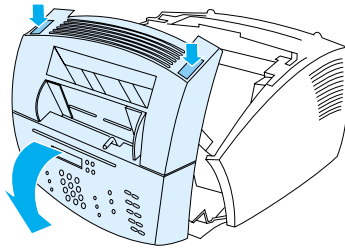

- 2 Poista väriainekasetti. Suojaa väriainekasetti valolta, kun se on laitteen ulkopuolella.

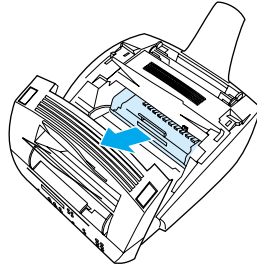

VAROITUS

Varo, ettet kosketa laitteen sisällä olevaa pitkää, mustaa, sienimäistä telaa. Telan koskettaminen saattaa heikentää tulostuslaatua.

- 3 Jos tukos on väriainekasetin alueella, mutta *ei* kiinnitysosan ja telan alueella asti, työnnä kätesi varovasti laitteen sisään ja vedä arkkiä suoraan ulospäin.

VAROITUS

Älä vedä arkkiä ylöspäin. Se voi vaurioittaa tulostinta.

VAROITUS

Käytä vain käsiäsi tukkeutuneen paperin poistamiseen. Muiden välineiden käyttäminen saattaa vaurioittaa sisäisiä osia.

- 4 Jos tukos on telojen välissä, tartu arkkiin molemmiin käsin ja vedä sitä hitaasti ylös- ja ulospäin.

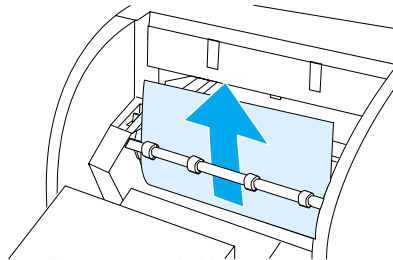

- 5 Jos tukos on edennyt etutulostusaukkoon, tartu arkkiin ja vedä sitä varovasti suoraan ylös- ja ulospäin.

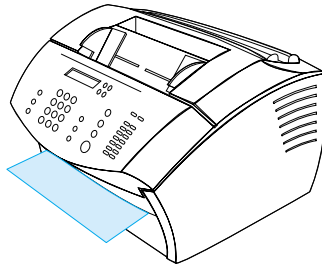

- 6 Jos tukoksen voi nähdä vain etutulostusaukon edestä, nosta toisella kädellä etukantta. Tartu toisella kädellä arkkiin ja vedä sitä itseäsi kohti.

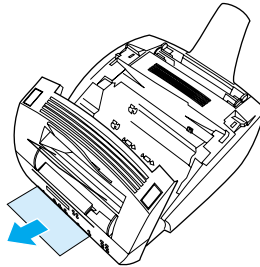

- 7 Kun olet poistanut kaikki arkit ja paperinpalat, vaihda väriainekasetti ja sulje tulostimen ja etupaperiradan luukku.

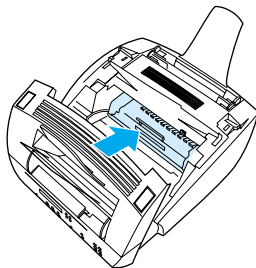

Laite tulostaa useimmissa tapauksissa tukkeutuneen sivun uudelleen sekä jäljellä olevan osan loppuun. Kun tulostus on päättynyt, tarkista, että kaikki sivut tulostuivat.

Paperitukosten poistaminen skannausradan alueelta

Silloin tällöin tulostusmateriaali tukkeutuu asiakirjan syöttöalustalle. Katso lisätietoja kohdasta "Laitteiston osien tunnistaminen" sivulla 21.

Tässä osassa käsiteltävät aiheet ovat seuraavat:

- Paperinsyöttöongelmat skannausradan alueella
- Paperitukosten poistaminen skannausradan alueelta

Paperinsyöttöongelmat skannausradan alueella

Seuraavassa on lueteltu syitä, jotka mahdollisesti aiheuttavat skannerin tukkeutumisen.

- Asiakirjan syöttöalustalle on ladattu liian paljon sivuja.
- Ladattuna on erityistulostusmateriaalia, mutta erikoismateriaalivipu on asetettu vasemmalle.
- Ladattuna on useita arkkeja, mutta erityistulostusmateriaalivipu on asetettu oikealle.
- Ladattu asiakirja on repeytynyt, siinä on risaiset kulmat tai se ei ole asiakirjojen perusohjeiden mukainen (katso kohtaa "Faksin lähettämisen, kopioimisen tai skannaamisen vaihtoehtojen valitseminen" sivulla 25).
- Asiakirjaa ei ole ladattu oikein.
- Asiakirja on pienempi kuin 2 x 3,5 tuumaa (51 x 89 mm) (käyntikortin koko).

Käytä seuraavaa taulukkoa, kun etsit ratkaisua ongelmiin, jotka liittyvät skannausradan läpi kulkevaan tulostusmateriaaliin tai asiakirjoihin.

Ongelma	Syy	Ratkaisu
<p>Laite syöttää useita arkkeja tai paperi tukkeutuu usein asiakirjan syöttöalustalle.</p>	<p>Erikoismateriaalivipu saattaa olla väärässä asennossa.</p> <p>Ohjaimet on säädetty väärin.</p> <p>Asiakirjan syöttöalusta on liian täynnä.</p> <p>Asiakirja on liian paksu, liian sileä, tai se ei muuten vastaa suositeltuja määrittymiä.</p>	<p>Erikoismateriaalivivun tulee olla vasemmalla, jos skannaat normaalipainoista materiaalia. Vivun tulee olla oikealla, jos skannaat paksua materiaalia, jota voidaan ladata vain yksi sivu kerrallaan.</p> <p>Poista asiakirja asiakirjan syöttöalustalta. Suorista asiakirja ja laita se sitten takaisin alustalle. Keskitä asiakirja liu'uttamalla arkinohjaimia asiakirjan reunoja vasten. Varmista, että ohjaimet eivät ole liian löysästi paperia vasten.</p> <p>Poista osa arkeista. Asiakirjan syöttöalustalle mahtuu sivujen paksuudesta riippuen korkeintaan 30 sivua.</p> <p>Katso kohtaa "Tulostusmateriaalin valitseminen" sivulla 23.</p>
<p>Asiakirjan syöttöalustalle ladatut asiakirjat liukuvat alustalla eteenpäin.</p>	<p>Asiakirjat ovat hyvin kevyttä materiaalia.</p>	<p>Älä yritä vetää paperia ulos, sillä saatat vaurioittaa skanneria. Katso ohjeet sivun poistamiseen kohdasta "Paperitukosten poistaminen skannausradan alueelta" sivulla 181. Rypistä tai rullaa paperi tulostetun puolen suuntaan, suorista se ja lataa asiakirja uudelleen.</p>

Paperitukosten poistaminen skannausradan alueelta

Menettele seuraavasti, kun poistat tukoksia skannerin alueelta

Paperitukosten poistaminen skannausradan alueelta

- 1 Vedä molemmin käsin skanneriosan kantta (ohjauspaneeli) itseäsi kohti.

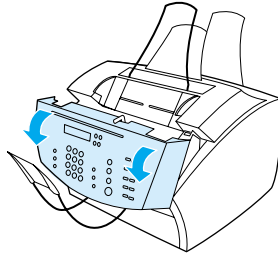

- 2 Poista kaikki tukkeutunut tulostusmateriaali.

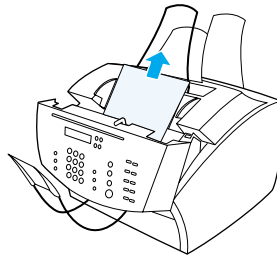

VAROITUS

Käytä vain käsiäsi tukkeutuneen paperin poistamiseen. Muiden välineiden käyttäminen saattaa vaurioittaa sisäisiä osia.

- 3** Varmista, että kaikki paperinpalat on poistettu, ja sulje sitten luukku.

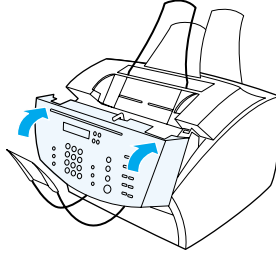

- 4** Estät tukosten syntymisen, kun varmistat asiakirjaa ladatessasi, että erikoismateriaalivipu on oikeassa asennossa. Katso kohtaa "Tulostusmateriaalin lisääminen" sivulla 26.

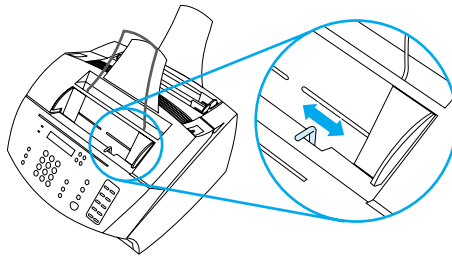

Kuvien laatuongelmien poistaminen

Tämän ohjekirjan osan avulla voit määrittää ja selvittää tulostuksen laatuongelmat. Useimmat laatuongelmat voidaan helposti poistaa, kun varmistetaan, että tulostinta on huollettu oikein ja että on käytetty HP:n vaatimukset täyttäviä materiaaleja.

Määritä alla olevien esimerkkien avulla tulostuslaatuongelman tyyppi ja katso vastaavia vianmääritysohjeita.

Huomautus

Näissä esimerkeissä on esitelty tulostuksen laatuongelmien yleisimmät parannustavat. Jos ongelmat eivät poistu ehdotetuilla parannuksilla, katso kohtaa "HP:n myynti- ja huoltokonttorit" sivulla 248.

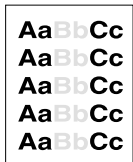

Katso kohtaa
"Vaalea
tulostusjälki (osa
sivusta)"
sivulla 187



Katso kohtaa
"Vaalea
tulostusjälki
(koko sivu)"
sivulla 187

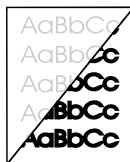

Katso kohtaa
"Lähetetyt faksit
ovat liian vaaleita
tai tummia"
sivulla 187

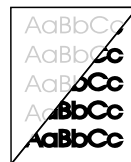

Katso kohtaa
"Skannatut
kuvat ovat liian
vaaleita tai
tummia."
sivulla 195

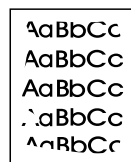

Katso kohtaa
"Kuvan kulmat
eivät tulostu"
sivulla 188



Katso kohtaa
"Häipymät"
sivulla 188



Katso kohtaa
"Häipymät"
sivulla 188

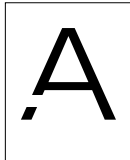

Katso kohtaa
"Häipymät"
sivulla 188

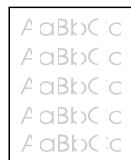

Katso kohtaa
"Haalistunut
tulostusjälki tai
valkoiset raidat"
sivulla 189

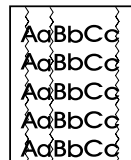

Katso kohtaa
"Viivat"
sivulla 189



Katso kohtaa
"Pilkut"
sivulla 190

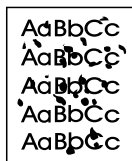

Katso kohtaa
"Täplät tai tahrat"
sivulla 190

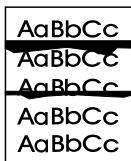

Katso kohtaa
"Vaakasuorat
mustat raidat tai
tahrat" sivulla 191



Katso kohtaa
"Kuvien
toistuminen"
sivulla 191

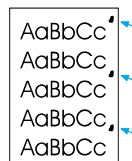

Katso kohtaa
"Toistuvat jäljet"
sivulla 192



Katso kohtaa
"Väriainetahrat"
sivulla 192

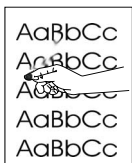

Katso kohtaa
"Kiinnittymätön
väriaine"
sivulla 193

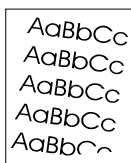

Katso kohtaa
"Tulostus vinossa"
sivulla 193

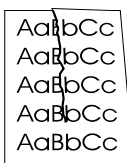

Katso kohtaa
"Ryppy tai
taittumat"
sivulla 198

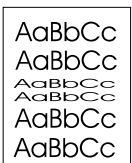

Katso kohtaa
"Epämuotoiset
merkit"
sivulla 194

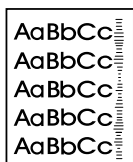

Katso kohtaa
"Telan jäljet"
sivulla 198

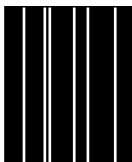

Katso kohtaa
"Pystysuuntaiset
valkoiset viivat"
sivulla 195



Katso kohtaa
"Harmaa tausta"
sivulla 194

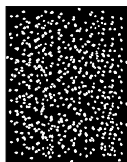

Katso kohtaa
"Valkoisia
pisteitä
mustalla
pohjalla"
sivulla 196

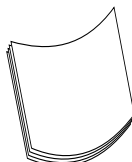

Katso kohtaa
"Käpristymät tai
aaltoilu"
sivulla 196



Katso kohtaa
"Musta sivu"
sivulla 197



Katso kohtaa
"Tyhjät sivut"
sivulla 197

Vaalea tulostusjälki (osa sivusta)

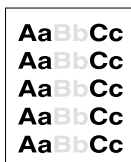

Väriaine voi olla vähissä väriainekasetissa. Vaihda väriainekasetti.

Vaalea tulostusjälki (koko sivu)

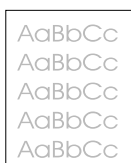

- 1 Jos tulostat, aseta Säästötila pois käytöstä valitsemalla tulostinohjaimen **Viimeistely**-välilehti.
- 2 Lisää värimääräasetusta käyttämällä ohjauspaneelin YLEISASETUKSET -valikkoa.
- 3 Kontrastiasetuksesta on valittu vaalea asetus.
- 4 Kokeile erityyppisen paperin käyttämistä.

Lähetetyt faksit ovat liian vaaleita tai tummia



Kontrastia ei ole asetettu oikein. Säädä kontrasti- ja tarkkuusasetus ohjauspaneelistä tai HP LaserJet Director -työkalusta.

Kuvan kulmat eivät tulostu

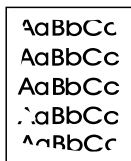

Laite ei pysty tulostamaan tulostusmateriaalin kulmiin asti. Laite jättää jokaiseen kulmaan vähintään 0,25 tuuman (6,4 mm) marginaalin. Jos tulostat tai kopioit, pienennysasetus saattaa olla asetettu väärin.

- Kun tulostat, tarkista pienennysasetus käyttämäsi ohjelman tulostusikkunasta.
- Kun kopioit, tarkista pienennysasetus ohjauspaneelista (katso kohta "Nykyisen työn kopioiden pienentäminen tai suurentaminen" sivulla 131) tai HP LaserJet Director -työkalusta.

Häipymät

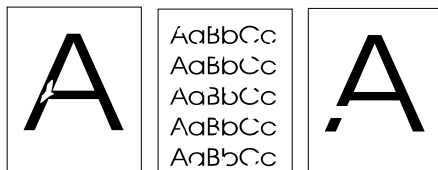

- 1 Tarkista, että tulostimen käyttöympäristön vaatimuksia on noudatettu.
- 2 Poista tulostusmateriaali paperinsyöttölokeroista, käännä nippu ympäri ja laita se takaisin lokeroon. (Monen papeririisin kääreessä on nuoli, joka ilmaisee, kummalle puolelle paperia kuuluu tulostaa.) Kokeile tulostamista uudelleen.
- 3 Säädä tulostustiheys ohjauspaneelista.
- 4 Vaihda väriainekasetti.

Haalistunut tulostusjälki tai valkoiset raidat



- 1 Tarkista, onko väriainekasetin väri vähissä.
- 2 Varmista, että käyttämäsi tulostusmateriaali vastaa HP:n paperimäärittämiä (paperi saattaa esimerkiksi olla liian kosteaa tai karkeaa).
- 3 Värimääräasetusta pitää ehkä säätää.
- 4 Jokin laitteen osa saattaa olla vahingoittunut. Katso kohta "HP LaserJet -väriainekasettien käsittely" sivulla 214.
- 5 Säädä asetukset ohjauspaneelista.
- 6 Ota yhteyttä HP:n asiakaspalveluun.

Viivat

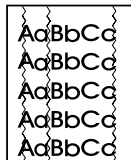

- 1 Tulosta vielä muutama sivu, niin näet, korjautuuko ongelma itsestään.
- 2 Puhdista tulostin sisäpuolelta tai puhdista kiinnitysosa tulostamalla puhdistussivu manuaalisesti.
- 3 Vaihda väriainekasetti.

Pilkut

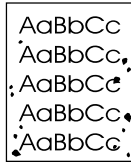

Tukoksen poistamisen jälkeen saattaa sivulle ilmestyä pilkkuja.

- 1 Tulosta vielä muutama sivu, niin näet, korjautuuko ongelma itsestään.
- 2 Jos pilkkuja ilmaantuu usein, tulosta automaattinen puhdistussivu (katso kohtaa "Tulostimen paperiradan puhdistaminen" sivulla 209.)
- 3 Tarkista väriainekasetin tiiviys. Jos väriainekasetti vuotaa, vaihda se.

Täplät tai tahrat

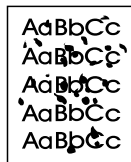

- 1 Varmista, että käyttämäsi tulostusmateriaali vastaa HP:n paperimäärittämiä (paperi saattaa esimerkiksi olla liian kostea tai karkeaa).
- 2 Tulostat ehkä paperin väärälle puolelle. Poista tulostusmateriaali paperinsyöttölokerosta, käännä nippu ympäri ja laita se takaisin lokeroon. (Monen papeririisin kääreessä on nuoli, joka ilmaisee, kummalle puolelle paperia kuuluu tulostaa.)
- 3 Tuotteen puhdistaminen saattaa olla tarpeen.
- 4 Väriainekasetti voi olla vahingoittunut. Katso kohta "Tilausosat" sivulla 252 HP:n paperioppaasta.
- 5 Katso kohtia "Skannausradan puhdistaminen" sivulla 210 ja "Tulostimen paperiradan puhdistaminen" sivulla 209.
- 6 Katso kohtaa "HP LaserJet -väriainekasettien käsitteleminen" sivulla 214. Vaihda väriainekasetti, jos huoltotoimet eivät paranna tulostuslaatua.

Vaakasuorat mustat raidat tai tahrat

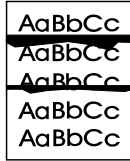

- 1 Tarkista, että väriainekasetti on asetettu laitteeseen oikein.
- 2 Varmista, että poistit väriainekasetista koko suojateipin, ennen kuin asetit kasetin laitteeseen. Väriainekasetti saattaa olla viallinen, ja se on vaihdettava uuteen. Katso *Aloitussoppaan* kohta Väriainekasetin asentaminen.

Huomautus

Väriainekasetti voi vielä kuulua takuun piiriin. Katso kohta "Takuutiedot" sivulla 241.

Kuvien toistuminen



Tämäntyyppinen vika saattaa ilmaantua, kun käytetään esipainettuja lomakkeita tai suuria määriä kapeaa materiaalia.

- 1 Tulosta vielä muutama sivu, niin näet, korjautuuko ongelma itsestään.
- 2 Varmista, että paperin tyyppi ja laatu vastaavat HP:n määrittämiä.

Toistuvat jäljet

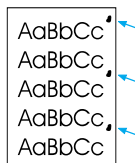

- 1 Tulosta vielä muutama sivu, niin näet, korjautuuko ongelma itsestään.
- 2 Jos jäljet toistuvat 38 – 94 mm:n välein, väriainekasetin vaihto saattaa olla tarpeen.
- 3 Katso kohtaa “Tulostimen paperiradan puhdistaminen” sivulla 209.
- 4 Katso alla olevaa ratkaisua “Kuvien toistuminen” sivulla 191.

Väriainetahrat



Katso myös “Kiinnittymätön väriaine” sivulla 193.

- 1 Tulosta vielä muutama sivu, niin näet, korjautuuko ongelma itsestään.
- 2 Kokeile erityyppistä paperia.
- 3 Tarkista, että tulostimen käyttöympäristön vaatimuksia on noudatettu (katso kohtaa “Yleismääritykset” sivulla 225).
- 4 Puhdista tulostin sisäpuolelta tai puhdista kiinnitysosa tulostamalla puhdistussivu manuaalisesti (katso kohtaa “Tulostimen paperiradan puhdistaminen” sivulla 209).
- 5 Vaihda väriainekasetti.

Kiinnittymätön väriaine

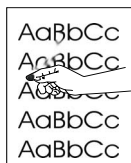

Tässä yhteydessä kiinnittymättömällä väriaineella tarkoitetaan väriainetta, jonka voi hangata sivulta pois.

- 1 Jos olet huomannut paperin puolien välillä karkeuseron, kokeile tulostamista sileämmälle puolelle.
- 2 Tarkista, että tulostimen käyttöympäristön vaatimuksia on noudatettu (katso kohtaa "Yleismääritykset" sivulla 225).
- 3 Varmista, että paperin tyyppi ja laatu vastaavat HP:n määrityksiä (katso kohtaa "Tulostusmateriaalin valitseminen" sivulla 23).

Tulostus vinossa

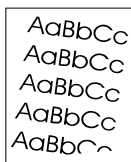

- 1 Poista osa tulostusmateriaalista paperinsyöttölokerosta ja tulosta muutama sivu lisää, jotta näkisit, korjautuuko ongelma itsestään.
- 2 Varmistu, että tulostimen sisällä ei ole revenneitä paperinpalasia.
- 3 Keskitä tulostusmateriaali arkinohjainten avulla. Varmista, että ohjaimia ei ole säädetty liian tiukasti eikä liian löysästi paperia vasten.
- 4 Käännä lokerossa oleva paperinippu ympäri. Yritä myös kääntämällä paperia 180°.
- 5 Varmista, että laite toimii, tulostamalla testisivu ohjauspaneelistai tai ohjelmasta.
- 6 Varmista, että paperin tyyppi ja laatu vastaavat HP:n määrityksiä. Katso kohtaa "Tuotetekniset tiedot" sivulla 224.
- 7 Varmista, että tulostimen käyttöympäristön vaatimuksia on noudatettu. Katso kohtaa "Yleismääritykset".

Harmaa tausta

AaBbCc
AaBbCc
AaBbCc
AaBbCc
AaBbCc

- 1 Älä käytä paperia, joka on jo mennyt tulostimen läpi.
- 2 Tulosta vielä muutama sivu, niin näet, korjautuuko ongelma itsestään.
- 3 Käännä lokerossa oleva paperinippu ympäri. Yritä myös kääntämällä paperia 180°.
- 4 Vähennä värimäärää tulostimen ohjauspaneelin Tulostuslaatuvalikosta.
- 5 Varmista, että tulostimen käyttöympäristön vaatimuksia on noudatettu. Katso kohtaa "Yleismääritykset".
- 6 Vaihda väriainekasetti.

Epämuotoiset merkit

AaBbCc
AaBbCc
AaBbCc
AaBbCc
AaBbCc

- 1 Tulosta vielä muutama sivu, niin näet, korjautuuko ongelma itsestään.
- 2 Varmista, että tulostimen käyttöympäristön vaatimuksia on noudatettu.

Skannatut kuvat ovat liian vaaleita tai tummia.

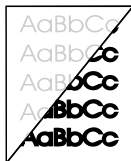

- 1 Säädä tarkkuus- tai kontrastiasetukset valintaikkunasta, joka tulee näkyviin, kun napsautat HP LaserJet Director -työkalun **Skannaa**-painiketta.
- 2 Jos alkuperäisasiakirja on värillistä paperia tai uusiopaperia, teksti saattaa olla epäselvää. Säädä tarkkuus-, kontrasti- ja/tai kirkkausasetukset valintaikkunasta, joka tulee näkyviin, kun napsautat HP LaserJet Director -työkalun **Skannaa**-painiketta.
- 3 Tuotteen uudelleenkalibrointi saattaa olla tarpeen. Katso kohtaa "Skannerin uudelleenkalibrointi" sivulla 213.

Pystysuuntaiset valkoiset viivat

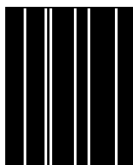

- 1 Tulosta vielä muutama sivu, niin näet, korjautuuko ongelma itsestään.
- 2 Varmista, että paperin tyyppi ja laatu vastaavat HP:n määrittymiä.
- 3 Vaihda väriainekasetti.
- 4 Jos tulostamallasi sivulla tai lähettämässäsi faksissa on viivoja, skannaa asiakirja ja katso, näkyykö skannatulla sivulla samanlaisia viivoja. (Jos viivat ovat skannatussa kuvassa, ota siitä kopio ja tarkista viivat.) Jos samankaltaisia viivoja on näkyvissä, katso kohtaa "Skannerin uudelleenkalibrointi" sivulla 213.
- 5 Laitteen sisäinen peili saattaa olla likainen. Ota yhteyttä asiakaspalvelukeskukseen. Katso kohtaa "HP:n asiakaspalvelu" sivulla 247.

Valkoisia pisteitä mustalla pohjalla

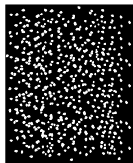

- 1 Tulosta vielä muutama sivu, niin näet, korjautuuko ongelma itsestään.
- 2 Varmista, että paperin tyyppi ja laatu vastaavat HP:n määrittämiä.
- 3 Varmista, että tulostimen käyttöympäristön vaatimuksia on noudatettu.
- 4 Vaihda väriainekasetti.

Käpristymät tai aaltoilu

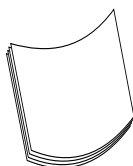

- 1 Käännä lokerossa oleva paperinippu ympäri. Yritä myös kääntämällä paperia 180°.
- 2 Varmista, että paperin tyyppi ja laatu vastaavat HP:n määrittämiä.
- 3 Varmista, että tulostimen käyttöympäristön vaatimuksia on noudatettu.
- 4 Yritä tulostaa eri tulostelokeroon.
- 5 Jos käytät kevyttä ja pehmeää paperia, kokeile käyttämäsi paperityypin asetuksen säätämistä tulostinohjaimesta.
 - a Tulostinohjaimen pääsy (katso "Tulostinohjaimen käyttöönotto" sivulla 111).
 - b Napsauta **Paperi**-välilehteä.
 - c Valitse **Optimointi**-luettelosta käyttämäsi paperityyppi. Tämä asetus vaikuttaa tulostimen nopeuteen ja kiinnitysosan lämpötilaan.

Musta sivu



- 1 Väriainekasetti on ehkä asetettu väärin. Poista väriainekasetti ja laita se takaisin paikalleen.
- 2 Väriainekasetti saattaa olla viallinen. Väriainekasetti voi vielä kuulua takuun piiriin. Katso kohtaa "Takuutiedot" sivulla 241.
- 3 Laite saattaa vaatia korjausta, jos ongelma ei poistu sen jälkeen, kun väriainekasetti on vaihdettu. Katso kohtaa "Huolto- ja tukitiedot" sivulla 241.

Tyhjät sivut



Jos tyhjiä sivuja tulostuu satunnaisesti:

- 1 Jos tulostat pienelle paperille ja sivu on tyhjä, kokeile suuremmalle materiaalille tulostamista, niin näet, mihin kohtaan teksti tai kuva tulostuu. Säädä marginaalit sen mukaisesti.
- 2 Poista paperi syöttölokerosta ja tasaa paperinippu kulmista. Papeririisin "rikkominen" taivuttamalla se ylösalaiseen u-muotoon on omiaan vähentämään usean arkin syöttämistä. Käännä paperi toisin päin ja syötä nippu laitteeseen vastakkainen reuna edellä.
- 3 Tarkista ohjelmasi tulostusasetukset. Jos käytät tekstinkäsittelyohjelmaa, tarkista, ovatko sivunvaihto- ja pakotettu sivunvaihto -asetus lähellä toisiaan.

Jos tyhjiä sivuja tulostuu aina:

- 1 Varmista, että poistit väriainekasetista suojateipin kokonaan, ennen kuin asetit kasetin laitteeseen.
- 2 Vaihda väriainekasetti.
- 3 Tulosta testisivu.

Rypyt tai taitumat

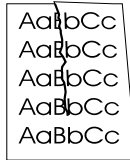

- 1 Tulosta vielä muutama sivu, niin näet, korjautuuko ongelma itsestään.
- 2 Varmista, että tulostimen käyttöympäristön vaatimuksia on noudatettu.
- 3 Käännä lokerossa oleva paperinippu ympäri. Yritä myös kääntämällä paperia 180°.
- 4 Varmista, että paperi on ladattu oikein, kaikki säädöt on tehty ja paperi on kulmakielekkeiden alla (katso kohtaa "Tuote voi skannata erikokoisia kohteita 51 x 89 mm:stä (käyntikortin koko) 215 x 356 mm:iin. Lisäksi se voi faksata ja kopioida kohteita, joiden koot vaihtelevat 51 x 89 mm:stä 215 x 889 mm:iin." sivulla 25).
- 5 Varmista, että paperin tyyppi ja laatu vastaavat HP:n määrittämiä.
- 6 Jos kirjekuoret taittuvat, yritä asettaa ne lokeroon tasaisesti ja suoraan.

Telan jäljet

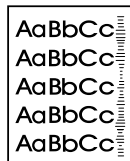

Vika esiintyy silloin, kun väriainekasetti pitää vaihtaa. Vaihda väriainekasetti.

Ohjauspaneelin virheilmoitusten selvittäminen

Ohjauspaneelin virheilmoitukset on lueteltu aakkosjärjestyksessä. Ilmoituksen yhteydessä kerrotaan ilmoituksen syy ja tarvittavat toimenpiteet.

Viesti	Syy	Ratkaisu
####: PIKANÄPPÄIN/ PIKAVAL.	Laitte odottaa, että painat ohjelmoitua pikanäppäintä tai että syötät pikavalintakoodin ryhmävalintakoodiin.	Lisää faksinumeroita ryhmävalintakoodiin. Katso kohtaa "Ryhmävalintakoodien ohjelmoiminen" sivulla 76.
50.X- LÄMMITINVIRHE	Laitteessa on ilmennyt sisäinen laitevika.	Irrota virtajohto laitteesta, odota ainakin 30 sekuntia, yhdistä virtajohto takaisin ja odota laitteen alustusta. Jos ilmoitus ei häviä, laite kaipaa huoltoa.
51 LASERVIRHE	Laitteessa on ilmennyt sisäinen laitevika.	Irrota virtajohto laitteesta, odota ainakin 30 sekuntia, yhdistä virtajohto takaisin ja odota laitteen alustusta. Jos ilmoitus ei häviä, laite kaipaa huoltoa.
52 SKANNERIVIRHE	Laitteessa on ilmennyt sisäinen laitevika.	Irrota virtajohto laitteesta, odota ainakin 30 sekuntia, yhdistä virtajohto takaisin ja odota laitteen alustusta. Jos ilmoitus ei häviä, laite kaipaa huoltoa.
53.X- TULOSTINVIRHE	Laitteessa on ilmennyt sisäinen laitevika.	Irrota virtajohto laitteesta, odota ainakin 30 sekuntia, yhdistä virtajohto takaisin ja odota laitteen alustusta. Jos ilmoitus ei häviä, laite kaipaa huoltoa.
54.X- TULOSTINVIRHE	Laitteessa on ilmennyt sisäinen laitevika.	Irrota virtajohto laitteesta, odota ainakin 30 sekuntia, yhdistä virtajohto takaisin ja odota laitteen alustusta. Jos ilmoitus ei häviä, laite kaipaa huoltoa.
55 DC- OHJAINVIRHE	Laitteessa on ilmennyt sisäinen laitevika.	Irrota virtajohto laitteesta, odota ainakin 30 sekuntia, yhdistä virtajohto takaisin ja odota laitteen alustusta. Jos ilmoitus ei häviä, laite kaipaa huoltoa.
62.X- TULOSTINVIRHE	Laitteessa on ilmennyt sisäinen laitevika.	Irrota virtajohto laitteesta, odota ainakin 30 sekuntia, yhdistä virtajohto takaisin ja odota laitteen alustusta. Jos ilmoitus ei häviä, laite kaipaa huoltoa.
79 PALVELU (####)	Laitteessa on ilmennyt sisäinen laitevika.	Irrota virtajohto laitteesta, odota ainakin 30 sekuntia, yhdistä virtajohto takaisin ja odota laitteen alustusta. Jos ilmoitus ei häviä, laite kaipaa huoltoa.
80 PALVELU (####)	Laitteessa on ilmennyt sisäinen laitevika.	Irrota virtajohto laitteesta, odota ainakin 30 sekuntia, yhdistä virtajohto takaisin ja odota laitteen alustusta. Jos ilmoitus ei häviä, laite kaipaa huoltoa.

Viesti	Syy	Ratkaisu
81 PALVELU (####)	Laitteessa on ilmennyt sisäinen laitevika.	Irrota virtajohto laitteesta, odota ainakin 30 sekuntia, yhdistä virtajohto takaisin ja odota laitteen alustusta. Jos ilmoitus ei häviä, laite kaipaa huoltoa.
KOPIOINTI PERUTTU. TYHJENNÄ SYÖTTÖLAITE	SEIS/TYHJENNÄ-näppäintä painettiin kyseisen työn keskeyttämiseksi samaan aikaan, kun laite syötti sivuja asiakirjan syöttöalustalta. Keskeytys ei tyhjennä syöttöalustaa automaattisesti.	Avaa skanneriosan kansi, poista tukkeutunut asiakirja ja sulje kansi. Poista sitten asiakirjat syöttöalustalta ja aloita alusta.
PERUUTETTU FAKSI. TYHJENNÄ SYÖTTÖLAITE.	SEIS/TYHJENNÄ-näppäintä painettiin kyseisen työn keskeyttämiseksi samaan aikaan, kun laite syötti sivuja asiakirjan syöttöalustalta. Keskeytys ei tyhjennä syöttöalustaa automaattisesti.	Avaa skanneriosan kansi, poista tukkeutunut asiakirja ja sulje kansi. Poista sitten asiakirjat syöttöalustalta ja aloita alusta.
SKANNAUS PERUTTU. TYHJENNÄ SYÖTTÖLAITE	SEIS/TYHJENNÄ-näppäintä painettiin kyseisen työn keskeyttämiseksi samaan aikaan, kun laite syötti sivuja asiakirjan syöttöalustalta. Keskeytys ei tyhjennä syöttöalustaa automaattisesti.	Avaa skanneriosan kansi, poista tukkeutunut asiakirja ja sulje kansi. Poista sitten asiakirjat syöttöalustalta ja aloita alusta.
TIEDONSIIRTO- VIRHE	Faksin tiedonsiirtovirhe ilmeni laitteen ja lähettäjän tai vastaanottajan välillä.	Anna laitteen yrittää faksin uudelleenlähettämistä. Kytke laitteen puhelinjohto irti seinästä, kytke puhelin ja kokeile puhelun soittamista. Yhdistä laitteen puhelinjohto jonkin toisen puhelinlinjan pistokkeeseen. Katso kohtaa "Ratkaisuja faksinlähettämisiongelmiin" sivulla 153.
VALITTU KOPIOMÄÄRÄ 1	Laitteessa ei ole tarpeeksi muistia kopiointityön suorittamiseen.	Jatka kyseinen työ loppuun.
LAITE VARATTU. YRITÄ UUDELLEEN MYÖH.	Laite on varattu.	Odota, kunnes laite käsittelee kyseisen työn loppuun.
LAITEVIRHE. JATKA PAINAMALLA [ENTER]	Laitteessa on sisäinen virhe.	Jatka työtä painamalla ENTER/VALIKKO -näppäintä.
SYÖTTÖLAITE TUKOSSA	Paperinpala on tukkeutunut asiakirjan syöttöalustalle.	Avaa skanneriosan kansi, poista tukos, sulje skanneriosan kansi ja lataa paperia asiakirjan syöttöalustalle.
SYÖTTÖLAITE- VIRHE. ASETA UUDELLEEN	Laite ei syöttänyt paperia asiakirjan syöttöalustalta.	Poista ja lataa paperi asiakirjan syöttöalustalle.

Viesti	Syy	Ratkaisu
FAKSI EI VASTAA LÄHETYS PERUTTU	Faksinumeron uudelleentalinta epäonnistui tai Uudelleentalinta, kun numero ei vastaa -asetus ei ollut käytössä.	Soita vastaanottajalle, jotta varmistuisit siitä, että faksilaite on päällä ja että se on valmis vastaanottamaan fakseja. Varmista, että valitsit oikean faksinumeron. Varmista, että Uudelleentalinta, kun numero ei vastaa -asetus on käytettävissä. Kytke laitteen puhelinjohto irti seinästä, kytke puhelin ja kokeile puhelun soittamista. Yhdistä laitteen puhelinjohto jonkin toisen puhelinlinjan pistokkeeseen. Katso kohtaa "Ratkaisuja faksinlähettämisiongelmiin" sivulla 153.
FAKSI EI VASTAA ODOTTAA UUD. VALINTAA	Yritit lähettää faksin, mutta vastaanottava linja ei vastannut. Laite yrittää valita numeron uudelleen muutaman minuutin kuluttua.	Anna laitteen yrittää faksin uudelleenlähettämistä. Soita vastaanottajalle varmistaaksesi, että faksilaite on päällä ja että se on valmis vastaanottamaan fakseja. Varmista, että valitsit oikean faksinumeron. Varmista, että Uudelleentalinta, kun numero ei vastaa -asetus on käytettävissä. Kytke laitteen puhelinjohto irti seinästä, kytke puhelin ja kokeile puhelun soittamista. Yhdistä laitteen puhelinjohto jonkin toisen puhelinlinjan pistokkeeseen. Katso kohtaa "Ratkaisuja faksinlähettämisiongelmiin" sivulla 153.
FAKSIIN MUISTI TÄYNNÄ VASTAANOTTO PERUTTU	Faksin lähettämisen aikana laitteen muisti loppui kesken. Vain ne sivut tulostuvat, jotka mahtuvat muistiin.	Pyydä lähettäjää lähettämään faksi uudelleen. Jos ongelma ei poistu, peruuta kaikki faksattavat työt tai poista faksit muistista (katso kohtaa "Faksien poistaminen muistista" sivulla 95).
FAKSIIN MUISTI TÄYNNÄ FAKSIA PERUTAAN	Muisti täyttyi faksaamisen aikana. Kaikkien faksattavien sivujen tulee olla muistissa, jotta työ voidaan faksata oikein. Vain ne sivut lähetetään, jotka mahtuvat muistiin.	Peruuta kaikki faksattavat työt tai poista faksit muistista. (Katso kohtaa "Faksien poistaminen muistista" sivulla 95.)

Viesti	Syy	Ratkaisu
VASTAANOTTO- VIRHE	Virhe ilmeni faksin vastaanoton yhteydessä.	<p>Pyydä lähettäjää lähettämään faksi uudelleen.</p> <p>Kokeile faksin lähettämistä lähettäjälle tai johonkin muuhun faksilaitteeseen.</p> <p>Irrota puhelinjohto ja kytke se takaisin, niin varmistat, että se on kiinnitetty kunnolla.</p> <p>Varmista puhelinlinjan valintääni napsauttamalla FAKSAA/LÄHETA-painiketta.</p> <p>Varmista, että puhelin toimii: kytke laite irti, yhdistä puhelin puhelinlinjaan ja soita äänipuhelu.</p> <p>Yhdistä laite eri puhelinlinjaan.</p>
LÄHETYSVIRHE	Virhe ilmeni faksin lähettämisen yhteydessä.	<p>Kokeile lähettää faksi uudelleen.</p> <p>Kokeile faksin lähettämistä toiseen faksinumeroon.</p> <p>Irrota puhelinjohto ja kytke se takaisin, niin varmistat, että se on kiinnitetty kunnolla.</p> <p>Varmista puhelinlinjan valintääni napsauttamalla FAKSAA/LÄHETA-painiketta.</p> <p>Varmista, että puhelin toimii: kytke laite irti, yhdistä puhelin puhelinlinjaan ja soita äänipuhelu.</p> <p>Yhdistä laite eri puhelinlinjaan.</p>
RYHMÄVALINTA EI SALLITTU RYHMÄSSÄ	Syöttämäsi pikavalintakoodi on ohjelmoitu ryhmälle. Ryhmävalinnan lisääminen toiseen ryhmävalintaan ei ole sallittu.	Paina pikavalintanäppäimiä (ohjelmoitu yksittäisinä lyhytvalintanumeroina) tai lyhytvalintakoodeja ryhmävalintaa varten.
RYHMÄ ON TÄYNNÄ. ALOITUS [FAKSI]	Tilapäiseen ryhmään voidaan sisällyttää korkeintaan 20 faksinumeroa.	Lähetä faksi uudelleen tilapäisryhmälle käyttäen vähemmän numeroita.
PUHDISTUSTI- LASSA! ODOTA 1 - 3 MIN.	Laitteessa on käynnissä sisäinen puhdistus.	Odot, kunnes laite lopettaa puhdistuksen. Ilmoitus häviää, kun puhdistus on päättynyt. Saat lisätietoja laitteen puhdistuksesta kohdasta "Tulostimen paperiradan puhdistaminen" sivulla 209.
VÄÄRÄ PÄIVÄMÄÄRÄ	Virheellinen päivämäärä, esim. 35. kesäkuuta.	Syötä päivämäärä uudelleen.
VÄÄRÄ AIKA	Väärä kellonaika, esim. 25.99.	Syötä päivämäärä uudelleen.
TYÖN ASETUKSET TYHJ.	Laite on tyhjentänyt työn asetukset.	Syötä pyydytetyt asetukset uudelleen.

Viesti	Syy	Ratkaisu
MUISTI VAHISSÄ. VAIN 1 KOPIO. PAINA [STOP]	Laite lopetti työn tulostettuaan yhden kopion. Loput kopiot on peruutettu, koska laitteen muisti oli vähissä.	Poista virhe painamalla ENTER/VALIKKO -näppäintä. Kun haluat suurista asiakirjoista useita kopioita, käytä HP LaserJet Director -työkalua tai jaa työ pienempiin osiin.
MUISTI VAHISSÄ. JATKA PAINAMALLA [LOPETAJ].	Laitteen muisti on melkein täynnä.	Anna laitteen tulostaa työ loppuun tai keskeytä työ painamalla SEIS/TYHJENNÄ -näppäintä.
EI VALINTAAÄNTÄ	Laite ei pystynyt tunnistamaan valintääntä.	Kytke puhelinjohto irti laitteesta ja seinästä ja kytke se sitten takaisin. Kytke laitteen puhelinjohto irti seinästä, kytke puhelin ja kokeile puhelun soittamista. Yhdistä laitteen puhelinjohto jonkin toisen puhelinlinjan pistorasiaan. Katso kohtaa "Valintääänen tunnistuksen asetuksen muuttaminen". Katso kohtaa "Ratkaisuja faksinlähettämisiongelmiin" sivulla 153.
ASIAKIRJAA EI LAH.	Faksin edelleenlähetysoasetus on käytössä, eikä laite pystynyt vastaanottamaan faksia liian vähäisen muistin tai muun syyn takia. Laite poisti epätäydelliset vastaanotetut tiedot, ennen kuin se yritti lähettää näitä tietoja edelleen.	Tulosta muistissa olevat faksit ja pyydä lähettäjää lähettämään asiakirjan puuttuva(t) sivu(t).
FAKSIA EI LÖYDY	Laite vastasi saapuvaan puheluun, mutta ei tunnistanut soittajaa faksilaitteeksi.	Pyydä lähettäjää lähettämään faksi uudelleen. Kytke laitteen puhelinjohto irti seinästä, kytke puhelin ja kokeile puhelun soittamista. Yhdistä laitteen puhelinjohto jonkin toisen puhelinlinjan pistokkeeseen. Katso kohtaa "Ratkaisuja faksinlähettämisiongelmiin".
MUISTISSA EI OLE FAKSISIVUJA	Laite yrittää suorittaa toimintoa Tulosta viimeinen faksi, kun muistissa ei ole mitään.	Käytä tätä toimintoa vasta faksin vastaanottamisen jälkeen.
MUISTI EI RIITÄ. YRITÄ UUDELLEEN MYÖH.	Muistia ei ole tarpeeksi uuden työn aloittamiseen.	Odoti, kunnes meneillään oleva työ on saatu valmiiksi.

Viesti	Syy	Ratkaisu
VIRTAKATKOS- PALAUTUS. JÄRJESTELMÄÄ TARK.	Laite on havainnut virtakatkoksen, ja se tulostaa testisivun.	Laitteen tulisi palata valmiustilaan itseksseen. Jos ilmoitus ei häviä muutaman minuutin kuluessa, irrota virtajohto laitteesta, odota ainakin 30 sekuntia, kytke sitten virtajohto takaisin ja odota laitteen alustusta.
VIRTAKATKOS- PALAUTUS. FAKSIA. PALAUTETTU	Laite on havainnut virtakatkoksen. Faksiasetusten viimeinen päivitys vahingoittui. Laite palauttaa kaikki faksiasetukset tehtaan oletusasetuksiksi.	Poista virhe painamalla ENTER/VALIKKO -näppäintä. Laitteen tulisi palata valmiustilaan itsestään.
VIRTAKATKOS- PALAUTUS FAKSEJA TULOSTETAAN	Laite on havainnut virtakatkoksen ja se tulostaa kaikki faksit, jotka eivät vielä tulostuneet.	Laite tulostaa kaikki vastaanotetut faksit, joita ei vielä tulostettu. Kun faksit on tulostettu, laite palaa valmiustilaan.
VIRTAKATKOS- PALAUTUS LÄHETÄ: [FAK- SINUMERO]	Laite on havainnut virtakatkoksen. Se on myös löytänyt lähettämättömiä fakseja ja yrittää lähettää niitä uudelleen.	Laite lähettää lähettämättömät faksit uudelleen. Kun faksit on tulostettu, laite palaa valmiustilaan.
VIRTA POIS. TARKISTA MUISTI #[1-3]	Kyseisen paikan DIMM on pettänyt.	Katkaise virta laitteesta ja tarkista kyseinen DIMM.
PAPERITUKOS TYHJENNÄ PAPERIRATA	Laite on havainnut paperitukoksen.	Poista tukos. (Katso kohtaa "Paperitukosten poistaminen tulostusradan alueelta" sivulla 174.) Tulostuksen tulisi jatkua. Ellei näin tapahdu, tulosta työ uudelleen.
LUUKKU AUKI TAI EI VÄRIKASETTIA	Tulostimen luukku on auki tai väriainekasettia ei ole asennettu oikein.	Varmista, että tulostimen luukku on kiinni. Tarkista, että väriainekasetti on asennettu oikein. Lue ohjeet <i>Aloitusoppaan</i> kohdasta Väriainekasetin asentaminen.
LOKERO ON TYHJÄ. LISÄÄ PAPERIA	Paperinsyöttölokero on tyhjä.	Lataa tulostusmateriaalia. Jos lokerossa on paperia, poista se. Tarkista, ettei laitteessa ole tukoksia, ja lataa paperinippu paperinsyöttölokeroon.
SYÖTTÖVIRHE. JATKA: [ENTER]	Laite ei onnistunut syöttämään paperia.	Lataa paperi syöttölokeroon ja jatka työtä painamalla ENTER/VALIKKO -näppäintä.

Viesti	Syy	Ratkaisu
FAKSI VARATTU PERUUTETTU FAKSI.	Linja, jolle yritit lähettää faksin, oli varattu. Laitte keskeytti faksin lähettämisen.	Varmista soittamalla vastaanottajalle, että faksilaite on päällä ja että se on valmis vastaanottamaan fakseja. Varmista, että valitsit oikean faksinumeron. Varmista, että Uudelleenvalinta, kun numero on varattu -asetus on käytettävissä. Tarkasta valintaääni pitämällä SEIS/TYHJENNÄ -näppäin pohjassa seitsemän sekunnin ajan. Kytke laitteen puhelinjohto irti seinästä, kytke puhelin ja kokeile puhelun soittamista. Yhdistä laitteen puhelinjohto jonkin toisen puhelinlinjan pistokkeeseen. Katso kohtaa "Ratkaisuja faksinlähettämisiongelmiin" sivulla 153.
FAKSI VARATTU ODOTTAA UUD. VALINTAA	Linja, jolle yritit lähettää faksin, oli varattu. Laitte valitsee varatun numeron automaattisesti uudelleen. (Katso kohtaa "Faksin uudelleenvalinnan muuttaminen" sivulla 88.)	Anna laitteen yrittää faksin uudelleen lähettämistä. Varmista soittamalla vastaanottajalle, että faksilaite on päällä ja että se on valmis vastaanottamaan fakseja. Varmista, että valitsit oikean faksinumeron. Kytke laitteen puhelinjohto irti seinästä, kytke puhelin ja kokeile puhelun soittamista. Yhdistä laitteen puhelinjohto jonkin toisen puhelinlinjan pistokkeeseen. Katso kohtaa "Ratkaisuja faksinlähettämisiongelmiin" sivulla 153.
SKANNERI VARATTU PC- SKANNAUKSEEN	Laitetta on käytetty PC-skannaukseen.	Odota, kunnes PC-skannaus on päättynyt, keskeytä skannaus PC:n ohjelmasta tai paina SEIS/TYHJENNÄ -näppäintä.
SKANNAUS- VIRHE, EI PC- YHTEYTTÄ	Laitte ei pysty siirtämään skannattua tietoa PC:lle.	Tarkista PC:n kaapeli ja kokeile skannaamista uudelleen.
PIKAVALINTA- NUMERO EI OHJELMOITU	Pikavalintanäppäintä tai lyhytvalintakoodia ei ole ohjelmoitu eikä voida sen vuoksi lisätä ryhmään.	Valitse sellainen pikavalintakoodi, johon olet jo määrittänyt faksinumeron. Lue kohta "Asetusraportin tulostaminen" sivulla 49. ja tarkasta, mitkä lyhytvalintakoodit on ohjelmoitu.

Tehdasasetusten palauttaminen

Jos haluat muuttaa kaikki oletusasetukset, myös faksin ylätunnisteen ja yrityksen nimen, takaisin tehtaan oletusasetuksiksi, toimi alla olevien ohjeiden mukaan.

Laitteen palauttaminen alkutilaan

- 1 Paina **ENTER/VALIKKO**-näppäintä.
- 2 Valitse **HUOLTO <** tai **>**-näppäimellä ja paina sitten **ENTER/VALIKKO**-näppäintä.
- 3 Valitse **PALAUTA ASETUKSET <** tai **>**-näppäimellä, paina **ENTER/VALIKKO**-näppäintä ja varmista valinta painamalla uudestaan **ENTER/VALINTA**-näppäintä.

Ohjelman poistaminen

Asennusohjelman Poisto-asetuksen avulla voit poistaa tuotteen ja ReadIris-ohjelman tietokoneesta.

Ohjelman poistaminen

Huomautus

Jos haluat poistaa ohjelman Windows NT 4.0:sta tai Windows 2000:sta, sinun täytyy kirjautua sisään pääkäyttäjänä.

- 1 Napsauta **Käynnistä - Ohjelmat - HP LaserJet 3200 - Työkalut - HP LaserJet -laitemääritykset**.
- 2 Seuraa näytön ohjeita.

Laitteen huolto

Tässä osassa käsiteltävät aiheet ovat seuraavat:

- Tulostimen paperiradan puhdistaminen
- Skannausradan puhdistaminen
- Skannerin uudelleenkalibrointi
- HP LaserJet -väriainekasettien käsitteleminen

Tulostimen paperiradan puhdistaminen

Käytä tätä toimenpidettä, jos löydät tulosteista väriainepilkkuja. Toimenpiteen yhteydessä tulostetaan väriaineen pilkuttama sivu, josta ei kannata välittää.

Tulostimen paperiradan puhdistaminen

Huomautus

Toimenpide edellyttää kopiointipaperin käyttämistä, jotta pöly ja väriaine poistuvat paperiradalta. Älä käytä kovaa tai karkeaa paperia.

- 1 Aseta paperi paperinsyöttölokeroon.

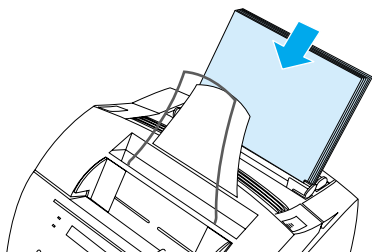

- 2 Varmista, että laite on VALMIS-tilassa ja paina ENTER/VALIKKO-näppäintä.
- 3 Valitse < tai >-näppäimellä PALVELU ja paina sitten ENTER/VALIKKO-näppäintä.
- 4 Valitse < tai >-näppäimellä PUHDISTUSTILA ja paina sitten ENTER/VALIKKO-näppäintä.
- 5 Käynnistä puhdistustila painamalla ENTER/VALIKKO-näppäintä.

Laitteessa näkyy ilmoitus PUHDISTUSTILASSA, kunnes prosessi on päättynyt.

Skannausradan puhdistaminen

Skannerin osien puhdistaminen saattaa olla tarpeen, jos skannaamiesi asiakirjojen muste tarttuu käsiisi tai jos asiakirjoissa on paljon likaa tai pölyä. Osien puhdistaminen saattaa olla tarpeen myös, jos asiakirjoissa tai skannatuissa asiakirjoissa on läiskiä tai muita tahroja.

VAROITUS!

Kytke HP LaserJet 3200 irti virtalähteestä ennen puhdistamista.

Skannausradan puhdistaminen

- 1 Avaa tulostimen luukku painamalla luukun kahta vapautuslukkoa.

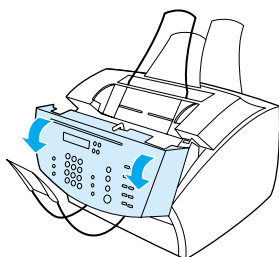

- 2 Jos skanneriosan kannen sisäpuolella oleva valkoinen pitkä liuska on likainen, puhdista se puhtaalla pumpulipuikolla. Jos liuskalla on edelleen jotakin, kasta pumpulipuikko isopropyylialkoholiin ja puhdista liuska varovasti.

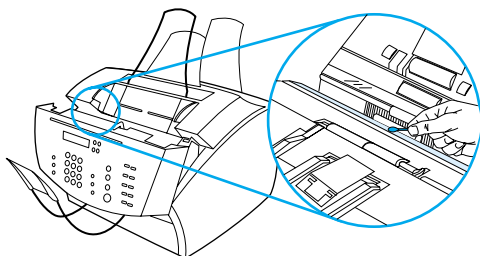

VAROITUS!

Alkoholi on tulenarkaa. Säilytä sitä kaukana avotulesta. Odota, että alkoholi kuivuu kokonaan, ennen kuin suljet tulostimen ja kytket virtajohdon.

VAROITUS

Jos tarvitset puhditukseen isopropyylialkoholia, käytä vain hyvin pieniä määriä. Jos sisäosille tippuu ainetta, ne voivat vahingoittaa.

- 3 Jos valkoista liuskaa vastapäätä oleva lasinen liuska on likainen, puhdista se puhtaalla pumpulipuikolla. Jos lasisella liuskalla on edelleen jotakin, kasta pumpulipuikko isopropyylialkoholiin ja puhdista lasi varovasti.

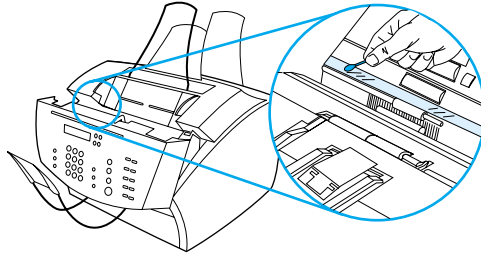

- 4 Tutki kuudesta skannausalueella olevasta telasta, onko niissä likaa. Puhdista telojen lika isopropyylialkoholiin kostutetulla nukkaamattomalla liinalla.

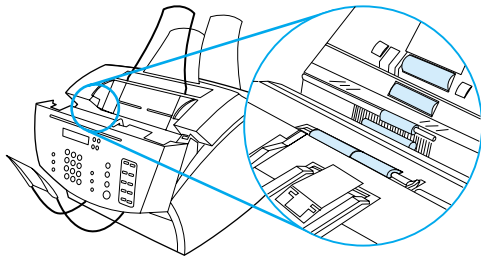

VAROITUS

Älä suihkuta isopropyylialkoholia äläkä mitään muuta nestettä suoraan HP LaserJet 3200 -laitteeseen. Se voi vahingoittaa laitetta.

- 5 Tarkista, onko skanneriosan kannen sisäpuolella olevissa pehmusteissa likaa. Jos ne ovat likaisia, puhdista ne alkoholiin kostutetulla nukkaamattomalla liinalla.

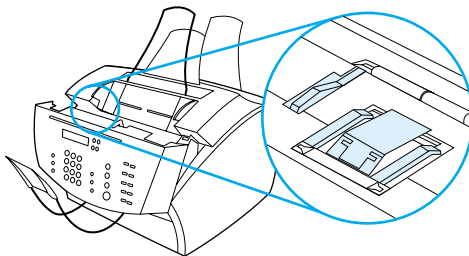

- 6 Poista irtolika pyyhkimällä telat, pehmusteet ja jalat kuivalla, nukkaamattomalla liinalla sivusuunnassa.
- 7 Kun alkoholi on kuivunut skannausalueelta kokonaan, sulje skanneriosan kansi.

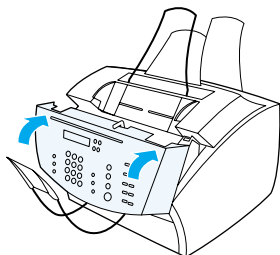

- 8 Jatka kohtaan “Skannerin uudelleenkalibrointi” sivulla 213.

Skannerin uudelleenkalibrointi

HP LaserJet 3200 on kalibroitu tehtaalla. Skannerin uudelleenkalibrointi saattaa kuitenkin olla tarpeen, jos huomaat, että lähetetyissä fakseissa, kopioissa tai tietokoneelle skannatuissa asiakirjoissa on mustia tai valkoisia viivoja.

Skannerin uudelleenkalibrointi

- 1 Puhdista HP LaserJet 3200 ennen uudelleenkalibrointia. (Katso kohtaa "Skannausradan puhdistaminen" sivulla 210.)
- 2 Paina ohjauspaneelista **ENTER/VALIKKO**-näppäintä.
- 3 Hae **HUOLTO** näyttöön painamalla **<**-näppäintä ja paina **ENTER/VALIKKO**-näppäintä.
- 4 Valitse **<** tai **>**-näppäimellä **SKANNAUSKALIBROINTI** ja paina sitten **ENTER/VALIKKO**-näppäintä.

HP LaserJet -väriainekasettien käsitteleminen

HP:n LaserJet-väriainekasettien käyttäminen on suositeltavaa. HP:n laitteet, väriainekasetit ja väriaineet on suunniteltu toimimaan yhdessä siten, että saavutettava tulostuslaatu on paras mahdollinen. Lue HP:n LaserJet-väriainekasettien tilausohjeet kohdasta "Tilausosat" sivulla 252.

Väriainekasetti riittää noin 2 500 sivun tulostamiseen, jos tulostetaan tavallisia tekstisivuja, joissa teksti peittää noin 5 prosenttia sivusta. Jos sivuilla on kuvia, väriainetta kuluu enemmän, mikä lyhentää kasetin käyttöikää.

On hyvin tärkeää vaihtaa kasetti uuteen silloin, kun väriaine on lähes lopussa. Tämä näkyy yleensä haalistuneena tulostuksena. Jos väri loppuu samaan aikaan, kun vastaanotat fakseja, ne tulostuvat tyhjinä sivuina, ja voit tällöin menettää osan tiedoista. Voit yrittää tulostaa nämä faksit uudelleen. Lue uudelleentulostusohjeet kohdasta "Tulosta fakseja seuraavasti" sivulla 68.

Väriainekasettien kierrätys

HP on käynnistänyt tyhjien väriainekasettien kierrätysohjelman kaatopaikkajätteen vähentämiseksi. Jokaisessa HP:n LaserJet-väriainekasetin pakkauksessa on valmiiksi maksettu lähetystarra. Vuodesta 1990 lähtien HP:n LaserJet-väriainekasettien kierrätysohjelma on kerännyt yli 25 miljoonaa käytettyä HP LaserJet-väriainekasettia, jotka muuten olisivat joutuneet kaatopaikoille. Noudata pakkauksen mukana toimitettuja ohjeita ja osallistu tähän kierrätysohjelmaan.

Väriaineen tasoittaminen ja käyttöiän pidentäminen

Haalistunut tulostus on usein merkki siitä, että väriainekasetti on melkein tyhjä. Voit väliaikaisesti parantaa tulostuslaatua, kun tasoitat jäljellä olevan väriaineen ravistamalla. (Tämä onnistuu yleensä vain kaksi kertaa.)

Väriaineen tasoittaminen

- 1 Avaa tulostimen luukku painamalla luukun kahta vapautuslukkoa.

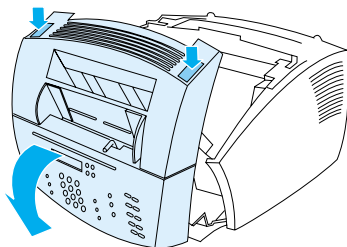

- 2 Tartu väriainekasetin päällä olevaan kahvaan ja poista väriainekasetti laitteesta.

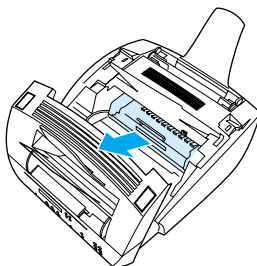

- 3 Tasa väriaine ravistamalla kasettia puolelta toiselle kaksi kertaa sekunnissa.

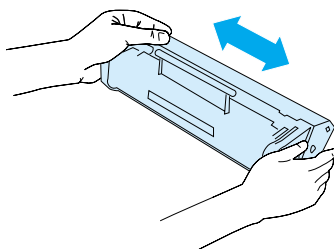

- 4 Tartu kasettiin siten, että nuolet osoittavat laitteen suuntaan ja aseta kasetti laitteen mustiin uriin. Kierrä väriainekasetti tukevasti paikoilleen, sulje tulostimen luukku sekä etupaperiradan luukku.

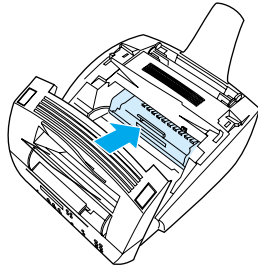

Muistin käyttäminen (DIMMit)

Laitteessa on kolme DIMM-paikkaa (dual in-line -muistimoduuli). Löydät DIMMit, kun avaat tulostimen takaosassa olevan muistin luukun. Kaksi kolmesta paikasta on käytössä, mutta kolmatta DIMMiä (muistin luukku lähimpänä) voidaan käyttää lisämuistia varten. Lisämuistia voi ostaa HP:n liikkeistä. (Katso kohtaa "Tilausosat" sivulla 252.)

Käytä tämän osion tietoja apuna, kun asennat tai poistat muistia.

Muistin lisääminen

Kun lisäät laitteeseen muistia (vain RAM), voit tulostaa monimutkaisempia töitä, tallentaa lisäfontteja ja lomakkeita.

VAROITUS

Staattinen sähkö voi vahingoittaa DIMM-moduuleja. Kun käsittelet DIMM-moduuleja, käytä antistaattista ranneketta tai kosketa usein DIMM-moduulin antistaattisen pakkauksen pintaa ja sen jälkeen tulostimen paljasta metallipintaa.

Seuraa alla olevia ohjeita, kun asennat DIMMiä.

- 1 Irrota laitteen johto seinästä.

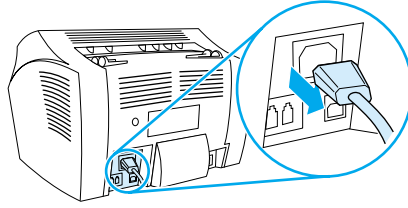

- 2 Avaa muistin luukku vetämällä sen alareunasta kevyesti ulos- ja ylöspäin, kunnes luukku pysyy auki itsestään.

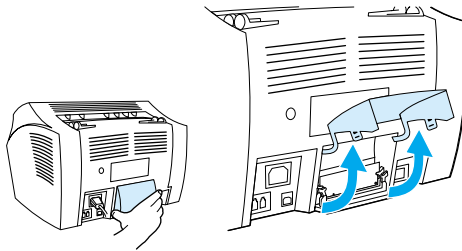

- 3 Poista DIMM-siru antistaattisesta pussista tarttumalla sirun yläreunaan.

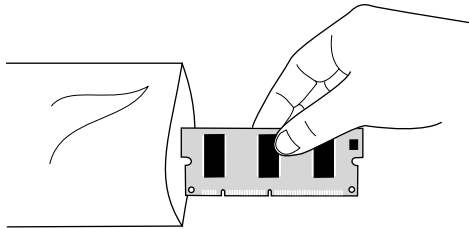

- 4 Aseta DIMM-siru uloimmaiseen kohtaan, joka on lähinnä muistin luukkua. Kullanväristen kosketuspintojen tulee osoittaa alas ja aukkojen tulee olla vasemmalla puolella.

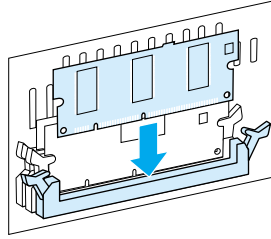

- 5** Paina DIMM-siru varovasti kohtaan ja varmista, että se on suorassa ja koko pituudeltaan pohjassa asti. Lukkojen tulee kiertyä sisäänpäin.

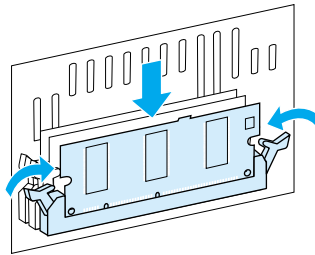

- 6** Lukitse lukot paikalleen painamalla kahvat toisiaan kohden.

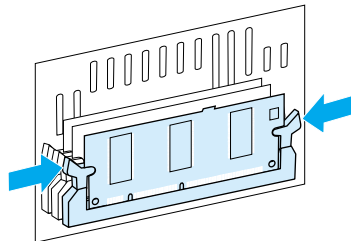

- 7** Sulje laitteen muistin luukku.

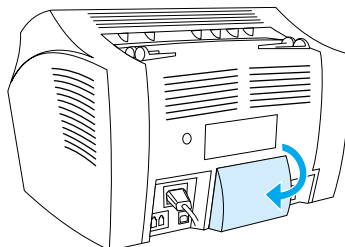

DIMM-asennuksen testaaminen

Varmista tulostamalla asetusraportti, että laite rekisteröi asennetun DIMMin. Katso kohtaa "Asetusraportin tulostaminen" sivulla 49. Aetusraportissa annetaan laitteen käyttämän muistin määrä.

DIMM-sirujen poistaminen

Noudata alla olevia ohjeita, kun poistat DIMMejä:

VAROITUS

Staattinen sähkö voi vahingoittaa DIMM-moduuleja. Kun käsittelet DIMM-moduuleja, käytä antistaattista ranneketta tai kosketa usein DIMM-moduulin antistaattisen pakkauksen pintaa ja sen jälkeen tulostimen paljasta metallipintaa.

- 1 Irrota laitteen johto seinästä.

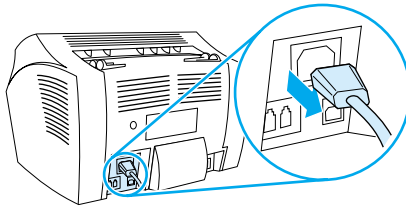

- 2 Avaa muistin luukku vetämällä sen alareunasta kevyesti ulos- ja ylöspäin, kunnes luukku pysyy auki itsestään.

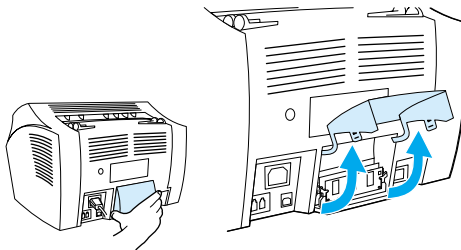

- 3 Avaa lukot painamalla niitä ulospäin.

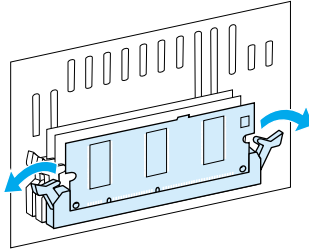

- 4 Tartu DIMM-sirun yläreunaan, vedä sitä suoraan ylöspäin ja poista siru laitteesta.

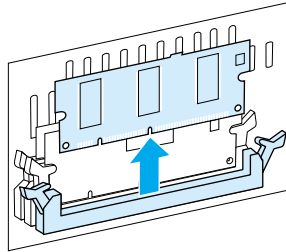

VAROITUS

Laita DIMM-siru antistaattiseen pussiin.

- 5 Sulje laitteen muistin luukku.

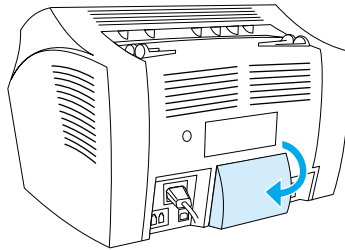

Uuden arkinerottimen asentaminen skanneriin

Asiakirjan arkinerotin on osa, jonka käyttäjä voi itse vaihtaa ja joka tilataan HP LaserJet 3200 -laitteelle tarkoitetun pakkauksen mukana.

Asiakirjojen skannausradalle tarkoitettu arkinerotinpakkaus, osanumero RY7-5055-000CN, sisältää kolme osaa:

- asiakirjaskannerin arkinerotin
- mylar-kalvo
- erottimen pidike

Milloin arkinerotin kannattaa vaihtaa

Vaihda arkinerotin, kun skanneri syöttää skanneriradan läpi useita arkkeja kerrallaan. Kun laite syöttää useita arkkeja toistuvasti, se on merkki siitä, että skannerin arkinerotin on kulunut.

Uuden arkinerottimen asentaminen skanneriin

- 1 Avaa skanneriosan kansi.
- 2 Avaa laitteen kannen vasemmalla puolella oleva kiinnike kiertämällä sitä.
- 3 Tartu arkinerottimeen ja mylar-kalvoon yhtäikaa (alla olevan kuvan kohta 1) ja nosta niitä suoraan skanneriosan kannesta poispäin. Tämä vapauttaa myös arkinerottimen pidikkeen (alla olevan kuvan kohta 2).

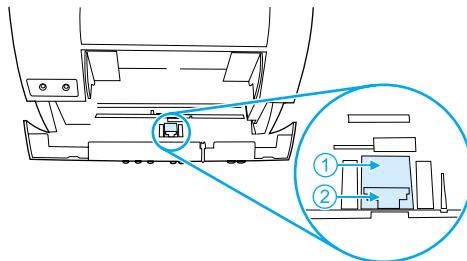

- 4 Paina paikalleen uusi pidike, johon on liitetty arkinerotin ja mylar-kalvo. Sen pitäisi napsahtaa paikalleen.
- 5 Kiinnitä kiinnike ja sulje skanneriosan kansi.

A

Tekniset tiedot

Esittely

Tässä osassa esitellään tuotteen tekniset tiedot ja tietoja säännöksistä.

Tuotetekniset tiedot

Tässä osassa esitellään HP LaserJet 3200 -tuotteen seuraavat tekniset tiedot:

- Yleismäärytykset
- Faksin lähettämisen määrytykset
- Tulostimen tekniset tiedot
- Kopiointimäärytykset
- Skannausmäärytykset

Yleismääritykset

Mitat	
Korkeus	272 mm
Syvyys	390 mm
Leveys	384 mm
Paino (värikasetti asennettuna)	10,6 kg
Sähkölaitetiedot	
Virtavaatimukset	100 - 127 V +/-10 % 50 - 60 Hz (110:tä volttiyksikköä kohti) 220 - 240 V +/-10 % 50 Hz (220:tä volttiyksikköä kohti)
Virrankulutus	Jatkuva kopiointi -tila: 135 W Valmiustila: 7 W
Pienin suositeltava piirikapasiteetti	4,2 A (110 V) 2 A (220 V)
Valmiustilan virta	7 W
Käyttöympäristö	
Käyttötiedot (toiminnassa tai valmiustilassa)	Lämpötila: 15° - 32,5 °C Kosteus: 10 % - 80 % (suhteellinen kosteus, ei tiivistymistä)
Varastointi (irti kytkettynä)	Lämpötila: -20° C to 40° C (toner cartridge) -20° C to 60° C (device) Kosteus: 10 % - 90 % suhteellinen kosteus (ei tiivistymistä)
Sijoituspaikka	Aseta tuote tukevalle, tasaiselle alustalle hyvin ilmastoituun paikkaan.
Muisti	
Muisti	8 megatavua (MB)

Faksin lähettämisen määrittelyt

Kuvaus	Määrittely
Faksin lähetyksenopeus	3 s/sivu (ITU-T-testikuva nro1)
Tulostettujen sivujen marginaalit	6,3 mm oikea ja vasen reuna 5,08 mm ylä- ja alareuna
Faksin yhteensopivuus	ITU-ryhmä 3; ECM
Faksin koodausmallit	MH, MR ja MMR
Modeemin nopeus	Enintään 33 600 bittiä/sekunti (bps)
Pikavalinta	Kyllä
Erottuvan soittoäänien tunnistus	Kyllä
Faksin tarkkuus	Normaali: 203 x 98 dpi; Tarkka: 203 x 196 dpi; Erittäin tarkka: 300 x 300 dpi (ei puolisävyä); Valokuva: 300 x 300 dpi (puolisävy käytössä)

Tulostimen tekniset tiedot

Kuvaus	Määrittely
Tulostusnopeus	9 sivua minuutissa (sivua/min)
Tulostimen huoltoväli	7 000 yhdelle puolelle tulostettua arkkia kuukaudessa
Tulostustarkkuus	1200 dpi

Kopiointimääritykset

Kuvaus	Määrittely
Kopiointinopeus	9 sivua/minuutti
Kopioiden lukumäärä	Enintään 99 kopiota/työ
Kopioiden pienennys tai suurennus	25 - 200 %
Akustiset päästöt (ISO 9296 - standardin mukaan) kopioitaessa	6,3 belin ääniteho

Skannausmääritykset

Kuvaus	Määrittely
Skannattujen kohteiden marginaalit	3,05 mm oikea ja vasen reuna 4,06 mm ylä- ja alareuna
Skannerin huoltoväli	2 000 yhdelle puolelle tulostettua kohdetta kuukaudessa
Skannaustarkkuus	600 PPI väri

Paperimääritykset

HP LaserJet -tulostimien tulostuslaatu on erittäin korkea. Voit käyttää tässä tulostimessa monia eri tulostusmateriaaleja, kuten arkkipaperia (myös uusiopaperi), kirjekuoria, tarroja, kalvoja, pergamenttipaperia ja mukautetun kokoista paperia. Paperin ominaisuudet, kuten paino, kuitusuunta ja kosteus vaikuttavat suuresti tulostimen suorituskykyyn ja tulosteen laatuun.

Tässä oppaassa on ohjeet eri paperityyppien ja tulostusmateriaalien käytöstä. Tarkoitukseen sopimaton tulostuspaperi voi aiheuttaa seuraavia ongelmia:

- huono tulostuslaatu
- paperitukokset
- tulostimen ennenaikainen kuluminen ja korjaustarpeet.

Katso *tulostusmateriaalioppaasta* lisätietoja paperilaaduista ja muista tulostusmateriaaleista, joita ei ole käsitelty tässä käyttöoppaassa. (Katso kohtaa "Tilausosat".)

Tässä osassa käsiteltävät aiheet ovat seuraavat:

- Tuetut paperikoot
- Paperipainojen vastaavuustaulukko (likimääräinen)

Tuetut paperikoot

Paperinsyöttölokeroon ja yhden arkin syöttöaukkoon syötettävät materiaalit	
Suurin materiaalikoko	216 x 356 mm
Pienin materiaalikoko	76,2 x 127 mm
Paperinsyöttölokeroon kapasiteetti	Enintään 125 tulostusmateriaaliarkkia, paino 75 g/m ² tai vähemmän, tai enintään 10 kirjekuorta
Asiakirjan syöttöalustalle syötettävä materiaali	
Suurin materiaalikoko	216 x 991 mm
Pienin materiaalikoko	51 x 89 mm
Asiakirjansyöttökapasiteetti	Enintään 30 sivua, paino 46 - 105 g/m ² Vähemmän sivuja, paino enintään 105 g/m ² Yksi sivu kerrallaan erikoismateriaalivipua käyttäen, paino 42 - 260 g/m ²
Tulostus	
Paperin tulostuslokeroon kapasiteetti	Enintään 100 arkkia
Asiakirjan tulostusaukon kapasiteetti	Enintään 30 asiakirjan sivua, paino 105 g/m ² tai vähemmän

Paperipainojen vastaavuustaulukko (likimääräinen)

Seuraavassa taulukossa esitetään tulostus-, kopiointi- ja vastaanotettavien faksien tulostukseen käytettävien eri paperilaatujen vastaavat painot. Taulukon avulla voit määrittää Yhdysvalloissa käytettyjä kovapaperipainoja vastaavat neliömetripainot. Esimerkiksi amerikkalaisen 20 lb:n (naulan) kovapaperin ja kansipaperin vastaavuus määritetään seuraavasti: katso kovapaperin paino (sarake 2) ja siirry rivillä kansipaperin painoon (sarake 4). Vastaava paino on 28 lb (naulaa).

Varjostettu laatikko merkitsee kyseisen paperilaadun yleisesti käytettävää standardipainoa. Tähdellä (*) merkittyjen teksti- ja kirja-tyyppien tarkat painot ovat 51, 61, 71 ja 81, mutta ne ilmoitetaan kirja/teksti-painoina standardiarvoina 50, 60, 70 ja 80.

Huomautus

Käytä paksujen paperimateriaalien tulostamisessa paperin syöttöaukkoa ja erikoismateriaalivipua parhaimman tuloksen saavuttamiseksi. Katso kohta "Tulosteradan valitseminen."

Kovapaperi (bond): paino 17 x 22 tuumaa	Teksti/kirja: paino 25 x 38 tuumaa	Kansi: paino 20 x 26 tuumaa	Bristol: paino 22,5 x 28,5 tuumaa	Index: paino 25,5 x 30,5 tuumaa	Tag: paino 24 x 36 tuumaa	Metrinen paino
16#	41#	22#	27#	33#	37#	60 g/m ²
17#	43#	24#	29#	35#	39#	64 g/m ²
20#	50# *	28#	34#	42#	46#	75 g/m ²
21#	54#	30#	36#	44#	49#	80 g/m ²
24#	60# *	33#	41#	50#	55#	90 g/m ²
27#	68#	37#	45#	55#	61#	100 g/m ²
28#	70# *	39#	49#	58#	65#	105 g/m ²
29#	74#	41#	50#	61#	68#	110 g/m ²
32#	80# *	44#	55#	67#	74#	120 g/m ²
36#	90#	50#	62#	75#	83#	135 g/m ²
39#	100#	55#	67#	82#	91#	148 g/m ²
40#	101#	55#	68#	83#	92#	150 g/m ²
43#	110#	60#	74#	90#	100#	163 g/m ²
45#	115#	63#	77#	94#	104#	170 g/m ²
47#	119#	65#	80#	97#	108#	176 g/m ²
51#	128#	70#	86#	105#	117#	190 g/m ²
53#	134#	74#	90#	110#	122#	199 g/m ²

Kovapaperi (bond): paino 17 x 22 tuumaa	Teksti/kirja: paino 25 x 38 tuumaa	Kansi: paino 20 x 26 tuumaa	Bristol: paino 22,5 x 28,5 tuumaa	Index: paino 25,5 x 30,5 tuumaa	Tag: paino 24 x 36 tuumaa	Metriinen paino
54#	137#	75#	93#	113#	125#	203 g/m ²
58#	146#	80#	98#	120#	133#	216 g/m ²
65#	165#	90#	111#	135#	150#	244 g/m ²
66#	169#	92#	114#	138#	154#	250 g/m ²
67#	171#	94#	115#	140#	155#	253 g/m ²
70#	178#	98#	120#	146#	162#	264 g/m ²
72#	183#	100#	123#	150#	166#	271 g/m ²

Kuljetus

Katso IATA:n pakkausohjeet 902: Kytkemättömän laitteen magneettisäteily.

Laserturvallisuusilmoitus

Yhdysvaltain lääke- ja elintarvikeviraston (FDA) alainen säteilyä lähettävien laitteiden tutkimuksesta vastaava keskus (CDRH), on toimeenpannut 1.8.1976 jälkeen valmistettuja lasertuotteita koskevia säädöksiä. Yhdysvalloissa myytävien tuotteiden täytyy olla näiden säädöksien mukaisia. Tulostin on luokiteltu Yhdysvaltain terveydenhuoltoviraston DHHS:n Radiation Performance -standardin vuoden 1968 Radiation Control for Health and Safety Actin mukaan luokan 1 laserlaitteeksi. Koska ympäristö on suojattu tulostimen lähettämä sisäiseltä säteilyltä asianmukaisin suojaavin koteloin ja suojuksin, laitteesta ei pääse ulkopuolelle lasersäteilyä missään laitteen normaalin käytön vaiheessa.

VAROITUS!

Muiden kuin tässä käyttöoppaassa määritettyjen ohjainten, säätöjen tai toimenpiteiden käyttäminen voi johtaa vaaralliseen altistumiseen säteilylle.

Suomea koskeva laserturvallisuusilmoitus (Luokan 1 laserlaite)

Klass 1 Laser Apparat

HP LaserJet 3200 -lasertulostin on käyttäjän kannalta turvallinen luokan 1 laserlaite. Normaalisissa käytössä tulostimen suojakotelointi estää lasersäteen pääsyn laitteen ulkopuolelle. Laitteen turvallisuusluokka on määritetty standardin EN 60825-1 (1994) mukaisesti.

Varoitus!

Laitteen käyttäminen muulla kuin käyttöohjeessa mainitulla tavalla saattaa altistaa käyttäjän turvallisuusluokan 1 ylittävälle näkymättömälle lasersäteilylle.

Varning!

Om apparaten används på annat sätt än i bruksanvisning specificerats, kan användaren utsättas för osynlig laserstrålning, som överskrider gränsen för laserklass 1.

HUOLTO

HP LaserJet 3200 -tulostimen sisällä ei ole käyttäjän huollettavissa olevia kohteita. Laitteen saa avata ja huoltaa ainoastaan sen huoltamiseen koulutettu henkilö. Tällaiseksi huoltotoimenpiteeksi ei katsota värikasetin vaihtamista, paperiradan puhdistamista tai muita käyttäjän käsikirjassa lueteltuja, käyttäjän tehtäväksi tarkoitettuja ylläpitotoimia, jotka voidaan suorittaa ilman erikoistyökaluja.

Varo!

Mikäli tulostimen suojakotelo avataan, olet alttiina näkymättömälle lasersäteilylle laitteen ollessa toiminnassa. Älä katso säteeseen.

Varning!

Om laserprinterns skyddshölje öppnas då apparaten är i funktion, utsättas användaren för osynlig laserstrålning. Betrakta ej strålen.

Tiedot laitteessa käytettävän laserdiodin säteilyominaisuuksista:

Aallonpituus 775 - 795 nm

Teho 5 mW

Luokan 3B laser

FCC-säädökset

Tämä laite on testattu ja todettu FCC-säännöksen osan 15 mukaisesti B-luokan digitaaliselle laitteelle määritettyjen rajoitusten mukaiseksi. Nämä rajat on suunniteltu suojaamaan kohtuullisesti kiusallisilta häiriöiltä kotiasennuksessa. Tämä laite synnyttää, käyttää ja saattaa lähettää radiotaajuisia säteilyä. Jos laitetta ei asenneta ja käytetä ohjeiden mukaisesti, se saattaa aiheuttaa kiusallisia häiriöitä radioliikenteelle. Kuitenkaan ei voida taata, että tietyissä asennuksissa ei aiheutuisi häiriöitä.

Jos tämä laite aiheuttaa kiusallisia häiriöitä radio- tai televisiolähetysten vastaanotossa, mikä voidaan todeta kytkemällä laite toimintaan ja pois toiminnasta, käyttäjän kannattaa yrittää häiriöiden korjaamista seuraavassa esitetyillä tavoilla:

- Suuntaa vastaanottimen antenni uudelleen tai muuta sen paikkaa.
- Sijoita laite kauemmaksi vastaanottimesta.
- Yhdistä laite eri virtapiiriin pistorasiaan kuin vastaanotin.
- Kysy ohjeita jälleenmyyjältä tai kokeneelta radio- ja tv-asentajalta.

Huomautus

Jos tulostimeen tehdään muita kuin HP:n nimenomaisesti hyväksymiä muutoksia, käyttäjän oikeus käyttää tätä laitetta saattaa mitätöityä.

Huomautus

Suojatun liitäntäkaapelin käyttäminen on välttämätöntä, jotta laite olisi FCC-määräysten osan 15 luokan B raja-arvojen mukainen.

FCC-määräysten osan 68 vaatimukset

Laite on FCC-säädösten osan 68 mukainen. Laitteen takana olevassa tarrassa on laitetietoja, esimerkiksi laitteen FCC-rekisteröintinumero ja REN-numero (ringer equivalence number). Nämä tiedot on pyydettäessä ilmoitettava puhelinyhtiölle.

REN-numero määrittää puhelinlinjaan liitettyjen laitteiden lukumäärän. Suuri määrä REN-numeroita voi aiheuttaa sen, että laite ei soi vastatessaan tulevaan soittoon. Useimmilla alueilla, mutta ei kaikissa, REN-numeroiden määrä ei saa ylittää viittä (5,0). Puhelinlinjaan liitettävien laitteiden määrän (REN-numeroiden lukumäärä) tarkistamiseksi ota yhteys puhelinyhtiöön ja selvitä puhelinalueen suurin REN-numeroiden määrä.

Laitteessa käytetään seuraavaa USOC-pistoketta:

RJ11C

FCC-säädösten mukainen puhelinjohto ja modulaaripistoke toimitetaan laitteen mukana. Laite on suunniteltu liitettäväksi puhelinverkkoon tai verkkoympäristöihin, joissa käytetään osa 68 - yhteensopivaa modulaaripistoketta.

Laitetta ei voi käyttää puhelinyhtiön kolikkopalvelussa. Yhteys Party Line Service -palveluun on valtion tariffien alainen.

Jos laite aiheuttaa haittoja puhelinverkon toimintaan, puhelinyhtiö ilmoittaa etukäteen, että palvelu voi väliaikaisesti keskeytyä. Jos etukäteisilmoitus ei ole mahdollista, puhelinyhtiö ilmoittaa asiakkaalle palvelun keskeytyksestä mahdollisimman pian. Asiakkaalle myös ilmoitetaan asiakkaan oikeudesta tehdä valitus, mikäli se on tarpeen.

Puhelinyhtiö voi tehdä muutoksia palveluihin, laitteisiin, toimintoihin tai muihin toimiin, jotka voivat vaikuttaa laitteen toimintaan. Puhelinyhtiö ilmoittaa muutoksista etukäteen. Näin asiakas voi tehdä tarvittavat toimenpiteet, jotta palvelu ei keskeytyisi.

Jos laitteessa ilmenee ongelmia, korjaus- ja (tai) takuutietoja on saatavilla tämän oppaan alkulehden numeroista.

Jos ongelma aiheuttaa haittoja puhelinverkkoon, puhelinyhtiö voi pyytää asiakasta poistamaan laitteen verkosta, kunnes ongelma on ratkaistu.

Asiakas voi tehdä seuraavat korjaukset:

Kaikkien tuotteen mukana toimitettujen alkuperäisten laitteiden vaihtaminen. Näitä ovat väriainekasetti, lokeroiden ja alustojen tuet sekä virta- ja puhelinjohto.

On suositeltavaa, että asiakas asentaa ylijännitesuojan siihen vaihtovirtapistorasiaan, johon laite on liitetty. Näin vältetään paikallisten salamaniskujen ja muiden ylijännitepurkausten aiheuttamat laitevahingot.

Tietoja Euroopan unionin jäsenvaltioita koskevista säännöksistä

Laite on suunniteltu toimimaan ainoastaan kaikissa Euroopan talousalueen (EEC) valtioissa (liitältä julkiseen puhelinverkkoon). Laitteen ja verkon yhteensopivuus riippuu sisäisistä ohjelma-asetuksista. Ota yhteys laitteen toimittajaan, jos laitetta on tarpeen käyttää jossakin muussa puhelinverkossa. Jos tarvitset lisää tuotetukea, ota yhteys Hewlett-Packardiin. Puhelinnumerot ovat tämän käyttöoppaan alkulehdillä.

Vaatumustenmukaisuusvakuutus

ISO/IEC Guide 22:n ja EN 45014:n mukaisesti

Valmistajan nimi: Hewlett-Packard Company

Valmistajan osoite: 11311 Chinden Boulevard
Boise, Idaho 83714-1021, USA

julistaa, että tuote

Tuotteen nimi: LaserJet 3200 Series (tulostin/faksi/skanneri/kopiokone)

Mallinumero: C7052A

Tuotteen valinnaisvarusteet: KAIKKI

on seuraavien tuoteteknisten tietojen mukainen:

Turvallisuus: IEC60950:1991+A1+A2+A3+A4 / EN 60950:1992+A1+A2+A3+A4+A11
IEC60825-1:1993+A1 / EN 60825-1:1994+A11 Luokan 1 laser/LED-tuote

EMC: CISPR 22:1997 / EN 55022:1998 luokka B¹
CISPR 24:1997 / EN 55024:1998
IEC 61000-3-2:1995 / EN 61000-3-2:1995
IEC 61000-3-3:1994 / EN 61000-3-3:1995
FCC Title 47 CFR, osa 15 luokka B² / ICES-002, julkaisu 2
AS / NZS 3548:1995

Lisätietoja:

Tuote täyttää matalajännittdirektiivin 73/23/EEC, EMC-direktiivin 89/336/EEC- ja R&TTE-direktiivin 1999/5/EC (liite II) -säädöksiin vaatimukset ja siinä on vastaava CE-merkintä.

1) Tuote on testattu tyypillistä kokoonpanoa käyttäen Hewlett-Packardin mikrotietokonejärjestelmissä.

2) Tämä laite on FCC:n säännöksiin osan 15 mukainen. Tämän laitteen käyttö on seuraavien ehtojen alainen: tämä laite ei saa aiheuttaa kiusallisia häiriöitä ja tämän laitteen täytyy vastaanottaa mahdolliset häiriöt, mukaan lukien häiriöt, jotka voivat aiheuttaa ei-toivottua toimintaa.

18.4.2000

VAIN määräysten noudattamista koskevia tietoja varten:

Australian yhteystiedot: Product Regulations Manager, Hewlett-Packard Australia Ltd.,
31-41 Joseph Street, Blackburn, Victoria 3130, Australia

Euroopan yhteystiedot: Paikallinen Hewlett-Packardin myynti- ja huoltokonttori tai Hewlett-Packard GmbH, Department HQ-TRE / Standards Europe, Herrenberger Strasse 130, D-71034 Böblingen
(Faksi: +49 7031 14 3143)

Yhdysvaltojen yhteystiedot: Product Regulations Manager, Hewlett-Packard Company, PO Box 15,
Mail Stop 160, Boise, ID, 83707-0015 (puhelin: 208 396 6000)

Ympäristöystävällinen tuote -ohjelma

Hewlett-Packard Company on sitoutunut tuottamaan laatutuotteita ympäristöä suojaavien periaatteiden mukaan. Tätä HP LaserJet -tulostinta suunniteltaessa on otettu huomioon useita seikkoja, jotka minimoivat ympäristövaikutuksia. Saat lisätietoa HP:n ympäristöystävällisestä tuoteajattelusta HP:n www-sivuilta <http://www.hp.com/abouthp/environment>.

Tämä HP LaserJet -tulostin eliminoi:

otsoni-päästöt

Tämä laite ei tuota otsonikaasua (O₃) mitattavassa määrin.

Tämän HP LaserJet -tulostimen suunnittelu vähentää:

Energian kulutusta

Energiankulutus laskee jopa 7 wattiin, kun laite on alhaisen virrankulutuksen (PowerSave) tilassa. Tämä säästää luonnonvarojen lisäksi myös rahaa vaikuttamatta tulostimen suorituskykyyn. Laite on ENERGY STAR -ohjelman asettamien vaatimusten mukainen. Tämä on vapaaehtoinen ohjelma, joka tukee energiaa säästävien tuotteiden kehittämistä.



ENERGY STAR on Yhdysvaltain ympäristönsuojeluviraston (EPA:n) rekisteröimä palvelumerkki. ENERGY STAR -partnerina Hewlett-Packard Company on määrittänyt tämän tuotteen noudattavan ENERGY STAR -säännösten mukaisia energiansäästön suuntaviivoja.

Väriaineen kulutusta

Käyttämäsi tulostinohjaimen tyyppin mukaan voit valita vedostulostamisen. Vedostulostuksessa käytetään väriainetta noin 50 % vähemmän, mikä pidentää värikasetin käyttöikää. Toiminto on käytettävissä ainoastaan, kun käytetään tulostinohjainominaisuuksia tulostettaessa tai kun kopioidaan ohjelmistosta.

Paperin käyttöä

Käyttämäsi ohjelmatyyppin mukaan voit tulostaa kaksi tai neljä asiakirjan sivua jokaiselle tulostetulle sivulle. Tämä N/sivu-tulostus ja tulostimen manuaalinen paperin kaksipuolinen tulostus vähentävät paperin käyttöä, mikä puolestaan säästää luonnonvaroja.

Muoviosia

Yli 25 grammaa painavissa muoviosissa on materiaalin kansainvälisten standardien tunnistemerkit, joiden avulla muoviosat voidaan tunnistaa ja poistaa käytöstä oikealla tavalla tulostimen käyttöiän lopussa.

LaserJet-tulostustarvikkeita

Useissa maissa tämän tuotteen tulostustarvikkeet (esim. värikasetti, rumpu ja kiinnitysyksikkö) voidaan palauttaa HP:lle HP:n Planet Partners -tulostustarvikkeiden ympäristöohjelman kautta. Helppokäyttöinen ja maksuton palautusohjelma on käytettävissä yli 25 maassa. Monikieliset ohjelmatiedot ja palautusohjeet ovat jokaisen uuden HP LaserJet -väriainekasetin ja kuluvien osien pakkauksessa.

Tietoja HP:n tulostustarvikkeiden ympäristöohjelmasta

Vuodesta 1990 lähtien HP:n tulostustarvikkeiden ympäristöohjelma on kerännyt yli 31 miljoonaa käytettyä LaserJet-väriainekasettia, jotka muuten olisivat joutuneet kaatopaikoille. HP LaserJet -väriainekasetit ja kuluvat osat viedään keräyspisteeseen ja kuljetetaan suurissa erissä HP:n kierrätyspartnereille, jotka sitten purkavat kasetit kierrätystä varten. Muu materiaali erotellaan ja hyödynnetään käytettäväksi eri tuotteiden valmistuksessa.

Jos haluat lisätietoja HP:n tulostustarvikkeiden ympäristöohjelmasta, ota yhteys paikalliseen HP:n myynti- ja huoltotoimistoon.

Palautukset

HP suosittelee käytettyjen väriainekasettien ja kuluvien osien palautusta ympäristöystävällistä tapaa käyttäen useamman kappaleen pakkauksissa. Kerää useita kasetteja tai kuluvia osia yhteen ja lähetä ne pakkauksessa toimitettua valmiiksi maksettua UPS-osoitetarraa käyttäen.

Pyydä lisätietoja *Yhdysvaltojen* tai Kanadan palveluista numerosta 1800340 2445 (Yhdysvallat) tai 18003873867. Voit myös tutustua palveluun HP:n LaserJet-tarvikkeiden *www*-sivuilla osoitteessa <http://www.ljsupplies.com/planetpartners/>.

Pyydä lisätietoja *Meksikon* palvelusta numerosta 258 40 44 (Mexico City) tai 1 800 900 7200 (Mexico Cityn ulkopuolella). Voit myös tutustua palveluun HP:n *www*-sivuilla osoitteessa <http://www.hp.com/latinamerica>.

Kaikki muut asiakkaat voivat hankkia lisätietoa HP:n tulostustarvikkeiden ympäristöohjelmasta myynti- ja huoltotoimistosta (katso kohta "HP:n myynti- ja huoltokonttorit") tai HP:n *www*-sivuilta.

Latinalainen Amerikka: <http://www.hp.com/latinamerica>

Aasia ja Tyynenmeren alue: <http://www.asiapacific.hp.com/planp1.htm>

Eurooppa: http://www.hp.com/pays/eur_supplies/english/planetpartners/

Paperi

Tulostimessa voidaan käyttää uusiopaperia, jos paperi täyttää HP:n *tulostusmateriaalioppaan* määrittämät suositukset HP LaserJet -tulostimissa käytettävistä papereista. Tässä tulostimessa voidaan käyttää uusiopaperia DIN 19 309 -standardin mukaisesti.

Materiaalin turvallisuustiedot

Väriainekasetteja ja tulostusrumpuja koskevat materiaalin turvallisuustiedot ovat saatavilla HP:n www-sivuilta osoitteesta <http://www.hp.com/go/msds>. Valitse osoitteesta sivu, jolla esitellään **HP LaserJet -tulostintarvikkeita**. Jos olet Yhdysvalloissa tai Kanadassa eikä sinulla ole Internet-yhteyttä, soita HP:n Yhdysvaltojen First-faksipalveluun. Numero on 800 231 9300. Väriainekasetin ja tulostinrummun materiaalin turvallisuustiedot ovat hakemiston numerossa 7.

Yhdysvaltojen ulkopuoliset asiakkaat, joilla ei ole Internet-yhteyttä, voivat hankkia lisätietoja soittamalla numeroon 404 329 2009.

B

Huolto- ja tukitiedot

Takuutiedot

Hewlett-Packardin takuun rajoitukset

HP LaserJet 3200 -tuote YHDEN VUODEN RAJOITETTU TAKUU

- 1** HP takaa, että HP:n laitteet, lisävarusteet ja tarvikkeet ovat virheettömiä materiaalin ja työn osalta edellä määritettynä aikana ostopäivästä lukien. HP sitoutuu oman harkintansa mukaan joko korjaamaan tai vaihtamaan viallisiksi osoittautuneet tuotteet, joista ilmoitetaan HP:lle takuuajana. Vaihdossa asiakkaalle luovutettavat tuotteet voivat olla joko uusia tai verrattavissa-uusiin.
- 2** HP takaa, että HP:n ohjelmistotuotteissa ei esiinny edellä määritettynä ostopäivää seuraavana ajanjaksona materiaalin tai käytettyjen työtapojen aiheuttamia häiriöitä ohjelmakomentojen suorittamisessa edellyttäen, että ohjelmistotuote asennetaan oikein ja sitä käytetään asianmukaisesti. Jos HP saa ilmoituksen tällaisista virheistä takuuajana, HP sitoutuu vaihtamaan ohjelmiston, joka ei kyseisten vikojen vuoksi suorita ohjelmakäskyjä.
- 3** HP ei takaa, että HP:n tuotteet toimivat keskeytyksittä tai virheettömästi. Jos HP ei pysty kohtuullisen ajan kuluessa korjaamaan tuotetta tai vaihtamaan tuotetta takuussa määritetyllä tavalla, asiakkaalla on oikeus saada hyvitys ostohinnasta tuotteen välitöntä palautusta vastaan.
- 4** HP:n tuotteet voivat sisältää täysin kunnostettuja osia, jotka suorituskyvyltään vastaavat uusia tai joita on voitu käyttää satunnaisesti.

- 5 Takuu ei kata vikoja, joiden syynä on a) virheellinen tai riittämätön huolto tai kalibrointi, b) ohjelmisto, käyttöliittymä, osat tai tarvikkeet, joita HP ei ole toimittanut, c) valtuuttamattomat muutokset tai väärinkäyttö, d) käyttö tuotteelle ilmoitettuja käyttöympäristö määrityksiä vastaamattomissa olosuhteissa tai e) virheet ja puutteet käyttöympäristön valmistelussa tai huollossa.
- 6 **HP EI ANNA MITÄ ILMAISTUJA TAKUITA TAI EHTOJA, KIRJALLISIA TAI SUULLISIA.** PAIKALLISTEN LAKIEN SALLIMISSA RAJOISSA KAIKKI OLETETUT TAKUUT TAI EHDOT TAI MYYNTIKELPOISUUS, TYYDYTTÄVÄ LAATU TAI SOPIVUUS TIETTYYN TARKOITUKSEEN RAJOITETAAN EDELLÄ MAINITUN ILMAISTUN TAKUUN MÄÄRITTÄMÄÄN AIKAAN. Joissakin maissa tai muilla lainsäädännöllisillä alueilla ei sallita oletettujen takuiden kestoajan rajoitusta, joten yllä mainittu rajoitus tai poissulkeminen ei välttämättä koske kaikkia asiakkaita. Tämä takuu antaa asiakkaalle tietyt lailliset oikeudet. Niiden lisäksi asiakkaalla voi olla muita oikeuksia, jotka vaihtelevat eri maittain ja lainsäädäntöalueittain.
- 7 PAIKALLISTEN LAKIEN SALLIMISSA RAJOISSA TÄSSÄ TAKUUILMOITUKSESSA ESITETYT KORVAUKSET OVAT ASIAKKAAN AINOA JA YKSINOMAINEN KORVAUSTAPA. EDELLISIÄ TAPAUKSIA LUKUUN OTTAMATTA EI HP EIVÄTKÄ SEN ALIHANKKIJAT OLE VASTUUSSA TIETOJEN MENETYKSESTÄ TAI SUORANAISISTA, ERITYISISTÄ, SATUNNAISISTA TAI SEURAUKSELLISISTA (MENETETYT VOITOT TAI AINEETON OMAISUUS MUKAAN LUETTUINA) TAI MISTÄÄN MUISTA VAHINGOISTA, JOIDEN PERUSTEENA ON SOPIMUS, OIKEUDENLOUKKAUS TAI MUU SYY. Joissakin maissa tai muilla lainsäädännöllisillä alueilla ei sallita satunnaisten tai seurauksellisten vahinkojen poisjättämistä tai rajoituksia takuuseen, joten yllä mainitut rajoitukset tai poissulkemiset eivät välttämättä koske kaikkia asiakkaita.

Laitepalvelut

Jos laitteissa ilmenee vikoja tai virheellisyyksiä takuuajana, HP tarjoaa seuraavia tukipalveluja:

- **HP:n korjauspalvelut.** Voit palauttaa tuotteen käyttöpaikkaa lähinnä olevaan HP:n korjauskeskukseen.
- **Nopea nouto ja palautus takaisin asiakkaalle.** HP noutaa tuotteen, korjaa sen ja palauttaa korjatun tuotteen asiakkaalle 5 - 10 päivän aikana tuotteen sijainnin mukaan.

Laitteen palauttaminen

HP suosittelee laitteen vakuuttamista kuljetusta varten. Liitä mukaan kopio ostotodistuksesta tai -kuitista. Täytä myös "Huoltolomake", jolloin laite voidaan korjata asianmukaisesti.

VAROITUS

Puutteellisesta pakkauksesta aiheutuneet kuljetusvahingot ovat asiakkaan vastuulla. Katso seuraava kohta "Pakkausohjeet".

Pakkausohjeet

- Poista ja pane talteen väriainekasetti.
- Tulosta mahdollisuuksien mukaan testisivu (katso kohta "Asetusraportin tulostaminen"), ennen kuin kytket virran pois laitteesta. Lähetä testiraportti laitteen mukana.
- Täytä alla olevan huoltolomakkeen kopio ja lähetä se myös laitteen mukana. Merkitse lomakkeeseen palautettavat laitteet.
- Käytä alkuperäistä pakkauslaatikkoa ja -materiaaleja, jos mahdollista.
- Liitä tarvittaessa mukaan esimerkkejä laitteessa ilmenevistä ongelmista.
- Liitä mukaan viisi arkkiä paperia tai muita tulostusmateriaaleja, jotka aiheuttavat ongelmia tulostamisessa, skannaamisessa, faksin lähettämisessä tai kopioimisessa.

Huoltolomake

Laitteen palauttaja Yhteyshenkilö:		Päivämäärä:
		Puhelin:
Toinen yhteyshenkilö:		Puhelin:
Lähtäjän osoite:		Erityiset lähetysohjeet:
Palautettava laite	Mallinnumero:	Sarjanumero:
Lähetä palautettavan laitteen mukana tulosteita. Älä lähetä lisävarusteita, joita ei tarvita korjaamista varten (käyttöoppaat, puhdistustarvikkeet tms.).		
Tarvittavat toimenpiteet		
1. Kuvaa vian syntymisen olosuhteet. (Miten laite on viallinen? Missä yhteydessä vika ilmeni? Mitä sovellusohjelmaa käytettäessä? Onko virheellinen toiminta toistettavissa?)		
2. Jos vika on jaksottainen, millaisin väliajoin vika toistuu?		
3. Onko laite kytketty johonkin seuraavista? (Ilmoita valmistaja ja mallinumero.)		
Henkilökohtainen tietokone:	Modeemi:	Verkko:
Jokin muu:		
4. Lisäselitykset:		

Ohjelmiston käyttöoikeussopimus

HUOMIO: TÄMÄN OHJELMISTON KÄYTTÖ ON JÄLJEMPÄNÄ ESITETTYJEN HP:N OHJELMISTON KÄYTTÖOIKEUSSOPIMUKSEN EHTOJEN ALAINEN. TÄTÄ OHJELMISTOA KÄYTTÄMÄLLÄ ASIAKAS OSOITTAÄ HYVÄKSYVÄNSÄ TÄSSÄ MAINITUT EHDOT. JOS ASIAKAS EI HYVÄKSY NÄITÄ KÄYTTÖOIKEUSSOPIMUKSEN EHTOJA, ASIAKAS VOI PALAUTTAA OHJELMISTON TÄYDELLISTÄ HYVITYSTÄ VASTAAN. JOS OHJELMISTO ON YHDISTETTY TOISEEN TUOTTEeseen, ASIAKAS VOI PALAUTTAA KOKO KÄYTTÄMÄTTÖMÄN TUOTTEEN TÄYDELLISTÄ HYVITYSTÄ VASTAAN.

HP:N OHJELMISTON KÄYTTÖOIKEUSSOPIMUKSEN EHDOT

Oheinen ohjelmisto on seuraavien käyttöoikeussopimusehtojen alainen, ellei asiakas ole allekirjoittanut erillistä sopimusta HP:n kanssa.

Käyttöoikeussopimuksen myöntäminen. HP myöntää asiakkaalle käyttöoikeuden käyttää ohjelmistosta yhtä kopiota. "Käyttämällä" tarkoitetaan ohjelmiston tallentamista, lataamista, asentamista, suorittamista tai esittämistä. Asiakkaalla ei ole lupaa muuttaa ohjelmistoa tai estää ohjelmistoon kuuluvien käyttöoikeussopimus- tai hallintaominaisuuksien toimintaa. Jos ohjelmistolle on myönnetty käyttöoikeus "samanaikaiseen käyttöön", ohjelmistoa saavat käyttää vain valtuutetut käyttäjät, samanaikaisesti enintään enimmäismäärä.

Omistusoikeus. Ohjelmiston omistus- ja tekijänoikeudet kuuluvat HP:lle tai sen alihankkijoille, joita sopimus koskee kolmansina osapuolina. Käyttöoikeussopimus ei anna omistusoikeutta ohjelmistoon, eikä sopimusta myönnettäessä myydä mitään oikeuksia ohjelmistoon. HP:n kolmantena osapuolena olevat alihankkijat voivat puolustaa oikeuksiaan tämän käyttöoikeussopimuksen ehtojen rikkomista vastaan.

Kopiot ja sovellukset. Asiakkaalla on oikeus kopioida ohjelmisto tai tehdä sovelluksia vain arkistointia varten tai, jos kopiointi tai sovellus on olennainen vaihe valtuutetussa ohjelmiston käytössä. Asiakkaan tulee jäljentää kaikki alkuperäisen ohjelmiston tekijänoikeustiedot kaikkiin kopioihin ja sovelluksiin. Asiakkaalla ei ole oikeutta kopioida ohjelmistoa mihinkään julkiseen verkkoon.

Ohjelmiston hajottaminen ja salakoodauksen purkaminen on kielletty. Asiakkaalla ei ole oikeutta hajottaa eikä purkaa ohjelmistoa, ellei HP ole ennalta myöntänyt asiakkaalle kirjallista lupaa. Joillakin lainsäädännöllisillä alueilla HP:n lupaa ei mahdollisesti vaadita rajoitettuun hajottamiseen tai purkamiseen. Asiakkaan on pyynnöstä annettava HP:lle riittävän yksityiskohtaiset tiedot hajottamisesta tai purkamisesta. Asiakas ei saa purkaa ohjelmiston salakoodausta, ellei purkaminen ole ohjelmiston käytön osalta tarpeellista.

Ohjelmiston siirtäminen. Ohjelmiston siirron yhteydessä asiakkaan käyttöoikeussopimus lakkaa. Siirron yhteydessä asiakkaan täytyy toimittaa ohjelmisto ja kaikki sen kopiot ja siihen kuuluva dokumentaatio siirron saajalle. Siirron saajan täytyy hyväksyä nämä käyttöoikeussopimuksen ehdot siirron ehtoina.

Käyttöoikeuden lakkauttaminen. HP voi lakkauttaa käyttöoikeussopimuksen saatuaan tiedon näiden käyttöoikeussopimusehtojen rikkomisesta. Käyttöoikeussopimuksen lakkauttamisen yhteydessä asiakkaan tulee välittömästi tuhota ohjelmisto ja kaikki sen kopiot, sovellukset ja yhdistetyt osat niiden kaikissa muodoissa.

Vientisäännökset. Asiakkaalla ei ole lupaa viedä ulkomaille tai viedä toisesta maasta eteenpäin ohjelmistoa tai mitään sen kopiota tai sovitusta sovellettavien lakien tai säädösten vastaisesti.

Yhdysvaltojen hallituksen rajoitetut oikeudet. Ohjelmisto ja siihen liittyvä dokumentaatio on kehitetty yksinomaan yksityisillä varoilla. Ne toimitetaan ja niille myönnetään käyttöoikeus "kaupallisena tietokoneohjelmistona" ("commercial computer software"), kuten on määritetty säädöksessä DFARS 252.227-7013 (lokakuussa 1988), DFARS 252.211-7015 (toukokuussa 1991) tai DFARS 252.227-7014 (kesäkuussa 1995), ja "kaupallisena tavarana" ("commercial item"), kuten on määritetty säädöksessä FAR 2.101 (a) tai "rajoitettuna tietokoneohjelmistona" ("restricted computer software"), kuten on määritetty säädöksessä FAR 52.227-19 (kesäkuussa 1987) (tai muussa vastaavassa viraston säännöksen tai sopimuksen lausekkeessa) sen mukaan, mikä edellä mainituista on sovellettavissa. Käyttäjälle myönnetään vain sovellettavan FAR- tai DFARS-lausekkeen tai HP:n ohjelmistoja koskevan yleissopimuksen mukaiset oikeudet ohjelmistoon ja siihen liittyvään dokumentaatioon.

HP:n asiakaspalvelu

Tuotteen ohella asiakas saa Hewlett-Packardilta ja sen partnereilta monipuolisia tukipalveluja asiakkaan tarpeiden mukaan, nopeasti ja asiantuntevasti.

Online-palvelut: **WWW:n URL-osoite** - HP LaserJet 3200 -tuotekohtaiset tiedot:
Suosittelemme seuraavia palveluja, joista saat modeemisi välityksellä tietoa ympäri vuorokauden: <http://www.hp.com/support/lj3200/>

Ohjelmiston hankkiminen **www-sivut:** <http://www.hp.com/go/support> (sivu on englanninkielinen)
Puhelinnumerot:

Englanninkielinen: +44 0 1429 865 511

Katso muut yhteystiedot kohdista "Ohjelmiston tilaaminen sivulla 254.

Jäljempänä esitettyjen puhelinnumeroiden lisäksi kohdassa "HP:n myynti- ja huoltokonttorit", sivu 248 ilmoitetaan kansainvälisten myynti- ja huoltokeskusten osoitteet ja puhelinnumerot.

HP:n asiakaspalvelu ja maakohtainen tukipalvelu Euroopassa
Avoimna maanantaista perjantaihin klo 8.30-18.00 Keski-Euroopan aikaa (CET)

Takuaaikana HP:n puhelintuki on ilmaista. Alla on lueteltu palvelunumerot, joilla saa yhteyden tekniseen tukeen. Jos tarvitset apua takuukauden päätyttyä, saat maksullista tukea samasta numerosta. Maksu on puhelukohtainen. Kun soitat palvelunumeroon, tarvitset seuraavat tiedot: tuotteen nimi ja sarjanumero, ostopäivä ja ongelman kuvaus.

Suomi: +358 0 203 47 288

HP:n myynti- ja huoltokonttorit

Ennen kuin soitat HP:n myynti- ja huoltokonttoriin, ota yhteys asianmukaiseen asiakaspalvelukeskukseen, joiden numerot on lueteltu kohdassa "HP:n asiakaspalvelusivulla 247. Tuotteita ei pidä lähettää näihin toimistoihin.

Hewlett-Packardin myynti- ja huoltokonttorit ympäri maailman

Argentiina

Hewlett-Packard Argentina
Montañeses 2140
1428 Buenos Aires
Puhelin: 54 1 787 7115
Faksi: 54 1 787 7287

Australia

Hewlett-Packard Head office
Hewlett-Packard Australia Ltd.
31 - 41 Joseph Street
Blackburn, VIC 3130
Puhelin: 61 3 9272 2895
Faksi: 61 3 898 7831

Huolto ja tuki
Hewlett-Packard
351 Burwood Hwy
Forest Hill
VIC 3131
Puhelin: 61 3 8877 5786

Itävalta

Hewlett-Packard GmbH
Liebgasse 1
A-1222 Vienna
Puhelin: 43 1 25000 555
Faksi: 43 1 25000 500

Belgia

Hewlett-Packard Belgium S.A. NV
Boulevard de la Woluwe-Woluwedal 100-102
B-1200 Brussels
Puhelin: 32 2 778 31 11
Faksi: 32 2 763 06 13

Kiina

China Hewlett-Packard Co. Ltd.
9/F, HP Building
No. 2 Dong San Huan Nan Lu
Chao Yang District
Beijing 100022, P.R. China
Puhelin: +86 10 6564 5959
Faksi: +86 10 6566 8280

Hewlett-Packardin myynti- ja huoltokonttorit ympäri maailman

Tanska

Hewlett-Packard A/S
Kongevejen 25
DK-3460 Birkerød
Denmark
Puhelin:45 3929 4099
Faksi: 45 4281 5810

Suomi

Hewlett-Packard Oy
Piispankalliontie 17
FIN-02200 Espoo
Puhelin:358 9 887 21
Faksi: 358 9 887 2477

Saksa

Hewlett-Packard GmbH
Herrenberger Strasse 130
71034 Böblingen
Puhelin:49 0 180 532 6222
49 0 180 525 8143
Faksi: 49 0 180 531 6122

Unkari

Hewlett-Packard Magyarország Kft.
Neumann János u. 1
H-1111 Budapest
Puhelin:36 1 382 6666
Faksi: 36 1 382 6777

Laitekorjauskeskus:
Puhelin:36 1 343 0312

Asiakaspalvelu:
Puhelin:36 1 343 0310

Italia

Hewlett-Packard Italiana SpA
Via Giuseppe di Vittorio, 9
Cernusco Sul Naviglio
I-20063 (Milano)
Puhelin:39 2 921 21
Faksi: 39 2 921 04473

Kaukoitää

Hewlett-Packard Asia Pacific Ltd.
19/F Cityplaza One,
111 King's Road, Taikoo Shing
Hong Kong
Puhelin:852 2599 7777
Faksi: 852 2506 9261
Laitekorjauskeskus:
Puhelin:852 2599 7000

Laajennettu takuu -tuki:
Puhelin:852 2599 7000

Asiakaspalvelu:
Puhelin:852 2599 7066

Ranska

Hewlett-Packard France
42 Quai du Point du Jour
F-92659 Boulogne Cedex
Puhelin:33 146 10 1700
Faksi: 33 146 10 1705

Kreikka

Hewlett-Packard Hellas
62 Kiffisias Av.
Polis Center
Maroussi
151 25 Athens
Greece
Puhelin: 30 1 619-6411
Faksi: 30 1 619 -6512

Israel

Hewlett-Packard Israel Ltd.
11, Hashlosha St.
Tel Aviv 67060
Puhelin:972 3 5 38 03 00
Faksi: 972 3 5 38 03 51
Asiakaspalvelu
Puhelin:972 9 9 52 48 48

Korea

Hewlett-Packard Korea, Ltd.
HP Korea House,
23-6 Yoido-dong,
Youngdeungpo-gu, Seoul 150-724,
Korea
Yoido P.O. Box 595
Puhelin:82 2 2199-0114

Hewlett-Packardin myynti- ja huoltokonttorit ympäri maailman

Meksiko

Hewlett-Packard de México, S.A. de C.V.
Prolongación Reforma No. 700
Lomas de Santa Fe
01210 México, D.F.
Puhelin:01 800 22147
Mexico Cityn ulkopuolella
Puhelin:01 800 90529

Alankomaat

Hewlett-Packard Nederland BV
Startbaan 16
1187 XR Amstelveen
Postbox 667
NL-1180 AR Amstelveen
Puhelin:31 0 20 547 6666
Faksi: 31 0 20 547 7755

Norja

Hewlett-Packard Norge A/S
Postboks 60 Skøyen
Drammensveien 169
N-0212 Oslo
Puhelin:47 2273 5600
Faksi: 47 2273 5610

Portugali

Hewlett-Packard Portugal
Quinta da Fonte
Edifício Bartolomeu Dias
Porto Salvo
2780-667 Oeiras
Portugal
Puhelin:351 21 4 82 85 00
Faksi: 351 21 4 41 70 02

Lähi-itä

Hewlett-Packard Middle-East
P.O.-Box 17295
Jebel Ali Free Zone
Dubia, UAE
Puhelin:97 14 88 15 456
Faksi: 97 14 88 14 529

Uusi-Seelanti

Hewlett-Packard (NZ) Limited
Ports of Auckland Building
Princes Wharf, Quay Street
P.O. Box 3860
Auckland
Puhelin:64 9 356 6640
Faksi: 64 9 356 6620

Laitekorjauskeskus ja laajennettu takuu -
tuki:

Puhelin:64 9 0800 733547

Asiakaspalvelu:

Puhelin:64 9 0800 651651

Puola

Hewlett-Packard Polska
Al. Jerozolimskic 181
02-222 Warszawa
Puhelin:48 22 608 7700
Faksi: 48 22 608 76 00

Venäjä

Hewlett-Packard Company
Representative Office
Kosmodamianskaya naberezhnaya 52,
Building 1
113054 Moscow
Puhelin:7 0 95 797 3500
Faksi: 7 0 95 797 3501

Hewlett-Packardin myynti- ja huoltokonttorit ympäri maailman

Singapore

Hewlett-Packard Singapore
(Sales) Pte Ltd
450 Alexandra Road
Singapore (119960)
Puhelin: 65 275 3888
Faksi: 65 275 6839
Laitekorjauskeskus ja asiakas
palvelu:
Puhelin:65 272 5300
Laajennettu takuu -tuki:
Puhelin:65 272 5333

Ruotsi

Hewlett-Packard Sverige AB
Skalholtsgatan 9
S-164 97 Kista
Puhelin:46 8 444 2000
Faksi: 46 8 444 2666

Ukraina

Hewlett-Packard Trading S.A.
14, Bekhterevskiy Pereulok, Block E
04053 Kiev
Puhelin:380 44 490 61 20
Faksi: 380 44 490 61 21

Espanja

Hewlett-Packard Española, S.A.
Carretera de la Coruña km 16.500
E-28230 Las Rozas, Madrid
Puhelin:34 91 6311600
Faksi: 34 91 6311830

Sveitsi

Hewlett-Packard (Schweiz) AG
In der Luberzen 29
CH-8902 Urdorf/Zürich
Puhelin:41 0848 88 44 66
Faksi: 41 1 735 77 00
Laajennettu takuu -tuki:
(41) (0848) 80 11 11

Iso-Britannia

Hewlett-Packard Ltd.
Cain Road
Bracknell
Berkshire RG12 1HN
Puhelin:44 0 8705 47 47 47
44 0 207 512 5202
Faksi: 44 134 436 3344

Tilausosat

Osia voi tilata seuraavasti:

- HP:n www-sivuilta osoitteesta <http://www.partsdirect.hp.com>.
- Yhdysvalloissa voi tilata useimpia tuotteita suoraan HP:n puhelinnumerosta 800 538 8787 HP LaserJet -paperia voi tilata numerosta 800 471 4701.
tai
Jos haluat löytää lähimmän HP:n jälleenmyyjän tai jos jälleenmyyjällä ei ole tilapäisesti haluamaasi tuotetta, soita HP:n asiakaspalvelunumeroon 800 752 0900.
- Muualla kuin Yhdysvalloissa olevat asiakkaat voivat tarkastaa tilauskonttorit ja niiden puhelinnumerot kohdasta "HP:n myynti- ja huoltokonttorit".

Seuraavassa taulukossa esitellään saatavilla olevat HP:n tuotteet:

	Tuote	Kuvaus tai käyttö	Osanumero:
Tulostinmuisti	SDRAM-muisti (Synchronous dynamic random access), DIMM-muistimoduli (dual in-line memory module)	Laitteeseen voi tallentaa enemmän tietoa.	8 megatavua: C7842A 16 megatavua: C7843A 32 megatavua: C7845A 64 megatavua: C7846A
Tulostustarvikkeet	HP LaserJet -väriainekasetti	Vaihdettava HP LaserJet 3200 -väriainekasetti.	C4092A
Kaapeli- ja liitännävarusteet	HP LaserJet -laitteen tulostimen C-koon rinnakkaiskaapeli (IEEE-1284)	Liitännämahdollisuus laitteesta tietokoneeseen.	C2946A (3 metriä, A - C) C2947A (10 metriä, A - C)
	Virtajohto	Tuottaa laitteeseen virtaa.	8121-0516
	Puhelinjohto	Laite voi lähettää ja vastaanottaa fakseja.	C3948-60103

	Tuote	Kuvaus tai käyttö	Osanumero:
Vaihto-osat	Paperinsyöttötuki	Pitää paperinsyöttölokeroon syötetyt paperit paikoillaan.	RB2-5493-000CN
	Paperintulostustuki	Pitää tulostetun paperin paikoillaan.	RB2-5423-000CN
	Asiakirjan syöttötuki	Pitää paperinsyöttölokeroon syötetyt paperit paikoillaan.	RB2-5437-000CN
	Asiakirjan tulostustuki	Pitää skannatut, faksatut tai kopioidut paperit paikoillaan.	RB2-5412-000CN
	Asiakirjalokeron jatke		RB2-5407-000CN
	Pikavalintanäppäimistön ohjaustaulu		RB2-5471-000CN
	Skannerin arkinerotin asennusosa		RY7-5055-000CN
	Tulostimen puhdistustela		RB2-4026-000CN
	JetDirect-tulostinpalvelimet	HP JetDirect -tulostinpalvelimet	HP LaserJet 3200 -yhteensopiva.
Lisädokumentaatio	HP LaserJet -tulostimien <i>tulostusmateriaaliopas</i>	HP LaserJet -tulostimissa käytettävien papereiden ja muiden tulostusmateriaalien opas.	Paperikopio: 5963-7863 HP:n www-sivut: http://www.hp.com/support/ljpaperguide
Tulostustarvikkeet	HP:n monikäyttöpaperi	HP:n merkkipaperi moneen käyttötarkoitukseen.	HPM1120 - Erittäin kirkas, 9,07 kg, 8,5 x 11 tuumaa
	HP LaserJet -paperi	Premium HP -merkkipaperi HP LaserJet -tulostimiin.	HPJ1124 (Letter) CPH310 (A4)
	Kalvot	HP:n merkkipiirtoheitinkalvo HP LaserJet monochrome -tulostimiin.	92296T (Letter); 92296U (A4)

Ohjelmiston tilaaminen

Ota yhteys Hewlett-Packardiin, jos haluat tilata ohjelmiston vahingoittuneen tai kadonneen CD-levyn tilalle.

Yhdysvalloissa:

Yhteydenotto Internetistä: <http://www.software.hp.com>
Yhteydenotto puhelimitse: 661 257 5565 (ma - la, 24 tuntia päivässä)
661 257 6995
Yhteydenotto faksilla: U.S. Driver Fulfillment for Hewlett-Packard
P.O. Box 907
Yhteydenotto kirjeitse: Santa Clarita, CA 91380-9007 USA

Euroopassa ja Lähi-idässä:

Yhteydenotto puhelimitse: +44 0 1429 865 511 (englanninkielinen)
+44 0 1429 863 343 (ranskankielinen)
+44 0 1429 863 353 (saksankielinen)
+44 0 1429 520 013 (italiankielinen)
+44 0 1429 890 466 (portugalinkielinen)
+44 0 1429 520 012 (espanjankielinen)

Yhteydenotto faksilla: +44 0 1429 866 000

Yhteydenotto kirjeitse: European Fulfillment for Hewlett-Packard
c/o Starpak International, LTD
P.O. Box 63
Hartlepool, Cleveland
TS25 2 YP
United Kingdom

Sanasto

10-BaseT

Ethernet-verkko, joka liittää kierretyn parikaapelin avulla solmuja verkkoon.

100-BaseTX

Ethernet tyyppinen verkko, tunnetaan myös nimellä Fast Ethernet, kiinnittää kierrettyjen parikaapelien avulla solmuja verkkoon.

10/100-BaseTX

Tämä termi on tarkoittaa sitä, että tuote sopii yhteen sekä 10-BaseTX- että 100-BaseTX-verkkojen kanssa. Monet verkkotuotteet sopivat yhteen molempien kanssa, myös HP JetDirect -tulostinpalvelimen kanssa

bittisyvyys

Skannattujen kuvien tuottamiseen tarvittava bittien lukumäärä. Mitä suurempi bittien lukumäärä on, sitä enemmän harmaan eri tasoja voidaan kuvan näyttämiseksi käyttää.

.bmp-tiedosto

Microsoft Windows bittikartta -tiedosto, jossa on bmp-tarkennin. Bittikarttatiedosto määrittää kuvan (esimerkiksi kuvan skannatusta sivusta) pistekuviolina (pikseleinä).

BNC

Verkkoliitin, jota käytetään yleensä koaksiaalisissa verkkokaapeleissa. BNC-liittimessä on kaksi aukkoa, jotka lukkiutuvat kahteen yhteensopivaan nuppiin verkkoliittymäkortissa, kun kierrät liittintä.

.dcx

Monisivuinen PCX-muoto. Jokainen sivu muodostaa PCX-tiedoston. Tätä monisivuista muotoa käytetään laajalti faksien lähettämiseen ja vastaanottamiseen tietokoneella. Yksittäiseen DCX-asiakirjaan voidaan tallentaa enintään 1,023 sivua.

erottuva soittoaäni

Tätä palvelua tarjoavat jotkin puhelinyhtiöt Australiassa, Kanadassa, Uudessa-Seelannissa, Yhdysvalloissa, sekä Isossa-Britanniassa. Palvelulla voidaan asentaa kaksi - kolme puhelinnumeroa samaan puhelinlinjaan. Jokaisella puhelinnumerolla on erilainen soittoaäni. Faksi voidaan asettaa tunnistamaan faksinumeron erilainen soittoaäni.

Ethernet

Yleinen lähiverkko, tunnistetaan tilaustiedoista. Ethernet tunnetaan myös nimellä IEEE 802.3. Tiedot jaetaan "paketteihin", jotka lähetetään järjestyksessä, kunnes ne saapuvat määränpäähän törmäämättä toisiin "paketteihin." Verkkosolmu joko lähettää tai vastaanottaa pakettia haluttuna aikana.

faksi

Lyhenne englannin kielen sanasta 'facsimile' (tarkka jäljennös, kuvansiirto). Tulostetun sivun sähköinen koodaaminen ja sähköisen sivun lähettäminen puhelinlinjaa pitkin. Ohjelmistotuote voi lähettää kohteita sähköiseen faksiohjelmaan, tämä vaatii modeemia tai faksiohjelmaa

faksin toiminnot

Faksiin liittyvät tehtävät tehdään ohjauspaneelin kautta, vaikuttavat vain nykyiseen työhön. Voit myös tehdä tehtävät vain kerran ennen kuin palaat Valmis-tilaan, esimerkiksi muistin poistamiseen. Näille toiminnoille on oma osionsa ohjauspaneelin valikossa.

fax settings

Faksiin liittyvät kohteet. Kun asetat tai muutat niitä, ne jatkavat tekemäsi valinnan käyttämistä, kunnes muutat niitä uudestaan. Esimerkiksi niiden kertojen lukumäärä, joina asetat tuotteen soittamaan uudelleen varattuun numeroon. Näillä toiminnoilla on oma osionsa ohjauspaneelin valikossa.

.gif

Graphics Interchange Format, CompuServen tai muiden Online-tiedostomuotojen käyttämä kuva.

harmaasävy

Harmaasävyt, jotka edustavat kuvan tummia ja vaaleita osia. Värikuvat voidaan myös muuntaa harmaasävyisiksi. Tällöin värit näkyvät erilaisina harmaasävyinä.

HP JetDirect -tulostinpalvelin

Ulkoinen, erillinen tulostinpalvelin. Kun haluat käyttää HP LaserJet 3200 -tuotetta verkossa, voit kytkeä tuotteen (tai tulostimen) tietokoneen sijaan tulostinpalvelimeen rinnakkaiskaapelin avulla. Tulostinpalvelin yhdistyy verkkoon standardiverkkoliittimen avulla. HP LaserJet 3200 -tuotteella ja sitä tukevilla HP JetDirect -ohjelman ulkoisilla tulostinpalveluilla voi liitin olla 10 BaseT, 10/100BaseTX, BNC tai token ring -tyyppinen.

HP LaserJet Director-työkalurivi

HP LaserJet 3200 -ohjelmistotuotteen näyttöä käytetään, kun työskennellään asiakirjojen kanssa. Kun asiakirja on asetettu asiakirjan syöttöalustalle ja tulostin on kytketty suoraan tietokoneeseen, tulee HP LaserJet Director -ohjelma näkyviin koneen näyttöön. Nyt voit aloittaa faksien lähettämisen, kopioimisen, tai asiakirjojen skannaamisen.

HP Web JetAdmin -ohjelmisto ja HP JetAdmin -ohjelmisto

Verkon lisähallintaohjelma, jonka avulla voit määrittää ja hallita tietokoneeltasi kaikkia HP JetDirect -tulostinpalvelimen lisälaitteita. HP LaserJet 3200 -tuotteella saat tai et saa käyttää HP JetAdmin tai Web JetAdmin -ohjelmaa (tai bootp, DHCP tai telnet -ohjelmia), kun liität tuotetta verkkoon.

.hpd

HPD-tiedostot ovat skannattuja asiakirjoja, jotka on tallennettu käyttämällä HP LaserJet Document Manager -työkaluohjelmistoa.

huomautus

Kohteeseen lisätty sana, muistilappu, merkki tai korostus.

hypertekstilinkit

Linkki yhdestä asiakirjan osasta toiseen. Kun napsautetaan linkkisanaa, ilmaisua tai kuvaa, käyttäjä siirtyy linkkisanaan, ilmaisuun tai kuvaan.

IPX/SPX

Novell Incorporated -yhtiön tunnetuksi tekemä verkkoprotokolla, esimerkiksi NovellNetWare -verkon käyttöjärjestelmä. Jotta HP LaserJet 3200 -tuote toimisi verkossa, täytyy käyttäjällä olla toiminnassa TCP/IP- tai IPX/SPX-verkkoprotokolla sekä NetBEUI.

jaettu linja

Yksittäinen puhelinlinja, jota käytetään sekä ääni- että faksipuheluihin.

Jaettu Windows

Vertaisverkossa käytettävä toimintatapa, käyttää Windows-tuotteita. Jos verkko on asennettu, voit jakaa resursseja, kuten HP LaserJet 3200 -tuotteita, tulostimia sekä kiintolevyjä avustajiesi kanssa. Tämä onnistuu Windows-työkalujen, esimerkiksi Explorerin ja Tulostuksenhallinnan avulla. Kun HP LaserJet 3200 -tuote on jaettu Windowsissa, verkon käyttäjien tulee asentaa tulostimenohjain käyttämällä Lisää kirjoitin -komentoa Windows kirjoitin -kansiossa.

.jpg

(myös JPEG) Joint Photographic Experts Group, kansainvälinen standardi digitaalisten valokuvien pakkaamiseen.

julkinen puhelinverkko

Maailmanlaajuinen puhelinvalintaverkko tai verkon osa. Käyttäjille määritetään yksi puhelinnumero, jonka avulla he voivat kytkeytyä julkiseen puhelinverkkoon paikallisen puhelinyhtiön kautta. Tätä tapaa käytetään usein kun viitataan tiedosta toiseen. tietoliikennepalvelut, jotka on rakennettu yhteyksien kautta, jotka on luotu tavallisen puhelinjärjestelmän ja -verkon avulla.

Kierretty pari

Verkkokaapeli, käytetään yleisesti Ethernet-verkossa.

kirkkaus

Kuvan kirkkauden yleiset mitat. Mitä alhaisempi kirkkausarvo, sitä tummempi kuva mitä korkeampi arvo, sitä vaaleampi kuva.

kontrasti

Kuvan tummien ja vaaleiden alueiden välillä oleva ero. Mitä alhaisempi lukumäärän arvo, sitä enemmän sävyt muistuttavat toisiaan. Mitä suurempi lukumäärä, sitä paremmin sävyt erottuvat toisistaan.

kutistaminen

Tekstimuistilapun pienentäminen kuvakkeeksi.

laajentaminen

Kutistetun tarramuistilapun palauttaminen kuvakkeesta normaaliin kokoon.

lähennä

Kun suurennat näytön sivua, saat siitä yksityiskohtaisemman näkymän.

lajittelu

Useiden kopioiden tulostaminen sarjoissa. Kun lajittelu on valittuna, HP LaserJet 3200 -tuote tulostaa koko sarjan ennen lisäkopioiden tulostamista. Muutoin laite tulostaa halutun sivun kopiomäärän kerrallaan ennen seuraavien sivujen tulostamista.

Linkin palkki

Työpöydällä tai Viewer-katseluohjelmassa alimmaisina olevat kuvakkeet. Esittävät koneeseesi asennettuja ohjelmia, esimerkiksi sähköpostiohjelmaa.

linkki

Liitos ohjelmaan tai laitteeseen, jota voit käyttää, kun haluat lähettää tietoa ohjelmistotuotteesta toisiin ohjelmiin, esimerkiksi sähköpostia, sähköisiä fakseja ja OCR-linkkejä.

linkkiohjelma

Koneeseesi asennettu ohjelma, jota voit käyttää ohjelmistotuotteen kanssa. Voit esimerkiksi käyttää OCR-ohjelmaa, kun käänät skannatun kohteen tekstiksi.

loitonna

Kun pienennät näytön sivua, saat siitä laajemman näkymän.

NetBEUI (NetBIOS Extended User Interface)

Microsoftin verkkojärjestelmän ja IBM:n LAN Server -pohjaisten järjestelmien käyttämä verkkoliikenneprotokolla. Jotta HP LaserJet 3200 -tuote toimisi verkossa, täytyy käyttäjällä olla toiminnassa TCP/IP- tai IPX/SPX-verkkoprotokolla sekä NetBEUI. Jos käytössä on vain NetBEUI, voit jakaa tuotteen verkossa jaetun Windows-järjestelmän avulla. Tämä tarkoittaa sitä, että verkkokäyttäjät voivat käyttää vain tulostustoimintoa. (Paikallinen käyttäjä voi yhä käyttää kaikkia tuotteen toimintoja.)

NetWare

Novell Incorporated -yhtiön patentoima käyttöjärjestelmä PC-ympäristössä. NetWare käyttää IPX/SPX-, NetBEUI- tai TCP/IP-verkkoprotokollaa. Se tukee MS-DOS-, Microsoft Windows-, OS/2-, Macintosh- ja Unix-asiakkaita. NetWare 2.2 on 16-bittinen käyttöjärjestelmä, versiot 4.x ja 3.x ovat 32-bittisiä käyttöjärjestelmiä.

oma linja

Yksittäinen puhelinlinja, jota käytetään joko ääni- tai faksipuheluihin.

Optinen tekstintunnistus (OCR) -ohjelma

OCR-ohjelma muuntaa tekstin sähköisen kuvan, esimerkiksi skannatun asiakirjan, sellaiseen muotoon, jota tekstinkäsittely, laskentataulukko ja tietokantaohjelma voivat käyttää.

.pcx

Yleinen grafiikkatiedosto-muoto. Useat grafiikkaohjelmat hyväksyvät pcx-muotoiset tiedostot. Tämä on suosittu tapa tallentaa skannattuja kuvia.

pilkku (,)

Pilkku valintanumerossa tarkoittaa sitä, että faksilaitteella on tauko tässä valintanumeron kohdassa.

pistettä tuumalla (dpi)

Skannauksessa tai tulostuksessa käytetty mittatarkkuus. Mitä enemmän pisteitä on tuumaa kohti, sitä suurempi tarkkuus yleensä on. Lisäksi kuvassa on enemmän näkyviä yksityiskohtia, ja tiedostot ovat suurempia.

portable document viewer

Pienoisohjelma, joka voidaan liittää sähköiseen asiakirjaan ja lähettää sähköpostina. Vastaanottaja voi katsella asiakirjaa, tehdä siihen huomautuksia tai tulostaa sen, riippumatta siitä, mitä ohjelmaa asiakirjan luomisessa käytettiin.

Private Branch Exchange (PBX)

Pieni puhelimen rinnakkaisjärjestelmä, käytetään tyypillisesti suurissa yrityksissä tai yliopistoissa kytkemään kaikki yrityksen alanumerot. PBX liittyy myös julkiseen puhelinverkkoon. Verkko voi olla joko käsivalintainen tai lyhytvalintainen sen mukaan mitä tapaa puhelinliittymä käyttää saapuvien ja lähtevien puheluiden sijoittamiseen. Yleensä asiakas omistaa laitteen. Vuokraaminen puhelin-yhtiöltä on harvinaisempaa.

puolisävy

Kuvatyyppi, joka jäljittelee harmaansävyjä vaihtelemalla pisteiden lukumäärää. Hyvin värikkäät alueet koostuvat monista pisteistä. Vaaleammat alueet koostuvat pienemmästä pistemäärästä.

rajaaminen

Osan poistaminen kuvasta. Haluttu osa kuvasta jää jäljelle, poistettavaksi valittu osa poistetaan.

RJ45

Verkkoliitin, joka muistuttaa tavallista puhelinliittymää, paitsi että se on kooltaan suurempi (8 johdinta 4:n sijaan). Sekä Ethernet- että (10/100BaseTX) Token Ring -verkot käyttävät tätä verkkoliittymää.

sähköpostin (e-mail)

Sähköpostin lyhennys Sähköpostia käytetään kohteiden sähköiseen siirtämiseen viestintäverkkojen kautta.

säilytysohjelma

Ohjelma, johon on asennettu OLE-objekti. Tämä ohjelma sisältää objektin.

solmu

Tietokone (palvelin tai käyttäjä), tai lisälaite, esimerkiksi HP LaserJet 3200 - tuote, joka on yhdistetty verkkoon.

tarkkuus

Kuvan tarkkuus, mitattuna pistettä tuumaa kohti (dpi). Mitä korkeampi dpi, sitä suurempi tarkkuus.

tarramuistilappu

Huomautus, joka on moniviivainen, kookas muistilappu. Kuten paperinen tarramuistilappu, tarramuistilappu kattaa alla olevat vaihtoehdon tiedot. Voit siirtää tarramuistilapun tai kutistaa sen kuvakkeeksi. Voit etsiä sanoja tarramuistilapulla Etsi-komennolla.

TCP/IP

Ethernet-protokollan de facto standardi. TCP/IP Transmission Control Protocol -protokolla/Internet-protokolla. Jotta HP LaserJet 3200 - tuote toimisi verkossa, täytyy käyttäjällä olla toiminnassa TCP/IP- tai IPX/SPX-verkkoprotokolla sekä NetBEUI.

tiedostomuoto

Tapa, jolla tiedoston sisältö on rakennettu ohjelman tai ohjelmaryhmien mukaan.

.tif

Tagged Image File Format. tif (tai TIFF) on graafinen tiedostomuoto, joka on tarkoitettu skannattujen kuvien tallentamiseen. Sitä käytetään IBM-yhteensopivissa tietokoneissa sekä Macintosh- ja UNIX-yhteensopivissa koneissa. Useat graafiset ohjelmat hyväksyvät tif-tiedostomuodot.

todellinen koko

Skannatun sivun koko (ei suurennettu loitontamalla, eikä pienennetty lähentämällä).

Token Ring

Lähiverkko, jonka avulla voidaan välttää lähetyshäiriöt. Token Ring toimii valtuudenvälitys-periaatteella. Antaa luvan tietojen lähettämiseen. Verkkosolmu säilyttää valtuuden, niin kauan kuin se lähettää viestiä, ja siirtää valtuuden sitten edelleen seuraavaan solmuun. IEEE 802.5 on yleisin Token-ring -verkkotyyppi.

tulostinpalvelin

Katso kohtaa *HP JetDirect -tulostinpalvelin*.

TWAIN

Skannereitten ja ohjelmistojen tilaustiedot. Käyttämällä TWAIN-yhteensopivaa skanneria, jolla on TWAIN-yhteensopiva ohjelma, voit aloittaa skannauksen ohjelman sisällä.

yhteenvetotiedot

Tietoja kohteesta, esimerkiksi tekijästä tai avainsanasta. Voit lisätä niitä kohteeseen yhteenvetotiedot-valintaikkunassa. Tietojen avulla löydät kohteen helposti.

Hakemisto

A

Aasia ja Tyynenmeren alue, www-sivut 238

aika
faksin lähettäminen, säätäminen 64
kirjoittaminen 202
lykätty faksin lähettäminen 60

akustiset päästöt 227

alkoholi, puhdistaminen 211

antistaattiset varokeinot 216

arkinerotin
osanumero 253

arkinerottimet
asentaminen skanneriin 221
skanneri 221

Arkistoi-painike 34

asennustavat 12

asentaminen
arkinerottimet 221
muisti 216

asetukset
asetusraportti 49
faksien automaattinen pienennys 101
faksien lähetyksraportit 46
kontrasti, nykyisen työn säätäminen 62, 130
kontrasti, oletuksen säätäminen 85
kopiointilaatu, oletusasetusten määrittäminen 134
lokit, automaattinen tulostus 45
oletusasetusten määrittäminen 37
paperinsyöttökieron oletusasetukset 38
pikavalinta raportit 48
signaaliton tunnistus -tila 100
sivupuhelimet 99
soittoääni 97
sykäysvalinta 87
T.30-protokollajäljitysraportti 51
tallentaminen 123
tarkkuus, oletusten säätäminen 85
tehdasasetukset, palauttaminen 42
tehdasasetusten palauttaminen 42
tulostimen tarkkuus 122
tulostin 111
valikot 20
virheenkorjaus 103
äänenvoimakkuuden säätäminen 39
äänivalinta 87

asetusraportit, tulostus 49

asiakaspalvelu, HP:n 247

asiakastuki
ks. myös www-sivusto
HP:n asiakaspalvelu 247
huoltolomake 244
korjauspalvelut 243
myynti- ja huoltokonttorit 248
ohjelmisto, tilaaminen 254
tilausosat 252

asiakirjalokeron jatke, osanumero 253

asiakirjan syöttöalusta
kapasiteetti 228
paperikoot 228
tunnistaminen 22

asiakirjan syöttötuki
osanumero 253

asiakirjan tulostusaukko
kapasiteetti 228
tunnistaminen 21

asiakirjan tulostustuki
osanumero 253

askelpalautin 18

aukot, *ks.* tulosteaukko, asiakirjan; yhden arkin syöttöaukko

automaattinen pienennys, faksit 101

automaattinen uudelleevalinta
oletusasetukset 61
säätäminen 88

automaattinen vastaustila 96

B

Best Quality-tulostusratkaisu 122

D

DIMMIen poistaminen 219

DIMMIt
lisääminen 216
poistaminen 219
testaaminen 219
tilaaminen 252

Director, *ks.* HP LaserJet Director Document Manager
käyttäminen 35

DOS, tulostuksen vianmääritys 167

dpi, *ks.* tarkkuus

E

EconoMode 118
ECP-portit 165
ei valintaääntä 203
ei vastausta, vianmääritys 164
e-mail, ks. sähköposti
energiankulutus 236
Energy Star 236
ensimmäisen sivun pikkukuva 47
Enter/Valikko-näppäin 18
epätasainen tulostusmateriaali,
lisääminen 27
erikoismateriaali
kirjelomake 113
lisääminen 27
mukautetut koot 124
tulostaminen 116
tulosterata, valitseminen 32
vipu 22, 116
erikoismateriaalivipu
käyttäminen 28, 116
tunnistaminen 22
Erittäin tarkka tarkkuus 64
erottuva soittoaäni
asentaminen 97
vianmääritys 160
etunumerot, valitseminen 90
Euroopan unionin jäsenvaltioita koskevat
säännökset 234
Eurooppa, www-sivut 238
Express Exchange -vaihto- ja
korjauspalvelu 243

F

Faksaa/Lähetä-painike 19
faksien edelleenlähettäminen 93
faksien hakeminen
ohjeet 94
poistaminen 95
faksien lykkääminen
myöhemmin lähetettäväksi 59
peruuttaminen 65
poistaminen muistista 95
faksien lähettäminen
lykkääminen 59
muistista 59
ohjelmiston käyttäminen 104
ryhmävalintakoodit 57
tilapäiset ryhmät 58
useat vastaanottajat 57
vianmääritys 157
yksi vastaanottaja 55
faksien tulostaminen uudelleen 68
faksien vastaanottaminen
ohjeet 67
signaalittomista laitteista 100

sivupuhelimet 99
tietokoneelle 105
vianmääritys 159
faksilokit
pysäyttäminen 156
tulostaminen 44
Faksin asetukset -valikko 20
faksin lähettäminen
ks. myösnumeron valitseminen
alkuperäiset, lisääminen 26
asetusten tarkistuslista 153
edelleenlähettäminen 93
HP LaserJet Director -painike 34
kansilehti, mukauttaminen 107
kontrasti, säätäminen 62
kopiointi 15, 17
lisäpuhelimet, vastaanottaminen 99
lykätty lähettäminen 59
lähettäminen 55, 57, 104
lähettämisajat 64
manuaalinen uudelleenvalinta 61
manuaalinen valitseminen 80
monet toimenpiteet 15, 17
määritykset 226
nopeus 226
ohjauspaneelin näppäin 19
ohjelmisto, käyttäminen 104
peruuttaminen 65
pysäyttäminen 65
ryhmävalintakoodit, käyttäen 57
skannaaminen 15, 17
syöttöongelmat 156
tarkkuusasetukset, säätäminen 63
tilapäiset ryhmät 58
tulostaminen 15, 17
tulostaminen uudelleen 68
tulostusmateriaali, valitseminen 25
tulostusmateriaalin lisääminen 26
useat vastaanottajat 57
valikot 20
vastaanottaminen 67
vastaanottaminen tietokoneelle 105
vianmääritys 156
virheenkorjausasetukset 103
yksi vastaanottaja 55
äänenvoimakkuuden säädöt 39
faksin lähettäminen ulkomaille
asetukset 103
numeron valitseminen 80, 81
faksin lähettäminen ulkomaille,
asetukset 103
faksin normaalityrkkyys 64
faksin tarkka tarkkuus 64
Faksin toiminnot -valikko 20
faksin yhteensopivuus 226
faksin ylätunniste, muuttaminen 83

faksin äänet, voimakkuuden säätö 39
faksinumeroiden estäminen
 lokien tulostaminen 49
 ohjauspaneelin käyttäminen 69
faksinumeroiden estämisen poisto
 ohjauspaneeli, käyttäminen 69
faksinumerot
 estäminen 69
 kansainvälinen 81
 ks. myös ryhmävalintakoodit,
 pikavalintanäppäimet,
 lyhytvalintakoodit
 tautot, lisääminen 81
faksiraportit
 ensimmäisen sivun pikkukuva, mukaan
 lukien 47
 pysäyttäminen 156
 tulostaminen 46
faksit
 automaattinen pienennys, asetus 101
 edelleenlähettäminen 93
 eivät tulostu 162
 estetyt numerolokit, tulostaminen 49
 hakeminen 94
 kansilehti, mukauttaminen 107
 kontrastiasetukset, säätäminen 62
 kontrastioletukset, säätäminen 85
 leimaaminen, käyttöönottoaminen 102
 lisäpuhelimet, vastaanottaminen 99
 lykätty lähettäminen 59
 lykätty, poistaminen 95
 lähettäminen 55, 57
 lähettämisajat 64
 lähetyksiraportit, tulostus 46
 marginaalit 226
 oletuspaperikoko 38
 peruuttaminen 65
 poistaminen muistista 95
 pysäyttäminen 65
 pyytäminen 94
 raportit, kaikkien tulostaminen 50
 syöttöongelmat 156
 tarkkuusasetukset, säätäminen 63
 tarkkuusoletukset, säätäminen 85
 toimintalokit, tulostaminen 44
 tulostaminen uudelleen 68
 vastaanottaminen 67
 vastaanottaminen tietokoneelle 105
 vianmääritys 156
 virheenkorjausasetukset 103
faksiäänet
 signaaliton, tunnistaminen 100
 vastaanottosignaali 67
FastRes 122
FCC-säädökset 232

H
haalistunut tulostus,
 vianmääritys 187, 189
hakukoodit, numeron valitseminen 55
harmaa tausta, vianmääritys 194
hidas
 faksin lähettäminen 161
 skannaaminen 171
HP JetDirect -tulostinpalvelimet
 HP LaserJet Director 33
 tilaaminen 253
 vaatimukset 109
HP LaserJet Cover Page Editor 107
HP LaserJet Director
 kuvakkeet 12
 painikkeet 33
 sammuttaminen 34
 skannaus 141
HP LaserJet Director -työkalun
 sammuttaminen 34
HP LaserJet Document Manager
 käyttäminen 35
HP LaserJet -paperi
 käyttäminen 23
 tilaaminen 253
HP:n asiakaspalvelu 247
 tukipalvelut Euroopassa ja
 maakohtaisesti 247
HP:n korjauspalvelut 243
HP:n monikäyttöpaperi
 käyttäminen 23
 tilaaminen 253
HP:n myynti- ja huoltokonttorit 248
HP:n Planet Partners -
 tulostustarvikkeiden
 ympäristöohjelma 237
HP:n valtuutetut huoltokeskukset 243
huolto 208
huoltolomake 244
huoltoväli
 skanneri 227
 tulostin 226
 väriainekasetit 214
huomautukset, tekeminen 35
häipymät, merkki 188
hälytysäänen voimakkuuden
 säätäminen 40

I
ilmoitukset
 FCC-säädökset 232
 laserturvallisuus 230, 231
 takuu 241
 vaatimustenmukaisuusvakuutus 235
Internet-sivut
 HP LaserJet 3200 11

J

jakajat, puhelinlinja 154
jakaminen, Windows 12, 109
jakorasiat, yhdistäminen 156
JetDirect-tulostinpalvelimet
 HP LaserJet Director 33
 tilaaminen 253
 vaatimukset 109
jäljitysraportti, T.30-protokolla 51
jännite
 vaihtelu 164
 virtavaatimukset 225

K

kaksipuolinen tulostaminen
 ohjeet 119
 vianmääritys 165
kaksisuuntainen tiedonsiirto 164
kaksisoittoääni 97
kalvot
 lisääminen 27
 tilaaminen 253
 tulostaminen 116
kannet
 skanneriosan 21
 tunnistaminen 21
kansilehti 107
kapasiteetti
 paperilokerot 228
 virtapiiri 225
 yhden arkin syöttöaukko 24
karhea paperi, välttä 23
kasetit, ks. väriainekasetit
kateluohjelman tilat, skanneri 142
kaukopuhelu
 etunumerot 55
kaukopuhelun valinta
 lyhytvalintanäppäin 75
kaukopuhelupalvelu,
 lyhytvalintanäppäimet 75
kellonaika
 Asetukset-valikko 20
 faksin ylätunniste, muuttaminen 83
kevyt tulostusmateriaali, lisääminen 27
kielet
 ohjauspaneeli, muuttaminen 41
kielet, ohjauspaneeli 82
kierrätys
 muovit 237
 paperi 238
 tarvikkeet 237
 väriainekasetit 214
kiiltävä paperi, ongelmat 23
kiinnittämätön väriaine, vianmääritys 193
kirjaimet, kirjoittaminen 84

kirjekuoret
 koot 24
 tulostaminen 114
 valitseminen 23, 124
kirjelomake, tulostaminen 113
kirjoittaminen
 kirjaimet 84
 merkit 82
 numerot 83
 välilyönnit 84
 välimerkit 84
kontrasti
 faksin asetukset, oletus 85
 faksityön asetukset, säätäminen 62
 kopioasetukset, oletus 135
 kopiotyön asetukset, säätäminen 130
 ohjauspaneelin näppäin 19
 skannatut kuvat 195
 vianmääritys 187
koodausmallit, faksi 226
koodit
 alue 55
 ks. myös lyhytvalintakoodit,
 ryhmävalintakoodit,
 pikavalintanäppäimet
 tunnus 55
koot
 kaksipuolinen tulostaminen 120
 kopiointi, oletusasetukset 136
 mukautettu 124
 oletus paperinsyöttölokerolle 38
 paperi 24, 228
 väärä 165
Kopioasetukset-valikko 20
kopioiden lukumäärä, oletus 138
kopiointi 129
 alkuperäiset, lisääminen 26
 faksin lähettäminen 15, 16
 harmaasävy 129
 HP LaserJet Director -painike 34
 kontrasti, säätäminen 130
 kontrasti, vianmääritys 169
 kontrasti, oletusasetukset 135
 kopioiden lukumäärä, oletus 138
 laatusäädöt 131
 lajittelu oletusasetuksena 129
 monet toimenpiteet 15, 16
 mustavalkoinen 129
 määritellyt 227
 nopeus 227
 ohjauspaneelin näppäin 19
 oletuskoko 136
 pienentäminen 131
 skannaaminen 15, 16
 suurentaminen 131
 tulostaminen 15, 16

tulostusmateriaali, valitseminen 25
tulostusmateriaalin lisääminen 26
valikot 20
vianmääritys 168
värillinen 130
kopiointilaatu
 ks. myös kuvanlaatu, vianmääritys
 oletusasetukset, määrittäminen 134
Kopioi-näppäin 19
korjauspalvelu
 konttoreiden sijainnit 248
 saaminen 243
 tietolomake 244
korkeus 225
kosteus, käyttöympäristö 225
kuitit, lisääminen 27
kuljetus 230
kuljetus, korjauspalveluun 243
kulmat eivät tulostu 188
kulutus, virran 225
kuluvat osat
 kierrätys 237
 tilaaminen 252
kuukausi, faksin ylätunnisteeseen
 kirjoittaminen 83
kuvakkeet, käyttöopas 12
kuvan laatu, vianmääritys
 haalistunut tulostus 189
 harmaa tausta 194
 häipymät 188
 kiinnittymätön väriaine 193
 kontrasti 187, 195
 kulmat eivät tulostu 188
 kuvien toistuminen 191
 merkit, epämuotoiset 194
 merkkihäipymät 188
 mustat sivut 197
 piilkut 190
 raidat 189, 191
 tahrat 190, 191, 192
 telan jäljet 198
 toistuvat jäljet 192
 tulostus vinossa 193
 täplät 190
 valkoiset pisteet 196
 valkoiset viivat 195
 viivat 189, 195
kuvat
 ks. myös kuvanlaatu, vianmääritys
 faksin tarkkuus 64
 lisääminen HP LaserJet Document
 Manager -ohjelmistolla 35
 muuntaminen tekstiksi 144
 skannattujen kohteiden
 tallentaminen 144
kuvien toistuminen, vianmääritys 191

käpristyminen
 ehkäiseminen 32, 175
 vianmääritys 196
käyntikortit, lisääminen 28
käyttöikä, väriainekasetit 214
käyttöoikeus, ohjelmiston 245
käyttöopas
 kuvakkeet 12
käyttöympäristön vaatimukset 225
käytöstä pois ottaminen
 lisäpuhelinasetukset 99
 valintaäänien tunnistaminen 91
virheenkorjaus 103

L

laatikot, *ks.* tulostelokero, paperin;
 syöttölokero, paperin
laatu
 ks. myös kuvanlaatu, vianmääritys
 EconoMode 118
 faksin tarkkuusasetukset 64
 kopio 131
 oletusasetusten määrittäminen 134
 paperiradan puhdistaminen 209
 Teksti 131
 tulostimen tarkkuus 122
 Valokuva 131
 vianmääritys 185
laitteet, jaetut 156
lajittele kopiot
 oletusasetuksena 129
 oletusten muuttaminen 137
LaserJet Cover Page Editor 107
LaserJet Director, *ks.* HP LaserJet
 Director
LaserJet Document Manager, *ks.* HP
 LaserJet Document Manager
LaserJet-paperi
 käyttäminen 23
 tilaaminen 253
laserturvallisuusilmoitus 230, 231
lasi, puhdistaminen 211
Latalainen Amerikka, *www*-sivut 238
lehti, kansi 107
lehtileikkeet, lisääminen 27
leimaa saapuneet faksit,
 käyttöönottaminen 102
leveys 225
levyasemat, ulkoiset 156
levytila, riittämätön 172
liinapintapaperi, vältä 23
listat, *ks.* lokit, raportit
lisääminen
 muisti 216
 paperi 30
lokeron jatke, osanumero 253

- lokerot, *ks.* syöttölokero, paperin;
asiakirjan syöttöalusta;
tulostelokero, paperin
- lokin automaattinen tulostus 45
- lokit, faksitoiminta
tulostaminen 44
- lokit, faksitoiminta-
pysäyttäminen 156
- lomake, huoltotiedot 244
- lomakkeet
esipainettu, vianmääritys 191
huoltotiedot 244
tulostaminen 23
useat, välttä 25
- luukut
puhdistaminen 210
- lyhytvalintakoodit
vianmääritys 157, 205
- lyhytvalintanäppäimet
kaukopuhelu 75
ohjelmoiminen 56, 72
poistaminen 74
ryhmävalintakoodit 76
- lähetyksenopeus
säättäminen 64
vianmääritys 161
- lähetyseraportit, tulostus 46
- lämpötila, käyttöympäristö 225
- M**
- maadoitus 216
- maakoodit, numeron valitseminen 55
- manuaalinen uudelleenvälinta 61
- manuaalinen valitseminen 80
- manuaalinen vastaustila 96
- marginaalit
faksin lähettäminen 226
skannaaminen 227
- materiaalin turvallisuustiedot 239
- Meksiko, www-sivut 238
- melutaso, kopioiminen 227
- merkit
epämuotoiset 194
häipymät 188
kirjoittaminen ohjauspaneelin kautta 82
muotoilukoodit 172
sotkuisia 163
- Microsoft Excel -tiedostot, *ks.* Excel-
tiedostot
- Microsoft Power Point -tiedostot, *ks.*
Power Point -tiedostot
- Microsoft Windows, *ks.* Windows
- Microsoft Word -tiedostot, *ks.* Word-
tiedostot
- mitat, tuote 225
- modeemin nopeus 161, 226
- molemmille puolille tulostaminen
ohjeet 119
vianmääritys 165
- moniajo 14, 16
- monikäyttöpaperi
käyttäminen 23
tilaaminen 253
- monipuoliset ominaisuudet, käyttö
suorat yhteydet 14
verkkoyhteydet 16
- monta kopiota, vianmääritys 168
- MS-DOS, tulostuksen vianmääritys 167
- muisti
faksien edelleenlähettäminen 93
faksien tulostaminen uudelleen 68
faksin rajoitukset 57
lajittelu, riittämätön 137
lisääminen 216
lykättyjen faksien tallentaminen 59
määrittelyt 225
poistaminen 95, 219
testaaminen 219
tilaaminen 252
- muistiasennuksen testaaminen 219
- Mukauta-painike 34
- mukautetut koot, tulostaminen 124
- muotoilukoodit, vianmääritys 172
- muovit, kierrätys 237
- mustat sivut, vianmääritys 197
- mustavalkoisten kopioiden ottaminen 129
- muste, *ks.* väriaine
- muuttaminen
asetukset, oletus 37
automaattinen uudelleenvälinta 88
faksin ylätunnisteet 83
kielet, ohjauspaneeli 41
kontrasti, faksi 62
kontrasti, kopioiminen 130
kopiointitilaatu 131
soittoääni 97
tarkkuus, faksit 63
tulostimen tarkkuus 122
vastaustila 96
äänenvoimakkuus 39
- myynti- ja huoltokonttorit 248
- määrittelyt
kopioiminen 227
kuljetus 230
käyttöympäristö 225
muisti 225
paperi 23, 228
paperiopas, tilaaminen 253
skannaaminen 227
sähkölaitetiedot 225
tulostin 226
tuote 224

määrytykset
faksi 226

N

niitit, poistaminen 25
nopeus
EconoMode 118
faksin lähettäminen 161, 226
kopiointi 227
modeemi 161, 226
skannaaminen 171
tulostaminen 226
tulostimen tarkkuus 122
numeron uudelleenvaihto
automaattinen, säätäminen 88
lykätty faksin lähettäminen 59
manuaalisesti 61
ohjauspaneelin näppäin 19
ryhmäfaksit 57
vianmääritys 201
numeron vaihtaminen
etunumerot, lisääminen 90
kansainvälinen 80, 81
manuaalinen 80
merkkirajoitukset 158
ohjeet 55
puhelin 80
puhelinkortit 80
sykäys 87
tautot, lisääminen 81
vianmääritys 201
äänen tunnistaminen, käytöstä pois
ottaminen 91
ääni 87
numeronäppäimet
käyttäminen 55
tunnistaminen 19
numerot
ks. myös faksinumerot, puhelinnumerot
kirjoittaminen ohjauspaneeliin 83
osa 252
nuolinäppäimet 18
näppäimet, numero-, *ks.* soittaminen,
näppäily
näppäimistön ohjaustaulu,
osanumero 253
näppäinten äänenvoimakkuuden
säätäminen 40

O

OCR (optinen tekstintunnistus)
HP LaserJet Director -painike 34
käyttäminen 144
vianmääritys 173

ohjaimet
paperinsyöttö 22
säätäminen 177
ohjaimet, tulostin
osanumerot 253
vaatimukset 109
ohjauspaneeli
faksinumeroiden estäminen 69
kielet, muuttaminen 41
kirjaimet, kirjoittaminen 84
kuvakkeet 12
lyhytvalintanäppäinten
ohjelmoiminen 56
merkkien kirjoittaminen 82
numeroiden kirjoittaminen 83
näppäimet 18
näppäimistön ohjaustaulu
osanumero 253
näppäinten äänenvoimakkuuden
säätäminen 40
pikavalintakoodien ohjelmoiminen 56
tunnistaminen 18
valikon rakenne 19, 48
valot 18
virheilmoitukset 199
ohjaustaulu, näppäimistön 253
ohjelma
poistaminen 207
ohjelman poistaminen 207
ohjelmisto
ks. myös tulostusohjaimet
asetusten määrittäminen käyttäen 37
faksien lähettäminen 104
käyttöoikeussopimus 245
tilaaminen 254
ohjelmoiminen
lyhytvalintanäppäimet 72
pikavalintakoodit 56, 72
pikavalintanäppäimet 56
ryhmävalintakoodit 76
oikea nuolinäppäin 19
oletusasetukset
faksin lähettäminen 85
kopiointi 133
palauttaminen 42
säätäminen 38
oletusasetukset, palauttaminen 206
oletusasetusten palauttaminen 206
ominaisuudet
kuvakkeet 12
monimuotoinen, käyttö 16
monipuolinen, käyttö 14
yleistä 13
ongelmat, ratkaisu, *ks.* vianmääritys
online-tukipalvelut 247

optinen tekstintunnistus (OCR)
 HP LaserJet Director -painike 34
 käyttäminen 144
 vianmääritys 173
osanumerot 252
osat, tunnistaminen
 ohjauspaneeli 18
 skannerirata 21
 tulostimen rata 21
osat, vaihto
 tilaaminen 252
otsonintuotanto 236

P

painikkeet
 HP LaserJet Director 34
 ohjauspaneeli 18
painikkeet, ohjauspaneeli 18
paino
 paperi, vastaavuustaulukko 229
 tuote 225
pakkaus, palvelua varten 243
pakkausohjeet 243
palauttaminen
 tehdasasetukset 42
palautukset suurissa erissä 238
palvelimet, ks. HP JetDirect -
 tulostinpalvelimet ja -ohjurit
palvelu, korjaus
 konttoreiden sijainnit 248
 saaminen 243
 tietolomake 244
Palvelu-valikko 20
paperi
 ks. myös erikoismateriaali
 epätasainen, lisääminen 27
 kaksipuoliset koot 120
 kapea, vianmääritys 191
 koot, oletusmääritykset 38
 koot, tuetut 228
 kulutuksen vähentäminen 237
 käpristymisen 196
 lisääminen 26, 29, 30
 määrittelyt 23, 228
 määritysopas, tilaaminen 253
 paino, vastaavuustaulukko 229
 raskas, tulostaminen 116, 119
 raskas, tulosterata 32
 rikkoutuminen 177
 rypistyminen 198
 säilyttäminen 175
 tilaaminen 253
 toisiinsa tarttuminen 177
 tuetut koot 24
 tulosterata, valitseminen 32
 tyypit 25

uusiopaperi 238
valitseminen 23, 25
vianmääritys 177
väärä koko, kopiointi 168
paperi, jatke 253
paperiliittimet, poistaminen 25
paperin asettaminen 26, 29
paperin rikkoutuminen 177
paperinsyöttölokero
 kapasiteetti 24, 228
 lisääminen 29
 oletuskoot, määrittäminen 38
 syöttöongelmat 177
 tunnistaminen 22
paperinsyöttölokero, *ks.* paperin
 syöttölokero
paperinsyöttöohjaimet
 säätäminen 177
 tunnistaminen 22
paperinsyöttötuki
 osanumero 253
paperintulostuslokero
 kapasiteetti 228
 tunnistaminen 22
paperintulostustuki
 osanumero 253
paperiradan etuluukku 21
paperirata, puhdistaminen 209
paperitukokset, *ks.* tukokset
PBX-järjestelmät
 valinta numerosta 55
 vianmääritys 157
PCL-fonttisivu 50
PCL-fonttisivu, tulostaminen 50
peili, likaantunut 195
peruuttaminen
 faksit 65
 tulostustyöt 118
Pienennä/Suurennä-näppäin 19
pienentäminen
 alue 227
 faksin koko, automaattinen 101
 kopiot 131
 ohjauspaneelin painike 19
 oletusasetukset, määrittäminen 136
piirikapasiteetti 225
Pikasarjat
 luominen 123
pikasarjat
 poistaminen 207
pikavalintakoodit
 lista numeroista, tulostaminen 48
 ohjauspaneelin näppäin 19
 ohjelmoiminen 56, 72
 oletusasetusten palauttaminen 42
 poistaminen 74

- pikavalintanäppäimet
 - lista numeroista, tulostaminen 48
 - oletusasetusten palauttaminen 42
 - vianmääritys 157
 - pikavalintanäppäimistö
 - osanumero 253
 - tunnistaminen 19
 - pikkukuva, ensimmäinen sivu 47
 - pikkukuvat, tulostaminen 120
 - piilkut, vianmääritys 190
 - pisteet, vianmääritys 196
 - pistettä tuumalla, ks. tarkkuus
 - poistaminen
 - faksit muistista 95
 - kaikki koodit 79
 - lyhytvalintanäppäimet 74
 - pikavalintakoodit 74
 - ryhmävalintakoodit 77
 - tukokset sisäosissa 178
 - tukokset skannausradan alueella 181, 183
 - tukokset syöttölokeroon alueella 178
 - portit, ks. rinnakkaisportit
 - postikortit, tulostaminen 116
 - ProRes 122
 - prosenttia, kopiokoko 136
 - protokollajäljitys, tulostaminen 51
 - puhdistaminen
 - alkoholi 211
 - lasi 211
 - luukut 210
 - paperirata 209
 - skannausrata 210
 - telat 211
 - puhelin, valitseminen 80
 - puhelinjohdot 153
 - puhelinjohdot, tilaaminen 252
 - puhelinkortit, faksin lähettäminen 80
 - puhelinlinjat
 - faksiäännet 67
 - jakajat 154
 - tyypit 154
 - vianmääritys 157
 - puhelinluettelot, sähköiset
 - käyttäminen 55
 - poistaminen 207
 - puhelinnumerot
 - HP:n myynti- ja huoltokonttorit 248
 - tilausosat 252
 - puhelinvastaajalaite, ks. vastaajalaite
 - puhelinvastaajat
 - soittoääniasetukset 97
 - vianmääritys 159
 - yhdistäminen 155
 - pysäyttämisen
 - faksit 65
 - tulostustyöt 118
 - päivitetävyys 216
 - päivä, faksin ylätunnisteseen kirjoittaminen 83
 - päivämäärä, faksin ylätunniste muuttaminen 83
 - valikko 20
 - väärä 202
 - Päivämäärä/Kellonaika Ylätunniste-valikko 20
 - päästöt
 - akustinen 227
 - otsoni 236
- ## R
- radat
 - skanneri 21
 - tuloste, valitseminen 32
 - tulostin 21
 - raidat, vianmääritys 189, 191
 - RAM
 - lisääminen 216
 - poistaminen 219
 - testaaminen 219
 - tilaaminen 252
 - ranneke, antistaattinen 216
 - raportit
 - asetukset 49
 - ei-toivottu 156
 - faksin lähetyks 46
 - kaikkien tulostaminen 50
 - pikavalinta 48
 - pikavalinta numerot 48
 - T.30-protokollajäljitys 51
 - valikon rakenne 48
 - Raportit-valikko 20
 - raskas materiaali
 - kaksipuolinen tulostaminen 119
 - tulostaminen 116
 - tulostrata 32
 - vastaavuustaulukko 229
 - ratkaiseminen, ongelmat, ks. vianmääritys
 - rinnakkaiskaapelit
 - tilaaminen 252
 - vianmääritys 164
 - rinnakkaisportit
 - vianmääritys 164
 - yhdistäminen 156
 - rinnakkaisporttien jakaminen 165
 - ristiriita, rinnakkaisportit 165
 - ryhmät, faksin lähettäminen 57, 58

ryhmävalintakoodit
faksien lähettäminen käyttäen 57
ohjelmoiminen 76
poistaminen 77
vianmääritys 157
virheilmoitukset 202
rypistyminen
ehkäiseminen 32, 124, 175
vianmääritys 198

S

saapuvat puhelut, reititys 160
satelliittipuhelinyhteydet, asetukset 103
Seis/Tyhjennä-näppäin 19
signaaliton tunnistus -tila,
muuttaminen 100
siirtolinjat 154
sisäinen peili, likaantunut 195
sivu vinossa, vianmääritys 176
sivua minuutissa 226
sivujärjestys, vianmääritys 163
sivun suunta 29
sivupuhelimet
faksien vastaanottaminen 99
vianmääritys 159
sivut, monet
yhdelta arkille 120
sivut, monta
faksit 162
skannaaminen
alkuperäiset, lisääminen 26
faksin lähettäminen 15, 17
HP LaserJet Director 141
kontrasti, säätäminen 195
kopiointi 15, 17
marginaalit 227
monet toimenpiteet 15, 17
määrittelyt 227
nopeus, vianmääritys 171
OCR, käyttäminen 144
ohjauspaneelin näppäin 19, 146
sivu kerrallaan 142
skannaus vinossa, vianmääritys 176
sähköpostin lähetys 148
tallentaminen 144
tavat 142
tiedostojen liittäminen sähköpostiin 150
tiedostomuodot 144
tulostaminen 15, 17
tulostusmateriaali, valitseminen 25
tulostusmateriaalin lisääminen 26
TWIN, käyttäminen 148
vianmääritys 170
Skannaa-näppäin
mukauttaminen 146
paikantaminen 19

skannattavien kohteiden muuntaminen
tekstiksi 144
skannausrata
puhdistaminen 210
tukokset 181, 183
skanneri
arkinerotin, asentaminen 221
arkinerotin, osanumero 253
huoltoväli 227
peili 172
uudelleenkalibrointi 213
skannerin uudelleenkalibrointi 213
skanneriosa, kansi 21
skanneriosan kansi 21
skannerirata
osat, tunnistaminen 21
soittoääni
asetukset 97
vianmääritys 159
soittoääni, muuttaminen 97
soittoääni, voimakkuuden säätäminen 39
sopimus, ohjelmiston käyttöoikeus 245
staatinen sähkö 216
suojateippi, poistaminen 191
Suomea koskeva
laserturvallisuusilmoitus 231
suorat yhteydet
monipuoliset ominaisuudet, käyttö 14
suunta, sivu 29
suurentaminen
alue 227
kopiot 131
ohjauspaneelin painike 19
oletusasetukset, määrittäminen 136
sykäysvalinta 87
syvyys 225
syöttöalusta 22
syöttöaukko, yhden arkin
kapasiteetti 24
käyttäminen 30, 113
paperikoot 228
syöttöongelmat 177
tunnistaminen 22
syöttölokero, paperin
kapasiteetti 24, 228
lisääminen 29
oletuskoot, määrittäminen 38
syöttöongelmat 177
tunnistaminen 22
syöttölokero, paperin, ks. lokero, paperin
syttöohjaimet, paperin
säätäminen 177
tunnistaminen 22
syöttöongelmat
faksin lähettäminen 156
kaksipuolinen tulostaminen 165

- paperinsyöttölokero 177
 - skannausrata 181
 - syyt 174
 - yhden arkin syöttöaukko 177
 - syöttöraja saavutettu 202
 - syöttötuki, asiakirjan
 - osanumero 253
 - syöttötuki, paperi
 - osanumero 253
 - sähköiset puhelinluettelot
 - käyttäminen 55
 - poistaminen 207
 - sähkölaitetiedot 225
 - sähköposti
 - skannataan 148
 - tiedostojen liittäminen 150
 - säilyttäminen
 - lyhytvalintanäppäimet 76
 - paperi 175
 - pikavalintakoodit 72
 - ryhmävalintakoodit 76
 - tuote 225
 - säätäminen
 - asetukset, oletus 37
 - automaattinen uudelleenvaihto 88
 - kielet, ohjauspaneeli 41
 - kontrasti, faksi 62
 - kontrasti, kopioiminen 130
 - kopiointilaatu 131
 - ohjaimet 177
 - soittoääni 97
 - tarkkuus, faksit 63
 - tulostimen tarkkuus 122
 - äänenvoimakkuus 39
- T**
- T.30-protokollajäljitys, tulostaminen 51
 - tahrat, vianmääritys 190, 191, 192
 - taittumat, vianmääritys 198
 - takuu 241
 - tallentaminen
 - skannatut tiedostot 144
 - tulostinasetukset 123
 - tarkistuslistat
 - faksin asetukset 153
 - vianmääritys 152
 - tarkkuus
 - faksin määritykset 226
 - faksioletukset 85
 - faksityöasetukset 64
 - ohjauspaneelin näppäin 19
 - skannaaminen 227
 - tulostimen tekniset tiedot 226
 - tulostusasetukset 122
 - tarrat
 - tulostaminen 116
 - tulosteradan valitseminen 32
 - vaatimukset 125
 - tarvikkeet
 - kierrätys 237
 - palauttaminen 237
 - tarvikkeiden palauttaminen 237, 238
 - tauot, lisääminen 19, 81
 - teippi, poistaminen väriainekasetista 191
 - teksti
 - faksin tarkkuus 64
 - huono tulostus 163
 - OCR-muunnokset 144
 - Tekstin laatu 134
 - telan jäljet, vianmääritys 198
 - telat
 - puhdistaminen 211
 - tukokset telojen välissä 178
 - termiluettelo 255
 - termisanasto 255
 - tiedonsiirto, kaksisuuntainen 164
 - tiedostomuodot, tallentaminen 144
 - tietoja säädöksistä
 - Euroopan unioni 234
 - tietokone, vastaanottaminen 106
 - tilaaminen
 - ohjelmisto 254
 - osat 252
 - paperi 253
 - paperinmääritysopas 253
 - tilapäiset ryhmät, faksin lähettäminen 58
 - tilat
 - EconoMode 118
 - katselutila 142
 - signaaliton tunnistus 100
 - skannaaminen 142
 - vastaus, muuttaminen 96
 - toiminta kuvakkeiden mukaan 12
 - toimintalokit, tulostaminen 44
 - Toisto/Tauko-painike 19
 - toistuvat jäljet, vianmääritys 192
 - tuet, osanumerot 253
 - tuki, asiakas, ks. asiakastuki
 - tukiarkit 27
 - tukipalvelut Euroopassa 247
 - tukokset
 - ehkäiseminen 25, 28, 30
 - poistaminen skannausradalta 181, 183
 - poistaminen syöttölokeron alueelta 178
 - tukosten poistaminen sisäosista 178
 - virheilmoitukset 200
 - tukosten estäminen 25, 28, 30
 - tukosten välttäminen 25, 28, 30
 - tulostaminen
 - asetusraportti 49
 - erikoismateriaali 116
 - estetyt numerolokit 49

- faksin lähettäminen 14, 16
- faksitoimintalokit 44
- kaksipuolinen 119
- kirjekuoret 114
- kirjelomake 113
- kopiointi 14, 16
- monet toimenpiteet 14, 16
- nopeus 226
- PCL-fonttisivu 50
- peruuttaminen 118
- pikavalinta numerot 48
- pikavalintaraportit 48
- pysäyttäminen 118
- skannaaminen 14, 16
- thumbnails 120
- valikon rakenteen raportti 48
- vesileimat 121
- vianmääritys 163
- vinossa 176
- väärät sivukoot 165
- tulosterata, valitseminen 32
- tulostimen luukku 21
- tulostimen radan osat 21
- tulostin
 - asetukset 111
 - ei vastausta 164
 - huoltoväli 226
 - määrittelyt 226
 - ohjaimet 109
 - tarkkuus, muuttaminen 122
- tulostinohjaimet
 - osanumerot 253
 - vaatimukset 109
- tulostus vinossa, vianmääritys 176, 193
- tulostusaukko, asiakirja
 - kapasiteetti 228
 - tunnistaminen 21
- tulostuskasetit, ks. väriainekasetit
- tulostuslokero, paperin
 - kapasiteetti 228
 - tunnistaminen 22
- tulostusmateriaali
 - ks. myös erikoismateriaali
 - epätasainen, lisääminen 27
 - kaksipuoliset koot 120
 - kapea, vianmääritys 191
 - koot, oletusmääritykset 38
 - koot, tuetut 228
 - käpristymisen 196
 - lisääminen 26, 29, 30
 - määrittelyt 23, 25, 228
 - määritysopas, tilaaminen 253
 - paino, vastaavuustaulukko 229
 - raskas, tulostaminen 116, 119
 - raskas, tulosterata 32
 - rypistyminen 198
 - säilyttäminen 175
 - tilaaminen 253
 - tuetut koot 24
 - tulosterata, valitseminen 32
 - tyypit 25
 - valitseminen 23, 25
 - vianmääritys 177
 - väärä koko, kopiointi 168
 - tulostusmateriaalin lisääminen 26, 29
 - tulostustuki, asiakirjan
 - osanumero 253
 - tulostustuki, paperin
 - osanumero 253
 - tulostustyöt, pysäyttäminen 118
 - tummuus, ks. kontrasti
 - tuotetekniset tiedot 224
 - turvallisuusilmoitus, laser 230, 231
 - TWAIN
 - käyttäminen 148
 - vianmääritys 170
 - tyhjentäminen
 - syöttölaite 200
 - tyhjät sivut, vianmääritys 197
 - työkalurivit, HP LaserJet Director 33
 - Työkalut-painike 34
 - työn tila, faksien peruuttaminen 65
 - täplät, vianmääritys 190

U

 - USB-portit, vianmääritys 164
 - usea arkki syötty, ks. syöttöongelmat, tukokset.
 - useiden sivujen tulostaminen yhdelle arkille 120

V

 - vaaka, suunta 29
 - vaakasuntainen tulostus 29
 - vaalea tulostus, vianmääritys 187
 - vaaleus, ks. kontrasti
 - vaatimustenmukaisuusvakuutus 235
 - vaihtaminen
 - skannerin arkinerotin 221
 - vakuuttaminen kuljetusta varten 243
 - vakuutus, vaatimustenmukaisuus 235
 - valikon rakenne, ohjauspaneeli 19, 48
 - valintääänen tunnistaminen, käytöstä pois ottaminen 91
 - valitseminen
 - paperi 23, 25
 - tulosterata 32
 - tulostusmateriaali 23, 25
 - valkoiset pisteet, vianmääritys 196
 - valkoiset raidat, vianmääritys 189
 - valkoiset viivat, vianmääritys 195
 - Valmis-valo 18, 152

- valokopiot, lisääminen 27
- Valokuvan laatu 134
- valokuvan tarkkuus 64
- valot, ohjauspaneeli 18, 152
- valtuutetut huoltokeskukset, HP 243
- vapauta lukot, tulostimen luukku 21
- varaosat, tilaaminen 252
- varattu-signaalit
 - faksien peruuttaminen, kun 65
 - lykätty faksin lähettäminen 59
 - ryhmäfaksit 57
- vasen nuolinäppäin 18
- vastaavuustaulukko, paperipaino 229
- vastaustila, muuttaminen 96
- Vedoksen laatu 134
- vedoksen tila 118
- verkkoyhteydet
 - asetusten muuttaminen 37
 - kuvakkeet 12
 - monipuoliset ominaisuudet, käyttö 16
- vesileimat 121
- vianmääritys
 - ks. myös* tukokset, syöttöongelmat
 - ei vastausta 164
 - erottuva soittoaäni 160
 - faksien lähettäminen 157
 - faksien vastaanottaminen 159
 - faksin asetukset 153
 - faksiongelmat 156
 - haalistunut tulostus 187, 189
 - harmaa tausta 194
 - häipymät 188
 - jaetut portit 156
 - kapea tulostusmateriaali 191
 - kiinnittymätön väriaine 193
 - kontrasti, kopioiminen 169
 - kontrasti, skannaaminen 195
 - kopioiminen 168
 - kulmat eivät tulostu 188
 - kuvan laatu 185
 - kuvien toistuminen 191
 - käpristynyt paperi 196
 - laatu, kuva 185
 - lokit 156
 - lyhytvalintakoodit 157, 205
 - merkit, epämuotoiset 194
 - merkit, muotoilu 172
 - merkkihäipymät 188
 - MS-DOS, tulostus 167
 - muotoilukoodit 172
 - mustat sivut 197
 - nopeus, skannaaminen 171
 - numeron uudelleenalinta 201
 - numeron valitseminen 201
 - OCR 173
 - paperi 177
- PBX-järjestelmät 157
- pikavalintanäppäimet 157
- pilkut 190
- puhelinvastaajat 159
- raidat 189, 191
- raportit 156
- rinnakkaisportit 156
- ryhmävalintakoodit 157
- rypistyminen 198
- saapuvat puhelut 160
- sivu vinossa 176
- sivujärjestys 163
- sivut, väävät 165
- skannaaminen 170
- syöttöongelmat 174
- tahrat 190, 191, 192
- taittumat 198
- tarkistuslista 152
- telan jäljet 198
- toistuvat jäljet 192
- tulostin 163
- tulostus vinossa 176, 193
- tyhjät sivut 197
- täplät 190
- USB-portit 164
- vaalea tulostus 187
- valkoiset pisteet 196
- viivat 189, 195
- vino skannaus 176
- väriainekasetin asennus 191
- väävät sivukoot 165, 168
- äänipuhelut 159
- ääniviestipalvelut 160
- viivat, vianmääritys 172, 189
- vipu, erikoismateriaalivipu
 - käyttäminen 28, 116
 - tunnistaminen 22
- virheenkorjaus 103
- virheilmoitus, selvittäminen 199
- virheraportit, tulostus 46
- virhesyötöt, *ks. syöttöongelmat*, tukokset
- Virhe-valo 18, 152
- virrankulutus 225, 236
- virta, vianmääritys 164
- virtajohdot, tilaaminen 252
- virtakatkos
 - odottavat faksit, vaikutus 59
- voimakkuus, ääni 39
- välilyönnit, kirjoittaminen 84
- välimerkit, kirjoittaminen 84
- väriaine
 - faksien tulostaminen uudelleen 88
 - kiinnittymätön 193
 - kulutus 237
 - loppuu kesken faksin lähettämisen 162
 - tahrautunut 192

- tallentaminen 118
- tasoittaminen 214
- vähissä 187
- väriaineen säätäminen 118
- väriaineen tasoittaminen 214
- väriainekasetit
 - asennus, vianmääritys 191
 - huoltoväli 214
 - kierrätys 214, 237
 - käyttöikä 214
 - materiaalin turvallisuustiedot 239
 - os numerot 252
 - poistaminen ennen huoltoa 243
 - suojaaminen 179
 - vähissä 187
 - väriaineen tasoittaminen 214
- värikopioiden ottaminen 130

- ylätunnisteet, faksi
- muuttaminen 83
- valikot 20
- ympäristöystävällinen ohjelma 236

Ä

- äänenvoimakkuuden säätäminen 39
- äänenvoimakkuusnäppäin 19
- äänet, soitto 97
- äänet, valinta- 203
- äänimerkit, voimakkuuden säätö 40
- ääniposti
 - soittoääniasetukset 97
- äänipuhelut, vianmääritys 159
- äänivalinta 87
- ääniviestipalvelut, vianmääritys 160

W

- Windows
 - jakaminen 109
 - ohjelman poistaminen 207
 - tulostustyöt, pysäyttäminen 118
- www-sivut
 - Aasia ja Tyynenmeren alue 238
 - Eurooppa 238
 - Hp LaserJet -tarvikkeet 238
 - Latinalainen Amerikka 238
 - materiaalin turvallisuustiedot 239
 - Meksiko 238
 - tuote 11
 - tuotetiedot 247
 - ympäristöystävällinen 236

Y

- yhden arkin syöttöaukko
 - kapasiteetti 24
 - käyttäminen 30, 113
 - paperikoot 228
 - syöttöongelmat 177
 - tunnistaminen 22
- yhdistäminen
 - faksi-puhelinlinja-liitin 153
 - rinnakkaisportit 156
- yhteensopiva
 - FCC-säädökset 232
 - laserturvallisuusilmoitukset 230, 231
 - yhteystiedot 235
- yhteensopivuus, faksi 226
- yhteystiedot
 - myynti- ja huoltokonttorit 248
 - yhteensopiva 235
 - ylijännitesuojat 154



i n v e n t

Copyright© 2001
Hewlett-Packard company

<http://www.hp.com/support/lj3200>