



hp color LaserJet 5500
5500n, 5500dn, 5500dtn, 5500hdn



i n v e n t

Brug

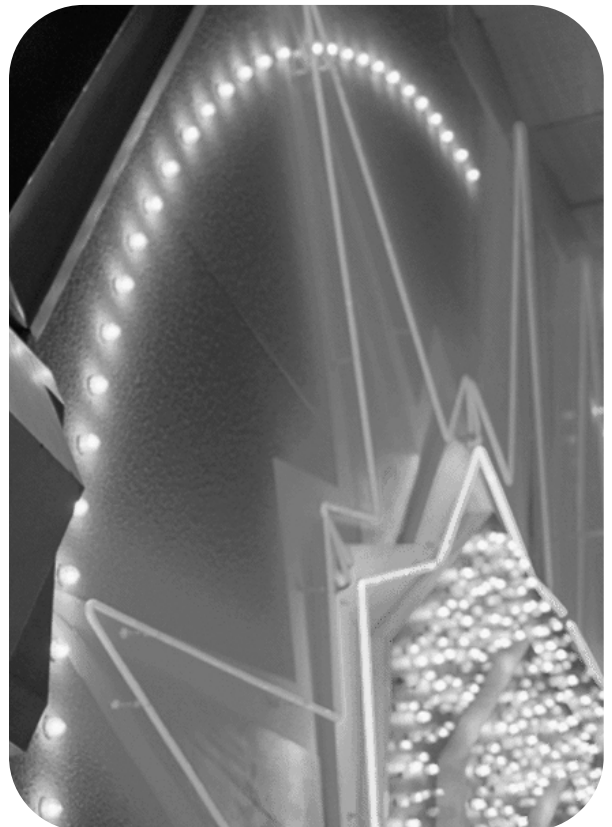

hp color LaserJet 5500 series-printer

Brugervejledning _____

Copyright og licens

© Copyright Hewlett-Packard Company, 2002

Alle rettigheder forbeholdt. Reproduktion, adaptation eller oversættelse uden forudgående skriftlig tilladelse er forbudt, med undtagelse af det under copyright-lovene tilladelige.

Delnummer: C9656-90903

Første udgave: September 2002

Varemærker

Adobe er et varemærke tilhørende Adobe Systems Incorporated.

Arial er et amerikansk registreret varemærke tilhørende Monotype Corporation.

Energy Star og Energy Star-logoet er amerikanske registrerede varemærker tilhørende United States Environmental Protection Agency.

Microsoft® er et amerikansk registreret varemærke tilhørende Microsoft Corporation.

Netscape Navigator er et amerikansk varemærke tilhørende Netscape Communications.

PANTONE®* Genererede PANTONE®*-farver er ikke nødvendigvis afstemt med standarder, der er identificeret af PANTONE®*. Se de aktuelle PANTONE®* Publications for at få oplyst den præcise farve. PANTONE® og andre PANTONE®*, Inc.-varemærker ejes af PANTONE®*, Inc. © PANTONE®*, Inc., 2000.

PostScript er et varemærke tilhørende Adobe Systems.

UNIX® er et registreret varemærke tilhørende The Open Group.

Windows®, MS Windows® og Windows NT® er amerikanske registrerede varemærker tilhørende Microsoft Corporation.

Indholdsfortegnelse

1 Grundlæggende oplysninger om printeren

| | |
|-------------------------------------------------------------|----|
| Hurtig adgang til printeroplysninger | 2 |
| World Wide Web-links | 2 |
| Brugerhåndbogens links | 2 |
| Kilder med yderligere oplysninger | 2 |
| Printerkonfiguration | 5 |
| HP Color LaserJet 5500 | 5 |
| HP Color LaserJet 5500n (kun Europa) | 5 |
| HP Color LaserJet 5500dn | 6 |
| HP Color LaserJet 5500dtn | 6 |
| HP Color LaserJet 5500hdn | 7 |
| Printerfunktioner | 8 |
| Printerens komponenter | 10 |
| Printersoftware | 12 |
| Printerdrivere | 12 |
| Software til netværk | 13 |
| Hjælpeprogrammer | 14 |
| Specifikationer for udskriftsmedier | 16 |
| Understøttet papirvægt og understøttede papirformater | 16 |

2 Kontrolpanel

| | |
|------------------------------------------------------|----|
| Oversigt over kontrolpanelet | 22 |
| Display | 22 |
| Adgang til kontrolpanelet fra en computer | 23 |
| Knapper på kontrolpanelet | 24 |
| Tolkning af kontrolpanelets indikatorer | 25 |
| Kontrolpanelets menuer | 26 |
| Kom godt i gang - grundlæggende oplysninger | 26 |
| Menuhierarki | 27 |
| Sådan får du adgang til menuerne | 27 |
| Menuen Hent job (for printere med en harddisk) | 27 |
| Menuen Oplysninger | 27 |
| Menuen Papirhåndtering | 28 |
| Menuen Konfigurer enhed | 28 |
| Menuen Diagnosticering | 29 |
| Menuen Hent job (for printere med en harddisk) | 30 |
| Menuen Oplysninger | 31 |
| Menuen Papirhåndtering | 32 |
| Menuen Konfigurer enhed | 33 |
| Menuen Udskrivning | 33 |
| Menuen Udskriftskvalitet | 34 |
| Menuen Systemkonfig. | 35 |
| I/O (menu) | 36 |
| Menuen Nulstill | 37 |
| Menuen Diagnosticering | 38 |

| | |
|--------------------------------------------------------------------------------------|----|
| Ændring af konfigurationsindstillingerne på printerens kontrolpanel | 39 |
| Maks. antal gemte job | 39 |
| Timeout for holdte job | 39 |
| Indstillinger for bakkefunktion: brug af den ønskede bakke og manuel indføring | 40 |
| Energisparetid | 41 |
| Printersprog | 42 |
| Sletbare advarsler | 42 |
| Fortsæt autom. | 43 |
| Forbrugsvarer lav | 43 |
| Udbedring af papirstop | 44 |
| Sprog | 44 |
| Brug af printerens kontrolpanel i delte miljøer | 46 |

3 I/O-konfiguration

| | |
|------------------------------------------------------|----|
| Netværkskonfiguration | 48 |
| Konfigurering af TCP/IP-parametre | 48 |
| Deaktivering af netværksprotokoller (valgfrit) | 52 |
| Parallel konfiguration | 55 |
| Forbedret I/O-konfiguration (EIO) | 56 |
| HP Jetdirect-printerservere | 56 |
| Tilgængelige I/O-interface | 56 |
| NetWare-netværk | 57 |
| Windows- og Windows NT-netværk | 57 |
| AppleTalk-netværk | 57 |
| UNIX/Linux-netværk | 57 |

4 Udskrivningsopgaver

| | |
|----------------------------------------------------------------------------------------------------------|----|
| Styring af udskriftsjob | 60 |
| Kilde | 60 |
| Type og størrelse | 60 |
| Prioritering i forbindelse med udskriftsindstillinger (software) | 60 |
| Valg af udskriftspapir | 62 |
| Papir, som du bør undgå at anvende | 62 |
| Papir, der kan beskadige printerens | 62 |
| Konfigurering af inputbakker | 64 |
| Konfigurering af medieformat for bakke 1 | 64 |
| Konfigurering af medietype for bakke 1 | 64 |
| Registrerbart standardpapirformat i bakke 2, bakke 3 eller bakke 4 | 65 |
| Papirtype i bakke 2, bakke 3 eller bakke 4 | 65 |
| Specialpapir i bakke 2, bakke 3 eller bakke 4 | 65 |
| Ikke-registrerbare standardformater i bakke 2, bakke 3 eller bakke 4 | 67 |
| Udskrivning fra bakke 1 (multifunktionsbakke) | 67 |
| Udskrivning af konvolutter fra bakke 1 | 68 |
| Udskrivning fra bakke 2, bakke 3 og bakke 4 | 70 |
| Ilægning af registrerbart papir i standardformat i bakke 2, bakke 3 og bakke 4 | 70 |
| Ilægning af ikke-registrerbart papir i standard- eller specialformat i bakke 2, bakke 3 og bakke 4 | 72 |
| Udskrivning på specialmedier | 75 |
| Transparenter | 75 |
| Blankt papir | 75 |
| Farvet papir | 75 |
| Konvolutter | 76 |
| Etiketter | 76 |

| | |
|------------------------------------------------------------------------|----|
| Kraftigt papir | 76 |
| HP LaserJet Tough-papir | 77 |
| Fortrykte formularer og brevpapir | 77 |
| Genbrugspapir | 78 |
| 2-sidet udskrivning (dupleks) | 79 |
| Kontrolpanelindstillinger for automatisk tosidet udskrivning | 79 |
| Indstillinger til indbinding af 2-sidede udskrivningsjob | 80 |
| Manuel tosidet udskrivning | 80 |
| Specielle udskrivningssituationer | 81 |
| Udskrivning af en anden forside | 81 |
| Udskrivning på papir i specialformat | 81 |
| Standsning af en udskrivningsanmodning | 81 |
| Funktioner til jobtilbageholdelse | 82 |
| Lagring af et udskriftsjob | 82 |
| Hurtig kopiering af et job | 82 |
| Korrekturkopi og tilbageholdelse af et job | 82 |
| Private job | 83 |
| Udskrivning med HP Fast InfraRed Receiver (ekstraudstyr) | 85 |
| Opsætning til udskrivning med Windows 95, 98, 2000, NT, Me og XP | 85 |
| Konfiguration til udskrivning med Macintosh-computere | 85 |
| Udskrivning af et job | 86 |
| Afbrydelse og genoptagelse af udskrivning | 86 |
| Hukommelsesstyring | 87 |

5 Håndtering af printeren

| | |
|---------------------------------------------------------------------------------------------|----|
| Printerinformationssider | 90 |
| Menuoversigt | 90 |
| Konfigurationsside | 90 |
| Forbrugsstatusside | 91 |
| Side over forbrug | 91 |
| Demo | 92 |
| Filoversigt | 92 |
| PCL- eller PS-fontliste | 92 |
| Hændelseslog | 92 |
| Sider om løsning af problemer med udskriftskvalitet | 93 |
| Brug af den integrerede webserver | 94 |
| Sådan får du adgang til den integrerede webserver ved hjælp af en netværksforbindelse | 94 |
| Fanen Oplysninger | 95 |
| Fanen Indstillinger | 95 |
| Fanen Netværk | 96 |
| Andre links | 96 |
| Brug af printerstatus og advarsler | 97 |
| Sådan vælger du hvilken statusmeddelelse, der skal vises | 97 |
| Sådan vises statusmeddelelser og -oplysninger | 98 |

6 Farve

| | |
|----------------------------------------|-----|
| Brug af farve | 100 |
| HP ImageREt 2400 | 100 |
| Papirvalg | 100 |
| Farveindstillinger | 100 |
| sRGB | 100 |
| Udskrivning i fire farver (CMYK) | 101 |
| Administration af farver | 102 |
| Udskriv i gråtoner | 102 |

| | |
|----------------------------------------------|-----|
| Automatisk eller manuel farvejustering | 102 |
| Farvekorrigerig | 104 |
| PANTONE®*-farvekorrigerig | 104 |
| Farvekorrektion med farveprøvebog | 104 |

7 Vedligeholdelse

| | |
|----------------------------------------------------------------|-----|
| Administration af tonerkassetten | 106 |
| HP-tonerkassetter | 106 |
| Fremmede tonerkassetter | 106 |
| Tonerkassettegodkendelse | 106 |
| HP's hotline for bedrageri | 106 |
| Opbevaring af tonerkassetter | 106 |
| Tonerkassettenns forventede levetid | 107 |
| Kontrol af tonerkassettenns levetid | 107 |
| Udskiftning af tonerkassetter | 108 |
| Sådan udskifter du tonerkassetter | 109 |
| Udskiftning af forbrugsvarer | 112 |
| Forbrugsvarernes placering | 112 |
| Retningslinier for udskiftning af forbrugsvarer | 112 |
| Plads omkring printeren til udskiftning af forbrugsvarer | 113 |
| Omtrentlige udskiftningsintervaller for forbrugsvarer | 113 |
| Konfigurering af e-mail-advarsler | 114 |
| Periodisk rengøring | 115 |
| Hvornår skal OHT-føleren rengøres | 115 |
| Sådan rengør du OHT-føleren | 115 |

8 Fejlfinding

| | |
|------------------------------------------------------------------------|-----|
| Grundlæggende kontrolliste til fejlfinding | 118 |
| Faktorer som påvirker printerens ydelse | 118 |
| Meddelelsetyper på kontrolpanel | 119 |
| Statusmeddelelser | 119 |
| Advarselsmeddelelser | 119 |
| Fejlmeddelelser | 119 |
| Alvorlige fejlmeddelelser | 119 |
| Meddelelser på kontrolpanel | 120 |
| Papirstop | 142 |
| Udbedring af papirstop | 142 |
| Almindelige årsager til papirstop | 144 |
| Udbedring af papirstop | 146 |
| Papirstop i bakke 1 eller bakke 2 | 146 |
| Papirstop i bakke 3 eller bakke 4 | 149 |
| Papirstop i topdækslet | 155 |
| Papirstop i papirindføringsstien eller i papirgangen | 159 |
| Papirstop i dupleksgangen | 162 |
| Problemer med papirhåndtering | 166 |
| Problemer med printerreaktion | 173 |
| Problemer med printerens kontrolpanel | 177 |
| Problemer med farveudskrivning | 178 |
| Forkert printerudskrift | 180 |
| Retningslinier for udskrivning med forskellige fonte | 181 |
| Problemer med softwareprogrammerne | 182 |
| Løsning af problemer med udskriftskvalitet | 183 |
| Problemer med udskriftskvaliteten på grund af det anvendte papir | 183 |
| Fejl i forbindelse med overheadtransparenter | 183 |
| Problemer med udskriftskvaliteten i forbindelse med miljøet | 184 |

| | |
|---------------------------------------------------------------------------|-----|
| Problemer med udskriftskvaliteten i forbindelse med papirstop | 184 |
| Problemer med udskriftskvaliteten i forbindelse med vedligeholdelse | 184 |
| Sider om løsning af problemer med udskriftskvalitet | 184 |

Tillæg A Arbejde med hukommelses- og printserverkort

| | |
|-------------------------------------------------------|-----|
| Printerhukommelse | 185 |
| Udskrivning af en konfigurationsside | 185 |
| Installation af hukommelses- og font-DIMM'er | 187 |
| Sådan installeres hukommelses- og font DIMM'er | 187 |
| Aktivering af hukommelsen | 191 |
| Aktivering af sprogfont-DIMM'et | 191 |
| Kontrol af DIMM-installationen | 191 |
| Installation af et HP Jetdirect-printserverkort | 193 |
| Installation af et HP Jetdirect-printserverkort | 193 |

Tillæg B Forbrugsvarer og ekstraudstyr

| | |
|------------------------------------------------------------------------------------------------------------------------|-----|
| Tilgængeligheden af reservedele og forbrugsvarer | 197 |
| Bestilling direkte gennem den integrerede webserver (for printere med netværksforbindelser) integreret webserver | 197 |
| Bestilling direkte gennem printersoftware (for printere der er tilsluttet en computer direkte) | 197 |
| Sådan bestiller du forbrugsvarer til printeren direkte gennem computersoftware | 198 |

Tillæg C Service og support

| | |
|------------------------------------------------------|-----|
| Hewlett-Packard Erklæring om begrænset garanti | 201 |
| Begrænset garanti for tonerkassetens levetid | 203 |
| Garanti på overføringsenhed og fikseringsenhed | 204 |
| HP Vedligeholdelsesaftaler | 205 |
| Aftaler om service på stedet | 205 |
| Udvidet garanti | 205 |

Tillæg D Printerspecifikationer

Tillæg E Lovgivningsmæssige oplysninger

| | |
|----------------------------------------------------------------------------|-----|
| FCC-regulativer | 209 |
| Miljøbeskyttelsesprogram | 210 |
| Beskyttelse af miljøet | 210 |
| Ozonproduktion | 210 |
| Energiforbrug | 210 |
| Papirforbrug | 210 |
| Plastik | 210 |
| Forbrugsvarer til HP LaserJet-printeren | 210 |
| Oplysninger om HP Printing Supplies Returns and Recycling-programmet | 211 |
| Genbrugspapir | 211 |
| Begrænsninger i materialet | 211 |
| Datablad vedrørende materialesikkerhed (MSDS) | 211 |
| Kilder med yderligere oplysninger | 211 |
| Overensstemmelseserklæring | 212 |
| Sikkerhedserklæringer | 213 |
| Lasersikkerhed | 213 |
| Canadiske DOC-regulativer | 213 |

| | |
|--------------------------------------------------------|-----|
| EMI-erklæring (Korea) | 213 |
| VCCI-erklæring (Japan) | 213 |
| Erklæring om lasersikkerhed gældende for Finland | 213 |

Ordliste

Indeks

1

Grundlæggende oplysninger om printeren

Dette kapitel indeholder oplysninger om, hvordan du lærer at bruge de forskellige printerfunktioner. Der gives oplysninger om følgende emner:

- [Hurtig adgang til printeroplysninger](#)
- [Printerkonfiguration](#)
- [Printerfunktioner](#)
- [Printerens komponenter](#)
- [Printersoftware](#)
- [Specifikationer for udskriftsmedier](#)

Hurtig adgang til printeroplysninger

World Wide Web-links

Printerdrivere, opdateret HP-printersoftware, produktoplysninger og support kan hentes på følgende URL-adresse:

- <http://www.hp.com/support/lj5500>

Printerdrivere kan hentes fra følgende websteder:

- I Kina: <ftp://www.hp.com.cn/support/lj5500>
- I Japan: <ftp://www.jpn.hp.com/support/lj5500>
- I Korea: <http://www.hp.co.kr/support/lj5500>
- I Taiwan: <http://www.hp.com.tw/support/lj5500>
- eller på det lokale websted med drivere: <http://www.dds.com.tw>

Bestilling af forbrugsvarer:

- USA: <http://www.hp.com/go/ljsupplies>
- Globalt: <http://www.hp.com/ghp/buyonline.html>

Bestilling af ekstraudstyr:

- <http://www.hp.com/go/accessories>

Brugerhåndbogens links

- [Printerens komponenter](#)
- [Udskiftning af forbrugsvarer](#)

Kilder med yderligere oplysninger

Der er adskillige referencer til disposition med denne printer. Se <http://www.hp.com/support/lj5500>.

Opstilling af printeren

Opsætningsvejledning — Trinvis vejledning i installering og opsætning af printeren.

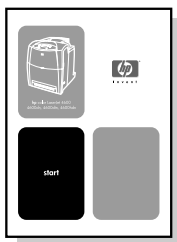

HP Jetdirect Print Server Administrator's Guide — Vejledning i konfigurering og fejlfinding af HP Jetdirect-printerserveren.

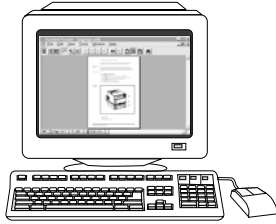

Installationsvejledninger til ekstraudstyr og forbrugsvarer — Trinvise vejledninger, som følger med printerens ekstraudstyr og forbrugsvarer, til installering af printerens ekstraudstyr og forbrugsvarer.

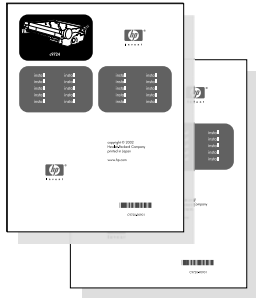

Brug af printeren

Brugervejledning — Detaljerede oplysninger om brug og fejlfinding af printeren. Til rådighed på den CD-ROM, der fulgte med printeren.

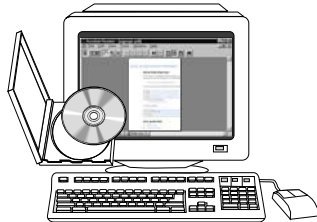

Online Hjælp — Oplysninger om de printerindstillinger, som er tilgængelige i printerdriveren. Du kan se en hjælpefil ved at få adgang til online hjælpen igennem printerdriveren.



HTML (Online) brugerhåndbog — Detaljerede oplysninger om brug og fejlfinding af printeren. Tilgængelig på <http://www.hp.com/support/lj5500>. Vælg **Manuals** (brugervejledninger), når du har etableret forbindelse.



Printerkonfiguration

Tak, fordi du har købt HP Color LaserJet 5500 series-printeren. Denne printer fås i de forskellige konfigurationer, som er beskrevet herunder.

HP Color LaserJet 5500

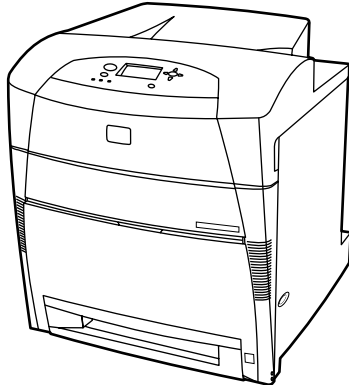

HP Color LaserJet 5500-printeren er en laserprinter, der bruger fire farver og udskriver 22 A4-sider pr. minut og 21 sider i Letter-format pr. minut.

- **Bakker.** Printeren leveres med en multifunktionsbakke (bakke 1), som kan rumme op til 100 ark forskellige papirtyper og -formater eller 20 konvolutter, og en 500-arks papirfremfører (bakke 2), som understøtter forskellige papirformater. Printeren understøtter yderligere 500-arks papirfremførere (bakke 3 og 4) som ekstraudstyr. Se [Understøttet papirvægt og understøttede papirformater](#) for at få yderligere oplysninger.
- **Tilslutning.** Printeren er udstyret med parallel- og netværksporte til tilslutning. Printeren er også forsynet med tre forbedrede input/output-stik (EIO), en FIR-tilslutning (Fast Infrared) samt et tovejsparallelkabelinterface (standard), som er i overensstemmelse med IEEE-1284.
- **Hukommelse.** Printeren indeholder 96 megabyte (MB) SDRAM-hukommelse (Synchronous Dynamic Random Access Memory). For at give plads til hukommelsesudvidelse har printeren tre DIMM-stik, som hver accepterer 64, 128 eller 256 MB RAM. Denne printer kan understøtte op til 416 MB hukommelse. En ekstra harddisk er tilgængelig.

HP Color LaserJet 5500n (kun Europa)

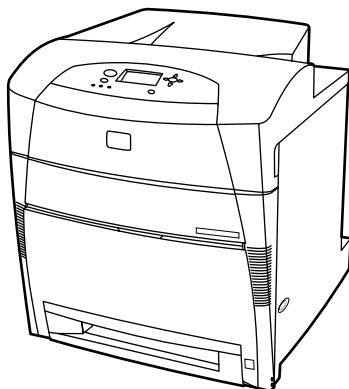

HP Color LaserJet 5500n-printeren er udstyret med funktionerne fra 5500-printeren samt et HP Jetdirect 615N-printerservernetværkskort (EIO).

HP Color LaserJet 5500dn

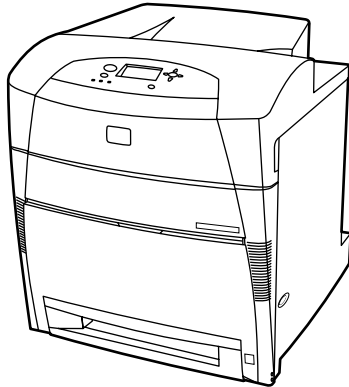

HP Color LaserJet 5500dn-printeren er udstyret med funktionerne fra 5500n-printeren, et HP Jetdirect 615N-printerservernetværkskort (EIO) samt en dupleksfunktion til automatisk tosidet udskrivning.

HP Color LaserJet 5500dtn

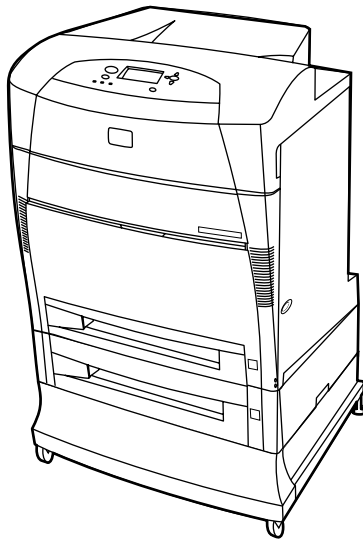

HP Color LaserJet 5500dtn-printeren er udstyret med funktionerne fra 5500dn-printeren, en ekstra 500-arks papirfremfører (bakke 3), et stativ samt 160 MB SDRAM i alt.

HP Color LaserJet 5500hdn

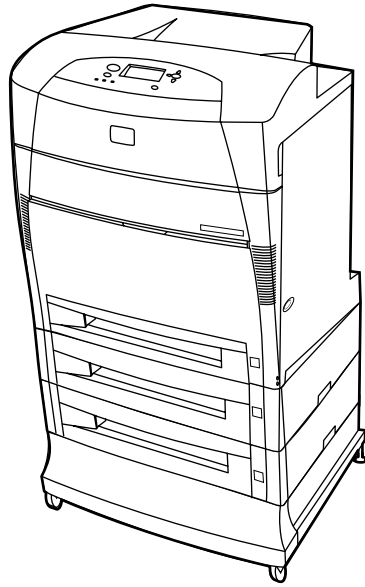

HP Color LaserJet 5500hdn-printeren er udstyret med funktionerne fra 5500dtn-printeren, herunder en ekstra 500-arks papirfremfører (bakke 3), et stativ, en harddisk, 160 MB SDRAM i alt og en ekstra 500-arks papirfremfører (bakke 4).

Printerfunktioner

Denne printer kombinerer kvaliteten og driftssikkerheden af Hewlett Packard-udskrivning med de nedenfor angivne funktioner. Yderligere oplysninger om printerfunktioner findes på Hewlett Packards website på <http://www.hp.com/support/lj5500>.

Funktioner

| | |
|----------------------------|------------------------------------------------------------------------------------------------------------------------------------------------------------------------------------------------------------------------------------------------------------------------------------------------------------------------------------------|
| Ydelse | <ul style="list-style-type: none">• 22 A4-sider pr. minut og 21 sider i Letter-format pr. minut.• Udskriver også på transparenter og blankt papir. Se Understøttet papirvægt og understøttede papirformater, hvis du ønsker yderligere oplysninger. |
| Hukommelse | <ul style="list-style-type: none">• 96 megabyte (MB) SDRAM (Synchronous Dynamic Random Access Memory) (160 MB i HP Color LaserJet 5500dn- og 5500hdn-printerne).• Kan udvides til 416 MB.• Ekstra harddiskdrev (følger med HP Color LaserJet 5500hdn-printeren). |
| Brugerinterface | <ul style="list-style-type: none">• Grafisk display på kontrolpanelet.• Forbedret Hjælp med animeret grafik.• Integreret webserver giver adgang til support og bestilling af forbrugsvarer (netværkstilsluttede printere). |
| Understøttede printersprog | <ul style="list-style-type: none">• HP PCL 6.• HP PCL 5c.• PostScript 3-emulering.• Automatisk sprogsift. |
| Lagringsfunktioner | <ul style="list-style-type: none">• Jobtilbageholdelse (for printere med harddiske).• PIN-udskrivning (personligt identifikationsnummer) (for printere med harddiske).• Skrifttyper og formularer. |
| Miljømæssige funktioner | <ul style="list-style-type: none">• Indstillingen Energispare.• Højt indhold af genbrugelige komponenter og materialer.• Opfylder betingelserne i Energy Star. |
| Skrifttyper | <ul style="list-style-type: none">• 80 interne skrifttyper er til rådighed for både PCL- og PostScript-emulering.• 80 skærmfonte, der passer til printeren, i TrueType™-format, er tilgængelige i softwareløsningen.• Understøtter formularer og skrifttyper på harddisken ved hjælp af HP Web Jetadmin. |

| | |
|------------------------|----------------------------------------------------------------------------------------------------------------------------------------------------------------------------------------------------------------------------------------------------------------------------------------------------------------------------------------------------------------------------------------------------------------------------------------------------------------------------------------------------------------------------------------------------------------------------------------------------------------------------------------------------------------------------------------------------------------------------------------------------------------------------------------------------------------------------------------------------------------------------------------------------------------------------------------------------------------------------------------------|
| <p>Papirhåndtering</p> | <ul style="list-style-type: none"> • Udskriver på papir fra 76 x 127 mm op til 312 x 470 mm. • Udskriver på papir med en vægt fra 60 g/m² til 200 g/m². • Udskriver på en lang række medietyper, herunder blankt papir, etiketter, overheadtransparenter og konvolutter. • Flere blankhedsniveauer. • En 500-arks papirfremfører (bakke 2), som understøtter papirstørrelser fra 148 x 210 mm op til 297 x 432 mm. • Ekstra 500-arks papirfremfører, der understøtter papirstørrelser fra 148 x 210 mm op til 297 x 432 mm. Er standard på printerne HP Color LaserJet 5500dtn (bakke 3) og 5500hdn (bakke 3 og 4). Se Understøttet papirvægt og understøttede papirformater, hvis du ønsker yderligere oplysninger. • Automatisk tosidet udskrivning på HP Color LaserJet 5500dn-, 5500dtn- og 5500hdn-printerne. • 250-arks udskriftsbakke til ark med forsiden nedad. |
| <p>Ekstraudstyr</p> | <ul style="list-style-type: none"> • Printerharddisk til lagring af skrifttyper og makroer samt joblagring. Er standard på HP Color LaserJet 5500hdn. • DIMM - Dual Inline Memory Modules. • Printerstativ (anbefales til yderligere ekstrabakker). • Ekstra 500-arks papirfremfører (bakke 3 og 4), der understøtter papirstørrelser fra 148 x 210 mm op til 297 x 432 mm. Er standard på printerne HP Color LaserJet 5500dtn (bakke 3) og 5500hdn (bakke 3 og 4). • Flash-DIMM. • Fast Infrared-kapsel (FIR). |
| <p>Tilslutning</p> | <ul style="list-style-type: none"> • Forbedret input/output-netværkskort (EIO) (ekstraudstyr). Er standard på printerne HP Color LaserJet 5500n, 5500dn, 5500dtn og 5500hdn. • FIR-tilslutning. • Web Jetadmin-software. • Standard tovejsparallelkabelinterface (IEEE -1284-kompatibelt). |
| <p>Forbrugsvarer</p> | <ul style="list-style-type: none"> • Statussiden for forbrugsvarer indeholder oplysninger om tonerniveau, sidetælling og anslået antal resterende sider. • Patrondesign, der ikke skal rystes. • Printeren kontrollerer, om der er autentiske HP tonerkassetter ved installation af tonerkassette. • Internetaktiverede muligheder for bestilling af forbrugsvarer (ved hjælp af integreret webserver eller printerstatus og advarsler). |

Printerens komponenter

Følgende illustrationer identificerer placeringen og navnene på denne printers primære komponenter.

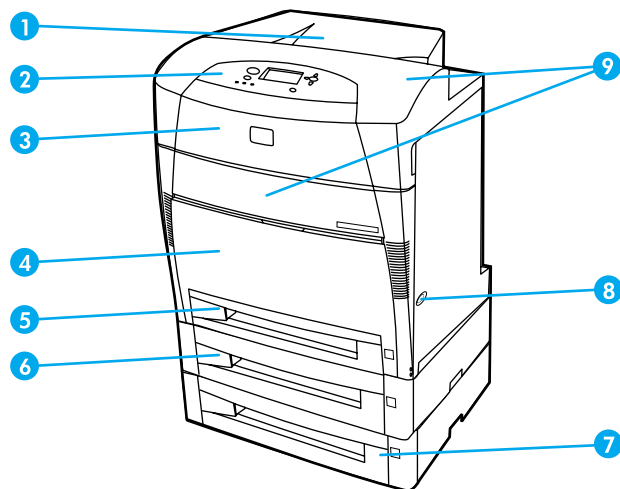

Set forfra (vist med den anden 500-arks papirfremfører)

- 1 Udskriftsbane
- 2 Printerens kontrolpanel
- 3 Topdæksel
- 4 Frontdæksel (indeholder bakke 1)
- 5 Bakke 2 (til 500 ark almindeligt papir)
- 6 Bakke 3 (ekstraudstyr, til 500 ark almindeligt papir)
- 7 Bakke 4 (ekstraudstyr, til 500 ark almindeligt papir). Adgang til tonerkassetter, overføringsenhed og fikseringsenhed.
- 8 Tænd/sluk-kontakt
- 9 Adgang til tonerkassetter, overføringsenhed og fikseringsenhed

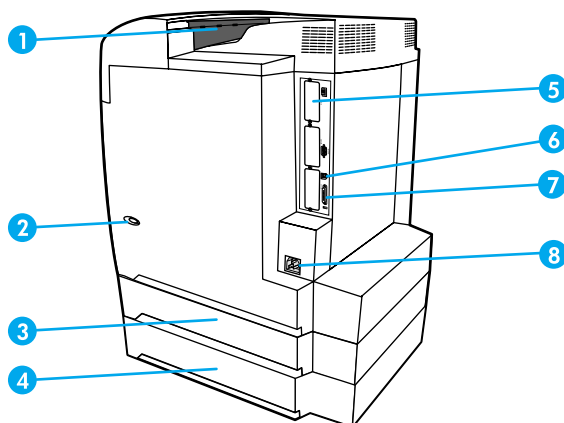

Set bagfra/fra siden

- 1 Udskriftsbane
- 2 Tænd/sluk-kontakt
- 3 Bakke 3 (ekstraudstyr)
- 4 Bakke 4 (ekstraudstyr)

- 5 EIO-tilslutning (antal: 3)
- 6 FIR-forbindelse (Fast infrared)
- 7 Parallel forbindelse
- 8 Strømtilslutning

Printersoftware

Der følger en CD-ROM med printeren, som indeholder udskrivningssystemsoftwaren. Softwarekomponenterne og printerdriverne på denne CD-ROM hjælper dig med at udnytte printerens fulde ydeevne. I opsætningsvejledningen kan du finde de nødvendige installationsanvisninger.

Bemærk!!

Du kan få de nyeste oplysninger om udskrivningssystemets softwarekomponenter ved at læse Vigtigt-filerne på CD-ROM'en.

Dette afsnit giver en opsummering af den software, som er med på CD-ROM'en. Udskrivningssystemet indeholder software til slutbrugere og netværksadministratorer, der kører i følgende operativmiljøer:

- Microsoft Windows 95, 98 og Me
- Microsoft Windows NT 4.0, 2000, XP 32-bit og XP 64-bit
- Apple Mac OS, version 8.6 eller nyere
- AutoCAD-driverne, version 12-14

Bemærk!!

Du kan få en liste over netværksmiljøer, som understøttes af komponenterne i netværksadministratorsoftwaren, på [Netværkskonfiguration](#).

Gå til <http://www.hp.com/support/lj5500> for at få en liste over printerdriverne, opdateret HP-printersoftware samt oplysninger om produktsupport.

Printerdriverne

Printerdriverne opnår adgang til printerens funktioner og sætter computeren i stand til at kommunikere med printeren. Følgende printerdriverne følger med printeren.

| Operativsystem ¹ | PCL 5c | PCL 6 | PS |
|-----------------------------|--------|-------|----|
| Windows 95, 98, Me | ✓ | ✓ | ✓ |
| Windows NT 4.0 | ✓ | ✓ | ✓ |
| Windows 2000 | ✓ | ✓ | ✓ |
| Windows XP (32-bit) | ✓ | ✓ | ✓ |
| Windows XP (64-bit) | ✓ | | ✓ |
| Macintosh OS | | | ✓ |

¹Det er ikke alle printerfunktioner, som er tilgængelige fra alle drivere eller operativsystemer. Se online Hjælp i driveren for at se de disponible funktioner.

Bemærk!!

Hvis dit system ikke automatisk checkede på Internettet for de nyeste drivere under softwareinstallationen, skal du downloade dem fra <http://www.hp.com/support/lj5500>. Når først du har forbindelse, vælger du **Downloads and Drivers** for at finde den driver, som du ønsker at downloade.

Yderligere drivere

Følgende drivere er ikke med på CD-ROM'en, men de er til rådighed fra Internettet eller fra HP Kundesupport.

- OS/2 PCL 5c/6-printerdriver
- OS/2 PS-printerdriver
- Windows NT 3.51 PCL 5c, Windows NT 3.51 PS (kun via HP Color LaserJet 4500-driveren)
- UNIX-modelscripts
- Linux-drivere
- Windows 3.1x (HP Color LaserJet 4550-driver)

Bemærk!!

OS/2-driverne fås hos IBM og leveres sammen med OS/2. De fås ikke til traditionelt kinesisk, forenklet kinesisk, koreansk og japansk.

Bemærk!!

Gå til <http://www.hp.com/support/clj4550>, hvis du ønsker yderligere oplysninger om Windows 3.1x-drivere.

Software til netværk

En oversigt over tilgængelige løsninger i forbindelse med HP-netværksinstallation og konfigurationssoftware findes i *HP Jetdirect Print Server Administrator's Guide*. Du finder denne håndbog på den CD-ROM, der fulgte med printeren.

HP Web Jetadmin

Med HP Web Jetadmin kan du administrere HP Jetdirect-tilsluttede printere på dit intranet ved hjælp af en browser. HP Web Jetadmin er et browserbaseret styringsværktøj og bør kun installeres på netværksadministratorens computer. Det kan installeres og køres på mange forskellige systemer.

Besøg HP's kundeservice online på <http://www.hp.com/go/webjetadmin> for at hente en aktuel version af HP Web Jetadmin og den seneste liste over understøttede værtssystemer.

Når HP Web Jetadmin er installeret på en værtsserver, kan enhver klient få adgang via en understøttet webbrowser (f.eks. Microsoft Internet Explorer 4.x eller Netscape Navigator 4.x eller nyere) ved at gå til HP Web Jetadmin-værten.

HP Web Jetadmin 6,5 og derover har følgende funktioner:

- Opgavebestemt brugerinterface med visninger, der kan konfigureres, så de netværksansvarlige sparer megen tid.
- Brugerprofiler, der kan tilpasses, gør det muligt for netværksadministratorer kun at medtage den viste eller brugte funktion.
- Omgående e-mail-meddelelse om hardwaresvigt, forbrugsvarer der er ved at være opbrugt og andre printerproblemer videresendes nu til forskellige personer.
- Fjerninstallering og styring hvor som helst fra blot ved hjælp af en standardwebbrowser.
- Avancerede registreringsfunktioner, der selv finder ydre enheder på netværket, uden at de enkelte printere skal føjes til en database.
- Enkel integrering i virksomhedsstyringspakker.

- Hurtig registrering af ydre enheder på basis af parametre som IP-adresse, farveegenskaber og modelnavn.
- Let strukturering af ydre enheder i logiske grupperinger med virtuelle kontorvejledninger med henblik på nem navigering.

Gå til <http://www.hp.com/go/webjetadmin> for at få de seneste oplysninger om HP Web Jetadmin.

UNIX

HP Jetdirect Printer Installer til UNIX er et enkelt printerinstallationsprogram til HP-UX- og Solaris-netværk. Det kan hentes på HP's Kundeservice online på http://www.hp.com/support/net_printing.

Hjælpeprogrammer

HP Color LaserJet 5500 series-printeren er udstyret med forskellige hjælpeprogrammer, som gør det nemt at overvåge og styre printeren på et netværk.

Integreret webserver

Denne printer er udstyret med en integreret webserver, som giver dig mulighed for at få adgang til oplysninger om printer- og netværksaktiviteter. En webserver tilbyder et miljø, hvori der kan køres Internetprogrammer, på samme måde som et operativsystem, f.eks. Windows, der tilbyder et miljø, hvor du kan køre programmer til pc'en. Resultatet fra disse programmer kan derefter vises via en webbrowser, f.eks. Microsoft Internet Explorer eller Netscape Navigator.

Når en webserver er "integreret", betyder det, at den findes i hardwareenheden (f.eks. en printer) eller i firmwaren i stedet for i den software, der er indlæst på en netværksserver.

Fordelen ved en integreret webserver er, at den giver printeren en grænseflade, som alle med en netværkstilsluttet pc eller en standard webbrowser kan få adgang til. Der skal ikke installeres eller konfigureres speciel software, men der skal være installeret en understøttet webbrowser på computeren. For at få adgang til den integrerede webserver, skal du indtaste printerens IP-adresse. Udskriv en konfigurationsside for at finde IP-adressen. Se [Printerinformationssider](#), hvis du ønsker yderligere oplysninger om udskrivning af en konfigurationsside.

Funktioner

HP's integrerede webserver giver dig mulighed for at få vist status for printeren og netværkskortet og styre udskrivningsfunktioner via pc'en. Du kan gøre følgende med HP's integrerede webserver:

- få vist oplysninger om printerstatus
- få en nøjagtig angivelse af den resterende levetid for alle forbrugsvarer og bestille nye
- få vist og ændre bakkekonfigurationer
- få vist og ændre menukonfigurationen i printerens kontrolpanel
- få vist og udskrive interne sider
- modtage meddelelse om printer- og forbrugsvarerhændelser
- tilføje eller brugerdefinere hyperlink til andre websteder
- angive det sprog, som oplysningerne på den integrerede webserver skal vises på

- få vist og ændre netværkskonfigurationen
- få vist printerspecifikt supportindhold, der gælder specifikt for printerens aktuelle tilstand.

Se [Brug af den integrerede webserver](#) for at få en komplet forklaring på funktionerne og funktionaliteten i den integrerede webserver.

Andre komponenter og hjælpeprogrammer

Der fås flere softwareprogrammer til Windows- og Macintosh OS-brugere samt til netværksadministratorer. Der gives en opsummering af disse programmer herunder.

| Windows | Macintosh OS | Netværksadministrator |
|---------------------------------------------------------------------------------------------------------------------------------------------------------------------------------------------------------------|---------------------------------------------------------------------------------------------------------------------------------------------------------------------------------------------------------------------------------------------|----------------------------------------------------------------------------------------------------------------------------------------------------------------------------------------------------------------------------------------------------------------------------------------------------------------------------------------------------------------------------------------------------------------|
| <ul style="list-style-type: none"> • Softwareinstallationsprogram — automatiserer installation af udskrivningssystemet • Online webregistrering • Printerstatus og advarsler | <ul style="list-style-type: none"> • PostScript-printerbeskrivelser (PPD'er) — til brug med de Apple PostScript-drivere, der følger med Mac OS • HP LaserJet Utility — et printerstyringsprogram til Mac OS-brugere | <ul style="list-style-type: none"> • HP Web Jetadmin — et browserbaseret systemstyringsværktøj. Se http://www.hp.com/go/webjetadmin angående den nyeste HP Web Jetadmin-software • HP Jetdirect Printer Installer til UNIX — kan hentes fra http://www.hp.com/support/net_printing |

Specifikationer for udskriftsmedier

Anvend almindeligt 75 g/m² til 90 g/m² fotokopieringspapir for at opnå optimal udskrivning. Kontroller, at papiret er af god kvalitet og fri for hak, revner, pletter, løse partikler, støv, krøller, svaj eller æselører.

Understøttet papirvægt og understøttede papirformater

Ved normal papirretning føres arkets lange side først ind i printeren. Dette er den foretrukne papirretning, da denne medfører længere levetid og øget udskrivningshastighed. Nogle papirformater kan dog indføres med den korte side først. Denne papirretning kaldes "roteret". Papir, der kan indføres i printeren ved brug af den roterede papirretning, hvor den korte side indføres først, er angivet med et "-R" efter papirformatet. Der er tale om papirformaterne Letter-R, A4-R, A5-R og B5-R.

Bakke 1 - papirformater

| Bakke 1 | Mål | Vægt eller tykkelse | Kapacitet |
|---------------------------------------------------------------------------------------------------------------------|--------------|-----------------------------|--------------------------------|
| Papir/karton i standardformat (Letter/A4, Legal, Executive, JIS B5, B5-R, A5, A5-R, 11 x 17 ¹ og A3) | | 60 til 200 g/m ² | 100 ark (75 g/m ²) |
| Papir/karton (minimumstørrelse) | 76 x 127 mm | 60 til 200 g/m ² | 100 ark (75 g/m ²) |
| Papir/karton (maksimumstørrelse) | 312 x 470 mm | 60 til 200 g/m ² | 100 ark (75 g/m ²) |
| Blankt papir i standardformat (Letter/A4, Letter-R, A4-R, Legal, Executive, JIS B5, B5-R, A5, A5R, 11 x 17 og A3) | | 75 til 163 g/m ² | Maksimal stakhøjde: 10 mm |
| Blankt papir (minimumstørrelse) | 76 x 127 mm | 75 til 163 g/m ² | Maksimal stakhøjde: 10 mm |
| Blankt papir (maksimumstørrelse) | 312 x 470 mm | 75 til 163 g/m ² | Maksimal stakhøjde: 10 mm |
| Transparenter i standardformat (Letter/A4, Letter-R, A4-R, Legal, Executive, JIS B5, B5-R, A5, A5-R, 11 x 17 og A3) | | 0,12 til 0,13 mm tyk | Maksimal stakhøjde: 10 mm |
| Transparenter (minimumstørrelse) | 76 x 127 mm | 0,12 til 0,13 mm tyk | Maksimal stakhøjde: 10 mm |
| Transparenter (maksimumstørrelse) | 312 x 470 mm | 0,12 til 0,13 mm tyk | Maksimal stakhøjde: 10 mm |

| Bakke 1 | Mål | Vægt eller tykkelse | Kapacitet |
|----------------------------------------------------------------------------------------------------------------------|--------------|-----------------------------|------------------------------|
| Kraftigt papir i standardformat (Letter/A4, Letter-R, A4-R, Legal, Executive, JIS B5, B5-R, A5, A5-R, 11 x 17 og A3) | | 0,10 til 0,13 mm tyk | Maksimal stakhøjde: 10 mm |
| Kraftigt papir (minimumstørrelse) | 76 x 127 mm | 0,10 til 0,13 mm tyk | Maksimal stakhøjde: 10 mm |
| Kraftigt papir (maksimumstørrelse) | 312 x 470 mm | 0,10 til 0,13 mm tyk | Maksimal stakhøjde: 10 mm |
| Konvolut (Com 10, Monarch, C5, DL og B5) | | 75 til 105 g/m ² | 20 konvolutter (10 mils tyk) |
| Etiketter i standardformat (Letter/A4, Letter-R, A4-R, Legal, Executive, JIS B5, B5-R, A5, A5-R, 11 x 17 og A3) | | | Maksimal stakhøjde: 10 mm |
| Etiket (minimumstørrelse) | 76 x 127 mm | | Maksimal stakhøjde: 10 mm |
| Etiket (maksimumstørrelse) | 312 x 470 mm | | Maksimal stakhøjde: 10 mm |

¹Formaterne 11 x 17, Ledger og Tabloid har alle samme størrelse.

Bemærk!!

Nedenstående tabel viser de standardformater for papir, som printeren kan registrere automatisk, når papiret lægges i bakke 2 og ekstrabakke 3 og 4. Ud over de registrerbare standardformater, der vises i tabellen, accepterer printeren også ikke-registrerbare standardformater. Se [Konfigurering af inputbakker](#), hvis du ønsker yderligere oplysninger om ilægning af ikke-registrerbart standardpapir.

Bakke 2 og ekstrabakke 3 og 4 - papirformater¹

| Bakke 2 og ekstrabakke 3 og 4 | Mål | Vægt eller tykkelse | Kapacitet |
|-----------------------------------------------------------------------------------------------------------------|--------------|-----------------------------|--------------------------------|
| Brevpapir i standardformat (Letter/A4, Letter-R, A4-R, Legal, Executive, JIS B5, B5-R, A5, A5-R, 11 x 17 og A3) | | 60 til 163 g/m ² | 500 ark (75 g/m ²) |
| Papir (minimumstørrelse) | 148 x 210 mm | 60 til 163 g/m ² | 500 ark (75 g/m ²) |
| Papir (maksimumstørrelse) | 297 x 432 mm | 60 til 163 g/m ² | 100 ark (75 g/m ²) |

| Bakke 2 og ekstrabakke 3 og 4 | Mål | Vægt eller tykkelse | Kapacitet |
|--------------------------------------------------------------------------------------------------------------------|--------------|-----------------------------|---------------------------|
| Blankt papir i standardformat (Letter/A4, Letter-R, A4-R, Legal, Executive, JIS B5, B5-R, A5, A5-R, 11 x 17 og A3) | | 75 til 163 g/m ² | 200 ark |
| Blankt papir (minimumstørrelse) | 148 x 210 mm | 60 til 163 g/m ² | 200 ark |
| Blankt papir (maksimumstørrelse) | 297 x 432 mm | 60 til 163 g/m ² | 200 ark |
| Etiketter i standardformat (Letter/A4, Letter-R, A4-R, Legal, Executive, JIS B5, B5-R, A5, A5-R, 11 x 17 og A3) | | | Maksimal stakhøjde: 50 mm |
| Etiket (minimumstørrelse) | 148 x 210 mm | | Maksimal stakhøjde: 10 mm |
| Etiket (maksimumstørrelse) | 297 x 432 mm | | Maksimal stakhøjde: 10 mm |
| Transparenter (Letter/A4, Letter-R, A4-R, Legal, Executive, JIS B5, B5-R, A5, A5-R, 11 x 17 og A3) | | 0,12 til 0,13 mm tyk | 100 ark (0,13 mm tyk) |
| Kraftigt standardpapir (Letter/A4, Letter-R, A4-R, Legal, Executive, JIS B5, B5-R, A5, A5-R, 11 x 17 og A3) | | 0,10 til 0,13 mm tyk | 100 ark (0,13 mm tyk) |
| Kraftigt papir (minimumstørrelse) | 148 x 210 mm | 0,10 til 0,13 mm tyk | 100 ark (0,13 mm tyk) |
| Kraftigt papir (maksimumstørrelse) | 297 x 432 mm | 0,10 til 0,13 mm tyk | 100 ark (0,13 mm tyk) |

¹Bakke 2, 3 og 4 anvender "specialformat" specifikt til B5 ISO. Bakke 2, 3 og 4 understøtter ikke de samme specialformater som bakke 1.

Automatisk tosidet udskrivning (dupleksudskrivning)¹

| Automatisk tosidet udskrivning | Mål | Vægt eller tykkelse | Kapacitet |
|---------------------------------------------------------------------------------|-----|-----------------------------|-----------|
| Papir i standardformat (Letter/A4, A3, Legal, Executive, JIS B5, A5 og 11 x 17) | | 60 til 120 g/m ² | |

¹Printeren udskriver automatisk på papir med en vægt på op til 163 g/m². Automatisk tosidet udskrivning på papir med en vægt, som overskrider den maksimumværdi, der er angivet i denne tabel, kan medføre uventede resultater.

Bemærk!!

Automatisk tosidet udskrivning understøtter ikke udskrivning med roteret papirretning (den korte side indføres først i printerens).

Manuel tosidet udskrivning (dupleksudskrivning). Ethvert af de understøttede papirformater, der er angivet til udskrivning fra bakke 1, kan dupleksudskrives manuelt. Se [2-sidet udskrivning \(dupleks\)](#) for at få yderligere oplysninger.

2

Kontrolpanel

Dette kapitel indeholder oplysninger om printerens kontrolpanel, der giver dig mulighed for at styre printerens funktioner, og som viser oplysninger om printeren og udskriftsjob. Der gives oplysninger om følgende emner:

- [Oversigt over kontrolpanelet](#)
- [Knapper på kontrolpanelet](#)
- [Tolkning af kontrolpanelets indikatorer](#)
- [Kontrolpanelets menuer](#)
- [Menuhierarki](#)
- [Menuen Hent job \(for printere med en harddisk\)](#)
- [Menuen Oplysninger](#)
- [Menuen Papirhåndtering](#)
- [Menuen Konfigurer enhed](#)
- [Menuen Diagnosticering](#)
- [Ændring af konfigurationsindstillingerne på printerens kontrolpanel](#)
- [Brug af printerens kontrolpanel i delte miljøer](#)

Oversigt over kontrolpanelet

Via kontrolpanelet kan du styre printerfunktioner, og oplysninger om printeren og udskriftsjob kommunikerer herfra. Displayet viser grafiske oplysninger om status for printer og forbrugsvarer, hvilket gør det let at identificere og rette problemer.

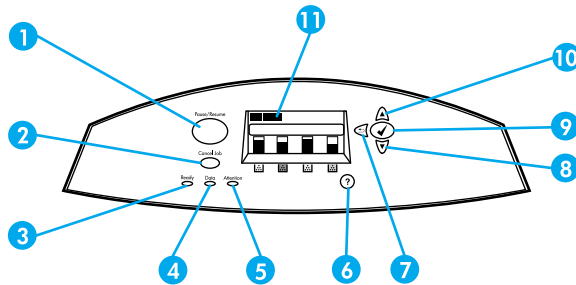

Knapper og indikatorer på kontrolpanelet

- 1 Knappen Pause/Genoptag
- 2 Knappen Annullér job
- 3 Indikatoren Klar
- 4 Indikatoren Data
- 5 Indikatoren Bemærk
- 6 Knappen (?) Hjælp
- 7 Knappen Pil tilbage (←)
- 8 Knappen (▼) Pil ned
- 9 Knappen Vælg (✓)
- 10 Knappen Pil op (▲)
- 11 Display

Printeren kommunikerer via displayet og indikatorerne på nederste venstre side af kontrolpanelet. Indikatorerne Klar, Data og Bemærk giver oplysninger om printerstatus på et øjeblik og advarer om udskrivningsproblemer. Displayet viser mere udførlige oplysninger om status samt menuer, Hjælp-oplysninger, animationer og fejlmeddelelser.

Display

Printerens display viser komplette oplysninger i rette tid om printeren og udskriftsjob. Grafikken illustrerer forbrugsvareriveauet, det sted, hvor papirstop et opstået, samt jobstatus. Menuer giver adgang til printerfunktioner og detaljerede oplysninger.

Den øverste skærm på displayet har tre områder: meddelelsesområde, promptområde og område til forbrugsvaremåleren.

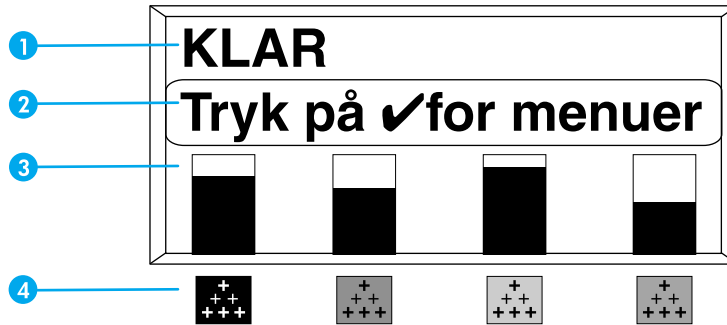

Printerens display

- 1 Meddelelsesområde
- 2 Promptområde
- 3 Forbrugsvaremåler
- 4 Tonerkassettefarver fra venstre til højre: sort, magenta, gul og cyan

Meddelelses- og promptområderne på displayet advarer dig om printerens status og meddeler, hvordan du skal reagere.

Forbrugsvaremåleren viser forbrugsniveauerne for tonerkassetter (sort, magenta, gul, cyan). Hvis der er installeret en ikke-HP-tonerkassette, vises der et ? i stedet for forbrugsniveauet. Forbrugsvaremåleren vises, når printeren er i tilstanden **Klar**, og når printeren viser en advarsel eller fejlmeddelelse vedrørende forbrugsvarer.

Adgang til kontrolpanelet fra en computer

Du har også adgang til printerens kontrolpanel fra en computer, når du bruger indstillingssiden for den integrerede webserver.

Computeren viser de samme oplysninger, som kontrolpanelet viser. Du kan også udføre kontrolpanelfunktioner såsom kontrol af status for forbrugsvarer, visning af meddelelser eller ændring af bakkekonfiguration fra computeren. Se [Brug af den integrerede webserver](#) for at få flere oplysninger.

Knapper på kontrolpanelet

Brug knapperne på kontrolpanelet til at udføre printerfunktioner og til at navigere og reagere på menuer og meddelelser på displayet.

| Knapnavn | Funktion |
|-----------------------|-------------------------------------------------------------------------------------------------------------------------------------------------------------------------------------------------------|
| ✓ Vælg | Foretager valg og fortsætter udskrivning efter fejl, der ikke indebærer at udskrivningen stopper helt |
| ▲ Pil op ▼ Pil ned | Navigerer i menuer og tekst, og øger eller mindsker værdierne af numeriske elementer på displayet |
| ↩ Pil tilbage | Navigerer tilbage i indlejrede menuer |
| Pause/Genoptag | Standser udskrivning midlertidigt og starter igen, forlader alle menuer |
| Annullér job | Annullerer og standser det aktuelt igangværende job, rydder papir fra printeren, sletter eventuelle fejl, der er tilknyttet det standsede job, og bruges til at tilsidesætte en ikke-HP-tonerkassette |
| ? Hjælp | Viser animeret grafik og detaljerede oplysninger om printermeddelelser eller menuer |

Tolkning af kontrolpanelets indikatorer

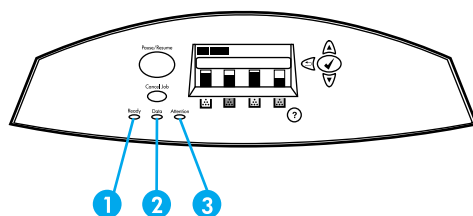

Kontrolpanelets indikatorer

- 1 Klar
- 2 Data
- 3 Bemærk

| Indikator | Til | Slukket | Blinker |
|-----------------|--------------------------------------------------------------------------------------------------|--------------------------------------------------|------------------------------------------------------------|
| Klar (grøn) | Printeren er online (kan acceptere og behandle data). | Printeren er offline eller slukket. | Printeren forsøger at standse udskrivningen og gå offline. |
| Data (grøn) | Der er behandlede data i printeren, men det er nødvendigt med flere data for at fuldføre jobbet. | Printeren hverken behandler eller modtager data. | Printeren behandler og modtager data. |
| Bemærk (gul) | Der er opstået en alvorlig fejl. Printerens kræver eftersyn. | Der findes ingen tilstande, som skal efterses. | Der er opstået en fejl. Printerens kræver eftersyn. |

Kontrolpanelets menuer

Du kan udføre de fleste rutineudskrivningsopgaver fra computeren via printerdriveren eller softwareprogrammet. Det er den nemmeste måde at styre printeren på og tilsidesætte indstillingerne på printerens kontrolpanel. Se de hjælpefiler, der hører til softwaren. Du kan også få yderligere oplysninger om adgang til printerdriveren ved at se [Printersoftware](#).

Du kan også styre printeren ved at ændre indstillingerne i printerens kontrolpanel. Brug kontrolpanelet til at få adgang til de printerfunktioner, der ikke understøttes af printerdriveren eller softwareprogrammet. Brug kontrolpanelet til at konfigurere bakker til papirformat og -type.

Kom godt i gang - grundlæggende oplysninger

- Åbn menuerne, og aktiver det ønskede menupunkt ved at trykke på knappen Vælg (✓).
- Anvend Pil op eller Pil ned til at navigere i menuerne. Ud over navigering i menuerne kan Pil op og Pil ned (▲▼) anvendes til at øge og mindske numeriske værdier under forskellige indstillinger. Hold Pil op eller ned nede for at rulle hurtigere.
- Ved hjælp af knappen Tilbage (↩) kan du gå tilbage i menuerne og vælge numeriske værdier, når du konfigurerer printeren.
- Forlad alle menuer ved at trykke på [PAUSE/GENOPTAG](#).
- Hvis du ikke trykker på nogen tast i 30 sekunder, vender printeren tilbage til tilstanden **Klar**.
- Et låsesymbol ved siden af et menupunkt betyder, at en PIN-kode er nødvendig for at benytte punktet. Dette nummer fås typisk hos netværksadministratoren.

Menuhierarki

I følgende tabeller vises menuhierarkierne for hver menu.

Sådan får du adgang til menuerne

1. Tryk én gang på ✓ for at få adgang til **MENUER**.
2. Tryk på ▲ eller ▼ for at navigere gennem listerne.
3. Tryk på ✓ for at vælge den relevante indstilling.
4. Tryk på ↩ for at vende tilbage til det forrige niveau.
5. Tryk på ✓ for at afslutte menuerne.

| | |
|---------------|---------------------------------------------------------------------------------------------------------------------------------------|
| MENUER | HENT JOB INFORMATION PAPIRHÅNDBLING KONFIGURER ENHED DIAGNOSTICERING SERVICE |
|---------------|---------------------------------------------------------------------------------------------------------------------------------------|

Menuen Hent job (for printere med en harddisk)

Se [Menuen Hent job \(for printere med en harddisk\)](#) for at få yderligere oplysninger.

| | |
|-----------------|------------------------------------------------------------|
| HENT JOB | Der vises en liste med gemte job INGEN GEMTE JOB |
|-----------------|------------------------------------------------------------|

Menuen Oplysninger

Se [Menuen Oplysninger](#) for at få yderligere oplysninger.

| | |
|--------------------|--------------------------------------------------------------------------------------------------------------------------------------------------------------------------------------------------------------------------------------------------------------------------------------------|
| INFORMATION | UDSKRIV MENUOVERSIGT UDSKRIV KONFIGURATION STATUSSIDE OVER FORBRUGSVARER FORBRUGSV.STATUS UDSKRIV SIDE OVER FORBRUG UDSKRIV DEMOSIDE UDSKRIV FILOVERSIGT UDSKRIV PCL-FONTLISTE UDSKRIV PS-FONTLISTE |
|--------------------|--------------------------------------------------------------------------------------------------------------------------------------------------------------------------------------------------------------------------------------------------------------------------------------------|

Menuen Papirhåndtering

Se [Menuen Papirhåndtering](#) for at få yderligere oplysninger.

| | |
|-----------------------|--------------------------------------------------------------------------------------------------------------------------------------------------------------------------------------------------------------|
| PAPIRHÅNDBLING | FORMAT i bakke 1 TYPE i bakke 1 FORMAT i bakke 2 TYPE i bakke 2 FORMAT i bakke 3 TYPE i bakke 3 FORMAT i bakke 4 TYPE i bakke 4 |
|-----------------------|--------------------------------------------------------------------------------------------------------------------------------------------------------------------------------------------------------------|

Menuen Konfigurer enhed

Se [Menuen Konfigurer enhed](#) og [Ændring af konfigurationsindstillingerne på printerens kontrolpanel](#) for at få yderligere oplysninger.

| | | |
|-------------------------|--------------------------|---------------------------------------------------------------------------------------------------------------------------------------------------------------------------------------------------------------------------------------------------------|
| KONFIGURER ENHED | UDSKRIVNING | KOPIER STANDARDPAPIR- FORMAT STANDARD SPECIALPAPIRFORMAT DUPLEX ERSTAT A4/LETTER MANUEL INDFØRING FONTEN COURIER BRED A4 UDSKRIV PS FEJL PCL |
| | UDSKRIFTSKVALITET | JUSTER FARVER ANGIV REGISTR. UDSKRIVNINGS- TILSTANDE OPTIMER KALIBRER NU |

| | | |
|--|----------------------|------------------------------------------------------------------------------------------------------------------------------------------------------------------------------------------------------------------------------------------------------------------------------------------------------------------------------------------------------------------|
| | SYSTEMKONFIG. | MAKS. ANTAL GEMTE JOB (for printere med en harddisk) TIMEOUT FOR HOLDTE JOB (for printere med en harddisk) COLOR/MONO MIX BAKKEFUNKTION ENERGISPARETID PERSONLIGHED SLETBARE ADVARSLER FORTSÆT AUTOM. FORBRUGSVARER LAV UDBEDR. PAPIRSTOP SPROG |
| | I/O | I/O-TIMEOUT PARALLEL INPUT EIO X (Hvor X = 1, 2 eller 3.) |
| | NULSTILLINGER | GENDAN FABRIKSINDSTILLINGER ENERGISPAR NULSTIL FORBRUGSVARER |

Menuen Diagnosticering

Weitere Informationen finden Sie unter [Menuen Diagnosticering](#)

| | |
|------------------------|-----------------------------------------------------------------------------------------------------------------------------------------------------------------------------------------------------------------------------------|
| DIAGNOSTICERING | UDSKR. HÆND.LOG VIS HÆNDELSESLOG UDSKRIFTSKVALITET-FEJLFINDING DEAKT. KONTROL AF KASSETTE TEST AF PAPIRSTI FØLERTEST KOMPONENTTEST UDSKRIV/STOP TEST |
|------------------------|-----------------------------------------------------------------------------------------------------------------------------------------------------------------------------------------------------------------------------------|

Menuen Hent job (for printere med en harddisk)

Menuen Hent job giver dig mulighed for få vist lister over alle lagrede job.

| Menupunkt | Beskrivelse |
|-----------------------------------|-----------------------------------------------------------------------|
| Der vises en liste med gemte job. | Rul gennem listen for at finde et bestemt lagret job. |
| INGEN GEMTE JOB | Hvis der ingen lagrede job er, vises meddelelsen i stedet for listen. |

Menuen Oplysninger

Brug menuen Information til at få adgang til og udskrive specifikke printeroplysninger.

| Menupunkt | Beskrivelse |
|--------------------------------------|---------------------------------------------------------------------------------------------------------------------------------------------------------------------------------------------------------------------------------------------|
| UDSKRIV MENUOVERSIGT | Udskriver kontrolpanelets menuoversigt, som viser layout og aktuelle indstillinger af menupunkterne på kontrolpanelet. Se Printerinformationssider . |
| UDSKRIV KONFIGURATION | Udskriver konfigurationssiden til printerens. |
| STATUSSIDE OVER FORBRUGSVARER | Udskriver den anslåede, resterende levetid for forbrugsvarer, rapporterer om statistik om det samlede antal sider og behandlede job, tonerkassetens fremstillingsdato, serienummer, sidetælling og vedligeholdelsesoplysninger. |
| FORBRUGSV.STATUS | Viser status for forbrugsvarer på en rulleliste. |
| UDSKRIV SIDE OVER FORBRUG | Udskriver en opgørelse over alle de papirformater, der har været igennem printerens. Angiver, om udskrifterne er blevet udskrevet ved hjælp af ensidet, tosidet eller monokrom udskrivning eller farveudskrivning, og angiver sideantallet. |
| UDSKRIV DEMOSIDE | Udskriver en demonstrationsside. |
| UDSKRIV FILOVERSIGT | Udskriver navnet og biblioteket på filer, som er lagret på en ekstra harddisk i printerens. |
| UDSKRIV PCL-FONTLISTE | Udskriver de tilgængelige PCL-fonte. |
| UDSKRIV PS-FONTLISTE | Udskriver de tilgængelige PS-fonte (emuleret PostScript). |

Menuen Papirhåndtering

Menuen Papirhåndtering giver dig mulighed for at konfigurere inputbakker efter format og type. Det er vigtigt at konfigurere bakkerne rigtigt med denne menu, før du udskriver første gang.

Bemærk!!

Hvis du har anvendt tidligere HP LaserJet-printere, er du muligvis vant til at konfigurere bakke 1 til første modus eller kassettemodus. Hvis du vil efterligne indstillingerne for første modus, skal du konfigurere bakke 1 til formatet **ALT** og typen **ALT**. Hvis du vil efterligne indstillingerne for kassettemodus, skal du angive enten formatet eller typen for bakke 1 til en anden indstilling end **ALT**.

| Menupunkt | Værdi | Beskrivelse |
|-------------------------------------------------------------------------------|----------------------------------------------|------------------------------------------------------------------------------------------------------------------------------------------------------------------------------------------------------------------------------------------------------------------------------------------------------------------------------------------------------------------------------------------------------------------------------------------------------|
| FORMAT i bakke 1 | En liste over tilgængelige størrelser vises. | Giver dig mulighed for at konfigurere papirformatet for bakke 1. Standardindstillingen er ALT . Se Understøttet papirvægt og understøttede papirformater for at få vist en komplet liste over tilgængelige størrelser. |
| TYPE i bakke 1 | En liste over tilgængelige typer vises. | Giver dig mulighed for at konfigurere papirtypen for bakke 1. Standardindstillingen er ALT . Se Understøttet papirvægt og understøttede papirformater for at få vist en komplet liste over tilgængelige typer. |
| FORMAT i bakke 2 FORMAT i bakke 3 FORMAT i bakke 4 | En liste over tilgængelige størrelser vises. | Giver dig mulighed for at konfigurere papirformatet for bakke 2, bakke 3 eller bakke 4. Standardindstillingen er det format, som styrene i bakken registrerer. Hvis du ønsker at anvende et specialformat eller et ikke-registrerbart standardformat, skal du indstille kontakten i bakken til specialformat. Se Understøttet papirvægt og understøttede papirformater for at få vist en komplet liste over tilgængelige størrelser. |
| TYPE i bakke 2 TYPE i bakke 3 TYPE i bakke 4 | En liste over tilgængelige typer vises. | Giver dig mulighed for at konfigurere papirtypen for bakke 2, bakke 3 eller bakke 4. Standardindstillingen er ALMINDELIG . Se Understøttet papirvægt og understøttede papirformater for at få vist en komplet liste over tilgængelige typer. |

Menuen Konfigurer enhed

Menuen Konfigurer enhed giver dig mulighed for at ændre eller nulstille standardindstillingerne for udskrivning, justere udskriftskvaliteten og ændre systemets konfiguration og I/O-indstillinger.

Menuen Udskrivning

Disse indstillinger påvirker kun job uden identificerede egenskaber. De fleste job identificerer alle egenskaberne og tilsidesætter de værdier, der er indstillet fra denne menu. Denne menu kan også anvendes til at indstille standardpapirformat og -type.

| Menupunkt | Værdier | Beskrivelse |
|------------------------------------|----------------------------------------------|---------------------------------------------------------------------------------------------------------------------------------------------------------------------------------------------------------------------------------------------------------------------------------------------------------------------------------------------------------|
| KOPIER | 1 - 32000 | Giver dig mulighed for at indstille standardantallet af kopier. |
| STANDARDPAPIR- FORMAT | En liste over tilgængelige størrelser vises. | Giver dig mulighed for at indstille standardpapirformatet. |
| STANDARD SPECIALPAPIRFORMAT | MÅLEENHED X-DIMENSION Y-DIMENSION | Giver dig mulighed for at indstille standardformatet for ethvert job uden dimensioner. |
| DUPLEX | FRA TIL | Giver dig mulighed for at aktivere eller deaktivere duplexfunktionen på modeller med mulighed for duplex. |
| ERSTAT A4/LETTER | NEJ JA | Giver dig mulighed for at indstille printerens til udskrivning af et A4-job på papir i Letter-format, når der ikke er ilagt A4-papir, et job i Letter-format, når der ikke er ilagt A4-papir, et A3-job på papir i 11 x 17-format, når der ikke er ilagt A3-papir og et job i 11 x 17-format på A3-papir, når der ikke er ilagt papir i 11 x 17-format. |
| MANUEL INDFØRING | TIL FRA | Giver dig mulighed for at indføre papir manuelt. |
| FONTEN COURIER | NORMAL MØRK | Giver dig mulighed for at vælge en version af skrifttypen Courier. |
| BRED A4 | NEJ JA | Giver dig mulighed for at ændre det område på A4-papiret, der udskrives på, så firs 10-pitchtegn kan udskrives på en enkelt linie. |

| Menupunkt | Værdier | Beskrivelse |
|------------------------|------------------------------------------------------------------------------------------------------------------------------------------------------------------------------|-----------------------------------------------------------------------------------------|
| UDSKRIV PS FEJL | FRA TIL | Giver dig mulighed for at vælge udskrivning af PS-fejlsider. |
| PCL | FORMATLÆNGDE RETNING KILDEFONT FONTNUMMER FONTAFSTAND FONT POINTSIZE SYMBOLSÆT TILFØJ CR TIL LF | Giver dig mulighed for at konfigurere indstillinger til PCL (Printer Control Language). |

Menuen Udskriftskvalitet

Denne menu giver dig mulighed for at justere alle aspekter af udskriftskvalitet, herunder kalibrering, registrering samt indstillinger af farvehalvtoner.

| Menupunkt | Værdier | Beskrivelse |
|--------------------------------|---------------------------------------------------------------------------------------------------------------------------------------------|----------------------------------------------------------------------------------------------------------|
| JUSTER FARVER | CYAN DENSITET MAGENTA DENSITET GUL DENSITET SORT DENSITET GENDAN FARVEVÆRDIER | Giver dig mulighed for at ændre halvtoneindstillingerne for hver farve. |
| ANGIV REGISTR. | UDSKRIV TESTSIDE KILDE JUSTER bakke 1 JUSTER bakke 2 JUSTER bakke 3 JUSTER bakke 4 | Giver dig mulighed for at foretage ensidet og tosidet (dupleks) billedjustering. |
| UDSKRIVNINGS- TILSTANDE | En liste over tilgængelige størrelser vises. | Giver dig mulighed for at tilknytte hver papirtype til en bestemt udskrivningstilstand. |
| OPTIMER | REDUCER BAGGRUND OVERFØR GENDAN OPTIMERING | Giver dig mulighed for at optimere bestemte parametre for alle job frem for at optimere efter papirtype. |
| KALIBRER NU | | Udfører al printerkalibrering. |

Menuen Systemkonfig.

Menuen Systemkonfig. giver dig mulighed for at foretage ændringer af printerens generelle standardkonfigurationsindstillinger, f.eks. energisparetid, printersprog og udbedring af papirstop. Se [Ændring af konfigurationsindstillingerne på printerens kontrolpanel](#) for at få yderligere oplysninger.

| Menupunkt | Værdier | Beskrivelse |
|-------------------------------|-----------------------------------------------------------------------------------------------------------------|--------------------------------------------------------------------------------------------------------------------------------------------------------------------------------------------------------------------------------------------------------------------------------------------------------------------------------------------------------------------------------------------------------|
| MAKS. ANTAL GEMTE JOB | 1-100 | Sætter grænsen for det maksimale antal job, der er lagret på printerens harddisk. Se Maks. antal gemte job for at få yderligere oplysninger. |
| TIMEOUT FOR HOLDTE JOB | FRA 1 TIME 4 TIMER 1 DAG 1 UGE | Indstiller den tidsperiode, i hvilken systemet foretager joblagring af filer, inden disse slettes fra køen (for printere med en harddisk). Se Timeout for holdte job for at få yderligere oplysninger. |
| COLOR/MONO MIX = | AUTO FLEST FARVESIDER FLEST SORTE SIDER | AUTO nulstiller printerens til de standardindstillinger, der er indstillet fra fabrikken. FLEST FARVESIDER aktiverer funktionsmåden NEVER SWITCH for at maksimere ydelsen. FLEST SORTE SIDER aktiverer funktionsmåden LOOK AHEAD FIRST for at reducere omkostningen pr. side mest muligt, samtidigt med at det tilstræbes, at ydelsen påvirkes mindst muligt. |
| BAKKEFUNKTION | BRUG ØNSKET BAKKE MAN. INDFØRINGS-FORESPØRGSEL | Giver dig mulighed for at angive indstillinger for bakkernes funktionsmåde. (Denne indstilling giver dig mulighed for at konfigurere bakkerne, så de opfører sig som bakker i visse tidligere HP-printere). Se Indstillinger for bakkefunktion: brug af den ønskede bakke og manuel indføring for at få yderligere oplysninger. |
| ENERGISPARETID | 1 MINUT 15 MINUTTER 30 MINUTTER 1 TIME 2 TIMER 4 TIMER | Reducerer strømforbruget, når printerens har været inaktiv i længere tid. Se Energisparetid for at få yderligere oplysninger. |

| Menupunkt | Værdier | Beskrivelse |
|---------------------------|-----------------------------------------|----------------------------------------------------------------------------------------------------------------------------------------------------------------------|
| PERSONLIGHED | AUTO PS PCL | Indstiller standardsprog til automatisk skift, PCL eller PostScript-emulering. Se Printersprog for at få yderligere oplysninger. |
| SLETBARE ADVARSLER | JOB TIL | Indstiller, om en advarsel slettes fra kontrolpanelet, eller hvornår et andet job sendes. Se Sletbare advarsler for at få yderligere oplysninger. |
| FORTSÆT AUTOM. | FRA TIL | Bestemmer printerens funktionsmåde, når systemet genererer en Auto fortsæt-fejl. Se Fortsæt autom. for at få yderligere oplysninger. |
| FORBRUGSVARER LAV | STOP FORTSÆT | Indstiller rapporteringsvalgmuligheder for forbrugsvarer, der er ved at være opbrugt. Se Forbrugsvarer lav for at få yderligere oplysninger. |
| UDBEDR. PAPIRSTOP | FRA TIL AUTO | Indstiller, om printerens skal forsøge at udskrive sider igen efter papirstop. Se Udbedring af papirstop for at få yderligere oplysninger. |
| SPROG | En liste over tilgængelige sprog vises. | Indstiller standardsproget for kontrolpanelet. Se Sprog for at få yderligere oplysninger. |

I/O (menu)

Denne menu giver dig mulighed for at konfigurere printerens I/O-indstillinger.

Se [Netværkskonfiguration](#).

| Menupunkt | Værdier | Beskrivelse |
|--------------------|----------------|---------------------------------------------------------|
| I/O-TIMEOUT | 5 - 300 | Giver dig mulighed for at vælge I/O-timeout i sekunder. |

| Menupunkt | Værdier | Beskrivelse |
|-----------------------------------------|--------------------------------------------------------------------------------------------------------------------------------|------------------------------------------------------------------------------------------------------------------------------------------------------------|
| PARALLEL INPUT | HØJHASTIGHED AVANCEREDE FUNKTIONER | Giver dig mulighed for at vælge den hastighed, hvormed parallelporten kommunikerer med værten, og aktivere eller deaktivere tovejsparallelkommunikationen. |
| EIO X (Hvor X = 1, 2 eller 3) | De mulige værdier er: TCP/IP IPX/SPX APPLETALK DLC/LLC FORBINDELSESHASTIGHED | Giver dig mulighed for at konfigurere EIO-enheder, der er installeret i stik 1, 2 eller 3. |

Menuen Nulstiller

Menuen Nulstiller giver dig mulighed for at nulstille fabriksindstillinger, deaktivere og aktivere funktionen Energispar og opdatere printeren, efter at nye forbrugsvarer er installeret.

| Menupunkt | Værdier | Beskrivelse |
|----------------------------------------------|-------------------------------------------------------------------------|-------------------------------------------------------------------------------------------------------------------------------------------------------------------------------------------------------------------------------------------------------------------------------------------------------------|
| GENDAN FABRIKSINDSTILLINGER | Ingen | Giver dig mulighed for at rydde sidebufferen, fjerne alle sprogdata, der kan forsvinde, nulstille udskrivningsmiljøet og sætte alle standardindstillinger tilbage til fabriksindstillingerne. Denne menu gendanner dog ikke HP Jetdirect-netværksindstillingerne til de fabriksindstillede standardværdier. |
| ENERGISPAR | FRA TIL | Giver dig mulighed for at aktivere og deaktivere funktionen Energispar. |
| NULSTIL FORBRUGSVARER | NYT OVERFØRINGSSÆT NYT FIKSERINGS- ENHEDSSÆT | Giver dig mulighed for at oplyse printeren om, at et nyt overføringssæt eller et nyt fikseringsenhedssæt er installeret. |

Menuen Diagnosticering

Ved hjælp af menuen Diagnosticering kan du køre test, som kan hjælpe dig med at identificere og løse problemer med printeren.

| Menupunkt | Beskrivelse |
|--------------------------------------|--------------------------------------------------------------------------------------------------------------------------------------------------------------------------------------------------------------------------|
| UDSKR. HÆND.LOG | Hvis du vælger dette menupunkt, udskrives der en hændelseslog, som viser de sidste 50 poster i printerens hændelseslog, idet der startes med den seneste post. |
| VIS HÆNDELSESLOG | Dette menupunkt viser de sidste 50 hændelser på kontrolpanelets display, hvor der startes med den seneste. |
| UDSKRIFTSKVALITET-FEJLFINDING | Hvis du vælger dette menupunkt, udskrives der en række vurderingssider for udskriftskvalitet, der kan anvendes som en hjælp til fejlfinding af mange problemer med udskriftskvaliteten. |
| DEAKT. KONTROL AF KASSETTE | Dette menupunkt giver dig mulighed for at fjerne en tonerkassette, hvilket kan være en hjælp til at bestemme, hvilken kassette der er årsag til problemet. |
| TEST AF PAPIRSTI | Dette menupunkt er nyttigt til test af printerens papirhåndteringsfunktioner, f.eks. konfigureringen af bakkerne. |
| FØLERTEST | Via dette menupunkt kan du teste papirgangsfølernes og kontakterne for at se, om de fungerer korrekt. |
| KOMPONENTTEST | Dette menupunkt aktiverer enkelte dele uafhængigt af hinanden for at isolere støj-, lækage- og andre hardwareproblemer. |
| UDSKRIV/STOP TEST | Dette menupunkt isolerer fejl i udskriftskvaliteten mere nøjagtigt ved at stoppe printeren midt i udskrivningscyklussen. Hvis du stopper printeren midt i cyklussen, kan du se, hvor billedet begynder at blive dårligt. |

Ændring af konfigurationsindstillingerne på printerens kontrolpanel

Ved hjælp af printerens kontrolpanel kan du foretage ændringer af printerens generelle standardindstillinger for konfiguration, f.eks. bakkestørrelse og -type, energisparetid, printersprog og udbedring af papirstop.

Du kan også få adgang til printerens kontrolpanel fra en computer, når du bruger indstillingssiden for den integrerede webserver. Computeren viser de samme oplysninger, som kontrolpanelet viser. Se [Brug af den integrerede webserver](#) for at få flere oplysninger.

FORSIGTIG!

Konfigurationsindstillinger skal sjældent ændres. Hewlett-Packard anbefaler, at kun systemadministratoren ændrer konfigurationsindstillinger.

Maks. antal gemte job

Denne indstilling fastsætter grænsen for det maksimale antal job, der lagres på printerens harddisk. Det maksimalt tilladte tal er 100, og standardværdien er 32.

Bemærk!!

Denne indstilling er kun tilgængelig, hvis en harddisk er installeret.

Sådan indstilles grænsen for joblagring

1. Tryk på ✓ for at få adgang til **MENUER**.
2. Tryk på ▼ for at fremhæve **KONFIGURER ENHED**.
3. Tryk på ✓ for at vælge **KONFIGURER ENHED**.
4. Tryk på ▼ for at fremhæve **SYSTEMKONFIG**.
5. Tryk på ✓ for at vælge **SYSTEMKONFIG**.
6. Tryk på ✓ for at vælge **MAKS. ANTAL GEMTE JOB**.
7. Tryk på ▲ eller ▼ for at ændre værdien.
8. Tryk på ✓ for at indstille værdien.
9. Tryk på [PAUSE/GENOPTAG](#).

Timeout for holdte job

Denne indstilling fastsætter den tidsperiode, hvor systemet holder filer i jobventeposition, før de slettes fra køen. Standardindstillingen for denne valgmulighed er **FRA**. De andre tilgængelige indstillinger er **1 TIME**, **4 TIMER**, **1 DAG** og **1 UGE**.

Bemærk!!

Denne indstilling er kun tilgængelig, hvis en harddisk er installeret.

Sådan indstilles Timeout for tilbageholdte job

1. Tryk på ✓ for at få adgang til **MENUER**.
2. Tryk på ▼ for at fremhæve **KONFIGURER ENHED**.
3. Tryk på ✓ for at vælge **KONFIGURER ENHED**.

4. Tryk på ▼ for at fremhæve **SYSTEMKONFIG.**
5. Tryk på ✓ for at vælge **SYSTEMKONFIG.**
6. Tryk på ▼ for at fremhæve **TIMEOUT FOR HOLDTE JOB.**
7. Tryk på ✓ for at vælge **TIMEOUT FOR HOLDTE JOB.**
8. Tryk på ▲ eller ▼ for at vælge den ønskede tidsperiode.
9. Tryk på ✓ for at indstille tidsperioden.
10. Tryk på [PAUSE/GENOPTAG.](#)

Indstillinger for bakkefunktion: brug af den ønskede bakke og manuel indføring

Bakkefunktionen giver mulighed for to brugerdefinerede indstillinger:

- **BRUG ØNSKET BAKKE**— Valg af **EKSKLUSIVT** sikrer, at printeren ikke automatisk vælger en anden bakke, når du angiver, at en bestemt bakke skal anvendes. Hvis du vælger **FØRSTE**, kan printeren hente papir fra en anden bakke, hvis den angivne bakke er tom. Standardindstillingen er **EKSKLUSIVT**.
- **MANUEL INDFØRING**— Valg af **ALTID** (standardværdien) sikrer, at systemet altid viser en prompt, inden der hentes papir fra multifunktionsbakken. Hvis du vælger **HVIS IKKE FYLDT**, viser systemet kun prompten, hvis multifunktionsbakken er tom.

Sådan indstilles Brug af ønskede bakke

1. Tryk på ✓ for at få adgang til **MENUER.**
2. Tryk på ▼ for at fremhæve **KONFIGURER ENHED.**
3. Tryk på ✓ for at vælge **KONFIGURER ENHED.**
4. Tryk på ▼ for at fremhæve **SYSTEMKONFIG.**
5. Tryk på ✓ for at vælge **SYSTEMKONFIG.**
6. Tryk på ▼ for at fremhæve **BAKKEFUNKTION.**
7. Tryk på ✓ for at vælge **BAKKEFUNKTION.**
8. Tryk på ✓ for at vælge **BRUG ØNSKET BAKKE.**
9. Tryk på ▲ eller ▼ for at vælge **EKSKLUSIVT** eller **FØRSTE.**
10. Tryk på ✓ for at indstille funktionsmåden.
11. Tryk på [PAUSE/GENOPTAG.](#)

Sådan indstilles Manuel indføringsforespørgsel

1. Tryk på ✓ for at få adgang til **MENUER.**
2. Tryk på ▼ for at fremhæve **KONFIGURER ENHED.**
3. Tryk på ✓ for at vælge **KONFIGURER ENHED.**
4. Tryk på ▼ for at fremhæve **SYSTEMKONFIG.**
5. Tryk på ✓ for at vælge **SYSTEMKONFIG.**
6. Tryk på ▼ for at fremhæve **BAKKEFUNKTION.**
7. Tryk på ✓ for at vælge **BAKKEFUNKTION.**
8. Tryk på ▼ for at fremhæve **MAN. INDFØRINGS-FORESPØRGSEL.**

9. Tryk på ✓ for at vælge **MAN. INDFØRINGS-FORESPØRGSEL**.
10. Tryk på ▲ eller ▼ for at vælge **ALTID** eller **HVIS IKKE FYLDT**.
11. Tryk på ✓ for at indstille funktionsmåden.
12. Tryk på [PAUSE/GENOPTAG](#).

Energisparetid

Den justerbare funktion til indstilling af energisparetiden reducerer strømforbruget, når printeren har været inaktiv i længere tid. Du kan indstille tidsrummet, inden printeren går i energisparetilstand, til **1 MINUT**, **15 MINUTTER**, **30 MINUTTER**, **1 TIME**, **1,5 TIMER**, **2 TIMER** eller **4 TIMER**. Standardindstillingen er **30 MINUTTER**.

Bemærk!!

Lyset i printerdisplayet dæmpes, når printeren er i energisparetilstand. Energisparetilstanden påvirker ikke printerens opvarmningstid, medmindre printeren har været i energisparetilstand i mere end otte timer.

Sådan indstiller du Energisparetiden

1. Tryk på ✓ for at få adgang til **MENUER**.
2. Tryk på ▼ for at fremhæve **KONFIGURER ENHED**.
3. Tryk på ✓ for at vælge **KONFIGURER ENHED**.
4. Tryk på ▼ for at fremhæve **SYSTEMKONFIG**.
5. Tryk på ✓ for at vælge **SYSTEMKONFIG**.
6. Tryk på ▼ for at fremhæve **ENERGISPARETID**.
7. Tryk på ✓ for at vælge **ENERGISPARETID**.
8. Tryk på ▲ eller ▼ for at vælge den ønskede tidsperiode.
9. Tryk på ✓ for at indstille tidsperioden.
10. Tryk på [PAUSE/GENOPTAG](#).

Sådan deaktiverer/aktiverer du funktionen Energispar

1. Tryk på ✓ for at få adgang til **MENUER**.
2. Tryk på ▼ for at fremhæve **KONFIGURER ENHED**.
3. Tryk på ✓ for at vælge **KONFIGURER ENHED**.
4. Tryk på ▼ for at fremhæve **NULSTILLINGER**.
5. Tryk på ✓ for at vælge **NULSTILLINGER**.
6. Tryk på ▼ for at fremhæve **ENERGISPAR**.
7. Tryk på ✓ for at vælge **ENERGISPAR**.
8. Tryk på ▲ eller ▼ for at vælge **TIL** eller **FRA**.
9. Tryk på ✓ for at bekræfte valget.
10. Tryk på [PAUSE/GENOPTAG](#).

Printersprog

Denne printer har automatisk printersprogsift.

- **AUTO** konfigurerer printeren til automatisk at registrere typen af udskriftsjobbet og konfigurere dets printersprog, så det passer til det pågældende job.
- **PCL** konfigurerer printeren til at bruge PCL (Printer Control Language).
- **PS** konfigurerer printeren til at bruge PostScript-emulering.

Sådan indstilles printersprog

1. Tryk på ✓ for at få adgang til **MENUER**.
2. Tryk på ▼ for at fremhæve **KONFIGURER ENHED**.
3. Tryk på ✓ for at vælge **KONFIGURER ENHED**.
4. Tryk på ▼ for at fremhæve **SYSTEMKONFIG**.
5. Tryk på ✓ for at vælge **SYSTEMKONFIG**.
6. Tryk på ▼ for at fremhæve **PERSONLIGHED**.
7. Tryk på ✓ for at vælge **PERSONLIGHED**.
8. Tryk på ▲ eller ▼ for at vælge det ønskede sprog (**AUTO**, **PS**, **PCL**).
9. Tryk på ✓ for at indstille printersprog.
10. Tryk på [PAUSE/GENOPTAG](#).

Sletbare advarsler

Du kan fastsætte displaytiden for kontrolpanelets sletbare advarsler ved hjælp af denne indstilling, hvis du vælger **TIL** eller **JOB**. Standardværdien er **JOB**.

- **TIL** viser sletbare advarsler, indtil du trykker på ✓.
- **JOB** viser advarsler, der forsvinder indtil afslutningen på det job, det blev genereret i.

Sådan indstilles Sletbare advarsler

1. Tryk på ✓ for at få adgang til **MENUER**.
2. Tryk på ▼ for at fremhæve **KONFIGURER ENHED**.
3. Tryk på ✓ for at vælge **KONFIGURER ENHED**.
4. Tryk på ✓ for at fremhæve **SYSTEMKONFIG**.
5. Tryk på ✓ for at vælge **SYSTEMKONFIG**.
6. Tryk på ▼ for at fremhæve **SLETBARE ADVARSLER**.
7. Tryk på ✓ for at vælge **SLETBARE ADVARSLER**.
8. Tryk på ▲ eller ▼ for at vælge den ønskede indstilling.
9. Tryk på ✓ for at bekræfte valget.
10. Tryk på [PAUSE/GENOPTAG](#).

Fortsæt autom.

Du kan bestemme printerens funktionsmåde, når systemet genererer en fejl, efter hvilken der automatisk kan fortsættes. Standardindstillingen er **TIL**.

- **TIL** viser en fejlmeddelelse i ti sekunder, inden udskrivningen automatisk fortsættes.
- **FRA** aktiverer en pause i udskrivningen, hvis printerens viser en fejlmeddelelse, og indtil du trykker på ✓.

Sådan indstilles Fortsæt autom.

1. Tryk på ✓ for at få adgang til **MENUER**.
2. Tryk på ▼ for at fremhæve **KONFIGURER ENHED**.
3. Tryk på ✓ for at vælge **KONFIGURER ENHED**.
4. Tryk på ▼ for at fremhæve **SYSTEMKONFIG**.
5. Tryk på ✓ for at vælge **SYSTEMKONFIG**.
6. Tryk på ▼ for at fremhæve **FORTSÆT AUTOM**.
7. Tryk på ✓ for at vælge **FORTSÆT AUTOM**.
8. Tryk på ▲ eller ▼ for at vælge den ønskede indstilling.
9. Tryk på ✓ for at bekræfte valget.
10. Tryk på [PAUSE/GENOPTAG](#).

Forbrugsvarer lav

Printeren giver dig to muligheder for rapportering om, at forbrugsvarerne er ved at være opbrugt. Standardindstillingen er **FORTSÆT**.

- **FORTSÆT** giver printerens mulighed for at fortsætte udskrivningen, mens der vises en advarsel, indtil forbrugsvarerne er suppleret.
- **STOP** får printerens til at holde pause i udskrivningen, indtil du supplerer den opbrugte forbrugsvarer eller trykker på ✓, for at give printerens mulighed for at udskrive, mens advarslen fortsat vises.

Sådan indstilles rapportering om forbrugsvarer, der er ved at være opbrugt

1. Tryk på ✓ for at få adgang til **MENUER**.
2. Tryk på ▼ for at fremhæve **KONFIGURER ENHED**.
3. Tryk på ✓ for at vælge **KONFIGURER ENHED**.
4. Tryk på ▼ for at fremhæve **SYSTEMKONFIG**.
5. Tryk på ✓ for at vælge **SYSTEMKONFIG**.
6. Tryk på ▼ for at fremhæve **FORBRUGSVARER LAV**.
7. Tryk på ✓ for at vælge **FORBRUGSVARER LAV**.
8. Tryk på ▲ eller ▼ for at vælge den ønskede indstilling.
9. Tryk på ✓ for at bekræfte valget.
10. Tryk på [PAUSE/GENOPTAG](#).

Udbedring af papirstop

Ved hjælp af denne indstilling kan du konfigurere printerens reaktion på papirstop, herunder hvordan den håndterer de sider, det drejer sig om. Standardindstillingen er **AUTO**.

- **AUTO**— Printerens aktiverer automatisk udbedring af papirstop, når der er tilstrækkelig ledig hukommelse.
- **TIL**— Printerens genudskriver enhver side, der har siddet fast. Der allokeres yderligere hukommelse til lagring af de senest udskrevne sider, og dette kan gå ud over printerens generelle ydeevne.
- **FRA**— Printerens genudskriver ikke sider, der har siddet fast. Eftersom der ikke bruges hukommelse til lagring af de senest udskrevne sider, er det muligt, at ydeevnen er optimal.

Sådan indstilles reaktionen på udbedring af papirstop

1. Tryk på ✓ for at få adgang til **MENUER**.
2. Tryk på ▼ for at fremhæve **KONFIGURER ENHED**.
3. Tryk på ✓ for at vælge **KONFIGURER ENHED**.
4. Tryk på ▼ for at fremhæve **SYSTEMKONFIG**.
5. Tryk på ✓ for at vælge **SYSTEMKONFIG**.
6. Tryk på ▼ for at fremhæve **UDBEDR. PAPIRSTOP**.
7. Tryk på ✓ for at vælge **UDBEDR. PAPIRSTOP**.
8. Tryk på ▲ eller ▼ for at vælge den ønskede indstilling.
9. Tryk på ✓ for at bekræfte valget.
10. Tryk på [PAUSE/GENOPTAG](#).

Sprog

Indstillingen til angivelse af standardsproget vises, første gang printerens tændes. Idet du ruller gennem de tilgængelige indstillinger, vises listen på det sprog, som er markeret. Når listen vises på det ønskede sprog, skal du trykke på ✓ for at indstille sproget. Du kan også skifte sprog når som helst ved at følge disse trin:

Sådan vælges sprog

1. Tryk på ✓ for at få adgang til **MENUER**.
2. Tryk på ▼ for at fremhæve **KONFIGURER ENHED**.
3. Tryk på ✓ for at vælge **KONFIGURER ENHED**.
4. Tryk på ▼ for at fremhæve **SYSTEMKONFIG**.
5. Tryk på ✓ for at vælge **SYSTEMKONFIG**.
6. Tryk på ▼ for at fremhæve **SPROG**.
7. Tryk på ✓ for at vælge **SPROG**.
8. Tryk på ▲ eller ▼ for at vælge det ønskede sprog.
9. Tryk på ✓ for at bekræfte valget.
10. Tryk på [PAUSE/GENOPTAG](#).

Sådan vælges sprog, hvis displayet viser meddelelser på et sprog, du ikke forstår.

1. Tryk på ✓ én gang.
2. Tryk tre gange på ▼.
3. Tryk på ✓ én gang.
4. Tryk to gange på ▼.
5. Tryk på ✓ én gang.
6. Tryk ni gange på ▼.
7. Tryk på ✓.
8. Tryk på ▲ eller ▼ for at vælge det ønskede sprog.
9. Tryk på ✓ for at bekræfte valget.
10. Tryk på [PAUSE/GENOPTAG](#).

Brug af printerens kontrolpanel i delte miljøer

Fordi printeren deles med andre brugere, skal du overholde følgende retningslinier for at sikre en vellykket printerdrift:

- Rådfør dig med systemadministratoren, før du foretager ændringer af kontrolpanelets indstillinger. Ændring af kontrolpanelets indstillinger kan påvirke andre udskriftsjob.
- Koordiner det med andre brugere, før du ændrer printerens standardskrifttype eller indlæser softfont. Koordinering af disse operationer sparer hukommelse, og man undgår uventede printerudskrifter.
- Vær opmærksom på, at skift af printersprog, f.eks. Emuleret PostScript eller PCL, også påvirker andre brugeres udskrifter.

Bemærk!!

Netværkets operativsystem kan muligvis automatisk beskytte den enkelte brugers udskriftsjob mod påvirkninger fra andre udskriftsjob. Rådfør dig med systemadministratoren for at få yderligere oplysninger.

3

I/O-konfiguration

Dette kapitel indeholder en beskrivelse af, hvordan du konfigurerer bestemte netværksparametre på printeren. Der gives oplysninger om følgende emner:

- [Netværkskonfiguration](#)
- [Parallel konfiguration](#)
- [Forbedret I/O-konfiguration \(EIO\)](#)

Netværkskonfiguration

Du er måske nødt til at konfigurere visse netværksparametre på printeren. Du kan konfigurere disse parametre fra printerens kontrolpanel, den integrerede webserver eller, for de fleste netværks vedkommende, fra HP Web Jetadmin-softwaren (eller HP LaserJet-hjælpeprogrammet til Macintosh).

Bemærk!!

Yderligere oplysninger om brugen af den integrerede webserver findes i [Brug af den integrerede webserver](#).

Se *HP Jetdirect Print Server Administrator's Guide* for at få en fuldstændig liste over understøttede netværk og for at få vejledning i konfiguration af netværksparametre fra software. Vejledningen leveres med printere, hvori der er installeret en HP Jetdirect-printserver.

Dette kapitel indeholder følgende vejledning til konfiguration af netværksparametre fra printerens kontrolpanel:

- Konfiguration af TCP/IP-parametre
- Deaktivering af ubenyttede netværksprotokoller

Konfigurering af TCP/IP-parametre

Du kan bruge printerens kontrolpanel til at konfigurere følgende TCP/IP-parametre:

- Brug af BOOTP-filen til konfigurationsparametre (standarden er at bruge BOOTP-filen)
- IP-adresse (4 byte)
- Undernetmaske (4 byte)
- Standardgateway (4 byte)
- Timeout for inaktiv TCP/IP-forbindelses (i sekunder)

Konfigurering af TCP/IP-parametre ved hjælp af BOOTP eller DHCP

1. Tryk på ✓ for at få adgang til **MENUER**.
2. Tryk på ▼ for at fremhæve **KONFIGURER ENHED**.
3. Tryk på ✓ for at vælge **KONFIGURER ENHED**.
4. Tryk på ▼ for at fremhæve **I/O**.
5. Tryk på ✓ for at vælge **I/O**.
6. Tryk på ▼ for at fremhæve **EIO X** (hvor X = 1, 2 eller 3).
7. Tryk på ✓ for at vælge **EIO X**.
8. Tryk på ✓ for at fremhæve **TCP/IP**.
9. Tryk på ▼ for at vælge **KONFIG METODE**.
10. Tryk på ✓ for at vælge **KONFIG METODE**.
11. Tryk på ▼ for at fremhæve **BOOTP or DHCP**.
12. Tryk på ✓ for at gemme indstillingen.
13. Tryk på knappen **PAUSE/GENOPTAG** for at vende tilbage til tilstanden **Klar**.

Manuel konfiguration af TCP/IP-parametrene fra printerens kontrolpanel

Benyt manuel konfiguration til at angive en IP-adresse, en undernetmaske, en standardgateway, en syslogserver og timeout for pause.

Indstilling af en IP-adresse

1. Tryk på **✓** for at få adgang til **MENUER**.
2. Tryk på **▼** for at fremhæve **KONFIGURER ENHED**.
3. Tryk på **✓** for at vælge **KONFIGURER ENHED**.
4. Tryk på **▼** for at fremhæve **I/O**.
5. Tryk på **✓** for at vælge **I/O**.
6. Tryk på **▼** for at fremhæve **EIO X** (hvor X = 1, 2 eller 3).
7. Tryk på **✓** for at vælge **EIO X**.
8. Tryk på **✓** for at fremhæve **TCP/IP**.
9. Tryk på **▼** for at vælge **KONFIG METODE**.
10. Tryk på **✓** for at vælge **KONFIG METODE**.
11. Tryk på **▼** for at fremhæve **MANUELT**.
12. Tryk på **✓** for at vælge **MANUELT**.
13. Tryk på **▼** for at fremhæve **MANUELLE INDSTILLINGER**.
14. Tryk på **✓** for at vælge **MANUELLE INDSTILLINGER**.
15. Tryk på **▼** for at fremhæve **IP ADDRESS**.
16. Tryk på **✓** for at vælge **IP ADDRESS**.

Bemærk!!

Det første af fire talsæt er fremhævet. Hvert talsæt repræsenterer en byte data og befinder sig i området fra 0 til 255.

17. Tryk på **▲** eller **▼** for at øge eller mindske værdien for den første byte i IP-adressen.

Bemærk!!

Hold pileknappen nede, hvis du ønsker at gå hurtigere gennem tallene.

18. Tryk på **✓** for at gå til næste talsæt. (Tryk på **↵** for at gå til det forrige talsæt).
19. Gentag trin 16 og 17, indtil den korrekte IP-adresse er indtastet.
20. Tryk på **✓** for at gemme indstillingen.
21. Tryk på knappen **PAUSE/GENOPTAG** for at vende tilbage til tilstanden **Klar**.

Indstilling af undernetmaske

1. Tryk på **✓** for at få adgang til **MENUER**.
2. Tryk på **▼** for at fremhæve **KONFIGURER ENHED**.
3. Tryk på **✓** for at vælge **KONFIGURER ENHED**.
4. Tryk på **▼** for at fremhæve **I/O**.
5. Tryk på **✓** for at vælge **I/O**.
6. Tryk på **▼** for at fremhæve **EIO X** (hvor X = 1, 2 eller 3).

7. Tryk på ✓ for at vælge **EIO X**.
8. Tryk på ✓ for at fremhæve **TCP/IP**.
9. Tryk på ▼ for at vælge **KONFIG METODE**.
10. Tryk på ✓ for at vælge **KONFIG METODE**.
11. Tryk på ▼ for at fremhæve **MANUELT**.
12. Tryk på ✓ for at vælge **MANUELT**.
13. Tryk på ▼ for at fremhæve **MANUELLE INDSTILLINGER**.
14. Tryk på ✓ for at vælge **MANUELLE INDSTILLINGER**.
15. Tryk på ▼ for at fremhæve **SUBNET MASK**.
16. Tryk på ✓ for at vælge **SUBNET MASK**.

Bemærk!!

Det første af fire talsæt er fremhævet. Hvert talsæt repræsenterer en byte data og befinder sig i området fra 0 til 255.

17. Tryk på ▲ eller ▼ for at øge eller mindske værdien for den første byte i undernetmasken.
18. Tryk på ✓ for at gå til næste talsæt. (Tryk på ⤴ for at gå til det forrige talsæt).
19. Gentag trin 17 og 18, indtil den korrekte undernetmaske er indtastet.
20. Tryk på ✓ for at gemme undernetmasken.
21. Tryk på knappen **PAUSE/GENOPTAG** for at vende tilbage til tilstanden **Klar**.

Indstilling af standardgateway

1. Tryk på ✓ for at få adgang til **MENUER**.
2. Tryk på ▼ for at fremhæve **KONFIGURER ENHED**.
3. Tryk på ✓ for at vælge **KONFIGURER ENHED**.
4. Tryk på ▼ for at fremhæve **I/O**.
5. Tryk på ✓ for at vælge **I/O**.
6. Tryk på ▼ for at fremhæve **EIO X** (hvor X = 1, 2 eller 3).
7. Tryk på ✓ for at vælge **EIO X**.
8. Tryk på ✓ for at fremhæve **TCP/IP**.
9. Tryk på ▼ for at vælge **KONFIG METODE**.
10. Tryk på ✓ for at vælge **KONFIG METODE**.
11. Tryk på ▼ for at fremhæve **MANUELT**.
12. Tryk på ✓ for at vælge **MANUELT**.
13. Tryk på ▼ for at fremhæve **MANUELLE INDSTILLINGER**.
14. Tryk på ✓ for at vælge **MANUELLE INDSTILLINGER**.
15. Tryk på ▼ for at fremhæve **DEFAULT GATEWAY**.
16. Tryk på ✓ for at vælge **DEFAULT GATEWAY**.

Bemærk!!

Det første af fire talsæt er standardindstilling. Hvert talsæt repræsenterer en byte data og befinder sig i området fra 0 til 255.

17. Tryk på ▲ eller ▼ for at øge eller mindske tallet for den første byte i standardgatewayen.
18. Tryk på ✓ for at gå til næste talsæt. (Tryk på ⇨ for at gå til det forrige talsæt).
19. Gentag trin 17 og 18, indtil den korrekte undernetmaske er indtastet.
20. Tryk på ✓ for at gemme standardgatewayen.
21. Tryk på knappen **PAUSE/GENOPTAG** for at vende tilbage til tilstanden **Klar**.

Indstilling af syslogserveren

1. Tryk på ✓ for at få adgang til **MENUER**.
2. Tryk på ▼ for at fremhæve **KONFIGURER ENHED**.
3. Tryk på ✓ for at vælge **KONFIGURER ENHED**.
4. Tryk på ▼ for at fremhæve **I/O**.
5. Tryk på ✓ for at vælge **I/O**.
6. Tryk på ▼ for at fremhæve **EIO X** (hvor X = 1, 2 eller 3).
7. Tryk på ✓ for at vælge **EIO X**.
8. Tryk på ✓ for at fremhæve **TCP/IP**.
9. Tryk på ▼ for at vælge **KONFIG METODE**.
10. Tryk på ✓ for at vælge **KONFIG METODE**.
11. Tryk på ▼ for at fremhæve **MANUELT**.
12. Tryk på ✓ for at vælge **MANUELT**.
13. Tryk på ▼ for at fremhæve **MANUELLE INDSTILLINGER**.
14. Tryk på ✓ for at vælge **MANUELLE INDSTILLINGER**.
15. Tryk på ▼ for at fremhæve **SYSLOG-SERVER**.
16. Tryk på ✓ for at vælge **SYSLOG-SERVER**.

Bemærk!!

Det første af fire talsæt er standardindstilling. Hvert talsæt repræsenterer en byte data og befinder sig i området fra 0 til 255.

17. Tryk på ▲ eller ▼ for at øge eller mindske tallet for den første byte i standardgatewayen.
18. Tryk på ✓ for at gå til næste talsæt. (Tryk på ⇨ for at gå til det forrige talsæt).
19. Gentag trin 17 og 18, indtil den korrekte undernetmaske er indtastet.
20. Tryk på ✓ for at gemme syslogserveren.
21. Tryk på knappen **PAUSE/GENOPTAG** for at vende tilbage til tilstanden **Klar**.

Indstilling af timeout for pause

1. Tryk på ✓ for at få adgang til **MENUER**.
2. Tryk på ▼ for at fremhæve **KONFIGURER ENHED**.
3. Tryk på ✓ for at vælge **KONFIGURER ENHED**.

4. Tryk på ▼ for at fremhæve **I/O**.
5. Tryk på ✓ for at vælge **I/O**.
6. Tryk på ▼ for at fremhæve **EIO X** (hvor X = 1, 2 eller 3).
7. Tryk på ✓ for at vælge **EIO X**.
8. Tryk på ✓ for at fremhæve **TCP/IP**.
9. Tryk på ▼ for at vælge **KONFIG METODE**.
10. Tryk på ✓ for at vælge **KONFIG METODE**.
11. Tryk på ▼ for at fremhæve **MANUELT**.
12. Tryk på ✓ for at vælge **MANUELT**.
13. Tryk på ▼ for at fremhæve **MANUELLE INDSTILLINGER**.
14. Tryk på ✓ for at vælge **MANUELLE INDSTILLINGER**.
15. Tryk på ▼ for at fremhæve **TIMEOUT FOR PAUSE**.
16. Tryk på ✓ for at vælge **TIMEOUT FOR PAUSE**.
17. Tryk på ▲ eller ▼ for at øge eller mindske antallet af sekunder for timeout for pause.
18. Tryk på ✓ for at gemme timeout for pause.
19. Tryk på knappen **PAUSE/GENOPTAG** for at vende tilbage til tilstanden **Klar**.

Indstilling af forbindelseshastighed

Forbindelseshastigheden er som standard fabriksindstillet til **AUTO**. Anvend følgende fremgangsmåde til at angive en bestemt hastighed:

1. Tryk på ✓ for at få adgang til **MENUER**.
2. Tryk på ▼ for at fremhæve **KONFIGURER ENHED**.
3. Tryk på ✓ for at vælge **KONFIGURER ENHED**.
4. Tryk på ▼ for at fremhæve **I/O-UNDERMENU**.
5. Tryk på ✓ for at vælge **I/O-UNDERMENU**.
6. Tryk på ▼ for at fremhæve **EIO X** (hvor X = 1, 2 eller 3).
7. Tryk på ✓ for at vælge **EIO X**.
8. Tryk på ✓ for at fremhæve **FORBINDELSESHASTIGHED**.
9. Tryk på ▼ for at vælge **FORBINDELSESHASTIGHED**.
10. Tryk på ▼ for at fremhæve den ønskede forbindelseshastighed.
11. Tryk på ✓ for at vælge den ønskede forbindelseshastighed.
12. Tryk på knappen **PAUSE/GENOPTAG** for at vende tilbage til tilstanden **Klar**.

Deaktivering af netværksprotokoller (valgfrit)

Alle understøttede netværksprotokoller er aktiveret som en fabriksstandardindstilling. Deaktivering af ubenyttede protokoller har følgende fordele:

- Reducerer printergenereret netværkstrafik.
- Forhindrer uautoriserede brugere i at udskrive til printeren.

- Giver kun relevante oplysninger på konfigurationssiden.
- Giver printerens kontrolpanel mulighed for at vise protokolspecifikke fejl- og advarselsmeddelelser

Bemærk!!

TCP/IP-konfiguration kan ikke deaktiveres på HP Color LaserJet 5500-printeren.

Sådan deaktiveres IPX/SPX

Bemærk!!

Deaktiver ikke denne protokol, hvis operativsystemerne Windows 95/98, Windows NT, Me, 2000 og XP udskriver til printerens ved brug af IPX/SPX.

1. Tryk på ✓ for at få adgang til **MENUER**.
2. Tryk på ▼ for at fremhæve **KONFIGURER ENHED**.
3. Tryk på ✓ for at vælge **KONFIGURER ENHED**.
4. Tryk på ▼ for at fremhæve **I/O**.
5. Tryk på ✓ for at vælge **I/O**.
6. Tryk på ▼ for at fremhæve **EIO X** (hvor X = 1, 2 eller 3).
7. Tryk på ✓ for at vælge **EIO X**.
8. Tryk på ▼ for at fremhæve **IPX/SPX**.
9. Tryk på ✓ for at vælge **IPX/SPX**.
10. Tryk på ✓ for at vælge **AKTIVER**.
11. Tryk på ▼ for at fremhæve **FRA**.
12. Tryk på ✓ for at vælge **FRA**. Kontrolpanelet viser en meddelelse om, at indstillingen er blevet gemt, og der vises en indstilling til genaktivering af IPX/SPX.
13. Tryk på knappen **PAUSE/GENOPTAG** for at vende tilbage til tilstanden **Klar**.

Sådan deaktiverer du AppleTalk

1. Tryk på ✓ for at få adgang til **MENUER**.
2. Tryk på ▼ for at fremhæve **KONFIGURER ENHED**.
3. Tryk på ✓ for at vælge **KONFIGURER ENHED**.
4. Tryk på ▼ for at fremhæve **I/O**.
5. Tryk på ✓ for at vælge **I/O**.
6. Tryk på ▼ for at fremhæve **EIO X** (hvor X = 1, 2 eller 3).
7. Tryk på ✓ for at vælge **EIO X**.
8. Tryk på ▼ for at fremhæve **APPLETALK**.
9. Tryk på ✓ for at vælge **APPLETALK**.
10. Tryk på ✓ for at vælge **AKTIVER**.
11. Tryk på ▼ for at fremhæve **FRA**.
12. Tryk på ✓ for at vælge **FRA**. Kontrolpanelet viser en meddelelse om, at indstillingen er blevet gemt, og der vises en indstilling til genaktivering af AppleTalk.
13. Tryk på knappen **PAUSE/GENOPTAG** for at vende tilbage til tilstanden **Klar**.

Sådan deaktiveres DLC/LLC

1. Tryk på ✓ for at få adgang til **MENUER**.
2. Tryk på ▼ for at fremhæve **KONFIGURER ENHED**.
3. Tryk på ✓ for at vælge **KONFIGURER ENHED**.
4. Tryk på ▼ for at fremhæve **I/O**.
5. Tryk på ✓ for at vælge **I/O**.
6. Tryk på ▼ for at fremhæve **EIO X** (hvor X = 1, 2 eller 3).
7. Tryk på ✓ for at vælge **EIO X**.
8. Tryk på ▼ for at fremhæve **DCL/LLC**.
9. Tryk på ✓ for at vælge **DCL/LLC**.
10. Tryk på ▼ for at vælge **AKTIVER**.
11. Tryk på ▼ for at fremhæve **FRA**.
12. Tryk på ✓ for at vælge **FRA**. Kontrolpanelet viser en meddelelse om, at indstillingen er blevet gemt, og der vises en indstilling til genaktivering af DLC/LLC.
13. Tryk på knappen **PAUSE/GENOPTAG** for at vende tilbage til tilstanden **Klar**.

Parallel konfiguration

HP Color LaserJet 5500-printeren understøtter netværksforbindelser og parallelle forbindelser samtidigt. En parallel forbindelse etableres ved at slutte printeren til computeren ved hjælp af et tovejsparallelkabel (i overensstemmelse med IEEE-1284) med et c-stik sat i printerens parallelport. Kablet må maksimalt være 10 meter (30 fod) langt.

Når udtrykket *tovejs* bruges til at beskrive et parallelt interface, betyder det, at printeren både kan modtage data fra computeren og sende data til computeren via parallelporten.

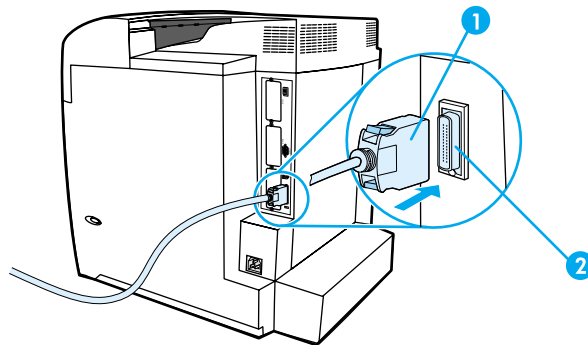

Parallelportforbindelse

- 1 c-stik
- 2 parallelport

Bemærk!!

Hvis du vil bruge tovejsparallelinterfacets forbedrede muligheder, f.eks. tovejskommunikation mellem computeren og printeren, hurtigere overførsel af data og automatisk konfiguration af printerdrivere, skal du sørge for, at den nyeste printerdriver er installeret. Se [Printerdrivere](#) for at få flere oplysninger.

Bemærk!!

Fabriksindstillingerne understøtter automatisk skift mellem parallelporten og en eller flere netværksforbindelser på printeren. Se [Netværkskonfiguration](#), hvis der opstår problemer.

Forbedret I/O-konfiguration (EIO)

Denne printer leveres med tre stik til forbedret inddata/uddata (EIO). De tre EIO-stik kan tilsluttes kompatible eksterne enheder, f.eks. HP Jetdirect-printerservernetværkskort, HP-harddiskdrev (EIO) eller andre enheder. Indsætning af EIO-netværkskort i stikkene forøger antallet af printerens disponible netværksinterface.

EIO-netværkskort kan maksimere printerydelsen, når du udskriver fra et netværk. Derudover giver de mulighed for at anbringe printeren hvor som helst på et netværk. Dette udelukker behovet for at forbinde printeren direkte med en server eller en arbejdsstation og giver mulighed for at anbringe printeren tættere på netværksbrugerne.

Hvis printeren er konfigureret gennem et EIO-netværkskort, skal du konfigurere det pågældende kort gennem menuen Konfigurer enhed på kontrolpanelet.

HP Jetdirect-printerservere

HP Jetdirect-printerservere (netværkskort) kan installeres i et af printerens EIO-stik. Disse kort understøtter flere netværksprotokoller og operativsystemer. HP Jetdirect-printerservere muliggør netværksstyring ved at give dig mulighed for at forbinde en printer direkte med netværket på enhver placering. HP Jetdirect-printerservere understøtter også SNMP (Simple Network Management Protocol), som giver netværksadministratorer mulighed for fjernstyring af printeren og fejlfinding igennem HP Web Jetadmin-softwaren.

Bemærk!!

Installation af disse kort og netværkskonfiguration bør udføres af en netværksadministrator. Konfigurer kortet via kontrolpanelet, ved hjælp af softwaren til printerinstallation eller med HP Web Jetadmin-softwaren.

Bemærk!!

Se dokumentationen til HP Jetdirect-printserveren for at få oplysninger om, hvilke eksterne enheder eller EIO-netværkskort, der understøttes.

Tilgængelige I/O-interface

HP Jetdirect-printerservere (netværkskort) leverer softwareløsninger til:

- Novell NetWare Network
- Microsoft Windows og Windows NT-netværk
- Apple Mac OS (AppleTalk)
- UNIX (HP-UX og Solaris)
- Linux (Red Hat og SuSE)
- Internet-udskrivning

Se *HP Jetdirect Print Server Administrator's Guide*, eller besøg HP's kundeservice online på adressen http://www.hp.com/support/net_printing for at få en oversigt over tilgængelige netværkssoftwareløsninger.

NetWare-netværk

Ved brug af Novell NetWare-produkter med en HP Jetdirect-printerserver, giver Queue Server Mode (Køserver-modus) forbedret udskrivningsydelse over Remote Printer Mode (Fjernprinter-modus). HP Jetdirect-printerserveren understøtter Novell Directory Services (NDS) såvel som bindingsmodus. Se *HP Jetdirect Print Server Administrator's Guide*, hvis du ønsker yderligere oplysninger.

Til operativsystemerne Windows 95, 98, Me, NT 4.0, 2000 og XP skal du bruge printerinstallationsprogrammet til printeropsætning på et NetWare-netværk.

Windows- og Windows NT-netværk

Til operativsystemerne Windows 95, 98, Me, NT 4.0, 2000 og XP skal du bruge printerinstallationsprogrammet til printeropsætning på et Microsoft Windows-netværk. Dette program understøtter printeropstilling til enten peer-to-peer eller klient-server-netværksoperation.

AppleTalk-netværk

Brug HP LaserJet-hjælpeprogrammet til at opstille printeren på et EtherTalk- eller LocalTalk-netværk. Se *HP Jetdirect Print Server Administrator's Guide*, der følger med printere, som er udstyret med HP Jetdirect-printerserveren, hvis du ønsker yderligere oplysninger.

UNIX/Linux-netværk

Brug HP Jetdirect-printerinstallationsprogrammet til UNIX-hjælpeprogrammet for at opstille printeren på HP-UX- eller Sun Solaris-netværk.

Brug HP Web Jetadmin til opsætning og styring på UNIX- eller Linux-netværk.

Du kan hente HP-software til UNIX/Linux-netværk ved at besøge HP's kundeservice online på adressen http://www.hp.com/support/net_printing. Oplysninger om andre installationsmuligheder, der understøttes af HP Jetdirect-printerserveren, findes i *HP Jetdirect Print Server Administrator's Guide*, som følger med printere, der er udstyret med HP Jetdirect-printerserveren.

4

Udskrivningsopgaver

Dette kapitel beskriver, hvordan du udfører grundlæggende udskrivningsopgaver. Der gives oplysninger om følgende emner:

- [Styring af udskriftsjob](#)
- [Valg af udskriftspapir](#)
- [Konfigurering af inputbakker](#)
- [Udskrivning på specialmedier](#)
- [2-sidet udskrivning \(dupleks\)](#)
- [Specielle udskrivningssituationer](#)
- [Funktioner til jobtilbageholdelse](#)
- [Udskrivning med HP Fast InfraRed Receiver \(ekstraudstyr\)](#)
- [Hukommelsesstyring](#)

Styring af udskriftsjob

Der er tre indstillinger i Microsoft Windows-operativsystemet, som påvirker, hvordan printerdriveren forsøger at hente papir, når du sender et udskriftsjob. Indstillingerne for **Kilde**, **Type** og **Størrelse** vises i dialogboksen **Sideopsætning**, **Udskriv** eller **Printeregenskaber** i de fleste softwareprogrammer. Hvis du ikke ændrer disse indstillinger, vælger printeren automatisk en bakke ved hjælp af standardprinterindstillingerne.

Kilde

Udskrivning ved hjælp af **Kilde** er ensbetydende med, at du vælger en bestemt bakke, hvorfra du ønsker, printeren skal hente papir. Printeren forsøger at udskrive fra denne bakke, uanset hvilken type eller størrelse, der er ilagt. Hvis du vælger en bakke, som er konfigureret til en type eller et format, der ikke svarer til udskriftsjobbet, udskriver printeren ikke automatisk. I stedet venter den på, at du ilægger papir i den valgte bakke, som har den type eller det format, der passer til udskriftsjobbet. Hvis du ilægger papiret korrekt i bakken, begynder printeren at udskrive. Hvis du trykker på ✓, giver displayet dig mulighed for at vælge andre bakker.

Bemærk!!

Se [Prioritering i forbindelse med udskriftsindstillinger \(software\)](#), hvis du har problemer med at udskrive efter kilde.

Type og størrelse

Udskrivning ved hjælp af **Type** eller **Størrelse** betyder, at du ønsker, at printeren skal hente papir fra den første bakke, som er fyldt op med den ønskede papirtype eller det ønskede papirformat. Valg af papir efter type i stedet for efter kilde svarer til at låse bakker, og det hjælper med at beskytte specialpapir mod at blive brugt ved en fejltagelse. (Valg af indstillingen Alt aktiverer dog ikke denne bakkelåsefunktion). Hvis en bakke f.eks. er konfigureret til brevpapir, og du i printerdriveren angiver, at der skal udskrives på almindeligt papir, vil printeren ikke hente brevpapiret i den pågældende bakke. Den vil i stedet hente papir i en bakke, hvori der er lagt almindeligt papir, og som er blevet konfigureret til almindeligt papir på printerens kontrolpanel. Valg af papir efter type og format medfører betydeligt bedre udskriftskvalitet ved brug af kraftigt papir, blankt papir og transparenter. Brug af den forkerte indstilling kan medføre utilfredsstillende udskriftskvalitet. Udskriv altid efter Type for specialmedie, f.eks. etiketter eller gråtonede transparenter. Udskriv altid efter størrelse for konvolutter.

- Hvis du vil udskrive efter type eller format, og bakkerne ikke er konfigureret til en bestemt type eller et bestemt format, skal du ilægge papiret eller udskriftsmediet i bakke 1. I printerdriveren skal du derefter vælge den ønskede type eller størrelse i dialogboksen **Sideopsætning**, dialogboksen **Udskriv** eller dialogboksen **Printeregenskaber**.
- Hvis du ofte udskriver på en bestemt type eller størrelse papir, kan printeradministratoren (for en netværksprinter) eller du selv (for en lokal printer) konfigurere en bakke til den pågældende type eller størrelse (se [Brug af den integrerede webserver](#) eller [Konfigurering af inputbakker](#) angående type og størrelse). Når du så derefter vælger den pågældende type eller størrelse, mens du udskriver et job, henter printeren medie fra den bakke, som er konfigureret til den pågældende type eller størrelse.

Prioritering i forbindelse med udskriftsindstillinger (software)

Ændringer af udskriftsindstillingerne prioriteres efter, hvor ændringerne er foretaget:

Bemærk!!

Navnene på kommandoer og dialogbokse kan variere, afhængigt af dit program.

- *Dialogboksen Sidelayout.* Denne dialogboks åbnes, når du klikker på **Sideopsætning** eller en lignende kommando i menuen **Filer** i det program, du arbejder i. Indstillinger, der ændres her, tilsidesætter indstillinger, der er ændret andre steder.
- *Dialogboksen Udskriv.* Denne dialogboks åbnes, når du klikker på **Udskriv, Indstil printer** eller en lignende kommando i menuen **Filer** i det program, du arbejder i. Indstillinger, der ændres i dialogboksen **Udskriv**, har en lavere prioritet og tilsidesætter ikke ændringer, der er foretaget i dialogboksen **Sideopsætning**.
- *Dialogboksen Printeregenskaber (printerdriveren).* Printerdriveren åbnes, når du klikker på **Egenskaber** i dialogboksen **Udskriv**. Indstillinger, der ændres i dialogboksen **Printeregenskaber**, tilsidesætter ikke indstillinger, der er tilgængelige andre steder.
- *Standardprinterindstillinger.* Standardprinterindstillingerne bestemmer, hvilke indstillinger der bruges i alle udskriftsjob, *medmindre* indstillingerne ændres i dialogboksen **Sidelayout, Udskriv**, eller **Printeregenskaber**, som beskrevet ovenfor. Der er flere måder, hvorpå du kan ændre standardprinterindstillingerne, afhængigt af operativsystemet:
 1. Klik på **Start, Indstillinger, Printere**, højreklik derefter på printerikonet, og klik på **Egenskaber**.
 2. Klik på **Start, Kontrolpanel**, og vælg derefter mappen **Printere**. Højreklik på printerikonet, og klik på **Egenskaber**.
 3. Klik på **Start, Indstillinger, Printere**, højreklik derefter på printerikonet, og klik på **Dokumentstandarder**.
 4. Klik på **Start, Indstillinger, Printere**, højreklik derefter på printerikonet, og klik på **Udskriftsindstillinger**.

FORSIGTIG!

Du bør foretage ændringer til printeropstillingen igennem softwareprogrammet eller printerdriveren for at undgå at påvirke andre brugeres udskriftsjob, når det er muligt. Ændringer til printeropstillingen, som foretages igennem kontrolpanelet, bliver standardindstillinger for alle efterfølgende job. Ændringer, som foretages via et program eller printerdriveren, påvirker kun det specifikke job.

Valg af udskriftspapir

Du kan bruge mange typer papir og andre udskriftsmedier til denne printer. I dette afsnit finder du retningslinier og specifikationer til valg og brug af forskellige udskriftsmedier.

Inden du køber et større parti papir eller specialformularer, skal du undersøge, om din papirleverandør har og forstår de udskriftsmediekrav, der er specificeret i *HP LaserJet Printer Family Print Media Guide*.

Se [Forbrugsvarer og ekstraudstyr](#) for at få bestillingsoplysninger i *HP LaserJet Printer Family Print Media Guide*. Du kan hente en kopi af *HP LaserJet Printer Family Print Media Guide* ved at gå til <http://www.hp.com/support/lj5500> og vælge **Manuals** (brugervejledninger).

Det er muligt, at en bestemt type papir er i overensstemmelse med alle retningslinierne i dette kapitel, samtidigt med at det ikke er muligt at opnå en tilfredsstillende udskriftskvalitet med dette papir. Dette kan forårsages af unormale karakteristikker i udskrivningsmiljøet eller på grund af andre variabler, som Hewlett-Packard ikke har nogen indflydelse på (f.eks. ekstreme temperaturer og luftfugtighed).

Hewlett-Packard anbefaler, at du afprøver den ønskede papirtype, inden du køber papiret i større mængder.

FORSIGTIG!

Brug af papir, der ikke overholder de specifikationer, der angives i denne brugervejledning, eller de specifikationer, som findes i udskriftsmedievejledningen, kan forårsage problemer, der kræver eftersyn eller reparation. Denne servicering dækkes ikke af Hewlett-Packards garanti- eller serviceaftaler.

Papir, som du bør undgå at anvende

HP Color LaserJet 5500-printeren kan håndtere mange papirtyper. Brug af papir, der ikke opfylder printerspecifikationerne, vil forringe udskriftskvaliteten og øge risikoen for papirstop.

- Brug ikke papir, som er for ru.
- Brug ikke papir med udskæringer eller perforeringer andet end det 3-hullede standardpapir.
- Brug ikke formularer i flere dele.
- Brug ikke papir, som allerede har været udskrevet på, eller som har været kørt igennem en kopimaskine.
- Brug ikke papir med vandmærke, hvis du udskriver heldækkende mønstre.

Papir, der kan beskadige printeren

I sjældne tilfælde kan printeren blive beskadiget af det anvendte papir. Brug af følgende papir skal undgås for at forhindre eventuel beskadigelse:

- Brug ikke papir med påsatte hæfteklammer.
- Brug ikke transparenter, der er beregnet til Inkjet-printere eller andre printere, der kører ved lave temperaturer. Brug kun transparenter, som er specificeret til brug med HP Color LaserJet-printere.
- Brug ikke fotopapir, der er beregnet til Inkjet-printere.
- Brug ikke papir, der er præget eller glittet, og som ikke er beregnet til den temperatur, der forekommer i HP Color LaserJet 5500-printerens billedfikseringsenhed. Vælg papir, der

kan tåle en temperatur på 190° C i 0,1 sekund. HP fremstiller et papirsortiment, der er beregnet til Color LaserJet 5500-printeren.

- Brug ikke brevpapir med lavtemperatursfarvestof eller termografi. Til fortrykte formularer eller brevpapir skal der anvendes blæk, som kan tåle en temperatur på 190° C i 0,1 sekund.
- Anvend ikke medier, der udvikler farlige dampe, smelter, forskydes eller misfarves, når det udsættes for 190° C i 0,1 sekund.

Når du skal bestille forbrugsvarer til HP Color LaserJet, skal du gå til <http://www.hp.com/go/ljsupplies> i U.S.A eller til <http://www.hp.com/ghp/buyonline.html> i resten af verden.

Konfigurering af inputbakker

HP Color LaserJet 5500 series-printeren giver dig mulighed for at konfigurere inputbakkerne efter medietype og -format. Du kan lægge forskellige typer papir i printerens inputbakker og derefter indstille printeren til at anvende en bestemt type eller et bestemt format.

Bemærk!!

Hvis du har anvendt tidligere HP Color LaserJet-printere, er du muligvis vant til at konfigurere bakke 1 til første modus eller kassettemodus. Hvis du vil efterligne indstillingerne for første modus, skal du konfigurere bakke 1 til formatet **ALT** og typen **ALT**. Printeren henter først papir fra bakke 1, hvis der ikke er angivet en anden bakke for udskriftsjobbet. Det anbefales at anvende denne indstilling, hvis du bruger forskellige papirtyper eller -formater. Hvis du vil efterligne indstillingerne for kassettemodus, skal du enten angive formatet eller typen for bakke 1 til en anden indstilling end **ALT**. Det anbefales at anvende denne indstilling, hvis du bruger samme papirformat og -type i bakke 1.

Bemærk!!

Hvis du benytter tosidet udskrivning (dupleksudskrivning), skal du sørge for, at det ilagte papir opfylder specifikationerne for dupleksudskrivning. (Se [Understøttet papirvægt og understøttede papirformater](#)).

Nedenstående instruktioner gælder konfigurering af bakkerne på printerens kontrolpanel. Du kan også konfigurere bakkerne fra computeren via den integrerede webserver. Se [Brug af den integrerede webserver](#).

Konfigurering af medieformat for bakke 1

1. Tryk på ✓ for at få adgang til **MENUER**.
2. Tryk på ▼ for at fremhæve **PAPIRHÅNDBLING**.
3. Tryk på ✓ for at vælge **PAPIRHÅNDBLING**.
4. Tryk på ▼ for at fremhæve **FORMAT I BAKKE 1**.
5. Tryk på ✓ for at vælge **FORMAT I BAKKE 1**.
6. Tryk på ▼ eller ▲ for at fremhæve det ønskede papirformat.
7. Tryk på ✓ for at vælge papirformatet.
8. Tryk på **PAUSE/GENOPTAG** for at vende tilbage til tilstanden **Klar**.
9. Hvis **FORMAT I BAKKE 1** er indstillet til **SPECIAL**, vises pop-up-menuen for Special.

Konfigurering af medietype for bakke 1

1. Tryk på ✓ for at få adgang til **MENUER**.
2. Tryk på ▼ for at fremhæve **PAPIRHÅNDBLING**.
3. Tryk på ✓ for at vælge **PAPIRHÅNDBLING**.
4. Tryk på ▼ for at fremhæve **TYPE I BAKKE 1**.
5. Tryk på ✓ for at vælge **TYPE I BAKKE 1**.
6. Tryk på ▼ eller ▲ for at fremhæve den ønskede papirtype.
7. Tryk på ✓ for at vælge papirtypen.
8. Tryk på **PAUSE/GENOPTAG** for at vende tilbage til tilstanden **Klar**.

Registrerbart standardpapirformat i bakke 2, bakke 3 eller bakke 4

Printeren kan automatisk registrere de fleste standardformater i bakke 2, 3 og 4, herunder Letter, A3, A4, A5, JIS B4, JIS B5, Legal, Executive og 11 x 17. Sørg for, at kontakten i bakke 2, bakke 3 eller bakke 4 er indstillet til standardformat.

Bemærk!!

Når bakken registrerer et standardformat, vises der kun én valgmulighed på kontrolpanelet. Hvis du vil anvende et andet format, skal du tilpasse bredde- og længdestyrene til det nye format eller indstille kontakten i bakken til specialformat.

Papirtype i bakke 2, bakke 3 eller bakke 4

1. Tryk på ✓ for at få adgang til **MENUER**.
2. Tryk på ▼ for at fremhæve **PAPIRHÅNDTERING**.
3. Tryk på ✓ for at vælge **PAPIRHÅNDTERING**.
4. Tryk på ▼ for at fremhæve **TYPE I BAKKE 2, TYPE I BAKKE 3, TYPE I BAKKE 4**.
5. Tryk på ✓ for at vælge **TYPE I BAKKE 2, TYPE I BAKKE 3, TYPE I BAKKE 4**.
6. Tryk på ▼ eller ▲ for at fremhæve den ønskede papirtype.
7. Tryk på ✓ for at vælge papirtypen.
8. Tryk på **PAUSE/GENOPTAG** for at vende tilbage til tilstanden **Klar**.

Specialpapir i bakke 2, bakke 3 eller bakke 4

Menuen Bakke X Størrelse vises, hvis kontakten i bakke 2, bakke 3 eller bakke 4 indstilles til specialformat. Du kan også ændre formatindstillingen på kontrolpanelet fra **ALT SPECIAL** til **SPECIAL**.

Anvend indstillingen **ALT**, hvis det papir, som du vil udskrive på, ikke svarer nøjagtigt til det papirformat, der er angivet for det dokument, du udskriver. Printerens søger først efter papir, der nøjagtigt svarer til dokumentindstillingen, og derefter søger den efter og udskriver fra den bakke, der er indstillet til **ALT**.

Anvend **ALT SPECIAL** til at angive et specialformat i softwareprogrammet. Printerens vil søge efter et format, der svarer nøjagtigt til indstillingen. Hvis den ikke finder et format, der svarer nøjagtigt til det angivne specialformat, vil den søge i den bakke, der er indstillet til **ALT SPECIAL**. Til sidst vil printerens søge efter og anvende papir fra en bakke, der er indstillet til **ALT**.

Bemærk!!

Hvis du kun vil anvende ét specialpapirformat eller ikke vil lade det samme papir i specialformat ligge i bakken i et stykke tid, skal du indstille kontakten i bakken til specialformat og vælge formatindstillingen **ALT SPECIAL** i kontrolpanelet. Det er ikke nødvendigt at indstille måleenhed, X-dimension eller Y-dimension.

Der er tre trin til indstilling af specialpapir. Når du har udført alle tre trin, vender displayet tilbage til menuen **PAPIRHÅNDTERING**. Når der først er indstillet et specialformat for en bakke, bibeholdes dette, indtil kontakten i bakken igen indstilles til **Standard**. Du kan også ændre indstillingen via kontrolpanelet.

1. Måleenhed
2. X-dimension
3. Y-dimension

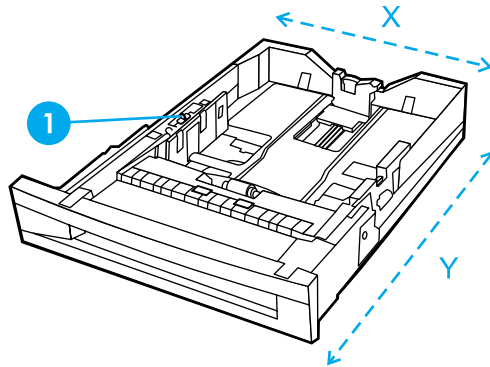

- 1 Special/Standard-kontakt

Måleenhed

1. Tryk på ▼ for at fremhæve **MÅLEENHED**.
2. Tryk på ✓ for at vælge **MÅLEENHED**.
3. Tryk på ▲ eller ▼ for at markere det korrekte mål.
4. Tryk på ✓ for at vælge værdien.

Y-dimension

Y-dimensionen er længden på arket, når det indføres i printerens.

1. Tryk på ▼ for at fremhæve **Y-DIMENSION**.
2. Tryk på ✓ for at vælge **Y-DIMENSION**.
3. Tryk på ▲ eller ▼ for at markere den korrekte værdi.
4. Tryk på ✓ for at vælge værdien. Hvis den angivne værdi ligger uden for det gyldige område, vises **UGYLDIG VÆRDI** i to sekunder. Displayet beder dig indtaste en anden værdi.

X-dimension

X-dimensionen er bredden på arket, når det indføres i printerens.

1. Tryk på ▼ for at fremhæve **X-DIMENSION**.
2. Tryk på ✓ for at vælge **X-DIMENSION**.
3. Tryk på ▲ eller ▼ for at markere den korrekte værdi.
4. Tryk på ✓ for at vælge værdien. Hvis den angivne værdi ligger uden for det gyldige område, vises **UGYLDIG VÆRDI** i to sekunder. Displayet beder dig indtaste en anden værdi.

Ikke-registrerbare standardformater i bakke 2, bakke 3 eller bakke 4

Bakke 2, 3 og 4 kan også anvende forskellige standardformater, som printeren ikke automatisk registrerer. Der er tale om formaterne 11 x 17, ISO B5, JIS Executive, JIS DPostcard, 8K og 16K. Bakke 2, 3 og 4 understøtter ikke konvolutformater.

Hvis du ønsker at anvende et ikke-registrerbart standardformat, skal du indstille kontakten i bakken til specialformat og følge anvisningerne nedenfor.

1. Tryk på **✓** for at få adgang til **MENUER**.
2. Tryk på **▼** for at fremhæve **PAPIRHÅNDBLING**.
3. Tryk på **✓** for at vælge **PAPIRHÅNDBLING**.
4. Tryk på **▼** for at fremhæve **FORMAT I BAKKE 2**, **FORMAT I BAKKE 3** eller **FORMAT I BAKKE 4**.
5. Tryk på **✓** for at vælge **FORMAT I BAKKE 2**, **FORMAT I BAKKE 3** eller **FORMAT I BAKKE 4**.
6. Tryk på **▼** eller **▲** for at fremhæve det ønskede papirformat.
7. Tryk på **✓** for at vælge papirformatet.
8. Tryk på **PAUSE/GENOPTAG** for at vende tilbage til tilstanden **Klar**.

Udskrivning fra bakke 1 (multifunktionsbakke)

Bakke 1 er en multifunktionsbakke, der kan rumme op til 100 ark papir eller 20 konvolutter. Den giver mulighed for nem udskrivning af konvolutter, transparenter, papir i specialformat eller andre papirtyper, uden at du behøver tømme de andre bakker.

Ilægning af papir i bakke 1

FORSIGTIG!

Monter eller fjern aldrig en bakke under udskrivning, da dette kan forårsage papirstop.

1. Åbn bakke 1.

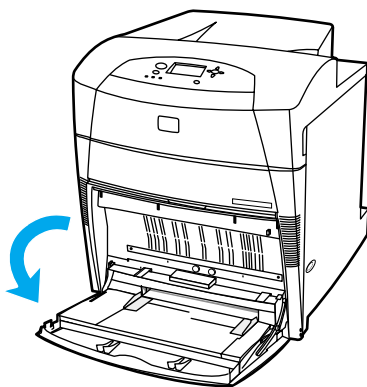

2. Indstil sidestyrene til den ønskede bredde.

3. Læg papir i bakken, så den side, der skal udskrives på, vender nedad, og toppen af papiret er til venstre.

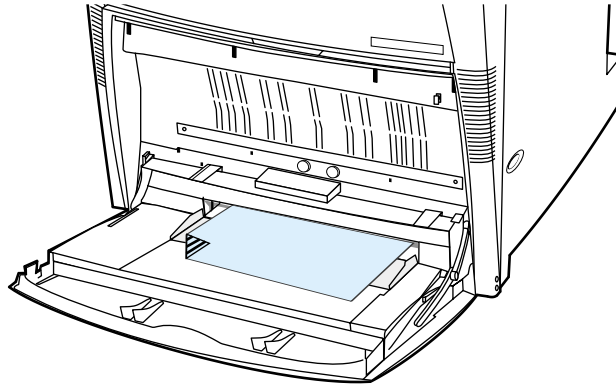

4. Tilpas sidestyrene, så de kun lige rører papirstakken, men ikke bøjer papiret.

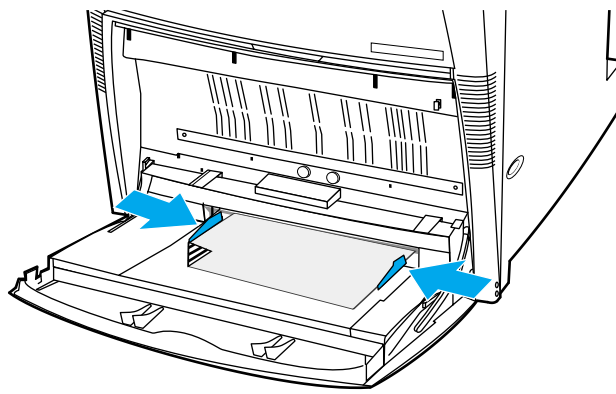

Bemærk!!

Sørg for, at papirstakken ikke er højere end det indikatormærke i bakken, der angiver den maksimale stakhøjde.

Udskrivning af konvolutter fra bakke 1

Der kan udskrives mange typer konvolutter fra bakke 1. Der kan lægges op til 20 konvolutter i bakken. Udskrivningshastigheden afhænger af konvoluttens konstruktion.

Angiv margener i softwaren til mindst 15 mm (0,6") fra konvoluttens kant.

FORSIGTIG!

Konvolutter med lukkehager, tryklåse, ruder, foring, åbne områder med klæbemiddel eller andre syntetiske materialer kan medføre alvorlige skader på printeren. Udskriv aldrig på begge sider af en konvolut, da det kan forårsage papirstop og skader på printeren. Før du lægger konvolutter i bakken, skal du sikre dig, at de ligger fladt, ikke er beskadigede og ikke hænger sammen. Lad være med at udskrive på konvolutter med trykfølsomt klæbemiddel. Fjern eller indfør ikke konvolutter under udskrivningen, da det kan forårsage papirstop.

Sådan lægger du konvolutter i bakke 1

1. Åbn bakke 1.

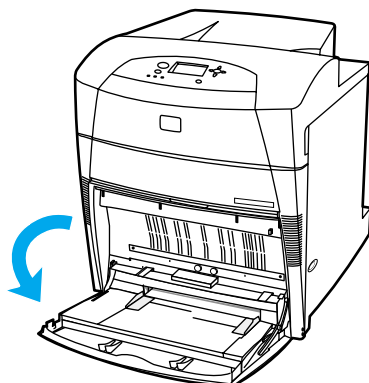

2. Ilæg op til 20 konvolutter midt i bakke 1 med udskriftssiden nedad, toppen til venstre og den korte side mod printeren. Skub konvolutterne så langt ind i printeren, som de kan komme, uden at tvinge dem.

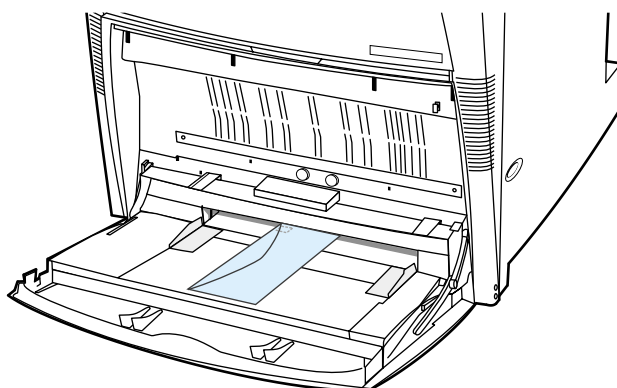

3. Juster styrene, således at de berører konvolutstakken uden at bøje konvolutterne. Sørg for, at konvolutterne ligger under tapperne på styrene.

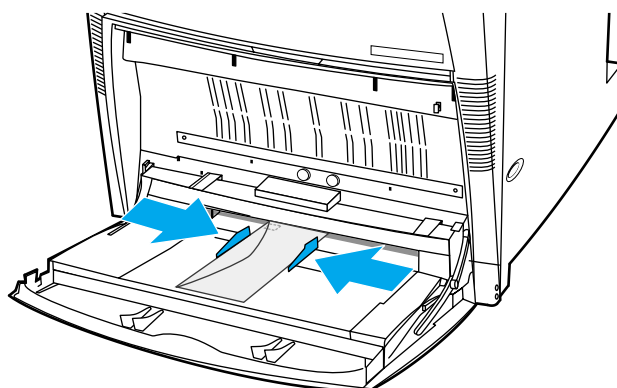

Udskrivning af konvolutter

1. Indstil papirformatet for bakke 1 i printerens kontrolpanel til at svare til det konvolutformat, du udskriver.
2. Angiv bakke 1, eller vælg papirkilde efter format i printerdriveren.

3. Hvis softwaren ikke automatisk formaterer en konvolut, skal du specificere Liggende sideretning i dit softwareprogram eller i printerdriveren. Følg retningslinjerne i nedenstående tabel for indstilling af margener til afsender- og modtageradresse på Commercial #10- eller DL-konvolutter.

Bemærk!!

Hvis du har konvolutter af et andet format, justeres marginindstillingerne derefter.

4. Vælg **Udskriv** i softwareprogrammet eller printerdriveren.

| Adresstype | Venstre margen | Topmargen |
|-------------|----------------|--------------|
| Afsender | 15 mm (0,6") | 15 mm (0,6") |
| Destination | 102 mm (4,0") | 51 mm (2,0") |

Udskrivning fra bakke 2, bakke 3 og bakke 4

Bakke 2, bakke 3 og bakke 4 (ekstraudstyr) kan rumme op til 500 ark standardpapir eller en stak etiketter på 57 mm. Bakke 3 og bakke 4 monteres under bakke 2. Når bakke 3 og bakke 4 er monteret korrekt, registrerer printerens kontrolpanel dem og angiver bakke 3 og bakke 4 som valgmuligheder i kontrolpanelmenuen **KONFIGURER ENHED**. Bakke 2, bakke 3 og bakke 4 kan tilpasses mange formater. Printerens kontrolpanel registrerer automatisk nogle papirformater i bakke 2, bakke 3 og bakke 4 på grundlag af konfigurationen af den enkelte bakkes papirstyr. (Se [Understøttet papirvægt og understøttede papirformater](#)).

FORSIGTIG!

Papirgangen for bakke 3 går igennem bakke 2. Papirgangen for bakke 4 går igennem bakke 3 og derefter gennem bakke 2. Hvis bakke 2 eller bakke 3 er delvist trukket ud eller fjernet, kan der ikke indføres papir fra bakke 3 eller bakke 4 i printerens kontrolpanel. Dette får printerens kontrolpanel til at stoppe og generere en meddelelse om, at bakke 2 og/eller bakke 3 skal være installeret.

Ilægning af registrerbart papir i standardformat i bakke 2, bakke 3 og bakke 4

Registrerbart papir i standardformat er Letter, A3, A4, 11 x 17, Legal, JIS B5 og Executive.

FORSIGTIG!

Udskriv ikke karton eller konvolutter fra bakke 2, bakke 3 og bakke 4. Udskriv kun disse papirtyper fra bakke 1. Overfyld ikke inputbakken, og åbn den ikke, når den er i brug. Dette kan forårsage mediestop i printerens kontrolpanel.

1. Fjern bakken fra printeren.

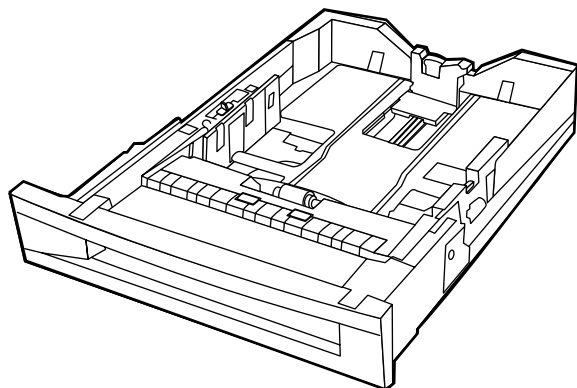

2. Juster det bageste papirstyr ved at klemme om justeringstappen til styret og tilpasse styret til det anvendte papirformat.

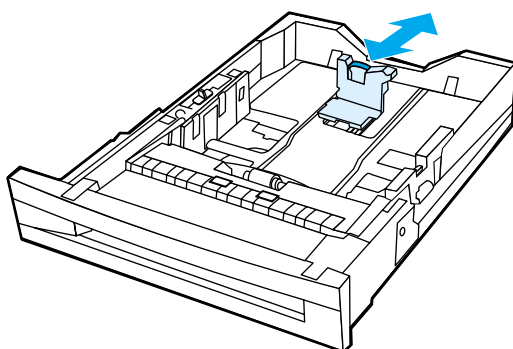

3. Skub papirbredestyrene fra eller mod hinanden, så de passer til det anvendte papirformat.

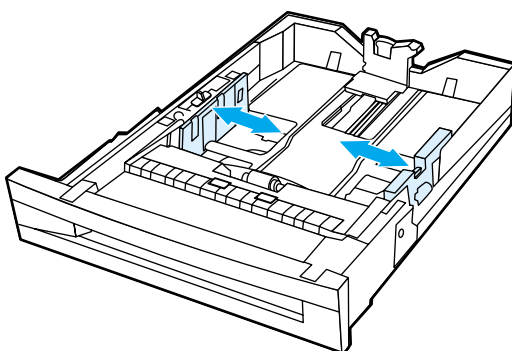

4. Ilæg papiret med forsiden opad, idet du sørger for, at papirstakken ikke er højere end mærket i bakken for maksimal stakhøjde.

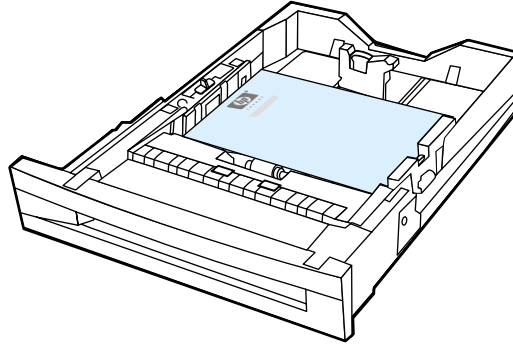

5. Skub papirbredestyrene indad, idet du sørger for, at de berører papiret let.

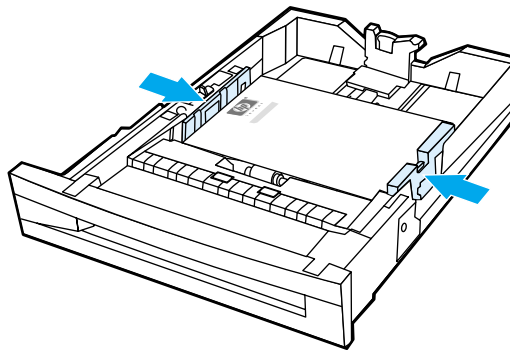

6. Sæt bakken ind i printeren igen.

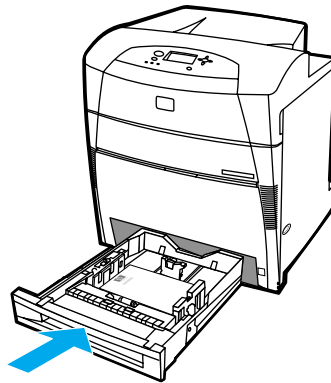

Bemærk!!

Hvis bakken ikke er justeret korrekt, viser printeren muligvis en fejlmeddelelse, eller der kan opstå papirstop.

Ilægning af ikke-registrerbart papir i standard- eller specialformat i bakke 2, bakke 3 og bakke 4

Menuen Bakke X Størrelse vises, hvis kontakten i bakke 2, bakke 3 eller bakke 4 er indstillet til specialformat. Du skal også ændre formatindstillingen på kontrolpanelet fra **ALT SPECIAL** til **SPECIAL** eller vælge det ikke-registrerbare format.

1. Fjern bakken fra printeren.

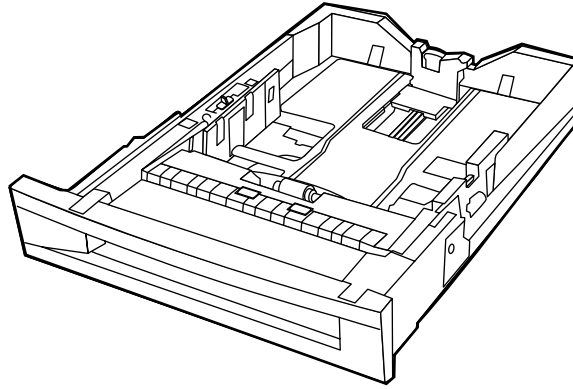

2. Indstil kontakten i bakken til specialformat. Når først der er indstillet et specialformat for en bakke, bibeholdes dette, indtil kontakten igen indstilles til standardformat.

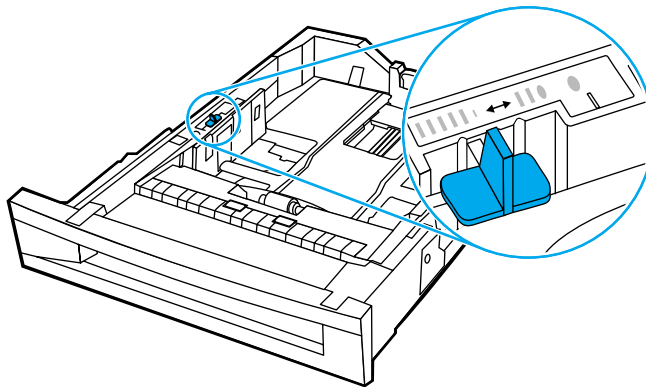

3. Skub papirbredestyrene helt fra hinanden, og tilpas det bageste papirlængdestyr til længden på det anvendte papir.

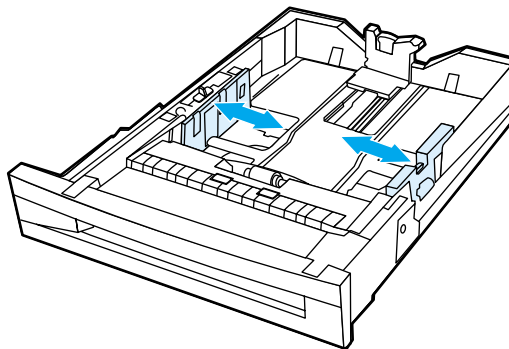

4. Læg papiret med forsiden opad, idet du sørger for, at papirstakken ikke er højere end mærket i bakken for maksimal stakhøjde.

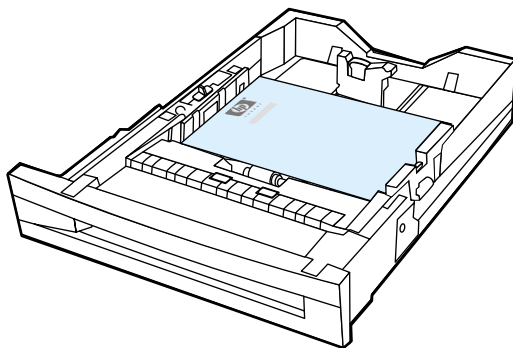

5. Skub papirbredestyrene indad, idet du sørger for, at de berører papiret let.

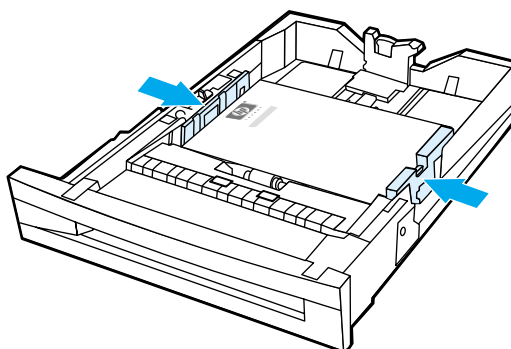

6. Sæt bakken ind i printeren igen.

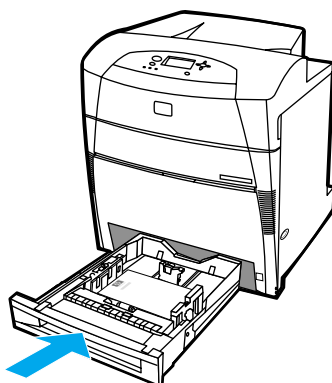

7. Vælg det ønskede papirformat i kontrolpanelet.

Udskrivning på specialmedier

Følg disse retningslinier ved udskrivning på specielle medietyper.

Transparenter

Benyt disse retningslinier ved udskrivning på transparenter:

- Tag kun fat i transparenter i kanterne. Fedtstof fra dine fingre, som sætter sig på transparenten, kan give anledning til problemer med udskriftskvaliteten.
- Brug kun overheadtransparenter, som anbefales til brug med denne printer. Hewlett-Packard anbefaler brug af HP Color LaserJet-transparenter med denne printer. HP produkter er udviklet til at arbejde sammen for på denne måde at give optimale udskrivningsresultater.
- Vælg **TRANSPARENT** som medietype i enten softwareprogrammet eller driveren, eller udskriv fra en bakke, som er konfigureret til transparenter.

FORSIGTIG!

Transparenter, der ikke er beregnet til LaserJet-udskrivning, vil smelte i printeren og beskadige den.

Blankt papir

- Vælg Blankt som medietype i enten softwareprogrammet eller driveren, eller udskriv fra en bakke, som er konfigureret til blankt papir.
Vælg **Blankt** for medier med en vægt på op til 105 g/m². Vælg **KRAFT.BLANKT** for medier med en vægt på 105 g/m² eller mere.
- Brug kontrolpanelet til at indstille medietypen til **BLANKT** for den anvendte inputbakke.
- Da dette påvirker alle udskriftsjob, er det vigtigt, at sætte printeren tilbage til dens oprindelige indstillinger, når først jobbet er udskrevet. Se [Konfigurering af inputbakker](#) for at få yderligere oplysninger.

Bemærk!!

Hewlett-Packard anbefaler brug af HP Color LaserJet Soft Gloss-papir med denne printer. HP produkter er udviklet til at arbejde sammen for på denne måde at give optimale udskrivningsresultater. Hvis der ikke anvendes HP Color LaserJet Soft Gloss-papir sammen med printeren, kan det gå ud over udskriftskvaliteten.

Farvet papir

- Farvet papir bør være af samme høje kvalitet som hvidt fotokopieringspapir.
- De anvendte pigmenter skal kunne modstå printerens fikseringstemperatur på 190° C i 0,1 sekund uden forringelse.
- Brug ikke papir med en farvet belægning, som blev tilføjet, efter papiret blev produceret.
- Printeren skaber farver ved at udskrive mønstre af prikker. Prikkerne overlapper hinanden, og afstanden varieres for på denne måde at producere forskellige farver. Variering af nuancen eller farven på papiret vil påvirke nuancerne på de udskrevne farver.

Konvolutter

Bemærk!!

Konvolutter kan kun udskrives fra bakke 1. Indstil bakkens medieformat i overensstemmelse med den specifikke konvolutstørrelse. Se [eUdskrivning af konvolutter fra bakke 1](#).

Overholdelse af følgende retningslinier vil hjælpe med at sikre korrekt udskrivning på konvolutter og hjælpe med at forhindre, at konvolutterne sætter sig fast i printeren:

- Læg ikke mere end 20 konvolutter i bakke 1.
- Vægtklassificeringen på konvolutterne bør ikke overstige 105 g/m² (28 lb bond).
- Konvolutter skal ligge fladt.
- Brug ikke konvolutter med ruder eller klemmer.
- Konvolutter må ikke være krøllede, have skår eller på anden måde være beskadiget.
- Konvolutter med tildækkede klæbestrimler skal indeholde et klæbemiddel, der kan modstå varmen og trykket fra printerens fikseringsproces.
- Konvolutter skal ilægges med forsiden nedad, med toppen af konvolutten til venstre, og den korte side skal indføres først i printeren.

Bemærk!!

Under forhold med høj luftfugtighed skal konvolutterne udskrives med den lange side først, for at forhindre at konvolutterne forsegles under udskrivningen. Ved udskrivning med den lange side først skal konvolutterne ilægges med den lange side først og med forsiden nedad. Se [Udskrivning af konvolutter fra bakke 1](#), hvis du ønsker at ændre printerdriverens konvolutretning.

Etiketter

Bemærk!!

Hvis du vil udskrive etiketter, skal du indstille bakkens medietype til **ETIKETTER** i printerens kontrolpanel. Se [Konfigurering af inputbakker](#). Følg disse retningslinier ved udskrivning af etiketter:

- Kontroller, at etiketternes klæbemiddel kan tåle en temperatur på 190° C i 0,1 sekund.
- Kontroller, at der ikke er noget blotlagt klæbemateriale imellem etiketterne. Blotlagte områder kan få etiketterne til at gå af bæarearket under udskrivningen, hvilket kan få etiketterne til at sætte sig fast i printeren. Blotlagt klæbemateriale kan også beskadige printerens komponenter.
- Et etiketark må ikke indføres mere end én gang.
- Kontroller, at etiketterne ligger fladt.
- Brug ikke etiketter, som er krøllede, har bobler eller på anden måde er beskadiget.

Kraftigt papir

- De fleste typer kraftigt medie, som ikke overstiger 163 g/m², kan udskrives fra alle bakkerne.
- Du opnår det bedste resultat ved udskrivning på kraftigt papir, hvis du anvender printerens kontrolpanel til at indstille bakkens medietype til **KRAFTIGT** (106 g/m² til 163 g/m²).
- Anvend kun karton i bakke 1 (163 g/m² til 200 g/m²).

- Vælg **KRAFTIGT** eller **KARTON** som medietype i enten softwareprogrammet eller driveren, eller udskriv fra en bakke, der er konfigureret til kraftigt papir.
- Da denne indstilling påvirker alle udskriftsjob, er det vigtigt, at sætte printeren tilbage til dens oprindelige indstillinger, når først jobbet er udskrevet. Se [Konfigurering af inputbakker](#).

FORSIGTIG!

Brug generelt ikke papir, som er tungere end den mediespecifikation, der anbefales til denne printer. Ellers kan dette medføre fejlindføringer, papirstop, reduceret udskriftskvalitet og overdreven mekanisk slitage. Imidlertid kan visse kraftigere medier, f.eks. HP Cover Stock, bruges uden problemer.

HP LaserJet Tough-papir

Ved udskrivning på HP LaserJet Tough-papir skal du følge nedenstående retningslinjer:

- Tag kun fat i HP LaserJet Tough-papiret i kanterne. Fedtstof fra dine fingre, som sætter sig på HP LaserJet Tough-papiret, kan forårsage problemer med udskriftskvaliteten.
- Anvend kun Hewlett-Packard LaserJet Tough-papir til denne printer. HP produkter er udviklet til at arbejde sammen for på denne måde at give optimale udskrivningsresultater.
- Vælg **TOUGH PAPER** som medietype i enten softwareprogrammet eller driveren, eller udskriv fra en bakke, der er konfigureret til HP LaserJet Tough-papir.

FORSIGTIG!

Transparente medier, der ikke er beregnet til LaserJet-udskrivning, vil smelte i printeren og beskadige denne.

Fortrykte formularer og brevpapir

Følg disse retningslinjer for at opnå de bedste resultater med fortrykte formularer og brevpapir:

- Formularer og brevpapir skal være trykt med varmebestandigt blæk, der ikke smelter, fordampes eller afgiver farlige dampe, når det udsættes for printerens fikseringstemperatur på ca. 190° C i 0,1 sekund.
- Blækket må ikke være brandfarligt og bør ikke påvirke nogen af printerens valser på en ugunstig måde.
- Formularer og brevpapir bør være forseglet i en fugtsikret emballage for at forhindre forandringer under opbevaringen.
- Før du ilægger fortrykt papir såsom formularer og brevpapir, bør du kontrollere, at blækket på papiret er tørt. Under fikseringsprocessen kan vådt blæk gnides af det fortrykte papir.
- Ved dupleksudskrivning skal du lægge fortrykte formularer og brevpapir i bakke 2, bakke 3 og bakke 4 med forsiden nedad, og således at arkets øverste kant er til venstre. Hvis du vil ilægge fortrykte formularer og brevpapir i bakke 1, skal du ilægge disse medier med forsiden opad, og således at arkets øverste kant er til venstre.
- Ved simpleksudskrivning skal du lægge fortrykte formularer og brevpapir i bakke 2, bakke 3 og bakke 4 med forsiden opad, og således at arkets øverste kant er til venstre. Hvis du vil ilægge fortrykte formularer og brevpapir i bakke 1, skal du ilægge disse medier med forsiden nedad, og således at arkets øverste kant er til venstre.

Genbrugspapir

Denne printer understøtter brugen af genbrugspapir. Genbrugspapir skal opfylde de samme specifikationer som standardpapir. Se *HP LaserJet Printer Family Print Media Guide*. Hewlett-Packard anbefaler, at genbrugspapir ikke indeholder mere end 5% træmasse.

2-sidet udskrivning (dupleks)

Nogle printermodeller giver mulighed for automatisk tosidet udskrivning (dupleksudskrivning) eller udskrivning på begge sider af et ark. Hvis du vil vide, hvilke modeller der understøtter 2-sidet udskrivning, skal du se [Printerkonfiguration](#).

Bemærk!!

Du skal angive indstillinger for automatisk tosidet udskrivning i softwareprogrammet eller i printerdriveren for at kunne udskrive på begge sider af papiret.

Udfør følgende handlinger, hvis du vil anvende automatisk tosidet udskrivning:

- Kontroller, at printerdriveren er konfigureret til 2-sidet udskrivning. (Se onlinehjælp til printerdriveren for at få vejledning).
- Vælg de relevante indstillinger for 2-sidet udskrivning i printerdriversoftware. Indstillinger for 2-sidet udskrivning indbefatter side- og indbindingsretningen.
- 2-sidet udskrivning understøttes ikke af visse medietyper, bl.a. transparenter, etiketter, karton og blank film.
- Du opnår det bedste resultat, hvis du ikke foretager tosidet udskrivning på kraftigt og tungt papir.
- Ved tosidet udskrivning skal du lægge fortrykte formularer og brevpapir i bakke 2, bakke 3 og bakke 4 med forsiden nedad, og således at arkets øverste kant er til venstre. Hvis du vil ilægge fortrykte formularer og brevpapir i bakke 1, skal du ilægge disse medier med forsiden opad, og således at arkets øverste kant er til venstre.

Kontrolpanelindstillinger for automatisk tosidet udskrivning

Mange programmer giver dig mulighed for at ændre indstillinger for 2-sidet udskrivning. Hvis softwareprogrammet eller printerdriveren ikke giver dig mulighed for at justere indstillinger for 2-sidet udskrivning, kan du justere disse indstillinger via kontrolpanelet. Den fabriksindstillede standardindstilling er **FRA**.

FORSIGTIG!

Brug ikke 2-sidet udskrivning ved udskrivning på etiketter. Dette kan forårsage alvorlig beskadigelse af printeren.

Sådan aktiveres eller deaktiveres 2-sidet udskrivning fra printerens kontrolpanel

Bemærk!!

Ændring af indstillinger for 2-sidet udskrivning via printerens kontrolpanel påvirker alle udskriftsjob. Ændringer af indstillinger for 2-sidet udskrivning skal foretages fra programmet eller printerdriveren.

1. Tryk på ✓ for at få adgang til **MENUER**.
2. Tryk på ▼ for at fremhæve **KONFIGURER ENHED**.
3. Tryk på ✓ for at vælge **KONFIGURER ENHED**.
4. Tryk på ✓ for at vælge **Udskriver...**
5. Tryk på ▼ for at fremhæve **DUPLEX**.
6. Tryk på ✓ for at vælge **DUPLEX**.

7. Tryk på ▲ eller ▼ for at vælge **TIL**, hvis du vil aktivere tosidet udskrivning, eller **FRA**, hvis du vil deaktivere tosidet udskrivning.
8. Tryk på ✓ for at indstille værdien.
9. Tryk på **PAUSE/GENOPTAG**.
10. Vælg eventuelt 2-sidet udskrivning fra programmet eller printerdriveren.

Bemærk!!

Driveren skal være konfigureret korrekt, for at du kan vælge 2-sidet udskrivning fra printerdriveren. (Se onlinehjælp til printerdriveren for at få vejledning).

Indstillinger til indbinding af 2-sidede udskrivningsjob

Før du udskriver et 2-sidet dokument, skal du vælge, hvilken kant det færdige dokument skal indbindes på. Indbinding med lang kant eller bogindbinding er det mest almindelige layout, der bruges ved indbinding af bøger. Indbinding med kort kant eller tablet er den typiske kalenderindbinding.

Bemærk!!

I printerdriveren er standardindstillingen for indbinding at indbinde på den lange kant, når siden er indstillet med stående retning. Hvis du vil skifte til kortsidedindbinding, skal du markere afkrydsningsfeltet **Vend siderne opad**.

Manuel tosidet udskrivning

Ikke alle modeller understøtter automatisk tosidet udskrivning. Men du kan udskrive på begge sider vha. manuel tosidet udskrivning. Følg vejledningen nedenfor for manuelt at udskrive på begge sider.

1. Udskriv alle sider med lige numre først (mange softwareprogrammer indeholder en indstilling til udskrivning af kun sider med ulige eller lige numre).
2. Fjern de udskrevne sider fra printerens. Hvis udskriftsjobbet har et ulige antal sider, skal du lægge et stykke blankt papir nederst i stakken.
3. Vælg **Manuel indføring** som papirkilde i programmet eller i printerdriveren.
4. Vælg indstillingen **Udskrive manuelt på anden side** i printerdriveren.
 - I PCL-driveren findes denne indstilling under fanen **Færdigbehandling** i afsnittet **Detaljer om udskriftskvalitet**.
 - I PostScript-driveren findes denne indstilling i sektionen **Dokumentindstillinger** under **Avanceret**-indstillingerne.
5. Du skal vælge indstillingen til udskrivning af alle sider med ulige nummer i programmet, og klikke på **Udskriv**. Når printerens kontrolpanel viser **MANUEL INDFØRING**, skal du lægge papirstakken i bakke 1 i en af følgende retninger.
 - Stående retning med indbinding med lang kant (bog) - Anbring stakken med den tidligere udskrevne side opad og sidernes øverste kant til venstre.
 - Stående retning med indbinding med kort kant (kalender) - Anbring stakken med den tidligere udskrevne side opad og sidernes øverste kant til højre.
 - Liggende retning med indbinding med lang kant (kalender) - Anbring stakken med den tidligere udskrevne side opad og med indføring af sidernes nederste kant i printerens.
 - Liggende retning med indbinding med kort kant (bog) - Anbring stakken med den tidligere udskrevne side opad og med indføring af sidernes øverste kant i printerens.

Specielle udskrivningssituationer

Følg disse retningslinjer ved udskrivning på specielle papirtyper.

Udskrivning af en anden forside

Benyt følgende fremgangsmåde til at udskrive den første side af et dokument på en anden papirtype end resten af dokumentet. Udskriv f.eks. den første side af et dokument på brevpapir og resten af dokumentet på almindeligt papir.

1. Angiv en bakke til den første side og en anden bakke til resten af siderne fra dit program eller din printerdriver.
2. Læg specialpapiret i den bakke, som du angav i trin 1.
3. Læg papiret til de resterende sider af dokumentet i en anden bakke.

Du kan også udskrive på andet papir ved at bruge printerens kontrolpanel eller printerdriveren til at indstille de papirtyper, der er lagt i bakkerne, og derefter vælge den første og de resterende sider efter papirtype.

Udskrivning på papir i specialformat

Printeren understøtter ensidet udskrivning og manuel dupleksudskrivning på papir i specialformat. Bakke 1 understøtter papirformat fra 76 x 127 mm til 312 x 470 mm.

Når du udskriver på papir i specialformat, og bakke 1 er konfigureret i printerens kontrolpanel til **TYPE I BAKKE 1=ALLE** og **FORMAT I BAKKE 1=ALLE**, udskriver printerens på det papir, der ligger i bakken, uanset hvilken type og hvilket format der er tale om. Når du udskriver på papir i specialformat fra bakke 2, bakke 3 og bakke 4, skal du sætte kontakten i bakken på positionen Speciel og via kontrolpanelet indstille papirformatet til **SPECIAL** eller **ALT SPECIAL**.

Nogle programmer og printerdrivere giver dig mulighed for at angive specielle papirformatmål. Sørg for at indstille den korrekte papirstørrelse i både sideopstillingen og udskriftsdialogboksene. Hvis softwaren ikke giver mulighed for dette, skal du angive specialformatet for papiret i menuen Papirhåndtering på printerens kontrolpanel. Se [Menuen i Papirhåndtering](#) for at få yderligere oplysninger.

Hvis programmet kræver, at du udregner margener til papir i specialstørrelse, skal du se onlinehjælp til det pågældende program.

Standstning af en udskrivningsanmodning

Du kan enten standse en udskrivningsanmodning fra printerens kontrolpanel eller fra programmet. Se onlinehjælp til den specifikke netværkssoftware for at få oplysning om standstning af en udskriftsanmodning fra en computer på et netværk.

Bemærk!!

Det kan vare nogen tid, før udskrivningen ophører, efter at du har annulleret et udskriftsjob.

Sådan standses det aktuelle udskriftsjob fra printerens kontrolpanel

Tryk på **ANNULLÉR JOB** på printerens kontrolpanel for at annullere det job, som er ved at blive udskrevet. Et tryk på **ANNULLÉR JOB** påvirker ikke efterfølgende udskriftsjob, som er lagret i printerbufferen.

Sådan standses det aktuelle udskriftsjob fra programmet

Hvis der er blevet sendt adskillige anmodninger til printeren igennem softwaren, venter de muligvis i en printer kø (f.eks. i Windows Udskriftsstyring). Se softwaredokumentationen for at få specifik vejledning i at annullere en udskrivningsanmodning fra computeren.

Funktioner til jobtilbageholdelse

HP Color LaserJet 5500 series-printeren giver dig mulighed for at lagre et job i printerens hukommelse til udskrivning på et senere tidspunkt. Disse funktioner til jobtilbageholdelse er beskrevet nedenfor. Hvis du vil bruge jobtilbageholdelse, skal du installere en harddisk i printeren og konfigurere printerdriveren korrekt.

Hvis jobtilbageholdelsesfunktionen til komplekse job skal understøttes, anbefaler HP, at du installerer yderligere hukommelse.

FORSIGTIG!

Sørg for at identificere jobbene entydigt i printerdriveren før udskrivning. Brug af standardnavne kan tilsidesætte tidligere job med det samme standardnavn, eller forårsage at jobbet slettes.

Lagring af et udskriftsjob

Du kan hente et udskriftsjob til printerens harddisk uden at udskrive det. Du kan så til enhver tid udskrive jobbet via printerens kontrolpanel. Du kan f.eks. have brug for at overføre et personaleskema, en kalender, en timeseddel eller en bogføringsformular, som andre kan få adgang til og udskrive.

Hvis du vil lagre et job på harddisken permanent, skal du vælge indstillingen **Lagret job** i driveren, når du udskriver jobbet.

Hurtig kopiering af et job

Funktionen til hurtig kopiering udskriver det ønskede antal kopier af et job og lagrer en kopi på printerens harddisk. Yderligere kopier kan udskrives senere. Denne funktion kan aktiveres eller deaktiveres fra driveren.

Korrekturkopi og tilbageholdelse af et job

Funktionen til udskrivning af en korrekturkopi og tilbageholdelse af job er en hurtig og enkel metode til at udskrive en korrekturkopi af et job og derefter udskrive yderligere kopier.

Vælg indstillingen **Lagret job** i driveren for at gemme jobbet permanent og forhindre printeren i at slette det.

Udskrivning af lagrede job

1. Tryk på ✓ for at få adgang til **MENUER**.
2. **HENT JOB** fremhæves.
3. Tryk på ✓ for at vælge **HENT JOB**.
4. Tryk på ▼ for at fremhæve dit **BRUGERNAVN**.
5. Tryk på ✓ for at vælge dit **BRUGERNAVN**.
6. Tryk på ▼ for at fremhæve et **JOBNAVN**.

7. Tryk på ✓ for at vælge **JOBNAVN**.
8. **UDSKRIV** fremhæves.
9. Tryk på ✓ for at vælge **UDSKRIV**.
10. Tryk på ▲ eller ▼ for at vælge det ønskede antal kopier.
11. Tryk på ✓ for at udskrive jobbet.

Sletning af lagrede job

Når du sender et lagret job, overskriver printeren eventuelle tidligere job med samme bruger- og jobnavn. Hvis der ikke i forvejen er lagret et job under det samme bruger- og jobnavn, men printeren har brug for yderligere plads, kan printeren slette andre lagrede job, begyndende med det ældste. Det antal job, der kan lagres som standard, er 32. Du kan ændre antallet af job, som kan lagres, fra kontrolpanelet. Se [Menuen Systemkonfig.](#) for at få flere oplysninger om indstilling af grænsen for joblagring.

Hvis printeren slukkes, slettes alle lagrede job. Et job kan også slettes fra kontrolpanelet, fra den integrerede webserver eller fra HP Web Jetadmin. Brug følgende fremgangsmåde for at slette et job fra kontrolpanelet:

1. Tryk på ✓ for at få adgang til **MENUER**.
2. **HENT JOB** fremhæves.
3. Tryk på ✓ for at vælge **HENT JOB**.
4. Tryk på ▼ for at fremhæve dit **BRUGERNAVN**.
5. Tryk på ✓ for at vælge dit **BRUGERNAVN**.
6. Tryk på ▼ for at fremhæve et **JOBNAVN**.
7. Tryk på ✓ for at vælge **JOBNAVN**.
8. Tryk på ▼ for at fremhæve **SLET**.
9. Tryk på ✓ for at vælge **SLET**.
10. Tryk på ✓ for at slette jobbet.

Private job

Den private udskrivningsfunktion giver dig mulighed for at sikre et job med et personligt identifikationsnummer (PIN). Det pågældende job kan ikke udskrives eller slettes, før PIN-koden indtastes på kontrolpanelet. Et låsesymbol ved siden af et jobnavn angiver, at jobbet er privat.

Angiv, at et job er privat, fra driveren. Vælg indstillingen **Privat job**, og indtast en 4-cifret PIN-kode. Hvis du vil undgå at overskrive job med det samme navn, skal du også angive et brugernavn og et jobnavn.

Udskrivning af et privat job

1. Tryk på ✓ for at få adgang til **MENUER**.
2. **HENT JOB** fremhæves.
3. Tryk på ✓ for at vælge **HENT JOB**.
4. Tryk på ▼ for at fremhæve dit **BRUGERNAVN**.
5. Tryk på ✓ for at vælge dit **BRUGERNAVN**.
6. Tryk på ▼ for at fremhæve et **JOBNAVN**.

7. Tryk på ✓ for at vælge **JOBNAVN**.
8. **UDSKRIV** fremhæves.
9. Tryk på ✓ for at vælge **UDSKRIV**.
10. Tryk på ▲ eller ▼ for at vælge det første ciffer i PIN-koden.
11. Tryk på ✓ for at vælge cifferet. Nummeret ændres til en stjerne.
12. Gentag trin 10 og 11 for de sidste tre cifre i PIN-koden.
13. Tryk på ✓ når du er færdig med at indtaste PIN-koden.
14. Tryk på ▲ og ▼ for at vælge det ønskede antal kopier.
15. Tryk på ✓ for at udskrive jobbet.

Sletning af et privat job

Hvis printeren slukkes, slettes alle private job. Et privat job kan også slettes fra printerens kontrolpanel. Du kan slette et job uden at udskrive det eller slette det, efter at det er udskrevet.

1. Tryk på ✓ for at få adgang til **MENUER**.
2. **HENT JOB** fremhæves.
3. Tryk på ✓ for at vælge **HENT JOB**.
4. Tryk på ▼ for at fremhæve dit **BRUGERNAVN**.
5. Tryk på ✓ for at vælge dit **BRUGERNAVN**.
6. Tryk på ▼ for at fremhæve et **JOBNAVN**.
7. Tryk på ✓ for at vælge **JOBNAVN**.
8. Tryk på ▼ for at fremhæve **SLET**.
9. Tryk på ✓ for at vælge **SLET**.
10. Tryk på ▲ eller ▼ for at vælge det første ciffer i PIN-koden.
11. Tryk på ✓ for at vælge cifferet. Nummeret ændres til en stjerne.
12. Gentag trin 10 og 11 for de sidste tre cifre i PIN-koden.
13. Tryk på ✓ når du er færdig med at indtaste PIN-koden.
14. Tryk på ✓ for at slette jobbet.

Udskrivning med HP Fast InfraRed Receiver (ekstraudstyr)

Ekstraudstyret HP Fast InfraRed Receiver (FIR) muliggør trådløs udskrivning fra enhver transportabel enhed (f.eks. en bærbar computer), der overholder IRDA-standarden, til printeren.

Udskrivningsforbindelsen opretholdes ved at anbringe den afsendende infrarøde port inden for funktionsområdet. Forbindelsen afbrydes permanent, hvis den afsendende port flyttes uden for funktionsområdet, eller hvis noget passerer imellem portene og blokerer transmissionen i mere end 40 sekunder. (Denne blokering kunne være en hånd, et stykke papir eller endda direkte sollys).

Bemærk!!

Yderligere oplysninger findes i den brugervejledning, der følger med HP Fast InfraRed Receiver (ekstraudstyr). Hvis operativsystemet ikke har infrarød software installeret, skal du kontakte computerproducenten for oplysninger om drivere og installation.

Opsætning til udskrivning med Windows 95, 98, 2000, NT, Me og XP

Før du starter InfraRed Driver, skal du udføre følgende trin:

1. Klik på **Start**, klik på **Indstillinger**, og klik derefter på **Printere**.
2. Vælg HP LaserJet 5500, 5500n, 5500dn, 5500dtn eller 5500hdn som standardprinter.
3. Mens du er i mappen **Printere**, skal du kontrollere, at printeren er fremhævet, vælge **Egenskaber** og derefter **Detaljer** samt kontrollere, at **Virtual infrarød LPT-port** er valgt.
4. Vælg den fil, der skal udskrives.

Konfiguration til udskrivning med Macintosh-computere

Det første trin til konfiguration af en infrarød printer er at oprette et ikon til en printer på skrivebordet ved hjælp af Desktop Printer-hjælpeprogrammet. Desktop Printer-hjælpeprogrammet findes som standard i mappen **Apple-ekstraarkiver/Apple LaserWriter** på harddisken.

Printer IR er ikke en mulighed, hvis det infrarøde kontrolpanel og udvidelsesprogram ikke er aktive. Hertil kommer, at infrarød udskrivning kun er mulig sammen med HP LaserWriter version 8.6-driveren eller nyere.

1. Start Desktop-hjælpeprogrammet.
2. Vælg **Printer IR (Infrarød)**, og klik på **OK**.
3. Rediger **PPD-filen (PostScript-printerbeskrivelsesfilen)**, så den passer med printerens.
4. Vælg **Gem** i menuen **Arkiv**.
5. Angiv et navn og en placering for ikonet for printerens på skrivebordet, og klik på **OK**.

Bemærk!!

Når ikonet findes på skrivebordet (eller er gemt andetsteds), skal printerindstillingerne konfigureres manuelt. Dette trin er det samme som at vælge **Konfigurer** efter opsætning af en printer i Vælger. Du kan angive indstillingerne ved at fremhæve symbolet for printerens på skrivebordet og vælge **Rediger opsætning** i menuen Udskrivning.

Udskrivning af et job

1. Stil den bærbare computer (eller en anden transportabel enhed med et IRDA-kompatibelt FIR-vindue) inden for en afstand af højst 1 meter fra HP Fast InfraRed Receiver (ekstraudstyr). FIR-vinduet må højst have en vinkel på +/- 15 grader i forhold til printerens for at sikre en effektiv forbindelse til udskrivning.
2. Udskriv jobbet. Statusindikatoren på HP Fast InfraRed Receiver (ekstraudstyr) lyser, og lidt efter vises **BEHANDLER JOB** på printerens kontrolpanel.

Hvis statusindikatoren ikke lyser, må du justere retningen på HP Fast InfraRed Receiver (ekstraudstyr) i forhold til FIR-porten på sendeenheden, sende udskriftsjobbet igen og fastholde justeringen af alle enheder. Hvis det er nødvendigt at flytte udstyret, skal du kontrollere, at alle enheder fortsat er placeret inden for funktionsområdet, for at bevare forbindelsen.

Hvis forbindelsen afbrydes, før udskriftsjobbet er færdigt, slukkes statusindikatoren på HP Fast InfraRed Receiver (ekstraudstyr). Du har nu op til 40 sekunder til at afhjælpe problemet og fortsætte jobbet. Hvis forbindelsen genskabes inden for denne periode, lyser statusindikatoren igen.

Bemærk!!

Forbindelsen afbrydes permanent, hvis den afsendende port flyttes uden for funktionsområdet, eller hvis noget passerer imellem portene og blokerer transmissionen i mere end 40 sekunder. (Denne blokering kunne være en hånd, et stykke papir eller endda direkte sollys). Afhængigt af størrelsen af jobbet kan udskrivning med HP Fast InfraRed Receiver (ekstraudstyr) tage længere tid end udskrivning via et kabel, som er tilsluttet direkte til parallelporten.

Afbrydelse og genoptagelse af udskrivning

Funktionen til jobafbrydelse og -genoptagelse giver dig mulighed for at standse udskrivningen af et job midlertidigt for at udskrive et andet job via en FIR-forbindelse. Når udskrivningen af FIR-jobbet er færdig, genoptages udskrivningen af det afbrudte job.

Du kan afbryde jobbet på printerens ved at oprette forbindelse til FIR porten på printerens og sende et job til printerens. Printerens standser udskrivningen af det aktuelle job, når den er færdig med udskrivningen af den igangværende kopi. Printerens udskriver herefter jobbet, som sendes via FIR-forbindelsen. Når printerens er færdig med at udskrive dette job, genoptager den udskrivningen af det oprindelige job i flere kopier, hvor den slap.

Hukommelsesstyring

Denne printer understøtter op til 416 MB hukommelse. Du kan tilføje yderligere hukommelse ved at installere DIMM-moduler (Dual Inline Memory Module). For at muliggøre udvidelse af hukommelsen er printeren forsynet med tre DIMM-stik, som hver accepterer 64, 128 eller 256 MB RAM. Oplysninger om installation af hukommelse findes i [Arbejde med hukommelses- og printserverkort](#).

Denne printer bruger synkrone DRAM-hukommelsesmoduler med 168-ben og ikke-paritet. EDO DIMM'er (Extended Data Output) understøttes ikke.

Bemærk!!

Hvis der opstår hukommelsesproblemer, når du udskriver kompleks grafik, kan du frigøre mere hukommelse ved at fjerne indlæste fonte, typogrammer og makroer fra printerhukommelsen. Reducering af et udskriftsjobs kompleksitet fra et program kan forhindre hukommelsesproblemer.

5

Håndtering af printeren

Dette kapitel beskriver, hvordan du håndterer printeren. Der gives oplysninger om følgende emner:

- [Printerinformationssider](#)
- [Brug af den integrerede webserver](#)
- [Brug af printerstatus og advarsler](#)

Printerinformationssider

Fra printerens kontrolpanel kan du udskrive sider med detaljerede oplysninger om printerens og dens aktuelle konfiguration. Fremgangsmåderne til udskrivning af følgende informationssider er beskrevet her:

- menuoversigt
- konfigurationsside
- statusside over forbrugsvarer
- forbrugsside
- demoside
- filbibliotek (kun tilgængeligt på printere med en harddisk)
- PCL- eller PS-fontliste
- hændelseslog
- fejlfindingsside om udskriftskvalitet

Menuoversigt

Hvis du vil se de aktuelle indstillinger for menuerne og de emner, der er adgang til via kontrolpanelet, kan du udskrive en oversigt over menuerne på kontrolpanelet.

1. Tryk på ✓ for at få adgang til **MENUER**.
2. Tryk på ▼ for at fremhæve **INFORMATION**.
3. Tryk på ✓ for at vælge **INFORMATION**.
4. Hvis **UDSKRIV MENUOVERSIGT** ikke er fremhævet, skal du trykke på ▲ eller ▼, indtil indstillingen er fremhævet.
5. Tryk på ✓ for at vælge **UDSKRIV MENUOVERSIGT**.

Meddelelsen **UDSKRIVER...MENUOVERSIGT** vises på displayet, indtil printerens er færdig med at udskrive menuoversigten. Printerens vender tilbage til tilstanden **Klar** efter at have udskrevet menuoversigten.

Det kan være en god idé at have menuoversigten liggende i nærheden af printerens, som referencemateriale. Indholdet af menuoversigten varierer, afhængigt af hvilket ekstraudstyr der er installeret i printerens. (Mange af værdierne kan tilsidesættes fra printerdriveren eller programmet).

En fuldstændig oversigt over kontrolpanelets menuer og mulige værdier findes i [Menuhierarki](#).

Konfigurationsside

Brug konfigurationssiden til at undersøge aktuelle printerindstillinger, til lokalisering og afhjælpning af printerproblemer eller til at kontrollere installationen af ekstraudstyr, f.eks. hukommelse (DIMM'er), papirbakker og printersprog.

1. Tryk på ✓ for at få adgang til **MENUER**.
2. Tryk på ▼ for at fremhæve **INFORMATION**.
3. Tryk på ✓ for at vælge **INFORMATION**.
4. Tryk på ▼ for at fremhæve **UDSKRIV KONFIGURATION**.
5. Tryk på ✓ for at vælge **UDSKRIV KONFIGURATION**.

Meddelelsen **UDSKRIVER...KONFIGURATION** vises på displayet, indtil printeren er færdig med at udskrive konfigurationssiden. Printeren vender tilbage til tilstanden **Klar** efter at have udskrevet konfigurationssiden.

Bemærk!!

Hvis printeren er konfigureret med EIO-kort (f.eks. en HP Jetdirect-printerserver) eller et ekstra harddiskdrev, udskrives der en yderligere konfigurationsside, som indeholder oplysninger om disse enheder.

Forbrugsstatusside

Forbrugsstatussiden illustrerer den tilbageværende levetid for følgende printerforbrugsvarer:

- tonerkassetter (alle farver)
- overføringsenhed
- fikseringsenhed

Sådan udskrives forbrugsstatussiden:

1. Tryk på ✓ for at få adgang til **MENUER**.
2. Tryk på ▼ for at fremhæve **INFORMATION**.
3. Tryk på ✓ for at vælge **INFORMATION**.
4. Tryk på ▼ for at fremhæve **STATUSSIDE OVER FORBRUGSVARER**.
5. Tryk på ✓ for at vælge **STATUSSIDE OVER FORBRUGSVARER**.

Meddelelsen **UDSKRIVER...FORBRUGSV.STATUS** vises på displayet, indtil printeren er færdig med at udskrive forbrugsstatussiden. Printeren vender tilbage til tilstanden **Klar** efter at have udskrevet forbrugsstatussiden.

Bemærk!!

Hvis du bruger ikke-HP-forbrugsvarer, viser forbrugsstatussiden ikke den resterende levetid for disse forbrugsvarer. Se [Fremmede tonerkassetter](#) for at få flere oplysninger.

Side over forbrug

På forbrugssiden vises der et sideantal for hvert papirformat, som printeren har udskrevet. Dette sideantal omfatter antallet af sider, som er blevet udskrevet på én side, det antal, der er blevet udskrevet på to sider (dupleksudskrivning), og summen af de to udskrivningsmetoder for hvert papirformat. Den viser også gennemsnitsprocenten for sidedækning for hver farve.

1. Tryk på ✓ for at få adgang til **MENUER**.
2. Tryk på ▼ for at fremhæve **INFORMATION**.
3. Tryk på ✓ for at vælge **INFORMATION**.
4. Tryk på ▼ for at fremhæve **UDSKRIV SIDE OVER FORBRUG**.
5. Tryk på ✓ for at vælge **UDSKRIV SIDE OVER FORBRUG**.

Meddelelsen **UDSKRIVER... SIDE OVER FORBRUG** vises på displayet, indtil printeren er færdig med at udskrive forbrugssiden. Printeren vender tilbage til tilstanden **Klar** efter at have udskrevet forbrugssiden.

Demo

En demoside er et farvefoto, som viser udskriftskvaliteten.

1. Tryk på ✓ for at få adgang til **MENUER**.
2. Tryk på ▼ for at fremhæve **INFORMATION**.
3. Tryk på ✓ for at vælge **INFORMATION**.
4. Tryk på ▼ for at fremhæve **UDSKRIV DEMOSIDE**.
5. Tryk på ✓ for at vælge **UDSKRIV DEMOSIDE**.

Meddelelsen **UDSKRIVER...DEMOSIDE** vises på displayet, indtil printeren er færdig med at udskrive demosiden. Printeren vender tilbage til tilstanden **Klar** efter at have udskrevet demosiden.

Filoversigt

Filoversigten indeholder oplysninger om alle de installerede masselagerenheder. Denne indstilling vises ikke, hvis der ikke er installeret nogen masselagerenheder.

1. Tryk på ✓ for at få adgang til **MENUER**.
2. Tryk på ▼ for at fremhæve **INFORMATION**.
3. Tryk på ✓ for at vælge **INFORMATION**.
4. Tryk på ▼ for at fremhæve **UDSKRIV FILOVERSIGT**.
5. Tryk på ✓ for at vælge **UDSKRIV FILOVERSIGT**.

Meddelelsen **UDSKRIVER...FILOVERSIGT** vises på displayet, indtil printeren er færdig med at udskrive filbibliotekssiden. Printeren vender tilbage til tilstanden **Klar** efter at have udskrevet filbibliotekssiden.

PCL- eller PS-fontliste

Brug fontlisterne til at se, hvilke fonte der aktuelt er installeret i printeren. (Fontlisten viser desuden, hvilke fonte der findes på en harddisk (ekstraustyr) eller et flash-DIMM).

1. Tryk på ✓ for at få adgang til **MENUER**.
2. Tryk på ▼ for at fremhæve **INFORMATION**.
3. Tryk på ✓ for at vælge **INFORMATION**.
4. Tryk på ▼ for at fremhæve **UDSKRIV PCL-FONTLISTE** eller **UDSKRIV PS-FONTLISTE**.
5. Tryk på ✓ for at vælge **UDSKRIV PCL-FONTLISTE** eller **UDSKRIV PS-FONTLISTE**.

Meddelelsen **UDSKRIVER...FONTLISTE** vises på displayet, indtil printeren er færdig med at udskrive fontlistesiden. Printeren vender tilbage til tilstanden **Klar** efter at have udskrevet fontlistesiden.

Hændelseslog

Hændelsesloggen viser printerhændelser, herunder printerstop, servicefejl og andre printertilstande.

1. Tryk på ✓ for at få adgang til **MENUER**.
2. Tryk på ▼ for at fremhæve **DIAGNOSTICERING**.
3. Tryk på ✓ for at vælge **DIAGNOSTICERING**.

4. Tryk på ▼ for at fremhæve **UDSKR. HÆND.LOG**.
5. Tryk på ✓ for at vælge **UDSKR. HÆND.LOG**.

Meddelelsen **UDSKRIVER...HÆNDELSESLOG** vises på displayet, indtil printeren er færdig med at udskrive hændelsesloggen. Printeren vender tilbage til tilstanden **Klar** efter at have udskrevet hændelsesloggen.

Sider om løsning af problemer med udskriftskvalitet

Fejlfindingssiderne om udskriftskvalitet giver oplysninger om aspekter af printeren, som påvirker udskriftskvaliteten.

1. Tryk på ✓ for at få adgang til **MENUER**.
2. Tryk på ▼ for at fremhæve **DIAGNOSTICERING**.
3. Tryk på ✓ for at vælge **DIAGNOSTICERING**.
4. Tryk på ▼ for at fremhæve **UDSKRIFTSKVALITET-FEJLFINDING**.
5. Tryk på ✓ for at vælge **UDSKRIFTSKVALITET-FEJLFINDING**.

Meddelelsen **UDSKRIVER...UDSKRIFTSKVALITET-FEJLFINDING** vises på displayet, indtil printeren er færdig med at udskrive fejlfindingsoplysningerne om udskriftskvalitet. Printeren vender tilbage til tilstanden **Klar** efter at have udskrevet fejlfindingsoplysningerne om udskriftskvalitet.

Fejlfindingsoplysningerne om udskriftskvalitet omfatter en side for hver farve (cyan, magenta, gul og sort), printerstatistik vedrørende udskriftskvalitet, vejledning i fortolkningen af oplysningerne og fremgangsmåder til løsning af problemer med udskriftskvalitet.

Hvis du følger de fremgangsmåder, som anbefales på fejlfindingssiderne om udskriftskvalitet, og udskriftskvaliteten ikke bliver bedre, kan du se <http://www.hp.com/support/lj5500>.

Brug af den integrerede webserver

Når printeren er direkte tilsluttet en computer, understøttes den integrerede webserver til Windows 95 og nyere. For at bruge den integrerede webserver sammen med en direkte tilslutning skal du vælge indstillingen Specialinstallation, når du installerer printerdriveren. Vælg indstillingen til indlæsning af Printerstatus og Advarsler. Proxy-serveren installeres som en del af programmet med printerstatus og advarsler.

Når printeren er tilsluttet netværket, er den integrerede webserver automatisk tilgængelig. Du har adgang til den integrerede webserver fra Windows 95 og nyere.

Den integrerede webserver giver dig mulighed for at se printer- og netværksstatus og for at styre udskrivningsfunktioner fra computeren i stedet for fra printerens kontrolpanel. Herunder finder du nogle eksempler på, hvad du kan udføre ved brug af den integrerede webserver:

- få vist oplysninger om printerkontrolstatus
- angive papirtypen, der er lagt i hver bakke
- få en nøjagtig angivelse af den resterende levetid for alle forbrugsvarer og bestille nye
- få vist og ændre bakkekonfigurationer
- få vist og ændre menukonfigurationen i printerens kontrolpanel
- få vist og udskrive interne sider
- modtage meddelelse om printer- og forbrugsvarerhændelser
- få vist og ændre netværkskonfigurationen

Hvis du vil bruge den integrerede webserver, skal du have Microsoft Internet Explorer 4 eller nyere eller Netscape Navigator 4 eller nyere. Den integrerede webserver fungerer, når printeren er tilsluttet et IP-baseret netværk. Den integrerede webserver understøtter ikke IPX-baserede printertilslutninger. Du behøver ikke have Internetadgang for at åbne og bruge den integrerede webserver.

Sådan får du adgang til den integrerede webserver ved hjælp af en netværksforbindelse

Skriv printerens IP-adresse i en understøttet webbrowser på computeren. (Udskriv en konfigurationsside for at finde IP-adressen. Se [Printerinformationssider](#) for at få flere oplysninger om udskrivning af en konfigurationsside).

Bemærk!!

Når du åbner URL-adressen, kan du oprette et bogmærke for den, så du hurtigt kan finde den igen fremover.

1. Den integrerede webserver har tre faner, der indeholder indstillinger og oplysninger om printeren: fanen Oplysninger, fanen Indstillinger og fanen Netværk. Klik på den fane, du vil have vist.
2. Du kan finde flere oplysninger om hver fane i følgende afsnit.
3. Se afsnittet [Brug af printerstatus og advarsler](#), hvis du ønsker oplysninger om adgang til den integrerede webserver ved hjælp af en direkte forbindelse.

Fanen Oplysninger

Gruppen med oplysningssider består af følgende sider.

- **Enhedsstatus.** Denne side viser printerstatus og resterende levetid for HP-forbrugsvarer, hvor 0% angiver, at en forbrugsvarer er opbrugt. Siden viser også typen og formatet for det udskriftspapir, der er angivet for hver bakke. Hvis du vil ændre standardindstillingerne, skal du klikke på Skift indstillinger .
- **Siden Konfiguration.** Denne side viser de oplysninger, der findes på printerens konfigurationsside.
- **Forbrugsvarestatus.** Denne side viser resterende levetid for HP-forbrugsvarer, hvor 0% angiver, at en forbrugsvarer er opbrugt. Denne side indeholder også leverandørens varenumre. Hvis du vil bestille nye forbrugsvarer, skal du klikke på Bestil forbrugsvarer i området Andre links i vinduets venstre side. Hvis du vil besøge et websted, skal du have Internetadgang.
- **Hændelseslog.** Denne side viser en liste over alle printerhændelser og -fejl.
- **Siden Forbrug.** Denne side viser en oversigt over antallet af sider, som printeren har udskrevet, grupperet efter format og type.
- **Oplysninger om enhed.** Denne side viser også printerens netværksnavn, adresse og modeloplysninger. Hvis du vil ændre disse oplysninger, skal du klikke på Oplysninger om enhed under fanen Indstillinger .
- **Kontrolpanel.** Viser meddelelser fra printerens kontrolpanel, f.eks. **Klar** eller **Energispar**.

Fanen Indstillinger

Via denne fane kan du konfigurere printeren fra computeren. Fanen Indstillinger kan beskyttes med adgangskode. Hvis denne printer er tilsluttet et netværk, skal du altid kontakte printeradministratoren, før du ændrer indstillinger under denne fane.

Fanen Indstillinger indeholder følgende sider.

- **Konfigurer enhed.** Konfigurer alle printerindstillinger fra denne side. Denne side indeholder de traditionelle menuer på printere, der har et display på kontrolpanelet. Disse menuer omfatter Oplysninger , Papirhåndtering , Konfigurer enhed og Diagnosticering.
- **Advarsler.** Kun netværk. Konfigureret til at modtage e-mail-advarsler for forskellige printer- og forbrugsvarehændelser.
- **E-mail.** Kun netværk. Bruges sammen med advarselssiden til at angive indgående og udgående e-mail samt angive e-mail-advarsler.
- **Sikkerhed.** Angiv en adgangskode, der skal indtastes for at få adgang til fanerne **Indstillinger** og **Netværk**. Aktiver og deaktiver bestemte funktioner i EWS.
- **Andre links.** Tilføj eller tilpas et link til et andet websted. Dette hyperlink vises i området Andre links på alle integrerede webserversider. Disse permanente hyperlinks vises altid i området Andre links: **HP Instant Support™**, **Bestil forbrugsvarer** og **Produktsupport**.
- **Oplysninger om enhed.** Navngiv printeren, og tildel den et aktivnummer. Indtast navnet og e-mail-adressen for den primære kontaktperson, der skal modtage oplysninger om printeren.
- **Sprog.** Angiv det sprog, hvorpå oplysningerne fra den integrerede webserver skal vises.
- **Tidstjenester.** Giver mulighed for tidssynkronisering med en netværkstitidsserver.

Fanen Netværk

Denne fane giver netværksadministratoren mulighed for at kontrollere netværksrelaterede indstillinger for printeren, når den er tilsluttet et IP-baseret netværk. Denne fane vises ikke, hvis printeren er tilsluttet direkte til en computer, eller hvis printeren er tilsluttet til et netværk, der bruger alt andet end et HP Jetdirect-printserverkort.

Andre links

I dette afsnit findes hyperlinks, som giver dig forbindelse til Internettet. Du skal have Internetadgang for at kunne bruge disse hyperlinks. Hvis du bruger en modemforbindelse og ikke oprettede forbindelse, da du først åbnede den integrerede webserver, skal du oprette forbindelse, før du kan besøge disse websteder. Du skal måske lukke den integrerede webserver og åbne den igen for at oprette forbindelse.

- **HP Instant Support™.** Giver dig forbindelse til HP's websted, hvor du kan få hjælp til at finde løsninger. Denne service analyserer din printerfejlog og dine konfigurationsoplysninger og leverer diagnosticerings- og supportoplysninger, der er specifikke for din printer.
- **Bestil forbrugsvarer.** Klik på dette link, hvis du vil oprette forbindelse til HP's websted og bestille originale HP-forbrugsvarer, f.eks. tonerkassetter og papir.
- **Produktsupport.** Etablerer forbindelse til webstedet for support til HP Color LaserJet 5500-printeren. Derefter kan du søge hjælp til generelle emner.

Brug af printerstatus og advarsler

Printerstatus og advarsler understøttes kun af Windows 95 og nyere versioner.

Softwaren til printerstatus og advarsler er tilgængelig for brugere af både netværksprintere og direkte tilsluttede printere. For at anvende softwaren Printerstatus og advarsler skal du vælge indstillingen for specialinstallation, når du installerer driveren, og derefter vælge indstillingen til installation af Printerstatus og advarsler.

Denne software giver dig mulighed for at få vist oplysninger om en bestemt printer på den integrerede webserver. Den genererer også meddelelser på computeren angående status for printer og udskriftsjob. Afhængigt af, hvordan printeren er tilsluttet, kan du modtage forskellige meddelelser.

- **Netværksprintere.** Du kan modtage regelmæssige jobstatusmeddelelser, der vises, hver gang et udskriftsjob sendes til printeren, eller hver gang printeren er færdig med at udskrive udskriftsjobbet. Du kan også modtage advarselsmeddelelser. Disse meddelelser vises, når du udskriver til en bestemt printer, hvis der opstår et problem med den pågældende printer. I visse tilfælde kan printeren fortsætte udskrivningen (f.eks. når en bakke, som ikke er i brug, står åben, eller en tonerkassette er ved at være opbrugt). I andre tilfælde kan et problem forhindre printeren i at udskrive (f.eks. når der ikke er mere papir, eller en tonerkassette er tom).
- **Direkte tilsluttede printere.** Du kan modtage advarselsmeddelelser, der vises, hvis printeren har et problem, men kan fortsætte med at udskrive, eller hvis der opstår et problem, som forhindrer den i at udskrive. Du kan også modtage meddelelser om, at tonerkassetten er ved at være opbrugt.

Du kan angive advarselsindstillinger for en enkelt printer, der understøtter printerstatus og advarsler, eller du kan angive advarselsindstillinger for alle printere, der understøtter printerstatus og advarsler. For netværksprintere vises disse advarsler kun for dine job.

Bemærk, at selvom du angiver indstillinger for alle printere, vil ikke alle indstillinger, du vælger, gælde for alle printere. Hvis du f.eks. vælger indstillingen om at få besked, når tonerkassetterne er ved at være opbrugt, vil de printere, der er direkte tilsluttet, og som understøtter Printerstatus og advarsler, generere en meddelelse, når tonerkassetterne er ved at være opbrugt. Vælg ikke denne indstilling, hvis printeren kan udskrive, selvom den har et problem. Imidlertid vil ingen af netværksprinterne generere denne meddelelse, medmindre den gælder et brugerspecifikt job.

Sådan vælger du hvilken statusmeddelelse, der skal vises

1. Åbn Printerstatus og advarsler på en af disse måder:
 - Dobbeltklik på bakkeikonet **Printerstatus og advarsler**, der findes i nærheden af uret på proceslinien.
 - Peg på **Programmer** i menuen Start, peg på **Printerstatus og advarsler**, og klik på **Printerstatus og advarsler**.
2. Klik på ikonet **Indstillinger** i venstre rude.
3. Vælg printerdriver for denne printer i feltet For, eller vælg Alle printere.
4. Fjern markeringen af de meddelelser, der ikke skal vises, og marker indstillingen for de meddelelser, der skal vises.
5. I boksen **Options for: (Indstillinger for:)** skal du vælge **Advarsler** for at angive, i hvilke tilfælde der skal vises advarsler. Vælg **Interval for statuscheck** for at angive, hvor tit softwaren skal opdatere de oplysninger om printerstatus, som softwaren bruger

til at generere meddelelserne. Indstillingen **Interval for statuscheck** er muligvis ikke tilgængelig, hvis printeradministratoren har begrænset rettighederne til denne funktion.

Sådan vises statusmeddelelser og -oplysninger

Vælg den printer, du vil se oplysninger for, i venstre side af vinduet. De viste oplysninger omfatter statusmeddelelser, status på forbrugsvarer og printeregenskaber. Du kan også klikke på ikonet Joboversigt (ur) øverst i vinduet for at få vist en liste over tidligere job, der er sendt til printeren fra computeren.

6

Farve

Dette kapitel indeholder en beskrivelse af, hvordan HP Color LaserJet 5500 series-printeren frembringer flotte farveudskrifter. Kapitlet beskriver også, hvordan du får de bedste farveudskrifter. Der gives oplysninger om følgende emner:

- [Brug af farve](#)
- [Administration af farver](#)
- [Farvekorrigerings](#)

Brug af farve

HP Color LaserJet 5500 series-printeren udskriver i flotte farver, så snart printeren er installeret. Den har en kombination af automatiske farvefunktioner, som genererer fremragende farveresultater til brugeren på et almindeligt kontor samt avancerede værktøjer til den professionelle, som har erfaring med brug af farver.

HP Color LaserJet 5500 series-printeren er udstyret med omhyggeligt udformede og afprøvede farvetabeller, som giver en jævn og nøjagtig farvegengivelse af alle de farver, der kan udskrives.

HP ImageREt 2400

HP ImageREt 2400 er en teknologi, som giver den bedste farveudskriftskvalitet, uden at det er nødvendigt at ændre driverindstillinger eller gå på kompromis med udskriftskvalitet, ydeevne og hukommelse. ImageREt 2400 giver fotorealistiske billeder.

ImageREt 2400 tilbyder 2400 dpi farvekvalitet i laserklassen via en udskrivningsproces på flere niveauer. Denne proces styrer farverne præcist ved at kombinere op til fire farver inden for et enkelt punkt og ved at variere mængden af toner i et givet område. Resultatet er, at ImageREt 2400, sammen med en opløsning på 600 x 600 dpi, skaber millioner af jævne farver.

Papirvalg

Den bedste farve- og billedkvalitet opnås ved at vælge den relevante papirtype i softwarens udskrivningsmenu eller fra frontpanelet. Se [Valg af udskriftspapir](#).

Farveindstillinger

Farveindstillingerne giver dig mulighed for automatisk at opnå optimale farveudskrifter for diverse dokumenttyper.

Farveindstillinger bruger objektmærkning, som giver mulighed for at bruge optimale farve- og halvtoneindstillinger til forskellige objekter på en side (tekst, grafik og fotografier). Printerdriveren angiver, hvilke objekter der skal benyttes på en side og benytter halvtone- og farveindstillinger, som giver den bedste udskriftskvalitet for hvert objekt. Objektmærkning kombineret med optimerede standardindstillinger producerer fantastiske farver fra første færd.

I Windows-miljøet findes farveindstillingerne **Automatisk** og **Manuel** under fanen **Farve** i printerdriveren.

sRGB

sRGB (Standard Red-Green-Blue) er en verdensomspændende farvestandard, som oprindeligt blev udviklet af HP og Microsoft som et fælles farvesprog for skærme, indlæsningsenheder (scannere, digitale kameraer) og udlæsningsenheder (printere, plottere). Det er standardfarverummet, som benyttes til HP-produkter, Microsoft-operativsystemer, Internettet og det meste kontorsoftware, som sælges i dag. sRGB er repræsentant for den typiske Windows pc-skærm i dag og konvergensstandard for High-Definition TV.

Bemærk!!

Forskellige faktorer, f.eks. den skærmtypen, du bruger, og rummets belysning, kan påvirke farvernes udseende på skærmen. Se [Farvekorrigering](#) for at få flere oplysninger.

De nyeste versioner af Adobe PhotoShop, CorelDRAW™, Microsoft Office og mange andre programmer bruger sRGB til farvekommunikation. Men vigtigst af alt har sRGB som standardfarverummet i Microsoft-operativsystemer vundet bredt indpas som en metode til udveksling af farveoplysninger imellem programmer og enheder ved brug af en fælles definition, der sikrer, at typiske brugere vil opleve en meget forbedret farveafstemning. sRGB forbedrer din mulighed for at afstemme farver imellem printeren, computerskærmen og andre indlæsningsenheder (scanner, digitalt kamera) automatisk, uden at det er nødvendigt at være farveekspert.

Udskrivning i fire farver (CMYK)

Cyan, magenta, gul og sort (cyan, magenta, yellow and black - CMYK) er de blækfarver, der anvendes af en trykpresse. Processen kaldes ofte udskrivning i fire farver. CMYK-datafiler anvendes ofte i og stammer fra den grafiske branche (udskrivning og udgivelse). Printeren accepterer CMYK-farver via PS-printerdriveren. Printerens CMYK-farvegengivelse er udviklet til at frembringe varme, mættede farver til tekst og grafik.

CMYK-blæksættemulering (kun PostScript)

Printerens CMYK-farvegengivelse kan foretages for at emulere forskellige Offset Press-standardblæksæt.

- **Standard.** Denne indstilling er velegnet til generel gengivelse af CMYK-data. Indstillingen er beregnet til at opnå en god gengivelse af fotografier og frembringer samtidigt varme, mættede farver til tekst og grafik.
- **SWOP.** Almindelig blækstandard i USA og andre steder.
- **Euroscale.** Almindelig blækstandard i Europa og andre steder.
- **DIC (Dainippon Ink and Chemical).** Almindelig blækstandard i Japan og andre steder.
- **Enhed.** Emulering deaktiveres. For at gengive fotografier ordentligt ved hjælp af denne indstilling er det nødvendigt at styre billedfarverne i programmet eller operativsystemet.

Administration af farver

Angivelse af farveindstillingerne til Automatisk giver typisk den bedst mulige udskriftskvalitet til farvedokumenter. Imidlertid kan der være tilfælde, hvor du vil udskrive et farvedokument i gråtoner (sort/hvid) eller ændre en af printerens farveindstillinger.

- Når du bruger Windows, skal du udskrive i gråtoner eller ændre farveindstillingerne ved hjælp af indstillingerne under fanen **Farve** i printerdriveren.
- Når du bruger en Macintosh-computer, skal du udskrive i gråtoner eller ændre farveindstillingerne ved hjælp af pop-up-menuen **Farvekorrigering** i dialogboksen **Udskriv**.

Udskriv i gråtoner

Valg af indstillingen **Udskriv i gråtoner** fra printerdriveren udskriver et dokument i sort/hvid. Denne indstilling er velegnet til udskrivning af farvedokumenter, der skal fotokopieres eller faxes.

Automatisk eller manuel farvejustering

Indstilles farvejusteringen til **Automatisk**, optimeres den neutrale gråfarvebehandling, halvtoner og kantforbedringer, som bruges til hvert element i et dokument. Se onlinehjælp til printerdriveren for at få yderligere oplysninger.

Bemærk!!

Automatisk er standardindstillingen og anbefales til udskrivning af alle farvedokumenter.

Med **Manuel** får du mulighed for at justere den neutrale gråfarvebehandling, halvtoner og kantforbedringer til tekst, grafik og fotografier. Du får adgang til de manuelle farveindstillinger under fanen **Farve** ved at vælge **Manuel** og derefter **Indstillinger**.

Manuelle farveindstillinger

Med manuel farvejustering kan du justere indstillingerne Farve (eller Farveoversigt) og Halvtone individuelt for tekst, grafik og fotografier.

Bemærk!!

Visse programmer konverterer tekst eller grafik til rasterbilleder. I disse tilfælde styrer indstillingen **Fotografier** også tekst og grafik.

Halvtoneindstillinger. Halvtoneindstillinger påvirker farveudskrifternes opløsning og klarhed. Du kan vælge halvtoneindstillinger til tekst, grafik og fotografier uafhængigt af hinanden. De to halvtoneindstillinger er **Jævn** og **Detalje**.

- Indstillingen **Jævn** giver bedre resultater med store heldækkede udskriftsområder. Den forbedrer også fotografier ved at udjævne fine farvegradueringer. Vælg denne indstilling, når ensartede og glatte områdeudfyldninger har førstehedsrang.
- Indstillingen **Detalje** er praktisk til tekst og grafik, der kræver skarpe skel imellem streger og farver, eller billeder, der indeholder et mønster eller et højt detaljeniveau. Vælg denne indstilling, når skarpe kanter og detaljer har førstehedsrang.

Neutrale gråtoner. Indstillingen **Neutrale gråtoner** angiver, hvilken metode der anvendes til at oprette grå farver til tekst, grafik og fotografier.

To værdier er tilgængelige for indstillingen **Neutrale gråtoner**:

- **Kun sort** genererer neutrale farver (grå og sorte) og bruger kun sort toner. Dette sikrer neutrale farver uden brug af farver.
- **4-farve** genererer neutrale farver (grå og sorte) ved at kombinere alle fire tonerfarver. Denne metode frembringer glattere gradienter og overgange til ikke-neutrale farver, og den producerer den mørkeste sorte.

Kantstyring. Indstillingen **Kantstyring** angiver, hvordan kanter gengives. Kantstyring har to komponenter: halvtoner, der kan tilpasses, og farveoverlapping. Halvtoner, der kan tilpasses, øger kanternes skarphed. Farveoverlappingen mindsker virkningen af forkert registrering af farveniveau ved en lille overlapping af kanterne til objekter ved siden af.

Fire niveauer af kantstyring er tilgængelige:

- **Maksimum** er den mest aggressive trapping-indstilling. Halvtoner, der kan tilpasses, er aktiveret for denne indstilling.
- **Normal** er standard-trapping-indstillingen. Trapping er på mellemniveau, og halvtone, der kan tilpasses, er aktiveret.
- **Indikator** indstiller farveoverlappingen på minimumniveau, og halvtone, der kan tilpasses, er aktiveret.
- **Deaktiveret** deaktiverer både farveoverlapping og halvtone, der kan tilpasses.

RGB-farve. To værdier er tilgængelige for indstillingen **RGB-farve**:

- **Standard** giver printeren instruks om at fortolke RGB-farve som sRGB. sRGB er den accepterede standard for Microsoft og World Wide Web-organisationen (www).
- **Enhed** giver printeren instruks om at udskrive RGB-data i rå enhedstilstand. Du skal styre billedfarve i programmet eller operativsystemet for at gengive fotografier ordentligt.

Farvekorrigering

Processen med at korrigere printerens udskriftsfarver i forhold til computerskærmens er ret kompleks, da printere og computerskærme bruger forskellige metoder til at producere farve. Skærme *viser* farver med lyspixel ved hjælp af en RGB-farveproces (rød, grøn, blå), men printere *udskriver* farver ved hjælp af en CMYK-proces (cyan, magenta, gul og sort).

Adskillige faktorer kan påvirke din evne til at korrigere de udskrevne farver med dem på skærmen. Disse faktorer omfatter:

- udskriftsmedie
- printerfarvestoffer (f.eks. blæk eller toner)
- udskrivningsproces (f.eks. inkjet, trykning eller laserteknologi)
- belysning ovenfra
- personlige forskelle i opfattelse af farve
- programmer
- printerdrivere
- pc-operativsystem
- skærme
- videokort og -drivere
- operativmiljø (luftfugtighed, for eksempel)

Husk på ovennævnte faktorer, når farverne på din skærm ikke er en perfekt afstemning af dine udskrevne farver.

For de fleste brugere er den bedste metode til afstemning af farver mellem skærm og printer at udskrive sRGB-farver.

PANTONE^{®*}-farvekorrigering

PANTONE^{®*} har forskellige systemer til farvekorrigering. PANTONE^{®*} Matching System, der bruger heldækkende blæk til at generere en bred vifte af farvenuancer og -toner, er meget populært. Se http://www.hp.com/support/lj5500_software, hvis du ønsker oplysninger om, hvordan du bruger PANTONE^{®*} Matching System med denne printer.

Farvekorrektio n med farveprøvebog

Processen til korrektio n af printeroutput i forhold til fortrykte farveprøvebøger og standardfarveref erencer er kompleks. Normalt kan du få en ret god korrektio n med en farveprøvebog, hvis de blækfarver, der er brugt til farveprøvebogen, er cyan, magenta, gul og sort. De kaldes normalt farveprøvebøger for procesfarver.

Nogle farveprøvebøger er skabt ud fra staffagefarver. Staffagefarver er farvestoffer, der er skabt med et bestemt formål. Mange af disse staffagefarver ligger uden for printerens farveområde. De fleste farveprøvebøger med staffagefarver har farvebøger med tilsvarende processer, der giver CMYK-tilnærmelser af staffagefarven.

De fleste procesfarveprøvebøger har en bemærkning om, hvilke processtandarder der er brugt til at trykke farveprøvebogen. I de fleste tilfælde er det SWOP, EURO eller DIC. Hvis du vil have optimal farvekorrektio n i forhold til procesfarveprøvebogen, skal du vælge den tilsvarende blækemulatio n i printermenuen. Hvis du ikke kan identificere processtandarden, skal du bruge SWOP-blækemulatio n.

7

Vedligeholdelse

Dette kapitel beskriver, hvordan du vedligeholder printeren. Der gives oplysninger om følgende emner:

- [Administration af tonerkassetten](#)
- [Udskiftning af tonerkassetter](#)
- [Udskiftning af forbrugsvarer](#)
- [Konfigurering af e-mail-advarsler](#)
- [Periodisk rengøring](#)

Administration af tonerkassetten

Korrekt brug, opbevaring og overvågning af tonerkassetter kan medvirke til at sikre udskriftskvaliteten.

HP-tonerkassetter

Når du bruger en ny, original HP-tonerkassette (delnummer C9730A, C9731A, C9732A og C9733A), kan du få følgende oplysninger om forbrugsvarer:

- procentdel af resterende forbrugsvarer
- anslået antal tilbageværende sider
- antal udskrevne sider

Fremmede tonerkassetter

Hewlett-Packard Company kan ikke anbefale brug af tonerkassetter fra andre producenter, hverken nye kassetter eller reoverede kassetter. Da der ikke er tale om ægte HP-produkter, har HP ingen indflydelse på deres udformning eller kontrol over deres kvalitet. Service eller reparationer, der måtte blive nødvendige som følge af anvendelse af en fremmed tonerkassette, dækkes *ikke* af printerens garanti.

Hvis du ikke anvender en HP-tonerkassette, er det muligt, at bestemte funktioner, såsom oplysninger om resterende tonermængde, ikke er tilgængelige.

Se [HP's hotline for bedrageri](#), hvis den fremmede tonerkassette er solgt til dig som et ægte HP-produkt.

Tonerkassettegodkendelse

HP Color LaserJet 5500 series-printeren godkender automatisk tonerkassetterne, når kassetterne sættes i printeren. Under godkendelsen angiver printeren, om den pågældende tonerkassette er en original HP-tonerkassette.

Se [HP's hotline for bedrageri](#), hvis meddelelsen på printerens kontrolpanel viser, at der ikke er tale om en original HP-tonerkassette, og du mener, at du har købt en HP-tonerkassette.

HP's hotline for bedrageri

Ring til HP's hotline for bedrageri (1-877-219-3183, gratis i Nordamerika), når du installerer en HP-tonerkassette, og printermeddelelsen angiver, at kassetten er fremmed. HP vil hjælpe med at finde ud af, om produktet er originalt, og vil være behjælpelig med at løse problemet.

Tonerkassetten er muligvis ikke en original HP-tonerkassette, hvis du bemærker følgende:

- Du oplever et stort antal problemer med tonerkassetten.
- Kassetten ser ikke ud, som den plejer (hvis f.eks. den orange træktape mangler, eller emballagen ser anderledes ud end HP-emballagen).

Opbevaring af tonerkassetter

Lad være med at tage tonerkassetten ud af pakken, før du er klar til at bruge den.

Udsæt ikke tonerkassetten for lys mere end nogle få minutter for at forhindre, at den bliver beskadiget.

Tonerkassetten forventede levetid

En tonerkassettes levetid afhænger af forbrugsmønstre samt den mængde toner, som udskriftsjobbene kræver. Hvis du f.eks. udskriver tekst med 5% dækning, kan en HP-tonerkassette holde ca. 12.000 sider i gennemsnit. (Et almindeligt forretningsbrev har en dækning på ca. 5%.

Tonerkassetten forventede levetid reduceres, hvis du ofte udskriver mange job på én eller to sider, udskriver udskrifter med kraftig dækning og ofte foretager automatisk dupleksudskrivning.

Du kan når som helst kontrollere den forventede levetid ved at kontrollere tonerkassetten levetid, som beskrevet nedenfor.

Kontrol af tonerkassetten levetid

Du kan kontrollere tonerkassetten levetid ved hjælp af printerens kontrolpanel, den integrerede webserver, printersoftware eller HP Web Jetadmin-software. Kontroller forbrugsvaremåleren på printerens kontrolpanel for at se det omtrentlige forbrugsvareniveau.



Printerens display

- 1 Meddelelsesområde
- 2 Promptområde
- 3 Forbrugsvaremåler
- 4 Tonerkassettefarver fra venstre til højre: sort, magenta, gul og cyan

Følg nedenstående anvisninger til udskrivning af en forbrugsstatusside, hvis du ønsker nøjagtige oplysninger om niveauerne.

Brug af printerens kontrolpanel

1. Tryk på ✓ for at få adgang til **MENUER**.
2. Tryk på ▼ for at fremhæve **INFORMATION**.
3. Tryk på ✓ for at vælge **INFORMATION**.
4. Tryk på ▼ for at fremhæve **STATUSSIDE OVER FORBRUGSVARER**.
5. Tryk på ✓ for at udskrive statussiden over forbrugsvarer.

Brug af den integrerede webserver (for netværkstilsluttede printere)

1. Indtast IP-adressen til printerens hjemmeside i webbrowseren. Herved kommer du til printerens statusside. Se [Brug af den integrerede webserver](#).
2. Klik på **Status på forbrugsvarer** i skærmens venstre side. Herved vises siden med status for forbrugsvarer, hvor du får oplysninger om tonerkassetten.

Brug af Printerstatus og advarsler (for printere, der er direkte tilsluttet)

Der kræves tre ting for at kunne bruge denne funktion:

- Softwaren *Printerstatus og advarsler* skal installeres på computeren (brug indstillingen til specialinstallation til at installere denne software).
 - Printeren skal være sluttet direkte til computeren via en parallelforbindelse. Se [Parallel konfiguration](#).
 - Du skal have adgang til Internettet.
1. Åbn **Printerstatus og advarsler** på en af følgende to måder: Dobbeltklik på bakkeikonet Printerstatus og advarsler, der befinder sig i nærheden af uret på proceslinjen. Du kan også pege på **Programmer** i menuen Start, pege på **Printerstatus og advarsler** og klikke på **Printerstatus og advarsler**.
 2. Klik på det printerikon, du vil have status på, i venstre side af statusvinduet.
 3. Klik på linket **Forbrugsvarer**, hvis det er tilgængeligt øverst i statusvinduet. Du kan også rulle ned til Status for forbrugsvarer.

Bemærk!!

Du kan bestille forbrugsvarer ved at klikke på **Bestil forbrugsvarer**. Herved åbnes en browser med en URL-adresse, hvorfra du kan købe forbrugsvarer. Vælg de forbrugsvarer, du vil bestille, og følg anvisningerne i overensstemmelse hermed.

Brug af HP Web Jetadmin

Vælg printerenheden i HP Web Jetadmin. Enhedens statusside viser oplysninger om tonerkassetten.

Udskiftning af tonerkassetter

Når en tonerkassette er ved at være opbrugt, vises der en meddelelse på kontrolpanelet, hvor det anbefales, at du bestiller en ny. Printeren kan fortsætte med at udskrive med den eksisterende tonerkassette, indtil kontrolpanelet meddeler, at den skal udskiftes.

Printeren bruger fire farver og har en separat tonerkassette for hver farve: sort (K), magenta (M), gul (Y) og cyan (C).

Udskift tonerkassetten, når meddelelsen **UDSKIFT <FARVE> KASSETTE** vises på printerens kontrolpanel. Kontrolpanelet angiver også, hvilken farve der skal udskiftes (medmindre der aktuelt ikke er installeret en original HP-kassette).

Sådan udskifter du tonerkassetter

1. Åbn printerens topdæksel.

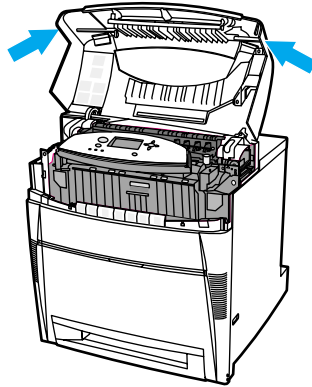

2. Tag fat i frontdækslet, og træk det nedad. Tag derefter fat i de grønne håndtag på overføringsenheden, og træk nedad.

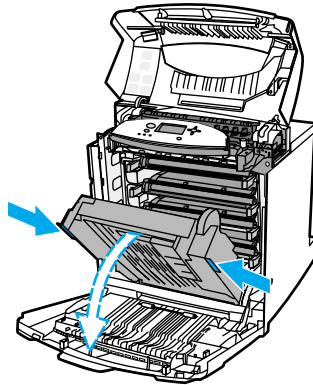

FORSIGTIG!

Anbring ikke nogen genstande på overføringsenheden, mens den står åben. Hvis overføringsenheden beskadiges, kan der opstå alvorlige problemer med udskriftskvaliteten.

3. Tag den brugte tonerkassette ud af printerens.

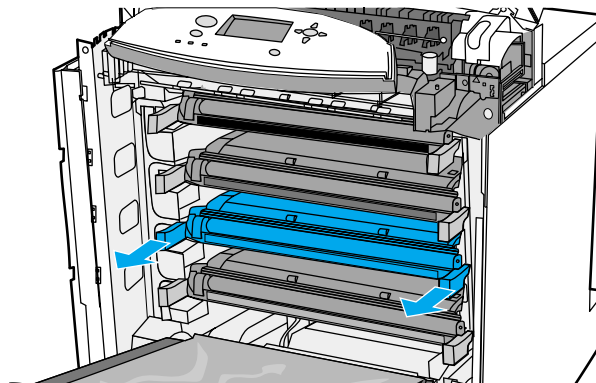

4. Tag den nye tonerkassette ud af posen. Anbring den brugte tonerkassette i posen med henblik på genbrug.

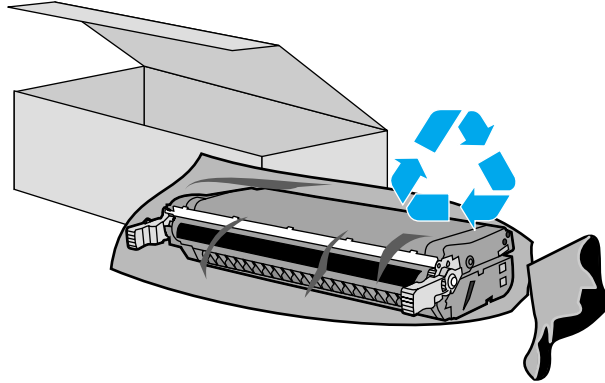

5. Tag fat i begge ender af tonerkassetten, og ryst forsigtigt kassetten fra side til side for at fordele toneren.

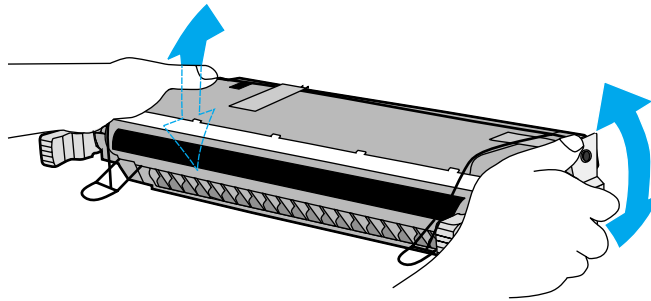

6. Fjern det orange forsendelsestape. Fjern og bortskaf de orange transportlåse fra den nye tonerkassette.

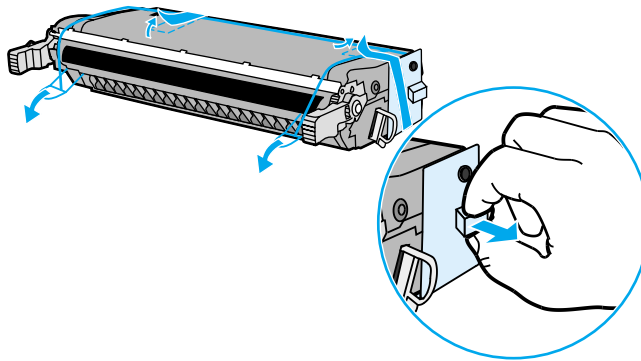

7. Fjern den indvendige forseglingsstape ved at brække den orange tap for enden af den nye tonerkassette af og trække tapen helt ud. Bortskaf tapen.

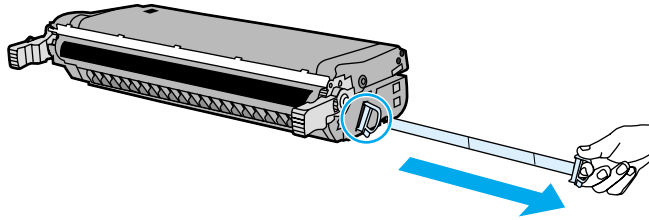

8. Juster tonerkassetten efter skinnerne inden i printeren, og indsæt kassetten, indtil den sidder korrekt og klikker på plads.

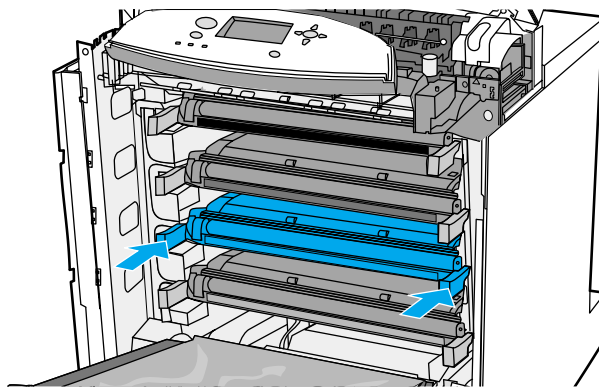

Bemærk!!

Hvis en tonerkassette sidder i en forkerte rille, vises meddelelsen **FORKERT <FARVE>** eller **FORKERTE FORBR.VARER** på kontrolpanelet.

9. Luk frontdækslet, og luk derefter topdækslet. Efter et kort øjeblik bør kontrolpanelet vise **Klar**.
10. Installationen er udført. Anbring den brugte tonerkassette i den kasse, som den nye kassette blev leveret i. Se den vedlagte genbrugsvejledning, der indeholder oplysninger om genbrug.
11. Hvis du bruger en ikke-HP-tonerkassette, skal du se kontrolpanelet for at få flere instruktioner.

Gå til <http://www.hp.com/support/lj5500>, hvis du ønsker yderligere oplysninger.

Udskiftning af forbrugsvarer

Følg omhyggeligt retningslinjerne i dette afsnit, når du skal udskifte forbrugsvarer til printeren.

Forbrugsvarernes placering

Forbrugsvarer identificeres ved hjælp af etiketter og blå plastikhåndtag.

Følgende illustration viser placeringen for hver enkelt type forbrugsvare.

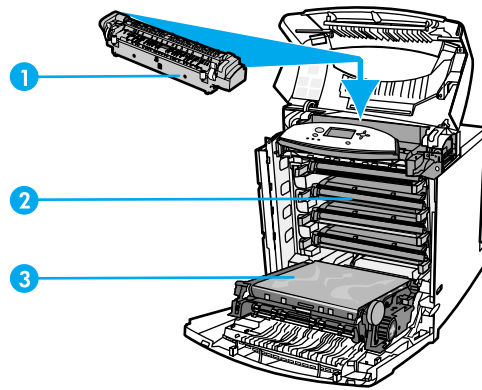

Forbrugsvarernes placering

- 1 fikseringsenhed
- 2 tonerkassetter
- 3 overføringsenhed

Retningslinier for udskiftning af forbrugsvarer

Vær opmærksom på følgende retningslinier ved opstilling af printeren for at gøre udskiftning af forbrugsvarer nemmere.

- Det er nødvendigt med rigelig plads oven over og foran printeren, så der er plads til at fjerne forbrugsvarer.
- Printeren bør stilles på en flad og stabil overflade.

Se de installationsvejledninger, der følger med hver forbrugsvare, eller se flere oplysninger på <http://www.hp.com/support/lj5500> for at få instruktioner om installation af forbrugsvarer. Vælg Solve a Problem, når du får forbindelse.

FORSIGTIG!

Hewlett-Packard anbefaler brugen af HP-produkter i denne printer. Brug af produkter, som ikke er fra HP, kan forårsage problemer, der kræver service, som ikke er dækket af Hewlett-Packards garanti eller serviceaftaler.

Plads omkring printeren til udskiftning af forbrugsvarer

Nedenstående tegning viser, hvor meget plads der skal være foran, oven over og ved siden af printeren, når forbrugsvarer skal udskiftes.

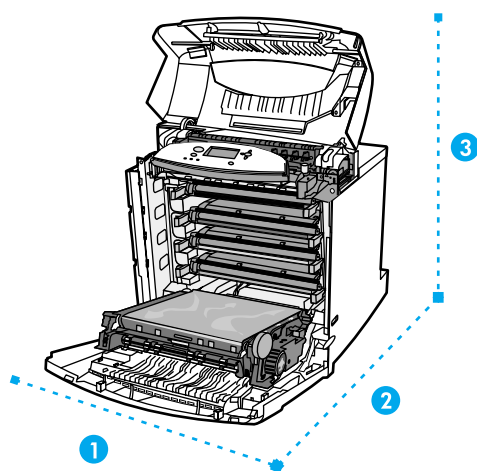

Afstandsdiagram til udskiftning af forbrugsvarer

- 1 628 mm
- 2 1.550 mm
- 3 940 mm

Omtrentlige udskiftningsintervaller for forbrugsvarer

Følgende tabel viser de anslåede udskiftningsintervaller for forbrugsvarer samt de kontrolpanelmeddelelser, der vises, når den enkelte del skal udskiftes.

| Produkt | Printermeddelelse | Antal sider | Omtrentlig tidsperiode ¹ |
|-----------------------|--------------------------------------------------------------------------------|--------------------------------------------------------|-------------------------------------|
| Tonerkassetter, farve | UDSKIFT <BLACK> KASSETTE UDSKIFT <COLOR> KASSETTE | 13.000 sider ² 12.000 sider ² | 3,25 måneder 3 måneder |
| Billedoverføringsæt | UDSKIFT OVERFØRINGSSÆT | 120.000 sider ³ | 40 måneder |
| Fikseringsenhedssæt | UDSKIFT FIKS.SÆT | 150.000 sider ³ | 50 måneder |

¹Den omtrentlige levetid er baseret på 4.000 sider pr. måned.

²Omtrentligt sideantal i gennemsnit for A4/Letter-papirformatet er baseret på ca. 5% dækning af individuelle farver.

³Forholdene under brugen og udskriftsmønstre kan give afvigende resultater.

Gå til <http://www.hp.com/supplies/lj5500> for at bestille forbrugsvarer online.

Konfigurering af e-mail-advarsler

Du kan bruge HP Web Jetadmin eller den integrerede webserver til at konfigurere systemet til at advare dig om problemer med printeren. Advarslerne gives i form af e-mail-meddelelser til den eller de e-mail-konti, som du angiver.

Du kan konfigurere følgende:

- den eller de printere du vil overvåge
- hvilke advarsler der skal modtages (f.eks. advarsler om papirstop, manglende papir, status for forbrugsvarer og åbent dæksel)
- den e-mail-konto, advarslerne skal videresendes til

| Software | Placering af oplysninger |
|----------------------------|-------------------------------------------------------------------------------------------------------------------------------------------------------------------------------------------------------------------------------------------------------------------------------------|
| HP Web Jetadmin | Se HP Web Jetadmin , hvis du ønsker generelle oplysninger om HP Web Jetadmin. Se HP Web Jetadmin-Hjælp-systemet for at få oplysninger om advarsler og om, hvordan de konfigureres. |
| Integreret webserver | Se Brug af den integrerede webserver for at få generelle oplysninger om den integrerede webserver. Se den integrerede webservers Hjælp-system for at få oplysninger om advarsler, og hvordan de konfigureres. |
| Printerstatus og advarsler | Se Brug af Printerstatus og advarsler (for printere, der er direkte tilsluttet) , hvis du ønsker generelle oplysninger om printerstatus og advarsler. Se den integrerede webservers Hjælp-system for at få oplysninger om advarsler, og hvordan de konfigureres. |

Periodisk rengøring

For at sikre at printeren fortsætter med at fungere korrekt i hele dens levetid, er det nødvendigt at udføre periodisk rengøring.

Et område på printeren, der skal rengøres periodisk, er føleren til overheadtransparenter (OHT) og tosidet udskrivning (dupleksudskrivning). OHT-føleren registrerer og sikrer, at printeren anvender den korrekte udskrivningstilstand. Føleren korrigerer også for papirskævhed på den anden side af arket under tosidet udskrivning (dupleksudskrivning).

Ryggen til statist afladning øverst på printeren skal også rengøres jævnligt. Inden i frontdækslet er placeret en børste til rengøring af ryggen til statist afladning.

Hvornår skal OHT-føleren rengøres

- Printerens kontrolpanel viser en meddelelse om, at der anvendes papir i stedet for de ønskede transparenter.
- Billederne på for- og bagsiden af den udskrevne side er ikke justeret korrekt.

Sådan rengør du OHT-føleren

Bemærk!!

Kontakt HP's supportafdeling på adressen <http://www.hp.com/support>, hvis disse anvisninger ikke afhjælper problemet med OHT-udskrivning og tosidet udskrivning (dupleksudskrivning).

1. Åbn printerens topdæksel.

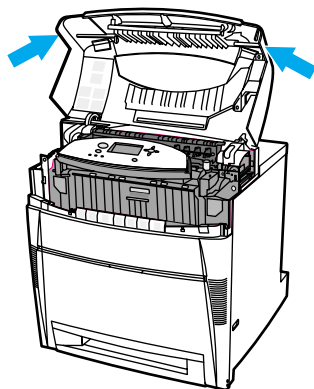

2. Tag fat i frontdækslet, og træk det nedad. Tag derefter fat i de grønne håndtag på overføringsenheden, og træk nedad.

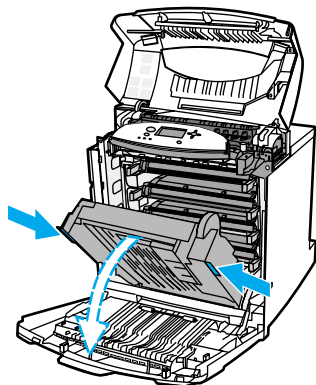

3. Tag cyan-tonerkassetten ud af printeren.

FORSIGTIG!

Anbring ikke cyan-tonerkassetten på overføringsenheden, mens den står åben. Hvis overføringsenheden beskadiges, kan der opstå alvorlige problemer med udskriftskvaliteten.

4. Tag børsten til rengøring af OHT-føleren fra bunden af printeren.

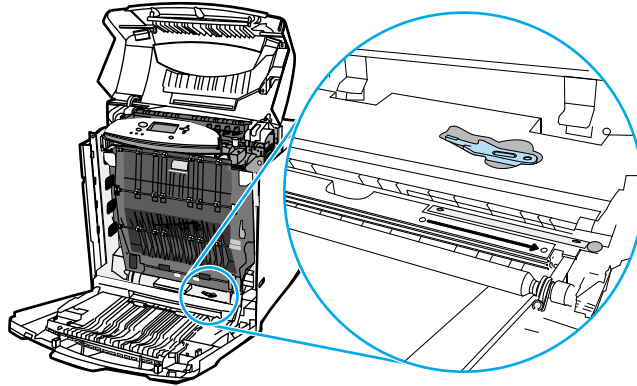

5. Indsæt børsten i indhakkets, og børst fra højre mod venstre fire-fem gange.

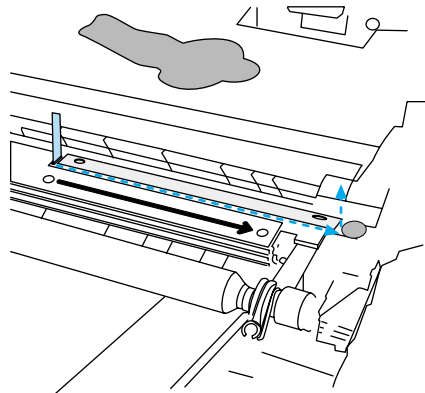

FORSIGTIG!

Børst ikke frem og tilbage over føleren. Dette vil tilstøve føleren og forårsage printerfejl.

6. Læg børsten til rengøring af OHT-føleren tilbage i bunden af printeren.
7. Juster cyan-tonerkassetten efter skinnerne inden i printeren, og indsæt kassetten, indtil den sidder korrekt.
8. Luk frontdækslet, og luk derefter topdækslet.

8

Fejlfinding

Dette kapitel beskriver, hvad du gør, hvis der opstår problemer med printeren. Der gives oplysninger om følgende emner:

- [Grundlæggende kontrolliste til fejlfinding](#)
- [Meddelelsetyper på kontrolpanel](#)
- [Meddelelser på kontrolpanel](#)
- [Papirstop](#)
- [Almindelige årsager til papirstop](#)
- [Udbedring af papirstop](#)
- [Problemer med papirhåndtering](#)
- [Problemer med printerreaktion](#)
- [Problemer med printerens kontrolpanel](#)
- [Problemer med farveudskrivning](#)
- [Forkert printerudskrift](#)
- [Problemer med softwareprogrammerne](#)
- [Løsning af problemer med udskriftskvalitet](#)

Grundlæggende kontrolliste til fejlfinding

Den tid, det tager at downloade et udskriftsjob fra computeren og behandle jobbet, afhænger af følgende variabler:

Hvis du har problemer med printeren, kan denne kontrolliste være en hjælp til at identificere årsagen til problemet.

- Er printeren forbundet med en stikkontakt?
- Er printeren tændt?
- Er printeren i tilstanden **Klar**?
- Er alle nødvendige kabler forbundet?
- Vises der nogen meddelelser på kontrolpanelet?
- Blev der installeret ægte HP-dele?
- Blev en for nylig udskiftet tonerkassette installeret korrekt? Blev aftrækningstappen fjernet fra kassetten?
- Blev nyligt installerede forbrugsvarer (fikseringsenhedssæt, overførings sæt) installeret korrekt?

Du kan finde yderligere oplysninger på <http://www.hp.com/support/lj5500>, hvis du ikke kan finde løsningerne på dine printerproblemer i denne vejledning.

Opsætningsvejledningen til denne printer indeholder yderligere oplysninger om installation og opsætning af printeren.

Faktorer som påvirker printerens ydelse

Adskillige faktorer påvirker den tid, det tager at udskrive et job. Blandt disse er maksimal udskrivningshastighed, målt i sider pr. minut (ppm). Andre faktorer, som påvirker udskrivningshastigheden, omfatter brug af specialpapir (f.eks. transparente, kraftigt papir og papir i specialformat), printerbehandlingstid og hentningstid. Andre faktorer omfatter

- grafikens kompleksitet og størrelse
- printerens I/O-konfiguration (netværk kontra parallel)
- hastigheden på den computer, du benytter
- den installerede mængde printerhukommelse
- netværksoperativsystemet og konfigurationen (hvis dette gør sig gældende)
- printersprog (PCL eller PostScript 3-emulering)

Bemærk!!

Tilføjelse af ekstra printerhukommelse kan løse hukommelsesproblemer, forbedre printerens håndtering af kompleks grafik samt forbedre indlæsningstider, men det vil ikke forøge den maksimale udskrivningshastighed (sider pr. minut-klassificering).

Meddelelsestyper på kontrolpanel

Kontrolpanelet viser fire forskellige typer meddelelser, der kan angive printerstatus eller problemer med printeren.

Statusmeddelelser

Statusmeddelelser reflekterer printerens aktuelle tilstand. De oplyser om normal printerdrift, og der kræves ingen interaktion for at rydde dem. De ændres, efterhånden som printerens tilstand ændres. Hver gang printeren er klar, ikke er optaget, og der ikke vises nogen forstående advarselsmeddelelser, vises statusmeddelelsen **Klar**, hvis printeren er online.

Advarselsmeddelelser

Advarselsmeddelelser oplyser dig om data- og udskrivningsfejl. Disse meddelelser vises typisk skiftevis med meddelelsen **Klar** eller **STATUS** og vedbliver med at blive vist, indtil du trykker på knappen ✓. Hvis **SLETBARE ADVARSLER** er indstillet til **JOB** i printerens konfigurationsmenu, slettes disse meddelelser af det næste udskriftsjob.

Fejlmeddelelser

Fejlmeddelelser oplyser dig om, at en given handling skal udføres, såsom påfyldning af papir eller udbedring af et papirstop.

Nogle fejlmeddelelser giver mulighed for automatisk fortsættelse. Hvis **FORTSÆT AUTOM.=TIL** vises, fortsætter printeren sin normale drift, når der har været vist en fejlmeddelelse om automatisk fortsættelse i 10 sekunder.

Bemærk!!

Enhver knap, der trykkes på i løbet af den 10 sekunders visning af fejlmeddelelsen om auto-fortsæt, tilsidesætter funktionen auto-fortsæt, og funktionen for den knap, der trykkes på, får forrang. Hvis der f.eks. trykkes på knappen **ANNULLÉR JOB**, annulleres jobbet.

Alvorlige fejlmeddelelser

Alvorlige fejlmeddelelser informerer dig om en enhedsfejl. Nogle af disse meddelelser kan ryddes ved at slukke printeren og derefter tænde den. Disse meddelelser påvirkes ikke af indstillingen **FORTSÆT AUTOM.** Hvis en alvorlig fejl fortsætter, er det nødvendigt med service.

I følgende tabel vises og beskrives meddelelser på kontrolpanelet i alfabetisk rækkefølge.

Meddelelser på kontrolpanel

Meddelelser på kontrolpanel

| Kontrolpanelmeddelelse | Beskrivelse | Anbefalet handling |
|------------------------------------------------------------------------------------------------------------|-----------------------------------------------------------------------------------------------------------------------------------------------------------------------------------------------------------------------------------------|-------------------------------------------------------------------------------------------------------------------------------------------------------------------------------------------------------------------------------------------------------------------------------------------------------------------------------------------------------------------------------------------------------------------------------------------------------------------------------------------------------------------------------------------------------------------------------------------------|
| Adgang nægtet menuer låst | Det blev forsøgt at ændre et menupunkt, mens kontrolpanelets sikkerhedsmekanisme er aktiveret af printeradministratoren. Meddelelsen forsvinder hurtigt, og printeren vender tilbage til tilstanden Klar eller ARBEJDER . | Kontakt printeradministratoren, hvis du vil ændre indstillinger. |
| Annullerer... <JOBNAVN> | JOBNAVN Printeren er i gang med at annullere et job. Meddelelsen vises fortsat, når jobbet er stoppet, papirstien tømmes og eventuelle resterende indkommende data på den aktive datakanal modtages og slettes. | Handling ikke nødvendig. |
| ANVEND I STEDET? BAKKE X:<TYPE> <FORMAT> | Printeren tilbyder et udvalg af alternativt papir, der kan bruges til udskriftsjobbet. | <ol style="list-style-type: none"> 1. Anvend ▲ og ▼ til at fremhæve en anden bakke, og tryk derefter på ✓ for at vælge bakken. 2. Tryk på ↵ for at vende tilbage til den forrige bakke. |
| BAKKE X ÅBEN Tryk for Hjælp ? vises skiftevist med Klar Menuer: Tryk på ✓ | Den angivne bakke er åben eller ikke lukket fuldstændigt. Denne bakke er ikke påkrævet til det aktuelle udskriftsjob. | Luk bakken. |
| BAKKE X INDEHOLDER UKENDT MEDIE | Papirtypen i den angivne bakke kan ikke fastslås. | <ol style="list-style-type: none"> 1. Tryk på ✓ for at skifte papirtype. Anvend ▲ og ▼ til at fremhæve typen, og tryk derefter på ✓ for at vælge. 2. Hvis du vil ændre papirformatet til Letter, A4, Executive, B5 JIS, A5 eller Legal, skal du indstille kontakten i bakken til standardformat. 3. Hvis du vil ændre papirformatet til andre formater, skal du indstille kontakten i bakken til specialformat, justere papirstyrene til papiret og lukke bakken. 4. Anvend ▲ og ▼ til at fremhæve papirformatet, og tryk derefter på ✓ for at vælge. |
| BAKKE X TOM <TYPE> <FORMAT> vises skiftevist med Klar Menuer: Tryk på ✓ | Den angivne bakke er tom og skal fyldes, men det aktuelle job har ikke brug for denne bakke for at udskrive korrekt. | Kom papir i bakken, når det passer dig. |

| Kontrolpanelmeddelelse | Beskrivelse | Anbefalet handling |
|------------------------------------------------------------------------------------------------------------------------------------------------------------------------|----------------------------------------------------------------------------------------------------------------------------------------------|------------------------------------------------------------------------------------------------------------------------------------------------------------------------------------------------------------------------------------------------------------------------------------------------------------------------------------------------------------------------------------------------------------------------------------------------------------------------------------------------------------------------------------------------------------------------------------------------------------------------------------------------------------------|
| BAKKE X <TYPE> <FORMAT> Format angivet af bruger vises skiftevist med BAKKE X <TYPE> <FORMAT> Skift type tryk på ✓ | Printeren rapporterer den aktuelle konfiguration af bakke X. Kontakten i bakken er indstillet til specialformat. | <ol style="list-style-type: none"> Tryk på ✓ for at skifte papirtype. Anvend ▲ og ▼ til at fremhæve typen, og tryk derefter på ✓ for at vælge typen. Hvis du vil ændre papirformatet til Letter, A4, Executive, B5 JIS, A5 eller Legal, skal du indstille kontakten i bakken til standardformat. Hvis du vil ændre papirformatet til andre formater, skal du justere papirstyrene til papiret og lukke bakken. Vælg papirhåndteringsmenuen på kontrolpanelet. Konfigurer formatet for bakken. Se Konfigurering af inputbakker for at få yderligere detaljer. |
| BAKKE X <TYPE> <FORMAT> Format registreret af bakke vises skiftevist med BAKKE X <TYPE> <FORMAT> Skift type tryk på ✓ | Printeren rapporterer den aktuelle konfiguration af bakke X. Kontakten i bakken er indstillet til standardformat. | <ol style="list-style-type: none"> Tryk på ✓ for at skifte papirtype. Anvend ▲ og ▼ til at fremhæve typen, og tryk derefter på ✓ for at vælge typen. eller Hvis du vil ændre papirformatet til Letter, A4, Executive, B5 JIS, A5 eller Legal, skal du indstille kontakten i bakken til standardformat. eller <ol style="list-style-type: none"> Hvis du vil ændre papirformatet til andre formater, skal du indstille kontakten i bakken til specialformat, justere papirstyrene til papiret og lukke bakken. Anvend ▲ og ▼ til at fremhæve papirformatet, og tryk derefter på ✓ for at vælge formatet. |
| Behandler dupleksjob Tag ej fat i papir, før job er færdigt | Papir kommer midlertidigt i udskriftsbakken under 2-sidet udskrivning. | Tag ikke fat i papiret, mens det midlertidigt kommer i udskriftsbakken. Meddelelsen fjernes, når jobbet er færdigt. |
| Behandler... | Denne meddelelse går forud for alle andre behandlingsopgaver eller vises, når printerens modtager data, der ikke skal udskrives. | Handling ikke nødvendig. |
| Behandler... <JOBNAVN> kopi <x> af <y> | Printerens behandler eller udskriver i øjeblikket sorterede kopier. Meddelelsen angiver, at kopi X af i alt Y kopier behandles i øjeblikket. | Handling ikke nødvendig. |
| Behandler... <JOBNAVN> fra bakke xx | Printerens behandler aktivt et job fra den angivne bakke. | Handling ikke nødvendig. |

| Kontrolpanelmeddelelse | Beskrivelse | Anbefalet handling |
|------------------------------------------------------------------------------------------------|-----------------------------------------------------------------------------------------------------------------------------------------------------------------------------------------------------|---------------------------------------------------------------------------------------------------------------------------------------------------------------------------------------------------------------------------------------------------------------------------------------------------------------------------------------------------------------------------------------------------------------------------------------------------------------------------------------------------------------------------------------------------------------------------------------------------------------------------------------------------------------------------------------|
| Behandler... <JOBNAVN> | Printeren behandler i øjeblikket et job, men samler endnu ikke sider op. Når papirbevægelsen starter, erstattes denne meddelelse af en meddelelse, der angiver, hvilken bakke jobbet udskrives fra. | Handling ikke nødvendig. |
| BESTIL <FARVE> KASSETTE vises skiftevist med Tryk så på ✓ | Den identificerede tonerkassette er ved at være opbrugt, og indstillingen FORBRUGSVARER LAV i SYSTEMKONFIG. er indstillet til STOP . Tilsidesæt ved at trykke på ✓ . | <ol style="list-style-type: none"> 1. Bestil den identificerede tonerkassette. 2. Tryk på ✓ for at fortsætte. 3. Tryk på ?, hvis du ønsker yderligere oplysninger. 4. Tryk på ▲ og ▼ for at gennemgå vejledningen. 5. Tryk på ? for at afslutte hjælpen. <p>Bestillingsoplysninger for forbrugsvarer er også tilgængelige på den integrerede webserver. Se Brug af den integrerede webserver for at få yderligere oplysninger.</p> |
| BESTIL <FARVE> KASSETTE vises skiftevist med XXXX SIDER TILBAGE | Den identificerede tonerkassette nærmer sig slutningen af sin levetid. Printerens klar og vil fortsætte med det angivne, anslåede antal sider. | <ol style="list-style-type: none"> 1. Bestil den identificerede tonerkassette. 2. Anslået antal resterende sider er baseret på en historik for sidedækning for denne printer. 3. Udskrivningen fortsætter, indtil UDSKIFT <COLOR> KASSETTE vises. 4. Tryk på ? for at få yderligere oplysninger. 5. Tryk på ▲ og ▼ for at gennemgå vejledningen. 6. Tryk på ? for at afslutte hjælpen. <p>Bestillingsoplysninger for forbrugsvarer er også tilgængelige på den integrerede webserver. Se Brug af den integrerede webserver for at få yderligere oplysninger.</p> |
| BESTIL FORBRUGSVARER Menuer: Tryk på ✓ vises skiftevist med Klar | Mere end én forbrugsvarer er næsten brugt op. | <ol style="list-style-type: none"> 1. Tryk på ✓ for at identificere, hvilke forbrugsvarer der skal bestilles. 2. Bestil de identificerede forbrugsvarer. 3. Udskrivningen kan fortsætte, indtil FORBRUGSVARER OPBRUGT vises. 4. Tryk på ? for at få yderligere oplysninger. 5. Tryk på ▲ og ▼ for at gennemgå vejledningen. 6. Tryk på ? for at afslutte hjælpen. <p>Bestillingsoplysninger for forbrugsvarer er også tilgængelige på den integrerede webserver. Se Brug af den integrerede webserver for at få yderligere oplysninger.</p> |

| Kontrolpanelmeddelelse | Beskrivelse | Anbefalet handling |
|---------------------------------------------------------------------------------------------------|---------------------------------------------------------------------------------------------------------------------------------------------------------------------------------|---------------------------------------------------------------------------------------------------------------------------------------------------------------------------------------------------------------------------------------------------------------------------------------------------------------------------------------------------------------------------------------------------------------------------------------------------------------------------------------------------------------------|
| BESTIL FORBRUGSVARER Status: Tryk på ✓ vises skiftevist med Klar | Mere end én forbrugsvarer er ved at være brugt op, og indstillingen FORBRUGSVARER LAV er indstillet til STOP . | <ol style="list-style-type: none"> Tryk på ✓ for at identificere, hvilke forbrugsvarer der skal bestilles. Bestil de identificerede forbrugsvarer. Tryk to gange på ✓ for at fortsætte udskrivningen. Udskrivningen kan fortsætte, indtil FORBRUGSVARER OPBRUGT vises. <p>Bestillingsoplysninger for forbrugsvarer er også tilgængelige på den integrerede webserver. Se Brug af den integrerede webserver for at få yderligere oplysninger.</p> |
| BESTIL OVERFØRINGSSÆT XXXX SIDER TILBAGE Åbn menuer ved at trykke på ✓ | Overføringsenheden nærmer sig slutningen af sin levetid. | <ol style="list-style-type: none"> Bestil overføringssettet. Udskrivning kan fortsætte, indtil levetiden for overføringsenheden er slut. Tryk på ? for at få yderligere oplysninger. Tryk på ▲ og ▼ for at gennemgå vejledningen. Tryk på ? for at afslutte hjælpen. <p>Bestillingsoplysninger for forbrugsvarer er også tilgængelige på den integrerede webserver. Se Brug af den integrerede webserver for at få yderligere oplysninger.</p> |
| BESTIL OVERFØRINGSSÆT XXXX SIDER TILBAGE Menuer: Tryk på ✓ | Antallet af resterende sider for overføringsenheden har nået den nedre grænse, og indstillingen FORBRUGSVARER LAV i SYSTEMKONFIG. er indstillet til STOP . | <ol style="list-style-type: none"> Bestil overføringssettet. Udskrivning kan fortsætte, indtil levetiden for overføringsenheden er slut. Tryk på ? for at få yderligere oplysninger. Tryk på ▲ og ▼ for at gennemgå vejledningen. Tryk på ? for at afslutte hjælpen. <p>Bestillingsoplysninger for forbrugsvarer er også tilgængelige på den integrerede webserver. Se Brug af den integrerede webserver for at få yderligere oplysninger.</p> |
| BESTIL FIKS.SÆT XXXX SIDER TILBAGE Menuer: Tryk på ✓ | Fikseringsenheden nærmer sig slutningen af sin levetid. Printer er klar og vil fortsætte med det angivne anslåede antal sider. | <ol style="list-style-type: none"> Bestil fikseringsenheds-sættet. Udskrivningen kan fortsætte, indtil FORBRUGSVARER OPBRUGT vises. Tryk på ? for at få yderligere oplysninger. Tryk på ▲ og ▼ for at gennemgå vejledningen. Tryk på ? for at afslutte hjælpen. <p>Bestillingsoplysninger for forbrugsvarer er også tilgængelige på den integrerede webserver. Se Brug af den integrerede webserver for at få yderligere oplysninger.</p> |

| Kontrolpanelmeddelelse | Beskrivelse | Anbefalet handling |
|-----------------------------------------------------------------------------------------------------|------------------------------------------------------------------------------------------------------------------------------------------------|-----------------------------------------------------------------------------------------------------------------------------------------------------------------------------------------------------------------------------------------------------------------------------------------------------------------------------------------------------------------------------------------------------------------------------------------------------------------------------------------------------------------------------------------------------------------------------|
| BESTIL FIKS.SÆT XXXX SIDER TILBAGE Tryk så på ✓ | Fikseringsenheden er ved at være opbrugt, og indstillingen FORBRUGSVARER LAV i SYSTEMKONFIG. er indstillet til STOP . | <ol style="list-style-type: none"> 1. Bestil fikseringsenhedssættet. 2. Tryk på ✓ for at fortsætte udskrivningen. Udskrivningen kan fortsætte, indtil FORBRUGSVARER OPBRUGT vises. 3. Tryk på ? for at få yderligere oplysninger. 4. Tryk på ▲ og ▼ for at gennemgå vejledningen. 5. Tryk på ? for at afslutte hjælpen. <p>Bestillingsoplysninger for forbrugsvarer er også tilgængelige på den integrerede webserver. Se Brug af den integrerede webserver for at få yderligere oplysninger.</p> |
| CPR-FØLER UDEN FOR RÆKKEVIDDE | Der blev registreret en CPR-fejl (color plane registration) under kalibreringen. | <ol style="list-style-type: none"> 1. Gennemtvung en kalibrering ved at vælge Kalibrer nu i menuen Udskriftskvalitet. 2. Kontakt HP's supportafdeling, hvis meddelelsen fortsat vises. |
| DATA MODTAGET Udskriv sidste side tryk på ✓ | Printeren har modtaget data og venter på en papirfremføring. Når printerens modtager en anden fil, skal meddelelsen forsvinde. | Tryk på ✓ for at fortsætte. |
| DISK ER SKRIVEBESKYTTET vises skiftevist med Klar Menuer: Tryk på ✓ | Filsystemenheden er skrivebeskyttet, så der ikke kan skrives nye filer til den. | <ol style="list-style-type: none"> 1. Hvis du vil aktivere skrivning til disken, skal du deaktivere skrivebeskyttelsen ved hjælp af HP Web Jetadmin. 2. Hvis du vil fjerne denne meddelelse fra displayet, skal du slukke printerens og derefter tænde den igen. |
| DISKENHED FEJL vises skiftevist med Klar Menuer: Tryk på ✓ | Der er opstået en enhedsfejl på det angivne drev. | <ol style="list-style-type: none"> 1. Udskrivning af job, der ikke kræver adgang til diskdrevet, kan fortsætte. 2. Hvis du vil fjerne meddelelsen, skal du slukke printerens og derefter tænde den igen. 3. Hvis meddelelsen fortsat vises, skal du fjerne og geninstallere EIO-diskdrevet. 4. Hvis meddelelsen fortsat vises, skal du udskifte EIO-diskdrevet. |
| DISKFIL HANDLING MISLYKKEDES vises skiftevist med Klar Menuer: Tryk på ✓ | Printeren modtog en PjL-filsystemkommando, der forsøgte at udføre en ulogisk handling (f.eks. at hente en fil til en ikke-eksisterende mappe). | <ol style="list-style-type: none"> 1. Udskrivning kan fortsætte. 2. Sluk printerens, og tænd den igen. 3. Hvis meddelelsen vises igen, kan der være et problem med programmet. |
| DISKFIL SYSTEMET ER FULDT vises skiftevist med Klar Menuer: Tryk på ✓ | Printeren modtog en PjL-filsystemkommando, der forsøgte at gemme noget i filsystemet, men mislykkedes, fordi filsystemet er fuldt. | <ol style="list-style-type: none"> 1. Brug HP Web Jetadmin-softwaren til at slette filer fra EIO-diskdrevet, og prøv igen. 2. Hvis du vil fjerne denne meddelelse fra displayet, skal du slukke printerens og derefter tænde den igen. |
| Åbent dæksel. Test afbrudt. | Et printerdæksel blev åbnet under en test. Testen er afbrudt. | Luk dækslet, og genstart testen. |

| Kontrolpanelmeddelelse | Beskrivelse | Anbefalet handling |
|---------------------------------------------------------------------------------------------------|-------------------------------------------------------------------------------------------------------------------------------------------------|--------------------------------------------------------------------------------------------------------------------------------------------------------------------------------------------------------------------------------------------------------------------------------------------------------------------------------------------------------------------------------------------------------------------|
| EIO-DISK X initialiserer | EIO-diskenheden i stik X initialiserer. | Handling ikke nødvendig. |
| EIO-DISK X FUNGERER IKKE Tryk for Hjælp ? | EIO-disken i stik X fungerer ikke korrekt. | Fjern EIO-disken fra det angivne stik, og erstat den med et nyt EIO-diskdrev. |
| EIO-DISK X kører op i hastighed | EIO-diskenheden i stik X kører sin plade op i hastighed. | Handling ikke nødvendig. |
| Energispar til | Printeren er i energisparetilstand. Ethvert tryk på en knap eller modtagelse af data vil deaktivere energisparetilstanden og udføre handlingen. | Handling ikke nødvendig. Printerens vil automatisk afslutte energisparetilstanden. |
| FJERN ALLE TONERKASSETTER Afslut med tasten Annuller job | Printeren udfører en komponenttest, og den valgte komponent er Kun bælte . | Fjern alle tonerkassetter. Når diagnosticeringen er færdig, skal du geninstallere alle tonerkassetter. |
| FJERN MINDST EN KASSETTE Afslut med tasten Annuller job | Printeren udfører DEAKT. KONTROL AF KASSETTE eller en komponenttest, hvor den valgte komponent er KASSETTEMOTOR . | Fjern en tonerkassette. Når testen er udført, skal du geninstallere tonerkassetten. |
| FLASH ER SKRIVEBESKYTTET vises skiftevist med Klar Menuer: Tryk på ✓ | Filsystemet er beskyttet, og der kan ikke skrives nye filer til det. | <ol style="list-style-type: none"> 1. Hvis du vil aktivere skrivning til flash-hukommelsen, skal du deaktivere skrivebeskyttelse ved hjælp af HP Web Jetadmin. 2. Hvis du vil fjerne denne meddelelse fra displayet, skal du slukke printerens og derefter tænde den igen. |
| Flash-disk X initialiserer Afbryd ikke strømmen | Det nye flash-DIMM, som er installeret i stik X, initialiseres. | Handling ikke nødvendig. |
| FLASH-ENHED FAILURE vises skiftevist med Klar Menuer: Tryk på ✓ | Der er opstået en enhedsfejl på den angivne lagringsenhed. | <ol style="list-style-type: none"> 1. Udskrivning af job, der ikke kræver flash-DIMM'et, kan fortsætte. 2. Hvis du vil fjerne denne meddelelse fra displayet, skal du slukke printerens og derefter tænde den igen. 3. Hvis meddelelsen fortsat vises, skal du fjerne og geninstallere flash-DIMM'et. 4. Hvis meddelelsen fortsat vises, skal du erstatte flash-DIMM'et. |
| FLASH-FIL HANDLING MISLYKKEDES vises skiftevist med Klar Menuer: Tryk på ✓ | Printeren modtog en PjL-filsystemkommando, der forsøgte at udføre en ulogisk handling (f.eks. at hente en fil til en ikke-eksisterende mappe). | <ol style="list-style-type: none"> 1. Udskrivning kan fortsætte. 2. Sluk printerens, og tænd den igen. 3. Hvis meddelelsen vises igen, kan der være et problem med programmet. |

| Kontrolpanelmeddelelse | Beskrivelse | Anbefalet handling |
|------------------------------------------------------------------------------------------------------------------------------------------------------------------------------------------------------|----------------------------------------------------------------------------------------------------------------------------------------------------------------------|----------------------------------------------------------------------------------------------------------------------------------------------------------------------------------------------------------------------------------------------------------------------------------------------------------------------------------------|
| FLASH-FIL SYSTEMET ER FULDT vises skiftevist med Klar Menuer: Tryk på ✓ | Printeren modtog en PjL-filsystemkommando, der forsøgte at gemme noget i filsystemet, men mislykkedes, fordi filsystemet er fuldt. | <ol style="list-style-type: none"> 1. Brug HP Web Jetadmin-softwaren til at slette filer fra flash-hukommelsen, og prøv igen. 2. Hvis du vil fjerne denne meddelelse fra displayet, skal du slukke printeren og derefter tænde den igen. |
| Flytter... MP-bakke-solenoid Afslut med tasten Annuller job | Printeren udfører en komponenttest, og den valgte komponent er MP Fremføringsbakke solenoide. | Handling ikke nødvendig. |
| Flytter... tray feed clutch Afslut med tasten Annuller job | Printeren udfører en komponenttest, og den valgte komponent er Tray Feed Clutch. | Handling ikke nødvendig. |
| Foresp. accepteret Vent | Printeren har accepteret en forespørgsel om udskrivning af en intern side, men udskrivningen af det aktuelle job skal afsluttes, før den interne side kan udskrives. | Handling ikke nødvendig. |
| FORKERT <FARVE> KASSETTE vises skiftevist med Tryk for Hjælp ? | Der er installeret en forkert kassette i et stik, og dækslet er lukket. | <ol style="list-style-type: none"> 1. Tryk på ? for at få hjælp. 2. Tryk på ▲ og ▼ for at gennemgå vejledningen. 3. Tryk på ? for at afslutte hjælpen. |
| Forkert PIN | Der er indtastet en forkert PIN-kode. | Indtast den korrekte PIN-kode. Printerens venter tilbage til Klar , hvis der indtastes en forkert PIN-kode tre gange. |
| FORKERTE FORBR.VARER Status: Tryk på ✓ | Mindst én forbrugsvarer er forkert placeret i printeren, og en anden forbrugsvarer mangler, er forkert placeret, er tom eller næsten tom. | <ol style="list-style-type: none"> 1. Tryk på ✓, og tryk derefter på ? for at få hjælp. 2. Følg vejledningen i displayet for at finde og erstatte den forkerte forbrugsvarer. 3. Tryk på ▲ og ▼ for at gennemgå vejledningen. 4. Tryk på ? for at afslutte hjælpen. |
| FYLD BAKKE X: <TYPE> <FORMAT> Tryk for Hjælp ? vises skiftevist med FYLD BAKKE X: <TYPE> <FORMAT> Brug en anden for bakke, tryk på ✓ | Bakke X er enten tom eller konfigureret til en anden type og et andet format end det, der er angivet i jobbet. | <ol style="list-style-type: none"> 1. Tryk på ? for at få hjælp. 2. Følg vejledningen i displayet for at ilægge papir eller konfigurere bakken. 3. Tryk på ▲ og ▼ for at gennemgå vejledningen. 4. Tryk på ? for at afslutte hjælpen. eller Tryk på ✓ for at udskrive fra en anden bakke. |

| Kontrolpanelmeddelelse | Beskrivelse | Anbefalet handling |
|-------------------------------------------------------------------------------------------------------------------------------------------------------------------------------------------------------------------------------------|-------------------------------------------------------------------------------------------------------------------------------------------------------|---------------------------------------------------------------------------------------------------------------------------------------------------------------------------------------------------------------------------------------------------------------------------------------------------------------------------------------------|
| FYLD BAKKE X: <TYPE> <FORMAT> Tryk for Hjælp ? vises skiftevist med FYLD BAKKE X: <TYPE> <FORMAT> Skift bakkeknop til SPECIEL Brug en anden for bakke, tryk på ✓ | Bakke X er enten tom eller konfigureret til en anden type og et andet format end det, der er angivet i jobbet. | 1. Tryk på ? for at få hjælp. 2. Følg vejledningen på displayet for at indstille kontakten i bakken til specialformat. 3. Tryk på ▲ og ▼ for at gennemgå vejledningen. 4. Tryk på ? for at afslutte hjælpen. eller Tryk på ✓ for at udskrive fra en anden bakke. |
| FYLD BAKKE X: <TYPE> <FORMAT> Tryk for Hjælp ? vises skiftevist med FYLD BAKKE X: <TYPE> <FORMAT> Skift bakkeknop til STANDARD Brug en anden for bakke, tryk på ✓ | Bakke X er enten tom eller konfigureret til en anden type og et andet format end det, der er angivet i jobbet. | 1. Tryk på ? for at få hjælp. 2. Følg vejledningen i displayet for at ilægge papir eller konfigurere bakken. HP anbefaler, at du indstiller kontakten i bakken til standardformat. 3. Tryk på ▲ og ▼ for at gennemgå vejledningen. 4. Tryk på ? for at afslutte hjælpen. eller Tryk på ✓ for at udskrive fra en anden bakke. |
| FYLD BAKKE X: <TYPE> <FORMAT> vises skiftevist med Tryk for Hjælp ? | Bakke X er enten tom eller konfigureret til en anden type og et andet format end det, der er angivet i jobbet. Der er ikke andre bakker tilgængelige. | 1. Tryk på ? for at få yderligere oplysninger. 2. Følg vejledningen i displayet for at ilægge papir eller konfigurere bakken. 3. Tryk på ▲ og ▼ for at gennemgå vejledningen. 4. Tryk på ? for at afslutte hjælpen. |
| Gemmer aktuel tilstand | Den aktuelle tilstand gemmes. | Handling ikke nødvendig. |
| Gendanner sidst gemte tilstand | Printeren gendanner den sidst gemte tilstand. | Handling ikke nødvendig. |
| GENINST. FORB.VARER vises skiftevist med Status: Tryk på ✓ | En eller flere tonerkassetter er ikke helt korrekt installeret. | 1. Tryk på ✓ for at vise, hvilke tonerkassetter der ikke er installeret helt korrekt. 2. Følg vejledningen i displayet for at geninstallere tonerkassetterne. 3. Tryk på ▲ og ▼ for at gennemgå vejledningen. 4. Tryk på ? for at afslutte hjælpen. |
| GENINSTALLER <FARVE> KASSETTE vises skiftevist med Tryk for Hjælp ? | Kassetten sidder ikke korrekt. | 1. Tryk på ? for at få yderligere oplysninger. 2. Følg vejledningen i displayet for at geninstallere tonerkassetten. 3. Tryk på ▲ og ▼ for at gennemgå vejledningen. 4. Tryk på ? for at afslutte hjælpen. |
| Gensend opgradering | Firmwareopgraderingen blev ikke afsluttet. | Prøv at opgradere igen. Det er muligvis nødvendigt at anvende paralleporten til at sende opgraderingsfilen. |

| Kontrolpanelmeddelelse | Beskrivelse | Anbefalet handling |
|-------------------------------------------------------------------------------|--------------------------------------------------------------------------------------------------------------------------------------------------------------------------------------------------------------------------------|--------------------------------------------------------------------------------------------------------------------------------------------------------------------------------------------------------------------------------------------------------------------------------------------------------------------------------------------------------------------------|
| Hændelseslog tom | VIS HÆNDELSESLOG blev valgt fra kontrolpanelet, og hændelsesloggen er tom. | Handling ikke nødvendig. |
| Indlæser program x Afbryd ikke strømmen | Programmer og fonte kan gemmes i printerens filsystem og indlæses i RAM, når printeren tændes. Nummeret X angiver et sekvensnummer, der viser, hvilket program der er ved at blive indlæst. | Handling ikke nødvendig. |
| INDSÆT BAKKE X Tryk for Hjælp ? | Bakke X skal være indsat eller lukket, for at det aktuelle job kan udskrives. | <ol style="list-style-type: none"> 1. Tryk på ? for yderligere oplysninger. 2. Tryk på ▲ og ▼ for at gennemgå vejledningen. 3. Tryk på ? for at afslutte hjælpen. |
| Indstilling gemt | Et menuvalg er blevet gemt. | Handling ikke nødvendig. |
| INGEN HP-KASSETTE FUNDET | Der er installeret en ny kassette, der ikke er produceret af HP. Denne meddelelse vises, indtil der installeres en HP-tonerkassette eller trykkes på ANNULLÉR JOB . | <p>Hvis du mener, at du har købt en HP-tonerkassette, skal du ringe til HP's hotline for bedrageri på 1-877-219-3183.</p> <p>Eventuel reparation af printeren, der skyldes brug af andre tonerkassetter end HP-tonerkassetter, dækkes ikke af HP's garanti.</p> <p>Tryk på ANNULLÉR JOB for at fortsætte udskrivningen. Det første afventende job annulleres.</p> |
| INGEN HP-KASSETTE I BRUG vises skiftevist med Klar Menuer: Tryk på ✓ | Printeren har registreret, at der aktuelt er installeret en tonerkassette, der ikke er en HP-tonerkassette. | <p>Hvis du mener, at du har købt en HP-tonerkassette, skal du ringe til HP's hotline for bedrageri på 1-877-219-3183.</p> <p>Eventuel reparation af printeren, der skyldes brug af andre tonerkassetter end HP-tonerkassetter, dækkes ikke af HP's garanti.</p> |
| Ingen job at annullere | Der blev trykket på knappen ANNULLÉR JOB , men der var ikke noget aktivt job eller nogen bufferdata at annullere. Denne meddelelse vises i ca. to sekunder, inden printeren vender tilbage til tilstanden Klar . | Handling ikke nødvendig. |
| Initialiserer | Denne meddelelse vises, når printeren er tændt, og de individuelle opgaver starter initialiseringen. | Handling ikke nødvendig. |
| Initialiserer permanent lagring | Denne meddelelse vises, når printeren tændes, for at vise, at der gøres klar til permanent lagring. | Handling ikke nødvendig. |

| Kontrolpanelmeddelelse | Beskrivelse | Anbefalet handling |
|------------------------------------------------------------------------------------------------|-----------------------------------------------------------------------------------------------------------------------------------------------------------------------------------------------------------------------------------------------|------------------------------------------------------------------------------------------------------------------------------------------------------------------------------------------------------------------------------------------------------------------------------------------------------------------------------------------------------------------|
| INSTALLER <FARVE> KASSETTE vises skiftevist med Tryk for Hjælp ? | Kassetten er enten ikke installeret eller ikke installeret korrekt i printeren. | <ol style="list-style-type: none"> 1. Tryk på ? for at få hjælp. 2. Følg vejledningen i displayet for at finde og installere den manglende eller forkert installerede kassette. 3. Tryk på ▲ og ▼ for at gennemgå vejledningen. 4. Tryk på ? for at afslutte hjælpen. |
| Installer fikseringsenhed Tryk for Hjælp ? | Fikseringsenheden er enten ikke installeret eller ikke installeret korrekt i printeren. | <ol style="list-style-type: none"> 1. Tryk på ? for at få hjælp. 2. Følg vejledningen i displayet for at finde og installere den manglende eller forkert installerede fikseringsenhed. 3. Tryk på ▲ og ▼ for at gennemgå vejledningen. 4. Tryk på ? for at afslutte hjælpen. |
| INSTALLER FORBRUGSVARER Status: Tryk på ✓ | Mindst én forbrugsvarer mangler eller er forkert indsat i printeren, og en anden forbrugsvarer mangler, er forkert placeret, er tom eller næsten tom. Indsæt forbrugsvarer, eller sørg for, at den installerede forbrugsvarer sidder korrekt. | <ol style="list-style-type: none"> 1. Tryk på ✓, og tryk derefter på ? for at få hjælp. 2. Følg vejledningen i displayet for at finde og erstatte den manglende eller forkerte forbrugsvarer. 3. Tryk på ▲ og ▼ for at gennemgå vejledningen. 4. Tryk på ? for at afslutte hjælpen. |
| INSTALLER ENHED vises skiftevist med Tryk for Hjælp ? | Overførsenheden er enten ikke installeret eller ikke installeret korrekt i printeren. | <ol style="list-style-type: none"> 1. Tryk på ? for at få hjælp. 2. Følg vejledningen i displayet for at finde og udskifte den manglende eller forkert installerede overførsenhed. 3. Tryk på ▲ og ▼ for at gennemgå vejledningen. 4. Tryk på ? for at afslutte hjælpen. |
| Job kan ikke gemmes <JOBNAVN> | Et job kan ikke gemmes på grund af et problem med hukommelse, disk eller konfiguration. | Installer yderligere hukommelse i printeren, eller installer et diskdrev i printeren. Slet alle tidligere udskriftsjob, hvis der installeres et diskdrev. |
| Kan ikke kopiere job <JOBNAVN> | Et kopijob kan ikke kopieres på grund af et problem med hukommelse, disk eller konfiguration. Der vil kun blive udskrevet én kopi. | Handling ikke nødvendig. |
| Klar Diagnosticering Afslut med tasten Annuller job | Printeren er online og klar til data. Ingen status- eller enhedseftersynsmeddelelser vises i displayet. | Handling ikke nødvendig. |
| Klar Menuer: Tryk på ✓ | Printeren er online og klar til data. Ingen status- eller enhedseftersynsmeddelelser vises i displayet. | Handling ikke nødvendig. |
| Kontrollerer printer | Motoren udfører en intern test. | Handling ikke nødvendig. |

| Kontrolpanelmeddelelse | Beskrivelse | Anbefalet handling |
|----------------------------------------------------------------------------------------------------------------------------------------------------------------------------------------------------------------------|------------------------------------------------------------------------------------------------------------------------------------------------------------|----------------------------------------------------------------------------------------------------------------------------------------------------------------------------------------------------------------------------------------------------------------------------------------------------------------------------------------------------------------------------------------------------------------------|
| Kontrollerer papirsti | Motoren drejer valserne rundt for at undersøge, om der er opstået papirstop. | Handling ikke nødvendig. |
| LUK FRONTDÆKSLER Tryk for Hjælp ? | Dækslerne skal være lukkede. | <ol style="list-style-type: none"> Tryk på ? for at få yderligere oplysninger. Luk frontdæksler. Tryk på ? for at afslutte hjælpen. <hr/> Bemærk!! Denne meddelelse vises muligvis også, hvis fikseringsenheden mangler eller ikke er installeret korrekt. Kontroller, at fikseringsenheden er installeret korrekt. |
| Hvis der ikke er papir i bakken til manuel indføring: MANUEL INDFØRING <TYPE> <FORMAT> Tryk for Hjælp ? vises skiftevist med Indlæser program x Tryk så på ✓ | Der er papir i bakke 1, men et afsendt job kræver en bestemt papirtype og et bestemt papirformat, som i øjeblikket ikke er tilgængeligt. | Tryk på ✓ for at udskrive fra bakken. Du kan også følge nedenstående anvisninger og ilægge det korrekte papir. <ol style="list-style-type: none"> Tryk på ? for at få hjælp. Følg vejledningen i displayet for at ilægge det korrekte papir. Tryk på ▲ og ▼ for at gennemgå vejledningen. Tryk på ? for at afslutte hjælpen. |
| MANUEL INDFØRING <TYPE> <FORMAT> Tryk for Hjælp ? vises skiftevist med MANUEL INDFØRING <TYPE> <FORMAT> Brug en anden for bakke, tryk på ✓ | Der er ikke papir i bakken, og et afsendt job kræver en bestemt papirtype og et bestemt papirformat, som i øjeblikket ikke er tilgængeligt i bakke 1. | Tryk på ✓ for at udskrive fra en anden bakke. Du kan også følge nedenstående anvisninger og ilægge det korrekte papir. <ol style="list-style-type: none"> Tryk på ? for at få hjælp. Følg vejledningen i displayet for at ilægge det korrekte papir. Tryk på ▲ og ▼ for at gennemgå vejledningen. Tryk på ? for at afslutte hjælpen. |
| Midlertidigt afbrudt For at gå til Klar: tryk på Genoptag | Printeren er midlertidigt afbrudt, og der er ingen forestående fejlmeddelelser i displayet. I/O fortsætter modtagelse af data, indtil hukommelsen er fuld. | Tryk på PAUSE/GENOPTAG . |
| Modtager opgradering | En firmwareopgradering er i gang. | Sluk ikke printerens, før den vender tilbage til Klar . |
| Nulstiller fabriksindstillinger | Printeren gendanner fabriksindstillingerne. | Handling ikke nødvendig. |
| Nulstiller tæller | JA blev valgt i menuen Nulstil forbrugsvarer for at nulstille tællingen for enhver af de forbrugsvarer, der ikke kan registreres som nye. | Handling ikke nødvendig. |

| Kontrolpanelmeddelelse | Beskrivelse | Anbefalet handling |
|--------------------------------------------------------------------------|--------------------------------------------------------------------------------------------------------------------------------------------------------------------------|------------------------------------------------------------------------|
| Roterer <farve> kassettemotor Afslut med tasten Annuller job | En komponenttest er i gang. Den valgte komponent er <farve> kassettemotor . | Tryk på ANNULLÉR JOB , når du er klar til at stoppe denne test. |
| Roterer... udførelsmotor Afslut med tasten Annuller job | Printeren udfører en komponenttest, og den valgte komponent er udførelsmotor . | Tryk på ANNULLÉR JOB , når du er klar til at stoppe denne test. |
| Roterer... bæltedrev Afslut med tasten Annuller job | Printeren udfører en komponenttest, og den valgte komponent er Kun bælte . | Tryk på ANNULLÉR JOB , når du er klar til at stoppe denne test. |
| Roterer... fikseringsmotor Afslut med tasten Annuller job | Printeren udfører en komponenttest, og den valgte komponent er Fikseringsmotor . | Tryk på ANNULLÉR JOB , når du er klar til at stoppe denne test. |
| Roterer... overføringsmotorer Afslut med tasten Annuller job | Printeren udfører en komponenttest, og den valgte komponent er OVERFØRSELSMOTORER . | Tryk på ANNULLÉR JOB , når du er klar til at stoppe denne test. |
| Roterer <farve> laser Scanner Afslut med tasten Annuller job | En scannertest er i gang. | Tryk på ANNULLÉR JOB , når du er klar til at stoppe denne test. |
| Rydder hændelseslog | Denne meddelelse vises, når hændelsesloggen ryddes. Printerens går et skærmbillede tilbage til menuen Service Menu , når siden er udskrevet. | Handling ikke nødvendig. |
| Rydder papirsti | Der opstod papirstop i printerens, eller printerens registrerede forkert placeret papir, da den blev tændt. Printerens forsøger at udføre fastsiddende sider automatisk. | Handling ikke nødvendig. |
| Sletter... <JOBNAVN> | Printerens sletter i øjeblikket det lagrede job. | Handling ikke nødvendig. |
| Test afsluttet | En diagnosticeringstest blev afsluttet ved at trykke på knappen ANNULLÉR JOB . | Handling ikke nødvendig. |
| Udfører KALIBRERING | Printerens kalibrerer. | Handling ikke nødvendig. |
| Udfører TEST AF PAPIRSTI | Printerens udfører en test af papirsti. | Handling ikke nødvendig. |

| Kontrolpanelmeddelelse | Beskrivelse | Anbefalet handling |
|----------------------------------------------------------------------------------------------|----------------------------------------------------------------------------------------------------------------------------------|-------------------------------------------------------------------------------------------------------------------------------------------------------------------------------------------------------------------------------------------------------------------------------------------------------------------------------------------------------------------------------------------------------------------------------------------------------------------------------------------------------------------------------------------------------------|
| Udfører UDSKRIV/STOP TEST | Printeren udfører en test af Udskriv/Stop. | Handling ikke nødvendig. |
| Udfører opgradering | En firmwareopgradering er i gang. | Handling ikke nødvendig. Sluk ikke printeren. |
| UDSK. FORBRUGSVARER Status: Tryk på ✓ | Mindst én forbrugsvarer er opbrugt og skal udskiftes, og en anden forbrugsvarer er opbrugt eller næsten opbrugt. | <ol style="list-style-type: none"> Tryk på ✓ for at identificere, hvilke forbrugsvarer der skal udskiftes. Tryk på ? for at få hjælp. Følg vejledningen i displayet for at finde og udskifte den identificerede forbrugsvarer. Tryk på ▲ og ▼ for at gennemgå vejledningen. Tryk på ? for at afslutte hjælpen. <p>Bestillingsoplysninger for forbrugsvarer er også tilgængelige på den integrerede webserver. Se Brug af den integrerede webserver for at få yderligere oplysninger.</p> |
| UDSKIFT <FARVE> KASSETTE vises skiftevist med Tryk for Hjælp ? | Den identificerede tonerkassette har nået slutningen på sin levetid. Udskrivning kan ikke fortsætte, før kassetten er udskiftet. | <ol style="list-style-type: none"> Tryk på ? for at få hjælp. Følg vejledningen i displayet for at finde og installere den manglende eller forkert installerede tonerkassette. Tryk på ▲ og ▼ for at gennemgå vejledningen. Tryk på ? for at afslutte hjælpen. <p>Bestillingsoplysninger for forbrugsvarer er også tilgængelige på den integrerede webserver. Se Brug af den integrerede webserver for at få yderligere oplysninger.</p> |
| UDSKIFT OVERFØRINGSSÆT Tryk for Hjælp ? | Overføringsenheden har nået slutningen af sin levetid. | <ol style="list-style-type: none"> Tryk på ? for at få hjælp. Følg vejledningen i displayet for at finde og installere overføringssættet. Svar Ja på spørgsmålet Is this a new transfer kit? Tryk på ▲ og ▼ for at gennemgå vejledningen. Tryk på ? for at afslutte hjælpen. <p>Bestillingsoplysninger for forbrugsvarer er også tilgængelige på den integrerede webserver. Se Brug af den integrerede webserver for at få yderligere oplysninger.</p> |

| Kontrolpanelmeddelelse | Beskrivelse | Anbefalet handling |
|---------------------------------------------------------|--------------------------------------------------------------------------------------------------------------------------------------------------------|----------------------------------------------------------------------------------------------------------------------------------------------------------------------------------------------------------------------------------------------------------------------------------------------------------------------------------------------------------------------------------------------------------------------------------------------------------------------------------------------------------------------------------------------------------|
| UDSKIFT FIKS.SÆT Tryk for Hjælp ? | Fikseringsenhedssættet har nået slutningen af sin levetid. | <ol style="list-style-type: none"> 1. Tryk på ? for at få hjælp. 2. Følg vejledningen i displayet for at finde og installere fikseringsenhedssættet. 3. Svar Ja på spørgsmålet Is this a new fuser kit? 4. Tryk på ▲ og ▼ for at gennemgå vejledningen. 5. Tryk på ? for at afslutte hjælpen. <p>Bestillingsoplysninger for forbrugsvarer er også tilgængelige på den integrerede webserver. Se Brug af den integrerede webserver for at få yderligere oplysninger.</p> |
| UDSKRIFTSBAKKE FULD Fjern alt papir fra bakke | Fjern alt papir. Udskriftsbakken er fyldt og skal tømmes, for at udskrivningen kan fortsætte. | Fjern alt papir fra udskriftsbakken for at fortsætte udskrivningen. |
| Udskriver... KONFIGURATION | Printeren genererer konfigurationssiden. Printerens vender tilbage til onlinetilstanden Klar , når siden er færdig. | Handling ikke nødvendig. |
| Udskriver... DEMOSIDE | Printeren genererer demosiden. Printerens vender tilbage til onlinetilstanden Klar , når siden er færdig. | Handling ikke nødvendig. |
| Udskriver... HÆNDELSESLOG | Printeren genererer hændelseslogsiden. Printerens vender tilbage til onlinetilstanden Klar , når siden er færdig. | Handling ikke nødvendig. |
| Udskriver... FILOVERSIGT | Printeren genererer bibliotekssiden for masselager. Printerens vender tilbage til tilstanden Klar , når siden er færdig. | Handling ikke nødvendig. |
| Udskriver... FONTLISTE | Printeren genererer skriftsnitliste over enten PCL- eller PS-printersprog. Printerens vender tilbage til tilstanden Klar , når siden er færdig. | Handling ikke nødvendig. |
| Udskriver... MENUOVERSIGT | Printeren genererer printermenuoversigten. Printerens vender tilbage til tilstanden Klar , når siden er færdig. | Handling ikke nødvendig. |
| Udskriver... UDSKRIFTSKVALITET-FEJLFINDING | Printeren genererer fejlfindingssiderne for udskriftskvalitet. Printerens vender tilbage til tilstanden Klar , når siderne er udskrevet. | Følg vejledningen på de udskrevne sider. |
| Udskriver... REGISTRERINGSSIDE | Printeren genererer registreringssiden. Printerens vender tilbage til menuen ANGIV REGISTR. , når siden er færdig. | Følg vejledningen på de udskrevne sider. |

| Kontrolpanelmeddelelse | Beskrivelse | Anbefalet handling |
|----------------------------------------------------------------------------------------------------------------------------------------------------------------------------------|-----------------------------------------------------------------------------------------------------------------------------------------|---------------------------------------------------------------------------------------------------------------------------------------------------------------------------------------------------------------------------------------------------------------------|
| Udskriver... FORBRUGSV.STATUS | Printeren genererer forbrugsstatussiden. Printeren vender tilbage til onlinetilstanden Klar , når siden er færdig. | Handling ikke nødvendig. |
| Udskriver... SIDE OVER FORBRUG | Printeren genererer siden over forbrug. Printeren vender tilbage til onlinetilstanden Klar , når siden er færdig. | Handling ikke nødvendig. |
| VALGT PERSONLIGHED IKKE TILGÆNGELIG Tryk for Hjælp ? vises skiftevist med VALGT PERSONLIGHED IKKE TILGÆNGELIG For at fortsætte tryk på ✓ | Printeren har registreret en anmodning om et printersprog, der ikke findes i printerens. Jobbet afbrydes, og der udskrives ingen sider. | <ol style="list-style-type: none"> 1. Tryk på ✓ for at fortsætte. 2. Prøv at anvende en anden driver. |
| Validerer forbrugsvarer Menuer: Tryk på ✓ vises skiftevist med Klar Menuer: Tryk på ✓ | Der er installeret en ny tonerkassette, og printerens undersøger, hvorvidt det er en HP-kassette. | Handling ikke nødvendig. |
| Varmer op | Printeren forlader energisparetilstanden. Udskrivningen fortsætter, når opvarmningen er afsluttet. | Handling ikke nødvendig. |
| Vent, til printerens har geninitialiseret | Indstillinger blev ændret, inden printerens genstartede automatisk, eller eksterne enhedstilstande blev ændret. | Handling ikke nødvendig. |
| Vent | Printerens er i gang med at rydde data. | Handling ikke nødvendig. |
| Ægte HP forbrugsvarer installeret | En ny HP-kassette er blevet installeret. Printerens vender tilbage til tilstanden Klar efter ca. 10 sekunder. | Handling ikke nødvendig. |
| 10.XX.YY FORBRUGSVARER FEJL Tryk for Hjælp ? | Printerens kan ikke læse eller skrive til mindst én hukommelseskode på en tonerkassette, eller mindst én hukommelseskode mangler. | <ol style="list-style-type: none"> 1. Sluk printerens, og tænd den igen. 2. Tryk på ? for at få yderligere oplysninger. 3. Tryk på ? for at afslutte hjælpen. 4. Kontakt HP's supportafdeling, hvis problemet fortsætter. |

| Kontrolpanelmeddelelse | Beskrivelse | Anbefalet handling |
|--------------------------------------------------------------------|-------------------------------------------|--------------------------------------------------------------------------------------------------------------------------------------------------------------------------------------------------------------------------------------------------------------------------------------------------------------------------------------------------------------------------------------------------------------------------------------------------------------------|
| 13.XX.YY PAPIRSTOP I TOP DÆKSEL Tryk for Hjælp ? | Der er papirstop omkring topdækslet. | 1. Tryk på ? for at få yderligere oplysninger om, hvordan papirstoppet ryddes. 2. Tryk på ▲ og ▼ for at gennemgå vejledningen. 3. Tryk på ? for at afslutte hjælpen. 4. Kontakt HP's supportafdeling, hvis meddelelsen stadig vises, når alle sider er ryddet, og hjælpen er afsluttet. <hr/> Bemærk!! I tilfælde af UDBEDR. PAPIRSTOP=FRA udskrives nogle sider ikke igen. Send de manglende sider igen. |
| 13.XX.YY PAPIRSTOP I DUPLEKSSTI Tryk for Hjælp ? | Der er papirstop i dupleksstien. | 1. Tryk på ? for at få yderligere oplysninger om, hvordan papirstoppet ryddes. 2. Tryk på ▲ og ▼ for at gennemgå vejledningen. 3. Tryk på ? for at afslutte hjælpen. 4. Kontakt HP's supportafdeling, hvis meddelelsen stadig vises, når alle sider er ryddet, og hjælpen er afsluttet. <hr/> Bemærk!! I tilfælde af UDBEDR. PAPIRSTOP=FRA udskrives nogle sider ikke igen. Send de manglende sider igen. |
| 13.XX.YY PAPIRSTOP I INDFØRINGSPAPIRSTI Tryk for Hjælp ? | Der er papirstop i papirindføringsgangen. | 1. Tryk på ? for at få yderligere oplysninger om, hvordan papirstoppet ryddes. 2. Tryk på ▲ og ▼ for at gennemgå vejledningen. 3. Tryk på ? for at afslutte hjælpen. 4. Kontakt HP's supportafdeling, hvis meddelelsen stadig vises, når alle sider er ryddet, og hjælpen er afsluttet. <hr/> Bemærk!! I tilfælde af UDBEDR. PAPIRSTOP=FRA udskrives nogle sider ikke igen. Send de manglende sider igen. |

| Kontrolpanelmeddelelse | Beskrivelse | Anbefalet handling |
|----------------------------------------------------------|---------------------------------------------|---------------------------------------------------------------------------------------------------------------------------------------------------------------------------------------------------------------------------------------------------------------------------------------------------------------------------------------------------------------------------------------------------------------------------------------------------------------------------------------------|
| 13.XX.YY PAPIRSTOP I PAPIRSTI Tryk for Hjælp ? | Der er papirstop i papirgangen. | <ol style="list-style-type: none"> Tryk på ? for at få yderligere oplysninger om, hvordan papirstoppet ryddes. Tryk på ▲ og ▼ for at gennemgå vejledningen. Tryk på ? for at afslutte hjælpen. Kontakt HP's supportafdeling, hvis meddelelsen stadig vises, når alle sider er ryddet, og hjælpen er afsluttet. <hr/> Bemærk!! I tilfælde af UDBEDR. PAPIRSTOP=FRA udskrives nogle sider ikke igen. Send de manglende sider igen. |
| 13.XX.YY PAPIRSTOP I BAKKE 1 Tryk for Hjælp ? | En side sidder fast i multifunktionsbakken. | <ol style="list-style-type: none"> Tryk på ? for at få yderligere oplysninger om, hvordan papirstoppet ryddes. Tryk på ▲ og ▼ for at gennemgå vejledningen. Tryk på ? for at afslutte hjælpen. Kontakt HP's supportafdeling, hvis meddelelsen stadig vises, når alle sider er ryddet, og hjælpen er afsluttet. <hr/> Bemærk!! I tilfælde af UDBEDR. PAPIRSTOP=FRA udskrives nogle sider ikke igen. Send de manglende sider igen. |
| 13.XX.YY PAPIRSTOP I BAKKE X Tryk for Hjælp ? | En side sidder fast i bakke X. | <ol style="list-style-type: none"> Tryk på ? for at få yderligere oplysninger om, hvordan papirstoppet ryddes. Tryk på ▲ og ▼ for at gennemgå vejledningen. Tryk på ? for at afslutte hjælpen. Kontakt HP's supportafdeling, hvis meddelelsen stadig vises, når alle sider er ryddet, og hjælpen er afsluttet. <hr/> Bemærk!! I tilfælde af UDBEDR. PAPIRSTOP=FRA udskrives nogle sider ikke igen. Send de manglende sider igen. |

| Kontrolpanelmeddelelse | Beskrivelse | Anbefalet handling |
|-----------------------------------------------------------------------------------------------------------------------------------------------------------------------------------------------------------------------------------------------------------------------------------|------------------------------------------------------------------------------------------------------------------------------|---------------------------------------------------------------------------------------------------------------------------------------------------------------------------------------------------------------------------------------------------------------------------------------------------------------------------------------------------------------------------------------------|
| <p>13.XX.YY.DUPLEKS JOB AFBRUDT Tryk for Hjælp ? vises skiftevist med</p> <p>13.XX.YY.DUPLEKS JOB AFBRUDT Kasser top-ark. og tryk på ✓ eller</p> <p>13.XX.YY.DUPLEKS JOB AFBRUDT Kasser to top-ark, og tryk på ✓</p> | <p>Et dupleksjob blev afbrudt af forstyrrelser, da papiret passerede igennem udskriftsbakken under dupleksudskrivningen.</p> | <ol style="list-style-type: none"> 1. Tryk på ? for at få yderligere oplysninger. 2. Fjern en eller to sider fra udskriftsbakken som angivet i displayet. 3. Tryk på ✓ for at fortsætte udskrivningen. <hr/> <p>Bemærk!!</p> <p>I tilfælde af UDBEDR. PAPIRSTOP=FRA udskrives nogle sider ikke igen. Send de manglende sider igen.</p> <hr/> |
| <p>20 IKKE NOK HUKOMMELSE Tryk for Hjælp ? vises skiftevist med</p> <p>20 IKKE NOK HUKOMMELSE For at fortsætte tryk på ✓</p> | <p>Printeren har modtaget flere data fra computeren, end der kan være i den tilgængelige hukommelse.</p> | <ol style="list-style-type: none"> 1. Tryk på ✓ for at fortsætte udskrivningen. <hr/> <p>Bemærk!!</p> <p>Der mistes data.</p> <hr/> <ol style="list-style-type: none"> 2. Reducer udskriftsjobbets kompleksitet for at undgå denne fejl. 3. Hvis der føjes mere hukommelse til printerens, kan der udskrives mere komplekse sider. |
| <p>22 EIO X BUFFEROVERLØB For at fortsætte tryk på ✓</p> | <p>Printerens EIO-kort i stik X har overfyldt I/O-bufferkapaciteten, mens printerens har været optaget.</p> | <ol style="list-style-type: none"> 1. Tryk på ✓ for at fortsætte udskrivningen. <hr/> <p>Bemærk!!</p> <p>Der mistes data.</p> <hr/> <ol style="list-style-type: none"> 2. Kontakt HP's supportafdeling, hvis meddelelsen fortsat vises. |
| <p>22 PARALLEL I/O BUFFEROVERLØB Tryk for Hjælp ? vises skiftevist med</p> <p>22 PARALLEL I/O BUFFEROVERLØB For at fortsætte tryk på ✓</p> | <p>Printerens parallelbuffer er blevet overfyldt, mens printerens har været optaget.</p> | <ol style="list-style-type: none"> 1. Tryk på ✓ for at fortsætte udskrivningen. <hr/> <p>Bemærk!!</p> <p>Der mistes data.</p> <hr/> <ol style="list-style-type: none"> 2. Kontakt HP's supportafdeling, hvis meddelelsen stadig vises, når hjælpen er afsluttet. |
| <p>22 SERIELT I/O BUFFEROVERLØB For at fortsætte tryk på ✓</p> | <p>Printerens serielbuffer er blevet overfyldt, mens printerens har været optaget.</p> | <ol style="list-style-type: none"> 1. Tryk på ✓ for at fortsætte udskrivningen. <hr/> <p>Bemærk!!</p> <p>Der mistes data.</p> <hr/> <ol style="list-style-type: none"> 2. Kontakt HP's supportafdeling, hvis meddelelsen fortsat vises. |

| Kontrolpanelmeddelelse | Beskrivelse | Anbefalet handling |
|-------------------------------------------------------------------------------------------------------------------------------------------------|------------------------------------------------------------------------------------------------------------------------|----------------------------------------------------------------------------------------------------------------------------------------------------------------------------------------------------------------------------------------------------------------------------------------------------------------------------------------------------------------------------------------------------------------------------------------------------------------------------------------------------------------------------|
| 40 DÅRLIG SERIEL TRANSMISSION For at fortsætte tryk på ✓ | Der opstod en seriel datafejl (paritet, ramme eller linjeoverløb), mens printerens modtog data. | <ol style="list-style-type: none"> Tryk på ✓ for at fortsætte udskrivningen. <hr/> Bemærk!! Der mistes data. <hr/> <ol style="list-style-type: none"> Kontakt HP's supportafdeling, hvis meddelelsen fortsat vises. |
| 40 EIO X DÅRLIG TRANSMISSION For at fortsætte tryk på ✓ | En forbindelse med kortet i EIO-stik X er blevet unormalt afbrudt. | <ol style="list-style-type: none"> Tryk på ✓ for at fortsætte udskrivningen. <hr/> Bemærk!! Der mistes data. <hr/> <ol style="list-style-type: none"> Kontakt HP's supportafdeling, hvis meddelelsen fortsat vises. |
| 41.3 UVENTET FORMAT I BAKKE X Tryk for Hjælp ? vises skiftevist med FYLD BAKKE X: <TYPE> <FORMAT> Tryk for Hjælp ? | Der er ilagt papir, som er længere eller kortere i indføringsretningen end det format, der er konfigureret for bakken. | <ol style="list-style-type: none"> Ilæg papiret ifølge anvisningerne. Hvis der er valgt et forkert format, skal du annullere jobbet eller trykke på ? for at få hjælp. Tryk på ▲ og ▼ for at gennemgå vejledningen. Tryk på ? for at afslutte hjælpen. |
| 41.5 UVENTET TYPE I BAKKE X Tryk for Hjælp ? vises skiftevist med FYLD BAKKE X: <TYPE> <FORMAT> Tryk for Hjælp ? | Printeren registrerer en anden papirtype i papirgangen end den, der er konfigureret i bakken. | <ol style="list-style-type: none"> Ilæg papiret ifølge anvisningerne. Hvis der er valgt en forkert type, skal du annullere jobbet eller trykke på ? for at få hjælp. Tryk på ▲ og ▼ for at gennemgå vejledningen. Hvis du forsøger at udskrive transparenter, og der udskrives som på papir, er det muligt, at OHT-føleren er snavset. Se Periodisk rengøring, hvis du ønsker vejledning i rengøring af OHT-føleren. Tryk på ? for at afslutte hjælpen. |
| 41.X PRINTERFEJL Tryk for Hjælp ? vises skiftevist med 41.X PRINTERFEJL For at fortsætte tryk på ✓ | Der er opstået en printerfejl. | <ol style="list-style-type: none"> Tryk på ✓ for at fortsætte, eller tryk på ?, hvis du ønsker yderligere oplysninger. Hvis meddelelsen ikke forsvinder efter afslutning af hjælpen, skal du slukke printerens og derefter tænde den igen. Kontakt HP's supportafdeling, hvis meddelelsen stadig vises. |
| 49.XXXX PRINTERFEJL For at fortsætte sluk, og tænd igen | Der er opstået en kritisk firmwarefejl. | <ol style="list-style-type: none"> Sluk printerens, og tænd den igen. Kontakt HP's supportafdeling, hvis meddelelsen fortsat vises. |

| Kontrolpanelmeddelelse | Beskrivelse | Anbefalet handling |
|------------------------------------------------------------------------------------------------------------------------------------------|------------------------------------------------------------------------------------------------------------------------------------------------------------------------------------------------------------------------------------------------------------------------------------------------------------------------------------------------------------------------------------------------------------------------------------------------------------------------------------|----------------------------------------------------------------------------------------------------------------------------------------------------------------------------------------------------------|
| 50.X FIKSERINGSSENHEDSFEJL Tryk for Hjælp ? | Der er opstået en fikseringsenhedsfejl. | <ol style="list-style-type: none"> 1. Sluk printeren, og tænd den igen. 2. Kontakt HP's supportafdeling, hvis meddelelsen fortsat vises. |
| 51.X PRINTERFEJL Tryk for Hjælp ? vises skiftevist med 51.X PRINTERFEJL For at fortsætte sluk, og tænd igen | Der er opstået en printerfejl. | <ol style="list-style-type: none"> 1. Tryk på ✓ for at fortsætte. 2. Sluk printeren, og tænd den igen. 3. Kontakt HP's supportafdeling, hvis meddelelsen fortsat vises. |
| 52.X PRINTERFEJL Tryk for Hjælp ? vises skiftevist med 52.X PRINTERFEJL For at fortsætte sluk, og tænd igen | Der er opstået en printerfejl. | <ol style="list-style-type: none"> 1. Tryk på ✓ for at fortsætte. 2. Sluk printeren, og tænd den igen. 3. Kontakt HP's supportafdeling, hvis meddelelsen fortsat vises. |
| 53.X0.ZZ PRINTERFEJL For at fortsætte sluk, og tænd igen | Der opstod en fejl i den indbyggede RAM. | <ol style="list-style-type: none"> 1. Tryk på ✓ for at fortsætte. 2. Sluk printeren, og tænd den igen. 3. Kontakt HP's supportafdeling, hvis meddelelsen fortsat vises. |
| 53.XY.ZZ PRINTERFEJL For at fortsætte ANNULLER JOB | <p>Der opstod en fejl i noget af printerens hukommelse. Værdierne X, Y og ZZ er:</p> <p>X DIMM-type 1 RAM</p> <p>Y Enhedsplacering 1 DIMM-stik 1 2 DIMM-stik 2 3 DIMM-stik 3 4 DIMM-stik 4</p> <p>ZZ Fejlnummer 0 Hukommelsen understøttes ikke 1 Hukommelsen genkendes ikke 2 Hukommelsesstørrelsen understøttes ikke 3 Mislykket RAM-test 4 Overskredet maksimal RAM-størrelse 5 Ugyldig DIMM-hastighed</p> | <ol style="list-style-type: none"> 1. Tryk på ANNULLÉR JOB. 2. Kontakt HP's supportafdeling, hvis problemet fortsætter. |

| Kontrolpanelmeddelelse | Beskrivelse | Anbefalet handling |
|-----------------------------------------------------------------------------------------------------------------------------------------------------------------------------------|-----------------------------------------|---------------------------------------------------------------------------------------------------------------------------------------------------------------------------------------------------------------------------------------------------------------------------------------------------------------------------------------------------------------------|
| 55.X PRINTERFEJL Tryk for Hjælp ? vises skiftevist med 55.X PRINTERFEJL For at fortsætte tryk på ✓ | Der er opstået en printerkommandofejl. | <ol style="list-style-type: none"> 1. Tryk på ✓ for at fortsætte. 2. Sluk printeren, og tænd den igen. 3. Kontakt HP's supportafdeling, hvis meddelelsen fortsat vises. |
| 57.X PRINTERFEJL For at fortsætte sluk, og tænd igen | Der er opstået en printerblæserfej. | <ol style="list-style-type: none"> 1. Sluk printeren, og tænd den igen. 2. Kontakt HP's supportafdeling, hvis meddelelsen fortsat vises. |
| 58.X PRINTERFEJL Tryk for Hjælp ? vises skiftevist med 58.X PRINTERFEJL For at fortsætte sluk, og tænd igen | En hukommelseskodefej blev registreret. | <ol style="list-style-type: none"> 1. Sluk printeren, og tænd den igen. 2. Kontakt HP's supportafdeling, hvis meddelelsen fortsat vises. |
| 59.X PRINTERFEJL Tryk for Hjælp ? vises skiftevist med 59.X PRINTERFEJL For at fortsætte sluk, og tænd igen | Der er opstået en printermotorfej. | <ol style="list-style-type: none"> 1. Sluk printeren, og tænd den igen. 2. Kontakt HP's supportafdeling, hvis meddelelsen fortsat vises. <hr/> <p>Bemærk!!</p> <p>Denne meddelelse kan også vises, hvis overføringsenheden mangler eller er forkert installeret. Kontroller, at overføringsenheden er installeret korrekt.</p> <hr/> |
| 62. INTET SYSTEM For at fortsætte sluk, og tænd igen | Intet system blev fundet. | <ol style="list-style-type: none"> 1. Sluk printeren, og tænd den igen. 2. Kontakt HP's supportafdeling, hvis meddelelsen fortsat vises. |
| 64 PRINTERFEJL Tryk for Hjælp ? vises skiftevist med 64 PRINTERFEJL For at fortsætte sluk, og tænd igen | Scanbufferfej. | <ol style="list-style-type: none"> 1. Sluk printeren, og tænd den igen. 2. Kontakt HP's supportafdeling, hvis meddelelsen fortsat vises. |

| Kontrolpanelmeddelelse | Beskrivelse | Anbefalet handling |
|--------------------------------------------------------------------------------------------------------------------------------------------------------------|------------------------------------------------------------------------------------------------------------------------------------------------------------------------------------------------------------------------------------------------------------|-----------------------------------------------------------------------------------------------------------------------------------------------------------------------------------------------------------------------------------------------------------------------------------------------------------------------------------------------------------------------------------------------------------------------|
| 68.X PERMANENT LAGERFEJL Tryk for Hjælp ? vises skiftevist med 68.X PERMANENT LAGERFEJL For at fortsætte tryk på ✓ | En eller flere printerindstillinger, der er gemt i den ikke-flygtige lagerenhed, er ugyldig og er blevet nulstillet til fabriksindstillingen. Tryk på ✓ for at fjerne meddelelsen. Udskrivning kan fortsætte, men der kan forekomme uventet funktionsmåde. | <ol style="list-style-type: none"> 1. Tryk på ✓ for at fortsætte. 2. Sluk printeren, og tænd den igen. 3. Kontakt HP's supportafdeling, hvis meddelelsen fortsat vises. |
| 68.X PERMANENT LAGER FULD Tryk for Hjælp ? vises skiftevist med 68.X PERMANENT LAGER FULD For at fortsætte tryk på ✓ | En ikke-flygtig lagerenhed er fuld. Tryk på ✓ for at fjerne meddelelsen. Udskrivning kan fortsætte, men der kan forekomme uventet funktionsmåde. X beskrivelse 0 for indbygget NVRAM 1 for ikke-permanent disk (flashdisk eller harddisk) | <ol style="list-style-type: none"> 1. Tryk på ✓ for at fortsætte. 2. Ved 68.0-fejl skal du slukke printeren og derefter tænde den igen. 3. Kontakt HP's supportafdeling, hvis en 68.0-fejl fortsætter. 4. Ved 68.1-fejl skal du bruge HP Web Jetadmin-softwaren til at slette filer fra diskdrevet. 5. Kontakt HP's supportafdeling, hvis en 68.1-fejl fortsætter. |
| 68.X PERMANENT LAGERSKRIVEFEJL For at fortsætte tryk på ✓ | En ikke-flygtig lagerenhed er fuld. Tryk på ✓ for at fjerne meddelelsen. Udskrivning kan fortsætte, men der kan forekomme uventet funktionsmåde. X beskrivelse 0 for indbygget NVRAM 1 for ikke-permanent disk (flashdisk eller harddisk) | <ol style="list-style-type: none"> 1. Tryk på ✓ for at fortsætte. 2. Sluk printeren, og tænd den igen. 3. Kontakt HP's supportafdeling, hvis problemet fortsætter. |
| 79.XXXX PRINTERFEJL For at fortsætte sluk, og tænd igen | Der er opstået en kritisk hardwarefej. | <ol style="list-style-type: none"> 1. Sluk printeren, og tænd den igen. 2. Kontakt HP's supportafdeling, hvis problemet fortsætter. |
| 8X.YYYY EIO-FEJL | EIO-tilbehørskortet i stik X har registreret en kritisk fejl. | <ol style="list-style-type: none"> 1. Sluk printeren, og tænd den igen. 2. Kontakt HP's supportafdeling, hvis problemet fortsætter. |

Papirstop

Brug denne illustration til at udbedre papirstop i printeren. Instruktioner i udbedring af papirstop findes i [Udbedring af papirstop](#).

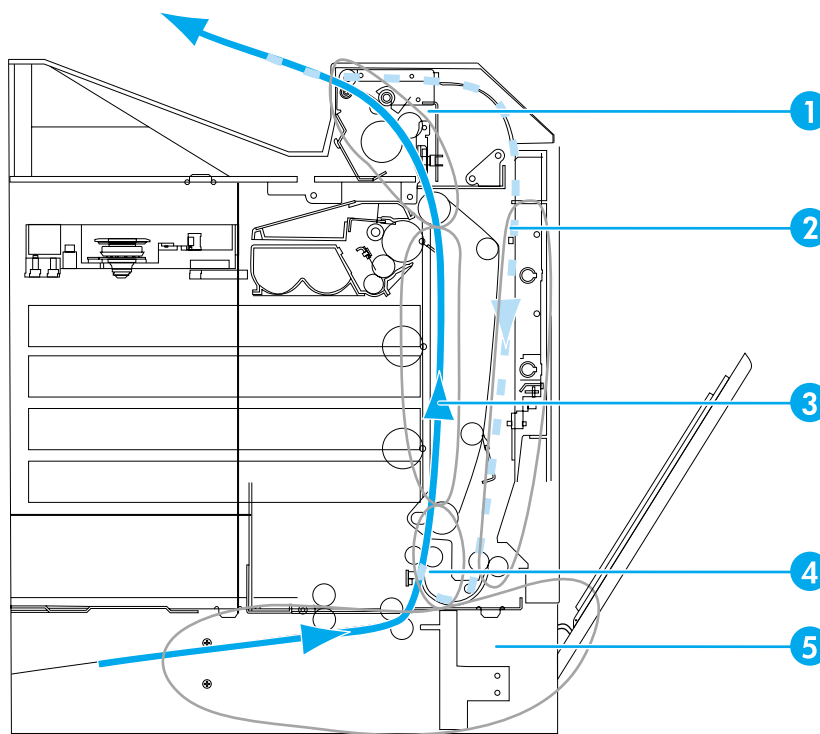

Steder, hvor der kan opstå papirstop (vist uden den ekstra bakke 3 eller den ekstra bakke 4)

- 1 topdækselområde
- 2 duplegang
- 3 papirgang
- 4 inputgang
- 5 bakker

Udbedring af papirstop

Denne printer udbedrer automatisk papirstop, en funktion som giver dig mulighed for at indstille, hvorvidt printeren automatisk skal forsøge at genudskrive sider, der har siddet fast. Indstillingerne er:

- **AUTO** Printeren vil forsøge at genudskrive de fastsiddende sider.
- **FRA** Printeren vil ikke forsøge at genudskrive de fastsiddende sider.

Bemærk!!

Under udbedringsprocessen udskriver printeren muligvis igen flere gode sider, som blev udskrevet, før papirstoppet opstod. Sørg for at fjerne eventuelle dubletsider.

Sådan deaktiveres funktionen udbedring af papirstop

1. Tryk på  for at få adgang til **MENUER**.

2. Tryk på ▼ for at fremhæve **KONFIGURER ENHED**.
3. Tryk på ✓ for at vælge **KONFIGURER ENHED**.
4. Tryk på ▼ for at fremhæve **SYSTEMKONFIG..**
5. Tryk på ✓ for at vælge **SYSTEMKONFIG..**
6. Tryk på ▼ for at fremhæve **UDBEDR. PAPIRSTOP**.
7. Tryk på ✓ for at vælge **UDBEDR. PAPIRSTOP**.
8. Tryk på ▼ for at fremhæve **FRA**.
9. Tryk på ✓ for at vælge **FRA**.
10. Tryk på knappen **PAUSE/GENOPTAG** for at vende tilbage til tilstanden **Klar**.

Udskriftshastigheden kan forbedres og hukommelsesressourcerne forøges ved at deaktivere udbedring af papirstop. Hvis udbedring af papirstop deaktiveres, vil de sider, som var involveret i et papirstop, ikke blive udskrevet igen.

Almindelige årsager til papirstop

Følgende tabel viser almindelige årsager til papirstop og forslag til at løse dem.

| Problem | Årsag | Løsning |
|------------------------------------------------|-------------------------------------------------------------------------------------------------------|---------------------------------------------------------------------------------------------------------------------------------------------------------------------------------------|
| Almindelige årsager til papirstop ¹ | Papiret opfylder ikke HP's anbefalede papirspecifikationer. | Brug kun papir, der opfylder HP's specifikationer. Se Understøttet papirvægt og understøttede papirformater . |
| | Forbrugsvarer er installeret forkert, hvilket forårsager gentagne papirstop. | Kontroller, at alle tonerkassetter, overføringsenheden og fikseringsenheden er korrekt installeret. |
| | Du ilægger papir, som allerede har været ført igennem en printer eller kopimaskine. | Brug ikke papir, som tidligere har været brugt til udskrivning eller kopiering. |
| | En inputbakke er fyldt forkert. | Fjern overskydende papir fra inputbakken. Sørg for, at papirstakken ikke er højere end mærket i inputbakken for maksimal stakhøjde. Se Konfigurering af inputbakker . |
| | Papiret ligger skævt. | Inputbakkens styreskinner er justeret forkert. Juster inputbakkens styr, så de holder papiret på plads uden at bøje det. |
| | Papiret hænger eller klæber sammen. | Fjern papiret, bøj det, drej det 180 grader, eller vend det om. Læg papiret i inputbakken igen. Der må ikke komme luft imellem papirarkene. |
| | Papiret fjernes, inden det ligger rigtigt i udskriftsbakken. | Nulstil printeren. Vent, til siden ligger helt rigtigt i udskriftsbakken, før du fjerner den. |
| | Under dupleksudskrivning fjernes papiret, inden den anden side af dokumentet udskrives. | Nulstil printeren, og udskriv dokumentet igen. Vent, til siden ligger helt rigtigt i udskriftsbakken, før du fjerner den. |
| | Papiret er beskadiget eller af dårlig kvalitet. | Udskift papiret. |
| | Papiret samles ikke op af de indvendige valser fra bakke 2, bakke 3 eller bakke 4. | Fjern det øverste ark papir. Hvis papiret er tungere end 163 g/m ² , samles det muligvis ikke op fra bakken. |
| | Papiret har ujævne eller takkede kanter. | Udskift papiret. |
| Papiret er perforeret eller præget. | Dette papir lader sig ikke let adskille. Det er muligvis nødvendigt at indføre enkeltark fra bakke 1. | |

| Problem | Årsag | Løsning |
|---------------------------------------------|------------------------------------------------------|-------------------------------------------------------------------------------------------------------------------------------------------------------------------------------------------------------------------------------------------------------------------------------------------|
| Almindelige årsager til papirstop (fortsat) | Levetiden på forbrugsvarer til printeren er udløbet. | Kontroller printerens kontrolpanel for meddelelser, der beder dig om at udskifte forbrugsvarer, eller udskriv en statusside for forbrugsvarer for at bekræfte den resterende levetid for forbrugsvaren. Se Udskiftning af forbrugsvarer for at få yderligere oplysninger. |
| | Papiret er blevet opbevaret forkert. | Udskift printerpapiret. Papiret bør opbevares i den originale emballage i et kontrolleret miljø. |

¹Hvis papirstoppene fortsætter i printeren, kontakt da HP Kundesupport eller den autoriserede HP-serviceudbyder. Se <http://www.hp.com/support/lj5500> for at få flere oplysninger.

Udbedring af papirstop

Hvert afsnit herunder svarer til en meddelelse om papirstop, som evt. vises på kontrolpanelet. Brug disse fremgangsmåder til at afhjælpe papirstop.

Papirstop i bakke 1 eller bakke 2

1. Åbn topdækslet ved at tage fat i sidehåndtagene.

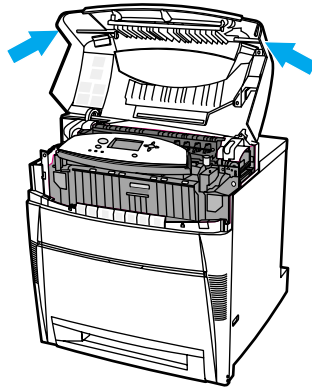

2. Tag fat i frontdækslet, og træk det nedad.

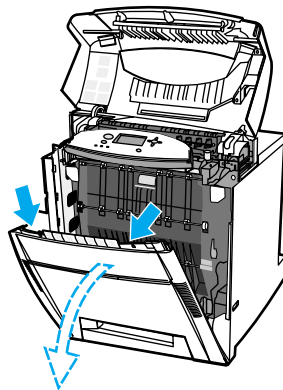

3. Tag fat i de grønne håndtag på overførsenheden, og træk nedad.

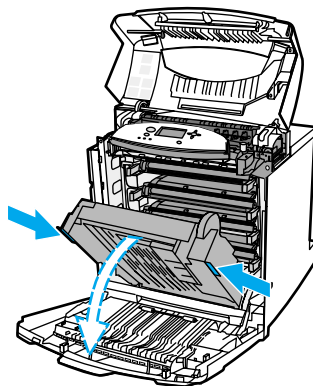

FORSIGTIG!

Anbring ikke noget på overførsenheden, mens den står åben. Hvis overførsenheden beskadiges, kan der opstå problemer med udskriftskvaliteten.

4. Tag fat i papiret i begge hjørner, og træk opad.

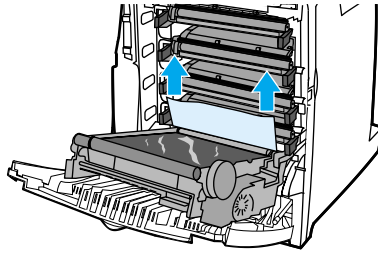

5. Kontroller papirgangen for at sikre, at den er fri.

Bemærk!!

Hvis papiret rives i stykker, skal du sørge for, at alle papirstumper fjernes fra papirgangen, inden udskrivningen genoptages.

6. Luk overføringsenheden og frontdækslet.

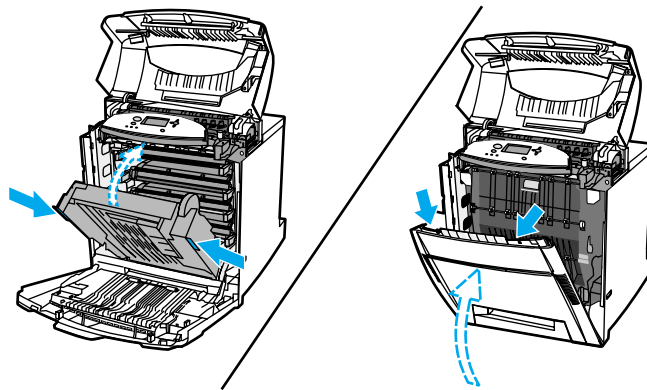

Bemærk!!

Det er en god ide at undersøge inputbakkerne, når du fjerner papirstop. Åbning og lukning af inputbakkerne har dog ingen indvirkning på sletning af meddelelser om papirstop.

7. Træk bakke 2 ud, og anbring den på en plan overflade. Fjern det papir, som kun er delvist indført.

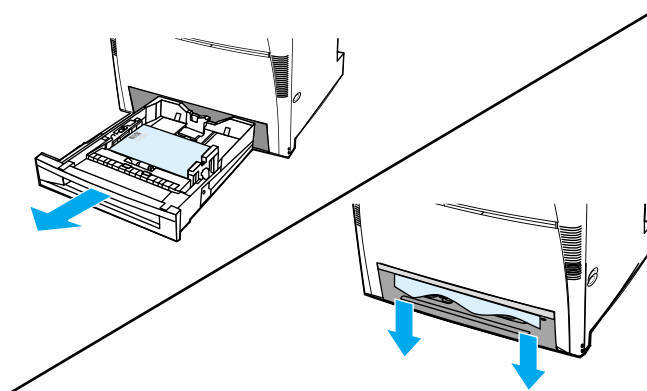

8. Kontroller den ovenfor nævnte papirgang for at sikre, at den er fri. Tag fat i papiret i begge hjørner, og træk nedad for at fjerne eventuelt delvist indført papir.

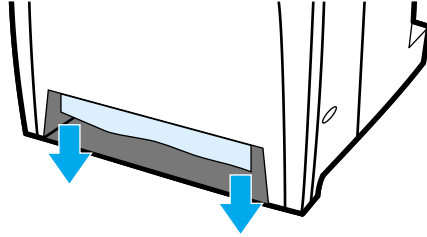

Bemærk!!

Hvis papiret rives i stykker, skal du sørge for, at alle papirstumper fjernes fra papirgangen, inden udskrivningen genoptages.

9. Kontroller, at papiret ligger rigtigt og flugter med papirstyrene.

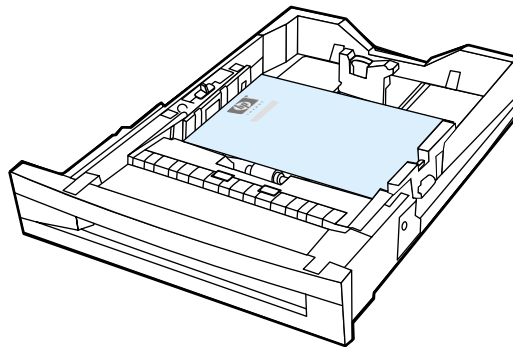

10. Sæt bakken ind i printeren igen. Sørg for, at alle bakker er helt lukket.

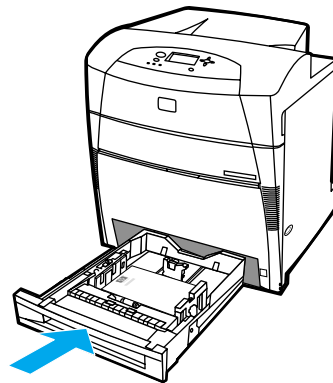

11. Luk topdækslet.

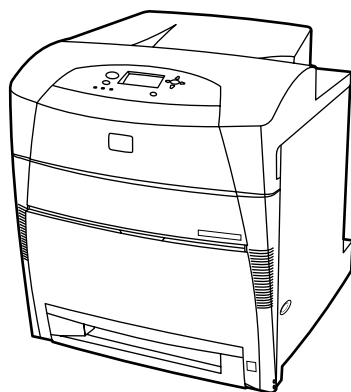

Papirstop i bakke 3 eller bakke 4

1. Åbn topdækslet ved at tage fat i sidehåndtagene.

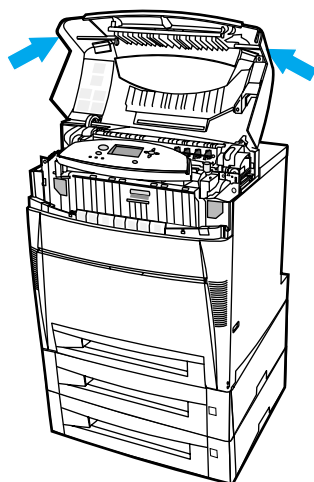

2. Tag fat i frontdækslet, og træk det nedad.

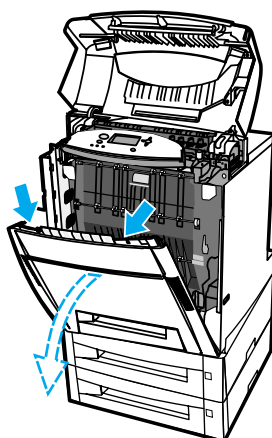

3. Tag fat i de grønne håndtag på overføringsenheden, og træk nedad.

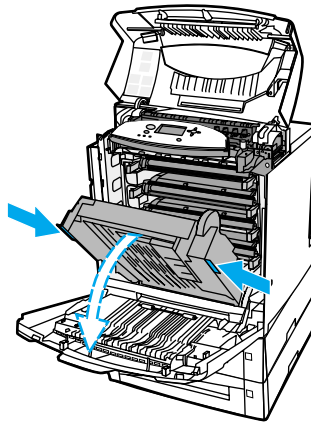

FORSIGTIG!

Anbring ikke noget på overføringsenheden, mens den står åben. Hvis overføringsenheden beskadiges, kan der opstå problemer med udskriftskvaliteten.

4. Tag fat i papiret i begge hjørner, og træk opad.

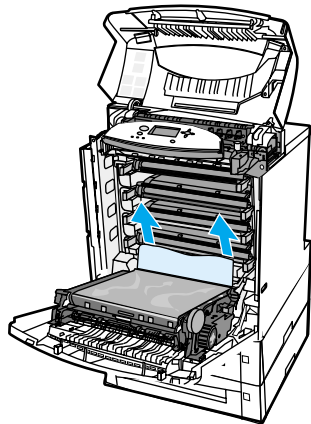

5. Kontroller papirgangen for at sikre, at den er fri.

Bemærk!!

Hvis papiret rives i stykker, skal du sørge for, at alle papirstumper fjernes fra papirgangen, inden udskrivningen genoptages.

6. Luk overførsenheden og frontdækslet.

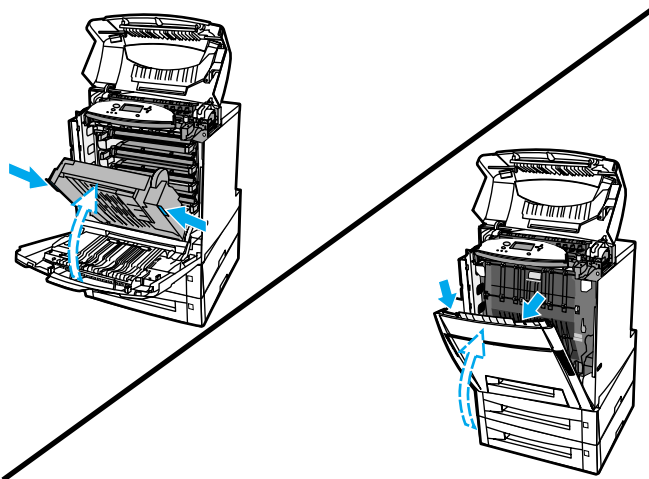

7. Træk den ekstra bakke 3 og den ekstra bakke 4 ud (hvis dette er aktuelt), og anbring dem på en plan overflade.

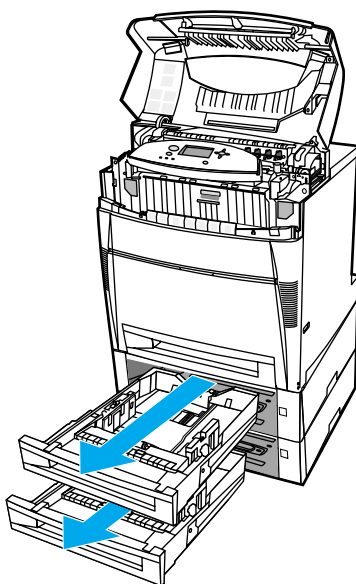

8. Fjern det papir, som kun er delvist indført.

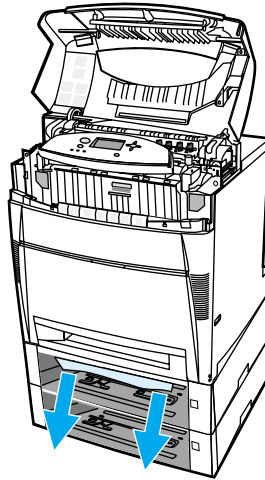

9. Kontroller den ovenfor nævnte papirgang for at sikre, at den er fri.

Bemærk!!

Hvis papiret rives i stykker, skal du sørge for, at alle papirstumper fjernes fra papirgangen, inden udskrivningen genoptages.

10. Kontroller bakke 3 og bakke 4 for at sikre dig, at papiret ligger rigtigt og flugter med papirstyrene.

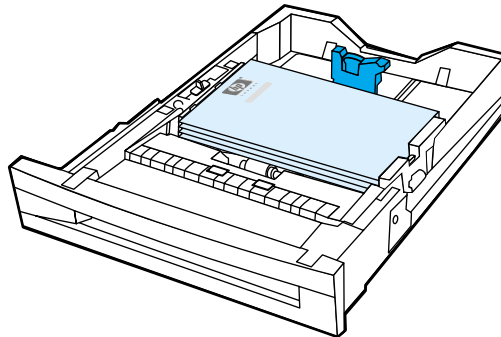

11. Indsæt bakkerne i printerens.

12. Træk bakke 2 ud, og anbring den på en plan overflade.

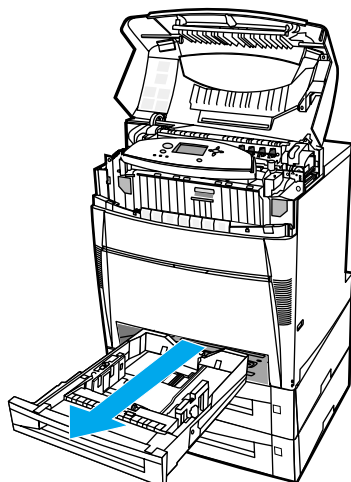

13. Fjern det papir, som kun er delvist indført.

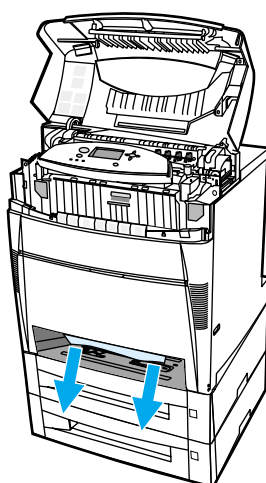

14. Kontroller den ovenfor nævnte papirgang for at sikre, at den er fri.

Bemærk!!

Hvis papiret rives i stykker, skal du sørge for, at alle papirstumper fjernes fra papirgangen, inden udskrivningen genoptages.

15. Kontroller åbningen foran på bakke 2, og kontroller, at papiret ligger rigtigt og flugter med papirstyrene.

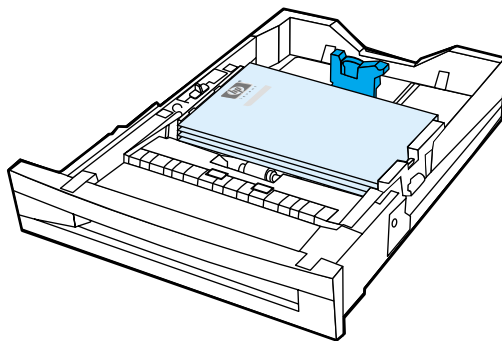

16. Indsæt bakke 2 i printeren. Sørg for, at alle bakker er helt lukket.

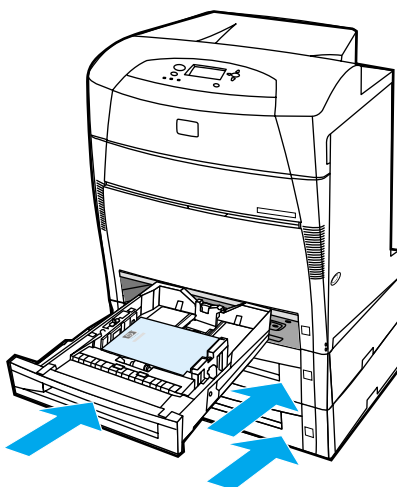

17. Luk topdækslet.

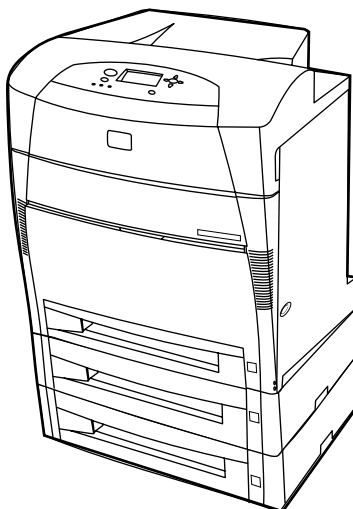

Papirstop i topdækslet

Papirstop i topdækslet kan forekomme i de områder, der vises nedenfor. Benyt fremgangsmåderne i dette afsnit til at udbedre papirstop i disse områder.

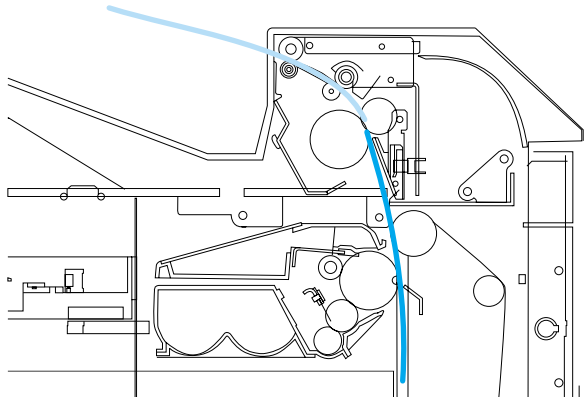

Papirstop

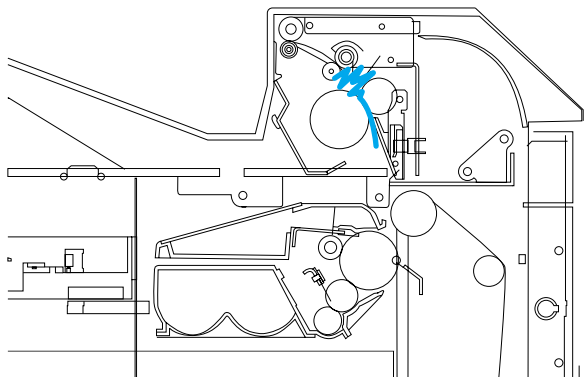

Krøllet papir i fikseringsenheden

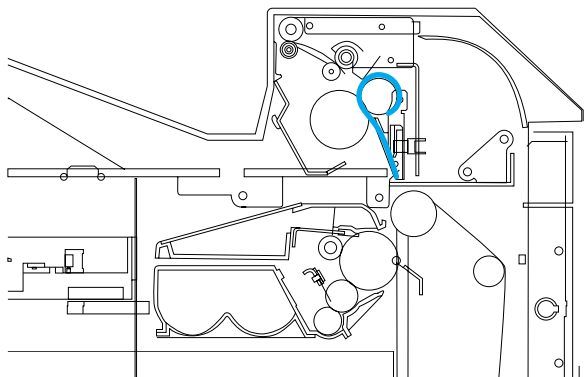

Papiret er viklet rundt om fikseringsenheden

Papirstop i topdækslet

FORSIGTIG!

Anvend ikke en skarp genstand til at udbedre et papirstop i fikseringsenheden. Hvis fikseringsenheden beskadiges, kan der opstå problemer med udskriftskvaliteten.

1. Åbn topdækslet ved at tage fat i sidehåndtagene.

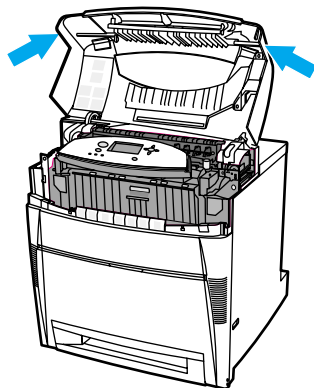

2. Træk godt fremad i de to grønne håndtag for at løsne fikseringsenhedens valser.

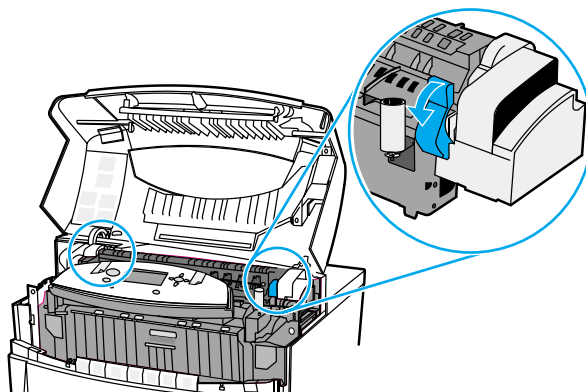

WARNING!

Rør ikke ved fikseringsenheden. Den er meget varm og kan forårsage forbrændinger! Fikseringsenhedens driftstemperatur er 190° C. Vent ti minutter på, at fikseringsenheden køler af, inden du rører ved den.

3. Tag fat i papiret i begge hjørner for at fjerne det, hvis det er muligt.

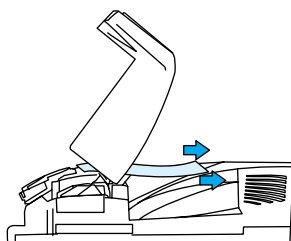

4. Åbn dækslet til fikseringsenheden, og fjern eventuelt papir, som er krøllet sammen i fikseringsenheden.

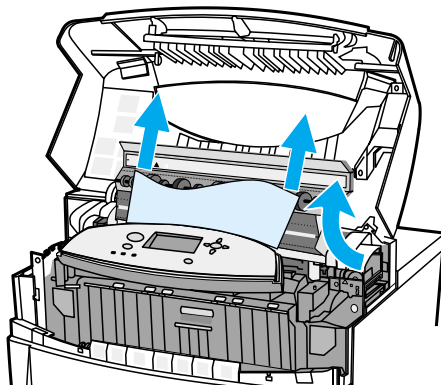

WARNING!

Ræk ikke hånden ind i fikseringsenheden, før den er afkølet.

Bemærk!!

Hvis papiret rives i stykker, skal du sørge for, at alle papirstumper fjernes fra papirgangen, inden udskrivningen genoptages.

5. Tag fat i frontdækslet, og træk det nedad.

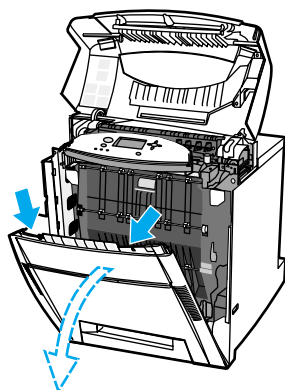

6. Tag fat i de grønne håndtag på overførsenheden, og træk nedad.

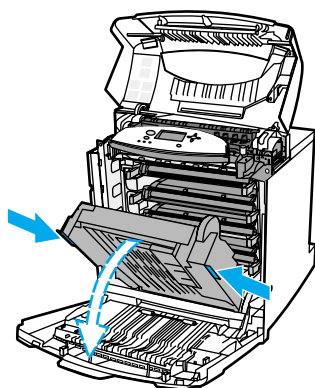

FORSIGTIG!

Anbring ikke noget på overførsenheden, mens den står åben. Hvis overførsenheden beskadiges, kan der opstå problemer med udskriftskvaliteten.

7. Hvis papiret er viklet rundt om fikseringsenhedens valse eller sidder fast i valserne, skal du tage fat i papiret i begge hjørner og trække *nedad*.

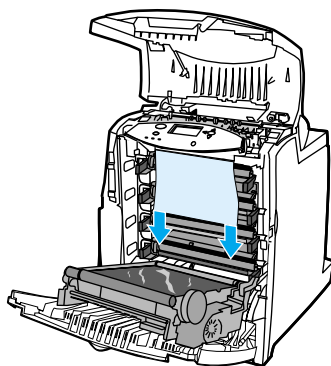

Bemærk!!

Hvis papiret er viklet rundt om valsen, er det vigtigt at trække *nedad* i papiret for at fjerne det. Hvis du trækker opad i papiret, kan det beskadige fikseringsenhedens valser og forårsage problemer med udskriftskvaliteten.

WARNING!

Ræk ikke hånden ind i fikseringsenheden, før den er afkølet.

Bemærk!!

Hvis papiret rives i stykker, skal du sørge for, at alle papirstumper fjernes fra papirgangen, inden udskrivningen genoptages.

8. Skub godt til på de to grønne håndtag på hver side af fikseringsenheden for at sætte fikseringsenhedens valser på plads igen.

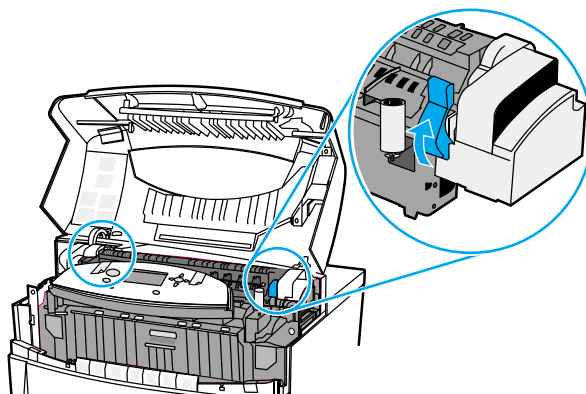

9. Luk overførringsenheden og frontdækslet.

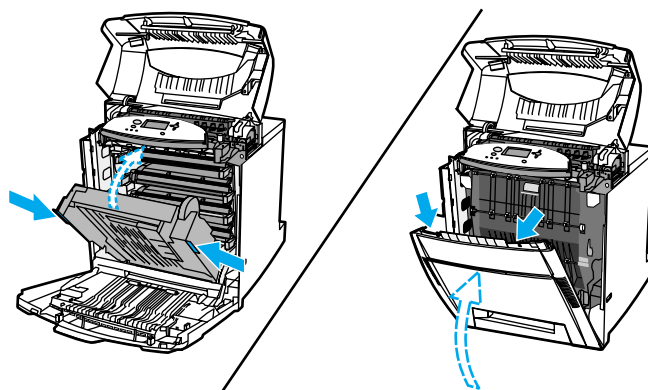

10. Luk topdækslet.



Papirstop i papirindførringsstien eller i papirgangen

1. Åbn topdækslet ved at tage fat i sidehåndtagene.

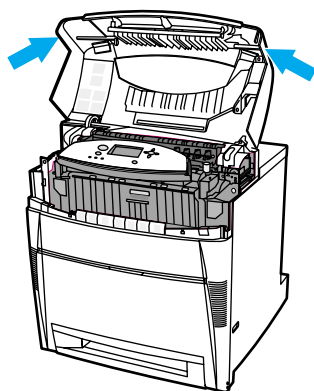

2. Tag fat i frontdækslet, og træk det nedad.

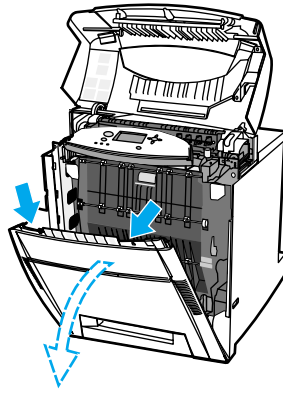

3. Tag fat i de grønne håndtag på overføringsenheden, og træk nedad.

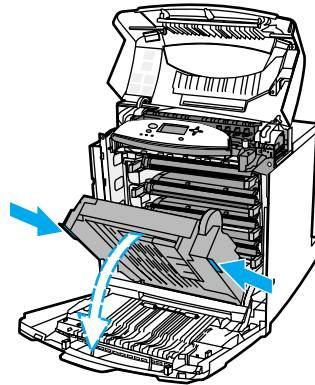

FORSIGTIG!

Anbring ikke noget på overføringsenheden, mens den står åben. Hvis overføringsenheden beskadiges, kan der opstå problemer med udskriftskvaliteten.

4. Tag fat i papiret i begge hjørner, og træk opad.

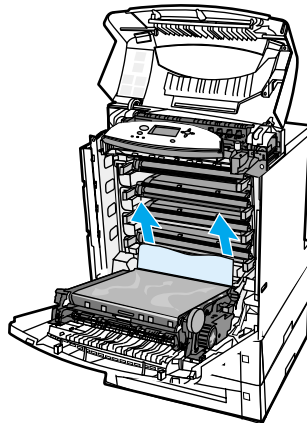

5. Kontroller papirgangen for at sikre, at den er fri.

Bemærk!!

Hvis papiret rives i stykker, skal du sørge for, at alle papirstumper fjernes fra papirgangen, inden udskrivningen genoptages.

6. Luk overførsenheden og frontdækslet.

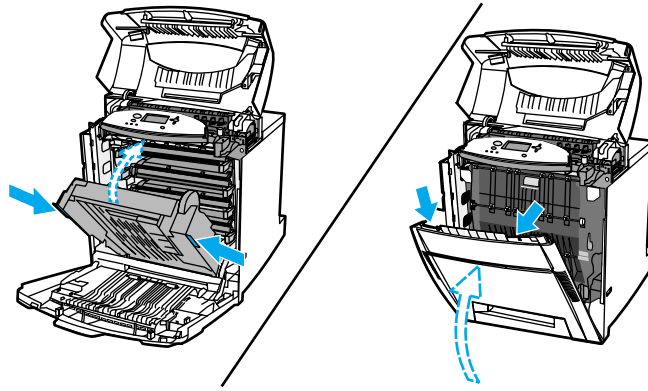

7. Træk bakke 2, bakke 3 og bakke 4 ud, og anbring hver bakke på en plan overflade. Fjern det papir, som kun er delvist indført, fra disse bakker.

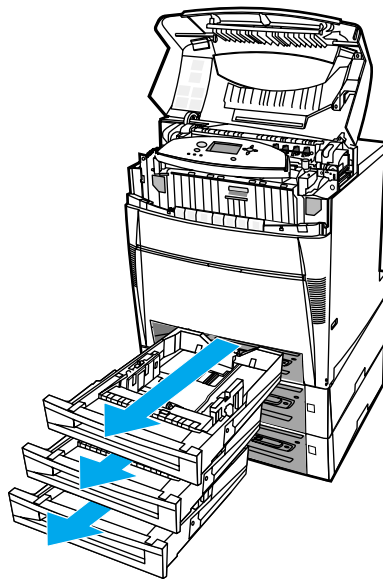

8. Kontroller papirgangen ovenfor og nedenfor for at sikre dig, at den er fri.

Bemærk!!

Hvis papiret rives i stykker, skal du sørge for, at alle papirstumper fjernes fra papirgangen, inden udskrivningen genoptages.

9. Kontroller bakke 2, bakke 3 og bakke 4 for at sikre dig, at papiret ligger rigtigt i hver bakke og flugter med papirstyrene. Indsæt bakkerne i printerens. Sørg for, at alle bakker er helt lukket.

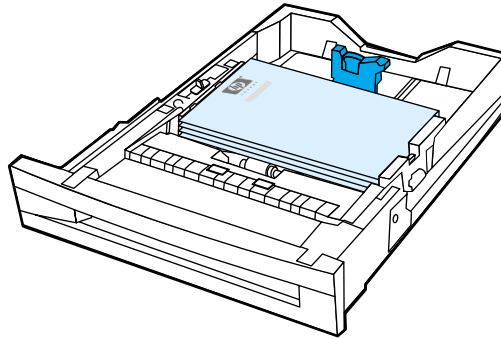

10. Luk topdækslet.

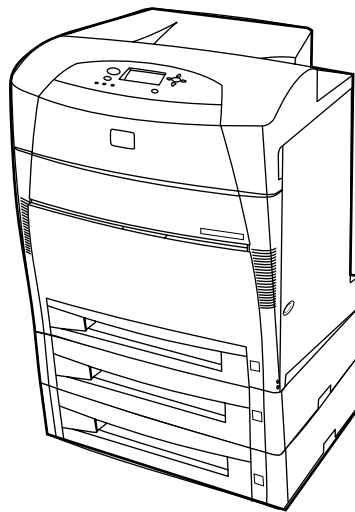

Papirstop i dupleksgangen

1. Åbn topdækslet ved at tage fat i sidehåndtagene.

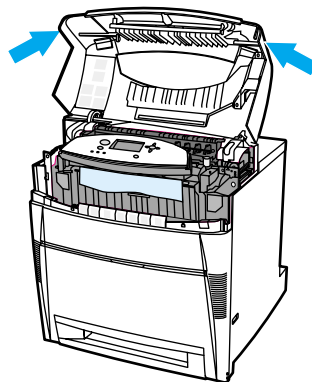

2. Tag fat i papiret i begge hjørner, og træk nedad.

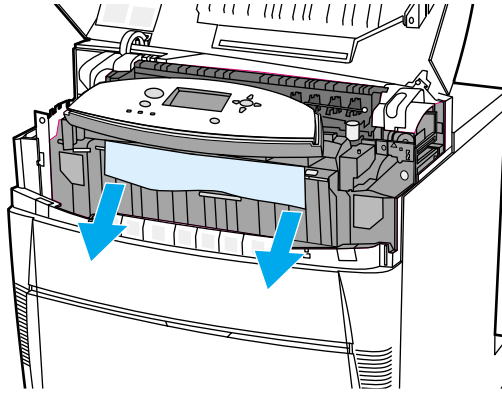

Bemærk!!

Hvis papiret rives i stykker, skal du sørge for, at alle papirstumper fjernes fra papirgangen, inden udskrivningen genoptages.

3. Tag fat i frontdækslet, og træk det nedad.

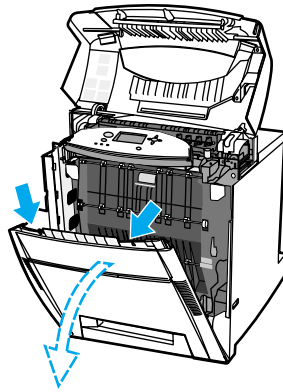

4. Tag fat i papiret i begge hjørner, og træk opad.

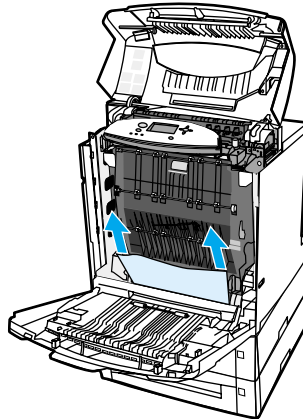

5. Hvis du ikke kan få adgang til papiret herfra, skal du tage fat i de grønne håndtag på overførringsenheden og trække nedad.

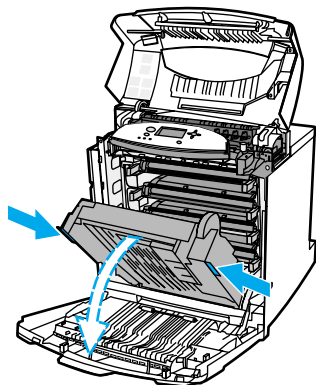

6. Tag fat i papiret i begge hjørner, og træk opad.

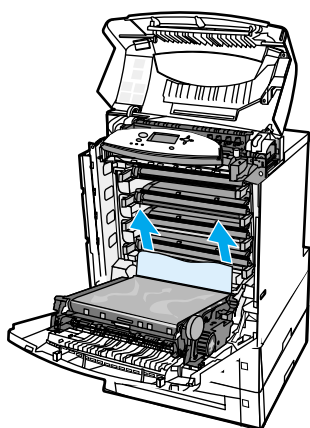

7. Luk overførringsenheden og frontdækslet.

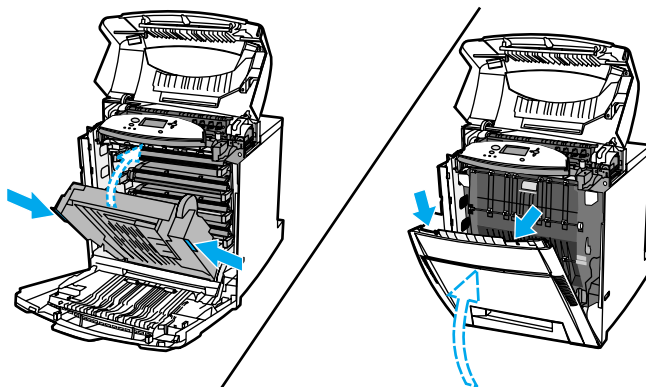

8. Luk topdækslet.

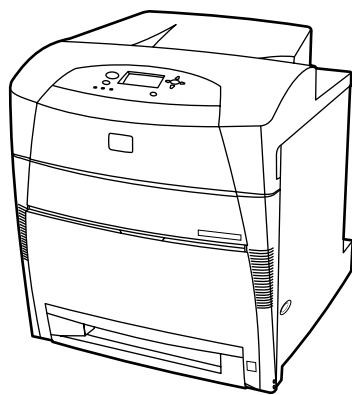

Problemer med papirhåndtering

Følgende tabel viser almindelige problemer med papirhåndtering og forslag til løsning af disse.

Brug kun papir, som opfylder de specifikationer, der er beskrevet i *HP LaserJet Printer Family Print Media Guide*. Se [Forbrugsvarer og ekstraudstyr](#) for at få oplysninger om bestilling.

Papirspecifikationer for denne printer findes i [Understøttet papirvægt og understøttede papirformater](#).

Problemer med papirhåndtering

| Problem | Årsag | Løsning |
|------------------------------|-------------------------------------------------------------------------------------------|------------------------------------------------------------------------------------------------------------------------------------------------------------------------------------------------------------------------------------------------------------------------------|
| Printeren indfører flere ark | Der er fyldt for meget papir i inputbakken. | Fjern overskydende papir fra inputbakken. |
| | Papirstakken er højere end mærket i inputbakken for maksimal stakhøjde (bakke 2, 3 og 4). | Åbn inputbakken, og sørg for, at papirstakken ikke overstiger indikatormærket for maksimal stakhøjde. |
| | Papiret klæber sammen. | Fjern papiret, bøj det, drej det 180 grader, eller vend det om, og læg derefter papiret tilbage i bakken. Bemærk!! Der må ikke komme luft imellem papirarkene. Dette kan nemlig skabe statisk elektricitet, hvilket kan få papirarkene til at hænge sammen. |
| | Papiret opfylder ikke specifikationerne for denne printer. | Brug kun papir, som opfylder HP's papirspecifikationer for denne printer. Se Understøttet papirvægt og understøttede papirformater . |
| | Der anvendes blankt papir under forhold med høj luftfugtighed. | Anvend en anden type papir. |

| Problem | Årsag | Løsning |
|---------------------------------------------|------------------------------------------------------------------------------------------------------------------------------------------------------------------------------|---------------------------------------------------------------------------------------------------------------------------------------------------------------------------------------------------------------------------------------------------------------------------------------------|
| Printeren indfører det forkerte sideformat | Der er ikke lagt det korrekte papirformat i inputbakken. | Læg det korrekte papirformat i inputbakken. |
| | Der er valgt et forkert papirformat i softwareprogrammet eller printerdriveren. | Bekræft, at indstillingerne i programmet og printerdriveren er korrekte, da programindstillinger tilsidesætter printerdriveren og indstillingerne på kontrolpanelet, og printerdriverindstillingerne tilsidesætter indstillingerne på kontrolpanelet. |
| | Der er valgt et forkert papirformat til bakke 1 i printerens kontrolpanel. | Vælg det korrekte papirformat til bakke 1 fra kontrolpanelet. |
| | Papirformatet er ikke konfigureret korrekt til inputbakken. | Udskriv en konfigurationsside, eller brug kontrolpanelet til at bestemme det papirformat, som bakken er konfigureret til. |
| | Styrene i bakken ligger ikke op mod papiret. | Kontroller, at styrene berører papiret. |
| | Kontakten til valg af special- eller standardformat i bakken er ikke sat på den korrekte position. | Sørg for, at kontakten er sat på den korrekte position for papirformatet. |
| Printeren henter papir i den forkerte bakke | Du bruger en driver, der er beregnet til en anden printer. | Brug en driver til denne printer. |
| | Den angivne bakke er tom. | Læg papir i den angivne bakke. |
| | Bakkefunktionen for den ønskede bakke er indstillet til FØRSTE i undermenuen for systemopsætning i menuen Konfigurer enhed. | Foretag ændring af indstillingen til EKSKLUSIVT . |
| | Papirformatet er ikke konfigureret korrekt til inputbakken. | Udskriv en konfigurationsside, eller brug kontrolpanelet til at bestemme det papirformat, som bakken er konfigureret til. |
| | Styrene i bakken ligger ikke op mod papiret. | Kontroller, at styrene berører papiret. |
| | Kontakten til valg af special- eller standardformat i bakken er ikke sat på den korrekte position. | Sørg for, at kontakten er sat på den korrekte position for papirformatet. |
| | Indstillingen BRUG ØNSKET BAKKE i printerens kontrolpanel er indstillet til EKSKLUSIVT , og den angivne bakke er tom. Printerens anvender ikke en anden bakke. | Læg papir i den angivne bakke. <i>eller</i> Foretag ændring af indstillingen fra EKSKLUSIVT til FØRSTE i konfigurationsmenuen. Dette gør det muligt for printerens at anvende det papir, der ligger i de andre bakker, hvis der ikke er lagt papir i den angivne bakke. |

| Problem | Årsag | Løsning |
|-----------------------------------------------------------------------------------------------------------------------------------------------------------------------------|--------------------------------------------------------------------------------------------------------------------------------------------------------------------------------------------------------------------------------------------------------------------------------------------|--------------------------------------------------------------------------------------------------------------------------------------------------------------------------------------------------------------------------------------------------------------------------------------|
| Papiret indføres ikke automatisk | Der er valgt manuel indføring i softwareprogrammet. | Læg papir i bakke 1, eller tryk på ✓, hvis der allerede er ilagt papir. |
| | Der er ilagt et forkert papirformat. | Ilæg det korrekte papirformat. |
| | Inputbakken er tom. | Læg papir i inputbakken. |
| | Papir fra et tidligere papirstop er ikke blevet fjernet fuldstændigt. | Åbn printeren, og fjern alt papir i papirgangen. Undersøg omhyggeligt fikseringsområdet for papirstop. Se Papirstop . |
| | Papirformatet er ikke konfigureret korrekt til inputbakken. | Udskriv en konfigurationsside, eller brug kontrolpanelet til at bestemme det papirformat, som bakken er konfigureret til. |
| | Styrene i bakken ligger ikke op mod papiret. | Kontroller, at styrene berører papiret. |
| | Kontakten til valg af special- eller standardformat i bakken er ikke sat på den korrekte position. | Sørg for, at kontakten er sat på den korrekte position for papirformatet. |
| | Prompt om manuel indføring er indstillet til ALTID . Der vil altid blive vist en prompt om manuel indføring, også selvom papiret ligger i bakken. | Åbn bakken, ilæg papiret igen, og luk derefter bakken. Du kan også ændre indstillingen for prompt om manuel indføring til HVIS IKKE FYLDT . Ved hjælp af denne indstilling vil der blive vist en prompt om manuel indføring, medmindre der allerede ligger papir i bakken. |
| Indstillingen BRUG ØNSKET BAKKE i printerens kontrolpanel er indstillet til EKSKLUSIVT , og den angivne bakke er tom. Printeren anvender ikke en anden bakke. | Læg papir i den angivne bakke. <i>eller</i> Foretag ændring af indstillingen fra EKSKLUSIVT til FØRSTE i konfigurationsmenuen. Dette gør det muligt for printeren at anvende det papir, der ligger i de andre bakker, hvis der ikke er lagt papir i den angivne bakke. | |
| Ikke muligt at vælge papirformat for bakke 2, 3 eller 4 ved hjælp af printerens kontrolpanel | Printeren registrerer automatisk nogle papirformater, hvis kontakten i bakken er indstillet til standardformat, og hvis papirstyrene for bredde og længde er indstillet til papir i standardformat. | Indstil kontakten i bakken til specialformat, eller juster papirstyrene for bredde og længde til at flugte med papirstakken. Se Konfigurering af inputbakker for at få flere oplysninger. |

| Problem | Årsag | Løsning |
|----------------------------------------------|-----------------------------------------------------------------------------------------------------------------------------------------------------------------------------|------------------------------------------------------------------------------------------------------------------------------------------------------------------------------------------------------------------------------------|
| Papiret indføres ikke fra bakke 2, 3 eller 4 | Manuel indføring eller bakke 1 er valgt i softwareprogrammet. | Læg papir i bakke 1, eller tryk på ✓, hvis der allerede er ilagt papir. |
| | Der er ilagt et forkert papirformat. | Ilæg det korrekte papirformat. |
| | Inputbakken er tom. | Læg papir i inputbakken. |
| | Den korrekte papirtype til inputbakken er ikke valgt i printerens kontrolpanel. | Vælg den korrekte papirtype til inputbakken i printerens kontrolpanel. |
| | Papir fra et tidligere papirstop er ikke blevet fjernet fuldstændigt. | Åbn printeren, og fjern alt papir i papirgangen. Undersøg omhyggeligt fikseringsområdet for papirstop. Se Papirstop . |
| | Bakke 3 eller bakke 4 (500-arks papirfremfører) vises ikke som inputbakkemuligheder. | Bakke 3 eller bakke 4 vises kun som en mulighed, hvis de er installeret. Kontroller, at bakke 3 eller bakke 4 er installeret korrekt. Kontroller, at printerdriveren er blevet konfigureret til at genkende bakke 3 eller bakke 4. |
| | Bakke 3 eller bakke 4 er ikke installeret korrekt. | Udskriv en konfigurationsside for at få bekræftet, at bakke 3 eller bakke 4 er installeret. Hvis ikke, skal du kontrollere, at den installerede 500-arks papirfremfører (ekstraudstyr) er monteret korrekt på printeren. |
| | Papirformatet er ikke konfigureret korrekt til inputbakken. | Udskriv en konfigurationsside, eller brug kontrolpanelet til at bestemme det papirformat, som bakken er konfigureret til. |
| | Styrene i bakken ligger ikke op mod papiret. | Kontroller, at styrene berører papiret. |
| | Kontakten til valg af special- eller standardformat i bakken er ikke sat på den korrekte position. | Sørg for, at kontakten er sat på den korrekte position for papirformatet. |
| | Indstillingen BRUG ØNSKET BAKKE i printerens kontrolpanel er indstillet til EKSKLUSIVT , og den angivne bakke er tom. Printeren anvender ikke en anden bakke. | Vælg en anden indstilling end EKSKLUSIVT , eller læg papir i den angivne bakke. |

| Problem | Årsag | Løsning |
|-------------------------------------------------------------------------------------------------------------------------|-----------------------------------------------------------------------------------------------------------------------|-----------------------------------------------------------------------------------------------------------------------------------------------------------------------------------------------------------------------------------------------------------------------------|
| Transparenter eller blankt papir indføres ikke | Den korrekte papirtype er ikke angivet i softwaren eller printerdriveren. | Kontroller, at den korrekte papirtype er valgt i softwaren eller printerdriveren. |
| | Der er fyldt for meget papir i inputbakken. | Fjern overskydende papir fra inputbakken. Sørg for, at papirstakken ikke er højere end indikatormærket i bakke 2, 3 eller 4, som angiver den maksimale stakhøjde. Overskrid ikke den maksimale stakhøjde for bakke 1. |
| | Papiret i en anden inputbakke har samme format som transparenterne, og printeren bruger den anden bakke som standard. | Sørg for, at den inputbakke, som indeholder transparenterne eller det blanke papir, er valgt i softwareprogrammet eller printerdriveren. Brug printerens kontrolpanel til at konfigurere bakken til den ilagte papirtype. |
| | Bakken, der indeholder transparenterne eller det blanke papir, er konfigureret forkert til typen. | Sørg for, at den inputbakke, som indeholder transparenterne eller det blanke papir, er valgt i softwareprogrammet eller printerdriveren. Brug printerens kontrolpanel til at konfigurere bakken til den ilagte papirtype. Se Konfigurering af inputbakker . |
| Transparenter udskrives ikke korrekt, og printerens kontrolpanel viser fejlmeddelelsen 41.5 UVENTET TYPE I BAKKE | OHT-føleren er snavset. | Rengør OHT-føleren. Se Periodisk rengøring . |

| Problem | Årsag | Løsning |
|-------------------------------------------------------------|-------------------------------------------------------------------------------------------------------------|-----------------------------------------------------------------------------------------------------------------------------------------------------------------------------------------------------------------------------------------------------------------------------------|
| Konvolutter sætter sig fast eller indføres ikke i printeren | Der er lagt konvolutter i en bakke, der ikke understøttes. Det er kun bakke 1, der kan indføre konvolutter. | Læg konvolutter i bakke 1. |
| | Konvolutterne er krøllede eller beskadigede. | Prøv at bruge nogle andre konvolutter. Opbevar konvolutter i et kontrolleret miljø. Prøv at ændre konvolutretningen, så den lange side indføres først, og indstil derefter kontakten i bakken til specialformat. Se Konvolutter for at få yderligere oplysninger. |
| | Konvolutterne klæber sammen på grund af for højt fugtindhold. | Prøv at bruge nogle andre konvolutter. Opbevar konvolutter i et kontrolleret miljø. |
| | Konvolutretningen er forkert. | Kontroller, at konvolutten er lagt i korrekt. Se Konfigurering af inputbakker . |
| | Denne printer understøtter ikke de anvendte konvolutter. | Se Understøttet papirvægt og understøttede papirformater eller <i>HP LaserJet Printer Family Print Media Guide</i> . |
| | Bakke 1 er konfigureret til et andet format end konvolutter. | Konfigurer bakke 1 til konvolutformat. |

| Problem | Årsag | Løsning |
|---------------------------------------------------------------------------------------------------------------------------|------------------------------------------------------------------------------------------|---------------------------------------------------------------------------------------------------------------------------------------------------------------------------------------------------------------------------------------------------------------------------------------------------------------------------------------------------------------------|
| Udskrift er bøjet eller krøllet | Papiret opfylder ikke specifikationerne for denne printer. | Brug kun papir, som opfylder HP's papirspecifikationer for denne printer. Se Understøttet papirvægt og understøttede papirformater . |
| | Papiret er beskadiget eller af dårlig kvalitet. | Fjern papiret fra inputbakken, og ilæg papir af god kvalitet. |
| | Printeren kører i et for fugtigt miljø. | Kontroller, at udskrivningsmiljøet er inden for specifikationerne for fugtighed. |
| | Du udskriver store heldækkede områder. | Store heldækkede områder kan forårsage meget svaj. Prøv at bruge et andet mønster. |
| | Det anvendte papir er ikke blevet opbevaret korrekt, og det kan have absorberet fugt. | Fjern papiret, og udskift det med papir fra en frisk, uåbnet pakke. |
| | Papirets kanter er ikke skåret ordentligt. | Fjern papiret, bøj det, drej det 180 grader, eller vend det om, og læg det derefter tilbage i inputbakken. Der må ikke komme luft imellem papirarkene. Udskift papiret, hvis problemet fortsætter. |
| | Den pågældende papirtype er ikke blevet konfigureret til bakken eller valgt i softwaren. | Konfigurer softwaren til papiret (se dokumentationen til softwaren). Konfigurer bakken til papiret, se Konfigurering af inputbakker . |
| Printeren vil ikke foretage dupleksudskrivning (tosidet udskrivning), eller den udfører ikke dupleksudskrivningen korrekt | Du forsøger at foretage tosidet udskrivning på papir, der ikke understøttes. | Kontroller, at papiret er understøttet til tosidet udskrivning. Se Understøttet papirvægt og understøttede papirformater . |
| | Printerdriveren er ikke indstillet til tosidet udskrivning. | Indstil printerdriveren til at aktivere tosidet udskrivning. |
| | Den første side udskrives på bagsiden af fortrykte formularer eller brevpapir. | Læg fortrykte formularer og brevpapir i bakke 1 med brevhovedet eller den trykte side opad og sidens øverste kant til venstre. Bakke 2, bakke 3 eller bakke 4: Ilæg disse papirtyper med den trykte side nedad og sidens øverste kant til venstre. Se 2-sidet udskrivning (dupleks) , hvis du ønsker yderligere oplysninger om tosidet udskrivning. |
| | Printermodellen understøtter ikke tosidet udskrivning. | HP Color LaserJet 5500- og 5500n-printere understøtter ikke automatisk tosidet udskrivning. |

Problemer med printerreaktion

Følgende tabel viser almindelige problemer med printerreaktion og forslag til løsning af disse.

Problemer med printerreaktion

| Problem | Årsag | Løsning |
|-------------------------|-------------------------------------------------------------------------|------------------------------------------------------------------------------------------------------------------------------------------|
| Ingen displaymeddelelse | Printerens on/off-knap (tænd/sluk) står på off (printerens er slukket). | Kontroller, at printerens er tændt. Blæserne kan køre, selvom printerens er i standby-tilstand (slukket). |
| | Printerens hukommelses-DIMM'er er defekte eller installeret forkert. | Kontroller, at printerens hukommelses-DIMM'er er installeret korrekt og ikke er defekte. |
| | Netledningen er ikke sat ordentligt i både printerens og stikkontakten. | Sluk for printerens, og tag netledningen ud af stikkontakten. Sæt ledningen i igen, og tænd for printerens. |
| | Netspændingen er forkert til printerens strømkonfiguration. | Forbind printerens med en kilde med korrekt spænding, som specificeret på etiketten med strømklassificeringen på bagsiden af printerens. |
| | Netledningen er beskadiget eller meget slidt. | Udskift netledningen. |
| | Stikkontakten fungerer ikke ordentligt. | Forbind printerens med en anden stikkontakt. |

| Problem | Årsag | Løsning |
|------------------------------------------------------------------------------------------------|-----------------------------------------------------------------------------------------------------------------------------|-----------------------------------------------------------------------------------------------------------------------------------------------|
| Printeren er tændt, men intet udskrives | Printerens Klar-indikator lyser ikke. | Tryk på PAUSE/GENOPTAG for at sætte printeren i tilstanden Klar igen. |
| | Topdækslet er ikke lukket korrekt. | Luk topdækslet korrekt. |
| | Data-indikatoren blinker. | Printeren modtager sikkert stadig data. Vent på, at Data-indikatoren holder op med at blinke. |
| | UDSKIFT <COLOR> KASSETTE vises på printerens display. | Udskift den tonerkassette, som er specificeret på printerens lyspanel. |
| | Der vises en anden printermeddelelse end Klar på printerens kontrolpanel. | Se Meddelelser på kontrolpanel . |
| | Måske har parallelporten en DOS timeout-fejl. | Føj en MODE-kommando til AUTOEXEC.BAT-filen. Se DOS-håndbogen for at få yderligere oplysninger. |
| | PS-sproget (PostScript-emulering) er ikke valgt. | Vælg PS eller AUTO for printersproget. Se Ændring af konfigurationsindstillingerne på printerens kontrolpanel . |
| | Der er valgt en forkert driver i softwareprogrammet eller printerdriveren. | Vælg driveren til PostScript-emulering til denne printer i softwareprogrammet eller printerdriveren. |
| | Printeren er konfigureret forkert. | Se Ændring af konfigurationsindstillingerne på printerens kontrolpanel . |
| | Computerporten er ikke konfigureret eller fungerer ikke korrekt. | Kør et andet periferiudstyr, som er forbundet med denne port, for at kontrollere, at porten fungerer korrekt. |
| Printeren er ikke blevet navngivet korrekt i forhold til netværket eller Macintosh-computeren. | Brug det relevante hjælpeprogram til at navngive printeren på netværket. Macintosh: Navngiv printeren fra menuen Vælger. | |

| Problem | Årsag | Løsning |
|--------------------------------------------|----------------------------------------------------------------------------------------------------------------------------|--------------------------------------------------------------------------------------------------------------------------------------------------------------------------------------------------------------------------|
| Printeren er tændt, men modtager ikke data | Printerens Klar-indikator lyser ikke. | Tryk på PAUSE/GENOPTAG for at sætte printeren i tilstanden Klar igen. |
| | Topdækslet er ikke lukket korrekt. | Luk topdækslet korrekt. |
| | Der vises en anden printermeddelelse end Klar på printerens kontrolpanel. | Se Meddelelser på kontrolpanel . |
| | Printerkablet er forkert til denne konfiguration. | Vælg det korrekte printerkabel til din konfiguration. Se Parallel konfiguration eller Forbedret I/O-konfiguration (EIO) . |
| | Printerkablet sidder ikke ordentligt fast i både printeren og computeren. | Tag printerkablet ud, og forbind det igen. |
| | Printeren er konfigureret forkert. | Se Ændring af konfigurationsindstillingerne på printerens kontrolpanel for at få konfigurationsoplysninger. |
| | Interfacekonfigurationerne på printerens konfigurationsside stemmer ikke overens med konfigurationerne på værtscomputeren. | Konfigurer printeren til at stemme overens med computerens konfiguration. |
| | Computeren fungerer ikke rigtigt. | Prøv at bruge et program, som du ved fungerer rigtigt, for at kontrollere computeren, eller - hvis printeren er tilsluttet via parallelporten - skal du i DOS indtaste <code>Dir>Prn</code> ved DOS-kommandoprompten. |
| | Den computerport, som printeren er forbundet med, er ikke konfigureret eller fungerer ikke korrekt. | Kør et andet periferiudstyr, som er forbundet med denne port, for at kontrollere, at porten fungerer korrekt. |
| | Printeren er ikke blevet navngivet korrekt i forhold til netværket eller Macintosh-computeren. | Brug det relevante hjælpeprogram til at navngive printeren på netværket. Macintosh: Navngiv printeren fra menuen Vælger . |

| Problem | Årsag | Løsning |
|-----------------------------------------|----------------------------------------------------------------------------------|---------------------------------------------------------------------------------------------------------------------------|
| Kan ikke vælge printeren fra computeren | Hvis du bruger en omskifterboks, er printeren måske ikke valgt til computeren. | Vælg den rigtige printer igennem omskifterboksen. |
| | Printerens Klar-indikator lyser ikke. | Tryk på PAUSE/GENOPTAG for at sætte printeren i tilstanden Klar igen. |
| | Der vises en anden printermeddelelse end Klar på printerens kontrolpanel. | Se Meddelelser på kontrolpanel . |
| | Den forkerte printerdriver er installeret på computeren. | Installer den rigtige printerdriver. |
| | Der er valgt en forkert printer og port på computeren. | Vælg den rigtige printer og port. |
| | Netværket er konfigureret forkert til denne printer. | Brug netværkssoftwaren til at kontrollere printerens netværkskonfiguration, eller rådfør dig med netværksadministratoren. |
| | Stikkontakten fungerer ikke ordentligt. | Forbind printeren med en anden stikkontakt. |

Problemer med printerens kontrolpanel

Følgende tabel viser almindelige problemer med printerens kontrolpanel og forslag til løsning af disse.

Problemer med printerens kontrolpanel

| Problem | Årsag | Løsning |
|-------------------------------------------------------------------------------------|--------------------------------------------------------------------------------------------------------------------------------------|------------------------------------------------------------------------------------------------------------------------------------------------------------------------------------------------------------------------------------------------|
| Kontrolpanelets indstillinger fungerer forkert | Lyspanelet på printerens kontrolpanel er blankt eller ikke tændt, selvom blæseren kører. | Blæserne kan køre, selvom printeren er i standby-tilstand (slukket). Tryk på printerens tænd/sluk-knap for at tænde printeren. |
| | Printerindstillinger i printersoftwareprogrammet eller printerdriveren er anderledes end indstillingerne på printerens kontrolpanel. | Bekræft, at indstillingerne i programmet og printerdriveren er korrekte. Programindstillingerne tilsidesætter printerdriveren og kontrolpanelets indstillinger, og printerdriverens indstillinger tilsidesætter kontrolpanelets indstillinger. |
| | Indstillingerne på kontrolpanelet blev gemt forkert, efter de blev ændret. | Vælg indstillingerne i kontrolpanelet igen, og tryk derefter på ✓. Der bør vises en stjerne (*) til højre for indstillingen. |
| | Data-indikatoren er tændt, og der udskrives ingen sider. | Der er bufferdata i printeren. Tryk på ✓ for at udskrive bufferdataene ved brug af kontrolpanelets aktuelle indstillinger, og aktiver de nye indstillinger i kontrolpanelet. |
| | Hvis printeren er på et netværk, er der måske en anden bruger, som har ændret indstillingerne på printerens kontrolpanel. | Rådfør dig med netværksadministratoren for at koordinere ændringer af indstillinger på printerens kontrolpanel. |
| Ikke muligt at vælge bakke 3 eller bakke 4 (500-arks papirfremfører - ekstraudstyr) | Bakke 3 eller bakke 4 (500-arks papirfremfører) vises ikke som en inputbakkemulighed på konfigurationssiden eller kontrolpanelet. | Bakke 3 eller bakke 4 vises kun som en mulighed, hvis de er installeret. Kontroller, at bakke 3 eller bakke 4 er installeret korrekt. |
| | Bakke 3 eller bakke 4 vises ikke som en mulighed i printerdriveren. | Kontroller, at printerdriverens konfiguration genkender bakke 3 eller bakke 4. |

Problemer med farveudskrivning

Følgende tabel viser almindelige problemer med farveudskrivning og forslag til løsning af disse.

Problemer med farveudskrivning

| Problem | Årsag | Løsning |
|-----------------------------------|----------------------------------------------------------------------|-----------------------------------------------------------------------------------------------------------------------------------------------------------------------------------------------------------------------------------------------------------------------------------------|
| Udskriver sort i stedet for farve | Gråtoner er valgt i softwareprogrammet eller printerdriveren. | Vælg indstillingen Farve i stedet for Gråtoner eller Monokrom i softwareprogrammet eller printerdriveren. Se Printerinformationssider , hvis du ønsker oplysninger om, hvordan du udskriver en konfigurationsside. |
| | Der er valgt en forkert printerdriver i softwareprogrammet. | Vælg den rigtige printerdriver. |
| | Der vises ingen farve på konfigurationssiden. | Kontakt HP's supportafdeling. |
| Forkert nuance | Forseglingstapen er ikke fjernet fra tonerkassetten. | Fjern forseglingsstapen fra tonerkassetten for den farve, der mangler. Se Udskiftning af tonerkassetter . |
| | Papiret opfylder ikke specifikationerne for denne printer. | Se <i>HP LaserJet Printer Family Print Media Guide</i> . Gå til http://www.hp.com/support/lj5500 for at indhente bestillingsoplysninger i <i>HP LaserJet Printer Family Print Media Guide</i> . Vælg Manuals, når du får forbindelse. |
| | Printeren kører under meget fugtige forhold. | Kontroller, at printermiljøet er i overensstemmelse med specifikationerne for fugtighed. Bemærk!! Se Løsning af problemer med udskriftskvalitet for at få flere oplysninger om problemer med farvekvaliteten. |
| | OHT-følere er muligvis snavsede. | Rengør OHT-følere. Se Periodisk rengøring , hvis du ønsker oplysninger om rengøring af OHT-følere. |
| Manglende farve | HP-tonerkassetten er defekt. | Udskift kassetten. |
| | En ikke-HP-kassette kan være installeret. | Sørg for, at du bruger en ægte HP tonerkassette. |

| Problem | Årsag | Løsning |
|-----------------------------------------------------------|--------------------------------------------------------------|-------------------------------------------------------------------------------------------------------------------------------------------------------------------------------------------------------------------------------------------------------------------------------------------------------------------------------------------------------------|
| Uforenelige farver efter installation af en tonerkassette | Forseglingstapen er ikke fjernet fra tonerkassetten. | Fjern forseglingstapen fra tonerkassetten for den farve, der mangler. Se Udskiftning af tonerkassetter . |
| | Måske er en anden tonerkassette ved at løbe tør. | Kontroller forbrugsvaremåleren på kontrolpanelet, eller udskriv en statusside for forbrugsvarer. Se Printerinformationsider . |
| | Tonerkassetterne kan være installeret forkert. | Kontroller, at hver tonerkassette er installeret korrekt. |
| Udskrevne farver stemmer ikke overens med skærmfarverne | Meget lyse skærmfarver udskrives ikke. | Softwareprogrammet tolker måske meget lyse farver som hvide. Undgå meget lyse farver, hvis dette er tilfældet. |
| | Meget mørke skærmfarver udskrives med sort. | Softwareprogrammet tolker måske meget mørke farver som sorte. Undgå at bruge meget mørke farver, hvis dette er tilfældet. |
| | Farverne på computerskærmen er anderledes end på udskriften. | Vælg Skærmtilpasning under fanen Farvestyring i printerdriveren. Bemærk!! Adskillige faktorer kan påvirke dine muligheder for at afstemme de udskrevne farver med farverne på skærmen. Disse faktorer omfatter papir, ovenbelysning, softwareprogrammer, paletter i operativsystemet, den anvendte skærm samt videokort og drivere. |

Forkert printerudskrift

Følgende tabel viser almindelige problemer med printerudskrifter og forslag til løsning af disse.

Forkert printerudskrift

| Problem | Årsag | Løsning |
|---------------------------------------------------------|---------------------------------------------------------------------------------------------|---------------------------------------------------------------------------------------------------------------------------------------------|
| Forkerte skrifttyper udskrives | Skrifttypen er valgt forkert i softwareprogrammet. | Vælg skrifttypen igen i softwareprogrammet. |
| | Skrifttypen er ikke tilgængelig for printeren. | Indlæs skrifttypen til printeren, eller brug en anden skrifttype. (I Windows gør driveren dette automatisk). |
| | Der er valgt en forkert printerdriver. | Vælg den rigtige printerdriver. |
| Kan ikke udskrive alle tegn i et symbolsæt | Der er valgt en forkert skrifttype. | Vælg den rigtige skrifttype. |
| | Der er valgt et forkert symbolsæt. | Vælg det rigtige symbolsæt. |
| | Det valgte tegn eller symbol understøttes ikke af softwareprogrammet. | Brug en skrifttype, som understøtter det valgte tegn eller symbol. |
| Forskudt tekst imellem udskrifter | Softwareprogrammet nulstiller ikke printeren til toppen af siden. | Se dokumentationen til softwaren eller <i>PCL/PJL Technical Reference Package</i> , hvis du ønsker specifikke oplysninger. |
| Uregelmæssige, manglende tegn eller afbrudte udskrifter | Printerkablet er af dårlig kvalitet. | Prøv at anvende et andet kabel af højere kvalitet, og som er i overensstemmelse med IEEE. Parallelkabler må ikke være længere end 10 meter. |
| | Printerkablet er løst. | Tag printerkablet ud, og forbind det igen. |
| | Printerkablet er beskadiget eller dårligt. | Prøv at bruge et andet printerkabel. |
| | Netledningen er løs. | Tag netledningen ud, og forbind den igen. |
| | Du forsøger at udskrive et PCL-job, men printeren er konfigureret til PostScript-emulering. | Vælg det rigtige printersprog fra printerens kontrolpanel, og send derefter udskriftsjobbet igen. |
| | Du forsøger at udskrive et PostScript-job, men printeren er konfigureret til PCL. | Vælg det rigtige printersprog fra printerens kontrolpanel, og send derefter udskriftsjobbet igen. |

| Problem | Årsag | Løsning |
|-----------------|------------------------------------------------------------------------|----------------------------------------------------------------------------------------------------------------------------------------------------------------------------------------------------------------------------------------------------------------------|
| Delvis udskrift | Der vises en meddelelse om hukommelsesfejl på printerens kontrolpanel. | <ol style="list-style-type: none"> 1. Frigør printerhukommelse ved at slette indlæste skrifttyper, typogrammer og makroer, som du ikke har brug for, fra printerhukommelsen. eller 2. Udvid printerens hukommelse. |
| | Den fil, du udskriver, indeholder fejl. | <p>Kontroller softwareprogrammet for at undersøge, om filen indeholder fejl.</p> <ol style="list-style-type: none"> 1. Udskriv en anden fil, som du ved, er fejlfri, fra det samme program. eller 2. Udskriv filen fra et andet program. |

Retningslinier for udskrivning med forskellige fonte

- De 80 interne fonte er tilgængelige i PostScript-emulering (PS) og PCL-modus.
- Indlæs kun de nødvendige fonte for at spare printerhukommelse.
- Hvis du har brug for adskillige indlæste fonte, bør du overveje at installere ekstra printerhukommelse.

Visse softwareprogrammer indlæser automatisk fonte i begyndelsen af hvert udskriftsjob. Måske er det muligt at konfigurere de programmer til kun at indlæse softfonte, som ikke allerede findes i printeren.

Problemer med softwareprogrammerne

Følgende tabel viser almindelige problemer med softwareprogrammer og forslag til løsning af disse.

Problemer med softwareprogrammerne

| Problem | Årsag | Løsning |
|---------------------------------------------------------------------------------------------|--------------------------------------------------------------------------------------------------------------------|-------------------------------------------------------------------------------------------------------------------------------------------|
| Kan ikke ændre systemvalg igennem software | Systemsoftwareændringer kan ikke foretages, da printerens kontrolpanel er låst. | Rådfør dig med netværksadministratoren. |
| | Softwareprogrammet understøtter ikke systemændringer. | Se dokumentationen til softwareprogrammet. |
| | Der er indlæst en forkert printerdriver. | Indlæs den rigtige printerdriver. |
| | Der er indlæst en forkert programdriver. | Indlæs den rigtige programdriver. |
| Kan ikke vælge en skrifttype fra softwaren | Skrifttypen er ikke til rådighed for softwareprogrammet. | Se dokumentationen til softwareprogrammet. |
| Kan ikke vælge farver fra softwaren | Softwareprogrammet understøtter ikke farve. | Se dokumentationen til softwareprogrammet. |
| | Der er ikke valgt farver i softwareprogrammet eller printerdriveren. | Vælg indstillingen Farve i stedet for Gråtoner eller Monokrom . |
| | Der er indlæst en forkert printerdriver. | Indlæs den rigtige printerdriver. |
| Printerdriveren genkender ikke bakke 3, bakke 4 eller ekstraudstyret til dupleksudskrivning | Printerdriveren er ikke konfigureret til at genkende bakke 3, bakke 4 eller ekstraudstyret til dupleksudskrivning. | Se printerdriverens online Hjælp for at få instruktioner i, hvordan du konfigurerer driveren til at genkende ekstraudstyr til printerens. |
| | Ekstraudstyret er måske ikke installeret. | Kontroller, at udstyret er installeret korrekt. |

Løsning af problemer med udskriftskvalitet

Hvis du har problemer med udskriftskvaliteten, kan følgende liste være en hjælp til at identificere årsagen til problemet.

Problemer med udskriftskvaliteten på grund af det anvendte papir

Nogle problemer med udskriftskvaliteten opstår, fordi der anvendes forkert papir.

- Brug papir, der opfylder HP's papirspecifikationer. Se [Understøttet papirvægt og understøttede papirformater](#).
- Papirets overflade er for glat. Brug papir, der opfylder HP's papirspecifikationer. Se [Understøttet papirvægt og understøttede papirformater](#).
- Driverindstillingen er ikke korrekt. Se [Type og størrelse](#), hvis du ønsker oplysninger om ændring af indstillingen for papirtype.
- Det papir, du anvender, er for kraftigt til den valgte indstilling for papirtype, og toneren fikserer ikke på papiret.
- Papirets fugtindhold er ujævnt, for højt eller for lavt. Brug papir fra en anden kilde eller fra en uåbnet papirpakke.
- Visse områder af papiret afviser toneren. Brug papir fra en anden kilde eller fra en uåbnet papirpakke.
- Det brevpapir, som du bruger, er udskrevet på ru papir. Brug et glattere kopieringspapir. Hvis dette løser problemet, bør du rådføre dig med trykkeren af brevpapiret for at få bekræftet, at det anvendte papir opfylder specifikationerne for denne printer. Se [Understøttet papirvægt og understøttede papirformater](#).
- Papiret er meget ru. Brug et glattere kopieringspapir.

Fejl i forbindelse med overheadtransparenter

Overheadtransparenter kan forårsage de samme problemer med billedkvaliteten, som alle andre papirtyper kan forårsage, og derudover problemer, som er specifikke for udskrivning på transparenter. I det transparenter er eftergivende, når de befinder sig i udskrivningsgangen, er der desuden risiko for, at de bliver mærket af komponenterne til papirhåndtering.

Bemærk!!

Lad transparenterne køle af i mindst 30 sekunder, inden de håndteres.

- Vælg **Transparent** som papirtype under fanen **Papir** i printerdriveren. Sørg også for, at bakken er konfigureret korrekt til transparenter.
- Kontroller, at transparenterne opfylder specifikationerne for denne printer. Se [Understøttet papirvægt og understøttede papirformater](#). Se *HP LaserJet Printer Family Print Media Guide*, hvis du ønsker yderligere oplysninger. Se <http://www.hp.com/support/lj5500> for at få bestillingsoplysninger i *HP LaserJet Printer Family Print Media Guide*. Gå til <http://www.hp.com/support/lj5500>, hvor du kan downloade brugervejledninger. Vælg Manuals, når du får forbindelse.
- De transparenter, du bruger, er ikke udviklet til korrekt tonerklæbning. Brug kun transparenter, som er udviklet til HP Color LaserJet-printere.

- Hvis farven er forkert eller manglende, og printerens kontrolpanel viser fejlmeddelelsen **41.5 UVENTET TYPE I BAKKE X**, er det muligt, at OHT-føleren er snavset. Se [Periodisk rengøring](#), hvis du ønsker vejledning i rengøring af OHT-føleren.
- Tag kun fat i transparente i kanterne. Fedt fra hænderne kan afsætte pletter på transparente.
- Små, vilkårlige mørke områder i bunden af heldækkede sider kan være forårsaget af transparente, der klæber sammen i outputbakken. Prøv at udskrive jobbet i mindre portioner.
- De valgte farver er ikke som ønsket, når de udskrives. Vælg andre farver i softwareprogrammet eller printerdriveren.
- Hvis du bruger en reflekterende overheadprojektor, skal du bruge en standard overheadprojektor i stedet.

Problemer med udskriftskvaliteten i forbindelse med miljøet

Hvis printeren arbejder under meget fugtige eller tørre forhold, skal du kontrollere, at printermiljøet er i overensstemmelse med specifikationerne. Opsætningsvejledningen til denne printer indeholder oplysninger om specifikationer for driftsmiljø.

Problemer med udskriftskvaliteten i forbindelse med papirstop

Sørg for, at alt papir er fjernet fra papirgangen. Se [Udbedring af papirstop](#).

- Hvis der for nyligt opstod papirstop i printeren, skal du udskrive to-tre sider for at rense printeren.
- Hvis papiret ikke føres gennem fikseringsenheden, hvilket forårsager billedfejl på efterfølgende dokumentudskrifter, skal du udskrive to-tre sider for at rense printeren. Se imidlertid næste afsnit, hvis problemet varer ved.

Problemer med udskriftskvaliteten i forbindelse med vedligeholdelse

Visse problemer med udskriftskvaliteten kan forekomme når printeren trænger til rengøring. Se [Periodisk rengøring](#) for yderligere oplysninger.

Sider om løsning af problemer med udskriftskvalitet

Brug de indbyggede sider om løsning af problemer med udskriftskvalitet til at hjælpe med at diagnosticere og løse problemer med udskriftskvalitet.

1. Tryk på ✓ for at få adgang til **MENUER**.
2. Tryk på ▼ for at fremhæve **DIAGNOSTICERING**.
3. Tryk på ✓ for at vælge **DIAGNOSTICERING**.
4. Tryk på ▼ for at fremhæve **UDSKRIFTSKVALITET-FEJLFINDING**.
5. Tryk på ✓ for at udskrive siderne.

Printeren vender tilbage til tilstanden **Klar** efter udskrivning af fejlfindingssiderne om problemer med udskriftskvaliteten.

A

Arbejde med hukommelses- og printserverkort

Printerhukommelse

Printeren har fem DIMM-stik (Dual In-Line Memory Module).

Bemærk!!

Med henblik på at opnå maksimal fleksibilitet i DIMM-understøttelsen er formateringsenheden udformet med fire 168-bens DIMM-stik og et femte 100-bens DIMM-stik. På grund af tekniske begrænsninger kan der kun isættes fire DIMM'er ad gangen, så det femte DIMM-stik (100 ben) er logisk set det samme som det fjerde DIMM-stik (168 ben). Systemet kan kun have et DIMM installeret på det fjerde DIMM-stik (168 ben), hvis der ikke er installeret et DIMM i det femte DIMM-stik (100 ben) og omvendt.

Brug disse DIMM-stik til at opgradere printerens med:

- mere printerhukommelse - DIMM'er fås i 64, 128 og 256 MB
- flashhukommelses-DIMM'er - tilgængelige i 4 MB. I modsætning til standardprinterhukommelse kan flash-DIMM'er bruges til permanent lagring af indlæste emner i printerens, selvom printerens er slukket.
- DIMM-baserede tilbehørsfonter, makroer og mønstre
- andre DIMM-baserede printersprog og ekstraudstyr til printerens

Det kan være nødvendigt at installere mere printerhukommelse, hvis du ofte udskriver kompleks grafik eller PostScript-dokumenter, eller hvis du anvender mange hentede skrifttyper. Med yderligere hukommelse kan printerens også udskrive flere sorterede kopier med maksimal hastighed.

Bemærk!!

SIMM'er (Single In-Line Memory Module) blev brugt i tidligere HP LaserJet-printere og er ikke kompatible med denne printer.

Bemærk!!

Se [Forbrugsvarer og ekstraudstyr](#) vedrørende bestilling af DIMM'er.

Inden du bestiller ekstra hukommelse, kan du kontrollere, hvor meget hukommelse der er installeret i forvejen, ved at udskrive en konfigurationsside.

Udskrivning af en konfigurationsside

1. Tryk på ✓ for at få adgang til **MENUER**.
2. Tryk på ▼ for at fremhæve **INFORMATION**.
3. Tryk på ✓ for at vælge **INFORMATION**.

4. Tryk på ▼ for at fremhæve **UDSKRIV KONFIGURATION**.
5. Tryk på ✓ for at udskrive konfigurationssiden.

Installation af hukommelses- og font-DIMM'er

Du kan installere mere hukommelse til printeren, og du kan også installere et font-DIMM, så printeren kan udskrive tegn på sprog som kinesisk eller det kyrilliske alfabet.

FORSIGTIG!

Statisk elektricitet kan beskadige DIMM'er. Ved håndtering af DIMM'er skal du enten anvende en antistatisk håndledsstrop eller ofte røre ved overfladen på den antistatiske DIMM-emballage og derefter berøre det bare metal på printeren.

Sådan installeres hukommelses- og font DIMM'er

1. Sluk printeren.

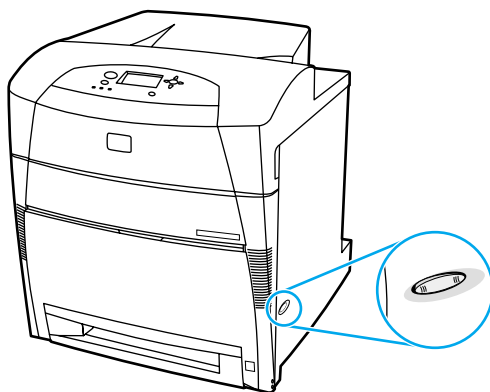

2. Frakobl alle strøm- og printerkabler.

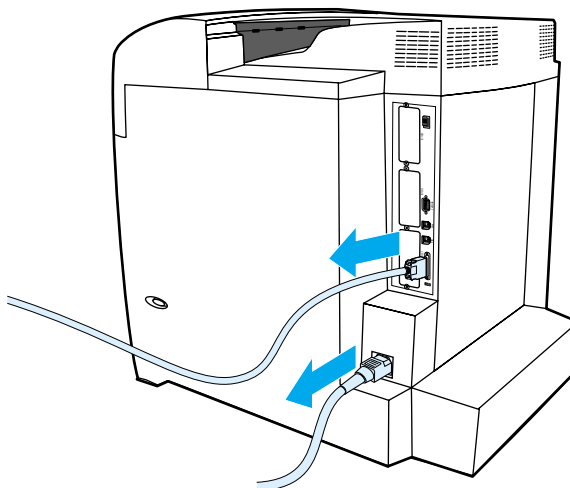

3. Find processorkortet bagest i printeren.

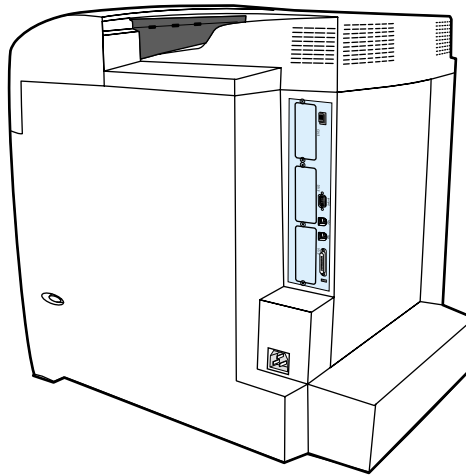

4. Fjern de otte skruer, der holder kortet på plads, og læg dem til side.

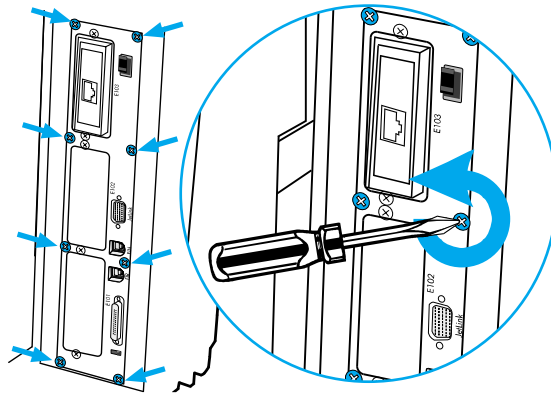

5. Skub processorkortet ud, og placer det på en ren, plan og jordforbundet overflade.

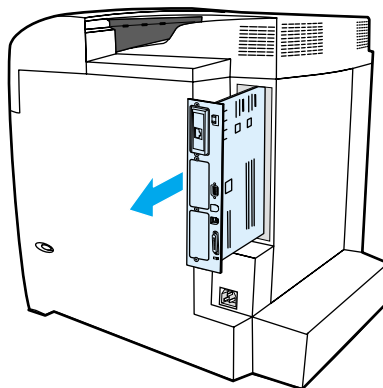

6. Løsn låsene på hver side af DIMM stikket.

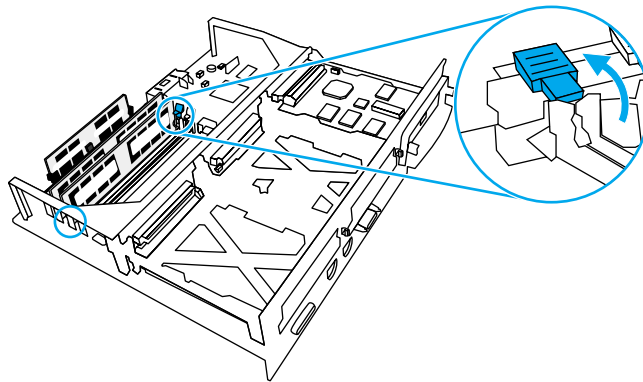

7. Tag DIMM'et ud af den antistatiske emballage. Find justeringshakkene på DIMM'ets nederste kant.

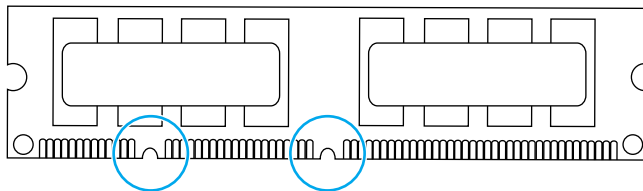

8. Hold DIMM'et i kanterne, og anbring hakkene på DIMM'et ud for bjælkerne på DIMM-stikket.

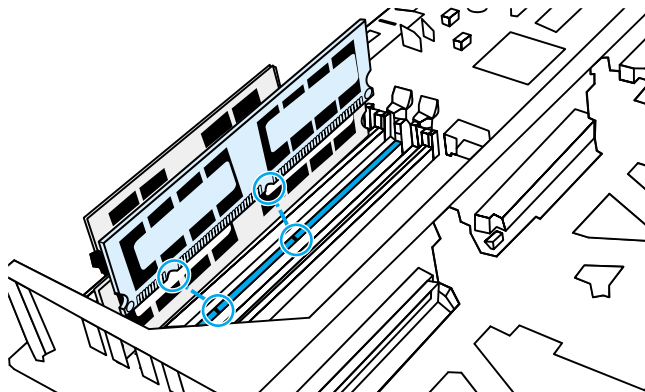

Bemærk!!

Hvis du har problemer med at indsætte DIMM'et eller lukke låsene, skal du sørge for, at hakkene i bunden af DIMM'et er anbragt ud for stikkets bjælker. Hvis DIMM'et stadig ikke går ind, skal du kontrollere, at du bruger den korrekte type DIMM.

9. Tryk DIMM'et hårdt og lige ind i stikket. Luk låsene på hver side af DIMM'et, indtil de klikker på plads.

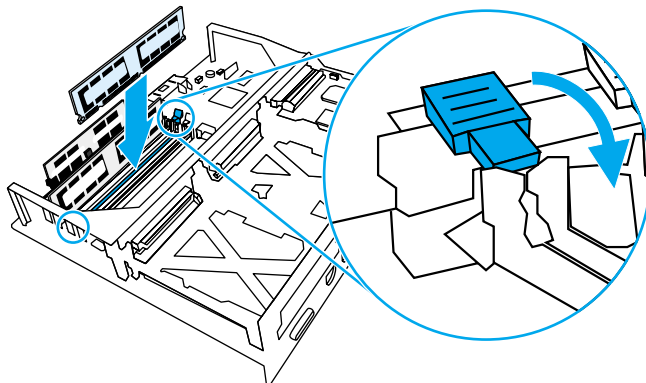

10. Anbring processorkortet i åbningen øverst og nederst i stikket, og skub kortet tilbage i printeren. Indsæt de otte skruer, der blev fjernet i trin 4, igen, og stram dem.

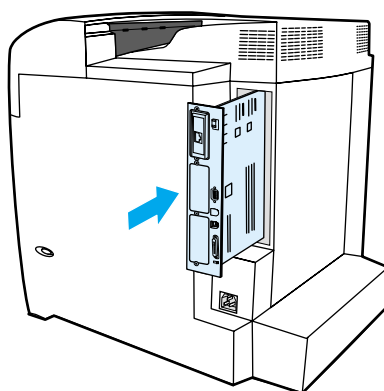

11. Tilslut strøm- og printerkablerne igen, og tænd printeren.

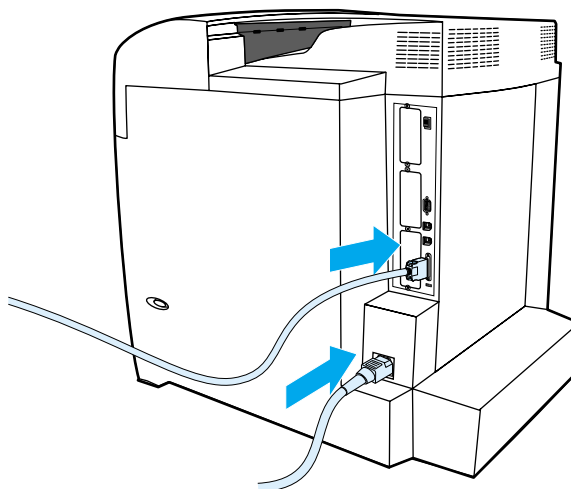

12. Gå til [Aktivering af hukommelsen](#), hvis du har installeret et hukommelses-DIMM. Gå til [Aktivering af sprogfont-DIMM'et](#), hvis du har installeret et sprogfont DIMM.

Aktivering af hukommelsen

Hvis du har installeret et hukommelses-DIMM, skal du indstille printerdriveren for at genkende den nyligt tilføjede hukommelse.

Sådan aktiveres hukommelse under Windows

1. Peg på **Indstillinger** i menuen **Start**, og klik på **Printere** eller **Printere og faxenheder**.
2. Vælg denne printer, og vælg **Egenskaber**.
3. Klik på **Flere** under fanen **Konfigurer**.
4. Skriv eller vælg den samlede mængde hukommelse, som nu er installeret, i feltet **Samlet hukommelse**.
5. Klik på **OK**.
6. Gå til [Kontrol af DIMM-installationen](#).

Aktivering af sprogfont-DIMM'et

Hvis du har installeret et sprogfont-DIMM i printeren, skal du vælge indstillingen Font-DIMM'er i printerdriveren for at få font-DIMM'et til at fungere korrekt.

Sådan aktiveres fonte fra PCL 5c- og PCL 6e printerdriverne under Windows

1. Peg på **Indstillinger** i menuen **Start**, og klik på **Printere**.
2. Vælg denne printer, og vælg **Egenskaber**.
3. Klik på **Flere** under fanen **Konfigurer**.
4. Marker afkrydsningsfeltet **Font-DIMM'er**.
5. Klik på **Tilføj** i dialogboksen **Konfigurer font-DIMM'er** for at tilføje fontfilen.
6. Gå til fontfilens placering i dialogboksen **Tilføj font-DIMM**, marker fontfilen, og klik på **OK**.
7. Vælg det installerede DIMM i dialogboksen **Konfigurer font DIMM'er**.
8. Klik på **OK**.
9. Udskriv en konfigurationsside. Se [Konfigurationsside](#).

Kontrol af DIMM-installationen

Kontroller, at DIMM'erne er installeret korrekt, og at de fungerer.

Sådan kontrolleres DIMM-installationen

1. Tænd printeren. Kontroller, at indikatoren Klar er tændt, når printeren er færdig med startproceduren. Hvis der vises en fejlmeddelelse, er et DIMM muligvis ikke installeret korrekt.
2. Udskriv en konfigurationsside. Se [Konfigurationsside](#).
3. Kontroller afsnittet om installerede printersprog og -udstyr på konfigurationssiden, og sammenlign det med den konfigurationsside, der blev udskrevet før DIMM-installationen.
4. Hvis mængden af registreret hukommelse ikke er steget:
DIMM'et er måske ikke installeret korrekt. Gentag installationsproceduren.

DIMM'et kan være defekt. Prøv et nyt DIMM.

Installation af et HP Jetdirect-printserverkort

Du kan installere et HP Jetdirect-printserverkort i basisprintermodellen, som leveres med et åbent EIO-stik.

Installation af et HP Jetdirect-printserverkort

1. Sluk printeren.

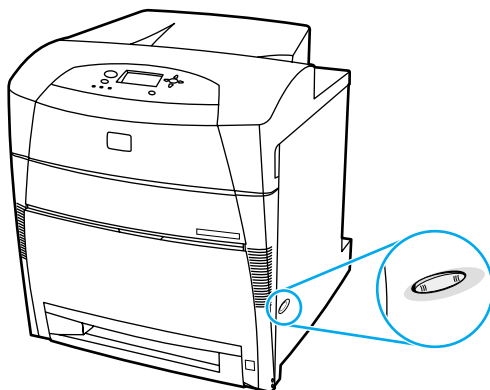

2. Frakobl alle strøm- og printerkabler.

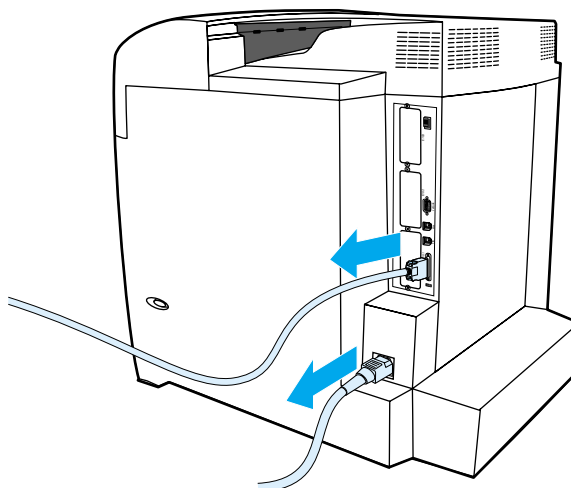

3. Find et ledigt EIO-stik. Løsn og fjern de to holdeskruer, der holder dækslet til EIO-stikket på printeren, og fjern derefter dækslet. Du får ikke brug for disse skruer og dækslet igen.

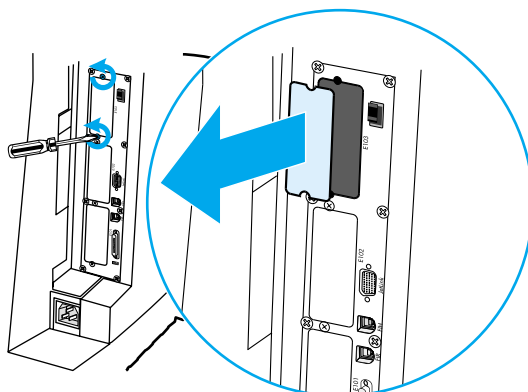

4. Sæt HP Jetdirect-printserverkortet fast i EIO-stikket. Indsæt og stram de holdeskruer, som fulgte med printserverkortet.

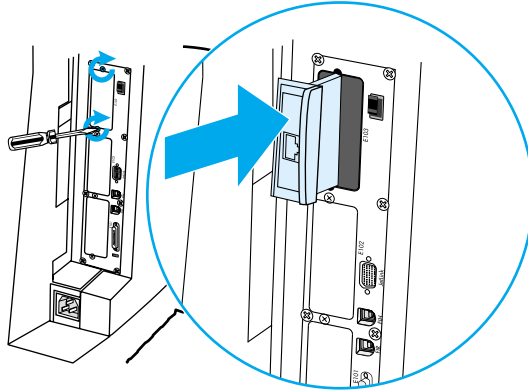

5. Tilslut netværkskablet.

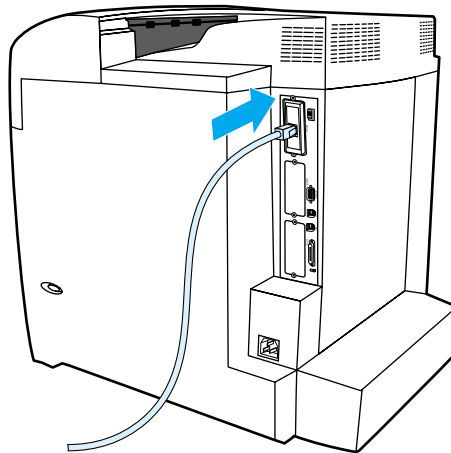

6. Tilslut strømkablet igen, og tænd printeren.

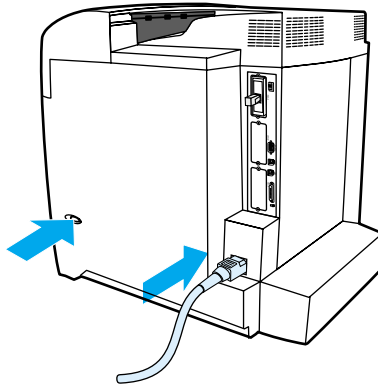

7. Udskriv en konfigurationsside (se [Konfigurationsside](#)). Ud over en printerkonfigurationsside og en statusside for forbrugsvarer skal der også udskrives en HP Jetdirect-konfigurationsside, som indeholder netværksoplysninger og statusoplysninger.

Hvis den ikke udskrives, skal du afinstallere og geninstallere printserverkortet for at sikre, at det sidder helt inde i stikket.

8. Udfør et af disse trin:

Vælg den korrekte port. Se vejledningen i dokumentationen til computeren eller operativsystemet.

Geninstaller softwaren, idet du denne gang vælger netværksinstallationen.

B

Forbrugsvarer og ekstraudstyr

Kontakt <http://www.hp.com/go/ljsupplies> for at bestille forbrugsvarer i USA. Se <http://www.hp.com/ghp/buyonline.html> for bestilling af forbrugsvarer i hele verden. Se <http://www.hp.com/go/accessories> for at bestille ekstraudstyr.

Tilgængeligheden af reservedele og forbrugsvarer

Reservedele og forbrugsvarer til dette produkt vil kunne fås i mindst fem år, efter at produktionen er ophørt.

Bestilling direkte gennem den integrerede webserver (for printere med netværksforbindelser) integreret webserver

Følg nedenstående anvisninger for at bestille forbrugsvarer til printeren direkte gennem den integrerede webserver (se [Brug af den integrerede webserver](#)).

1. Indtast IP-adressen til printeren i webbrowseren på computeren. Printerens statusvindue vises. Eller gå til den URL, der opgives i advarsels-e-mailen.
2. Indtast adgangskoden, når du bliver bedt om det.
3. Klik på **Bestil forbrugsvarer** i venstre side af enhedens konfigurationsvindue. Herved vises der en URL, hvorfra du kan købe forbrugsvarer. Der gives oplysninger om forbrugsvarer med delnumre og printeroplysninger.
4. Vælg de delnumre, du vil bestille, og følg anvisningerne på skærmen.

Bestilling direkte gennem printersoftware (for printere der er tilsluttet en computer direkte)

Printersoftware giver dig mulighed for at bestille forbrugsvarer direkte fra computeren. Der kræves tre ting for at kunne bruge denne funktion:

- Softwaren "Printerstatus og advarsler" skal være installeret på computeren (brug indstillingen til specialinstallation til at installere denne software).
- Printeren skal tilsluttes direkte til computeren via et parallelkabel. Se [Parallel konfiguration](#) for at få flere oplysninger.
- Du skal have adgang til Internettet.

Sådan bestiller du forbrugsvarer til printeren direkte gennem computersoftware

1. Vælg ikonet **Printer** nederst til højre på skærbilledet (i systembakken). Herved åbnes statusvinduet.
2. Vælg det korrekte **Printer**-ikon i venstre side af statusvinduet.
3. Vælg **Forbrugsvarer** øverst i statusvinduet, hvis det er muligt. Du kan også rulle ned til status for forbrugsvarer.
4. Klik på **Bestil forbrugsvarer**. Browseren åbnes og viser siden for indkøb af forbrugsvarer.
5. Vælg den forbrugsvare, du vil bestille.

Forbrugsvarer, ekstraudstyr og delnumre

| Del | Varenummer | Type/størrelse |
|-----------------------------|------------|--------------------------------------------------------------------------------------------------------------------|
| Hukommelse | J6054B | Printerens harddisk |
| | C4287A | 4 MB Flash-DIMM |
| | C7848A | Synkron 64-MB DIMM (SDRAM) |
| | C7850A | Synkron 128-MB DIMM (SDRAM) |
| | C79653A | Synkron 256-MB DIMM (SDRAM) |
| Ekstraudstyr | J6057A | HP Jetdirect-netværkskort |
| | C4103A | FIR-kapsel |
| | C9669A | Printerstativ |
| | C7130A | 500-arks papirfremfører (bakke 3 og bakke 4) (ekstraudstyr) |
| Forbrugsvarer til printeren | C9730A | Sort tonerkassette |
| | C9731A | Cyan tonerkassette |
| | C9732A | Gul tonerkassette |
| | C9733A | Magenta tonerkassette |
| | C9734A | Billedoverføringssæt |
| | C9735A | Billedfikseringsenhedssæt (110 volt) |
| | C9736A | Billedfikseringsenhedssæt (220 volt) |
| Kabler | C2946A | Parallelkabel i overensstemmelse med IEEE-1284, 3 m, med 25-bens han-/mikrostik og 36-bens hanstik ("C"-størrelse) |
| Papir | C2934A | HP Color LaserJet Transparencies (Letter) 50 ark |

| Del | Varenummer | Type/størrelse |
|---------------------|------------|----------------------------------------------------------------------------------------------------------------------------------------------------------------------------------------------------------------------------------|
| | C2936A | HP Color LaserJet Transparencies (A4) 50 ark |
| | 92296T | Monokrome HP LaserJet-transparenter (Letter) |
| | 92296U | Monokrome HP LaserJet-transparenter (A4) |
| | C4179A | HP LaserJet Soft Gloss-papir (Letter) 200 ark |
| | C4179B | HP LaserJet Soft Gloss-papir (A4) 200 ark |
| | Q1298A | HP LaserJet Tough-papir (Letter) |
| | Q1298B | HP LaserJet Tough-papir (A4) |
| | HPU1132 | HP Premium Choice LaserJet-papir (Letter) |
| | CHP410 | HP Premium Choice LaserJet-papir (A4) |
| | HPJ1124 | HP LaserJet-papir (Letter) |
| | CHP310 | HP LaserJet-papir (A4) |
| Referencematerialer | 5963-7863 | <i>HP LaserJet Printer Family Print Media Guide</i> |
| | 5021-0337 | <i>PCL/PJL Technical Reference Package</i> Gå til http://www.hp.com/ support/lj5500 , hvor du kan hente versioner. Vælg Manuals , når du får forbindelse. |



Service og support

Hewlett-Packard Erklæring om begrænset garanti

HP-PRODUKT

HP Color LaserJet 5500-, 5500n-, 5500dn-, 5500dtn- og 5500hdn-printer

DEN BEGRÆNSEDE GARANTIS VARIGHED

Et års begrænset garanti

HP garanterer dig, slutbrugerkunden, at hardware og ekstraudstyr fra HP vil være fri for fejl i materiale og udførelse efter købsdatoen i ovennævnte periode. Hvis HP underrettes om sådanne defekter i garantiperioden, vil HP, efter eget valg, enten reparere eller erstatte produkter, der viser sig at være defekte. Ombytningsprodukter kan enten være nye eller som nye i deres ydelse.

HP garanterer, at der i den ovenfor specificerede periode efter købsdatoen ikke vil opstå fejl i HP-softwaren under udførelsen af programmeringsinstruktioner på grund af defekter i materiale og forarbejdning, når den installeres og bruges korrekt. Hvis HP underrettes om sådanne defekter i garantiperioden, vil HP ombytte det softwaremedie, som ikke udfører programmeringsinstruktioner på grund af sådanne defekter.

HP garanterer ikke, at HP-produkternes drift vil foregå fejlfrit og uden afbrydelser. Hvis HP ikke er i stand til, inden for en rimelig tid, at reparere eller ombytte et produkt, således at det opnår en tilstand, som garanteret, har kunden ret til at få returneret købsprisen ved omgående returnering af produktet.

HP-produkter kan indeholde renoverede dele, der i ydelse svarer til nye dele, eller dele, som kan have været genstand for lejlighedsvis brug.

Garantien dækker ikke defekter, som skyldes (a) forkert eller mangelfuld vedligeholdelse eller kalibrering, (b) software, tilslutningsudstyr, dele eller forbrugsvarer, som ikke er fra HP, (c) uautoriseret modifikation eller misbrug, (d) drift i et miljø, der ikke overholder de angivne miljøspecifikationer for produktet, eller (e) forkert klargøring eller vedligeholdelse af placeringsstedet.

I DET OMFANG LOKAL LOVGIVNING TILLADER DET, ER DE OVENNÆVNTE GARANTIER EKSKLUSIVE, OG DER GIVES INGEN ANDEN GARANTI, HVERKEN SKRIFTLIGT ELLER MUNDTLIGT, UDTRYKKELIGT ELLER UNDERFORSTÅET, OG HP FRASIGER SIG UDTRYKKELIGT UNDERFORSTÅEDE GARANTIER ELLER BETINGELSER OM SALGBARHED, TILFREDSSTILLELSE KVALITET OG EGNETHED TIL ET BESTEMT FORMÅL. Nogle lande/områder, stater eller provinser tillader ikke begrænsninger i varigheden af en underforstået garanti, så ovennævnte begrænsning eller undtagelse gælder muligvis ikke for dig. Denne garanti giver dig særlige juridiske rettigheder, og du har muligvis også andre rettigheder, som er forskellige fra land/område til land/område, stat til stat eller provins til provins. HP's begrænsede garanti gælder i ethvert land/område eller ethvert sted, hvor HP understøtter dette produkt med support på stedet, og hvor HP har markedsført dette produkt. Det garantiserviceniveau, du modtager, kan variere i overensstemmelse med lokale standarder. HP vil ikke ændre produktets form, tilpasning eller funktion, så det kan fungere i et land/område, som det af juridiske eller lovgivningsmæssige årsager aldrig har været beregnet til brug i.

I DET OMFANG DET TILLADES AF LOKAL LOVGIVNING, ER RETTIGHEDERNE I DENNE GARANTIERKLÆRING DINE ENESTE OG EKSLUSIVE RETTIGHEDER. UNDTAGEN, SOM INDIKERET HEROVER, ER HP ELLER DETS LEVERANDØRER UNDER INGEN OMSTÆNDIGHEDER ANSVARLIGE FOR TAB AF DATA ELLER FOR DIREKTE, SPECIELLE, TILFÆLDIGE, FØLGESKADER (INKLUSIVE TAB AF FORTJENESTE ELLER DATA) ELLER ANDEN SKADE, HVADENTEN DER ER TALE OM ET KONTRAKTSRETTLIGT FORHOLD, EN SKADEVOLDENDE HANDLING ELLER ANDET. Nogle lande/områder, stater eller provinser tillader ikke undtagelse fra eller begrænsning af hændelige skader eller følgeskader, så ovennævnte begrænsning eller undtagelse gælder muligvis ikke for dig.

GARANTIBETINGELSERNE I DENNE ERKLÆRING EKSKLUDERER, BEGRÆNSER ELLER MODIFICERER IKKE, MED UNDTAGELSE AF DET OMFANG LOVEN TILLADER, DE UFRAVIGELIGE LOVBESTEMTE RETTIGHEDER, SOM ER GÆLDENDE FOR SALGET AF DETTE PRODUKT, MEN ER I TILLÆG HERTIL.

Begrænset garanti for tonerkassetens levetid

Dette HP-produkt garanteres at være fri for fejl i materialer og udførelse i dets levetid (at produktet er opbrugt angives af en meddelelse på printerens kontrolpanel).

Denne garanti dækker ikke produkter, der er modificeret, renoveret, genfremstillet, misbrugt eller på nogen måde er ændret.

Denne begrænsede garanti giver dig særlige juridiske rettigheder. Du har muligvis andre rettigheder, som er forskellige fra stat til stat, provins til provins og land/område til land/område.

OVENNÆVNTE GARANTIER ER EKSKLUSIVE, OG DER GIVES INGEN ANDEN GARANTI, HVERKEN SKRIFTLIGT ELLER MUNDTLIGT, UDTRYKKELIGT ELLER UNDERFORSTÅET. HEWLETT-PACKARD COMPANY FRASKRIVER SIG SPECIFIKT UNDERFORSTÅEDE GARANTIER OM SALGBARHED OG EGNETHED TIL ET BESTEMT FORMÅL. I DET OMFANG, DET ER TILLADT AF GÆLDENDE LOVGIVNING, KAN HEWLETT-PACKARD UNDER INGEN OMSTÆNDIGHEDER BLIVE HOLDT ANSVARLIG FOR NOGEN HÆNDELIGE SKADER, FØLGESKADER, SÆRSKILT DOKUMENTEREDE SKADER, INDIREKTE SKADER ELLER PØNALT BEGRUNDEDE TAB ELLER DRIFTSTAB VED BRUD PÅ DENNE GARANTI ELLER PÅ ANDEN MÅDE.

I tilfælde af at dit produkt viser sig at være defekt, bedes du returnere det til indkøbsstedet med en skriftlig beskrivelse af problemet.

Garanti på overførsenhed og fikseringsenhed

Dette HP-produkt garanteres at være fri for fejl i materialer og udførelse i ét år, eller indtil printerens kontrolpanel angiver, at den er ved at løbe tør, hvad der end kommer først.

Denne garanti dækker ikke produkter, der er modificeret, renoveret, genfremstillet, misbrugt eller på nogen måde er ændret.

Denne begrænsede garanti giver dig særlige juridiske rettigheder. Du har muligvis andre rettigheder, som er forskellige fra stat til stat, provins til provins og land/område til land/område.

OVENNÆVNTE GARANTIER ER EKSKLUSIVE, OG DER GIVES INGEN ANDEN GARANTI, HVERKEN SKRIFTLIGT ELLER MUNDTLIGT, UDTRYKKELIGT ELLER UNDERFORSTÅET. HEWLETT-PACKARD COMPANY FRASKRIVER SIG SPECIFIKT UNDERFORSTÅEDE GARANTIER OM SALGBARHED OG EGNETHED TIL ET BESTEMT FORMÅL. I DET OMFANG, DET ER TILLADT AF GÆLDENDE LOVGIVNING, KAN HEWLETT-PACKARD UNDER INGEN OMSTÆNDIGHEDER BLIVE HOLDT ANSVARLIG FOR NOGEN HÆNDELIGE SKADER, FØLGESKADER, SÆRSKILT DOKUMENTEREDE SKADER, INDIREKTE SKADER ELLER PØNALT BEGRUNDEDE TAB ELLER DRIFTSTAB VED BRUD PÅ DENNE GARANTI ELLER PÅ ANDEN MÅDE.

I tilfælde af, at dit produkt viser sig at være defekt, bedes du returnere det til indkøbsstedet med en skriftlig beskrivelse af problemet.

HP Vedligeholdelsesaftaler

HP har flere typer vedligeholdelsesaftaler, der opfylder en lang række supportbehov. Vedligeholdelsesaftaler er ikke en del af standardgarantien. Supportservice kan variere efter område. Spørg din lokale HP-forhandler om, hvilke serviceydelser du har mulighed for at få.

Aftaler om service på stedet

HP har onsite-serviceaftaler med tre svartider for at give dig det niveau af support, der egner sig bedst til dine behov.

Opprioriteret service på stedet

Denne aftale giver servicesvar til stedet inden for 4 timer ved opkald, der foretages inden for HP's kontortid.

Service på stedet næste dag

Denne aftale giver support den næste arbejdsdag efter en serviceanmodning. Der er mulighed for udvidede dækningstidspunkter og rejse ud over HP's angivne servicezoner i de fleste aftaler om service på stedet (mod ekstratillæg).

Ugentlig (mængde) service på stedet

Denne aftale giver fastlagte ugentlige servicebesøg på stedet for organisationer med mange HP-produkter. Denne aftale er udviklet til steder med 25 eller flere arbejdsstationsprodukter, herunder printere, plottere, computere og diskdrev.

Udvidet garanti

HP SupportPack yder dækning på HP-hardwareproduktet og alle interne komponenter, der er leveret af HP. Hardwarevedligeholdelsen gælder for en periode på 1 til 5 år fra HP-produktets købsdato. Kunden skal købe HP SupportPack inden for 90 dage efter købet af HP-produktet. Kontakt HP Kunderservice og supportgruppen for at få flere oplysninger.

D

Printerspecifikationer

Fysiske dimensioner

| Produkt | Højde | Dybde | Bredde | Vægt |
|------------------------------------------------------------|---------|--------|--------|--------|
| HP LaserJet 5500 | 640 mm | 704 mm | 577 mm | 60 kg |
| HP LaserJet 5500 med bakke 3 (ekstraudstyr) og stativ | 986 mm | 704 mm | 630 mm | 113 kg |
| HP LaserJet 5500 med bakke 3 og 4 (ekstraudstyr) og stativ | 1119 mm | 704 mm | 630 mm | 128 kg |

Elektriske specifikationer

| Produkt | 110 volt-modeller | 220 volt-modeller |
|-------------------------------------|-----------------------------------------------------|-----------------------------------------------------|
| Strømforsyning | 100 til 127 V (+/- 10 %) 50 til 60 Hz (+/- 2 Hz) | 220 til 240 V (+/- 10 %) 50 til 60 Hz (+/- 2 Hz) |
| Strømforbrug (normalt) | | |
| Ved udskrivning | 592 W (gennemsnitlig) | 562 W (gennemsnitlig) |
| Ved standby | 54 W (gennemsnitlig) | 51 W (gennemsnitlig) |
| Ved tilstanden Energispar | 48 W (gennemsnitlig) | 44 W (gennemsnitlig) |
| Ved tilstanden Fra | 0 W (gennemsnitlig) | 0,15 W (gennemsnitlig) |
| Varmeafgivelse | | |
| Inaktiv | 181 BTU/time | 174 BTU/time |
| Anbefalet minimumkredsløbskapacitet | 10,1 A | 5 A |

WARNING!

Strømkravene er baseret på det område, hvor printeren sælges. Konverter aldrig driftsspændinger. Dette kan ødelægge printeren og gøre produktgarantien ugyldig.

Bemærk!!

Disse værdier kan ændres uden varsel. Se <http://www.hp.com/support/lj5500> for at få aktuelle oplysninger.

Standardaktiveringstiden med energisparefunktionen er 30 minutter.

Akustisk støj

| Aktivitetsniveau | Operatør (<1 m) | Bruger (1 m) | Lydeffekt |
|------------------|-----------------------------------|-----------------------------------|-------------------------------------|
| Aktiv | L_{pAm} 56 dB (A) | L_{pAm} 49 dB (A) | L_{WA_d} 6,5 bel (A) |
| Inaktiv | L_{pAm} 35 dB (A) (lydløs) | L_{pAm} 33 dB (A) (lydløs) | L_{WA_d} 4,9 bel (A) (lydløs) |
| Energispar | L_{pAm} Ikke tilgængelig dB (A) | L_{pAm} Ikke tilgængelig dB (A) | L_{WA_d} Ikke tilgængelig bel (A) |

Bemærk!!

Disse værdier kan ændres uden varsel. Se <http://www.hp.com/support/ij5500> for at få aktuelle oplysninger.

E

Lovgivningsmæssige oplysninger

FCC-regulativer

Dette udstyr er blevet afprøvet og fundet i overensstemmelse med kravene til en digital Klasse B-enhed, i henhold til afsnit 15 i FCC-bestemmelserne. Disse krav er fastsat med henblik på at yde rimelig beskyttelse mod skadelige forstyrrelser i installationer i private boliger. Dette udstyr genererer, bruger og kan afgive radiofrekvensenergi. Hvis dette udstyr ikke installeres og anvendes i overensstemmelse med anvisningerne, kan det forårsage skadelige forstyrrelser i radiokommunikationsudstyr. Der er dog ingen garanti for, at der ikke vil forekomme forstyrrelser i en bestemt installation. Hvis dette udstyr forårsager skadelige forstyrrelser i radio- eller fjernsynsmodtagelse, hvilket kan fastslås ved at slukke og tænde for udstyret, opfordres brugeren til at forsøge at udbedre forstyrrelserne på en eller flere af følgende måder:

- Drej eller flyt den modtagende antenne.
- Forøg afstanden mellem udstyret og modtageren.
- Tilslut udstyret til en stikkontakt på et andet kredsløb end det, som modtageren er tilsluttet.
- Rådfør dig med forhandleren eller en erfaren radio-/TV-tekniker for at få hjælp.

Bemærk!!

Eventuelle ændringer eller modifikationer af printeren, som ikke udtrykkeligt er godkendt af HP, kan gøre brugerens ret til at anvende dette udstyr ugyldig.

Brug af et afskærmet interfacekabel er påkrævet, for at Klasse B-grænserne i afsnit 15 af FCC-bestemmelserne kan overholdes.

Beskyttelse af miljøet

Hewlett-Packard Company er engageret i levering af kvalitetsprodukter på en ansvarlig miljømæssig måde. Dette produkt er udviklet med adskillige egenskaber, der minimerer indvirkningen på miljøet.

Ozonproduktion

Dette produkt genererer ingen nævneværdig ozongas (O₃).

Energiforbrug

Energiforbruget falder betydeligt, mens printeren er i energisparetilstand (PowerSave). Dette sparer på de naturlige ressourcer og sparer penge uden at påvirke denne printers høje ydeevne. Dette produkt kvalificerer sig til ENERGY STAR[®], som er et frivilligt program, der er etableret for at fremme udviklingen af energieffektive kontorprodukter.



ENERGY STAR er et amerikansk registreret servicemærke tilhørende U.S. Environmental Protection Agency (de amerikanske miljømyndigheder). Som ENERGY STAR[®]-partner har Hewlett-Packard Company fastslået, at dette produkt opfylder ENERGY STAR[®]-retningslinjerne for energieffektivitet. Se <http://www.energystar.gov/> for at få flere oplysninger.

Papirforbrug

Dette produkts ekstra automatiske dupleksfunktion (tosidet udskrivning) kan reducere papirforbruget og de dermed følgende krav til naturens ressourcer.

Plastik

Plastikdele på mere end 25 g er mærket i henhold til internationale standarder, så det er muligt at identificere plastik og bortskaffe det korrekt til genbrugsformål, når produktet skal kasseres.

Forbrugsvarer til HP LaserJet-printeren

I mange lande/områder kan forbrugsvarer til dette produkt (tonerkassetter, fikserings- og overføringsenhed) afleveres til HP via HP Printing Supplies Returns and Recycling-programmet (HP's tilbageleverings- og genbrugsprogram). Et tilbagetagelsesprogram, som er nemt og gratis at benytte, findes i mere end 48 forskellige lande/områder. Flersprogede oplysninger og instruktioner om programmet er vedlagt hver ny HP LaserJet-tonerkassette og pakke med forbrugsvarer.

Oplysninger om HP Printing Supplies Returns and Recycling-programmet

Siden 1990 har HP Printing Supplies Returns and Recycling Program-tilbageleverings- og genbrugsprogrammet resulteret i indsamling af mere end 47 millioner brugte LaserJet-tonerkassetter, der ellers kunne være endt som affald på alverdens lossepladser. HP LaserJet-tonerkassetterne og forbrugsvarerne indsamles og sendes til vores ressourcegenbrugspartnere, der skiller kassetterne ad. Efter en omhyggelig kvalitetskontrol anvendes udvalgte dele i nye kassetter. De tiloversblevne materialer adskilles og konverteres til råmaterialer til brug af andre industrier til mange andre forskellige nyttige produkter.

- **Tilbagelevering i USA** — HP fremmer returneringen af brugte kassetter og forbrugsvarer på en mere miljøvenlig måde ved at returnere større sendinger ad gangen. Vent ganske enkelt, til du har to eller flere patroner, og brug en enkelt frankeret og adresseret UPS-etiket, som følger med i emballagen. Ring til 1 800-340-2445 for at få yderligere oplysninger i USA, eller besøg webstedet HP LaserJet Supplies på <http://www.hp.com/go/recycle>.
- **Tilbagelevering med henblik på genbrug i andre lande end USA** — Kunder i andre lande end USA bør ringe til HP's lokale salgs- og servicekontor eller besøge webstedet <http://www.hp.com/go/recycle> for at få yderligere oplysninger om tilgængeligheden af HP Supplies Returns and Recycling Program-programmet.

Genbrugspapir

Dette produkt kan anvende genbrugspapir, såfremt dette er i overensstemmelse med retningslinjerne i *HP LaserJet Printer Family Print Media Guide*. Printeren er egnet til brug sammen med genbrugspapir iht. DIN 19309.

Begrænsninger i materialet

Dette produkt indeholder ikke batterier.

Dette produkt indeholder ikke tilføjet kviksølv.

Dette produkt indeholder bly i lodningen.

Gå til <http://www.hp.com/go/recycle>, kontakt de lokale myndigheder, eller besøg Electronics Industries Alliance-webstedet <http://www.eiae.org>, hvis du ønsker oplysninger om genbrug.

Datablad vedrørende materialesikkerhed (MSDS)

Dataark vedrørende materialesikkerhed (MSDS) kan fås ved at kontakte HP LaserJet Supplies-webstedet på adressen <http://www.hp.com/go/msds>.

Kilder med yderligere oplysninger

Om HP's miljøbeskyttelsesprogrammer, bl.a.:

- Profilarke for produktmiljøbeskyttelse for dette og mange relaterede HP-produkter
- HP's forpligtelse over for miljøet
- HP's miljøstyringssystem
- HP's tilbageleverings- og genbrugsprogram, når produkterne er brugt op
- Dataark vedrørende materialesikkerhed

Se <http://www.hp.com/go/environment> eller <http://www.hp.com/hpinfo/community/environment>.

Overensstemmelseserklæring

Overensstemmelseserklæring

Overensstemmelseserklæring ifølge ISO/IEC-vejledning 22 og EN 45014

Producentens navn: Hewlett-Packard Company
Producentens adresse: 11311 Chinden Boulevard
Boise, Idaho 83714-1021, USA

erklærer herved, at produktet

Produktnavn: HP Color LaserJet 5500 series
Inklusive: 500-arks papirfremfører
Lovpligtigt modelnummer: BOISB-0202-00
Produkttilbehør: Alt

opfylder følgende produktspecifikationer:

Sikkerhed: IEC 60950:1991 +A1 +A2 +A3 +A4/EN60950:1992 +A1 +A2 +A3 +A4 +A11
IEC 60825-1:1993 + A1/EN 60825-1 + A11 Klasse 1 (Laser/Lysdiodeprodukt)
GB4943-1995

EMC: CISPR 22:1993 + A1 + A2/EN 55022:1994 + A1 + A2 Klasse B*
EN 61000-3-2:1995/A14
EN 61000-3-3:1995
EN 55024:1998
FCC-titel 47 CFR, afsnit 15 Klasse B²/ICES-003, udgave 3/GB9254-1998
AS/NZS 3548:1995 + A1 + A2

Yderligere oplysninger:

Produktet overholder kravene i EMC-direktiv 89/336/EØF og lavspændingsdirektiv 73/23/EØF og bærer CE mærket i overensstemmelse hermed:

1) Produktet blev testet i en typisk konfiguration med Hewlett-Packard Personal Computer Systems.

2) Denne enhed er i overensstemmelse med afsnit 15 af FCC-bestemmelserne. Brug er underlagt følgende to betingelser: (1) denne enhed må ikke forårsage skadelige forstyrrelser, og (2) denne enhed skal acceptere enhver modtagen forstyrrelse, inklusive forstyrrelser, som kan forårsage uønsket drift.

*) Dette produkt omfatter LAN-indstillinger (Local Area Network). Når interfacekablet er tilsluttet et LAN-stik, opfylder produktet kravene til EN55022 Klasse A, i hvilket tilfælde følgende gælder: "Advarsel!" Dette er et Klasse A-produkt. I private miljøer kan dette produkt forårsage interferens. I så fald skal brugeren tage de nødvendige forholdsregler."

Boise, Idaho 83713, USA

12. marts 2002

Kun vedr. regulative emner:

Kontakt i Australien Product Regulations Manager, Hewlett-Packard Australia, Ltd.31-41 Joseph Street, Blackburn, Victoria 3130
Australien

Kontakt i Europa Hewlett-Packards lokale salgs- og servicekontor eller Hewlett-Packard GmbH, Department HQ-TRE/Standards
Europe Herrenberger Straße 130, Böblingen D-71034 (+49-7031-14-3143)

Kontakt i USA Product Relations Manager, Hewlett-Packard Company PO Box 15, Mail Stop 160, Boise, ID 83707-0015 USA
(208-396-6000)

Sikkerhedserklæringer

Lasersikkerhed

Center for Devices and Radiological Health (CDRH) i den amerikanske U.S. Food and Drug Administration har implementeret direktiver vedrørende laserprodukter, der er fremstillet efter 1. august 1976. Produkter, der markedsføres i USA, skal overholde disse. Printereren er certificeret som et "Klasse 1"-laserprodukt under U.S. Department of Health and Human Services (DHHS) Radiation Performance Standard i overensstemmelse med loven Radiation Control for Health and Safety Act of 1968. Eftersom udstråling, der udsendes inden i printereren, er fuldstændigt indelukket i beskyttende kasser og ydre dæksler, kan laserstrålen ikke undslippe under nogen fase af normal brugdrift.

WARNING!

Brug af kontroller, justeringsændringer eller udførelse af procedurer ud over dem, der er specificeret i denne brugerhåndbog, giver risiko for farlig stråling.

Canadiske DOC-regulativer

I overensstemmelse med canadiske EMC Klasse B-krav.

«Conforme à la classe B des normes canadiennes de compatibilité électromagnétiques. «CEM».»

EMI-erklæring (Korea)

사용자 안내문 (B 급 기기)

이 기기는 비업무용으로 전자파장해검정을 받은 기기로서, 주거지역에서는 물론 모든 지역에서 사용할 수 있습니다.

VCCI-erklæring (Japan)

この装置は、情報処理装置等電波障害自主規制協議会（VCCI）の基準に基づくクラスB情報技術装置です。この装置は、家庭環境で使用することを目的としていますが、この装置がラジオやテレビジョン受信機に近接して使用されると、受信障害を引き起こすことがあります。
取り扱い説明書に従って正しい取り扱いをして下さい。

Erklæring om lasersikkerhed gældende for Finland

Luokan 1 laserlaite

Klass 1 Laser Apparat

HP Color LaserJet 5500, 5500n, 5500dn, 5500dtn, 5500hdn laserkirjoitin on käyttäjän kannalta turvallinen luokan 1 laserlaite. Normaalisissa käytössä kirjoittimen suojakotelointi estää lasersäteiden pääsyn laitteen ulkopuolelle. Laitteen turvallisuusluokka on määritetty standardin EN 60825-1 (1994) mukaisesti.

VAROITUS !

Laitteen käyttäminen muulla kuin käyttöohjeessa mainitulla tavalla saattaa altistaa käyttäjän turvallisuusluokan 1 ylittävälle näkymättömälle lasersäteilylle.

WARNING !

Om apparaten används på annat sätt än i bruksanvisning specificerats, kan användaren utsättas för osynlig laserstrålning, som överskrider gränsen för laserklass 1.

HUOLTO

HP Color LaserJet 5500, 5500n, 5500dn, 5500dtn, 5500hdn -kirjoittimen sisällä ei ole käyttäjän huollettavissa olevia kohteita. Laitteen saa avata ja huoltaa ainoastaan sen huoltamiseen koulutettu henkilö. Tällaiseksi huoltotoimenpiteeksi ei katsota väriainekasetin vaihtamista, paperiradan puhdistusta tai muita käyttäjän käsikirjassa lueteltuja, käyttäjän tehtäväksi tarkoitettuja ylläpitotoimia, jotka voidaan suorittaa ilman erikoistyökaluja.

VARO !

Mikäli kirjoittimen suojakotelo avataan, olet alttiina näkymättömälle lasersäteilylle laitteen ollessa toiminnassa. Älä katso säteeseen.

WARNING !

Om laserprinterns skyddshölje öppnas då apparaten är i funktion, utsättas användaren för osynlig laserstrålning. Betrakta ej strålen. Tiedot laitteessa käytettävän laserdiodin säteilyominaisuuksista: Aallonpituus 775-795 nm Teho 5 m W Luokan 3B laser.

Ordliste

| | |
|---------------------|---------------------------------------------------------------------------------------------------------------------------------------------------------------------------------------------------------|
| bakke | En beholder til blankt papir. |
| BOOTP | Forkortelse for "Bootstrap Protocol", en Internetprotokol, som giver en computer mulighed for at finde sin egen IP-adresse. |
| DHCP | Forkortelse for "dynamic host configuration protocol". Med DHCP kan visse computere eller ydre enheder, der er tilsluttet et netværk, finde deres egne konfigurationsoplysninger, herunder IP-adressen. |
| DIMM | Forkortelse for "dual in-line memory module". Et lille printkort, som indeholder hukommelseschips. |
| duplex | En funktion, som giver mulighed for udskrivning på begge sider af et ark papir. |
| EIO | Forkortelse for "Enhanced Input/Output". En hardwaregrænseflade, der bruges til at føje en intern printserver, en netværksadapter, en harddisk og andre plug-in-funktioner til HP-printere. |
| Emuleret PostScript | Software, der emulerer Adobe PostScript, et programmeringssprog, som beskriver en trykt sides udseende. |
| EPS | Forkortelse for "Encapsulated PostScript": en type grafikfil. |
| fikseringsenhed | Den anordning, som bruger varme til at fikserer toneren på papiret eller andet medie. |
| FIR | Forkortelse for "Fast InfraRed". Infrarød, trådløs udskrivning. |
| firmware | Programmeringsinstrukser, som lagres i en RAM-enhed inden i printeren. |
| font | Et komplet sæt bogstaver, tal og symboler i et skriftsnit. |
| forbrugsvarer | Materialer, som printeren anvender, der bruges op og skal udskiftes. Forbrugsvarer til HP Color LaserJet 5500-printeren er de fire tonerkassetter, overføringsenheden og fikseringsenheden. |
| gengivelse | Den proces der foregår ved udskrivning af tekst eller grafik. |
| gråtone | Diverse gråtonenuancer. |
| halvtonemønster | Et halvtonemønster anvender forskellige størrelser blækprikker for at frembringe et tone-efter-tone-billede, f.eks. et fotografi. |
| HP Jetdirect | HP-produkt til netværksudskrivning. |
| HP Web Jetadmin | HP's webbaserede printerstyringssoftware (varemærke), som giver dig mulighed for at bruge en computer til at styre de ydre enheder, som er tilsluttet en HP Jetdirect-printserver. |
| hukommelseskode | En hukommelsespartition med en specifik adresse. |
| I/O | Forkortelse for "input/output", der henviser til computerportindstillinger. |
| IP-adresse | Det entydige nummer, der er tildelt en computerenhed, som er tilsluttet et netværk. |
| IPX/SPX | Forkortelse for "internetwork packet exchange/sequenced packet exchange". |

| | |
|-----------------------|--------------------------------------------------------------------------------------------------------------------------------------------------------|
| kontrolpanel | Et område på printeren med knapper og et display. Brug kontrolpanelet til at angive printerindstillinger og få oplysninger om printerstatus. |
| kopieringspapir | Generel term for papir, der skal bruges til fotokopiering eller udskrivning på laserprinter. |
| makro | Et enkelt tastetryk eller en enkelt kommando, som resulterer i en serie handlinger eller instruktioner. |
| medier | Det papir, de etiketter, transparente eller andet materiale, hvorpå printeren udskriver. |
| monokrom | Sort/hvid. Uden farver. |
| mopi | HP's betegnelse for funktionen "flere originale udskrifter". |
| netværk | Et system med computere, som er tilsluttet til hinanden via telefonkabler eller andet med henblik på informationsdeling. |
| netværksadministrator | En person, der administrerer et netværk. |
| overføringsenhed | Det sorte plastbælte, som transporterer papiret inden i printeren og medvirker til at overføre toner fra tonerkassetterne til papiret. |
| parallelkabel | En type computerkabel, som ofte anvendes til at tilslutte printere direkte til en computer snarere end til et netværk. |
| parallelport | Et forbindelsespunkt for en enhed, som er tilsluttet med et parallelkabel. |
| PCL | Forkortelse for "Printer Control Language". |
| pixel | Forkortelse for "picture element", der er den mindste områdeenhed i et billede, som vises på en skærm. |
| PJL | Forkortelse for "Printer Job Language". |
| PostScript | Et sidebeskrivelsessprog (varemærke). |
| PPD | Forkortelse for "PostScript Printer Description". |
| printerdriver | Program, der giver en computer adgang til printerens funktioner. |
| printersprog | Printerens eller printersprogets karakteristika. |
| RAM | Forkortelse for "random access memory", en type computerhukommelse, der anvendes til at lagre data, som kan ændre sig. |
| RARP | Forkortelse for "Reverse Address Resolution Protocol", en protokol, som giver en computer eller ydre enhed mulighed for at angive sin egen IP-adresse. |
| rasterbillede | Et billede, der består af prikker |
| RJ-45 | En stiktype, der anvendes til dataoverførsel via en standardtelefonledning. |
| ROM | Forkortelse for "read-only memory", en type computerhukommelse, der anvendes til at lagre data, som ikke må ændres. |
| sidebuffer | Midlertidig printerhukommelse, som bruges til at lagre sidedata, mens printeren opretter et billede af siden. |
| standard | Den normale indstilling eller standardindstillingen for hardware eller software. |
| TCP/IP | En Internet-protokol (udviklet af det amerikanske forsvarsministerium) er blevet den globale standard for kommunikation. |
| toner | Det fine, sorte eller farvede pulver, som danner billedet på det trykte medie. |
| tovejskommunikation | Tovejs dataoverførsel |
| udskriftsbakke | En beholder til udskrevne sider. |

vælger
ydre enhed

Funktion på Macintosh, som giver dig mulighed for at vælge en enhed.
En hjælpeenhed, f.eks. en printer, et modem eller lagringssystem, som samarbejder med en computer.

Indeks

A

advarsler
 Printerstatus og advarsler 97

D

diagnosticering (menu) 38
DIMM'er
 installere 187
dobbeltsidet udskrivning 79
dupleksudskrivning 79

E

e-mail-advarsler
 konfigurere 114
EIO (Enhanced Input Output)
 konfigurere 56
ekstraudstyr
 bestille 197
Energispar
 deaktivere 41
 tid 41
 ændre indstillinger 41

F

farve
 administrere 102
 afstemme 104
 bruge 100
 halvtoneindstillinger 102
 HP ImageREt 2400 100
 justere 102
 sRGB 100
 udskrevet kontra skærm 104
 udskrive i gråtoner 102
Fast InfraRed-modtager 85
 afbryde og genoptage 86
 Macintosh 85
 udskrive et job 86
 Windows 85
FCC-regulativer 209
fejl
 fortsæt autom. 43
fejlfinding
 forkert printerudskrift 180
 kontrolliste 118
 overheadtransparenter 183

 stop 142
 udskriftskvalitet 183
filoversigt
 udskrivning 92
fontliste
 udskrivning 92
forbrugsside
 udskrivning 91
forbrugsvarer
 bestille 197
 udskiftningsintervaller 113
forbrugsvarer ved at være opbrugt
 konfigurere e-mail-advarsler 114
 rapportere 43
fortsæt autom. 43

G

garanti
 overføringsenhed 204
 produkt 201
 tonerkassette 203
genbruge
 tonerkassette 210
grænse for joblagring 39
gråtoneudskrivning 102

H

hente jobmenu 30
HP Jetdirect-printerservere 56
 installere 193
HP Web Jetadmin 13
 brug til konfigurering af e-mail-advarsler 114
 kontrollere tonerniveau 108
HP's hotline for bedrageri 106
hukommelse
 aktivere 191
 tilføje 87, 185

I

I/O (menu) 36
ikke flere forbrugsvarer tilbage
 konfigurere advarsler 114
indikatorer 25
informationsmenu 31
inputbakker
 konfigurere 32, 40, 64

- integreret webserver
 - beskrivelse 14
 - bestille forbrugsvarer 197
 - bruge 94
 - bruge til at konfigurere advarsler 114
 - få vist med printerstatus og advarsler 97
 - kontrollere tonerniveau 108
- IP-adresse 49

J

- Japansk VCCI-erklæring 213

K

- komponenter
 - finde 10
- konfigurationsside
 - udskrivning 90
- konfigurere
 - e-mail-advarsler 114
- kontrolpanel
 - bruge i delte miljøer 46
 - display 22
 - indikatorer 22, 25
 - knapper 22, 24
 - konfigurere 39
 - menuer 26–27
 - oversigt 21
 - printersprog 42
- konvolutter
 - ilægning i bakke 1 69
- Koreansk EMI-erklæring 213

L

- lagre job 82
 - hurtige kopijob 82
 - korrekturkopi og jobtilbageholdelse 82
 - private job 83
 - slette 83
 - udskrivning 82
- lasersikkerhed
 - lasersikkerhed 213
 - lasersikkerhed gældende for Finland 213

M

- meddelelser
 - printerstatus og advarsler 97
- medier
 - blankt papir 75
 - brevhoved 77
 - etiketter 76
 - farvet papir 75
 - fortrykte formularer 77
 - genbrugspapir 78
 - HP LaserJet Tough-papir 77
 - ilægning i bakke 2 og bakke 3 70
 - konvolutter 76

- kraftigt papir 76
- transparenter 75
- valg af 62
- menuer
 - diagnosticering 38
 - hente job 30
 - I/O 36
 - nulstillinger 37
 - oplysninger 31
 - papirhåndtering 32
 - systemkonfig. 35
 - udskriftskvalitet 34
 - udskrivning 33
- menuoversigt
 - udskrivning 90

N

- netværk
 - administrative værktøjer 15
 - AppleTalk 57
 - deaktivere AppleTalk 53
 - deaktivere DLC/LLC 54
 - deaktivere IPX/SPX 53
 - deaktivere protokoller 52
 - forbindelseshastighed 52
 - I/O-grænseflader 56
 - IP-adresse 49
 - konfigurere 48
 - Novell NetWare 57
 - printerstatus og advarsler 97
 - software 13
 - standardgateway 50
 - syslogserver 51
 - TCP/IP-parametre 48
 - timeout for pause 51
 - undernetmaske 49
 - UNIX/Linux 57
 - Windows 57
- nulstillinger (menu) 37

O

- Overensstemmelseserklæring 212

P

- papir
 - ilægning i bakke 1 67
 - papirhåndtering (menu) 32
 - parallel konfiguration 55
 - PIN (personligt identifikationsnummer)
 - private job 83
- printer
 - driver 12
 - printerinformationssider 90, 184
 - printersprog 42
 - indstille 42
 - printerstatus og advarsler

- bruge 97
- printserverkort
 - installere 193
- private job 83
 - slette 84
 - udskrivning 83
- produktets varetagelse 210

R

- regler
 - FCC 209

S

- service
 - aftaler 205
- sletbare advarsler
 - advarsler, der forsvinder 42
- software
 - netværk 13
 - printerstatus og advarsler 97
 - programmer 15
 - udskrivningssystem 12
- specielle situationer
 - anderledes første side 81
 - papir i specialformat 81
- sprog
 - ændre 44
- standse en udskriftsanmodning 81
- status
 - printerstatus og advarsler 97
- statusside over forbrugsvarer
 - udskrivning 91
- stop

- almindelige årsager 144
- konfigurere e-mail-advarsler 114
- recovery 142
- steder 142
- styre udskriftsjob 60
- systemkonfig. (menu) 35

T

- timeout for tilbageholdt job 39
- tonerkassette
 - administrere 106
 - forventet levetid 107
 - fremmed 106
 - godkendelse 106
 - kontrol af tonerniveauet 107
 - opbevare 106
 - udskifte 108
 - ægte HP 106

U

- udbedre papirstop
 - indstille 44
- udskriftskvalitet (menu) 34
- udskrive 2-sidet. 79
 - indbindingsindstillinger 80
 - kontrolpanelindstillinger 79
- udskrivning (menu) 33
- undernetmaske 49

V

- vedligeholdelse
 - aftaler 205



copyright © 2002
Hewlett-Packard Company

www.hp.com



C9656-90903