

Fotocamera
digitale
hp
photosmart
730



guida d'uso



Marchi di fabbrica e informazioni sui diritti di copyright

© Copyright 2003 Hewlett-Packard Company

Tutti i diritti sono riservati. Nessuna parte di questo documento può essere fotocopiata, riprodotta o tradotta in altra lingua senza il consenso scritto di Hewlett-Packard Company.

Le informazioni contenute in questo documento sono soggette a modifica senza preavviso. Hewlett-Packard non sarà ritenuta responsabile degli eventuali errori qui contenuti né dei danni conseguenti alla fornitura, alle prestazioni o all'uso di questo materiale.

Microsoft® e Windows NT® sono marchi registrati di Microsoft Corporation negli Stati Uniti.

Apple®, Macintosh® e Mac® sono marchi registrati di Apple Computer, Inc.



Il logo SD è un marchio di SD Card Association.

MultiMediaCard™ è un marchio di Infineon Technologies AG.

Indice

Capitolo 1:

Informazioni preliminari	9
Parti della fotocamera	11
LCD di stato	17
Preparazione	19
Fissaggio della cinghietta da polso	19
Installazione delle batterie	19
Installazione di una scheda di memoria (opzionale)	20
Accensione della fotocamera	21
Ripristino delle impostazioni precedenti . . .	21
Scelta della lingua	21
Impostazione della data e dell'ora	22
Installazione del software	23
Windows	23
Macintosh	24

Capitolo 2:

Foto e videoclip	25
Scatto della foto	25
Registrazione di videoclip	26
Uso della vista dal vivo	27
Uso del quadro di messa a fuoco	28
Schermo di stato	29
Uso dello zoom	30
Zoom ottico	30
Zoom digitale	30
Uso del flash	32
Modifica della qualità della foto	34
Registrazione audio	36

Modifica della modalità di cattura	37
Uso della modalità Autoscatto	39
Uso della modalità Continuo	40
Uso della modalità Macro	40
Impostazioni avanzate per la cattura	41
Compensazione dell'esposizione	42
Bilanciamento del bianco	43
Velocità ISO	45
Misurazione esposimetrica	46
Saturazione	47
Nitidezza	49
Configurazione	50

Capitolo 3:

Visione di immagini e videoclip 51

Uso della riproduzione	51
Uso del menu Riproduzione	54
Visualizzazione delle anteprime	55
Rotazione delle immagini	56
Eliminazione delle immagini	57
Registrazione ed eliminazione dei clip audio ..	58
Ingrandimento delle immagini	59
Configurazione	60

Capitolo 4:

Uso di hp instant share 61

Uso del menu Condividi	62
Uso di hp instant share per la stampa delle foto ...	63
Uso del servizio e-mail di hp instant share	64
Aggiunta di indirizzi e-mail e di	
liste di distribuzione	64
Scelta delle immagini da inviare per e-mail ...	66
Windows	67
Macintosh	68

Capitolo 5:	
Trasferimento, stampa e visualizzazione delle immagini	69
Trasferimento su computer	69
Stampa delle immagini	71
Visualizzazione delle immagini sul televisore	72
Capitolo 6:	
Uso del menu Configura	75
Suoni della fotocamera	76
Data e ora	76
Configurazione USB	77
Configurazione TV	78
Lingua	78
Spostamento delle immagini su una scheda	79
Capitolo 7:	
Soluzione dei problemi e assistenza	81
Problemi e soluzioni	81
Messaggi di errore della fotocamera	92
Messaggi di errore sul computer	101
Richiesta di assistenza	104
Sito Web hp accessibility	104
Sito Web hp photosmart	104
Procedura di assistenza	104
Assistenza telefonica negli Stati Uniti	107
Assistenza telefonica in Europa, Medio Oriente e Africa	107
Assistenza telefonica nel resto del mondo	110

Appendice A:

Batterie e accessori	113
Gestione delle batterie	113
Prolungamento della durata delle batterie	114
Batterie ricaricabili	115
Conservazione della carica	115
Acquisto degli accessori per la fotocamera	116

Appendice B:

Specifiche	119
-------------------------	------------

Capitolo 1: Informazioni preliminari

Congratulazioni per aver acquistato questa fotocamera digitale! È una fotocamera digitale ricca di funzioni che arricchiranno lo scatto delle fotografie, inclusi **HP Instant Share™**, la stampa diretta, i comandi manuali e automatici, la Guida sulla fotocamera e un alloggiamento opzionale.

Con **HP Instant Share** è possibile scegliere le immagini da stampare o inviare per e-mail automaticamente al successivo collegamento della fotocamera al computer. È così possibile condividere le proprie fotografie con amici e parenti, senza che ciò crei i problemi tipicamente legati all'invio di allegati di grandi dimensioni. È inoltre disponibile la funzione di stampa diretta che consente di inviare le proprie fotografie a qualsiasi stampante HP Photosmart o ad altre stampanti HP selezionate, senza che sia necessaria alcuna connessione ad un computer. Che splendido modo di sentirsi vicini agli altri mentre si catturano ricordi preziosi!

Per rendere ancora più speciale la propria esperienza fotografica, è possibile acquistare un alloggiamento per fotocamera HP Photosmart 8886. L'alloggiamento consente di trasferire le immagini su un computer, di inviarle ad una stampante o ad un apparecchio TV e di ricaricare le batterie della fotocamera. Infine, rappresenta anche un comodo alloggiamento per la fotocamera.

NOTA In dotazione viene fornito un inserto che consente di utilizzare l'alloggiamento per fotocamera HP con la propria fotocamera. Non disfarsene. Consultare **alloggiamento per fotocamera hp photosmart 8886 - manuale d'uso** per istruzioni sull'installazione dell'inserto nell'alloggiamento.







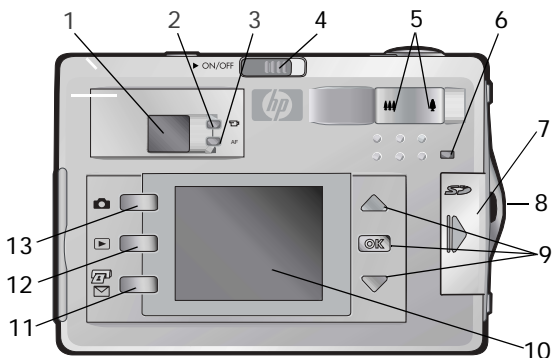



Parti della fotocamera

NOTA Per ulteriori informazioni sulle parti della fotocamera, vedere le pagine riportate tra parentesi.



#	Nome	Descrizione
1	Mirino ottico (pagina 27)	Consente di inserire una cornice attorno al soggetto della foto o del videoclip.
2	 Spia mirino video (rossa)	Luce fissa: la fotocamera sta registrando un video. Luce lampeggiante: è stata attivata la modalità Autoscatto o si è verificato un errore (vedere il messaggio sullo schermo LCD).

#	Nome	Descrizione
3	Spia mirino messa a fuoco automatica AF (verde)	<p>Luce fissa: la fotocamera è pronta per lo scatto (la messa a fuoco e l'esposizione sono bloccate).</p> <p>Luce lampeggiante: la fotocamera non riesce a mettere a fuoco, è necessaria un'esposizione lunga (tenere la fotocamera ferma) o si è verificato un errore (vedere il messaggio sullo schermo LCD).</p>
4	Pulsante ▶ ON/OFF (pagina 21)	Accende e spegne la fotocamera.
5	Leva Zoom: ◆◆ Zoom indietro ◆ Zoom avanti (pagina 30)	Regola l'obiettivo in posizione grandangolo e in posizione teleobiettivo.
6	Spia memoria/USB (pagina 21)	<p>Luce arancione fissa: connessione USB attiva.</p> <p>Luce arancione lampeggiante: la fotocamera si sta avviando oppure sta caricando la batteria, inviando/ricevendo via USB o leggendo/scrivendo sulla scheda di memoria.</p>
7	Sportello scheda di memoria (pagina 20)	Permette di accedere per inserire o togliere la scheda di memoria.
8	Cinghietta da polso (pagina 19)	Consente di collegare una cinghietta da polso.

#	Nome	Descrizione
9	Pulsanti freccia   e pulsante OK (pagine 41, 54)	  : Consentono di spostarsi tra i menu e le immagini sullo schermo LCD. OK : Consente di visualizzare i menu Cattura e Riproduzione e di selezionare le opzioni disponibili.
10	Schermo LCD (pagina 27)	Permette di inquadrare le immagini e i videoclip con la vista dal vivo , di visionarli in seguito in modalità Riproduzione e di visualizzare tutti i menu.
11	 /  Pulsante HP Instant Share (pagina 62)	Attiva e disattiva il menu Condividi sullo schermo LCD.
12	 Pulsante Riproduzione (pagina 51)	Attiva e disattiva la riproduzione sullo schermo LCD.
13	 Pulsante Vista dal vivo (pagina 27)	Attiva e disattiva la vista dal vivo sullo schermo LCD.

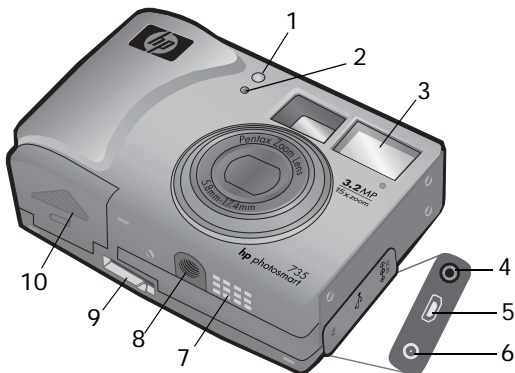

#	Nome	Descrizione
1	Spia video/ autoscatto (pagina 39)	Luce rossa fissa: la fotocamera sta registrando un video. Luce rossa lampeggiante: è attivato l' autoscatto .
2	Microfono (pagine 36, 58)	Consente di registrare i clip audio.
3	Flash (pagina 32)	Fornisce più luce per migliorare la qualità dello scatto.
4	Connettore dell'adattatore di corrente (pagina 116)	Permette il collegamento di un adattatore CA HP opzionale.
5	Connettore USB (pagine 69, 71)	Permette il collegamento ad un computer o ad una stampante attraverso un cavo USB.
6	Connettore TV (pagina 72)	Permette il collegamento ad una TV tramite il cavo opzionale audio/video.

#	Nome	Descrizione
7	Altoparlante	Amplifica i suoni e i clip audio della fotocamera.
8	Attacco treppiede	Permette di fissare la fotocamera ad un treppiede.
9	Connettore alloggiamento (pagina 116)	Permette il collegamento all'alloggiamento per fotocamera HP 8886 opzionale.
10	Sportello del vano batterie (pagina 19)	Permette l'accesso per inserire e togliere le batterie.

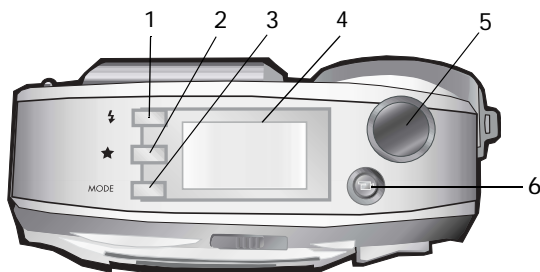

#	Nome	Descrizione
1	⚡ Pulsante Flash (pagina 32)	Consente di attivare il flash.
2	★ Pulsante Qualità (pagina 34)	Migliora la qualità dell'immagine da Buona a Migliore a Ottima .

#	Nome	Descrizione
3	Pulsante MODE (pagina 37)	Cambia la modalità di cattura impostandola su Autoscatto , Continuo , Macro o su una delle cinque impostazioni disponibili per l'esposizione.
4	LCD di stato (pagina 17)	Visualizza le impostazioni della fotocamera e lo stato di funzionamento.
5	Pulsante Otturatore (pagina 25)	Permette di scattare la foto. Premere parzialmente il pulsante per bloccare l'esposizione e il fuoco e poi premerlo fino in fondo per scattare la foto. Dopo aver scattato la foto, tenere premuto il pulsante per registrare l'audio.
6	 Pulsante Video (pagina 26)	Registra i videoclip. Premerlo una volta per iniziare la registrazione e poi nuovamente per interromperla.

LCD di stato

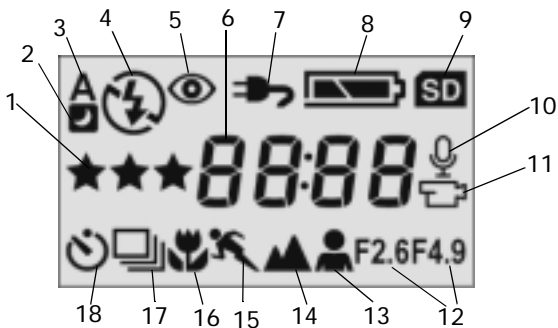

#	Icona	Significato
1	★★★★	Scelta della qualità dell'immagine
2	☐⚡	L'impostazione Notte per il flash è attiva
3	A⚡	La modalità Auto Flash è attiva
4	⚡ o ⚡/	La modalità Flash On è attiva o La modalità Flash Off è attiva
5	👁️	La modalità di riduzione effetto occhi rossi del flash è attiva
6	8888	Numero di immagini ferme rimanenti o tempo rimanente per clip video e audio
7	🔌	La fotocamera riceve alimentazione dall'adattatore CA
8	🔋	Stato della batteria

#	Icona	Significato
9		La scheda di memoria si trova nella fotocamera
10		È in corso una registrazione audio
11		È in corso una registrazione video
12	2.6 / 4.9	L'apertura del diaframma (f-stop) è impostata su 2.6 o 4.9
13		La modalità Ritratto è attiva
14		La modalità Panorama è attiva
15		La modalità Azione è attiva
16		L'impostazione Macro è attiva
17		L'impostazione Continuo è attiva
18		L'impostazione Autoscatto è attiva

Preparazione

Fissaggio della cinghietta da polso

Fissare la cinghietta da polso all'attacco appropriato sul lato della fotocamera, come mostrato nella figura.

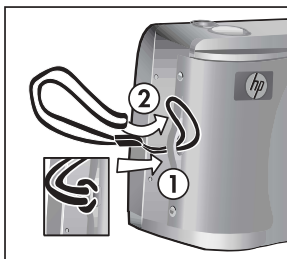

Installazione delle batterie

- 1 Aprire lo sportello del vano batterie sul lato inferiore della fotocamera.
- 2 Inserire le batterie nel modo indicato all'interno del vano.
- 3 Chiudere lo sportello del vano batterie.

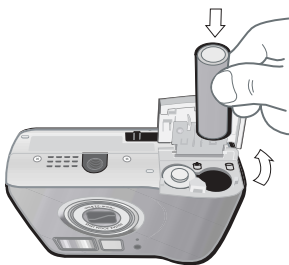

NOTA Per maggiori informazioni sulle batterie, vedere **Gestione delle batterie** a pagina 113. Per alimentare la fotocamera e ricaricare le batterie è inoltre possibile utilizzare un adattatore CA HP opzionale. Per maggiori informazioni sull'adattatore CA HP, vedere **Acquisto degli accessori per la fotocamera** a pagina 116.

Installazione di una scheda di memoria (opzionale)

La fotocamera è dotata di 16 MB di memoria interna dove è possibile memorizzare immagini e videoclip. In alternativa, è anche possibile utilizzare una scheda di memoria opzionale (acquistabile separatamente). Per informazioni sulle schede di memoria utilizzabili con la propria fotocamera, vedere **Acquisto degli accessori per la fotocamera** a pagina 116.

NOTA Se sulla fotocamera è presente una scheda di memoria, tutte le nuove immagini e i nuovi videoclip verranno memorizzati esclusivamente su di essa. La memoria interna e il suo file system non sono disponibili quando sulla fotocamera è installata una scheda di memoria.

- 1 Con la fotocamera spenta e il suo lato posteriore rivolto verso di sé, aprire lo sportello dell'alloggiamento della scheda di memoria spostandolo verso destra.
- 2 Inserire la scheda di memoria in modo che si posizioni correttamente con uno scatto.
- 3 Chiudere lo sportello dell'alloggiamento.

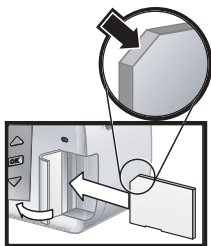

Per rimuovere una scheda di memoria, premere verso il basso l'angolo superiore della scheda in modo che questa si sollevi dall'alloggiamento.

Accensione della fotocamera

Accendere la fotocamera facendo scorrere il pulsante ► ON/OFF verso destra e quindi rilasciandolo. La spia Memoria/USB lampeggerà per poi spegnersi quando la fotocamera è pronta.

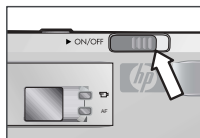

Ripristino delle impostazioni precedenti

Alcune impostazioni non restano memorizzate ed attive quando si spegne la fotocamera. Per ripristinare tutte le impostazioni che erano attive l'ultima volta che la fotocamera è stata spenta, tenere premuto il pulsante **OK** mentre si accende la fotocamera.

Scelta della lingua

La prima volta che si accende la fotocamera, compare questa schermata in cui è possibile scegliere la lingua.

- 1 Scorrere fino alla lingua desiderata usando i pulsanti ▲ ▼.
- 2 Premere il pulsante **OK** per selezionare la lingua evidenziata.

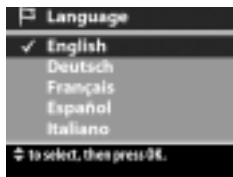

NOTA Se successivamente si desiderasse modificare questa impostazione, sarà possibile farlo dal menu **Configura**. Vedere **Capitolo 6: Uso del menu Configura** a pagina 75.

Impostazione della data e dell'ora

La fotocamera dispone di un orologio che registra la data e l'ora in cui vengono scattate le foto. Questa indicazione temporale non appare sulla fotografia, ma resta memorizzata nelle proprietà dell'immagine che possono essere visualizzate quando si apre l'immagine sul computer.

La prima volta che si accende la fotocamera, dopo che si è scelta la lingua, compare questa schermata.

- 1 Premere il pulsante **OK** più volte fino a quando non compare il formato desiderato per la data e poi premere il pulsante ▼ per evidenziare la data.
- 2 Premere **OK** per selezionare il primo valore e poi usare i pulsanti ▲ ▼ per modificarlo. Premere **OK** per confermare. Impostare gli altri valori nello stesso modo (M = mese, G = giorno, A = anno).
- 3 Premere il pulsante ▼ per evidenziare il formato dell'ora e poi **OK** per modificarlo.
- 4 Premere il pulsante ▼ per evidenziare l'ora. Impostare l'ora nello stesso modo in cui si è impostata la data (vedere il passo 2).
- 5 Una volta impostate data e ora, premere il pulsante ▼ per evidenziare **Esci** e poi premere **OK**.

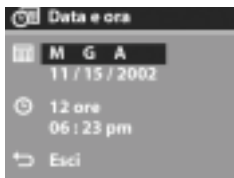

NOTA Se successivamente si desiderasse modificare questa impostazione, sarà possibile farlo dal menu **Configura**. Vedere **Capitolo 6: Uso del menu Configura** a pagina 75.

Installazione del software

Il software del prodotto permette di trasferire le immagini dalla fotocamera e di visualizzarle, stamparle e inviarle per e-mail. Consente inoltre di configurare il menu **Condividi** della fotocamera.

Vedere **Capitolo 4: Uso di hp instant share** a pagina 61 per informazioni sulla configurazione del menu **Condividi** e **Capitolo 5: Trasferimento, stampa e visualizzazione delle Immagini** a pagina 69 per informazioni sul collegamento della fotocamera ad un computer o ad una stampante.

NOTA Una copia di questo manuale dell'utente è disponibile sul CD del software HP Photo & Imaging. Per conoscere l'esatta ubicazione del manuale nella lingua desiderata, consultare il file `\docs\Readme` sul CD.

Windows

NOTA Affinché il componente HP Instant Share di HP Photo & Imaging funzioni correttamente su computer Windows è necessario che vi sia installato Internet Explorer 5.01 per Windows 2000 o XP oppure Internet Explorer 5.01 Service Pack 2 per Windows 98, 98 SE o Me.

- 1 Inserire il CD del software HP Photo & Imaging nell'unità CD-ROM del computer. La finestra di installazione apparirà automaticamente.

NOTA Se la finestra di installazione non appare, fare clic su **Start** e poi su **Esegui**. Digitare `X:\Setup.exe`, dove X è la lettera dell'unità CD-ROM.

- 2 Fare clic su **Avanti** e seguire le istruzioni visualizzate per installare il software.

Il CD di Windows potrebbe anche contenere altri software omaggio. Per installare tali programmi, fare quanto segue:

- 1 Fare clic su **Start**, quindi su **Esegui** e nella casella **Apri** digitare **X:\Bonus\setup.exe** (dove **X** è la lettera dell'unità CD-ROM).
- 2 Fare clic su **OK** e seguire le istruzioni visualizzate per installare il software omaggio.

Macintosh

- 1 Inserire il CD del software HP Photo & Imaging nell'unità CD-ROM del computer.
- 2 Fare doppio clic sull'icona del CD sul desktop.
- 3 Fare doppio clic sull'icona del programma di installazione e seguire le istruzioni visualizzate per installare il software.

NOTA Prima di scaricare immagini dalla fotocamera su un computer Macintosh è necessario impostare **Configurazione USB** su **Unità disco** nel menu **Configura** della fotocamera. Vedere **Capitolo 6: Uso del menu Configura** a pagina 75 e **Configurazione USB** a pagina 77.

Il CD per Macintosh potrebbe anche contenere altri software omaggio. Per installare tali programmi, fare quanto segue:

- 1 Fare doppio clic sull'icona della cartella **Bonus**.
- 2 Fare doppio clic sull'icona del programma di installazione del software omaggio.
- 3 Installare il software seguendo le istruzioni visualizzate.

Capitolo 2:

Foto e videoclip

Scatto della foto

Le foto possono essere scattate in qualsiasi momento, indipendentemente da ciò che appare sullo schermo LCD.

- 1 Inquadrare il soggetto nel mirino.
- 2 Tenendo la fotocamera ferma, premere a metà il pulsante **Otturatore**. La fotocamera effettua le misurazioni e blocca fuoco ed esposizione. Questo **blocco della messa a fuoco** consente di mettere a fuoco un soggetto che non si trova al centro dell'immagine o di catturare più rapidamente figure in movimento grazie alla messa a fuoco anticipata dell'area in cui si svolge l'azione.
- 3 Premere fino in fondo il pulsante **Otturatore** per scattare la foto. Per diversi secondi l'immagine appare sullo schermo LCD in modo che sia possibile valutare il risultato dello scatto. Durante questo intervallo di tempo, l'immagine viene salvata nella memoria, a meno che non si scelga di eliminarla premendo il pulsante **OK**.



Quando si esegue il passo 2, una (o entrambe) le spie del mirino potrebbero lampeggiare. Per una spiegazione, vedere la descrizione delle spie del mirino a pagina 12.

NOTA Per ottenere la migliore messa a fuoco quando la luminosità è scarsa, fissare la fotocamera ad un treppiede ed accertarsi che la zona abbia un sufficiente contrasto.

Registrazione di videoclip

1 Inquadrare il soggetto del video nel mirino.

2 Premere e rilasciare il pulsante

Video  per avviare la

registrazione. La spia rossa del

mirino e la spia Video/Autoscatto si accenderanno con luce

fissa. Sull'LCD di stato, disponibile nello schermo LCD (se

attivo), appaiono un'icona Video  e un contatore

indicante il tempo rimanente.



NOTA Se la modalità Autoscatto è attiva (vedere **Uso della modalità Autoscatto** a pagina 39), la fotocamera inizierà la registrazione 10 secondi dopo che è stato premuto il pulsante  .

3 Per interrompere la registrazione, premere nuovamente il pulsante  .

La durata di un videoclip è limitata esclusivamente dalla quantità di memoria disponibile. La fotocamera calcola il tempo rimanente (mm:ss) basandosi sulla quantità di memoria disponibile (sia essa interna o su scheda). La registrazione viene interrotta quando il tempo rimanente raggiunge il valore 0 (zero) o quando si preme nuovamente il pulsante  .

Dopo l'interruzione, sullo schermo LCD rimane l'ultima inquadratura del video che può così essere visionata immediatamente. Durante questo intervallo di tempo, il videoclip viene salvato nella memoria, a meno che non si scelga di eliminarlo premendo il pulsante **OK**.

Uso della vista dal vivo



Lo schermo LCD può essere usato come mirino dove osservare l'immagine come si presenterà dopo lo scatto. Ciò è utile con i soggetti ravvicinati e nei casi in cui l'inquadratura del soggetto sia particolarmente importante.



NOTA L'uso dello schermo LCD provoca un notevole consumo di energia, abbreviando così la durata delle batterie. Per conservare la carica delle batterie, è preferibile usare il mirino.

Per attivare la modalità **Vista dal vivo**, premere il relativo pulsante .

La tabella che segue descrive le informazioni che compaiono nello schermo **Vista dal vivo** quando la fotocamera è impostata sui valori predefiniti.



#	Icona	Descrizione
1	★★	Impostazione corrente della qualità dell'immagine (1, 2 o 3 stelle). Se si preme il pulsante Video , la relativa icona () appare in questo punto.
2	24	Numero di foto rimanenti (dipende dallo spazio disponibile in memoria). Se si preme il pulsante Video , in questo punto appare il tempo rimanente per un videoclip.
3	A 	L'icona Auto Flash lampeggia quando il flash si sta caricando.

#	Icona	Descrizione
4		Livello delle batterie (l'icona effettivamente visualizzata varia in base alla carica; vedere Gestione delle batterie a pagina 113).
5		Quadro di messa a fuoco (vedere la prossima sezione, Uso del quadro di messa a fuoco).

NOTA Se si cambiano altre impostazioni della fotocamera, le relative icone compariranno in alto e in basso nello schermo **Vista dal vivo**. Per maggiori informazioni, vedere **Impostazioni avanzate per la cattura** a pagina 41.

Uso del quadro di messa a fuoco

Il riquadro nel centro dello schermo **Vista dal vivo** mostra la parte messa a fuoco nell'immagine che si sta per scattare. Quando si preme a metà il pulsante **Otturatore**, la fotocamera prende le misure e blocca la messa a fuoco sulla base dell'area inquadrata. In questo modo si realizza il **blocco della messa a fuoco**.

Il quadro del mirino diventa verde nello schermo **Vista dal vivo** e la spia del mirino **AF** diventa verde fisso quando l'immagine è a fuoco e la fotocamera può bloccare la messa a fuoco. Quando, invece, la fotocamera non riesce a eseguire la messa a fuoco, il quadro diventa rosso e la spia del mirino **AF** diventa verde lampeggiante.

Se il quadro della messa a fuoco diventa rosso e la spia del mirino **AF** lampeggia, rilasciare il pulsante **Otturatore**, inquadrare nuovamente il soggetto e premere a metà il pulsante **Otturatore**. Se, dopo diversi tentativi, la fotocamera non riesce a mettere a fuoco l'immagine, il problema potrebbe dipendere da un'illuminazione insufficiente o dalla mancanza

di contrasto nella zona di messa a fuoco. Provare ad utilizzare la funzione di **blocco della messa a fuoco** inquadrando un oggetto che si trova ad una distanza simile a quella dell'oggetto originariamente inquadrato, ma in una zona con maggiore contrasto. A questo punto, provare ad inquadrare nuovamente l'oggetto di cui si desidera scattare una foto.

Se il quadro di messa a fuoco diventa rosso, la spia del mirino **AF** lampeggia e l'icona **Macro** 🌸 lampeggia nello schermo LCD significa che la fotocamera è impostata sulla messa a fuoco **Macro**, ma rileva che l'oggetto da mettere a fuoco è al di fuori del campo macro oppure che è impostata sulla messa a fuoco **Normale**, ma rileva che l'oggetto da mettere a fuoco è più vicino del campo normale. Per maggiori informazioni sui valori di messa a fuoco e le distanze corrispondenti, vedere **Uso della modalità Macro** a pagina 40.

NOTA Quando la messa a fuoco è impostata su **Macro** 🌸, la fotocamera non scatta la foto se l'oggetto non è a fuoco. Quando, invece, la messa a fuoco è impostata su **Normale** (valore predefinito), la fotocamera scatta la foto anche se l'oggetto non è a fuoco.

Schermo di stato



Quando è attivata la modalità **Vista dal vivo** e si modificano le impostazioni relative al flash, alla qualità o alla modalità, sullo schermo LCD appare uno schermo di stato in cui saranno indicate le impostazioni correnti, il livello di carica della batteria e il numero di foto rimanenti.

Uso dello zoom

NOTA Durante la registrazione dei videoclip, la modalità Zoom non funziona.

Zoom ottico



Lo zoom ottico funziona come lo zoom su una macchina fotografica tradizionale in cui le lenti fisiche si spostano all'interno della macchina fotografica per fare in modo che il soggetto della foto appaia più vicino.

I pulsanti **Zoom indietro**  e **Zoom avanti**  permettono di passare dal grandangolo al teleobiettivo (da 1x a 3x).



Zoom digitale

A differenza dello zoom ottico, quello digitale non utilizza lenti mobili. In questo caso, la fotocamera taglia l'immagine ed utilizza l'interpolazione per allargare l'immagine al fine di dare l'impressione che il soggetto della foto sia più vicino (da una a cinque volte).

- 1 Premere il pulsante **Zoom avanti**  per ingrandire al massimo l'immagine; poi rilasciare il pulsante.
- 2 Premere nuovamente il pulsante **Zoom avanti**  e tenerlo premuto fino a raggiungere sullo schermo LCD l'ingrandimento desiderato. L'immagine (così come il quadro di messa a fuoco) si allarga sullo schermo LCD. La percentuale di zoom digitale viene indicata in basso sullo schermo LCD.
- 3 Premere il pulsante **Otturatore** per scattare la fotografia.







Per disattivare lo zoom digitale e ritornare allo zoom ottico, premere il pulsante **Zoom indietro**  finché la funzione di zoom digitale non si disattiva. Rilasciare il pulsante e premerlo di nuovo.



NOTA Lo zoom digitale riduce la risoluzione dell'immagine; ciò significa che una foto scattata con zoom digitale risulterà più sgranata rispetto alla stessa immagine scattata con zoom ottico. Se si desidera semplicemente spedire la foto per e-mail o pubblicarla su un sito Web, questa minore risoluzione non rappresenterà un problema, ma quando si desidera una maggiore qualità (ad esempio, nel caso della stampa), è preferibile non utilizzare lo zoom digitale e sfruttare i tool di taglio presenti nel software di imaging per ottenere una foto contenente solamente il soggetto di interesse.

Uso del flash

NOTA Durante la registrazione dei videoclip, il flash non funziona.

Per modificare l'impostazione del flash, premere il pulsante **Flash**  sulla parte superiore della fotocamera fino a quando l'impostazione desiderata non compare sull'LCD di stato. Se è attivata la modalità **Vista dal vivo**, l'icona appare anche sullo schermo LCD.

Icona	Impostazione	Descrizione
	Auto	La fotocamera misura la luce e, se necessario, attiva il flash. Questa è l'impostazione predefinita.
	Occhi rossi	La fotocamera misura la luce e, se necessario, attiva il flash con la riduzione effetto occhi rossi.
	Flash On	Il flash viene utilizzato sempre. Se il soggetto è in controluce, questa impostazione consente di aumentare la luce davanti ad esso. Questa impostazione è definita "flash di riempimento".

Icona	Impostazione	Descrizione
	Flash Off	La fotocamera non utilizza il flash. Usare questa impostazione quando non si desidera il flash (soggetti distanti). Potrebbe essere necessaria un'esposizione più lunga; in questo caso, può essere utile un treppiede.
	Notte	La fotocamera utilizza il flash per illuminare gli oggetti di sfondo. Continua poi con l'esposizione come se il flash non fosse stato utilizzato. Questa impostazione funziona solo quando si fotografano oggetti fermi. Tenere ferma la fotocamera per evitare che la foto sia sfocata. Per ottenere un risultato migliore, utilizzare un treppiede.

NOTA La fotocamera resta impostata sul tipo di flash selezionato fino a quando non si modifica l'impostazione o non si spegne la fotocamera.

Modifica della qualità della foto

Dalla qualità desiderata per l'immagine dipendono le impostazioni di risoluzione e compressione da usare per lo scatto. Con impostazioni maggiori, i dettagli risulteranno più definiti e chiari, ma la dimensione del file sarà maggiore e, di conseguenza, il numero di immagini che sarà possibile inserire nella memoria interna o sulla scheda di memoria sarà limitato.

Per impostare la qualità dell'immagine, premere il pulsante **Qualità** ★ finché sull'LCD di stato non compare l'impostazione desiderata. Se è attivata la modalità **Vista dal vivo**, l'icona appare anche sullo schermo LCD.

Impo- sta- zione	Icona	Descrizione e capacità
Buona	★	Questa impostazione è la più efficiente dal punto di vista dell'occupazione di memoria ed è ideale per scattare foto da spedire via e-mail o da pubblicare su Internet. Con questa impostazione, la memoria interna della fotocamera può contenere circa 125 immagini e una scheda di memoria da 16 MB può contenerne circa 117.

Impo- sta- zione	Icona	Descrizione e capacità
Migliore	★★	Questa impostazione consente di ottenere immagini di alta qualità, ma che occupano meno memoria delle immagini con qualità Ottima . È l'impostazione adatta per le immagini destinate alla stampa con un formato massimo di 20x25 cm. Questa è l'impostazione predefinita. Con questa impostazione, la memoria interna della fotocamera può contenere circa 19 immagini e una scheda di memoria da 16 MB può contenerne circa 18.
Ottima	★★★	Questa impostazione consente di ottenere immagini della migliore qualità, ma utilizza una maggiore quantità di memoria. È l'impostazione ideale per le immagini che si dovranno ingrandire o stampare in formato superiore a 20x25 cm. Con questa impostazione, la memoria interna della fotocamera, così come una scheda di memoria da 16 MB, può contenere circa 12 immagini.

Registrazione audio

NOTA Questa sezione si riferisce solo alle immagini ferme.

L'audio, infatti, viene registrato automaticamente con i videoclip.

Vi sono due modi per registrare un clip audio da allegare ad una foto:

- Registrare l'audio mentre si sta scattando la foto (questa tecnica è illustrata in questa sezione).
 - Aggiungere un'annotazione audio in un secondo momento (o modificare l'audio registrato quando è stata scattata la foto). Per le istruzioni su questa tecnica, vedere **Registrazione ed eliminazione del clip audio** a pagina 58.
- 1 Premere il pulsante **Otturatore** fino in fondo per scattare la foto (la registrazione dell'audio inizia automaticamente).
 - 2 Tenere premuto il pulsante **Otturatore** per registrare il clip audio. Se si rilascia il pulsante **Otturatore** entro due secondi dallo scatto, il clip audio viene eliminato. Se si tiene premuto il pulsante **Otturatore**, la registrazione audio continuerà fino a quando la memoria disponibile non sarà esaurita.
 - 3 La registrazione audio si interrompe quando si rilascia il pulsante **Otturatore** oppure quando la scheda di memoria si esaurisce.

Per riascoltare un clip audio, premere il pulsante **Riproduzione**

 presente sulla fotocamera ed usare i pulsanti freccia per navigare fino all'immagine che contiene il clip da ascoltare.

Per registrare un nuovo clip audio o per cancellarne uno, utilizzare l'opzione **Registra audio** nel menu **Riproduzione** (vedere **Uso del menu Riproduzione** a pagina 54).





Modifica della modalità di cattura

Il pulsante **Mode** presente nella parte superiore della fotocamera consente di attivare una delle nove diverse modalità di cattura delle immagini. Ogni volta che si preme il pulsante **Mode**, nella fotocamera si attiva la successiva modalità di cattura. La sequenza delle impostazioni è: **Normale, Autoscatto, Continuo, Macro, Azione, Panorama, Ritratto, F2.6, F4.9.**

NOTA Se non diversamente e specificatamente indicato, queste impostazioni non hanno alcun effetto sulla registrazione dei videoclip.



Ogni volta che si modifica la modalità di cattura, sull'LCD di stato appare un'icona che rappresenta la modalità selezionata. Se è attivata la modalità **Vista dal vivo**, l'icona appare anche sullo schermo LCD. La tabella seguente descrive le varie icone.

Icona	Impostazione	Descrizione
Nessuna	Normale	La fotocamera seleziona automaticamente i valori di messa a fuoco, apertura e velocità dell'otturatore. Questa è l'impostazione predefinita la prima volta che si accende la fotocamera.
	Autoscatto	La fotocamera attende 10 secondi dopo che il pulsante Video oppure Otturatore è stato premuto prima di registrare il video o scattare la foto. Vedere Uso della modalità Autoscatto a pagina 39.

Icona	Impostazione	Descrizione
	Continuo	La fotocamera scatta più foto in rapida successione (fintantoché si tiene premuto il pulsante Otturatore). Vedere Uso della modalità Continuo a pagina 40.
	Macro	La fotocamera scatta delle foto a soggetti ravvicinati. Vedere Uso della modalità Macro a pagina 40.
	Azione	La fotocamera si sposta su velocità dell'otturatore e valori ISO più elevati per fermare l'azione.
	Panorama	La fotocamera si sposta su aperture più piccole e valori ISO più bassi per una profondità di fuoco e una qualità migliori.
	Ritratto	La fotocamera si sposta su aperture più ampie per sfuocare lo sfondo e utilizzare un contrasto inferiore per ritratti professionali.
F2.6	Priorità di apertura	Imposta l'apertura della fotocamera su F2.6 per una ridotta profondità di campo (lo sfondo risulta sfocato). Tutte le altre impostazioni sono automatiche.
F4.9	Priorità di apertura	Imposta l'apertura della fotocamera su F4.9 per una profondità di campo media (lo sfondo risulta leggermente sfocato). Tutte le altre impostazioni sono automatiche.

Uso della modalità Autoscatto

- 1 Fissare la fotocamera al treppiede o appoggiarla su una superficie stabile.
- 2 Premere il pulsante Mode finché l'icona **Autoscatto**  non appare sull'LCD di stato. Se è attivata la modalità **Vista dal vivo**, l'icona appare anche sullo schermo LCD.
- 3 Inquadrare il soggetto nel mirino.
- 4 I passi successivi dipendono dal ciò che si desidera catturare (una foto o un videoclip):

Quando si cattura:	Procedura
Videoclip	<ol style="list-style-type: none">1 Per avviare la registrazione, premere il pulsante Video  e poi rilasciarlo.2 Per interrompere la registrazione, premere nuovamente il pulsante Video .
Foto	<ol style="list-style-type: none">1 Premere a metà il pulsante Otturatore per attivare il blocco della messa a fuoco. La fotocamera effettua le misurazioni e blocca fuoco ed esposizione. Queste impostazioni restano attive fino a quando non viene scattata la foto.2 Premere completamente il pulsante Otturatore. Sull'LCD di stato compare il conto alla rovescia dei 10 secondi. Prima dello scatto o dell'inizio della registrazione, la spia Video/Autoscatto sul lato anteriore della fotocamera lampeggia per 10 secondi. <p>Se invece si preme completamente, piuttosto che in due tempi, il pulsante Otturatore (scegliendo quindi di non utilizzare la funzione di blocco della messa a fuoco), la fotocamera blocca il fuoco e l'esposizione prima della fine del conto alla rovescia dei 10 secondi. Ciò è utile quando uno o più soggetti entrano nell'inquadratura durante quei 10 secondi.</p>

NOTA Quando si utilizza la modalità **Autoscatto**, non è possibile registrare clip audio, ma questi potranno essere aggiunti successivamente. Vedere **Registrazione ed eliminazione dei clip audio** a pagina 58.

Uso della modalità Continuo

La modalità **Continuo** permette di scattare più foto in sequenza, alla massima velocità consentita dalla fotocamera.

- 1 Premere il pulsante **Mode** finché sull'LCD di stato non compare l'icona **Continuo** . Se è attivata la modalità **Vista dal vivo**, l'icona appare anche sullo schermo LCD.
- 2 Inquadrare il soggetto, premere il pulsante **Otturatore** fino in fondo e tenerlo premuto.
- 3 Il flash è disattivato e la fotocamera scatta le foto il più velocemente possibile finché la scheda di memoria non si esaurisce o il pulsante **Otturatore** non viene rilasciato.

Uso della modalità Macro

È possibile impostare la messa a fuoco su **Macro** quando si desidera scattare foto con soggetti ravvicinati (ad una distanza compresa tra 0,1 e 0,5 m).

- 1 Premere il pulsante **Mode** finché sull'LCD di stato non compare l'icona **Macro** . Se è attivata la modalità **Vista dal vivo**, l'icona appare anche sullo schermo LCD.
- 2 Utilizzare lo schermo LCD per inquadrare il soggetto della foto (il mirino ottico non è in grado di fornire una rappresentazione accurata della foto scattata in modalità Macro).
- 3 Premere fino in fondo il pulsante **Otturatore** per scattare la foto.

Impostazioni avanzate per la cattura

Il menu **Cattura** consente di modificare le impostazioni della fotocamera che influiscono sulla qualità delle immagini e dei videoclip. Da questo menu si accede anche al menu **Configura** dove è possibile effettuare diverse impostazioni.

Per visualizzare il menu **Cattura**, fare quanto segue:

- 1 Premere il pulsante **OK** quando lo schermo LCD è spento o quando è attivata la modalità **Vista dal vivo**.

Schermo uno



Schermo due



- 2 Per scorrere le opzioni del menu **Cattura** utilizzare i pulsanti ▲ ▼.
- 3 Premere il pulsante **OK** per selezionare l'opzione evidenziata e visualizzarne il sottomenu.
- 4 All'interno del sottomenu, utilizzare i pulsanti ▲ ▼ e poi **OK** per modificare le impostazioni delle opzioni del menu **Cattura**.
- 5 Per uscire dal menu **Cattura**, evidenziare l'opzione ← **ESCI DA CATTURA** e premere il pulsante **OK**.

Le singole impostazioni disponibili nel menu **Cattura** sono illustrate in dettaglio nelle pagine che seguono.

Compensazione dell'esposizione

Quando le condizioni di luminosità non sono ottimali, utilizzare la funzione di **compensazione dell'esposizione (VE)** per sostituire il valore automaticamente impostato dalla fotocamera.

La funzione di **compensazione dell'esposizione** risulta particolarmente utile quando si deve riprendere una persona in controluce oppure quando nella scena vi sono molti oggetti luminosi (ad esempio, una casa bianca in un paesaggio innevato) oppure molti oggetti scuri (ad esempio, un gatto nero su uno sfondo scuro). Se non si utilizza questa funzione, le scene contenenti molti oggetti luminosi o molti oggetti scuri potrebbero risultare grige. Se la scena contiene molti oggetti luminosi, aumentare la compensazione dell'esposizione impostandola su un numero positivo per ottenere un risultato più luminoso. Se la scena contiene molti oggetti scuri, diminuire la compensazione.

- 1 Nel menu **Cattura**, selezionare **Compensazione VE**.
- 2 Nel menu **Compensazione VE**, utilizzare i pulsanti ▲ ▼ per modificare l'esposizione portandola da -2,0 a +2,0 (ogni incremento è pari a 0,5). La nuova impostazione viene immediatamente applicata allo schermo **Vista dal vivo** visualizzato dietro al menu e ciò consente di valutare immediatamente l'effetto del nuovo valore sull'immagine.
- 3 Premere **OK** per salvare l'impostazione e tornare al menu **Cattura**.



Se l'impostazione è diversa dal valore predefinito 0 (zero), il nuovo valore numerico comparirà nella parte superiore dello schermo **Vista dal vivo**.

La nuova impostazione resta attiva fino a quando non viene modificata o la fotocamera non viene spenta.





Bilanciamento del bianco

I colori possono variare a seconda delle diverse condizioni di luminosità; ad esempio, la luce del sole tende al blu, mentre la luce del tungsteno in un luogo chiuso tende più al giallo. Nelle immagini in cui domina un unico colore potrebbe essere necessario regolare il bilanciamento del bianco affinché la fotocamera possa riprodurre i colori nella maniera più accurata possibile e affinché il bianco appaia davvero così nella foto finale. La regolazione del bilanciamento del bianco può essere utilizzata anche per produrre degli effetti creativi. Le impostazioni **Sole** e **Tungsteno** consentono di ottenere delle foto con un aspetto più caldo, mentre l'impostazione **Ombra** fa sì che la foto di un tramonto risulti più arancione.

- 1 Nel menu **Cattura**, selezionare **Bilanciamento bianco**.
- 2 Nel menu **Bilanciamento bianco**, utilizzare i pulsanti ▲ ▼ per selezionare l'impostazione desiderata. La nuova impostazione viene automaticamente applicata allo schermo **Vista dal vivo** visualizzato dietro al menu e ciò consente di valutare immediatamente l'effetto del nuovo valore sull'immagine.
- 3 Premere **OK** per salvare l'impostazione e tornare al menu **Cattura**.



La tabella seguente illustra in dettaglio le impostazioni.

Icona	Impostazione	Descrizione
Nessuna	Auto	La fotocamera identifica e corregge automaticamente i valori in base alla luce della scena. Questa è l'impostazione predefinita e il bilanciamento del bianco viene automaticamente reimpostato su Auto quando si spegne la fotocamera.
	Sole	La fotocamera bilancia il colore presupponendo che la scena sia in esterni al sole o con scarsa nuvolosità.
	Ombra	La fotocamera bilancia il colore presupponendo che la scena sia in esterni all'ombra, al tramonto o con una forte nuvolosità.
	Tungsteno	La fotocamera bilancia il colore presupponendo che l'illuminazione sia data da lampade a incandescenza o alogene.
	Fluorescente	La fotocamera bilancia il colore presupponendo che l'illuminazione sia data da lampade fluorescenti.

Se l'impostazione è diversa dal valore predefinito **Auto**, l'icona relativa alla nuova impostazione (vedere la tabella riportata sopra) comparirà nella parte superiore dello schermo **Vista dal vivo**.

La nuova impostazione resta attiva fino a quando non viene modificata o la fotocamera non viene spenta.

Velocità ISO

L'impostazione **Velocità ISO** regola la fotosensibilità della fotocamera. L'impostazione **Auto** è la più adatta.

NOTA Se la fotocamera è in modalità **Azione, Panorama, Ritratto, F2.6 o F4.9**, la velocità ISO sarà sempre impostata su **Auto** e la relativa opzione nel menu **Cattura** sarà ombreggiata.

Valori di velocità ISO più bassi consentiranno di catturare immagini di ottima qualità, con granularità e difetti ridotti al minimo. Se la luminosità è scarsa e si desidera scattare una foto senza flash e con velocità ISO su 100, può essere opportuno utilizzare un treppiede.

Valori di velocità ISO più alti garantiscono una maggiore velocità dell'otturatore e sono quindi più adatti quando si devono scattare foto in aree buie senza flash o quando i soggetti si muovono velocemente e si desidera bloccare l'azione. Le foto scattate con velocità ISO superiori presentano una maggiore granularità e quindi sono di qualità inferiore.

- 1 Nel menu **Cattura**, selezionare **Velocità ISO**.
- 2 Nel menu **Velocità ISO**, utilizzare i pulsanti ▲ ▼ per selezionare l'impostazione desiderata.
- 3 Premere **OK** per salvare l'impostazione e tornare al menu **Cattura**.



Se l'impostazione è diversa dal valore predefinito **Auto**, il nuovo valore numerico comparirà nella parte superiore dello schermo **Vista dal vivo**.

La nuova impostazione resta attiva fino a quando non viene modificata o la fotocamera non viene spenta.

Misurazione esposimetrica

Questa impostazione consente di specificare la zona della scena che la fotocamera usa per misurare e calcolare l'esposizione.

- 1 Nel menu **Cattura**, selezionare **Esposizione AE**.
- 2 Nel menu **Esposizione AE**, usare i pulsanti ▲ ▼ per selezionare l'impostazione desiderata.
- 3 Premere **OK** per salvare e tornare al menu **Cattura**.



La tabella seguente illustra in dettaglio le impostazioni.

Icona	Impostazione	Descrizione
	Media	La fotocamera misura e calcola l'esposizione usando l'intera scena. Usare Media affinché tutti gli elementi della scena abbiano lo stesso peso nel calcolo dell'esposizione.
Nessuna	Ponderata al centro	La fotocamera misura e calcola l'esposizione usando la parte centrale della scena. Usare questa impostazione quando il soggetto è al centro dell'inquadratura. L'esposizione sarà basata più sul soggetto che su ciò che lo circonda. Questa è l'impostazione predefinita.
	Spot	La fotocamera misura e calcola l'esposizione usando una piccola area al centro della scena. Usare Spot quando il soggetto è in controluce o risulta essere molto scuro o molto chiaro rispetto al resto della scena. Con questa impostazione, premere a metà il pulsante Otturatore per bloccare l'esposizione sul punto centrale e poi ricomporre la scena.

Se l'impostazione è diversa dal valore predefinito **Ponderata al centro**, l'icona relativa alla nuova impostazione (vedere la tabella riportata nella pagina precedente) comparirà nella parte superiore dello schermo **Vista dal vivo**.

La nuova impostazione resta attiva fino a quando non viene modificata o la fotocamera non viene spenta.



Saturazione

Questa impostazione consente di specificare la saturazione dei colori nelle foto.

- 1 Nel menu **Cattura**, selezionare **Saturazione**.
- 2 Nel menu **Saturazione**, utilizzare i pulsanti ▲ ▼ per selezionare l'impostazione desiderata. La nuova impostazione viene automaticamente applicata allo schermo **Vista dal vivo** visualizzato dietro al menu e ciò consente di valutare immediatamente l'effetto del nuovo valore sull'immagine.
- 3 Premere **OK** per salvare l'impostazione e tornare al menu **Cattura**.



La tabella seguente illustra in dettaglio le impostazioni.

Icona	Impo- stazione	Descrizione
	Alta	Enfatizza i colori più vividi nella scena. Quando si fotografano dei paesaggi in esterni, una saturazione alta può essere la scelta più opportuna perché, ad esempio, fa sì che il cielo appaia più blu o che il tramonto appaia più arancione.
Nessuna	Media	I colori presentano una saturazione normale. Questa è l'impostazione predefinita.
	Bassa	Schiarisce i colori per ottenere un risultato più sfumato. Quando si fanno dei ritratti, una saturazione minore può far sì che il soggetto abbia un aspetto più "naturale", più morbido.

Se l'impostazione è diversa dal valore predefinito **Media**, l'icona relativa alla nuova impostazione (vedere la tabella riportata sopra) comparirà nella parte superiore dello schermo **Vista dal vivo**.

La nuova impostazione resta attiva (anche se la fotocamera viene spenta) fino a quando non viene modificata.

Nitidezza

Questa opzione consente di specificare la nitidezza dei contorni nell'immagine.

- 1 Nel menu **Cattura**, selezionare **Nitidezza**.
- 2 Nel menu **Nitidezza**, utilizzare i pulsanti ▲ ▼ per selezionare l'impostazione desiderata. La nuova impostazione viene automaticamente applicata allo schermo **Vista dal vivo** visualizzato dietro al menu e ciò consente di valutare immediatamente l'effetto del nuovo valore sull'immagine.
- 3 Premere **OK** per salvare l'impostazione e tornare al menu **Cattura**.



La tabella seguente illustra in dettaglio le impostazioni.

Icona	Impostazione	Descrizione
	Alta	I contorni delle immagini saranno più pronunciati.
Nessuna	Media	I contorni delle immagini presenteranno un livello di nitidezza normale.
	Bassa	I contorni delle immagini saranno meno pronunciati.

Se l'impostazione è diversa dal valore predefinito **Media**, l'icona relativa alla nuova impostazione (vedere la tabella riportata sopra) comparirà nella parte superiore dello schermo **Vista dal vivo**.

La nuova impostazione resta attiva (anche se la fotocamera viene spenta) fino a quando non viene modificata.

Configurazione











Dal menu **Cattura** è possibile accedere al menu **Configura** selezionando l'opzione omonima. Per informazioni sull'uso del menu **Configura**, vedere **Capitolo 6: Uso del menu Configura** a pagina 75.

Capitolo 3:

Visione di immagini e videoclip

Grazie alla funzione **Riproduzione** è possibile rivedere le foto e i videoclip memorizzati nella fotocamera. Inoltre, il menu **Riproduzione** consente di cancellare immagini o videoclip, di ruotare o ingrandire le immagini ferme e di aggiungere, modificare o cancellare i clip audio.

Uso della riproduzione

- 1 Premere il pulsante  per attivare la modalità **Riproduzione**. Sullo schermo LCD compariranno le immagini o i videoclip catturati o visualizzati più di recente.
- 2 Utilizzare i pulsanti   per scorrere le immagini e i videoclip. Per eseguire lo scorrimento automatico, premere e tenere premuti i pulsanti  .
 - Nel caso di immagini ferme a cui è associato un clip audio, questo verrà riprodotto automaticamente. Per riprodurre il clip audio, premere il pulsante . Se si preme il pulsante  prima, durante o dopo la riproduzione del clip audio, si passerà automaticamente all'immagine successiva.
 - La riproduzione dei videoclip inizierà automaticamente dopo pochi secondi. Per riprodurre il videoclip, premere il pulsante . Se si preme il pulsante  prima, durante o dopo la riproduzione del videoclip, si passerà automaticamente all'immagine successiva.
- 3 Per spegnere lo schermo LCD dopo aver rivisto immagini o videoclip, premere di nuovo il pulsante **Riproduzione** .





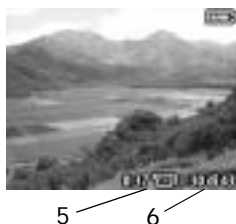

Durante la **riproduzione**, sullo schermo vengono visualizzate alcune informazioni relative a ciascuna immagine o videoclip. La tabella seguente descrive le varie informazioni.

Immagine ferma



Videoclip







#	Icona	Descrizione
1	 o 	 —Livello di carica delle batterie quando si usa la carica delle batterie (l'icona varia in base alla carica effettiva).  —Alimentazione CA quando si usa l'adattatore CA HP opzionale o l'alloggiamento per fotocamera HP 8886.
2	 3	Indica che questa immagine è stata contrassegnata per essere inviata tramite e-mail utilizzando HP Instant Share (nella figura di esempio, i destinatari dell'e-mail saranno 3).
3	 2	Indica che questa immagine è stata contrassegnata per essere stampata utilizzando HP Instant Share (nella figura di esempio, l'immagine verrà stampata in 2 copie).
4	0:29 	Indica che all'immagine è allegato un clip audio della durata di 29 secondi.

#	Icona	Descrizione
5	0:37 	Indica che questo è un videoclip della durata di 37 secondi.
6	30 di 43	Mostra il numero dell'immagine corrente fra tutte quelle catturate.

Uso del menu Riproduzione

Il menu **Riproduzione** consente di visionare informazioni addizionali su ciascuna immagine, di ruotare ed ingrandire le immagini ferme, di cancellare le immagini e di aggiungere, modificare o cancellare i clip audio. Da questo menu si accede anche al menu **Configura** dove è possibile effettuare diverse impostazioni.

Per usare il menu **Riproduzione**, fare quanto segue:

- 1 Premere il pulsante  per attivare la modalità **Riproduzione** e poi utilizzare i pulsanti   per spostarsi sull'immagine o sul videoclip desiderato.
- 2 Premere il pulsante **OK** per attivare il menu **Riproduzione**.
- 3 Usare i pulsanti   per evidenziare le opzioni del menu sulla sinistra dello schermo LCD. Per poter visualizzare una porzione maggiore dell'immagine che si sta visionando, l'etichetta di ogni opzione appare solamente quando si evidenzia l'opzione stessa.



NOTA Quando è attivo il menu **Riproduzione**, nell'angolo in basso a destra dello **schermo LCD** viene visualizzata una riga contenente ulteriori informazioni sull'immagine. Qui verrà indicata la data in cui è stata scattata la foto e le impostazioni scelte per la qualità e lo zoom (se utilizzate).

- 4 Per selezionare un'opzione evidenziata, premere **OK**. Tutte le opzioni del menu **Riproduzione** sono spiegate più avanti.
- 5 Per uscire dal menu **Riproduzione** e tornare alla visualizzazione delle immagini in modalità **Riproduzione**, evidenziare l'opzione  **Esci da riproduzione** e premere **OK**.

Visualizzazione delle anteprime

L'opzione **Mostra anteprime**, disponibile nel menu **Riproduzione**, consente di visualizzare fino ad un massimo di nove immagini contemporaneamente, facilitando così l'individuazione e la selezione di una specifica immagine.

- 1 In modalità **Riproduzione**, premere **OK** una volta per attivare il menu **Riproduzione** e poi premerlo nuovamente per selezionare l'opzione **Mostra anteprime**.
- 2 Scorrere le anteprime utilizzando i pulsanti ▲ ▼. L'immagine corrente compare circondata da un bordo giallo. Nella parte inferiore dello schermo vengono visualizzate alcune informazioni relative all'immagine selezionata, come, ad esempio, se è stata selezionata per essere utilizzata con HP Instant Share, se si tratta di un videoclip o se all'immagine ferma è associato un clip audio.
- 3 Premere il pulsante **OK** per visualizzare l'immagine o il videoclip selezionato.





Rotazione delle immagini

NOTA Questa opzione funziona solo con le immagini ferme, non con i videoclip.

1 In modalità **Riproduzione**, selezionare l'immagine desiderata e premere **OK** per visualizzare il menu **Riproduzione**.



2 Selezionare l'opzione  **Ruota** e premere **OK**. L'immagine visualizzata in **Riproduzione** viene automaticamente ruotata di 90 gradi in senso orario.



3 Dopo aver applicato una prima rotazione, è possibile continuare a ruotare l'immagine utilizzando i pulsanti  .



4 Per salvare l'immagine ruotata, premere il pulsante **OK**. La fotocamera salverà l'immagine e tornerà al menu **Riproduzione**.

NOTA Prima di premere il pulsante **OK** nel passo 4 è possibile annullare la rotazione premendo il pulsante **Vista dal vivo**.

Eliminazione delle immagini

- 1 In modalità **Riproduzione**, selezionare l'immagine desiderata e premere **OK** per visualizzare il menu **Riproduzione**.
- 2 Selezionare l'opzione  **Elimina** e premere **OK**.
- 3 Nel sottomenu **Elimina**, utilizzare i pulsanti   per evidenziare l'opzione desiderata e selezionarla premendo **OK**. Le opzioni disponibili sono:

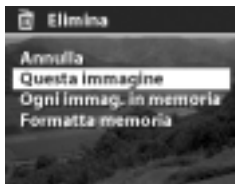

- **Annulla:** Torna al menu **Riproduzione** senza eseguire alcuna cancellazione.
- **Questa immagine:** Cancella l'immagine o il videoclip visualizzato e poi torna al menu **Riproduzione**.
- **Ogni immag. in memoria/Immagini sulla scheda:** Cancella tutte le immagini e i videoclip presenti nella memoria interna o sulla scheda di memoria e poi visualizza una schermata dove è possibile verificare che la memoria è vuota.
- **Formatta memoria/Formatta scheda:** Cancella tutte le immagini, i videoclip e i file presenti nella memoria interna o sulla scheda di memoria e poi formatta la memoria interna o la scheda. Viene visualizzata una schermata dove è possibile verificare che la memoria è vuota.

NOTA È importante formattare periodicamente la memoria interna o la scheda di memoria per eliminare eventuali tracce di vecchi file che potrebbero rallentare la funzione di salvataggio, corrompere le immagini o bloccare la fotocamera.

Registrazione ed eliminazione dei clip audio

NOTA Questa opzione funziona solo con le immagini ferme, non con i videoclip.

Dopo aver scattato una foto, è possibile tornarvi ed aggiungervi un clip audio. Se l'immagine contiene già un clip audio, è possibile cancellarlo o aggiungerne uno nuovo.

- 1 In modalità **Riproduzione**, selezionare l'immagine desiderata e premere **OK** per visualizzare il menu **Riproduzione**.
- 2 Selezionare l'opzione  **Registra audio**.
- 3 Se all'immagine non è già associato un clip audio, la registrazione parte immediatamente e si interromperà solo quando si preme di nuovo **OK** o non vi è più memoria disponibile. Durante la registrazione, sullo schermo LCD viene visualizzata un'icona rappresentante un microfono () e un contatore del tempo trascorso.



Se all'immagine corrente è già associato un clip audio, l'opzione  **Registra audio** visualizza un sottomenu che consente di scegliere se conservare il clip corrente, cancellarlo o registrarne uno nuovo.

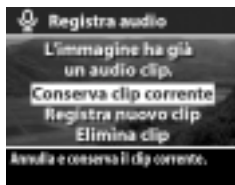

Ingrandimento delle immagini

NOTA Questa opzione funziona solo con le immagini ferme, non con i videoclip.

Questa opzione consente di visionare un ingrandimento dell'immagine visualizzata in modalità **Riproduzione**. La modifica apportata da questa opzione non è permanente e non altera l'immagine nella fotocamera.

- 1 In modalità **Riproduzione**, selezionare l'immagine desiderata e premere **OK** per visualizzare il menu **Riproduzione**.
- 2 Selezionare l'opzione **Ingrandisci**. In questo modo, l'immagine visualizzata viene ingrandita di tre volte.
- 3 All'interno dell'immagine, scorrere verso l'alto o verso il basso con i pulsanti ▲ ▼.
- 4 Per scorrere verso sinistra e verso destra, premere **OK** per visualizzare il menu **Ingrandisci**. Evidenziare l'opzione **Destra/Sinistra** e selezionarla premendo **OK**. A questo punto, utilizzare i pulsanti ▲ ▼ per spostarsi verso sinistra e verso destra.
- 5 Per ingrandire di sei volte l'immagine, premere **OK** per visualizzare il menu **Ingrandisci** e selezionare **Ingrandisci +**.
- 6 Per tornare alla modalità **Riproduzione**, selezionare l'opzione **Esci da Ingrandisci** o premere il pulsante **Riproduzione** ▶.



Configurazione

Per visualizzare il menu **Configura**, selezionare l'opzione omonima dal menu **Riproduzione**. Per informazioni sull'uso del menu **Configura**, vedere **Capitolo 6: Uso del menu Configura** a pagina 75.



Capitolo 4:

Uso di hp instant share

Questa funzione consente di selezionare nella fotocamera le immagini che verranno elaborate automaticamente nel momento in cui essa verrà collegata ad un computer o a determinate stampanti HP.

Ad esempio, è sufficiente scegliere le immagini che si desidera stampare e collegare la fotocamera ad un computer o ad una stampante perché le foto vengano automaticamente inviate in stampa.





Allo stesso modo, è possibile selezionare nella fotocamera le immagini che si desidera vengano elaborate automaticamente dal servizio di posta elettronica HP. In questo modo, quando la fotocamera viene collegata al computer, le immagini selezionate vengono inviate per e-mail a familiari, amici e a tutti coloro di cui si è indicato l'indirizzo e-mail. Maggiori dettagli su questa funzione sono forniti in questo capitolo.

Quando si preme il pulsante **HP Instant Share** /✉ (chiamato anche **Condividi**) sulla fotocamera, le immagini catturate o visionate più recentemente appaiono sullo schermo LCD assieme alla destinazione selezionata. Usando i pulsanti   è possibile scorrere le immagini per vedere la destinazione delle immagini successive.

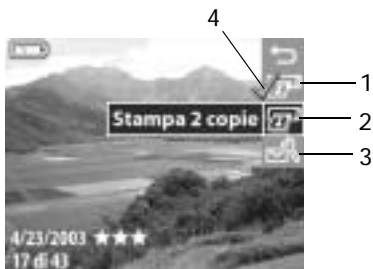
Uso del menu Condividi







Quando si preme il pulsante **Condividi** , nell'angolo in alto a destra dello schermo LCD compare il menu **Condividi**. Le opzioni del menu **Condividi** sono descritte nella tabella che segue.





#	Icona	Descrizione
1		Stampa 1 copia dell'immagine corrente quando la fotocamera è collegata ad un computer o ad una stampante. Normalmente l'immagine è stampata in formato 10x15 cm.
2		Stampa 2 copie dell'immagine corrente quando la fotocamera è collegata ad un computer o ad una stampante.
3		Personalizza menu... consente di aggiungere indirizzi e-mail e altri servizi Internet al menu Condividi . La procedura è descritta più avanti in questo capitolo.
4		Un segno di spunta indica che per l'immagine visualizzata è stata già scelta la destinazione (l'immagine può avere più destinazioni).

Uso di hp instant share per la stampa delle foto

NOTA Non è possibile selezionare dei videoclip per la stampa.

- 1 Premere il pulsante **Riproduzione**  per visualizzare le immagini presenti nella fotocamera e poi utilizzare i pulsanti   per scorrere fino all'immagine da stampare.
- 2 Premere il pulsante **Condividi** /  per attivare il menu **Condividi** e poi utilizzare i pulsanti   per spostarsi sull'opzione di stampa desiderata.
- 3 Premere **OK** per selezionare l'opzione di stampa; su di essa apparirà un segno di spunta (✓). Per deselegionare l'opzione, premere nuovamente il pulsante **OK**.

NOTA È possibile scegliere entrambe le opzioni **Stampa 1 copia** e **Stampa 2 copie** in modo che, non appena la fotocamera verrà collegata ad un computer o ad una stampante, verranno stampate 3 copie dell'immagine selezionata.

- 4 Per selezionare un'altra immagine da stampare, tornare al passo 1. Una volta selezionate tutte le immagini che si desidera stampare, premere il pulsante **Riproduzione**  o selezionare  **ESCI DA CONDIVIDI**.
- 5 Appena si collegherà la fotocamera ad un computer o ad una stampante compatibile, le immagini selezionate verranno automaticamente stampate. Per maggiori informazioni sulla connessione della fotocamera ad un computer o ad una stampante, vedere **Capitolo 5: Trasferimento, stampa e visualizzazione delle immagini** a pagina 69.

NOTA Il menu **Condividi** crea un file DPOF standard per le opzioni di stampa.

Uso del servizio e-mail di hp instant share



L'uso del servizio e-mail di HP Instant Share prevede tre operazioni:

- 1 L'inserimento degli indirizzi e-mail o di gruppi di distribuzione nel menu **Condividi** della fotocamera (usando computer e fotocamera insieme).
- 2 La scelta delle immagini da spedire via e-mail (con il menu **Condividi** della fotocamera).
- 3 La connessione della fotocamera al computer per l'invio delle immagini selezionate.

NOTA Per poter eseguire questa procedura è necessario disporre dell'accesso ad Internet.

Aggiunta di indirizzi e-mail e di liste di distribuzione

NOTA Per completare la procedura su un computer Windows è necessario che sia disponibile la connessione ad Internet.

- 1 Accendere la fotocamera e premere il pulsante **Condividi** / .
- 2 Evidenziare l'opzione **Personalizza menu...**  e premere il pulsante **OK**. Sullo schermo LCD comparirà la richiesta di collegare la fotocamera al computer.

NOTA Se sul computer è in esecuzione Windows XP, quando si collega la fotocamera al computer apparirà una finestra di dialogo che richiede di **selezionare il programma da avviare per questa operazione**. Per chiudere la finestra di dialogo è sufficiente fare clic su **Annulla**.

- 3 Collegare la fotocamera al computer usando il cavo USB o l'alloggiamento per fotocamera HP 8886. Si attiverà il programma di configurazione del menu Condividi per la fotocamera.
- 4 Nella prima finestra che appare sul computer, fare clic su **Recupera da fotocamera**.
- 5 Nella schermata **Modifica menu Condividi**:
 - Su Macintosh, fare clic sul pulsante **Aggiungi...** .
 - Su Windows, verificare che la voce **E-mail HP Instant Share** sia visibile sopra il pulsante **Aggiungi...** e quindi fare clic su **Aggiungi...** .
- 6 Se si utilizza un:
 - computer Macintosh, aggiungere gli indirizzi e-mail desiderati. Quindi andare al passo 8.
 - computer Windows, verrà chiesto di registrarsi ad HP Passport, il programma che permette di usare gratuitamente il servizio e-mail di HP e gli altri servizi che saranno disponibili in futuro. La prima volta che compare questa schermata, ci si dovrà registrare come nuovo utente. Per registrarsi, seguire le istruzioni visualizzate.
- 7 Completata la registrazione, collegarsi al programma HP Passport; verrà visualizzata la schermata **Configurazione e-mail HP Instant Share**. Da qui è possibile immettere singoli indirizzi e-mail o creare dei gruppi di distribuzione specificando come devono apparire nel menu **Condividi** della fotocamera. È inoltre possibile immettere l'oggetto e il messaggio per l'e-mail da inviare all'indirizzo o alla lista di distribuzione indicata. Completato il modulo, fare clic su **Avanti**. Nello schermo di conferma che appare, fare clic su **Fine**.

- 8 I nomi specificati per gli indirizzi e-mail o le liste di distribuzione appena aggiunte appaiono ora nello schermo **Modifica menu Condividi** (nella sezione **Menu Condividi corrente**). Per aggiungere altri indirizzi e-mail o liste di distribuzione nel menu **Condividi** della fotocamera, ripetere i passi 5 - 7 in ambiente Windows o i passi 5 - 6 in ambiente Macintosh. Se si usa un computer Windows, non sarà necessario collegarsi di nuovo ad HP Passport.



NOTA È possibile configurare fino a un massimo di 32 destinazioni (singoli indirizzi e-mail o liste di distribuzione) che verranno elencati nel menu **Condividi** della fotocamera.

- 9 Terminato l'inserimento degli indirizzi e-mail o delle liste di distribuzione, fare clic su **Salva su fotocamera** in Windows o su **Avanti** in Macintosh per aggiungere i nuovi indirizzi o le liste di distribuzione nel menu **Condividi**. Quando il computer conferma che il salvataggio degli indirizzi o delle liste è terminato, scollegare la fotocamera dal computer e premere il pulsante **Condividi**  per vedere le nuove destinazioni e-mail nel menu **Condividi**.
- 10 È ora il momento di scegliere le immagini da spedire via e-mail (vedere il prossimo paragrafo).

Scelta delle immagini da inviare per e-mail

NOTA Non è possibile selezionare dei videoclip per l'invio tramite e-mail.

- 1 Premere il pulsante **Riproduzione**  per visualizzare le immagini presenti nella fotocamera e utilizzare i pulsanti   per scorrere fino all'immagine che si desidera spedire.

- 2 Premere il pulsante **Condividi** /✉ per attivare il menu **Condividi** e utilizzare i pulsanti ▲ ▼ per spostarsi sull'opzione di stampa desiderata.
- 3 Premere **OK** per selezionare la destinazione e-mail, vicino alla quale comparirà un segno di spunta (✓). Per ogni immagine è possibile scegliere più destinazioni e-mail o più opzioni di stampa.
- 4 Per selezionare un'altra immagine da inviare per e-mail, tornare al passo 1. Una volta selezionate tutte le immagini che si desidera spedire, premere il pulsante **Riproduzione**  o selezionare **ESCI DA CONDIVIDI** .
- 5 Appena si collegherà la fotocamera al computer, le immagini selezionate verranno spedite per e-mail ai rispettivi destinatari. Per maggiori informazioni sulla connessione della fotocamera al computer, vedere **Capitolo 5: Trasferimento, stampa e visualizzazione delle immagini** a pagina 69.

La modalità di invio delle immagini per e-mail varia da Windows a Macintosh, come spiegato di seguito.

Windows

Le immagini non vengono spedite direttamente. Infatti, ad ogni indirizzo selezionato nel menu **Condividi** viene inviato un messaggio contenente un'anteprima delle foto selezionate per quell'indirizzo e un link ad una pagina Web dove il destinatario del messaggio può vedere le foto. Nella pagina Web il destinatario potrà scegliere se rispondere o stampare l'immagine. In questo modo, persone che usano programmi e-mail diversi sono in grado di vedere le stesse immagini senza i problemi legati allo scambio di allegati.

Macintosh

Le immagini vengono inviate per e-mail direttamente ai destinatari tramite il programma di posta predefinito.

Capitolo 5: Trasferimento, stampa e visualizzazione delle immagini

Le foto scattate possono essere trasferite dalla fotocamera al computer, stampate direttamente da una stampante o visualizzate su un apparecchio televisivo.

Trasferimento su computer

NOTA Se si sta utilizzando l'alloggiamento HP 8886 per eseguire questa operazione, consultare **alloggiamento per fotocamera hp photosmart 8886 - manuale d'uso**.

NOTA Se si utilizza un computer Macintosh, è innanzitutto necessario impostare l'opzione **Configurazione USB su Unità disco** nel menu **Configura**. Vedere **Configurazione USB** a pagina 77.

- 1 La fotocamera è dotata di uno speciale cavo USB per il suo collegamento al computer. Collegare l'estremità più grande del cavo USB al computer.

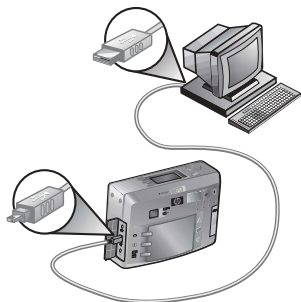

- 2 Aprire lo sportello di gomma sul lato della fotocamera e collegare l'estremità più piccola del cavo USB al connettore USB della fotocamera.

NOTA Se sul computer è in esecuzione Windows XP, quando si accende la fotocamera appare una finestra di dialogo che richiede di **selezionare il programma da avviare per questa operazione**. Per chiudere la finestra di dialogo è sufficiente fare clic su **Annulla**.

- 3 Accendere la fotocamera. Sul computer verrà avviato il programma Scaricamento immagini HP. Se il software è stato impostato per scaricare automaticamente le immagini della fotocamera, queste verranno trasferite automaticamente nel computer. In caso contrario, nella schermata di benvenuto, fare clic su **Avvia scarico**. Se nella fotocamera c'erano immagini selezionate nel menu **Condividi** per la stampa o l'invio per e-mail, queste operazioni verranno eseguite automaticamente dopo che le immagini sono state trasferite sul computer.
- 4 Quando nella schermata di trasferimento sul computer compare la parola **Fine**, significa che le immagini sono state salvate e condivise. La fotocamera può così essere scollegata dal computer.

NOTA Per trasferire le immagini su un computer che non dispone del programma HP Photo & Imaging, impostare, nel menu Configura, l'opzione Configurazione USB su Unità disco. Vedere **Configurazione USB** a pagina 77. Ciò consente alla fotocamera di essere vista dal computer come unità disco, rendendo così più facile la copia dei file immagine sul disco fisso del computer.

Stampa delle immagini

NOTA Se si sta utilizzando l'alloggiamento HP 8886 per eseguire questa operazione, consultare **alloggiamento per fotocamera hp photosmart 8886 - manuale d'uso**.

Per stampare le immagini scaricate sul computer, si può usare il software HP Photo & Imaging fornito con la fotocamera.

In alternativa, è anche possibile collegare la fotocamera direttamente ad una stampante HP Photosmart o a qualsiasi altra stampante HP con porta USB sul pannello anteriore e stampare le immagini selezionate nel menu **Condividi** o tutte le immagini presenti nella fotocamera.

Per stampare direttamente su una stampante HP Photosmart o su qualsiasi altra stampante HP con porta USB sul pannello anteriore, fare quanto segue:

- 1 Accendere la fotocamera.
- 2 Verificare che la stampante sia accesa e in linea (le spie della stampante non devono lampeggiare e non vi devono essere messaggi di errore). Se necessario, caricare la carta nella stampante.
- 3 La fotocamera è dotata di uno speciale cavo USB per il suo collegamento diretto alla stampante. Collegare l'estremità quadrata del cavo USB alla stampante.
- 4 Aprire lo sportello di gomma sul lato della fotocamera e collegare l'estremità più piccola del cavo USB al connettore USB della fotocamera.

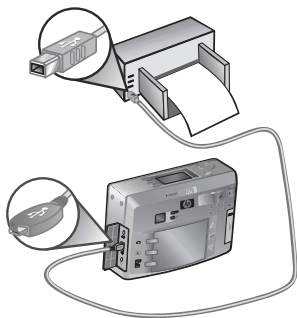

Sulla fotocamera viene visualizzato il menu **Imposta stampante**. Se delle immagini da stampare sono già state selezionate dal menu **Condividi** della fotocamera, viene visualizzato il numero di immagini selezionate, come mostrato nella figura. In caso contrario, appare **Immag: TUTTE**.



- 5 Regolare le impostazioni del menu **Imposta stampante** utilizzando i pulsanti ▲ ▼ per evidenziare un'opzione e il pulsante **OK** per modificarne l'impostazione.

NOTA Un'anteprima di stampa nello schermo **Imposta stampante** mostra il layout di pagina che verrà utilizzato per stampare le immagini. Questa anteprima di stampa viene aggiornata a mano a mano che si modificano le impostazioni di **Form stampa** e **Form. carta**.

- 6 Premere il pulsante **OK** per avviare la stampa.

Visualizzazione delle immagini sul televisore

Le immagini nella fotocamera possono essere visionate sul televisore di casa in forma di presentazione.

NOTA Se si sta utilizzando l'alloggiamento HP 8886 per eseguire questa operazione, consultare **alloggiamento per fotocamera hp photosmart 8886 - manuale d'uso**.

- 1 Per collegare la fotocamera direttamente al televisore, è necessario acquistare un cavo A/V (Audio/Video). Per maggiori informazioni, vedere **Acquisto degli accessori per la fotocamera** a pagina 116.

- 2 La fotocamera è preimpostata per utilizzare lo standard NTSC per l'invio di segnali video all'apparecchio TV. Il formato NTSC è usato soprattutto in Nord America e Giappone. Se ci si trova in una regione in cui l'unico formato supportato è PAL, è necessario modificare l'impostazione per la configurazione TV nella fotocamera. Vedere **Configurazione TV** a pagina 78.
- 3 In una configurazione di questo tipo, la fotocamera rappresenta la sorgente del segnale TV (come potrebbe essere un videoregistratore o una videocamera) ed è quindi necessario impostare l'apparecchio TV perché riconosca ed accetti come sorgente del segnale un dispositivo esterno (la fotocamera) invece che l'antenna o la TV via cavo. Consultare il manuale dell'apparecchio TV per le istruzioni necessarie.
- 4 Accendere la fotocamera, collegare il cavo A/V agli ingressi A/V sull'apparecchio TV e sul connettore TV della fotocamera.

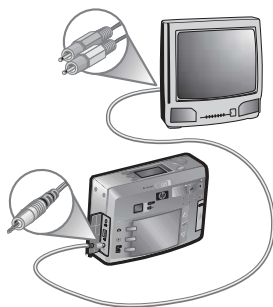

Una volta connessa, la fotocamera inizia la presentazione delle immagini in sequenza, riproducendo i clip audio o video eventualmente allegati e passando poi all'immagine successiva. In alternativa, è possibile scorrere le immagini manualmente, premendo i pulsanti ▲ ▼.

NOTA Appena la fotocamera viene collegata all'apparecchio TV, lo schermo LCD si spegne. Durante il collegamento con il televisore è comunque possibile utilizzare i menu **Riproduzione** e **Condividi**.

Capitolo 6: Uso del menu Configura

- 1 Per visualizzare il menu **Configura**, aprire il menu **Riproduzione** o **Cattura** ed utilizzare i pulsanti ▲ ▼ per evidenziare l'opzione **Configura** . Poi premere il pulsante **OK**. Per informazioni sull'uso di questi menu, vedere **Uso del menu Riproduzione** a pagina 54 e **Impostazioni avanzate per la cattura** a pagina 41.

menu Riproduzione



menu Cattura



- 2 Per scorrere le opzioni del menu **Configura** utilizzare i pulsanti ▲ ▼.
- 3 Premere il pulsante **OK** per selezionare l'opzione evidenziata e visualizzarne il sottomenu.
- 4 In un sottomenu utilizzare i pulsanti ▲ ▼ e quindi **OK** per cambiare le impostazioni delle opzioni del menu **Configura**.
- 5 Per uscire dal menu **Configura**, evidenziare l'opzione **ESCI DA CONFIGURA** e premere il pulsante **OK**.



Suoni della fotocamera

Questa opzione del menu **Configura** consente di impostare il volume dei suoni della fotocamera o di disattivarli del tutto.

Questi suoni sono quelli che la fotocamera emette quando viene accesa, si preme un pulsante o si scatta una foto e non vanno confusi con l'audio registrato con le immagini o i videoclip.

L'impostazione predefinita è **Basso**.

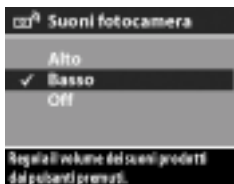

Data e ora

Questa opzione del menu **Configura** permette di impostare la data e l'ora correnti e il loro formato sulla fotocamera. Di solito viene usata la prima volta che si configura la fotocamera, ma può capitare di dover regolare data e ora anche in un momento successivo (ad esempio, in seguito al cambiamento di fuso orario o se la fotocamera resta senza alimentazione per più di 10 minuti).

Per impostare la data, l'ora e il loro formato, seguire le istruzioni fornite in **Impostazione della data e dell'ora** a pagina 22.

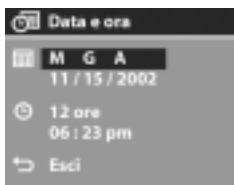

Configurazione USB

Questa opzione del menu **Configura** determina come la fotocamera debba essere vista dal computer quando viene collegata ad esso.



- **Fotocamera digitale:** Il computer riconosce il dispositivo come fotocamera digitale con protocollo PTP (Picture Transfer Protocol) standard. Questa è l'impostazione predefinita.
- **Unità disco:** Il computer riconosce la fotocamera come unità disco con protocollo MSDC (Mass Storage Device Class) standard.

Utilizzare la seguente tabella come riferimento per individuare l'impostazione di Configurazione USB più adatta per il proprio computer:

Software HP Photo & Imaging:	Windows	Macintosh
Installato	Fotocamera digitale	Unità disco
Non installato	Unità disco	Fotocamera digitale (sistemi OSX)

Configurazione TV

Questa opzione del menu **Configura** imposta il formato del segnale video per la visualizzazione delle immagini della fotocamera sul televisore collegato ad essa con un cavo Audio/Video o tramite l'alloggiamento per fotocamera HP 8886.



- **NTSC** — usato soprattutto in Nord America e Giappone
- **PAL** — usato soprattutto in Europa

L'impostazione predefinita dipende dalla lingua selezionata la prima volta che la fotocamera è stata accesa.

Per maggiori informazioni sulla connessione della fotocamera al televisore, vedere **Visualizzazione delle Immagini sul televisore** a pagina 72 se si usa il cavo Audio/Video o **alloggiamento per fotocamera hp photosmart 8886 - manuale d'uso** se si usa l'alloggiamento per fotocamera.

Lingua

Questa opzione del menu **Configura** imposta la lingua utilizzata dall'interfaccia della fotocamera, inclusi i menu e lo schermo LCD. L'impostazione predefinita è **English**.

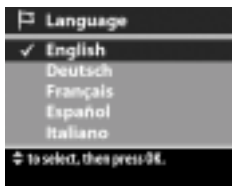

Per impostare la lingua della fotocamera, seguire le istruzioni fornite in **Scelta della lingua** a pagina 21.

Spostamento delle immagini su una scheda

L'opzione **Sposta Imm. su scheda** consente di spostare le immagini dalla memoria interna della fotocamera ad una scheda di memoria. Questa opzione risulta disponibile nel menu **Configura** solo se nella fotocamera è installata una scheda di memoria e nella memoria interna è presente almeno un'immagine.

Se sullo scheda lo spazio disponibile è sufficiente per contenere tutte le immagini presenti in memoria, viene visualizzato lo schermo riportato a destra. Se si seleziona **Sì**, tutte le immagini verranno spostate sulla scheda ed eliminate dalla memoria interna.

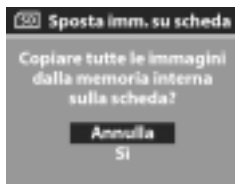

Se sulla scheda lo spazio disponibile è sufficiente per contenere solo una parte delle immagini presenti in memoria, viene visualizzato lo schermo riportato a destra, che consente di spostare solo le immagini che la scheda può effettivamente contenere. Le immagini spostate verranno eliminate dalla memoria interna dove resteranno solo quelle che non è stato possibile spostare.

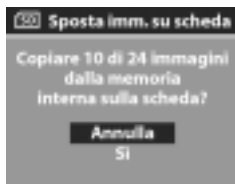

NOTA Quando nella fotocamera è inserita una scheda di memoria, sullo schermo LCD possono essere visualizzate solo le immagini presenti sulla scheda. Per visionare le immagini conservate nella memoria interna, estrarre la scheda.

Capitolo 7: Soluzione dei problemi e assistenza

Problemi e soluzioni

NOTA Se anche dopo aver consultato le informazioni presenti nella tabella non si riesce a risolvere il problema, eseguire le prove diagnostiche sulla fotocamera per isolare il problema e tentare di risolverlo. Le prove diagnostiche per questa fotocamera sono disponibili su Internet all'indirizzo www.hp.com/support

Problema	Possibile causa	Soluzione
La fotocamera non si accende	Le batterie non funzionano correttamente, sono esaurite, sono state installate male o non sono state installate affatto.	La carica delle batterie si sta esaurendo o è già completamente esaurita. Installare nuove batterie o ricaricare quelle esistenti. Controllare che le batterie siano inserite correttamente. Non usare normali batterie alcaline. Per ottenere risultati migliori, utilizzare batterie fotografiche al litio o NiMH ricaricabili. Se si devono usare batterie alcaline, utilizzare i tipi "ultra" oppure "premium".

Problema	Possibile causa	Soluzione
La fotocamera non si accende (cont.)	L'adattatore CA HP non è collegato alla fotocamera o a una presa di corrente.	Controllare che l'adattatore CA HP sia collegato alla fotocamera e ad una presa di alimentazione funzionante.
	L'adattatore CA HP non funziona correttamente.	Controllare che l'adattatore CA HP non sia danneggiato o difettoso e che sia inserito in una presa funzionante.
	La scheda di memoria è difettosa o contiene immagini corrotte.	Rimuovere la scheda di memoria.
Le batterie devono essere sostituite spesso	Le batterie NiMH sono state caricate nel modo sbagliato o si sono esaurite perché rimaste inutilizzate a lungo.	Quando le batterie NiMH sono nuove o non sono state usate per diversi mesi, devono essere caricate e scaricate completamente 3 o 4 volte per rendere al massimo. Inoltre, le batterie NiMH si scaricano quando non vengono usate e non sono installate nella fotocamera. Quindi, se non sono state usate per più di una settimana, è consigliabile ricaricarle.

Problema	Possibile causa	Soluzione
Le batterie devono essere sostituite spesso (cont.)	L'uso prolungato dello schermo LCD per la vista dal vivo , la registrazione video, l'uso frequente di flash e zoom sono tutti fattori che possono ridurre sensibilmente la durata delle batterie.	Ridurre l'uso della vista dal vivo e dei video, soprattutto se si utilizzano le batterie alcaline standard. Usare il flash e lo zoom solo quando necessario. Se si deve usare lo schermo LCD a lungo, usare l'adattatore CA HP oppure, invece dello schermo LCD, usare il mirino. Non usare normali batterie alcaline. Per ottenere risultati migliori, utilizzare batterie fotografiche al litio o NiMH ricaricabili. Se si devono usare batterie alcaline, utilizzare i tipi "ultra" oppure "premium" (vedere pagina 113).
Le batterie non si ricaricano	Non sono inserite batterie ricaricabili.	Installare delle batterie NiMH. Le batterie al litio e alcaline non sono ricaricabili.
	Le batterie sono già cariche.	Se le batterie sono cariche, la ricarica non si avvia. Provare a ricaricarle dopo averle utilizzate per un po' di tempo.

Problema	Possibile causa	Soluzione
Le batterie non si ricaricano (cont.)	Il voltaggio delle batterie è troppo basso perché possano iniziare a caricarsi.	La fotocamera non carica batterie che potrebbero essere danneggiate o completamente scariche. Rimuovere le batterie dalla fotocamera e ricaricarle in un caricatore esterno, quindi riprovare ad usarle. Se il problema persiste, una o più batterie potrebbero essere danneggiate. Acquistare nuove batterie NiMH e riprovare.
	L'adattatore CA in uso non è corretto.	Usare solo l'adattatore CA HP approvato per questa fotocamera (vedere Acquisto degli accessori per la fotocamera a pagina 116).
	Le batterie sono danneggiate o rotte.	Le batterie NiMH si degradano con il tempo e possono danneggiarsi. Se la fotocamera rileva un problema alle batterie, non avvia la ricarica o la interrompe. Acquistare batterie nuove.

Problema	Possibile causa	Soluzione
La spia di alimentazione/memoria lampeggia come se le batterie si stessero ricaricando, ma non vi sono batterie installate	La fotocamera non rileva che non ci sono batterie installate.	Non fare nulla. Ciò non provoca alcun danno e dovrebbe terminare dopo circa 5-30 minuti.
La data e/o l'ora sullo schermo sono errate	Le batterie sono esaurite o sono rimaste fuori dalla fotocamera per troppo tempo.	La data e l'ora restano memorizzate per circa 10 minuti quando le batterie non sono installate. Reimpostare data e ora utilizzando l'opzione Data e ora del menu Configura (vedere pagina 76).

Problema	Possibile causa	Soluzione
La fotocamera non risponde quando si premono i pulsanti	La fotocamera è spenta o disattivata.	Accendere la fotocamera o spegnerla e riaccenderla.
	La fotocamera è collegata ad un computer.	La maggior parte dei pulsanti presenti sulla fotocamera, ad eccezione del pulsante ► ON/OFF, risultano disattivati quando la fotocamera è collegata ad un computer. Se funzionano, permettono solo di accendere lo schermo LCD se è spento o, in alcuni casi, di spegnerlo se è acceso.
	Le batterie sono scariche.	Sostituire o ricaricare le batterie.
	Le immagini nella scheda di memoria potrebbero essere corrotte.	Rimuovere la scheda di memoria.
	La fotocamera ha smesso di funzionare.	Riattivare la fotocamera tenendo premuto il pulsante ► ON/OFF nella posizione ON fino a quando lo schermo LCD non si accende.

Problema	Possibile causa	Soluzione
Dopo la pressione del pulsante Otturatore , la fotocamera aspetta molto tempo prima di scattare la foto	La fotocamera ha bisogno di tempo per mettere a fuoco e regolare l'esposizione.	Usare la funzione di blocco della messa a fuoco (vedere pagina 25).
	La camera ha scelto un'esposizione lunga.	Usare un treppiede o il flash.
	È impostata l'opzione del flash per la riduzione dell'effetto occhi rossi (Occhi rossi).	Quando è attivata l'impostazione Occhi rossi , scattare la foto richiede più tempo. L'otturatore risulta più lento perché si utilizza il flash aggiuntivo. Accertarsi che il soggetto non si muova fino a quando non è scattato anche il secondo flash.

Problema	Possibile causa	Soluzione
La fotocamera non scatta la foto quando si preme il pulsante Otturatore	Il pulsante Otturatore non è stato premuto abbastanza.	Premere il pulsante Otturatore fino in fondo.
	La memoria (interna o su scheda) è esaurita.	Trasferire le immagini dalla fotocamera al computer e poi eliminare tutte le immagini dalla memoria interna o dalla scheda di memoria. Spostare le immagini dalla memoria interna ad una scheda per liberare memoria oppure sostituire la scheda con una nuova.
	La scheda di memoria è bloccata.	Spostare nella posizione di sblocco il fermo presente sulla scheda di memoria.
	Il flash è sotto carica.	Prima di scattare, attendere che il flash abbia terminato la carica.
	La fotocamera sta ancora salvando la foto appena scattata.	Attendere qualche secondo che la fotocamera finisca di salvare la foto, poi premere il pulsante Otturatore .
	Le immagini nella memoria (interna o sulla scheda) potrebbero essere corrotte.	Formattare la memoria (vedere pagina 57).

Problema	Possibile causa	Soluzione
L'immagine è sfuocata	Il soggetto era troppo vicino all'obiettivo.	Usare la modalità Macro per scattare foto a soggetti ravvicinati. Cercare di non superare il campo minimo di messa a fuoco (vedere Uso della modalità Macro a pagina 40).
	La fotocamera è stata mossa durante lo scatto.	Mentre si preme il pulsante Otturatore tenere la fotocamera ferma o usare un treppiede.
	La luce è insufficiente e il flash è impostato su Flash Off .	Quando la luce è scarsa, la fotocamera ha bisogno di un'esposizione più lunga. Usare il treppiede per tenere ferma la fotocamera, aumentare la luce o impostare il flash su Flash On (vedere pagina 32).
	La fotocamera ha messo a fuoco l'oggetto sbagliato o non riesce a mettere a fuoco.	Usare il comando per il blocco della messa a fuoco (vedere pagina 25).

Problema	Possibile causa	Soluzione
L'immagine è troppo luminosa	Il flash ha prodotto una luce eccessiva.	Usare l'impostazione Flash Off (vedere Uso del flash a pagina 32).
	Si era troppo vicini al soggetto per usare il flash.	Arretrare rispetto al soggetto o impostare il flash su Flash Off e riprovare.
	Una sorgente di luce naturale o artificiale diversa dal flash ha prodotto una luce eccessiva.	Provare a scattare la foto da un'altra angolazione. Evitare di puntare la fotocamera direttamente verso la luce o una superficie riflettente in un giorno di sole. Usare l'impostazione Flash On (vedere pagina 32) o regolare l'impostazione Compensazione VE (vedere pagina 42).
	Nella scena ci sono troppi oggetti scuri, come, ad esempio, un cane nero su un divano nero.	Diminuire il valore di Compensazione VE (vedere pagina 42) in modo che i soggetti scuri non abbiano un aspetto "sbiadito".

Problema	Possibile causa	Soluzione
L'immagine è troppo scura	Non c'è luce sufficiente.	Attendere condizioni di luce naturale più favorevoli, aggiungere luce indiretta o regolare l'impostazione Compensazione EV (vedere pagina 42).
	Il flash è acceso, ma il soggetto è troppo lontano.	Verificare che il soggetto rientri nel campo di azione del flash (vedere Appendice B: Specifiche a pagina 119) o provare a spegnere il flash (l'esposizione dovrà essere più lunga).
	Il soggetto era in controluce.	Usare l'impostazione Flash On (vedere pagina 32) per illuminare il soggetto. In alternativa, regolare il valore di Compensazione VE (vedere pagina 42).
	Un dito ha coperto il flash.	Prima di scattare la foto, controllare che le dita siano lontane dal flash.
	Nella scena c'erano troppi oggetti chiari, come, ad esempio, un cane bianco nella neve.	Aumentare il valore di Compensazione VE (vedere pagina 42) in modo che gli oggetti chiari non appaiano "impastati".

Messaggi di errore della fotocamera

Messaggio	Possibile causa	Soluzione
BATTERIE ESAURITE Spegnimento della fotocamera In corso	La carica delle batterie è troppo bassa per continuare.	Sostituire o ricaricare le batterie o usare un adattatore CA HP opzionale.
Batterie insufficienti per l'anteprima dal vivo	Le batterie sono troppo scariche per usare la modalità Vista dal vivo sullo schermo LCD.	Scattare la foto usando il mirino invece dello schermo LCD. Sostituire o ricaricare le batterie o usare un adattatore CA HP opzionale.
Batterie insufficienti per registrare video clip	Le batterie stanno per esaurirsi e la fotocamera sta per spegnersi.	Ricaricare o sostituire le batterie.
Impossibile caricare le batterie	Durante il caricamento si è verificato un errore o un'interruzione della corrente CA, l'adattatore CA usato non è adatto oppure le batterie sono difettose o non installate nella fotocamera.	Provare a ricaricare le batterie un paio di volte. Se il problema persiste, acquistare nuove batterie e riprovare.

Messaggio	Possibile causa	Soluzione
Scheda non supportata	La scheda inserita nell'alloggiamento o non è una scheda di memoria o non è una scheda supportata.	Verificare che la scheda sia del tipo adatto alla fotocamera (vedere Appendice B: Specifiche a pagina 119).
La scheda non è nel formato previsto	La scheda ha un formato non supportato, ad esempio FAT32.	Premere OK (dovrebbe venire visualizzato lo schermo Formatta scheda) o formattare la scheda di memoria usando l'opzione Formatta scheda nel menu Elimina . Ciò eliminerà tutti i dati sulla scheda.
La scheda deve essere formattata	La scheda di memoria deve essere formattata.	Premere OK (dovrebbe venire visualizzato lo schermo Formatta scheda) o formattare la scheda di memoria usando l'opzione Formatta scheda nel menu Elimina . Ciò eliminerà tutti i dati della scheda.
Scheda illeggibile	La scheda di memoria non è supportata o è danneggiata.	Verificare che la scheda sia del tipo adatto alla fotocamera (vedere Memoria a pagina 119). Se il tipo è corretto, probabilmente la scheda è danneggiata. Sostituire la scheda di memoria.

Messaggio	Possibile causa	Soluzione
Scheda bloccata	Il fermo sul lato della scheda è in posizione di blocco.	Spostare il fermo nella posizione di sblocco o inserire una nuova scheda.
Memoria su scheda insufficiente	Lo spazio disponibile nella scheda non è sufficiente per copiarvi dei file dalla memoria interna.	Scaricare le immagini sul computer e cancellarle dalla scheda di memoria o sostituire la scheda con una nuova.
Errore salvataggio video	La scheda di memoria è stata rimossa prima che la fotocamera avesse finito di scrivervi.	Attendere sempre che la spia Memoria/USB smetta di lampeggiare prima di rimuovere la scheda dalla fotocamera.
1° schermo: Fotocamera senza scheda 2° schermo: Errore di salvataggio dell'immagine Reinserire la scheda	La scheda di memoria è stata rimossa prima che la fotocamera avesse finito di scrivervi.	Reinserire la scheda di memoria. Attendere sempre che la spia Memoria/USB smetta di lampeggiare prima di rimuovere la scheda dalla fotocamera.
Data non valida	Si è tentato di immettere una data non valida (ad esempio, 2/31/2003).	Premere OK per chiudere il messaggio e poi immettere una data valida.

Messaggio	Possibile causa	Soluzione
File di Immagine non supportato	Si è cercato di ingrandire, ruotare o stampare una foto scattata con un'altra fotocamera.	Premere OK per chiudere il messaggio. Queste operazioni possono essere eseguite solo su file creati con questa fotocamera.
Spazio di memoria insufficiente (Spazio su scheda insufficiente) per completare la richiesta	Lo spazio disponibile nella memoria interna o sulla scheda di memoria non è sufficiente per ruotare l'immagine.	Liberare spazio sulla scheda eliminando alcune foto o eseguendo la rotazione con un software su computer.
Errore di comunicazione	La fotocamera ha ricevuto un codice di errore dal software HP sul computer.	Scollegare il cavo USB (o togliere la fotocamera dall'alloggiamento HP), ricollegarlo e riprovare.
Flash in carica...	La fotocamera sta ricaricando il flash.	Se la carica delle batterie è quasi esaurita, l'operazione può durare più a lungo. Se questo messaggio viene visualizzato spesso, potrebbe essere necessario sostituire o ricaricare le batterie.

Messaggio	Possibile causa	Soluzione
Scheda piena o Memoria piena	Lo spazio disponibile nella memoria interna o sulla scheda di memoria non è sufficiente per salvare altre immagini.	Trasferire le immagini dalla fotocamera al computer e cancellare tutte le immagini dalla memoria interna o dalla scheda di memoria. Altrimenti, inserire una nuova scheda di memoria.
Fuoco Impossibile	Il soggetto non offre sufficiente contrasto per la messa a fuoco della fotocamera.	Prima di scattare (vedere pagina 25) usare il blocco della messa a fuoco .
Icona di una mano tremante	La fotocamera si sta preparando allo scatto.	È necessario tenere la fotocamera ferma quando l'esposizione è prolungata.
Nessuna Immagine In memoria o Nessuna Immagine sulla scheda	Si sta cercando di rivedere delle immagini o dei videoclip che non sono nella fotocamera.	Scattare qualche foto o registrare un videoclip.

Messaggio	Possibile causa	Soluzione
Impossibile visualizzare l'immagine	Si è verificato un errore durante la copia delle immagini da un computer alla scheda di memoria o un'immagine è stata danneggiata dallo spegnimento non corretto della fotocamera.	Usare il software HP per modificare le immagini copiate sulla scheda. Inoltre, non estrarre le batterie o la scheda di memoria quando la fotocamera è accesa.
Messa a fuoco troppo lontana	La distanza di fuoco è superiore ai limiti della fotocamera.	Verificare che la fotocamera non sia impostata su Macro .
Messa a fuoco troppo vicina	La distanza di fuoco è inferiore ai limiti della fotocamera.	Impostare la fotocamera su Macro o, se è già impostata su Macro , allontanarsi dal soggetto (vedere Uso della modalità Macro a pagina 40).

Messaggio	Possibile causa	Soluzione
Formato di stampa selezionato maggiore del formato di carta selezionato	Il formato di stampa impostato nel menu Imposta stampante è maggiore del formato carta impostato nello stesso menu.	Modificare l'impostazione del formato di stampa o del formato carta nel menu Imposta stampante .
Dispositivo USB sconosciuto	La fotocamera non riconosce il dispositivo USB a cui è collegata.	Verificare che la fotocamera sia collegata ad un computer o ad una stampante supportata.
Stampante non supportata	La stampante non è una periferica supportata.	Collegare la fotocamera ad una stampante supportata (ad esempio, una stampante HP Photosmart o un'altra stampante HP con porta USB sul pannello frontale). Altrimenti, collegarla ad un computer da cui inviare la stampa.

Messaggio	Possibile causa	Soluzione
Impossibile comunicare con la stampante	La fotocamera e la stampante non sono collegate.	Assicurarsi che il cavo tra la fotocamera o l'alloggiamento HP 8886 e la stampante sia ben collegato. Se il problema persiste, spegnere la fotocamera e scollegarla. Spegner e riaccendere la stampante. Ricollegare la fotocamera e accenderla.
	La stampante supportata è spenta o non è collegata alla fotocamera.	Assicurarsi che la fotocamera sia collegata ad una stampante supportata e che la stampante sia accesa.
Sblocca vassoio per foto / Formato di carta eccessivo per la stampante	Il formato carta selezionato non può essere usato con il vassoio per foto della stampante.	Sbloccare il vassoio per foto della stampante o cambiare il formato carta.
Il coperchio superiore della stampante è aperto	La stampante è aperta.	Chiudere il coperchio superiore della stampante.
Cartuccia di stampa non prevista o mancante	La cartuccia della stampante non è installata o è di un tipo non supportato.	Installare una nuova cartuccia, spegnere la stampante e poi riaccenderla.

Messaggio	Possibile causa	Soluzione
Carta inceppata	Si è verificato un inceppamento della carta.	Spegnere la stampante. Eliminare l'inceppamento e riaccendere la stampante.
Carta esaurita	E' finita la carta nell'apposito vassoio.	Caricare la carta nella stampante e premere OK o Continua sulla stampante. Per annullare la stampa, premere il pulsante OK sulla fotocamera.
Stampa annullata	La stampa è stata annullata.	Premere il pulsante OK sulla fotocamera. Completare di nuovo la richiesta di stampa.
Per qualsiasi codice di errore visualizzato	La fotocamera potrebbe avere un problema hardware o firmware.	Spegnere e riaccendere la fotocamera. Se il problema persiste, contattare l'assistenza HP (vedere pagina 104).

Messaggi di errore sul computer

Problema	Possibile causa	Soluzione
Il collegamento tra il dispositivo di imaging e il computer non è riuscito	La fotocamera potrebbe essere collegata al computer tramite un hub USB.	Provare a collegare la fotocamera direttamente al computer o a scollegare gli altri dispositivi collegati all'hub USB.
Il software non è in grado di richiamare le informazioni del menu Condividi della fotocamera	Durante la configurazione di HP Instant Share, il computer deve scrivere i file sulla scheda di memoria, ma la scheda è piena, è bloccata o non è stata inserita.	Installare una scheda di memoria, liberare spazio sulla scheda o sbloccarla spostando il fermo nella posizione di sblocco.

Problema	Possibile causa	Soluzione
Il computer non riesce a trovare la fotocamera collegata	La fotocamera è spenta.	Accendere la fotocamera.
	La fotocamera non funziona correttamente.	Provare a collegare la fotocamera direttamente ad una stampante HP Photosmart o ad una stampante HP con porta USB sul pannello frontale e stampare un'immagine. Sarà così possibile controllare se l'immagine, la scheda di memoria, la connessione USB e il cavo USB funzionano correttamente.
	Il cavo non è collegato correttamente.	Verificare che il cavo sia saldamente collegato al computer e alla fotocamera.

Problema	Possibile causa	Soluzione
Il computer non riesce a trovare la fotocamera collegata (cont.)	Nel menu Configura della fotocamera, Configurazione USB è impostata su Fotocamera digitale . Il computer, però, non riesce a riconoscere nel dispositivo una fotocamera digitale.	Impostare Configurazione USB su Unità disco nel menu Configura (vedere Configurazione USB a pagina 77). Ciò consente alla fotocamera di essere vista dal computer come unità disco rendendo così più facile la copia dei file sul disco fisso del computer.
	La fotocamera è collegata al computer tramite hub USB e l'hub non è compatibile con la fotocamera.	Collegare la fotocamera direttamente a una porta USB del computer.
	Si sta usando l'alloggiamento per fotocamera HP 8886 e non si è premuto il pulsante Salva/Stampa .	Premere il pulsante Salva/Stampa  sull'alloggiamento.
	La scheda di memoria è bloccata.	Spostare nella posizione di sblocco il fermo presente sulla scheda.
	La connessione USB non è riuscita.	Riavviare il computer.

Richiesta di assistenza

Questa sezione contiene informazioni relative all'assistenza per la fotocamera digitale, compresi indirizzi Web dei siti dedicati al supporto, una spiegazione della procedura da seguire e i numeri telefonici a cui rivolgersi.

Sito Web hp accessibility

I clienti disabili possono ottenere assistenza all'indirizzo www.hp.com/hpinfo/community/accessibility/prodserv.

Sito Web hp photosmart

Visitare il sito Web www.photosmart.hp.com oppure www.hp.com/photosmart dove è possibile:

- Ottenere consigli su come usare la fotocamera in modo migliore e più creativo
- Scaricare aggiornamenti dei driver e del software per la fotocamera HP
- Registrare il prodotto
- Iscrivere a newsletter e richiedere di essere informati delle novità sull'assistenza e sulla disponibilità di aggiornamenti di driver o software

Procedura di assistenza

Il processo di assistenza HP risulterà più efficace se il cliente eseguirà le seguenti operazioni nell'ordine indicato:

- 1 Consultare la sezione relativa alla soluzione dei problemi nella guida d'uso (da pagina 81).

- 2 Accedere al sito Web per l'assistenza clienti HP. Se si dispone dell'accesso ad Internet, è possibile ottenere molte informazioni sulla fotocamera digitale. Visitare il sito Web di HP (all'indirizzo www.hp.com/support) per assistenza sul prodotto e aggiornamenti software.

L'assistenza è disponibile nelle seguenti lingue: cinese semplificato, cinese tradizionale, coreano, francese, giapponese, inglese, italiano, olandese, portoghese, spagnolo, svedese, tedesco. Le informazioni per danese, finlandese e norvegese sono disponibili solo in inglese.

- 3 Accedere al servizio HP e-support. Se si dispone dell'accesso ad Internet, contattare HP per e-mail andando all'indirizzo www.hp.com/support. Si riceverà una risposta personale da un tecnico dell'assistenza clienti HP. L'assistenza via e-mail è disponibile nelle lingue elencate nel sito Web.
- 4 Contattare il rivenditore HP. Se la fotocamera ha un problema hardware, portarla dal rivenditore HP per risolverlo. Durante il periodo di garanzia limitata, il servizio è gratuito. Quando la fotocamera non è più in garanzia, il servizio sarà a pagamento.
- 5 Contattare l'assistenza clienti HP per richiedere il supporto telefonico. Per maggiori informazioni su dettagli e condizioni del supporto telefonico disponibile nel proprio paese/ regione, visitare il sito Web all'indirizzo www.hp.com/support. HP è impegnata a migliorare continuamente il suo servizio di assistenza telefonica, pertanto si consiglia di controllare regolarmente il sito Web HP per informazioni aggiornate sulle novità del servizio. Se non si riesce a risolvere il problema con le indicazioni fornite, contattare HP accertandosi di avere a portata di mano il computer e la fotocamera digitale al momento della telefonata.

Per un servizio più rapido, accertarsi di disporre delle seguenti informazioni:

- Il numero del modello della fotocamera (si trova sulla parte anteriore della fotocamera)
- Il numero di serie della fotocamera (si trova sul lato inferiore della fotocamera)
- Il sistema operativo del computer
- La versione del software della fotocamera (si trova sull'etichetta del CD della fotocamera)
- I messaggi visualizzati al momento del problema

Le condizioni dell'assistenza telefonica sono soggette a modifica senza preavviso.

L'assistenza telefonica è gratuita a partire dalla data di acquisto e per il periodo specificato, se non diversamente indicato.

Regione	Periodo di assistenza telefonica gratuita
Africa	30 giorni
America Latina	1 anno
Asia Pacifico	1 anno
Canada	1 anno
Europa	1 anno
Medio Oriente	30 giorni
Stati Uniti	1 anno

Assistenza telefonica negli Stati Uniti

L'assistenza è disponibile sia durante che dopo il periodo di validità della garanzia.

Durante il periodo di validità della garanzia, l'assistenza telefonica è gratuita. Chiamare il numero (208) 323-2551. Se la chiamata non è locale, verranno applicate le tariffe previste per il servizio. L'assistenza telefonica negli Stati Uniti è disponibile in inglese e spagnolo, 24 ore su 24, 7 giorni alla settimana (i giorni e gli orari sono soggetti a modifica senza preavviso).

Terminato il periodo di validità della garanzia, chiamare il numero (208) 323-2551. Il costo del servizio è di \$25.00 per singolo problema, con addebito su carta di credito. Prima di richiedere il supporto di HP, contattare il centro di assistenza clienti HP che aiuterà l'utente a stabilire se un intervento professionale è effettivamente necessario.

Assistenza telefonica in Europa, Medio Oriente e Africa

I numeri telefonici e le politiche di assistenza clienti HP potrebbero variare. Per maggiori informazioni su dettagli e condizioni del supporto telefonico disponibile nel proprio paese/regione, visitare il sito Web all'indirizzo www.hp.com/support.

Algeria +213 (0)61 56 45 43

Arabia Saudita +966 800 897 14440

Austria +43 (0)820 87 4417

Bahrain +973 800 728

Belgio 070 300 005 (fiammingo)
070 300 004 (francese)

Danimarca +45 70202845

Egitto +20 02 532 5222

Emirati Arabi Uniti 800 4910

Federazione russa +7 095 797 3520 (Mosca)
+7 812 346 7997 (San Pietroburgo)

Finlandia +358 (0)203 66 767

Francia +33 (0) 892 6960 22 (Euro 0,34/min)

Germania +49 (0)180 5652 180 (Euro 0,12/min)

Grecia +30 10 60 73 603

Irlanda 1890 923902

Israele +972 (0) 9 830 4848

Italia 848 800 871

Lussemburgo 900 40 006 (francese)
900 40 007 (tedesco)

Marocco +212 224 04747

Norvegia +47 815 62 070

Paesi Bassi 0900 2020 165 (Euro 0,10/min)

Polonia +48 22 865 98 00

Portogallo 808 201 492

Regno Unito +44 (0)870 010 4320

Repubblica Ceca +42 (0)2 6130 7310

Romania +40 1 315 44 42

Slovacchia +421 2 6820 8080

Spagna 902 010 059

Sud Africa 086 000 1030 (nella Repubblica Sudafricana)
+27-11 258 9301 (da altri paesi)

Svezia +46 (0) 77 120 4765

Svizzera 0848 672 672 (tedesco, francese, italiano;
ora di punta 0,08 CHF/altri orari 0,04 CHF)

Tunisia +216 1 891 222

Turchia +90 216 579 71 71

Ucraina +7 (380 44) 490-3520

Ungheria +36 (0)1 382 1111

Assistenza telefonica nel resto del mondo

I numeri telefonici e le politiche di assistenza clienti HP potrebbero variare. Per maggiori informazioni su dettagli e condizioni del supporto telefonico disponibile nel proprio paese/regione, visitare il sito Web all'indirizzo www.hp.com/support.

America centrale e Caraibi +1 800 711 2884

Argentina +54 0 810 555 5520

Australia +63 (3) 8877 8000
(o il numero locale (03) 8877 8000)

Brasile +55 (11) 3747 7799 (Grande São Paulo)
+55 0800 157751 (da altre zone)

Canada +1 905 206 4663 (per il periodo di garanzia)
+1 877 621 4722 (dopo il periodo di garanzia)

Cile +56 800 22 5547 (assistenza post-vendita ad aziende)
+56 800 360 999 (assistenza post-vendita a privati)

Cina +86 (10) 6564 5959

Colombia +57 9 800 114 726

Filippine +63 (2) 867 3551

Giappone 0570 000 511 (dal Giappone)
+81 3 3335 9800 (da altri paesi)

Guatemala +502 1 800 999 5105

Hong Kong SAR +852 3002 8555

India 1 600 112267 o +91 11 682 6035 (hindi e inglese)

Indonesia +62 (21) 350 3408

Malaysia +60 1 800 805 405

Messico +52 58 9922 (Città del Messico)
+52 01 800 472 6684 (da altre città)

Nuova Zelanda +64 (9) 356 6640

Perù +51 0 800 10111

Portorico +1 877 2320 589

Repubblica di Corea +82 (2) 3270 0700 (Seoul)
0 80-999-0700 (da altre città)

Singapore +65 6272 5300

Stati Uniti +1 (208) 323-2551

Taiwan +886 0 800 010055

Thailandia +66 (2) 661 4000

Venezuela +58 0 800 4746 8368





Vietnam +84 (0) 8 823 4530

Appendice A: Batterie e accessori

Gestione delle batterie

Quando le batterie vengono estratte dalla fotocamera, la data e l'ora vengono conservate per circa 10 minuti. Se la fotocamera rimane senza batterie per più di 10 minuti, la data e l'ora si impostano automaticamente sui valori corrispondenti all'ultima volta in cui la fotocamera è stata usata e può comparire la richiesta di aggiornare entrambe.

Sull'LCD di stato e sullo schermo LCD potrebbero comparire i simboli corrispondenti ai diversi livelli di carica delle batterie:

Icona	Descrizione
	La carica delle batterie è compresa tra il 30 e il 100%.
	La carica delle batterie è compresa tra il 10 e il 30%.
	La carica delle batterie è inferiore al 10%. La fotocamera sta per spegnersi. La vista dal vivo è disabilitata.
	La fotocamera funziona con alimentazione CA.

La fotocamera usa due batterie AA. Non usare normali batterie alcaline. Per ottenere risultati migliori, usare batterie fotografiche al litio o NiMH ricaricabili. Se si devono usare batterie alcaline, utilizzare i tipi "ultra" oppure "premium".

NOTA Se non si intende usare la fotocamera per lunghi periodi di tempo (più di un mese), si consiglia di togliere le batterie dalla fotocamera.

Prolungamento della durata delle batterie

- Ridurre l'uso della **vista dal vivo** e del video, specialmente con le batterie alcaline.
- Per inquadrare il soggetto, usare il mirino invece dello schermo LCD. Se possibile, lasciare spento lo schermo LCD.
- Usare lo zoom solo se strettamente necessario.
- Usare l'impostazione **Auto** del flash invece dell'impostazione **Flash On**.
- Ridurre il numero di cicli di accensione/spegnimento. Se si prevede di scattare più di una foto ogni cinque minuti, tenere la fotocamera accesa piuttosto che spegnerla dopo ogni scatto. In questo modo è possibile ridurre il numero di volte che le lenti devono aprirsi e chiudersi.
- Usare un adattatore CA HP o l'alloggiamento per fotocamera HP 8866 quando la fotocamera deve restare accesa per un periodo prolungato o quando si trasferiscono le immagini su un computer, le si stampano o visualizzano su un apparecchio TV.

Batterie ricaricabili

Le batterie NiMH possono essere ricaricate con l'apposito carica batterie o lasciandole nella fotocamera quando questa è collegata all'adattatore CA HP o all'alloggiamento per fotocamera HP 8886. Per la ricarica completa delle batterie utilizzando questi elementi opzionali sono necessarie 15 ore.

Quando si utilizzano le batterie NiMH, ricordare che:

- Le batterie devono essere ricaricate contemporaneamente. Se una batteria si sta esaurendo, la carica di entrambe risulterà diminuita.
- Affinché le batterie NiMH raggiungano la massima capacità e il massimo rendimento, devono essere scaricate completamente e poi ricaricate quattro volte.
- Le batterie NiMH si scaricano quando non vengono utilizzate, indipendentemente dal fatto che siano installate in un dispositivo (ad esempio, la fotocamera) o meno. Se le batterie non sono state utilizzate per più di due settimane, è necessario ricaricarle prima dell'utilizzo.

Conservazione della carica

Per conservare la carica delle batterie, in mancanza di attività dei pulsanti per 60 secondi, lo schermo LCD si spegne automaticamente. Se per 6 minuti non viene premuto alcun pulsante, la fotocamera si spegne (se non è collegata ad un computer o ad un televisore).

Acquisto degli accessori per la fotocamera

Per l'acquisto di accessori per la fotocamera, rivolgersi al proprio rivenditore o visitare il sito Web all'indirizzo www.hpshopping.com. Di seguito è fornito un elenco parziale degli accessori disponibili per la fotocamera:

- Alloggiamento per fotocamera HP Photosmart 8886:
 - Stati Uniti e Canada—C8886A #A2L
 - Messico, Brasile, Cile, Argentina e Uruguay— C8886A #ABM
 - Corea, Australia e Nuova Zelanda—C8886A #UUF
 - Europa (ad eccezione del Regno Unito)—C8886A #AC2
 - Regno Unito e Sud Africa—C8886A #ABU
- Scheda di memoria—Secure digital (SD) o MultiMediaCard™ (MMC) (512 MB è il massimo formato di scheda utilizzabile). Questo prodotto supporta solo l'uso di schede di memoria MultiMediaCard® risultate conformi alle specifiche MultiMediaCard® del gennaio 2000. Le schede di memoria MultiMediaCard® supportate sono riconoscibili dal logo MultiMediaCard®. HP rende disponibili le seguenti schede di memoria:
 - Scheda SD da 32 MB—C8895A
 - Scheda SD da 64 MB—C8896A
 - Scheda SD da 128 MB—C8897A
- Adattatore di alimentazione CA HP Photosmart 3,3V (HP supporta esclusivamente l'uso di adattatori CA HP e degli altri accessori espressamente approvati da HP):
 - Stati Uniti e Canada—C8912 #A2L
 - Corea, Australia e Nuova Zelanda—C8912 #UUF
 - Europa—C8912 #UUS

- Cavo accessorio audio/video HP per il collegamento al televisore.

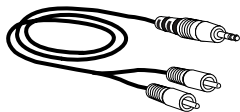

NOTA È comunque possibile utilizzare un qualsiasi cavo audio con adattatore ad Y con doppio spinotto RCA su un'estremità e jack mini-stereo da 1/8" (3,175 mm) sull'altra. È inoltre necessario un connettore in grado di ricevere un jack da 1/8" (3,175 mm) e di collegarsi ad un jack da 3/32" (2,38 mm).

- Custodia imbottita HP Photosmart (C8905A)
- Kit base per fotocamera digitale HP Photosmart (Y1789B, opzione #A2L per il Nord America, #UUS per l'Europa continentale e #ABU per il Regno Unito). Il kit contiene:
 - Una custodia imbottita per la fotocamera
 - Un caricabatterie
 - 4 batterie NiMH ricaricabili
- Kit Deluxe per la fotocamera digitale HP Photosmart (C8889A per il Nord America, C8884B #UUS per l'Europa continentale e C8884B #ABU per il Regno Unito). Il kit contiene:
 - Una custodia imbottita per la fotocamera
 - Un caricabatterie
 - 4 batterie NiMH ricaricabili
 - Un adattatore CC per auto per il caricabatterie
 - Una scheda di memoria SD da 32 MB

Appendice B: Specifiche

Caratteristica	Descrizione
Risoluzione	<i>Foto</i> <ul style="list-style-type: none">● 3,34 MP (numero totale di pixel 2140 x 1560)● 3,24 MP (numero effettivo di pixel 2088 x 1550) <i>Videoclip</i> <ul style="list-style-type: none">● Numero totale di pixel 320 x 240
Sensore	CCD diagonale da 6,67X mm (1/2,7", formato 4:3)
Intensità colore	a 30 bit (10 bit x 3 colori)
Memoria	<ul style="list-style-type: none">● 16 MB di memoria FLASH interna● Alloggiamento per scheda di memoria; scheda Secure Digital (SD) o MultiMediaCard® (MMC) supportata (fino a 512 MB) <p>Il numero di immagini che è possibile salvare nella memoria (interna o su scheda) dipende dall'impostazione per la qualità (vedere pagina 34).</p>
Obiettivo	<i>Lunghezza focale</i> <ul style="list-style-type: none">● Grandangolo: 5,8 mm-17,4 mm● Teleobiettivo: 17,4 mm● 35 mm equivalenti ad un obiettivo da 38 mm a 114 mm <i>Numero F</i> <ul style="list-style-type: none">● Grandangolo: F/2.6-F/4.9● Teleobiettivo: F/5-F/9.0

Caratteristica	Descrizione
Mirino	Mirino ottico con zoom
Zoom	Zoom ottico 3x; Zoom digitale 5x <ul style="list-style-type: none"> ● Grandangolo: 38 mm ● Teleobiettivo: 114 mm
Messa a fuoco	Messa a fuoco automatica TTL Regolazioni di messa a fuoco <ul style="list-style-type: none"> ● Normale (predefinita): campo messa a fuoco automatica da 0,4 m all'infinito ● Macro: campo messa a fuoco automatica da 0,1 a 0,5 m con zoom da 1x a 5x
Velocità otturatore	Da 1/1500 a 1/3 secondi
Attacco treppiede	Sì
Flash incorporato	Da 1 a 6 secondi per la ricarica
Campo di azione del flash	Da 3,0 m (numero guida 7.8) con zoom grandangolare
Flash esterno	No
Impostazioni del flash	Auto (predefinita), Auto con riduzione effetto occhi rossi, Flash On, Notte con riduzione effetto occhi rossi, Flash Off
Schermo LCD	LCD TFT da 1,5" con retroilluminazione LED con 61.380 pixel
LCD di stato	Impostazioni del flash, CA/batterie, scheda di memoria, impostazione della qualità, numero di immagini rimanenti, timer video, cattura video, cattura audio, modalità Autoscatto, Continuo, Macro, Azione, Panorama, Ritratto, impostazione apertura

Caratteristica	Descrizione
Modalità di cattura immagini	<ul style="list-style-type: none"> ● Foto (predefinita) ● Autoscatto: ritardo standard di 10 secondi (sia per foto che per video) ● Continuo: 0,9 inquadrature al secondo, massimo 6 immagini ● Video: 19 fotogrammi al secondo inviate in memoria, durata massima limitata solo dalla memoria disponibile
Registrazione audio	<ul style="list-style-type: none"> ● Foto: l'audio può essere catturato con ogni singola foto tenendo premuto il pulsante Otturatore o aggiunto successivamente (dal menu Riproduzione); durata massima limitata solo dalla memoria disponibile ● Video: l'audio viene catturato automaticamente con il video
Impostazione della modalità di esposizione	Auto (predefinita), Azione, Panorama, Ritratto, Apertura (F2.6 e F4.9)
Compensazione dell'esposizione	Può essere impostata manualmente passando da -2,0 a +2,0 (incrementi pari a 0,5)
Bilanciamento del bianco	Auto (predefinito), Sole, Ombra, Tungsteno, Fluorescente, Manuale
Esposizione AE	Media, Ponderata al centro (predefinita), Spot
Velocità ISO	Auto (predefinita), valori selezionabili manualmente: 100, 200, 400
Impostazione del colore	Tutti i colori (predefinita)
Impostazione della qualità	<ul style="list-style-type: none"> ★★★ — Ottima ★★ — Migliore (predefinita) ★ — Buona
Saturazione	Bassa, Media (predefinita), Alta

Caratteristica	Descrizione
Nitidezza	Bassa, Media (predefinita), Alta
Contrasto	Non regolabile
Ingrandimento riproduzione	Sì, circa 3 e 6 volte
Formato della compressione	<ul style="list-style-type: none"> ● JPEG (EXIF) per le foto ● AVI per i videoclip
Interfacce	<ul style="list-style-type: none"> ● USB con un computer o stampante HP Photosmart, alcune stampanti HP DeskJet e alcune stampanti multifunzione HP All-in-One ● Da Audio/Video a TV ● Ingresso CC 3,3Vcc @ 2500mAs ● Alloggiamento per fotocamera HP 8886
Standard	<ul style="list-style-type: none"> ● PTP (15740) ● Trasferimento MSDC ● NTSC/PAL ● JPEG ● AVI ● DPOF 1.1 ● EXIF 2.2 ● DCF 1.0
Dimensioni corpo esterno	105 mm (L) x 45 mm (P) x 70 mm (A)
Peso	240 grammi senza batterie
Temperatura	<p><i>Funzionamento:</i></p> <ul style="list-style-type: none"> ● da 5 a 45° C (da 41 a 113° F) ● umidità relativa dal 15% all'85% <p><i>Immagazzinaggio:</i></p> <ul style="list-style-type: none"> ● da -30 a 65° C (da -22 a 149° F) ● umidità relativa dal 15% al 90%

Caratteristica	Descrizione
Allimentazione	<p>In condizioni normali, la fotocamera ha un consumo costante di corrente pari a 2,64 Watts (800mA @ 3,3Vcc).</p> <p>Le fonti di alimentazione sono:</p> <ul style="list-style-type: none"> ● 2 batterie AA (2 batterie AA non ricaricabili incluse). Possono essere utilizzate batterie fotografiche al litio, alcaline tipo "ultra" o "premium" o NiMH ricaricabili. Le batterie NiMH possono essere ricaricate nella fotocamera usando un adattatore CA HP o l'alloggiamento per fotocamera HP 8886. ● Adattatore CA HP opzionale (ingresso: 100-240Vca; uscita: 3,3-3,7Vcc @ 2500mA). ● Stati Uniti e Canada—C8912 #A2L ● Europa—C8912 #UUS ● Corea, Australia e Nuova Zelanda—C8912 #UUF ● Alloggiamento per fotocamera HP 8886 opzionale (i numeri prodotto differiscono in base all'area geografica; vedere Acquisto degli accessori per la fotocamera a pagina 116). <p>Ricarica lenta nella fotocamera con adattatore CA HP o alloggiamento HP 8886 (100% in 15 ore).</p> <p>Gestione avanzata automatica dei consumi.</p>
Garanzia	Garanzia HP di 1 anno con sostituzione

Indice analitico

A

- AA, batterie 113
- accessori per fotocamera 116
- adattatore CA
 - acquisto 116
 - connettore sulla fotocamera 14
 - numero di parte HP 123
- adattatore CA HP
 - connettore sulla fotocamera 14
- aiuto da parte dell'assistenza clienti 104
- alcaline, batterie 113
- alimentazione
 - attivazione/disattivazione 21
 - livello di carica delle batterie, icone 113
 - pulsante 12
 - ripristino delle impostazioni precedenti 21
 - specifiche 123
- alloggiamento per fotocamera HP
 - acquisto 116
 - collegamento 15
 - descrizione 9
 - inserto dell'alloggiamento 10
- anteprima, pulsante 13
- assistenza tecnica 104

- attivazione/disattivazione
 - accensione della fotocamera 21
 - HP Instant Share 61
 - riproduzione 51
 - schermo LCD 13, 27
 - suoni della fotocamera 76
- audio/video (TV)
 - cavo 117
 - connettore 72
 - connettore sulla fotocamera 14
- autoscatto, modalità 39
- azione, modalità di esposizione 38

B

- batterie
 - icone 113
 - installazione 19
 - livelli 113
 - prolungamento della durata 114
 - ricaricabili 115
 - sportello della fotocamera 15
 - tipo da usare 113
- batterie cariche, icona 113
- batterie scariche, icona 113
- bilanciamento del bianco, impostazione 43
- blocco messa a fuoco 25, 28

- C**
- CA, adattatore HP
 - acquisto 116
 - connettore sulla fotocamera 14
 - Cattura, menu 41
 - cattura, modalità 37
 - cinghietta da polso
 - fissaggio sulla fotocamera 12, 19
 - clienti, assistenza 104
 - clip audio
 - registrazione 14, 36, 58
 - compensazione
 - dell'esposizione, impostazione 42
 - compressione, formato 122
 - computer
 - collegamento della fotocamera 69
 - computer Macintosh
 - collegamento 69
 - impostazione USB sulla fotocamera 77
 - installazione del software 24
 - software omaggio 24
 - computer Windows
 - collegamento 69
 - installazione del software 23
 - software omaggio 24
 - Condividi, menu
 - descrizione 62
 - opzioni di stampa 63
 - personalizzazione 64
 - servizio e-mail 64
 - uso 62
 - Condividi, pulsante 13
 - condivisione delle immagini 61
 - configurazione, uso del menu 75
 - connessioni
 - come MSDC USB 77
 - computer 69
 - stampante 71
 - televisore 72
 - connettori
 - adattatore CA sulla fotocamera 14
 - alloggiamento per fotocamera 15
 - audio/video (TV) 14, 72
 - USB 14
 - continuo, modalità 40
- D**
- data e ora, impostazione 22, 76
 - Digital Print Order Format 63
 - digitale, zoom 30
 - DPOF 63
- E**
- eliminazione
 - clip audio 58
 - dalla scheda di memoria 57
 - immagini durante la visione 25
 - videoclip durante la visione 26
 - e-mail
 - immagini da computer 70
 - indirizzi, personalizzazione del menu Condividi 64

errore, messaggi
 sul computer 101
 sulla fotocamera 92
esposizione automatica
 ignorata 37

F

file
 dimensione vs qualità 34
 DPOF 63
 eliminazione dalla scheda di
 memoria 57

flash
 impostazioni 32
 intervallo 120
 pulsante 15
 uso 32

formattazione della scheda di
 memoria 57

foto
 autoscatto 39
 con soggetti ravvicinati 40
 condivisione 61
 immagini ferme, scatto 25
 scatti multipli (continuo) 40
 visione immediata 25

foto da scattare 27

fotocamera, accensione/
 spegnimento 21

fotocamera, accessori 116

fotocamera, specifiche 119

fotocamera, suoni 76

fotografiche al litio, batterie 113

H

HP Instant Share
 attivazione/disattivazione 61
 descrizione 9, 61
 menu Condividi 62
 pulsante 13
 pulsante Condividi 61

HP, adattatore CA
 acquisto 116

HP, siti Web 104

I

icone
 bilanciamento del bianco,
 impostazione 44
 compensazione
 dell'esposizione 42
 esposizione AE,
 impostazione 46
 flash, impostazioni 32
 livelli di carica delle
 batterie 113
 menu Condividi 62
 modalità di cattura,
 impostazione 37
 nitidezza, impostazioni 49
 qualità delle immagini,
 impostazioni 34
 saturazione, impostazioni 48
 sull'LCD di stato 17
 sullo schermo Vista dal
 vivo 27
 velocità ISO, impostazione 45

- immagini
 - anteprime 55
 - bilanciamento del bianco,
 - impostazione 43
 - eliminazione 57
 - ingrandimento 59
 - misurazione esposimetrica,
 - impostazione 46
 - modalità di esposizione,
 - impostazione 37
 - nitidezza, impostazioni 49
 - numero di foto da scattare 27
 - più chiare 42
 - più scure 42
 - riduzione effetto occhi rossi,
 - impostazione 32
 - rotazione 56
 - saturazione, impostazioni 47
 - spostamento dalla memoria
 - interna alla scheda 79
 - trasferimento da fotocamera a computer 69
 - troppo chiare/scure 42
 - velocità ISO, impostazione 45
- immagini in anteprima,
 - visualizzazione 55
- impostazione data e ora 22, 76
- impostazione messa a fuoco
 - Macro 40
- impostazione priorità di apertura 38
- impostazioni precedenti,
 - ripristino 21
- ingrandimento delle immagini 59

- installazione
 - alloggiamento per fotocamera HP 9
 - batterie 19
 - cinghietta da polso 19
 - scheda di memoria 20
 - software 23, 24
- intervallo
 - compensazione dell'esposizione 121
 - flash 120
 - messa a fuoco 120
 - numero F 119

L

- LCD di stato, descrizione 17
- LCD, schermo
 - schermo di stato 29
 - uso 27
- LED (spie) sulla fotocamera
 - autoscatto 14
 - memoria/USB 12
 - mirino 11, 12
- lingua, impostazione scelta 78
 - scelta alla prima accensione 21

M

- manuale in linea, ubicazione 23
- memoria interna
 - foto rimanenti 27
 - spostamento delle immagini su una scheda di memoria 79

menu
cattura 41
condivisione 62
riproduzione 54
messa a fuoco
blocco 25, 28
impostazione 40
intervallo 120
messaggi
sul computer 101
sulla fotocamera 92
microfono 14
mirino 11
mirino, spie 11, 12
misurazione esposimetrica,
impostazione 46
modalità di esposizione,
impostazione 37
MODE, pulsante 16

N

NiMH, batterie 113
nitidezza, impostazioni 49
numero di foto rimanenti 27

O

OK, pulsante 13
ottico, mirino 11
ottico, zoom 30
otturatore, pulsante
blocco del fuoco e
dell'esposizione 28
descrizione 16

P

panorama, modalità di
esposizione 38

Picture Transfer Protocol 77
presentazione sul televisore 73
priorità di apertura,
impostazione 38
problemi, soluzione 81
prove diagnostiche per la
fotocamera 81
PTP 77
pulsanti freccia 13
pulsanti sulla fotocamera 11

Q

quadro di messa a fuoco, uso 28
qualità
pulsante per la selezione 15
qualità buona
descrizione 34
qualità migliore
descrizione 35
qualità ottima
descrizione 35
qualità, impostazione
effetto sulla dimensione del
file 34

R

registrazione
clip audio 14, 36, 58
videoclip 26
ricaricabili, batterie 115
riduzione effetto occhi rossi 32
ripristino delle impostazioni
precedenti 21
riproduzione
attivazione/disattivazione 13
uso 51
Riproduzione, menu 54

Riproduzione, pulsante 13
ritratto, modalità di
 esposizione 38
rotazione delle immagini 56

S

saturazione, impostazioni 47
scatto di immagini ferme 25
scatto, visione immediata 25
scheda di memoria
 acquisto 116
 eliminazione di file 57
 foto rimanenti 27
 installazione 20
 sportello 12
 spostamento delle immagini
 dalla memoria interna 79
schermo di stato 29
schermo LCD
 descrizione 13
schermo, quadro di messa a
 fuoco 28
schermo, uso 27
schiarita, immagine 42
scurita, immagine 42
siti Web HP 104
software omaggio 24
software, installazione 23, 24
soggetti ravvicinati, foto 40
soluzione dei problemi 81
sottoesposizione immagine 42
sovraesposizione immagine 42
spazio disponibile in
 memoria 27
specifiche 119
spia autoscatto 14
spia memoria/USB 12

spia mirino AF 12
spia mirino video 11
spie intermittenti
 autoscatto 14
 memoria/USB 12
 mirino 11, 12
spie sulla fotocamera 12, 14
stampa delle immagini
 da computer 71
 direttamente dalla
 fotocamera 71
 HP Instant Share, uso 61
stampante
 collegamento della
 fotocamera 71
suoni della fotocamera,
 impostazione 76
supporto al prodotto 104
supporto per i clienti 104

T

trasferimento di immagini
 dalla fotocamera al
 computer 69
treppiede, attacco 15
TV, apparecchio
 cavo per il collegamento della
 fotocamera 117
collegamento della
 fotocamera 72
configurazione 78
connettore sulla
 fotocamera 14

U

unità disco, connessione
 come 77

USB
configurazione 77
connettore sulla
fotocamera 14

V

velocità ISO, impostazione 45
velocità otturatore
intervallo 120
video, modalità
uso 26
video, pulsante 16
videoclip
registrazione 26
visione immediata 26
visione di immagini e
videoclip 51

visione immediata 26
visione immediata del video 26
visione immediata dello
scatto 25
vista dal vivo
uso 27
visualizzazione di immagini e
videoclip sul televisore 73

Z

zoom
ottico o digitale 30
pulsanti Zoom avanti/
indietro 12
specifiche 120