

hp color LaserJet
1500/1500L

brug

HP color LaserJet 1500 series-printer

Brugervejledning

Copyright og licens

© Copyright Hewlett-Packard Company 2003

Alle rettigheder forbeholdt. Reproduktion, bearbejdning eller oversættelse af denne vejledning er forbudt uden forudgående skriftlig tilladelse fra Hewlett-Packard Company med undtagelse af det under copyright-loven tilladte.

Brugeren af den Hewlett-Packard-printer, som nærværende brugervejledning hører til, har ret til at: a) at udskrive kopier af denne brugervejledning til PERSONLIG, INTERN eller FIRMAMÆSSIG brug, idet brugeren er underlagt begrænsningen om ikke at sælge, videresælge eller på anden måde distribuere disse eksemplarer; og b) at placere en elektronisk kopi af denne brugervejledning på en netværksserver, forudsat at adgangen til den elektroniske kopi er begrænset til PRIVATE og INTERNE brugere af den Hewlett-Packard-printer, som denne brugervejledning hører til.

Varenummer: Q2488-90914

Edition 1, 3/2003

Garanti

Oplysningerne i dette dokument kan ændres uden varsel.

Hewlett-Packard giver ingen form for garanti med hensyn til disse oplysninger.
HEWLETT-PACKARD FRASKRIVER SIG
DET STILTIENDE ANSVAR FOR
SALGBARHED OG EGNETHED TIL ET
BESTEMT FORMÅL.

Hewlett-Packard påtager sig intet ansvar for direkte, indirekte eller hændelige skader samt følgeskader eller andre skader, som er opstået i forbindelse med leveringen eller brugen af disse oplysninger.

Varemærker

Energy Star® og Energy Star®-logoet er amerikansk registrerede mærker tilhørende United States Environmental Protection Agency.

Microsoft® og Windows® amerikansk registrerede varemærker tilhørende Microsoft Corporation.

Netscape™ og Netscape Navigator™ er amerikanske varemærker tilhørende Netscape Communications Corporation.

Telefonsupport

HP giver gratis telefonsupport i garantiperioden. Når du ringer, får du forbindelse til en gruppe medarbejdere, der kan hjælpe dig. Telefonnummeret til dit land/område findes på den seddel, der var med i produktets kasse. Hav følgende oplysninger klar, når du ringer til HP: produktnavn og serienummer, købsdato og en beskrivelse af problemet.

Du kan også finde support på Internettet på <http://www.hp.com/support/callcenters>. Klik på ➔ ved siden af dit sprog, og klik derefter på ➔ ved siden af dit land/område for at se en liste over kundesupportcentre i dit område.

Onlinesupport og anden support

Onlinetjenester: 24-timers adgang til oplysninger vha. et modem eller en Internetforbindelse	<i>World Wide Web URL:</i> Opdateret HP-printersoftware, produkt- og supportoplysninger og printerdrivere på forskellige sprog kan hentes fra: http://www.hp.com/go/clj1500 . (Dette Websted er på engelsk). <i>Printerdrivere:</i> Besøg http://www.hp.com , og klik på Drivers (drivere). Under afsnittet HP Drivers (HP-drivere) skal du klikke på HP . Skriv <i>color laserjet 1500</i> som produktnavnet, og klik derefter på ➔ for at se en liste over tilgængelige drivere. Websiden for driverne kan være på engelsk, men du kan hente selve driverne på forskellige sprog.
Softwarehjælpeprogrammer, drivere og elektroniske oplysninger	<i>Besøg:</i> http://www.hp.com/go/support/clj1500 . (Dette Websted er på engelsk). <i>Ring til:</i> Se den seddel, der blev leveret i kassen med produktet.
Direkte bestilling fra HP af ekstraudstyr og forbrugsvarer	<i>Besøg:</i> http://www.hp.com/go/ljsupplies <i>Ring til:</i> 1-800-538-8787 (USA) eller 1-800-387-3154 (Canada).
HP Support Assistant-cd	Dette supportværktøj tilbyder et omfattende online informationssystem, der giver tekniske oplysninger og produktoplysninger om HP-produkter. Du kan tegne abonnement på denne kvartalsvise service i USA og Canada ved at ringe 1-800-457-1762. I Hongkong SAR, Indonesien, Malaysia eller Singapore skal du ringe til Mentor Media på (65) 740-4477.
HP serviceinformation	Hvis du vil finde lokale HP-autoriserede forhandlere, skal du ringe på 1-800-243-9816 (USA) eller 1-800-387-3867 (Canada). Hvis du ønsker service til dit produkt, skal du ringe til kundesupportnummeret for dit land/område. Se den seddel, der blev leveret i kassen med printeren.
HP serviceaftaler	<i>Ring til:</i> 1-800-835-4747 (USA) eller 1-800-268-1221 (Canada). <i>Udvidet service:</i> 1-800-446-0522

Indhold

HP Kundeservice	3
1 Grundlæggende oplysninger om printeren	
Indledning	9
Printerkonfigurationer	10
Printerfunktioner	11
Printerdele	13
Interfaceport	14
Kontrolpanelets funktioner	15
Software og understøttede operativsystemer	17
Software til Windows	18
Software til Macintosh-computere	19
Software tip	20
Fjernelse af udskrivningssoftwaren	21
Fjernelse af software til Windows	21
Fjernelse af software til Macintosh	21
Oplysninger om tilbehør og bestilling	22
2 Udskrivningsopgaver	
Indledning	25
Valg af papir og andre udskriftsmedier	26
Understøttede udskriftsmedier til bakke 1	27
Understøttede udskriftsmedier til ekstrabakke 2	27
Anskaffelse af papir og andre udskriftsmedier	28
Ilægning af papir	29
Opfyldning af bakke 1	29
Opfyldning af ekstrabakke 2	30
Udskrivning af et job	31
Adgang til indstillinger for printerdriveren	34
Funktioner i printerdriveren	35
Valg af udskriftsplacering	39
Udskrivning på specielle udskriftsmedier	40
Udskrivning på konvolutter	40
Udskrivning på etiketter	41
Udskrivning på gråtonetransparenter	42
Udskrivning på udskriftsmedier med specialformat eller karton	43
Udskrivning på brevpapir eller fortrykte formularer	44
Udskrivning på begge sider (manuel duplexudskrivning)	45
Annullering af et udskriftsjob	46
Brug af farve	47
HP ImageREt 2400	47
HP ColorSmart (kun Windows)	47
Styring af farveindstillinger	48
Afstemning af farver	51
3 Håndtering af printeren	
Indledning	53
Specialsider	54
HP color LaserJet 1500 værktøjskasse	57

4 Problemløsning og vedligeholdelse

Indledning	61
Afhjælpning af papirstop	62
Løsning af meddelelser på kontrolpanelet	67
Status for forbrugsvarer-indikatorer	68
Printerstatus-indikatorer	71
Sekundære indikatormønstre for printerstatusindikatorer	73
Løsning af problemer med udskriftskvalitet	75
Løsning af problemer med alle udskrevne dokumenter	76
Løsning af problemer med farvedokumenter	82
Løsning af problemer, der har genereret meddelelser	84
Løsning af problemer, der ikke har genereret meddelelser	85
Løsning af generelle udskriftsproblemer	87
Løsning af almindelige Macintosh-problemer	90
Rengøring af printeren	92
Kalibrering af printeren	93
Håndtering af forbrugsvarer	94
Levetid for forbrugsvarer	94
Kontrol og bestilling af forbrugsvarer	94
Opbevaring af forbrugsvarer	95
Udskiftning og genbrug af forbrugsvarer	95
HP-politik vedrørende ikke-HP-forbrugsvarer	96
HPs bedrageri-hotline	96

Appendiks A Service og support

Indledning	97
Hewlett-Packards erklæring om begrænset garanti	98
Begrænset garanti på tonerkassetter og billedtromle	99
Mulighed for support og service	100
HP-vedligeholdelsesaftaler	100
Aftaler om service på stedet	100
Emballering af printeren	101

Appendiks B Specifikationer og lovgivningsmæssige oplysninger

Indledning	103
Printerspecifikationer	104
Produktets miljøbeskyttelsesprogram	106
Beskyttelse af miljøet	106
Datablad vedrørende materialesikkerhed	108
FCC-regler	109
Lovgivningsmæssige erklæringer	110
Overensstemmelseserklæring	110
Erklæring om lasersikkerhed	111
Canadiske regulativer for overensstemmelseserklæringer	111
VCCI-erklæring (Japan)	111
Koreansk EMI-erklæring	111
Lovpligtigt modelnummer	111
Finsk lasererklæring	112

Appendiks C Specifikationer for udskriftsmedier

Indledning	113
Generelle retningslinjer	114
Bakkespecifikationer	115
Papir og udskriftsmedier	116
Konvolutter	119
Etiketter	121
Gråtonetransparenter	121

Stikordsregister

1 Grundlæggende oplysninger om printeren

Indledning

I dette afsnit finder du oplysninger om følgende emner:

- "Printerkonfigurationer" på side 10
- "Printerfunktioner" på side 11
- "Printerdele" på side 13
- "Software og understøttede operativsystemer" på side 17
- "Software til Windows" på side 18
- "Software til Macintosh-computere" på side 19
- "Software-tip" på side 20
- "Fjernelse af udskrivningssoftwaren" på side 21
- "Oplysninger om tilbehør og bestilling" på side 22

Printerkonfigurationer

Tak, fordi du har købt HP color LaserJet 1500 series-printeren. Denne printer fås i forskellige konfigurationer, der er beskrevet herunder.



HP color LaserJet 1500L

HP color LaserJet 1500L-printeren er en 4-farvelaserprinter, der kan udskrive 16 sider i minuttet i sort/hvid og 4 sider i minuttet i farver.

- **Bakker.** Printeren leveres med en multifunktionsbakke (bakke 1), som kan indeholde op til 125 ark eller 10 konvolutter. Kompatibel med en valgfri bakke til 250 ark (bakke 2) til standardstørrelser.
- **Tilslutning.** Printeren kan tilsluttes en en USB-port (Universal Serial Bus). En HP Jetdirect-printserver (valgfrit ekstraudstyr) er også tilgængelig.
- **Hukommelse.** Printeren indeholder 16 megabyte (MB) arbejdslager (RAM).



HP color LaserJet 1500

Printeren HP color LaserJet 1500 indeholder de samme funktioner som model 1500L, men leveres desuden med bakke 2.

Printerfunktioner

Udskrivning i farver	<ul style="list-style-type: none">● Laserudskrivning i farver ved hjælp af de fire procesfarver: cyan, magenta, gul og sort.
Høj udskrivningshastighed	<ul style="list-style-type: none">● Udskriver papir i Letter-format med 16 sider i minuttet i sort/hvid eller 4 sider i minuttet i farver.
Fremragende udskriftskvalitet	<ul style="list-style-type: none">● Ægte 600 x 600 punkter pr. tomme (dpi) tekst og grafik.● ImageREt 2400 giver kopier med laserkvalitet i 2400 dpi ved hjælp af en udskrivningsproces i flere niveauer.● Justerbare indstillinger til at optimere udskriftskvaliteten med.● HP UltraPrecise-tonerkassetten har en finere tonerformel, som giver tydeligere tekst og grafik.
Brugervenlig	<ul style="list-style-type: none">● Få forbrugsvarer skal bestilles. Forbrugsvarerne er lette at installere.● Nem adgang til printeroplysninger og -indstillinger med softwareværktøjerne (HP color LaserJet 1500-værktøjskasse).
Mulighed for udvidelse	<ul style="list-style-type: none">● Ekstrabakke 2. Følger med modellerne 1500. Kompatibel med model 1500L. Denne bakke til 250 ark til standardstørrelser formindsker behovet for at lægge papir i printeren så ofte. Der kan kun installeres én bakke til 250 ark i printeren.● HP Jetdirect-printserver (valgfrit ekstraudstyr) til tilslutning til et netværk.
Fleksibel papirhåndtering	<ul style="list-style-type: none">● Justerbar bakke 1 (multifunktionsbakke) til brevpapir, konvolutter, etiketter, gråtonetransparenter, specialmedier og kraftigt papir.● Ekstrabakke 2 (bakke til 250 ark) til standardpapir.● Én udskriftsbakke til 125 ark og én udskriftsgang. Vælg den øverste udskriftsbakke (udskriftssiden nedad) til de fleste udskriftsjob, inklusive gråtonetransparenter. Brug den bageste udskriftsgang (forsiden opad) til udskriftsjob på kraftigt papir, let papir eller specielle udskriftsmedier.● Der er mulighed for direkte gennemgang fra bakke 1 til den bageste udskriftsgang.● Manuel dupleksudskrivning. Se "Udskrivning på begge sider (manuel dupleksudskrivning)" på side 45.
Interfaceforbindelser	<ul style="list-style-type: none">● USB-port.● HP Jetdirect-printserver (valgfrit ekstraudstyr).
Netværk	<ul style="list-style-type: none">● Med den eksterne HP Jetdirect-printserver (valgfrit ekstraudstyr) kan du få adgang til alle almindelige netværksprotokoller, f.eks. Ethernet, Token Ring og LocalTalk. Se "Eksterne HP Jetdirect-printservere" på side 22 for at få en liste over kompatible HP Jetdirect-printservere.
Forbedret hukommelse	<ul style="list-style-type: none">● Printeren har 16 MB hukommelse.
Energibesparelse	<ul style="list-style-type: none">● Printeren sparer automatisk på elektriciteten ved at reducere strømforbruget væsentligt, når der ikke udskrives.● Som ENERGY STAR®-partner har Hewlett-Packard Company fastlagt, at dette produkt opfylder ENERGY STAR®-retningslinjerne for energieffektivitet. ENERGY STAR® er et servicemærke registreret i USA tilhørende United States Environmental Protection Agency (de amerikanske miljømyndigheder).

Økonomisk
udskrivning

- Udskrivning af flere sider pr. ark (N-op) og dobbeltsidet udskrivning ved hjælp af manuel dupleksudskrivning sparer papir. Se "[Udskrivning af flere sider på et enkelt ark papir \(N-op-udskrivning\)](#)" på side 37 og "[Udskrivning på begge sider \(manuel dupleksudskrivning\)](#)" på side 45.

Tonerkassetter

- Statusside for forbrugsvarer med måling af tonerkassette og billedtromle viser resterende levetid. Gælder kun for HP-forbrugsvarer.
 - Kassettedesign, der ikke skal rystes.
 - Godkendelse af HP-tonerkassetter.
 - Mulighed for at aktivere bestilling af forbrugsvarer.
-

Printerdele

Lær printerens dele at kende, før du bruger printeren.

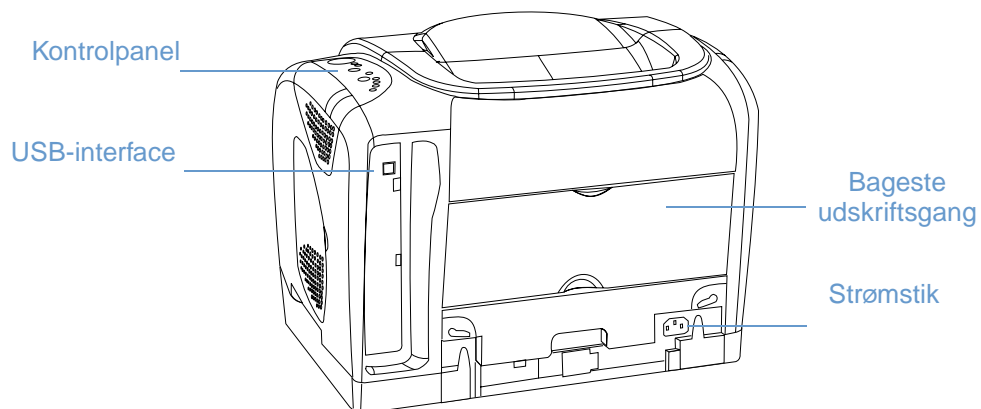
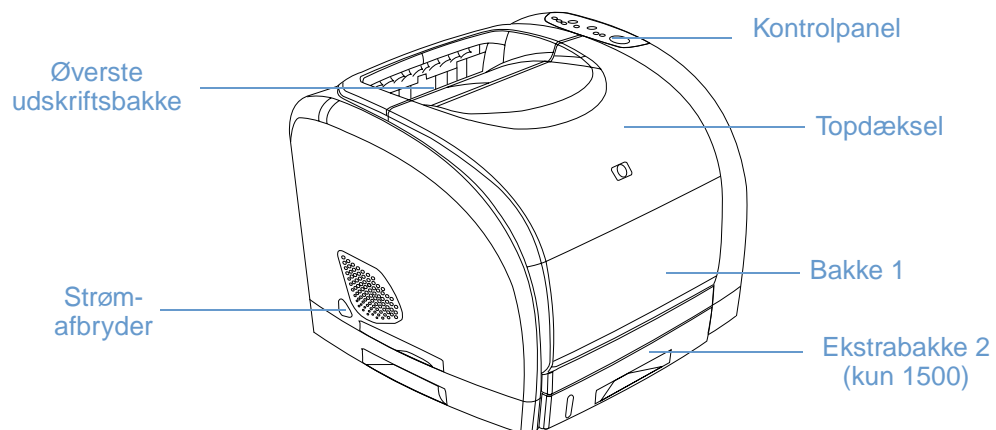

Interfaceport

Alle printere i 1500-serien har en USB-port: En HP Jetdirect-printserver (valgfrit ekstraudstyr) er også tilgængelig. Se "[Oplysninger om tilbehør og bestilling](#)" på side 22 for at bestille, eller kontakt din lokale HP-forhandler.

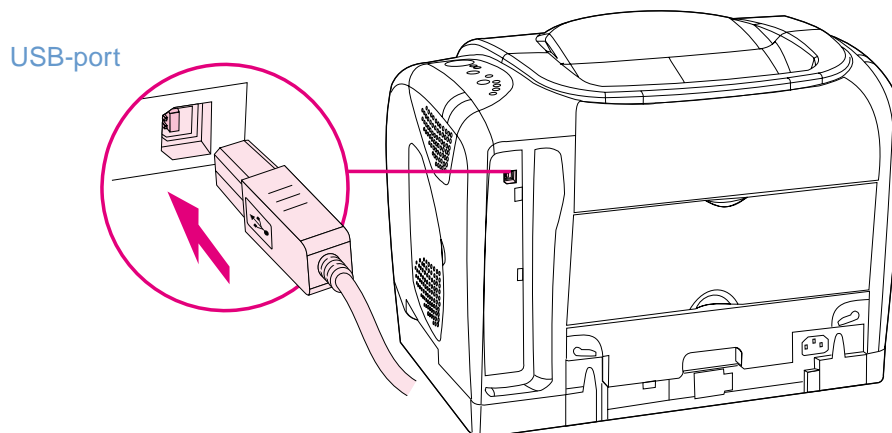

Kontrolpanelets funktioner

Printeren har følgende indikatorer og knapper på kontrolpanelet:

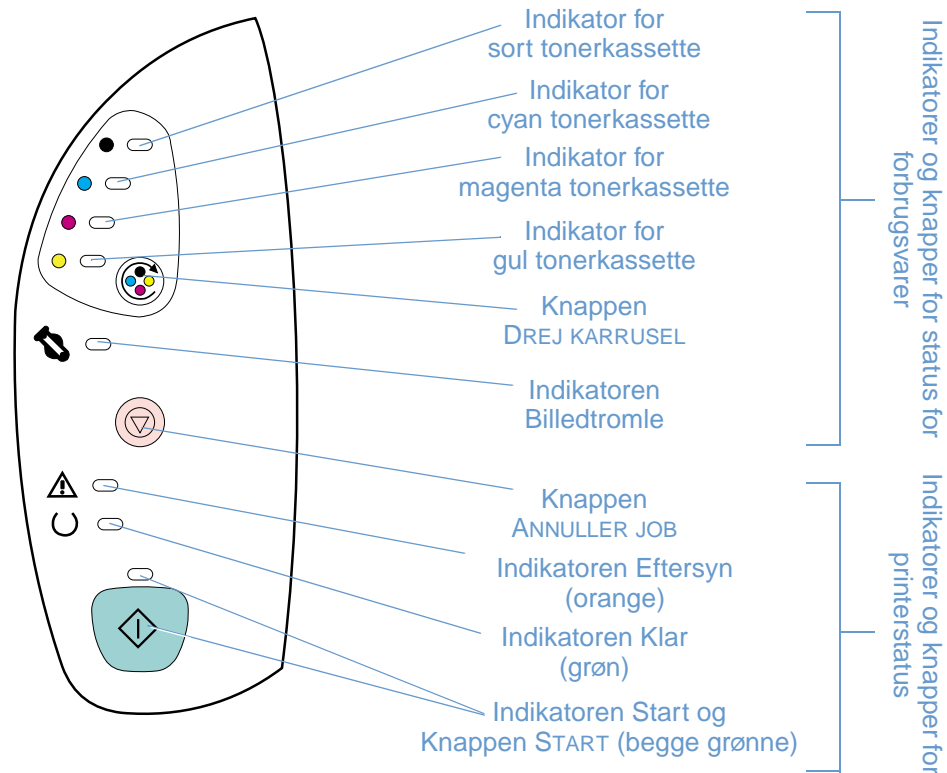

Indikatorerne og knapperne er arrangeret i to hovedgrupper: Status for forbrugsvarer (øverst) og printerstatus (nederst). Se afsnittet "[Løsning af meddelelser på kontrolpanelet](#)" på side 67, hvis du vil identificere og fejlfinde indikatormeddelelser på kontrolpanelet.

Beskrivelse af Status for forbrugsvarer

Printeren har fem indikatorer og en knap til at angive og kontrollere status for tonerkassetterne og billedtromlen. Se afsnittet "[Løsning af meddelelser på kontrolpanelet](#)" på side 67, hvis du vil identificere og fejlfinde indikatormeddelelser på kontrolpanelet.

Statusindikatorer for sort, cyan, magenta og gul

Disse indikatorer angiver, hvornår tonerkassetten er ved at være tom, (indikatoren lyser) er helt tom (indikatoren blinker), eller når der første gang installeres en ikke-HP-tonerkassette (indikatoren blinker, og eftersyn-indikatoren lyser). Indikatorerne angiver ikke status for fremmede tonerkassetter.

Knappen Drej karrusel

Når topdækslet er lukket, og du trykker på  (DREJ KARRUSEL), roteres tonerkassettekarrusellen, så den næste tonerkassette placeres i øverste position. Indikatoren for den tonerkassette, der nærmer sig øverste position, blinker hurtigt tre eller fire gange.





Indikatoren Billedtromle

Disse indikatorer angiver, hvornår billedtromlen er ved at være opbrugt, (indikatoren lyser) er tom (indikatoren blinker), eller når der første gang installeres en ikke-HP-billedtromle (indikatoren blinker, og eftersyn-indikatoren lyser). Indikatorerne angiver ikke status for fremmede billedtromler.

Beskrivelse af Printerstatus

Printeren har to knapper og tre indikatorer, som angiver og kontrollerer printerstatus. Se afsnittet "[Løsning af meddelelser på kontrolpanelet](#)" på side 67, hvis du vil identificere og fejlfinde indikatormeddelelser på kontrolpanelet.

Knappen Annuller job

- Når Klar-indikatoren blinker, og du trykker på  (ANNULLER JOB), så annulleres det aktuelle job.
- Når der ikke er opstået en fejl i printerens, og du trykker på  (START) og  (ANNULLER JOB) på samme tid, udskrives en konfigurationsside og siden Status for forbrugsvarer.
- Når indikatoren for status for forbrugsvarer blinker, og Eftersyn-indikatoren lyser (hvilket angiver, at der er installeret en ikke-HP-enhed),  kan du fortsætte udskrivning ved at trykke på [ANNULLER JOB](#).

FORSIGTIG!

Der modtages ingen advarsel, når en ikke-HP-enhed er tom. Hvis du fortsætter udskrivning, når en enhed er tom, kan printerens blive beskadiget. Se "[Hewlett-Packards erklæring om begrænset garanti](#)" på side 98.

Indikatoren Eftersyn







Normalt blinker eftersyn-indikatoren, når printerens er løbet tør for papir, ved papirstop, eller hvis der er opstået andre problemer, der kræver eftersyn.

Eftersyn-indikatoren lyser samtidigt med, at en af indikatorerne for status for forbrugsvarer blinker, første gang en ikke-HP-enhed installeres.

Indikatoren Klar

Klar-indikatoren lyser, når printerens er klar til at udskrive (hvis der ikke er problemer, som forhindrer udskrivning) og blinker, når printerens modtager data.

Indikatoren Start og knappen Start

- Hvis Start-indikatoren lyser, og Eftersyn-indikatoren blinker,  kan udskriftsjobbet fortsættes ved at trykke på (START), når du har ilagt papir til manuel indføring eller rettet fejl.
- Hvis Start-indikatoren blinker, har topdækslet været åbnet og lukket, eller du har trykket på  (DREJ KARRUSEL). Hvis du trykker på  (START), vender printerens tilbage til klartilstand. Hvis du ikke trykker på  (START), vender printerens tilbage til klartilstand efter ca. otte sekunder.
- Når Start-indikatoren ikke er aktiveret, og du trykker på  (START), udskrives en demoside. Hvis du trykker på  (START) og  (ANNULLER JOB) på samme tid, udskrives en konfigurationsside og siden Status for forbrugsvarer.

Software og understøttede operativsystemer

Hvis du ønsker en nem printeropsætning og adgang til samtlige printerfunktioner, anbefaler HP på det kraftigste, at du installerer den software, der leveres med printeren. Ikke al software findes på alle sprog. Se opsætningsvejledningen for at få instruktioner om installationen, og læs filen Vigtigt for at få de nyeste oplysninger.

De seneste drivere, ekstra drivere og andre programmer er tilgængelige via Internettet og andre kilder. Se i afsnittet "[HP Kundeservice](#)" på side 3, hvis du ikke har adgang til Internettet.

Printeren leveres med printersoftware til følgende operativsystemer:

- Microsoft® Windows 98, Windows 2000, Windows Millennium Edition (Me) og Windows XP (32-bit)
- Macintosh System 9.x og OS X

Tabellen viser den software, som er tilgængelig for dit operativsystem.

	Windows 98, Me	Windows 2000 og Windows XP*	Macintosh OS 9.x	Macintosh OS X
Windows Installer	✓	✓		
HP 1500-driver	✓	✓		
HP color LaserJet 1500 værktøjskasse	✓	✓		
Macintosh Installer			✓	✓
Macintosh-printerdriver			✓	
Macintosh-printerdriver og printerdialogudvidelser (PDE'er)				✓

* XP refererer til 32-bit. Til 64-bit-versionen af XP anvendes kun den generelle driver.

Software til Windows

Når du installerer software til Windows, kan du tilslutte printeren direkte til en computer ved hjælp af et USB- eller parallel, eller du kan tilslutte printeren til netværket ved hjælp af en HP Jetdirect-printserver (valgfrit ekstraudstyr). Der er forskellige software tilgængelig afhængigt af den type installation, du vælger. Se opsætningsvejledningen for at få vejledning om installationen, og læs filen Vigtigt for at få de nyeste oplysninger.

Følgende software er tilgængelig for alle brugere af printeren, uanset om du tilsluttede printeren direkte til en computer ved hjælp af et USB-kabel, eller om du tilsluttede printeren til netværket ved hjælp af en HP Jetdirect-printserver (valgfrit ekstraudstyr).

Printerdrivere

En printerdriver er en softwarekomponent, der giver adgang til printerens funktioner og gør computeren i stand til at kommunikere med printeren. Du kan finde hjælp til brug af din printerdriver i afsnittet "[Adgang til indstillinger for printerdriveren](#)" på side 34.

Brug af Hjælp

Printerdriveren indeholder dialogbokse med **Hjælp**, som kan aktiveres med knappen **Hjælp** i printerdriveren, **F1**-tasten på tastaturet eller spørgsmålstegnet (?) i øverste højre hjørne af printerdrivervinduet. Disse dialogbokse med **Hjælp** indeholder detaljerede oplysninger om den pågældende printerdriver. Hjælp til printerdriveren er adskilt fra hjælp til programmet.

HP color LaserJet 1500 værktøjskasse

HP color LaserJet 1500 værktøjskasse giver adgang til oplysninger om printerstatus og hjælp, f.eks. denne vejledning, og værktøjer til diagnosticering og løsning af problemer. Du kan også se forklaringer på og animationer med kontrolpanelets indikatormeddelelser. Se "[Håndtering af printeren](#)" på side 53 for at få yderligere oplysninger.

Bemærk!

Du skal have installeret softwaren helt, før du kan bruge HP color LaserJet 1500 værktøjskasse.

Software til Macintosh-computere

Printeren inkluderer følgende software til Macintosh-computere:

Mac OS 9.x og Mac OS X classic

Der findes et installationsprogram til printerdriveren på cd-rom'en HP color LaserJet 1500.

Mac OS X (PDE'er)

PDE'er er plug-ins, der giver adgang til printerfunktioner, f.eks. antal kopier, dupleksudskrivning og kvalitetsindstillinger. Der findes et installationsprogram til printerdriveren og PDE'er på cd-rom'en HP color LaserJet 1500.

Hvordan får jeg adgang til printerfunktioner?

Printerfunktionerne er tilgængelige i printerdriveren. Visse funktioner, f.eks. specielle papirformater og papirretning, kan også være tilgængelige i det program, du bruger. Skift om muligt indstillinger i programmet, da ændringer i programmet tilsidesætter ændringer i printerdriveren.

Du kan få adgang til de avancerede printerfunktioner i printerdriveren (eller dialogboksen **Udskriv** på Macintosh-computere). Se "[Adgang til indstillinger for printerdriveren](#)" på side 34 for at få hjælp til bestemte printerdriverfunktioner.

Hvordan får jeg fat i den nyeste udskrivningssoftware?

Når du vil se efter og installere opgraderinger til udskrivningssoftwaren, kan du hente drivere fra Internettet eller HPs FTP-servere.

Sådan hentes drivere

- 1 Besøg <http://www.hp.com>, og klik på **Drivers** (drivere).
- 2 Under afsnittet **HP Drivers** (HP-drivere) skal du klikke på **HP**.
- 3 Skriv `color laserjet 1500` som produktnavnet, og klik derefter  for at se en liste over tilgængelige drivere. Websiden for driverne kan være på engelsk, men du kan hente selve driverne på forskellige sprog.

Kontakt HP Kundeservice, hvis du ikke har Internetadgang. (Se "[HP Kundeservice](#)" på side 3 eller den seddel, der fulgte med printerkassen). Se filen **Vigtigt** for at få yderligere oplysninger om udgivelser.

Hvilken anden software er tilgængelig?

Se filen **Vigtigt**, der findes på HP color LaserJet 1500-cd'en for at få oplysninger om den ekstra medfølgende software og understøttede sprog.

Fjernelse af udskrivningssoftwaren

Du kan fjerne softwaren ved at følge de retningslinjer nedenfor, der gælder for dit operativsystem.

Fjernelse af software til Windows

Printeren leveres med et hjælpeprogram til fjernelse af software, så du kan fjerne en eller alle komponenter i Windows HP-udskrivningssystemet fra computeren.

Bemærk!

Hvis du vil fjerne software fra Windows 2000 eller XP, skal du logge på med administratorrettigheder.

- 1 Luk alle åbne programmer.

For Windows 98 og Me:

- a Tryk på **CTRL+ALT+DELETE**. Dialogboksen **Luk programmet** åbnes.
- b Vælg et program *undtagen* Explorer eller Systray, og klik på **Afslut job**.
- c Gentag trin b, indtil alle programmer undtagen Explorer og Systray er lukket.

Til Windows 2000 og XP:

- a Tryk på **CTRL+ALT+DELETE**. Dialogboksen Windows NT-sikkerhed åbnes.
- b Klik på **Jobliste**, og klik på fanen **Programmer**.
- c Vælg et program, og klik på **Afslut job**.
- d Gentag trin c, indtil alle programmer er lukket.

- 2 Peg på **Programmer** i menuen **Start**, peg på **HP color LaserJet 1500**, peg på **Værktøjer**, og klik på **Fjern program**.
- 3 Klik på **Næste**, vælg de komponenter i HP-udskrivningssystemet, du ønsker at fjerne, og klik på **OK**.
- 4 Følg vejledningen på skærmen. Klik på Ja til alle, hvis meddelelsen "Følgende fil er en delt fil, men anvendes ikke af andre programmer. Ønsker du at slette den?" vises. Fjernelsen af filerne udføres.
- 5 Klik på **OK**, hvis du bliver bedt om at genstarte computeren.

Fjernelse af software til Macintosh

Hvis du vil fjerne udskrivningssoftwaren fra din Macintosh, skal du trække HP LaserJet-filerne til papirkurven. Hvis du bruger Mac OS X, skal du også trække PDE'er til papirkurven.

Til Mac OS 9.x: Driverfilerne er placeret i:
Macintosh HD\System Folder\Extensions\Printer Descriptions.

Til Mac OS X: Driverfilerne er placeret i:
Macintosh HD/Library\Printers\PPDs\Contents\Resources<lang>.lproj.

Til Mac OS X: PDE'erne er placeret i:
Macintosh HD/Library\Printers\PPD Plugins\hp*

Oplysninger om tilbehør og bestilling

Følgende liste over ekstraudstyr var opdateret på trykkesidspunktet. Bestillingsoplysninger og udvalget af ekstraudstyr kan ændre sig i printerens levetid. Du kan finde de nyeste bestilling ved at besøge <http://www.hp.com>, klikke på **Products & Services** (produkter & services), klikke på **Options, Supplies, and Accessories** (Ekstraudstyr, forsyninger og tilbehør), og derefter klikke på **Printing and Digital Imaging** (udskrivning og digital billedbehandling).

Tilbehør	Beskrivelse eller brug	Varenummer
Forbrugsvarer		
Sort tonerkassette	5.000 siders levetid ved en dækning på 5%	C9700A
Cyan tonerkassette	4.000 siders levetid ved en dækning på 5%	C9701A
Gul tonerkassette	4.000 siders levetid ved en dækning på 5%	C9702A
Magenta tonerkassette	4.000 siders levetid ved en dækning på 5%	C9703A
Billedtromle	Billedtromlen har en levetid på 20.000 sider ved udskrivning udelukkende i sort/hvid og 5.000 sider ved udskrivning i farver. Levetiden er på ca. 6.000-8.000 sider.	C9704A
Kabel- og interfacetilbehør		
Eksterne HP Jetdirect-printservere	Eksterne HP Jetdirect-printservere <ul style="list-style-type: none">● HP Jetdirect 175x● HP Jetdirect 310x	J6035A J6038A
Trådløs (802.11b) Jetdirect-printserver	<ul style="list-style-type: none">● HP Jetdirect 380x	J6061A
USB-kabel	2-meter standard USB-kompatibelt enhedskabel	C6518A
Ekstraudstyr til papirhåndtering		
Ekstrabakke 2	Inputbakke til 250 ark til Letter- og A4-formater. Der kan kun installeres én bakke til 250 ark. Bemærk! Denne bakke følger med model 1500.	C9698A
Papir og andre udskriftsmedier		
HP LaserJet-papir	Førsteklasses HP-branded papir til HP LaserJet-printere.	HPJ1124 (Letter) CHP310 (A4) HPJ1424 (Legal)
HP Premium Choice-papir	HP Bond-papir med en vægt på 120,32 g/m ² .	HPU1132 (Letter) CHP410 (A4)
HP Printing Paper	Førsteklasses HP branded papir til HP LaserJet-printere.	HPP1122 (Letter) CHP210 (A4)
HP Multipurpose-papir	HP-branded papir med mange anvendelsesmuligheder.	HPM1120 (Letter) HPM1420 (Legal)
HP LaserJet Tough-papir	Kraftigt papir med en glat overflade. Papiret er svært at rive itu og er vejrbestandigt. Til dokumenter, der kræver holdbarhed og lang levetid.	Q1298A (Letter) Q1298B (A4)
Gråtonetransparenter	Printeren understøtter udskrivning i <i>gråtoner</i> på gråtone- eller farvetransparenter. Gråtonetransparenter er normalt billigere.	92296T (Letter) 92296U (A4)
Udvidede servicepakker	Kontakt HP Kundeservice for at få oplysninger om bestilling og udvalg.	
Dele, som brugeren kan udskifte		
Fikseringsenhed	Udskift denne, hvis der stadigvæk er problemer med udskrivningskvaliteten efter motorrengøring og øvrig fejlfinding. (Se " Rengøring af printeren " på side 92 og " Løsning af problemer med udskriftskvalitet " på side 75).	Kontakt HP Kundeservice for at bestille dele.
Adskillelsspude og pick-up-ruller	Skal udskiftes, hvis printeren samler flere ark papir op eller ingen ark. Problemet blev ikke løst ved at prøve andet papir.	Kontakt HP Kundeservice for at bestille dele.

Tilbehør	Beskrivelse eller brug	Varenummer
<i>Supplerende oplysninger</i>		
<i>HP LaserJet Printer Family Print Media Guide</i>	En vejledning vedrørende brug af papir og andre medier i HP LaserJet-printere.	5963-7863
<i>HP color LaserJet 1500 series-printer – Brugervejledning</i>	En trykt kopi af denne brugervejledning.	
	<ul style="list-style-type: none"> • Dansk • Engelsk • Finsk • Fransk • Hollandsk • Italiensk • Kinesisk, forenklet • Kinesisk, traditionelt • Koreansk • Norsk • Polsk • Portugisisk, brasiliansk • Russisk • Spansk, castiliansk • Svensk • Tjekkisk • Tyrkisk • Tysk 	<ul style="list-style-type: none"> Q2488-90914 Q2488-90907 Q2488-90915 Q2488-90908 Q2488-90913 Q2488-90909 Q2488-90924 Q2488-90923 Q2488-90922 Q2488-90916 Q2488-90919 Q2488-90912 Q2488-90918 Q2488-90911 Q2488-90917 Q2488-90920 Q2488-90921 Q2488-90910
<i>Cd-rom til HP color LaserJet 1500 series-printere</i>	Besøg http://www.hp.com/support/clj1500 for at finde cd-rom-varenummeret.	

2 Udskrivningsopgaver

Indledning

I dette afsnit findes oplysninger om almindelige udskrivningsopgaver.

- "Valg af papir og andre udskriftsmedier" på side 26
- "Ilægning af papir" på side 29
- "Udskrivning af et job" på side 31
- "Valg af udskriftsplacering" på side 39
- "Udskrivning på specielle udskriftsmedier" på side 40
- "Udskrivning på begge sider (manuel dupleksudskrivning)" på side 45
- "Annullering af et udskriftsjob" på side 46
- "Brug af farve" på side 47

Oplysninger om håndtering af printeren og dens indstillinger ved hjælp af HP color LaserJet 1500 værktøjskasse finder du i "[Håndtering af printeren](#)" på side 53.

Valg af papir og andre udskriftsmedier

Printermodellerne leveres med inputbakker som angivet nedenfor.

- 1500L leveres med én inputbakke (bakke 1). Du kan tilføje en ekstrabakke 2 (250 ark).
- Model 1500 leveres som standard med to inputbakker (bakke 1 og bakke 2).

Da bakke 2 ikke følger med begge modeller, kaldes den for ekstrabakke 2 i denne dokumentation.

Printeren bruger som standard altid bakke 1 først. Hvis bakke 1 er tom, bruger printerens ekstrabakke 2.

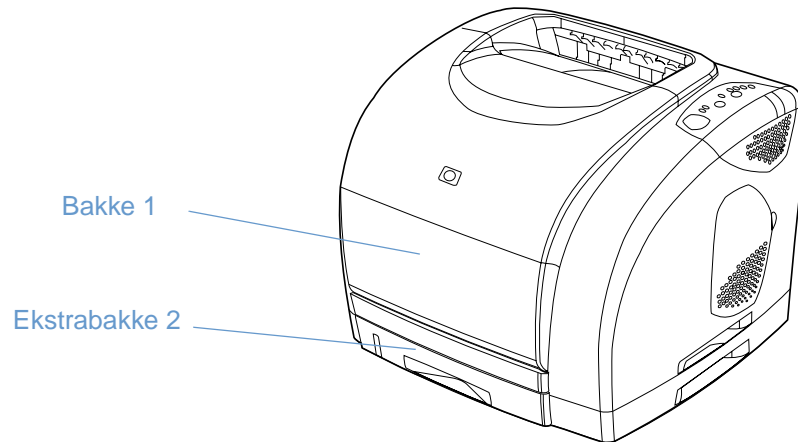

Understøttede udskriftsmedier til bakke 1

Bakke 1 indeholder op til 125 ark papir eller op til 10 konvolutter. Se "[Opfyldning af bakke 1](#)" på side 29.

Understøttede formater

Bakke 1 passer til formater fra 76 x 127 mm til ark i Legal-format, 216 x 356 mm.

Se "[Bakkespecifikationer](#)" på side 115 for at få de specifikke mål.

Understøttede typer

Bakke 1 understøtter disse typer udskriftsmedier.

- Forskellige papirtyper og -vægte, herunder vægte fra 60 til 177 g/m².
- Konvolutter. Se "[Udskrivning på konvolutter](#)" på side 40.
- Etiketter. Se "[Udskrivning på etiketter](#)" på side 41.
- Gråtonetransparenter. Se "[Udskrivning på gråtonetransparenter](#)" på side 42.
- Specialmedier eller karton i specialformat. Se "[Udskrivning på udskriftsmedier med specialformat eller karton](#)" på side 43.
- Postkort. Se "[Udskrivning på udskriftsmedier med specialformat eller karton](#)" på side 43.

Se "[Specifikationer for udskriftsmedier](#)" på side 113 til specifikke typer og vægte.

Understøttede udskriftsmedier til ekstrabakke 2

Ekstrabakke 2 rummer op til 250 ark papir. Se "[Opfyldning af ekstrabakke 2](#)" på side 30.

FORSIGTIG!

Læg kun papir i ekstrabakke 2. Andre typer udskriftsmedier, som f.eks. etiketter eller gråtonetransparenter, kan sidde fast i printeren, hvis de udskrives fra ekstrabakke 2.

Understøttede formater

- A4
- A5
- B5 (ISO og JIS)
- Letter
- Legal
- Executive
- 8,5 x 33,02 cm

Se "[Bakkespecifikationer](#)" på side 115 for at få de specifikke mål.

Understøttede typer

- Forskellige papirtyper med gennemsnitsvægt (60 til 105 g/m²)
- Brevpapir
- Hullet papir
- Fortrykte formularer

Se "[Specifikationer for udskriftsmedier](#)" på side 113 til specifikke typer og vægte.

Anskaffelse af papir og andre udskriftsmedier

Du kan udskrive på forskellige udskriftsmedier, f.eks. tungt eller let papir, konvolutter, etiketter og udskriftsmedier i specialformat fra bakke 1. Du kan udskrive på papir med standardvægt fra enhver bakke. Du kan også udskrive på papir, der indeholder op til 100 procent genbrugspapir med fiber. Egenskaber, f.eks. vægt, fibre og fugtighed, er vigtige faktorer, der påvirker printerens ydeevne og outputkvalitet. Anvend kun papir med en høj kvalitet beregnet til farvelaserprintere for at få den bedste udskriftskvalitet.

Se "[Specifikationer for udskriftsmedier](#)" på side 113 for at få yderligere oplysninger.

Afprøv altid et stykke papir, før du køber store mængder. Papirleverandøren skal opfylde specifikationerne i *HP LaserJet Printer Family Print Media Guide*. Se "[Specifikationer for udskriftsmedier](#)" på side 113 for at få yderligere oplysninger. Se "[Supplerende oplysninger](#)" på side 23 for at få oplysninger om bestilling, eller besøg adressen <http://www.hp.com/ljsupplies>.

Ilægning af papir

Læg kun specielle udskriftsmedier såsom konvolutter, etiketter og gråtonetransparenter i bakke 1. Læg kun papir i ekstrabakke 2.

1

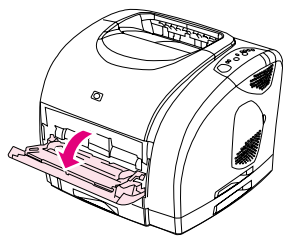

2

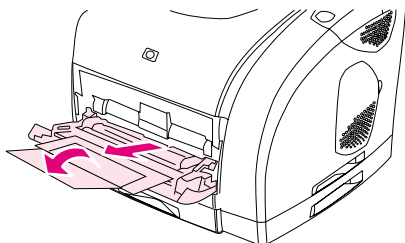

3

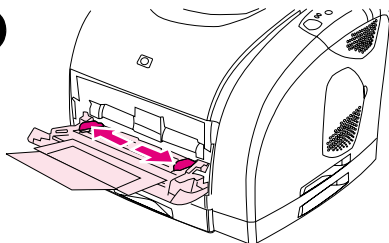

4

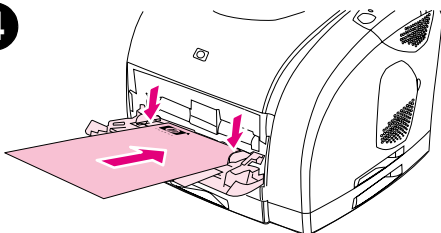

5

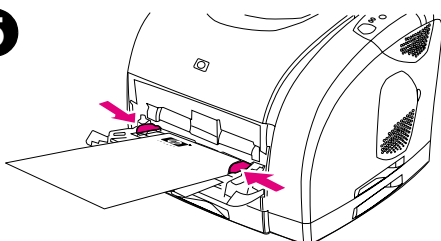

6

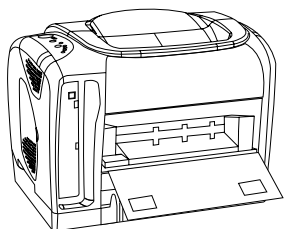

Opfyldning af bakke 1

Bakke 1 (multifunktionsbakken) kan rumme op til 125 ark papir eller andre udskriftsmedier eller op til 10 konvolutter.

Oplysninger om ilægning af specielle udskriftsmedier såsom etiketter og gråtonetransparenter findes i "[Udskrivning på specielle udskriftsmedier](#)" på side 40.

Sådan fyldes bakke 1

FORSIGTIG!

Undgå at tilføje udskriftsmedier til bakke 1, mens printeren udskriver, ellers vil der opstå papirstop.

- 1 Åbn bakke 1.
- 2 Træk bakkeforlænger ud. Hvis de udskriftsmedier, der lægges i, er længere end 229 mm, skal du også trække den ekstra bakkeforlænger ud.
- 3 Tilpas breddestyrene, så de er en smule bredere end udskriftsmedierne.
- 4 Anbring udskriftsmedierne i bakken med den side, der skal udskrives på, opad og den øverste korte kant først.

Bemærk!

Hvis du udfører dupleksudskrivning manuelt, skal du se "[Udskrivning på begge sider \(manuel dupleksudskrivning\)](#)" på side 45 for at få vejledning om ilægning.

- 5 Skub papirbreddestyrene indad, indtil de rører udskriftsmediestakken let på begge sider, uden at bøje den. Sørg for, at udskriftsmedierne passer ind under tappene på breddestyrene.

FORSIGTIG!

Vent på, at printeren er færdig med udskrivning, før du lukker bakke 1 (ekstra). Hvis du lukker bakken, før printeren er færdig, kan der opstå papirstop.

- 6 Sænk lågen til den bageste udskriftsgang bag på printeren, hvis du udskriver på specielle medier, f.eks. etiketter, konvolutter eller tungt eller let papir, for at undgå krølning.

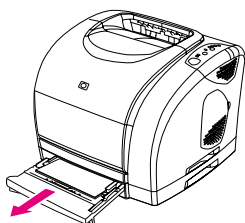
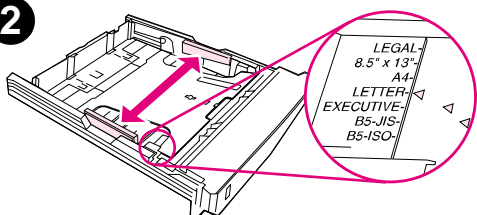
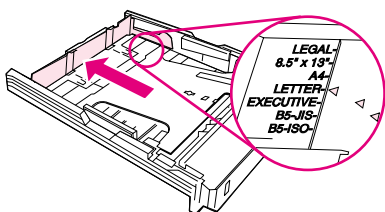
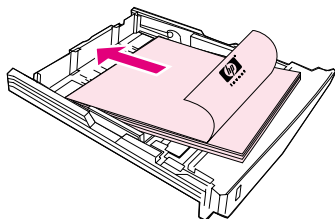
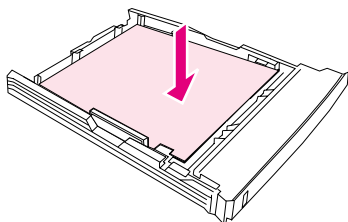
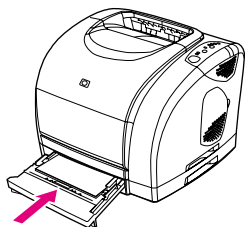
1**2****3****4****5****6**

Opfyldning af ekstrabakke 2

Ekstrabakke 2 understøtter kun papir med standardformat. Papir omfatter brevpapir og hullet papir med gennemsnitsvægt. Yderligere oplysninger om brevpapir og hullet papir findes i "[Udskrivning på brevpapir eller fortrykte formularer](#)" på side 44.

FORSIGTIG!

Udskriv kun på specielle udskriftsmedier såsom etiketter og gråtonetransparenter fra bakke 1. Udskrivning på specielle udskriftsmedier fra ekstrabakke 2 kan forårsage papirstop.

Sådan opfyldes ekstrabakke 2

- 1 Træk ekstrabakke 2 ud af printeren, og fjern eventuelt papir.
- 2 Skub sidestyrene, så de passer til det papirformat, der lægges i.
- 3 Udvid bakkens bagside, indtil pilen på markeringerne peger på det format, du lægger i.
- 4 Læg papiret i. Hvis dette er specialpapir såsom brevpapir, så skal det lægges i med den side, der skal udskrives på, nedad og den øverste kant mod bakkens forside.

Bemærk!

Hvis du udfører dupleksudskrivning manuelt, skal du se "[Udskrivning på begge sider \(manuel dupleksudskrivning\)](#)" på side 45 for at få vejledning om ilægning.

- 5 Sørg for, at papirstakken ligger fladt i alle fire hjørner, og hold den under højdefanerne på papirlængdestyret bagest på bakken. Tryk papirløftepladen af metal ned for at låse den på plads.
- 6 Skub bakken ind i printeren igen. Hvis du angiver det bageste af bakken til et af de større formater, vil bakkens bagside stikke ud på printeren bagside.

Udskrivning af et job

I dette afsnit findes grundlæggende udskrivningsvejledning. Når der foretages ændringer i udskriftsindstillingerne, findes der et hierarki, som angiver, hvordan ændringerne prioriteres. (Bemærk, at navne på kommandoer og dialogbokse kan variere afhængigt af dit program).

- *Dialogboksen "Sideopsætning"*. Denne dialogboks åbnes, når du klikker på **Sideopsætning** eller en lignende kommando i menuen **Filer**. Denne dialogboks er en del af det program, du arbejder i. *Indstillinger, der er ændret her, tilsidesætter indstillinger, der er ændret andre steder.*
- *Dialogboksen "Udskriv"*. Denne dialogboks åbnes, når du klikker på **Udskriv**, **Udskriftsindstillinger** eller en lignende kommando i menuen **Filer**. Den er også en del af programmet, men den har en lavere prioritet end dialogboksen **Sideopsætning**. Indstillinger, der ændres i dialogboksen **Udskriv**, tilsidesætter *ikke* indstillinger, der er ændret i dialogboksen **Sideopsætning**. Indstillinger, der er ændret her, *tilsidesætter* indstillinger, der er ændret i printerdriveren.
- *Printerdriver*. Printerdriveren åbnes, når du klikker på **Egenskaber** i dialogboksen **Udskriv**. Indstillinger, der er ændret her, tilsidesætter *ikke* indstillinger, der er ændret andre steder. (Til Macintosh er printerdriverindstillingerne integreret i dialogboksen **Udskriv**).

Om udskrivning efter kilde frem for efter type eller format

Tre indstillinger påvirker, hvordan printerdriveren forsøger at hente papir, når du sender et udskriftsjob. Disse indstillinger, *Kilde*, *Type* og *Format* vises i programmets dialogboks **Sideopsætning**, dialogboksen **Udskriv** eller printerdriveren. Printereren vælger automatisk en bakke, hvis du ikke ændrer disse indstillinger. Hvis du vil ændre disse indstillinger, kan du udskrive efter *Kilde*, efter *Type*, efter *Format* eller efter *Type* og *Format*. (Til Macintosh er typer og formater begge tilgængelige fra lokalmenuen **Papir**).

- *Kilde*. Udskrivning efter *kilde* betyder, at du vælger en bestemt bakke, hvorfra printereren skal hente papiret. Printereren forsøger at udskrive fra denne bakke, uanset hvilken type eller hvilket format der er lagt i den. Men hvis du vælger en bakke, der er konfigureret fra den HP color LaserJet 1500 værktøjskasse for en type eller et format, som ikke passer til dit udskriftsjob, udskriver printereren ikke automatisk. I stedet venter den på, at du fylder op i den bakke, du vælger, med udskriftsmedier af den type eller det format, der passer til dit udskriftsjob. Hvis du lægger medie i bakken, begynder printereren udskrivning. (Hvis printereren ikke begynder at udskrive, skal du muligvis konfigurere bakken, så den passer til udskriftsjobbet format eller type). Eller tryk på  (**START**), hvis du vil forsøge at udskrive fra en anden bakke.
- *Type* eller *format*. Udskrivning efter *Type* eller *Format* betyder, at printereren skal hente papir eller udskriftsmedier fra den første bakke, der indeholder den type eller det format, du vælger. *Udskriv altid efter type for specielle udskriftsmedier såsom etiketter eller gråtonetransparenter.*
 - Hvis du vil udskrive efter type eller format, og bakkerne ikke er blevet konfigureret til en bestemt type eller et bestemt format fra HP color LaserJet 1500 værktøjskasse, skal du lægge papiret eller udskriftsmedierne i bakke 1 og derefter vælge Type eller Format i dialogboksen **Sideopsætning**, dialogboksen **Udskriv** eller printerdriveren.
 - Hvis du ofte udskriver på en bestemt medietype eller et bestemt medieformat, kan printeradministratoren (for en netværksprinter) eller du selv (for en direkte tilsluttet printer) bruge HP color LaserJet 1500 værktøjskasse til at konfigurere en bakke for denne type eller dette format. (Se "[Fanen Indstillinger](#)" på side 58). Når du derefter vælger denne type eller dette format som dit udskriftsjob, henter printereren fra den bakke, der er konfigureret til denne type eller dette format.

Sådan udskrives fra Windows

- 1 Sørg for, at der er lagt papir i printeren.
- 2 Klik på **Sideopsætning** eller en lignende kommando i menuen **Filer**. Sørg for, at indstillingerne er korrekte for dette dokument.
- 3 Klik på **Udskriv, Udskriftsindstillinger** eller en lignende kommando i menuen **Filer**. Dialogboksen **Udskriv** åbnes.
- 4 Vælg denne printer, og skift indstillinger efter behov. Skift ikke indstillinger, som du angiver i dialogboksen **Sideopsætning**, f.eks. sideformat eller sideretning.
- 5 Hvis dette udskriftsjob skal udskrives på papir i standardformat eller med standardvægt, skal du sikkert ikke ændre indstillingerne **Kilden er** (bakke), **Typen er** eller **Formatet er**, og du kan gå til trin 7. Ellers skal du gå til næste trin.
- 6 Hvis dette udskriftsjob skal udskrives på papir med format eller vægt, som ikke er standard, skal du vælge, hvordan printeren vælger papir.
 - Hvis du vil udskrive efter kilde (bakke), skal du vælge bakken i dialogboksen **Udskriv**, hvis det er muligt.
 - Hvis du vil udskrive efter kilde (bakke), når denne indstilling ikke er tilgængelig i dialogboksen **Udskriv**, skal du klikke på **Egenskaber** og vælge bakken i feltet **Kilden er** på fanen **Papir**.
 - Hvis du vil udskrive efter type eller format, skal du klikke på **Egenskaber** og vælge type eller format i feltet **Typen er** eller **Formatet er** på fanen **Papir**. (Ved nogle papirtyper såsom brevpapir, angiver du både type og format). *Udskriv altid efter type for specielle udskriftsmedier såsom etiketter eller gråtonetransparenter.*
- 7 Hvis du endnu ikke har gjort det, skal du klikke på **Egenskaber**. Printerdriveren åbnes.
- 8 På de forskellige faner kan du angive indstillinger, som ikke blev vist i dialogboksen **Sideopsætning** eller **Udskriv**. Oplysninger om indstillinger for printerdriver findes under "[Funktioner i printerdriveren](#)" på side 35.
- 9 Som standard udskriver printeren til den øverste udskriftsbakke, der er den bedste placering for de fleste udskriftsjob, herunder gråtonetransparenter. I forbindelse med etiketter, tungt papir eller andre specielle udskriftsmedier skal du sænke det bageste outputpanel på printeren.
- 10 Vælg kommandoen **Udskriv** for at udskrive jobbet.

Sådan udskrives fra Macintosh

- 1 Sørg for, at der er lagt papir i printeren.
- 2 Klik på **Sidelayout** i menuen **Arkiv**.
- 3 Sørg for, at denne printer er valgt i lokalmenuen **Format for**.
- 4 Vælg det papirformat, du udskriver på.
- 5 Vælg eventuelt **Retning** og **Skala**, og klik på **OK**.
- 6 Klik på **Udskriv** i menuen **Arkiv**.
- 7 Vælg den kilde (bakke), hvorfra du vil udskrive, eller vælg den medietype, du vil udskrive på, på en af disse måder. *Udskriv altid efter type for specielle udskriftsmedier såsom etiketter eller gråtonetransparenter.*
 - **Mac OS 9.x:** Vælg bakke eller medietype i lokalmenuen **Sidekilde** i lokalmenuen **Generelt**.
 - **Mac OS X:** Vælg bakke eller medietype i lokalmenuen **Papir**.
- 8 Angiv andre indstillinger, f.eks. vandmærker. (Yderligere oplysninger findes i "[Adgang til indstillinger for printerdriveren](#)" på side 34).
- 9 Som standard udskriver printeren til den øverste udskriftsbakke, der er den bedste placering for de fleste udskriftsjob, herunder gråtonetransparenter. Ved etiketter, tungt papir eller andre job, der kræver en direkte papirgang, skal du sænke den bageste udskriftsgang på printeren.
- 10 Vælg kommandoen **Udskriv** for at udskrive jobbet.

Adgang til indstillinger for printerdriveren

Dette afsnit beskriver almindelige udskrivningsfunktioner, der styres gennem printerdriveren. (Printerdriveren er den softwarekomponent, du bruger til at sende udskriftsjob til printeren). Du kan ændre indstillingerne midlertidigt for de udskriftsjob, du udskriver, mens programmet stadig er åbent. Du kan også foretage permanente ændringer af standardindstillingerne, der vil gælde nu og i fremtiden.

Operativsystem	Midlertidig ændring af indstillinger for job, der udskrives nu	Permanent ændring af standardindstillinger*
Windows 98, 2000, Me, XP (32-bit)	Klik på Udskriv i menuen Filer , og klik derefter på Egenskaber . (De faktiske trin kan variere, men dette er den mest almindelige metode).	Peg på Indstillinger i menuen Start , og klik på Printere eller Printere og faxenheder . Højreklik på printerikonet, og vælg Egenskaber . Mange funktioner er tilgængelige, når du vælger kommandoen Udskriftsindstillinger (2000 og XP) i stedet for.
Mac OS 9.x	Klik på Udskriv i menuen Arkiv . Skift de ønskede indstillinger i de forskellige lokalmenuer.	Klik på Udskriv i menuen Arkiv . Når du ændrer indstillinger i en lokalmenu, skal du klikke på Gem indstillinger .
Mac OS X	Klik på Udskriv i menuen Arkiv . Skift de ønskede indstillinger i de forskellige lokalmenuer.	Klik på Udskriv i menuen Arkiv . Skift de ønskede indstillinger på de forskellige lokalmenuer, og klik derefter på Gem brugerdefinerede indstillinger i hovedlokalmenuen. Disse indstillinger gemmes som indstillingen Brugerdefineret . Hvis du vil bruge de nye indstillinger, skal du vælge Brugerdefineret , hver gang du åbner et program og udskriver.

* Adgang til standardprinterindstillinger kan være begrænset og derfor utilgængelig.

Brug af Hjælp i printerdriveren (kun Windows)

Når du er i printerdriveren, kan du bruge denne Hjælp, der er separat fra Hjælp i et program. Du kan aktivere Hjælp for printerdriver på to måder.

- Klik på knappen **Hjælp**, hvor den vises i printerdriveren. Hjælp-vinduerne giver detaljerede oplysninger om den specifikke printerdriver, som bruges.
- Når du ser , skal du klikke på den for at få vist oplysninger om feltet, indstillingen eller knappen, som boblen hører til.

Funktioner i printerdriveren

Visse printerdrivere og visse operativsystemer understøtter ikke alle printerfunktioner.

- Valg af kilde
- Valg af type eller format
- Angivelse af et specialpapirformat
- Udskrivning i gråtoner
- Ændring af farveindstillinger
- Oprettelse og brug af vandmærker
- Udskrivning af flere sider på et enkelt ark papir (N-op-udskrivning)
- Oprettelse og brug af Lynindstillinger
- Formindskelse eller forstørrelse
- Udskrivning af den første side på andet papir
- Gendannelse af standardindstillinger for printerdriveren

Ved manuel dupleksudskrivning skal du se "Udskrivning på begge sider (manuel dupleksudskrivning)" på side 45.

Valg af kilde

Du kan udskrive efter kilde (bakke) eller efter type eller format. Hvis du vil udskrive efter kilde, skal du følge disse trin. Yderligere oplysninger findes i "[Om udskrivning efter kilde frem for efter type eller format](#)" på side 31. Til Macintosh er typer og formater alle grupperet under lokalmenuen **Papir**.

- **Windows:** Hvis det er muligt, skal du vælge kilde (bakke) fra dialogboksen **Udskriv** i dit program. Ellers skal du vælge en bakke fra feltet **Kilden er** fra fanen **Papir** i din printerdriver.
- **Mac OS 9.x:** Vælg en bakke fra lokalmenuen **Papirforsyning** i lokalmenuen **Generelt** fra dialogboksen **Udskriv**.
- **Mac OS X:** Vælg bakke eller medietype i genvejsmenuen **Papir** fra dialogboksen **Udskriv**.

Valg af type eller format

Du kan udskrive efter kilde (bakke) eller efter type eller format. Hvis du udskriver på specielle udskriftsmedier, f.eks. tungt papir, er det vigtigt at udskrive efter type for at opnå gode resultater. Hvis du vil udskrive efter type eller format, skal du følge disse trin. Yderligere oplysninger findes i "[Om udskrivning efter kilde frem for efter type eller format](#)" på side 31. Til Macintosh er typer og formater alle grupperet under lokalmenuen **Papir**.

- **Windows:** Vælg en type i feltet **Typen er** på fanen **Papir**. Eller vælg et format i feltet **Formatet er**. Ved nogle papirtyper, f.eks. brevpapir, vælger du en type og et format.
- **Mac OS 9.x:** Vælg en type fra lokalmenuen **Papir** i lokalmenuen **Generelt** i dialogboksen **Udskriv**.
- **Mac OS X:** Vælg bakke eller medietype i lokalmenuen **Papir** fra dialogboksen **Udskriv**.

Angivelse af et specialpapirformat

Brug specialpapirfunktionen til at konfigurere printeren til udskrivning på andet end standardformater.

- **Windows:** Prøv at angive denne indstilling fra *en* af disse placeringer i denne rækkefølge: dialogboksen **Sideopsætning** i programmet, dialogboksen **Udskriv** i programmet eller fanen **Papir** i printerdriveren.
- **Mac OS:** Få adgang til specialpapirfunktioner fra dialogboksen **Sidelayout**. Vælg **Specialpapirformat** i lokalmenuen **Sideattributter**.

Bemærk!

Mac OS X understøtter valg af brugerdefineret papirformat.

Udskrivning i gråtoner

Hvis du har et dokument, som du har oprettet i farve, udskrives det automatisk i farve. Eller du kan angive printeren til kun at udskrive et farvedokument i gråtoner (sort-hvid).

- **Windows:** Vælg indstillingen **Udskriv i gråtoner** på fanen **Farve** i printerdriveren.
- **Mac OS:** Vælg lokalmenuen **Farve** i dialogboksen **Udskriv**, og vælg derefter **Udskriv i gråtoner**.

Ændring af farveindstillinger

Når du udskriver i farve, angiver printerdriveren automatisk den optimale farveindstilling for dig. Men du kan ændre manuelle justeringer af, hvordan printeren udskriver i farve for tekst, grafik og fotografier. Se "[Brug af farve](#)" på side 47 for at få yderligere oplysninger.

- **Windows:** Klik på **Indstillinger** på fanen **Farve** i printerdriveren.
- **Mac OS:** Vælg lokalmenuen **Farve** i dialogboksen **Udskriv**, og skift indstillingerne for de forskellige farveegenskaber.

Oprettelse og brug af vandmærker

Indstillingen Vandmærke gør det muligt at angive, at tekst skal anbringes "under" (i baggrunden af) et eksisterende dokument. Du kan f.eks. placere store grå bogstaver med "kladde" eller "fortroligt" diagonalt på tværs af den første side eller alle sider i et dokument. Du kan ændre farve, position og ord for vandmærket.

Bemærk!

Hvis du bruger Windows 2000 eller XP, skal du have administratorrettigheder for at oprette vandmærker. Du skal ikke bruge administratorrettigheder for at føje eksisterende vandmærker til dokumenter.

- **Windows:** Få adgang til indstillinger for **Vandmærker** fra fanen **Effekter** i printerdriveren.
- **Mac OS 9.x:** Få adgang til indstillinger for vandmærker fra vandmærke/skabelonrullemenuen i dialogboksen **Udskriv**.

Udskrivning af flere sider på et enkelt ark papir (N-op-udskrivning)

N-op-udskrivning er muligheden for at udskrive flere sider på et ark papir. Siderne vises med formindsket størrelse. Du kan angive op til 16 sider pr. ark, og de arrangeres på arket som vist nedenfor, hvis du bruger standardarrangementet. Du kan også vælge, om en ramme skal vises omkring hver side.

- **Windows:** Få adgang til **Sider pr. ark** på fanen **Færdigbehandling** i printerdriveren.
- **Mac OS:** Få adgang til sider pr. ark ved at vælge lokalmenuen **Layout** i dialogboksen **Udskriv**.

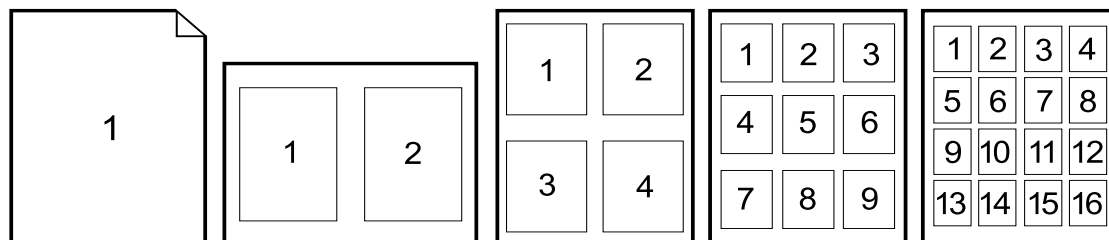

Oprettelse og brug af Lynindstillinger

Lynindstillinger gør det muligt at gemme de aktuelle indstillinger for printerdriveren såsom sideretning, n-op-udskrivning eller papirkilde til senere brug. Du kan gemme op til 30 sæt med indstillinger. Lynindstillinger kan vælges og gemmes fra de fleste printerdriverfaner.

Bemærk!

Hvis du anvender Windows 2000, skal du have administratorrettigheder for at gemme lynindstillinger.

- **Windows:** Opret lynindstillinger fra de fleste printerdriverfaner. Senere kan du få adgang til lynindstillingerne fra fanen **Færdigbehandling** i printerdriveren.
- **Mac OS:** Denne funktion understøttes ikke.

Formindskelse eller forstørrelse

Indstillingen **Tilpas til side** giver dig mulighed for at skalere dit dokument til en procentdel af dets normalstørrelse. Du kan også vælge at skalere dokumentet, så det passer til et papirformat, der understøttes af printeren.

- **Windows:** Få adgang til indstillingerne **Tilpas til side** på fanen **Effekter** i printerdriveren.
- **Mac OS:** Få adgang til indstillingerne **Formindsk og Forstør (Skaler)** i dialogboksen **Sidelayout**.

Udskrivning af den første side på andet papir

Udskrivning af den første side på andet papir er nyttigt, hvis du f.eks. udskriver et brev, der bruger brevpapir til den første side og almindelige ark til de følgende sider. *Formatet* for alle siderne i udskriftsjobbet skal være det samme i printerdriveren.

- **Windows:** Prøv at angive denne indstilling fra *en* af disse placeringer i denne rækkefølge: dialogboksen **Sideopsætning** i programmet, dialogboksen **Udskriv** i programmet eller fanen **Papir** i printerdriveren.
- **Mac OS:** Du kan vælge den påkrævede mediekilde og -type i lokalmenuen **Papir** i dialogboksen **Udskriv**.

Gendannelse af standardindstillinger for printerdriveren

Du kan returnere alle indstillingerne i printerdriveren til deres standardværdier. Denne handling kan være nyttig, hvis du har problemer med kvaliteten, eller hvis papiret ikke vælges fra den korrekte bakke.

- **Windows:** Vælg **Standarder** i boksen **Lynindstillinger** under fanen **Færdigbehandling** i printerdriveren.
- **Mac OS 9.x:** Træk printerikonet på skrivebordet til Papirkurv, og indstil derefter printeren i **Vælger**.
- **Mac OS X:** Standardindstillingen indeholder standardindstillingerne og er automatisk valgt, hver gang du åbner et program. Eller vælg den i lokalmenuen **Presets**.

Valg af udskriftsplacering

Printeren leveres med den øverste udskriftsbakke og den bageste udskriftsgang til udskrivning til en direkte papirgang. Udskriftsjob kommer fra den øverste udskriftsbakke, når den bageste udskriftsgang er lukket. Udskriftsjob kommer fra printerens bagside, når den bageste udskriftsgang er åben.

- Brug den øverste udskriftsbakke ved udskrivning af de fleste job, herunder job på papir med gennemsnitsvægt og brevpapir samt gråtonetransparenter. Den øverste udskriftsbakke kan indeholde op til 125 ark. Undgå, at der ophobes mere end 125 ark i den øverste udskriftsbakke, ellers kan der opstå papirstop.
- Brug den bageste udskriftsgang (direkte papirgang) ved udskrivning af konvolutter, etiketter, tungt eller let papir og andre tykke eller specielle udskriftsmedier (undtagen gråtonetransparenter). Fjern hvert ark, når det kommer ud af printerens.

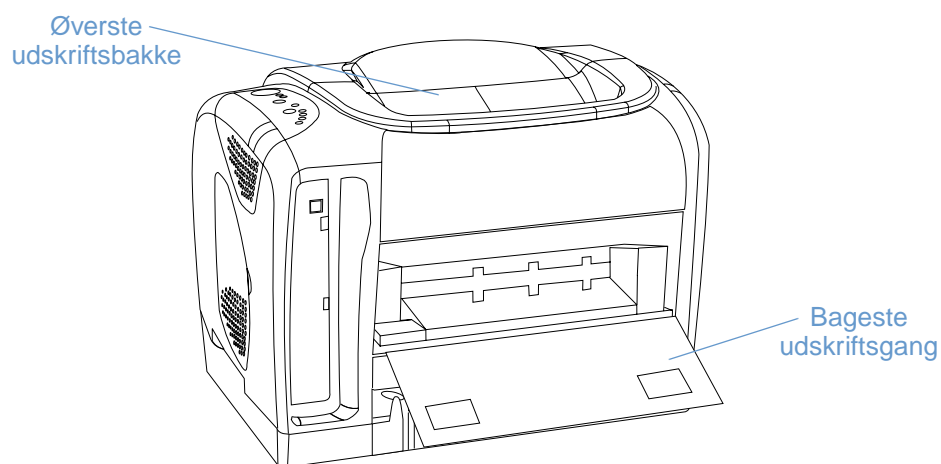

Udskrivning på specielle udskriftsmedier

Udskrivningshastigheden kan nedsættes automatisk ved udskrivning på udskriftsmedier i specialformat.

1

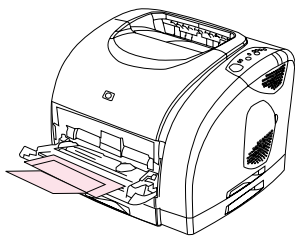

2

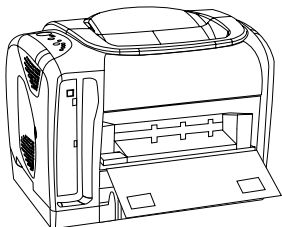

3

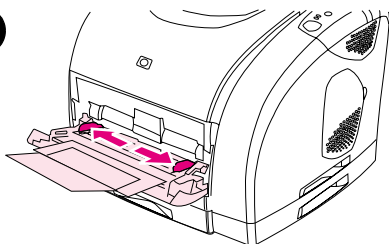

4

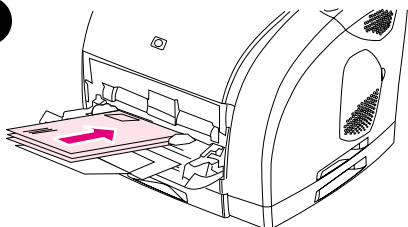

5

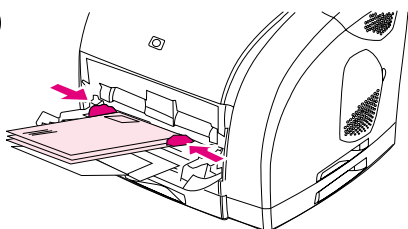

Udskrivning på konvolutter

Læg kun konvolutter i bakke 1.

- Vægten af konvolutpapiret må ikke overstige 105 g/m².
- Sørg for, at konvolutterne er ubeskadigede og ikke hænger sammen.
- Udskriv aldrig på konvolutter med lukkehager, tryklåse, ruder, foring, områder med klæbemiddel eller andre syntetiske materialer.
- Hvis du anvender konvolutter, der ikke har et standardformat, skal du angive Type i overensstemmelse dermed.

FORSIGTIG!

Hvis ovenstående retningslinjer ikke overholdes, kan der opstå papirstop.

Yderligere oplysninger findes i "[Specifikationer for udskriftsmedier](#)" på side 113.

Sådan udskrives på konvolutter

- 1 Åbn bakke 1, og lad forlængeren glide helt ud. Hvis bakke 1 allerede er åben, skal eventuelt papir eller andre udskriftsmedier fjernes fra den.
- 2 Sænk den bageste udskriftsgang på bagsiden af printeren for at forhindre, at konvolutterne krøller.
- 3 Lad breddestyrene i bakke 1 glide udad, indtil de er en smule bredere end konvolutterne.
- 4 Anbring stakken med konvolutter i bakken med den side, der skal udskrives på, op og den korte kant indad. Frimærkeenden skal indføres i printeren først.

Bemærk!

Hvis konvolutterne har en klap på en kort kant, skal denne kant ind i printeren først.

- 5 Skub breddestyrene indad, indtil de rører stakken let uden at bøje den. Stakken skal ligge midt imellem styrene og under tappene på styrene.
- 6 Vælg den konvolut, du bruger, som format (Windows) eller Papir (Macintosh) i dialogboksen **Udskriv** eller i printerdriveren. Du kan også vælge konvolutten i programmet ved at klikke på **Filer (Arkiv)**, **Sideopsætning**, og klik derefter på **Papirstørrelse**.

Udskrivning på etiketter

Følg retningslinjerne her ved brug af etiketter. Se "[Specifikationer for udskriftsmedier](#)" på side 113 for at få yderligere oplysninger.

FORSIGTIG!

Brug kun etiketter, der anbefales til laserprintere, for ikke at beskadige printeren. Hvis du vil undgå alvorlige papirstop, skal du altid bruge bakke 1 til at udskrive etiketter og altid bruge den direkte papirgang. Udskriv aldrig på det samme ark etiketter mere end én gang eller på et etiketark, der ikke er helt.

- Undgå etiketter, der er ved at falde af bærearke, er krøllede eller på anden måde beskadigede.
- Anbring kun etiketter i bakke 1 med den side, der skal udskrives på, opad og den øverste korte kant først ind.

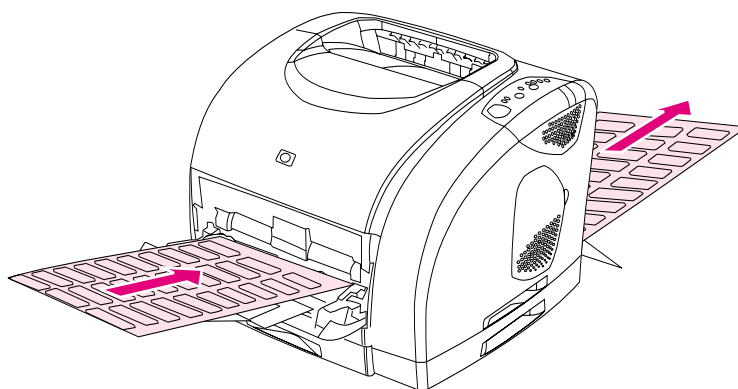

- Vælg **Etiketter** som type (Windows) eller papir (Mac OS 9.x) i dialogboksen **Udskriv** eller i printerdriveren. Til Mac OS X. Klik på **Printerfunktioner** i dialogboksen **Udskriv**, og klik derefter på **Medietype**.
- Fjern etiketark, efterhånden som de udskrives fra den direkte papirgang, for at forhindre, at de hænger sammen.
- Hvis et etiketark sidder fast i printeren, skal du se "[Afhjælpning af papirstop](#)" på side 62.

Udskrivning på gråtonetransparenter

Printeren understøtter udskrivning i *gråtoner* på gråtone- eller farvetransparenter. (Gråtonetransparenter er normalt billigere). Se "[Gråtonetransparenter](#)" på side 121 for at få yderligere oplysninger.

FORSIGTIG!

Brug kun transparenter, der anbefales til laserprintere, for ikke at beskadige printerens. Brug altid bakke 1 til udskrivning af gråtonetransparenter for at forhindre alvorlige papirstop.

- Læg kun gråtonetransparenter i bakke 1.

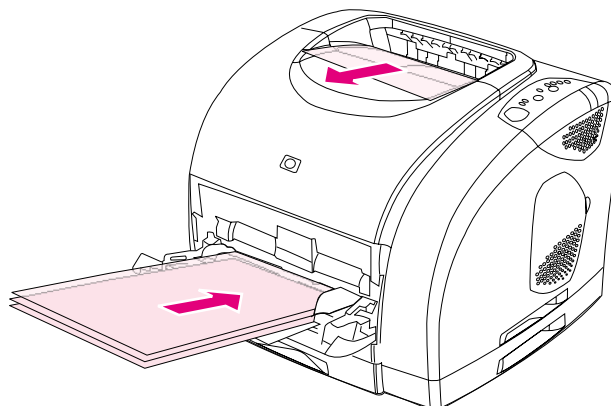

- Vælg **Gråtonetransparenter** som type (Windows) eller papir (Macintosh) i dialogboksen **Udskriv** eller i printerdriveren.
- Brug den øverste udskriftsbakke til at reducere krøling. (Denne regel gælder kun for gråtonetransparenter. Ved andre specielle udskriftsmedier skal du bruge den direkte papirgang for at reducere krøling).
- Fjern hver gråtonetransparent fra den øverste udskriftsbakke, når den udskrives, for at forhindre at transparenterne hænger sammen.
- Læg gråtonetransparenterne på en plan flade, når du har taget dem ud af printerens.

Udskrivning på udskriftsmedier med specialformat eller karton

Postkort, 3 x 5" kort (kartotekskort) og andre medier i specialformat kan udskrives fra bakke 1. Det mindste medieformat er 76 x 127 mm, og det største medieformat er 216 x 356 mm.

- Indfør altid den korte kant først i bakke 1. Hvis du vil udskrive liggende, skal du foretage dette valg i programmet. Hvis du indfører papiret med den lange kant først, kan det forårsage papirstop.
- Angiv margener i dit program til mindst 6,4 mm fra udskriftsmediernes kanter.
- Vælg det specialmedie, du bruger, som type i printerdriveren, og angiv det korrekte format.
- Sænk den bageste udskriftsgang for at bruge den direkte papirgang og reducere krølning.

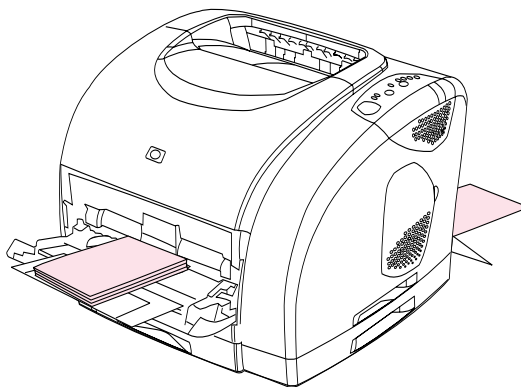

- Se "[Specifikationer for udskriftsmedier](#)" på side 113 for at få yderligere oplysninger.

Udskrivning på brevpapir eller fortrykte formularer

I dette afsnit vises, hvordan brevpapir eller fortrykte formularer orienteres, når du kun udskriver på én side. Se "[Udskrivning på begge sider \(manuel dupleksudskrivning\)](#)" på side 45 angående retning ved dupleksudskrivning (dobbeltsidet udskrivning).

- Vend papiret som vist nedenfor.

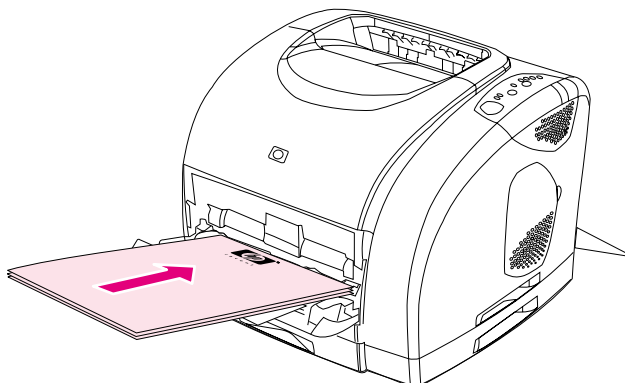

Retning af brevpapir i bakke 1: udskriftssiden opad, øverste kant ind først.

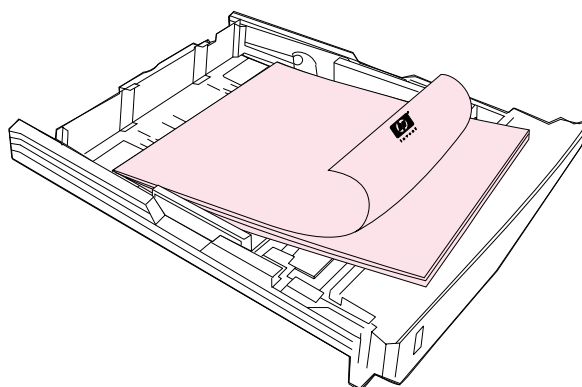

Retning af brevpapir i bakke 2: udskriftssiden nedad, øverste kant imod bakkens forkant.

- Sænk den bageste udskriftsgang, hvis papiret er tungt, for at forhindre krølning.
- Undgå strukturtrykt eller præget brevpapir.
- Undgå brevpapir, som er trykt med lavtemperaturblæk, som dem der bruges i visse former for termografi.
- Printeren bruger varme og tryk til at fikser toneren på papiret. Sørg for, at der til farvet papir eller fortrykte formularer bruges trykfarver, der kan tåle denne fikseringstemperatur, dvs. 195° C i 0,1 sekund.

Udskrivning på begge sider (manuel dupleksudskrivning)

Hvis du vil udskrive på begge sider af papiret, skal du gå hen til printeren og indsætte papiret igen manuelt, når den første side er udskrevet.

FORSIGTIG!

Udskriv ikke på begge sider af etiketter eller transparente. Dette kan medføre skader på printeren og papirstop.

Sådan dupleksudskrives manuelt (kun Windows)

- 1 Indsæt tilstrækkeligt papir i en af bakkerne til at udføre udskriftsjobbet. Hvis du ilægger specialpapir såsom brevpapir, skal det ilægges på en af disse måder.
 - I bakke 1 skal du lægge brevpapiret med forsiden nedad og bunden først ind.
 - I ekstrabakke 2 skal du lægge brevpapiret med forsiden opad og den øverste kant mod bakkens bagside.

Bakke 1

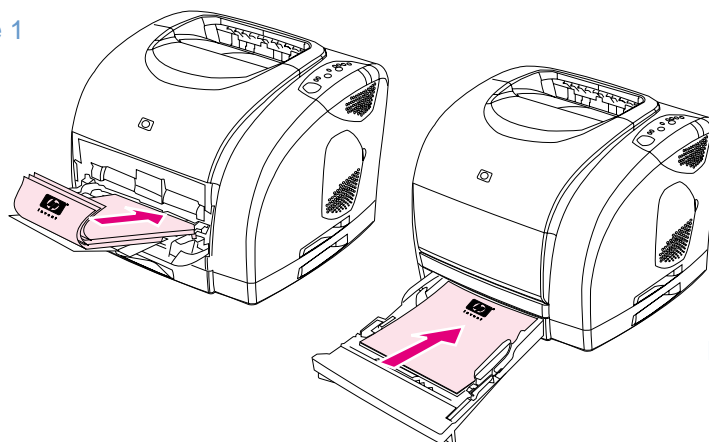

Ekstrabakke 2

- 2 Vælg indstillingen **Udskriv på begge sider** i printerdriveren, og send jobbet til udskrivning.
- 3 Når jobbet er udskrevet, skal du fjerne eventuelt blankt papir fra bakke 1. Indsæt den udskrevne stak med bagsiden opad og den øverste kant ind *først*. Du *skal* udskrive den anden side fra bakke 1.

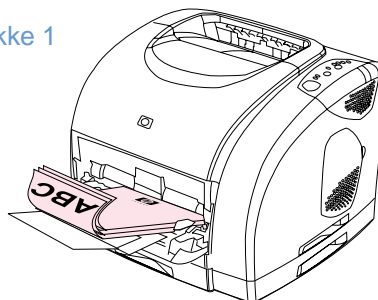

Bakke 1



- 4 Tryk på  (START).

annullering af et udskriftsjob

Et udskriftsjob kan stoppes fra et program, en printerkø eller med knappen  (ANNULLER JOB) på printeren.

- Hvis printeren ikke er begyndt at udskrive, kan du først forsøge at annullere jobbet i det program, der har sendt udskriftsjobbet.
- Hvis udskriftsjobbet venter i en udskriftskø eller udskriftsspooler, som f.eks. gruppen Printere i Windows eller Skrivestyling eller Udskriftskø (Mac OS), skal du derefter forsøge at slette jobbet dér.
- Hvis udskriftsjobbet allerede er ved at udskrive, skal du trykke på  (ANNULLER JOB) på printeren. Printeren afslutter udskrivningen af eventuelle sider, der allerede er i printeren, og sletter resten af udskriftsjobbet.
- Hvis du trykker på  (ANNULLER JOB), annulleres kun det aktuelle job i printeren. Hvis der er mere end et job i printerens hukommelse, skal du trykke på  (ANNULLER JOB) en gang for hvert job efter jobbet starter udskrivningen.

Hvis indikatorerne for printerstatus fortsat blinker, når et job er annulleret, sender computeren stadig jobbet til printeren. Du kan enten slette jobbet i udskriftskøen eller vente, indtil computeren er færdig med at sende data.

Brug af farve

Denne printer giver gode farver, når du har konfigureret den. Den giver en kombination af nem brug af automatiske farvefunktioner og manuelle indstillinger, så farverne kan justeres mere præcist.

Printeren leverer omhyggeligt designede og testede farvetabeller, der giver blød og præcis farvegengivelse af alle farver, som kan udskrives. Printerens tilbyder også disse egenskaber som en hjælp til styring af farver:

- [HP ImageREt 2400](#)
- [HP ColorSmart \(kun Windows\)](#)
- [Styring af farveindstillinger](#)
- [Afstemning af farver](#)

HP ImageREt 2400

HP ImageREt 2400 er en teknologi, der giver dig den bedste udskriftskvalitet i farver uden at skulle skifte driverindstillinger eller indgå kompromisser mellem udskriftskvalitet, ydeevne og hukommelse. ImageREt 2400 giver skarpe billeder og tydelig og klar tekst vha. laserudskrivning.

ImageREt 2400 giver kopier med laserkvalitet i 2400 dpi ved hjælp af en udskrivningsproces i flere niveauer. Denne proces kontrollerer farve præcist ved at kombinere op til fire farver i et enkelt punkt og ved at variere mængden af toner i et givet område. Som et resultat skaber ImageREt 2400 sammen med en 600-gange-600 motoropløsning millioner af bløde farver.

Derimod giver den udskrivningsproces på ét niveau, der findes i standardtilstanden i andre farvelaserprintere, ikke mulighed for at farverne blandes i et enkelt punkt. Denne proces, der kaldes dithering, hindrer betydeligt muligheden for at skabe et bredt interval af farver uden reduceret skarphed eller synlig punktstruktur.

HP ColorSmart (kun Windows)

Den automatiske farveindstilling (HP ColorSmart) giver mulighed for optimal automatisk farveudskrivning for forskellige typer af dokumenter. Denne funktion bruger objektmærkning, der giver mulighed for at bruge optimale farve- og halvtoneindstillinger til forskellige objekter på en side (tekst, grafik og fotografier). Printerdriveren analyserer, hvilke objekter siden indeholder, og bruger halvtone- og farveindstillinger, som giver den bedste udskriftskvalitet for hvert objekt.

Styring af farveindstillinger

Som standard er indstillingen Farve angivet til Automatisk, som normalt er den bedste indstilling. Men hvis du har særlige farvebehov, kan du ændre farveindstillingerne. Du kan også angive, at farvedokumenter skal udskrives som gråtoner (sort-hvid).

- **Windows:** Disse indstillinger vises under fanen **Farve** i printerdriveren.

[Manuelle indstillinger \(Windows\)](#)

[Manuelle indstillinger \(Macintosh\)](#)

Udskriv i gråtoner

Valg af indstillingen **Udskriv i gråtoner** fra printerdriveren udskriver dokumentet i gråtoner. Denne indstilling kan med fordel bruges til hurtigt at få vist præliminære kopier af dias og papirudskrifter eller til farvedokumenter, som skal fotokopieres eller faxes.

Automatisk eller manuel farvejustering

Du kan give printerdriveren mulighed for at vælge de bedste farveindstillinger, eller du kan selv foretage justeringerne.

- **Automatisk.** Indstillingen **Automatisk** er standard og anbefales til udskrivning af alle farvedokumenter. **Automatisk** optimerer neutral grå-farvebehandlingen, halvtone og kantforbedringer brugt til tekst, grafik og fotografier i et dokument.
- **Manuel.** Indstillingen **Manuel** giver dig mulighed for at justere neutral grå-farvebehandlingen, halvtoner og kantforbedringer til tekst, grafik og fotografier. I "[Manuelle indstillinger \(Windows\)](#)" på side 49 kan du få beskrivelser af, hvad indstillingerne gør.

Se Hjælp i printerdriveren for at få yderligere oplysninger.

Manuelle indstillinger (Windows)

Hvis du vælger **Manuel**, kan du justere indstillingerne Halvtone og Neutrale gråtoner for hvert af hovedelementerne: tekst, grafik og fotografier. Kantstyring og RGB-farve er globale indstillinger.

Halvtoneindstillinger

Halvtoneindstillinger påvirker opløsningen og klarheden på farveudskrifter. Du kan justere halvtoneindstillinger for tekst, grafik og fotografier uafhængigt af hinanden. De to halvtoneindstillinger er **Jævn** og **Detaljer**. Hvis dit program konverterer tekst og grafik til raster, vil indstillingerne for fotografi også kontrollere tekst og grafik.

- **Jævn** giver bedre resultater med store heldækkede udskriftsområder. Den forbedrer også fotografier ved at udglatte fine farvegradueringer. Vælg denne indstilling, når ens og jævn udfyldning af områder er den vigtigste egenskab.
- **Detaljer** er praktisk til tekst og grafik, der kræver skarpe skel imellem streger og farver, eller billeder, der indeholder et mønster eller et højt detaljeniveau. Vælg denne indstilling, når skarpe kanter og detaljer er den vigtigste egenskab.

Neutrale gråtoner

Neutrale gråtoner bestemmer metoden til oprettelse af neutrale gråfarver. Hvis dit program konverterer tekst og grafik til raster, vil indstillingerne for fotografi også kontrollere tekst og grafik.

- **Kun sort** genererer neutrale farver (gråtoner og sort) vha. kun sort toner. Denne indstilling garanterer, at neutrale farver ikke har farvet skriftart.
- **4-farve** genererer neutrale farver ved at kombinere alle fire tonerfarver. Denne indstilling giver jævnere gradienter og overgange til ikke-neutrale farver. Den giver også den mørkest mulige sort.

Kantstyring

Denne indstilling bestemmer, hvordan kanter gengives. Kantstyring består af to komponenter: Adaptive Halftoning og Trapping. Adaptive Halftoning forøger kantskarphe den. Trapping reducerer effekten af forkert registrering af farveniveau ved at overlape kanterne på tilstødende objekter en smule.

- **Til** slår Trapping og Adaptive Halftoning til.
- **Fra** slår Trapping og Adaptive Halftoning fra.

RGB-farve

Denne indstilling bestemmer, hvordan farver gengives.

- **Standard** fortolker RGB-farve som sRGB, som er den accepterede standard for mange softwarefirmaer og -organisationer, f.eks. Microsoft og World Wide Web Consortium.
- **Enhed** angiver, at printeren skal udskrive RGB-data i rå enhedstilstand. Hvis fotografier skal gengives korrekt, når denne indstilling er valgt, skal du styre farver i det program, du arbejder i, eller i operativsystemet.

Manuelle indstillinger (Macintosh)

Hvis du vælger **Manuel**, kan du justere indstillingerne Halvtone, Neutrale gråtoner, Kantstyring og RGB-farve som globale indstillinger:

Halvtoneindstillinger

Halvtoneindstillinger påvirker opløsningen og klarheden på farveudskrifter. Du kan justere halvtoneindstillinger for tekst, grafik og fotografier uafhængigt af hinanden. De to halvtoneindstillinger er **Jævn** og **Detaljer**. Hvis dit program konverterer tekst og grafik til raster, vil indstillingerne for fotografi også kontrollere tekst og grafik.

- **Jævn** giver bedre resultater med store heldækkede udskriftsområder. Den forbedrer også fotografier ved at udglatte fine farvegradueringer. Vælg denne indstilling, når ens og jævn udfyldning af områder er den vigtigste egenskab.
- **Detaljer** er praktisk til tekst og grafik, der kræver skarpe skel imellem streger og farver, eller billeder, der indeholder et mønster eller et højt detaljeniveau. Vælg denne indstilling, når skarpe kanter og detaljer er den vigtigste egenskab.

Neutrale gråtoner

Neutrale gråtoner bestemmer metoden til oprettelse af neutrale gråfarver.

- **Kun sort** genererer neutrale farver (gråtoner og sort) vha. kun sort toner. Denne indstilling garanterer, at neutrale farver ikke har farvet skriftart.
- **4-farve** genererer neutrale farver ved at kombinere alle fire tonerfarver. Denne indstilling giver jævne gradienter og overgange til ikke-neutrale farver. Den giver også den mørkest mulige sort.

Kantstyring

Denne indstilling bestemmer, hvordan kanter gengives. Kantstyring består af to komponenter: Adaptive Halftoning og Trapping. Adaptive Halftoning forøger kantskarpheden. Trapping reducerer effekten af forkert registrering af farveniveau ved at overlape kanterne på tilstødende objekter en smule.

- **Til** slår Trapping og Adaptive Halftoning til.
- **Fra** slår Trapping og Adaptive Halftoning fra.

RGB-farve

Denne indstilling bestemmer, hvordan farver gengives.

- **Standard** fortolker RGB-farve som sRGB, som er den accepterede standard for mange softwarefirmaer og -organisationer, f.eks. Microsoft og World Wide Web Consortium.
- **Enhed** angiver, at printerens skal udskrive RGB-data i rå enhedstilstand. Hvis fotografier skal gengives korrekt, når denne indstilling er valgt, skal du styre farver i det program, du arbejder i, eller i operativsystemet.

Afstemning af farver

Processen med at afstemme printerens udskriftsfarver med skærmens er ret kompleks, da printere og computerskærme bruger forskellige metoder til at producere farve. Skærme viser farver med lyspixler ved brug af en RGB-farveproces (rød, grøn, blå), men printere *udskriver* farver ved brug af en CMYK-proces (cyan, magenta, gul og sort).

Adskillige faktorer kan påvirke din evne til at afstemme de udskrevne farver med dem på skærmen. Disse faktorer inkluderer:

- Udskriftsmedier
- Printerfarvestoffer (toner)
- Udskrivningsproces (f.eks. inkjet, trykning eller laserteknologi)
- Belysning ovenfra
- Programmer
- Printerdrivere
- Computerens operativsystem
- Skærme
- Videokort og -drivere
- Operativmiljø; om det f.eks. er meget fugtigt eller meget tørt
- Personlige forskelle i opfattelse af farve

Husk på de ovennævnte faktorer, når farverne på din skærm ikke er en perfekt afstemning af dine udskrevne farver. For de fleste brugere er den bedste metode til afstemning af farver mellem skærm og printer at udskrive sRGB-farver. Printereren bruger sRGB og optimerer automatisk farveudskriften.

Hvis du ønsker yderligere oplysninger om løsning af problemer med relation til farveudskrivning, skal du se "[Problemløsning og vedligeholdelse](#)" på side 61.

3

Håndtering af printeren

Indledning

Denne printer leveres med flere softwareværktøjer, der hjælper dig med at overvåge, foretage fejlfinding på og vedligeholde printeren. Softwareværktøjerne er:

- "Specialsider" på side 54
- "HP color LaserJet 1500 værktøjskasse" på side 57

Specialsider

Specialsider findes i printerens hukommelse. Disse sider hjælper med at diagnosticere og løse problemer med printerens.



Bemærk!

Hvis printersproget ikke blev angivet korrekt under installation, kan du angive sproget manuelt, så siderne udskrives på et af de understøttede sprog.

Demoside

Hvis du vil udskrive en demoside, skal du trykke på  (START), når printerens klar-indikatoren lyser) og ikke udskriver. Du kan også få vist denne side fra HP color LaserJet 1500 værktøjskasse.

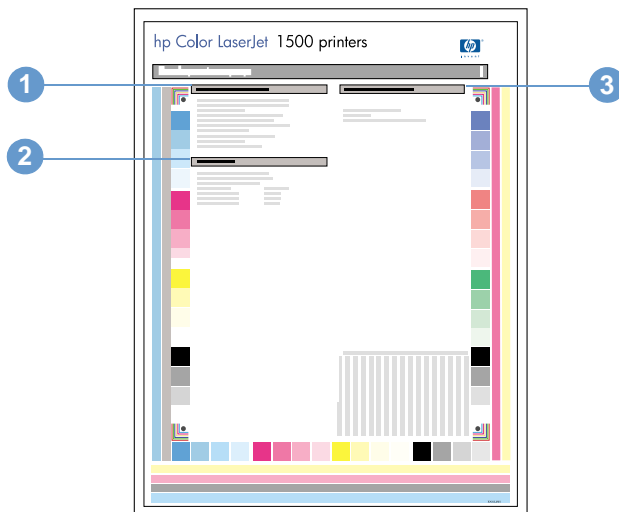

Konfigurationsside

På konfigurationssiden vises aktuelle indstillinger og egenskaber for printerens. Du kan udskrive en konfigurationsside fra printerens eller HP color LaserJet 1500 værktøjskasse. Hvis du vil udskrive en konfigurationsside fra printerens, skal du trykke på  (START) og  (ANNULLER JOB) på samme tid. (Siden Status for forbrugsvarer udskrives også).



- 1 Printeroplysninger.** I dette afsnit findes grundlæggende oplysninger om printerens, f.eks. produktnavnet, printernavnet og sidetælling.
- 2 Hændelseslog.** Dette afsnit indeholder oplysninger om printerfejl.
- 3 Oplysninger om papirbakke.** I dette afsnit findes oplysninger om bakkerne, f.eks. om der installeret ekstrabakker, og papirtype og papirformat, der kan angives for hver bakke.

Statusside over forbrugsvarer

På siden Status for forbrugsvarer vises den resterende levetid for HP-tonerkassetter og HP-billedtromler. Der vises også det estimerede antal resterende sider, antal udskrevne sider og andre oplysninger om forbrugsvarer. Du kan udskrive siden Status for forbrugsvarer fra printeren eller HP color LaserJet 1500 værktøjskasse. Hvis du vil udskrive fra printeren, skal du trykke på  (START) og  (ANNULLER JOB) på samme tid. (Konfigurationssiden udskrives også).

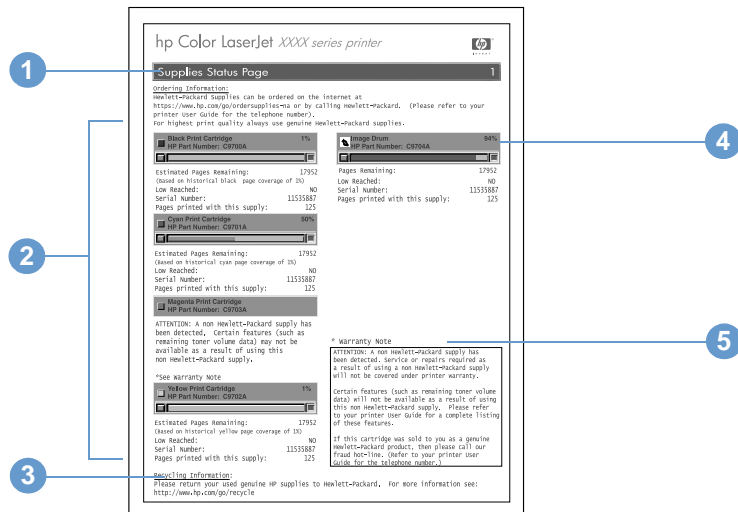

- 1 Bestillingsoplysninger.** I dette afsnit findes grundlæggende oplysninger om, hvordan du bestiller nye HP-forbrugsvarer.
- 2 Tonerkassetteområde.** I dette område findes et afsnit til hver af tonerkassetterne, og det indeholder oplysninger om HP-tonerkassetter. Disse oplysninger omfatter varenummeret for hver tonerkassette, om tonerkassetten er ved at være tom og den resterende levetid for hver tonerkassette udtrykt som en procentdel, som grafik og som det estimerede antal resterende sider. Disse oplysninger er kun angivet for HP-forbrugsvarer. Hvis der installeres en ikke-HP-forbrugsvarer, får du i stedet vist en advarsel.
- 3 Genbrugsoplysninger.** I dette afsnit findes det Websted, hvor du kan få oplysninger om genbrug.
- 4 Område for billedtromle.** I dette område findes de samme oplysninger for billedtromlen, som tonerkassetteområdet indeholder for tonerkassetterne.
- 5 Bemærkning om garanti.** I dette afsnit findes oplysninger om, hvordan printerens garanti påvirkes, når du bruger ikke-HP-forbrugsvarer. Du anmodes også om at ringe til HPs bedrageri-hotline, hvis en forbrugsvarer, der registreres som en ikke-HP-forbrugsvarer, blev solgt til dig som en original HP-forbrugsvarer. (Se "HPs bedrageri-hotline" på side 96).

Forbrugsside

Forbrugssiden angiver antal sider for hvert papirformat, der er udskrevet, det samlede antal sider og mængden af toner, der er anvendt på en side. Du kan udskrive en forbrugsside fra HP color LaserJet 1500 værktøjskasse.

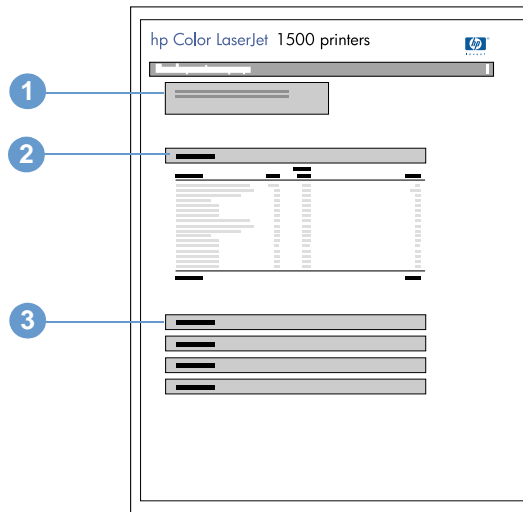

- 1 Printeroplysninger.** I dette afsnit findes grundlæggende oplysninger om printeren, f.eks. produktnavnet og printernavnet.
- 2 Forbrugstotaler.** Dette område indeholder en sidetælling for hvert papirformat, printeren bruger og en samlet sidetælling.
- 3 Tonerdækning.** Dette afsnit indeholder den samlede tonerdækning for hver af de fire tonerkassetter: sort, cyan, magenta og gul.

HP color LaserJet 1500 værktøjskasse

HP color LaserJet 1500 værktøjskasse understøttes kun for Windows 98 og nyere. Du skal have udført en komplet softwareinstallation for at kunne bruge HP color LaserJet 1500 værktøjskasse.

Du kan få vist HP color LaserJet 1500 værktøjskasse, når printeren er direkte tilsluttet til computeren eller tilsluttet til netværket. HP color LaserJet 1500 værktøjskasse er en Webside, der åbnes i en Webbrowser og giver adgang til enheden, printerdokumentation og værktøjer til printerstyring og fejlfinding.

Hvis du vil bruge HP color LaserJet 1500 værktøjskasse, skal du have Microsoft Internet Explorer 4 eller nyere eller Netscape Navigator 4 eller nyere. Alle sider kan udskrives fra browseren.

Du behøver ikke have Internetadgang for at åbne og bruge HP color LaserJet 1500 værktøjskasse. Men hvis du klikker på et hyperlink i området **Andre hyperlink**, skal du have Internetadgang for at kunne gå til det Websted, der er forbundet med hyperlinket.

Sådan vises HP color LaserJet 1500 værktøjskasse

- 1 Åbn HP color LaserJet 1500 værktøjskasse på en af følgende måder:
 - Dobbeltklik på ikonet HP color LaserJet 1500 værktøjskasse på skrivebordet.
 - Peg på **Programmer** i menuen **Start**, peg på **HP color LaserJet 1500**, og vælg **HP color LaserJet 1500 værktøjskasse**.

Bemærk!

Når du åbner URL-adressen, kan du oprette et bogmærke for den, så du senere hurtigt kan vende tilbage til den.

- 2 HP color LaserJet 1500 værktøjskasse åbnes i en Webbrowser. HP color LaserJet 1500 værktøjskasse-softwaren indeholder disse faner: fanen **Oplysninger**, fanen **Indstillinger**, fanen **Printer**, fanen **Dokumentation** og fanen **Fejlfinding**. Den indeholder også et område med hyperlink til HPs Websted. Du kan finde flere oplysninger om hver fane eller hvert område i følgende afsnit.

Bemærk!

Hvis der er valgt en netværksport, vises fanen **Netværk** også.

Fanen Oplysninger

Gruppen med oplysningssider består af følgende sider.

- **Enhedsstatus.** På denne side vises printerstatus og resterende levetid for HP-forbrugsvarer med 0 procent angivende, at en forbrugsvarer er tom. På siden vises også typen og formatet for udskriftsmedier, der er angivet for hver bakke. Hvis du vil ændre standardindstillingerne, skal du klikke på **Skift indstillinger**.
- **Konfigurationsside.** På denne side vises de oplysninger, der findes på printerens konfigurationsside.
- **Status for forbrugsvarer.** På denne side vises den resterende levetid for HP-forbrugsvarer med 0 procent angivende, at en forbrugsvarer er tom. Denne side indeholder også leverandørens varenumre. Hvis du vil bestille nye forbrugsvarer, skal du klikke på **Bestil forbrugsvarer** i området **Andre hyperlink** i vinduets venstre side. Hvis du vil besøge et Websted, skal du have Internetadgang.
- **Hændelseslog.** På denne side vises en liste over alle printerhændelser og -fejl.
- **Forbrugsside.** På denne side vises en oversigt over antallet af sider, printeren har udskrevet grupperet efter format og type.

- **Oplysninger om enheder.** På denne side vises også printerens netværksnavn, adresse og modeloplysninger. Hvis du vil ændre disse poster, skal du klikke på **Oplysninger om enheder** under fanen **Indstillinger**.

Fanen Indstillinger

Med denne fane kan du konfigurere printerens fra din computer. Fanen **Indstillinger** kan beskyttes med adgangskode. Hvis denne printer er tilsluttet et netværk, skal du altid kontakte printeradministratoren, før du ændrer indstillinger på denne fane.

Fanen **Indstillinger** indeholder følgende sider.

- **Konfigurer enhed.** Konfigurer alle printerindstillinger fra denne side. Denne side indeholder de traditionelle menuer på printere og bruger kontrolpaneldisplay. Disse menuer omfatter **Oplysninger**, **Papirhåndtering**, **Konfigurer enhed** og **Diagnosticering**.
- **Advarsler.** Kun netværk. Konfigureret til at modtage e-mail-advarsler for forskellige printerhændelser.
- **E-mail.** Kun netværk. Bruges sammen med advarselsiden til at angive indgående og udgående e-mail, samt angive e-mail-advarsler.
- **Sikkerhed.** Angiv en adgangskode, der skal indtastes for at få adgang til fanerne **Indstillinger** og **Netværk**. Aktiver og deaktiver bestemte funktioner i EWS.
- **Andre link.** Tilføj eller tilpas hyperlink til andre Websteder. Dette hyperlink vises i området **Ander hyperlink** på siderne for HP color LaserJet 1500 værktøjskasse. Disse permanente hyperlink vises altid i området **Andre hyperlink: HP Instant Support™, Bestil forbrugsvarer** og **Produktsupport**. Se afsnittet "[Andre hyperlink](#)" på side 59 for at få yderligere oplysninger.
- **Oplysninger om enheder.** Navngiv printerens og tildel den et aktivnummer. Indtast navnet og e-mail-adressen for den primære kontaktperson, der skal modtage oplysninger om printerens.
- **Sprog.** Fastsæt det sprog, hvorpå oplysningerne vises i den integrerede webserver.

Fanen Printer

Med fanen **Printer** kan du vælge, hvilken HP color LaserJet 1500 series-printer der skal udskrives fra, hvis der er tilsluttet mere end én printer til netværket. Der kan være mere end én HP color LaserJet 1500 series-printer tilsluttet til computeren via et lokalt netværk (LAN) eller ved direkte tilslutning.

Fanen Dokumentation

I dette afsnit på navigationslinjen findes hyperlink til disse informationskilder:

- **Installationsbemærkninger.** Indeholder de seneste nyheder om printerens. Kun på engelsk.
- **Vigtigt!** Indeholder oplysninger, der er fundet frem, efter anden dokumentation såsom brugervejledningen blev udviklet.
- **Brugervejledning – PDF.** Indeholder de oplysninger om printerforbrug, garanti, specifikationer og support, som du læser i øjeblikket. Dette PDF-format kan udskrives efter side, kapitel eller hele dokumentet og formateres som en traditionel bog.
- **Brugervejledning – HTML.** Indeholder de oplysninger om printerforbrug, garanti, specifikationer og support, som du læser i øjeblikket. Dette HTML-format giver dig mulighed for let at søge efter specifikke emner og springe mellem emner. Kan kun ses fra Windows-baserede computere.

Fanen Fejlfinding

I dette afsnit på navigationslinjen findes hyperlink til printerens oplysningssider. Fra dette afsnit kan du få vist følgende sider:

- **Hjælp til Kontrolpanel.** Giver dig mulighed for at få vist animationer af indikatormeddelelser på kontrolpanelet, identificere, hvad indikatormønstret betyder, og få vist oplysninger til løsning af meddelelsen.
- **Renseark.** Du kan rense udskrivningsstien vha. dette værktøj. Se "[Håndtering af forbrugsvarer](#)" på side 94 for at få vejledning.
- **Diagnoseværktøjer.** Disse sider kan hjælpe dig med at løse problemer med farveudskrivning og kalibrere printeren.
- **Demosider.** Dette er ekstra demonstrationssider, som du kan udskrive.

Fanen Netværk

Denne fane giver netværksadministratoren mulighed for at kontrollere netværksrelaterede indstillinger for printeren, når den er tilsluttet til et IP-baseret netværk. Denne fane vises ikke, hvis printeren er tilsluttet direkte til en computer, eller hvis printeren er tilsluttet til et netværk, der bruger alt andet end et HP Jetdirect-printserver (valgfrit ekstraudstyr).

Andre hyperlink

I dette afsnit findes hyperlink, som giver dig forbindelse til Internettet. Du skal have Internetadgang for at kunne bruge disse hyperlink. Hvis du bruger en modemforbindelse og ikke oprettede forbindelse, da du først åbnede HP color LaserJet 1500 værktøjskasse, skal du oprette forbindelse, før du kan besøge disse Websteder. Du skal måske lukke HP color LaserJet 1500 værktøjskasse og åbne det igen for at oprette forbindelse.

- **HP Instant Support™.** Forbinder dig til HPs Websted, hvor du kan få hjælp med problemer, der kan opstå. Denne service analyserer din printerfejlog og dine konfigurationsoplysninger og leverer diagnosticerings- og supportoplysninger, der er specifikke for din printer.
- **Bestil forbrugsvarer.** Klik på dette hyperlink, hvis du vil oprette forbindelse til HPs Websted og bestille originale HP-forbrugsvarer, f.eks. tonerkassetter, en billedtromle eller papir.
- **Produktsupport.** Opretter forbindelse til support-Webstedet for HP color LaserJet 1500-printeren. Derefter kan du søge efter hjælp til et specifikt problem.

4 Problemløsning og vedligeholdelse

Indledning

Disse oplysninger om fejlfinding er arrangeret for hjælpe dig med at løse udskrivningsproblemer. Vælg den generelle type problem på følgende liste.

- Der er papirstop i printeren. Se "[Afhjælpning af papirstop](#)" på side 62.
- Andre printerindikatorer end Klar-indikatoren er tændt eller blinker. Se "[Løsning af meddelelser på kontrolpanelet](#)" på side 67.
- Dokumentet blev udskrevet, men udskriftskvaliteten var ikke som forventet. Se "[Løsning af problemer med udskriftskvalitet](#)" på side 75.
- Der er en meddelelse på computeren. Se "[Løsning af problemer, der har genereret meddelelser](#)" på side 84.
- Der er et problem, men ingen indikatorer er tændte eller blinker, og der er ingen meddelelser på computeren. Se "[Løsning af problemer, der ikke har genereret meddelelser](#)" på side 85.

Der er yderligere oplysninger tilgængelige for disse vedligeholdelsesemner:

- "[Rengøring af printeren](#)" på side 92
- "[Kalibrering af printeren](#)" på side 93
- "[Håndtering af forbrugsvarer](#)" på side 94

Afhjælpning af papirstop

Papir eller andre udskriftsmedier kan ind imellem sætte sig fast under et udskriftsjob. Årsagerne kan være:

- Inputbakkerne er fyldt forkert, eller de er overfyldte.
- Bakke 2 fjernes under et udskriftsjob.
- Topdækslet åbnes under et udskriftsjob.
- For mange ark har ophobet sig i et udskriftsområde eller har blokeret et udskriftsområde.
- Det anvendte papir opfylder ikke HPs specifikationer. Se "[Specifikationer for udskriftsmedier](#)" på side 113.
- Det miljø, papiret opbevares i, er for fugtigt eller for tørt. Se "[Specifikationer for udskriftsmedier](#)" på side 113.

Her kan du se efter papirstop

Papirstop kan ske på disse placeringer:

- Inden i printeren. Se "[Sådan afhjælpes papirstop inden i printeren](#)" på side 63.
- I indføringsområder. Se "[Sådan afhjælpes papirstop fra indføringsområder](#)" på side 64.
- I udskriftsområder. Se "[Sådan afhjælpes papirstop fra udskriftsområder](#)" på side 65.

Find og fjern papirstoppet ved hjælp af vejledningen på følgende sider. Hvis papirstoppets placering ikke fremgår klart, skal du først se efter inden i printeren.

Der kan være løs toner i printeren efter et papirstop. Problemet burde løse sig selv efter udskrivning af nogle få ark. Se "[Løs toner](#)" på side 78.

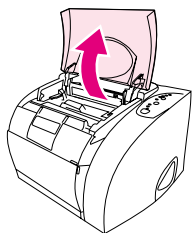
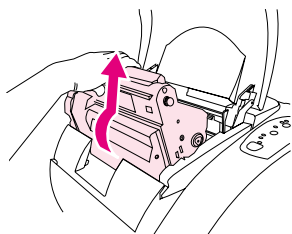
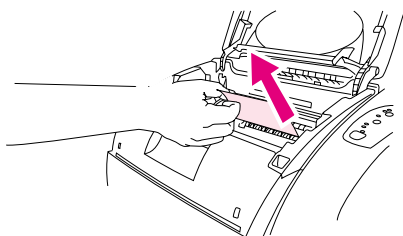
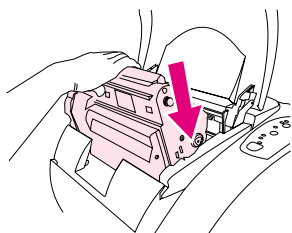
1**2****3****4**

Sådan afhjælpes papirstop inden i printeren

FORSIGTIG!

Papirstop i dette område kan resultere i løs toner på siden. Hvis du får toner på tøjet eller hænderne, skal du vaske dem i koldt vand. (Varmt vand får toneren til at sætte sig fast i stoffet).

- 1 Åbn topdækslet.
- 2 Fjern *billedtromlen* ved at skubbe den væk fra dig og løfte den ud af printeren. Du *kan ikke* få adgang til papirstop ved at fjerne tonerkassetterne.
- 3 Udfør et af disse trin:
 - Hvis den forreste kant af papiret er synlig, skal du forsigtigt trække papiret ud af printeren.
 - Hvis det er for vanskeligt at fjerne papiret, skal du fjerne papirstoppet ifølge beskrivelsen i "[Sådan afhjælpes papirstop fra udskriftsområder](#)" på side 65.
- 4 Når papirstoppet er fjernet, skal du sætte billedtromlen i igen og lukke topdækslet.
- 5 Tryk på  (START), hvis Start-indikatoren blinker. Hvis Eftersyn-indikatoren stadig blinker, er der et andet papirstop til stede. Se "[Sådan afhjælpes papirstop fra indføringsområder](#)" på side 64 og "[Sådan afhjælpes papirstop fra udskriftsområder](#)" på side 65.

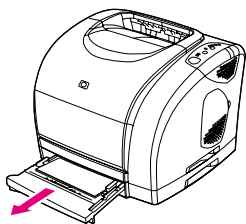
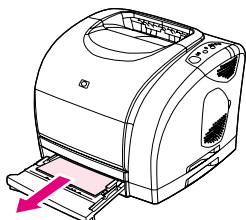
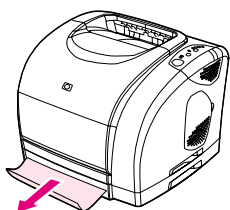
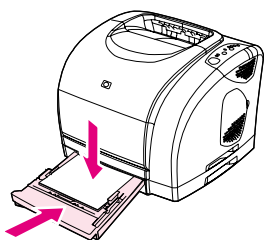
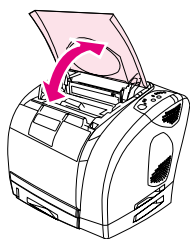
1**2****3****4****5**

Sådan afhjælpes papirstop fra indførselsområder

- 1 Åbn bakke 2 for at finde papirstoppet.
- 2 Udfør et af disse trin:
 - Hvis papirstoppet allerede delvist er kommet ind i printeren, skal du se "[Sådan afhjælpes papirstop inden i printeren](#)" på side 63.
 - Hvis papirstoppet kun er i inputbakken, skal du fjerne papirstoppet ved at trække papiret ud ved den synlige kant. Juster al papiret i bakken igen, og gå til trin 4.
- 3 Hvis du ikke kunne fjerne papirstoppet inde fra printeren eller ved at trække papiret ud af bakken, skal du tage fat i papirstoppet ude fra printeren og forsigtigt trække det ud.
- 4 Tryk papiret ned for at låse papirløftepladen af metal på plads (kun bakke 2), og lad bakken glide tilbage i printeren.
- 5 Åbn topdækslet, luk det igen, og tryk derefter på  (START), hvis Start-indikatoren blinker. Hvis Eftersyn-indikatoren stadig blinker, er der et andet papirstop til stede. Se "[Sådan afhjælpes papirstop inden i printeren](#)" på side 63 og "[Sådan afhjælpes papirstop fra udskriftsområder](#)" på side 65.

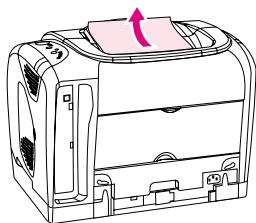
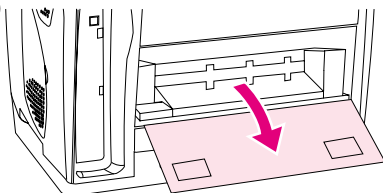
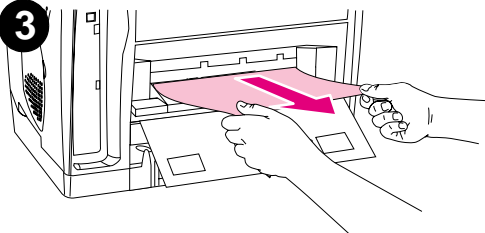
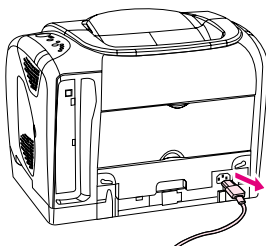
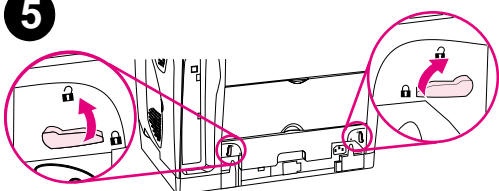
1**2****3****4****5**

Sådan afhjælpes papirstop fra udskriftsområder

FORSIGTIG!

Papirstop i disse område kan resultere i løs toner på siden. Hvis du får toner på tøjet eller hænderne, skal du vaske dem i koldt vand. (Varmt vand får toneren til at sætte sig fast i stoffet).

1 Udfør et af disse trin:

- Hvis papiret ikke er næsten fuldstændigt synligt fra den øverste udskriftsbakke, skal du gå til trin 2.
- Hvis papiret er næsten fuldstændigt synligt, skal du forsigtigt trække det ud af printeren og gå til det sidste trin.

2 Åbn den bageste udskriftsgang.

3 Hvis den forreste kant af papiret er synlig fra den bageste åbning, skal du forsigtigt trække papiret ud.

4 Hvis papirstoppet sidder så langt inde i printeren, at papiret ikke kan fjernes, skal du slukke printeren og tage strømkablet ud.

5 Drej låsene på fikseringsenheden til den ulåste position.

6

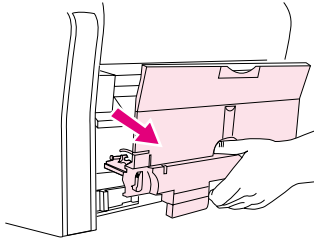



- 6 Grib fat i fikseringsenhedens håndtag, og træk for at fjerne fikseringsenheden fra printeren.

ADVARSEL!

Delene på fikseringsenhedens indre overflade er meget varme. Rør ikke ved disse dele, da du risikerer at brænde dig.

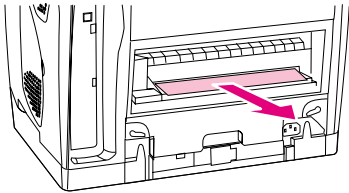
7



- 7 Fjern langsomt og roligt vha. begge hænder eventuelt papir inden i printeren. Indsæt derefter forsigtigt fikseringsenheden igen, og sæt låsene fast.
- 8 Sæt strømkablet i igen, og tænd printeren.
- 9 Åbn topdækslet, luk det igen, og tryk derefter på  (START), hvis Start-indikatoren blinker. Hvis Eftersyn-indikatoren stadig blinker, er der et andet papirstop. Se "[Sådan afhjælpes papirstop inden i printeren](#)" på side 63 og "[Sådan afhjælpes papirstop fra indføringsområder](#)" på side 64.

Løsning af meddelelser på kontrolpanelet

Printerens status angives af indikatormønstre på kontrolpanelet. Der findes to sæt indikatorer på kontrolpanelet: Status for forbrugsvarer-indikatorer og Printerstatus-indikatorer:

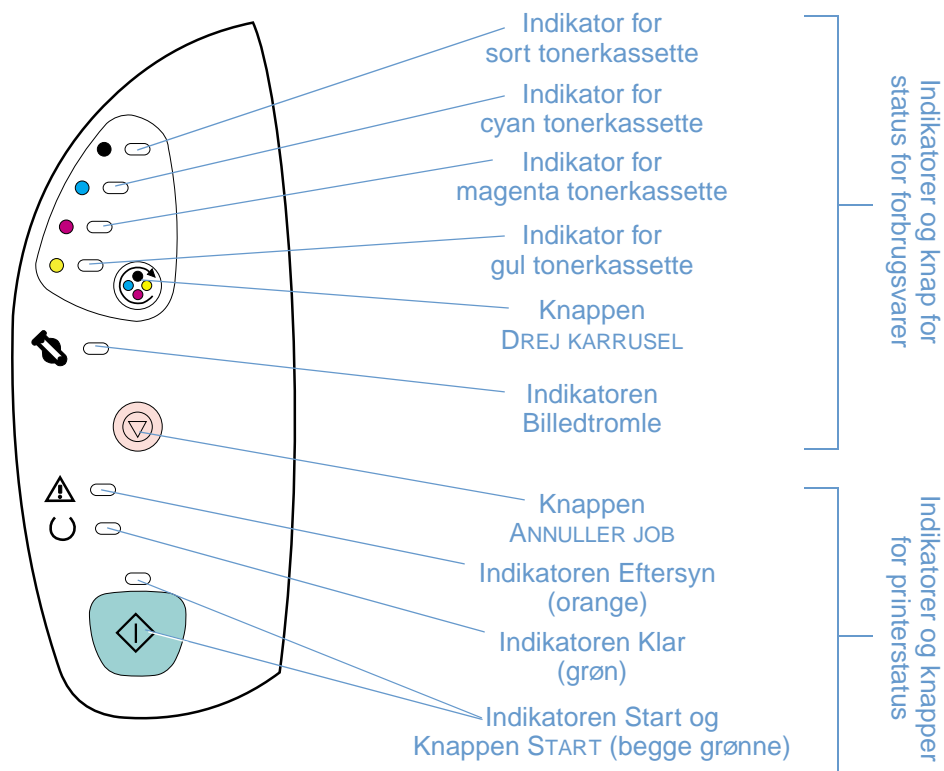

Indikatorerne kan være i en af følgende tilstande:



Se følgende oplysninger for at få en forklaring på kontrolpanelindikatorer, eller se HP color LaserJet 1500 værktøjskasse for at få vist animationer af indikatormønstrene og de meddelelser, de indikerer.

Status for forbrugsvarer-indikatorer

I dette afsnit beskrives betydningen af mønstrene for indikatorerne i området Status for forbrugsvarer. Oplysninger om forbrugsvarer vises i HP color LaserJet 1500 værktøjskasse. (Yderligere oplysninger findes i "[Håndtering af printeren](#)" på side 53). Se "[Oplysninger om tilbehør og bestilling](#)" på side 22, hvis du vil bestille nye forbrugsvarer.

Indikatormønster Anbefalet handling

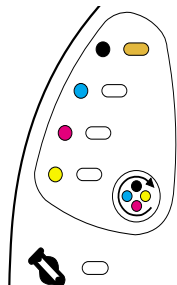

Sort tonerkassette er næsten tom

Indikatoren for den sorte tonerkassette er tændt. Printeren fortsætter med at udskrive, og der kræves ingen brugerhandlinger, før tonerkassetten er tom. Bestil en ny tonerkassette.

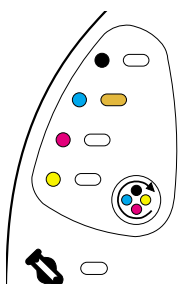

Cyan tonerkassette er næsten tom

Indikatoren for den cyane tonerkassette er tændt. Printeren fortsætter med at udskrive, og der kræves ingen brugerhandlinger, før tonerkassetten er tom. Bestil en ny tonerkassette.

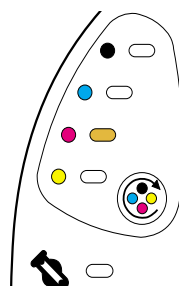

Magenta tonerkassette er næsten tom

Indikatoren for den magenta tonerkassette er tændt. Printeren fortsætter med at udskrive, og der kræves ingen brugerhandlinger, før tonerkassetten er tom. Bestil en ny tonerkassette.

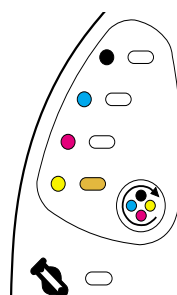

Gul tonerkassette er næsten tom

Indikatoren for den gule tonerkassette er tændt. Printeren fortsætter med at udskrive, og der kræves ingen brugerhandlinger, før tonerkassetten er tom. Bestil en ny tonerkassette.

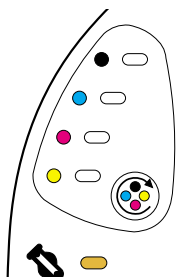

Billedtromlen er ved at være opbrugt

Indikatoren for billedtromlen er tændt. Printeren fortsætter med at udskrive, og der kræves ingen brugerhandlinger, før billedtromlen er tom. Bestil en ny billedtromle.

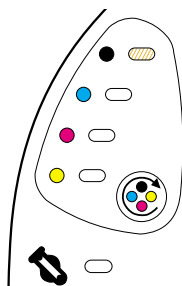

Den sorte tonerkassette er tom eller mangler

Indikatoren for den sorte tonerkassette blinker. Printeren afbryder udskrivningen.

Tonerkassetten er tom eller mangler, eller printeren kan ikke registrere tonerkassetten korrekt. Du skal udskifte tonerkassetten, før printerens kan fortsætte udskrivningen.

Sæt tonerkassetten i igen, eller udskift den. Hvis tonerkassetteindikatoren stadig blinker, men Eftersyn-indikatoren ikke er tændt, skal du slukke printerens og tænde den igen. Hvis problemet varer ved, skal du kontakte HP Kundeservice. Se "[HP Kundeservice](#)" på side 3, eller se den seddel, der fulgte med printerens, for at få yderligere oplysninger.

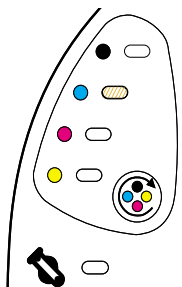

Den cyane tonerkassette er tom eller mangler

Indikatoren for den cyane tonerkassette blinker. Printerens afbryder udskrivningen.

Tonerkassetten er tom eller mangler, eller printerens kan ikke registrere tonerkassetten korrekt. Du skal udskifte tonerkassetten, før printerens kan fortsætte udskrivningen.

Sæt tonerkassetten i igen, eller udskift den. Hvis tonerkassetteindikatoren stadig blinker, men Eftersyn-indikatoren ikke er tændt, skal du slukke printerens og tænde den igen. Hvis problemet varer ved, skal du kontakte HP Kundeservice. Se "[HP Kundeservice](#)" på side 3, eller se den seddel, der fulgte med printerens, for at få yderligere oplysninger.

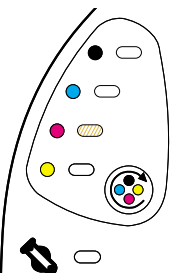

Den magenta tonerkassette er tom eller mangler

Indikatoren for den magenta tonerkassette blinker. Printerens afbryder udskrivningen.

Tonerkassetten er tom eller mangler, eller printerens kan ikke registrere tonerkassetten korrekt. Du skal udskifte tonerkassetten, før printerens kan fortsætte udskrivningen.

Sæt tonerkassetten i igen, eller udskift den. Hvis tonerkassetteindikatoren stadig blinker, men Eftersyn-indikatoren ikke er tændt, skal du slukke printerens og tænde den igen. Hvis problemet varer ved, skal du kontakte HP Kundeservice. Se "[HP Kundeservice](#)" på side 3, eller se den seddel, der fulgte med printerens, for at få yderligere oplysninger.

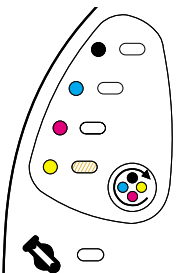

Den gule tonerkassette er tom eller mangler

Indikatoren for den gule tonerkassette blinker. Printerens afbryder udskrivningen.

Tonerkassetten er tom eller mangler, eller printerens kan ikke registrere tonerkassetten korrekt. Du skal udskifte tonerkassetten, før printerens kan fortsætte udskrivningen.

Sæt tonerkassetten i igen, eller udskift den. Hvis tonerkassetteindikatoren stadig blinker, men Eftersyn-indikatoren ikke er tændt, skal du slukke printerens og tænde den igen. Hvis problemet varer ved, skal du kontakte HP Kundeservice. Se "[HP Kundeservice](#)" på side 3, eller se den seddel, der fulgte med printerens, for at få yderligere oplysninger.

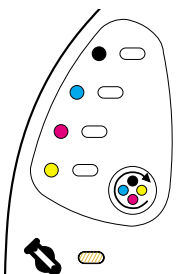

Billedtromlen er tom eller mangler

Indikatoren for billedtromlen blinker. Printerens afbryder udskrivningen.

Billedtromlen er tom eller mangler, eller printerens kan ikke registrere billedtromlen korrekt. Du skal udskifte billedtromlen, før printerens kan fortsætte udskrivningen.

Sæt billedtromlen i igen, eller udskift den. Hvis billedtromleindikatoren stadig blinker, men Eftersyn-indikatoren ikke er tændt, skal du slukke printerens og tænde den igen. Hvis problemet varer ved, skal du kontakte HP Kundeservice. Se "[HP Kundeservice](#)" på side 3, eller se den seddel, der fulgte med printerens, for at få yderligere oplysninger.

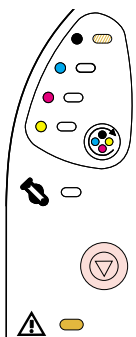

Den sorte tonerkassette er ikke en original HP-tonerkassette

FORSIGTIG! Hvis du fortsætter udskrivning, når denne tonerkassette er tom, kan printeren blive beskadiget. Se "[Hewlett-Packards erklæring om begrænset garanti](#)" på side 98.

Indikatoren for den sorte tonerkassette blinker, og Eftersyn-indikatoren er tændt. Printeren afbryder udskrivningen.

Hvis du stadig vil bruge denne ikke-HP-tonerkassette, skal du trykke på  (ANNULLER JOB) for at fortsætte udskrivningen. Du får ikke besked fra printerens status for forbrugsvarer-indikatorer, siden Status for forbrugsvarer eller nogen softwarekomponent, f.eks. HP color LaserJet 1500 værktøjskasse, når denne tonerkassette er tom eller næsten tom.

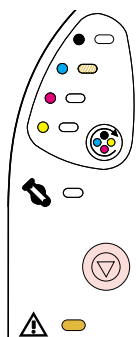

Den cyane tonerkassette er ikke en original HP-tonerkassette

FORSIGTIG! Hvis du fortsætter udskrivning, når denne tonerkassette er tom, kan printeren blive beskadiget. Se "[Hewlett-Packards erklæring om begrænset garanti](#)" på side 98.

Indikatoren for den cyane tonerkassette blinker, og Eftersyn-indikatoren er tændt. Printeren afbryder udskrivningen.

Hvis du stadig vil bruge denne ikke-HP-tonerkassette, skal du trykke på  (ANNULLER JOB) for at fortsætte udskrivningen. Du får ikke besked fra printerens status for forbrugsvarer-indikatorer, siden Status for forbrugsvarer eller nogen softwarekomponent, f.eks. HP color LaserJet 1500 værktøjskasse, når denne tonerkassette er tom eller næsten tom.

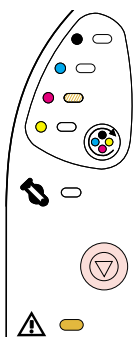

Den magenta tonerkassette er ikke en original HP-tonerkassette

FORSIGTIG! Hvis du fortsætter udskrivning, når denne tonerkassette er tom, kan printeren blive beskadiget. Se "[Hewlett-Packards erklæring om begrænset garanti](#)" på side 98.

Indikatoren for den magenta tonerkassette blinker, og Eftersyn-indikatoren er tændt. Printeren afbryder udskrivningen.

Hvis du stadig vil bruge denne ikke-HP-tonerkassette, skal du trykke på  (ANNULLER JOB) for at fortsætte udskrivningen. Du får ikke besked fra printerens status for forbrugsvarer-indikatorer, siden Status for forbrugsvarer eller nogen softwarekomponent, f.eks. HP color LaserJet 1500 værktøjskasse, når denne tonerkassette er tom eller næsten tom.

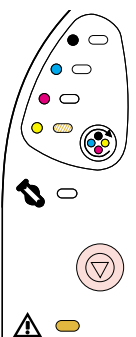

Den gule tonerkassette er ikke en original HP-tonerkassette

FORSIGTIG! Hvis du fortsætter udskrivning, når denne tonerkassette er tom, kan printeren blive beskadiget. Se "[Hewlett-Packards erklæring om begrænset garanti](#)" på side 98.

Indikatoren for den gule tonerkassette blinker, og Eftersyn-indikatoren er tændt. Printeren afbryder udskrivningen.

Hvis du stadig vil bruge denne ikke-HP-tonerkassette, skal du trykke på  (ANNULLER JOB) for at fortsætte udskrivningen. Du får ikke besked fra printerens status for forbrugsvarer-indikatorer, siden Status for forbrugsvarer eller nogen softwarekomponent, f.eks. HP color LaserJet 1500 værktøjskasse, når denne tonerkassette er tom eller næsten tom.

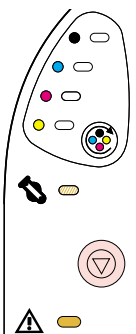

Billedtromlen er en ikke-HP-billedtromle

FORSIGTIG! Hvis du fortsætter udskrivning, når denne billedtromle er tom, kan printeren blive beskadiget. Se "[Hewlett-Packards erklæring om begrænset garanti](#)" på side 98.

Indikatoren for billedtromlen blinker, og Eftersyn-indikatoren er tændt. Printeren afbryder udskrivningen.

Hvis du stadig vil bruge denne ikke-HP-billedtromle, skal du trykke på  (ANNULLER JOB) for at fortsætte udskrivningen. Du får ikke besked fra printerens status for forbrugsvarer-indikatorer, siden Status for forbrugsvarer eller nogen softwarekomponent, f.eks. HP color LaserJet 1500 værktøjskasse, når denne tonerkassette er tom eller næsten tom.

Printerstatus-indikatorer

I følgende afsnit beskrives betydningen af indikatormønstrene i området Printerstatus.

Indikatormønster Fejl og anbefalet handling



Alle kontrolpanel-indikatorer

Opstart

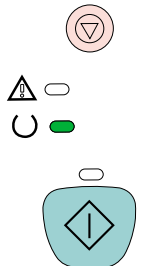
Alle kontrolpanelindikatorer cirkulerer den ene efter den anden. Tryk på knapper har ingen virkning, før printerens er i klartilstand.



Klar

Klar-indikatoren (grøn) lyser, og printerens er klar til at udskrive. Ingen handling er påkrævet. Hvis du trykker på  (START) udskrives en demoside. Hvis du trykker på  (START) og  (ANNULLER JOB) på samme tid, udskrives en konfigurationsside og siden Status for forbrugsvarer.

Behandling

Klar-indikatoren blinker. Printerens modtager eller behandler data.

Hvis du trykker på  (ANNULLER JOB), annulleres det aktuelle job. En eller to sider kan udskrives, efterhånden som printerens kører udskriftsjobbet igennem. Printerens vender tilbage til tilstanden Klar (Klar-indikatoren lyser), når jobbet er blevet annulleret.

Eftersynsfejl



Eftersyn-indikatoren blinker i følgende situationer:

- Topdækslet er åbent.
- Printerens mangler papir.
- Der er papirstop i printerens.

Ved den første årsag lukkes topdækslet. Ved den anden årsag ilægges papir. Ved den sidste årsag åbnes topdækslet og lukkes igen, når du har løst problemet. Hvis problemet ikke løses, fortsætter eftersyn-indikatoren med at blinke.

Indgrebstilstand

Start-indikatoren blinker. Topdækslet er blevet åbnet og derefter lukket, eller du har trykket på





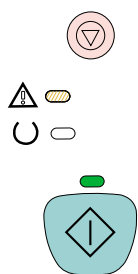



 (DREJ KARRUSEL). Hvis du trykker på  (START), vender printerens tilbage til klartilstand. Hvis du ikke trykker på  (START), vender printerens automatisk tilbage til klartilstand efter ca. ti sekunder.

Hvis du trykker på  (DREJ KARUSSEL), føres en anden tonerkassette til øverste position.



Eftersyn med mulighed for at fortsætte

Eftersyn-indikatoren blinker, og Start-indikatoren er tændt. Printereren afbryder udskrivningen. Meddelelsen vises i følgende situationer:

- **Manuel indføring med pause.** Nogen har sendt et job til manuel indføring, og printereren venter på specialpapiret. Læg papir i bakke 1, og hvis printereren ikke begynder udskrivning, når siderne er lagt i igen, skal du trykke på  (START). Eller tryk blot på  (START) for at forsøge at udskrive fra en anden bakke.
- **Manuel dobbeltsidet udskrivning.** Printereren er færdig med at udskrive den første side af et manuelt duplexjob, og printereren venter på, at nogen lægger siderne i igen, så den kan udskrive den anden side. Hvis printereren ikke starter udskrivningen, når siderne er lagt i igen, skal du trykke på  (START).
- **Der mangler papir i den valgte bakke.** Nogen forsøger at udskrive efter kilde (bakke), og der er ikke papir i den valgte bakke. Læg papir i den bakke, du vil udskrive fra. Eller tryk på  (START) for at forsøge at udskrive fra en anden bakke. Printereren fortsætter udskrivning, når den er færdig med at køre en rensecyklus, og det tager ca. 20 sekunder.
- **Papiret er for småt.** Udskriftsbilledet er større end papirformatet i bakken. Ilæg den korrekte størrelse, og tryk på  (START). Printereren fortsætter udskrivning, når den er færdig med at køre en rensecyklus, og det tager ca. 20 sekunder.
- **Fortsat tilstand.** Tryk på  (START) for at få printereren til at forsøge at genoptage funktionen efter fejlen og udskrive de data, den kan. Hvis det lykkes, fuldfører printereren jobbet, mens Klar-indikatoren blinker. Hvis det ikke lykkes, fortsætter printereren med at vise tilstanden Eftersyn med mulighed for at fortsætte. Udfør et af disse trin:
 - Tryk og hold  (START) og  (ANNULLER JOB) nede på samme tid for at få vist et sekundært indikatormønster. (Se "[Sekundære indikatormønstre for printerstatusindikatorer](#)" på side 73).
 - Tryk på  (ANNULLER JOB) for at annullere udskriftsjobbet. Hvis problemet er blevet løst, returnerer printereren til klartilstand (Klar-indikator tændt).

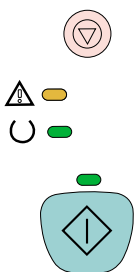



Servicefejl

Indikatorerne Eftersyn, Klar og Start er tændt. Printereren afbryder udskrivningen. Tryk på knapper har ingen virkning. Udfør disse trin.

- Sluk og tænd printereren. Hvis problemet fortsætter, skal du slukke printereren i 15 minutter for at nulstille printereren.
 - Hvis printereren er tilsluttet til en strømskinne eller en overspændingsafleder, skal du frakoble den og tilslutte strømkablet direkte til et vægstik, der fungerer.
 - Hvis problemet varer ved, skal du kontakte HP Kundeservice. Se "[HP Kundeservice](#)" på side 3 eller den support-seddel, der fulgte med printerkassen.
-

Sekundære indikatormønstre for printerstatusindikatorer

I dette afsnit beskrives sekundære indikatormønstre, som du kan vise, når du får tilstanden Eftersyn med mulighed for at fortsætte. Denne fejl har sit eget sæt af sekundære indikatormønstre, derfor er der her et afsnit til den.

Sekundære indikatormønstre giver yderligere oplysninger om de mere specifikke typer fejl, der forekommer. Hvis du vil forstå sekundære indikationsmønstre, skal du trykke på og holde  (START) og  (ANNULLER JOB) nede på samme tid. Når det sekundære indikatormønster vises, skal du bruge dette afsnit til at identificere den tilknyttede fejl. Når du slipper knapperne, vises indikatormønstret for den oprindelige fejl igen.

Sekundære indikatormønstre for tilstanden Eftersyn med mulighed for fortsætte

Dette afsnit indeholder betydning af de sekundære indikatormønstre, som du kan få vist, når du får tilstanden Eftersyn med mulighed for fortsætte (Eftersyn-indikatoren blinker og Start-indikatoren er tændt).

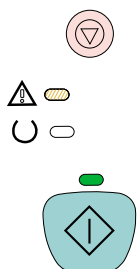

Indikatormønster Fejl og anbefalet handling

Fejlen 41.3 Uventet papirformat eller 41.x Printerfejl

Klar-indikatoren lyser.

- Læg det rigtige papirformat i. Hvis det korrekte format er lagt i, skal du trykke på  (START).
- Hvis udskrivningen ikke genoptages, skal du åbne topdækslet, fjerne billedtromlen og se efter papirstop inden i printeren.

40 Fejl i transmission

Indikatorerne Eftersyn, Klar og Start er tændt. Tryk på  (START) for at forsøge at udskrive en del af jobbet.

- Hvis printeren er tilsluttet til netværket, skal du sikre, at kablet er korrekt tilsluttet mellem HP Jetdirect-printserver (valgfrit ekstraudstyr) og netværksporten.
- Hvis printeren er direkte tilsluttet til en computer, har kablet mellem printeren og computeren en dårlig forbindelse, eller kablet er af dårlig kvalitet. Træk stikket ud, og sæt det i igen. Kontroller, at du anvender et USB-kabel af høj kvalitet. Se "[Oplysninger om tilbehør og bestilling](#)" på side 22.

Fejlen 22 Buffer overfyldt

Indikatorerne Klar og Start er tændt. Tryk på  (START) for at forsøge at udskrive en del af jobbet.

- Forbindelsen mellem printeren og computeren sidder løst. Kontroller, at forbindelsen er korrekt.
 - Kablet fungerer ikke korrekt. Prøv at bruge et andet USB-kabel af høj kvalitet. Se "[Oplysninger om tilbehør og bestilling](#)" på side 22.
 - Kontakt HP Kundeservice. Se "[HP Kundeservice](#)" på side 3, eller se den seddel, der fulgte med printerkassen, for at få yderligere oplysninger.
-

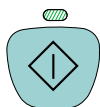

Fejlen Generel fortsat

Indikatorerne Eftersyn, Klar og Start blinker.

- Tryk på  (**START**) for at fortsætte udskrivningen.
- Hvis fejlen varer ved, skal du kontakte HP Kundeservice. Se "["HP Kundeservice"](#) på side 3, eller se den seddel, der fulgte med printerkassen, for at få yderligere oplysninger.

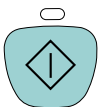

Fejlen 68.X Permanent lager

Eftersyn-indikatoren blinker. Den ikke-midlertidige hukommelse (NVRAM) er midlertidig fuld.



Tryk på  (**START**) for at fjerne meddelelsen. Kontroller printerindstillingerne for at sikre, at de er korrekte. Hvis problemet varer ved, skal du kontakte HP Kundeservice. Se "["HP Kundeservice"](#) på side 3, eller se den seddel, der fulgte med printerkassen, for at få yderligere oplysninger.

Løsning af problemer med udskriftskvalitet

Hvis dokumentet udskrives, men kvaliteten ikke er som forventet, skal du starte med at bruge kontrollisten for udskriftskvalitet.

Kontrolliste for udskriftskvalitet

Generelle problemer med udskriftskvaliteten kan løses ved at følge nedenstående kontrolliste.

- 1 Kontroller printerdriveren for at sikre dig, at du anvender den bedste indstilling for udskriftskvalitet, eller returner til standardindstillingerne.
- 2 Kontroller, at det papir eller de udskriftsmedier, du bruger, overholder specifikationerne. Se "[Specifikationer for udskriftsmedier](#)" på side 113. Normalt giver glat papir bedre resultater, selvom glittet papir, fotopapir og blankt papir ikke understøttes.
- 3 Hvis du bruger specielle udskriftsmedier, f.eks. etiketter, gråtonetransparenter eller brevpapir, skal du sikre, at du har udskrevet efter type. Se "[Udskrivning af et job](#)" på side 31.
- 4 Udskriv en konfigurationsside og siden Status for forbrugsvarer på printeren ved at trykke på  (START) og  (ANNULLER JOB) på samme tid.
 - Kontroller siden Status for forbrugsvarer for at se, om en forbrugsvare er tom eller næsten tom. Der gives ingen oplysninger for ikke-HP-tonerkassetter.
 - Hvis siderne ikke udskrives korrekt, er problemet i hardwaren. Kontakt HP Kundeservice. Se "[HP Kundeservice](#)" på side 3 eller den seddel, der fulgte med printerkassen.
- 5 Prøv at udskrive fra et andet program. Hvis siden udskrives korrekt, er problemet i det program, du udskriver fra.
- 6 Udskriv en demoside fra HP color LaserJet 1500 værktøjskasse. Hvis siden udskrives korrekt, er det muligvis udskrivningssoftwaren, der er problemet. Afinstaller printersoftware (se "[Fjernelse af udskrivningssoftwaren](#)" på side 21), og installer den derefter igen (se opsætningsvejledningen).
- 7 Genstart computeren og printeren, og prøv at udskrive igen. Hvis problemet ikke løses, skal du vælge en af disse muligheder:
 - Hvis problemet berører alle udskrevne sider, skal du se "[Løsning af problemer med alle udskrevne dokumenter](#)" på side 76.
 - Hvis problemet kun berører sider, der udskrives i farve, skal du se "[Løsning af problemer med farvedokumenter](#)" på side 82.

Løsning af problemer med alle udskrevne dokumenter

Eksemplerne herunder viser papir i Letter-formatet, der er ført gennem printeren med den korte kant først. Disse eksempler illustrerer problemer, der berører alle sider, du udskriver, uanset om du udskriver i farve eller kun i sort-hvid. Følgende emner opstiller typisk årsag og løsning for hvert af disse eksempler.

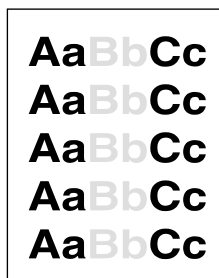

Lys eller falmet udskrift

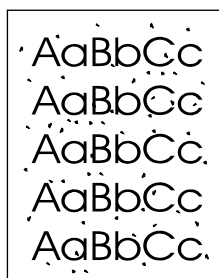

Tonerpletter

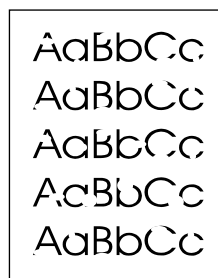

Udfald

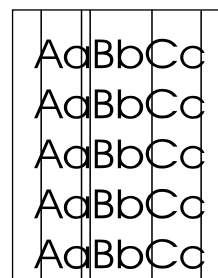

Lodrette streger

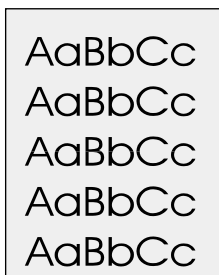

Grå baggrund

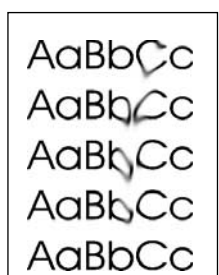

Tonerudtværing

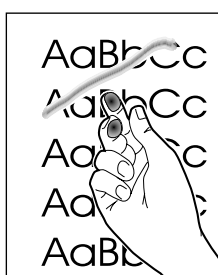

Løs toner

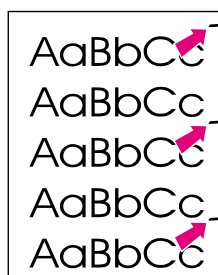

Gentagne fejl på forsiden

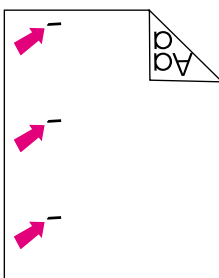

Gentagne fejl på bagsiden

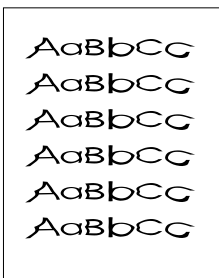

Misdannede tegn

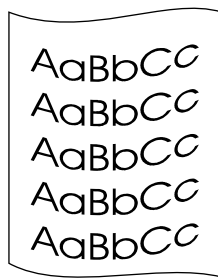

Krølning eller bølger

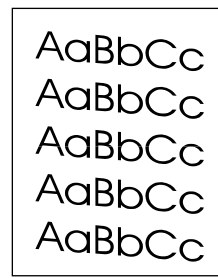

Skæv side

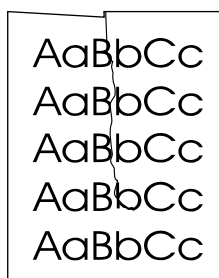

Rynker eller folder

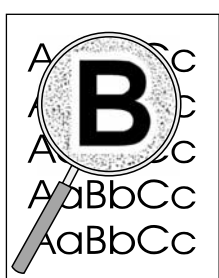

Spredt toner



Vilkårlig billedgentagelse (lys)

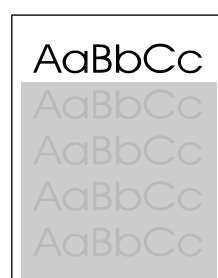

Vilkårlig billedgentagelse (mørk)

AaBbCc
AaBbCc
AaBbCc
AaBbCc
AaBbCc

Lys eller falmet udskrift

En lodret stribe eller et ukorrekt eller falmet farveområde vises på siden.

- Papiret opfylder muligvis ikke HPs papirspecifikationer (papiret er f.eks. for fugtigt eller groft). Se "[Specifikationer for udskriftsmedier](#)" på side 113.
- En eller flere tonerkassetter er næsten tomme. Hvis du bruger ikke-HP-tonerkassetter, vises ingen meddelelser i printerens kontrolpanel eller i HP color LaserJet 1500 værktøjskasse.
- Billedtromlen kan være tom eller næsten tom. Udskriv siden Status for forbrugsvarer for at kontrollere den resterende levetid. Udskift billedtromlen, hvis den er tom eller næsten tom.
- Hvis ingen af tonerkassetterne eller billedtromlen er tomme eller næsten tomme, skal du fjerne tonerkassetterne en ad gangen og undersøge tonervalserne i hver for at se, om valsen er beskadiget. Hvis dette er tilfældet, skal du udskifte tonerkassetten.
- Hvis problemet ikke løses, skal du se "[Hvis problemet ikke løses](#)" på side 81.

AaBbCc
AaBbCc
AaBbCc
AaBbCc
AaBbCc

Tonerpletter

- Papiret overholder måske ikke specifikationerne. Papiret kan f.eks. være for fugtigt eller for groft. Se "[Specifikationer for udskriftsmedier](#)" på side 113.
- Papirgangen skal muligvis rengøres. Se "[Rengøring af printeren](#)" på side 92.
- Hvis problemet ikke løses, skal du se "[Hvis problemet ikke løses](#)" på side 81.

AaBbCc
AaBbCc
AaBbCc
AaBbCc
AaBbCc

Udfald

Der opstår udtonede områder, generelt afrundede, tilfældigt på siden.

- Et enkelt ark papir kan være defekt. Prøv at udskrive jobbet igen.
- Fugtindholdet i papiret er ujævnt, eller papiret har fugtpletter på overfladen. Prøv et andet papir, f.eks. papir af høj kvalitet beregnet til laserprintere. Se "[Specifikationer for udskriftsmedier](#)" på side 113.
- Papirmassen er plettet. Fremstillingsprocessen kan forårsage, at visse områder afviser toner. Prøv et andet papirmærke, f.eks. papir af høj kvalitet beregnet til laserprintere. Se "[Specifikationer for udskriftsmedier](#)" på side 113.
- Billedtromlen kan være defekt. Se "[Gentagne fejl på forsiden](#)" på side 78.
- Hvis disse trin ikke retter op på problemet, skal du kontakte HP Kundeservice. Se "[HP Kundeservice](#)" på side 3 eller den support-seddel, der fulgte med printerkassen.
- Hvis problemet ikke løses, skal du se "[Hvis problemet ikke løses](#)" på side 81.

AaBbCc
AaBbCc
AaBbCc
AaBbCc
AaBbCc

Lodrette streger

Lodrette striber eller bånd vises på siden.

- En eller flere tonerkassetter er næsten tomme eller defekte. Udskriv siden Status for forbrugsvarer for at kontrollere den resterende levetid. Hvis du bruger ikke-HP-tonerkassetter, vises ingen meddelelser i printerens kontrolpanel eller i HP color LaserJet 1500 værktøjskasse.
- Rengør printeren vha. et renseark. Se "[Rengøring af printeren](#)" på side 92.
- Brug værktøjerne under fanen **Fejlfinding** i HP color LaserJet værktøjskasse for at løse problemet.
- Hvis problemet ikke løses, skal du se "[Hvis problemet ikke løses](#)" på side 81.

AaBbCc
AaBbCc
AaBbCc
AaBbCc
AaBbCc

Grå baggrund

Mængden af baggrundsskygge bliver uacceptabel.

- Udfør en kalibrering. Se "[Kalibrering af printeren](#)" på side 93.
- Brug et andet papir med en lettere basisvægt. Se "[Specifikationer for udskriftsmedier](#)" på side 113.
- Kontroller printermiljøet. Meget tørre luftforhold (lav luftfugtighed) kan øge omfanget af baggrundsskygge.
- En eller flere tonerkassetter er næsten tomme. Hvis du bruger ikke-HP-tonerkassetter, vises ingen meddelelser i printerens kontrolpanel eller i HP color LaserJet 1500 værktøjskasse.
- Billedtromlen kan være tom eller næsten tom. Udskriv siden Status for forbrugsvarer for at kontrollere den resterende levetid. Udskift billedtromlen, hvis den er tom eller næsten tom.
- Hvis problemet ikke løses, skal du se "[Hvis problemet ikke løses](#)" på side 81.

AaBbCc
AaBbCc
AaBbCc
AaBbCc
AaBbCc

Tonerudtværing

Tonerudtværing vises på den forreste kant af papiret.

- Kontroller papirtypen og -kvaliteten. Brug et andet papir, f.eks. papir af høj kvalitet beregnet til laserprintere. Se "[Specifikationer for udskriftsmedier](#)" på side 113.
- Hvis der ses udtværet toner på den forreste kant af papiret, er papirstyrene beskidte, eller der er støv i udskrivningsstien. Se "[Rengøring af printeren](#)" på side 92.
- Billedtromlen kan være tom eller næsten tom. Kontroller status for billedtromlen vha. printerens kontrolpanel eller HP color LaserJet 1500 værktøjskasse, og udskift billedtromlen, hvis den er tom eller næsten tom.
- Hvis problemet ikke løses, skal du se "[Hvis problemet ikke løses](#)" på side 81.

AaBbCc
AaBbCc
AaBbCc
AaBbCc
AaBbCc

Løs toner

Toneren udtværes let, når den berøres.

- Vælg fanen **Papir** i printerdriveren, og angiv **Typen er**, så den passer til den type papir, du udskriver på. Udskriftshastigheden kan blive langsommere, hvis du anvender tungere papir.
- Kontroller papirtypen og -kvaliteten. Brug et andet papir, f.eks. papir af høj kvalitet beregnet til laserprintere. Se "[Specifikationer for udskriftsmedier](#)" på side 113.
- Rengør printeren indvendigt. Se "[Rengøring af printeren](#)" på side 92.
- Fikseringsenheden er måske beskadiget. Kontakt HP Kundeservice. Se "[HP Kundeservice](#)" på side 3 eller den support-seddel, der fulgte med printerkassen.
- Hvis problemet ikke løses, skal du se "[Hvis problemet ikke løses](#)" på side 81.

AaBbCc
AaBbCc
AaBbCc
AaBbCc
AaBbCc

Gentagne fejl på forsiden

Gentagne gange vises der mærker på den udskrevne side med jævne intervaller.

- Vælg fanen **Papir** i printerdriveren, og angiv **Typen er**, så den passer til den type papir, du udskriver på. Udskriftshastigheden kan blive langsommere, hvis du anvender tungere papir.
- Rengør printeren. Se "[Rengøring af printeren](#)" på side 92.
- Brug værktøjerne under fanen **Fejlfinding** i HP color LaserJet værktøjskasse for at løse problemet.
- Billedtromlen kan være defekt. Udskift billedtromlen.
- Fikseringsenheden er måske beskadiget. Kontakt HP Kundeservice. Se "[HP Kundeservice](#)" på side 3 eller den support-seddel, der fulgte med printerkassen.
- Hvis problemet ikke løses, skal du se "[Hvis problemet ikke løses](#)" på side 81.

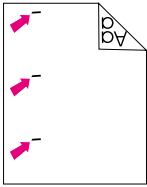

Gentagne fejl på bagsiden

Gentagne gange vises der mærker på siden, der ikke udskrives på, med jævne intervaller.

- De indvendige dele kan have toner på sig. Problem løses sandsynligvis af sig selv efter nogle få sider mere.
- Rengør printeren. Se "[Rengøring af printeren](#)" på side 92.
- Fikseringsenheden er måske beskadiget. Kontakt HP Kundeservice. Se "[HP Kundeservice](#)" på side 3 eller den support-seddel, der fulgte med printerkassen.
- Hvis problemet ikke løses, skal du se "[Hvis problemet ikke løses](#)" på side 81.

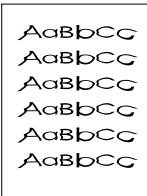

Misdannede tegn

- Hvis tegn ikke formes korrekt, så de danner hule billeder, kan papiret være for glat, f.eks. fotopapir, blankt papir eller glittet papir. Brug et andet papir, f.eks. papir af høj kvalitet beregnet til laserprintere. Se "[Specifikationer for udskriftsmedier](#)" på side 113.
- Hvis tegnene er ukorrekt formede, så de giver en bølget effekt, skal laserscanneren muligvis til service. Kontroller, at problemet også findes på konfigurationssiden. Hvis dette er tilfældet, skal du kontakte HP Kundeservice. Se "[HP Kundeservice](#)" på side 3 eller den support-seddel, der fulgte med printerkassen.
- Hvis problemet ikke løses, skal du se "[Hvis problemet ikke løses](#)" på side 81.



Krølning eller bølger

- Vend papirstakken i bakken. Prøv også at rotere papiret 180 grader i inputbakken.
- Angiv den korrekte type i printerdriveren. Det kan tage længere tid at udskrive på tungt papir.
- Åbn den bageste udskriftsgang for at udskrive til den direkte papirgang.
- Kontroller papirtypen og -kvaliteten. Både høj temperatur og fugtighed kan få papiret til at krølle. Brug et andet papir, f.eks. papir af høj kvalitet beregnet til laserprintere. Se "[Specifikationer for udskriftsmedier](#)" på side 113.
- Hvis problemet ikke løses, skal du se "[Hvis problemet ikke løses](#)" på side 81.

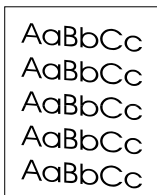

Skæv side

- Kontroller, at papiret eller udskriftsmedierne er lagt korrekt i, og at papirstyrene ikke sidder for stramt eller løst mod stakken. Se "[Ilægning af papir](#)" på side 29.
- Kontroller papirtypen og -kvaliteten. Brug et andet papir, f.eks. papir af høj kvalitet beregnet til laserprintere. Se "[Specifikationer for udskriftsmedier](#)" på side 113.
- Hvis problemet ikke løses, skal du se "[Hvis problemet ikke løses](#)" på side 81.

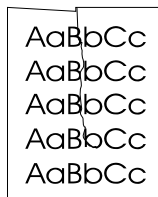

Rynker eller folder

- Kontroller, at papiret er lagt korrekt i.
- Vend papirstakken i inputbakken, eller prøv at rotere papiret 180 grader i inputbakken.
- Åbn den bageste udskriftsgang for at udskrive til den direkte papirgang.
- Kontroller papirtypen og -kvaliteten. Brug et andet papir, f.eks. papir af høj kvalitet beregnet til laserprintere. Se "[Specifikationer for udskriftsmedier](#)" på side 113.
- Hvis problemet ikke løses, skal du se "[Hvis problemet ikke løses](#)" på side 81.

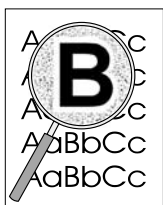

Spredt toner

- Vend papirstakken i bakken.
- Udfør en kalibrering. Se "[Kalibrering af printeren](#)" på side 93.
- Små mængder spredt toner er normalt ved laserudskrivning.
- Hvis der er spredt store mængder toner rundt om tegnene, kan papiret yde høj modstand. Brug et andet papir, f.eks. papir af høj kvalitet beregnet til laserprintere. Se "[Specifikationer for udskriftsmedier](#)" på side 113.
- Hvis problemet ikke løses, skal du se "[Hvis problemet ikke løses](#)" på side 81.



Vilkårlig billedgentagelse

Hvis et billede øverst på siden (udelukkende i sort) gentages længere nede på siden (i gråt felt), er toneren muligvis ikke helt slettet fra sidste job. Det gentagne billede kan være lysere eller mørkere, end det felt det vises i.

- Skift nuancen i det felt, som det gentagne billede vises i, fra dit program.
- Roter hele siden 180 grader fra programmet for at udskrive det lysere billede først.
- Skift den rækkefølge, som billederne udskrives i. Anbring f.eks. det lysere billede øverst på siden, og det mørkere billede længere nede på siden.
- Hvis fejlen opstår senere i et udskriftsjob, skal du slukke printeren i ti minutter og derefter tænde den igen for at genstarte udskriftsjobbet.
- Hvis problemet ikke løses, skal du se "[Hvis problemet ikke løses](#)" på side 81.



Hvis problemet ikke løses

Hvis problemet ikke løses, skal du prøve disse trin.

- 1 Udfør en rengøring og en kalibrering. Se "[Rengøring af printeren](#)" på side 92.
- 2 Udskriv konfigurationssiden og statussiden på forbrugsstoffer igen.
 - Hvis siderne udskrives korrekt, er problemet i programmet, computeren eller printerdriveren. Gå til næste trin.
 - Hvis siderne ikke udskrives korrekt, er problemet i selve printeren. Problemet kan være fikseringsenheden. Kontakt HP Kundeservice. Se "[HP Kundeservice](#)" på side 3 eller den support-seddel, der fulgte med printerkassen.
- 3 Skift typeindstillingen i printerdriveren. Hvis dette trin ikke hjælper, skal du gå til næste trin.
- 4 Hvis problemet varer ved, skal du kontrollere papirtypen og -kvaliteten. (Se "[Specifikationer for udskriftsmedier](#)" på side 113). Brug et andet papir, f.eks. papir af høj kvalitet beregnet til laserprintere. Glittet papir, fotopapir og blankt papir understøttes ikke.
- 5 Udskriv til en anden printer.
 - Hvis siden udskrives korrekt, er problemet i printerdriveren for HP color LaserJet 1500 - printeren. Fjern printerdriveren, og installer den igen.
 - Hvis siden ikke udskrives korrekt, er problemet i programmet eller computeren. Se dokumentationen for programmet eller computeren.

Løsning af problemer med farvedokumenter

I dette afsnit beskrives problemer, der kan opstå, når du udskriver i farve. Når du oplever problemer, der har med farve at gøre, skal du kalibrere printeren, før du prøver andre trin. Se "Kalibrering af printeren" på side 93.

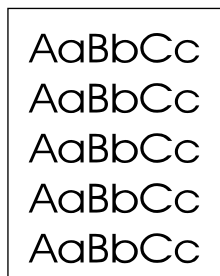

Kun sort udskrives



Manglende eller forkert farve

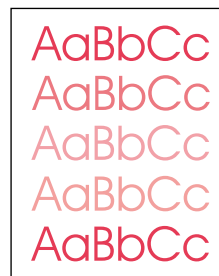

Farven udskrives ikke konsistent

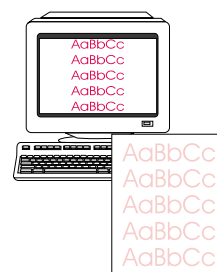

Farver stemmer ikke overens

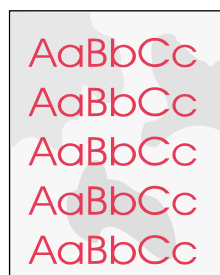

Farvesider har uregelmæssig færdigbehandling

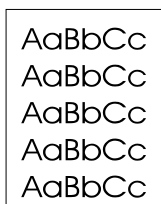

Kun sort udskrives

Der udskrives kun sort, når dokumentet skal udskrives i farve.

- Der er ikke valgt farvemodus i programmet eller printerdriveren. Vælg farvemodus i stedet for gråtonemodus.
- Hvis du udskriver på transparenter, udskrives alle transparenter i gråtone.
- Der er valgt en forkert printerdriver i programmet. Vælg den rigtige printerdriver.
- Printeren er konfigureret forkert. Kontroller printerkonfigurationen ved at udskrive en konfigurationsside. Hvis der ikke vises farve på konfigurationssiden, skal du kontakte HP Kundeservice.



Manglende eller forkert farve

- Du har ændret farveindstillingerne manuelt. Sæt farveindstillingen tilbage til Automatisk. Se "[Ændring af farveindstillinger](#)" på side 36.
- Udskriftsmedierne opfylder ikke specifikationerne for denne printer. Brug et andet papir, f.eks. papir af høj kvalitet beregnet til laserprintere. Se "[Specifikationer for udskriftsmedier](#)" på side 113.
- Printeren kører under meget fugtige tilstande. Kontroller, at printermiljøet er inden for specifikationerne for fugtighed.
- En tonerkassette er muligvis ved at være tom. Kontroller printerens kontrolpanel, udskriv en statusside på forbrugsvarer, eller se HP color LaserJet 1500 værktøjskasse. (Hvis du bruger en uoriginal HP-tonerkassette, indeholder ingen af disse kilder oplysninger om en tom eller næsten tom tonerkassette). Hvis dette er tilfældet, skal du udskifte tonerkassetten.
- Udfør en kalibrering. Se "[Kalibrering af printeren](#)" på side 93.



Farven udskrives ikke konsistent

En farve udskrives ikke konsistent, efter du har sat en ny tonerkassette i.

- En anden tonerkassette er muligvis ved at være tom. Kontroller indikatorerne for status for forbrugsvarer eller HP color LaserJet 1500 værktøjskasse for at se, om en tonerkassette er ved at være tom, og udskift den, hvis det er nødvendigt. Hvis du bruger en uoriginal HP-tonerkassette, er den måske tom eller næsten tom, men du får ikke besked om det.
- Tonerkassetter er måske installeret forkert. Fjern tonerkassetten for den farve, der ikke udskrives konsistent, og installer den igen.



Farver stemmer ikke overens

Farverne på den udskrevne side stemmer ikke overens med farverne, som de vises på skærmen.

- Farverne på computerskærmen er anderledes end printerudskriften. Prøv at vælge Skærmafstemning på fanen **Farve** i printerdriveren.
- Udskriv konfigurationssiden og statussiden på forbrugsvarer for at sikre, at de udskrives korrekt. Hvis ikke, er problemet i printeren.
- Prøv at udskrive fra et andet program.
- Meget lyse farver eller meget mørke farver på skærmen udskrives ikke. Programmet fortolker måske meget lyse farver som hvide eller meget mørke farver som sorte. Undgå meget lyse eller meget mørke farver, hvis dette er tilfældet.
- Andre faktorer, f.eks. lyset eller papirkvaliteten, har indflydelse på udskriften. Brug et andet papir, f.eks. papir af høj kvalitet beregnet til laserprintere. Se "[Specifikationer for udskriftsmedier](#)" på side 113 og "[Brug af farve](#)" på side 47.
- Udfør en kalibrering. Se "[Kalibrering af printeren](#)" på side 93.



Farvesider har uregelmæssig færdigbehandling

- Brug glat papir eller udskriftsmedier, f.eks. papir af høj kvalitet beregnet til laserprintere. Normalt giver glat papir den bedste kvalitet. Glattet papir, fotopapir og blankt papir understøttes ikke. Se "[Specifikationer for udskriftsmedier](#)" på side 113.

Løsning af problemer, der har genereret meddelelser

I dette afsnit får du hjælp til at løse problemer, der genererede meddelelser på computeren.

Meddelelser kun til Windows

I dette afsnit vises nogle almindelige fejl, der kun forårsager en simpel meddelelse, men ingen oplysninger til løsning af fejlen. Fejl, som du ser i Printerstatus og advarsler i HP color LaserJet 1500 værktøjskasse, giver deres egen vejledning til løsning af fejlen. Ved andre fejl, der genereres af dit operativsystem, skal du se i dokumentationen til operativsystemet eller computeren.



Meddelelse	Løsning
"Fejl under skrivning til USB00x" i Windows 98 eller Me.	<ul style="list-style-type: none">● Kontroller, at der er papir i bakken.● Kontroller, at kablerne er korrekt tilsluttet, at printeren er tændt, og at Klar-indikatoren lyser.● Udskriv en demoside fra HP color LaserJet 1500 værktøjskasse for at sikre, at computeren kan kommunikere med printeren.● Peg på Indstillinger i menuen Start, og klik på Printere. Højreklik på HP color LaserJet 1500-driveren, og vælg Egenskaber. Klik på Detaljer, og klik derefter på Portindstillinger. Fjern markeringen af afkrydsningsfeltet Kontroller porttilstanden før udskrivning, og klik på OK. Klik på Spoolindstillinger, vælg Udskriv direkte til printer, og klik på OK. (Bemærk! Hvis du vælger Udskriv direkte til printer, deaktiveres visse forbedrede driverfunktioner).● Prøv at udskrive igen.
"Generel beskyttelsesfejl"	<ul style="list-style-type: none">● Genstart computeren, og prøv igen.
"Undtagelses-OE"	<ul style="list-style-type: none">● Slet indholdet af mappen Temp i computeren, der normalt findes i C:\Windows (98 og Me) eller C:\Winnt (2000 og XP).
"Spool32"	
"Ugyldig handling"	
Andre Windows-meddelelser	Du kan finde oplysninger i dokumentationen til Microsoft Windows 98, 2000, Me eller XP, der blev leveret med operativsystemet eller computeren.

Løsning af problemer, der ikke har genereret meddelelser

Start med at bruge kontrollisten til fejlfinding.

Kontrolliste til fejlfinding

Hvis printeren ikke fungerer korrekt, skal du udføre trinene i denne kontrolliste i rækkefølge. Hvis der viser sig en fejl i printeren ved et af trinene, skal du følge de tilhørende forslag for at afhjælpe fejlen. Hvis et trin løser problemet, kan du stoppe uden at udføre resten af trinene på kontrollisten.

- 1 Kontroller, at printerens Klar-indikator lyser. Hvis ingen indikatorer er tændte, skal du udføre disse trin:
 - a Kontroller strømkabelforbindelserne.
 - b Kontroller, at strømafbryderen er tændt.
 - c Kontroller strømkilden ved at tilslutte printeren direkte til vægstikket eller til et andet stik.
 - d Hvis intet af dette får strømmen til at fungere, skal du kontakte HP Kundeservice. (Se "[HP Kundeservice](#)" på side 3 eller den support-seddel, der fulgte med printer-kassen).
- 2 Kontroller kablerne.
 - a Kontroller kabelforbindelsen mellem printeren og computeren eller HP Jetdirect-printserver (valgfrit ekstraudstyr). Kontroller, at kablet er forsvarligt tilsluttet.
 - b Sørg for, at selve kablet ikke er defekt, ved om muligt at bruge et andet kabel.
 - c Kontroller netværksforbindelsen. Se "[Løsning af generelle udskriftsproblemer](#)" på side 87.
- 3 Kontroller, at de udskriftsmedier, du bruger, overholder specifikationerne. Se "[Specifikationer for udskriftsmedier](#)" på side 113.
- 4 Tryk på  (START) og  (ANNULLER JOB) på samme tid for at udskrive en konfigurationsside og siden Status for forbrugsvarer.
 - a Hvis siderne ikke udskrives, skal du kontrollere, at der er papir i mindst én bakke.
 - b Hvis siden sætter sig fast i printeren, skal du gå til "[Afhjælpning af papirstop](#)" på side 62.
- 5 Hvis konfigurationssiden og statussiden på forbrugsstoffer udskrives, skal du kontrollere følgende emner.
 - a Hvis siderne udskrives korrekt, fungerer printerhardwaren. Problemet er i den computer, du bruger, i printerdriveren eller i programmet.
 - b Hvis siderne ikke udskrives korrekt, skal du kalibrere printeren. Se "[Kalibrering af printeren](#)" på side 93. Udskriv siderne igen. Hvis siderne stadig ikke udskrives korrekt, er problemet i printerhardwaren. Kontakt HP Kundeservice. (Se "[HP Kundeservice](#)" på side 3 eller den support-seddel, der fulgte med printer-kassen).
- 6 Kontroller udskriftskøen eller udskriftspooleren (Skrivestyring eller Print Center for Mac OSs) ved computeren for at se, om printeren er midlertidigt stoppet eller angivet til at udskrive offline.
- 7 Kontroller, at du har installeret HP color LaserJet 1500 series-printerdriveren. Kontroller programmet for at sikre, at du bruger en HP color LaserJet 1500 series-printerdriver.

- 8** Udskriv et kort dokument fra et andet program, der tidligere har fungeret. Hvis denne løsning fungerer, er problemet i det program, du bruger. Hvis denne løsning ikke fungerer (dokumentet udskrives ikke), skal du fuldføre disse trin:
 - a** Prøv at udskrive jobbet fra en anden computer, der har installeret printersoftware.
 - b** Hvis du tilsluttede printeren til netværket, skal du tilslutte printeren direkte til en computer med et USB-kabel. Omdiriger printeren til den rigtige port, eller installer softwaren igen, og vælg den nye tilslutningstype, du bruger.
- 9** Udskriv en side fra HP color LaserJet 1500 værktøjskasse.
 - a** Hvis siden udskrives, er det muligvis udskrivningssoftwaren, der er problemet. Afinstaller printersoftware (se "[Fjernelse af udskrivningssoftwaren](#)" på side 21), og installer den derefter igen (se opsætningsvejledningen).
 - b** Hvis siden ikke udskrives, er problemet i computeren eller programmet.
- 10** Hvis problemet stadig ikke løses, skal du se "[Løsning af generelle udskriftsproblemer](#)" på side 87.

Løsning af generelle udskriftsproblemer

Udover de problemer, der er nævnt i dette afsnit, skal du se "[Løsning af almindelige Macintosh-problemer](#)" på side 90, hvis du bruger en Macintosh-computer.

Symptom	Mulig årsag	Løsning
Udskriftsjobbet er ekstremt langsomt.	Jobbet kan være meget komplekst, hvis f.eks. det indeholder grafik.	<ul style="list-style-type: none">• Vent på, at jobbet udskrives.• Reducer sidens kompleksitet, eller forsøg at tilpasse indstillingerne for udskriftskvalitet. Hvis problemet ofte opstår, kan du installere mere hukommelse i printeren.
	Maksimumhastigheden er 16 sider pr. minut og 4 sider pr. minut i farve.	Vent på, at jobbet gøres færdigt.
	Udskrivningshastigheden kan nedsættes automatisk ved udskrivning af medier i specialformat.	Vent på, at jobbet gøres færdigt.
	I printerdriveren er type eller format angivet til karton eller andet tungt papir.	<ul style="list-style-type: none">• Hvis du udskriver på tungt papir, skal typen eller formatet angives til en indstilling for tungt papir. Printerens udskriver langsommere for at yde bedre kvalitet. Vent på, at jobbet udskrives.• Hvis du ikke udskriver på tungt papir, skal du angive typen eller formatet i printerdriveren til almindeligt papir.• I standardindstillingerne for denne printer skal du vælge fanen Papir og sikre, at Type er angivet til almindeligt papir. Du kan tilsidesætte denne indstilling fra printerdriveren, når du udskriver på tungt papir.
Printeren tager papir eller udskriftsmedier fra den forkerte bakke.	Valget af kilde (bakke) er måske ikke korrekt.	<ul style="list-style-type: none">• Til Windows skal du sikre, at den rigtige papirkilde er valgt ved at klikke på Filer i dit program og derefter klikke på Sideopsætning. Bemærk! Hvis Sideopsætning eller en lignende indstilling ikke er tilgængelig i programmet, kan driverens indstilling kontrolleres ved at klikke på Filer og derefter klikke på Udskriv. Klik på Egenskaber i dialogboksen Udskriv, og vælg derefter fanen Papir for at kontrollere indstillingen.• I Macintosh skal du angive kilden i dialogboksen Udskriv.• Fjern eventuelt papir i andre bakker for at få printeren til at vælge fra den ønskede bakke.
	Indstillingen Type eller Format svarer ikke til formatet for papiret eller udskriftsmedierne, der er lagt i bakken.	Åbn HP color LaserJet 1500 værktøjskasse. Klik på fanen Enhed , og klik derefter på Indstillinger . Klik på Konfigurer enhed , og klik derefter på Papirhåndtering . Kontroller, at indstillingerne for papirformat og -type passer til formatet og typen på det papir, der er lagt i printeren.
	Der er lagt papir i bakke 1.	Fjern eventuelt papiret i bakke 1. Printerens henter papir fra bakke 1, hvis du ikke har angivet en bakke, som havde et kompatibelt format eller en kompatibel type ilagt, og bakke 1 er ukonfigureret.

Symptom	Mulig årsag	Løsning
Printer henter ikke papir fra bakke 2.	Den bageste papirlængdestyr (bakke 2) er indstillet forkert.	Hvis du vil indstille de bageste styr korrekt, kan du se "Opfyldning af ekstrabakke 2" på side 30.
	Bakken genkendes ikke i printersoftware.	Indstil printersoftware, så den genkender bakken.
	Hvis printeren ikke henter papir fra en af bakkerne, kan problemet være papiret.	<ul style="list-style-type: none"> ● Prøv med en anden type eller et andet mærke papir. ● Sørg for, at du bruger papir af høj kvalitet beregnet til laserprintere. Glittet papir, fotopapir og blankt papir understøttes ikke. Se "Specifikationer for udskriftsmedier" på side 113. Du kan bestille ved at se "Oplysninger om tilbehør og bestilling" på side 22.
	Adskillelsepuden og pickup-rullerne kan være slidte.	Udskift adskillelsepuden og pickup-rullerne. Kontakt HP Kundeservice for at bestille dele. Se "HP Kundeservice" på side 3 eller den support-seddel, der fulgte med printerkassen.
Printeren svarer ikke, når kommandoen Udskriv vælges i software.	Printeren fik en fejl.	Kontroller kontrolpanelets indikatorer på printeren for at bestemme, om der er en fejl.
	Hvis ingen indikatorer på kontrolpanelet er tændt, får printeren ingen strøm.	<ul style="list-style-type: none"> ● Kontroller strømkabelforbindelserne mellem printeren og strømkilden. ● Kontroller, at strømafbyderen er tændt. ● Kontroller, at strømkilden (kontakt eller strømbeskytter) modtager strøm. ● Hvis intet af ovenstående hjælper, skal du kontakte HP Kundeservice. Se "HP Kundeservice" på side 3 eller den support-seddel, der fulgte med printerkassen.
	Printeren kan være i manuel indføringstilstand (Eftersyn-indikatoren blinker og Start-indikatoren lyser).	Læg papir i bakke 1, hvis den er tom. Hvis der allerede er papir i bakken, skal du trykke på  (START).
	Den forkerte printer er valgt i software.	I dialogboksen Udskriv eller Indstil printer skal du sørge for, at HP color LaserJet 1500 er valgt som printer.
	Der kan være papirstop.	Ryd eventuelle papirstop. Se "Afhjælpning af papirstop" på side 62.
	Printeren er på et netværk og modtager ikke noget signal.	<ul style="list-style-type: none"> ● Kobl printeren fra netværket, og tilslut den direkte til en computer med et USB-kabel. ● Fjern eventuelt stoppede job fra udskriftskøen. ● Udskriv et job, som du ved fungerer. ● Geninstaller udskrivningssoftware.
	Interfacekablet mellem computeren (eller netværket) og printeren er ikke tilsluttet korrekt.	Tag interfacekablet ud, og tilkobl det igen.
	Interfacekablet er defekt.	<ul style="list-style-type: none"> ● Tilslut om muligt interfacekablet til en anden computer (eller HP Jetdirect printserver (valgfrit ekstraudstyr), og udskriv et job, som du ved fungerer. ● Prøv at bruge et andet kabel.
Hvis printeren er tilsluttet til en computer, er softwaren for printeren ikke konfigureret for printerporten.	Kontroller printervalgsmenuen i softwaren for at sikre, at den rigtige port anvendes. Hvis computeren har mere end én port, skal du kontrollere, at printeren er tilsluttet den rigtige.	

Symptom	Mulig årsag	Løsning
Sider udskrives, men alle farver udskrives ikke, eller siderne er fuldstændigt blanke.	Hvis sider udskrives fuldstændigt blanke, har filen måske blanke sider.	Kontroller filen for at sikre dig, at den ikke indeholder blanke sider.
	En tonerkassette er muligvis tom eller næsten tom.	Kontroller printerens kontrolpanel for en meddelelse om status for forbrugsvarer, udskriv siden Status for forbrugsvarer, eller se HP color LaserJet 1500 værktøjskasse for at se, hvor meget der er tilbage i tonerkassetterne. Udskift tonerkassetter, der er tomme eller næsten tomme. Der oprettes ikke meddelelser for ikke-HP-tonerkassetter.
	Hvis du bruger ikke-HP-tonerkassetter, kan en eller flere tonerkassetter være tomme eller næsten tomme. Kontrolpanelets indikatorer angiver ikke status for ikke-HP-tonerkassetter.	Udskift en eller flere af tonerkassetterne.
Papiret krøller, når det kommer ud af den øverste udskriftsbakke.	Papiret skal udskrives til den direkte papirgang.	Åbn den bageste udskriftsgang for at udskrive til den direkte papirgang. Fjern hvert ark, når det kommer ud af printerens.
	Stakken var lettere krøllet, da den blev anbragt i bakken.	Vend stakken om i bakken.
	Papiret overholder ikke specifikationerne.	Se " Specifikationer for udskriftsmedier " på side 113.
	Hvis du udskriver på lette medier, er indstillingen Type måske ikke korrekt.	Vælg Let i feltet Typen er i printerdriveren.
Printeren udskriver, men teksten er forkert, forvrænget eller ufuldstændig.	Interfacekablet er løst eller defekt.	Træk printerstikket ud, og sæt det i igen. Prøv med et udskriftsjob, som du ved fungerer. Sæt om muligt kablet og printeren til en anden computer, og prøv med et udskriftsjob, som du ved fungerer. Prøv til sidst med et nyt kabel.
	Printeren er på et netværk eller en delt enhed og modtager ikke et klart signal.	Kobl printeren fra netværket, og tilslut den direkte til en computer med et USB-kabel. Udskriv et job, som du ved fungerer.
	Den forkerte driver er valgt i softwaren.	I dialogboksen Udskriv eller Indstil printer skal du sørge for, at HP color LaserJet 1500 er valgt som printer.
	Printerdriveren fungerer ikke korrekt.	Udskriv en side fra HP color LaserJet 1500 værktøjskasse. Hvis siden udskrives, er problemet i printerdriveren. Fjern printerdriveren, og installer den igen.
	Programmet fungerer ikke korrekt.	Prøv at udskrive et job fra et andet program.
	Hvis printeren er tilsluttet til en computer, fungerer operativsystemet ikke korrekt.	Afinstaller HP color LaserJet 1500 series-softwaren, og installer den derefter igen.

Løsning af almindelige Macintosh-problemer

Ud over problemerne, der findes i "[Løsning af generelle udskriftsproblemer](#)" på side 87, viser dette afsnit problemer, der kun kan opstå, når der bruges Mac OS 9.x og Mac OS X.

Symptom	Mulig årsag	Løsning
Problemer i Vælger (Mac OS 9.x) eller i Print Center (Mac OS X)		
Printerdriversymbolet vises ikke i Vælger (Mac OS 9.x) eller i Print Center (Mac OS X).	Software er ikke installeret korrekt.	LaserWriter-driveren burde findes som en del af Mac-operativsystemet. Kontroller, at LaserWriter-driveren findes i mappen Udvidelser i systemmappen. Hvis ikke, skal du installere LaserWriter-driveren fra Mac OS-cd'en.
	Interfacekablet er måske ikke af høj kvalitet.	Kontroller, at du anvender et interfacekabel af høj kvalitet.
	Der er måske valgt et forkert netværk.	Kontroller, at printeren er på det korrekte netværk. Vælg kontrolpanelet Netværk eller AppleTalk i Kontrolpaneler i Apple -menuen, og vælg derefter det korrekte netværk.
Printerdriveren konfigurer ikke den valgte printer automatisk, selvom du har klikket på Automatisk i Vælger (Mac OS 9.x) eller i Print Center (Mac OS X).		Geninstaller printersoftware. Se opsætningsvejledningen.
Udskrivningsfejl		
Udskriftsjobbet blev ikke sendt til den ønskede printer.	En anden printer med det samme eller et lignende navn kan have modtaget udskriftsjobbet.	<ul style="list-style-type: none">• Kontroller AppleTalk-navnet på printeren, der vises på konfigurationssiden.• Kontroller, at kablerne er tilsluttet korrekt, printeren er tændt, og Klar-indikatoren lyser.

Symptom	Mulig årsag	Løsning
USB-problemer		
Du kan ikke udskrive fra et USB-kort fra tredjepart.	Denne fejl opstår, når softwaren for USB-printere ikke er installeret.	Når du installerer et USB-kort fra en tredjepart, skal du muligvis bruge softwaren Apple USB Adapter Card Support. Det nyeste version af denne software er tilgængelig på Apples Websted.
Når printeren er tilsluttet ved hjælp af et USB-kabel, vises printeren ikke i Macintosh Vælger (Mac OS 9.x) eller i Print Center (Mac OS X), når driveren er valgt.	Dette problem skyldes enten en software- eller hardwarekomponent.	<p>Softwarefejlfinding</p> <ul style="list-style-type: none"> • Kontroller, at din Macintosh understøtter USB. • Kontroller, at din Macintosh har Mac OS 9.x eller nyere. • Kontroller, at din Macintosh har den rette USB-software fra Apple. <p>Bemærk! iMac- og Blue G3 desktop-Macintosh-systemer overholder alle krav for at tilslutte til en USB-enhed.</p> <p>Hardwarefejlfinding</p> <ul style="list-style-type: none"> • Kontroller, at printeren er tændt. • Kontroller, at USB-kablet er tilsluttet korrekt. • Kontroller, at du anvender det rette højhastigheds-USB-kabel. • Kontroller, at der ikke er for mange USB-enheder, der trækker strøm fra kæden. Frakobl alle enheder fra kæden, og tilslut kablet direkte til USB-porten på værtscomputeren. • Kontroller, om der er mere end to USB-hubs uden strøm tilsluttet i en række på kæden. Frakobl alle enheder fra kæden, og tilslut kablet direkte til USB-porten på værtscomputeren. <p>Bemærk! iMac-tastaturet er en USB-hub uden strøm.</p>

Rengøring af printeren

Under udskrivningsprocessen kan papir, toner og støvpartikler ophobe sig inden i printeren. Denne ophobning kan med tiden give problemer med udskriftskvaliteten, som f.eks. tonerpletter eller -udtværing. Denne printer har en rengøringsindstilling, som kan afhjælpe og forebygge disse typer problemer.

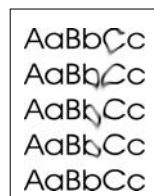
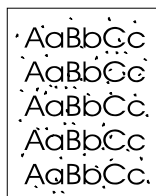

Sådan rengøres motoren

Bemærk!

Følgende fremgangsmåde skal udføres fra HP color LaserJet 1500 værktøjskasse, der kun understøttes for Windows 98 og nyere. Hvis du skal rengøre motoren, når computeren kører et andet understøttet operativsystem, skal du se den seneste Vigtigt-fil (Readme) i roden af cd'en eller besøge <http://www.hp.com/support/clj1500>.

- 1 Kontroller, at printeren er tændt og i Klar-tilstand.
- 2 Åbn HP color LaserJet 1500 værktøjskasse.
- 3 Klik på **Renseark** under fanen **Fejlfinding**, og klik på **Udskriv**. En side med et mønster udskrives fra printeren.
- 4 Fjern eventuelt papir i bakke 1 ved printeren.
- 5 Fjern den side, der blev udskrevet, og læg den i bakke 1 med forsiden nedad.

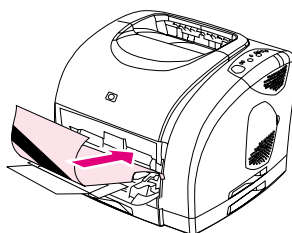

- 6 Tryk på **Rens** ved computeren.

Kalibrering af printeren

Printeren kalibrerer automatisk på følgende tidspunkter:

- når strømmen er tilsluttet,
- hver gang der er udskrevet 100 sider,
- når printeren har været inaktiv i fire timer eller mere,
- hver gang tonerkassetten udskiftes.

Du kan også kalibrere printeren manuelt, når du har problemer relateret til farve.

Sådan kalibreres printeren ved printeren

- 1 Sluk og tænd printeren.

Sådan kalibreres printeren fra HP color LaserJet 1500 værktøjskasse

- 1 Åbn HP color LaserJet 1500 værktøjskasse på en af følgende måder:
 - Dobbeltklik på ikonet **HP color LaserJet 1500 værktøjskasse** på skrivebordet.
 - Peg på **Programmer** i menuen **Start**, peg på **HP color LaserJet 1500**, og vælg **HP color LaserJet 1500 værktøjskasse**.
- 2 Klik på **Diagnoseværktøjer** (i venstre side af skærmen) under fanen **Fejlfinding**.
- 3 Klik på **Farvekalibrering**.

Håndtering af forbrugsvarer

Du kan finde garantioplysninger om disse forbrugsvarer i "[Begrænset garanti på tonerkassetter og billedtromle](#)" på side 99.

Levetid for forbrugsvarer

Billedtromlens levetid afhænger af antallet af sider kun i sort eller farvesider, som udskriftsjob kræver. En HP color LaserJet 1500-billedtromle holder i gennemsnit til 20.000 sider, når der kun udskrives sider i sort, og 5.000 sider, når der udskrives farvesider. Den faktiske levetid ligger et sted mellem disse to tal, afhængigt af antallet af sider i kun sort, du udskrives, i forhold til farve. Den gennemsnitlige levetid er mellem 6.000 og 8.000 sider.

En tonerkassettes levetid afhænger af, hvor meget toner udskriftsjobbene kræver. Ved udskrivning af tekst med 5 procent dækning varer en cyan, magenta eller gul tonerkassette i HP color LaserJet 1500 series i gennemsnit 4.000 sider, og en sort tonerkassette varer i gennemsnit 5.000 sider.

Kontrol og bestilling af forbrugsvarer

Du kan kontrollere tilstanden for forbrugsvarer via printerens kontrolpanel, ved at udskrive siden Status for forbrugsvarer, eller via HP color LaserJet 1500 værktøjskasse. HP anbefaler, at du afgiver en ordre for udskiftning af tonerkassette, første gang du modtager en meddelelse om lavt tonerniveau for en tonerkassette. Meddelelsen om lavt tonerniveau indikerer, at der ca. er to ugers levetid tilbage. Når du bruger en ny, ægte HP-tonerkassette eller -billedtromle, kan du få følgende typer oplysninger om forbrugsvarer:



- resterende levetid for kassette eller tromle
- anslået antal tilbageværende sider
- antal udskrevne sider
- andre oplysninger om forbrugsvarer

Bemærk!

Hvis printeren er direkte tilsluttet til en computer, kan du få Printerstatus og advarsler til at give dig besked, når forbrugsvarer er næsten tomme.

Sådan kontrolleres status og bestilles vha. kontrolpanelet

Gør ét af følgende:

- Kontroller indikatorer for status for forbrugsvarer på printerens kontrolpanel. Disse indikatorer angiver, når en tonerkassette eller billedtromlen er tom eller næsten tom. Indikatorerne angiver også, når en ikke-HP-tonerkassette installeres først. Se "[Status for forbrugsvarer-indikatorer](#)" på side 68 for at fortolke indikatormønstre.
- Tryk på  (START) og  (ANNULLER JOB) på samme tid. Siden Status for forbrugsvarer (og konfigurationssiden) udskrives. Kontroller forbrugsvarer-niveauerne på siden Status for forbrugsvarer. Se "[Specialsider](#)" på side 54 for at få yderligere oplysninger.

Hvis forbrugsvarer-niveauerne er lave, kan du bestille forbrugsvarer via den lokale HP-forhandler, over telefonen eller online. Se varenumre i "[Oplysninger om tilbehør og bestilling](#)" på side 22. Du kan bestille online ved at besøge <http://www.hp.com>, klikke på **Products & Services** (produkter & services), klikke på **Options, Supplies, and Accessories** (Ekstraudstyr, forsyninger og tilbehør), og derefter klikke på **Printing and Digital Imaging** (udskrivning og digital billedbehandling).

Sådan kontrolleres og bestilles ved hjælp af HP color LaserJet 1500 værktøjskasse

Hvis printeren er direkte tilsluttet til computeren, kan du få afsnittet Printerstatus og advarsler i HP color LaserJet 1500 værktøjskasse til at give dig besked, når forbrugsvarer er næsten tomme. På både direkte forbundne og netværkstilsluttede printere kan du modtage meddelelser, om at forbrugsvarer er tomme eller næsten tomme, hvis du vælger at modtage advarsler om hændelser, der ikke forhindrer printeren i at udskrive (en tonerkassette er næsten tom), eller som forhindrer printeren i at udskrive (en tonerkassette er tom). Når du har modtaget en meddelelse, skal du klikke på **Bestil forbrugsvarer online** i Printerstatus og advarsler for at oprette forbindelse til forbrugsvaresektionen på HPs Websted. Du skal have Internetadgang for at få forbindelse til Webstedet.

Opbevaring af forbrugsvarer

Følg disse retningslinjer til opbevaring af tonerkassetter og billedtromlen:

- Lad være med at tage tonerkassetten eller billedtromlen ud af pakken, før du er klar til at bruge den.

FORSIGTIG!

For at undgå at beskadige tonerkassetten eller billedtromlen må du ikke udsætte den for lys i mere end nogle få minutter.

- Du kan finde intervaller for drifts- og opbevaringstemperatur i "[Miljøspecifikationer](#)" på side 105.
- Opbevar forbrugsvaren i vandret position.
- Opbevar forbrugsvaren på en mørk og tør placering væk fra varmekilder og magnetiske kilder.

Udskiftning og genbrug af forbrugsvarer

Hvis du skal installere en ny HP-tonerkassette eller -billedtromle og sende den brugte til genbrug, skal du følge vejledningen i kassen med den nye forbrugsvare eller se opsætningsvejledningen. Se "[HP LaserJet-udskrivningsforbrugsvarer](#)" på side 107 for at få yderligere oplysninger om genbrug.

HP-politik vedrørende ikke-HP-forbrugsvarer

Hewlett-Packard Company kan ikke anbefale brug af forbrugsvarer fra andre producenter, hverken nye eller renoverede. Da der ikke er tale om HP-produkter, har HP ingen indflydelse på deres udformning eller kontrol over deres kvalitet. Service eller reparationer, der måtte blive nødvendige som følge af anvendelse af en ikke-HP-forbrugsvarer, dækkes *ikke* af printerens garanti.

Når du indsætter en forbrugsvarer i printeren, vil printeren oplyse dig om, hvorvidt forbrugsvaren er en original HP-forbrugsvarer. Hvis du indsætter en original HP-forbrugsvarer, der har nået et lavt niveau fra en anden HP-printer, registrerer printeren forbrugsvaren som ikke-HP. Du skal blot returnere forbrugsvaren til den oprindelige printer for at genaktivere HP-funktioner.

Nulstilling af printeren for ikke-HP-forbrugsvarer

Når du installerer en ikke-HP-tonerkassette eller -billedtromle, blinker indikatoren ved siden af den tonerkassette eller billedtromle, du udskiftede, og Eftersyn-indikatoren er tændt. Du skal trykke på  (ANNULLER JOB), første gang du installerer denne ikke-HP-forbrugsvarer. Statusindikatorerne vil ikke angive, når denne type forbrugsvarer er tom eller næsten tom.

FORSIGTIG!

Printeren stopper ikke udskrivningen, når denne type forbrugsvarer er tom. Beskadigelse af printeren kan forekomme, hvis printeren udskriver med en tom tonerkassette eller billedtromle. Se "[Hewlett-Packards erklæring om begrænset garanti](#)" på side 98 og "[Begrænset garanti på tonerkassetter og billedtromle](#)" på side 99.

HPs bedrageri-hotline

Ring til HPs bedrageri-hotline, hvis statusindikatorerne på forbrugsvarer eller siden med status og advarsler i HP color LaserJet 1500 værktøjskasse angiver, at tonerkassetten eller billedtromlen ikke er en HP tonerkassette, og du tror, den er ægte. HP vil hjælpe med at finde ud af, om produktet er originalt, og vil være behjælpelig med at løse problemet.

Din tonerkassette eller billedtromle er måske ikke en ægte HP, hvis du bemærker følgende problemer:

- Du oplever et stort antal problemer med tonerkassetten eller billedtromlen.
- Tonerkassetten ser ikke ud, som den plejer (hvis f.eks. træktappen eller emballagen ser anderledes ud).

I USA kan der ringes gratis til: 1-877-219-3183.

Uden for USA betaler modtageren for opkaldet. Ring til centralen, og anmod om et opkald, hvor modtageren betaler, til dette telefonnummer: 1-770-263-4745. Hvis du ikke taler engelsk, vil en medarbejder på HPs bedragerihotline, der taler dit sprog, være dig behjælpelig. Eller hvis den, der taler dit sprog, ikke er tilgængelig, vil en sproglinjetolker tilslutte ca. et minut efter starten af opkaldet. Sproglinjetolkeren er en tjeneste, der vil oversætte mellem dig og medarbejderen fra HPs bedragerihotline.

A Service og support

Indledning

Dette afsnit indeholder oplysninger om support og service.

- "Hewlett-Packards erklæring om begrænset garanti" på side 98
- "Begrænset garanti på tonerkassetter og billedtromle" på side 99
- "Mulighed for support og service" på side 100
- "HP-vedligeholdelsesaftaler" på side 100
- "Emballering af printeren" på side 101

Hewlett-Packards erklæring om begrænset garanti

HP-PRODUKT

HP color LaserJet 1500L, 1500

GARANTIENS VARIGHED

1 år, [Returnering til autoriseret servicecenter](#)

1. HP garanterer dig, slutbrugerkunden, at hardware og ekstraudstyr fra HP vil være fri for fejl i materiale og udførelse efter købsdatoen i den ovennævnte periode. Hvis HP underrettes om sådanne defekter i garantiperioden, vil HP, efter eget valg, enten reparere eller erstatte produkter, der viser sig at være defekte. Ombyttningsprodukter kan enten være nye eller som nye i deres ydelse.
2. HP garanterer, at der ikke vil opstå fejl i HP-softwaren under udførelsen af programmeringsinstruktioner i den ovenfor specificerede periode på grund af defekter i materiale og forarbejdning, når den installeres og bruges korrekt. Hvis HP underrettes om sådanne defekter i garantiperioden, vil HP ombytte det softwaremedie, som ikke udfører programmeringsinstruktioner på grund af sådanne defekter.
3. HP garanterer ikke, at HP-produkternes drift vil foregå fejlfrit og uden afbrydelser. Hvis HP ikke er i stand til, inden for en rimelig tid, at reparere eller ombytte et produkt, således at det opnår en tilstand som garanteret, har kunden ret til at få købsprisen refunderet ved øjeblikkelig returnering af produktet.
4. HP-produkter kan indeholde renoverede dele, der i ydelse svarer til nye dele, eller dele, som kan have været genstand for lejlighedsvis brug.
5. Garantien dækker ikke defekter, som skyldes (a) forkert eller mangelfuld vedligeholdelse eller kalibrering, (b) software, tilslutningsudstyr, dele eller forbrugsvarer, som ikke er fra HP, (c) uautoriseret modifikation eller misbrug, (d) drift i et miljø, der ikke overholder de angivne specifikationer for produktet, eller (e) forkert klargøring eller vedligeholdelse af placeringsstedet.
6. I DET OMFANG LOKAL LOVGIVNING TILLADER DET, ER DE OVENNÆVNTE GARANTIER EKSKLUSIVE, OG DER GIVES INGEN ANDEN GARANTI, HVERKEN SKRIFTLIGT ELLER MUNDTLIGT, UDTRYKKELIGT ELLER UNDERFORSTÅET, OG HP FRASIGER SIG UDTRYKKELIGT DE UNDERFORSTÅEDE GARANTIER ELLER BETINGELSER OM SALGBARHED, TILFREDSSTILLELSE KVALITET OG EGNETHED TIL ET BESTEMT FORMÅL. Visse lande/områder, stater eller provinser tillader ikke begrænsninger på, hvor lang tid underforståede garantier gælder, hvorfor ovennævnte begrænsninger eller undtagelser måske ikke gælder dig. Denne garanti giver dig specifikke juridiske rettigheder, og du har muligvis andre rettigheder, der varierer fra land/område til land/område, stat til stat, eller provins til provins.
7. HPs begrænsede ansvar er gældende i ethvert land/område eller enhver by, hvor HP har support for dette produkt, og hvor HP har markedsført dette produkt. Graden af garantiservice, du kan modtage, kan variere ifølge lokale standarder. HP vil ikke ændre produktets form eller funktion, så det kan fungere i et land/område, det aldrig var tilsigtet at fungere i, af juridiske eller reguleringsmæssige årsager.
8. I DET OMFANG DET TILLADES AF LOKAL LOVGIVNING, ER RETTIGHEDERNE I DENNE GARANTIERKLÆRING DINE ENESTE OG EKSKLUSIVE RETTIGHEDER. UNDTAGEN SOM INDIKERET HEROVER, ER HP ELLER DETS LEVERANDØRER UNDER INGEN OMSTÆNDIGHEDER ANSVARLIGE FOR TAB AF DATA ELLER FOR DIREKTE, SPECIELLE, TILFÆLDIGE SKADER ELLER FØLGESKADER (HERUNDER TAB AF FORTJENESTE ELLER DATA) ELLER ANDEN SKADE, HVADENTEN DER ER TALE OM ET KONTRAKTSRETTLIGT FORHOLD, EN SKADEVOLDENDE HANDLING ELLER ANDET. I visse lande/områder, stater eller provinser er det ikke tilladt at fralægge sig eller begrænse tilfældige skader eller følgeskader, hvorfor ovennævnte begrænsning og eksklusion muligvis ikke gælder dig.

GARANTIBETINGELSERNE I DENNE ERKLÆRING, EKSKLUDERER, BEGRÆNSER ELLER MODIFICERER IKKE, MED UNDTAGELSE AF DET OMFANG LOVEN TILLADER, DE UFRAVIGELIGE LOVBESTEMTE RETTIGHEDER, SOM ER GÆLDENDE FOR SALGET AF DETTE PRODUKT, MEN ER I TILLÆG HERTIL.

Begrænset garanti på tonerkassetter og billedtromle

Dette HP-produkt garanteres at være fri for fejl i materialer og udførelse, indtil levetiden er udløbet (levetidens udløb angives i en meddelelse om lav levetid på printerens kontrolpanel).

Garantien dækker ikke produkter, der er modificeret, renoveret, genfremstillet, brugt forkert eller på nogen måde er ændret.

Denne begrænsede garanti giver dig særlige juridiske rettigheder. Du har muligvis andre rettigheder, der varierer fra stat til stat, provins til provins og land/område til land/område.

OVENNÆVNTE GARANTIER ER EKSKLUSIVE, OG DER GIVES INGEN ANDEN GARANTI, HVERKEN SKRIFTLIGT ELLER MUNDTLIGT, UDTRYKKELIGT ELLER UNDERFORSTÅET. HEWLETT-PACKARD FRASIGER SIG DET STILTIENDE ANSVAR FOR SALGBARHED OG EGNETHED TIL ET BESTEMT FORMÅL. I DET OMFANG GÆLDENDE LOVGIVNING GØR DET MULIGT, KAN HEWLETT-PACKARD COMPANY I INTET TILFÆLDE BLIVE HOLDT ANSVARLIG FOR NOGEN HÆNDELIGE SKADER, FØLGESKADER, SÆRSKILT DOKUMENTEREDE SKADER, INDIREKTE SKADER ELLER PØNALERSTATNING ELLER DRIFTSTAB VED BRUD PÅ DENNE GARANTI ELLER PÅ ANDEN VIS.

Hvis det viser sig, at produktet er defekt, skal du returnere det til det sted, hvor du har købt produktet, sammen med en skriftlig beskrivelse af problemet.

Mulighed for support og service

Rundt om i verden tilbyder HP en række muligheder for service og support. Tilgængeligheden af disse programmer afhænger af, hvor du bor.

HP-vedligeholdelsesaftaler

HP har flere typer vedligeholdelsesaftaler, der opfylder en lang række supportbehov. Vedligeholdelsesaftaler er ikke en del af standardgarantien. Supportservice varierer efter område. Kontakt HP Customer Care for at finde ud af, hvilke servicemuligheder du har, og for at få flere oplysninger om vedligeholdelsesaftaler. Generelt har printereren følgende vedligeholdelsesaftaler:

Aftaler om service på stedet

HP har onsite-serviceaftaler med tre svartider for at give dig det niveau af support, der egner sig bedst til dine behov.

Prioritets-onsite-service

Denne aftale giver servicesvar til stedet inden for 4 timer ved opkald, der foretages inden for HPs kontortid.

Onsite-service næste dag

Denne aftale giver support den næste arbejdsdag efter en serviceanmodning. Der er mulighed for udvidede dækningstidspunkter og rejse ud over HPs angivne servicezoner i de fleste onsite-serviceaftaler (mod ekstratillæg).

Ugentlig (mængde) onsite-service

Denne aftale giver skemalagte ugentlige onsite-besøg for organisationer, der bruger mange HP-produkter. Denne aftale er udviklet til steder med 25 eller flere arbejdsstationsprodukter, herunder printere, plottere, computere og diskdrev.

Emballering af printeren

Hvis HP Kundeservice bestemmer, at din printer skal returneres til HP til reparation, skal du følge trinene nedenfor til indpakning af printeren, før den afsendes.

FORSIGTIG!

Transportskader, som opstår på grund af utilstrækkelig emballering, er kundens ansvar.

Sådan emballes printeren igen

- 1 Fjern og gem billedtromlen.
- 2 Fjern og gem alle fire tonerkassetter. Sådan fjernes de:
 - a Åbn topdækslet, og fjern den tonerkassette, der befinder sig i adgangspositionen.
 - b Luk topdækslet, og tryk på  (DREJ KARRUSEL).
 - c Åbn topdækslet, og fjern den tonerkassette, der nu befinder sig i adgangspositionen.
 - d Gentag trin b og c for at fjerne de to resterende tonerkassetter.

FORSIGTIG!

Det er *meget vigtigt* at fjerne tonerkassetterne, før printeren afsendes. Tonerkassetter, der efterlades i printeren under transport, vil lække og fuldstændigt dække printermotoren og andre dele med toner.

For ikke at beskadige tonerkassetten skal du undgå at berøre valsen på den og opbevare den i originalemballagen eller således, at den ikke udsættes for lys.

- 3 Hvis problemet ikke involverer den ekstra bakke 2, skal du fjerne og gemme bakken eller bakkerne.
- 4 Fjern og gem strømkablet, interfacekablet og ekstraudstyret.
- 5 Hvis du har mulighed for det, skal du medsende eksempler på udskrifter og 50 til 100 ark papir eller andre medier, der ikke er udskrevet korrekt.
- 6 Medsend en udfyldt kopi af "[Serviceoplysningsskema](#)" på side 102.
- 7 Brug den oprindelige emballage, hvis det er muligt. *Hvis du har kasseret printerens emballage, kan du kontakte et lokalt pakkepostfirma og få oplysninger om, hvordan du skal emballere printeren.* HP anbefaler, at du forsikrer udstyret under forsendelsen.

Serviceoplysningseskema

HVEM RETURNERER UDSTYRET?		Dato: _____
Kontaktperson: _____		Telefon: _____
Alternativ kontaktperson: _____		Telefon: _____
Returneringsadresse ved forsendelse:	Særlig forsendelsesvejledning:	
HVAD SENDER DU?		
Modelnavn: _____	Modelnummer: _____	Serienummer: _____
Vedlæg eventuelle relevante udskrifter. Medsend IKKE ekstraudstyr (f.eks. vejledninger, rensmidler osv.), der ikke er nødvendigt for at udføre reparationen.		
HAR DU FJERNET TONERKASSETTERNE OG BILLEDTROMLEN?		
Du <i>skal</i> fjerne dem, før printeren afsendes, medmindre et mekanisk problem forhindrer det.		
<input type="checkbox"/> Ja. <input type="checkbox"/> Nej, jeg kan ikke fjerne dem.		
HVAD SKAL DER GØRES? (Vedlæg eventuelt et særskilt ark).		
1. Beskriv fejlen. (Hvad består fejlen i? Hvad foretog du dig, da fejlen opstod? Hvilken software kørte du? Gentager fejlen sig?)		
2. Hvis fejlen er tilbagevendende, hvor lang tid går der mellem fejlene? _____		
3. Hvis enheden var tilsluttet til en af følgende, skal du oplyse producenten og modelnummeret.		
Pc: _____	Modem: _____	Netværk: _____
4. Yderligere kommentarer:		
HVORDAN ØNSKER DU AT BETALE FOR REPARATIONEN?		
<input type="checkbox"/> Under garanti Købt/modtaget den: _____ (Vedlæg kvittering eller følgeseddel med den oprindelige dato for modtagelsen).		
<input type="checkbox"/> Vedligeholdelseskontraktnummer: _____		
<input type="checkbox"/> Bestillingsnummer: _____		
Med undtagelse af service under kontrakt eller garanti skal der medfølge et bestillingsnummer og/eller en bemyndiget underskrift med enhver bestilling af service. Hvis standardpriser for reparationen ikke gør sig gældende, skal bestillingen omfatte et minimumbeløb. Standardpriser for reparationer kan oplyses ved at kontakte et autoriseret HP-reparationscenter.		
Bemyndiget underskrift: _____		Telefon: _____
Faktureringsadresse:	Særlige faktureringsinstrukser:	

B Specifikationer og lovgivningsmæssige oplysninger

Indledning

Dette afsnit indeholder oplysninger om printerspecifikationer og påkrævede lovgivningsmæssige oplysninger. Emnerne er:

- "Printerspecifikationer" på side 104
- "Produktets miljøbeskyttelsesprogram" på side 106
- "FCC-regler" på side 109
- "Lovgivningsmæssige erklæringer" på side 110

Printerspecifikationer

Fysiske specifikationer	HP color LaserJet 1500L	HP color LaserJet 1500 med ekstra bakke 2 (250-ark)
Højde	325 mm	376 mm
Bredde	482 mm	482 mm
Dybde (kabinet)	451 mm	451 mm
Vægt (med forbrugsvarer)	21,5 kg	23,9 kg

Specifikationer for forbrugsvarer

Levetid for billedtromle	20.000 sider ved udskrivning kun i sort. 5.000 sider ved udskrivning i farve. 6.000 til 8.000 sider er gennemsnitslevetiden.
Tonerkassetens levetid	Sort: 5.000 sider. Gul, cyan og magenta: 4.000 sider hver.

Elektriske specifikationer	110 volt-modeller	220 volt-modeller
Strømkrav	115 til 127 V (+/- 10%) 60 Hz (+/- 2 Hz)	220 til 240 V (+/- 10%) 50 Hz (+/- 2 Hz)
Minimum anbefalet kredsløbskapacitet for typisk produkt	12 amp.	6 amp.
Gennemsnitligt strømforbrug (W) – HP color LaserJet 1500 series-printere	Udskrivning, fire farver = 224 W Udskrivning, én farve = 400 W Standby = 30 W Slukket = 0 W	Udskrivning, fire farver = 217 W Udskrivning, én farve = 403 W Standby = 31 W Slukket = 0 W

FORSIGTIG!

Strømkrav er baseret på det land/område, hvor printeren sælges. Konverter aldrig driftsspændinger. Dette vil beskadige printeren og gøre produktets garanti ugyldig.

Miljøspecifikationer	Betjening	Lagring
Temperatur (tonerkassette)	15° til 32,5° C 59° til 90,5° F	-20° til 40° C -4° til 104° F
Relativ fugtighed	10 til 80%	95% eller derunder

Akustisk emission

(HP color LaserJet 1500

series-printere – Støjniveau
pr. ISO 9296)

Udskrivning (16 sider pr.
minut)

Standby

Lydeffekt	$L_{WA_d} = 6,7 \text{ bel(A)}$	$L_{WA_d} = 0 \text{ bel(A)}$
Lydtryksniveau: Driftsposition	$L_{pA_m} = 62 \text{ dB(A)}$	$L_{pA_m} = 0 \text{ dB(A)}$
Lydtryksniveau: Venteposition	$L_{pA_m} = 52 \text{ dB(A)}$	$L_{pA_m} = 0 \text{ dB(A)}$

Værdier kan ændres uden varsel. Se <http://www.hp.com/support/clj1500> for at få aktuelle oplysninger.

Produktets miljøbeskyttelsesprogram

Beskyttelse af miljøet

Hewlett-Packard Company er engageret i levering af kvalitetsprodukter på en ansvarlig miljømæssig måde. Dette produkt er udviklet med adskillige egenskaber, der minimerer indvirkningen på miljøet.

Ozonproduktion

Dette produkt udleder ingen nævneværdig ozongas (O₃).

Energiforbrug

Dette produkt er kvalificeret til ENERGY STAR®, der er et frivilligt program igangsat for at fremme udviklingen af energirigtige kontorprodukter.



ENERGY STAR® er et varemærke registreret i USA tilhørende U.S. Environmental Protection Agency (de amerikanske miljømyndigheder). Som ENERGY STAR®-partner har Hewlett-Packard Company fastslået, at dette produkt opfylder ENERGY STARs® retningslinjer for energibesparelse. Du kan finde yderligere oplysninger på <http://www.energystar.gov/>.

Papirforbrug

Den manuelle duplexfunktion [dobbeltsidet udskrivning, se "Udskrivning på begge sider (manuel duplexudskrivning)" på side 45] og N-op-udskrivningsfunktion [flere sider udskrevet på et ark papir, se "Udskrivning af flere sider på et enkelt ark papir (N-op-udskrivning)" på side 37] kan reducere papirforbruget og den deraf følgende udnyttelse af naturlige ressourcer.

Plastdele

Plastikdele større end 25 g er mærket i henhold til internationale standarder, så det er muligt at identificere plastik og bortskaffe det korrekt, når produktet kasseres.

HP LaserJet-udskrivningsforbrugsvarer

I mange lande/områder kan dette produkts udskrivningsforbrugsvarer (f.eks. tonerkassette, billedtromle) returneres til HP via HPs retur- og genbrugsprogram til udskrivningsforbrugsvarer. Et brugervenligt og gratis program, hvor dele kan leveres tilbage i mere end 48 lande/områder. Programoplysninger og instruktioner på flere forskellige sprog er inkluderet i hver ny pakke med HP LaserJet-tonerkassetter og -tilbehør.

Oplysninger om HPs retur- og genbrugsprogram til udskrivningsforbrugsvarer

Siden 1990 har HPs retur- og genbrugsprogram til udskrivningsforbrugsvarer indsamlet mere end 47 millioner brugte HP LaserJet-kassetter, der ellers ville være endt som affald på en losseplads. HP LaserJets tonerkassetter og forbrugsvarer indsamles og sendes i større mængder til vores samarbejdspartnere, som specialiserer sig i genbrug af ressourcer, og her bliver kassetten skilt ad. Efter en omhyggelig kvalitetskontrol anvendes udvalgte dele i nye kassetter. De tiloversblevne materialer adskilles og konverteres til råmaterialer til brug af andre industrier til mange andre forskellige brugbare produkter.

Returnering i USA

HP anbefaler brugen af massereturneringer for at få en mere miljømæssig ansvarlig måde at returnere brugte kassetter og forbrugsvarer på. Vent ganske enkelt, til du har to eller flere kassetter, og brug en enkelt frankeret og adresseret UPS-etiket, som følger med i emballagen. Hvis du ønsker flere oplysninger i USA, kan du ringe til (1) (800) 340-2445 eller besøge Webstedet HP Printing Supplies Returns and Recycling Program på: <http://www.hp.com/go/recycle>.

Returnering uden for USA

Kunder uden for USA kan ringe til det lokale HP-salgs- og servicekontor eller besøge Webstedet <http://www.hp.com/go/recycle>, hvor de kan finde yderligere oplysninger om tilgængeligheden af HPs retur- og genbrugsprogram for udskrivningsforbrugsvarer.

Papir

Dette produkt kan anvende genbrugspapir, såfremt dette opfylder de specifikationer, der er opgivet i *HP LaserJet Printer Family Print Media Guide*. Se "[Supplerende oplysninger](#)" på [side 23](#), hvor du kan finde bestillingsoplysninger. Printeren er egnet til brug sammen med genbrugspapir iht. DIN 19309.

Materialebegrænsninger

Dette produkt indeholder ikke tilføjet kviksølv.

Dette produkt indeholder ikke batterier.

Dette HP-produkt indeholder bly i lodninger.

Du kan finde oplysninger om genbrug på <http://www.hp.com/go/recycle> eller kontakt de lokale myndigheder eller EIA (Electronics Industry Alliance): <http://www.eiae.org>.

Datablad vedrørende materialesikkerhed

Datablade vedrørende materialesikkerhed (MSDS) kan fås på Webstedet om HP LaserJet-forbrugsvarer på <http://www.hp.com/go/msds>.

Udvidet garanti

HP SupportPack yder dækning på HP-hardwareproduktet og alle interne komponenter, der er leveret af HP. Hardwarevedligeholdelsen gælder for en periode på tre år fra HP-produktets købsdato. Kunden skal købe HP SupportPack inden for 90 dage efter købet af HP -produktet. Du kan finde yderligere oplysninger hos HP Kundeservice. Se den support-seddel, der blev leveret i kassen med printeren.

Tilgængeligheden af reservedele og forbrugsvarer

Reservedele og forbrugsvarer til dette produkt vil kunne fås i mindst tre år, efter at produktionen er stoppet.

Yderligere oplysninger

Om HPs miljøprogrammer herunder:

- Miljøprofilblad for dette og mange relaterede HP-produkter
- HPs respekt for miljøet
- HPs miljøstyringssystem
- HPs retur- og genbrugsprogram ved produktets udløb
- Datablad vedrørende materialesikkerhed

Se: <http://www.hp.com/go/environment> eller <http://www.hp.com/hpinfo/community/environment>

FCC-regler

Dette udstyr er afprøvet og overholder grænserne for digitale enheder i Klasse B i henhold til Afsnit 15 i FCC-reglerne. Disse grænser er udviklet til at give rimelig beskyttelse imod skadelige forstyrrelser i en boliginstallation. Dette udstyr danner, bruger og kan afgive radiofrekvensenergi. Hvis dette udstyr ikke installeres og anvendes i overensstemmelse med vejledningen, kan det forårsage skadelig forstyrrelse i radiokommunikationsudstyr. Der er imidlertid ingen garanti for, at der ikke vil opstå forstyrrelse i en bestemt installation. Du kan afgøre, om der er forstyrrelse ved at slukke og tænde udstyret. Hvis udstyret forårsager skadelig forstyrrelse i radio- eller tv-kommunikationsudstyr, opfordres brugeren til at forsøge at afhjælpe forstyrrelsen ved hjælp af en eller flere af følgende fremgangsmåder:

- Drej eller flyt den modtagende antenne.
- Øg afstanden mellem udstyret og modtageren.
- Tilslut udstyret til en stikkontakt på et andet kredsløb end det, som modtageren er tilsluttet.
- Kontakt forhandleren eller en erfaren radio-/tv-tekniker.

Bemærk!

Ændringer af printeren, der ikke udtrykkeligt er godkendt af HP, kan gøre brugerens tilladelse til at anvende udstyret ugyldig.

Brug af et afskærmet interfacekabel er påkrævet, for at Klasse B-grænserne i Afsnit 15 af FCC-bestemmelserne kan overholdes.

Overensstemmelseserklæring

ifølge ISO/IEC-vejledning 22 og EN 45014	
Producentens navn:	Hewlett-Packard Company
Producentens adresse:	11311 Chinden Boulevard Boise, Idaho 83714-1021, USA
erklærer, at produktet	
Produktnavn:	HP color LaserJet 1500 series Inklusiv: bakke til 250 ark.
Lovpligtigt modelnummer:	BOISB-0209-00
Produkttilbehør:	Alle
opfylder følgende produktspecifikationer:	
Sikkerhed:	IEC 60950:1991+A1+A2+A3+A4 / EN 60950:1992+A1+A2+A3+A4+A11 IEC 60825-1:1993+A1 / EN 60825-1+ A11 Klasse 1-laser/LED-produkt GB4943-1995
EMC:	CISPR 22:1993 + A1 + A2 / EN 55022:1994 + A1 + A2 Klasse B ¹ EN 61000-3-2:1995 / A14 EN 61000-3-3:1995 EN 55024:1998 FCC-benævnelse 47 CFR, Afsnit 15 Klasse B ² / ICES-003, Stykke 3 / GB9254-1998 AS / NZS 3548:1995 + A1 + A2
Yderligere oplysninger:	
Produktet overholder kravene i EMC-direktiv 89/336/EEC og lavspændingsdirektiv 73/23/EEC og bærer CE-mærket i overensstemmelse hermed.	
1) Produktet er testet i en typisk konfiguration med Hewlett-Packard-pc-systemer.	
2) Denne enhed opfylder Afsnit 15 i FCC-bestemmelserne. Brug er underlagt følgende to betingelser: (1) denne enhed kan forårsage skadelig interferens, og (2) denne enhed skal acceptere enhver modtagen interferens, herunder interferens, der kan forårsage uønsket drift.	
Boise, Idaho USA 1. januar 2002	
Kun vedr. lovgivningsmæssige emner:	
Kontakt i Australien:	Product Regulations Manager, Hewlett-Packard Australia Ltd., 31-41 Joseph Street, Blackburn, Victoria 3130, Australien
Kontakt i Europa:	Det lokale Hewlett-Packard salgs- og servicekontor eller Hewlett-Packard GmbH, Department HQ-TRE / Standards Europe, Herrenberger Straße 110-140, D-71034 Böblingen (FAX: +49-7031-14-3143)
Kontakt i USA:	Product Regulations Manager, Hewlett-Packard Company, PO Box 15, Mail Stop 160, Boise, ID 83707-0015 (Telefon: 208-396-6000)

Erklæring om lasersikkerhed

CDRH (Center for Devices and Radiological Health) under U.S. Food and Drug Administration (De Forenede Staters sundhedsvæsen) har implementeret direktiver vedrørende laserprodukter, som er fremstillet siden 1. august 1976. Overholdelse heraf er obligatorisk for produkter, der markedsføres i USA. Printereren er certificeret som et "Klasse 1"-laserprodukt under U.S. Department of Health and Human Services (DHHS) Radiation Performance Standard i henhold til loven Radiation Control for Health and Safety Act af 1968.

Da strålingen inde i printereren er fuldstændig indesluttet i indre og ydre kabinetter, kan laserstrålen ikke slippe ud ved normal brug af printereren.

ADVARSEL!

Brug af kontroller, justeringsændringer eller udførelse af procedurer ud over dem, der er specificeret i denne brugervejledning, giver risiko for farlig stråling.

Canadiske regulativer for overensstemmelseserklæringer

Complies with Canadian EMC Class B requirements.

Conforme à la classe B des normes canadiennes de compatibilité électromagnétique (CEM).

VCCI-erklæring (Japan)

この装置は、情報処理装置等電波障害自主規制協議会（VCCI）の基準に基づくクラスB情報技術装置です。この装置は、家庭環境で使用することを目的としていますが、この装置がラジオやテレビジョン受信機に近接して使用されると、受信障害を引き起こすことがあります。
取り扱い説明書に従って正しい取り扱いをして下さい。

Koreansk EMI-erklæring

사용자 안내문 (B 급 기기)

이 기기는 비업무용으로 전자파장애검정을 받은 기기로서, 주거지역에서는 물론 모든 지역에서 사용할 수 있습니다.

Lovpligtigt modelnummer

Dette produkt har fået tildelt et lovpligtigt modelnummer til lovgivningsmæssige identifikationsformål. Det lovpligtige modelnummer til dit produkt er BOISB-0209-00. Dette lovpligtige nummer må ikke forveksles med markedsføringsnavnet (HP color LaserJet 1500 series-printer) eller produktnumrene (Q2597A og Q2489A).

Finsk lasererklæring

LASERTURVALLISUUS

LUOKAN 1 LASERLAITE

KLASS 1 LASER APPARAT

HP color LaserJet 1500 -laserkirjoitin on käyttäjän kannalta turvallinen luokan 1 laserlaite. Normaalisessa käytössä kirjoittimen suojakotelo estää lasersäteiden pääsyn laitteen ulkopuolelle.

Laitteen turvallisuusluokka on määritetty standardin EN 60825-1 (1993) mukaisesti.

VAROITUS!

Laitteen käyttäminen muulla kuin käyttöohjeessa mainitulla tavalla saattaa altistaa käyttäjän turvallisuusluokan 1 ylittävälle näkymättömälle lasersäteilylle.

WARNING!

Om apparaten används på annat sätt än i bruksanvisning specificerats, kan användaren utsättas för osynlig laserstrålning, som överskrider gränsen för laserklass 1.

HUOLTO

HP color LaserJet 1500 -kirjoittimen sisällä ei ole käyttäjän huollettavissa olevia kohteita. Laitteen saa avata ja huoltaa ainoastaan sen huoltamiseen koulutettu henkilö. Tällaiseksi huoltotoimenpiteeksi ei katsota väriainekasetin vaihtamista, paperiradan puhdistusta tai muita käyttäjän käsikirjassa lueteltuja, käyttäjän tehtäväksi tarkoitettuja ylläpitotoimia, jotka voidaan suorittaa ilman erikoistyökaluja.

VARO!

Mikäli kirjoittimen suojakotelo avataan, olet alttiina näkymättömälle lasersäteilylle laitteen ollessa toiminnassa. Älä katso säteeseen.

WARNING!

Om laserprinterns skyddshölje öppnas då apparaten är i funktion, utsättas användaren för osynlig laserstrålning. Betrakta ej strålen.

Tiedot laitteessa käytettävän laserdiodin säteilyominaisuuksista:

Aallonpituus 770-795 nm

Teho 5 mW

Luokan 3B laser

C Specifikationer for udskriftsmedier

Indledning

I dette afsnit findes specifikationer for papir- og andre udskriftsmedier, som du kan bruge med printeren. Følgende emner vises i dette afsnit af brugervejledningen:

- "Generelle retningslinjer" på side 114
- "Bakkespecifikationer" på side 115
- "Papir og udskriftsmedier" på side 116
- "Konvolutter" på side 119
- "Etiketter" på side 121
- "Gråtonetransparenter" på side 121

Generelle retningslinjer

Til denne printer kan der anvendes en række medier, f.eks. enkelte ark, (herunder op til 100% genbrugspapir med fiber), konvolutter, etiketter, transparenter i gråtoner og specialpapirformater. Egenskaber såsom vægt, sammensætning, fibre og fugtindhold er vigtige faktorer, der påvirker printerens ydeevne og udskrifternes kvalitet. Papir, der ikke overholder specifikationerne i denne vejledning, kan forårsage følgende problemer:

- Dårlig udskriftskvalitet
- Øget antal papirstop
- Reparationskrævende slitage på printeren

Nogle papirtyper kan opfylde alle specifikationerne i denne vejledning og stadig ikke give tilfredsstillende resultater. Dette problem kan skyldes forkert håndtering, uacceptable temperatur- og luftfugtighedsniveauer eller andre faktorer, som Hewlett-Packard ikke har nogen kontrol over.

Før du indkøber større partier papir, skal du altid kontrollere en prøve og sørge for, at de krav, som angives i denne brugervejledning og i *HP LaserJet Printer Family Print Media Guide*, er overholdt. Se "[Supplerende oplysninger](#)" på side 23 for at få oplysninger om bestilling.

FORSIGTIG!

Brug af papir, der ikke opfylder HPs specifikationer, kan give printeren problemer, som kan medføre, at den skal repareres. Denne reparation er ikke dækket af Hewlett-Packards garanti- eller serviceaftaler.

Bakkespecifikationer

I dette afsnit findes oplysninger om formater, vægt og kapaciteter for papir og andre udskriftsmedier, som hver bakke understøtter.

Specifikationer for bakke 1

Bakke 1	Mål ¹	Vægt	Kapacitet ²
Papir	Minimum: 76 x 127 mm Maksimum: 216 x 356 mm	60 til 177 g/m ²	125 ark à 75 g/m ² papir
Gråtonetransparenter og uigennemsigtig film	Samme som minimum- og maksimumformaterne anført ovenfor.	Tykkelse: 0,10 til 0,13 mm	Normalt 50
Etiketter ³		Tykkelse: op til 0,23 mm	Normalt 50
Konvolutter		Op til 90 g/m ²	Op til 10

1. Printeren understøtter en lang række standarder og specialformater for udskriftsmedier. Se printerdriveren vedrørende understøttede formater.
2. Kapaciteten kan variere afhængigt af mediernes vægt og tykkelse samt miljøforholdene.
3. Glathed - 100 til 250 (Sheffield).

Specifikationer for ekstrabakke 2

Ekstrabakke 2 (bakke til 250 ark)	Mål ¹	Vægt	Kapacitet ²
Letter	216 x 279 mm	60 til 105 g/m ²	250 ark à 75 g/m ² papir
A4	210 x 297 mm		
A5	148 x 210 mm		
B5 (ISO)	176 x 250 mm		
B5 (JIS)	182 x 257 mm		
Executive	191 x 267 mm		
Legal	216 x 356 mm		
	216 x 330 mm		

1. Printeren understøtter en lang række standarder og specialformater for udskriftsmedier. Se printerdriveren vedrørende understøttede formater.
2. Kapaciteten kan variere afhængigt af mediernes vægt og tykkelse samt miljøforholdene.

Papir og udskriftsmedier

I dette afsnit findes oplysninger om specifikationer for papirkvalitet, retningslinjer for papirforbrug og retningslinjer for opbevaring af papir.

Specifikationer for kvalitet

Kategori	Specifikationer
Syreindhold	5,5 pH til 8,0 pH
Tykkelse	0,094 til 0,18 mm
Krølning i bundt	Flad inden for 5 mm
Forhold vedrørende afskæring	Afskåret med skarpe knive uden synlig flosning
Fikseringskompatibilitet	Må ikke brænde, smelte, smitte af eller frigive farlige emissioner ved opvarmning til 195° C i 0,1 sekund.
Fiber	Langfibret
Fugtindhold	4% til 6% efter vægt
Glathed	100 til 250 Sheffield

Hvis du ønsker fuldstændige papirspecifikationer for alle HP LaserJet-printere, kan du se *HP LaserJet Printer Family Print Media Guide*. Hvis du vil bestille vejledningen, skal du se "[Supplerende oplysninger](#)" på side 23.

Retningslinjer for brug

For at få det bedste resultat skal du kontrollere, at papiret er af god kvalitet, at det hverken er bøjet, har udskæringer, hakker, flænger, pletter, løse partikler, støv, blærer eller krøllede eller bøjede kanter.

Du får den bedste farveudskrivning ved at bruge en glat papirtype. Normalt giver glat papir den bedste kvalitet, selvom glittet papir, fotopapir og blankt papir ikke understøttes.

Hvis du ikke er sikker på, hvilken type papir du ilægger, (såsom Bond-papir eller genbrugspapir), kan du se etiketten på papirets indpakning.

Følgende problemer med papir kan forårsage afvigelser i udskriftskvalitet, papirstop eller endog beskadigelse af printeren.

Symptom	Problem med papir	Løsning
Dårlig udskriftskvalitet eller toneren sidder ikke fast. Problemer med indføring	Papiret er for fugtigt, for ujævnt, for tungt eller for glat, eller det er præget eller fra et fejlbehæftet papirparti.	Prøv en anden type papir, mellem 100 og 250 Sheffield, 4-6 % fugtindhold.
Udfald, papirstop, krøl	Papiret er blevet opbevaret forkert.	Opbevar papiret fladt i dets fugtsikrede emballage.
	Papiret har variation fra den ene side til den anden.	Vend papiret.
For krumt. Problemer med indføring	Papiret er for fugtigt, har forkert fiberretning eller har korte fibre.	Åbn bageste udskriftsbakke, eller brug langfibret papir.
	Papiret varierer fra side til side.	Vend papiret.
Papirstop, skade på printeren	Papiret har udskæringer eller perforeringer.	Anvend papir uden udskæringer eller perforeringer.
Problemer med indføring	Papiret har ujævne kanter.	Brug papir med høj kvalitet til laserprintere.
	Papiret har variation fra den ene side til den anden.	Vend papiret.

- Brug ikke brevpapir, der er trykt med lavtemperaturblæk, f.eks. det, der bruges til nogle typer termografi.
- Brug ikke strukturtrykt eller præget brevpapir.
- Printeren bruger varme og tryk til at fiksure toneren på papiret. Sørg for, at der til farvet papir eller fortrykte formularer bruges trykfarver, der kan tåle denne fikseringstemperatur, dvs. 195° C i 0,1 sekund.

FORSIGTIG!

Hvis ovenstående retningslinjer ikke følges, kan der opstå papirstop i eller beskadigelse af printeren.

Udskrivnings- og opbevaringsmiljø

Det er en god ide, at udskrivningen og opbevaringen sker ved stuetemperatur eller deromkring og ikke i et for tørt eller fugtigt miljø. Husk, at papir er vandsugende, og at det absorberer og mister fugt hurtigt.

Varme ødelægger sammen med fugt papir. Varme får fugten i papiret til at fordampe, og kulde får det til at kondensere på arkene. Opvarmningssystemer og air condition fjerner det meste af fugten fra et rum. Når papir åbnes og anvendes, mister det fugt, hvilket forårsager striber og pletter. Fugtigt vejr eller vandafkølere kan øge fugten i et rum. Når papir åbnes og anvendes, absorberer det overskydende fugt, hvilket forårsager lys udskrift og udfald. Papir kan desuden miste faconen, når det mister eller tilføres fugt. Dette problem kan forårsage papirstop.

Papiroppbevaring og -håndtering er derfor lige så vigtigt som selve papirfremstillingen. Forholdene omkring papiroppbevaringen påvirker indføringen direkte.

Det er vigtigt ikke at købe mere papir, end hvad der let kan anvendes inden for kort tid (omkring tre måneder). Papir, der opbevares i længere perioder, kan udsættes for store mængder varme og fugt, hvilket kan forårsage skade. Planlægning er vigtig for at undgå skade på større papirforsyninger.

Uåbnet papir i forseglede pakker kan forblive stabilt i flere måneder inden brug. Åbnede pakker papir er mere udsat for miljømæssig skade, især hvis de ikke er pakket fugtsikkert.

Papiroppbevaringsmiljøet skal kontrolleres jævnligt for at sikre optimal printerydeevne. De påkrævede forhold er 20° til 24° C med en relativ fugtighed på 45 til 55 procent. Følgende retningslinjer kan være nyttige, når papiroppbevaringsmiljøet bedømmes.

- Papir skal opbevares ved eller tæt ved stuetemperatur.
- Luften må ikke være for tør eller for fugtig (pga. papirets vandsugende egenskaber).
- Den bedste måde at opbevare en åbnet pakke papir på er ved at pakke den godt ind i den fugtsikre indpakning. Hvis printermiljøet udsættes for store udsving, skal du kun pakke den mængde papir ud, der skal anvendes i løbet af dagen, for at undgå uønskede fugtændringer.
- Undgå at opbevare papir- og udskriftsmedier i nærheden af opvarmings- eller air condition-ventilatorer eller i nærheden af vinduer og døre, der ofte er åbne.

Konvolutter

Anvend kun bakke 1 til at udskrive konvolutter. Vælg den konvoluttype, du bruger, i dialogboksen **Udskriv** eller i printerdriveren.

Angiv margener for konvolutten i dit program. I tabellen nedenfor vises de typiske adressemarginer for konvolutter af typen Commercial nr. 10 eller DL-konvolutter.

Adresstype	Topmargin	Venstre margin
Afsenderadresse	15 mm	15 mm
Leveringsadresse	51 mm	89 mm

- Den bedste udskriftskvalitet opnås, hvis du ikke sætter margenerne tættere end 15 mm fra konvoluttens kant.
- Undgå udskrivning i området, hvor konvoluttens sømme mødes.

Opbevaring af konvolutter

Korrekt opbevaring af konvolutterne bidrager til god udskriftskvalitet. Konvolutterne skal opbevares fladt. Hvis der kommer luft ind i en konvolut, så der dannes en luftboble, kan konvolutten krølle under udskrivningen.

Yderligere oplysninger findes i "[Udskrivning på konvolutter](#)" på side 40.

Konvolutopbygning

Konvolutkonstruktionen er meget vigtig. Konvoluttens foldelinjer kan variere betydeligt, ikke blot fra producent til producent, men også inden for et enkelt parti fra den samme producent. Vellykket udskrivning på konvolutter afhænger af konvolutternes kvalitet. Tag hensyn til følgende, når du skal vælge konvolutter:

- **Vægt:** Vægten af konvolutpapiret må ikke overstige 105 g/m², da der ellers kan opstå papirstop.
- **Konstruktion:** Inden udskrivningen skal konvolutterne ligge fladt med en krumning, der er mindre end 6 mm, og de må ikke indeholde luft.
- **Tilstand:** Konvolutterne må ikke være krøllede, hakkede eller på anden måde beskadiget.
- **Temperatur:** Du skal anvende konvolutter, der kan fungere sammen med printerens varme og tryk.
- **Format:** Du skal kun anvende konvolutter med følgende format.

Bakke	Minimum	Maksimum
Bakke 1	76 x 127 mm	216 x 356 mm

Konvolutter med dobbelt sidesøm

Dobbelt sidesøm-konstruktionen har en lodret søm i begge sider af konvolutten i stedet for et diagonalt søm. Denne konstruktion kan være mere tilbøjelig til at krølle. Sørg for, at sømmen går helt ud til hjørnet af konvolutten, som illustreret herunder.

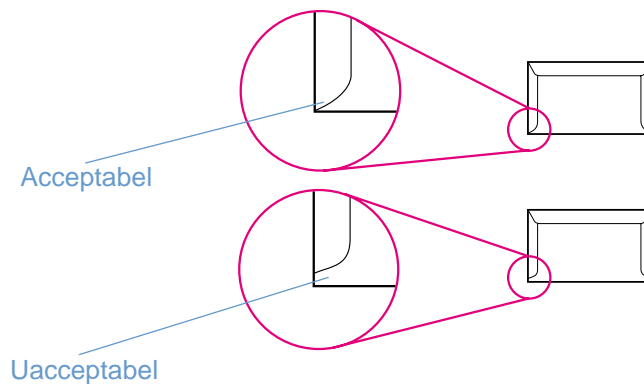

Konvolutter med selvklæbende strimler eller flapper

Konvolutter med en tildækket klæbestrimmel eller med mere end en flap, der bukkes om, skal bruge klæbemidler, der kan tåle varmen og trykket i printeren. De ekstra flapper og strimler kan krølle, boble eller endog forårsage papirstop, der beskadiger fikseringsenheden.

Etiketter

Vælg den etikettype, du bruger, i dialogboksen **Udskriv** eller i printerdriveren.

FORSIGTIG!

Brug kun etiketter, der anbefales til laserprintere, for ikke at beskadige printeren. Hvis du vil undgå alvorlige papirstop, skal du altid bruge bakke 1 til at udskrive etiketter og altid bruge den direkte papirgang. Udskriv aldrig på det samme ark etiketter mere end én gang eller på et etiketark, der ikke er helt.

Ved valg af etiketter skal du overveje kvaliteten af hver enkel komponent:

- **Klæbemiddel:** Klæbemidlet skal være stabilt ved en temperatur på 195° C, som er printerens fikseringstemperatur.
- **Opbygning:** Brug kun etiketter, hvor der ikke er åbne områder mellem etiketterne. Etiketterne kan falde af arket, hvis der er mellemrum mellem dem, hvilket kan forårsage alvorlige papirstop.
- **Krumning:** Inden udskrivningen skal etiketterne ligge fladt og ikke krumme mere end 13 mm i nogen retning.
- **Tilstand:** Undgå at bruge etiketter med folder, bobler eller andre tegn på separation.

Yderligere oplysninger findes i "[Udskrivning på etiketter](#)" på side 41.

Gråtonetransparenter

Vælg **Gråtonetransparenter** i dialogboksen **Udskriv** eller i printerdriveren.

Printeren understøtter udskrivning i *gråtoner* på gråtone- eller farvetransparenter. (Gråtonetransparenter er normalt billigere). Brug kun transparenter, som anbefales til brug med laserprintere.

Gråtonetransparenter, der bruges i printeren, skal kunne holde til printerens fikseringstemperatur på 195° C. Gråtonetransparenter udskrives kun i gråtone (sort og hvidt).

FORSIGTIG!

Brug kun gråtonetransparenter, der anbefales til brug i laserprintere, for at undgå at beskadige printeren. Se "[Oplysninger om tilbehør og bestilling](#)" på side 22.

Yderligere oplysninger findes i "[Udskrivning på gråtonetransparenter](#)" på side 42.

Stikordsregister

Tal

4-farve, indstilling 49, 50

A

adgangskoder, netværk 58
adskillelsepude, bestille 22
advarsler, e-mail 58
afhjælpe papirstop
 almindelige placeringer 62
 inden i printer 63
 indføringsområder 64
 udskriftsområder 65
afinstallere software 21
afstemme, farve 51
aftaler om service på stedet 100
aftaler, vedligeholdelse 100
akustisk emission 105
anderledes første side 38
Annuller job, knap 16, 46
Apple LaserWriter 8-driver 19
Apple Macintosh. *Se* Macintosh
Automatisk farvejustering 48

B

bageste udskriftsgang
 finde 13
 funktioner 11
 udskrive til 39
baggrund, grå 78
bakke 1
 Se også bakker
 finde 13
 opfylde 29
 understøttede medier 27, 115
bakke 2
 Se også bakker
 fejlfinding 88
 finde 13
 opfylde 30
 understøttede medier 27, 115
 varenummer 22
bakke til 250 ark. *Se* bakke 2
bakker
 bestille 3
 fejlfinding 87
 finde 13
 funktioner 11
 inkluderet 10
 opfylde 29
 papirstop, afhjælpe 64
 standard 26
 understøttede medier 27, 115
 varenummer 22
 vælge 31, 35
bakker, udskrift
 fejlfinding af krølning 89
 finde 13
 funktioner 11
 papirstop, afhjælpe 65
 vælge 39
batterispecifikationer 107
bedrageri-hotline 96
begge sider, udskrive på 45

behandlingsmeddelelse 71
bestille forbrugsvarer og ekstraudstyr 3, 22
billedkvalitet
 fejlfinding 75
 HP ImageREt 2400 47
 specifikationer 11
billedtromle
 bestille 3
 forventet levetid 94
 garanti 99
 genbruge 107
 ikke-HP 70, 96
 lav 68
 opbevare 95
 statusindikator 15
 statusside, udskrive 55
 tom, indikatormeddelelser 69
 udskifte 95
 varenummer 22
blinkende indikatorer
 forsyninger, statusmeddelelser for 68
 printerstatus, sekundære meddelelser 73
 printerstatusmeddelelser 71
blækpatroner. *Se* tonerkassetter
brevpapir
 specifikationer 117
 udbakkesti 39
 udskrive 44
browserkrav 57
brugervejledning
 adgang til 58
 varenummer 23
bufferoverløbsfejl 73
bånd, fejlfinding 77
bøjede sider 80
bølge, fejlfinding 79, 89

C

cd'er
 software, bestille 23
 Supportassistent 3
cyan tonerkassette
 Se også tonerkassetter
 forventet levetid 94
 ikke-HP 70, 96
 lav 68
 statusindikator 15, 68
 tomme eller mangler, indikatormeddelelser 69
 varenummer 22

D

datablad vedrørende materialesikkerhed 108
dele
 bestille 3
 kan udskiftes af brugeren 22
 varenummer 22
demoside, udskrive 54
Detaljer, halvtoneindstilling 49, 50
diagnosticeringssider 59
diffuseringsindstillinger 49, 50
digitale kameraer, farveafstemning 51
dimensioner, medier. *Se* størrelser, medier
dobbeltsidet udskrivning 45

dokumentation 23, 58
Dokumentation (fane), HP color LaserJet 1500 værktøjskasse 58
dpi (dots per inch)
 fejlfinding af udskriftskvalitet 75
 HP ImageREt 2400 47
 specifikationer 11
Drej karrusel, knap 15
driftsmiljø, specifikationer 105
drivere
 afinstallere 21
 funktioner 35
 gendanne standardindstillinger 38
 hente 20
 indstillinger, ændre 34
 Macintosh, funktioner 19
 understøttede operativsystemer 17
 Windows, funktioner 18
 åbne 31
dupleksudskrive 45
dæksel, printer 13

E

Eftersyn, indikator 16
Eftersyn-indikator 71
 Se også indikatorer
egenskaber. Se indstillinger
ekstrabakke 2. Se bakke 2
ekstraudstyr
 bestille 3
 varenummer 22
elektriske specifikationer 104
e-mail-advarsler 58
emballere printer 101
energiforbrug 104, 106
etiketter
 specifikationer 115, 121
 udbakke 39
 udskrive 41
Explorer, understøttede versioner 57

F

falmet udskrift 77
farve
 afstemme 51
 automatisk justering 48
 fejlfinding 82
 funktioner 47
 gråtone, udskrive som 36
 HP ColorSmart 47
 HP ImageREt 2400 47
 indstillinger, ændre 48
 kalibrering 93
 Manuelle justeringsmuligheder 49, 50
 sRGB 51
FCC-erklæringer 109
fejl i permanent lager 74
fejlfinding
 bakker 87
 blanke sider 89
 demoside, udskrive 54
 diagnosticeringssider 59
 falmet udskrift 77
 farve 82
 forsyninger, statusmeddelelser for 68
 gentagne fejl 78, 80
 kalibrere printer 93
 konfigurationsside, udskrive 54
 krølle 79, 89
 langsom udskrivning 87
 Macintosh-problemer 90

meddelelser på kontrolpanel 67
medier 117
printerstatusmeddelelser 71
rengøre printer 59
rynker 80
sekundære printerstatusmeddelelser 73
skæve sider 80
stop 62
streger 77
tekst 89
tonerudtværing 77
udskriftskvalitetsproblemer 75
udskrive 85, 88
Windows-fejlmeddelelser 84
Fejlfinding (fane), HP color LaserJet 1500 værktøjskasse 59
fejlmmeddelelse om uventet format 73
fejlmmeddelelser
 forsyninger, statusindikatorer for 68
 printerstatus 71
 sekundære, printerstatus 73
 Windows 84
fikseringsenhed, bestille 22
film, transparent. Se transparenter
Finsk lasersikkerhedserklæring 112
flere sider pr. ark 37
folder, fejlfinding 80
forbrugsside 56, 57
forbrugsvarer
 bestille 3
 forventede levetider 94
 genbruge 107
 opbevare 95
 status, få vist 57
 statusindikatorer 15, 68
 statusside 55, 57
 tilgængelighed 108
 varenummer 22
format, printer 104
formater, medie
 bakke 1 115
 bakke 2 115
 brugerdefineret 36, 43
 fejlmmeddelelser 73
 understøttede 27
 vælge bakke 31
formindske dokumenter 37
forside nedad-bakke. Se øverste udskriftsbakke
forside opad-bakke. Se bageste udskriftsgang
forsider, dokument
 bruge andet papir til 38
 karton, udskrive på 39, 43
 papierspecifikationer 115
forstørre dokumenter 37
forsyninger
 bestille 3
 forventede levetider 94
 genbruge 107
 opbevare 95
 status, få vist 57
 statusindikatorer 15, 68
 statusside, udskrive 55
 tilgængelighed 108
 varenummer 22
fortrykt papir
 specifikationer 117
 udbakke 39
 udskrive på 44
fortsatte eftersynsfejl 72, 73
forventede levetider, forbrugsvarer 94

fugtighedsspecifikationer
papir, opbevare 118
printermiljø 105
funktioner
drivere 35
farve 47
printer 10
første side, anderledes 38

G

garanti
printer 98
tonerkassetter og billedtromle 99
udvidet 100
gemme indstillinger 37
genbruge
plastdele 106
tonerkassetter 107
genbrugspapir 28
gendanne standardindstillinger 38
generel fortsat-fejl 74
genopfylde papir 29
genopfyldte tonerkassetter 96
gentagne fejl, fejlfinding 78, 80
grå baggrund, fejlfinding 78
gråtoneudskrivning
fejlfinding 82
transparenter 42
vælge 36
gul tonerkassette
Se også tonerkassetter
forventet levetid 94
ikke-HP 70, 96
lav 68
statusindikator 15, 68
tomme eller mangler, indikatormeddelelser 69
varenummer 22

H

halvtoneindstillinger 49, 50
hastighed
fejlfinding 87
specifikationer 11
hente drivere 20
Hjælp
Se også kundesupport
printerdrivere 34
HP color LaserJet 1500 værktøjskasse
bruge 57
kalibrere printer 93
understøttede operativsystemer 17
HP ColorSmart 47
HP ImageREt 2400 47
HP Jetdirect-printservere, ekstern
bestille 3
konfigurere 59
oplysningsside, udskrive 54
varenummer 22
HP Kundeservice 3
HP LaserJet-papir 22
HP Multipurpose-papir 22
HP Support Assistant-cd 3
HPs bedrageri-hotline 96
HPs retur- og genbrugsprogram til udskrivningsforbrugsvarer 107
hukommelsesfejl 74
hændelseslog, få vist 57

I

ikke-HP-tonerkassetter 70, 96
ikke-midlertidig hukommelse-fejl (NVRAM) 74

ilægge medier
bakke 1 29
bakke 2 30
ImageREt 2400 47
indikatorer
finde 15
forsyninger, statusmeddelelser for 68
printerstatus, sekundære meddelelser 73
printerstatusmeddelelser 71
tilstande 67
indpakke printer 101
indstillinger
farve 48
gemme 37
gendanne standarder 38
HP color LaserJet 1500 værktøjskasse 58
ændre 20, 34
inputbakker
bestille 3
fejlfinding 87
finde 13
funktioner 11
inkluderet 10
opfylde 29
papirstop, afhjælp 64
standard 26
understøttede medier 27, 115
varenummer 22
vælge 31, 35
installationsbemærkninger 58
interfaceporte
fejlfinding 73, 88, 91
finde 13
kabler, bestille 22
tilslutte til 14
typer inkluderet 11
Internet Explorer, understøttede versioner 57

J

Jetdirect-printservere, ekstern
bestille 3
konfigurere 59
oplysningsside, udskrive 54
varenummer 22
justerbare halvtoneindstillinger 49, 50
Jævn, halvtoneindstillinger 49, 50

K

kabler
bestille 3
fejlfinding 73, 88
tilslutte 14
varenummer 22
kalibrere printer 93
kantstyring 49, 50
kapacitet
bakke 1 115
bakke 2 115
udskriftsbakker 39
karton
specifikationer 115
udskrive på 39, 43
kassetter
bestille 3
forventet levetid 94
garanti 99
genbruge 107
ikke-HP 70, 96
lav 68
opbevare 95, 105

- status, få vist 57
- statusindikatorer 15, 68
- statusside, udskrive 55
- tomme eller mangler, indikatormeddelelser 69
- udskifte 95
- varenummer 22
- kilde, udskrive efter 31, 35
- Klar, indikator 16
- Klar-indikator 71
 - Se også indikatorer
- knapper, kontrolpanel 15
- konfigurationer, printer 10
- konfigurationsside
 - udskrive 54
 - vise 57
- kontrakter, vedligeholdelse 100
- kontrolpanel
 - forsyningsstatus 68
 - indikatorer og knapper, beskrivelse 15
 - indikatorer og meddelelser, fejlfinding 67
 - printerstatusindikatorer 71
 - sekundære printerstatusindikatorer 73
- konvolutter
 - specifikationer 115, 119
 - udbakke 39
 - udskrive 40
- Koreansk EMI-erklæring 111
- krumme sider 80
- krumt papir, fejlfinding 79, 89
- Kun sort, indstilling 49, 50
- kundesupport
 - emballere printer 101
 - serviceoplysningsskema 102
 - telefon og online 3
 - vedligeholdelsesaftaler 100
- kvalitet
 - fejlfinding 75
 - HP ImageREt 2400 47
 - specifikationer 11
- kvikløvspecifikationer 107

L

- langsom udskrivning, fejlfinding 87
- LaserJet 1500 værktøjskasse
 - bruge 57
 - kalibrere printer 93
 - understøttede operativsystemer 17
- LaserJet-papir 22
- lasersikkerhed, meddelelser 111, 112
- LaserWriter 8-driver 19
- levere printer 101
- lige papirgang 39
- lodrette streger, fejlfinding 77
- lovgivningsmæssige erklæringer
 - datablad vedrørende materialesikkerhed 108
 - FCC 109
 - lasersikkerhed 111, 112
 - overensstemmelseserklæring 110
- Lynindstillinger 37
- lys udskrift, fejlfinding 77
- løs toner, fejlfinding 78

M

- Macintosh
 - afinstallere software 21
 - driverfunktioner 35
 - indstillinger 34
 - problemer, fejlfinding 90
 - softwarefunktioner 19

- udskrive fra 33
- understøttede funktioner 17
- magenta tonerkassette
 - forventet levetid 94
 - ikke-HP 70, 96
 - lav 68
 - statusindikator 15, 68
 - tomme eller mangler, indikatormeddelelser 69
 - varenummer 22
- manualer 23, 58
- manuel duplexudskrivning 45
- Manuel indføring, tilstand 88
- Manuelle farveindstillinger 49, 50
- margener, konvolutter 119
- meddelelser
 - forsyningsstatus 68
 - printerstatus 71
 - sekundære, printerstatus 73
 - Windows 84
- medier
 - bakke 1, understøttede typer 115
 - bakke 2, understøttede typer 115
 - brevpapir 44
 - etiketter 41, 121
 - fejlfinding 79, 89, 117
 - forbrugsside 57
 - formater og typer, der understøttes 27
 - formatfejl 73
 - første side, anderledes 38
 - HP, bestille 22
 - karton 43
 - konvolutter 40, 119
 - langt 29
 - opbevare 118
 - opfylde bakker 29
 - outputindstillinger 39
 - specialformat 36, 43
 - specifikationer 116
 - stop 62
 - transparenter 42, 121
 - vælge 28, 114
- Microsoft Windows. Se Windows
- miljømæssige funktioner 106
- miljøspecifikationer
 - papir 118
 - printer 105
- modeller 10
- motor, rengøre 92
- multifunktionsbakke. Se bakke 1
- multipurpose-papir, HP 22
- mål, printer 104

N

- Netscape Navigator, understøttede versioner 57
- netværk
 - ekstraudstyr, bestille 3, 22
 - konfigurere med HP color LaserJet 1500 værktøjskasse 59
 - oplysningssider, udskrive 54
 - printer, vælge 58
- Neutrale gråtoner, indstillinger 49, 50
- N-op-udskrivning 37
- NVRAM-fejl (ikke-midlertidig hukommelse) 74

O

- on/off-kontakt 13
- online hjælp
 - printerdrivere 34
- online kundesupport 3

opbevare
 konvolutter 119
 papir 118
 printer 105
 tonerkassetter 95
Oplysninger (fane), HP color LaserJet 1500 værktøjskasse 57
oplysningssider, udskrive 54
opløsning
 fejlfinding af udskriftskvalitet 75
 HP ImageREt 2400 47
 specifikationer 11
opsætningsvejledning 23
overensstemmelseserklæring 110
overheadtransparenter
 specifikationer 115, 121
 udskrive 42
ozonspecifikationer 106

P

papir
 bakke 1, understøttede typer 115
 bakke 2, understøttede typer 115
 brevpapir 44
 fejlfinding 79, 89, 117
 forbrugsside 57
 formater og typer, der understøttes 27
 formatfejl 73
 første side, anderledes 38
 HP, bestille 22
 karton 43
 langt 29
 opbevare 118
 opfyldte bakker 29
 outputindstillinger 39
 specialformat 36, 43
 specifikationer 116
 stop 62
 vælge 28, 114
papirinputbakker
 bestille 3
 fejlfinding 87
 finde 13
 funktioner 11
 inkluderet 10
 opfyldte 29
 papirstop, afhjælp 64
 standard 26
 understøttede medier 27, 115
 varenummer 22
 vælge 31, 35
PDE'er, Macintosh 19
pick-up-ruller, bestille 22
pletter, fejlfinding 77
porte
 fejlfinding 73, 88, 91
 finde 13
 kabler, bestille 22
 tilslutte til 14
 typer inkluderet 11
postetiketter
 specifikationer 115, 121
 udbakkesti 39
 udskrive 41
PPD'er, Macintosh 19
prikker, fejlfinding 77
Printer (fane) 58
printerdrivere
 afinstallere 21
 funktioner 35
 gendanne standardindstillinger 38
 hente 20

 indstillinger, ændre 34
 Macintosh 19
 understøttede operativsystemer 17
 Windows, funktioner 18
 åbne 31
printservere
 bestille 3
 konfigurere 59
 oplysningsside, udskrive 54
 varenummer 22
problemløsning. Se fejlfinding
programmer, indstillinger 20

R

rapporter, udskrive 54
renseark, udskrive 59, 92
reparation. Se service
reservedele. Se forbrugsvarer, service
RGB-farve, indstillinger 49, 50, 51
ruller, bestille 22
rynker, fejlfinding 80

S

scannere, farveafstemning 51
sekundære meddelelser 73
selvklæbende etiketter
 specifikationer 115, 121
 udbakkesti 39
 udskrive 41
servere
 bestille 3
 konfigurere 59
 oplysningsside, udskrive 54
 varenummer 22
service
 aftaler 100
 emballage printer 101
 fejl 72
 oplysningsskema 102
 telefonnumre 3
 varenummer 22
Sideopsætning 31
sider i minuttet 11
sider pr. ark 37
sikkerhedsindstillinger 58
skalere dokumenter 37
skærme, farveafstemning 51
skærmfarveafstemning 51
skæv side, fejlfinding 80
skæv, fejlfinding 80
slette udskriftsjob 46
software
 afinstallere 21
 funktioner 35
 hente 20
 indstillinger, ændre 34
 Macintosh, funktioner 19
 understøttede operativsystemer 17
 værktøjskasse 57
 Windows, funktioner 18
sort tonerkassette
 forventet levetid 94
 ikke-HP 70, 96
 lav 68
 statusindikator 15, 68
 tomme eller mangler, indikatormeddelelser 69
 varenummer 22
sort-hvid-udskrivning
 fejlfinding 82
 vælge 36

- specielle medier
 - brevpapir 44, 117
 - etiketter 41, 121
 - karton 43
 - konvolutter 40, 119
 - specialformat 36, 43
 - specifikationer 115
 - transparenter 42, 121
 - udbakkesti 39
 - specielle papirformater 36, 43
 - specifikationer
 - bakker, understøttede medier 115
 - datablad vedrørende materialesikkerhed 108
 - etiketter 121
 - forbrugsvarer 104
 - konvolutter 119
 - miljømæssige 105
 - papir 116
 - printer 104
 - printerfunktioner 11
 - transparenter 121
 - spredt, fejlfinding 80
 - sprog
 - dokumentation 23
 - informationssider 54
 - spændingskrav 104
 - sRGB 49, 50, 51
 - standardindstillinger, gendanne 38
 - Start, indikator og knap 16
 - status
 - e-mail-advarsler 58
 - indikatorer. Se indikatorer
 - Status for forbrugsvarer, udskrive siden 55
 - stop
 - inden i printer 63
 - indføringsområder 64
 - udskriftsområder 65
 - årsager til 62
 - stoppe udskrivning 46
 - streger, fejlfinding 77
 - striber, fejlfinding 77
 - strøm
 - afbryder 13
 - fejlfinding 85
 - forbrug 106
 - krav 104
 - støjspecifikationer 105
 - Support Assistant-cd 3
 - support.
 - emballere printer 101
 - serviceoplysningsskema 102
 - telefon og online 3
 - vedligeholdelsesaftaler 100
- T**
- taster, kontrolpanel 15
 - tegn, fejlfinding 79
 - teknisk support.
 - emballere printer 101
 - serviceoplysningsskema 102
 - telefon og online 3
 - varenummer 22
 - vedligeholdelsesaftaler 100
 - tekst, fejlfinding 79, 89
 - telefonnumre
 - HPs bedrageri-hotline 96
 - HPs retur- og genbrugsprogram til udskrivningsforbrugsvarer 107
 - support. 3
 - temperaturspecifikationer
 - papir, opbevare 118
 - printermiljø 105
 - tilføjepapir 29
 - Tilpas til side-indstilling 37
 - tilslutte kabler 14
 - tomme sider, fejlfinding 89
 - toner
 - lav 68
 - pletter, fejlfinding 77
 - spredt, fejlfinding 80
 - statusindikatorer 15
 - tom 69
 - udtværet, fejlfinding 78
 - tonerkassetter
 - bestille 3
 - forventet levetid 94
 - garanti 99
 - genbruge 107
 - ikke-HP 70, 96
 - lav 68
 - opbevare 95, 105
 - status, få vist 57
 - statusindikatorer 15, 68
 - statusside, udskrive 55
 - tomme eller mangler, indikatormeddelelser 69
 - udskifte 95
 - varenummer 22
 - topdæksel, finde 13
 - transparenter
 - specifikationer 115, 121
 - udskrive 42
 - tromle, billede
 - bestille 3
 - forventet levetid 94
 - garanti 99
 - genbruge 107
 - ikke-HP 70, 96
 - lav 68
 - opbevare 95
 - statusindikator 15
 - statusside, udskrive 55
 - tom, indikatormeddelelser 69
 - udskifte 95
 - varenummer 22
 - tungt papir
 - specifikationer 115
 - udskrive på 39, 43
 - typer, medie
 - bakke 1 115
 - bakke 2 115
 - understøttede 27
 - vælgte bakker efter 31, 35
- U**
- udfald, fejlfinding 77
 - udskifte tonerkassetter 95
 - udskiftelige dele. Se forbrugsvarer, service
 - udskriftsbakker
 - fejlfinding af krølning 89
 - finde 13
 - funktioner 11
 - papirstop, afhjælp 65
 - vælg 39
 - udskriftskvalitet
 - fejlfinding 75
 - HP ImageREt 2400 47
 - specifikationer 11
 - udskriftsmedier. Se medier
 - Udskriv, dialogboks 31
 - udskrive
 - annullere 46
 - begge sider 45
 - fejlfinding 85, 88

- Macintosh 33
- Windows 32
- udskrive dobbeltsidet 45
- udskriver ikke, fejlfinding 85, 88
- udtværet toner, fejlfinding 78
- udvidet garanti 100
- understøttede operativsystemer 17
- understøttede platforme 17
- USB-kabler
 - bestille 3, 22
 - fejlfinding 73
- USB-port
 - fejlfinding 91
 - finde 13
 - tilslutte til 14
 - type inkluderet 11

V

- vandmærker 36
- VCCI-erklæring (Japan) 111
- vedligeholdelse
 - aftaler 100
 - forbrugsvarer 94
 - rengøre printer 59
- Vigtigt-fil 58
- vægt
 - mediespecifikationer 115
 - printer 104
- Vælger, Macintosh 90
- værktøjskasse
 - bruge 57
 - kalibrere printer 93
 - understøttede operativsystemer 17

W

- Webbrowserkrav 57
- Websteder
 - datablad vedrørende materialesikkerhed 108
 - forbinder til 58
 - HPs retur- og genbrugsprogram til udskrivningsforbrugsvarer 107
 - kundesupport 3
- Windows
 - afinstallere software 21
 - driverfunktioner 35
 - driver-Hjælp 34
 - fejlmeddelelser 84
 - indstillinger 34
 - udskrive fra 32
 - understøttede versioner 17

Æ

- ændre størrelsen på dokumenter 37

Ø

- øverste udskriftsbakke
 - fejlfinding af krølning 89
 - finde 13
 - funktioner 11
 - udskrive til 39



i n v e n t

copyright © 2003
Hewlett-Packard Company

www.hp.com



Q2488-90914