



hp officejet 5500 series all-in-one



pikaopas

hp officejet 5500 series all-in-one

© Copyright Hewlett-Packard Company 2003

Kaikki oikeudet pidätetään. Mitään tämän asiakirjan osaa ei saa kopioida, monistaa tai kääntää toiselle kielelle ilman Hewlett-Packard Companyn ennalta antamaa kirjallista lupaa.

Tämä tuote sisältää Adoben PDF-tekniikkaa, jolla on Yhdysvaltojen patentin 4 558 302 alainen LZW-käyttöoikeus.



Adobe ja Acrobat ovat Adobe Systems -yhtiön rekisteröityjä tavaramerkkejä tai tavaramerkkejä Yhdysvalloissa ja muissa maissa.

Osittain Copyright © 1989–2003 Palomar Software Inc. HP Officejet 5500 Series -tuotteissa käytetään Palomar Softwaren lisensoimaa tulostinohjaintekniikkaa. Palomar Softwaren WWW-osoite on www.palomar.com.

Copyright © 1999–2003 Apple Computer Inc.

Apple, Apple-yhtiön logo, Mac, Mac-yhtiön logo, Macintosh ja Mac OS ovat Apple Computer Inc. -yhtiön Yhdysvalloissa ja muissa maissa rekisteröityjä tavaramerkkejä.

Julkaisun numero: Q3434-90169

Ensimmäinen painos: Heinäkuu 2003

Painettu Saksassa

Windows®, Windows NT®, Windows ME®, Windows XP® ja Windows 2000® ovat Microsoft Corporation -yhtiön Yhdysvalloissa rekisteröityjä tavaramerkkejä.

Intel® ja Pentium® ovat Intel Corporation -yhtiön rekisteröityjä tavaramerkkejä.

huomautus

Tässä käyttöoppaassa olevia tietoja voidaan muuttaa ilman etukäteisilmoitusta, eikä tietoja pidä tulkita Hewlett-Packard Companyn antamaksi sitoumuksiksi.

Hewlett-Packard ei vastaa käyttöoppaassa mahdollisesti olevista virheistä eikä anna oppaassa esitetyle aineistolle mitään suoraa tai oletettua takuuta, mukaan lukien oletetut takuut myyntikelpoisuudesta tai sopivuudesta johonkin tiettyyn käyttötarkoitukseen.

Hewlett-Packard Company ei vastaa tämän käyttöoppaan ja oppaassa kuvatun ohjelmiston käytöstä tai toiminnasta aiheutuvista satunnaisista tai seurauksellisista vahingoista.

Huomautus: Säädöstietoja on tämän oppaan Tekniset tiedot -osassa.



Useissa maissa ei ole sallittua kopioida seuraavia asiakirjoja. Jos olet epävarma siitä, saako tiettyä kohteita kopioida, ota yhteys lakimieheen.

- Viralliset asiakirjat:
 - passit
 - maahanmuuttoasiakirjat
 - asevelvollisuuteen liittyvät asiakirjat
 - henkilötodistukset ja virkamerkkit.
- Leimamerkit:
 - postimerkit
 - ruokakupongit.
- valtion virastojen sekrit ja maksuääräykset
- paperiraha, matkasekit ja maksuosoitukset
- talletustodistukset
- tekijänoikeuslailla suojatut teokset.

turvallisuustietoja

Varoitus! Älä altista laitetta sateelle tai muulle kosteudelle. Kosteus voi aiheuttaa tulipalon tai sähköiskun.

Kun käytät laitetta, noudata aina turvallisuusmääräyksiä, jotta palavaara ja sähköiskujen riski olisi mahdollisimman pieni.

Varoitus! Mahdollinen sähköiskun vaara

- 1 Lue asennusohjeet ja varmista, että ymmärrät ne.
- 2 Liitä laite vain maadoitettuun pistorasiaan. Jos et tiedä, onko pistorasia maadoitettu, ota yhteyttä valtuutettuun sähköasentajaan.
- 3 Noudata kaikkia laitteeseen merkittyjä varoituksia ja ohjeita.
- 4 Irrota laitteen virtajohto pistorasiasta ennen puhdistamista.
- 5 Tuotetta ei saa asentaa tai käyttää veden lähellä tai kun olet märkä.
- 6 Aseta laite tukevalle alustalle.
- 7 Sijoita tuote suojattuun paikkaan, jossa kukaan ei voi astua virtajohdon päälle tai kompastua siihen ja jossa virtajohto ei pääse vioittumaan.
- 8 Jos laite ei toimi normaalisti, katso lisätietoja käytönaikaisesta vianmääritysohjeesta.
- 9 Laitteessa ei ole osia, jotka käyttäjä voisi huoltaa. Jätä laitteen huoltaminen ammattitaitoisen huoltohenkilön tehtäväksi.
- 10 Käytä laitetta paikassa, jossa on hyvä ilmanvaihto.

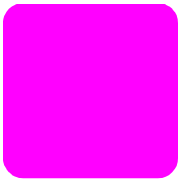

sisällys

1	hp officejet, yleistä	1
	hp officejet 5500 series -laite, yleistä	1
	etupaneeli, yleistä	2
	valikot, yleistä	4
	hp director -ohjelman käyttäminen hp officejet -laitteen kanssa	4
2	alkuperäiskappaleiden lataaminen ja tulostuspaperin lisääminen	9
	alkuperäiskappaleiden lataaminen	9
	paperin lisääminen	12
	kirjekuorien lataaminen	14
	10 x 15 cm:n (4 x 6 tuuman) valokuvapaperin lisääminen	15
	paperisuositukset	16
	muiden paperityyppien lisääminen syöttölokeroon	17
	paperityypin määrittäminen	17
	paperikoon määrittäminen	18
	paperitukosten ehkäiseminen	19
3	kopiointiominaisuuksien käyttäminen	21
	yleistä	21
	kaksisivuisen mustavalkoasiakirjan kopioiminen	24
	reunattoman 10 x 15 cm:n (4 x 6 tuuman) valokuvakopion ottaminen	25
	useiden kopioiden ottaminen samasta alkuperäisestä asiakirjasta 10 x 15 cm:n (4 x 6 tuuman) valokuvan kopioiminen	26
	koko sivun kokoiseksi	27
	Legal-kokoisen asiakirjan kopioiminen Letter-kokoiselle paperille	29
	haalistuneen asiakirjan kopioiminen	30
	useita kertoja faksina lähetetyn asiakirjan kopioiminen	30
	kopion vaaleiden alueiden parantaminen	31
	kopiointin keskeyttäminen	32
4	skannausominaisuudet	33
	kohteen skannaaminen	34
	skannaamisen keskeyttäminen	34
5	faksiominaisuuksien käyttäminen	35
	faksin lähettäminen	36
	faksin vastaanottaminen	41
	faksin ylätunnisteen määrittäminen	44
	tekstin kirjoittaminen	44
	raporttien tulostaminen	45
	pikavalintojen määrittäminen	47

tarkkuuden ja kontrastin hallinta	48
faksiasetusten määrittäminen	50
muistissa olevien faksien tulostaminen	55
faksin keskeyttäminen	55
6 tulostaminen tietokoneesta	57
tulostaminen sovelluksesta	57
tulostusasetusten määrittäminen	58
tulostustyön pysäyttäminen	60
7 tilattavat tarvikkeet.	61
tulostusmateriaalien tilaaminen	61
tulostuskasettien tilaaminen	61
8 hp officejet -laitteen huoltaminen	63
lasin puhdistaminen	63
kannen alaosan puhdistaminen	64
ulkopintojen puhdistaminen	64
tulostuskasettien huoltaminen	64
tehdasasetusten palauttaminen	73
vieritysnopeuden määrittäminen	73
toimintoviiveen määrittäminen	74
itsehuoltoäänät	74
9 hp officejet 5500 series -tuki	75
tukitietojen ja muiden tietojen hakeminen Internetistä	75
hp:n asiakastuki	75
hp officejet -laitteen valmisteleminen kuljetusta varten	78
hp:n jakelukeskus	79
10 takutiedot	81
rajoitetun takuun kesto aika	81
takuupalvelu	81
takuun laajennukset	82
hp officejet -laitteen palauttaminen huoltoon	82
hewlett-packardin rajoitetun yleisen takuun ehdot	82
11 tekniset tiedot.	85
paperimäärytykset	85
faksin tekniset tiedot	87
skannausominaisuudet	87
laitteen mitat	87
virrankulutustiedot	87
ympäristötiedot	88
ympäristöystävällinen tuote -ohjelma	88
ilmoituksia säädöksistä	90
declaration of conformity	94

12 faksin asetukset	95
faksin lähettäminen DSL-linjasta	95
faksin lähettäminen PBX-puhelinjärjestelmällä tai ISDN-linjalla	96
13 hp instant share -ohjelman asentaminen ja käyttäminen	97
hp instant share -ohjelman viisi helppoa vaihetta (Windows)	97
valokuvan tai kuvan lähettäminen hp officejet -laitteella (Macintosh)	99
miksi kannattaa rekisteröityä hp instant share -käyttäjäksi (Windows)?	100
14 vianmääritystiedot	101
asennuksen vianmääritys.	101
ohjelman käytön vianmääritys	113



ohjeiden hakeminen

Tässä pikaoppaassa on tietoja HP Officejet -laitteen käyttämisestä ja lisätietoja asennuksen vianmäärityksestä. Pikaoppaassa on myös tietoja tarvikkeiden ja lisälaitteiden tilaamisesta, teknisiä tietoja sekä tuki- ja takuutietoja.

Alla olevassa taulukossa on lisää HP Officejet -laitetta koskevia tietolähteitä.

ohje	kuvaus
Asennusopas	Asennusoppaassa on tietoja HP Officejet -laitteen asentamisesta ja määrittämisestä. Varmista, että käytät oppaan oikeaa puolta (Windows- tai Macintosh-käyttöjärjestelmä).
HP:n valokuva- ja kuvankäsittelyohjelman ohje	HP:n valokuva- ja kuvankäsittelyohjelman ohjeessa on tarkkoja tietoja ohjelman käyttämisestä HP Officejet -laitteen yhteydessä. Windows-käyttäjät: Avaa HP Director ja valitse Ohje. Macintosh-käyttäjät: Avaa HP Director, valitse Help (Ohje) ja hp photo and imaging help (hp:n valokuva- ja kuvankäsittelyohjelman ohje).
Vianmääritysohjeet	Vianmääritystietojen avaaminen: Windows-käyttäjät: Valitse HP Director -ohjelmassa Ohje. Avaa hp:n valokuva- ja kuvankäsittelyohjelman ohjeen vianmääritysosa ja seuraa linkkejä yleisiin vianmääritysohjeisiin ja HP Officejet -laitetta koskeviin vianmääritysohjeisiin. Vianmääritysohjeita saat myös napsauttamalla Ohje-painiketta, joka on joissakin virheilmoituksissa ja pikaoppaan Vianmääritys-osassa. Macintosh-käyttäjät: Avaa Apple-ohje ja valitse hp photo and imaging troubleshooting (hp:n valokuva- ja kuvankäsittelyohjelma) - hp officejet 5500 series .
Internet-ohje ja tekninen tuki	Jos käytössäsi on Internet-yhteys, voit katsoa lisätietoja HP:n tuen WWW-sivustosta osoitteessa www.hp.com/support WWW-sivulla on myös vastauksia usein kysytyihin kysymyksiin.
Lueminut-tiedosto	Kun ohjelma on asennettu, voit avata Lueminut-tiedoston HP Officejet 5500 Series -CD-levyltä tai HP Officejet 5500 Series -ohjelmakansiosta. Lueminut-tiedostossa on uusimpia tietoja, joita ei ole pikaoppaassa tai käytönaikaisessa ohjeessa.
Valintaikkunan ohje (vain Windows)	Windows-käyttäjät: Tietoja eri toiminnoista löytyy jollakin seuraavista tavoista: <ul style="list-style-type: none">• Napsauta toiminto hiiren oikeanpuoleisella painikkeella.• Valitse toiminto ja paina F1.• Valitse ? oikeasta yläkulmasta ja napsauta toimintoa.



HP Officejet on aina toimintavalmiina, koska monia HP Officejet -laitteen toimintoja ja ominaisuuksia voi käyttää käynnistämättä tietokonetta. Toiminnot, kuten faksin lähettäminen ja asiakirjan tai valokuvan kopioiminen, ovat nopeita ja helpokäyttöisiä HP Officejet -laitteella.

Vihje: HP Officejet -laitteen käyttämahdollisuuksia voi laajentaa käyttämällä HP:n valokuva- ja kuvankäsittely (HP Director) -ohjelmaa, joka asennetaan automaattisesti tietokoneeseen laitteen määrittelyn yhteydessä. HP Director -ohjelmassa on vianmäärittämissuhteita, tuotekohtaisia tietoja sekä parannettuja kopiointi-, faksi- ja skannaustoimintoja. Lisätietoja HP Director -ohjelman käyttämisestä on kohdassa **hp director -ohjelman käyttäminen hp officejet -laitteen kanssa** sivulla 4.

Tässä osassa käsitellään seuraavia aiheita:

- **hp officejet 5500 series -laite, yleistä** sivulla 1
- **etupaneeli, yleistä** sivulla 2
- **valikot, yleistä** sivulla 4
- **hp director -ohjelman käyttäminen hp officejet -laitteen kanssa** sivulla 4

hp officejet 5500 series -laite, yleistä

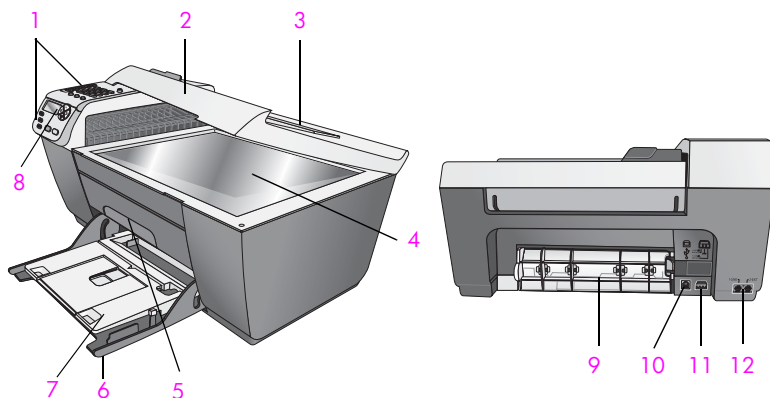

toiminto	kuvaus
1	Etupaneeli
2	Kansi
3	Automaattisen asiakirjansyöttölaitteen syöttölokero (kannen päällä)

toiminto	kuvaus
4	Lasi
5	Tulostuskasetin suojakansi
6	Syöttölokero
7	Tulostelokero
8	Etupaneelin näyttö
9	Puhdistusluukku
10	USB-portti
11	Virtaliitäntä
12	Puhelinliitännät

etupaneeli, yleistä

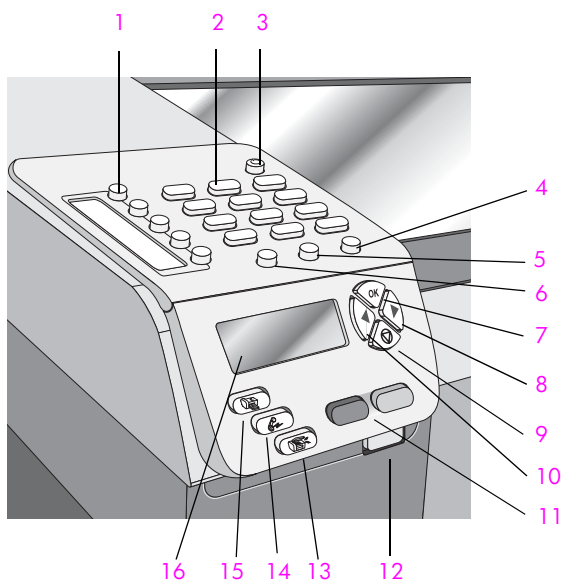

toiminto	kuvaus
1	Yksivaiheinen pikavalinta: Valitse faksinumero painamalla yhtä painiketta. Viisi pikavalintapainiketta vastaa viittä ensimmäistä pikavalintojen määrittämisen aikana annettua faksinumeroa.
2	Näppäimistö: Kirjoita faksinumerot, arvot tai tekstiä.

toiminto	kuvaus
3	Virta-painike: Käynnistä ja katkaise HP Officejet -laitteen virta. Varoitus! Kun HP Officejet -laitteen virta on katkaistu, laite kuluttaa hieman virtaa. Katkaise HP Officejet -laitteen virransyöttö irrottamalla virtajohto.
4	Asetukset: Avaa raporttien, pikavalinta-asetusten, faksiasetusten, työkalujen ja asetusten valikkojärjestelmä.
5	Uudelleenvalinta/Tauko: Valitse viimeksi valittu faksinumero uudelleen tai lisää tauko kirjoitettavaan puhelinnumeroon.
6	Pikavalinta: Valitse määritetty pikavalintanumero. Selaa pikavalintojen faksinumeroita etupaneelin nuolipainikkeilla tai näppäimistön numeropainikkeilla.
7	OK: Valitse etupaneelin näytön nykyinen valikkoasetus tai reagoi etupaneelin kehoitteisiin.
8	Oikea nuolipainike: Lisää arvoa tai siirry eteenpäin, kun katselet etupaneelin näytön asetuksia.
9	Peruuta: Keskeytä työ, poistu valikosta, asetuksista tai pikavalintavalikosta.
10	Vasen nuolipainike: Vähennä arvoa tai siirry taaksepäin, kun tarkastelet etupaneelin näytön asetuksia.
11	Käynnistä, Musta, Käynnistä, Väri: Aloita mustavalkoinen tai värillinen kopio-, skannaus- tai faksityö.
12	Automaattisen asiakirjansyöttölaitteen vapautuspainike: Vapauta etupaneeli ja poista paperitukos automaattisesta asiakirjansyöttölaitteesta. Etupaneeli avautuu vain osittain. Älä väännä sitä väkisin.
13	Skannaus: Valitse skannaustoiminto. Selaa skannausvalikon asetuksia painamalla Skannaus-painiketta useita kertoja.
14	Faksi: Valitse faksitoiminto. Selaa faksivalikon asetuksia painamalla Faksi-painiketta useita kertoja.
15	Kopio: Valitse kopiointitoiminto. Selaa kopiointivalikon asetuksia painamalla Kopio-painiketta useita kertoja.
16	Etupaneelin näyttö: Tarkastele valikoita, kehoitteita, tilaviestejä sekä virheilmoituksia.

valikot, yleistä

Seuraavassa on nopea yhteenveto ylätasoin valikoista, jotka näkyvät HP Officejet -laitteen etupaneelin näytössä.

Kopio

Kopioiden määrä
Pienennä/Suurena
Kopiointilaatu
Kopion paperikoko
Paperityyppi
Vaalea/Tumma
Parannukset
Värin voimakkuus
Aseta uudet asetukset

Faksi

Kirjoita faksinumero
Tarkkuus
Vaalea/Tumma
Lähetä faksi
Aseta uudet asetukset

Skannaus

HP:n valokuva- ja kuvankäsittelygalleria

Huomautus: Tämän valikon sisältö vaihtelee tietokoneen mahdollisten skannauskohteiden määrän mukaan.

Asetukset

1. Tulosta raportti
2. Pikavalinnan asetukset
3. Faksin perusasetukset
4. Faksin lisäasetukset
5. Työkalut
6. Asetukset

hp director -ohjelman käyttäminen hp officejet -laitteen kanssa

Kun HP Officejet -ohjelma asennettiin tietokoneeseen, HP Director asennettiin automaattisesti.

Sillä HP Officejet -laitteen toimintoja voi laajentaa nopeasti ja helposti. Tämän oppaan ruuduissa on aihekohtaisia vihjeitä sekä hyödyllisiä ohjeita projekteihin.

Tässä osassa käsitellään seuraavia aiheita:

- **hp director -ohjelman avaaminen Windows-käyttöjärjestelmässä** sivulla 4
- **hp director -ohjelman avaaminen Macintosh-käyttöjärjestelmässä** sivulla 6

hp director -ohjelman avaaminen Windows-käyttöjärjestelmässä

- 1 Valitse jokin seuraavista:
 - Kaksoisnapsauta työpöydän **HP Director** -kuvaketta.
 - Valitse Windows-tehtäväpalkista **Käynnistä** - **Ohjelmat** tai **Kaikki ohjelmat (XP)** - **HP** - **HP Director**.

- 2 **Valitse laite** -ruudussa näkyy asennettujen HP-laitteiden luettelo.
- 3 Valitse **Officejet 5500 Series**.
- 4 **HP Director** -ikkunassa näkyvät vain valittuun laitteeseen liittyvät painikkeet.

Huomautus: Alla oleva HP Director -kuva voi näyttää erilaiselta tietokoneessasi. HP Director -ohjelma mukautetaan valitun HP-laitteen mukaan. Jos laitteessa ei ole jotakin toimintoa, toiminnon kuva ei näy tietokoneen HP Director -ohjelmassa.

Vihje: Jos tietokoneen HP Director -ohjelmassa ei näy yhtään kuvaketta, ohjelman asentamisessa on ehkä tapahtunut virhe. Poista HP Director -ohjelma Windows-käyttöjärjestelmän ohjauspaneelin avulla ja asenna HP Director uudelleen.

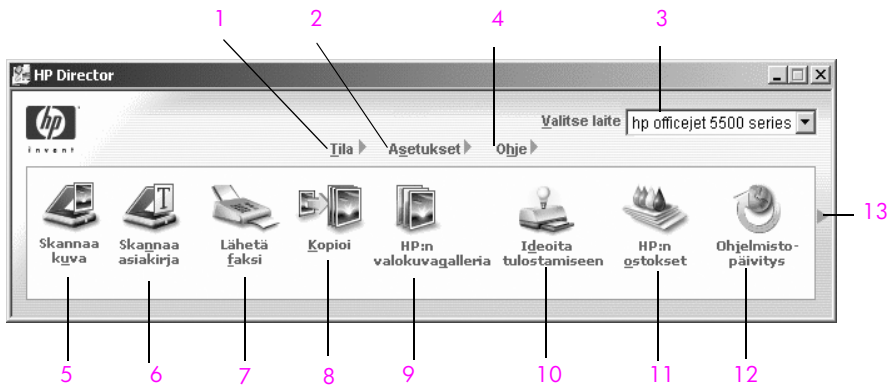

toiminto	kuvaus
1	Tila: Tällä toiminnolla näyttöön tulee HP Officejet -laitteen tila.
2	Asetukset: Toiminnolla tarkastellaan tai muutetaan HP Officejet -laitteen asetuksia (esimerkiksi tulostus-, skannaus-, kopiointi- tai faksiasetuksia).
3	Valitse laite: Toiminnolla valitaan käytettävä laite asennettujen HP-laitteiden luettelosta.
4	Ohje: Toiminnolla avataan HP:n valokuva- ja kuvankäsittelyohjelman Ohje, jossa on ohjelman käyttöohjeita, tuote-esittely, HP Officejet -laitteen vianmääritysohjeita ja HP Officejet -laitteen tuotekohtainen ohje.
5	Skannaa kuva: Toiminnolla skannataan kuva ja katsellaan sitä HP:n valokuva- ja kuvankäsittelygalleriassa.
6	Skannaa asiakirja: Toiminnolla skannataan teksti ja avataan se valitussa tekstinkäsittelyohjelmassa.

toiminto	kuvaus
7	Lähetä faksi: Toiminnolla avataan faksivalintaikkuna, jossa voi syöttää tarvittavat tiedot ja lähettää faksin.
8	Kopioi: Toiminnolla avataan Kopioi-valintaikkuna, jossa voi valita kopiolaadun, kopiomäärän, värin ja koon sekä aloittaa kopioinnin.
9	HP:n valokuva- ja kuvankäsittelygalleria: Toiminnolla avataan HP:n valokuva- ja kuvankäsittelygalleria, jossa voi tarkastella ja muokata kuvia, tulostaa usean kokoisia valokuvia, tehdä ja tulostaa valokuva-albumin, jakaa kuvia sähköpostitse tai WWW-sivustossa sekä tehdä multimedia-CD-levyn.
10	Ideoita tulostamiseen: Toiminnolla saa lisätietoja HP Officejet -laitteen luovasta käytöstä.
11	HP:n ostokset: Toiminnolla voi ostaa HP-tuotteita.
12	Ohjelmistopäivitys: Toiminnolla tarkastetaan, onko HP Officejet -laitteeseen saatavissa ohjelmistopäivityksiä.
13	Napsauttamalla tätä nuolta voit avata työkaluvihjeet, joissa on tietoja HP Director -ohjelman toiminnoista.

hp director -ohjelman avaaminen Macintosh-käyttöjärjestelmässä

Voit käynnistää tai avata HP Director -ohjelman jollakin seuraavista tavoista käytössä olevan Macintosh-käyttöjärjestelmän mukaan.

hp director (all-in-one) -ohjelman avaaminen Macintosh OS X -käyttöjärjestelmässä

Jos käytössä on Macintosh OS X -käyttöjärjestelmä, HP Director (All-in-One) käynnistyy automaattisesti HP:n valokuva- ja kuvankäsittelyohjelman asentamisen yhteydessä ja telakassa näkyy laitteen HP Director (All-in-One) -kuvake. Laitteen toimintoja käytetään HP Director -valikon kautta, joka liittyy HP Director (All-in-One) -kuvakkeeseen.

Vihje: Jos et halua, että HP Director käynnistyy automaattisesti, kun Macintosh käynnistetään, voit muuttaa asetuksen HP Director -ohjelman Preferences (Asetukset) -valikossa.

Avaa HP Director -valikko seuraavasti:

- ▶ Valitse telakasta laitteen **HP Director (All-in-One)** -kuvake. HP Director -valikko tulee näyttöön.

Huomautus: Jos asennat useita HP-laitteita, telakassa näkyy jokaisen laitteen HP Director -kuvake. Jos esimerkiksi HP-skanneri ja HP Officejet on asennettu, telakassa näkyy kaksi HP Director -kuvaketta, yksi kummallekin laitteelle. Jos kaksi samanlaista laitetta on asennettu (esimerkiksi kaksi HP Officejet -laitetta), telakassa on vain yksi HP Director -kuvake, joka edustaa kaikkia kyseistä tyyppiä olevia laitteita.

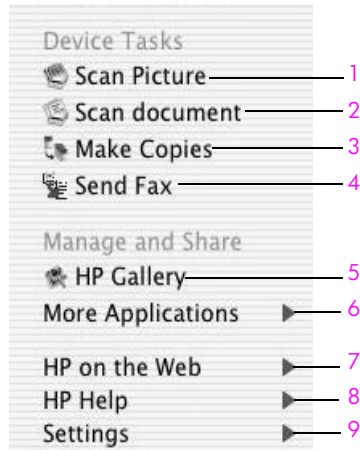

toiminto	kuvaus
1	Scan Picture (Skannaa kuva): Toiminnolla skannataan kuva ja katsellaan sitä HP:n valokuva- ja kuvankäsittelygalleriassa.
2	Scan document (Skannaa asiakirja): Toiminnolla skannataan teksti ja avataan se valitussa tekstinkäsittelyohjelmassa.
3	Make Copies (Kopioiminen): Toiminnolla tehdään mustavalkoisia kopioita tai värikopioita.
4	Send Fax (Lähetä faksi): Toiminnolla avataan faksivalintaikkuna, jossa voi syöttää tarvittavat tiedot ja lähettää faksin.
5	HP Gallery : Toiminnolla avataan HP:n valokuva- ja kuvankäsittelygalleria, jossa voi tarkastella ja muokata kuvia.
6	More Applications (Lisää sovelluksia): Toiminnolla valitaan tietokoneen muita sovelluksia.
7	HP on the Web (HP verkossa): Toiminnolla valitaan HP:n WWW-sivusto.
8	HP Help (HP-ohje): Toiminnolla valitaan HP Officejet -laitteen ohjeita.
9	Settings (Asetukset): Toiminnolla muutetaan laiteasetuksia.

hp:n valokuva- ja kuvankäsittelyohjelman avaaminen Macintosh OS 9 -käyttöjärjestelmässä

Macintosh OS 9 -käyttöjärjestelmässä HP:n valokuva- ja kuvankäsittelyohjelma (HP Director) käynnistyy automaattisesti HP:n valokuva- ja kuvankäsittelyohjelman asentamisen yhteydessä ja HP:n valokuva- ja kuvankäsittelyohjelman kuvake näkyy työpöydällä. Voit käynnistää HP:n valokuva- ja kuvankäsittelyohjelman jollakin seuraavista tavoista.

- ▶ Kaksoisnapsauta työpöydän **HP:n valokuva- ja kuvankäsittelyohjelman** kuvaketta.
- ▶ Kaksoisnapsauta **HP:n valokuva- ja kuvankäsittelyohjelmaa** kohdassa Applications (Sovellukset):Hewlett-Packard:HP Photo and Imaging Software (HP:n valokuva- ja kuvankäsittelyohjelma):HP Photo and Imaging Director (HP:n valokuva- ja kuvankäsittelyohjelma) -kansio.

Vain valittuun laitteeseen liittyvät painikkeet näkyvät HP:n valokuva- ja kuvankäsittelyohjelmassa (HP Director). Jos haluat lisätietoja, valitse käytönaikainen hp photo and imaging help (hp:n valokuva- ja kuvankäsittelyohjelman ohje), joka on toimitettu ohjelman mukana.

Seuraavassa kuvassa on joitakin HP Director -ohjelman toimintoja Macintosh OS 9 -käyttöjärjestelmässä. Numeroa vastaavassa tekstissä on toiminnon lyhyt selitys.

Huomautus: Alla oleva HP Director -kuva voi näyttää erilaiselta tietokoneessasi. HP Director -ohjelma mukautetaan valitun HP-laitteen mukaan. Jos laitteessa ei ole jotakin toimintoa, toiminnon kuva ei näy tietokoneen HP Director -ohjelmassa. Joissakin HP-laitteissa voi olla lisäpainikkeita, joita ei ole kuvassa.

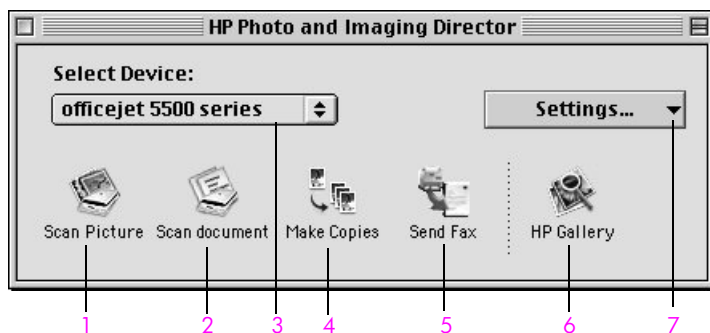

toiminto	kuvaus
1	Scan Picture (Skannaa kuva): Toiminnolla skannataan kuva ja katsellaan sitä HP:n valokuva- ja kuvankäsittelygalleriassa.
2	Scan document (Skannaa asiakirja): Toiminnolla skannataan teksti ja avataan se valitussa tekstinkäsittelyohjelmassa.
3	Select Device (Valitse laite): Tästä avattavasta luettelosta valitaan käytettävä HP-laite.
4	Make Copies (Kopioiminen): Toiminnolla tehdään mustavalkoisia tai värikopioita.
5	Send Fax (Lähetä faksi): Toiminnolla avataan faksivalintaikkuna, jossa voi syöttää tarvittavat tiedot ja lähettää faksin.
6	HP Gallery : Toiminnolla avataan HP:n valokuva- ja kuvankäsittelygalleria, jossa voi tarkastella ja muokata kuvia.
7	Settings (Asetukset): Tästä avattavasta luettelosta avataan laiteasetukset.

2

alkuperäiskappaleiden lataaminen ja tulostuspaperin lisääminen

HP Officejet 5500 Series -malleissa voit ladata useita paperityyppejä ja -kokoja HP Officejet -laitteeseen, esimerkiksi Letter-kokoista paperia, valokuvapaperia ja kirjekuoria. Voit myös muuttaa paperityypin ja paperikoon asetuksia, jotta HP Officejet -laitteella tehtyjen kopioiden laatu on mahdollisimman korkea.

Tässä osassa käsitellään seuraavia aiheita:

- **alkuperäiskappaleiden lataaminen** sivulla 9
- **paperin lisääminen** sivulla 12
- **kirjekuorien lataaminen** sivulla 14
- **10 x 15 cm:n (4 x 6 tuuman) valokuvapaperin lisääminen** sivulla 15
- **paperisuositukset** sivulla 16
- **muiden paperityyppien lisääminen syöttölokeroon** sivulla 17
- **paperityypin määrittäminen** sivulla 17
- **paperikoon määrittäminen** sivulla 18
- **paperitukosten ehkäiseminen** sivulla 19

alkuperäiskappaleiden lataaminen

Voit panna asiakirjan kopioitavaksi, lähetettäväksi faksina tai skannattavaksi HP Officejet 5500 Series -laitteen automaattiseen asiakirjansyöttölaitteeseen tai valotuslasille. Automaattisessa asiakirjansyöttölaitteessa olevat asiakirjat syöttyvät automaattisesti HP Officejet -laitteeseen.

Tässä osassa käsitellään seuraavia aiheita:

- **alkuperäisen asiakirjan paneminen automaattiseen asiakirjansyöttölaitteeseen** sivulla 9
- **alkuperäisen asiakirjan paneminen lasille** sivulla 11
- **alkuperäisen asiakirjan paneminen lasille** sivulla 12

alkuperäisen asiakirjan paneminen automaattiseen asiakirjansyöttölaitteeseen

Voit kopioida, skannata tai lähettää faksina alkuperäisen Letter-, Legal- tai A4-kokoisen paperin panemalla sen automaattiseen asiakirjansyöttölaitteeseen. Seuraavassa kuvataan, miten paperi pannaan HP Officejet -laitteen automaattiseen asiakirjansyöttölaitteeseen.

Huomautus: Automaattiseen asiakirjansyöttölaitteeseen mahtuu 20 paperiarkkia yhdellä kertaa.

Huomautus: Sovita sivulle -toiminto ei ole käytössä automaattiseen asiakirjansyöttölaitteeseen asetetuille asiakirjoille. Toiminto on käytettävissä vain lasilla oleville alkuperäisille asiakirjoille.

- 1 Pane alkuperäinen asiakirja automaattiseen asiakirjansyöttölaitteeseen tulostettava puoli ylöspäin ja sivun yläreuna vasemmalle.

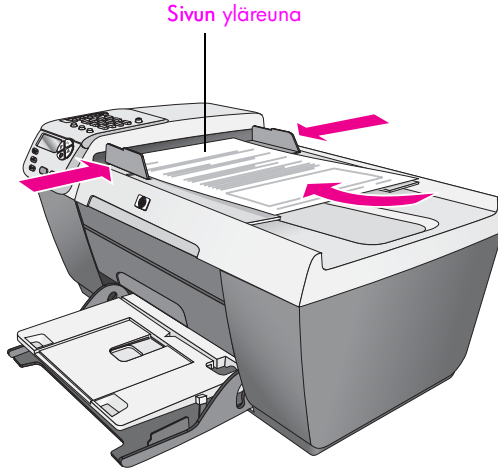

- 2 Liu'uta oikeaa ja vasenta paperiohjainta sisäänpäin, kunnes ne ovat kiinni paperin reunoissa.
- 3 Valitse haluttu toiminto painamalla etupaneelin **Kopio-**, **Skannaus-** tai **Faksi-** painiketta.

Huomautus: Jos haluat muuttaa Kopio- tai Faksi-asetuksia tai Skannaus-kohdetta, paina Kopio-, Faksi- tai Skannaus-painiketta niin monta kertaa, että tarvittava asetus tai kohde tulee etupaneelin näyttöön. Kun muutettava asetus on näytössä, siirry tarvittaessa tiettyyn arvoon (esimerkiksi tiettyyn paperikokoon) painamalla ►-painiketta ja valitse sitten asetus tai kohde painamalla OK-painiketta.

- 4 Käynnistä työ valitsemalla etupaneelista **Käynnistä, Musta** tai **Käynnistä, Väri**.

Huomautus: Poista kaikki alkuperäiskappaleet automaattisesta asiakirjansyöttölaitteesta ennen HP Officejet -laitteen kannen nostamista.

alkuperäisen asiakirjan paneminen lasille

Seuraavassa kuvataan, miten paperi pannaan HP Officejet -laitteen valotuslasille.

Varoitus! Vältä alkuperäiskappaleitten vaurioituminen poistamalla kaikki alkuperäiskappaleet automaattisesta asiakirjansyöttölaitteesta ennen kannen nostamista.

- 1 Pane alkuperäinen asiakirja tulostettava puoli alaspäin lasin vasempaan etunurkkaan.

Vihje: Lisätietoja alkuperäisen asiakirjan asettamisesta lasille on HP Officejet -laitteen vasemmassa nurkassa olevassa kaaviossa.

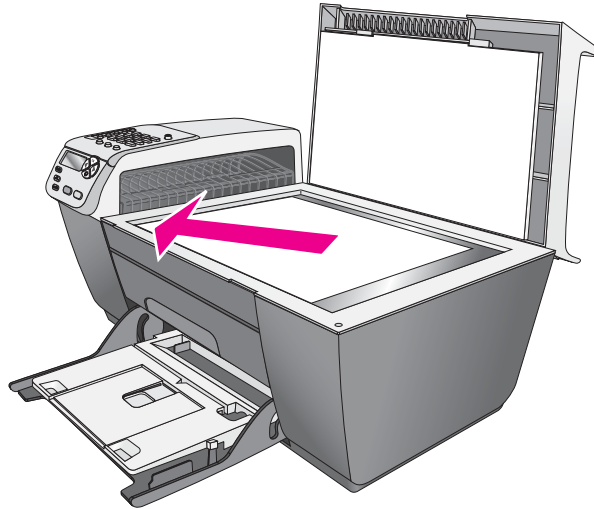

- 2 Valitse haluamasi toiminto painamalla etupaneelin **Kopio-**, **Skannaus-** tai **Faksi-**painiketta.

Huomautus: Jos haluat muuttaa Kopio- tai Faksi-asetuksia tai Skannaus-kohdetta, paina Kopio-, Faksi- tai Skannaus-painiketta niin monta kertaa, että tarvittava asetusta tai kohde tulee etupaneelin näyttöön. Kun muutettava asetusta on näytössä, siirry tarvittaessa tiettyyn arvoon (esimerkiksi tiettyyn paperikokoon) painamalla ►-painiketta ja valitse sitten asetusta tai kohde painamalla **OK**-painiketta.

- 3 Käynnistä työ valitsemalla etupaneelistä **Käynnistä, Musta** tai **Käynnistä, Väri**.

Huomautus: Useat Pienennä/Suurena-vaihtoehdot, kuten Sovita sivulle, eivät toimi oikein, jos lasi ja kannen alapuoli eivät ole puhtaat. Lisätietoja on kohdissa **lasin puhdistaminen** sivulla 63 ja **kannen alaosan puhdistaminen** sivulla 64.

alkuperäisen asiakirjan paneminen lasille

Voit tehdä kopion alkuperäisestä valokuvasta HP Officejet -laitteen lasilla. On tärkeää asettaa alkuperäinen valokuva lasille oikein, jotta kopio olisi paras mahdollinen.

- 1 Pane alkuperäinen valokuva kopioitava puoli alaspäin lasin vasempaan etunurkkaan.
Aseta valokuva lasille siten, että valokuvan pitkä sivu on lasin etureunaa vasten.

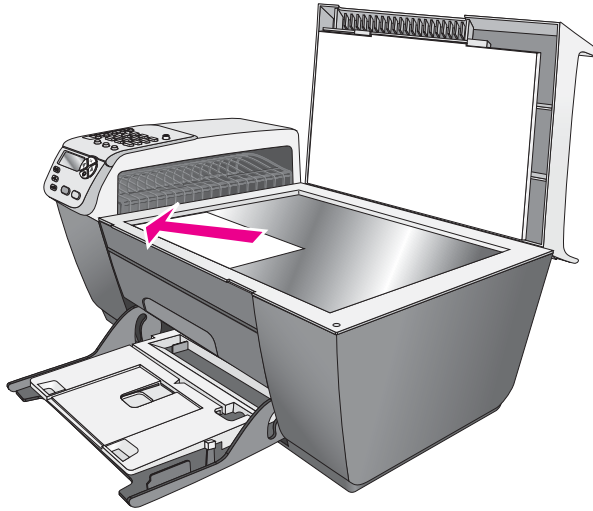

Lisätietoja alkuperäisten valokuvien kopioimisesta on kohdassa **reunattoman 10 x 15 cm:n (4 x 6 tuuman) valokuvakopion ottaminen** sivulla 25.

paperin lisääminen

Seuraavassa kuvataan, miten Letter-, Legal- ja A4-kokoista paperia lisätään syöttölokeroon. Tiettyjen paperityyppien ja kirjekuorien lisäämisessä lokeroon on otettava huomioon joitakin asioita. Kun olet tutustunut tähän ohjeeseen, lisätietoja on kohdissa **kirjekuorien lataaminen** sivulla 14, **10 x 15 cm:n (4 x 6 tuuman) valokuvapaperin lisääminen** sivulla 15 ja **muiden paperityyppien lisääminen syöttölokeroon** sivulla 17.

Voit varmistaa parhaan tulostuslaadun määrittämällä tulostusasetukset uudelleen aina, kun käytät erikokoista tai -tyyppistä tulostuspapereä. Lisätietoja on kohdassa **paperityypin määrittäminen** sivulla 17.

Vihje: Säilytä kaikki tulostusmateriaali tasaisella alustalla suljettavassa pakkauksessa. Näin materiaali ei repeä, rypisty tai taitu. Suuret lämpötilan ja kosteuden vaihtelut voivat käpristää tulostusmateriaalia. Tällöin materiaali ei toimi oikein HP Officejet -laitteessa.

- 1 Laske syöttölokero ala-asentoon ja nosta tulostelokeroa.
- 2 Liu'uta paperin leveysohjain uloimpaan asentoon.

- 3 Tasa papereiden reunat kopauttamalla paperipinoa tasaista pintaa vasten. Varmista sitten, että kaikki paperipinossa olevat paperit ovat samankokoisia ja -tyyppisiä.
- 4 Nosta tulostelokero ja työnnä paperit syöttölokeroon lyhyt reuna edellä tulostuspuoli alaspäin niin pitkälle kuin ne menevät. Älä työnnä paperia liian pitkälle tai paina liian kovaa, jotta paperi ei taitu. Jos käytät kirjelomaketta, aseta sivun yläreuna eteenpäin.

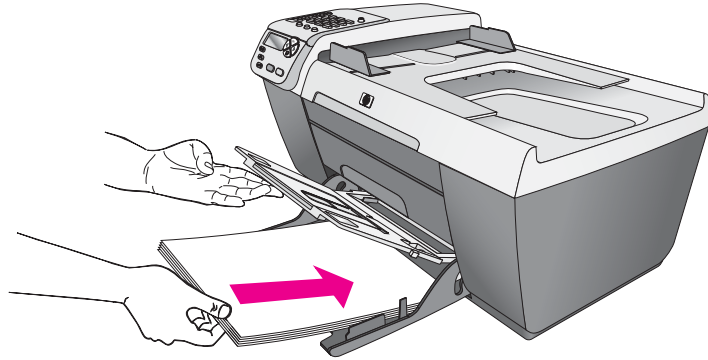

- 5 Laske tulostelokero ja liu'uta paperin leveysohjainta, kunnes se on kiinni paperin reunassa. Varmista, että paperipino on tasaisesti syöttölokerossa eikä ylitä paperin leveysohjaimen kielekettä.

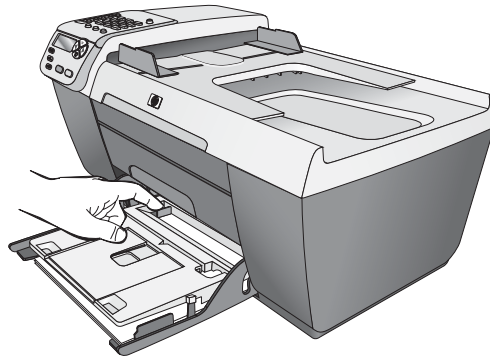

- 6 Vedä tulostelokeron jatke ulos, jotta valmiit tulostus-, skannaus- tai faksityöt eivät putoa.

Vihje: Jotta tulokset Legal-kokoista paperia käytettäessä olisivat parhaita mahdollisia, estä paperitukokset kääntämällä tulostelokeron jatke sisään.

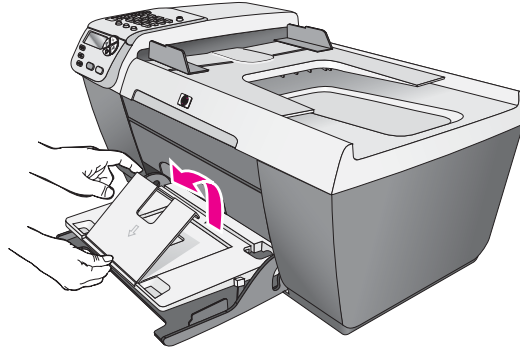

kirjekuorien lataaminen

Seuraavassa kuvataan, miten kirjekuoret pannaan HP Officejet -laitteeseen. Syöttölokeroon voi panna yhden kirjekuoren tai useita kirjekuoria. Parhaan tuloksen saat, kun käytät tarroja kirjekuorten palautusosoitteissa. Älä käytä kirjekuoria, jotka on valmistettu kiiltävästä materiaalista tai joissa on kohokuvioita, hakasia tai ikkuna.

Vihje: Lisätietoja tekstin muotoilusta tulostettaessa kirjekuorille on tekstinkäsittelyohjelman ohjetiedoissa.

- 1 Poista kaikki paperit syöttölokerosta.
- 2 Nosta tulostelokeroa ja laita yksi kirjekuori tai useita kirjekuoria syöttölokeroon läppä ylöspäin vasemmalle. Työnnä kirjekuori niin pitkälle kuin se menee.

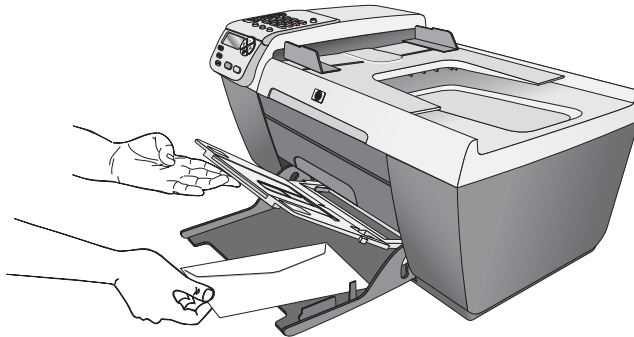

- 3 Laske tulostelokero ja liu'uta paperin leveysohjain kirjekuoria vasten (älä taita kirjekuoria ohjaimella). Varmista, että kirjekuoret mahtuvat paperin leveysohjaimen kielekkeen alle.

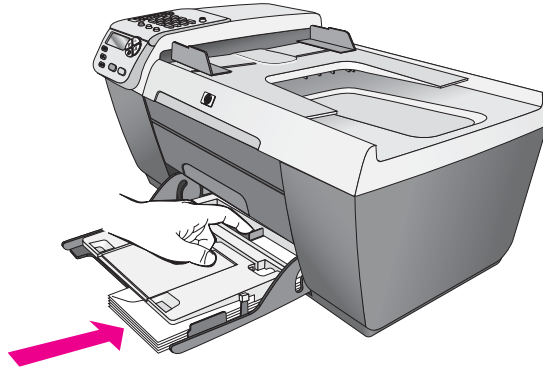

10 x 15 cm:n (4 x 6 tuuman) valokuvapaperin lisääminen

Seuraavassa kuvataan, miten 10 x 15 cm:n (4 x 6 tuuman) valokuvapaperia lisätään HP Officejet -laitteeseen.

Huomautus: Parhaan tuloksen saat, kun käytät suositeltua 10 x 15 cm:n (4 x 6 tuuman) valokuvapaperia. Lisätietoja on kohdassa **paperisuositukset** sivulla 16. Määritä myös paperityyppi ja paperikoko ennen tulostamista. Lisätietoja on kohdissa **paperityypin määrittäminen** sivulla 17 ja **paperikoon määrittäminen** sivulla 18.

Vihje: Säilytä kaikki tulostusmateriaali tasaisella alustalla suljettavassa pakkauksessa. Näin materiaali ei repeä, rypisty, käpristy tai taitu. Suuret lämpötilan ja kosteuden vaihtelut voivat käpristää tulostusmateriaalia. Tällöin materiaali ei toimi oikein HP Officejet -laitteessa.

- 1 Poista kaikki paperit syöttölokerosta.

- 2 Nosta syöttölokero ja laita valokuvapaperipino kiiltävä puoli (tulostuspuoli) alaspäin syöttölokeron takaosaan oikealle niin pitkälle kuin paperit menevät. Pane valokuvapaperin lyhyt reuna syöttölokeron pitkää reunaa vasten.

Huomautus: Jos valokuvapaperin reunassa on rei'itettyjä liuskoja, aseta valokuvapaperi niin, että liuskat ovat lähimpänä itseäsi.

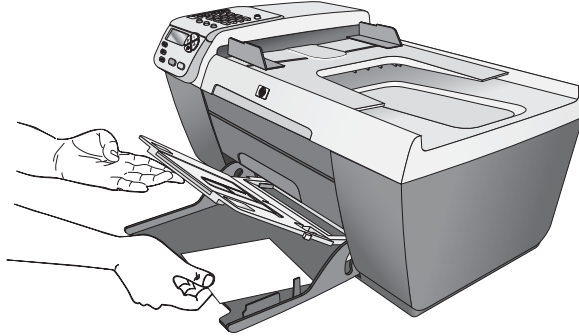

- 3 Laske tulostelokero ja liu'uta paperin leveysohjain valokuvapaperipinoa vasten (älä taita valokuvapaperia ohjaimella). Varmista, että valokuvapaperipino sopii paperin leveysohjaimen kielekkeen alle.

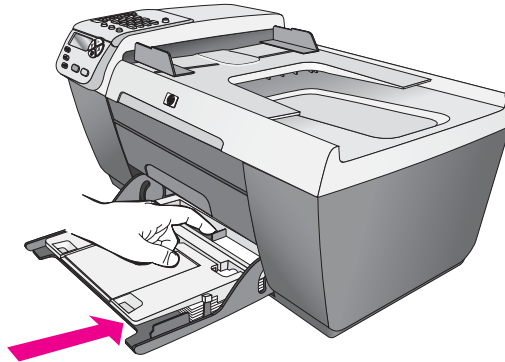

paperisuositukset

Parhaan tulostuslaadun saat, kun käytät HP:n paperia. Liian ohut, liukaspintainen tai helposti venyvä paperi voi aiheuttaa paperitukoksia. Jos käytettävä paperi on karkeaa tai muste ei tartu siihen, tulostetut kuvat voivat levitä, valua tai jäädä puutteellisiksi. Lisätietoja HP:n papereista on [WWW-sivustossamme](http://www.hp.com/support) osoitteessa

www.hp.com/support

muiden paperityyppien lisääminen syöttölokeroon

Alla olevassa taulukossa on ohjeet erityyppisten papereiden ja piirtoheitinkalvojen lisäämiseen. Parhaan lopputuloksen saat, kun määrität paperityyppiasetukset aina, kun vaihdat paperityyppiä ja -kokoja. Lisätietoja on kohdassa **paperityypin määrittäminen** sivulla 17.

paperi	vihjeitä
HP-paperit	<ul style="list-style-type: none"> • HP Premium -paperi: paperin kääntöpuolella (jolle ei tulosteta) on harmaa nuoli. Pane paperi laitteeseen kääntöpuoli ylöspäin. • HP Premium Inkjet -kalvo: kalvossa on valkoinen kalvoraita, jossa on nuolia ja HP-logo. Aseta kalvo laitteeseen raitapuoli ylöspäin ja raitasivu edellä. • HP:n onnittelukortit, HP:n kiiltävät onnittelukortit tai HP:n pintakäsitellyt onnittelukortit: Pane paperilokeroon pieni pino onnittelukorttipaperia tulostettava puoli alaspäin niin pitkälle kuin se menee.
Tarrat (vain tulostettaessa)	<ul style="list-style-type: none"> • Käytä Letter- tai A4-kokoisia tarra-arkkeja, jotka on tarkoitettu HP:n Inkjet-tuotteisiin (esimerkiksi Avery Inkjet -arkit). Varmista, että tarrat eivät ole vanhempia kuin kaksi vuotta. • Varmista arkkipinoa leyhyttämällä, että tarra-arkit eivät ole takertuneet kiinni toisiinsa. • Pane tarra-arkkipino syöttölokeroon tavallisen paperin päälle tulostuspuoli alaspäin. Älä syötä tarra-arkkeja arkki kerrallaan.

paperityypin määrittäminen

Seuraavassa kuvataan, miten paperityyppi määritetään HP Officejet -laitteen Kopio-vaihtoehdossa. Valitse Paperityyppi-asetus, joka vastaa käytössä olevaa paperia tai kalvoa.

Huomautus: Kun tulostat tietokoneesta käsin, määritä paperityypin asetukset sovelluksen Tulosta-valintaikkunasta.

- 1 Paina **Kopio**-painiketta, kunnes näyttöön tulee **Paperityyppi**.
- 2 Paina ►-painiketta, kunnes oikea paperityyppi tulee laitteen näyttöön.
- 3 Valitse näytössä oleva paperityyppi painamalla **OK**-painiketta.

Huomautus: Tämä asetusta palaa oletuksiin kaksi minuuttia työn suorittamisen jälkeen. Lisätietoja kopioinnin oletusasetusten muuttamisesta on kohdassa **oletuskopioasetusten muuttaminen** sivulla 23.

paperikoon määrittäminen

Seuraavassa kuvataan, miten paperikokomääritys tehdään HP Officejet -laitteen Kopio- ja Faksi-vaihtoehtoissa. Valitse Paperityyppi-asetus, joka vastaa käytössä olevaa paperia tai kalvoa. HP Officejet -laitteessa voi käyttää Letter-, Legal-, A4- tai 10 x 15 cm:n (4 x 6 tuuman) paperikokoja.

Tässä osassa käsitellään seuraavia aiheita:

- **kopiopaperin koon määrittäminen** sivulla 18
- **faksin vastaanottamisen paperikoon määrittäminen** sivulla 18

Huomautus: Tämä asetus palaa oletuksiin kaksi minuuttia työn suorittamisen jälkeen. Lisätietoja kopioinnin oletusasetusten muuttamisesta on kohdassa **oletuskopioasetusten muuttaminen** sivulla 23.

kopiopaperin koon määrittäminen

- 1 Paina **Kopio**-painiketta, kunnes näyttöön tulee teksti **Kopio Paperikoko**.
- 2 Paina ►-painiketta, kunnes oikea paperikoko tulee laitteen näyttöön.
- 3 Valitse näytössä oleva paperikoko painamalla **OK**-painiketta.

faksin vastaanottamisen paperikoon määrittäminen

Voit valita vastaanotettavien faksien paperikoon. Valitun paperikoon pitää vastata syöttölokerossa olevan paperin kokoa. Faksit voi tulostaa vain Letter-, A4- tai Legal-kokoisina.

Huomautus: Jos syöttölokeron paperikoko on väärä, kun faksi vastaanotetaan, faksi ei tulostu. Lisää syöttölokeroon Letter-, A4- tai Legal-kokoista paperia ja tulosta faksi valitsemalla OK.

- 1 Paina **Asennus**-painiketta.
- 2 Valitse **3** ja sitten **5**.
Näin valitset Faksin perusasetukset ja Faksin paperikoko -asetuksen.
- 3 Korosta valinta ►-painikkeella ja valitse sitten **OK**.

paperitukosten ehkäiseminen

Ehkäise paperitukoksia noudattamalla seuraavia ohjeita:

- Säilytä tulostusmateriaali tasaisella alustalla suljettavassa pakkauksessa, jotta paperi ei käpristy eikä rypisty.
- Poista tulostuneet paperit tulostelokerosta säännöllisesti.
- Varmista, että automaattiseen asiakirjansyöttölaitteeseen ja syöttölokeroon lisätty paperi on tasaisesti. Varmista myös, että paperin reunat eivät ole taittuneet tai repeytyneet.
- Älä laita automaattiseen asiakirjansyöttölaitteeseen tai syöttölokeroon useita paperityyppejä tai -kokoja samanaikaisesti. Lisää automaattiseen asiakirjansyöttölaitteeseen ja syöttölokeroon samaa paperityyppiä ja -kokoja.
- Siirrä automaattisen asiakirjansyöttölaitteen ja syöttölokeron paperiohjaimet tiiviisti tulostusmateriaalia vasten. Varmista, että paperiohjaimet eivät taita materiaalia.
- Älä työnnä materiaalia liian pitkälle syöttölokeroon.
- Käytä paperityyppejä, joita suositellaan HP Officejet -laitteelle.

alkuperäiskappaleiden ja
paperin lisääminen

3

kopiointiominaisuuksien käyttäminen

HP Officejet -laitteella voit ottaa laadukkaita väri- ja mustavalkokopioita useille paperityypeille kalvot mukaan lukien. Voit suurentaa tai pienentää alkuperäisen asiakirjan kokoa tiettyyn paperikokoon, mukauttaa kopion tummuutta ja värien voimakkuutta sekä käyttää erityisominaisuuksia laadukkaiden valokuvakopioiden ottamisessa, mukaan lukien 10 x 15 cm:n (4 x 6 tuuman) reunattomat kopiot.

Tässä osassa käsitellään seuraavia aiheita:

- **yleistä** sivulla 21
- **kaksisivuisen mustavalkoasiakirjan kopioiminen** sivulla 24
- **reunattoman 10 x 15 cm:n (4 x 6 tuuman) valokuvakopion ottaminen** sivulla 25
- **useiden kopioiden ottaminen samasta alkuperäisestä asiakirjasta** sivulla 26
- **10 x 15 cm:n (4 x 6 tuuman) valokuvan kopioiminen koko sivun kokoiseksi** sivulla 27
- **Legal-kokoisen asiakirjan kopioiminen Letter-kokoiselle paperille** sivulla 29
- **haalistuneen asiakirjan kopioiminen** sivulla 30
- **useita kertoja faksina lähetetyn asiakirjan kopioiminen** sivulla 30
- **kopion vaaleiden alueiden parantaminen** sivulla 31
- **kopioinnin keskeyttäminen** sivulla 32

yleistä

Voit ottaa kopioita HP Officejet -laitteen etupaneelista käsin tai käyttää tietokoneen HP:n valokuva- ja kuvankäsittelyohjelmaa (HP Director). Kummallakin tavalla voidaan käyttää monia kopiointiominaisuuksia. Erikoisia kopiointitoimintoja on kuitenkin usein helpompaa käyttää ohjelman avulla.

Tässä osassa selitetään, miten tavallisia kopiointitoimia suoritetaan HP Officejet -laitteen etupaneelista käsin. Lisätietoja kopiointitoimien suorittamisesta HP Director -ohjelmalla on käytönaikaisessa **hp:n valokuva- ja kuvankäsittelyohjelman ohjeessa**, joka on toimitettu ohjelman mukana.

Tässä osassa käsitellään seuraavia aiheita:

- **kopiointinopeuden tai -laadun parantaminen** sivulla 22
- **oletuskopioasetusten muuttaminen** sivulla 23

kopiointinopeuden tai -laadun parantaminen

HP Officejet -laitteessa on kolme kopiointinopeuden ja -laadun asetusta.

- Normaali-asetusta käytettäessä tulostusjälki on laadukasta. Tätä asetusta suositellaan useimmissa tulostustöissä. Normaali-asetusta käytettäessä kopioiminen on nopeampaa kuin Paras-asetusta käytettäessä.
- Nopea-asetusta käytettäessä kopioiminen on nopeampaa kuin Normaali-asetusta käytettäessä. Tekstin laatu on verrattavissa Normaali-asetuksen tekstin laatuun, mutta kuvat eivät välttämättä ole yhtä laadukkaita. Nopea-asetus kuluttaa vähemmän mustetta, joten tulostuskasetteja ei tarvitse vaihtaa niin usein.
- Paras-asetusta käytettäessä tulostusjälki on laadukain kaikilla paperityypeillä. Asetus estää vääristymät (raidoittumisen), jota esiintyy joskus yhtenäisillä alueilla. Paras-asetusta käytettäessä kopioiminen on hitaampaa kuin muita asetuksia käytettäessä.

1 Pane alkuperäinen asiakirja kopioitava puoli alaspäin lasin vasempaan etunurkkaan tai kopioitava puoli ylöspäin automaattiseen asiakirjansyöttölaitteeseen.

Jos käytät automaattista asiakirjansyöttölaitetta, pane sivut syöttölaitteeseen asiakirjan yläreuna edellä.

2 Paina **Kopio**-painiketta, kunnes näytön yläriville tulee **Kopiointilaatu**-teksti. Kopiointilaatu-valikossa on valittavissa seuraavat vaihtoehdot.

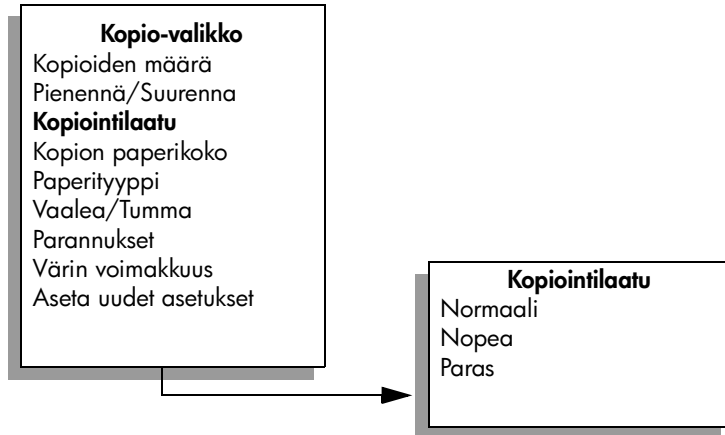

3 Paina ►-painiketta, kunnes haluttu laatuasetus tulee näyttöön.

4 Paina **Käynnistä, Musta**- tai **Käynnistä, Väri** -painiketta.

oletuskopioasetusten muuttaminen

Kun kopioasetuksia muutetaan etupaneelista tai HP Director -ohjelmasta, ne koskevat vain nykyistä kopiotyötä. Tallenna asetukset oletusasetuksina, jos haluat käyttää niitä kaikissa tulevilla kopioitöissä.

- 1 Pane alkuperäinen asiakirja kopioitava puoli alaspäin lasin vasempaan etunurkkaan tai kopioitava puoli ylöspäin automaattiseen asiakirjansyöttölaitteeseen.
Jos käytät automaattista asiakirjansyöttölaitetta, pane sivut syöttölaitteeseen asiakirjan yläreuna edellä.
- 2 Tee tarvittavat muutokset **Kopio**-valikon asetuksiin.
- 3 Paina **Kopio**-painiketta, kunnes näytön ylärivillä näkyy teksti **Aseta uudet asetukset**.

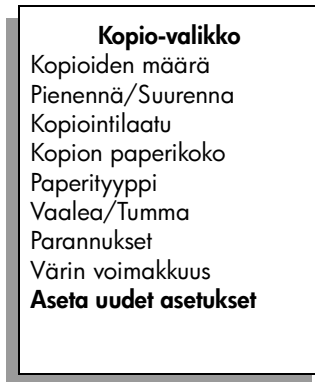

- 4 Paina ►-painiketta, kunnes näyttöön tulee teksti **Kyllä**.
- 5 Paina **Käynnistä, Musta**- tai **Käynnistä, Väri** -painiketta.
HP Officejet käyttää uusia oletusasetuksia alkuperäisen asiakirjan kopioinnissa.

Tässä määritetyt asetukset tallennetaan vain HP Officejet -laitteeseen. Ne eivät vaikuta ohjelman asetuksiin. Jos käytät HP Director -ohjelmaa kopioasetusten määrittämisessä, määritä usein käytetyt asetukset oletusasetuksiksi HP Director -ohjelman Kopio-valintaikkunassa. Ohjeita on käytönaikaisessa **hp:n valokuva- ja kuvankäsittelyohjelman ohjeessa**, joka on toimitettu ohjelman mukana.

kaksisivuisen mustavalkoasiakirjan kopioiminen

Voit kopioida HP Officejet -laitteella yksi- tai monisivuisia värillisiä ja mustavalkoisia asiakirjoja. Tässä esimerkissä HP Officejet -laitteella kopioidaan kaksisivuinen mustavalkoinen asiakirja.

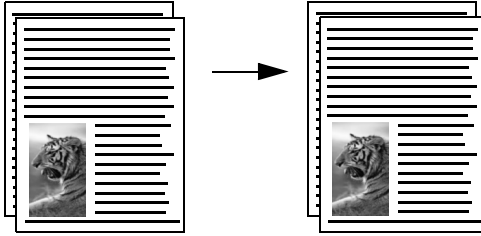

- 1 Järjestä alkuperäiset asiakirjat niin, että ensimmäinen sivu on päällimmäisenä.
- 2 Pane alkuperäiset asiakirjat kopioitava puoli ylöspäin automaattiseen asiakirjansyöttölaitteeseen.
Pane sivut automaattiseen asiakirjansyöttölaitteeseen siten, että asiakirja syöttyy laitteeseen yläreuna edellä.

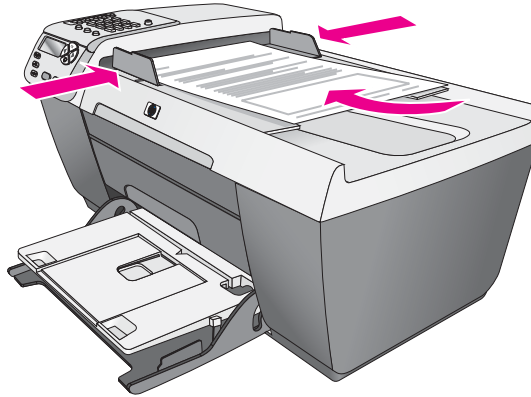

- 3 Paina **Kopio**-painiketta, jos sen valo ei vielä pala.
- 4 Paina **Käynnistä, Musta**- tai **Käynnistä, Väri** -painiketta.

reunattoman 10 x 15 cm:n (4 x 6 tuuman) valokuvakopion ottaminen

Kun kopioit valokuvaa, lisää syöttölokeroon valokuvapaperia ja valitse oikeat paperityypin ja valokuvan parantamisen asetukset.

- 1 Pane alkuperäinen valokuva kopioitava puoli alaspäin lasin vasempaan etunurkkaan.
Aseta valokuva lasille siten, että valokuvan pitkä sivu on lasin etureunaa vasten.

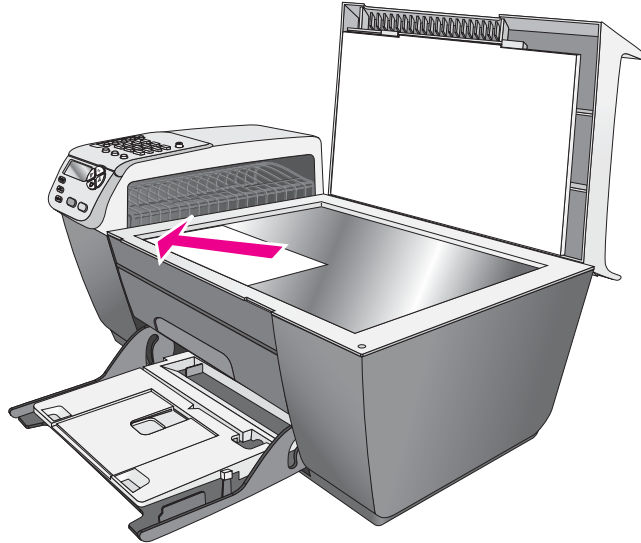

- 2 Pane 10 x 15 cm:n (4 x 6 tuuman) kielekkeellinen valokuvapaperi tulostuspuoli alaspäin syöttölokeroon siten, että kieleke on sinuun päin.
- 3 Paina **Kopio**-painiketta, kunnes näytön ylärivillä näkyy teksti **Kopion paperikoko**.
Seuraavat vaihtoehdot ovat käytettävissä Kopion paperikoko -valikossa.

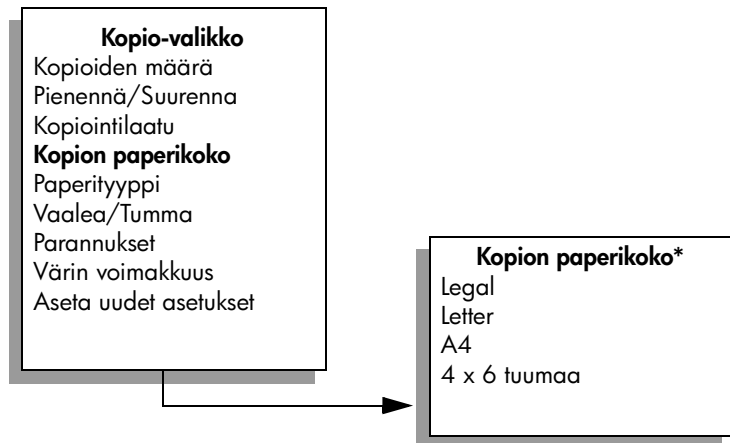

*Käytettävissä olevat paperikoot vaihtelevat maan tai alueen mukaan.

- 4 Paina ►-painiketta, kunnes näytössä on teksti **4 x 6 tuumaa**.
- 5 Paina **Käynnistä, Musta-** tai **Käynnistä, Väri-** painiketta.
HP Officejet -laite ottaa alkuperäisestä valokuvasta 10 x 15 cm:n (4 x 6 tuuman) reunattoman kopion (katso alla).

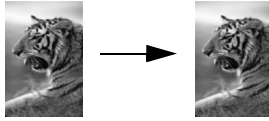

Valokuvan kopioiminen on ehkä helpompaa HP Director -ohjelmalla, joka on asennettu HP Officejet -laitteen asennuksen yhteydessä. HP Director -ohjelmalla voit ottaa valokuvasta 10 x 15 cm:n (4 x 6 tuuman) reunattoman kopion, suurentaa tai pienentää valokuvan haluttuun paperikokoon ja käyttää Valokuva-parannustoimintoja, joilla varmistetaan, että valokuvakopiot ovat laadukkaita. Tietoja näiden ominaisuuksien käyttämisestä HP Director -ohjelmassa on käytönaikaisessa **hp:n valokuva- ja kuvankäsittelyohjelman ohjeessa**, joka on toimitettu ohjelman mukana.

useiden kopioiden ottaminen samasta alkuperäisestä asiakirjasta

- 1 Pane alkuperäinen asiakirja kopioitava puoli alaspäin lasin vasempaan etunurkkaan tai kopioitava puoli ylöspäin automaattiseen asiakirjansyöttölaiteeseen.
Jos käytät automaattista asiakirjansyöttölaiteita, pane sivut syöttölaiteeseen asiakirjan yläreuna edellä.
- 2 Paina **Kopio-** painiketta, kunnes näytön ylärivillä näkyy teksti **Kopioiden määrä**.
- 3 Määritä haluttu kopiomäärä ►-painikkeella tai näppäimistöllä. (Kopioiden enimmäismäärä vaihtelee mallin mukaan.)
Vihje: Kun nuolipainiketta pidetään alhaalla, kopiomäärä kasvaa viiden askelin. Suuri kopiomäärä on helppo valita näin.
- 4 Paina **Käynnistä, Musta-** tai **Käynnistä, Väri-** painiketta.
Jos kopioit useita alkuperäisiä asiakirjoja automaattisesta asiakirjansyöttölaiteesta, HP Officejet ottaa useita kopioita yksittäisestä sivusta ennen seuraavan sivun kopioimista. Kopiot pitää lajitella ja nitoa itse. Tässä esimerkissä HP Officejet -laitteella otetaan kuusi kopiota alkuperäisestä 10 x 15 cm:n (4 x 6 tuuman) valokuvasta.

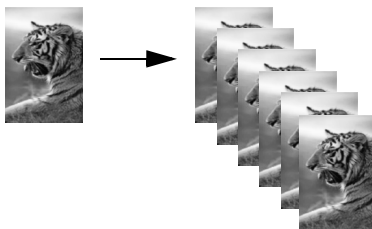

10 x 15 cm:n (4 x 6 tuuman) valokuvan kopioiminen koko sivun kokoiseksi

Kun käytät Sovita sivulle -asetusta, alkuperäinen asiakirja suurennetaan tai pienennetään automaattisesti syöttölokerossa olevan paperin tulostusalueen kokoiseksi. Tässä esimerkissä Sovita sivulle -asetuksella suurennetaan pieni valokuva sopimaan täysikokoisen sivun marginaalien sisään (katso alla).

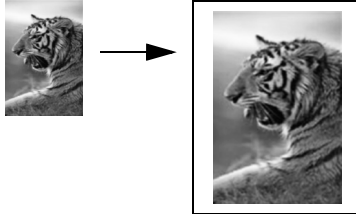

Voit myös pienentää alkuperäisen asiakirjan käyttämällä Sovita sivulle -asetusta. Näin voit estää tekstin tai kuvien leikkautumisen marginaalin mukaan. Voit myös pienentää tai suurentaa alkuperäisen asiakirjan ja tehdä reunattoman 10 x 15 cm:n (4 x 6 tuuman) valokuvan.

Vihje: Varmista, että lasi on puhdas ja että alkuperäinen asiakirja on lasin vasemmassa etukulmassa. Automaattista asiakirjansyöttölaitetta ei voi käyttää Sovita sivulle -asetusta käytettäessä.

- 1 Pane alkuperäinen valokuva kopioitava puoli alaspäin lasin vasempaan etunurkkaan.
Aseta valokuva lasille siten, että valokuvan pitkä sivu on lasin etureunaa vasten.

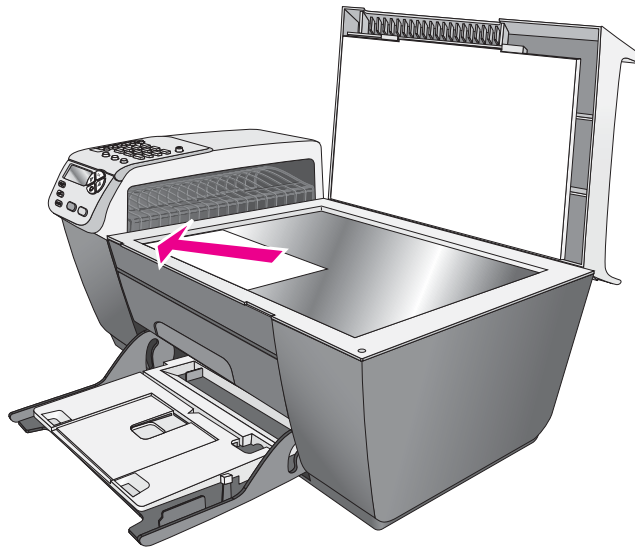

- 2 Lisää syöttölokeroon Letter- tai A4-kokoista paperia.

- 3 Paina **Kopio**-painiketta, kunnes näytön ylärivillä näkyy teksti **Kopion paperikoko**.
Seuraavat vaihtoehdot ovat käytettävissä Kopion paperikoko -valikossa.

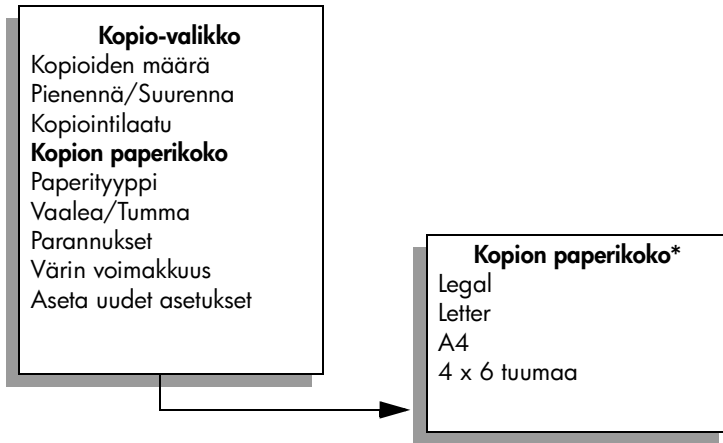

*Käytettävissä olevat paperikoot vaihtelevat maan tai alueen mukaan.

- 4 Paina ►, kunnes näytössä näkyy teksti **Letter** tai **A4**.
5 Paina **Kopio**-painiketta, kunnes näytön yläriville tulee **Pienennä/Suurena**-teksti.
Seuraavat vaihtoehdot ovat käytettävissä Pienennä/Suurena-valikossa.

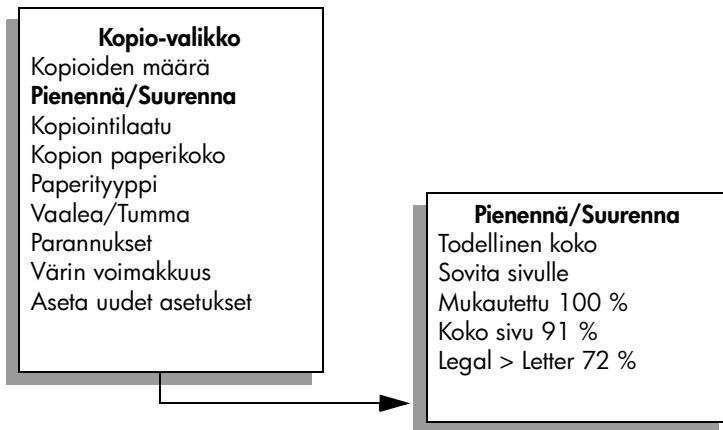

- 6 Paina ►-painiketta, kunnes näytössä näkyy teksti **Sovita sivulle**.
7 Paina **Käynnistä, Väri** -painiketta.
Kun HP Officejet -laite sovittaa alkuperäisen asiakirjan täysikokoisen sivun tulostusalueelle muuttamatta alkuperäisen asiakirjan mittasuhteita, paperin reunoihin voi jäädä valkoisia alueita.

Legal-kokoisen asiakirjan kopioiminen Letter-kokoiselle paperille

- 1 Pane Legal-kokoinen asiakirja automaattiseen asiakirjansyöttölaitteeseen kopioitava puoli ylöspäin.
Pane sivu automaattiseen asiakirjansyöttölaitteeseen siten, että asiakirja syöttyä laitteeseen yläreuna edellä.
- 2 Paina **Kopio**-painiketta, kunnes näytön yläriville tulee **Pienennä/Suurena**-teksti.
Seuraavat vaihtoehdot ovat käytettävissä Pienennä/Suurena-valikossa.

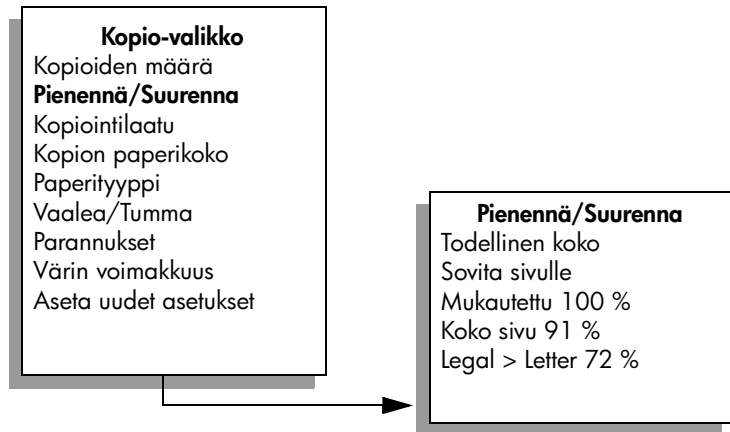

- 3 Paina ►-painiketta, kunnes näytössä näkyy teksti **Legal > Letter 72%**.
- 4 Paina **Käynnistä, Musta**- tai **Käynnistä, Väri**-painiketta.
HP Officejet -laite pienentää alkuperäisen asiakirjan koon sopimaan Letter-kokoisen paperin tulostusalueelle (katso alla).

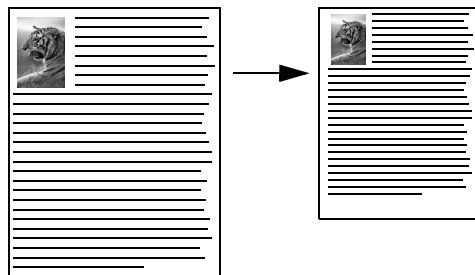

haalistuneen asiakirjan kopioiminen

Voit säätää kopioiden vaaleutta ja tummuutta Vaalea/Tumma-asetuksella. Voit myös mukauttaa värien voimakkuutta, niin että kopion värit näyttävät kirkkaammilta tai hillitymmiltä.

- 1 Pane alkuperäinen asiakirja kopioitava puoli alaspäin lasin vasempaan etunurkkaan tai kopioitava puoli ylöspäin automaattiseen asiakirjansyöttölaitteeseen.
Jos käytät automaattista asiakirjansyöttölaitetta, pane sivu syöttölaitteeseen asiakirjan yläreuna edellä.
- 2 Paina **Kopio**-painiketta, kunnes näytön yläriville tulee **Vaalea/Tumma**-teksti. Värien Vaalea/Tumma-arvot näkyvät ympyröinä etupaneelin näytössä.
- 3 Tummenna kopiota ►-painiketta painamalla.
Huomautus: Voit vaalentaa kopiota ◀-painiketta painamalla.
- 4 Paina **Kopio**-painiketta, kunnes näytön ylärivillä näkyy teksti **Värien voimakkuus**.
Värien voimakkuuden arvot näkyvät ympyröinä etupaneelin näytössä.
- 5 Tee kuvasta kirkkaampi ►-painiketta painamalla.
Huomautus: Voit vaalentaa kuvaa ◀-painiketta painamalla.
- 6 Paina **Käynnistä, Väri** -painiketta.

useita kertoja faksina lähetetyn asiakirjan kopioiminen

Parannukset-toiminto mukauttaa automaattisesti tekstiasiakirjojen laatua terävöittämällä mustan tekstin reunoja tai parantaa valokuvan vaaleita värejä, jotka muotoon näyttävät valkoisilta.

Oletuksena käytössä on Teksti-asetus. Voit terävöittää mustan tekstin reunoja Teksti-asetuksella.

- 1 Pane alkuperäinen asiakirja kopioitava puoli alaspäin lasin vasempaan etunurkkaan tai kopioitava puoli ylöspäin automaattiseen asiakirjansyöttölaitteeseen.
Jos käytät automaattista asiakirjansyöttölaitetta, pane sivu syöttölaitteeseen asiakirjan yläreuna edellä.

- 2 Paina **Kopio**-painiketta, kunnes näytön ylärivillä näkyy teksti **Parannukset**. Seuraavat vaihtoehdot ovat käytettävissä Parannukset-valikossa.

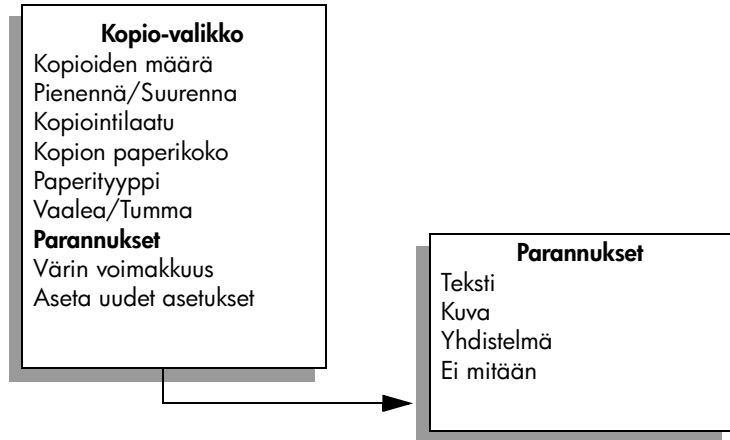

- 3 Paina ►-painiketta, kunnes näytössä näkyy teksti **Teksti**.
- 4 Paina **Käynnistä, Musta-** tai **Käynnistä, Väri** -painiketta.

Vihje: Jos jokin seuraavista tapahtuu, poista Teksti-asetus käytöstä valitsemalla Kuva tai Ei mitään:

- Kopioissa on satunnaisia väripilkkuja tekstin ympärillä.
- Suuret, mustat kirjasinlajit näyttävät laikukkailta (epätasaisilta).
- Ohuissa, värillisissä kohteissa tai viivoissa on mustia osioita.
- Vaaleilla ja keskiharmailla alueilla on vaakasuuntaisia rakeisia tai valkoisia juovia.

kopion vaaleiden alueiden parantaminen

Paranna Kuva-asetuksella vaaleita värejä, jotka voivat muutoin näyttää valkoisilta. Voit käyttää Kuva-asetusta kopioinnissa. Näin voit estää tai vähentää seuraavia ongelmia, joita voi ilmetä, kun kopioinnissa käytetään Teksti-asetusta:

- Kopioissa on satunnaisia väripilkkuja tekstin ympärillä.
- Suuret, mustat kirjasinlajit näyttävät laikukkailta (epätasaisilta).
- Ohuissa, värillisissä kohteissa tai viivoissa on mustia osioita.
- Vaaleilla ja keskiharmailla alueilla on vaakasuuntaisia rakeisia tai valkoisia juovia.

- 1 Pane alkuperäinen valokuva kopioitava puoli alaspäin lasin vasempaan etunurkkaan.
- Aseta valokuva lasille siten, että valokuvan pitkä sivu on lasin etureunaa vasten.

- 2 Paina **Kopio**-painiketta, kunnes näytön ylärivillä näkyy teksti **Parannukset**. Seuraavat vaihtoehdot ovat käytettävissä Parannukset-valikossa.

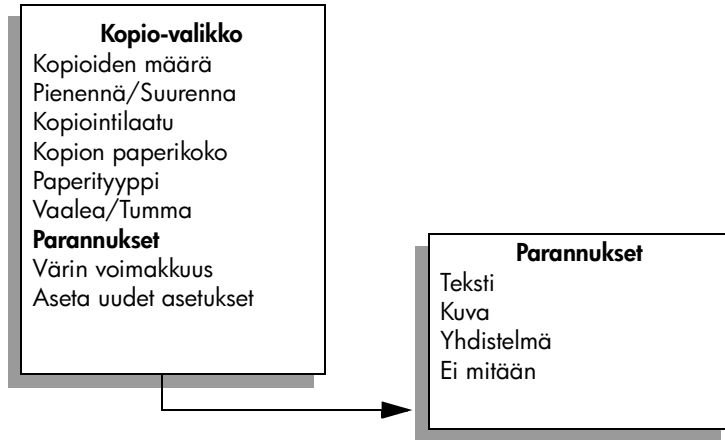

- 3 Paina ►-painiketta, kunnes näytössä näkyy teksti **Kuva**.
- 4 Paina **Käynnistä, Väri** -painiketta.

kopioinnin keskeyttäminen

- ▶ Keskeytä kopiointi painamalla etupaneelin **Peruuta**-painiketta. HP Officejet keskeyttää kopioinnin välittömästi ja paperi syöttyy ulos.

4

skannausominaisuudet

Skannaamisella tarkoitetaan tekstin ja kuvien muuntamista sähköiseen muotoon, jotta niitä voidaan käsitellä tietokoneessa. Voit skannata valokuvia ja asiakirjoja.

Koska skannattu kuva tai teksti on sähköisessä muodossa, sen voi avata tekstinkäsittelyohjelmassa tai kuvankäsittelyohjelmassa ja sitä voi muokata käyttäjän tarpeiden mukaan. Voit toimia seuraavasti:

- Skannaa valokuvia lapsistasi ja lähetä niitä sähköpostilla sukulaisille, luo valokuva-arkisto kotisi ja toimistosi valokuvista tai luo sähköinen leikekirja.
- Skannaa esimerkiksi artikkelin teksti tekstinkäsittelyohjelmaan ja ota siitä lainauksia raporttiin. Näin lainauksia ei tarvitse kirjoittaa näppäimistöllä.

Voit käyttää skannaustoimintoja vain, kun HP Officejet -laite ja tietokone on liitetty toisiinsa ja molempiin on kytketty virta. HP Officejet -ohjelman täytyy olla asennettuna ja käynnissä ennen skannaamista. Jos HP Officejet -ohjelma on käynnissä Windows-käyttöjärjestelmässä, tehtäväpalkin oikeassa reunassa kellonajan vieressä näkyy hp officejet 5500 series -kuvake. Macintosh-tietokoneessa HP Officejet -ohjelma on koko ajan avoinna.

Voit käynnistää skannaamisen tietokoneesta tai HP Officejet -laitteesta. Tässä osassa kerrotaan, kuinka skannaustoimintoja käytetään HP Officejet -laitteen etupaneelin kautta.

Lisätietoja skannaustoimintojen käyttämisestä tietokoneessa ja skannattujen kuvien mukauttamisesta, koon muuttamisesta, kiertämisestä, rajaamisesta ja terävöittämisestä on käytönaikaisessa **hp:n valokuva- ja kuvankäsittelyohjelman ohjeessa**, joka on toimitettu ohjelman mukana.

Huomautus: Tarkka skannaaminen (600 dpi tai enemmän) vaatii suuren määrän kiintolevytilaa. Jos vapaata kiintolevytilaa ei ole riittävästi, järjestelmä voi jumiutua.

Tässä osassa käsitellään seuraavia aiheita:

- **kohteen skannaaminen** sivulla 34
- **skannaamisen keskeyttäminen** sivulla 34

kohteen skannaaminen

- 1 Laita alkuperäinen asiakirja skannattava puoli alaspäin automaattiseen asiakirjansyöttölaitteeseen tai lasin vasempaan etunurkkaan.
- 2 Paina **Skannaa**-painiketta.
Näyttöön tulee Skannaa-valikko, jossa näkyvät määritetyt skannauskohteet. Oletuskohde on se kohde, joka valittiin, kun tätä valikkoa käytettiin edellisen kerran.
- 3 Valitse skannattava kohde painamalla ◀- tai ▶-näppäintä tai painamalla toistuvasti **Skannaa**-painiketta.
- 4 Paina **Käynnistä, Musta**- tai **Käynnistä, Väri** -painiketta.
HP Officejet -laite skannaa alkuperäisen asiakirjan ja lähettää sen valittuun kohteeseen. Jos HP:n valokuva- ja kuvankäsittelygalleria (HP Gallery) on valittu, se avautuu automaattisesti ja näyttää kuvan.

HP:n valokuva- ja kuvankäsittelygalleriassa on useita työkaluja, joita voit käyttää skannatun kuvan muokkaamiseen. Voit parantaa kuvan laatua mukauttamalla kirkkautta, terävyyttä, värisävyä tai värikylläisyyttä. Voit myös rajata, suoristaa tai kiertää kuvaa tai muuttaa sen kokoa. Kun skannattu kuva näyttää sellaiselta kuin haluat, voit avata sen toisessa sovelluksessa, lähettää sen sähköpostiin, tallentaa sen tiedostoon tai tulostaa. Lisätietoja HP:n valokuva- ja kuvankäsittelygallerian käyttämisestä on näytönaikaisessa **hp:n valokuva- ja kuvankäsittelyohjelman ohjeessa**, joka on toimitettu ohjelman mukana.

skannaamisen keskeyttäminen

- ▶ Voit keskeyttää skannaamisen painamalla etupaneelin **Peruuta**-painiketta.

5

faksiominaisuuksien käyttäminen

HP Officejet -laitteella voit lähettää ja vastaanottaa sekä mustavalkoisia että värillisiä fakseja. Voit määrittää pikavalintoja, joiden avulla voit lähettää fakseja nopeasti ja helposti usein käyttämiisi numeroihin. Laitteen etupaneelin painikkeilla voit määrittää faksiasetuksia, esimerkiksi tarkkuuden ja kontrastin.

Tässä osassa käsitellään seuraavia aiheita:

- **faksin lähettäminen** sivulla 36
- **faksin vastaanottaminen** sivulla 41
- **faksin ylätunnisteen määrittäminen** sivulla 44
- **tekstin kirjoittaminen** sivulla 44
- **raporttien tulostaminen** sivulla 45
- **pikavalintojen määrittäminen** sivulla 47
- **tarkkuuden ja kontrastin hallinta** sivulla 48
- **faksiasetusten määrittäminen** sivulla 50
- **muistissa olevien faksien tulostaminen** sivulla 55
- **faksin keskeyttäminen** sivulla 55

Saat parhaan hyödyn HP Officejet -laitteestasi, kun tutustut laitteen mukana toimitettavaan HP:n valokuva- ja kuvankäsittelyohjelmaan (HP Director). HP-ohjelmalla voit suorittaa seuraavia tehtäviä sekä useita muita tehtäviä, joita ei voi suorittaa HP Officejet -laitteen etupaneelista. Esimerkiksi:

- faksin lähettäminen tietokoneesta ja kansilehden lisääminen
- kansilehden luominen tietokoneen ohjelmalla
- faksin esikatseleminen tietokoneen näytössä ennen faksin lähettämistä
- faksin lähettäminen useille vastaanottajille.

Lisätietoja HP Director -ohjelman käyttämisestä on kohdassa **hp director -ohjelman käyttäminen hp officejet -laitteen kanssa** sivulla 4.

faksin lähettäminen

Voit lähettää HP Officejet -laitteen etupaneelin painikkeiden avulla mustavalkoisia tai värillisiä fakseja.

Tässä osassa käsitellään seuraavia aiheita:

- **faksin lähettämisen vahvistaminen** sivulla 36
- **perusfaksin lähettäminen** sivulla 37
- **väri- tai valokuvafaksin lähettäminen** sivulla 37
- **faksin lähettäminen pikavalintojen avulla** sivulla 38
- **faksin ajastaminen** sivulla 38
- **ajastetun faksin peruuttaminen** sivulla 39
- **faksin lähettäminen muistista** sivulla 39
- **faksin lähettäminen käyttämällä valvottua tai manuaalista valintaa** sivulla 40
- **manuaalisen faksin lähettäminen puhelimesta** sivulla 40

faksin lähettämisen vahvistaminen

Oletuksena HP Officejet tulostaa raportin vain, jos faksin lähettämisessä tai vastaanottamisessa on ongelmia. Laitteen etupaneelin näyttöön tulee heti lähetyksen jälkeen vahvistusviesti siitä, onko kohteen lähettäminen onnistunut. Jos tarvitset tulostetun vahvistuksen siitä, että faksit on lähetetty, noudata näitä ohjeita *ennen* faksien lähettämistä.

- 1 Paina **Asennus**-painiketta.
- 2 Paina ensin **1**-painiketta ja sitten **5**-painiketta.
Näin valitset Tulosta raportti- ja Automaattiset raporttiasetukset -kohdat.

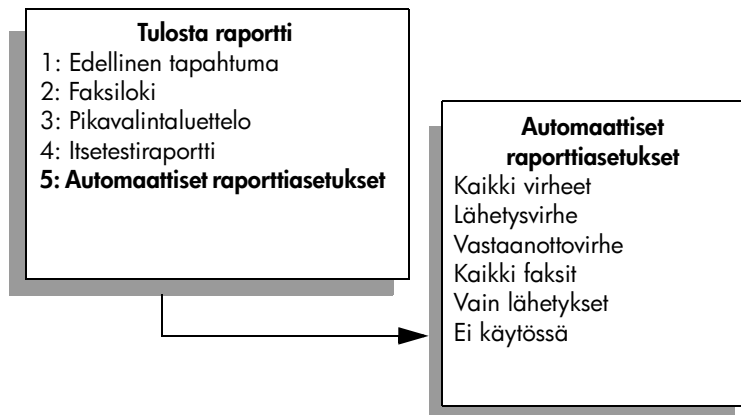

- 3 Paina ►-painiketta, kunnes näytön ylärivillä näkyy teksti **Vain lähetykset**.
Valitse sitten **OK**.

Lisätietoja raporttien tulostamisesta on kohdassa **raporttien tulostaminen** sivulla 45.

perusfaksin lähettäminen

Tässä osassa kerrotaan, kuinka mustavalkoinen faksi lähetetään.

Tietoja väri- ja valokuvafaksin lähettämisestä on kohdassa **väri- tai valokuvafaksin lähettäminen** sivulla 37.

- 1 Pane alkuperäiskappaleet automaattiseen asiakirjansyöttölaitteeseen. Lisätietoja paperin lataamisesta on kohdassa **alkuperäiskappaleiden lataaminen** sivulla 9.
- 2 Paina **Faksi**-painiketta. Kirjoita faksinumero -teksti näkyy näytön ylärivillä.
- 3 Kirjoita faksinumero näppäimistöllä.
- 4 Paina **Käynnistä, Musta** -painiketta.

Tiesitkö, että voit lähettää faksin tietokoneesta HP Officejet -laitteen mukana toimitettavalla HP Director -ohjelmalla? Voit myös luoda tietokoneella kansilehden ja liittää sen mukaan faksiin. Se on helppoa. Lisätietoja on käytönaikaisessa **hp:n valokuva- ja kuvankäsittelyohjelman ohjeessa**, joka on toimitettu ohjelman mukana.

väri- tai valokuvafaksin lähettäminen

Voit lähettää HP Officejet -laitteesta väri- tai valokuvafakseja. Jos HP Officejet -laite havaitsee värifaksin lähettäessäsi, että vastaanottajan laite tukee vain mustavalkoisia fakseja, HP Officejet lähettää faksin mustavalkoisena.

Suosittellemme lähettämään värillisinä fakseina vain värillisiä alkuperäiskappaleita.

- 1 Lataa alkuperäiskappale syöttölaitteeseen jollakin seuraavista tavoista:
 - Jos lähetät värifaksin, pane alkuperäiskappale automaattiseen asiakirjansyöttölaitteeseen.
 - Jos lähetät valokuvan, aseta valokuva kopioitava puoli alaspäin laitteen lasin vasempaan etukulmaan. Voit lähettää lasilta vain yksittäisen sivun.

Lisätietoja on kohdassa **alkuperäiskappaleiden lataaminen** sivulla 9.

Vihje: Keskitä 10 x 15 cm:n (4 x 6 tuuman) kokoinen valokuva asettamalla ensin valokuva tyhjän Letter- tai A4-kokoisen paperin keskelle ja asettamalla se sitten lasille.

- 2 Paina **Faksi**-painiketta. Kirjoita faksinumero -teksti näkyy näytön ylärivillä.
- 3 Kirjoita faksinumero.

Vihje: Lisää tauko faksinumeroon painamalla **Tauko/ Uudelleenvalinta**-painiketta.
- 4 Jos lähetät valokuvan, vaihda tarkkuusasetukseksi **Valokuva**. Lisätietoja tarkkuuden vaihtamisesta on kohdassa **tarkkuuden muuttaminen** sivulla 48.

- 5 Paina **Käynnistä, Väri** -painiketta.
- 6 Jos olet asettanut alkuperäiskappaleen lasille, lähetä se faksina valitsemalla **1 (Kyllä)**.

Huomautus: Jos vastaanottajan faksilaite tukee vain mustavalkoisia fakseja, HP Officejet lähettää faksin automaattisesti mustavalkoisena. Laitteen etupaneelin näyttöön tulee heti faksin lähetyksen jälkeen viesti siitä, että faksi on lähetetty mustavalkoisena. Poista viesti valitsemalla OK.

Tiesitkö, että voit lähettää faksin tietokoneesta HP Officejet -laitteen mukana toimitettavalla HP Director -ohjelmalla? Voit myös luoda tietokoneella kansilehden ja liittää sen mukaan faksiin. Se on helppoa.

Lisätietoja on käytönaikaisessa **hp:n valokuva- ja kuvankäsittelyohjelman ohjeessa**, joka on toimitettu ohjelman mukana.

faksin lähettäminen pikavalintojen avulla

Voit lähettää faksin nopeasti käyttämällä etupaneelin yksivaiheisia pikavalintapainikkeita tai Pikavalinta-painiketta.

Pikavalinnat eivät ole käytettävissä, ellei ole ensin määrittänyt niitä. Lisätietoja on kohdassa **pikavalintojen määrittäminen** sivulla 47.

- 1 Aseta alkuperäiskappaleet automaattiseen asiakirjansyöttölaitteeseen. Lisätietoja on kohdassa **alkuperäiskappaleiden lataaminen** sivulla 9.
- 2 Paina **Faksi**-painiketta.
Kirjoita faksinumero -teksti näkyy näytön ylärivillä.
- 3 Valitse jokin seuraavista:
 - Paina **Pikavalinta**-painiketta, kunnes näytön ylärivillä näkyy haluttu pikavalinta.
 - Paina yksivaiheista pikavalintapainiketta.
 - Paina **pikavalintapainiketta** ja valitse etupaneelistä kaksinumeroinen pikavalintakoodi.
- 4 Paina **Käynnistä, Musta-** tai **Käynnistä, Väri** -painiketta.

Voit määrittää pikavalintoja nopeasti ja helposti tietokoneen HP Director -ohjelmalla.

Lisätietoja on käytönaikaisessa **hp:n valokuva- ja kuvankäsittelyohjelman ohjeessa**, joka on toimitettu ohjelman mukana.

faksin ajastaminen

Voit ajastaa mustavalkofaksin lähettämään asiakirjan myöhemmin esimerkiksi silloin, kun puhelinlinjat eivät ole kuormitettuna ja puhelujen hinnat ovat halvempia. Kun faksin lähetyksessä asetetaan, alkuperäiskappaleet on pantava automaattiseen asiakirjansyöttölaitteeseen.

Faksi lähetetään ajastusasetuksen mukaisesti, kun yhteys saadaan muodostettua.

- 1 Aseta alkuperäiskappaleet automaattiseen asiakirjansyöttölaitteeseen.
- 2 Paina **Faksi**-painiketta.
Kirjoita faksinumero -teksti näkyy näytön ylärivillä.

- 3 Kirjoita faksinumero näppäimistöllä, paina yksivaiheista pikavalintapainiketta tai paina **Pikavalinta**-painiketta, kunnes näyttöön tulee haluttu pikavalinta.
Lisätietoja pikavalinnoista on kohdassa **pikavalintojen määrittäminen** sivulla 47.
Vihje: Lisää tauko faksinumeroon painamalla Tauko/Uudelleenvalinta-painiketta.
- 4 Paina **Faksi**-painiketta, kunnes näytön ylärivillä näkyy teksti **Lähetä faksi**.
- 5 Paina ►-painiketta, kunnes näytön ylärivillä näkyy teksti **Lähetä faksi myöhemmin**. Valitse sitten **OK**.
- 6 Kirjoita **lähetysaika** numeropainikkeilla.
- 7 Valitse tarvittaessa **aamupäivä** painamalla **1** tai **iltapäivä** painamalla **2**.
- 8 Paina **Käynnistä, Musta** -painiketta.

ajastetun faksin peruuttaminen

Voit peruuttaa ajastetun tai parhaillaan lähetettävän faksin.

- ▶ Kun määritetty aika näkyy näytössä, paina **Peruuta**-painiketta.

faksin lähettäminen muistista

Voit skannata faksin HP Officejet -laitteen muistiin ennen sen lähettämistä. Tämä toiminto on käytännöllinen, jos valittu faksinumero on varattu tai ei ole tilapäisesti käytettävissä. Alkuperäiskappaleet skannataan muistiin ennen niiden lähettämistä, ja heti kun HP Officejet onnistuu muodostamaan yhteyden, faksi lähetetään. Tämän vuoksi voit poistaa alkuperäiskappaleet HP Officejet -laitteesta, kun sivut on skannattu muistiin. Alkuperäiskappaleet on pantava automaattiseen asiakirjansyöttölaitteeseen, ja vain mustavalkoisten faksien lähettäminen muistista on mahdollista.

- 1 Aseta alkuperäiskappaleet automaattiseen asiakirjansyöttölaitteeseen.
- 2 Paina **Faksi**-painiketta.
Kirjoita faksinumero -teksti näkyy näytön ylärivillä.
- 3 Kirjoita faksinumero näppäimistöllä, paina yksivaiheista pikavalintapainiketta tai paina **Pikavalinta**-painiketta, kunnes näyttöön tulee haluttu pikavalinta.
Lisätietoja pikavalinnoista on kohdassa **pikavalintojen määrittäminen** sivulla 47.
Vihje: Lisää tauko faksinumeroon painamalla Tauko/Uudelleenvalinta-painiketta.
- 4 Paina **Faksi**-painiketta, kunnes näytön ylärivillä näkyy teksti **Lähetä faksi**.
- 5 Paina ►-painiketta, kunnes näytön ylärivillä näkyy teksti **Faksi muistista**. Valitse sitten **OK**.
- 6 Paina **Käynnistä, Musta** -painiketta.
Alkuperäiskappaleet skannataan muistiin ja lähetetään.

faksin lähettäminen käyttämällä valvottua tai manuaalista valintaa

Valvotun valinnan avulla voit valita numeron samalla tavoin kuin tavallisessa puhelimessa. Tämä toiminto on käytännöllinen, jos haluat käyttää puhelinkorttia. Voit käyttää sitä myös, kun sinun on soittaessasi valittava numeroita äänikehotuksien mukaan.

- 1 Aseta alkuperäiskappaleet automaattiseen asiakirjansyöttölaitteeseen.
- 2 Paina **Faksi**-painiketta.
- 3 Paina **Käynnistä, Musta**- tai **Käynnistä, Väri** -painiketta.
- 4 Kun kuulet valintaäänien, kirjoita faksinumero näppäimistöllä.
Vihje: Lisää tauko faksinumeroon painamalla Tauko/Uudelleenvalinta-painiketta.
- 5 Noudata kehoitteita.
Faksi lähetetään, kun vastaanottava faksilaite vastaa.

manuaalisen faksin lähettäminen puhelimesta

Voit lähettää faksin manuaalisesti puhelimesta, joka on liitetty suoraan HP Officejet -laitteeseen.

Lisätietoja HP Officejet -laitteen määrittämisestä puhelimen kanssa on kohdassa **faksin asetukset** sivulla 95.

- 1 Aseta alkuperäiskappaleet automaattiseen asiakirjansyöttölaitteeseen.
Huomautus: Laite tukee faksin manuaalista lähettämistä, kun käytetään automaattista asiakirjansyöttölaitetta.
- 2 Valitse faksinumero puhelimesta, joka on kytkettynä HP Officejet -laitteeseen.
Huomautus: Valitse faksinumero kytketystä puhelimesta HP Officejet -laitteen etupaneelin asemesta.
- 3 Valitse jokin seuraavista:
 - Jos kuulet faksiääniä numeron valitsemisen jälkeen, paina **Faksi**-painiketta ja paina sitten **Käynnistä, Musta**- tai **Käynnistä, Väri** -painiketta kolmen sekunnin kuluessa.
 - Jos vastaanottaja vastaa puhelimeen, pyydä häntä painamaan vastaanottavan faksilaitteen Käynnistä-painiketta, kun faksiäänit kuuluvat vastaanottavassa päässä. Varmista, että painat HP Officejet -laitteen **Faksi**-painiketta ja **Käynnistä, Musta**- tai **Käynnistä, Väri** -painiketta, *ennen* kuin vastaanottaja painaa vastaanottavan laitteen Käynnistä-painiketta.
- 4 Odota, kunnes faksiäänit kuuluvat, ja sulje puhelin.

faksin vastaanottaminen

Voit vastaanottaa fakseja automaattisesti tai manuaalisesti HP Officejet -laitteeseen tekemiesi määritysten mukaan. HP Officejet -laite tulostaa vastaanotetut faksit automaattisesti, ellei ole valinnut Automaattinen vastaus -asetukseksi Ei. Lisätietoja automaattisesta vastauksesta on kohdassa **hp officejet -laitteen määrittäminen vastaanottamaan fakseja automaattisesti tai manuaalisesti** sivulla 42.

Jos faksilaite vastaanottaa Legal-kokoisen faksin eikä HP Officejet -laitteessa käytetä Legal-kokoista paperia, laite pienentää faksin koon automaattisesti, niin että se mahtuu paperilokerossa olevalle paperille. Jos automaattinen pienennys on poistettu käytöstä, faksi tulostetaan kahdelle arkille. Lisätietoja on kohdassa **tulevien faksin automaattinen pienentäminen** sivulla 52.

Jos puhelinvastaaja on kytketty samaan linjaan kuin HP Officejet -laite, joudut mahdollisesti määrittämään, kuinka monen soiton jälkeen HP Officejet -laite aloittaa faksin vastaanottamisen. Soittojen oletusmäärä ennen kuin HP Officejet -laite aloittaa faksin vastaanottamisen, on viisi (vaihtelee maan ja alueen mukaan). Lisätietoja soittomäärän asettamisesta on kohdassa **vastaamista edeltävien soittojen lukumäärän määrittäminen** sivulla 41.

Lisätietoja HP Officejet -laitteen ja muiden toimistolaitteiden, kuten puhelinvastaajien ja puhepostien, käyttämisestä yhdessä on kohdassa **faksin asetukset** sivulla 95.

Tässä osassa käsitellään seuraavia aiheita:

- **vastaamista edeltävien soittojen lukumäärän määrittäminen** sivulla 41
- **hp officejet -laitteen määrittäminen vastaanottamaan fakseja automaattisesti tai manuaalisesti** sivulla 42
- **faksin vastaanottaminen manuaalisesti** sivulla 43
- **faksin hakeminen** sivulla 43

vastaamista edeltävien soittojen lukumäärän määrittäminen

Voit määrittää, kuinka monen soiton jälkeen HP Officejet -laite vastaa puheluun automaattisesti. Oletusasetus on viisi (vaihtelee maan ja alueen mukaan).

- 1 Paina **Asennus**-painiketta.
- 2 Valitse ensin **3** ja sitten **4**.

Näin valitset Faksin perusasetukset -kohdan ja Soittoa ennen vastaamista -asetuksen.

Faksin perusasetukset

- 1: Päivämäärä ja kellonaika
- 2: Faksin ylätunniste
- 3: Automaattinen vastaus
- 4: Soittoa ennen vastaamista**
- 5: Faksin paperikoko
- 6: Ääni- tai pulssivalinta
- 7: Soittoäänien ja äänimerkin voimakkuus
- 8: Faksin välittäminen, vain musta

- 3** Kirjoita näppäimistöllä haluamasi soitto kertojen määrä.
Jos puhelinlinjaan on kytketty myös puhelinvastaaja, määritä HP Officejet -laite vastaamaan soittoon puhelinvastaajan jälkeen. HP Officejet -laitteeseen määritetyn vastaamista edeltävien soittojen määrän tulee olla suurempi kuin puhelinvastaajaan määritettyjen soittojen määrä.
Puhelinvastaajan tulee vastata soittoon *ennen* HP Officejet -laitetta.
HP Officejet tarkkailee soittoja ja vastaa, jos se havaitsee faksiäänä.
- 4** Hyväksy asetus painamalla **OK**-painiketta.

Lisätietoja HP Officejet -laitteen ja muiden toimistolaitteiden, kuten puhelinvastaajien ja puhepostien, käyttämisestä yhdessä on kohdassa **faksin asetukset** sivulla 95.

hp officejet -laitteen määrittäminen vastaanottamaan fakseja automaattisesti tai manuaalisesti

HP Officejet -laite on määritetty oletuksena tulostamaan vastaanotettavat faksit automaattisesti. Voit määrittää, haluatko vastaanottaa faksit manuaalisesti vai automaattisesti.

Joissakin tilanteissa faksit halutaan ehkä vastaanottaa manuaalisesti. Jos esimerkiksi HP Officejet ja puhelin ovat samassa puhelinlinjassa, eivätkä niiden soittoaänet eroa toisistaan, HP Officejet on ehkä määritettävä vastaanamaan faksipuheluihin manuaalisesti, sillä HP Officejet ei tällöin erota faksipuheluita ja tavallisia puheluita toisistaan. Kun faksit otetaan vastaan manuaalisesti, käyttäjän täytyy olla paikalla vastaamassa faksipuheluun henkilökohtaisesti. Muutoin HP Officejet ei vastaanota fakseja.

Voit myös halutessasi määrittää HP Officejet -laitteen vastaanottamaan faksipuhelut manuaalisesti, jos sinulla on puhelinyhtiön puhepostipalvelu.

Lisätietoja faksin vastaanottamisesta manuaalisesti on kohdassa **faksin vastaanottaminen manuaalisesti** sivulla 43.

Lisätietoja HP Officejet -laitteen ja muiden toimistolaitteiden, kuten puhelinvastaajien ja puhepostien, käyttämisestä yhdessä on kohdassa **faksin asetukset** sivulla 95.

- 1** Paina **Asetukset**-painiketta.
- 2** Valitse **3** ja sen jälkeen uudelleen **3**.
Näin valitset Faksin perusasetukset -kohdan ja Automaattinen vastaus -asetuksen.
- 3** Painamalla ►-painiketta voit valita asetuksen arvoksi **Käytössä** tai **Ei käytössä**.
 - Jos haluat vastaanottaa faksit automaattisesti, valitse **Käytössä** (oletus).
 - Jos haluat vastaanottaa faksit manuaalisesti, valitse **Ei käytössä**.
Lisätietoja faksin vastaanottamisesta manuaalisesti on kohdassa **faksin vastaanottaminen manuaalisesti** sivulla 43.
- 4** Hyväksy asetus painamalla **OK**-painiketta.

faksin vastaanottaminen manuaalisesti

Jos HP Officejet -laite määritetään vastaanottamaan faksit manuaalisesti, käyttäjän täytyy vastata saapuvaan faksipuheluun itse. Voit vastaanottaa saapuvan faksin puhelimeen, joka on kytketty suoraan HP Officejet -laitteeseen tai joka on samassa puhelinlinjassa laitteen kanssa.

Lisätietoja HP Officejet -laitteen määrittämisestä puhelimen kanssa on kohdassa **faksin asetukset** sivulla 95.

- 1 Poista kaikki alkuperäiskappaleet HP Officejet -laitteen automaattisesta asiakirjansyöttölaitteesta.
- 2 Määritä HP Officejet -laite vastaanottamaan faksipuhelut manuaalisesti poistamalla **Automaattinen vastaus** -toiminto käytöstä. Voit myös määrittää **Soittoa ennen vastaamista** -asetuksen suuremmaksi, jotta voit vastata faksipuheluun ennen HP Officejet -laitetta.
Lisätietoja HP Officejet -laitteen määrittämisestä vastaanottamaan faksipuhelut manuaalisesti on kohdassa **hp officejet -laitteen määrittäminen vastaanottamaan fakseja automaattisesti tai manuaalisesti** sivulla 42. Lisätietoja **Soittoa ennen vastaamista** -asetuksesta on kohdassa **vastaamista edeltävien soittojen lukumäärän määrittäminen** sivulla 41.
- 3 Kun HP Officejet hälyttää, nosta laitteeseen kytketyn puhelimen kuuloke tai laitteen kanssa samaan puhelinjaan kytketyn puhelimen kuuloke.
- 4 Jos kuulet faksiäänä, tee jokin seuraavista toimenpiteistä:
 - Jos puhelin on kytketty HP Officejet -laitteen takaosaan, paina ensin **Faksi**-painiketta ja sitten **Käynnistä, Musta-** tai **Käynnistä, Väri**-painiketta.
 - Jos puhelinta ei ole kytketty HP Officejet -laitteen takaosaan, mutta se on kytketty samaan puhelinlinjaan, valitse puhelimesta **1 2 3**.
 - Jos olet puhelimesta faksin lähettäjän kanssa, pyydä häntä painamaan faksilaitteen **Käynnistä**-painiketta. Jos kuulet faksiäänä, paina ensin **Faksi**-painiketta ja sitten **Käynnistä, Musta-** tai **Käynnistä, Väri**-painiketta.
- 5 Odota, kunnes faksiäänät kuuluvat, ja sulje puhelin.

faksin hakeminen

Kun faksien hakutoiminto on käytössä, HP Officejet pyytää toista faksilaitetta lähettämään jonossa olevan faksin. Kun käytät Vastaanoton kysely -toimintoa, HP Officejet soittaa määritettyyn faksilaitteeseen ja pyytää faksia. Määritetyn faksilaitteen täytyy olla määritetty hakutoimintoa varten, ja siinä täytyy olla faksi valmiina odottamassa.

- 1 Paina **Faksi**-painiketta.
Kirjoita faksinumero -teksti näkyy näytön ylärivillä.
- 2 Kirjoita toisen faksilaitteen faksinumero.
- 3 Paina **Faksi**-painiketta, kunnes näytön ylärivillä näkyy teksti **Lähetä faksi**.
- 4 Paina ►-painiketta, kunnes näytön ylärivillä näkyy teksti **Vastaanoton kysely**.
- 5 Paina **Käynnistä, Musta-** tai **Käynnistä, Väri** -painiketta.

faksin ylätunnisteen määrittäminen

Jokaisen lähettämäsi faksin yläreunaan tulostetaan ylätunniste, jossa on nimesi ja faksinumerosi. Suosittelemme, että määrität faksin ylätunnisteen, kun HP-ohjelmisto asennetaan Faksin ohjattu asennus -toiminnon avulla. Voit kuitenkin määrittää ylätunnisteen myös etupaneelin avulla.

Useiden maiden lainsäädäntö vaatii, että faksin ylätunnisteeseen merkitään tarvittavat tiedot.

Huomautus: Unkarissa lähettäjän tunnistetiedot (ylätunnisteen) saa määrittää tai muuttaa vain valtuutettu henkilö. Lisätietoja saat ottamalla yhteyttä valtuutettuun HP-jälleenmyyjään.

- 1 Paina **Asennus**-painiketta.
- 2 Valitse ensin **3** ja sitten **2**.
Näin valitset Faksin perusasetukset -kohdan ja Faksin ylätunniste -asetuksen.
- 3 Kirjoita oma nimesi tai yrityksen nimi kehoitteeseen. Lisätietoja tekstin kirjoittamisesta etupaneelistä on kohdassa **tekstin kirjoittaminen** sivulla 44.
- 4 Valitse **OK**.
- 5 Kirjoita faksinumero numeronäppäimillä.
- 6 Valitse **OK**.

Faksin otsikkotietojen kirjoittaminen on ehkä helpompaa käyttämällä HP Director -ohjelman ohjattua faksin asennustoimintoa, joka on asennettu HP Officejet -laitteen asennuksen yhteydessä. Faksin ylätunnistetietojen lisäksi voit määrittää myös kansilehden tiedot. Näitä tietoja käytetään, kun lähetät faksin tietokoneesta ja liität faksiin kansilehden.

Lisätietoja on käytönaikaisessa **hp:n valokuva- ja kuvankäsittelyohjelman ohjeessa**, joka on toimitettu ohjelman mukana.

tekstin kirjoittaminen

Seuraavassa luettelossa on vihjeitä tekstin kirjoittamisesta etupaneelin näppäimistön avulla.

- Paina nimen kirjaimia vastaavia painikkeita.

2
ABC

Kirjaimet A, B ja C vastaavat numeroa 2 jne.

- Näet käytettävissä olevat merkit painamalla painiketta useita kertoja.

5
JKL

Jos haluat tämän j k l J K L 5
merkin:

Paina 5-painiketta näin 1 2 3 4 5 6 7
monta kertaa:

Huomautus: Lisämerkkejä voi olla käytettävissä maa- tai aluevalinnan mukaan.

- Kun oikea kirjain tulee näyttöön, paina ►-painiketta ja sen jälkeen nimen seuraavaa kirjainta vastaavaa painiketta. Paina painiketta niin monta kertaa, että näyttöön tulee oikea kirjain.
- Lisää välilyönti painamalla **Väli**-painiketta (#).
- Lisää tauko painamalla **Tauko/Uudelleenvalinta**-painiketta.
- Kirjoita merkki (esimerkiksi @) painamalla **Merkit (*)** -painiketta toistuvasti. Näit voit selata käytettävissä olevat merkit (*, -, &, ., /, (, ', =, #, @, _ ja !) ja valita haluamasi merkin.
- Jos teet kirjoitusvirheen, poista se painamalla ◀-painiketta. Kirjoita sitten uusi merkki.
- Kun teksti on valmis, tallenna se painamalla **OK**-painiketta.

raporttien tulostaminen

Voit määrittää HP Officejet -laitteen tulostamaan automaattisesti virhe- ja vahvistusraportin aina, kun lähetät tai vastaanotat faksin. Voit myös tulostaa järjestelmäraportteja aina tarvittaessa. Järjestelmäraporteissa on hyödyllistä tietoa HP Officejet -laitteesta.

Oletuksena HP Officejet tulostaa raportin vain, jos faksin lähettämisessä tai vastaanottamisessa on ongelmia. Laitteen etupaneelin näyttöön tulee faksin lähetyksen jälkeen vahvistusviesti, jossa ilmoitetaan, onko lähettäminen onnistunut.

Tässä osassa käsitellään seuraavia aiheita:

- **raporttien luominen automaattisesti** sivulla 45
- **raporttien luominen manuaalisesti** sivulla 46

raporttien luominen automaattisesti

Tällä asetuksella voit määrittää HP Officejet -laitteen tulostamaan virhe- ja vahvistusraportit automaattisesti.

Huomautus: Jos tarvitset tulostetun vahvistuksen aina, kun faksi on lähetetty, noudata näitä ohjeita *ennen* faksien lähettämistä.

- 1 Paina **Asennus**-painiketta.

- 2 Paina ensin **1**-painiketta ja sitten **5**-painiketta.
Näin valitset Tulosta raportti- ja Automaattiset raporttiasetukset -kohdat.

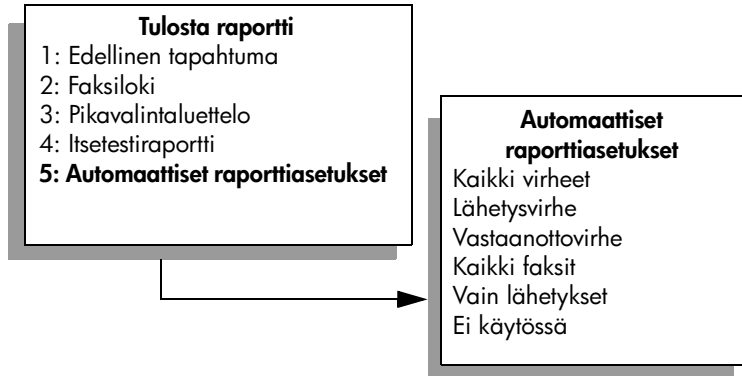

- 3 Selaa alla olevia raporttityyppejä painamalla ►-painiketta.
- **Kaikki virheet:** Tulostaa raportin aina, kun ilmenee jokin faksivirhe (oletus).
 - **Lähetysvirhe:** Tulostaa raportin aina, kun ilmenee lähetysvirhe.
 - **Vastaanottovirhe:** Tulostaa raportin aina, kun ilmenee vastaanottovirhe.
 - **Kaikki faksit:** Tulostaa raportin kaikista lähetetyistä tai vastaanotetuista fakseista.
 - **Vain lähetys:** Tulostaa raportin aina, kun faksi lähetetään.
 - **Ei käytössä:** Faksiraportteja ei tulosteta.
- 4 Kun löydät haluamasi raportin, valitse se painamalla **OK**-painiketta.

raporttien luominen manuaalisesti

Voit luoda HP Officejet -laitteesta raportteja manuaalisesti. Voit luoda esimerkiksi edellisen lähetetyn faksin tilaraportin.

- 1 Paina ensin **Asetukset**-painiketta ja sitten **1**-painiketta.
Näin valitset Tulosta raportti -vaihtoehdon.



- 2 Selaa alla olevia raporttityyppejä painamalla ►-painiketta.
 - **Edellinen tapahtuma**: Tulostaa edellisen faksityön tiedot.
 - **Faksiloki**: Tulostaa viimeisten 30 faksityön lokin.
 - **Pikavalintaluettelo**: Tulostaa ohjelmoitujen pikavalintanumeroiden luettelon.
 - **Itsetestiraportti**: Tulostaa raportin, jonka sisältämät tiedot auttavat tulostus- ja kohdistusongelmien ratkaisemisessa. Lisätietoja on kohdassa **itsetestiraportin tulostaminen** sivulla 65.
 - **Automaattiset raporttiasetukset**: Tulostaa automaattiset raportit, jotka on kuvattu kohdassa **raporttien luominen automaattisesti** sivulla 45.
- 3 Kun löydät haluamasi raportin, valitse se painamalla **OK**-painiketta.

pikavalintojen määrittäminen

Usein käytettyjä numeroita varten voi määrittää pikavalinnat. Voit lähettää fakseja nopeasti käyttämällä etupaneelissa olevia yksivaiheisia pikavalintapainikkeita. Paina pikavalintapainiketta, kunnes näyttöön tulee haluamasi pikavalinta. Ensimmäiset viisi pikavalintaa tallentuvat automaattisesti etupaneelin yksivaiheisiksi pikavalintapainikkeiksi.

Pikavalinnat kannattaa määrittää HP Director -ohjelman avulla. Voit myös käyttää etupaneelin toimintoja.

Lisätietoja faksin lähettämisestä pikavalintojen avulla on kohdassa **faksin lähettäminen pikavalintojen avulla** sivulla 38.

Voit määrittää pikavalintoja nopeasti ja helposti tietokoneen HP Director -ohjelmalla.

Lisätietoja on käytönaikaisessa **hp:n valokuva- ja kuvankäsittelyohjelman ohjeessa**, joka on toimitettu ohjelman mukana.

Tässä osassa käsitellään seuraavia aiheita:

- **pikavalintojen luominen** sivulla 47
- **pikavalintojen poistaminen** sivulla 48

pikavalintojen luominen

Voit luoda usein käytetyille faksinumeroille pikavalintanumeroita.

- 1 Paina **Asennus**-painiketta.
- 2 Valitse ensin **2** ja sitten **1**.
Näin valitset Pikavalinnan asetukset -kohdan ja Pikavalinta-asetuksen.

Pikavalinnan asetukset

1: Pikavalinta

2: Poista pikavalinta

3: Tulosta pikavalintaluettelo

Ensimmäinen tyhjä pikavalinnan paikka tulee näyttöön.

- 3 Valitse näytössä oleva pikavalinnan paikka painamalla **OK**-painiketta.

- 4 Kirjoita pikavalinnan faksinumero ja paina **OK**-painiketta. Faksinumero voi olla enintään 50 merkkiä pitkä.
Vihje: Jos haluat numerojaksojen väliin kolmen sekunnin tauon, paina Uudelleenvalinta/Tauko-painiketta, kunnes näyttöön tulee yhdysmerkki.
- 5 Kirjoita henkilön tai yrityksen nimi ja paina **OK**-painiketta. Nimi voi olla enintään 13 merkkiä pitkä.
Lisätietoja tekstin kirjoittamisesta on kohdassa **tekstin kirjoittaminen** sivulla 44.
- 6 Kun näyttöön tulee **Annaiko toisen?** -teksti, paina **1 (Kyllä)**, jos haluat määrittää toisen numeron, tai poistu painamalla **2 (Ei)**.

pikavalintojen poistaminen

Poista yksittäinen pikavalinta seuraavasti:

- 1 Paina **Asennus**-painiketta.
- 2 Valitse ensin **2** ja sen jälkeen uudelleen **2**.
Näin valitset Pikavalinnan asetukset -kohdan ja Poista pikavalinta -toiminnon.
- 3 Paina ►-painiketta, kunnes näyttöön tulee asetus, jonka haluat poistaa. Paina sitten **OK**-painiketta.

tarkkuuden ja kontrastin hallinta

Voit muuttaa lähetettävien asiakirjojen tarkkuutta ja kontrastia. Tehdyt muutokset korvataan oletusasetuksilla kahden minuutin odotusajan jälkeen, mikäli niitä ei muuteta oletusasetuksiksi. Lisätietoja on kohdassa **uusien oletusasetusten määrittäminen** sivulla 50.

Huomautus: Nämä asetukset eivät vaikuta kopiointiasetuksiin. Kopioiden tarkkuus ja kontrasti sekä faksin tarkkuus ja kontrasti määritetään erikseen. Lisäksi laitteen etupaneelistä muutetut asetukset eivät vaikuta tietokoneesta lähetettyihin fakseihin.

Tässä osassa käsitellään seuraavia aiheita:

- **tarkkuuden muuttaminen**
- **kontrastin muuttaminen**

tarkkuuden muuttaminen

Tarkkuus vaikuttaa faksina lähetettävien asiakirjojen lähetysnopeuteen ja laatuun. HP Officejet -laite lähettää fakseja vastaanottavan faksin vastaanottamalla korkeimmalla tarkkuudella.

- 1 Aseta alkuperäiskappaleet automaattiseen asiakirjansyöttölaitteeseen.
- 2 Paina **Faksi**-painiketta.
Kirjoita faksinumero -teksti näkyy näytön ylärivillä.
- 3 Kirjoita faksinumero näppäimistöllä, paina yksivaiheista pikavalintapainiketta tai paina **Pikavalinta**-painiketta, kunnes näyttöön tulee haluttu pikavalinta.

- 4 Paina **Faksi**-painiketta, kunnes näytön ylärivillä näkyy teksti **Tarkkuus**.

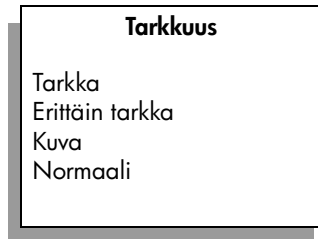

- 5 Painamalla ►-näppäintä voit selata seuraavia tarkkuusasetuksia:
- **Tarkka**: Tämä on oletusasetus. Asetus tuottaa laadukkaan tekstin, joka sopii useimpien asiakirjojen faksauksiksi.
 - **Erittäin tarkka**: Käytä tätä asetusta, kun olet lähettämässä fakseja, joissa on erittäin tarkkoja yksityiskohtia. Jos valitset tämän vaihtoehdon, varaudu siihen, että faksin lähettäminen kestää kauemmin.
 - **Valokuva**: Tämä asetusta tuottaa parhaan laadun valokuvien lähettämistä varten. Jos valitset **Valokuva**-asetuksen, varaudu siihen, että faksin lähettäminen ja vastaanottaminen kestää kauan. Kun lähetät valokuvia, kannattaa valita **Valokuva**-asetus.
 - **Normaali**: Tämä asetusta tuottaa nopeimman lähetyksen, mutta laatu ei ole paras.
- 6 Paina **Käynnistä, Musta**- tai **Käynnistä, Väri** -painiketta.

kontrastin muuttaminen

Tämän asetuksen avulla voit muuttaa faksin kontrastia tummemmaksi tai vaaleammaksi alkuperäiseen verrattuna. Tämä asetusta on käytännöllinen, jos lähetät haalistuneen, kuluneen tai käsin kirjoitetun asiakirjan. Alkuperäistä kohdetta voi tummentaa säätämällä kontrastia.

- 1 Aseta alkuperäiskappaleet automaattiseen asiakirjansyöttölaitteeseen.
- 2 Paina **Faksi**-painiketta.
Kirjoita faksinumero -teksti näkyy näytön ylärivillä.
- 3 Kirjoita faksinumero näppäimistöllä, paina yksivaiheista pikavalintapainiketta tai paina **Pikavalinta**-painiketta, kunnes näyttöön tulee haluttu pikavalinta.
- 4 Paina **Faksi**-painiketta, kunnes näytön ylärivillä näkyy teksti **Vaalea/ Tumma**.
Arvoalue näkyy ympyränä etupaneelin näytön asteikossa.
- 5 Voit vaalentaa faksia painamalla ◀-painiketta ja tummentaa painamalla ▶-painiketta.
Ympyrä siirtyy vasemmalle tai oikealle sen mukaan, mitä painiketta painat.
- 6 Paina **Käynnistä, Musta**- tai **Käynnistä, Väri** -painiketta.

faksiasetusten määrittäminen

Voit määrittää useita faksiasetuksia, esimerkiksi sen, valitseeko HP Officejet varatun numeron automaattisesti uudelleen. Kun muutat seuraavia vaihtoehtoja, uudesta asetuksesta tulee oletusasetus. Tässä osassa on myös tietoja faksiasetusten muuttamisesta.

Tässä osassa käsitellään seuraavia aiheita:

- **uusien oletusasetusten määrittäminen** sivulla 50
- **numeron automaattinen uudelleentalinta, kun numero on varattu tai soittoon ei vastata** sivulla 51
- **faksien välittäminen toiseen numeroon** sivulla 51
- **faksin välityksen muokkaaminen ja peruuttaminen** sivulla 52
- **virheenkorjaustilan käyttäminen** sivulla 52
- **tulevien faksien automaattinen pienentäminen** sivulla 52
- **äänenvoimakkuuden säätäminen** sivulla 53
- **soittoäänien muuttaminen (erottuva soittoääni)** sivulla 53
- **päivämäärän ja kellonajan määrittäminen** sivulla 53
- **paperikoon määrittäminen** sivulla 54
- **ääni- tai pulssivalinnan määrittäminen** sivulla 54
- **faksien varmuuskopion määrittäminen** sivulla 55

uusien oletusasetusten määrittäminen

Voit muuttaa Tarkkuus- ja Vaalea/Tumma -asetusten oletusarvot etupaneelistä.

- 1 Aseta alkuperäiskappaleet automaattiseen asiakirjansyöttölaitteeseen.
- 2 Paina **Faksi**-painiketta.
Kirjoita faksinumero -teksti näkyy näytön ylärivillä.
- 3 Kirjoita faksinumero näppäimistöllä, paina yksivaiheista pikavalintapainiketta tai paina **Pikavalinta**-painiketta, kunnes näyttöön tulee haluttu pikavalinta.
Lisätietoja pikavalinnoista on kohdassa **pikavalintojen määrittäminen** sivulla 47.
- 4 Paina **Faksi**-painiketta, kunnes näytön ylärivillä näkyy muutettava aset.
- 5 Tee tarvittavat muutokset **Tarkkuus**- ja **Vaalea/Tumma**-asetuksiin.
- 6 Paina **Faksi**-painiketta uudelleen, kunnes näytön ylärivillä näkyy teksti **Aseta uudet asetukset**.
- 7 Valitse **Kyllä** painamalla ►-painiketta.
- 8 Paina **Käynnistä, Musta**- tai **Käynnistä, Väri** -painiketta.

numeron automaattinen uudelleevalinta, kun numero on varattu tai soittoon ei vastata

Voit määrittää HP Officejet -laitteen valitsemaan varatun tai vastaamattoman numeron uudelleen automaattisesti. Uudelleevalinta varatulle -asetuksen oletusasetus on Uudelleevalinta. Ei vastausta, valitse uudelleen -asetuksen oletusasetus on Ei uudelleevalintaa.

- 1 Paina **Asennus**-painiketta.
- 2 Valitse jokin seuraavista:
 - Voit vaihtaa **Uudelleevalinta varatulle** -asetuksen painamalla ensin **4**-painiketta ja sitten **3**-painiketta.
Näin valitset Faksin lisäasetukset- ja Uudelleevalinta varatulle -kohdat.
 - Voit vaihtaa **Ei vastausta, valitse uudelleen** -asetuksen painamalla ensin **4**-painiketta ja sitten uudelleen **4**-painiketta.
Näin valitset Faksin lisäasetukset- ja Ei vastausta, valitse uudelleen -kohdat.

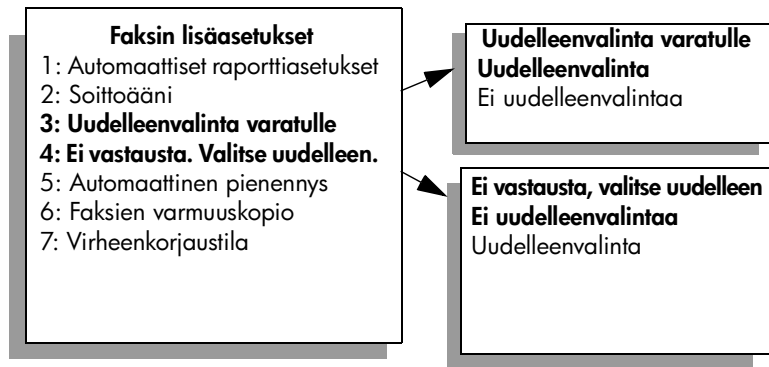

- 3 Valitse **Uudelleevalinta** tai **Ei uudelleevalintaa** painamalla ►-painiketta.
- 4 Valitse **OK**.

faksien välittäminen toiseen numeroon

Käyttämällä Faksin edelleenlähetys -toimintoa voit välittää fakseja toiseen faksinumeroon määrätyn ajan. Kun Faksin edelleenlähetys -toiminto on käytössä, HP Officejet ei tulosta vastaanotettuja fakseja. Voit välittää vain mustavalkoisia fakseja.

- 1 Paina **Asennus**-painiketta.
- 2 Valitse ensin **3** ja sitten **8**.
Näin valitset Faksin perusasetukset -kohdan ja Faksin välittäminen, vain musta -asetuksen.
- 3 Kun ohjelma antaa kehoitteen, kirjoita **Faksinumero**, johon faksi lähetetään.
- 4 Valitse **OK**.
- 5 Kirjoita **aloituspäivämäärä** numeropainikkeilla.
- 6 Kirjoita **aloitusaika** numeropainikkeilla.
- 7 Valitse tarvittaessa **aamupäivä** painamalla **1** tai **iltapäivä** painamalla **2**.
- 8 Kirjoita **lopetuspäivämäärä** numeropainikkeilla.
Näyttöön tulee Faksin välitys käytössä -teksti.

faksin välityksen muokkaaminen ja peruuttaminen

Kun faksin edelleenlähetystoiminto on käytössä, saatat joutua vaihtamaan välityksnumeroa tai määrittämäsi välityksen aloitus- ja lopetusajankohtaa. Faksin edelleenlähtettäminen pitää ehkä peruuttaa. Voit muokata faksin välityksasetuksia tai peruuttaa välityksen seuraavien ohjeiden mukaisesti.

- 1 Paina **Asennus**-painiketta.
- 2 Valitse ensin **3** ja sitten **8**.
Näin valitset Faksin perusasetukset -kohdan ja Faksin välittäminen, vain musta -asetuksen.
- 3 Hetken kuluttua näyttöön tulee **Välitys käytössä 1=Muokkaa 2=Peruuta** -viesti. Valitse jokin seuraavista:
 - Valitse **1**, jos haluat muokata faksinumeroa tai alkamis- tai loppumisaikojä. Seuraa etupaneelin näytön ohjeita.
 - Peruuta **faksien välittäminen** painamalla **2**-painiketta.

virheenkorjaustilan käyttäminen

Virheenkorjaustila estää tietojen katoamisen huonon yhteyden vuoksi. Tässä tilassa laite havaitsee tiedonsiirron aikana tapahtuneet virheet ja pyytää automaattisesti lähettämään virheellisen osan uudelleen. Jos käytössä on hyvä puhelinlinja, tila ei vaikuta puhelunmaksuihin. Puhelinmaksut saattavat jopa pienentyä. Heikoilla linjoilla virheenkorjaustila pidentää lähetyksaikoja ja kasvattaa vastaavasti puhelinlaskua, mutta laite lähettää tiedot luotettavasti. Poista virheenkorjaustila (asetus on oletuksena käytössä) käytöstä vain, jos se lisää huomattavasti puhelinlaskua ja haluat alentaa puhelinlaskuasi siittäkin huolimatta, että lähettämiesi faksien laatu saattaa huonontua.

- 1 Paina **Asennus**-painiketta.
- 2 Paina **4**-painiketta ja sen jälkeen **7**-painiketta.
Näin valitset Faksin lisäasetukset -kohdan ja Virheenkorjaustila-asetuksen.
- 3 Painamalla ►-painiketta voit valita asetuksen arvoksi **Käytössä** tai **Ei käytössä**.
- 4 Valitse **OK**.

tulevien faksien automaattinen pienentäminen

Tämä asetus määrittää, miten HP Officejet -laite vastaanottaa oletuskokoa suuremman faksin. Jos tämä asetus on käytössä (oletus), kuvaa pienennetään niin, että se sopii yhdelle sivulle, jos mahdollista. Jos toiminto poistetaan käytöstä, ensimmäiseltä sivulta pois jäävät tiedot tulostetaan seuraavalle sivulle. Automaattinen pienennys on käytännöllinen esimerkiksi silloin, jos vastaanotat Legal-kokoisen faksin ja paperilokerossa on Letter-kokoista paperia.

- 1 Paina **Asennus**-painiketta.
- 2 Valitse ensin **4** ja sitten **5**.
Näin valitset Faksin lisäasetukset -kohdan ja Automaattinen pienennys -asetuksen.
- 3 Painamalla ►-painiketta voit valita asetuksen arvoksi **Käytössä** tai **Ei käytössä**.
- 4 Valitse **OK**.

äänenvoimakkuuden säätäminen

HP Officejet -laitteessa on kolme eri soittoäänen ja kaiuttimien äänenvoimakkuuden tasoa. Soittoäänen voimakkuus on se äänenvoimakkuus, jolla puhelin soi. Kaiuttimien äänenvoimakkuus on kaikkien muiden äänien, kuten valinta- ja faksiäänien, sekä painikkeiden valintaäänien voimakkuus. Oletusasetus on Hiljainen.

- 1 Paina **Asennus**-painiketta.
- 2 Valitse ensin **3** ja sitten **7**.
Näin valitset Faksin perusasetukset -kohdan ja Soittoäänen ja äänimerkin voimakkuus -asetuksen.
- 3 Painamalla ►-painiketta voit valita jonkin seuraavista vaihtoehdoista: **Vaimea**, **Voimakas** tai **Ei käytössä**.
- 4 Hyväksy määrittämäsi asetukset valitsemalla **OK**.

soittoäänen muuttaminen (erottuva soittoääni)

Monet puhelinyhtiöt tarjoavat asiakkaidensa käyttöön erottuvaa soittoääntä käyttävän palvelun, jonka avulla yhteen puhelinlinjaan voi liittää useita puhelinnumeroita. Kun tilaat tämän palvelun, jokaisella numerolla on erilainen soittoääni, esimerkiksi yksi, kaksi tai kolme hälytyssoittoa. Jos palvelu ei ole käytettävissä, käytä oletussoittoääntä (Kaikki soitot).

Jos liität HP Officejet -laitteen linjaan, jossa käytetään erottuvaa soittoääntä, pyydä puhelinyhtiötäsi määrittämään yksi soittoääni äänipuheluille ja toinen faksipuheluille. Suosittelemme, että valitset faksinumerolle kaksi tai kolme hälytyssoittoa.

- 1 Varmista, että HP Officejet -laite on määritetty vastaamaan faksipuheluihin automaattisesti. Lisätietoja on kohdassa **hp officejet -laitteen määrittäminen vastaanottamaan fakseja automaattisesti tai manuaalisesti** sivulla 42.
- 2 Paina **Asennus**-painiketta.
- 3 Valitse ensin **4** ja sitten **2**.
Näin valitset Faksin lisäasetukset -kohdan ja Soittoääni-asetuksen.
- 4 Valitse jokin seuraavista vaihtoehdoista painamalla ►-painiketta: **Kaikki soitot**, **Yksi soitto**, **Kaksi soittoa**, **Kolme soittoa** ja **Kaksi tai kolme soittoa**.
- 5 Kun puhelinyhtiön numerolle määrittämä soittoääni näkyy näytön ylärivillä, valitse **OK**.

päivämäärän ja kellonajan määrittäminen

Voit määrittää päivämäärän ja kellonajan laitteen etupaneelistä. Kun faksi lähetetään, sen ylätunnisteeseen tulostetaan päivämäärä ja kellonaika. Päivämäärän ja kellonajan muoto perustuu kieli- ja maakohtaisiin asetuksiin.

Tavallisesti tietokoneohjelmisto määrittää päivämäärän ja ajan automaattisesti.

Huomautus: Jos HP Officejet -laitteessa on yli 72 tunnin sähkökatko, päivämäärä ja kellonaika on määritettävä uudelleen.

- 1 Paina **Asennus**-painiketta.

- 2 Paina ensin **3** ja sitten **1**.
Näin valitset Faksin perusasetukset -kohdan ja Päivämäärä ja kellonaika -asetuksen.
- 3 Syötä kuukausi, päivämäärä ja vuosi (vain kaksi viimeistä numeroa) näppäimistöllä. Päivämäärän syöttöjärjestys voi vaihdella maakohtaisten asetusten mukaan.
Ensimmäisen numeron kohdalla oleva kohdistin siirtyy automaattisesti seuraavaan numeroon aina, kun painat painiketta. Kun päivämäärän viimeinen numero on kirjoitettu, kellonajan määrittyskehote tulee näyttöön automaattisesti.
- 4 Kirjoita tunnit ja minuutit.
Aamupäivän ja iltapäivän kehote tulee automaattisesti näkyviin ajan viimeisen numeron syöttämisen jälkeen, jos aika on ilmaistu 12-tuntisessa muodossa.
- 5 Valitse tarvittaessa aamupäivä painamalla **1** tai iltapäivä painamalla **2**.
Uusi kellonaika ja päivämäärä tulevat etupaneelin näyttöön.

paperikoon määrittäminen

Voit valita vastaanotettavien faksien paperikoon. Valitun paperikoon pitää vastata syöttölokerossa olevan paperin kokoa. Faksit voi tulostaa vain Letter-, A4- tai Legal-kokoisina.

Huomautus: Jos syöttölokeron paperikoko on väärä, kun faksi vastaanotetaan, faksi ei tulostu. Lisää syöttölokeroon Letter-, A4- tai Legal-kokoista paperia ja tulosta faksi valitsemalla OK.

- 1 Paina **Asennus**-painiketta.
- 2 Valitse **3** ja sitten **5**.
Näin valitset Faksin perusasetukset ja Faksin paperikoko -asetuksen.
- 3 Korosta valinta ►-painikkeella ja valitse sitten **OK**.

ääni- tai pulssivalinnan määrittäminen

Voit valita soittotavaksi ääni- tai pulssivalinnan. Useimmissa puhelinjärjestelmissä käytetään ääni- tai pulssivalintaa. Jos käytät yleistä puhelinjärjestelmää tai PBX-järjestelmää, jossa vaaditaan pulssivalintaa, valitse Pulssivalinta. Oletusasetus on Äänivalinta. Jotkin puhelinjärjestelmän toiminnot eivät ehkä ole käytettävissä, kun käytetään pulssivalintaa. Lisäksi faksinumeron valitseminen voi kestää tavallista kauemmin käytettäessä pulssivalintaa. Ota yhteys paikalliseen puhelin-yhtiöön, jos et ole varma, mitä asetusta tulisi käyttää.

Huomautus: Jos puhelinjärjestelmässä ei vaadita pulssivalintaa, suosittelme, että pidät voimassa Äänivalinta-oletusasetuksen.

- 1 Paina **Asennus**-painiketta.
- 2 Paina ensin **3** ja sitten **6**.
Näin valitset Faksin perusasetukset -kohdan ja Ääni- tai pulssivalinta -asetuksen.
- 3 Painamalla ►-painiketta voit valita asetuksen arvoksi **Äänivalinta** tai **Pulssivalinta**.
- 4 Valitse **OK**.

faksien varmuuskopion määrittäminen

Voit tallentaa vastaanotetut faksit muistiin käyttämällä Faksien varmuuskopio-toimintoa. Jos esimerkiksi tulostuskasetista loppuu muste, kun laite vastaanottaa faksia, faksi tallentuu muistiin. Kun mustekasetti on vaihdettu, voit tulostaa faksin. Etupaneelin näyttöön tulee ilmoitus, kun muistissa on tulostettavia fakseja.

Oletuksena Faksien varmuuskopio -toiminto on käytössä. Tietoja muistiin tallennettujen faksien tulostamisesta on kohdassa **muistissa olevien faksien tulostaminen** sivulla 55.

Huomautus: Kun muisti tulee täyteen, HP Officejet korvaa vanhimmat tulostetut faksit. Kaikki faksit, joita ei ole tulostettu, säilyvät muistissa, kunnes ne tulostetaan tai poistetaan. Kun muisti on täynnä tulostamattomia fakseja, HP Officejet ei vastaanota enempää faksipuheluita, ennen kuin tulostamattomat faksit on tulostettu. Voit poistaa muistista kaikki faksit, myös ne, joita ei ole tulostettu, katkaisemalla HP Officejet -laitteesta virran.

- 1 Paina **Asennus**-painiketta.
- 2 Paina ensin **4** ja sitten **6**.
Näin valitset Faksin lisäasetukset -kohdan ja Faksien varmuuskopio -asetuksen.
- 3 Valitse **Kyllä** tai **Ei** painamalla ►-painiketta.
- 4 Valitse **OK**.

muistissa olevien faksien tulostaminen

Tulosta faksit uudelleen muistista -toiminnolla voit tulostaa muistiin tallennetun faksin uudelleen. Kun HP Officejet alkaa tulostaa faksia, jota et tarvitse, keskeytä tulostus valitsemalla Peruuta. HP Officejet alkaa tulostaa seuraavaa muistissa olevaa faksia. Valitse kunkin muistissa olevan faksin kohdalla Peruuta, jos haluat keskeyttää sen tulostuksen.

Huomautus: Kaikki muistiin tallennetut faksit menetetään, jos katkaiset HP Officejet -laitteesta virran.

Faksien varmuuskopio -asetuksen on oltava käytössä, jos faksit halutaan tallentaa muistiin. Lisätietoja on kohdassa **faksien varmuuskopion määrittäminen** sivulla 55.

- 1 Paina **Asennus**-painiketta.
- 2 Paina ensin **5** ja sitten **4**.
Näin valitset Työkalut-kohdan ja Tulosta faksit uudelleen muistista -asetuksen.
Laitte tulostaa muistissa olevat faksit.

faksin keskeyttäminen

- Valitse **Peruuta**, jos haluat keskeyttää faksin lähetyksen tai vastaanottamisen.

Useimmat tulostusasetukset määrittyvät automaattisesti joko sovellusohjelmassa tai HP ColorSmart -värinmääritystekniikalla. Asetuksia on tarpeen muuttaa manuaalisesti vain silloin, kun muutetaan tulostuslaatua, tulostetaan erikoisille paperi- tai kalvotyypeille tai käytetään erityistoimintoja.

Tässä osassa käsitellään seuraavia aiheita:

- **tulostaminen sovelluksesta** sivulla 57
- **tulostusasetusten määrittäminen** sivulla 58
- **tulostustyön pysäyttäminen** sivulla 60

HP Officejet -laitteella voi suorittaa erikoistulostustöitä, kuten tulostaa reunattomia kuvia ja julisteita sekä kalvoja. Lisätietoja erikoistulostustöiden tulostamisesta on ohjelmiston mukana toimitetussa näyttöön tulevassa HP:n valokuva- ja kuvankäsittelyohjelman Ohjeessa.

tulostaminen sovelluksesta

Tulosta seuraavasti sovelluksesta, jolla asiakirja luotiin:

Windows-käyttäjät

- 1 Lisää syöttölokeroon sopivaa paperia.
Lisätietoja on kohdassa **alkuperäiskappaleiden lataaminen ja tulostuspaperin lisääminen** sivulla 9.
- 2 Valitse sovelluksen **Tiedosto**-valikosta **Tulosta**.
- 3 Varmista, että tulostamiseen on valittu HP Officejet.
Jos asetuksia pitää muuttaa, avaa **Ominaisuudet**-valintaikkuna napsauttamalla painiketta (painike voi olla **Ominaisuudet**, **Asetukset**, **Tulostimen asetukset** tai **Tulostin käytettävän sovelluksen mukaan**) ja valitse sitten tulostustyössä tarvittavat asetukset **Paperi/laatu**-, **Viimeistely**-, **Tehosteet**-, **Perusasetukset**- ja **Väri-välilehdistä**.
- 4 Sulje **Ominaisuudet**-valintaikkuna napsauttamalla **OK**-painiketta.
Valitsemasi asetukset koskevat vain nykyistä tulostustyötä. Lisätietoja tulostusasetusten määrittämisestä kaikille töille on kohdassa **tulostusasetusten määrittäminen** sivulla 58.
- 5 Aloita tulostus napsauttamalla **OK**-painiketta.

Macintosh-käyttäjät

Määritä asiakirjan paperikoko, skaalaus ja suunta **Sivun asetukset**-valintaikkunassa. Määritä asiakirjan muut tulostusasetukset ja lähetä asiakirja HP Officejet -laitteeseen **Tulosta**-valintaikkunassa.

Huomautus: Seuraavat vaiheet liittyvät OS X -käyttöjärjestelmään. Vaiheet voivat erota hieman OS 9 -käyttöjärjestelmässä. Valitse HP Officejet kohdassa Print Center (Tulostuskeskus) (OS X) tai kohdassa Chooser (Valitsija) (OS 9) ennen tulostamisen aloittamista.

- 1 Valitse sovelluksen **File** (Tiedosto) -valikosta **Page Setup** (Sivun asetukset). Page Setup (Sivun asetukset) -valintaikkuna tulee näyttöön.
- 2 Valitse **Format for** (Tulostin) -pikavalikosta HP Officejet.
- 3 Valitse sivun määrittäykset:
 - Valitse paperikoko.
 - Valitse sivun suunta.
 - Kirjoita skaalausprosentti.
 OS 9 -käyttöjärjestelmässä Page Setup (Sivun asetukset) -valintaikkunan asetuksilla kuvaa voi kiertää tai tehdä kuvasta peilikuvan sekä muokata mukautettuja paperikokoja.
- 4 Valitse **OK**.
- 5 Valitse sovelluksen **File** (Tiedosto) -valikosta **Print** (Tulosta). Näyttöön tulee Print (Tulosta) -valintaikkuna. Jos käytössä on OS X -käyttöjärjestelmä, Copies & Pages (Kopiot ja sivut) -paneeli avautuu. Jos käytössä on OS 9 -käyttöjärjestelmä, General (Yleiset) -paneeli avautuu.
- 6 Valitse projektiin sopivat tulostusasetukset. Avaa muut paneelit pikavalikkojen avulla.
- 7 Aloita tulostaminen valitsemalla **Print** (Tulosta).

tulostusasetusten määrittäminen

Voit mukauttaa HP Officejet -laitteen tulostusasetuksia lähes kaikkiin tulostustöihin sopiviksi.

Windows-käyttäjät

Voit muuttaa nykyisen työn tai kaikkien töiden tulostusasetuksia. Tulostusasetusten näyttämistä määräytyy sen mukaan, haluatko asetusten jäävän pysyviksi.

kaikkien tulevien töiden tulostusasetusten muuttaminen

- 1 Valitse **HP:n valokuva- ja kuvankäsittelyohjelmasta (HP Director)** ensin **Asetukset** ja sitten **Tulostimen asetukset**.
- 2 Muuta haluamasi tulostusasetukset ja valitse **OK**.

nykyisen tulostustyön tulostusasetusten muuttaminen

- 1 Valitse sovelluksen **Tiedosto**-valikosta **Tulosta, Tulostusasetukset tai Sivun asetukset**. Varmista, että valittu tulostin on HP Officejet.
- 2 Valitse **Ominaisuudet, Asetukset, Tulostimen asetukset** tai **Tulostin** (toiminnon nimi vaihtelee käytettävän sovelluksen mukaan).
- 3 Muuta haluamasi asetukset ja valitse **OK**.
- 4 Tulosta työ valitsemalla **OK**.

Macintosh-käyttäjät

Mukauta tulostusasetuksia Print (Tulosta) -valintaikkunassa. Näytössä olevat asetukset vaihtelevat valitun paneelin mukaan.

- ▶ **Print** (Tulosta) -valintaikkuna tulee näyttöön, kun valitset tulostettavan asiakirjan ja sen jälkeen **File** (Tiedosto) -valikosta **Print** (Tulosta).

Huomautus: Lisätietoja paneelien asetuksista saat valitsemalla ? Print (Tulosta) -valintaikkunan vasemmassa alanurkassa.

copies & pages (kopiot ja sivut) -paneeli

Valitse kopiomäärä ja tulostettavien sivujen määrä Print (Tulosta) -valintaikkunan Copies & Pages (Kopiot ja sivut) -paneelissa (OS X) tai General (Yleiset) -paneelissa (OS 9). Myös tulosteiden lajittelun voi valita samassa paneelissa.

- ▶ Voit esikatsella tulostettavaa asiakirjaa napsauttamalla **Preview** (Esikatselu) -painiketta.

layout (asettelu) -paneeli

Käytä Print (Tulosta) -valintaikkunan Layout (Asettelu) -paneelia, kun tulostat useita sivuja arkille ja kun haluat määrittää sivujen tulostusjärjestyksen. Paneelista voi myös valita reunusvaihtoehdot.

output options (tulostusvaihtoehdot) -paneeli

Käytä Print (Tulosta) -valintaikkunan Output Options (Tulostusvaihtoehdot) -paneelia, kun tallennat tiedoston Adobe Acrobat PDF® (portable document format) -tiedostona. HP Officejet -laite ei tue PostScript-tulostamista.

- ▶ Tallenna asiakirja PDF-tiedostona valitsemalla **Save as File** (Tallenna tiedostona) -valintaruutu.

Huomautus: Output Options (Tulostusvaihtoehdot) -paneeli ei ole käytettävissä OS 9 -käyttöjärjestelmässä.

paper type/quality (paperityyppi/laatu) -paneeli

Valitse paperityyppi, tulostuslaatu ja OS X -käyttöjärjestelmän väriasetukset Print (Tulosta) -valintaikkunan Paper Type/Quality (Paperityyppi/Laatu) -paneelissa (OS X) tai General (Yleistä) -paneelissa (OS 9). Paneelissa voi myös muuttaa digitaalisten valokuvien kontrastia ja terävyyttä sekä mukauttaa tulosteissa käytettävän musteen määrää.

summary (yhteenvedo) -paneeli

Print (Tulosta) -valintaikkunan Summary (Yhteenvedo) -paneelissa voi esikatsella asetuksia ennen tulostamista ja varmistaa, että ne on määritetty oikein.

Huomautus: OS 9 -käyttöjärjestelmässä asetusten yhteenvedo näkyy General (Yleistä) -paneelissa.

tulostustyön pysäyttäminen

Voit pysäyttää tulostustyön HP Officejet -laitteesta tai tietokoneesta.

- ▶ Pysäytä tulostustyö HP Officejet -laitteesta painamalla etupaneelin **Peruuta**-painiketta. Etupaneelin näyttöön tulee viesti **Tulostus on peruutettu**. Jos viesti ei tule näyttöön, paina **Peruuta**-painiketta uudelleen.

HP Officejet -laite tulostaa sivut, joiden tulostus on jo aloitettu, ja peruuttaa jäljellä olevan tulostustyön. Tämä voi kestää jonkin aikaan.

7

tilattavat tarvikkeet

Voit tilata tulostuskasetteja, suositteluja HP:n paperityyppensä sekä HP Officejet -lisälaitteita Internetin kautta HP:n WWW-sivustosta.

Tässä osassa käsitellään seuraavia aiheita:

- **tulostusmateriaalien tilaaminen** sivulla 61
- **tulostuskasettien tilaaminen** sivulla 61

tulostusmateriaalien tilaaminen

Voit tilata tulostusmateriaalia, kuten HP Premium -paperia, HP Premium Inkjet -kalvoja, HP:n silitettävää siirtokuvapaperia tai HP:n onnittelukortteja osoitteesta

www.hp.com

Valitse maa tai alue ja sitten Buy (Osta) tai Shopping (Ostokset).

tulostuskasettien tilaaminen

Seuraavassa taulukossa on luettelo tulostuskaseteista, jotka ovat yhteensopivia HP Officejet -laitteen kanssa. Valitse tilattava tulostuskasetti seuraavien tietojen avulla.

tulostuskasetit	hp-tilausnumero
HP:n musta inkjet -tulostuskasetti	#56, 19 ml:n musta tulostuskasetti
HP:n inkjet-kolmivärikasetti	#57, 17 ml:n väritulostuskasetti

Lisätietoja tulostuskaseteista on HP:n WWW-sivustossa

www.hp.com

Valitse maa tai alue ja sitten Buy (Osta) tai Shopping (Ostokset).

8

hp officejet -laitteen huoltaminen

HP Officejet -laitetta pitää huoltaa. Lasi ja kannen alusta kannattaa toisinaan puhdistaa pölystä, jotta kopiot ja skannatut tiedostot olisivat mahdollisimman selkeitä. Tulostuskasetit pitää myös ajoittain vaihtaa, kohdistaa ja puhdistaa. Tässä osassa on ohjeita siitä, kuinka voit pitää HP Officejet -laitteen toimintakunnossa. Suorita nämä huoltotoimenpiteet tarpeen mukaan.

Tässä osassa käsitellään seuraavia aiheita:

- **lasin puhdistaminen** sivulla 63
- **kannen alaosan puhdistaminen** sivulla 64
- **ulkopintojen puhdistaminen** sivulla 64
- **tulostuskasettien huoltaminen** sivulla 64
- **tehdasetusten palauttaminen** sivulla 73
- **vieritysnopeuden määrittäminen** sivulla 73
- **toimintoviiveen määrittäminen** sivulla 74
- **itsehuoltoänet** sivulla 74

lasin puhdistaminen

Lasilla oleva pöly, lika, hiukset yms. hidastavat toimintaa sekä vaikuttavat toimintojen, kuten Sovita sivulle, tarkkuuteen.

- 1 Sammuta HP Officejet -laitteen virta, irrota virtajohto ja nosta kansi.

Huomautus: Kun virtajohto on irrotettu, se pitää liittää takaisin 72 tunnin kuluessa. Jos virtajohtoa ei liitetä takaisin 72 tunnin kuluessa, päivämäärän ja kellonajan asetukset pitää määrittää uudelleen. Lisätietoja on kohdassa **päivämäärän ja kellonajan määrittäminen** sivulla 53.

- 2 Puhdista lasi pehmeällä liinalla tai sienellä, joka on kostutettu lasinpuhdistukseen tarkoitettulla puhdistusaineella.

Varoitus! Älä käytä hankaavia puhdistusaineita, asetonia, bentseeniä tai hiilitetrakloridia lasille. Nämä aineet voivat vahingoittaa sitä. Älä kaada tai suihkuta nesteitä suoraan lasille. Ne voivat vuotaa lasin alle ja vahingoittaa HP Officejet -laitetta.

- 3 Ehkäise läiskien muodostumista kuivaamalla lasi säämiskällä tai selluloosasienellä.

kannen alaosan puhdistaminen

HP Officejet -laitteen kannen valkoiseen alaosaan voi kertyä likaa.

- 1 Sammuta HP Officejet -laitteen virta, irrota virtajohto ja nosta kansi.
Huomautus: Kun virtajohto on irrotettu, se pitää liittää takaisin 72 tunnin kuluessa. Jos virtajohtoa ei liitetä takaisin 72 tunnin kuluessa, päivämäärän ja kellonajan asetukset pitää määrittää uudelleen. Lisätietoja on kohdassa **päivämäärän ja kellonajan määrittäminen** sivulla 53.
- 2 Puhdista kannen valkoinen alaosa pehmeällä kostutetulla liinalla tai sienellä, joka on kastettu lämpimään ja mietoon saippuaveteen.
- 3 Poista lika varovasti. Älä hankaa.
- 4 Kuivaa säämiskällä tai pehmeällä liinalla.
Varoitus! Älä käytä paperipohjaisia pyyhkeitä, sillä ne voivat naarmuttaa kannen alaosa.
- 5 Jos kannen alaosa ei puhdistu kunnolla, toista edelliset kohdat ja käytä puhdistuksessa isopropyylialkoholia (hiovaa). Poista puhdistusainejäämät huolellisesti kostealla liinalla.

ulkopintojen puhdistaminen

Pyyhi pöly ja tahrat laitteen ulkopinnoista pehmeällä liinalla tai kevyesti kostutetulla sienellä. HP Officejet -laitteen sisäpuolta ei tarvitse puhdistaa. Älä käytä nesteitä laitteen sisäosien tai etupaneelin puhdistamiseen.

Huomautus: Älä käytä alkoholia tai alkoholipohjaisia puhdistusaineita laitteen etupaneeliin tai kanteen, jotta HP Officejet -laitteen maalatut osat eivät vahingoitu.

tulostuskasettien huoltaminen

Varmista HP Officejet -laitteen paras tulostuslaatu yksinkertaisilla huoltotoimenpiteillä. Vaihda myös tulostuskasetit tai tulostuspäät etupaneelin kehotuksen mukaan.

Tässä osassa käsitellään seuraavia aiheita:

- **mustetasojen tarkastaminen** sivulla 65
- **itsetestiraportin tulostaminen** sivulla 65
- **tulostuskasettien käsitteleminen** sivulla 66
- **tulostuskasettien vaihtaminen** sivulla 67
- **tulostuskasettien kohdistaminen** sivulla 69
- **tulostuskasettien puhdistaminen** sivulla 71
- **tulostuskasetin kosketuspintojen puhdistaminen** sivulla 72

mustetasojen tarkastaminen

Voit helposti tarkastaa tulostuskasetin mustetaso ja selvittää, kuinka pian kasetti on vaihdettava. Mustetaso näyttää arvion tulostuskaseteissa jäljellä olevan musteen määrästä. Mustetasot voi tarkastaa vain HP:n valokuva- ja kuvankäsittelyohjelmasta (HP Director).

mustetasojen tarkastaminen Windows-käyttöjärjestelmässä

- 1 Valitse **HP Director** -ohjelmasta **Asetukset**, sitten **Tulostusasetukset** ja edelleen **Tulostimen työkalut**.
- 2 Valitse **Arvioitu musteen taso** -välilehti.
Tulostuskasettien arvioidut mustetasot näkyvät näytössä.

mustetasojen tarkastaminen Macintosh-käyttöjärjestelmässä

- 1 Valitse **HP Director** -ohjelmasta **Settings** (Asetukset) ja sitten **Maintain Printer** (Tulostimen huolto).
- 2 Kun **Select Printer** (Valitse tulostin) -valintaikkuna avautuu, valitse HP Officejet ja sitten **Utilities** (Apuohjelmat).
- 3 Valitse luettelosta **Ink Level** (Mustetaso).
Tulostuskasettien arvioidut mustetasot näkyvät näytössä.

itsetestiraportin tulostaminen

Jos tulostuksessa ilmenee ongelmia, tulosta itsetestiraportti ennen tulostuskasettien vaihtamista. Tämä raportti sisältää käytännöllisiä tietoja tulostuskaseteista, esimerkiksi tilatietoja.

- 1 Paina **Asetukset**-painiketta.
- 2 Valitse numeronäppäimistöstä ensin **1** ja sitten **4**.
Näin valitaan Tulosta raportti ja Itsetestiraportti.

Tulosta raportti

- 1: Edellinen tapahtuma
- 2: Faksiloki
- 3: Pikavalintaluettelo
- 4: Itsetestiraportti**
- 5: Automaattiset raporttiasetukset

Tällöin HP Officejet -laite tulostaa itsetestiraportin, joka saattaa auttaa selvittämään tulostusongelman syyä.

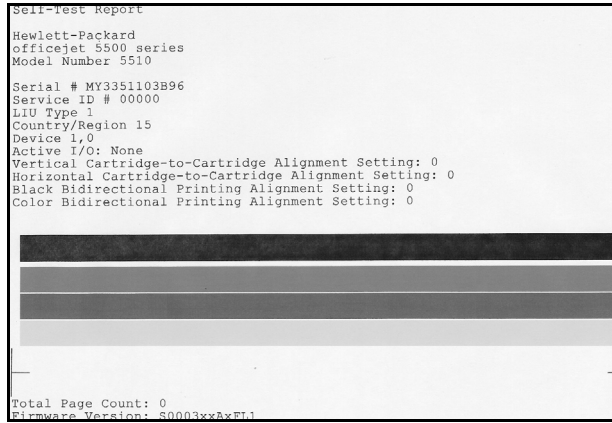

Musta palkki

Väripalkit

Tarkasta, onko itsetestiraportissa raitoja tai valkoisia viivoja. Varmista, että raportissa on tasainen musta palkki ja kolme tasaista väripalkkia. Palkkien pitää olla tasavärisiä ja niiden tulee ulottua sivun laidasta laitaan.

- Jos väripalkkeja puuttuu, kolmivärikasetin muste on ehkä lopussa. Tulostuskasetti on ehkä vaihdettava. Lisätietoja tulostuskasettien vaihtamisesta on kohdassa **tulostuskasettien vaihtaminen** sivulla 67.
- Juovat voivat viitata tukkeutuneisiin suuttimiin tai likaisiin kosketuspintoihin. Tulostuskasetti on ehkä puhdistettava. Lisätietoja tulostuskasettien puhdistamisesta on kohdassa **tulostuskasettien puhdistaminen** sivulla 71. Älä käytä puhdistamiseen alkoholia.

tulostuskasettien käsitteleminen

Tutustu osiin ja tulostuskasettien käsittelyohjeisiin, ennen kuin vaihdat tai puhdistat tulostuskasetteja.

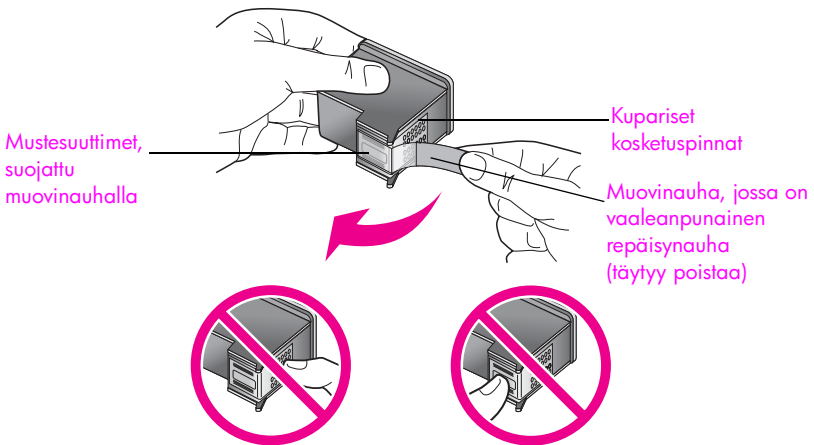

Älä kosketa kuparipintoja tai mustesuuttimia

tulostuskasettien vaihtaminen

Etupaneelin näyttöön tulee viesti, joka ilmoittaa tulostuskasetin musteen olevan vähissä. Mustetasot voi tarkastaa myös tietokoneen HP Director -ohjelmasta. Lisätietoja on kohdassa **mustetasojen tarkastaminen** sivulla 65. Kun tämä viesti tulee näyttöön, vaihtokasetteja on hyvä olla käytettävissä. Viesti voi tarkoittaa, että tulostuskasetti pitää vaihtaa. Tulostuskasetti pitää vaihtaa myös, kun teksti on haalistunutta tai kun ilmenee tulostuskasetteihin liittyviä tulostuslaatuongelmia.

Lisätietoja vaihtokasettien tilaamisesta on kohdassa **tulostuskasettien tilaaminen** sivulla 61.

- 1 Käynnistä HP Officejet -laitteen virta ja avaa tulostuskasettien suojakansi.

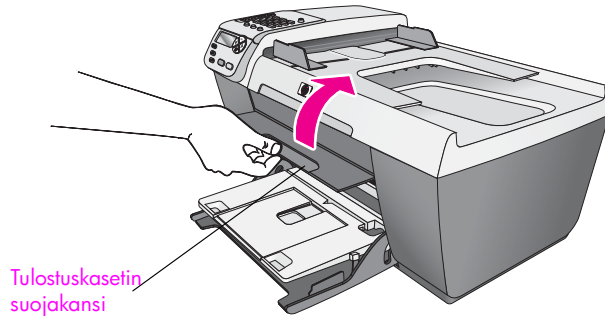

Tulostuskasettien vaunu tulee esiin.

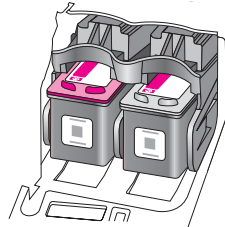

- 2 Kun vaunu on pysähtynyt, vapauta tulostuskasetti työntämällä sen yläosa alas. Vedä kasetti ulos itseäsi kohti.

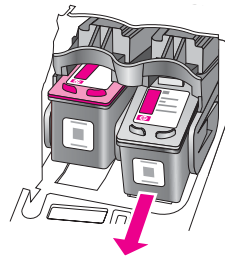

Huomautus: Tulostuskasettien paikkoihin kertyy tavallisesti mustetta.

- 3 Poista uusi tulostuskasetti pakkauksesta. Koske vain kasetin mustaan muovikuoreen. Poista muovinauha vaaleanpunaisen repäisykielekkeen avulla.

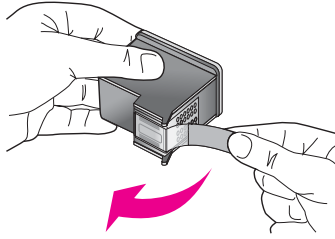

Varoitus! Älä kosketa kuparipintoja tai mustesuuttimia.

Asenna mustekasetti välittömästi muovinauhan poistamisen jälkeen, jotta muste ei kuivu mustesuuttimiin.

- 4 Pidä mustaa tulostuskasettia siten, että HP-logo on ylhäällä. Työnä tulostuskasetti hieman vinossa tulostuskasettivaunun *oikeaan* reunaan. Paina napakasti, kunnes tulostuskasetti napsahtaa paikalleen.

Varoitus! Älä yritä työntää tulostuskasettia suoraan paikalleen. Tulostuskasetti täytyy liu'uttaa paikalleen loivassa kulmassa.

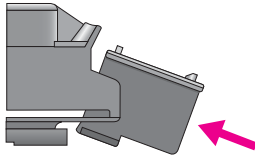

- 5 Pidä kolmivärikasettia siten, että HP-logo on ylhäällä. Työnä tulostuskasetti hieman vinossa tulostuskasettivaunun *vasempaan* reunaan. Paina napakasti, kunnes tulostuskasetti napsahtaa paikalleen.

Varoitus! Älä yritä työntää tulostuskasettia suoraan paikalleen. Tulostuskasetti täytyy liu'uttaa paikalleen loivassa kulmassa.

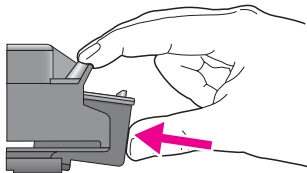

Huomautus: Molemmat tulostuskasetit pitää asentaa, jotta HP Officejet -laite toimii.

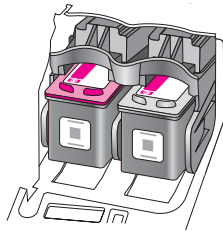

- 6** Sulje tulostuskasettien suojakansi. Tulostuskasettien kohdistussivu tulostuu muutaman minuutin kuluessa. Tulostuskasetit pitää kohdistaa. Lisätietoja tulostuskasettien kohdistamisesta on seuraavassa osassa kohdassa **tulostuskasettien kohdistaminen**.

tulostuskasettien kohdistaminen

Kun tulostuskasetti asennetaan tai vaihdetaan, HP Officejet -laite antaa kehotuksen kohdistaa tulostuskasetit. Voit kohdistaa tulostuskasetit milloin tahansa etupaneelin tai HP Director -ohjelman avulla. Tulostuslaatu säilyy hyvänä, kun tulostuskasetit kohdistetaan ajoittain.

Huomautus: Jos sama tulostuskasetti poistetaan ja pannaan takaisin paikalleen, HP Officejet -laite ei anna kehoitetta kohdistaa tulostuskasetteja.

tulostuskasettien kohdistaminen etupaneelistä

- 1** Kohdista kehotuksen saatuasi tulostuskasetit valitsemalla **OK**. HP Officejet tulostaa kohdistussivun.
- 2** Tulostuskasetit voi myös kohdistaa manuaalisesti etupaneelistä. Paina **Asetukset**-painiketta.
- 3** Valitse numeronäppäimistöä ensin **5** ja sitten **2**. Näin valitset Työkalut ja Kohdista tulostuskasetti.

Työkalut

- 1: Puhdista kasetti
- 2: Kohdista tulostuskasetit**
- 3: Palauta tehdasasetukset
- 4: Tulosta faksit uudelleen muistista

HP Officejet tulostaa kohdistussivun.

- 4 Pane kohdistussivu tulostuspuoli alaspäin lasin vasempaan etunurkkaan siten, että sivun yläosa on vasemmalla (katso alla).

Huomautus: Varmista, että sivun yläosa on HP Officejet -laitteen vasenta puolta kohden.

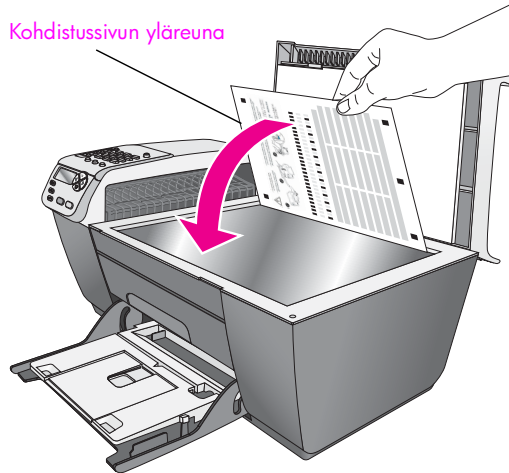

- 5 Valitse **OK**.
Kun etupaneelin näyttöön tulee teksti Kohdistus valmis, kohdistus on suoritettu. Kierrätä tai hävitä kohdistussivu.

tulostuskasettien kohdistaminen hp director -ohjelmasta

- 1 Avaa **HP Director**.
Lisätietoja HP Director -ohjelman avaamisesta on kohdassa **hp director -ohjelman käyttäminen hp officejet -laitteen kanssa** sivulla 4.
- 2 Toimi seuraavasti, kun käytät Windows-käyttöjärjestelmää:
 - a. Valitse **Asetukset, Tulostusasetukset** ja sitten **Tulostimen työkalut**.
 - b. Napsauta **Laitepalvelut**-välilehteä.
 - c. Valitse **Kohdista tulostuskasetti**.
HP Officejet tulostaa kohdistussivun.
- 3 Toimi seuraavasti, kun käytät Macintosh-käyttöjärjestelmää:
 - a. Valitse **Settings** (Asetukset) ja sitten **Maintain Printer** (Tulostimen huolto).
 - b. Kun **Select Printer** (Valitse tulostin) -valintaikkuna avautuu, valitse HP Officejet ja sitten **Utilities** (Apuohjelmat).
 - c. Valitse luettelosta **Calibrate** (Kalibroi).
 - d. Valitse **Align** (Kohdista).
HP Officejet tulostaa kohdistussivun.

- 4 Pane kohdistussivu tulostuspuoli alaspäin lasin vasempaan etunurkkaan (katso alla).

Huomautus: Varmista, että sivun yläosa on HP Officejet -laitteen vasenta puolta kohden.

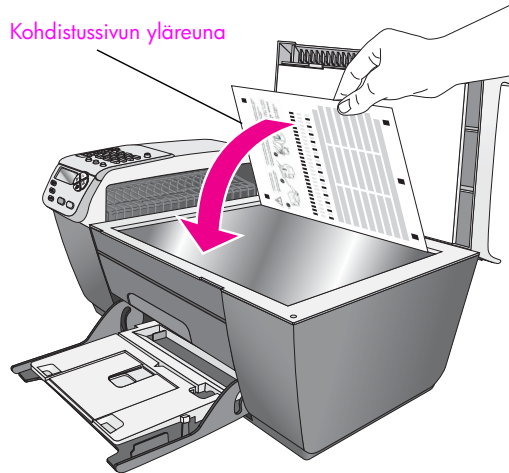

- 5 Valitse **OK**.

Kun etupaneelin näyttöön tulee teksti Kohdistus valmis, kohdistus on suoritettu. Kierrätä tai hävitä kohdistussivu.

tulostuskasettien puhdistaminen

Käytä tätä toimintoa, kun itsetestiraportissa näkyy raitoja tai valkoisia viivoja väripalkkien kohdalla. Älä puhdista tulostuskasetteja tarpeettomasti. Tämä kuluttaa mustetta ja lyhentää mustesuuttimien käyttöikää.

- 1 Valitse **Asetukset**.
- 2 Valitse numeronäppäimistöä ensin **5** ja sitten **1**. Näin valitset Työkalut ja Puhdista tulostuskasetti.

Työkalut

- 1: Puhdista kasetti
- 2: Kohdista tulostuskasetit
- 3: Palauta tehdasasetukset
- 4: Tulosta faksit uudelleen muistista

Laitte tulostaa kuviosivun. Tulostuskasetit puhdistetaan. Kierrätä tai hävitä arkki.

Jos kopio- tai tulostuslaatu on huono tulostuskasettien puhdistamisen jälkeen, vaihda huonoa jälkeä tuottava tulostuskasetti. Lisätietoja tulostuskasettien vaihtamisesta on kohdassa **tulostuskasettien vaihtaminen** sivulla 67.

tulostuskasetin kosketuspintojen puhdistaminen

Puhdista tulostuskasetin kosketuspinnat vain, jos etupaneeliin tulee toistuvasti kehote tarkistaa tulostuskasetti, vaikka kasetti on puhdistettu tai kohdistettu.

Varoitus! Älä poista molempia tulostuskasetteja samanaikaisesti. Poista ja puhdista tulostuskasetit yksi kerrallaan.

Varmista, että käytettävissä on:

- Kuivia vaahdotuotteita, nukkaamatonta liinaa tai muuta pehmeää materiaalia, joka ei hajoa tai nukkaa.
- Tislattua, suodatettua tai pulloitettua vettä (vesijohtovedessä voi olla tulostuskasetteja vahingoittavia epäpuhtauksia).

Varoitus! Älä käytä telanpuhdistusaineita tai alkoholia tulostuskasettien kosketuspintojen puhdistamisessa. Ne voivat vahingoittaa tulostuskasetteja tai HP Officejet -laitetta.

- 1 Käynnistä HP Officejet -laite ja avaa tulostuskasettien suojakansi.
- 2 Kun vaunu on pysähtynyt, irrota virtajohto HP Officejet -laitteen takaosasta.
- 3 Vapauta tulostuskasetti työntämällä sen yläosaa alaspäin. Vedä sitten kasettia itseäsi kohti.
- 4 Tarkista, että tulostuskasetin kosketuspinnassa ei ole muste- tai likakertymiä.
- 5 Kostuta puhtas vaahdotuote tai nukkaamaton liina tislattuun veteen ja purista ylimääräinen vesi pois.
- 6 Pidä kiinni tulostuskasetin reunoista.
- 7 Puhdista vain kosketuspinnat. Älä puhdista suuttimia.

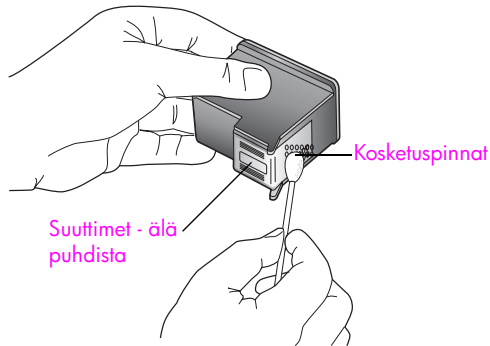

- 8 Pane tulostuskasetti takaisin vaunuun.
- 9 Toista toimenpide tarvittaessa toiselle tulostuskasetille.
- 10 Sulje tulostuskasettien suojakansi ja liitä HP Officejet -laitteen virtajohto.

tehdasasetusten palauttaminen

Voit palauttaa HP Officejet -laitteen alkuperäiset tehdasasetukset.

Huomautus: Tehdasasetusten palauttaminen ei muuta määritettyjä päivämäärätietoja. Tehdasasetusten palauttaminen ei myöskään vaikuta skannausasetuksiin tehtyihin muutoksiin tai kieli-, maa- ja alueasetuksiin.

Voit palauttaa tehdasasetukset ainoastaan etupaneelista.

- 1 Paina **Asetukset**-painiketta.
- 2 Valitse numeronäppäimistöstä ensin **5** ja sitten **3**. Näin valitset Työkalut ja Palauta tehdasasetukset.

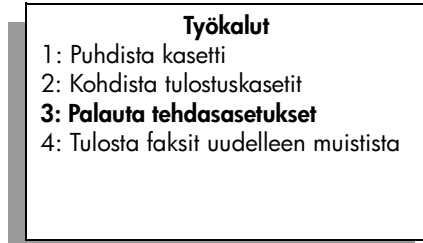

Tehdasasetukset palautetaan.

vieritysnopeuden määrittäminen

Vieritysnopeus-asetuksella voi määrittää nopeuden, jolla viestit vieritetään etupaneelin näytössä oikealta vasemmalle. Jos viesti on esimerkiksi pitkä eikä mahdu etupaneelin näyttöön kokonaan, sitä pitää vierittää. Näin koko viestin voi lukea. Vieritysnopeudeksi voi valita Normaali, Nopea tai Hidas. Oletusasetus on Normaali.

- 1 Paina **Asetukset**-painiketta.
- 2 Valitse numeronäppäimistöstä ensin **6** ja sitten **1**. Näin valitset Asetukset ja sitten Määritä vieritysnopeus.

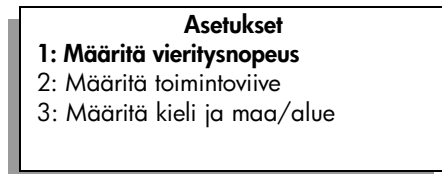

- 3 Valitse vieritysnopeus ►-painikkeella. Valitse sitten **OK**.

toimintoviiveen määrittäminen

Toimintoviive-asetuksella voi määrittää ajan, jonka kuluttua näyttöön tulee kehote suorittaa seuraava toimenpide. Jos painat esimerkiksi Kopio-painiketta ja toimintoviiveajan kuluessa ei paineta toista painiketta, etupaneelin näyttöön tulee teksti, jossa kehotetaan lataamaan alkuperäinen asiakirja ja painamaan Käynnistä-painiketta. Voit valita asetukseksi Normaali, Nopea tai Hidas. Oletusasetus on Normaali.

- 1 Paina **Asetukset**-painiketta.
- 2 Valitse numeronäppäimistöstä ensin **6** ja sitten **2**. Näin valitset Asetukset ja Määritä toimintoviive.

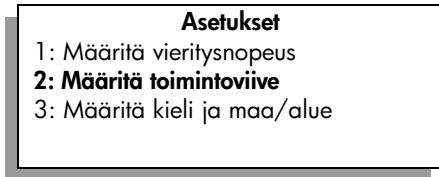

- 3 Paina ►-painiketta, kunnes näyttöön tulee viiveen aika. Valitse sitten **OK**.

itsehuoltoäänet

Tuotteen käytön aikana voi kuulua erilaisia mekaanisia ääniä. Ne ovat osa laitteen itsehuoltoa.

Hewlett-Packard tarjoaa Internet- ja puhelintukea HP Officejet -laitteelle.

Tässä osassa käsitellään seuraavia aiheita:

- **tukitietojen ja muiden tietojen hakeminen Internetistä** sivulla 75
- **hp:n asiakastuki** sivulla 75
- **hp officejet -laitteen valmisteleminen kuljetusta varten** sivulla 78
- **hp:n jakelukeskus** sivulla 79

Jos tarvitsemaasi tietoa ei löydy tuotekohtaisista painetuista tai käytönaikaisista oppaista, ota yhteys HP-tukipalveluihin. Palvelut luetaan seuraavilla sivuilla. Jotkin tukipalvelut ovat käytettävissä vain Yhdysvalloissa ja Kanadassa, kun taas toiset ovat saatavina useissa eri maissa tai useilla eri alueilla. Jos luettelossa ei näy oman maasi tai alueesi tukipalvelun numeroa, pyydä apua lähimmältä HP:n valtuuttamalta jälleenmyyjältä.

tukitietojen ja muiden tietojen hakeminen Internetistä

Jos käytössäsi on Internet-yhteys, lisätietoja saat seuraavasta HP:n tuen WWW-sivustosta:

www.hp.com/support

WWW-sivustosta saat teknistä tukea, ohjaimia, tarvikkeita sekä tilaustietoja.

hp:n asiakastuki

HP Officejet -tuotekokonaisuuteen saattaa kuulua muiden valmistajien ohjelmia. Jos näissä ohjelmissa ilmenee ongelmia, saat parhaan teknisen avun ottamalla yhteyttä asianomaisten yritysten asiantuntijoihin.

Tarkista seuraavat kohdat, ennen kuin otat yhteyttä HP:n asiakaspalveluun.

- 1 Varmista seuraavat asiat:
 - a. HP Officejet -laitteen virtajohto on liitetty, ja laitteessa on virta.
 - b. Määritetyt tulostuskasetit on asennettu oikein.
 - c. Suositellut paperit on asetettu syöttölokeroon oikein.
- 2 Käynnistä HP Officejet -laite uudelleen:
 - a. Katkaise HP Officejet -laitteesta virta painamalla etupaneelissa olevaa **virtapainiketta**.
 - b. Irrota virtajohto HP Officejet -laitteen takaosasta.
 - c. Kytke virtajohto takaisin HP Officejet -laitteeseen.
 - d. Käynnistä HP Officejet -laitteen virta **virtapainikkeesta**.
- 3 Lisätietoja on HP:n WWW-sivustossa osoitteessa:
www.hp.com/support

- 4 Jos ongelmat eivät ratkea, tee seuraavat toimenpiteet ennen yhteyden ottamista HP:n asiakastukeen:
 - a. Katso laitteen etupaneelista HP Officejet -laitteen tuotenimi.
 - b. Ota laitteen sarjanumero ja palvelutunnus esiin. Saat palvelutunnuksen ja sarjanumeron etupaneelin näyttöön painamalla samanaikaisesti **OK** ja **Käynnistä, Väri** -painikkeita. Paina ►-painiketta, kunnes sarjatunnus tulee näyttöön. Valitse sitten **OK**.
 - c. Tulosta itestetiraportti. Lisätietoja itestetiraportin tulostamisesta on kohdassa **itestetiraportin tulostaminen** sivulla 65.
 - d. Tulosta värikopio mallitulosteeksi.
 - e. Valmistaudu kuvailemaan ongelma yksityiskohtaisesti.
- 5 Soita HP:n asiakastukeen. Soita läheltä HP Officejet -laitetta.

soittaminen Yhdysvalloissa takuuaikana

Soita numeroon 1-800-HP-INVENT. Yhdysvaltojen puhelintuki on saatavilla englannin ja espanjan kielellä ympäri vuorokauden kaikkina viikonpäivinä (palveluajat voivat muuttua ilman erillistä ilmoitusta). Palvelu on maksuton takuun voimassaoloaikana. Takuuajan ulkopuolella palvelu saattaa olla maksullista.

soittaminen muissa maissa

Alla olevat numerot ovat voimassa tämän oppaan julkaisuhetkellä. Luettelo tämänhetkisistä kansainvälisistä HP:n tukipalvelun numeroista on alla olevassa osoitteessa. Valitse maa, alue tai kieli:

www.hp.com/support

Voit soittaa HP:n tukikeskukseen seuraavissa maissa tai seuraavilla alueilla. Jos maatasi tai aluetta ei ole luettelossa, ota yhteyttä paikalliseen jälleenmyyjään tai lähimpään HP:n myynti- ja tukipisteeseen ja kysy huoltopalvelusta.

Tukipalvelu on ilmaista takuuaikana, mutta normaalit kaukopuhelumaksut veloitetaan. Joissakin tapauksissa veloitetaan myös tapahtumakohtainen kertamaksu.

Tarkasta Euroopassa oman maasi tai alueesi puhelintukipalvelun tiedot ja ehdot seuraavasta WWW-sivustosta:

www.hp.com/support

Voit pyytää tukea jälleenmyyjältä tai soittaa HP-tukeen (puhelinnumerot tässä oppaassa).

Pyrimme jatkuvasti parantamaan puhelintukipalveluamme. Tarkasta säännöllisesti WWW-sivustostamme uusimmat tiedot palveluista ja toimituksista.

maa/alue	hp:n tekninen tuki	maa/alue	hp:n tekninen tuki
Alankomaat (0,10 euroa/ min)	0900 2020 165	Libanon	+971 4 883 8454
Algeria ¹	+213(0)61 56 45 43	Luxemburg (ranska)	900 40 006
Argentiina	(54)11 4778 8380 0 810 555 5520	Luxemburg (saksa)	900 40 007
Australia	+61 3 8877 8000 1902 910 910	Malesia	1 800 805405
Bahrain (Dubai)	+973 800 728	Marokko ¹	+212 224 047 47
Belgia (flaami)	+32 (0) 70 300 005	Meksiko	01 800 472 6684
Belgia (ranska)	+32 (0) 70 300 004	Meksiko (Mexico City)	5258 9922
Bolivia	800 100247	Norja	+47 815 62 070

maa/alue	hp:n tekninen tuki	maa/alue	hp:n tekninen tuki
Brasilia (Demais Localidades)	0800 157751	Oman	+971 4 883 8454
Brasilia (Grande São Paulo)	(11) 3747 7799	Palestiina	+971 4 883 8454
Chile	800-360-999	Panama	001 800 7112884
Costa Rica	0 800 011 0524	Peru	0 800 10111
Ecuador (Andinatel)	999119+1 800 7112884	Portugali	+351 808 201 492
Ecuador (Pacifitel)	1 800 225528+1 800 7112884	Puerto Rico	1 877 232 0589
Egypti	+20 02 532 5222	Puola	+48 22 865 98 00
Espanja	+34 902 010 059	Qatar	+971 4 883 8454
Etelä-Afrikka (tasavalta)	086 000 1030	Ranska (0,34 euroa/min)	+33 (0) 892 6960 22
Etelä-Afrikka, tasavallan ulkopuolella	+27 11 258 9301	Romania	+40 1 315 44 42
Eurooppa (englanti)	+44 (0) 207 512 5202	Ruotsi	+46 (0)77 120 4765
Filippiinit	632 867 3551	Saksa (0,12 euroa/min)	+49 (0) 180 5652 180
Guatemala	1800 995 5105	Saudi-Arabia	+966 800 897 14440
Hongkong	+85 (2) 3002 8555	Singapore	(65) 272 5300
Indonesia	62 21 350 3408	Slovakia	+ 421 2 6820 8080
Intia	1 600 112267 91 11 682 6035	Suomi	+358 (0) 203 66 767
Irlanti	+353 1890 923902	Sveitsi ² (0,08 frangia/min ruuhka-aikaan, 0,04 frangia/min muuna kuin ruuhka-aikana)	+41 (0) 848 672 672
Iso-Britannia	+44 (0) 870 010 4320	Taiwan	+886 2 2717 0055 0800 010 055
Israel	+972 (0) 9 830 4848	Tanska	+45 70202845
Italia	+39 848 800 871	Thaimaa	+66 (2) 661 4000
Itävalta	+43 (0) 820 87 4417	Tšekin tasavalta	+42 (0) 2 6130 7310
Japani	0570 000 511 +81 3 3335 9800	Tunisia ¹	+216 1 891 222
Jemen	+971 4 883 8454	Turkki	+90 216 579 7171
Jordania	+971 4 883 8454	Ukraina	+7 (380 44) 490 3520
Kanada takuuajana	(905) 206 4663	Unkari	+36 (0) 1 382 1111
Kanada takuuajan jälkeen (kiinteä puhelumaksu)	1 877 621 4722	Uusi-Seelanti	0800 441 147
Karibia ja Keski-Amerikka	1 800 711 2884	Venäjä, Moskova	+7 095 797 3520

maa/alue	hp:n tekninen tuki	maa/alue	hp:n tekninen tuki
Kiina	86 21 38814518 8008206616	Venäjä, Pietari	+7 812 346 7997
Kolumbia	9 800 114 726	Venezuela	01 800 4746 8368
Korea	+82 1588 3003	Venezuela (Caracas)	(502) 207 8488
Kreikka	+30 10 6073 603	Vietnam	84 8 823 4530
Kuwait	+971 4 883 8454	Yhdistyneet arabiemiirikunnat	800 4910

1 Tässä puhelintukikeskuksessa voi asioida ranskaksi seuraavista maista soitettaessa: Marokko, Tunisia ja Algeria.

2 Tässä puhelintukikeskuksessa voi asioida saksan, ranskan ja italian kielellä Sveitsissä.

soittaminen Australiassa takuuajan jälkeen

Jos tuotteen takuu aika on umpeutunut, voit soittaa numeroon 03 8877 8000. Soittokerrasta peritään tapauskohtainen takuuajan jälkeinen tukipalvelumaksu 27,50 Australian dollaria (sisältää GST-veron), joka lisätään luottokorttilaskuun. Voit soittaa myös numeroon 1902 910 910 (27,50 Australian dollaria lisätään puhelinlaskuun) maanantaista perjantaihin klo 9.00–17.00. (Hinnat ja tukiajat voivat muuttua ilman ennakoilmoitusta.)

hp officejet -laitteen valmisteleminen kuljetusta varten

Jos HP:n asiakastuki tai laitteen myynyt liike pyytää lähettämään HP Officejet -laitteen huoltoon, pakkaa laite alla olevien ohjeiden mukaisesti. Siten vältät aiheuttamasta HP-tuotteelle vahinkoa.

Huomautus: Kun HP Officejet -laitetta joudutaan kuljettamaan, varmista, että tulostuskasetit on poistettu. Varmista myös, että tulostuskasettivaunulla sekä skannerin lukupäällä on ollut aikaa palautua alkuasentoon ja että HP Officejet -laitteen virta on katkaistu painamalla virtapainiketta.

1 Käynnistä HP Officejet -laitteen virta.

Jos laite ei käynnisty ja kasettivaunu on alkuasennossa, ohita vaiheet 1–6. Et pysty poistamaan tulostuskasetteja. Siirry vaiheeseen 7.

2 Avaa tulostuskasettien suojaluukku.

Tulostuskasettien vaunu tulee esiin.

3 Poista tulostuskasetit.

Lisätietoja tulostuskasettien poistamisesta on kohdassa **tulostuskasettien vaihtaminen** sivulla 67.

Varoitus! Irrota molemmat tulostuskasetit. Muussa tapauksessa HP Officejet -laite voi vahingoittua.

4 Laita tulostuskasetit ilmatiiviiseen pakkaukseen, jotta ne eivät kuivu, ja pane ne talteen. Älä lähetä kasetteja HP Officejet -laitteen mukana, ellei HP:n tukihenkilö ole pyytänyt lähettämään niitä.

5 Sulje tulostuskasettien suojaluukku ja odota muutama minuutti, jotta kasettien vaunu palautuu alkuasentoon (vasempaan reunaan).

6 Sammuta HP Officejet -laitteen virta.

- 7 Pakkaa HP Officejet -laite kuljetusta varten alkuperäiseen pakkausmateriaaliin tai vaihtolaitteen pakkausmateriaaliin, jos ne ovat tallessa.

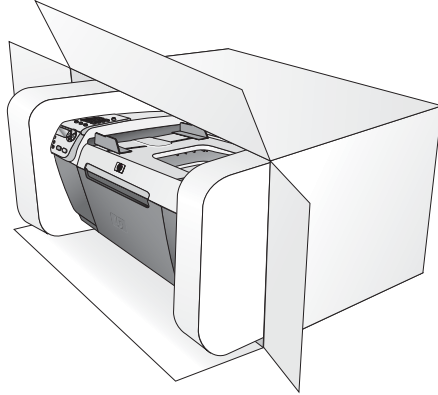

Jos alkuperäistä pakkausmateriaalia ei ole tallella, käytä muuta sopivaa pakkausta. Takuu ei kata vahinkoja, jotka aiheutuvat virheellisestä pakkauksesta ja/tai virheellisestä kuljetuksesta.

- 8 Kiinnitä palautusosoitetarra laatikon ulkopintaan.
- 9 Lähetä laitteen mukana seuraavat tiedot:
- Toimintahäiriöiden kattava kuvaus huoltohenkilöiden tiedoksi (näytteen tulostuslaatuongelmista ovat avuksi).
 - Ostokuitin kopio tai muu ostosite, josta ilmenee takuuaian kesto.
 - Nimesi, osoitteesi ja puhelinnumero, josta sinut voidaan tavoittaa työaikana.

hp:n jakelukeskus

Soittamalla oman alueesi palvelunumeroon voit tilata HP Officejet -ohjelman, painetun pikaoppaan, asennusoppaan tai osia ja tarvikkeita, jotka käyttäjä voi itse vaihtaa.

- Yhdysvallat tai Kanada: 1-800-HP-INVENT (1 800 474 6836).
- Tämän alueen ulkopuolella siirry seuraavaan WWW-sivustoon:
www.hp.com/support

HP Officejet -laitteessa on rajoitettu takuu, jonka tiedot ovat tässä osassa. Tässä osassa on myös takuupalvelun käyttöohjeita sekä vakiotakuun laajentamishjeet.

Tässä osassa käsitellään seuraavia aiheita:

- rajoitetun takuun kestoaika sivulla 81
- takuupalvelu sivulla 81
- takuun laajennukset sivulla 82
- hp officejet -laitteen palauttaminen huoltoon sivulla 82
- hewlett-packardin rajoitetun yleisen takuun ehdot sivulla 82

rajoitetun takuun kestoaika

Rajoitetun takuun kestoaika laitteille ja valmistukselle: 1 vuosi

Rajoitetun takuun kestoaika CD-tietovälineille: 90 päivää

Rajoitetun takuun kestoaika tulostuskaseteille: kunnes HP-muste on käytetty loppuun tai kasettiin painettu takuuaika loppuu, sen mukaan kumpi on aiemmin.

takuupalvelu

pikahuolto

Ennen kuin asiakas voi tilata HP:n pikahuollon, hänen täytyy ottaa yhteys HP:n huoltoon tai HP:n asiakastukikeskukseen alustavaa vianmäärittystä varten. Katso muistettavia asioita luvusta [hp:n asiakastuki](#) sivulla 75, ennen kuin soitat HP:n asiakastukeen.

Huomautus: HP:n pikahuolto ei ehkä ole käytettävissä joillakin alueilla tai joissakin maissa.

Jos asiakkaan laitteeseen täytyy vaihtaa vain pieni osa ja osa on asiakkaan vaihdettavissa, osa voidaan lähettää pikalähetysenä. Tässä tapauksessa HP maksaa lähetyskulut, tullin ja verot etukäteen, tarjoaa puhelintukea osan vaihtamisessa sekä maksaa niiden osien lähetyskulut, tullit ja verot, jotka HP mahdollisesti pyytää palauttamaan.

HP:n asiakastukikeskus voi ohjata asiakkaan määräämänsä huoltoyritykseen, jonka HP on valtuuttanut huoltamaan HP-tuotteita.

takuun laajennukset

HP SUPPORTPACK -tukipaketti mahdollistaa vakiotakuun laajentamisen kattamaan kolme vuotta. Huoltotakuu alkaa tuotteen ostopäivänä, ja tukipaketti pitää hankkia 180 päivän kuluessa ostopäivästä. Kyseinen palvelu sisältää puhelintuen, joka on käytettävissä maanantaista perjantaihin klo 6.00–22.00 Kalliovuorten aikaa (MT) ja lauantaisin klo 9.00–16.00 Kalliovuorten aikaa (MT). Jos teknisessä tuessa päätetään puhelun aikana, että tarvitsit korvaavan tuotteen, HP toimittaa sinulle tämän tuotteen seuraavana arkipäivänä maksutta. Voimassa vain Yhdysvalloissa.

Lisätietoja saat soittamalla numeroon 1 888 999 4747 tai käymällä HP:n WWW-sivustossa osoitteessa

www.hp.com/go/hpsupportpack

Yhdysvaltain ulkopuolella tulee kääntyä paikallisen HP:n asiakastukikeskuksen puoleen. Kohdassa **soittaminen muissa maissa** sivulla 76 on eri maiden asiakastukien numeroiden luettelo.

hp officejet -laitteen palauttaminen huoltoon

Ennen kuin asiakas voi palauttaa HP Officejet -laitteen huoltoon, hänen täytyy soittaa HP:n asiakastukeen. Katso muistettavia asioita luvusta **hp:n asiakastuki** sivulla 75, ennen kuin soitat HP:n asiakastukeen.

hewlett-packardin rajoitetun yleisen takuun ehdot

Seuraavat tiedot määrittävät HP:n rajoitetun yleisen takuun.

Tässä osassa käsitellään seuraavia aiheita:

- **rajoitettu takuu** sivulla 82
- **takuun rajoitukset** sivulla 83
- **vastuun rajoitukset** sivulla 83
- **paikallinen laki** sivulla 83

rajoitettu takuu

Hewlett-Packard (HP) takaa tuotetta käyttävälle asiakkaalle (asiakas), että HP Officejet 5500 Series -tuotteissa (tuote), joihin kuuluvat myös ohjelmat, lisävarusteet, tulostusmateriaalit ja muut tarvikkeet, ei ole materiaali- tai valmistusvikoja. Takuu kestää osassa A2 määritetyn ajan, ja takuuaika lasketaan alkavaksi tuotteen ostopäivämäärästä.

HP-yhtiön takuu ohjelmistotuotteiden osalta rajoittuu ainoastaan ohjelmointiohjeiden virheisiin. HP ei takaa, että minkään tuotteen toiminta olisi virheetöntä tai keskeytymätöntä.

HP:n rajoitettu takuu rajoittuu ainoastaan niihin vikoihin, jotka aiheutuvat tuotteen normaalkäytöstä, eikä se kata muita ongelmia, joiden syyt saattavat olla seuraavat: a) virheellinen huolto tai muutostyö, b) ohjelma, lisävarusteet, tulostusmateriaali tai tarvikkeet, jotka eivät ole HP:n valmistamia tai tukemia tai c) tuotteen käyttö ei vastaa sen määräyksiä.

Muiden kuin HP-tulostuskasettien tai uudelleen täytettyjen tulostuskasettien käyttäminen HP-laitteessa ei vaikuta asiakkaalle annettuun takuuseen eikä mihinkään muuhun HP-yhtiön ja asiakkaan väliseen tukisopimukseen. Jos tuotteen vika tai vaurio kuitenkin johtuu muiden kuin HP-merkkisten tai täytettävien tulostuskasettien käyttämisestä, HP laskuttaa tämän vian tai vaurion korjaamisesta normaalien aika- ja materiaaliavaloitusten mukaan.

Jos HP vastaanottaa vastaavan takuuajakajakson aikana ilmoituksen sellaisen tuotteen vioista, joka kuuluu HP:n takuiden piiriin, HP joko korjaa tai vaihtaa vialliseksi osoittautuneen tuotteen uuteen oman harkintansa mukaan. Jos HP:n rajoitettu takuu ei kata korjaustyöstä aiheutuneita kustannuksia, takuun ylittävistä työstä veloitetaan normaalin työveloituksen mukaan.

Jos HP ei pysty korjaamaan tai vaihtamaan tuotetta kohtuullisen ajan kuluessa siitä, kun viasta on ilmoitettu, HP:n takuiden piiriin kuuluva viallinen tuote korvataan ostohinnan mukaan.

HP-yhtiöllä ei ole minkäänlaista velvollisuutta korjata, vaihtaa uuteen tai palauttaa asiakkaalle tuotteen ostohintaa, jos viallista tuotetta ei palauteta HP-yhtiöön.

Kaikki korvaavat tuotteet ovat joko uusia tai uutta vastaavia edellyttäen, että tuotteen toiminta on vähintään korvattavan tuotteen tasoista.

Kaikki HP-tuotteet voivat sisältää uudelleen valmistettuja osia, komponentteja tai materiaaleja, jotka vastaavat suorituskyvyltään uusia tuotteita.

HP:n rajoitettu takuu kullekin tuotteelle on voimassa jokaisessa maassa tai jokaisella alueella, johon HP-yhtiö toimittaa takuun kattamaa HP-tuotetta.

Lisätakuupalvelusopimuksia, kuten asiakkaan toimipaikassa tapahtuva huoltosopimus, on saatavana valtuutetulta HP:n huoltokeskukselta, kun tuotteen on myynyt HP tai valtuutettu edustaja.

takuun rajoitukset

PAIKALLISTEN LAKIEN PUITTEISSA HP TAI SEN MYYJÄT EIVÄT MYÖNNÄ MITÄÄN MUITA TAKUITA TAI EHTOJA. TÄMÄ SISÄLTÄÄ HP-TUOTTEISIIN LIITTYEN SUORAT JA EPÄSUORAT TAKUUT JA EHDOT MARKKINOITAVUUDESTA, TYYDYTTÄVÄSTÄ LAADUSTA SEKÄ SOPIVUUDESTA TIETTYYN TARKOITUKSEEN.

vastuun rajoitukset

Paikallisten lakien puitteissa tämän takuusopimuksen sisältämät korvaukset ovat asiakkaan ainoat ja yksinomaiset korvaukset.

PAIKALLISTEN LAKIEN PUITTEISSA HP TAI SEN MYYJÄT EIVÄT OLE VASTUUSSA SUORASTA, EPÄSUORASTA, SATUNNAISESTA, ERITYISESTÄ TAI VÄLILLISESTÄ VAHINGOSTA, MUUTEN KUIN TÄSSÄ SOPIMUKSESSA ON ERIKSEEN ESITETTY. TÄMÄ SISÄLTÄÄ VAHINGOT, JOTKA PERUSTUVAT SOPIMUKSEEN, OIKEUDENLOUKKAUKSEEN JA MIHIN TAHANSA MUUHUN LAILLISEEN TEORIAAN, VAIKKA YHTIÖLLE OLISI ILMOITETTU SELLAISTEN VAHINGOJEN MAHDOLLISUUDESTA.

paikallinen laki

Tämä rajoitettu takuusopimus myöntää asiakkaalle erityisiä laillisia oikeuksia. Asiakkaalla voi olla myös muita oikeuksia, jotka vaihtelevat siirryttäessä Yhdysvaltojen osavaltiota toiseen, Kanadan maakunnasta toiseen sekä maasta toiseen.

Jos tämä takuusopimus on ristiriidassa paikallisen lain kanssa, takuusopimusta muunnetaan niin, että se on yhtenäinen paikallisen lain kanssa. Sellaisessa tapauksessa tämän takuusopimuksen vastuurajoitukset eivät välttämättä koske kaikkia asiakkaita. Esimerkiksi joissakin Yhdysvaltojen osavaltioissa sekä Yhdysvaltojen ulkopuolisilla hallinnollisilla alueilla (mukaan lukien Kanadan maakunnat) voidaan

sulkea pois tämän takuusopimuksen vastuurajoitukset, jotka rajoittavat asiakkaan lakisääteisiä oikeuksia (esim. Iso-Britannia)

rajoittaa muuten valmistajan oikeutta vastuuvapauteen tai takuun rajoittamiseen

myöntää asiakkaalle ylimääräisiä takuuoikeuksia, määrittää sellaisten epäsuorien takuiden voimassaoloaika, joita valmistaja ei voi kieltää, tai kieltää epäsuorien takuiden voimassaoloajan rajoitukset.

AUSTRALIAA JA UUTTA-SEELANTIA KOSKEVISSA ASIAKASTAPAUKSISSA TÄMÄN TAKUUSOPIMUKSEN EHDOT, RAJOITTUEN LAIN PUITTEISIIN, EIVÄT SULJE POIS, RAJOITA TAI MUUNNA ASIAKKAAN LAKISÄÄTEISIÄ OIKEUKSIA, VAAN TOIMIVAT NÄIDEN OIKEUKSIEN LISÄNÄ. TÄMÄ KOSKEE HP-TUOTTEIDEN MYYNTIIN LIITTYVIÄ OIKEUKSIA.

Tässä osassa on HP Officejet -laitteen tekniset tiedot ja tietoja kansainvälisistä säädöksistä.

Tässä osassa käsitellään seuraavia aiheita:

- **paperimääritykset** sivulla 85
- **faksin tekniset tiedot** sivulla 87
- **skannausominaisuudet** sivulla 87
- **laitteen mitat** sivulla 87
- **virrankulutustiedot** sivulla 87
- **ympäristötiedot** sivulla 88
- **ympäristöystävällinen tuote -ohjelma** sivulla 88
- **ilmoituksia säädöksistä** sivulla 90

paperimääritykset

Tässä osassa käsitellään seuraavia aiheita:

- **paperilokeroiden kapasiteetti** sivulla 85
- **automaattisen asiakirjansyöttölaitteen paperikapasiteetti** sivulla 86
- **paperikoot** sivulla 86
- **tulostusmarginaalit** sivulla 86

paperilokeroiden kapasiteetti

tyyppi	paperin paino	syöttölokero ¹	tulostelokero ²
Tavallinen paperi	75–90 g/m ² (20–24 lb.)	100	25
Kortit	200 g/m ² (110 lb.)	20	10
Kirjekuoret	75–90 g/m ² (20–24 lb.)	10	5
Kalvo	Ei käytettävissä	20	10
Tarrat	Ei käytettävissä	20	10
10 x 15 cm:n (4 x 6 tuuman) valokuvapaperi	236 g/m ² (145 lb.)	20	10

¹ Enimmäiskapasiteetti.

² Tulostuslokeroon kapasiteettiin vaikuttaa paperityyppi ja käytetyn musteen määrä. HP suosittelee tulostuslokeroon tyhjentämistä säännöllisesti.

automaattisen asiakirjansyöttölaitteen paperikapasiteetti

tyyppi ¹	paperin paino	määrä
Letter	75–90 g/m ² (20–24 lb.)	20
Legal	75–90 g/m ² (20–24 lb.)	20
A4	75–90 g/m ² (20–24 lb.)	20

¹ Automaattisessa asiakirjansyöttölaitteessa voi käyttää vain tavallista paperia. Siinä ei voi käyttää valokuvapaperia, kalvoja, kirjekuoria tai tarroja.

paperikoot

tyyppi	koko
Paperi	Letter: 216 x 280 mm (8,5 x 11 tuumaa) Legal: 216 x 356 mm (8,5 x 14 tuumaa) A4: 210 x 297 mm
Kirjekuoret	U.S. #10: 105 x 241 mm (4,125 x 9,5 tuumaa) U.S. #9: 98 x 225 mm (3,9 x 8,9 tuumaa) A2: 111 x 146 mm (4,4 x 5,8 tuumaa) DL: 110 x 220 mm (4,3 x 8,7 tuumaa) C6: 114 x 162 mm (4,5 x 6,4 tuumaa)
Kalvo	Letter: 216 x 279 mm (8,5 x 11 tuumaa) A4: 210 x 297 mm
Valokuvapaperi	102 x 152 mm (4 x 6 tuumaa)
Tarrat	Letter: 216 x 279 mm (8,5 x 11 tuumaa) A4: 210 x 297 mm

tulostusmarginaalit

	yläreuna (etureuna)	alareuna (takareuna) ¹	vasen	oikea
paperiarkki tai kalvo				
U.S.-koot (Letter, Legal, Executive)	1,8 mm 0,07 tuumaa	11,7 mm 0,46 tuumaa	6,4 mm (0,25 tuumaa)	6,4 mm 0,25 tuumaa
ISO-koot (A4, A5) ja JIS-koko (B5)	1,8 mm 0,07 tuumaa	11,7 mm 0,46 tuumaa	3,2 mm 0,13 tuumaa	3,2 mm 0,13 tuumaa
kirjekuoret				
	3,2 mm 0,13 tuumaa	11,7 mm 0,46 tuumaa	3,2 mm 0,13 tuumaa	3,2 mm 0,13 tuumaa
kortit				
	1,8 mm 0,07 tuumaa	11,7 mm 0,46 tuumaa	3,2 mm 0,13 tuumaa	3,2 mm 0,13 tuumaa

¹ Tämä marginaali ei ole Officejet-yhteensopiva. Kokonaiskirjoitusalue kuitenkin on yhteensopiva. Kirjoitusalueen siirtymä on keskeltä sivussa 5,4 mm, joten ylä- ja alamarginaalit ovat epäsymmetriset.

faksin tekniset tiedot

- Walk-up-mustavalko- ja värifaksitoiminto
- Vahvistus- ja toimintoraportit
- CCITT/ITU-ryhmän 3 faksi, jossa on virheenkorjaustila
- Siirtonopeus 33,6 kbps
- Sivun tulostaminen 3 sekunnissa 33,6 Kbps siirtonopeudella. (Perustuu ITU-T-testikuvaan #1 normaalitarkkuudella.) Monimutkaiset sivut ja suuri tarkkuus kestävät kauemmin ja vaativat enemmän muistia.
- Soitontunnistus ja automaattinen faksin/puhelinvastaajan vaihto

skannausominaisuudet

- Sisältää kuvaeditorin
- Integroitu kuvanlukuohjelma muuntaa skannatun tekstin automaattisesti muokattavaan muotoon.
- CIS (Contact image sensor) -kuvantunnistin
- Twain-yhteensopiva liitäntä
- Skannausnopeudet vaihtelevat asiakirjan monimutkaisuuden mukaan.
- Tarkkuus: enimmäistarkkuus 600 x 2400 ppi (19200 ppi)
- Bittimäärä: 36 bittiä väri; 12 bittiä harmaasävy
- Enimmäisskannauskoko lasilta: 216 x 297 mm (8,5 x 11,7 tuumaa)
- Enimmäisskannauskoko automaattisesta asiakirjansyöttölaitteesta: 216 x 356 mm (8,5 x 14 tuumaa)

laitteen mitat

korkeus	leveys	syvyys	paino (ilman tulostuskasetteja)
paperilokerot suljettuina			
23,1 cm (9,1 tuumaa)	45,3 cm (17,8 tuumaa)	28,6 cm (11,2 tuumaa)	5,5 kg (12 lb.)
paperilokerot avattuina			
23,1 cm (9,1 tuumaa)	45,3 cm (17,8 tuumaa)	45,0 cm (17,7 tuumaa)	5,5 kg (12 lb.)

virrankulutustiedot

- Virrankulutus: enintään 75 W
- Verkkovirran jännite: vaihtovirta 100-240 V ~ 1 A 50-60 Hz, maadoitettu
- Ulostulojännite: tasavirta 32 V===940 mA, 16 V===625 mA

ympäristötiedot

- Suositeltava käyttölämpötila: 15 - 32 °C (59 - 90 °F)
- Sallittu käyttölämpötila: 5 - 40 °C (41 - 104 °F)
- Suhteellinen kosteus: 15 - 85 % RH, ei tiivistyvä
- Varastointilämpötila: -4 - 60 °C (-40 - 140 °F)
- HP Officejet -laitteen ulostulojännite voi vaihdella hieman voimakkaiden elektromagneettisten kenttien läheisyydessä.
- HP suosittelee enintään 3 m:n (10 jalan) pituisen USB-kaapelin käyttämistä, jolloin mahdollisten sähkömagneettisten kenttien aiheuttama kohina pienenee.

ympäristöystävällinen tuote -ohjelma

Tässä osassa käsitellään seuraavia aiheita:

- **ympäristönsuojelu** sivulla 88
- **otsoninmuodostus** sivulla 88
- **energy consumption** sivulla 88
- **paperin käyttö** sivulla 89
- **muovit** sivulla 89
- **käyttöturvallisuustiedote** sivulla 89
- **kierrätysohjelma** sivulla 89
- **hp inkjet -kierrätysohjelma** sivulla 89

ympäristönsuojelu

Hewlett-Packard sitoutuu tuottamaan laatutuotteita ympäristöä suojaavien periaatteiden mukaan. Tämä tuote on suunniteltu minimoimaan ympäristölle haitalliset vaikutukset.

Lisätietoja HP:n ympäristöohjelmasta on osoitteessa

www.hp.com/hpinfo/globalcitizenship/environment/index.html

otsoninmuodostus

Tämä laite ei tuota mitattavissa määrin otsonikaasua (O₃).

energy consumption

Energy usage drops significantly while in ENERGY STAR® mode, which saves natural resources, and saves money without affecting the high performance of this product. This product qualifies for ENERGY STAR, which is a voluntary program established to encourage the development of energy-efficient office products.



ENERGY STAR is a U.S. registered service mark of the U.S. EPA. As an ENERGY STAR partner, HP has determined that this product meets ENERGY STAR guidelines for energy efficiency.

For more information on ENERGY STAR guidelines, go to the following website:

www.energystar.gov

paperin käyttö

Tässä tulostimessa voi käyttää DIN 19309:n mukaista uusiopaperia.

muovit

Yli 25 gramman painoiset muoviosat on merkitty kansainvälisten normien mukaisilla materiaalin tunnisteluilla, minkä ansiosta muoviosat voidaan tunnistaa ja kierrättää laitteen käyttöään lopussa.

käyttöturvallisuustiedote

Käyttöturvallisuustiedotteen (Material Safety Data Sheets, MSDS) voi tilata HP:n Web-sivuilla osoitteesta:

www.hp.com/go/msds

Käyttäjät, joilla ei ole Internet-yhteyttä, saavat lisätietoja paikallisesta HP:n asiakastuesta.

kierrätysohjelma

HP tarjoaa yhä enemmän tuotteiden palautus- ja kierrätysohjelmia eri maissa. HP toimii myös yhteistyössä suurimpien elektroniikan kierrätyskeskusten kanssa kaikkialla maailmassa. HP säästää luonnonvaroja myös kunnostamalla suosituimpia tuotteitaan uudelleenmyytäväksi.

Tässä HP-tuotteessa on seuraavia materiaaleja, jotka voivat edellyttää erityiskäsittelyä tuotteen käytön päättyessä:

- juotosten lyijy.

hp inkjet -kierrätysohjelma

HP on sitoutunut suojelemaan ympäristöä. HP Inkjet -tarvikkeiden kierrätysohjelma on käytettävissä useissa maissa ja useilla alueilla. Ohjelmassa käytetyt tulostuskasetit voi kierrättää veloitusetta. Lisätietoja on seuraavassa WWW-osoitteessa:

www.hp.com/hpinfo/globalcitizenship/environment/recycle/inkjet.html

ilmoituksia säädöksistä

HP Officejet -laite vastaa käyttömaan ja -alueen eri tahojen asettamia tuotevaatimuksia.

Tässä osassa käsitellään seuraavia aiheita:

- **säännösten mukainen mallinumero** sivulla 90
- **notice to users of the U.S. telephone network: FCC requirements** sivulla 90
- **FCC statement** sivulla 91
- **note à l'attention des utilisateurs du réseau téléphonique Canadien/notice to users of the Canadian telephone network** sivulla 92
- **note à l'attention des utilisateurs Canadien/notice to users in Canada** sivulla 92
- **ilmoitus Euroopan talousalueella (ETA) oleville käyttäjille** sivulla 92
- **notice to users of the German telephone network** sivulla 93
- **declaration of conformity (European Union)** sivulla 93
- **geräuschemission** sivulla 93
- **notice to users in Korea** sivulla 93

säännösten mukainen mallinumero

Laitteessa on tunnistustarkoituksiin käytettävä säännösten mukainen mallinumero. Tuotteen säännösten mukainen mallinumero on SDGOB-0302. Tätä numeroa ei pidä sekoittaa tuotteen nimeen, jolla tuotetta markkinoidaan (HP Officejet 5500 Series), tai tuotenumeroon (Q3434A).

notice to users of the U.S. telephone network: FCC requirements

This equipment complies with FCC rules, Part 68. On this equipment is a label that contains, among other information, the FCC Registration Number and Ringer Equivalent Number (REN) for this equipment. If requested, provide this information to your telephone company.

An FCC compliant telephone cord and modular plug is provided with this equipment. This equipment is designed to be connected to the telephone network or premises wiring using a compatible modular jack which is Part 68 compliant. This equipment connects to the telephone network through the following standard network interface jack: USOC RJ-11C.

The REN is useful to determine the quantity of devices you may connect to your telephone line and still have all of those devices ring when your number is called. Too many devices on one line may result in failure to ring in response to an incoming call. In most, but not all, areas the sum of the RENs of all devices should not exceed five (5). To be certain of the number of devices you may connect to your line, as determined by the REN, you should call your local telephone company to determine the maximum REN for your calling area.

If this equipment causes harm to the telephone network, your telephone company may discontinue your service temporarily. If possible, they will notify you in advance. If advance notice is not practical, you will be notified as soon as possible. You will also be advised of your right to file a complaint with the FCC. Your telephone company may make changes in its facilities, equipment, operations, or procedures that could affect the proper operation of your equipment. If they do, you will be given advance notice so you will have the opportunity to maintain uninterrupted service.

If you experience trouble with this equipment, please contact the manufacturer, or look elsewhere in this manual, for warranty or repair information. Your telephone company may ask you to disconnect this equipment from the network until the problem has been corrected or until you are sure that the equipment is not malfunctioning.

This equipment may not be used on coin service provided by the telephone company. Connection to party lines is subject to state tariffs. Contact your state's public utility commission, public service commission, or corporation commission for more information.

This equipment includes automatic dialing capability. When programming and/or making test calls to emergency numbers:

- Remain on the line and explain to the dispatcher the reason for the call.
- Perform such activities in the off-peak hours, such as early morning or late evening.

Note: The FCC hearing aid compatibility rules for telephones are not applicable to this equipment.

The Telephone Consumer Protection Act of 1991 makes it unlawful for any person to use a computer or other electronic device, including fax machines, to send any message unless such message clearly contains in a margin at the top or bottom of each transmitted page or on the first page of transmission, the date and time it is sent and an identification of the business, other entity, or other individual sending the message and the telephone number of the sending machine or such business, other entity, or individual. (The telephone number provided may not be a 900 number or any other number for which charges exceed local or long-distance transmission charges.) In order to program this information into your fax machine, you should complete the steps described in the software.

FCC statement

The United States Federal Communications Commission (in 47 CFR 15.105) has specified that the following notice be brought to the attention of users of this product.

Declaration of Conformity: This equipment has been tested and found to comply with the limits for a Class B digital device, pursuant to part 15 of the FCC Rules. Operation is subject to the following two conditions: (1) this device may not cause harmful interference, and (2) this device must accept any interference received, including interference that may cause undesired operation. Class B limits are designed to provide reasonable protection against harmful interference in a residential installation. This equipment generates, uses, and can radiate radio frequency energy, and, if not installed and used in accordance with the instructions, may cause harmful interference to radio communications. However, there is no guarantee that interference will not occur in a particular installation. If this equipment does cause harmful interference to radio or television reception, which can be determined by turning the equipment off and on, the user is encouraged to try to correct the interference by one or more of the following measures:

- Reorient the receiving antenna.
- Increase the separation between the equipment and the receiver.
- Connect the equipment into an outlet on a circuit different from that to which the receiver is connected.
- Consult the dealer or an experienced radio/TV technician for help.

For more information, contact the Product Regulations Manager, Hewlett-Packard Company, San Diego, (858) 655-4100.

The user may find the following booklet prepared by the Federal Communications Commission helpful: How to Identify and Resolve Radio-TV Interference Problems. This booklet is available from the U.S. Government Printing Office, Washington DC, 20402. Stock No. 004-000-00345-4.

Caution! Pursuant to Part 15.21 of the FCC Rules, any changes or modifications to this equipment not expressly approved by the Hewlett-Packard Company may cause harmful interference and void the FCC authorization to operate this equipment.

note à l'attention des utilisateurs du réseau téléphonique Canadien/notice to users of the Canadian telephone network

Cet appareil est conforme aux spécifications techniques des équipements terminaux d'Industrie Canada. Le numéro d'enregistrement atteste de la conformité de l'appareil. L'abréviation IC qui précède le numéro d'enregistrement indique que l'enregistrement a été effectué dans le cadre d'une Déclaration de conformité stipulant que les spécifications techniques d'Industrie Canada ont été respectées. Néanmoins, cette abréviation ne signifie en aucun cas que l'appareil a été validé par Industrie Canada.

Pour leur propre sécurité, les utilisateurs doivent s'assurer que les prises électriques reliées à la terre de la source d'alimentation, des lignes téléphoniques et du circuit métallique d'alimentation en eau sont, le cas échéant, branchées les unes aux autres. Cette précaution est particulièrement importante dans les zones rurales.

Le numéro REN (Ringer Equivalence Number) attribué à chaque appareil terminal fournit une indication sur le nombre maximal de terminaux qui peuvent être connectés à une interface téléphonique. La terminaison d'une interface peut se composer de n'importe quelle combinaison d'appareils, à condition que le total des numéros REN ne dépasse pas 5.

Basé sur les résultats de tests FCC Partie 68, le numéro REN de ce produit est 0.2B.

This equipment meets the applicable Industry Canada Terminal Equipment Technical Specifications. This is confirmed by the registration number. The abbreviation IC before the registration number signifies that registration was performed based on a Declaration of Conformity indicating that Industry Canada technical specifications were met. It does not imply that Industry Canada approved the equipment.

Users should ensure for their own protection that the electrical ground connections of the power utility, telephone lines and internal metallic water pipe system, if present, are connected together. This precaution may be particularly important in rural areas.

Note: The Ringer Equivalence Number (REN) assigned to each terminal device provides an indication of the maximum number of terminals allowed to be connected to a telephone interface. The termination on an interface may consist of any combination of devices subject only to the requirement that the sum of the Ringer Equivalence Numbers of all the devices does not exceed 5.

The REN for this product is 0.2B, based on FCC Part 68 test results.

note à l'attention des utilisateurs Canadien/notice to users in Canada

Le présent appareil numérique n'émet pas de bruit radioélectrique dépassant les limites applicables aux appareils numériques de la classe B prescrites dans le Règlement sur le brouillage radioélectrique édicté par le ministère des Communications du Canada.

This digital apparatus does not exceed the Class B limits for radio noise emissions from the digital apparatus set out in the Radio Interference Regulations of the Canadian Department of Communications.

ilmoitus Euroopan talousalueella (ETA) oleville käyttäjille



Tuote on suunniteltu yhteensopivaksi seuraavien maiden analogisten puhelinverkkojen kanssa:

Alankomaat	Itävalta	Ruotsi
Belgia	Kreikka	Saksa
Espanja	Luxemburg	Suomi

Irlanti	Norja	Sveitsi
Iso-Britannia	Portugali	Tanska
Italia	Ranska	

Verkkoyhteensopivuus riippuu käyttäjän määrittämistä asetuksista. Asetukset tulee määrittää puhelinverkkoa vastaaviksi, jos laitetta käytetään muulla kuin ostomaassa tai -alueella. Ota yhteyttä myyntiliikkeeseen tai Hewlett-Packard Company -yhtiöön, jos tarvitset lisätuotetukea.

Valmistaja on hyväksyttänyt laitteen neuvoston direktiivin 1999/5/EY (liitteen II) mukaisesti. Päätös on voimassa kaikkialla Euroopassa ja määrittää yksittäisten laitteiden yhdistämisen julkiseen puhelinvaihdoverkkoon (PSTN). Koska eri maiden PSTN-verkkojen välillä on eroja, hyväksyntä ei sellaisenaan anna varauksetonta taetta siitä, että laite toimii hyvin jokaisessa PSTN-verkossa.

Jos ongelmia ilmenee, ota yhteyttä laitteen toimittajaan mahdollisimman nopeasti.

Tämä laite on suunniteltu DTMF-äänitaajuus- ja sykäysvalintaan. On epätodennäköistä, että sykäysvalinnan käyttäminen aiheuttaisi ongelmia. Jos toiminnassa kuitenkin on ongelmia, suosittelemme käyttämään laitetta vain DTMF-äänitaajuusasetuksella.

notice to users of the German telephone network

This HP fax product is designed to connect only to the analogue public-switched telephone network (PSTN). Please connect the TAE N telephone connector plug, provided with the HP Officejet 5500 Series into the wall socket (TAE 6) code N. This HP fax product can be used as a single device and/or in combination (in serial connection) with other approved terminal equipment.

geräuschemission

LpA < 70 dB
am Arbeitsplatz
im Normalbetrieb
nach DIN 45635 T. 19

declaration of conformity (European Union)

The Declaration of Conformity in this document complies with ISO/IEC Guide 22 and EN 45014. It identifies the product, manufacturer's name and address, and applicable specifications recognized in the European community.

notice to users in Korea

사용자 안내문 (B급 기기)

이 기기는 비업무용으로 전자파장해검정을 받은 기기로서, 주거지역에서는 물론 모든 지역에서 사용할 수 있습니다.

declaration of conformity

According to ISO/IEC Guide 22 and EN 45014

Manufacturer's name and address:	
Hewlett-Packard Company, 16399 West Bernardo Drive, San Diego, CA 92127-1899, USA	
Regulatory model number:	SDGOB-0302
Declares that the product:	
Product name:	HP Officejet 5500 Series (Q3434A)
Model number(s):	5510 (Q3435A), 5510xi (Q3436A), 5510v (Q3437A), 5505 (Q3438A), 5508 (Q3439A), 5515 (Q3440A)
Power adapters:	0950-4466
Conforms to the following product specifications:	
Safety:	IEC 60950:1991+A1+A2+A3+A4 /
	EN 60950:1992+A1+A2+A3+A4+A11
	UL1950/CSA22.2 No.950, 3rd Edition:1995
	NOM 019-SFCI-1993
	GB4943: 2001
EMC:	CISPR 22:1997 / EN 55022:1998, Class B
	CISPR 24:1997 / EN 55024:1998
	IEC 61000-3-2:1995 / EN 61000-3-2:1995
	IEC 61000-3-3:1994 / EN 61000-3-3:1995
	AS/NZS3548:1998
	CNS13438 Approved 1994, Revised 1997
	VCCI-2
	FCC Part 15-Class B/ICES-003, Issue 2
Telecom:	GB9254:1998
	TBR 21:1998
Supplementary Information:	
<p>The product herewith complies with the requirements of the Low Voltage Directive 73/23/EC, the EMC Directive 89/336/EC, and with the R&TTE Directive 1999/5/EC (Annex II) and carries the CE marking accordingly.</p> <ul style="list-style-type: none"> The product was tested in a typical configuration. 	
<p>European Contact for regulatory topics only: Hewlett Packard GmbH, HQ-TRE, Herrenberger Strasse 140, D-71034 Böblingen Germany. (FAX +49-7031-14-3143)</p>	

Kun olet suorittanut kaikki asennusoppaan vaiheet, voit määrittää loput faksin asetukset näiden ohjeiden mukaan. Säilytä asennusopas myöhempää käyttöä varten.

Näiden ohjeiden mukaan voit määrittää HP Officejet-laitteen asetukset niin, että faksin lähettäminen onnistuu niiden laitteiden ja palveluiden avulla, jotka on jo ehkä kytketty samaan puhelinlinjaan kuin HP Officejet.

Tässä osassa käsitellään seuraavia aiheita:

- **faksin lähettäminen DSL-linjasta** sivulla 95
- **faksin lähettäminen PBX-puhelinjärjestelmällä tai ISDN-linjalla** sivulla 96

faksin lähettäminen DSL-linjasta

Jos sinulla on puhelin-yhtiön DSL (digital subscriber line) -palvelu, voit kytkeä näiden ohjeiden mukaan DSL-suodattimen puhelimen pistorasian ja HP Officejet-laitteen välille. Suodatin poistaa digitaalisen signaalin, joka häiritsee HP Officejet-laitteen ja puhelinlinjan välistä yhteyttä.

Varoitus! Jos sinulla on DSL-linja, mutta DSL-suodatinta ei ole kytketty, et voi lähettää ja vastaanottaa fakseja HP Officejet-laitteella.

DSL-palveluntarjoajan toimittama DSL-suodatin

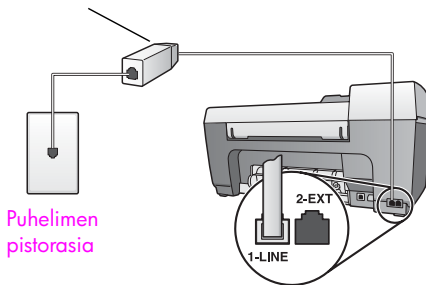

Puhelimen pistorasia

HP Officejet-laite takaapäin

- 1 Hanki DSL-suodatin DSL-palveluntarjoajalta.
- 2 Kytke toinen pää DSL-suodattimen avoimeen porttiin ja toinen pää HP Officejet-laitteen takana olevaan porttiin, jossa on merkintä 1-LINE.
- 3 Kytke DSL-suodattimen johto puhelinpistorasiaan.

faksin lähettäminen PBX-puhelinjärjestelmällä tai ISDN-linjalla

Jos puhelinlinjassasi on PBX-järjestelmä, varmista, että valitset ulkolinjan numeron ennen faksinumeroa.

Varoitus! Monissa digitaalisissa PBX -järjestelmissä on koputusääni, joka on otettu käyttöön tehdasasetuksissa. Tämä ääni häiritsee faksien lähettämistä niin, ettei HP Officejet-laitteella voi lähettää tai vastaanottaa fakseja. Tietoja koputusäänen poistamisesta käytöstä on digitaalisen PBX-järjestelmän ohjeissa.

Jos käytät PBX- tai ISDN-muunninta, varmista, että HP Officejet-laite on kytketty faksille ja puhelimelle tarkoitettuun porttiin.

Joissakin ISDN-järjestelmissä portit voi määrittää tietyille puhelinlaitteelle: voit esimerkiksi määrittää yhden puhelinta ja ryhmän 3 fakssia varten ja toisen useaa tarkoitusta varten.

Huomautus: Jos laitteen kytkeminen ISDN-muuntimen faksille ja puhelimelle tarkoitettuun porttiin aiheuttaa ongelmia, kokeile porttia, joka on tarkoitettu useaan tarkoitukseen (portin nimi voi olla esimerkiksi "yhdistelmä").

HP Instant Share -ohjelmalla on helppo lähettää valokuvia ystäville ja sukulaisille. Kun olet joko ottanut valokuvan tai skannannut sen, sinun tarvitsee vain valita se ja lähettää se tietokoneella haluamaasi sähköpostiosoitteeseen. Voit myös ladata valokuvat (vaihtelee maan ja alueen mukaan) verkossa olevaan albumiin tai kuvapalveluun.

HP Instant Share -ohjelmalla saat valokuviasi varmasti perille: ei enää suurikokoisia ladattavia tiedostoja tai liian suuria kuvia, jotka eivät avaudu. Ohjelma lähettää vastaanottajille sähköpostitse kuvistasi pikkukuvat, joissa on linkki turvalliseen WWW-sivustoon. Tässä sivustossa kuvia voi katsella, lähettää, tulostaa tai tallentaa.

Huomautus: Jos haluat lähettää kuvia, jotka on otettu HP Instant Share -ohjelman kanssa yhteensopimattomalla kameralla, tarvitset menetelmän, jolla kuvat siirretään tietokoneelle.

Huomautus: Vaikka kaikki käyttöjärjestelmät eivät tue HP Instant Share -ohjelmaa, voit kuitenkin lähettää kuvia sähköpostiliitteenä HP:n valokuva- ja kuvankäsittelyohjelmalla (HP Director). (Lisätietoja on kohdassa **valokuvan tai kuvan lähettäminen hp officejet -laitteella (Macintosh)** sivulla 99.)

Tässä osassa käsitellään seuraavia aiheita:

- **hp instant share -ohjelman viisi helppoa vaihetta (Windows)** sivulla 97
- **valokuvan tai kuvan lähettäminen hp officejet -laitteella (Macintosh)** sivulla 99
- **miksi kannattaa rekisteröityä hp instant share -käyttäjäksi (Windows)?** sivulla 100

hp instant share -ohjelman viisi helppoa vaihetta (Windows)

HP Instant Share -ohjelman käyttö on helppoa HP Officejet 5500 Series (HP Officejet) -laitteella:

- 1 Skannaa kuva HP Officejet -laitteella ja lähetä se HP:n valokuva- ja kuvankäsittelygalleriaan (HP Gallery).

Huomautus: HP:n valokuva- ja kuvankäsittelygalleria on osa HP Director -ohjelmaa, joka on toimitettu HP Officejet -laitteen mukana. HP Director on asennettu tietokoneeseesi.

- 2 Valitse **HP:n valokuva- ja kuvankäsittelygalleriasta** lähetettävä kuva.
- 3 Valitse **HP Instant Share** -välilehdestä **Käynnistä HP Instant Share**.
- 4 Määritä HP Instant Share -ohjelmaan sähköpostiosoite.

Huomautus: Voit myös luoda osoitekirjan sähköpostiosoitteita varten.

- 5 Lähetä sähköpostiviesti.

Lisätietoja HP Instant Share -ohjelman käyttämisestä on seuraavissa kohdissa:

- **skannatun kuvan käyttäminen** sivulla 98
- **hp instant share -ohjelman käyttäminen hp director -ohjelmasta** sivulla 98

Huomautus: Jotta voit käyttää HP Instant Share -ohjelmaa, tietokoneen on oltava liitetty Internetiin. Jos olet AOL- tai CompuServe-käyttäjä, ota yhteys Internet-palvelintarjoajaasi, ennen kuin käytät HP Instant Share -ohjelmaa.

skannatun kuvan käyttäminen

Lisätietoja kuvan skannaamisesta on kohdassa **skannausominaisuudet** sivulla 33.

- 1 Laita alkuperäinen asiakirja skannattava puoli alaspäin automaattiseen asiakirjansyöttölaitteeseen tai lasin vasempaan etunurkkaan.
- 2 Paina **Skannaus**-painiketta.
Näyttöön tulee skannausvalikko.
- 3 Valitse **HP:n valokuva- ja kuvankäsittelygalleria**.
- 4 Paina **Käynnistä, Musta**- tai **Käynnistä, Väri** -painiketta.
HP Officejet lähettää skannatun kuvan HP:n valokuva- ja kuvankäsittelygalleriaan, joka avaa kuvan ja näyttää sen automaattisesti.
- 5 Valitse kuva.
Jos haluat muokata kuvaa, muokkaa se ennen kuvan valitsemista.
Huomautus: HP:n valokuva- ja kuvankäsittelygalleriassa on useita muokkaustyökaluja, joiden avulla pääset haluamaasi lopputulokseen. Lisätietoja on käytönaikaisessa **hp:n valokuva- ja kuvankäsittelyohjelman ohjeessa**, joka on toimitettu ohjelman mukana.
- 6 Valitse **HP Instant Share** -välilehti.
- 7 Voit käyttää HP Instant Share -ohjelmaa siirtymällä vaiheeseen 5 **hp instant share -ohjelman käyttäminen hp director -ohjelmasta**.

hp instant share -ohjelman käyttäminen hp director -ohjelmasta

Tässä osassa käsitellään HP Instant Share -ohjelman sähköpostipalvelun käyttöä. Lisätietoja HP Director -ohjelman käytönaikaisesta **hp:n valokuva- ja kuvankäsittelyohjelman ohjeessa**, joka on toimitettu ohjelman mukana.

- 1 Avaa **HP Director** -ohjelma.
- 2 Valitse HP Director -ohjelmasta **HP:n valokuva- ja kuvankäsittelygalleria**.
Näyttöön tulee HP:n valokuva- ja kuvankäsittelygalleria.
- 3 Valitse valokuva tai skannattu kuva kansioista, johon se on tallennettu.
Huomautus: Lisätietoja on käytönaikaisessa **hp:n valokuva- ja kuvankäsittelyohjelman ohjeessa**, joka on toimitettu ohjelman mukana.
- 4 Valitse **HP Instant Share** -välilehti.
- 5 Valitse Hallinta-alueesta **Käynnistä HP Instant Share**.
Avaa Internet-yhteys -ikkuna tulee näkyviin työskentelyalueelle.
- 6 Valitse **Seuraava**.
Näyttöön tulee Kerta-asettaminen—maa ja käyttöehdot -ikkuna.

- 7 Valitse luettelu ruudusta maa tai alue.
- 8 Lue **käyttöoikeustiedot**, valitse **Hyväksyn** ja valitse **Seuraava**.
Näyttöön tulee Valitse sopiva HP Instant Share -palvelu -ikkuna.
- 9 Valitse **HP Instant Share -sähköpostiviesti**: lähetä valokuvat sähköpostitse.
- 10 Valitse **Seuraava**.
- 11 Kirjoita Luo HP Instant Share -sähköpostiviesti -näytössä tiedot **Vastaanottaja**-, **Lähettäjä**-, **Aihe**- ja **Viesti**-kenttiin.
Huomautus: Voit käyttää osoitekirjaa valitsemalla Osoitekirjan, rekisteröitymällä HP Instant Share -käyttäjäksi ja hankkimalla HP Passport -tilin.
Huomautus: Voit lähettää sähköpostiviestin useaan osoitteeseen valitsemalla Sähköpostiviestin lähettäminen useille henkilöille.
- 12 Valitse **Seuraava**.
Näyttöön tulee Lisää kuvatekstit -ikkuna.
- 13 Lisää digitaaliseen kuvalle kuvateksti ja valitse **Seuraava**.
Kuva ladataan HP Instant Share -palvelusivustoon.
Kun kuva on ladattu, näyttöön tulee Kuvaa on lähetetty sähköpostissa -ikkuna.
Lähetettävä sähköpostiviesti sisältää linkin turvalliselle WWW-sivulle, jonne kuvat tallennetaan 60 päiväksi.
- 14 Valitse **Valmis**.
HP Instant Share -sivusto avautuu selaimeesi.
Voit valita sivustosta kuvan ja erilaisia käsittelyvaihtoehtoja.

valokuvan tai kuvan lähettäminen hp officejet -laitteella (Macintosh)

Jos HP Officejet -laite on kytketty Macintosh-tietokoneeseen, voit lähettää kuvan henkilölle, jolla on sähköpostitili. Voit kirjoittaa sähköpostiviestin tietokoneeseen asennetussa sähköpostisovelluksessa valitsemalla HP Gallery (HP:n valokuva- ja kuvankäsittelygalleria) ja E-mail (Sähköposti). HP Gallery (HP:n valokuva- ja kuvankäsittelygalleria) avataan HP Director -ohjelmasta.

Tässä osassa käsitellään seuraavia aiheita:

- **skannatun kuvan käyttäminen** sivulla 99
- **sähköpostin käyttäminen hp director -ohjelmasta** sivulla 100

skannatun kuvan käyttäminen

Lisätietoja kuvan skannaamisesta on kohdassa **skannausominaisuudet** sivulla 33.

- 1 Laita alkuperäinen asiakirja skannattava puoli alaspäin automaattiseen asiakirjansyöttölaitteeseen tai lasin vasempaan etunurkkaan.
- 2 Paina **Scan (Skannaa)**-painiketta.
Näyttöön tulee skannausvalikko.

- 3 Valitse **HP Photo & Imaging Gallery (HP:n valokuva- ja kuvankäsittelygalleria)**.
- 4 Paina **Käynnistä, Musta-** tai **Käynnistä, Väri-**painiketta. HP Officejet lähettää skannatun kuvan HP:n valokuva- ja kuvankäsittelygalleriaan, joka avaa kuvan ja näyttää sen automaattisesti.
- 5 Valitse kuva.
Jos haluat muokata kuvaa, muokkaa se ennen kuvan valitsemista.
Huomautus: HP:n valokuva- ja kuvankäsittelygalleriassa on useita muokkaustyökaluja, joiden avulla pääset haluamaasi lopputulokseen. Jos haluat lisätietoja, valitse käytönaikainen **hp photo and imaging help (hp:n valokuva- ja kuvankäsittelyohjelman ohje)**, joka on toimitettu ohjelman mukana.
- 6 Valitse **E-mail (Sähköposti)**.
Macintosh-tietokoneen sähköpostiohjelma avautuu.
Nyt voit lähettää kuvia sähköpostiliitteenä seuraamalla näyttöön tulevia ohjeita.

sähköpostin käyttäminen hp director -ohjelmasta

- 1 Avaa **HP Director** ja valitse **HP Gallery (HP:n valokuva- ja kuvankäsittelygalleria)** (OS 9).
TAI
Valitse telakasta **HP Director** ja **HP Director** -valikon (OS X) **Manage and Share (Hallinta ja jakaminen)** -osasta **HP Gallery (HP:n valokuva- ja kuvankäsittelygalleria)**.
HP:n valokuva- ja kuvankäsittelygalleria avautuu.
- 2 Valitse haluamasi kuvat.
Jos haluat lisätietoja, valitse käytönaikainen **hp photo and imaging help (hp:n valokuva- ja kuvankäsittelyohjelman ohje)**, joka on toimitettu ohjelman mukana.
- 3 Valitse **E-mail (Sähköposti)**.
Macintosh-tietokoneen sähköpostiohjelma avautuu.
Nyt voit lähettää kuvia sähköpostiliitteenä seuraamalla näyttöön tulevia ohjeita.

miksi kannattaa rekisteröityä hp instant share -käyttäjäksi (Windows)?

Rekisteröityminen HP Officejet 5500 Series HP Instant Share -käyttäjäksi vaaditaan vain, jos haluat käyttää osoitekirjaa. Käyttäjäksi rekisteröityminen on eri prosessi kuin hp-tuotteen rekisteröiminen, ja se suoritetaan HP Passport -asennusohjelmalla.

Jos haluat tallentaa sähköpostiosoitteita ja luoda jakeluluetteloita HP Instant Share -osoitekirjaan, sinua kehoitetaan rekisteröitymään. Rekisteröiminen on tehtävä ennen osoitekirjan määrittämistä ja ennen osoitekirjan käyttämistä HP Instant Share -sähköpostissa.

Tässä osassa on HP Officejet 5500 Series (HP Officejet) -laitteen vianmääritysohjeita. Erityistä huomioita on kiinnitetty asennukseen ja kokoonpanoon liittyviin ongelmiin. Käyttöä koskeviin aiheisiin on liitetty viittaukset käytönaikaiseen vianmääritysohjeeseen.

Tässä osassa käsitellään seuraavia aiheita:

- **asennuksen vianmääritys** sivulla 101
- **ohjelman käytön vianmääritys** sivulla 113

asennuksen vianmääritys

Tämän osan asennukseen ja kokoonpanoon liittyvät vianmääritysohjeet koskevat HP Officejet faksin, ohjelmiston ja laitteiston asentamista ja HP Instant Share -ohjelmaa.

Tässä osassa käsitellään seuraavia aiheita:

- **ohjelmiston ja laitteiston asentamisen vianmääritys** sivulla 101
- **faksin asetusten vianmääritys** sivulla 109
- **hp instant share -ohjelman asentamisen vianmääritys** sivulla 113

ohjelmiston ja laitteiston asentamisen vianmääritys

Jos sinulla on ohjelmiston tai laitteiston asentamista koskeva ongelma, voit etsiä siihen ratkaisua alla olevista aiheista.

Normaali HP Officejet -ohjelmiston asentaminen toimii seuraavasti:

- HP Officejet -CD-levy käynnistyy automaattisesti.
- Ohjelmisto asennetaan.
- Tiedostot kopioidaan kiintolevylle.
- Sinua kehoitetaan kytkemään HP Officejet -laite.
- Ohjatun asennustoiminnon ikkunaan tulee vihreä OK ja valintamerkki.
- Sinua kehoitetaan käynnistämään tietokone uudelleen.
- Ohjattu faksin asennustoiminto käynnistyy.
- Rekisteröinti käynnistyy.

Jos jokin näistä toiminnoista ei toteudu, asennuksessa voi olla ongelma. Tarkista asennuksen onnistuminen seuraavasti:

- Kaksoisnapsauta HP Officejet -kuvaketta ja varmista, että tarvittavat kuvakkeet (Skannaa kuva, Skannaa asiakirja, Lähetä faksi ja HP:n valokuva- ja kuvankäsittelygalleria) näkyvät HP Director -ohjelmassa. Jos kuvakkeet eivät näy heti, odota muutama minuutti, että HP Officejet muodostaa yhteyden tietokoneeseen. Muussa tapauksessa noudata seuraavia ohjeita.

- Avaa Tulostimet-valintaikkuna ja tarkista, että HP Officejet on mainittu. Etsi tehtäväpalkista HP Officejet -kuvake. Kuvake ilmaisee, että HP Officejet on valmis. HP Officejet -kuvake näkyy yleensä tehtäväpalkissa työpöydän oikeassa alakulmassa.

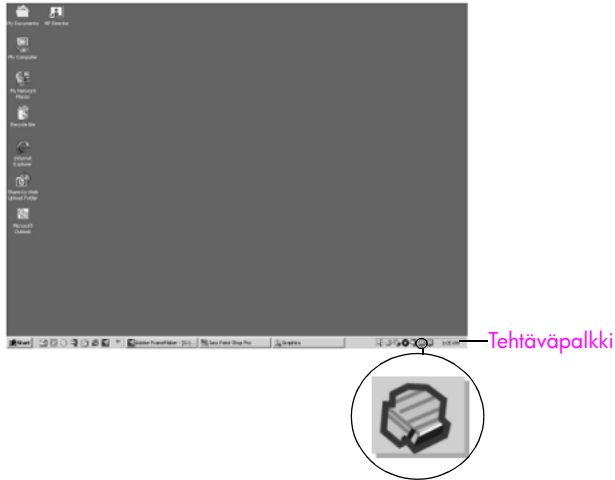

ohjelmiston asentamisen vianmääritys

Tässä osassa on vianmääritysohjeita HP Officejet -ohjelman asentamisessa ilmeneviin ongelmiin.

ongelma	mahdollinen syy ja ratkaisu
Kun asetan CD-levyn tietokoneen CD-asemaan, mitään ei tapahdu.	Jos näyttöön ei tule mitään, kun panet HP Officejet 5500 Series -CD-levyn tietokoneen CD-asemaan: <ol style="list-style-type: none"> 1 Valitse Käynnistä-valikosta Suurita. 2 Kirjoita Suurita-valintaikkunaan d:\setup.exe (jos CD-aseman kirjain ei ole d, käytä oikeaa aseman kirjainta), valitse sitten OK.
Asennuksen aikana näyttöön tulee järjestelmän vähimmäisvaatimusten tarkistusikkuna.	Jos järjestelmän vähimmäisvaatimusten tarkistusikkuna tulee näyttöön, järjestelmäsi ei täytä ohjelmiston asentamiseen tarvittavia vaatimuksia. Näet ongelman tarkemmin, kun valitset Tiedot . Korjaa ongelma, ennen kuin aloitat ohjelmiston asentamisen.

ongelma

USB-kaapelin kytentäkehotteeseen tulee punainen X.

mahdollinen syy ja ratkaisu

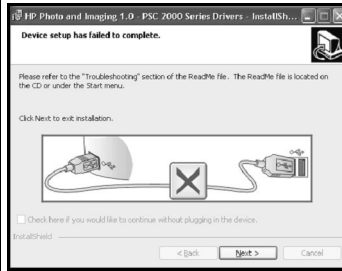

Jos USB-kaapelin kytentäkehotteeseen tulee punainen X, toimi seuraavasti:

- 1 Tarkista, että etupaneeli on kunnolla kiinni, irrota HP Officejet -laitteen virtajohto ja kytke se uudelleen.
- 2 Tarkista, että USB-kaapeli ja virtajohto on kytketty.
- 3 Tarkista, että USB-kaapeli on kytketty seuraavalla tavalla:
 - Irrota USB-kaapeli ja kytke se uudelleen.
 - Älä kiinnitä USB-kaapelia näppäimistöön tai virtalähteettömään keskittimeen.
 - Varmista, että USB-kaapeli on enintään kolme metriä pitkä.
 - Jos tietokoneeseen on kytketty useita USB-laitteita, muut laitteet voi joutua irrottamaan asennuksen ajaksi.
- 4 Jatka asennusta ja käynnistä tietokone tarvittaessa uudelleen. Avaa HP Director ja tarkista, että tarvittavat kuvakkeet (Skannaa kuva, Skannaa asiakirja, Lähetä faksi ja HP:n valokuva- ja kuvankäsittelygalleria) ovat näkyvissä.
- 5 Jos tarvittavat kuvakkeet eivät edelleenkään näy HP Director -ohjelmassa, poista ohjelmiston asennus ja asenna se uudelleen, kuten kohdassa **Jotkin HP Director -ohjelman kuvakkeet eivät näy** sivulla 104 on kuvattu.

Näyttöön tulee tuntematon virhe -virheilmoitus.

Jos näyttöön tulee tuntematon virhe -virheilmoitus, yritä jatkaa asentamista. Jos ongelma ei häviä, keskeytä asennus ja aloita se uudelleen.

ongelma	mahdollinen syy ja ratkaisu
<p>Jotkin HP Director -ohjelman kuvakkeet eivät näy</p>	<p>Jos kaikki tarvittavat kuvakkeet (Skannaa kuva, Skannaa asiakirja, Lähetä faksi ja HP:n valokuva- ja kuvankäsittelygalleria) eivät näy, asennusta ei ehkä ole suoritettu loppuun.</p> <p>Jos asennusta ei ole suoritettu loppuun, asennus on ehkä poistettava ja suoritettava uudelleen. Älä poista HP Officejet -ohjelmatiedostoja suoraan kiintolevyltä. Varmista, että poistat ohjelmiston kokonaan käyttämällä HP Officejet -ohjelmaryhmän apuohjelmaa.</p> <p>ohjelman poistaminen Windows-käyttäjärjestelmästä</p> <ol style="list-style-type: none"> 1 Irrota HP Officejet -laite tietokoneesta. 2 Valitse Windowsin tehtäväpalkista Käynnistä - Ohjelmat - Kaikki ohjelmat (XP) - Hewlett-Packard - hp officejet 5500 series Poista ohjelma. 3 Noudata näyttöön tulevia ohjeita. 4 Jos ohjelma kysyy, haluatko poistaa jaetut tiedostot, valitse Ei. Muut tiedostoja käyttävät ohjelmat eivät ehkä toimi kunnolla, jos tiedostot poistetaan. 5 Kun ohjelma on poistanut ohjelman, katkaise virta HP Officejet -laitteesta ja käynnistä tietokone uudelleen. Huomautus: On tärkeää, että irrotat HP Officejet -laitteen tietokoneesta, ennen kuin käynnistät tietokoneen uudelleen. 6 Asenna ohjelma uudelleen panemalla HP Officejet 5500 Series -CD-levy CD-asemaan ja noudata näyttöön tulevia ohjeita. 7 Kun ohjelma on asennettu, kytke HP Officejet -laite tietokoneeseen. Kytke laitteeseen virta painamalla virtapainiketta. Jatka asennusta seuraamalla näyttöön tulevia ja HP Officejet -laitteen mukana toimitetun asennusoppaan ohjeita. Kun HP Officejet -laite on kytketty tietokoneeseen ja sen virta on kytketty, saatat joutua odottamaan muutaman minuutin, kun kaikki kytke ja käytä -toiminnot suoritetaan loppuun. Kun ohjelma on asennettu, tehtäväpalkin oikeaan reunaan tulee laitteen tilakuvake. 8 Varmista, että ohjelma on asennettu oikein, kaksoisnapsauttamalla työpöydällä olevaa HP Director -kuvaketta. Jos HP Director -ohjelmassa näkyvät tärkeimmät kuvakkeet (Skannaa kuva, Skannaa asiakirja, Lähetä faksi ja HP:n valokuva- ja kuvankäsittelygalleria), ohjelman asennus on onnistunut.

ongelma	mahdollinen syy ja ratkaisu
<p>Jotkin hp director -ohjelman kuvakkeet eivät näy. (Jatkuu)</p>	<p>ohjelman poistaminen Macintosh-käyttöjärjestelmästä</p> <ol style="list-style-type: none"> 1 Irrota HP Officejet Macintosh-tietokoneesta. 2 Kaksoisnapsauta kansiota Applications:HP All-in-One Software (Ohjelmat:HP All-in-One -ohjelma). 3 Kaksoisnapsauta kohtaa HP Uninstaller (HP-asennuksen purkuohjelma). 4 Noudata näyttöön tulevia ohjeita. 5 Kun ohjelman asennus on poistettu, irrota HP Officejet tietokoneesta ja käynnistä tietokone uudelleen. 6 Asenna ohjelma uudelleen panemalla HP Officejet 5500 Series -CD-levy CD-asemaan. Huomautus: Kun asennat ohjelmaa uudelleen, noudata asennusoppaan ohjeita. Älä kytke HP Officejet -laitetta tietokoneeseen, ennen kuin ohjelman asennus on suoritettu loppuun. 7 Valitse työpöydän CD-asema, kaksoisnapsauta kohtaa hp all-in-one installer (hp all-in-one -asennusohjelma) ja noudata näyttöön tulevia ohjeita.
<p>Ohjattu faksin asennustoiminto ei käynnisty</p>	<p>Jos ohjattu faksin asennustoiminto ei käynnisty automaattisesti, käynnistä toiminto seuraavasti:</p> <ol style="list-style-type: none"> 1 Valitse Windowsin Käynnistä-valikosta Hewlett-Packard -kansio ja käynnistä HP Director. 2 Avaa Asetukset-valikko, valitse Faksin asetukset ja sitten ohjattu faksin asennustoiminto.
<p>Rekisteröinti-ikkuna ei tule näyttöön.</p>	<p>Jos haluat rekisteröidä HP Officejet -laitteen, mutta ohjattu rekisteröintitoiminto ei tule automaattisesti näkyviin, käynnistä tuotteen rekisteröintiohjelma valitsemalla Windowsin Käynnistä-valikosta HP-kansio.</p>
<p>Digitaalinen kuvankäsittelyohjelma ei näy tehtäväpalkissa.</p>	<p>Jos Digitaalinen kuvankäsittelyohjelma ei näy tehtäväpalkissa, odota muutama minuutti. Jos se ei edelleenkään näy, napsauta HP Director -kohtaa ja tarkista, että tarvittavat kuvakkeet ovat näkyvissä. Lisätietoja on kohdassa jotkin HP Director -ohjelman kuvakkeet eivät näy sivulla 104.</p> <p>Tehtäväpalkki näkyy yleensä Windows-työpöydän oikeassa alakulmassa.</p>  <p>Tehtäväpalkki</p> <p>HP:n digitaalinen kuvankäsittelyohjelma</p>

laitteiston asentamisen vianmääritys

Tässä osassa on ratkaisuohjeita HP Officejet -laitteen asennusongelmiin.

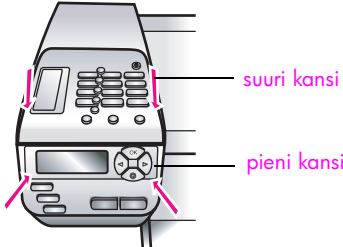
ongelma	mahdollinen syy ja ratkaisu
<p>Etupaneelin näyttöön tulee kehoitus kiinnittää etupaneelin kansi.</p>	<p>Etupaneeli ei ole kiinni tai se on väärin kiinnitetty. Varmista, että etulevy on kiinnitetty alla kuvatulla tavalla ja että se on tukevasti paikallaan.</p> <ol style="list-style-type: none"> <li data-bbox="316 314 1043 371">1 Aseta <i>suuri</i> etupaneelin kansi HP Officejet -laitteen päällä olevien painikkeiden päälle ja napsauta se paikalleen.  <ol style="list-style-type: none"> <li data-bbox="316 638 1093 696">2 Aseta <i>pieni</i> etupaneelin kansi HP Officejet -laitteen etupuolella olevien painikkeiden päälle ja napsauta se paikalleen. <li data-bbox="316 703 879 736">3 Varmista, että kaikki painikkeet liikkuvat vapaasti.
<p>Etupaneelissa näkyy väärä kieli.</p>	<p>HP Officejet -laitteeseen on määritetty väärä kieli tai maa/alue. Tavallisesti kieli ja maa/alue määritetään, kun HP Officejet -laitteen asetukset määritetään ensimmäisen kerran. Asetuksia voi tarvittaessa muuttaa seuraavasti:</p> <ol style="list-style-type: none"> <li data-bbox="316 881 631 909">1 Paina Asennus-painiketta. <li data-bbox="316 921 971 1055">2 Valitse numeronäppäimistöstä ensin 6 ja sitten 3. Näin valitset Asetukset ja sitten Määritä kieli ja maa/alue. Kun toiminto on aloitettu, etupaneeliin tulee kehoite: Valitse 11: englanti. <li data-bbox="316 1060 1103 1343">3 Jos haluat vaihtaa kieleksi englannin, kirjoita näppäimistöllä 11 tai selaa maita ja alueita ◀- ja ▶-näppäimen avulla. Muussa tapauksessa odota viisi sekuntia, jolloin näyttö muuttuu automaattisesti ja kieleksi tulee seuraava käytettävissä oleva kieli. Kun näkyvässä on haluamasi kieli, kirjoita näppäimistöllä kielen kaksinumeroinen koodi. 3 Kun näyttöön tulee kehoitus vahvistaa kieli, valitse Kyllä painamalla 1 tai valitse Ei painamalla 2. Vahvistuskehoitus tulee näkyviin valitun kielen kaikkien maiden/alueiden kohdalla. Voit myös selata maita/alueita ◀- ja ▶-näppäimen avulla. <li data-bbox="316 1350 1047 1407">4 Kirjoita näppäimistöllä haluamasi maan/alueen kaksinumeroinen koodi. <li data-bbox="316 1414 750 1447">5 Valitse tarvittaessa 1 (Kyllä) tai 2 (Ei). <li data-bbox="316 1454 1050 1616">6 Voit vahvistaa kielen ja maan/alueen tulostamalla itsetestiraportin seuraavasti: <ol style="list-style-type: none"> <li data-bbox="362 1524 669 1551">a. Paina Asennus-painiketta. <li data-bbox="362 1558 912 1586">b. Valitse numeronäppäimistöstä ensin 1 ja sitten 4. Näin valitaan Tulosta raportti ja Itsetestiraportti.

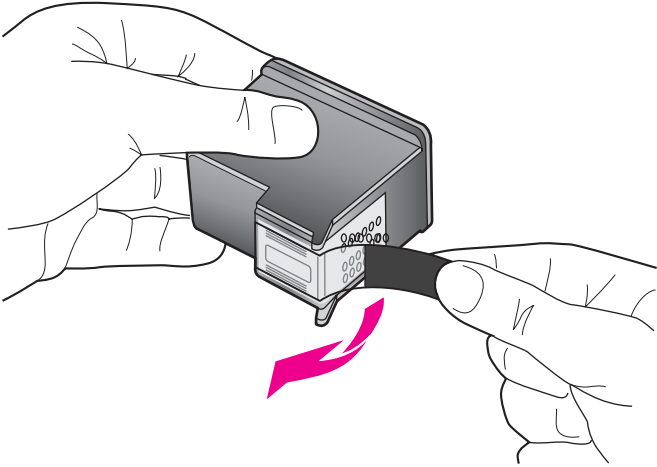
ongelma	mahdollinen syy ja ratkaisu
Etupaneelin näyttöön tulee kehoitus kohdistaa tulostuskasetit.	HP Officejet kehottaa kohdistamaan tulostuspäät aina, kun asennat tai vaihdat tulostuskasetin. Lisätietoja on kohdassa tulostuskasettien kohdistaminen sivulla 69.
Virta ei kytkeydy HP Officejet -laitteeseen.	Jos HP Officejet -laitteeseen ei tule virtaa, varmista, että kaikki liitännät pistorasiasta HP Officejet-laitteeseen on kunnolla kytketty ja odota muutama sekunti, että HP Officejet-laitteen virta kytkeytyy. Jos HP Officejet -laite on kytketty jatkojohtoon, varmista, että johto on kytketty pistorasiaan.
HP Officejet ei tulosta.	<p>Tarkasta ensin, onko tulostuskasetissa mustetta. Lisätietoja tulostuskasetin tarkastamisesta on kohdassa isetsiiraportin tulostaminen sivulla 65.</p> <p>Tarkista kuitenkin ensin, että tulostuskasetin pakkaus on poistettu kunnolla. Tarkista, että kasetin muovinauha on poistettu, vetämällä vaaleanpunaisesta kielekkeestä, mutta älä kosketa kuparipintoja tai mustesuuttimia.</p>  <p>Jos tulostuskasetti on vaihdettava, katso ohjeita kohdasta tulostuskasettien vaihtaminen sivulla 67.</p>
Etupaneelin näyttöön tulee ilmoitus paperitukoksesta tai tukkeutuneesta kasettivaunusta.	Jos näyttöön tulee ilmoitus paperitukoksesta tai tukkeutuneesta kasettivaunusta, HP Officejet -laitteen sisällä saattaa olla pakkausmateriaalia. Nosta tulostuskasetin suojakansi ylös ja poista kaikki asiaankuulumattomat materiaalit.

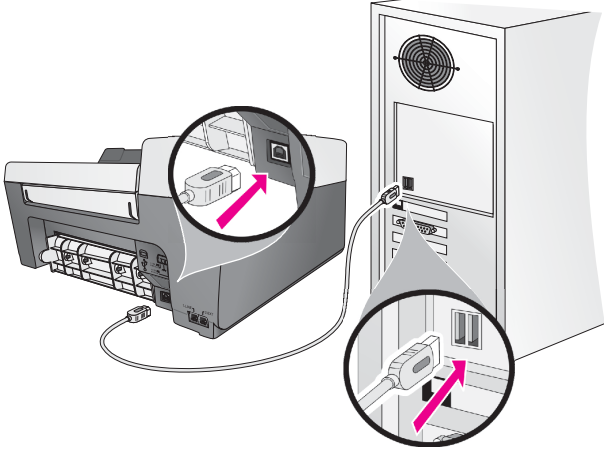
ongelma	mahdollinen syy ja ratkaisu
<p>USB-kaapelia ei ole kytketty.</p>	<p>Tietokoneen kytkeminen HP Officejet -laitteeseen USB-kaapelilla on helppoa. Kytke kaapelin toinen pää tietokoneen takaosaan ja toinen HP Officejet -laitteen takaosaan. Kaapelin voi kytkeä mihin tahansa tietokoneen USB-porttiin.</p> 

asennuksen vianmäärityksen lisöohje

Lisätietoja mahdollisista asennusongelmista on myös Lueminut-tiedostossa. Windows-käyttöjärjestelmässä voit avata Lueminut-tiedoston valitsemalla tehtäväpalkista Käynnistä - **Ohjelmat - Hewlett-Packard - HP Officejet 5500 Series - Aava Lueminut-tiedosto**. Macintosh OS 9- tai OS X-järjestelmässä voit avata Lueminut-tiedoston kaksoisnapsauttamalla kuvaketta, joka sijaitsee HP Officejet -ohjelman CD-levyllä ylätason kansiossa.

Lueminut-tiedostossa on tietoja esimerkiksi seuraavista aiheista:

- Uudelleenasennusapuohjelman käyttäminen, kun tietokone palautetaan epäonnistuneen asennuksen jälkeen tilaan, jossa HP Officejet -ohjelma voidaan asentaa uudelleen.
- Uudelleenasennusapuohjelman käyttäminen, kun Windows 98 -käyttöjärjestelmä palautetaan ennalleen yhdistetyn USB-järjestelmäohjaimen virheen jälkeen.

Tämä virhe voi ilmetä, jos laite on kytketty ennen ohjelman asentamista. Kun uudelleenasennusapuohjelma on suoritettu, käynnistä tietokone uudelleen ja asenna HP Officejet -ohjelma ennen HP Officejet -laitteen kytkemistä tietokoneeseen.

Lisätietoja on myös HP:n WWW-sivustossa:

www.hp.com/support

faksin asetusten vianmääritys

Tässä osassa on ratkaisuehdoteita HP Officejet -laitteen faksiasetusten määrittämisongelmiin.

Tietoja HP Officejet -laitteen faksiasetusten määrittämisestä on kohdassa **faksin asetukset** sivulla 95.

Lisätietoja HP Officejet -laitteen mahdollisten faksiongelmien ratkaisemisesta on ohjelman mukana tulleen **hp:n valokuva- ja kuvankäsittelyohjelman ohjeen hp officejet 5500 series** -vianmääritysosassa.

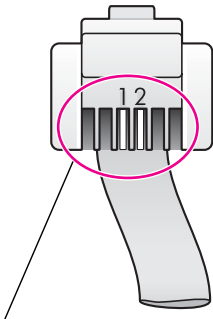
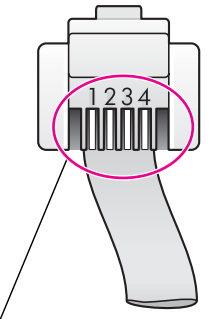
ongelma	mahdollinen syy ja ratkaisu
<p>faksien lähettämisessä ja vastaanottamisessa on ongelmia</p>	<ul style="list-style-type: none"> • Varmista, että olet kytkenyt HP Officejet -laitteen 1-LINE-portin kautta puhelinpistorasiaan HP Officejet -laitteen mukana tulleella puhelinjohdolla.* Tämä erityinen kaksijohtiminen johto eroaa yleisesti käytössä olevista nelijohtimisista johdoista. Vertaa johdon päätä alla esitettyihin kahteen johtotyyppiin: <div style="display: flex; justify-content: space-around; align-items: flex-start;"> <div style="text-align: center;">  <p data-bbox="451 946 740 1027">kaksijohtiminen johto HP Officejet -laitteen mukana toimitettu kaksijohtiminen johto.</p> </div> <div style="text-align: center;">  <p data-bbox="829 946 1131 1079">nelijohtiminen johto Nelijohtiminen johto, joka todennäköisesti aiheuttaa faksiongelmia, jos se kytketään suoraan HP Officejet -laitteeseen.</p> </div> </div> <p data-bbox="438 1090 1118 1253">* Tämä mahdollinen syy/ratkaisu koskee vain maita/alueita, joissa kaksijohtiminen johto on toimitettu HP Officejet -laitteen mukana: Argentiina, Australia, Brasilia, Chile, Espanja, Filippiinit, Indonesia, Intia, Irlanti, Japani, Kanada, Kiina, Kolumbia, Korea, Kreikka, Latinalainen Amerikka, Malesia, Meksiko, Portugali, Puola, Saudi-Arabia, Singapore, Taiwan, Thaimaa, USA, Venäjä, Venezuela ja Vietnam.</p> <p data-bbox="438 1263 1118 1374">Jos käytät nelijohtimista johtoa, irrota se ja kytke laitteen mukana toimitettu kaksijohtiminen johto HP Officejet -laitteeseen (portiin, jossa on merkintä 1-LINE). Lisätietoja johdon kytkemisestä on kohdassa faksin asetukset sivulla 95.</p> <p data-bbox="438 1392 1131 1593">Huomautus: Jos kaksijohtiminen johto ei ole tarpeeksi pitkä ja haluat jatkaa sitä, voit käyttää pidentämiseen nelijohtimista johtoa ja liittintä. Tarvitset liittimen, jonka toiseen päähän voi kiinnittää kaksijohtimisen johdon ja toiseen nelijohtimisen johdon. Kytke kaksijohtiminen johto HP Officejet -laitteen 1-LINE-portin kautta liittimen toiseen päähän ja nelijohtiminen johto liittimen toisesta päästä puhelinpistorasiaan.</p>

ongelma	mahdollinen syy ja ratkaisu
<p>Faksien lähettämisessä ja vastaanottamisessa on ongelmia. (Jatkuu)</p>	<ul style="list-style-type: none"> • Varmista, että olet kytkenyt HP Officejet -laitteen puhelinpistorasiaan ja että olet kytkenyt myös muut lisälaitteet ja palvelut, jotka käyttävät samaa puhelinlinjaa kuin HP Officejet. Kytke HP Officejet puhelinpistorasiaan 1-LINE-portin kautta ja käytä 2-EXT-porttia muiden laitteiden, esimerkiksi modeemin tai puhelinvastaajan, liittämiseen. Lisätietoja liittännöistä on kohdassa faksin asetukset sivulla 95. • Puhelinlinjan jakajan käyttäminen voi aiheuttaa faksiongelmia. (Jakaja on kaksijohtiminen liitin, joka kytketään pistorasiaan.) Poista jakaja ja kytke HP Officejet suoraan pistorasiaan. • Tarkasta, että puhelinlinja toimii, kytkemällä puhelin pistorasiaan ja tarkastamalla valintäääni. • Puhelinlinjan häiriöt voivat aiheuttaa faksiongelmia. Tarkasta puhelinlinjan äänen laatu kytkemällä puhelin pistorasiaan ja kuuntelemalla staattisia tai muita häiriöitä. Jos havaitset häiriöitä, poista HP Officejet -laitteen virheenkorjaustila (ECM) käytöstä ja yritä lähettää faksi uudelleen. Lisätietoja on kohdassa virheenkorjaustilan käyttäminen sivulla 52. Ilmoita linjan häiriöt puhelinyhtiöllesi. • Käytössä voi olla muita laitteita, jotka käyttävät samaa puhelinlinjaa kuin HP Officejet. HP Officejet -laitetta ei voi käyttää faksien lähettämiseen, jos alaliittymäpuhelimien kuuloke ei ole paikallaan tai jos käytät Internetiä tai sähköpostia modeemin kautta. • Jos käytät DSL-linjaa (digital subscriber line), varmista, että DSL-suodatin on liitetty, jotta faksin lähettäminen onnistuu. Hanki DSL-suodatin DSL-palveluntarjoajalta. DSL-suodatin poistaa digitaalisen signaalin, joka häiritsee HP Officejet -laitteen ja puhelinlinjan välistä yhteyttä. Tietoja DSL -suodattimen käyttämisestä on kohdassa faksin lähettäminen DSL-linjasta sivulla 95. • Tarkasta, onko HP Officejet -laitteen etupaneelin näytössä virheilmoituksia. Laite ei voi tulostaa faksia, ennen kuin virhetilanne on selvitetty. Tietoja virhetilanteiden ratkaisemisesta on ohjelman mukana tulleen hp:n valokuva- ja kuvankäsittelyohjelman ohjeen hp officejet 5500 series -vianmääritysosassa. • Jos käytät PBX- tai ISDN-muunninta, varmista, että HP Officejet-laite on kytketty faksille ja puhelimelle tarkoitettuun porttiin. Huomaa, että joissakin ISDN-järjestelmissä portit voi määrittää tietylle puhelinlaitteelle: voit esimerkiksi määrittää yhden puhelinta ja ryhmän 3 faksia varten ja toisen useaa tarkoitusta varten. Jos laitteen kytkeminen ISDN-muuntimen faksille ja puhelimelle tarkoitettuun porttiin aiheuttaa edelleen ongelmia, kokeile porttia, joka on tarkoitettu useaan tarkoitukseen (portin nimi voi olla esimerkiksi "yhdistelmä").

ongelma	mahdollinen syy ja ratkaisu
<p>Laite lähettää fakseja, mutta ei vastaanota niitä.</p>	<ul style="list-style-type: none"> • Soittoa ennen vastausta -asetuksiin ei ehkä ole määritetty, että laite vastaa tiettyjen soitto kertojen jälkeen. Lisätietoja on kohdassa vastaamista edeltävien soittojen lukumäärän määrittäminen sivulla 41. • Jos puhepostipalvelusi käyttää samaa puhelinnumeroa kuin faksi, faksit on otettava vastaan manuaalisesti eikä automaattisesti. Tietoja faksiasetuksista, kun käytössä on puhepostipalvelu, on kohdassa faksin asetukset sivulla 95. Tietoja faksien vastaanottamisesta manuaalisesti on kohdassa hp officejet -laitteen määrittäminen vastaanottamaan fakseja automaattisesti tai manuaalisesti sivulla 42. • Jos sinulla on modeemi samassa puhelinlinjassa kuin HP Officejet, tarkista, että modeemia ei ole määritetty vastaanottamaan fakseja automaattisesti. Modeemit, joiden automaattinen faksien vastaanotto toiminto on käytössä, ottavat käyttöönsä koko puhelinlinjan ja vastaanottavat kaikki saapuvat faksit, jolloin HP Officejet ei voi vastaanottaa fakseja. • Jos puhelinvastaaja on samassa puhelinlinjassa kuin HP Officejet, ongelma voi olla jokin seuraavista: <ul style="list-style-type: none"> – Lähtevä viesti voi olla liian pitkä tai liian kuuluva, jotta HP Officejet voisi havaita faksiääniä, ja lähettävä faksilaitte voi katkaista yhteyden. – Puhelinvastaajan äänet lähtevän viestin jälkeen voivat häiritä niin, että HP Officejet ei havaitse faksiääniä. Tämä ongelma on tavallisempi digitaalisilla puhelinvastaajilla. <p>Voit yrittää ratkaista ongelman seuraavilla tavoilla:</p> <ol style="list-style-type: none"> a. Irrota puhelinvastaaja linjasta ja yritä vastaanottaa faksi. Jos faksin vastaanottaminen onnistuu ilman puhelinvastaajaa, ongelman syynä voi olla puhelinvastaaja. b. Yhdistä puhelinvastaaja linjaan ja nauhoita lähtevä viesti uudelleen. Varmista, että viesti on mahdollisimman lyhyt (enintään 10 sekuntia pitkä) ja että puhut pehmeästi ja hitaasti. Yritä vastaanottaa faksi uudelleen. • Jos olet määrittänyt faksinumerolle oman soittoäänän, (käyttäen puhelinyhtiön erottuva soitto -palvelua), varmista, että HP Officejet -laitteen Soittoääni-toiminto vastaa määrittämäsi soittoääntä. Jos esimerkiksi puhelinyhtiö on määrittänyt faksinumerolle kaksi soittoa, varmista, että Kaksi soittoa on valittuna myös Soittoääni-asetuksissa. Tietoja tämän asetuksen muuttamisesta on kohdassa soittoäänän muuttaminen (erottuva soittoääni) sivulla 53. <p>Huomaa, että HP Officejet ei tunnista kaikkia soittoääniä, esimerkiksi niitä, joissa lyhyt ja pitkä soittoääni vuorottelevat. Jos sinulla on ongelmia tämäntyyppisten soittoäänien kanssa, pyydä puhelinyhtiötä määrittämään tasainen soittoääni.</p>

ongelma	mahdollinen syy ja ratkaisu
<p>Laite lähettää fakseja, mutta ei vastaanota niitä. (Jatkuu)</p>	<ul style="list-style-type: none"> • Jos et käytä erottuva soitto -palvelua, tarkista että HP Officejet -laitteen Soittoääni -toiminnoksi on määritetty Kaikki soitot. Lisätietoja on kohdassa soittoäänien muuttaminen (erottuva soittoääni) sivulla 53. • Jos HP Officejet käyttää samaa puhelinlinjaa kuin muut puhelinlaitteet, esimerkiksi puhelinvastaaja tai modeemi, faksiäänien taso voi alentua ja faksien vastaanotossa voi syntyä ongelmia. Tarkista, johtuuko ongelma muusta laitteesta, irrottamalla puhelinlinjasta kaikki muut laitteet paitsi HP Officejet ja yritä vastaanottaa faksi uudelleen. Jos faksin vastaanottaminen onnistuu laitteiden irrottamisen jälkeen, ongelman aiheuttaja on jokin laitteista tai useat laitteet. Liitä laitteet takaisin puhelinlinjaan yksi kerrallaan, kunnes saat selville ongelman aiheuttajan.
<p>Laite vastaanottaa fakseja, mutta ei lähetä niitä.</p>	<ul style="list-style-type: none"> • Jos valitse faksinumeron pikavalinnalla, HP Officejet saattaa valita numeron liian nopeasti. Yritä ratkaista ongelma jollakin seuraavista tavoista: <ul style="list-style-type: none"> – Valitse numero manuaalisesti HP Officejet -laitteen etupaneelista tai laitteeseen liitetystä puhelimesta. Lisätietoja on kohdassa faksin lähettäminen käyttämällä valvottua tai manuaalista valintaa sivulla 40. – Määritä pikavalinta-asetukset uudelleen ja lisää joitakin taukoja. Lisätietoja on kohdassa pikavalintojen luominen sivulla 47. • Jos puhelinlinjassasi on PBX-järjestelmä, varmista, että valitse ulkolinjan numeron ennen faksinumeroa. • Vastaanottavalla faksilaitteella voi olla ongelmia. Tarkista ongelma soittamalla puhelimesta faksinumeroon ja kuuntele faksiääniä. Jos et kuule faksiääniä, vastaanottavaa faksilaitetta ei ehkä ole kytketty tai puhepostipalvelu voi häiritä vastaanottajan puhelinlinjaa.
<p>Faksiäänit tallentuvat puhelinvastaajaan.</p>	<ul style="list-style-type: none"> • Jos puhelinvastaaja on samassa puhelinlinjassa kuin faksi, vastaaja on kytkettävä suoraan HP Officejet -laitteeseen (tai suoran modeemiyhteyden kautta), kuten kohdassa faksin asetukset sivulla 95 on kuvattu. Jos kytkentää ei tehdä tällä tavalla, faksiäänit voivat tallentua puhelinvastaajaan.
<p>Puhelinlinjassa on ollut staattista häiriötä koko ajan HP Officejet -laitteeseen kytkemisen jälkeen.</p>	<ul style="list-style-type: none"> • Jos HP Officejet -laitetta ei ole kytketty 1-LINE-portin kautta puhelinpistorasiaan HP Officejet -laitteen mukana tulleella puhelinjohdolla, puhelinlinjasta kuuluu staattista häiriötä, eikä faksin lähettäminen onnistu.* Tämä erityinen kaksijohtiminen johto eroaa yleisesti käytössä olevista nelijohtimista johdoista. Lisätietoja on kohdassa faksien lähettämisessä ja vastaanottamisessa on ongelmia sivulla 109.

ongelma	mahdollinen syy ja ratkaisu
Puhelinlinjassa on ollut staattista häiriötä koko ajan HP Officejet -laitteeseen kytkemisen jälkeen. (Jatkuu)	<p>* Tämä mahdollinen syy/ratkaisu koskee vain maita/alueita, joissa kaksijohtiminen johto on toimitettu HP Officejet -laitteen mukana: Argentiina, Australia, Brasilia, Chile, Espanja, Filippiinit, Indonesia, Intia, Irlanti, Japani, Kanada, Kiina, Kolumbia, Korea, Kreikka, Latinalainen Amerikka, Malesia, Meksiko, Portugali, Puola, Saudi-Arabia, Singapore, Taiwan, Thaimaa, USA, Venäjä, Venezuela ja Vietnam.</p> <ul style="list-style-type: none"> • Puhelinlinjan jakajan käyttäminen voi vaikuttaa puhelinlinjan äänen laatuun ja aiheuttaa staattista häiriötä. Poista jakaja ja kytke HP Officejet suoraan pistorasiaan.

hp instant share -ohjelman asentamisen vianmäärittäminen

HP Instant Share -ohjelman asennusvirheitä (esimerkiksi osoitekirjan määrittämisessä esiintyviä ongelmia) käsitellään HP Instant Share -ohjelman näyttökohtaisissa ohjeissa. Varsinaisia ohjelman käyttöä koskevia vianmäärittäsohjeita on **ohjelman käytön vianmäärittäminen** alla.

ohjelman käytön vianmäärittäminen

HP:n valokuva- ja kuvankäsittelyohjelman ohjeen hp officejet 5500 series vianmäärittäsohjeissa on viihkeitä yleisimpiin HP Officejet -laitetta koskeviin ongelmatilanteisiin. Jos käytät Windows-käyttöjärjestelmää, voit avata vianmäärittäsohjeita valitsemalla HP:n valokuva- ja kuvankäsittelyohjelma - Ohje - Vianmäärittäminen ja tuki. Vianmäärittäsohjeita on saatavilla myös napsauttamalla joissakin virheilmoituksissa olevaa Ohje-painiketta.

Jos käytät Macintosh (OS X) -käyttöjärjestelmää, valitse telakasta HP Director (All-in-One) ja sitten HP Director -valikosta HP Help (HP-ohje). Valitse HP Photo and Imaging Help (hp:n valokuva- ja kuvankäsittelyohjelman ohje) ja sitten hp officejet 5500 series troubleshooting (vianmäärittäminen).

Jos käytössäsi on Internet-yhteys, voit katsoa lisätietoja HP:n tuen WWW-sivustosta osoitteessa

www.hp.com/support

WWW-sivulla on myös vastauksia usein kysytyihin kysymyksiin.

hp instant share -ohjelman vianmääritys

Tärkeimmät HP Instant Share -ohjelmaa koskevat vianmäärityksaiheet ovat seuraavassa taulukossa. HP Instant Share -ohjelman WWW-sivuilla on virheilmoituksia koskeva käytönaikainen ohje.

virheilmoitus	mahdollinen syy ja ratkaisu
Internet-yhteyden muodostaminen ei onnistu	Tietokoneesi ei pysty muodostamaan yhteyttä HP Instant Share -palvelimeen, kun Avaa Internet-yhteys -ikkuna tulee näkyviin. <ul style="list-style-type: none"> Tarkista, että Internet-yhteys toimii. Jos käytössä on palomuri, tarkista, että selaimen välityspalvelinasetukset on oikein määritetty.
HP Instant Share -palvelu ei ole tilapäisesti käytettävissä.	The HP Instant Share -palvelin ei ole käytössä huoltotoimenpiteiden vuoksi. <ul style="list-style-type: none"> Yritä yhteyden muodostamista myöhemmin uudelleen.



Numeeriset

- 10 x 15 cm:n (4 x 6 tuuman)
reunattomat valokuvat
kopiointi, **25**
- paperin lisääminen, **15**
- sovita sivulle, **27**

A

- asennuksen poistaminen
Macintosh-
käyttöjärjestelmästä, **105**
- asentaminen epäonnistuu, **103**
- asentaminen
puutteellinen, **104**
- asentaminen uudelleen
Macintosh-
käyttöjärjestelmään, **105**
- asetukset
faksi, **95**
maa ja kieli, **106**
- asetukset, faksi, **95**
- asiakastuki, **75**
Australia, **78**
takuu, **81**
WWW-sivusto, **75**
Yhdysvallat, **76**
Yhdysvaltojen
ulkopuolella, **76**
yhteys, **75**
- automaattinen
asiakirjansyöttölaite, **1**
alkuperäisten asiakirjojen
lisääminen, **9**
paperikapasiteetti, **86**
automaattiset faksiraportit, **45**

C

- CD-levy, **102**

D

- declaration of conformity
(European Union), **93**
(U.S.), **94**
- digitaalisen kuvankäsittelyn
näyttö, **105**

E

- erotuva soittoääni, **53**
- etupaneeli, **1**
tekstin kirjoittaminen, **44**
toimintoviive, **74**
valikot, **4**
vieritysnopeus, **73**
yleiskatsaus, **2**
- etupaneelin
kiinnittäminen, **106**
- etupaneelin näyttö, **106**
kielen määrittäminen, **106**

F

- faksi, **35**
ajastetun peruuttaminen, **39**
ajastus, **38**
asetukset, **95**
automaattinen
pienentäminen, **52**
- DSL-linjan
määrittäminen, **95**
- edelleenlähetyksen
peruuttaminen, **52**
- ei vastaa, **51**
- erotuva soittoääni, **53**
- faksien lähetyksen ja/tai
vastaanotto-
ongelmat, **109, 110,**
111, 112
- faksien varmuuskopio, **55**
- faksiominaisuudet, **87**
- hakeminen, **43**
- ISDN-linjan
määrittäminen, **96**
- kontrasti, **48**
- lähettäminen, **36**
- lähettäminen edelleen, **51**
- lähettäminen
manuaalisesti, **40**
- lähettäminen muistista, **39**
- oletukset, **50**
- otsikko, **44**
- paperikoko, **18, 54**
- PBX-järjestelmän
määrittäminen, **96**
- peruuttaminen, **55**
- pikavalinta, **38**
pikavalintanumerot,
lisääminen, **47**
pikavalintanumerot,
poistaminen, **48**
puhelinlinjan häiriöihin
liittyvät ongelmat, **112**
puhelinvastaaajiin liittyvät
ongelmat, **112**
pulsivalinta, **54**
päivämäärä ja
kellonaika, **53**
raportit, **45**
soitot ennen
vastaamista, **41**
soittoääni, **53**
tarkkuus, **48**
tulostaminen uudelleen, **55**
uudelleenvalinta varatuille
tai vastaamattomille
numeroille, **51**
vahvistaminen, **36**
valokuvat, **37**
valvottu valinta, **40**
varattu, **51**
vastaanottaminen, **41**
vastaanottaminen
automaattisesti, **42**
vastaanottaminen
manuaalisesti, **42, 43**
virheenkorjaustila
(ECM), **52**
värifaksin lähettäminen, **37**
äänenvoimakkuus, **53**
äänitaajuusvalinta, **54**
faksien lähettäminen, **36**
faksien lähettäminen edelleen
määrittäminen, **51**
peruuttaminen, **52**
faksien pienentäminen
sopiviksi, **52**
faksien varmuuskopio, **55**
faksien vastaanottaminen, **41**
faksien asetukset
vianmääritys, **109**
faksin hakeminen, **43**
faksin uudelleenvalinta, **51**
FCC requirements, **90**
FCC statement, **91**

H

HP

- n asiakastuki, **75**
- n jakelukeskus, **79**

HP Director

- HP Instant Share -ohjelman avaaminen (Windows), **98**
- sähköpostitoiminnon avaaminen (Macintosh), **100**

HP Instant Share

- avaaminen Windows-käyttöjärjestelmässä, **98**
- skannatun kuvan käyttäminen, **98**
- yksinkertainen lähestymistapa, **97**
- yleistä, **97**

HP Officejet

- etupaneeli, **2**
- huoltaminen, **63**
- osat, **1**
- palauttaminen, **82**
- valikot, **4**
- valmistelemineen kuljetukseen, **78**
- yleiskatsaus, **1**

HP Officejet -laitteen kuljetus, **78**HP Officejet -laitteen palauttaminen, **82**huolto, **63**

- itsehuoltoäänet, **74**
- itsetestiraportti, **65**
- kannen alaosan puhdistaminen, **64**
- lasin puhdistaminen, **63**
- mustetason tarkistaminen, **65**
- tehdasasetusten palauttaminen, **73**
- tulostuskasettien kohdistaminen, **69**
- tulostuskasettien kosketuspintojen puhdistaminen, **72**
- tulostuskasettien puhdistaminen, **71**
- tulostuskasettien vaihtaminen, **67**
- ulkupuolen puhdistaminen, **64**
- vierityspeuden määrittäminen, **73**

Iilmoituksia säädöksistä, **90**

- Canadian statement, **92**
- declaration of conformity (European Union), **93**
- declaration of conformity (U.S.), **94**
- Euroopan talousalue (ETA), **92**
- FCC requirements, **90**
- FCC statement, **91**
- German statement, **93**
- Korea statement, **93**
- notice to users in Canada, **92**
- säännösten mukainen mallinumero, **90**
- itsetestiraportti, **65**

J

järjestelmän

- vähimmäisvaatimukset, **102**

Kkannen alaosa, puhdistaminen, **64**

kasetit

- itsetestiraportti, **65**
- kohdistaminen, **69**
- kosketuspintojen puhdistaminen, **72**
- käsitteleminen, **66**
- mustetason tarkistaminen, **65**
- puhdistaminen, **71**
- tilaaminen, **61**
- vaihtaminen, **67**

kellonaika, määrittäminen, **53**keskeiset kuvakkeet, **103**keskeisiä kuvakkeita puuttuu, **104**kieliasetukset, **106**

kirjekuoret

lisääminen, **14**kontrasti, faksi, **48**

kopioiden määrä

kopiointi, **26**

kopioiden pienentäminen tai

suurentaminen

soviita sivulle, **27**

soviittaminen letter-

kokoiseksi, **29**kopiointi, **21**

haalistunut alkuperäinen

asiakirja, **30**kopioiden määrä, **26**laatu, **22**legal > letter, **29**mustavalkoinen, **24**nopeus, **22**oletusasetukset, **23**paperikoko, **18**paperityyppi, **17**peruuttaminen, **32**pienentäminen, **29**reunaton valokuva, **25**soviita sivulle, **27**suurentaminen, **27**teksti, parantaminen, **30**

valokuvat,

parantaminen, **31**väri, **25**kuvakkeita puuttuu, **104****L**

laatu

kopiointi, **22**laitteen mitat, **87**lasi, puhdistaminen, **63**

lisääminen

alkuperäiset asiakirjat

automaattiseen

asiakirjansyöttölaitteeseen, **9**

alkuperäiset asiakirjat

lasille, **11**kirjekuoret, **14**paperi, **12**valokuvapaperi, **15**lähettäjän tunniste, **44****M**maa-asetukset, **106**manuaaliset faksiraportit, **46**

muisti

faksien tulostaminen

uudelleen, **55**

muistissa olevien faksien

tulostaminen

uudelleen, **55**

muste

tason tarkistaminen, **65**mustekasetit. *lisätietoja**kohdassa tulostuskasetit*mustekasetti, **107**

mustekasettien

kohdistaminen, **107**

määrittäminen

kieli ja maa, **106**tulostusasetukset, **58**

N

Nopea-kopiointiasetus, **22**
 nopeus
 etupaneelin
 toimintoviive, **74**
 etupaneelin vieritys, **73**
 kopioiminen, **22**
 Normaali-kopiointiasetus, **22**
 näppäimistö, tekstin
 kirjoittaminen, **44**

O

Officejet-yleiskatsaus
 HP Director -ohjelmiston
 käyttäminen, **4**
 ohjattu faksitoiminto ei
 käynnisty, **105**
 ohje, **ix**
 ohjelma, **102**
 tulostaminen, **57**
 ohjelman asentaminen, **102**
 ohjelman asentaminen
 uudelleen, **104**
 oletusasetukset
 faksi, **50**
 muuttaminen kopiointia
 varten, **23**
 muuttaminen tulostusta
 varten, **58**
 tehdasasetusten
 palauttaminen, **73**
 onnittelukortit, **17**

P

paperi
 alkuperäisten asiakirjojen
 lisääminen, **9**
 koko, määrittäminen, **18**
 koko, määrittäminen faksia
 varten, **54**
 legal > letter -
 kopioiminen, **29**
 lisääminen, **9**
 lisääminen
 syöttölokeroon, **12**
 muiden tyyppien
 lisääminen, **17**
 paperikoot, **86**
 paperitukosten
 ehkäiseminen, **19**
 suositellut, **16**
 tilaaminen, **61**
 tyyppi, määrittäminen, **17**
 valokuvan lisääminen, **15**

paperilokeroiden
 kapasiteetti, **85**
 paperimäärytykset, **85**
 paperitukos, **107**
 Paras-kopiointiasetus, **22**

peruuttaminen
 ajastettu faksi, **39**
 faksi, **55**
 kopioiminen, **32**
 skannaaminen, **34**
 tulostaminen, **60**
 pikavalintanumerot
 faksin lähettäminen, **38**
 lisääminen, **47**
 poistaminen, **48**
 yleiskatsaus, **47**
 puhdistaminen
 kannen alaosa, **64**
 lasi, **63**
 tulostuskasetit, **71**
 tulostuskasettien
 kosketuspinnat, **72**
 ulkopuoli, **64**
 puhelinnumerot,
 asiakastuki, **75**
 pulssivalinta, **54**
 punainen rasti USB-
 näytössä, **103**
 pysäyttämisen
 ajastettu faksi, **39**
 faksi, **55**
 kopioiminen, **32**
 skannaaminen, **34**
 tulostaminen, **60**
 päivämäärä,
 määrittäminen, **53**

R

raportit
 faksi, automaattinen, **45**
 faksi, manuaalinen, **46**
 itsetesti, **65**
 rekisteröintinäyttö ei tule
 näkyviin, **105**
 reunattomat valokuvat
 kopioiminen, **25**

S

skannaaminen, **33**
 etupaneelistä, **34**
 peruuttaminen, **34**
 skannausominaisuudet, **87**
 suuri tarkkuus, **33**

soitot ennen vastaamista
 faksiin, **41**
 soitto, soittoääni, **53**
 sovita sivulle, **27**

T

takuu, **81**
 ehdot, **82**
 kesto, **81**
 laajennukset, **82**
 palvelu, **81**
 pika, **81**
 tarkkuus
 faksi, **48**
 tarra-arkit
 lisääminen, **17**
 tehdasasetukset,
 palauttaminen, **73**
 tehdasasetusten
 palauttaminen, **73**
 tekniset tiedot
 automaattisen
 asiakirjansyöttölaitteen
 paperikapasiteetti, **86**
 faksiominaisuudet, **87**
 laitteen mitat, **87**
 paperikoot, **86**
 paperilokeroiden
 kapasiteetti, **85**
 paperimäärytykset, **85**
 skannausominaisuudet, **87**
 tulostusmarginaalit, **86**
 virrankulutustiedot, **87**
 ympäristötiedot, **88**
 teksti
 kirjoittaminen
 näppäimistöllä, **44**
 parantaminen kopioissa, **30**
 tilaaminen
 tulostuskasetit, **61**
 tulostusmateriaali, **61**
 toimintoviive,
 määrittäminen, **74**
 tukipalvelut, **75**
 tulostaminen, **57**
 faksiraportit, **45**
 faksit muistissa, **55**
 itsetestiraportti, **65**
 nykyisten asetusten
 muuttaminen, **58**
 ohjelmasta, **57**
 oletusasetusten
 muuttaminen, **58**
 peruuttaminen, **60**
 tulostusasetukset, **58**

tulostuskasetit
itsetestiraportti, **65**
kohdistaminen, **69**
kosketuspintojen
puhdistaminen, **72**
käsitteleminen, **66**
mustetason
tarkistaminen, **65**
puhdistaminen, **71**
tilaaminen, **61**
vaihtaminen, **67**
tulostuskasetti, **107**
tulostuskasettien
kohdistaminen, **69, 107**
tulostuskasettien
vaihtaminen, **67**
tulostuskasettivaunu
jumissa, **107**
tulostusmarginaalit, **86**
tulostusvirhe, **107**
tumentaminen
faksit, **49**
kopioid, **30**
valokuvat, **31**
tuntematon virheilmoitus, **103**
tyhjä mustekasetti, **107**
tyhjä tulostuskasetti, **107**

U
USB-kaapeli, **103, 108**
USB-kaapelin
asentaminen, **108**

USB-kaapelin liittäminen, **108**
useita numeroita sisältävä
puhelinlinja, **53**

V

vaalentaminen
faksit, **49**
valikkojen yleiskatsaus, **4**
valokuvan lähettäminen
Macintosh, **99**
skannatun kuvan
käyttäminen, **99**
valokuvapaperi
lisääminen, **15**
valokuvat
faksi, **37**
kopioiden
parantaminen, **31**
reunattomat kopiot, **25**
sovita sivulle, **27**
valvottu valinta, **40**
vianmääritys
asentaminen, **101**
faksin asetukset, **109**
HP Instant Share -ohjelman
asentaminen, **113**
HP Instant Share -ohjelman
käyttäminen, **114**
laitteiden asentaminen, **106**
laitteiden ja ohjelman
asentaminen, **101**
ohjelman asentaminen, **102**

toiminnot, **113**
vieritysnopeus, **73**
virheenkorjaustila (ECM), **52**
virran käynnistäminen, **107**
virrankulutustiedot, **87**

väri
faksit, **37**
valokuvien
parantaminen, **31**
voimakkuus, **30**

Y

ympäristö
energiankulutus, **88**
inkjet-kierrätysohjelma, **89**
kierrätysohjelma, **89**
käyttöturvallisuustiedote, **89**
muovit, **89**
otsoninmuodostus, **88**
paperin käyttö, **89**
suojeleminen, **88**
ympäristöystävällinen tuote -
ohjelma, **88**
ympäristötiedot, **88**

Ä

äänenevoimakkuus, faksin
mukauttaminen, **53**
äänet, faksin
mukauttaminen, **53**
äänet, itsehuolto, **74**
äänitaajuusvalinta, **54**

Käy hp officejet -tietokeskuksessa

Tietokeskuksesta saat tietoa siitä, miten voit käyttää HP Officejet -laitetta tehokkaasti:

- tekninen tuki
- tarvikkeet ja tilaustiedot
- projektivihjeet
- tuotteen parannuskeinot.

www.hp.com/support

© 2003 Hewlett-Packard Company



Painettu uusiopaperille.

Painettu Saksassa



Q3434-90169