



HP Officejet 5500 Series All-in-One



Guida di riferimento

HP Officejet 5500 Series All-in-One

© Copyright Hewlett-Packard Company 2003

Tutti i diritti riservati. Non è consentito fotocopiare, riprodurre né tradurre in un'altra lingua alcuna parte di questo documento senza il previo consenso scritto di Hewlett-Packard Company.

Questo prodotto si avvale della tecnologia PDF di Adobe contenente un'implementazione di LZW concessa in licenza in base al brevetto statunitense n. 4.558.302.



Adobe e il logo Acrobat sono marchi registrati o marchi di Adobe Systems Incorporated negli Stati Uniti e/o in altri Paesi.

Parti del Copyright © 1989-2003 Palomar Software Inc.
HP Officejet 5500 Series si basa su una tecnologia di driver per stampante concessa in licenza da Palomar Software, Inc.
www.palomar.com

Copyright © 1999-2003 Apple Computer, Inc.

Apple, il logo Apple, Mac, il logo Mac, Macintosh e Mac OS sono marchi di Apple Computer, Inc., registrati negli Stati Uniti e in altri Paesi.

Numero della pubblicazione: Q3434-90165

Prima edizione: luglio 2003
Stampato in Germania.

Windows®, Windows NT®, Windows ME®, Windows XP® e Windows 2000® sono marchi registrati di Microsoft Corporation negli Stati Uniti.

Intel® e Pentium® sono marchi registrati di Intel Corporation.

Avviso

Le informazioni contenute in questo documento sono soggette a modifica senza preavviso e non costituiscono un obbligo per Hewlett-Packard Company.

Hewlett-Packard non è in alcun modo responsabile di errori eventualmente presenti in questo documento né fornisce alcuna garanzia, esplicita o implicita, ivi incluse eventuali garanzie di commerciabilità e idoneità ad uno scopo particolare, in relazione a questo materiale.

Hewlett-Packard Company non è responsabile per eventuali danni accidentali o consequenziali che potrebbero derivare in relazione alla fornitura, alle prestazioni o all'uso di questo documento e del materiale software in esso descritto.

Nota: la sezione Informazioni tecniche di questa guida riporta le norme di conformità internazionali.



In molti paesi la riproduzione dei documenti indicati di seguito è illegale. In caso di dubbi, rivolgersi a un legale.

- Documenti rilasciati da enti governativi:
 - Passaporti
 - Permessi di soggiorno
 - Attestati di servizio selettivi
 - Badge, tessere o insegne di identificazione
- Boli governativi:
 - Francobolli
 - Buoni alimentari
- Assegni o effetti utilizzati da agenzie governative
- Moneta cartacea, travellers cheque oppure ordini di pagamento
- Certificati di deposito
- Opere tutelate da copyright

Informazioni sulla sicurezza

Avvertenza Per evitare rischi di incendio o scosse elettriche, non esporre questo prodotto alla pioggia o a qualsiasi forma di umidità.

Per ridurre il rischio di danni dovuti a incendi o scosse elettriche, quando si utilizza questo prodotto attenersi sempre alle precauzioni sulla sicurezza.

Avvertenza Rischio di scosse elettriche

- 1 Leggere attentamente tutte le istruzioni contenute nel Poster di installazione.
- 2 Per collegare l'unità a una sorgente di alimentazione, utilizzare solo una presa di corrente dotata di messa a terra. Se non si è sicuri che la presa sia di questo tipo, rivolgersi a un elettricista.
- 3 Osservare tutte le avvertenze e le istruzioni indicate sul prodotto.
- 4 Prima di effettuare le operazioni di pulizia, scollegare il prodotto dalle prese a muro.
- 5 Non installare né usare questo prodotto in prossimità di acqua o quando si è bagnati.
- 6 Installare il prodotto collocandolo su una superficie stabile.
- 7 Installare il prodotto in un luogo sicuro in modo che nessuno possa calpestarlo o inciampare sul cavo di alimentazione e che il cavo non venga danneggiato.
- 8 Se il prodotto non dovesse funzionare normalmente, consultare la Guida alla risoluzione dei problemi.
- 9 All'interno dell'unità non vi sono parti soggette a manutenzione da parte dell'operatore. Riferire i problemi tecnici al personale di assistenza qualificato.
- 10 Utilizzare in ambiente ben ventilato.



Sommario

1	Descrizione di HP Officejet	1
	Descrizione di HP Officejet 5500 Series	1
	Descrizione del pannello anteriore	2
	Descrizione dei menu	4
	Uso del software HP Director per eseguire altre operazioni con HP Officejet	5
2	Caricamento degli originali e della carta	11
	Caricamento di originali	11
	Caricamento della carta	14
	Caricamento di buste	16
	Caricamento di carta fotografica da 4 x 6 pollici (10 x 15 cm)	17
	Tipi di carta consigliati	18
	Caricamento di altri tipi di carta nel vassoio di alimentazione	18
	Impostazione del tipo di carta	19
	Impostazione del formato carta	19
	Come evitare gli inceppamenti	20
3	Uso delle funzioni di copia	21
	Introduzione	21
	Copia di un documento di due pagine in bianco e nero	23
	Realizzazione di una copia senza bordo di una foto da 4 x 6 pollici (10 x 15 cm)	24
	Realizzazione di più copie dello stesso originale	25
	Copia di una foto di formato 4 x 6 pollici (10 x 15 cm) su una pagina intera	26
	Copia di un documento di formato Legal su carta di formato Letter	28
	Copia di un originale sbiadito	29
	Copia di un documento inviato diverse volte come fax	30
	Ottimizzazione delle aree di colore chiaro della copia	31
	Interruzione della copia	31
4	Uso delle funzioni di scansione	33
	Scansione di un originale	33
	Interruzione della scansione	34
5	Uso delle funzioni fax	35
	Invio di un fax	36
	Ricezione di un fax	40
	Impostazione dell'intestazione del fax	43
	Inserimento di testo	44
	Stampa dei rapporti	45
	Configurazione della selezione rapida	46
	Controllo di risoluzione e contrasto	48

Impostazione delle opzioni fax	49
Ristampa dei fax contenuti in memoria	55
Interruzione della trasmissione fax	55
6 Stampa dal computer	57
Stampa da un'applicazione software	57
Impostazione delle opzioni di stampa	58
Interruzione della stampa	60
7 Ordinazione dei materiali di consumo.	61
Ordinazione dei materiali di consumo	61
Ordinazione delle cartucce di stampa	61
8 Manutenzione dell'unità HP Officejet.	63
Pulizia della superficie di scansione	63
Pulizia del retro del coperchio	64
Pulizia della superficie esterna	64
Operazioni relative alle cartucce di stampa	64
Ripristino dei valori predefiniti	73
Impostazione della velocità di scorrimento	73
Impostazione dell'intervallo del prompt	74
Segnali di manutenzione automatica	74
9 Assistenza per HP Officejet 5500 Series	75
Richiesta di assistenza e di ulteriori informazioni via Internet	75
Assistenza clienti HP	75
Preparazione di HP Officejet per la spedizione	78
Centro di distribuzione HP	79
10 Informazioni sulla garanzia	81
Durata della garanzia limitata	81
Assistenza in garanzia.	81
Aggiornamento della garanzia	81
Restituzione di HP Officejet per l'assistenza	82
Dichiarazione di garanzia limitata globale Hewlett-Packard	82
11 Informazioni tecniche	85
Specifiche della carta	85
Specifiche del fax	87
Specifiche di scansione	87
Specifiche fisiche.	87
Specifiche di alimentazione	87
Specifiche ambientali.	88
Programma per la protezione dell'ambiente	88
Informazioni sulle norme di conformità internazionali.	89
Declaration of conformity	94
12 Configurazione fax.	95
Trasmissione di fax da una linea DSL.	95
Trasmissione di fax con un sistema telefonico PBX o una linea ISDN	96

13	Uso e configurazione di HP Instant Share	97
	Uso del software HP Instant Share in cinque semplici passi (Windows) .	97
	Invio di una foto o un'immagine tramite l'unit� HP Officejet (Macintosh)	99
	Perch� registrarsi ad HP Instant Share (Windows).	100
14	Informazioni sulla risoluzione dei problemi	101
	Risoluzione dei problemi relativi all'installazione	101
	Risoluzione dei problemi di carattere operativo	114

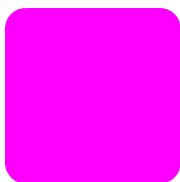

Come ottenere assistenza

La presente Guida di riferimento contiene informazioni sull'utilizzo dell'unità HP Officejet e fornisce ulteriore assistenza per la risoluzione dei problemi relativi all'installazione. La Guida di riferimento contiene inoltre informazioni su come ordinare i materiali di consumo e gli accessori, sulle specifiche tecniche, sull'assistenza e sulla garanzia.

La tabella riportata di seguito elenca le fonti di informazioni aggiuntive relative all'unità HP Officejet.

Guida	Descrizione
Poster di installazione	Il poster di installazione fornisce informazioni sull'installazione e la configurazione dell'unità HP Officejet. Accertarsi di utilizzare le istruzioni corrette relative al sistema operativo in uso (Windows o Macintosh).
Guida in linea di Foto e imaging HP	La guida in linea di Foto e imaging HP fornisce informazioni dettagliate sull'utilizzo del software per HP Officejet. Per gli utenti Windows: avviare HP Director, quindi fare clic su ?. Per gli utenti Macintosh: avviare HP Director, fare clic su ?, quindi su Guida per Foto e imaging HP.
Guida alla risoluzione dei problemi	Per accedere alle informazioni sulla risoluzione dei problemi: Per gli utenti Windows: in HP Director, fare clic su ?. Aprire la sezione relativa alla risoluzione dei problemi nella Guida in linea di Foto e imaging HP, quindi selezionare i collegamenti alla risoluzione dei problemi generici e i collegamenti alla Guida alla risoluzione dei problemi specifica per HP Officejet. È anche possibile accedere alla Guida alla risoluzione dei problemi facendo clic sul pulsante ? che viene visualizzato in alcuni messaggi di errore e nel capitolo Risoluzione dei problemi della Guida di riferimento. Per gli utenti Macintosh: aprire il Visore Aiuto di Apple, fare clic su Risoluzione dei problemi in Aiuto del programma Foto e imaging HP , quindi fare clic su HP Officejet 5500 Series .
Assistenza in Internet e assistenza tecnica	Se si dispone dell'accesso a Internet, è possibile ottenere assistenza accedendo al sito Web HP all'indirizzo: www.hp.com/support Il sito Web fornisce inoltre risposte alle domande ricorrenti (FAQ).
File Leggimi	Dopo aver installato il software, è possibile accedere al file Leggimi (se presente) sia dal CD-ROM di HP Officejet 5500 Series che dalla cartella di programma di HP Officejet 5500 Series. Il file Leggimi contiene informazioni più aggiornate rispetto a quelle contenute nella Guida di riferimento o nella Guida in linea.

Guida	Descrizione
Guida delle finestre di dialogo (solo per Windows)	<p>Per Windows: per reperire informazioni su una funzione specifica, procedere nei modi seguenti:</p> <ul style="list-style-type: none">• Fare clic con il pulsante destro del mouse sulla funzione• Selezionare la funzione e premere F1• Selezionare il pulsante ? nell'angolo superiore destro, quindi fare clic sulla funzione



L'unità HP Officejet è sempre pronta in quanto è possibile utilizzare molte funzioni di HP Officejet senza accendere il computer. È possibile eseguire velocemente e semplicemente operazioni come l'invio di un fax o la copia di un documento o di una foto con l'unità HP Officejet.

Suggerimento È possibile eseguire ulteriori operazioni con l'unità HP Officejet utilizzando il software Director di Foto e imaging HP (HP Director) installato automaticamente sul computer durante l'installazione iniziale. HP Director fornisce suggerimenti per la risoluzione dei problemi, assistenza specifica per il prodotto e funzionalità avanzate per la copia, l'invio di fax e la scansione. Per ulteriori informazioni sull'uso di HP Director, vedere **Uso del software HP Director per eseguire altre operazioni con HP Officejet** a pagina 5.

Questa sezione tratta i seguenti argomenti:

- **Descrizione di HP Officejet 5500 Series** a pagina 1
- **Descrizione del pannello anteriore** a pagina 2
- **Descrizione dei menu** a pagina 4
- **Uso del software HP Director per eseguire altre operazioni con HP Officejet** a pagina 5

Descrizione di HP Officejet 5500 Series

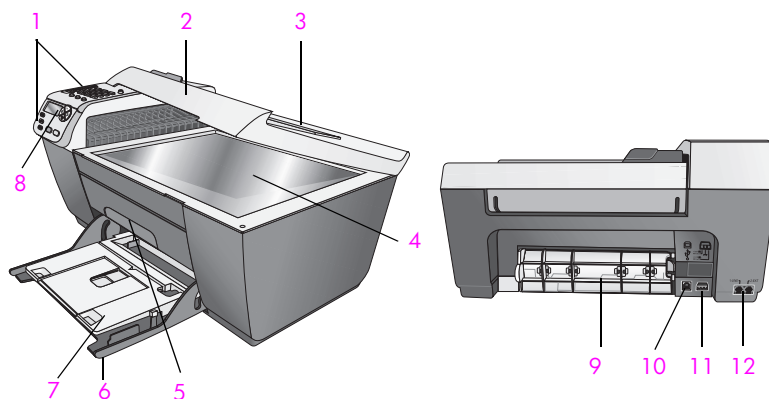

Elemento	Scopo
1	Pannello anteriore
2	Coperchio

Elemento	Scopo
3	Vassoio di alimentazione dell'alimentatore automatico documenti (sulla parte superiore del coperchio)
4	Superficie di scansione
5	Sportello di accesso al carrello di stampa
6	Vassoio di alimentazione
7	Vassoio di uscita
8	Display del pannello anteriore
9	Sportello di pulizia
10	Porta USB
11	Collegamento all'alimentazione
12	Prese telefoniche

Descrizione del pannello anteriore

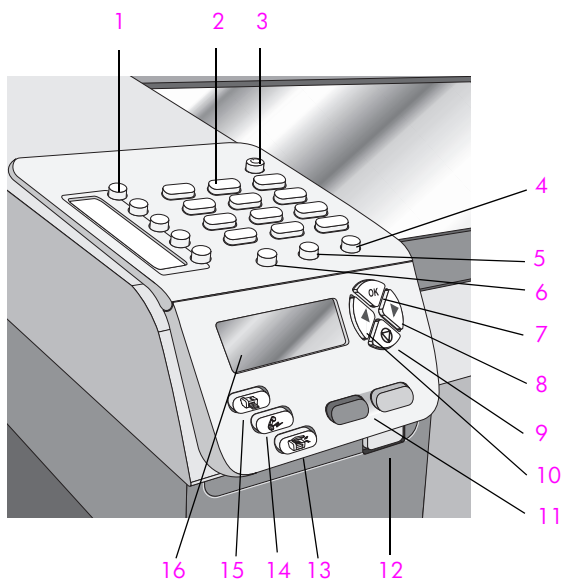

Elemento	Scopo
1	Selezione rapida a tocco singolo: consente di selezionare un numero fax premendo un pulsante. I cinque pulsanti di selezione rapida corrispondono ai primi cinque numeri di fax immessi durante la configurazione di selezione rapida.
2	Tastierino numerico: consente l'inserimento di numeri di fax, valori o testo.

Elemento	Scopo
3	<p>On: consente di accendere o spegnere l'unità HP Officejet.</p> <p>Avvertenza Quando l'unità HP Officejet è spenta, l'alimentazione continua comunque a essere fornita alla periferica in quantità minima. Scollegare il cavo di alimentazione per togliere l'alimentazione all'unità HP Officejet.</p>
4	<p>Imposta: consente di accedere al sistema dei menu per i rapporti, l'impostazione della selezione rapida, le impostazioni fax, gli strumenti e le preferenze.</p>
5	<p>Richiama/Pausa: richiama il numero fax selezionato più di recente. Inoltre, è possibile utilizzare questo pulsante per inserire una pausa durante l'immissione del numero telefonico.</p>
6	<p>Selezione rapida: consente di selezionare un numero da voci di selezione rapida programmate. Utilizzare le frecce o i numeri del tastierino sul pannello anteriore per selezionare un numero fax di selezione rapida.</p>
7	<p>OK: consente di selezionare l'impostazione corrente dei menu sul display del pannello anteriore. Inoltre è possibile utilizzare questo pulsante per rispondere ai messaggi sul display del pannello anteriore.</p>
8	<p>Freccia destra: consente di aumentare i valori o di avanzare quando vengono visualizzate le impostazioni sul display del pannello anteriore.</p>
9	<p>Annulla: consente di interrompere un lavoro, di uscire da un menu, dalle impostazioni o dal menu di selezione rapida.</p>
10	<p>Freccia sinistra: consente di diminuire i valori o di ritornare indietro quando vengono visualizzate le impostazioni sul display del pannello anteriore.</p>
11	<p>Avvio Nero, Avvio Colore: consente di avviare un lavoro di fax, scansione o copia in nero o a colori.</p>
12	<p>Pulsante di rilascio dell'alimentatore automatico documenti: premerlo per aprire il pannello anteriore per rimuovere un inceppamento della carta dall'alimentatore automatico documenti. Il pannello anteriore si apre soltanto parzialmente. Evitare di forzarlo.</p>
13	<p>Scansione: consente di selezionare la funzione di scansione. Premere il pulsante Scansione ripetutamente per scorrere le impostazioni del menu Scansione.</p>
14	<p>Fax: consente di selezionare la funzione fax. Premere il pulsante Fax ripetutamente per scorrere le impostazioni del menu Fax.</p>

Elemento	Scopo
15	Copia: consente di selezionare la funzione di copia. Premere il pulsante Copia ripetutamente per scorrere le impostazioni del menu Copia.
16	Display pannello anteriore: consente di visualizzare i menu, le richieste, i messaggi di stato e i messaggi di errore.

Descrizione dei menu

Il seguente diagramma fornisce un riferimento rapido ai menu principali visualizzati sul display del pannello anteriore dell'unità HP Officejet.

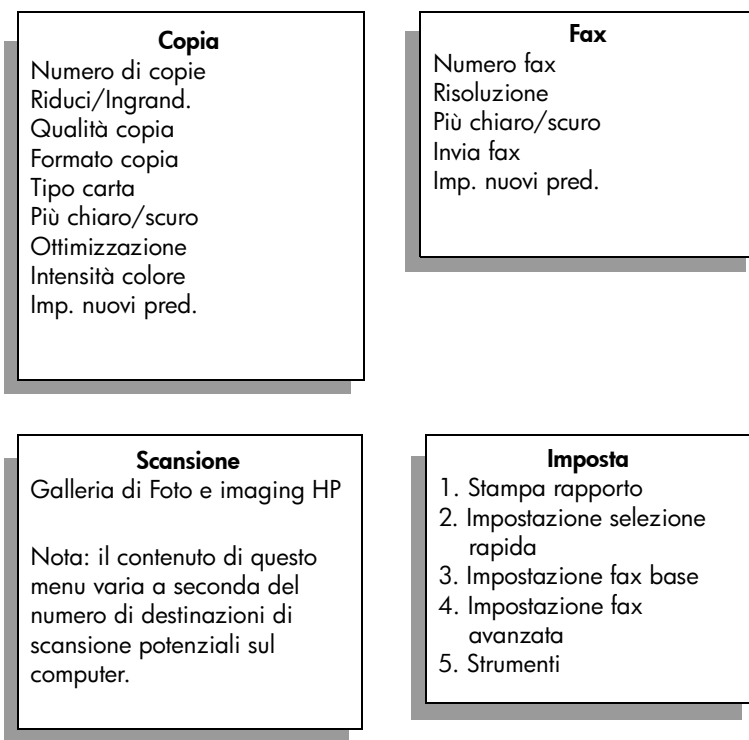

Uso del software HP Director per eseguire altre operazioni con HP Officejet

La prima volta che è stato installato il software HP Officejet sul computer, è stata automaticamente eseguita l'installazione di HP Director.

È possibile espandere le funzionalità dell'unità HP Officejet in modo semplice e veloce. Nel presente manuale, individuare i riquadri, come questo, che forniscono suggerimenti specifici e informazioni utili relative ai progetti.

Questa sezione tratta i seguenti argomenti:

- **Apertura di HP Director per utenti Windows** a pagina 5
- **Apertura di HP Director per utenti Macintosh** a pagina 7

Apertura di HP Director per utenti Windows

- 1 Attenersi alla seguente procedura:
 - Fare doppio clic sull'icona **HP Director** sul desktop.
 - Nella barra degli strumenti di Windows, fare clic su **Start**, scegliere **Programmi** o **Tutti i programmi (XP)**, **HP**, quindi selezionare **HP Director**.
- 2 Nella casella **Selezione periferica**, fare clic per visualizzare l'elenco delle periferiche HP installate.
- 3 Selezionare **Officejet 5500 Series**.
- 4 **HP Director** visualizza soltanto le icone relative alla periferica selezionata.

Nota La finestra di HP Director riportata di seguito potrebbe apparire in modo differente sul computer. Il software HP Director viene personalizzato in base alla periferica HP selezionata. Se la periferica non dispone di una particolare funzione, l'icona per tale funzione non verrà visualizzata in HP Director sul computer.

Suggerimento Se la finestra di HP Director visualizzata sul computer non contiene alcuna icona, potrebbe essersi verificato un errore durante l'installazione del software. Per correggerlo, utilizzare il Pannello di controllo di Windows per disinstallare completamente il software HP Director, quindi reinstallare HP Director.

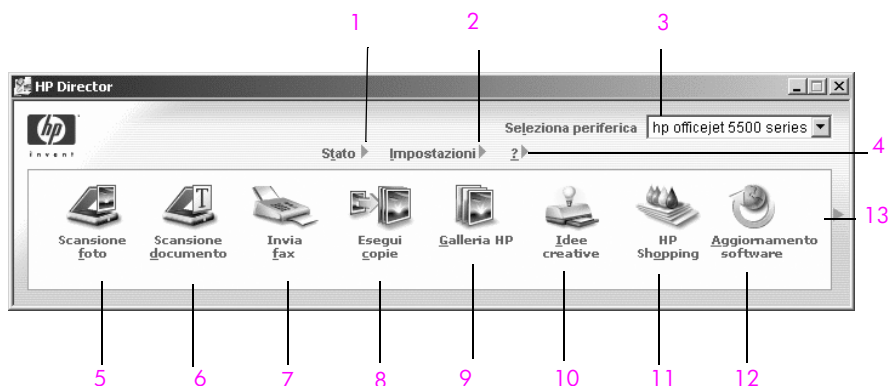

Elemento	Scopo
1	Stato: utilizzare questa funzione per visualizzare lo stato corrente dell'unità HP Officejet.
2	Impostazioni: utilizzare questa funzione per visualizzare o modificare varie impostazioni dell'unità HP Officejet, ad esempio la stampa, la scansione, la copia o la trasmissione di fax.
3	Seleziona periferica: utilizzare questa funzione per selezionare la periferica che si desidera utilizzare dall'elenco delle periferiche HP installate.
4	?: utilizzare questa funzione per aprire la Guida in linea di Foto e imaging HP contenente una guida per il software, una presentazione del dispositivo, informazioni sulla risoluzione dei problemi relativi all'unità HP Officejet e una guida specifica per HP Officejet.
5	Scansione foto: utilizzare questa funzione per eseguire la scansione di un'immagine e visualizzarla nella Galleria di Foto e imaging HP.
6	Scansione documento: utilizzare questa funzione per eseguire la scansione di un testo e visualizzarlo nel programma di elaborazione testi selezionato.
7	Invia fax: utilizzare questa funzione per aprire la finestra di dialogo relativa al fax in modo da poter immettere le informazioni appropriate e inviare il fax.
8	Esegui copie: utilizzare questa funzione per visualizzare la finestra di dialogo Copia in cui è possibile selezionare la qualità della copia, il numero di copie, il colore, il formato e quindi avviare una copia.

Elemento	Scopo
9	Galleria HP: utilizzare questa funzione per visualizzare la Galleria di Foto e imaging HP in cui è possibile rivedere e modificare immagini, stampare foto in più formati, realizzare e stampare un album fotografico, condividere immagini tramite e-mail o un sito Web oppure realizzare un CD multimediale.
10	Idee creative: utilizzare questa funzione per acquisire ulteriori informazioni su come utilizzare l'unità HP Officejet.
11	HP Shopping: utilizzare questa funzione per acquistare i prodotti HP.
12	Aggiornamento software: utilizzare questa funzione per controllare gli aggiornamenti software per l'unità HP Officejet.
13	Fare clic su questa freccia per visualizzare le descrizioni dei comandi per ciascuna opzione di HP Director.

Apertura di HP Director per utenti Macintosh

Utilizzare uno dei seguenti metodi per avviare o accedere a HP Director, a seconda del sistema operativo Macintosh in uso.

Apertura di HP Director (All-in-One) in Macintosh OS X

Se si utilizza Macintosh OS X, il software HP Director (All-in-One) viene avviato automaticamente durante l'installazione del software Foto e imaging HP e viene creata l'icona HP Director (All-in-One) nel dock della periferica. Per accedere alle funzioni della periferica, selezionare le opzioni del menu HP Director associato all'icona HP Director (All-in-One).

Suggerimento Se non si desidera che il software HP Director venga avviato automaticamente ogni volta che si avvia il Macintosh, è possibile modificare questa impostazione nel menu Preferenze di HP Director.

Per visualizzare il menu HP Director :

- ▶ Nel dock, fare clic sull'icona **HP Director (All-in-One)** relativa alla periferica.

Viene visualizzato il menu HP Director.

Nota Se si installa più di una periferica HP, per ogni periferica viene visualizzata un'icona HP Director nel dock. Ad esempio, se si dispone di uno scanner HP e di un'unità HP Officejet installata, nel dock saranno presenti due icone HP Director, una per ogni periferica. Tuttavia, se sono state installate due periferiche dello stesso tipo (ad esempio, due unità HP Officejet), nel dock viene visualizzata soltanto un'icona HP Director che rappresenta tutte le periferiche di tale tipo.

officejet 5500 series	
Operazioni supportate dalla periferica	
 Scansione immagine	1
 Scansione documento	2
 Crea copie	3
 Invio fax	4
Gestisci e condividi	
 HP Gallery	5
Ulteriori applicazioni	▶ 6
HP sul Web	▶ 7
HP Help	▶ 8
Impostazioni	▶ 9

Elemento	Scopo
1	Scansiona foto: utilizzare questa funzione per eseguire la scansione di un'immagine e visualizzarla nella Galleria di Foto e imaging HP.
2	Scansiona documento: utilizzare questa funzione per eseguire la scansione di un testo e visualizzarlo nel programma di elaborazione testi selezionato.
3	Copie: utilizzare questa funzione per realizzare una copia in bianco e nero o a colori.
4	Invia fax: utilizzare questa funzione per aprire la finestra di dialogo relativa al fax in modo da poter immettere le informazioni appropriate e inviare il fax.
5	Galleria HP: utilizzare questa funzione per visualizzare la Galleria di Foto e imaging HP che consente di rivedere e modificare le immagini.
6	Più applicazioni: utilizzare questa funzione per selezionare altre applicazioni sul computer.
7	HP sul Web: utilizzare questa funzione per selezionare un sito Web HP.
8	Aiuto HP: utilizzare questa funzione per selezionare un'origine di aiuto relativa all'unità HP Officejet.
9	Impostazioni: utilizzare questa funzione per modificare le impostazioni della periferica.

Apertura di Director di Foto e imaging HP utilizzando Macintosh OS 9

In Macintosh OS 9, Director di Foto e imaging HP (HP Director) viene avviato automaticamente durante l'installazione del software Foto e imaging HP e viene visualizzato come alias sulla Scrivania. Utilizzare uno dei seguenti metodi per avviare Director di Foto e imaging HP.

- ▶ Fare doppio clic sull'alias di **Director di Foto e imaging HP** sulla Scrivania.
- ▶ Fare doppio clic su **Director di Foto e imaging HP** nella cartella Applicazioni:Hewlett-Packard:Software Foto e imaging HP:Director di Foto e imaging HP.

Director di Foto e imaging HP (HP Director) visualizza soltanto i pulsanti relativi alla periferica selezionata. Per ulteriori informazioni, consultare la guida in linea di Foto e imaging HP fornita con il software.

La seguente figura mostra alcune delle funzioni disponibili in HP Director per Macintosh OS 9. Consultare la legenda per una breve spiegazione delle funzioni specifiche.

Nota La finestra di HP Director riportata di seguito potrebbe apparire in modo differente sul computer. Il software HP Director viene personalizzato in base alla periferica HP selezionata. Se la periferica non dispone di una particolare funzione, l'icona per tale funzione non verrà visualizzata in HP Director sul computer. È possibile che alcune periferiche HP dispongano di pulsanti aggiuntivi rispetto a quelli visualizzati di seguito.



Elemento	Scopo
1	Scansiona foto: utilizzare questa funzione per eseguire la scansione di un'immagine e visualizzarla nella Galleria di Foto e imaging HP.
2	Scansiona documento: utilizzare questa funzione per eseguire la scansione di un testo e visualizzarlo nel programma di elaborazione testi selezionato.
3	Seleziona dispositivo: utilizzare questo elenco a discesa per selezionare la periferica HP che si desidera utilizzare.
4	Copia: utilizzare questa funzione per realizzare una copia in bianco e nero o a colori.
5	Invia fax: utilizzare questa funzione per aprire la finestra di dialogo relativa al fax in modo da poter immettere le informazioni appropriate e inviare il fax.
6	Galleria HP: utilizzare questa funzione per visualizzare la Galleria di Foto e imaging HP che consente di visualizzare e modificare le immagini.
7	Impostazioni: utilizzare questo elenco a discesa per accedere alle impostazioni della periferica.

HP Officejet 5500 Series consente di caricare differenti tipi e formati di carta nell'unità HP Officejet, tra cui Letter, carta fotografica e buste. Inoltre, per ottenere copie di qualità elevata dall'unità HP Officejet, è possibile modificare le impostazioni relative ai tipi e ai formati della carta.

Questa sezione tratta i seguenti argomenti:

- **Caricamento di originali** a pagina 11
- **Caricamento della carta** a pagina 14
- **Caricamento di buste** a pagina 16
- **Caricamento di carta fotografica da 4 x 6 pollici (10 x 15 cm)** a pagina 17
- **Tipi di carta consigliati** a pagina 18
- **Caricamento di altri tipi di carta nel vassoio di alimentazione** a pagina 18
- **Impostazione del tipo di carta** a pagina 19
- **Impostazione del formato carta** a pagina 19
- **Come evitare gli inceppamenti** a pagina 20

Caricamento di originali

L'unità HP Officejet 5500 Series consente di caricare un originale per un'operazione di copia, fax o scansione nell'alimentatore automatico documenti o sulla superficie di scansione. Gli originali caricati nell'alimentatore automatico documenti verranno inseriti nell'unità HP Officejet.

Questa sezione tratta i seguenti argomenti:

- **Caricamento di un originale nell'alimentatore automatico documenti** a pagina 11
- **Caricamento di un originale sulla superficie di scansione** a pagina 12
- **Caricamento di una foto originale sulla superficie di scansione** a pagina 13

Caricamento di un originale nell'alimentatore automatico documenti

È possibile copiare, inviare fax o eseguire la scansione di un originale di formato Letter, Legal o A4 inserendolo nell'alimentatore automatico documenti. La seguente procedura descrive come caricare la carta nell'alimentatore automatico documenti dell'unità HP Officejet.

Nota L'alimentatore automatico può contenere fino a 20 fogli di carta.

Nota La funzione di copia Adatta a pagina non è supportata per originali caricati nell'alimentatore automatico documenti. Tale funzione è valida soltanto per originali caricati sulla superficie di scansione.

- 1 Caricare l'originale nell'alimentatore automatico documenti con il lato di stampa rivolto verso l'alto e con il bordo superiore della pagina orientato verso sinistra.

Bordo superiore della pagina

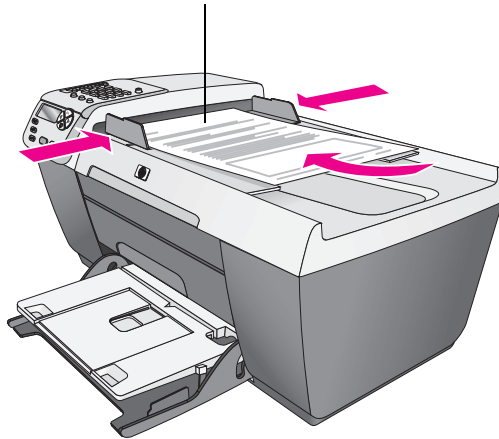

- 2 Regolare le guide destra e sinistra della carta in modo che tocchino i bordi della carta stessa.
- 3 Premere **Copia**, **Scansione** o **Fax** sul pannello anteriore per selezionare l'opzione da eseguire.

Nota Se si desidera modificare un'impostazione di Copia o Fax o una destinazione di Scansione, premere il pulsante Copia, Fax o Scansione ripetutamente fino a visualizzare l'impostazione o la destinazione corretta sul display del pannello anteriore. Una volta visualizzata l'impostazione desiderata, premere, ► per spostarsi su un valore specifico (ad esempio un formato carta specifico), quindi premere OK per selezionare l'impostazione o la destinazione.

- 4 Premere **Avvio Nero** o **Avvio Colore** sul pannello anteriore per avviare il lavoro.

Nota Rimuovere tutti gli originali dall'alimentatore automatico documenti prima di sollevare il coperchio dell'unità HP Officejet.

Caricamento di un originale sulla superficie di scansione

La procedura riportata di seguito descrive come caricare la carta sulla superficie di scansione dell'unità HP Officejet.

Attenzione Evitare di danneggiare gli originali rimuovendoli dall'alimentatore automatico documenti prima di sollevare il coperchio.

- 1 Caricare l'originale capovolto nell'angolo anteriore sinistro della superficie di scansione.

Suggerimento Per ulteriori istruzioni sul caricamento di un originale sulla superficie di scansione, fare riferimento al diagramma presente nell'angolo anteriore sinistro dell'unità HP Officejet.

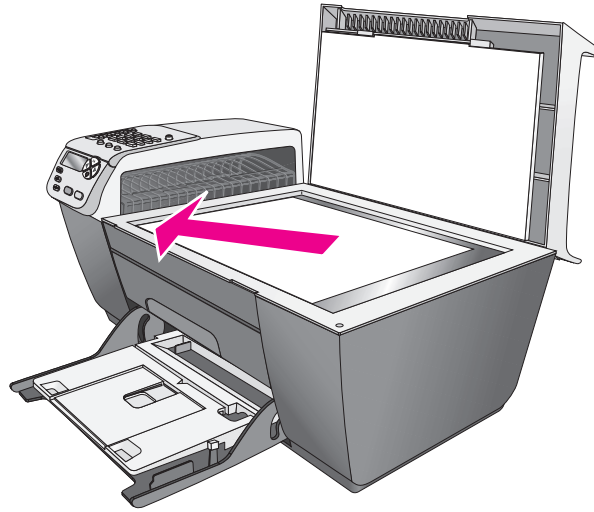

- 2 Premere **Copia**, **Scansione** o **Fax** sul pannello anteriore per selezionare l'opzione da eseguire.

Nota Se si desidera modificare un'impostazione di Copia o Fax o una destinazione di Scansione, premere il pulsante Copia, Fax o Scansione ripetutamente fino a visualizzare l'impostazione o la destinazione corretta sul display del pannello anteriore. Una volta visualizzata l'impostazione desiderata, premere, ► per spostarsi su un determinato valore (ad esempio un formato carta specifico), quindi premere **OK** per selezionare l'impostazione o la destinazione.

- 3 Premere **Avvio Nero** o **Avvio Colore** sul pannello anteriore per avviare il lavoro.

Nota Molte delle opzioni di tipo Riduci/Ingrandisci, ad esempio Adatta a pagina, non vengono eseguite correttamente se la superficie di scansione e il retro del coperchio non sono puliti. Per ulteriori informazioni, vedere **Pulizia della superficie di scansione** a pagina 63 e **Pulizia del retro del coperchio** a pagina 64.

Caricamento di una foto originale sulla superficie di scansione

È possibile realizzare una copia di una foto originale dalla superficie di scansione dell'unità HP Officejet. È importante caricare correttamente la foto originale sulla superficie di scansione per ottenere la migliore copia possibile.

- 1 Caricare la foto originale con il lato di stampa rivolto verso il basso nell'angolo anteriore sinistro della superficie di scansione. Sistemare la foto posizionando il lato lungo in corrispondenza del bordo anteriore della superficie di scansione.

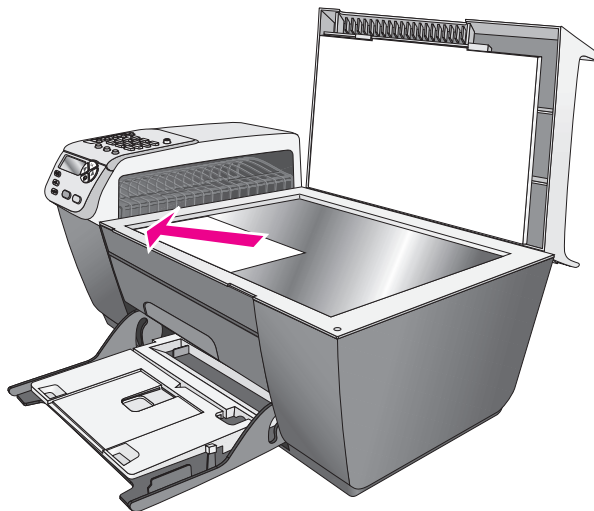

Per ulteriori informazioni sulla realizzazione di copie di foto originali, vedere **Realizzazione di una copia senza bordo di una foto da 4 x 6 pollici (10 x 15 cm)** a pagina 24.

Caricamento della carta

La seguente procedura illustra come caricare carta di formato Letter, Legal e A4 nel vassoio di alimentazione. Per caricare determinati tipi di carta e buste, è necessario attenersi a istruzioni specifiche. Dopo aver letto questa procedura, vedere **Caricamento di buste** a pagina 16, **Caricamento di carta fotografica da 4 x 6 pollici (10 x 15 cm)** a pagina 17 e **Caricamento di altri tipi di carta nel vassoio di alimentazione** a pagina 18.

Per ottenere risultati ottimali, regolare le impostazioni della carta ogni volta che si cambia tipo o formato di carta. Per ulteriori informazioni, vedere **Impostazione del tipo di carta** a pagina 19.

Suggerimento Per evitare increspature, piegature e bordi arricciati o spiegazzati, conservare tutti i supporti riponendoli orizzontalmente in un sacchetto a chiusura ermetica riutilizzabile. Notevoli cambiamenti di temperatura e di umidità possono provocare l'arricciamento dei supporti nell'unità HP Officejet nel caso in cui questi non siano stati conservati in modo corretto.

- 1 Abbassare il vassoio di alimentazione, quindi sollevare il vassoio di uscita.
- 2 Allargare al massimo la guida di larghezza della carta.
- 3 Battere una risma di carta su una superficie piana, verificando che i bordi della risma siano allineati, quindi assicurarsi che la carta della risma sia dello stesso tipo e formato.

- 4 Alzare il vassoio di uscita e inserire il lato corto della carta nel vassoio di alimentazione (lato di stampa rivolto verso il basso) finché non si arresta. Per evitare che la carta si pieghi, non spingerla eccessivamente nel vassoio e non esercitare un'eccessiva pressione. Se si utilizza carta intestata, inserire prima l'estremità superiore della pagina.

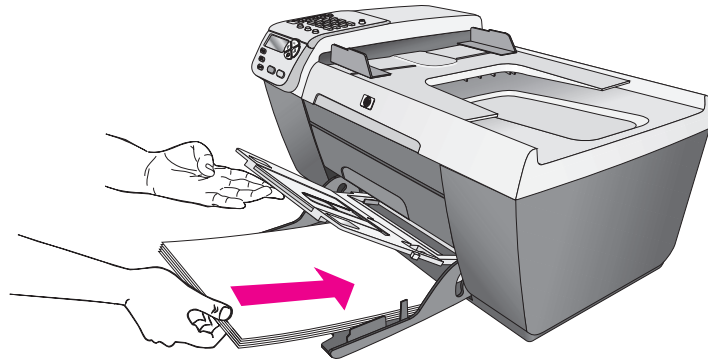

- 5 Abbassare il vassoio di uscita e regolare la guida della larghezza finché non si blocca sul bordo della carta. Assicurarsi che la risma sia ben adagiata nel vassoio di alimentazione e sia posizionata sotto la linguetta della guida della larghezza.

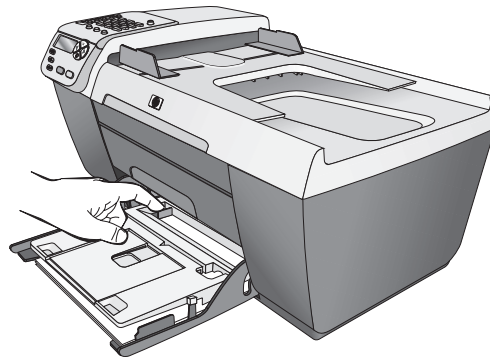

- 6 Estrarre l'estensione del vassoio di uscita per raccogliere stampe, scansioni o fax.

Suggerimento Per ottenere risultati ottimali durante il caricamento di carta di formato Legal, reinserire l'estensione del vassoio di uscita per evitare inceppamenti della carta.

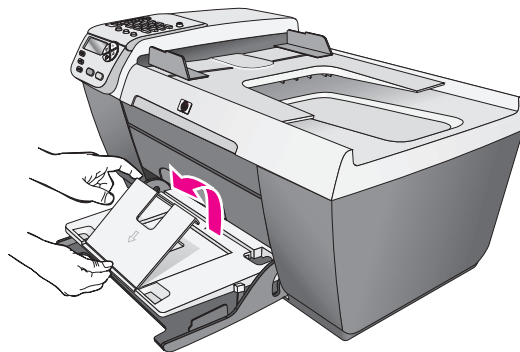

Caricamento di buste

La seguente procedura illustra come caricare le buste nell'unità HP Officejet. È possibile caricare una o più buste nel vassoio di alimentazione. Per ottenere risultati ottimali, si consiglia di utilizzare un'etichetta da apporre sulle buste, con l'indirizzo del destinatario. Non utilizzare buste lucide o in rilievo oppure buste con fermagli o finestre.

Suggerimento Per informazioni specifiche su come formattare il testo da stampare sulle buste, consultare la guida in linea del programma di elaborazione testi utilizzato.

- 1 Rimuovere tutta la carta dal vassoio di alimentazione.
- 2 Sollevare il vassoio di uscita e inserirvi una o più buste con l'aletta rivolta verso l'alto e a sinistra. Fare scorrere la busta in avanti finché non si arresta.

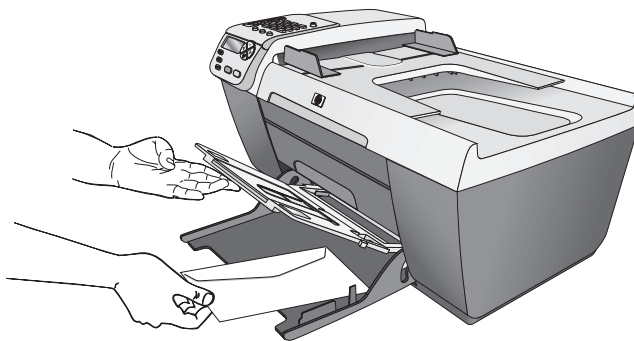

- 3 Abbassare il vassoio di uscita e regolare la guida della larghezza in base alle buste (non piegare le buste insieme alla guida). Assicurarsi che le buste siano posizionate sotto la linguetta della guida della larghezza.

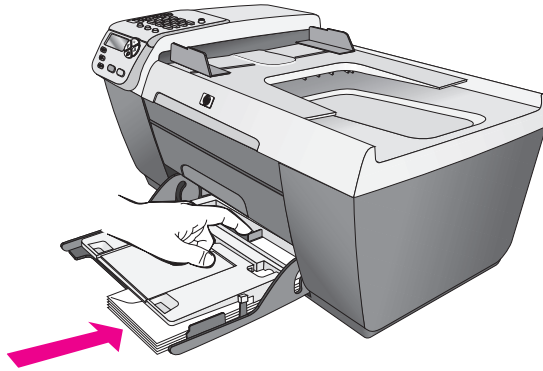

Caricamento di carta fotografica da 4 x 6 pollici (10 x 15 cm)

Viene riportata di seguito la procedura per il caricamento di carta fotografica di formato 4 x 6 pollici (10 x 15 cm) nell'unità HP Officejet.

Nota Per ottenere risultati ottimali, utilizzare un tipo di carta fotografica consigliato di formato 4 x 6 pollici (10 x 15 cm). Per ulteriori informazioni, vedere **Tipi di carta consigliati** a pagina 18. Per ottenere risultati ottimali, impostare inoltre il tipo e il formato carta prima della stampa. Per ulteriori informazioni, vedere **Impostazione del tipo di carta** a pagina 19 e **Impostazione del formato carta** a pagina 19.

Suggerimento Per evitare increspature, piegature o bordi arricciati o spiegazzati, conservare tutti i supporti riponendoli orizzontalmente in un sacchetto a chiusura ermetica riutilizzabile. Notevoli cambiamenti di temperatura e di umidità possono provocare l'arricciamento dei supporti nell'unità HP Officejet nel caso in cui questi non siano stati conservati in modo corretto.

- 1 Rimuovere tutta la carta dal vassoio di alimentazione.
- 2 Alzare il vassoio di uscita e inserire fino in fondo una risma di carta fotografica con il lato di stampa lucido rivolto verso il basso fino a toccare completamente il lato destro del vassoio di alimentazione. Collocare il lato lungo della carta fotografica in corrispondenza del bordo lungo del vassoio di alimentazione.

Nota Se la carta fotografica utilizzata ha linguette perforate, caricarla in modo che il lato perforato sia rivolto verso l'operatore.

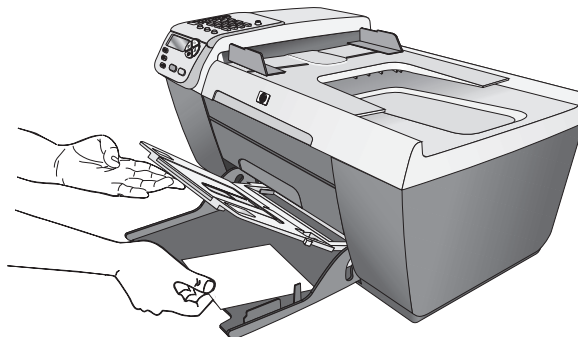

- 3 Abbassare il vassoio di uscita e regolare la guida della larghezza sulla risma di carta fotografica (non piegare la carta fotografica insieme alla guida). Assicurarsi che la risma sia posizionata sotto la linguetta della guida della larghezza.

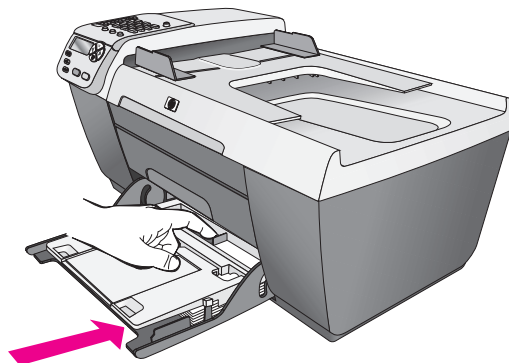

Tipi di carta consigliati

Per stampe di qualità ottimale, si consigliano i tipi di carta HP. La carta troppo sottile, con una trama liscia oppure che si allunga facilmente, può provocare inceppamenti. Carta di trama spessa o che non assorbe bene l'inchiostro può causare macchie, sbavature oppure non riempire completamente immagini o testo. Per ulteriori informazioni sui tipi di carta HP, visitare il sito Web:

www.hp.com/support

Caricamento di altri tipi di carta nel vassoio di alimentazione

La seguente tabella fornisce indicazioni sul caricamento di determinati tipi di carta e lucidi. Per ottenere risultati ottimali, regolare la carta ogni volta che si cambia tipo o formato di carta. Per ulteriori informazioni, vedere **Impostazione del tipo di carta** a pagina 19.

Carta	Suggerimenti
Tipi di carta HP	<ul style="list-style-type: none"> • Carta alta qualità HP: individuare la freccia grigia che indica il lato che non va stampato e inserire la carta con la freccia rivolta verso l'alto. • Pellicola per lucidi per stampanti a getto d'inchiostro HP alta qualità: inserire il lucido in modo che la striscia bianca trasparente, con le frecce e il logo HP, sia rivolta verso l'alto ed entri per prima nel vassoio di alimentazione. • Carta per biglietti d'auguri HP, Carta patinata lucida per biglietti d'auguri HP o Carta feltrata per biglietti d'auguri HP: inserire una piccola risma di biglietti d'auguri con il lato di stampa rivolto verso il basso nel vassoio di alimentazione finché non si arresta.

Carta	Suggerimenti
Etichette (solo per lavori di stampa)	<ul style="list-style-type: none"> • Utilizzare sempre fogli di etichette di formato A4 o Letter appositamente realizzati per i prodotti HP a getto d'inchiostro (ad esempio etichette Avery Inkjet) e assicurarsi che le etichette non abbiano più di due anni. • Smazzare la risma di etichette in modo che le pagine non aderiscano l'una all'altra. • Collocare una risma di fogli di etichette sopra la carta normale nel vassoio di alimentazione, con il lato di stampa rivolto verso il basso. Non inserire un foglio di etichette alla volta.

Impostazione del tipo di carta

La seguente procedura illustra come impostare il tipo di carta per l'opzione Copia sull'unità HP Officejet. Selezionare l'impostazione Tipo carta corrispondente al tipo di carta o alla pellicola per lucidi in uso.

Nota Durante la stampa dal computer, impostare le proprietà del tipo di carta nella finestra di dialogo Stampa dell'applicazione software utilizzata.

- 1 Premere il pulsante **Copia** fino a visualizzare **Tipo carta**.
- 2 Premere ► fino a visualizzare il tipo di carta desiderato.
- 3 Premere **OK** per scegliere il tipo di carta visualizzato.

Nota Questa impostazione ritorna ai valori predefiniti due minuti dopo il completamento dell'operazione. Per informazioni sulla modifica dell'impostazione di copia predefinita, vedere **Modifica delle impostazioni di copia predefinite** a pagina 22.

Impostazione del formato carta

La seguente procedura illustra come impostare il formato carta per le opzioni Copia e Fax sull'unità HP Officejet. Selezionare l'impostazione Formato carta corrispondente al tipo di carta o pellicola per lucidi in uso. L'unità HP Officejet utilizza carta di formato Letter, Legal, A4 o 4 x 6 pollici (10 x 15 cm).

Questa sezione tratta i seguenti argomenti:

- **Impostazione del formato carta per la copia** a pagina 20
- **Impostazione del formato carta per la ricezione di un fax** a pagina 20

Nota Questa impostazione ritorna ai valori predefiniti due minuti dopo il completamento dell'operazione. Per informazioni sulla modifica dell'impostazione di copia predefinita, vedere **Modifica delle impostazioni di copia predefinite** a pagina 22.

Impostazione del formato carta per la copia

- 1 Premere **Copia** fino a visualizzare **Formato copia**.
- 2 Premere ► fino a visualizzare il formato carta desiderato.
- 3 Premere **OK** per scegliere il formato carta visualizzato.

Impostazione del formato carta per la ricezione di un fax

È possibile selezionare il formato carta per i fax ricevuti. Il formato carta selezionato dovrebbe corrispondere a quello caricato nel vassoio di alimentazione. I fax possono essere stampati solo su carta Letter, A4 o Legal.

Nota Se nel vassoio di alimentazione è caricato un formato carta errato durante la ricezione di un fax, il fax non viene stampato. Caricare carta Letter, A4 o Legal, quindi premere OK per stampare il fax.

- 1 Premere **Imposta**.
- 2 Premere **3**, quindi **5**.
Viene selezionata l'opzione Impostazione fax base, quindi Formato fax.
- 3 Premere ► per evidenziare un'opzione, quindi premere **OK**.

Come evitare gli inceppamenti

Per evitare inceppamenti della carta, attenersi alle indicazioni riportate di seguito:

- Evitare che la carta si pieghi o si arricci conservando tutti i supporti in un sacchetto a chiusura ermetica riutilizzabile.
- Rimuovere spesso il materiale stampato dal vassoio di uscita.
- Verificare che il supporto caricato sia adagiato correttamente nell'alimentatore automatico documenti e che i margini non siano spiegazzati o strappati.
- Non combinare tipi e formati di carta differenti nell'alimentatore automatico documenti né nel vassoio di alimentazione; caricare lo stesso tipo e formato di carta sia nell'alimentatore che nel vassoio.
- Regolare le guide della carta nell'alimentatore automatico documenti e nel vassoio di alimentazione in modo che si adattino perfettamente a tutti i supporti. Accertarsi che le guide della carta non pieghino il supporto.
- Non forzare eccessivamente il supporto nel vassoio di alimentazione.
- Utilizzare tipi di carta consigliati per l'unità HP Officejet.

L'unità HP Officejet consente di realizzare copie di alta qualità, a colori e in bianco e nero, utilizzando supporti di diverso tipo, ad esempio lucidi. È possibile ingrandire o ridurre la dimensione dell'originale per adattarla a uno specifico formato carta, regolare l'intensità dei colori e dei toni scuri nonché utilizzare funzioni speciali per ottenere copie di foto di alta qualità, comprese le copie senza bordo da 4 x 6 pollici (10 x 15 cm).

Questa sezione tratta i seguenti argomenti:

- **Introduzione** a pagina 21
- **Copia di un documento di due pagine in bianco e nero** a pagina 23
- **Realizzazione di una copia senza bordo di una foto da 4 x 6 pollici (10 x 15 cm)** a pagina 24
- **Realizzazione di più copie dello stesso originale** a pagina 25
- **Copia di una foto di formato 4 x 6 pollici (10 x 15 cm) su una pagina intera** a pagina 26
- **Copia di un documento di formato Legal su carta di formato Letter** a pagina 28
- **Copia di un originale sbiadito** a pagina 29
- **Copia di un documento inviato diverse volte come fax** a pagina 30
- **Ottimizzazione delle aree di colore chiaro della copia** a pagina 31
- **Interruzione della copia** a pagina 31

Introduzione

È possibile realizzare delle copie utilizzando il pannello anteriore dell'unità HP Officejet o il software Director di Foto e imaging HP (HP Director) sul computer. Con entrambi i metodi sono disponibili molte funzioni di copia. Tuttavia, il software consente di accedere più facilmente alle funzioni speciali di copia.

Questa sezione illustra come eseguire le comuni attività di copia solo dal pannello anteriore dell'unità HP Officejet. Per informazioni sull'esecuzione delle attività di copia da HP Director, consultare la **guida in linea di Foto e imaging HP** fornita con il software.

Questa sezione tratta i seguenti argomenti:

- **Aumento della velocità o della qualità di copia** a pagina 22
- **Modifica delle impostazioni di copia predefinite** a pagina 22

Aumento della velocità o della qualità di copia

HP Officejet dispone di tre opzioni che agiscono sulla velocità e sulla qualità della copia.

- L'opzione Normale fornisce una copia di qualità elevata ed è l'impostazione consigliata per la maggior parte delle copie. Con l'impostazione Normale le copie vengono prodotte più rapidamente rispetto a quando si utilizza l'impostazione Ottima.
- L'opzione Rapida esegue copie in modo più veloce rispetto all'impostazione Normale. I risultati sono simili a quelli ottenuti con l'impostazione Normale, ma la qualità delle immagini potrebbe risultare inferiore. Utilizzando l'impostazione Rapida è possibile ridurre la frequenza di sostituzione della cartuccia di stampa, in quanto viene utilizzato meno inchiostro.
- Ottima produce la qualità di stampa migliore per tutti i tipi di carta ed elimina la presenza di strisce che possono presentarsi nelle aree a colori uniformi. Con l'impostazione Ottima, la copia viene eseguita più lentamente.

1 Caricare l'originale con il lato di stampa rivolto verso il basso nell'angolo anteriore sinistro della superficie di scansione o con il lato di stampa rivolto verso l'alto nel vassoio dell'alimentatore automatico documenti.

Se si utilizza l'alimentatore automatico documenti, collocare le pagine in modo che il bordo superiore del documento entri per primo.

2 Premere **Copia** fino a visualizzare **Qualità copia** sulla riga superiore del display.

Le seguenti opzioni sono disponibili nel menu Qualità copia.

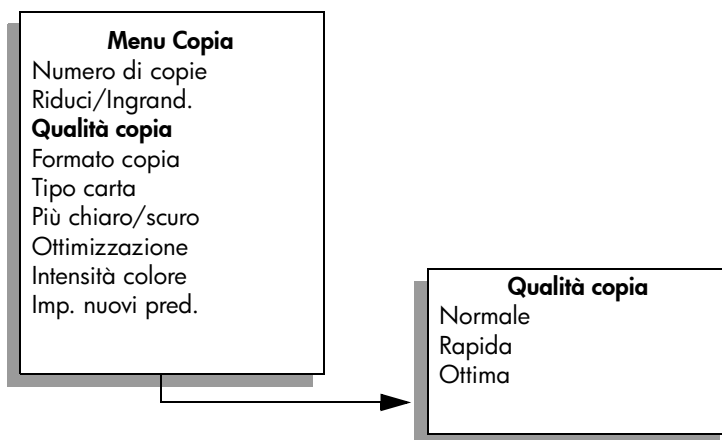

3 Premere ► fino a visualizzare l'impostazione di qualità desiderata.

4 Premere **Avvio Nero** o **Avvio Colore**.

Modifica delle impostazioni di copia predefinite

Se modificate dal pannello anteriore o da HP Director, le impostazioni di copia vengono applicate solo alla copia corrente. Per applicare le impostazioni a tutte le copie future, è possibile salvarle come predefinite.

- 1 Caricare l'originale con il lato di stampa rivolto verso il basso nell'angolo anteriore sinistro della superficie di scansione o con il lato di stampa rivolto verso l'alto nel vassoio dell'alimentatore automatico documenti.
Se si utilizza l'alimentatore automatico documenti, collocare le pagine in modo che il bordo superiore del documento entri per primo.
- 2 Apportare le modifiche desiderate alle opzioni presenti nel menu **Copia**.
- 3 Premere **Copia** fino a visualizzare **Imp. nuovi pred.** sulla riga superiore del display.

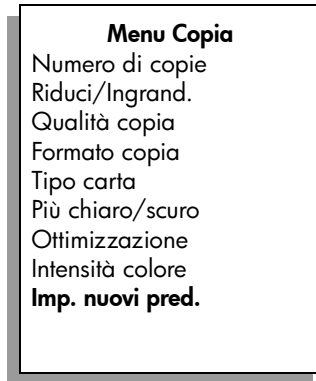

- 4 Premere ► fino a visualizzare **Si**.
- 5 Premere **Avvio Nero** o **Avvio Colore**.
L'unità HP Officejet utilizza le nuove impostazioni predefinite per realizzare una copia dall'originale.

Le impostazioni qui specificate vengono salvate solo su HP Officejet e non modificano le impostazioni del software. Se si utilizza il software HP Director per il controllo delle impostazioni sulle copie effettuate, nella finestra di dialogo Copia HP selezionare come valori predefiniti le impostazioni più frequentemente utilizzate. Per ulteriori informazioni, consultare la **Guida in linea di Foto e imaging HP** fornita con il software.

Copia di un documento di due pagine in bianco e nero

È possibile utilizzare HP Officejet per copiare un documento di una o più pagine a colori o in bianco e nero. In questo esempio, HP Officejet viene utilizzato per copiare un originale di due pagine in bianco e nero.

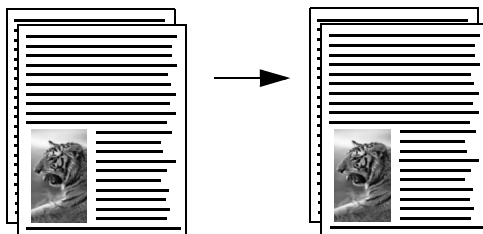

- 1 Ordinare gli originali in modo che la prima pagina si trovi in primo piano.

- 2 Caricare gli originali con il lato di stampa rivolto verso l'alto nel vassoio dell'alimentatore automatico documenti.
Collocare le pagine nell'alimentatore automatico documenti in modo che il bordo superiore del documento entri per primo.

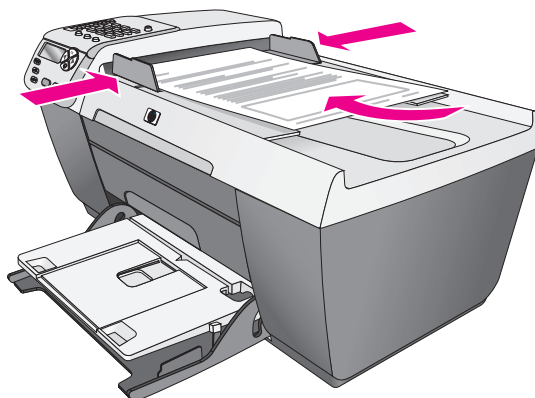

- 3 Premere **Copia**, se la funzione non è già attivata.
- 4 Premere **Avvio Nero** o **Avvio Colore**.

Realizzazione di una copia senza bordo di una foto da 4 x 6 pollici (10 x 15 cm)

Per ottenere una qualità ottimale durante la copia di foto, caricare la carta fotografica nel vassoio di alimentazione e modificare le impostazioni di copia in base al tipo di carta appropriato e all'ottimizzazione foto.

- 1 Caricare la foto originale con il lato di stampa rivolto verso il basso nell'angolo anteriore sinistro della superficie di scansione.
Posizionare il lato lungo della foto in corrispondenza del bordo anteriore della superficie di scansione.

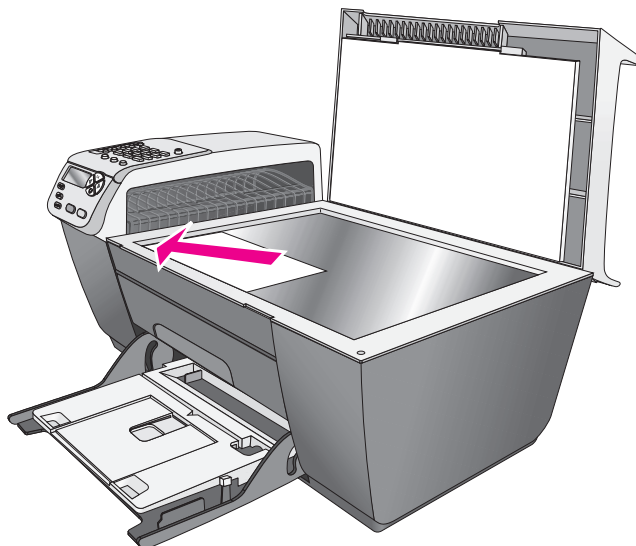

- 2 Caricare la carta fotografica con tagliando gommato da 4 x 6 pollici (10 x 15 cm) con il lato di stampa capovolto nel vassoio di alimentazione e il tagliando gommato rivolto verso l'utente.
- 3 Premere **Copia** fino a visualizzare **Formato copia** sulla riga superiore del display.
Le seguenti opzioni sono disponibili nel menu Formato copia.

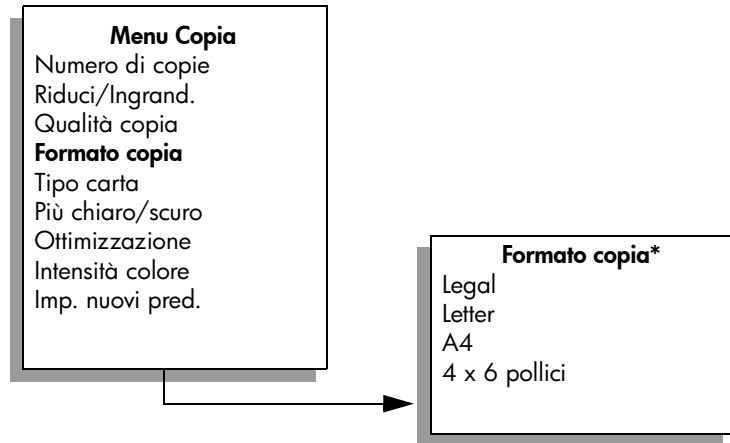

*I formati carta disponibili variano a seconda del paese/regione.

- 4 Premere ► fino a visualizzare **10 x 15 cm**.
- 5 Premere **Avvio Nero** o **Avvio Colore**.
HP Officejet esegue una copia senza bordo della foto originale nel formato 4 x 6 pollici (10 x 15 cm), come mostrato di seguito.

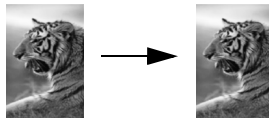

L'utilizzo del software HP Director installato con l'unità HP Officejet rende più semplice l'operazione di copia di una foto. Con HP Director, è possibile realizzare facilmente copie di foto senza bordo di formato 4 x 6 pollici (10 x 15 cm), ingrandire o ridurre una foto per adattarla al formato carta caricato e attivare l'ottimizzazione Foto per ottenere foto di qualità elevata. Per informazioni sull'utilizzo di queste funzioni in HP Director, consultare la **Guida in linea di Foto e imaging HP** fornita con il software.

Realizzazione di più copie dello stesso originale

- 1 Caricare l'originale con il lato di stampa rivolto verso il basso nell'angolo anteriore sinistro della superficie di scansione o con il lato di stampa rivolto verso l'alto nel vassoio dell'alimentatore automatico documenti.
Se si utilizza l'alimentatore automatico documenti, collocare le pagine in modo che il bordo superiore del documento entri per primo.

- 2 Premere **Copia** fino a visualizzare **Numero di copie** sulla riga superiore del display.
- 3 Premere ► o utilizzare il tastierino numerico per inserire il numero di copie, fino al valore massimo.

Il numero massimo di copie varia in base al modello.

Suggerimento Se si tiene premuto uno dei pulsanti freccia, il numero di copie cambia a incrementi di 5 in modo da facilitare l'impostazione di una grande quantità di copie.

- 4 Premere **Avvio Nero** o **Avvio Colore**.

Se si inseriscono più originali nell'alimentatore automatico documenti, l'unità HP Officejet realizza più copie di una singola pagina prima di copiare la pagina successiva. L'utente dovrà provvedere da solo a ordinare e a fascicolare le copie.

In questo esempio, l'unità HP Officejet realizza sei copie della foto originale da 4 x 6 pollici (10 x 15 cm).

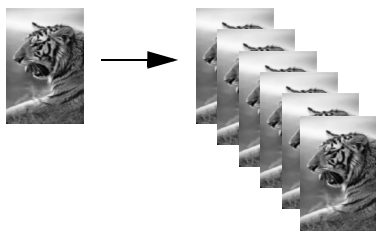

Copia di una foto di formato 4 x 6 pollici (10 x 15 cm) su una pagina intera

Utilizzare **Adatta a pagina** per ingrandire o ridurre automaticamente l'originale in modo che si adatti all'area stampabile del formato carta caricato nel vassoio di alimentazione. In questo esempio, **Adatta a pagina** è utilizzato per ingrandire una foto di piccole dimensioni per adattarla ai margini di una pagina intera, come illustrato di seguito.

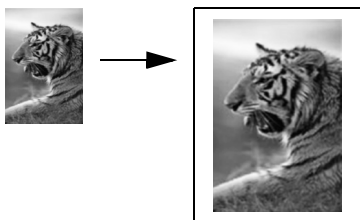

È inoltre possibile utilizzare la funzione **Adatta a pagina** per evitare che l'originale presenti tagli indesiderati di testo o immagini attorno ai margini oppure ridurre o ingrandire un originale per creare una foto da 4 x 6 pollici (10 x 15 cm) senza bordo.

Suggerimento Verificare che la superficie di scansione sia pulita e che l'originale sia stato collocato nell'angolo anteriore sinistro della superficie di scansione. Non è possibile utilizzare l'alimentatore automatico documenti con l'opzione Adatta a pagina.

- 1 Caricare la foto originale con il lato di stampa rivolto verso il basso nell'angolo anteriore sinistro della superficie di scansione. Sistemare la foto posizionando il lato lungo in corrispondenza del bordo anteriore della superficie di scansione.

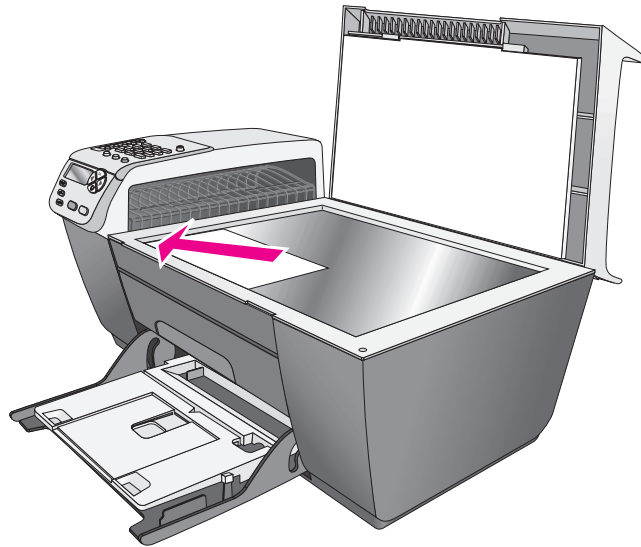

- 2 Caricare il vassoio di alimentazione con carta fotografica di formato Letter o A4.
- 3 Premere **Copia** fino a visualizzare **Formato copia** sulla riga superiore del display.

Le seguenti opzioni sono disponibili nel menu Formato copia.

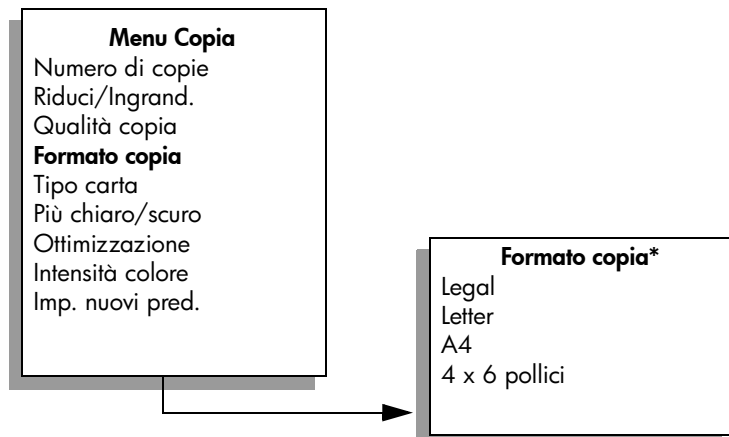

*I formati carta disponibili variano a seconda del paese/regione.

- 4 Premere ► fino a visualizzare **Lettera** o **A4**, a seconda delle necessità.
- 5 Premere **Copia** fino a visualizzare **Riduci/Ingrand.** sulla riga superiore del display.
Le seguenti opzioni sono disponibili nel menu Riduci/Ingrand.

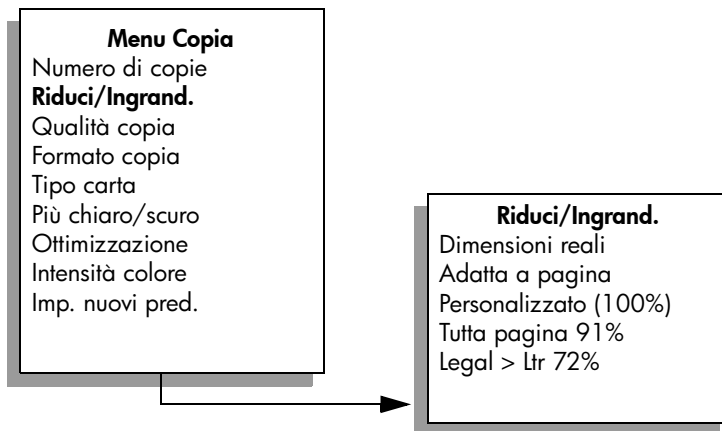

- 6 Premere ► fino a visualizzare **Adatta a pagina**.
- 7 Premere **Avvio Colore**.
Per adattare l'originale all'area stampabile senza modificarne le proporzioni, l'unità HP Officejet consente di lasciare dello spazio bianco attorno ai bordi della carta.

Copia di un documento di formato Legal su carta di formato Letter

- 1 Caricare il documento di formato Legal con il lato di stampa rivolto verso l'alto nel vassoio dell'alimentatore automatico documenti.
Collocare la pagina nell'alimentatore automatico documenti in modo che il bordo superiore del documento entri per primo.
- 2 Premere **Copia** fino a visualizzare **Riduci/Ingrand.** sulla riga superiore del display.
Le seguenti opzioni sono disponibili nel menu Riduci/Ingrand.

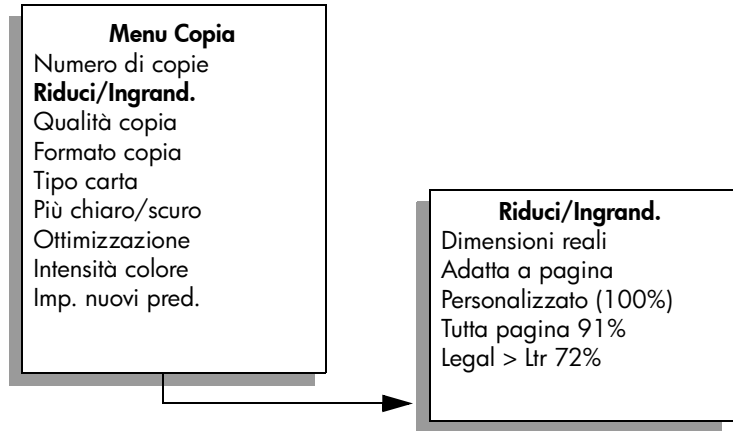

3 Premere ► fino a visualizzare **Legal > Ltr 72%**.

4 Premere **Avvio Nero** o **Avvio Colore**.

L'unità HP Officejet riduce le dimensioni dell'originale in modo da adattarlo all'area stampabile della carta di formato Letter, come mostrato di seguito.

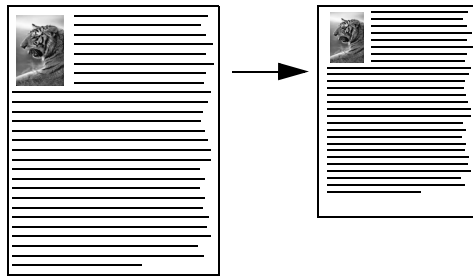

Copia di un originale sbiadito

Utilizzare l'opzione Più chiaro/scuro per regolare l'intensità delle aree chiare e scure nelle copie effettuate. È inoltre possibile regolare l'intensità del colore in modo da rendere i colori della copia più o meno brillanti.

1 Caricare l'originale con il lato di stampa rivolto verso il basso nell'angolo anteriore sinistro della superficie di scansione o con il lato di stampa rivolto verso l'alto nel vassoio dell'alimentatore automatico documenti.

Se si utilizza l'alimentatore automatico documenti, collocare la pagina in modo che il bordo superiore del documento entri per primo.

2 Premere **Copia** fino a visualizzare **Più chiaro/scuro** sulla riga superiore del display.

L'intervallo dei valori Più chiaro/scuro viene visualizzato sotto forma di cerchi su una scala sul display del pannello anteriore.

3 Premere ► per scurire la copia.

Nota È anche possibile premere ◀ per schiarire la copia.

- 4 Premere **Copia** fino a visualizzare **Intensità colore** sulla riga superiore del display.
L'intervallo dei valori relativi all'intensità colore viene visualizzato sotto forma di cerchi su una scala sul display del pannello anteriore.
- 5 Premere ► per rendere l'immagine più brillante.
Nota È anche possibile premere ◀ per rendere l'immagine più tenue.
- 6 Premere **Avvio Colore**.

Copia di un documento inviato diverse volte come fax

La funzione Ottimizzazione adatta automaticamente la qualità dei documenti di testo rendendo più nitido il testo di colore nero o la qualità delle foto grazie al miglioramento dei colori chiari che, altrimenti, potrebbero apparire bianchi.

L'opzione predefinita è l'ottimizzazione del Testo. L'opzione di ottimizzazione Testo consente di rendere più nitido il testo nero.

- 1 Caricare l'originale con il lato di stampa rivolto verso il basso nell'angolo anteriore sinistro della superficie di scansione o con il lato di stampa rivolto verso l'alto nel vassoio dell'alimentatore automatico documenti.
Se si utilizza l'alimentatore automatico documenti, collocare la pagina in modo che il bordo superiore del documento entri per primo.
- 2 Premere **Copia** fino a visualizzare **Ottimizzazione** sulla riga superiore del display.
Le seguenti opzioni sono disponibili nel menu Ottimizzazione.

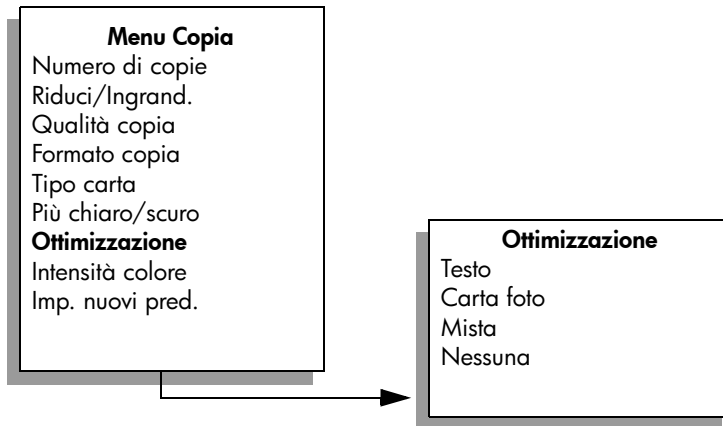

- 3 Premere ► fino a visualizzare l'opzione **Testo**.
- 4 Premere **Avvio Nero** o **Avvio Colore**.
Suggerimento Disattivare l'ottimizzazione Testo selezionando Foto o Nessuna se si verifica una delle seguenti situazioni:
 - attorno al testo delle copie compaiono punti sporadici di colore
 - i caratteri di colore nero di grandi dimensioni risultano irregolari
 - linee od oggetti colorati e sottili contengono sezioni di colore nero
 - in aree di un colore tra il grigio chiaro o mediamente scuro compaiono strisce orizzontali bianche o "granulose"

Ottimizzazione delle aree di colore chiaro della copia

Utilizzare l'ottimizzazione Foto per migliorare i colori chiari che, altrimenti, potrebbero apparire bianchi. È anche possibile eseguire una copia con l'ottimizzazione Foto per eliminare o ridurre i seguenti difetti che potrebbero verificarsi durante l'esecuzione di una copia con l'ottimizzazione Testo:

- attorno al testo delle copie compaiono punti sporadici di colore
- i caratteri di colore nero di grandi dimensioni risultano irregolari
- linee od oggetti colorati e sottili contengono sezioni di colore nero
- in aree di un colore tra il grigio chiaro o mediamente scuro compaiono strisce orizzontali bianche o "granulose"

1 Caricare la foto originale con il lato di stampa rivolto verso il basso sull'angolo anteriore sinistro della superficie di scansione.

Sistemare la foto posizionando il bordo lungo sul lato anteriore della superficie di scansione.

2 Premere **Copia** fino a visualizzare **Ottimizzazione** sulla riga superiore del display.

Le seguenti opzioni sono disponibili nel menu Ottimizzazione.

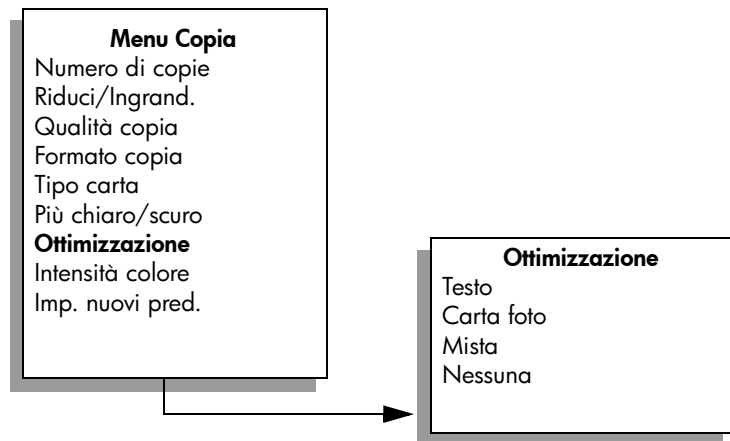

3 Premere ► fino a visualizzare **Foto**.

4 Premere **Avvio Colore**.

Interruzione della copia

► Per interrompere una copia, premere **Annulla** sul pannello anteriore.

L'unità HP Officejet interrompe immediatamente la stampa e rilascia la carta.

4

Uso delle funzioni di scansione

Per scansione si intende l'operazione di conversione del testo e delle immagini in un formato elettronico adatto per il computer. È possibile eseguire la scansione di foto e di documenti di testo.

Poiché l'immagine o il testo ottenuto tramite scansione è in formato elettronico, è possibile importarlo nel programma di elaborazione testi o di grafica e modificarlo in base alle proprie esigenze. È possibile:

- Acquisire fotografie dei bambini e inviarle a parenti e amici, creare un inventario fotografico per la casa o l'ufficio oppure creare un album elettronico.
- Eseguire la scansione di testo e importare il risultato nel programma di elaborazione testi per integrarlo in una relazione senza doverlo ridigitare tramite tastiera.

Per utilizzare le funzioni di scansione, l'unità HP Officejet e il computer devono essere collegati e accesi. Prima di eseguire una scansione, è necessario installare ed eseguire il software HP Officejet sul computer. Per verificare che il software HP Officejet sia in esecuzione su un computer Windows, controllare che sulla barra delle applicazioni nell'angolo inferiore destro dello schermo, vicino all'ora, sia presente l'icona di HP Officejet 5500 Series. Su Macintosh, il software HP Officejet è sempre in esecuzione.

È possibile avviare la scansione dal computer oppure dall'unità HP Officejet. Questa sezione illustra come effettuare la scansione esclusivamente dal pannello anteriore dell'unità HP Officejet.

Per informazioni su come eseguire la scansione dal computer e su come regolare, ridimensionare, ruotare, tagliare e rendere più nitide le scansioni, consultare la [Guida in linea per Foto e imaging HP](#) fornita con il software.

Nota Valori elevati di risoluzione di scansione (600 dpi o superiore) richiedono una maggiore quantità di spazio disponibile su disco. Se non si dispone di spazio su disco sufficiente, il sistema potrebbe bloccarsi.

Questa sezione tratta i seguenti argomenti:

- **Scansione di un originale** a pagina 33
- **Interruzione della scansione** a pagina 34

Scansione di un originale

- 1 Caricare l'originale con il lato di stampa rivolto verso il basso nell'alimentatore automatico documenti o nell'angolo anteriore sinistro della superficie di scansione.
- 2 Premere **Scansione**.
Viene visualizzato un menu Scansione con l'elenco delle destinazioni impostate per la scansione. La destinazione predefinita rimane quella selezionata l'ultima volta che è stato utilizzato questo menu.

- 3 Selezionare la destinazione premendo ◀ o ▶ oppure premendo ripetutamente il pulsante **Scansione**.
- 4 Premere **Avvio Nero** o **Avvio Colore**.

L'unità HP Officejet esegue la scansione dell'originale e la invia alla destinazione selezionata. Se è stata selezionata l'opzione Galleria di Foto e imaging HP (Galleria HP) questa si apre automaticamente con l'immagine visualizzata.

La Galleria HP ha diverse funzioni che possono essere utilizzate per modificare le immagini acquisite tramite scansione. È possibile migliorare la qualità generale dell'immagine regolando la luminosità, la nitidezza, la tonalità del colore o la saturazione. È anche possibile tagliare, raddrizzare, ruotare o ridimensionare l'immagine. Quando si ottiene l'immagine desiderata, è possibile aprirla in un'altra applicazione, inviarla tramite e-mail, salvarla in un file o stamparla. Per ulteriori informazioni sull'utilizzo della Galleria HP, consultare la **Guida in linea di Foto e imaging HP** fornita con il software.

Interruzione della scansione

- ▶ Per interrompere la scansione, premere **Annulla** sul pannello anteriore.

5

Uso delle funzioni fax

L'unità HP Officejet consente di inviare e ricevere fax, inclusi fax a colori. Per inviare in modo facile e veloce fax a numeri utilizzati di frequente, è possibile configurare le selezioni rapide. Dal pannello anteriore, è possibile impostare una varietà di opzioni fax, quali la risoluzione e il contrasto.

Questa sezione tratta i seguenti argomenti:

- **Invio di un fax** a pagina 36
- **Ricezione di un fax** a pagina 40
- **Impostazione dell'intestazione del fax** a pagina 43
- **Inserimento di testo** a pagina 44
- **Stampa dei rapporti** a pagina 45
- **Configurazione della selezione rapida** a pagina 46
- **Controllo di risoluzione e contrasto** a pagina 48
- **Impostazione delle opzioni fax** a pagina 49
- **Ristampa dei fax contenuti in memoria** a pagina 55
- **Interruzione della trasmissione fax** a pagina 55

Per sfruttare al meglio l'unità HP Officejet, vedere il software Director di Foto e imaging HP (HP Director) fornito con l'unità. Utilizzando il software HP, è possibile eseguire queste e altre operazioni non disponibili dal pannello anteriore dell'unità HP Officejet. Ad esempio:

- Invio di un fax dal computer includendo un frontespizio
- Creazione di un frontespizio dal computer
- Visualizzazione dell'anteprima di un fax sul computer prima dell'invio
- Invio di un fax a più destinatari

Per ulteriori informazioni su come accedere al software HP Director, vedere **Uso del software HP Director per eseguire altre operazioni con HP Officejet** a pagina 5.

Invio di un fax

Utilizzando il pannello anteriore, è possibile inviare un fax a colori o in bianco e nero dall'unità HP Officejet.

Questa sezione tratta i seguenti argomenti:

- **Attivazione della conferma di invio fax** a pagina 36
- **Invio di un fax standard** a pagina 37
- **Invio di un originale a colori o di un fax fotografico** a pagina 37
- **Invio di un fax utilizzando le selezioni rapide** a pagina 38
- **Programmazione dell'invio differito di un fax** a pagina 38
- **Annullamento di un fax programmato** a pagina 39
- **Invio di un fax dalla memoria** a pagina 39
- **Invio di un fax tramite la selezione manuale o dal monitor** a pagina 40
- **Invio di un fax in modalità manuale da un telefono** a pagina 40

Attivazione della conferma di invio fax

Per impostazione predefinita, l'unità HP Officejet stampa un rapporto soltanto se si verifica un problema durante l'invio o la ricezione di un fax. Dopo l'invio di ciascun fax, sul display del pannello anteriore appare brevemente un messaggio che indica l'avvenuta trasmissione. Se si desidera una conferma stampata dell'invio dei fax, eseguire le operazioni indicate di seguito *prima* dell'invio di un fax.

1 Premere **Imposta**.

2 Premere **1**, quindi **5**.

Viene selezionata l'opzione Stampa rapporto, quindi Impostazione rapporti autom.



3 Premere ► fino a visualizzare **Solo invio** sulla seconda riga del display, quindi premere **OK**.

Per ulteriori informazioni sulla stampa dei rapporti, vedere **Stampa dei rapporti** a pagina 45.

Invio di un fax standard

Questa sezione illustra come inviare un fax standard in bianco e nero.

Se si desidera inviare un fax fotografico o a colori, vedere **Invio di un originale a colori o di un fax fotografico** a pagina 37.

- 1 Caricare gli originali nell'alimentatore automatico documenti.
Per ulteriori informazioni sul caricamento degli originali, vedere **Caricamento di originali** a pagina 11.
- 2 Premere **Fax**.
Viene visualizzato Numero fax sulla riga superiore del display.
- 3 Inserire il numero di fax utilizzando il tastierino.
- 4 Premere **Avvio Nero**.

È possibile inviare un fax dal computer tramite il software HP Director fornito con l'unità HP Officejet. È anche possibile creare e allegare facilmente un frontespizio generato dal computer da inviare insieme al fax.

Per ulteriori informazioni, consultare la **Guida in linea di Foto e imaging HP** fornita con il software.

Invio di un originale a colori o di un fax fotografico

Dall'unità HP Officejet è possibile inviare un originale a colori o un fax fotografico. Durante l'invio di un fax a colori, se l'unità HP Officejet rileva che l'apparecchio fax ricevente supporta soltanto fax in bianco e nero, il fax verrà inviato in bianco e nero.

Per inviare fax a colori, si consiglia di utilizzare solo originali a colori.

- 1 Per caricare l'originale, attenersi alle seguenti istruzioni:
 - Se si invia un fax di un originale a colori, caricare l'originale nell'alimentatore automatico documenti.
 - Se si invia un fax di una foto, caricare la foto capovolta nell'angolo anteriore sinistro della superficie di scansione. È possibile inviare via fax solo una pagina singola dalla superficie di scansione.

Per ulteriori informazioni, vedere **Caricamento di originali** a pagina 11.

Suggerimento Per centrare una foto di formato 4 x 6 pollici (10 x 15 cm), apporre la foto al centro di un foglio di carta bianco di formato Letter o A4, quindi collocare l'originale sulla superficie di scansione.

- 2 Premere **Fax**.
Viene visualizzato Numero fax sulla riga superiore del display.
- 3 Immettere il numero fax.
Suggerimento Per inserire una pausa nel numero fax, premere **Richiama/Pausa**.
- 4 Se si trasmette una foto via fax, si consiglia di impostare la risoluzione su **Foto**.
Per ulteriori informazioni sulla modifica della risoluzione, vedere **Modifica della risoluzione** a pagina 48.
- 5 Premere **Avvio Colore**.

- 6 Se l'originale è stato collocato sulla superficie di scansione, premere **1 (Si)** per inviare il fax dell'originale dalla superficie.

Nota Se l'apparecchio fax ricevente è in bianco e nero, HP Officejet invia automaticamente il fax in bianco e nero. Una volta inviato il fax, viene visualizzato un messaggio ad indicare che il fax è stato inviato in bianco e nero. Premere OK per cancellare il messaggio.

È possibile inviare un fax dal computer tramite il software HP Director fornito con l'unità HP Officejet. È anche possibile creare e allegare facilmente un frontespizio generato dal computer da inviare insieme al fax. Per ulteriori informazioni, consultare la **guida in linea di Foto e imaging HP** fornita con il software.

Invio di un fax utilizzando le selezioni rapide

È possibile inviare rapidamente un fax dal pannello anteriore utilizzando un pulsante di selezione rapida a tocco singolo o il pulsante Selezione rapida sul pannello anteriore.

L'opzione Selez. rapida non viene visualizzata salvo nel caso in cui sia stata precedentemente attivata. Per ulteriori informazioni, vedere **Configurazione della selezione rapida** a pagina 46.

- 1 Caricare gli originali nell'alimentatore automatico documenti.
Per ulteriori informazioni, vedere **Caricamento di originali** a pagina 11.
- 2 Premere **Fax**.
Viene visualizzato Numero fax sulla riga superiore del display.
- 3 Attenersi alla seguente procedura:
 - Premere **Selezione rapida** fino a visualizzare la voce di selezione rapida corretta sulla riga superiore del display.
 - Premere il pulsante di selezione rapida a tocco singolo.
 - Premere **Selezione rapida**, quindi immettere il codice a due cifre della voce di selezione rapida dal pannello anteriore.
- 4 Premere **Avvio Nero** o **Avvio Colore**.

È possibile configurare in modo semplice e rapido le impostazioni di selezione rapida direttamente dal computer tramite il software HP Director. Per ulteriori informazioni, consultare la **Guida in linea di Foto e imaging HP** fornita con il software.

Programmazione dell'invio differito di un fax

È possibile programmare l'invio di un fax in bianco e nero per un momento successivo nell'arco della stessa giornata, ad esempio a un'ora in cui le linee telefoniche non sono occupate o in cui le tariffe sono meno care. Quando si programma l'invio di un fax, è necessario che gli originali siano caricati nell'alimentatore automatico documenti.

All'ora indicata, il fax viene inviato automaticamente non appena è possibile stabilire un collegamento.

- 1 Caricare gli originali nell'alimentatore automatico documenti.
- 2 Premere **Fax**.
Viene visualizzato Numero fax sulla riga superiore del display.
- 3 Inserire il numero fax utilizzando il tastierino, premere un pulsante di selezione rapida o premere **Selezione rapida** fino a visualizzare la voce di selezione rapida appropriata.
Per ulteriori informazioni sulla selezione rapida, vedere **Configurazione della selezione rapida** a pagina 46.
Suggerimento Per inserire una pausa nel numero fax, premere Richiama/Pausa.
- 4 Premere **Fax** fino a visualizzare **Invia fax** sulla riga superiore del display.
- 5 Premere ► fino a visualizzare **Invia fax dopo** sulla riga superiore del display, quindi premere **OK**.
- 6 Immettere l'**ora di invio** tramite il tastierino numerico.
- 7 Se richiesto, premere **1** per **AM** o **2** per **PM**.
- 8 Premere **Avvio Nero**.

Annullamento di un fax programmato

È possibile annullare un fax programmato o in corso di trasmissione.

- Quando viene visualizzata l'ora programmata, premere **Annulla**.

Invio di un fax dalla memoria

È possibile eseguire la scansione di un fax dalla memoria tramite l'unità HP Officejet prima di inviarlo. Questa funzione è utile se il numero di fax del destinatario è occupato o temporaneamente non disponibile. Gli originali vengono sottoposti a scansione nella memoria prima dell'invio e, una volta che l'unità HP Officejet ha stabilito il collegamento, il fax viene inviato. Ciò consente di rimuovere subito gli originali dall'unità HP Officejet una volta che le pagine vengono acquisite nella memoria. È necessario caricare gli originali nell'alimentatore automatico documenti ed è possibile inviare dalla memoria soltanto fax in bianco e nero.

- 1 Caricare gli originali nell'alimentatore automatico documenti.
- 2 Premere **Fax**.
Viene visualizzato Numero fax sulla riga superiore del display.
- 3 Inserire il numero fax utilizzando il tastierino, premere un pulsante di selezione rapida o premere **Selezione rapida** fino a visualizzare la voce di selezione rapida appropriata.
Per ulteriori informazioni sulla selezione rapida, vedere **Configurazione della selezione rapida** a pagina 46.
Suggerimento Per inserire una pausa nel numero fax, premere Richiama/Pausa.
- 4 Premere **Fax** fino a visualizzare **Invia fax** sulla riga superiore del display.
- 5 Premere ► fino a visualizzare **Fax da memoria** sulla riga superiore del display, quindi premere **OK**.
- 6 Premere **Avvio Nero**.
Gli originali vengono acquisiti in memoria e inviati.

Invio di un fax tramite la selezione manuale o dal monitor

La selezione dal monitor consente di comporre un numero come se si stesse utilizzando un comune telefono. Tale funzione è utile quando si desidera utilizzare una scheda telefonica per effettuare la chiamata. In alternativa, è possibile utilizzarla per rispondere ai prompt di segnale durante la selezione e regolare la velocità di selezione.

- 1 Caricare gli originali nell'alimentatore automatico documenti.
- 2 Premere **Fax**.
- 3 Premere **Avvio Nero** o **Avvio Colore**.
- 4 Non appena si avverte il segnale di linea, inserire il numero fax dal tastierino.
Suggerimento Per inserire una pausa nel numero fax, premere **Richiama/Pausa**.
- 5 Attenersi alle eventuali richieste successive.
 Il fax viene inviato non appena l'apparecchio fax ricevente risponde.

Invio di un fax in modalità manuale da un telefono

È possibile inviare un fax manualmente utilizzando un telefono collegato direttamente all'unità HP Officejet.

Per informazioni sull'impostazione dell'unità HP Officejet con il telefono, vedere **Configurazione fax** a pagina 95.

- 1 Caricare gli originali nell'alimentatore automatico documenti.
Nota L'invio di fax in modalità manuale è supportato soltanto quando si utilizza l'alimentatore automatico documenti.
- 2 Comporre il numero fax utilizzando il telefono collegato all'unità HP Officejet.
Nota È necessario comporre il numero fax utilizzando il telefono collegato e non dal pannello anteriore dell'unità HP Officejet.
- 3 Attenersi alla seguente procedura:
 - Se, dopo aver selezionato il numero, si avvertono i segnali fax, premere **Fax**, quindi **Avvio Nero** o **Avvio Colore** entro tre secondi.
 - Se il ricevente risponde al telefono, chiedergli di premere il pulsante di avvio sull'apparecchio fax non appena avverte i segnali fax. Premere **Fax**, quindi **Avvio Nero** o **Avvio Colore** sull'unità HP Officejet *prima* che il ricevente prema il pulsante di avvio sul proprio apparecchio fax.
- 4 Attendere i segnali fax e riagganciare.

Ricezione di un fax

In base alla configurazione dell'unità HP Officejet, i fax vengono ricevuti in modo automatico o manuale. L'unità HP Officejet è configurata per stampare i fax ricevuti, a meno che non sia stata selezionata l'opzione No per l'impostazione Risposta autom. Per ulteriori informazioni sull'opzione Risposta autom., vedere **Configurazione dell'unità HP Officejet per la ricezione dei fax in modo automatico o manuale** a pagina 42.

Se si riceve un fax in formato Legal e l'unità HP Officejet non è configurata per utilizzare carta di questo formato, le dimensioni del fax verranno adattate al formato della carta attualmente caricata. Se la funzione di riduzione automatica è stata disattivata, il fax viene stampato su due pagine. Per ulteriori informazioni, vedere **Impostazione della riduzione automatica per i fax in entrata** a pagina 52.

Se si dispone di una segreteria telefonica collegata alla stessa linea dell'unità HP Officejet, è possibile che sia necessario impostare il numero di squilli richiesto prima che HP Officejet inizi la ricezione del fax. Il numero di squilli predefinito prima che l'unità HP Officejet riceva un fax è 5; tale valore varia a seconda del paese/regione. Per informazioni sull'impostazione del numero di squilli prima della risposta, vedere **Impostazione del numero di squilli prima della risposta** a pagina 41.

Per informazioni su come configurare l'unità HP Officejet per usarla con altre apparecchiature per ufficio, come segreteria telefonica e posta vocale, vedere **Configurazione fax** a pagina 95.

Questa sezione tratta i seguenti argomenti:

- **Impostazione del numero di squilli prima della risposta** a pagina 41
- **Configurazione dell'unità HP Officejet per la ricezione dei fax in modo automatico o manuale** a pagina 42
- **Ricezione manuale di un fax** a pagina 42
- **Richiesta di ricezione fax** a pagina 43

Impostazione del numero di squilli prima della risposta

È possibile specificare dopo quanti squilli l'unità HP Officejet deve rispondere a una chiamata. L'impostazione predefinita è di 5 squilli; tale valore varia a seconda del paese/regione.

- 1 Premere **Imposta**.
- 2 Premere **3**, quindi **4**.

Viene selezionata l'opzione Impostazione fax base, quindi Squilli prima di rispondere.

Impostazione fax base

- 1: Data e ora
- 2: Intestazione fax
- 3: Risposta automatica
- 4: Squilli prima di rispondere**
- 5: Formato fax
- 6: Selezione a toni o impulsi
- 7: Volume squilli e bip
- 8: Inoltro fax Solo nero

- 3 Inserire il corretto numero di squilli prima della risposta utilizzando il tastierino numerico.

Se sulla linea telefonica è presente una segreteria telefonica, impostare l'unità HP Officejet in modo che risponda al telefono dopo la segreteria. Il numero di squilli dopo i quali l'unità HP Officejet risponde alle chiamate dovrebbe essere maggiore rispetto a quello impostato per la segreteria telefonica.

La segreteria telefonica deve rispondere *prima* dell'unità HP Officejet. HP Officejet verifica le chiamate e risponde in presenza di segnali di fax.

- 4 Premere **OK** per accettare l'impostazione.

Per informazioni su come configurare l'unità HP Officejet per usarla con altre apparecchiature per ufficio, come segreteria telefonica e posta vocale, vedere **Configurazione fax** a pagina 95.

Configurazione dell'unità HP Officejet per la ricezione dei fax in modo automatico o manuale

L'unità HP Officejet è configurata per stampare automaticamente i fax ricevuti. È possibile ricevere i fax manualmente o automaticamente.

In alcuni casi, è possibile che si desideri ricevere i fax manualmente. Se ad esempio si condivide una linea tra l'unità HP Officejet e il telefono e non si dispone di una suoneria differenziata, sarà necessario configurare l'unità HP Officejet in modo che risponda alle chiamate fax in modo manuale. Ciò accade in quanto l'unità HP Officejet non è in grado di distinguere chiamate fax da quelle telefoniche. Per la ricezione manuale dei fax, è necessario poter rispondere di persona alle chiamate in entrata del fax; in caso contrario, l'unità HP Officejet potrebbe non ricevere i fax.

Inoltre, è possibile configurare HP Officejet per la risposta manuale alle chiamate fax, se l'operatore telefonico fornisce un servizio di posta vocale.

Per informazioni sulla ricezione manuale dei fax, vedere **Ricezione manuale di un fax** a pagina 42.

Per informazioni su come configurare l'unità HP Officejet per usarla con altre apparecchiature per ufficio, come segreteria telefonica e posta vocale, vedere **Configurazione fax** a pagina 95.

- 1 Premere **Imposta**.
- 2 Premere **3**, quindi di nuovo **3**.
Viene selezionata l'opzione Impostazione fax base, quindi Risposta autom.
- 3 Premere **▶** per selezionare **Attivato** o **Disattivato**.
 - Selezionare **Attivato** per ricevere i fax automaticamente (impostazione predefinita).
 - Selezionare **Disattivato** per ricevere i fax manualmente. Per ulteriori informazioni sulla ricezione manuale dei fax, vedere **Ricezione manuale di un fax** a pagina 42.
- 4 Premere **OK** per accettare l'impostazione.

Ricezione manuale di un fax

Se l'unità HP Officejet viene configurata per la ricezione manuale di fax, sarà necessario rispondere di persona alla chiamata in entrata del fax. È possibile ricevere il fax in entrata da un telefono direttamente collegato a HP Officejet o da un telefono che si trova sulla stessa linea telefonica della periferica.

Per informazioni sull'impostazione dell'unità HP Officejet con il telefono, vedere **Configurazione fax** a pagina 95.

- 1 Rimuovere gli originali dall'alimentatore automatico documenti dell'unità HP Officejet.
- 2 Configurare l'unità HP Officejet per ricevere manualmente le chiamate fax disattivando **Risposta autom.** In alternativa, impostare l'opzione **Squilli prima di rispondere** su un numero elevato per consentire all'utente di rispondere alla chiamata fax prima di HP Officejet.
Per ulteriori informazioni sulla configurazione dell'unità HP Officejet per rispondere alle chiamate fax manualmente, vedere **Configurazione dell'unità HP Officejet per la ricezione dei fax in modo automatico o manuale** a pagina 42. Per informazioni sull'impostazione del numero di Squilli prima di rispondere, vedere **Impostazione del numero di squilli prima della risposta** a pagina 41.
- 3 Quando l'unità HP Officejet squilla, sollevare il ricevitore di un telefono collegato alla periferica o alla stessa linea telefonica.
- 4 Se si avvertono i segnali del fax, effettuare una delle seguenti operazioni:
 - Se il telefono è collegato al retro dell'unità HP Officejet, premere **Fax**, quindi **Avvio Nero** o **Avvio Colore**.
 - Se il telefono non è collegato al retro dell'unità HP Officejet ma si trova sulla stessa linea telefonica, premere **1 2 3** su di esso.
 - Se si è attualmente al telefono con il mittente, chiedergli di premere il pulsante di avvio sul proprio apparecchio fax. Non appena si avvertono i segnali del fax, premere **Fax**, quindi **Avvio Nero** o **Avvio Colore**.
- 5 Attendere i segnali fax e riagganciare.

Richiesta di ricezione fax

Questa funzione consente all'unità HP Officejet di richiedere a un altro apparecchio fax di inviare un fax in coda. Quando si utilizza la funzione **Attesa di ricezione**, HP Officejet chiama l'apparecchio fax designato e richiede il fax da quest'ultimo. È necessario impostare l'apparecchio designato per la richiesta e l'invio del fax.

- 1 Premere **Fax**.
Viene visualizzato Numero fax sulla riga superiore del display.
- 2 Inserire il numero di fax dell'altro apparecchio fax.
- 3 Premere **Fax** fino a visualizzare **Invia fax** sulla riga superiore del display.
- 4 Premere ► fino a visualizzare il messaggio **Attesa di ricezione** sulla riga superiore del display.
- 5 Premere **Avvio Nero** o **Avvio Colore**.

Impostazione dell'intestazione del fax

L'intestazione del fax stampa il nome e il numero fax sul lato superiore di ogni fax inviato. Si consiglia di utilizzare la Configurazione guidata Fax durante l'installazione del software HP per configurare l'intestazione fax; tuttavia, è anche possibile configurare l'intestazione dal pannello anteriore.

Le informazioni dell'intestazione fax sono obbligatorie per legge in molti paesi.

Nota In Ungheria, il codice di identificazione dell'abbonato (intestazione del fax) può essere impostato o modificato solo dal personale autorizzato. Per ulteriori informazioni, rivolgersi a un rivenditore HP autorizzato.

- 1 Premere **Imposta**.
- 2 Premere **3**, quindi **2**.
Viene visualizzata l'opzione Impostazione fax base, quindi Intestazione fax.
- 3 Inserire il proprio nome o il nome della società quando viene richiesto. Per informazioni sull'immissione di testo dal pannello anteriore, vedere **Inserimento di testo** a pagina 44.
- 4 Premere **OK**.
- 5 Inserire il numero di fax utilizzando il tastierino numerico.
- 6 Premere **OK**.

Per inserire con più facilità le informazioni dell'intestazione del fax, si consiglia di utilizzare la Configurazione guidata Fax nel software HP Director installato con l'unità HP Officejet. Oltre a inserire le informazioni dell'intestazione fax, è possibile inserire quelle relative al frontespizio. Tali informazioni verranno utilizzate in caso venga inviato un fax dal computer e venga allegato un frontespizio.

Per ulteriori informazioni, consultare la **guida in linea di Foto e imaging HP** fornita con il software.

Inserimento di testo

Il seguente elenco fornisce dei suggerimenti per inserire del testo utilizzando il tastierino del pannello anteriore.

- Premere i tasti numerici corrispondenti alle lettere del nome.



Le lettere A, B e C corrispondono al numero 2 e via di seguito.

- Premere un pulsante più volte per visualizzare i caratteri disponibili.



Per ottenere il carattere: j k l J K L 5
Premere 5 per questo 1 2 3 4 5 6 7
numero di volte:

Nota A seconda delle impostazioni del paese o della regione selezionata, è possibile che siano disponibili ulteriori caratteri.

- Una volta visualizzata la lettera corretta, premere ►, quindi il numero corrispondente alla lettera successiva del nome. Continuare a premere il pulsante fino a visualizzare la lettera corretta.
- Per inserire uno spazio, premere **Spazio (#)**.
- Per inserire una pausa, premere **Richiama/Pausa**.

- Per inserire un simbolo, come @, premere **Simboli (*)** in modo da scorrere l'elenco dei simboli disponibili, che sono: *, -, &, ., / (), ', =, #, @, _ , + e !
- In caso di un errore di digitazione, premere ◀ per rimuoverlo, quindi inserire la voce corretta.
- Una volta inserito il testo desiderato, premere **OK** per memorizzare i dati inseriti.

Stampa dei rapporti

È possibile configurare l'unità HP Officejet in modo che stampi rapporti di errore e rapporti di conferma per ogni fax inviato e ricevuto. È inoltre possibile stampare manualmente i rapporti di sistema a seconda delle proprie esigenze; tali rapporti forniscono informazioni di sistema utili relative all'unità HP Officejet.

Per impostazione predefinita, l'unità HP Officejet è impostata per stampare un rapporto solo nel caso in cui si verifichi un problema con l'invio e la ricezione di un fax. Dopo l'invio di ogni fax, sul display del pannello anteriore viene brevemente visualizzato un messaggio che indica l'avvenuta trasmissione.

Questa sezione tratta i seguenti argomenti:

- **Creazione automatica di rapporti** a pagina 45
- **Creazione manuale di rapporti** a pagina 46

Creazione automatica di rapporti

Questa impostazione consente di configurare l'unità HP Officejet in modo che stampi automaticamente rapporti di errore e di conferma.

Nota Se si desidera una conferma stampata di ciascun fax inviato correttamente, attenersi alla seguente procedura *prima* di inviare il fax.

- 1 Premere **Imposta**.
- 2 Premere **1**, quindi **5**.

Viene selezionata l'opzione Stampa rapporto, quindi Impostazione rapporti autom.



- 3 Premere ► per scorrere i seguenti tipi di rapporti:
 - **Ogni errore**: stampato in caso di qualsiasi errore del fax (impostazione predefinita).
 - **Errore invio**: stampato in caso di errore di trasmissione.
 - **Errore ricezione**: stampato in caso di errore di ricezione.
 - **Tutti i fax**: stampato per confermare l'invio o la ricezione di ogni fax.
 - **Solo invio**: stampato per ogni fax inviato.
 - **Disattivato**: non stampa alcun rapporto fax.
- 4 Quando viene visualizzato il rapporto desiderato, premere **OK**.

Creazione manuale di rapporti

È possibile generare manualmente rapporti relativi all'unità HP Officejet, ad esempio lo stato dell'ultimo fax inviato.

- 1 Premere **Imposta**, quindi **1**.
Viene selezionata l'opzione Stampa rapporto.

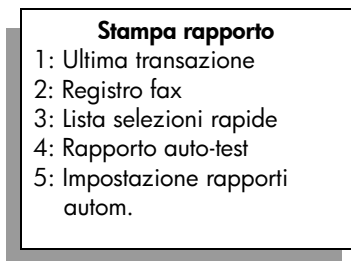

- 2 Premere ► per scorrere i seguenti tipi di rapporti:
 - **Ultima transazione**: stampa i dettagli dell'ultima transazione fax.
 - **Registro fax**: stampa un registro delle ultime 30 transazioni.
 - **Lista selezioni rapide**: stampa un elenco delle voci di selezioni rapida programmate.
 - **Rapporto auto-test**: stampa un rapporto per l'identificazione dei problemi relativi all'allineamento e alla stampa. Per ulteriori informazioni, vedere **Stampa di un rapporto auto-test** a pagina 65.
 - **Impostazione rapporti autom.**: stampa dei rapporti automatici come descritto in **Creazione automatica di rapporti** a pagina 45.
- 3 Quando viene visualizzato il rapporto desiderato, premere **OK**.

Configurazione della selezione rapida

È possibile assegnare voci di selezione rapida ai numeri fax utilizzati più di frequente. Premere i pulsanti di selezione rapida sul pannello anteriore per inviare rapidamente i fax. Premere Selezione rapida per scorrere l'elenco e selezionare una delle voci di selezione rapida. Le prime cinque voci vengono salvate automaticamente nei pulsanti di selezione rapida sul pannello anteriore.

Si consiglia di utilizzare HP Director per configurare le impostazioni di selezione rapida; tuttavia, è anche possibile utilizzare il pannello anteriore.

Per informazioni sull'utilizzo delle selezioni rapide per inviare un fax, vedere **Invio di un fax utilizzando le selezioni rapide** a pagina 38.

È possibile configurare in modo semplice e rapido le voci di selezione rapida direttamente dal computer tramite il software HP Director.
Per ulteriori informazioni, consultare la **Guida per Foto e imaging HP** fornita con il software.

Questa sezione tratta i seguenti argomenti:

- **Creazione di impostazioni di selezione rapida individuali** a pagina 47
- **Cancellazione delle impostazioni di selezione rapida** a pagina 47

Creazione di impostazioni di selezione rapida individuali

È possibile creare voci di selezione rapida per numeri fax utilizzati di frequente.

1 Premere **Imposta**.

2 Premere **2**, quindi **1**.

Viene selezionata l'opzione Impostazione selezione rapida, quindi Selez. rapida.

Impostazione selezione rapida

1: Selez. rapida

2: Cancella selezione rapida

3: Stampa lista selezione rapida

Viene visualizzata la prima voce di selezione rapida non assegnata.

3 Premere **OK** per selezionare la voce di selezione rapida visualizzata.

4 Immettere il numero fax da assegnare a quella specifica voce, quindi premere **OK**.

La lunghezza massima del numero fax è di 50 cifre.

Suggerimento Per inserire una pausa di due secondi all'interno di una sequenza numerica, premere Richiama/Pausa per visualizzare un trattino.

5 Inserire il nome della persona o della società, quindi premere **OK**.

La lunghezza massima del nome è di 13 caratteri.

Per ulteriori informazioni sull'inserimento di testo, vedere **Inserimento di testo** a pagina 44.

6 Quando viene visualizzato **Un altro?**, premere **1 (Sì)** per impostare un altro numero oppure premere **2 (No)** per uscire.

Cancellazione delle impostazioni di selezione rapida

Per cancellare una voce di selezione rapida singola, attenersi alla seguente procedura.

1 Premere **Imposta**.

2 Premere **2**, quindi di nuovo **2**.

Viene selezionata l'opzione Impostazione selezione rapida, quindi Cancella selezione rapida.

- 3 Premere ► fino a visualizzare la voce singola da cancellare, quindi premere **OK**.

Controllo di risoluzione e contrasto

È possibile modificare la risoluzione e il contrasto dei documenti da inviare. Dopo due minuti di inattività vengono ripristinati i valori predefiniti delle impostazioni, a meno che le nuove impostazioni non siano state impostate come predefinite. Per ulteriori informazioni, vedere **Impostazione di nuovi valori predefiniti** a pagina 50.

Nota Tali impostazioni non influiscono sulle impostazioni di copia. La risoluzione e il contrasto della copia vengono impostati indipendentemente dalla risoluzione e dal contrasto del fax. Inoltre, le impostazioni modificate dal pannello anteriore non influiscono sui fax inviati dal computer.

Questa sezione tratta i seguenti argomenti:

- **Modifica della risoluzione**
- **Modifica del contrasto**

Modifica della risoluzione

La risoluzione influisce sulla velocità di trasmissione e sulla qualità dei documenti inviati come fax. L'unità HP Officejet invia fax soltanto alla massima risoluzione supportata dall'apparecchio fax ricevente.

- 1 Caricare gli originali nell'alimentatore automatico documenti.
- 2 Premere **Fax**.
Viene visualizzato Numero fax sulla riga superiore del display.
- 3 Inserire il numero fax utilizzando il tastierino, premere un pulsante di selezione rapida oppure **Selezione rapida** fino a visualizzare la voce di selezione rapida appropriata.
- 4 Premere **Fax** fino a visualizzare **Risoluzione** sulla riga superiore del display.

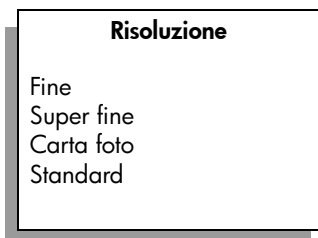

- 5 Premere ► per scorrere le seguenti impostazioni di risoluzione:
 - **Fine**: impostazione predefinita. Fornisce testo di alta qualità adatto alla trasmissione via fax della maggior parte dei documenti.
 - **Super fine**: utilizzare questa impostazione quando si desidera inviare tramite fax dei documenti molto dettagliati. Se viene selezionata questa opzione, l'invio del fax richiede più tempo.
 - **Foto**: questa impostazione fornisce fax di qualità ottimale. Se si seleziona l'opzione **Foto**, l'invio del fax richiede più tempo. Per inviare foto via fax, si raccomanda di scegliere l'opzione **Foto**.
 - **Standard**: questa impostazione fornisce la velocità massima di trasmissione ma una qualità inferiore.

- 6 Premere **Avvio Nero** o **Avvio Colore**.

Modifica del contrasto

Utilizzare questa impostazione per regolare il contrasto di un fax, più scuro o più chiaro rispetto all'originale. Questa funzione è utile se si trasmette via fax un documento che risulta sbiadito o scritto a mano. È possibile scurire l'originale regolando il contrasto.

- 1 Caricare gli originali nell'alimentatore automatico documenti.
- 2 Premere **Fax**.
Viene visualizzato Numero fax sulla riga superiore del display.
- 3 Inserire il numero fax utilizzando il tastierino, premere un pulsante di selezione rapida oppure **Selezione rapida** fino a visualizzare la voce di selezione rapida appropriata.
- 4 Premere **Fax** fino a visualizzare **Più chiaro/scuro** sulla riga superiore del display.
L'intervallo di valori viene visualizzato sotto forma di un cerchio su una scala sul display.
- 5 Premere ◀ per schiarire il fax oppure ▶ per scurirlo.
Il cerchio si sposta a sinistra o a destra in base al pulsante premuto.
- 6 Premere **Avvio Nero** o **Avvio Colore**.

Impostazione delle opzioni fax

È possibile impostare numerose opzioni fax, quali il controllo della rifelezione automatica da parte dell'unità HP Officejet di un numero occupato. Quando si modificano le seguenti opzioni, la nuova impostazione diventa quella predefinita. Per informazioni sulla modifica delle opzioni fax, consultare questa sezione.

Questa sezione tratta i seguenti argomenti:

- **Impostazione di nuovi valori predefiniti** a pagina 50
- **Rifelezione automatica di un numero occupato o senza risposta** a pagina 50
- **Inoltro dei fax a un altro numero** a pagina 51
- **Modifica o annullamento dell'inoltro fax** a pagina 51
- **Uso della modalità di correzione degli errori (ECM)** a pagina 51
- **Impostazione della riduzione automatica per i fax in entrata** a pagina 52
- **Regolazione del volume** a pagina 52
- **Modifica del tipo di squillo per la risposta** a pagina 52
- **Impostazione della data e dell'ora** a pagina 53
- **Impostazione del formato carta** a pagina 53
- **Impostazione della selezione a toni o a impulsi** a pagina 54
- **Impostazione della ricezione con backup dei fax** a pagina 54

Impostazione di nuovi valori predefiniti

È possibile modificare i valori predefiniti relativi a Risoluzione e Più chiaro/scuro dal pannello anteriore.

- 1 Caricare gli originali nell'alimentatore automatico documenti.
- 2 Premere **Fax**.
Viene visualizzato Numero fax sulla riga superiore del display.
- 3 Inserire il numero fax utilizzando il tastierino, premere un pulsante di selezione rapida oppure **Selezione rapida** fino a visualizzare la voce di selezione rapida appropriata.
Per ulteriori informazioni sulla selezione rapida, vedere **Configurazione della selezione rapida** a pagina 46.
- 4 Premere **Fax** fino a visualizzare l'impostazione che si desidera modificare sulla riga superiore del display.
- 5 Apportare le modifiche necessarie alle impostazioni **Risoluzione** e **Più chiaro/Scuro**.
- 6 Premere **Fax** fino a visualizzare **Imp. nuovi pred.** sulla riga superiore del display.
- 7 Premere ► per selezionare **Sì**.
- 8 Premere **Avvio Nero** o **Avvio Colore**.

Riselezione automatica di un numero occupato o senza risposta

È possibile impostare l'unità HP Officejet in modo che richiami in modo automatico i numeri che risultano occupati o senza risposta. L'impostazione predefinita per Occupato Riselezionare è Riselezionare. L'impostazione predefinita per Nessuna risp. Riselezionare è Non riselezionare.

- 1 Premere **Imposta**.
- 2 Attenersi alla seguente procedura:
 - Per modificare l'impostazione **Occupato Riselezionare**, premere **4**, quindi **3**.
Viene selezionata l'opzione Impostazione fax avanzata, quindi Occupato Riselezionare.
 - Per modificare l'impostazione **Nessuna risposta Riselez.** premere **4**, quindi premere di nuovo **4**.
Viene selezionata l'opzione Impostazione fax avanzata, quindi Nessuna risp. Riselezionare.

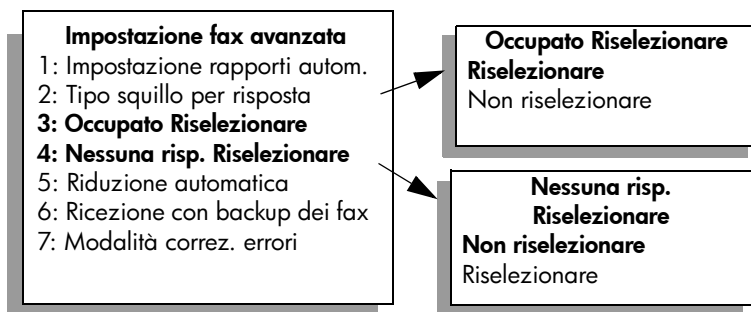

- 3 Premere ► per selezionare **Riselezionare** oppure **Non riselezionare**.
- 4 Premere **OK**.

Inoltro dei fax a un altro numero

La funzione Inoltro fax consente di inoltrare i fax a un altro numero fax per un determinato periodo di tempo. Durante il periodo di abilitazione dell'opzione Inoltro fax, l'unità HP Officejet non stampa i fax ricevuti. È possibile inoltrare solo fax in bianco e nero.

- 1 Premere **Imposta**.
- 2 Premere **3**, quindi **8**.
Viene selezionata l'opzione Impostazione fax base, quindi Inoltro fax Solo nero.
- 3 Quando viene richiesto, specificare il **Numero fax** a cui si desidera inviare il fax.
- 4 Premere **OK**.
- 5 Immettere la **data di inizio** utilizzando il tastierino numerico.
- 6 Immettere l'**ora di inizio** utilizzando il tastierino numerico.
- 7 Se richiesto, premere **1** per **AM** o **2** per **PM**.
- 8 Immettere la **data di fine** utilizzando il tastierino numerico.
Su display viene visualizzato il messaggio Inoltro attivato.

Modifica o annullamento dell'inoltro fax

Quando la funzione di inoltro fax è attivata, è possibile che si desideri modificare il numero di destinazione del fax o le ore di inizio e di fine specificate. È anche possibile annullare l'impostazione di inoltro fax. Seguire le istruzioni riportate di seguito per modificare o disattivare l'inoltro.

- 1 Premere **Imposta**.
- 2 Premere **3**, quindi **8**.
Viene selezionata l'opzione Impostazione fax base, quindi Inoltro fax Solo nero.
- 3 Dopo alcuni secondi, sul display viene visualizzato il messaggio **Inoltro attivato 1=Mod. 2=Ann.** Attenersi alla seguente procedura:
 - Premere **1** per modificare il numero fax o cambiare l'ora di inizio e di fine. Attenersi alle istruzioni visualizzate sul display del pannello anteriore.
 - Premere **2** per annullare **Inoltro fax**.

Uso della modalità di correzione degli errori (ECM)

La modalità di correzione degli errori (ECM) evita la perdita dei dati dovuta a disturbi della linea, riconoscendo gli errori di trasmissione e richiedendo quindi la ritrasmissione dei dati non corretti. Sulle linee telefoniche di buona qualità ciò non comporta alcun aumento dei costi telefonici, semmai una diminuzione. Sulle linee telefoniche di qualità scadente, l'ECM aumenta i tempi di invio e quindi il costo delle telefonate, ma invia i dati in modo più affidabile. Disattivare l'ECM (per impostazione predefinita, la modalità è attivata) solo se si nota un sensibile aumento dei costi telefonici e si è disposti ad avere fax di qualità inferiore pur di contenere le spese.

- 1 Premere **Imposta**.
- 2 Premere **4**, quindi **7**.
Viene selezionata l'opzione Impostazione fax avanzata, quindi Modalità correz. errori.
- 3 Premere ► per selezionare **Attivato** o **Disattivato**.
- 4 Premere **OK**.

Impostazione della riduzione automatica per i fax in entrata

Questa impostazione determina il comportamento dell'unità HP Officejet quando si riceve un fax troppo grande per il formato carta predefinito. Se l'opzione è attivata (impostazione predefinita), l'immagine viene ridotta in modo che rientri in una sola pagina, se possibile. Se invece è disattivata, le informazioni che non rientrano nella prima pagina verranno stampate sulla seconda. La funzione Riduzione automatica è utile quando si riceve un fax in formato Legal e un foglio formato Letter è caricato nel vassoio di alimentazione.

- 1 Premere **Imposta**.
- 2 Premere **4**, quindi **5**.
Viene selezionata l'opzione Impostazione fax avanzata, quindi Riduzione automatica.
- 3 Premere ► per selezionare **Attivato** o **Disattivato**.
- 4 Premere **OK**.

Regolazione del volume

Nell'unità HP Officejet sono disponibili tre livelli per il volume della suoneria e dell'altoparlante. Il volume della suoneria determina il volume degli squilli. Il volume dell'altoparlante determina il volume di tutte le altre segnalazioni acustiche, ad esempio i segnali di linea, i segnali fax e i bip di pressione dei pulsanti. L'impostazione predefinita per il volume è Basso.

- 1 Premere **Imposta**.
- 2 Premere **3**, quindi **7**.
Viene selezionata l'opzione Impostazione fax base, quindi Volume squilli e bip.
- 3 Premere ► per selezionare una delle opzioni: **Basso**, **Alto** o **Disattivato**.
- 4 Premere **OK** per accettare l'impostazione selezionata.

Modifica del tipo di squillo per la risposta

Molti operatori telefonici offrono una funzione di differenziazione degli squilli che consente di disporre di più numeri telefonici sulla stessa linea. Iscrivendosi al servizio, ciascun numero disporrà di un tipo di squillo diverso, ad esempio squillo singolo, doppio e triplo. Se il servizio non è disponibile, utilizzare il tipo di squillo predefinito Tutti gli squilli.

Se si collega l'unità HP Officejet a una linea in cui è attiva questa funzione, richiedere all'operatore telefonico l'assegnazione di un tipo di squillo per le chiamate vocali e di un altro tipo per le chiamate fax. Si consiglia di richiedere squilli doppi o tripli per un numero fax.

- 1 Verificare che l'unità HP Officejet sia impostata per la risposta automatica alle chiamate fax. Per ulteriori informazioni, vedere **Configurazione dell'unità HP Officejet per la ricezione dei fax in modo automatico o manuale** a pagina 42.
- 2 Premere **Imposta**.
- 3 Premere **4**, quindi **2**.
Viene selezionata l'opzione Impostazione fax avanzata, quindi Tipo squillo per risposta.
- 4 Premere ► per scorrere le seguenti opzioni: **Tutti gli squilli**, **Squillo unico**, **Squillo doppio**, **Squillo triplo** e **Doppio e triplo**.
- 5 Premere **OK**, quando viene visualizzato il tipo di squillo assegnato dall'operatore telefonico sulla riga superiore del display.

Impostazione della data e dell'ora

È possibile impostare la data e l'ora dal pannello anteriore. Quando un fax viene inviato, la data e l'ora correnti vengono stampate insieme all'intestazione. Il formato della data e dell'ora dipende dalle impostazioni relative alla lingua e al paese/regione.

In genere, la data e l'ora vengono impostate automaticamente dal software del computer.

Nota Se l'unità HP Officejet rimane spenta per più di 72 ore, sarà necessario reimpostare la data e l'ora.

- 1 Premere **Imposta**.
- 2 Premere **3**, quindi **1**.
Viene selezionata l'opzione Impostazione fax base, quindi Data e ora.
- 3 Immettere il giorno, il mese e l'anno (solo le ultime due cifre) utilizzando il tastierino numerico. A seconda delle impostazioni del paese o della regione, è possibile inserire la data in un ordine differente.
Il cursore di sottolineatura che appare sotto la prima cifra passa automaticamente alla cifra seguente ogniqualvolta viene premuto un pulsante. Dopo aver immesso l'ultima cifra della data, viene richiesto automaticamente di inserire l'ora.
- 4 Immettere le ore e i minuti.
Dopo aver immesso l'ultima cifra dell'ora, viene richiesto automaticamente di specificare AM o PM nel caso in cui l'ora venga visualizzata nel formato 12 ore.
- 5 Se richiesto, premere **1** per AM o **2** per PM.
La data e l'ora impostate vengono visualizzate sul pannello anteriore.

Impostazione del formato carta

È possibile selezionare il formato carta per i fax ricevuti. Il formato carta selezionato dovrebbe corrispondere a quello caricato nel vassoio di alimentazione. I fax possono essere stampati solo su carta Letter, A4 o Legal.

Nota Se nel vassoio di alimentazione è caricato un formato carta errato durante la ricezione di un fax, il fax non viene stampato. Caricare carta Letter, A4 o Legal, quindi premere OK per stampare il fax.

- 1 Premere **Imposta**.
- 2 Premere **3**, quindi **5**.
Viene selezionata l'opzione Impostazione fax base, quindi Formato fax.
- 3 Premere ► per evidenziare un'opzione, quindi premere **OK**.

Impostazione della selezione a toni o a impulsi

È possibile impostare la modalità di selezione a toni o a impulsi. La maggior parte dei sistemi telefonici funziona con entrambi i tipi di selezione. Se si dispone di un sistema telefonico pubblico o di un PBX (Private Branch Exchange) che richiede la selezione a impulsi, sarà necessario impostare Selezione a impulsi. L'impostazione predefinita è Selezione a toni. È possibile che alcune funzioni del sistema telefonico non siano abilitate se si utilizza l'opzione di selezione a impulsi. Inoltre, la composizione di un numero di fax utilizzando la selezione a impulsi potrebbe richiedere più tempo. Contattare l'operatore telefonico locale per la corretta impostazione da utilizzare.

Nota Se il sistema telefonico non richiede la selezione a impulsi, si consiglia di utilizzare l'impostazione predefinita Selezione a toni.

- 1 Premere **Imposta**.
- 2 Premere **3**, quindi **6**.
Viene selezionata l'opzione Impostazione fax base, quindi Selezione a toni o impulsi.
- 3 Premere ► per selezionare **A toni** o **A impulsi**.
- 4 Premere **OK**.

Impostazione della ricezione con backup dei fax

Utilizzare la funzione Ricezione con backup dei fax per archiviare i fax ricevuti in memoria. Se ad esempio la cartuccia di stampa esaurisce l'inchiostro durante la stampa, il fax viene archiviato in memoria. Quindi, una volta sostituita la cartuccia di stampa, è possibile stampare il fax. Il display del pannello anteriore avverte l'utente quando sono presenti fax in memoria ancora da stampare.

Per impostazione predefinita, viene abilitata la funzione Ricezione con backup dei fax. Per informazioni sulla stampa dei fax archiviati in memoria, vedere **Ristampa dei fax contenuti in memoria** a pagina 55.

Nota Se la memoria è piena, l'unità HP Officejet sovrascrive i fax meno recenti. Tutti i fax non stampati rimangono archiviati in memoria fino alla relativa stampa o cancellazione. Se la memoria si satura di fax non stampati, l'unità HP Officejet non può ricevere ulteriori chiamate fax fino alla stampa dei fax non stampati. Per cancellare tutti i file contenuti in memoria, inclusi quelli non stampati, spegnere l'unità HP Officejet.

- 1 Premere **Imposta**.
- 2 Premere **4**, quindi **6**.
Viene selezionata l'opzione Impostazione fax avanzata, quindi Ricezione con backup dei fax.
- 3 Premere ► per selezionare **Sì** oppure **No**.
- 4 Premere **OK**.

Ristampa dei fax contenuti in memoria

L'impostazione Ristampa fax in memoria consente di ristampare un fax contenuto in memoria. Se l'unità HP Officejet inizia la stampa di un fax non desiderato, premere **Annulla** per interrompere l'operazione. L'unità HP Officejet inizia la stampa del successivo fax presente in memoria. È necessario premere **Annulla** per ogni fax in memoria di cui si desidera interrompere la stampa.

Nota Tutti i fax in memoria andranno persi se si spegne l'unità HP Officejet.

Per archiviare i fax in memoria, è necessario che sia abilitata l'opzione Ricezione con backup dei fax. Per ulteriori informazioni, vedere **Impostazione della ricezione con backup dei fax** a pagina 54.

1 Premere **Imposta**.

2 Premere **5**, quindi **4**.

Viene selezionata l'opzione Strumenti, quindi Ristampa fax in memoria. Vengono stampati i fax contenuti in memoria.

Interruzione della trasmissione fax

- ▶ Per interrompere la trasmissione o la ricezione di un fax, premere **Annulla**.

La maggior parte delle funzioni di stampa viene gestita in modo automatico dall'applicazione software utilizzata per la stampa o tramite la tecnologia HP ColorSmart. È necessario regolare manualmente le impostazioni solo se si desidera modificare la qualità di stampa, stampare su tipi particolari di carta o su pellicole per lucidi oppure avvalersi di funzioni speciali.

Questa sezione tratta i seguenti argomenti:

- **Stampa da un'applicazione software** a pagina 57
- **Impostazione delle opzioni di stampa** a pagina 58
- **Interruzione della stampa** a pagina 60

L'unità HP Officejet può eseguire lavori di stampa speciali quali la stampa di immagini senza bordo, di poster e la stampa su pellicole per lucidi. Per ulteriori informazioni sull'esecuzione di lavori di stampa speciali, vedere la Guida in linea di Foto e imaging HP fornita con il software.

Stampa da un'applicazione software

Per stampare dall'applicazione utilizzata per creare il documento, attenersi alla seguente procedura.

Utenti Windows

- 1 Caricare la carta appropriata nel vassoio di alimentazione.
Per ulteriori informazioni, vedere **Caricamento degli originali e della carta** a pagina 11.
- 2 Nel menu **File** dell'applicazione software in uso, fare clic su **Stampa**.
- 3 Accertarsi di aver selezionato HP Officejet per la stampa.
Per modificare le impostazioni, fare clic sul pulsante che apre la finestra di dialogo **Proprietà**; a seconda dell'applicazione, il pulsante potrebbe essere denominato **Proprietà**, **Opzioni**, **Imposta stampante** o **Stampante**. Selezionare le opzioni appropriate per la stampa, utilizzando le funzioni disponibili nelle schede **Carta/qualità**, **Finitura**, **Effetti**, **Base** e **Colore**.
- 4 Fare clic su **OK** per chiudere la finestra di dialogo **Proprietà**.
Le impostazioni selezionate vengono applicate solo alla sessione di stampa corrente. Per informazioni sulla selezione delle impostazioni di stampa da applicare a tutte le operazioni, vedere **Impostazione delle opzioni di stampa** a pagina 58.
- 5 Fare clic su **OK** per avviare la stampa.

Utenti Macintosh

Per specificare il formato carta di un documento, l'ingrandimento e l'orientamento, utilizzare la finestra di dialogo Formato di Stampa. Per specificare altre impostazioni di stampa per un documento e inviare il documento a HP Officejet, utilizzare la finestra di dialogo Stampa.

Nota La seguente procedura è specifica per OS X. In OS 9, è possibile che la procedura sia leggermente diversa. Accertarsi di aver selezionato HP Officejet nel Centro Stampa (OS X) o in Scelta risorse (OS 9) prima di iniziare a stampare.

- 1 Nel menu **File** dell'applicazione software, selezionare **Formato di Stampa**. Viene visualizzata la finestra di dialogo Formato di Stampa.
- 2 Nel menu a comparsa **Formato per**, selezionare HP Officejet.
- 3 Selezionare gli attributi della pagina:
 - Selezionare il formato carta.
 - Selezionare l'orientamento.
 - Immettere la percentuale di ingrandimento.

In OS 9, la finestra di dialogo Formato di Stampa include delle opzioni per ruotare o capovolgere l'immagine e per modificare i formati carta personalizzati.
- 4 Fare clic su **OK**.
- 5 Nel menu **File** dell'applicazione software in uso, selezionare **Stampa**. Viene visualizzata la finestra di dialogo Stampa. Se si utilizza OS X, viene visualizzato il pannello Copie e pagine. Se si utilizza OS 9, viene visualizzato il pannello Generale.
- 6 Selezionare le impostazioni di stampa appropriate per il progetto. Utilizzare i menu a comparsa per accedere agli altri pannelli.
- 7 Fare clic su **Stampa** per avviare la stampa.

Impostazione delle opzioni di stampa

È possibile personalizzare le impostazioni di stampa dell'unità HP Officejet per gestire quasi tutte le attività di stampa.

Utenti Windows

Se si desidera modificare le impostazioni di stampa, è necessario stabilire se applicare le modifiche solo al lavoro corrente o a tutti i lavori. La visualizzazione delle impostazioni varia a seconda che si desideri rendere la modifica permanente o meno.

Per modificare l'impostazione di stampa per tutti i lavori successivi

- 1 In **Director di Foto e imaging HP (HP Director)**, fare clic su **Impostazioni** quindi selezionare **Impostazioni stampante**.
- 2 Apportare le modifiche desiderate alle impostazioni della stampante e fare clic su **OK**.

Per modificare le impostazioni di stampa per il lavoro corrente

- 1 Nel menu **File** dell'applicazione software, selezionare **Stampa**, Imposta stampante o Imposta pagina. Accertarsi che la stampante selezionata sia l'unità HP Officejet.
- 2 Fare clic su **Proprietà**, **Opzioni**, **Imposta stampante** o **Stampante** (il nome dell'opzione varia a seconda dell'applicazione in uso).
- 3 Apportare le modifiche desiderate alle impostazioni e fare clic su **OK**.
- 4 Fare clic su **OK** per stampare.

Utenti Macintosh

Utilizzare la finestra di dialogo Stampa per personalizzare le impostazioni di stampa. Le opzioni visualizzate variano a seconda del pannello selezionato.

- ▶ Per visualizzare la finestra di dialogo **Stampa**, aprire il documento che si desidera stampare, quindi selezionare **Stampa** dal menu **File**.

Nota Per ulteriori informazioni sulle impostazioni relative a un pannello specifico, fare clic su ? nell'angolo inferiore sinistro della finestra di dialogo Stampa.

Pannello Copie e pagine

Utilizzare il pannello Copie e pagine in OS X e il pannello Generale in OS 9 nella finestra di dialogo Stampa per selezionare il numero di copie e pagine che si desidera stampare. In questo pannello, è anche possibile scegliere di fascicolare le stampe.

- ▶ Fare clic sul pulsante **Anteprima** per visualizzare l'anteprima di stampa del documento.

Pannello Layout

Il pannello Layout nella finestra di dialogo Stampa consente di stampare più pagine su un foglio e di stabilirne la sequenza di stampa. In questo pannello, è anche possibile selezionare le opzioni relative ai bordi.

Pannello Opzioni di output

Il pannello Opzioni di output nella finestra di dialogo Stampa consente di salvare il file in formato Adobe Acrobat PDF® (Portable Document Format). L'unità HP Officejet non supporta la stampa PostScript.

- ▶ Selezionare la casella di controllo **Registra come documento** per salvare il documento come file PDF.

Nota Il pannello Opzioni di output non è disponibile in OS 9.

Pannello Tipo di carta/Qualità

Utilizzare il pannello Tipo di carta/Qualità in OS X e il pannello Generale in OS 9 nella finestra di dialogo Stampa per selezionare il tipo di carta, la qualità di stampa e, in OS X, le impostazioni relative al colore. È inoltre possibile utilizzare tale pannello per modificare il contrasto e la nitidezza delle foto digitali e regolare la quantità di inchiostro che si desidera utilizzare nella stampa.

Pannello Riepilogo

Il pannello Riepilogo nella finestra di dialogo Stampa consente di visualizzare un'anteprima delle impostazioni e verificare che siano corrette prima della stampa.

Nota In OS 9, il riepilogo delle impostazioni viene visualizzato nel pannello Generale.

Interruzione della stampa

È possibile interrompere la stampa dall'unità HP Officejet o dal computer.

- ▶ Per interrompere la stampa dall'unità HP Officejet, premere **Annulla** sul pannello anteriore. Attendere che venga visualizzato il messaggio **Stampa annullata** sul display del pannello anteriore. Se il messaggio non viene visualizzato, premere nuovamente **Annulla**.

HP Officejet termina la stampa delle pagine che ha già iniziato a stampare, quindi annulla il resto del lavoro. L'annullamento della stampa può richiedere alcuni minuti.

7

Ordinazione dei materiali di consumo

È possibile ordinare su Internet le cartucce di stampa, i tipi di carta HP consigliati e gli accessori dell'unità HP Officejet direttamente online dal sito Web HP.

Questa sezione tratta i seguenti argomenti:

- **Ordinazione dei materiali di consumo** a pagina 61
- **Ordinazione delle cartucce di stampa** a pagina 61

Ordinazione dei materiali di consumo

Per ordinare supporti quali Carta alta qualità HP, Pellicola per lucidi per stampanti a getto d'inchiostro HP alta qualità, Supporti di stampa HP per il trasferimento a caldo o Carta per biglietti d'auguri HP, andare al sito:

www.hp.com

Selezionare il paese/regione di provenienza, quindi andare alla sezione relativa agli acquisti.

Ordinazione delle cartucce di stampa

Nella seguente tabella sono elencate le cartucce di stampa compatibili con l'unità HP Officejet. Consultare queste informazioni per stabilire quale cartuccia di stampa ordinare.

Cartucce di stampa	Codice ordine HP
Cartuccia del nero per stampanti a getto d'inchiostro HP	N. 56, cartuccia del nero da 19 ml
Cartuccia in tricromia per stampanti a getto d'inchiostro HP	N. 57, cartuccia a colori da 17 ml

Per ulteriori informazioni sulle cartucce di stampa, visitare il sito Web HP all'indirizzo:

www.hp.com

Selezionare il paese/regione di provenienza, quindi andare alla sezione relativa agli acquisti.

L'unità HP Officejet non richiede molte operazioni di manutenzione. È necessario pulire di tanto in tanto la superficie di scansione e il retro del coperchio per eliminare la polvere che si deposita in superficie e per assicurare l'integrità delle copie e delle scansioni. È necessario, inoltre, sostituire, allineare o pulire periodicamente le cartucce di stampa. Questa sezione fornisce istruzioni per un uso ottimale dell'unità HP Officejet. Eseguire le operazioni di manutenzione adeguate in base alle proprie esigenze.

Questa sezione tratta i seguenti argomenti:

- **Pulizia della superficie di scansione** a pagina 63
- **Pulizia del retro del coperchio** a pagina 64
- **Pulizia della superficie esterna** a pagina 64
- **Operazioni relative alle cartucce di stampa** a pagina 64
- **Ripristino dei valori predefiniti** a pagina 73
- **Impostazione della velocità di scorrimento** a pagina 73
- **Impostazione dell'intervallo del prompt** a pagina 74
- **Segnali di manutenzione automatica** a pagina 74

Pulizia della superficie di scansione

La presenza di sporcizia dovuta a polvere, macchie, peli e così via determina un rallentamento delle prestazioni della periferica e una minore accuratezza di alcune funzioni, ad esempio Adatta a pagina.

- 1 Spegnere l'unità HP Officejet, scollegare il cavo di alimentazione e sollevare il coperchio.

Nota Quando si scollega il cavo di alimentazione, è necessario ricollegarlo entro 72 ore. In caso contrario, sarà necessario eseguire il ripristino della data e dell'ora. Per ulteriori informazioni, vedere **Impostazione della data e dell'ora** a pagina 53.

- 2 Pulire la superficie di scansione con un panno morbido o una spugna leggermente inumidita con un detergente non abrasivo.

Attenzione Non utilizzare sostanze abrasive, acetone, benzene o tetracloruro di carbonio per pulire la superficie di scansione poiché potrebbero danneggiarla. Non versare o spruzzare liquidi direttamente sulla superficie di scansione poiché potrebbero penetrare all'interno dell'unità HP Officejet e danneggiarla.

- 3 Asciugare la superficie di scansione con un panno di pelle di daino o una spugna di cellulosa per evitare la formazione di macchie.

Pulizia del retro del coperchio

Lo sporco può accumularsi sulla superficie bianca al di sotto del coperchio dell'unità HP Officejet.

- 1 Spegnerne l'unità HP Officejet, scollegare il cavo di alimentazione e sollevare il coperchio.

Nota Quando si scollega il cavo di alimentazione, è necessario ricollegarlo entro 72 ore. In caso contrario, sarà necessario eseguire il ripristino della data e dell'ora. Per ulteriori informazioni, vedere **Impostazione della data e dell'ora** a pagina 53.

- 2 Pulire la superficie bianca posta al di sotto del coperchio con un panno morbido o una spugna leggermente inumidita con un detergente non abrasivo o con acqua calda.

- 3 Lavare la superficie delicatamente, evitando di strofinare.

- 4 Asciugarla quindi con un panno di pelle di daino o un panno morbido.

Attenzione Non utilizzare materiali di carta che potrebbero graffiare la superficie.

- 5 Se non si ottengono risultati soddisfacenti, ripetere le operazioni descritte sopra utilizzando alcool isopropilico. Successivamente, pulire la superficie con un panno umido in modo da rimuovere eventuali residui di alcool.

Pulizia della superficie esterna

Utilizzare un panno morbido o una spugna leggermente inumidita per rimuovere la polvere, lo sporco ed eventuali macchie sulle superfici esterne. L'interno dell'unità HP Officejet non va pulito. Prestare attenzione a non far penetrare liquidi all'interno della periferica e sul pannello anteriore.

Nota Per evitare danni alle parti verniciate dell'unità HP Officejet, non utilizzare prodotti di pulizia a base di alcool sul pannello anteriore o sul coperchio della periferica.

Operazioni relative alle cartucce di stampa

Per ottenere una qualità di stampa ottimale dall'unità HP Officejet, è necessario eseguire alcune semplici operazioni di manutenzione e, quando richiesto da uno specifico messaggio visualizzato sul pannello anteriore, sostituire le cartucce.

Questa sezione tratta i seguenti argomenti:

- **Controllo dei livelli di inchiostro** a pagina 65
- **Stampa di un rapporto auto-test** a pagina 65
- **Manutenzione delle cartucce di stampa** a pagina 66
- **Sostituzione delle cartucce di stampa** a pagina 67
- **Allineamento delle cartucce di stampa** a pagina 69
- **Pulizia delle cartucce di stampa** a pagina 71
- **Pulizia dei contatti delle cartucce di stampa** a pagina 72

Controllo dei livelli di inchiostro

È possibile verificare in modo semplice il livello d'inchiostro per determinare il grado di esaurimento di una cartuccia di stampa. Il livello di inchiostro indica la quantità approssimativa di inchiostro rimasta nelle cartucce di stampa. È possibile eseguire la verifica dei livelli di inchiostro in Director di Foto e imaging HP (HP Director).

Per verificare il livello di inchiostro in Windows

- 1 In **HP Director**, scegliere **Impostazioni**, quindi **Impostazioni stampa** e **Casella strumenti stampante**.
- 2 Fare clic sulla scheda **Livello d'inchiostro stimato**.
Viene visualizzato il livello di inchiostro stimato per le cartucce di stampa.

Per verificare il livello di inchiostro in Macintosh

- 1 In **HP Director**, selezionare **Impostazioni**, quindi **Manutenzione della stampante**.
- 2 Se viene visualizzata la finestra di dialogo **Seleziona stampante**, selezionare l'unità HP Officejet e fare clic su **Utility**.
- 3 Selezionare **Livello d'inchiostro stimato** dall'elenco.
Viene visualizzato il livello di inchiostro stimato per le cartucce di stampa.

Stampa di un rapporto auto-test

Se si verificano problemi durante la stampa, stampare un rapporto auto-test prima di sostituire le cartucce. Il rapporto di auto-test fornisce informazioni utili sullo stato delle cartucce di stampa.

- 1 Premere **Imposta**.
- 2 Premere **1**, quindi **4**.
Viene selezionata l'opzione **Stampa rapporto**, quindi **Rapporto auto-test**.

Stampa rapporto

- 1: Ultima transazione
- 2: Registro fax
- 3: Lista selezioni rapide
- 4: Rapporto auto-test**
- 5: Impostazione rapporti autom.

L'unità HP Officejet stampa un rapporto di auto-test, in cui è possibile individuare l'origine del problema di stampa.

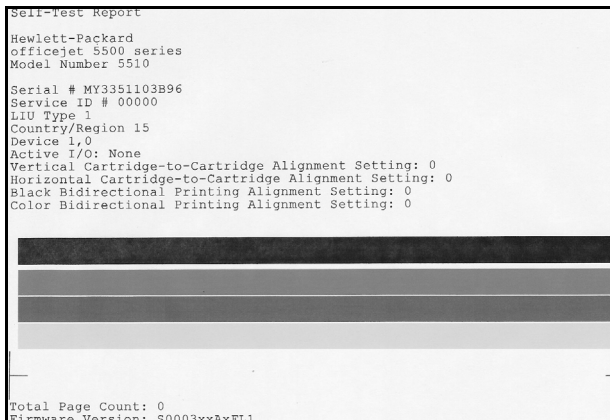

Verificare se sul rapporto di auto-test sono presenti striature o righe bianche. Verificare che sia presente una barra continua per il nero e tre barre continue per il colore. Le barre devono essere uniformi ed estendersi lungo tutta la pagina.

- Se mancano dei blocchi di colore, è possibile che la cartuccia di stampa in tricromia stia per esaurirsi. Potrebbe essere necessario sostituire la cartuccia di stampa. Per ulteriori informazioni sulla sostituzione delle cartucce di stampa, vedere **Sostituzione delle cartucce di stampa** a pagina 67.
- Le striature possono indicare ugelli ostruiti o contatti sporchi. Potrebbe essere necessario pulire le cartucce di stampa. Per ulteriori informazioni sulla pulizia delle cartucce di stampa, vedere **Pulizia delle cartucce di stampa** a pagina 71. *Non pulire con alcool.*

Manutenzione delle cartucce di stampa

Prima di sostituire o pulire una cartuccia di stampa, è necessario conoscere i nomi dei relativi componenti e le modalità di manutenzione.

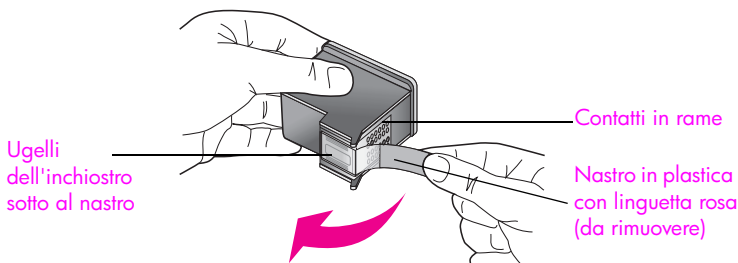

Non toccare i contatti in rame o gli ugelli dell'inchiostro

Sostituzione delle cartucce di stampa

Sul display del pannello anteriore viene visualizzato un messaggio ad indicare che l'inchiostro della cartuccia di stampa sta per esaurirsi. Inoltre, è possibile controllare i livelli d'inchiostro tramite HP Director sul computer. Per ulteriori informazioni, vedere **Controllo dei livelli di inchiostro** a pagina 65. Quando si riceve questo messaggio, si consiglia di procurarsi delle cartucce di ricambio. Il presente messaggio può indicare che è necessario sostituire la cartuccia di stampa. È necessario inoltre sostituire le cartucce quando il testo appare sbiadito o si verificano problemi di qualità di stampa correlati alle cartucce di stampa.

Per ulteriori informazioni sull'ordinazione delle cartucce di ricambio, vedere **Ordinazione delle cartucce di stampa** a pagina 61.

- 1 Accendere l'unità HP Officejet, quindi sollevare lo sportello di accesso al carrello di stampa.

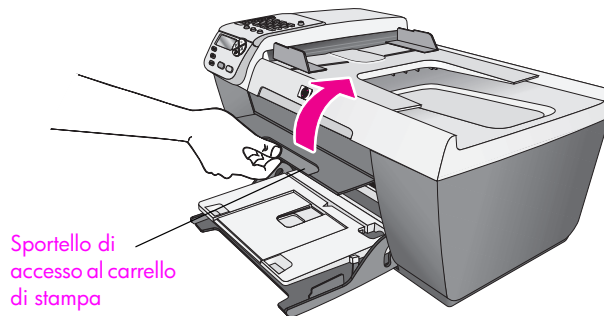

Il carrello di stampa si sposta verso l'apertura.

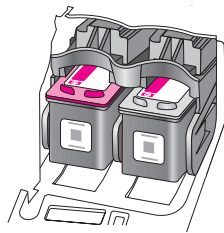

- 2 Quando il carrello si arresta, spingere la parte superiore della cartuccia di stampa verso il basso per sganciarla, quindi estrarla dal relativo alloggiamento.

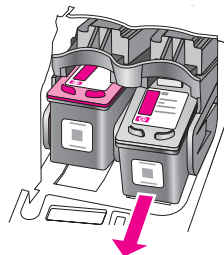

Nota È normale trovare residui di inchiostro negli alloggiamenti delle cartucce di stampa.

- 3 Estrarre la cartuccia nuova dalla confezione e, facendo attenzione a toccare solo il corpo in plastica nera, rimuovere delicatamente il nastro rosa utilizzando l'apposita linguetta.

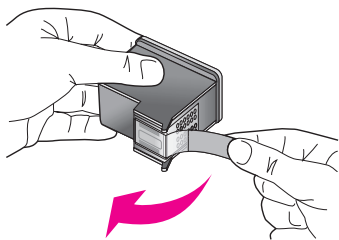

Attenzione Non toccare i contatti in rame o gli ugelli dell'inchiostro.

Dopo aver rimosso il nastro di plastica, installare la cartuccia immediatamente per evitare che l'inchiostro si asciughi negli ugelli.

- 4 Tenere la cartuccia del nero con l'etichetta HP rivolta verso l'alto. Far scorrere la cartuccia, inclinandola, nel lato *destra* del carrello di stampa. Premere fino a far scattare la cartuccia in posizione.

Attenzione Non tentare di inserire la cartuccia nell'alloggiamento senza inclinarla. Per scorrere nell'alloggiamento, la cartuccia deve essere leggermente inclinata.

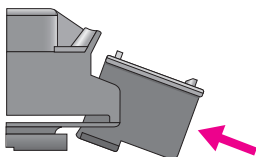

- 5 Tenere la cartuccia in tricromia con l'etichetta HP rivolta verso l'alto. Far scorrere la cartuccia, inclinandola, nel lato *sinistra* del carrello di stampa. Premere fino a far scattare la cartuccia in posizione.

Attenzione Non tentare di inserire la cartuccia nell'alloggiamento senza inclinarla. Per scorrere nell'alloggiamento, la cartuccia deve essere leggermente inclinata.

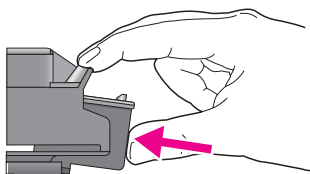

Nota È necessario installare *entrambe* le cartucce di stampa per rendere operativa l'unità HP Officejet.

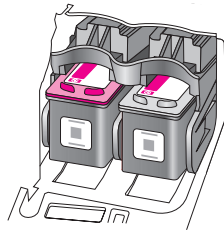

- 6 Chiudere lo sportello di accesso al carrello di stampa. Dopo pochi minuti, viene stampata una pagina di allineamento delle cartucce di stampa. È necessario allineare le cartucce di stampa.
- Per informazioni sull'allineamento delle cartucce di stampa, consultare la sezione successiva, **Allineamento delle cartucce di stampa**.

Allineamento delle cartucce di stampa

L'unità HP Officejet richiede di allineare le cartucce ogni volta che si installa o si sostituisce una cartuccia di stampa. È possibile allineare le cartucce di stampa in qualsiasi momento dal pannello anteriore o da HP Director. L'allineamento delle cartucce garantisce stampe di elevata qualità.

Nota Se si rimuove e si reinstalla la stessa cartuccia di stampa, HP Officejet non richiede l'allineamento delle cartucce.

Per allineare le cartucce di stampa dal pannello anteriore

- 1 Per allineare le cartucce di stampa, Premere **OK** quando richiesto. L'unità HP Officejet stampa una pagina di allineamento.
- 2 In caso contrario, è possibile allineare le cartucce di stampa manualmente dal pannello anteriore. Premere **Imposta**.
- 3 Premere **5**, quindi **2**.
Viene selezionata l'opzione Strumenti, quindi Allinea cartucce stampa.

Strumenti

- 1: Pulisci cartucce stampa
- 2: Allinea cartucce stampa**
- 3: Ripristina valori predef.
- 4: Ristampa fax in memoria

L'unità HP Officejet stampa una pagina di allineamento.

- 4 Disporre la pagina di allineamento capovolta nell'angolo anteriore sinistro della superficie di scansione con il bordo superiore rivolto verso il lato sinistro, come illustrato di seguito.

Nota Accertarsi che il bordo superiore della pagina sia rivolto verso il lato sinistro dell'unità HP Officejet.

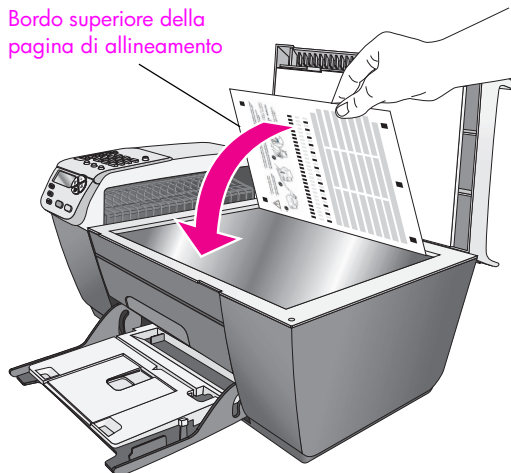

- 5 Premere **OK**.
Quando viene visualizzato il messaggio "Allineamento completo" sul display del pannello anteriore, l'operazione di allineamento è terminata. Riciclare o gettare la pagina di allineamento.

Per allineare le cartucce di stampa da HP Director

- 1 Accedere a **HP Director**.
Per informazioni su come accedere a HP Director, vedere **Uso del software HP Director per eseguire altre operazioni con HP Officejet** a pagina 5.
- 2 Per gli utenti Windows, attenersi alla seguente procedura:
 - a. Scegliere **Impostazioni**, **Impostazioni stampa**, quindi **Casella strumenti stampante**.
 - b. Fare clic su **Assistenza periferica**.
 - c. Fare clic su **Allinea cartucce di stampa**.

L'unità HP Officejet stampa una pagina di allineamento.
- 3 Per gli utenti Macintosh, attenersi alla seguente procedura:
 - a. Scegliere **Impostazioni**, quindi **Manutenzione della stampante**.
 - b. Se viene visualizzata la finestra di dialogo **Seleziona stampante**, selezionare l'unità HP Officejet e fare clic su **Utility**.
 - c. Selezionare **Calibra** dall'elenco.
 - d. Fare clic su **Allinea**.

L'unità HP Officejet stampa una pagina di allineamento.
- 4 Disporre la pagina capovolta nell'angolo anteriore sinistro della superficie di scansione, come illustrato di seguito.

Nota Accertarsi che il bordo superiore della pagina sia rivolto verso il lato sinistro dell'unità HP Officejet.

Bordo superiore della pagina di allineamento

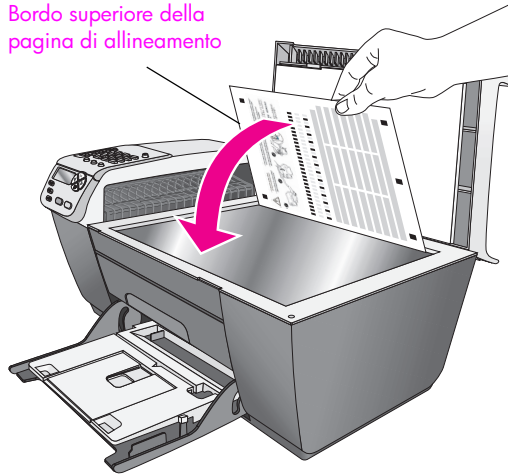

5 Premere **OK**.

Quando viene visualizzato il messaggio "Allineamento completato" sul display del pannello anteriore, l'operazione di allineamento è terminata. Riciclare o gettare la pagina di allineamento.

Pulizia delle cartucce di stampa

Se il rapporto di auto-test presenta striature o righe bianche che attraversano le righe di colore, utilizzare questa funzione. Non pulire le cartucce di stampa se non strettamente necessario. Tale operazione comporta un elevato consumo di inchiostro e riduce la durata degli ugelli dell'inchiostro.

1 Premere **Imposta**.

2 Premere **5**, quindi **1**.

Viene selezionata l'opzione Strumenti, quindi Pulisci cartucce stampa.

Strumenti

- 1: Pulisci cartucce stampa**
- 2: Allinea cartucce stampa
- 3: Ripristina valori predef.
- 4: Ristampa fax in memoria

Viene stampata una pagina di motivi. Le cartucce di stampa vengono pulite. Riciclare o gettare la pagina.

Se dopo la pulizia delle cartucce la qualità di copia o di stampa continua ad essere insoddisfacente, sostituire la cartuccia difettosa. Per informazioni sulla sostituzione delle cartucce di stampa, vedere **Sostituzione delle cartucce di stampa** a pagina 67.

Pulizia dei contatti delle cartucce di stampa

Pulire i contatti delle cartucce di stampa soltanto se vengono visualizzati ripetutamente messaggi sul pannello anteriore che richiedono il controllo di una cartuccia dopo aver eseguito la pulizia e l'allineamento delle cartucce di stampa.

Attenzione Non rimuovere e pulire le cartucce contemporaneamente. Rimuovere e pulire ciascuna cartuccia di stampa singolarmente.

Assicurarsi di avere a disposizione i seguenti materiali:

- Bastoncini con la punta di gomma, un panno privo di lanugine o qualsiasi materiale morbido che non si sfaldi o lasci residui.
- Acqua distillata, filtrata o in bottiglia (l'acqua corrente potrebbe contenere agenti contaminanti, che possono danneggiare le cartucce di stampa).

Attenzione Non utilizzare detergenti per superfici o a base di alcool per la pulizia dei contatti delle cartucce di stampa. È possibile che questi danneggino la cartuccia di stampa o l'unità HP Officejet.

- 1 Accendere l'unità HP Officejet e aprire lo sportello di accesso al carrello di stampa.
- 2 Quando il carrello si arresta, scollegare il cavo di alimentazione dal retro dell'unità HP Officejet.
- 3 Spingere la parte superiore della cartuccia di stampa verso il basso per sganciarla, quindi estrarla dal relativo alloggiamento.
- 4 Verificare che sui contatti della cartuccia non vi siano depositi di inchiostro o sporcizia.
- 5 Bagnare un bastoncino con punta di gomma pulito o un panno privo di lanugine in acqua distillata ed eliminare l'acqua in eccesso.
- 6 Afferrare la cartuccia per le estremità laterali.
- 7 Pulire soltanto i contatti. *Non* pulire gli ugelli.

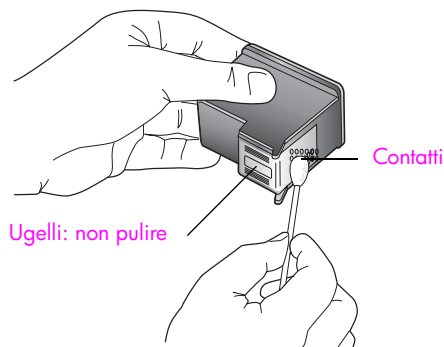

- 8 Reinscrivere la cartuccia di stampa nel carrello.
- 9 Se necessario, ripetere l'operazione per l'altra cartuccia.
- 10 Chiudere lo sportello di accesso al carrello di stampa e collegare l'unità HP Officejet.

Ripristino dei valori predefiniti

È possibile ripristinare le impostazioni sui valori impostati al momento dell'acquisto dell'unità HP Officejet.

Nota Il ripristino delle impostazioni predefinite in fabbrica non modificherà le impostazioni relative alla data, né interesserà le modifiche apportate alle impostazioni di scansione e alle impostazioni della lingua e del paese/regione.

Questa procedura può essere eseguita solo dal pannello anteriore.

1 Premere **Imposta**.

2 Premere **5**, quindi **3**.

Viene selezionata l'opzione Strumenti, quindi Ripristina valori predef.

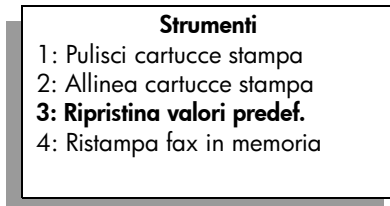

Vengono ripristinate le impostazioni predefinite in fabbrica.

Impostazione della velocità di scorrimento

L'opzione Vel. scorrim. consente di controllare la velocità di scorrimento da destra a sinistra dei messaggi di testo sul display del pannello anteriore. Se ad esempio il messaggio è lungo e non entra completamente nel display del pannello anteriore, è necessario scorrerlo. In questo modo, è possibile leggere tutto il testo. È possibile selezionare la velocità di scorrimento: Normale, Veloce o Bassa. L'impostazione predefinita è Normale.

1 Premere **Imposta**.

2 Premere **6**, quindi **1**.

Viene selezionata l'opzione Preferenze, quindi Imposta vel. scorrimento.

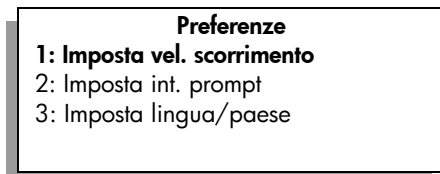

3 Premere ► per selezionare la velocità di scorrimento, quindi premere **OK**.

Impostazione dell'intervallo del prompt

L'opzione Int. prompt indica l'intervallo di tempo che trascorre prima che venga visualizzato un messaggio con la richiesta di esecuzione di altre operazioni. Se ad esempio si preme Copia e l'intervallo del prompt trascorre senza che venga premuto alcun pulsante, viene visualizzato il messaggio "Caricare orig. e premere Avvio" sul display del pannello anteriore. È possibile scegliere tra Normale, Rapida o Bassa. L'impostazione predefinita è Normale.

- 1 Premere **Imposta**.
- 2 Premere **6**, quindi **2**.
Viene selezionata l'opzione Preferenze, quindi Imposta int. prompt.

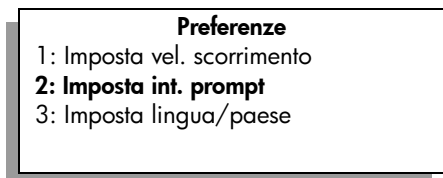

- 3 Premere ► fino a visualizzare l'intervallo di ritardo desiderato, quindi premere **OK**.

Segnali di manutenzione automatica

Durante il ciclo di vita del prodotto, si potrebbero avvertire diversi rumori meccanici. Si tratta di una normale caratteristica della manutenzione automatica della periferica.

Hewlett-Packard fornisce assistenza telefonica e via Internet per HP Officejet.

Questa sezione tratta i seguenti argomenti:

- **Richiesta di assistenza e di ulteriori informazioni via Internet** a pagina 75
- **Assistenza clienti HP** a pagina 75
- **Preparazione di HP Officejet per la spedizione** a pagina 78
- **Centro di distribuzione HP** a pagina 79

Qualora la presente documentazione o la guida in linea non siano sufficienti per rispondere a problemi o quesiti, è possibile contattare uno dei servizi di assistenza HP elencati nelle pagine seguenti. Alcuni servizi di assistenza sono disponibili soltanto negli Stati Uniti e in Canada, mentre altri sono disponibili in numerosi paesi e regioni del mondo. Se nell'elenco non è presente il numero dell'assistenza tecnica per il proprio paese o regione, contattare il più vicino rivenditore HP autorizzato per ottenere i servizi di assistenza desiderati.

Richiesta di assistenza e di ulteriori informazioni via Internet

Se si dispone dell'accesso a Internet, è possibile ottenere assistenza accedendo al sito Web HP all'indirizzo:

www.hp.com/support

Il sito Web offre assistenza tecnica e informazioni sui driver, sui prodotti e sulle modalità di ordinazione.

Assistenza clienti HP

L'unità HP Officejet potrebbe essere fornita con programmi software di altri produttori. In caso di problemi relativi a uno di questi programmi, sarà possibile ricevere un'adeguata assistenza tecnica chiamando direttamente il produttore del programma.

Se fosse necessario contattare l'assistenza clienti HP, prima di effettuare la chiamata procedere nel modo indicato di seguito.

- 1 Assicurarsi che:
 - a. L'unità HP Officejet sia collegata e accesa.
 - b. Siano state installate correttamente le cartucce di stampa specificate.
 - c. Nel vassoio di alimentazione sia stata inserita correttamente la carta consigliata.
- 2 Eseguire il ripristino di HP Officejet:
 - a. Spegnerne l'unità HP Officejet utilizzando il pulsante **On** sul pannello anteriore.
 - b. Scollegare il cavo di alimentazione dal retro dell'unità HP Officejet.
 - c. Ricollegare il cavo di alimentazione all'unità HP Officejet.
 - d. Accendere HP Officejet utilizzando il pulsante **On**.
- 3 Per ulteriori informazioni, visitare il sito Web HP all'indirizzo:
www.hp.com/support

- 4 Se i problemi persistono e si desidera parlare con un addetto dell'Assistenza clienti HP, attenersi alla seguente procedura:
 - a. Tenere a portata di mano il nome preciso dell'unità HP Officejet, così come viene indicato sul pannello anteriore.
 - b. Tenere a portata di mano il numero di serie e l'ID di assistenza. Per visualizzare il numero di serie e l'ID di assistenza sul pannello anteriore, premere contemporaneamente **OK** e **Avvio Colore**. Premere ► fino a visualizzare l'ID di serie, quindi premere **OK**.
 - c. Stampare un rapporto di auto-test. Per informazioni sulla stampa di un rapporto di auto-test, vedere **Stampa di un rapporto auto-test** a pagina 65.
 - d. Eseguire una copia a colori di cui disporre come stampa di esempio.
 - e. Prepararsi a descrivere dettagliatamente il problema.
- 5 Chiamare l'assistenza clienti HP. Durante la conversazione, restare in prossimità dell'unità HP Officejet.

Chiamate in Nord America durante il periodo di garanzia

Chiamare 1-800-HP-INVENT. Negli Stati Uniti, l'assistenza telefonica è disponibile in inglese e spagnolo, 24 ore su 24, 7 giorni su 7 (i giorni e gli orari del servizio sono soggetti a modifiche senza preavviso). Durante il periodo di garanzia questo servizio è gratuito. Per le chiamate effettuate in periodi non compresi nella garanzia, viene applicata una tariffa supplementare.

Chiamate in altre parti del mondo

I numeri elencati di seguito sono aggiornati alla data di pubblicazione della presente guida. Per ottenere l'elenco aggiornato dei numeri di telefono internazionali dei servizi di assistenza HP, visitare il sito Web al seguente indirizzo e scegliere il paese, la regione o la lingua:

www.hp.com/support

È possibile chiamare il centro di assistenza clienti HP dei paesi o delle regioni elencati di seguito. Se il proprio paese o la propria regione non si trova nell'elenco, rivolgersi al rivenditore locale o al più vicino rappresentante HP per ottenere assistenza.

Durante il periodo di garanzia questo servizio è gratuito. Per le chiamate interurbane vengono tuttavia applicate le relative tariffe telefoniche. In alcuni casi, si applica una tariffa forfetaria per singolo intervento.

Per l'assistenza telefonica in Europa, fare riferimento ai dettagli e alle condizioni sul servizio telefonico della propria regione o del proprio paese riportati nel sito Web al seguente indirizzo:

www.hp.com/support

In alternativa, è possibile rivolgersi al proprio rivenditore o contattare HP utilizzando il numero telefonico fornito nella presente guida.

Nell'ottica di un costante miglioramento del servizio di assistenza telefonica, si raccomanda di consultare periodicamente il sito Web HP per ricevere le informazioni più aggiornate sulle caratteristiche e sulla fornitura del servizio.

Paese/Regione	Assistenza tecnica HP	Paese/Regione	Assistenza tecnica HP
Algeria ¹	+213(0)61 56 45 43	Libano	+971 4 883 8454
Arabia Saudita	+966 800 897 14440	Lussemburgo (francese)	900 40 006
Argentina	(54)11-4778-8380 0-810-555-5520	Lussemburgo (tedesco)	900 40 007
Australia	+61 3 8877 8000 1902 910 910	Malaysia	1-800-805405

Paese/Regione	Assistenza tecnica HP	Paese/Regione	Assistenza tecnica HP
Austria	+43 (0) 820 87 4417	Marocco ¹	+212 224 047 47
Bahrein (Dubai)	+973 800 728	Messico	01-800-472-6684
Belgio (francese)	+32 (0) 70 300 004	Messico (Città del Messico)	5258-9922
Belgio (olandese)	+32 (0) 70 300 005	Norvegia	+47 815 62 070
Bolivia	800-100247	Nuova Zelanda	0800 441 147
Brasile (altre località)	0800 157751	Oman	+971 4 883 8454
Brasile (Grande São Paulo)	(11) 3747 7799	Paesi Bassi (0,10 Euro/ min.)	0900 2020 165
Canada (post-garanzia) (tariffazione per chiamata)	1-877-621-4722	Palestina	+971 4 883 8454
Canada durante il periodo di garanzia	(905) 206 4663	Panama	001-800-7112884
Caraibi e America centrale	1-800-711-2884	Perù	0-800-10111
Cile	800-360-999	Polonia	+48 22 865 98 00
Cina	86-21-38814518 8008206616	Portogallo	+351 808 201 492
Colombia	9-800-114-726	Puerto Rico	1-877-232-0589
Corea	+82 1588 3003	Qatar	+971 4 883 8454
Costa Rica	0-800-011-0524	Regno Unito	+44 (0) 870 010 4320
Danimarca	+45 70202845	Repubblica Ceca	+42 (0) 2 6130 7310
Ecuador (Andinatel)	999119+1-800-7112884	Repubblica Sudafricana	086 000 1030
Ecuador (Pacifitel)	1-800-225528 +1-800-7112884	Repubblica Sudafricana, territori esterni	+27-11 258 9301
Egitto	+20 02 532 5222	Romania	+40 1 315 44 42
Emirati Arabi Uniti	800 4910	Russia, Mosca	+7 095 797 3520
Europa (inglese)	+44 (0) 207 512 5202	Russia, San Pietroburgo	+7 812 346 7997
Filippine	632-867-3551	Singapore	(65) 272-5300
Finlandia	+358 (0) 203 66 767	Slovacchia	+ 421 2 6820 8080
Francia (0,34 Euro/min.)	+33 (0) 892 6960 22	Spagna	+34 902 010 059
Germania (0,12 Euro/min.)	+49 (0) 180 5652 180	Svezia	+46 (0)77 120 4765
Giappone	0570 000 511 +81 3 3335 9800	Svizzera ² (0,08 CHF/min. nelle ore di punta; 0,04 CHF/min. nelle ore non di punta)	+41 (0) 848 672 672
Giordania	+971 4 883 8454	Taiwan	+886-22717-0055 0800 010 055

Paese/Regione	Assistenza tecnica HP	Paese/Regione	Assistenza tecnica HP
Grecia	+30 10 6073 603	Thailandia	+66 (2) 661 4000
Guatemala	1800-995-5105	Tunisia ¹	+216 1 891 222
Hong Kong	+85 (2) 3002 8555	Turchia	+90 216 579 7171
India	1-600-112267 91 11 682 6035	Ucraina	+7 (380-44) 490-3520
Indonesia	62-21-350-3408	Ungheria	+36 (0) 1 382 1111
Irlanda	+353 1890 923902	Venezuela	01-800-4746-8368
Israele	+972 (0) 9 830 4848	Venezuela (Caracas)	(502) 207-8488
Italia	+39 848 800 871	Vietnam	84-8-823-4530
Kuwait	+971 4 883 8454	Yemen	+971 4 883 8454

1 Questo Call Center è in grado di fornire assistenza ai clienti di lingua francese dei seguenti paesi o regioni: Marocco, Tunisia e Algeria.

2 Questo Call Center è in grado di fornire assistenza ai clienti di lingua italiana, francese e tedesca in Svizzera.

Chiamate in Australia dopo la scadenza della garanzia

Se il prodotto non è in garanzia, è possibile chiamare il numero 03 8877 8000. In questi casi viene applicata una tariffa per singolo intervento pari a \$27,50 (inclusa GST, Goods and Services Tax), addebitata sulla carta di credito del cliente. È inoltre possibile chiamare il numero 1902 910 910 (con addebito di \$27,50 sulla bolletta telefonica) dalle 9 alle 17, dal lunedì al venerdì. Le tariffe e gli orari del servizio sono soggetti a modifiche senza preavviso.

Preparazione di HP Officejet per la spedizione

Se il proprio rivenditore o l'assistenza clienti HP richiede che l'unità HP Officejet venga spedita per poter effettuare un intervento di assistenza, seguire le indicazioni riportate di seguito per evitare ulteriori danneggiamenti al prodotto HP.

Nota Durante le operazioni di trasporto dell'unità HP Officejet, verificare che le cartucce di stampa siano state rimosse. Verificare, inoltre, che il carrello di stampa sia nella posizione originaria, lo scanner in posizione di pausa e che l'unità HP Officejet sia stata spenta correttamente premendo il pulsante On.

1 Accendere l'unità HP Officejet.

Se la periferica non può essere spenta e la cartuccia è ancora inserita, ignorare i punti da 1 a 6. In questi casi, non è possibile rimuovere le cartucce di stampa. Andare al punto 7.

2 Aprire lo sportello di accesso al carrello di stampa.

Il carrello di stampa si sposta verso l'apertura.

3 Rimuovere le cartucce.

Per informazioni sulla rimozione delle cartucce di stampa, vedere **Sostituzione delle cartucce di stampa** a pagina 67.

Attenzione Rimuovere entrambe le cartucce di stampa. La mancata esecuzione di tale operazione potrebbe danneggiare l'unità HP Officejet.

4 Collocare le cartucce in un sacchetto ermetico perché non si asciughino, quindi metterle da parte. Non spedirle insieme all'unità HP Officejet, a meno che l'addetto dell'Assistenza clienti HP non lo richieda espressamente.

- 5 Chiudere lo sportello di accesso al carrello di stampa e attendere qualche minuto che il carrello ritorni nella posizione originaria (sul lato sinistro).
- 6 Spegnerne l'unità HP Officejet.
- 7 Se possibile, preparare l'unità HP Officejet per la spedizione utilizzando il materiale di imballaggio originale o quello della periferica fornita in sostituzione.

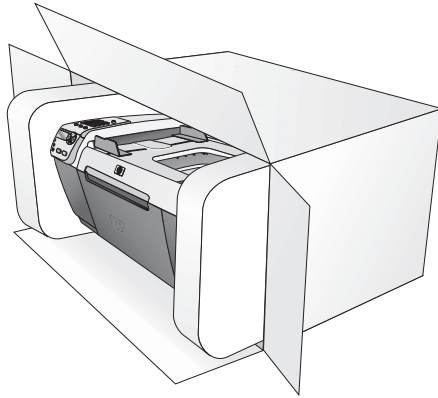

Se non si dispone più della confezione originale, utilizzare materiali di imballaggio adeguati. Eventuali danni di trasporto causati da un imballaggio o da un trasporto improprio non sono coperti da garanzia.

- 8 Apporre l'etichetta di restituzione del prodotto sulla parte esterna della confezione.
- 9 La confezione deve includere quanto segue:
 - Una descrizione completa dei sintomi, ad uso del personale addetto all'assistenza. Può risultare utile allegare delle copie di esempio dei problemi di stampa riscontrati.
 - Una copia della ricevuta d'acquisto o altro documento che attesti il periodo di copertura della garanzia.
 - Il proprio nome, indirizzo e un numero telefonico presso il quale si è reperibili durante il giorno.

Centro di distribuzione HP

Per ordinare il software HP Officejet, una copia della guida di riferimento, un poster di installazione o altri pezzi di ricambio sostituibili dall'utente, eseguire una delle operazioni indicate di seguito.

- Negli Stati Uniti o in Canada, chiamare il numero 1-800-HP-INVENT (1-800-474-6836).
- In tutti gli altri paesi/regioni, consultare il sito Web al seguente indirizzo:
www.hp.com/support

L'unità HP Officejet viene fornita con una garanzia limitata descritta in questa sezione. Inoltre, vengono fornite le informazioni su come ottenere il servizio di garanzia e aggiornare la garanzia standard fornita dalla fabbrica.

Questa sezione tratta i seguenti argomenti:

- **Durata della garanzia limitata** a pagina 81
- **Assistenza in garanzia** a pagina 81
- **Aggiornamento della garanzia** a pagina 81
- **Restituzione di HP Officejet per l'assistenza** a pagina 82
- **Dichiarazione di garanzia limitata globale Hewlett-Packard** a pagina 82

Durata della garanzia limitata

Durata della garanzia limitata (hardware e manodopera): 1 anno

Durata della garanzia limitata (supporti CD): 90 giorni

Durata della garanzia limitata (cartucce di stampa): fino ad esaurimento dell'inchiostro originale HP o al raggiungimento della data di "scadenza della garanzia" stampata sulla cartuccia.

Assistenza in garanzia

Assistenza immediata

Per ottenere un servizio di riparazione immediato, contattare un ufficio di assistenza HP oppure un centro di assistenza clienti HP per la risoluzione dei problemi di base. Per informazioni sulle operazioni da effettuare prima di contattare il servizio di assistenza clienti, vedere **Assistenza clienti HP** a pagina 75.

Nota Il servizio di riparazione immediato HP potrebbe non essere disponibile in alcuni paesi o regioni.

Se è necessario sostituire una parte del prodotto e la sostituzione può essere effettuata dal cliente, i componenti per la sostituzione vengono tempestivamente spediti al cliente. In questo caso, HP pagherà in anticipo le spese di spedizione, le imposte e le tasse, fornirà l'assistenza telefonica per la sostituzione del componente; pagherà inoltre le spese di spedizione, le imposte e le tasse relative alle eventuali parti da restituire.

Il centro di assistenza clienti HP può indirizzare i clienti a fornitori di assistenza autorizzati e certificati da HP per i propri prodotti.

Aggiornamento della garanzia

Mediante HP SUPPORTPACK è possibile aggiornare la garanzia standard fornita dalla fabbrica per un totale di tre anni. Il periodo di copertura inizia dalla data di acquisto del prodotto e il pacchetto per l'aggiornamento deve essere acquistato entro 180 giorni dalla data di acquisto. L'assistenza telefonica è disponibile dal lunedì al venerdì dalle ore 6:00 alle 22:00 (ora locale) e il sabato dalle ore 9:00 alle 16:00 (ora locale). Se durante la chiamata per l'assistenza tecnica viene stabilita la necessità di una sostituzione, HP effettuerà la spedizione gratuita del prodotto il giorno lavorativo successivo. Questo servizio è disponibile solo negli Stati Uniti.

Per ulteriori informazioni, chiamare il numero 1-888-999-4747 oppure visitare il sito Web HP al seguente indirizzo:

www.hp.com/go/hpsupportpack

Al di fuori degli Stati Uniti, contattare l'ufficio di assistenza clienti HP più vicino. Per l'elenco dei numeri dei centri di assistenza clienti internazionali, vedere **Chiamate in altre parti del mondo** a pagina 76.

Restituzione di HP Officejet per l'assistenza

Prima di restituire un prodotto HP Officejet per l'assistenza, è necessario contattare l'Assistenza clienti HP. Per informazioni sulle operazioni da effettuare prima di contattare il servizio di assistenza clienti, vedere **Assistenza clienti HP** a pagina 75.

Dichiarazione di garanzia limitata globale Hewlett-Packard

Le informazioni riportate di seguito illustrano la garanzia limitata globale HP.

Questa sezione tratta i seguenti argomenti:

- **Durata della garanzia limitata** a pagina 82
- **Limitazione della garanzia** a pagina 83
- **Limitazioni di responsabilità** a pagina 83
- **Legislazione locale** a pagina 83

Durata della garanzia limitata

Hewlett-Packard ("HP") garantisce al cliente finale ("Cliente") che ciascun prodotto HP Officejet 5500 Series ("Prodotto"), compresi il software, gli accessori, i supporti e i materiali di consumo correlati, sarà esente da difetti di materiale e di lavorazione per la durata della garanzia (specificata di seguito) che ha inizio a partire dalla data di acquisto da parte del Cliente.

Per ciascun prodotto software, la garanzia limitata HP si applica solo nei casi di impossibilità di esecuzione delle istruzioni di programmazione. HP non garantisce che il funzionamento di qualsiasi Prodotto sarà privo di interruzioni o errori.

La garanzia limitata HP copre solo i difetti derivanti da un utilizzo normale del Prodotto e non verrà applicata negli altri casi, ad esempio quelli risultanti da (a) manutenzione o modifica non corretta, (b) uso di software, accessori, supporti o materiali di consumo non forniti o approvati da HP o (c) uso non autorizzato e non conforme alle specifiche del Prodotto o modifiche non autorizzate.

Per qualsiasi prodotto hardware, l'utilizzo di cartucce di stampa non HP o di cartucce di stampa ricaricate non ha alcun effetto sulla garanzia del Cliente né su qualsiasi contratto di supporto HP esistente con il Cliente. Se tuttavia si verificano errori o danni attribuibili all'utilizzo di cartucce di stampa non HP o ricaricate, HP addebiterà al Cliente il costo relativo al tempo e ai materiali richiesti per l'assistenza al Prodotto in relazione all'errore o al danno riscontrato.

Qualora HP venga informata di un difetto del prodotto durante il periodo applicabile di garanzia, HP potrà decidere a propria discrezione se riparare o sostituire il prodotto in questione. Nei casi in cui i costi di manodopera non siano coperti dalla garanzia limitata HP, verranno applicate le normali tariffe HP per la manodopera.

Se HP non è in grado, a seconda dei casi, di riparare o sostituire un prodotto difettoso coperto da garanzia, HP provvederà, entro un tempo ragionevole dal momento della conoscenza del difetto, a rimborsare il costo per l'acquisto del Prodotto.

HP non ha alcun obbligo di riparare, sostituire o rimborsare il Prodotto difettoso fino a quando il Cliente non lo avrà restituito.

Qualsiasi prodotto sostitutivo potrà essere nuovo o seminuovo, purché le funzionalità siano almeno equivalenti a quelle del Prodotto sostituito.

I prodotti HP, ovvero ciascun Prodotto, potranno contenere parti, componenti o materiali rigenerati con prestazioni equivalenti a quelle della versione nuova.

La garanzia limitata HP relativa ad ogni Prodotto è valida in tutti i paesi e le regioni in cui il prodotto è stato distribuito da HP. Sono disponibili contratti per assistenza in garanzia supplementare, quale l'assistenza in loco, da qualsiasi centro di assistenza HP autorizzato in tutti i paesi e le regioni nei quali il prodotto viene distribuito da HP o da un rappresentante HP autorizzato.

Limitazione della garanzia

NEI LIMITI CONSENTITI DALLE LEGGI LOCALI, HP E I RELATIVI FORNITORI ESTERNI NON OFFRONO ALTRE GARANZIE O CONDIZIONI DI ALCUN TIPO, ESPRESSE O IMPLICITE, GARANZIE O CONDIZIONI IMPLICITE DI COMMERCIALIZZABILITÀ, QUALITÀ SODDISFACENTE E IDONEITÀ PER UNO SCOPO SPECIFICO.

Limitazioni di responsabilità

Nei limiti consentiti dalle leggi locali, le clausole specificate dalla presente garanzia limitata sono le uniche ed esclusive a tutela del Cliente.

NEI LIMITI CONSENTITI DALLE LEGGI LOCALI, FATTA ECCEZIONE PER GLI OBBLIGHI SPECIFICAMENTE PREVISTI NELLA PRESENTE GARANZIA LIMITATA, IN NESSUN CASO HP O UNO DEI RELATIVI FORNITORI ESTERNI SARANNO RITENUTI RESPONSABILI DI DANNI DIRETTI, INDIRETTI, SPECIALI, ACCIDENTALI O CONSEGUENZIALI, PER INADEMPIMENTO, ATTO ILLECITO O ALTRO, ANCHE SE A CONOSCENZA DELLA POSSIBILITÀ DI TALI DANNI.

Legislazione locale

La presente Garanzia limitata conferisce al Cliente diritti legali specifici. Il Cliente potrebbe altresì disporre di altri diritti diversi nei vari stati degli Stati Uniti, nelle diverse province del Canada e nello specifico Paese o regione di residenza.

Nei casi in cui la presente Garanzia limitata sia in contrasto con le leggi vigenti, la Garanzia dovrà ritenersi modificata in modo conforme a dette leggi. In base a quanto stabilito dalle leggi locali, alcune negazioni di responsabilità e limitazioni della presente garanzia limitata potrebbero non applicarsi al Cliente. Alcuni stati degli Stati Uniti, analogamente ad alcuni Paesi e ad alcune province in Canada, potranno:

Impedire che le negazioni di responsabilità e limitazioni contenute nella presente Garanzia limitino i diritti statuari del Cliente (ad esempio nel Regno Unito).

Limitare la possibilità per il produttore di far valere tali negazioni di responsabilità o limitazioni.

Garantire al Cliente ulteriori diritti di garanzia, specificare la durata delle garanzie implicite di cui il produttore non potrà rifiutare la responsabilità oppure non ammettere alcun tipo di limitazione alla durata di una garanzia implicita.

PER LE TRANSAZIONI CON I CLIENTI EFFETTUATE IN AUSTRALIA E IN NUOVA ZELANDA, I TERMINI DELLA PRESENTE GARANZIA LIMITATA, FATTA ECCEZIONE PER QUANTO LEGALMENTE CONSENTITO, NON ESCLUDONO, LIMITANO NÉ MODIFICANO, MA INTEGRANO I DIRITTI STATUARI OBBLIGATORI APPLICABILI ALLA VENDITA DEI PRODOTTI HP COPERTI DA GARANZIA PER TALI CLIENTI.

In questa sezione vengono fornite le specifiche tecniche e le informazioni sulle norme di conformità internazionali relative all'unità HP Officejet.

Questa sezione tratta i seguenti argomenti:

- **Specifiche della carta** a pagina 85
- **Specifiche del fax** a pagina 87
- **Specifiche di scansione** a pagina 87
- **Specifiche fisiche** a pagina 87
- **Specifiche di alimentazione** a pagina 87
- **Specifiche ambientali** a pagina 88
- **Programma per la protezione dell'ambiente** a pagina 88
- **Informazioni sulle norme di conformità internazionali** a pagina 89

Specifiche della carta

Questa sezione tratta i seguenti argomenti:

- **Capacità dei vassoi carta** a pagina 85
- **Capacità carta alimentatore automatico documenti** a pagina 86
- **Formati carta** a pagina 86
- **Specifiche dei margini di stampa** a pagina 86

Capacità dei vassoi carta

Tipo	Peso (grammatura)	Vassoio di alimentazione ¹	Vassoio di uscita ²
Carta comune	da 20 a 24 libbre (da 75 a 90 g/m ²)	100	25
Cartoline	110 libbre (200 g/m ²)	20	10
Buste	da 20 a 24 libbre (da 75 a 90 g/m ²)	10	5
Pellicola per lucidi	N/D	20	10
Etichette	N/D	20	10
Carta fotografica 4 x 6 pollici (10 x 15 cm)	145 libbre (236 g/m ²)	20	10

¹ Capacità massima.

² La capacità del vassoio di uscita varia a seconda del tipo di carta e della quantità di inchiostro che si utilizza. HP consiglia di svuotare il vassoio di uscita frequentemente.

Capacità carta alimentatore automatico documenti

Tipo ¹	Peso (grammatura)	Quantità
Letter	da 20 a 24 libbre (da 75 a 90 g/m ²)	20
Legal	da 20 a 24 libbre (da 75 a 90 g/m ²)	20
A4	da 20 a 24 libbre (da 75 a 90 g/m ²)	20

¹ L'alimentatore automatico documenti supporta soltanto carta comune. Non supporta carta fotografica, pellicola per lucidi, buste o etichette.

Formati carta

Tipo	Formato
Carta	Letter: 8,5 x 11 pollici (216 x 280 mm) Legal: 8,5 x 14 pollici (216 x 356 mm) A4: 210 x 297 mm
Buste	U.S.A. n. 10: 4,125 x 9,5 pollici (105 x 241 mm) U.S.A. n. 9: 3,9 x 8,9 pollici (98 x 225 mm) A2: 4,4 x 5,8 pollici (111 x 146 mm) DL: 4,3 x 8,7 pollici (110 x 220 mm) C6: 4,5 x 6,4 pollici (114 x 162 mm)
Pellicola per lucidi	Letter: 8,5 x 11 pollici (216 x 279 mm) A4: 210 x 297 mm
Carta fotografica	4 x 6 pollici (102 x 152 mm)
Etichette	Letter: 8,5 x 11 pollici (216 x 279 mm) A4: 210 x 297 mm

Specifiche dei margini di stampa

	Superiore (bordo di entrata)	Inferiore (bordo di uscita) ¹	Sinistro	Destro
Carta o pellicola per lucidi				
U.S.A. (Letter, Legal, Executive)	0,07 pollici (1,8 mm)	0,46 pollici (11,7 mm)	0,25 pollici (6,4 mm)	0,25 pollici (6,4 mm)
ISO (A4, A5) e JIS (B5)	0,07 pollici (1,8 mm)	0,46 pollici (11,7 mm)	0,13 pollici (3,2 mm)	0,13 pollici (3,2 mm)
Buste				
	0,13 pollici (3,2 mm)	0,46 pollici (11,7 mm)	0,13 pollici (3,2 mm)	0,13 pollici (3,2 mm)
Cartoline				
	0,07 pollici (1,8 mm)	0,46 pollici (11,7 mm)	0,13 pollici (3,2 mm)	0,13 pollici (3,2 mm)

¹ Questo margine non è compatibile con le stampanti Officejet, mentre l'area stampabile è compatibile. L'area stampabile dista dal centro 5,4 mm, con conseguente asimmetria dei margini superiore e inferiore.

Specifiche del fax

- Capacità di trasmissione di fax a colori e in bianco e nero
- Rapporti di attività e conferma
- Fax CCITT/ITU gruppo 3 con modalità di correzione degli errori (ECM)
- Trasmissione a 33,6 Kbps
- 3 secondi per pagina a 33,6 Kbps (in base a ITU-T Test Image n. 1 con risoluzione standard). Pagine più complicate o una risoluzione superiore richiedono più tempo e utilizzano più memoria.
- Rilevamento degli squilli con commutazione automatica da fax a segreteria telefonica

Specifiche di scansione

- Image Editor incluso
- Il software OCR integrato converte automaticamente il testo acquisito tramite scansione in testo modificabile
- CSI (Contact Image Sensor)
- Interfaccia compatibile Twain
- La velocità di scansione varia in base alla complessità del documento
- Risoluzione: 600 x 2400 ppi massimo (19200 ppi)
- Profondità di bit: 36 bit colore; 12 bit scala di grigi
- Formato di scansione massimo dalla superficie di scansione: 8,5 x 11,7 pollici (216 x 297 mm)
- Formato di scansione massimo dall'alimentatore automatico documenti: 8,5 x 14 pollici (216 x 356 mm)

Specifiche fisiche

Altezza	Larghezza	Profondità	Peso (senza cartucce di stampa)
Con i vassoi della carta chiusi			
9,1 pollici (23,1 cm)	17,8 pollici (45,3 cm)	11,2 pollici (28,6 cm)	12 lb (5,5 kg)
Con i vassoi della carta aperti			
9,1 pollici (23,1 cm)	17,8 pollici (45,3 cm)	17,7 pollici (45 cm)	12 lb (5,5 kg)

Specifiche di alimentazione

- Consumo: 75 W massimo
- Tensione di ingresso: 100 - 240 VCA ~ 1 A 50 - 60 Hz, con messa a terra
- Tensione di uscita: 32 VCC=940 mA, 16 V=625 mA

Specifiche ambientali

- Temperatura operativa consigliata: 15 - 32° C (59 - 90° F)
- Temperatura operativa consentita: 5 - 40° C (41 - 104° F)
- Umidità: 15 - 85% relativa senza condensa
- Temperatura di conservazione (non operativa): -4 - 60° C (-40 - 140° F)
- In presenza di campi elettromagnetici di una certa intensità, è possibile che il funzionamento dell'unità HP Officejet venga alterato
- HP consiglia l'utilizzo di un cavo USB lungo massimo 3 m per ridurre le interferenze provocate dai campi elettromagnetici di una certa intensità

Programma per la protezione dell'ambiente

Questa sezione tratta i seguenti argomenti:

- **Protezione dell'ambiente** a pagina 88
- **Emissione di ozono** a pagina 88
- **Energy consumption** a pagina 88
- **Uso della carta** a pagina 89
- **Plastica** a pagina 89
- **Schede dati sulla sicurezza dei materiali** a pagina 89
- **Programma di riciclaggio** a pagina 89
- **Programma di riciclaggio per i materiali di consumo delle stampanti a getto d'inchiostro HP** a pagina 89

Protezione dell'ambiente

Hewlett-Packard si impegna a fornire prodotti di alta qualità che non rechino danni all'ambiente. Questo prodotto è stato progettato con caratteristiche che riducono al minimo l'impatto ambientale.

Per ulteriori informazioni, visitare il sito Web HP relativo alla protezione dell'ambiente:

www.hp.com/hpinfo/globalcitizenship/environment/index.html

Emissione di ozono

Questo prodotto non genera livelli apprezzabili di ozono (O₃).

Energy consumption

Energy usage drops significantly while in ENERGY STAR® mode, which saves natural resources, and saves money without affecting the high performance of this product. This product qualifies for ENERGY STAR, which is a voluntary program established to encourage the development of energy-efficient office products.



ENERGY STAR is a U.S. registered service mark of the U.S. EPA. As an ENERGY STAR partner, HP has determined that this product meets ENERGY STAR guidelines for energy efficiency.

For more information on ENERGY STAR guidelines, go to the following website:

www.energystar.gov

Uso della carta

Questo prodotto consente l'utilizzo di carta riciclata, ai sensi delle norme DIN 19309.

Plastica

I componenti in plastica di peso superiore a 25 grammi sono contrassegnati secondo gli standard internazionali per facilitare l'identificazione e il riciclaggio di materie plastiche quando il prodotto viene smaltito.

Schede dati sulla sicurezza dei materiali

È possibile consultare le schede dati sulla sicurezza dei materiali (MSDS, Material Safety Data Sheets) sul sito Web HP all'indirizzo:

www.hp.com/go/msds

Gli utenti che non dispongono dell'accesso a Internet devono contattare il centro assistenza clienti HP locale.

Programma di riciclaggio

HP dispone di numerosi programmi per la resa e il riciclaggio dei prodotti in molti paesi e collabora con alcuni dei maggiori centri di riciclaggio di parti elettroniche in tutto il mondo. Inoltre, HP contribuisce al risparmio di risorse rivendendo alcuni dei propri prodotti migliori dopo averli rigenerati.

Questo prodotto HP contiene alcuni materiali che potrebbero richiedere una procedura di smaltimento speciale:

- Piombo per saldature

Programma di riciclaggio per i materiali di consumo delle stampanti a getto d'inchiostro HP

HP è impegnata nella protezione dell'ambiente. Il programma di riciclaggio per i materiali di consumo delle stampanti a getto d'inchiostro HP è disponibile in molti paesi/regioni e consente il riciclaggio gratuito delle cartucce di stampa usate. Per ulteriori informazioni, visitare il sito Web al seguente indirizzo:

www.hp.com/hpinfo/globalcitizenship/environment/recycle/inkjet.html

Informazioni sulle norme di conformità internazionali

L'unità HP Officejet rispetta i requisiti stabiliti dagli enti che si occupano di normative nei vari paesi o regioni.

Questa sezione tratta i seguenti argomenti:

- **Numero identificativo di conformità** a pagina 90
- **Notice to users of the U.S. telephone network: FCC requirements** a pagina 90
- **FCC statement** a pagina 91
- **Note à l'attention des utilisateurs du réseau téléphonique Canadien/notice to users of the Canadian telephone network** a pagina 91
- **Note à l'attention des utilisateurs Canadien/notice to users in Canada** a pagina 92
- **Informazioni per gli utenti dei paesi dell'area economica europea** a pagina 92
- **Notice to users of the German telephone network** a pagina 93
- **Declaration of conformity (European Union)** a pagina 93
- **Geräuschemission** a pagina 93
- **Notice to users in Korea** a pagina 93

Numero identificativo di conformità

Al prodotto viene assegnato un numero che consente di identificare le norme di conformità ad esso applicabili. Il numero di conformità relativo al prodotto in uso è SDGOB-0302. Il numero di conformità non deve essere confuso né con il nome commerciale (HP Officejet 5500 Series) né con il codice del prodotto (Q3434A).

Notice to users of the U.S. telephone network: FCC requirements

This equipment complies with FCC rules, Part 68. On this equipment is a label that contains, among other information, the FCC Registration Number and Ringer Equivalent Number (REN) for this equipment. If requested, provide this information to your telephone company.

An FCC compliant telephone cord and modular plug is provided with this equipment. This equipment is designed to be connected to the telephone network or premises wiring using a compatible modular jack which is Part 68 compliant. This equipment connects to the telephone network through the following standard network interface jack: USOC RJ-11C.

The REN is useful to determine the quantity of devices you may connect to your telephone line and still have all of those devices ring when your number is called. Too many devices on one line may result in failure to ring in response to an incoming call. In most, but not all, areas the sum of the RENs of all devices should not exceed five (5). To be certain of the number of devices you may connect to your line, as determined by the REN, you should call your local telephone company to determine the maximum REN for your calling area.

If this equipment causes harm to the telephone network, your telephone company may discontinue your service temporarily. If possible, they will notify you in advance. If advance notice is not practical, you will be notified as soon as possible. You will also be advised of your right to file a complaint with the FCC. Your telephone company may make changes in its facilities, equipment, operations, or procedures that could affect the proper operation of your equipment. If they do, you will be given advance notice so you will have the opportunity to maintain uninterrupted service.

If you experience trouble with this equipment, please contact the manufacturer, or look elsewhere in this manual, for warranty or repair information. Your telephone company may ask you to disconnect this equipment from the network until the problem has been corrected or until you are sure that the equipment is not malfunctioning.

This equipment may not be used on coin service provided by the telephone company. Connection to party lines is subject to state tariffs. Contact your state's public utility commission, public service commission, or corporation commission for more information.

This equipment includes automatic dialing capability. When programming and/or making test calls to emergency numbers:

- Remain on the line and explain to the dispatcher the reason for the call.
- Perform such activities in the off-peak hours, such as early morning or late evening.

Note The FCC hearing aid compatibility rules for telephones are not applicable to this equipment.

The Telephone Consumer Protection Act of 1991 makes it unlawful for any person to use a computer or other electronic device, including fax machines, to send any message unless such message clearly contains in a margin at the top or bottom of each transmitted page or on the first page of transmission, the date and time it is sent and an identification of the business, other entity, or other individual sending the message and the telephone number of the sending machine or such business, other entity, or individual. (The telephone number provided may not be a 900 number or any other number for which charges exceed local or long-distance transmission charges.) In order to program this information into your fax machine, you should complete the steps described in the software.

FCC statement

The United States Federal Communications Commission (in 47 CFR 15.105) has specified that the following notice be brought to the attention of users of this product.

Declaration of Conformity: This equipment has been tested and found to comply with the limits for a Class B digital device, pursuant to part 15 of the FCC Rules. Operation is subject to the following two conditions: (1) this device may not cause harmful interference, and (2) this device must accept any interference received, including interference that may cause undesired operation. Class B limits are designed to provide reasonable protection against harmful interference in a residential installation. This equipment generates, uses, and can radiate radio frequency energy, and, if not installed and used in accordance with the instructions, may cause harmful interference to radio communications. However, there is no guarantee that interference will not occur in a particular installation. If this equipment does cause harmful interference to radio or television reception, which can be determined by turning the equipment off and on, the user is encouraged to try to correct the interference by one or more of the following measures:

- Reorient the receiving antenna.
- Increase the separation between the equipment and the receiver.
- Connect the equipment into an outlet on a circuit different from that to which the receiver is connected.
- Consult the dealer or an experienced radio/TV technician for help.

For more information, contact the Product Regulations Manager, Hewlett-Packard Company, San Diego, (858) 655-4100.

The user may find the following booklet prepared by the Federal Communications Commission helpful: How to Identify and Resolve Radio-TV Interference Problems. This booklet is available from the U.S. Government Printing Office, Washington DC, 20402. Stock No. 004-000-00345-4.

Caution! Pursuant to Part 15.21 of the FCC Rules, any changes or modifications to this equipment not expressly approved by the Hewlett-Packard Company may cause harmful interference and void the FCC authorization to operate this equipment.

Note à l'attention des utilisateurs du réseau téléphonique Canadien/notice to users of the Canadian telephone network

Cet appareil est conforme aux spécifications techniques des équipements terminaux d'Industrie Canada. Le numéro d'enregistrement atteste de la conformité de l'appareil. L'abréviation IC qui précède le numéro d'enregistrement indique que l'enregistrement a été effectué dans le cadre d'une Déclaration de conformité stipulant que les spécifications techniques d'Industrie Canada ont été respectées. Néanmoins, cette abréviation ne signifie en aucun cas que l'appareil a été validé par Industrie Canada.

Pour leur propre sécurité, les utilisateurs doivent s'assurer que les prises électriques reliées à la terre de la source d'alimentation, des lignes téléphoniques et du circuit métallique d'alimentation en eau sont, le cas échéant, branchées les unes aux autres. Cette précaution est particulièrement importante dans les zones rurales.

Le numéro REN (Ringer Equivalence Number) attribué à chaque appareil terminal fournit une indication sur le nombre maximal de terminaux qui peuvent être connectés à une interface téléphonique. La terminaison d'une interface peut se composer de n'importe quelle combinaison d'appareils, à condition que le total des numéros REN ne dépasse pas 5.

Basé sur les résultats de tests FCC Partie 68, le numéro REN de ce produit est 0.2B.

This equipment meets the applicable Industry Canada Terminal Equipment Technical Specifications. This is confirmed by the registration number. The abbreviation IC before the registration number signifies that registration was performed based on a Declaration of Conformity indicating that Industry Canada technical specifications were met. It does not imply that Industry Canada approved the equipment.

Users should ensure for their own protection that the electrical ground connections of the power utility, telephone lines and internal metallic water pipe system, if present, are connected together. This precaution may be particularly important in rural areas.

Note The Ringer Equivalence Number (REN) assigned to each terminal device provides an indication of the maximum number of terminals allowed to be connected to a telephone interface. The termination on an interface may consist of any combination of devices subject only to the requirement that the sum of the Ringer Equivalence Numbers of all the devices does not exceed 5.

The REN for this product is 0.2B, based on FCC Part 68 test results.

Note à l'attention des utilisateurs Canadien/notice to users in Canada

Le présent appareil numérique n'émet pas de bruit radioélectrique dépassant les limites applicables aux appareils numériques de la classe B prescrites dans le Règlement sur le brouillage radioélectrique édicté par le ministère des Communications du Canada.

This digital apparatus does not exceed the Class B limits for radio noise emissions from the digital apparatus set out in the Radio Interference Regulations of the Canadian Department of Communications.

Informazioni per gli utenti dei paesi dell'area economica europea



Questo prodotto è stato progettato per funzionare con le reti telefoniche analogiche dei seguenti paesi:

Austria	Grecia	Portogallo
Belgio	Irlanda	Regno Unito
Danimarca	Italia	Spagna
Finlandia	Lussemburgo	Svezia
Francia	Norvegia	Svizzera
Germania	Paesi Bassi	

La compatibilità di rete dipende dalle impostazioni selezionate dall'utente, che vanno reimpostate prima di utilizzare l'apparecchio in un paese diverso da quello in cui è stato acquistato. Contattare il rivenditore autorizzato o Hewlett-Packard Company per ulteriore supporto al prodotto.

Il presente apparecchio è stato certificato dal produttore in conformità alla direttiva 1999/5/EC (allegato II) per i collegamenti in ambito europeo con terminale singolo alla rete telefonica pubblica commutata (PSTN). Tuttavia, a causa di alcune differenze tra le reti PSTN presenti nei vari paesi, l'approvazione non costituisce di per sé garanzia assoluta che l'apparecchio funzionerà se collegato ad un qualsiasi terminale di una rete PSTN.

In caso di problemi, rivolgersi in prima istanza al fornitore dell'apparecchio.

Questo apparecchio è stato progettato per la selezione a toni multifrequenza e ad apertura di doppino. Nel caso in cui la selezione a chiusura di doppino dovesse presentare dei problemi, si raccomanda di utilizzare l'apparecchio solo con la selezione a toni multifrequenza.

Notice to users of the German telephone network

This HP fax product is designed to connect only to the analogue public-switched telephone network (PSTN). Please connect the TAE N telephone connector plug, provided with the HP Officejet 5500 Series into the wall socket (TAE 6) code N. This HP fax product can be used as a single device and/or in combination (in serial connection) with other approved terminal equipment.

Geräuschemission

LpA < 70 dB
am Arbeitsplatz
im Normalbetrieb
nach DIN 45635 T. 19

Declaration of conformity (European Union)

The Declaration of Conformity in this document complies with ISO/IEC Guide 22 and EN 45014. It identifies the product, manufacturer's name and address, and applicable specifications recognized in the European community.

Notice to users in Korea

사용자 안내문 (B급 기기)

이 기기는 비업무용으로 전자파장해검정을 받은 기기로서, 주거지역에서는 물론 모든 지역에서 사용할 수 있습니다.

Declaration of conformity

According to ISO/IEC Guide 22 and EN 45014

Manufacturer's name and address:	
Hewlett-Packard Company, 16399 West Bernardo Drive, San Diego, CA 92127-1899, USA	
Regulatory model number:	SDGOB-0302
Declares that the product:	
Product name:	HP Officejet 5500 Series (Q3434A)
Model number(s):	5510 (Q3435A), 5510xi (Q3436A), 5510v (Q3437A), 5505 (Q3438A), 5508 (Q3439A), 5515 (Q3440A)
Power adapters:	0950-4466
Conforms to the following product specifications:	
Safety:	IEC 60950:1991+A1+A2+A3+A4 /
	EN 60950:1992+A1+A2+A3+A4+A11
	UL1950/CSA22.2 No.950, 3rd Edition:1995
	NOM 019-SFCI-1993
	GB4943: 2001
EMC:	CISPR 22:1997 / EN 55022:1998, Class B
	CISPR 24:1997 / EN 55024:1998
	IEC 61000-3-2:1995 / EN 61000-3-2:1995
	IEC 61000-3-3:1994 / EN 61000-3-3:1995
	AS/NZS3548:1998
	CNS13438 Approved 1994, Revised 1997
	VCCI-2
	FCC Part 15-Class B/ICES-003, Issue 2
Telecom:	GB9254:1998
	TBR 21:1998
Supplementary Information:	
<p>The product herewith complies with the requirements of the Low Voltage Directive 73/23/EC, the EMC Directive 89/336/EC, and with the R&TTE Directive 1999/5/EC (Annex II) and carries the CE marking accordingly.</p> <ul style="list-style-type: none"> The product was tested in a typical configuration. 	
<p>European Contact for regulatory topics only: Hewlett Packard GmbH, HQ-TRE, Herrenberger Strasse 140, D-71034 Böblingen Germany. (FAX +49-7031-14-3143)</p>	

Una volta completata la procedura indicata nel Poster di installazione, seguire le istruzioni riportate in questa sezione per completare la configurazione del fax. Conservare il Poster di installazione per poterlo utilizzare in un secondo momento.

In questa sezione viene illustrato come configurare HP Officejet in modo che il fax funzioni correttamente con apparecchiature o servizi speciali che condividono la stessa linea telefonica dell'unità HP Officejet.

Questa sezione tratta i seguenti argomenti:

- **Trasmissione di fax da una linea DSL** a pagina 95
- **Trasmissione di fax con un sistema telefonico PBX o una linea ISDN** a pagina 96

Trasmissione di fax da una linea DSL

Se si dispone di un servizio DSL (Digital Subscriber Line) fornito dall'operatore telefonico, seguire le istruzioni presenti in questa sezione per collegare un filtro DSL alla presa telefonica a muro e all'unità HP Officejet. Questo filtro elimina il segnale digitale che potrebbe impedire all'unità HP Officejet di comunicare correttamente con la linea telefonica.

Attenzione Se si dispone di una linea DSL e non si collega un filtro DSL, non è possibile inviare e ricevere fax tramite l'unità HP Officejet.

Filtro DSL fornito dal provider DSL

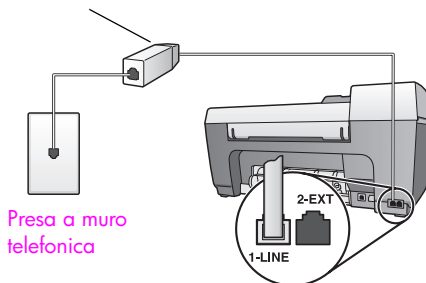

Presa a muro telefonica

Vista posteriore dell'unità HP Officejet

- 1 Richiedere un filtro DSL al provider DSL.
- 2 Collegare un'estremità alla porta aperta sul filtro DSL, quindi collegare l'altra estremità alla porta denominata "1-LINE" sul retro dell'unità HP Officejet.
- 3 Collegare il cavo del filtro DSL alla presa telefonica a muro.

Trasmissione di fax con un sistema telefonico PBX o una linea ISDN

Se la linea telefonica dispone di un sistema PBX, accertarsi di comporre il numero per una linea esterna prima di comporre il numero fax.

Attenzione Molti sistemi PBX includono un tono di attesa attivato per impostazione predefinita. Tale tono interferisce con la trasmissione di fax e, di conseguenza, impedisce l'invio o la ricezione di fax tramite l'unità HP Officejet. Fare riferimento alla documentazione del sistema PBX digitale per istruzioni su come disattivare il tono di attesa.

Se si utilizza un convertitore ISDN o PBX, accertarsi che l'unità HP Officejet sia collegata alla porta designata per l'utilizzo del telefono e del fax.

Alcuni sistemi ISDN consentono di configurare le porte per un'attrezzatura telefonica specifica; ad esempio, è possibile assegnare una porta per il telefono e per il fax gruppo 3 e un'altra per altri scopi.

Nota Se i problemi persistono quando si è collegati alla porta fax/telefono del convertitore ISDN, utilizzare la porta designata per più scopi (contrassegnata solitamente con "multi-combi" o con un'espressione simile).

HP Instant Share consente di inviare facilmente foto ad amici e parenti. È sufficiente scattare una foto o eseguire la scansione di un'immagine, selezionare la foto o l'immagine in questione e utilizzare il software sul computer per inviarla tramite e-mail. È anche possibile scaricare le foto (a seconda del paese/regione) e inserirle in un album fotografico online o in un servizio di ritocco fotografico online.

Con il software HP Instant Share, parenti e amici possono ricevere e visualizzare foto in modo semplice e veloce, evitando di dover scaricare immagini di dimensioni troppo elevate. Viene inviata una e-mail contenente le miniature delle foto con un collegamento a una pagina Web protetta dove è possibile visualizzare, condividere, stampare e salvare le foto in modo semplice.

Nota Per utilizzare le foto scattate con una fotocamera che non dispone di HP Instant Share, è necessario adottare un metodo per il trasferimento delle immagini sul computer.

Nota Alcuni sistemi operativi non supportano il software HP Instant Share; è tuttavia possibile utilizzare il software Director di Foto e imaging HP (HP Director) per inviare una foto come allegato e-mail (per ulteriori informazioni, vedere [Invio di una foto o un'immagine tramite l'unità HP Officejet \(Macintosh\)](#) a pagina 99).

Questa sezione tratta i seguenti argomenti:

- [Uso del software HP Instant Share in cinque semplici passi \(Windows\)](#) a pagina 97
- [Invio di una foto o un'immagine tramite l'unità HP Officejet \(Macintosh\)](#) a pagina 99
- [Perché registrarsi ad HP Instant Share \(Windows\)](#) a pagina 100

Uso del software HP Instant Share in cinque semplici passi (Windows)

Il software HP Instant Share è facile da usare con l'unità HP Officejet 5500 Series (HP Officejet). È sufficiente attenersi alla seguente procedura:

- 1 Acquisire tramite scansione un'immagine utilizzando l'unità HP Officejet e inviarla al software Galleria di Foto e imaging HP (Galleria HP).

Nota La Galleria HP fa parte del software HP Director fornito con l'unità HP Officejet. HP Director è installato sul computer.

- 2 Dalla **Galleria HP**, selezionare l'immagine che si desidera inviare.
- 3 Nella scheda **HP Instant Share**, fare clic su **Avvia HP Instant Share**.
- 4 Creare una destinazione e-mail in HP Instant Share.

Nota È anche possibile configurare una Rubrica per archiviare gli indirizzi e-mail.

- 5 Inviare il messaggio e-mail.

Per ulteriori informazioni sull'utilizzo del software HP Instant Share, vedere le seguenti procedure:

- **Uso di un'immagine acquisita tramite scansione** a pagina 98
- **Accesso al software HP Instant Share da HP Director** a pagina 98

Nota È necessario che il computer sia collegato a Internet per utilizzare HP Instant Share. Se si è utenti AOL o Compuserve, collegarsi al provider Internet prima di provare a utilizzare il software HP Instant Share.

Uso di un'immagine acquisita tramite scansione

Per informazioni sulla scansione di un'immagine, vedere **Uso delle funzioni di scansione** a pagina 33.

- 1 Caricare l'originale con il lato di stampa rivolto verso il basso nell'alimentatore automatico documenti o nell'angolo anteriore sinistro della superficie di scansione.
- 2 Premere **Scansione**.
Viene visualizzato il menu Scansione.
- 3 Selezionare **Galleria di Foto e imaging HP**.
- 4 Premere **Avvio Nero** o **Avvio Colore**.
L'unità HP Officejet invia la scansione alla Galleria di Foto e imaging HP, che apre e visualizza automaticamente l'immagine.
- 5 Selezionare l'immagine.
Se si sceglie di modificare l'immagine, eseguire la modifica prima di selezionare l'immagine.
Nota La Galleria HP dispone di numerosi strumenti che consentono di modificare l'immagine fino al raggiungimento del risultato desiderato. Per ulteriori informazioni, consultare la **Guida in linea di Foto e imaging HP** fornita con il software.
- 6 Fare clic sulla scheda **HP Instant Share**.
- 7 Per utilizzare HP Instant Share, andare al punto 5 della sezione **Accesso al software HP Instant Share da HP Director** riportata di seguito.

Accesso al software HP Instant Share da HP Director

Questa sezione illustra come utilizzare il servizio e-mail di HP Instant Share. Per ulteriori informazioni sull'utilizzo di HP Director, consultare la **Guida in linea di Foto e imaging HP** fornita con il software.

- 1 Aprire **HP Director**.
- 2 Da HP Director, fare clic su **Galleria HP**.
Viene visualizzata la Galleria di Foto e imaging HP.
- 3 Selezionare una foto o un'immagine acquisita tramite scansione dalla cartella in cui è memorizzata.
Nota Per ulteriori informazioni, consultare la **Guida in linea di Foto e imaging HP** fornita con il software.
- 4 Fare clic sulla scheda **HP Instant Share**.
- 5 Nell'area di controllo, fare clic su **Avvia HP Instant Share**.
Viene visualizzata la schermata Attiva la connessione nell'area di lavoro.

- 6** Fare clic su **Avanti**.
Viene visualizzata la schermata Installazione immediata—Area geografica e condizioni del servizio.
- 7** Selezionare il paese o la regione dall'elenco a discesa.
- 8** Leggere le condizioni del servizio, selezionare la casella **Accetto** e fare clic su **Avanti**.
Viene visualizzata la schermata Seleziona un servizio HP Instant Share.
- 9** Selezionare **HP Instant Share E-mail** per inviare le foto tramite e-mail.
- 10** Fare clic su **Avanti**.
- 11** Nella schermata Crea e-mail HP Instant Share, riempire i campi **A**, **Da**, **Oggetto** e **Messaggio**.
Nota Per aprire e utilizzare una rubrica e-mail, fare clic su Rubrica, quindi registrarsi ad HP Instant Share e richiedere un Passaporto HP.
Nota Per inviare l'e-mail a più indirizzi, fare clic su Per spedire messaggi a più persone.
- 12** Fare clic su **Avanti**.
Viene visualizzata la schermata Aggiungi didascalie.
- 13** Immettere una didascalia per l'immagine digitale, quindi fare clic su **Avanti**.
L'immagine viene caricata sul sito Web dei servizi HP Instant Share.
Al termine del caricamento, viene visualizzata la schermata Foto spedite per e-mail.
L'e-mail viene inviata con un collegamento a una pagina Web protetta che conserva l'immagine per 60 giorni.
- 14** Fare clic su **Fine**.
Il sito Web HP Instant Share si apre nel browser.
Da tale sito è possibile selezionare un'immagine e scegliere tra una vasta gamma di opzioni di elaborazione.

Invio di una foto o un'immagine tramite l'unità HP Officejet (Macintosh)

Se l'unità HP Officejet è collegata a un Macintosh, è possibile inviare una foto a chiunque disponga di un account e-mail. Premendo il pulsante E-mail nella Galleria HP, è possibile inviare il messaggio e-mail da un'applicazione di posta elettronica installata sul computer. La Galleria HP si apre dal software HP Director.

Questa sezione tratta i seguenti argomenti:

- **Uso di un'immagine acquisita tramite scansione** a pagina 99
- **Accesso all'opzione E-mail da HP Director** a pagina 100

Uso di un'immagine acquisita tramite scansione

Per informazioni sulla scansione di un'immagine, vedere **Uso delle funzioni di scansione** a pagina 33.

- 1 Caricare l'originale con il lato di stampa rivolto verso il basso nell'alimentatore automatico documenti o nell'angolo anteriore sinistro della superficie di scansione.
- 2 Premere **Scansione**.
Viene visualizzato il menu Scansione.
- 3 Selezionare **Galleria di Foto e imaging HP**.
- 4 Premere **Avvio Nero** o **Avvio Colore**.
L'unità HP Officejet invia la scansione alla Galleria di Foto e imaging HP che apre e visualizza automaticamente l'immagine.
- 5 Selezionare l'immagine.
Se si sceglie di modificare l'immagine, eseguire la modifica prima di selezionare l'immagine.
Nota La Galleria HP dispone di numerosi strumenti che consentono di modificare l'immagine fino al raggiungimento del risultato desiderato. Per ulteriori informazioni, consultare la **Guida in linea di Foto e imaging HP** fornita con il software.
- 6 Fare clic su **E-mail**.
Si apre il programma di posta elettronica sul Macintosh.
A questo punto, è possibile inviare l'immagine come allegato e-mail seguendo le istruzioni visualizzate sul Macintosh.

Accesso all'opzione E-mail da HP Director

- 1 Aprire **HP Director**, quindi fare clic su **Galleria HP** (OS 9).
OPPURE
Fare clic su **HP Director** nel Dock, quindi selezionare **Galleria HP** dalla sezione relativa alla gestione e condivisione del menu **HP Director** (OS X).
Si apre la Galleria di Foto e imaging HP.
- 2 Selezionare una o più immagini o foto.
Per ulteriori informazioni, consultare la **Guida per Foto e imaging HP** fornita con il software.
- 3 Fare clic su **E-mail**.
Si apre il programma di posta elettronica sul Macintosh.
A questo punto, è possibile inviare l'immagine come allegato e-mail seguendo le istruzioni visualizzate sul Macintosh.

Perché registrarsi ad HP Instant Share (Windows)

Con l'unità HP Officejet 5500 Series, la registrazione utente ad HP Instant Share è necessaria solo se si decide di utilizzare la Rubrica. La registrazione utente è un processo di accesso separato dalla registrazione del prodotto HP e viene realizzata mediante il programma di installazione Passaporto HP.

Se si sceglie di salvare gli indirizzi e-mail e creare elenchi di distribuzione nella Rubrica HP Instant Share, verrà richiesto di effettuare la registrazione. È necessario registrarsi prima di configurare e utilizzare la Rubrica per l'invio di e-mail da HP Instant Share.

Questa sezione contiene informazioni sulla risoluzione dei problemi relativi all'unità HP Officejet 5500 Series (HP Officejet). Vengono fornite informazioni specifiche sui problemi relativi all'installazione e alla configurazione. I riferimenti alla guida in linea per la risoluzione dei problemi vengono forniti per argomenti operativi.

Questa sezione tratta i seguenti argomenti:

- **Risoluzione dei problemi relativi all'installazione** a pagina 101
- **Risoluzione dei problemi di carattere operativo** a pagina 114

Risoluzione dei problemi relativi all'installazione

I suggerimenti relativi alla risoluzione dei problemi di installazione e configurazione sono inclusi in questa sezione per alcune delle questioni più comuni associate alla configurazione del fax HP Officejet, all'installazione del software e dell'hardware e ad HP Instant Share.

Questa sezione tratta i seguenti argomenti:

- **Risoluzione dei problemi relativi all'installazione software e hardware** a pagina 101
- **Risoluzione dei problemi relativi alla configurazione del fax** a pagina 109
- **Risoluzione dei problemi relativi alla configurazione di HP Instant Share** a pagina 114

Risoluzione dei problemi relativi all'installazione software e hardware

Se si verifica un problema con il software o l'hardware durante l'installazione, vedere le sezioni seguenti per una possibile soluzione.

Durante una normale installazione del software dell'unità HP Officejet, si verificano le seguenti situazioni:

- Il CD-ROM dell'unità HP Officejet si avvia automaticamente
- Viene installato il software
- I file vengono copiati sul disco rigido
- Viene richiesto di collegare l'unità HP Officejet
- Sulla schermata di installazione guidata, vengono visualizzati un segno di spunta e un OK verde
- Viene richiesto di riavviare il computer
- Viene eseguita la configurazione guidata fax
- Viene eseguito il processo di registrazione

Se una di queste operazioni non si verifica, il motivo potrebbe essere un problema con l'installazione. Per controllare la corretta installazione su un PC, verificare quanto segue:

- Fare doppio clic su HP Officejet e assicurarsi che le icone principali (scansione foto, scansione documento, invia fax e Galleria HP) siano visualizzate in HP Director. Se le icone non vengono visualizzate immediatamente, potrebbe essere necessario attendere alcuni minuti per il collegamento dell'unità HP Officejet al computer. In caso contrario, effettuare le operazioni riportate di seguito.
- Aprire la finestra di dialogo Stampanti e controllare che l'unità HP Officejet sia presente nell'elenco.

Verificare che sulla barra delle applicazioni sia presente l'icona di HP Officejet. La presenza dell'icona indica che l'unità HP Officejet è pronta. Generalmente, l'icona di HP Officejet viene visualizzata nell'angolo inferiore destro del desktop nella barra delle applicazioni.

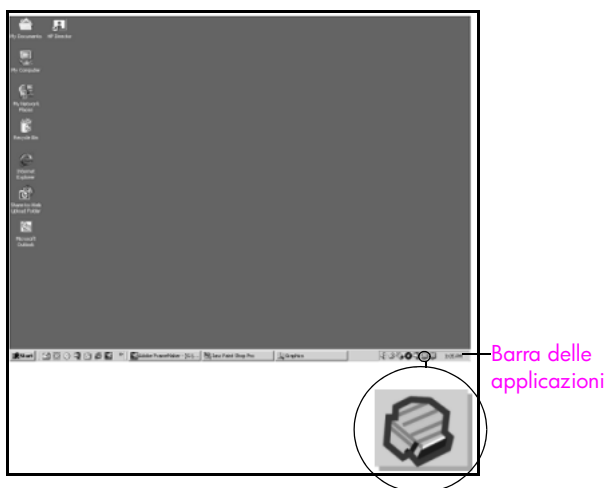

Risoluzione dei problemi relativi all'installazione software

Questa sezione contiene suggerimenti utili per risolvere qualsiasi problema che potrebbe verificarsi durante l'installazione del software HP Officejet.

Problema	Possibile causa e soluzione
Quando si inserisce il CD-ROM nell'unità CD-ROM del computer, non accade nulla	<p>Se non viene visualizzato nulla sullo schermo del computer dopo l'inserimento del CD-ROM HP Officejet 5500 Series nella relativa unità del computer:</p> <ol style="list-style-type: none"> 1 Dal menu Start di Windows, scegliere Esegui. 2 Nella finestra di dialogo Esegui, digitare d:\setup.exe (se l'unità CD-ROM non è stata assegnata alla lettera d, utilizzare la lettera appropriata), quindi fare clic su OK.

Problema	Possibile causa e soluzione
<p>Durante l'installazione viene visualizzata la schermata relativa ai controlli di sistema minimi</p>	<p>Se tale schermata viene visualizzata, il sistema non dispone dei requisiti minimi per l'installazione del software. Fare clic su Dettagli per informazioni dettagliate sul problema specifico. Risolvere il problema prima di tentare l'installazione del software.</p>
<p>Viene visualizzata una X rossa sul prompt di collegamento USB</p>	<div data-bbox="395 343 744 612" data-label="Image"> </div> <p>Se la X rossa viene effettivamente visualizzata sulla richiesta di collegamento USB, effettuare le operazioni riportate di seguito:</p> <ol style="list-style-type: none"> 1 Verificare che il coperchio del pannello anteriore sia fissato saldamente, quindi scollegare l'unità HP Officejet e ricollegarla. 2 Verificare il corretto inserimento dei cavi di alimentazione e USB. 3 Verificare che il cavo USB sia stato collegato correttamente seguendo la procedura riportata di seguito: <ul style="list-style-type: none"> - Scollegare il cavo USB e ricollegarlo. - Non collegare il cavo USB a una tastiera o a un hub non alimentato. - Verificare che la lunghezza del cavo USB non superi i 3 metri. - Se si dispone di numerose periferiche USB collegate al computer, scollegare le altre periferiche durante l'installazione. 4 Continuare con l'installazione e riavviare il computer quando richiesto. Aprire quindi HP Director e controllare la presenza delle icone principali (scansione foto, scansione documento, invia fax e Galleria HP). 5 Se le icone principali non sono state ancora visualizzate in HP Director, rimuovere il software e reinstallarlo come descritto nella sezione Alcune icone non sono presenti in HP Director a pagina 104.
<p>È stato ricevuto un messaggio di errore sconosciuto</p>	<p>Se si riceve un messaggio di errore sconosciuto, tentare di proseguire con l'installazione. Se non è possibile, interrompere l'installazione e iniziartela nuovamente.</p>

Problema	Possibile causa e soluzione
<p>Alcune icone non sono presenti in HP Director</p>	<p>Se le icone principali (scansione foto, scansione documento, invia fax e Galleria HP) non sono visualizzate, è possibile che l'installazione non sia completa.</p> <p>Se l'installazione non è completa, potrebbe essere necessario disinstallare e reinstallare il software. <i>Non</i> cancellare semplicemente i file di programma dell'unità HP Officejet dal disco rigido. Assicurarsi di averli eliminati in maniera appropriata utilizzando l'utilità di disinstallazione fornita nel gruppo di programmi dell'unità HP Officejet.</p> <p>Per eseguire la disinstallazione da un computer Windows</p> <ol style="list-style-type: none"> 1 Scollegare l'unità HP Officejet dal computer. 2 Sulla barra delle applicazioni di Windows, fare clic su Start, Programmi Tutti i programmi (XP), Hewlett-Packard, HP Officejet 5500 Series, Disinstalla software. 3 Seguire le indicazioni visualizzate sullo schermo. 4 Se viene visualizzata una richiesta di eliminazione di file condivisi, fare clic su No. Tale eliminazione potrebbe compromettere il funzionamento di altri programmi che utilizzano gli stessi file. 5 Al termine della disinstallazione del software, scollegare l'unità HP Officejet e riavviare il computer. Nota È importante che l'unità HP Officejet venga scollegata prima di riavviare il computer. 6 Per reinstallare il software, inserire il CD-ROM HP Officejet 5500 Series nella relativa unità del computer e seguire le istruzioni visualizzate sullo schermo. 7 Al termine dell'installazione del software, collegare HP Officejet al computer. Accendere HP Officejet utilizzando il pulsante On. Per proseguire l'installazione, seguire le istruzioni visualizzate sullo schermo e le indicazioni riportate sul Poster di installazione fornito con l'unità HP Officejet. Dopo aver collegato e attivato l'unità HP Officejet, è possibile che sia necessario attendere alcuni minuti prima del completamento degli eventi Plug and Play. Al termine dell'installazione del software, viene visualizzata l'icona Monitor di stato nella barra delle applicazioni. 8 Per verificare la corretta installazione del software, fare doppio clic sull'icona HP Director presente sul desktop. Se in HP Director vengono visualizzate le icone principali (scansione foto, scansione documento, invia fax e Galleria HP), il software è stato installato correttamente.

Problema	Possibile causa e soluzione
<p>Alcune icone non sono presenti in HP Director (<i>continua</i>)</p>	<p>Per eseguire la disinstallazione da un computer Macintosh</p> <ol style="list-style-type: none"> 1 Scollegare l'unità HP Officejet dal Macintosh. 2 Fare doppio clic sulla cartella Applicazioni:Software HP All-in-One. 3 Fare doppio clic su HP Uninstaller. 4 Seguire le istruzioni riportate sullo schermo. 5 Al termine della disinstallazione del software, scollegare l'unità HP Officejet e riavviare il computer. 6 Per reinstallare il software, inserire il CD-ROM HP Officejet 5500 Series nella relativa unità del computer. Nota Durante la reinstallazione del software, seguire le istruzioni riportate nel Poster di installazione. Non collegare l'unità HP Officejet al computer fino al completamento dell'installazione del software. 7 Dalla Scrivania, aprire il CD-ROM, fare doppio clic su HP All-in-One Installer e seguire le istruzioni visualizzate.
<p>La configurazione guidata del fax non viene avviata</p>	<p>Se la configurazione guidata del fax non viene avviata automaticamente, avviarla nel modo seguente:</p> <ol style="list-style-type: none"> 1 Avviare HP Director dalla cartella Hewlett-Packard nel menu Start di Windows. 2 Fare clic sul menu Impostazioni e selezionare Configurazione e impostazioni fax, quindi Configurazione guidata fax.
<p>La schermata di registrazione non viene visualizzata</p>	<p>Se si desidera registrare l'unità HP Officejet, ma la registrazione in linea non viene visualizzata automaticamente, avviare il programma di registrazione del prodotto nella cartella HP nel menu Start di Windows.</p>
<p>Il Digital Imaging Monitor non viene visualizzato nella barra delle applicazioni</p>	<p>Se il Digital Imaging Monitor non viene visualizzato nella barra delle applicazioni, attendere alcuni minuti. Se il problema persiste, fare clic su HP Director per verificare la presenza delle icone principali. Per ulteriori informazioni, vedere Alcune icone non sono presenti in HP Director a pagina 104.</p> <p>Generalmente, la barra delle applicazioni viene visualizzata nell'angolo inferiore destro del desktop di Windows.</p>  <p style="text-align: center;">Barra delle applicazioni</p> <p style="text-align: center;">Icona di HP Digital Imaging Monitor</p>

Risoluzione dei problemi relativi all'installazione hardware

Questa sezione contiene suggerimenti utili per risolvere qualsiasi problema che è possibile riscontrare durante l'installazione dell'hardware HP Officejet.

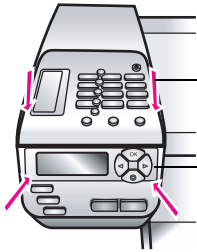
Problema	Possibile causa e soluzione
<p>Ricezione di un messaggio sul display del pannello anteriore con la richiesta di fissare il coperchio del pannello</p>	<p>Questo messaggio indica che il coperchio del pannello anteriore non è fissato oppure che è stato fissato in maniera errata. Accertarsi di aver fissato il frontalino secondo le procedure indicate di seguito e di averlo collocato saldamente in posizione.</p> <ol style="list-style-type: none"> <li data-bbox="388 404 1064 491">1 Allineare il coperchio del pannello anteriore <i>più largo</i> ai pulsanti posti sul lato superiore dell'unità HP Officejet e farlo scattare in posizione.  <p data-bbox="681 586 870 612">Coperchio più largo</p> <p data-bbox="681 664 892 690">Coperchio più piccolo</p> <ol style="list-style-type: none"> <li data-bbox="388 786 1064 873">2 Allineare il coperchio del pannello anteriore <i>più piccolo</i> ai pulsanti posti sul lato anteriore dell'unità HP Officejet e farlo scattare in posizione. <li data-bbox="388 890 1026 916">3 Accertarsi che tutti i pulsanti non incontrino impedimenti.
<p>Il pannello anteriore visualizza la lingua errata</p>	<p>L'unità HP Officejet è stata impostata con il paese/regione o la lingua errata. In genere, la lingua e il paese/regione vengono configurati durante l'impostazione iniziale dell'unità HP Officejet. Tuttavia, è possibile modificare queste impostazioni in qualsiasi momento utilizzando la procedura seguente:</p> <ol style="list-style-type: none"> <li data-bbox="388 1090 614 1116">1 Premere Imposta. <li data-bbox="388 1133 1084 1220">2 Premere 6, quindi 3. Viene così selezionata l'opzione Preferenze e successivamente Imposta lingua/paese. Dopo l'avvio della routine, viene visualizzata la seguente richiesta sul display del pannello anteriore: Premere 11 per inglese? <p data-bbox="432 1324 1093 1498">Se si desidera impostare la lingua inglese, digitare 11 con la tastiera o scorrere i paesi e le regioni utilizzando ◀ o ▶. In caso contrario, attendere cinque secondi affinché venga impostata sul display la lingua disponibile successiva. Quando si individua la lingua desiderata, inserire il numero a due cifre utilizzando la tastiera.</p> <ol style="list-style-type: none"> <li data-bbox="388 1515 1103 1631">3 Alla richiesta di conferma della lingua, premere 1 per Sì o 2 per No. Viene richiesto di scegliere tra tutti i paesi e le regioni relativi alla lingua selezionata. È possibile scorrere i paesi e le regioni utilizzando ◀ o ▶.

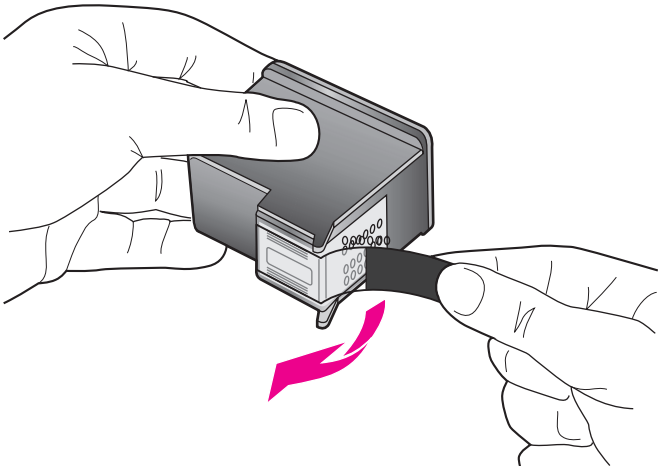
Problema	Possibile causa e soluzione
<p>Il pannello anteriore visualizza la lingua errata (<i>continua</i>)</p>	<p>4 Tramite la tastiera, digitare il numero a due cifre corrispondente al paese o alla regione desiderato.</p> <p>5 Quando richiesto, premere 1 per Sì o 2 per No.</p> <p>6 È possibile confermare la lingua e il paese/regione stampando un rapporto di auto-test, come mostrato di seguito:</p> <ul style="list-style-type: none"> a. Premere Imposta. b. Premere 1, quindi 4. <p>Viene selezionata l'opzione Stampa rapporto, quindi Rapporto auto-test.</p>
<p>Ricezione di un messaggio sul display del pannello anteriore con la richiesta di allineamento delle cartucce di stampa</p>	<p>L'unità HP Officejet richiede di allineare le cartucce ogni volta che si installa una nuova cartuccia di stampa. Per ulteriori informazioni, vedere Allineamento delle cartucce di stampa a pagina 69.</p>
<p>L'unità HP Officejet non si accende</p>	<p>Se l'unità HP Officejet non si accende, controllare ogni collegamento dalla presa di corrente all'unità HP Officejet e attendere alcuni secondi per l'accensione dell'unità HP Officejet. Inoltre, se l'unità HP Officejet è collegata a una basetta di alimentazione, verificare che tale basetta sia accesa.</p>
<p>L'unità HP Officejet non stampa</p>	<p>Accertarsi che la cartuccia di stampa non abbia esaurito l'inchiostro. Per eseguire tale operazione, vedere Stampa di un rapporto auto-test a pagina 65.</p> <p>Tuttavia, prima di eseguire tale operazione, controllare la cartuccia di stampa per accertarsi di aver rimosso correttamente la confezione di imballaggio. Facendo attenzione a non toccare i contatti in rame o gli ugelli dell'inchiostro, accertarsi di aver tirato con cautela la linguetta rosa per rimuovere il nastro di plastica.</p>  <p>Se la cartuccia di stampa deve essere sostituita, vedere Sostituzione delle cartucce di stampa a pagina 67.</p>

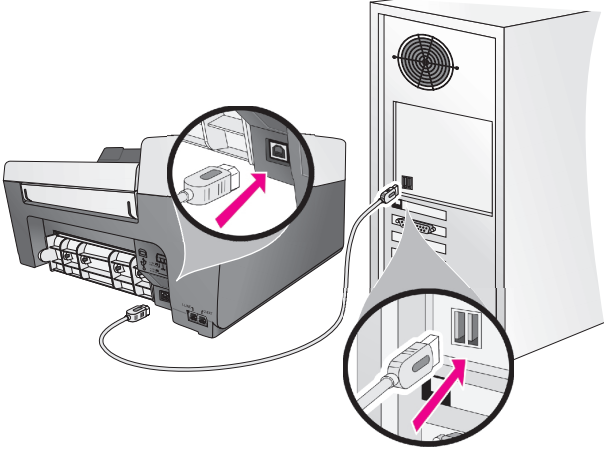
Problema	Possibile causa e soluzione
Ricezione di un messaggio sul display del pannello anteriore relativo a un inceppamento della carta o a un carrello bloccato	In tal caso, è possibile che sia presente del materiale di imballaggio all'interno dell'unità HP Officejet. Sollevare e aprire lo sportello di accesso al carrello di stampa per esaminare le cartucce di stampa e rimuovere il materiale di imballaggio o altri elementi non necessari.
Il cavo USB non è collegato	<p>Il collegamento del computer all'unità HP Officejet tramite un cavo USB è molto semplice. Inserire semplicemente un'estremità del cavo USB nel retro del computer e l'altra nel retro dell'unità HP Officejet. È possibile collegarsi a una qualsiasi porta USB presente sul retro del computer.</p> 

Guida supplementare alla risoluzione dei problemi d'installazione

È possibile fare riferimento al file **Leggimi** per ulteriori informazioni su possibili problemi relativi all'installazione. In Windows, è possibile accedere al file **Leggimi** dal pulsante Start sulla barra delle applicazioni; selezionare **Programmi, Hewlett-Packard, HP Officejet 5500 Series, Visualizza il file Leggimi**. In Macintosh OS 9 o OS X, è possibile accedere al file **Leggimi** facendo doppio clic sull'icona che si trova nella cartella al livello superiore del CD-ROM del software HP Officejet.

Il file **Leggimi** fornisce ulteriori informazioni, quali:

- Uso del programma di reinstallazione in seguito a un'installazione non riuscita per riportare il computer a uno stato che consenta la reinstallazione dell'unità HP Officejet.
- Uso del programma di reinstallazione in Windows 98 per effettuare il ripristino di un driver di sistema USB composito mancante.

Questo errore potrebbe verificarsi se l'hardware viene installato prima dell'installazione del software. Dopo aver eseguito il programma di reinstallazione, riavviare il PC e installare il software HP Officejet prima di collegare l'unità HP Officejet al computer.

Inoltre, è possibile reperire ulteriori informazioni visitando il sito Web HP al seguente indirizzo:

www.hp.com/support

Risoluzione dei problemi relativi alla configurazione del fax

Questa sezione contiene suggerimenti utili per risolvere eventuali problemi relativi alla configurazione dell'unità HP Officejet per la trasmissione di fax.

Per informazioni su come configurare l'unità HP Officejet per la trasmissione di fax, vedere **Configurazione fax** a pagina 95.

Per informazioni aggiuntive sulla risoluzione di problemi relativi alla trasmissione fax con l'unità HP Officejet, consultare la sezione relativa alla risoluzione dei problemi di **HP Officejet 5500 Series** nella **Guida in linea di Foto e imaging HP** fornita con il software.

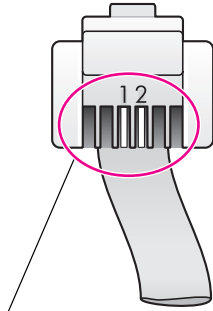
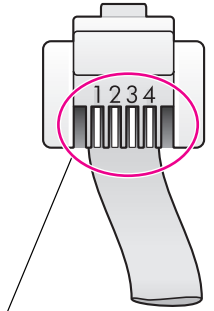
Problema	Possibile causa e soluzione
<p>Difficoltà nell'invio e nella ricezione di fax</p>	<ul style="list-style-type: none"> Assicurarsi di aver collegato l'unità HP Officejet dalla porta denominata "1-LINE" alla presa telefonica tramite il cavo telefonico fornito insieme all'unità HP Officejet.* Questo speciale cavo a due fili è differente rispetto ai cavi più comuni a quattro fili di cui si dispone normalmente negli uffici. Controllare l'estremità del cavo e confrontarlo con i due tipi di cavi mostrati di seguito: <div style="display: flex; justify-content: space-around; align-items: flex-start;"> <div style="text-align: center;">  <p>Cavo a due fili Vista dell'estremità del cavo telefonico a due fili fornito nella confezione dell'unità HP Officejet</p> </div> <div style="text-align: center;">  <p>Cavo a quattro fili Vista dell'estremità del cavo telefonico a quattro fili che potrebbe causare dei problemi di trasmissione fax se collegato direttamente all'unità HP Officejet</p> </div> </div> <p>* Questa possibile causa/soluzione si applica soltanto nei paesi/regioni che ricevono un cavo telefonico a due fili nella confezione fornita dell'unità HP Officejet, quali: America Latina, Arabia Saudita, Argentina, Australia, Brasile, Canada, Cile, Cina, Colombia, Corea, Filippine, Giappone, Grecia, India, Indonesia, Irlanda, Malaysia, Messico, Polonia, Portogallo, Russia, Singapore, Spagna, Taiwan, Thailandia, USA, Venezuela e Vietnam.</p> <p>Se è stato utilizzato un cavo a quattro fili, scollegarlo, reperire un cavo a due fili, quindi collegare tale cavo all'unità HP Officejet (alla porta denominata "1-LINE"). Per ulteriori informazioni sulle procedure da utilizzare per collegare questo cavo, vedere Configurazione fax a pagina 95.</p>

Problema	Possibile causa e soluzione
<p>Difficoltà nell'invio e nella ricezione di fax (continua)</p>	<p>Nota Se il cavo a due fili non è sufficientemente lungo ed è necessario estenderlo, è possibile acquistare un accoppiatore di linea e utilizzare il cavo a quattro fili per aumentare la lunghezza. Il tipo di accoppiatore necessario consente di collegare il cavo a due fili a un'estremità e il cavo a quattro fili all'altra. Collegare il cavo a due fili dalla porta "1-LINE" dell'unità HP Officejet a un lato dell'accoppiatore; successivamente, collegare il cavo a quattro fili dal lato opposto dell'accoppiatore alla presa a muro del telefono.</p> <ul style="list-style-type: none"> • Assicurarsi di aver collegato correttamente l'unità HP Officejet alla presa a muro del telefono e qualsiasi apparecchiatura o servizio aggiuntivo che condivide la linea telefonica con l'unità HP Officejet. <p>Utilizzare la porta 1-LINE posta sul retro dell'unità HP Officejet per eseguire il collegamento alla presa a muro e utilizzare la porta 2-EXT per il collegamento di qualsiasi altra apparecchiatura, quale un modem PC o una segreteria telefonica. Per ulteriori informazioni e per i diagrammi di collegamento, vedere Configurazione fax a pagina 95.</p> <ul style="list-style-type: none"> • L'uso di uno splitter per linea telefonica potrebbe causare problemi di trasmissione fax (uno splitter è un connettore a due cavi che si inserisce nella presa a muro). Rimuovere lo splitter e collegare l'unità HP Officejet direttamente alla presa a muro. • Controllare che la presa a muro telefonica disponga di una linea telefonica funzionante collegando un telefono e verificandone il segnale. • Una linea telefonica che presenta una scarsa qualità del suono (linea disturbata) può determinare problemi con il fax. Controllare la qualità del suono della linea telefonica collegando un telefono alla presa a muro e rimanendo in attesa di eventuali interferenze. Se la linea risulta disturbata, disattivare la funzione Modalità correzione errori (ECM) sull'unità HP Officejet e inviare nuovamente il fax. Per ulteriori informazioni, vedere Uso della modalità di correzione degli errori (ECM) a pagina 51. Contattare, inoltre, l'operatore telefonico per notificare il problema relativo alle interferenze sulla linea. • È possibile che altre attrezzature utilizzino la stessa linea telefonica dell'unità HP Officejet. Ad esempio, non è possibile utilizzare l'unità HP Officejet per la trasmissione di fax se un telefono derivato è occupato o se si sta utilizzando un modem PC per inviare e-mail o per accedere a Internet. • Se si sta utilizzando una linea DSL (Digital Subscribe Line), accertarsi di disporre di un filtro DSL collegato, altrimenti non sarà possibile effettuare la trasmissione di fax. Richiedere un filtro DSL al provider DSL. Il filtro DSL rimuove il segnale digitale che impedisce all'unità HP Officejet di comunicare in modo corretto con la linea telefonica. Per informazioni su come collegarsi al filtro DSL, vedere Trasmissione di fax da una linea DSL a pagina 95.

Problema	Possibile causa e soluzione
Difficoltà nell'invio e nella ricezione di fax (continua)	<ul style="list-style-type: none"> • Verificare la presenza di messaggi di errore sul display del pannello anteriore dell'unità HP Officejet. Finché non si corregge l'errore, non sarà possibile inviare o ricevere fax. Per informazioni sulla risoluzione delle condizioni di errore, vedere la sezione dedicata alla risoluzione dei problemi HP Officejet 5500 Series nella Guida in linea Foto e imaging HP fornita con il software. • Se si utilizza un convertitore PBX o ISDN, accertarsi che l'unità HP Officejet sia collegata alla porta designata all'uso del telefono e del fax. Alcuni sistemi ISDN consentono di configurare le porte per un'attrezzatura telefonica specifica; ad esempio, è possibile assegnare una porta per il telefono e per il fax gruppo 3 e un'altra per altri scopi. Se i problemi persistono quando si è collegati alla porta fax/telefono, utilizzare la porta designata per più scopi (contrassegnata solitamente con "multi-combi" o con un'espressione simile).
Non è possibile ricevere i fax, anche se è possibile inviarli	<ul style="list-style-type: none"> • È possibile che la funzione Squilli prima di rispondere non sia impostata per rispondere dopo il numero di squilli impostato. Per ulteriori informazioni, vedere Impostazione del numero di squilli prima della risposta a pagina 41. • Se si dispone di un servizio di messaggeria vocale sullo stesso numero di telefono utilizzato per le chiamate fax, è necessario impostare la ricezione fax in modalità manuale e non automatica. Per informazioni sull'impostazione del fax in caso si disponga di un servizio di messaggeria vocale, vedere Configurazione fax a pagina 95. Per informazioni sulla ricezione dei fax in modalità manuale, vedere Configurazione dell'unità HP Officejet per la ricezione dei fax in modo automatico o manuale a pagina 42. • Se si dispone di un modem PC sulla stessa linea telefonica dell'unità HP Officejet, accertarsi che il software del modem non sia impostato per la ricezione fax automatica. I modem che dispongono di tale funzione di ricezione fax automatica monopolizzeranno la linea telefonica per ricevere tutti i fax in entrata, impedendo all'unità HP Officejet di ricevere le chiamate fax. • Se si dispone di una segreteria telefonica sulla stessa linea telefonica dell'unità HP Officejet, è possibile che si sia verificato uno dei seguenti problemi: <ul style="list-style-type: none"> – È possibile che il messaggio in uscita sia troppo lungo o troppo alto per consentire all'unità HP Officejet di individuare i toni del fax e l'unità fax chiamante potrebbe scollegarsi. – È possibile che il tempo di attesa della segreteria telefonica non sia sufficientemente lungo, dopo il messaggio in uscita, da consentire all'unità HP Officejet di individuare i toni del fax. Questo problema si verifica soprattutto con le segreterie telefoniche digitali.

Problema	Possibile causa e soluzione
<p>Non è possibile ricevere i fax, anche se è possibile inviarli (<i>continua</i>)</p>	<p>Per risolvere tali problemi, effettuare le seguenti operazioni:</p> <ol style="list-style-type: none"> Scollegare la segreteria telefonica, quindi tentare di ricevere il fax. Se la trasmissione fax ha esito positivo in seguito a tale operazione, è possibile che il problema sia causato dalla segreteria telefonica. Scollegare la segreteria telefonica e registrare di nuovo il messaggio in uscita. È necessario che il messaggio sia il più breve possibile (con durata non superiore a 10 secondi) e che sia registrato in modo chiaro e lento. Tentare nuovamente di ricevere un fax. <ul style="list-style-type: none"> Se è stato assegnato un tipo di squillo speciale al proprio numero fax (utilizzando un servizio di suoneria differenziata fornito dall'operatore telefonico), accertarsi che la funzione Tipo di squillo di risposta sull'unità HP Officejet sia impostata di conseguenza. Se, ad esempio, l'operatore telefonico ha assegnato al numero fax un tipo di squilli doppi, accertarsi che venga selezionata l'impostazione Squillo doppio per l'opzione Tipo di squillo di risposta. Per informazioni sulla modifica di questa impostazione, vedere Modifica del tipo di squillo per la risposta a pagina 52. È possibile che l'unità HP Officejet non riconosca alcuni tipi di squilli, ad esempio i tipi di squilli brevi e lunghi alternati. Se si verificano dei problemi con questi tipi di squilli, chiedere all'operatore telefonico di assegnare un tipo di squillo non alternato. Se non si utilizza un servizio di suoneria differenziata, accertarsi che la funzione Tipo di squillo di risposta sull'unità HP Officejet sia impostata su Tutti gli squilli. Per ulteriori informazioni, vedere Modifica del tipo di squillo per la risposta a pagina 52. Se l'unità HP Officejet condivide la stessa linea con altri tipi di apparecchiature telefoniche, quali una segreteria telefonica o un modem PC, è possibile che il livello del segnale fax sia ridotto, provocando problemi nella ricezione del fax. Per individuare l'apparecchiatura che causa il problema, scollegare tutto ad eccezione dell'unità HP Officejet dalla linea telefonica e tentare di ricevere un fax. Se la ricezione fax ha esito positivo senza l'apparecchiatura, è possibile che il problema sia provocato da uno o più componenti; aggiungerli uno alla volta ed effettuare le operazioni fax, finché non si identifica il componente che causa il problema.

Problema	Possibile causa e soluzione
<p>Non è possibile inviare i fax, anche se è possibile riceverli</p>	<ul style="list-style-type: none"> • Se si utilizza la selezione rapida per comporre il numero fax, è possibile che l'unità HP Officejet componga il numero troppo velocemente o troppo presto. Per risolvere il problema, effettuare una delle operazioni indicate di seguito: <ul style="list-style-type: none"> – Digitare manualmente il numero fax dal pannello anteriore dell'unità HP Officejet o dal telefono collegato. Per ulteriori informazioni, vedere Invio di un fax tramite la selezione manuale o dal monitor a pagina 40. – Riconfigurare la funzione di selezione rapida inserendo alcune pause. Per ulteriori informazioni, vedere Creazione di impostazioni di selezione rapida individuali a pagina 47. • Se la linea telefonica dispone di un sistema PBX, accertarsi di comporre il numero per una linea esterna prima di comporre il numero fax. • È possibile che l'unità fax ricevente abbia dei problemi. Per controllare, chiamare il numero fax da un telefono e attendere i toni del fax. Se non si avvertono i toni del fax, è possibile che il fax ricevente non sia acceso o collegato o che un servizio di messaggia vocale interferisca con la linea telefonica ricevente.
<p>I toni del fax vengono registrati sulla segreteria telefonica</p>	<ul style="list-style-type: none"> • Quando si dispone di una segreteria telefonica sulla stessa linea che si utilizza per le chiamate fax, è necessario collegare la segreteria telefonica direttamente all'unità HP Officejet (o tramite un modem PC collegato direttamente, se applicabile) come descritto in Configurazione fax a pagina 95. Se non si effettua il collegamento secondo queste indicazioni, è possibile che i toni del fax vengano registrati sulla segreteria telefonica.
<p>Si avvertono delle interferenze sulla linea telefonica ogni qualvolta ci si collega all'unità HP Officejet</p>	<ul style="list-style-type: none"> • Se non si collega l'unità HP Officejet dalla porta contrassegnata "1-LINE" alla presa a muro telefonica utilizzando il cavo fornito nella confezione dell'unità HP Officejet, possono verificarsi delle interferenze sulla linea telefonica e, di conseguenza, dei problemi nella trasmissione fax.* Tale cavo speciale a due fili è differente rispetto ai cavi più comuni a quattro fili di cui si dispone normalmente negli uffici. Per ulteriori informazioni, vedere Difficoltà nell'invio e nella ricezione di fax a pagina 109. * Questa possibile causa/soluzione si applica soltanto nei paesi/regioni che ricevono un cavo telefonico a due fili nella confezione fornita dell'unità HP Officejet, quali: America Latina, Arabia Saudita, Argentina, Australia, Brasile, Canada, Cile, Cina, Colombia, Corea, Filippine, Giappone, Grecia, India, Indonesia, Irlanda, Malaysia, Messico, Polonia, Portogallo, Russia, Singapore, Spagna, Taiwan, Thailandia, Stati Uniti, Venezuela e Vietnam. • L'uso di uno splitter per linea telefonica potrebbe compromettere la qualità del suono della linea, causando interferenze. Rimuovere lo splitter e collegare l'unità HP Officejet direttamente alla presa a muro telefonica.

Risoluzione dei problemi relativi alla configurazione di HP Instant Share

Per informazioni sugli errori di configurazione di HP Instant Share (simili a quelli che si verificano durante la configurazione della rubrica), consultare la guida specifica di HP Instant Share. Per informazioni sulla risoluzione di problemi specifici di carattere operativo, vedere la sezione **Risoluzione dei problemi di carattere operativo** riportata di seguito.

Risoluzione dei problemi di carattere operativo

La sezione relativa alla risoluzione dei problemi di **HP Officejet 5500 Series** nella **Guida di Foto e imaging HP** contiene suggerimenti per la risoluzione dei problemi più frequenti associati all'unità HP Officejet. Per accedere alle informazioni da un computer Windows, scegliere Director di Foto e imaging HP, fare clic su **?**, quindi selezionare Risoluzione dei problemi e assistenza. La risoluzione dei problemi è inoltre disponibile premendo il pulsante **?** visualizzato su alcuni messaggi di errore.

Per accedere alle informazioni relative alla risoluzione dei problemi da Macintosh (OS X), fare clic sull'icona HP Director (All-in-One) sul dock, selezionare Aiuto HP dal menu HP Director, selezionare Aiuto del programma Foto e imaging HP, quindi fare clic su Risoluzione dei problemi di HP Officejet 5500 Series nel Visore Aiuto.

Se si dispone dell'accesso a Internet, è possibile ottenere assistenza accedendo al sito Web HP all'indirizzo:

www.hp.com/support

Il sito Web fornisce anche risposte alle domande ricorrenti (FAQ).

Risoluzione dei problemi relativi ad HP Instant Share

Per informazioni sugli argomenti relativi alla risoluzione dei problemi di HP Instant Share, consultare la seguente tabella. Quando si accede al sito Web di HP Instant Share, la guida in linea viene fornita per qualsiasi messaggio di errore riscontrato.

Messaggio di errore	Possibile causa e soluzione
Impossibile effettuare il collegamento a Internet	<p>Il computer non riesce a collegarsi al server di HP Instant Share dopo che viene visualizzata la schermata Attiva la connessione.</p> <ul style="list-style-type: none"> • Verificare il collegamento Internet e accertarsi che sia attivo. • Se si dispone di un firewall, verificare che le impostazioni proxy del browser siano corrette.
Servizio HP Instant Share momentaneamente non disponibile	<p>Il server HP Instant Share è attualmente fuori linea per manutenzione.</p> <ul style="list-style-type: none"> • Tentare il collegamento in un secondo momento.



Indice

A

- accensione, **107**
 - adattamento a pagina, **26**
 - adattamento di fax, **52**
 - alimentatore automatico
 - documenti, **1**
 - capacità, **86**
 - caricamento di originali, **11**
 - allineamento cartucce di stampa, **107**
 - ambiente
 - consumo di energia, **88**
 - MSDS (Material Safety Data Sheets), **89**
 - plastica, **89**
 - produzione di ozono, **88**
 - programma di riciclaggio, **89**
 - programma per la salvaguardia ambientale dei prodotti, **88**
 - protezione, **88**
 - riciclaggio dei materiali di consumo a getto d'inchiostro, **89**
 - utilizzo della carta, **89**
 - annullamento
 - copia, **31**
 - fax, **55**
 - scansione, **34**
 - stampa, **60**
 - annullamento fax programmati, **39**
 - assistenza clienti, **75**
 - Australia, **78**
 - contatti, **75**
 - fuori dagli Stati Uniti, **76**
 - garanzia, **81**
 - Nord America, **76**
 - numeri telefonici, **75**
 - sito Web, **75**
 - auto-test, rapporto, **65**
- ## B
- biglietti d'auguri, **18**
 - buste
 - caricamento, **16**

C

- capacità del vassoio carta, **85**
- caricamento
 - buste, **16**
 - carta, **14**
 - carta fotografica, **17**
 - originali nell'alimentatore automatico documenti, **11**
 - originali sulla superficie di scansione, **12**
- carrello bloccato, **108**
- carta
 - caricamento, **11**
 - caricamento di altri tipi, **18**
 - caricamento di originali, **11**
 - caricamento nel vassoio di alimentazione, **14**
 - carta fotografica, **17**
 - come evitare inceppamenti, **20**
 - copia da Legal a Letter, **28**
 - formati, **86**
 - formato, impostazione, **19**
 - formato, impostazione per i fax, **53**
 - ordinazione, **61**
 - tipi consigliati, **18**
 - tipo, impostazione, **19**
- carta fotografica
 - caricamento, **17**
- cartucce d'inchiostro. *vedere* cartucce di stampa
- cartucce di stampa
 - allineamento, **69**
 - controllo del livello d'inchiostro, **65**
 - manutenzione, **66**
 - ordinazione, **61**
 - pulizia, **71**
 - pulizia dei contatti, **72**
 - rapporto auto-test, **65**
 - sostituzione, **67**
- cartuccia di stampa vuota, **107**
- cavo USB, **103, 108**
- CD-ROM, **102**

- centro di distribuzione HP, **79**
 - codice di identificazione dell'abbonato, **43**
 - collegamento del cavo USB, **108**
 - colore
 - fax, **37**
 - intensità, **29**
 - ottimizzazione foto, **31**
 - configurazione fax
 - risoluzione dei problemi, **109**
 - contrasto, fax, **48**
 - copia, **21**
 - a colori, **24**
 - adattamento a pagina, **26**
 - annullamento, **31**
 - bianco e nero, **23**
 - da Legal a Letter, **28**
 - formato carta, **19**
 - foto senza bordo, **24**
 - foto, ottimizzazione, **31**
 - impostazioni predefinite, **22**
 - ingrandimento, **26**
 - numero di copie, **25**
 - originale sbiadito, **29**
 - qualità, **22**
 - riduzione, **28**
 - testo, ottimizzazione, **30**
 - tipo carta, **19**
 - velocità, **22**
- ## D
- data, impostazione, **53**
 - descrizione dei menu, **4**
 - dichiarazione di conformità Stati Uniti, **94**
 - Unione Europea, **93**
 - dichiarazione FCC, **91**
 - Digital Imaging Monitor, **105**
 - disinstallazione da Macintosh, **105**
 - display del pannello anteriore, **106**
 - impostazione della lingua, **106, 107**

E

errore di stampa, **107**
 errori di installazione, **103**
 etichette
 caricamento, **18**

F

fax, **35**
 annullamento, **55**
 annullamento inoltrato, **51**
 annullamento programmati, **39**
 conferma, **36**
 configurazione linea DSL, **95**
 configurazione linea ISDN, **96**
 configurazione sistema PBX, **96**
 contrasto, **48**
 data e ora, **53**
 differenziazione squilli, **52**
 formato carta, **19, 53**
 foto, **37**
 impostazione, **95**
 inoltrato, **51**
 intestazione, **43**
 invio, **36**
 invio da memoria, **39**
 invio di un fax a colori, **37**
 invio manuale, **40**
 modalità di correzione degli errori (ECM), **51**
 occupato, **50**
 problemi delle segreterie telefoniche, **113**
 problemi di interferenze sulla linea telefonica, **113**
 problemi di invio e/o ricezione fax, **107, 109, 110, 111, 112**
 programmazione, **38**
 rapporti, **45**
 ricezione, **40**
 ricezione automatica, **42**
 ricezione con backup dei fax, **54**
 ricezione manuale, **42**
 richiesta di ricezione, **43**
 riduzione automatica, **52**
 rileselezione di un numero occupato o senza risposta, **50**
 risoluzione, **48**
 ristampa, **55**

selezione a impulsi, **54**
 selezione a toni, **54**
 selezione rapida, **38**
 selezione su monitor, **40**
 senza risposta, **50**
 specifiche, **87**
 squilli prima di rispondere, **41**
 tipo di squilli di risposta, **52**
 valori predefiniti, **50**
 voci di selezione rapida, aggiunta, **47**
 voci di selezione rapida, cancellazione, **47**
 volume, **52**
 foto
 adattamento a pagina, **26**
 copie senza bordo, **24**
 fax, **37**
 ottimizzazione copie, **31**
 foto senza bordo
 copia, **24**
 foto senza bordo 4 x 6 pollici (10 x 15 cm)
 adattamento a pagina, **26**
 caricamento carta, **17**
 copia, **24**

G

garanzia, **81**
 aggiornamenti, **81**
 assistenza, **81**
 dichiarazione, **82**
 durata, **81**
 immediata, **81**
 guida, **ix**

H

HP Director
 accesso a HP Instant Share (Windows), **98**
 accesso alle opzioni e-mail (Macintosh), **100**
 HP Instant Share
 accesso in Windows, **98**
 approccio semplificato, **97**
 descrizione, **97**
 uso di un'immagine acquisita da scansione, **98**
 HP Officejet
 componenti, **1**
 introduzione, **1**
 manutenzione, **63**
 menu, **4**

pannello anteriore, **2**
 preparazione per la spedizione, **78**
 restituzione, **82**

I

icone principali, **103**
 icone principali mancanti, **104**
 impostazione
 fax, **95**
 lingua e paese, **106, 107**
 impostazione copia
 Normale, **22**
 Ottima, **22**
 Rapida, **22**
 impostazioni predefinite
 fax, **50**
 modifica per la copia, **22**
 modifica per la stampa, **58**
 ripristino valori predefiniti, **73**
 inceppamento della carta, **108**
 inchiostro
 controllo livello, **65**
 informazioni sulle normative, **89**
 area economica europea, **92**
 dichiarazione canadese, **91**
 dichiarazione coreana, **93**
 dichiarazione di conformità (Stati Uniti), **94**
 dichiarazione di conformità (Unione Europea), **93**
 dichiarazione FCC, **91**
 dichiarazione tedesca, **93**
 informazioni per gli utenti del Canada, **92**
 numero di identificazione del modello di normative, **90**
 requisiti FCC, **90**
 informazioni tecniche
 capacità del vassoio carta, **85**
 capacità dell'alimentatore automatico documenti, **86**
 formato carta, **86**
 specifiche ambientali, **88**
 specifiche dei fax, **87**
 specifiche dei margini di stampa, **86**
 specifiche della carta, **85**
 specifiche di alimentazione, **87**

specifiche di scansione, **87**
 specifiche fisiche, **87**
 inoltro di fax
 annullamento, **51**
 impostazione, **51**
 installazione del cavo USB,
108
 installazione del pannello
 anteriore, **106**
 installazione incompleta, **104**
 installazione software, **102**
 interruzione
 copia, **31**
 fax, **55**
 fax programmati, **39**
 scansione, **34**
 stampa, **60**
 intervallo prompt,
 impostazione, **74**
 introduzione a Officejet
 uso del software HP Director,
5
 invio di fax, **36**
 invio di una foto
 Macintosh, **99**
 uso di un'immagine
 acquisita da scansione,
99

L
 linea telefonica con più numeri,
52
 lingua
 impostazione, **106, 107**

M
 mancata visualizzazione della
 schermata di
 registrazione, **105**
 mancato avvio della
 configurazione guidata
 fax, **105**
 manutenzione, **63**
 allineamento cartucce di
 stampa, **69**
 controllo del livello
 d'inchiostro, **65**
 impostazione velocità di
 scorrimento, **73**
 pulizia cartucce di stampa,
71
 pulizia dei contatti della
 cartuccia di stampa, **72**

pulizia del retro del
 coperchio, **64**
 pulizia della superficie
 esterna, **64**
 pulizia superficie di
 scansione, **63**
 rapporto auto-test, **65**
 ripristino valori predefiniti,
73
 segnali di manutenzione
 automatica, **74**
 sostituzione cartucce di
 stampa, **67**
 memoria
 ristampa fax, **55**
 messaggio di errore
 sconosciuto, **103**
 modalità di correzione degli
 errori (ECM), **51**

N
 numeri telefonici, assistenza
 clienti, **75**
 numero di copie
 copia, **25**

O
 ora, impostazione, **53**
 ordinazione
 cartucce di stampa, **61**
 supporti, **61**

P
 paese
 impostazione, **106, 107**
 pannello anteriore, **1**
 descrizione, **2**
 inserimento testo, **44**
 intervallo prompt, **74**
 menu, **4**
 velocità di scorrimento, **73**
 pulizia
 cartucce di stampa, **71**
 contatti della cartuccia di
 stampa, **72**
 retro del coperchio, **64**
 superficie di scansione, **63**
 superficie esterna, **64**

Q
 qualità
 copia, **22**

R
 raggi X su schermo USB, **103**
 rapporti

auto-test, **65**
 fax, automatici, **45**
 fax, manuali, **46**
 rapporti automatici del fax, **45**
 rapporti manuali del fax, **46**
 reinstallazione del software,
104
 reinstallazione su Macintosh,
105
 requisiti di sistema minimi, **103**
 requisiti FCC, **90**
 restituzione di HP Officejet, **82**
 retro del coperchio, pulizia, **64**
 ricezione con backup dei fax,
54
 ricezione di fax, **40**
 richiesta di ricezione fax, **43**
 riduzione/ingrandimento
 copie
 adattamento a Letter, **28**
 adattamento a pagina, **26**
 ripristino valori predefiniti, **73**
 rielezione fax, **50**
 risoluzione
 fax, **48**
 risoluzione dei problemi
 configurazione di HP Instant
 Share, **114**
 configurazione fax, **109**
 installazione, **101**
 installazione hardware, **106**
 installazione hardware e
 software, **101**
 installazione software, **102**
 operazioni, **114**
 uso di HP Instant Share, **114**
 ristampa fax in memoria, **55**

S
 scansione, **33**
 annullamento, **34**
 da pannello anteriore, **33**
 risoluzione elevata, **33**
 specifiche, **87**
 schiarire
 fax, **49**
 scurire
 copie, **29**
 fax, **49**
 foto, **31**
 segnali, manutenzione
 automatica, **74**
 segnali, regolazione fax, **52**
 selezione a impulsi, **54**
 selezione a toni, **54**

selezione su monitor, **40**
servizi di assistenza, **75**
software, **102**
 stampa, **57**
sostituzione cartucce di
 stampa, **67**
specifiche ambientali, **88**
specifiche dei margini di
 stampa, **86**
specifiche della carta, **85**
specifiche di alimentazione, **87**
specifiche fisiche, **87**
spedizione di HP Officejet, **78**
squilli prima di rispondere al
 fax, **41**
squillo, tipo di risposta, **52**
stampa, **57**
 annullamento, **60**
 da software, **57**

modifica impostazioni
 correnti, **59**
modifica impostazioni
 predefinite, **58**
opzioni di
 stampa, impostazione
 opzioni di stampa,
 58
 rapporti fax, **45**
 rapporto auto-test, **65**
stampa fax in memoria, **55**
superficie di scansione, pulizia,
 63

T

tastierino numerico
 inserimento testo, **44**
testo
 inserimento da tastierino
 numerico, **44**

 ottimizzazione copie, **30**
tipi di squilli, **52**

V

valori predefiniti, ripristino, **73**
velocità
 copia, **22**
 intervallo prompt del
 pannello anteriore, **74**
 scorrimento del pannello
 anteriore, **73**
velocità di scorrimento, **73**
voci di selezione rapida
 aggiunta, **47**
 cancellazione, **47**
 introduzione, **46**
 invio di fax, **38**
volume, regolazione fax, **52**

Centro informazioni sui prodotti HP Officejet

Qui è possibile trovare tutte le informazioni e i consigli per ottenere il massimo dall'unità HP Officejet.

- Assistenza tecnica
- Informazioni sui prodotti e su come ordinarli
- Suggerimenti per l'uso
- Indicazioni su come ottimizzare il prodotto

www.hp.com/support

© 2003 Hewlett-Packard Company



Stampato su carta riciclata.

Stampato in Germania.



Q3434-90165