



hp officejet 5500 series all-in-one



drukowany
podręcznik
użytkownika

hp officejet 5500 series all-in-one

© Copyright Hewlett-Packard Company 2003

Wszelkie prawa zastrzeżone. Żadna część niniejszego dokumentu nie może być kopiowana, powielana ani tłumaczona na inny język bez uzyskania uprzedniej pisemnej zgody firmy Hewlett-Packard Company.

W niniejszym produkcie wykorzystano technologię PDF firmy Adobe, zawierającą implementację algorytmu LZW licencjonowanego na mocy patentu 4 558 302 Stanów Zjednoczonych.



Logo Adobe oraz Acrobat są zarejestrowanymi znakami towarowymi lub znakami towarowymi Adobe Systems Incorporated w Stanach Zjednoczonych oraz/lub innych krajach.

Niektóre elementy © 1989-2003 Palomar Software Inc. Oprogramowanie dla urządzenia HP OfficeJet 5500 Series zawiera technologię sterownika drukarki na licencji firmy Palomar Software, Inc. www.palomar.com

Copyright © 1999-2003 Apple Computer, Inc.

Apple, logo Apple, Mac, logo Mac, Macintosh oraz Mac OS są znakami towarowymi firmy Apple Computer, Inc., zastrzeżonymi w Stanach Zjednoczonych oraz w innych krajach.

Numer publikacji: Q3434-90174

Pierwsze wydanie: lipiec 2003

Wydrukowano w Niemczech.

Windows®, Windows NT®, Windows ME®, Windows XP®, oraz Windows 2000® są zastrzeżonymi w USA znakami towarowymi firmy Microsoft Corporation.

Intel® oraz Pentium® są zastrzeżonymi znakami towarowymi firmy Intel Corporation.

uwaga

Informacje zawarte w tym dokumencie mogą ulec zmianie bez uprzedzenia i nie należy ich traktować jako zobowiązania ze strony firmy Hewlett-Packard Company.

Firma Hewlett-Packard nie ponosi odpowiedzialności za błędy w tym dokumencie ani nie udziela jakiegokolwiek gwarancji lub rękojmi dotyczącej niniejszego materiału, wyrażonej wprost bądź domniemanej, w tym gwarancji wartości handlowej lub przydatności do określonego celu.

Firma Hewlett-Packard Company nie ponosi odpowiedzialności za szkody przypadkowe lub następce związane z, lub powstałe w wyniku rozprowadzania, rozpowszechniania lub korzystania z niniejszego dokumentu oraz opisanego w nim produktu.

Uwaga: Informacje prawne można znaleźć w części zawierającej informacje techniczne w niniejszej instrukcji.



W wielu krajach niedozwolone jest kopiowanie dokumentów wymienionych poniżej. W razie wątpliwości należy skonsultować się z prawnikiem.

- Pisma oraz dokumenty urzędowe:
 - Paszporty
 - Dokumenty imigracyjne
 - Zaświadczenia o służbie wojskowej
 - Identyfikatory, karty lub insygnia
- Walory państwowe:
 - Znaczki pocztowe
 - Karty żywnościowe
- Czeki lub weksle wystawione przez agencje rządowe
- Banknoty, czeki podrózne lub przekazy pieniężne
- Kwity depozytowe
- Dzieła chronione prawem autorskim

informacje dotyczące bezpieczeństwa

Ostrzeżenie! Aby uniknąć pożaru lub porażenia prądem, nie należy narażać tego produktu na działanie deszczu ani wilgoci.

Podczas korzystania z produktu zawsze należy przestrzegać podstawowych zasad bezpieczeństwa w celu zmniejszenia ryzyka doznania obrażeń na skutek działania ognia lub porażenia elektrycznego.

Ostrzeżenie! Ryzyko porażenia prądem

- 1 Przeczytaj ze zrozumieniem wszystkie instrukcje znajdujące się na plakacie instalacyjnym.
- 2 Podłączaj urządzenie wyłącznie do uziemionego gniazda elektrycznego. Jeśli nie wiesz, czy gniazdo jest uziemione, zapytaj wykwalifikowanego elektryka.
- 3 Przestrzegaj wszystkich ostrzeżeń i zaleceń umieszczonych na produkcie.
- 4 Przed czyszczeniem odłącz urządzenie od gniazda sieciowego.
- 5 Nie umieszczaj produktu w pobliżu wody ani nie korzystaj z niego mokrymi rękoma, w mokrej odzieży.
- 6 Umieść produkt na stabilnej powierzchni.
- 7 Ustaw produkt w bezpiecznym miejscu, aby przewód zasilania nie był narażony na uszkodzenie lub nadeptanie ani nikt się na nim nie potknął.
- 8 Jeśli produkt nie działa prawidłowo, zapoznaj się z pomocą ekranową dotyczącą rozwiązywania problemów.
- 9 Wewnątrz urządzenia nie ma żadnych części, które mogą być naprawiane przez użytkownika. Wykonywanie czynności serwisowych należy zlecać wykwalifikowanemu personelowi.
- 10 Korzystaj z urządzenia w pomieszczeniu z dobrą wentylacją.



spis treści

1 opis hp officejet	1
urządzenie hp officejet 5500 series w pigułce	1
opis panelu przedniego	2
opis menu	4
korzystanie z nawigatora hp - dodatkowe funkcje hp officejet	4
2 umieszczanie oryginałów i ładowanie papieru	11
ładowanie oryginałów	11
ładowanie papieru	14
ładowanie kopert	16
ładowanie papieru fotograficznego 10 x 15 cm	17
zalecane rodzaje papieru	18
ładowanie innych rodzajów papieru do podajnika	18
ustawianie rodzaju papieru	19
ustawianie rozmiaru papieru	19
unikanie zakleszczeń papieru	20
3 korzystanie z funkcji kopiowania	21
opis	21
kopiowanie dwustronicowego dokumentu czarno-białego	24
tworzenie kopii zdjęć 10 x 15 cm bez marginesu	25
tworzenie wielu kopii tego samego oryginału	26
kopiowanie zdjęcia 10 x 15 cm na całą stronę	27
kopiowanie dokumentów formatu legal na papierze formatu letter	29
kopiowanie wyblakłych oryginałów	30
kopiowanie wielokrotnie faksowanego dokumentu	30
zwiększanie wyrazistości jasnych obszarów kopii	31
zatrzymywanie kopiowania	32
4 korzystanie z funkcji skanowania	33
skanowanie oryginału	34
zatrzymywanie skanowania	34
5 korzystanie z funkcji faksu	35
wysyłanie faksu	36
odbieranie faksu	41
ustawianie nagłówka faksu	44
wprowadzanie tekstu	45
drukowanie raportów	46
ustawianie szybkiego wybierania	48
regulacja rozdzielczości i kontrastu	49
ustawianie opcji faksowania	51
ponowne drukowanie faksów znajdujących się w pamięci	57
przerywanie operacji faksowania	57

6 drukowanie z komputera	59
drukowanie z aplikacji	59
ustawianie opcji wydruku	60
zatrzymywanie zadania drukowania	62
7 zamawianie materiałów eksploatacyjnych	63
zamawianie nośników	63
zamawianie pojemników z tuszem	63
8 konserwacja urządzenia hp officejet	65
czyszczenie szyby	65
czyszczenie wewnętrznej części pokrywy	66
czyszczenie obudowy	66
korzystanie z pojemników z tuszem	66
przywracanie ustawień fabrycznych	75
ustawianie prędkości przewijania	75
ustawianie czasu opóźnienia monitu	76
odgłosy auto-konserwacji	76
9 hp officejet 5500 series - pomoc	77
obsługa i informacje dostępne w Internecie	77
obsługa klientów firmy hp	77
przygotowanie urządzenia hp officejet do wysyłki	80
centrum dystrybucyjne firmy hp	81
10 informacje gwarancyjne	83
okres ograniczonej gwarancji	83
obsługa gwarancyjna	83
informacje o rozszerzeniu gwarancji	83
wysłanie urządzenia hp officejet do serwisu	84
ograniczona gwarancja hewlett-packard	84
11 informacje techniczne	87
dane dotyczące papieru	87
parametry faksowania	89
parametry skanowania	89
parametry fizyczne	89
parametry zasilania	89
środowisko eksploatacyjne	90
program ochrony środowiska	90
informacje o przepisach	91
declaration of conformity	96
12 konfiguracja faksu	97
w jaki sposób sprawdzić, czy instrukcje w tym rozdziale dotyczą Ciebie	98
jak wybrać właściwą konfigurację faksu dla biura	98
wyberz przypadek konfiguracji faksu z tabeli	100
przypadek A: oddzielna linia faksu (bez odbierania połączeń głosowych)	102

przypadek B: faksowanie z usługą dzwonienia dystynktywnego na tej samej linii	103
przypadek C: współdzielona linia głosowa/faksowa	104
przypadek D: linia faksowa współdzielona z modemem (bez odbierania połączeń głosowych)	105
przypadek E: linia głosowa/faksowa współdzielona z modemem . . .	107
przypadek F: współdzielona linia głosowa/faksowa z automatyczną sekretarką	108
przypadek G: linia głosowa/faksowa współdzielona z modemem i automatyczną sekretarką.	110
przypadek H: współdzielona linia głosowa/faksowa z pocztą głosową	111
przypadek I: współdzielona linia głosowa/faksowa z modemem i pocztą głosową	112
faksowanie z linii DSL.	114
13 korzystanie i konfigurowanie hp instant share	117
korzystanie z hp instant share w pięciu łatwych punktach (Windows)	117
wysyłanie zdjęcia lub obrazu za pomocą hp officejet (Macintosh)	120
dłaczego warto zarejestrować się za pomocą hp instant share (Windows)?	121
14 informacje na temat rozwiązywania problemów	123
rozwiązywanie problemów z instalacją	123
rozwiązywanie problemów występujących podczas korzystania	136



uzyskiwanie pomocy

Niniejszy podręcznik użytkownika zawiera informacje na temat korzystania z urządzenia HP Officejet oraz dodatkową pomoc w rozwiązywaniu problemów podczas procesu instalacji. Podręcznik użytkownika zawiera także informacje dotyczące zamawiania materiałów eksploatacyjnych i akcesoriów, parametrów technicznych, wsparcia technicznego oraz umowy gwarancyjnej.

W poniższej tabeli wymienione zostały dalsze źródła informacji na temat urządzenia HP Officejet.

pomoc	opis
Plakat instalacyjny	Plakat instalacyjny zawiera instrukcje dotyczące instalacji i konfigurowania urządzenia HP Officejet. Sprawdź, czy korzystasz z instrukcji odpowiednich dla używanego systemu operacyjnego (Windows lub Macintosh).
Obrazy i fotografie HP - Pomoc	Pomoc programu Obrazy i fotografie HP zawiera szczegółowe informacje dotyczące korzystania z oprogramowania dla urządzenia HP Officejet. W systemie Windows: Przejdź do Nawigatora HP i kliknij Pomoc. W systemie Macintosh: Przejdź do modułu HP Director (Nawigator HP) i kliknij Help (Pomoc), a następnie kliknij hp photo & imaging help (pomoc programu obrazy i fotografie hp).
Pomoc w rozwiązywaniu problemów	Aby uzyskać dostęp do informacji o rozwiązywaniu problemów: W systemie Windows: w Nawigatorze HP kliknij Pomoc. Otwórz zeszyt Rozwiązywanie problemów w pomocy programu Obrazy i fotografie HP, a następnie przejdź do tematów ogólnych związanych z rozwiązywaniem problemów oraz do Pomocy w rozwiązywaniu problemów, właściwej dla urządzenia HP Officejet. Rozwiązywanie problemów jest również dostępne za pomocą przycisku Pomoc, który pojawia się na niektórych komunikatach błędów oraz w rozdziale Rozwiązywanie problemów w drukowanym Podręczniku użytkownika. W systemie Macintosh: Otwórz Przeglądarkę pomocy Apple, kliknij rozwiązywanie problemów dla obrazów i fotografii hp , a następnie kliknij hp officejet 5500 series .
Pomoc i obsługa techniczna w Internecie	Posiadając dostęp do Internetu, dodatkowe informacje można uzyskać na witrynie internetowej firmy HP pod adresem: www.hp.com/support Znajdują się tam również odpowiedzi na często zadawane pytania.
Plik Readme	Po zainstalowaniu oprogramowania, plik Readme (jeśli został dołączony) można znaleźć na dysku CD-ROM HP Officejet 5500 Series, lub w folderze programów o nazwie HP Officejet 5500 Series. Plik Readme zawiera najbardziej aktualne informacje, których brak w Instrukcji użytkownika oraz w pomocy ekranowej.

pomoc	opis
Pomoc dialogowa (tylko dla systemu Windows)	<p>W systemie Windows: Skorzystaj z jednego z następujących sposobów wyszukiwania informacji na temat danej funkcji:</p> <ul style="list-style-type: none">• Kliknij funkcję prawym przyciskiem• Wybierz funkcję i naciśnij F1• Wybierz ? w prawym górnym rogu, a następnie kliknij funkcję



Urządzenie HP Officejet jest gotowe wtedy, gdy użytkownik jest gotowy do korzystania z niego - z wielu funkcji i cech urządzenia HP Officejet można korzystać bez włączania komputera. Takie zadania, jak wysyłanie faksu lub kopiowanie dokumentu lub zdjęcia można wykonać szybciej i łatwiej dzięki HP Officejet

Wskazówka Więcej funkcji urządzenia HP Officejet jest dostępnych w programie Nawigator Obrazów i Fotografii HP (Nawigator HP), który jest automatycznie instalowany na dysku komputera podczas wstępnej instalacji. Program Nawigator HP zawiera wskazówki dotyczące rozwiązywania problemów, pomoc dla danego produktu oraz dodatkowe opcje funkcji kopiowania, faksowania i skanowania. Aby uzyskać więcej informacji na temat korzystania z Nawigatora HP, zapoznaj się z częścią **korzystanie z nawigatora hp - dodatkowe funkcje hp officejet** na str. 4.

W tej części opisano następujące zagadnienia:

- **urządzenie hp officejet 5500 series w pigułce** na str. 1
- **opis panelu przedniego** na str. 2
- **opis menu** na str. 4
- **korzystanie z nawigatora hp - dodatkowe funkcje hp officejet** na str. 4

urządzenie hp officejet 5500 series w pigułce

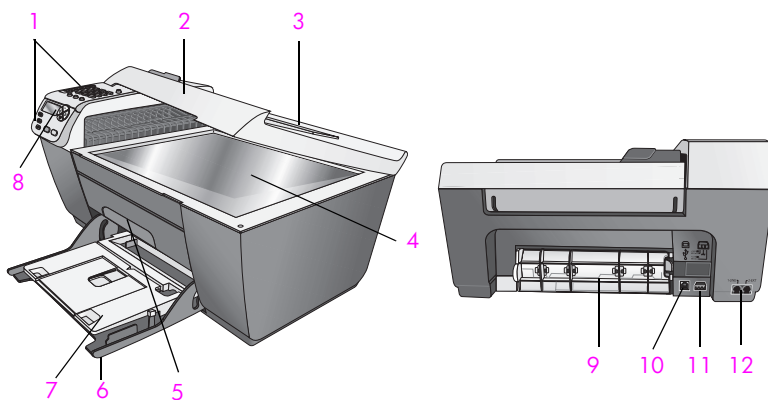

funkcja	zastosowanie
1	Panel przedni
2	Pokrywa

funkcja	zastosowanie
3	Automatyczny podajnik dokumentów (na pokrywie)
4	Płyta szklana
5	Drzwiczki dostępu do karetki
6	Podajnik
7	Zasobnik wyjściowy
8	Wyświetlacz na panelu przednim
9	Drzwiczki konserwacyjne
10	Port USB
11	Gniazdo zasilania
12	Gniazda telefoniczne

opis panelu przedniego

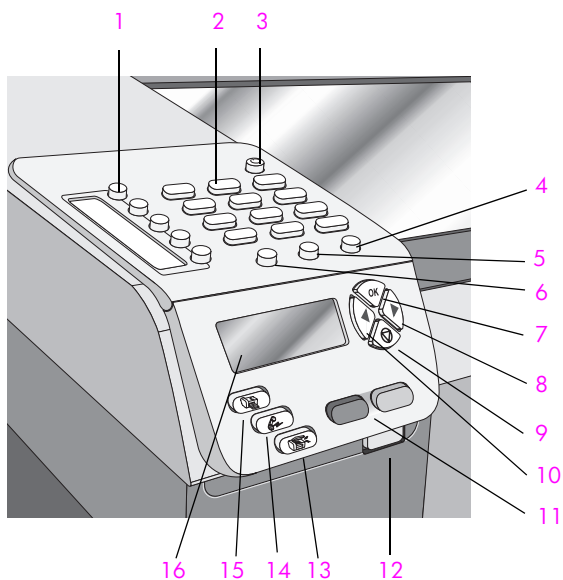

funkcja	zastosowanie
1	Przycisk Szybkiego wybierania: wybieranie numeru faksu przy jednokrotnym naciśnięciu przycisku. Pięć przycisków szybkiego wybierania jest przypisanych do pierwszych pięciu numerów faksu, wprowadzonych przy konfiguracji szybkiego wybierania.
2	Klawiatura: służy do wprowadzania numerów faksów, liczb i tekstu.

funkcja	zastosowanie
3	<p>Włącz: służy do włączania i wyłączenia HP Officejet.</p> <p>Ostrzeżenie! Gdy urządzenie HP Officejet jest wyłączone, wciąż jest ono zasilane, ale na minimalnym poziomie. Całkowite odłączenie zasilania od urządzenia HP Officejet następuje po wyjęciu wtyczki z gniazdka zasilania.</p>
4	<p>Ustawienia: zapewnia dostęp do menu systemowego dla sprawozdań, ustawień szybkiego wybierania, ustawień faksu, narzędzi i preferencji.</p>
5	<p>Ponowne wybieranie/Pauza: umożliwia ponowne wybranie ostatniego numeru faksu. Umożliwia również wstawienie pauzy podczas wprowadzania numeru telefonu.</p>
6	<p>Szybkie wybieranie: należy wybrać numer zaprogramowanej pozycji szybkiego wybierania. Numer faksu dla szybkiego wybierania można wpisać za pomocą strzałek lub klawiatury panelu przedniego.</p>
7	<p>OK: wybiera bieżące ustawienia menu wyświetlacza panelu przedniego. Umożliwia również odpowiadanie na monity pojawiające się na wyświetlaczu panelu przedniego.</p>
8	<p>Strzałka w prawo: służy do zwiększania wartości liczbowych lub przechodzenia do następnej pozycji podczas przeglądania ustawień na kolorowym wyświetlaczu graficznym.</p>
9	<p>Anuluj: wstrzymuje zadania, powoduje wyjście z menu, ustawień lub opcji szybkiego wybierania.</p>
10	<p>Strzałka w lewo: służy do zmniejszania wartości liczbowych lub przechodzenia do poprzedniej pozycji podczas przeglądania ustawień na wyświetlaczu panelu przedniego.</p>
11	<p>Start, Mono, Start, Kolor: uruchamia czarno-białą lub kolorową kopię, skanowanie lub faksowanie.</p>
12	<p>Przycisk zwalniania automatycznego podajnika dokumentów: wciśnięcie umożliwia zwolnienie panelu przedniego i usunięcie zacięcia papieru w automatycznym podajniku dokumentów. Panel przedni otwiera się jedynie częściowo. Nie należy go otwierać na siłę!</p>
13	<p>Skanuj: służy do wybierania funkcji skanowania. Naciskaj przycisk Skanuj, aby przewijać ustawienia menu Skanuj.</p>
14	<p>Faksuj: służy do wybierania funkcji faksowania. Naciskaj przycisk Faksuj, aby przewijać ustawienia menu Faksuj.</p>
15	<p>Kopiuj: służy do wybierania funkcji kopiowania. Naciskaj przycisk Kopiuj, aby przewijać ustawienia menu Kopiuj.</p>
16	<p>Wyświetlacz na panelu przednim: wyświetla menu, monity, komunikaty o stanie oraz komunikaty o błędach.</p>

opis menu

Poniższy schemat stanowi dobrą ściągawkę przypominającą ogólne pozycje menu najwyższego poziomu, widoczne na wyświetlaczu panelu przedniego urządzenia HP Officejet.

Kopiuj

Liczba kopii
Zmniejsz/powiększ.
Jakość kopii.
Rozm. pap. kop.
Rodzaj papieru
Jaśniej/ciemniej
Poprawa jakości
Nasyc. kolorów
Nowe ust. domyś.

Faksuj

Podaj nr faksu
Rozdzielczość
Jaśniej/ciemniej
Jak przesł. faks
Nowe ust. domyś.

Skanuj

Galeria Obrazów i Fotografii
HP

Uwaga: Zawartość menu zależy od liczby potencjalnych miejsc przeznaczenia zeskanowanych obrazów dostępnych w komputerze.

Ustawienia

1. Drukuj raport
2. Ustawienia szybkiego wyb.
3. Podstawowe ustawienia faksu
4. Zaawansowane ustawienia faksu
5. Narzędzia
6. Preferencje

korzystanie z nawigatora hp - dodatkowe funkcje hp officejet

Podczas pierwszej instalacji oprogramowania urządzenia HP Officejet na komputerze, Nawigator HP jest instalowany automatycznie.

Dzięki temu można szybko i łatwo zwiększyć możliwości HP Officejet. W podręczniku znajdziesz pola, takie jak to, ze wskazówkami na dany temat oraz przydatnymi informacjami dotyczącymi Twoich projektów.

W tej części opisano następujące zagadnienia:

- **otwieranie nawigatora hp w systemie Windows** na str. 5
- **otwieranie nawigatora hp w systemie Macintosh** na str. 6

otwieranie nawigatora hp w systemie Windows

- 1 Wykonaj jedną z następujących czynności:
 - Na pulpicie kliknij dwukrotnie ikonę **Nawigator HP**.
 - Na pasku zadań Windows kliknij **Start**, wskaż **Programy** lub **Wszystkie programy (XP)**, wskaż **HP**, a następnie wybierz **Nawigator HP**.
- 2 Kliknij pole **Wybierz urządzenie**, aby wyświetlić listę zainstalowanych urządzeń HP.
- 3 Wybierz **Officejet 5500 Series**.
- 4 W **Nawigatorze HP** wyświetlone będą tylko te przyciski, które są odpowiednie dla wybranego urządzenia.

Uwaga: Poniższe ikony Nawigatora HP mogą wyglądać inaczej na komputerze użytkownika. Wygląd Nawigatora HP będzie zależał od wybranego urządzenia HP. Jeśli wybrane urządzenie nie posiada danej funkcji, odpowiadająca jej ikona nie będzie wyświetlana w Nawigatorze HP na komputerze użytkownika.

Wskazówka Jeśli w Nawigatorze HP nie ma ikon, podczas instalacji oprogramowania mógł wystąpić błąd. Aby go usunąć, skorzystaj z Panelu sterowania systemem Windows - wykonaj pełną deinstalację modułu Nawigator HP i zainstaluj go ponownie.

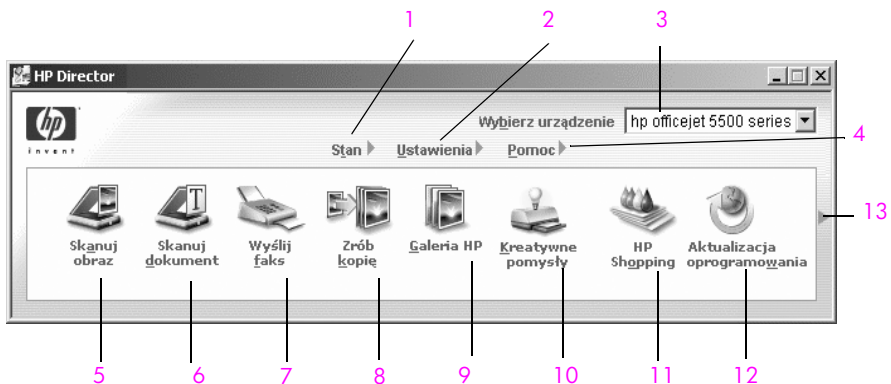

funkcja	zastosowanie
1	Stan: służy do wyświetlania aktualnego stanu urządzenia HP Officejet.
2	Ustawienia: służy do wyświetlania lub zmiany różnych ustawień urządzenia HP Officejet, np. opcji drukowania, skanowania, kopiowania lub faksowania.
3	Wybierz urządzenie: służy do wybierania konkretnego produktu z listy zainstalowanych produktów HP.

funkcja	zastosowanie
4	Pomoc: pozwala otworzyć Pomoc programu Obrazy i fotografii HP, która zawiera porady dotyczące oprogramowania, prezentację produktu, informacje nt. rozwiązywania problemów z HP Officejet oraz pomoc dla danego modelu HP Officejet.
5	Skanuj obraz: służy do skanowania obrazu i wyświetlania go w Galerii Obrazów i Fotografii HP.
6	Skanuj dokument: służy do skanowania tekstu i wyświetlania go w wybranym edytorze tekstu.
7	Wyślij faks: służy do otwierania okna dialogowego faksowania, aby można było podać odpowiednie dane i wysłać faks.
8	Zrób kopię: służy do wyświetlania okna dialogowego Kopiuj, w którym można określić jakość i ilość kopii, ich kolor i format oraz rozpocząć kopiowanie.
9	Galeria HP: służy do wyświetlania Galerii Obrazów i Fotografii HP, w której można wyświetlać i edytować obrazy, drukować fotografie różnych rozmiarów, tworzyć i drukować albumy, wysłać obrazy pocztą elektroniczną lub przegrywać je na stronę internetową, albo tworzyć multimedialną płytę CD.
10	Nowe pomysły: służy do zapoznania się z nowymi sposobami używania HP Officejet.
11	Zakupy HP: umożliwia kupowanie produktów firmy HP.
12	Aktualizacja oprogramowania: umożliwia sprawdzenie aktualizacji oprogramowania dla HP Officejet.
13	Kliknij tę strzałkę, aby uzyskać dostęp do etykiet narzędzi, które objaśniają każdą z opcji Nawigatora HP.

otwieranie nawigatora hp w systemie Macintosh

W zależności od używanej wersji systemu Macintosh OS skorzystaj z jednego z poniższych sposobów, aby uruchomić lub otworzyć Nawigatora HP.

otwieranie hp director (all-in-one) w Macintosh OS X

Jeśli pracujesz w systemie Macintosh OS X, Nawigator HP jest uruchamiany automatycznie podczas instalacji programu Obrazy i Fotografie HP, a w obszarze dokowania pojawia się odpowiednia ikona HP Director (All-in-One). Opcje urządzenia udostępnia menu Nawigator HP powiązane z ikoną HP Director (All-in-One).

Wskazówka Jeśli nie chcesz, żeby Nawigator HP był uruchamiany automatycznie podczas każdego uruchomienia systemu Macintosh, możesz zmienić to ustawienie w menu Preferencje Nawigatora HP.

Aby wyświetlić menu Nawigatora HP:

- ▶ W obszarze dokowania kliknij ikonę **HP Director (All-in-One)** danego urządzenia.

Zostanie wyświetlone menu Nawigator HP.

Uwaga: Jeśli zainstalujesz kilka urządzeń marki HP, w obszarze dokowania widoczne będą ikony Nawigatora HP dla każdego z nich. Jeśli zainstalujesz np. skaner HP i urządzenie HP Officejet, w obszarze dokowania widoczne będą dwie ikony Nawigatora HP. Jeśli jednak zainstalujesz dwa urządzenia tego samego typu (np. dwa urządzenia HP Officejet), w obszarze dokowania widoczna będzie tylko jedna ikona Nawigatora HP, odnosząca się do wszystkich urządzeń tego typu.

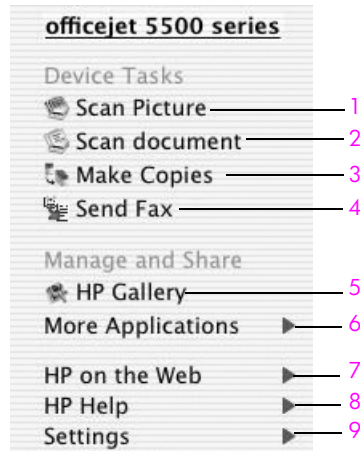

funkcja	zastosowanie
1	Scan Picture (Skanuj obraz): służy do skanowania obrazu i wyświetlania go w Galerii Obrazów i Fotografii HP.
2	Scan document (Skanuj dokument): służy do skanowania tekstu i wyświetlania go w wybranym edytorze tekstu.
3	Make Copies (Twórz kopię): służy do tworzenia kopii czarno-białej lub kolorowej.
4	Send Fax (Wyślij faks): służy do otwierania okna dialogowego faksowania, aby można było podać odpowiednie dane i wysłać faks.
5	HP Gallery (Galeria HP): służy do otwierania Galerii Obrazów i Fotografii HP w celu wyświetlania i edycji obrazów.
6	More Applications (Więcej aplikacji): służy do wybierania innych aplikacji w komputerze.
7	HP on the Web (HP w Internecie): służy do otwierania witryny firmy HP.
8	HP Help (Pomoc HP): służy do otwierania źródła pomocy dla urządzenia HP Officejet.
9	Settings (Ustawienia): służy do wprowadzania zmian ustawień urządzenia.

otwieranie nawigatora obrazów i fotografii hp za pomocą Macintosh OS 9

W systemie Macintosh OS 9 Nawigator obrazów i fotografii HP (Nawigator HP) jest uruchamiany automatycznie podczas instalacji oprogramowania Obrazy i fotografie HP, a na pulpicie pojawia się alias Nawigatora obrazów i fotografii HP. Sposoby uruchamiania programu Nawigator obrazów i fotografii HP:

- ▶ Kliknij dwukrotnie alias **Nawigator Obrazów i Fotografii HP** na pulpicie.
- ▶ Kliknij dwukrotnie **Nawigator Obrazów i Fotografii HP** w folderze o ścieżce dostępu Applications:Hewlett-Packard:HP Photo and Imaging Software:Nawigator Obrazów i Fotografii HP.

Nawigator obrazów i fotografii HP (Nawigator HP) wyświetla tylko te przyciski, które odpowiadają wybranemu urządzeniu. Aby uzyskać więcej informacji, zajrzyj do pomocy ekranowej programu obrazy i fotografie hp dołączonej do oprogramowania.

Na poniższej ilustracji przedstawiono niektóre funkcje dostępne w programie Nawigator HP dla wersji Macintosh OS 9. Zapoznaj się z legendą z krótkimi opisami poszczególnych funkcji.

Uwaga: Poniższe ikony Nawigatora HP mogą wyglądać inaczej na komputerze użytkownika. Wygląd Nawigatora HP będzie zależał od wybranego urządzenia HP. Jeśli wybrane urządzenie nie posiada danej funkcji, odpowiadająca jej ikona nie będzie wyświetlana w Nawigatorze HP na komputerze użytkownika. W niektórych urządzeniach HP może być więcej przycisków niż przedstawiono poniżej.

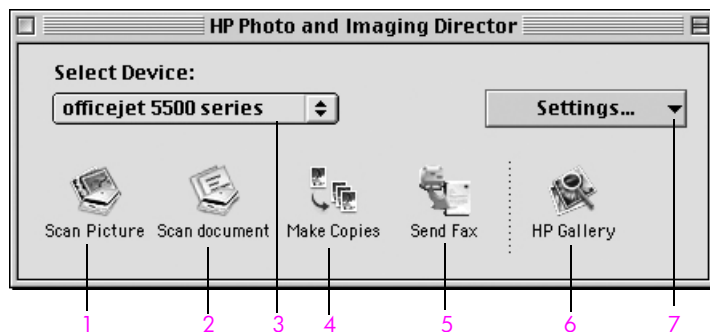

funkcja	zastosowanie
1	Scan Picture (Skanuj obraz): służy do skanowania obrazu i wyświetlania go w Galerii Obrazów i Fotografii HP.
2	Scan document (Skanuj dokument): służy do skanowania tekstu i wyświetlania go w wybranym edytorze tekstu.
3	Select Device (Wybierz urządzenie): z listy rozwijanej można wybrać odpowiednie urządzenie HP.
4	Make Copies (Twórz kopię): służy do tworzenia kopii czarno-białej lub kolorowej.

funkcja	zastosowanie
5	Send Fax (Wyślij faks): służy do otwierania okna dialogowego faksowania, aby można było podać odpowiednie dane i wysłać faks.
6	HP Gallery (Galeria HP): służy do otwierania Galerii Obrazów i Fotografii HP w celu wyświetlania i edycji obrazów.
7	Settings (Ustawienia): z listy rozwijanej można otworzyć ustawienia urządzenia.

2

umieszczanie oryginałów i ładowanie papieru

Do urządzenia HP Officejet 5500 Series można ładować różne rodzaje i rozmiary papieru HP Officejet, w tym papier formatu letter, papier fotograficzny oraz koperty. Można również zmieniać ustawienia dla typów i rozmiarów papieru, aby uzyskać za pomocą HP Officejet kopie najwyższej jakości.

W tej części opisano następujące zagadnienia:

- **ładowanie oryginałów** na str. 11
- **ładowanie papieru** na str. 14
- **ładowanie kopert** na str. 16
- **ładowanie papieru fotograficznego 10 x 15 cm** na str. 17
- **zalecane rodzaje papieru** na str. 18
- **ładowanie innych rodzajów papieru do podajnika** na str. 18
- **ustawianie rodzaju papieru** na str. 19
- **ustawianie rozmiaru papieru** na str. 19
- **unikanie zakleszczeń papieru** na str. 20

ładowanie oryginałów

Do automatycznego podajnika dokumentów lub na płytę szklaną urządzenia HP Officejet 5500 Series można załadować oryginały, które mają zostać skopiowane, przefaksowane lub zeskanowane. Oryginały załadowane do automatycznego podajnika dokumentów są automatycznie pobierane przez HP Officejet.

W tej części opisano następujące zagadnienia:

- **ładowanie oryginału do automatycznego podajnika dokumentów.** na str. 11
- **umieszczanie oryginału na płycie szklanej** na str. 13
- **umieszczanie oryginału zdjęcia na płycie szklanej** na str. 14

ładowanie oryginału do automatycznego podajnika dokumentów.

Za pomocą automatycznego podajnika dokumentów można kopiować, faksować lub skanować oryginały formatu letter, legal lub A4. Poniższa procedura opisuje sposób ładowania papieru do automatycznego podajnika dokumentów urządzenia HP Officejet.

Uwaga: W automatycznym podajniku dokumentów mieści się maksymalnie 20 arkuszy papieru.

Uwaga: Funkcja Dopasuj do strony nie działa przy kopiowaniu z wykorzystaniem automatycznego podajnika dokumentów. Funkcja ta jest aktywna tylko wtedy, jeśli oryginały zostały umieszczone na płycie szklanej.

- 1 Załaduj oryginały do automatycznego podajnika dokumentów, stroną do kopiowania skierowaną do góry i górną krawędzią w lewo.

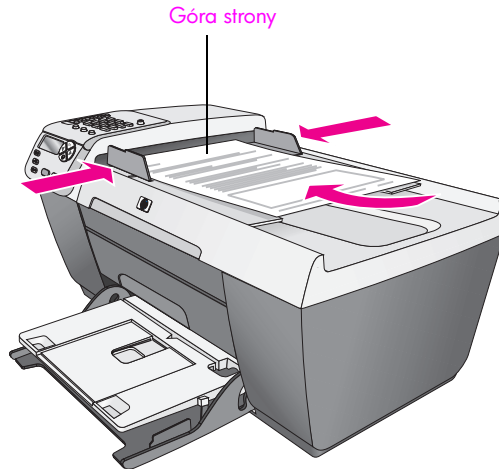

- 2 Przesuń lewą i prawą prowadnicę papieru, aż zatrzymają się na krawędziach arkuszy.
- 3 Naciśnij **Kopiuj**, **Skanuj**, lub **Faksuj** na przednim panelu, aby wybrać czynność, którą chcesz wykonać.

Uwaga: Aby zmienić ustawienia opcji Kopiuj lub Faksuj lub zmienić miejsce docelowe dla opcji Skanuj, naciśnij przycisk Kopiuj, Faksuj lub Skanuj, aż do pojawienia się odpowiednich ustawień lub miejsca docelowego na wyświetlaczu panelu przedniego. Po pojawieniu się żądanych ustawień, w razie konieczności naciśnij przycisk ►, aby przejść do określonej wartości (np. określonego rozmiaru papieru), a następnie naciśnij OK dla wybrania odpowiednich ustawień lub miejsca docelowego.

- 4 Aby rozpocząć, naciśnij **Start, Mono** lub **Start, Kolor**.

Uwaga: Przed podniesieniem pokrywy HP Officejet należy wyjąć wszystkie oryginały z automatycznego podajnika dokumentów.

umieszczanie oryginału na płycie szklanej

Poniższa procedura opisuje sposób umieszczania papieru na płycie szklanej HP Officejet.

Przeostroga! Aby uniknąć uszkodzenia oryginałów, należy przed podniesieniem pokrywy wyjąć je z automatycznego podajnika dokumentów.

- 1 Umieść oryginał w lewym przednim rogu szklanej płyty, stroną do zeskanowania skierowaną w dół.

Wskazówka Umieszczając oryginał postępuj zgodnie ze wskazówkami na diagramie widocznym w lewym przednim rogu urządzenia HP Officejet.

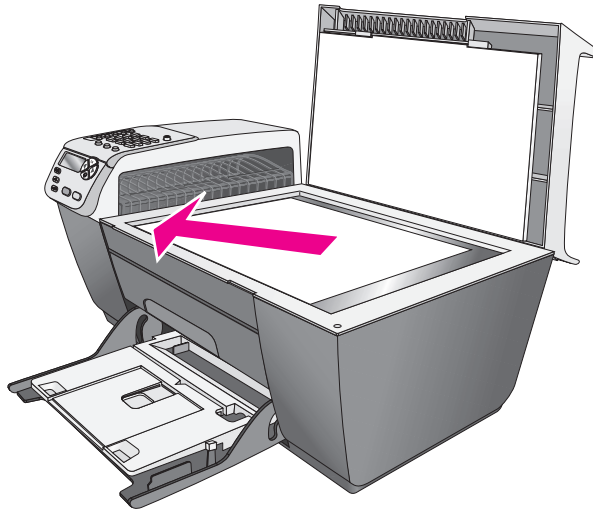

- 2 Aby wybrać czynność, którą chcesz wykonać, naciśnij **Kopiuj**, **Skanuj**, lub **Faksuj** na przednim panelu.

Uwaga: Aby zmienić ustawienia opcji Kopiuj lub Faksuj lub zmienić miejsce docelowe dla opcji Skanuj, naciskaj przycisk Kopiuj, Faksuj lub Skanuj, aż do pojawienia się odpowiednich ustawień lub miejsca docelowego na wyświetlaczu panelu przedniego. Po pojawieniu się żądanych ustawień, w razie konieczności naciskaj przycisk ►, aby przejść do określonej wartości (np. określonego rozmiaru papieru), a następnie naciśnij **OK** dla wybrania odpowiednich ustawień lub miejsca docelowego.

- 3 Aby rozpocząć, naciśnij **Start, Mono** lub **Start, Kolor**.

Uwaga: Wiele opcji menu Zmniejsz/powiększ, np. Dopasuj do strony, nie będzie działało poprawnie, jeśli płyta szklana i wewnętrzna część pokrywy będą zabrudzone. Aby uzyskać więcej informacji, zob. **czyszczenie szyby** na str. 65 oraz **czyszczenie wewnętrznej części pokrywy** na str. 66.

umieszczanie oryginału zdjęcia na płycie szklanej

Oryginalne zdjęcie można skopiować z płyty szklanej urządzenia HP Officejet. Aby uzyskać najlepszą możliwą kopię, należy prawidłowo umieścić zdjęcie na płycie szklanej.

- 1 Umieść zdjęcie w lewym przednim rogu płyty szklanej, stroną do skopiowania skierowaną w dół.

Umieść zdjęcie na płycie szklanej tak, aby dłuższa krawędź fotografii leżała równolegle do dolnej krawędzi szklanej płyty.

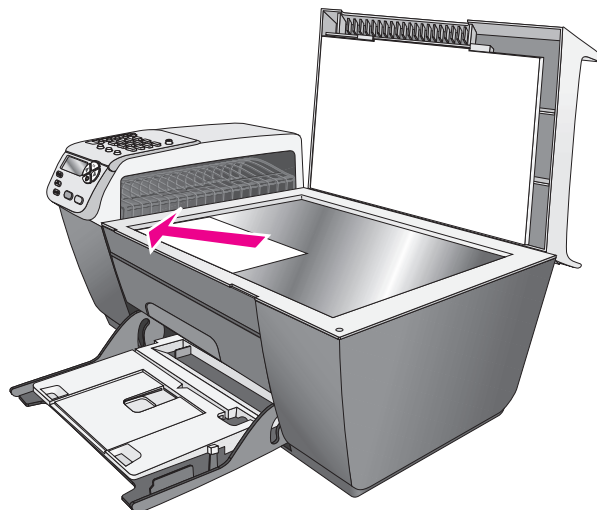

Aby uzyskać więcej informacji o wykonywaniu kopii oryginalnych zdjęć - patrz **tworzenie kopii zdjęć 10 x 15 cm bez marginesu** na str. 25.

ładowanie papieru

Poniższa procedura opisuje sposób ładowania do podajnika papieru formatu letter, legal oraz A4. Podczas ładowania niektórych rodzajów papieru należy przestrzegać określonych zasad postępowania. Po zapoznaniu się z poniższą procedurą zob. **ładowanie kopert** na str. 16, **ładowanie papieru fotograficznego 10 x 15 cm** na str. 17, oraz **ładowanie innych rodzajów papieru do podajnika** na str. 18.

Aby uzyskać najlepszy efekt, parametry papieru należy ustawiać ponownie po każdej zmianie rodzaju lub rozmiaru papieru. Więcej informacji na ten temat można znaleźć w części **ustawianie rodzaju papieru** na str. 19.

Wskazówka Wszystkie nośniki należy przechowywać płasko, w szczelnie zamykanym pojemniku, dzięki czemu nie będą podarte, pomarszczone ani nie będą miały pozaginanych brzegów. Wysoka temperatura oraz wilgotność mogą powodować związanie się arkuszy i przy nieprawidłowym ich ułożeniu w HP Officejet, urządzenie może nie działać prawidłowo.

- 1 Opuść podajnik do odpowiedniej pozycji, a następnie podnieś zasobnik wyjściowy.
- 2 Przesuń prowadnicę szerokości papieru maksymalnie na zewnątrz.
- 3 Stuknij plikiem kartek o płaską powierzchnię, aby wyrównać ułożenie krawędzi stron oraz sprawdź, czy wszystkie strony są tego samego rodzaju i wielkości.
- 4 Podnieś zasobnik wyjściowy i włóż papier krótszą krawędzią do podajnika (stroną do drukowania skierowaną w dół), aż poczujesz opór. Aby uniknąć zginania papieru uważaj, aby nie wsunąć go zbyt głęboko, ani zbyt mocno. Papier firmowy należy wkładać nagłówkiem do przodu.

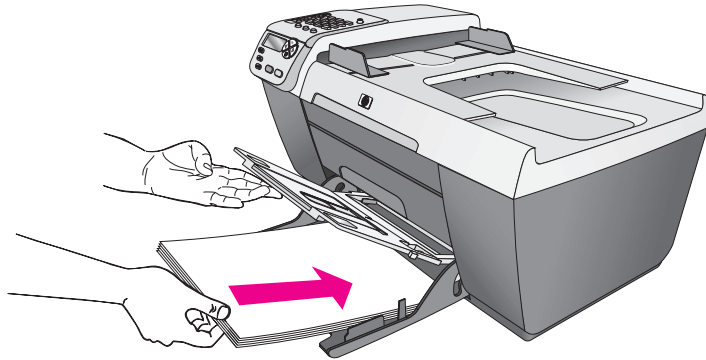

- 5 Opuść zasobnik wyjściowy i dosuń prowadnicę szerokości do krawędzi papieru. Sprawdź, czy stos papieru leży płasko w podajniku i mieści się pod występem prowadnicy regulującej szerokość arkusza

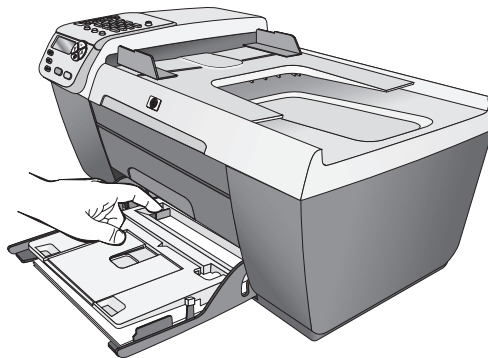

- 6 Rozłóż przedłużkę zasobnika wyjściowego tak, aby przytrzymywała wydrukowane, zeskanowane lub przefaksowane arkusze.

Wskazówka Aby uzyskać najlepsze rezultaty przy ładowaniu papieru o rozmiarze legal, złóż przedłużkę zasobnika wyjściowego, aby zapobiec blokowaniu się papieru.

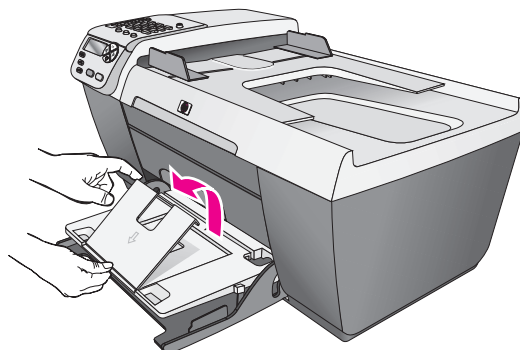

Ładowanie kopert

Poniższa procedura opisuje sposób ładowania kopert do urządzenia HP Officejet. Do podajnika wejściowego można załadować jedną lub więcej kopert. Dla uzyskania lepszych rezultatów należy rozważyć stosowanie na kopertach etykiet z adresem zwrotnym. Nie należy używać kopert błyszczących, wyłaczanych ani kopert wyposażonych w okienka lub metalowe zamknięcia.

Wskazówka Informacje dotyczące sposobu formatowania tekstu drukowanego na kopertach można znaleźć w plikach pomocy używanego edytora tekstu.

- 1 Usuń papier z podajnika.
- 2 Podnieś zasobnik wyjściowy i włóż do podajnika jedną lub więcej kopert do podajnika skierowanych zamknięciem do góry i w lewą stronę. Wsuń kopertę do oporu.

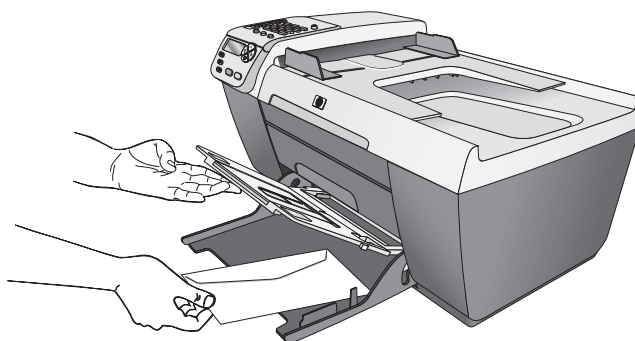

- 3 Opuść zasobnik wyjściowy i dosuń do kopert prowadnicę szerokości (uwzględniając, aby ich nie zagiąć). Sprawdź, czy koperty mieszczą się pod występnym prowadnicy szerokości.

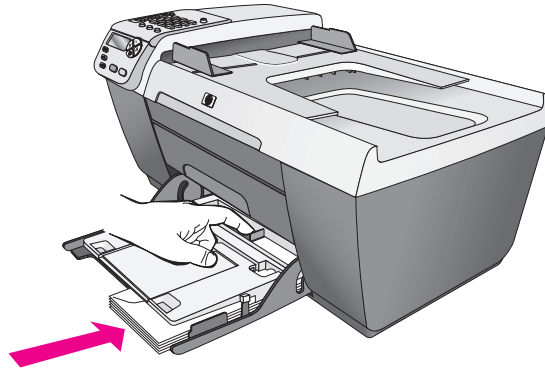

Ładowanie papieru fotograficznego 10 x 15 cm

Poniżej opisano procedurę ładowania papieru fotograficznego 10 x 15 cm do urządzenia HP Officejet.

Uwaga: Aby uzyskać najlepsze rezultaty, należy stosować zalecany rodzaj papieru fotograficznego 10 x 15 cm. Więcej informacji na ten temat można znaleźć w części **zalecane rodzaje papieru** na str. 18. W celu uzyskania najlepszych rezultatów, przed rozpoczęciem drukowania należy również ustawić rodzaj i rozmiar papieru. Dalsze informacje - patrz **ustawianie rodzaju papieru** na str. 19 oraz **ustawianie rozmiaru papieru** na str. 19.

Wskazówka Wszystkie nośniki należy przechowywać płasko, w szczelnie zamkniętym pojemniku, dzięki czemu nie będą podarte, pomarszczone ani nie będą miały pozaginanych brzegów. Wysoka temperatura oraz wilgotność mogą powodować zwijanie się arkuszy i przy nieprawidłowym ich ułożeniu w HP Officejet, urządzenie może nie działać prawidłowo.

- 1 Usuń papier z podajnika.
- 2 Podnieś zasobnik wyjściowy i wsuń do oporu plik papieru fotograficznego do podajnika, stroną błyszczącą (do drukowania) skierowaną w dół i w prawo. Dłuższa krawędź papieru fotograficznego powinna leżeć przy dłuższej krawędzi podajnika papieru.

Uwaga: Jeśli używany papier fotograficzny ma perforowane zakładki, tądaj go zakładkami skierowanymi do zewnątrz.

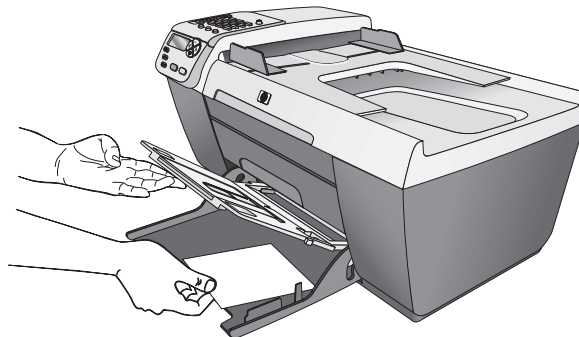

- 3 Opuść zasobnik wyjściowy i dosuń do pliku papieru fotograficznego prowadnicę szerokości (nie zaginaj papieru prowadnicą). Sprawdź, czy papier fotograficzny jest prawidłowo ułożony przy prowadnicy szerokości.

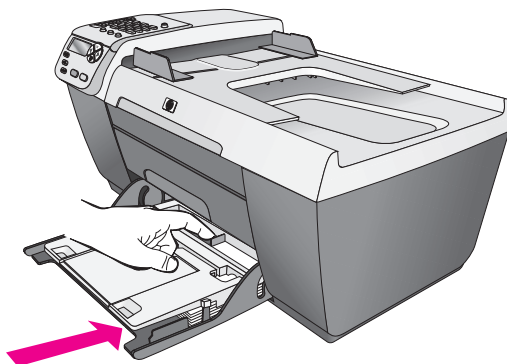

zalecane rodzaje papieru

Dla osiągnięcia najwyższej jakości druku zaleca się korzystanie z papierów HP. Korzystanie ze zbyt cienkiego papieru, papieru który ma gładką fakturę albo jest rozciągliwy, może spowodować zakleszczenie. Korzystanie z papieru, który ma chropowatą fakturę lub nie wchłania atramentu, może spowodować rozmazywanie wydruku, zacieki albo niecałkowite wypełnienia. Dalsze informacje na temat papierów HP można znaleźć na stronach witryny internetowej pod adresem:

www.hp.com/support

Ładowanie innych rodzajów papieru do podajnika

Poniższa tabela zawiera wytyczne dotyczące ładowania określonych rodzajów papieru oraz folii. Aby uzyskać najlepszy efekt, po każdej zmianie rodzaju lub rozmiaru papieru ustaw ponownie parametry papieru. Więcej informacji na ten temat można znaleźć w części **ustawianie rodzaju papieru** na str. 19.

papier	wskazówki
Papiery HP	<ul style="list-style-type: none"> Papier HP Premium: Znajdź szarą strzałkę na tylnej stronie arkusza, a następnie umieść go stroną z symbolem strzałki skierowaną ku górze. Folia HP Premium do drukarek atramentowych: Umieść folię w taki sposób, aby biały pasek (ze strzałkami i logo HP) znajdował się u góry i jako pierwszy wchodził do podajnika. Papier HP Greeting Card, papier HP Greeting Card, błyszczący lub karty HP Textured Greeting: Załaduj do podajnika mały stos kartek okolicznościowych, wsuwając je do oporu stroną do druku skierowaną w dół.

papier	wskazówki
Etykiety (dostępne tylko przy drukowaniu)	<ul style="list-style-type: none"> • Używaj zawsze arkuszy o formacie letter lub A4 przeznaczonych dla drukarek atramentowych HP (np. etykiet Avery Inkjet Labels) i sprawdź, czy nie mają więcej niż dwa lata. • Przekartkuj stos etykiet, aby arkusze nie były ze sobą sklejone. • Umieść stos arkuszy w podajniku na zwykłym papierze, stroną do druku skierowaną ku dołowi. Nie wkładaj etykiet arkusz po arkuszu.

ustawianie rodzaju papieru

Poniższa procedura opisuje sposób ustawiania rodzaju papieru dla opcji Kopiuj, w urządzeniu HP Officejet. W opcji Rodzaj papieru wybierz ustawienie, które odpowiada używanemu rodzajowi papieru lub folii.

Uwaga: Drukując za pomocą komputera należy ustawić właściwości rodzaju papieru w oknie dialogowym Drukuj aplikacji, z której drukujesz.

- 1 Naciskaj przycisk **Kopiuj**, aż zostanie wyświetlona opcja Rodzaj papieru.
- 2 Naciskaj przycisk ►, dopóki nie pojawi się odpowiedni rodzaj papieru.
- 3 Naciśnij **OK**, aby wybrać wyświetlany rodzaj papieru.

Uwaga: Domyślna wartość tego ustawienia jest przywracana po upływie dwóch minut od zakończenia zadania. Aby uzyskać więcej informacji o zmianie domyślnych ustawień kopiowania - zobacz **zmiana domyślnych ustawień kopiowania** na str. 23.

ustawianie rozmiaru papieru

Poniższa procedura opisuje sposób ustawiania rozmiaru papieru dla opcji Kopiuj oraz Faksuj, w urządzeniu HP Officejet. W opcji Rozmiar papieru wybierz ustawienie, które odpowiada używanemu rodzajowi papieru lub folii. Urządzenie HP Officejet obsługuje formaty letter, legal, A4 lub papier 10 x 15 cm.

W tej części opisano następujące zagadnienia:

- **ustawianie rozmiaru papieru** na str. 19
- **ustawianie rozmiaru papieru dla odbieranych faksów** na str. 20

Uwaga: Domyślna wartość tego ustawienia jest przywracana po upływie dwóch minut od zakończenia zadania. Aby uzyskać więcej informacji o zmianie domyślnych ustawień kopiowania - zobacz **zmiana domyślnych ustawień kopiowania** na str. 23.

ustawianie rozmiaru papieru

- 1 Naciśnij przycisk **Kopiuj**, aż zostanie wyświetlona opcja **Rozmiar papieru kopiowania**.
- 2 Naciskaj przycisk ►, dopóki nie pojawi się odpowiedni rozmiar papieru.
- 3 Naciśnij **OK**, aby wybrać wyświetlany rozmiar papieru.

ustawianie rozmiaru papieru dla odbieranych faksów

Możliwe jest wybranie rozmiaru papieru dla przychodzących faksów. Wybrany rozmiar papieru powinien być zgodny z rozmiarem kartek załadowanych do podajnika. Faksy można drukować wyłącznie na papierze o rozmiarach letter, A4 lub legal.

Uwaga: Jeżeli do podajnika zostanie załadowany papier o nieprawidłowym rozmiarze, odbierane faksy nie będą drukowane. Załaduj papier o rozmiarze letter, A4 lub legal i naciśnij OK, aby wydrukować faks.

- 1 Naciśnij przycisk **Ustawienia**.
- 2 Naciśnij przycisk **3**, a następnie **5**.
Spowoduje to wybranie menu Podstawowe ustawienia faksu, a następnie opcji Rozmiar papieru.
- 3 Naciśnij ►, aby wybrać odpowiednią opcję i naciśnij **OK**.

unikanie zakleszczeń papieru

W celu uniknięcia zakleszczania się papieru, należy stosować się do następujących wskazówek:

- Przechowuj wszystkie materiały płasko, w szczelnie zamykanym pojemniku, aby zapobiec zwiłaniu się i marszczeniu papieru.
- Regularnie wyjmuj wydrukowane strony z zasobnika wyjściowego.
- Sprawdzaj, czy nośniki załadowane do automatycznego podajnika dokumentów leżą płasko, oraz czy ich krawędzie nie są zagięte lub podarte.
- Do automatycznego podajnika dokumentów oraz podajnika papieru nie wolno wkładać papieru różnego typu lub rozmiaru; należy załadować papier jednego typu i rozmiaru.
- Ustaw prowadnice papieru w automatycznym podajniku dokumentów oraz w podajniku papieru tak, aby przylegały do wszystkich arkuszy. Sprawdź, czy prowadnice nie zginają papieru.
- Nie wsuwaj na siłę zbyt głęboko nośników do podajnika.
- Korzystaj z rodzajów papieru zalecanych dla urządzenia HP Officejet.

3

korzystanie z funkcji kopiowania

Urządzenie HP Officejet umożliwia wykonywanie wysokiej jakości kolorowych i czarno-białych kopii na różnych rodzajach papieru, również na foliach. Użytkownik może powiększać lub zmniejszać oryginał, aby dopasować go do określonego rozmiaru papieru, ustawiać jasność i nasycenie koloru oraz za pomocą funkcji specjalnych wykonywać wysokiej jakości zdjęcia, także na papierze fotograficznym bez obramowania 10 x 15 cm.

W tej części opisano następujące zagadnienia:

- **opis** na str. 21
- **kopiowanie dwustronicowego dokumentu czarno-białego** na str. 24
- **tworzenie kopii zdjęć 10 x 15 cm bez marginesu** na str. 25
- **tworzenie wielu kopii tego samego oryginału** na str. 26
- **kopiowanie zdjęcia 10 x 15 cm na całą stronę** na str. 27
- **kopiowanie dokumentów formatu legal na papierze formatu letter** na str. 29
- **kopiowanie wyblakłych oryginałów** na str. 30
- **kopiowanie wielokrotnie faksowanego dokumentu** na str. 30
- **zwiększanie wyrazistości jasnych obszarów kopii** na str. 31
- **zatrzymanie kopiowania** na str. 32

opis

Kopie można tworzyć korzystając z panelu przedniego HP Officejet lub z zainstalowanego na dysku komputera oprogramowania Nawigator Obrazów i Fotografii HP (Nawigator HP). Wiele spośród funkcji kopiowania jest dostępnych przy użyciu obu tych metod. Dostęp do specjalnych funkcji kopiowania może być jednak łatwiejszy przy użyciu oprogramowania.

W tej części opisano standardowe zadania kopiowania wykonywane wyłącznie z panelu przedniego urządzenia HP Officejet. Więcej informacji na temat zadań kopiowania wykonywanych z Nawigatora HP można znaleźć w **pomocy ekranowej programu obrazu i fotografii hp** dołączonej do oprogramowania.

W tej części opisano następujące zagadnienia:

- **poprawa szybkości lub jakości kopiowania** na str. 22
- **zmiana domyślnych ustawień kopiowania** na str. 23

poprawa szybkości lub jakości kopiowania

Urządzenie HP Officejet posiada trzy opcje wpływające na szybkość i jakość kopiowania.

- Opcja Normalna zapewnia wysoką jakość wydruków i jest zalecana dla większości zadań kopiowania. Opcja Normalna umożliwia szybsze kopiowanie niż opcja Najlepsza.
- Opcja Robocza umożliwia szybsze kopiowanie niż ustawienie Normalna. Jakość tekstu jest porównywalna z ustawieniem Normalna, natomiast grafika może być niższej jakości. Dzięki korzystaniu z opcji Robocza rzadziej zachodzi konieczność wymiany pojemników z tuszem w związku z mniejszym zużyciem atramentu.
- Opcja Najlepsza zapewnia najwyższą jakość dla wszystkich rodzajów papieru i eliminuje pasma (paski), które występują czasem na obszarach o jednolitym wypełnieniu. Kopiowanie przy użyciu opcji Najlepsza trwa dłużej niż w przypadku pozostałych ustawień jakości.

- 1 Umieść oryginał w lewym przednim rogu płyty szklanej, stroną do zeskanowania skierowaną w dół, lub w zasobniku automatycznego podajnika dokumentów, stroną do zeskanowania do góry.
Korzystając z automatycznego podajnika dokumentów strony należy umieścić tak, aby początek dokumentu znajdował się z przodu.
- 2 Naciskaj przycisk **Kopiuj**, aż w górnym wierszu wyświetlacza pojawi się opcja **Jakość kopiow.**
W menu Jakość kopiow. dostępne są następujące opcje.

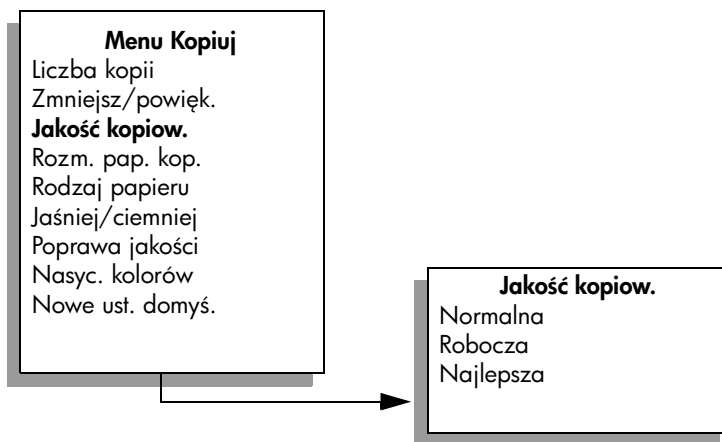

- 3 Naciskaj przycisk ►, aż do wyświetlenia odpowiednich ustawień jakości.
- 4 Naciśnij przycisk **Start, Mono** lub **Start, Kolor**.

zmiana domyślnych ustawień kopiowania

Zmiana ustawień kopiowania za pomocą panelu przedniego lub Nawigatora HP dotyczy tylko bieżącego zadania kopiowania. Aby zmiana dotyczyła wszystkich zadań kopiowania wykonywanych w przyszłości, należy zapisać ustawienia jako domyślne.

- 1 Umieść oryginał w lewym przednim rogu szklanej płyty, stroną do skopiowania skierowaną w dół lub w zasobniku automatycznego podajnika dokumentów, stroną do skopiowania do góry.
Korzystając z automatycznego podajnika dokumentów strony należy umieścić tak, aby początek dokumentu znajdował się z przodu.
- 2 Zmień dowolne ustawienia w menu **Kopiuj**.
- 3 Naciskaj **Kopiuj**, aż w górnej linii wyświetlacza wyświetlona zostanie opcja **Nowe ust. domyś.**

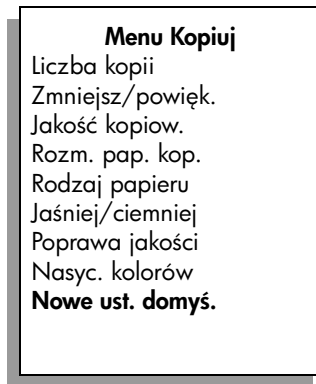

- 4 Naciskaj przycisk ►, aż do pojawienia się opcji **Tak**.
- 5 Naciśnij przycisk **Start, Mono** lub **Start, Kolor**.
Urządzenie HP Officejet wykona kopie z wykorzystaniem nowych ustawień domyślnych.

Zapisane ustawienia dotyczą tylko urządzenia HP Officejet. Nie powodują zmiany ustawień w oprogramowaniu. Jeżeli ustawienia kopiowania są określone w Nawigatorze HP, najczęściej stosowane ustawienia należy zapisać w oknie dialogowym Kopiowanie HP jako domyślne. Informacje na temat sposobu wykonania tej czynności można znaleźć w **pomocy ekranowej programu obrazu i fotografie hp** dołączonej do oprogramowania.

kopiowanie dwustronicowego dokumentu czarno-białego

Urządzenia HP OfficeJet można użyć do skopiowania jedno- lub wielostronicowego dokumentu w kolorze lub monochromatycznie. W niniejszym przykładzie urządzenie HP OfficeJet wykorzystano do skopiowania dwustronicowego czarno-białego dokumentu.

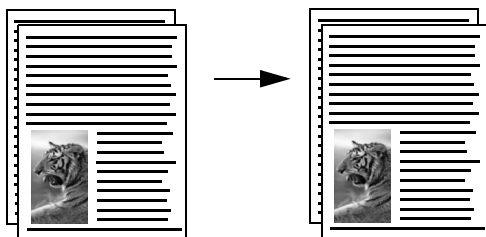

- 1 Rozmieść oryginały w takiej kolejności, aby pierwsza strona znalazła się na górze.
- 2 Umieść je w zasobniku automatycznego podajnika dokumentów, stroną do skopiowania skierowaną do góry.
W automatycznym podajniku dokumentów strony należy umieścić tak, aby początek dokumentu znajdował się z przodu.

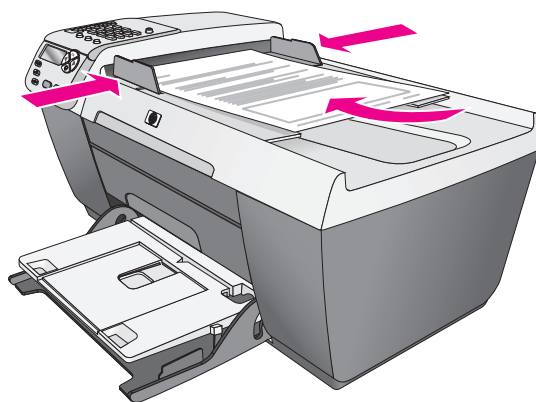

- 3 Naciśnij przycisk **Kopiuj**, jeśli nie został jeszcze podświetlony.
- 4 Naciśnij **Start, Mono** lub **Start, Kolor**.

tworzenie kopii zdjęć 10 x 15 cm bez marginesu

Aby uzyskać najlepszą jakość podczas kopiowania fotografii, należy załadować papier fotograficzny do podajnika i zmienić ustawienia kopiowania odpowiednio do typu papieru i zwiększania wyrazistości fotografii.

- 1 Umieść zdjęcie w lewym przednim rogu płyty szklanej, stroną do skopiowania skierowaną w dół.

Umieść zdjęcie na płycie szklanej tak, aby dłuższa krawędź fotografii leżała równoległe do dolnej krawędzi szklanej płyty.

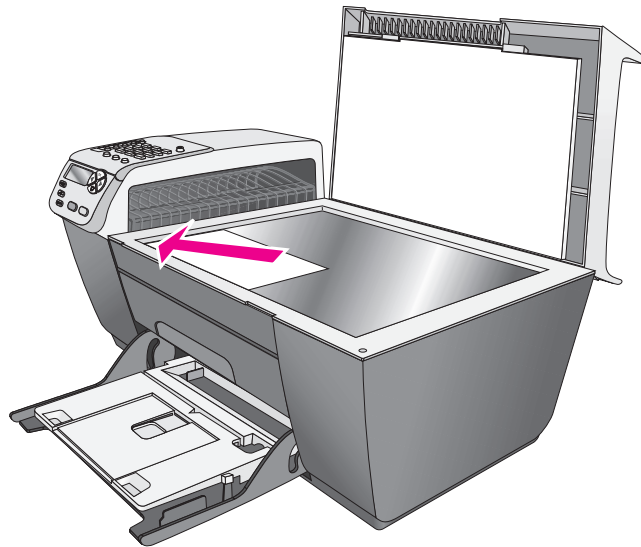

- 2 Załaduj do podajnika papier fotograficzny 10 x 15 cm z zakładką, stroną do zadrukowania skierowaną w dół, zakładką do siebie.
- 3 Naciskaj przycisk **Kopiuj**, aż w górnej linii wyświetlacza pojawi się menu **Rozm. pap. kop.**

W menu Rozm. pap. kop. dostępne są następujące opcje.

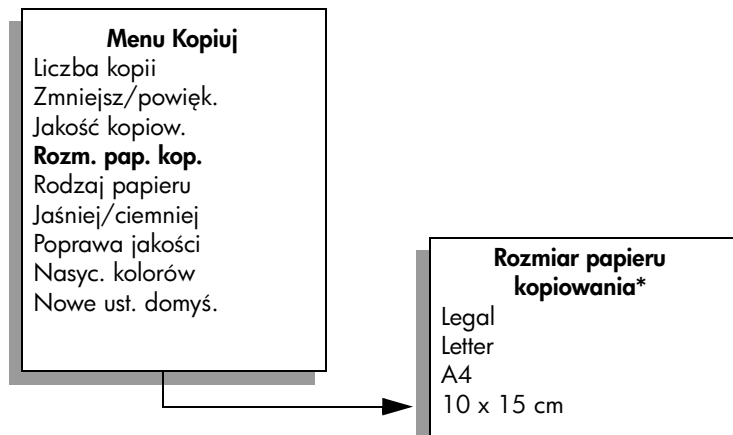

*Dostępne rozmiary papieru zależą od kraju/regionu.

- 4 Naciskaj przycisk ►, aż pojawi się rozmiar **4 x 6 cali**.
- 5 Naciśnij **Start, Mono** lub **Start, Kolor**.
Urządzenie HP Officejet tworzy kopie zdjęcia o wymiarach 10 x 15 cm, bez marginesu, jak przedstawiono poniżej.



Być może łatwiej będzie wykonać kopię zdjęcia za pomocą oprogramowania Navigator HP zainstalowanego wraz z HP Officejet. Za pomocą Navigатора HP można łatwo tworzyć kopie zdjęcia o wymiarach 10 x 15 cm, bez obramowania, zmieniać rozmiar fotografii dopasowując ją do rozmiaru załadowanego papieru oraz włączać ustawienia jakości opcji Zdjęcie w celu uzyskania zdjęć najwyższej jakości. Więcej informacji na temat korzystania z tych funkcji w Navigatorze HP można znaleźć w **pomocy ekranowej programu obrazy i fotografie hp** dołączonej do oprogramowania.

tworzenie wielu kopii tego samego oryginału

- 1 Umieść oryginał w lewym przednim rogu płyty szklanej, stroną do zeskanowania skierowaną w dół, lub w zasobniku automatycznego podajnika dokumentów, stroną do zeskanowania do góry.
Korzystając z automatycznego podajnika dokumentów strony należy umieścić tak, aby początek dokumentu znajdował się z przodu.
- 2 Naciskaj przycisk **Kopiuuj**, aż w górnej linii wyświetlacza pojawi się menu **Liczba kopii**.
- 3 Naciśnij ► lub podaj liczbę kopii za pomocą klawiatury numerycznej, nie przekraczając dopuszczalnego maksimum.
(Maksymalna liczba kopii zależy od modelu urządzenia).

Wskazówka Przytrzymanie przycisku strzałki powoduje, że wybrana liczba kopii będzie się zmieniała skokowo o 5, co ułatwia ustawienie dużej liczby kopii.

- 4 Naciśnij przycisk **Start, Mono** lub **Start, Kolor**.
Przy kopiowaniu pliku oryginałów za pomocą automatycznego podajnika dokumentów, urządzenie HP Officejet tworzy wiele kopii pojedynczej strony przed pobraniem następnej. Użytkownik musi sam odpowiednio ułożyć i spiąć kopie.
W tym przykładzie urządzenie HP Officejet tworzy sześć kopii zdjęcia 10 x 15 cm.

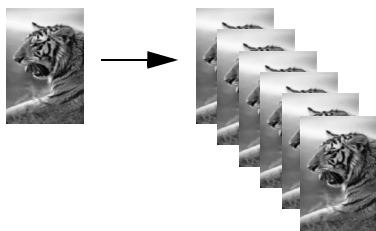

kopiowanie zdjęcia 10 x 15 cm na całą stronę

Aby automatycznie powiększać lub zmniejszać oryginały, w celu ich dopasowania do obszaru wydruku załadowanego do podajnika papieru, należy użyć opcji Dopasuj do strony. W poniższym przykładzie małe zdjęcie zostało powiększone i umieszczone na całej stronie za pomocą opcji Dopasuj do strony.

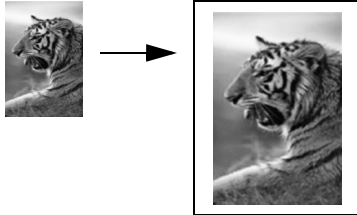

Opcji Dopasuj do strony można również używać do zmniejszania oryginału, aby uniknąć kadrowania tekstu lub części obrazu wykraczającego poza marginesy, a także do zmniejszania lub zwiększania oryginału dla tworzenia zdjęć 10 x 15 cm bez marginesu.

Wskazówka Przed rozpoczęciem kopiowania należy sprawdzić, czy płyta szklana jest czysta, a oryginał został umieszczony w lewym przednim rogu płyty szklanej. Używając opcji Dopasuj do strony nie można korzystać z automatycznego podajnika dokumentów.

- 1 Umieść zdjęcie w lewym przednim rogu płyty szklanej, stroną do skopiowania skierowaną w dół.
Umieść zdjęcie na płycie szklanej tak, aby dłuższa krawędź fotografii leżała równolegle do dolnej krawędzi szklanej płyty.

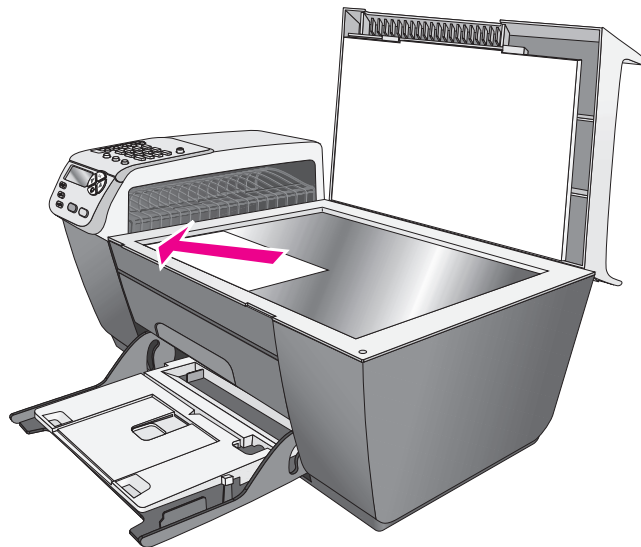

- 2 Załaduj papier formatu letter lub A4 do podajnika.

- 3 Naciskaj przycisk **Kopiu**, aż w górnej linii wyświetlacza pojawi się menu **Rozm. pap. kop.**

W menu Rozm. pap. kop. dostępne są następujące opcje.

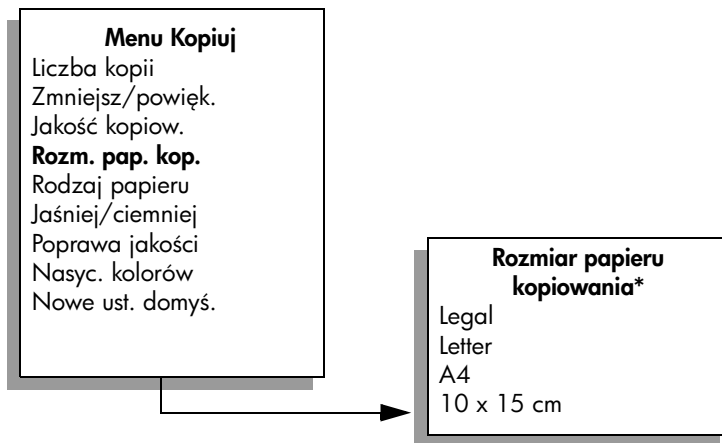

*Dostępne rozmiary papieru zależą od kraju/regionu.

- 4 Naciskaj przycisk ►, aż pojawi się rozmiar **Letter** lub **A4**.
- 5 Naciskaj przycisk **Kopiu**, aż w górnej linii wyświetlacza pojawi się menu **Zmniejsz/powięk.**

W menu Zmniejsz/powięk. dostępne są następujące opcje.

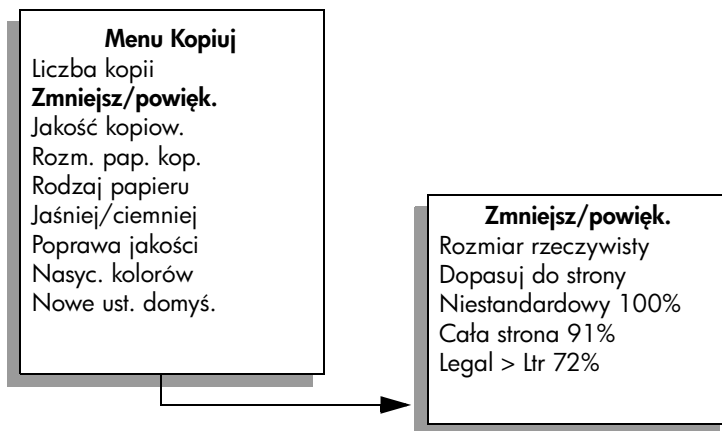

- 6 Naciskaj przycisk ►, aż pojawi się opcja **Dopasuj do strony**.
- 7 Naciśnij przycisk **Start, Kolor**.

Urządzenie HP OfficeJet może pozostawić pewną ilość pustego miejsca wokół krawędzi papieru, w celu dopasowania oryginału do obszaru wydruku na całej stronie, z zachowaniem proporcji.

kopiowanie dokumentów formatu legal na papierze formatu letter

- 1 Umieść dokument formatu legal w zasobniku automatycznego podajnika dokumentów, stroną do skopiowania skierowaną do góry.
W automatycznym podajniku dokumentów stroną należy umieścić tak, aby początek dokumentu znajdował się z przodu.
- 2 Naciskaj przycisk **Kopiuj**, aż w górnej linii wyświetlacza pojawi się menu **Zmniejsz/powiększ**.
W menu Zmniejsz/powiększ. dostępne są następujące opcje.

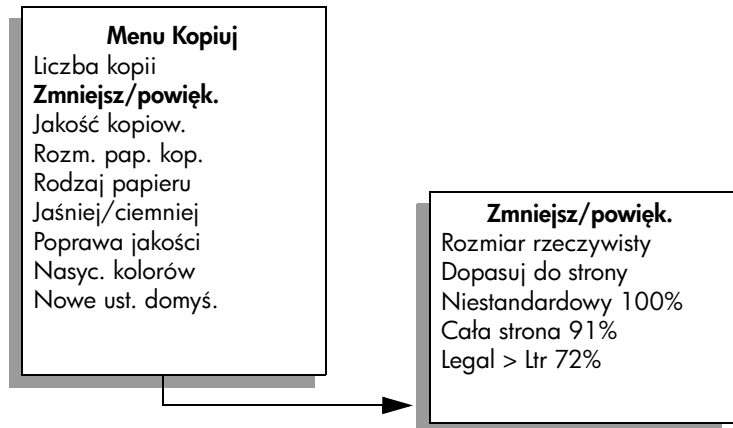

- 3 Naciskaj przycisk ►, aż wyświetlony zostanie format **Legal > Ltr 72%**.
- 4 Naciśnij przycisk **Start, Mono** lub **Start, Kolor**.
Urządzenie HP OfficeJet zredukuje rozmiar oryginału tak, aby dopasować go do obszaru wydruku formatu letter, jak pokazano poniżej.

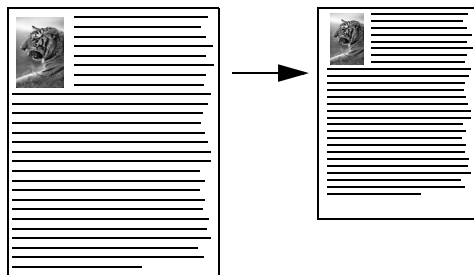

kopiowanie wyblakłych oryginałów

Do ustawienia jasności wykonywanych kopii służy opcja Jaśniej/ciemniej. Można również zmienić nasycenie koloru, aby uzyskać intensywniejsze lub subtelniejsze kolory.

- 1 Umieść oryginał w lewym przednim rogu płyty szklanej, stroną do zeskanowania skierowaną w dół, lub w zasobniku automatycznego podajnika dokumentów, stroną do zeskanowania do góry.
Przy korzystaniu z automatycznego podajnika dokumentów stronę należy umieścić tak, aby początek dokumentu znajdował się z przodu.
- 2 Naciskaj przycisk **Kopiuuj**, aż w górnej linii wyświetlacza pojawi się opcja **Jaśniej/ciemniej**.
Zakres wartości opcji Jaśniej/ciemniej jest przedstawiany w postaci kółka na skali widocznej na wyświetlaczu panelu przedniego.
- 3 Naciskaj przycisk **▶**, aby przyciemnić kopię.
Uwaga: Można również naciskać **◀**, aby rozjaśnić kopię.
- 4 Naciskaj przycisk **Kopiuuj**, aż w górnej linii wyświetlacza pojawi się menu **Nasyc. kolorów**.
Zakres wartości nasycenia koloru jest przedstawiany w postaci kółka na skali widocznej na wyświetlaczu panelu przedniego.
- 5 Naciskaj przycisk **▶**, aby zwiększyć nasycenie.
Uwaga: Można również nacisnąć **◀**, aby obraz był mniej intensywny.
- 6 Naciśnij przycisk **Start, Kolor**.

kopiowanie wielokrotnie faksowanego dokumentu

Funkcja Poprawa jakości automatycznie polepsza jakość dokumentów tekstowych dzięki wyostrzeniu krawędzi czarnego tekstu lub zdjęć, modyfikując jasne kolory, które w przeciwnym razie mogłyby zostać skopiowane jako białe.

Domyślna opcja zwiększania wyrazistości to Tekst. Zwiększanie wyrazistości krawędzi czarnego tekstu za pomocą opcji Tekst.

- 1 Umieść oryginał w lewym przednim rogu płyty szklanej, stroną do zeskanowania skierowaną w dół, lub w zasobniku automatycznego podajnika dokumentów, stroną do zeskanowania do góry.
Przy korzystaniu z automatycznego podajnika dokumentów stroną należy umieścić tak, aby początek dokumentu znajdował się z przodu.
- 2 Naciskaj przycisk **Kopiuuj**, aż w górnej linii wyświetlacza pojawi się opcja **Poprawa jakości**.
W menu Poprawa jakości dostępne są następujące opcje.

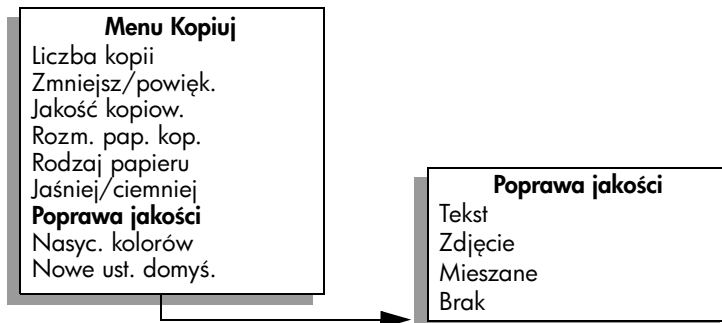

- 3 Naciskaj przycisk ►, aż pojawi się opcja **Tekst**.
- 4 Naciśnij przycisk **Start, Mono** lub **Start, Kolor**.

Wskazówka Jeżeli wystąpi jeden z opisanych niżej problemów, wyłącz opcję Tekst funkcji zwiększania wyrazistości, wybierając opcję Zdjęcie lub Brak:

- Rozproszone kolorowe kropki wokół fragmentów tekstu na kopiach.
- Duże, czarne litery wyglądają jak poplamione (nie są jednolite).
- Cienkie kolorowe figury lub linie są częściowo zaczernione.
- Na obszarach jasnych lub średnio szarych widoczne są poziome ziarniste lub białe pasma.

zwiększanie wyrazistości jasnych obszarów kopii

Za pomocą opcji Zdjęcie funkcji zwiększania wyrazistości można uwydatnić jasne kolory, które inaczej mogłyby zostać skopiowane jako białe. Opcja Zdjęcie funkcji zwiększania wyrazistości umożliwia wyeliminowanie lub zredukowanie opisanych niżej problemów, które mogą wystąpić podczas korzystania z opcji Tekst:

- Rozproszone kolorowe kropki wokół fragmentów tekstu na kopiach.
 - Duże, czarne litery wyglądają jak poplamione (nie są jednolite).
 - Cienkie kolorowe figury lub linie są częściowo zaczernione.
 - Na obszarach jasnych lub średnio szarych widoczne są poziome ziarniste lub białe pasma.
- 1 Umieść zdjęcie w lewym przednim rogu płyty szklanej, stroną do skopiowania skierowaną w dół.
Umieść zdjęcie na płycie szklanej tak, aby dłuższa krawędź fotografii leżała równolegle do dolnej krawędzi szklanej płyty.
 - 2 Naciskaj przycisk **Kopiuuj**, aż w górnej linii wyświetlacza pojawi się opcja **Poprawa jakości**.
W menu Poprawa jakości dostępne są następujące opcje.

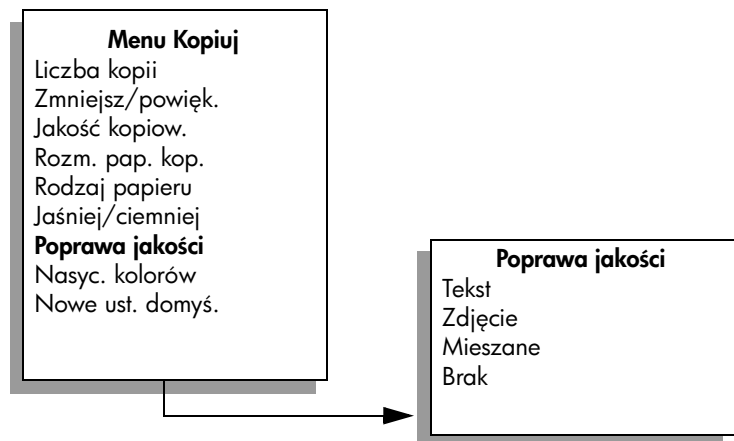

- 3 Naciskaj przycisk ►, aż pojawi się opcja **Zdjęcie**.
- 4 Naciśnij przycisk **Start, Kolor**.

zatrzymywanie kopiowania

- ▶ Aby zatrzymać kopiowanie, naciśnij przycisk **Anuluj** na panelu przednim. Urządzenie HP OfficeJet natychmiast przerwie drukowanie i wysunie papier.

4

korzystanie z funkcji skanowania

Skanowanie to proces przekształcania obrazów i tekstu do postaci elektronicznej wykorzystywanej przez komputer. Skanować można zdjęcia oraz dokumenty tekstowe.

Dzięki temu, że zeskanowany tekst lub obraz jest w postaci elektronicznej, możliwe jest przeniesienie go do edytora tekstu lub programu graficznego i zmodyfikowanie stosownie do potrzeb. Możliwe jest:

- Zeskanowanie zdjęć dzieci i wysłanie ich pocztą elektroniczną do rodziny, tworzenie zbioru zdjęć domu lub biura lub tworzenie elektronicznego albumu.
- Zeskanowanie tekstu z artykułu do edytora tekstu i dołączenie do stworzonego sprawozdania, dzięki czemu nie trzeba go przepisywać.

Aby można było korzystać z funkcji skanowania, urządzenie HP Officejet oraz komputer muszą być ze sobą połączone i muszą być włączone. Oprócz tego, przed przystąpieniem do skanowania, na komputerze powinno zostać zainstalowane i uruchomione oprogramowanie dla urządzenia HP Officejet. Aby w systemie Windows sprawdzić, czy oprogramowanie HP Officejet jest uruchomione, poszukaj ikony hp officejet 5500 series w zasobniku systemowym w prawym dolnym rogu ekranu, obok zegara. W przypadku komputerów Macintosh, oprogramowanie HP Officejet jest zawsze uruchomione.

Skanowanie można rozpocząć za pomocą komputera lub urządzenia HP Officejet. W tej części objaśniono, jak korzystać z funkcji skanowania z panelu przedniego urządzenia HP Officejet.

Aby uzyskać więcej informacji na temat skanowania z komputera, dostosowania zeskanowanych materiałów, zmiany ich rozmiaru, obracania, przycinania oraz poprawy ostrości - zajrzyj do [pomocy ekranowej programu obrazy i fotografie hp](#), dołączonej do oprogramowania.

Uwaga: Skanowanie w wysokiej rozdzielczości (600 dpi i więcej) wymaga wiele wolnego miejsca na dysku twardym. W przypadku braku wystarczającej ilości wolnego miejsca, system może się zawiesić.

W tej części opisano następujące zagadnienia:

- [skanowanie oryginału](#) na str. 34
- [zatrzymanie skanowania](#) na str. 34

skanowanie oryginału

- 1 Załaduj oryginały do automatycznego podajnika dokumentów stroną zadrukowaną skierowaną w dół lub umieść je w lewym przednim rogu płyty szklanej.
- 2 Naciśnij przycisk **Skanuj**.
Pojawi się menu Skanuj, zawierające listę miejsc docelowych dla zeskanowanych plików. Domyślnym miejscem docelowym jest to, które wybrano podczas ostatniego korzystania z urządzenia.
- 3 Wybierz miejsce docelowe za pomocą przycisku **Skanuj**, albo naciskając ◀ lub ▶.
- 4 Naciśnij **Start, Mono** lub **Start, Kolor**.
Urządzenie HP Officejet zeskanuje oryginały i wyśle je do miejsca docelowego. Po wybraniu opcji Galeria Obrazów i Fotografii HP (Galeria HP) aplikacja automatycznie otworzy i wyświetli obraz.

Moduł Galeria HP oferuje wiele narzędzi do edycji zeskanowanego obrazu. Ogólną jakość obrazu można poprawić przez dostosowanie jasności, ostrości, tonu koloru lub nasycenia. Można też przyciąć, wyrównać, obrócić obraz lub zmienić jego wymiary. Gdy zeskanowany obraz odpowiada oczekiwaniom, można go otworzyć w innej aplikacji, wysłać pocztą elektroniczną, zapisać w pliku lub wydrukować. Aby uzyskać więcej informacji na temat korzystania z Galerii HP, zajrzyj do [pomocy ekranowej programu obrazu i fotografii hp](#) dołączonej do oprogramowania.

zatrzymanie skanowania

- ▶ Aby zatrzymać kopiowanie, naciśnij przycisk **Anuluj** na panelu przednim.

5

korzystanie z funkcji faksu

Korzystając z urządzenia HP Officejet można wysyłać i odbierać fakсы, także fakсы kolorowe. Można również przypisać numery do pozycji szybkiego wybierania, aby szybciej i łatwiej wysyłać fakсы do najczęstszych odbiorców. Za pomocą panelu przedniego można ustawić wiele opcji faksowania, np. rozdzielczość i kontrast.

W tej części opisano następujące zagadnienia:

- **wysyłanie faksu** na str. 36
- **odbieranie faksu** na str. 41
- **ustawianie nagłówka faksu** na str. 44
- **wprowadzanie tekstu** na str. 45
- **drukowanie raportów** na str. 46
- **ustawianie szybkiego wybierania** na str. 48
- **regulacja rozdzielczości i kontrastu** na str. 49
- **ustawianie opcji faksowania** na str. 51
- **ponowne drukowanie faksów znajdujących się w pamięci** na str. 57
- **przerywanie operacji faksowania** na str. 57

Aby uzyskać najlepsze efekty przy użyciu urządzenia HP Officejet, należy zapoznać się z oprogramowaniem Nawigator obrazów i fotografii HP (Nawigator HP), które jest dostarczane wraz z urządzeniem. Korzystając z oprogramowania HP można wykonywać wszystkie operacje, także te, które są niedostępne z panelu przedniego urządzenia HP Officejet. Przykładowo:

- wysyłanie faksu z komputera z dołączoną stroną tytułową
- tworzenie strony tytułowej w komputerze
- podgląd faksu na komputerze przed wysłaniem
- wysyłanie faksu do wielu odbiorców

Informacje na temat uzyskiwania dostępu do oprogramowania Nawigator HP można znaleźć w **korzystanie z nawigatora hp - dodatkowe funkcje hp officejet** na str. 4.

wysyłanie faksu

Z panelu przedniego urządzenia HP OfficeJet można wysłać fakсы zarówno czarno-białe, jak i kolorowe.

W tej części opisano następujące zagadnienia:

- **włączanie funkcji potwierdzania odebrania faksu** na str. 36
- **wysyłanie zwykłego faksu** na str. 37
- **wysyłanie faksem dokumentów kolorowych lub zdjęć** na str. 37
- **wysyłanie faksu z wykorzystaniem szybkiego wybierania** na str. 38
- **planowanie faksu** na str. 39
- **anulowanie zaplanowanego faksu** na str. 39
- **wysyłanie faksu z pamięci** na str. 39
- **wysyłanie faksu z wykorzystaniem monitora lub wybierania ręcznego** na str. 40
- **ręczne wysyłanie faksów przy użyciu telefonu** na str. 40

włączanie funkcji potwierdzania odebrania faksu

Domyślnie urządzenie HP OfficeJet drukuje raport jedynie w razie wystąpienia problemów z wysyłaniem lub odbieraniem faksu. Po zakończeniu każdej transmisji na wyświetlaczu umieszczonym na panelu przednim pojawia się na krótko komunikat informujący, czy udało się wysłać faks. Jeśli potrzebne jest drukowane potwierdzenie wysłania, wykonaj poniższe czynności *zanim* przystąpisz do wysyłania faksu.

1 Naciśnij przycisk **Ustawienia**.

2 Naciśnij przycisk **1**, a następnie **5**.

Spowoduje to kolejno wyświetlenie menu Drukuj raport, a następnie wybranie opcji Ustawienia automatycznych sprawozdań.

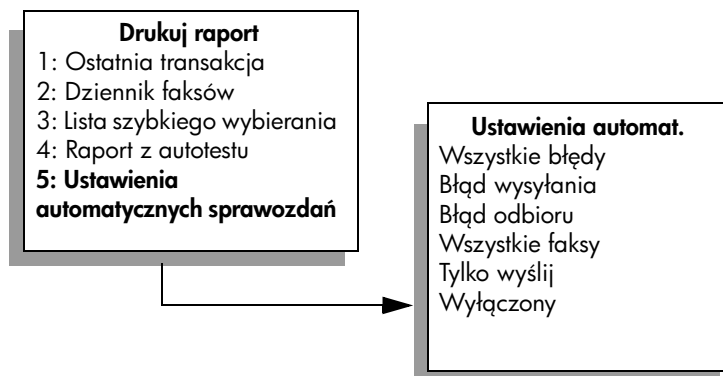

3 Naciskaj przycisk **▶**, aż w drugiej linii wyświetlacza pojawi się opcja **Tylko wyślij**, a następnie naciśnij **OK**.

Więcej informacji na temat drukowania raportów można znaleźć w części **drukowanie raportów** na str. 46.

wysyłanie zwykłego faksu

W tej części opisano sposób wysyłania zwykłych faksów czarno-białych.

Informacje na temat wysyłania faksów kolorowych lub zdjęć można znaleźć w części **wysyłanie faksem dokumentów kolorowych lub zdjęć** na str. 37.

- 1 Umieść zdjęcie w automatycznym podajniku dokumentów.
Aby uzyskać więcej informacji na temat ładowania oryginałów, zob. **ładowanie oryginałów** na str. 11.
- 2 Naciśnij przycisk **Faksuj**.
W górnej linii wyświetlacza pojawi się komunikat Podaj nr faksu.
- 3 Za pomocą klawiatury wpisz numer faksu.
- 4 Naciśnij przycisk **Start, Mono**.

Czy wiesz, że faks można wysłać również z komputera, korzystając z programu Nawigator HP dołączonego do urządzenia HP Officejet? Do faksów można również dołączać utworzoną w komputerze stronę tytułową. To łatwe.

Aby uzyskać więcej informacji na ten temat, zob. **pomoc ekranową programu obrazy i fotografie hp**, dołączoną do oprogramowania.

wysyłanie faksem dokumentów kolorowych lub zdjęć

Za pomocą urządzenia HP Officejet można wysłać faksem dokumenty kolorowe i zdjęcia. Jeżeli przy próbie wysłania faksu kolorowego HP Officejet wykryje, że urządzenie faksujące odbiorcy obsługuje tylko fakсы czarno-białe, HP Officejet wyśle czarno-biały faks.

Z faksowania w kolorze zaleca się korzystać jedynie w przypadku kolorowych oryginałów.

- 1 Aby załadować oryginały, należy wykonać jedną z następujących czynności:
 - Jeżeli jest faksowany dokument kolorowy, należy go umieścić w automatycznym podajniku dokumentów.
 - Przy faksowaniu zdjęć należy je umieścić w lewym przednim rogu płyty szklanej, stroną do faksowania skierowaną w dół. Z płyty szklanej można faksować tylko pojedyncze strony.

Więcej informacji na ten temat można znaleźć w części **ładowanie oryginałów** na str. 11.

Wskazówka Aby wyśrodkować zdjęcie o rozmiarach 10 x 15 cm, umieść je na środku czystej kartki o rozmiarze letter lub A4, a następnie umieść oryginał na płycie szklanej.

- 2 Naciśnij przycisk **Faksuj**.
W górnej linii wyświetlacza pojawi się komunikat Podaj nr faksu.
- 3 Wprowadź numer faksu.
Wskazówka Aby wprowadzić przerwę w numerze faksu, naciśnij przycisk Ponowne wybieranie/Pauza.
- 4 Jeżeli wysyłasz faksem zdjęcie, zaleca się zmienić rozdzielczość na **Zdjęcie**.
Dalsze informacje na temat zmiany rozdzielczości można znaleźć w części **zmiana rozdzielczości** na str. 49.

- 5 Naciśnij przycisk **Start, Kolor**.
- 6 Po umieszczeniu oryginału na płycie szklanej, naciśnij przycisk **1 (Tak)**, aby przefaksować oryginał.

Uwaga: Jeśli urządzenie odbiorcy obsługuje tylko fakсы czarno-białe, HP Officejet automatycznie wysłany zostanie faks czarno-biały. Po wysłaniu faksu pojawi się komunikat informujący o wysłaniu faksu czarno-białego. Naciśnij OK, aby usunąć komunikat.

Czy wiesz, że faks można wysłać również z komputera, korzystając z programu Nawigator HP dołączonego do urządzenia HP Officejet? Do faksów można również dołączać utworzoną w komputerze stronę tytułową. To łatwe.

Aby uzyskać więcej informacji na ten temat, zob. **pomoc ekranową programu obrazy i fotografie hp**, dołączoną do oprogramowania.

wysyłanie faksu z wykorzystaniem szybkiego wybierania

Za pomocą przycisku szybkiego wybierania lub za pomocą przycisku Szybkie wybieranie na panelu przednim, można szybko wysłać faks.

Pozycje szybkiego wybierania nie są wyświetlane, jeśli nie zostały wcześniej ustawione. Więcej informacji na ten temat można znaleźć w części **ustawianie szybkiego wybierania** na str. 48.

- 1 Umieść oryginał w automatycznym podajniku dokumentów.
Więcej informacji na ten temat można znaleźć w części **ładowanie oryginałów** na str. 11.
- 2 Naciśnij przycisk **Faksuj**.
W górnej linii wyświetlacza pojawi się komunikat Podaj nr faksu.
- 3 Wykonaj jedną z następujących czynności:
 - Naciskaj przycisk **Szybkie wybieranie**, aż w górnej linii wyświetlacza pojawi się odpowiednia pozycja szybkiego wybierania.
 - Naciśnij przycisk szybkiego wybierania.
 - Naciśnij **Szybkie wybieranie**, a następnie wprowadź dwucyfrowy kod wejściowy szybkiego wybierania z panelu przedniego.
- 4 Naciśnij przycisk **Start, Mono** lub **Start, Kolor**.

Korzystając z oprogramowania Nawigator HP można szybko i łatwo skonfigurować na komputerze ustawienia szybkiego wybierania.

Więcej informacji można znaleźć w **pomocy ekranowej programu obrazy i fotografie hp** dołączonej do oprogramowania.

planowanie faksu

Można ustawić wysłanie faksu czarno-białego na późniejszą porę tego samego dnia, np. gdy linie telefoniczne są mniej obciążone lub stawki są niższe. Planując wysłanie faksu, oryginały należy umieścić w automatycznym podajniku dokumentów.

Z chwilą upływu ustalonej godziny faks zostanie wysłany automatycznie natychmiast po uzyskaniu połączenia.

- 1 Umieść oryginał w automatycznym podajniku dokumentów.
- 2 Naciśnij przycisk **Faksuj**.
W górnej linii wyświetlacza pojawi się komunikat Podaj nr faksu.
- 3 Za pomocą klawiatury wpisz numer faksu, naciśnij przycisk szybkiego wybierania lub naciskaj przycisk **Szybkie wybieranie**, aż pojawi się odpowiednia pozycja szybkiego wybierania.
Aby uzyskać więcej informacji na temat szybkiego wybierania, zob. **ustawianie szybkiego wybierania** na str. 48.
Wskazówka Aby wprowadzić przerwę w numerze faksu, naciśnij przycisk Ponowne wybieranie/Pauza.
- 4 Naciskaj przycisk **Faksuj**, aż w górnej linii wyświetlacza pojawi się pozycja **Jak przesł. faks**.
- 5 Naciskaj przycisk ►, aż w górnej linii wyświetlacza pojawi się opcja **Wyślij faks później**, a następnie naciśnij **OK**.
- 6 Korzystając z klawiatury numerycznej, wprowadź **Godzinę wysłania**.
- 7 Po pojawieniu się monitu naciśnij przycisk **1** dla opcji **AM** (przed południem) lub przycisk **2** dla opcji **PM** (po południu).
- 8 Naciśnij przycisk **Start, Mono**.

anulowanie zaplanowanego faksu

Istnieje możliwość anulowania faksu zapisanego w pamięci lub właśnie wysłanego.

- ▶ Po wyświetleniu ustalonego czasu naciśnij przycisk **Anuluj**.

wysyłanie faksu z pamięci

Urządzenie HP Officejet może przed wysłaniem zapisać faks w pamięci. Tę funkcję można wykorzystać, jeśli wybrany numer faksu jest zajęty lub chwilowo niedostępny. Oryginały są zapisywane przed wysłaniem w pamięci i kiedy urządzenie HP Officejet uzyska połączenie, faks jest wysyłany. Dzięki temu można natychmiast po zapisaniu w pamięci, wyjąć oryginały z urządzenia HP Officejet. Z pamięci mogą być wysyłane tylko fakсы czarno-białe, a oryginały muszą być umieszczone w automatycznym podajniku dokumentów.

- 1 Umieść oryginał w automatycznym podajniku dokumentów.
- 2 Naciśnij przycisk **Faksuj**.
W górnej linii wyświetlacza pojawi się komunikat Podaj nr faksu.
- 3 Za pomocą klawiatury wpisz numer faksu, naciśnij przycisk szybkiego wybierania lub naciskaj przycisk **Szybkie wybieranie**, aż pojawi się odpowiednia pozycja szybkiego wybierania.

Aby uzyskać więcej informacji na temat szybkiego wybierania, zob. **ustawianie szybkiego wybierania** na str. 48.

Wskazówka Aby wprowadzić przerwę w numerze faksu, naciśnij przycisk Ponowne wybieranie/Pauza.

- 4 Naciskaj przycisk **Faksuj**, aż w górnej linii wyświetlacza pojawi się pozycja **Jak przesłać faks**.
- 5 Naciskaj przycisk **▶**, aż w górnej linii wyświetlacza pojawi się opcja **Wyślij faks z pamięci**, a następnie naciśnij **OK**.
- 6 Naciśnij przycisk **Start, Mono**.
Oryginały zostaną zapisane w pamięci i wysłane.

wysyłanie faksu z wykorzystaniem monitora lub wybierania ręcznego

Za pomocą monitora można wybrać numer, tak jak w zwykłym telefonie. Ta funkcja jest przydatna, jeśli użytkownik korzysta z karty telefonicznej. A także przy konieczności utrzymania tempa wybierania tonowego.

- 1 Umieść oryginał w automatycznym podajniku dokumentów.
- 2 Naciśnij przycisk **Faksuj**.
- 3 Naciśnij przycisk **Start, Mono** lub **Start, Kolor**.
- 4 Po usłyszeniu sygnału wybierania tonowego, za pomocą klawiatury wprowadź numer faksu.

Wskazówka Aby wprowadzić przerwę w numerze faksu, naciśnij przycisk Ponowne wybieranie/Pauza.

- 5 Postępuj zgodnie z pojawiającymi się komunikatami.
Faks zostanie wysłany po zgłoszeniu się urzędnika odbiorcy.

ręczne wysyłanie faksów przy użyciu telefonu

Faksy można wysyłać przy użyciu telefonu, który podłączony jest bezpośrednio do urządzenia HP Officejet.

Informacje dotyczące konfigurowania HP Officejet do posiadanego telefonu - patrz **konfiguracja faksu** na str. 97.

- 1 Umieść oryginał w automatycznym podajniku dokumentów.
Uwaga: Ręczne wysyłanie faksu możliwe jest tylko przy użyciu automatycznego podajnika dokumentów.
- 2 Za pomocą podłączonego do HP Officejet telefonu wybierz numer faksu.
Uwaga: Numer faksu należy wybrać za pomocą podłączonego telefonu, a nie na przednim panelu urządzenia HP Officejet.
- 3 Wykonaj jedną z następujących czynności:
 - Jeśli po wybraniu numeru usłyszysz sygnał faksu, naciśnij przycisk **Faksuj**, a następnie w ciągu trzech sekund **Start, Mono** lub **Start, Kolor**.
 - Jeśli telefon zostanie odebrany przez człowieka, poproś aby po usłyszeniu sygnału faksu nacisnął przycisk Start na własnym urządzeniu. Przycisk **Faksuj**, a następnie **Start, Mono** lub **Start, Kolor** na urządzeniu HP Officejet należy nacisnąć *przed* naciśnięciem przez odbiorcę przycisku Start na jego urządzeniu.
- 4 Zaczekaj na pojawienie się sygnałów faksu, a następnie odłóż słuchawkę.

odbieranie faksu

W zależności od sposobu konfiguracji urządzenia HP OfficeJet, fakсы można odbierać automatycznie lub ręcznie. Urządzenie HP OfficeJet jest ustawione tak, aby automatycznie drukowało odebrane fakсы, jeżeli nie wybrano opcji Nie w ustawieniach menu Autom. odpowiedź. Aby uzyskać więcej informacji na temat opcji Autom. odpowiedź, zob. **konfiguracja urządzenia hp officejet dla automatycznego lub ręcznego odbierania faksów** na str. 42.

Jeśli odebrany faks ma rozmiar legal, a urządzenie HP OfficeJet nie jest w danym momencie skonfigurowane do korzystania z papieru tego rozmiaru, nastąpi automatyczne zmniejszenie rozmiaru faksu, aby zmieścił się na załadowanym papierze. Jeżeli opcja automatycznego zmniejszania została wyłączona, faks zostanie wydrukowany na dwóch stronach. Więcej informacji na ten temat można znaleźć w części **ustawianie automatycznego zmniejszania dla faksów przychodzących** na str. 54.

Jeśli do tej samej linii co urządzenie HP OfficeJet podłączona jest automatyczna sekretarka, konieczne może się okazać ustawienie liczby dzwonek wymaganej zanim HP OfficeJet rozpocznie odbieranie faksu. Domyślna liczba dzwonek, zanim HP OfficeJet odbierze faks, wynosi 5 (w zależności od kraju/regionu). Więcej informacji na temat ustawiania liczby dzwonek do odebrania można znaleźć w części **ustawianie liczby dzwonek do odebrania** na str. 42.

Więcej informacji na temat konfiguracji urządzenia w połączeniu HP OfficeJet z innym sprzętem biurowym, np. automatyczną sekretarką lub pocztą głosową, można znaleźć w **konfiguracja faksu** na str. 97.

W tej części opisano następujące zagadnienia:

- **ustawianie liczby dzwonek do odebrania** na str. 42
- **konfiguracja urządzenia hp officejet dla automatycznego lub ręcznego odbierania faksów** na str. 42
- **ręczne odbieranie faksu** na str. 43
- **odpytywanie do odbioru faksu** na str. 44

ustawianie liczby dzwonek do odebrania

Możliwe jest określenie ilości dzwonek, po jakiej urządzenie HP Officejet automatycznie odbierze telefon. Domyślnie ustawione jest 5 dzwonek (w zależności od kraju/regionu).

1 Naciśnij przycisk **Ustawienia**.

2 Naciśnij przycisk **3**, a następnie **4**.

Spowoduje to kolejno wyświetlenie menu Podstawowe ustawienia faksu, a następnie wybranie opcji Dzwon. do odebr.

Podstawowe ustawienia faksu

1: Data i godzina

2: Nagłówek faksu

3: Autom. odpowiedź

4: Dzwon. do odebr.

5: Rozm. pap. faks.

6: Wybieranie ton. lub impuls.

7: Głośność dzwon. i brzęcz.

8: Przesył. faksu tylko cz.-b.

3 Wprowadź odpowiednią liczbę dzwonek do odebrania za pomocą klawiatury numerycznej.

Jeśli do tej samej linii podłączona jest automatyczna sekretarka, ustaw urządzenie HP Officejet tak, aby odpowiadało na połączenie po automatycznej sekretarce. Liczba dzwonek przed odebraniem dla HP Officejet powinna być większa niż liczba dzwonek przed odebraniem ustawiona dla sekretarki automatycznej.

Automatyczna sekretarka ma odbierać połączenie *zanim* zrobi to urządzenie HP Officejet. Urządzenie HP Officejet monitoruje połączenia i odpowiada, jeśli wykryje sygnał faksu.

4 Naciśnij **OK**, aby zaakceptować ustawienie.

Więcej informacji na temat konfiguracji urządzenia w połączeniu HP Officejet z innym sprzętem biurowym, np. automatyczną sekretarką lub pocztą głosową, można znaleźć w **konfiguracja faksu** na str. 97.

konfiguracja urządzenia hp officejet dla automatycznego lub ręcznego odbierania faksów

Urządzenie HP Officejet jest domyślnie ustawione tak, aby automatycznie drukowało odbierane fakсы. Istnieje możliwość ręcznego lub automatycznego odbierania faksów.

W niektórych okolicznościach wskazane może być ręczne odbieranie faksów. Przykładowo, jeśli do danej linii telefonicznej jest podłączone zarówno urządzenie HP Officejet, jak i telefon, a linia nie obsługuje dzwonek dystyngtywnego, urządzenie HP Officejet należy skonfigurować do ręcznego odpowiadania na sygnał faksu. Wynika to z faktu, że urządzenie HP Officejet nie będzie w stanie stwierdzić, kiedy połączenie przychodzące jest rozmową,

a kiedy faksem. Przy ręcznym odbieraniu faksów użytkownik musi osobiście zareagować na przychodzący faks; w przeciwnym wypadku HP Officejet nie odbierze faksu.

Jeżeli korzystasz z usługi poczty głosowej oferowanej przez operatora, możliwe jest również skonfigurowanie urządzenia HP Officejet w taki sposób, aby połączenia faksowe były odbierane ręcznie.

Więcej informacji na temat ręcznego odbierania faksów można znaleźć w części **ręczne odbieranie faksu** na str. 43.

Więcej informacji na temat konfiguracji urządzenia w połączeniu HP Officejet z innym sprzętem biurowym, np. automatyczną sekretarką lub pocztą głosową, można znaleźć w **konfiguracja faksu** na str. 97.

- 1 Naciśnij przycisk **Ustawienia**.
- 2 Naciśnij przycisk **3**, a następnie ponownie **3**.
Spowoduje to kolejno wyświetlenie menu Podstawowe ustawienia faksu, a następnie wybranie opcji Autom. odpowiedź.
- 3 Naciśnij przycisk **▶**, aby **Włączyć** lub **Wyłączyć** tę opcję.
 - Wybierz opcję **Włącz**, aby automatycznie odbierać fakсы (ustawienie domyślne).
 - Wybierz opcję **Wyłącz**, aby ręcznie odbierać fakсы. Więcej informacji na temat ręcznego odbierania faksów można znaleźć w części **ręczne odbieranie faksu** na str. 43.
- 4 Naciśnij **OK**, aby zaakceptować ustawienie.

ręczne odbieranie faksu

Jeżeli urządzenie HP Officejet zostanie przestawione w tryb ręcznego odbierania faksów, użytkownik będzie musiał osobiście odbierać przychodzące połączenia faksowe. Przychodzące fakсы można odbierać ręcznie za pomocą telefonu bezpośrednio podłączonego do urządzenia HP Officejet lub innego telefonu podłączonego do tej samej linii telefonicznej.

Informacje dotyczące konfigurowania HP Officejet do posiadanego telefonu - patrz **konfiguracja faksu** na str. 97.

- 1 Wyjmij wszystkie oryginały z automatycznego podajnika dokumentów urządzenia HP Officejet.
- 2 Ustaw HP Officejet na ręczne odbieranie faksów, wyłączając opcję **Autom. odpowiedź**. Lub ustaw większą liczbę **Dzwon. do odebr.**, aby móc odebrać faks przed zgłoszeniem się urządzenia HP Officejet.
Więcej informacji na temat konfiguracji urządzenia HP Officejet dla ręcznego odbierania faksów można znaleźć w części **konfiguracja urządzenia hp officejet dla automatycznego lub ręcznego odbierania faksów** na str. 42. Więcej informacji na temat ustawiania liczby Dzwon. do odebr. można znaleźć w części **ustawianie liczby dzwonek do odebrania** na str. 42.
- 3 Gdy urządzenie HP Officejet zadzwoni, podnieś słuchawkę telefonu podłączonego do niego lub do tej samej linii telefonicznej, co urządzenie.

- 4 Jeśli usłyszysz sygnał faksu, wykonaj jedną z następujących czynności:
 - Jeżeli telefon jest podłączony do gniazdka z tyłu urządzenia HP Officejet, naciśnij przycisk **Faksuj**, a następnie **Start, Mono** lub **Start, Kolor**.
 - Jeżeli telefon nie jest podłączony do gniazdka z tyłu urządzenia HP Officejet, ale jest podłączony do tej samej linii telefonicznej, naciśnij **1 2 3** na telefonie.
 - Jeśli masz połączenie telefoniczne z nadawcą, poproś go aby na własnym urządzeniu naciśnął przycisk Start. Po usłyszeniu sygnału faksu, naciśnij przycisk **Faksuj**, a następnie **Start, Mono** lub **Start, Kolor**.
- 5 Zaczekaj na pojawienie się sygnałów faksu, a następnie odłóż słuchawkę.

odpytywanie do odbioru faksu

Odpytywanie umożliwia wysłanie do innego telefaksu przez urządzenie HP Officejet żądania transmisji oczekującego faksu. Przy korzystaniu z funkcji Wywołaj faks do odbioru, urządzenie HP Officejet dzwoni do określonego telefaksu i wysyła żądanie transmisji faksu. Określony telefaks musi być skonfigurowany do odpytywania oraz musi mieć przygotowany do wysłania faks.

- 1 Naciśnij przycisk **Faksuj**.
W górnej linii wyświetlacza pojawi się komunikat Podaj nr faksu.
- 2 Wpisz numer telefaksu nadawcy.
- 3 Naciskaj przycisk **Faksuj**, aż w górnej linii wyświetlacza pojawi się pozycja **Jak przesłać faks**.
- 4 Naciskaj przycisk **▶**, aż w górnej linii wyświetlacza pojawi się opcja **Wywołaj faks do odbioru**.
- 5 Naciśnij przycisk **Start, Mono** lub **Start, Kolor**.

ustawianie nagłówka faksu

Nagłówek faksu jest drukowany w górnej części każdego wysłanego faksu; zawiera nazwę oraz numer telefaksu użytkownika. Zaleca się, aby ustawianie nagłówka faksu przeprowadzić za pomocą Kreatora konfiguracji faksu podczas instalacji oprogramowania HP; można to jednak również zrobić korzystając z panelu przedniego.

Umieszczenie tych informacji w nagłówku jest wymagane przez prawo w wielu krajach.

Uwaga: Na Węgrzech kod identyfikacyjny abonenta (nagłówek faksu) może być ustawiany i zmieniany tylko przez osoby upoważnione. Aby uzyskać dalsze informacje, skontaktuj się z autoryzowanym punktem sprzedaży produktów HP.

- 1 Naciśnij przycisk **Ustawienia**.
- 2 Naciśnij przycisk **3**, a następnie **2**.
Spowoduje to kolejno wyświetlenie menu Podstawowe ustawienia faksu i wybranie opcji Nagłówek faksu.

- 3 Po pojawieniu się monitu wpisz swoje nazwisko lub nazwę firmy. Aby uzyskać informacje o wprowadzaniu tekstu z panelu przedniego - patrz **wprowadzanie tekstu** na str. 45.
- 4 Naciśnij **OK**.
- 5 Korzystając z klawiatury numerycznej, wprowadź numer własnego telefaksu.
- 6 Naciśnij **OK**.

Informacje nagłówka faksu można również łatwo wprowadzić, korzystając z Kreatora konfiguracji faksu w oprogramowaniu Nawigator HP zainstalowanym wraz z urządzeniem HP PSC. Oprócz wprowadzenia danych nagłówka faksu, można również podać informacje strony tytułowej. Zostaną one wykorzystane podczas wysyłania z komputera faksu, do którego dołączona będzie strona tytułowa.

Aby uzyskać więcej informacji na ten temat, zob. **pomoc ekranową programu obrazy i fotografie hp**, dołączoną do oprogramowania.

wprowadzanie tekstu

Następująca lista zawiera wskazówki dotyczące wpisywania tekstu za pomocą klawiatury na panelu przednim.

- Naciskaj przyciski klawiatury odpowiadające literom nazwy.



Litery A, B oraz C odpowiadają liczbie 2 itd.

- Aby zobaczyć dostępne znaki, naciśnij wielokrotnie przycisk.



Aby uzyskać ten znak: j k l J K L 5

Naciskaj przycisk 5 1 2 3 4 5 6 7
podaną liczbę razy

Uwaga: W zależności od wybranego kraju/regionu, mogą być dostępne dodatkowe znaki.

- Po wyświetleniu właściwej litery, naciśnij przycisk ►, a następnie naciśnij przycisk odpowiadający następnej literze nazwy. Naciśnij przycisk kilka razy, aż zostanie wyświetlona właściwa litera.
- Aby wstawić spację, naciśnij przycisk **Spacja (#)**.
- Aby wpisać pauzę, naciśnij przycisk **Pauza/Ponowne wybieranie**.
- Aby wpisać symbol, taki jak @, naciskaj przycisk **Symbole (*)**, co spowoduje przewijanie kolejnych symboli: *, -, &, ., / (), ', =, #, @, _ i !
- Po wprowadzeniu błędnego znaku, naciśnij przycisk ◀, aby go usunąć, a następnie wprowadź prawidłowy znak.
- Po wprowadzeniu całego tekstu naciśnij **OK**, aby zachować wprowadzone dane.

drukowanie raportów

Urządzenie HP OfficeJet można skonfigurować w taki sposób, aby raporty o błędach oraz potwierdzenia były drukowane automatycznie dla każdego wysłanego i odebranego faksu. W razie potrzeby można również ręcznie drukować raporty systemowe; raporty te udostępniają użyteczne informacje systemowe na temat urządzenia HP OfficeJet.

Urządzenie HP OfficeJet jest domyślnie ustawione tak, aby raport był drukowany tylko w przypadku wystąpienia problemu z wysyłaniem lub odbieraniem faksu. Po zakończeniu każdej transmisji na wyświetlaczu umieszczonym na panelu przednim pojawia się na krótko komunikat informujący, czy udało się wysłać faks.

W tej części opisano następujące zagadnienia:

- **automatyczne tworzenie raportów** na str. 46
- **ręczne tworzenie raportów** na str. 47

automatyczne tworzenie raportów

To ustawienie pozwala skonfigurować urządzenie HP OfficeJet w taki sposób, aby automatycznie drukowane były raporty o błędach i potwierdzenia.

Uwaga: Jeśli potrzebujesz drukowanego potwierdzenia wysłania każdego faksu, wykonaj poniższe czynności *zanim* przystąpisz do wysyłania faksów.

- 1 Naciśnij przycisk **Ustawienia**.
- 2 Naciśnij przycisk **1**, a następnie **5**.

Spowoduje to kolejno wyświetlenie menu Drukuj raport, a następnie wybranie opcji Ustawienia automat. sprawozdań.

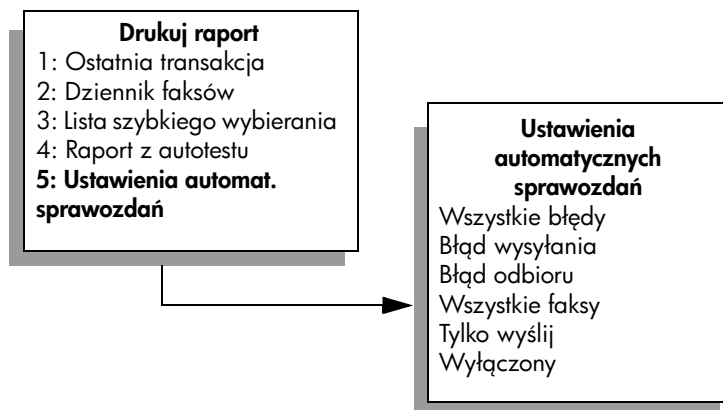

- 3 Naciskaj przycisk ►, aby przewinąć listę zawierającą następujące rodzaje raportów:
- **Wszystkie błędy** – drukowane po wystąpieniu jakiegokolwiek błędu faksowania (domyślne).
 - **Błąd wysyłania** – drukowane po wystąpieniu błędu transmisji.
 - **Błąd odbioru** – drukowane po wystąpieniu błędu odbioru.
 - **Wszystkie fakсы** – drukowane jako potwierdzenie wysłania lub odebrania każdego faksu.
 - **Tylko wyslij** – drukowane każdorazowo po wysłaniu faksu.
 - **Wyłączony** - raporty faksu nie są drukowane.
- 4 Kiedy wyświetlone zostanie odpowiedni raport, naciśnij **OK**.

ręczne tworzenie raportów

Możliwe jest ręczne tworzenie raportów dotyczących urządzenia HP Officejet, np. dotyczących stanu ostatniego wysłanego faksu.

- 1 Naciśnij przycisk **Ustawienia**, a następnie przycisk **1**. Spowoduje to wybranie opcji Drukuj raport.

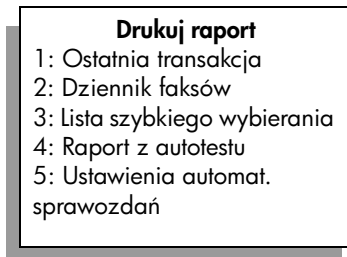

- 2 Naciskaj przycisk ►, aby przewinąć listę zawierającą następujące rodzaje raportów:
- **Ostatnia transakcja** – drukuje szczegóły dotyczące ostatniej operacji faksowania.
 - **Dziennik faksów** – dziennik ostatnich 30 operacji faksowania.
 - **Lista szybkiego wybierania** – drukuje listę zaprogramowanych pozycji szybkiego wybierania.
 - **Raport z autotestu** – drukuje raport pomocny w diagnostyce problemów z drukowaniem i wyrównaniem pojemników z tuszem. Więcej informacji na ten temat można znaleźć w części **drukowanie raportu z autotestu** na str. 67.
 - **Ustawienia automat. sprawozdań**: drukuje automatyczne raporty zgodnie z opisem w części **automatyczne tworzenie raportów** na str. 46.
- 3 Kiedy wyświetlone zostanie odpowiedni raport, naciśnij **OK**.

ustawianie szybkiego wybierania

Do pozycji szybkiego wybierania można przypisać często używane numery faksów. Korzystając z przycisków szybkiego wybierania można szybko wysłać fakсы. Naciskaj przycisk Szybkie wybieranie, aby przewinąć i wybrać z listy pozycję szybkiego wybierania. Pierwsze pięć pozycji szybkiego wybierania zostaje automatycznie przypisanych do przycisków szybkiego wybierania na panelu przednim.

Ustawienia konfiguracji szybkiego wybierania zaleca się określić w Nawigatorze HP; można to jednak również zrobić używając panelu przedniego.

Więcej informacji na temat używania szybkiego wybierania do wysłania faksów można znaleźć w części **wysyłanie faksu z wykorzystaniem szybkiego wybierania** na str. 38.

Korzystając z oprogramowania Nawigator HP można szybko i łatwo ustawić w komputerze pozycje szybkiego wybierania.

Aby uzyskać więcej informacji na ten temat, zob. **pomoc ekranową programu obrazy i fotografie hp**, dołączoną do oprogramowania.

W tej części opisano następujące zagadnienia:

- **tworzenie indywidualnych ustawień szybkiego wybierania** na str. 48
- **usuwanie ustawień szybkiego wybierania** na str. 49

tworzenie indywidualnych ustawień szybkiego wybierania

Możliwe jest tworzenie pozycji szybkiego wybierania dla często używanych numerów faksów.

- 1 Naciśnij przycisk **Ustawienia**.
- 2 Naciśnij przycisk **2**, a następnie **1**.
Spowoduje to kolejno wyświetlenie menu Ustawienia szybkiego wyb. i wybranie opcji Szybkie wybieranie.

Ustawienia szybkiego wyb.

1: Szybkie wybieranie

2: Usuń szybkie wybier.

3: Drukuj listę szyb. wybier.

Na wyświetlaczu pojawi się pierwsza wolna pozycja szybkiego wybierania.

- 3 Naciśnij **OK**, aby wybrać wyświetlaną pozycję szybkiego wybierania.
- 4 Wprowadź numer faksu, który ma zostać przypisany do danej pozycji, a następnie naciśnij **OK**.
Numer faksu może zawierać maksymalnie 50 cyfr.

Wskazówka Aby wprowadzić trzysekundową pauzę między cyframi numeru, naciśnij przycisk Ponowne wybieranie/Pauza, aby wyświetlić myślnik.

- 5 Wprowadź nazwisko osoby lub nazwę firmy i naciśnij **OK**.
Nazwa może mieć maksymalnie 13 znaków.
Więcej informacji na temat wprowadzania tekstu można znaleźć w części **wprowadzanie tekstu** na str. 45.
- 6 Po pojawieniu się napisu **Nast. pozycja?** naciśnij **1 (Tak)**, aby ustawić następny numer lub **2 (Nie)**, aby opuścić ekran opcji.

usuwanie ustawień szybkiego wybierania

Abysunąć pojedynczą pozycję szybkiego wybierania, wykonaj następujące czynności.

- 1 Naciśnij przycisk **Ustawienia**.
- 2 Naciśnij przycisk **2**, a następnie ponownie przycisk **2**.
Spowoduje to kolejno wyświetlenie menu Ustawienia szybkiego wyb. i wybranie opcji Usun szybkie wybier.
- 3 Naciskaj przycisk **▶**, dopóki nie pojawi się pozycja, którą chcesz usunąć, a następnie naciśnij **OK**.

regulacja rozdzielczości i kontrastu

Możliwa jest zmiana rozdzielczości i kontrastu wysyłanych dokumentów. Jeżeli zmienione wartości nie zostały ustawione jako domyślne, po dwóch minutach bezczynności zostaną przywrócone ustawienia domyślne. Informacje na ten temat można znaleźć w części **przypisywanie nowych ustawień domyślnych** na str. 51.

Uwaga: Ustawienia te nie wpływają na ustawienia kopiowania. Rozdzielczość i kontrast kopiowania są ustawiane niezależnie od rozdzielczości i kontrastu dla faksów. Również ustawienia zmienione na panelu przednim nie dotyczą faksów wysyłanych z komputera.

W tej części opisano następujące zagadnienia:

- **zmiana rozdzielczości**
- **zmiana kontrastu**

zmiana rozdzielczości

Rozdzielczość wpływa na szybkość transmisji oraz jakość faksowanych dokumentów. Urządzenie HP Officejet wysyła faksy wyłącznie w najwyższej rozdzielczości obsługiwanej przez urządzenie faksujące odbiorcy.

- 1 Umieść oryginał w automatycznym podajniku dokumentów.
- 2 Naciśnij przycisk **Faksuj**.
W górnej linii wyświetlacza pojawi się komunikat Podaj nr faksu.
- 3 Za pomocą klawiatury wpisz numer faksu, naciśnij przycisk szybkiego wybierania lub naciskaj przycisk **Szybkie wybieranie**, aż pojawi się odpowiednia pozycja szybkiego wybierania.

- 4 Naciskaj przycisk **Faksuj**, aż w górnej linii wyświetlacza pojawi się opcja **Rozdzielczość**.

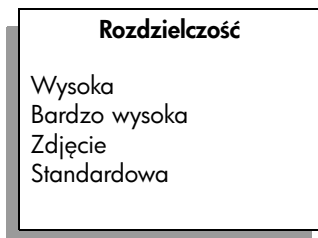

- 5 Naciskaj przycisk ►, aby przewijać następujące ustawienia rozdzielczości:
- **Wysoka**: jest to ustawienie domyślne. Ustawienie to zapewnia uzyskanie tekstu o wysokiej jakości odpowiedniej do wysyłania faksem większości dokumentów.
 - **Bardzo wysoka**: należy ją stosować przy wysłaniu faksów zawierających bardzo drobne szczegóły. Wybierając tę opcję należy pamiętać, że faksowanie będzie trwało dłużej.
 - **Zdjęcie**: ustawienie to zapewnia najlepszą jakość faksu podczas wysyłania fotografii. Wybierając opcję **Zdjęcie**, pamiętaj, że faksowanie będzie trwało dłużej. Podczas faksowania zdjęć zaleca się wybranie opcji **Zdjęcie**.
 - **Standardowa**: ustawienie to zapewnia najszybszą możliwą transmisję przy najniższej jakości faksu.
- 6 Naciśnij przycisk **Start, Mono** lub **Start, Kolor**.

zmiana kontrastu

Za pomocą tej opcji można zmieniać kontrast faksu, aby faks był jaśniejszy lub ciemniejszy od oryginału. Opcja ta jest przydatna przy faksowaniu wyblakłych lub wypranych dokumentów oraz pisma odręcznego. Zmieniając wartość kontrastu można przyciemnić oryginał.

- 1 Umieść oryginał w automatycznym podajniku dokumentów.
- 2 Naciśnij przycisk **Faksuj**.
W górnej linii wyświetlacza pojawi się komunikat Podaj nr faksu.
- 3 Za pomocą klawiatury wpisz numer faksu, naciśnij przycisk szybkiego wybierania lub naciskaj przycisk **Szybkie wybieranie**, aż pojawi się odpowiednia pozycja szybkiego wybierania.
- 4 Naciskaj przycisk **Faksuj**, aż w górnej linii wyświetlacza pojawi się opcja **Jaśniej/Ciemniej**.
Przedział wartości pojawi się na wyświetlaczu jako kółko na skali.
- 5 Naciśnij przycisk ◀, aby rozjaśnić faks lub przycisk ▶, aby go przyciemnić.
Naciśnięcie przycisku powoduje, że kółko przesuwają się w lewo lub w prawo.
- 6 Naciśnij przycisk **Start, Mono** lub **Start, Kolor**.

ustawianie opcji faksowania

Możliwe jest ustawianie wielu opcji faksowania, np. tego, czy urządzenie HP Officejet będzie automatycznie ponownie wybierać numer w przypadku zajętej linii. Po wprowadzeniu zmian w następujących opcjach, staną się one ustawieniami domyślnymi. Aby uzyskać więcej informacji na temat modyfikowania ustawień faksowania, zapoznaj się z niniejszą częścią.

W tej części opisano następujące zagadnienia:

- **przypisywanie nowych ustawień domyślnych** na str. 51
- **automatyczne ponowne wybieranie numeru, jeśli numer jest zajęty lub nie odpowiada** na str. 52
- **przesyłanie faksów na inny numer** na str. 52
- **edycja i anulowanie przekazywania faksów** na str. 53
- **stosowanie trybu korekcji błędów** na str. 53
- **ustawianie automatycznego zmniejszania dla faksów przychodzących** na str. 54
- **regulacja głośności** na str. 54
- **zmiana wzorca sygnału dzwonka (dzwonienie dystynktywne)** na str. 54
- **ustawianie daty i godziny** na str. 55
- **ustawianie rozmiaru papieru** na str. 55
- **ustawianie wybierania tonowego lub impulsowego** na str. 56
- **ustawianie odbierania faksów do pamięci** na str. 56

przypisywanie nowych ustawień domyślnych

Wartości domyślne ustawień dla opcji Rozdzielczość oraz Jaśniej/Ciemniej można zmieniać na panelu przednim.

- 1 Umieść oryginał w automatycznym podajniku dokumentów.
- 2 Naciśnij przycisk **Faksuj**.
W górnej linii wyświetlacza pojawi się komunikat Podaj nr faksu.
- 3 Za pomocą klawiatury wpisz numer faksu, naciśnij przycisk szybkiego wybierania lub naciskaj przycisk **Szybkie wybieranie**, aż pojawi się odpowiednia pozycja szybkiego wybierania.
Aby uzyskać więcej informacji na temat szybkiego wybierania, zob. **ustawianie szybkiego wybierania** na str. 48.
- 4 Naciskaj przycisk **Faksuj**, aż w górnej części wyświetlacza pojawi się ustawienie, które chcesz zmienić.
- 5 Zmień odpowiednio wartości opcji **Rozdzielczość** oraz **Jaśniej/Ciemniej**.
- 6 Naciskaj ponownie przycisk **Faksuj**, aż w górnej linii wyświetlacza wyświetlona zostanie opcja **Nowe ust. domyś.**
- 7 Naciśnij przycisk ►, aby wybrać opcję **Tak**.
- 8 Naciśnij przycisk **Start, Mono** lub **Start, Kolor**.

automatyczne ponowne wybieranie numeru, jeśli numer jest zajęty lub nie odpowiada

Urządzenie HP Officejet można skonfigurować w taki sposób, aby w przypadku zajętości lub nieodebrania połączenia ponownie wybierało numer. Domyślnym ustawieniem funkcji Ponowne wyb.-sygn. zajętości jest Powtórne wybieranie. Domyślnym ustawieniem funkcji Ponowne wyb.-brak odp. jest Brak powtórnego wybierania numeru.

- 1 Naciśnij przycisk **Ustawienia**.
- 2 Wykonaj jedną z następujących czynności:
 - Aby zmienić ustawienia opcji **Ponowne wyb.-sygn. zajętości**, naciśnij **4**, a następnie **3**.
Spowoduje to kolejno wyświetlenie menu Zaawansowane ustawienia faksu i wybranie opcji Ponowne wyb.-sygn. zajętości.
 - Aby zmienić ustawienia opcji **Ponowne wyb.-brak odp.**, naciśnij **4**, a następnie ponownie **4**.
Spowoduje to kolejno wyświetlenie menu Zaawansowane ustawienia faksu i wybranie opcji Ponowne wyb.-brak odp.

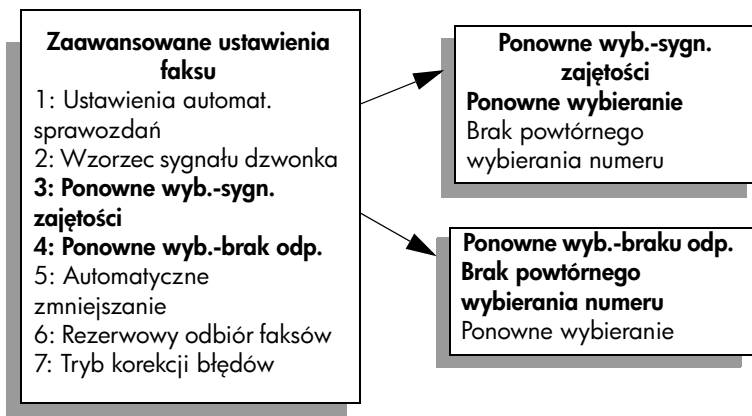

- 3 Naciśnij przycisk ► aby wybrać opcję **Ponowne wybieranie** lub **Brak powtórnego wybierania numeru**.
- 4 Naciśnij **OK**.

przesyłanie faksów na inny numer

Za pomocą funkcji Przekazyw. faksu można na określony czas włączyć przekazywanie faksów na inny numer. Przez czas określony w opcji Przekazyw. faksu, urządzenie HP Officejet nie będzie drukować odbieranych faksów. Przekazywać można tylko fakсы czarno-białe.

- 1 Naciśnij przycisk **Ustawienia**.
- 2 Naciśnij przycisk **3**, a następnie **8**.
Spowoduje to kolejno wyświetlenie menu Podstawowe ustawienia faksu, a następnie wybranie opcji Przesył.faksu tylko cz.-b.
- 3 Po wyświetleniu monitu podaj **Numer faksu**, na który chcesz przesłać faks.
- 4 Naciśnij **OK**.

- 5 Korzystając z klawiatury numerycznej, wprowadź **Datę wysyłania**.
- 6 Korzystając z klawiatury numerycznej, wprowadź **Godzinę wysyłania**.
- 7 Po pojawieniu się monitu naciśnij przycisk **1** dla opcji **AM** (przed południem) lub **2** dla opcji **PM** (po południu).
- 8 Korzystając z klawiatury numerycznej, wprowadź **Datę zaprzestania**.
Na wyświetlaczu pojawi się napis Przekierowywanie faksu włączone.

edycja i anulowanie przekazywania faksów

Po włączeniu funkcji przekazywania może się okazać, że trzeba zmienić numer, na który przekazywane są fakсы, lub godziny rozpoczęcia i zaprzestania przekazywania. Może również zajść konieczność całkowitego anulowania przekazywania faksów. Aby edytować albo wyłączyć przekazywanie faksów wykonaj następujące czynności.

- 1 Naciśnij przycisk **Ustawienia**.
- 2 Naciśnij przycisk **3**, a następnie **8**.
Spowoduje to kolejno wyświetlenie menu Podstawowe ustawienia faksu, a następnie wybranie opcji Przesył.faksu tylko cz.-b.
- 3 Po chwili na wyświetlaczu pojawi się komunikat **Przekaz. jest Wł, 1=Edyt, 2=Anul**. Wykonaj jedną z następujących czynności:
 - Naciśnij przycisk **1**, aby poddać edycji numer faksu lub zmienić czas wysyłania i zaprzestania. Postępuj zgodnie z komunikatami na wyświetlaczu.
 - Naciśnij **2**, aby anulować **Przekazyw. faksu**.

stosowanie trybu korekcji błędów

Tryb korekcji błędów (ECM) eliminuje utratę danych spowodowaną słabą jakością połączenia, dzięki wykrywaniu błędów pojawiających się podczas transmisji i automatycznemu żądaniu retransmisji błędnego pakietu danych. Nie ma to wpływu na opłaty telekomunikacyjne; mogą one nawet zmaleć, jeśli połączenie jest dobrej jakości. W przypadku słabego połączenia tryb korekcji błędów spowoduje wydłużenie czasu transmisji i zwiększenie opłat, ale przesyłanie danych jest o wiele pewniejsze. Wyłącz tryb korekcji błędów (domyślnie jest on włączony) tylko wówczas, jeśli znacznie wzrosną opłaty telekomunikacyjne i nie przeszkadza Ci utrata jakości w zamian za oszczędność na opłatach.

- 1 Naciśnij przycisk **Ustawienia**.
- 2 Naciśnij przycisk **4**, a następnie **7**.
Spowoduje to kolejno wyświetlenie menu Zaawansowane ustawienia faksu i wybranie opcji Tryb korekcji błędów.
- 3 Naciśnij przycisk **▶**, aby **Włączyć** lub **Wyłączyć** tę opcję.
- 4 Naciśnij **OK**.

ustawianie automatycznego zmniejszania dla faksów przychodzących

Ustawienie to określa, jak ma postąpić urządzenie HP Officejet po odebraniu faksu o wymiarach przekraczających domyślny rozmiar papieru. Jeśli ustawienie jest włączone (domyślnie), obraz zostanie tak zmniejszony, aby zmieścić się na jednej stronie. Jeśli ustawienie jest wyłączone, dane nie mieszczące się na pierwszej stronie zostaną wydrukowane na drugiej. Opcja Automatyczne zmniejszanie jest przydatna, gdy odbierany jest faks o rozmiarze legal, podczas gdy w podajniku znajduje się papier o rozmiarze letter.

- 1 Naciśnij przycisk **Ustawienia**.
- 2 Naciśnij przycisk **4**, a następnie **5**.
Spowoduje to kolejno wyświetlenie menu Zaawansowane ustawienia faksu i wybranie opcji Automatyczne zmniejszanie.
- 3 Naciśnij przycisk **▶**, aby **Włączyć** lub **Wyłączyć** tę opcję.
- 4 Naciśnij **OK**.

regulacja głośności

Urządzenie HP Officejet posiada trójstopniową regulację głośności dzwonka i głośnika. Głośność dzwonka to poziom głośności sygnału wywołania. Poziom dźwięku głośnika określa poziom głośności wszystkich dźwięków, np. sygnałów wybierania, sygnałów faksu oraz sygnałów przy naciskaniu przycisków. Domyślne ustawienie to Cichy.

- 1 Naciśnij przycisk **Ustawienia**.
- 2 Naciśnij przycisk **3**, a następnie **7**.
Spowoduje to kolejno wyświetlenie menu Podstawowe ustawienia faksu i wybranie opcji Głośność dzwon. i brzęcz.
- 3 Naciśnij **▶**, aby wybrać jedną z opcji: **Cichy**, **Głośny** lub **Wyłączony**.
- 4 Naciśnij **OK**, aby zaakceptować wybrane ustawienie.

zmiana wzorca sygnału dzwonka (dzwonienie dystynktywne)

Wielu operatorów telekomunikacyjnych oferuje usługę dzwonienia dystynktywnego, umożliwiającą korzystanie na jednej linii telefonicznej z kilku numerów telefonu. Po wykupieniu tej usługi, każdy numer będzie miał inny wzorec dzwonka; mogą to być na przykład pojedyncze, podwójne i potrójne sygnały. Jeśli ta usługa jest niedostępna, zastosuj domyślny wzorec dzwonka, czyli Wszystkie dzwonki.

Podłączając urządzenie HP Officejet do linii z dzwonieniem dystynktywnym, poproś operatora o przypisanie osobnych wzorców dzwonka do rozmów i do faksów. W przypadku faksów zaleca się korzystanie z dzwonek podwójnych lub potrójnych.

- 1 Sprawdź, czy urządzenie HP Officejet zostało ustawione tak, aby odbierać fakсы automatycznie. Informacje na ten temat można znaleźć w części **konfiguracja urządzenia hp officejet dla automatycznego lub ręcznego odbierania faksów** na str. 42.
- 2 Naciśnij przycisk **Ustawienia**.

- 3 Naciśnij przycisk **4**, a następnie **2**.
Spowoduje to kolejno wyświetlenie menu Zaawansowane ustawienia faksu i wybranie opcji Wzorzec sygnału dzwonka.
- 4 Naciskaj **▶**, aby przewinąć opcje: **Wszystkie dzwonki**, **Pojedyncze dzwonki**, **Podwójne dzwonki**, **Potrójne dzwonki** oraz **Podwójne i potrójne dzwonki**.
- 5 Po wyświetleniu w górnej linii wyświetlacza wzorca ustalonego dla danego numeru faksu przez operatora, naciśnij **OK**.

ustawianie daty i godziny

Datę i godzinę można wprowadzić przy użyciu panelu przedniego. Podczas wysyłania faksu bieżąca data i godzina są drukowane w nagłówku faksu. Format daty i godziny jest uzależniony od ustawień języka i kraju/regionu.

Zazwyczaj oprogramowanie komputera ustawia datę i godzinę automatycznie.

Uwaga: Jeśli urządzenie HP Officejet nie będzie zasilane dłużej niż 72 godziny, datę i godzinę należy ustawić ponownie.

- 1 Naciśnij przycisk **Ustawienia**.
- 2 Naciśnij przycisk **3**, a następnie **1**.
Spowoduje to kolejno wyświetlenie menu Podstawowe ustawienia faksu i opcji Data i godzina.
- 3 Wprowadź miesiąc, dzień i rok (tylko dwie ostatnie cyfry), naciskając odpowiednie cyfry na klawiaturze. W zależności od ustawienia kraju/regionu kolejność wprowadzania daty może się różnić.
Kursor podkreślenia znajduje się początkowo pod pierwszą cyfrą i przesuwa się automatycznie do następnej cyfry po każdym naciśnięciu przycisku. Po wprowadzeniu ostatniej cyfry daty automatycznie wyświetlany jest monit o wprowadzenie godziny.
- 4 Wprowadź godziny i minuty.
Jeżeli wybrano 12-godzinny format godziny, po wpisaniu ostatniej cyfry godziny pojawi się zapytanie AM/PM.
- 5 Po pojawieniu się monitu naciśnij przycisk **1** dla opcji AM (przed południem) lub przycisk **2** dla opcji PM (po południu).
Na panelu przednim zostanie wyświetlone nowe ustawienie daty i godziny.

ustawianie rozmiaru papieru

Możliwe jest wybranie rozmiaru papieru dla przychodzących faksów. Wybrany rozmiar papieru powinien być zgodny z rozmiarem kartek załadowanych do podajnika. Faksy można drukować wyłącznie na papierze o rozmiarach letter, A4 lub legal.

Uwaga: Jeżeli do podajnika zostanie załadowany papier o nieprawidłowym rozmiarze, odbierane faksy nie będą drukowane. Załaduj papier o rozmiarze letter, A4 lub legal i naciśnij **OK**, aby wydrukować faks.

- 1 Naciśnij przycisk **Ustawienia**.
- 2 Naciśnij przycisk **3**, a następnie **5**.
Spowoduje to wybranie menu Podstawowe ustawienia faksu, a następnie opcji Rozm. pap. faks.
- 3 Naciśnij **▶**, aby wybrać odpowiednią opcję i naciśnij **OK**.

ustawianie wybierania tonowego lub impulsowego

Możliwe jest wybranie wybierania tonowego bądź impulsowego. Większość sieci telefonicznych akceptuje zarówno wybieranie tonowe, jak i impulsowe. W przypadku podłączenia urządzenia do publicznego systemu telefonicznego lub wewnętrznej centrali wymagającej wybierania impulsowego, należy wybrać opcję Wybieranie impulsowe. Domyślnym ustawieniem jest Wybieranie tonowe. Przy korzystaniu z wybierania impulsowego niektóre opcje systemu telefonicznego mogą nie być dostępne. Co więcej, impulsowe wybieranie numerów może trwać dłużej od wybierania tonowego. Jeżeli nie masz pewności, jakie ustawienie wybrać, skontaktuj się z operatorem telekomunikacyjnym.

Uwaga: Jeżeli system telefoniczny, do którego jest podłączone urządzenie, nie wymaga stosowania wybierania impulsowego, zalecamy pozostawienie domyślnego ustawienia Wybieranie tonowe.

- 1 Naciśnij przycisk **Ustawienia**.
- 2 Naciśnij przycisk **3**, a następnie **6**.
Spowoduje to kolejno wybranie menu Podstawowe ustawienia faksu, a następnie opcji Wybieranie ton. lub impuls.
- 3 Naciśnij przycisk **▶**, aby wybrać opcję **Tonowe** lub **Impulsowe**.
- 4 Naciśnij **OK**.

ustawianie odbierania faksów do pamięci

Funkcja Rezerwowy odbiór faksów umożliwia przechowywanie odbieranych faksów w pamięci. Przykładowo, jeśli podczas odbierania faksu skończy się tusz w pojemniku, faks zostanie zachowany w pamięci. Faks będzie można wydrukować po wymianie pojemnika z tuszem. Gdy w pamięci urządzenia znajdują się fakсы do wydrukowania, na wyświetlaczu panelu przedniego pojawia się odpowiednia informacja.

Domyślnie funkcja Rezerwowy odbiór faksów jest włączona. Więcej informacji na temat drukowania faksów przechowywanych w pamięci można znaleźć w części **ponowne drukowanie faksów znajdujących się w pamięci** na str. 57.

Uwaga: Po zapełnieniu pamięci HP Officejet zastępuje najstarsze, wydrukowane fakсы. Wszystkie niewydrukowane fakсы pozostaną w pamięci do chwili wydrukowania lub usunięcia. Gdy pamięć zostanie zapełniona niewydrukowanymi faksami, urządzenie HP Officejet przestanie odbierać nowe połączenia faksowe do momentu wydrukowania faksów przechowywanych w pamięci. Aby usunąć wszystkie fakсы z pamięci, łącznie z faksami, które nie zostały wydrukowane, wyłącz HP Officejet.

- 1 Naciśnij przycisk **Ustawienia**.
- 2 Naciśnij przycisk **4**, a następnie **6**.
Spowoduje to kolejno wybranie menu Zaawansowane ustawienia faksu i opcji Rezerwowy odbiór faksów.
- 3 Naciśnij **▶**, aby wybrać opcję **Tak** lub **Nie**.
- 4 Naciśnij **OK**.

ponowne drukowanie faksów znajdujących się w pamięci

Opcja Drukow. faksu zapis. w pamięci umożliwia ponowne wydrukowanie faksu znajdującego się w pamięci. Aby anulować niepotrzebne drukowanie przez HP Officejet faksu, naciśnij Anuluj. Urządzenie HP Officejet rozpocznie drukowanie następnego faksu w pamięci. Przycisk Anuluj należy nacisnąć dla każdego faksu przechowywanego w pamięci, który nie powinien zostać wydrukowany.

Uwaga: Po odłączeniu urządzenia HP Officejet od zasilania, wszystkie przechowywane w pamięci fakсы zostaną utracone.

Aby fakсы były przechowywane w pamięci, opcja Rezerwowy odbiór faksów musi być włączona. Informacje na ten temat można znaleźć w części **ustawianie odbierania faksów do pamięci** na str. 56.

- 1 Naciśnij przycisk **Ustawienia**.
- 2 Naciśnij przycisk **5**, a następnie **4**.
Spowoduje to kolejno wyświetlenie menu Narzędzia i wybranie opcji Drukow. faksu zapis. w pamięci.
Następuje wydruk faksów z pamięci.

przerywanie operacji faksowania

- ▶ Aby przerwać wysyłanie lub otrzymywanie faksu, naciśnij przycisk **Anuluj**.

Większość ustawień wydruku jest dobierana automatycznie przez program wykorzystywany do drukowania lub technologię HP ColorSmart. Ustawienia drukowania należy dostosowywać ręcznie tylko wtedy, gdy zachodzi potrzeba zmodyfikowania jakości druku, drukowania na określonych rodzajach papieru lub folii czy też zastosowania funkcji specjalnych.

W tej części opisano następujące zagadnienia:

- **drukowanie z aplikacji** na str. 59
- **ustawianie opcji wydruku** na str. 60
- **zatrzymanie zadania drukowania** na str. 62

Urządzenie HP Officejet może wykonywać specjalne zadania drukowania, takie jak drukowanie obrazów bez obrzeży, plakatów oraz drukowanie na folii przezroczystej. Aby uzyskać więcej informacji na temat specjalnych zadań drukowania, zajrzyj do pomocy ekranowej modułu Obrazy i Fotografie HP dołączonego do oprogramowania.

drukowanie z aplikacji

Aby wydrukować dokument z aplikacji, w której dokument powstał, wykonaj następujące czynności.

W systemie Windows

- 1 Umieść odpowiedni papier w podajniku.
Więcej informacji można znaleźć w części **umieszczanie oryginałów i ładowanie papieru** na str. 11.
- 2 Z menu **Plik** aplikacji wybierz **Drukuj**.
- 3 Sprawdź, czy jako drukarka określone jest urządzenie HP Officejet.
Jeśli chcesz zmienić ustawienia, kliknij przycisk służący do otwierania okna dialogowego **Właściwości** (w zależności od programu przycisk ten może nazywać się **Właściwości**, **Opcje**, **Ustawienia drukarki** lub **Drukarka**), a następnie korzystając z opcji dostępnych w zakładkach **Papier/Jakość**, **Wykończenie**, **Efekty**, **Podstawy** oraz **Kolor** zaznacz opcje dla zadania drukowania.
- 4 Kliknij przycisk **OK**, aby zamknąć okno dialogowe **Właściwości**.
Wybrane ustawienia dotyczą tylko bieżącego zadania drukowania. Aby ustawienia obowiązywały dla wszystkich zadań, zobacz **ustawianie opcji wydruku** na str. 60.
- 5 Kliknij **OK**, aby rozpocząć zadanie drukowania.

W systemie Macintosh

Rozmiar papieru, powiększenie oraz orientację stron dokumentu można określić w oknie dialogowym Page Setup (Ustawienia strony). Inne ustawienia drukowania dokumentu oraz wysłanie go do urządzenia HP Officejet można wykonać w oknie dialogowym Print (Drukuj).

Uwaga: Następujące kroki dotyczą jedynie wersji OS X. W wersji OS 9, kroki te mogą być nieco inne. Zanim zaczniesz drukować sprawdź, czy urządzenie HP Officejet zaznaczono w Print Center (Centrum druku) (OS X) lub Chooser (Selektorze) (OS 9).

- 1 Z menu **File** (Plik) aplikacji wybierz opcję **Page Setup** (Ustawienia strony). Pojawi się okno dialogowe Page Setup (Ustawienia strony).
- 2 Z rozwijanego menu **Format for** (Format dla) wybierz urządzenie HP Officejet.
- 3 Wybierz ustawienia strony:
 - Wybierz rozmiar papieru.
 - Wybierz orientację.
 - Podaj procent powiększenia.

W wersji OS 9 okno dialogowe Page Setup (Ustawienia strony) zawiera opcje umożliwiające obrót lub lustrzane odbicie obrazu oraz edycję niestandardowych rozmiarów papieru.

- 4 Kliknij **OK**.
- 5 Z menu **Plik** aplikacji wybierz **Drukuj**. Pojawi się okno dialogowe Drukuj. Jeśli korzystasz z wersji OS X, otworzy się panel Copies & Pages (Kopie i strony). Jeśli korzystasz z wersji OS 9, otworzy się panel General (Ogólne).
- 6 Wybierz ustawienia drukowania dla swojego projektu. Za pomocą menu rozwijanych można otwierać inne panele.
- 7 Aby rozpocząć drukowanie kliknij **Print** (Drukuj).

ustawianie opcji wydruku

Można dostosować ustawienia wydruku urządzenia HP Officejet do prawie dowolnego zadania drukowania.

W systemie Windows

Jeśli chcesz zmienić ustawienia drukowania, możesz to zrobić dla wszystkich zadań lub tylko dla bieżącego zadania. Sposób wyświetlania ustawień zależy od tego, czy mają one być stałe, czy też nie.

zmiana ustawień drukowania dla wszystkich przyszłych zadań

- 1 W programie **Nawigator Obrazów i Fotografii HP (Nawigator HP)**, kliknij opcję **Ustawienia**, a następnie wybierz **Ustawienia drukarki**.
- 2 Wprowadź zmiany w ustawieniach i kliknij **OK**.

zmiana ustawień drukowania dla bieżącego zadania drukowania

- 1 Z menu **Plik** danej aplikacji wybierz opcję **Drukuj**, Ustawienia wydruku, lub Ustawienia strony. Sprawdź, czy jako drukarkę wskazano urządzenie HP Officejet.
- 2 Kliknij **Właściwości**, **Opcje**, **Ustawienia drukarki** lub **Drukarka** (nazwa opcji zależy od programu).
- 3 Wprowadź zmiany i kliknij **OK**.
- 4 Aby rozpocząć drukowanie, kliknij **OK**.

W systemie Macintosh

Okno dialogowe Print (Drukuj) służy dopasowaniu ustawień drukowania. Rodzaj wyświetlanych opcji zależy od wybranego panelu.

- ▶ Aby otworzyć okno dialogowe **Print** (Drukuj), otwórz dokument, który chcesz wydrukować, a następnie wybierz **Print** (Drukuj) z menu **File** (Plik).

Uwaga: Aby uzyskać więcej informacji na temat ustawień danego panelu, kliknij symbol ? w lewym dolnym rogu okna dialogowego Print (Drukuj).

panel copies & pages (kopie i strony)

Panel Copies & Pages (Kopie i strony) w wersji OS X oraz General (Ogólne) w wersji OS 9 w oknie dialogowym Print (Drukuj) służy do wybierania ilości kopii i numerów stron, które mają być wydrukowane. W tym panelu można także ustawić sortowanie wydruków.

- ▶ Kliknij przycisk **Preview** (Podgląd), aby wyświetlić podgląd drukowanego dokumentu.

panel layout (układ)

Panel Layout (Układ) w oknie dialogowym Print (Drukuj) służy do drukowania wielu stron na jednym arkuszu i określania kolejności ich drukowania. W tym panelu można także ustawić opcje marginesów.

panel output options (opcje wydruku)

Panel Output Options (Opcje wydruku) w oknie dialogowym Print (Drukuj) służy do zapisywania pliku w formacie programu Adobe Acrobat PDF®. Urządzenie HP Officejet nie obsługuje drukowania postscriptowego.

- ▶ Zaznacz pole **Save as File** (Zapisz jako plik), aby zapisać dokument jako plik PDF.

Uwaga: Panel Output Options (Opcje wydruku) nie jest dostępny w wersji OS 9.

panel paper type/quality (rodzaj/jakość papieru)

Panel Paper Type/Quality (Rodzaj papieru/Jakość) w wersji OS X oraz General (Ogólne) w wersji OS 9 w oknie dialogowym Print (Drukuj) służy do wybierania typu papieru, jakości wydruku oraz, w wersji OS X, ustawień koloru. Może również służyć do wprowadzania zmian kontrastu i ostrości fotografii cyfrowych oraz dopasowania ilości tuszu używanej podczas drukowania.

panel summary (podsumowanie)

Panel Summary (Podsumowanie) w oknie dialogowym Print (Drukuj) służy do wyświetlania ustawień oraz sprawdzania ich poprawności przed rozpoczęciem drukowania.

Uwaga: W wersji OS 9, podsumowanie ustawień jest widoczne w panelu General (Ogólne).

zatrzymywanie zadania drukowania

Zadanie drukowania można zatrzymać z urządzenia HP Officejet lub z komputera.

- ▶ Aby zatrzymać zadanie drukowania z urządzenia HP Officejet, naciśnij **Anuluj** na panelu przednim. Na wyświetlaczu na panelu przednim pojawi się komunikat **Anulowano drukowanie**. Jeśli powyższy komunikat nie pojawi się, należy ponownie nacisnąć przycisk **Anuluj**.
Urządzenie HP Officejet zakończy drukowanie rozpoczętych stron, a następnie anuluje pozostałą część zadania. Może to potrwać kilka minut.

7

zamawianie materiałów eksploatacyjnych

Pojemniki z tuszem, zalecane rodzaje papieru HP oraz akcesoria dla urządzenia HP Officejet można zamówić na witrynie internetowej firmy HP.

W tej części opisano następujące zagadnienia:

- **zamawianie nośników** na str. 63
- **zamawianie pojemników z tuszem** na str. 63

zamawianie nośników

Takie nośniki, jak papier HP Premium, folia HP Premium do drukarek atramentowych, naprasowanka HP Iron-On lub karta HP Greeting Cards, można zamówić na stronie:

www.hp.com

Wybierz kraj/region, a następnie opcję Jak kupić lub Sklep HP.

zamawianie pojemników z tuszem

Poniższa tabela zawiera wykaz pojemników z tuszem, których można używać do pracy z urządzeniem HP Officejet. Poniższe informacje pozwolą określić, jaki pojemnik należy zamówić.

pojemniki z tuszem	numer katalogowy hp
Pojemnik HP z czarnym tuszem	nr 56, pojemniki z czarnym tuszem 19 ml
Pojemnik HP z tuszem trójkolorowym	nr 57, pojemniki z tuszem kolorowym 17 ml

Więcej informacji na temat pojemników z tuszem można znaleźć na witrynie HP:

www.hp.com

Wybierz kraj/region, a następnie opcję Jak kupić lub Sklep HP.

Urządzenie HP Officejet wymaga niewielu zabiegów konserwacyjnych. Co pewien czas należy przeczyścić płytę szklaną oraz wewnętrzną część pokrywy, aby usunąć kurz i zapewnić wysoką jakość kopii oraz zeskanowanych dokumentów. Czasem trzeba będzie też wymienić, wyrównać lub oczyścić pojemniki z tuszem. W tej części zostały przedstawione zalecenia dotyczące utrzymywania urządzenia HP Officejet w najlepszym stanie technicznym. Opisane proste procedury konserwacyjne należy wykonywać, gdy zajdzie taka potrzeba.

W tej części opisano następujące zagadnienia:

- **czyszczenie szyby** na str. 65
- **czyszczenie wewnętrznej części pokrywy** na str. 66
- **czyszczenie obudowy** na str. 66
- **korzystanie z pojemników z tuszem** na str. 66
- **przywracanie ustawień fabrycznych** na str. 75
- **ustawianie prędkości przewijania** na str. 75
- **ustawianie czasu opóźnienia monitu** na str. 76
- **odgłosy auto-konserwacji** na str. 76

czyszczenie szyby

Zabrudzenia na płycie szklanej, np. brud, smugi, włosy itp. zmniejszają wydajność i ujemnie wpływają na precyzję działania takich funkcji, jak np. Dopasuj do strony.

- 1 Wyłącz urządzenie HP Officejet, wyjmij wtyczkę przewodu zasilającego z gniazdka i podnieś pokrywę.

Uwaga: Przewód zasilający po odłączeniu należy podłączyć w ciągu 72 godzin. W przeciwnym przypadku będzie konieczne ponowne ustawienie daty i godziny. Więcej informacji na ten temat można znaleźć w części **ustawianie daty i godziny** na str. 55.

- 2 Oczyszczyć szybę przy użyciu miękkiej szmatki lub gąbki lekko zwilżonej środkiem do czyszczenia szkła nie zawierającym składników ściernych.

Przeostroga! Nie używaj środków ściernych, acetonu, benzenu ani czterochlorku węgla, gdyż związki te mogą zniszczyć urządzenie. Bezpośrednio na szybie nie należy umieszczać ani rozpylać płynów. Mogą się one dostać pod płytę szklaną i uszkodzić HP Officejet.

- 3 Osusz szybę irchą lub gąbką celulozową, aby zapobiec pojawieniu się plam.

czyszczenie wewnętrznej części pokrywy

Na białej wewnętrznej stronie pokrywy urządzenia HP OfficeJet mogą zbierać się drobne zabrudzenia.

- 1 Wyłącz urządzenie HP OfficeJet, wyjmij wtyczkę przewodu zasilającego z gniazdka i podnieś pokrywę.
Uwaga: Przewód zasilający po odłączeniu należy podłączyć w ciągu 72 godzin. W przeciwnym przypadku konieczne będzie ponowne ustawienie daty i godziny. Więcej informacji na ten temat można znaleźć w części **ustawianie daty i godziny** na str. 55.
- 2 Oczyszczyć białą wewnętrzną stronę pokrywy miękką szmatką lub gąbką zwilżoną łagodnym roztworem mydła i ciepłej wody.
- 3 Umyć delikatnie wewnętrzną stronę pokrywy, aby zmiękczyć osad. Nie szoruj.
- 4 Osusz wewnętrzną stronę pokrywy przy użyciu irchy lub miękkiej szmatki.
Przeostroga! Nie używaj ściereczek papierowych, ponieważ mogą one porysować wewnętrzną część pokrywy.
- 5 Jeśli pasek nadal jest zabrudzony, ponownie wykonaj powyższe czynności, używając alkoholu izopropylowego i dokładnie wytrzyj pasek wilgotną szmatką, aby usunąć pozostały alkohol.

czyszczenie obudowy

Do wycierania kurzu, smug i plam z obudowy należy używać miękkiej szmatki lub lekko wilgotnej gąbki. Wnętrze urządzenia HP OfficeJet nie wymaga czyszczenia. Wszelkie płyny należy przechowywać z dala od wewnętrznej części urządzenia oraz panelu przedniego.

Uwaga: Aby zapobiec uszkodzeniu lakierowanych części urządzenia HP OfficeJet, do czyszczenia panelu przedniego lub pokrywy nie należy używać alkoholu ani zawierających alkohol środków czyszczących.

korzystanie z pojemników z tuszem

Aby zapewnić najlepszą jakość wydruku przy użyciu urządzenia HP OfficeJet, należy wykonać kilka prostych czynności konserwacyjnych, a gdy na wyświetlaczu na panelu przednim pojawi się odpowiedni komunikat, wymienić pojemniki z tuszem.

W tej części opisano następujące zagadnienia:

- **sprawdzanie poziomu tuszu w pojemnikach** na str. 67
- **drukowanie raportu z autotestu** na str. 67
- **obsługa pojemników z tuszem** na str. 68
- **wymiana pojemników z tuszem** na str. 69
- **wyrównywanie pojemników z tuszem** na str. 71
- **czyszczenie pojemników z tuszem** na str. 73
- **czyszczenie styków pojemnika z tuszem** na str. 74

sprawdzanie poziomu tuszu w pojemnikach

Poziom tuszu w pojemniku można łatwo sprawdzić, aby określić, kiedy trzeba będzie wymienić pojemnik. Poziom tuszu wskazuje w przybliżeniu ilość tuszu pozostałego w pojemnikach. Poziom tuszu można sprawdzić tylko w programie Nawigator Obrazów i Fotografii HP (Nawigator HP).

aby sprawdzić poziom tuszu (w systemie Windows)

- 1 W programie **Nawigator HP** wybierz opcję **Ustawienia**, kliknij **Ustawienia drukowania**, a następnie wybierz **Konserwacja drukarki**.
- 2 Kliknij zakładkę **Szacunkowy poziom tuszu**.
Oszacowane poziomy tuszu są widoczne dla pojemników z tuszem.

aby sprawdzić poziom tuszu (w systemie Macintosh)

- 1 W programie **Nawigator HP** wybierz opcję **Settings** (Ustawienia), a następnie wybierz **Maintain Printer** (Obsługa drukarki).
- 2 Jeżeli otworzy się okno dialogowe **Select Printer** (Wybierz drukarkę), wybierz urządzenie HP Officejet, a następnie kliknij **Utilities** (Narzędzia).
- 3 Z listy wybierz opcję **Ink Level** (Poziom tuszu).
Oszacowane poziomy tuszu są widoczne dla pojemników z tuszem.

drukowanie raportu z autotestu

Jeśli wystąpią problemy z drukowaniem, przed wymianą pojemników z tuszem należy wydrukować Raport z autotestu. Zawiera on przydatne informacje o pojemnikach z tuszem, w tym o ich stanie.

- 1 Naciśnij przycisk **Ustawienia**.
- 2 Naciśnij przycisk **1**, a następnie **4**.
Spowoduje to kolejno otwarcie menu Drukuj raport i wybranie opcji Raport z autotestu.

Drukuj raport

- 1: Ostatnia transakcja
- 2: Dziennik faksów
- 3: Lista szybkiego wybierania
- 4: Raport z autotestu**
- 5: Ustawienia automatycznych sprawozdań

Urządzenie HP Officejet wydrukuje Raport z autotestu, który może wskazać źródło problemu drukowania.

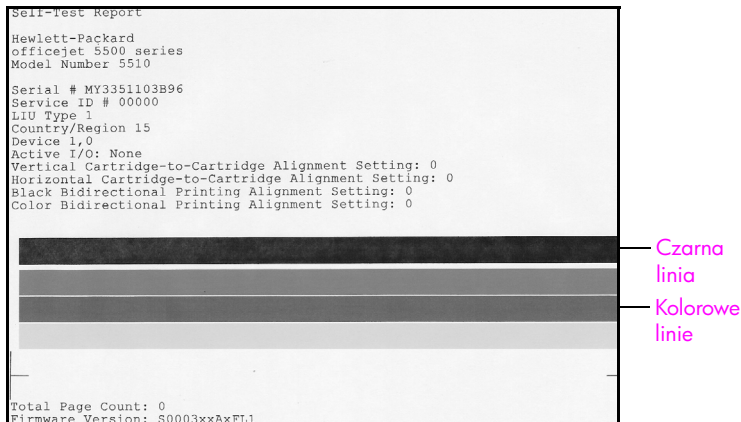

Sprawdź, czy w Raporcie z autotestu nie występują smugi lub białe linie. Sprawdź czy w raporcie widoczna jest wypełniona czarna linia i trzy wypełnione linie kolorowe. Linie powinny być jednolite i przebiegać przez całą stronę.

- Brak któregoś z kolorów może oznaczać, że w pojemniku z trójkolorowym tuszem skończył się tusz. Konieczna może być wymiana pojemnika. Więcej informacji na temat wymiany pojemników z tuszem można znaleźć w części **wymiana pojemników z tuszem** na str. 69.
- Rozmazania mogą wskazywać, że dysze są zatkane lub styki zabrudzone. Konieczne może być oczyszczenie pojemników z tuszem. Więcej informacji na temat czyszczenia pojemników z tuszem można znaleźć w części **czyszczenie pojemników z tuszem** na str. 73. Do czyszczenia *nie* wolno używać alkoholu.

obsługa pojemników z tuszem

Przed wymianą lub rozpoczęciem czyszczenia pojemnika z tuszem należy zapoznać się z nazwami części oraz sposobem postępowania z pojemnikiem.

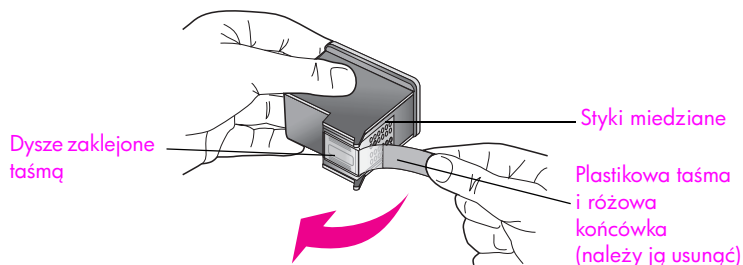

Styków miedzianych ani dysz nie wolno dotykać.

wymiana pojemników z tuszem

Jeśli poziom tuszu w pojemniku będzie zbyt niski, na wyświetlaczu na panelu przednim pojawi się komunikat. Ponadto poziom tuszu można sprawdzić w komputerze za pomocą programu Navigator HP. Informacje na ten temat można znaleźć w części **sprawdzanie poziomu tuszu w pojemnikach** na str. 67. Po wyświetleniu tego komunikatu zaleca się wymianę pojemnika z tuszem. Komunikat ten może oznaczać, że trzeba wymienić pojemnik z tuszem. Pojemnik należy wymienić również wtedy, gdy wydruk jest błąd lub jego jakość pogorszy się ze względu na stan pojemnika z tuszem.

Więcej informacji na temat zamawiania pojemników z tuszem można znaleźć w części **zamawianie pojemników z tuszem** na str. 63.

- 1 Włącz urządzenie HP Officejet, a następnie otwórz drzwiczki dostępu do karetki.

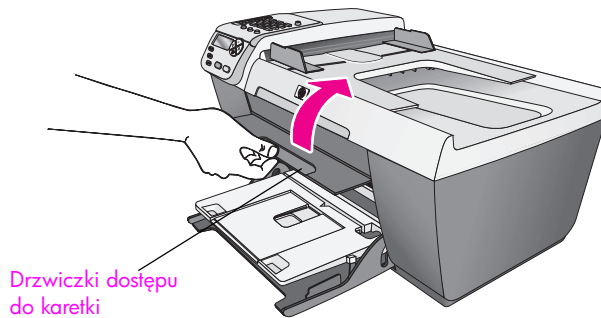

Drzwiczki dostępu do karetki

Karetkę przesunie się w widoczne miejsce.

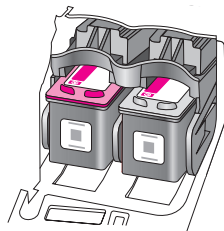

- 2 Po zatrzymaniu się karetki wciśnij pojemnik z tuszem, aby go zwolnić, a następnie pociągnij do siebie, aby wyjąć go z gniazda.

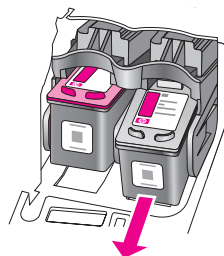

Uwaga: Gromadzenie się atramentu w gniazdach pojemników z tuszem stanowi normalny objaw.

- 3 Wyjmij nowy pojemnik z tuszem z opakowania i delikatnie zerwij plastikową taśmę pociągając za różową końcówkę, uważając, aby nie dotknąć żadnych elementów poza czarnym plastikiem.

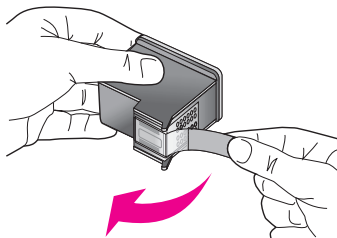

Przeostroga! Styków miedzianych ani dysz nie wolno dotykać.

Po usunięciu plastikowej taśmy natychmiast zainstaluj pojemnik z tuszem, aby uniknąć wysychania atramentu w dyszach.

- 4 Chwyć pojemnik z czarnym tuszem znakiem HP do góry. Wsuń pojemnik z tuszem pod niewielkim kątem w *prawej* strony karetki drukującej. Wciśnij pojemnik z tuszem tak, aby wskoczył na miejsce.

Przeostroga! Nie próbuj wpychać pojemnika do gniazda nie przechylając go. Należy go wsunąć pod niewielkim kątem.

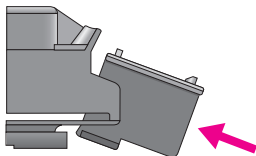

- 5 Chwyć pojemnik z trójkolorowym tuszem znakiem HP do góry. Wsuń pojemnik z tuszem pod niewielkim kątem w *lewej* strony karetki drukującej. Wciśnij pojemnik z tuszem tak, aby wskoczył na miejsce.

Przeostroga! Nie próbuj wpychać pojemnika do gniazda nie przechylając go. Należy go wsunąć pod niewielkim kątem.

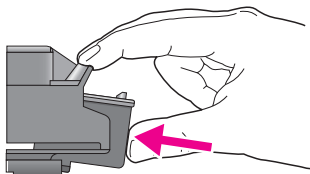

Uwaga: Należy zainstalować *oba* pojemniki z tuszem, aby urządzenie HP Officejet pracowało.

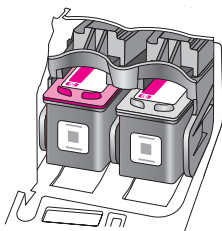

- 6 Zamknij drzwiczki dostępu do karetki. Po kilku minutach zostanie wydrukowana strona wyrównywania pojemnika z tuszem. Trzeba będzie wyrównać pojemniki z tuszem.
Informacje o wyrównywaniu pojemników z tuszem zostały podane w następującej części **wyrównywanie pojemników z tuszem**.

wyrównywanie pojemników z tuszem

Urządzenie HP Officejet każdorazowo przypomina o potrzebie wyrównania pojemników po ich założeniu lub wymianie. Pojemniki z tuszem można także wyrównać korzystając z przycisków na panelu przednim lub z programu Nawigator HP. Wyrównywanie pojemników z tuszem pozwala uzyskać wysoką jakość wydruku.

Uwaga: Jeśli zainstalowany zostanie pojemnik, który został dopiero wyjęty, urządzenie HP Officejet nie zgłosi potrzeby wyrównania pojemników z tuszem.

wyrównywanie pojemników z tuszem za pomocą przycisków na panelu przednim

- 1 Aby wyrównać pojemniki z tuszem po pojawieniu się monitu, należy nacisnąć **OK**.
Urządzenie HP Officejet wydrukuje stronę wyrównywania.
- 2 W przeciwnym przypadku pojemniki z tuszem można wyrównać ręcznie za pomocą przycisków na panelu przednim. Naciśnij przycisk **Ustawienia**.
- 3 Naciśnij przycisk **5**, a następnie **2**.
Spowoduje to wybranie kolejno menu Narzędzia i opcji Wyrównywanie poj. z tuszem.

Narzędzia

- 1: Czyszczenie poj. z tuszem
- 2: Wyrównywanie poj. z tuszem**
- 3: Przywracanie ustaw. fabrycznych
- 4: Drukow. faksu zapis. w z pamięci

Urządzenie HP Officejet wydrukuje stronę wyrównywania.

- 4 Połóż stronę wyrównywania w lewym przednim rogu płyty szklanej, stroną zadrukowaną skierowaną w dół, a górną krawędzią w lewo, tak jak pokazano poniżej.

Uwaga: Upewnij się, że górna krawędź skierowana jest ku lewej stronie HP Officejet.

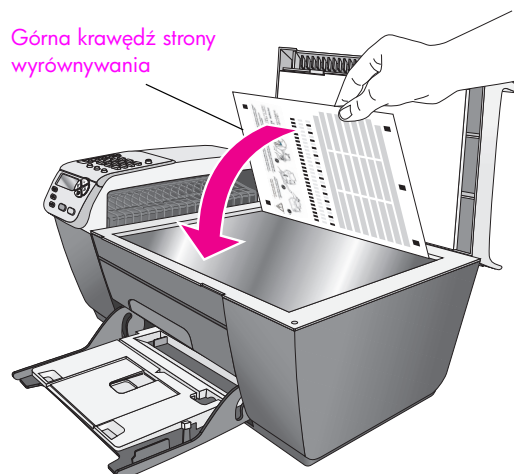

- 5 Naciśnij **OK**.
Wyrównywanie jest zakończone po wyświetleniu komunikatu „Wyrównywanie zakończone” na wyświetlaczu panelu przedniego. Stronę testową wyrzuć lub zostaw do ponownego zadrukowania.

wyrównywanie pojemników z tuszem z programu nawigator hp

- 1 Dostęp do programu **Nawigator HP**.
Informacje na temat uzyskiwania dostępu do oprogramowania Nawigator HP można znaleźć w **korzystanie z nawigatora hp - dodatkowe funkcje hp officejet** na str. 4.
- 2 W systemie Windows należy wykonać następujące czynności:
- Wybierz **Ustawienia**, wybierz **Ustawienia drukowania**, a następnie wybierz **Narzędzia drukarki**.
 - Kliknij zakładkę **Obsługa urządzenia**.
 - Kliknij **Wyrównywanie poj. z tuszem**.
- Urządzenie HP Officejet wydrukuje stronę wyrównywania.
- 3 W systemie Macintosh należy wykonać następujące czynności:
- Wybierz **Settings** (Ustawienia), a następnie wybierz **Maintain Printer** (Obsługa drukarki)
 - Jeżeli otworzy się okno dialogowe **Select Printer** (Wybierz drukarkę), wybierz urządzenie HP Officejet, a następnie kliknij **Utilities** (Narzędzia).
 - Z listy wybierz opcję **Calibrate** (Kalibruj).
 - Kliknij **Align** (Wyrównaj).
- Urządzenie HP Officejet wydrukuje stronę wyrównywania.

- 4 Połóż stronę wyrównywania w lewym przednim rogu płyty szklanej, stroną zadrukowaną skierowaną w dół, tak jak pokazano poniżej.

Uwaga: Upewnij się, że górna krawędź skierowana jest ku lewej stronie HP Officejet.

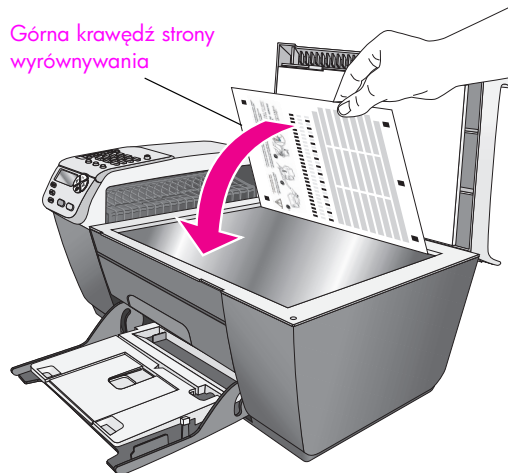

- 5 Naciśnij **OK**.
Wyrównywanie jest zakończone po wyświetleniu komunikatu „Wyrównywanie zakończone” na wyświetlaczu panelu przedniego. Stronę testową wyrzuć lub zostaw do ponownego zadrukowania.

czyszczenie pojemników z tuszem

Funkcji tej należy używać wtedy, gdy w Raporcie z autotestu na dowolnym z kolorowych pasków widoczne są smugi lub białe linie. Nie należy czyścić pojemników z tuszem, jeśli nie ma takiej potrzeby. Powoduje to niepotrzebne zużywanie atramentu i skraca żywotność dysz atramentowych.

- 1 Naciśnij przycisk **Ustawienia**.
- 2 Naciśnij przycisk **5**, a następnie **1**.
Spowoduje to wybranie kolejno menu Narzędzia i opcji Czyszczenie poj. z tuszem.

Narzędzia

- 1: Czyszczenie poj. z tuszem
- 2: Wyrównywanie poj. z tuszem
- 3: Przywracanie ustaw. fabrycznych
- 4: Drukow. faksu zapis. w pamięci

Drukowana jest strona z wzorami. Pojemniki z tuszem zostaną oczyszczone. Stronę testową wyrzuć lub zostaw do ponownego zadrukowania.

Jeśli jakość kopii lub wydruku jest słaba nawet po oczyszczeniu pojemników z tuszem, należy wymienić pojemnik, z którym są problemy. Więcej informacji na temat wymiany pojemników z tuszem można znaleźć w części **wymiana pojemników z tuszem** na str. 69.

czyszczenie styków pojemnika z tuszem

Styki pojemnika z tuszem należy wyczyścić, jeśli na panelu przednim wciąż wyświetlane są monity dotyczące sprawdzenia stanu pojemnika, pomimo jego oczyszczenia lub wyrównania.

Przeostroga! Nie należy równocześnie wyjmować obu pojemników z tuszem. Pojemniki z tuszem należy wyjmować i czyścić osobno.

Sprawdź, czy dysponujesz następującymi materiałami:

- Sucha gąbka, niepostrzępiona ściereczka lub inny miękki materiał, który nie rozpadnie się w rękach i nie zostawi kłaczek.
- Woda destylowana, filtrowana lub mineralna (woda z kranu może zawierać zanieczyszczenia, które mogą uszkodzić pojemnik z tuszem).

Przeostroga! Do czyszczenia styków *nie* wolno używać środków czyszczących ani alkoholu. Mogą one uszkodzić pojemnik z tuszem lub urządzenie HP Officejet.

- 1 Włącz urządzenie HP Officejet i otwórz drzwiczki dostępu do karetki głowicy drukującej.
- 2 Po zatrzymaniu się karetki, wyciągnij przewód zasilający z tyłu urządzenia HP Officejet.
- 3 Wciśnij pojemnik do dołu, aby go zwolnić, a następnie wyciągnij z gniazda w kierunku do siebie.
- 4 Sprawdź, czy na stykach pojemnika z tuszem nie osadził się atrament lub brud.
- 5 Zmocz czystą gąbkę lub ściereczkę w wodzie destylowanej i wyciśnij.
- 6 Przytrzymaj pojemnik z tuszem za jego boki.
- 7 Wyczyść tylko styki. *Nie* czyść dyszy.

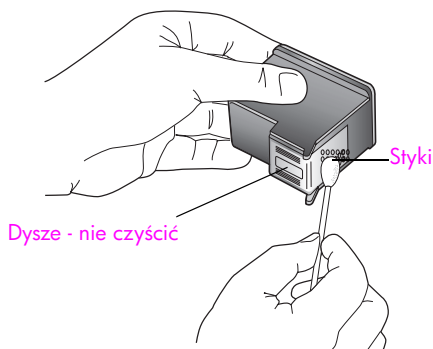

- 8 Ponownie włóż pojemnik z tuszem do karetki.
- 9 Jeśli to konieczne, wykonaj powyższe czynności z drugim pojemnikiem.
- 10 Zamknij drzwiczki dostępu do karetki i podłącz przewód zasilający urządzenie HP Officejet.

przywracanie ustawień fabrycznych

Istnieje możliwość przywrócenia oryginalnych ustawień fabrycznych, według których skonfigurowane było urządzenie HP Officejet w chwili zakupu.

Uwaga: Przywrócenie ustawień fabrycznych nie zmieni skonfigurowanej daty ani nie wpłynie na zmiany wprowadzone w ustawieniach skanowania oraz ustawienia języka i kraju/regionu.

Ustawienia fabryczne można przywrócić tylko przy użyciu panelu przedniego.

- 1 Naciśnij przycisk **Ustawienia**.
- 2 Naciśnij przycisk **5**, a następnie **3**.
Spowoduje to wybranie kolejno menu Narzędzia i opcji Przywracanie ustaw. fabrycznych.

Narzędzia

- 1: Czyszczenie poj. z tuszem
- 2: Wyrównywanie poj. z tuszem
- 3: Przywracanie ustaw. fabrycznych**
- 4: Drukow. faksu zapis. w pamięci

Ustawienia fabryczne zostaną przywrócone.

ustawianie prędkości przewijania

Opcja Szybki przewij. umożliwia kontrolę szybkości, z jaką komunikaty tekstowe są przewijane od prawej do lewej na wyświetlaczu panelu przedniego. Przykładowo, jeżeli komunikat jest długi i nie mieści się w całości na wyświetlaczu panelu przedniego, będzie on przewijany. Umożliwia to odczytanie całego komunikatu. Można wybrać szybkość przewijania: Normalną, Szybką lub Wolną. Domyślne ustawienie to Normalna.

- 1 Naciśnij przycisk **Ustawienia**.
- 2 Naciśnij przycisk **6**, a następnie przycisk **1**.
Spowoduje to wyświetlenie kolejno menu Preferencje i wybranie opcji Ustaw. szybki przewijania.

Preferencje

- 1: Ustaw. szybki przewijania**
- 2: Ustaw. czasu opóźn. monitu
- 3: Ustaw. język i kraj/region

- 3 Naciśnij **▶**, aby wybrać prędkość przewijania, a następnie naciśnij **OK**.

ustawianie czasu opóźnienia monitu

Opcja Czas opóźnienia monitu pozwala kontrolować czas, po jakim wyświetlony zostanie monit dotyczący dalszych działań. Przykładowo, jeśli od naciśnięcia polecenia Kopiuj upłynie czas opóźnienia monitu, a użytkownik nie naciśnie w międzyczasie żadnego przycisku, na przednim panelu zostanie wyświetlony komunikat „Załaduj oryginał i naciśnij Start”. Można wybrać opcję Normalna, Robocza albo Wolna. Domyślne ustawienie to Normalna.

- 1 Naciśnij przycisk **Ustawienia**.
- 2 Naciśnij przycisk **6**, a następnie **2**.
Spowoduje to wybranie kolejno menu Preferencje i polecenia Ustaw. czasu opóźn. monitu.

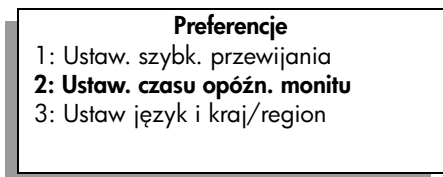

- 3 Naciskaj przycisk **▶**, aż zostanie wyświetlony czas opóźnienia, a następnie naciśnij OK.

odgłosy auto-konserwacji

Podczas użytkowania urządzenia można usłyszeć różne dźwięki mechaniczne. Stanowi to normalny objaw automatycznej konserwacji przeprowadzanej przez urządzenie.

Firma Hewlett-Packard zapewnia wsparcie techniczne dla użytkowników HP Officejet za pośrednictwem Internetu oraz telefonicznie.

W tej części opisano następujące zagadnienia:

- **obsługa i informacje dostępne w Internecie** na str. 77
- **obsługa klientów firmy hp** na str. 77
- **przygotowanie urządzenia hp officejet do wysyłki** na str. 80
- **centrum dystrybucyjne firmy hp** na str. 81

Jeśli odpowiedzi nie można znaleźć w papierowej lub ekranowej dokumentacji dostarczonej z produktem, należy skontaktować się z jednym z punktów obsługi technicznej firmy HP, których lista znajduje się na następujących stronach. Niektóre usługi serwisowe dostępne są tylko w USA oraz w Kanadzie, inne natomiast dostępne są w wielu krajach/regionach na całym świecie. Jeśli na liście nie podano numeru pomocy telefonicznej w danym kraju/regionie, należy poprosić o pomoc najbliższy autoryzowany punkt sprzedaży produktów firmy HP.

obsługa i informacje dostępne w Internecie

Osoby, które posiadają dostęp do Internetu mogą uzyskać pomoc na stronach witryny internetowej HP pod adresem:

www.hp.com/support

Na witrynie internetowej można uzyskać pomoc techniczną, sterowniki, zamówić materiały eksploatacyjne oraz uzyskać informacje o sposobie zamawiania produktów firmy HP.

obsługa klientów firmy hp

Do urządzenia HP Officejet dołączone może być oprogramowanie innych firm. Jeżeli wystąpią kłopoty z jego użytkowaniem, najlepszą pomoc techniczną można uzyskać u producenta oprogramowania.

Jeśli konieczny jest kontakt z punktem obsługi klientów firmy HP, należy najpierw wykonać następujące czynności:

- 1 Sprawdź, czy:
 - a. Urządzenie HP Officejet jest podłączone do sieci i włączone.
 - b. Odpowiednie pojemniki z tuszem są właściwie zainstalowane,
 - c. Zalecany rodzaj papieru jest prawidłowo włożony do podajnika papieru.
- 2 Zresetuj urządzenie HP Officejet:
 - a. Wyłącz urządzenie HP Officejet za pomocą przycisku **Włącz** znajdującego się na przednim panelu urządzenia.
 - b. Wyjmij wtyczkę zasilacza z gniazda w tylnej części urządzenia HP Officejet
 - c. Ponownie podłącz urządzenie HP Officejet do zasilacza.
 - d. Włącz urządzenie HP Officejet naciskając przycisk **Włącz**.
- 3 Aby uzyskać więcej informacji, odwiedź witrynę internetową firmy HP pod adresem:
www.hp.com/support

- 4 Jeśli nadal występują problemy i zachodzi potrzeba skontaktowania się z przedstawicielem punktu obsługi klientów firmy HP:
 - a. Należy mieć pod ręką dokładną nazwę urządzenia HP Officejet, taką jaka występuje na panelu przednim.
 - b. Przygotuj identyfikator serwisowy oraz numer seryjny urządzenia. Aby wyświetlić identyfikator serwisowy oraz numer seryjny urządzenia na panelu przednim, naciśnij jednocześnie przyciski **OK** i **Start, Kolor**. Naciśnij **▶**, dopóki nie pojawi się numer seryjny, a następnie naciśnij **OK**.
 - c. Wydrukuj raport z autotestu urządzenia. Więcej informacji na temat drukowania raportu z autotestu można znaleźć w części **drukowanie raportu z autotestu** na str. 67.
 - d. Wykonaj kolorową kopię, która będzie służyła jako wydruk próbny.
 - e. Przygotuj się do szczegółowego opisanego zaistniałego problemu.
- 5 Zadzwoń do punktu obsługi klienta firmy HP. Podczas rozmowy telefonicznej bądź w pobliżu urządzenia HP Officejet.

Nr telefonu w okresie gwarancyjnym (w Ameryce Północnej)

1-800-HP-INVENT. Obsługa techniczna w USA jest dostępna w języku angielskim oraz hiszpańskim, 24 godziny na dobę, 7 dni w tygodniu (dni oraz godziny pracy pomocy technicznej mogą ulec zmianie bez powiadomienia). Usługa ta jest darmowa w okresie gwarancyjnym. Po upływie okresu gwarancyjnego może być naliczona opłata za usługę.

numery telefonów w innych krajach

Wymienione poniżej numery telefoniczne były aktualne w momencie publikacji niniejszej instrukcji. Lista aktualnych numerów międzynarodowych punktów obsługi firmy HP znajduje się pod poniższym adresem, gdzie można wybrać kraj/region lub język żądanej strony:

www.hp.com/support

W krajach/regionach wymienionych poniżej można skontaktować się z punktem obsługi technicznej firmy HP. Jeżeli dany kraj/region nie znajduje się na liście, należy skontaktować się z miejscowym punktem sprzedaży wyrobów firmy HP lub z najbliższym biurem obsługi klientów firmy HP, w celu zasięgnięcia informacji o lokalizacji punktów obsługi technicznej.

Podczas okresu gwarancyjnego pomoc techniczna jest bezpłatna, jednak naliczane są normalne opłaty za połączenia międzymiastowe. W niektórych przypadkach stosuje się też stałą opłatę za każdą poradę.

W celu uzyskania pomocy telefonicznej w Europie należy sprawdzić szczegółowe informacje i warunki udzielania takiej pomocy w danym kraju na internetowej witrynie firmy HP pod adresem:

www.hp.com/support

Można też poprosić o pomoc w punkcie sprzedaży produktów firmy HP lub zadzwonić do firmy HP pod numer podany w niniejszej instrukcji.

Firma HP na bieżąco udoskonala obsługę telefoniczną swoich klientów. Najnowsze informacje o dostępności usług serwisowych znajdują się na internetowej witrynie firmy HP.

kraj/region	wsparcie techniczne firmy hp	kraj/region	wsparcie techniczne firmy hp
Afryka Płd., oprócz RPA	+27-11 258 9301	Korea	+82 1588 3003
Afryka Południowa (RPA)	086 000 1030	Kostaryka	0-800-011-0524
Algieria ¹	+213(0)61 56 45 43	Kuwejt	+971 4 883 8454

kraj/region	wsparcie techniczne firmy hp	kraj/region	wsparcie techniczne firmy hp
Arabia Saudyjska	+966 800 897 14440	Liban	+971 4 883 8454
Argentyna	(54)11-4778-8380 0-810-555-5520	Luksemburg (francuski)	900 40 006
Australia	+61 3 8877 8000 1902 910 910	Luksemburg (niemiecki)	900 40 007
Austria	+43 (0) 820 87 4417	Malezja	1-800-805405
Bahrajn (Dubaj)	+973 800 728	Maroko ¹	+212 224 047 47
Belgia (język flamandzki)	+32 (0) 70 300 005	Meksyk	01-800-472-6684
Belgia (język francuski)	+32 (0) 70 300 004	Meksyk (miasto Meksyk)	5258-9922
Boliwia	800-100247	Niemcy (0,12 Euro/min.)	+49 (0) 180 5652 180
Brazylia (Demais Localidades)	0800 157751	Norwegia	+47 815 62 070
Brazylia (Grande São Paulo)	(11) 3747 7799	Nowa Zelandia	0800 441 147
Chile	800-360-999	Oman	+971 4 883 8454
Chiny	86-21-38814518 8008206616	Palestyna	+971 4 883 8454
Czechy	+42 (0) 2 6130 7310	Panama	001-800-7112884
Dania	+45 70202845	Peru	0-800-10111
Egipt	+20 02 532 5222	Polska	+48 22 865 98 00
Ekwador (Andinatel)	999119+1-800-7112884	Portoryko	1-877-232-0589
Ekwador (Pacifitel)	1-800-225528+1-800-7112884	Portugalia	+351 808 201 492
Europa (język angielski)	+44 (0) 207 512 5202	Rosja, Moskwa	+7 095 797 3520
Filipiny	632-867-3551	Rosja, Petersburg	+7 812 346 7997
Finlandia	+358 (0) 203 66 767	Rumunia	+40 1 315 44 42
Francja (0,34 Euro/min.)	+33 (0) 892 6960 22	Singapur	(65) 272-5300
Grecja	+30 10 6073 603	Słowacja	+ 421 2 6820 8080
Gwatemala	1800-995-5105	Szwajcaria ² (0,08 CHF/min. w godz. szczytu; 0,04 CHF/min. poza szczytem)	+41 (0) 848 672 672
Hiszpania	+34 902 010 059	Szwecja	+46 (0)77 120 4765
Holandia (0,10 Euro/min.)	0900 2020 165	Tajlandia	+66 (2) 661 4000
Hongkong	+85 (2) 3002 8555	Tajwan	+886-2-2717-0055 0800 010 055

kraj/region	wsparcie techniczne firmy hp	kraj/region	wsparcie techniczne firmy hp
Indie	1-600-112267 91 11 682 6035	Tunezja ¹	+216 1 891 222
Indonezja	62-21-350-3408	Turcja	+90 216 579 7171
Irlandia	+353 1890 923902	Ukraina	+7 (380-44) 490-3520
Izrael	+972 (0) 9 803 4848	Węgry	+36 (0) 1 382 1111
Japonia	0570 000 511 +81 3 3335 9800	Wenezuela	01-800-4746-8368
Jemen	+971 4 883 8454	Wenezuela (Caracas)	(502) 207-8488
Jordania	+971 4 883 8454	Wielka Brytania	+44 (0) 870 010 4320
Kanada (po okresie gwarancyjnym) (opłata za połączenie)	1-877-621-4722	Wietnam	84-8-823-4530
Kanada (w okresie gwarancyjnym)	(905) 206 4663	Włochy	+39 848 800 871
Katar	+971 4 883 8454	Wyspy Karaibskie i Ameryka Środkowa	1-800-711-2884
Kolumbia	9-800-114-726	Zjednoczone Emiraty Arabskie	800 4910

¹ Centrum obsługi telefonicznej świadczy usługi klientom francuskojęzycznym z Maroka, Tunezji oraz Algierii.

² To centrum obsługuje w Szwajcarii klientów posługujących się językiem niemieckim, francuskim oraz włoskim.

pomoc telefoniczna w Australii po wygaśnięciu gwarancji

Jeśli okres gwarancyjny urządzenia jeszcze się nie skończył, możesz zadzwonić pod numer 03 8877 8000. Opłata za jednorazową pomoc techniczną po okresie gwarancyjnym wynosi 27,50\$ (z podatkiem) - obciąży ona Twoją kartę kredytową. Można także dzwonić pod numer 1902 910 910 (opłata \$27,50 doliczana do rachunku telefonicznego) między 9.00 a 17.00, od poniedziałku do piątku. (Ceny i godziny świadczenia usług ulegać zmianie bez powiadomienia).

przygotowanie urządzenia hp officejet do wysyłki

Jeżeli w punkcie zakupu lub obsługi klientów firmy HP poproszono o wysłanie urządzenia HP Officejet do naprawy, należy wyłączyć je i zapakować w sposób opisany poniżej w celu uniknięcia dalszego uszkodzenia produktu firmy HP.

Uwaga: Podczas transportowania urządzenia HP Officejet sprawdź, czy pojemniki z tuszem zostały wyjęte. Sprawdź również, czy karetką drukująca miała dość czasu, aby powrócić do położenia wyjściowego, skaner powrócił do pozycji parkowania, a samo urządzenie HP Officejet zostało prawidłowo wyłączone po naciśnięciu przycisku Włącz.

- 1 Włącz urządzenie HP Officejet.
Pomiń czynności opisane w punktach 1-6, jeżeli urządzenia nie można włączyć i karetką znajduje się w pozycji spoczynku. Nie można wtedy wyjąć pojemników z tuszem. Przejdź do punktu 7.
- 2 Otwórz drzwiczki dostępu do karetki.
Karetką przesunie się w widoczne miejsce.

- 3 Wyjmij pojemniki z tuszem.
Więcej informacji na temat wyjmowania pojemników z tuszem można znaleźć w części **wymiana pojemników z tuszem** na str. 69.
Przeostrożenie! Wyjmij oba pojemniki z tuszem. W przeciwnym wypadku może dojść do uszkodzenia urządzenia HP Officejet.
- 4 Umieść pojemniki z tuszem w szczelnej torebce, aby nie wyschły, i odłóż. Nie wysyłaj ich z urządzeniem HP Officejet, chyba że tak polecił pracownik obsługi technicznej HP.
- 5 Zamknij drzwiczki dostępu do karetki i poczekaj kilka minut, dopóki karetka nie powróci do pozycji wyjściowej (z lewej strony).
- 6 Wyłącz urządzenie HP Officejet.
- 7 Jeśli to możliwe, zapakuj urządzenie HP Officejet do wysyłki wykorzystując oryginalne opakowanie lub to, które przysłano razem z nowym urządzeniem.

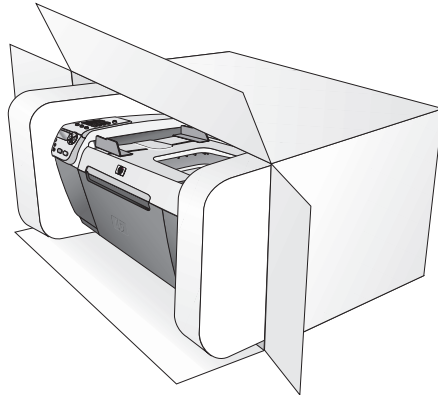

W przypadku braku oryginalnego opakowania zapakuj urządzenie w inne odpowiednie opakowanie. Uszkodzenia spowodowane nieprawidłowym opakowaniem urządzenia oraz/lub nieprawidłowym jego transportem nie są objęte gwarancją.

- 8 Umieść etykietę z adresem punktu obsługi klienta na opakowaniu urządzenia.
- 9 W pudełku powinny znaleźć się następujące materiały:
 - Pełny opis objawów dla personelu serwisowego (np. próbki wadliwych wydruków).
 - Kopia dowodu zakupu (paragonu) w celu ustalenia okresu gwarancyjnego.
 - Dane osobowe, adres oraz numer telefonu, pod którym można kontaktować się w godzinach pracy.

centrum dystrybucyjne firmy hp

Aby zamówić oprogramowanie urządzenia HP PSC, egzemplarz drukowanego Podręcznika użytkownika, plakat instalacyjny lub części do samodzielnej wymiany przez klienta, należy wykonać jedną z poniższych czynności: HP Officejet

- W USA lub Kanadzie zadzwoń pod numer 1-800-HP-INVENT (1-800-474-6836).
- Klienci z innych krajów mogą wejść na witrynę:

www.hp.com/support

Urządzenie HP Officejet jest dostarczane wraz z opisaną w tym miejscu ograniczoną gwarancją. Można tu również znaleźć informacje na temat korzystania z serwisu gwarancyjnego oraz rozszerzania gwarancji standardowej.

W tej części opisano następujące zagadnienia:

- **okres ograniczonej gwarancji** na str. 83
- **obsługa gwarancyjna** na str. 83
- **informacje o rozszerzeniu gwarancji** na str. 83
- **wysłanie urządzenia hp officejet do serwisu** na str. 84
- **ograniczona gwarancja hewlett-packard** na str. 84

okres ograniczonej gwarancji

Okres ograniczonej gwarancji (sprzęt i robocizna): 1 rok

Okres ograniczonej gwarancji (nośnik CD): 90 dni

Okres ograniczonej gwarancji (pojemniki na tusz): do momentu wyczerpania oryginalnego tuszu HP lub upływu daty „koniec okresu gwarancji” wydrukowanej na opakowaniu, którekolwiek zajdzie pierwsze.

obsługa gwarancyjna

obsługa ekspresowa

Aby skorzystać z ekspresowej obsługi naprawczej firmy HP, należy skontaktować się z punktem obsługi technicznej firmy HP lub punktem obsługi klientów firmy HP w celu przeprowadzenia podstawowej diagnostyki. Zapoznaj się z opisem czynności, jakie należy wykonać przed nawiązaniem kontaktu z punktem obsługi klientów, zawartym w części **obsługa klientów firmy hp** na str. 77.

Uwaga: Usługa ekspresowej obsługi naprawczej firmy HP może być niedostępna w pewnych krajach/regionach.

Jeśli zachodzi konieczność prostej wymiany części, którą zwykle przeprowadza się samodzielnie, wysyłkę takiej części można wykonać ekspresowo. W takim przypadku firma HP opłaci z góry wysyłkę, cło i podatki, udzieli telefonicznej porady dotyczącej wymiany części oraz opłaci wysyłkę, cło i podatki za każdą część, o której zwrot poprosi.

Punkt obsługi klientów firmy HP może skierować klienta do autoryzowanego punktu serwisowego, który jest upoważniony przez firmę HP do naprawy produktów HP.

informacje o rozszerzeniu gwarancji

Rozszerzenie standardowej gwarancji fabrycznej do trzech lat za pomocą pakietu HP SUPPORTPACK. Okres gwarancji rozpoczyna się w dniu zakupu produktu, a rozszerzoną gwarancję należy zakupić w ciągu pierwszych 180 dni od daty zakupu produktu. W programie oferowana jest telefoniczna obsługa techniczna od godz. 6.00 do 22.00 czasu Mountain Standard Time (MT), od poniedziałku do piątku oraz od godz.

9.00 do 16.00 (MT) w soboty. Jeśli podczas rozmowy telefonicznej z punktem obsługi technicznej okaże się, że potrzebny jest produkt zastępczy, firma HP wyśle go bezpłatnie w następnym dniu roboczym. Dostępne tylko w USA.

Aby uzyskać więcej informacji, należy zatelefonować pod numer 1-888-999-4747 lub odwiedzić internetową witrynę HP pod adresem:

www.hp.com/go/hpsupportpack

Poza obszarem USA należy zatelefonować do miejscowego punktu obsługi klientów HP. Listę numerów telefonicznych międzynarodowych punktów obsługi klientów można znaleźć w części **numery telefonów w innych krajach** na str. 78.

wysłanie urządzenia hp officejet do serwisu

Przed odesłaniem urządzenia HP Officejet do serwisu, należy zadzwonić do działu Obsługi Klientów HP. Zapoznaj się z opisem czynności, jakie należy wykonać przed nawiązaniem kontaktu z punktem obsługi klientów, zawartym w części **obsługa klientów firmy hp** na str. 77.

ograniczona gwarancja hewlett-packard

Poniższe informacje określają warunki ograniczonej gwarancji HP.

W tej części opisano następujące zagadnienia:

- **zakres ograniczonej gwarancji** na str. 84
- **ograniczenia gwarancji** na str. 85
- **ograniczenia odpowiedzialności** na str. 85
- **miejscowe przepisy** na str. 85

zakres ograniczonej gwarancji

Firma Hewlett-Packard („HP”) gwarantuje klientowi końcowemu („Użytkownikowi”), że każdy produkt HP Officejet 5500 Series („Produkt”), łącznie z powiązaniem z nim oprogramowaniem, akcesoriami, nośnikami i materiałami eksploatacyjnymi, będzie wolny od usterek materiałowych oraz od wad wykonania przez okres (podany poniżej), który rozpoczyna się w dniu zakupu urządzenia przez Użytkownika.

W przypadku Produktów programowych ograniczona gwarancja firmy HP dotyczy wyłącznie nieprawidłowości w wykonywaniu instrukcji programowych. Firma HP nie gwarantuje nieprzerwanego ani bezbłędnego działania Produktu.

Ograniczona gwarancja HP obejmuje wyłącznie usterki wynikłe w toku normalnego używania Produktu i nie obejmuje żadnych innych problemów, łącznie z tymi, które spowodowane są (a) niewłaściwą konserwacją lub modyfikacją, (b) współdziałaniem z oprogramowaniem, akcesoriami, nośnikami lub materiałami eksploatacyjnymi nie dostarczonymi lub nie autoryzowanymi przez firmę HP lub (c) eksploatacją w warunkach wykraczających poza parametry techniczne Produktu, nieuprawnioną modyfikacją lub użyciem niezgodnym z przeznaczeniem.

W przypadku Produktów sprzętowych, użytkowanie pojemników z tuszem, które nie pochodzą od firmy HP lub napełnianych ponownie nie ma wpływu na warunki gwarancji udzielonej przez firmę HP Użytkownikowi ani na umowę serwisową zawartą między firmą HP a Użytkownikiem. Jeśli jednak usterka lub uszkodzenie Produktu wynikają z użycia pojemnika niepochodzącego od firmy HP lub napełnionego ponownie, firma HP pobierze standardową opłatę za robocizną i części potrzebne do usunięcia usterki lub naprawy Produktu.

Jeśli firma HP zostanie zawiadomiona o usterkach Produktu w okresie trwania gwarancji, to według własnego uznania naprawi lub wymieni wadliwy Produkt objęty gwarancją firmy HP. Jeśli robocizna nie jest objęta ograniczoną gwarancją firmy HP, za naprawę pobrana zostanie opłata w standardowej wysokości.

Jeśli firma HP nie będzie w stanie naprawić lub wymienić wadliwego Produktu objętego gwarancją HP, to po powiadomieniu firmy HP o usterce Użytkownikowi przysługiwać będzie prawo do zwrotu ceny zakupu bez nadmiernej zwłoki.

Firma HP nie będzie zobowiązana do naprawy ani wymiany Produktu ani zwrotu ceny zakupu, dopóki Użytkownik nie zwróci wadliwego Produktu do firmy HP.

Każdy produkt zastępczy może być nowy lub jak nowy, pod warunkiem, że jego funkcjonalność jest przynajmniej równa zastępowanemu produktowi.

Produkty firmy HP, włączając w to dowolny Produkt, mogą zawierać części, elementy lub materiały przywrócone do stanu funkcjonalnie równoważnemu częściom nowym.

Ograniczona gwarancja firmy HP dla dowolnego Produktu jest ważna dla każdego kraju/regionu, w którym objęty gwarancją produkt firmy HP jest dystrybuowany przez firmę HP. Umowy na dodatkową obsługę gwarancyjną, taką jak serwis na miejscu, można zawierać w każdym autoryzowanym punkcie serwisowym firmy HP w krajach/regionach, gdzie dany produkt jest dystrybuowany przez firmę HP lub jej autoryzowanego przedstawiciela.

ograniczenia gwarancji

W GRANICACH DOZWOLONYCH PRZEZ MIEJSCOWE PRZEPISY, FIRMA HP ANI JEJ DOSTAWCY NIE UDZIELAJĄ ŻADNEJ INNEJ GWARANCJI ANI ZAPEWNIENIA, W JAKIEJKOLWIEK FORMIE, WYRAŻENEJ LUB DOMNIEMANEJ, W ODNIESIENIU DO SPRZEDAwalności, ZADOWALAJĄCEJ JAKOŚCI LUB PRZYDATNOŚCI DO OKREŚLONEGO CELU.

ograniczenia odpowiedzialności

W granicach dozwolonych przez miejscowe przepisy, przewidziane w tej ograniczonej gwarancji środki prawne są jedyne, jakie przysługują Użytkownikowi.

W GRANICACH DOZWOLONYCH PRZEZ MIEJSCOWE PRZEPISY, OPRÓCZ ZOBOWIĄZAŃ PODANYCH W NINIEJSZYM OŚWIADCZENIU O OGRANICZONEJ GWARANCJI, FIRMA HP ANI JEJ DOSTAWCY NIE BĘDĄ W ŻADEN SPOsÓB ODPOWIEDZIALNI ZA SZKODY BEZPOŚREDNIE, POŚREDNIE, SZCZEGÓLNE, PRZYCZYNOWE ANI NASTĘPCZE OPARTE NA UMOWIE, DZIAŁANIU POZAPRAWNYM LUB JAKIEJKOLWIEK INNEJ TEORII PRAWNEJ, RÓWNIEŻ W PRZYPADKU POWIADOMIENIA O MOŻLIWOŚCI WYSTĄPIENIA TAKICH SZKÓD.

miejscowe przepisy

Niniejsza ograniczona gwarancja przyznaje Użytkownikowi określone prawa. Użytkownikowi mogą ponadto przysługiwać inne prawa różniące się w poszczególnych stanach USA, prowincjach Kanady oraz krajach/regionach na całym świecie.

Jeśli niniejsze oświadczenie o ograniczonej gwarancji będzie w jakimkolwiek zakresie niezgodne z miejscowym prawem, zastosowanie będą miały przepisy miejscowego prawa. W myśl miejscowych przepisów prawnych, niektóre przypadki zrzeczenia się odpowiedzialności oraz ograniczenia niniejszego oświadczenia mogą nie dotyczyć Użytkownika. Przykładowo, niektóre stany USA oraz niektóre władze innych państw poza USA (w tym prowincji Kanady) mogą:

Wykluczać ograniczanie ustawowych praw konsumenta przez wyłączenia lub ograniczenia odpowiedzialności zawarte w niniejszym Oświadczeniu (np. w Wielkiej Brytanii);

W inny sposób ograniczyć możliwość wprowadzenia takich wyłączeń lub ograniczeń odpowiedzialności przez producenta; lub

Przyznać Użytkownikowi dodatkowe prawa gwarancyjne, określić czas trwania rękojmi, której producent nie może się zrzec lub zabronić stosowania ograniczeń czasu trwania rękojmi.

DLA TRANSAKCJI DETALICZNYCH W AUSTRALII ORAZ W NOWEJ ZELANDII:
ZAWARTE TU WARUNKI GWARANCYJNE, W RAMACH PRAWNIE
DOPUSZCZALNYCH, NIE WYKLUCZAJĄ, NIE OGRANICZAJĄ ANI NIE ZMIENIAJĄ
PRZYSŁUGUJĄCYCH NABYWCY PRAW, LECZ STANOWIĄ DODATEK DO
OBOWIĄZUJĄCYCH PRZEPISÓW ODNOSZĄCYCH SIĘ DO SPRZEDAŻY NABYWCY
PRODUKTÓW HP OBJĘTYCH GWARANCJĄ.

W tej części podano parametry techniczne urządzenia oraz informacje na temat zgodności urządzenia HP OfficeJet z przepisami międzynarodowymi.

W tej części opisano następujące zagadnienia:

- **dane dotyczące papieru** na str. 87
- **parametry faksowania** na str. 89
- **parametry skanowania** na str. 89
- **parametry fizyczne** na str. 89
- **parametry zasilania** na str. 89
- **środowisko eksploatacyjne** na str. 90
- **program ochrony środowiska** na str. 90
- **informacje o przepisach** na str. 91

dane dotyczące papieru

W tej części opisano następujące zagadnienia:

- **pojemność zasobnika papieru** na str. 87
- **pojemność automatycznego podajnika dokumentów** na str. 88
- **rozmiary papieru** na str. 88
- **określenie marginesów drukowania** na str. 88

pojemność zasobnika papieru

rodzaj	gramatura papieru	podajnik ¹	zasobnik wyjściowy ²
Zwykły papier	75-90 g/m ² (20 do 24 funtów)	100	25
Karty	200 g/m ² (110 funtów)	20	10
Koperty	75-90 g/m ² (20-24 funtów)	10	5
Folia	Nie dot.	20	10
Etykiety	Nie dot.	20	10
Papier fotograficzny 100 x 150 mm	236 g/m ² (145 funtów)	20	10

¹ Pojemność maksymalna.

² Pojemność zasobnika wyjściowego jest uzależniona od rodzaju używanego papieru oraz od ilości tuszu. Firma HP zaleca częste opróżnianie zasobnika.

pojemność automatycznego podajnika dokumentów

rodzaj ¹	gramatura papieru	ilość
Letter	75-90 g/m ² (20 do 24 funtów)	20
Legal	75-90 g/m ² (20 do 24 funtów)	20
A4	75-90 g/m ² (20 do 24 funtów)	20

¹ Do automatycznego podajnika dokumentów można wkładać tylko zwykły papier. Nie można tam wkładać papieru fotograficznego, folii, kopert ani etykiet.

rozmiary papieru

rodzaj	rozmiar
Papier	Letter: 216 x 279 mm Legal: 216 x 356 mm A4: 210 x 297 mm
Koperty	U.S. #10: 105 x 241 mm (4,12 x 9,5 cala) U.S. #9: 98 x 225 mm (3,9 x 8,9 cala) A2: 111 x 146 mm (4,37 x 5,75 cala) DL: 110 x 220 mm (4,33 x 8,66 cala) C6: 114 x 162 mm (4,49 x 6,38 cala)
Folia	Letter: 216 x 279 mm A4: 210 x 297 mm
Papier fotograficzny	102 x 152 mm
Etykiety	Letter: 216 x 279 mm A4: 210 x 297 mm

określenie marginesów drukowania

	górną (krawędź prowadząca)	dół (krawędź kończąca) ¹	lewy	prawy
papier lub folia				
U.S. (Letter, Legal, Executive)	0,07 cala (1,8 mm)	0,46 cala (11,7 mm)	0,25 cala (6,4 mm)	0,25 cala (6,4 mm)
ISO (A4, A5) oraz JIS (B5)	0,07 cala (1,8 mm)	0,46 cala (11,7 mm)	0,13 cala (3,2 mm)	0,13 cala (3,2 mm)
koperty				
	0,13 cala (3,2 mm)	0,46 cala (11,7 mm)	0,13 cala (3,2 mm)	0,13 cala (3,2 mm)
karty				
	0,07 cala (1,8 mm)	0,46 cala (11,7 mm)	0,13 cala (3,2 mm)	0,13 cala (3,2 mm)

¹ Margines ten nie jest zgodny ze standardem Officejet, pomimo że całkowity obszar wydruku jest zgodny z tym standardem. Obszar wydruku jest przesunięty o 5,4 mm od środka, co powoduje powstanie asymetrycznych marginesów u góry oraz u dołu arkusza.

parametry faksowania

- Funkcje faksowania w kolorze i czarno-białego
- Rejestry potwierdzenia transmisji i połączeń
- Faks grupy 3 CCITT/ITU z funkcją korekcji błędów
- Transmisja z szybkością 33.6 Kbps
- 3 sekundy na stronę przy szybkości 33.6 Kbps (według Obrazu testowego Nr 1 ITU-T przy standardowej rozdzielczości). Bardziej skomplikowane strony lub wyższa rozdzielczość wymagają więcej czasu i zużywają więcej pamięci.
- Rozpoznawanie sygnału zgłoszenia z automatycznym włączeniem faksu/automatycznej sekretarki

parametry skanowania

- Edytor obrazów dostarczany wraz z urządzeniem
- Zintegrowane oprogramowanie OCR automatycznie przetwarza zeskanowany tekst na tekst do edycji
- Czujnik kontaktowy obrazu (CIS)
- Interfejs zgodny ze standardem Twain
- Szybkość skanowania zależy od stopnia złożoności dokumentu
- Rozdzielczość: maksymalnie 600 x 2400 ppi (19200 ppi)
- Głębina bitowa: 36 bitów dla koloru; 12 bitów dla skali szarości
- Maksymalny obszar skanowania z płyty szklanej: 216 x 297 mm (8,5 x 11,7 cala)
- Maksymalny obszar skanowania z automatycznego podajnika dokumentów: 216 x 356 mm (8,5 x 14 cali)

parametry fizyczne

wysokość	szerokość	głębokość	masa (bez pojemników z tuszem)
z zamkniętymi podajnikami papieru			
23,1 cm (9,1 cala)	45,3 cm (17,8 cala)	28,6 cm (11,2 cala)	5,5 kg
z otwartymi podajnikami papieru			
23,1 cm (9,1 cala)	45,3 cm (17,8 cala)	45,0 cm (17,7 cala)	5,5 kg

parametry zasilania

- Pobór mocy: maks. 75 W
- Napięcie zasilania (wejściowe): 100-240 V (prąd zmienny); ~ 1 A; 50 - 60 Hz, z uziemieniem
- Napięcie zasilania (wyjściowe): 32 V, 940 mA; 16 V, 625 mA (prąd stały)

środowisko eksploatacyjne

- Zalecany zakres temperatury pracy: 15 - 32°C
- Dopuszczalny zakres temperatury pracy: 5 - 40°C
- Wilgotność: 15-85% wilg. wzgl. bez kondensacji
- Zakres temperatury przechowywania: -4 - 60°C
- W obecności silnego pola elektromagnetycznego wydruk urządzenia HP Officejet może być lekko zniekształcony
- Firma HP zaleca stosowanie przewodu USB o długości nie przekraczającej 3 m, aby zminimalizować szum wywołany przez potencjalne silne pola elektromagnetyczne

program ochrony środowiska

W tej części opisano następujące zagadnienia:

- **ochrona środowiska** na str. 90
- **wytwarzanie ozonu** na str. 90
- **energy consumption** na str. 90
- **zużycie papieru** na str. 91
- **tworzywa sztuczne** na str. 91
- **informacje o bezpieczeństwie materiałów** na str. 91
- **odzysk na surowce wtórne** na str. 91
- **odzysk materiałów eksploatacyjnych hp inkjet na surowce wtórne** na str. 91

ochrona środowiska

Firma Hewlett-Packard dostarcza wysokiej jakości wyroby o znikomym stopniu szkodliwości dla środowiska. Opisany produkt zaprojektowany został w sposób pozwalający zminimalizować jego szkodliwy wpływ na środowisko naturalne.

Dodatkowe informacje o programie ochrony środowiska firmy HP można znaleźć na stronach witryny internetowej, pod adresem:

www.hp.com/hpinfo/globalcitizenship/environment/index.html

wytwarzanie ozonu

Opisany produkt nie wytwarza znaczących ilości ozonu (O₃).

energy consumption

Energy usage drops significantly while in ENERGY STAR® mode, which saves natural resources, and saves money without affecting the high performance of this product. This product qualifies for ENERGY STAR, which is a voluntary program established to encourage the development of energy-efficient office products.



ENERGY STAR is a U.S. registered service mark of the U.S. EPA. As an ENERGY STAR partner, HP has determined that this product meets ENERGY STAR guidelines for energy efficiency.

For more information on ENERGY STAR guidelines, go to the following website:

www.energystar.gov

zużycie papieru

Opisany produkt nadaje się do użycia z papierem makulaturowym wg normy DIN 19309.

tworzywa sztuczne

Elementy z tworzyw sztucznych o masie przekraczającej 25 gramów są oznaczone zgodnie ze standardami międzynarodowymi, które zwiększają możliwość identyfikacji tworzyw sztucznych do przetworzenia po zużyciu produktu.

informacje o bezpieczeństwie materiałów

Broszury opisujące środki bezpieczeństwa przy obchodzeniu się z materiałami (MSDS) dostępne są na stronach internetowej witryny HP, pod adresem:

www.hp.com/go/msds

Klienci nie posiadający dostępu do Internetu powinni zwrócić się do najbliższego punktu obsługi klientów firmy HP.

odzysk na surowce wtórne

Firma HP oferuje w wielu krajach coraz więcej programów odzysku materiałów na surowce wtórne oraz współpracuje z dużymi punktami odzysku materiałów elektronicznych na całym świecie. Firma HP chroni zasoby naturalne, przystosowując do ponownego użytku i sprzedając niektóre ze swoich najbardziej popularnych wyrobów.

Ten produkt firmy HP zawiera następujące materiały, które mogą wymagać specjalnego traktowania pod koniec okresu eksploatacji:

- Ołów w spoiwie lutowniczym

odzysk materiałów eksploatacyjnych hp inkjet na surowce wtórne

Firma HP angażuje się w ochronę środowiska. Program odzysku materiałów eksploatacyjnych HP Inkjet na surowce wtórne jest prowadzony w wielu krajach/regionach, umożliwia bezpłatny odzysk zużytych pojemników z tuszem. Aby uzyskać więcej informacji, odwiedź witrynę internetową pod adresem:

www.hp.com/hpinfo/globalcitizenship/environment/recycle/inkjet.html

informacje o przepisach

Urządzenie HP Officejet spełnia wymagania agencji nadzorczych danego kraju/regionu.

W tej części opisano następujące zagadnienia:

- **obowiązkowy numer identyfikacyjny modelu** na str. 92
- **notice to users of the U.S. telephone network: FCC requirements** na str. 92
- **FCC statement** na str. 93
- **note à l'attention des utilisateurs du réseau téléphonique Canadien/notice to users of the Canadian telephone network** na str. 93
- **note à l'attention des utilisateurs Canadien/notice to users in Canada** na str. 94
- **notice to users of the European Economic Area** na str. 94
- **notice to users of the German telephone network** na str. 95
- **declaration of conformity (European Union)** na str. 95
- **geräuschemission** na str. 95
- **notice to users in Korea** na str. 95

obowiązkowy numer identyfikacyjny modelu

Ze względu na obowiązek identyfikacji, produkt posiada Obowiązkowy numer modelu. Obowiązkowy numer modelu produktu to SDGOB-0302. Tego obowiązkowego numeru nie należy mylić z nazwą marketingową (HP Officejet 5500 Series) lub numerem produktu (Q3434A).

notice to users of the U.S. telephone network: FCC requirements

This equipment complies with FCC rules, Part 68. On this equipment is a label that contains, among other information, the FCC Registration Number and Ringer Equivalent Number (REN) for this equipment. If requested, provide this information to your telephone company.

An FCC compliant telephone cord and modular plug is provided with this equipment. This equipment is designed to be connected to the telephone network or premises wiring using a compatible modular jack which is Part 68 compliant. This equipment connects to the telephone network through the following standard network interface jack: USOC RJ-11C.

The REN is useful to determine the quantity of devices you may connect to your telephone line and still have all of those devices ring when your number is called. Too many devices on one line may result in failure to ring in response to an incoming call. In most, but not all, areas the sum of the RENs of all devices should not exceed five (5). To be certain of the number of devices you may connect to your line, as determined by the REN, you should call your local telephone company to determine the maximum REN for your calling area.

If this equipment causes harm to the telephone network, your telephone company may discontinue your service temporarily. If possible, they will notify you in advance. If advance notice is not practical, you will be notified as soon as possible. You will also be advised of your right to file a complaint with the FCC. Your telephone company may make changes in its facilities, equipment, operations, or procedures that could affect the proper operation of your equipment. If they do, you will be given advance notice so you will have the opportunity to maintain uninterrupted service.

If you experience trouble with this equipment, please contact the manufacturer, or look elsewhere in this manual, for warranty or repair information. Your telephone company may ask you to disconnect this equipment from the network until the problem has been corrected or until you are sure that the equipment is not malfunctioning.

This equipment may not be used on coin service provided by the telephone company. Connection to party lines is subject to state tariffs. Contact your state's public utility commission, public service commission, or corporation commission for more information.

This equipment includes automatic dialing capability. When programming and/or making test calls to emergency numbers:

- Remain on the line and explain to the dispatcher the reason for the call.
- Perform such activities in the off-peak hours, such as early morning or late evening.

Note: The FCC hearing aid compatibility rules for telephones are not applicable to this equipment.

The Telephone Consumer Protection Act of 1991 makes it unlawful for any person to use a computer or other electronic device, including fax machines, to send any message unless such message clearly contains in a margin at the top or bottom of each transmitted page or on the first page of transmission, the date and time it is sent and an identification of the business, other entity, or other individual sending the message and the telephone number of the sending machine or such business, other entity, or individual. (The telephone number provided may not be a 900 number or any other number for which charges exceed local or long-distance transmission charges.) In order to program this information into your fax machine, you should complete the steps described in the software.

FCC statement

The United States Federal Communications Commission (in 47 CFR 15.105) has specified that the following notice be brought to the attention of users of this product.

Declaration of Conformity: This equipment has been tested and found to comply with the limits for a Class B digital device, pursuant to part 15 of the FCC Rules. Operation is subject to the following two conditions: (1) this device may not cause harmful interference, and (2) this device must accept any interference received, including interference that may cause undesired operation. Class B limits are designed to provide reasonable protection against harmful interference in a residential installation. This equipment generates, uses, and can radiate radio frequency energy, and, if not installed and used in accordance with the instructions, may cause harmful interference to radio communications. However, there is no guarantee that interference will not occur in a particular installation. If this equipment does cause harmful interference to radio or television reception, which can be determined by turning the equipment off and on, the user is encouraged to try to correct the interference by one or more of the following measures:

- Reorient the receiving antenna.
- Increase the separation between the equipment and the receiver.
- Connect the equipment into an outlet on a circuit different from that to which the receiver is connected.
- Consult the dealer or an experienced radio/TV technician for help.

For more information, contact the Product Regulations Manager, Hewlett-Packard Company, San Diego, (858) 655-4100.

The user may find the following booklet prepared by the Federal Communications Commission helpful: How to Identify and Resolve Radio-TV Interference Problems. This booklet is available from the U.S. Government Printing Office, Washington DC, 20402. Stock No. 004-000-00345-4.

Caution! Pursuant to Part 15.21 of the FCC Rules, any changes or modifications to this equipment not expressly approved by the Hewlett-Packard Company may cause harmful interference and void the FCC authorization to operate this equipment.

note à l'attention des utilisateurs du réseau téléphonique Canadien/notice to users of the Canadian telephone network

Cet appareil est conforme aux spécifications techniques des équipements terminaux d'Industrie Canada. Le numéro d'enregistrement atteste de la conformité de l'appareil. L'abréviation IC qui précède le numéro d'enregistrement indique que l'enregistrement a été effectué dans le cadre d'une Déclaration de conformité stipulant que les spécifications techniques d'Industrie Canada ont été respectées. Néanmoins, cette abréviation ne signifie en aucun cas que l'appareil a été validé par Industrie Canada.

Pour leur propre sécurité, les utilisateurs doivent s'assurer que les prises électriques reliées à la terre de la source d'alimentation, des lignes téléphoniques et du circuit métallique d'alimentation en eau sont, le cas échéant, branchées les unes aux autres. Cette précaution est particulièrement importante dans les zones rurales.

Le numéro REN (Ringer Equivalence Number) attribué à chaque appareil terminal fournit une indication sur le nombre maximal de terminaux qui peuvent être connectés à une interface téléphonique. La terminaison d'une interface peut se composer de n'importe quelle combinaison d'appareils, à condition que le total des numéros REN ne dépasse pas 5.

Basé sur les résultats de tests FCC Partie 68, le numéro REN de ce produit est 0.2B.

This equipment meets the applicable Industry Canada Terminal Equipment Technical Specifications. This is confirmed by the registration number. The abbreviation IC before the registration number signifies that registration was performed based on a Declaration of Conformity indicating that Industry Canada technical specifications were met. It does not imply that Industry Canada approved the equipment.

Users should ensure for their own protection that the electrical ground connections of the power utility, telephone lines and internal metallic water pipe system, if present, are connected together. This precaution may be particularly important in rural areas.

Note: The Ringer Equivalence Number (REN) assigned to each terminal device provides an indication of the maximum number of terminals allowed to be connected to a telephone interface. The termination on an interface may consist of any combination of devices subject only to the requirement that the sum of the Ringer Equivalence Numbers of all the devices does not exceed 5.

The REN for this product is 0.2B, based on FCC Part 68 test results.

note à l'attention des utilisateurs Canadien/notice to users in Canada

Le présent appareil numérique n'émet pas de bruit radioélectrique dépassant les limites applicables aux appareils numériques de la classe B prescrites dans le Règlement sur le brouillage radioélectrique édicté par le ministère des Communications du Canada.

This digital apparatus does not exceed the Class B limits for radio noise emissions from the digital apparatus set out in the Radio Interference Regulations of the Canadian Department of Communications.

notice to users of the European Economic Area



This product is designed to interwork with the analogue telephone networks in the following countries:

Austria	Greece	Portugal
Belgium	Ireland	Spain
Denmark	Italy	Sweden
Finland	Luxembourg	Switzerland
France	Netherlands	United Kingdom
Germany	Norway	

Network compatibility depends on customer selected settings, which must be reset to use the equipment on a telephone network in a country/region other than where the product was purchased. Contact the vendor or Hewlett-Packard Company if addition product support is necessary.

This equipment has been certified by the manufacturer in accordance with Directive 1999/5/EC (annex II) for Pan-European single-terminal connection to the public switched telephone network (PSTN). However, due to differences between the individual PSTNs provided in different countries, the approval does not, of itself, give an unconditional assurance of successful operation on every PSTN network termination point.

In the event of problems, you should contact your equipment supplier in the first instance.

This equipment is designed for DTMF tone dialing and loop disconnect dialing. In the unlikely event of problems with loop disconnect dialing, it is recommended to use this equipment only with the DTMF tone dial setting.

notice to users of the German telephone network

This HP fax product is designed to connect only to the analogue public-switched telephone network (PSTN). Please connect the TAE N telephone connector plug, provided with the HP Officejet 5500 Series into the wall socket (TAE 6) code N. This HP fax product can be used as a single device and/or in combination (in serial connection) with other approved terminal equipment.

geräuschemission

LpA < 70 dB
am Arbeitsplatz
im Normalbetrieb
nach DIN 45635 T. 1919

declaration of conformity (European Union)

The Declaration of Conformity in this document complies with ISO/IEC Guide 22 and EN 45014. It identifies the product, manufacturer's name and address, and applicable specifications recognized in the European community.

notice to users in Korea

사용자 안내문 (B급 기기)

이 기기는 비업무용으로 전자파장해검정을 받은 기기로서, 주거지역에서는 물론 모든 지역에서 사용할 수 있습니다.

declaration of conformity

According to ISO/IEC Guide 22 and EN 45014

Manufacturer's name and address:	
Hewlett-Packard Company, 16399 West Bernardo Drive, San Diego, CA 92127-1899, USA	
Regulatory model number:	SDGOB-0302
Declares that the product:	
Product name:	HP Officejet 5500 Series (Q3434A)
Model number(s):	5510 (Q3435A), 5510xi (Q3436A), 5510v (Q3437A), 5505 (Q3438A), 5508 (Q3439A), 5515 (Q3440A)
Power adapters:	0950-4466
Conforms to the following product specifications:	
Safety:	IEC 60950:1991+A1+A2+A3+A4/
	EN 60950:1992+A1+A2+A3+A4+A11
	UL1950/CSA22.2 No.950, 3rd Edition:1995
	NOM 019-SFCI-1993
	GB4943: 2001
EMC:	CISPR 22: 1997 / EN 55022:1998, Class B
	CISPR 24:1997 / EN 55024:1998
	IEC 61000-3-2:1995 / EN 61000-3-2:1995
	IEC 61000-3-3:1994 / EN 61000-3-3:1995
	AS/NZS3548:1998
	CNS13438 Approved 1994, Revised 1997
	VCCI-2
	FCC Part15-Class B/ICES-003, Issue 2
Telecom:	GB9254: 1998
	TBR 21:1998
Supplementary Information:	
<p>The product herewith complies with the requirements of the Low Voltage Directive 73/23/EC, the EMC Directive 89/336/EC, and with the R&TTE Directive 1999/5/EC (Annex II) and carries the CE marking accordingly.</p> <ul style="list-style-type: none"> The product was tested in a typical configuration 	
<p>European Contact for regulatory topics only: Hewlett Packard GmbH, HQ-TRE, Herrenberger Strasse 140, D-71034 Böblingen Germany. (FAX +49-7031-14-3143)</p>	

Po wykonaniu wszystkich czynności opisanych na Plakacie instalacyjnym, przejdź do instrukcji opisanych w tej części, aby zakończyć konfigurację faksu. Zachowaj Plakat instalacyjny do wykorzystania w przyszłości.

W tym rozdziale można znaleźć informacje o konfiguracji urządzenia HP OfficeJet, koniecznej w celu bezbłędnego przeprowadzania operacji faksowania, zależnie od posiadanego sprzętu oraz innych usług używanych na tej samej linii telefonicznej, co urządzenie HP OfficeJet.

W tej części opisano następujące zagadnienia:

- **w jaki sposób sprawdzić, czy instrukcje w tym rozdziale dotyczą Ciebie** na str. 98
- **jak wybrać właściwą konfigurację faksu dla biura** na str. 98
- **wybierz przypadek konfiguracji faksu z tabeli** na str. 100
- **przypadek A: oddzielna linia faksu (bez odbierania połączeń głosowych)** na str. 102
- **przypadek B: faksowanie z usługą dzwonienia dystynktywnego na tej samej linii** na str. 103
- **przypadek C: współdzielona linia głosowa/faksowa** na str. 104
- **przypadek D: linia faksowa współdzielona z modemem (bez odbierania połączeń głosowych)** na str. 105
- **przypadek E: linia głosowa/faksowa współdzielona z modemem** na str. 107
- **przypadek F: współdzielona linia głosowa/faksowa z automatyczną sekretarką** na str. 108
- **przypadek G: linia głosowa/faksowa współdzielona z modemem i automatyczną sekretarką** na str. 110
- **przypadek H: współdzielona linia głosowa/faksowa z pocztą głosową** na str. 111
- **przypadek I: współdzielona linia głosowa/faksowa z modemem i pocztą głosową** na str. 112
- **faksowanie z linii DSL** na str. 114

w jaki sposób sprawdzić, czy instrukcje w tym rozdziale dotyczą Ciebie

Instrukcje konfiguracji faksu w tym rozdziale dotyczą systemów telefonicznych równoległych, najczęściej spotykanych w krajach/regionach wymienionych w poniższej tabeli.

Sprawdź w tabeli na następnej stronie, czy Twój kraj/region został wymieniony na liście.

- Jeżeli kraj/region znajduje się na liście, postępuj zgodnie z instrukcjami konfiguracji faksu w tym rozdziale.
- Jeżeli kraj/region nie znajduje się na liście, prawdopodobnie używasz systemu szeregowego i nie powinieneś korzystać z instrukcji konfiguracji opisanych w tym rozdziale. W systemie szeregowym podłącz cały sprzęt telefoniczny (modemy, telefony oraz automatyczne sekretarki) bezpośrednio do gniazdka telefonicznego. Jeżeli nie masz pewności, z jakiego rodzaju systemu telefonicznego korzystasz (równoległego, czy szeregowego), zasięgnij informacji u operatora telekomunikacyjnego.

skorzystaj z instrukcji w tym rozdziale, jeżeli znajdujesz się w jednym z krajów/regionów

Argentyna	Australia	Brazylia
Kanada	Chile	Chiny
Kolumbia	Grecja	Indie
Indonezja	Irlandia	Japonia
Korea	Ameryka tacińska	Malezja
Meksyk	Filipiny	Polska
Portugalia	Rosja	Arabia Saudyjska
Singapur	Hiszpania	Tajwan
Tajlandia	USA	Wenezuela
Wietnam		

jak wybrać właściwą konfigurację faksu dla biura

Aby móc korzystać z faksu, musisz wiedzieć, jaki sprzęt i usługi (jeżeli są dostępne) są współdzielone na tej samej linii telefonicznej, do której podłączono urządzenie HP Officejet. Jest to ważne, ponieważ konieczne może być podłączenie części istniejącego sprzętu biurowego bezpośrednio do HP Officejet, konieczna może być również zmiana niektórych ustawień faksu, zanim możliwe będzie skuteczne wykonywanie transmisji faksu.

Aby określić najlepszy sposób konfiguracji urządzenia HP Officejet w biurze, przeczytaj najpierw pytania w tej części i zapisz swoje odpowiedzi. Następnie przejdź do tabeli w kolejnej części i wybierz zalecany przypadek konfiguracji w oparciu o udzielone odpowiedzi.

Pamiętaj, aby przeczytać poniższe pytania i odpowiedzieć na nie w takiej kolejności, w jakiej są przedstawione.

1 Czy korzystasz z usługi dzwonienia dystyngtywnego oferowanej przez operatora telekomunikacyjnego, w której dostępnych jest wiele numerów telefonu z różnymi wzorcami dzwonek?

- Tak, korzystam z dzwonienia dystyngtywnego.
 Nie.

Jeżeli odpowiedziałeś/-aś „Tak”, przejdź bezpośrednio do punktu **przypadek B: faksowanie z usługą dzwonienia dystyngtywnego na tej samej linii** na str. 103. Nie musisz odpowiadać na dalsze pytania.

Jeżeli odpowiedziałeś/-aś „Nie”, przejdź do kolejnego pytania.

Nie masz pewności, czy korzystasz z dzwonienia dystyngtywnego? Wielu operatorów telekomunikacyjnych oferuje usługę dzwonienia dystyngtywnego, umożliwiającą korzystanie na jednej linii telefonicznej z kilku numerów telefonu.

Po wykupieniu tej usługi, każdy numer będzie miał inny wzorec dzwonka; mogą to być na przykład pojedyncze, podwójne i potrójne sygnały. Możesz przypisać jeden numer telefonu z pojedynczym dzwonkiem do połączeń głosowych, a drugi numer telefonu z podwójnym dzwonkiem do połączeń faksowych. Dzięki temu urządzenie HP Officejet będzie sygnalizować połączenia głosowe oraz faksowe innym dzwonkiem.

2 Czy połączenia głosowe odbierasz pod tym samym numerem telefonu, co połączenia faksowe w urządzeniu HP Officejet?

- Tak.
 Nie.

Przejdź do kolejnych pytań.

3 Czy modem w komputerze jest podłączony do tej samej linii telefonicznej, co urządzenie HP Officejet?

- Tak.
 Nie.

Jak stwierdzić, czy korzysta się z modemu w komputerze? Jeżeli odpowiesz „Tak” na przynajmniej jedno z poniższych pytań, oznacza to, że korzystasz z modemu w komputerze:

- Czy wysyłasz i odbierasz fakсы bezpośrednio z i do programów w komputerze korzystając z połączenia telefonicznego?
- Czy korzystasz z poczty elektronicznej na komputerze za pośrednictwem połączenia telefonicznego?
- Czy korzystasz z Internetu na komputerze za pośrednictwem połączenia telefonicznego?

Przejdź do kolejnych pytań.

4 Czy korzystasz z automatycznej sekretarki, która odbiera połączenia głosowe pod tym samym numerem telefonu, co połączenia faksowe odbierane przez HP Officejet?

- Tak, korzystam z automatycznej sekretarki.
- Nie.

Przejdź do kolejnych pytań.

5 Czy korzystasz z usługi poczty głosowej oferowanej przez operatora telekomunikacyjnego pod tym samym numerem telefonu, pod którym podłączono urządzenie HP Officejet?

- Tak, korzystam z usługi poczty głosowej.
- Nie.

Przejdź do kolejnych pytań.

6 Czy korzystasz z linii DSL (digital subscriber line) oferowanej przez operatora telekomunikacyjnego?

- Tak, korzystam z linii DSL.
- Nie.

Jeżeli odpowiedziałeś/-aś „Tak”, konieczne będzie podłączenie filtra DSL między gniazdkiem telefonicznym a urządzeniem HP Officejet.

Najpierw przeprowadź konfigurację zgodnie z wybranym na podstawie odpowiedzi przypadkiem, a następnie zapoznaj się z częścią **faksowanie z linii DSL** na str. 114, gdzie można znaleźć instrukcje podłączania filtra DSL.

Przeostroga! Jeżeli posiadasz linię DSL i nie podłączysz filtra, nie będzie możliwe wysyłanie ani odbieranie faksów w urządzeniu HP Officejet.

wybierz przypadek konfiguracji faksu z tabeli

Po udzieleniu odpowiedzi na wszystkie pytania dotyczące sprzętu i usług współdzielonych na linii telefonicznej wykorzystywanej przez urządzenie HP Officejet, możesz wybrać właściwy przypadek konfiguracji.

W pierwszej kolumnie tabeli wybierz właściwą dla Twojego biura kombinację sprzętu i usług. Odpowiedni przypadek konfiguracji znajdziesz w drugiej kolumnie. W dalszej części rozdziału opisano szczegółowe instrukcje dla każdego przypadku.

Jeżeli odpowiedziałeś/-aś na wszystkie wcześniejsze pytania w poprzedniej części i nie posiadasz żadnego opisywanego sprzętu ani usługi, wybierz odpowiedź „Brak” w pierwszej kolumnie tabeli.

inny sprzęt/usługi dzielone na linii faksu	zalecana konfiguracja faksu
Brak (Odpowiedź na wszystkie pytania była przecząca).	Przypadek A: Oddzielna linia faksu (bez przyjmowania połączeń głosowych)
Usługa dzwonienia dystynktywnego (Odpowiedź była twierdząca tylko w pytaniu 1).	Przypadek B: Faksowanie z usługą dzwonienia dystynktywnego na tej samej linii
Połączenia głosowe (Odpowiedź była twierdząca tylko w pytaniu 2).	Przypadek C: Współdzielona linia głosowa/faksowa
Modem (Odpowiedź była twierdząca tylko w pytaniu 3).	Przypadek D: Linia faksowa współdzielona z modemem (bez odbierania połączeń głosowych)
Połączenia głosowe i modem (Odpowiedź była twierdząca tylko w pytaniach 2 oraz 3).	Przypadek E: Linia głosowa/faksowa współdzielona z modemem
Połączenia głosowe i automatyczna sekretarka (Odpowiedź była twierdząca tylko w pytaniach 2 oraz 4).	Przypadek F: Współdzielona linia głosowa/faksowa z automatyczną sekretarką
Połączenia głosowe, modem oraz automatyczna sekretarka (Odpowiedź była twierdząca tylko w pytaniach 2, 3 oraz 4).	Przypadek G: Linia głosowa/faksowa współdzielona z modemem i automatyczną sekretarką
Połączenia głosowe i usługa poczty głosowej (Odpowiedź była twierdząca tylko w pytaniach 2 oraz 5).	Przypadek H: Współdzielona linia głosowa/faksowa z pocztą głosową
Połączenia głosowe, modem oraz usługa poczty głosowej (Odpowiedź była twierdząca tylko w pytaniach 2, 3 oraz 5).	Przypadek I: Współdzielona linia głosowa/faksowa z modemem i pocztą głosową
Linia DSL plus jakikolwiek inny sprzęt lub usługa wymienione w tabeli (Odpowiedź była twierdząca w pytaniu 6 oraz przynajmniej jednym innym).	Podłącz inny sprzęt, jak opisano w przypadku konfiguracji wybranym w tabeli, a następnie podłącz filtr DSL zgodnie z opisem w części faksowanie z linii DSL na str. 114.

przypadek A: oddzielna linia faksowa (bez odbierania połączeń głosowych)

Jeżeli posiadasz oddzielną linię faksową, na której nie przyjmujesz połączeń głosowych i nie masz innego sprzętu podłączonego do tej linii, podłącz urządzenie HP Officejet zgodnie z opisem w tej części.

Użyj przewodu dostarczonego wraz z urządzeniem HP Officejet

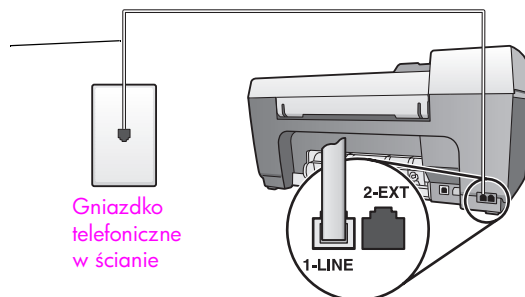

Widok z tyłu urządzenia HP Officejet

- 1 Podłącz jeden koniec przewodu telefonicznego dostarczonego wraz z urządzeniem HP Officejet do gniazdka telefonicznego w ścianie, a następnie podłącz drugi koniec do portu „1-LINE” z tyłu urządzenia HP Officejet.

Przeostrożenie! Jeżeli nie korzystasz z przewodu dostarczonego wraz z urządzeniem do połączenia gniazdka telefonicznego z urządzeniem HP Officejet, faksowanie może być niemożliwe. Jest to specjalny przewód 2-żyłowy różniący się od popularnych przewodów 4-żyłowych, które możesz mieć w swoim biurze. Więcej informacji na temat różnic między przewodami można znaleźć w części **Przy wysyłaniu i odbiorze faksów występują problemy** na str. 132.

- 2 (Opcjonalnie) Zmień ustawienie Dzwon. do odebr. na 1 dzwonek lub 2 dzwonki.
Więcej informacji na temat zmiany tego ustawienia można znaleźć w części **ustawianie liczby dzwonek do odebrania** na str. 42.

jak hp officejet będzie odpowiadać na połączenia faksowe

Kiedy telefon dzwoni, urządzenie HP Officejet odpowie automatycznie po liczbie dzwonek określonych w ustawieniu Dzwon. do odebr. Urządzenie rozpocznie wówczas wysyłanie sygnału odbioru faksu do urządzenia nadawcy, po czym rozpocznie się odbiór faksu.

przypadek B: faksowanie z usługą dzwonienia dystynktywnego na tej samej linii

Jeżeli korzystasz z usługi dystynktywnego dzwonienia oferowanej przez operatora, która umożliwia używanie wielu numerów telefonicznych na jednej linii, każdego z innym wzorem dzwonka, podłącz urządzenie HP Officejet zgodnie z opisem w tej części.

Użyj przewodu dostarczonego wraz z urządzeniem HP Officejet

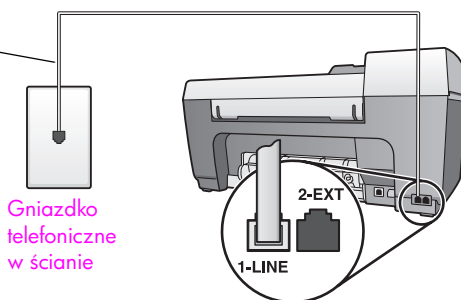

Widok z tyłu urządzenia HP Officejet

- 1 Podłącz jeden koniec przewodu telefonicznego dostarczonego wraz z urządzeniem HP Officejet do gniazdka telefonicznego w ścianie, a następnie podłącz drugi koniec do portu „1-LINE” z tyłu urządzenia HP Officejet.

Przeostroga! Jeżeli nie korzystasz z przewodu dostarczonego wraz z urządzeniem do połączenia gniazdka telefonicznego z urządzeniem HP Officejet, faksowanie może być niemożliwe. Jest to specjalny przewód 2-żyłowy różniący się od popularnych przewodów 4-żyłowych, które możesz mieć w swoim biurze. Więcej informacji na temat różnic między przewodami można znaleźć w części **Przy wysłaniu i odbiorze faksów występują problemy** na str. 132.

- 2 Zmień ustawienie Wzorec sygnału dzwonka na wzorec przypisany przez operatora do numeru faksu, np. dzwonek podwójny lub dzwonek potrójny.

Więcej informacji na temat zmiany tego ustawienia można znaleźć w części **zmiana wzorca sygnału dzwonka (dzwonienie dystynktywne)** na str. 54.

Uwaga: Urządzenie HP Officejet jest domyślnie skonfigurowane do odpowiadania na wszystkie wzory sygnału dzwonka. Jeżeli nie ustawisz prawidłowego wzoru dzwonka przypisanego przez operatora, urządzenie HP Officejet może odpowiadać na połączenia głosowe oraz faksowe lub może nie odpowiadać wcale.

- 3 (Opcjonalnie) Zmień ustawienie Dzwon. do odebr. na 1 dzwonek lub 2 dzwonki.

Więcej informacji na temat zmiany tego ustawienia można znaleźć w części **ustawianie liczby dzwonek do odebrania** na str. 42.

jak hp officejet będzie odpowiadać na połączenia faksowe

Urządzenie HP Officejet będzie automatycznie odbierać połączenia przychodzące, które są zgodne z wybranym wzorcem sygnału dzwonka (w ustawieniu Wzorzec sygnału dzwonka) i po wybranej liczbie dzwonków (w ustawieniu Dzwon. do odebr.). Urządzenie rozpocznie wówczas wysyłanie sygnału odbioru faksu do urządzenia nadawcy, po czym rozpocznie się odbiór faksu.

przypadek C: współdzielona linia głosowa/faksowa

Jeżeli odbierasz połączenia głosowe oraz faksowe pod tym samym numerem telefonu i nie masz innego sprzętu podłączonego do tej linii, podłącz urządzenie HP Officejet zgodnie z opisem w tej części.

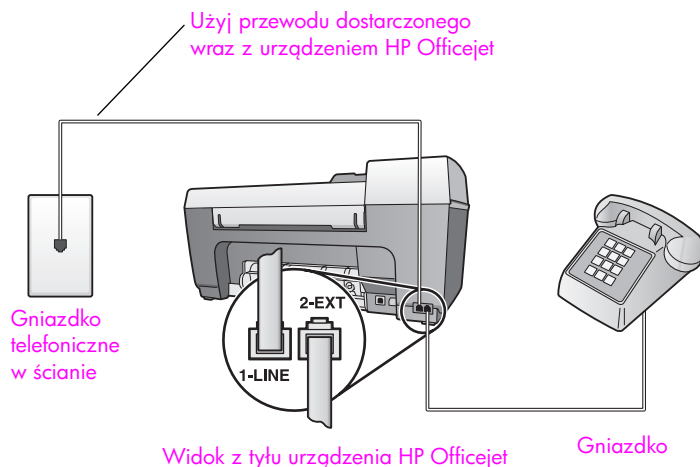

- 1 Podłącz jeden koniec przewodu telefonicznego dostarczonego wraz z urządzeniem HP Officejet do gniazdka telefonicznego w ścianie, a następnie podłącz drugi koniec do portu „1-LINE” z tyłu urządzenia HP Officejet.

Przeostroga! Jeżeli nie korzystasz z przewodu dostarczonego wraz z urządzeniem do połączenia gniazdka telefonicznego z urządzeniem HP Officejet, faksowanie może być niemożliwe. Jest to specjalny przewód 2-żyłowy różniący się od popularnych przewodów 4-żyłowych, które możesz mieć w swoim biurze. Więcej informacji na temat różnic między przewodami można znaleźć w części **Przy wysyłaniu i odbiorze faksów występują problemy** na str. 132.

- 2 Wyjmij białą zatyczkę z portu oznaczonego „2-EXT” z tyłu urządzenia HP Officejet, a następnie podłącz telefon do tego portu.

Musisz teraz zdecydować, jak chcesz odpowiadać na połączenia faksowe: automatycznie, czy ręcznie.

jak odpowiadać na połączenia faksowe automatycznie

Urządzenie HP Officejet jest fabrycznie skonfigurowane do automatycznej odpowiedzi po 5 dzwoniach, więc nie musisz zmieniać ustawień, jeżeli chcesz odbierać fakсы automatycznie. Urządzenie HP Officejet nie będzie mogło w takiej sytuacji odróżnić połączeń faksowych od głosowych, jednak jeśli wydaje Ci się, że nadchodzące połączenie jest głosowe, musisz odebrać je ręcznie przed piątym dzwonkiem, w przeciwnym razie połączenie zostanie odebrane przez HP Officejet.

Uwaga: Jeżeli podniesiesz słuchawkę przed piątym dzwonkiem i usłyszysz sygnał faksu nadawcy, musisz odpowiedzieć na połączenie faksowe ręcznie. Więcej informacji na temat ręcznego odbierania połączeń faksowych z dołączonego telefonu można znaleźć w części **ręczne odbieranie faksu** na str. 43.

jak odpowiadać na połączenia faksowe ręcznie

Aby odbierać fakсы ręcznie, konieczna jest obecność użytkownika, który osobiście odbiera połączenia przychodzące, w przeciwnym razie urządzenie HP Officejet nie będzie mogło odbierać faksów.

Aby umożliwić ręczne odbieranie połączeń faksowych, musisz zmienić ustawienie Dzwon. do odebr. na Brak odpowiedzi zgodnie z opisem w części **ustawianie liczby dzwoniów do odebrania** na str. 42. Więcej informacji na temat ręcznego odbierania połączeń faksowych z dołączonego telefonu można znaleźć w części **ręczne odbieranie faksu** na str. 43.

przypadek D: linia faksowa współdzielona z modemem (bez odbierania połączeń głosowych)

Jeżeli posiadasz linię faksową, na której nie przyjmujesz połączeń głosowych i posiadasz modem podłączony do tej linii, podłącz urządzenie HP Officejet zgodnie z opisem w tej części.

Uwaga: Modem jest używany na tej samej linii, co urządzenie HP Officejet, tak więc nie będzie możliwe ich równoczesne wykorzystanie. HP Officejet Przykładowo, podczas wysyłania i odbierania faksów nie będzie możliwe korzystanie z poczty elektronicznej ani uzyskiwanie dostępu do Internetu.

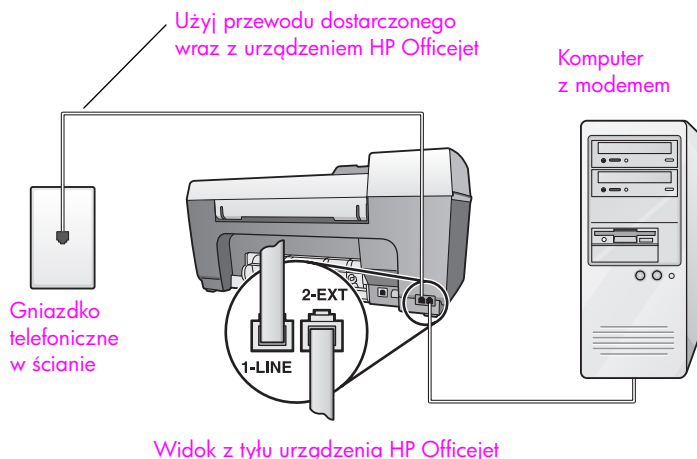

- 1 Wyjmij białą zatyczkę oznaczoną „2-EXT” z tyłu urządzenia HP Officejet.
- 2 Znajdź przewód telefoniczny łączący komputer (modem) z telefonicznym gniazdkiem ściennym. Odłącz przewód z gniazdka telefonicznego i włóż go do portu oznaczonego „2-EXT” z tyłu urządzenia HP Officejet.
- 3 Podłącz jeden koniec przewodu telefonicznego dostarczonego wraz z urządzeniem HP Officejet do gniazdka telefonicznego w ścianie, a następnie podłącz drugi koniec do portu „1-LINE” z tyłu urządzenia HP Officejet.

Przeostrożenie! Jeżeli nie korzystasz z przewodu dostarczonego wraz z urządzeniem do połączenia gniazdka telefonicznego z urządzeniem HP Officejet, faksowanie może być niemożliwe. Jest to specjalny przewód 2-żyłowy różniący się od popularnych przewodów 4-żyłowych, które możesz mieć w swoim biurze. Więcej informacji na temat różnic między przewodami można znaleźć w części **Przy wysyłaniu i odbiorze faksów występują problemy** na str. 132.

- 4 Jeżeli oprogramowanie modemu jest skonfigurowane do automatycznego odbierania faksów na komputerze, wyłącz to ustawienie.

Przeostrożenie! Jeżeli nie wyłączysz automatycznego odbierania faksów przez oprogramowanie modemu na komputerze, urządzenie HP Officejet nie będzie mogło odbierać faksów.

- 5 (Opcjonalnie) Zmień ustawienie Dzwon. do odebr. na 1 dzwonek lub 2 dzwonki.

Więcej informacji na temat zmiany tego ustawienia można znaleźć w części **ustawianie liczby dzwonek do odebrania** na str. 42.

jak hp officejet będzie odpowiadać na połączenia faksowe

Kiedy telefon dzwoni, urządzenie HP Officejet odpowie automatycznie po liczbie dzwonek określonych w ustawieniu Dzwon. do odebr. Urządzenie rozpocznie wówczas wysyłanie sygnału odbioru faksu do urządzenia nadawcy, po czym rozpocznie się odbiór faksu.

przypadek E: linia głosowa/faksowa współdzielona z modemem

Jeżeli odbierasz połączenia głosowe oraz faksowe pod tym samym numerem i posiadasz modem podłączony do tej samej linii, podłącz urządzenie HP Officejet zgodnie z opisem w tej części.

Uwaga: Modem jest używany na tej samej linii, co urządzenie HP Officejet, tak więc nie będzie możliwe ich równoczesne wykorzystanie. HP Officejet Przykładowo, podczas wysyłania i odbierania faksów nie będzie możliwe korzystanie z poczty elektronicznej ani uzyskiwanie dostępu do Internetu.

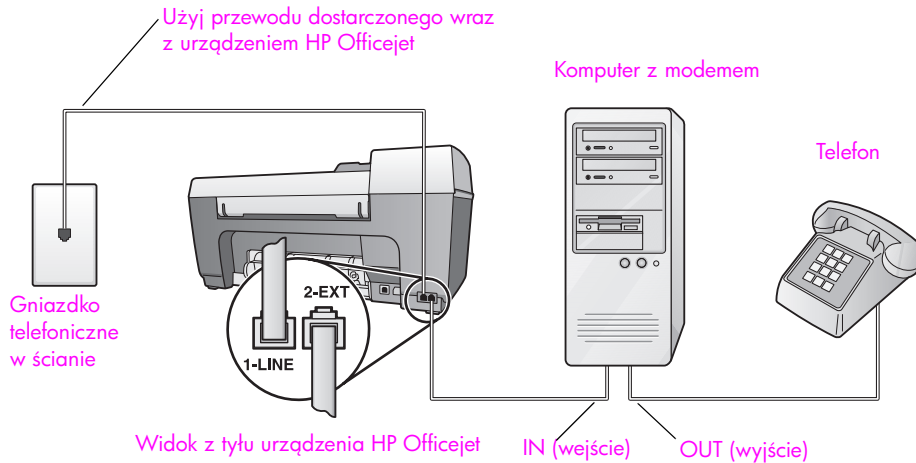

- 1 Wyjmij białą zatyczkę oznaczoną „2-EXT” z tyłu urządzenia HP Officejet.
- 2 Znajdź przewód telefoniczny łączący komputer (modem) z telefonicznym gniazdkiem ściennym. Odłącz przewód z gniazdka telefonicznego i włóż go do portu oznaczonego „2-EXT” z tyłu urządzenia HP Officejet.
- 3 Podłącz telefon do portu „out” (wyjście) z tyłu modemu.
- 4 Podłącz jeden koniec przewodu telefonicznego dostarczonego wraz z urządzeniem HP Officejet do gniazdka telefonicznego w ścianie, a następnie podłącz drugi koniec do portu „1-LINE” z tyłu urządzenia HP Officejet.

Przeostroga! Jeżeli nie korzystasz z przewodu dostarczonego wraz z urządzeniem do połączenia gniazdka telefonicznego z urządzeniem HP Officejet, faksowanie może być niemożliwe. Jest to specjalny przewód 2-żyłowy różniący się od popularnych przewodów 4-żyłowych, które możesz mieć w swoim biurze. Więcej informacji na temat różnic między przewodami można znaleźć w części **Przy wysyłaniu i odbiorze faksów występują problemy** na str. 132.

- 5 Jeżeli oprogramowanie modemu jest skonfigurowane do automatycznego odbierania faksów na komputerze, wyłącz to ustawienie.

Przeostroga! Jeżeli nie wyłączysz automatycznego odbierania faksów przez oprogramowanie modemu na komputerze, urządzenie HP Officejet nie będzie mogło odbierać faksów.

Musisz teraz zdecydować, jak chcesz odpowiadać na połączenia faksowe: automatycznie, czy ręcznie.

jak odpowiadać na połączenia faksowe automatycznie

Urządzenie HP Officejet jest fabrycznie skonfigurowane do automatycznej odpowiedzi po 5 dzwoniach, więc nie musisz zmieniać ustawień, jeżeli chcesz odbierać faksy automatycznie. Urządzenie HP Officejet nie będzie mogło odróżniać połączeń faksowych od głosowych, jednakże jeżeli wydaje Ci się, że nadchodzące połączenie jest głosowe, musisz odebrać je ręcznie przed piątym dzwonkiem, w przeciwnym razie połączenie zostanie odebrane przez HP Officejet.

jak odpowiadać na połączenia faksowe ręcznie

Aby odbierać faksy ręcznie, konieczna jest obecność użytkownika, który osobiście odbiera połączenia przychodzące, w przeciwnym razie urządzenie HP Officejet nie będzie mogło odbierać faksów.

Aby umożliwić ręczne odbieranie połączeń faksowych, musisz zmienić ustawienie Dzwon. do odebr. na Brak odpowiedzi zgodnie z opisem w części **ustawianie liczby dzwoniów do odebrania** na str. 42. Więcej informacji na temat ręcznego odbierania połączeń faksowych z dołączonego telefonu można znaleźć w części **ręczne odbieranie faksu** na str. 43.

przypadek F: współdzielona linia głosowa/faksowa z automatyczną sekretarką

Jeżeli odbierasz połączenia głosowe oraz faksowe pod tym samym numerem i posiadasz automatyczną sekretarkę odbierającą połączenia głosowe pod tym numerem telefonu, podłącz urządzenie HP Officejet zgodnie z opisem w tej części.

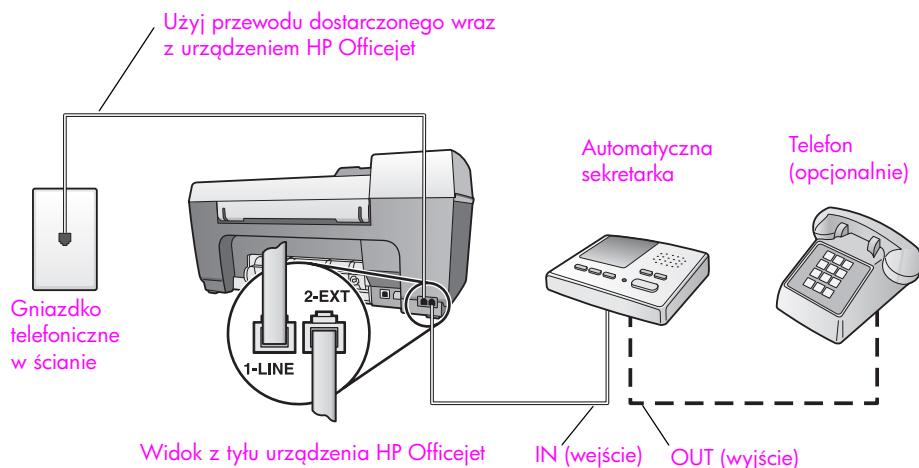

- 1 Wyjmij białą zatyczkę oznaczoną „2-EXT” z tyłu urządzenia HP Officejet.
- 2 Odłącz automatyczną sekretarkę z gniazdka telefonicznego w ścianie i podłącz ją do portu oznaczonego „2-EXT” z tyłu urządzenia HP Officejet.

Przeostroga! Jeżeli nie podłączysz automatycznej sekretarki bezpośrednio do urządzenia HP Officejet, na automatycznej sekretarce mogą nagrać się dźwięki faksu nadawcy, a urządzenie HP Officejet może nie odebrać faksu.
- 3 Podłącz jeden koniec przewodu telefonicznego dostarczonego wraz z urządzeniem HP Officejet do gniazdka telefonicznego w ścianie, a następnie podłącz drugi koniec do portu „1-LINE” z tyłu urządzenia HP Officejet.

Przeostroga! Jeżeli nie korzystasz z przewodu dostarczonego wraz z urządzeniem do połączenia gniazdka telefonicznego z urządzeniem HP Officejet, faksowanie może być niemożliwe. Jest to specjalny przewód 2-żyłowy różniący się od popularnych przewodów 4-żyłowych, które możesz mieć w swoim biurze. Więcej informacji na temat różnic między przewodami można znaleźć w części **Przy wysłaniu i odbiorze faksów występują problemy** na str. 132.
- 4 (Opcjonalnie) Jeżeli automatyczna sekretarka nie ma wbudowanego telefonu, dla wygody podłączyć można telefon z tyłu automatycznej sekretarki, do portu „out”.
- 5 Skonfiguruj automatyczną sekretarkę tak, aby odpowiadała po 4 lub mniej dzwonekach.
- 6 Zmień ustawienie Dzwon. do odebr. w urządzeniu HP Officejet na 6 dzwoneków.

Więcej informacji na temat zmiany tego ustawienia można znaleźć w części **ustawianie liczby dzwoneków do odebrania** na str. 42.

jak hp officejet będzie odpowiadać na połączenia faksowe

Skonfiguruj urządzenie HP Officejet tak, aby odpowiadało po 6 dzwonekach, a automatyczną sekretarkę tak, aby odpowiadała po 4 lub mniej dzwonekach. Dzięki temu automatyczna sekretarka będzie odpowiadać zawsze przed urządzeniem HP Officejet.

Kiedy telefon dzwoni, automatyczna sekretarka odpowie po określonej liczbie dzwoneków, a następnie odtworzy nagrane powitanie. Urządzenie HP Officejet monitoruje rozmowę „nasłuchując” dźwięków faksu. Jeżeli wykryte zostaną tony faksu, urządzenie HP Officejet wyśle dźwięki odbioru faksu i przyjmie faks; jeśli tony faksu nie zostaną wykryte, urządzenie HP Officejet przestanie monitorować linię i automatyczna sekretarka może nagrać wiadomość głosową.

przypadek G: linia głosowa/faksowa współdzielona z modemem i automatyczną sekretarką

Jeżeli odbierasz połączenia głosowe oraz faksowe pod tym samym numerem i posiadasz modem oraz automatyczną sekretarkę podłączone do tej samej linii, podłącz urządzenie HP Officejet zgodnie z opisem w tej części.

Uwaga: Modem jest używany na tej samej linii, co urządzenie HP Officejet, tak więc nie będzie możliwe ich równoczesne wykorzystanie. Przykładowo, podczas wysyłania i odbierania faksów nie będzie możliwe korzystanie z poczty elektronicznej ani uzyskiwanie dostępu do Internetu.

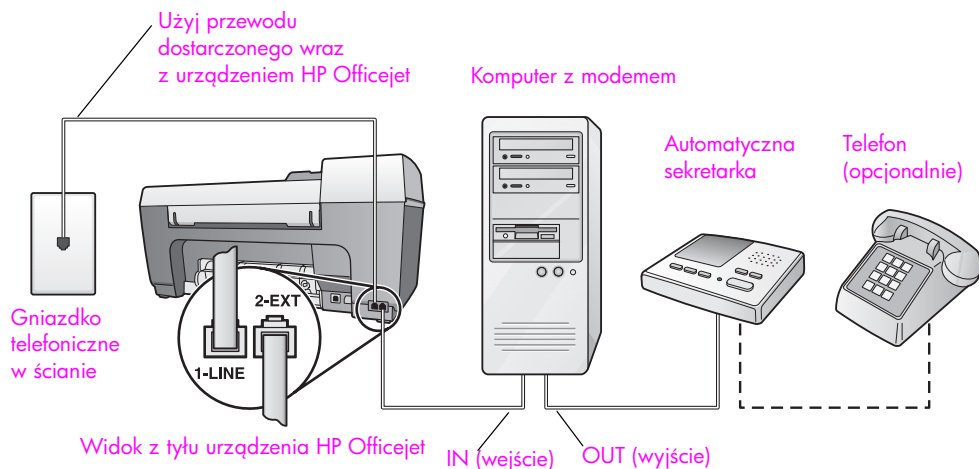

- 1 Wyjmij białą zatyczkę oznaczoną „2-EXT” z tyłu urządzenia HP Officejet.
- 2 Znajdź przewód telefoniczny łączący komputer (modem) z telefonicznym gniazdkiem ściennym. Odłącz przewód z gniazdka telefonicznego i włóż go do portu oznaczonego „2-EXT” z tyłu urządzenia HP Officejet.
- 3 Odłącz automatyczną sekretarkę z gniazdka telefonicznego w ścianie i podłącz ją do portu oznaczonego „out” w modemie.

W ten sposób powstanie bezpośrednie połączenie między urządzeniem HP Officejet a automatyczną sekretarką, mimo że modem jest podłączony do linii jako pierwszy.

Przeostrożenie! Jeżeli nie podłączysz automatycznej sekretarki w ten sposób, na automatycznej sekretarce mogą nagrać się dźwięki faksu nadawcy, a urządzenie HP Officejet może nie odebrać faksu.

- 4 Podłącz jeden koniec przewodu telefonicznego dostarczonego wraz z urządzeniem HP Officejet do gniazdka telefonicznego w ścianie, a następnie podłącz drugi koniec do portu „1-LINE” z tyłu urządzenia HP Officejet.

Przeostrożenie! Jeżeli nie korzystasz z przewodu dostarczonego wraz z urządzeniem do połączenia gniazdka telefonicznego z urządzeniem HP Officejet, faksowanie może być niemożliwe. Jest to specjalny przewód 2-żyłowy różniący się od popularnych

przewodów 4-żyłowych. Więcej informacji na temat różnic między przewodami można znaleźć w części **Przy wysłaniu i odbiorze faksów występują problemy** na str. 132.

- 5 (Opcjonalnie) Jeżeli automatyczna sekretarka nie ma wbudowanego telefonu, dla wygody podłączyć można telefon z tyłu automatycznej sekretarki, do portu „out”.
- 6 Jeżeli oprogramowanie modemu jest skonfigurowane do automatycznego odbierania faksów na komputerze, wyłącz to ustawienie.
Przeostrog! Jeżeli nie wyłączysz automatycznego odbierania faksów przez oprogramowanie modemu na komputerze, urządzenie HP Officejet nie będzie mogło odbierać faksów.
- 7 Skonfiguruj automatyczną sekretarkę tak, aby odpowiadała po 4 lub mniej dzwonekach.
- 8 Zmień ustawienie Dzwon. do odebr. w urządzeniu HP Officejet na 6 dzwoneków.
Więcej informacji na temat zmiany tego ustawienia można znaleźć w części **ustawianie liczby dzwoneków do odebrania** na str. 42.

jak hp officejet będzie odpowiadać na połączenia faksowe

Skonfiguruj urządzenie HP Officejet tak, aby odpowiadało po 6 dzwonekach, a automatyczną sekretarkę tak, aby odpowiadała po 4 lub mniej dzwonekach. Dzięki temu automatyczna sekretarka będzie odpowiadać zawsze przed urządzeniem HP Officejet.

Kiedy telefon dzwoni, automatyczna sekretarka odpowie po określonej liczbie dzwoneków, a następnie odtworzy nagrane powitanie. Urządzenie HP Officejet monitoruje rozmowę „nasłuchując” dźwięków faksu. Jeżeli wykryte zostaną tony faksu, urządzenie HP Officejet wysle dźwięki odbioru faksu i przyjmie faks; jeśli tony faksu nie zostaną wykryte urządzenie HP Officejet przestanie monitorować linię i automatyczna sekretarka może nagrać wiadomość głosową.

przypadek H: współdzielona linia głosowa/faksowa z pocztą głosową

Jeżeli odbierasz połączenia głosowe oraz faksowe pod tym samym numerem telefonu i równocześnie korzystasz z usługi poczty głosowej oferowanej przez operatora, podłącz urządzenie HP Officejet zgodnie z opisem w tej części.

Uwaga: Urządzenie HP Officejet nie może przyjmować faksów automatycznie, jeżeli korzystasz z poczty głosowej, dlatego musisz odpowiedzieć na nadchodzący faks osobiście (ręcznie). Jeżeli chcesz przyjmować faks automatycznie, skontaktuj się z operatorem telekomunikacyjnym, aby zamówić usługę dzwonienia dystynktywnego lub uzyskać oddzielną linię do faksowania.

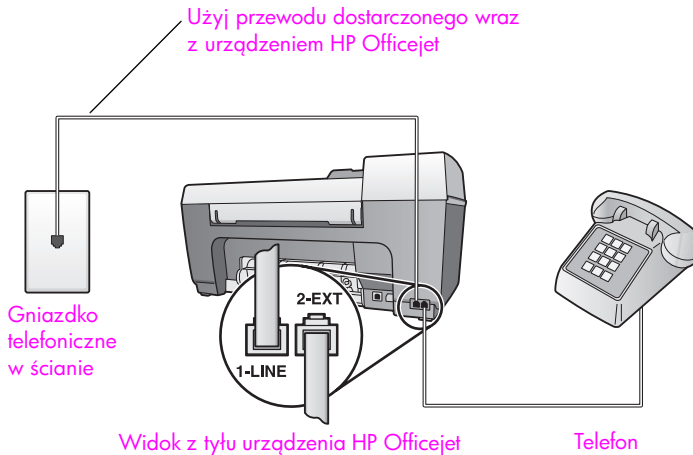

- 1 Podłącz jeden koniec przewodu telefonicznego dostarczonego wraz z urządzeniem HP Officejet do gniazdka telefonicznego w ścianie, a następnie podłącz drugi koniec do portu „1-LINE” z tyłu urządzenia HP Officejet.

Przeostrożenie! Jeżeli nie korzystasz z przewodu dostarczonego wraz z urządzeniem do połączenia gniazdka telefonicznego z urządzeniem HP Officejet, faksowanie może być niemożliwe. Jest to specjalny przewód 2-żyłowy różniący się od popularnych przewodów 4-żyłowych, które możesz mieć w swoim biurze. Więcej informacji na temat różnic między przewodami można znaleźć w części **Przy wysłaniu i odbiorze faksów występują problemy** na str. 132.

- 2 Wyjmij białą zatyczkę z portu oznaczonego „2-EXT” z tyłu urządzenia HP Officejet, a następnie podłącz telefon do tego portu.
- 3 Zmień ustawienie Autom. odpowiedź na Wyłączone, korzystając z instrukcji podanych w punkcie **konfiguracja urządzenia hp officejet dla automatycznego lub ręcznego odbierania faksów** na str. 42.

jak odpowiadać na połączenia faksowe ręcznie

Konieczna jest obecność użytkownika, który osobiście odbiera połączenia przychodzące, w przeciwnym razie urządzenie HP Officejet nie może odbierać faksów. Więcej informacji na temat ręcznego odbierania połączeń faksowych z dołączonego telefonu można znaleźć w części **ręczne odbieranie faksu** na str. 43.

przypadek I: współdzielona linia głosowa/faksowa z modemem i pocztą głosową

Jeżeli odbierasz połączenia głosowe oraz faksowe pod tym samym numerem telefonu, używasz modemu na tej samej linii i równocześnie korzystasz z usługi poczty głosowej oferowanej przez operatora, podłącz urządzenie HP Officejet zgodnie z opisem w tej części.

Uwaga: Urządzenie HP Officejet nie może przyjmować faksów automatycznie, jeżeli korzystasz z poczty głosowej, dlatego musisz odpowiedzieć na nadchodzący faks osobiście (ręcznie). Jeżeli chcesz przyjmować faks automatycznie, skontaktuj się z operatorem telekomunikacyjnym, aby zamówić usługę dzwonienia dystynktywnego lub uzyskać oddzielną linię do faksowania.

Uwaga: Modem jest używany na tej samej linii, co urządzenie HP Officejet, tak więc nie będzie możliwe ich równoczesne wykorzystanie. Przykładowo, podczas wysyłania i odbierania faksów nie będzie możliwe korzystanie z poczty elektronicznej lub uzyskiwanie dostępu do Internetu.

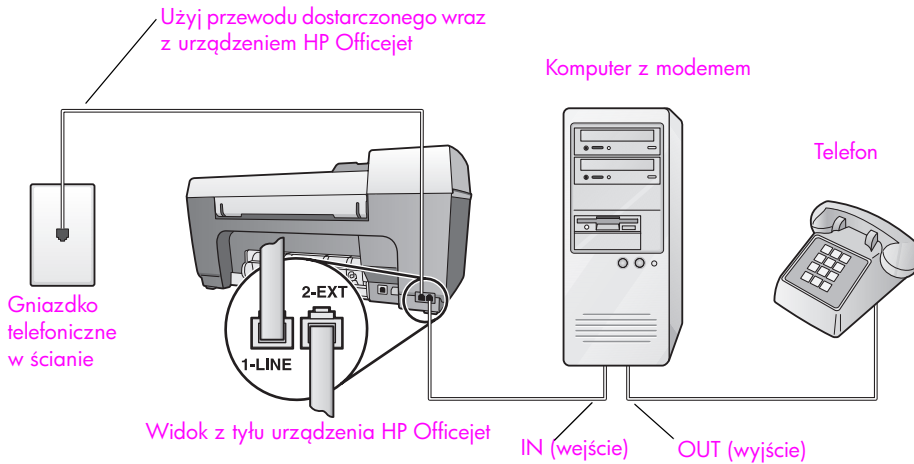

- 1 Wyjmij białą zatyczkę oznaczoną „2-EXT” z tyłu urządzenia HP Officejet.
- 2 Znajdź przewód telefoniczny łączący komputer (modem) z telefonicznym gniazdkiem ściennym. Odłącz przewód z gniazdka telefonicznego i włóż go do portu oznaczonego „2-EXT” z tyłu urządzenia HP Officejet.
- 3 Podłącz telefon do portu „out” (wyjście) z tyłu modemu.
- 4 Podłącz jeden koniec przewodu telefonicznego dostarczonego wraz z urządzeniem HP Officejet do gniazdka telefonicznego w ścianie, a następnie podłącz drugi koniec do portu „1-LINE” z tyłu urządzenia HP Officejet.

Przeostroga! Jeżeli nie korzystasz z przewodu dostarczonego wraz z urządzeniem do połączenia gniazdka telefonicznego z urządzeniem HP Officejet, faksowanie może być niemożliwe. Jest to specjalny przewód 2-żyłowy różniący się od popularnych przewodów 4-żyłowych, które możesz mieć w swoim biurze. Więcej informacji na temat różnic między przewodami można znaleźć w części **Przy wysyłaniu i odbiorze faksów występują problemy** na str. 132.

- 5 Jeżeli oprogramowanie modemu jest skonfigurowane do automatycznego odbierania faksów na komputerze, wyłącz to ustawienie.

Przeostroga! Jeżeli nie wyłączysz automatycznego odbierania faksów przez oprogramowanie modemu na komputerze, urządzenie HP Officejet nie będzie mogło odbierać faksów.

- 6 Zmień ustawienie Autom. odpowiedź na Wyłączone, korzystając z instrukcji podanych w punkcie **konfiguracja urządzenia hp officejet dla automatycznego lub ręcznego odbierania faksów** na str. 42.

jak odpowiadać na połączenia faksowe ręcznie

Konieczna jest obecność użytkownika, który osobiście odbiera połączenia przychodzące, w przeciwnym razie urządzenie HP Officejet nie może odbierać faksów. Więcej informacji na temat ręcznego odbierania połączeń faksowych z dołączonego telefonu można znaleźć w części **ręczne odbieranie faksu** na str. 43.

faksowanie z linii DSL

Jeżeli korzystasz z usługi DSL oferowanej przez operatora, skorzystaj z instrukcji w tej części, aby podłączyć filtr DSL między gniazdkiem telefonicznym w ścianie a urządzeniem HP Officejet. Filtr eliminuje sygnał cyfrowy, który uniemożliwia urządzeniu HP Officejet właściwą komunikację z linią telefoniczną.

Przeostrożenie! Jeżeli posiadasz linię DSL i nie podłączysz filtra, nie będzie możliwe wysyłanie ani odbieranie faksów w urządzeniu HP Officejet.

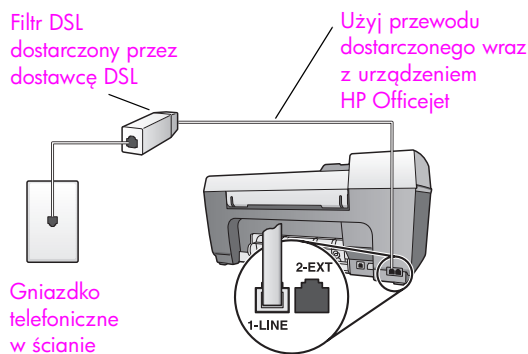

- 1 Najpierw podłącz urządzenie HP Officejet zgodnie z odpowiednim dla Twojego biura przypadkiem konfiguracji. Informacje na ten temat można znaleźć w części **jak wybrać właściwą konfigurację faksu dla biura** na str. 98.
- 2 Filtr DSL można otrzymać od firmy telekomunikacyjnej obsługującej linię DSL
- 3 Podłącz jeden koniec przewodu telefonicznego dostarczonego wraz z urządzeniem HP Officejet do otwartego portu w filtrze DSL, a następnie podłącz drugi koniec do portu „1-LINE” z tyłu urządzenia HP Officejet.

Uwaga: Podczas wykonywania instrukcji konfiguracji faksu może się okazać, że urządzenie HP Officejet już zostało podłączone do gniazdka telefonicznego za pomocą dostarczanego przewodu. W takim przypadku wyjmij przewód z gniazdka w ścianie i podłącz go do otwartego portu w filtrze DSL.

Przeostoga! Jeżeli nie korzystasz z przewodu dostarczonego wraz z urządzeniem do podłączenia filtra DSL do urządzenia HP Officejet, faksowanie może być niemożliwe. Jest to specjalny przewód 2-żyłowy różniący się od popularnych przewodów 4-żyłowych, które możesz mieć w swoim biurze. Więcej informacji na temat różnic między przewodami można znaleźć w części **Przy wysyłaniu i odbiorze faksów występują problemy** na str. 132.

- 4 Podłącz przewód filtra DSL do gniazdka telefonicznego w ścianie.

HP Instant Share ułatwia wysyłanie zdjęć do rodziny i przyjaciół. Wystarczy zrobić zdjęcie lub zeskanować obraz, wybrać zeskanowany obiekt i skorzystać z oprogramowania komputera, aby przesłać dalej zdjęcie bądź obraz. Można nawet umieszczać własne zdjęcia (w zależności od kraju/regionu) w sieciowym albumie fotografii lub wysłać je do sieciowej firmy poligraficznej.

Dzięki HP Instant Share, rodzina oraz przyjaciele zawsze otrzymują fotografie, które mogą obejrzeć — koniec z pobieraniem ogromnych plików czy otrzymywaniem obrazów zbyt dużych, aby można je było otworzyć. Wysyłana jest wiadomość e-mail z miniaturami zdjęć i odnośnikami do nich na zabezpieczonej stronie WWW, za pomocą której rodzina oraz przyjaciele mogą łatwo przeglądać, wymieniać się, drukować i zapisywać zdjęcia.

Uwaga: Aby używać zdjęć robionych aparatem, który nie jest przystosowany do HP Instant Share, niezbędne będzie przesłanie obrazów do komputera.

Uwaga: Niektóre systemy operacyjne nie obsługują HP Instant Share, ale nadal można wysłać zdjęcie w postaci załącznika do wiadomości e-mail za pomocą Nawigatora Obrazów i Fotografii HP (Nawigatora HP). (Więcej informacji na ten temat można znaleźć w części **wysyłanie zdjęćia lub obrazu za pomocą hp officejet (Macintosh)** na str. 120).

W tej części opisano następujące zagadnienia:

- **korzystanie z hp instant share w pięciu łatwych punktach (Windows)** na str. 117
- **wysyłanie zdjęcia lub obrazu za pomocą hp officejet (Macintosh)** na str. 120
- **dlaczego warto zarejestrować się za pomocą hp instant share (Windows)?** na str. 121

korzystanie z hp instant share w pięciu łatwych punktach (Windows)

HP Instant Share oraz HP Officejet 5500 Series (HP Officejet) to świetne i łatwe w obsłudze połączenie — po prostu:

- 1 Zeskanuj obraz przy użyciu HP Officejet i wyślij go do oprogramowania Galeria obrazów i fotografii HP (Galeria HP).

Uwaga: Galeria HP jest częścią oprogramowania Nawigatora HP, które jest dostarczane wraz z HP Officejet. Nawigator HP został zainstalowany na komputerze.

- 2 Z **Galerii HP** wybierz obraz do wysłania.
- 3 W zakładce **HP Instant Share** kliknij opcję **Start HP Instant Share**.

- 4 Utwórz aplikację docelową wiadomości e-mail dla HP Instant Share.
Uwaga: Można również skonfigurować Książkę adresową, aby zachować adresy e-mail.
- 5 Wyślij wiadomość e-mail.

Szczegółowy opis sposobu korzystania z HP Instant Share można znaleźć w następujących procedurach:

- **korzystanie z zeskanowanego obrazu** na str. 118
- **korzystanie z hp instant share z poziomu nawigatora hp** na str. 118

Uwaga: Aby można było skorzystać z możliwości HP Instant Share, komputer musi być podłączony do Internetu. Użytkownicy AOL lub CompuServe przed próbą skorzystania z HP Instant Share powinni skontaktować się z firmą obsługującą dostęp do Internetu.

korzystanie z zeskanowanego obrazu

Aby uzyskać informacje na temat skanowania obrazu, zob. **korzystanie z funkcji skanowania** na str. 33.

- 1 Załaduj oryginały do automatycznego podajnika dokumentów stroną zadrukowaną skierowaną w dół lub umieść w lewym przednim rogu płyty szklanej.
- 2 Naciśnij przycisk **Skanuj**.
Pojawi się menu Skanuj.
- 3 Wybierz **Galeria obrazów i fotografii HP**.
- 4 Naciśnij **Start, Mono** lub **Start, Kolor**.
Urządzenie HP Officejet wyśle zeskanowany obraz do Galerii obrazów i fotografii HP, w której zostanie on automatycznie otwarty i wyświetlony.
- 5 Wybierz obraz.
Jeżeli chcesz edytować obraz, wykonaj edycję przed wybraniem obrazu.
Uwaga: Aplikacja Galeria HP zawiera wiele narzędzi do edycji, których można użyć do obróbki obrazu i uzyskaniażądanego efektu. Aby uzyskać więcej informacji na ten temat, zob. **pomoc ekranową programu obrazy i fotografie hp**, dołączoną do oprogramowania.
- 6 Kliknij zakładkę **HP Instant Share**.
- 7 Aby skorzystać z HP Instant Share, przejdź do punktu 5 w części **korzystanie z hp instant share z poziomu nawigatora hp** poniżej.

korzystanie z hp instant share z poziomu nawigatora hp

W tej części opisano sposób korzystania z usługi e-mail HP Instant Share. Aby uzyskać więcej informacji na temat korzystania z Nawigatora HP, zob. **pomoc ekranową programu obrazy i fotografie hp** dołączoną do oprogramowania.

- 1 Uruchom **Nawigatora HP**.
- 2 W oknie Nawigator HP kliknij opcję **Galeria HP**.
Wyświetlone zostanie okno Galeria obrazów i fotografii HP.

- 3 Wybierz zdjęcie lub zeskanowany obraz z folderu, w którym jest ono przechowywane.
Uwaga: Aby uzyskać więcej informacji na ten temat, zob. **pomoc ekranową programu obrazy i fotografie hp**, dołączoną do oprogramowania.
- 4 Kliknij zakładkę **HP Instant Share**.
- 5 W obszarze Sterowania kliknij opcję **Start HP Instant Share**.
Pojawi się ekran Przechodzenie do trybu online w obszarze roboczym.
- 6 Kliknij **Dalej**.
Pojawi się okno Konfiguracja jednorazowa — Region i warunki użytkowania.
- 7 Wybierz kraj/region z listy rozwijanej.
- 8 Zapoznaj się z **warunkami użytkowania**, zaznacz pole **Zgadzam się** i kliknij **Dalej**.
Pojawi się okno Wybierz usługę HP Instant Share.
- 9 Wybierz opcję **E-mail HP Instant Share**: Wyślij zdjęcia przez e-mail.
- 10 Kliknij **Dalej**.
- 11 W oknie Tworzenie wiadomości e-mail HP Instant Share wypełnij pola **Do**, **Od**, **Temat**, oraz **Wiadomość**.
Uwaga: Aby otworzyć i zarządzać książką adresową z adresami e-mail, kliknij opcję Książka adresowa, zarejestruj się za pomocą HP Instant Share i załóż konto HP Passport.
Uwaga: Aby wysłać wiadomość e-mail do wielu adresatów, kliknij odnośnik Jak wysłać wiadomość e-mail do wielu osób.
- 12 Kliknij **Dalej**.
Pojawi się okno Dodawanie podpisów.
- 13 Opisz cyfrowy obraz i kliknij **Dalej**.
Obraz zostanie automatycznie wysłany na stronę internetową usługi HP Instant Share.
Po załadowaniu obrazu pojawi się okno Wyślano zdjęcia w wiadomości e-mail.
W wiadomości e-mail zostanie zamieszczony odnośnik do bezpiecznej strony WWW, na której obraz będzie przechowywany przez 60 dni.
- 14 Kliknij **Zakończ**.
W przeglądarce otworzy się witryna HP Instant Share.
Z poziomu witryny można wybrać nadesłany obraz oraz wiele różnych opcji przetwarzania.

wysyłanie zdjęcia lub obrazu za pomocą hp officejet (Macintosh)

Jeżeli urządzenie HP Officejet jest podłączone do komputera Macintosh, można wysyłać zdjęcia do wszystkich osób posiadających konto e-mail. Aby utworzyć nową wiadomość e-mail za pomocą standardowej aplikacji pocztowej zainstalowanej na komputerze, należy kliknąć opcję E-mail w Galerii HP. Aplikację Galeria HP można uruchomić z poziomu Navigatora HP.

W tej części opisano następujące zagadnienia:

- **korzystanie z zeskanowanego obrazu** na str. 120
- **uzyskiwanie dostępu do funkcji e-mail z poziomu nawigatora hp** na str. 120

korzystanie z zeskanowanego obrazu

Aby uzyskać informacje na temat skanowania obrazu, zob. **korzystanie z funkcji skanowania** na str. 33.

1 Załaduj oryginały do automatycznego podajnika dokumentów stroną zadrukowaną skierowaną w dół lub umieść w lewym przednim rogu płyty szklanej.

2 Naciśnij przycisk **Skanuj**.
Pojawi się menu Skanuj.

3 Wybierz **Galeria obrazów i fotografii HP**.

4 Naciśnij **Start, Mono** lub **Start, Kolor**.

Urządzenie HP Officejet wyśle zeskanowany obraz do Galerii obrazów i fotografii HP, w której zostanie on automatycznie otwarty i wyświetlony.

5 Wybierz obraz.

Jeżeli chcesz edytować obraz, wykonaj edycję przed wybraniem obrazu.

Uwaga: Aplikacja Galeria HP zawiera wiele narzędzi do edycji, których można użyć do obróbki obrazu i uzyskaniażądanego efektu. Aby uzyskać więcej informacji, zajrzyj do **pomocy ekranowej programu obrazu i fotografii hp** dołączonej do oprogramowania.

6 Kliknij **E-mail**.

Otworzy się program pocztowy zainstalowany w komputerze Macintosh.

Za jego pomocą będzie można wysłać obrazy w postaci załącznika do wiadomości e-mail, postępując zgodnie z instrukcjami w kolejnych oknach dialogowych wyświetlanych przez komputer.

uzyskiwanie dostępu do funkcji e-mail z poziomu nawigatora hp

1 Otwórz program **Nawigator HP** i kliknij opcję **Galeria HP** (OS 9).
LUB

Kliknij **HP Director** (Nawigator HP) w obszarze dokowania, wybierz opcję **HP Gallery** (Galeria HP) z części **Manage and Share** (Zarządzanie i udostępnianie) menu **Nawigator HP** (OS X).

Zostanie wyświetlone okno Galeria obrazów i fotografii HP.

2 Wybierz jedno lub więcej zdjęć lub obrazów.

Aby uzyskać więcej informacji, zajrzyj do **pomocy ekranowej programu obrazy i fotografie hp** dołączonej do oprogramowania.

3 Kliknij **E-mail**.

Otworzy się program pocztowy zainstalowany w komputerze Macintosh. Za jego pomocą będzie można wysłać obrazy w postaci załącznika do wiadomości e-mail, postępując zgodnie z instrukcjami w kolejnych oknach dialogowych wyświetlanych przez komputer.

dlaczego warto zarejestrować się za pomocą hp instant share (Windows)?

W przypadku urządzenia HP Officejet 5500 Series rejestracja użytkownika HP Instant Share jest wymagana tylko wtedy, jeśli chce się korzystać z Książki adresowej. Rejestracja użytkownika jest procedurą logowania się odrębną od rejestracji produktu HP i przeprowadza się ją za pomocą programu konfiguracyjnego HP Passport.

Prośba o zarejestrowanie pojawi się po wybraniu przez użytkownika HP Instant Share opcji zachowania adresów e-mail oraz utworzenia list dystrybucyjnych w Książce adresowej. Przed skonfigurowaniem Książki adresowej i uzyskaniem dostępu do Książki adresowej przy wysyłaniu wiadomości e-mail HP Instant Share trzeba będzie się zarejestrować.

W tej części przedstawiono informacje o rozwiązywaniu problemów z urządzeniem HP Officejet 5500 Series (HP Officejet). Można tu znaleźć szczegółowe informacje na temat problemów występujących podczas instalacji oraz konfiguracji. Przy tematach dotyczących wykonywania czynności zamieszczono odnośniki do tematów o rozwiązywaniu problemów w pomocy ekranowej.

W tej części opisano następujące zagadnienia:

- **rozwiązywanie problemów z instalacją** na str. 123
- **rozwiązywanie problemów występujących podczas korzystania** na str. 136

rozwiązywanie problemów z instalacją

W tej części można znaleźć sposoby rozwiązywania najczęściej występujących problemów z instalacją oraz konfiguracją HP Officejet funkcji faksowania, instalacją oprogramowania, instalacją sprzętową oraz HP Instant Share.

W tej części opisano następujące zagadnienia:

- **rozwiązywanie problemów z instalacją oprogramowania lub sprzętu** na str. 123
- **rozwiązywanie problemów z konfiguracją faksu** na str. 131
- **hp instant share - rozwiązywanie problemów z konfiguracją** na str. 136

rozwiązywanie problemów z instalacją oprogramowania lub sprzętu

Jeżeli podczas instalacji wystąpi problem sprzętowy bądź programowy, być może w następujących tematach pomocy można znaleźć jego rozwiązanie.

Podczas standardowej instalacji oprogramowania HP Officejet wykonywane są następujące czynności:

- Płyta HP Officejet CD-ROM uruchamia się automatycznie.
- Instalowane jest oprogramowanie
- Pliki są kopiowane na dysk twardy
- Użytkownik zostaje poproszony o podłączenie urządzenia HP Officejet
- W oknie instalatora pojawia się zielony znaczek potwierdzenia oraz napis OK
- Użytkownik zostaje poproszony o zrestartowanie komputera.
- uruchamia się kreator instalacji faksu
- Rozpoczyna się proces rejestracji

Niewystąpienie dowolnego z wymienionych wyżej etapów może sygnalizować pojawienie się problemu podczas instalacji. Aby sprawdzić poprawność instalacji na komputerze PC, sprawdź następujące elementy:

- Dwukrotnie kliknij HP Officejet i upewnij się, że podstawowe ikony (skanuj obraz, skanuj dokument, wyślij faks oraz galeria hp) pojawią się w Nawigatorze HP. Jeżeli ikony nie pojawią się od razu, być może należy HP Officejet poczekać kilka minut, aż urządzenie połączy się z komputerem. W przeciwnym przypadku patrz poniżej.
- Otwórz okno dialogowe Drukarki i sprawdź, czy urządzenie HP Officejet znajduje się na liście.

Sprawdź, czy w zasobniku systemowym znajduje się ikona HP Officejet. W ten sposób użytkownik jest informowany, że urządzenie HP Officejet jest gotowe. Ikona HP Officejet zazwyczaj pojawia się w prawym dolnym rogu pulpitu na pasku zadań.

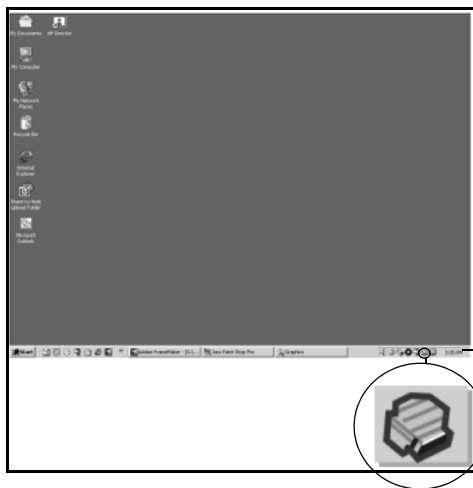

Pasek zadań

rozwiązywanie problemów z instalacją oprogramowania

Za pomocą tej części należy spróbować rozwiązać dowolne problemy, które mogą wystąpić podczas instalacji oprogramowania HP Officejet.

problem	możliwa przyczyna i rozwiązanie
Po umieszczeniu płyty CD w napędzie dysków optycznych komputera nic się nie dzieje.	Jeżeli nic się nie pojawia na ekranie komputera po włożeniu płyty HP Officejet 5500 Series CD-ROM do napędu dysków optycznych komputera: <ol style="list-style-type: none"> 1 Z menu Start systemu Windows wybierz polecenie Uruchom. 2 W oknie dialogowym Uruchom wpisz d:\setup.exe (jeśli napęd CD-ROM nie jest oznaczony literą „d”, wpisz odpowiadającą mu literę), a następnie kliknij OK.
Podczas instalacji pojawia się ekran minimalnego sprawdzenia systemu	Jeżeli pojawi się ekran minimalnego sprawdzenia systemu, system nie spełnia minimalnych wymagań instalacji oprogramowania. Kliknij Szczegóły , aby zobaczyć informacje o problemie. Przed ponowną próbą instalacji oprogramowania usuń źródło problemu.

problem

możliwa przyczyna i rozwiązanie

Pojawia się czerwony znak X przy monicie o podłączenie portu USB

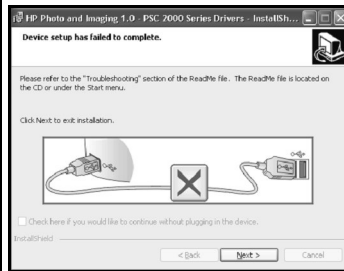

Jeżeli przy monicie o podłączenie portu USB pojawia się czerwony znak X, wykonaj następujące czynności:

- 1 Sprawdź, czy pokrywa panelu przedniego jest pewnie założona, wyjmij wtyczkę urządzenia HP Officejet i włóż ponownie.
- 2 Sprawdź, czy podłączony jest przewód USB oraz przewód zasilania.
- 3 Sprawdź w opisany niżej sposób, czy przewód USB jest poprawnie włożony:
 - Wyjmij wtyczkę przewodu USB i włóż ponownie.
 - Nie podłączaj przewodu USB do klawiatury ani do koncentratora bez zasilania.
 - Sprawdź, czy długość przewodu USB nie przekracza 3 m.
 - Jeśli do komputera podłączono za pomocą przewodu USB kilka urządzeń, podczas instalacji może zająć potrzeba odłączenia pozostałych.
- 4 Kontynuuj instalację i uruchom ponownie komputer po zobaczeniu stosownej instrukcji. Następnie otwórz Nawigatora HP i sprawdź, czy pojawią się najważniejsze ikony (skanuj obraz, skanuj dokument, wyślij faks oraz galeria hp)
- 5 Jeżeli najważniejsze ikony nie pojawiły się, usuń oprogramowanie i zainstaluj je ponownie, tak jak to opisano w części **Nie ma niektórych ikon w oknie Nawigator HP** na str. 126

Pojawiła się informacja o wystąpieniu nieznanego błędu

Jeżeli pojawi się komunikat o nieznanym błędzie, należy próbować kontynuować instalację. Jeżeli to nie skutkuje, przerwij instalację i spróbuj ją rozpocząć od nowa.

problem	możliwa przyczyna i rozwiązanie
<p>Nie ma niektórych ikon w oknie Nawigator HP</p>	<p>Jeżeli najważniejsze ikony (skanuj obraz, skanuj dokument, wyślij faks, oraz Galeria HP) nie pojawiły się, być może instalacja nie została całkowicie zakończona.</p> <p>W przypadku niekompletnej instalacji może zająć konieczność odinstalowania i ponownego zainstalowania oprogramowania. Odinstalowując oprogramowanie <i>nie należy</i> po prostu usuwać plików oprogramowania HP Officejet znajdujących się na dysku twardym. Jedyny poprawny sposób odinstalowania oprogramowania polega na użyciu programu deinstalacyjnego, który znajduje się w grupie programów HP Officejet.</p> <p>aby odinstalować oprogramowanie z komputera w systemie Windows</p> <ol style="list-style-type: none"> 1 Odłącz urządzenie HP Officejet od komputera. 2 Kliknij Start na pasku zadań systemu Windows, a następnie wybierz pozycję Programy Wszystkie programy (XP), Hewlett-Packard, hp officejet 5500 series, odinstaluj oprogramowanie. 3 Postępuj według instrukcji pojawiających się na ekranie. 4 Jeśli zostanie wyświetlone pytanie, czy chcesz usunąć pliki współużytkowane, kliknij przycisk Nie. Inne programy korzystające z tych plików mogą przestać prawidłowo funkcjonować, jeśli zostaną one usunięte. 5 Kiedy program zakończy usuwanie oprogramowania, odłącz urządzenie HP Officejet i ponownie uruchom komputer. Uwaga: Należy pamiętać o odłączeniu urządzenia HP Officejet przed ponownym uruchomieniem komputera. 6 Aby na nowo zainstalować oprogramowanie, włóż dysk CD-ROM dostarczony z urządzeniem HP Officejet 5500 Series do stacji CD-ROM komputera i postępuj zgodnie z instrukcjami na ekranie. 7 Po zainstalowaniu oprogramowania podłącz urządzenie HP Officejet 5500 Series do komputera. Włącz urządzenie naciskając przycisk Włącz. Aby kontynuować instalację, postępuj zgodnie z instrukcjami na ekranie oraz instrukcjami na Plakacie instalacyjnym dołączonym do urządzenia HP Officejet 5500 Series. Po podłączeniu urządzenia HP Officejet i włączeniu zasilania trzeba czasem poczekać kilka minut na zakończenie działania mechanizmu Plug and Play. Po zakończeniu instalacji w zasobniku systemowym pojawi się ikona Monitor stanu. 8 Aby sprawdzić poprawność instalacji, kliknij dwukrotnie ikonę Nawigator HP na pulpicie. Jeżeli w Nawigatorze HP widoczne są najważniejsze ikony (skanuj obraz, skanuj dokument, wyślij faks oraz Galeria HP), oprogramowanie zostało poprawnie zainstalowane.

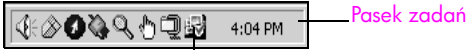
problem	możliwa przyczyna i rozwiązanie
Nie ma niektórych ikon w oknie nawigator hp (kontynuacja)	<p>aby odinstalować oprogramowanie w systemie Macintosh</p> <ol style="list-style-type: none"> 1 Odtłącz urządzenie HP Officejet od komputera Macintosh. 2 Dwukrotnie kliknij katalog Applications:HP All-in-One Software (Aplikacje:Oprogramowanie HP All-in-One) 3 Kliknij dwukrotnie HP Uninstaller (Odinstalowanie HP). 4 Postępuj zgodnie z instrukcjami wyświetlanymi na ekranie. 5 Po odinstalowaniu oprogramowania odłącz HP Officejet i ponownie uruchom komputer. 6 Aby ponownie zainstalować oprogramowanie, włóż płytę CD-ROM urządzenia HP Officejet 5500 Series do napędu CD-ROM. Uwaga: Podczas ponownej instalacji stosuj się do instrukcji na plakacie instalacyjnym. Nie należy podłączać urządzenia HP Officejet do komputera przed zakończeniem instalacji oprogramowania. 7 Kliknij ikonę napędu CD na pulpicie, kliknij dwukrotnie instalator hp all-in-one i postępuj zgodnie z wyświetlanymi wskazówkami.
Kreator faksu nie uruchamia się	<p>Jeżeli kreator faksu nie uruchamia się automatycznie, uruchom go w następujący sposób:</p> <ol style="list-style-type: none"> 1 Uruchom Nawigator HP w folderze Hewlett-Packard menu Start systemu Windows. 2 Kliknij menu Ustawienia, wybierz Ustawienia i konfiguracja faksu, a następnie Kreator konfiguracji faksu.
Nie pojawia się ekran rejestracji	<p>Jeżeli chcesz zarejestrować HP Officejet, ale kreator rejestracji nie pojawi się automatycznie, uruchom program Rejestracja produktu w folderze HP menu Start systemu Windows.</p>
Ikona Digital Imaging Monitor nie pojawia się na pasku zadań	<p>Jeżeli ikona Digital Imaging Monitor nie pojawi się na pasku zadań, zaczekaj kilka minut. Jeżeli nadal się ona nie pojawi, kliknij Nawigatora HP, aby sprawdzić, czy najważniejsze ikony są na miejscu. Więcej informacji na ten temat można znaleźć w części Nie ma niektórych ikon w oknie Nawigator HP na str. 126.</p> <p>Pasek zadań zazwyczaj znajduje się w prawym dolnym rogu pulpitu Windows.</p> <div style="text-align: center;">  </div>

rozwiązywanie problemów z instalacją sprzętu

Za pomocą tej części należy spróbować rozwiązać dowolne problemy, które mogą pojawić się podczas instalacji sprzętu HP Officejet.

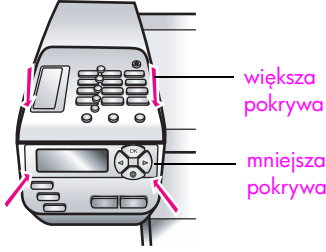
problem	możliwa przyczyna i rozwiązanie
<p>Na wyświetlaczu panelu przedniego pojawił się komunikat, aby zamontować pokrywę panelu przedniego</p>	<p>Może to oznaczać, że pokrywa panelu przedniego nie jest zamontowana, lub została zamontowana niepoprawnie. Sprawdź, czy pokrywa została zamontowana zgodnie z poniższym opisem i że jest ona pewnie umocowana.</p> <ol style="list-style-type: none"> <li data-bbox="388 404 1076 465">1 Nałóż <i>większą</i> pokrywę panelu przedniego nad przyciski na górze HP Officejet i wciśnij ją na miejsce.  <p>The diagram shows the front panel of the HP Officejet with two covers being installed. The larger cover is placed over the top row of buttons, and the smaller cover is placed over the bottom row of buttons. Labels indicate 'większa pokrywa' (larger cover) and 'mniejsza pokrywa' (smaller cover).</p> <ol style="list-style-type: none"> <li data-bbox="388 760 1050 821">2 Nałóż <i>mniejszą</i> pokrywę panelu przedniego nad przyciski z przodu HP Officejet i wciśnij ją na miejsce. <li data-bbox="388 829 778 857">3 Sprawdź, czy przyciski mają luz.

problem	możliwa przyczyna i rozwiązanie
Komunikaty na panelu przednim są wyświetlane w nieprawidłowym języku	<p>Urządzenie HP Officejet ma ustawiony nieprawidłowy język lub kraj/region. Język oraz kraj/region jest zwykle ustawiany podczas pierwszej konfiguracji HP Officejet. Ustawienia te można jednak zmienić w dowolnym momencie, wykonując następującą procedurę:</p> <ol style="list-style-type: none"> 1 Naciśnij przycisk Ustawienia. 2 Naciśnij przycisk 6, a następnie 3. W ten sposób zostanie wybrana opcja Preferencje, a następnie pozycja Ustaw język i kraj/region. Po uruchomieniu tej procedury na wyświetlaczu panelu przedniego pojawia się następujący monit: Naciśnij 11 - Angielski? Jeżeli chcesz zmienić język na angielski, wprowadź 11 za pomocą klawiatury numerycznej, można również przewinąć kraje/regiony za pomocą ◀ lub ▶. W przeciwnym przypadku odczekaj pięć sekund, a na wyświetlaczu automatycznie pojawi się następny dostępny język. Gdy zobaczysz żądany język, wprowadź jego dwucyfrowy numer za pomocą klawiatury numerycznej. 3 Po pojawieniu się monitu o potwierdzenie języka, wciśnij 1 (Tak) lub 2 (Nie). Kraj/region można wybrać z listy wszystkich krajów, w których używany jest wybrany język. Można również przewinąć kraje/regiony za pomocą ◀ lub ▶. 4 Wpisz z klawiatury numerycznej dwucyfrowy kod żądanego kraju/regionu. 5 Po pojawieniu się komunikatu, naciśnij 1, aby wybrać Tak lub 2, aby wybrać Nie. 6 Ustawienia kraju/regionu i języka można sprawdzić drukując raport na stronie testowej w następujący sposób: <ol style="list-style-type: none"> a. Naciśnij przycisk Ustawienia. b. Naciśnij przycisk 1, a następnie 4. Spowoduje to kolejno otwarcie menu Drukuj raport i wybranie opcji Raport z autotestu.
Na wyświetlaczu panelu przedniego pojawił się komunikat, aby wyrównać pojemniki z tuszem	<p>Urządzenie HP Officejet każdorazowo przypomina o potrzebie wyrównania pojemników po ich założeniu lub wymianie na nowe. Więcej informacji na ten temat można znaleźć w części wyrównywanie pojemników z tuszem na str. 71.</p>
Urządzenie HP Officejet nie chce się włączyć	<p>Jeżeli HP Officejet nie chce się włączyć, sprawdź, czy wszystkie podłączenia od gniazda zasilania do urządzenia HP Officejet są pewne i zaczekaj kilka sekund, aż HP Officejet się włączy. Jeżeli urządzenie HP Officejet jest podłączone do listwy zasilającej, sprawdź, czy listwa jest włączona.</p>

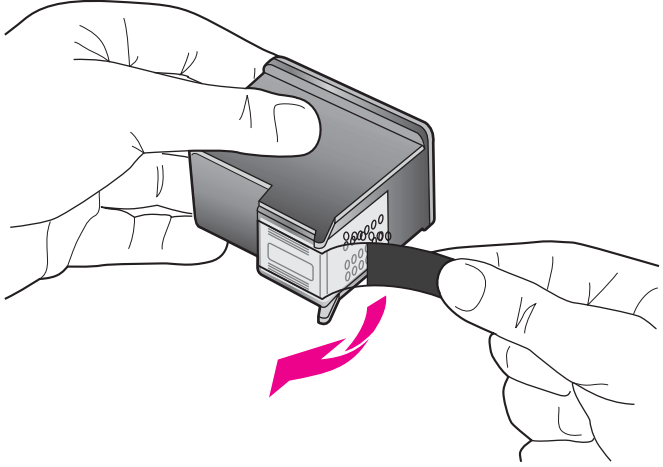
problem	możliwa przyczyna i rozwiązanie
<p>Urządzenie HP Officejet nie drukuje</p>	<p>Najpierw należy sprawdzić, czy nie skończył się tusz w pojemnikach. Aby to zrobić, zob. drukowanie raportu z autotestu na str. 67.</p> <p>Przed wykonaniem tego sprawdzenia należy się upewnić, że przed instalacją pojemników z tuszem zdjęto z nich elementy opakowania. Uważając, aby nie dotknąć miedzianych styków ani dysz pojemnika, delikatnie zdejmij plastikową taśmę korzystając z jasnoróżowej końcówki.</p>  <p>Jeżeli okaże się, że należy wymienić pojemnik z tuszem, zob. wymiana pojemników z tuszem na str. 69.</p>
<p>Na panelu przednim pojawił się komunikat o zablokowaniu papieru lub zablokowanej karetki</p>	<p>Pojawienie się na panelu przednim komunikatu o zablokowaniu papieru lub karetki może świadczyć o tym, że w urządzeniu HP Officejet nadal znajdują się elementy opakowania. Podnieś otwarte drzwiczki dostępu do karetki, tak aby były widoczne pojemniki z tuszem, a następnie usuń pozostałe w urządzeniu elementy opakowania lub dowolne inne przedmioty, nie będące częścią urządzenia.</p>

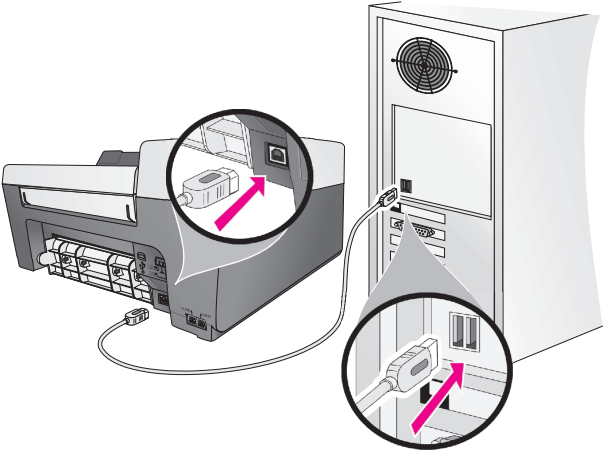
problem	możliwa przyczyna i rozwiązanie
Przewód USB nie jest podłączony	<p>Łączenie komputera z urządzeniem HP Officejet za pomocą przewodu USB jest proste. Włóż jedną wtyczkę przewodu USB do gniazda USB z tyłu komputera, a drugą do gniazda z tyłu urządzenia HP Officejet. Przewód można podłączyć do dowolnego portu USB z tyłu komputera.</p> 

dotatkowa pomoc w rozwiązywaniu problemów z instalacją

W celu uzyskania dalszych informacji na temat problemów z instalacją należy zapoznać się z zawartością pliku Read Me. W systemie Windows plik Read Me można odczytać po kliknięciu przycisku Start na pasku zadań, wybierając kolejno opcje **Programy, Hewlett-Packard, HP Officejet 5500 Series, Pokaż plik Readme**. Na komputerach Macintosh z systemem OS 9 lub OS X, plik readme można otworzyć klikając dwukrotnie ikonę w głównym katalogu płyty CD z oprogramowaniem HP Officejet.

W pliku readme znaleźć można dalsze informacje dotyczące m.in.:

- Korzystania z narzędzia ponownej instalacji po nieudanej instalacji, aby przywrócić komputer do stanu pozwalającego na ponowną instalację urządzenia HP Officejet.
- Korzystania z narzędzia ponownej instalacji w systemie Windows 98, aby przywrócić działanie systemu po wystąpieniu błędu „Composite USB System Driver missing”.

Błąd ten może wystąpić, jeśli urządzenie zostanie podłączone do komputera przed zainstalowaniem oprogramowania. Po uruchomieniu narzędzia ponownej instalacji, uruchom ponownie komputer i zainstaluj oprogramowanie HP Officejet przed podłączeniem urządzenia HP Officejet do komputera.

Więcej informacji można również znaleźć na witrynie HP, pod adresem:

www.hp.com/support

rozwiązywanie problemów z konfiguracją faksu

W tej części można znaleźć sposoby rozwiązywania najczęściej występujących problemów podczas konfiguracji urządzenia HP Officejet do zadań faksowania.

Aby uzyskać informacje na temat konfigurowania urządzenia HP Officejet do faksowania, zob. **konfiguracja faksu** na str. 97.

Aby uzyskać więcej informacji o rozwiązywaniu problemów, które mogą wystąpić podczas faksowania przy użyciu HP Officejet, zobacz rozdział rozwiązywanie problemów z **hp officejet 5500 series w pomocy ekranowej obrazów i fotografii hp** dostarczonej wraz z oprogramowaniem.

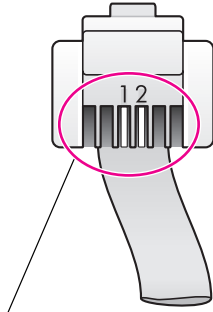
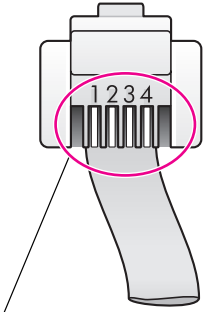
problem	możliwa przyczyna i rozwiązanie
<p>Przy wysłaniu i odbiorze faksów występują problemy</p>	<ul style="list-style-type: none"> <p>Sprawdź, czy port urządzenia HP Officejet oznaczony jako „1-LINE” jest połączony z gniazdkiem telefonicznym w ścianie za pomocą przewodu telefonicznego dostarczonego wraz z HP Officejet. * Ten specjalny 2-żyłowy przewód różni się od częściej spotykanych przewodów 4-żyłowych, które możesz mieć już w biurze. Sprawdź końcówkę przewodu i porównaj ją z przedstawionymi poniżej dwoma typami końcówek:</p> <div style="display: flex; justify-content: space-around; align-items: flex-start;"> <div style="text-align: center;">  <p>przewód 2-żyłowy Końcówka 2-żyłowego przewodu telefonicznego, dostarczonego w opakowaniu wraz z HP Officejet</p> </div> <div style="text-align: center;">  <p>przewód 4-żyłowy Widok końcówki 4-żyłowego przewodu telefonicznego, który może być źródłem problemów podczas operacji faksowania, jeśli zostanie podłączony bezpośrednio do HP Officejet</p> </div> </div> <p>* Ta możliwa przyczyna/rozwiązanie problemu dotyczy wyłącznie krajów/regionów, w których 2-żyłowy przewód telefoniczny jest dołączany w opakowaniu z HP Officejet, takich jak: Argentyna, Australia, Brazylia, Kanada, Chile, Chiny, Kolumbia, Grecja, Indie, Indonezja, Irlandia, Japonia, Korea, Ameryka łacińska, Malezja, Meksyk, Filipiny, Polska, Portugalia, Rosja, Arabia Saudyjska, Singapur, Hiszpania, Tajwan, Tajlandia, USA, Wenezuela oraz Wietnam.</p> <p>Jeśli używany był przewód 4-żyłowy, odłącz go, znajdź dostarczany z urządzeniem przewód 2-żyłowy i podłącz go do HP Officejet (do portu oznaczonego jako „1-LINE”). Więcej informacji na temat podłączania przewodu można znaleźć w części konfiguracja faksu na str. 97.</p> <p>Uwaga: Jeżeli 2-żyłowy przewód jest za krótki i trzeba go przedłużyć, można dokupić przejściówkę linii i użyć przewodu 4-żyłowego do zwiększenia długości. Potrzebna przejściówka umożliwia podłączenie przewodu 2-żyłowego z jednej strony i 4-żyłowego - z drugiej. Podłącz 2-żyłowy przewód z portu „1-LINE” urządzenia HP Officejet do jednej strony przejściówki, a następnie podłącz 4-żyłowy przewód z drugiej strony do gniazda telefonicznego.</p>

problem	możliwa przyczyna i rozwiązanie
<p>Przy wysyłaniu i odbiorze faksów występują problemy (kontynuacja)</p>	<ul style="list-style-type: none"> • Sprawdź, czy urządzenie HP Officejet zostało prawidłowo podłączone do gniazdka telefonicznego w ścianie, oraz czy prawidłowo podłączono dowolne wyposażenie dodatkowe i usługi, współdzielące linię telefoniczną z urządzeniem HP Officejet. Linia telefoniczna powinna zostać podłączona do portu opisanego jako 1-LINE w tylnej części HP Officejet, natomiast wszystkie inne urządzenia, takie jak modem komputerowy lub sekretarka automatyczna, powinny zostać podłączone do portu opisanego jako 2-EXT. Aby uzyskać więcej informacji i zapoznać się ze schematami podłączenia, zob. konfiguracja faksu na str. 97. • Urządzenia rozdzielające linię telefoniczną mogą być przyczyną problemów podczas faksowania. (Urządzenie rozdzielające jest to dwuprzewodowe złącze, które jest wkładane do gniazda linii telefonicznej.) Spróbuj usunąć urządzenie rozdzielające i podłączyć HP Officejet bezpośrednio do gniazda linii telefonicznej. • Sprawdź, czy gniazdko w ścianie jest podłączone do działającej linii telefonicznej, podłączając do niego telefon i sprawdzając, czy słychać sygnał wybierania. • Źródłem problemów z operacjami faksowania mogą być również linie telefoniczne o złej jakości dźwięku (z dużym poziomem szumu). Sprawdź jakość dźwięku linii telefonicznej podłączając do gniazdko w ścianie telefon i sprawdzając, czy nie słychać szumu lub innych zakłóceń. Jeżeli na linii jest duży poziom szumu, wyłącz opcję Tryb korekcji błędów (ECM) HP Officejet i spróbuj wykonać ponownie operację faksowania. Informacje na ten temat można znaleźć w części stosowanie trybu korekcji błędów na str. 53. Skontaktuj się również z operatorem telekomunikacyjnym, aby zgłosić duży poziom szumu na linii. • Być może używane są inne urządzenia korzystające z tej samej linii telefonicznej, co urządzenie HP Officejet. Przykładowo, nie jest możliwe wykonywanie za pomocą urządzenia HP Officejet operacji faksowania przy podniesionej słuchawce zewnętrznego telefonu, lub gdy użytkownik przegląda pocztę albo korzysta z Internetu za pomocą podłączonego do tej samej linii modemu komputerowego. • Osoby, które korzystają z linii DSL, powinny sprawdzić, czy podłączyły filtr DSL, ponieważ w przeciwnym wypadku nie będzie można przeprowadzić operacji faksowania. Filtr DSL można otrzymać od firmy telekomunikacyjnej obsługującej linię DSL. Filtr ten usuwa sygnał cyfrowy, który uniemożliwia urządzeniu HP Officejet poprawną komunikację z linią telefoniczną. Aby uzyskać informacje na temat podłączania filtru DSL, zob. faksowanie z linii DSL na str. 114. • Sprawdź, czy na panelu przednim urządzenia HP Officejet nie pojawiły się komunikaty o błędach. Do chwili usunięcia przyczyny błędu, wysyłanie ani odbieranie faksów nie będzie możliwe. Aby uzyskać informacje o rozwiązywaniu problemów z błędami, zobacz rozdział rozwiązywanie problemów z hp officejet 5500 series w pomocy ekranowej obrazów i fotografii hp dostarczanej wraz z oprogramowaniem. • Jeżeli korzystasz z centrali PBX lub konwertera ISDN, sprawdź, czy urządzenie HP Officejet zostało podłączone do portu dla faksu i telefonu. Należy zwrócić uwagę, że niektóre systemy ISDN umożliwiają ustawienie parametrów portów dla określonych urządzeń korzystających z linii telefonicznej; przykładowo, można przypisać jeden port do telefonu i faksu grupy 3, a inny ustawić jako port uniwersalny. Jeżeli po podłączeniu urządzenia do portu faksowego/telefonicznego nadal występują problemy, należy spróbować użyć portu uniwersalnego (często oznaczanego jako „multi-combi” lub podobnie).

problem	możliwa przyczyna i rozwiązanie
<p>Urządzenie nie odbiera faksów, chociaż może je wysłać</p>	<ul style="list-style-type: none"> • Być może w funkcji Dzwon. do odebr. nie ustawiono liczby dzwonek odpowiedniej dla środowiska biurowego, w którym pracuje urządzenie. Więcej informacji na ten temat można znaleźć w części jak wybrać właściwą konfigurację faksu dla biura na str. 98. • Jeżeli linia z pocztą głosową jest wykorzystywana również do odbioru połączeń faksowych, fakсы trzeba będzie odbierać ręcznie, a nie automatycznie. Aby uzyskać informacje na temat konfigurowania ustawień faksowania w przypadku pracy urządzenia na tej samej linii co poczta głosowa, zob. konfiguracja faksu na str. 97. Aby uzyskać informacje na temat ręcznego odbierania faksów, zob. konfiguracja urządzenia hp officejet dla automatycznego lub ręcznego odbierania faksów na str. 42. • Jeżeli na linii, do której podłączone jest urządzenie HP Officejet działa również modem komputerowy, należy sprawdzić, czy oprogramowanie modemu nie zostało skonfigurowane do automatycznego odbierania faksów. Modemy z włączoną opcją automatycznego odbierania faksów będą przejmowały kontrolę nad linią telefoniczną w celu odebrania wszystkich przychodzących faksów, przez co urządzenie HP Officejet nie będzie mogło odbierać przychodzących połączeń faksowych. • Jeżeli do tej samej linii telefonicznej co HP Officejet podłączona jest automatyczna sekretarka, mogą wystąpić następujące problemy: <ul style="list-style-type: none"> – Wiadomość powitalna automatycznej sekretarki może być zbyt długa lub zbyt głośna i uniemożliwić urządzeniu HP Officejet wykrycie tonów faksowania, przez co nawiązujące połączenie urządzenie faksujące może się rozłączyć. – Okres ciszy po wiadomości powitalnej automatycznej sekretarki może być zbyt krótki, aby urządzenie HP Officejet było w stanie wykryć tony faksowania. Ten problem występuje częściej w przypadku cyfrowych sekretarek automatycznych. <p>Problemy te można spróbować rozwiązać w następujący sposób:</p> <ol style="list-style-type: none"> a. Spróbuj odebrać faks po odłączeniu automatycznej sekretarki. Jeżeli próba powiedzie się, źródłem problemu może być właśnie automatyczna sekretarka. b. Podłącz ponownie automatyczną sekretarkę i jeszcze raz nagraj komunikat powitalny. Postaraj się, aby komunikat był tak krótki, jak tylko możliwe (nie dłuższy niż 10 sekund), a podczas nagrywania mów powoli i nie podnosząc głosu. Spróbuj ponownie odebrać faks. • Jeżeli ustawiono specjalny wzorzec dzwonek dla numeru telefonicznego faksu (korzystając z usługi dzwonienia dystynktywnego operatora sieci telefonicznej), należy sprawdzić, czy opcja Wzorzec sygnału dzwonka urządzenia HP Officejet została odpowiednio skonfigurowana. Przykładowo, jeśli operator telefoniczny przypisał do numeru faksu wzorzec dwukrotnego dzwonka, należy sprawdzić, czy wybrano opcję Podwójne dzwonki w ustawieniach funkcji Wzorzec sygnału dzwonka. Więcej informacji na temat zmiany tych ustawień można znaleźć w części zmiana wzorca sygnału dzwonka (dzwonienie dystynktywne) na str. 54. <p>Należy zwrócić uwagę, że niektóre wzorce dzwonek nie są rozpoznawane przez urządzenie HP Officejet, dotyczy to np. wzorców składających się z długich i krótkich sygnałów. W przypadku natrafienia na problem z tego typu wzorcem dzwonka, należy skontaktować się z operatorem telefonicznym w celu ustawienia innego wzorca.</p>

problem	możliwa przyczyna i rozwiązanie
<p>Urządzenie nie odbiera faksów, chociaż może je wysyłać (kontynuacja)</p>	<ul style="list-style-type: none"> • Jeżeli funkcja dzwonienia dystynktywnego nie jest wykorzystywana, należy ustawić funkcję Wzorzec sygnału dzwonka HP Officejet na Wszystkie dzwonki. Informacje na ten temat można znaleźć w części zmiana wzorca sygnału dzwonka (dzwonienie dystynktywne) na str. 54. • Jeżeli urządzenie HP Officejet jest podłączone do danej linii telefonicznej wraz z innymi urządzeniami — np. sekretarką automatyczną lub modemem komputerowym — poziom sygnału faksowania może się obniżyć i wywoływać problemy z odbieraniem faksów. <p>Aby sprawdzić, czy problem jest powodowany przez inne urządzenie, należy odłączyć od linii telefonicznej wszystkie urządzenia oprócz HP Officejet i spróbować odebrać faks ponownie. Jeżeli faks zostanie prawidłowo odebrany, gdy inne urządzenia są odłączone od linii, problem wywołuje jedno z nich - w takim przypadku należy podłączać inne urządzenia pojedynczo i po podłączeniu każdego z nich próbować odebrać faks, aż do ustalenia, które urządzenie stanowi źródło problemów.</p>
<p>Urządzenie nie wysyła faksów, chociaż może je odbierać</p>	<ul style="list-style-type: none"> • Jeżeli numer faksu jest wybierany za pomocą ustawień szybkiego wybierania, urządzenie HP Officejet może wybierać numer zbyt wcześnie lub za późno. Aby rozwiązać ten problem, skorzystaj z jednej z następujących sugestii: <ul style="list-style-type: none"> – Spróbuj ręcznie wybrać numer faksu z panelu przedniego HP Officejet lub z dołączonego telefonu. Informacje na ten temat można znaleźć w części wysyłanie faksu z wykorzystaniem monitora lub wybierania ręcznego na str. 40. – Ponownie utwórz ustawienie szybkiego wybierania i wstaw kilka pauz. Informacje na ten temat można znaleźć w części tworzenie indywidualnych ustawień szybkiego wybierania na str. 48. • Jeśli linia telefoniczna jest podłączona do centrali PBX, przed wybraniem numeru faksu należy wybrać numer umożliwiający wybranie linii zewnętrznej. • Być może występują problemy w urządzeniu faksującym odbiorcy. Aby to sprawdzić, zadzwoń pod numer faksu za pomocą zwykłego telefonu i sprawdź, czy słychać tony faksowania. Jeżeli nie słychać tonów faksowania, faks odbiorcy być może nie został włączony lub podłączony, może też zachodzić sytuacja, w której linia odbiorcy jest zakłócana przez usługę poczty głosowej.
<p>Automatyczna sekretarka nagrywa tony faksowania.</p>	<ul style="list-style-type: none"> • Jeżeli sekretarka automatyczna jest podłączona do linii telefonicznej wykorzystywanej również do odbierania połączeń faksowania, należy ją podłączyć bezpośrednio do HP Officejet (lub poprzez podłączony bezpośrednio modem komputerowy, jeśli występuje taka konfiguracja), tak jak to opisano w części konfiguracja faksu na str. 97. Jeżeli urządzenia nie zostaną podłączone zgodnie z zaleceniami, automatyczna sekretarka może nagrywać tony faksowania.

problem	możliwa przyczyna i rozwiązanie
Na linii telefonicznej cały czas są słyszalne zakłócenia od chwili podłączenia HP Officejet	<ul style="list-style-type: none"> Jeżeli port oznaczony jako „1-LINE” urządzenia HP Officejet nie został podłączony do gniazdka telefonicznego w ścianie za pomocą dołączonego do HP Officejet przewodu telefonicznego, na linii telefonicznej mogą pojawiać się zakłócenia, a wykonywanie operacji faksowania może być niemożliwe.* Ten specjalny 2-żyłowy przewód różni się od częściej spotykanych przewodów 4-żyłowych, które mogą znajdować się już w biurze. Więcej informacji na ten temat można znaleźć w części Przy wysyłaniu i odbiorze faksów występują problemy na str. 132. * Ta możliwa przyczyna/rozwiązanie problemu dotyczy wyłącznie krajów/regionów, w których 2-żyłowy przewód telefoniczny jest dołączany w opakowaniu z HP Officejet, takich jak: Argentyna, Australia, Brazylia, Kanada, Chile, Chiny, Kolumbia, Grecja, Indie, Indonezja, Irlandia, Japonia, Korea, Ameryka Łacińska, Malezja, Meksyk, Filipiny, Polska, Portugalia, Rosja, Arabia Saudyjska, Singapur, Hiszpania, Tajwan, Tajlandia, USA, Wenezuela oraz Wietnam. Urządzenia rozdzielające linię telefoniczną mogą pogarszać jakość dźwięku linii, wywołując zakłócenia. Spróbuj usunąć rozdzielacz linii telefonicznej i podłączyć urządzenie HP Officejet bezpośrednio do gniazdka telefonicznego w ścianie.

hp instant share - rozwiązywanie problemów z konfiguracją

Błędy konfiguracji HP Instant Share (które mogą wystąpić np. podczas ustawiania Książki adresowej) opisano w pomocy ekranowej HP Instant Share. Sposoby rozwiązywania problemów występujących podczas korzystania opisano w części **rozwiązywanie problemów występujących podczas korzystania** poniżej.

rozwiązywanie problemów występujących podczas korzystania

Rozdział dotyczący rozwiązywania problemów z urządzeniem **hp officejet 5500 series w pomocy obrazów i fotografii hp** zawiera porady na temat rozwiązywania najczęściej występujących problemów z HP Officejet. Aby uzyskać dostęp do tych informacji w komputerze pracującym pod kontrolą systemu Windows, należy przejść do Nawigatora Obrazów i Fotografii HP, kliknąć Pomoc, a następnie wybrać Rozwiązywanie problemów i wsparcie techniczne. Dostęp do informacji na temat rozwiązywania problemów można również uzyskać klikając przycisk Pomoc pojawiający się w niektórych komunikatach o błędach.

Aby uzyskać dostęp do informacji na temat rozwiązywania problemów w komputerach Macintosh (OS X), należy kliknąć ikonę HP Director (All-in-One) (Nawigator HP (All-in-One) w obszarze dokowania, wybrać opcję HP Help (Pomoc HP) z menu HP Director (Nawigator HP), następnie wybrać HP Photo and Imaging Help (Pomoc programu Obrazy i Fotografie HP) i kliknąć troubleshooting w Przeglądarce Pomocy HP Officejet 5500 Series.

Posiadając dostęp do Internetu, dodatkowe informacje można uzyskać na witrynie internetowej firmy HP pod adresem:

www.hp.com/support

Znajdują się tam również odpowiedzi na często zadawane pytania.

hp instant share - rozwiązywanie problemów

Podstawowe tematy związane z rozwiązywaniem problemów z HP Instant Share przedstawiono w tabeli poniżej. W trakcie korzystania z witryny HP Instant Share dla każdego napotkanego błędu udostępniana jest pomoc ekranowa.

komunikat o błędzie	możliwa przyczyna i rozwiązanie
Nie można połączyć się z Internetem	<p>Komputer nie może nawiązać połączenia z serwerem HP Instant Share po pojawieniu się ekranu Przechodzenie do trybu online.</p> <ul style="list-style-type: none"> • Sprawdź połączenie z Internetem i upewnij się, że komputer jest podłączony. • Jeżeli komputer znajduje się za firewallem, sprawdź, czy zostały odpowiednio skonfigurowane ustawienia serwera proxy w przeglądarce.
Usługa HP Instant Share chwilowo niedostępna	<p>Serwer HP Instant Share jest aktualnie wyłączony w celach konserwacyjnych.</p> <ul style="list-style-type: none"> • Spróbuj połączyć się ponownie później.



A

- anulowanie
 - faksowanie, **57**
 - zaplanowany faks, **39**
- anuluj
 - drukowanie, **62**
 - kopiowanie, **32**
 - skanowanie, **34**
- automatyczna sekretarka
 - konfigurowanie linii telefon/faks, **108**
 - konfigurowanie linii telefon/faks/modem, **110**
- automatyczne raporty faksu, **46**
- automatyczny podajnik dokumentów, **1**
 - ładowanie oryginałów, **11**
 - pojemność, **88**

B

- błąd drukowania, **130**
- brak ikon, **126**
- brak podstawowych ikon, **126**

C

- CD-ROM, **124**
- centrum dystrybucyjne firmy HP, **81**
- cyfrowa linia abonencka (DSL), **100**
- czerwony znak X na ekranie USB, **125**
- czyszczenie
 - obudowa, **66**
 - pojemniki z tuszem, **73**
 - styki pojemników z tuszem, **74**
 - szyba, **65**
 - wewnętrzna część pokrywy, **66**

D

- dźwięk, auto-konserwacja, **76**
- dźwięki, regulacja faksu, **54**
- data, ustawienia, **55**
- deinstalacja w systemie Macintosh, **127**
- deklaracja FCC, **93**

- deklaracja zgodności (Unia Europejska), **95** (USA), **96**
- digital imaging monitor, **127**
- dopasowywanie do strony, **27**
- drukowanie, **59**
 - anuluj, **62**
 - faks z pamięci, **57**
 - opcje drukowania, **60**
 - raport z autotestu, **67**
 - raporty z faksów, **46**
 - z programu, **59**
 - zmiana bieżących ustawień, **61**
 - zmiana ustawień domyślnych, **60**
- dzwonek, wzorzec sygnału, **54**
- dzwonienie dystynktywne, **54**
- dzwonki do odebrania faksu, **42**

E

- environment
 - energy consumption, **90**
- etykiety
 - ładowanie, **18**

F

- faks
 - anulowanie
 - przekazywania, **53**
 - anulowanie zaplanowanego, **39**
 - automatyczne zmniejszanie, **54**
 - cyfrowa linia abonencka (DSL), **100**
 - domyślne, **51**
 - dzwonienie
 - dystynktywne, **54**
 - dzwonki do odebrania, **42**
 - głośność, **54**
 - konfiguracja, **97**
 - konfiguracja sprzętu biurowego, **98**
 - konfigurowanie linii DSL, **114**
 - konfigurowanie linii dzwonienia dystynktywnego, **103**
 - konfigurowanie linii faks/modem, **105**
 - konfigurowanie linii telefon/faks/automatyczna sekretarka, **108**
 - konfigurowanie linii telefon/faks/modem, **107**
 - konfigurowanie linii telefon/faks/modem/automatyczna sekretarka, **110**
 - konfigurowanie linii telefon/faks/modem/poczta głosowa, **112**
 - konfigurowanie linii telefon/faks/poczta głosowa, **111**
 - konfigurowanie oddzielnej linii faksu, **102**
 - konfigurowanie wspólnej linii faks/telefon, **104**
 - kontrast, **49**
 - kopia zapasowa faksów, **56**
 - nałówek, **44**
 - nie odpowiada, **52**
 - odbieranie, **41**
 - odbieranie
 - automatyczne, **42**
 - odbieranie ręczne, **42, 43**
 - odpytywanie do odbioru, **44**
 - planowanie, **39**
 - ponowne drukowanie, **57**
 - ponowne wybieranie numeru jeśli zajęty lub nie odpowiada, **52**
 - potwierdzenie, **36**
 - problemy z automatycznymi sekretarkami, **135**
 - problemy z wysyłaniem oraz/lub odbieraniem faksów, **132, 133, 134, 135**
 - problemy z zakłóceniami na linii telefonicznej, **136**

przekazywanie, **52**
 rozdzielczość, **49**
 rozmiar papieru, **55**
 specyfikacje faksu, **89**
 tryb korekcji błędów (ECM), **53**
 wybieranie impulsowe, **56**
 wybieranie na monitorze, **40**
 wybieranie tonowe, **56**
 wysyłanie, **36**
 wysyłanie faksów kolorowych, **37**
 wysyłanie ręczne, **40**
 wysyłanie z pamięci, **39**
 wzorzec sygnału dzwonka, **54**
 zajęty, **52**
 zdjęcia, **37**
F
 faksowanie, **35**
 anulowanie, **57**
 data i godzina, **55**
 pozycje szybkiego wybierania, dodawanie, **48**
 pozycje szybkiego wybierania, usuwanie, **49**
 raporty, **46**
 rozmiar papier, **19**
 szybkie wybieranie, **38**

G
 głośność, regulacja faksu, **54**
 głowica drukująca, **129**
 głowica drukująca pusta, **130**
 godzina, ustawienia, **55**
 gwarancja, **83**
 ekspres, **83**
 obsługa, **83**
 okres trwania, **83**
 rozszerzenie gwarancji, **83**
 warunki, **84**

H
 HP Director
 dostęp do opcji e-mail (Macintosh), **120**
 HP Instant Share
 dostęp w systemie Windows, **118**
 korzystanie z zeskanowanego obrazu, **118**
 opis, **117**
 podejście uproszczone, **117**

HP OfficeJet
 części, **1**
 konfiguracja biurowa, **98**
 konserwacja, **65**
 menu, **4**
 odsyłanie, **84**
 opis, **1**
 panel przedni, **2**
 przygotowanie do wysłania, **80**

I
 informacje o przepisach, **91**
 deklaracja FCC, **93**
 deklaracja kanadyjska, **93**
 deklaracja koreańska, **95**
 deklaracja niemiecka, **95**
 deklaracja zgodności (Unia Europejska), **95**
 deklaracja zgodności (USA), **96**
 Europejski Obszar Gospodarczy (EEA), **94**
 numer identyfikacyjny modelu, **92**
 uwaga dla użytkowników w Kanadzie, **94**
 wymagania FCC, **92**
 informacje techniczne
 pojemność automatycznego podajnika dokumentów, **88**
 pojemności zasobników papieru, **87**
 rozmiary papieru, **88**
 specyfikacja marginesu drukowania, **88**
 specyfikacje dot. środowiska, **90**
 specyfikacje faksu, **89**
 specyfikacje fizyczne, **89**
 specyfikacje papieru, **87**
 specyfikacje skanowania, **89**
 specyfikacje zasilania, **89**
 instalacja oprogramowania, **124**
 instalacja przewodu USB, **131**

J
 jakość kopiowania, **22**

K
 karty pocztowe, **18**
 klawiatura, wpisywanie tekstu

wpisywanie na klawiaturze, **45**
 kod identyfikacji abonenta, **44**
 kolor faksy, **37**
 nasycenie, **30**
 poprawa jakości zdjęć, **31**
 komunikat o nieznanym błędzie, **125**
 konfiguracja faks, **97**
 konfiguracja faksu
 rozwiązywanie problemów, **131**
 konfiguracja, faks, **97**
 konserwacja, **65**
 czyszczenie obudowy, **66**
 czyszczenie pojemników z tuszem, **73**
 czyszczenie styków pojemników z tuszem, **74**
 czyszczenie szyby, **65**
 czyszczenie wewnętrznej części pokrywy, **66**
 dźwięki auto-konserwacji, **76**
 przywróć ustawienia fabryczne, **75**
 raport z autotestu, **67**
 sprawdzanie poziomu tuszu, **67**
 ustawianie szybkości przewijania, **75**
 wymiana pojemników z tuszem, **69**
 wyrównywanie pojemników z tuszem, **71**
 kontrast, faks, **49**
 koperty ładowanie, **16**
 kopia zapasowa faksów, **56**
 kopiowanie, **21**
 anuluj, **32**
 czarno-białe, **24**
 dopasowywanie do strony, **27**
 jakość, **22**
 kolor, **25**
 liczba kopii, **26**
 powiększanie, **27**
 rodzaj papieru, **19**
 rozmiar papieru, **19**
 szybkość, **22**
 tekst, poprawa jakości, **30**
 ustawienia domyślne, **23**

wyprany oryginał, **30**
 z formatu legal na letter, **29**
 zdjęcia bez marginesu, **25**
 zdjęcia, poprawa
 jakości, **31**
 zmniejszanie, **29**
 kreator faksu nie uruchamia
 się, **127**

L

liczba kopii
 kopiowanie, **26**
 linia telefoniczna z wieloma
 numerami, **54**

ł

ładowanie
 koperty, **16**
 oryginały na płycie
 szklanej, **13**
 oryginały w automatycznym
 podajniku
 dokumentów, **11**
 papier, **14**
 papier fotograficzny, **17**

M

minimalne wymagania
 systemowe, **124**
 modem
 konfigurowanie linii faks/
 telefon, **107**
 konfigurowanie linii
 faksu, **105**
 konfigurowanie linii telefon/
 faks/automatyczna
 sekretarka, **110**
 modem. *Patrz* modem
 montaż panelu
 przedniego, **128**

N

Nawigator HP
 dostęp do HP Instant Share
 (Windows), **118**
 nie pojawia się ekran
 rejestracji, **127**
 niekompletna instalacja, **126**
 niepowodzenie instalacji, **125**
 numery telefonów, obsługa
 klientów, **77**

O

obsługa klientów, **77**
 Ameryka Północna, **78**
 Australia, **80**

gwarancja, **83**
 kontakt, **77**
 poza USA, **78**
 strona WWW, **77**
 obsługa klientów firmy HP, **77**
 odbieranie faksów, **41**
 odpytywanie do odbioru
 faksu, **44**
 środowisko
 informacje
 o bezpieczeństwie
 materiałów, **91**
 ochrona, **90**
 program ochrony
 środowiska, **90**
 program recyklingu, **91**
 recykling pojemników
 z tuszem, **91**
 tworzywa sztuczne, **91**
 wydzielanie ozonu, **90**
 zużycie papieru, **91**
 opóźnienie monitu,
 ustawianie, **76**
 opis menu, **4**
 opis officejet
 używanie programu
 Nawigator HP, **4**
 oprogramowanie, **124**

P

pamięć
 ponowne drukowanie
 faksów, **57**
 panel przedni, **1**
 menu, **4**
 opóźnienie monitu, **76**
 opis, **2**
 szybkość przewijania, **75**
 wpisywanie tekstu, **45**
 papier
 ładowanie, **11**
 ładowanie do
 podajnika, **14**
 ładowanie innych
 rodzajów, **18**
 ładowanie oryginałów, **11**
 ładowanie zdjęć, **17**
 rodzaj, ustawianie, **19**
 rozmiar, ustawianie, **19**
 rozmiar, ustawianie dla
 faksu, **55**
 rozmiary papieru, **88**
 unikanie zakleszczeń
 papieru, **20**
 z formatu legal na letter
 kopiowanie, **29**
 zalecany, **18**
 zamawianie, **63**
 papier fotograficzny
 ładowanie, **17**
 poczta głosowa
 konfigurowanie linii telefon/
 faks, **111**
 konfigurowanie linii telefon/
 faks/modem, **112**
 podłączanie przewodu
 USB, **131**
 podstawowe ikony, **125**
 pojemnik z tuszem, **129**
 pojemniki
 czyszczenie styków, **74**
 obsługa, **68**
 sprawdzanie poziomu
 tuszu, **67**
 wyczyść, **73**
 wymiana, **69**
 zamawianie, **63**
 pojemniki z tuszem
 czyszczenie, **73**
 czyszczenie styków, **74**
 obsługa, **68**
 raport z autotestu, **67**
 sprawdzanie poziomu
 tuszu, **67**
 wymiana, **69**
 wyrównywanie, **71**
 zamawianie, **63**
 pojemniki z tuszem. *zob.*
 pojemniki z tuszem
 pojemności zasobników
 papieru, **87**
 pomoc, **ix**
 ponowna instalacja
 oprogramowania, **126**
 ponowna instalacja w systemie
 Macintosh, **127**
 ponowne drukowanie faksu
 z pamięci, **57**
 ponowne wybieranie dla
 wysłania faksu, **52**
 pozycje szybkiego wybierania
 dodawanie, **48**
 opis, **48**
 usuwanie, **49**
 wysyłanie faksu, **38**
 program
 drukowanie z, **59**
 przekazywanie faksów
 anulowanie, **53**

konfiguracja, **52**
 przewód USB, **125, 131**
 przyciemnianie
 faksy, **50**
 kopie, **30**
 zdjęcia, **31**
 przywróć ustawienia
 fabryczne, **75**
 pusta głowica drukująca, **130**
 pusty pojemnik z tuszem, **130**

R

ręczne raporty faksu, **47**
 raport z autotestu, **67**
 raporty
 faks, automatyczne, **46**
 faks, ręczne, **47**
 strona testowa, **67**
 rozdzielczość
 faks, **49**
 rozjaśnianie
 faksy, **50**
 rozwiązywanie problemów
 instalacja, **123**
 instalacja
 oprogramowania, **124**
 instalacja oprogramowania
 i sprzętu, **123**
 instalacja sprzętu, **128**
 konfiguracja faksu, **131**
 konfiguracja HP Instant
 Share, **136**
 korzystanie, **136**
 korzystanie z HP Instant
 Share, **137**

S

skanowanie, **33**
 anuluj, **34**
 specyfikacje
 skanowania, **89**
 wysoka rozdzielczość, **33**
 z panelu przedniego, **34**
 specyfikacja marginesu
 drukowania, **88**
 specyfikacje dot.
 środowiska, **90**
 specyfikacje fizyczne, **89**
 specyfikacje papieru, **87**
 specyfikacje zasilania, **89**
 stop
 drukowanie, **62**
 kopiowanie, **32**

skanowanie, **34**
 szyba, czyszczenie, **65**
 szybkość
 kopiowanie, **22**
 opóźnienie monitu na
 panelu przednim, **76**
 przewijanie na panelu
 przednim, **75**
 szybkość przewijania, **75**

T

tekst
 poprawa jakości na
 kopiach, **30**
 tryb korekcji błędów (ECM), **53**
 tusz
 sprawdzanie poziomu, **67**

U

usługi serwisowe, **77**
 ustawianie języka, **129**
 ustawianie kraju, **129**
 ustawienia
 języka i kraju, **129**
 kraju i języka, **129**
 opcje drukowania, **60**
 ustawienia domyślne
 faks, **51**
 zmiana dla drukowania, **60**
 zmiana dla kopiowania, **23**
 ustawienia fabryczne
 przywróć ustawienia
 fabryczne, **75**
 ustawienia fabryczne,
 przywróć, **75**
 Ustawienia optymalnego
 kopiowania, **22**
 Ustawienia szybkiego
 kopiowania, **22**
 Ustawienia zwykłego
 kopiowania, **22**

W

wewnętrzna część pokrywy,
 czyszczenie, **66**
 włączanie zasilania, **129**
 wstrzymanie
 faks zaplanowany, **39**
 wybieranie impulsowe, **56**
 wybieranie na monitorze, **40**
 wybieranie tonowe, **56**
 wymagania FCC, **92**

wymiana pojemników
 z tuszem, **69**
 wyświetlacz na panelu
 przednim
 ustawienie języka, **129**
 wyświetlacz panelu
 przedniego, **128**
 wyrównanie głowicy
 drukującej, **129**
 wyrównanie pojemnika
 z tuszem, **129**
 wyrównywanie pojemników
 z tuszem, **71**
 wysyłanie faksów, **36**
 wysyłanie HP Officejet, **80**
 wysyłanie zdjęcia
 korzystanie z
 zeskanowanych
 obrazów, **120**
 Macintosh, **120**

Z

zablokowana karetką, **130**
 zacięcie papieru, **130**
 zamawianie
 nośniki, **63**
 pojemniki z tuszem, **63**
 zatrzymywanie
 faksowanie, **57**
 zdjęcia
 dopasowywanie do
 strony, **27**
 faks, **37**
 odbitki bez marginesu, **25**
 poprawa jakości, **31**
 zdjęcia bez marginesu
 kopiowanie, **25**
 zdjęcia bez marginesu
 10 x 15 cm
 dopasowywanie do
 strony, **27**
 kopiowanie, **25**
 ładowanie papieru, **17**
 zmniejszanie faksów dla
 dopasowania, **54**
 zmniejszanie/powiększanie
 kopii
 dopasowywanie do
 strony, **27**
 zmiana do rozmiaru
 letter, **29**
 zwrot HP Officejet, **84**

Odwiedź centrum informacyjne hp officejet

Znajdziesz tam wszystko, czego potrzebujesz, aby maksymalnie wykorzystać możliwości urządzenia HP Officejet.

- Wsparcie techniczne
- Informacje o materiałach eksploatacyjnych oraz o zamawianiu produktów HP
- Wskazówki dotyczące projektów
- Sposoby zwiększania wydajności produktu

www.hp.com/support

© 2003 Hewlett-Packard Company



Wydrukowano na papierze makulaturowym.

Wydrukowano w Niemczech.



Q3434-90174