



## hp officejet 5500 series all-in-one



คู่มืออ้างอิง



# hp officejet 5500 series all-in-one

© Copyright Hewlett-Packard Company 2003

สงวนลิขสิทธิ์ ห้ามมิให้ผู้ใดถ่ายสำเนา จัดพิมพ์ขึ้นใหม่ หรือแปลเป็นภาษาอื่น ไม่ว่าส่วนใดของเอกสารนี้ โดยไม่ได้รับความเห็นชอบเป็นลายลักษณ์อักษร จาก Hewlett-Packard Company

ผลิตภัณฑ์นี้มีเทคโนโลยี PDF ของ Adobe ที่มีการปฏิบัติงานของ LZW ซึ่งได้รับอนุญาตภายใต้ U.S. Patent 4,558,302



โลโก้ Adobe และ Acrobat เป็นเครื่องหมายการค้า จดทะเบียนหรือเครื่องหมายการค้าของ Adobe Systems Incorporated ในสหรัฐอเมริกาและ/หรือประเทศอื่นๆ

ลิขสิทธิ์ส่วนหนึ่ง © 1989-2003 Palomar Software Inc. HP Officejet 5500 Series มีเทคโนโลยีไดรเวอร์เครื่องพิมพ์ที่ได้รับอนุญาตจาก Palomar Software, Inc. www.palomar.com

ลิขสิทธิ์ © 1999-2003 ของ Apple Computer, Inc.

Apple, โลโก้ Apple, Mac, โลโก้ Mac, Macintosh, และ Mac OS เป็นเครื่องหมายการค้าของ Apple Computer, Inc., ซึ่งจดทะเบียนในประเทศสหรัฐอเมริกาและประเทศอื่นๆ

หมายเลขเอกสาร: Q3434-90184

พิมพ์ครั้งแรก: กรกฎาคม 2003

พิมพ์ในสิงคโปร์ หรือมาเลเซีย

Windows®, Windows NT®, Windows ME®, Windows XP® และ Windows 2000® เป็นเครื่องหมายการค้าจดทะเบียนของ Microsoft Corporation ในสหรัฐอเมริกา

Intel® และ Pentium® เป็นเครื่องหมายการค้าจดทะเบียนของ Intel Corporation

## คำประกาศ

ข้อมูลในเอกสารฉบับนี้สามารถเปลี่ยนแปลงได้โดยไม่ต้องแจ้งให้ทราบล่วงหน้า และไม่ถือเป็นข้อผูกมัดใดๆ ของ Hewlett-Packard Company

**Hewlett-Packard จะไม่รับผิดชอบต่อความผิดพลาดที่อาจมีในเอกสารฉบับนี้ และไม่รับประกันใดๆ ไม่ว่าโดยระบุชัดหรือโดยนัยเกี่ยวกับคู่มือฉบับนี้ รวมถึงแต่ไม่จำกัดเฉพาะการรับประกันโดยนัยเกี่ยวกับความเหมาะสมสำหรับการซื้อขายหรือการใช้เพื่อวัตถุประสงค์ใดๆ โดยเฉพาะ**

Hewlett-Packard Company จะไม่รับผิดชอบต่อความเสียหายใดๆ ไม่ว่าเกิดขึ้น โดยเหตุบังเอิญหรือเป็นผลที่เกี่ยวเนื่องหรือเกิดจากการจัดทำ การดำเนินการ หรือการใช้เอกสารฉบับนี้ รวมถึงเนื้อหาที่กล่าวถึงในเอกสารฉบับนี้

### หมายเหตุ:

ข้อมูลเกี่ยวกับข้อบังคับจะอยู่ในส่วนของข้อมูลด้านเทคนิคของกลุ่มเล่มนี้



ปัจจุบันนี้ในหลายแห่งถือว่าการทำสำเนาสิ่งต่อไปนี้ถือเป็นการละเมิดกฎหมายหากมีข้อสงสัยประการใด โปรดปรึกษากับตัวแทนทางกฎหมาย

- รายงานหรือเอกสารทางกฎหมาย:
  - หนังสือเดินทาง
  - เอกสารเข้าเมือง
  - เอกสารทางราชการ
  - ตรา, บัตร หรืออสังหาริมทรัพย์ประจำตำแหน่ง
- ตราประทับของทางราชการ:
  - ดวงตราไปรษณีย์
  - คุปองอาหาร
- เช็คหรือตราพท์ที่ออกให้หน่วยงานของรัฐ
- ธนบัตร เช็คเดินทาง หรือธนฉัตติ
- ใบฝากเงิน
- งานที่จดลิขสิทธิ์

## ข้อมูลด้านความปลอดภัย

**คำเตือน!** เพื่อป้องกัน อัคคีภัยหรืออันตรายจากไฟดูด อย่าให้ผลิตภัณฑ์นี้ โดนฝนหรือความชื้น

โปรดปฏิบัติตามข้อควรระวังอย่างเคร่งครัดเพื่อหลีกเลี่ยงอันตรายจาก อัคคีภัยหรือไฟดูด

**คำเตือน!** อันตรายจากไฟดูด

- 1 อ่านและทำความเข้าใจคำแนะนำทั้งหมดในโปสเตอร์การติดตั้ง
- 2 ในการเชื่อมต่อเครื่องเข้ากับแหล่งจ่ายไฟ ให้เสียบสายไฟเข้ากับเต้าเสียบที่มีสายดินเท่านั้นหากไม่แน่ใจว่าเต้าเสียบที่ใช้มีสายดินหรือไม่ โปรดปรึกษาช่างไฟฟ้าที่มีความชำนาญ
- 3 ปฏิบัติตามคำเตือนและคำแนะนำทั้งหมดที่ระบุไว้บนผลิตภัณฑ์
- 4 ก่อนทำความสะอาดต้องถอดสายไฟออกจากเต้าเสียบทุกครั้ง
- 5 ห้ามติดตั้งหรือใช้ผลิตภัณฑ์นี้ ใกล้น้ำหรือขณะตัวเปียก
- 6 วางผลิตภัณฑ์ให้ตั้งอย่างมั่นคงบนพื้นที่เรียบเสมอกัน
- 7 วางผลิตภัณฑ์ในที่ที่เหมาะสม เพื่อสายไฟจะใส่ไม่ระกระระกะและ ไม่เกิดความเสียหาย
- 8 หากเครื่องทำงานผิดปกติ ให้ดูวิธีการแก้ไขปัญหาเบื้องต้นแบบออนไลน์
- 9 ภายในเครื่องไม่มีชิ้นส่วนใดที่ผู้ใช้สามารถซ่อมแซมเองได้! ขอความช่วยเหลือจากเจ้าหน้าที่บริการที่มีความเชี่ยวชาญเท่านั้น
- 10 ใช้ผลิตภัณฑ์ในบริเวณที่มีอากาศถ่ายเท

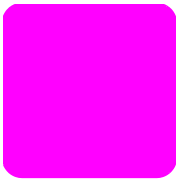

# สารบัญ

<b>1 ภาพรวม hp officejet</b> .....	<b>1</b>
ข้อมูลทั่วไปเกี่ยวกับเครื่อง hp officejet 5500 series .....	1
ภาพรวมของแผงด้านหน้า .....	2
ภาพรวมของเมนู .....	4
ใช้ซอฟต์แวร์ตัวจัดการ hp เพื่อใช้งานเพิ่มเติมด้วยเครื่อง hp officejet .....	4
<b>2 การวางต้นฉบับและการใส่กระดาษ</b> .....	<b>11</b>
การวางต้นฉบับ .....	11
การใส่กระดาษ .....	14
การใส่ซองจดหมาย .....	16
ใส่กระดาษภาพถ่ายขนาด 4 x 6 นิ้ว (10 x 15 ซม.) .....	17
กระดาษที่แนะนำ .....	18
การใส่กระดาษประเภทอื่นๆ ในถาดป้อนกระดาษ .....	18
การกำหนดประเภทกระดาษ .....	19
การกำหนดขนาดกระดาษ .....	19
การหลีกเลี่ยงกระดาษติด .....	20
<b>3 การใช้คุณสมบัติการทำสำเนา</b> .....	<b>21</b>
ภาพรวม .....	21
การทำสำเนาเอกสารสองหน้าสีขาวดำ .....	23
การทำสำเนาภาพถ่ายขนาด 4 x 6 นิ้ว (10 x 15 ซม.) แบบไม่มีขอบ .....	24
การทำสำเนาต้นฉบับเดียวกันหลายชุด .....	25
การทำสำเนาภาพถ่ายขนาด 4 x 6 นิ้ว (10 x 15 ซม.) ลงเต็มหน้ากระดาษ .....	26
การทำสำเนาเอกสารขนาด legal ลงในกระดาษ letter .....	28
การทำสำเนาต้นฉบับสีอ่อน .....	29
การทำสำเนาเอกสารที่ผ่านการส่งแฟกซ์มาแล้วหลายครั้ง .....	29
การปรับส่วนที่มีสีอ่อนของสำเนาให้คมชัดขึ้น .....	30
หยุดการทำสำเนา .....	31
<b>4 การใช้คุณสมบัติการสแกน</b> .....	<b>33</b>
การสแกนต้นฉบับ .....	33
หยุดการสแกน .....	34
<b>5 การใช้คุณสมบัติแฟกซ์</b> .....	<b>35</b>
การส่งแฟกซ์ .....	36
การรับแฟกซ์ .....	40
การตั้งหัวกระดาษแฟกซ์ .....	43
การป้อนข้อความ .....	44
การพิมพ์รายงาน .....	44
การตั้งค่าโทรด่วน .....	46

การควบคุมความละเอียดและความคมชัด . . . . .	47
กำหนดตัวเลือกแฟกซ์ . . . . .	49
การพิมพ์แฟกซ์จากหน่วยความจำซ้ำ . . . . .	54
การหยุดการส่งแฟกซ์ . . . . .	54
<b>6 การพิมพ์จากคอมพิวเตอร์ . . . . .</b>	<b>55</b>
การพิมพ์จากซอฟต์แวร์แอปพลิเคชัน . . . . .	55
การตั้งค่าตัวเลือกการพิมพ์ . . . . .	56
การหยุดงานพิมพ์ . . . . .	57
<b>7 การสั่งซื้อวัสดุ . . . . .</b>	<b>59</b>
การสั่งซื้อวัสดุสำหรับพิมพ์ . . . . .	59
สั่งซื้อตลับหมึกพิมพ์ . . . . .	59
<b>8 การดูแลรักษาเครื่อง hp officejet . . . . .</b>	<b>61</b>
ทำความสะอาดกระจก . . . . .	61
การทำความสะอาดแผ่นรองฟาปิด . . . . .	62
การทำความสะอาดตัวเครื่องภายนอก . . . . .	62
การดูแลเกี่ยวกับตลับหมึกพิมพ์ . . . . .	62
เรียกคืนค่าดีฟอลต์ที่กำหนดโดยโรงงาน . . . . .	71
ตั้งความเร็วในการเลื่อนข้อความ . . . . .	71
ตั้งเวลาหน่วงข้อความแจ้งเตือน . . . . .	72
เสียงระบบดูแลรักษาเครื่องอัตโนมัติ . . . . .	72
<b>9 hp officejet 5500 series support . . . . .</b>	<b>73</b>
การขอรับบริการและข้อมูลอื่นๆ จากอินเทอร์เน็ต . . . . .	73
การบริการลูกค้าของ hp . . . . .	73
การเตรียมเครื่อง hp officejet สำหรับการส่ง . . . . .	76
ศูนย์จัดจำหน่าย hp . . . . .	77
<b>10 ข้อมูลเกี่ยวกับการรับประกัน . . . . .</b>	<b>79</b>
ระยะเวลาการรับประกันแบบจำกัด . . . . .	79
บริการเกี่ยวกับการรับประกัน . . . . .	79
การอัปเดตการรับประกัน . . . . .	79
การส่งเครื่อง hp officejet เข้ารับบริการ . . . . .	80
คำชี้แจงเกี่ยวกับการรับประกันทั่วโลกแบบจำกัดของ hewlett-packard . . . . .	80
<b>11 ข้อมูลด้านเทคนิค . . . . .</b>	<b>83</b>
ลักษณะเฉพาะของกระดาษ . . . . .	83
ลักษณะเฉพาะของแฟกซ์ . . . . .	85
ลักษณะเฉพาะของการสแกน . . . . .	85
ลักษณะเฉพาะทางกายภาพ . . . . .	86
ลักษณะเฉพาะเกี่ยวกับกระแสไฟฟ้า . . . . .	86
ลักษณะเฉพาะเกี่ยวกับสภาพแวดล้อม . . . . .	86
โครงการควบคุมผลิตภัณฑ์เพื่ออนุรักษ์สิ่งแวดล้อม . . . . .	86
ประกาศข้อบังคับ . . . . .	88
declaration of conformity . . . . .	93

<b>12 การติดตั้งแฟกซ์</b> .....	<b>95</b>
คำแนะนำในบทนี้เหมาะกับท่านหรือไม่ .....	95
วิธีการติดตั้งแฟกซ์ที่เหมาะสมกับสำนักงานของท่าน .....	96
เลือกกรณีติดตั้งแฟกซ์ของท่านจากตารางนี้ .....	98
กรณี A: สายแฟกซ์แยก (ไม่รับสายสนทนา) .....	99
กรณี B: การแฟกซ์ที่มีบริการเสียงเรียกเข้าเฉพาะในสายเดียวกัน .....	99
กรณี C: ใช้สายสนทนา/แฟกซ์ร่วมกัน .....	100
กรณี D: ใช้สายแฟกซ์ร่วมกับโมเด็ม PC (ไม่รับสายสนทนา).....	102
กรณี E: ใช้สายสนทนา/แฟกซ์ร่วมกับโมเด็ม PC .....	103
กรณี F: ใช้สายสนทนา/แฟกซ์ร่วมกับเครื่องตอบรับโทรศัพท์ .....	104
กรณี G: ใช้สายสนทนา/แฟกซ์ร่วมกับโมเด็ม PC และเครื่องตอบรับโทรศัพท์ ..	106
กรณี H: สายสนทนา/แฟกซ์ร่วมกับวอยซ์เมล์ .....	107
กรณี I: ใช้สายสนทนา/แฟกซ์ร่วมกับโมเด็ม PC และวอยซ์เมล์ .....	108
การแฟกซ์จากสาย DSL .....	110
<b>13 การติดตั้ง hp instant share และการใช้งาน</b> .....	<b>111</b>
การใช้ hp instant share ด้วยขั้นตอนง่ายๆ ห้าขั้นตอน (Windows).....	111
การส่งภาพถ่ายหรือรูปโดยใช้ hp officejet (Macintosh).....	113
เพราะเหตุใดจึงต้องลงทะเบียนกับ hp instant share (Windows)? .....	114
<b>14 ข้อมูลเกี่ยวกับการแก้ไขปัญหาเบื้องต้น</b> .....	<b>115</b>
การแก้ไขปัญหาเบื้องต้นในการติดตั้ง .....	115
การแก้ไขปัญหาเบื้องต้นในการปฏิบัติงาน .....	128







# ข้อมูลความช่วยเหลือ

คู่มืออ้างอิงประกอบด้วยข้อมูลเกี่ยวกับการใช้เครื่อง HP Officejet และคำแนะนำเพิ่มเติมในการแก้ไขปัญหาเบื้องต้นสำหรับการติดตั้ง อีกหนึ่งยังมีรายละเอียดเกี่ยวกับวิธีการตั้งชื่อวัสดุและอุปกรณ์ต่างๆ คุณลักษณะเฉพาะทางเทคนิค การบริการ และข้อมูลเกี่ยวกับการรับประกัน ตารางด้านล่างแสดงแหล่งข้อมูลเพิ่มเติมเกี่ยวกับเครื่อง HP Officejet

วิธีใช้	รายละเอียด
โปสเตอร์การติดตั้ง	โปสเตอร์การติดตั้งจะแสดงคำแนะนำเกี่ยวกับการติดตั้งและการตั้งค่าเครื่อง HP Officejet ตรวจสอบให้แน่ใจว่าท่านได้ใช้ขั้นตอนที่ถูกต้องสำหรับระบบปฏิบัติการของท่าน (Windows หรือ Macintosh)
HP Photo & Imaging Help (วิธีใช้เกี่ยวกับรูปและภาพถ่ายของ HP)	HP Photo & Imaging Help (วิธีใช้เกี่ยวกับรูปและภาพถ่ายของ HP) ให้รายละเอียดเกี่ยวกับการใช้ซอฟต์แวร์สำหรับ HP Officejet <b>สำหรับผู้ใช้งาน Windows:</b> ไปที่ HP Director (ตัวจัดการ HP) และคลิก Help (วิธีใช้) <b>สำหรับผู้ใช้งาน Macintosh:</b> ไปที่ HP Director (ตัวจัดการ HP) และคลิก Help (วิธีใช้) จากนั้นคลิก hp photo and imaging help (วิธีใช้เกี่ยวกับรูปและภาพถ่ายของ HP)
วิธีแก้ไขปัญหาเบื้องต้น	หากต้องการข้อมูลเพิ่มเติมเกี่ยวกับแก้ไขปัญหาเบื้องต้น: <b>สำหรับผู้ใช้งาน Windows:</b> ใน HP Director (ตัวจัดการ HP) คลิก Help (วิธีใช้) เปิด Troubleshooting book (คู่มือการแก้ไขปัญหาเบื้องต้น) ใน HP Photo & Imaging Help (วิธีใช้เกี่ยวกับรูปและภาพถ่ายของ HP) จากนั้นคลิกไปที่การแก้ไขปัญหาทั่วไปและวิธีการแก้ไขปัญหาเฉพาะสำหรับ HP Officejet ของท่าน ท่านสามารถอ่านการแก้ไขปัญหาเบื้องต้นได้โดยการกดปุ่ม Help (วิธีใช้) ที่ปรากฏอยู่ในข้อความแสดงข้อผิดพลาดบางข้อความและในบทการแก้ไขปัญหาเบื้องต้นของคู่มืออ้างอิง <b>สำหรับผู้ใช้งาน Macintosh:</b> เปิด Apple Help Viewer (ตัวเรียกดูวิธีใช้ Apple) คลิก hp photo and imaging troubleshooting (การแก้ไขปัญหาเบื้องต้นเกี่ยวกับรูปและภาพถ่ายของ hp) จากนั้น คลิก hp officejet 5500 series
ข้อมูลความช่วยเหลือทางอินเทอร์เน็ตและการบริการทางเทคนิค	หากเครื่องคอมพิวเตอร์ของท่านเชื่อมต่อกับอินเทอร์เน็ตได้ ท่านสามารถอ่านข้อมูลเพิ่มเติมได้จากเว็บไซต์ของ HP ที่ <a href="http://www.hp.com/support">www.hp.com/support</a> เว็บไซต์จะมีคำตอบสำหรับคำถามที่พบบ่อย
ไฟล์ Readme	หลังจากติดตั้งซอฟต์แวร์ ท่านสามารถดูไฟล์ Readme (ถ้ามี) ได้จากซีดีรอม HP Officejet 5500 Series หรือ โฟลเดอร์โปรแกรม HP Officejet 5500 Series ไฟล์ Readme จะมีข้อมูลล่าสุดที่ไม่มีอยู่ในคู่มืออ้างอิงหรือข้อมูลออนไลน์
วิธีใช้ในกรอบโต้ตอบ (Windows เท่านั้น)	<b>สำหรับผู้ใช้งาน Windows:</b> ใช้วิธีการใดวิธีการหนึ่งต่อไปนี้เพื่อหาข้อมูลของคุณสมบัติที่ต้องการ: <ul style="list-style-type: none"> <li>คลิกขวาที่คุณสมบัติ</li> <li>เลือกคุณสมบัติและกด <b>F1</b></li> <li>เลือก ? ซึ่งอยู่มุมขวาบน จากนั้นจึงคลิกที่คุณสมบัติ</li> </ul>



เครื่อง HP Officejet จะพร้อมทำงานเมื่อท่านพร้อม เช่นเดียวกับคุณสมบัติและฟังก์ชันจำนวนมากของ HP Officejet ที่สามารถใช้งานได้โดยไม่ต้องเปิดเครื่องคอมพิวเตอร์ของท่าน การทำงานต่างๆ เช่น การส่งแฟกซ์ หรือการทำสำเนาเอกสารหรือภาพถ่ายสามารถดำเนินการให้เสร็จสมบูรณ์อย่างรวดเร็วและง่ายดายบนเครื่อง HP Officejet

**ข้อแนะนำ:** ท่านสามารถดำเนินการได้อีกมากจากเครื่อง HP Officejet โดยใช้ซอฟต์แวร์ HP Photo & Imaging Director (ตัวจัดการรูปและภาพถ่ายของ HP) (HP Director(ตัวจัดการ HP)) ที่ติดตั้งในคอมพิวเตอร์ของท่านโดยอัตโนมัติในระหว่างการตั้งค่าครั้งแรก HP Director (ตัวจัดการ HP) จะมีคำแนะนำการแก้ปัญหาเบื้องต้น วิธีใช้เฉพาะผลิตภัณฑ์ และฟังก์ชันการทำสำเนา แฟกซ์ และสแกนที่เปี่ยมประสิทธิภาพสำหรับข้อมูลเพิ่มเติมเกี่ยวกับการใช้ HP Director (ตัวจัดการ HP) โปรดดูที่ **ใช้ซอฟต์แวร์ตัวจัดการ hp เพื่อใช้งานเพิ่มเติมด้วยเครื่อง hp officejet** ที่หน้า 4

ส่วนนี้ประกอบด้วยหัวข้อต่างๆ ดังต่อไปนี้:

- ข้อมูลทั่วไปเกี่ยวกับเครื่อง **hp officejet 5500 series** ที่หน้า 1
- ภาพรวมของแผงด้านหน้า ที่หน้า 2
- ภาพรวมของเมนู ที่หน้า 4
- ใช้ซอฟต์แวร์ตัวจัดการ **hp** เพื่อใช้งานเพิ่มเติมด้วยเครื่อง **hp officejet** ที่หน้า 4

## ข้อมูลทั่วไปเกี่ยวกับเครื่อง hp officejet 5500 series

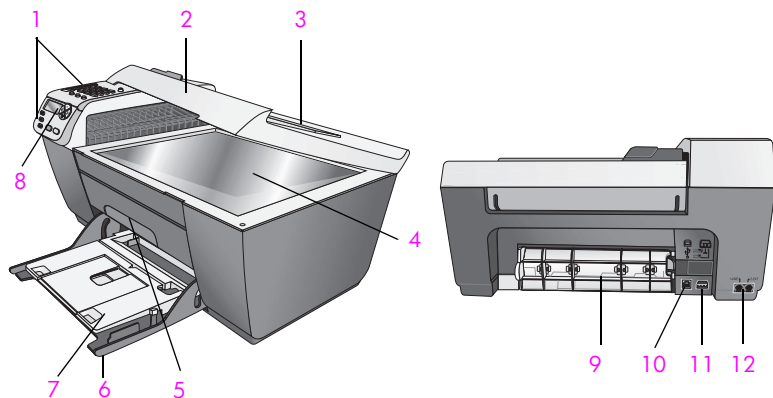

คุณสมบัติ	วัตถุประสงค์
1	แผงด้านหน้า
2	ฝาปิด
3	ตัวป้อนกระดาษอัตโนมัติ (อยู่ด้านบนของฝาครอบ)

คุณสมบัติ	วัตถุประสงค์
4	กระจก
5	ฝาเครื่องลับหมึกพิมพ์
6	ถาดป้อนกระดาษ
7	ถาดรับกระดาษออก
8	จอแสดงข้อความที่แผงด้านหน้า
9	ฝาเปิด
10	พอร์ต USB
11	การเชื่อมต่อกระแสไฟฟ้า
12	ช่องเสียบโทรศัพท์

### ภาพรวมของแผงด้านหน้า

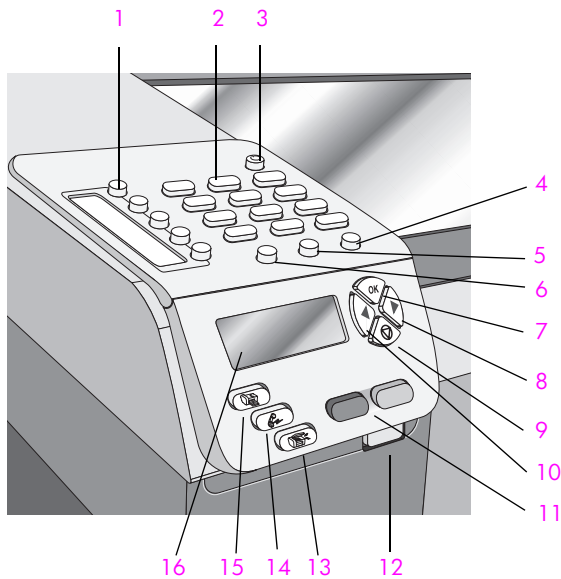

คุณสมบัติ	วัตถุประสงค์
1	<b>การโทรด้วยระบบสัมผัส:</b> การหมุน หมายเลขแฟกซ์ด้วยการกดปุ่มเดียว ปุ่มโทรด้วยหน้าปัดเป็นปุ่มที่มีหมายเลข แฟกซ์ห้าหมายเลขแรกที่ใส่ไว้ระหว่าง การตั้งค่าโทรด้วย
2	<b>เป็นหมายเลข:</b> ใส่หมายเลขแฟกซ์ ค่า หรือข้อความ

คุณสมบัติ	วัตถุประสงค์
3	<b>On</b> (เปิด): เปิดหรือปิด HP Officejet <b>คำเตือน!</b> เมื่อเปิดเครื่อง HP Officejet แล้ว อุปกรณ์นี้จะยังคงมีไฟปริมาณเล็กน้อยตลอดปลั๊กไฟออกเพื่อไม่ให้มีกระแสไฟฟ้าจ่ายเข้าเครื่อง HP Officejet
4	<b>Setup</b> (การตั้งค่า): เข้าดูรายงาน การตั้งค่าโทรค่วน ค่าแฟกซ์ เครื่องมือ และลักษณะที่ต้องการจากระบบเมนู
5	<b>Redial/Pause</b> (โทรซ้ำ/หยุดชั่วคราว): การโทรซ้ำหมายเลขแฟกซ์ล่าสุดนอกจากนี้ ยังใช้ในการหยุดชั่วคราวระหว่างใส่หมายเลขโทรศัพท์
6	<b>Speed Dial</b> (การโทรด่วน): การเลือกหมายเลขจากข้อมูลการโทรด่วนที่ตั้งโปรแกรมไว้การใช้ลูกศรหรือปุ่มตัวเลขบนแผงด้านหน้าเพื่อดูหมายเลขแฟกซ์โทรด่วน
7	<b>OK</b> (ตกลง): การเลือกการตั้งค่าเมนูปัจจุบันบนจอแสดงข้อความที่แผงด้านหน้านอกจากนี้ ยังใช้เพื่อตอบข้อความแจ้งเตือนบนจอแสดงข้อความที่แผงด้านหน้า
8	<b>ลูกศรขวา:</b> เพิ่มค่า หรือไปข้างหน้าเมื่อดูค่าบนจอแสดงข้อความที่แผงด้านหน้า
9	<b>Cancel</b> (ยกเลิก): หยุดงาน ออกจากเมนู ออกจากการตั้งค่า หรือออกจากเมนูการโทรด่วน
10	<b>ลูกศรซ้าย:</b> ลดค่า หรือย้อนกลับไปที่เมื่อดูค่าบนจอแสดงข้อความที่แผงด้านหน้า
11	<b>Start Black</b> (เริ่มพิมพ์สีดำ), <b>Start Color</b> (เริ่มพิมพ์สี): เริ่มทำสำเนาขาวดำหรือสี สแกน หรือแฟกซ์งาน
12	<b>ปุ่มเปิดตัวป้อนกระดาษอัตโนมัติ:</b> กดปุ่มเพื่อเปิดแผงด้านหน้าเพื่อดึงกระดาษที่ติดอยู่ ภายในออกจากตัวป้อนกระดาษอัตโนมัติแผงด้านหน้าจะเปิดเพียงส่วน หนึ่งห้ามคันเพื่อเปิดให้สุด!
13	<b>Scan</b> (สแกน): เลือกฟังก์ชันการสแกนกดปุ่ม Scan (สแกน) หลายๆ ครั้งเพื่อเลื่อนดูค่า Scan menu (เมนูการสแกน)
14	<b>Fax</b> (แฟกซ์): เลือกฟังก์ชันแฟกซ์กดปุ่ม Fax (แฟกซ์) หลายๆ ครั้งเพื่อเลื่อนดูค่า Fax menu (เมนูแฟกซ์)
15	<b>Copy</b> (ทำสำเนา): เลือกฟังก์ชันทำสำเนากดปุ่ม Copy (ทำสำเนา) ค้างไว้เพื่อเลื่อนดูค่า Copy menu (เมนูทำสำเนา)
16	<b>จอแสดงข้อความที่แผงด้านหน้า:</b> ดูเมนู ข้อความ ข้อความแสดงสถานะ และข้อความแสดงข้อผิดพลาด

## ภาพรวมของเมนู

ต่อไปนี้เป็นภาษาอังกฤษโดยย่อถึงเมนูระดับบนที่ปรากฏบนจอแสดงข้อความที่แผงด้านหน้าของ HP Officejet

### Copy (ทำสำเนา)

Number of Copies (จำนวนสำเนา)  
Reduce/Enlarge (ย่อ/ขยาย)  
Copy Quality (คุณภาพสำเนา)  
Copy Paper Size (ขนาดกระดาษ  
ทำสำเนา)  
Paper Type (ประเภทกระดาษ)  
Lighter/Darker (สว่างขึ้น/เข้มขึ้น)  
Enhancements (การเพิ่มคุณภาพ)  
Color Intensity (ความเข้มของสี)  
Set New Defaults (ตั้งค่าดีฟอลต์ใหม่)

### Fax (แฟกซ์)

Enter Fax Number (ใส่หมายเลข  
แฟกซ์)  
Resolution (ความละเอียด)  
Lighter/Darker (สว่างขึ้น/เข้มขึ้น)  
How to Fax (วิธีส่งแฟกซ์)  
Set New Defaults (ตั้งค่าดีฟอลต์ใหม่)

### Scan (สแกน)

HP Photo & Imaging Gallery  
(แกลเลอรีรูปและภาพถ่ายของ HP)

หมายเหตุ: เนื้อหาของเมนูนี้จะแตกต่างกัน  
กัน ทั้งนี้ ขึ้นอยู่กับจำนวนปลายทาง  
สแกนบนเครื่องคอมพิวเตอร์ของท่าน

### Setup (การตั้งค่า)

1. Print Report (พิมพ์รายงาน)
2. Speed Dial Setup (ตั้งค่าโทรด่วน)
3. Basic Fax Setup (การตั้งค่า  
แฟกซ์เบื้องต้น)
4. Advanced Fax Setup  
(การตั้งค่าแฟกซ์ขั้นสูง)
5. Tools (เครื่องมือ)
6. Preferences (ลักษณะที่ต้องการ)

## ใช้ซอฟต์แวร์ตัวจัดการ hp เพื่อใช้งานเพิ่มเติมด้วยเครื่อง hp officejet

เมื่อท่านติดตั้งซอฟต์แวร์ HP Officejet บนคอมพิวเตอร์ของท่านเป็นครั้งแรกในระหว่าง  
การตั้งค่า HP Director (ตัวจัดการ HP) จะติดตั้งบนคอมพิวเตอร์ของท่านโดยอัตโนมัติ

ท่านสามารถขยายฟังก์ชันของเครื่อง HP Officejet ได้อย่างรวดเร็วและง่ายดาย โปรดดูที่กรอบ  
ที่เหมือนกันนี้ ในคู่มือเล่มนี้ ซึ่งจะแสดงคำแนะนำเกี่ยวกับบางหัวข้อ โดยเฉพาะ และข้อมูลที่  
เป็นประโยชน์สำหรับงานของท่าน

ส่วนนี้ประกอบด้วยหัวข้อต่างๆ ดังต่อไปนี้:

- การเปิดตัวจัดการ hp สำหรับผู้ใช้ Windows ที่หน้า 4
- เปิด hp director (ตัวจัดการ hp) สำหรับ ผู้ใช้เครื่อง Macintosh ที่หน้า 6

### การเปิดตัวจัดการ hp สำหรับผู้ใช้ Windows

1 โปรดทำตามวิธีใดวิธีหนึ่งดังต่อไปนี้:

- คลิกเปิดคลิก ไอคอน HP Director (ตัวจัดการ HP) บนเดสก์ท็อป

- ในทาสก์บาร์ Windows คลิก **Start** (เริ่มต้น) เลือก **Programs** (โปรแกรม) หรือ **All Programs (XP)** (ทุกโปรแกรม) (XP) เลือก **HP** จากนั้น เลือก **HP Director** (ตัวจัดการ HP)

- 2 ในกรอบ **Select Device** (เลือกอุปกรณ์) คลิกดูรายการอุปกรณ์ HP ที่ได้รับการติดตั้ง
- 3 เลือก **Officejet 5500 Series**
- 4 **HP Director** (ตัวจัดการ HP) จะแสดงเฉพาะไอคอนที่เหมาะสมกับอุปกรณ์ที่เลือกเท่านั้น

**หมายเหตุ:** ภาพ HP Director (ตัวจัดการ HP) ด้านล่างอาจจะแสดงผลต่างออกไปบนเครื่องคอมพิวเตอร์ของท่าน HP Director (ตัวจัดการ HP) จะถูกกำหนดลักษณะตามอุปกรณ์ HP ที่เลือกไว้หากอุปกรณ์ของท่านไม่มีคุณสมบัติใดคุณสมบัติหนึ่ง ไอคอนของคุณสมบัติดังกล่าวจะไม่แสดงใน HP Director (ตัวจัดการ HP) บนคอมพิวเตอร์ของท่าน

**ข้อแนะนำ:** หาก HP Director (ตัวจัดการ HP) บนเครื่องคอมพิวเตอร์ของท่านไม่มีไอคอนใดๆ แสดงว่าอาจมีข้อผิดพลาดเกิดขึ้นระหว่างการติดตั้งซอฟต์แวร์ วิธีการแก้ไขปัญหานี้ ให้ใช้ Control Panel (แผงควบคุม) ใน Windows เพื่อถอนการติดตั้งซอฟต์แวร์ HP Director (ตัวจัดการ HP) และติดตั้ง HP Director (ตัวจัดการ HP) ใหม่

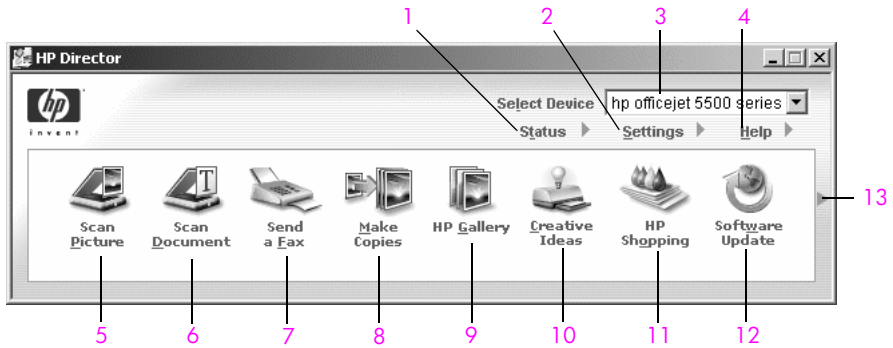

คุณสมบัติ	วัตถุประสงค์
1	<b>Status</b> (สถานะ): ใช้คุณสมบัตินี้เพื่อ แสดงสถานะปัจจุบันของ HP Officejet
2	<b>Settings</b> (การตั้งค่า): ใช้คุณสมบัตินี้ เพื่อเรียกดูหรือเปลี่ยนการตั้งค่าของ HP Officejet เช่น การพิมพ์ การสแกน การทำสำเนา หรือการแฟกซ์
3	<b>Select Device</b> (เลือกอุปกรณ์): ใช้คุณสมบัตินี้เพื่อเลือกอุปกรณ์ที่ท่านต้องการใช้งานจากรายการอุปกรณ์ HP ที่ติดตั้งไว้
4	<b>Help</b> (วิธีใช้): ใช้คุณสมบัตินี้เพื่อเข้าสู่ HP Photo & Imaging Help (วิธีใช้เกี่ยวกับรูปและภาพถ่ายของ HP) ซึ่งแสดงวิธีใช้ซอฟต์แวร์ การแนะนำผลิตภัณฑ์ ข้อมูลเกี่ยวกับการแก้ไขปัญหาเบื้องต้นสำหรับ HP Officejet และวิธีใช้ผลิตภัณฑ์เฉพาะของ HP Officejet
5	<b>Scan Picture</b> (สแกนภาพ): ใช้คุณสมบัตินี้เพื่อสแกนและแสดงภาพใน HP Photo & Imaging Gallery (แกลเลอรีรูปและภาพถ่ายของ HP)
6	<b>Scan Document</b> (สแกนเอกสาร): ใช้คุณสมบัตินี้เพื่อสแกนและแสดงข้อความในโปรแกรมซอฟต์แวร์การแก้ไขข้อความที่เลือกไว้

คุณสมบัติ	วัตถุประสงค์
7	<b>Send a Fax</b> (ส่งแฟกซ์): ใช้คุณสมบัตินี้เพื่อเปิดกรอบโต้ตอบ Fax (แฟกซ์) ซึ่งท่านจะสามารถใส่ข้อมูลที่เหมาะสมและสามารถส่งแฟกซ์ได้
8	<b>Make Copies</b> (ทำสำเนา): ใช้คุณสมบัตินี้เพื่อแสดงกรอบโต้ตอบ Copy (ทำสำเนา) ซึ่งท่านสามารถกำหนดคุณภาพการทำสำเนา จำนวน สำเนา สี ขนาด และสามารถเริ่มทำสำเนาได้
9	<b>HP Gallery</b> (แกลเลอรีภาพของ HP): ใช้คุณสมบัตินี้เพื่อแสดง HP Photo & Imaging Gallery (แกลเลอรีรูปและภาพถ่ายของ HP) ที่ท่านสามารถดูและแก้ไขภาพ พิมพ์ภาพถ่ายได้หลายขนาด สร้างและพิมพ์อัลบั้มภาพถ่าย เผยแพร่ภาพผ่านทางอีเมลหรือเว็บไซต์ หรือทำซีดีมีดคีมีเดีย
10	<b>Creative Ideas</b> (ความคิดสร้างสรรค์): ใช้คุณสมบัตินี้เพื่อศึกษาวิธีการที่สร้างสรรค์ในการใช้ HP Officejet
11	<b>HP Shopping</b> (เลือกซื้อผลิตภัณฑ์ HP): ใช้คุณสมบัตินี้เพื่อสั่งซื้อผลิตภัณฑ์ HP
12	<b>Software Update</b> (การอัปเดตซอฟต์แวร์): ใช้คุณสมบัตินี้เพื่อตรวจสอบการอัปเดตซอฟต์แวร์สำหรับเครื่อง HP Officejet ของท่าน
13	คลิกลูกศรเพื่อแสดงข้อเสนอแนะในการใช้เครื่องมือซึ่งจะอธิบายตัวเลือกของ HP Director (ตัวจัดการ HP) แต่ละตัว

## เปิด hp director (ตัวจัดการ hp) สำหรับ ผู้ใช้เครื่อง Macintosh

ใช้วิธีการใดวิธีการหนึ่งต่อไปนี้เพื่อเริ่มใช้งานหรือเข้าใช้งาน HP Director (ตัวจัดการ HP) ทั้งนี้ขึ้นอยู่กับ Macintosh OS ที่ท่านใช้

### เปิด hp director (ตัวจัดการ hp) (all-in-one) โดยใช้ Macintosh OS X

หากท่านใช้ Macintosh OS X HP Director (ตัวจัดการ HP) (All-in-One) จะถูกเปิดใช้งานโดยอัตโนมัติระหว่างติดตั้งซอฟต์แวร์ HP Photo and Imaging (รูปและภาพถ่ายของ HP) และจะทำให้ไอคอน HP Director (ตัวจัดการ HP) (All-in-One) ถูกสร้างขึ้นใน Dock ของอุปกรณ์ของท่าน ท่านสามารถเข้าสู่คุณสมบัติต่างๆ ของอุปกรณ์ผ่านทางเมนู HP Director (ตัวจัดการ HP) ที่สัมพันธ์กับไอคอน HP Director (All-in-One) (ตัวจัดการ HP) (All-in-One)

**ข้อแนะนำ:** หากท่านไม่ต้องการให้ HP Director (ตัวจัดการ HP) เปิดขึ้นเองโดยอัตโนมัติทุกครั้งเมื่อเริ่มใช้งาน Macintosh ท่านสามารถเปลี่ยนการตั้งค่านี้ได้ ในเมนู HP Director Preferences (ลักษณะที่ต้องการของตัวจัดการ HP)

หากต้องการแสดงเมนู HP Director (ตัวจัดการ HP):

- ▶ ใน Dock ให้คลิกไอคอน **HP Director** (ตัวจัดการ HP) (**All-in-One**) สำหรับอุปกรณ์ของท่าน

เมนู HP Director (ตัวจัดการ HP) จะปรากฏขึ้นมา

**หมายเหตุ:** หากท่านติดตั้งอุปกรณ์ HP มากกว่าหนึ่งอย่าง ไอคอน HP Director (ตัวจัดการ HP) สำหรับอุปกรณ์แต่ละอย่างจะปรากฏอยู่ใน Dock ยกตัวอย่างเช่น หากท่านมีสแกนเนอร์ HP และเครื่อง HP Officejet ติดตั้งอยู่ ไอคอน HP Director (ตัวจัดการ HP) ของทั้งสองอุปกรณ์จะแสดงอยู่ใน Dock โดยจะมีหนึ่งไอคอนสำหรับ



หนึ่งอุปกรณ์อย่างไรก็ตาม หากท่านคิดตั้งอุปกรณ์ชนิดเดียวกันสองตัว (เช่น อุปกรณ์ HP Officejet สองตัว) จะมีเพียงไอคอนของ HP Director (ตัวจัดการ HP) ตัวเดียวเท่านั้นที่จะปรากฏใน Dock ทั้งนี้เพื่อแสดงอุปกรณ์ประเภทนั้นทั้งหมด

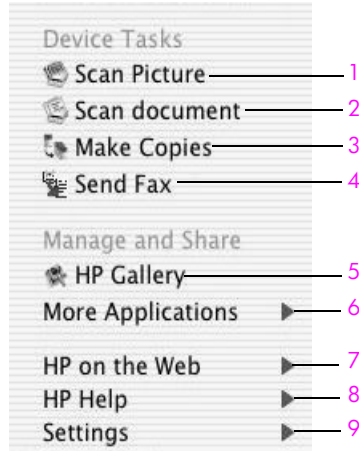

คุณสมบัติ	วัตถุประสงค์
1	<b>Scan Picture</b> (สแกนภาพ): ใช้คุณสมบัตินี้เพื่อ สแกนและแสดงภาพใน HP Photo and Imaging Gallery (แกลเลอรีรูปและภาพถ่ายของ HP):
2	<b>Scan Document</b> (สแกนเอกสาร): ใช้คุณสมบัตินี้เพื่อ สแกนและแสดงข้อความในโปรแกรมซอฟต์แวร์แก้ไขข้อความที่เลือกไว้
3	<b>Make Copies</b> (ทำสำเนา): ใช้คุณสมบัตินี้เพื่อทำสำเนาขาวดำหรือสี
4	<b>Send Fax</b> (ส่งแฟกซ์): ใช้คุณสมบัตินี้เพื่อเปิดกรอบโต้ตอบ Fax (แฟกซ์) ซึ่งท่านจะสามารถใส่ข้อมูลที่เหมาะสมและสามารถส่งแฟกซ์ได้
5	<b>HP Gallery</b> (แกลเลอรีภาพของ HP): ใช้คุณสมบัตินี้เพื่อแสดง HP Photo and Imaging Gallery (แกลเลอรีรูปและภาพถ่ายของ HP) เพื่อดูและปรับแต่งภาพ
6	<b>More Applications</b> (แอปพลิเคชันอื่นๆ): ใช้คุณสมบัตินี้เพื่อเลือกแอปพลิเคชันอื่นๆ บนคอมพิวเตอร์ของท่าน
7	<b>HP on the Web</b> (HP บนเว็บ): ใช้คุณสมบัตินี้เพื่อเลือกเว็บไซต์ HP
8	<b>HP Help</b> (วิธีใช้ HP): ใช้คุณสมบัตินี้เพื่อเลือกแหล่งข้อมูลวิธีใช้เครื่อง HP Officejet
9	<b>Settings</b> (การตั้งค่า): ใช้คุณสมบัตินี้เพื่อเปลี่ยนการตั้งค่าอุปกรณ์

## เปิด hp photo and imaging director (ตัวจัดการรูปและภาพถ่ายของ hp) โดยใช้เครื่อง Macintosh OS 9

ใน Macintosh OS 9 HP Photo and Imaging Director (ตัวจัดการรูปและภาพถ่ายของ HP) (HP Director (ตัวจัดการ HP)) จะเปิดทำงานโดยอัตโนมัติระหว่างการติดตั้งซอฟต์แวร์ HP Photo and Imaging (รูปและภาพถ่ายของ HP) และ HP Photo and Imaging Director (ตัวจัดการรูปและภาพถ่ายของ HP) จะปรากฏเป็นชื่อสมนามบนเดสก์ที่อปใช้วิธีใดวิธีหนึ่งต่อไปนี้เพื่อเปิดใช้งาน HP Photo and Imaging Director (ตัวจัดการรูปและภาพถ่ายของ HP)

- ▶ ดับเบิลคลิกที่สมนามของ **HP Photo and Imaging Director** (ตัวจัดการรูปและภาพถ่ายของ HP) บนเดสก์ที่อป
- ▶ ดับเบิลคลิก **HP Photo and Imaging Director** (ตัวจัดการรูปและภาพถ่ายของ HP) ในโฟลเดอร์ Applications:Hewlett-Packard:HP Photo and Imaging Software:HP Photo and Imaging Director

HP Photo and Imaging Director (ตัวจัดการรูปและภาพถ่ายของ HP) (HP Director (ตัวจัดการ HP)) จะแสดงเฉพาะปุ่มของอุปกรณ์ที่เลือกไว้สำหรับข้อมูลเพิ่มเติม โปรดดูบนหน้าจอ hp photo and imaging help (วิธีใช้เกี่ยวกับรูปและภาพถ่ายของ hp) ที่มาพร้อมกับซอฟต์แวร์ภาพต่อไปนี้แสดงคุณสมบัติบางประการที่มีอยู่ใน HP Director (ตัวจัดการ HP) สำหรับเครื่อง Macintosh OS 9 โปรดดูคำอธิบายโดยย่อเกี่ยวกับคุณสมบัติเฉพาะต่างๆ ที่ด้านล่าง

**หมายเหตุ:** ภาพ HP Director (ตัวจัดการ HP) ด้านล่างอาจจะแสดงผลต่างจากที่ปรากฏบนเครื่องคอมพิวเตอร์ของท่านHP Director (ตัวจัดการ HP) จะถูกกำหนดคีย์ขณะตามอุปกรณ์ HP ที่เลือกไว้หากอุปกรณ์ของท่านไม่มีคุณสมบัติใดคุณสมบัติหนึ่ง ไอคอนของคุณสมบัติดังกล่าวจะไม่แสดงใน HP Director (ตัวจัดการ HP) บนคอมพิวเตอร์ของท่าน อุปกรณ์ HP บางอย่างอาจแสดงปุ่มเพิ่มเติมมากกว่าที่แสดงไว้ด้านล่าง

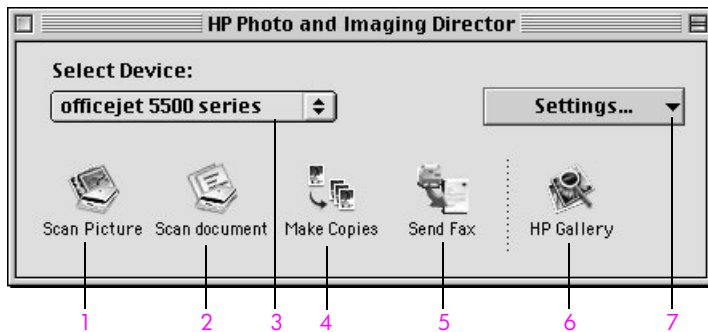

คุณสมบัติ	วัตถุประสงค์
1	<b>Scan Picture</b> (สแกนภาพ): ใช้คุณสมบัตินี้เพื่อ สแกนและแสดงภาพใน HP Photo and Imaging Gallery (แกลเลอรีรูปและภาพถ่ายของ HP):
2	<b>Scan Document</b> (สแกนเอกสาร): ใช้คุณสมบัตินี้เพื่อ สแกนและแสดงข้อความในโปรแกรมซอฟต์แวร์แก้ไขข้อความที่เลือกไว้
3	<b>Select Device</b> (เลือกอุปกรณ์): ใช้รายการเลื่อนลงนี้เพื่อเลือกอุปกรณ์ของ HP ที่ต้องการใช้
4	<b>Make Copies</b> (ทำสำเนา): ใช้คุณสมบัตินี้เพื่อทำสำเนาขาวดำหรือสี

คุณสมบัติ	วัตถุประสงค์
5	<b>Send Fax</b> (ส่งแฟกซ์): ใช้คุณสมบัตินี้เพื่อเปิดกรอบโต้ตอบ Fax (แฟกซ์) ซึ่งท่านจะสามารถใส่ข้อมูลที่เหมาะสมและสามารถส่งแฟกซ์ได้
6	<b>HP Gallery</b> (แกลเลอรีภาพของ HP): ใช้คุณสมบัตินี้เพื่อแสดง HP Photo and Imaging Gallery (แกลเลอรีรูปและภาพถ่ายของ HP) เพื่อดูและปรับแต่งภาพ
7	<b>Settings</b> (การตั้งค่า): ใช้รายการเดือนลงนี้เพื่อแสดงการเข้าสู่การตั้งค่าอุปกรณ์



# 2

## การวางต้นฉบับและการใส่กระดาษ

HP Officejet 5500 Series ให้ท่านสามารถวางกระดาษประเภทและขนาดต่างกันลงใน HP Officejet ของท่าน รวมถึงกระดาษ letter กระดาษภาพถ่าย และซองจดหมาย ท่านยังสามารถเปลี่ยนการตั้งค่าชนิดและขนาดกระดาษ เพื่อทำสำเนาคุณภาพดีเยี่ยมจากเครื่อง HP Officejet ได้

ส่วนนี้ประกอบด้วยหัวข้อต่างๆ ดังต่อไปนี้:

- การวางต้นฉบับ ที่หน้า 11
- การใส่กระดาษ ที่หน้า 14
- การใส่ซองจดหมาย ที่หน้า 16
- ใส่กระดาษภาพถ่ายขนาด 4 x 6 นิ้ว (10 x 15 ซม.) ที่หน้า 17
- กระดาษที่แนะนำ ที่หน้า 18
- การใส่กระดาษประเภทอื่นๆ ในถาดป้อนกระดาษ ที่หน้า 18
- การกำหนดประเภทกระดาษ ที่หน้า 19
- การกำหนดขนาดกระดาษ ที่หน้า 19
- การหลีกเลี่ยงกระดาษติด ที่หน้า 20

### การวางต้นฉบับ

HP Officejet 5500 Series ให้ท่านสามารถวางต้นฉบับที่จะทำสำเนา แฟกซ์ หรือสแกนลงในตัวป้อนกระดาษอัตโนมัติหรือลงบนกระดาษได้ ต้นฉบับที่วางอยู่ในตัวป้อนกระดาษอัตโนมัติจะค่อยๆ เคลื่อนเข้าไปใน HP Officejet โดยอัตโนมัติ

ส่วนนี้ประกอบด้วยหัวข้อต่างๆ ดังต่อไปนี้:

- ภาพ ต้นฉบับในตัวป้อนกระดาษอัตโนมัติ ที่หน้า 11
- วางต้นฉบับลงบนกระดาษ ที่หน้า 12
- วางภาพถ่ายต้นฉบับลงบนกระดาษ ที่หน้า 13

### ภาพ ต้นฉบับในตัวป้อนกระดาษอัตโนมัติ

ท่านสามารถทำสำเนา ส่งแฟกซ์ หรือสแกนกระดาษขนาด letter, legal หรือ A4 ด้วยการนำกระดาษนั้นไปวางไว้ในตัวป้อนกระดาษอัตโนมัติ ขั้นตอนต่อไปนี้เป็นวิธีวางกระดาษในตัวป้อนกระดาษอัตโนมัติของ HP Officejet

**หมายเหตุ:** ตัวป้อนกระดาษอัตโนมัติจะกระดาษได้สูงสุด 20 แผ่น

**หมายเหตุ:** คุณสมบัติการทำสำเนา Fit to Page (พอดีกับหน้า) จะไม่ทำงานกับต้นฉบับที่วางไว้ในตัวป้อนกระดาษอัตโนมัติคุณสมบัตินี้จะทำงานกับต้นฉบับที่วางอยู่บนกระดาษเท่านั้น

- 1 วางต้นฉบับไว้ในตัวป้อนกระดาษอัตโนมัติ โดยหงายขึ้นและให้ด้านบนของเอกสารชิดด้านซ้าย

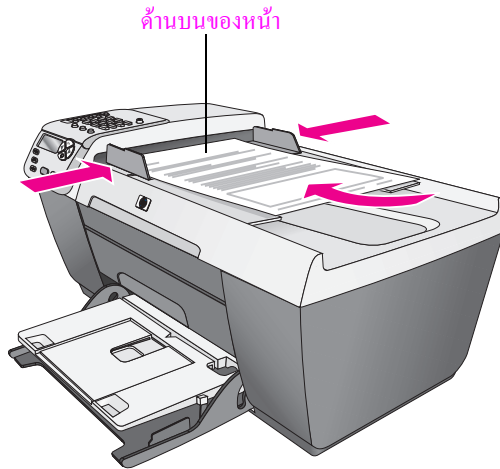

- 2 เลื่อนตัวปรับความกว้างกระดาษทั้งสองด้านเข้ามาจนชิดขอบกระดาษ

- 3 กด **Copy** (ทำสำเนา) **Scan** (สแกน) หรือ **Fax** (แฟกซ์) บนแผงด้านบนเพื่อเลือกตัวเลือกที่ต้องการใช้งาน

**หมายเหตุ:** ถ้าท่านต้องการเปลี่ยนค่า Copy (ทำสำเนา) หรือ Fax (แฟกซ์) หรือเปลี่ยนปลายทาง Scan (สแกน) ให้กดปุ่ม Copy (ทำสำเนา), Fax (แฟกซ์) หรือ Scan (สแกน) หลายๆ ครั้งจนกระทั่งค่าหรือปลายทางที่ต้องการปรากฏขึ้นบนจอแสดงข้อความที่แผงด้านบนเมื่อค่าที่ท่านต้องการปรากฏขึ้นแล้ว ถ้าจำเป็น ให้กด ► เพื่อลบค่าที่กำหนดไว้ (เช่น ขนาดกระดาษที่กำหนดไว้) แล้วกด OK (ตกลง) เพื่อเลือกค่าหรือปลายทาง

- 4 กด **Start Black** (เริ่มพิมพ์สีดำ) หรือ **Start Color** (เริ่มพิมพ์สี) บนแผงด้านบน เพื่อเริ่มงาน

**หมายเหตุ:** นำต้นฉบับทั้งหมดออกจากตัวป้อนกระดาษอัตโนมัติก่อนเปิดฝาของ HP Officejet ขึ้น

## วางต้นฉบับลงบนกระดาษ

ขั้นตอนต่อไปนี้เป็นวิธีวางกระดาษบนกระดาษของ HP Officejet

**คำเตือน!** หลีกเลี่ยงความเสียหายที่จะเกิดขึ้นกับต้นฉบับด้วยการนำต้นฉบับทั้งหมดออกจากตัวป้อนกระดาษอัตโนมัติก่อนเปิดฝาขึ้น

- 1 วางต้นฉบับคว่ำหน้าบนมุมซ้ายด้านหน้าของกระดาษ

**ข้อแนะนำ:** โปรดดูแผ่นฝังกี่มุมซ้ายด้านหน้าของ HP Officejet หากต้องการคำแนะนำเกี่ยวกับการวางต้นฉบับบนกระดาษ

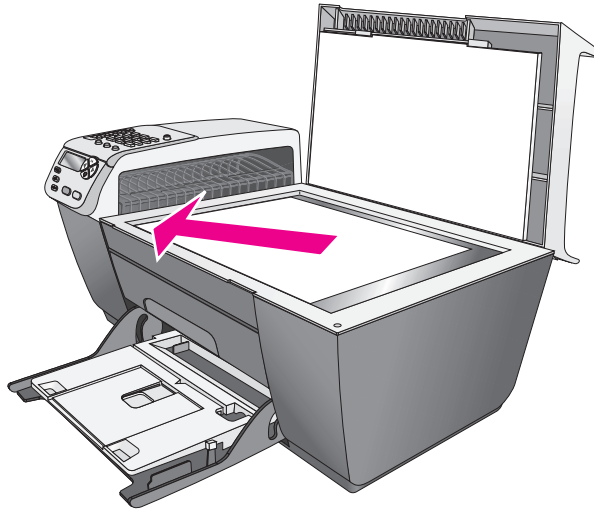

- 2** กด **Copy** (ทำสำเนา), **Scan** (สแกน), หรือ **Fax** (แฟกซ์) บนแผงด้านหน้าเพื่อเลือกตัวเลือกที่ท่านต้องการใช้งาน

**หมายเหตุ:** ถ้าท่านต้องการเปลี่ยนค่า Copy (ทำสำเนา) หรือ Fax (แฟกซ์) หรือเปลี่ยนปลายทาง Scan (สแกน) ให้กดปุ่ม Copy (ทำสำเนา), Fax (แฟกซ์) หรือ Scan (สแกน) หลายๆ ครั้งจนกระทั่งค่าหรือปลายทางที่ต้องการปรากฏขึ้นบนจอแสดงข้อความที่แผงด้านหน้าเมื่อค่าที่ท่านต้องการปรากฏขึ้นแล้ว ถ้าจำเป็น ให้กด ► เพื่อลบค่าที่กำหนดไว้ (เช่น ขนาดกระดาษที่กำหนดไว้) แล้วกด **OK** (ตกลง) เพื่อเลือกค่าหรือปลายทาง

- 3** กด **Start Black** (เริ่มพิมพ์สีดำ) หรือ **Start Color** (เริ่มพิมพ์สี) บนแผงด้านหน้า เพื่อเริ่มงาน

**หมายเหตุ:** ตัวเลือก Reduce/Enlarge (ย่อ/ขยาย) ต่างๆ เช่น Fit to Page (พอดีกับหน้า) จะไม่ทำงานอย่างถูกต้องสมบูรณ์ หากกระดาษและด้านหลังของฝาปิดไม่สะอาดสำหรับข้อมูลเพิ่มเติม โปรดดูที่ **ทำความสะอาดกระจก** ที่หน้า 61 และ **การทำความสะอาดแผ่นรองฝาปิด** ที่หน้า 62

### วางภาพถ่ายต้นฉบับลงบนกระจก

ท่านสามารถทำสำเนาภาพถ่ายต้นฉบับจากกระจกของเครื่อง HP Officejet สิ่งสำคัญคือ ท่านต้องวางภาพถ่ายต้นฉบับไว้บนกระจกให้ถูกต้อง เพื่อจะได้สำเนาที่ดีที่สุดเท่าที่เป็นได้

- 1** วางภาพถ่ายต้นฉบับคว่ำหน้าบนมุมซ้ายด้านหน้าของกระจก  
วางด้านกว้างของภาพถ่ายให้ขนานไปกับขอบด้านหน้าของกระจก

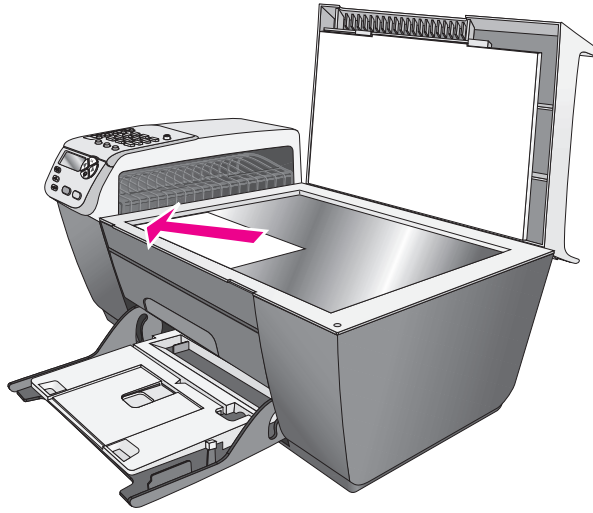

สำหรับข้อมูลเพิ่มเติมเกี่ยวกับการทำสำเนาภาพถ่ายต้นฉบับ โปรดดูที่ **การทำสำเนาภาพถ่ายขนาด 4 x 6 นิ้ว (10 x 15 ซม.) แบบไม่มีขอบ** ที่หน้า 24

## การใส่กระดาษ

ขั้นตอนต่อไปนี้เป็นวิธีการใส่กระดาษขนาด letter, legal และ A4 ลงในถาดป้อนกระดาษ การใส่กระดาษและซองจดหมายบางประเภทลงในถาดป้อนกระดาษจะมีข้อควรพิจารณาโดยเฉพาะหลังจากศึกษาขั้นตอนนี้แล้ว โปรดดูที่ **การใส่ซองจดหมาย** ที่หน้า 16, **ใส่กระดาษภาพถ่ายขนาด 4 x 6 นิ้ว (10 x 15 ซม.)** ที่หน้า 17 และ **การใส่กระดาษประเภทอื่นๆ ในถาดป้อนกระดาษ** ที่หน้า 18

เพื่อคุณภาพการพิมพ์สูงสุด ควรปรับการตั้งค่ากระดาษทุกครั้งที่เปลี่ยนประเภทหรือขนาดกระดาษ สำหรับข้อมูลเพิ่มเติม โปรดดูหัวข้อ **การกำหนดประเภทกระดาษ** ที่หน้า 19

**ข้อแนะนำ:** ท่านสามารถป้องกันไม่ให้วัสดุพิมพ์มีรอยฉีกขาด รอยยับ ขอบพับ หรือมีวงจั่วด้วยการเก็บวัสดุพิมพ์ทั้งหมดไว้ในถุงที่สามารถปิดผนึกได้ อุ่นทงูมิ และความชื้นที่มีการเปลี่ยนแปลงมากๆ อาจทำให้วัสดุพิมพ์มีวงจั่ว ซึ่งจะทำให้เกิดปัญหากับเครื่อง HP Officejet หากไม่เก็บวัสดุพิมพ์อย่างเหมาะสม

- 1 เลื่อนถาดป้อนกระดาษลงต่ำและยกถาดรับกระดาษขึ้น
- 2 เลื่อนตัวปรับความกว้างกระดาษออกไปจนสุด
- 3 เคาะขอบกระดาษบนพื้นผิวเรียบเพื่อจัดให้ขอบกระดาษเสมอกัน จากนั้นตรวจดูว่ากระดาษทั้งหมดนั้นเป็นขนาดและประเภทเดียวกัน
- 4 ยกถาดรับกระดาษออกขึ้นและสอดด้านกว้างของหน้ากระดาษเข้าไปยังถาดป้อนกระดาษ (โดยที่ด้านที่จะพิมพ์ลง) จนสุดเพื่อป้องกันกระดาษงอ อย่่าดันกระดาษแรงหรือลิกงนเกินไปถ้าท่านใช้กระดาษที่มีหัวจดหมาย ให้ใส่ส่วนหัวกระดาษเข้าไปก่อน



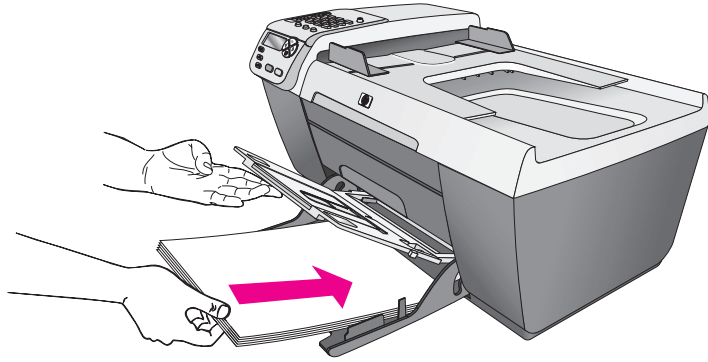

- 5 เลื่อนถาดรับกระดาษออกทางด้านล่างและเลื่อนตัวปรับความกว้างกระดาษให้ชิดพอดีกับขอบกระดาษ ตรวจสอบว่าปึกกระดาษที่อยู่ในถาดป้อนกระดาษเรียบเสมอกันและพอดีกับแถบตัวปรับความกว้างกระดาษ

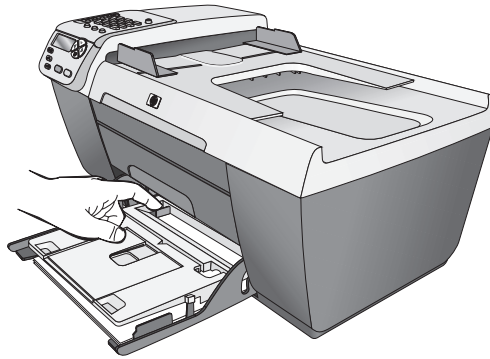

- 6 ดึงแถบรองรับกระดาษของถาดรับกระดาษออกเพื่อรองรับงานพิมพ์ งานสแกน หรือแฟกซ์  
**ข้อแนะนำ:** เพื่อให้ได้คุณภาพการพิมพ์ที่ดีที่สุดเมื่อวางกระดาษขนาด legal ให้พับแถบรองรับกระดาษของถาดรับกระดาษเก็บเข้าไปก่อนวางกระดาษ เพื่อป้องกันปัญหากระดาษคด

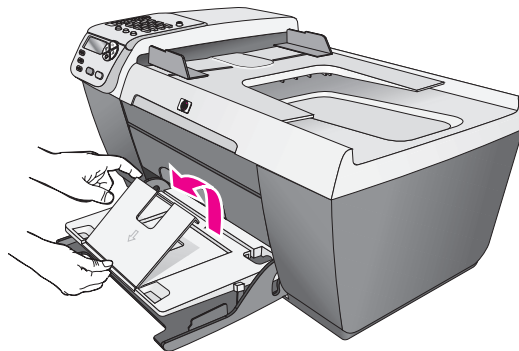

## การใส่ซองจดหมาย

ขั้นตอนต่อไปนี้เป็นวิธีวางซองจดหมายลงใน HP Officejet ท่านสามารถใส่ซองจดหมายหนึ่งหรือหลายซองลงในถาดป้อนกระดาษเพื่อให้ได้คุณภาพที่ดีที่สุด โปรดใช้ฉลากเพื่อพิมพ์ที่อยู่ผู้ส่งบนซองจดหมาย โปรดอย่าใช้ซองจดหมายที่มีลักษณะมันเงาหรือพิมพ์นูน รวมถึงซองจดหมายที่มีตัวยึดหรือหน้าต่าง

**ข้อแนะนำ:** ท่านสามารถดูรายละเอียดเฉพาะเกี่ยวกับการจัดรูปแบบข้อความสำหรับพิมพ์ซองจดหมายได้จากไฟล์วิธีใช้ในซอฟต์แวร์ word processing ของท่าน

- 1 นำกระดาษทั้งหมดออกจากถาดป้อนกระดาษ
- 2 ยกถาดรับกระดาษออกขึ้น และสอดซองจดหมายหนึ่งซองหรือมากกว่าเข้าไปยังถาดป้อนกระดาษ โดยให้ที่ปิดปากซองหงายขึ้นและอยู่ด้านซ้ายซองจดหมายเข้าไปจนสุด

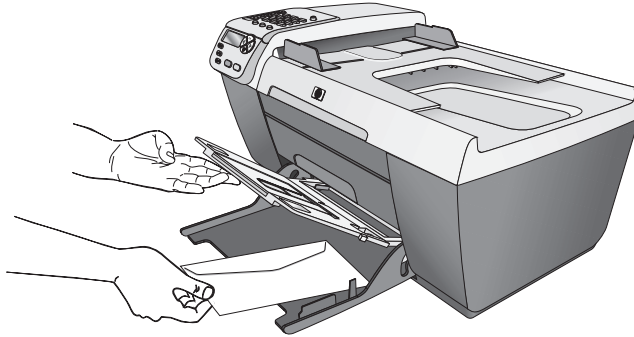

- 3 เลื่อนถาดรับกระดาษลงและเลื่อนตัวปรับความกว้างของกระดาษให้ชิดกับซองจดหมาย (ห้ามสอดซองจดหมายด้วยตัวปรับความกว้างกระดาษ) ตรวจสอบว่าซองจดหมายพอดีกับแถบตัวปรับความกว้างกระดาษ

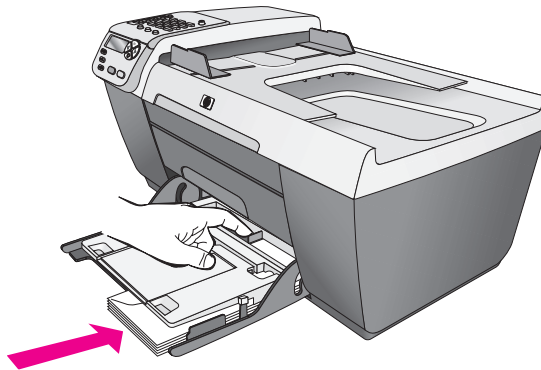

## ใส่กระดาษภาพถ่ายขนาด 4 x 6 นิ้ว (10 x 15 ซม.)

ขั้นตอนต่อไปนี้เป็นวิธีการใส่กระดาษภาพถ่ายขนาด 4 x 6 นิ้ว (10 x 15 ซม.) ลงในเครื่อง HP Officejet

**หมายเหตุ:** เพื่อคุณภาพการพิมพ์ที่ดีที่สุดเยี่ยม ท่านควรใช้กระดาษภาพถ่ายขนาด 4 x 6 นิ้ว (10 x 15 ซม.) สำหรับข้อมูลเพิ่มเติม โปรดดูหัวข้อ **กระดาษที่แนะนำ** ที่หน้า 18 และเพื่อประสิทธิภาพที่ดีในการพิมพ์ ควรตั้งค่าประเภทและขนาดกระดาษก่อนพิมพ์ หากต้องการข้อมูลเพิ่มเติม โปรดดู **การกำหนดประเภทกระดาษ** ที่หน้า 19 และ **การกำหนดขนาดกระดาษ** ที่หน้า 19

**ข้อแนะนำ:** ท่านสามารถป้องกันไม่ให้วัสดุพิมพ์มีรอยฉีกขาด รอยยับ ขอบพับ หรือมีวงจ้วดช่วยการเก็บวัสดุพิมพ์ทั้งหมดไว้ในถุงที่สามารถปิดผนึกได้ อุ่นหุ้ม และความชื้นที่มีการเปลี่ยนแปลงมากๆ อาจทำให้วัสดุพิมพ์มีวงจ้ว ซึ่งจะทำให้เกิดปัญหาเกี่ยวกับเครื่อง HP Officejet หากไม่เก็บวัสดุพิมพ์อย่างเหมาะสม

- 1 นำกระดาษทั้งหมดออกจากถาดป้อนกระดาษ
- 2 ยกถาดรับกระดาษขึ้นและเลื่อนปีกกระดาษภาพถ่ายเข้าไป โดยยกด้านมันลงและให้ซิดด้านขวาของถาดป้อนกระดาษจนกว่ากระดาษจะหยุดเลื่อนวางขอบด้านยาวของกระดาษภาพถ่ายชิดกับด้านยาวของถาดป้อนกระดาษ

**หมายเหตุ:** หากกระดาษที่ท่านใช้มีแถบรอยปรุ ให้วางกระดาษโดยให้แถบอยู่ใกล้กับท่านที่สุด

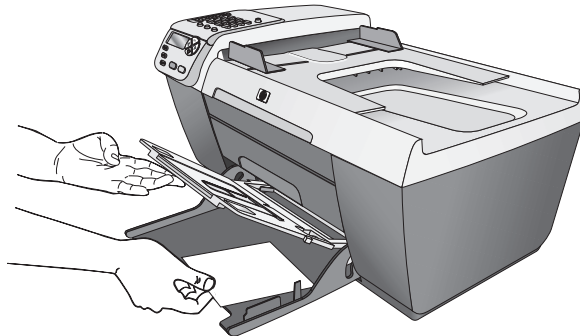

- 3 เลื่อนถาดรับกระดาษลงและเลื่อนตัวปรับความกว้างของกระดาษให้ชิดกับปีกกระดาษภาพถ่าย (ห้ามจกกระดาษภาพถ่ายด้วยตัวปรับความกว้างกระดาษ) ตรวจสอบว่าปีกกระดาษภาพถ่ายพอดีกับแถบตัวปรับความกว้างกระดาษ

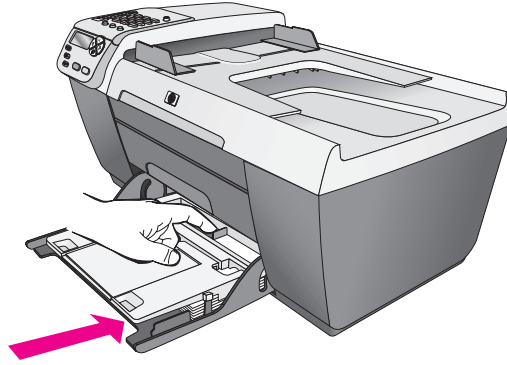

## กระดาษที่แนะนำ

เพื่อให้ได้คุณภาพการพิมพ์ที่ดีที่สุด ขอแนะนำให้ใช้กระดาษ HP การใช้กระดาษที่บางเกินไป กระดาษเหนียว หรือกระดาษที่ขยายตัวง่ายเป็นสาเหตุให้เกิดกระดาษติด การใช้กระดาษที่มีเนื้อหนาหรือ ไม่ดูดซับหมึกเป็นสาเหตุให้ภาพที่พิมพ์เลอะ มีหมึกซึม หรือไม่สมบูรณ์สำหรับ ข้อมูลเพิ่มเติมเกี่ยวกับกระดาษ HP โปรดตรวจสอบที่เว็บไซต์:

[www.hp.com/support](http://www.hp.com/support)

## การใส่กระดาษประเภทอื่น ๆ ในถาดป้อนกระดาษ

ตารางต่อไปนี้เป็นคำแนะนำเกี่ยวกับการใส่แผ่นใสและกระดาษบางประเภทเพื่อคุณภาพการพิมพ์ที่ดีที่สุด ให้ปรับค่าประเภทกระดาษทุกครั้งที่ท่านเปลี่ยนประเภทและขนาดกระดาษ สำหรับข้อมูลเพิ่มเติม โปรดดูหัวข้อ **การกำหนดประเภทกระดาษ** ที่หน้า 19

กระดาษ	ข้อแนะนำ
กระดาษ HP	<ul style="list-style-type: none"> <li>• กระดาษ HP Premium มองหาลูกศรสีเทาบนกระดาษด้านที่ไม่ใช้พิมพ์ แล้ววางกระดาษโดยหงายด้านที่มีลูกศรขึ้น</li> <li>• HP Premium Inkjet Transparency Film: วางแผ่นใสโดยให้แถบสีขาว (ที่มีลูกศรและโลโก้ HP) อยู่ด้านบนและด้านล่างดังกล่าวลงในถาดป้อนกระดาษก่อน</li> <li>• HP Greeting Card Paper, HP Glossy Greeting Card Paper หรือ HP Textured Greeting Cards: ใส่บัตรอวยพร ปีกเล็กลงในถาดป้อนกระดาษโดยคว่ำด้านที่ใช้พิมพ์ลงแล้วเลื่อนเข้าไปจนสุด</li> </ul>

กระดาษ	ข้อแนะนำ
ฉลาก (ใช้ในการพิมพ์ เท่านั้น)	<ul style="list-style-type: none"> <li>• ควรใช้แผ่นฉลากขนาด letter หรือ A4 ที่ออกแบบมาสำหรับใช้กับผลิตภัณฑ์ Inkjet ของ HP (อย่างเช่น Avery Inkjet Labels) และไม่ควรมีอายุเกินกว่า 2 ปี</li> <li>• คลี่ปีกแผ่นฉลากออกเพื่อให้แน่ใจว่าไม่มีแผ่นฉลากซ้อนติดกันอยู่</li> <li>• วางปีกแผ่นฉลากลงในถาดป้อนกระดาษ โดยควรวাঁดด้านที่พิมพ์ลงอย่าป้อนแผ่นฉลากทีละแผ่น</li> </ul>

## การกำหนดประเภทกระดาษ

ขั้นตอนต่อไปนี้เป็นวิธีกำหนดประเภทกระดาษสำหรับตัวเลือก Copy (ทำสำเนา) บนเครื่อง HP Officejet ของท่าน เลือก Paper Type (ประเภทกระดาษ) ที่ตรงกับกระดาษหรือแผ่นใส่ที่ท่านใช้

**หมายเหตุ:** เมื่อพิมพ์จากเครื่องคอมพิวเตอร์ของท่าน ให้กำหนดคุณลักษณะของประเภทกระดาษในกรอบโต้ตอบ Print (พิมพ์) ของซอฟต์แวร์โปรแกรมที่ท่านสั่งพิมพ์

- 1 กดปุ่ม **Copy** (ทำสำเนา) จนกว่า **Paper Type** (ประเภทกระดาษ) จะปรากฏขึ้น
- 2 กด ► จนกว่าจะปรากฏประเภทกระดาษที่เหมาะสม
- 3 กด **OK** (ตกลง) เพื่อเลือกประเภทกระดาษที่แสดงอยู่

**หมายเหตุ:** การกำหนดค่านี้จะเปลี่ยนกลับไปเป็นค่าดีฟอลต์สองนาทีก่อนที่หลังจากงานพิมพ์เสร็จสมบูรณ์แล้วสำหรับข้อมูลเกี่ยวกับการเปลี่ยนค่าการทำสำเนาที่เป็นดีฟอลต์นี้ โปรดดู **การเปลี่ยนค่าดีฟอลต์ของการทำสำเนา** ที่หน้า 22

## การกำหนดขนาดกระดาษ

ขั้นตอนต่อไปนี้เป็นวิธีกำหนดขนาดกระดาษสำหรับตัวเลือก Copy (ทำสำเนา) และ Fax (แฟกซ์) บนเครื่อง HP Officejet ของท่านเลือก Paper Size (ขนาดกระดาษ) ที่ตรงกับกระดาษหรือแผ่นใส่ที่ท่านใช้ HP Officejet ใช้กระดาษขนาด letter, legal, A4 หรือ 4 x 6 นิ้ว (10 x 15 ซม.)

ส่วนนี้ประกอบด้วยหัวข้อต่างๆ ดังต่อไปนี้:

- **การกำหนดขนาดกระดาษสำเนา** ที่หน้า 19
- **การกำหนดขนาดกระดาษสำหรับรับแฟกซ์** ที่หน้า 20

**หมายเหตุ:** การกำหนดค่านี้จะเปลี่ยนกลับไปเป็นค่าดีฟอลต์สองนาทีก่อนที่หลังจากงานพิมพ์เสร็จสมบูรณ์แล้วสำหรับข้อมูลเกี่ยวกับการเปลี่ยนค่าการทำสำเนาที่เป็นดีฟอลต์นี้ โปรดดู **การเปลี่ยนค่าดีฟอลต์ของการทำสำเนา** ที่หน้า 22

### การกำหนดขนาดกระดาษสำเนา

- 1 กดปุ่ม **Copy** (ทำสำเนา) จนกว่า **Copy Paper Size** (ขนาดกระดาษทำสำเนา) จะปรากฏขึ้น
- 2 กด ► จนกว่าจะปรากฏขนาดกระดาษที่ต้องการ
- 3 กด **OK** (ตกลง) เพื่อเลือกขนาดกระดาษที่แสดงผลอยู่

## การกำหนดขนาดกระดาษสำหรับรับแฟกซ์

ท่านสามารถเลือกขนาดกระดาษแฟกซ์ที่รับได้ ขนาดกระดาษที่เลือกควรเป็นขนาดเดียวกับขนาดกระดาษที่วางไว้ในถาดป้อนกระดาษ แฟกซ์จะพิมพ์ออกมาบนกระดาษขนาด letter, A4 หรือ legal เท่านั้น

**หมายเหตุ:** หากวางขนาดกระดาษผิดในถาดป้อนกระดาษ แฟกซ์ที่ได้รับจะไม่พิมพ์ออกมา วางกระดาษขนาด letter, A4 หรือ legal จากนั้นกด OK (ตกลง) เพื่อพิมพ์แฟกซ์

- 1 กด **Setup** (การตั้งค่า)
- 2 กด **3** จากนั้น กด **5**  
ซึ่งเป็นการเลือก Basic Fax Setup (การตั้งค่าแฟกซ์เบื้องต้น) และ Fax Paper Size (ขนาดกระดาษแฟกซ์)
- 3 กด ► เพื่อเลือกตัวเลือก จากนั้นกด **OK** (ตกลง)

## การหลีกเลี่ยงกระดาษติด

เพื่อป้องกันไม่ให้เกิดกระดาษติด โปรดทำตามคำแนะนำดังนี้

- เก็บรักษาวัสดุพิมพ์ทั้งหมดไว้ในถุงที่สามารถปิดผนึกได้ เพื่อไม่ให้มีฝุ่นหรือมีรอยยับ
- หมั่นนำกระดาษที่พิมพ์แล้วออกจากถาดรับกระดาษออก
- ตรวจสอบว่าวัสดุพิมพ์ที่วางบนตัวป้อนกระดาษอัตโนมัติและในถาดป้อนกระดาษธรรมดา เรียบเสมอกัน และขอบไม่โค้งงอหรือฉีกขาด
- อย่างไรก็ตามกระดาษประเภทและต่างขนาดปนกันในตัวป้อนกระดาษอัตโนมัติหรือถาดป้อนกระดาษธรรมดา ควรใส่กระดาษที่เป็นประเภทและขนาดเดียวกันไว้ในตัวป้อนกระดาษอัตโนมัติและถาดป้อนกระดาษ
- ปรับตัวปรับกระดาษในตัวป้อนกระดาษอัตโนมัติและถาดป้อนกระดาษให้พอดีกับวัสดุพิมพ์ ทุกชนิดตรวจสอบว่าตัวปรับกระดาษไม่ทำให้วัสดุพิมพ์โค้งงอ
- อย่าดันวัสดุพิมพ์ลงไปในถาดป้อนกระดาษมากเกินไป
- ใช้กระดาษประเภทที่แนะนำสำหรับเครื่อง HP Officejet

# 3

## การใช้คุณสมบัติการทำสำเนา

HP Officejet ทำให้ท่านสามารถทำสำเนาสีและสำเนาขาวดำคุณภาพสูงบนกระดาษประเภทต่างๆ รวมทั้งแผ่นใสท่านสามารถย่อหรือขยายขนาดของต้นฉบับให้พอดีกับขนาดกระดาษที่ต้องการ ปรับความคมชัดของสำเนาและความเข้มของสี และใช้คุณลักษณะพิเศษเพื่อสร้างสำเนาภาพถ่ายคุณภาพสูง รวมถึงสำเนาภาพถ่ายแบบไม่มีขอบขนาด 4 x 6 นิ้ว (10 x 15 ซม.) ส่วนนี้ประกอบด้วยหัวข้อต่างๆ ดังต่อไปนี้:

- ภาพรวม ที่หน้า 21
- การทำสำเนาเอกสารสองหน้าสีขาวดำ ที่หน้า 23
- การทำสำเนาภาพถ่ายขนาด 4 x 6 นิ้ว (10 x 15 ซม.) แบบไม่มีขอบ ที่หน้า 24
- การทำสำเนาต้นฉบับเดียวกันหลายชุด ที่หน้า 25
- การทำสำเนาภาพถ่ายขนาด 4 x 6 นิ้ว (10 x 15 ซม.) ลงเต็มหน้ากระดาษ ที่หน้า 26
- การทำสำเนาเอกสารขนาด legal ลงในกระดาษ letter ที่หน้า 28
- การทำสำเนาต้นฉบับสีอ่อน ที่หน้า 29
- การทำสำเนาเอกสารที่ผ่านการส่งแฟกซ์มาแล้วหลายครั้ง ที่หน้า 29
- การปรับส่วนที่มีสีอ่อนของสำเนาให้คมชัดขึ้น ที่หน้า 30
- หยุดการทำสำเนา ที่หน้า 31

### ภาพรวม

ท่านสามารถทำสำเนาด้วยเครื่อง HP Officejet โดยใช้แผงด้านหน้าหรือซอฟต์แวร์ HP Photo & Imaging Director (ตัวจัดการรูปและภาพถ่ายของ HP) (HP Director) (ตัวจัดการ HP) ในคอมพิวเตอร์ของท่าน ไม่ว่าจะใช้วิธีการใด ท่านก็สามารถเลือกใช้คุณสมบัติการทำสำเนาที่หลากหลายได้ อย่างไรก็ตาม ท่านอาจพบว่า ซอฟต์แวร์ทำให้เรียกใช้คุณสมบัติการทำสำเนาพิเศษได้ง่ายขึ้น

บทนี้จะอธิบายวิธีการทำสำเนาแบบธรรมดาจากแผงด้านหน้าของ HP Officejet เท่านั้น สำหรับข้อมูลเพิ่มเติมเกี่ยวกับการทำสำเนาจาก HP Director (ตัวจัดการ HP) โปรดดูบนหน้าจอ **hp photo & imaging help** (วิธีใช้เกี่ยวกับรูปและภาพถ่ายของ HP) ที่มาพร้อมกับซอฟต์แวร์ของท่าน

ส่วนนี้ประกอบด้วยหัวข้อต่างๆ ดังต่อไปนี้:

- การเพิ่มความเร็วหรือคุณภาพในการทำสำเนา ที่หน้า 22
- การเปลี่ยนค่าดีฟอลต์ของการทำสำเนา ที่หน้า 22

## การเพิ่มความเร็วหรือคุณภาพในการทำสำเนา

HP Officejet มีระดับความเร็วและคุณภาพในการทำสำเนาให้ท่านเลือกสามระดับ

- **Normal (ธรรมดา)** ทำให้สำเนาที่ออกมามีคุณภาพสูง และเป็นค่าที่แนะนำสำหรับการทำสำเนาโดยทั่วไป **Normal (ธรรมดา)** ทำสำเนาได้เร็วกว่า **Best (ดีที่สุด)**
- **Fast (ด่วน)** ทำสำเนาได้เร็วกว่าแบบ **Normal (ธรรมดา)** หากต้นฉบับเป็นข้อความ คุณภาพสำเนาที่ได้จะเทียบเท่ากับแบบ **Normal (ธรรมดา)** แต่หากเป็นรูปภาพ คุณภาพสำเนาอาจจะต่ำกว่าการเลือก **Fast (ด่วน)** ทำให้ไม่ต้องเปลี่ยนตลับหมึกพิมพ์บ่อยๆ เพราะใช้หมึกน้อยกว่า
- **Best (ดีที่สุด)** ให้คุณภาพการทำสำเนาดีที่สุดสำหรับกระดาษทุกประเภทและจัดแถบ (เส้น) ที่อาจเกิดขึ้นในบริเวณสีทึบในบางครั้ง **Best (ดีที่สุด)** จะใช้เวลาทำสำเนานานกว่าการกำหนดคุณภาพแบบอื่น

**1** วางต้นฉบับคว่ำลงบนมุมซ้ายด้านบนของกระจกหรือวางต้นฉบับหงายขึ้นในตัวป้อนกระดาษอัตโนมัติ

ถ้าท่านใช้ตัวป้อนกระดาษอัตโนมัติ ให้สอดด้านบนของเอกสารเข้าไปก่อน

**2** กด **Copy** (ทำสำเนา) จนกระทั่ง **Copy Quality** (คุณภาพสำเนา) ปรากฏขึ้นที่แถวด้านบนของจอแสดงผล

ท่านสามารถเลือกตัวเลือกต่อไปนี้ได้จากเมนู **Copy Quality** (คุณภาพสำเนา)

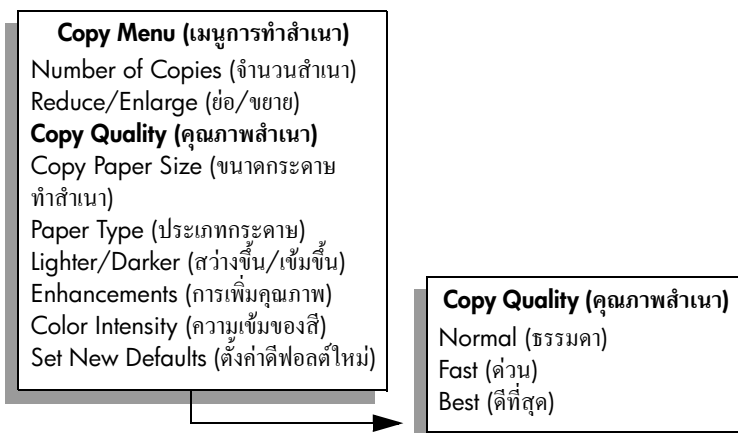

**3** กด ▶ จนกระทั่งค่าคุณภาพที่ท่านต้องการปรากฏขึ้น

**4** กด **Start Black** (เริ่มพิมพ์สีดำ) หรือ **Start Color** (เริ่มพิมพ์สี)

## การเปลี่ยนค่าฟอลต์ของการทำสำเนา

เมื่อท่านเปลี่ยนการตั้งค่าการทำสำเนาจากแผงด้านบนหรือจาก HP Director (ตัวจัดการ HP) ค่าเหล่านั้นจะมีผลต่องานทำสำเนาปัจจุบันเท่านั้น หากต้องการให้ค่าการทำสำเนาที่มีผลต่องานทำสำเนาในอนาคตทั้งหมด ท่านสามารถบันทึกค่าเหล่านั้นเป็นค่าฟอลต์ได้

**1** วางต้นฉบับคว่ำลงบนมุมซ้ายด้านบนของกระจกหรือวางต้นฉบับหงายขึ้นในตัวป้อนกระดาษอัตโนมัติ

ถ้าท่านใช้ตัวป้อนกระดาษอัตโนมัติ ให้สอดด้านบนของเอกสารเข้าไปก่อน

**2** เปลี่ยนตัวเลือกในเมนู **Copy** (ทำสำเนา)

**3** กด **Copy** (ทำสำเนา) จนกระทั่ง **Set New Defaults** (ตั้งค่าฟอลต์ใหม่) ปรากฏขึ้นที่แถวด้านบนของจอแสดงผล



**Copy Menu (เมนูการทำสำเนา)**

Number of Copies (จำนวนสำเนา)  
 Reduce/Enlarge (ย่อ/ขยาย)  
 Copy Quality (คุณภาพสำเนา)  
 Copy Paper Size (ขนาดกระดาษ  
 ทำสำเนา)  
 Paper Type (ประเภทกระดาษ)  
 Lighter/Darker (สว่างขึ้น/เข้มขึ้น)  
 Enhancements (การเพิ่มคุณภาพ)  
 Color Intensity (ความเข้มของสี)  
**Set New Defaults (ตั้งค่าดีฟอลต์ใหม่)**

- 4 กด ► จนกระทั่ง **Yes** (ใช่) ปรากฏขึ้น
- 5 กด **Start Black** (เริ่มพิมพ์สีดำ) หรือ **Start Color** (เริ่มพิมพ์สี)  
 HP Officejet จะใช้ค่าดีฟอลต์ใหม่ในการทำสำเนาต้นฉบับของท่าน

ค่าที่ท่านกำหนดไว้ที่นี่จะถูกบันทึกอยู่ใน HP Officejet เท่านั้น ค่าเหล่านั้นจะไม่ปรับเปลี่ยนค่าในซอฟต์แวร์ ถ้าท่านใช้ซอฟต์แวร์ HP Director (ตัวจัดการ HP) เพื่อควบคุมค่าในการทำสำเนา ท่านต้องตั้งค่าที่ใช้บ่อยที่สุดเป็นค่าดีฟอลต์ในกรอบโต้ตอบ HP Copy (การทำสำเนาของ HP) หากต้องการทราบวิธี โปรดดูบนหน้าจอ **hp photo & imaging help** (วิธีใช้เกี่ยวกับรูปและภาพถ่ายของ hp) ที่มาพร้อมซอฟต์แวร์ของท่าน

## การทำสำเนาเอกสารสองหน้าสีขาวดำ

ท่านสามารถใช้ HP Officejet เพื่อทำสำเนาเอกสารหนึ่งหน้าหรือหลายหน้าแบบสีหรือขาวดำได้ในตัวอย่างนี้ HP Officejet ถูกใช้เพื่อทำสำเนาต้นฉบับสองหน้าแบบขาวดำ

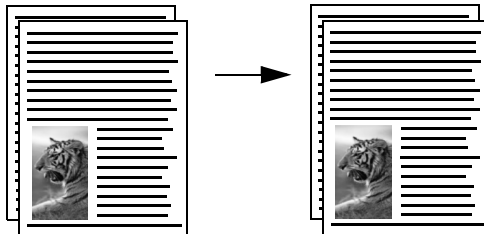

- 1 จัดต้นฉบับโดยให้เอกสารหน้าแรกอยู่ด้านบน
- 2 วางต้นฉบับโดยหงายขึ้นในตัวป้อนกระดาษอัตโนมัติ  
 วางเอกสารลงในตัวป้อนกระดาษอัตโนมัติเพื่อให้ด้านบนของหน้าเอกสารเลื่อนเข้าไปก่อน

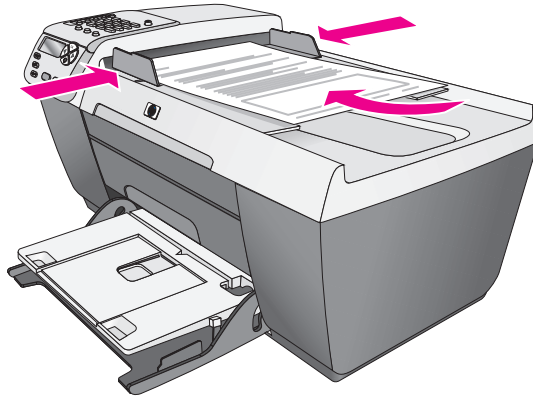

- 3 กด **Copy** (ทำสำเนา) หากไฟยังไม่สว่าง
- 4 กด **Start Black** (เริ่มพิมพ์สีดำ) หรือ **Start Color** (เริ่มพิมพ์สี)

## การทำสำเนาภาพถ่ายขนาด 4 x 6 นิ้ว (10 x 15 ซม.) แบบไม่มีขอบ

เพื่อให้ได้สำเนาภาพถ่ายคุณภาพดีที่สุด ให้วางกระดาษภาพถ่ายลงในถาดป้อนกระดาษ และเปลี่ยนค่าการทำสำเนาให้ถูกต้องตรงตามประเภทกระดาษและการเพิ่มคุณภาพภาพถ่าย

- 1 วางภาพถ่ายต้นฉบับคว่ำหน้าบนมุมซ้ายด้านหน้าของกระจกวางด้านกว้างของภาพถ่ายให้ขนานไปกับขอบด้านหน้าของกระจก

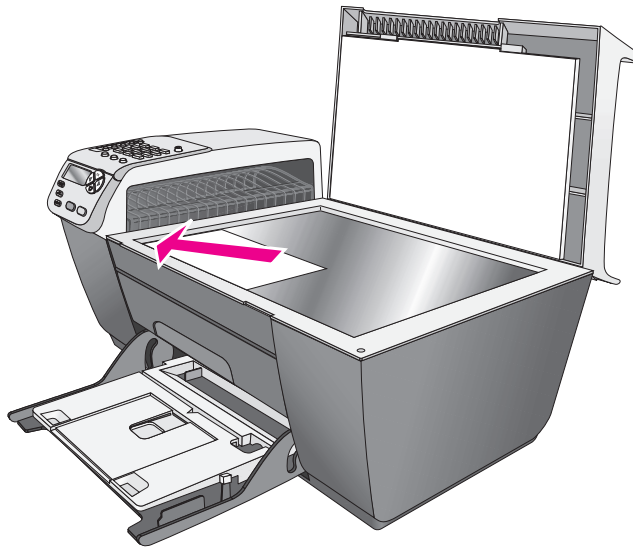

- 2 วางกระดาษภาพถ่ายที่มีแถบขนาด 4 x 6 นิ้ว (10 x 15 ซม.) คว่ำลงในถาดป้อนกระดาษ โดยให้ด้านที่มีแถบหันเข้าหาตัวท่าน
- 3 กด **Copy** (ทำสำเนา) จนกระทั่ง **Copy Paper Size** (ขนาดกระดาษสำเนา) ปรากฏขึ้นที่แถวด้านบนของจอแสดงผล  
ท่านสามารถเลือกตัวเลือกต่อไปนี้ได้จากเมนู Copy Paper Size (ขนาดกระดาษสำเนา)

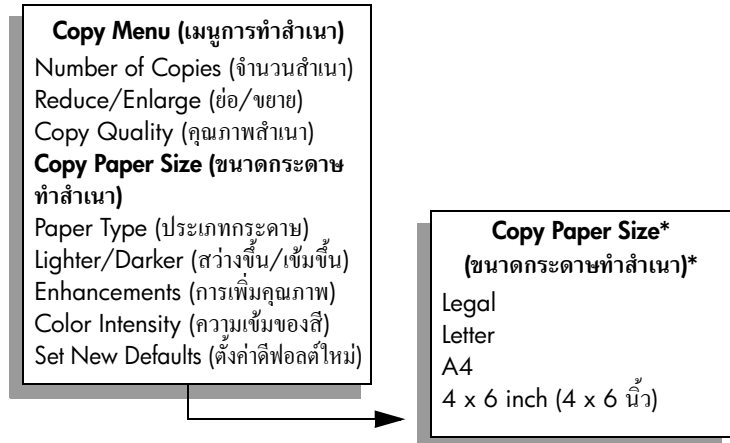

\*ขนาดกระดาษจะแตกต่างกันไปตามแต่ละประเทศ/ภูมิภาค

- 4 กด ► จนกระทั่งขนาด **4 x 6 นิ้ว** ปรากฏขึ้น
  - 5 กด **Start Black** (เริ่มพิมพ์สีดำ) หรือ **Start Color** (เริ่มพิมพ์สี)
- HP Officejet จะสร้างสำเนาภาพถ่ายด้วยต้นฉบับของท่านแบบไม่มีขอบขนาด 4 x 6 นิ้ว (10 x 15 ซม.) ตามที่แสดงไว้ด้านล่างนี้

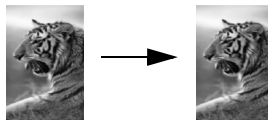

การทำสำเนาภาพถ่ายโดยใช้ซอฟต์แวร์ HP Director (ตัวจัดการ HP) ที่ท่านติดตั้งไว้กับ HP Officejet อาจทำได้สะดวกกว่าด้วย HP Director (ตัวจัดการ HP) ท่านสามารถสร้างสำเนาภาพถ่ายแบบไม่มีขอบขนาด 4 x 6 นิ้ว (10 x 15 ซม.) ย่อหรือขยายภาพถ่ายเพื่อให้พอดีกับขนาดกระดาษที่ท่านใส่ไว้ และเปิดใช้งาน Photo enhancements (การเพิ่มคุณภาพภาพถ่าย) เพื่อให้ได้ภาพถ่ายคุณภาพดีเยี่ยม หากต้องการข้อมูลเพิ่มเติมเกี่ยวกับการใช้คุณสมบัติเหล่านี้ใน HP Director (ตัวจัดการ HP) โปรดดูที่ [hp photo & imaging help](#) (วิธีใช้เกี่ยวกับรูปและภาพถ่ายของ HP) ที่มาพร้อมซอฟต์แวร์ของท่าน

## การทำสำเนาต้นฉบับเดียวกันหลายชุด

- 1 วางต้นฉบับคว่ำลงบนมุมซ้ายด้านหน้าของกระจกหรือวางต้นฉบับหงายขึ้นในตัวป้อนกระดาษอัตโนมัติ  
ถ้าท่านใช้ตัวป้อนกระดาษอัตโนมัติ ให้สอดด้านบนของเอกสารเข้าไปก่อน
- 2 กด **Copy** (ทำสำเนา) จนกระทั่ง **Number of Copies** (จำนวนสำเนา) ปรากฏขึ้นที่แถวด้านบนของจอแสดงผล
- 3 กด ► หรือใช้ปุ่มกดเพื่อป้อนจำนวนสำเนา ซึ่งท่านจะป้อนได้สูงสุดไม่เกินที่กำหนดไว้ (จำนวนสำเนาสูงสุดจะต่างกันไปตามรุ่น)

**ข้อแนะนำ:** และเพื่อช่วยให้สามารถกำหนดจำนวนสำเนาในปริมาณมากได้สะดวกขึ้น ให้กดปุ่มลูกศรใดก็ได้ค้างไว้ จำนวนสำเนาจะเพิ่มขึ้นทีละ 5 ฉบับ

- 4 กด **Start Black** (เริ่มพิมพ์สีดำ) หรือ **Start Color** (เริ่มพิมพ์สี)  
 ถ้าท่านจะทำสำเนาต้นฉบับจำนวนมากโดยใช้ตัวป้อนกระดาษอัตโนมัติ HP Officejet จะทำสำเนาน้ำเอกสารหลายชุดก่อนทำสำเนาหน้าถัดไปท่านต้องเรียงและเย็บเอกสารด้วยตนเอง  
 ในตัวอย่างนี้ HP Officejet จะทำสำเนาภาพถ่ายต้นฉบับขนาด 4 x 6 นิ้ว (10 x 15 ซม.) จำนวนหกชุด

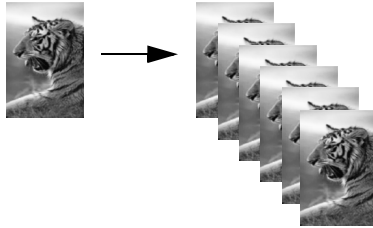

## การทำสำเนาภาพถ่ายขนาด 4 x 6 นิ้ว (10 x 15 ซม.) ลงเต็มหน้ากระดาษ

ใช้ **Fit to Page** (พอดีกับหน้า) เมื่อท่านต้องการขยายหรือย่อต้นฉบับโดยอัตโนมัติเพื่อให้พอดีกับพื้นที่ที่พิมพ์ได้ของขนาดกระดาษที่ใส่ในถาดป้อนกระดาษในตัวอย่างนี้ **Fit to Page** (พอดีกับหน้า) ใช้เพื่อขยายภาพถ่ายขนาดเล็กให้พอดีกับขอบของหน้ากระดาษ ตามที่แสดงไว้ด้านล่าง

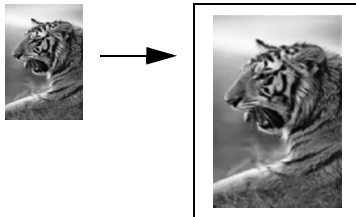

นอกจากนี้ ท่านสามารถใช้ **Fit to Page** (พอดีกับหน้า) เพื่อย่อต้นฉบับเพื่อไม่ให้ข้อความหรือภาพรอบๆ ขอบถูกตัดทิ้ง หรือย่อหรือขยายต้นฉบับเพื่อสร้างภาพถ่ายแบบไม่มีขอบขนาด 4 x 6 นิ้ว (10 x 15 ซม.)

**ข้อแนะนำ:** ตรวจสอบให้แน่ใจว่ากระจกสะอาด และได้วางต้นฉบับไว้ที่มุมซ้ายด้านบนของกระจกท่านจะไม่สามารถใช้ตัวป้อนกระดาษอัตโนมัติกับตัวเลือก **Fit to Page** (พอดีกับหน้า)

- 1 วางภาพถ่ายต้นฉบับคว่ำหน้าบนมุมซ้ายด้านบนของกระจกวางด้านกว้างของภาพถ่ายให้ขนานไปกับขอบด้านหน้าของกระจก

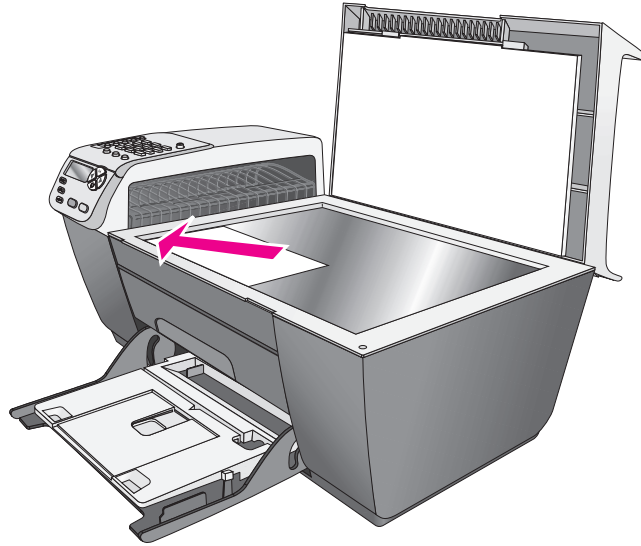

- 2 ใส่กระดาษ letter หรือ A4 ลงในถาดป้อนกระดาษ
- 3 กด **Copy** (ทำสำเนา) จนกระทั่ง **Copy Paper Size** (ขนาดกระดาษสำเนา) ปรากฏขึ้นที่แถวด้านบนของจอแสดงผล  
ท่านสามารถเลือกตัวเลือกต่อไปนี้ได้จากเมนู Copy Paper Size (ขนาดกระดาษสำเนา)

#### Copy Menu (เมนูการทำสำเนา)

Number of Copies (จำนวนสำเนา)  
Reduce/Enlarge (ย่อ/ขยาย)  
Copy Quality (คุณภาพสำเนา)  
**Copy Paper Size (ขนาดกระดาษ  
ทำสำเนา)**  
Paper Type (ประเภทกระดาษ)  
Lighter/Darker (สว่างขึ้น/เข้มขึ้น)  
Enhancements (การเพิ่มคุณภาพ)  
Color Intensity (ความเข้มของสี)  
Set New Defaults (ตั้งค่าดีฟอลต์ใหม่)

#### Copy Paper Size\* (ขนาดกระดาษทำสำเนา)\*

Legal  
Letter  
A4  
4 x 6 inch (4 x 6 นิ้ว)

\*ขนาดกระดาษจะแตกต่างกันไปตามแต่ละประเทศ/ภูมิภาค

- 4 กด ► จนกระทั่ง **Letter** หรือ **A4** ปรากฏขึ้น ตามประเภทกระดาษ
- 5 กด **Copy** (ทำสำเนา) จนกระทั่ง **Reduce/Enlarge** (ย่อ/ขยาย) ปรากฏขึ้นที่แถวด้านบนของจอแสดงผล  
ท่านสามารถเลือกตัวเลือกต่อไปได้ในเมนู Reduce/Enlarge (ย่อ/ขยาย)

**Copy Menu (เมนูการทำสำเนา)**  
 Number of Copies (จำนวนสำเนา)  
**Reduce/Enlarge (ย่อ/ขยาย)**  
 Copy Quality (คุณภาพสำเนา)  
 Copy Paper Size (ขนาดกระดาษ  
 ทำสำเนา)  
 Paper Type (ประเภทกระดาษ)  
 Lighter/Darker (สว่างขึ้น/เข้มขึ้น)  
 Enhancements (การเพิ่มคุณภาพ)  
 Color Intensity (ความเข้มของสี)  
 Set New Defaults (ตั้งค่าดีฟอลต์ใหม่)

**Reduce/Enlarge (ย่อ/ขยาย)**  
 Actual Size (เท่าขนาดจริง)  
 Fit to Page (พอดีกับหน้า)  
 Custom 100% (กำหนดเอง 100%)  
 Full Page 91% (เต็มหน้า 91 %)  
 Legal > Ltr 72%

6 กด ▶ จนกระทั่ง **Fit to Page** (พอดีกับหน้า) ปรากฏขึ้น

7 กด **Start Color** (เริ่มพิมพ์สี)

เพื่อให้ต้นฉบับของท่านพอดีกับพื้นที่ที่พิมพ์ในหน้ากระดาษโดยไม่ต้องเปลี่ยนสัดส่วนของต้นฉบับ HP Officejet อาจเหลือพื้นที่ว่างรอบๆ ขอบกระดาษไว้ไม่เท่ากัน

## การทำสำเนาเอกสารขนาด legal ลงในกระดาษ letter

- วางต้นฉบับโดยหงายขึ้นในตัวป้อนกระดาษอัตโนมัติ  
วางหน้าเอกสารลงในตัวป้อนกระดาษอัตโนมัติเพื่อให้ด้านบนของหน้าเอกสารเลื่อนเข้าไปก่อน
- กด **Copy** (ทำสำเนา) จนกระทั่ง **Reduce/Enlarge** (ย่อ/ขยาย) ปรากฏขึ้นที่แถวด้านบนของจอแสดงผล  
ท่านสามารถเลือกตัวเลือกต่อไปนี้ในเมนู Reduce/Enlarge (ย่อ/ขยาย)

**Copy Menu (เมนูการทำสำเนา)**  
 Number of Copies (จำนวนสำเนา)  
**Reduce/Enlarge (ย่อ/ขยาย)**  
 Copy Quality (คุณภาพสำเนา)  
 Copy Paper Size (ขนาดกระดาษ  
 ทำสำเนา)  
 Paper Type (ประเภทกระดาษ)  
 Lighter/Darker (สว่างขึ้น/เข้มขึ้น)  
 Enhancements (การเพิ่มคุณภาพ)  
 Color Intensity (ความเข้มของสี)  
 Set New Defaults (ตั้งค่าดีฟอลต์ใหม่)

**Reduce/Enlarge (ย่อ/ขยาย)**  
 Actual Size (เท่าขนาดจริง)  
 Fit to Page (พอดีกับหน้า)  
 Custom 100% (กำหนดเอง 100%)  
 Full Page 91% (เต็มหน้า 91 %)  
 Legal > Ltr 72%

- 3 กด ► จนกระทั่ง **Legal > Ltr 72%** ปรากฏขึ้น
- 4 กด **Start Black** (เริ่มพิมพ์สีดำ) หรือ **Start Color** (เริ่มพิมพ์สี)  
HP Officejet จะย่อขนาดของต้นฉบับเพื่อให้พอดีกับพื้นที่ที่พิมพ์ของกระดาษ letter ตามที่แสดงไว้ด้านล่างนี้

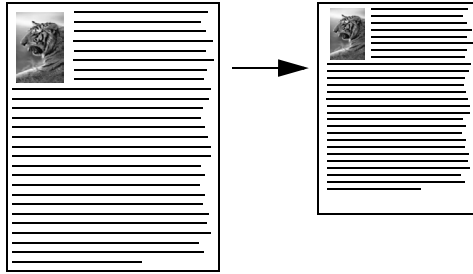

## การทำสำเนาต้นฉบับสีอ่อน

ใช้ตัวเลือก **Lighter/Darker** (สว่างขึ้น/เข้มขึ้น) เพื่อปรับความสว่างและความเข้มของสำเนา นอกจากนี้ท่านยังสามารถปรับความเข้มของสีเพื่อทำให้สีบนสำเนาชัดขึ้นหรือเจือจางขึ้น

- วางต้นฉบับคว่ำลงบนมุมซ้ายด้านหน้าของกระดาษหรือวางต้นฉบับหงายขึ้นในตัวป้อนกระดาษอัตโนมัติ  
ถ้าท่านใช้ตัวป้อนกระดาษอัตโนมัติ ให้สอดด้านบนของเอกสารเข้าไปก่อน
- กด **Copy** (ทำสำเนา) จนกระทั่ง **Lighter/Darker** (สว่างขึ้น/เข้มขึ้น) ปรากฏขึ้นที่แถวด้านบนของจอแสดงผล  
ระดับของค่า **Lighter/Darker** (สว่างขึ้น/เข้มขึ้น) จะปรากฏขึ้นเป็นสเกลรูปวงกลมบนจอแสดงข้อความที่แสงด้านหน้า
- กด ► เพื่อทำให้สำเนาเข้มขึ้น  
**หมายเหตุ:** นอกจากนี้ท่านยังสามารถกด ◀ เพื่อทำให้สำเนาสว่างขึ้นได้
- กด **Copy** (ทำสำเนา) จนกระทั่ง **Color Intensity** (ความเข้มของสี) ปรากฏขึ้นที่แถวด้านบนของจอแสดงผล  
ระดับค่าความเข้มของสีจะปรากฏขึ้นเป็นสเกลรูปวงกลมบนจอแสดงข้อความที่แสงด้านหน้า
- กด ► เพื่อทำให้ภาพคมชัดยิ่งขึ้น  
**หมายเหตุ:** นอกจากนั้น ท่านยังสามารถกด ◀ เพื่อทำให้ภาพมีสีอ่อนลงได้เช่นกัน
- กด **Start Color** (เริ่มพิมพ์สี)

## การทำสำเนาเอกสารที่ผ่านการส่งแฟกซ์มาแล้วหลายครั้ง

คุณสมบัติ **Enhancements** (การเพิ่มคุณภาพ) จะปรับคุณภาพของเอกสารข้อความ โดยอัตโนมัติด้วยการทำให้ขอบของข้อความหรือภาพถ่ายคมชัดขึ้นด้วยการปรับความคมชัดของสีอ่อนซึ่งอาจกลายเป็นสีขาวได้

ตัวเลือกการเพิ่มคุณภาพ **Text** (ข้อความ) จะถูกตั้งเป็นค่าดีฟอลต์ใช้ตัวเลือกการเพิ่มคุณภาพ **Text** (ข้อความ) เพื่อเพิ่มคุณภาพของข้อความสีดำให้คมชัดมากขึ้น

- 1 วางต้นฉบับคว่ำลงบนมุมซ้ายด้านหน้าของกระจกหรือวางต้นฉบับหงายขึ้นในตัวป้อนกระดาษอัตโนมัติ  
ถ้าท่านใช้ตัวป้อนกระดาษอัตโนมัติ ให้สอดด้านบนของเอกสารเข้าไปก่อน
- 2 กด **Copy** (ทำสำเนา) จนกระทั่ง **Enhancements** (การเพิ่มคุณภาพ) ปรากฏขึ้นที่ด้านบนของจอแสดงผล  
ท่านสามารถเลือกตัวเลือกต่อไปนี้อยู่ในเมนู Enhancements (การเพิ่มคุณภาพ)

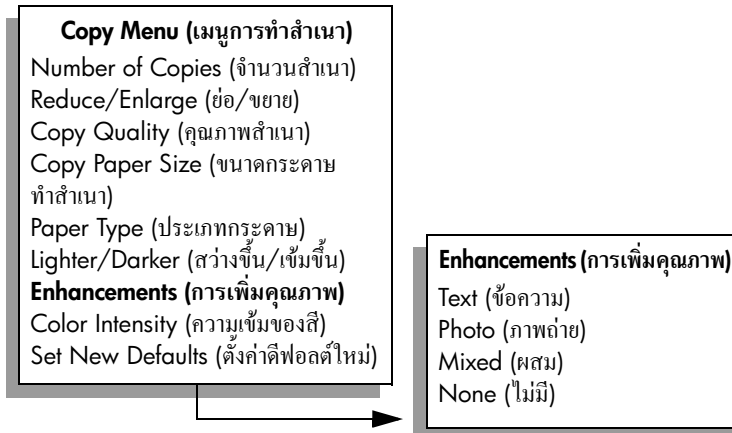

- 3 กด ▶ จนกระทั่ง **Text** (ข้อความ) ปรากฏขึ้น
  - 4 กด **Start Black** (เริ่มพิมพ์สีดำ) หรือ **Start Color** (เริ่มพิมพ์สี)
- ข้อแนะนำ:** ถ้าเกิดเหตุการณ์ใดต่อไปนี้ ให้ปิดคุณสมบัติ Text nhancement (การเพิ่มคุณภาพข้อความ) ด้วยการเลือก Photo (ภาพถ่าย) หรือ None (ไม่มี):
- มีจุดสีกระจายรอบข้อความบางส่วนในสำเนาของท่าน
  - ตัวพิมพ์สีดำขนาดใหญ่มีจุดต่าง (ไม่เรียบ)
  - วัตถุหรือเส้นที่เป็นสีซึ่งมีลักษณะบางจะมีส่วนที่เป็นสีดำปรากฏขึ้น
  - มีเส้นแนวนอนหรือแถบขาวปรากฏขึ้นในแผ่นสำเนาบริเวณสีสว่างไปจนถึงสีเทากลาง

## การปรับส่วนที่มีสีอ่อนของสำเนาให้คมชัดขึ้น

ใช้ Photo enhancements (การเพิ่มคุณภาพภาพถ่าย) เพื่อปรับให้สีอ่อนที่อาจกลายเป็นสีขาวคมชัดขึ้น นอกจากนี้ ท่านยังสามารถทำสำเนาด้วยคุณสมบัติ Photo enhancements (การเพิ่มคุณภาพภาพถ่าย) เพื่อกำจัดหรือลดปัญหาที่อาจเกิดขึ้นดังต่อไปนี้เมื่อทำสำเนาด้วยคุณสมบัติ Text enhancements (การเพิ่มคุณภาพข้อความ):

- มีจุดสีกระจายรอบข้อความบางส่วนในสำเนาของท่าน
- ตัวพิมพ์สีดำขนาดใหญ่มีจุดต่าง (ไม่เรียบ)
- วัตถุหรือเส้นที่เป็นสีซึ่งมีลักษณะบางจะมีส่วนที่เป็นสีดำปรากฏขึ้น
- มีเส้นแนวนอนหรือแถบขาวปรากฏขึ้นในแผ่นสำเนาบริเวณสีสว่างไปจนถึงสีเทากลาง

- 1 วางภาพถ่ายต้นฉบับคว่ำหน้าบนมุมซ้ายด้านหน้าของกระจก  
วางด้านกว้างของภาพถ่ายให้ขนานไปกับขอบด้านหน้าของกระจก
- 2 กด **Copy** (ทำสำเนา) จนกระทั่ง **Enhancements** (การเพิ่มคุณภาพ) ปรากฏขึ้นที่ด้านบนของจอแสดงผล  
ท่านสามารถเลือกตัวเลือกต่อไปนี้อยู่ในเมนู Enhancements (การเพิ่มคุณภาพ)



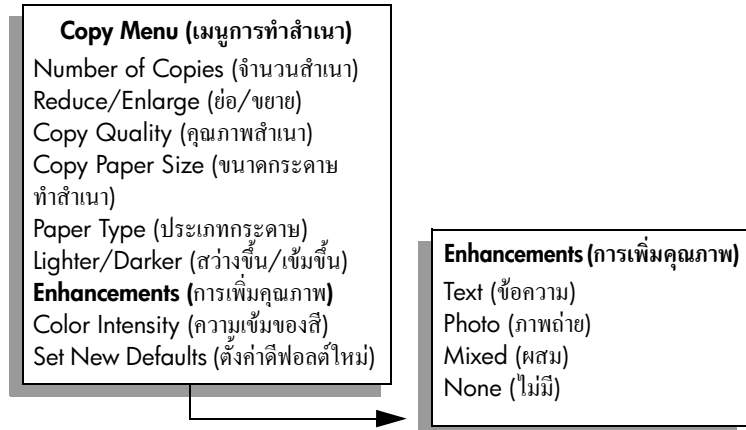

- 3 กด ► จนกระทั่ง **Photo** (ภาพถ่าย) ปรากฏขึ้น
- 4 กด **Start Color** (เริ่มพิมพ์สี)

## หยุดการทำสำเนา

- ▶ หากต้องการหยุดการทำสำเนา ให้กดปุ่ม **Cancel** (ยกเลิก) บนแผงด้านหน้า HP Officejet จะหยุดพิมพ์ทันทีและปล่อยกระดาษ



# 4

## การใช้คุณสมบัติการสแกน

การสแกนเป็นกระบวนการแปลงภาพและข้อความให้เป็นรูปแบบอิเล็กทรอนิกส์สำหรับคอมพิวเตอร์ของท่าน ท่านสามารถสแกนภาพถ่ายและเอกสารที่เป็นข้อความได้

เนื่องจากภาพหรือข้อความที่ถูกสแกนจะอยู่ในรูปแบบอิเล็กทรอนิกส์ ท่านสามารถนำภาพหรือข้อความนั้นไปใส่ใน word processor หรือโปรแกรมกราฟิก และปรับแต่งให้เหมาะสมกับความต้องการของท่านได้โดยท่านสามารถทำสิ่งต่อไปนี้:

- สแกนภาพถ่ายของลูกๆ แล้วส่งอีเมลล์ไปให้ญาติๆ สร้างแคตตาล็อกภาพถ่ายทั้งของที่บ้านและที่ทำงาน หรือสร้างสมุดภาพอิเล็กทรอนิกส์
- สแกนข้อความจากบทความลงใน word processor และนำมาอ้างอิงในรายงาน ช่วยให้ประหยัดเวลาในการพิมพ์

ในการใช้คุณสมบัติการสแกน ท่านต้องต่อเครื่อง HP Officejet เข้ากับคอมพิวเตอร์และเปิดใช้งานทั้งสองเครื่อง นอกจากนี้ ต้องมีการติดตั้งและรันซอฟต์แวร์ HP Officejet บนเครื่องคอมพิวเตอร์ก่อนที่จะทำการสแกนในการตรวจสอบว่าซอฟต์แวร์ HP Officejet รันอยู่บนเครื่องคอมพิวเตอร์ระบบ Windows หรือไม่ ให้ดูที่ไอคอน hp officejet 5500 series ในซิสเต็มเทรย์ที่ด้านขวาล่างของหน้าจอ ใกล้เคียงกับเวลา บนเครื่อง Macintosh ซอฟต์แวร์ HP Officejet จะรันอยู่ตลอดเวลา

ท่านสามารถเริ่มต้นสแกนจากคอมพิวเตอร์หรือจากเครื่อง HP Officejet ในส่วนนี้จะอธิบายวิธีการสแกนจากแผงด้านหน้าของเครื่อง HP Officejet เท่านั้น

สำหรับข้อมูลเกี่ยวกับวิธีการสแกนจากคอมพิวเตอร์ และวิธีปรับ ปรับขนาด หมุน ตัด และปรับภาพสแกนให้คมชัด โปรดดูบนหน้าจอ **hp photo & imaging help** (วิธีใช้เกี่ยวกับรูปและภาพถ่ายของ hp) ที่มาพร้อมกับซอฟต์แวร์

**หมายเหตุ:** การสแกนด้วยความละเอียดสูง (600 dpi หรือสูงกว่า) ต้องใช้พื้นที่ฮาร์ดดิสก์จำนวนมาก ถ้ามีพื้นที่ว่างไม่เพียงพอ เครื่องคอมพิวเตอร์อาจหยุดชะงัก

ส่วนนี้ประกอบด้วยหัวข้อต่างๆ ดังต่อไปนี้:

- **การสแกนต้นฉบับ** ที่หน้า 33
- **หยุดการสแกน** ที่หน้า 34

### การสแกนต้นฉบับ

- 1 วางต้นฉบับคว่ำลงในตัวค้อนกระดาษอัตโนมัติหรือบนมุมซ้ายด้านหน้าของกระจก
- 2 กด **Scan** (สแกน)  
เมนู **Scan** (สแกน) จะปรากฏขึ้น โดยแสดงรายการปลายทางที่กำหนดไว้สำหรับการสแกน ปลายทางที่ตั้งเป็นค่าดีฟอลต์จะเป็นปลายทางที่ท่านเลือกไว้ครั้งสุดท้ายที่ใช้เมนูนี้
- 3 เลือกจุดหมายปลายทางโดยกด ◀ หรือ ▶ หรือกดปุ่ม **Scan** (สแกน) ซ้ำๆ
- 4 กด **Start Black** (เริ่มพิมพ์สีดำ) หรือ **Start Color** (เริ่มพิมพ์สี)

เครื่อง HP Officejet จะสแกนต้นฉบับและส่งงานไปยังปลายทางที่เลือกไว้ หากท่านเลือก HP Photo & Imaging Gallery (แกลเลอรีรูปและภาพถ่ายของ HP) (HP Gallery (แกลเลอรีภาพของ HP)) โปรแกรมจะเปิดขึ้นและแสดงภาพโดยอัตโนมัติ

HP Gallery (แกลเลอรีภาพของ HP) มีเครื่องมือมากมายที่ท่านสามารถใช้เพื่อปรับแต่งภาพที่สแกนแล้วได้ ท่านสามารถปรับปรุงคุณภาพของภาพโดยรวมโดยการปรับความสว่าง ความคมชัด โทนสี หรือการซึมของสีอย่างทั่วถึงได้ นอกจากนี้ ยังสามารถตัด ขีด หมุน หรือปรับขนาดภาพได้เช่นกัน เมื่อภาพที่สแกนมีลักษณะตามที่ท่านต้องการแล้ว ท่านสามารถเปิดภาพดังกล่าวในแอปพลิเคชันอื่น ส่งภาพดังกล่าวทางอีเมล บันทึกเป็นไฟล์ หรือพิมพ์ออกมาได้ สำหรับข้อมูลเพิ่มเติมเกี่ยวกับการใช้ HP Gallery (แกลเลอรีภาพของ HP) โปรดดูใน **hp photo & imaging help** (วิธีใช้เกี่ยวกับรูปและภาพถ่ายของ hp) บนหน้าจอที่มาพร้อมกับซอฟต์แวร์

## หยุดการสแกน

- ▶ หากต้องการหยุดการสแกน ให้กดปุ่ม **Cancel** (ยกเลิก) บนแผงด้านหน้า

# 5

## การใช้คุณสมบัติแฟกซ์

เมื่อใช้ HP Officejet ท่านสามารถส่งและรับแฟกซ์ รวมถึงแฟกซ์ที่เป็นสีได้ ท่านสามารถกำหนดความเร็วในการหมุนหมายเลขที่ใช้น้อยเพื่อส่งแฟกซ์ได้อย่างรวดเร็วและง่ายดาย ท่านสามารถกำหนดตัวเลือกหมายเลขแฟกซ์เช่น ความละเอียดและความคมชัดได้จากแผงด้านหน้า ส่วนนี้ประกอบด้วยหัวข้อต่างๆ ดังต่อไปนี้:

- การส่งแฟกซ์ ที่หน้า 36
- การรับแฟกซ์ ที่หน้า 40
- การตั้งหัวกระดาษแฟกซ์ ที่หน้า 43
- การป้อนข้อความ ที่หน้า 44
- การพิมพ์รายงาน ที่หน้า 44
- การตั้งค่าโทรด่วน ที่หน้า 46
- การควบคุมความละเอียดและความคมชัด ที่หน้า 47
- กำหนดตัวเลือกแฟกซ์ ที่หน้า 49
- การพิมพ์แฟกซ์จากหน่วยความจำซ้ำ ที่หน้า 54
- การหยุดการส่งแฟกซ์ ที่หน้า 54

ในการใช้ HP Officejet ของท่านให้เกิดประสิทธิภาพสูงสุด ท่านควรศึกษาซอฟต์แวร์ HP Photo & Imaging Director (ตัวจัดการรูปและภาพถ่ายของ HP) (HP Director (ตัวจัดการ HP)) ที่มาพร้อมกับอุปกรณ์ การใช้ซอฟต์แวร์ HP ท่านสามารถจัดการงานเหล่านี้และมากกว่านี้ ซึ่งไม่มีในแผงด้านหน้าของเครื่อง HP Officejet ตัวอย่างเช่น

- ส่งแฟกซ์และกระดาษปะหน้าจากเครื่องคอมพิวเตอร์ของท่าน
- สร้างกระดาษปะหน้าจากเครื่องคอมพิวเตอร์ของท่าน
- ดูตัวอย่างแฟกซ์จากเครื่องคอมพิวเตอร์ของท่านก่อนส่ง
- ส่งแฟกซ์ไปยังผู้รับหลายคน

หากต้องการข้อมูลเพิ่มเติมเกี่ยวกับการเข้าไปที่ซอฟต์แวร์ HP Director (ตัวจัดการ HP) โปรดดู **ใช้ซอฟต์แวร์ตัวจัดการ hp** เพื่อใช้งานเพิ่มเติมด้วยเครื่อง **hp officejet** ที่หน้า 4

## การส่งแฟกซ์

ท่านสามารถส่งแฟกซ์ที่เป็นข้อความ หรือที่เป็นสีได้จากแผงด้านหน้าของเครื่อง HP Officejet ส่วนนี้ประกอบด้วยหัวข้อต่างๆ ดังต่อไปนี้:

- การใช้คุณสมบัติการยืนยันแฟกซ์ ที่หน้า 36
- การส่งแฟกซ์เบื้องต้น ที่หน้า 37
- การส่งแฟกซ์ต้นฉบับที่เป็นสีหรือภาพถ่าย ที่หน้า 37
- การส่งแฟกซ์โดยใช้หมายเลขโทรด่วน ที่หน้า 38
- การกำหนดเวลาการส่งแฟกซ์ ที่หน้า 38
- การยกเลิกการกำหนดเวลาส่งแฟกซ์ ที่หน้า 39
- การส่งแฟกซ์จากหน่วยความจำ ที่หน้า 39
- การส่งแฟกซ์โดยใช้คุณสมบัติตรวจสอบการโทรหรือโทรด้วยตนเอง ที่หน้า 40
- การส่งแฟกซ์จากโทรศัพท์ด้วยตนเอง ที่หน้า 40

### การใช้คุณสมบัติการยืนยันแฟกซ์

คำติพอลต์จะกำหนดให้เครื่อง HP Officejet พิมพ์รายงานเฉพาะเมื่อมีปัญหาในการรับส่งแฟกซ์เท่านั้น ข้อความการยืนยันซึ่งระบุว่ามีการส่งแฟกซ์เสร็จสมบูรณ์จะปรากฏบนจอแสดงข้อความที่แผงด้านหน้าหลังจากการส่งแต่ละครั้ง หากท่านต้องการให้เครื่องพิมพ์รายงานยืนยันเมื่อส่งแฟกซ์เสร็จเรียบร้อยแล้ว โปรดปฏิบัติตามขั้นตอนต่อไปนี้ ก่อน ส่งแฟกซ์

1 กด **Setup** (การตั้งค่า)

2 กด **1** จากนั้น กด **5**

ซึ่งเป็นการเลือก Print Report (พิมพ์รายงาน) จากนั้น เลือก Automatic Reports Setup (การตั้งค่าพิมพ์รายงานอัตโนมัติ)

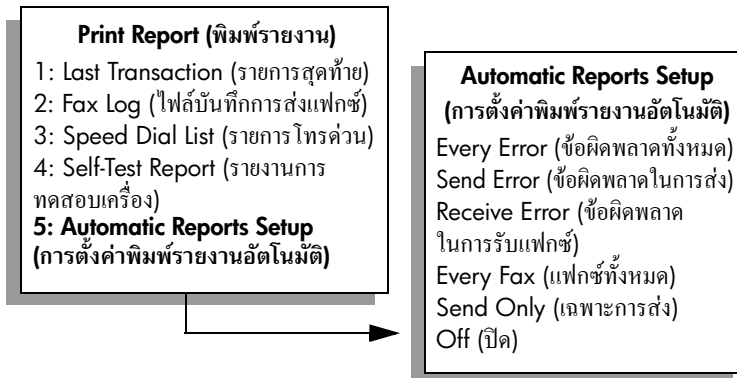

3 กด ▶ จนกว่า **Send Only** (เฉพาะการส่ง) จะปรากฏขึ้นในบรรทัดที่สองของจอแสดงผล จากนั้น กด **OK** (ตกลง)

สำหรับข้อมูลเพิ่มเติมเกี่ยวกับการพิมพ์รายงาน โปรดดู **การพิมพ์รายงาน** ที่หน้า 44

## การส่งแฟกซ์เบื้องต้น

ในส่วนนี้จะอธิบายวิธีเบื้องต้นในการส่งแฟกซ์ที่เป็นแบบขาวดำ

หากท่านต้องการส่งแฟกซ์ที่เป็นสีหรือภาพถ่าย โปรดดู **การส่งแฟกซ์ต้นฉบับที่เป็นสีหรือภาพถ่าย** ที่หน้า 37

- 1 วางต้นฉบับลงในตัวป้อนกระดาษอัตโนมัติ  
สำหรับข้อมูลเพิ่มเติมเกี่ยวกับการวางต้นฉบับ โปรดดู **การวางต้นฉบับ** ที่หน้า 11
- 2 กด **Fax** (แฟกซ์)  
Enter Fax Number (ใส่หมายเลขแฟกซ์) จะปรากฏขึ้นที่บรรทัดแรกของจอแสดงผล
- 3 ใส่หมายเลขแฟกซ์โดยใช้ปุ่มตัวเลข
- 4 กด **Start Black** (เริ่มพิมพ์สีดำ)

ท่านทราบหรือไม่ว่าท่านสามารถส่งแฟกซ์ได้จากเครื่องคอมพิวเตอร์ของท่านโดยใช้ซอฟต์แวร์ HP Director (ตัวจัดการ HP) ที่มาพร้อมกับ HP Officejet ท่านยังสามารถสร้างและแนบกระดาษปะหน้าที่สร้างจากเครื่องคอมพิวเตอร์ไปพร้อมกับแฟกซ์ได้ซึ่งทำได้ไม่ยาก สำหรับข้อมูลเพิ่มเติม โปรดดูบนหน้าจอ **hp photo & imaging help** (วิธีใช้เกี่ยวกับรูปและภาพถ่ายของ HP) ที่มากับซอฟต์แวร์ของท่าน

## การส่งแฟกซ์ต้นฉบับที่เป็นสีหรือภาพถ่าย

ท่านสามารถส่งแฟกซ์ต้นฉบับที่เป็นสีหรือภาพถ่ายได้จาก HP Officejet ในขณะที่ส่งแฟกซ์ที่เป็นสี หากเครื่อง HP Officejet พบว่าเครื่องส่งแฟกซ์ของผู้รับเป็นแบบขาวดำท่านนั้น HP Officejet จะส่งแฟกซ์เป็นแฟกซ์ขาวดำ

ขอแนะนำให้ท่านใช้เฉพาะต้นฉบับสีสำหรับการส่งแฟกซ์สี

- 1 ในการวางต้นฉบับ ให้ปฏิบัติตามวิธีใดวิธีหนึ่งต่อไปนี้:
  - หากท่านต้องการแฟกซ์ต้นฉบับสี ให้วางต้นฉบับลงในตัวป้อนกระดาษอัตโนมัติ
  - หากท่านต้องการส่งแฟกซ์ที่เป็นภาพถ่าย คำว่าภาพถ่ายลงให้ติดมุมหน้าด้านซ้ายของกระดาษท่านสามารถแฟกซ์จากกระดาษได้เพียงหน้าเดียว
 สำหรับข้อมูลเพิ่มเติม โปรดดูหัวข้อ **การวางต้นฉบับ** ที่หน้า 11

**ข้อแนะนำ:** การทำให้ภาพถ่ายขนาด 4 x 6 นิ้ว (10 x 15 ซม.) อยู่ตรงกลางให้วางภาพถ่ายอยู่ตรงกลางกระดาษเปล่าขนาด letter หรือขนาด A4 จากนั้นวางต้นฉบับลงบนกระดาษ

- 2 กด **Fax** (แฟกซ์)  
Enter Fax Number (ใส่หมายเลขแฟกซ์) จะปรากฏขึ้นที่บรรทัดแรกของจอแสดงผล
- 3 ใส่หมายเลขแฟกซ์

**ข้อแนะนำ:** หากต้องการเว้นช่วงในหมายเลขแฟกซ์ กด Redial/Pause (โทรซ้ำ/หยุดชั่วคราว)

- 4 หากท่านกำลังส่งแฟกซ์ที่เป็นภาพถ่าย ท่านควรเปลี่ยนค่าความละเอียดเป็น **Photo** (ภาพถ่าย) สำหรับข้อมูลเพิ่มเติมเกี่ยวกับการเปลี่ยนค่าความละเอียด โปรดดู **การเปลี่ยนค่าความละเอียด** ที่หน้า 48

5 กด **Start Color** (เริ่มพิมพ์สี)

6 ถ้าท่านวางต้นฉบับลงบนกระดาษ ให้กด **1 (Yes)** เพื่อแฟกซ์ต้นฉบับจากกระดาษ

**หมายเหตุ:** หากเครื่องแฟกซ์ของผู้รับรองรับเฉพาะแฟกซ์ขาวดำ เครื่อง HP Officejet จะส่งแฟกซ์เป็นสีขาวดำโดยอัตโนมัติข้อความจะปรากฏขึ้นเมื่อมีการส่งแฟกซ์ โดยระบุว่าส่งแฟกซ์เป็นแบบขาวดำ OK (ตกลง) เพื่อลบข้อความ

ท่านทราบหรือไม่ว่าท่านสามารถส่งแฟกซ์ได้จากเครื่องคอมพิวเตอร์ของท่านโดยใช้ซอฟต์แวร์ HP Director (ตัวจัดการ HP) ที่มาพร้อมกับ HP Officejet ท่านยังสามารถสร้างและแนบกระดาษปะหน้าทีสร้างจากเครื่องคอมพิวเตอร์ไปพร้อมกับแฟกซ์ได้ซึ่งทำได้ไม่ยาก สำหรับข้อมูลเพิ่มเติม โปรดดูบนหน้าจอ **hp photo & imaging help** (วิธีใช้เกี่ยวกับรูปและภาพถ่ายของ HP) ที่มากับซอฟต์แวร์ของท่าน

### การส่งแฟกซ์โดยใช้หมายเลขโทรด่วน

ท่านสามารถส่งแฟกซ์ได้อย่างรวดเร็วจากแผงด้านหน้า โดยใช้ปุ่มการโทรด่วนระบบสัมผัสหรือปุ่ม Speed Dial (หมายเลขโทรด่วน) บนแผงด้านหน้า

ข้อความ Speed Dials (หมายเลขโทรด่วน)

จะไม่ปรากฏขึ้นหากท่านไม่ตั้งหมายเลขโทรด่วนไว้ก่อน สำหรับข้อมูลเพิ่มเติม โปรดดูหัวข้อ **การตั้งค่าโทรด่วน** ที่หน้า 46

1 วางต้นฉบับลงในตัวป้อนกระดาษอัตโนมัติ

สำหรับข้อมูลเพิ่มเติม โปรดดูหัวข้อ **การวางต้นฉบับ** ที่หน้า 11

2 กด **Fax** (แฟกซ์)

Enter Fax Number (ใส่หมายเลขแฟกซ์) จะปรากฏขึ้นที่บรรทัดแรกของจอแสดงผล

3 โปรดทำตามวิธีใดวิธีหนึ่งดังต่อไปนี้:

– กด **Speed Dial** (หมายเลขโทรด่วน)

จนกว่าหมายเลขโทรด่วนที่ต้องการจะปรากฏขึ้นบนบรรทัดแรกของจอแสดงผล

– กดปุ่มการโทรด่วนระบบสัมผัส

– กด **Speed Dial** (หมายเลขโทรด่วน) จากนั้น

กดรหัสหมายเลขโทรด่วนสองหลักจากแผงด้านหน้า

4 กด **Start Black** (เริ่มพิมพ์สีดำ) หรือ **Start Color** (เริ่มพิมพ์สี)

ท่านสามารถกำหนดการตั้งหมายเลขโทรด่วนได้อย่างรวดเร็วและง่ายดายจากเครื่องคอมพิวเตอร์ของท่าน โดยใช้ซอฟต์แวร์ HP Director (ตัวจัดการ HP)

สำหรับข้อมูลเพิ่มเติม โปรดดูที่หน้าจอ **hp photo & imaging help** (วิธีใช้เกี่ยวกับรูปและภาพถ่ายของ HP) ที่มากับซอฟต์แวร์ของท่าน

### การกำหนดเวลาการส่งแฟกซ์

ท่านสามารถกำหนดเวลาการส่งแฟกซ์ขาวดำเพื่อส่งภายหลังในวันเดียวกันได้ ตัวอย่างเช่น เมื่อสายโทรศัพท์ว่างหรืออัตราค่าโทรศัพท์ที่ถูกลดหากต้องการกำหนดเวลาการส่งแฟกซ์ ท่านจะต้องวางต้นฉบับลงในตัวป้อนกระดาษอัตโนมัติ

เมื่อถึงเวลาที่กำหนดไว้ เครื่องจะส่งแฟกซ์อัตโนมัติทันทีที่สามารถติดต่อหมายเลขที่กำหนดได้

1 วางต้นฉบับลงในตัวป้อนกระดาษอัตโนมัติ

2 กด **Fax** (แฟกซ์)



- Enter Fax Number (ใส่หมายเลขแฟกซ์) จะปรากฏขึ้นที่บรรทัดแรกของจอแสดงผล
- 3 ใส่หมายเลขแฟกซ์โดยใช้ปุ่มตัวเลข กดปุ่มการโทรด่วนระบบสัมผัส หรือกด **Speed Dial** (หมายเลขโทรด่วน) จนกว่าหมายเลขโทรด่วนที่ต้องการจะปรากฏขึ้น สำหรับข้อมูลเพิ่มเติมเกี่ยวกับการโทรด่วน โปรดดู **การตั้งค่าโทรด่วน** ที่หน้า 46  
**ข้อแนะนำ:** หากต้องการเว้นช่วงในหมายเลขแฟกซ์ กด Redial/Pause (โทรซ้ำ/หยุดชั่วคราว)
  - 4 กด **Fax** (แฟกซ์) จนกว่า **How to Fax** (วิธีส่งแฟกซ์) จะปรากฏขึ้นที่บรรทัดแรกของจอแสดงผล
  - 5 กด ► จนกว่า **Send Fax Later** (ส่งแฟกซ์ภายหลัง) จะปรากฏขึ้นบนบรรทัดแรกของจอแสดงผล จากนั้น กด **OK** (ตกลง)
  - 6 ใส่ **Send Time** (เวลาส่ง) โดยใช้ปุ่มตัวเลข
  - 7 เมื่อเครื่องแจ้งเตือน กด **1** เพื่อเลือก **AM** หรือ **2** เพื่อเลือก **PM**
  - 8 กด **Start Black** (เริ่มพิมพ์สีดำ)

### การยกเลิกการกำหนดเวลาส่งแฟกซ์

ท่านสามารถยกเลิกแฟกซ์ที่กำหนดเวลาส่งไว้แล้วหรือแฟกซ์ที่กำลังจะส่งได้

- เมื่อเวลาที่กำหนดไว้ปรากฏขึ้น ให้กด **Cancel** (ยกเลิก)

### การส่งแฟกซ์จากหน่วยความจำ

เครื่อง HP Officejet สามารถสแกนแฟกซ์เข้าสู่หน่วยความจำก่อนที่จะส่งออกไปได้คุณสมบัตินี้เป็นประโยชน์หากหมายเลขแฟกซ์ที่ท่านพยายามติดต่อไม่ว่างหรือไม่สามารถใช้ได้ชั่วคราว ดังนั้นจะถูกลบออกจากหน่วยความจำก่อนที่จะส่ง เมื่อเครื่อง HP Officejet สามารถติดต่อหมายเลขนั้นได้ แฟกซ์จะถูกส่งไปคุณสมบัตินี้จะช่วยให้ท่านสามารถนำคืนฉบับออกจาก HP Officejet ได้ทันทีเมื่อสแกนเข้าสู่หน่วยความจำแล้วท่านจะต้องวางคืนฉบับลงในตัวป้อนกระดาษอัตโนมัติ และมีเฉพาะแฟกซ์ขาวดำเท่านั้นที่จะส่งจากหน่วยความจำได้

- 1 วางคืนฉบับลงในตัวป้อนกระดาษอัตโนมัติ
- 2 กด **Fax** (แฟกซ์)  
Enter Fax Number (ใส่หมายเลขแฟกซ์) จะปรากฏขึ้นที่บรรทัดแรกของจอแสดงผล
- 3 ใส่หมายเลขแฟกซ์โดยใช้ปุ่มตัวเลข กดปุ่มการโทรด่วนระบบสัมผัส หรือกด **Speed Dial** (หมายเลขโทรด่วน) จนกว่าหมายเลขโทรด่วนที่ต้องการจะปรากฏขึ้น สำหรับข้อมูลเพิ่มเติมเกี่ยวกับการโทรด่วน โปรดดู **การตั้งค่าโทรด่วน** ที่หน้า 46  
**ข้อแนะนำ:** หากต้องการเว้นช่วงในหมายเลขแฟกซ์ กด Redial/Pause (โทรซ้ำ/หยุดชั่วคราว)
- 4 กด **Fax** (แฟกซ์) จนกว่า **How to Fax** (วิธีส่งแฟกซ์) จะปรากฏขึ้นที่บรรทัดแรกของจอแสดงผล
- 5 กด ► จนกว่า **Fax from Memory** (แฟกซ์จากหน่วยความจำ) จะปรากฏขึ้นบนบรรทัดแรกของจอแสดงผล จากนั้น กด **OK** (ตกลง)
- 6 กด **Start Black** (เริ่มพิมพ์สีดำ)  
คืนฉบับจะถูกลบออกจากหน่วยความจำและส่งออก

## การส่งแฟกซ์โดยใช้คุณสมบัติตรวจสอบการโทรหรือโทรด้วยตนเอง

การตรวจสอบการโทรจะช่วยให้คุณสามารถกดหมายเลขได้เหมือนกับการโทรศัพท์ปกติ คุณสมบัตินี้เป็นประโยชน์เมื่อต้องการโทรศัพท์โดยใช้บัตรโทรศัพท์หรือท่านอาจใช้คุณสมบัตินี้ หากต้องการได้ตอบเมื่อได้ยินสัญญาณเตือนในขณะโทร หรือต้องการกำหนดความเร็วในการโทร

- 1 วางต้นฉบับลงในตัวป้อนกระดาษอัตโนมัติ
- 2 กด **Fax** (แฟกซ์)
- 3 กด **Start Black** (เริ่มพิมพ์สีดำ) หรือ **Start Color** (เริ่มพิมพ์สี)
- 4 เมื่อได้ยินเสียงการโทร ให้ใส่หมายเลขแฟกซ์โดยใช้ปุ่มหมายเลข

**ข้อแนะนำ:** หากต้องการเว้นช่วงในหมายเลขแฟกซ์ กด Redial/Pause (โทรซ้ำ/หยุดชั่วคราว)

- 5 ปฏิบัติตามข้อความเตือนที่อาจเกิดขึ้น  
แฟกซ์ของท่านจะถูกส่งเมื่อเครื่องแฟกซ์ที่รับตอบรับ

## การส่งแฟกซ์จากโทรศัพท์ด้วยตนเอง

ท่านสามารถส่งแฟกซ์ด้วยตนเองได้โดยใช้โทรศัพท์ที่เชื่อมต่อกับเครื่อง HP Officejet โดยตรง หากต้องการข้อมูลเพิ่มเติมเกี่ยวกับการติดตั้ง HP Officejet กับโทรศัพท์ของท่าน โปรดดู **การติดตั้งแฟกซ์** ที่หน้า 95

- 1 วางต้นฉบับลงในตัวป้อนกระดาษอัตโนมัติ  
**หมายเหตุ:** การส่งแฟกซ์ด้วยตนเองจะกระทำได้อีกเมื่อใช้ตัวป้อนกระดาษอัตโนมัติเท่านั้น
- 2 กดหมายเลขแฟกซ์โดยใช้โทรศัพท์ที่ต่อกับเครื่อง HP Officejet  
**หมายเหตุ:** ท่านต้องกดหมายเลขแฟกซ์ที่โทรศัพท์ซึ่งเชื่อมต่อไว้กับ HP Officejet ห้ามกดจากแผงด้านหน้าของเครื่อง
- 3 โปรดทำตามวิธีใดวิธีหนึ่งดังต่อไปนี้:
  - หากหลังจากกดหมายเลขแล้ว ท่านได้ยินสัญญาณแฟกซ์ ให้กด **Fax** (แฟกซ์) จากนั้น กด **Start Black** (เริ่มพิมพ์สีดำ) หรือ **Start Color** (เริ่มพิมพ์สี) ภายใน 3 วินาที
  - เมื่อผู้รับรับสาย แจ้งให้ผู้รับกด Start (เริ่ม) บนเครื่องแฟกซ์เมื่อได้ยินเสียงสัญญาณแฟกซ์ตรวจสอบว่าได้กด **Fax** (แฟกซ์) จากนั้น กด **Start Black** (เริ่มพิมพ์สีดำ) หรือ **Start Color** (เริ่มพิมพ์สี) บนเครื่อง HP Officejet ก่อน ที่ผู้รับจะกด Start (เริ่ม) บนเครื่องแฟกซ์ที่รับ
- 4 รอฟังเสียงสัญญาณแฟกซ์ จากนั้นวางหูโทรศัพท์

## การรับแฟกซ์

ท่านสามารถรับแฟกซ์ได้โดยอัตโนมัติหรือด้วยตนเอง ทั้งนี้ขึ้นอยู่กับวิธีการตั้งค่าเครื่อง HP Officejet เครื่อง HP Officejet จะพิมพ์แฟกซ์ที่รับโดยอัตโนมัติ หากท่านไม่ได้เลือก No (ไม่) สำหรับการตั้งค่า Auto Answer (ตอบรับอัตโนมัติ) หากต้องการข้อมูลเพิ่มเติมเกี่ยวกับ Auto Answer (ตอบรับอัตโนมัติ) โปรดดู **กำหนด hp officejet ให้รับแฟกซ์โดยอัตโนมัติหรือด้วยตนเอง** ที่หน้า 42

หากท่านได้รับแฟกซ์ขนาด legal และเครื่อง HP Officejet ไม่ได้ตั้งขนาดกระดาษเป็น legal ในขณะนั้น เครื่องจะย่อแฟกซ์โดยอัตโนมัติ เพื่อให้พอดีกับกระดาษที่ใส่ไป หากท่านปิดคุณสมบัตีย่อขนาดอัตโนมัติ เครื่องจะพิมพ์ออกมาสองหน้า สำหรับข้อมูลเพิ่มเติม โปรดดูหัวข้อ **การตั้งค่าการย่อขนาดอัตโนมัติสำหรับแฟกซ์ที่เข้ามา** ที่หน้า 51

หากท่านมีเครื่องตอบรับอัตโนมัติที่ต่อสายเดียวกันกับเครื่อง HP Officejet ท่านอาจต้องกำหนดจำนวนครั้งของเสียงเรียกเข้าที่ต้องการก่อนที่ HP Officejet จะเริ่มรับแฟกซ์ จำนวนครั้งของเสียงเรียกเข้าที่ตั้งเป็นค่าดีฟอลต์ก่อนที่ HP Officejet จะรับแฟกซ์คือ 5 ครั้ง (แตกต่างกันตามประเทศ/ภูมิภาค) สำหรับข้อมูลเพิ่มเติมเกี่ยวกับการตั้งค่าจำนวนครั้งของเสียงเรียกเข้า โปรดดู

**การกำหนดจำนวนครั้งของเสียงเรียกเข้าก่อนตอบรับ** ที่หน้า 41

สำหรับข้อมูลเพิ่มเติมเกี่ยวกับการติดตั้งเครื่อง HP Officejet กับอุปกรณ์สำนักงานอื่นๆ เช่น เครื่องตอบรับอัตโนมัติ และวอชเชมล์ โปรดดู **การติดตั้งแฟกซ์** ที่หน้า 95

ส่วนนี้ประกอบด้วยหัวข้อต่างๆ ดังต่อไปนี้:

- **การกำหนดจำนวนครั้งของเสียงเรียกเข้าก่อนตอบรับ** ที่หน้า 41
- **กำหนด hp officejet ให้รับแฟกซ์โดยอัตโนมัติหรือด้วยตนเอง** ที่หน้า 42
- **การรับแฟกซ์ด้วยตนเอง** ที่หน้า 42
- **การขอรับแฟกซ์** ที่หน้า 43

### การกำหนดจำนวนครั้งของเสียงเรียกเข้าก่อนตอบรับ

ท่านสามารถระบุจำนวนครั้งของเสียงเรียกเข้าก่อนที่เครื่อง HP Officejet จะตอบรับอัตโนมัติเสียงที่ตั้งเป็นค่าดีฟอลต์คือ 5 ครั้ง (แตกต่างกันตามประเทศ/ภูมิภาค)

**1** กด **Setup** (การตั้งค่า)

**2** กด **3** จากนั้น กด **4**

ซึ่งเป็นการเลือก Basic Fax Setup (การตั้งค่าแฟกซ์เบื้องต้น) จากนั้น Rings to Answer (เสียงเรียกเข้า)

#### **Basic Fax Setup (การตั้งค่าแฟกซ์เบื้องต้น)**

1: Date and Time (วันที่และเวลา)

2: Fax Header (หัวกระดาษแฟกซ์)

3: Auto Answer (ตอบรับอัตโนมัติ)

**4: Rings to Answer (เสียงเรียกเข้า)**

5: Fax Paper Size (ขนาดกระดาษแฟกซ์)

6: Tone or Pulse Dialing (โทรศัพท์ระบบกดปุ่มหรือระบบหมุน)

7: Ring and Beep Volume

(ระดับเสียงเรียกเข้าและเสียงสัญญาณ)

8: Fax Forwarding Black Only (การโอนแฟกซ์ขาวดำเท่านั้น)

**3** ป้อนจำนวนครั้งของเสียงเรียกเข้าตามต้องการ โดยใช้ปุ่มตัวเลข

หากท่านมีเครื่องตอบรับอัตโนมัติในสายโทรศัพท์ กำหนดให้เครื่อง HP Officejet ตอบรับโทรศัพท์หลังจากเครื่องตอบรับอัตโนมัติจำนวนเสียงเรียกเข้าของ HP Officejet ควรมากกว่าจำนวนเสียงเรียกเข้าของเครื่องตอบรับอัตโนมัติ

ท่านต้องการให้เครื่องตอบรับโทรศัพท์ตอบรับ ก่อน เครื่อง HP Officejet เครื่อง HP Officejet จะตรวจสอบสายเรียกเข้าและจะตอบรับหากตรวจพบสัญญาณแฟกซ์

**4** กด **OK** (ตกลง) เพื่อยืนยันการตั้งค่า

สำหรับข้อมูลเพิ่มเติมเกี่ยวกับการติดตั้งเครื่อง HP Officejet กับอุปกรณ์สำนักงานอื่นๆ เช่น เครื่องตอบรับอัตโนมัติ และวอชเชมล์ โปรดดู **การติดตั้งแฟกซ์** ที่หน้า 95

## การกำหนด hp officejet ให้รับแฟกซ์โดยอัตโนมัติหรือด้วยตนเอง

ค่าดีฟอลต์ของเครื่อง HP Officejet จะกำหนดให้พิมพ์แฟกซ์ที่ได้รับโดยอัตโนมัติ ท่านสามารถเลือกรับแฟกซ์ด้วยตนเองหรือโดยอัตโนมัติ

ในบางสถานการณ์ ท่านอาจต้องการรับแฟกซ์ด้วยตนเอง ตัวอย่างเช่น หากท่านใช้สายโทรศัพท์เดียวกันระหว่างเครื่อง HP Officejet กับโทรศัพท์ และท่านไม่มีเสียงเรียกเข้าเฉพาะ ท่านจะต้องกำหนดให้ HP Officejet ตอบรับสายแฟกซ์ด้วยตนเองเนื่องจากเครื่อง HP Officejet จะไม่สามารถแยกความแตกต่างระหว่างสายแฟกซ์กับสายโทรศัพท์ได้เมื่อรับแฟกซ์ด้วยตนเอง ท่านต้องสามารถโต้ตอบกับสายแฟกซ์ที่เข้ามาด้วยตัวท่านเอง มิฉะนั้น เครื่อง HP Officejet จะไม่สามารถรับแฟกซ์ได้

ท่านอาจต้องการกำหนดให้เครื่อง HP Officejet ตอบรับสายแฟกซ์ด้วยตนเอง หากท่านมีบริการวอยซ์เมลล์ผ่านทางบริษัทโทรศัพท์

สำหรับข้อมูลเพิ่มเติมเกี่ยวกับการรับแฟกซ์ด้วยตนเอง โปรดดู **การรับแฟกซ์ด้วยตนเอง** ที่หน้า 42

สำหรับข้อมูลเพิ่มเติมการติดตั้งเครื่อง HP Officejet กับอุปกรณ์สำนักงานอื่นๆ เช่น เครื่องตอบรับอัตโนมัติ และวอยซ์เมลล์ โปรดดู **การติดตั้งแฟกซ์** ที่หน้า 95

- 1 กด **Setup** (การตั้งค่า)
- 2 กด **3** จากนั้น กด **3** อีกครั้ง  
ซึ่งเป็นการเลือก Basic Fax Setup (การตั้งค่าแฟกซ์เบื้องต้น) จากนั้น เลือก Auto Answer (ตอบรับอัตโนมัติ)
- 3 กด ► เพื่อเลือก **On** (เปิด) หรือ **Off** (ปิด)
  - เลือก **On** (เปิด) เพื่อรับแฟกซ์โดยอัตโนมัติ (ค่าดีฟอลต์)
  - เลือก **Off** (ปิด) เพื่อรับแฟกซ์ด้วยตนเอง สำหรับข้อมูลเพิ่มเติมเกี่ยวกับการรับแฟกซ์ด้วยตนเอง โปรดดู **การรับแฟกซ์ด้วยตนเอง** ที่หน้า 42
- 4 กด **OK** (ตกลง) เพื่อยืนยันการตั้งค่า

## การรับแฟกซ์ด้วยตนเอง

หากท่านตั้งค่าเครื่อง HP Officejet ให้รับแฟกซ์ด้วยตนเอง ท่านต้องสามารถโต้ตอบกับสายแฟกซ์ที่เข้ามาได้ด้วยตัวเองท่านสามารถรับแฟกซ์ที่เข้ามาจากโทรศัพท์ที่เชื่อมต่อกับเครื่อง HP Officejet โดยตรงหรือจากโทรศัพท์ที่ใช้สายโทรศัพท์เดียวกับอุปกรณ์ของท่าน

หากต้องการข้อมูลเพิ่มเติมการติดตั้ง HP Officejet กับโทรศัพท์ของท่าน โปรดดู **การติดตั้งแฟกซ์** ที่หน้า 95

- 1 นำดินจับบออกจกตัวป้อนกระดาษอัตโนมัติของเครื่อง HP Officejet
- 2 กำหนด HP Officejet ให้รับสายแฟกซ์ด้วยตนเองโดยปิด **Auto Answer** (ตอบรับอัตโนมัติ) หรือกำหนดตัวเลือกจำนวนครั้งของ **Rings to Answer** (เสียงเรียกเข้า) เป็นจำนวนหลายครั้งเพื่อให้ท่านสามารถตอบสายแฟกซ์ได้ก่อน HP Officejet หากต้องการข้อมูลเพิ่มเติมการกำหนดให้ HP Officejet รับสายแฟกซ์ด้วยตนเอง โปรดดู **กำหนด hp officejet ให้รับแฟกซ์โดยอัตโนมัติหรือด้วยตนเอง** ที่หน้า 42 สำหรับข้อมูลเพิ่มเติมการกำหนดจำนวนครั้งของ Rings to Answer (เสียงเรียกเข้า) โปรดดู **การกำหนดจำนวนครั้งของเสียงเรียกเข้าก่อนตอบรับ** ที่หน้า 41
- 3 เมื่อเครื่อง HP Officejet ส่งเสียงเรียกเข้า ให้ยกหูโทรศัพท์ที่ต่อกับเครื่องหรือใช้สายโทรศัพท์เดียวกันกับเครื่อง

- 4 หากท่านได้ยื่นเสียงสัญญาณแฟกซ์ ไปรคปฏิบัติดังนี้:
  - หากเสียบสายโทรศัพท์อยู่ด้านหลังเครื่อง HP Officejet กด **Fax** (แฟกซ์) จากนั้น กด **Start Black** (เริ่มพิมพ์สีดำ) หรือ **Start Color** (เริ่มพิมพ์สี)
  - หากสายโทรศัพท์ของท่านไม่ได้เสียบอยู่ด้านหลังเครื่อง HP Officejet แต่ต่ออยู่กับสายโทรศัพท์เดียวกัน กด **1 2 3** บนโทรศัพท์
  - หากท่านกำลังสนทนากับผู้ส่งอยู่ แจ้งให้ผู้ส่งกด Start (เริ่ม) บนเครื่องแฟกซ์เมื่อท่านได้ยินสัญญาณแฟกซ์ กด **Fax** (แฟกซ์) จากนั้น กด **Start Black** (เริ่มพิมพ์สีดำ) หรือ **Start Color** (เริ่มพิมพ์สี)
- 5 รอฟังเสียงสัญญาณแฟกซ์ จากนั้นวางหูโทรศัพท์

## การขอรับแฟกซ์

การขอรับแฟกซ์จะช่วยให้เครื่อง HP Officejet แจ้งให้เครื่องแฟกซ์อีกเครื่องหนึ่งส่งแฟกซ์ลำดับถัดไปเมื่อท่านใช้คุณสมบัติ Poll to Receive (ขอรับแฟกซ์) เครื่อง HP Officejet จะติดต่อเครื่องแฟกซ์ที่กำหนดและขอให้ส่งแฟกซ์มาเครื่องแฟกซ์ที่กำหนดต้องตั้งไว้เพื่อการขอรับแฟกซ์ และมีแฟกซ์ที่พร้อมส่งแล้ว

- 1 กด **Fax** (แฟกซ์)  
Enter Fax Number (ใส่หมายเลขแฟกซ์) จะปรากฏขึ้นที่บรรทัดแรกของจอแสดงผล
- 2 ป้อนหมายเลขแฟกซ์ของเครื่องแฟกซ์อีกเครื่อง
- 3 กด **Fax** (แฟกซ์) จนกว่า **How to Fax** (วิธีส่งแฟกซ์) จะปรากฏขึ้นที่บรรทัดแรกของจอแสดงผล
- 4 กด ► จนกว่า **Poll to Receive** (ขอรับแฟกซ์) จะปรากฏขึ้นบนบรรทัดแรกของจอแสดงผล
- 5 กด **Start Black** (เริ่มพิมพ์สีดำ) หรือ **Start Color** (เริ่มพิมพ์สี)

## การตั้งหัวกระดาษแฟกซ์

หัวกระดาษแฟกซ์จะพิมพ์ชื่อ และหมายเลขแฟกซ์ของท่านไว้ที่ส่วนบนของกระดาษทุกแผ่นที่ท่านส่งไปขอแนะนำให้ท่านใช้ Fax Setup Wizard (ตัวช่วยติดตั้งแฟกซ์) ในระหว่างที่ติดตั้งซอฟต์แวร์ของ HP เพื่อตั้งค่าหัวกระดาษแฟกซ์ อย่างไรก็ตาม ท่านสามารถตั้งค่าจากแผงด้านหน้าด้วย

ตามกฎหมายในประเทศต่างๆ บนหัวกระดาษแฟกซ์ต้องมีรายละเอียดระบุไว้

**หมายเหตุ:** ในอังกฤษ รหัสประจำตัวผู้ใช้ (หัวกระดาษแฟกซ์) สามารถตั้งหรือเปลี่ยนได้โดยเจ้าหน้าที่ที่ได้รับอนุญาตเท่านั้นสำหรับข้อมูลเพิ่มเติม โปรดติดต่อตัวแทนจำหน่ายของ HP ที่ได้รับอนุญาต

- 1 กด **Setup** (การตั้งค่า)
- 2 กด **3** จากนั้น กด **2**  
ซึ่งเป็นการเลือก Basic Fax Setup (การตั้งค่าแฟกซ์เบื้องต้น) และ Fax Header (หัวกระดาษแฟกซ์)
- 3 ป้อนชื่อหรือชื่อบริษัทเมื่อเครื่องแจ้งเตือนสำหรับข้อมูลเพิ่มเติมเกี่ยวกับการป้อนข้อความจากแผงด้านหน้า โปรดดู **การป้อนข้อความ** ที่หน้า 44
- 4 กด **OK** (ตกลง)
- 5 ใส่หมายเลขแฟกซ์โดยใช้ปุ่มตัวเลข

## 6 กด OK (ตกลง)

ท่านอาจพบว่าการใส่ข้อมูลที่หัวกระดาษแฟกซ์โดยใช้ Fax Setup Wizard (ตัวช่วยติดตั้งแฟกซ์) ในซอฟต์แวร์ HP Director (ตัวจัดการ HP) ที่ติดตั้งไว้ในเครื่อง HP Officejet เป็นวิธีที่ง่ายกว่า นอกจากการใส่รายละเอียดที่หัวกระดาษแฟกซ์แล้ว ท่านยังสามารถใส่รายละเอียดที่กระดาษปะหน้า ข้อมูลเหล่านี้จะถูกนำมาใช้เมื่อท่านส่งแฟกซ์จากเครื่องคอมพิวเตอร์ของท่าน และแนบกระดาษปะหน้า

สำหรับข้อมูลเพิ่มเติม โปรดดูบนหน้าจอ **hp photo & imaging help** (วิธีใช้เกี่ยวกับรูปและภาพถ่ายของ HP) ที่มากับซอฟต์แวร์ของท่าน

## การป้อนข้อความ

ข้อมูลต่อไปนี้ เป็นข้อเสนอแนะในการป้อนข้อความโดยใช้ปุ่มตัวเลขบนแผงด้านหน้า

- กดปุ่มหมายเลขที่ตรงกับตัวอักษรของชื่อ

2  
ABC

ตัวอักษร A, B และ C ใช้หมายเลข 2 และตัวอักษรต่อไป ก็เป็นไปในลักษณะเดียวกัน

- กดปุ่มหลายๆ ครั้งจนกว่าจะเห็นตัวอักษรที่มี

5  
JKL

เพื่อพิมพ์ตัวอักษรนี้:           j   k   l   J   K   L   5  
ให้กด 5 เป็นจำนวน:           1   2   3   4   5   6   7

**หมายเหตุ:** การใช้ตัวอักษรพิเศษขึ้นอยู่กับการกำหนดประเทศ/ภูมิภาค

- หลังจากที่ได้ตัวอักษรที่ต้องการแล้ว ให้กด ► จากนั้น กดหมายเลขที่ตรงกับตัวอักษรตัวต่อไป ให้กดปุ่มซ้ำจนกว่าจะได้ตัวอักษรที่ต้องการ
- หากต้องการเว้นวรรค กด **Space (#)** (เว้นวรรค (#))
- หากต้องการเว้นช่วง ให้กด **Redial/Pause** (โทรซ้ำ/หยุดชั่วคราว)
- หากต้องการป้อนสัญลักษณ์ เช่น @ ให้กด **Symbols (\*)** (สัญลักษณ์ (\*)) เพื่อเลื่อนดูสัญลักษณ์ต่างๆ ซึ่งมีดังต่อไปนี้: \*, -, &, ., / (), ', =, #, @, \_, + และ !
- หากท่านถนัด ให้กด ◀ เพื่อลบและแก้ไขข้อมูล
- เมื่อท่านป้อนข้อมูลไปแล้ว ให้กด **OK** (ตกลง) เพื่อเก็บบันทึกข้อมูล

## การพิมพ์รายงาน

ท่านสามารถตั้งค่าเครื่อง HP Officejet ให้พิมพ์รายงานข้อผิดพลาดในการพิมพ์และรายงานการยืนยันของการรับและส่งแฟกซ์แต่ละครั้งได้โดยอัตโนมัติ และท่านยังสามารถพิมพ์รายงานของระบบได้ด้วยตนเองตามที่ต้องการ รายงานเหล่านี้จะให้ข้อมูลของระบบที่เป็นประโยชน์เกี่ยวกับเครื่อง HP Officejet

คำติฟอลต์จะกำหนดให้เครื่อง HP Officejet พิมพ์รายงานเฉพาะเมื่อมีปัญหาในการรับหรือส่งแฟกซ์เท่านั้น ข้อความยืนยันที่ระบุว่าส่งแฟกซ์เสร็จสมบูรณ์จะปรากฏเป็นข้อความสั้นๆ บนจอแสดงข้อความที่แผงด้านหน้าหลังจากการส่งแต่ละครั้ง

ส่วนนี้ประกอบด้วยหัวข้อต่างๆ ดังต่อไปนี้:

- การสร้างรายงานอัตโนมัติ ที่หน้า 45
- การสร้างรายงานด้วยตนเอง ที่หน้า 46

## การสร้างรายงานอัตโนมัติ

การตั้งค่านี้ทำให้ท่านสามารถกำหนดค่าคอนฟิก HP Officejet เพื่อให้เครื่องพิมพ์รายงานความผิดพลาดและการยืนยันโดยอัตโนมัติ

**หมายเหตุ:** หากท่านต้องการให้เครื่องพิมพ์รายงานยืนยันในแต่ละครั้งที่ส่งแฟกซ์เรียบร้อยแล้ว โปรดปฏิบัติตามขั้นตอนต่อไปนี้ ก่อน ส่งแฟกซ์

1 กด **Setup** (การตั้งค่า)

2 กด **1** จากนั้น กด **5**

ซึ่งเป็นการเลือก Print Report (พิมพ์รายงาน) จากนั้น เลือก Automatic Reports Setup (การตั้งค่าพิมพ์รายงานอัตโนมัติ)

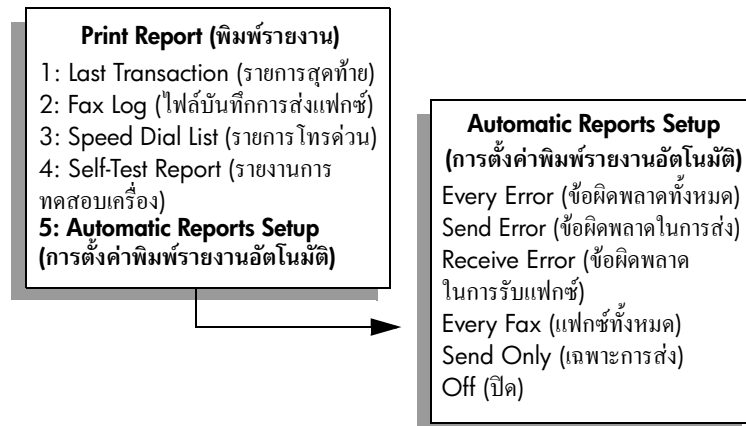

3 กด ► เพื่อเลื่อนไปยังประเภทของรายงานต่อไปนี้:

- **Every Error** (ข้อผิดพลาดทั้งหมด): เครื่องจะพิมพ์รายงานเมื่อเกิดข้อผิดพลาดใดๆ ก็ตามเกี่ยวกับแฟกซ์ (ค่าดีฟอลต์)
- **Send Error** (ข้อผิดพลาดในการส่ง): เครื่องจะพิมพ์เมื่อเกิดข้อผิดพลาดในการส่ง
- **Receive Error** (ข้อผิดพลาดในการรับแฟกซ์): เครื่องจะพิมพ์เมื่อเกิดข้อผิดพลาดในการรับ
- **Every Fax** (แฟกซ์ทั้งหมด): เครื่องจะยืนยันแฟกซ์ที่ส่งไปและแฟกซ์ที่ได้รับทุกครั้ง
- **Send Only** (เฉพาะการส่ง): เครื่องจะพิมพ์รายงานทุกครั้งที่มีการส่งแฟกซ์
- **Off** (ปิด): เครื่องจะไม่พิมพ์รายงานการส่งแฟกซ์

4 เมื่อได้รายงานที่ต้องการแล้ว ให้กด **OK** (ตกลง)

## การสร้างรายงานด้วยตนเอง

ท่านสามารถสร้างรายงานด้วยตัวเองเกี่ยวกับเครื่อง HP Officejet เช่น สถานะของแฟกซ์ที่ส่งไปล่าสุด

- 1 กด **Setup** (การตั้งค่า) จากนั้นกด **1** ซึ่งเป็นการเลือก Print Report (การพิมพ์รายงาน)

### Print Report (พิมพ์รายงาน)

- 1: Last Transaction (รายการสุดท้าย)
- 2: Fax Log (ไฟล์บันทึกการส่งแฟกซ์)
- 3: Speed Dial List (รายการโทรด่วน)
- 4: Self-Test Report (รายงานการทดสอบเครื่อง)
- 5: Automatic Reports Setup (การตั้งค่าพิมพ์รายงานอัตโนมัติ)

- 2 กด ► เพื่อเลื่อนไปยังประเภทของรายงานต่อไปนี้:
  - **Last Transaction** (รายการสุดท้าย): พิมพ์รายละเอียดเกี่ยวกับแฟกซ์ที่ส่งไปล่าสุด
  - **Fax Log** (ไฟล์บันทึกการส่งแฟกซ์): พิมพ์บันทึกการรับส่งแฟกซ์ 30 รายการสุดท้าย
  - **Speed Dial List** (รายการโทรด่วน): พิมพ์รายการโทรด่วนที่ตั้งโปรแกรมไว้
  - **Self-Test Report** (รายงานการทดสอบเครื่อง): พิมพ์รายงานเพื่อช่วยวินิจฉัยปัญหาในการพิมพ์และการปรับตำแหน่ง สำหรับข้อมูลเพิ่มเติม โปรดดูหัวข้อ **พิมพ์รายงานการทดสอบเครื่อง** ที่หน้า 63
  - **Automatic Reports Setup** (การตั้งค่าพิมพ์รายงานอัตโนมัติ): พิมพ์รายงานแฟกซ์อัตโนมัติตามที่อธิบายใน **การสร้างรายงานอัตโนมัติ** ที่หน้า 45
- 3 เมื่อได้รายงานที่ต้องการแล้ว ให้กด **OK** (ตกลง)

## การตั้งค่าโทรด่วน

ท่านสามารถกำหนดหมายเลขโทรด่วนเป็นหมายเลขแฟกซ์ที่ใช้บ่อยใช้ปุ่มการโทรด่วนระบบสัมผัสบนแผงด้านหน้าเพื่อส่งแฟกซ์แบบรวดเร็ว Speed Dial (โทรด่วน) เพื่อเลื่อนและเลือกรายการหมายเลขโทรด่วนหมายเลขโทรด่วนห้าหมายเลขแรกจะบันทึกไว้ในปุ่มการโทรด่วนระบบสัมผัสบนแผงด้านหน้าโดยอัตโนมัติ

ขอแนะนำให้ท่านใช้ HP Director (ตัวจัดการ HP) เพื่อตั้งค่าการโทรด่วน อย่างไรก็ตาม ท่านสามารถตั้งค่าจากแผงด้านหน้าได้เช่นกัน

หากต้องการข้อมูลเพิ่มเติมเกี่ยวกับการโทรด่วนเพื่อส่งแฟกซ์ โปรดดู **การส่งแฟกซ์โดยใช้หมายเลขโทรด่วน** ที่หน้า 38

ท่านสามารถกำหนดหมายเลขโทรด่วนได้อย่างรวดเร็วและง่ายดายจากเครื่องคอมพิวเตอร์ของท่าน โดยใช้ซอฟต์แวร์ HP Director (ตัวจัดการ HP)

สำหรับข้อมูลเพิ่มเติม โปรดดูบนหน้าจอ **hp photo & imaging help** (วิธีใช้เกี่ยวกับรูปและภาพถ่ายของ HP) ที่มากับซอฟต์แวร์ของท่าน

ส่วนนี้ประกอบด้วยหัวข้อต่างๆ ดังต่อไปนี้:

- **การกำหนดหมายเลขโทรด่วนรายบุคคล** ที่หน้า 47
- **การลบการตั้งค่าโทรด่วน** ที่หน้า 47



## การกำหนดหมายเลขโทรด่วนรายบุคคล

ท่านสามารถกำหนดหมายเลขโทรด่วนที่ท่านใช้แฟกซ์บ่อยได้

1 กด **Setup** (การตั้งค่า)

2 กด **2** จากนั้นกด **1**

ซึ่งเป็นการเลือก Speed Dial Setup (การตั้งค่าโทรด่วน) จากนั้น เลือก Speed Dial (หมายเลขโทรด่วน)

### Speed Dial Setup (การตั้งค่าโทรด่วน)

1: Speed Dial (หมายเลขโทรด่วน)

2: Delete Speed Dial (ลบหมายเลขโทรด่วน)

3: Print Speed Dial List (พิมพ์รายการโทรด่วน)

หมายเลขโทรด่วนแรกที่ยังไม่ได้มีการกำหนดจะปรากฏขึ้นบนจอแสดงผล

3 กด **OK** (ตกลง) เพื่อเลือกหมายเลขโทรด่วนที่แสดงบนจอแสดงผล

4 ใส่หมายเลขแฟกซ์เพื่อกำหนดให้หมายเลขนั้นเป็นหมายเลขโทรด่วน จากนั้นกด **OK** (ตกลง) หมายเลขแฟกซ์จะมีตัวเลขได้สูงสุด 50 ตัว

**ข้อแนะนำ:** หากต้องการเว้นช่วงลำดับหมายเลขสักสามวินาที ให้กด Redial/Pause (โทรซ้ำ/หยุดชั่วขณะ) จนเครื่องหมายขีด (-) ปรากฏขึ้น

5 ใส่ชื่อบุคคลหรือบริษัท แล้วกด **OK** (ตกลง)

โดยชื่อต้องมีตัวอักษรไม่เกิน 13 ตัว

สำหรับข้อมูลเพิ่มเติมเกี่ยวกับการป้อนข้อความ โปรดดู **การป้อนข้อความ** ที่หน้า 44

6 เมื่อข้อความ **Enter Another?** (ต้องการป้อนอีกหมายเลขหนึ่ง) ปรากฏขึ้น กด **1 (Yes)** (ใช่) หากท่านต้องการตั้งค่าอีกหมายเลขหนึ่ง หรือกด **2 (No)** (ไม่) เพื่อออก

## การลบการตั้งค่าโทรด่วน

ปฏิบัติตามขั้นตอนเหล่านี้เพื่อลบหมายเลขโทรด่วนส่วนตัว

1 กด **Setup** (การตั้งค่า)

2 กด **2** จากนั้น กด **2** อีกครั้ง

ซึ่งเป็นการเลือก Speed Dial Setup (การตั้งค่าโทรด่วน) และ Delete Speed Dial (ลบหมายเลขโทรด่วน)

3 กด **▶** จนกว่าหมายเลขส่วนตัวที่ท่านต้องการลบจะปรากฏขึ้น แล้วกด **OK** (ตกลง)

## การควบคุมความละเอียดและความคมชัด

ท่านสามารถเปลี่ยนค่าความละเอียดและความคมชัดของเอกสารที่ท่านส่งได้ ค่าที่เปลี่ยนจะกลับไปเป็นค่าดีฟอลต์ หลังจากไม่ได้ใช้งานเครื่องเป็นเวลา 2 นาที ถ้าท่านไม่ตั้งเป็นดีฟอลต์ สำหรับข้อมูลเพิ่มเติม โปรดดู **การตั้งค่าดีฟอลต์ใหม่** ที่หน้า 49

**หมายเหตุ:** การตั้งค่าดังกล่าวจะไม่ส่งผลกระทบต่อการทำสำเนา ความละเอียดและความคมชัดของสำเนาจะถูกกำหนดแยกจากความละเอียดและความคมชัดของแฟกซ์จนจากนี้ การตั้งค่าจากแผงด้านหน้าจะไม่มีผลต่อแฟกซ์ที่ส่งจากคอมพิวเตอร์ของท่าน

ส่วนนี้ประกอบด้วยหัวข้อต่างๆ ดังต่อไปนี้:

- การเปลี่ยนค่าความละเอียด
- การเปลี่ยนค่าความคมชัด

## การเปลี่ยนค่าความละเอียด

ความละเอียดส่งผลต่อความเร็วของการส่งและคุณภาพของเอกสารที่ได้รับ เครื่อง HP Officejet จะส่งแฟกซ์ที่มีความละเอียดสูงสุดที่เครื่องแฟกซ์จะสามารถรับได้เท่านั้น

- 1 วางต้นฉบับลงในตัวป้อนกระดาษอัตโนมัติ
- 2 กด **Fax** (แฟกซ์)  
Enter Fax Number (ใส่หมายเลขแฟกซ์) จะปรากฏขึ้นที่บรรทัดแรกของจอแสดงผล
- 3 ใส่หมายเลขแฟกซ์โดยใช้ปุ่มตัวเลข กดปุ่มการโทรด่วนระบบสัมผัส หรือกด **Speed Dial** (หมายเลขโทรด่วน) จนกว่าหมายเลขโทรด่วนที่ต้องการจะปรากฏขึ้น
- 4 กด **Fax** (แฟกซ์) จนกว่า **Resolution** (ความละเอียด) จะปรากฏอยู่บนบรรทัดแรกของจอแสดงผล

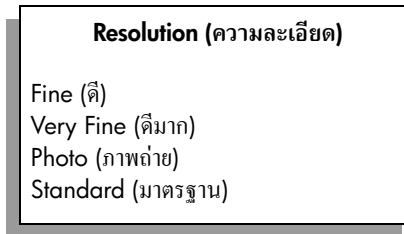

- 5 กด ► เพื่อเลื่อนไปยังการตั้งค่าความละเอียดต่อไปนี้:
  - **Fine** (ดี): จะเป็นคำศัพท์พลัด ทำให้ข้อความมีคุณภาพดีเหมาะสำหรับการส่งแฟกซ์เอกสารส่วนใหญ่
  - **Very Fine** (ดีมาก): ใช้การตั้งค่านี้เมื่อต้องการแฟกซ์เอกสารที่มีรายละเอียดมาก หากท่านเลือกตัวเลือกนี้ การแฟกซ์จะใช้เวลานานขึ้น
  - **Photo** (ภาพถ่าย): การตั้งค่านี้ทำให้แฟกซ์มีคุณภาพดีที่สุดเมื่อส่งเป็นภาพถ่าย หากท่านเลือก **Photo** (ภาพถ่าย) การแฟกซ์จะใช้เวลานานขึ้นเมื่อแฟกซ์ภาพถ่าย ขอแนะนำให้ท่านเลือก **Photo** (ภาพถ่าย)
  - **Standard** (มาตรฐาน): การตั้งค่านี้จะทำให้ส่งแฟกซ์ได้รวดเร็วที่สุดเท่าที่จะเป็นไปได้ แต่แฟกซ์มีคุณภาพต่ำที่สุด
- 6 กด **Start Black** (เริ่มพิมพ์สีดำ) หรือ **Start Color** (เริ่มพิมพ์สี)

## การเปลี่ยนค่าความคมชัด

ใช้การตั้งค่านี้เพื่อปรับความคมชัดของแฟกซ์ให้เข้มข้นหรือสว่างขึ้นกว่าต้นฉบับ คุณสมบัตินี้มีประโยชน์หากท่านกำลังแฟกซ์เอกสารที่จาง เลือน หรือเขียนด้วยลายมือ ท่านสามารถทำให้ต้นฉบับเข้มข้นได้ด้วยการปรับความคมชัด

- 1 วางต้นฉบับลงในตัวป้อนกระดาษอัตโนมัติ
- 2 กด **Fax** (แฟกซ์)  
Enter Fax Number (ใส่หมายเลขแฟกซ์) จะปรากฏขึ้นที่บรรทัดแรกของจอแสดงผล
- 3 ใส่หมายเลขแฟกซ์โดยใช้ปุ่มตัวเลข กดปุ่มการโทรด่วนระบบสัมผัส หรือกด **Speed Dial** (หมายเลขโทรด่วน) จนกว่าหมายเลขโทรด่วนที่ต้องการจะปรากฏขึ้น
- 4 กด **Fax** (แฟกซ์) จนกว่า **Lighter/Darker** (สว่างขึ้น/เข้มข้น) จะปรากฏขึ้นบนบรรทัดแรกของจอแสดงผล  
ระดับค่าความเข้มจะปรากฏขึ้นเป็นสเกลรูปวงกลมบนจอแสดงผล

- 5 กด ◀ เพื่อเพิ่มความสว่างหรือ ▶ ความเข้มของแฟกซ์  
วงกลมจะเลื่อนไปทางซ้ายหรือขวาตามปุ่มที่ท่านกด
- 6 กด **Start Black** (เริ่มพิมพ์สีดำ) หรือ **Start Color** (เริ่มพิมพ์สี)

## กำหนดตัวเลือกแฟกซ์

มีตัวเลือกแฟกซ์มากมายที่ท่านสามารถกำหนดได้ เช่น การควบคุมให้เครื่อง HP Officejet โทรซ้ำอัตโนมัติเมื่อสายไม่ว่างเมื่อเปลี่ยนไปใช้ตัวเลือกต่อไปนี้ การตั้งค่าใหม่จะกลายเป็นค่าดีฟอลต์ โปรดศึกษาข้อมูลในส่วนนี้เกี่ยวกับการเปลี่ยนตัวเลือกแฟกซ์

ส่วนนี้ประกอบด้วยหัวข้อต่างๆ ดังต่อไปนี้:

- การตั้งค่าดีฟอลต์ใหม่ ที่หน้า 49
- การโทรซ้ำอัตโนมัติเมื่อสายไม่ว่างหรือไม่มีผู้รับสาย ที่หน้า 50
- การโอนแฟกซ์ไปยังหมายเลขอื่น ที่หน้า 50
- การแก้ไขหรือยกเลิกการโอนแฟกซ์ ที่หน้า 51
- การใช้โหมดแก้ไขข้อผิดพลาด ที่หน้า 51
- การตั้งการย่อขนาดอัตโนมัติสำหรับแฟกซ์ที่เข้ามา ที่หน้า 51
- การปรับระดับเสียง ที่หน้า 52
- การเปลี่ยนรูปแบบเสียงเรียกเข้า (เสียงเรียกเข้าเฉพาะ) ที่หน้า 52
- การตั้งวันที่และเวลา ที่หน้า 52
- การกำหนดขนาดกระดาษ ที่หน้า 53
- การตั้งการโทรศัพท์ระบบกดปุ่มหรือระบบหมุน ที่หน้า 53
- การตั้งการรับแฟกซ์สำรอง ที่หน้า 54

## การตั้งค่าดีฟอลต์ใหม่

ท่านสามารถเปลี่ยนค่าดีฟอลต์การตั้งค่า Resolution (ความละเอียด) และ Lighter/Darker (สว่างขึ้น/เข้มขึ้น) ได้จากแผงด้านหน้า

- 1 วางคืนฉบับลงในตัวป้อนกระดาษอัตโนมัติ
- 2 กด **Fax** (แฟกซ์)  
Enter Fax Number (ใส่หมายเลขแฟกซ์) จะปรากฏขึ้นที่บรรทัดแรกของจอแสดงผล
- 3 ใส่หมายเลขแฟกซ์โดยใช้ปุ่มตัวเลข กดปุ่มการโทรด่วนระบบสัมผัส หรือกด **Speed Dial** (หมายเลขโทรด่วน) จนกว่าหมายเลขโทรด่วนที่ต้องการจะปรากฏขึ้น  
สำหรับข้อมูลเพิ่มเติมเกี่ยวกับการโทรด่วน โปรดดู **การตั้งค่าโทรด่วน** ที่หน้า 46
- 4 กด **Fax** (แฟกซ์) จนกว่าการตั้งค่าที่ต้องการเปลี่ยนจะปรากฏขึ้นบนบรรทัดแรกของจอแสดงผล
- 5 เปลี่ยนการตั้งค่า **Resolution** (ความละเอียด) และ **Lighter/Darker** (สว่างขึ้น/เข้มขึ้น) ตามต้องการ
- 6 กด **Fax** (แฟกซ์) จนกว่า **Set New Defaults** (ตั้งค่าดีฟอลต์ใหม่) จะปรากฏขึ้นบนบรรทัดแรกของจอแสดงผล
- 7 กด ▶ เพื่อเลือก **Yes** (ใช่)
- 8 กด **Start Black** (เริ่มพิมพ์สีดำ) หรือ **Start Color** (เริ่มพิมพ์สี)

## การโทรซ้ำอัตโนมัติเมื่อสายไม่ว่างหรือไม่มีผู้รับสาย

ท่านสามารถตั้งให้เครื่อง HP Officejet โทรซ้ำอัตโนมัติเมื่อสายไม่ว่างหรือไม่มีผู้รับสาย ค่าดีฟอลต์สำหรับ Busy Redial (โทรซ้ำเมื่อสายไม่ว่าง) คือ Redial (โทรซ้ำ) ค่าดีฟอลต์สำหรับ No Answer Redial (โทรซ้ำเมื่อไม่มีผู้รับสาย) คือ No Redial (ไม่โทรซ้ำ)

- 1 กด **Setup** (การตั้งค่า)
- 2 โปรดทำตามวิธีใดวิธีหนึ่งดังต่อไปนี้:
  - สำหรับการเปลี่ยนการตั้งค่า **Busy Redial** (โทรซ้ำเมื่อสายไม่ว่าง) ให้กด **4** และกด **3** ซึ่งเป็นการเลือก Advanced Fax Setup (การตั้งค่าแฟกซ์ขั้นสูง) จากนั้นเลือก Busy Redial (โทรซ้ำเมื่อสายไม่ว่าง)
  - ในการเปลี่ยน **No Answer Redial** (โทรซ้ำเมื่อสายไม่ว่าง) กด **4** และกด **4** อีกครั้ง ซึ่งเป็นการเลือก Advanced Fax Setup (การตั้งค่าแฟกซ์ขั้นสูง) จากนั้นเลือก No Answer Redial (โทรซ้ำเมื่อไม่มีผู้รับสาย)

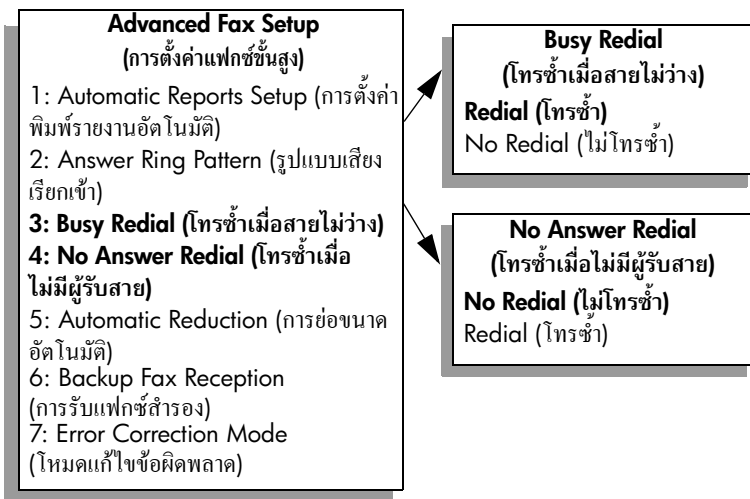

- 3 กด **▶** เพื่อเลือก **Redial** (โทรซ้ำ) หรือ **No Redial** (ไม่โทรซ้ำ)
- 4 กด **OK** (ตกลง)

## การโอนแฟกซ์ไปยังหมายเลขอื่น

การใช้คุณสมบัติ Fax Forwarding (การโอนแฟกซ์) เพื่อโอนแฟกซ์ของท่านไปยังหมายเลขแฟกซ์อื่นในช่วงระยะเวลาหนึ่งระหว่างที่เปิด Fax Forwarding (การโอนแฟกซ์) ไว้ เครื่อง HP Officejet จะไม่พิมพ์แฟกซ์ที่ได้รับท่านจะโอนแฟกซ์ได้เฉพาะแฟกซ์ขาวดำ

- 1 กด **Setup** (การตั้งค่า)
- 2 กด **3** จากนั้น กด **8**

ซึ่งเป็นการเลือก Basic Fax Setup (การตั้งค่าแฟกซ์เบื้องต้น) จากนั้น เลือก Fax Forwarding Black Only (การโอนแฟกซ์ขาวดำเท่านั้น)
- 3 เมื่อเครื่องแจ้งเตือน ให้ป้อน **Fax Number** (หมายเลขแฟกซ์) ที่ท่านต้องการส่งแฟกซ์ไป
- 4 กด **OK** (ตกลง)
- 5 ใส **Start Date** (วันเริ่มต้น) โดยใช้ปุ่มตัวเลข
- 6 ใส **Start Time** (เวลาเริ่มต้น) โดยใช้ปุ่มตัวเลข
- 7 เมื่อเครื่องแจ้งเตือน กด **1** เพื่อเลือก **AM** หรือ **2** เพื่อเลือก **PM**
- 8 ใส **Stop Date** (วันสิ้นสุด) โดยใช้ปุ่มตัวเลข

## Fax Forwarding On (เปิดการโอนแฟกซ์) จะปรากฏขึ้นบนจอแสดงผล

### การแก้ไขหรือยกเลิกการโอนแฟกซ์

เมื่อเปิดการโอนแฟกซ์ ท่านอาจต้องเปลี่ยนหมายเลขปลายทางการโอน หรือเวลาเริ่มต้นและสิ้นสุดการโอนแฟกซ์ท่านอาจต้องการยกเลิกการตั้งค่าโอนแฟกซ์ไปพร้อมกันปฏิบัติตามขั้นตอนด้านล่างเพื่อแก้ไขหรือยกเลิกการโอนแฟกซ์

- 1 กด **Setup** (การตั้งค่า)
- 2 กด **3** จากนั้น กด **8**  
ซึ่งเป็นการเลือก Basic Fax Setup (การตั้งค่าแฟกซ์เบื้องต้น) จากนั้น เลือก Fax Forwarding Black Only (การโอนแฟกซ์ขาวดำเท่านั้น)
- 3 ข้อความ **Forwarding is ON 1=Edit 2=Cancel** (การโอนสายเปิด 1=แก้ไข 2=ยกเลิก) จะปรากฏบนจอแสดงผลครู่หนึ่ง โปรดทำตามวิธีใดวิธีหนึ่งดังต่อไปนี้:
  - กด **1** เพื่อแก้ไขหมายเลขแฟกซ์ปลายทางหรือเปลี่ยนเวลาเริ่มต้นและสิ้นสุดให้ปฏิบัติตามข้อความที่ปรากฏบนจอแสดงผลที่แสดงด้านหน้า
  - กด **2** เพื่อยกเลิก **Fax Forwarding** (การโอนแฟกซ์)

### การใช้โหมดแก้ไขข้อผิดพลาด

Error Correction Mode (ECM) ช่วยป้องกันการสูญหายของข้อมูลเนื่องจากสายโทรศัพท์ที่ขัดข้อง โดยโหมดดังกล่าวจะตรวจหาข้อผิดพลาดที่เกิดขึ้นในระหว่างการส่ง และทำการส่งข้อมูลส่วนที่ผิดพลาดซ้ำอีกครั้งโดยอัตโนมัติ หากเป็นสายโทรศัพท์ที่มีคุณภาพดี ก็จะไม่ส่งผลต่อค่าโทรศัพท์ และอาจลดค่าใช้จ่ายลงด้วย แต่หากเป็นสายโทรศัพท์ที่มีคุณภาพไม่ดี ECM จะส่งผลให้การส่งแฟกซ์ใช้เวลานานขึ้น และเสียค่าโทรศัพท์เพิ่มขึ้นด้วย แต่การส่งข้อมูลจะมีประสิทธิภาพมากขึ้น ให้ปิด ECM (ค่าดีฟอลต์กำหนดเปิดไว้) หากทำให้ท่านเสียค่าโทรศัพท์เพิ่มขึ้นมาก และท่านยอมรับคุณภาพการรับส่งที่ด้อยกว่าได้

- 1 กด **Setup** (การตั้งค่า)
- 2 กด **4** จากนั้น กด **7**  
ซึ่งเป็นการเลือก Advanced Fax Setup (การตั้งค่าแฟกซ์ขั้นสูง) จากนั้นเลือก Error Correction Mode (โหมดแก้ไขข้อผิดพลาด)
- 3 กด **▶** เพื่อเลือก **On** (เปิด) หรือ **Off** (ปิด)
- 4 กด **OK** (ตกลง)

### การตั้งการย่อขนาดอัตโนมัติสำหรับแฟกซ์ที่เข้ามา

การตั้งค่านี้จะกำหนดการทำงานของเครื่อง HP Officejet เมื่อได้รับแฟกซ์ที่มีขนาดใหญ่กว่าขนาดกระดาษที่ตั้งค่าดีฟอลต์ไว้เมื่อเปิดการตั้งค่านี้ (ค่าดีฟอลต์) ภาพจะถูกย่อขนาดเพื่อให้มีขนาดพอดีหน้าเท่าที่จะเป็นไปได้หากปิดคุณสมบัตินี้ ข้อมูลที่เกินจากหน้าแรก จะพิมพ์ออกมาในหน้าที่สอง Automatic Reduction (การย่อขนาดอัตโนมัติ) เป็นประโยชน์เมื่อท่านได้รับแฟกซ์ขนาด legal แต่มีกระดาษขนาด letter วางอยู่ในถาดป้อนกระดาษ

- 1 กด **Setup** (การตั้งค่า)
- 2 กด **4** จากนั้น กด **5**  
ซึ่งเป็นการเลือก Advanced Fax Setup (การตั้งค่าแฟกซ์ขั้นสูง) จากนั้นเลือก Automatic Reduction (การย่อขนาดอัตโนมัติ)
- 3 กด **▶** เพื่อเลือก **On** (เปิด) หรือ **Off** (ปิด)
- 4 กด **OK** (ตกลง)

## การปรับระดับเสียง

เครื่อง HP Officejet มีระดับการปรับเสียงเรียกเข้าและเสียงของลำโพงสามระดับด้วยกัน ระดับเสียงเรียกเข้าเป็นระดับเสียงของตัวเสียงเรียกเข้าของโทรศัพท์ที่ระดับเสียงของลำโพง เป็นระดับเสียงของเสียงอื่นๆ เช่น เสียงโทรออก เสียงสัญญาณแฟกซ์ และเสียงปุ่มกด คำดีพอลด์จะกำหนดเป็น soft (เบา)

- 1 กด **Setup** (การตั้งค่า)
- 2 กด **3** จากนั้น กด **7**  
ซึ่งเป็นการเลือก Basic Fax Setup (การตั้งค่าแฟกซ์เบื้องต้น) จากนั้นเลือก Ring and Beep Volume (ระดับเสียงเรียกเข้าและเสียงสัญญาณ)
- 3 กด ► เพื่อเลือกตัวเลือกใดตัวเลือกหนึ่ง: **Soft** (เบา) **Loud** (ดัง) หรือ **Off** (ปิด)
- 4 กด **OK** (ตกลง) เพื่อยืนยันการตั้งค่าที่เลือก

## การเปลี่ยนรูปแบบเสียงเรียกเข้า (เสียงเรียกเข้าเฉพาะ)

บริษัทโทรศัพท์หลายแห่งเสนอคุณสมบัติเสียงเรียกเข้าเฉพาะที่ช่วยให้ท่านมีหมายเลขโทรศัพท์หลายหมายเลขโดยมีสายโทรศัพท์เดียวได้ เมื่อท่านสมัครสมาชิกเพื่อใช้บริการนี้ แต่ละหมายเลขจะมีรูปแบบเสียงเรียกเข้าเฉพาะ เช่น เสียงเรียกเข้าครั้งเดียว สองครั้ง และสามครั้ง หากท่านไม่ได้ใช้บริการดังกล่าว ให้เลือกรูปแบบเสียงเรียกเข้าที่เป็นคำดีพอลด์ ซึ่งก็คือ All Rings (เสียงเรียกเข้าทั้งหมด)

หากท่านเชื่อมต่อเครื่อง HP Officejet เข้ากับสายโทรศัพท์ที่มีเสียงเรียกเข้าเฉพาะ โปรดให้บริษัทโทรศัพท์ที่ตั้งรูปแบบเสียงเรียกเข้าสำหรับสายสนทนาและสายแฟกซ์แตกต่างกัน ขอแนะนำให้ใช้เสียงเรียกเข้าแบบสองครั้ง หรือแบบสามครั้งสำหรับหมายเลขแฟกซ์

- 1 โปรดตรวจสอบว่าได้ตั้งเครื่อง HP Officejet ให้ตอบรับสายแฟกซ์อัตโนมัติ สำหรับข้อมูลเพิ่มเติมโปรดดู **กำหนด hp officejet ให้รับแฟกซ์โดยอัตโนมัติหรือด้วยตนเอง** ที่หน้า 42
- 2 กด **Setup** (การตั้งค่า)
- 3 กด **4** จากนั้น กด **2**  
ซึ่งเป็นการเลือก Advanced Fax Setup (การตั้งค่าแฟกซ์ขั้นสูง) จากนั้นเลือก Answer Ring Pattern (รูปแบบเสียงตอบรับ)
- 4 กด ► เพื่อเลื่อนไปยังตัวเลือกเหล่านี้: **All Rings** (เสียงเรียกเข้าทั้งหมด) **Single Rings** (เสียงเรียกเข้าครั้งเดียว) **Double Rings** (เสียงเรียกเข้าสองครั้ง) **Triple Rings** (เสียงเรียกเข้าสามครั้ง) และ **Double & Triple** (เสียงเรียกเข้าแบบสองครั้งและสามครั้ง)
- 5 เมื่อรูปแบบเสียงเรียกเข้าที่บริษัทโทรศัพท์กำหนดไว้สำหรับหมายเลขแฟกซ์ของท่านปรากฏขึ้นบนบรรทัดแรกของจอแสดงผล ให้กด **OK** (ตกลง)

## การตั้งวันที่และเวลา

ท่านสามารถตั้งวันที่และเวลาได้จากแผงด้านหน้าเมื่อมีการส่งแฟกซ์ เครื่องจะพิมพ์วันที่และเวลาปัจจุบันบนหัวกระดาษแฟกซ์ รูปแบบของวันที่และเวลาจะขึ้นอยู่กับการตั้งค่าภาษาและประเทศ/ภูมิภาค

โดยปกติ ซอฟต์แวร์คอมพิวเตอร์จะตั้งวันที่และเวลาโดยอัตโนมัติ

**หมายเหตุ:** หากเครื่อง HP Officejet หยุดทำงานนานกว่า 72 ชั่วโมง ท่านต้องตั้งวันที่และเวลาใหม่

- 1 กด **Setup** (การตั้งค่า)
- 2 กด **3** จากนั้นกด **1**  
ซึ่งเป็นการเลือก Basic Fax Setup (การตั้งค่าแฟกซ์เบื้องต้น) จากนั้นเลือก Date and Time (วันที่และเวลา)

- 3 ใต้อีวัน วัน และปี (เลขสองตัวหลังเท่านั้น) โดยกดที่ปุ่มหมายเลขที่เหมาะสมท่านอาจใต้อีวันที่ในรูปแบบอื่นได้ ทั้งนี้ขึ้นอยู่กับกรตั้งค่าประเทศ/ภูมิภาคของท่าน เคอร์เซอร์ที่อยู่ใต้ตัวเลขแรกจะเลื่อนไปยังตัวเลขถัดไปโดยอัตโนมัติ ทุกครั้งที่ท่านกดปุ่ม เวลาจะแสดงขึ้นโดยอัตโนมัติหลังจากท่านป้อนตัวเลขของวันที่ตัวสุดท้าย
- 4 ใต้อีชั่วโมงและนาที  
ข้อความให้เลือกระหว่าง AM/PM จะปรากฏขึ้นโดยอัตโนมัติหลังจากป้อนตัวเลขเวลาตัวสุดท้าย หากเวลาของท่านแสดงอยู่ในรูปแบบ 12 ชั่วโมง
- 5 เมื่อเครื่องแจ้งเตือน ให้กด **1** สำหรับ AM หรือ **2** สำหรับ PM วันที่และเวลาใหม่จะปรากฏบนแผงด้านหน้า

### การกำหนดขนาดกระดาษ

ท่านสามารถเลือกขนาดกระดาษแฟกซ์ที่รับได้ ขนาดกระดาษที่เลือกควรเป็นขนาดเดียวกับขนาดกระดาษที่วางไว้ในถาดป้อนกระดาษ แฟกซ์จะพิมพ์ออกมาบนกระดาษขนาด letter, A4 หรือ legal เท่านั้น

**หมายเหตุ:** หากวางขนาดกระดาษผิดในถาดป้อนกระดาษ แฟกซ์ที่ได้รับจะไม่พิมพ์ออกมา วางกระดาษขนาด letter, A4 หรือ legal จากนั้นกด OK (ตกลง) เพื่อพิมพ์แฟกซ์

- 1 กด **Setup** (การตั้งค่า)
- 2 กด **3** จากนั้น กด **5**  
ซึ่งเป็นการเลือก Basic Fax Setup (การตั้งค่าแฟกซ์เบื้องต้น) และ Fax Paper Size (ขนาดกระดาษแฟกซ์)
- 3 กด ► เพื่อเลือกตัวเลือก จากนั้นกด **OK** (ตกลง)

### การตั้งค่าการโทรศัพท์ระบบกดปุ่มหรือระบบหมุน

ท่านสามารถตั้งโหมดโทรสำหรับโทรศัพท์ระบบกดปุ่มหรือระบบหมุน ระบบโทรศัพท์ส่วนใหญ่สามารถทำงานได้กับการโทรศัพท์ระบบกดปุ่มหรือระบบหมุน หากท่านมีชุมสายโทรศัพท์สาธารณะ หรือระบบ PBX (private branch exchange) ที่ต้องใช้โทรศัพท์ระบบหมุน ท่านต้องเลือก Pulse Dialing (โทรศัพท์ระบบหมุน) ค่าดีฟอลต์เป็น Tone Dialing (โทรศัพท์ระบบกดปุ่ม) คุณสมบัติของระบบโทรศัพท์บางอย่างอาจไม่สามารถใช้ได้ หากใช้โทรศัพท์ระบบหมุน นอกจากนี้ การโทรหมายเลขแฟกซ์ด้วยโทรศัพท์ระบบหมุนจะใช้เวลาานกว่า ภาณาคิดต่อบริษัทโทรศัพท์ท้องถิ่น หากท่านไม่แน่ใจว่าจะใช้ระบบใด

**หมายเหตุ:** หากระบบโทรศัพท์ของท่านไม่ต้องใช้โทรศัพท์ระบบหมุน ขอแนะนำให้อใช้การตั้งค่าดีฟอลต์ Tone Dialing (โทรศัพท์ระบบกดปุ่ม)

- 1 กด **Setup** (การตั้งค่า)
- 2 กด **3** จากนั้น กด **6**  
ซึ่งเป็นการเลือก Basic Fax Setup (การตั้งค่าแฟกซ์เบื้องต้น) และ Tone or Pulse Dialing (โทรศัพท์ระบบกดปุ่มหรือระบบหมุน)
- 3 กด ► เพื่อเลือก **Tone** (ระบบกดปุ่ม) หรือ **Pulse** (ระบบหมุน)
- 4 กด **OK** (ตกลง)

## การตั้งค่าการรับแฟกซ์สำรอง

ใช้คุณสมบัติ Backup Fax Reception (การรับแฟกซ์สำรอง) เพื่อเก็บแฟกซ์ที่ได้รับไว้ในหน่วยความจำตัวอย่างเช่น หากหมึกในตลับหมึกของท่านหมดในขณะที่รับแฟกซ์ เครื่องจะบันทึกข้อความไว้ในหน่วยความจำเมื่อท่านเปลี่ยนตลับหมึกแล้ว ท่านจะพิมพ์แฟกซ์ออกมาได้จอแสดงผลบนแผงด้านหน้าจะแจ้งให้ท่านทราบเมื่อมีแฟกซ์ที่บันทึกไว้ในหน่วยความจำที่ต้องพิมพ์ตามค่าดีฟอลต์ คุณสมบัติ Backup Fax Reception (การรับแฟกซ์สำรอง) จะสามารถใช้ได้สำหรับข้อมูลเพิ่มเติมเกี่ยวกับการพิมพ์แฟกซ์ที่บันทึกไว้ในหน่วยความจำ โปรดดู **การพิมพ์แฟกซ์จากหน่วยความจำซ้ำ** ที่หน้า 54

**หมายเหตุ:** เมื่อหน่วยความจำเต็ม เครื่อง เครื่อง HP Officejet จะบันทึกข้อมูลใหม่ทับข้อมูลแฟกซ์ที่พิมพ์ที่เก่าที่สุด แฟกซ์ทั้งหมดที่ไม่ได้พิมพ์ออกมาจะยังคงอยู่ในหน่วยความจำจนกว่าจะถูกพิมพ์ออกมาหรือลบทิ้ง เมื่อมีแฟกซ์ที่ไม่ได้พิมพ์ออกมาเต็มหน่วยความจำ เครื่อง HP Officejet จะไม่รับสายแฟกซ์อีกจนกว่าจะมีการพิมพ์แฟกซ์เหล่านั้นปิดเครื่อง HP Officejet เพื่อลบแฟกซ์ทั้งหมดในหน่วยความจำ รวมทั้งแฟกซ์ที่ยังไม่ได้พิมพ์ด้วย

- 1 กด **Setup** (การตั้งค่า)
- 2 กด **4** จากนั้น กด **6**  
ซึ่งเป็นการเลือก Advanced Fax Setup (การตั้งค่าแฟกซ์ขั้นสูง) และ Backup Fax Reception (การรับแฟกซ์สำรอง)
- 3 กด **▶** เพื่อเลือก **Yes** (ใช่) หรือ **No** (ไม่ใช่)
- 4 กด **OK** (ตกลง)

## การพิมพ์แฟกซ์จากหน่วยความจำซ้ำ

ตัวเลือก Reprint Faxes in Memory (พิมพ์แฟกซ์ในหน่วยความจำซ้ำ) ช่วยให้ท่านสามารถพิมพ์แฟกซ์ที่จัดเก็บไว้ในหน่วยความจำได้อีกครั้งหากเครื่อง HP Officejet เริ่มพิมพ์แฟกซ์ที่ท่านไม่ต้องการ กด Cancel (ยกเลิก) เพื่อหยุดการพิมพ์เครื่อง HP Officejet จะเริ่มพิมพ์แฟกซ์ถัดไปในหน่วยความจำท่านต้องกด Cancel (ยกเลิก) เพื่อหยุดพิมพ์แฟกซ์ที่บันทึกไว้

**หมายเหตุ:** แฟกซ์ทั้งหมดที่บันทึกไว้ในหน่วยความจำจะหายไปหากท่านปิดเครื่อง HP Officejet

เพื่อบันทึกแฟกซ์ไว้ในหน่วยความจำ ต้องใช้ Backup Fax Reception (การรับแฟกซ์สำรอง) สำหรับข้อมูลเพิ่มเติม โปรดดู **การตั้งค่าการรับแฟกซ์สำรอง** ที่หน้า 54

- 1 กด **Setup** (การตั้งค่า)
- 2 กด **5** จากนั้นกด **4**  
ซึ่งเป็นการเลือก Tools (เครื่องมือ) และ Reprint Faxes in Memory (การพิมพ์แฟกซ์ในหน่วยความจำซ้ำ)  
เครื่องจะพิมพ์แฟกซ์จากหน่วยความจำ

## การหยุดการส่งแฟกซ์

- ▶ การหยุดแฟกซ์ที่ท่านกำลังส่งหรือรับ ให้กด **Cancel** (ยกเลิก)



ซอฟต์แวร์แอปพลิเคชันจะตั้งค่าการพิมพ์ส่วนใหญ่โดยอัตโนมัติ เมื่อท่านพิมพ์จากหรือพิมพ์โดยใช้เทคโนโลยี HP ColorSmart ท่านจำเป็นต้องเปลี่ยนการตั้งค่าต่างๆ ด้วยตัวเอง ก็คือเมื่อท่านเปลี่ยนคุณภาพการพิมพ์ พิมพ์ลงบนกระดาษเฉพาะประเภทหรือฟิล์ม หรือใช้คุณสมบัติพิเศษ ส่วนนี้ประกอบด้วยหัวข้อต่างๆ ดังต่อไปนี้:

- การพิมพ์จากซอฟต์แวร์แอปพลิเคชัน ที่หน้า 55
- การตั้งค่าตัวเลือกการพิมพ์ ที่หน้า 56
- การหยุดงานพิมพ์ ที่หน้า 57

เครื่อง HP Officejet สามารถพิมพ์งานแบบพิเศษได้ เช่น การพิมพ์รูปภาพแบบไม่มีขอบโปสเตอร์ และการพิมพ์บนแผ่นใส สำหรับข้อมูลเพิ่มเติมเกี่ยวกับการพิมพ์งานพิมพ์ชนิดพิเศษ โปรดดูหน้าจอ HP Photo & Imaging Help (วิธีใช้เกี่ยวกับรูปและภาพถ่ายของ HP) ที่มาพร้อมกับซอฟต์แวร์

## การพิมพ์จากซอฟต์แวร์แอปพลิเคชัน

ปฏิบัติตามขั้นตอนต่อไปนี้สำหรับการพิมพ์จากซอฟต์แวร์แอปพลิเคชันที่ท่านใช้ในการสร้างเอกสาร

### สำหรับผู้ใช้ Windows

- 1 ใส่กระดาษที่เหมาะสมลงในถาดป้อนกระดาษ สำหรับข้อมูลเพิ่มเติม โปรดดู **การวางต้นฉบับและการใส่กระดาษ** ที่หน้า 11
- 2 จากเมนู **File** (ไฟล์) ของซอฟต์แวร์แอปพลิเคชันของท่าน ให้เลือก **Print** (พิมพ์)
- 3 ตรวจสอบให้แน่ใจว่าท่านได้เลือก HP Officejet ที่จะพิมพ์แล้ว หากท่านต้องการเปลี่ยนการตั้งค่า ให้คลิกปุ่มที่เปิดกรอบโต้ตอบ **Properties** (คุณลักษณะ) (ปุ่มนี้อาจจะเรียกว่า **Properties** (คุณลักษณะ), **Options** (ตัวเลือก), **Printer Setup** (การตั้งค่าเครื่องพิมพ์) หรือ **Printer** (เครื่องพิมพ์) ขึ้นอยู่กับซอฟต์แวร์แอปพลิเคชันของท่าน) จากนั้นเลือกตัวเลือกที่เหมาะสมกับงานพิมพ์ของท่าน โดยการใช้คุณสมบัติที่มีอยู่ในแท็บ **Paper/Quality** (กระดาษ/คุณภาพ), **Finishing** (การตกแต่ง), **Effects** (เอฟเฟกต์), **Basics** (เบื้องต้น) และ **Color** (สี)
- 4 คลิก **OK** (ตกลง) เพื่อปิดกรอบโต้ตอบ **Properties** (คุณลักษณะ) การตั้งค่าที่ท่านเลือกสามารถใช้ได้กับงานพิมพ์ปัจจุบันท่านนั้นหากต้องการตั้งค่าการพิมพ์สำหรับงานพิมพ์ทั้งหมด โปรดดู **การตั้งค่าตัวเลือกการพิมพ์** ที่หน้า 56
- 5 คลิก **OK** (ตกลง) เพื่อเริ่มพิมพ์งาน

### สำหรับผู้ใช้ Macintosh

หากต้องการระบุขนาดกระดาษของเอกสาร การปรับขนาด และแนวการวางกระดาษ ให้ใช้กรอบโต้ตอบ **Page Setup** (การตั้งค่าหน้ากระดาษ) หากต้องการระบุการตั้งค่าการพิมพ์อื่นๆ สำหรับเอกสารและต้องการส่งเอกสารไปยัง HP Officejet ให้ใช้กรอบโต้ตอบ **Print** (พิมพ์)

**หมายเหตุ:** ขั้นตอนต่อไปนี้อาจใช้ได้เฉพาะกับระบบปฏิบัติการ OS X สำหรับระบบปฏิบัติการ OS 9 ขั้นตอนต่างๆ อาจแตกต่างกันเล็กน้อย ตรวจสอบให้แน่ใจว่าได้เลือก HP Officejet ใน Print Center (ศูนย์การพิมพ์) (OS X) หรือใน Chooser (ตัวเลือก) (OS 9) ก่อนที่ท่านจะเริ่มพิมพ์

- 1 จากเมนู **File** (ไฟล์) ของซอฟต์แวร์แอปพลิเคชันของท่าน ให้เลือก **Page Setup** (การตั้งค่าหน้ากระดาษ)
 

กรอบโต้ตอบ Page Setup (การตั้งค่าหน้ากระดาษ) จะปรากฏขึ้น
- 2 ในป๊อปอัพเมนู **Format for** (รูปแบบของ) ให้เลือก HP Officejet
- 3 เลือกแอททริบิวต์ของหน้า:
  - เลือกขนาดกระดาษ
  - เลือกแนวการวางกระดาษ
  - ใส่เปอร์เซ็นต์การปรับขนาด

สำหรับ OS 9 กรอบโต้ตอบ Page Setup (การตั้งค่าหน้ากระดาษ) จะประกอบด้วยตัวเลือกสำหรับการหมุน หรือกลับภาพ และแก้ไขขนาดกระดาษแบบกำหนดเอง
- 4 คลิก **OK** (ตกลง)
- 5 จากเมนู **File** (ไฟล์) ของซอฟต์แวร์แอปพลิเคชันของท่าน ให้เลือก **Print** (พิมพ์)
 

กรอบโต้ตอบ Print (พิมพ์) จะปรากฏขึ้น

หากท่านกำลังใช้ OS X แผง Copies & Pages (จำนวนสำเนาและหน้า) จะเปิดขึ้นมา หากท่านกำลังใช้ OS 9 แผง General (ทั่วไป) จะเปิดขึ้นมา
- 6 เลือกการตั้งค่าการพิมพ์ที่เหมาะสมกับงานของท่าน
 

ใช้เมนูป๊อปอัพเพื่อเข้าสู่แผงอื่นๆ
- 7 คลิก **Print** (พิมพ์) เพื่อเริ่มพิมพ์

## การตั้งค่าตัวเลือกการพิมพ์

ท่านสามารถปรับแต่งการตั้งค่าการพิมพ์ของ HP Officejet เพื่อจัดการกับงานพิมพ์ไม่ว่าจะเป็นงานใด

### สำหรับผู้ใช้งาน Windows

หากท่านต้องการเปลี่ยนการตั้งค่าการพิมพ์ ท่านต้องเลือกว่าต้องการเปลี่ยนการตั้งค่าสำหรับงานพิมพ์ปัจจุบัน หรืองานพิมพ์ทั้งหมดวิธีการแสดงการตั้งค่าการพิมพ์ของท่านขึ้นอยู่กับว่าท่านต้องการทำให้เป็นการตั้งค่าถาวรหรือไม่

**หากต้องการเปลี่ยนการตั้งค่าการพิมพ์สำหรับงานพิมพ์ในอนาคต**

- 1 ใน **HP Photo & Imaging Director** (ตัวจัดการรูปและภาพถ่าย HP) (**HP Director** (ตัวจัดการ HP)) ให้คลิก **Settings** (การตั้งค่า) และเลือก **Printer Settings** (การตั้งค่าเครื่องพิมพ์)
- 2 ทำการเปลี่ยนแปลงการตั้งค่าการพิมพ์ และคลิก **OK** (ตกลง)

**หากต้องการเปลี่ยนการตั้งค่าการพิมพ์สำหรับงานพิมพ์ปัจจุบัน**

- 1 จากเมนู **File** (ไฟล์) ของซอฟต์แวร์แอปพลิเคชันของท่าน ให้เลือก **Print** (พิมพ์) **Print Setup** (การตั้งค่าการพิมพ์) หรือ **Page Setup** (การตั้งค่าหน้ากระดาษ) ตรวจสอบให้แน่ใจว่าเครื่องพิมพ์ที่เลือกคือ HP Officejet
- 2 คลิก **Properties** (คุณลักษณะ) **Options**, (ตัวเลือก) **Printer Setup** (การตั้งค่าเครื่องพิมพ์) หรือ **Printer** (เครื่องพิมพ์) (ชื่อตัวเลือกอาจแตกต่างกันไปขึ้นอยู่กับซอฟต์แวร์แอปพลิเคชันของท่าน)
- 3 ทำการเปลี่ยนแปลงการตั้งค่า และคลิก **OK** (ตกลง)
- 4 คลิก **OK** (ตกลง) เพื่อพิมพ์งาน

## สำหรับผู้ใช้งาน Macintosh

ให้ใช้กรอบโต้ตอบ Print (พิมพ์) เพื่อปรับแต่งการตั้งค่าการพิมพ์ ตัวเลือกต่างๆ ที่แสดงจะขึ้นอยู่กับเมนูที่เลือกไว้

- หากต้องการแสดงกรอบโต้ตอบ **Print** (พิมพ์) ให้เปิดเอกสารที่ท่านต้องการพิมพ์ จากนั้นเลือก **Print** (พิมพ์) จากเมนู **File** (ไฟล์)

**หมายเหตุ:** หากต้องการดูข้อมูลเพิ่มเติมเกี่ยวกับการตั้งค่าในเมนูโดยเฉพาะ ให้คลิก ? ที่มุมซ้ายล่างของกรอบโต้ตอบ Print (พิมพ์)

### แผงจำนวนสำเนาและหน้า

ใช้แผง Copies & Pages (จำนวนสำเนาและหน้า) ใน OS X และแผง General (ทั่วไป) ใน OS 9 ในกรอบโต้ตอบ Print (พิมพ์) เพื่อเลือกจำนวนสำเนาและหน้าที่ต้องการพิมพ์ นอกจากนี้ท่านยังสามารถเลือกที่จะตรวจสอบงานพิมพ์ของท่านได้จากแผงนี้ด้วย

- คลิกปุ่ม **Preview** (แสดงตัวอย่าง) เพื่อดูภาพตัวอย่างของเอกสารที่พิมพ์ออกมา

### แผงจัดหน้า

ใช้แผง Layout (จัดหน้า) ในกรอบโต้ตอบ Print (พิมพ์) เพื่อพิมพ์แบบหลายหน้าในหน้าเดียว และเพื่อจัดลำดับหน้าที่จะพิมพ์ นอกจากนี้ ท่านยังสามารถเลือกตัวเลือกขอบจากแผงนี้ด้วย

### แผงตัวเลือกเอาต์พุต

ใช้แผง Output Options (ตัวเลือกเอาต์พุต) ในกรอบโต้ตอบ Print (พิมพ์) เพื่อบันทึกไฟล์ของท่านเป็นไฟล์ Adobe Acrobat PDF® (portable document format) เครื่อง HP Officejet จะไม่สนับสนุนการพิมพ์ PostScript

- เลือกเช็คบ็อกซ์ **Save as File** (บันทึกเป็นไฟล์) เพื่อบันทึกเอกสารของท่านเป็นไฟล์ PDF

**หมายเหตุ:** แผง Output Options (ตัวเลือกเอาต์พุต) จะไม่มีอยู่ใน OS 9

### แผงประเภท/คุณภาพกระดาษ

ใช้แผง Paper Type/Quality (ประเภท/คุณภาพกระดาษ) บน OS X และแผง General (ทั่วไป) บน OS 9 ในกรอบโต้ตอบ Print (พิมพ์) เพื่อเลือกประเภทกระดาษ คุณภาพการพิมพ์ และการตั้งค่าสีใน OS X นอกจากนี้ ท่านยังสามารถใช้แผงนี้เพื่อเปลี่ยนความเข้มและความคมชัดของภาพถ่ายดิจิทัลของท่าน และปรับปริมาณของหมึกที่ท่านต้องการใช้ในงานพิมพ์

### แผงสรุป

ใช้แผง Summary (สรุป) ในกรอบโต้ตอบ Print (พิมพ์) เพื่อแสดงภาพตัวอย่างการตั้งค่าของท่าน และเพื่อตรวจสอบให้แน่ใจว่าการตั้งค่านั้นถูกต้องก่อนที่จะทำการพิมพ์

**หมายเหตุ:** ใน OS 9 การสรุปการตั้งค่าของท่านจะปรากฏในแผง General (ทั่วไป)

## การหยุดงานพิมพ์

ท่านสามารถหยุดงานพิมพ์จาก HP Officejet หรือจากเครื่องคอมพิวเตอร์ของท่าน

- ในการหยุดงานพิมพ์จาก HP Officejet ให้กด **Cancel** (ยกเลิก) บนแผงด้านหน้าของหาข้อความ **Print Cancelled** (ยกเลิกการพิมพ์แล้ว) บนจอแสดงข้อความที่แผงด้านหน้า หากไม่มีข้อความปรากฏขึ้น ให้กด **Cancel** (ยกเลิก) อีกครั้ง

เครื่อง HP Officejet จะพิมพ์หน้าใดๆ ที่เริ่มพิมพ์ไปแล้ว จากนั้นจะยกเลิกงานพิมพ์ที่ยังเหลืออยู่ โดยอาจใช้เวลาสักครู่



# 7

## การสั่งซื้อวัสดุ

ท่านสามารถสั่งซื้อตลับหมึกพิมพ์ ประเภทของกระดาษ HP ที่แนะนำให้ใช้ และ HP Officejet อุปกรณ์เสริมอื่นๆ ทางออนไลน์ได้จากเว็บไซต์ของ HP

ส่วนนี้ประกอบด้วยหัวข้อต่างๆ ดังต่อไปนี้:

- การสั่งซื้อวัสดุสำหรับพิมพ์ ที่หน้า 59
- สั่งซื้อตลับหมึกพิมพ์ ที่หน้า 59

### การสั่งซื้อวัสดุสำหรับพิมพ์

หากท่านต้องการสั่งซื้อวัสดุสำหรับพิมพ์ เช่น กระดาษ HP Premium Paper, HP Premium Inkjet Transparency Film, HP Iron-On Paper หรือ HP Greeting Cards ให้ไปที่:

[www.hp.com](http://www.hp.com)

เลือกประเทศ/ภูมิภาคของท่าน จากนั้นเลือก Buy (ซื้อ) หรือ Shopping (ชอปปิง)

### สั่งซื้อตลับหมึกพิมพ์

ตารางต่อไปนี้จะระบุรายการตลับหมึกพิมพ์ที่สามารถใช้งานได้กับ HP Officejet ของท่านใช้ ข้อมูลต่อไปนี้ในการสั่งซื้อตลับหมึกพิมพ์

ตลับหมึกพิมพ์	หมายเลขสั่งซื้อใหม่ของ hp
ตลับหมึกพิมพ์อิงค์เจ็ตสีดำ HP	#56 ตลับหมึกพิมพ์สีดำขนาด 19 มล.
ตลับหมึกพิมพ์อิงค์เจ็ตสามสี HP	#57 ตลับหมึกพิมพ์สีขนาด 17 มล.

ดูข้อมูลเพิ่มเติมเกี่ยวกับตลับหมึกพิมพ์ได้จากเว็บไซต์ของ HP:

[www.hp.com](http://www.hp.com)

เลือกประเทศ/ภูมิภาคของท่าน จากนั้นเลือก Buy (ซื้อ) หรือ Shopping (ชอปปิง)



เครื่อง HP Officejet ต้องการการดูแลรักษาเพียงเล็กน้อย บางครั้งท่านอาจต้องการทำความสะอาด กระจกและแผ่นรองฝาปิด เพื่อกำจัดฝุ่นที่อยู่บนพื้นผิวและตรวจสอบให้แน่ใจว่าสำเนาและภาพ สแกนยังคงชัดเจนอยู่เสมอ ท่านอาจต้องการเปลี่ยน ปรับตำแหน่ง หรือทำความสะอาดถั๊ก หมึกพิมพ์เป็นครั้งคราวด้วยเช่นกัน หัวข้อนี้เป็นคำแนะนำด้านการดูแลรักษาเครื่อง HP Officejet ให้อยู่ในสภาพการใช้งานที่สมบูรณ์ โปรดปฏิบัติตามขั้นตอนการดูแลรักษาแบบง่าย ๆ เหล่านี้ตาม ความจำเป็น

ส่วนนี้ประกอบด้วยหัวข้อต่างๆ ดังต่อไปนี้:

- **ทำความสะอาดกระจก** ที่หน้า 61
- **การทำความสะอาดแผ่นรองฝาปิด** ที่หน้า 62
- **การทำความสะอาดตัวเครื่องภายนอก** ที่หน้า 62
- **การดูแลเกี่ยวกับถั๊กหมึกพิมพ์** ที่หน้า 62
- **เรียกคืนค่าดีฟอลต์ที่กำหนดโดยโรงงาน** ที่หน้า 71
- **ตั้งความเร็วในการเลื่อนข้อความ** ที่หน้า 71
- **ตั้งเวลาหน่วงข้อความแจ้งเตือน** ที่หน้า 72
- **เสียงระบบดูแลรักษาเครื่องอัตโนมัติ** ที่หน้า 72

## ทำความสะอาดกระจก

กระจกที่สกปรกเนื่องจากฝุ่นละออง รอยเปื้อน เศษผม และอื่นๆ ทำให้ประสิทธิภาพการทำงานของ เครื่องลดลง และส่งผลกระทบต่อความต้องการในการทำงานของคุณสมบัติต่างๆ เช่น Fit to Page (พอดีกับหน้า)

**1** ปิดเครื่อง HP Officejet ถอดปลั๊กไฟออก และเปิดฝาด้าน

**หมายเหตุ:** เมื่อท่านถอดปลั๊กไฟออก ท่านจะต้องเสียบปลั๊กกลับเข้าไปภายใน 72 ชั่วโมง หากท่านไม่เสียบปลั๊กกลับภายใน 72 ชั่วโมง ท่านจะต้องตั้งวันที่และเวลาในเครื่องใหม่ สำหรับข้อมูลเพิ่มเติม โปรดดูหัวข้อ **การตั้งวันที่และเวลา** ที่หน้า 52

**2** ทำความสะอาดกระจกเบาๆ ด้วยผ้านุ่มหรือฟองน้ำที่ชุบน้ำทำความสะอาดกระจกซึ่งไม่มี ส่วนผสมของสารกัดกร่อน

**คำเตือน!** ห้ามใช้สารกัดกร่อน น้ำยาขัดเงา เบนซิน หรือคาร์บอนเตตรา คลอไรด์กับกระจก เพราะอาจก่อให้เกิดความเสียหายได้ ห้ามเทหรือฉีด ของเหลวลงบนกระจก ของเหลวอาจรั่วซึมลงไปได้กระจกและทำให้เครื่อง HP Officejet เสียหายได้

**3** เช็ดกระจกให้แห้งโดยใช้ผ้าขนหนูหรือฟองน้ำเพื่อป้องกันไม่ให้กระจกเป็นรอย

## การทำความสะอาดแผ่นรองฝาปิด

เศษผงเล็กๆ อาจสะสมอยู่บนแผ่นรองเอกสารสีขาวที่อยู่ใต้เครื่อง HP Officejet

### 1 ปิดเครื่อง HP Officejet ถอดปลั๊กไฟออก และเปิดฝ้าขึ้น

**หมายเหตุ:** เมื่อท่านถอดปลั๊กไฟออก ท่านจะต้องเสียบปลั๊กกลับเข้าไปภายใน 72 ชั่วโมง หากท่านไม่เสียบปลั๊กกลับภายใน 72 ชั่วโมง ท่านจะต้องตั้งวันที่และเวลาในเครื่องใหม่ สำหรับข้อมูลเพิ่มเติม โปรดดูหัวข้อ **การตั้งวันที่และเวลา** ที่หน้า 52

### 2 ทำความสะอาดแผ่นรองเอกสารด้วยผ้านุ่มหรือฟองน้ำที่ชุบน้ำสบู่อ่อนๆ และน้ำอุ่น

### 3 เช็ดแผ่นรองเบาๆ เพื่อให้เศษผงหลุดออก ห้ามขัดถูแผ่นรอง

### 4 เช็ดแผ่นรองให้แห้งด้วยผ้าขาวม้าหรือผ้านุ่มๆ

**คำเตือน!** อย่าใช้กระดาษเช็ดแผ่นรอง เพราะอาจทำให้เกิดรอยขีดข่วน

### 5 หากแผ่นรองยังไม่สะอาดดี ให้ทำซ้ำขั้นตอนเดิม โดยใช้แอลกอฮอล์ไอโซโพรพิล (ขัดถู) และใช้ผ้าเปียกหมาดๆ เช็ดซ้ำให้ทั่วอีกครั้งเพื่อเช็ดแอลกอฮอล์ออก

## การทำความสะอาดตัวเครื่องภายนอก

ใช้ผ้านุ่ม หรือฟองน้ำแบบชื้นหมาดๆ เช็ดฝุ่น รอยเปื้อน และคราบสกปรกออกจากตัวเครื่อง ท่านไม่จำเป็นต้องทำความสะอาดส่วนภายในของ HP Officejet ระวังอย่าให้ของเหลวเข้าไปภายในเครื่องและแผงด้านหน้า

**หมายเหตุ:** เพื่อป้องกันความเสียหายที่อาจเกิดขึ้นกับส่วนที่เป็นสีของ HP Officejet อย่าใช้แอลกอฮอล์หรือผลิตภัณฑ์ทำความสะอาดที่มีส่วนผสมของแอลกอฮอล์กับแผงด้านหน้าหรือฝา

## การดูแลเกี่ยวกับตลับหมึกพิมพ์

เพื่อให้ได้คุณภาพการพิมพ์ดีเยี่ยมจากการใช้เครื่อง HP Officejet ท่านต้องปฏิบัติตามขั้นตอนการดูแลรักษาต่างๆ บางประการ และเปลี่ยนตลับหมึกพิมพ์เมื่อปรากฏข้อความเตือนที่แผงด้านหน้า

ส่วนนี้ประกอบด้วยหัวข้อต่างๆ ดังต่อไปนี้:

- การตรวจสอบระดับหมึก ที่หน้า 63
- พิมพ์รายงานการทดสอบเครื่อง ที่หน้า 63
- การดูแลตลับหมึกพิมพ์ ที่หน้า 64
- การเปลี่ยนตลับหมึกพิมพ์ ที่หน้า 65
- การปรับตำแหน่งตลับหมึกพิมพ์ ที่หน้า 67
- การทำความสะอาดตลับหมึกพิมพ์ ที่หน้า 69
- การทำความสะอาดแถบตลับหมึกพิมพ์ ที่หน้า 70



## การตรวจสอบระดับหมึก

ท่านสามารถตรวจสอบระดับการจ่ายหมึกได้อย่างง่ายดายเพื่อดูว่าต้องเปลี่ยนตลับหมึกเมื่อใด ระดับการจ่ายหมึกจะแสดงจำนวนหมึกพิมพ์โดยประมาณที่เหลืออยู่ในตลับหมึกพิมพ์ ท่านสามารถตรวจสอบระดับหมึกพิมพ์ได้จาก HP Photo & Imaging Director (ตัวจัดการรูปและภาพถ่าย HP) (HP Director) (ตัวจัดการ HP) เท่านั้น

### วิธีการตรวจสอบระดับหมึกสำหรับผู้ใช้งาน Windows

- 1 จาก **HP Director** (ตัวจัดการ HP) ให้เลือก **Settings** (การตั้งค่า) เลือก **Print Settings** (การตั้งค่าการพิมพ์) แล้วจึงเลือก **Printer Toolbox** (กล่องเครื่องมือเครื่องพิมพ์)
- 2 คลิกแท็บ **Estimated Ink Levels** (ระดับหมึกโดยประมาณ) ระดับหมึกโดยประมาณจะแสดงระดับหมึกของตลับหมึกพิมพ์ขึ้นมา

### วิธีตรวจสอบระดับหมึกพิมพ์สำหรับผู้ใช้งาน Macintosh

- 1 จาก **HP Director** (ตัวจัดการ HP) ให้เลือก **Settings** (การตั้งค่า) แล้วเลือก **Maintain Printer** (การดูแลรักษาเครื่องพิมพ์)
- 2 ถ้ากรอบโต้ตอบ **Select Printer** (เลือกเครื่องพิมพ์) เปิดขึ้นมา ให้เลือก HP Officejet แล้วจึงคลิก **Utilities** (ยูทิลิตี้)
- 3 จากรายการ ให้เลือก **Ink Level** (ระดับหมึก) ระดับหมึกโดยประมาณจะแสดงระดับหมึกของตลับหมึกพิมพ์ขึ้นมา

## พิมพ์รายงานการทดสอบเครื่อง

ถ้าท่านพบปัญหาเกี่ยวกับการพิมพ์ ให้สั่งพิมพ์รายงานการทดสอบเครื่องก่อนเปลี่ยนตลับหมึกพิมพ์รายงานนี้จะให้ข้อมูลที่เป็นประโยชน์เกี่ยวกับตลับหมึกพิมพ์ และทำให้รู้ถึงสภาพของเครื่อง

- 1 กด **Setup** (การตั้งค่า)
- 2 กด **1** จากนั้น กด **4** ซึ่งเป็นการเลือก Print Report (พิมพ์รายงาน) และเลือก Self-Test Report (รายงานการทดสอบเครื่อง)

### Print Report (พิมพ์รายงาน)

- 1: Last Transaction (รายการสุดท้าย)
- 2: Fax Log (ไฟล์บันทึกการส่งแฟกซ์)
- 3: Speed Dial List (รายการโทรด่วน)
- 4: **Self-Test Report** (รายงานการทดสอบเครื่อง)
- 5: Automatic Reports Setup (การตั้งค่าพิมพ์รายงานอัตโนมัติ)

HP Officejet จะพิมพ์ Self-Test Report (รายงานการทดสอบเครื่อง) ซึ่งอาจระบุสาเหตุของปัญหาการพิมพ์

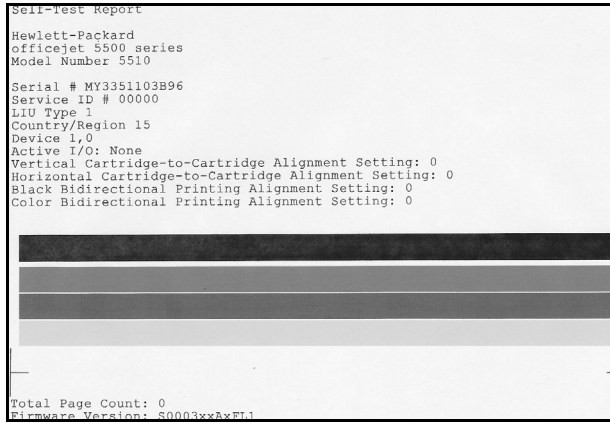

ตรวจสอบรายงานการทดสอบเครื่องว่ามีรอยเส้นหรือเส้นสีขาวหรือไม่ ตรวจสอบว่ามีแถบสีดำเข้มและแถบแม่สี 3 แถบหรือไม่ แถบสีควรมีความสม่ำเสมอและกระจายอยู่ทั่วหน้า

- หากแถบสีหายไป อาจเป็นไปได้ว่าคลับหมึกพิมพ์สามสีไม่มีหมึก ท่านอาจต้องเปลี่ยนคลับหมึกพิมพ์ สำหรับข้อมูลเพิ่มเติมเรื่องการเปลี่ยนคลับหมึกพิมพ์ โปรดดู **การเปลี่ยนคลับหมึกพิมพ์** ที่หน้า 65
- เส้นริ้วอาจหมายถึงหัวฉีดหมึกอุดตันหรือสกปรก ท่านอาจต้องทำความสะอาดคลับหมึกพิมพ์ สำหรับข้อมูลเพิ่มเติมเรื่องการทำความสะอาดคลับหมึกพิมพ์ โปรดดู **การทำความสะอาดคลับหมึกพิมพ์** ที่หน้า 69 *อย่า* ทำความสะอาดด้วยแอลกอฮอล์

### การดูแลคลับหมึกพิมพ์

ก่อนเปลี่ยนหรือทำความสะอาดคลับหมึกพิมพ์ ท่านควรดูข้อขึ้นส่วนและวิธีจัดการเกี่ยวกับคลับหมึกพิมพ์

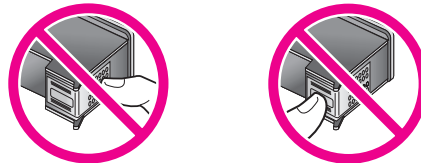
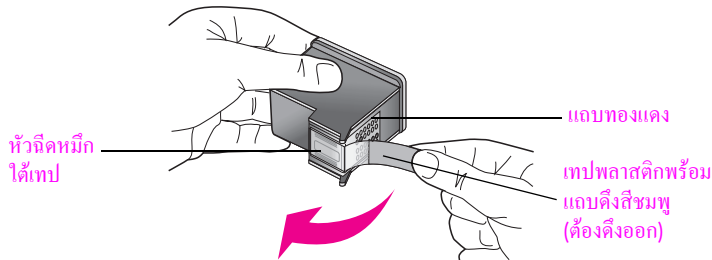

ห้ามสัมผัสแถบทองแดงหรือหัวฉีดหมึก

## การเปลี่ยนตลับหมึกพิมพ์

ข้อความบนจอแสดงข้อความที่แสดงด้านหน้าจะปรากฏขึ้น เพื่อแจ้งให้ท่านทราบว่าระดับหมึกในตลับหมึกพิมพ์เหลือน้อย นอกจากนี้ ท่านยังสามารถตรวจสอบระดับหมึกได้จาก HP Director (ตัวจัดการ HP) บนเครื่องคอมพิวเตอร์ได้ด้วย สำหรับข้อมูลเพิ่มเติม โปรดดู **การตรวจสอบระดับหมึก** ที่หน้า 63 เมื่อท่านได้รับข้อความนี้ ท่านควรเปลี่ยนตลับหมึกพิมพ์ที่มีอยู่ ข้อความนี้อาจแจ้งให้ทราบว่า ท่านต้องเปลี่ยนตลับหมึกพิมพ์ นอกจากนี้ ท่านควรเปลี่ยนตลับหมึกพิมพ์เมื่อเห็นตัวหนังสือซีดจาง หรือหากท่านประสบปัญหาคุณภาพการพิมพ์ที่เกี่ยวข้องกับตลับหมึกพิมพ์ สำหรับข้อมูลเพิ่มเติมเรื่องการสั่งซื้อตลับหมึกพิมพ์ใหม่ โปรดดู **สั่งซื้อตลับหมึกพิมพ์** ที่หน้า 59

- 1 เปิดเครื่อง HP Officejet และยกฝาเคร์ตลับหมึกพิมพ์ให้เปิดขึ้น

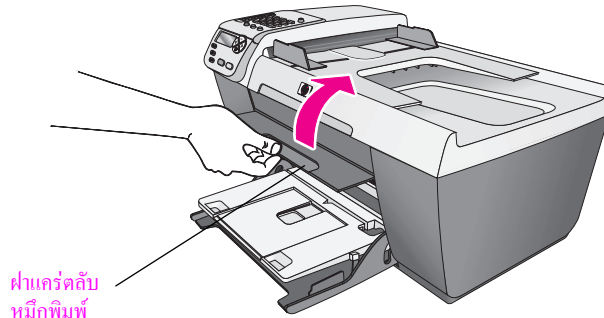

ตลับหมึกพิมพ์จะเลื่อนมาอยู่ในตำแหน่งที่มองเห็นได้

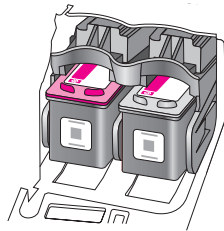

- 2 หลังจากเคร์ตลับหมึกหยุดเคลื่อน ให้ดันตลับหมึกพิมพ์ส่วนบนลงเพื่อปลดตลับหมึกพิมพ์ออก จากนั้นจึงดึงตลับออกจากช่อง โดยดึงเข้าหาตัวท่าน

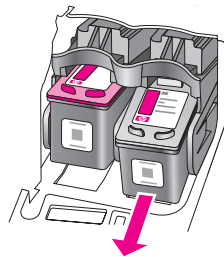

**หมายเหตุ:** อาจพบว่ามีหมึกอยู่ตรงช่องเสียบ จัดว่าเป็นเรื่องปกติ

- 3 นำดรัมหมึกพิมพ์ใหม่ออกจากกล่อง ระวังอย่าสัมผัสส่วนอื่นนอกจากพลาสติกสีดำ และ ค่อยๆ ดึงเทปสีชมพูออกโดยใช้แถบดึง

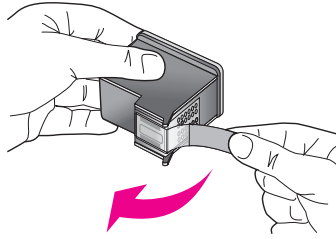

**คำเตือน!** ห้ามสัมผัสแถบทองแดงหรือหัวฉีดหมึก

เมื่อนำเทปพลาสติกออกแล้ว ให้ติดตั้งดรัมหมึกพิมพ์ทันทีเพื่อป้องกันไม่ให้หมึกที่หัวฉีดแห้ง

- 4 ถอดดรัมหมึกพิมพ์สีดำโดยให้ฉลาก HP อยู่ด้านบนบน เลื่อนดรัมพิมพ์ให้เอียงเล็กน้อยไปทางด้าน ขวา ของแคร่ดรัมหมึกพิมพ์ กดให้แน่นจนกระทั่งดรัมหมึกพิมพ์เข้าที่

**คำเตือน!** อย่าดันดรัมหมึกลงไปตรงๆ ต้องเลื่อนดรัมหมึก โดยเอียงเล็กน้อย

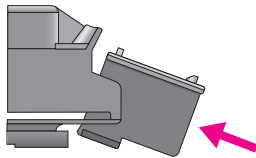

- 5 ถอดดรัมหมึกพิมพ์สามสีโดยให้ฉลาก HP อยู่ด้านบนบน เลื่อนดรัมพิมพ์ให้เอียงเล็กน้อยไปทางด้าน ซ้าย ของแคร่ดรัมหมึกพิมพ์ กดให้แน่นจนกระทั่งดรัมหมึกพิมพ์เข้าที่

**คำเตือน!** อย่าดันดรัมหมึกลงไปตรงๆ ต้องเลื่อนดรัมหมึก โดยเอียงเล็กน้อย

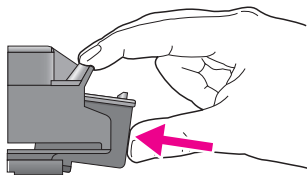

**หมายเหตุ:** ท่านต้องใส่ดรัมหมึกพิมพ์ ทั้งสองดรัมเพื่อให้ HP Officejet ใช้งานได้

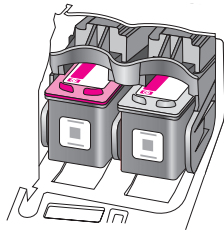

- 6 ปิดฝาแคร่ตลับหมึกพิมพ์ภายในไม่กี่นาที หน้าสำหรับปรับตำแหน่งตลับหมึกพิมพ์จะถูกพิมพ์ออกมา ท่านอาจจำเป็นต้องปรับตำแหน่งตลับหมึกพิมพ์สำหรับข้อมูลเกี่ยวกับการปรับตำแหน่งตลับหมึกพิมพ์ โปรดดูส่วนต่อไป **การปรับตำแหน่งตลับหมึกพิมพ์**

### การปรับตำแหน่งตลับหมึกพิมพ์

เครื่อง HP Officejet จะมีข้อความแจ้งให้ท่านปรับตำแหน่งตลับหมึกพิมพ์ทุกครั้งที่ท่านติดตั้งหรือเปลี่ยนตลับหมึกพิมพ์ นอกจากนี้ ท่านยังสามารถปรับแนวตลับหมึกพิมพ์ได้ตลอดเวลาจากแผงด้านหน้าหรือ HP Director (ตัวจัดการ HP) การปรับตำแหน่งตลับหมึกพิมพ์จะทำให้ได้งานพิมพ์ที่มีคุณภาพสูง

**หมายเหตุ:** ถ้าท่านนำตลับหมึกพิมพ์ออกมาแล้วนำไปใส่กลับเข้าไปใหม่ HP Officejet จะไม่แจ้งให้ท่านปรับแนวตลับหมึกพิมพ์

#### วิธีปรับแนวตลับหมึกพิมพ์จากแผงด้านหน้า

- 1 ในการปรับตำแหน่งตลับหมึกพิมพ์เมื่อมีข้อความแจ้ง ท่านต้องกด **OK** (ตกลง) เครื่อง HP Officejet จะพิมพ์หน้าสำหรับปรับตำแหน่งออกมา
- 2 หรือท่านสามารถปรับตำแหน่งตลับหมึกพิมพ์ได้ด้วยตนเองจากแผงด้านหน้า กด **Setup** (การตั้งค่า)
- 3 กด **5** จากนั้นกด **2** ซึ่งเป็นการเลือก **Tools** (เครื่องมือ) และเลือก **Align Print Cartridge** (การปรับตำแหน่งตลับหมึกพิมพ์)

#### Tools (เครื่องมือ)

- 1: Clean Print Cartridge (ทำความสะอาดตลับหมึกพิมพ์)
- 2: Align Print Cartridge (ปรับตำแหน่งตลับหมึกพิมพ์)
- 3: Restore Factory Defaults (เรียกคืนค่าดีฟอลต์ที่กำหนดโดยโรงงาน)
- 4: Reprint Faxes in Memory (พิมพ์แฟกซ์ในหน่วยความจำซ้ำ)

เครื่อง HP Officejet จะพิมพ์หน้าสำหรับปรับตำแหน่งออกมา

- 4 วางหน้าสำหรับปรับตำแหน่งคว่ำลงบนมุมซ้ายด้านหน้าของกระดาษ โดยให้ด้านบนของเอกสารชิดซ้าย ตามที่แสดงด้านล่าง

**หมายเหตุ:** ตรวจสอบให้แน่ใจว่าด้านบนของหน้าสำหรับปรับตำแหน่งกลับหมึกพิมพ์วางอยู่ด้านซ้ายของ HP Officejet

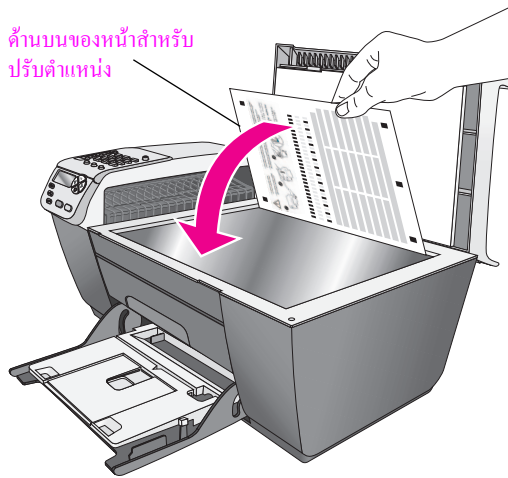

- 5 กด **OK** (ตกลง)

เมื่อข้อความ "Alignment Complete" (การปรับตำแหน่งเสร็จสมบูรณ์แล้ว) ปรากฏขึ้นบนจอแสดงข้อความที่แผงด้านหน้า แสดงว่าการปรับตำแหน่งเสร็จสมบูรณ์แล้ว หน้าสำหรับปรับตำแหน่งนี้อาจนำกลับมาใช้ใหม่หรือทิ้งไป

### วิธีปรับตำแหน่งตลับหมึกพิมพ์จาก hp director (ตัวจัดการ HP)

- 1 เข้าไปที่ **HP Director** (ตัวจัดการ HP)

สำหรับข้อมูลเกี่ยวกับการเข้าใช้งาน HP Director (ตัวจัดการ HP) โปรดดู **ใช้ซอฟต์แวร์ตัวจัดการ hp เพื่อใช้งานเพิ่มเติมด้วยเครื่อง hp officejet** ที่หน้า 4

- 2 สำหรับผู้ใช้ Windows โปรดปฏิบัติตามนี้:

- เลือก **Settings** (การตั้งค่า) แล้วเลือก **Print Settings** (การตั้งค่าการพิมพ์) จากนั้นเลือก **Printer Toolbox** (กล่องเครื่องมือเครื่องพิมพ์)
- คลิกแท็บ **Device Services** (บริการเครื่องมือ)
- คลิก **Align the Print Cartridges** (ปรับตำแหน่งตลับหมึกพิมพ์)

เครื่อง HP Officejet จะพิมพ์หน้าสำหรับปรับตำแหน่งออกมา

- 3 สำหรับผู้ใช้ Macintosh โปรดปฏิบัติตามนี้:

- เลือก **Settings** (การตั้งค่า) และเลือก **Maintain Printer** (ดูแลรักษาเครื่องพิมพ์)
- ถ้ากรอบโต้ตอบ **Select Printer** (เลือกเครื่องพิมพ์) เปิดขึ้นมา ให้เลือก HP Officejet แล้วจึงคลิก **Utilities** (ยูทิลิตี้)
- จากรายการ ให้เลือก **Calibrate** (ปรับเทียบมาตรฐาน)
- คลิก **Align** (ปรับตำแหน่ง)

เครื่อง HP Officejet จะพิมพ์หน้าสำหรับปรับตำแหน่งออกมา

- 4 วางหน้าสำหรับปรับตำแหน่งคว่ำลงบนมุมซ้ายด้านหน้าของกระดาษ ตามที่แสดงด้านล่าง
- หมายเหตุ:** ตรวจสอบให้แน่ใจว่าด้านบนของหน้าสำหรับปรับตำแหน่งกลับหมึกพิมพ์วางอยู่ด้านซ้ายของ HP Officejet

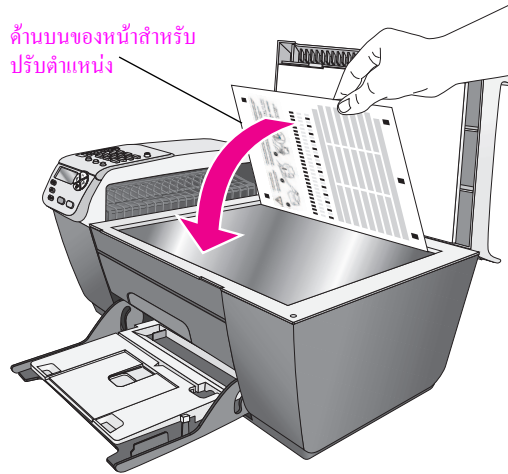

- 5 กด **OK** (ตกลง)
- เมื่อข้อความ "Alignment Complete" (การปรับตำแหน่งเสร็จสมบูรณ์แล้ว) ปรากฏขึ้นบนจอแสดงข้อความที่แผงด้านหน้า แสดงว่าการปรับตำแหน่งเสร็จสมบูรณ์แล้ว หน้าสำหรับปรับตำแหน่งนี้อาจนำกลับมาใช้ใหม่หรือทิ้งไป

### การทำความสะอาดกลับหมึกพิมพ์

ทำตามขั้นตอนนี้เมื่อรายงานการทดสอบเครื่องแสดงเส้นริ้วหรือเส้นขาวในแถบสี อย่าทำความสะอาดกลับหมึกพิมพ์โดยบังเอิญเพราะจะทำให้เปลืองหมึกและหัวหมึกพิมพ์มีอายุการใช้งานสั้นลง

- 1 กด **Setup** (การตั้งค่า)
- 2 กด **5** จากนั้นกด **1**

ซึ่งเป็นการเลือก Tools (เครื่องมือ) และเลือก Clean Print Cartridge (ทำความสะอาดกลับหมึกพิมพ์)

#### Tools (เครื่องมือ)

- 1: Clean Print Cartridge (ทำความสะอาดกลับหมึกพิมพ์)
- 2: Align Print Cartridge (ปรับตำแหน่งกลับหมึกพิมพ์)
- 3: Restore Factory Defaults (เรียกคืนค่าดีฟอลต์ที่กำหนดโดยโรงงาน)
- 4: Reprint Faxes in Memory (พิมพ์แฟกซ์ในหน่วยความจำซ้ำ)

เครื่องจะพิมพ์รูปแบบการจัดวางออกมาทำความสะอาดกลับหมึกพิมพ์เรียบร้อยแล้ว เอกสารนี้อาจนำกลับมาใช้ใหม่หรือทิ้งไป

หากคุณภาพการพิมพ์หรือสำเนาที่ออกมายังไม่ดีขึ้น หลังจากทำความสะอาดกลับหมึกพิมพ์แล้ว ให้เปลี่ยนกลับหมึกพิมพ์ สำหรับข้อมูลเพิ่มเติมเกี่ยวกับการเปลี่ยนกลับหมึกพิมพ์ โปรดดู **การเปลี่ยนกลับหมึกพิมพ์** ที่หน้า 65

## การทำความสะอาดแถบตลับหมึกพิมพ์

ทำความสะอาดแถบตลับหมึกพิมพ์เฉพาะในกรณีที่แผงด้านหน้าปรากฏข้อความเตือนให้ท่านตรวจสอบตลับหมึกพิมพ์ซ้ำ หลังจากที่ท่านได้ทำความสะอาดหรือปรับตำแหน่งตลับหมึกพิมพ์แล้ว

**คำเตือน!** ห้ามนำตลับหมึกพิมพ์ออกจากเครื่องพร้อมกันทั้งสองตลับ ให้นำตลับหมึกพิมพ์ออกจากเครื่องเพื่อทำความสะอาดทีละตลับ

ท่านต้องมีวัสดุอุปกรณ์ต่อไปนี้:

- ผ้าขางแห้ง ผ้านุ่มที่ไม่มีส่วนผสมของสำลี หรือวัสดุนุ่มใดๆ ที่จะไม่ขาดหรือมีเส้นใยหลุดออกมา
- น้ำกลั่น น้ำกรอง หรือน้ำดื่ม (น้ำประปาอาจมีสารปนเปื้อนที่ก่อให้เกิดความเสียหายแก่ตลับหมึกพิมพ์ได้)

**คำเตือน!** ห้ามใช้น้ำยาทำความสะอาดแท่นพิมพ์หรือแอลกอฮอล์ทำความสะอาดแถบตลับหมึกพิมพ์ น้ำยาเหล่านี้สามารถทำให้ตลับหมึกพิมพ์หรือ HP Officejet เสียหาย

- 1 เปิดใช้งาน HP Officejet และเปิดฝาแคร่ตลับหมึกพิมพ์
- 2 หลังจากแคร่ตลับหมึกหยุดเคลื่อน ให้ถอดปลั๊กสายไฟออกจากด้านหลังของเครื่อง HP Officejet
- 3 ดันตลับหมึกพิมพ์ส่วนบนลงเพื่อปลดตลับหมึกพิมพ์ออก จากนั้นจึงดึงตลับออกจากช่องโดยดึงเข้าหาตัวท่าน
- 4 ตรวจสอบแถบตลับหมึกพิมพ์ว่ามีหมึกหรือเศษฝุ่นเกาะอยู่หรือไม่
- 5 ชุบผ้าขางแห้งหรือผ้านุ่มที่ไม่มีส่วนผสมของสำลีลงในน้ำกลั่น และบีบน้ำให้ผ้าเปียกหมาดๆ
- 6 จับด้านข้างของตลับหมึกพิมพ์
- 7 ทำความสะอาดเฉพาะแถบตลับหมึกพิมพ์ห้าม ทำความสะอาดหัวฉีด

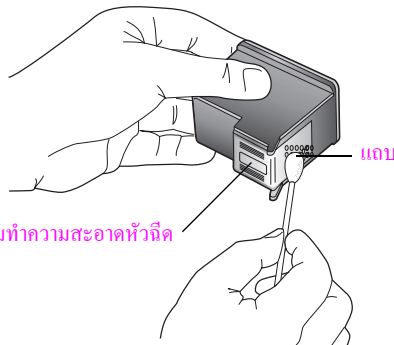

- 8 วางตลับหมึกพิมพ์กลับเข้าไปในแคร่ตลับหมึก
- 9 ทำเช่นเดียวกันนี้กับตลับหมึกพิมพ์อีกตลับหนึ่ง หากจำเป็น
- 10 ปิดฝาแคร่ตลับหมึกพิมพ์และเสียบปลั๊กเครื่อง HP Officejet



## เรียกคืนค่าดีฟอลต์ที่กำหนดโดยโรงงาน

ท่านสามารถเรียกคืนค่าเดิมของเครื่อง HP Officejet ที่กำหนดโดยโรงงานได้

**หมายเหตุ:** การเรียกคืนค่าดีฟอลต์ที่กำหนดโดยโรงงานจะไม่เปลี่ยนข้อมูลวันที่ที่ท่านกำหนดไว้และจะไม่มีผลต่อการเปลี่ยนแปลงใดๆ ที่ท่านทำการตั้งค่าการสแกนและภาษาและประเทศ/ภูมิภาค

ท่านสามารถเรียกคืนค่าดีฟอลต์ได้จากแผงด้านหน้าเท่านั้น

**1** กด **Setup** (การตั้งค่า)

**2** กด **5** จากนั้นกด **3**

ซึ่งเป็นการเลือก Tools (เครื่องมือ) และเลือก Restore Factory Defaults (เรียกคืนค่าดีฟอลต์ที่กำหนดโดยโรงงาน)

### Tools (เครื่องมือ)

**1:** Clean Print Cartridge (ทำความสะอาดลิ้นหมึกพิมพ์)

**2:** Align Print Cartridge (ปรับตำแหน่งลิ้นหมึกพิมพ์)

**3: Restore Factory Defaults (เรียกคืนค่าดีฟอลต์ที่กำหนดโดยโรงงาน)**

**4:** Reprint Faxes in Memory (พิมพ์แฟกซ์ในหน่วยความจำซ้ำ)

ค่าดีฟอลต์ที่กำหนดโดยโรงงานได้รับการเรียกคืน

## ตั้งความเร็วในการเลื่อนข้อความ

ตัวเลือก Scroll Speed (ความเร็วในการเลื่อนข้อความ) ช่วยให้ท่านสามารถควบคุมอัตราความเร็วที่ข้อความเลื่อนจากขวาไปซ้ายบนจอแสดงข้อความที่แผงด้านหน้าได้ ตัวอย่างเช่น หากข้อความยาวและไม่พอดีกับจอแสดงข้อความที่แผงด้านหน้า จำเป็นต้องเลื่อนข้อความนั้น เพื่อท่านจะได้อ่านข้อความนั้น ได้ทั้งหมด ท่านสามารถเลือกอัตราความเร็วในการเลื่อนข้อความได้ Normal, (ธรรมดา) Fast (เร็ว) หรือ Slow (ช้า) ค่าดีฟอลต์จะกำหนดเป็น Normal (ธรรมดา)

**1** กด **Setup** (การตั้งค่า)

**2** กด **6** จากนั้นกด **1**

ซึ่งเป็นการเลือก Preferences (ลักษณะที่ต้องการ) จากนั้นให้เลือก Set Scroll Speed (ตั้งความเร็วในการเลื่อนข้อความ)

### Preferences (ลักษณะที่ต้องการ)

**1: Set Scroll Speed (ตั้งความเร็วในการเลื่อนข้อความ)**

**2:** Set Prompt Delay Time (ตั้งเวลาหน่วงข้อความแจ้งเตือน)

**3: Set Language & Country/Region (การกำหนดภาษาและประเทศ/ภูมิภาค)**

**3** กด ► เพื่อเลือกความเร็วในการเลื่อนข้อความ จากนั้นกด **OK** (ตกลง)

## ตั้งเวลาหน่วงข้อความแจ้งเตือน

ตัวเลือก Prompt Delay Time (เวลาหน่วงข้อความแจ้งเตือน) ทำให้ท่านสามารถควบคุมระยะเวลา ก่อนที่ข้อความจะปรากฏบนหน้าจอ เพื่อแจ้งให้ท่านดำเนินการต่อไป ตัวอย่างเช่น ถ้าท่านกด Copy (ทำสำเนา) และปล่อยให้เวลาหน่วงข้อความแจ้งเตือนเดินต่อไปโดยไม่กดปุ่มทำงานอีกปุ่มหนึ่ง ข้อความ "Load Original, then press Start" ("วางต้นฉบับ จากนั้นกดรีเซ็ต") จะปรากฏขึ้นบนจอแสดงข้อความที่แผงด้านหน้า ท่านสามารถเลือกระดับ Normal (ธรรมดา), Fast (เร็ว) หรือ Slow (ช้า) ค่าดีฟอลต์จะกำหนดเป็น Normal (ธรรมดา)

- 1 กด **Setup** (การตั้งค่า)
- 2 กด **6** จากนั้น กด **2**  
ซึ่งเป็นการเลือก Preferences (ลักษณะที่ต้องการ) จากนั้นเลือก Set Prompt Delay Time (ตั้งเวลาหน่วงข้อความแจ้งเตือน)

**Preferences (ลักษณะที่ต้องการ)**

1: Set Scroll Speed (ตั้งความเร็วในการเลื่อนข้อความ)

**2: Set Prompt Delay Time** (ตั้งเวลาหน่วงข้อความแจ้งเตือน)

3: Set Language & Country/Region (การกำหนดภาษาและประเทศ/ภูมิภาค)

- 3 กด ► จนกระทั่งเวลาหน่วงปรากฏขึ้น จากนั้นจึงกด **OK** (ตกลง)

## เสียงระบบดูแลรักษาเครื่องอัตโนมัติ

ระหว่างอายุการใช้งานผลิตภัณฑ์ ท่านอาจได้ยินเสียงต่างๆ จากเครื่องเสียงดังกล่าวเกิดจากระบบดูแลรักษาเครื่องอัตโนมัติ

Hewlett-Packard ให้บริการทางโทรศัพท์และอินเทอร์เน็ตสำหรับเครื่อง HP Officejet ส่วนนี้ประกอบด้วยหัวข้อต่างๆ ดังต่อไปนี้:

- การขอรับบริการและข้อมูลอื่น ๆ จากอินเทอร์เน็ต ที่หน้า 73
- การบริการลูกค้าของ hp ที่หน้า 73
- การเตรียมเครื่อง hp officejet สำหรับการส่ง ที่หน้า 76
- ศูนย์จัดจำหน่าย hp ที่หน้า 77

หากท่านไม่พบคำตอบที่ต้องการในเอกสารประกอบฉบับพิมพ์ หรือเอกสารประกอบบนหน้าจอที่มาพร้อมกับผลิตภัณฑ์ของท่าน โปรดติดต่อศูนย์บริการ HP แห่งใดแห่งหนึ่งที่มีรายชื่อในหน้าต่อไปนี้ การให้บริการบางอย่างจะมีให้เฉพาะในสหรัฐอเมริกาและแคนาดาเท่านั้น และบางอย่างอาจมีในหลายประเทศ/ภูมิภาคทั่วโลก ถ้าไม่มีรายนามหมายเลขโทรศัพท์ของศูนย์บริการในประเทศ/ภูมิภาคของท่าน โปรดติดต่อตัวแทนขายที่ได้รับอนุญาตจาก HP เพื่อขอคำแนะนำ

## การขอรับบริการและข้อมูลอื่น ๆ จากอินเทอร์เน็ต

หากท่านเชื่อมต่ออินเทอร์เน็ตได้ ท่านสามารถอ่านข้อมูลเพิ่มเติมได้จากเว็บไซต์ของ HP ที่:

[www.hp.com/support](http://www.hp.com/support)

เว็บไซต์นี้จะให้ข้อมูลด้านเทคนิค ข้อมูลเกี่ยวกับไดรเวอร์ วัสดุ และการสั่งซื้อ

## การบริการลูกค้าของ hp

โปรแกรมซอฟต์แวร์ของบริษัทอื่นอาจรวมอยู่ในเครื่อง HP Officejet หากท่านประสบปัญหาในการใช้โปรแกรมดังกล่าว โปรดโทรขอคำแนะนำจากผู้เชี่ยวชาญของบริษัทนั้นๆ

หากต้องการติดต่อศูนย์บริการของ HP โปรดปฏิบัติตามขั้นตอนต่อไปนี้ก่อนโทรติดต่อ

- 1 ตรวจสอบว่า:
  - a. HP Officejet เสียบปลั๊กและเปิดเครื่องอยู่
  - b. ได้ใส่ดรัมหมึกพิมพ์ที่กำหนดอย่างถูกต้อง
  - c. ได้ใส่กระดาษที่เหมาะสมในถาดป้อนกระดาษอย่างถูกต้อง
- 2 รีเซ็ตเครื่อง HP Officejet ใหม่:
  - a. ปิดเครื่อง HP Officejet โดยใช้นุ่ม **On** (เปิด) บนแผงด้านหน้า
  - b. ถอดสายไฟออกจากด้านหลังของตัวเครื่อง HP Officejet
  - c. เสียบปลั๊กไฟเข้า HP Officejet ใหม่
  - d. เปิดเครื่อง HP Officejet โดยใช้นุ่ม **On** (เปิด)
- 3 หากต้องการข้อมูลเพิ่มเติม โปรดเยี่ยมชมเว็บไซต์ของ HP ที่: [www.hp.com/support](http://www.hp.com/support)

- 4 ถ้าท่านยังพบปัญหาเดิมและต้องการพูดคุยกับพนักงานดูแลลูกค้าของ HP โปรดปฏิบัติดังต่อไปนี้
  - a. มีชื่อของเครื่อง HP Officejet ตามที่ปรากฏบนแผงด้านหน้า
  - b. เตรียมหมายเลขบริการและหมายเลขผลิตภัณฑ์ไว้ให้พร้อมหากต้องการดูรหัสบริการและหมายเลขผลิตภัณฑ์บนแผงด้านหน้า กด **OK** (ตกลง) และ **Start Color** (เริ่มพิมพ์สี) พร้อมกัน กด ► จนหมายเลขที่ปรากฏ แล้วกด **OK** (ตกลง)
  - c. พิมพ์รายงานการทดสอบเครื่องสำหรับข้อมูลเพิ่มเติมเกี่ยวกับการพิมพ์รายงานการทดสอบเครื่อง โปรดดู **พิมพ์รายงานการทดสอบเครื่อง** ที่หน้า 63
  - d. การทำสำเนาสีตามตัวอย่างที่พิมพ์ออกมา
  - e. เตรียมพร้อมสำหรับการอธิบายรายละเอียดเกี่ยวกับปัญหาของท่าน
- 5 โทรติดต่อศูนย์บริการลูกค้าของ HP ทั้งนี้ ควรอยู่ใกล้เครื่อง HP Officejet ที่มีปัญหาในขณะโทรศัพท์

### การโทรติดต่อขอรับบริการในทวีปอเมริกาเหนือในระหว่างช่วงการรับประกัน

โทร 1-800-HP-INVENT US ศูนย์บริการทางโทรศัพท์ของสหรัฐอเมริกา มีบริการทั้งภาษาอังกฤษและสเปน ตลอด 24 ชั่วโมงทุกวัน (วันและเวลาให้บริการอาจเปลี่ยนแปลงได้โดยไม่ต้องแจ้งให้ทราบล่วงหน้า) การให้บริการในช่วงระยะเวลาการรับประกันไม่มีค่าธรรมเนียมใดๆ หากพ้นช่วงเวลารับประกันไปแล้ว ท่านอาจต้องเสียค่าบริการ

### การโทรติดต่อขอรับบริการจากประเทศอื่นๆ ทั่วโลก

หมายเลขด้านล่างแสดงวันที่พิมพ์คู่มือฉบับนี้หากต้องการดูหมายเลขติดต่อปัจจุบันของศูนย์บริการ HP ในประเทศต่างๆ ทั่วโลก โปรดไปยังเว็บไซต์นี้ และเลือกประเทศ/ภูมิภาค หรือภาษา

[www.hp.com/support](http://www.hp.com/support)

ท่านสามารถโทรติดต่อศูนย์บริการ HP ในประเทศ/ภูมิภาคดังต่อไปนี้ ถ้าไม่มีชื่อประเทศ/ภูมิภาคของท่านในรายนาม โปรดติดต่อตัวแทนจำหน่ายในท้องถิ่นหรือสำนักงานขายและบริการ HP ที่ใกล้ที่สุดเพื่อขอรับบริการ

การให้บริการในช่วงระยะเวลาการรับประกัน ไม่มีค่าธรรมเนียมใดๆ ยกเว้นค่าโทรศัพท์ทางไกลในบางกรณี อาจต้องจ่ายค่าธรรมเนียมตามที่กำหนดไว้

สำหรับการให้บริการทางโทรศัพท์ในยุโรปนั้น โปรดตรวจสอบรายละเอียดและเงื่อนไขของการให้บริการดังกล่าวในประเทศ/ภูมิภาคของท่าน โดยดูจากเว็บไซต์

[www.hp.com/support](http://www.hp.com/support)

หรือสอบถามจากตัวแทนขายของท่าน หรือโทรติดต่อ HP ตามหมายเลขที่ให้ไว้ในคู่มือนี้

บริษัทได้พยายามปรับปรุงการให้บริการทางโทรศัพท์อย่างต่อเนื่อง จึงขอแนะนำให้ท่านแวะเยี่ยมชมเว็บไซต์ของเราเป็นประจำเพื่อทราบข้อมูลใหม่ๆ เกี่ยวกับการให้บริการและการจัดส่งอุปกรณ์

ประเทศ/ภูมิภาค	การให้บริการด้านเทคนิคของ hp	ประเทศ/ภูมิภาค	การให้บริการด้านเทคนิคของ hp
แอลจีเรีย <sup>1</sup>	+213(0)61 56 45 43	ลักเซมเบิร์ก (ฝรั่งเศส)	900 40 006
อาร์เจนตินา	(54)11-4778-8380 0-810-555-5520	ลักเซมเบิร์ก (เยอรมนี)	900 40 007
ออสเตรเลีย	+61 3 8877 8000 1902 910 910	มาเลเซีย	1-800-805405
ออสเตรีย	+43 (0) 820 87 4417	เม็กซิโก	01-800-472-6684
บาหลีเรน (ดูไบ)	+973 800 728	เม็กซิโก (เม็กซิโกซิตี)	5258-9922
เบลเยียม (ดัตช์)	+32 (0) 70 300 005	โมร็อกโก <sup>1</sup>	+212 224 047 47
เบลเยียม (ฝรั่งเศส)	+32 (0) 70 300 004	เนเธอร์แลนด์ (0.10 ยูโร/นาที)	0900 2020 165

ประเทศ/ภูมิภาค	การให้บริการด้านเทคนิคของ hp	ประเทศ/ภูมิภาค	การให้บริการด้านเทคนิคของ hp
โบลิเวีย	800-100247	นิวซีแลนด์	0800 441 147
บราซิล (แกรนด์ เซา เปาโล)	(11) 3747 7799	นอร์เว	+47 815 62 070
บราซิล (Demais Localidades)	0800 157751	โอมาน	+971 4 883 8454
แคนาดา ในระหว่างการรับประกัน	(905) 206 4663	ปาเลสไตน์	+971 4 883 8454
แคนาดา หลังการรับประกัน (ค่าบริการต่อการโทรหนึ่งครั้ง)	1-877-621-4722	ปานามา	001-800-7112884
แคริบเบียนและอเมริกากลาง	1-800-711-2884	เปรู	0-800-10111
ชิลี	800-360-999	ฟิลิปปินส์	632-867-3551
จีน	86-21-38814518 8008206616	โปแลนด์	+48 22 865 98 00
โคลัมเบีย	9-800-114-726	โปรตุเกส	+351 808 201 492
คอสตาริกา	0-800-011-0524	เปอร์โตริโก	1-877-232-0589
สาธารณรัฐเช็ก	+42 (0) 2 6130 7310	กาตาร์	+971 4 883 8454
เดนมาร์ก	+45 70202845	โรมาเนีย	+40 1 315 44 42
เอกวาดอร์ (Andinatel)	999119+1-800-7112884	รัสเซีย, มอสโก	+7 095 797 3520
เอกวาดอร์ (Pacifitel)	1-800-225528+1-800-7112884	รัสเซีย, เซนต์ปีเตอส์เบิร์ก	+7 812 346 7997
ยุโรป (อังกฤษ)	+44 (0) 207 512 5202	ซาอุดีอาระเบีย	+966 800 897 14440
อียิปต์	+20 02 532 5222	สิงคโปร์	(65) 272-5300
ฟินแลนด์	+358 (0) 203 66 767	สโลวาเกีย	+ 421 2 6820 8080
ฝรั่งเศส (0.34 ยูโร/นาที)	+33 (0) 892 6960 22	แอฟริกาใต้ (สาธารณรัฐแอฟริกาใต้)	086 000 1030
เยอรมนี (0.12 ยูโร/นาที)	+49 (0) 180 5652 180	แอฟริกาใต้ นอกสาธารณรัฐ	+27-11 258 9301
กรีซ	+30 10 6073 603	สเปน	+34 902 010 059
ฮ่องกง	+85 (2) 3002 8555	สวีเดน	+46 (0)77 120 4765
กัวเตมาลา	1800-995-5105	สวีเดนแลนด์ <sup>2</sup> (0.08 ฟรังก์สวีต / นาที ระหว่าง ชั่วโมงที่มีความต้องการใช้ โทรศัพท์สูงสุด และ 0.04 ฟรังก์สวีต/นาที ระหว่าง ชั่วโมงที่มีความต้องการใช้ โทรศัพท์น้อย)	+41 (0) 848 672 672
ฮังการี	+36 (0) 1 382 1111	ไต้หวัน	+886-2-2717-0055 0800 010 055

ประเทศ/ภูมิภาค	การให้บริการด้านเทคนิคของ hp	ประเทศ/ภูมิภาค	การให้บริการด้านเทคนิคของ hp
อินเดีย	1-600-112267 91 11 682 6035	ประเทศไทย	+66 (2) 661 4000
อินโดนีเซีย	62-21-350-3408	ตูนิเซีย <sup>1</sup>	+216 1 891 222
ไอร์แลนด์	+353 1890 923902	ตุรกี	+90 216 579 7171
อิสราเอล	+972 (0) 9 830 4848	ยูเครน	+7 (380-44) 490-3520
อิตาลี	+39 848 800 871	สหรัฐอเมริกาอเมริกา	800 4910
ญี่ปุ่น	0570 000 511 +81 3 3335 9800	สหราชอาณาจักร	+44 (0) 870 010 4320
จอร์แดน	+971 4 883 8454	เวเนซุเอลา	01-800-4746-8368
เกาหลี	+82 1588 3003	เวเนซุเอลา (คารากัส)	(502) 207-8488
คูเวต	+971 4 883 8454	เวียดนาม	84-8-823-4530
เลบานอน	+971 4 883 8454	เยอรมัน	+971 4 883 8454

1 ศูนย์บริการนี้ให้บริการสำหรับลูกค้าที่ใช้ภาษาฝรั่งเศสในประเทศ: โมร็อกโก ตูนิเซีย และแอลจีเรีย

2 ศูนย์บริการทางโทรศัพท์นี้ให้บริการลูกค้าที่ใช้ภาษาเยอรมัน ฝรั่งเศส และอิตาลีในประเทศสวิตเซอร์แลนด์

## โทรภายในประเทศออสเตรเลีย หลังการรับประกัน

หากผลิตภัณฑ์ของท่านไม่อยู่ในช่วงการรับประกัน ท่านสามารถโทรติดต่อที่หมายเลข 03 8877 8000 โดยจะคิดค่าบริการสำหรับผลิตภัณฑ์ที่ไม่อยู่ในช่วงการรับประกันจำนวน 27.50 ดอลลาร์ต่อกรณี (รวม GST) ซึ่งจะหักจากบัตรเครดิตของท่าน นอกจากนี้ ท่านอาจโทรติดต่อที่หมายเลข 1902 910 910 ตั้งแต่เวลา 9:00 น. ถึง 17:00 น. วันจันทร์ถึงวันศุกร์ (ค่าบริการจำนวน 27.50 ดอลลาร์จะคิดจากบัญชีค่าโทรศัพท์ของท่าน) (ค่าใช้จ่ายและเวลาที่เปิดให้บริการอาจเปลี่ยนแปลงได้โดยไม่แจ้งให้ทราบล่วงหน้า)

## การเตรียมเครื่อง hp officejet สำหรับการส่ง

หากหลังจากติดต่อฝ่ายบริการลูกค้าของ HP หรือหลังจากออกจากจุดขายไปแล้ว ท่านต้องส่ง HP Officejet ของท่านมาเข้ารับบริการ โปรดปฏิบัติตามขั้นตอนข้างล่างนี้ เพื่อหลีกเลี่ยงความเสียหายที่อาจเกิดขึ้นกับผลิตภัณฑ์ HP

**หมายเหตุ:** เมื่อทำการขนย้ายเครื่อง HP Officejet โปรดแน่ใจว่าได้นำดรัมหมึกพิมพ์ออกจากเครื่องแล้ว และตรวจสอบให้แน่ใจว่าได้ให้เวลาแครตลับหมึกพิมพ์ในการเคลื่อนกลับไปยังตำแหน่งเดิม และสแกนเนอร์ได้เคลื่อนกลับไปยังตำแหน่งหยุดแล้ว และได้ปิดเครื่อง HP Officejet ตามขั้นตอนที่ถูกต้องโดยกดปุ่ม On (เปิด)

### 1 เปิดเครื่อง HP Officejet

โปรดข้ามขั้นตอนที่ 1 ถึง 6 ถ้าไม่สามารถเปิดเครื่องได้และที่ใส่ดรัมหมึกพิมพ์ยังอยู่ในตำแหน่งเดิม ท่านจะไม่สามารถนำดรัมหมึกพิมพ์ออกจากเครื่องได้ ให้ทำตามขั้นตอนที่ 7

### 2 เปิดฝาแครตลับหมึก

ดรัมหมึกพิมพ์จะเลื่อนมาอยู่ในตำแหน่งที่มองเห็นได้

### 3 ถอดดรัมหมึกพิมพ์ออก

สำหรับข้อมูลเพิ่มเติมกับการนำดรัมหมึกพิมพ์ออก โปรดดู **การเปลี่ยนดรัมหมึกพิมพ์** ที่หน้า 65

**คำเตือน!** ดึงดรัมหมึกพิมพ์ทั้งสองดรัมออก การไม่ปฏิบัติตามขั้นตอนดังกล่าว

อาจก่อให้เกิดความเสียหายแก่เครื่อง HP Officejet ได้

- 4 ใส่อลับหมึกพิมพ์ในถุงที่ผนึกแน่นเพื่อไม่ให้หมึกแห้ง และเก็บแยกไว้ อย่าส่งอลับหมึกพิมพ์ไปกับเครื่อง HP Officejet เว้นแต่ว่าเจ้าหน้าที่ศูนย์บริการของ HP ได้ขอให้ท่านส่งไปด้วย
- 5 ปิดฝาแคร์ตลับหมึกพิมพ์และรอสักครู่เพื่อให้ดลับหมึกพิมพ์เลื่อนกลับมายังตำแหน่งเดิม (ทางซ้ายมือ)
- 6 ปิดเครื่อง HP Officejet
- 7 หากเป็นไปได้ ให้ทำการบรรจุหีบห่อเครื่อง HP Officejet เพื่อการจัดส่งโดยใช้วัสดุหีบห่อเดิมหรือวัสดุหีบห่อที่มาพร้อมกับเครื่องสำหรับเปลี่ยน

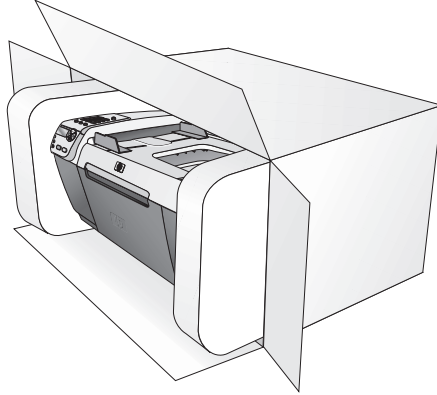

หากท่านไม่มีวัสดุหีบห่อเดิม โปรดใช้วัสดุหีบห่ออื่นที่เหมาะสม ความเสียหายในการจัดส่งที่เกิดจากการบรรจุหีบห่อและ/หรือการขนส่งที่ไม่ถูกต้องไม่อยู่ภายใต้การรับประกัน

- 8 ติดป้ายที่อยู่ส่งกลับที่ด้านนอกกล่อง
- 9 โปรดใส่สิ่งต่อไปนี้ลงในกล่องด้วย:
  - ข้อความอธิบายถึงอาการชำรุดของเครื่องโดยละเอียด (หากมีตัวอย่างการพิมพ์ของเครื่องมาด้วยจะดีมาก)
  - สำเนาใบเสร็จหรือหลักฐานการซื้อเพื่อบอกระยะเวลาการรับประกัน
  - ชื่อ ที่อยู่ และหมายเลขโทรศัพท์ของท่านที่สามารถติดต่อได้ในระหว่างวัน

## ศูนย์จัดจำหน่าย hp

หากต้องการสั่งซื้อซอฟต์แวร์ HP Officejet สำเนาคู่มืออ้างอิงฉบับพิมพ์ ไปสตอร์การติดตั้ง หรือชิ้นส่วนต่างๆ ที่สามารถเปลี่ยนเองได้ โปรดปฏิบัติตามนี้:

- ในสหรัฐอเมริกาหรือแคนาดา โทร 1-800-HP-INVENT (1-800-474-6836)
- นอกเหนือจากประเทศ/ภูมิภาคนี้ ให้ไปยังเว็บไซต์:

[www.hp.com/support](http://www.hp.com/support)





เครื่อง HP Officejet มีการรับประกันในระยะเวลาจำกัด ดังที่จะกล่าวถึงในส่วนต่อไปนี้นอกจากนี้ ท่านยังจะได้รับทราบข้อมูลเกี่ยวกับวิธีเข้ารับบริการตามการรับประกัน และวิธีอัปเดตการรับประกันมาตรฐานจากโรงงาน

ส่วนนี้ประกอบด้วยหัวข้อต่างๆ ดังต่อไปนี้:

- ระยะเวลาการรับประกันแบบจำกัด ที่หน้า 79
- บริการเกี่ยวกับการรับประกัน ที่หน้า 79
- การอัปเดตการรับประกัน ที่หน้า 79
- การส่งเครื่อง hp officejet เข้ารับบริการ ที่หน้า 80
- ค่าใช้จ่ายเกี่ยวกับการรับประกันทั่วโลกแบบจำกัดของ hewlett-packard ที่หน้า 80

## ระยะเวลาการรับประกันแบบจำกัด

ระยะเวลาการรับประกันแบบจำกัด (ฮาร์ดแวร์และบริการ): 1 ปี

ระยะเวลาการรับประกันแบบจำกัด (CD media): 90 วัน

ระยะเวลาการรับประกันแบบจำกัด (ตลับหมึกพิมพ์): จนกระทั่งหมึก HP หมด หรือถึงวันที่ “สิ้นสุดการรับประกัน” ที่ระบุบนตลับหมึก แล้วแต่ว่ากรณีใดเกิดขึ้นก่อน

## บริการเกี่ยวกับการรับประกัน

### บริการด่วน

ในการรับบริการซ่อมด่วนของ HP ลูกค้าต้องติดต่อศูนย์บริการของ HP หรือติดต่อศูนย์บริการลูกค้าของ HP เพื่อดำเนินการแก้ไขปัญหาเบื้องต้น โปรดอ่าน **การบริการลูกค้าของ hp** ที่หน้า 73 เพื่อศึกษารายละเอียดก่อนโทรติดต่อศูนย์บริการลูกค้า

**หมายเหตุ:** บริการซ่อมด่วนของ HP อาจไม่มีในบางประเทศ/ภูมิภาค

หากต้องมีการเปลี่ยนชิ้นส่วนเล็กๆ น้อยๆ ซึ่งลูกค้าสามารถเปลี่ยนได้ด้วยตนเอง HP จะจัดส่งชิ้นส่วนดังกล่าวให้อย่างทันทีทั้งนี้ ในกรณีที่ HP จะชำระค่าขนส่งและภาษีอากรล่วงหน้า พร้อมทั้งให้คำแนะนำในการเปลี่ยนชิ้นส่วนผ่านทางโทรศัพท์ และชำระค่าขนส่งรวมทั้งภาษีอากรสำหรับชิ้นส่วนที่ HP ขอให้ลูกค้าส่งกลับคืน

ศูนย์บริการลูกค้าของ HP อาจแนะนำให้ลูกค้าติดต่อผู้ให้บริการที่ได้รับอนุญาตจาก HP ให้ซ่อมแซมผลิตภัณฑ์ของ HP ได้

## การอัปเดตการรับประกัน

ท่านสามารถอัปเดตการรับประกันมาตรฐานจากโรงงานเป็นการรับประกันในระยะเวลา 3 ปี ด้วย HP SUPPORTPACK ระยะเวลาการรับประกันเริ่มต้นตั้งแต่วันที่ซื้อผลิตภัณฑ์ และท่านจะต้องซื้อชุดรับประกันภายใน 180 วันหลังจากซื้อผลิตภัณฑ์ท่านสามารถติดต่อสอบถามทางโทรศัพท์ได้ตั้งแต่เวลา 6.00 น. ถึง 22.00 น. (ตามเวลามาตรฐาน MT -Mountain Standard Time) ในวันจันทร์ถึงวันศุกร์ และ 9.00 น. ถึง 16.00 น. (MT) ในวันเสาร์ หากจำเป็นต้องมีการเปลี่ยนผลิตภัณฑ์ HP จะจัดส่งผลิตภัณฑ์ดังกล่าวไปให้ท่านในวันทำการถัดไป โดยไม่คิดค่าใช้จ่ายใดๆ ทั้งนี้ เฉพาะในสหรัฐอเมริกาเท่านั้น

หากต้องการข้อมูลเพิ่มเติม โปรดโทรติดต่อหมายเลข 1-888-999-4747 หรือเข้าชมเว็บไซต์ HP ที่ [www.hp.com/go/hpsupportpack](http://www.hp.com/go/hpsupportpack)

สำหรับประเทศอื่น โปรดติดต่อศูนย์บริการลูกค้าของ HP ในประเทศของท่าน โปรดดูหมายเลขโทรศัพท์ของศูนย์บริการลูกค้าระหว่างประเทศที่ [การโทรติดต่อขอรับบริการจากประเทศอื่น ๆ ทั่วโลก](#) ที่หน้า 74

## การส่งเครื่อง hp officejet เข้ารับบริการ

ก่อนส่งเครื่อง HP Officejet เข้ารับบริการ ท่านต้องโทรติดต่อศูนย์บริการลูกค้า HP ก่อน โปรดอ่าน [การบริการลูกค้าของ hp](#) ที่หน้า 73 เพื่อศึกษาขั้นตอนก่อนโทรติดต่อศูนย์บริการลูกค้า

## คำชี้แจงเกี่ยวกับการรับประกันทั่วโลกแบบจำกัดของ hewlett-packard

ข้อมูลต่อไปนี้จะบอกถึงการรับประกันทั่วโลกแบบจำกัดของ HP

ส่วนนี้ประกอบด้วยหัวข้อต่างๆ ดังต่อไปนี้:

- [ขอบเขตการรับประกันแบบจำกัด](#) ที่หน้า 80
- [ข้อจำกัดของการรับประกัน](#) ที่หน้า 81
- [ข้อจำกัดของความรับผิดชอบ](#) ที่หน้า 81
- [กฎหมายท้องถิ่น](#) ที่หน้า 81

### ขอบเขตการรับประกันแบบจำกัด

Hewlett-Packard (“HP”) ให้การรับประกันแก่ลูกค้าซึ่งเป็นผู้ใช้ปลายทาง (“ลูกค้า”) ว่าผลิตภัณฑ์ HP Officejet 5500 Series (“ผลิตภัณฑ์”) แต่ละเครื่อง รวมถึงซอฟต์แวร์ อุปกรณ์เสริม สื่อ และวัสดุที่เกี่ยวข้อง ปราศจากความบกพร่องในด้านวัสดุและคุณภาพสินค้าในระยะเวลาการรับประกัน (ตามที่ระบุข้างล่างนี้) ซึ่งเริ่มนับจากวันที่ซื้อผลิตภัณฑ์

สำหรับผลิตภัณฑ์ประเภทซอฟต์แวร์ การรับประกันแบบจำกัดของ HP จะครอบคลุมเฉพาะความล้มเหลวในการปฏิบัติตามคำสั่งของโปรแกรมเท่านั้น HP ไม่รับประกันว่าผลิตภัณฑ์ใดๆ จะสามารถทำงานได้โดยไม่ติดขัดหรือปราศจากข้อผิดพลาด

การรับประกันแบบจำกัดของ HP ครอบคลุมเฉพาะข้อบกพร่องที่เกิดจากการใช้งานผลิตภัณฑ์ตามปกติเท่านั้น แต่ไม่ครอบคลุมปัญหาอื่นๆ ซึ่งรวมถึงปัญหาที่เกิดจาก (ก) การดัดแปลงหรือการดูแลรักษาที่ไม่ถูกต้อง (ข) ซอฟต์แวร์ อุปกรณ์ สื่อ หรือวัสดุที่ HP ไม่ได้เป็นผู้จัดหาหรือรองรับ หรือ (ค) การใช้งานนอกเหนือขอบเขตคุณลักษณะเฉพาะของผลิตภัณฑ์ หรือการดัดแปลงโดยไม่ได้รับอนุญาต หรือการใช้งานที่ไม่เหมาะสม

สำหรับผลิตภัณฑ์ฮาร์ดแวร์ การใช้ดรัมหมึกพิมพ์ที่ไม่ใช่ของ HP หรือดรัมหมึกพิมพ์แบบเดิม ไม่มีผลต่อการรับประกันที่ให้แก่ลูกค้า หรือต่อสัญญาการให้บริการของ HP กับลูกค้าอย่างไรก็ตาม หากความบกพร่องหรือความเสียหายของผลิตภัณฑ์เกิดจากการใช้ดรัมหมึกพิมพ์ที่ไม่ใช่ผลิตภัณฑ์ของ HP หรือดรัมหมึกพิมพ์แบบเดิม HP จะคิดค่าบริการและค่าวัสดุตามอัตรามาตรฐานสำหรับการซ่อมแซมผลิตภัณฑ์ที่บกพร่องหรือเสียหายนั้น

ในช่วงระยะเวลาการรับประกัน หาก HP ได้รับแจ้งถึงข้อบกพร่องของผลิตภัณฑ์ใดๆ HP สามารถเลือกที่จะซ่อมแซมหรือเปลี่ยนผลิตภัณฑ์ที่มีข้อบกพร่องนั้น ตามที่ระบุไว้ในข้อสัญญาการรับประกันของ HP ในกรณีที่ค่าบริการมีค่าธรรมเนียมในการรับประกันแบบจำกัดของ HP ค่าบริการจะเป็นไปตามอัตรามาตรฐานของ HP

หาก HP ไม่สามารถทำการซ่อมแซมหรือเปลี่ยนผลิตภัณฑ์ที่มีข้อบกพร่องได้ตามที่ระบุไว้ในข้อสัญญาของการรับประกัน HP จะคืนเงินให้แก่ลูกค้าตามราคาซื้อของผลิตภัณฑ์ ภายในระยะเวลาอันสมควร หลังจากที่ได้รับแจ้งเกี่ยวกับข้อบกพร่องนั้นๆ

ทั้งนี้ HP ไม่มีภาระผูกพันที่จะต้องทำการซ่อมแซมผลิตภัณฑ์ เปลี่ยนใหม่ หรือคืนเงินให้แก่ลูกค้า ครอบคลุมผลิตภัณฑ์ซึ่งไม่ได้ส่งคืนผลิตภัณฑ์ที่บกพร่องนั้นให้แก่ HP

ผลิตภัณฑ์ที่เปลี่ยนให้อาจเป็นของใหม่หรือมีสภาพเหมือนใหม่ แต่อย่างน้อยจะต้องมีสมรรถนะการทำงานเท่ากับผลิตภัณฑ์เดิม

ผลิตภัณฑ์ของ HP ซึ่งรวมถึงผลิตภัณฑ์ทุกชิ้น อาจมีชิ้นส่วน ส่วนประกอบ หรือวัสดุที่ได้จากการนำมาผลิตใหม่ โดยมีประสิทธิภาพการทำงานเทียบเท่าผลิตภัณฑ์ใหม่

การรับประกันแบบจำกัดของ HP สำหรับผลิตภัณฑ์ทุกชิ้น จะมีผลบังคับใช้ในประเทศ/ภูมิภาค หรือพื้นที่ที่ HP มีการจัดจำหน่ายผลิตภัณฑ์ ท่านสามารถทำสัญญาบริการรับประกันเพิ่มเติม เช่น บริการตามสถานที่ได้จากศูนย์บริการ HP ที่ได้รับอนุญาตในประเทศ/ภูมิภาคที่มีการจำหน่ายผลิตภัณฑ์โดย HP หรือตัวแทนที่ได้รับอนุญาต

## ข้อจำกัดของการรับประกัน

ภายในขอบเขตของกฎหมายท้องถิ่น ทั้ง HP และซัพพลายเออร์ของ HP ซึ่งเป็นบุคคลที่สาม จะไม่มีการรับประกันหรือให้เงื่อนไขอื่นใดนอกเหนือจากนี้ ไม่ว่าจะโดยนัยหรือชัดเจน ในส่วนของการรับประกันหรือเงื่อนไขที่มีนัยเกี่ยวกับความเหมาะสมในการซื้อขาย คุณภาพที่น่าพึงพอใจ และความเหมาะสมสำหรับการใช้งานในวัตถุประสงค์ใดโดยเฉพาะ

## ข้อจำกัดของความรับผิดชอบ

ภายในขอบเขตของกฎหมายท้องถิ่น การแก้ไขปัญหาที่ให้อำนาจแก่ผู้ซื้อเกี่ยวกับการรับประกันแบบจำกัดนี้ เป็นการแก้ไขปัญหากลุ่มลูกค้าโดยเฉพาะแต่ผู้เดียว

ภายในขอบเขตของกฎหมายท้องถิ่น นอกเหนือจากภาระผูกพันที่ระบุในคำชี้แจงเกี่ยวกับการรับประกันนี้แล้ว ไม่ว่าในกรณีใด HP หรือบริษัทซัพพลายเออร์ของ HP ซึ่งเป็นบุคคลที่สาม จะไม่รับผิดชอบต่อความเสียหายโดยตรง โดยอ้อม โดยกรณีพิเศษ โดยเหตุบังเอิญ หรือความเสียหายที่เป็นผลสืบเนื่องใดๆ ไม่ว่าจะเป็นไปตามสัญญา การละเมิด หรือหลักกฎหมายใดๆ และไม่ว่า HP หรือบริษัทซัพพลายเออร์ของ HP ซึ่งเป็นบุคคลที่สามจะได้รับแจ้งถึงความเป็นไปได้ที่จะเกิดความเสียหายนั้นหรือไม่ก็ตาม

## กฎหมายท้องถิ่น

คำชี้แจงเกี่ยวกับการรับประกันแบบจำกัดนี้ให้สิทธิเฉพาะตามกฎหมายบางประการแก่ลูกค้า นอกจากนี้ลูกค้าอาจมีสิทธิอื่นๆ ซึ่งอาจมีการกำหนดแตกต่างกันไปในแต่ละรัฐของสหรัฐอเมริกา ในแต่ละรัฐของแคนาดา และในประเทศ/ภูมิภาคอื่นๆ ทั่วโลก

ในกรณีที่คำชี้แจงเกี่ยวกับการรับประกันแบบจำกัดนี้ขัดกับกฎหมายท้องถิ่น คำชี้แจงนี้พึงได้รับการแก้ไขเพื่อให้สอดคล้องกับกฎหมายท้องถิ่นนั้นๆ ภายใต้กฎหมายท้องถิ่นดังกล่าว การยกเลิกสิทธิและข้อจำกัดบางประการของคำชี้แจงนี้อาจไม่มีผลบังคับใช้กับลูกค้า ตัวอย่างเช่น บางรัฐในสหรัฐอเมริกา และรัฐบาลของบางประเทศ (รวมทั้งรัฐต่างๆ ของแคนาดา) อาจ:

ปฏิเสธการเพิกถอนสิทธิและข้อจำกัดของคำชี้แจงเกี่ยวกับการรับประกันนี้ หากเป็นการจำกัดสิทธิของผู้บริโภคตามบทบัญญัติแห่งกฎหมาย (เช่น สหราชอาณาจักร)

หรืออาจควบคุมไม่ให้ผู้ผลิตรายหนึ่งใช้การยกเลิกสิทธิหรือข้อจำกัดเหล่านั้น หรือ

ให้สิทธิการรับประกันเพิ่มเติมแก่ลูกค้า ระยะเวลาของการรับประกันโดยนัย ซึ่งผู้ผลิตไม่สามารถทำการเพิกถอนได้ หรือไม่อนุญาตให้มีข้อจำกัดภายในระยะเวลาของการรับประกันโดยนัยนั้น

สำหรับการซื้อขายในออสเตรเลียและนิวซีแลนด์ เงื่อนไขการรับประกันในคำชี้แจงเกี่ยวกับการรับประกันแบบจำกัดนี้ ไม่มีผลในการยกเว้น จำกัด หรือเปลี่ยนแปลงสิทธิตามกฎหมาย ซึ่งมีผลใช้บังคับกับการจำหน่ายผลิตภัณฑ์ของ HP ให้แก่ลูกค้าดังกล่าว แต่จะถือเป็นส่วนเพิ่มเติม เว้นเสียแต่กรณีที่ถูกกฎหมายอนุญาต



ข้อมูลด้านเทคนิคและข้อมูลว่าด้วยข้อบังคับสากลสำหรับ HP Officejet มีอยู่ในส่วนนี้ ส่วนนี้ประกอบด้วยหัวข้อต่างๆ ดังต่อไปนี้:

- ลักษณะเฉพาะของกระดาษ ที่หน้า 83
- ลักษณะเฉพาะของแฟกซ์ ที่หน้า 85
- ลักษณะเฉพาะของการสแกน ที่หน้า 85
- ลักษณะเฉพาะทางกายภาพ ที่หน้า 86
- ลักษณะเฉพาะเกี่ยวกับกระแสไฟฟ้า ที่หน้า 86
- ลักษณะเฉพาะเกี่ยวกับสภาพแวดล้อม ที่หน้า 86
- โครงการควบคุมผลิตภัณฑ์เพื่ออนุรักษ์สิ่งแวดล้อม ที่หน้า 86
- ประกาศข้อบังคับ ที่หน้า 88

## ลักษณะเฉพาะของกระดาษ

ส่วนนี้ประกอบด้วยหัวข้อต่างๆ ดังต่อไปนี้:

- ความจุของถาดป้อนกระดาษ ที่หน้า 83
- ความจุถาดป้อนกระดาษอัตโนมัติ ที่หน้า 84
- ขนาดกระดาษ ที่หน้า 84
- ลักษณะเฉพาะเกี่ยวกับขอบกระดาษ ที่หน้า 85

## ความจุของถาดป้อนกระดาษ

ประเภท	น้ำหนักกระดาษ	ถาดป้อนกระดาษเข้า <sup>1</sup>	ถาดรับกระดาษออก <sup>2</sup>
กระดาษธรรมดา	20 ถึง 24 ปอนด์ (75 ถึง 90 กรัม ต่อตารางเมตร)	100	25
บัตร	110 ปอนด์ (200 แกรม)	20	10
ซองจดหมาย	20 ถึง 24 ปอนด์ (75 ถึง 90 กรัม ต่อตารางเมตร)	10	5
แผ่นใส	ไม่ระบุ	20	10
ฉลาก	ไม่ระบุ	20	10
4 x 6 นิ้ว (10 x 15 ซม.) Photo Paper	145 ปอนด์ (236 แกรม)	20	10

<sup>1</sup> ความจุสูงสุด

<sup>2</sup> ประเภทกระดาษและปริมาณหมึกที่ท่านใช้มีผลต่อความจุของถาดรับกระดาษออก HP ขอแนะนำให้ท่านหมั่นนำกระดาษออกจากถาดรับกระดาษออก

## ความจุถาดป้อนกระดาษอัตโนมัติ

ประเภท <sup>1</sup>	น้ำหนักกระดาษ	ปริมาณ
Letter	20 ถึง 24 ปอนด์ (75 ถึง 90 กรัม ต่อตารางเมตร)	20
Legal	20 ถึง 24 ปอนด์ (75 ถึง 90 กรัม ต่อตารางเมตร)	20
A4	20 ถึง 24 ปอนด์ (75 ถึง 90 กรัม ต่อตารางเมตร)	20

<sup>1</sup> ถาดป้อนกระดาษอัตโนมัติจะยอมรับกระดาษธรรมดาเท่านั้น จะไม่ยอมรับ photo paper แผ่นใส ของจดหมาย หรือฉลาก

## ขนาดกระดาษ

ประเภท	ขนาด
กระดาษ	Letter: 8.5 x 11 นิ้ว (216 x 280 มม.) Legal: 8.5 x 14 นิ้ว (216 x 356 มม.) A4: 210 x 297 มม.
ซองจดหมาย	U.S. #10: 4.125 x 9.5 นิ้ว (105 x 241 มม.) U.S. #9: 3.9 x 8.9 นิ้ว (98 x 225 มม.) A2: 4.4 x 5.8 นิ้ว (111 x 146 มม.) DL: 4.3 x 8.7 นิ้ว (110 x 220 มม.) C6: 4.5 x 6.4 นิ้ว (114 x 162 มม.)
แผ่นใส	Letter: 8.5 x 11 นิ้ว (216 x 279 มม.) A4: 210 x 297 มม.
กระดาษภาพถ่าย	4 x 6 นิ้ว (102 x 152 มม.)
ฉลาก	Letter: 8.5 x 11 นิ้ว (216 x 279 มม.) A4: 210 x 297 มม.

## ลักษณะเฉพาะเกี่ยวกับขอบกระดาษ

	ด้านบน (ขอบหน้า)	ด้านล่าง (ขอบด้านท้ายกระดาษ) <sup>1</sup>	ด้านซ้าย	ด้านขวา
<b>กระดาษหรือแผ่นใส</b>				
กระดาษ U.S. (Letter, Legal, Executive)	0.07 นิ้ว (1.8 มม.)	0.46 นิ้ว (11.7 มม.)	0.25 นิ้ว (6.4 มม.)	0.25 นิ้ว (6.4 มม.)
ISO (A4, A5) และ JIS (B5)	0.07 นิ้ว (1.8 มม.)	0.46 นิ้ว (11.7 มม.)	0.13 นิ้ว (3.2 มม.)	0.13 นิ้ว (3.2 มม.)
<b>ซองจดหมาย</b>				
	0.13 นิ้ว (3.2 มม.)	0.46 นิ้ว (11.7 มม.)	0.13 นิ้ว (3.2 มม.)	0.13 นิ้ว (3.2 มม.)
<b>บัตร</b>				
	0.07 นิ้ว (1.8 มม.)	0.46 นิ้ว (11.7 มม.)	0.13 นิ้ว (3.2 มม.)	0.13 นิ้ว (3.2 มม.)

1 การตั้งค่าขอบกระดาษนี้ไม่สามารถใช้ได้กับเครื่อง Officejet อย่างไรก็ตามพื้นที่การเขียนทั้งหมดสามารถใช้กันได้ พื้นที่ในการเขียนอยู่นอกจุดกึ่งกลางเป็นระยะ 0.21 นิ้ว (5.4 มม.) ซึ่งทำให้เกิดขอบส่วนบนและล่างแบบไม่สมมาตรกัน

## ลักษณะเฉพาะของแฟกซ์

- สามารถใช้กับแฟกซ์ที่มีสีดำ สีขาว และแฟกซ์สี<sup>1</sup>ได้
- การยื่นยื่นและรายงานผล
- แฟกซ์ CCITT/ITU Group 3 พร้อมโหมดแก้ไขข้อผิดพลาด
- การส่งด้วยความเร็ว 33.6 กิโลบิตต่อวินาที
- 3 วินาที/หน้า ด้วยความเร็ว 33.6 กิโลบิตต่อวินาที (ขึ้นอยู่กับ ITU-T Test Image #1 ในระดับความละเอียดมาตรฐาน)  
หน้าที่มีความซับซ้อนมากหรือความละเอียดสูงจะใช้เวลานานและหน่วยความจำมากขึ้น
- ระบบตรวจสอบเสียงเรียกเข้าพร้อมการสับเปลี่ยนระหว่างแฟกซ์และเครื่องตอบรับอัตโนมัติ

## ลักษณะเฉพาะของการสแกน

- รวม Image Editor
- ซอฟต์แวร์ OCR แบบสมบูรณ์จะแปลงข้อความสแกนเป็นข้อความที่แก้ไขได้โดยอัตโนมัติ
- Contact image sensor (CIS)
- อินเทอร์เน็ต Twain-compliant
- ความเร็วของการสแกนจะแตกต่างกัน ขึ้นอยู่กับความซับซ้อนของเอกสาร
- ความละเอียด สูงสุด 600 x 2400 ppi (19200 ppi)
- ความลึกบิต สี 36 บิต ระดับสีเทา 12 บิต
- ขนาดสแกนสูงสุดจากกระดาษ 8.5 x 11.7 นิ้ว (216 x 297 มม.)
- ขนาดสแกนสูงสุดจากตัวป้อนกระดาษอัตโนมัติ 8.5 x 14 นิ้ว (216 x 356 มม.)

## ลักษณะเฉพาะทางกายภาพ

ความสูง	ความกว้าง	ความลึก	น้ำหนัก (ไม่รวมตลับหมึกพิมพ์)
<b>ปิดถาดป้อนกระดาษ</b>			
9.1 นิ้ว (23.1 ซม.)	17.8 นิ้ว (45.3 ซม.)	11.2 นิ้ว (28.6 ซม.)	12 ปอนด์ (5.5 กก.)
<b>เปิดถาดป้อนกระดาษ</b>			
9.1 นิ้ว (23.1 ซม.)	17.8 นิ้ว (45.3 ซม.)	17.7 นิ้ว (45.0 ซม.)	12 ปอนด์ (5.5 กก.)

## ลักษณะเฉพาะเกี่ยวกับกระแสไฟฟ้า

- การใช้ไฟ: สูงสุด 75 วัตต์
- แรงดันไฟฟ้าเข้า: AC 100 ถึง 240 V ~ 1 A 50–60 Hz, สายดิน
- แรงดันไฟฟ้าออก: DC 32V===940 mA, 16 V===625 mA

## ลักษณะเฉพาะเกี่ยวกับสภาพแวดล้อม

- ระดับอุณหภูมิที่เหมาะสมในการใช้งานที่แนะนำ: 15 ถึง 32 องศาเซลเซียส (59 ถึง 90 องศาฟาเรนไฮต์)
- ระดับอุณหภูมิปฏิบัติการที่สามารถใช้งานได้: 5 ถึง 40 องศาเซลเซียส (41 ถึง 104 องศาฟาเรนไฮต์)
- ความชื้น: 15% ถึง 85% RH ไม่ควบแน่น
- ระดับอุณหภูมิขณะไม่มีการใช้งาน (ระหว่างการเก็บรักษา): -4 ถึง 60 องศาเซลเซียส (-40 ถึง 140 องศาฟาเรนไฮต์)
- ในพื้นที่ที่มีสนามแม่เหล็กไฟฟ้าสูง เป็นไปได้ว่าแรงดันไฟฟ้าออกจากเครื่อง HP Officejet อาจผิดปกติบ้าง
- HP แนะนำให้ใช้สายเคเบิล USB ที่มีความขายน้อยกว่าหรือเท่ากับ 3 ม. (10 ฟุต) เพื่อลดเสียงรบกวนที่เข้าไป อันเกิดจากสนามแม่เหล็กไฟฟ้าระดับสูง

## โครงการควบคุมผลิตภัณฑ์เพื่ออนุรักษ์สิ่งแวดล้อม

ส่วนนี้ประกอบด้วยหัวข้อต่างๆ ดังต่อไปนี้:

- **การรักษาสิ่งแวดล้อม** ที่หน้า 86
- **การผลิตก๊าซโอโซน** ที่หน้า 86
- **energy consumption** ที่หน้า 87
- **การใช้กระดาษ** ที่หน้า 87
- **พลาสติก** ที่หน้า 87
- **เอกสารข้อมูลเกี่ยวกับความปลอดภัยในการใช้วัสดุ** ที่หน้า 87
- **โครงการรีไซเคิล** ที่หน้า 87
- **โครงการรีไซเคิลวัสดุสำหรับ hp inkjet** ที่หน้า 87

### การรักษาสิ่งแวดล้อม

Hewlett-Packard มุ่งมั่นที่จะนำเสนอผลิตภัณฑ์คุณภาพที่เป็นมิตรกับสิ่งแวดล้อม ผลิตภัณฑ์นี้ได้รับการออกแบบให้มีคุณลักษณะเฉพาะหลายประการเพื่อลดผลกระทบต่อสิ่งแวดล้อม สำหรับข้อมูลเพิ่มเติม โปรดเข้าเยี่ยมชมเว็บไซต์ Commitment to the Environment ของ HP ได้ที่: [www.hp.com/hpinfo/globalcitizenship/environment/index.html](http://www.hp.com/hpinfo/globalcitizenship/environment/index.html)

### การผลิตก๊าซโอโซน

ผลิตภัณฑ์นี้ก่อให้เกิดก๊าซโอโซนในปริมาณที่น้อยมาก (O<sub>3</sub>)



## energy consumption

Energy usage drops significantly while in ENERGY STAR® mode, which saves natural resources, and saves money without affecting the high performance of this product. This product qualifies for ENERGY STAR, which is a voluntary program established to encourage the development of energy-efficient office products.



ENERGY STAR is a U.S. registered service mark of the U.S. EPA. As an ENERGY STAR partner, HP has determined that this product meets ENERGY STAR guidelines for energy efficiency.

For more information on ENERGY STAR guidelines, go to the following website:

[www.energystar.gov](http://www.energystar.gov)

## การใช้กระดาษ

ผลิตภัณฑ์นี้เหมาะสำหรับการใช้กระดาษรีไซเคิลตาม DIN 19309

## พลาสติก

ชิ้นส่วนที่ทำจากพลาสติกซึ่งมีน้ำหนักเกิน 25 กรัมจะมีเครื่องหมายกำกับตามมาตรฐานสากล เพื่อให้ทราบว่าเป็นพลาสติกใดควรนำไปรีไซเคิล เมื่อเครื่องพิมพ์นี้สิ้นสุดอายุการใช้งานแล้ว

## เอกสารข้อมูลเกี่ยวกับความปลอดภัยในการใช้วัสดุ

ท่านสามารถอ่านเอกสารข้อมูลเกี่ยวกับความปลอดภัยในการใช้วัสดุ (MSDS) ได้จากเว็บไซต์ HP ที่:

[www.hp.com/go/msds](http://www.hp.com/go/msds)

ลูกค้าที่ไม่มีเครื่องเชื่อมต่ออินเทอร์เน็ต ควรติดต่อศูนย์บริการลูกค้า HP ใกล้บ้าน

## โครงการรีไซเคิล

HP มีโครงการส่งคืนผลิตภัณฑ์และการรีไซเคิลเพิ่มมากขึ้นในหลายประเทศ ทั้งยังร่วมมือกับศูนย์รีไซเคิลอิเล็กทรอนิกส์ที่ใหญ่ที่สุดหลายแห่งทั่วโลก นอกจากนี้ HP ยังช่วยอนุรักษ์ทรัพยากรด้วยการนำผลิตภัณฑ์บางอย่างที่ได้รับความนิยมสูงสุดมาซ่อมแซมและนำออกจำหน่ายอีกครั้ง ผลิตภัณฑ์ HP นี้ประกอบด้วยวัสดุต่อไปนี้ ที่อาจต้องอาศัยการจัดการด้วยวิธีพิเศษเมื่อสิ้นสุดอายุการใช้งาน:

- ตะกั่วในโลหะบัดกรี

## โครงการรีไซเคิลวัสดุสำหรับ hp inkjet

HP มุ่งมั่นรักษาสิ่งแวดล้อม โครงการรีไซเคิลวัสดุอิงค์เจ็ต HP ดำเนินงานอยู่ในหลายประเทศ/ภูมิภาค ท่านสามารถนำตลับหมึกพิมพ์ที่ใช้แล้วมารีไซเคิลได้ไม่เสียค่าใช้จ่ายสำหรับข้อมูลเพิ่มเติม โปรดเข้าไปที่เว็บไซต์ต่อไปนี้:

[www.hp.com/hpinfo/globalcitizenship/environment/recycle/inkjet.html](http://www.hp.com/hpinfo/globalcitizenship/environment/recycle/inkjet.html)

## ประกาศข้อบังคับ

เครื่อง HP Officejet มีคุณสมบัติตรงตามข้อกำหนดเกี่ยวกับผลิตภัณฑ์จากหน่วยงานที่ออกข้อบังคับต่างๆ ในประเทศ/ภูมิภาคของท่าน

ส่วนนี้ประกอบด้วยหัวข้อต่างๆ ดังต่อไปนี้:

- **หมายเลขรุ่นตามข้อบังคับ** ที่หน้า 88
- **notice to users of the U.S. telephone network: FCC requirements** ที่หน้า 88
- **FCC statement** ที่หน้า 89
- **note à l'attention des utilisateurs du réseau téléphonique Canadien/notice to users of the Canadian telephone network** ที่หน้า 90
- **note à l'attention des utilisateurs Canadien/notice to users in Canada** ที่หน้า 90
- **notice to users in the European Economic Area** ที่หน้า 91
- **notice to users of the German telephone network** ที่หน้า 91
- **declaration of conformity (European Union)** ที่หน้า 91
- **geräuschemission** ที่หน้า 91
- **notice to users in Korea** ที่หน้า 92

### หมายเลขรุ่นตามข้อบังคับ

เพื่อวัตถุประสงค์ในการตรวจสอบตามข้อบังคับ ผลิตภัณฑ์ของท่านจึงต้องมีหมายเลขรุ่นตามข้อบังคับ (Regulatory Model Number) หมายเลขรุ่นตามข้อบังคับสำหรับผลิตภัณฑ์ของท่านคือ SDGOB-0302 อย่างไรก็ตามระหว่างหมายเลขตามข้อบังคับกับชื่อทางการตลาด (HP Officejet 5500 Series) หรือหมายเลขผลิตภัณฑ์ (Q3434A)

### notice to users of the U.S. telephone network: FCC requirements

This equipment complies with FCC rules, Part 68. On this equipment is a label that contains, among other information, the FCC Registration Number and Ringer Equivalent Number (REN) for this equipment. If requested, provide this information to your telephone company.

An FCC compliant telephone cord and modular plug is provided with this equipment. This equipment is designed to be connected to the telephone network or premises wiring using a compatible modular jack which is Part 68 compliant. This equipment connects to the telephone network through the following standard network interface jack: USOC RJ-11C

The REN is useful to determine the quantity of devices you may connect to your telephone line and still have all of those devices ring when your number is called. Too many devices on one line may result in failure to ring in response to an incoming call. In most, but not all, areas the sum of the RENs of all devices should not exceed five (5). To be certain of the number of devices you may connect to your line, as determined by the REN, you should call your local telephone company to determine the maximum REN for your calling area.

If this equipment causes harm to the telephone network, your telephone company may discontinue your service temporarily. If possible, they will notify you in advance. If advance notice is not practical, you will be notified as soon as possible. You will also be advised of your right to file a complaint with the FCC. Your telephone company may make changes in its facilities, equipment, operations, or procedures that could affect the proper operation of your equipment. If they do, you will be given advance notice so you will have the opportunity to maintain uninterrupted service.

If you experience trouble with this equipment, please contact the manufacturer, or look elsewhere in this manual, for warranty or repair information. Your telephone company may ask you to disconnect this equipment from the network until the problem has been corrected or until you are sure that the equipment is not malfunctioning.

This equipment may not be used on coin service provided by the telephone company. Connection to party lines is subject to state tariffs. Contact your state's public utility commission, public service commission, or corporation commission for more information.

This equipment includes automatic dialing capability. When programming and/or making test calls to emergency numbers:

- Remain on the line and explain to the dispatcher the reason for the call.
- Perform such activities in the off-peak hours, such as early morning or late evening.

**Note:** The FCC hearing aid compatibility rules for telephones are not applicable to this equipment.

The Telephone Consumer Protection Act of 1991 makes it unlawful for any person to use a computer or other electronic device, including fax machines, to send any message unless such message clearly contains in a margin at the top or bottom of each transmitted page or on the first page of transmission, the date and time it is sent and an identification of the business, other entity, or other individual sending the message and the telephone number of the sending machine or such business, other entity, or individual. (The telephone number provided may not be a 900 number or any other number for which charges exceed local or long-distance transmission charges.) In order to program this information into your fax machine, you should complete the steps described in the software.

## FCC statement

The United States Federal Communications Commission (in 47 CFR 15.105) has specified that the following notice be brought to the attention of users of this product.

**Declaration of Conformity:** This equipment has been tested and found to comply with the limits for a Class B digital device, pursuant to part 15 of the FCC Rules. Operation is subject to the following two conditions: (1) this device may not cause harmful interference, and (2) this device must accept any interference received, including interference that may cause undesired operation. Class B limits are designed to provide reasonable protection against harmful interference in a residential installation. This equipment generates, uses, and can radiate radio frequency energy, and, if not installed and used in accordance with the instructions, may cause harmful interference to radio communications. However, there is no guarantee that interference will not occur in a particular installation. If this equipment does cause harmful interference to radio or television reception, which can be determined by turning the equipment off and on, the user is encouraged to try to correct the interference by one or more of the following measures:

- Reorient the receiving antenna.
- Increase the separation between the equipment and the receiver.
- Connect the equipment into an outlet on a circuit different from that to which the receiver is connected.
- Consult the dealer or an experienced radio/TV technician for help.

For more information, contact the Product Regulations Manager, Hewlett-Packard Company, San Diego, (858) 655-4100.

The user may find the following booklet prepared by the Federal Communications Commission helpful: How to Identify and Resolve Radio-TV Interference Problems. This booklet is available from the U.S. Government Printing Office, Washington DC, 20402. Stock No. 004-000-00345-4.

**Caution!** Pursuant to Part 15.21 of the FCC Rules, any changes or modifications to this equipment not expressly approved by the Hewlett-Packard Company may cause harmful interference and void the FCC authorization to operate this equipment.

## note à l'attention des utilisateurs du réseau téléphonique Canadien/notice to users of the Canadian telephone network

Cet appareil est conforme aux spécifications techniques des équipements terminaux d'Industrie Canada. Le numéro d'enregistrement atteste de la conformité de l'appareil. L'abréviation IC qui précède le numéro d'enregistrement indique que l'enregistrement a été effectué dans le cadre d'une Déclaration de conformité stipulant que les spécifications techniques d'Industrie Canada ont été respectées. Néanmoins, cette abréviation ne signifie en aucun cas que l'appareil a été validé par Industrie Canada.

Pour leur propre sécurité, les utilisateurs doivent s'assurer que les prises électriques reliées à la terre de la source d'alimentation, des lignes téléphoniques et du circuit métallique d'alimentation en eau sont, le cas échéant, branchées les unes aux autres. Cette précaution est particulièrement importante dans les zones rurales.

Le numéro REN (Ringer Equivalence Number) attribué à chaque appareil terminal fournit une indication sur le nombre maximal de terminaux qui peuvent être connectés à une interface téléphonique. La terminaison d'une interface peut se composer de n'importe quelle combinaison d'appareils, à condition que le total des numéros REN ne dépasse pas 5.

Basé sur les résultats de tests FCC Partie 68, le numéro REN de ce produit est 0.2B.

This equipment meets the applicable Industry Canada Terminal Equipment Technical Specifications. This is confirmed by the registration number. The abbreviation IC before the registration number signifies that registration was performed based on a Declaration of Conformity indicating that Industry Canada technical specifications were met. It does not imply that Industry Canada approved the equipment.

Users should ensure for their own protection that the electrical ground connections of the power utility, telephone lines and internal metallic water pipe system, if present, are connected together. This precaution may be particularly important in rural areas.

**Note:** The Ringer Equivalence Number (REN) assigned to each terminal device provides an indication of the maximum number of terminals allowed to be connected to a telephone interface. The termination on an interface may consist of any combination of devices subject only to the requirement that the sum of the Ringer Equivalence Numbers of all the devices does not exceed 5.

The REN for this product is 0.2B, based on FCC Part 68 test results.

## note à l'attention des utilisateurs Canadien/notice to users in Canada

Le présent appareil numérique n'émet pas de bruit radioélectrique dépassant les limites applicables aux appareils numériques de la classe B prescrites dans le Règlement sur le brouillage radioélectrique édicté par le ministère des Communications du Canada.

This digital apparatus does not exceed the Class B limits for radio noise emissions from the digital apparatus set out in the Radio Interference Regulations of the Canadian Department of Communications.

## notice to users in the European Economic Area



This product is designed to interwork with the analogue telephone networks in the following countries:

Austria	Greece	Portugal
Belgium	Ireland	Spain
Denamark	Italy	Sweden
Finland	Luxembourg	Switzerland
France	Netherlands	United Kingdom
Germany	Norway	

Network compatibility depends on customer selected settings, which must be reset to use the equipment on a telephone network in a country other than where the product was purchased. Contact the vendor or Hewlett-Packard Company if additional product support is necessary.

This equipment has been certified by the manufacturer in accordance with Directive 1999/5/EC (annex II) for Pan-European single-terminal connection to the public switched telephone network (PSTN). However, due to differences between the individual PSTNs provided in different countries, the approval does not, of itself, give an unconditional assurance of successful operation on every PSTN network termination point.

In the event of problems, you should contact your equipment supplier in the first instance.

This equipment is designed for DTMF tone dialing and loop disconnect dialing. In the unlikely event of problems with loop disconnect dialing, it is recommended to use this equipment only with the DTMF tone dial setting.

## notice to users of the German telephone network

This HP fax product is designed to connect only to the analogue public-switched telephone network (PSTN). Please connect the TAE N telephone connector plug, provided with the HP Officejet 5500 Series into the wall socket (TAE 6) code N. This HP fax product can be used as a single device and/or in combination (in serial connection) with other approved terminal equipment.

## geräuschemission

LpA < 70 dB  
am Arbeitsplatz  
im Normalbetrieb  
nach DIN 45635 T. 19

## declaration of conformity (European Union)

The Declaration of Conformity in this document complies with ISO/IEC Guide 22 and EN 45014. It identifies the product, manufacturer's name and address, and applicable specifications recognized in the European community.

## notice to users in Korea

## 사용자 안내문 (B급 기기)

이 기기는 비업무용으로 전자파장해검정을 받은 기기로서, 주거지역에서는 물론 모든 지역에서 사용할 수 있습니다.

## declaration of conformity

According to ISO/IEC Guide 22 and EN 45014

Manufacturer's name and address:	
Hewlett-Packard Company, 16399 West Bernardo Drive, San Diego, CA 92127-1899, USA	
Regulatory model number:	SDGOB-0302
Declares that the product:	
Product name:	HP Officejet 5500 Series (Q3434A)
Model number(s):	5510 (Q3435A), 5510xi (Q3436A), 5510v (Q3437A), 5505 (Q3438A), 5508 (Q3439A), 5515 (Q3440A)
Power adapters:	0950-4466
Conforms to the following product specifications:	
Safety:	IEC 60950:1991+A1+A2+A3+A4 /
	EN 60950:1992+A1+A2+A3+A4+A11
	UL1950/CSA22.2 No.950, 3rd Edition:1995
	NOM 019-SFCL-1993
	GB4943: 2001
EMC:	CISPR 22:1997 / EN 55022:1998, Class B
	CISPR 24:1997 / EN 55024:1998
	IEC 61000-3-2:1995 / EN 61000-3-2:1995
	IEC 61000-3-3:1994 / EN 61000-3-3:1995
	AS/NZS3548:1998
	CNS13438 Approved 1994, Revised 1997
	VCCI-2
	FCC Part 15-Class B/ICES-003, Issue 2
	GB9254:1998
Telecom:	TBR 21:1998
Supplementary Information:	
<p>The product herewith complies with the requirements of the Low Voltage Directive 73/23/EC, the EMC Directive 89/336/EC, and with the R&amp;TTE Directive 1999/5/EC (Annex II) and carries the CE marking accordingly.</p> <ul style="list-style-type: none"> <li>The product was tested in a typical configuration.</li> </ul>	
<p>European Contact for regulatory topics only: Hewlett Packard GmbH, HQ-TRE, Herrenberger Strasse 140, D-71034 Böblingen Germany. (FAX +49-7031-14-3143)</p>	





หลังจากปฏิบัติตามขั้นตอนทั้งหมดในโปสเตอร์การติดตั้งแล้ว ให้ปฏิบัติตามคำแนะนำในส่วนนี้ เพื่อติดตั้งแฟกซ์ให้เสร็จสมบูรณ์ โปรดเก็บโปสเตอร์การติดตั้งไว้ใช้ในภายหลัง

ในส่วนนี้ ท่านจะได้เรียนรู้เกี่ยวกับวิธีติดตั้ง HP Officejet เพื่อให้สามารถใช้แฟกซ์ร่วมกับ อุปกรณ์หรือบริการอื่นๆ ที่มีอยู่แล้วในสายโทรศัพท์เดียวกับ HP Officejet ได้

ส่วนนี้ประกอบด้วยหัวข้อต่างๆ ดังต่อไปนี้:

- คำแนะนำในบทนี้เหมาะกับท่านหรือไม่ ที่หน้า 95
- วิธีเลือกการติดตั้งแฟกซ์ที่เหมาะสมกับสำนักงานของท่าน ที่หน้า 96
- เลือกกรณีติดตั้งแฟกซ์ของท่านจากตารางนี้ ที่หน้า 98
- กรณี A: สายแฟกซ์แยก (ไม่รับสายสนทนา) ที่หน้า 99
- กรณี B: การแฟกซ์ที่มีบริการเสียงเรียกเข้าเฉพาะในสายเดียวกัน ที่หน้า 99
- กรณี C: ใช้สายสนทนา/แฟกซ์ร่วมกัน ที่หน้า 100
- กรณี D: ใช้สายแฟกซ์ร่วมกับโมเด็ม PC (ไม่รับสายสนทนา) ที่หน้า 102
- กรณี E: ใช้สายสนทนา/แฟกซ์ร่วมกับโมเด็ม PC ที่หน้า 103
- กรณี F: ใช้สายสนทนา/แฟกซ์ร่วมกับเครื่องตอบรับโทรศัพท์ ที่หน้า 104
- กรณี G: ใช้สายสนทนา/แฟกซ์ร่วมกับโมเด็ม PC และเครื่องตอบรับโทรศัพท์ ที่หน้า 106
- กรณี H: สายสนทนา/แฟกซ์ร่วมกับวอยซ์เมล ที่หน้า 107
- กรณี I: ใช้สายสนทนา/แฟกซ์ร่วมกับโมเด็ม PC และวอยซ์เมล ที่หน้า 108
- การแฟกซ์จากสาย DSL ที่หน้า 110

## คำแนะนำในบทนี้เหมาะกับท่านหรือไม่

คำแนะนำเกี่ยวกับการติดตั้งแฟกซ์ในบทนี้มีวัตถุประสงค์เพื่อใช้กับระบบโทรศัพท์แบบขนาน ซึ่งเป็นระบบที่ใช้ทั่วไปในประเทศ/ภูมิภาคตามที่ระบุไว้ในตารางต่อไปนี้

ตรวจสอบตารางในหน้าถัดไปเพื่อดูว่าท่านอยู่ในประเทศ/ภูมิภาคตามรายการหรือไม่:

- หากมีประเทศ/ภูมิภาคของท่านระบุไว้ในรายการ ให้ใช้คำแนะนำในบทนี้เพื่อติดตั้งแฟกซ์ให้เสร็จสมบูรณ์
- หากไม่มีประเทศ/ภูมิภาคของท่านระบุไว้ในรายการ ท่านอาจใช้ระบบโทรศัพท์แบบอนุกรม และท่านไม่ควรใช้คำแนะนำในการเชื่อมต่อในบทนี้ในระบบโทรศัพท์แบบอนุกรม ให้เชื่อมต่ออุปกรณ์โทรศัพท์อื่นๆ ทั้งหมด (โมเด็ม โทรศัพท์ และเครื่องตอบรับโทรศัพท์) เข้ากับแจ็คเสียบสายโทรศัพท์ที่ผนังโดยตรง หากไม่แน่ใจเกี่ยวกับระบบโทรศัพท์ของท่าน (ขนานหรืออนุกรม) ให้ตรวจสอบจากบริษัทโทรศัพท์

**ใช้คำแนะนำในบทนี้ถ้าท่านอยู่ในประเทศ/ภูมิภาคต่อไปนี้**

อาร์เจนตินา	ออสเตรเลีย	บราซิล
แคนาดา	ชิลี	จีน
โคลัมเบีย	กรีซ	อินเดีย
อินโดนีเซีย	ไอร์แลนด์	ญี่ปุ่น
เกาหลี	ละตินอเมริกา	มาเลเซีย
เม็กซิโก	ฟิลิปปินส์	โปแลนด์
โปรตุเกส	รัสเซีย	ซาอุดีอาระเบีย
สิงคโปร์	สเปน	ไต้หวัน
ประเทศไทย	สหรัฐอเมริกา	เวเนซุเอลา
เวียดนาม		

**วิธีเลือกการติดตั้งแฟกซ์ที่เหมาะสมกับสำนักงานของท่าน**

ในการแฟกซ์ ท่านจะต้องรู้ประเภทของอุปกรณ์และบริการ (ถ้ามี) ที่ใช้สายโทรศัพท์เดียวกับ HP Officejet ของท่านซึ่งเป็นสิ่งสำคัญ เนื่องจากท่านอาจต้องเชื่อมต่ออุปกรณ์สำนักงานบางอย่างที่มีอยู่เข้ากับ HP Officejet โดยตรง และอาจจะต้องเปลี่ยนการตั้งค่าแฟกซ์บางอย่างก่อนที่จะแฟกซ์ได้

ในการค้นหาวิธีที่ดีที่สุดในการติดตั้ง HP Officejet ในสำนักงานของท่าน ประการแรกให้อ่านคำถามในส่วนนี้และบันทึกคำตอบของท่านไว้ จากนั้น อ่านข้อมูลจากตารางในส่วนต่อไปนี้ และเลือกกรณีติดตั้งตามคำแนะนำ โดยพิจารณาจากคำตอบของท่าน

อ่านและตอบคำถามต่อไปนี้ตามลำดับ

**1** ท่านได้สมัครสมาชิกเพื่อรับบริการเสียงเรียกเข้าเฉพาะจากบริษัทโทรศัพท์ของท่าน ซึ่งให้บริการหมายเลขโทรศัพท์หลายเลขหมายพร้อมด้วยรูปแบบเสียงเรียกเข้าที่แตกต่างกันใช่หรือไม่

- ใช่ ข้าพเจ้ามีเสียงเรียกเข้าเฉพาะ
- ไม่ใช่

ถ้าท่านตอบ “ใช่” ให้ข้ามไปที่ **กรณี B: การแฟกซ์ที่มีบริการเสียงเรียกเข้าเฉพาะในสายเดียวกัน** ที่หน้า 99 โดยไม่ต้องตอบคำถามอื่นๆ

ถ้าท่านตอบ “ไม่ใช่” โปรดตอบคำถามต่อไป

ไม่แน่ใจว่ามีเสียงเรียกเข้าเฉพาะหรือไม่บริษัทโทรศัพท์หลายแห่งเสนอคุณสมบัติเสียงเรียกเข้าเฉพาะที่ช่วยให้ท่านมีหมายเลขโทรศัพท์หลายเลขหมาย โดยมีสายโทรศัพท์สายเดียวได้ เมื่อท่านสมัครสมาชิกเพื่อใช้บริการนี้ แต่ละเลขหมายจะมีรูปแบบเสียงเรียกเข้าที่ต่างกัน เช่น เสียงเรียกเข้าครั้งเดียว สองครั้ง และสามครั้ง

ท่านอาจกำหนดหมายเลขโทรศัพท์ที่มีเสียงเรียกเข้าครั้งเดียวให้ใช้กับสายสนทนาและอีกหมายเลขที่มีเสียงเรียกเข้าสองครั้งให้ใช้กับสายแฟกซ์ซึ่งจะช่วยให้ท่าน และ HP Officejet ทราบความแตกต่างระหว่างโทรศัพท์และแฟกซ์เมื่อเสียงเรียกเข้าดังขึ้น

- 2** ท่านรับสายสนทนาทางหมายเลขโทรศัพท์เดียวกับที่จะใช้รับแฟกซ์ด้วย **HP Officejet ใช้หรือไม่**
- ใช่ ข้าพเจ้ารับสายสนทนา
- ไม่ใช่
- โปรดตอบคำถามต่อไป
- 3** ท่านมีโมเด็ม **PC** ในสายโทรศัพท์เดียวกับ **HP Officejet ใช้หรือไม่**
- ใช่ ข้าพเจ้ามีโมเด็ม PC
- ไม่ใช่
- ตรวจสอบว่าท่านมีโมเด็ม PC หรือไม่หากท่านตอบ “ใช่” ในคำถามข้อใดต่อไปนี้ แสดงว่าท่านมีโมเด็ม PC:
- ท่านส่งและรับแฟกซ์โดยตรงจากโปรแกรมคอมพิวเตอร์โดยผ่านทาง การเชื่อมต่อแบบ dial-up ใช่หรือไม่
  - ท่านใช้อินเทอร์เน็ตบนคอมพิวเตอร์โดยผ่านทาง การเชื่อมต่อแบบ dial-up ใช่หรือไม่
  - ท่านสามารถเชื่อมต่ออินเทอร์เน็ตได้จากคอมพิวเตอร์โดยผ่านทาง การเชื่อมต่อแบบ dial-up ใช่หรือไม่
- โปรดตอบคำถามต่อไป
- 4** ท่านมีเครื่องตอบรับโทรศัพท์ที่รับสายสนทนาจากหมายเลขเดียวกับที่จะใช้รับสายแฟกซ์บน **HP Officejet ใช้หรือไม่**
- ใช่ ข้าพเจ้ามีเครื่องตอบรับโทรศัพท์
- ไม่ใช่
- โปรดตอบคำถามต่อไป
- 5** ท่านได้สมัครสมาชิกเพื่อรับบริการรอยซ์เมล์จากบริษัทโทรศัพท์ของท่าน โดยใช้หมายเลขโทรศัพท์เดียวกับที่จะใช้รับสายแฟกซ์บน **HP Officejet ใช้หรือไม่**
- ใช่ ข้าพเจ้ารับบริการรอยซ์เมล์
- ไม่ใช่
- โปรดตอบคำถามต่อไป
- 6** ท่านใช้เทคโนโลยี **digital subscriber line (DSL)** จากบริษัทโทรศัพท์ของท่าน **ใช่หรือไม่**
- ใช่ ข้าพเจ้าใช้เทคโนโลยี DSL
- ไม่ใช่
- ถ้าท่านตอบ “ใช่” ท่านจะต้องเชื่อมต่อตัวแยกสัญญาณข้อมูลกับสัญญาณเสียงระหว่างแจ็คเสียบสายโทรศัพท์ที่หนึ่งกับ **HP Officejet** ของท่าน
- ให้เลือกและใช้กรณีติดตั้งแฟกซ์ตามคำตอบของคำถามก่อนหน้านี้ ต่อจากนั้น อ่านคำแนะนำเกี่ยวกับวิธีเชื่อมต่อตัวแยกสัญญาณข้อมูลกับสัญญาณเสียงจาก **การแฟกซ์จากสาย DSL** ที่หน้า 110
- คำเตือน!** ถ้าท่านมีสาย DSL แต่ไม่ได้เชื่อมต่อตัวแยกสัญญาณ ท่านจะไม่สามารถส่งและรับแฟกซ์ด้วย **HP Officejet** ได้

## เลือกกรณีติดตั้งแฟกซ์ของท่านจากตารางนี้

เมื่อตอบคำถามทั้งหมดเกี่ยวกับอุปกรณ์และบริการที่ใช้สายโทรศัพท์พร้อมกับ HP Officejet แล้ว ท่านจะสามารถเลือกกรณีติดตั้งที่ดีที่สุดได้

จากคอลัมน์แรกในตารางต่อไป นี้ ให้เลือกอุปกรณ์และบริการที่สำนักงานของท่านมีใช้ จากนั้น หากกรณีติดตั้งที่เหมาะสมจากคอลัมน์ที่สอง ในบทนี้จะมีคำแนะนำที่ละเอียดขึ้นตอนสำหรับแต่ละกรณี ถ้าท่านตอบคำถามทั้งหมดในส่วนก่อนหน้านี้อยู่แล้ว แต่ไม่มีอุปกรณ์หรือบริการตามที่ระบุไว้ ให้เลือก “ไม่มี” จากคอลัมน์แรกในตาราง

อุปกรณ์/บริการอื่น ๆ ที่ใช้สายร่วมกับแฟกซ์	วิธีติดตั้งแฟกซ์ที่แนะนำ
None (ไม่มี) (ท่านตอบ “ไม่มี” ในคำถามทุกข้อ)	กรณี A: สายแฟกซ์แยก (ไม่รับสายสนทนา)
บริการเสียงเรียกเข้าเฉพาะ (ท่านตอบ “ใช่” ในคำถามที่ 1 เท่านั้น)	กรณี B: การแฟกซ์ที่มีบริการเสียงเรียกเข้าเฉพาะในสายเดียวกัน
สายสนทนา (ท่านตอบ “ใช่” ในคำถามที่ 2 เท่านั้น)	กรณี C: ใช้สายสนทนา/แฟกซ์ร่วมกัน
โมเด็ม PC (ท่านตอบ “ใช่” ในคำถามที่ 3 เท่านั้น)	กรณี D: ใช้สายแฟกซ์ร่วมกับโมเด็ม PC (ไม่รับสายสนทนา)
สายสนทนาและโมเด็ม PC (ท่านตอบ “ใช่” ในคำถามที่ 2 และ 3 เท่านั้น)	กรณี E: สายสนทนา/แฟกซ์ร่วมกับโมเด็ม PC
สายสนทนาและเครื่องตอบรับโทรศัพท์ (ท่านตอบ “ใช่” ในคำถามที่ 2 และ 4 เท่านั้น)	กรณี F: สายสนทนา/แฟกซ์ร่วมกับเครื่องตอบรับโทรศัพท์
สายสนทนา โมเด็ม PC และเครื่องตอบรับโทรศัพท์ (ท่านตอบ “ใช่” ในคำถามที่ 2, 3 และ 4 เท่านั้น)	กรณี G: สายสนทนา/แฟกซ์ร่วมกับโมเด็ม PC และเครื่องตอบรับโทรศัพท์
สายสนทนาและบริการวอยซ์เมลล์ (ท่านตอบ “ใช่” ในคำถามที่ 2 และ 5 เท่านั้น)	กรณี H: สายสนทนา/แฟกซ์ร่วมกับวอยซ์เมลล์
สายสนทนา โมเด็ม PC และบริการวอยซ์เมลล์ (ท่านตอบ “ใช่” ในคำถามที่ 2, 3 และ 5 เท่านั้น)	กรณี I: สายสนทนา/แฟกซ์ร่วมกับโมเด็ม PC และวอยซ์เมลล์
Digital subscriber line (DSL) รวมทั้งอุปกรณ์และบริการอื่น ๆ ที่ระบุไว้ในตารางนี้ (ท่านตอบ “ใช่” ในคำถามที่ 6 และคำถามอื่นๆ)	เชื่อมต่อกับอุปกรณ์อื่นๆ ตามที่ระบุไว้ในกรณีติดตั้งที่เลือกจากตารางนี้ จากนั้น ต่อตัวแยกสัญญาณข้อมูลกับสัญญาณเสียงตามที่ระบุไว้ใน <b>การแฟกซ์จากสาย DSL</b> ที่หน้า 110

## กรณี A: สายแฟกซ์แยก (ไม่รับสายสนทนา)

หากท่านมีสายแฟกซ์แยก โดยไม่ใช้รับสายสนทนา และไม่ได้เชื่อมต่ออุปกรณ์อื่นๆ เข้ากับสายโทรศัพท์นี้ ให้เชื่อมต่อ HP Officejet ของท่านตามที่อธิบายไว้ในส่วนนี้

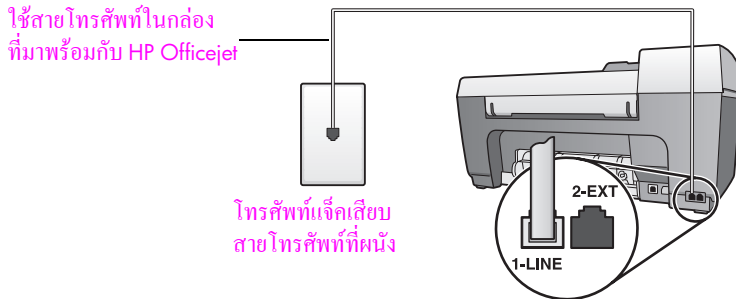

ใช้สายโทรศัพท์ในกล่อง  
ที่มาพร้อมกับ HP Officejet

โทรศัพท์แจ็กเสียบ  
สายโทรศัพท์ที่ผนัง

รูปด้านหลังของ HP Officejet

- 1 ในการใช้สายโทรศัพท์ในกล่องที่มาพร้อมกับ HP Officejet ให้ต่อปลายด้านหนึ่งเข้ากับแจ็กเสียบสายโทรศัพท์ที่ผนัง จากนั้น ต่อปลายอีกด้านเข้ากับพอร์ต "1-LINE" ทางด้านหลังของ HP Officejet

**คำเตือน!** หากท่านไม่ใช่สายที่ให้มาเพื่อเชื่อมต่อจากแจ็กเสียบสายโทรศัพท์ที่ผนังเข้ากับเครื่อง HP Officejet ท่านอาจไม่สามารถใช้แฟกซ์ได้ สาย 2-เส้นพิเศษนี้ต่างจากสายโทรศัพท์ 4-เส้น ทั่วไปที่ท่านอาจมีอยู่แล้วในสำนักงาน หากต้องการข้อมูลเพิ่มเติมเกี่ยวกับวิธีแยกความแตกต่างของสายโทรศัพท์ โปรดดู

**มีปัญหาในการส่งแฟกซ์ และรับแฟกซ์** ที่หน้า 124

- 2 (ไม่จำเป็น) เปลี่ยนการตั้งค่า Rings to Answer (เสียงเรียกเข้า) เป็น 1 ring (1 ครั้ง) หรือ 2 rings (2 ครั้ง)

สำหรับข้อมูลเพิ่มเติมเกี่ยวกับวิธีเปลี่ยนการตั้งค่านี้ โปรดดู **การกำหนดจำนวนครั้งของเสียงเรียกเข้าก่อนตอบรับ** ที่หน้า 41

### วิธีรับสายแฟกซ์ของ hp officejet ของท่าน

เมื่อโทรศัพท์ดังขึ้น HP Officejet จะตอบรับ โดยอัตโนมัติหลังจากมีเสียงเรียกเข้าตามจำนวนที่ท่านกำหนดไว้ในการตั้งค่า Rings to Answer (เสียงเรียกเข้า) จากนั้น เครื่องจะเริ่มส่งเสียงรับแฟกซ์ไปยังเครื่องที่ส่งแฟกซ์มา และจะรับแฟกซ์

## กรณี B: การแฟกซ์ที่มีบริการเสียงเรียกเข้าเฉพาะในสายเดียวกัน

หากท่านสมัครสมาชิกเพื่อรับบริการเสียงเรียกเข้าเฉพาะจากบริษัท โทรศัพท์ของท่าน ซึ่งให้บริการหมายเลขโทรศัพท์หลายเลขหมายในสายเดียว โดยมีรูปแบบเสียงเรียกเข้าที่แตกต่างกัน ให้เชื่อมต่อเครื่อง HP Officejet ของท่านตามที่อธิบายไว้ในส่วนนี้

ใช้สายโทรศัพท์ในกล่องที่  
มาพร้อมกับ HP Officejet

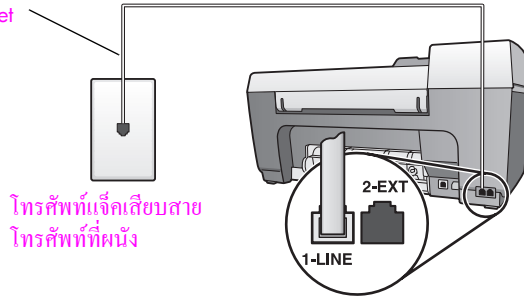

โทรศัพท์แจ็คเสียบสาย  
โทรศัพท์ที่ผนัง

รูปด้านหลังของ HP Officejet

- 1 ในการใช้สายโทรศัพท์ในกล่องที่มาพร้อมกับ HP Officejet ให้ต่อปลายด้านหนึ่งเข้ากับ แจ็คเสียบสายโทรศัพท์ที่ผนัง จากนั้น ต่อปลายอีกด้านเข้ากับพอร์ต "1-LINE" ทางด้านหลังของ HP Officejet

**คำเตือน!** หากท่านไม่ใช้สายที่ให้มาเพื่อเชื่อมต่อจากแจ็คเสียบสายโทรศัพท์ที่ผนังเข้ากับเครื่อง HP Officejet ท่านอาจไม่สามารถใช้แฟกซ์ได้ สาย 2-เส้นพิเศษนี้ต่างจากสายโทรศัพท์ 4-เส้นทั่วไปที่ท่านอาจมีอยู่แล้วในสำนักงาน หากต้องการข้อมูลเพิ่มเติมเกี่ยวกับวิธีแยกความแตกต่างของสายโทรศัพท์ โปรดดู **มีปัญหาในการส่งแฟกซ์ และรับแฟกซ์** ที่หน้า 124

- 2 เปลี่ยนการตั้งค่า Answer Ring Pattern (รูปแบบเสียงเรียกเข้า) เป็นรูปแบบที่บริษัทโทรศัพท์กำหนดให้กับหมายเลขแฟกซ์ของท่าน เช่น เสียงเรียกเข้า 2 ครั้ง หรือ 3 ครั้ง สำหรับข้อมูลเพิ่มเติมเกี่ยวกับวิธีเปลี่ยนการตั้งค่านี้ โปรดดู **การเปลี่ยนรูปแบบเสียงเรียกเข้า (เสียงเรียกเข้าเฉพาะ)** ที่หน้า 52

**หมายเหตุ:** เครื่อง HP Officejet ของท่านได้รับการตั้งค่าจากโรงงานให้รับเสียงเรียกเข้าทุกรูปแบบ หากท่านไม่ตั้งรูปแบบเสียงเรียกเข้าให้ถูกต้องตามที่บริษัทโทรศัพท์กำหนดให้กับหมายเลขแฟกซ์ HP Officejet ของท่านอาจรองรับทั้งสายสนทนาและสายแฟกซ์ หรืออาจไม่รับสายเลย

- 3 (ไม่จำเป็น) เปลี่ยนการตั้งค่า Rings to Answer (เสียงเรียกเข้า) เป็น 1 ring (1 ครั้ง) หรือ 2 rings (2 ครั้ง) สำหรับข้อมูลเพิ่มเติมเกี่ยวกับวิธีเปลี่ยนการตั้งค่านี้ โปรดดู **การกำหนดจำนวนครั้งของเสียงเรียกเข้าก่อนตอบรับ** ที่หน้า 41

### วิธีรับสายแฟกซ์ของ hp officejet ของท่าน

เครื่อง HP Officejet ของท่านจะรับสายเรียกเข้าที่มีรูปแบบเสียงเรียกเข้าตามที่ท่านเลือกไว้ (การตั้งค่า Answer Ring Pattern (รูปแบบเสียงเรียกเข้า)) และหลังจากเสียงเรียกเข้าดังกล่าวตามจำนวนที่ท่านเลือกไว้ (การตั้งค่า Rings to Answer (เสียงเรียกเข้า) โดยอัตโนมัติ จากนั้น เครื่องจะเริ่มส่งเสียงรับแฟกซ์ไปยังเครื่องที่ส่งแฟกซ์มา และจะรับแฟกซ์

## กรณี C: ใช้สายสนทนา/แฟกซ์ร่วมกัน

หากท่านรับทั้งสายสนทนาและสายแฟกซ์จากหมายเลขโทรศัพท์เดียวกัน และ ไม่มีอุปกรณ์สำนักงานอื่นๆ ในสายโทรศัพท์นี้ ให้เชื่อมต่อ HP Officejet ของท่านตามที่อธิบายไว้ในส่วนนี้

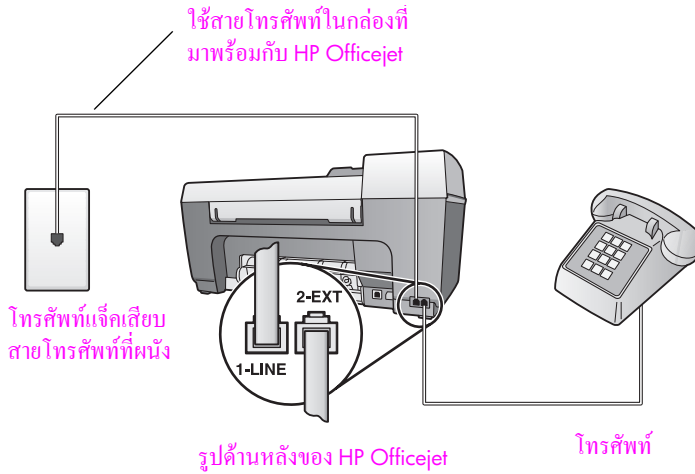

- 1 ในการใช้สายโทรศัพท์ในกล่องที่มาพร้อมกับ HP Officejet ให้ต่อปลายด้านหนึ่งเข้ากับแจ็กเสียบสายโทรศัพท์ที่ผนัง จากนั้น ต่อปลายอีกด้านเข้ากับพอร์ต "1-LINE" ทางด้านหลังของ HP Officejet

**คำเตือน!** หากท่านไม่ใช้สายที่ให้มาเพื่อเชื่อมต่อจากแจ็กเสียบสายโทรศัพท์ที่ผนังเข้ากับเครื่อง HP Officejet ท่านอาจไม่สามารถใช้แฟกซ์ได้ สาย 2-เส้นพิเศษนี้ต่างจากสายโทรศัพท์ 4-เส้น ทั่วไปที่ท่านอาจมีอยู่แล้วในสำนักงาน หากต้องการข้อมูลเพิ่มเติมเกี่ยวกับวิธีแยกความแตกต่างของสายโทรศัพท์ โปรดดู **มีปัญหาในการส่งแฟกซ์ และรับแฟกซ์** ที่หน้า 124

- 2 ถอดปลั๊กสีขาวออกจากพอร์ต "2-EXT" ที่อยู่ด้านหลังเครื่อง HP Officejet จากนั้นต่อโทรศัพท์เข้ากับพอร์ตนี้

ตอนนี้ ท่านจะต้องกำหนดวิธีรับสายแฟกซ์: โดยอัตโนมัติหรือด้วยตนเอง

### วิธีรับสายแฟกซ์โดยอัตโนมัติ

เครื่อง HP Officejet ของท่านได้รับการตั้งมาจากโรงงานให้รับทุกสายโดยอัตโนมัติหลังจากเสียงเรียกเข้าดังขึ้น 5 ครั้ง ดังนั้น ท่านจึงไม่ต้องเปลี่ยนการตั้งค่าใดๆ ถ้าต้องการรับแฟกซ์อัตโนมัติ อย่างไรก็ตาม ในกรณีนี้ HP Officejet จะไม่สามารถแยกสายแฟกซ์และสายสนทนาได้ ดังนั้น ถ้าท่านสงสัยว่าสายเรียกเข้าเป็นสายสนทนาหรือไม่ ท่านต้องรับสายก่อนเสียงเรียกเข้าครั้งที่ 5 ดังขึ้น มิฉะนั้น HP Officejet จะตอบรับก่อน

**หมายเหตุ:** หากท่านรับโทรศัพท์ก่อนเสียงเรียกเข้าครั้งที่ 5 และได้ยินเสียงสัญญาณแฟกซ์จากเครื่องแฟกซ์ที่ส่งมา ท่านจะต้องรับสายแฟกซ์ด้วยตนเองหากท่านต้องการข้อมูลเพิ่มเติมเกี่ยวกับวิธีรับสายแฟกซ์ด้วยตนเองจากโทรศัพท์ที่เครื่องแฟกซ์หรือโทรศัพท์ฟองอยู่ โปรดดู **การรับแฟกซ์ด้วยตนเอง** ที่หน้า 42

### วิธีรับสายแฟกซ์ด้วยตนเอง

ในการรับแฟกซ์ด้วยตนเอง ท่านจะต้องรับสายแฟกซ์ที่เรียกเข้ามาด้วยตนเอง มิฉะนั้นเครื่อง HP Officejet จะไม่สามารถรับแฟกซ์ได้

ก่อนที่จะรับสายแฟกซ์ด้วยตนเอง ท่านจะต้องเปลี่ยนการตั้งค่า Rings to Answer (เสียงเรียกเข้า) เป็น No Answer (ไม่รับสาย) ตามที่ระบุไว้ใน **การกำหนดจำนวนครั้งของเสียงเรียกเข้าก่อนตอบรับ** ที่หน้า 41

หากท่านต้องการข้อมูลเพิ่มเติมเกี่ยวกับวิธีรับสายแฟกซ์ด้วยตนเองจากโทรศัพท์ที่เครื่องแฟกซ์หรือโทรศัพท์ที่วางอยู่ โปรดดู **การรับแฟกซ์ด้วยตนเอง** ที่หน้า 42

## กรณี D: ใช้สายแฟกซ์ร่วมกับโมเด็ม PC (ไม่รับสายสนทนา)

หากท่านมีสายแฟกซ์ที่ไม่รับสายสนทนา และมีโมเด็ม PC เชื่อมต่อกับสายนี้ ให้ต่อ HP Officejet ของท่านตามที่อธิบายไว้ในส่วนนี้

**หมายเหตุ:** เนื่องจากโมเด็ม PC ของท่านใช้สายโทรศัพท์ร่วมกับเครื่อง HP Officejet ท่านจะไม่สามารถใช้ทั้งโมเด็ม PC และเครื่อง HP Officejet พร้อมกันได้ ตัวอย่างเช่น ในขณะที่ส่งและรับแฟกซ์ ท่านจะไม่สามารถอีเมลล์หรือเข้าใช้อินเทอร์เน็ต

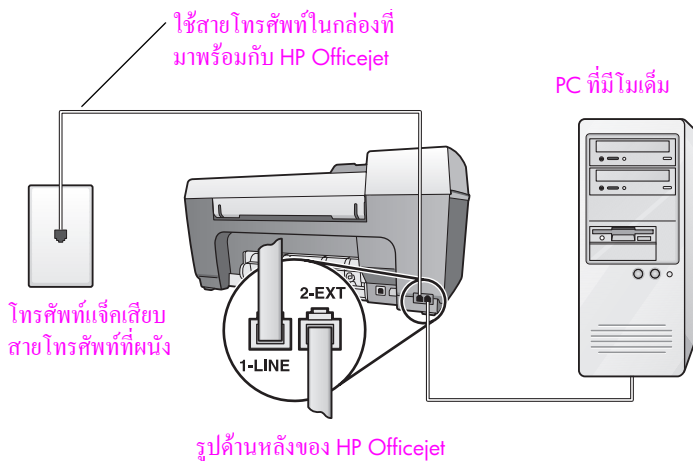

- 1 ถอดปลั๊กเสียบออกจากพอร์ต "2-EXT" ที่อยู่ด้านหลังเครื่อง HP Officejet
- 2 หาสายโทรศัพท์ที่ต่อระหว่างด้านหลังเครื่องคอมพิวเตอร์ (โมเด็ม PC) กับแจ็กเสียบสายโทรศัพท์ที่ผนัง ปลดสายดังกล่าวออกจากแจ็กเสียบสายโทรศัพท์ที่ผนัง และเสียบเข้ากับพอร์ต "2-EXT" ที่อยู่ด้านหลังเครื่อง HP Officejet
- 3 ในการใช้สายโทรศัพท์ในกล่องที่มาพร้อมกับ HP Officejet ให้ต่อปลายด้านหนึ่งเข้ากับแจ็กเสียบสายโทรศัพท์ที่ผนัง จากนั้น ต่อปลายอีกด้านเข้ากับพอร์ต "1-LINE" ทางด้านหลังของ HP Officejet

**คำเตือน!** หากท่านไม่ใช่สายที่ให้มาเพื่อเชื่อมต่อจากแจ็กเสียบสายโทรศัพท์ที่ผนังเข้ากับเครื่อง HP Officejet ท่านอาจไม่สามารถใช้แฟกซ์ได้ สาย 2-เส้นพิเศษนี้ต่างจากสายโทรศัพท์ 4-เส้นทั่วไปที่ท่านอาจมีอยู่แล้วในสำนักงาน หากต้องการข้อมูลเพิ่มเติมเกี่ยวกับวิธีแยกความแตกต่างของสายโทรศัพท์ โปรดดู **มีปัญหาในการส่งแฟกซ์ และรับแฟกซ์** ที่หน้า 124



- 4 ถ้าในซอฟต์แวร์ของโมเด็ม PC มีการกำหนดให้รับแฟกซ์โดยอัตโนมัติที่เครื่องคอมพิวเตอร์ ให้ปิดการตั้งค่านี้

**คำเตือน!** ถ้าท่านไม่ปิดการตั้งค่ารับแฟกซ์อัตโนมัติในซอฟต์แวร์โมเด็ม PC เครื่อง HP Officejet จะไม่สามารถรับแฟกซ์ได้

- 5 (ไม่จำเป็น) เปลี่ยนการตั้งค่า Rings to Answer (เสียงเรียกเข้า) เป็น 1 ring (1 ครั้ง) หรือ 2 rings (2 ครั้ง)

สำหรับข้อมูลเพิ่มเติมเกี่ยวกับวิธีเปลี่ยนการตั้งค่านี้ โปรดดู **การกำหนดจำนวนครั้งของเสียงเรียกเข้าก่อนตอบรับ** ที่หน้า 41

### วิธีรับสายแฟกซ์ของ hp officejet ของท่าน

เมื่อโทรศัพท์ดังขึ้น HP Officejet จะตอบรับโดยอัตโนมัติหลังจากมีเสียงเรียกเข้าตามจำนวนที่ท่านกำหนดไว้ในการตั้งค่า Rings to Answer (เสียงเรียกเข้า) จากนั้น เครื่องจะเริ่มส่งเสียงรับแฟกซ์ไปยังเครื่องที่ส่งแฟกซ์มา และจะรับแฟกซ์

### กรณี E: ใช้สายสนทนา/แฟกซ์ร่วมกับโมเด็ม PC

หากท่านรับทั้งสายสนทนาและสายแฟกซ์จากหมายเลขโทรศัพท์เดียวกัน และเชื่อมต่อโมเด็ม PC เข้ากับสายโทรศัพท์ที่นี้ด้วย ให้เชื่อมต่อ HP Officejet ของท่านตามที่อธิบายไว้ในส่วนนี้

**หมายเหตุ:** เนื่องจากโมเด็ม PC ของท่านใช้สายโทรศัพท์ร่วมกับเครื่อง HP Officejet ท่านจะไม่สามารถใช้ทั้งโมเด็ม PC และเครื่อง HP Officejet พร้อมกันได้ ตัวอย่างเช่น ในขณะที่ส่งและรับแฟกซ์ ท่านจะไม่สามารถอีเมลล์หรือเข้าใช้อินเทอร์เน็ต

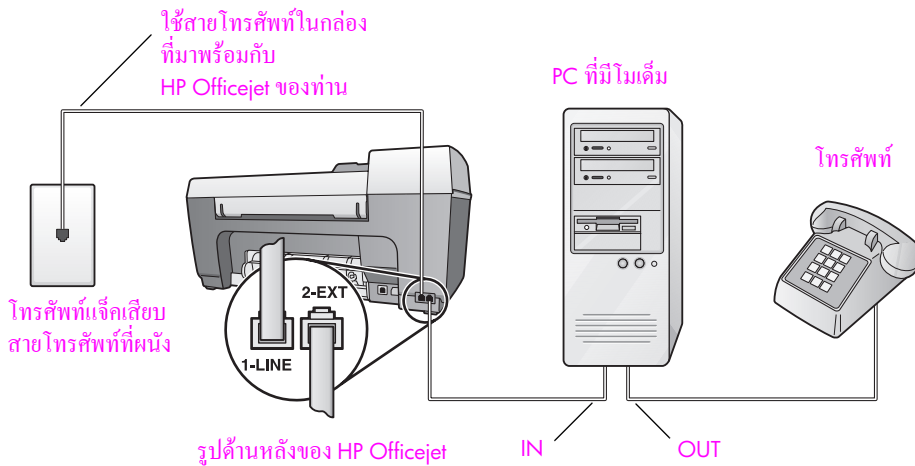

- ถอดปลั๊กเสียบออกจากพอร์ต "2-EXT" ที่อยู่ด้านหลังเครื่อง HP Officejet
- หาสายโทรศัพท์ที่ต่อระหว่างด้านหลังเครื่องคอมพิวเตอร์ (โมเด็ม PC) กับแจ็กเสียบสายโทรศัพท์ที่ผนัง ปลดสายดังกล่าวออกจากแจ็กเสียบสายโทรศัพท์ที่ผนัง และเสียบเข้ากับพอร์ต "2-EXT" ที่อยู่ด้านหลังเครื่อง HP Officejet
- เชื่อมต่อโทรศัพท์เข้ากับพอร์ต "out" ที่อยู่ด้านหลังโมเด็ม PC

- 4 ในการใช้สายโทรศัพท์ที่ในกล่องที่มาพร้อมกับ HP Officejet ให้ต่อปลายด้านหนึ่งเข้ากับ แจ็คเสียบสายโทรศัพท์ที่ผนัง จากนั้น ต่อปลายอีกด้านเข้ากับพอร์ต "1-LINE" ทางด้านหลังของ HP Officejet

**คำเตือน!** หากท่านไม่ใช่สายที่ให้มาเพื่อเชื่อมต่อจากแจ็คเสียบสายโทรศัพท์ที่ผนังเข้ากับเครื่อง HP Officejet ท่านอาจไม่สามารถใช้แฟกซ์ได้ สาย 2-เส้นพิเศษนี้ต่างจากสายโทรศัพท์ 4-เส้นทั่วไปที่ท่านอาจมีอยู่แล้วในสำนักงาน หากต้องการข้อมูลเพิ่มเติมเกี่ยวกับวิธีแยกความแตกต่างของสายโทรศัพท์ โปรดดู **มีปัญหาในการส่งแฟกซ์ และรับแฟกซ์** ที่หน้า 124

- 5 ถ้าในซอฟต์แวร์ของโมเด็ม PC มีการกำหนดให้รับแฟกซ์โดยอัตโนมัติที่เครื่องคอมพิวเตอร์ ให้ปิดการตั้งค่านี้

**คำเตือน!** ถ้าท่านไม่ปิดการตั้งค่ารับแฟกซ์อัตโนมัติในซอฟต์แวร์โมเด็ม PC เครื่อง HP Officejet จะไม่สามารถรับแฟกซ์ได้

ตอนนี้ ท่านจะต้องกำหนดวิธีรับสายแฟกซ์: โดยอัตโนมัติหรือด้วยตนเอง

### วิธีรับสายแฟกซ์โดยอัตโนมัติ

เครื่อง HP Officejet ของท่านได้รับการตั้งมาจากโรงงานให้รับทุกสายโดยอัตโนมัติหลังจากเสียงเรียกเข้าดังขึ้น 5 ครั้ง ดังนั้น ท่านจึงไม่ต้องเปลี่ยนการตั้งค่าใดๆ ถ้าต้องการรับแฟกซ์อัตโนมัติอย่างไรก็ตาม เครื่อง HP Officejet จะไม่สามารถแยกแยะระหว่างสายแฟกซ์กับสายสนทนาได้ ดังนั้นหากท่านสงสัยว่าสายเรียกเข้าเป็นสายสนทนา ท่านต้องรับสายก่อนเสียงเรียกเข้าครั้งที่ 5 ดังนั้น มิฉะนั้นเครื่อง HP Officejet จะตอบรับก่อน

### วิธีรับสายแฟกซ์ด้วยตนเอง

ในการรับแฟกซ์ด้วยตนเอง ท่านจะต้องรับสายแฟกซ์ที่เรียกเข้ามาด้วยตนเอง มิฉะนั้นเครื่อง HP Officejet จะไม่สามารถรับแฟกซ์ได้

ก่อนที่จะรับสายแฟกซ์ด้วยตนเอง ท่านจะต้องเปลี่ยนการตั้งค่า Rings to Answer (เสียงเรียกเข้า) ให้เป็น No Answer (ไม่รับสาย) ตามที่ระบุไว้ใน **การกำหนดจำนวนครั้งของเสียงเรียกเข้าก่อนตอบรับ** ที่หน้า 41 หากท่านต้องการข้อมูลเพิ่มเติมเกี่ยวกับวิธีรับสายแฟกซ์ด้วยตนเองจากโทรศัพท์ที่เครื่องแฟกซ์หรือโทรศัพท์ฟ่งอยู่ โปรดดู **การรับแฟกซ์ด้วยตนเอง** ที่หน้า 42

## กรณี F: ใช้สายสนทนา/แฟกซ์ร่วมกับเครื่องตอบรับโทรศัพท์

หากท่านรับทั้งสายสนทนาและสายแฟกซ์จากหมายเลขโทรศัพท์เดียวกัน และเชื่อมต่อกับเครื่องรับโทรศัพท์ที่รับสายสนทนาด้วยหมายเลขโทรศัพท์นี้ ให้เชื่อมต่อ HP Officejet ของท่านตามที่อธิบายไว้ในส่วนนี้

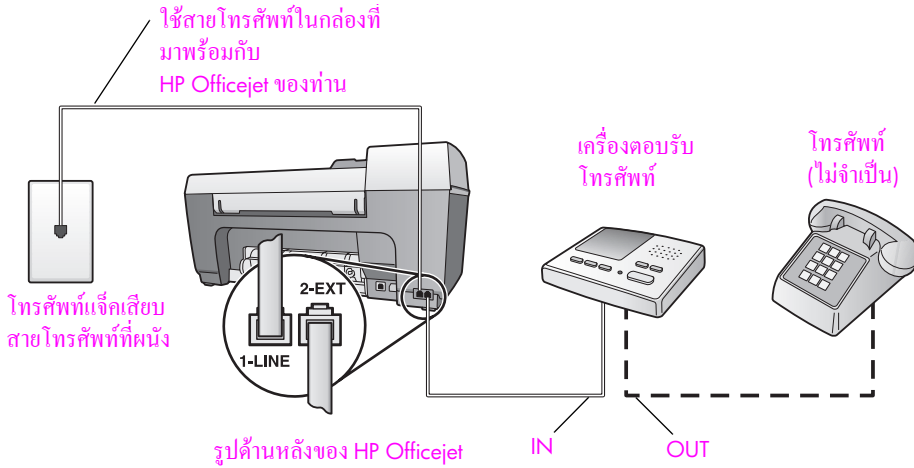

- 1 ถอดปลั๊กสีขาวออกจากพอร์ต "2-EXT" ที่อยู่ด้านหลังเครื่อง HP Officejet
- 2 ถอดสายเครื่องตอบรับโทรศัพท์จากแจ็กเสียบสายโทรศัพท์ที่ผนัง และเสียบเข้ากับพอร์ต "2-EXT" ที่อยู่ด้านหลังเครื่อง HP Officejet ของท่าน

**คำเตือน!** หากท่านไม่เชื่อมต่อเครื่องรับโทรศัพท์ของท่านเข้ากับ HP Officejet โดยตรง เสี่ยงสัญญาณแฟกซ์จากเครื่องส่งแฟกซ์อาจจะถูกบันทึกไว้ในเครื่องตอบรับโทรศัพท์ และท่านอาจไม่สามารถรับแฟกซ์ด้วย HP Officejet ได้

- 3 ในการใช้สายโทรศัพท์ในกล่องที่มาพร้อมกับ HP Officejet ให้ต่อปลายด้านหนึ่งเข้ากับแจ็กเสียบสายโทรศัพท์ที่ผนัง จากนั้น ต่อปลายอีกด้านเข้ากับพอร์ต "1-LINE" ทางด้านหลังของ HP Officejet

**คำเตือน!** หากท่านไม่ใช้สายที่ให้มาเพื่อเชื่อมต่อจากแจ็กเสียบสายโทรศัพท์ที่ผนังเข้ากับเครื่อง HP Officejet ท่านอาจไม่สามารถใช้แฟกซ์ได้ สาย 2-เส้นพิเศษนี้ต่างจากสายโทรศัพท์ 4-เส้น ทั่วไปที่ท่านอาจมีอยู่แล้วในสำนักงาน หากต้องการข้อมูลเพิ่มเติมเกี่ยวกับวิธีแยกความแตกต่างของสายโทรศัพท์ โปรดดู **มีปัญหาในการส่งแฟกซ์ และรับแฟกซ์** ที่หน้า 124

- 4 (ไม่จำเป็น) ถ้าเครื่องตอบรับโทรศัพท์ไม่มีโทรศัพท์ในตัว ท่านอาจเชื่อมต่อโทรศัพท์เข้ากับด้านหลังของเครื่องตอบรับโทรศัพท์ที่พอร์ต "out" ได้เพื่อความสะดวกของท่าน
- 5 ตั้งให้เครื่องรับโทรศัพท์ตอบรับโทรศัพท์หลังจากเสียงเรียกเข้าดัง 4 ครั้งหรือน้อยกว่า
- 6 เปลี่ยนการตั้งค่า Rings to Answer (เสียงเรียกเข้า) ของ HP Officejet ให้เป็น 6 rings (6 ครั้ง)

สำหรับข้อมูลเพิ่มเติมเกี่ยวกับวิธีเปลี่ยนการตั้งค่านี้ โปรดดู **การกำหนดจำนวนครั้งของเสียงเรียกเข้าก่อนตอบรับ** ที่หน้า 41

## วิธีรับสายแฟกซ์ของ hp officejet ของท่าน

ท่านตั้ง HP Officejet ให้รับสายหลังจากเสียงเรียกเข้าดังขึ้น 6 ครั้ง และตั้งเครื่องตอบรับโทรศัพท์ให้รับสายหลังจากเสียงเรียกเข้าดังขึ้น 4 ครั้งหรือน้อยกว่าเพื่อให้เครื่องตอบรับโทรศัพท์รับสายก่อน HP Officejet เสมอ

เมื่อโทรศัพท์ดิ่งขึ้น เครื่องตอบรับโทรศัพท์จะรับสายหลังจากเสียงเรียกเข้าดิ่งขึ้นตามจำนวนที่กำหนด จากนั้น จะส่งเสียงคำทักทายที่บันทึกไว้ เครื่อง HP Officejet จะตรวจสอบสายเรียกเข้าในระหว่างนี้ “ฟัง” เสียงสัญญาณแฟกซ์หากตรวจพบสัญญาณแฟกซ์เข้า เครื่อง HP Officejet จะเริ่มส่งเสียงรับแฟกซ์และรับแฟกซ์ หากไม่มีสัญญาณแฟกซ์ เครื่อง HP Officejet จะหยุดตรวจสอบสายและเครื่องตอบรับโทรศัพท์จะบันทึกข้อความเสียงได้

## กรณี G: ใช้สายสนทนา/แฟกซ์ร่วมกับโมเด็ม PC และเครื่องตอบรับโทรศัพท์

หากท่านรับทั้งสายสนทนาและสายแฟกซ์จากหมายเลขโทรศัพท์เดียวกัน และเชื่อมต่อโมเด็ม PC และเครื่องตอบรับโทรศัพท์เข้ากับสายโทรศัพท์หนึ่งด้วย ให้เชื่อมต่อ HP Officejet ของท่านตามวิธีอธิบายไว้ในส่วนนี้

**หมายเหตุ:** เนื่องจากโมเด็ม PC ของท่านใช้สายโทรศัพท์ร่วมกับเครื่อง HP Officejet ท่านจะไม่สามารถใช้ทั้งโมเด็ม PC และเครื่อง HP Officejet พร้อมกันได้ ตัวอย่างเช่น ในขณะที่ส่งและรับแฟกซ์ ท่านจะไม่สามารถอิมล์หรือเข้าใช้อินเทอร์เน็ต

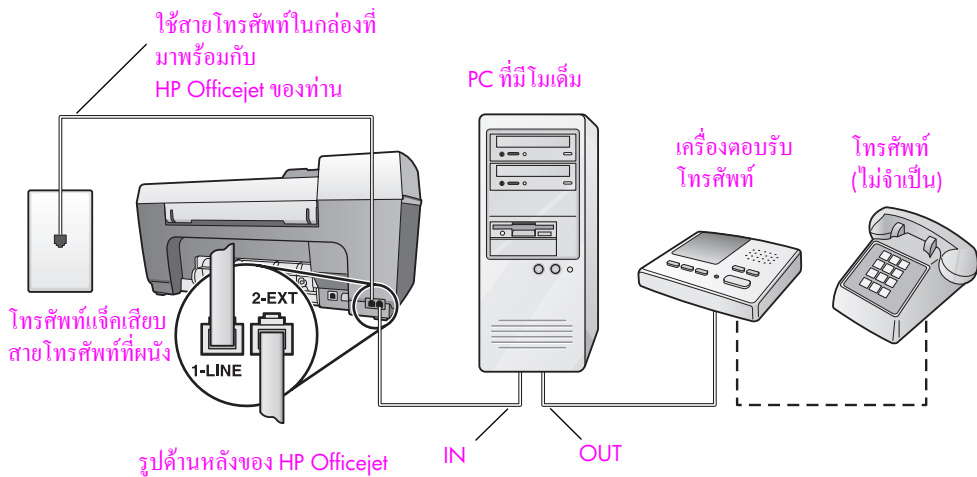

- 1 ถอดปลั๊กเสียบออกจากพอร์ต “2-EXT” ที่อยู่ด้านหลังเครื่อง HP Officejet
  - 2 หาสายโทรศัพท์ที่ต่อระหว่างด้านหลังเครื่องคอมพิวเตอร์ (โมเด็ม PC) กับแจ็กเสียบสายโทรศัพท์ที่ผนัง ปลดสายดังกล่าวออกจากแจ็กเสียบสายโทรศัพท์ที่ผนัง และเสียบเข้ากับพอร์ต “2-EXT” ที่อยู่ด้านหลังเครื่อง HP Officejet
  - 3 ถอดสายเครื่องตอบรับโทรศัพท์จากแจ็กเสียบสายโทรศัพท์ที่ผนัง และเสียบเข้ากับพอร์ต “out” ที่อยู่ด้านหลังโมเด็ม PC ของท่าน
- ซึ่งจะช่วยให้เครื่อง HP Officejet และเครื่องตอบรับโทรศัพท์ของท่านเชื่อมต่อกันโดยตรง แม้ว่าโมเด็ม PC จะถูกเชื่อมต่อไว้ในสายก่อนก็ตาม

**คำเตือน!** หากท่านไม่เชื่อมต่อเครื่องตอบรับโทรศัพท์ของท่านตามวิธีนี้ สัญญาณแฟกซ์จากเครื่องส่งแฟกซ์อาจถูกบันทึกไว้ในเครื่องตอบรับโทรศัพท์ และท่านอาจไม่สามารถรับแฟกซ์ด้วย HP Officejet ได้

- 4 ในการใช้สายโทรศัพท์ที่ในกล่องที่มาพร้อมกับ HP Officejet ให้ต่อปลายด้านหนึ่งเข้ากับ แจ็คเสียบสายโทรศัพท์ที่ผนัง จากนั้น ต่อปลายอีกด้านเข้ากับพอร์ต "1-LINE" ทางด้านหลังของ HP Officejet  
**คำเตือน!** หากท่านไม่ใช้สายที่ให้มาเพื่อเชื่อมต่อจากแจ็คเสียบสายโทรศัพท์ที่ผนังเข้ากับเครื่อง HP Officejet ท่านอาจไม่สามารถใช้แฟกซ์ได้ สายโทรศัพท์ 2-เส้น พิเศษนี้ต่างจากสายโทรศัพท์ 4-เส้น ทั่วไปที่ท่านอาจมีอยู่แล้วในสำนักงาน หากต้องการข้อมูลเพิ่มเติมเกี่ยวกับวิธีแยกความแตกต่างของสายโทรศัพท์ โปรดดู **มีปัญหาในการส่งแฟกซ์ และรับแฟกซ์** ที่หน้า 124
- 5 (ไม่จำเป็น) ถ้าเครื่องตอบรับโทรศัพท์ไม่มีโทรศัพท์ในตัว ท่านอาจเชื่อมต่อโทรศัพท์เข้ากับด้านหลังของเครื่องตอบรับโทรศัพท์ที่พอร์ต "out" ได้เพื่อความสะดวกของท่าน
- 6 ถ้าในซอฟต์แวร์ของโมเด็ม PC มีการกำหนดให้รับแฟกซ์โดยอัตโนมัติที่เครื่องคอมพิวเตอร์ ให้ปิดการตั้งค่านี้  
**คำเตือน!** ถ้าท่านไม่ปิดการตั้งค่ารับแฟกซ์อัตโนมัติในซอฟต์แวร์โมเด็ม PC เครื่อง HP Officejet จะไม่สามารถรับแฟกซ์ได้
- 7 ตั้งให้เครื่องรับโทรศัพท์ตอบรับโทรศัพท์หลังจากเสียงเรียกเข้าดัง 4 ครั้งหรือน้อยกว่า
- 8 เปลี่ยนการตั้งค่า Rings to Answer (เสียงเรียกเข้า) ของ HP Officejet ให้เป็น 6 rings (6 ครั้ง)  
 สำหรับข้อมูลเพิ่มเติมเกี่ยวกับวิธีเปลี่ยนการตั้งค่านี้ โปรดดู **การกำหนดจำนวนครั้งของเสียงเรียกเข้าก่อนตอบรับ** ที่หน้า 41

### วิธีรับสายแฟกซ์ของ hp officejet ของท่าน

ท่านตั้ง HP Officejet ให้รับสายหลังจากเสียงเรียกเข้าดังขึ้น 6 ครั้ง และตั้งเครื่องตอบรับโทรศัพท์ให้รับสายหลังจากเสียงเรียกเข้าดังขึ้น 4 ครั้งหรือน้อยกว่าเพื่อให้เครื่องตอบรับโทรศัพท์รับสายก่อน HP Officejet เสมอ

เมื่อโทรศัพท์ดังขึ้น เครื่องตอบรับโทรศัพท์จะรับสายหลังจากเสียงเรียกเข้าดังขึ้นตามจำนวนที่กำหนด จากนั้น จะส่งเสียงคำทักทายที่บันทึกไว้ เครื่อง HP Officejet จะตรวจสอบสายเรียกเข้าในระหว่างนี้ "ฟัง" เสียงสัญญาณแฟกซ์หากตรวจพบสัญญาณแฟกซ์เข้า เครื่อง HP Officejet จะเริ่มส่งเสียงรับแฟกซ์และรับแฟกซ์ หากไม่มีสัญญาณแฟกซ์ เครื่อง HP Officejet จะหยุดตรวจสอบสายและเครื่องตอบรับโทรศัพท์จะบันทึกข้อความเสียงได้

## กรณี H: สายสนทนา/แฟกซ์ร่วมกับวอยซ์เมล

หากท่านรับทั้งสายสนทนาและสายแฟกซ์จากหมายเลขโทรศัพท์เดียวกัน และท่านเป็นสมาชิกบริการวอยซ์เมลของบริษัทโทรศัพท์ ให้เชื่อมต่อเครื่อง HP Officejet ของท่านตามที่อธิบายไว้ในส่วนนี้

**หมายเหตุ:** เครื่อง HP Officejet ไม่สามารถรับแฟกซ์ได้โดยอัตโนมัติหากท่านมีบริการวอยซ์เมล ดังนั้นท่านจะต้องรับสายแฟกซ์เข้าด้วยตนเอง ถ้าท่านต้องการรับแฟกซ์โดยอัตโนมัติ ให้ติดต่อบริษัทโทรศัพท์ของท่านเพื่อสมัครสมาชิกบริการเสียงเรียกเข้าเฉพาะหรือขอสายโทรศัพท์เพื่อแยกสายแฟกซ์

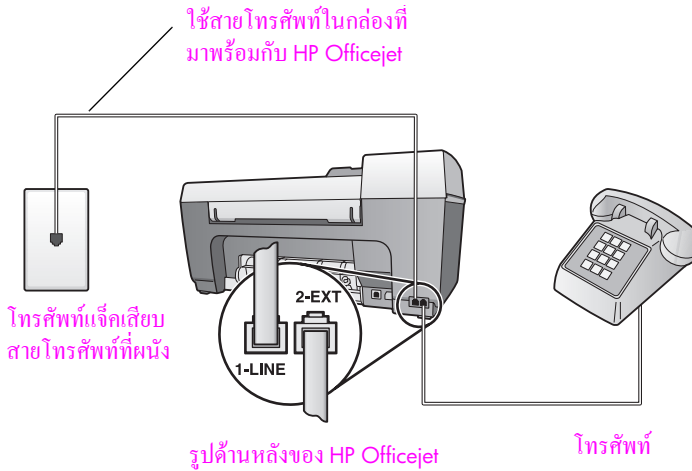

- 1 ในการใช้สายโทรศัพท์ในกล่องที่มาพร้อมกับ HP Officejet ให้ต่อปลายด้านหนึ่งเข้ากับแจ๊คเสียบสายโทรศัพท์ที่ผนัง จากนั้น ต่อปลายอีกด้านเข้ากับพอร์ต "1-LINE" ทางด้านหลังของ HP Officejet

**คำเตือน!** หากท่านไม่ใช้สายที่ให้มาเพื่อเชื่อมต่อจากแจ๊คเสียบสายโทรศัพท์ที่ผนังเข้ากับเครื่อง HP Officejet ท่านอาจไม่สามารถใช้แฟกซ์ได้ สาย 2-เส้นพิเศษนี้ต่างจากสายโทรศัพท์ 4-เส้นทั่วไปที่ท่านอาจมีอยู่แล้วในสำนักงาน หากต้องการข้อมูลเพิ่มเติมเกี่ยวกับวิธีแยกความแตกต่างของสายโทรศัพท์ โปรดดู **มีปัญหาในการส่งแฟกซ์ และรับแฟกซ์** ที่หน้า 124

- 2 ถอดปลั๊กสีขาวออกจากพอร์ต "2-EXT" ที่อยู่ด้านหลังเครื่อง HP Officejet จากนั้นต่อโทรศัพท์เข้ากับพอร์ตนี้
- 3 เปลี่ยนการตั้งค่า Auto Answer (ตอบรับอัตโนมัติ) เป็น Off (ปิด) โดยปฏิบัติตามคำแนะนำใน **การกำหนดจำนวนครั้งของเสียงเรียก เข้าก่อนตอบรับ** ที่หน้า 42

### วิธีรับสายแฟกซ์ด้วยตนเอง

ท่านต้องรับสายแฟกซ์เข้าด้วยตนเอง มิฉะนั้นเครื่อง HP Officejet จะไม่สามารถรับแฟกซ์ได้ หากท่านต้องการข้อมูลเพิ่มเติมเกี่ยวกับวิธีรับสายแฟกซ์ด้วยตนเองจากโทรศัพท์ที่เครื่องแฟกซ์หรือโทรศัพท์ที่วางอยู่ โปรดดู **การรับแฟกซ์ด้วยตนเอง** ที่หน้า 42

## กรณี I: ใช้สายสนทนา/แฟกซ์ร่วมกับโมเด็ม PC และวอยซ์เมลล์

หากท่านรับทั้งสายสนทนาและสายแฟกซ์จากหมายเลขโทรศัพท์เดียวกัน ใช้โมเด็ม PC จากสายโทรศัพท์เดียวกัน และเป็นสมาชิกบริการวอยซ์เมลล์ของบริษัทโทรศัพท์ ให้เชื่อมต่อ HP Officejet ตามที่อธิบายไว้ในส่วนนี้

**หมายเหตุ:** เครื่อง HP Officejet ไม่สามารถรับแฟกซ์ได้โดยอัตโนมัติหากท่านมีบริการวอยซ์เมลล์ ดังนั้นท่านจะต้องรับสายแฟกซ์เข้าด้วยตนเอง ถ้าท่านต้องการรับแฟกซ์โดยอัตโนมัติ ให้ติดต่อบริษัทโทรศัพท์ของท่านเพื่อสมัครสมาชิกบริการเสียงเรียกเข้าเฉพาะหรือขอสายโทรศัพท์เพื่อแยกสายแฟกซ์

**หมายเหตุ:** เนื่องจากโมเด็ม PC ของท่านใช้สายโทรศัพท์ร่วมกับเครื่อง HP Officejet ท่านจะไม่สามารถใช้ทั้งโมเด็ม PC และเครื่อง HP Officejet พร้อมกันได้ ตัวอย่างเช่น ในขณะที่ส่งและรับแฟกซ์ ท่านจะไม่สามารถอีเมลล์หรือเข้าใช้อินเทอร์เน็ต

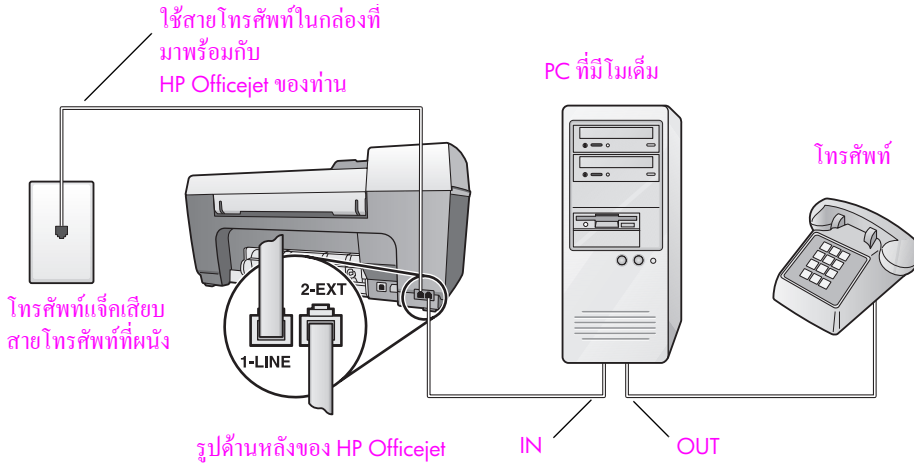

- 1 ถอดปลั๊กเสียบออกจากพอร์ต "2-EXT" ที่อยู่ด้านหลังเครื่อง HP Officejet
- 2 หาสายโทรศัพท์ที่ต่อระหว่างด้านหลังเครื่องคอมพิวเตอร์ (โมเด็ม PC) กับแจ็กเสียบสายโทรศัพท์ที่ผนัง ปลดสายดังกล่าวออกจากแจ็กเสียบสายโทรศัพท์ที่ผนัง และเสียบเข้ากับพอร์ต "2-EXT" ที่อยู่ด้านหลังเครื่อง HP Officejet
- 3 เชื่อมต่อโทรศัพท์เข้ากับพอร์ต "out" ที่อยู่ด้านหลังโมเด็ม PC
- 4 ในการใช้สายโทรศัพท์ในกล่องที่มาพร้อมกับ HP Officejet ให้ต่อปลายด้านหนึ่งเข้ากับแจ็กเสียบสายโทรศัพท์ที่ผนัง จากนั้น ต่อปลายอีกด้านเข้ากับพอร์ต "1-LINE" ทางด้านหลังของ HP Officejet

**คำเตือน!** หากท่านไม่ใช่สายที่ให้มาเพื่อเชื่อมต่อจากแจ็กเสียบสายโทรศัพท์ที่ผนังเข้ากับเครื่อง HP Officejet ท่านอาจไม่สามารถใช้แฟกซ์ได้ สาย 2-เส้นพิเศษนี้ต่างจากสายโทรศัพท์ 4-เส้น ทั่วไปที่ท่านอาจมีอยู่แล้วในสำนักงาน หากต้องการข้อมูลเพิ่มเติมเกี่ยวกับวิธีแยกความแตกต่างของสายโทรศัพท์ โปรดดู **มีปัญหาในการส่งแฟกซ์ และรับแฟกซ์** ที่หน้า 124

- 5 ถ้าในซอฟต์แวร์ของโมเด็ม PC มีการกำหนดให้รับแฟกซ์โดยอัตโนมัติที่เครื่องคอมพิวเตอร์ ให้ปิดการตั้งค่านี้

**คำเตือน!** ถ้าท่านไม่ปิดการตั้งค่ารับแฟกซ์อัตโนมัติในซอฟต์แวร์โมเด็มเครื่อง HP Officejet จะไม่สามารถรับแฟกซ์ได้

- 6 เปลี่ยนการตั้งค่า Auto Answer (ตอบรับอัตโนมัติ) เป็น Off (ปิด) โดยปฏิบัติตามคำแนะนำใน **การกำหนด hp officejet ให้รับแฟกซ์โดยอัตโนมัติหรือด้วยตนเอง** ที่หน้า 42

## วิธีรับสายแฟกซ์ด้วยตนเอง

ท่านต้องรับสายแฟกซ์เข้าด้วยตนเอง มิฉะนั้นเครื่อง HP Officejet จะไม่สามารถรับแฟกซ์ได้ หากท่านต้องการข้อมูลเพิ่มเติมเกี่ยวกับวิธีรับสายแฟกซ์ด้วยตนเองจากโทรศัพท์ที่เครื่องแฟกซ์หรือโทรศัพท์ที่วางอยู่ โปรดดู **การรับแฟกซ์ด้วยตนเอง** ที่หน้า 42

## การแฟกซ์จากสาย DSL

ถ้าท่านใช้บริการเทคโนโลยี digital subscriber line (DSL) จากบริษัทโทรศัพท์ของท่าน ให้ปฏิบัติตามคำแนะนำในส่วนนี้เพื่อเชื่อมต่อตัวแยกสัญญาณข้อมูลกับสัญญาณเสียงเข้ากับแจ็กเสียบสายโทรศัพท์ที่ผนังและ HP Officejet ของท่าน โดยตัวแยกสัญญาณนี้จะลบสัญญาณดิจิทัลที่จะกั้นไม่ให้เครื่อง HP Officejet สื่อสารกับสายโทรศัพท์อย่างถูกต้อง

**คำเตือน!** ถ้าท่านมีสาย DSL แต่ไม่ได้เชื่อมต่อตัวแยกสัญญาณ ท่านจะไม่สามารถส่งและรับแฟกซ์ด้วย HP Officejet ได้

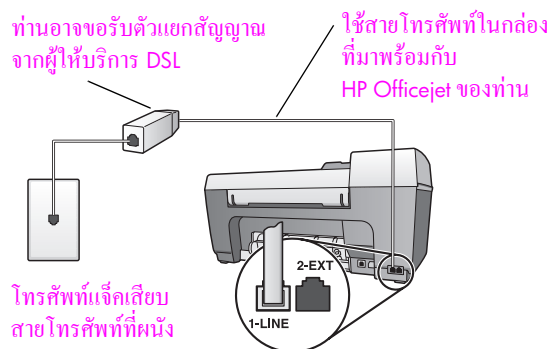

- 1 ประการแรก ให้เชื่อมต่อเครื่อง HP Officejet ตามกรณีติดตั้งที่เหมาะสมสำหรับสำนักงานของท่าน สำหรับข้อมูลเพิ่มเติม โปรดดู **วิธีเลือกการติดตั้งแฟกซ์ที่เหมาะสมกับสำนักงานของท่าน** ที่หน้า 96
- 2 ขอรับตัวแยกสัญญาณจากผู้ให้บริการ DSL ของท่าน
- 3 ในการใช้สายโทรศัพท์ในกล่องที่มาพร้อมกับ HP Officejet ให้ต่อปลายด้านหนึ่งเข้ากับพอร์ตเปิดที่ตัวแยกสัญญาณ จากนั้น ต่อปลายอีกด้านเข้ากับพอร์ต "1-LINE" ทางด้านหลังของ HP Officejet

**หมายเหตุ:** ในขณะที่ปฏิบัติตามคำแนะนำการติดตั้งแฟกซ์ ท่านอาจเชื่อมต่อเครื่อง HP Officejet กับแจ็กเสียบสายโทรศัพท์ที่ผนังอยู่แล้ว โดยใช้สายที่ HP ให้มา หากเป็นเช่นนั้น ให้ถอดสายนี้ออกจากแจ็กเสียบสายโทรศัพท์ที่ผนังและต่อเข้ากับพอร์ตเปิดที่ตัวแยกสัญญาณ

**คำเตือน!** หากท่านไม่ใช้สายที่ให้มาเพื่อเชื่อมต่อระหว่างตัวแยกสัญญาณกับ HP Officejet ท่านอาจไม่สามารถใช้แฟกซ์ได้ สาย 2-เส้น พิเศษนี้ต่างจากสายโทรศัพท์ 4-เส้น ทั่วไปที่ท่านอาจมีอยู่แล้วในสำนักงาน หากต้องการข้อมูลเพิ่มเติมเกี่ยวกับวิธีแยกความแตกต่างของสายโทรศัพท์ โปรดดู **มีปัญหาในการส่งแฟกซ์และรับแฟกซ์** ที่หน้า 124

- 4 ต่อสายตัวแยกสัญญาณเข้ากับแจ็กเสียบสายโทรศัพท์ที่ผนัง



HP Instant Share ทำให้การส่งภาพถ่ายไปให้ครอบครัวและเพื่อนๆ ได้ดูกันนั้นเป็นเรื่องง่าย เพียงแค่ถ่ายหรือสแกนภาพ แล้วเลือกภาพถ่ายหรือรูป จากนั้นใช้ซอฟต์แวร์ที่อยู่ในคอมพิวเตอร์ของท่านเพื่อส่งต่อภาพนั้นไปยังอีเมลปลายทาง และท่านสามารถอัปโหลดภาพถ่าย (ขึ้นอยู่กับประเทศ/ภูมิภาคของท่าน) ไว้ในอัลบั้มภาพถ่ายออนไลน์ได้ หรือบริการตกแต่งภาพถ่ายออนไลน์ด้วย HP Instant Share ครอบครัวและเพื่อนๆ ของท่านจะได้รับภาพถ่ายที่พวกเขาสามารถดูได้เสมอ โดยไม่ต้องดาวน์โหลดภาพถ่ายขนาดใหญ่หรือภาพที่ใหญ่เกินไปว่าจะเปิดดูได้ อีเมลที่มีภาพถ่ายขนาดเล็กของท่านจะถูกส่งไปพร้อมกับลิงค์ ไปยังเว็บเพจที่มีความปลอดภัยซึ่งครอบครัวและเพื่อนๆ ของท่านสามารถดู แบ่งปัน พิมพ์ และบันทึกภาพเหล่านั้นได้อย่างง่ายดาย

**หมายเหตุ:** หากต้องการใช้ภาพถ่ายที่ถ่ายด้วยกล้องซึ่งไม่มี HP Instant Share ที่พร้อมใช้งาน ท่านต้องทราบวิธีการถ่ายโอนภาพไปยังคอมพิวเตอร์

**หมายเหตุ:** ระบบปฏิบัติการบางระบบไม่สนับสนุน HP Instant Share แต่ท่านยังสามารถใช้ซอฟต์แวร์ HP Photo & Imaging Director (ตัวจัดการรูปและภาพถ่าย HP) (HP Director (ตัวจัดการ HP)) เพื่อส่งภาพถ่ายไปให้ครอบครัวและเพื่อนๆ ในรูปแบบไฟล์แนบท้ายอีเมลได้ (สำหรับข้อมูลเพิ่มเติม โปรดดูที่ **การส่งภาพถ่ายหรือรูปโดยใช้ hp officejet (Macintosh)** ที่หน้า 113)

ส่วนนี้ประกอบด้วยหัวข้อต่างๆ ดังต่อไปนี้:

- **การใช้ hp instant share ด้วยขั้นตอนง่ายๆ ทำขั้นตอน (Windows)** ที่หน้า 111
- **การส่งภาพถ่ายหรือรูปโดยใช้ hp officejet (Macintosh)** ที่หน้า 113
- **เพราะเหตุใดจึงต้องลงทะเบียนกับ hp instant share (Windows)** ที่หน้า 114

## การใช้ hp instant share ด้วยขั้นตอนง่ายๆ ทำขั้นตอน (Windows)

HP Instant Share ใช้กับ HP Officejet 5500 Series (HP Officejet) ได้ง่ายๆ เพียงแค่:

**1** สแกนภาพโดยใช้ HP Officejet และส่งภาพนั้นไปที่ซอฟต์แวร์ HP Photo & Imaging Gallery (แกลเลอรีรูปและภาพถ่าย HP) (HP Gallery (แกลเลอรีภาพของ HP))

**หมายเหตุ:** HP Gallery (แกลเลอรีภาพของ HP) เป็นส่วนหนึ่งของซอฟต์แวร์ HP Director (ตัวจัดการ HP) ที่ให้มาพร้อมกับเครื่อง HP Officejet HP Director (ตัวจัดการ HP) ได้รับการติดตั้งไว้ในคอมพิวเตอร์ของท่าน

**2** จาก **HP Gallery** (แกลเลอรีภาพของ HP) ให้เลือกรูปที่ท่านต้องการส่ง

**3** จากแท็บ **HP Instant Share** ให้คลิก **Start** (เริ่มต้น) **HP Instant Share**

**4** สร้างอีเมลปลายทางภายใน HP Instant Share

**หมายเหตุ:** นอกจากนี้ ท่านยังสามารถตั้งค่า Address Book (สมุดที่อยู่) เพื่อบันทึกที่อยู่อีเมลของท่าน

**5** การส่งข้อความอีเมล

สำหรับข้อมูลเพิ่มเติมว่าด้วยวิธีใช้ HP Instant Share โปรดดูที่ขั้นตอนต่อไป:

- **การใช้ภาพสแกน** ที่หน้า 112
- **การเข้าใช้ hp instant share จาก hp director (ตัวจัดการ HP)** ที่หน้า 112

**หมายเหตุ:** คอมพิวเตอร์ของท่านต้องเชื่อมต่อกับอินเทอร์เน็ตเพื่อให้ใช้งาน HP Instant Share ได้ถ้าท่านเป็นผู้ใช้ AOL หรือ Compuserve โปรดติดต่อผู้ให้บริการอินเทอร์เน็ตของท่านก่อนใช้งาน HP Instant Share

## การใช้ภาพสแกน

สำหรับข้อมูลเพิ่มเติมเกี่ยวกับการสแกนภาพ โปรดดู **การใช้คุณสมบัติการสแกน** ที่หน้า 33

1 วางต้นฉบับคว่ำลงในตัวป้อนกระดาษอัตโนมัติหรือบนมุมซ้ายด้านหน้าของกระจก

2 กด **Scan** (สแกน)

เมนู Scan (สแกน) จะปรากฏขึ้น

3 เลือก **HP Photo & Imaging Gallery** (แกลเลอรีรูปและภาพถ่ายของ HP)

4 กด **Start Black** (เริ่มพิมพ์สีดำ) หรือ **Start Color** (เริ่มพิมพ์สี)

HP Officejet จะส่งภาพที่สแกนไปยัง HP Photo & Imaging Gallery (แกลเลอรีรูปและภาพถ่ายของ HP) ซึ่งจะเปิดและแสดงภาพโดยอัตโนมัติ

5 เลือกรูป

ถ้าท่านเลือกปรับแต่งรูป ให้ปรับแต่งรูปก่อนเลือกรูป

**หมายเหตุ:** HP Gallery (แกลเลอรีภาพของ HP) มีเครื่องมือปรับแต่งภาพมากมายให้ท่านสามารถปรับแต่งภาพตามต้องการ สำหรับข้อมูลเพิ่มเติม โปรดดูบนหน้าจอ

**hp photo & imaging help** (วิธีใช้เกี่ยวกับรูปและภาพถ่ายของ hp) ที่มาพร้อมกับซอฟต์แวร์

6 คลิกที่ **HP Instant Share**

7 หากต้องการใช้ HP Instant Share ให้ไปยังขั้นตอนที่ 5 ในหัวข้อ **การเข้าใช้ hp instant share** จาก **hp director (ตัวจัดการ HP)** ด้านล่าง

## การเข้าใช้ hp instant share จาก hp director (ตัวจัดการ HP)

ส่วนนี้จะอธิบายวิธีการใช้บริการอีเมลล์ของ HP Instant Share สำหรับข้อมูลเพิ่มเติมเกี่ยวกับการใช้ HP Director (ตัวจัดการ HP) โปรดดูบนหน้าจอ **hp photo & imaging help** (วิธีใช้เกี่ยวกับรูปและภาพถ่ายของ hp) ที่มาพร้อมกับซอฟต์แวร์

1 เปิด **HP Director** (ตัวจัดการ HP)

2 จาก HP Director (ตัวจัดการ HP) คลิก **HP Gallery** (แกลเลอรีภาพของ HP)

HP Photo & Imaging Gallery (แกลเลอรีรูปและภาพถ่ายของ HP) จะปรากฏขึ้น

3 เลือกภาพถ่ายหรือรูปที่สแกนไว้จากโฟลเดอร์ที่เก็บภาพถ่ายหรือรูปนั้นไว้

**หมายเหตุ:** สำหรับข้อมูลเพิ่มเติม โปรดดูบนหน้าจอ **hp photo & imaging help** (วิธีใช้เกี่ยวกับรูปและภาพถ่ายของ hp) ที่มาพร้อมกับซอฟต์แวร์

4 คลิกที่ **HP Instant Share**

5 ในส่วน Control (ควบคุม) คลิก **Start HP Instant Share** (เริ่มใช้ HP Instant Share) หน้าจอ Go Online (ทำงานออนไลน์) จะปรากฏในส่วน Work (งาน)

6 คลิก **Next** (ถัดไป)

หน้าจอ One-Time Setup—Region and Terms of Use (การกำหนดค่าครั้งเดียว—ภูมิภาคและข้อกำหนดการใช้งาน) จะปรากฏขึ้น

7 เลือกประเทศ/ภูมิภาคจากรายการเลือกแบบดึงลง

8 อ่าน **Terms of Service** (ข้อกำหนดการให้บริการ) จากนั้นให้ทำเครื่องหมายที่เช็คบ็อกซ์ **I agree** (ยินยอม) และคลิก **Next** (ถัดไป)

หน้าจอ Select an HP Instant Share Service (เลือกบริการ HP Instant Share) จะปรากฏขึ้น

- 9 เลือก **HP Instant Share E-mail** (อีเมล HP Instant Share): ส่งภาพถ่ายผ่านทางอีเมล
- 10 คลิก **Next** (ถัดไป)
- 11 ที่หน้าจอ Create HP Instant Share E-Mail (สร้างอีเมล HP Instant Share) ให้กรอกข้อมูลในช่อง **To** (ส่งถึง) **From** (จาก) **Subject** (หัวเรื่อง) และ **Message** (ข้อความ)
 

**หมายเหตุ:** หากต้องการเปิดและจัดเก็บข้อมูลในสมุดที่อยู่อีเมล โปรดคลิกที่ Address Book (สมุดที่อยู่) แล้วลงทะเบียนกับ HP Instant Share และท่านจะได้รับ HP Passport

**หมายเหตุ:** หากต้องการส่งอีเมลไปยังผู้รับหลายราย ให้คลิก How to e-mail multiple people (วิธีการส่งอีเมลให้ผู้รับหลายราย)
- 12 คลิก **Next** (ถัดไป)
 

หน้าจอ Add Captions (ใส่คำบรรยาย) จะปรากฏขึ้น
- 13 ใส่คำบรรยายสำหรับภาพดิจิทัลของท่าน แล้วคลิก **Next** (ถัดไป)
 

ภาพของท่านจะถูกอัปโหลดเข้าไปในเซิร์ฟเวอร์ HP Instant Share เมื่ออัปโหลดรูปแล้ว หน้าจอ Photos E-mailed (ส่งภาพถ่ายทางอีเมลแล้ว) จะปรากฏขึ้น อีเมลของท่านจะถูกส่งไปพร้อมกับลิงค์ของเว็บเพจที่ปลอดภัยซึ่งสามารถเก็บภาพของท่านไว้ได้ 60 วัน
- 14 คลิก **Finish** (เสร็จสิ้น)
 

เว็บไซต์ HP Instant Share จะเปิดขึ้นในเบราว์เซอร์ของท่าน จากเว็บไซต์ดังกล่าว ท่านสามารถเลือกรูปจากตัวเลือกการประมวลผลหลายตัวเลือก

## การส่งภาพถ่ายหรือรูปโดยใช้ hp officejet (Macintosh)

หาก HP Officejet เชื่อมต่อกับเครื่อง Macintosh ท่านสามารถส่งภาพถ่ายให้กับทุกคนที่มีอีเมลแอดเดสซที่สามารถเขียนข้อความอีเมลได้จากแอปพลิเคชันอีเมลที่ติดตั้งอยู่ในคอมพิวเตอร์ของท่าน โดยกด E-mail (อีเมล) ใน HP Gallery (แกลเลอรีภาพของ HP) ท่านสามารถเปิด HP Gallery (แกลเลอรีภาพของ HP) จาก HP Director (ตัวจัดการ HP) ส่วนนี้ประกอบด้วยหัวข้อต่างๆ ดังต่อไปนี้:

- **การใช้ภาพสแกน** ที่หน้า 113
- **การเข้าใช้งานตัวเลือกอีเมลจาก hp director (ตัวจัดการ hp)** ที่หน้า 114

### การใช้ภาพสแกน

สำหรับข้อมูลเพิ่มเติมเกี่ยวกับการสแกนภาพ โปรดดู **การใช้คุณสมบัติการสแกน** ที่หน้า 33

- 1 วางต้นฉบับวางลงในตัวป้อนกระดาษอัตโนมัติหรือบนมุมซ้ายด้านหน้าของกระจก
- 2 กด **Scan** (สแกน)
 

เมนู Scan (สแกน) จะปรากฏขึ้น
- 3 เลือก **HP Photo and Imaging Gallery** (แกลเลอรีรูปและภาพถ่ายของ HP)
- 4 กด **Start Black** (เริ่มพิมพ์สีดำ) หรือ **Start Color** (เริ่มพิมพ์สี)
 

HP Officejet จะส่งภาพที่สแกนไปยัง HP Photo and Imaging Gallery (แกลเลอรีรูปและภาพถ่ายของ HP) ซึ่งจะเปิดและแสดงภาพโดยอัตโนมัติ
- 5 เลือกรูป
 

ถ้าท่านเลือกปรับแต่งรูป ให้ปรับแต่งรูปก่อนเลือกรูป

**หมายเหตุ:** HP Gallery (แกลเลอรีภาพของ HP) มีเครื่องมือปรับแต่งภาพมากมายให้ท่านสามารถปรับแต่งภาพตามต้องการ สำหรับข้อมูลเพิ่มเติม โปรดดูบนหน้าจอ **hp photo and imaging help** (วิธีใช้เกี่ยวกับรูปและภาพถ่ายของ HP) ที่มาพร้อมกับซอฟต์แวร์ของท่าน

**6** คลิก **E-mail** (อีเมล)

โปรแกรมอีเมลบนเครื่อง Macintosh ของท่านจะเปิดทำงาน ท่านสามารถส่งภาพถ่ายเป็นไฟล์แนบท้ายอีเมลด้วยการปฏิบัติตามข้อความแจ้งเตือนในเครื่อง Macintosh

**การเข้าใช้งานตัวเลือกอีเมลจาก hp director (ตัวจัดการ hp)**

**1** เปิด **HP Director** (ตัวจัดการ HP) และคลิก **HP Gallery** (แกลเลอรีภาพของ HP) (OS 9) หรือ

คลิก **HP Director** (ตัวจัดการ HP) ใน Dock และเลือก **HP Gallery** (แกลเลอรีภาพของ HP) จากส่วน **Manage and Share** (จัดการและใช้งานร่วม) ของเมนู **HP Director** (ตัวจัดการ HP) (OS X)

HP Photo and Imaging Gallery (แกลเลอรีรูปและภาพถ่ายของ HP) จะปรากฏขึ้น

**2** เลือกรูปหรือภาพถ่ายหนึ่งภาพ หรือมากกว่านั้น

สำหรับข้อมูลเพิ่มเติม โปรดดูบนหน้าจอ **hp photo and imaging help** (วิธีใช้เกี่ยวกับรูปและภาพถ่ายของ HP) ที่มาพร้อมกับซอฟต์แวร์ของท่าน

**3** คลิก **E-mail** (อีเมล)

โปรแกรมอีเมลบนเครื่อง Macintosh ของท่านจะเปิดทำงาน ท่านสามารถส่งภาพถ่ายเป็นไฟล์แนบท้ายอีเมลด้วยการปฏิบัติตามข้อความแจ้งเตือนในเครื่อง Macintosh

**เพราะเหตุใดจึงต้องลงทะเบียนกับ hp instant share (Windows)?**

เมื่อใช้ HP Officejet 5500 Series ท่านต้องลงทะเบียนผู้ใช้ HP Instant Share ก็ต่อเมื่อเลือกใช้ Address Book (สมุดที่อยู่) การลงทะเบียนผู้ใช้เป็นขั้นตอนการล็อกออนซึ่งแตกต่างจากการลงทะเบียนผลิตภัณฑ์ HP และจะเสร็จสมบูรณ์ก็ต่อเมื่อใช้โปรแกรมติดตั้ง HP Passport (พาสปอร์ต HP)

ถ้าท่านเลือกบันทึกที่อยู่อีเมลและสร้างรายชื่อกลุ่มติดต่อใน HP Instant Share Address Book (สมุดที่อยู่ HP Instant Share) จะมีข้อความระบุให้ท่านลงทะเบียน ท่านต้องลงทะเบียนก่อนกำหนดค่าคอนฟิกให้กับ Address Book (สมุดที่อยู่) และก่อนเข้าใช้งาน Address Book (สมุดที่อยู่) เมื่อจะระบุอีเมล HP Instant Share

ส่วนนี้ประกอบด้วยข้อมูลเกี่ยวกับการแก้ไขปัญหาเบื้องต้นสำหรับเครื่อง HP Officejet 5500 Series (HP Officejet) ซึ่งจะกล่าวถึงข้อมูลเฉพาะสำหรับการติดตั้งและการกำหนดค่าคอนฟิกและแหล่งอ้างอิงสำหรับวิธีการแก้ไขปัญหาเบื้องต้นแบบออนไลน์ในส่วนที่เกี่ยวข้องกับการปฏิบัติงานของเครื่อง

ส่วนนี้ประกอบด้วยหัวข้อดังต่อไปนี้:

- การแก้ไขปัญหาเบื้องต้นในการติดตั้ง ที่หน้า 115
- การแก้ไขปัญหาเบื้องต้นในการปฏิบัติงาน ที่หน้า 128

### การแก้ไขปัญหาเบื้องต้นในการติดตั้ง

ขอแนะนำในการแก้ไขปัญหาเบื้องต้นเกี่ยวกับการติดตั้งและการตั้งค่าที่กล่าวถึงในส่วนนี้เป็นคำแนะนำสำหรับปัญหาที่เกิดขึ้นทั่วไปเกี่ยวกับการติดตั้งแฟกซ์ การติดตั้งซอฟต์แวร์และฮาร์ดแวร์ของ HP Officejet และ HP Instant Share

ส่วนนี้จะกล่าวถึงหัวข้อต่อไปนี้:

- การแก้ไขปัญหาเบื้องต้นเกี่ยวกับการติดตั้งซอฟต์แวร์และฮาร์ดแวร์ ที่หน้า 115
- การแก้ไขปัญหาเบื้องต้นเกี่ยวกับการติดตั้งแฟกซ์ ที่หน้า 123
- การแก้ไขปัญหาเบื้องต้นในการติดตั้ง hp instant share ที่หน้า 128

### การแก้ไขปัญหาเบื้องต้นเกี่ยวกับการติดตั้งซอฟต์แวร์และฮาร์ดแวร์

หากท่านพบปัญหาเกี่ยวกับซอฟต์แวร์หรือฮาร์ดแวร์ระหว่างการติดตั้ง โปรดดูวิธีแก้ไขที่เป็นไปได้จากหัวข้อด้านล่างต่อไปนี้

ในระหว่างการติดตั้งซอฟต์แวร์ของ HP Officejet จะมีสิ่งต่อไปนี้เกิดขึ้น:

- ซีดีรอม HP Officejet จะรันโดยอัตโนมัติ
- ซอฟต์แวร์ติดตั้ง
- ไฟล์ถูกคัดลอกไปยังฮาร์ดไดรฟ์ของท่าน
- โปรแกรมแจ้งให้ท่านเสียบปลั๊ก HP Officejet
- ตัวอักษร OK และเครื่องหมายถูกสีเขียวปรากฏบนหน้าจอตัวช่วยติดตั้ง
- ท่านต้องรีสตาร์ทเครื่องคอมพิวเตอร์
- ตัวช่วย Fax Setup (การติดตั้งแฟกซ์) จะรัน
- ดำเนินการลงทะเบียน

หากเหตุการณ์ใดเหตุการณ์หนึ่งไม่เกิดขึ้น แสดงว่าอาจมีปัญหาในการติดตั้ง หากต้องการตรวจสอบการติดตั้งบนเครื่อง PC ให้ดำเนินการดังนี้:

- ดับเบิลคลิกที่ HP Officejet และตรวจสอบว่ามีไอคอนที่สำคัญ (scan picture (สแกนภาพ) scan document (สแกนเอกสาร) send fax (ส่งแฟกซ์) และ hp gallery (แกลเลอรีภาพของ hp)) ปรากฏอยู่ใน HP Director (ตัวจัดการ HP) หากไอคอนที่สำคัญไม่ปรากฏขึ้นในทันที ท่านอาจต้องรอ 2-3 นาทีเพื่อให้ HP Officejet เชื่อมต่อกับคอมพิวเตอร์ของท่าน มิฉะนั้น โปรดดูรายละเอียดจากด้านล่าง
- เปิดกรอบโต้ตอบ Printers (เครื่องพิมพ์) และตรวจสอบว่ามี HP Officejet อยู่ในรายการมองหาไอคอน HP Officejet ที่ขีดเส้นใต้ซึ่งแสดงให้เห็นว่า HP Officejet พร้อมใช้งานโดยปกติ ไอคอน HP Officejet จะปรากฏขึ้นที่มุมขวาด้านล่างของเดสก์ทอปใน Task Tray



ทาสก์บาร์



### การแก้ไขปัญหาเบื้องต้นในการติดตั้งซอฟต์แวร์

อ่านส่วนนี้เพื่อแก้ไขปัญหาที่ท่านอาจพบขณะติดตั้งซอฟต์แวร์ HP Officejet

ปัญหา	สาเหตุที่อาจเป็นไปได้และวิธีแก้ไข
เมื่อใส่ซีดีรอม ลงในไดรฟ์ซีดีรอมของเครื่องคอมพิวเตอร์แล้ว ไม่มีปฏิกิริยาตอบสนอง	หากไม่มีสิ่งใดปรากฏบนหน้าจอหลักหลังจากใส่แผ่นซีดีรอม HP Officejet 5500 Series ลงในไดรฟ์ซีดีรอมของเครื่องคอมพิวเตอร์ ให้ปฏิบัติตามดังนี้: <ol style="list-style-type: none"> <li>1 จากเมนู <b>Start</b> (เริ่มต้น) ของ Windows ให้เลือก <b>Run</b> (เปิดใช้งาน)</li> <li>2 ในกรอบโต้ตอบ Run (เปิดใช้งาน) ให้พิมพ์ <b>d:\setup.exe</b> (หากไดรฟ์ซีดีรอมของท่านไม่ได้แทนด้วยตัวอักษร d ให้ใช้ตัวอักษรอื่นที่ถูกต้อง) จากนั้นคลิก <b>OK</b> (ตกลง)</li> </ol>
หน้าจอการตรวจสอบระบบขั้นต่ำปรากฏขึ้น ขณะทำการติดตั้ง	ถ้าหน้าจอ ตรวจสอบระบบขั้นต่ำปรากฏขึ้น แสดงว่าระบบของท่านไม่ตรงตามข้อกำหนดขั้นต่ำสำหรับการติดตั้งซอฟต์แวร์คลิกที่ <b>Details</b> (รายละเอียด) เพื่อดูรายละเอียดของปัญหา จากนั้นจึงแก้ไขปัญหาดังกล่าวก่อนพยายามติดตั้งซอฟต์แวร์

## ปัญหา

มีเครื่องหมาย X สีแดงปรากฏขึ้นในข้อความเชื่อมต่อ USB

## สาเหตุที่อาจเป็นไปได้และวิธีแก้ไข

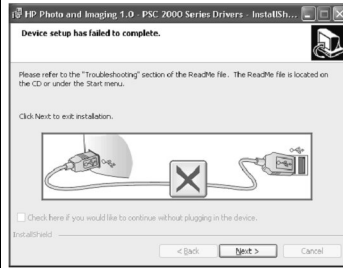

ถ้ามีเครื่องหมาย X สีแดงปรากฏขึ้นในข้อความเชื่อมต่อ USB โปรดปฏิบัติตามขั้นตอนเหล่านี้:

- 1 ตรวจสอบว่าได้ใส่แผงด้านหลังไว้แน่นแล้ว จากนั้นให้ถอดปลั๊กเครื่อง HP Officejet ออก แล้วเสียบใหม่
- 2 ตรวจสอบว่าเสียบสาย USB และสายไฟแล้ว
- 3 ตรวจสอบว่าได้ติดตั้งสาย USB ถูกต้องดังต่อไปนี้:
  - ถอดสาย USB แล้วเสียบใหม่
  - อย่าต่อสายเคเบิล USB เข้ากับแป้นพิมพ์หรือฮับที่ไม่ใช้ไฟ (non-powered)
  - สาย USB ต้องมีความยาวไม่เกิน 3 เมตร
  - หากเครื่องคอมพิวเตอร์ของท่านมีสาย USB เสียบอยู่หลายสาย ท่านอาจดึงสายอื่นๆ ออกก่อนขณะทำการติดตั้ง
- 4 ดำเนินการติดตั้งต่อไป และรีบูตเครื่องคอมพิวเตอร์เมื่อเครื่องแจ้งให้รีบูต จากนั้นเปิด HP Director และหาไอคอนที่สำคัญ (scan picture (สแกนภาพ), scan document (สแกนเอกสาร), send fax (ส่งแฟกซ์) และ hp gallery (แกลเลอรีภาพของ hp))
- 5 หากไอคอน ที่สำคัญยังไม่ปรากฏขึ้นใน HP Director ให้นำซอฟต์แวร์ออกแล้วติดตั้งใหม่ ตามที่ระบุไว้ใน **ไม่มีไอคอนบางตัวใน HP Director (ตัวจัดการ HP) ที่หน้า 118**

ปรากฏข้อความว่าเกิดข้อผิดพลาดที่ไม่ทราบสาเหตุ

ถ้าท่านได้รับข้อความแจ้งข้อผิดพลาดที่ไม่ทราบสาเหตุ ลองดำเนินการติดตั้งต่อไป หากไม่สามารถดำเนินการต่อไป ให้ยกเลิกการติดตั้งและลองเริ่มต้นทำการติดตั้งใหม่

ปัญหา	สาเหตุที่อาจเป็นไปได้และวิธีแก้ไข
<p>ไม่มีไอคอนบางตัวใน HP Director</p>	<p>ถ้าไอคอนที่สำคัญ (scan picture (สแกนภาพ), scan document (สแกนเอกสาร), send fax (ส่งแฟกซ์) และ HP Gallery (แกลลอรี่ภาพของ hp)) ไม่ปรากฏขึ้น การติดตั้งอาจไม่สมบูรณ์</p> <p>และหากการติดตั้งไม่สมบูรณ์ ท่านอาจต้องถอนการติดตั้งและติดตั้งซอฟต์แวร์ใหม่อย่างเพียงแต่ลบไฟล์โปรแกรม HP Officejet ออกจากฮาร์ดไดรฟ์โดยการ delete (ลบ) แต่ควรลบไฟล์ต่างๆ อย่างถูกต้อง โดยใช้วิธีการถอนการติดตั้งในกลุ่มโปรแกรม HP Officejet</p> <p><b>การถอนการติดตั้งจาก คอมพิวเตอร์ที่ใช้ระบบ Windows</b></p> <ol style="list-style-type: none"> <li>1 ถอดการเชื่อมต่อเครื่อง HP Officejet ออกจากคอมพิวเตอร์</li> <li>2 ไปที่ทาสก์บาร์ของ Windows จากนั้นคลิก <b>Start, Programs, All Programs (XP), Hewlett-Packard, hp officejet 5500 series, uninstall software</b></li> <li>3 ปฏิบัติตามคำสั่งบนหน้าจอ</li> <li>4 หากปรากฏข้อความถามว่าต้องการลบไฟล์ที่ใช้ร่วมกันหรือไม่ ให้คลิก <b>No (ไม่)</b> โปรแกรมอื่นๆ ที่ใช้ไฟล์เหล่านี้อาจทำงานไม่ถูกต้องหากมีการลบไฟล์ดังกล่าว</li> <li>5 หลังจากโปรแกรมลบซอฟต์แวร์เสร็จเรียบร้อยแล้ว ให้ถอดการเชื่อมต่อเครื่อง HP Officejet และรีเซ็ตที่เครื่องคอมพิวเตอร์</li> </ol> <p><b>หมายเหตุ:</b> ท่านต้องถอดการเชื่อมต่อเครื่อง HP Officejet ก่อนที่จะรีเซ็ตที่เครื่องคอมพิวเตอร์</p> <ol style="list-style-type: none"> <li>6 ในการติดตั้งซอฟต์แวร์ใหม่อีกครั้ง ให้ใส่ซีดีรอม HP Officejet 5500 Series ลงในไดรฟ์ซีดีรอมของคอมพิวเตอร์ และปฏิบัติตามคำสั่งที่ปรากฏบนหน้าจอ</li> <li>7 หลังจากติดตั้งซอฟต์แวร์แล้ว ให้เชื่อมต่อ HP Officejet เข้ากับเครื่องคอมพิวเตอร์ ของท่านเปิด HP Officejet โดยใช้ปุ่ม On (เปิด) ทำการติดตั้งต่อ โดยปฏิบัติตามคำสั่งที่ปรากฏบนหน้าจอ และคำสั่งที่อยู่ใน Setup Poster (โปสเตอร์การติดตั้ง) ที่หามาพร้อมกับเครื่อง HP Officejet หลังจากเชื่อมต่อและเปิดเครื่อง HP Officejet แล้ว ท่านอาจต้องรอสักครู่ขณะคอมพิวเตอร์ดำเนินการค้นหารายละเอียดของอุปกรณ์เพื่อให้สามารถทำงานร่วมกันได้</li> </ol> <p>เมื่อการติดตั้งซอฟต์แวร์เสร็จสมบูรณ์ จะปรากฏไอคอน Status Monitor (จอสถานะ) ในซิสเต็มเทรย์</p> <ol style="list-style-type: none"> <li>8 เพื่อตรวจสอบว่าซอฟต์แวร์ได้รับการติดตั้งอย่างถูกต้อง ให้ดับเบิลคลิกที่ไอคอน HP Director (ตัวจัดการ HP) บนเดสก์ท็อป หาก HP Director (ตัวจัดการ HP) แสดงไอคอนสำคัญ (scan picture (สแกนภาพ), scan document (สแกนเอกสาร), send fax (ส่งแฟกซ์) และ HP Gallery (แกลลอรี่ภาพของ hp)) แสดงว่าซอฟต์แวร์ได้รับการติดตั้งอย่างถูกต้อง</li> </ol>



ปัญหา	สาเหตุที่อาจเป็นไปได้และวิธีแก้ไข
ไม่มีไอคอนบางตัวใน hp director (ตัวจัดการ HP) (ต่อ)	<p><b>การถอนการติดตั้งจากคอมพิวเตอร์ระบบ Macintosh</b></p> <ol style="list-style-type: none"> <li>1 ถอดการเชื่อมต่อเครื่อง HP Officejet ออกจากเครื่อง Macintosh</li> <li>2 ดับเบิลคลิกที่โฟลเดอร์ <b>Applications:HP All-in-One Software</b> (ซอฟต์แวร์ All-in-One ของ HP)</li> <li>3 ดับเบิลคลิกที่ <b>HP Uninstaller</b> (ตัวถอนการติดตั้ง HP)</li> <li>4 ปฏิบัติตามคำสั่งที่ปรากฏบนหน้าจอ</li> <li>5 หลังจากถอนการติดตั้งซอฟต์แวร์แล้ว ให้ถอดการเชื่อมต่อเครื่อง HP Officejet และรีเซ็ตที่เครื่องคอมพิวเตอร์ของท่าน</li> <li>6 ทำการติดตั้งซอฟต์แวร์ใหม่ โดยใส่แผ่นซีดีรอม HP Officejet 5500 Series ลงใน ไดรฟ์ซีดีรอมของเครื่องคอมพิวเตอร์</li> </ol> <p><b>หมายเหตุ:</b> เมื่อทำการติดตั้งซอฟต์แวร์ใหม่ ให้ปฏิบัติตามคำแนะนำในโปรแกรมการติดตั้ง อย่างเชื่อมต่อเครื่อง HP Officejet เข้ากับเครื่องคอมพิวเตอร์จนกว่า จะทำการติดตั้งซอฟต์แวร์เสร็จสมบูรณ์</p> <ol style="list-style-type: none"> <li>7 เปิดซีดีรอมบนเดสก์ทอป ดับเบิลคลิกที่ <b>hp all-in-one installer</b> (ตัวติดตั้ง hp all-in-one) และปฏิบัติตามคำสั่งที่ปรากฏขึ้น</li> </ol>
ตัวช่วยแฟกซ์ไม่ทำงาน	<p>ถ้าตัวช่วยแฟกซ์ไม่ทำงาน โดยอัตโนมัติ ให้เปิดใช้งานตัวช่วยแฟกซ์ดังต่อไปนี้:</p> <ol style="list-style-type: none"> <li>1 เปิดใช้งาน <b>HP Director</b> (ตัวจัดการ HP) ใน โฟลเดอร์ Hewlett-Packard บนเมนู <b>Start</b> (เริ่มต้น) ของระบบ Windows</li> <li>2 คลิกเมนู <b>Settings</b> (การตั้งค่า) เลือก <b>Fax Settings and Setup</b> (การติดตั้ง และการตั้งค่าแฟกซ์) จากนั้นเลือก <b>Fax Setup Wizard</b> (ตัวช่วยติดตั้งแฟกซ์)</li> </ol>
หน้าจอการลงทะเบียนไม่ปรากฏขึ้น	<p>ถ้าต้องการลงทะเบียนเครื่อง HP Officejet ของท่านแต่ตัวช่วยการลงทะเบียนไม่ปรากฏขึ้นมาโดยอัตโนมัติ ให้เปิดใช้งานโปรแกรม Product Registration (ลงทะเบียนผลิตภัณฑ์) ในโฟลเดอร์ HP ในเมนู <b>Start</b> (เริ่มต้น) บนระบบ Windows</p>
Digital Imaging Monitor (หน้าจอรูปดิจิทัล) ไม่ปรากฏใน ทาสก์บาร์	<p>หาก Digital Imaging Monitor (หน้าจอรูปดิจิทัล) ไม่ปรากฏใน ทาสก์บาร์ ให้หรือสักรูหากหน้าจอดังกล่าวยังไม่ปรากฏขึ้น ให้คลิก HP Director เพื่อดูว่ามี ไอคอนที่จำเป็นอยู่หรือไม่ สำหรับข้อมูลเพิ่มเติม โปรดดูหัวข้อ <b>ไม่มีไอคอนบางตัวใน HP Director (ตัวจัดการ HP)</b> ที่หน้า 118</p> <p>ปกติแล้ว ทาสก์บาร์จะปรากฏอยู่ที่มุมขวาด้านล่างบนเดสก์ทอปของ Windows</p>  <p>— ทาสก์บาร์</p> <p>ไอคอน HP Digital Imaging</p>

## การแก้ไขปัญหาเบื้องต้นในการติดตั้งฮาร์ดแวร์

อ่านส่วนนี้เพื่อแก้ไขปัญหาที่ท่านอาจพบขณะติดตั้งฮาร์ดแวร์ HP Officejet

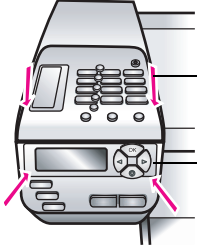
ปัญหา	สาเหตุที่อาจเป็นไปได้และวิธีแก้ไข
มีข้อความปรากฏขึ้นบนจอแสดงข้อความที่แผงด้านหน้าให้ติดตั้งฝาครอบแผงด้านหน้า	<p>ท่านอาจไม่ได้ติดตั้งฝาครอบแผงด้านหน้า หรือติดตั้งไม่ถูกต้องตรวจสอบว่าท่านได้ติดตั้งกรอบจอตามที่อธิบายไว้ด้านล่างอย่างแน่นหนาแล้ว</p> <ol style="list-style-type: none"> <li>1 ปรับตำแหน่งฝาครอบแผงด้านหน้า <i>ขนาดใหญ่</i> ที่อยู่เหนือปุ่มซึ่งอยู่ด้านบนของ HP Officejet และดันให้เข้าที่</li> </ol>  <p style="text-align: right;">ฝาครอบขนาดใหญ่</p> <p style="text-align: right;">ฝาครอบขนาดเล็ก</p> <ol style="list-style-type: none"> <li>2 ปรับตำแหน่งฝาครอบแผงด้านหน้า <i>ขนาดเล็ก</i> ที่อยู่เหนือปุ่มซึ่งอยู่ด้านหน้าของ HP Officejet และดันให้เข้าที่</li> <li>3 ตรวจสอบว่าสามารถกดได้ทุกปุ่ม</li> </ol>

ปัญหา	สาเหตุที่อาจเป็นไปได้และวิธีแก้ไข
แผงด้านหน้าแสดงภาษาไม่ถูกต้อง	<p>เครื่อง HP Officejet ถูกกำหนดภาษาหรือประเทศ/ภูมิภาคที่ไม่ถูกต้อง โดยทั่วไปท่านจะได้กำหนดภาษาและประเทศ/ภูมิภาคเมื่อติดตั้ง HP Officejet เป็นครั้งแรก อย่างไรก็ตาม ท่านสามารถเปลี่ยนการตั้งค่าเหล่านี้ได้ตลอดเวลา โดยปฏิบัติตามขั้นตอนต่อไปนี้:</p> <ol style="list-style-type: none"> <li>1 กด <b>Setup</b> (การตั้งค่า)</li> <li>2 กด <b>6</b> จากนั้น กด <b>3</b> ซึ่งเป็นการเลือก Preferences (ลักษณะที่ต้องการ) และ Set Language &amp; Country/Region (การกำหนดภาษาและประเทศ/ภูมิภาค) หลังจากเริ่มใช้งาน จะมีข้อความต่อไปนี้ปรากฏขึ้นบนจอแสดงข้อความที่แผงด้านหน้า: Press 11 for English? (กด 11 เพื่อเลือกภาษาอังกฤษ) ถ้าท่านต้องการเปลี่ยนภาษาให้เป็นภาษาอังกฤษ ให้กดหมายเลข 11 โดยใช้ปุ่มตัวเลข หรือท่านสามารถเลื่อนดูจากชื่อประเทศ/ภูมิภาคโดยใช้ ◀ หรือ ▶ มิฉะนั้น โปรดรอสักห้าวินาทีแล้วจอแสดงข้อความจะเปลี่ยนเป็นภาษาถัดไป โดยอัตโนมัติเมื่อท่านพบภาษาที่ต้องการแล้ว ให้กดหมายเลขสองหลักโดยใช้ปุ่มตัวเลข</li> <li>3 เมื่อเครื่องแจ้งเตือนให้ยืนยันการเลือกภาษา ให้กด <b>1</b> เพื่อเลือก Yes (ใช่) หรือ <b>2</b> เพื่อเลือก No (ไม่ใช่) ท่านต้องเลือกประเทศ/ภูมิภาคสำหรับภาษาที่เลือก ท่านสามารถเลื่อนดูรายการประเทศ/ภูมิภาคต่างๆ โดยใช้ ◀ หรือ ▶</li> <li>4 ใช้ปุ่มตัวเลขเพื่อป้อนตัวเลขสองหลักสำหรับประเทศ/ภูมิภาคที่ต้องการ</li> <li>5 หลังจากนั้น ให้กด <b>1</b> เพื่อเลือก Yes (ใช่) หรือ <b>2</b> เพื่อเลือก No (ไม่ใช่)</li> <li>6 ท่านสามารถยืนยันภาษาและประเทศ/ภูมิภาคได้โดยการพิมพ์รายงานการทดสอบเครื่อง ด้วยการปฏิบัติดังนี้: <ol style="list-style-type: none"> <li>a. กด <b>Setup</b> (การตั้งค่า)</li> <li>b. กด <b>1</b> จากนั้น กด <b>4</b> ซึ่งเป็นการเลือก Print Report (พิมพ์รายงาน) และ Self-Test Report (รายงานการทดสอบเครื่อง)</li> </ol> </li> </ol>
ปรากฏข้อความบนจอแสดงข้อความที่แผงด้านหน้าให้ปรับตำแหน่งดรัมหมึกพิมพ์	<p>เครื่อง HP Officejet จะมีข้อความแจ้งให้ท่านปรับตำแหน่งดรัมหมึกพิมพ์ทุกครั้ง ที่ติดตั้งดรัมหมึกพิมพ์ใหม่ สำหรับข้อมูลเพิ่มเติม โปรดดูหัวข้อ <b>การปรับตำแหน่งดรัมหมึกพิมพ์</b> ที่หน้า 67</p>
เครื่อง HP Officejet ไม่ทำงาน	<p>ถ้าเครื่อง HP Officejet ไม่ทำงาน ให้ตรวจสอบว่าได้เชื่อมต่อแหล่งจ่ายไฟกับเครื่อง HP Officejet ไว้แน่นหนาแล้ว และโปรดรอสักครู่เพื่อให้เครื่อง HP Officejet เปิดทำงาน นอกจากนี้ ถ้าเสียบเครื่อง HP Officejet เข้ากับปลั๊กต่อพ่วง ให้ตรวจสอบว่าเปิดไฟปลั๊กต่อพ่วงแล้ว</p>

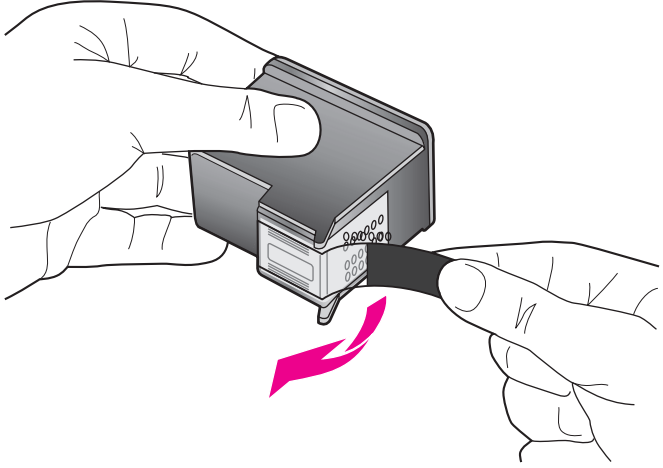
ปัญหา	สาเหตุที่อาจเป็นไปได้และวิธีแก้ไข
<p>เครื่อง HP Officejet ไม่พิมพ์งาน</p>	<p>อันดับแรก ให้ตรวจสอบว่ายังมีหมึกอยู่ในตลับหมึกหรือไม่ ในการตรวจสอบตลับหมึก โปรดดู <b>พิมพ์รายงานการทดสอบเครื่อง</b> ที่หน้า 63</p> <p>อย่างไรก็ตาม ก่อนที่จะตรวจสอบตลับหมึก ให้ตรวจสอบว่าได้นำตลับหมึกออกจากหีบห่ออย่างถูกต้องแล้ว ระวังอย่าสัมผัสแถบทองแดงหรือหัวฉีดหมึก ดึงแถบสีชมพูออกมา เพื่อนำเทปพลาสติกออก</p>  <p>หากท่านต้องเปลี่ยนตลับหมึกพิมพ์ โปรดดูที่ <b>การเปลี่ยนตลับหมึกพิมพ์</b> ที่หน้า 65</p>
<p>มีข้อความปรากฏขึ้นที่จอแสดงข้อความที่แจ้งด้านหน้าว่ามีกระดาษติดหรือมีสิ่งกีดขวางตลับหมึก</p>	<p>หากมีข้อความว่ามีกระดาษติดหรือมีสิ่งกีดขวางตลับหมึกปรากฏขึ้นบนจอแสดงข้อความที่แจ้งด้านหน้า แสดงว่าอาจมีวัสดุหีบห่ออยู่ในเครื่อง HP Officejet ยกฝาเกรตตลับหมึกพิมพ์ให้เปิดขึ้นเพื่อเปิดดูตลับหมึกพิมพ์ และนำวัสดุหีบห่อหรือวัสดุแปลกปลอมอื่นๆ ออก</p>

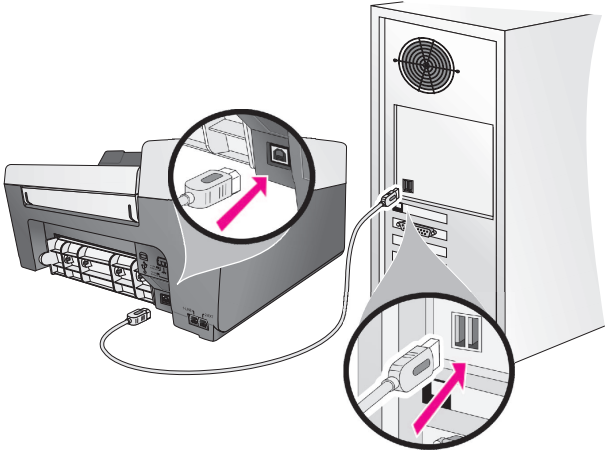
ปัญหา	สาเหตุที่อาจเป็นไปได้และวิธีแก้ไข
ไม่มีการเชื่อมต่อสายเคเบิล USB	<p>การเชื่อมต่อเครื่องคอมพิวเตอร์ของท่านเข้ากับ HP Officejet ด้วยสายเคเบิล USB นั้นไม่ยุ่งยาก เพียงเสียบปลายด้านหนึ่งของสายเคเบิล USB เข้ากับด้านหลังของคอมพิวเตอร์และอีกด้านเข้ากับด้านหลังของเครื่อง HP Officejet ท่านสามารถเชื่อมต่อพอร์ต USB ใดๆ เข้าที่ด้านหลังของเครื่องคอมพิวเตอร์ได้</p> 

### วิธีแก้ไขปัญหาเบื้องต้นเพิ่มเติมเกี่ยวกับการติดตั้ง

ท่านสามารถดูข้อมูลเพิ่มเติมเกี่ยวกับปัญหาในการติดตั้งที่อาจเกิดขึ้นได้จากไฟล์ Read Me ในระบบ Windows ท่านสามารถเปิดไฟล์ Read Me ได้ โดยคลิกปุ่ม Start (เริ่มต้น) บนทาสก์บาร์ เลือก **Programs** (โปรแกรม) **Hewlett-Packard, HP Officejet 5500 Series, View the Readme File** (ดูไฟล์ Readme) สำหรับระบบ Macintosh OS 9 หรือ OS X ท่านสามารถอ่านไฟล์ readme ได้โดยดับเบิลคลิกไอคอนที่อยู่ในโฟลเดอร์บนสุดของซีดีรอมซอฟต์แวร์ของ HP Officejet

ไฟล์ readme จะมีข้อมูลเพิ่มเติม ซึ่งรวมถึง

- การใช้ยูทิลิตี้ Re-install (ติดตั้งใหม่) หลังจากการติดตั้งล้มเหลว เพื่อให้เครื่องคอมพิวเตอร์กลับไปยังสถานะที่สามารถทำการติดตั้งเครื่อง HP Officejet ใหม่อีกครั้ง
- การใช้ยูทิลิตี้ Re-install (ติดตั้งใหม่) บนระบบปฏิบัติการ Windows 98 เพื่อแก้ไขข้อผิดพลาดที่เกิดจากไดรเวอร์ USB หายไป

ข้อผิดพลาดนี้อาจเกิดขึ้นหากมีการติดตั้งฮาร์ดแวร์ก่อนที่จะติดตั้งซอฟต์แวร์หลังจากเปิดใช้งานยูทิลิตี้ Re-install (ติดตั้งใหม่) ให้รีบูตเครื่องคอมพิวเตอร์ แล้วติดตั้งซอฟต์แวร์ HP Officejet ก่อนที่จะต่อเครื่อง HP Officejet เข้ากับคอมพิวเตอร์

นอกจากนี้ ท่านสามารถดูรายละเอียดเพิ่มเติมได้จากเว็บไซต์ HP ที่:

[www.hp.com/support](http://www.hp.com/support)

### การแก้ไขปัญหาเบื้องต้นเกี่ยวกับการติดตั้งแฟกซ์

อ่านส่วนนี้เพื่อแก้ไขปัญหาที่อาจพบขณะตั้งค่าเครื่อง HP Officejet สำหรับการแฟกซ์ สำหรับข้อมูลเพิ่มเติมเกี่ยวกับวิธีการตั้งค่าเครื่อง HP Officejet ของท่านสำหรับการแฟกซ์ โปรดดูที่ **การติดตั้งแฟกซ์** ที่หน้า 95

สำหรับข้อมูลเพิ่มเติมเกี่ยวกับการแก้ไขปัญหาที่อาจเกิดขึ้นระหว่างส่งแฟกซ์ด้วยเครื่อง HP Officejet โปรดดูที่ **hp officejet 5500 series** ส่วนการแก้ไขปัญหาเบื้องต้นใน **hp photo & imaging help** (วิธีการใช้รูปและภาพถ่ายของ hp) ที่มากับซอฟต์แวร์ของท่าน

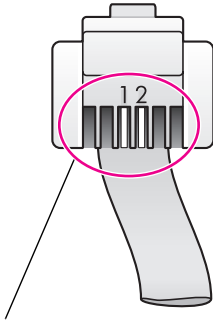
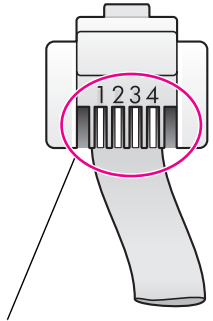
ปัญหา	สาเหตุที่อาจเป็นไปได้และวิธีแก้ไข
<p>มีปัญหาในการส่งแฟกซ์และรับแฟกซ์</p>	<ul style="list-style-type: none"> <li>ตรวจสอบว่าได้เชื่อมต่อเครื่อง HP Officejet จากพอร์ต "1-LINE" เข้ากับแจ็กเสียบสายโทรศัพท์ที่ผนัง โดยใช้สายโทรศัพท์ที่ให้มาในกล่องพร้อมเครื่อง HP Officejet* ของท่าน สาย 2-เส้นพิเศษนี้ต่างจากสายโทรศัพท์ 4-เส้นทั่วไปที่ท่านอาจมีอยู่แล้วในสำนักงาน ตรวจสอบปลายสายและเปรียบเทียบกับสายโทรศัพท์สองประเภทดังนี้:</li> </ul> <div style="display: flex; justify-content: space-around; align-items: flex-start;"> <div style="text-align: center;">  <p><b>สาย 2 เส้น</b> ภาพส่วนปลายของสายโทรศัพท์ 2-เส้นที่ให้มาในกล่องพร้อมเครื่อง HP Officejet</p> </div> <div style="text-align: center;">  <p><b>สาย 4 เส้น</b> ภาพส่วนปลายของสายโทรศัพท์ 4-เส้นที่อาจก่อให้เกิดปัญหาในการแฟกซ์ถ้าเชื่อมต่อเข้ากับเครื่อง HP Officejet โดยตรง</p> </div> </div> <p>* สาเหตุที่อาจเป็นไปได้และวิธีแก้ไขนี้ใช้ได้เฉพาะกับประเทศ/ภูมิภาคที่ได้รับสายโทรศัพท์ 2-เส้นในกล่องพร้อมเครื่อง HP Officejet เท่านั้น อันได้แก่: อาร์เจนตินา ออสเตรเลีย บราซิล แคนาดา ชิลี จีน โคลัมเบีย กรีซ อินเดีย อินโดนีเซีย ไอร์แลนด์ ญี่ปุ่น เกาหลี ตะวันอเมริกา มาเลเซีย เม็กซิโก ฟิลิปปินส์ โปแลนด์ โปรตุเกส รัสเซีย ซาอุดีอาระเบีย สิงคโปร์ สเปน ไต้หวัน ไทย สหรัฐอเมริกา เวเนซุเอลา และเวียดนาม</p> <p>หากท่านใช้สาย 4-เส้น ให้ถอดสายนั้นออก และใช้สาย 2-เส้นที่มีมาให้แทน โดยต่อเข้ากับ HP Officejet (ที่พอร์ต "1-LINE") สำหรับข้อมูลเพิ่มเติมเกี่ยวกับวิธีเชื่อมต่อสายนี้ โปรดดูที่ <b>การติดตั้งแฟกซ์</b> ที่หน้า 95</p> <p><b>หมายเหตุ:</b> ถ้าสาย 2-เส้นยาวไม่พอและท่านต้องการต่อสายให้ยาวขึ้น ท่านต้องซื้อตัวต่อพ่วงแบบ in-line และใช้สาย 4-เส้นเพื่อเพิ่มความยาวตัวต่อพ่วงช่วยให้สามารถเชื่อมต่อสาย 2-เส้นที่ปลายข้างหนึ่งและสาย 4-เส้นที่ปลายอีกข้างหนึ่งได้เชื่อมต่อสาย 2-เส้นจากพอร์ต "1-LINE" ของ HP Officejet เข้ากับปลายด้านหนึ่งของตัวต่อพ่วง จากนั้นจึงเชื่อมต่อสาย 4-เส้นจากอีกด้านหนึ่งของตัวต่อพ่วงเข้ากับแจ็กเสียบสายโทรศัพท์ที่ผนัง</p>

ปัญหา	สาเหตุที่อาจเป็นไปได้และวิธีแก้ไข
<p>มีปัญหาในการส่งแฟกซ์และรับแฟกซ์ (ต่อ)</p>	<ul style="list-style-type: none"> <li>• ตรวจสอบว่าท่านได้เชื่อมต่อ HP Officejet เข้ากับแจ็กเสียบสายโทรศัพท์ที่ผนังอย่างถูกต้อง และได้เชื่อมต่ออุปกรณ์และบริการเสริมอื่นๆ ที่ใช้สายโทรศัพท์ร่วมกับ HP Officejet อย่างถูกต้อง</li> <li>• ใช้พอร์ต 1-LINE ที่ด้านหลังของ HP Officejet เพื่อเชื่อมต่อกับแจ็กเสียบสายโทรศัพท์ที่ผนัง และใช้พอร์ต 2-EXT เพื่อเชื่อมต่ออุปกรณ์อื่นๆ เช่น โมเด็ม PC หรือเครื่องตอบรับโทรศัพท์ สำหรับข้อมูลและแผนผังการเชื่อมต่อเพิ่มเติม โปรดดูที่ <b>การติดตั้งแฟกซ์</b> ที่หน้า 95</li> <li>• การใช้ตัวแยกสายโทรศัพท์อาจก่อให้เกิดปัญหาในการแฟกซ์ได้ (ตัวแยกสายโทรศัพท์ที่ถือตัวเชื่อมต่อสายสองเส้นที่เสียบอยู่กับช่องเสียบที่ผนัง) ลองถอดตัวแยกออกและเชื่อมต่อ HP Officejet เข้ากับแจ็กเสียบสายโทรศัพท์ที่ผนังโดยตรง</li> <li>• ตรวจสอบว่าแจ็กเสียบสายโทรศัพท์ที่ผนังใช้งานได้ โดยเสียบเข้ากับโทรศัพท์และตรวจสอบสัญญาณเสียง</li> <li>• สายโทรศัพท์ที่มีคุณภาพเสียงต่ำ (มีเสียงรบกวน) อาจก่อให้เกิดปัญหาในการแฟกซ์ได้ ตรวจสอบคุณภาพเสียงของสายโทรศัพท์โดยเสียบโทรศัพท์เข้ากับแจ็กเสียบสายโทรศัพท์ที่ผนังและฟังว่ามีเสียงรบกวนหรือไม่ถ้ามีเสียงรบกวน ให้ปิดคุณสมบัติ Error Correction Mode (ECM) (โหมดแก้ไขข้อผิดพลาด) บน HP Officejet และลองแฟกซ์อีกครั้ง สำหรับข้อมูลเพิ่มเติม โปรดดู <b>การใช้โหมดแก้ไขข้อผิดพลาด</b> ที่หน้า 51 หรือติดต่อบริษัทโทรศัพท์เพื่อแจ้งปัญหาเกี่ยวกับเสียงรบกวนในสายของท่าน</li> <li>• อาจมีการใช้อุปกรณ์อื่นๆ ที่ใช้สายโทรศัพท์เดียวกันกับ HP Officejet อยู่ตัวอย่างเช่น ท่านไม่สามารถใช้เครื่อง HP Officejet ในการแฟกซ์ได้หากไม่ได้ต่อโทรศัพท์ฟวงไว้ หรือกำลังใช้โมเด็ม PC เพื่ออีเมลหรือใช้อินเทอร์เน็ตอยู่</li> <li>• หากท่านกำลังใช้ digital subscriber line (DSL) ให้ตรวจสอบว่าได้เชื่อมต่อตัวแยกสัญญาณ DSL แล้ว มิฉะนั้นจะไม่สามารถใช้แฟกซ์ได้ขอรับตัวแยกสัญญาณได้จากผู้ให้บริการ DSL ของท่านตัวแยกสัญญาณ DSL จะแยกสัญญาณดิจิทัลที่ทำให้เครื่อง HP Officejet ไม่สามารถสื่อสารกับสายโทรศัพท์อย่างถูกต้องออกไป สำหรับข้อมูลเพิ่มเติมเกี่ยวกับวิธีเชื่อมต่อตัวแยกสัญญาณ DSL โปรดดูที่ <b>การแฟกซ์จากสาย DSL</b> ที่หน้า 110</li> <li>• ตรวจสอบข้อความแสดงข้อผิดพลาดที่แสดงด้านหน้าของเครื่อง HP Officejet ถ้าข้อผิดพลาดไม่ได้รับการแก้ไข ท่านจะไม่สามารถส่งหรือรับแฟกซ์ได้สำหรับข้อมูลเกี่ยวกับการแก้ไขปัญหา โปรดดูที่ <b>hp officejet 5500 series</b> ส่วนการแก้ไขปัญหาเบื้องต้นใน <b>hp photo &amp; imaging help</b> (วิธีการใช้รูปและภาพถ่ายของ hp) บนหน้าจอที่มากับซอฟต์แวร์ของท่าน</li> <li>• หากท่านใช้ตัวแปลง PBX หรือ ISDN ให้ตรวจสอบว่าได้เชื่อมต่อ HP Officejet เข้ากับพอร์ตที่กำหนดมาสำหรับใช้กับแฟกซ์และโทรศัพท์ ระบบ ISDN บางระบบช่วยให้ท่านสามารถกำหนดพอร์ตสำหรับอุปกรณ์โทรศัพท์เฉพาะได้ ตัวอย่างเช่น ท่านอาจกำหนดพอร์ตหนึ่งสำหรับใช้กับโทรศัพท์และแฟกซ์ Group 3 และกำหนดอีกพอร์ตไว้เพื่อใช้อเนกประสงค์ หากท่านยังประสบปัญหาอยู่เมื่อเชื่อมต่อกับพอร์ตแฟกซ์/โทรศัพท์ ให้ลองใช้พอร์ตที่กำหนดมาสำหรับการใช้อเนกประสงค์ (อาจมีชื่อว่า “multi-combi” หรืออย่างอื่นที่คล้ายกัน)</li> </ul>

ปัญหา	สาเหตุที่อาจเป็นไปได้และวิธีแก้ไข
<p>ไม่สามารถรับแฟกซ์ แต่ส่งแฟกซ์ได้</p>	<ul style="list-style-type: none"> <li>• อาจไม่ได้กำหนดคุณสมบัติ Rings to Answer (เสียงเรียกเข้า) ไว้ให้ตอบรับหลังจากเสียงเรียกเข้าดังตามจำนวนครั้งที่เหมาะสม สำหรับข้อมูลเพิ่มเติม โปรดดูหัวข้อ <b>วิธีเลือกการติดตั้งแฟกซ์ที่เหมาะสมกับสำนักงานของท่าน</b> ที่หน้า 96</li> <li>• ถ้าท่านใช้บริการวอชเมล์ในหมายเลขโทรศัพท์เดียวกับหมายเลขโทรศัพท์ที่ใช้แฟกซ์ ท่านต้องรับแฟกซ์ด้วยตนเอง ไม่สามารถรับแบบอัตโนมัติได้สำหรับข้อมูลเกี่ยวกับการตั้งค่าเพื่อการแฟกซ์เมื่อท่านใช้บริการวอชเมล์ โปรดดูที่ <b>การติดตั้งแฟกซ์</b> ที่หน้า 95 สำหรับข้อมูลเกี่ยวกับวิธีรับแฟกซ์ด้วยตนเอง โปรดดู <b>กำหนด hp officejet ให้รับแฟกซ์โดยอัตโนมัติหรือด้วยตนเอง</b> ที่หน้า 42</li> <li>• หากท่านมีโมเด็ม PC ที่ใช้สายโทรศัพท์เดียวกับเครื่อง HP Officejet ให้ตรวจสอบว่าไม่ได้ตั้งค่าซอฟต์แวร์ของโมเด็มให้รับแฟกซ์โดยอัตโนมัติ หากเปิดโมเด็มที่มีคุณสมบัติรับแฟกซ์อัตโนมัติไว้ โมเด็มจะรับแฟกซ์ที่เข้ามาทั้งหมด ซึ่งจะทำให้ HP Officejet ไม่สามารถรับสายแฟกซ์ได้</li> <li>• ถ้าท่านมีเครื่องตอบรับโทรศัพท์ที่ใช้สายโทรศัพท์เดียวกับเครื่อง HP Officejet ท่านอาจประสบกับปัญหาหนึ่งปัญหาใดต่อไปนี้: <ul style="list-style-type: none"> <li>- ข้อความที่ส่งออกไปอาจยาวหรือดังเกินกว่าที่เครื่อง HP Officejet จะตรวจพบสัญญาณแฟกซ์ได้ ซึ่งอาจทำให้การเชื่อมต่อของเครื่องแฟกซ์หลุดได้</li> <li>- เครื่องตอบรับโทรศัพท์ของท่านอาจมีช่วงเงียบไม่นานพอที่จะทำให้ HP Officejet ตรวจพบสัญญาณแฟกซ์ได้หลังจากส่งข้อความออกไป ปัญหานี้มักจะเกิดขึ้นกับเครื่องตอบรับแบบดิจิทัล</li> </ul> <p>ปัญหาเหล่านี้อาจแก้ไขได้โดย:</p> <ol style="list-style-type: none"> <li>a. ถอดสายเครื่องตอบรับโทรศัพท์ออก แล้วลองรับแฟกซ์หากสามารถรับแฟกซ์ได้เมื่อไม่มีเครื่องตอบรับ แสดงว่าเครื่องตอบรับโทรศัพท์อาจเป็นสาเหตุของปัญหา</li> <li>b. เชียนเครื่องตอบรับเข้าใหม่และบันทึกข้อความที่ส่งออกไปอีกครั้ง ข้อความควรจะสั้นที่สุดเท่าที่จะเป็นไปได้ (ไม่เกิน 10 วินาที) และท่านควรพูดให้ช้าและนุ่มนวลเมื่อบันทึกข้อความ ลองรับแฟกซ์อีกครั้ง</li> </ol> </li> <li>• หากท่านมีรูปแบบเสียงเรียกเข้าพิเศษสำหรับหมายเลขแฟกซ์ (โดยใช้บริการเสียงเรียกเข้าแบบแยกเสียงเฉพาะจากบริษัทโทรศัพท์ของท่าน) ตรวจสอบให้แน่ใจว่าได้ตั้งคุณสมบัติ Answer Ring Pattern (รูปแบบเสียงเรียกเข้า) บน HP Officejet ไว้ตรงกันตัวอย่างเช่น ถ้าบริษัทโทรศัพท์ได้กำหนดหมายเลขแฟกซ์ของท่านให้มีรูปแบบเสียงเรียกเข้าสองครั้ง ท่านควรตรวจสอบว่าได้เลือก Double Rings (เสียงเรียกเข้าแบบสองครั้ง) เป็นการตั้งค่า Answer Ring Pattern (รูปแบบเสียงเรียกเข้า) สำหรับข้อมูลเกี่ยวกับการเปลี่ยนการตั้งค่านี้ โปรดดู <b>การเปลี่ยนรูปแบบเสียงเรียกเข้า (เสียงเรียกเข้าเฉพาะ)</b> ที่หน้า 52</li> </ul> <p>เครื่อง HP Officejet อาจไม่รู้จักรูปแบบเสียงเรียกเข้าบางแบบ เช่น รูปแบบที่มีเสียงเรียกเข้าสั้นและยาวสลับกันไป หากท่านมีปัญหาเกี่ยวกับรูปแบบเสียงเรียกเข้าประเภทนี้ ให้ขอให้บริษัทโทรศัพท์ของท่านกำหนดรูปแบบเสียงเรียกเข้าที่ไม่ใช่แบบสลับ</p>



ปัญหา	สาเหตุที่อาจเป็นไปได้และวิธีแก้ไข
ไม่สามารถรับแฟกซ์แต่ส่งแฟกซ์ได้ (ต่อ)	<ul style="list-style-type: none"> <li>• ถ้าท่านไม่ได้ใช้บริการเสียงเรียกเข้าแบบแยกเสียงเฉพาะอยู่ ให้ตรวจสอบว่าได้ตั้งคุณสมบัติ Answer Ring Pattern (รูปแบบเสียงเรียกเข้า) ของ HP Officejet ไว้เป็น All Rings (เสียงเรียกเข้าทั้งหมด) สำหรับข้อมูลเพิ่มเติม โปรดดู <b>กำหนด hp officejet ให้รับแฟกซ์โดยอัตโนมัติหรือด้วยตนเอง</b> ที่หน้า 52</li> <li>• ถ้าเครื่อง HP Officejet ใช้สายโทรศัพท์ร่วมกับอุปกรณ์โทรศัพท์ประเภทอื่นๆ เช่น เครื่องตอบรับโทรศัพท์หรือโมเด็ม PC ระดับสัญญาณแฟกซ์อาจลดลง ซึ่งเป็นสาเหตุให้เกิดปัญหาในการรับแฟกซ์ ในการตรวจสอบว่าอุปกรณ์อื่นก่อให้เกิดปัญหาหรือไม่ ให้ถอดการเชื่อมต่ออุปกรณ์ทุกอย่างนอกจาก HP Officejet ออกจากสายโทรศัพท์ จากนั้นลองรับแฟกซ์ หากสามารถรับแฟกซ์ได้เมื่อไม่มีอุปกรณ์อื่น แสดงว่าอุปกรณ์ชิ้นหนึ่งหรือมากกว่าเป็นสาเหตุของปัญหา ให้ลองเสียบอุปกรณ์กลับที่ละชิ้นแล้วแฟกซ์ใหม่ จนกว่าจะสามารถระบุได้ว่าอุปกรณ์ใดที่ก่อให้เกิดปัญหา</li> </ul>
ไม่สามารถส่งแฟกซ์แต่รับแฟกซ์ได้	<ul style="list-style-type: none"> <li>• ถ้าท่านใช้หมายเลขโทรด่วนเพื่อโทรไปยังหมายเลขแฟกซ์ เครื่อง HP Officejet อาจโทรออกเร็วเกินไปหากต้องการแก้ปัญหาหนึ่ง สองปฏิบัติตามหนึ่งในวิธีการต่อไปนี้: <ul style="list-style-type: none"> <li>- ลองหมุนหมายเลขแฟกซ์จากแผงด้านหน้าของเครื่อง HP Officejet หรือจากโทรศัพท์ที่เชื่อมต่ออยู่สำหรับข้อมูลเพิ่มเติม โปรดดู <b>การส่งแฟกซ์โดยใช้คุณสมบัติตรวจสอบการโทรหรือโทรด้วยตนเอง</b> ที่หน้า 40</li> <li>- ลองกำหนดหมายเลขโทรด่วนอีกครั้งและแทรกช่วงจังหวะหยุด สำหรับข้อมูลเพิ่มเติม โปรดดู <b>การกำหนดหมายเลขโทรด่วนรายบุคคล</b> ที่หน้า 47</li> </ul> </li> <li>• ถ้าสายโทรศัพท์ของท่านมีระบบ PBX อย่าลืมกดหมายเลขสำหรับโทรออกก่อนที่จะกดหมายเลขแฟกซ์</li> <li>• เครื่องที่รับแฟกซ์อาจมีปัญหา ท่านสามารถตรวจสอบได้ โดยลองโทรหาหมายเลขแฟกซ์จากโทรศัพท์และฟังสัญญาณแฟกซ์หากไม่ได้ยินสัญญาณแฟกซ์ แสดงว่าเครื่องรับแฟกซ์อาจปิดอยู่หรือไม่ได้เชื่อมต่อไว้ หรือบริการรายเซมิค่าจบบกานสายโทรศัพท์ของผู้รับ</li> </ul>
สัญญาณแฟกซ์ถูกบันทึกไว้ในเครื่องตอบรับโทรศัพท์	<ul style="list-style-type: none"> <li>• ถ้าเครื่องตอบรับโทรศัพท์ใช้สายโทรศัพท์เดียวกับที่ใช้รับสายแฟกซ์ ท่านจะต้องเชื่อมต่อเครื่องรับโทรศัพท์เข้ากับ HP Officejet (หรือผ่านทางโมเด็ม PC ที่มีการเชื่อมต่อโดยตรง ถ้ามี) โดยตรง ตามที่ระบุไว้ใน <b>การติดตั้งแฟกซ์</b> ที่หน้า 95 ถ้าไม่เชื่อมต่อตามคำแนะนำ สัญญาณแฟกซ์อาจถูกบันทึกลงในเครื่องตอบรับโทรศัพท์ได้</li> </ul>
โทรศัพท์มีเสียงรบกวนตั้งแต่เชื่อมต่อเข้ากับ HP Officejet	<ul style="list-style-type: none"> <li>• หากท่านไม่เชื่อมต่อ HP Officejet จากพอร์ต "1-LINE" เข้ากับแจ็กเสียบสายโทรศัพท์ที่ผนัง โดยใช้สายโทรศัพท์ที่ให้มาในกล่องพร้อมเครื่อง HP Officejet ท่านอาจได้ยินเสียงรบกวนในสายโทรศัพท์และไม่สามารถใช้แฟกซ์ได้* สาย 2-เส้นพิเศษนี้ต่างจากสายโทรศัพท์ 4-เส้นทั่วไปที่ท่านอาจมีอยู่แล้วในสำนักงาน สำหรับข้อมูลเพิ่มเติม โปรดดูหัวข้อ <b>มีปัญหาในการส่งแฟกซ์ และรับแฟกซ์</b> ที่หน้า 124</li> </ul>

ปัญหา	สาเหตุที่อาจเป็นไปได้และวิธีแก้ไข
โทรศัพท์มีเสียงรบกวนตั้งแต่เชื่อมต่อเข้ากับ HP Officejet (ต่อ)	<ul style="list-style-type: none"> <li>* สาเหตุ/วิธีแก้ไขที่เป็นไปได้นี้จะใช้ได้กับเฉพาะประเทศ/ภูมิภาคที่ได้รับสายโทรศัพท์ 2-เส้นในกล่องพร้อมเครื่อง HP Officejet อันได้แก่: อาร์เจนตินา ออสเตรเลีย บราซิล แคนาดา ชิลี จีน ไคลิมเบีย กรีซ อินเดีย อินโดนีเซีย ฮ่องกง ญี่ปุ่น เกาหลี ละตินอเมริกา มาเลเซีย เม็กซิโก ฟิลิปปินส์ โปแลนด์ โปรตุเกส รัสเซีย ซาอุดีอาระเบีย สิงคโปร์ สเปน ไต้หวัน ไทย สหรัฐอเมริกา เวเนซุเอลา และเวียดนาม</li> <li>• การใช้ตัวแยกสายโทรศัพท์อาจส่งผลกระทบต่อคุณภาพเสียงของสายโทรศัพท์ได้ โดยอาจก่อให้เกิดเสียงรบกวนลงตลอดตัวแยกออกและเชื่อมต่อ HP Officejet เข้ากับแจ็คเสียบสายโทรศัพท์ที่ผนังโดยตรง</li> </ul>

### การแก้ไขปัญหาเบื้องต้นในการติดตั้ง hp instant share

ข้อผิดพลาดในการติดตั้ง HP Instant Share (เช่นที่อาจเกิดขึ้นเมื่อติดตั้ง Address Book (สมุดที่อยู่)) จะมีกล่าวถึงอยู่ในวิธีใช้ HP Instant Share ที่ปรากฏบนหน้าจอ ข้อมูลเกี่ยวกับการแก้ไข ปัญหาเบื้องต้นสำหรับการปฏิบัติงานมีอยู่ในส่วน **การแก้ไขปัญหาเบื้องต้นในการปฏิบัติงาน** ด้านล่าง

### การแก้ไขปัญหาเบื้องต้นในการปฏิบัติงาน

ในส่วนของการแก้ไขปัญหาเบื้องต้นของ **hp officejet 5500 series** ใน **hp photo & imaging help** (วิธีใช้เกี่ยวกับรูปและภาพถ่ายของ hp) จะกล่าวถึงคำแนะนำในการแก้ไขปัญหาเบื้องต้นที่มักเกิดกับเครื่อง HP Officejet หากต้องการเข้าสู่ข้อมูลเกี่ยวกับการแก้ไขปัญหามือเบื้องต้นจากเครื่องคอมพิวเตอร์ระบบ Windows ให้ไปที่ HP Photo & Imaging Director (ตัวจัดการรูปและภาพถ่าย HP) คลิก Help (วิธีใช้) และเลือก Troubleshooting and Support (การแก้ไขปัญหาเบื้องต้นและการบริการ) นอกจากนี้ ท่านสามารถเข้าสู่คำแนะนำในการแก้ไขปัญหามือเบื้องต้นได้โดยใช้ปุ่ม Help (วิธีใช้) ที่ปรากฏขึ้นพร้อมกับข้อความแสดงข้อผิดพลาดบางข้อความ หากต้องการเข้าสู่ข้อมูลเกี่ยวกับการแก้ไขปัญหามือเบื้องต้นจาก Macintosh (OS X) ให้คลิกที่ไอคอน HP Director (All-in-One) (ตัวจัดการ HP) (All-in-One) ใน Dock จากนั้นเลือก HP Help (วิธีใช้ของ HP) จากเมนู HP Director (ตัวจัดการ HP) แล้วเลือก HP Photo and Imaging Help (วิธีใช้เกี่ยวกับรูปและภาพถ่ายของ HP) และคลิก hp officejet 5500 series troubleshooting (การแก้ไขปัญหาเบื้องต้น) ใน Help Viewer (ตัวเรียกดูวิธีใช้) หากเครื่องคอมพิวเตอร์ของท่านเชื่อมต่อกับอินเทอร์เน็ตได้ ท่านสามารถอ่านข้อมูลเพิ่มเติมได้จากเว็บไซต์ของ HP ที่

[www.hp.com/support](http://www.hp.com/support)

เว็บไซต์จะมีคำตอบสำหรับคำถามที่พบบ่อย

## การแก้ไขปัญหาเบื้องต้นของ hp instant share

หัวข้อการแก้ไขปัญหาเบื้องต้นเกี่ยวกับ HP Instant Share มีกล่าวถึงอยู่ในตารางด้านล่างนี้  
 เมื่อท่านเข้าสู่เว็บไซต์ HP Instant Share จะมีคำอธิบายแบบออนไลน์สำหรับข้อความแสดง  
 ข้อผิดพลาดต่างๆ ที่ท่านพบ

ข้อความแสดงข้อผิดพลาด	สาเหตุที่อาจเป็นไปได้และวิธีแก้ไข
ไม่สามารถเชื่อมต่อกับอินเทอร์เน็ตได้	<p>เครื่องคอมพิวเตอร์ของท่านไม่สามารถเชื่อมต่อเซิร์ฟเวอร์ HP Instant Share หลังจากหน้าจอ Go Online (ทำงานออนไลน์) ปรากฏขึ้น</p> <ul style="list-style-type: none"> <li>• ตรวจสอบการเชื่อมต่ออินเทอร์เน็ตให้แน่ใจว่าท่านกำลังออนไลน์อยู่</li> <li>• ถ้าท่านมีไฟร์วอลล์ โปรดตรวจสอบว่าค่าพร็อกซีของเบราว์เซอร์ถูกต้อง</li> </ul>
HP Instant Share Service ไม่สามารถใช้ได้ชั่วคราว	<p>เซิร์ฟเวอร์ HP Instant Share ไม่สามารถใช้งานได้เนื่องจากอยู่ระหว่างการปรับปรุง</p> <ul style="list-style-type: none"> <li>• ลองเชื่อมต่อใหม่อีกครั้งในภายหลัง</li> </ul>



**D**

declaration of conformity (European Union), **91**  
(U.S.), **93**  
digital subscriber line (DSL), **97**

**E**

Error Correction Mode (โหมดแก้ไขข้อผิดพลาดหรือ ECM), **51**

**F**

FCC requirements, **88**  
FCC statement, **89**

**H**

HP Director (ตัวจัดการ HP)  
การเข้าสู่ HP Instant Share (Windows), **112**  
การเข้าใช้งานตัวเลือกโอเอส (Macintosh), **114**  
HP Instant Share  
การเข้าสู่ระบบ Windows, **112**  
การใช้ภาพสแกน, **112**  
ภาพรวม, **111**  
วิธีการใช้อย่างง่าย, **111**  
HP Officejet  
การติดตั้งที่สำนักงาน, **95**  
การเตรียมส่ง, **76**  
คู่มือ, **61**  
ส่งคืน, **80**  
ส่วนประกอบ, **1**  
เมนู, **4**  
แผงด้านหน้า, **2**

**ก**

กระดาษ, การทำความสะอาด, **61**  
กระดาษ  
การวางกระดาษลงในถาดป้อนกระดาษ, **14**  
การวางคืนฉบับ, **11**  
การหลีกเลี่ยงกระดาษติด, **20**  
การใส่, **11**  
การใส่ภาพถ่าย, **17**  
การใส่วัสดุพิมพ์ประเภทอื่น, **18**  
ขนาด, กำหนด, **19**  
ขนาด, ตั้งค่าแฟกซ์, **53**

ขนาดกระดาษ, **84**  
ทำสำเนาจาก legal ไปยัง letter, **28**  
ประเภท, กำหนด, **19**  
ตั้งชื่อ, **59**  
แนะนำให้ใช้, **18**  
กระดาษติด, **122**  
กระดาษภาพถ่าย  
การใส่, **17**  
การกำหนดประเทศ, **121**  
การกำหนดภาษา, **121**  
การดูแลรักษา, **61**  
การทำความสะอาดกระจก, **61**  
การทำความสะอาดกลับหมึกพิมพ์, **69**  
การทำความสะอาดตัวเครื่องภายนอก, **62**  
การทำความสะอาดแถบลับหมึกพิมพ์, **70**  
การทำความสะอาดแผ่นรองฝาปิด, **62**  
การปรับตำแหน่งกลับหมึกพิมพ์, **67**  
การเปลี่ยนกลับหมึกพิมพ์, **65**  
ตรวจสอบปริมาณหมึกพิมพ์, **63**  
ตั้งความเร็วในการเลื่อนข้อความ, **71**  
รายงานการทดสอบเครื่อง, **63**  
เรียกคืนค่าดีฟอลต์ที่กำหนดโดยโรงงาน, **71**  
เสียบระบบดูแลรักษาเครื่องอัตโนมัติ, **72**  
การตั้งค่า  
ประเทศและภาษา, **121**  
การตั้งค่าการทำสำเนาแบบดีที่สุด, **22**  
การตั้งค่าการทำสำเนาแบบด่วน, **22**  
การตั้งค่าการทำสำเนาแบบธรรมดา, **22**  
การตั้งค่าดีฟอลต์  
เปลี่ยนค่าสำหรับการทำสำเนา, **22**  
เปลี่ยนเพื่อพิมพ์, **56**

เรียกคืนค่าดีฟอลต์ที่กำหนดโดยโรงงาน, **71**  
แฟกซ์, **49**  
การติดตั้งซอฟต์แวร์, **116**  
การติดตั้งบนเครื่องระบบ Macintosh ใหม่, **119**  
การติดตั้งลิ้มเหลว, **117**  
การติดตั้งสาย USB, **123**  
การติดตั้งแฟกซ์  
การแก้ไขปัญหาเบื้องต้น, **123**  
การติดตั้งไม่สมบูรณ์, **118**  
การติดตั้งสายเคเบิล USB, **123**  
การติดตั้งแผงด้านหน้า, **120**  
การถอนการติดตั้งจากเครื่องระบบ Macintosh, **119**  
การทำความสะอาด  
กระจก, **61**  
กลับหมึกพิมพ์, **69**  
ตัวเครื่องภายนอก, **62**  
แถบลับหมึกพิมพ์, **70**  
แผ่นรองฝาปิด, **62**  
การบริการลูกค้า, **73**  
การรับประกัน, **79**  
ติดต่อ, **73**  
ทวีปอเมริกาเหนือ, **74**  
นอกสหรัฐอเมริกา, **74**  
ออสเตรเลีย, **76**  
เว็บไซต์, **73**  
การบริการลูกค้าของ HP, **73**  
การปรับตำแหน่งกลับหมึกพิมพ์, **67**, **121**  
การพิมพ์, **55**  
จากซอฟต์แวร์, **55**  
ตัวเลือกการพิมพ์, **56**  
ยกเลิก, **57**  
รายงานการทดสอบเครื่อง, **63**  
รายงานการตั้งค่าปัจจุบัน, **44**  
เปลี่ยนการตั้งค่าปัจจุบัน, **56**  
เปลี่ยนค่าดีฟอลต์, **56**  
แฟกซ์ในหน่วยความจำ, **54**  
การรับประกัน, **79**  
การอัปเดต, **79**  
คำชี้แจง, **80**

ด้าน, **79**  
 บริการ, **79**  
 ระยะเวลา, **79**  
 การรับแฟกซ์สำรอง, **54**  
 การรับแฟกซ์หลายแผ่น, **40**  
 การส่งภาพถ่าย  
   Macintosh, **113**  
   การใช้ภาพสแกน, **113**  
 การนำข้อความแจ้งเตือน, ตั้ง, **72**  
 การเปลี่ยนคลิป์หมึกพิมพ์, **65**  
 การเปิดเครื่อง, **121**  
 การแก้ไขปัญหาเบื้องต้น  
   การติดตั้ง HP Instant Share  
   , **128**  
   การติดตั้ง, **115**  
   การติดตั้งซอฟต์แวร์, **116**  
   การติดตั้งฮาร์ดแวร์, **120**  
   การติดตั้งฮาร์ดแวร์และซอฟต์แวร์  
   , **115**  
   การติดตั้งแฟกซ์, **123**  
   การปฏิบัติงาน, **128**  
   การใช้งาน HP Instant Share  
   , **128**  
 การโอนแฟกซ์  
   การตั้ง, **50**  
   ยกเลิก, **51**  
 การใส่  
   กระดาษ, **14**  
   กระดาษภาพถ่าย, **17**  
   ซองจดหมาย, **16**  
   ต้นฉบับบนกระดาษ, **12**  
   ต้นฉบับในตัวป้อนกระดาษ  
   อัตโนมัติ, **11**  
 กำหนด  
   ภาษาและประเทศ, **121**

## ข

ขอรับแฟกซ์, **43**  
 ข้อกำหนดของระบบขั้นต่ำ, **116**  
 ข้อความ  
   การเพิ่มคุณภาพสำเนา, **29**  
   ป้อนโดยใช้ปุ่มตัวเลข, **44**  
 ข้อความแจ้งข้อผิดพลาดที่ไม่ทราบ  
   สาเหตุ, **117**  
 ข้อผิดพลาดในการพิมพ์, **122**  
 ข้อมูลด้านเทคนิค  
   ขนาดกระดาษ, **84**  
   ความจุของถาดป้อนกระดาษ, **83**  
   ความจุถาดป้อนกระดาษ  
   อัตโนมัติ, **84**

ลักษณะเฉพาะของกระดาษ, **83**  
 ลักษณะเฉพาะของการสแกน, **85**  
 ลักษณะเฉพาะของแฟกซ์, **85**  
 ลักษณะเฉพาะทางกายภาพ, **86**  
 ลักษณะเฉพาะเกี่ยวกับ  
   กระแสไฟฟ้า, **86**  
 ลักษณะเฉพาะเกี่ยวกับ  
   ขอบกระดาษ, **85**  
 ลักษณะเฉพาะเกี่ยวกับ  
   สภาพแวดล้อม, **86**

## ค

ความคมชัด, แฟกซ์, **47**  
 ความจุของถาดป้อนกระดาษ, **83**  
 ความละเอียด  
   แฟกซ์, **47**  
 ความเร็ว  
   การนำข้อความแจ้งเตือนจาก  
   แผงด้านหน้า, **72**  
   การเลื่อนจากแผงด้านหน้า, **71**  
   สำเนา, **22**  
 ความเร็วในการเลื่อนข้อความ, **71**  
 คุณภาพ  
   สำเนา, **22**  
 ค่าสีฟอลต์ที่กำหนดโดยโรงงาน,  
   การเรียกคืน, **71**  
 เครื่องตอบรับโทรศัพท์  
   ติดตั้งกับสายสนทนา/แฟกซ์  
   , **104**  
   ติดตั้งกับสายสนทนา/แฟกซ์/  
   โมเด็ม PC, **106**  
 เครื่องหมาย X สี่แฉบนหน้าจอ  
   USB, **117**

## จ

จอแสดงข้อความที่แผงด้านหน้า, **120**  
   การกำหนดภาษา, **121**  
 จำนวนสำเนา  
   สำเนา, **25**

## ฉ

ฉลาก  
   การใส่, **18**

## ช

ซองจดหมาย  
   การใส่, **16**  
 ซอฟต์แวร์, **116**  
   พิมพ์จาก, **55**  
 ซีร็อกม, **116**

## ต

ตรวจสอบการโทร, **40**

## ด

การดูแล, **64**  
 การทำความสะอาด, **69**  
 การเปลี่ยน, **65**  
 ตรวจสอบปริมาณหมึกพิมพ์, **63**  
 ทำความสะอาดแถบ, **70**  
 ปรับตำแหน่ง, **67**  
 รายงานการทดสอบเครื่อง, **63**  
 สั่งซื้อ, **59**  
 ดับหมึก โปรคดูที่ ดับหมึกพิมพ์  
 ดับหมึกพิมพ์, **121**  
   การดูแล, **64**  
   การทำความสะอาด, **69**  
   การเปลี่ยน, **65**  
   ตรวจสอบปริมาณหมึกพิมพ์, **63**  
   ทำความสะอาดแถบ, **70**  
   ปรับตำแหน่ง, **67**  
   รายงานการทดสอบเครื่อง, **63**  
   สั่งซื้อ, **59**  
 ดับหมึกพิมพ์หมึกหมด, **122**  
 ตัวช่วยแฟกซ์ไม่ทำงาน, **119**  
 ตัวป้อนกระดาษอัตโนมัติ, **1**  
   การวางคืนฉบับ, **11**  
   ความจุกระดาษ, **84**  
 ตั้งค่า  
   ตัวเลือกการพิมพ์, **56**  
 ติดตั้ง  
   แฟกซ์, **95**  
   ติดตั้ง, แฟกซ์, **95**  
   ติดตั้งซอฟต์แวร์ใหม่อีกครั้ง, **118**

## ท

ทำให้สว่างขึ้น  
   แฟกซ์, **48**  
 โทรเข้าแฟกซ์, **50**  
 โทรศัพท์ระบบกดปุ่ม, **53**  
 โทรศัพท์ระบบหมุน, **53**  
 ทำให้เข้มขึ้น  
   ภาพถ่าย, **30**  
   สำเนา, **29**  
   แฟกซ์, **48**

## บ

บัตรอวยพร, **18**

## ป

ประกาศข้อบังคับ, **88**  
   Canadian statement, **90**  
   European Economic Area, **91**  
   FCC requirements, **88**  
   FCC statement, **89**  
   German statement, **91**

Korea statement, **92**  
 declaration of conformity  
 (European Union), **91**  
 declaration of conformity  
 (U.S.), **93**  
 notice to users in Canada, **90**  
 หมายเลขรุ่นตามข้อบังคับ, **88**  
 ปุ่มตัวเลข, ป้อนข้อความ, **44**

## ผ

แผงด้านหลัง, **1**  
 การห้วงข้อความแจ้งเตือน, **72**  
 ความเร็วในการเลื่อนข้อความ, **71**  
 ป้อนข้อความ, **44**  
 ภาพรวม, **2**  
 เมฆ, **4**  
 แผ่นรองฝาปิด, การทำความสะอาด  
 , **62**

## พ

พอดีกับหน้า, **26**  
 พิมพ์แฟกซ์จากหน่วยความจำซ้ำ, **54**

## ฟ

แฟกซ์, **35**  
 Error Correction Mode  
 (โหมดแก้ไขข้อผิดพลาดหรือ  
 ECM), **51**  
 digital subscriber line (DSL)  
 , **97**  
 การกำหนดเวลา, **38**  
 การติดตั้งสาย DSL, **110**  
 การติดตั้งสายที่มีเสียงเรียกเข้า  
 เฉพาะ, **99**  
 การติดตั้งสายสนทนา/แฟกซ์/  
 เครื่องตอบรับโทรศัพท์, **104**  
 การติดตั้งสายสนทนา/แฟกซ์/  
 โมเด็ม PC/เครื่องตอบรับ  
 โทรศัพท์, **106**  
 การติดตั้งสายสนทนา/แฟกซ์  
 ร่วม, **100**  
 การติดตั้งสายแฟกซ์/โมเด็ม PC  
 , **102**  
 การติดตั้งสายแฟกซ์แยก, **99**  
 การติดตั้งอุปกรณ์สำนักงาน, **95**  
 การรับแฟกซ์สำรอง  
 การลบหมายเลขโทรด่วน, **47**  
 ขนาดกระดาษ, **19, 53**  
 ขอรับแฟกซ์, **43**  
 ความคมชัด, **47**  
 ความละเอียด, **47**  
 ค่าดีฟอลต์, **49**

ตรวจสอบการโทร, **40**  
 ติดตั้ง, **95**  
 ติดตั้งกับสายสนทนา/แฟกซ์/  
 วอยซ์เมล์, **107**  
 ติดตั้งกับสายสนทนา/แฟกซ์/  
 โมเด็ม PC, **103**  
 ติดตั้งกับสายสนทนา/แฟกซ์/  
 โมเด็ม PC/วอยซ์เมล์, **108**  
 ปัญหาของเครื่องตอบรับโทรศัพท์  
 , **127**  
 ปัญหาเสียงรบกวนในสาย  
 โทรศัพท์, **127**  
 ปัญหาในการส่งและ/หรือ  
 รับแฟกซ์, **124, 125, 126,**  
**127, 128**  
 พิมพ์ซ้ำ, **54**  
 ภาพถ่าย, **37**  
 ยกเลิก, **54**  
 ยกเลิกการโอน, **51**  
 ยกเลิกกำหนดเวลาการส่ง, **39**  
 ขึ้นขั้น, **36**  
 ขอบเขตอัตโนมัติ, **51**  
 ระดับเสียง, **52**  
 รับ, **40**  
 รับด้วยตนเอง, **42**  
 รับอัตโนมัติ, **42**  
 รายงาน, **44**  
 รูปแบบเสียงเรียกเข้า, **52**  
 ลักษณะเฉพาะของแฟกซ์, **85**  
 วันที่และเวลา, **52**  
 ส่ง, **36**  
 ส่งจากหน่วยความจำ, **39**  
 ส่งด้วยตนเอง, **40**  
 ส่งแฟกซ์สี, **37**  
 หมายเลขโทรด่วน, **38**  
 หัวกระดาษ, **43**  
 เพิ่มหมายเลขโทรด่วน, **47**  
 เสียงเรียกเข้า, **41**  
 เสียงเรียกเข้าเฉพาะ, **52**  
 โทรซ้ำเมื่อสายไม่ว่างหรือไม่  
 มีผู้รับสาย, **50**  
 โทรศัพท์ระบบกดปุ่ม, **53**  
 โทรศัพท์ระบบหมุน, **53**  
 โอน, **50**  
 ไม่มีผู้รับสาย, **50**  
 ไม่ว่าง, **50**

## ก

ภาพถ่าย  
 พอดีกับหน้า, **26**

สำเนาแบบไม่มีขอบ, **24**  
 เพิ่มคุณภาพของสำเนา, **30**  
 แฟกซ์, **37**  
 ภาพถ่ายแบบไม่มีขอบ  
 สำเนา, **24**  
 ภาพถ่ายแบบไม่มีขอบขนาด 4 x 6 นิ้ว  
 (10 x 15 ซม.)  
 การใส่กระดาษ, **17**  
 พอดีกับหน้า, **26**  
 สำเนา, **24**  
 ภาพรวม officejet  
 การใช้ซอฟต์แวร์ HP Director  
 (ตัวจัดการ HP), **4**  
 ภาพรวมของเมนู, **4**

## ม

มีสิ่งกีดขวางด้านหลังหมึกพิมพ์, **122**  
 โมเด็ม ดู โมเด็ม PC  
 โมเด็ม PC  
 การติดตั้งด้วยสายแฟกซ์, **102**  
 การติดตั้งสายสนทนา/แฟกซ์/  
 เครื่องตอบรับโทรศัพท์, **106**  
 ติดตั้งกับสายสนทนา/แฟกซ์  
 , **103**  
 ไม่มีตลับหมึกพิมพ์, **122**  
 ไม่มีไอคอน, **118**  
 ไม่มีไอคอนที่สำคัญ, **118**

## ย

ยกเลิก  
 การพิมพ์, **57**  
 สำเนา, **31**  
 สแกน, **34**  
 แฟกซ์, **54**  
 แฟกซ์ที่กำหนดเวลาการส่ง, **39**  
 ข้อ/ขยายสำเนา  
 การปรับขนาดให้พอดีกับกระดาษ  
 letter, **28**  
 พอดีกับหน้า, **26**  
 ขอบเขตแฟกซ์ให้พอดี, **51**

## ร

รหัสประจำตัวผู้ใช้, **43**  
 ระดับเสียง, ปรับแฟกซ์, **52**  
 รายงาน  
 การทดสอบเครื่อง, **63**  
 แฟกซ์, ด้วยตนเอง, **46**  
 แฟกซ์, อัตโนมัติ, **45**  
 รายงานการทดสอบเครื่อง, **63**  
 รายงานแฟกซ์ด้วยตนเอง, **46**  
 รายงานแฟกซ์อัตโนมัติ, **45**

## ดัชนี

เรียกสินค้าที่พอลดที่กำหนดโดย  
โรงงาน, **71**

### ก

ลักษณะเฉพาะของกระดาษ, **83**  
ลักษณะเฉพาะทางกายภาพ, **86**  
ลักษณะเฉพาะเกี่ยวกับกระแสไฟฟ้า, **86**  
ลักษณะเฉพาะเกี่ยวกับขอบกระดาษ, **85**  
ลักษณะเฉพาะเกี่ยวกับสภาพแวดล้อม, **86**

### ว

วอยซ์ซ็อมส์  
ติดตั้งกับสายสนทนา/แฟกซ์  
, **107**  
ติดตั้งกับสายสนทนา/แฟกซ์/  
โมเด็ม PC, **108**  
วันที่, ตั้ง **52**  
วิธีใช้, **ix**  
เวลา, ตั้ง, **52**

### ค

ศูนย์จัดจำหน่าย HP, **77**  
ศูนย์บริการ, **73**

### ส

ส่งชื่อ  
ดลับหมึกพิมพ์, **59**  
วัสดุสำหรับพิมพ์, **59**  
สายเคเบิล USB, **117, 123**  
สายโทรศัพท์ที่ใช้หลายหมายเลข, **52**  
สำเนา, **21**  
legal ไปยัง letter, **28**  
การตั้งค่าพอลด, **22**  
ขนาดกระดาษ, **19**  
ขยาย, **26**  
वाद้า, **23**

ข้อความ, การเพิ่มคุณภาพ, **29**  
ความเร็ว, **22**  
คุณภาพ, **22**  
จำนวนสำเนา, **25**  
ต้นฉบับสีอ่อน, **29**  
ประเภทกระดาษ, **19**  
พอดีกับหน้า, **26**  
ภาพถ่าย, การเพิ่มคุณภาพ, **30**  
ภาพถ่ายแบบไม่มีขอบ, **24**  
ยกเลิก, **31**  
ย่อ, **28**  
สี, **24**

### สิ่งแวดล้อม

energy consumption, **87**  
การผลิตก๊าซไอโซน, **86**  
การรักษา, **86**  
การรีไซเคิลวัสดุองค์เจ็ด, **87**  
การใช้กระดาษ, **87**  
พลาสติก, **87**  
เอกสารข้อมูลเกี่ยวกับความปลอดภัย  
ภัยในการใช้วัสดุ, **87**  
โครงการควบคุมผลิตภัณฑ์เพื่ออนุ  
รักษ์สิ่งแวดล้อม, **86**  
โครงการรีไซเคิล, **87**

### สี

การเพิ่มคุณภาพภาพถ่าย, **30**  
ความเข้ม, **29**  
แฟกซ์, **37**  
สแกน, **33**  
ความละเอียดสูง, **33**  
จากแง่มุมด้านหน้า, **33**  
ยกเลิก, **34**  
ลักษณะเฉพาะของการสแกน, **85**  
ส่งเครื่อง HP Officejet, **76, 80**

ส่งแฟกซ์, **36**  
เสียง, ปรับแฟกซ์, **52**  
เสียง, ระบบดูแลรักษาเครื่องอัตโนมัติ  
, **72**  
เสียงเรียกเข้า, รูปแบบ, **52**  
เสียงเรียกเข้าเฉพาะ, **52**  
เสียงเรียกเข้าเพื่อรับแฟกซ์, **41**

### ห

หน่วยความจำ  
พิมพ์แฟกซ์ช้า, **54**  
หน้าจอลงทะเบียนไม่ปรากฏขึ้น  
, **119**  
หน้าจอรูปดิจิทัล, **119**  
หมายเลขโทรด่วน  
การส่งแฟกซ์ด้วย, **38**  
ภาพรวม, **46**  
ลบ, **47**  
เพิ่ม, **47**  
หมายเลขโทรศัพท์ การบริการลูกค้า  
, **73**  
หมึกพิมพ์  
การตรวจสอบระดับหมึกพิมพ์  
, **63**  
หยุด  
การพิมพ์, **57**  
สำเนา, **31**  
สแกน, **34**  
แฟกซ์, **54**  
แฟกซ์ที่กำหนดเวลาการส่ง, **39**

### อ

ไอคอนที่สำคัญ, **117**









## เยี่ยมชมศูนย์ข้อมูล hp officejet

ศูนย์ข้อมูลนี้จะให้ข้อมูลต่างๆ ที่จะช่วยให้ท่านสามารถใช้ HP Officejet ได้อย่างเกิดประสิทธิภาพสูงสุด

- การบริการด้านเทคนิค
- วัสดุต่างๆ และข้อมูลเกี่ยวกับการสั่งซื้อ
- ข้อเสนอแนะ
- การเพิ่มประสิทธิภาพให้กับผลิตภัณฑ์ของท่าน

[www.hp.com/support](http://www.hp.com/support)

© 2003 Hewlett-Packard Company



พิมพ์บนกระดาษรีไซเคิล

พิมพ์ในสิงคโปร์ หรือมาเลเซีย



Q3434-90184