

hp photosmart
7350

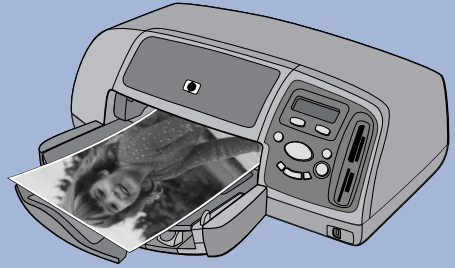

guide des fonctions de base



i n v e n t

table des matières

1	mise en route	1
	bienvenue	1
	pièces de l'imprimante	3
	face avant	3
	face arrière	4
	panneau de configuration	5
	logements de cartes mémoire	6
	informations relatives au papier	7
	chargement du papier dans le bac d'ENTREE	7
	chargement du papier photo dans le bac photo	8
	informations sur les cartouches d'impression	9
	utilisation de la boîte de protection de la cartouche d'impression	10
	impression en mode réserve	11
	installation ou remplacement des cartouches d'impression	11
	utilisation du panneau de configuration	15
	utilisation des boutons	15
	utilisation du menu Outils	15
	utilisation des voyants indicateurs	17
2	utilisation de votre imprimante avec un appareil numérique	18
	impression de photos sélectionnées sur l'appareil photo	18
	sélection et impression de photos	18
	impression de photos à partir d'une carte mémoire	19
	cartes mémoire prises en charge	19
	insertion d'une carte mémoire	20
	choix des photos à imprimer	22
	impression de photos à partir du panneau de configuration	23

3 utilisation de votre imprimante avec un ordinateur.	24
impression depuis un PC sous Windows.	24
impression depuis une application logicielle.	24
utilisation des icônes d'impression dans la barre des tâches de Windows .	26
impression depuis un Macintosh	28
impression à partir d'une application sous OS X ou OS 9.x.	28
4 dépannage.	31
problèmes de connexion Windows	31
problèmes de connexion Macintosh.	32
problèmes de connexion USB	34
problèmes d'imprimante	36
problèmes d'impression	40
index.	55

mise en route

1

bienvenue

Merci d'avoir choisi une imprimante hp photosmart ! Elle est accompagnée de la documentation suivante, qui vous aidera à vous familiariser avec son utilisation et à en profiter au maximum :

- **Guide d'installation** — Ce poster contient des instructions simples et rapides destinées à vous aider à configurer l'imprimante et à installer le logiciel d'impression.
- **Guide des fonctions de base** — Cette brochure comprend un guide de référence rapide qui vous aidera à vous familiariser avec votre nouvelle imprimante. Elle décrit l'utilisation des fonctions de base de l'imprimante et contient des informations de dépannage relatives au matériel.
- **Configuration du logiciel et assistance produit** — Cette brochure indique comment installer et configurer le logiciel fourni avec l'imprimante. Elle contient des informations de dépannage relatives au logiciel, indique également comment obtenir de l'assistance auprès de **www.hp.com** et comment contacter les services et assistance hp.
- **Aide en ligne de l'imprimante hp photosmart** — Cette aide en ligne décrit comment utiliser les fonctions les plus avancées de votre nouvelle imprimante. Elle regroupe également des informations sur l'entretien et la maintenance de l'imprimante, ainsi qu'une section sur la résolution des problèmes plus complexes et sur les messages d'erreur.

Après avoir installé le logiciel hp photosmart sur votre ordinateur, vous pourrez afficher et imprimer l'aide en ligne de l'imprimante hp photosmart.

affichage de l'aide en ligne de l'imprimante hp photosmart

- **Windows** : dans le menu **Démarrer**, sélectionnez **Programmes, Hewlett-Packard, Imprimante photosmart 130, 230, 7150, 7345, 7350, 7550, Directeur photo et imagerie hp**. Une fois dans **Directeur photo et imagerie hp**, cliquez sur **Aide**.
- **Macintosh** : insérez le CD hp photosmart. Dans le dossier **Users**, sélectionnez votre **langue**, puis cliquez sur le fichier **photosmart 7350.html**.

impression de l'aide en ligne de l'imprimante hp photosmart

- **Windows** : cliquez sur **Imprimer** dans la barre de navigation supérieure de la fenêtre Aide en ligne de l'imprimante hp photosmart.
- **Macintosh** : Dans le menu **Fichier**, sélectionnez **Imprimer** ou cliquez sur **Imprimer** dans la barre de navigation située dans la partie supérieure du navigateur.

pièces de l'imprimante

face avant

Capot supérieur

Ouvrez le capot pour remplacer les cartouches d'impression

Fente à enveloppes

Pour imprimer une enveloppe, placez-la dans la fente prévue à cet effet

Panneau de configuration

Reportez-vous au **panneau de configuration** en page 5

Logements de cartes mémoire

Reportez-vous aux **logements de cartes mémoire** en page 6

Bac de SORTIE

Ce bac amovible recueille vos photos ou vos documents imprimés

Bac photo

Placez-y le papier photo 10 x 15 cm destiné aux impressions

Guide de largeur du papier

Réglez le guide contre le bord des feuilles dans le bac d'ENTREE

Bac d'ENTREE

Placez-y les feuilles ou les enveloppes à imprimer

Extension du bac de SORTIE

Tirez délicatement cette extension lorsque vous imprimez un grand nombre de pages pour empêcher le papier de tomber sur le sol

Capot du bac photo

Ouvrez le capot pour accéder au bac photo

Port appareil photo

Utilisez ce port pour connecter un appareil photo numérique hp à impression directe à votre imprimante

Levier du bac photo

Utilisez ce levier pour enclencher ou retirer le bac photo

Guide de longueur du papier

Réglez le guide contre le bord des feuilles dans le bac d'ENTREE

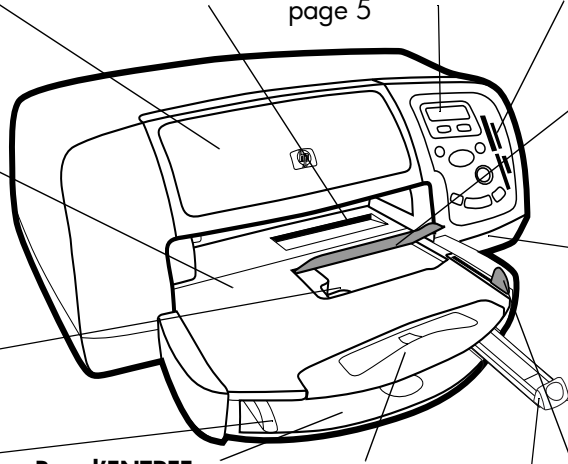

face arrière

Port USB

Utilisez ce port pour connecter l'imprimante à l'ordinateur

Prise du cordon d'alimentation

Branchez ici le cordon d'alimentation fourni avec l'imprimante

Porte d'accès arrière

S'ouvre pour permettre le dégagement des bourrages

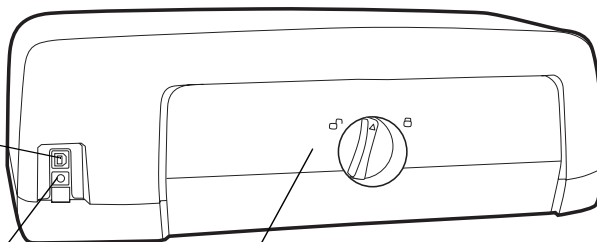

panneau de configuration

COPIES

Sert à sélectionner le nombre de copies à imprimer

CHOISIR LES PHOTOS

Permet de sélectionner les photos à imprimer

ALIMENTATION

Met l'imprimante sous et hors tension

ANNULER/NON

Utilisez ce bouton pour annuler un paramètre ou interrompre une impression ou un enregistrement, pour répondre non à une question de l'écran LCD ou pour quitter un menu

OUTILS

Permet d'effectuer diverses tâches de gestion de l'imprimante

Ecran LCD

Affiche des informations sur l'état de l'imprimante

FORMAT DE LA PHOTO

Permet de sélectionner le format de la photo

ENREGISTRER

Permet d'enregistrer des photos à partir d'une carte mémoire ou d'imprimer des photos sélectionnées dans l'appareil photo

Témoin de la carte mémoire (vert)

La carte mémoire est correctement installée

Eteint

Aucune carte mémoire n'est installée

Clignotant

Les informations sont transmises depuis la carte mémoire vers l'imprimante ou l'ordinateur ou vice-versa

Voyant de l'imprimante Allumé (vert)

L'imprimante est sous tension

Eteint

L'imprimante est hors tension

Clignotant (vert)

L'imprimante est occupée

Clignotant (ambre)

Une intervention est nécessaire

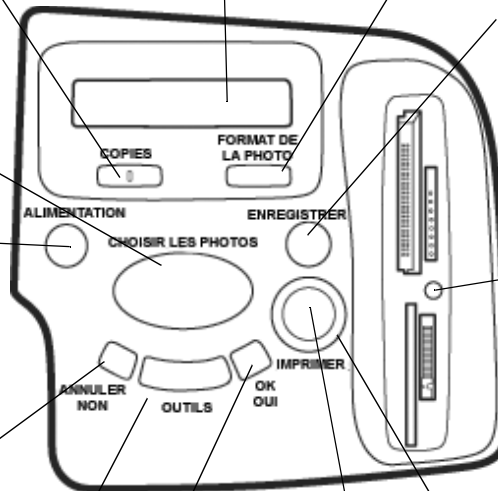

OK/OUI

Utilisez ce bouton pour sélectionner des photos, répondre oui à une question de l'écran LCD ou sélectionner des options de menu

IMPRIMER

Imprime les photos sélectionnées sur une carte mémoire

logements de cartes mémoire

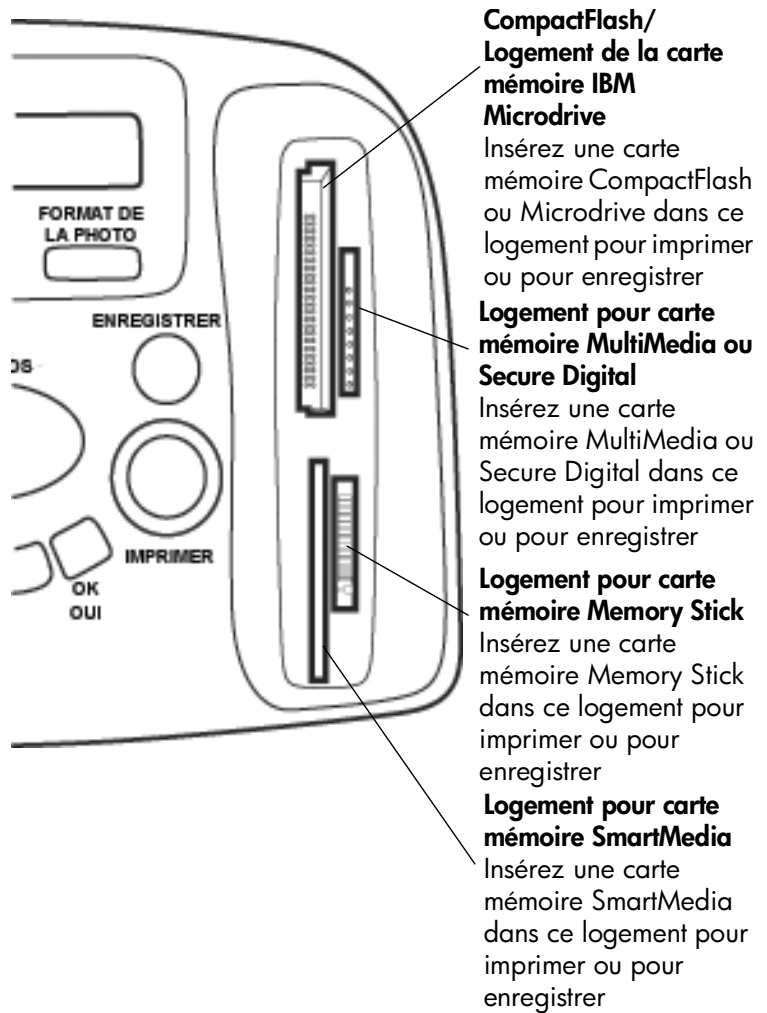

informations relatives au papier

Vous pouvez charger une grande variété de types et de formats de papier destinés à l'impression, des planches contact au papier photo en passant par les enveloppes et les transparents. Pour obtenir d'excellents résultats, nous vous conseillons d'utiliser du papier hp destiné à l'impression jet d'encre.



Si vous utilisez du papier jet d'encre hp, n'oubliez pas d'indiquer le type de papier dans la boîte de dialogue Propriétés de l'imprimante (Windows) ou Imprimer (Macintosh).

- Utilisez le bac d'ENTREE pour tous les types et tous les formats de papier pris en charge
- Utilisez le bac photo pour imprimer sur du papier photo (10 x 15 cm)
- Utilisez la fente dédiée aux enveloppes et située sur le bac de SORTIE pour imprimer sur une enveloppe

Pour de plus amples informations sur les types et les formats de papier pris en charge, reportez-vous à l'aide en ligne de l'imprimante hp photosmart.

chargement du papier dans le bac d'ENTREE

- 1 Soulevez le bac de SORTIE.

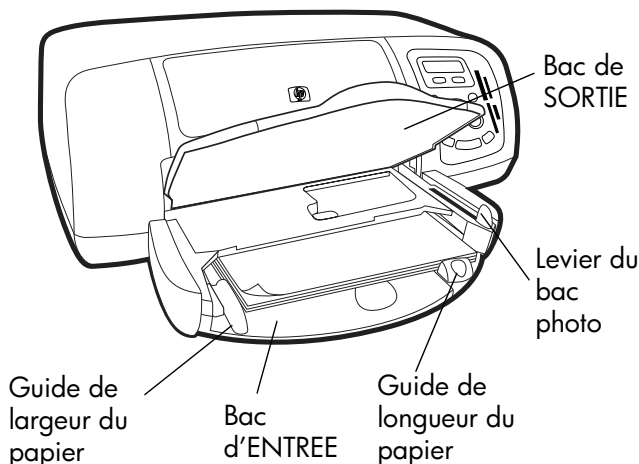

- 2 Tirez le guide de longueur du papier situé sur le bac d'ENTREE, puis faites glisser le guide de largeur vers la gauche en le tirant au maximum.

- 3 Placez une pile de papier dans le bac d'ENTREE.
 - Chargez le papier **face à imprimer vers le bas**.
L'imprimante entraîne le papier à l'intérieur, le retourne et l'imprime, avant de faire sortir le document dans le bac de SORTIE, la face imprimée vers le haut.
 - Veillez à toujours charger le papier en orientation portrait, le bord le plus court dirigé vers vous.
 - Attention à ne pas charger trop ou trop peu de papier. Pour de plus amples informations sur les types de papier, reportez-vous à la section Caractéristiques de l'aide en ligne de l'imprimante hp photosmart. Il peut être difficile pour l'imprimante de saisir une feuille de papier lorsque le bac d'ENTREE n'en contient qu'une ou deux. A l'inverse, la pile de feuilles ne doit pas dépasser la hauteur du guide de longueur.
 - N'utilisez qu'un seul type et format de papier en même temps. Ne mélangez pas les types et les formats de papier dans le bac d'ENTREE.
- 4 Tirez vers vous au maximum le levier du bac photo. Vous dégagez ainsi le bac photo.
- 5 Réglez les guides de largeur et de longueur contre le bord du papier, sans faire plier ce dernier. Le papier s'engagera ainsi bien droit dans l'imprimante.
- 6 Abaissez le bac de SORTIE.

Lorsque vous utilisez le bac photo, vous pouvez laisser du papier dans le bac d'ENTREE.



Lorsqu'il n'y a plus de papier dans le bac photo, l'impression continue sur le papier qui se trouve dans le bac d'ENTREE.

- 1 Tirez vers vous au maximum le levier du bac photo. Vous dégagez ainsi le bac photo.
- 2 Soulevez le capot du bac photo.
- 3 Chargez le papier dans le bac photo **face à imprimer vers le bas**. Si vous utilisez du papier à onglet, orientez-le de manière à ce que l'onglet entre en dernier dans l'imprimante. L'imprimante entraîne le papier à l'intérieur, le retourne, l'imprime et fait ressortir le document dans le bac de SORTIE, face imprimée vers le haut.
 - Le bac photo accepte jusqu'à 20 feuilles.

chargement du papier photo dans le bac photo

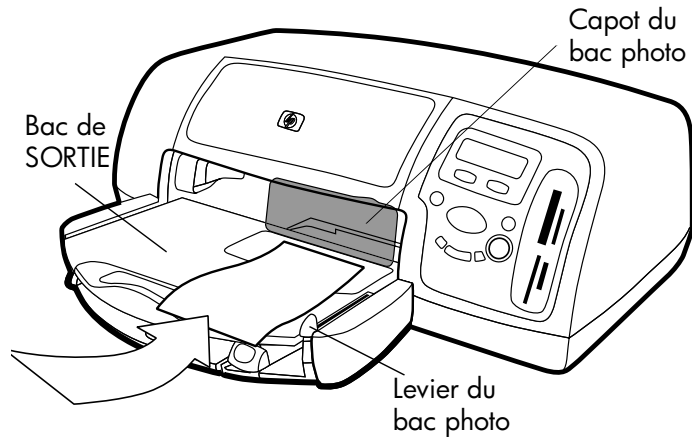

- 4 Abaissez le capot du bac photo.
- 5 Poussez le levier du bac photo en l'éloignant de vous (et en le rapprochant de l'intérieur de l'imprimante) jusqu'à ce qu'il bute contre le bord du papier. Vous engagez ainsi le bac photo.



Lorsque vous avez fini d'utiliser le bac photo, tirez-le vers vous au maximum. Vous dégagez ainsi le bac photo et l'imprimante utilise le papier qui se trouve dans le bac d'ENTREE.

Reportez-vous à l'aide en ligne de l'imprimante hp photosmart pour de plus amples informations sur :

- le chargement d'une enveloppe
- le chargement d'une pile d'enveloppes
- le chargement de planches contact et autres supports d'impression de petit format
- le chargement de transparents

informations sur les cartouches d'impression

Vous pouvez utiliser trois cartouches d'impression différentes avec votre imprimante :

Les deux cartouches fournies avec l'imprimante correspondent parfaitement à ce dont vous avez besoin pour imprimer de magnifiques photos :

- **HP n° 57 (C6657A)** — cartouche d'impression trichromique
- **HP n° 58 (C6658A)** — cartouche d'impression photo

Pour imprimer des documents ordinaires sans trop grever votre budget, vous pouvez acheter une cartouche d'encre noire que vous utiliserez à la place de la cartouche photo :

- **HP n°56 (C6656A)** — cartouche d'encre noire

Le berceau des cartouches d'impression, situé à l'intérieur de l'imprimante, comporte deux magasins destinés à recevoir les cartouches. Choisissez les cartouches en fonction de ce que vous imprimez.

Pour imprimer...	Utilisez les cartouches d'impression suivantes :
des documents	Magasin de gauche : cartouche trichromique (HP n° 57) Magasin de droite : cartouche d'encre noire (HP n° 56)
des photos sur du papier photo	Magasin de gauche : cartouche trichromique (HP n° 57) Magasin de droite : cartouche photo (HP n° 58)



Vous pouvez laisser la cartouche d'encre noire dans le magasin de droite lorsque vous imprimez des photos. Mais pour une qualité d'image optimale, installez la cartouche photo.

utilisation de la boîte de protection de la cartouche d'impression

Cette boîte de protection évite à la cartouche de sécher lorsque vous ne l'utilisez pas. Lorsque vous retirez une cartouche de l'imprimante, rangez-la dans la boîte de protection fournie avec l'imprimante.

- Pour introduire une cartouche dans la boîte de protection, faites-la glisser dans la boîte en la penchant légèrement et enclenchez-la fermement.
- Pour retirer la cartouche de la boîte de protection, appuyez vers le bas et vers l'arrière en vous positionnant sur le sommet de la boîte pour dégager la cartouche, puis faites glisser cette dernière hors de la boîte.

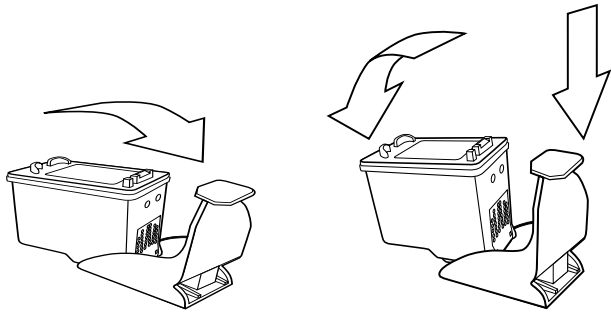

impression en mode réserve

Le mode réserve permet de poursuivre vos impressions lorsqu'une de vos cartouches tombe en panne, arrive à court d'encre ou est incompatible avec l'imprimante. Si un message d'erreur relatif à la cartouche s'affiche sur l'écran LCD de votre imprimante ou sur l'écran de votre ordinateur, retirez la cartouche et refermez le capot pour basculer en mode réserve. Un message vous rappellera que vous êtes en mode réserve.

L'impression en mode réserve ralentit l'imprimante et affecte la qualité de l'impression.

Si vous imprimez avec seulement une...	Le résultat est le suivant :
cartouche d'encre noire	Les couleurs s'impriment en nuances de gris
cartouche trichromique	Les couleurs s'impriment normalement, mais le noir s'imprime en gris
cartouche photo	Les couleurs s'impriment en niveaux de gris



Même si le mode réserve vous permet d'imprimer, la qualité d'impression est réduite. Pour obtenir une meilleure qualité d'image, veillez à remplacer la cartouche manquante le plus rapidement possible.

installation ou remplacement des cartouches d'impression

Pour obtenir des performances optimales de votre imprimante, n'utilisez que des consommables hp d'origine, notamment des cartouches d'impression hp d'origine remplies en usine.

Pour optimiser l'utilisation de vos cartouches d'impression, éteignez l'imprimante en appuyant sur le bouton **ALIMENTATION**. Ne débranchez pas l'imprimante et ne coupez pas la source d'alimentation (sur un bloc multiprise, par exemple) tant que le voyant de l'imprimante n'est pas éteint. Cela lui permet de refermer les cartouches d'impression de manière à ce qu'elles soient protégées.

Attention ! Veillez à utiliser les cartouches d'impression appropriées. Les dommages provoqués par la modification ou le remplissage des cartouches d'impression hp sont spécifiquement exclus de la garantie hp.

- 1 Si l'imprimante est hors tension, appuyez sur le bouton **ALIMENTATION** du panneau de configuration pour allumer l'imprimante.
- 2 Ouvrez le capot supérieur. Le berceau des cartouches vient se placer au centre de l'imprimante.
- 3 Soulevez le loquet du berceau correspondant à la cartouche à installer ou à remplacer en plaçant votre doigt sous le numéro du loquet et en tirant. Le loquet sort alors.
- 4 Si vous remplacez une cartouche d'impression, retirez l'ancienne cartouche, puis recyclez-la ou jetez-la.

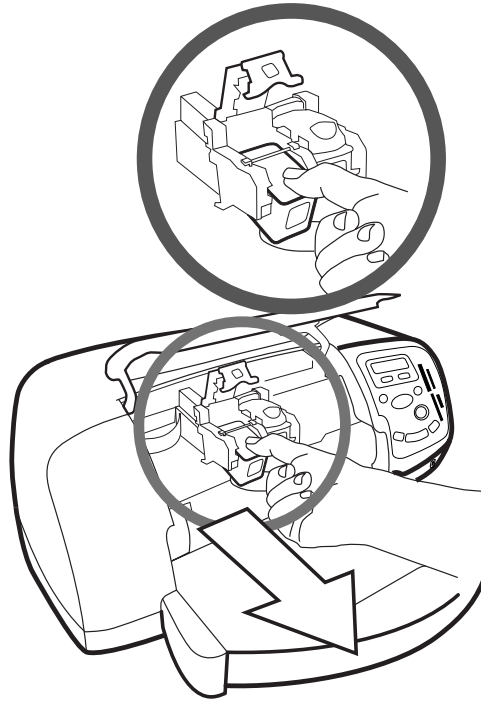

- 5 Retirez la nouvelle cartouche de son emballage.
- 6 Saisissez la languette rose et retirez délicatement la bande adhésive. Veillez à ne retirer que la bande transparente des buses et à laisser les contacts cuivre.

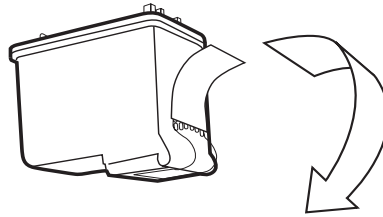

NE TOUCHEZ PAS les buses ni les contacts cuivre. Vous pourriez endommager la cartouche.

7 Insérez la cartouche d'impression :

- Tenez la cartouche de telle sorte que les contacts cuivre soient introduits en premier dans l'imprimante. Alignez les arêtes des côtés gauche et droit situés dans la partie supérieure de la cartouche sur les rainures à l'intérieur du berceau. Faites glisser délicatement la cartouche dans le berceau, puis poussez-la fermement jusqu'à ce que vous l'entendiez s'enclencher.
- Abaissez le loquet du berceau. En positionnant un doigt sur le loquet et votre pouce sous le numéro du loquet, maintenez le berceau vers l'avant tout en poussant le loquet vers le bas. Relâchez le loquet pour verrouiller la cartouche.

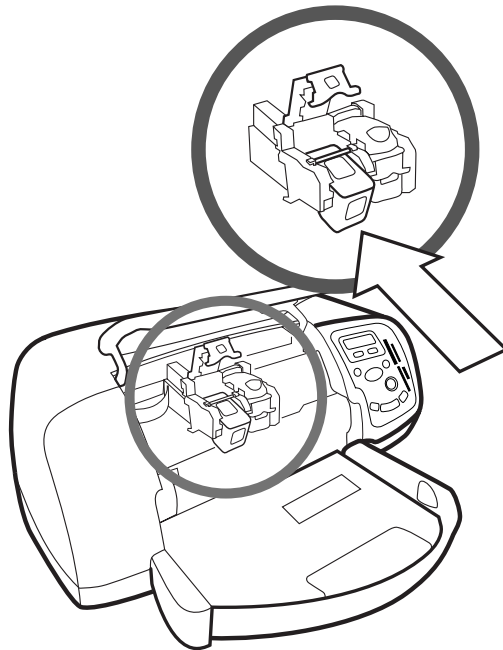

8 Refermez le capot supérieur.



Une page d'étalonnage s'imprime. Vérifiez que du papier ordinaire est chargé dans le bac d'ENTREE.

utilisation du panneau de configuration

utilisation des boutons

Le panneau de configuration comporte plusieurs boutons :

- **ALIMENTATION** — Met l'imprimante sous et hors tension.
- **COPIES** — Sert à sélectionner le nombre de copies à imprimer.
- **FORMAT DE LA PHOTO**— Permet de sélectionner le format de la photo.
- **CHOISIR LES PHOTOS** — Permet d'effectuer une série de tâches, en particulier de naviguer dans les options de menu et de sélectionner les photos ou les fichiers DPOF que vous souhaitez imprimer à partir de la carte mémoire.
- **ENREGISTRER** — Permet d'enregistrer des photos à partir d'une carte mémoire ou d'imprimer des photos sélectionnées dans l'appareil photo.
- **IMPRIMER** — Imprime les photos sélectionnées sur une carte mémoire.
- **ANNULER/NON** — Utilisez ce bouton pour annuler un paramètre ou interrompre une impression ou un enregistrement, pour répondre non à une question de l'écran LCD ou pour quitter un menu.
- **OK/OUI** — Utilisez ce bouton pour répondre oui à une question de l'écran LCD, pour sélectionner la photo active ou une série de photos. Pour sélectionner une série de photos, sélectionnez la première de la série. Appuyez sur le bouton OK/Oui pendant 3 secondes environ, puis sur le bouton **CHOISIR LES PHOTOS** jusqu'à ce que la dernière photo de la série s'affiche.

utilisation du menu Outils

Le menu **OUTILS** permet d'effectuer une série de tâches, en particulier d'imprimer une page de test, de nettoyer des cartouches, de sélectionner des options relatives aux pages et aux photos et de configurer les paramètres d'impression.



Le paramètre actif de l'imprimante est indiqué par un astérisque (*) sur l'écran LCD.

options du menu Outils	Valeurs possibles
Imprimer une page de test	N/D
Imprimer une page de diagnostic	N/D

options du menu Outils	Valeurs possibles
Nettoyer cart. d'impression	N/D
Choisir réglages papier	Détection automatique Réglage manuel
Sélectionner la mise en page	Album Photo Economiseur papier
Activer l'option de recadrage	Recadrage normal Image entière (pas de recadrage)
Régler luminosité	7 niveaux, du plus sombre au plus clair
Impres. suivante en couleur	Couleur Noir et blanc Sépia (brun) Ancien
Impression sans bordure	Activée Désactivée
Sélection de la langue	Anglais, français, allemand, espagnol, italien, japonais, portugais, néerlandais
Sélection du pays/de la région	Etats-Unis/Canada, Royaume-Uni, Europe, Japon, Australie, Asie Pacifique
Réinit. toutes options Outils	N/D

Accès aux options du menu Outils

- ➔ Sur le panneau de configuration, appuyez sur le bouton **Outils** jusqu'à ce que s'affiche l'option que vous souhaitez modifier, puis appuyez sur **OK/Oui**.

Plusieurs choix peuvent vous être proposés.

Sélection d'un choix

- 1 Appuyez sur le **côté droit** du bouton **Outils** jusqu'à ce que l'option recherchée s'affiche.
- 2 Appuyez sur **OK/Oui**.

utilisation des voyants indicateurs

Le panneau de configuration comporte deux voyants :

- **Voyant de l'imprimante** — Lorsqu'il est allumé, l'imprimante est sous tension. Lorsqu'il est vert clignotant, l'imprimante est occupée. Lorsqu'il est ambre clignotant, une intervention est nécessaire.
- **Témoin de la carte mémoire** — Lorsqu'il est éteint, aucune carte n'est insérée dans le logement. Lorsqu'il est vert, la carte est correctement insérée. Lorsqu'il est vert clignotant, des informations sont échangées entre l'imprimante et l'ordinateur.

utilisation de votre imprimante avec un appareil numérique

2

Votre imprimante hp photosmart 7350 vous permet d'imprimer de superbes photos à partir de votre appareil photo numérique, le tout sans ordinateur.

impression de photos sélectionnées sur l'appareil photo

Si vous disposez d'un appareil photo numérique hp à impression directe, vous pouvez imprimer des photos sélectionnées sur ce dernier.

sélection et impression de photos

- 1 Sélectionnez les photos à imprimer dans le menu de partage de votre appareil photo. Pour de plus amples informations, reportez-vous à la documentation de l'appareil.
- 2 Connectez l'appareil photo au port correspondant à l'avant de l'imprimante à l'aide du câble USB spécialement conçu à cet effet et fourni avec l'appareil.

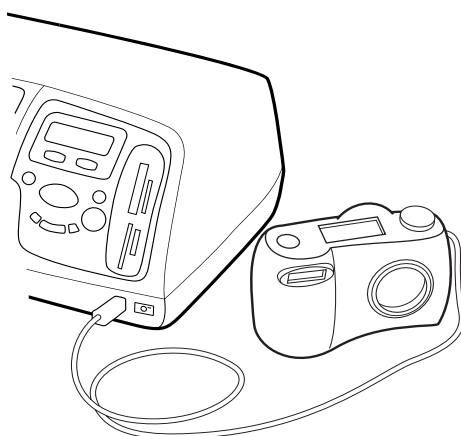

- 3 Lorsque vous connectez l'appareil photo à l'imprimante, le menu des réglages de l'imprimante apparaît sur l'appareil. Utilisez ce menu pour :
 - Modifier votre choix de photos à imprimer.
 - Choisir un type de papier.
 - Choisir le format du papier.
- 4 Lorsque vous êtes prêt à imprimer, suivez les instructions affichées sur l'écran LCD de votre appareil photo.



Pour en savoir plus sur la sélection des photos sur votre appareil, consultez la documentation fournie avec ce dernier.

impression de photos à partir d'une carte mémoire

Si votre appareil photo numérique stocke les photos sur une carte mémoire, vous pouvez insérer cette carte dans votre imprimante pour imprimer vos photos sans utiliser d'ordinateur. Vous serez guidé dans ce processus par les messages de l'écran LCD.

Votre imprimante gère sept types différents de cartes mémoire. Ces cartes sont fabriquées par différentes sociétés et présentent diverses capacités de stockage. Vous pouvez vous les procurer à l'endroit où vous avez acheté votre appareil photo numérique ou dans la plupart des magasins d'informatique. Si votre appareil photo numérique stocke les photos sur une carte mémoire, vous pouvez insérer cette carte dans votre imprimante pour imprimer ou enregistrer les photos.

cartes mémoire prises en charge

L'imprimante peut lire les cartes mémoire **CompactFlash™ Association (CFA) certifiées Type I ou II, IBM Microdrive™, SmartMedia™, MultiMediaCard™, Secure Digital™ et Memory Stick™.**

Attention ! L'emploi d'un autre type de carte mémoire peut endommager la carte ou l'imprimante, voire les deux.

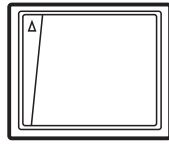

Compact Flash
Type I et II

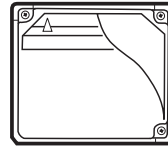

IBM Microdrive

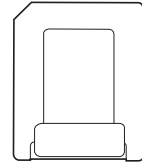

SmartMedia

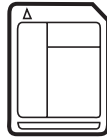

MultiMediaCard

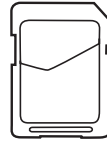

Secure Digital

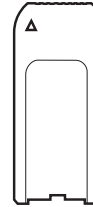

Memory Stick

Si votre appareil photo numérique prend en charge plusieurs formats de fichiers, il est possible qu'il puisse enregistrer les photos sous différents formats tels que JPEG, TIFF non compressé, FlashPix et RAW. Vous pouvez imprimer les fichiers JPEG et les fichiers TIFF non compressés directement à partir de la carte mémoire, ou enregistrer d'autres types de fichiers sur votre ordinateur et les imprimer depuis une application logicielle.

insertion d'une carte mémoire

Après avoir pris des photos avec votre appareil photo numérique, vous pouvez les imprimer immédiatement ou les enregistrer sur votre ordinateur à l'aide de l'imprimante.



L'imprimante ne peut accéder qu'à un seul logement de carte mémoire à la fois.

Lorsque la carte mémoire est correctement insérée, le voyant de son logement s'allume. L'écran LCD indique pendant un bref instant le nombre de photos présentes sur la carte.

Attention ! Ne retirez pas la carte mémoire lorsque le témoin du logement correspondant clignote. Vous pourriez endommager l'imprimante ou la carte mémoire, ou corrompre les informations stockées sur cette dernière. Pour de plus amples informations, reportez-vous à la section **choix des photos à imprimer** en page 22.

insertion d'une carte mémoire CompactFlash ou IBM Microdrive

Insérez la carte dans le logement supérieur gauche de telle sorte que l'avant de la carte soit orienté vers la gauche et que le bord comportant les alvéoles de connexion s'insère en premier dans l'imprimante.

Attention ! Insérez le bord de la carte mémoire comportant les alvéoles de connexion en premier dans l'imprimante. Tout autre moyen de l'insérer risque d'endommager la carte mémoire ou l'imprimante.

Insérez doucement la carte mémoire dans l'imprimante, jusqu'à ce qu'elle bute. Il se peut qu'elle ne s'insère pas entièrement dans l'imprimante. Ne forcez pas : vous risqueriez d'endommager la carte mémoire et l'imprimante.

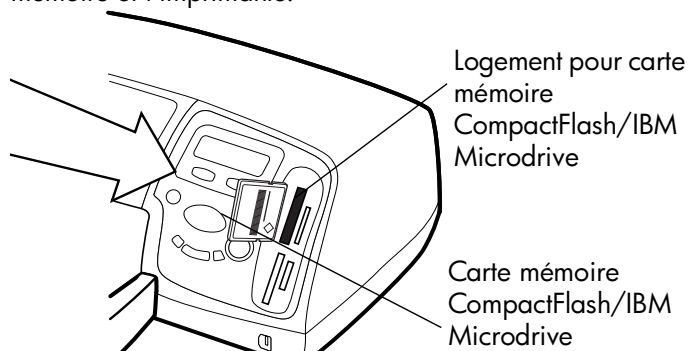

insertion d'une carte mémoire MultiMediaCard ou Secure Digital

Insérez la carte dans le logement supérieur droit de telle sorte que l'avant de la carte soit orienté vers la gauche et que le côté comportant les contacts métalliques s'insère en premier dans l'imprimante.

Insérez doucement la carte mémoire dans l'imprimante, jusqu'à ce qu'elle bute. Il se peut qu'elle ne s'insère pas entièrement dans l'imprimante. Ne forcez pas : vous risqueriez d'endommager la carte mémoire et l'imprimante.

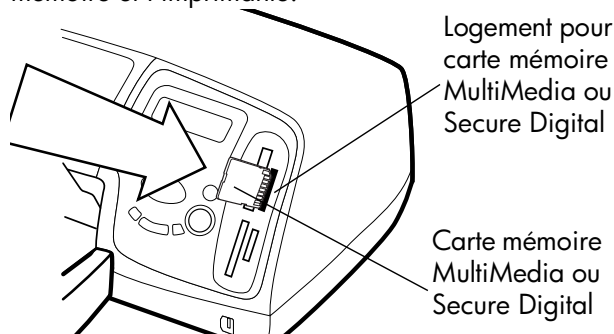

insertion d'une carte mémoire SmartMedia

Insérez la carte dans le logement inférieur gauche de telle sorte que l'avant de la carte (le côté noir) soit orienté vers la gauche et que l'extrémité comportant les contacts métalliques s'insère en premier dans l'imprimante.

Insérez doucement la carte mémoire dans l'imprimante, jusqu'à ce qu'elle bute. Il se peut qu'elle ne s'insère pas entièrement dans l'imprimante. Ne forcez pas : vous risqueriez d'endommager la carte mémoire et l'imprimante.

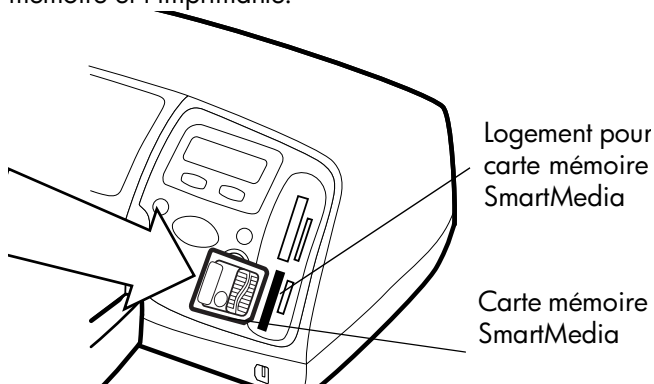

insertion d'une carte mémoire Memory Stick

Insérez la carte Memory Stick dans le logement inférieur droit de telle sorte que le côté comportant les contacts métalliques soit orienté vers la droite et que l'extrémité comportant les contacts métalliques s'insère en premier dans l'imprimante.

Insérez doucement la carte mémoire dans l'imprimante, jusqu'à ce qu'elle bute. Il se peut qu'elle ne s'insère pas entièrement dans l'imprimante. Ne forcez pas : vous risqueriez d'endommager la carte mémoire et l'imprimante.

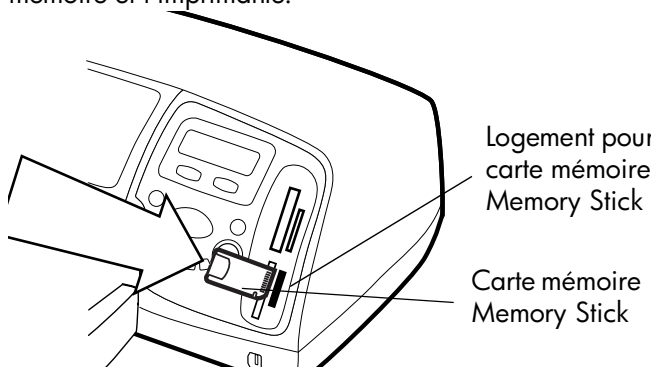

choix des photos à imprimer

Lorsque vous décidez des photos que vous allez imprimer ou enregistrer, vous pouvez imprimer une page d'index de toutes les photos stockées sur la carte mémoire.

- 1 Introduisez une carte mémoire dans l'imprimante.
- 2 Lisez les informations affichées sur l'écran LCD de l'imprimante.



- 3 Appuyez sur le bouton **IMPRIMER**.

impression de photos à partir du panneau de configuration

L'impression de photos à partir d'une carte mémoire se résume à insérer la carte mémoire dans l'imprimante, à sélectionner les photos que vous souhaitez imprimer et à appuyer sur le bouton **IMPRIMER**.

impression de photos à partir du panneau de configuration :

- 1 Insérez une carte mémoire dans l'imprimante.
- 2 Appuyez sur **CHOISIR LES PHOTOS** pour sélectionner les photos que vous souhaitez imprimer.
- 3 Appuyez sur **OK/OUI** lorsque le numéro de la photo à imprimer apparaît sur l'écran LCD.
- 4 Appuyez sur le bouton **IMPRIMER** pour commencer l'impression des photos sélectionnées.

Pour de plus amples informations sur l'impression d'une ou de plusieurs photos, sur l'impression d'une série de photos, ou sur l'impression de photos dans des formats variés, consultez l'aide en ligne de l'imprimante hp photosmart

utilisation de votre imprimante avec un ordinateur

3

Votre imprimante hp photosmart 7350 peut être utilisée avec toute application logicielle Windows ou Macintosh autorisant l'impression. Vous pouvez imprimer toutes sortes de projets, tels que les pages d'un album photo, des cartes de vœux ou des bulletins d'informations.

Si vous savez déjà utiliser une imprimante avec votre ordinateur, vous pouvez imprimer de la façon habituelle. Si l'impression est pour vous quelque chose de nouveau ou si vous vous posez certaines questions, lisez ce chapitre.

Lorsque vous imprimez à partir de votre ordinateur, les paramètres du logiciel de votre ordinateur sont prioritaires par rapport à ceux du panneau de configuration de l'imprimante.

impression depuis un PC sous Windows

impression depuis une application logicielle

- 1 Dans le menu **Fichier** de votre application, sélectionnez **Imprimer**.
- 2 Dans la boîte de dialogue d'impression, sélectionnez les pages et le nombre de copies à imprimer.

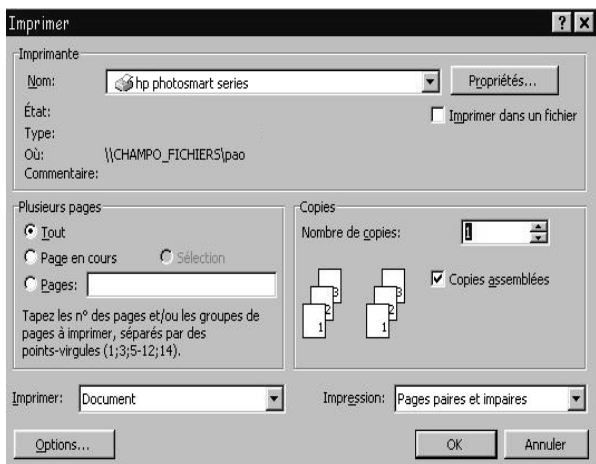

- 3 Pour accéder à des paramètres plus avancés, cliquez sur **Propriétés**. Définissez les propriétés de l'imprimante (telles que la qualité d'impression et le type de papier), puis cliquez sur **OK**.



Pour de plus amples informations sur les réglages disponibles, cliquez sur **?** situé dans le coin supérieur droit de la boîte de dialogue des propriétés de l'imprimante, puis sur l'élément à propos duquel vous recherchez des explications. Vous pouvez également cliquer sur **Aide**.



utilisation des icônes d'impression dans la barre des tâches de Windows

4 Cliquez sur **OK** pour lancer l'impression.

Reportez-vous à l'aide en ligne de l'imprimante hp photosmart pour de plus amples informations sur :

- la modification des paramètres d'impression par défaut
- l'utilisation des paramètres avancés
- le réglage des couleurs et de la luminosité d'une photo.

Lorsque vous avez installé le logiciel de l'imprimante, deux icônes s'affichent dans la barre des tâches de Windows :

- L'icône de l'imprimante hp photosmart 
- L'icône de la carte mémoire hp photosmart 

Ces icônes vous aident à effectuer toute une série de tâches.



icône de l'imprimante hp photosmart

Utilisez cette icône pour accéder à la boîte de dialogue des propriétés de l'imprimante, pour sélectionner une imprimante par défaut ou pour accéder à la Boîte à outils.

- Un clic sur l'icône affiche la boîte de dialogue des propriétés de l'imprimante.
- Un clic droit sur l'icône affiche le menu ci-dessous. Vous pouvez ensuite sélectionner un élément du menu.

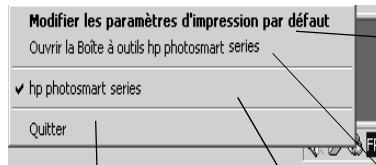

Cliquez ici pour ouvrir la boîte de dialogue des propriétés de l'imprimante.

Cliquez ici pour ouvrir la Boîte à outils hp photosmart.



Cliquez ici pour fermer le menu et supprimer l'icône de l'imprimante de la barre des tâches. Pour fermer le menu sans retirer l'icône de la barre des tâches, cliquez en dehors du menu.

Sélectionnez dans la liste des imprimantes installées, l'imprimante hp photosmart que vous souhaitez utiliser. Une coche indique l'imprimante actuellement sélectionnée.

utilisation de l'icône de la carte mémoire hp photosmart

L'icône de la carte mémoire permet de connaître l'état de l'imprimante, d'accéder aux photos stockées sur votre carte mémoire et d'afficher les boîtes de dialogue de connexion.

- L'apparence de l'icône indique l'état de l'imprimante.

	<p>Lorsque l'icône de la carte mémoire est verte, une carte mémoire est insérée dans l'imprimante et celle-ci est prête à accéder aux photos stockées dans la carte mémoire.</p>
	<p>Lorsque l'icône de la carte mémoire est grise, aucune carte mémoire n'est insérée dans l'imprimante.</p>
	<p>Lorsqu'un "x" rouge apparaît sur l'icône de la carte mémoire, la connexion entre l'imprimante et l'ordinateur a été perdue. Pour imprimer à partir de l'ordinateur, vous devez rétablir la communication. Reportez-vous à la section problèmes de connexion Windows en page 31 pour de plus amples informations sur le rétablissement de la communication.</p>

- Un clic droit sur l'icône de la carte mémoire affiche le menu ci-dessous. Vous pouvez ensuite sélectionner un élément du menu.

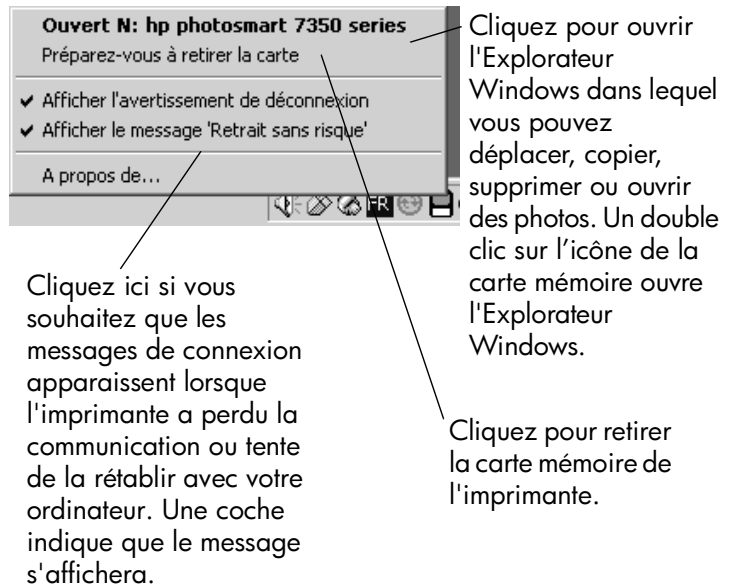

Reportez-vous à l'aide en ligne de l'imprimante hp photosmart pour de plus amples informations sur :

- la sélection des propriétés de l'imprimante
- l'utilisation de la Boîte à outils
- l'utilisation de Directeur photo et imagerie hp

impression depuis un Macintosh

impression à partir d'une application sous OS X ou OS 9.x



La procédure décrite ici s'applique à OS X. Sous OS 9.x, les étapes peuvent être présentées de manière légèrement différente. Vérifiez que vous avez sélectionné votre imprimante photosmart dans le Centre d'impression (OS X) ou dans le Sélecteur (OS 9.x) avant de commencer à imprimer. Pour de plus amples informations, consultez la brochure *Configuration du logiciel et assistance produit* fournie avec l'imprimante.

- 1 Dans le menu **Fichier** de votre application, sélectionnez **Format d'impression**.
- 2 Dans le menu déroulant **Pour**, sélectionnez **photosmart 7350**, puis les attributs de page (tels que le format du papier, l'orientation et la mise à l'échelle) de votre projet. Après avoir sélectionné les attributs de page, cliquez sur **OK**.



- 3 Dans le menu **Fichier** de votre application, sélectionnez **Imprimer**.
- 4 Sélectionnez les paramètres d'impression appropriés à votre projet. Utilisez le menu déroulant pour accéder aux autres panneaux.

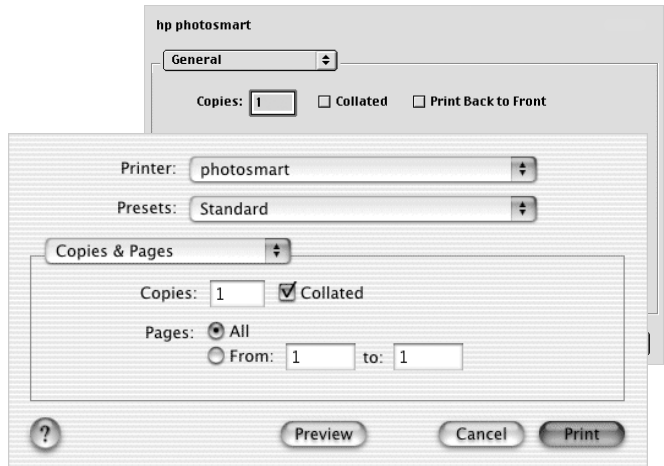

- 5 Cliquez sur **Imprimer** (OS X) ou sur **OK** (OS 9.x) pour lancer l'impression.



Pour de plus amples informations sur les réglages disponibles, cliquez sur le ? situé dans le coin inférieur gauche de la boîte de dialogue (OS X uniquement).

Reportez-vous à l'aide en ligne de l'imprimante hp photosmart pour de plus amples informations sur :

- la modification des paramètres d'impression
- l'utilisation des paramètres avancés
- le réglage des couleurs et de la luminosité d'une photo

dépannage

4

Votre imprimante hp photosmart a été conçue pour être fiable et facile à utiliser. En cas de problème, les pages suivantes vous aideront à trouver rapidement une réponse. Avant de commencer, vérifiez tout d'abord que :

- Tous les câbles reliant l'imprimante et l'ordinateur sont solidement connectés.
- Vous utilisez la version la plus récente du logiciel. Consultez le site **www.hp.com** pour surveiller l'apparition de mises à jour du logiciel. Pour nous contacter, consultez la brochure *Configuration du logiciel et assistance produit* fournie avec l'imprimante.



Les informations présentées dans ce chapitre s'appliquent aux systèmes d'exploitation Windows et Macintosh.

problèmes de connexion Windows

Si vous utilisez votre imprimante hp photosmart avec un PC sous Windows, elle requiert une connexion continue à l'ordinateur. Ce dernier utilise ce lien de communication pour recevoir des informations sur l'imprimante.

Si la connexion entre votre PC sous Windows et votre imprimante hp photosmart est perdue, un message d'avertissement s'affiche sur l'écran de votre ordinateur.

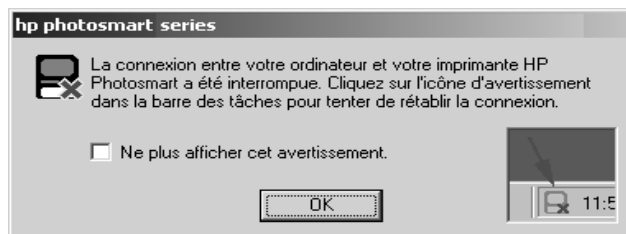

Les possibles causes d'une perte de connexion sont les suivantes :

- Il se peut que l'ordinateur ne soit pas connecté à l'imprimante, ou que celle-ci ne soit pas sous tension ou ne soit pas branchée sur une prise secteur.
- L'utilisation d'un concentrateur USB ou d'une station d'accueil à laquelle plusieurs périphériques sont connectés peut entraîner une interruption temporaire de la connexion à l'imprimante lors de l'accès aux autres périphériques. Le cas échéant, attendez que l'ordinateur n'accède plus au périphérique utilisé ou reliez l'imprimante directement à l'ordinateur.



Lorsqu'une connexion est interrompue, la barre des tâches de Windows affiche l'icône de la carte mémoire dont la connexion est interrompue .

Pour vous reconnecter, essayez l'une des solutions suivantes :

- Vérifiez que le câble USB est solidement connecté à l'ordinateur et au port USB situé à l'**arrière** de l'imprimante. Vérifiez que le cordon d'alimentation de l'imprimante est bien branché et que l'imprimante est reliée à une prise secteur et est sous tension.
- Si la connexion n'est pas rétablie, cliquez avec le bouton droit sur l'icône de la carte mémoire dont la connexion est interrompue, puis sélectionnez **Nouvelle connexion hp photosmart series** dans le menu.

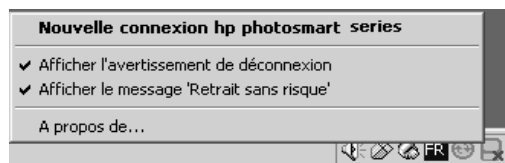

Si une boîte de dialogue hp photosmart s'affiche, cliquez sur **Rétablir (Retry)** pour essayer de rétablir la connexion.

problèmes de connexion Macintosh

Si vous utilisez votre imprimante hp photosmart avec un ordinateur Macintosh, l'imprimante requiert une connexion continue à l'ordinateur. Ce dernier utilise ce lien de communication pour recevoir des informations sur l'imprimante.

Si la connexion entre votre ordinateur Macintosh et votre imprimante hp photosmart est perdue, un message d'avertissement s'affiche sur l'écran de votre ordinateur.

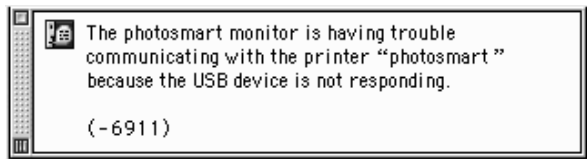

Les possibles causes d'une perte de connexion sont les suivantes :

- Il se peut que l'ordinateur ne soit pas connecté à l'imprimante, ou que celle-ci ne soit pas sous tension ou ne soit pas branchée sur une prise secteur.
- L'utilisation d'un concentrateur USB ou d'une station d'accueil à laquelle plusieurs périphériques sont connectés peut entraîner une interruption temporaire de la connexion à l'imprimante lors de l'accès aux autres périphériques. Le cas échéant, attendez que l'ordinateur n'accède plus au périphérique utilisé ou reliez l'imprimante directement à l'ordinateur.

Pour vous reconnecter, vérifiez toutes les connexions. Assurez-vous que le câble USB est solidement connecté à l'ordinateur et au port USB situé à l'**arrière** de l'imprimante. Vérifiez que le cordon d'alimentation de l'imprimante est bien branché et que l'imprimante est reliée à une prise secteur et est sous tension.

problèmes de connexion USB

Problème	Cause possible	Solution
<p>Windows uniquement</p> <p>Mon imprimante est connectée à un câble USB par l'intermédiaire d'un autre périphérique USB ou d'un concentrateur et lorsque je tente d'imprimer, un message indique ERREUR D'ÉCRITURE SUR <NOM DU PORT USB>.</p>	<p>Votre imprimante n'obtient peut-être pas les données correctes de l'autre périphérique ou du concentrateur.</p> <p>OU</p> <p>La communication bidirectionnelle entre l'imprimante et l'ordinateur a été interrompue par un autre périphérique relié au concentrateur.</p>	<p>Essayez l'une des solutions suivantes :</p> <ul style="list-style-type: none"> • Branchez l'imprimante directement sur le port USB de l'ordinateur. • Vérifiez que le câble USB est solidement connecté à l'ordinateur et au port USB situé à l'arrière de l'imprimante. • Essayez de débrancher d'autres périphériques USB du concentrateur, puis relancez l'impression du document.
	<p>Le câble USB est trop long.</p>	<p>Vérifiez que la longueur de votre câble USB est prise en charge par l'imprimante. Consultez la section caractéristiques de l'aide en ligne de l'imprimante hp photosmart pour connaître les longueurs de câble USB acceptées.</p>
<p>Windows uniquement</p> <p>Mon imprimante est connectée à l'aide d'un câble USB et, lorsque j'essaie d'imprimer, un message indique ERREUR LORS DE L'ÉCRITURE SUR DOT4.</p>	<p>La connexion USB présente un problème.</p>	<p>Essayez l'une des solutions suivantes :</p> <ul style="list-style-type: none"> • Débranchez le câble USB de votre ordinateur, puis rebranchez-le. • Vérifiez que le câble est solidement connecté à l'ordinateur et au port USB situé à l'arrière de l'imprimante. • Redémarrez l'ordinateur.

Problème	Cause possible	Solution
<p>Lorsque je connecte l'imprimante à mon ordinateur via un câble USB, un message d'erreur m'indique VOUS AVEZ CONNECTÉ VOTRE ORDINATEUR AU PORT USB SITUÉ À L'AVANT DE L'IMPRIMANTE.</p>	<p>Vous avez branché votre ordinateur sur le port destiné à l'appareil photo et situé à l'avant de l'imprimante. Ce port ne doit être utilisé que pour connecter un appareil photo numérique hp à impression directe à l'imprimante.</p>	<p>Essayez l'une des solutions suivantes :</p> <ul style="list-style-type: none"> • Branchez le câble USB sur le port USB situé à l'arrière de l'imprimante. <p>Si le message d'erreur s'est affiché pendant que vous installez le logiciel de l'imprimante, procédez comme suit :</p> <p>PC sous Windows</p> <ol style="list-style-type: none"> 1 Désinstallez le logiciel de l'imprimante. Pour cela, introduisez le CD dans l'ordinateur, cliquez sur Désinstaller le logiciel hp photoSmart, puis suivez les instructions qui s'affichent sur l'écran de l'ordinateur. 2 Lorsque la désinstallation est terminée, redémarrez l'ordinateur. 3 Branchez le câble USB sur le port USB situé à l'arrière de l'imprimante. 4 Réinstallez le logiciel de l'imprimante. Reportez-vous aux instructions de la brochure <i>Configuration du logiciel et assistance produit</i>. <p>Macintosh</p> <ol style="list-style-type: none"> 1 Désinstallez le logiciel de l'imprimante. Pour cela, introduisez le CD dans l'ordinateur, sélectionnez Désinstaller à partir de l'Installeur, puis suivez les instructions qui s'affichent à l'écran. 2 Lorsque la désinstallation est terminée, redémarrez l'ordinateur. 3 Branchez le câble USB sur le port USB situé à l'arrière de l'imprimante. 4 Réinstallez le logiciel de l'imprimante. Reportez-vous aux instructions de la brochure <i>Configuration du logiciel et assistance produit</i>.

Problème	Cause possible	Solution
<p>Windows uniquement</p> <p>Lorsque je relie l'ordinateur et l'imprimante par un câble USB, un message PÉRIPHÉRIQUE INCONNU s'affiche.</p>	<p>De l'électricité statique s'est accumulée dans le câble reliant l'ordinateur à l'imprimante.</p> <p>OU</p> <p>Votre câble USB est peut-être défectueux.</p> <p>OU</p> <p>Votre câble USB est peut-être mal connecté.</p> <p>OU</p> <p>Le logiciel n'a pu identifier l'imprimante; la connexion imprimante-USB est peut-être défectueuse.</p>	<p>Essayez l'une des solutions suivantes :</p> <ol style="list-style-type: none"> 1 Débranchez le câble USB de l'imprimante. 2 Débranchez le cordon d'alimentation de l'imprimante. 3 Attendez environ 10 secondes. 4 Rebranchez le cordon d'alimentation sur l'imprimante. 5 Rebranchez le câble USB sur le port USB situé à l'arrière de l'imprimante. 6 Si PÉRIPHÉRIQUE INCONNU s'affiche toujours dans la boîte de dialogue "Assistant Ajout de nouveau matériel/Matériel détecté", recherchez une mise à jour sur le site www.hp.com ou contactez les Services et assistance hp, dont vous trouverez les coordonnées dans la brochure <i>Configuration du logiciel et assistance produit</i> fournie avec l'imprimante.

problèmes d'imprimante

Problème	Cause possible	Solution
<p>L'impression est très lente.</p> <p>(suite page suivante)</p>	<p>Votre ordinateur ne dispose pas de la configuration minimale requise.</p>	<p>Vérifiez la quantité de RAM (mémoire) disponible et la vitesse d'horloge de votre ordinateur. Reportez-vous à la section caractéristiques de l'aide en ligne de l'imprimante hp photosmart pour connaître la configuration requise du système.</p>
	<p>Trop de programmes sont en cours d'exécution.</p>	<p>Fermez tous les programmes ouverts qui ne sont pas indispensables.</p>

Problème	Cause possible	Solution
<p>(suite de la page précédente) L'impression est très lente.</p>	<p>Le logiciel d'impression que vous utilisez est peut-être trop ancien.</p>	<p>Recherchez sur www.hp.com la mise à jour la plus récente du logiciel. Pour nous contacter, consultez la brochure <i>Configuration du logiciel et assistance produit</i> fournie avec l'imprimante.</p> <p>PC sous Windows</p> <p>Utilisez le logiciel Mise à jour Web de hp pour savoir quelle version du pilote de l'imprimante vous utilisez. Reportez-vous à la section Nettoyage et entretien de l'aide en ligne de l'imprimante hp photosmart pour de plus amples informations.</p> <p>Macintosh</p> <p>Utilisez la boîte de dialogue Imprimer (OS 9.X) ou le Centre d'impression (OS X) pour savoir quelle version du pilote de l'imprimante vous utilisez. Reportez-vous à la section Impression ordinaire de l'aide en ligne de l'imprimante hp photosmart pour de plus amples informations.</p>
	<p>Vous imprimez un document complexe contenant des graphiques ou des photographies. OU Vous essayez d'imprimer une photo à haute résolution.</p>	<p>Essayez l'une des solutions suivantes :</p> <ul style="list-style-type: none"> • Libérez de l'espace sur votre disque dur. Si l'espace libre de votre disque dur est inférieur à 100 Mo, les temps de traitements peuvent être ralentis. • Soyez patient. Les documents volumineux et complexes contenant des graphiques ou des photos s'impriment plus lentement que les documents texte.

Problème	Cause possible	Solution
<p>(suite de la page précédente) L'impression est très lente.</p>	<p>Vous avez peut-être choisi 4800x1200 dpi optimisé.</p>	<p>PC sous Windows</p> <ol style="list-style-type: none"> 1 Dans l'onglet Qualité de la boîte de dialogue des propriétés de l'imprimante, réglez la qualité d'impression sur Supérieure et le type de papier sur Papier photo. Sous Contrôle de résolution supérieure, sélectionnez PhotoREt au lieu de 4800x1200 dpi optimisé. 2 Relancez l'impression. <p>Macintosh</p> <ol style="list-style-type: none"> 1 Dans le panneau Type de papier/Qualité, désélectionnez Photo haute résolution. 2 Relancez l'impression.
	<p>Vous utilisez un concentrateur USB et d'autres périphériques USB sont en cours d'utilisation.</p>	<p>Essayez l'une des solutions suivantes :</p> <ul style="list-style-type: none"> • Branchez le câble USB directement de l'ordinateur au port USB situé à l'arrière de l'imprimante, sans utiliser de concentrateur. • Evitez d'utiliser d'autres périphériques reliés à un concentrateur pendant l'impression.
	<p>L'option Type de papier est peut-être réglée sur Automatique.</p>	<p>Lorsque le type de papier est réglé sur Automatique, l'imprimante mesure les caractéristiques du papier avant de définir le réglage approprié. Cela peut prendre quelques secondes de plus. Pour éviter cela, sélectionnez un type de papier spécifique avant l'impression.</p> <p>PC sous Windows</p> <ul style="list-style-type: none"> • Sélectionnez le type de papier approprié dans l'onglet Qualité des propriétés de l'imprimante. <p>Macintosh</p> <ul style="list-style-type: none"> • Sélectionnez le type de papier approprié dans le panneau Type de papier/Qualité de la boîte de dialogue Imprimer.

Problème	Cause possible	Solution
L'impression est très lente. <i>(suite de la page précédente)</i>	Vous imprimez peut-être en mode réserve. L'imprimante entre en mode réserve lorsqu'une des deux cartouches est manquante.	Remplacez la cartouche manquante par une nouvelle.
L'imprimante ne s'allume pas.	L'imprimante a absorbé trop de puissance.	Débranchez le cordon d'alimentation de l'imprimante et attendez environ 10 secondes. Rebranchez le cordon d'alimentation et appuyez sur le bouton ALIMENTATION pour remettre l'imprimante sous tension.
	L'imprimante est branchée sur un bloc multiprise dont l'interrupteur est éteint.	Branchez le bloc multiprise.
Le voyant d'impression est vert clignotant.	L'imprimante est en cours de traitement des informations.	Attendez. L'imprimante a besoin de temps pour finir le traitement des informations.
Le voyant d'impression est ambre clignotant.	Une intervention est nécessaire.	Essayez l'une des solutions suivantes : 1 Consultez les instructions affichées sur l'écran LCD de l'imprimante, sur l'écran de l'ordinateur ou sur l'écran LCD de l'appareil photo. 2 Si cela ne fonctionne pas, éteignez l'imprimante. Débranchez le cordon d'alimentation, attendez une minute, puis rebranchez-le. Rallumez ensuite l'imprimante.
Le voyant d'impression est rouge clignotant.	Une erreur fatale s'est produite.	Essayez l'une des solutions suivantes : 1 Éteignez l'imprimante. Débranchez le cordon d'alimentation, attendez une minute, puis rebranchez-le. Rallumez ensuite l'imprimante. 2 Si cela ne fonctionne pas, consultez le site www.hp.com ou contactez les Services et assistance hp, dont vous trouverez les coordonnées dans la brochure <i>Configuration du logiciel et assistance produit</i> fournie avec l'imprimante.

Problème	Cause possible	Solution
<p>Windows uniquement</p> <p>L'icône de la carte mémoire dont la connexion est interrompue s'affiche dans la barre des tâches.</p> 	<p>Il existe un problème de connexion ou de communication entre l'imprimante et l'ordinateur.</p>	<p>Essayez l'une des solutions suivantes :</p> <ol style="list-style-type: none"> 1 Cliquez sur l'icône de connexion, puis sur Connexion dans la boîte de dialogue. Si le problème de connexion persiste, vérifiez que le câble de connexion est solidement connecté à l'ordinateur et au port USB situé à l'arrière de l'imprimante. 2 En cas d'échec, redémarrez votre ordinateur.
<p>L'imprimante ne reconnaît pas le fichier de la carte mémoire.</p>	<p>Votre carte mémoire contient des types de fichiers que votre imprimante ne peut pas lire.</p>	<p>Configurez votre appareil photo pour qu'il enregistre les photos dans un format de fichier reconnu par l'imprimante. Consultez la section caractéristiques de l'aide en ligne de l'imprimante hp photosmart pour obtenir la liste des types de fichiers d'images pris en charge, ainsi que la documentation de votre appareil photo. Vous saurez alors comment configurer votre appareil photo pour qu'il enregistre des formats de fichiers spécifiques.</p>

problèmes d'impression

Problème	Cause possible	Solution
<p>Le papier photo ne s'introduit pas correctement dans l'imprimante</p>	<p>Le bac photo n'est pas engagé.</p>	<p>Engagez le bac photo en le poussant jusqu'à ce qu'il bute contre le bord du papier.</p>
	<p>L'humidité ambiante est excessivement élevée ou excessivement faible.</p>	<p>Essayez l'une des solutions suivantes :</p> <ul style="list-style-type: none"> • Introduisez le papier photo dans le bac photo jusqu'à ce qu'il bute. • Chargez une feuille de papier photo à la fois.

Problème	Cause possible	Solution
Le papier ne s'introduit pas correctement dans l'imprimante OU Le papier ne sort pas correctement de l'imprimante	Il y a trop de papier dans le bac d'ENTREE.	Retirez du papier du bac d'ENTREE, puis relancez l'impression.
	Les guides du papier ne sont pas correctement placés.	Vérifiez que le guide de largeur et le guide de longueur du papier sont placés contre les bords du papier sans le faire plier.
	Le papier est trop mince ou trop épais.	Consultez la section caractéristiques de l'aide en ligne de l'imprimante hp photosmart pour savoir quels grammages de papier sont pris en charge.
	Le papier est froissé ou plié.	Essayez avec un autre papier.
Aucune page ne sort de l'imprimante. (suite page suivante)	Une intervention est nécessaire.	Lisez les instructions affichées sur l'écran LCD de l'imprimante.
	L'imprimante est hors tension ou une connexion est mauvaise.	Essayez l'une des solutions suivantes : <ul style="list-style-type: none"> • Vérifiez que l'imprimante est sous tension. • Vérifiez que le cordon d'alimentation est bien branché.
	Le bac papier est vide.	Vérifiez que le papier est correctement chargé dans le bac papier. Suivez les instructions indiquées dans la section informations relatives au papier en page 7.
	Le capot de l'imprimante est ouvert.	Fermez le capot de l'imprimante.

Problème	Cause possible	Solution
<p>(suite de la page précédente) Aucune page ne sort de l'imprimante.</p>	<p>Du papier peut être coincé dans l'imprimante.</p>	<p>Essayez l'une des solutions suivantes :</p> <ul style="list-style-type: none"> • Lisez les instructions éventuellement affichées sur l'écran LCD de l'imprimante. • Retirez le papier du bac d'ENTREE et du bac de SORTIE. • Si vous imprimez des étiquettes, vérifiez qu'une étiquette ne s'est pas décollée de sa feuille pour se loger à l'intérieur de l'imprimante. <p>Si du papier est encore coincé dans l'imprimante, procédez comme suit :</p> <ol style="list-style-type: none"> 1 Mettez l'imprimante hors tension. 2 Débranchez l'imprimante, ouvrez la porte d'accès arrière en tournant le bouton dans le sens inverse des aiguilles d'une montre, puis retirez la porte. 3 Retirez délicatement le papier coincé dans l'imprimante, puis replacez la porte d'accès arrière. 4 Rebranchez l'imprimante et rallumez-la. 5 Lorsque le bourrage est dégagé, réimprimez le document. <p>Si le bourrage est provoqué par du papier photo, procédez comme suit :</p> <ul style="list-style-type: none"> • Introduisez le papier photo dans le bac photo jusqu'à ce qu'il bute. • Chargez une feuille de papier photo à la fois.
	<p>Le berceau des cartouches d'impression est peut-être bloqué.</p>	<p>Lisez les instructions affichées sur l'écran LCD de l'imprimante.</p>

Problème	Cause possible	Solution
(suite de la page précédente) Aucune page ne sort de l'imprimante.	Le problème peut provenir des cartouches d'impression.	Essayez l'une des solutions suivantes : <ul style="list-style-type: none"> • Consultez les messages d'erreur affichés sur l'écran LCD de l'imprimante, sur l'écran de l'ordinateur ou sur l'écran LCD de l'appareil photo. • Imprimez une page de diagnostic et remplacez les cartouches le cas échéant.
	L'imprimante est encore en cours de traitement des informations.	Reportez-vous à la section problèmes d'imprimante en page 36 pour de plus amples informations.
Macintosh OS 9.x uniquement Aucune page ne sort de l'imprimante.	La mémoire allouée à l'application PrintMonitor est insuffisante.	Allouez plus de mémoire à l'application dans la boîte de dialogue Lire les informations.
La page qui sort de l'imprimante est blanche.	Vous n'avez plus d'encre.	Imprimez une page de diagnostic et remplacez les cartouches le cas échéant.
	Vous aviez lancé une tâche d'impression que vous avez annulée.	Si vous annulez une impression avant que cette dernière ait commencé et si l'imprimante avait déjà chargé une feuille pour l'imprimer, elle éjecte cette feuille avant d'imprimer la tâche suivante.
	Vous essayez d'imprimer une télécopie.	Essayez l'une des solutions suivantes : <ol style="list-style-type: none"> 1 Enregistrez la télécopie dans un format graphique, par exemple au format TIFF. 2 Placez-la dans un document de traitement de texte et imprimez-la à partir de ce document.
	Vous imprimez en mode réserve avec la cartouche d'encre noire ET l'impression d'images sans bordure est ACTIVEE.	Remplacez la cartouche manquante par une nouvelle. OU Désactivez la fonction d'impression sans bordure. Reportez-vous à la section impression en mode réserve en page 11 pour de plus amples informations.

Problème	Cause possible	Solution
<p>Le document ne s'est pas imprimé avec les paramètres par défaut sélectionnés.</p>	<p>Les paramètres par défaut de l'imprimante peuvent être différents de ceux définis dans l'application. Les paramètres d'impression de l'application sont prioritaires sur les paramètres par défaut de l'imprimante.</p>	<p>PC sous Windows</p> <ul style="list-style-type: none"> • Dans le menu Fichier de l'application, sélectionnez Imprimer, puis cliquez sur Propriétés pour définir les réglages d'impression souhaités. <p>Macintosh</p> <ul style="list-style-type: none"> • Dans le menu Fichier de l'application, sélectionnez Imprimer, puis définissez les réglages d'impression souhaités.
<p>Le type de papier est réglé sur Automatique, mais l'imprimante éjecte le papier au moment de l'impression.</p>	<p>L'imprimante est directement exposée à la lumière du soleil, ce qui fausse la mesure du capteur utilisé pour détecter le type de papier.</p>	<p>Déplacez l'imprimante à l'abri du soleil.</p>

Problème	Cause possible	Solution
Certaines parties du document manquent ou ne se trouvent pas où elles devraient. <i>(suite page suivante)</i>	Vous avez sélectionné une mauvaise orientation du papier.	<p>PC sous Windows</p> <ul style="list-style-type: none"> • Vérifiez que vous avez sélectionné l'orientation correcte (Portrait ou Paysage) dans l'onglet Mise en page de la boîte de dialogue des propriétés de l'imprimante et dans la boîte de dialogue Configuration de l'imprimante de l'application. <p>Macintosh</p> <ul style="list-style-type: none"> • Vérifiez que vous avez sélectionné la bonne orientation (portrait ou paysage) dans la boîte de dialogue Format d'impression.
	Vous avez sélectionné un mauvais format de papier.	<p>PC sous Windows</p> <ul style="list-style-type: none"> • Vérifiez que vous avez sélectionné le bon format de papier dans l'onglet Mise en page de la boîte de dialogue des propriétés de l'imprimante et dans la boîte de dialogue Configuration de l'imprimante de l'application. <p>Macintosh</p> <ul style="list-style-type: none"> • Vérifiez que vous avez sélectionné le bon format de papier dans la boîte de dialogue Format d'impression.
	Vous avez choisi des marges incorrectes dans votre application.	Vérifiez que les marges sont définies à l'intérieur de la surface imprimable. Reportez-vous à la section caractéristiques de l'aide en ligne de l'imprimante hp photosmart pour de plus amples informations.

Problème	Cause possible	Solution
<p>(suite de la page précédente)</p> <p>Certaines parties du document manquent ou ne se trouvent pas où elles devraient.</p>	<p>Vous avez laissé Impression d'affiches (Windows) ou Disposition (Macintosh) activé par mégarde.</p>	<p>PC sous Windows</p> <ul style="list-style-type: none"> • Désactivez Impression d'affiches dans l'onglet Fonctionnalités de la boîte de dialogue des propriétés de l'imprimante. <p>Macintosh</p> <ul style="list-style-type: none"> • Dans le panneau Disposition par feuille de la boîte de dialogue Imprimer, réglez le nombre de pages par feuille à 1.
	<p>Vous avez peut-être mal réglé la mise à l'échelle du texte ou des graphiques, ou le document présente des problèmes de format de fichier.</p>	<p>Vérifiez que le texte et les graphiques sont correctement mis à l'échelle et que les formats de fichier sont compatibles avec votre document.</p>
<p>Le document est imprimé dans un coin ou est décentré.</p>	<p>Le papier n'a pas été correctement chargé.</p>	<p>Essayez l'une des solutions suivantes :</p> <ul style="list-style-type: none"> • Vérifiez l'orientation du papier dans le bac d'ENTREE. • Vérifiez que le guide de largeur et le guide de longueur du papier sont placés contre les bords du papier. <p>Suivez les instructions de chargement du papier indiquées dans informations relatives au papier en page 7.</p>
<p>La qualité d'impression est mauvaise. (suite page suivante)</p>	<p>Vous imprimez peut-être en mode réserve. L'imprimante entre en mode réserve lorsqu'une des deux cartouches est manquante.</p>	<p>Remplacez la cartouche manquante par une nouvelle.</p>

Problème	Cause possible	Solution
<p>(suite de la page précédente) La qualité d'impression est mauvaise.</p>	<p>Vous n'avez plus d'encre.</p>	<p>PC sous Windows</p> <ul style="list-style-type: none"> • Vérifiez les niveaux d'encre des cartouches dans l'onglet Niveau d'encre estimé de la Boîte à outils. <p>OU</p> <ul style="list-style-type: none"> • Imprimez une page de diagnostic <p>Macintosh</p> <ul style="list-style-type: none"> • Vérifiez l'état du niveau d'encre dans l'utilitaire à jet d'encre hp. <p>OU</p> <ul style="list-style-type: none"> • Imprimez une page de diagnostic <p>Si une cartouche est bientôt à cours d'encre, remplacez-la.</p>
	<p>Vous n'utilisez peut-être pas le type de papier le mieux adapté à votre document.</p>	<p>Essayez l'une des solutions suivantes :</p> <ul style="list-style-type: none"> • Vérifiez que le type de papier convient à l'imprimante. Pour obtenir des résultats optimaux, utilisez du papier hp destiné à l'impression jet d'encre. • Choisissez un papier tout particulièrement adapté à vos sorties (photographies, transparents, etc.) plutôt que du papier ordinaire.
	<p>Vous imprimez sur la mauvaise face du papier.</p>	<p>Vérifiez que le papier est chargé face à imprimer vers le bas.</p>
	<p>Vous n'avez pas sélectionné le bon type de papier dans le logiciel de l'imprimante.</p>	<p>PC sous Windows</p> <ul style="list-style-type: none"> • Vérifiez que vous avez sélectionné le bon type de papier dans l'onglet Qualité de la boîte de dialogue des propriétés de l'imprimante. <p>Macintosh</p> <ul style="list-style-type: none"> • Vérifiez que vous avez sélectionné le type de papier correct dans le panneau Type de papier/Qualité de la boîte de dialogue Imprimer.

Problème	Cause possible	Solution
<p>(suite de la page précédente)</p> <p>La qualité d'impression est mauvaise.</p>	<p>Vous devez nettoyer les cartouches d'impression.</p>	<p>Sur le panneau de configuration, utilisez le menu OUTILS pour nettoyer les cartouches. Reportez-vous à la section Nettoyage et entretien de l'aide en ligne de l'imprimante hp photosmart pour de plus amples informations.</p> <p>OU</p> <p>PC sous Windows</p> <ul style="list-style-type: none"> • Dans l'onglet Services du périphérique de la Boîte à outils hp photosmart, cliquez sur Nettoyer les cartouches d'encre. <p>Macintosh</p> <ul style="list-style-type: none"> • Dans le panneau Nettoyage de l'utilitaire à jet d'encre hp, cliquez sur Nettoyer. <p>Reportez-vous à la section Nettoyage et entretien de l'aide en ligne de l'imprimante hp photosmart pour de plus amples informations.</p>

Problème	Cause possible	Solution
<p>(suite de la page précédente) La qualité d'impression est mauvaise.</p>	<p>Si des impressions en noir et blanc comportent encore des rayures blanches et si vous avez déterminé que les cartouches contiennent encore suffisamment d'encre, l'une des cartouches peut-être.</p>	<p>PC sous Windows</p> <ol style="list-style-type: none"> 1 Sélectionnez Supérieure, au lieu de Ordinaire ou FastDraft, dans l'onglet Qualité de la boîte de dialogue des propriétés de l'imprimante. Reportez-vous à l'aide en ligne de l'imprimante hp photosmart pour de plus amples informations. 2 Pendant une journée, sélectionnez la qualité d'impression la plus élevée pour imprimer. 3 Le lendemain, revenez à la qualité d'impression souhaitée. <p>Macintosh</p> <ol style="list-style-type: none"> 1 Sélectionnez Supérieure, au lieu de Ordinaire ou FastDraft, dans le panneau Type de papier/Qualité de la boîte de dialogue Imprimer. Reportez-vous à l'aide en ligne de l'imprimante hp photosmart pour de plus amples informations. 2 Pendant une journée, sélectionnez la qualité d'impression la plus élevée pour imprimer. 3 Le lendemain, revenez à la qualité d'impression souhaitée.
	<p>Vos cartouches d'impression sont mal alignées.</p>	<p>PC sous Windows</p> <ul style="list-style-type: none"> • Si les couleurs et le noir sont décalés sur la page imprimée, ouvrez l'onglet Services du périphérique de la Boîte à outils hp photosmart, puis cliquez sur Calibrer le périphérique. <p>Macintosh</p> <ul style="list-style-type: none"> • Si les couleurs et le noir sont décalés sur la page imprimée, ouvrez le panneau Calibrage dans l'utilitaire à jet d'encre hp, puis cliquez sur Aligner.

Problème	Cause possible	Solution
<p>(suite de la page précédente) La qualité d'impression est mauvaise.</p>	<p>Si l'impression semble délavée ou terne, vous utilisez peut-être le mode Ordinaire ou FastDraft.</p>	<p>PC sous Windows</p> <ul style="list-style-type: none"> • Cliquez sur Normal ou sur Supérieure, plutôt que sur Ordinaire ou sur FastDraft, dans l'onglet Qualité de la boîte de dialogue des propriétés de l'imprimante. <p>Macintosh</p> <ul style="list-style-type: none"> • Cliquez sur Normal ou sur Supérieure, plutôt que sur Ordinaire ou sur FastDraft, dans le panneau Type de papier/Qualité de la boîte de dialogue Imprimer.
	<p>Si l'impression "bave", le réglage de qualité sélectionné utilise sans doute trop d'encre pour le type de papier que vous employez.</p>	<p>PC sous Windows</p> <ul style="list-style-type: none"> • Cliquez sur Ordinaire ou sur FastDraft, plutôt que sur Supérieure ou sur Normal, dans l'onglet Qualité de la boîte de dialogue des propriétés de l'imprimante. <p>OU</p> <ul style="list-style-type: none"> • Réduisez la quantité d'encre en cliquant sur Fonctionnalités avancées dans l'onglet Fonctionnalités de la boîte de dialogue des propriétés de l'imprimante et en faisant glisser le curseur Volume d'encre. <p>Macintosh</p> <ul style="list-style-type: none"> • Cliquez sur Ordinaire ou sur FastDraft, plutôt que sur Supérieure ou sur Normal, dans le panneau Type de papier/Qualité de la boîte de dialogue Imprimer. <p>OU</p> <ul style="list-style-type: none"> • Réduisez la quantité d'encre. Dans le panneau Type de papier/Qualité de la boîte de dialogue Imprimer, sélectionnez l'onglet Encre. Faites glisser les curseurs pour régler la densité d'encre.

Problème	Cause possible	Solution
<p>Les photos ne s'impriment pas correctement.</p> <p><i>(suite page suivante)</i></p>	<p>Vous n'avez pas correctement chargé le papier photo.</p> <p>Le papier photo ne s'est pas introduit correctement dans l'imprimante.</p>	<p>Chargez le papier photo face à imprimer vers le bas. Si vous utilisez du papier à onglet, l'onglet doit être placé de manière à entrer en dernier dans l'imprimante.</p> <p>Procédez comme suit, après avoir vérifié l'absence de bourrage :</p> <ul style="list-style-type: none"> • Introduisez le papier photo dans le bac photo jusqu'à ce qu'il bute. • Chargez une feuille de papier photo à la fois.
<p><i>(suite de la page précédente)</i></p> <p>Les photos ne s'impriment pas correctement.</p>	<p>Vous n'avez pas sélectionné le bon type ou le bon format de papier.</p>	<p>PC sous Windows</p> <ol style="list-style-type: none"> 1 Vérifiez que vous avez sélectionné du papier photo hp dans l'onglet Qualité de la boîte de dialogue des propriétés de l'imprimante. 2 Indiquez le format du papier photo dans le champ Format de papier. <p>Macintosh</p> <ol style="list-style-type: none"> 1 Dans la boîte de dialogue Format d'impression, sélectionnez le format de la photo. 2 Dans le panneau Type de papier/Qualité de la boîte de dialogue Imprimer, sélectionnez Papier photo, puis indiquez le type de papier photo utilisé. 3 Cliquez sur OK pour imprimer le document.

Problème	Cause possible	Solution
<p>(suite de la page précédente) Les photos ne s'impriment pas correctement.</p>	<p>Vous avez utilisé la boîte de dialogue Format d'impression de votre application pour sélectionner le format ou le type de papier.</p>	<p>PC sous Windows</p> <ul style="list-style-type: none"> • Dans le menu Fichier de l'application, sélectionnez Imprimer, puis cliquez sur Propriétés pour définir le format et le type de papier corrects. <p>Macintosh</p> <ul style="list-style-type: none"> • Dans le menu Fichier de l'application, sélectionnez Format d'impression pour définir le format de papier correct. • Dans le menu Fichier de l'application, sélectionnez Imprimer pour définir le type de papier correct.
	<p>Vous n'avez pas sélectionné la qualité d'impression Supérieure.</p>	<p>PC sous Windows</p> <ul style="list-style-type: none"> • Cliquez sur Supérieure dans l'onglet Qualité de la boîte de dialogue des propriétés de l'imprimante. <p>Macintosh</p> <ul style="list-style-type: none"> • Cliquez sur Supérieure dans le panneau Type de papier/Qualité de la boîte de dialogue Imprimer.
	<p>Vous imprimez en mode réserve avec la cartouche d'encre noire ET l'impression d'images sans bordure est DESACTIVEE.</p>	<p>Remplacez la cartouche manquante par une nouvelle. Reportez-vous à la section impression en mode réserve en page 11 pour de plus amples informations.</p>
<p>Les photos sélectionnées à l'aide des numéros de l'écran LCD de l'appareil photo n'ont pas été imprimées. D'autres photos ont été imprimées à leur place.</p>	<p>Il se peut que votre appareil photo attribue à vos photos des numéros qui ne correspondent pas à ceux qui leur sont attribués par l'imprimante.</p>	<p>Imprimez une page d'index. Utilisez le numéro inscrit sur la page d'index pour sélectionner les photos que vous souhaitez imprimer.</p>

Problème	Cause possible	Solution
<p>Les photos marquées pour l'impression dans mon appareil photo n'ont pas été imprimées.</p>	<p>Certains appareils photo numériques (tels que les HP 318 et HP 612) vous permettent de marquer des photos pour l'impression à la fois dans la mémoire interne de l'appareil et sur la carte mémoire. Si vous déplacez des photos de la mémoire interne de l'appareil sur la carte mémoire, les marques ne sont pas transférées.</p>	<p>Marquez vos photos pour l'impression après les avoir transférées de la mémoire interne de l'appareil sur la carte mémoire.</p>
<p>Lorsque le type de papier est réglé sur Automatique, la qualité d'impression est différente de ce qu'elle est lorsque le type de papier spécifique correspondant est sélectionné.</p>	<p>Lorsque le type de papier est réglé sur Automatique, la qualité d'impression est automatiquement réglée sur Normal. Lorsque le type de papier est réglé sur un type spécifique, la qualité d'impression par défaut peut être différente.</p>	<p>PC sous Windows</p> <ul style="list-style-type: none"> • Sélectionnez le type de papier approprié dans l'onglet Qualité de la boîte de dialogue des propriétés de l'imprimante, puis choisissez la qualité d'impression souhaitée. <p>Macintosh</p> <ul style="list-style-type: none"> • Sélectionnez le type de papier approprié dans le panneau Type de papier/Qualité de la boîte de dialogue Imprimer, puis choisissez la qualité d'impression souhaitée.

Problème	Cause possible	Solution
<p>Le type de papier est réglé sur Automatique, mais l'imprimante n'utilise pas le meilleur mode d'impression pour le papier.</p>	<p>Le papier est déchiré, rayé ou froissé. OU Le papier est de couleur sombre ou contient des fibres métalliques.</p>	<p>Si le papier est endommagé, de couleur sombre ou s'il contient des fibres métalliques, le capteur peut ne pas correctement détecter son type et son format. Vérifiez que le papier n'est pas déchiré ni froissé, qu'il est de couleur claire et qu'il ne contient pas de fibres métalliques.</p> <p>PC sous Windows</p> <ul style="list-style-type: none"> • Sélectionnez le type de papier approprié dans l'onglet Qualité de la boîte de dialogue des propriétés de l'imprimante. <p>Macintosh</p> <ul style="list-style-type: none"> • Sélectionnez le type de papier approprié dans le panneau Type de papier/Qualité de la boîte de dialogue Imprimer.
	<p>Vous utilisez du papier à en-tête ou du papier à lettre avec un motif imprimé en haut de la feuille.</p>	<p>Configurez manuellement le type de papier au lieu de sélectionner Automatique.</p>

Reportez-vous à l'aide en ligne de l'imprimante hp photosmart pour de plus amples informations sur :

- l'impression d'une page de diagnostic
- les messages d'erreur de l'écran LCD

index

A

- Aide en ligne de l'imprimante
 - affichage **2**
 - impression **2**
- Aide en ligne de l'imprimante hp photosmart
 - description **1**
- appareil photo numérique
 - impression de photos sélectionnées sur l'appareil photo **18**
- appareil photo numérique hp à impression directe
 - impression de photos **18**
- appareils photo numériques
 - impression de photos à partir de cartes mémoire **19**

B

- bac d'ENTREE
 - description **3**
- bac de SORTIE
 - description **3**
- bac photo
 - description **3**
- boîte de dialogue d'impression (PC sous Windows) **24**
- boîte de dialogue Format d'impression (Macintosh) **28**
- boîte de dialogue Imprimer (Macintosh) **28**
- boîte de dialogue Propriétés (PC sous Windows) **24**
- boîte de protection de la cartouche d'impression **10**
- bouton Alimentation
 - description **5**

- bouton Copies
 - description **5**
- bouton Enregistrer
 - description **5**
- bouton Imprimer
 - description **5**
- bouton OK/Oui
 - description **5**
- bouton Outils
 - description **5**
- bouton Format de la photo
 - description **5**
- Brochure Configuration du logiciel et assistance produit **1**

C

- capot du bac photo
 - description **3**
- capot supérieur
 - description **3**
- cartes mémoire
 - impression **19**
 - prises en charge **19**
- cartouches d'impression
 - stockage **10**
 - utilisation de la boîte de protection de la cartouche d'impression **10**

D

- dépannage
 - problèmes d'impression **40**
 - problèmes d'imprimante **36**
 - problèmes de connexion Macintosh **32**

problèmes de connexion USB **34**
problèmes de connexion Windows **31**

F

flèches de sélection des photos
description **5**

G

Guide d'installation **1**
guide de largeur du papier
description **3**
guide de longueur du papier
description **3**
Guide des fonctions de base **1**

I

icône de l'imprimante **26**
icône de l'imprimante hp photosmart **26**
icône de la carte mémoire **27**
icône de la carte mémoire hp photosmart **27**
icônes de la barre des tâches
description **26**
icône de l'imprimante **26**
icône de la carte mémoire **27**

impression
à partir d'une application logicielle sous Windows
24
à partir d'une application Macintosh **28**
à partir de cartes mémoire **19**

impression
problèmes **40**

imprimante
documentation **1**
utilisation avec un ordinateur **24**

L

levier du bac photo
description **3**
logement pour carte mémoire MemoryStick
description **6**
logement pour carte mémoire MultiMedia
description **6**

logement pour carte mémoire SecureDigital
description **6**

logement pour carte mémoire SmartMedia
description **6**

M

Macintosh
impression **28**

O

ordinateur
utilisation avec une imprimante **24**

P

papier
présentation **7**
PC sous Windows
icônes de la barre des tâches **26**
impression **24**
problèmes de connexion **31**
photos
impression de photos sélectionnées sur l'appareil
18
port appareil photo
description **3**
port USB
description **4**
porte d'accès arrière
description **4**
prise du cordon d'alimentation
description **4**

S

sélection des photos sur l'appareil photo
impression **18**

U

USB
problèmes de connexion **34**

V

voyant de l'imprimante
description **5**

© Copyright 2002 Hewlett-Packard Company

Tous droits réservés. Aucune partie de ce document ne peut être photocopiée, reproduite ou traduite dans une autre langue sans l'accord écrit préalable de la société Hewlett-Packard.

Les informations contenues dans ce document peuvent être modifiées sans préavis. Hewlett-Packard ne sera pas responsable des erreurs contenues dans ce manuel ni des dommages consécutifs liés à la fourniture, au fonctionnement ou à l'utilisation de ce matériau.

HP, le logo HP et PhotoSmart sont la propriété de Hewlett-Packard Company.

Microsoft et Windows sont des marques déposées de Microsoft Corporation.
CompactFlash, CF et le logo CF sont des marques commerciales de la CompactFlash Association (CFA).

Mac, le logo Mac et Macintosh sont des marques déposées d'Apple Computer, Inc.

IBM est une marque déposée d'International Business Machines Corporation.

Les autres marques et leurs produits sont des marques commerciales ou des marques déposées de leurs propriétaires respectifs.

Les copyrights de certaines photos figurant dans ce document sont conservés par leurs propriétaires d'origine.



Imprimé sur papier recyclé
Imprimé en Allemagne, 02/08/02



ENERGY STAR® est une marque déposée aux Etats-Unis.

En tant que partenaire d'ENERGY STAR®, la société Hewlett-Packard a déterminé que ce produit répondait aux directives d'ENERGY

STAR® concernant l'économie d'énergie.

www.hp.com

©2002 Hewlett-Packard Company

Q1603-90199



i n v e n t