

hp photosmart
7150

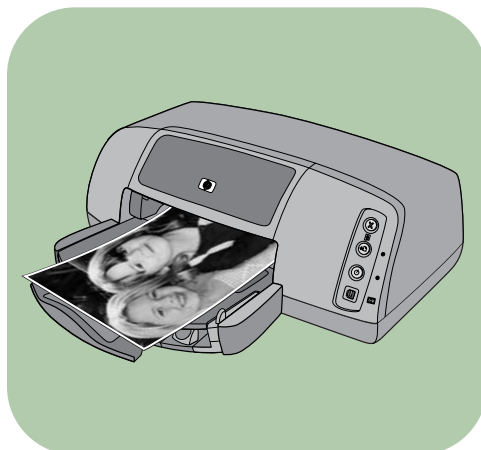

beknopte handleiding



bedieningspaneel

Op het bedieningspaneel van de printer bevinden zich de volgende knoppen.

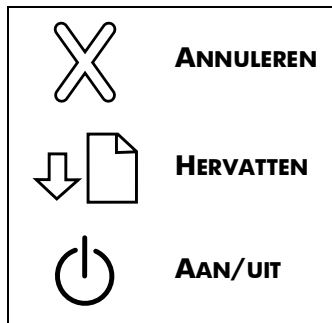

inhoud

1	aan de slag	1
	inleiding	1
	printeronderdelen	3
	voorzijde	3
	achterzijde	4
	bedieningspaneel en indicatielampjes	5
	informatie over papier	6
	papier laden in de invoerlade	6
	fotopapier laden in de fotolade	7
	informatie over inktpatronen	9
	een inktpatroon in de houder plaatsen	10
	werken met de reservemodus	10
	de inktpatronen installeren of vervangen	11
	werken met het bedieningspaneel	14
	de knoppen	14
	de indicatielampjes	14
2	de printer gebruiken met een hp direct-printing digitale camera .	15
	op de camera geselecteerde foto's afdrukken	15
	foto's selecteren en afdrukken	15
3	de printer gebruiken met een computer	17
	afdrukken onder Windows	17
	afdrukken vanuit software-toepassing	17
	werken met het pictogram op de taakbalk van Windows	19
	afdrukken op de Macintosh	20
	afdrukken vanuit een software-toepassing (OS X of OS 9.x)	20

4 problemen oplossen 21
problemen met de USB-aansluiting 22
problemen met de printer 24
problemen met afdrucken 28

index 41

aan de slag

1

inleiding

Hartelijk dank voor het aanschaffen van een HP Photosmart printer. Bij uw nieuwe printer wordt de volgende documentatie geleverd waarin wordt beschreven hoe u de printer in gebruik neemt en deze optimaal kunt gebruiken.

- **Installatiegids** — De *HP Photosmart Installatiegids* is de poster die bij de printer wordt geleverd. Hier vindt u handzame instructies voor het instellen van de printer en het installeren van de bijbehorende software.
- **Beknopte handleiding** — De *HP Photosmart Beknopte handleiding* is het boekje dat u momenteel onder ogen hebt. Hierin vindt u een korte beschrijving van de onderdelen van uw nieuwe printer. Verder wordt uitgelegd hoe u de voornaamste functies van de printer kunt gebruiken en hoe u problemen met de hardware kunt opsporen en oplossen.
- **Software-installatie & productondersteuning** — Het boekje *HP Photosmart Software-installatie & productondersteuning* biedt uitleg over het installeren en configureren van de software die bij de printer wordt geleverd. U kunt hierin ook lezen hoe u softwareproblemen kunt opsporen en oplossen, hoe u ondersteuning kunt opvragen bij **www.hp.com** en hoe u contact kunt opnemen met HP Support & Services.
- **Help bij HP Photosmart-printer** — In de online handleiding Help bij HP Photosmart-printer worden de meer geavanceerde functies van uw nieuwe printer beschreven. Verder vindt u hierin informatie over het onderhoud van de printer en uitleg over foutberichten en geavanceerde procedures voor foutopsporing.

Wanneer u de HP Photosmart-software op de computer hebt geïnstalleerd, kunt u de Help bij de HP Photosmart-printer bekijken en afdrukken.

de help bij de hp photosmart-printer weergeven

- **Onder Windows:** Ga naar het menu **Start**, kies **Programma's, Hewlett-Packard, Photosmart-printer 130, 230, 7150, 7345, 7350, 7550 en HP-dirigent voor foto- en beeldbewerking**. Klik in de **HP-dirigent voor foto- en beeldbewerking** op **Help**.
- **Op de Macintosh:** Plaats de HP Photosmart-cd in het cd-romstation. Selecteer uw **taal** in de map **User Docs** en klik op het bestand **photosmart 7150.html**.

de help bij de hp photosmart-printer afdrukken

- **Onder Windows:** Klik op **Afdrukken** op de navigatiebalk boven aan het venster Help bij HP Photosmart-printer.
- **Op de Macintosh:** Ga naar het menu **File** en selecteer **Print** of klik op **Print** op de navigatiebalk boven aan het browservenster.

printeronderdelen

voorzijde

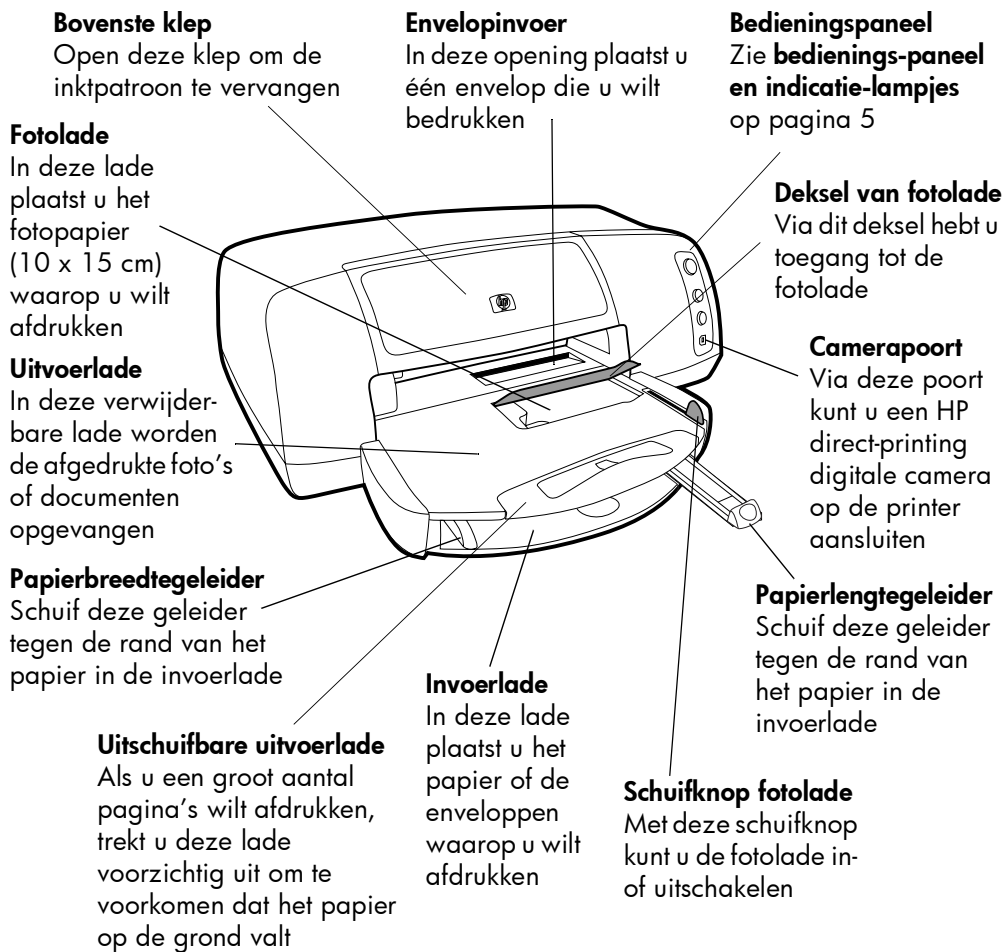

achterzijde

USB-poort

Via deze poort kunt u de printer op de computer aansluiten

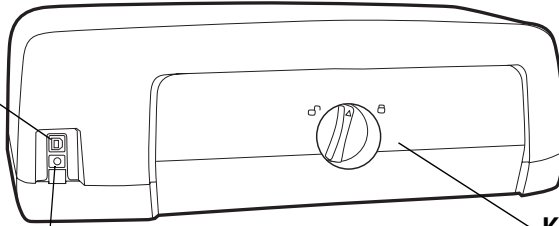

Netsnoeraansluiting

Sluit hier het meegeleverde netsnoer aan

Klep aan achterzijde

Verwijder deze klep als u een papierstoring wilt verhelpen

bedienings- paneel en indicatie- lampjes

ANNULEREN

Met deze knop kunt u de huidige afdruktaak afbreken

HERVATTEN

Met deze knop kunt u een afdruktaak voortzetten nadat u papier hebt bijgevoerd of een papierstoring hebt verholpen

AAN/UIT

Met deze knop kunt u de printer aan- of uitzetten

Camerapoort

Via deze poort kunt u een HP direct-printing digitale camera op de printer aansluiten

Lampje Status inktpatronen Aan

Een van de inktpatronen (of beide) is bijna leeg

Knippert

Een van de inktpatronen (of beide) is niet goed geïnstalleerd of is defect

Lampje Hervatten Aan

Het papier in de printer is op

Knippert

Er is een probleem met de printer

Lampje Afdrukken Aan (groen)

De printer staat aan

Uit

De printer staat uit

Knippert (groen)

De printer is bezig

Knippert (oranje)

Er is een probleem met de printer

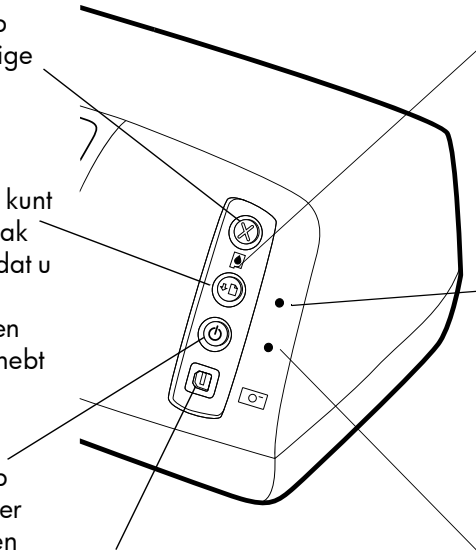

informatie over papier

U kunt afdrucken op papier van uiteenlopende soorten en formaten, van indexkaarten en fotopapier tot enveloppen en transparanten. Voor de beste afdrukkwaliteit raden we u aan inkjetpapier van HP te gebruiken.



Als u inkjetpapier van HP gebruikt, moet u de juiste papiersoort instellen in het dialoogvenster Eigenschappen van de printer (onder Windows) of het dialoogvenster Print (op de Macintosh).

- Gebruik de invoerlade voor alle ondersteunde papiersoorten en -formaten
- Gebruik de fotolade als u wilt afdrucken op fotopapier van 10 x 15 cm
- Gebruik de envelopinvoer boven de uitvoerlade als u één envelop wilt bedrukken

Raadpleeg de Help bij de HP Photosmart-printer voor meer informatie over de ondersteunde papiersoorten en -formaten.

papier laden in de invoerlade

- 1 Til de uitvoerlade omhoog.

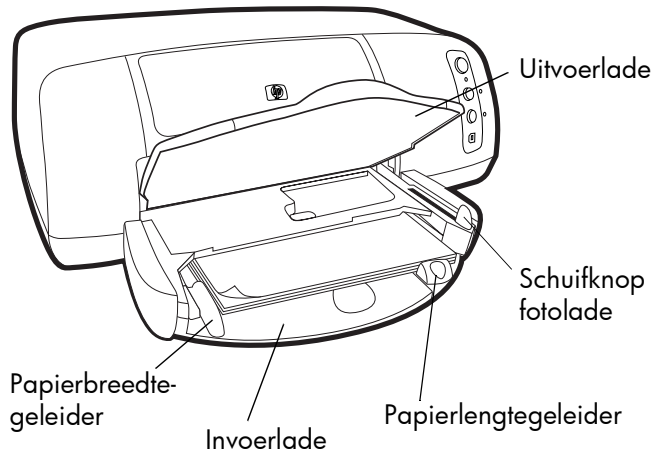

- 2 Trek de papierlengtegeleider uit de invoerlade en schuif de papierbreedtegeleider zo ver mogelijk naar links.

- 3 Plaats een stapel papier in de invoerlade.
 - Leg het papier met de **kant waarop u wilt afdrukken naar beneden**. Het papier wordt de printer in getrokken, omgedraaid en vervolgens bedrukt, waarna het document met de bedrukte zijde naar boven in de uitvoerlade wordt opgevangen.
 - Leg het papier altijd in de lengterichting in de printer, met de korte zijde naar u toe gekeerd.
 - Gebruik niet te veel of te weinig papier. Wanneer de invoerlade maar één of twee vellen papier bevat, kan de printer moeite hebben met het oppakken van het volgende vel papier. Zorg ervoor dat de stapel meerdere vellen bevat, maar niet boven de bovenzijde van de papierlengtegeleider uitsteekt. Zie de sectie over de **specificaties** in de Help bij de HP Photosmart-printer voor meer informatie.
 - Gebruik slechts één soort en formaat papier tegelijk. Doe geen verschillende soorten en formaten papier door elkaar in de invoerlade.
- 4 Trek de schuifknop van de fotolade helemaal naar u toe. Hiermee schakelt u de fotolade uit.
- 5 Schuif de papierbreedtegeleider en papierlengtegeleider zo dicht mogelijk tegen het papier aan, zonder dat het papier opbolt. Dit zorgt ervoor dat het papier recht in de printer wordt ingevoerd.
- 6 Laat de uitvoerlade zakken.

fotopapier laden in de fotolade

Wanneer u de fotolade gebruikt, kunt u het papier in de invoerlade laten zitten.



Als het fotopapier in de fotolade op is, wordt er verder afgedrukt op het papier uit de invoerlade.

- 1 Trek de schuifknop van de fotolade helemaal naar u toe. Hiermee schakelt u de fotolade uit.
- 2 Til het deksel van de fotolade op.

- 3 Leg het papier in de fotolade met de **kant waarop u wilt afdrukken naar beneden**. Als u papier met een afscheurstrook gebruikt, plaatst u dit zo dat de strook als eerste wordt ingevoerd. Het papier wordt de printer in getrokken, omgedraaid en vervolgens bedrukt, waarna het document met de bedrukte zijde naar boven in de uitvoerlade wordt opgevangen.
- U kunt maximaal 20 vellen papier in de fotolade plaatsen.

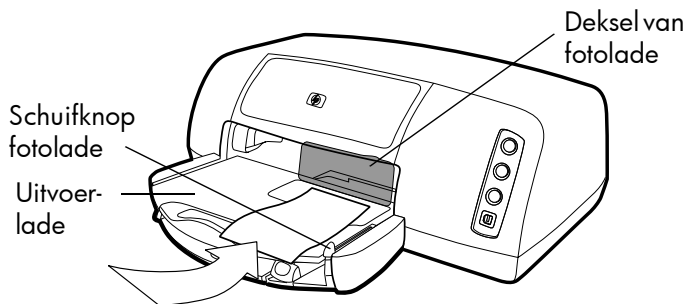

- 4 Laat het deksel van de fotolade zakken.
- 5 Duw de schuifknop van de fotolade van u af (in de richting van de printer) totdat deze tegen de rand van het papier tot stilstand komt. Zo wordt de fotolade ingeschakeld.



Wanneer u de fotolade niet meer wilt gebruiken, trekt u de schuifknop van de fotolade helemaal naar u toe. De fotolade wordt dan uitgeschakeld en er wordt weer afgedrukt op het papier in de invoerlade.

Zie de Help bij de HP Photosmart-printer voor meer informatie over:

- het laden van één envelop
- het laden van een stapel enveloppen
- het laden van indexkaarten en andere kleine afdrukmedia
- het laden van transparanten

informatie over inktpatronen

Voor uw printer kunt u kiezen uit drie inktpatronen.

De twee inktpatronen die worden geleverd bij de printer zijn bij uitstek geschikt voor het afdrukken van prachtige foto's.

- **HP #57 (C6657A)** — Driekleurige inktpatroon
- **HP #58 (C6658A)** — Inktpatroon voor foto's

Voor het voordelig afdrukken van gewone documenten kunt u een zwarte inktpatroon kopen voor gebruik in plaats van de inktpatroon voor foto's:

- **HP #56 (C6656A)** — Zwarte inktpatroon

De wagen voor inktpatronen op de printer biedt plaats aan twee inktpatronen. Welke inktpatronen u gebruikt, hangt af van wat u wilt afdrukken.

Type afdruk	Aanbevolen inktpatronen
Documenten	Links: Driekleurige inktpatroon (HP #57) Rechts: Zwarte inktpatroon (HP #56)
Foto's op fotopapier	Links: Driekleurige inktpatroon (HP #57) Rechts: Inktpatroon voor foto's (HP #58)



Bij het afdrukken van foto's kunt u de zwarte inktpatroon in de wagen laten zitten. Voor de beste fotokwaliteit is het raadzaam de inktpatroon voor foto's te installeren.

een inktpatroon in de houder plaatsen

Door een ongebruikte inktpatroon in de houder te plaatsen kunt u deze langer goed houden. Bewaar de inktpatroon daarom altijd in de meegeleverde houder wanneer u deze uit de printer verwijdert.

- U kunt een inktpatroon in de houder plaatsen door de patroon schuin in de houder te schuiven en deze vervolgens op zijn plaats te klikken.
- U kunt de inktpatroon weer uit de houder verwijderen door op de bovenkant van de houder te drukken en deze naar achter te bewegen, waarna u de inktpatroon uit de houder kunt schuiven.

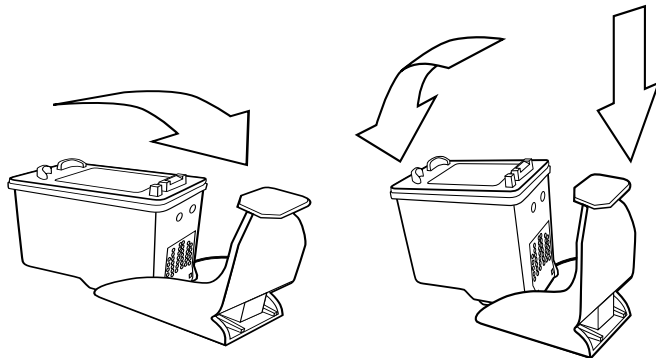

werken met de reservemodus

In de reservemodus kunt u doorgaan met afdrukken als een van de inktpatronen defect raakt, geen inkt meer bevat of niet compatibel is met uw printer. Als er een foutbericht over de inktpatroon verschijnt op het computerscherm of het LCD-scherm van uw camera, of als het statuslampje van de inktpatroon brandt of knippert, verwijdert u de inktpatroon in kwestie en sluit u het bovenste deksel van de printer. Vervolgens wordt de reservemodus geactiveerd. Er verschijnt een bericht waarin wordt gemeld dat de reservemodus is geactiveerd.

In de reservemodus wordt er trager afgedrukt en is de kwaliteit van de afdrukken minder.

Gebruikte inktpatroon	Resultaat
Zwarte inktpatroon	Kleuren worden afgedrukt in grijstinten
Driekleurige inktpatroon	Kleuren worden gewoon afgedrukt, maar zwart als grijs
Inktpatroon voor foto's	Kleuren worden afgedrukt in grijstinten



Hoewel u in de reservemodus kunt doorgaan met afdrukken, is de afdrukkwaliteit minder goed. Vervang de ontbrekende inktpatroon daarom zo snel mogelijk, zodat u weer afdrukken kunt maken van de hoogste kwaliteit.

de inktpatronen installeren of vervangen

Uw printer presteert pas optimaal als u echte HP-benodigdheden gebruikt, zoals echte HP-inktpatronen die door HP zijn gevuld.

De inktpatronen gaan het langst mee als u de printer na gebruik uitzet met de knop **AAN/UIT**. Trek de stekker pas uit het stopcontact of schakel de stroomvoorziening (bijvoorbeeld een snoercentrale) pas uit wanneer het lampje Afdrukken niet meer brandt. Op die manier kunnen de inktpatronen veilig worden weggeborgen.

Let op! Controleer of u de juiste inktpatronen gebruikt. Vul de inktpatronen niet zelf bij. Schade die ontstaat door het aanpassen of bijvullen van HP-inktpatronen valt uitdrukkelijk niet onder de garantie van HP.

- 1 Als de printer uit staat, drukt u op de knop **AAN/UIT** op het bedieningspaneel om de printer aan te zetten.
- 2 Open de bovenste klep. De wagen met de inktpatronen beweegt naar het midden van de printer.
- 3 Til de vergrendeling van de wagen voor de inktpatroon die u wilt installeren of vervangen op door uw vinger onder het nummer op het palletje te plaatsen en dit naar u toe te trekken. De vergrendeling van de inktpatroon wordt geopend.

- 4 Als u de inktpatroon wilt vervangen, trekt u de oude inktpatroon eruit en ruimt u deze op.

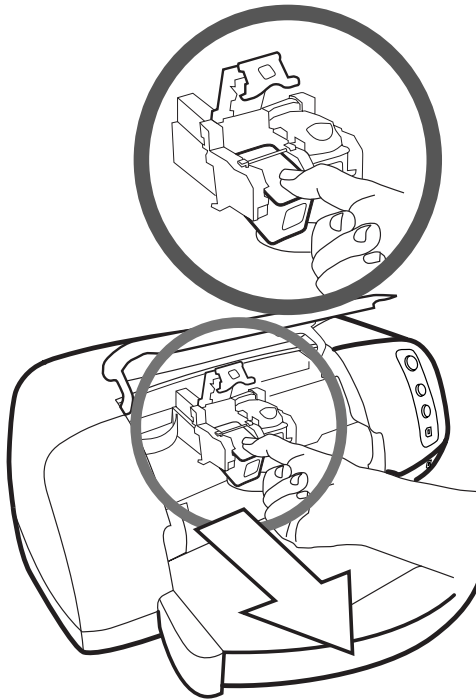

- 5 Neem de nieuwe inktpatroon uit de verpakking.
- 6 Pak deze vast bij het roze lipje en trek de plastic tape los. Let erop dat u alleen de doorzichtige tape van de inktspoeiers aftrekt en de koperen contactpunten laat zitten.

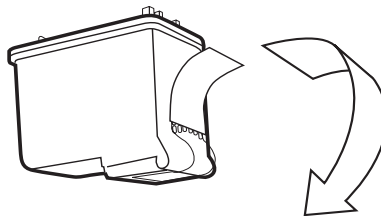

Raak de inktspoeiers en de koperen contactpunten NIET aan. Als u deze onderdelen aanraakt, kunt u de inktpatroon beschadigen.

7 De inktpatroon plaatsen:

- Houd de inktpatroon met de koperen contactpunten naar de houder. Zorg ervoor dat de opstaande randen links en rechts op de bovenkant van de inktpatroon zich precies onder de uitsparingen op de wagen bevinden. Schuif de inktpatroon voorzichtig in de wagen en druk deze vervolgens stevig op zijn plaats.
- Duw de vergrendeling naar beneden. Plaats uw vinger bovenop het palletje. Plaats uw duim onder het nummer op het palletje en druk dit naar beneden. Laat het palletje los zodat de inktpatroon op zijn plaats klikt.

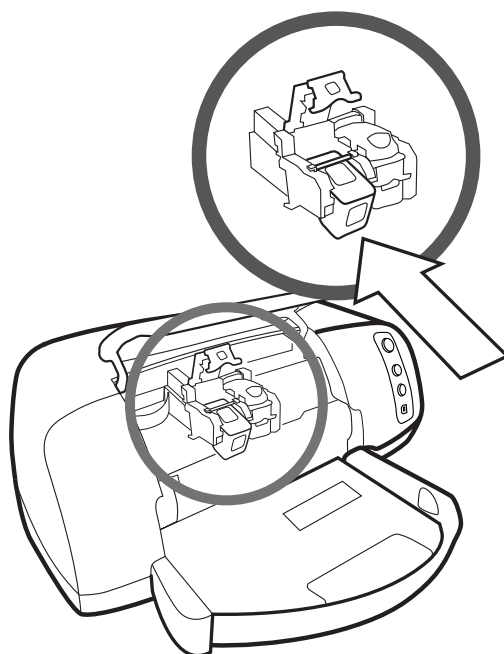

8 Sluit de bovenste klep.



Er wordt automatisch een kalibratiepagina afgedrukt. Zorg ervoor dat de invoerlade gewoon papier bevat.

werken met het bedieningspaneel

de knoppen

Op het bedieningspaneel van de printer ziet u drie knoppen:

- **ANNULEREN** — Met deze knop kunt u de huidige afdruktaak afbreken.
- **HERVATTEN** — Met deze knop kunt u een afdruktaak voortzetten nadat u papier hebt bijgevuld of een papierstoring hebt verholpen.
- **AAN/UIT** — Met deze knop zet u de printer aan of uit.



Gebruik altijd de knop **AAN/UIT** om de printer uit te zetten.

de indicatie-lampjes

Op het bedieningspaneel van de printer ziet u drie indicatielampjes:

- **Lampje Status inktpatronen** — Wanneer dit lampje brandt, is een van de inktpatronen (of beide) bijna leeg. Wanneer dit lampje knippert, is een van de inktpatronen (of beide) niet goed geïnstalleerd of defect.
- **Lampje Hervatten** — Wanneer dit lampje brandt, is het papier in de printer op. Wanneer dit lampje knippert, is er een probleem met de printer.
- **Lampje Afdrukken** — Wanneer dit lampje brandt, staat de printer aan. Wanneer dit lampje groen knippert, is de printer bezig. Wanneer dit lampje oranje knippert, is er een probleem met de printer.



Wanneer het Lampje Status inktpatronen en het lampje Hervatten allebei knipperen, is er een papierstoring opgetreden. Wanneer alledrie de lampjes knipperen, is de wagen vastgelopen. Zie **problemen met afdrukken** op pagina 28 voor meer informatie.

de printer gebruiken met een hp direct-printing digitale camera

2

Met de HP Photosmart 7150 printer kunt u zonder computer prachtige foto's afdrukken. Alles wat u daar verder voor nodig hebt is uw digitale camera.

op de camera geselecteerde foto's afdrukken

Als u een HP direct-printing digitale camera hebt, kunt u op de camera geselecteerde foto's rechtstreeks op de printer afdrukken.

foto's selecteren en afdrukken

- 1 Selecteer de foto's die u wilt afdrukken in het menu Delen op de camera. Raadpleeg de documentatie bij de camera voor meer informatie.
- 2 Sluit de camera aan op de camerapoort aan de voorzijde van de printer met behulp van de speciale USB-kabel die bij de camera wordt geleverd.

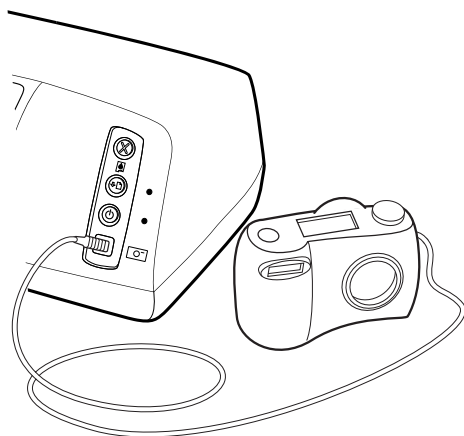

- 3 Wanneer u de camera op de printer aansluit, verschijnt het menu Afdrukinstellingen. Met dit menu kunt u het volgende doen:
 - De voor afdrukken geselecteerde foto's wijzigen
 - De papiersoort selecteren
 - Het papierformaat selecteren
- 4 Volg de aanwijzingen op het LCD-scherm voor het maken van afdrukken.



Raadpleeg de documentatie bij de camera voor meer informatie over het werken met foto's die op de camera zijn geselecteerd.

de printer gebruiken met een computer

3

U kunt de HP Photosmart 7150 printer gebruiken in combinatie met elke softwaretoepassing voor Windows of de Macintosh waarmee kan worden afgedrukt. U kunt allerlei soorten projecten afdrukken, van pagina's uit een fotoalbum tot wenskaarten en nieuwsbrieven.

Als u al weet hoe u een printer in combinatie met uw computer kunt gebruiken, kunt u meteen beginnen met afdrukken. Als u nog niet zoveel afweet van afdrukken of nog vragen hebt, kunt u in dit hoofdstuk meer over dit onderwerp lezen.

afdrukken onder Windows

afdrukken vanuit softwaretoepassing

- 1 Ga naar het menu **Bestand** in de gebruikte softwaretoepassing en kies **Afdrukken**.
- 2 Het dialoogvenster Afdrukken verschijnt. Selecteer de pagina's die en het aantal exemplaren dat u wilt afdrukken.

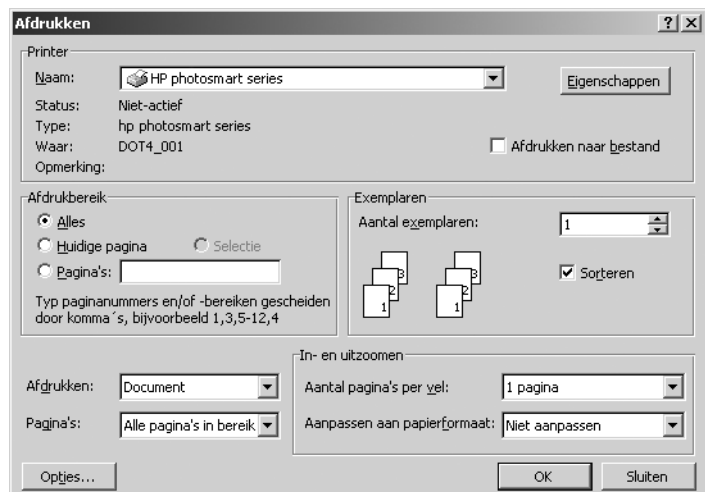

- 3 Klik op **Eigenschappen** voor meer instelmogelijkheden. Stel de eigenschappen van de printer in (zoals de afdrukkwaliteit en de papiersoort) en klik op **OK**.

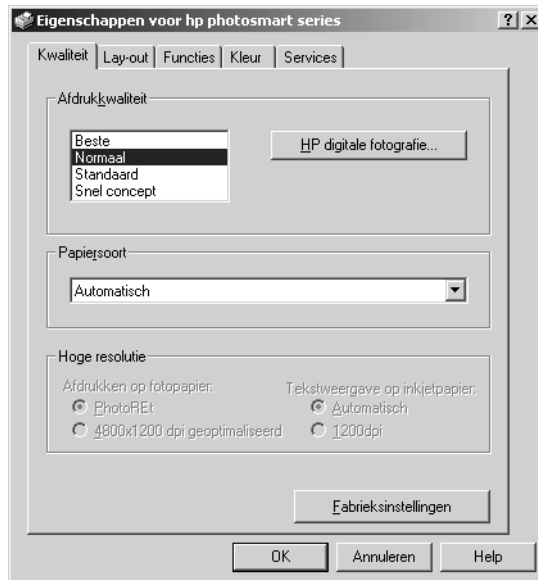

Als u meer wilt weten over de beschikbare instellingen, klikt u op **?** in de rechterbovenhoek van het dialoogvenster Afdrukken en klikt u vervolgens op het item waarover u meer informatie wenst. U kunt ook op **Help** klikken.

- 4 Klik op **OK** om met afdrukken te beginnen.

Zie de Help bij de HP Photosmart-printer voor meer informatie over de volgende onderwerpen:

- het wijzigen van de afdrukinstellingen
- het werken met geavanceerde instellingen
- het aanpassen van de kleur en de helderheid van foto's

werken met het pictogram op de taakbalk van Windows

Wanneer u de printersoftware installeert, verschijnt het pictogram HP Photosmart-printer op de taakbalk van Windows. Via dit pictogram kunt u diverse taken uitvoeren.



Printerpictogram

het pictogram hp photosmart-printer

Via het printerpictogram kunt u het dialoogvenster Eigenschappen voor de printer activeren, een standaardprinter selecteren of de Werkset openen.

- Wanneer u op het printerpictogram dubbelklikt, verschijnt het dialoogvenster Eigenschappen.
- Wanneer u met de rechtermuisknop op het printerpictogram klikt, verschijnt het volgende menu. Kies een optie in het menu.



Klik hierop om het dialoogvenster Eigenschappen te openen.

Klik hierop om de Werkset van de HP Photosmart-printer te openen.

Klik hierop om het menu te sluiten en het printerpictogram van de taakbalk te verwijderen. Als u het menu wilt sluiten zonder het printerpictogram van de taakbalk te verwijderen, klikt u ergens buiten het menu.

In de lijst met geïnstalleerde printers kunt u de gewenste HP Photosmart-printer selecteren. De geselecteerde printer wordt aangegeven met een vinkje.

Zie de Help bij de HP Photosmart-printer voor meer informatie over:

- het instellen van de printereigenschappen
- het gebruik van de Werkset
- het werken met de HP-dirigent voor foto- en beeldbewerking

afdrukken op de Macintosh

afdrukken vanuit een software- toepassing (OS X of OS 9.x)



De volgende stappen zijn specifiek voor OS X. Voor OS 9.x kunnen deze stappen iets afwijken. Zorg ervoor dat u de Photosmart-printer hebt geselecteerd in het Print Center (OS X) of in de Kiezer (OS 9.x) voordat u met afdrukken begint. Zie het boekje *Software-installatie & productondersteuning* bij de printer voor meer informatie.

- 1 Kies **Pagina-instelling** in het menu **Archief** van de softwaretoepassing.
- 2 Kies **Photosmart 7150** in het uitrolmenu **Indeling** en selecteer vervolgens de paginakenmerken (zoals papierformaat, afdrukstand en schaal) voor uw project. Wanneer u klaar bent met het instellen van de paginakenmerken klikt u op **OK**.
- 3 Kies **Print** in het menu **Archief** van de softwaretoepassing.
- 4 Selecteer de gewenste afdrukinstellingen voor uw project. Via het uitrolmenu kunt u naar de andere deelvensters gaan.
- 5 Klik op **Print** (OS X) of **OK** (OS 9.x) om met afdrukken te beginnen.



Klik op **?** in de linkerbenedenhoek van het dialoogvenster als u meer wilt weten over de beschikbare instellingen (alleen onder OS X).

Zie de Help bij de HP Photosmart-printer voor meer informatie over:

- het wijzigen van de afdrukinstellingen
- het werken met geavanceerde instellingen
- het aanpassen van de kleur en de helderheid van foto's

problemen oplossen

4

Uw HP Photosmart-printer is zodanig ontworpen met het oog op betrouwbaarheid en gebruiksgemak. In deze sectie vindt u tips, adviezen en antwoorden op veelgestelde vragen. Controleer eerst het volgende:

- Zijn alle kabels tussen de printer en de computer op de juiste manier aangesloten?
- Gebruikt u de meest recente versie van de software? Ga na of er software-updates beschikbaar zijn op **www.hp.com**. Raadpleeg het boekje *Software-installatie & productondersteuning* dat bij de printer wordt geleverd voor contactinformatie.



De informatie in deze sectie heeft betrekking op Windows- en Macintosh-besturingssystemen.

problemen met de USB-aansluiting

Probleem	Mogelijke oorzaak	Oplossing
<p>Alleen onder Windows</p> <p>Ik heb de printer met een USB-kabel aangesloten via een ander USB-apparaat of een hub, maar wanneer ik probeer af te drukken verschijnt er een foutbericht met de volgende of een vergelijkbare melding: FOUT BIJ SCHRIJVEN NAAR <NAAM VAN USB-POORT>.</p>	<p>Misschien ontvangt de printer niet de juiste gegevens van het andere apparaat of de hub.</p> <p>OF</p> <p>De communicatie tussen de printer en de computer is onderbroken door een ander apparaat dat op de hub is aangesloten.</p>	<p>Probeer het volgende:</p> <ul style="list-style-type: none"> • Sluit de printer rechtstreeks aan op de USB-poort van de computer. • Sluit de USB-kabel op de juiste manier aan op de computer en de USB-poort op de achterzijde van de printer. • Koppel de andere USB-apparaten los van de hub en probeer het document opnieuw af te drukken.
	<p>De USB-kabel is te lang.</p>	<p>Gebruik een USB-kabel met een lengte die wordt ondersteund door de printer. Zie de sectie over de specificaties in de Help bij de HP-printer voor informatie over de ondersteunde lengte van de USB-kabel.</p>
<p>Alleen onder Windows</p> <p>Ik heb de printer aangesloten met een USB-kabel, maar wanneer ik probeer af te drukken verschijnt er een bericht met de volgende of een vergelijkbare melding: FOUT BIJ SCHRIJVEN NAAR <NAAM VAN DOT4>.</p>	<p>Er is een probleem met de USB-aansluiting.</p>	<p>Probeer het volgende:</p> <ul style="list-style-type: none"> • Koppel de USB-kabel los van de computer en sluit deze opnieuw aan. • Sluit de kabel op de juiste manier aan op de computer en de USB-poort op de achterzijde van de printer. • Start de computer opnieuw.

Probleem	Mogelijke oorzaak	Oplossing
<p>Wanneer ik een USB-kabel aansluit tussen de printer en de computer, verschijnt er een foutbericht met de volgende of een vergelijkbare melding: U HEBT DE COMPUTER AANGESLOTEN OP DE USB-POORT AAN DE VOORZIJDE VAN DE PRINTER.</p>	<p>U hebt de computer aangesloten op de camerapoort op de voorzijde van de printer. U kunt via deze poort alleen een HP direct-printing digitale camera op de printer aansluiten.</p>	<p>Probeer het volgende:</p> <ul style="list-style-type: none"> • Sluit de USB-kabel aan op de USB-poort op de achterzijde van de printer. <p>Als u printersoftware aan het installeren was toen het foutbericht verscheen, probeert u het volgende:</p> <p>Onder Windows</p> <ol style="list-style-type: none"> 1 Verwijder de printersoftware. Plaats de cd met de printersoftware in de computer, klik op Verwijderen HP Photosmart-software en volg de aanwijzingen op het scherm. 2 Start de computer opnieuw nadat u de software hebt verwijderd. 3 Sluit de USB-kabel aan op de USB-poort op de achterzijde van de printer. 4 Installeer de printersoftware opnieuw. Raadpleeg het boekje <i>Software-installatie & productondersteuning</i> voor instructies. <p>Op de Macintosh</p> <ol style="list-style-type: none"> 1 Verwijder de printersoftware. Plaats de cd met de printersoftware in de computer, klik op Verwijder in de Installer en volg de aanwijzingen op het scherm. 2 Start de computer opnieuw nadat u de software hebt verwijderd. 3 Sluit de USB-kabel aan op de USB-poort op de achterzijde van de printer. 4 Installeer de printersoftware opnieuw. Raadpleeg het boekje <i>Software-installatie & productondersteuning</i> voor instructies.

Probleem	Mogelijke oorzaak	Oplossing
<p>Alleen onder Windows</p> <p>Wanneer ik een USB-kabel aansluit tussen de printer en de computer, verschijnt het bericht ONBEKEND APPARAAT.</p>	<p>Misschien is er statische elektriciteit ontstaan in de kabel tussen de computer en de printer.</p> <p>OF</p> <p>Misschien is de USB-kabel defect.</p> <p>OF</p> <p>Misschien hebt u de USB-kabel niet op de juiste wijze aangesloten.</p> <p>OF</p> <p>De software herkent de printer niet. Misschien is de USB-aansluiting van de printer defect.</p>	<p>Probeer het volgende:</p> <ol style="list-style-type: none"> 1 Koppel de USB-kabel los van de printer. 2 Koppel het netsnoer los van de printer. 3 Wacht ongeveer 10 seconden. 4 Sluit het netsnoer weer aan op de printer. 5 Sluit de USB-kabel weer aan op de USB-poort op de achterzijde van de printer. 6 Als het bericht ONBEKEND APPARAAT nog steeds wordt weergegeven in het dialoogvenster van de wizard Nieuwe hardware, kijkt u op www.hp.com om te zien of er updates zijn of neemt u contact op met HP Support & Services. Raadpleeg het boekje <i>Software-installatie & productondersteuning</i> dat bij de printer wordt geleverd voor contactinformatie.

problemen met de printer

Probleem	Mogelijke oorzaak	Oplossing
<p>Het afdrukken verloopt erg langzaam. (zie volgende pagina)</p>	<p>Misschien voldoet de computer niet aan de systeemvereisten.</p>	<p>Controleer de hoeveelheid vrij RAM-geheugen en de processorsnelheid van de computer. Zie de sectie over de specificaties in de Help bij de HP Photosmart-printer voor informatie over de systeemvereisten.</p>
	<p>Misschien worden er te veel programma's tegelijk uitgevoerd.</p>	<p>Sluit alle overbodige programma's.</p>

Probleem	Mogelijke oorzaak	Oplossing
<p>(vervolg van vorige pagina) Het afdrukken verloopt erg langzaam.</p>	<p>Misschien gebruikt u verouderde printersoftware.</p>	<p>Kijk op www.hp.com om te zien of er een recentere versie van de software beschikbaar is. Raadpleeg het boekje <i>Software-installatie & product-ondersteuning</i> dat bij de printer wordt geleverd voor contactinformatie.</p> <p>Onder Windows</p> <p>Gebruik de toepassing Web Update van HP om te controleren welke versie van het printerstuurprogramma u gebruikt. Zie de sectie over productgebruik en -onderhoud in de Help bij de HP Photosmart-printer voor meer informatie.</p> <p>Op de Macintosh</p> <p>In het dialoogvenster Print (OS 9.x) of het Print Center (OS X) kunt u controleren welke versie van het printerstuurprogramma u momenteel gebruikt. Zie de sectie over afdrukopties voor alledag in de Help bij de HP Photosmart-printer voor meer informatie.</p>
	<p>Misschien drukt u een complex document af met afbeeldingen of foto's. OF Misschien drukt u een foto met een hoge resolutie af.</p>	<p>Probeer het volgende:</p> <ul style="list-style-type: none"> • Maak wat ruimte vrij op de vaste schijf. Als er minder dan 100 MB schijfruimte op de computer vrij is, kan het verwerken van afdruktaken langer duren. • Wacht even. Het afdrukken van grote, complexe documenten met afbeeldingen of foto's duurt langer dan het afdrukken van tekstdocumenten.

Probleem	Mogelijke oorzaak	Oplossing
<p>(vervolg van vorige pagina) Het afdrukken verloopt erg langzaam.</p>	<p>Misschien hebt u 4800x1200 dpi Geoptimaliseerd gekozen.</p>	<p>Onder Windows</p> <ol style="list-style-type: none"> 1 Ga naar de tab Kwaliteit in het dialoogvenster Eigenschappen van de printer, stel de afdrukkwaliteit in op Beste en selecteer de papiersoort Fotopapier. Selecteer als optie voor hoge resolutie PhotoREt in plaats van 4800x1200 dpi Geoptimaliseerd. 2 Druk het document opnieuw af. <p>Op de Macintosh</p> <ol style="list-style-type: none"> 1 Ga naar het deelvenster Papiertype/Kwaliteit en schakel de optie Foto met hoge resolutie uit. 2 Druk het document opnieuw af.
	<p>Misschien gebruikt u een USB-hub en zijn er andere USB-apparaten in gebruik.</p>	<p>Probeer het volgende:</p> <ul style="list-style-type: none"> • Sluit de USB-kabel van de computer rechtstreeks aan op de USB-poort op de achterzijde van de printer. Gebruik geen hub. • Gebruik tijdens het afdrukken geen andere apparaten die aan de hub zijn gekoppeld.
	<p>Misschien is de optie Automatisch geselecteerd bij Papiersoort.</p>	<p>Wanneer als papiersoort Automatisch is ingesteld, scant de printer het papier om het juiste papiertype te bepalen. Dit kan enkele seconden langer duren. U kunt dit voorkomen door de juiste papiersoort op te geven voordat u met afdrukken begint.</p> <p>Onder Windows</p> <ul style="list-style-type: none"> • Selecteer de juiste papiersoort op het tabblad Kwaliteit in het dialoogvenster Eigenschappen van de printer. <p>Op de Macintosh</p> <ul style="list-style-type: none"> • Selecteer de juiste papiersoort in het deelvenster Papiertype/Kwaliteit van het dialoogvenster Print.

Probleem	Mogelijke oorzaak	Oplossing
(vervolg van vorige pagina) Het afdrukken verloopt erg langzaam.	Misschien drukt u af in de reservemodus. De reservemodus wordt geactiveerd wanneer een van de inktpatronen ontbreekt.	Vervang de ontbrekende inktpatroon door een nieuwe.
Ik kan de printer niet aanzetten.	Misschien heeft de printer te veel stroom gebruikt.	Koppel het netsnoer los van de printer en wacht ongeveer tien seconden. Sluit het netsnoer weer aan en druk op de AAN/UIT -knop om de printer aan te zetten.
	De printer is aangesloten op een snoercentrale en deze is uitgeschakeld.	Schakel de snoercentrale in.
Het groene lampje Afdrukken knippert.	Misschien is de printer bezig met het verwerken van gegevens.	Wacht even. De printer heeft enige tijd nodig om de gegevens te verwerken.
Het oranje lampje Afdrukken knippert.	Er is een probleem met de printer.	Probeer het volgende: <ol style="list-style-type: none"> 1 Kijk op de computermonitor of het LCD-scherm van de camera voor instructies. 2 Als dit geen soelaas biedt, zet u de printer uit. Koppel het netsnoer los van de printer, wacht een minuut en sluit het netsnoer weer aan. Zet de printer aan.
Het rode lampje Afdrukken knippert.	Er is een fatale fout opgetreden.	Probeer het volgende: <ol style="list-style-type: none"> 1 Zet de printer uit. Koppel het netsnoer los van de printer, wacht een minuut en sluit het netsnoer weer aan. Zet de printer aan. 2 Als dit geen soelaas biedt, kijkt u op www.hp.com of neemt u contact op met HP Support & Services. Raadpleeg het boekje <i>Software-installatie & productondersteuning</i> dat bij de printer wordt geleverd voor contactinformatie.

problemen met afdrukken

Probleem	Mogelijke oorzaak	Oplossing
Het fotopapier wordt niet naar behoren ingevoerd.	De fotolade is niet ingeschakeld.	Schakel de fotolade in door de schuifknop van u af te duwen totdat deze tot stilstand komt tegen de rand van het papier.
	Uw werkomgeving is extreem droog of vochtig.	Probeer het volgende: <ul style="list-style-type: none"> • Schuif het fotopapier zo ver mogelijk in de fotolade. • Laad één vel fotopapier tegelijk.
Het papier wordt niet naar behoren ingevoerd. OF Het papier wordt niet naar behoren uitgevoerd.	Misschien zit er te veel papier in de invoerlade.	Verwijder wat papier uit de invoerlade en probeer het opnieuw.
	Misschien zijn de papiergeleiders niet goed ingesteld.	Controleer of de papierbreedtegeleider en de papierlengtegeleider goed tegen de randen van het papier aanzitten, zonder dat het papier daarbij opbolt.
	Misschien is het papier te dun of te dik.	Zie de sectie over de specificaties in de Help bij de HP Photosmart-printer voor informatie over ondersteunde papiergewichten.
	Misschien is het papier gekreukt.	Gebruik ander papier.
Er komt niets uit de printer. (zie volgende pagina)	Er is een probleem met de printer.	Kijk op de computermonitor of het LCD-scherm van de camera voor instructies.
	Misschien is er geen stroom of zit er een kabel los.	Probeer het volgende: <ul style="list-style-type: none"> • Controleer of de printer aan staat. • Controleer of het netsnoer op de juiste wijze is aangesloten.
	Misschien bevat de papierlade geen papier.	Controleer of het papier op de juiste manier in de papierlade is geplaatst. Zie informatie over papier op pagina 6 voor instructies bij het laden van papier.
	Misschien staat de bovenste klep van de printer open.	Sluit de bovenste klep van de printer.

Probleem	Mogelijke oorzaak	Oplossing
<p>(<i>vervolg van vorige pagina</i>) Er komt niets uit de printer.</p>	<p>Misschien is er een papierstoring.</p>	<p>Probeer het volgende:</p> <ul style="list-style-type: none"> • Kijk op de computermonitor of het LCD-scherm van de camera voor instructies. • Verwijder het papier uit de invoerlade en/of de uitvoerlade. • Als u momenteel etiketten afdrukt, controleert u of er tijdens het afdrukken misschien een etiket is losgeraakt van het vel papier. <p>Als er nog steeds problemen zijn met de papierdoorvoer, probeert u het volgende:</p> <ol style="list-style-type: none"> 1 Zet de printer uit. 2 Koppel de printer los. Open de achterklep door de knop naar links te draaien. Verwijder de klep. 3 Verwijder het vastgelopen papier voorzichtig uit de printer en zet de achterklep weer op zijn plaats. 4 Sluit de printer weer aan en zet hem aan. 5 Wanneer u de papierstoring hebt verholpen, drukt u het document opnieuw af. <p>Als het papier vastloopt wanneer u op fotopapier afdrukt, probeert u het volgende:</p> <ul style="list-style-type: none"> • Schuif het fotopapier zo ver mogelijk in de fotolade. • Laad één vel fotopapier tegelijk.
	<p>Misschien zit de wagen met de inktpatronen vast.</p>	<p>Controleer de indicatielampjes. Als alledrie de lampjes knipperen, is de wagen met de inktpatronen vastgelopen. Verwijder al het papier uit het doorvoerpad van de wagen met de inktpatronen en druk op de knop HERVATTEN.</p>

Probleem	Mogelijke oorzaak	Oplossing
(vervolg van vorige pagina) Er komt niets uit de printer.	Misschien is er iets aan de hand met de inktpatronen.	Probeer het volgende: <ul style="list-style-type: none"> • Kijk op de computermonitor of het LCD-scherm van de camera voor eventuele foutberichten. • Controleer het lampje Status inktpatronen. • Vervang de inktpatronen.
	Misschien is de printer nog bezig met het verwerken van gegevens.	Zie problemen met de printer op pagina 24.
Alleen onder OS 9.x op de Macintosh Er komt niets uit de printer.	Er is niet voldoende geheugen toegewezen in de toepassing PrintMonitor in Systeem.	Wijs meer geheugen toe aan de toepassing in het dialoogvenster Info.
Er komt een lege pagina uit de printer. (zie volgende pagina)	Misschien is de inkt op.	Onder Windows <ul style="list-style-type: none"> • Controleer het inktniveau van beide inktpatronen op het tabblad Geschat inktniveau van de Werkset. Op de Macintosh <ul style="list-style-type: none"> • Controleer het inktniveau met de HP Inktjet-hulpprogramma. Als de inkt op is, vervangt u de inktpatroon.
	Misschien hebt u een afdruktaak gestart en deze vervolgens geannuleerd.	Als u een afdruktaak annuleert voordat het bestand is afgedrukt, kan het papier al in de printer zijn geladen. Wanneer u de volgende afdruktaak start, komt er een lege pagina uit de printer voordat de huidige taak wordt uitgevoerd.
	Misschien probeert u een fax af te drukken.	Probeer het volgende: <ol style="list-style-type: none"> 1 Sla het faxbericht op met een grafische indeling, bijvoorbeeld TIFF. 2 Neem het aldus opgeslagen faxbericht op in een tekstverwerkingsdocument en druk het van daaruit af.

Probleem	Mogelijke oorzaak	Oplossing
(vervolg van vorige pagina) Er komt een lege pagina uit de printer.	U drukt af in de reservemodus terwijl de zwarte inktpatroon is geïnstalleerd EN de optie voor afdrukken zonder randen is ingeschakeld.	Vervang de ontbrekende inktpatroon door een nieuwe. OF Schakel de optie voor afdrukken zonder randen uit. Zie werken met de reservemodus op pagina 10 voor meer informatie.
Het document wordt niet afgedrukt met de geselecteerde standaardafdrukinstellingen.	Het kan zijn dat de standaardafdrukinstellingen van de printer afwijken van de afdrukinstellingen van de toepassing. De afdrukinstellingen van de toepassing hebben voorrang op de standaardinstellingen van de printer.	Onder Windows <ul style="list-style-type: none"> Ga naar het menu Bestand van de toepassing, selecteer Afdrukken en klik op Eigenschappen om de gewenste afdrukinstellingen op te geven. Op de Macintosh <ul style="list-style-type: none"> Ga naar het menu Archief van de toepassing, selecteer Print en geef de gewenste afdrukinstellingen op.
De papiersoort is ingesteld op Automatisch , maar bij het voorbereiden van de afdruk wordt het papier uitgeworpen.	Misschien staat de printer in direct zonlicht, waardoor de automatische papiersensor ontregeld raakt.	Verplaats de printer naar een minder zonnig plekje.
Delen van het document ontbreken of zitten niet op de juiste plaats. (zie volgende pagina)	Misschien hebt u niet de juiste afdrukstand geselecteerd.	Onder Windows <ul style="list-style-type: none"> Selecteer de juiste afdrukstand (Staand of Liggend) op het tabblad Lay-out van het dialoogvenster Eigenschappen van de printer en in het dialoogvenster Pagina-instelling van de toepassing. Op de Macintosh <ul style="list-style-type: none"> Controleer of u de juiste afdrukstand hebt geselecteerd (staan of liggend) in het dialoogvenster Pagina-instelling.

Probleem	Mogelijke oorzaak	Oplossing
<p>(vervolg van vorige pagina) Delen van het document ontbreken of zitten niet op de juiste plaats.</p>	<p>Misschien hebt u niet het juiste papierformaat geselecteerd.</p>	<p>Onder Windows</p> <ul style="list-style-type: none"> • Selecteer het juiste papierformaat op het tabblad Lay-out van het dialoogvenster Eigenschappen van de printer en in het dialoogvenster Pagina-instelling van de toepassing. <p>Op de Macintosh</p> <ul style="list-style-type: none"> • Controleer of u het juiste papierformaat hebt geselecteerd in het dialoogvenster Pagina-instelling.
	<p>Misschien hebt u niet de juiste marges geselecteerd in de gebruikte toepassing.</p>	<p>De marges moeten binnen het afdrukgebied vallen. Zie de sectie over de specificaties in de Help bij de HP Photosmart-printer voor meer informatie.</p>
	<p>Misschien is de optie Posters afdrukken (Windows) of Paginadelen (Macintosh) nog ingeschakeld.</p>	<p>Onder Windows</p> <ul style="list-style-type: none"> • Schakel de optie Posters afdrukken uit op het tabblad Funcities in het dialoogvenster Eigenschappen van de printer. <p>Op de Macintosh</p> <ul style="list-style-type: none"> • Ga naar het deelvenster Lay-out in het dialoogvenster Print en stel de optie Meerdere pagina's per vel in op 1.
	<p>Misschien hebt u een fout gemaakt bij het instellen van de schaal voor de tekst of de afbeeldingen, of zijn er problemen met de interne bestandsindeling van het document.</p>	<p>Controleer of de schaal van de tekst en de afbeeldingen klopt en of de gebruikte bestandsindelingen compatibel zijn binnen uw document.</p>

Probleem	Mogelijke oorzaak	Oplossing
Het document wordt schuin of niet midden op het papier afgedrukt.	Misschien is het papier niet goed geladen.	<p>Probeer het volgende:</p> <ul style="list-style-type: none"> • Zorg ervoor dat het papier goed in de invoerlade zit. • Controleer of de papierbreedtegeleider en de papierlengtegeleider goed tegen de randen van het papier aanzitten. <p>Zie informatie over papier op pagina 6 voor instructies bij het laden van papier.</p>
De afdruk-kwaliteit valt tegen. (zie volgende pagina)	Misschien drukt u af in de reservemodus. De reservemodus wordt geactiveerd wanneer een van de inktpatronen ontbreekt.	Vervang de ontbrekende inktpatroon door een nieuwe.
	Misschien raakt de inkt op.	<p>Onder Windows</p> <ul style="list-style-type: none"> • Controleer het inktniveau van beide inktpatronen op het tabblad Geschat inktniveau van de Werkset. <p>Op de Macintosh</p> <ul style="list-style-type: none"> • Controleer het inktniveau met de HP Inkjet-hulpprogramma. <p>Als de inkt bijna op is, vervangt u de inktpatroon.</p>
	De papiersoort die u gebruikt is mogelijk niet optimaal voor uw uitvoer.	<p>Probeer het volgende:</p> <ul style="list-style-type: none"> • Gebruik een papiersoort die geschikt is voor de printer. Voor optimale resultaten kunt u het beste inkjet-papier van HP-gebruiken. • Kies een papiersoort die is bedoeld voor het type afdruk (foto's, transparanten, enzovoort) dat u wilt maken, in plaats van gewoon papier.

Probleem	Mogelijke oorzaak	Oplossing
(vervolg van vorige pagina) De afdruk-kwaliteit valt tegen.	Misschien drukt u af op de verkeerde kant van het papier.	Leg het papier met de kant waarop u wilt afdrukken naar beneden.
	Misschien hebt u niet de juiste papiersoort geselecteerd in de printersoftware.	<p>Onder Windows</p> <ul style="list-style-type: none"> • Selecteer de juiste papiersoort op het tabblad Kwaliteit in het dialoogvenster Eigenschappen van de printer. <p>Op de Macintosh</p> <ul style="list-style-type: none"> • Selecteer de juiste papiersoort in het deelvenster Papiertype/Kwaliteit van het dialoogvenster Print.
	Misschien moet u de inktpatronen reinigen.	<p>Onder Windows</p> <ul style="list-style-type: none"> • Ga naar het tabblad Apparaatservices in het dialoogvenster HP PhotoSmart Werkset en klik op Inktpatronen reinigen. <p>Op de Macintosh</p> <ul style="list-style-type: none"> • Ga naar het deelvenster Reinigen in het HP Inkjet-hulpprogramma en klik op Reinig. <p>Zie de sectie over productgebruik en -onderhoud in de Help bij de HP Photosmart-printer voor meer informatie.</p>

Probleem	Mogelijke oorzaak	Oplossing
<p>(vervolg van vorige pagina)</p> <p>De afdrুক-kwaliteit valt tegen.</p>	<p>Als zwarte afdrucken nog steeds worden ontsierd door witte vegen nadat u de inktpatronen hebt gereinigd en u zeker weet dat de inktpatronen nog voldoende inkt bevatten, hebt u een van de inktpatronen misschien laten vallen.</p>	<p>Onder Windows</p> <ol style="list-style-type: none"> 1 Klik op Beste in plaats van Alledaags of Snelconcept op het tabblad Kwaliteit in het dialoogvenster Eigenschappen van de printer. Zie de Help bij de HP Photosmart-printer voor meer informatie. 2 Druk een dag lang af met de hogere kwaliteit. 3 Schakel na een dag weer over op de gewenste afdrুক-kwaliteit. <p>Op de Macintosh</p> <ol style="list-style-type: none"> 1 Klik op Beste in plaats van Alledaags of Snelconcept in het deelvenster Papiertype/Kwaliteit in het dialoogvenster Print. Zie de Help bij de HP Photosmart-printer voor meer informatie. 2 Druk een dag lang af met de hogere kwaliteit. 3 Schakel na een dag weer over op de gewenste afdrুক-kwaliteit.
	<p>Misschien zijn de inktpatronen niet (meer) goed uitgelijnd.</p>	<p>Onder Windows</p> <ul style="list-style-type: none"> • Als de gekleurde en de zwarte inkt op de afdrुक niet samenvallen, gaat u naar het tabblad Apparaatservices van de HP PhotoSmart Werkset en klikt u op Printer kalibreren. <p>Op de Macintosh</p> <ul style="list-style-type: none"> • Als de gekleurde en de zwarte inkt op de afdrुक niet samenvallen, gaat u naar het deelvenster Kalibreren in het HP Inktjet-hulpprogramma en klikt u op Lijn uit.

Probleem	Mogelijke oorzaak	Oplossing
<p>(vervolg van vorige pagina) De afdruk-kwaliteit valt tegen.</p>	<p>Als de afdruk er vaal of verbleekt uitziet, gebruikt u misschien de optie Alledaags of Snelconcept.</p>	<p>Onder Windows</p> <ul style="list-style-type: none"> Klik op Normaal of Beste in plaats van Alledaags of Snelconcept op het tabblad Kwaliteit in het dialoogvenster Eigenschappen van de printer. <p>Op de Macintosh</p> <ul style="list-style-type: none"> Klik op Normaal of Beste in plaats van Alledaags of Snelconcept in het deelvenster Papiertype/Kwaliteit in het dialoogvenster Print.
	<p>Als de kleuren op de afdruk uitlopen, wordt voor de geselecteerde afdrukkwaliteit mogelijk te veel inkt gebruikt voor het papier waarop u afdrukt.</p>	<p>Onder Windows</p> <ul style="list-style-type: none"> Klik op Alledaags of Snelconcept in plaats van Beste of Normaal op het tabblad Kwaliteit in het dialoogvenster Eigenschappen van de printer. <p>OF</p> <ul style="list-style-type: none"> Verminder de gebruikte hoeveelheid inkt door te klikken op Geavanceerde functies op het tabblad Functies in het dialoogvenster Eigenschappen van de printer en de schuifregelaar Inktvolume te gebruiken. <p>Op de Macintosh</p> <ul style="list-style-type: none"> Klik op Alledaags of Snelconcept in plaats van Beste of Normaal in het deelvenster Papiertype/Kwaliteit in het dialoogvenster Print. <p>OF</p> <ul style="list-style-type: none"> Verminder de gebruikte hoeveelheid inkt. Ga naar het deelvenster Papiertype/Kwaliteit in het dialoogvenster Print en kies het tabblad Inkt. Pas de inkt dichtheid aan met behulp van de schuifregelaars.

Probleem	Mogelijke oorzaak	Oplossing
<p>Foto's worden niet goed afgedrukt. (zie volgende pagina)</p>	<p>Misschien is het fotopapier niet goed geladen.</p>	<p>Leg het fotopapier met de kant waarop u wilt afdrukken naar beneden. Als u papier met een afscheurstrook gebruikt, plaatst u dit zo dat de strook als eerste wordt ingevoerd.</p>
	<p>Misschien is het fotopapier niet op de juiste wijze ingevoerd in de printer.</p>	<p>Kijk of het papier misschien is vastgelopen en probeer dan het volgende:</p> <ul style="list-style-type: none"> • Schuif het fotopapier zo ver mogelijk in de fotolade. • Laad één vel fotopapier tegelijk.
	<p>Misschien hebt u niet de juiste papiersoort of het juiste papierformaat geselecteerd.</p>	<p>Onder Windows</p> <ol style="list-style-type: none"> 1 Selecteer het juiste HP-fotopapier op het tabblad Kwaliteit in het dialoogvenster Eigenschappen van de printer. 2 Stel het formaat van het desbetreffende fotopapier in bij Papierformaat. <p>Op de Macintosh</p> <ol style="list-style-type: none"> 1 Selecteer het formaat van de foto in het dialoogvenster Pagina-instelling. 2 Ga naar het deelvenster Papiertype/Kwaliteit van het dialoogvenster Print, selecteer Fotopapier als de papiersoort en selecteer vervolgens het fotopapier dat u gebruikt. 3 Klik op OK om het document af te drukken.

Probleem	Mogelijke oorzaak	Oplossing
<p>(vervolg van vorige pagina) Foto's worden niet goed afgedrukt.</p>	<p>Misschien hebt u het papierformaat of de papiersoort opgegeven in het dialoogvenster Pagina-instelling van de toepassing.</p>	<p>Onder Windows</p> <ul style="list-style-type: none"> Ga naar het menu Bestand van de toepassing, selecteer Afdrukken en klik op Eigenschappen om het juiste papierformaat en de juiste papiersoort op te geven. <p>Op de Macintosh</p> <ul style="list-style-type: none"> Ga naar het menu Archief van de toepassing, selecteer Pagina-instelling en stel het juiste papierformaat in. Ga naar het menu Archief van de toepassing, selecteer Print en stel de juiste papiersoort in.
	<p>Misschien hebt u niet de afdrukkwaliteit Beste geselecteerd.</p>	<p>Onder Windows</p> <ul style="list-style-type: none"> Schakel de optie Beste uit op het tabblad Kwaliteit in het dialoogvenster Eigenschappen van de printer. <p>Op de Macintosh</p> <ul style="list-style-type: none"> Klik op Beste in het deelvenster Papiertype/Kwaliteit in het dialoogvenster Print.
	<p>U drukt af in de reservemodus terwijl de zwarte inktpatroon is geïnstalleerd EN de optie voor afdrukken zonder randen is uitgeschakeld.</p>	<p>Vervang de ontbrekende inktpatroon door een nieuwe. Zie werken met de reservemodus op pagina 10 voor meer informatie.</p>
<p>De afdrukkwaliteit is anders wanneer ik de papiersoort instel op Automatisch in plaats van op een bepaald papier-type.</p>	<p>Wanneer het papier-type is ingesteld op Automatisch, wordt de afdrukkwaliteit automatisch ingesteld op Normaal. Wanneer een bepaald papier-type is ingesteld, kan de standaardafdrukkwaliteit anders zijn.</p>	<p>Onder Windows</p> <ul style="list-style-type: none"> Selecteer de juiste papiersoort op het tabblad Kwaliteit in het dialoogvenster Eigenschappen van de printer en kies vervolgens de gewenste afdrukkwaliteit. <p>Op de Macintosh</p> <ul style="list-style-type: none"> Selecteer de juiste papiersoort in het deelvenster Papiertype/Kwaliteit van het dialoogvenster Print en kies vervolgens de gewenste afdrukkwaliteit.

Probleem	Mogelijke oorzaak	Oplossing
De papiersoort is ingesteld op Automatisch , maar de printer gebruikt niet de beste afdrukmodus voor het papier.	Misschien is het papier beschadigd, gescheurd of gekreukt. OF Misschien is het papier donker van kleur of bevat het metaalvezels.	Als het papier op de een of andere manier beschadigd is, donker van kleur is of metaalvezels bevat, kan het zijn dat de sensor de juiste papiersoort en het juiste papierformaat niet herkent. Zorg ervoor dat het papier schoon is, geen krassen of vouwen bevat, licht van kleur is en geen metaalvezels bevat. Onder Windows <ul style="list-style-type: none"> • Selecteer de juiste papiersoort op het tabblad Kwaliteit in het dialoogvenster Eigenschappen van de printer. Op de Macintosh <ul style="list-style-type: none"> • Selecteer de juiste papiersoort in het deelvenster Papiertype/Kwaliteit van het dialoogvenster Print.
	Misschien bevat het papier een briefhoofd of een gedrukt patroon aan de bovenkant.	Stel de papiersoort handmatig in in plaats van met de optie Automatisch .

Zie de Help bij de HP Photosmart-printer voor meer informatie over:

- problemen met de software
- foutberichten

index

A

- Aan/uit (knop)
 - beschrijving **5, 14**
- afdrukken
 - problemen **28**
 - vanuit Macintosh-softwaretoepassing **20**
 - vanuit Windows-softwaretoepassing **17**
- Afdrukken (dialogovenster op Windows-pc) **17**
- Afdrukken (lampje)
 - beschrijving **5, 14**
- Annuleren (knop)
 - beschrijving **5, 14**

B

- bedieningspaneel
 - beschrijving **5, 14**
 - indicatielampjes **14**
 - knoppen **14**
- Beknopte handleiding **1**
- Boekje Software-installatie & productondersteuning **1**
- bovenste klep
 - beschrijving **3**

C

- camerapoort
 - beschrijving **3, 5**
- computer
 - gebruiken met printer **17**

D

- deksel van fotolade
 - beschrijving **3**

- digitale camera
 - via camera geselecteerde foto's afdrukken **15**

E

- Eigenschappen (dialogovenster op Windows-pc) **17**
- envelopinvoer
 - beschrijving **3**

F

- foto's
 - via camera geselecteerde foto's afdrukken **15**

- fotolade
 - beschrijving **3**

H

- Help bij HP Photosmart-printer
 - afdrukken **2**
 - beschrijving **1**
 - weergeven **2**
- Help bij printer
 - afdrukken **2**
 - beschrijving **1**
 - weergeven **2**
- Hervatten (knop)
 - beschrijving **5, 14**
- Hervatten (lampje)
 - beschrijving **5, 14**
- houder voor inktpatroon **10**
- HP direct-printing digitale camera
 - foto's afdrukken **15**

I

- indicatielampjes
 - beschrijving **5, 14**
- inkpatronen
 - beschrijving **9**
 - bewaren **10**
 - houder voor inktpatronen gebruiken **10**
 - selecteren **9**
- Installatiegids **1**
- invoerlade
 - beschrijving **3**

K

- klep aan achterzijde
 - beschrijving **4**
- knoppen
 - beschrijving **14**

L

- lampje Status inktpatronen
 - beschrijving **5**

M

- Macintosh
 - afdrukken **20**

N

- netsnoeraansluiting
 - beschrijving **4**

P

- Pagina-instelling (dialogovenster op Macintosh) **20**
- papier
 - overzicht **6**
- papierbreedtegeleider
 - beschrijving **3**
- papierlengtegeleider
 - beschrijving **3**
- pictogram HP Photosmart-printer **19**
- Print (dialogovenster op Macintosh) **20**
- printer
 - achterzijde **4**

- bedieningspaneel **5**
- documentatie **1**
- gebruiken met computer **17**
- indicatielampjes **5**
- problemen **24**
- voorzijde **3**

- printerpictogram **19**
- problemen oplossen
 - problemen met afdrukken **28**
 - problemen met printer **24**
 - problemen met USB-aansluiting **22**

R

- reservemodus **10**

S

- schuifknop fotolade
 - beschrijving **3**
- statuslampje inktpatronen
 - beschrijving **14**

T

- taakbalkpictogrammen
 - beschrijving **19**
- printerpictogram **19**

U

- uitschuifbare uitvoerlade
 - beschrijving **3**
- uitvoerlade
 - beschrijving **3**
- USB
 - aansluitproblemen **22**

- USB-poort
 - beschrijving **4**

V

- via camera geselecteerde foto's afdrukken **15**

W

- Windows-pc
 - afdrukken **17**
 - taakbalkpictogrammen **19**

© Copyright 2002 Hewlett-Packard Company

Alle rechten zijn voorbehouden. Niets uit dit document mag worden gefotokopieerd, gereproduceerd of vertaald in een andere taal zonder voorafgaande schriftelijke toestemming van Hewlett-Packard Company.

De informatie in dit document kan zonder voorafgaande kennisgeving worden gewijzigd. Hewlett-Packard is niet aansprakelijk voor fouten in dit materiaal noch voor indirecte schade in verband met de aflevering, het functioneren of het gebruik van dit materiaal.

HP, het HP-logo en PhotoSmart zijn eigendom van Hewlett-Packard Company.

Microsoft en Windows zijn geregistreerde handelsmerken van Microsoft Corporation.
CompactFlash, CF en het CF-logo zijn handelsmerken van de CompactFlash Association (CFA).

Mac, het Mac-logo en Macintosh zijn geregistreerde handelsmerken van Apple Computer, Inc.

IBM is een geregistreerd handelsmerk van International Business Machines Corporation.

Andere merken en producten zijn handelsmerken of geregistreerde handelsmerken van de respectieve eigenaren.

De auteursrechten op bepaalde foto's in dit document blijven eigendom van de oorspronkelijke eigenaren.



Gedrukt op gerecycled papier
Gedrukt in Duitsland, augustus 2002



ENERGY STAR[®] is een geregistreerd
handelmerk in de Verenigde Staten.
Als ENERGY STAR[®]-partner heeft
Hewlett-Packard Company vastgesteld dat dit
product voldoet aan de ENERGY STAR[®]-
richtlijnen voor energiezuinigheid.

www.hp.com

©2002 Hewlett-Packard Company

Q1604-90200



i n v e n t