

Принтер **HP**
Photosmart
7550

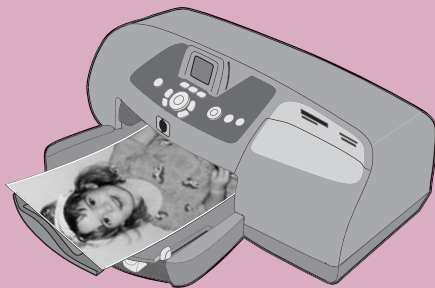

Руководство ПОЛЬЗОВАТЕЛЯ



© Авторское право Hewlett-Packard Company, 2002 г.

Все права защищены. Запрещается копировать, воспроизводить и переводить на другие языки любые части документа без предварительного письменного согласия Hewlett-Packard Company.

Компания оставляет за собой право изменять информацию, содержащуюся в данном документе, без предварительного уведомления. Компания Hewlett-Packard не несет ответственности за содержащиеся в документе ошибки и за возможный ущерб, нанесенный вследствие использования данного материала.

HP, логотип HP и Photosmart являются собственностью компании Hewlett-Packard Company.

Microsoft и Windows являются зарегистрированными торговыми знаками компании Microsoft Corporation.

CompactFlash, CF и логотип CF являются зарегистрированными торговыми знаками компании CompactFlash Association (CFA).

Mac, логотип Mac и Macintosh являются зарегистрированными торговыми знаками компании Apple Computers, Inc.

IBM является зарегистрированным торговым знаком компании International Business Machines Corporation. Прочие торговые марки, их продукция и торговые знаки являются зарегистрированными торговыми знаками соответствующих владельцев.

Авторские права на фотографии, включенные в документ, принадлежат первоначальным владельцам.

Содержание

1 С чего начать	1
Добро пожаловать!	1
Компоненты принтера	2
Вид сзади	2
Вид спереди	3
Панель управления	4
Слоты для карт памяти	5
Индикаторы	5
Информация о бумаге	6
Загрузка бумаги во входной лоток	6
Загрузка фотобумаги в лоток для фотобумаги	7
Информация о печатающем картридже	9
Печать в резервном режиме	9
Установка и замена печатающих картриджей	10
Панель управления	12
Кнопки на панели управления	12
Индикаторы	13
Карта меню	14
2 Работа с принтером и цифровой камерой	17
Печать снимков, выбранных в камере	17
Выбор и печать снимков	17
Печать с карты памяти	18
Поддерживаемые карты памяти	18
Установка карты памяти	19
Выбор снимков для печати	22
Печать фотографий с помощью панели управления	23

3	Работа с принтером и компьютером	25
	Печать на компьютерах с ОС Windows	25
	Печать из приложений	25
	Использование значков на панели задач	28
	Печать на компьютере Macintosh	30
	Печать из приложений (OS X или OS 9.x)	30
4	Устранение неполадок	33
	Особенности установки соединения в Windows	33
	Проблемы установки соединения с компьютерами Macintosh	35
	Печать диагностической страницы	36
	Ошибки при установлении соединения USB	37
	Неисправности принтера	43
	Ошибки при печати	48
5	Технические характеристики	65
	Системные требования	65
	Технические характеристики	66
	Указатель	67

С чего начать

1

Добро пожаловать!

Благодарим вас за приобретение принтера HP Photosmart 7550! В комплект включена следующая документация, которая поможет вам начать работу с принтером и оптимально использовать его возможности.

- **Руководство по установке** — содержит краткие инструкции по установке принтера и соответствующего программного обеспечения.
- **Руководство пользователя** — документ, который вы читаете в данный момент. С его помощью вы сможете быстро ознакомиться с возможностями принтера. Здесь описаны основные функции устройства и даны советы по устранению неполадок.
- **Установка программного обеспечения и поддержка** — в этом буклете рассказывается об установке и настройке прилагающегося к принтеру ПО. Также представлена информация по устранению неполадок, получению поддержки с узла www.hp.com и от службы поддержки HP Support and Services.
- **Справка по принтеру HP Photosmart** — это оперативное руководство, в котором описаны усовершенствованные функции принтера. Также включены разделы, посвященные уходу за принтером, устранению более сложных проблем и сообщениям об ошибках.

После установки программного обеспечения HP Photosmart вы можете просмотреть и напечатать справку по принтеру HP Photosmart.

Просмотр справки по принтеру HP Photosmart

- **Компьютеры с ОС Windows:** раскройте меню **Start\Programs\Hewlett-Packard\Photosmart Printer 7550\HP Photo & Imaging Director** и щелкните **Help**.
- **Компьютеры Macintosh:** в папке **User Docs** выберите язык и щелкните **Help**.

Печать справки по принтеру HP Photosmart

- **Компьютеры с ОС Windows:** щелкните кнопку **Print (Печать)** на верхней панели инструментов окна **HP Photosmart Printer Help (Справка по принтеру HP Photosmart)**.
- **Компьютеры Macintosh:** в меню **File (Файл)** выберите **Print (Печать)** или щелкните кнопку **Print (Печать)** на верхней навигационной панели браузера.

Компоненты принтера

Вид сзади

USB-порт

С помощью этого порта принтер можно подключать к компьютеру

Гнездо питания принтера

Подключите прилагаемый шнур питания к этому гнезду

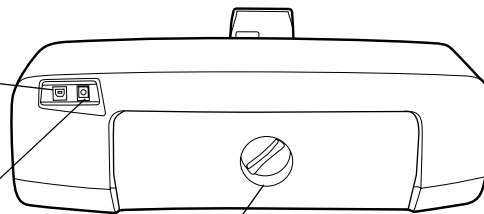

Задняя крышка

Откройте эту крышку для устранения застрявшей бумаги

Вид спереди

Выходной лоток

В этот съемный лоток помещаются напечатанные фотографии или документы

Порт для подключения камеры

С помощью этого порта вы можете подключить к принтеру цифровую камеру с возможностью прямой печати

Регулятор ширины бумаги

Установите регулятор так, чтобы он касался сторон бумаги во входном лотке

Входной лоток

Для печати поместите бумагу или конверты в этот лоток

Панель управления

См. раздел

Панель управления на стр. 4

Жидкокристаллический дисплей

На дисплее можно просмотреть снимки и параметры меню

Слоты для карт памяти

См. раздел

Слоты для карт памяти на стр. 5

Боковая крышка

Откройте эту крышку для смены картриджа принтера

Лоток для фотобумаги

Откройте этот лоток и загрузите фотобумагу размером 10 x 15 см

Регулятор длины бумаги

Установите регулятор так, чтобы он касался края бумаги во входном лотке

Надставка выходного лотка

Выдвигайте надставку по длине загруженной бумаги

Салазки лотка для фотобумаги

С помощью этих салазок вы активируете и запрещаете использование лотка для фотобумаги

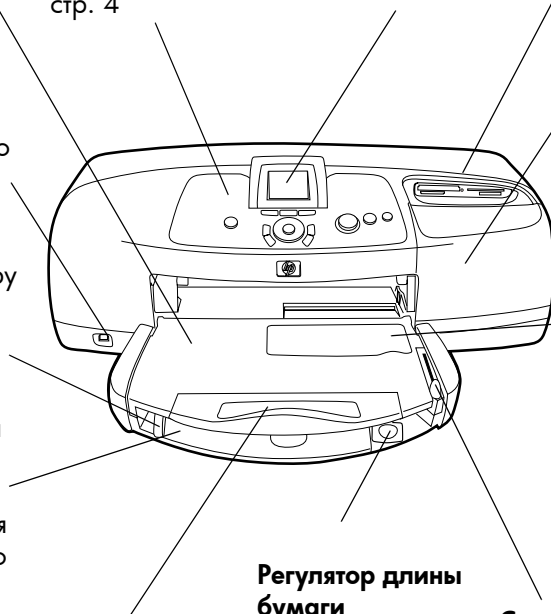

Панель управления

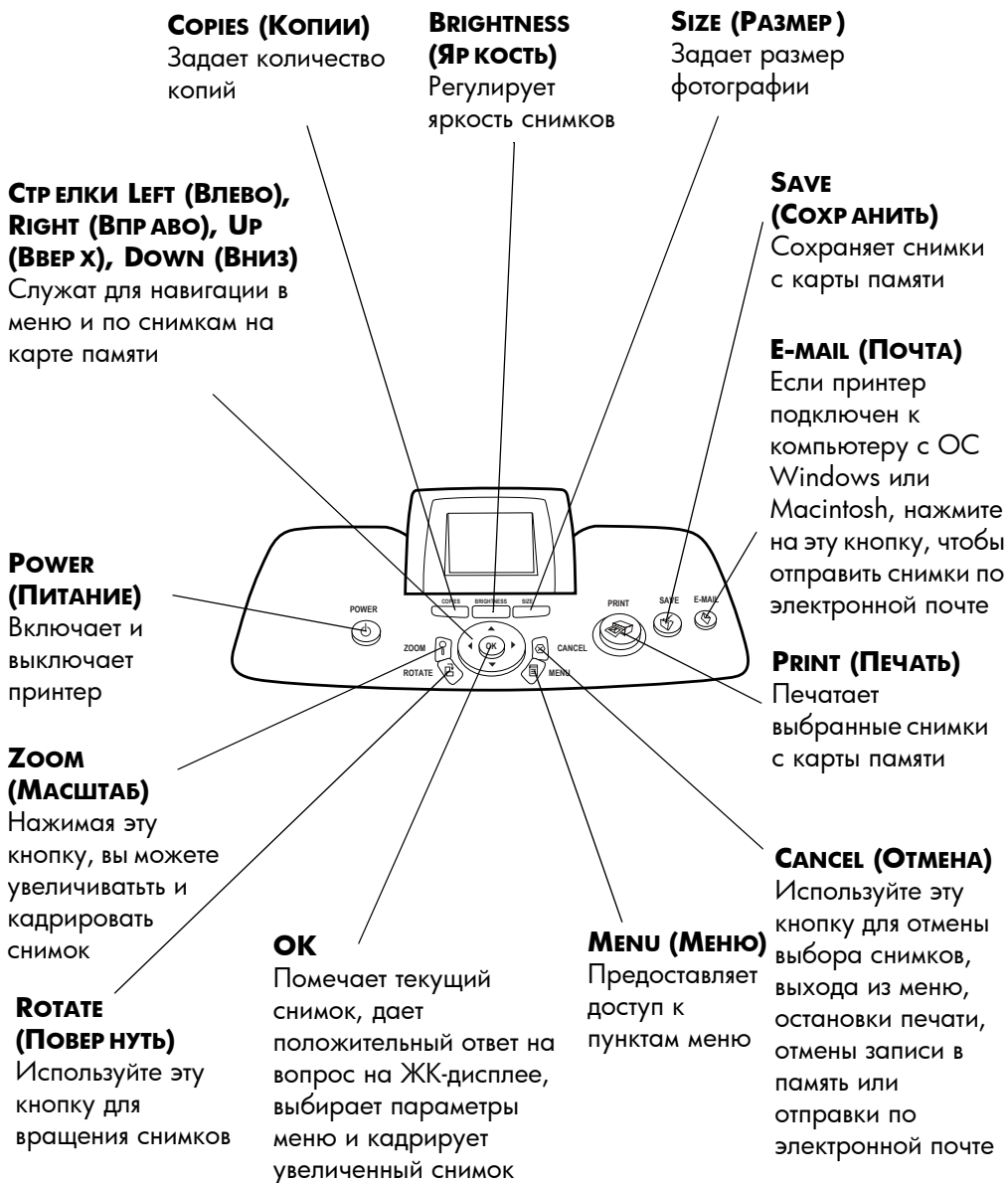

Слоты для карт памяти

Слот для карт памяти CompactFlash/ IBM Microdrive

Чтобы просмотреть, напечатать или сохранить снимки, поместите карту памяти CompactFlash или IBM Microdrive в этот слот

Слот для карт памяти SmartMedia

Чтобы просмотреть, напечатать или сохранить снимки, поместите карту памяти SmartMedia в этот слот

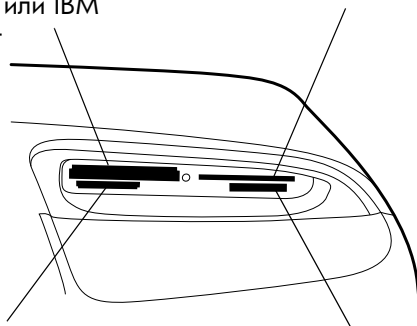

Слот для карт памяти MultiMediaCard/Secure Digital

Чтобы просмотреть, напечатать или сохранить снимки, поместите карту памяти MultiMediaCard или Secure Digital в этот слот

Слот для карт памяти Memory Stick

Чтобы просмотреть, напечатать или сохранить снимки, поместите карту памяти Memory Stick в этот слот

Индикаторы

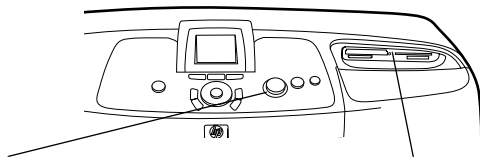

Индикатор печати

Горит (зеленый)

питание принтера включено

Не горит

питание принтера выключено

Мигает (зеленый)

принтер выполняет какую-либо задачу

Мигает (желтый)

произошла ошибка

Индикатор карты памяти

Горит (зеленый)

карта памяти установлена правильно

Не горит

карты памяти не установлены в слоты

Мигает

происходит передача информации между картой памяти и принтером или компьютером

Информация о бумаге

Вы можете печатать на бумаге различных типов и размеров, от ярлыков и фотобумаги до конвертов и изображений на прозрачной подложке. Для получения наилучших результатов мы рекомендуем использовать бумагу производства HP для струйной печати.



При использовании бумаги производства HP для струйной печати не забудьте указать тип бумаги в диалоговом окне Properties (Свойства) принтера (компьютеры с ОС Windows) или в диалоговом окне Print (Печать) (Macintosh).

- Бумагу всех поддерживаемых типов и размеров загружайте во входной лоток.
- При печати снимков на фотобумаге размером 4 x 6 дюймов (10 x 15 см) используйте лоток для фотобумаги.
- Если вам необходимо напечатать один конверт, используйте слот для конвертов выходного лотка.

О поддерживаемых типах и размерах бумаги см. раздел **Технические характеристики** на стр. 65.

Загрузка бумаги во входной лоток

1 Поднимите выходной лоток

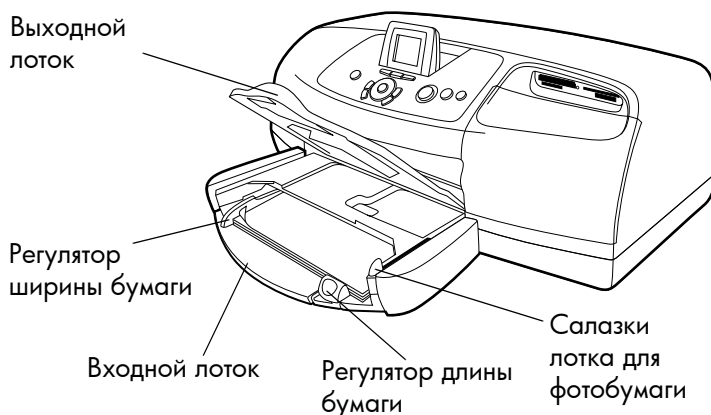

- 2 Выдвиньте регулятор длины бумаги входного лотка и максимально переместите влево регулятор ширины бумаги.
- 3 Поместите пачку бумаги во входной лоток.
 - Загружайте бумагу **печатной стороной вниз**. Принтер втягивает бумагу внутрь, переворачивает ее и затем печатает. Готовый документ подается в выходной лоток печатной стороной вверх.
 - Всегда загружайте бумагу в принтер короткой стороной, чтобы противоположная сторона листа была направлена на вас.
 - Не загружайте слишком много или слишком мало бумаги. Если во входном лотке находится один или два листа бумаги, то принтеру сложно захватить один лист, бумага может согнуться и неправильно подаваться в принтер.
 - Не смешивайте во входном лотке бумагу разных типов и размеров.
- 4 Максимально выдвиньте салазки лотка для фотобумаги. Таким образом этот лоток будет заблокирован.
- 5 Переместите регуляторы длины и ширины бумаги так, чтобы они касались сторон листов, но не сгибали их. Это необходимо для того, чтобы подача бумаги в принтер происходила прямо и равномерно.
- 6 Опустите выходной лоток.

Загрузка фотобумаги в лоток для фотобумаги

При использовании лотка для фотобумаги во входном лотке также может находиться пачка бумаги.



Если в процессе печати в лотке для фотобумаги закончатся листы, печать продолжится на бумаге, находящейся во входном лотке.

- 1 Максимально выдвиньте салазки лотка для фотобумаги. Таким образом этот лоток будет заблокирован.
- 2 Поднимите крышку лотка для фотобумаги.
- 3 Загрузите бумагу в лоток для фотобумаги **печатной стороной вниз**. Если вы печатаете на перфорированной бумаге, вставляйте бумагу перфорированной стороной

от принтера. Принтер втягивает бумагу внутрь, переворачивает ее и затем печатает. Готовый документ подается в выходной лоток печатной стороной вверх.

- В лоток для фотобумаги можно поместить до 20 листов.
- Не загружайте слишком много или слишком мало бумаги. Если во входном лотке находится один или два листа бумаги, то принтеру сложно захватить лишь один.

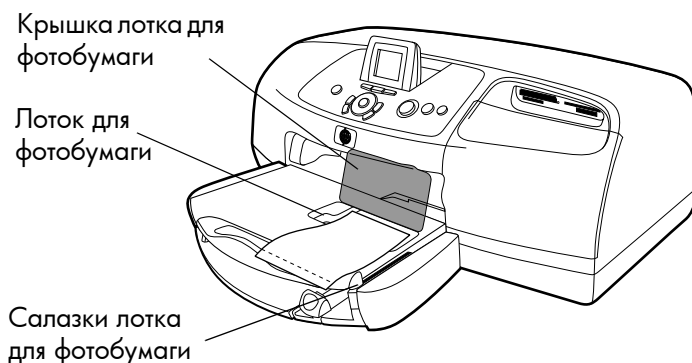

- 4 Опустите крышку лотка для фотобумаги.
- 5 Перемещайте салазки лотка для фотобумаги по направлению к принтеру, пока они не достигнут края бумаги. Лоток для фотобумаги активирован.
- 6 По окончании печати на фотобумаге максимально выдвиньте салазки лотка для фотобумаги. Так лоток для фотобумаги будет заблокирован и печать продолжится на бумаге из входного лотка.

В справке по принтеру HP Photosmart вы можете более подробно узнать о:

- загрузке конвертов по одному;
- загрузке пачки конвертов;
- загрузке ярлыков и прочих носителей небольшого размера;
- загрузке прозрачной бумаги.

Информация о печатающем картридже

Принтер HP Photosmart 7550 оборудован отсеками для трех печатающих картриджей:

- **HP № 57 (C6657A)** — трехцветный печатающий картридж;
- **HP № 58 (C6658A)** — картридж для фотопечати;
- **HP № 56 (C6656A)** — картридж для черно-белой печати.

Наилучшего качества вы достигнете при печати со всеми тремя картриджами. Трехцветный печатающий картридж и картридж для фотопечати прилагаются. Черный печатающий картридж необходимо приобрести дополнительно.

Печать в резервном режиме

Резервный режим позволяет завершить печать, если один или два печатающих картриджа сломаются, в них закончатся чернила или они несовместимы с принтером. Увидев на ЖК-дисплее сообщение об ошибке, удалите печатающий картридж и закройте боковую крышку принтера, перейдя в резервный режим. Появится сообщение, напоминающее о переходе в этот режим.

В резервном режиме печать замедляется и ее качество ухудшается.

Если установлен только...	Результат
Черный печатающий картридж	Цветные изображения печатаются как черно-белые
Трехцветный печатающий картридж	Цвета сохраняются, но черный цвет печатается как серый
Картридж для фотопечати	Цветные изображения печатаются как пастели



Хотя в резервном режиме печать не прекращается, качество печати снижается. Чтобы добиться наилучшего качества, оперативно замените испорченный картридж.

Установка и замена печатающих картриджей

Чтобы обеспечить наилучшую работу принтера, используйте только подлинные аксессуары HP, включая заправленные фабричным способом картриджи.

Для обеспечения рациональной работы печатающих картриджей, выключайте принтер кнопкой **POWER (ПИТАНИЕ)**. Не отключайте принтер от источника питания или удлинителя, пока индикатор печати не погаснет. Это поможет сохранить картридж.

Внимание! Убедитесь, что в принтере установлен подходящий печатающий картридж. Не следует самостоятельно повторно заправлять картриджи. Компания Hewlett-Packard не несет ответственности за повреждения в результате переделки или повторной заправки картриджа.

- 1 Если питание принтера отключено, включите его, нажав кнопку **POWER (ПИТАНИЕ)** на панели управления принтера.
- 2 Чтобы после установки картриджа принтер мог напечатать пробную страницу, загрузите простую бумагу во входной лоток.
- 3 Откройте боковую крышку.
- 4 Поднимите защелку отсека, в который вы хотите установить печатающий картридж, поместив палец под номером отсека и потянув ее наружу. Печатающий картридж выскочит из отсека.
- 5 Если вы заменяете картридж, вытяните старый печатающий картридж и выбросьте или уничтожьте его.

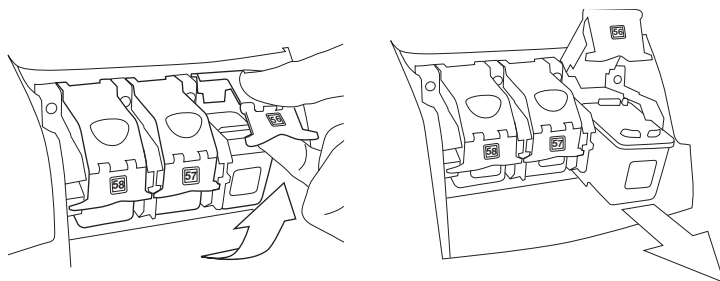

- 6 Освободите новый картридж от упаковки.
- 7 Возьмитесь за розовый ярлык и осторожно снимите пластиковую пленку. Убедитесь, что вы удалили только пленку и медные контакты картриджа не повреждены. Не дотрагивайтесь и не удаляйте медные контакты.

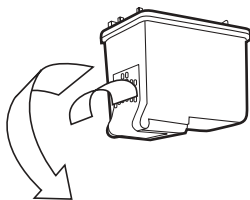

Не дотрагивайтесь до чернильных сопел и медных контактов, чтобы не повредить картридж.

8 Установите печатающий картридж

- Держите картридж так, чтобы медные контакты были направлены в сторону принтера. Выровняйте выступы, находящиеся с левой и правой стороны верхней части картриджа с канавками внутри отсека печатающего картриджа. Осторожно надавите на печатающий картридж, чтобы он вошел в отсек, и затем нажмите на него, пока картридж не встанет на место.

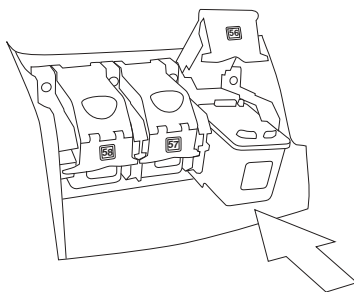

- Опустите защелку держателя. Надавите пальцем на защелку сверху. Поместите большой палец под номером защелки и нажимайте вперед, одновременно опуская защелку вниз. Отпустите защелку, чтобы печатающий картридж встал на место.
- 9 Закройте боковую крышку. Принтер напечатает пробную страницу.

Панель управления

Кнопки на панели управления

На панели управления расположено несколько кнопок.

- **BRIGHTNESS (ЯРКОСТЬ)** — регулирует яркость снимков. Для быстрого изменения яркости нажмите и удерживайте кнопку.
- **CANCEL (ОТМЕНА)** — позволяет отменить выбор снимков, выйти из меню, остановить печать, отменить запись в память или отправку по электронной почте.
- **COPIES (КОПИИ)** — задает количество копий. Для быстрого изменения количества копий нажмите и удерживайте кнопку.

- **E-MAIL (ПОЧТА)** — отправляет снимок по электронной почте.
- **Стрелки LEFT (ВЛЕВО), RIGHT (ВПРАВО), UP (ВВЕРХ), DOWN (ВНИЗ)** — для навигации по снимкам на карте памяти нажимайте **LEFT (ВЛЕВО)** и **RIGHT (ВПРАВО)**. Для перемещения по пунктам меню и выбранным снимкам нажимайте **UP (ВВЕРХ)** и **DOWN (ВНИЗ)**. Для быстрой навигации нажмите и удерживайте кнопку.
- **MENU (МЕНЮ)** — служит для входа в меню.
- **OK** — помечает текущий снимок, дает положительный ответ на вопрос на ЖК-дисплее, выбирает параметры меню и кадрирует увеличенный снимок.
- **POWER (ПИТАНИЕ)** — включайте и выключайте питание принтера с помощью этой кнопки.
- **PRINT (ПЕЧАТЬ)** — печатает выбранные снимки с карты памяти.
- **ROTATE (ПОВЕРНУТЬ)** — поворачивает выбранный снимок или рамку обреза на 90°.
- **SAVE (СОХРАНИТЬ)** — сохраняет снимки с карты памяти на жестком диске компьютера.
- **SIZE (РАЗМЕР)** — задает размер фотографии. Для быстрого изменения размера нажмите и удерживайте кнопку.
- **Zoom (МАСШТАБ)** — изменяет масштаб текущей фотографии или кадрирует ее.

Индикаторы

На панели управления находятся два индикатора.

- **Индикатор печати** горит, когда питание включено. Когда принтер выполняет какую-то задачу, индикатор мигает зеленым. Если индикатор мигает желтым, произошла ошибка.
- **Индикатор карты памяти** не горит, если карта памяти не установлена в слот. Зеленый цвет указывает, что карта установлена правильно. Если индикатор мигает зеленым, идет передача информации между картой памяти и принтером или компьютером.

Карта меню



Параметры

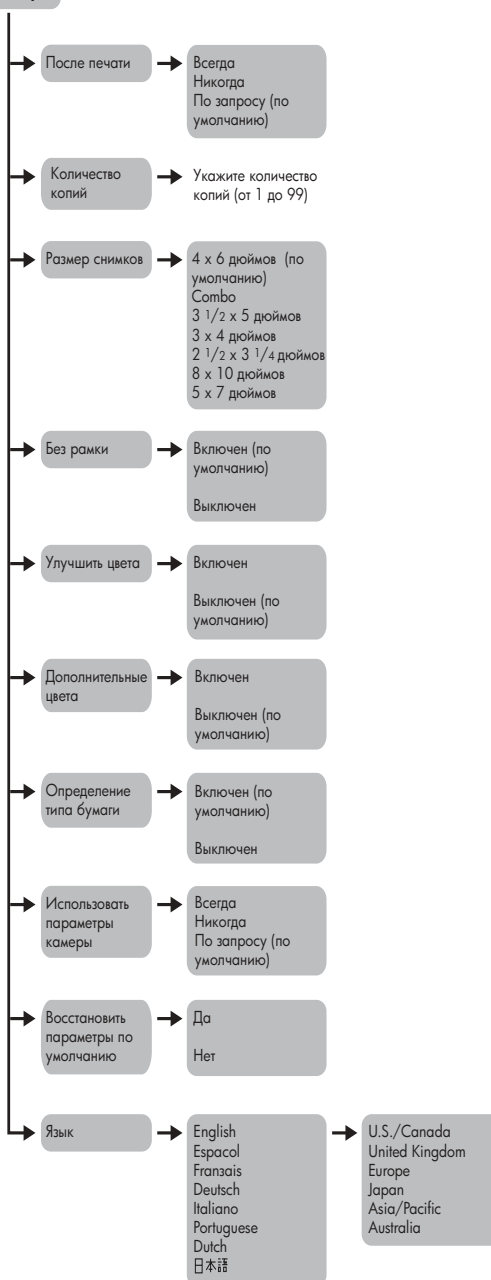

Работа с принтером и цифровой камерой

2

С помощью принтера HP Photosmart 7550 вы можете печатать прекрасные снимки напрямую с цифровой камеры.

Печать снимков, выбранных в камере

Если у вас есть цифровая камера HP с возможностью печати напрямую, вы можете выбрать снимки в камере и напечатать их без участия компьютера.

Выбор и печать снимков

- 1 В меню Share камеры выберите снимки, которые вы хотите напечатать.
- 2 Подключите камеру к соответствующему порту на передней панели принтера, используя специальный кабель USB (прилагается к камере).

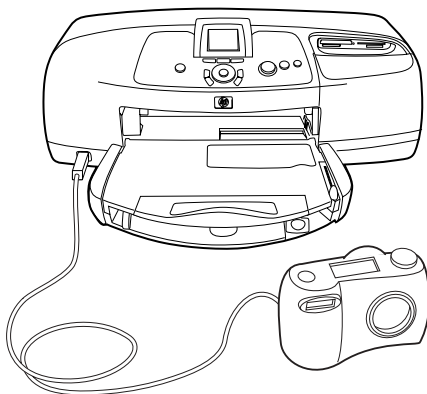

- 3 При подключении камеры к принтеру появляется меню камеры Print Setup (настройка печати). В этом меню вы можете:
 - изменить выбранные для печати снимки;
 - выбрать тип бумаги;
 - выбрать размер бумаги.
- 4 Когда для печати все готово, следуйте инструкциям на ЖК-дисплее камеры.



Подробнее о том, как выбирать и управлять снимками в камере, см. документацию, прилагающуюся к камере.

Печать с карты памяти

Если для хранения снимков в вашей камере используется карта памяти, вы можете установить ее в принтер и напечатать снимки без участия компьютера. Подробные инструкции вы увидите на ЖК-дисплее принтера.

Поддерживаются семь различных типов карт памяти. Они поставляются несколькими компаниями, и вы можете выбрать карту, отвечающую именно вашим требованиям. Можно приобрести карту памяти одновременно с покупкой цифровой камеры или в большинстве магазинов компьютерных аксессуаров.

Поддерживаемые карты памяти

Вы можете использовать сертифицированные карты памяти **CompactFlash™ Association (CFA) типов I и II**, **IBM Microdrive™** (до 528 Мб), **SmartMedia™**, **MultiMediaCard™**, **Secure Digital™** и **Memory Stick™**.

Внимание! Установив карту памяти любого другого типа, вы можете повредить карту и принтер.

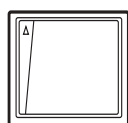

CompactFlash
типов I и II

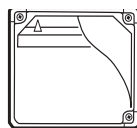

IBM Microdrive
(до 258 Мб)

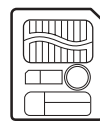

SmartMedia

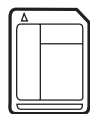

MultiMediaCard



Secure Digital



Memory Stick

Если ваша цифровая камера поддерживает разные типы файлов, вы можете сохранять снимки в файлы нескольких форматов, например JPEG, несжатый TIFF, FlashPix и RAW. Напрямую с карты памяти можно печатать снимки в формате JPEG и несжатый TIFF, файлы других форматов можно сохранить в памяти компьютера и напечатать снимки из соответствующих приложений.

Установка карты памяти

Сделав снимки цифровой камерой, вы можете сразу же напечатать их, установив карту памяти в принтер, или с помощью принтера сохранить в памяти компьютера.



Одновременно принтер может обращаться только к одному слоту карты памяти.

Если карта памяти установлена правильно, загорается индикатор слота. В течение небольшого промежутка времени на ЖК-дисплее отобразится количество снимков на карте, затем будет показан первый снимок.

Внимание! Не вынимайте карту памяти из слота, если индикатор карты памяти мигает. Это означает, что принтер считывает данные с карты, и попытка удалить ее может привести к повреждению принтера, самой карты или информации на ней.

Установка карт памяти CompactFlash и IBM Microdrive

Вставьте карту памяти в верхний левый слот стороной с гнездами для штырьков вперед таким образом, чтобы лицевая сторона карты была обращена вверх.

Внимание! Устанавливая карту любым другим способом, вы можете повредить ее или принтер.

Осторожно до упора вставьте карту памяти в слот. Возможно, карта не полностью войдет в слот. Не нажимайте на нее слишком сильно, чтобы не повредить карту памяти или принтер.

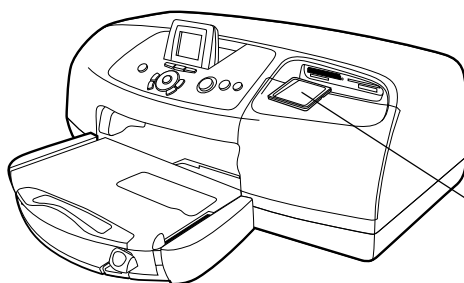

Карта памяти CompactFlash или IBM Microdrive

Установка карт памяти MultiMediaCard или Secure Digital

Вставьте карту памяти в нижний левый слот ребром с металлическими контактами вперед таким образом, чтобы лицевая сторона карты была обращена вверх, а сторона с металлическими контактами — вниз.

Внимание! Устанавливая карту любым другим способом, вы можете повредить ее или принтер.

Осторожно до упора вставьте карту памяти в слот. Возможно, карта не полностью войдет в слот. Не нажимайте на нее слишком сильно, чтобы не повредить карту памяти или принтер.

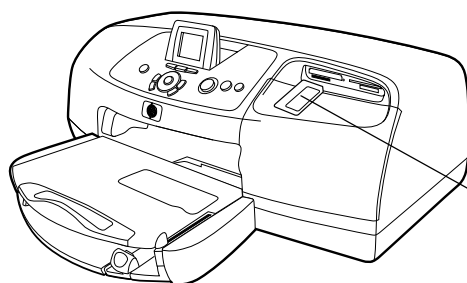

Карта памяти
MultiMediaCard
или Secure

Установка карты памяти SmartMedia

Вставьте карту памяти в верхний правый слот ребром с металлическими контактами вперед таким образом, чтобы лицевая (черная) сторона карты была обращена вверх, а сторона с металлическими контактами — вниз.

Внимание! Устанавливая карту любым другим способом, вы можете повредить ее или принтер.

Осторожно до упора вставьте карту памяти в слот. Возможно, карта не полностью войдет в слот. Не нажимайте на нее слишком сильно, чтобы не повредить карту памяти или принтер.

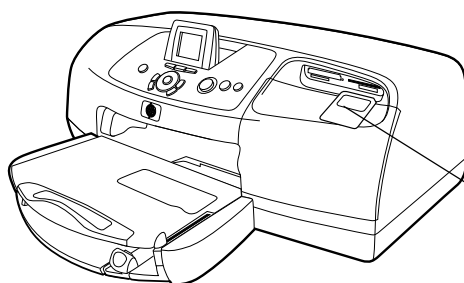

Карта памяти
SmartMedia

Установка карты памяти Memory Stick

Вставьте карту памяти в нижний правый слот ребром с металлическими контактами вперед таким образом, чтобы сторона с металлическими контактами карты была обращена вниз.

Внимание! Устанавливая карту любым другим способом, вы можете повредить ее или принтер.

Осторожно до упора вставьте карту памяти в слот. Возможно, карта не полностью войдет в слот. Не нажимайте на нее слишком сильно, чтобы не повредить карту памяти или принтер.

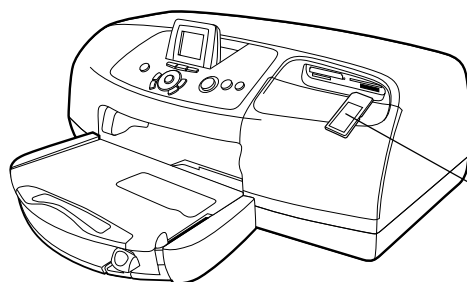

Карта памяти
Memory Stick

Выбор снимков для печати

Для упрощения выбора снимков для печати вы можете просмотреть их на жидкокристаллическом дисплее принтера или напечатать классификационную страницу.

Просмотр снимков на ЖК-дисплее

- 1 Установите карту памяти в слот принтера.
- 2 Дождитесь появления на ЖК-дисплее принтера первого снимка с карты памяти. Для просмотра остальных снимков нажимайте стрелки влево и вправо. При каждом нажатии на дисплее будет отображаться предыдущий или следующий снимок.

Печать классификационной страницы

- 1 Установите карту памяти в слот принтера.
- 2 Дождитесь появления на ЖК-дисплее принтера первого снимка с карты памяти и на панели управления принтера нажмите кнопку **MENU (МЕНЮ)**.
- 3 Нажимайте стрелку вниз (**DOWN**), пока на дисплее не будет подсвечен пункт **PRINT INDEX PAGE (НАПЕЧАТАТЬ ИНДЕКСНУЮ СТРАНИЦУ)**, затем нажмите кнопку **OK**.

Более подробно о печати и записи снимков с карты памяти см. справку по принтеру HP Photosmart.

Печать фотографий с помощью панели управления

Чтобы напечатать снимки с карты памяти, нужно всего лишь установить карту в принтер, выбрать нужные снимки и нажать кнопку **PRINT (ПЕЧАТЬ)**.

- 1 Вставьте карту памяти в слот принтера.
- 2 Дождитесь появления на ЖК-дисплее принтера первого снимка с карты памяти. Нажимайте стрелки **ВЛЕВО (LEFT)** и **ВПРАВО (RIGHT)**, пока желаемый снимок не появится на дисплее.
- 3 Отрегулируйте параметры печати кнопками **COPIES (КОПИИ)**, **BRIGHTNESS (ЯРКОСТЬ)** и **SIZE (РАЗМЕР)**.



Чтобы напечатать несколько снимков, для их выбора нажимайте кнопку **OK**.

- 4 Чтобы начать печать, нажмите кнопку **PRINT (ПЕЧАТЬ)**.

Более подробно о печати одного или нескольких снимков, набора снимков и печати фотографий различного размера см. справку по принтеру HP Photosmart.

Работа с принтером и компьютером

3

Пользоваться принтером HP Photosmart 7550 можно в любых поддерживающих печать приложениях Windows и Macintosh. Вы можете печатать любые проекты, страницы фотоальбома, поздравительные открытки или информационные бюллетени.

Если вы уже знакомы с процессом печати на вашем компьютере, подключайте принтер и начинайте работу, как обычно. Если вы новичок или у вас возникли вопросы, ответы вы найдете в этом разделе.

При печати параметры принтера, установленные в панели управления принтера, не действуют, их подменяют параметры печати в приложениях.

Печать на компьютерах с ОС Windows

Печать из приложений

- 1 В меню приложения **File (Файл)** выберите **Print (Печать)**.
- 2 В диалоговом окне Print выберите страницы для печати и количество копий.

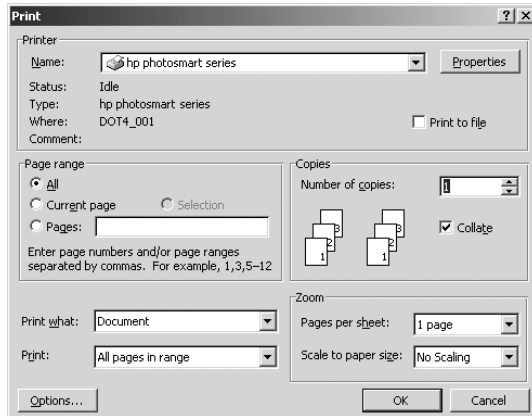

- 3 Посмотреть дополнительные параметры вы можете, щелкнув кнопку **Properties (Свойства)**. Укажите параметры принтера (например, качество печати и тип бумаги) и щелкните **ОК**.

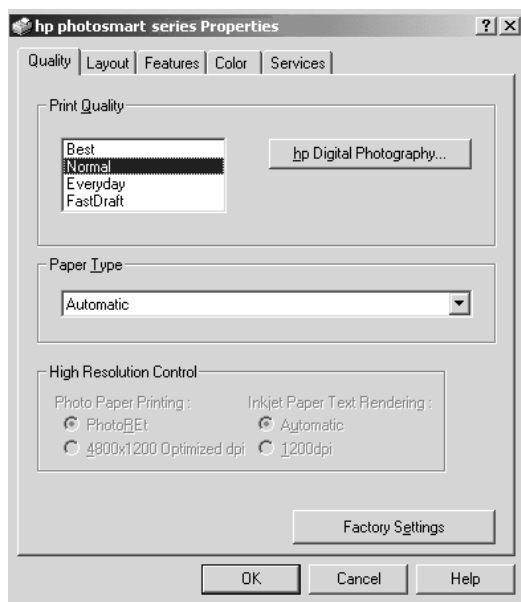

Более подробную информацию о доступных параметрах вы можете получить, щелкнув кнопку **?** в правом верхнем углу диалогового окна **Properties (Свойства)** принтера и затем щелкнув интересующий вас пункт. Также можно воспользоваться справкой, щелкнув кнопку **Help (Справка)**.



4 Чтобы начать печать, щелкните **ОК**.

В справке по принтеру HP Photosmart вы можете более подробно узнать об:

- изменении настроек принтера по умолчанию;
- изменении масштаба, вращении и кадрировании снимков;
- регулировке цвета и яркости снимков;
- печати фотоальбомов и классификационных страниц.

Использование значков на панели задач

После установки ПО принтера на панели задач Windows появятся два новых значка:

- значок принтера HP Photosmart 
- значок карты памяти HP Photosmart 

Эти значки помогут вам выполнять различные задачи.



Значок принтера

Значок карты памяти

Значок принтера HP Photosmart

С помощью значка принтера вы можете открыть диалоговое окно Properties (Свойства) принтера, выбрать принтер по умолчанию или открыть HP Photosmart Toolbox (Панель инструментов).

- Чтобы раскрыть диалоговое окно Properties (Свойства) принтера, щелкните значок принтера.
- Щелкните правой кнопкой мыши значок принтера, чтобы раскрыть следующее меню, и сделайте свой выбор.

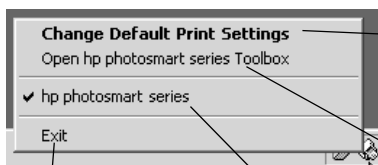

Щелкните, чтобы закрыть меню и удалить значок принтера из панели задач. Чтобы закрыть меню, не удаляя значок принтера, щелкните в любую область экрана за пределами меню

Щелкните, чтобы открыть диалоговое окно Properties (Свойства) принтера
Щелкните, чтобы открыть панель инструментов HP Photosmart

Из списка установленных принтеров выберите принтер HP Photosmart, с помощью которого будет производиться печать. Рядом с текущим принтером вы увидите флажок

Использование значка карты памяти HP Photosmart



С помощью значка карты памяти вы можете узнать статус принтера, произвести различные операции над снимками, хранящимися на карте памяти, и открыть диалоговые окна соединения.

По внешнему виду значка вы можете определить статус принтера.

	Если значок карты памяти зеленый, карта установлена в принтер и все готово для доступа к снимкам на карте
	Если значок карты памяти серый, в принтер не установлена карта памяти
	Если на значке появляется красный крестик, значит соединение принтера с компьютером прервалось. Для продолжения печати необходимо восстановить соединение (см. раздел Слоты для карт памяти на стр. 5)

Щелкните правой кнопкой мыши значок карты памяти, чтобы раскрыть следующее меню, и сделайте свой выбор.

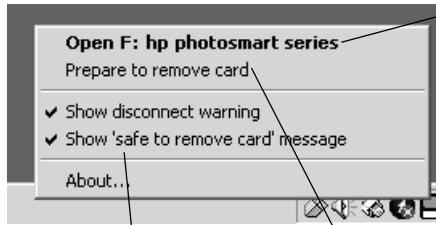

Щелкните одну из строк "Show...", если хотите, чтобы при разрыве и установке соединения с компьютером отображались сообщения о состоянии. Если флажок установлен, сообщения будут появляться

Щелкните, чтобы открыть Windows Explorer (Проводник Windows), где вы можете перемещать, копировать, удалять и открывать снимки. Проводник также можно открыть, дважды щелкнув значок карты памяти

Щелкните, чтобы удалить карту памяти из принтера

В справке по принтеру HP Photosmart вы можете более подробно узнать об:

- установке параметров принтера;
- использовании панели инструментов;
- работе с приложением HP Photo and Imaging Director.

Печать на компьютере Macintosh

Печать из приложений (OS X или OS 9.x)



Далее описаны шаги, характерные для OS X. Для OS 9.x они могут несколько отличаться. Убедитесь, что до начала печати в Print Center (OS X) или в Chooser (OS 9.x) вы выбрали принтер HP Photosmart. Более подробно об этом см. брошюру *HP Photosmart Software Setup & Product Support (Настройка программного обеспечения и поддержка)*, прилагающуюся к принтеру.

- 1 В меню приложения **File (Файл)** выберите **Page Setup (Параметры страницы)**.
- 2 В раскрывающемся меню **Format for (Форматировать для)** выберите **Photosmart 7550**, затем для вашего проекта укажите атрибуты страницы (размер бумаги, ориентацию и масштаб). По окончании выбора щелкните **OK**.

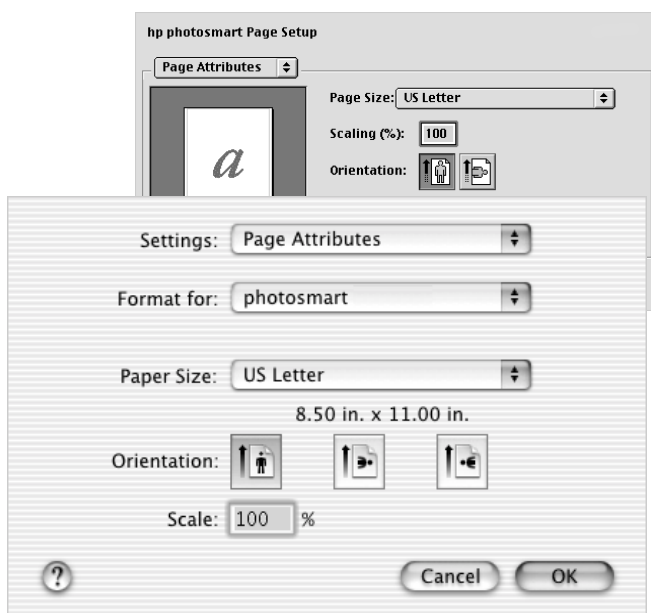

- 3 В меню приложения **File (Файл)** выберите **Print (Печать)**.
- 4 Укажите подходящие для вашего проекта параметры печати. Для перехода на другие панели воспользуйтесь раскрывающимися меню.

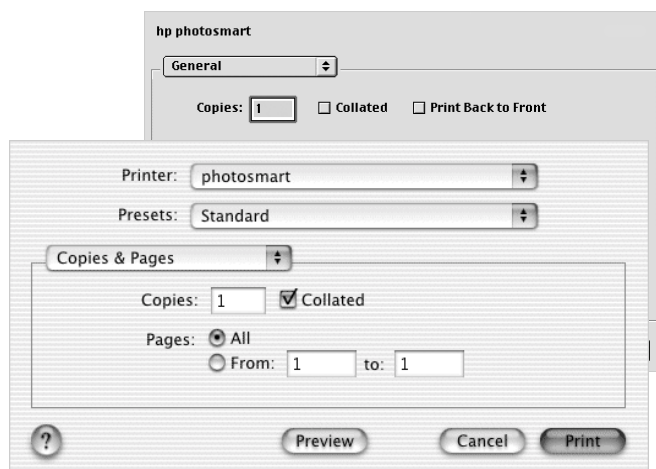

- 5 Чтобы начать печать, щелкните **Print** (в OS X) или **OK** (в OS 9.x).



Более подробно о доступных параметрах вы можете узнать, щелкнув кнопку ? в нижнем левом углу диалогового окна (только OS X).

В справке по принтеру HP Photosmart вы можете более подробно узнать об:

- изменении параметров печати по умолчанию;
- изменении масштаба, вращении и кадрировании снимков;
- регулировке цвета и яркости снимков;
- печати фотоальбомов и классификационных страниц.

Устранение неполадок

4

Принтер HP Photosmart разработан для обеспечения максимально надежной и простой работы. В этом разделе вы найдете ответы на часто задаваемые вопросы. Перед прочтением этого раздела убедитесь в следующем.

- Все соединения кабелей между принтером и компьютером надежны.
- Вы используете последнюю версию программного обеспечения. Обновить ПО можно с узла www.hp.com. Контактная информация приведена в брошюре *HP Photosmart Software Setup & Product Support (Установка программного обеспечения и поддержка)*, поставляемой с принтером.

Особенности установки соединения в Windows

Если ваш принтер подключен к компьютеру с ОС Windows, между компьютером и принтером должно быть установлено постоянное соединение. Это необходимо для того, чтобы компьютер мог получать ответы на запросы к принтеру.

Если соединение между компьютером и принтером HP Photosmart разорвется, на экране компьютера вы увидите сообщение об ошибке.



Возможные причины разрыва соединения таковы.

- Компьютер не подключен к принтеру, принтер выключен или не подключен к источнику питания.
- При подключении к разветвителю USB или док-станции для нескольких устройств соединение с принтером может быть кратковременно прервано при обращении к другому устройству. Подождите, пока запрос к другому устройству завершится, или подключите принтер к компьютеру напрямую.

При любом разрыве соединения в панели задач Windows будет отображен соответствующий значок карты памяти .

Чтобы восстановить соединение, попробуйте сделать следующее.

- Убедитесь, что кабель USB надежно подключен к компьютеру и USB-порту на **задней** панели принтера.
- Убедитесь, что шнур питания принтера плотно подключен к принтеру и источнику питания и принтер включен.
- Если соединение не восстановлено, щелкните правой кнопкой мыши значок карты памяти и в меню выберите **Reconnect hp photosmart series (Восстановить соединение)**.



Если раскроется диалоговое окно HP Photosmart, попытайтесь восстановить соединение, щелкнув **Retry (Повторить)**.

Проблемы установки соединения с компьютерами Macintosh

Если ваш принтер подключен к компьютеру Macintosh, между компьютером и принтером должно быть установлено постоянное соединение. Это необходимо для того, чтобы компьютер мог получать ответы на запросы к принтеру.

Если соединение между компьютером и принтером HP Photosmart разорвется, на экране компьютера вы увидите сообщение об ошибке.

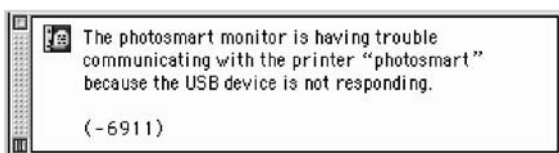

Возможные причины разрыва соединения таковы.

- Компьютер не подключен к принтеру, принтер может быть выключен или не подключен к источнику питания.
- При подключении к разветвителю USB или док-станции для нескольких устройств соединение с принтером может быть кратковременно прервано при обращении к другому устройству. Подождите, пока запрос к другому устройству завершится, или подключите принтер к компьютеру напрямую.

Чтобы восстановить соединение:

- проверьте подключение всех кабелей;
- убедитесь, что кабель USB надежно подключен к компьютеру и USB-порту на **задней** панели принтера;
- убедитесь, что шнур питания принтера надежно подключен;
- убедитесь, что принтер подключен к источнику питания и включен.

Печать диагностической страницы

Чтобы проверить состояние печатающих картриджей и убедиться, что бумага загружена правильно, вы можете напечатать диагностическую страницу.tly.

- 1 На панели управления принтера нажмите кнопку **MENU (МЕНЮ)**.
- 2 Нажимайте стрелку вниз, пока не будет подсвечен пункт **Print a diagnostic page (Напечатать диагностическую страницу)**, затем нажмите **ОК**.

Будет напечатана диагностическая страница с информацией о принтере и уровне чернил в печатающих картриджах.

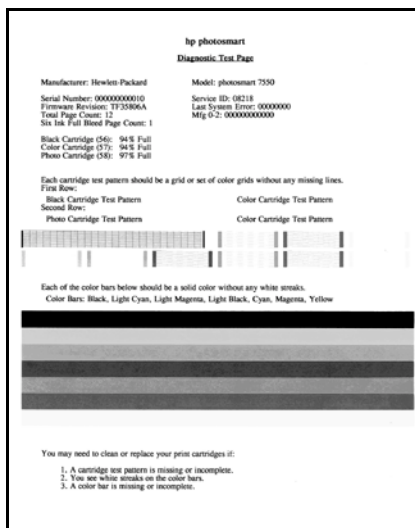

Ошибки при установлении соединения USB

Проблема	Вероятная причина	Решение
Мой принтер подключен с помощью кабеля USB через другое устройство или разветвитель USB и при попытке печати отображается сообщение об ошибке	Принтер не получает необходимые данные от другого устройства или разветвителя. Или Двустороннее соединение принтера и компьютера было прервано другим устройством, подключенным к разветвителю	<ul style="list-style-type: none">• Напрямую подключите принтер к USB порту компьютера.• Убедитесь, что кабель USB надежно подключен к компьютеру и USB-порту на задней панели принтера.• Попробуйте отключить прочие устройства USB от разветвителя и повторить попытку печати
	Слишком длинный кабель USB	Убедитесь, что длина используемого кабеля USB поддерживается принтером. Подробнее об этом — в разделе Технические характеристики на стр. 65

Проблема	Вероятная причина	Решение
<p>При подключении принтера к компьютеру с помощью кабеля USB отображается сообщение YOU HAVE CONNECTED YOUR COMPUTER TO THE PRINTER'S FRONT USB PORT (вы подключили компьютер к переднему порту USB)</p>	<p>Вы подключили компьютер к порту камеры на передней панели принтера. Этот порт предназначен только для подключения цифровой камеры HP с возможностью печати напрямую</p>	<p>Подключите кабель USB к порту на задней панели принтера.</p> <p>Если вы получили это сообщение при установке ПО принтера, попробуйте:</p> <p>ПК с Windows</p> <ol style="list-style-type: none"> 1 Удалите ПО принтера. Вставьте компакт-диск с ПО принтера в дисковод, щелкните Remove HP Photosmart software (Удалить ПО HP Photosmart) и следуйте инструкциям на экране компьютера. 2 По окончании процесса перезагрузите компьютер. 3 Подключите кабель USB к USB-порту на задней панели принтера. 4 Заново установите ПО принтера. Подробные инструкции см. в брошюре <i>Software setup & product support (Установка программного обеспечения и поддержка)</i>. <p>Macintosh</p> <ol style="list-style-type: none"> 1 Удалите ПО принтера. Вставьте компакт-диск с ПО принтера в дисковод, щелкните Uninstall (Удалить) и следуйте инструкциям на экране компьютера. 2 По окончании процесса перезагрузите компьютер. 3 Подключите кабель USB к USB-порту на задней панели принтера. 4 Заново установите ПО принтера. Подробные инструкции см. в брошюре <i>Software setup & product support (Установка программного обеспечения и поддержка)</i>

Проблема	Вероятная причина	Решение
<p>Только ПК с Windows Мой принтер подключен с помощью кабеля USB и при попытке печати отображается сообщение THERE WAS AN ERROR WRITING TO DOT4 (Ошибка записи в DOT4)</p>	<p>Проблема при установке USB-соединения</p>	<ul style="list-style-type: none"> Отключите кабель USB от компьютера и затем подключите его обратно. Убедитесь, что кабель USB надежно подключен к компьютеру и USB-порту на задней панели принтера. Перезагрузите компьютер
<p>Только ПК с Windows После подключения принтера к компьютеру с помощью кабеля USB окно New Hardware Wizard (мастер установки нового оборудования) не появляется (см. продолжение на следующей странице)</p>	<p>Вы работаете не в ОС Windows 98, 2000, ME или XP</p>	<p>Убедитесь, что операционная система на вашем компьютере — это Windows 98, 2000, ME или XP и что компьютер подключен к USB-порту на задней панели принтера с помощью кабеля USB</p>
	<p>Кабель USB не работает или неправильно подключен</p>	<ul style="list-style-type: none"> Убедитесь, что USB-кабель надежно подключен к компьютеру и USB-порту на задней панели принтера. Отключите и заново подключите кабель USB к принтеру. Отключите шнур питания принтера и заново подключите его. Если проблема не разрешилась, подключите другой кабель USB
	<p>Слишком длинный кабель USB</p>	<p>Убедитесь, что длина используемого кабеля USB поддерживается принтером. Подробнее об этом см. раздел Технические характеристики на стр. 65</p>

Проблема	Вероятная причина	Решение
<p>(см. начало на предыдущей странице)</p> <p>Windows PC only</p> <p>После подключения принтера к компьютеру с помощью кабеля USB окно New Hardware Wizard (мастер установки нового оборудования) не появляется</p>	<p>Возможно, работа USB не разрешена</p>	<p>Отключите от принтера шнур питания и USB-кабель, затем заново подключите их.</p> <p>Или</p> <ol style="list-style-type: none"> 1 В Windows 98, 2000 или ME раскройте меню Start/Settings/Control Panel. В Windows XP раскройте меню Start/Control Panel. 2 В Windows 98, 2000 или ME дважды щелкните значок System (Система). В Windows XP щелкните Performance and Maintenance (Производительность и поддержка), затем щелкните значок System (Система). 3 В Windows 98, 2000 или ME перейдите на вкладку Device Manager (Диспетчер устройств). В Windows XP перейдите на вкладку Hardware (Устройства), затем щелкните Device Manager (Диспетчер устройств). 4 Щелкните значок (+) напротив параметра Universal Serial Bus Controller (Контроллер универсальной последовательной шины). Если появятся строки USB host controller и USB root hub, вероятно, работа USB разрешена. Если таких строк нет, более подробную информацию о разрешении и настройке работы USB вы сможете найти в документации компьютера или обратившись к производителю компьютера

Проблема	Вероятная причина	Решение
<p>Только ПК с Windows</p> <p>При подключении принтера к компьютеру с помощью кабеля USB окно New Hardware Wizard (Мастер установки нового оборудования) появилось, но установка принтера не была завершена. Это окно более не появляется</p>	<p>Установка не завершена, была отменена или произошла ошибка</p>	<ol style="list-style-type: none"> 1 Отключите кабель USB от компьютера. 2 Отключите от принтера шнур питания и подключите его снова. 3 Удалите программное обеспечение принтера. Вставьте компакт-диск с ПО принтера в дисковод, щелкните Remove HP Photosmart software (Удалить ПО HP Photosmart) и следуйте инструкциям на экране компьютера. 4 После завершения процесса удаления перезагрузите компьютер. 5 Заново подключите кабель USB к компьютеру. Убедитесь, что кабель надежно подключен к USB-порту на задней панели принтера. 6 Заново установите ПО принтера. Подробные инструкции см. в брошюре <i>Software setup & product support (Установка программного обеспечения и поддержка)</i>

Проблема	Вероятная причина	Решение
<p>Только ПК с Windows</p> <p>При подключении принтера к компьютеру с помощью кабеля USB отображается сообщение UNKNOWN DEVICE (Неизвестное устройство)</p>	<p>Статическое электричество создает помехи в кабеле между принтером и компьютером.</p> <p>Или</p> <p>Кабель USB поврежден.</p> <p>Или</p> <p>Кабель USB неправильно подключен.</p> <p>Или</p> <p>Программное обеспечение не может идентифицировать принтер; соединение установлено неверно</p>	<ol style="list-style-type: none"> 1 Отключите кабель USB от принтера. 2 Отключите шнур питания от принтера. 3 Подождите примерно 10 секунд. 4 Подключите шнур питания к принтеру. 5 Подключите кабель USB к USB-порту на задней панели принтера. 6 Если в диалоговом окне New Hardware Wizard (Мастер установки нового программного обеспечения) появляется то же сообщение, проверьте, не нужно ли вам обновить ПО (www.hp.com), или обратитесь в службу поддержки HP Support & Services. Контактная информация находится в брошюре <i>Software Setup & Product Support (Установка программного обеспечения и поддержка)</i>, поставляемой с принтером
<p>Компьютеры Macintosh</p> <p>Мой принтер подключен с помощью кабеля USB через другое устройство или разветвитель USB и соединение с компьютером утеряно (см. продолжение на следующей странице)</p>	<p>Принтер не получает необходимых данных от другого устройства или разветвителя.</p> <p>Или</p> <p>Двустороннее соединение принтера и компьютера было прервано другим устройством, подключенным к разветвителю</p>	<ul style="list-style-type: none"> • Напрямую подключите принтер к USB-порту компьютера. • Убедитесь, что кабель USB надежно подключен к компьютеру и USB-порту на задней панели принтера. • Попробуйте отключить прочие устройства USB от разветвителя и повторите попытку печати

Проблема	Вероятная причина	Решение
<p>(см. начало на предыдущей странице)</p> <p>Компьютеры Macintosh</p> <p>Мой принтер подключен с помощью кабеля USB через другое устройство или разветвитель USB и соединение с компьютером утеряно</p>	Слишком длинный кабель USB	Убедитесь, что длина используемого кабеля USB поддерживается принтером. Подробнее об этом см. раздел Технические характеристики на стр. 65

Неисправности принтера

Проблема	Вероятная причина	Решение
<p>Печать идет очень медленно (см. продолжение на следующей странице)</p>	Компьютер не соответствует рекомендуемым системным требованиям	Проверьте количество свободной памяти (RAM) и частоту процессора компьютера. Системные требования описаны в разделе Технические характеристики на стр. 65
	Запущено слишком много приложений	Закройте ненужные приложения

Проблема	Вероятная причина	Решение
<p>(см. начало на предыдущей странице)</p> <p>Печать идет очень медленно</p> <p>(см. продолжение на следующей странице)</p>	<p>Вы используете устаревшее программное обеспечение принтера</p>	<p>Обновить ПО вы можете, посетив узел www.hp.com. Контактная информация находится в брошюре <i>Software Setup & Product Support (Установка программного обеспечения и поддержка)</i>, поставляемой с принтером.</p> <p>Компьютеры с Windows</p> <p>Проверьте версию установленного драйвера принтера с помощью приложения HP Web Update.</p> <p>Macintosh</p> <p>Проверьте версию установленного драйвера принтера в диалоговом окне Print (OS 9.x) или Print Center (OS X)</p>
	<p>Вы печатаете сложный документ, содержащий рисунки или фотографии.</p> <p>Или</p> <p>Вы печатаете фотографию с большим разрешением</p>	<ul style="list-style-type: none"> • Освободите дополнительное место на жестком диске. Если на диске свободно менее 100 Мб, время печати увеличивается. • Будьте терпеливы. Большие сложные документы, содержащие рисунки или фотографии, требуют больше времени для печати, чем текстовые документы
	<p>На странице в выходном лотке еще не высохли чернила</p>	<p>В этом случае на ЖК-дисплее появится сообщение: "Page is drying... To start next page, remove wet page and press OK" (На странице сохнут чернила. Чтобы начать печать следующей страницы, удалите лист из выходного лотка и нажмите OK).</p> <p>Вы можете либо удалить страницу из выходного лотка, либо просто подождать. Когда чернила высохнут, печать продолжится</p>

Проблема	Вероятная причина	Решение
<p>(см. начало на предыдущей странице)</p> <p>Печать идет очень медленно (см. продолжение на следующей странице)</p>	<p>Возможно, вы выбрали разрешение 4800x1200 Optimized dpi</p>	<p>Компьютеры с Windows</p> <ol style="list-style-type: none"> 1 На вкладке Quality (Качество) диалогового окна Properties (Свойства) принтера, задайте параметру Print Quality (Качество печати) значение Best (Наилучшее) и Paper Type (Тип бумаги) — Photo paper (Фотобумага). Для High resolution control выберите PhotoREt вместо 4800x1200 Optimized dpi. 2 Повторите попытку печати. <p>Macintosh</p> <ol style="list-style-type: none"> 1 На панели Paper Type/Quality (Тип бумаги/Качество) сбросьте параметр High resolution photo (Фотографии с высоким разрешением). 2 Повторите попытку печати
	<p>У вас установлен разветвитель USB и используются другие устройства USB</p>	<ul style="list-style-type: none"> • Подключите кабель USB непосредственно к компьютеру и USB-порту на задней панели принтера, не используя разветвитель. • При печати не используйте прочие устройства, подключенные к разветвителю

Проблема	Вероятная причина	Решение
<p>(см. начало на предыдущей странице)</p> <p>Печать идет очень медленно</p>	<p>Параметр Paper Type (Тип бумаги) может быть по умолчанию установлен в Automatic (Определять автоматически)</p>	<p>Если тип бумаги определяется автоматически, принтеру необходимо несколько секунд для изучения бумаги и определения подходящего типа. Чтобы избежать этого, до начала печати выберите определенный тип бумаги.</p> <p>ПК с Windows</p> <ul style="list-style-type: none"> Выберите подходящий тип бумаги на вкладке Quality (Качество) диалогового окна Properties (Свойства) принтера. <p>Macintosh</p> <ul style="list-style-type: none"> Выберите подходящий тип бумаги на панели Paper Type/Quality (Тип бумаги/Качество) диалогового окна Print (Печать)
	<p>Вы печатаете в резервном режиме. Принтер автоматически входит в этот режим, если один из печатающих картриджей отсутствует</p>	<p>Замените отсутствующий картридж новым</p>
	<p>На панели управления принтера вы выбрали параметры Improve colors (Улучшить цвета) или Extend colors (Дополнительные цвета)</p>	<p>Подробности см. в разделе set defaults on your printer (Установка параметров принтера по умолчанию) справки по принтеру</p>
<p>Принтер не включается (см. продолжение на следующей странице)</p>	<p>Возможно, на принтер было подано слишком высокое напряжение</p>	<p>Отключите шнур питания принтера и подождите примерно 10 секунд. Заново подключите шнур питания и нажмите кнопку POWER (ПИТАНИЕ)</p>

Проблема	Вероятная причина	Решение
(см. начало на предыдущей странице) Принтер не включается	Принтер подключен к удлинителю и питание удлинителя отключено	Включите удлинитель
Индикатор Print (Печать) мигает зеленым, но печать не идет	Принтер передает или получает информацию	Будьте терпеливы. Для того чтобы передать информацию, принтеру требуется некоторое время
Индикатор Print (Печать) мигает желтым	Произошла ошибка	<ol style="list-style-type: none"> 1 Проверьте, нет ли на ЖК-дисплее принтера или на экране компьютера каких-либо инструкций. 2 Если инструкций нет и к принтеру подключена цифровая камера, проверьте, нет ли на ЖК-дисплее камеры каких-либо инструкций. 3 Если инструкций нет, выключите принтер. Отключите шнур питания принтера, подождите минуту и подключите его обратно. Включите принтер
Индикатор Print (Печать) мигает красным	Произошла критическая ошибка	<ol style="list-style-type: none"> 1 Выключите принтер. Отключите шнур питания принтера, подождите минуту и подключите его обратно. Включите принтер. 2 Если это не помогает, посетите www.hp.com или свяжитесь со службой поддержки HP Support & Services. Контактная информация находится в брошюре <i>Software Setup & Product Support (Установка программного обеспечения и поддержка)</i>, поставляемой с принтером

Проблема	Вероятная причина	Решение
<p>ПК с Windows</p> <p>На панели задач значок карты памяти указывает на разрыв соединения</p> 	<p>Проблема подключения или передачи данных между принтером и компьютером</p>	<p>Щелкните значок соединения, затем в диалоговом окне щелкните Connect (Подключиться). Если проблема не устранена:</p> <ul style="list-style-type: none"> • проверьте надежность подключения соединительных кабелей к компьютеру и USB-порту на задней панели принтера; • отключите кабель USB от компьютера и заново подключите его; • отключите шнур питания от принтера и заново подключите его
<p>Принтер не распознает файл на карте памяти</p>	<p>На карте памяти записаны файлы, типы которых не поддерживаются принтером</p>	<p>Настройте камеру таким образом, чтобы снимки сохранялись в файлах поддерживаемых принтером типов. В разделе Технические характеристики вы можете найти список поддерживаемых типов файлов изображений; настройка камеры описана в прилагающейся к ней документации</p>

Ошибки при печати

Проблема	Вероятная причина	Решение
<p>Фотобумага неправильно подается в принтер (см. продолжение на следующей странице)</p>	<p>Лоток для фотобумаги не активирован</p>	<p>Активируйте использование лотка для фотобумаги, максимально переместив салазки лотка в сторону принтера, пока они не прикоснутся к краю стопки бумаги</p>

Проблема	Вероятная причина	Решение
(см. начало на предыдущей странице) Фотобумага неправильно подается в принтер	Влажность воздуха слишком большая или маленькая	<ul style="list-style-type: none"> • Вручную максимально передвиньте фотобумагу в глубину лотка. • Загружайте фотобумагу по одному листу
Бумага неправильно подается в принтер. Или Бумага не выходит из принтера должным образом	Во входном лотке слишком много бумаги	Удалите часть бумаги из входного лотка и повторите попытку печати
	Регуляторы длины и ширины бумаги находятся в неправильном положении	Убедитесь, что регуляторы длины и ширины бумаги вплотную подходят к сторонам бумаги, но не сгибают ее
	Слишком тонкая или слишком толстая бумага	Поддерживаемые типы бумаги описаны в разделе Технические характеристики
	Бумага помята или скручена	Загрузите другую бумагу
Бумага не выходит из принтера (см. продолжение на следующей странице)	Произошла ошибка	Следуйте инструкциям на ЖК-дисплее
	Отключено питание или произошел разрыв соединения	<ul style="list-style-type: none"> • Убедитесь, что питание включено. • Убедитесь, что шнур питания надежно подключен к принтеру
	В лоток не загружена бумага	Убедитесь, что бумага правильно загружена в лоток. Подробные инструкции см. в разделе Загрузка бумаги во входной лоток на стр. 6
	Боковая крышка принтера открыта	Закройте боковую крышку принтера

Проблема	Вероятная причина	Решение
<p>(см. начало на предыдущей странице)</p> <p>Бумага не выходит из принтера</p> <p>(см. продолжение на следующей странице)</p>	<p>Бумага застряла в принтере</p>	<ul style="list-style-type: none"> • Следуйте инструкциям на жидкокристаллическом дисплее. • Удалите бумагу из входного и выходного лотков. • Если вы печатали наклейки, убедитесь, что наклейка не отклеилась от бумажного основания при прохождении через принтер. <p>Если внутри принтера осталась бумага:</p> <ol style="list-style-type: none"> 1 Выключите принтер. 2 Отключите соединительные провода. Откройте заднюю крышку, повернув рукоятку против часовой стрелки. Снимите крышку. 3 Осторожно удалите смятую бумагу из принтера и установите заднюю крышку на место. 4 Подключите соединительные провода и включите принтер. 5 После устранения застрявшей бумаги напечатайте документ еще раз. <p>Если при печати на фотобумаге 4 x 6 дюймов (10 x 15 см) она часто застревает в принтере:</p> <ul style="list-style-type: none"> • Вставляйте фотобумагу в лоток на максимальную глубину. • Загружайте фотобумагу по одному листу
	<p>Держатель печатающего картриджа застрял</p>	<ul style="list-style-type: none"> • Следуйте инструкциям на ЖК-дисплее. • Удалите всю бумагу, находящуюся вблизи держателя, и нажмите кнопку OK

Проблема	Вероятная причина	Решение
(см. начало на предыдущей странице) Бумага не выходит из принтера	Неполадки с печатающими картриджами	<ul style="list-style-type: none"> Проверьте, нет ли на ЖК-дисплее принтера сообщений об ошибке. Напечатайте диагностическую страницу и, если необходимо, замените картриджи
	Принтер находится в состоянии передачи информации	Более подробно об этом см. раздел Неисправности принтера на стр. 43
Компьютеры Macintosh OS 9.x Бумага не выходит из принтера	Слишком мало памяти выделено для приложения System PrintMonitor	В диалоговом окне Get info (Получить информацию) выделите больше памяти
Из принтера выходят белые листы	Закончились чернила	Напечатайте диагностическую страницу и, если необходимо, замените картриджи
	Вы отменили начатую ранее печать	Если вы отменили задание печати до того, как печать началась, принтер, возможно, уже загрузил бумагу, приготовив ее для печати. Когда следующее задание печати начинает выполняться, принтер выбрасывает ранее загруженный белый лист
	Вы печатаете факс	<ol style="list-style-type: none"> Сохраните факс в графическом формате, например TIFF. Откройте этот файл в текстовом редакторе и напечатайте
	Вы печатаете в резервном режиме с установленным черным картриджем; включен режим печати без рамки. Принтер не может печатать без рамок черно-белые снимки размером 10 x 15 см	<p>Замените отсутствующие картриджи новыми.</p> <p>Или</p> <p>Отключите печать без рамки.</p> <p>Более подробно об этом см. раздел Печать в резервном режиме на стр. 9</p>

Проблема	Вероятная причина	Решение
Документ не печатается с заданными параметрами принтера	Параметры принтера по умолчанию могут отличаться от настроек приложения. Параметры приложения перекрывают параметры принтера	ПК с Windows <ul style="list-style-type: none"> В меню приложения File (Файл) выберите Print (Печать) и щелкните Properties (Свойства), чтобы задать желаемые параметры. Macintosh <ul style="list-style-type: none"> В меню приложения File (Файл) выберите Print (Печать) и укажите желаемые параметры
	Возможно, для печати одного снимка вы изменили параметры принтера и эти настройки перекрыли параметры по умолчанию	<ol style="list-style-type: none"> Если вы пометили снимок, отмените выбор. Задайте желаемые параметры принтера и повторите попытку печати. Теперь должны применяться установленные параметры
Задано автоматическое определение типа бумаги, но при подготовке к печати принтер выбрасывает бумагу	На принтер падает прямой солнечный свет, что мешает работе сенсора автоматического определения типа бумаги	Установите принтер таким образом, чтобы на него не падал прямой солнечный свет

Проблема	Вероятная причина	Решение
<p>Части документа отсутствуют или неправильно расположены (см. продолжение на следующей странице)</p>	<p>Вы выбрали неправильную ориентацию бумаги</p>	<p>ПК с Windows</p> <ul style="list-style-type: none"> На вкладке Layout (Макет) диалогового окна Properties (Свойства) принтера и в диалоговом окне Page setup (Параметры страницы) приложения выберите нужную ориентацию бумаги (Portrait (книжную) или Landscape (альбомную)). <p>Macintosh</p> <ul style="list-style-type: none"> В диалоговом окне Page setup (Параметры страницы) выберите нужную ориентацию бумаги (Portrait (книжную) или Landscape (альбомную)).
	<p>Вы выбрали неверный размер бумаги</p>	<p>ПК с Windows</p> <ul style="list-style-type: none"> На вкладке Layout (Макет) диалогового окна Properties (Свойства) принтера и в диалоговом окне Page setup (Параметры страницы) приложения выберите нужный размер бумаги. <p>Macintosh</p> <ul style="list-style-type: none"> В диалоговом окне Page setup (Параметры страницы) выберите нужный размер бумаги
<p>В настройках приложения вы установили неправильные размеры полей</p>		<p>Убедитесь, что поля не выходят за пределы области печати. Более подробно об этом см. раздел Технические характеристики справки по принтеру HP Photosmart</p>

Проблема	Вероятная причина	Решение
<p>(см. начало на предыдущей странице) Части документа отсутствуют или неправильно расположены</p>	<p>Параметр Poster printing (Печать плакатов) в Windows или Tiling (Каскадом) в Macintosh оставлен активным</p>	<p>ПК с Windows</p> <ul style="list-style-type: none"> На вкладке Features (Функции) диалогового окна Properties (Свойства) принтера сбросьте параметр Poster Printing (Печать плакатов). <p>Macintosh</p> <ul style="list-style-type: none"> На панели Layout (Макет) диалогового окна Print (Печать) установите параметр Pages per sheet равным 1
	<p>Неверный масштаб текста или графики или проблемы с форматами файлов</p>	<p>Убедитесь, что установлен верный масштаб текста и графики и форматы файлов совместимы с вашим документом</p>
<p>Печать получается наклонной или смещается</p>	<p>Бумага неправильно подается в принтер</p>	<ul style="list-style-type: none"> Убедитесь, что бумага во входном лотке правильно ориентирована. Убедитесь, что регуляторы длины и ширины бумаги плотно подходят к краям бумаги. <p>Более подробно об этом см. раздел Загрузка бумаги во входной лоток на стр. 6</p>
	<p>Печатающие картриджи не выровнены</p>	<p>ПК с Windows</p> <ul style="list-style-type: none"> На вкладке Device Services (Службы устройств) панели инструментов HP Photosmart Toolbox щелкните Calibrate the Printer (Калибровать принтер). <p>Macintosh</p> <ul style="list-style-type: none"> На панели Calibrate (Калибровать) утилиты HP Inkjet Utility щелкните Align (Выровнять)

Проблема	Вероятная причина	Решение
<p>Низкое качество печати (см. продолжение на следующей странице)</p>	<p>Вы печатаете в резервном режиме. Принтер входит в этот режим, если один из картриджей отсутствует</p>	<p>Замените отсутствующий картридж(и) новым</p>
	<p>Вы печатаете в резервном режиме с установленным черным картриджем; включен режим печати без рамки</p>	<p>Установите отсутствующие печатающие картриджи или отключите печать без рамки. Более подробно о печати в резервном режиме см. раздел Печать в резервном режиме на стр. 9</p>
	<p>Вы слишком сильно увеличили снимок</p>	<p>Нажмите кнопку ЗООМ (МАСШТАБ) один или несколько раз, уменьшив изображение</p>
	<p>В печатающем картридже заканчиваются чернила</p>	<p>Напечатайте диагностическую страницу.</p> <p>ПК с Windows</p> <ul style="list-style-type: none"> Проверьте уровень чернил в печатающих картриджах на вкладке Estimated Ink Level (Предполагаемый уровень чернил) панели инструментов HP Photosmart Toolbox. <p>Macintosh</p> <ul style="list-style-type: none"> Проверьте статус уровня чернил с помощью утилиты HP Inkjet Utility. <p>Если чернила в картридже заканчиваются, замените печатающий картридж</p>

Проблема	Вероятная причина	Решение
<p>(см. начало на предыдущей странице)</p> <p>Низкое качество печати</p> <p>(см. продолжение на следующей странице)</p>	<p>Вы используете бумагу неподходящего типа</p>	<ul style="list-style-type: none"> Убедитесь, что вы используете тип бумаги, поддерживаемый принтером. Для получения наилучших результатов рекомендуется бумага для струйной печати, выпущенная HP. Более подробно об этом см. раздел Технические характеристики на стр. 65. Вместо обычной бумаги выберите бумагу, соответствующую печатаемому документу (фотографии, прозрачные документы и т. д.)
	<p>Вы печатаете на обратной стороне бумаги</p>	<p>Убедитесь, что бумага загружена в лоток печатной стороной вниз</p>
	<p>В ПО принтера вы выбрали неверный тип бумаги</p>	<p>ПК с Windows</p> <ul style="list-style-type: none"> Убедитесь, что на вкладке Quality (Качество) диалогового окна Properties (Свойства) принтера выбран правильный тип бумаги. <p>Macintosh</p> <ul style="list-style-type: none"> Убедитесь, что на панели Paper Type/Quality (Тип бумаги/Качество) диалогового окна Print (Печать) выбран правильный тип бумаги

Проблема	Вероятная причина	Решение
<p>(см. начало на предыдущей странице)</p> <p>Низкое качество печати</p> <p>(см. продолжение на следующей странице)</p>	<p>Необходимо очистить печатающие картриджи</p>	<p>Нажмите кнопку MENU на панели управления принтера, затем нажимайте стрелку вниз, пока не будет подсвечен пункт Clean Print Cartridges (Очистить печатающие картриджи), и нажмите ОК.</p> <p>Или</p> <p>ПК с Windows</p> <ul style="list-style-type: none"> На вкладке Device Services (Службы устройств) панели инструментов HP Photosmart Toolbox щелкните Clean the Print Cartridges (Очистить печатающие картриджи) <p>Macintosh</p> <ul style="list-style-type: none"> На панели Clean (Очистить) утилиты PH Inkjet Utility щелкните Clean (Очистить)
	<p>Если после очистки картриджей при печати черным тем не менее появляются белые полосы и уровень чернил в картриджах достаточен, возможно, вы уронили один из картриджей</p>	<p>ПК с Windows</p> <ol style="list-style-type: none"> На вкладке Quality (Качество) диалогового окна Properties (Свойства) принтера вместо Everyday (Обычное) или FastDraft (Черновое) выберите Best (Наилучшее). В течение дня печатайте с наилучшим качеством. Через день переключите принтер на печать с обычным качеством. <p>Macintosh</p> <ol style="list-style-type: none"> На панели Paper Type/Quality (Тип бумаги/Качество) диалогового окна Print (Печать) вместо Everyday (Обычное) или FastDraft (Черновое) выберите Best (Наилучшее). В течение дня печатайте с наилучшим качеством. Через день переключите принтер на печать с обычным качеством

Проблема	Вероятная причина	Решение
<p>(см. начало на предыдущей странице)</p> <p>Низкое качество печати</p> <p>(см. продолжение на следующей странице)</p>	<p>Печатающие картриджи не выровнены</p>	<p>ПК с Windows</p> <ul style="list-style-type: none"> Если цветные и черные чернила на напечатанных страницах не выровнены, на вкладке Device Services (Службы устройств) панели инструментов HP Photosmart Toolbox щелкните Calibrate the Printer (Калибровать принтер). <p>Macintosh</p> <ul style="list-style-type: none"> Если цветные и черные чернила на напечатанных страницах не выровнены, на панели Calibrate (Калибровать) утилиты HP Inkjet Utility щелкните Align (Выровнять)
	<p>Если печать на странице бледная, возможно, вы печатаете в режиме Everyday (Повседневный) или FastDraft (Черновой)</p>	<p>ПК с Windows</p> <ul style="list-style-type: none"> На вкладке Quality (Качество) диалогового окна Properties (Свойства) принтера вместо Everyday (Повседневный) или FastDraft (Черновой) щелкните Normal (Обычный) или Best (Наилучший). <p>Macintosh</p> <ul style="list-style-type: none"> На панели Paper Type/Quality (Тип бумаги/Качество) диалогового окна Print (Печать) вместо Everyday (Повседневный) или FastDraft (Черновой) щелкните Normal (Обычный) или Best (Наилучший)

Проблема	Вероятная причина	Решение
<p>(см. начало на предыдущей странице)</p> <p>Низкое качество печати</p> <p>(см. продолжение на следующей странице)</p>	<p>Если печать на странице бледная, возможно, вы печатаете в резервном режиме. Принтер автоматически переключается в этот режим, если один из печатающих картриджей отсутствует</p>	<ul style="list-style-type: none"> Убедитесь, что все печатающие картриджи установлены правильно и уровень чернил в них достаточный для печати. Если печать происходит в резервном режиме, замените отсутствующий картридж новым
	<p>Выбранное качество печати — не Best (Наилучшее)</p>	<p>ПК с Windows</p> <ul style="list-style-type: none"> На вкладке Quality (Качество) диалогового окна Properties (Свойства) принтера щелкните Best (Наилучшее). <p>Macintosh</p> <ul style="list-style-type: none"> На панели Paper Type/Quality (Тип бумаги/Качество) диалогового окна Print (Печать) щелкните Best (Наилучшее)

Проблема	Вероятная причина	Решение
<p>(см. начало на предыдущей странице)</p> <p>Низкое качество печати</p>	<p>Если напечатанное изображение размазывается, возможно, для данного типа бумаги печать с установленным качеством использует слишком много чернил</p>	<p>ПК с Windows</p> <ul style="list-style-type: none"> На вкладке Quality (Качество) диалогового окна Properties (Свойства) принтера вместо Normal (Обычный) или Best (Наилучший) щелкните Everyday (Повседневный) или FastDraft (Черновой). <p>Или</p> <ul style="list-style-type: none"> Уменьшите количество чернил, щелкнув Advanced Features (Дополнительные функции) вкладки Features (Функции) диалогового окна Properties (Свойства) и переместив бегунок Ink Volume (Объем чернил). <p>Macintosh</p> <ul style="list-style-type: none"> На панели Paper Type/Quality (Тип бумаги/Качество) диалогового окна Print (Печать) вместо Normal (Обычный) или Best (Наилучший) щелкните Everyday (Повседневный) или FastDraft (Черновой). <p>Или</p> <ul style="list-style-type: none"> Уменьшите количество чернил. Перейдите на вкладку Ink (Чернила) панели Paper Type/Quality (Тип бумаги/Качество) диалогового окна Print (Печать). Отрегулируйте интенсивность с помощью бегунков
<p>Фотографии печатаются неправильно</p> <p>(см. продолжение на следующей странице)</p>	<p>Неправильно загружена фотобумага</p>	<p>Загрузите фотобумагу печатной стороной вниз. Если вы печатаете на перфорированной бумаге, загружайте ее перфорированной стороной от принтера</p>

Проблема	Вероятная причина	Решение
<p>(см. начало на предыдущей странице)</p> <p>Фотографии печатаются неправильно (см. продолжение на следующей странице)</p>	<p>Фотобумага неправильно подается в принтер</p>	<p>Проверьте, не застряла ли в принтере бумага, а также попробуйте следующее.</p> <ul style="list-style-type: none"> • Максимально глубоко вставляйте фотобумагу в лоток. • Загружайте фотобумагу по одному листу
	<p>Вы выбрали неправильный размер или тип бумаги</p>	<p>ПК с Windows</p> <ol style="list-style-type: none"> 1 В качестве типа бумаги на вкладке Quality (Качество) диалогового окна Properties (Свойства) выберите подходящую фотобумагу HP. 2 Задайте параметр Paper Size (Размер бумаги) равным размеру используемой фотобумаги. <p>Macintosh</p> <ol style="list-style-type: none"> 1 В диалоговом окне Page Setup (Параметры страницы) укажите размер фотографий. 2 На панели Paper Type/Quality (Тип бумаги/Качество) диалогового окна Print (Печать) укажите тип бумаги Photo Paper (Фотобумага), затем выберите определенный сорт фотобумаги. 3 Чтобы начать печать, щелкните ОК

Проблема	Вероятная причина	Решение
<p>(см. начало на предыдущей странице) Фотографии печатаются неправильно</p>	<p>Тип и размер бумаги был выбран в диалоговом окне Page Setup (Параметры страницы) приложения</p>	<p>ПК с Windows</p> <ul style="list-style-type: none"> В меню приложения File (Файл) выберите Print (Печать) и щелкните Properties (Свойства), чтобы задать правильный размер и тип бумаги. <p>Macintosh</p> <ul style="list-style-type: none"> В меню приложения File (Файл) выберите Page Setup (Параметры страницы) и задайте правильный размер бумаги. В меню приложения File (Файл) выберите Print (Печать) и задайте правильный тип бумаги.
	<p>В одном или нескольких печатающих картриджах заканчиваются чернила</p>	<p>Убедитесь, что все печатающие картриджи установлены правильно и уровень чернил в них достаточный для печати</p>
<p>Фотографии, которые я выбрал для печати, следуя нумерации в камере, не напечатаны. Вместо них напечатаны другие фотографии</p>	<p>Номера, назначенные снимкам в камере, не соответствуют нумерации принтера</p>	<p>Напечатайте классификационную страницу снимков. Выбирайте фотографии с учетом номеров на классификационной странице. Более подробно об этом см. раздел Печать классификационной страницы на стр. 22</p>

Проблема	Вероятная причина	Решение
<p>Я выбрал в камере снимки, но они не были напечатаны</p>	<p>В некоторых цифровых камерах, например HP 318 или HP 612, вы можете пометить снимки для печати как во внутренней памяти камеры, так и на карте памяти. При перемещении снимков из внутренней памяти на карту памяти маркировка не сохраняется</p>	<p>Помечайте снимки для печати после переноса их из внутренней памяти камеры на карту памяти</p>
<p>Когда я устанавливаю автоматическое определение типа бумаги, качество печати изменяется</p>	<p>При переключении в режим автоматического определения типа бумаги устанавливается качество печати Normal (Нормальное)</p>	<p>ПК с Windows</p> <ul style="list-style-type: none"> • На вкладке Quality (Качество) диалогового окна Properties (Свойства) принтера выберите необходимый тип бумаги и желаемое качество печати. <p>Macintosh</p> <ul style="list-style-type: none"> • На панели Paper Type/Quality (Тип бумаги/Качество) диалогового окна Print (Печать) выберите необходимый тип бумаги и желаемое качество печати

Проблема	Вероятная причина	Решение
<p>Установлено автоматическое определение типа бумаги, но принтер печатает в режиме, не соответствующем бумаге</p>	<p>Бумага повреждена, поцарапана или смята. Или Бумага имеет темный оттенок или содержит металлические волокна</p>	<p>Если бумага повреждена, имеет темный оттенок или содержит металлические волокна, сенсоры не могут правильно распознать ее тип и размер. Убедитесь, что бумага чистая, светлая, не содержит металлических волокон, на ней нет царапин и она не повреждена.</p> <p>ПК с Windows</p> <ul style="list-style-type: none"> Выберите подходящий тип бумаги на вкладке Quality (Качество) диалогового окна Properties (Свойства) принтера. <p>Macintosh</p> <ul style="list-style-type: none"> Выберите подходящий тип бумаги на вкладке Paper Type/Quality (Тип бумаги/Качество) диалогового окна Print (Печать)
	<p>Вы печатаете на почтовом бланке или на бумаге с рисунком в верхней части</p>	<p>Вручную задайте тип бумаги</p>

В справке по принтеру HP Photosmart вы можете более подробно узнать о:

- печати диагностической страницы;
- проблемах программного обеспечения;
- проблемах установки соединения USB;
- неполадках принтера;
- ошибках при печати;
- сообщениях об ошибках.

Технические характеристики

5

Системные требования

Компонент	Минимум для компьютеров с Windows	Минимум для компьютеров Macintosh
Операционная система	Windows 98, 2000, Professional, ME, XP Home, and XP Professional	Macintosh® OS 9.x, OS X 10.1 или более новые
Процессор	Pentium® II (или эквивалентный) или лучше	G3 или лучше
Оперативная память (RAM)	64 Мб (рекомендуется 128 Мб)	OS 9.x: 64 Мб (рекомендуется 128 Мб) OS X: 128 Мб
Свободное дисковое пространство	500 Мб	300 Мб
Монитор	800 x 600, 16-бит или лучше	800 x 600, 16-бит или лучше
Дисковод CD-ROM	4-скоростной	4-скоростной
Возможность соединения	USB-порт и кабель USB	USB-порт и кабель USB
Обозреватель	Microsoft® Internet Explorer 4.01 (рекомендуется 5.5)	

Технические характеристики

Вместимость входного лотка для бумаги

Вместимость входного лотка для бумаги	100 листов письменной бумаги 24 листа фотобумаги 4 x 6 дюймов (10 x 15 см) 15 конвертов 40 ярлыков 20 листов плакатной бумаги 20 наклеек 25 прозрачных листов 40 карточек Hagaki
Вместимость выходного лотка	50 листов обычной бумаги размером А и А4 20 листов фотобумаги 4 x 6 дюймов (10 x 15 см) 10 конвертов 10 карточек
Типы носителей	Бумага (простая, для струйной печати, плакаты) Конверты Прозрачная бумага Наклейки Карточки (ярлыки, открытки, Hagaki) Переводные изображения
Карты памяти	CompactFlash I, II (включая IBM Microdrive до 528 Мб) Memory Stick MultiMediaCard Secure Digital SmartMedia
Размеры	20,21 x 6,45 x 15,2 дюймов (513,4 x 163,9 x 386 мм)
Вес	14,3 фунта (6,5 кг)
Поддержка USB	USB 2.0 (полная скорость) (Windows 98, 2000 Professional, ME, XP Home и Professional, Mac OS 9.x и OS X 10.1). Кабель USB должен быть не длиннее 3 метров

Указатель

A-Z

Brightness, кнопка **4, 12**

Cancel, кнопка **4, 12**

Copies, кнопка **4, 12**

E-mail, кнопка **4, 13**

HP Photosmart 7550 Руководство по установке **1**

HP Photosmart 7550 Руководство пользователя **1**

HP Photosmart 7550 Установка ПО и поддержка (буклет) **1**

HP Photosmart Справка по принтеру **1**

Macintosh

печать с **30**

проблемы установки соединения **35**

системные требования **65**

Menu, кнопка **4, 13**

OK, кнопка **4, 13**

Power, кнопка **4, 13**

Print, кнопка **4, 13**

Rotate, кнопка **4, 13**

Save, кнопка **4, 13**

Size, кнопка **4, 13**

USB-порт **2, 37–42**

Windows

значки на панели задач **28**

печать из **25**

проблемы установки соединения **33**

системные требования **65**

Zoom, кнопка **4**

Б

боковая крышка **3**

бумага

загрузка во входной лоток **6**

загрузка фотобумаги в лоток **7**

информация **6**

регуляторы **3**

В

входной лоток **3, 6**

выходной лоток **3**

Д

диагностическая страница **36**

диалоговое окно Параметры страницы (Macintosh) **30**

диалоговое окно Свойства принтера (Windows) **25**

документация **1**

З

загрузка

бумаги в лоток для фотобумаги **7**

бумаги во входной лоток **6**

задняя крышка **2**

замена картриджа **10**

значки **29**

значки на панели задач **28, 29**

значки, на панели задач Windows **28**

И

- индикатор
 - карты памяти **5**
 - печати **5**
- индикаторы **5, 13, 19**

К

- карта памяти
 - индикатор **5**
- картриджи
 - резервный режим **9**
 - уровень чернил **36**
 - установка и замена **10**
- карты памяти
 - значки **29**
 - индикаторы **19**
 - печать с **18**
 - поддерживаемые **18**
 - слоты **5**
 - установка **19**
- классификационная страница **22**
- кнопка ОК **4, 13**
- кнопка Копии **4, 12**
- кнопка Масштаб **4**
- кнопка Меню **4, 13**
- кнопка Отмена **4, 12**
- кнопка Печать **4, 13**
- кнопка Питание **4, 13**
- кнопка Повернуть **4, 13**
- кнопка Почта **4, 13**
- кнопка Размер **4, 13**
- кнопка Сохранить **4, 13**
- кнопка Яркость **4, 12**
- кнопки со стрелками **4, 13**
- кнопки, на панели управления **4, 12**
- компьютер. См. Windows или Macintosh

Л

- лоток для фотобумаги
 - загрузка фотобумаги **7**
 - салазки **3**

О

- ошибки печати **48–64**

П

- панель управления **4, 12**
- печать
 - диалоговое окно (Macintosh) **30**
 - диалоговое окно (Windows) **25**
 - из приложений Macintosh **30**
 - индикатор **5**
 - классификационная страница **22**
 - с карт памяти **18**
 - с панели управления **23**
- печать из приложений Windows **25**
- порт для камеры **3**
- принтер
 - документация **1**
 - значки **28**
 - иллюстрации **2–5**
 - использование с компьютером. См. Windows или Macintosh
 - панель управления **12**
 - проблемы **43–48**

Р

- резервный режим **9, 55**

С

- системные требования **65**
- слот для карты памяти CompactFlash **5**
- слот для карты памяти IBM Microdrive **5**
- слот для карты памяти MemoryStick **5**
- слот для карты памяти MultiMediaCard **5**
- слот для карты памяти SecureDigital **5**
- слот для карты памяти SmartMedia **5**
- снимки, выбранные в камере
 - печать **17**

У

- уровень чернил **36**
- установка картриджей **10**

устранение неисправностей
ошибки печати **48–64**
печать диагностической страницы **36**
проблемы с принтером **43–48**
проблемы установки соединения USB **37–42**
проблемы установки соединения в Macintosh **35**
проблемы установки соединения в Windows **33**

Ф

фотографии
классификационная страница **22**
печать выбранных в камере снимков **17**
печать с карт памяти **18**
печать с панели управления **23**
просмотр **22**

Ц

цифровые камеры
печать с карт памяти **18**
печать фотографий **17**

Ш

шнур электропитания **2**



Отпечатано на вторичной бумаге

Отпечатано в США, 6/02



ENERGY STAR — зарегистрированная на территории США марка.

В качестве партнера ENERGY STAR

Компания Hewlett-Packard определила, что данный продукт соответствует рекомендациям ENERGY STAR по энергосбережению.



i n v e n t

www.hp.com

©2002 Hewlett-Packard Company

Q1605-90172

