

Print Specs for Bonneville Reference Guide

Page count: 120

Page trim side: 6.5 x 9

Color(s): 1 color - black

Special instructions

None

DO NOT PRINT THIS PAGE

**hp photosmart
7700 series**



справочное руководство





содержание

1	добро пожаловать	1
	поиск дополнительной информации	1
	комплект поставки	2
	общий обзор принтера	3
	вид спереди	3
	вид сзади	3
	панель управления	4
	индикаторы	5
	входной отсек	5
	структура меню	6
	опции главного меню	6
	опции подменю	7
	информация о картридже	9
	поддерживаемые картриджи	9
	установка и замена картриджей	10
2	устранение неполадок при установке	13
	Windows	13
3	обслуживание пользователей и технические характеристики	15
	поддержка	15
	обращение в службу технической поддержки hp по телефону	16
	технические характеристики	18
	требования к системе	18
	технические характеристики принтера	19
	обслуживание аппаратных средств	22
	обслуживание программного обеспечения	22
	ограниченная гарантия HP	23
	соответствие требованиям и стандартам	25
	природоохранные меры	25
	защита окружающей среды	25
	пластмассовые детали	25
	перечни характеристик безопасных материалов	25
	программа утилизации отходов	25
	авторские права и торговые марки	26

Благодарим вас за то, что вы выбрали принтер hp photosmart 7700 series! С новым фотопринтером Вы сможете печатать великолепные фотографии, сохранять фотографии в компьютере и без труда использовать их в самых разнообразных проектах.

поиск дополнительной информации

В комплект поставки принтера входит следующая документация, с помощью которой пользователь может начать работу и эффективно использовать все функции принтера.

- **Руководство по установке** — *Руководство по установке hp photosmart* содержит простые и краткие инструкции по установке принтера и требуемого для него программного обеспечения.
- **Справочное руководство hp photosmart 7700 series** — Настоящее Справочное руководство содержит сведения по устранению неполадок программного обеспечения, а также объясняет, как получить помощь на Web-узле компании по адресу www.hp.com и как обратиться в службу технической поддержки HP.
- **Справочная система принтера hp photosmart** — Справочная система принтера hp photosmart объясняет, как пользоваться более сложными функциями принтера. В ней содержится информация по уходу и обслуживанию принтера, а также дополнительные сведения по устранению неполадок и описание сообщений об ошибках.

Установив на компьютер программное обеспечение принтера hp photosmart, можно ознакомиться и распечатать сведения справочной системы принтера hp photosmart.

Примечание. Для установки справочной системы принтера hp photosmart на арабском, хорватском, эстонском, латышском, литовском, словацком языках или иврите вставьте компакт-диск с этикеткой "User's Guide", который входит в комплект поставки принтера.

просмотр справочной системы принтера hp photosmart.

- **ПК с ОС Windows:** В меню кнопки **Start** (Пуск) выберите **Programs** (Программы) (в Windows XP выберите пункт **All Programs** (Все программы)), **Hewlett-Packard, Photosmart 140, 240, 7200, 7600, 7700, 7900 series, Photo & Imaging Director**. В программе **Photo & Imaging Director** нажмите **Help**.
- **Macintosh:** Вставьте компакт-диск hp photosmart. В папке **User Docs** (Документы пользователя) выберите требуемый язык, затем щелкните дважды на файле **photosmart 7700 series.html**.

печать справочной системы принтера hp photosmart

- **ПК с ОС Windows:** Нажмите кнопку **Печать** в верхней строке навигации диалогового окна "Справка по принтеру hp photosmart".
- **Macintosh:** Щелкните в той рамке, которую требуется распечатать. В меню **File** (Файл) выберите команду **Print** (Печать) или нажмите кнопку **Print** (Печать) в верхней строке навигации браузера.

КОМПЛЕКТ ПОСТАВКИ

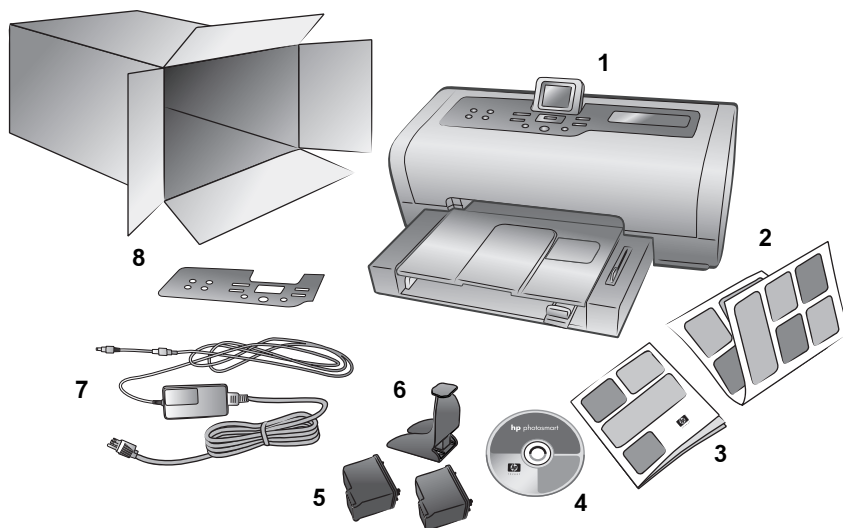

В комплект поставки принтера входят следующие компоненты.

Примечание. Некоторые принадлежности могут быть различными в разных странах и регионах.

- 1 Принтер hp photosmart 7700 series.
- 2 Руководство по установке hp photosmart 7700 series.
- 3 Справочное руководство hp photosmart 7700 series.
- 4 Компакт-диск с программным обеспечением принтера hp photosmart 7700 series (в некоторых странах и регионах может быть несколько компакт-дисков)
- 5 Трехцветный картридж HP №57 и фотокартридж HP №58
- 6 Защитный контейнер
- 7 Блок питания (блоки питания могут различаться по внешнему оформлению и иметь дополнительный шнур питания).
- 8 Накладка на панель управления

общий обзор принтера

Более подробно об узлах принтера, упоминаемых в этом разделе, см. в справочной системе принтера hp photosmart.

вид спереди

Выходной лоток

Для загрузки материалов для печати небольшого формата и для устранения замятия бумаги этот лоток следует снять.

Верхняя крышка

Поднимите верхнюю крышку для замены картриджей.

ЖК-дисплей

ЖК-дисплей позволяет просматривать фотографии и пункты меню.

Приемный лоток

Для загрузки бумаги поднимите этот лоток.

Дверца входного отсека

Поднимите эту дверцу для доступа к гнездам плат памяти и к порту прямой печати.

Раскладной приемный лоток

Разложите этот лоток для поддержки распечаток.

Направляющая ширины бумаги

Отрегулируйте положение этой направляющей, придвинув ее вплотную к краю бумаги во входном лотке.

Ползунок лотка для фотобумаги

Этот ползунок служит для фиксации и освобождения лотка для фотобумаги.

Направляющая длины бумаги

Отрегулируйте положение этой направляющей, придвинув ее вплотную к краю бумаги во входном лотке.

Лоток для фотобумаги

Для загрузки в лоток фотобумаги формата 10 x 15 см (4 x 6 дюймов) следует поднять выходной лоток для фотобумаги.

Входной лоток

Этот лоток служит для загрузки бумаги или конвертов для печати.

вид сзади

Разъем шнура питания

Этот разъем служит для подключения шнура питания, который входит в комплект поставки принтера.

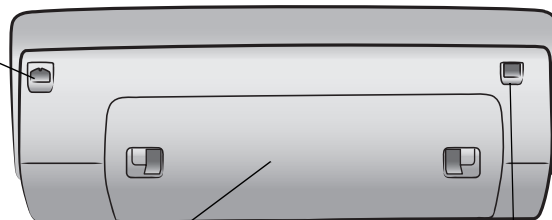

Задняя дверца

Снимите эту дверцу для извлечения замятой бумаги.

Порт USB

Этот порт служит для подключения принтера к компьютеру.

панель управления

Print New (Печать новых фото)

Эта кнопка служит для автоматической печати последних фотографий, которые еще не распечатывались с панели управления принтера

On (Вкл.)

Эта кнопка служит для включения принтера, а также для перехода в режим энергосбережения.

Save (Сохранить)

Эта кнопка служит для копирования фотографий с карты памяти в компьютер.

E-mail (Эл. почта)

Эта кнопка служит для отправки фотографии по адресу электронной почты

Rotate (Поворот)

Эта кнопка служит для вращения текущей отображаемой фотографии

Menu (Меню)

Эта кнопка служит для вызова меню принтера.

Zoom +/Zoom – (Масштаб +/ Масштаб –)

Кнопка Zoom + (Масштаб +) служит для перехода в режим масштабирования, а кнопка Zoom – (Масштаб –) служит для перехода в режим одновременного просмотра девяти фотографий на ЖК-дисплее принтера.

Select Photos (Выбор фото) ◀ ▶

Эти стрелки служат для просмотра всех фотографий или перемещения рамки выбора по увеличенной фотографии.

OK

Эта кнопка служит для выбора текущей фотографии, для ответа на вопросы, отображаемые на ЖК-дисплее, а также для выбора пунктов меню.

Size (Формат)

Эта кнопка служит для регулировки размера фотографий при печати.

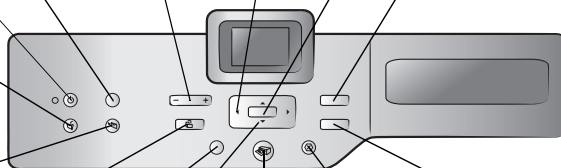

Copies (Копии)

Эта кнопка служит для указания количества требуемых для печати копий.

Select Photos (Выбор фото) ▲ ▼

Эти кнопки служат для просмотра выбранных фотографий, для перемещения рамки выбора по увеличенной фотографии или для просмотра выборов меню.

Print (Печать)

Эта кнопка служит для печати выбранных фотографий с карты памяти.

Cancel (Отмена)

Эта кнопка служит для отмены выбора фотографий, для выхода из меню и для отмены заданной команды.

Совет: Нажмите и держите нажатой кнопку для быстрого изменения выбираемого значения. Например, нажмите и держите нажатой кнопку **Select Photos** (Выбор фото) ▶ , чтобы быстро перемещаться по фотографиям на карте памяти.

Более подробно о структуре меню при использовании этих кнопок см. в справочной системе принтера hp photosmart.

индикаторы

Индикатор "Вкл./ Внимание"

Горит (зеленый)
Питание включено.
Выкл.
Принтер находится в режиме энергосбережения.
Мигает (зеленый)
Принтер занят.
Мигает (красный)
Требуется вмешательство пользователя.



Индикатор карты памяти

Вкл.
Карта памяти установлена правильно.
Выкл.
Карта памяти не установлена.
Мигает
Выполняется передача данных с карты памяти на принтер или на компьютер.

входной отсек

Входной отсек

Этот отсек служит для установки карты памяти и для подключения цифровой камеры HP с функцией прямой печати или портативного компьютера к порту прямой печати.

Гнездо для карт памяти CompactFlash™/IBM® Microdrive

Это гнездо служит для установки карт памяти CompactFlash или IBM Microdrive.

Гнездо для карт памяти SmartMedia™/xD-Picture Card™

Верхняя часть этого гнезда служит для установки карты памяти SmartMedia™, а правая нижняя часть - для установки карты памяти xD-Picture Card™.

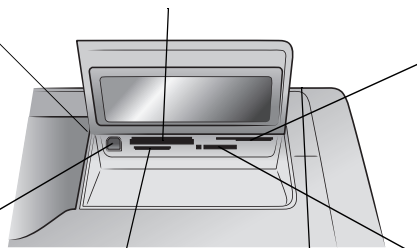

Порт прямой печати

Этот порт служит для подключения к принтеру портативного компьютера или цифровой камеры HP с функцией прямой печати.

Гнездо для карт памяти MultiMediaCard™/Secure Digital™

Это гнездо служит для установки карт памяти MultiMediaCard или Secure Digital.

Гнездо для карт памяти Sony Memory Stick

Это гнездо служит для установки поддерживаемой карты памяти Sony Memory Stick.

структура меню

В данном разделе приведен обзор опций, доступных в главном меню и подменю на ЖК-дисплее принтера. Чтобы выбрать эти опции, нажмите кнопку **Menu** (Меню) на панели управления принтера.

опции главного меню

В этом разделе приведен обзор опций меню, доступных на ЖК-дисплее принтера.

Пункт меню	Варианты выбора
Особая печать	Печать всех Создание альбома Печать диапазона Печать индексной страницы Печать листа пробных отпечатков Сканировать лист пробных отпечатков
Улучшить фото	Яркость фото Добавить рамку Изменить цвет
Инструменты	Показ фото Качество печати Печать пробной страницы Печать тестовой страницы Чистка картриджей Калибровка картриджей
Настройка	После печати Количество копий Формат фотографии Видеокomпоновка Дата/время на фото Без полей Печать Exif Повысить контраст Расширенные цвета Определение бумаги Выбор фото на камере Сброс параметров Язык

опции подменю

В этом разделе приведен обзор опций подменю, доступных на ЖК-дисплее принтера.

меню специальной печати

Пункт меню	Варианты выбора
Печать всех	Нет
Создание альбома	Три формата альбома
Печать диапазона	Выбор начала и конца диапазона
Печать индексной страницы	Нет
Печать листа пробных отпечатков	Новые фотографии Все фотографии
Сканировать лист пробных отпечатков	Нет

меню улучшения изображения

Пункт меню	Варианты выбора
Яркость фото	-3, -2, -1, 0, 1, 2, 3
Добавить рамку	6 рамок 16 цветов
Изменить цвет	Черно-белая печать Печать оттенками сепии Печать под старину Нет эффекта

меню инструментальных средств

Пункт меню	Варианты выбора
Показ фото	Нет
Качество печати	Наилучшее Нормальное
Печать пробной страницы	Нет
Печать тестовой страницы	Нет
Чистка картриджей	Три уровня чистки картриджа
Калибровка картриджей	Да Нет

меню параметров

Пункт меню	Варианты выбора
После печати	Всегда Никогда Запрос
Количество копий	От 1 до 99
Формат фотографий	Доступные форматы фотографий зависят от страны/региона.
Видеокomпоновка	9 на странице 16 на странице 25 на странице
Дата/время на фото	Вкл. Выкл.
Без полей	Вкл. Выкл.
Печать Exif	Вкл. Выкл.
Повысить контраст	Вкл. Выкл.
Расширенные цвета	Вкл. Выкл.
Определение бумаги	Вкл. Выкл.
Выбор фото на камере	Всегда Никогда Запрос
Сброс параметров	Да Нет
Язык	Английский, испанский, французский, немецкий, итальянский, португальский, нидерландский, японский, русский

информация о картридже

В данном разделе содержится краткий обзор применяемых типов картриджей и инструкции по их установке и замене. Более подробную информацию о картриджах см. в справочной системе принтера hp photosmart.

поддерживаемые картриджи

В принтере предусмотрена возможность цветной и черно-белой печати. Компания HP выпускает целый ряд картриджей, что позволяет оптимально подобрать картридж исходя из конкретной задачи.

Для принтера можно использовать следующие картриджи. Установка картриджа, не указанного в данной таблице, является основанием для прекращения действия гарантии на принтер.

Вид печати	Рекомендуемые картриджи
Цветные или черно-белые документы	HP №57 (C6657A) — Трехцветный картридж и HP №56 (C6656A) — Черный картридж
Печать цветных фотографий	HP №57 (C6657A) — Трехцветный картридж и HP №58 (C6658A) — Фотокартридж
Черно-белые фотографии	HP №57 (C6657A) — Трехцветный картридж и HP №59 (C9359A) — Серый фотокартридж (поступит в продажу осенью 2003 г.)

При установке картриджа убедитесь в том, что номер на картридже соответствует номеру на фиксаторе картриджа. В принтер устанавливается два картриджа одновременно.

Предупреждение. Убедитесь в том, что используются рекомендованные для принтера картриджи. Помните, что компания HP не рекомендует модифицировать и перенаправлять картриджи HP. Действие гарантии HP не распространяется на повреждения, возникшие в результате модификации или повторной заправки картриджами HP.

Допускается взаимозамена следующих картриджей в **правой** каретке картриджей в соответствии с Вашими потребностями:

- HP №56 (C6656A) — Черный картридж
- HP №58 (C6658A) — Фотокартридж
- HP №59 (C9359A) — Серый фотокартридж (поступит в продажу осенью 2003 г.)

установка и замена картриджей

Для обеспечения оптимальной работы принтера следует использовать только фирменные картриджи HP с заводской заправкой.

Для увеличения срока службы картриджей выключайте принтер, когда он не используется. Не отсоединяйте принтер от источника питания и не выключайте источник питания (например, разветвитель) до тех пор, пока не погаснет индикатор "Вкл./Внимание". Это обеспечивает нормальные условия хранения картриджей в принтере.

Для установки или замены картриджей

- 1 Если принтер выключен, нажмите клавишу **On** (Вкл.) на панели управления принтера для включения принтера.
- 2 Загрузите во входной лоток обычную бумагу для распечатки страницы калибровки после установки картриджей.
- 3 Поднимите верхнюю крышку принтера.
- 4 Нажмите фиксатор картриджа вниз и потяните его вперед. Фиксатор картриджа открывается.



- 5 При замене картриджа извлеките израсходованный картридж и отправьте его на переработку или изымите из обращения.

Примечание. Информацию о переработке картриджей см. в сети Интернет по адресу www.hp.com/recycle.

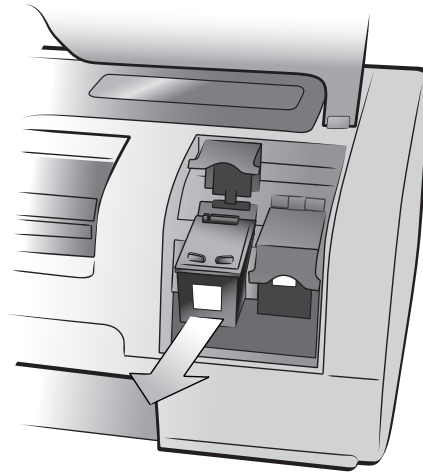

- 6 Извлеките новый картридж из упаковки.
- 7 Взявшись за розовую полосу, аккуратно удалите клейкую ленту. Удалению подлежит только клейкая лента. После удаления ленты сразу установите картридж в принтер: через минуту открытые сопла картриджа могут высохнуть, что вызовет неполадки при дальнейшей печати. Удалив ленту с картриджа, не пытайтесь приклеить ее обратно.

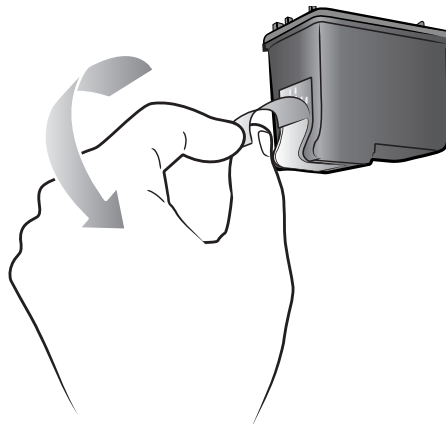

Предупреждение. Не прикасайтесь к соплам и к медным контактам картриджа. Прикосновение к этим деталям может привести к повреждению картриджа.

8 Установите картридж

- Держите картридж таким образом, чтобы медные контакты были обращены к принтеру. Совместите выступы с правой и с левой стороны верхней части картриджа с выемками на внутренней поверхности каретки.
- Аккуратно вставьте картридж в каретку, затем с усилием продвиньте его внутрь до упора.

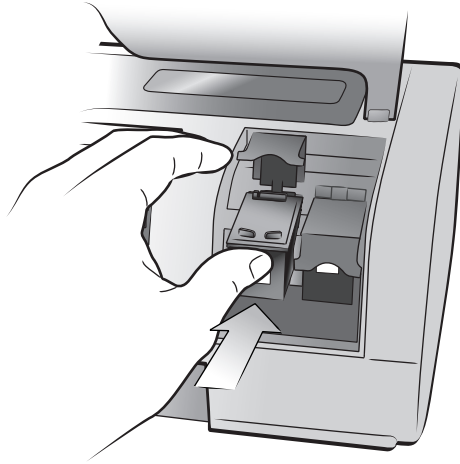

- Нажимайте на фиксатор картриджа до защелкивания.

9 Закройте верхнюю крышку и нажмите кнопку **ОК**. Принтер распечатывает страницу калибровки.

Калибровка принтера и картриджей выполняется для обеспечения оптимального качества печати. Страница калибровки в дальнейшем не требуется.

2

устранение неполадок при установке

Конструкция принтера hp photosmart обеспечивает надежность и удобство эксплуатации. В данной главе приведены наиболее часто задаваемые вопросы, относящиеся к установке программного обеспечения на компьютере под управлением Windows. Подробную информацию об устранении неполадок, относящихся к принтеру, включая неполадки при установке на компьютере Macintosh, а также сообщения об ошибках см. в справочной системе принтера hp photosmart.

Windows

Неполадка	Возможная причина	Способ устранения
При подключении принтера к компьютеру мастер Found New Hardware Wizard (Установка нового оборудования) не распознает принтер.	Принтер был подключен к компьютеру до установки компакт-диска hp photosmart.	<ol style="list-style-type: none"> 1 Отсоедините от принтера кабель USB. 2 Закройте мастер Found New Hardware Wizard (Установка нового оборудования). 3 Загрузите в дисковод компакт-диск hp photosmart и установите программное обеспечение принтера.
Во время установки отображается диалоговое окно требований к системе с сообщением о том, что разрешение монитора компьютера не соответствует минимальным требованиям к системе.	Для монитора установлено разрешение ниже минимальных требований к системе. Подробнее см. раздел ТРЕБОВАНИЯ К СИСТЕМЕ на стр. 18.	<ol style="list-style-type: none"> 1 Щелкните мышью на кнопке Cancel (Отмена) в диалоговом окне требований к системе. 2 Щелкните правой кнопкой мыши на рабочем столе Windows и выберите Properties (Свойства). 3 Откройте вкладку Settings (Настройка). 4 Перетаскивая ползунок вправо, установите разрешение 800 x 600 или выше. 5 Щелкните мышью на кнопке Apply (Применить). Откроется сообщение об изменении разрешения экрана. 6 Для того, чтобы принять изменения, щелкните мышью на кнопке Yes (Да). 7 Заново установите программное обеспечение принтера.
Программное обеспечение устанавливается на компьютер с ошибками. ИЛИ Необходимо переустановить программное обеспечение принтера.	Возможно, существует конфликт с программой защиты от вирусов. ИЛИ Возможно, существует конфликт с другой программой.	<ol style="list-style-type: none"> 1 Удалите из системы программное обеспечение принтера. Для этого вставьте в дисковод компакт-диск hp photosmart, нажмите Uninstall (Удалить) и следуйте инструкциям на экране компьютера. 2 По завершении удаления программного обеспечения из системы перезагрузите компьютер. 3 Приостановите или отключите все активные программы защиты от вирусов. 4 Заново установите программное обеспечение принтера.

Неполадка	Возможная причина	Способ устранения
<p>Только Windows 98 При подключении принтера к компьютеру с помощью кабеля USB мастер Add New Hardware (Установка оборудования) запустился один раз, но установка принтера была выполнена не полностью. Мастер Add New Hardware больше не запускается.</p>	<p>Установка не завершена, установка отменена или возникла ошибка в процессе установки.</p>	<ol style="list-style-type: none"> 1 Выключите принтер и отсоедините от него кабель USB. 2 Отсоедините от принтера шнур питания. 3 Подождите приблизительно 10 секунд. 4 Подсоедините сетевой кабель к принтеру и включите его. 5 Удалите из системы программное обеспечение принтера. Для этого вставьте в дисковод компакт-диск hp photosmart и следуйте инструкциям на экране компьютера. 6 По завершении удаления программного обеспечения из системы перезагрузите компьютер. 7 Заново установите программное обеспечение принтера.
<p>Только Windows 98 При подключении кабеля USB между принтером и компьютером окно мастера Add New Hardware (Установка оборудования) не открывается.</p>	<p>Возможно, кабель USB неисправен или неверно подсоединен.</p>	<ol style="list-style-type: none"> 1 Выключите принтер и отсоедините от него кабель USB. 2 Отсоедините от принтера шнур питания. 3 Подождите приблизительно 10 секунд. 4 Подсоедините сетевой кабель к принтеру и включите его. 5 Повторно подсоедините кабель USB к принтеру. <p>Если не удалось устранить неполадки, попробуйте использовать другой кабель USB.</p> <p>ИЛИ</p> <ol style="list-style-type: none"> 1 Нажмите кнопку Start (Пуск), выберите Settings (Настройка), Control Panel (Панель управления). 2 Дважды щелкните мышью на значке System (Система). 3 Выберите вкладку Device Manager (Диспетчер устройств). 4 Щелкните на значке (+) рядом с пунктом Universal Serial Bus controllers (Контроллеры шины USB). Если отображается хост-контроллер USB и корневой концентратор USB, то, вероятно, шина USB включена. При отсутствии этих устройств в списке обратитесь к документации на компьютер или к изготовителю компьютера для уточнения процедуры включения и настройки USB.

В данной главе представлена следующая информация о принтере.

- **поддержка** на стр. 15
- **технические характеристики** на стр. 18
- **обслуживание аппаратных средств** на стр. 22
- **обслуживание программного обеспечения** на стр. 22
- **ограниченная гарантия HP** на стр. 23
- **Соответствие требованиям и стандартам** на стр. 25
- **природоохранные меры** на стр. 25
- **авторские права и торговые марки** на стр. 26

поддержка

При возникновении какой-либо неполадки выполните следующие действия:

- 1 Вызовите справочную системы принтера hp photosmart для получения подробной информации по использованию принтера и устранению неполадок. Об обращении к справочной системе принтера hp photosmart см. **поиск дополнительной информации** на стр. 1.
- 2 При невозможности устранить неполадку с помощью справочной системы принтера hp photosmart выполните следующие действия:
 - Обратитесь на Web-узел компании по адресу **www.hp.com/support**, чтобы получить доступ к страницам интерактивной службы технической поддержки, или отправьте свои вопросы в службу технической поддержки HP по электронной почте - мы не оставим без ответа ни один Ваш вопрос!
 - Проверьте наличие обновлений программного обеспечения можно на Web-узле **www.hp.com**.

В сети Интернет и по электронной почте техническая поддержка предоставляется на следующих языках:

- голландский,
- испанский,
- итальянский,
- немецкий,
- португальский,
- русский,
- французский,
- шведский.

- 3** При невозможности устранить неполадку с помощью справочной системы принтера hp photosmart или при обращении к Web-узлу компании HP, позвоните в службу технической поддержки HP по номеру для соответствующей страны/региона. Список телефонов для разных стран и регионов см. в разделе **обращение в службу технической поддержки hp по телефону** на стр. 16.

При отказе принтера доставьте принтер к местному поставщику продукции HP для обслуживания или обратитесь по месту приобретения изделия. В течение срока действия ограниченной гарантии на принтер техническое обслуживание производится бесплатно. По истечении гарантийного срока пользователю выставляется счет за предоставленные услуги. Подробнее см. раздел **ограниченная гарантия HP**. на стр. 23.

обращение в службу технической поддержки hp по телефону

Компания HP обеспечивает бесплатную техническую поддержку для каждого принтера в течение определенного срока. Для определения срока бесплатной технической поддержки см. **поддержка** на стр. 15 или обратитесь к Web-узлу www.hp.com/support.

По истечении срока бесплатной технической поддержки по телефону компания HP предоставляет техническую поддержку по телефону за дополнительную плату. Для уточнения вариантов предоставляемых услуг обратитесь к местному поставщику продукции HP или позвоните в службу технической поддержки по номеру для соответствующей страны или региона.

Техническая поддержка по телефону осуществляется службой технической поддержки по номеру для соответствующей страны или региона. Оплата услуг телефонной компании производится по стандартным тарифам.

Примечание. Потребителям в странах Западной Европы следует обратиться к Web-узлу www.hp.com/support и уточнить телефонные номера службы технической поддержки для своей страны или региона.

Страна	Номер телефона
Алжир	(+212) 22404747
Бахрейн	800 728
Венгрия	+ 36 (0)1 382 1111
Греция	+ 30 1 60 73 603
Египет	02 532 5222
Израиль	972 (0) 9 830 4848
Марокко	(+212) 22404747
Объединенные Арабские Эмираты	971 4 883 8454
Польша	+ 48 22 865 98 00

Страна	Номер телефона
Россия, Москва	7 095 923 50 01
Россия, Санкт-Петербург	7 812 346 7997
Румыния	01 315 44 42
Саудовская Аравия	800 897 14440
Словакия	+ 421-2-68208080
Тунис	+ 216 1 891 222
Турция	1 216 579 71 71
Украина	+ 7 (380-44) 490-3520
Чешская Республика	42 (0)2 6130 7310
Южная Африка	086 000 1030 внутри ЮАР + 27-11 258 9301 за пределами ЮАР

звонок в службу технической поддержки

Обращаясь в службу технической поддержки по телефону, расположитесь рядом с компьютером и принтером. Будьте готовы предоставить следующую информацию.

- Номер модели принтера (указан на передней панели принтера).
- Серийный номер принтера (указан на нижней панели принтера).
- Операционная система принтера.
- Версия драйвера принтера.
 - **ПК с ОС Windows** — Для определения версии драйвера принтера щелкните правой кнопкой мыши на значке карты памяти на панели задач Windows и выберите **About** (О программе).
 - **ПК Macintosh** — Для определения версии драйвера принтера используйте диалоговое окно печати.
- Сообщения, отображаемые на ЖК-дисплее принтера или на мониторе компьютера.
- Подготовьте ответы на следующие вопросы:
 - Возникла ли подобная ситуация прежде? Можно ли воспроизвести ситуацию еще раз?
 - Устанавливалось ли на компьютер новое аппаратное или программное обеспечение примерно в то время, когда неполадка была обнаружена?

технические характеристики

В данном разделе описаны минимальные требования к системе, необходимые для установки принтера HP Photosmart, и приведены некоторые технические характеристики принтера.

Полный список параметров принтера см. в справочной системе принтера hp photosmart. Об обращении к справочной системе принтера см. в разделе **просмотр справочной системы принтера hp photosmart**. на стр. 1.

требования к системе

Компонент	Минимум для Windows	Минимум для Macintosh
Браузер	Microsoft® Internet Explorer 5.5 или более поздняя версия	Для установки принтера не требуется
Дисковод компакт-дисков	4x	4x
Монитор	800 x 600, 16 бит или выше	800 x 600, 16 бит или выше
ОЗУ	64 Мбайт (рекомендуется 128 Мбайт)	Mac® OS 9.1 и OS 9.2: 64 Мбайт ОЗУ (рекомендуется 128 Мбайт) Mac® OS X v10.1 и OS X v10.2: 128 Мбайт ОЗУ
Операционная система	Windows® 98, 2000 Professional, ME, XP Home и XP Professional	Mac® OS 9 версии 9.1 или выше, OS X версии от 10.1 до 10.2
Процессор	Pentium® II (или равноценный) и выше	G3 или выше
Свободное место на диске	500 Мбайт	500 Мбайт
Связь	USB порты на передней и задней панели (Windows® 98, 2000 Professional, ME, XP Home и XP Professional)	USB 2.0 полноскоростной (Mac® OS 9 версии 9.1 или выше, OS X версии от 10.1 до 10.2)

технические характеристики принтера

Емкость входного лотка:	25 листов фотобумаги 100 листов обычной бумаги от 20 до 40 карточек (в зависимости от их толщины) 15 конвертов 20 листов бумаги для плакатов 20 листов этикеток 25 прозрачных пленок 25 листов бумаги для термопереноса изображений на ткань
Емкость выходного лотка:	20 листов фотобумаги 50 листов обычной бумаги 10 карточек 10 конвертов 20 прозрачных пленок 20 листов бумаги для плакатов 25 листов этикеток 25 листов бумаги для термопереноса изображений на ткань
Емкость лотка для фотобумаги	15 листов фотобумаги
Карты памяти	CompactFlash™ I и II IBM® Microdrive MultiMediaCard™ Secure Digital™ SmartMedia™ Sony Memory Sticks™ xD-Picture Card™
Лотки для бумаги	Один лоток формата Letter Один лоток для фотобумаги формата 10 x 15 см (4 x 6 дюймов)
Печатающие картриджи	1 черный HP №56 (C6656A) 1 трехцветный HP №57 (C6657A) 1 цветной фотокартридж HP №58 (C6658A) 1 серый фото-картридж HP №59 (C9359A)
Поддержка USB	USB Передний и задний порты Windows® 98, 2000 Professional, ME, XP Home и XP Professional Mac® OS 9 версии 9.1 или выше, OS X версии от 10.1 до 10.2 Компания HP рекомендует использовать кабель USB длиной менее 10 футов (3 метра)
Поля	Сверху 11,7 мм Снизу 11,7 мм Слева/справа 6,4 мм (для A4 3,4 мм)
Связь, расширенный набор возможностей	HP JetDirect External Print Servers: 175x, 310x, 380x

Связь, стандартный набор возможностей	USB Передний и задний порты Windows® 98, 2000 Professional, ME, XP Home и XP Professional Mac® OS 9 версии 9.1 или выше, OS X версии от 10.1 до 10.2
Типы материалов для печати	Бумага (обычная, для струйной печати, для фотографий и для плакатов) Конверты Прозрачные пленки Этикетки Карточки (для каталогов, поздравительные, Hagaki, формата A6 и L) Бумага для термопереноса изображений
Форматы файлов изображений	JPEG Baseline TIFF 24 бита (RGB), без сжатия, чересстрочный TIFF 24 бита (YCbCr), без сжатия, чересстрочный TIFF 24 бита (RGB), упакованные биты, чересстрочный TIFF 8 битов (шкала серого), без сжатия/со сжатием TIFF 8 битов (цветовая палитра), без сжатия/со сжатием TIFF 1 бит, без сжатия/со сжатием/алгоритм Хуфмана 1D
Форматы материалов для печати	Фотобумага (10 x 15 см, 4 x 6 дюймов) Фотобумага с отрывной полосой (10 x 15 см с отрывной полосой 1,25 см, 4 x 6 дюймов с отрывной полосой 0,5 дюйма) Карточки для каталогов (10 x 15 см, 4 x 6 дюймов) Карточки Hagaki (100 x 140 мм, 4 x 5,5 дюйма) Карточки формата A6 (105 x 148 мм, 4,13 x 5,8 дюйма) Карточки формата L (90 x 127 мм, 3,5 x 5 дюймов) Карточки формата L с отрывной полосой (90 x 127 мм с отрывной полосой 1,25 см, 3,5 x 5 дюймов с отрывной полосой 0,5 дюйма) Бумага для плакатов (216 x 5969 мм, 8,5 x 234 дюйма)

Форматы материалов для печати, стандартные	<p>Фотобумага 3 x 3 дюйма – 8,5 x 14 дюймов (76 x 76 мм – 216 x 356 мм)</p> <p>Обычная бумага Letter, 216 x 280 мм (8,5 x 11 дюймов) Legal, 216 x 356 мм (8,5 x 14 дюймов) Executive, 190 x 254 мм (7,5 x 10 дюймов) A4, 210 x 297 мм (8,27 x 11,7 дюйма) A5, 148 x 210 мм (5,8 x 8,3 дюйма) B5, 176 x 250 мм (6,9 x 9,8 дюйма)</p> <p>Карточки Nagaki, 100 x 140 мм (4 x 5,5 дюйма) Формат L, 90 x 127 мм (3,5 x 5 дюймов) Формат L с отрывной полосой, 90 x 127 мм с отрывной полосой 1,25 см (3,5 x 5 дюймов с отрывной полосой 0,5 дюйма) Для каталогов, 76 x 127 мм, 10 x 15 см и 127 x 203 мм (3 x 5 дюймов, 4 x 6 дюймов и 5 x 8 дюймов) A6, 105 x 148 мм (4,13 x 5,8 дюйма)</p> <p>Конверты № 9, 98,4 x 225,4 мм (3,875 x 8,875 дюйма) № 10, 105 x 240 мм (4,125 x 9,5 дюйма) A2 пригласительный, 110 x 146 мм (4,375 x 5,75 дюйма) DL, 110 x 220 мм (4,33 x 8,66 дюйма) C6, 114 x 162 мм (4,5 x 6,4 дюйма)</p> <p>Нестандартные форматы от 76 x 127 мм до 216 x 356 мм (от 3 x 5 дюймов до 8,5 x 14 дюймов)</p> <p>Прозрачные пленки Letter, 216 x 280 мм (8,5 x 11 дюймов) A4, 210 x 297 мм (8,27 x 11,7 дюйма) Листы этикеток Letter, 216 x 280 мм (8,5 x 11 дюймов) A4, 210 x 297 мм (8,27 x 11,7 дюйма)</p> <p>Бумага для плакатов (216 x 5969 мм, 8,5 x 234 дюйма)</p>
Форматы файлов, поддерживаемые картой памяти	<p>Печать: поддерживаемые форматы фото- и видеофайлов Сохранение: файлы любых форматов</p>
Характеристики материалов для печати, максимальные	<p>Рекомендованная максимальная длина 356 мм Рекомендованная максимальная толщина: 292 мкм на лист</p>
Форматы видеофайлов	<p>Motion JPEG AVI Motion JPEG Quicktime MPEG -1</p>

обслуживание аппаратных средств

Если есть основания полагать, что принтер требует ремонта, обратитесь в центр поддержки HP, который поможет определить, действительно ли требуется ремонт, и направит Вас в ремонтную мастерскую. Подробнее см. раздел **поддержка** на стр. 15. Кроме того, можно обратиться по месту приобретения принтера, либо посетить страницу www.hp.com/cpsosupport/guide/psd/repairhelp.html и узнать адрес ближайшего центра продажи и обслуживания.

В течение гарантийного периода техническое обслуживание предоставляется бесплатно. После завершения срока гарантии техническое обслуживание платное.

обслуживание программного обеспечения

Компания HP периодически выпускает обновленное программное обеспечение. Обновления программного обеспечения принтера можно загрузить с Web-узла www.hp.com/support или с помощью программного обеспечения, входящего в комплект поставки принтера. Обновления программного обеспечения HP Photo & Imaging предоставляются только на компакт-диске.

Для получения обновлений программного обеспечения с помощью программного обеспечения, входящего в комплект поставки принтера, следуйте приведенным ниже инструкциям:

- **ПК с ОС Windows** — В меню **Start** (Пуск) выберите пункты **Programs** (Программы) или **All Programs** (Все программы), **Hewlett-Packard**, далее **HP Software Update**.
- **ПК Macintosh** — В служебной программе HP Inkjet Utility выберите **Support** (Поддержка) и далее выберите **Support** (Поддержка).

ограниченная гарантия HP.

Страна/Регион Европа, Средний Восток, Африка

Гарантия на программное обеспечение 90 дней

Гарантия на принтер 1 год

A. Условия ограниченной гарантии

- 1** Компания Hewlett-Packard (HP) гарантирует конечному потребителю, что в перечисленных выше изделиях HP отсутствуют дефекты, связанные с качеством материалов или изготовления, в течение указанного выше срока, который отсчитывается с момента покупки изделия конечным потребителем.
- 2** В отношении программного обеспечения ограниченная гарантия HP распространяется только на сбои при выполнении программных инструкций. Компания HP не гарантирует, что работа любого продукта будет бесперебойной и безошибочной.
- 3** Ограниченная гарантия HP распространяется только на те дефекты, которые возникли в результате нормальной эксплуатации изделия, и не распространяется на любые другие неполадки, включая неполадки, причиной которых является:
 - техническое обслуживание или модификация изделия с нарушением инструкции по эксплуатации;
 - использование программного обеспечения, материалов для печати, деталей и принадлежностей, не поставляемых или не поддерживаемых компанией HP;
 - случаи эксплуатации, не соответствующей техническим характеристикам изделия.
- 4** Для принтеров HP использование картриджей других изготовителей либо использование повторно заправленных картриджей не является основанием для отмены гарантии для потребителя, равно как и любого контракта на обслуживание, заключенного с пользователем. Однако в том случае, если отказ или повреждение принтера будут вызваны использованием картриджей, произведенных не HP, либо повторно заправленных картриджей, то HP выставит стандартный счет за время и материалы, затраченные на устранение данного отказа или поломки принтера.
- 5** Если в течение действующего гарантийного периода компания HP получит уведомление о дефекте в изделии, на которое распространяется гарантия HP, компания HP обязуется по своему выбору либо отремонтировать, либо заменить дефектное изделие.
- 6** Если компания HP окажется не в состоянии отремонтировать или заменить дефектное изделие, на которое распространяется гарантия HP, компания HP обязуется в течение приемлемого срока после получения уведомления о дефекте возместить продажную стоимость изделия.
- 7** Компания HP не принимает на себя никаких обязательств по ремонту, замене или возмещению стоимости до тех пор, пока потребитель не вернет дефектное изделие компании HP.
- 8** Любое изделие, на которое заменяется дефектное изделие, может быть новым либо равноценным новому, при условии, что его функциональные возможности по крайней мере равны возможностям заменяемого изделия.
- 9** Изделия компании HP могут содержать восстановленные детали, компоненты или материалы, эквивалентные новым по своим характеристикам.
- 10** Ограниченная гарантия HP действительна в любой стране или регионе, где компания HP продает изделия, подпадающие под действие данной гарантии. Контракты на дополнительное гарантийное обслуживание, например, на обслуживание по месту установки, могут заключаться любым уполномоченным центром обслуживания HP в странах или регионах, где сбыт изделий осуществляется HP или уполномоченными импортерами. Условия консультаций по телефону для разных стран или регионов Европы можно узнать на Web-узле: <http://www.hp.com/support>. Кроме того, Вы можете обратиться по месту продажи или позвонить в HP по телефону, указанному в настоящей брошюре. Политика компании предусматривает систематическое усовершенствование консультационных услуг по телефону, и мы советуем Вам регулярно посещать наш Web-сервер для получения новой информации об обслуживании и условиях поставки.

Б. Ограниченная гарантия

В ПРЕДЕЛАХ, ДОПУСКАЕМЫХ МЕСТНЫМ ЗАКОНОДАТЕЛЬСТВОМ, НИ КОМПАНИЯ HP, НИ ЕЕ СТОРОННИЕ ПОСТАВЩИКИ, НЕ ПРЕДОСТАВЛЯЮТ НИКАКИХ ДОПОЛНИТЕЛЬНЫХ ГАРАНТИЙ ИЛИ УСЛОВИЙ ЛЮБОГО РОДА, КАК ЯВНЫХ, ТАК И ПОДРАЗУМЕВАЕМЫХ, ОТНОСИТЕЛЬНО ИЗДЕЛИЙ HP, ОСОБО ОГОВАРИВАЯ ОТКАЗ ОТ КАКИХ-ЛИБО ПОДРАЗУМЕВАЕМЫХ ГАРАНТИЙ ИЛИ УСЛОВИЙ КОММЕРЧЕСКОЙ ЦЕННОСТИ, УДОВЛЕТВОРИТЕЛЬНОГО КАЧЕСТВА ИЛИ ПРИГОДНОСТИ ДЛЯ КОНКРЕТНОЙ ЦЕЛИ.

В. Ограничение ответственности

- 1** В пределах, допускаемых местным законодательством, возмещение ущерба, определяемое настоящей Гарантией, является единственным и исключительным возмещением ущерба, предоставляемым потребителю.
- 2** В ТОЙ СТЕПЕНИ, В КОТОРОЙ ЭТО ДОПУСКАЕТСЯ МЕСТНЫМ ЗАКОНОДАТЕЛЬСТВОМ, ЗА ИСКЛЮЧЕНИЕМ ОТВЕТСТВЕННОСТИ, ОСОБО ОГОВОРЕННОЙ В НАСТОЯЩЕМ ГАРАНТИЙНОМ ОБЯЗАТЕЛЬСТВЕ, НИ КОМПАНИЯ HP, НИ ЕЕ СТОРОННИЕ ПОСТАВЩИКИ НИ ПРИ КАКИХ ОБСТОЯТЕЛЬСТВАХ НЕ НЕСУТ ОТВЕТСТВЕННОСТИ НИ ЗА КАКИЕ ПРЯМЫЕ, КОСВЕННЫЕ, ОСОБЫЕ, СЛУЧАЙНЫЕ ИЛИ ВОСПОСЛЕДОВАВШИЕ УБЫТКИ, ПОНЕСЕННЫЕ В РЕЗУЛЬТАТЕ КОНТРАКТНЫХ, ГРАЖДАНСКИХ И ИНЫХ ПРАВОВЫХ ОТНОШЕНИЙ, НЕЗАВИСИМО ОТ ТОГО, БЫЛИ ЛИ ОНИ ОПОВЕЩЕНЫ О ВОЗМОЖНОСТИ ТАКИХ УБЫТКОВ.

Г. Местное законодательство

- 1** Настоящая гарантия дает потребителю определенные юридические права. Потребитель может иметь и другие права, которые зависят от штата на территории Соединенных Штатов Америки, от провинции на территории Канады и от страны или от региона в других регионах мира.
- 2** В части Гарантии, не соответствующей местному законодательству, ее следует считать измененной в соответствии с местным законодательством. В соответствии с местным законодательством некоторые ограничения ответственности и ограничения условий настоящей Гарантии могут не относиться к потребителю. Например, в законодательстве некоторых штатов США, а также некоторых субъектов права за пределами США (включая провинции Канады):
 - не допускается, чтобы ограничения и исключения, содержащиеся в настоящей Гарантии, нарушали законные права потребителя (например, в Великобритании).
 - другим образом ограничиваются возможности изготовителя устанавливать подобные ограничения и исключения; или
 - потребителю предоставляются дополнительные гарантийные права, указывается срок подразумеваемых гарантий, от которых изготовитель не имеет права отказаться, или не допускается ограничение срока подразумеваемых гарантий.
- 3** В ОТНОШЕНИИ ТОРГОВЫХ ОПЕРАЦИЙ С ПОТРЕБИТЕЛЯМИ В АВСТРАЛИИ И НОВОЙ ЗЕЛАНДИИ УСЛОВИЯ НАСТОЯЩЕЙ ГАРАНТИИ (ЗА ИСКЛЮЧЕНИЕМ ТЕХ СЛУЧАЕВ, КОГДА ОНИ ДОПУСКАЮТСЯ ЗАКОНОДАТЕЛЬСТВОМ) НЕ ИСКЛЮЧАЮТ, НЕ ОГРАНИЧИВАЮТ И НЕ ИЗМЕНЯЮТ, НО ДОПОЛНЯЮТ ОБЯЗАТЕЛЬНЫЕ ЗАКОННЫЕ ПРАВА, ОТНОСЯЩИЕСЯ К ПРОДАЖЕ ИЗДЕЛИЙ КОМПАНИИ HP УКАЗАННЫМ ПОТРЕБИТЕЛЯМ.

regulatory notices

For regulatory identification purposes, your product is assigned a Regulatory Model Number. The Regulatory Model Number for your product is SDGOA-0377. This regulatory number should not be confused with the marketing name (hp photosmart 7700 series printer) or product numbers (Q3015A, Q3016A).

природоохранные меры

защита окружающей среды

Компания Hewlett-Packard выпускает изделия высокого качества и обеспечивает экологически целесообразное решение проблемы утилизации.

Конструкция принтера разработана с учетом минимизации негативного воздействия на окружающую среду. Дополнительную информацию об обязательствах компании HP по защите окружающей среды см. на Web-узле <http://www.hp.com/hpinfo/globalcitizenship/environment/index.html>.

пластмассовые детали

Пластмассовые детали весом более 25 граммов промаркированы в соответствии с международными стандартами для упрощения идентификации видов пластмассы при переработке по истечении срока службы принтера.

перечни характеристик безопасных материалов

С перечнями характеристик безопасных материалов (MSDS) можно ознакомиться на Web-узле по адресу <http://www.hp.com/go/msds>. При отсутствии доступа к сети Интернет обращайтесь в местный центр технической поддержки HP.

программа утилизации отходов

Компания HP предлагает большой выбор программ возврата изделий и утилизации отходов в различных странах и с различными партнерами, связанными с центрами переработки электроники во всем мире. Компания HP сохраняет ресурсы, восстанавливая и перепродавая некоторые наиболее популярные изделия.

Данное изделие HP содержит свинец в припое, поэтому может потребоваться специальная переработка по истечении срока службы.

авторские права и торговые марки

© Компания Hewlett-Packard, 2003 г.

С сохранением всех прав. Фотокопирование, воспроизведение или перевод на другой язык настоящего документа, полностью или частично, без предварительного письменного согласия компании Hewlett-Packard запрещены.

Информация, содержащаяся в этом документе, может быть изменена без уведомления. Компания Hewlett-Packard не несет ответственности за возможные в данном документе неточности и опечатки, а также за косвенные убытки, возникшие в связи с предоставлением, эффективностью и использованием данного материала.

HP, логотип HP и Photosmart являются собственностью компании Hewlett-Packard.

Логотип Secure Digital является торговой маркой ассоциации SD.

Microsoft и Windows являются зарегистрированными торговыми марками корпорации Microsoft.

CompactFlash, CF и логотип CF являются торговыми марками ассоциации CompactFlash (CFA).

Sony Memory Stick является зарегистрированной торговой маркой корпорации Sony.

MultiMediaCard является торговой маркой Infineon Technologies AG, Германия, и лицензия представлена ассоциации MMCA (MultiMediaCard Association).

SmartMedia является торговой маркой корпорации Toshiba.

Mac, логотип Mac и Macintosh являются торговой маркой корпорации Apple Computer.

Pentium является зарегистрированной торговой маркой корпорации Intel.

Остальные наименования и изделия являются торговыми марками и зарегистрированными торговыми марками соответствующих компаний.

Микропрограммное обеспечение принтера частично основано на работах группы Independent JPEG Group.

Авторские права на отдельные фотографии, приведенных в данном документе, принадлежат их первоначальным владельцам.



Отпечатано на бумаге из вторсырья
Отпечатано в США, 5/03



ENERGY STAR® является
зарегистрированной в США торговой маркой.
Являясь партнером программы ENERGY
STAR®, компания Hewlett-Packard
установила, что данное изделие
соответствует директивам ENERGY STAR®
по эффективности энергопотребления.



WWW.HP.COM

© Компания Hewlett-Packard, 2003 г.



i n v e n t