

q3658a



i n v e n t

install	instalasi
installation	インストール
Installieren	설치
installa	installasjon
instalar	instalacja
安装	instalar
instalace	установка
installer	installera
installeren	ติดตั้ง
asenna	安裝
telepítés	kurulum

hp color LaserJet  
3500 • 3550 • 3700

## Copyright and License

© 2004 Hewlett-Packard Development Company, L.P.

Reproduction, adaptation or translation without prior written permission is prohibited, except as allowed under the copyright laws.

The information contained herein is subject to change without notice.

The only warranties for HP products and services are set forth in the express warranty statements accompanying such products and services. Nothing herein should be construed as constituting an additional warranty. HP shall not be liable for technical or editorial errors or omissions contained herein.

Part number: Q3658-90902

Edition 1: 10/2004

## FCC Regulations

This equipment has been tested and found to comply with the limits for a Class B digital device, pursuant to Part 15 of the FCC rules. These limits are designed to provide reasonable protection against harmful interference in a residential installation. This equipment generates, uses, and can radiate radio frequency energy. If this equipment is not installed and used in accordance with the instructions, it may cause harmful interference to radio communications. However, there is no guarantee that interference will not occur in a particular installation. If this equipment does cause harmful interference to radio or television reception, which can be determined by turning the equipment off and on, the user is encouraged to try to correct the interference by one or more of the following measures:

Reorient or relocate the receiving antenna.  
Increase separation between equipment and receiver.

Connect equipment to an outlet on a circuit different from that to which the receiver is located.

Consult your dealer or an experienced radio/TV technician.

Any changes or modifications to the printer that are not expressly approved by HP could void the user's authority to operate this equipment. Use of a shielded interface cable is required to comply with the Class B limits of Part 15 of FCC rules. For more regulatory information, see the HP Color LaserJet 3500, 3550, and 3700 series printer electronic user guide. Hewlett-Packard shall not be liable for any direct, indirect, incidental, consequential, or other damage alleged in connection with the furnishing or use of this information.

## Trademark Credits

All products of name brands are trademarks of their respective holder

## Copyright et Licence

© 2004 Hewlett-Packard Development Company, L.P.

Il est interdit de reproduire, adapter ou traduire ce manuel sans autorisation expresse par écrit, sauf dans les cas permis par les lois régissant les droits d'auteur.

Les informations contenues dans ce document sont sujettes à modification sans préavis.

Les seules garanties concernant les produits et services HP sont énoncées dans la garantie qui accompagne ces produits et services. Rien en ceci ne devra être interprété comme constituant une garantie supplémentaire. HP ne pourra être tenue pour responsable des erreurs techniques et rédactionnelles ou des omissions présentes dans ce document.

Numéro de référence : Q3658-90902

Edition 1: 10/2004

## Marques citées

Les noms de marque des produits sont des marques appartenant à leur propriétaire respectif

## 版权与许可

© 2004 Copyright Hewlett-Packard Development Company, L.P.

未经事先书面许可，严禁进行任何形式的复制、改编或翻译，除非版权法另有规定。

此处包含的信息如有更改，恕不另行通知。

HP 产品和服务的所有保修事项已在产品和服务所附带的保修声明中列出，此处内容不代表任何额外保修。HP 公司对此处任何技术性 or 编辑性的错误或遗漏概不负责。

部件号：Q3658-90902

Edition 1: 10/2004

## 商标声明

所有产品的品牌名称都是其各自持有者的商标。

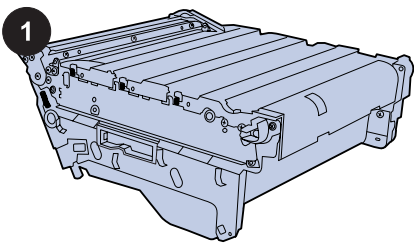

**Check the contents.** The transfer unit kit contains a replacement transfer unit for the HP Color LaserJet 3500, 3550 and 3700 series printer.

**Examen du contenu.** Le kit de l'unité de transfert contient un module de transfert de remplacement pour les imprimantes HP Color LaserJet séries 3500, 3550 et 3700.

**Überprüfen Sie den Inhalt.** Das Transfereinheiten-Kit enthält eine Ersatztransfereinheit für die Drucker der HP Color LaserJet 3500, 3550 und 3700 Serie.

**Verifica del contenuto.** Il kit dell'unità di trasferimento contiene un'unità di trasferimento di ricambio per la stampante HP Color LaserJet 3500, 3550 e 3700 series.

**Compruebe el contenido.** El conjunto de transferencia incluye una unidad de transferencia de recambio para las impresoras HP Color LaserJet serie 3500, 3550 y 3700.

**查看装箱物品。** 转印装置套件包含一个适用于 HP Color LaserJet 3500、3550 和 3700 系列打印机的备用转印装置。

**Zkontrolujte obsah.** Sada přenášečí jednotky obsahuje náhradní přenášečí jednotku pro tiskárny HP Color LaserJet řady 3500, 3550 a 3700.

**Kontroller indholdet.** Overføringseenhedsættet indeholder en udskiftelig overføringseenhed til HP Color LaserJet 3500, 3550 og 3700 series-printeren.

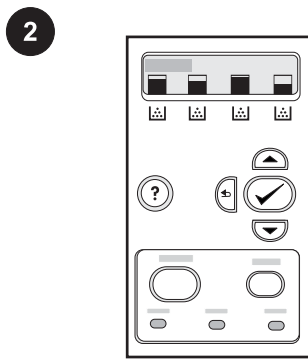

**Printer notification.** Replace the transfer unit when the printer control panel displays the message **REPLACE TRANSFER KIT**.

**Notification de l'imprimante.** Remplacez le module de transfert lorsque le panneau de commande de l'imprimante affiche le message **REPLACER LE KIT DE TRANSFERT**.

**Hinweis zum Drucker.** Ersetzen Sie die Transfereinheit, wenn im Druckerbedienfeld die Meldung **TRANSFER-KIT ERSETZEN** angezeigt wird.

**Notifica della stampante.** Sostituire l'unità di trasferimento quando sul pannello di controllo della stampante viene visualizzato il messaggio **SOSTITUIRE KIT UNITÀ DI TRASFERIMENTO**.

**Notificación de la impresora.** Sustituya la unidad de transferencia cuando en el panel de control de la impresora aparezca **SUST. KIT DE TRANSFERENCIA**.

**打印机通知。** 当打印机控制面板显示**更换转印套件**消息时，更换转印套件。

**Oznámení tiskárny.** Když se na ovládacím panelu tiskárny zobrazí zpráva **VYMĚŇTE PŘENÁŠEČÍ SADU**, vyměňte sadu přenášečí jednotky.

**Meddelelse om printeren.** Udskift overføringseenheden, når meddelelsen **UDSKIFT OVERFØRINGSSÆT** vises på printerens kontrolpanel.

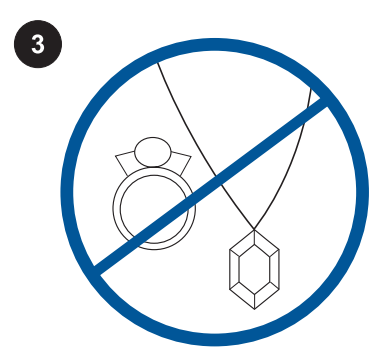

**WARNING!** Remove any metal items or jewelry from your body to avoid electric shock.

**AVERTISSEMENT** Retirez tout bijou ou autre objet métallique afin d'éviter un choc électrique.

**ACHTUNG!** Legen Sie Metallobjekte oder Schmuck ab, um einen elektrischen Schlag zu vermeiden.

**AVVERTENZA** Rimuovere eventuali oggetti di metallo o gioielli dal corpo per evitare il pericolo di scosse elettriche.

**ADVERTENCIA** Para evitar descargas eléctricas, no lleve puestos ni elementos de metal ni joyas.

**警告！** 将身上的所有金属物件或饰品取下，以免遭到电击。

**VAROVÁNÍ!** Odložte všechny šperky a další kovové předměty, aby nedošlo k úrazu elektrickým proudem.

**ADVARSELI** Fjern alle metalgenstande eller smykker fra kroppen for at undgå elektrisk stød.

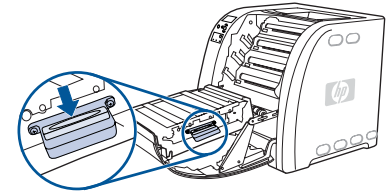
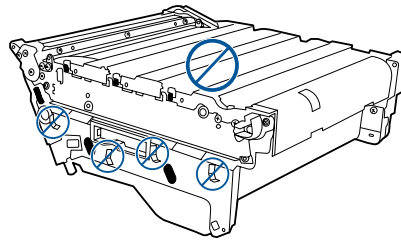
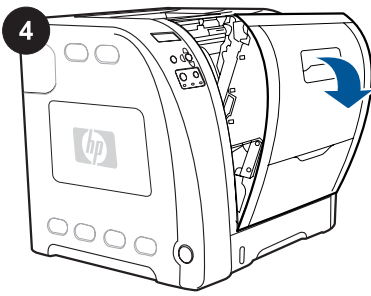

**Replace the transfer unit.** 1) Lift the front door handle, and pull down the front door.

**Remplacement du module de transfert.**

1) Soulevez la poignée de la porte avant, puis abaissez la porte avant.

**Ersetzen Sie die Transfereinheit.** 1) Heben Sie den Griff der vorderen Klappe an, und ziehen Sie die vordere Klappe nach unten.

**Riposizionare l'unità di trasferimento.**

1) Sollevare la maniglia dello sportello anteriore.

**Sustituya la unidad de transferencia.**

1) Levante el asa de la puerta frontal y tire hacia abajo de la puerta.

**更换转印装置。** 1) 提起前挡盖的手柄，并拉下前挡盖。

**Vyměňte přenášecí sadu.** 1) Nadzvedněte rukojeť předních dvířek a stáhněte je dolů.

**Udskift overførsingsenheden.** 1) Løft i håndtaget til frontdækslet, og træk frontdækslet ned.

**CAUTION** Do not place anything on the transfer unit. Do not touch the top of the transfer unit or the contacts on the left side of the transfer unit.

**ATTENTION** Ne placez aucun objet sur le module de transfert. Ne touchez pas à la partie supérieure du module de transfert ou aux contacts sur le côté gauche de ce dernier.

**VORSICHT** Legen Sie nichts auf die Transfereinheit. Berühren Sie nicht die Oberseite der Transfereinheit oder die Kontakte an der linken Seite der Transfereinheit.

**ATTENZIONE** Non posizionare nulla sull'unità di trasferimento. Non toccare il lato superiore dell'unità di trasferimento o i contatti sul lato sinistro dell'unità.

**PRECAUCIÓN** No coloque nada sobre la unidad de transferencia. No toque la parte superior de la unidad de transferencia ni los contactos del lateral izquierdo de ésta.

**小心** 请勿在转印装置上放置任何物品。请勿触摸转印装置的顶部及其左侧的触点。

**UPOZORNĚNÍ** Na přenášecí sadu nepokládejte žádné předměty. Nedotýkejte se horní části přenášecí sady ani kontaktů na její levé straně.

**FORSIGTIG!** Anbring ikke noget på overførsingsenheden. Rør ikke ved overførsingsenhedens overflade eller ved kontakterne på venstre side af overførsingsenheden.

2) Grasp the right blue handle. Press and hold down the blue button. Slightly lift the right side of the transfer unit.

2) Saisissez la poignée bleue de droite. Appuyez sur le bouton bleu et maintenez-le enfoncé. Soulevez légèrement le côté droit du module de transfert.

2) Halten Sie den rechten blauen Griff fest. Drücken Sie den blauen Knopf, und halten Sie ihn gedrückt. Heben Sie die rechte Seite der Transfereinheit leicht an.

2) Afferrare la maniglia blu a destra. Mantenere premuto il pulsante blu. Sollevare leggermente il lato destro dell'unità di trasferimento.

2) Sujete el asa azul derecha. Mantenga pulsado el botón azul. Levante ligeramente el lateral derecho de la unidad de transferencia.

2) 抓住右侧的蓝色手柄。按住蓝色按钮。轻轻地提起转印装置的右端。

2) Uchopte pravou modrou rukojeť. Stiskněte a podržte modré tlačítko. Mírně nadzvedněte pravou stranu přenášecí jednotky.

2) Tag fat i det blå håndtag til højre. Tryk på den blå knap, og hold den nede. Løft lidt i højre side af overførsingsenheden.

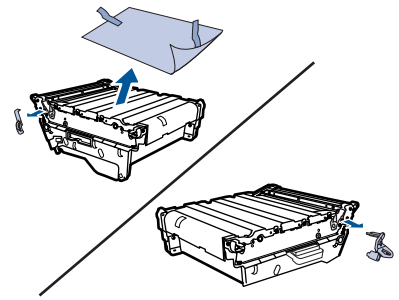
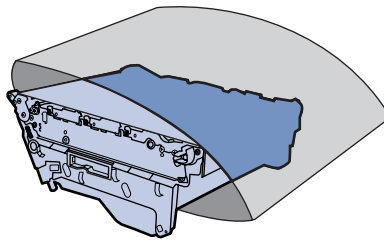
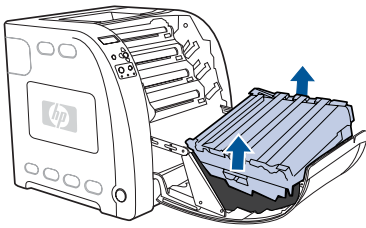

**3)** Grasp the left blue handle, and lift to remove the transfer unit from the printer.

**Note** For information on how to properly dispose of the used transfer unit, go to <http://www.hp.com/recycle>.

**3)** Saisissez la poignée bleue de gauche et soulevez-la pour retirer le module de transfert de l'imprimante.

**Remarque** Pour plus d'informations sur le recyclage du module de transfert usagé, accédez au site <http://www.hp.com/recycle>.

**3)** Nehmen Sie den linken blauen Griff, und heben Sie ihn an, um die Transfereinheit aus dem Drucker zu entfernen.

**Hinweis** Informationen zur ordnungsgemäßen Entsorgung der gebrauchten Transfereinheit finden Sie unter <http://www.hp.com/recycle>.

**3)** Afferrare la maniglia blu a sinistra e sollevare per rimuovere l'unità di trasferimento dalla stampante.

**Nota** Per informazioni sul corretto smaltimento dell'unità di trasferimento usata, vedere il sito Web all'indirizzo <http://www.hp.com/recycle>.

**3)** Sujete el asa azul izquierda y levántela para retirar la unidad de transferencia de la impresora.

**Nota** Para obtener información sobre el procedimiento de desecho de la unidad de transferencia usada, visite <http://www.hp.com/recycle>.

**3)** 抓住并提起左侧的蓝色手柄，从打印机中取出转印装置。

**注意** 有关如何正确处理用过的转印装置的信息，请访问 <http://www.hp.com/recycle>。

**3)** Uchopte levou modrou rukojeť, zvedněte ji a vyjměte přenášeči jednotku z tiskárny.

**Poznámka** Informace o správné likvidaci použité přenášeči jednotky najdete na adrese <http://www.hp.com/recycle>.

**3)** Tag fat i det blå håndtag til venstre, og løft det for at fjerne overføringsenheden fra printeren.

**Bemærk!** Oplysninger om, hvordan du bortskaffer den brugte overføringsenhed på korrekt vis, finder du på <http://www.hp.com/recycle>.

**4)** Using the handles, remove the new transfer unit from the bag. Use the blue handles on both sides to hold the transfer unit.

**4)** A l'aide des poignées, sortez le nouveau module de transfert de son emballage. Utilisez les poignées bleues des deux côtés pour saisir le module de transfert.

**4)** Ziehen Sie die neue Transfereinheit mithilfe der Griffe aus der Schutzverpackung. Halten Sie die Transfereinheit mit den blauen Griffen auf beiden Seiten.

**4)** Rimuovere la nuova unità di trasferimento dalla confezione utilizzando le maniglie. Utilizzare le maniglie blu su entrambi i lati per tenere l'unità di trasferimento.

**4)** Utilice las asas para extraer la unidad de transferencia nueva de la bolsa. Utilice las asas azules de los laterales para sujetar la unidad de transferencia.

**4)** 抓住手柄，从包装袋中取出新的转印装置。借助两侧的蓝色手柄，抓牢转印装置。

**4)** Pomocí rukojetí vyjměte novou přenášeči jednotku z obalu. Přidržíte přenášeči jednotku za modré rukojeti na obou stranách.

**4)** Tag fat i håndtagene på den nye overføringsenhed, og tag den ud af posen. Hold fast i overføringsenheden i de blå håndtag på begge sider.

**5)** Place the transfer unit on a flat surface. Remove the orange shipping locks.

**5)** Placez le module de transfert sur une surface plane. Retirez les dispositifs de sécurité d'expédition oranges.

**5)** Legen Sie die Transfereinheit auf eine ebene Fläche. Entfernen Sie die orangefarbenen Transportsicherungen.

**5)** Collocare l'unità di trasferimento sulla superficie piana. Rimuovere i fermi di trasporto di colore arancione.

**5)** Coloque la unidad de transferencia en una superficie plana. Retire los bloqueos de transporte de color naranja.

**5)** 将转印装置放在平整表面上。取下橙色的装运锁。

**5)** Položte přenášeči jednotku na rovný povrch. Odstraňte oranžové přepravní pojistky.

**5)** Anbring overføringsenheden på en plan overflade. Fjern de orange transportlåse.

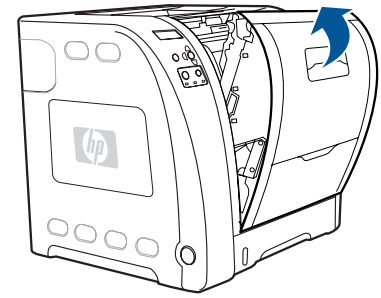
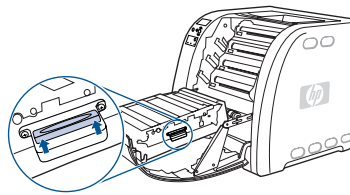
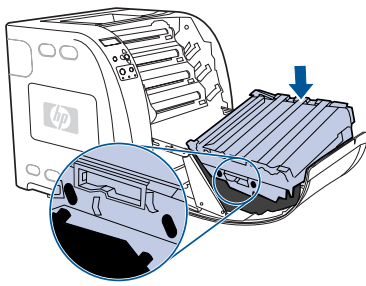

**6)** Guide the left side into the front door of the printer. Insert the two pegs on the left side into the holes, and then lower the right side into the door.

**6)** Guidez le côté gauche dans la porte avant de l'imprimante. Insérez les deux chevilles sur le côté gauche dans les orifices, puis abaissez le côté droit dans la porte.

**6)** Setzen Sie die linke Seite in die vordere Klappe des Druckers ein. Führen Sie die beiden Stifte an der linken Seite in die Löcher ein, und lassen Sie die rechte Seite in die Klappe sinken.

**6)** Guidare il lato sinistro nello sportello anteriore della stampante. Inserire i due supporti sul lato sinistro nei relativi buchi, quindi abbassare il lato destro nello sportello.

**6)** Dirija el lateral izquierdo hacia el interior de la puerta frontal de la impresora. Inserte las dos clavijas del lateral izquierdo en los orificios y baje el lateral derecho hasta que encaje en la puerta.

**6)** 将转印装置的左端滑入打印机的前挡盖中。将左侧的两个定位栓插入圆孔中，然后将转印装置的右端放入前挡盖中。

**6)** Zasuňte levou stranu do předních dvířek tiskárny. Zasuňte dva kolíky na levé straně do otvorů a poté zasuňte pravou stranu dolů do dvířek.

**6)** Skub venstre side ind i frontdækslet på printeren. Sæt de to stifter på venstre side ind i hullerne, og sænk højre side ind i dækslet.

**7)** Make sure that the blue button on the right blue handle has released. If the button has not released, grasp the right blue handle and pull the transfer unit back towards you.

**7)** Assurez-vous que le bouton bleu sur la poignée bleue de droite n'est pas enfoncé. Si le bouton est toujours enfoncé, saisissez la poignée bleue de droite et tirez le module de transfert vers vous.

**7)** Stellen Sie sicher, dass die blaue Taste am rechten blauen Griff herausgesprungen ist. Wenn dies nicht der Fall ist, nehmen Sie den rechten blauen Griff und ziehen die Transfereinheit in Ihre Richtung.

**7)** Assicurarsi che il pulsante blu sulla maniglia blu a destra sia rilasciato. In caso contrario, afferrare la maniglia blu di destra e tirare nuovamente l'unità di trasferimento verso l'esterno.

**7)** Asegúrese de que se haya soltado el botón azul del asa azul derecha. Si no es así, sujete el asa azul derecha y tire de la unidad de transferencia hacia sí mismo.

**7)** 确保已松开右侧的蓝色手柄上的蓝色按钮。如果此按钮并未松开，请抓住右侧的蓝色手柄，并将转印装置拉回到自己一侧。

**7)** Zkontrolujte, zda se uvolnilo modré tlačítko na pravé modré rukojeti. Pokud se tlačítko neuvolnilo, uchopte pravou modrou rukojet' a přitáhněte přenášecí jednotku k sobě.

**7)** Kontroller, at den blå knap på det blå håndtag til højre er frigjort. Hvis knappen ikke er frigjort, skal du tage fat i det blå håndtag til højre og trække overføringen tilbage mod dig selv.

**8)** Firmly close the front door.

**8)** Fermez la porte avant.

**8)** Drücken Sie die vordere Klappe fest zu.

**8)** Chiudere saldamente lo sportello anteriore.

**8)** Cierre firmemente la puerta frontal.

**8)** 关紧前挡盖。

**8)** Pevně uzavřete přední dvířka.

**8)** Luk frontdækslet korrekt.

5

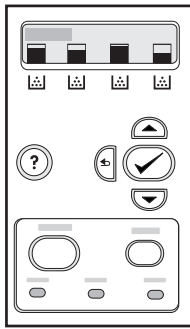

**Reset the transfer unit count.** After a short time, the printer control panel might display the message **NEW TRANSFER KIT**.

**Réinitialisation du compteur du module de transfert.** Après un court instant, le panneau de commande doit afficher le message **NOUV. KIT TRSFR.**

**Setzen Sie den Zähler der Transfereinheit zurück.** Nach kurzer Zeit wird im Druckerbedienfeld unter Umständen die Meldung **NEUES TRANSFER-KIT** angezeigt.

**Reimpostare il contatore dell'unità di trasferimento.** Trascorso qualche secondo, è possibile che sul pannello di controllo della stampante venga visualizzato il messaggio **NUOVO KIT DI TRASFERIMENTO**.

**Reinicie el contador de la unidad de transferencia.** En unos momentos, en el panel de control de la impresora podría aparecer el mensaje **NUEVO KIT DE TRANSFERENCIA**.

**重置转印装置计数。**片刻之后，打印机控制面板可能会显示**新的转印套件**消息。

**Vynulujte počítadlo přenášecí jednotky.** Za několik okamžiků by se na ovládacím panelu tiskárny měla zobrazit zpráva **NOVÁ PŘENÁŠECÍ SADA**.

**Nulstil overføringsenheden.** Kort tid efter vises meddelelsen **NYT OVERFØRINGSSÆT** måske på printerens kontrolpanel.

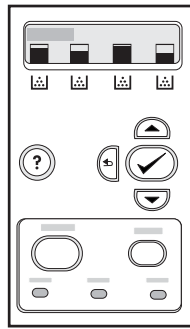

If the **NEW TRANSFER KIT** message appears, go to step A. If the message does *not* appear, go to step B.

Si le message **NOUV. KIT TRSFR.** s'affiche, passez à l'étape A. S'il *n'apparaît pas*, passez à l'étape B.

Fahren Sie mit Schritt A fort, wenn die Meldung **NEUES TRANSFER-KIT** angezeigt wird. Fahren Sie mit Schritt B fort, wenn die Meldung *nicht* angezeigt wird.

Se il messaggio **NUOVO KIT DI TRASFERIMENTO** viene visualizzato, vedere il punto A. Se il messaggio *non* viene visualizzato, vedere il punto B.

Si aparece el mensaje **NUEVO KIT DE TRANSFERENCIA**, vaya al paso A. Si *no* aparece el mensaje, vaya al paso B.

如果显示了**新的转印套件**消息，请转至步骤 A。如果没有显示此消息，则转至步骤 B。

Když se zpráva **NOVÁ PŘENÁŠECÍ SADA** zobrazí, přejděte ke kroku A. Když se zpráva *nezobrazí*, přejděte ke kroku B.

Hvis meddelelsen **NYT OVERFØRINGSSÆT** vises, skal du gå til trin A. Hvis meddelelsen *ikke* vises, skal du gå til trin B.

A

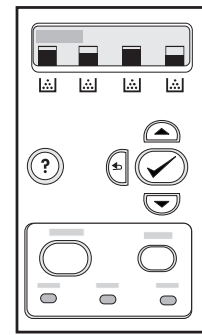

On the printer control panel, press ▼ to highlight **YES**, and then press ✓ to select it. The transfer unit count is reset, the printer is ready to use.

Sur le panneau de commande de l'imprimante, appuyez sur ▼ pour mettre en surbrillance **OUI**, puis appuyez sur ✓ pour sélectionner l'option. Le compteur du module de transfert est réinitialisé et l'imprimante est prête à être utilisée.

Drücken Sie auf dem Druckerbedienfeld ▼, um **JA** zu markieren, und drücken Sie dann ✓, um den Eintrag auszuwählen. Der Zähler der Transfereinheit wird zurückgesetzt. Der Drucker ist nun einsatzbereit.

Sul pannello di controllo della stampante, premere ▼ per evidenziare **SÌ**, quindi premere ✓ per selezionarlo. Il contatore dell'unità di trasferimento viene reimpostato e la stampante è pronta all'uso.

En el panel de control de la impresora pulse ▼ para resaltar **SÍ** y ✓ para seleccionarlo. El contador de la unidad de transferencia se reiniciará y la impresora estará lista para su uso.

在打印机控制面板上，按 ▼ 高亮度显示**是**，然后按 ✓ 将其选中。此时将重置转印装置计数，打印机也准备就绪，可以使用了。

2) Stisknutím tlačítka ▼ na ovládacím panelu tiskárny zvýrazníte položku **ANO** a potom ji stisknutím tlačítka ✓ vyberte. Počítadlo přenášecí jednotky je vynulováno a tiskárna je připravena k použití.

Tryk på ▼ på printerens kontrolpanel for at markere **JA**, og tryk derefter på ✓ for at vælge den. Overføringsenheden nulstilles, og printeren er klar til brug.

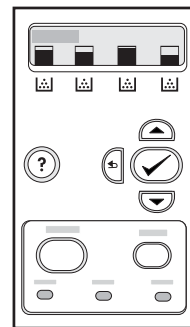
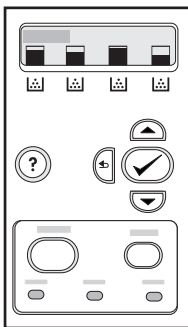
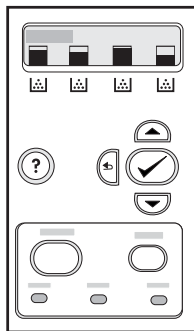

**B**

1) On the printer control panel, press **MENU** to enter the menus. 2) Press **▼** to highlight **CONFIGURE DEVICE**, and then press **✓** to select it.

1) Sur le panneau de commande de l'imprimante, appuyez sur **MENU** pour accéder aux menus. 2) Appuyez sur **▼** pour mettre en surbrillance **CONFIGURATION PERIPHERIQUE**, puis appuyez sur **✓** pour sélectionner l'option.

1) Drücken Sie auf dem Druckerbedienfeld auf **MENU**, um die Menüs aufzurufen. 2) Drücken Sie **▼**, um **GERÄT KONFIGURIEREN** zu markieren, und drücken Sie dann **✓**, um den Eintrag auszuwählen.

1) Sul pannello di controllo della stampante, premere **MENU** per accedere ai menu. 2) Premere **▼** per evidenziare **CONFIGURAZIONE PERIFERICA**, quindi premere **✓** per selezionarlo.

1) En el panel de control de la impresora, pulse **MENÚ** para acceder a los menús. 2) Pulse **▼** para resaltar **CONFIG. DISPOS.** y, a continuación, pulse **✓** para seleccionarlo.

1) 在打印机控制面板上，按**菜单**进入菜单。2) 按 **▼** 高亮度显示**配置设备**，然后按 **✓** 将其选中。

1) Na ovládacím panelu tiskárny otevřete nabídky pomocí tlačítka **NABÍDKA**. 2) Stisknutím tlačítka **▼** zvýrazněte položku **KONFIG. ZAŘÍZENÍ** a potom ji stisknutím tlačítka **✓** vyberte.

1) Tryk på **MENU** for at åbne menuerne på printerens kontrolpanel. 2) Tryk på **▼** for at markere **KONFIGURER ENHED**, og tryk derefter på **✓** for at vælge den.

3) Press **▼** to highlight **RESETS**, and then press **✓** to select it. 4) Press **▼** to highlight **RESET SUPPLIES**, and then press **✓** to select it.

3) Appuyez sur **▼** pour mettre en surbrillance **REINITIALISATION**, puis appuyez sur **✓** pour sélectionner l'option. 4) Appuyez sur **▼** pour mettre en surbrillance **REINIT. FOURNIT.**, puis appuyez sur **✓** pour sélectionner l'option.

3) Drücken Sie **▼**, um **RESETS** zu markieren, und drücken Sie dann **✓**, um den Eintrag auszuwählen. 4) Drücken Sie **▼**, um **MATERIAL ZURÜCKSETZEN** zu markieren, und drücken Sie dann **✓**, um den Eintrag auszuwählen.

3) Premere **▼** per evidenziare **RIPRISTINA**, quindi premere **✓** per selezionarlo. 4) Premere **▼** per evidenziare **RIPRISTINA FORNITURE**, quindi premere **✓** per selezionarlo.

3) Pulse **▼** para resaltar **RESTABLECIMIENTO** y, a continuación, pulse **✓** para seleccionarlo. 4) Pulse **▼** para resaltar **RESTABLECER SUMINISTROS** y, a continuación, pulse **✓** para seleccionarlo.

3) 按 **▼** 高亮度显示**重置**，然后按 **✓** 将其选中。4) 按 **▼** 高亮度显示**复位耗材**，然后按 **✓** 将其选中。

3) Stisknutím tlačítka **▼** zvýrazněte položku **RESET** a potom ji stisknutím tlačítka **✓** vyberte. 4) Stisknutím tlačítka **▼** zvýrazněte položku **OBNOVA ZÁSOB** a potom ji stisknutím tlačítka **✓** vyberte.

3) Tryk på **▼** for at markere **NULSTILLINGER**, og tryk derefter på **✓** for at vælge den. 4) Tryk på **▼** for at markere **NULSTIL FORBRUGSVARER**, og tryk derefter på **✓** for at vælge den.

5) Press **▼** to highlight **NEW TRANSFER KIT**, and then press **✓** to select it. 6) Press **▼** to highlight **YES**, and then press **✓** to select it.

5) Appuyez sur **▼** pour mettre en surbrillance **NOUV. KIT TRSF.**, puis appuyez sur **✓** pour sélectionner l'option. 6) Appuyez sur **▼** pour mettre en surbrillance **OUI**, puis appuyez sur **✓** pour sélectionner l'option.

5) Drücken Sie **▼**, um **NEUES TRANSFER-KIT** zu markieren, und drücken Sie dann **✓**, um den Eintrag auszuwählen. 6) Drücken Sie **▼**, um **JA** zu markieren, und drücken Sie dann **✓**, um den Eintrag auszuwählen.

5) Premere **▼** per evidenziare **NUOVO KIT DI TRASFERIMENTO**, quindi premere **✓** per selezionarlo. 6) Premere **▼** per evidenziare **SÌ**, quindi premere **✓** per selezionarlo.

5) Pulse **▼** para resaltar **NUEVO KIT DE TRANSFERENCIA** y, a continuación, pulse **✓** para seleccionarlo. 6) Pulse **▼** para resaltar **SÍ** y, a continuación, pulse **✓** para seleccionarlo.

5) 按 **▼** 高亮度显示**新的转印套件**，然后按 **✓** 将其选中。6) 按 **▼** 高亮度显示**是**，然后按 **✓** 将其选中。

5) Stisknutím tlačítka **▼** zvýrazněte položku **NOVÁ PŘENÁŠECÍ SADA** a potom ji stisknutím tlačítka **✓** vyberte. 6) Stisknutím tlačítka **▼** zvýrazněte položku **ANO** a potom ji stisknutím tlačítka **✓** vyberte.

5) Tryk på **▼** for at markere **NYT OVERFØRINGSSÆT**, og tryk derefter på **✓** for at vælge den. 6) Tryk på **▼** for at markere **JA**, og tryk derefter på **✓** for at vælge den.



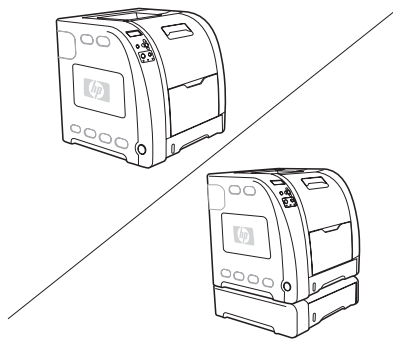
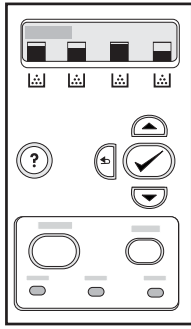

The transfer unit count is reset and the printer is ready to use.

For additional help go to:

- <http://www.hp.com/support/clj3500>
- <http://www.hp.com/support/clj3550>
- <http://www.hp.com/support/clj3700>

Le compteur du module de transfert est réinitialisé et l'imprimante est prête à être utilisée.

Pour davantage d'aide, consultez le site :

- <http://www.hp.com/support/clj3500>
- <http://www.hp.com/support/clj3550>
- <http://www.hp.com/support/clj3700>

Der Zähler der Transfereinheit wird zurückgesetzt. Der Drucker ist nun einsatzbereit.

Weitere Hilfe finden Sie hier:

- <http://www.hp.com/support/clj3500>
- <http://www.hp.com/support/clj3550>
- <http://www.hp.com/support/clj3700>

Il contatore dell'unità di trasferimento viene reimpostato e la stampante è pronta all'uso.

Per ulteriore assistenza, consultare il sito:

- <http://www.hp.com/support/clj3500>
- <http://www.hp.com/support/clj3550>
- <http://www.hp.com/support/clj3700>

El contador de la unidad de transferencia se reiniciará y la impresora estará lista para su uso.

Para obtener ayuda adicional, visite:

- <http://www.hp.com/support/clj3500>
- <http://www.hp.com/support/clj3550>
- <http://www.hp.com/support/clj3700>

此时将重置转印装置计数，打印机也准备就绪，可以使用了。

如需其它帮助，请转至：

- <http://www.hp.com/support/clj3500>
- <http://www.hp.com/support/clj3550>
- <http://www.hp.com/support/clj3700>

Počítadlo přenášeč jednotky je vynulováno a tiskárna je připravena k použití.

Další informace naleznete na adrese:

- <http://www.hp.com/support/clj3500>
- <http://www.hp.com/support/clj3550>
- <http://www.hp.com/support/clj3700>

Overføringsenheden nulstilles, og printeren er klar til brug.

For yderligere hjælp, gå til:

- <http://www.hp.com/support/clj3500>
- <http://www.hp.com/support/clj3550>
- <http://www.hp.com/support/clj3700>

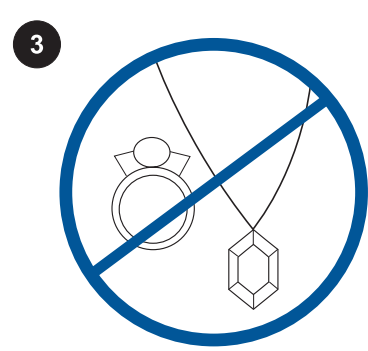
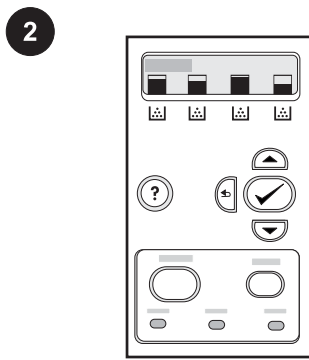
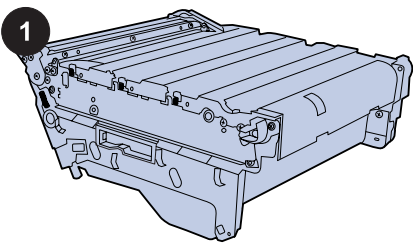

**Controleer de inhoud.** De transferkit bevat een nieuwe transfereenheid voor de HP Color LaserJet 3500, 3550 en 3700 series printer.

**Tarkasta sisältö.** Siirtoyksikköpakkauksessa on HP Color LaserJet 3500-, 3550- ja 3700-sarjan kirjoittimien vaihtosiirtoyksikkö.

**A csomag tartalma.** Az átvivőkészlet egy csere-átvivőegységet tartalmaz HP Color LaserJet 3500, 3550 és 3700 series nyomtatókhoz.

**Memeriksa isi kemasan.** Perangkat unit penggerak media (unit transfer) terdiri dari unit penggerak pengganti untuk printer HP Color LaserJet seri 3500, 3550, dan 3700.

**内容の確認。** トランスファーユニットキットには、HP Color LaserJet 3500、3550 および 3700 シリーズ プリンタ用の交換トランスファーユニットが含まれています。

**내용물 확인.** 전송 장치 키트에는 HP Color LaserJet 3500, 3550 및 3700 시리즈 프린터용 교체 전송 장치가 포함됩니다.

**Kontroller innholdet.** Overføringssettet inneholder en nytt overføringsenhet for HP Color LaserJet 3500, 3550, og 3700-skriverseriene.

**Sprawdzanie zawartości.** Moduł przenoszenia zawiera zamienny zespół przenoszenia dla drukarek kolorowych HP Color LaserJet serii 3500, 3550 i 3700.

**Waarschuwing bij de printer.** Vervang de transfereenheid wanneer op het bedieningspaneel van de printer het bericht **TRANSFERKIT VERVANGEN** wordt weergegeven.

**Kirjoittimen ilmoitus.** Vaihda siirtoyksikkö, kun ohjauspaneelissa näkyy viesti **VAIHDA SIIRTOYKSIKKÖ**.

**Nyomtatóüzenet.** Akkor cseréljen átvivőegységet, ha a nyomtató vezérlőpultján megjelenik a **CSERÉLJE KI AZ ÁTVIVŐKÉSZLETET** üzenet.

**Informasi printer.** Ganti unit penggerak media bila panel kontrol printer menampilkan pesan **REPLACE TRANSFER KIT**.

**プリンタの表示。** プリンタのコントロールパネルに【トランスファーキットを交換してください】というメッセージが表示されたら、トランスファーユニットを交換します。

**프린터 통지.** 프린터 제어판에 전송 키트 교체 메시지가 표시되면 전송 장치를 교체합니다.

**Skrivervarsel.** Skift ut overføringsenheten når meldingen **BYTT OVERFØRINGSSETT** vises på skriverens kontrollpanel.

**Powiadomienie wyświetlone przez drukarkę.** Zespół przenoszenia należy wymienić, gdy na panelu sterowania drukarki wyświetlany jest komunikat **WYMIEN ZESPÓŁ PRZENOSZENIA**.

**WAARSCHUWING** Verwijder metalen voorwerpen of sieraden van uw lichaam om elektrische schokken te voorkomen.

**VAARA!** Riisu kaikki korusi ja muut metallia sisältävät esineet sähköiskun välttämiseksi.

**FIGYELEMI!** Az áramütés elkerülése érdekében vegyen le magáról minden ékszert és egyéb fémtárgyat.

**PERINGATANI!** Lepaskan benda logam atau perhiasan dari tubuh Anda agar terhindar dari sengatan listrik.

**警告!** 感電を避けるため、金属製品や宝飾品を身に付けしないでください。

**경고** 감전을 예방하기 위해 모든 금속 물품이나 장신구를 몸에서 제거하십시오.

**ADVARSEL** Fjern alle metallelementer eller smykker fra kroppen din for å unngå elektrisk støt.

**OSTRZEŻENIE!** Zdejmij z ciała wszystkie metalowe przedmioty lub biżuterię, aby uniknąć porażenia prądem elektrycznym.

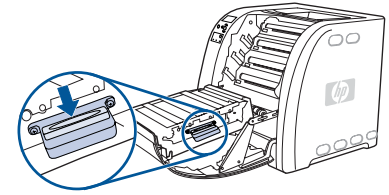
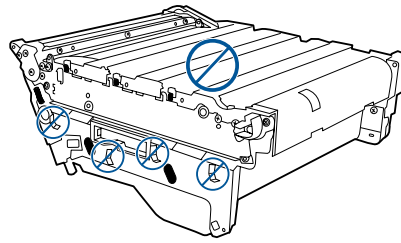
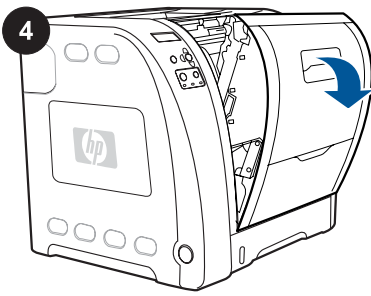

**Vervang de transfereenheid.** 1) Trek de greep van de voorklep omhoog en trek de voorklep naar beneden.

**Vaihda siirtoyksikkö.** 1) Nosta etukannen kahvaa ja vedä etukannta alaspäin.

**Az átvivőegység cseréje.** 1) Húzza fel az elülső ajtó fogantyúját, és hajtsa le az ajtót.

**Mengganti unit penggerak media.** 1) Angkat pegangan pintu depan, kemudian tarik ke bawah pintu tersebut.

**トランスファーユニットを交換します。**  
1) 正面ドアのハンドルを持ち上げて、正面ドアを引き下げます。

**전송 장치 교체.** 1) 전면 도어 핸들을 들어올린 다음 전면 도어를 아래쪽으로 당깁니다.

**Bytt overføringsbeltet.** 1) Løft håndtaket på frontdøren og trekk ned frontdøren.

**Wymiana zespołu przenoszenia.** 1) Podnieś uchwyt przedniej osłony i pociągnij osłonę w dół.

**VOORZICHTIG** Plaats geen objecten op de transfereenheid. Raak de bovenkant van de transfereenheid of de contactpunten aan de linkerkant van de transfereenheid niet aan.

**VARO** Älä aseta mitään esineitä siirtoyksikön päälle. Älä kosketa siirtoyksikön yläosaa tai sen vasemmassa reunassa olevia liittimiä.

**VIGYÁZAT** Semmit se helyezzen az átvivőegységre. Ne érintse az átvivőegység felső részét, se a bal oldalán lévő érintkezőket.

**AWAS** Jangan letakkan benda apa pun di atas unit penggerak media. Jangan sentuh bagian atas unit penggerak media atau bagian sambungan pada sisi kiri unit tersebut.

**注意** トランスファーユニットの上にも何も置かないでください。トランスファーユニットの上部、または左側の接続部に触れないでください。

**주의** 전송 장치 위에는 아무 것도 놓지 마십시오. 전송 장치의 상단 또는 전송 장치 왼쪽의 접촉부를 만지지 마십시오.

**FORSIKTIG** Ikke legg noe på overføringsbeltet. Ikke berør toppen av overføringsbeltet eller kontaktene på venstre side av det.

**OSTROŻNIE** Na module przenoszenia nie wolno umieszczać żadnych przedmiotów. Nie należy dotykać górnej części modułu przenoszenia ani styków z jego lewej strony.

2) Pak de rechter blauwe hendel vast. Houd de blauwe knop ingedrukt. Trek de rechterkant van de transfereenheid voorzichtig omhoog.

2) Ota kiinni oikeanpuolisesta sinisestä kahvasta. Pidä sininen painike alhaalla. Nosta siirtoyksikön oikeaa reunaa hieman.

2) Fogja meg a jobb oldali kék fogantyút, majd nyomja le és tartsa lenyomva a kék gombot. Emelje meg egy kissé az átvivőegység jobb oldalát.

2) Tahan pegangan berwarna biru. Tekan terus tombol biru. Angkat sedikit bagian kanan unit penggerak media.

2) 右側の青いハンドルをつかみ、青いボタンを押し下げて、トランスファーユニットの右側を少し持ち上げます。

2) 오른쪽 파란색 핸들을 잡습니다. 파란색 단추를 누른 상태에서 전송 장치의 오른쪽을 약간 들어올립니다.

2) Ta tak i det blå håndtaket til høyre. Trykk på og hold nede den blå knappen. Løft høyre side av overføringsbeltet litt opp.

2) Chwyć za prawy niebieski uchwyt. Naciśnij i przytrzymaj niebieski przycisk. Podnieś nieco prawą stronę zespołu przenoszenia.

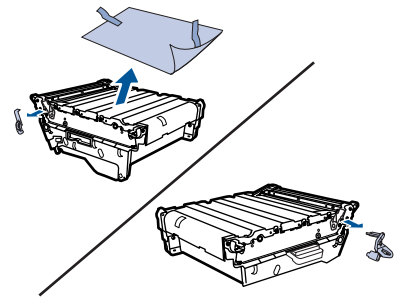
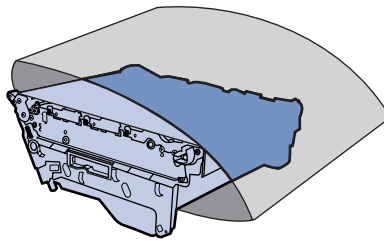
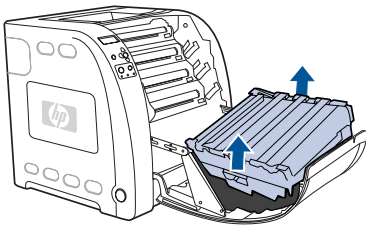

**3)** Pak de linker blauwe hendel vast en trek deze omhoog om de transfereenheid uit de printer te verwijderen.

**Opmerking** ga naar <http://www.hp.com/recycle> voor informatie over de geldende milieuvoorschriften voor het weggooien van de oude transfereenheid.

**3)** Nosta siirtoyksikkö kirjoittimesta vasemman sinisen kahvan avulla.

**Huomautus** Lisätietoja siirtoyksikön asianmukaisesta hävittämisestä on osoitteessa <http://www.hp.com/recycle>.

**3)** Fogja meg a bal oldali kék fogantyút, és annak segítségével emelje ki az átvivőegységet a nyomtatóból.

**Megjegyzés** A régi átvivőegység helyes kiselejtésének leírását a <http://www.hp.com/recycle> címen találja.

**3)** Tahan pegangan kiri biru, lalu angkat unit penggerak media untuk dikeluarkan dari printer.

**Perhatikan** Untuk informasi tentang cara membuang unit penggerak media bekas, lihat <http://www.hp.com/recycle>.

**3)** 左側の青いハンドルをつかみ、トランスファーユニットを持ち上げてプリンタから外します。

**注記** 使用済みトランスファーユニットの処分については、<http://www.hp.com/recycle>をご覧ください。

**3)** 왼쪽 파란색 핸들을 잡고 전송 장치를 들어 올려 프린터에서 꺼냅니다.

**주** 다 쓴 전송 장치의 적절한 처리 방법은 다음 사이트 <http://www.hp.com/recycle>를 참조하십시오.

**3)** Ta tak i det blå håndtaket til venstre. Løft det opp for å fjerne overføringsbeltet fra skriveren.

**Merk** Hvis du vil ha informasjon om hvordan du kvitter deg med det brukte overføringsbeltet på en ordentlig måte, kan du gå til <http://www.hp.com/recycle>.

**3)** Chwyć lewy niebieski uchwyt i podnieś go, aby wyjąć zespół przenoszenia z drukarki.

**Uwaga** Aby uzyskać informacje dotyczące sposobu prawidłowej utylizacji zużytego zespołu przenoszenia, przejdź do witryny <http://www.hp.com/recycle>.

**4)** Gebruik de hendels om de nieuwe transfereenheid uit de zak te verwijderen. Gebruik de blauwe hendels aan beide zijden om de transfereenheid vast te houden.

**4)** Poista uusi siirtoyksikkö pussistaan kahvojen avulla. Pitele siirtoyksikköä sen molemmilla puolilla olevista sinisistä kahvoista.

**4)** Vegye ki az új átvivőegységet a csomagolásából a fogantyújánál fogva. Az átvivőegységet a két oldalán lévő kék fogantyúk segítségével fogja meg.

**4)** Menggunakan bagian pegangan, keluarkan unit penggerak media yang baru dari kantungnya. Gunakan kedua pegangan biru untuk memegang unit penggerak media ini.

**4)** ハンドルを持って、新しいトランスファーユニットを袋から取り出します。両側の青いハンドルを持って、トランスファーユニットを持ち上げます。

**4)** 핸들을 사용하여 새 전송 장치를 포장지에서 꺼냅니다. 양쪽 파란색 핸들을 사용하여 전송 장치를 잡습니다.

**4)** Bruk håndtakene til å ta det nye overføringsbeltet ut av posen. Bruk de blå håndtakene på begge sider til å holde i overføringsbeltet.

**4)** Za pomocą uchwytów wyjmij z opakowania nowy zespół przenoszenia. Przytrzymaj zespół przenoszenia za pomocą uchwytów na obu jego stronach.

**5)** Plaats de transfereenheid op een vlakke ondergrond. Verwijder de oranje transportvergrendelingen.

**5)** Aseta siirtoyksikkö tasaiselle alustalle. Poista oranssit kuljetussuojat.

**5)** Helyezze az átvivőegységet vízszintes felületre. Távolítsa el a narancssárga szállítókapcsokat.

**5)** Letakkan unit penggerak media pada tempat yang rata. Lepaskan pengunci komponen berwarna oranye.

**5)** トランスファーユニットを平らな面に置きます。オレンジ色の保護キャップを外しません。

**5)** 전송 장치를 평평한 표면에 놓습니다. 주황색 운반용 잠금 장치를 제거합니다.

**5)** Plasser overføringsbeltet på en plan overflate. Fjern de oransje fraktlåsene.

**5)** Umieść zespół przenoszenia na płaskiej powierzchni. Usuń pomarańczowe blokady transportowe.

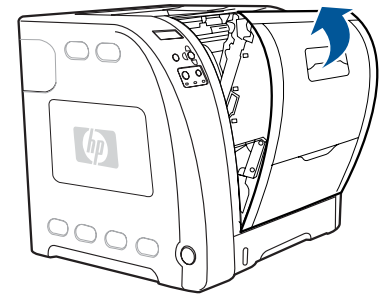
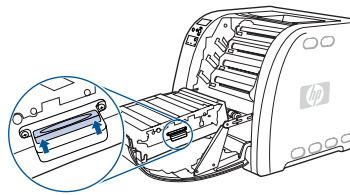
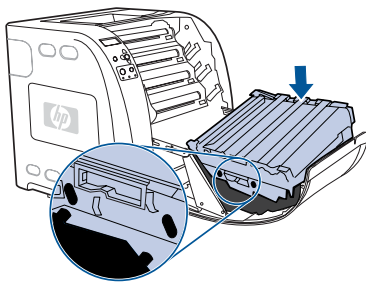

**6)** Leid de linkerzijde door de voorklep van de printer. Plaats de twee pinnen aan de linkerzijde in de gaten en duw de rechterzijde naar beneden in de klep.

**6)** Ohjaa vasen reuna kirjoittimen etukannen sisään. Aseta vasemman reunan tapit reikiin ja laske oikea reuna kannen päälle.

**6)** Illesse az átvivőegység bal oldalát a nyomtató elülső ajtajába. A két bal oldali pecket igazítsa a nyílásokba, és eresse le az átvivőegység jobb oldalát az ajtóra.

**6)** Arahkan sisi kiri ke dalam pintu depan printer. Masukkan kedua pengait pada sisi kiri ke dalam lubang, lalu turunkan bagian kanan unit ke dalam pintu printer.

**6)** プリンタの正面ドアの中にトランスファーユニットの左側を入れます。穴に左側の2本のペグを押し込み、右側をドアの中に下ろします。

**6)** 먼저 전송 장치의 왼쪽을 프린터 전면 도어에 넣습니다. 왼쪽의 고리 두 개를 구멍에 넣은 후 오른쪽을 도어 안에 내려놓습니다.

**6)** Styr den venstre siden inn i frontdøren på skriveren. Sett de to tappene på venstre side inn i hullene. Deretter senker du høyre side ned i døren.

**6)** Wprowadź lewą stronę elementu do przedniej osłony drukarki. Włóż dwa kolki znajdujące się na lewej stronie zespołu do otworów, a następnie obniż prawą stronę do osłony.

**7)** Controleer of de blauwe knop op de rechter blauwe hendel is ontgrendeld. Als de knop niet is ontgrendeld, pakt u de rechter blauwe hendel vast en trekt u de transfereenheid naar u toe.

**7)** Varmista, että oikeanpuolisen sinisen kahvan sininen painike on vapaa. Jos se ei ole vapaa, vedä siirtoyksikköä itseesi päin sen oikeanpuolisesta sinisestä kahvasta.

**7)** Ellenőrizze, ki van-e oldva a jobb oldali kék fogantyú kék gombja. Ha nincs kioldva, akkor fogja meg a jobb oldali kék fogantyút, és húzza maga felé az átvivőegységet.

**7)** Pastikan tombol biru pada pegangan biru sebelah kanan sudah dibuka. Jika tombol ini belum terbuka, ambil pegangan kanan biru lalu tarik unit penggerak media kembali ke arah Anda.

**7)** 右側の青いハンドルの青いボタンが外れていることを確認します。ボタンが外れていない場合は、右側の青いハンドルをつかみ、トランスファーユニットを引き出します。

**7)** 오른쪽 파란색 핸들의 파란색 단추가 풀려 있는지 확인합니다. 단추가 풀려 있지 않으면 오른쪽 파란 핸들을 잡고 전송 장치를 사용자 쪽으로 잡아당깁니다.

**7)** Pass på at den blå knappen på det blå håndtaket til høyre er løsnet. Hvis knappen ikke er løsnet, tar du tak i det blå håndtaket og trekker overføringsbeltet bakover mot deg.

**7)** Upewnij się, że zwolniono niebieski przycisk na prawym niebieskim uchwycie. Jeśli przycisk nie został zwolniony, chwyć prawy niebieski uchwyt i wyciągnij zespół przenoszenia do siebie.

**8)** Sluit de voorklep goed.

**8)** Sulje etuluukku kunnolla.

**8)** Erős mozdulattal zárja be az elülső ajtót.

**8)** Tutup pintu depan dengan kuat.

**8)** 正面ドアをしっかりと閉じます。

**8)** 전면 도어를 확실하게 닫습니다.

**8)** Lukk frontdøren ordentlig.

**8)** Mocno zamknij przednią osłonę.

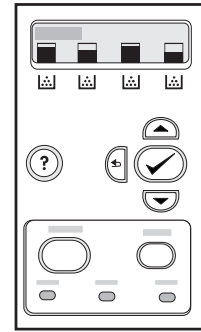
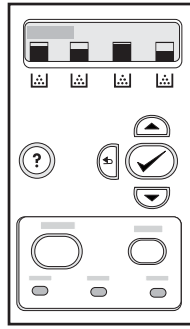
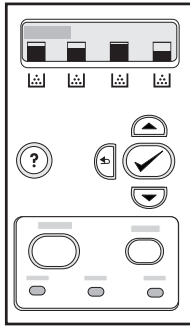

**Stel de teller van de transfereenheid opnieuw in.** Na enige tijd wordt het bericht **NW. TRANSFERKIT** wellicht weergegeven op het bedieningspaneel van de printer.

**Nollaa siirtoyksikön laskuri.** Hetken kuluttua ohjauspaneelissa saattaa näkyä viesti **UUSI SIIRTOYKSIKKÖ**.

**Az átvivőegység számlálójának visszaállítása.** A nyomtató vezérlőpultján kis idő múlva megjelenhet az **ÚJ ÁTVIVŐKÉSZLET** üzenet.

**Mengatur ulang penghitung unit penggerak media.** Setelah beberapa saat, panel kontrol printer mungkin akan menampilkan pesan **NEW TRANSFER KIT**.

トランスファーユニットカウントをリセットします。しばらくすると、プリンタのコントロールパネルに【新しいトランスファーキット】というメッセージが表示されます。

**전송 장치 카운트 재설정.** 잠시 후, 프린터 제어판에 새 전송 키트 메시지가 표시될 수 있습니다.

**Tilbakestill vedlikeholdsverdien for overføringsbeltet.** Etter en liten stund kan kontrollpanelet vise meldingen **NYTT OVERFØR.SETT**.

**Zresetuj licznik zespołu przenoszenia.** Po krótkiej chwili na panelu sterowania drukarki powinien zostać wyświetlony komunikat **NOWY ZESPÓŁ PRZENOSZENIA**.

Als het bericht **NW. TRANSFERKIT** wordt weergegeven, gaat u naar stap A. Wordt het bericht *niet* weergegeven, dan gaat u naar stap B.

Jos paneelissa näkyy ilmoitus **UUSI SIIRTOYKSIKKÖ**, siirry vaiheeseen A. Jos ilmoitus *ei* näy, siirry vaiheeseen B.

Ha megjelenik az **ÚJ ÁTVIVŐKÉSZLET** üzenet, folytassa az A lépéssel. Ha az üzenet *nem* jelenik meg, folytassa a B lépéssel.

Jika pesan **NEW TRANSFER KIT** muncul, lanjutkan ke langkah A. Jika pesan ini *tidak* muncul, lanjutkan ke langkah B.

【新しいトランスファーキット】と表示されたら、手順 A に進みます。メッセージが表示されない場合は、手順 B に進みます。

**새 전송 키트** 메시지가 나타나는 경우 단계 A 로 이동합니다. 메시지가 나타나지 *않는* 경우 단계 B로 이동합니다.

Hvis meldingen **NYTT OVERFØR.SETT** vises, går du til trinn A. Hvis meldingen *ikke* vises, går du til trinn B.

Jeśli zostanie wyświetlony komunikat **NOWY ZESPÓŁ PRZENOSZENIA**, przejdź do kroku A. Jeśli komunikat *nie* zostanie wyświetlony, przejdź do kroku B.

Druk op het bedieningspaneel van de printer op ▼ om **JA**, te markeren en druk vervolgens op ✓ om deze optie te selecteren. De teller van de transfereenheid is opnieuw ingesteld en de printer is klaar voor gebruik.

Korosta ohjauspaneelissa **KYLLÄ** painamalla ▼ ja valitse se painamalla ✓. Siirtoyksikön laskuri on nollautunut, ja kirjoitin on käyttövalmis.

A nyomtató vezérlőpultján jelölje ki az **IGEN** pontot a ▼ gombbal, és válassza ki a ✓ gombbal. Ezzel visszaállította az átvivőegység számlálóját; a nyomtató használatra kész.

Pada panel kontrol printer, tekan ▼ untuk menyorot **YES**, lalu tekan ✓ untuk memilihnya. Kemudian penghitung unit penggerak media diatur ulang dan printer siap digunakan.

プリンタのコントロールパネルで、▼を押して【はい】をハイライトし、✓を押して選択します。トランスファーユニットカウントがリセットされて、プリンタは使用可能になります。

프린터 제어판에서 ▼를 눌러 예를 선택한 후 ✓를 눌러 선택합니다. 전송 장치 카운트가 재설정됩니다. 이제 프린터를 사용할 수 있습니다.

Trykk på ▼ på kontrollpanelet for å merke **JA**, og trykk deretter på ✓ for å velge det. Vedlikeholdsverdien for overføringsbeltet er tilbakestilt, og skriveren er klar til bruk.

Na panelu sterowania drukarki naciśnij przycisk ▼, aby wyróżnić pozycję **TAK**, a następnie naciśnij przycisk ✓, aby ją wybrać. Licznik zespołu przenoszenia zostanie zresetowany, a drukarka będzie gotowa do użycia.



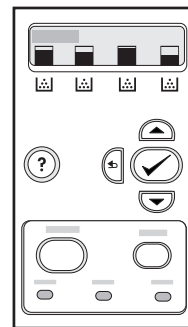
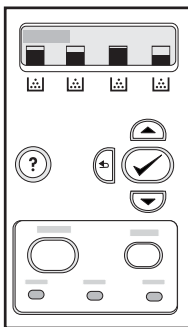
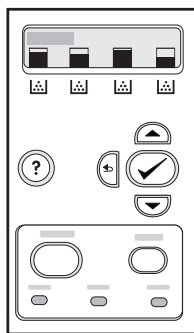

- 1) Druk op **MENU** op het bedieningspaneel van de printer om naar de menu's te gaan.
- 2) Druk op ▼ om **APPARAAT CONFIGUREREN** te markeren en druk vervolgens op ✓ om deze optie te selecteren.

- 1) Siirry valikkoihin painamalla kirjoittimen ohjauspaneelin **VALIKKO**-näppäintä.
- 2) Korosta **MÄÄRITÄ ASETUKSET** painamalla ▼ ja valitse se painamalla ✓.

- 1) Nyissa meg a menüket a nyomtató vezérlőpultján a **MENÜ** gomb megnyomásával.
- 2) Jelölje ki az **ESZKÖZKONFIGURÁLÁS** pontot a ▼ gombbal, és válassza ki a ✓ gombbal.

- 1) Pada panel kontrol printer, tekan **MENU** untuk mengakses menu.
- 2) Tekan ▼ untuk menyiorot **CONFIGURE DEVICE**, lalu tekan ✓ untuk memilihnya.

- 1) プリンタのコントロールパネルで、**メニュー**を押してメニューを表示します。
- 2) ▼を押して**[デバイスの設定]**をハイライトし、✓を押して選択します。

- 1) 프린터 제어판에서 **메뉴**를 눌러 메뉴를 시작합니다.
- 2) ▼를 눌러 **장치 구성**을 선택한 다음 ✓를 눌러 선택합니다.

- 1) Gå til skriverens kontrollpanel og trykk på **MENY** for å åpne menyene.
- 2) Trykk på ▼ for å merke **KONFIGURER ENHET**, og trykk deretter på ✓ for å velge det.

- 1) Na panelu sterowania drukarki naciśnij przycisk **MENU**, aby otworzyć menu.
- 2) Naciśnij przycisk ▼, aby wyróżnić pozycję **KONFIGURACJA URZĄDZENIA**, a następnie naciśnij przycisk ✓, aby ją wybrać.

- 3) Druk op ▼ om **HERSTEL** te markeren en druk vervolgens op ✓ om deze optie te selecteren.
- 4) Druk op ▼ om **RESET BENODIGDHDN** te markeren en druk vervolgens op ✓ om deze optie te selecteren.

- 3) Korosta **ALKUTILA** painamalla ▼ ja valitse se painamalla ✓.
- 4) Korosta **NOLLAA TARVIKKEET** painamalla ▼ ja valitse se painamalla ✓.

- 3) Jelölje ki a **VISSZAÁLLÍTÁSOK** pontot a ▼ gombbal, és válassza ki a ✓ gombbal.
- 4) Jelölje ki a **KELLÉKEK NULLÁZÁSA** pontot a ▼ gombbal, és válassza ki a ✓ gombbal.

- 3) Tekan ▼ untuk menyiorot **RESETS**, kemudian tekan ✓ untuk memilihnya.
- 4) Tekan ▼ untuk menyiorot **RESET SUPPLIES**, lalu tekan ✓ untuk memilihnya.

- 3) ▼を押して**[リセット]**をハイライトし、✓を押して選択します。
- 4) ▼を押して**[サプライ品リセット]**をハイライトし、✓を押して選択します。

- 3) ▼를 눌러 **재설정**을 선택한 다음 ✓를 눌러 선택합니다.
- 4) ▼를 눌러 **소모품 재설정**을 선택한 다음 ✓를 눌러 선택합니다.

- 3) Trykk på ▼ for å utheve **TILBAKESTILLINGER**, og trykk deretter på ✓ for å velge det.
- 4) Trykk på ▼ for å merke **TILB.ST REKVISITA**, og trykk deretter på ✓ for å velge det.

- 3) Naciśnij przycisk ▼, aby wyróżnić pozycję **ZEROWANIE**, a następnie naciśnij przycisk ✓, aby ją wybrać.
- 4) Naciśnij przycisk ▼, aby wyróżnić pozycję **RESETOWANIE MATERIAŁÓW**, a następnie naciśnij przycisk ✓, aby ją wybrać.

- 5) Druk op ▼ om **NW. TRANSFERKIT** te markeren en druk op ✓ om deze optie te selecteren.
- 6) Druk op ▼ om **JA** te markeren en druk vervolgens op ✓ om deze optie te selecteren.

- 5) Korosta **UUSI SIIRTOYKSIKKÖ** painamalla ▼ ja valitse se painamalla ✓.
- 6) Korosta **KYLLÄ** painamalla ▼ ja valitse se painamalla ✓.

- 5) Jelölje ki az **ÚJ ÁTVIVŐKÉSZLET** pontot a ▼ gombbal, és válassza ki a ✓ gombbal.
- 6) Jelölje ki az **IGEN** pontot a ▼ gombbal, és válassza ki a ✓ gombbal.

- 5) Tekan ▼ untuk menyiorot **NEW TRANSFER KIT**, kemudian tekan ✓ untuk memilihnya.
- 6) Tekan ▼ untuk menyiorot **YES**, lalu tekan ✓ untuk memilihnya.

- 5) ▼を押して**[新しいトランスファーキット]**をハイライトし、✓を押して選択します。
- 6) ▼を押して**[はい]**をハイライトし、✓を押して選択します。

- 5) ▼를 눌러 **새 전송 키트**를 선택한 다음 ✓를 눌러 선택합니다.
- 6) ▼를 눌러 **예**를 선택한 다음 ✓를 눌러 선택합니다.

- 5) Trykk på ▼ for å utheve **NYTT OVERFØR.SETT**, og trykk deretter på ✓ for å velge det.
- 6) Trykk på ▼ for å merke **JA**, og trykk deretter på ✓ for å velge det.

- 5) Naciśnij przycisk ▼, aby wyróżnić pozycję **NOWY ZESPÓŁ PRZENOSZENIA**, a następnie naciśnij przycisk ✓, aby ją wybrać.
- 6) Naciśnij przycisk ▼, aby wyróżnić pozycję **TAK**, a następnie naciśnij przycisk ✓, aby ją wybrać.



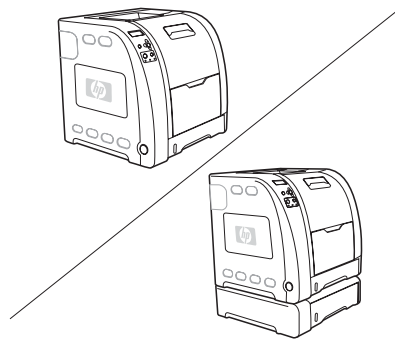
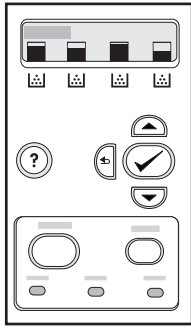

De teller van de transfereenheid is opnieuw ingesteld en de printer is klaar voor gebruik.

Siirtoyksikön laskuri on nollautunut, ja kirjoitin on käyttövalmis.

Ezzel visszaállította az átvivőegység számlálóját; a nyomtató használatra kész.

Penghitung unit penggerak media sudah diatur ulang dan printer siap digunakan.

トランスファーユニットカウントがリセットされて、プリンタは使用可能になります。

전송 장치 카운트가 재설정됩니다. 이제 프린터를 사용할 수 있습니다.

Vedlikeholdsverdien for overføringsbeltet er tilbakestilt, og skriveren er klar til bruk.

Licznik zespołu przenoszenia zostanie zresetowany, a drukarka będzie gotowa do użycia.

Ga voor meer informatie naar:

- <http://www.hp.com/support/clj3500>
- <http://www.hp.com/support/clj3550>
- <http://www.hp.com/support/clj3700>

Katso lisätietoja osoitteesta

- <http://www.hp.com/support/clj3500>
- <http://www.hp.com/support/clj3550>
- <http://www.hp.com/support/clj3700>

További információ:

- <http://www.hp.com/support/clj3500>
- <http://www.hp.com/support/clj3550>
- <http://www.hp.com/support/clj3700>

Untuk bantuan lebih lanjut, kunjungi:

- <http://www.hp.com/support/clj3500>
- <http://www.hp.com/support/clj3550>
- <http://www.hp.com/support/clj3700>

その他のヘルプ:

- <http://www.hp.com/support/clj3500>
- <http://www.hp.com/support/clj3550>
- <http://www.hp.com/support/clj3700>

추가 도움말을 보려면 다음 사이트를 방문하십시오:

- <http://www.hp.com/support/clj3500>
- <http://www.hp.com/support/clj3550>
- <http://www.hp.com/support/clj3700>

For ytterligere hjelp, gå til:

- <http://www.hp.com/support/clj3500>
- <http://www.hp.com/support/clj3550>
- <http://www.hp.com/support/clj3700>

Dodatkową pomoc można uzyskać w witrynie:

- <http://www.hp.com/support/clj3500>
- <http://www.hp.com/support/clj3550>
- <http://www.hp.com/support/clj3700>

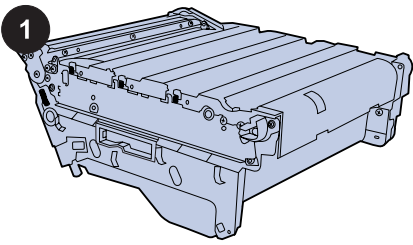

**Verifique o conteúdo.** O kit da unidade de transferência contém uma unidade de transferência de reposição para a impressora HP Color LaserJet séries 3500, 3550 e 3700.

**Проверьте содержимое.** В набор устройства передачи входит запасное устройство передачи для принтеров HP Color LaserJet 3500, 3550 и 3700 series.

**Kontrollera innehållet.** Förpackningen med överföringsenheten innehåller en ersättningsenhet för skrivare i HP Color LaserJet 3500, 3550 och 3700 series.

**ตรวจสอบสิ่งที่อยู่ภายในบรรจุภัณฑ์** ชุดอุปกรณ์ส่งจะประกอบด้วยอุปกรณ์ส่งสำหรับเปลี่ยนแทนเพื่อใช้กับเครื่องพิมพ์ HP Color LaserJet 3500, 3550 และ 3700 series

**檢查物品。** 傳送裝置組件包含一個用於 HP Color LaserJet 3500、3550 與 3700 系列印表機的備用傳送裝置。

**İçeriği denetleyin.** Aktarım birimi seti, HP Color LaserJet 3500, 3550 ve 3700 series yazıcı için yedek bir aktarım birimi içerir.

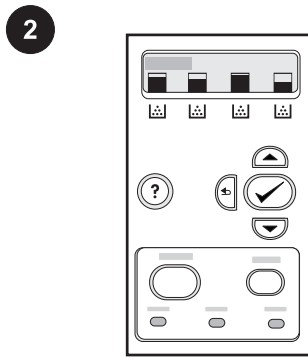

**Notificação da impressora.** Substitua a unidade de transferência quando o painel de controle da impressora exibir a mensagem **SUBSTITUIR KIT DE TRANSFERÊNCIA**.

**Уведомления принтера.** Если на панели управления принтера отображается сообщение **ЗАМЕНИТЕ НАБОР ДЛЯ ПЕРЕМЕЩ.**, следует заменить устройство передачи.

**Skrivarmeddelande.** Byt ut överföringsenheten när skrivarens kontrollpanel visar meddelandet **ERSÄTT ÖVERFÖRINGSSATS**.

**ข้อความแจ้งของเครื่องพิมพ์** เปลี่ยนชุดอุปกรณ์ส่งเมื่อมีข้อความ **REPLACE TRANSFER KIT (เปลี่ยนชุดอุปกรณ์ส่ง)** ปรากฏขึ้นบนหน้าจอสั่งผลของแผงควบคุมของเครื่องพิมพ์

**印表機通知。** 當印表機控制面板顯示**更換傳送組件時**，就必須更換傳送裝置。

**Yazıcı uyarısı.** Yazıcı kontrol panelinde **AKTARIM SETİNİ DEĞİŞTİRİN** iletisi görüntülediğinde aktarım birimini değiştirin.

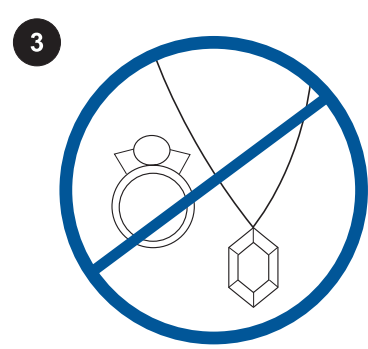

**AVISO!** Se você estiver usando acessórios de metal ou jóias, remova-os para evitar choque elétrico.

**ВНИМАНИЕ!** Во избежание поражения электрическим током снимите любые металлические предметы или украшения.

**VARNING!** Ta av dig eventuella metallföremål eller smycken för att undvika elstötar.

**คำเตือน!** ถอดเครื่องประดับหรือวัตถุที่เป็นโลหะอื่นๆ ออกจากร่างกายของท่านเพื่อหลีกเลี่ยงการเกิดไฟฟ้าดูด

**警告!** 從身上取下金屬物品或珠寶飾品以免遭受觸電。

**UYARI!** Elektrik çarpmasından korunmak için üzerinizdeki metal eşyaları ve mücevherleri çıkarın.

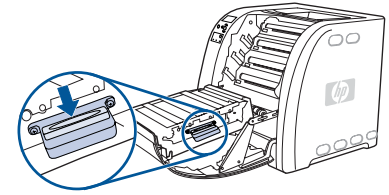
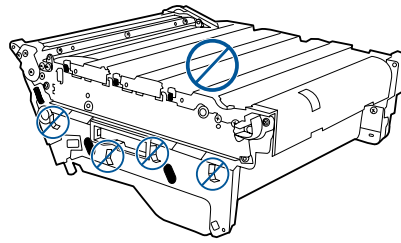
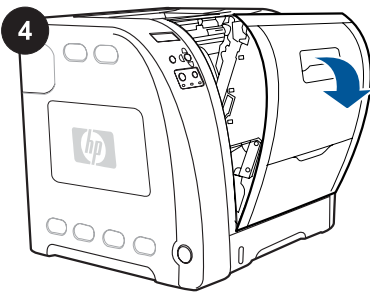

**Substitua a unidade de transferência.**

1) Levante a alça da porta frontal e puxe a porta para baixo.

**CUIDADO** Não coloque nada sobre a unidade de transferência. Não toque na parte superior da unidade de transferência ou nos contatos no lado esquerdo da unidade.

2) Segure a alça azul direita. Mantenha pressionado o botão azul. Levante levemente o lado direito da unidade de transferência.

**Замените устройство передачи.**

1. Поднимите ручку передней дверцы и опустите переднюю дверцу

**ПРЕДУПРЕЖДЕНИЕ** Не кладите ничего на устройство передачи. Не касайтесь верхней части устройства передачи и контактов на его левой стороне.

2. Возьмитесь за правую синюю ручку. Нажмите и удерживайте синюю кнопку. Слегка поднимите правую сторону устройства передачи.

**Byt ut överföringsenheten.** 1) Lyft handtaget på den främre luckan och fäll ner luckan.

**VIKTIGT** Ställ ingenting på överföringsenheten. Rör inte vid ovansidan av överföringsenheten eller kontaktarna i enhetens vänstra ände.

2) Håll i det högra blå handtaget. Tryck och håll ner den blå knappen. Lyft upp överföringsenhetens högra ände lite grann.

**เปลี่ยนชุดอุปกรณ์ส่ง** 1) ยกที่จับฝาด้านหน้าและดึงฝาด้านหน้าลง

**ข้อควรระวัง** อย่าวางสิ่งของใดๆ ลงบนอุปกรณ์ส่ง อย่าสัมผัสส่วนบนของอุปกรณ์ส่ง หรือหน้าสัมผัสที่ทางด้านซ้ายของอุปกรณ์ส่ง

2) จับที่จับสีน้ำเงินด้านขวา กดปุ่มสีน้ำเงินค้างไว้ ยกด้านขวาของชุดอุปกรณ์ส่งขึ้นเล็กน้อย

**更換傳送裝置。** 1) 提起前門把手，然後將前門往下拉。

**小心** 請不要在傳送裝置上放置任何物品。請不要觸摸傳送裝置的上方或傳送裝置左邊的接觸點。

2) 抓住右邊的藍色把手。按住藍色按鈕。稍微提起傳送裝置的右邊。

**Aktarma birimini değiştirin.** 1) Ön kapak tutamacını kaldırın ve ön kapağı tutup aşağıya doğru çekin.

**DİKKAT** Aktarma biriminin üzerine hiçbir şey koymayın. Aktarma biriminin üstüne veya sol tarafındaki bağlantı noktalarına dokunmayın.

2) Sağdaki mavi tutamacı kavrayın. Mavi düğmeyi basılı tutun. Aktarma biriminin sağ tarafını hafifçe kaldırın.

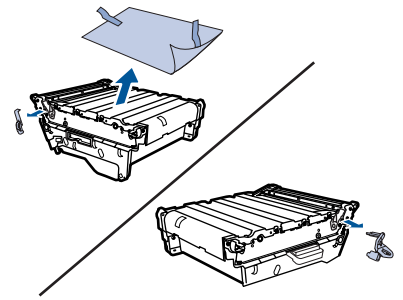
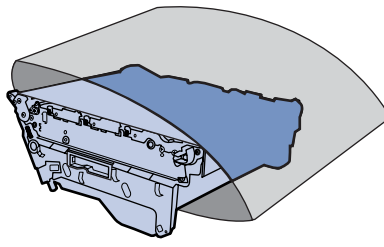
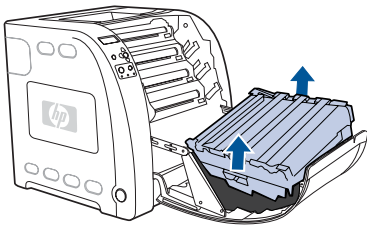

**3)** Segure a alça azul esquerda e levante-a para remover a unidade de transferência da impressora.

**Nota** Para obter informações sobre como descartar adequadamente a unidade de transferência usada, vá para <http://www.hp.com/recycle>.

**3.** Возьмитесь за левую синюю ручку и выньте устройство передачи из принтера.

**Примечание** Для получения сведений о том, как правильно утилизировать использованное устройство передачи, посетите узел <http://www.hp.com/recycle>.

**3)** Håll i det vänstra blå handtaget och lyft bort överföringsenheten från skrivaren.

**OBS!** Information om hur du kasserar den begagnade överföringsenheten på rätt sätt finns på <http://www.hp.com/recycle>.

**3)** จับที่จับสีน้ำเงินด้านซ้ายและยกขึ้นเพื่อถอดชุดอุปกรณ์ส่งออกจากเครื่องพิมพ์

**หมายเหตุ** หากต้องการข้อมูลเพิ่มเติมเกี่ยวกับวิธีการทิ้งอุปกรณ์ส่งที่ใช้แล้วอย่างเหมาะสม โปรดไปที่ <http://www.hp.com/recycle>

**3)** 抓住左邊的藍色把手，然後提起，從印表機取出傳送裝置。

**注意** 有關如何適當棄置使用過的傳送裝置的資訊，請到 <http://www.hp.com/recycle>。

**3)** Soldaki mavi tutamacı kavrayın ve kaldırarak aktarma birimini yazıcıdan çıkarın.

**Not** Kullanılmış aktarma biriminin en uygun şekilde elden çıkarılması hakkında bilgi için <http://www.hp.com/recycle> adresini ziyaret edin.

**4)** Usando as alças, retire a nova unidade de transferência da embalagem. Segure a unidade de transferência pelas alças azuis laterais.

**4.** Взявшись за ручки, извлеките новое устройство передачи из пакета. Держите устройство передачи за синие ручки с обеих сторон устройства.

**4)** Ta ut den nya överföringsenheten ur påsen med hjälp av handtagen. Håll i de blå handtagen i båda ändarna.

**4)** นำชุดอุปกรณ์ส่งชุดใหม่ออกจากถุงบรรจุ โดยยกบริเวณที่จับยกชุดอุปกรณ์ส่งชุดใหม่โดยจับตรงที่จับสีน้ำเงินทั้งสองด้าน

**4)** 使用把手從包裝中取出新傳送裝置。使用兩邊的藍色把手抓住傳送裝置。

**4)** Tutamaçları kullanarak yeni aktarım birimini ambalajından çıkarın. Aktarma birimini tutmak için iki yanındaki mavi tutamaçları kullanın.

**5)** Coloque a unidade de transferência sobre uma superfície plana. Retire as travas de transporte laranja.

**5.** Установите новое устройство передачи на плоскую поверхность. Удалите оранжевые транспортировочные фиксаторы.

**5)** Lägg överföringsenheten på ett plant underlag. Ta bort de orangefärgade transportspärrarna.

**5)** วางชุดอุปกรณ์ส่งบนพื้นผิวที่แบนราบถอดตัวล็อกสำหรับการขนส่งสีส้มออก

**5)** 將傳送裝置放在平坦的表面。取出橘色填充固定材料。

**5)** Aktarma birimini düz bir yüzeye yerleştirin. Turuncu nakliye kilitletlerini çıkarın.

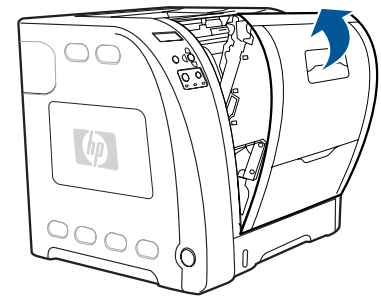
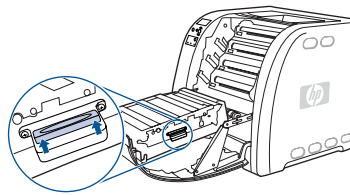
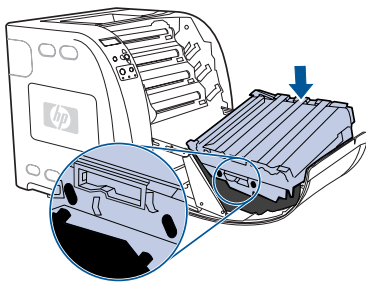

**6)** Oriente o lado esquerdo para dentro da porta frontal da impressora. Insira as duas cavilhas no lado esquerdo dentro dos orifícios e, em seguida, abaixe o lado direito na porta.

**6.** Вставьте левую сторону в переднюю дверцу принтера. Вставьте два штифта с левой стороны в отверстия, а затем опустите правую сторону в дверцу.

**6)** För in enhetens vänstra ände i skrivarens framlucka. Sätt in de två piggarna till vänster i hålen och sänk sedan ner den högra änden i luckan.

**6)** ใส่ด้านซ้ายของชุดอุปกรณ์เข้าไปในฝาด้านหน้าของเครื่องพิมพ์ สอดเดือยทั้งสองที่ด้านซ้ายเข้าไปในช่อง แล้วเลื่อนส่วนด้านขวาของชุดอุปกรณ์ลงในฝา

**6)** 將左邊放入印表機的前門。將左邊的兩個卡榫插入孔中，然後將右邊放低裝入門裡。

**6)** Sol tarafını yazıcının ön kapağı içinde hizalayın. Sol taraftaki iki tırnağı deliklere sokun ve ardından sağ tarafı kapağın içine doğru indirin.

**7)** Verifique se o botão azul na alça azul direita foi liberado. Se o botão não tiver sido liberado, segure a alça azul direita e puxe a unidade de transferência em sua direção.

**7.** Отожмите синюю кнопку на правой синей ручке. Если кнопка не отжимается, возьмитесь за правую синюю ручку и потяните устройство передачи назад на себя.

**7)** Kontrollera att den blå knappen på det högra blå handtaget har lossat. Sitter knappen fortfarande fast tar du tag i det blå handtaget och drar upp överföringsenheten mot dig.

**7)** ตรวจสอบให้แน่ใจว่าปุ่มสีน้ำเงินบนที่จับสีน้ำเงินด้านขวาได้คลายออกแล้วหากปุ่มไม่คลายออก ให้จับที่จับสีน้ำเงินด้านขวา และดึงชุดอุปกรณ์ส่งเข้าหาตัวท่าน

**7)** 確定已經放開右邊藍色把手上的藍色按鈕。如果尚未放開按鈕，抓住右邊的藍色把手將傳送裝置朝向自己拉回。

**7)** Sağ mavi tutamacın üzerindeki mavi düğmenin serbest olduğundan emin olun. Düğme serbest değilse, sağ mavi tutamacı kavrayın ve aktarma birimini kendinize doğru çekin.

**8)** Feche firmemente a porta frontal.

**8.** Плотно закройте переднюю дверцу.

**8)** Stäng den främre luckan ordentligt.

**8)** ปิดฝาด้านหน้าให้แน่น

**8)** 關緊前門。

**8)** Ön kapağı sıkıca kapatın.

5

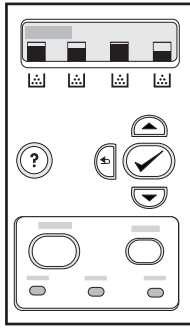

**Redefina o contador da unidade de transferência.** Após um curto período de tempo, o painel de controle da impressora poderá exibir a mensagem **NOVO KIT DE TRANSFERÊNCIA**.

**Сбросьте счетчик устройства передачи.** Через небольшое время на панели состояния принтера появится сообщение **НОВЫЙ НАБОР ДЛЯ ПЕРЕМЕЩЕНИЯ**.

**Nollställ överföringsenhetens räkneverk.** Efter ett tag kan meddelandet **NY ÖVERF. SATS** visas på skrivarens kontrollpanel.

**รีเซ็ตตัวนับของชุดอุปกรณ์ส่ง** หลังจากนั้นสักครู่ แผงควบคุมของเครื่องพิมพ์อาจจะแสดงข้อความ **NEW TRANSFER KIT (ชุดอุปกรณ์ส่งใหม่)**

**重設傳送裝置使用壽命計數。** 稍後，印表機控制面板可能會顯示新的傳送組件訊息。

**Aktarma birimi sayacını sıfırlayın.** Kısa bir süre sonra kontrol paneli ekranında **YENİ AKTARIM SETİ** iletisinin görüntülenmesi gerekir.

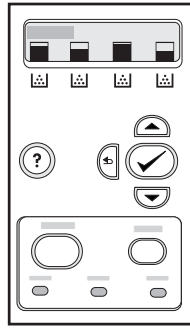

Se a mensagem **NOVO KIT DE TRANSFERÊNCIA** aparecer, vá para a etapa A. Se a mensagem *não* aparecer, vá para a etapa B.

Если появится сообщение **НОВЫЙ НАБОР ДЛЯ ПЕРЕМЕЩЕНИЯ**, перейдите к шагу A. Если сообщение *не* появится, перейдите к шагу B.

Gå till steg A om meddelandet **NY ÖVERF. SATS** visas. Om det *inte* visas går du till steg B.

หากข้อความ **NEW TRANSFER KIT (ชุดอุปกรณ์ส่งใหม่)** ปรากฏขึ้น ให้ไปที่ขั้นตอน A หากข้อความ *ไม่*ปรากฏขึ้น ให้ไปที่ขั้นตอน B

如果出現新的傳送組件訊息，請進行步驟 A。如果沒有出現訊息，請進行步驟 B。

**YENİ AKTARIM SETİ** iletisi görüntülenirse, adım A'ya geçin. İleti *görüntülenmezse*, adım B'ye geçin.

A

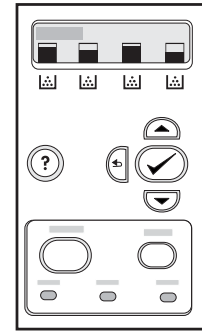

No painel de controle da impressora, pressione ▼ para realçar **SIM** e, em seguida, pressione ✓ para selecioná-lo. O contador da unidade de transferência é redefinido e a impressora está pronta para uso.

На панели управления принтера нажмите ▼, чтобы высветить **ДА**, а затем нажмите ✓, чтобы выбрать этот параметр. Счетчик устройства передачи сброшен, принтер готов к использованию.

Tryck på ▼ på skrivarens kontrollpanel för att markera **JA** och tryck sedan på ✓ för att bekräfta. Överföringsenhetens räkneverk nollställs och skrivaren är klar att användas.

บนแผงควบคุมของเครื่องพิมพ์ ให้กดปุ่ม ▼ เพื่อทำเครื่องหมาย **YES (ใช่)** แล้วกดปุ่ม ✓ เพื่อเลือกตัวนับของชุดอุปกรณ์ส่งจะได้รับการรีเซ็ตและเครื่องพิมพ์จะพร้อมใช้งาน

在印表機控制面板上，按下▼反白是，然後按下✓加以選取。重設傳送裝置使用壽命計數，如此就可以使用印表機了。

Yazıcı kontrol panelinde ▼ düğmesine basarak **EVET** seçeneğini vurgulayın ve ardından seçmek için ✓ düğmesine basın. Aktarım birimi sayımı sıfırlanır ve yazıcı kullanıma hazır hale gelir.

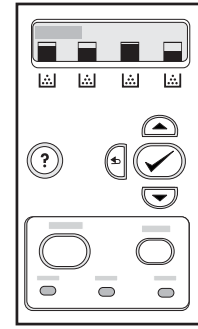
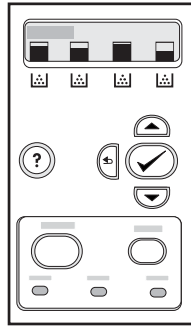
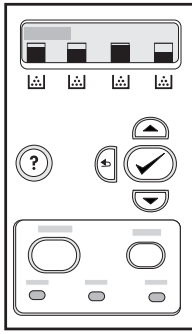
**B**

1) No painel de controle da impressora, pressione **MENU** para entrar nos menus. 2) Pressione **▼** para realçar **CONFIGURAR DISPOSITIVO** e, em seguida, pressione **✓** para selecioná-lo.

1. На панели управления принтера нажмите **МЕНЮ**, чтобы войти в меню. 2. Нажмите **▼**, чтобы высветить **КОНФИГУР. УСТР-ВА**, а затем нажмите **✓**, чтобы выбрать этот параметр.

1) Tryck på **MENY** på skrivarens kontrollpanel så att menyerna visas. 2) Tryck på **▼** för att markera **KONFIGURERA ENHET** och tryck sedan på **✓** för att bekräfta.

1) กดปุ่ม **MENU (เมนู)** บนแผงควบคุมของเครื่องพิมพ์ เพื่อเข้าสู่เมนู 2) กด **▼** เพื่อเลื่อนแถบสว่างไปที่ **CONFIGURE DEVICE (กำหนดค่าอุปกรณ์)** แล้วกด **✓** เพื่อเลือก

1) 在印表機控制面板上，按下「功能表」以進入功能表。2) 按下 $\blacktriangledown$ 反白**組態裝置**，然後按下 $\checkmark$ 加以選取。

1) Yazıcı kontrol panelinde menülere girmek için **MENÜ** düğmesine basın. 2)  $\blacktriangledown$  düğmesine basarak **CİHAZI YAPILANDIRMA** seçeneğini vurgulayın ve ardından seçmek için  $\checkmark$  düğmesine basın.

3) Pressione **▼** para realçar **REDEFINIÇÃO** e, em seguida, pressione **✓** para selecioná-lo. 4) Pressione **▼** para realçar **REINICIAR SUPRIMENTOS** e, em seguida, pressione **✓** para selecioná-lo.

3. Нажмите **▼**, чтобы выделить пункт **СБРОС УСТАНОВОК**, а затем нажмите **✓**, чтобы выбрать его. 4. Нажмите **▼**, чтобы выделить пункт **СБРОС РАСХ.МАТЕР.**, а затем нажмите **✓**, чтобы выбрать его.

3) Tryck på **▼** för att markera **ÅTERSTÄLL** och tryck sedan på **✓** för att bekräfta. 4) Tryck på **▼** för att markera **ÅTERST. FÖRBR.** och tryck sedan på **✓** för att bekräfta.

3) กด  $\blacktriangledown$  เพื่อเลื่อนแถบสว่างไปที่ **RESETS (รีเซ็ต)** แล้วกด  $\checkmark$  เพื่อเลือก 4) กด  $\blacktriangledown$  เพื่อเลื่อนแถบสว่างไปที่ **RESET SUPPLIES (รีเซ็ตอุปกรณ์สิ้นเปลือง)** แล้วกด  $\checkmark$  เพื่อเลือก

3) 按下 $\blacktriangledown$ 反白**重設**，然後按下 $\checkmark$ 加以選取。4) 按下 $\blacktriangledown$ 反白**重設耗材**，然後按下 $\checkmark$ 加以選取。

3)  $\blacktriangledown$  düğmesine basarak **SIFIRLAYICILAR** seçeneğini vurgulayın ve ardından seçmek için  $\checkmark$  düğmesine basın. 4)  $\blacktriangledown$  düğmesine basarak **SARF ML SIFIRLAMA** seçeneğini vurgulayın ve ardından seçmek için  $\checkmark$  düğmesine basın.

5) Pressione **▼** para realçar **NOVO KIT DE TRANSFERÊNCIA** e, em seguida, pressione **✓** para selecioná-lo. 6) Pressione **▼** para realçar **SIM** e, em seguida, pressione **✓** para selecioná-lo.

5. Нажмите **▼**, чтобы выделить пункт **НОВЫЙ НАБОР ДЛЯ ПЕРЕМЕЩЕНИЯ**, а затем нажмите **✓**, чтобы выбрать его. 6. Нажмите **▼**, чтобы высветить **ДА**, а затем нажмите **✓**, чтобы выбрать этот параметр.

5) Tryck på **▼** för att markera **NY ÖVERF. SATS** och tryck sedan på **✓** för att bekräfta. 6) Tryck på **▼** för att markera **JA** och tryck sedan på **✓** för att bekräfta.

5) กด  $\blacktriangledown$  เพื่อเลื่อนแถบสว่างไปที่ **NEW TRANSFER KIT (ชุดอุปกรณ์ส่งใหม่)** แล้วกด  $\checkmark$  เพื่อเลือก 6) กด  $\blacktriangledown$  เพื่อเลื่อนแถบสว่างไปที่ **YES (ใช่)** แล้วกด  $\checkmark$  เพื่อเลือก

5) 按下 $\blacktriangledown$ 反白**新的傳送組件**，然後按下 $\checkmark$ 加以選取。6) 按下 $\blacktriangledown$ 反白**是**，然後按下 $\checkmark$ 加以選取。

5)  $\blacktriangledown$  düğmesine basarak **YENİ AKTARIM SETİ** seçeneğini vurgulayın ve ardından seçmek için  $\checkmark$  düğmesine basın. 6)  $\blacktriangledown$  düğmesine basarak **EVET** seçeneğini vurgulayın ve ardından seçmek için  $\checkmark$  düğmesine basın.



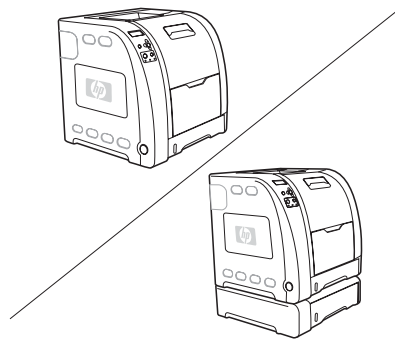
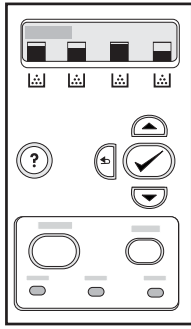

O contador da unidade de transferência é redefinido e a impressora está pronta para uso.

Para obter ajuda adicional, consulte o site:

- <http://www.hp.com/support/clj3500>
- <http://www.hp.com/support/clj3550>
- <http://www.hp.com/support/clj3700>

Счетчик устройства передачи сброшен, и принтер готов к использованию.

Для получения дополнительной помощи посетите Web-узел по адресу:

- <http://www.hp.com/support/clj3500>
- <http://www.hp.com/support/clj3550>
- <http://www.hp.com/support/clj3700>

Överföringsenhetens räkneverk nollställs och skrivaren är klar att användas.

Om du vill ha mer hjälp går du till:

- <http://www.hp.com/support/clj3500>
- <http://www.hp.com/support/clj3550>
- <http://www.hp.com/support/clj3700>

ตัวนับของชุดอุปกรณ์ส่งจะได้รับการรีเซ็ตและเครื่องพิมพ์จะพร้อมใช้งาน

สำหรับความช่วยเหลือเพิ่มเติม โปรดไปที่:

- <http://www.hp.com/support/clj3500>
- <http://www.hp.com/support/clj3550>
- <http://www.hp.com/support/clj3700>

重設傳送裝置使用壽命計數，如此就可以使用印表機了。

如需額外的說明，請參閱：

- <http://www.hp.com/support/clj3500>
- <http://www.hp.com/support/clj3550>
- <http://www.hp.com/support/clj3700>

Aktarım birimi sayımı sıfırlanır ve yazıcı kullanıma hazır hale gelir.

Daha fazla yardım için bu sayfaya gidin:

- <http://www.hp.com/support/clj3500>
- <http://www.hp.com/support/clj3550>
- <http://www.hp.com/support/clj3700>

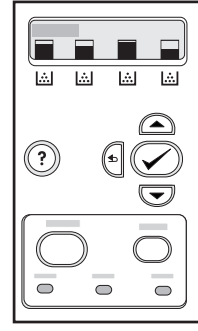
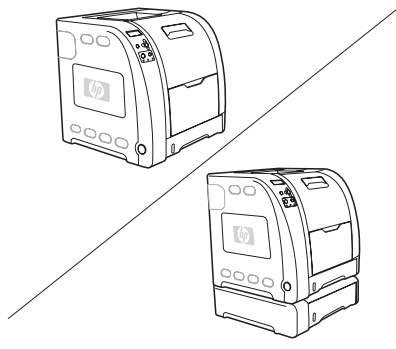

لمزيد من المساعدة، انتقل إلى موقع ويب:

- <http://www.hp.com/support/clj3500>
- <http://www.hp.com/support/clj3550>
- <http://www.hp.com/support/clj3700>

تم تصفير عداد وحدة نقل الصور وأصبحت الطابعة جاهزة للتشغيل.

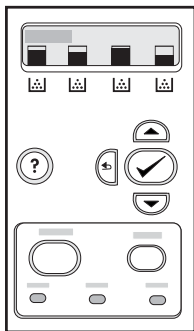

A

في لوحة تحكم الطابعة، اضغط ▼ لتمييز نعم، ثم اضغط على ✓ لتحديدها. تم تصفير عداد وحدة نقل الصور وأصبحت الطابعة جاهزة للتشغيل.

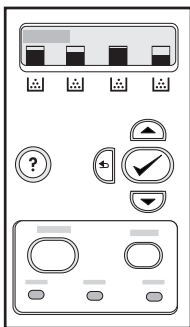

إذا ظهرت الرسالة **وحدة نقل صور جديدة**، انتقل إلى خطوة رقم A. أما إذا لم تظهر الرسالة، انتقل إلى الخطوة B.

قم بتصفير عداد الصور بعد فترة قصيرة، قد تعرض لوحة التحكم رسالة **وحدة نقل صور جديدة**.

B

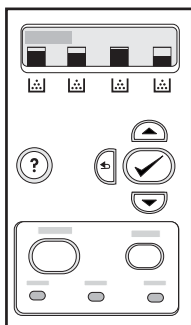

(5) اضغط ▼ لتمييز وحدة نقل صور جديدة، ثم اضغط على ✓ لتحديدها. (6) اضغط ▼ لتمييز نعم، ثم اضغط على ✓ لتحديدها.

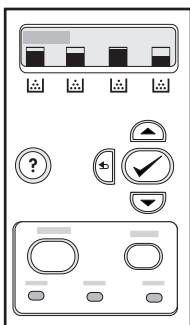

(3) اضغط ▼ لتمييز إعادة تعيين، ثم اضغط على ✓ لتحديدها. (4) اضغط ▼ لتمييز إعادة تعيين مستلزمات طباعة، ثم اضغط على ✓ لتحديدها.

(1) في لوحة تحكم الطابعة، اضغط فوق قائمة للدخول إلى القوائم. (2) اضغط ▼ لتمييز تكوين جهاز، ثم اضغط على ✓ لتحديدها.

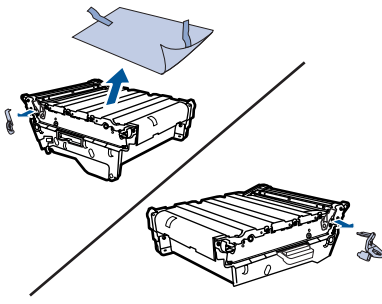

**(5)** ضع وحدة نقل الصور على سطح مستو. قم بإزالة أفعال الشحن البرتقالية.

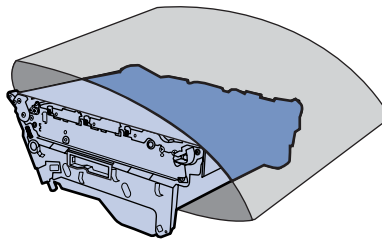

**(4)** باستخدام المقابض، أخرج وحدة نقل الصور الجديدة من الحقيبة. استخدم المقابض الزرقاء على كلا الجانبين للإمساك بوحدة نقل الصور.

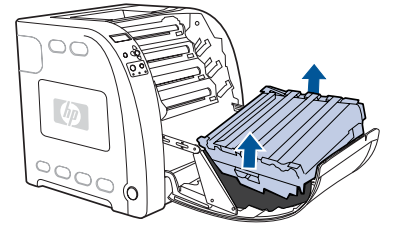

**(3)** أمسك بالمقبض الأزرق بقوة ثم ارفعه لإخراج وحدة نقل الصور من الطابعة.  
**ملاحظة** لمزيد من المعلومات حول كيفية التخلص من وحدة نقل الصور بشكل صحيح، انتقل إلى موقع ويب <http://www.hp.com/recycle>.

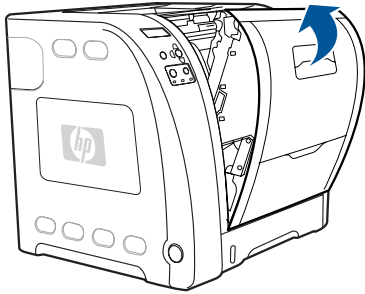

**(8)** أغلق الباب الأمامي بإحكام.

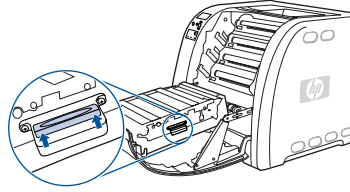

**(7)** تأكد من أن الزر الأزرق على الجانب الأيمن للمقبض الأزرق قد تم تحريره. إذا لم يتم تحرير الزر، أمسك بالمقبض الأزرق بقوة ثم اسحب وحدة نقل الصور مرة أخرى نحوك.

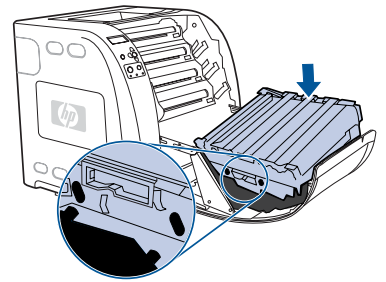

**(6)** قم بتوجيه الجانب الأيسر لها إلى داخل الباب الأمامي للطابعة. أدخل كلا من السدادتين على الجانب الأيسر في الفتحات المقابلة، ثم اخفض الجانب الأيمن إلى داخل الباب.

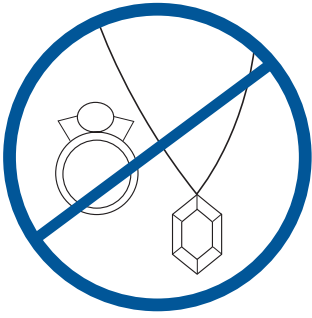

3

**تحذيراً** قم بإبعاد أي أجسام معدنية قد تكون معك أو مجوهرات ترتديها لتجنب حدوث صدمة كهربية.

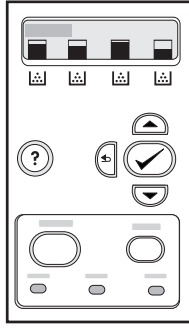

2

**إشعار الطابعة.** قم باستبدال وحدة النقل عندما تعرض لوحة التحكم الرسالة **استبدل وحدة نقل الصور**.

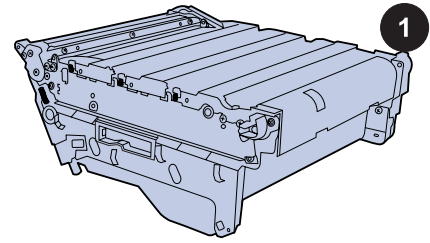

1

**فحص محتويات العبوة.** تحتوي مجموعة وحدة نقل الصور على وحدة نقل بديلة للطابعين HP Color LaserJet 3500 و 3700 series.

محتوى

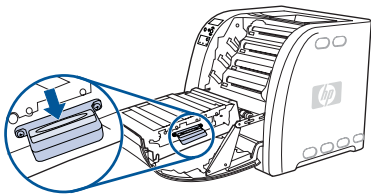

**2** أمسك المقبض الأيمن الأزرق بقوة. اضغط باستمرار على الزر الأزرق. ارفع الجانب الأيمن لوحدة النقل إلى أعلى برفق.

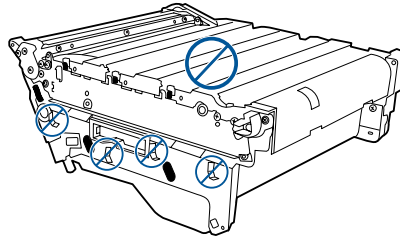

**تنبيه** لا تضع أي شيء على وحدة النقل. لا تلمس السطح العلوي لوحدة النقل أو مواضع اتصالها على جانبها الأيسر.

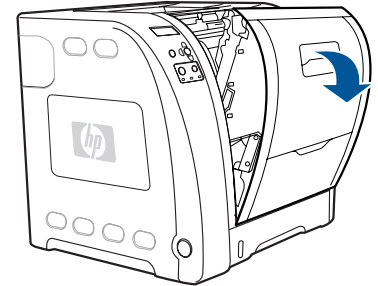

4

**استبدل وحدة النقل.** 1 ارفع مقبض الباب الأمامي، ثم اجذبه لأسفل.

محتوى



© 2004 Hewlett-Packard Development Company, L.P.

[www.hp.com](http://www.hp.com)



Q3658-90902