

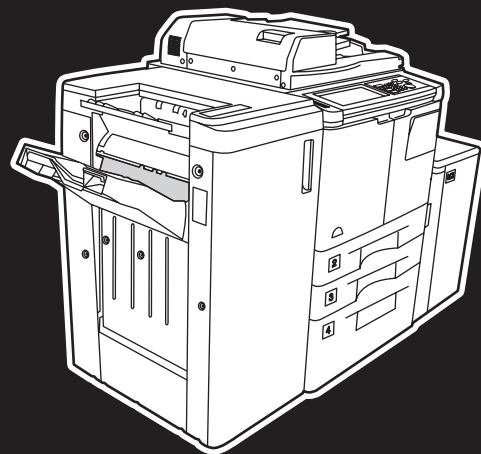

i n v e n t



hp LaserJet 9055 mfp
hp LaserJet 9065 mfp



rendszergazdák
útmutatója

hp LaserJet 9055mfp/9065mfp

rendszergazdák útmutatója

Szerzői jogi információk

© 2003 Copyright Hewlett-Packard Development Company, LP

A dokumentum előzetes írásbeli engedély nélküli másolása, adaptálása vagy fordítása tilos, kivéve a szerzői jogi törvény által megengedett eseteket.

A dokumentumban lévő információ előzetes értesítés nélkül megváltozhat.

A HP-termékekre és -szolgáltatásokra kizárólag azok a garanciák vonatkoznak, amelyek kifejezetten szerepelnek a termékekhez és szolgáltatásokhoz mellékelte garancianyilatkozatban. A dokumentumban foglaltak nem értelmezhetők további garanciaként. A HP nem vállal felelősséget a dokumentumban található esetleges technikai vagy szerkesztési hibákért, sem a hiányzó információkért.

Cikkszám: Q3631-90922

Edition 1, 11/2003

Védjegyek

Az Energy Star® egy Egyesült Államokban bejegyzett védjegy.

Valamennyi további említett termék neve a megfelelő tulajdonos védjegye lehet.

Tartalom

1 Bevezetés

Fő kezelői funkciók	2
Szervíz, javítás és kellékanyagok	2
Súgó mód	2
A termék áttekintése	2
Funkciók	2
A többfunkciós készülék funkciói	2

2 Biztonsággal kapcsolatos információk

Használati utasítások	6
A készüléken található biztonsági címkék	6
Környezetbarát termékgazdálkodási program	9
Környezetvédelem	9
Megfelelőségi nyilatkozat	11
Elektromos adatok	12
Zajkibocsátás	12
Előírások	13
Telepítési és tápellátási követelmények	14
Kezelés	15
Rutinszerű biztonság	16

3 A készülék konfigurációja

A készülék külső részei	20
A készülék külső részeinek magyarázata	20
A készülék belső részei	22
A készülék belső részeinek magyarázata	22
Opcionális egységek	23
Az opcionális egységek ismertetése	24
A telepítés helyével kapcsolatos követelmények	28
A készülék súlya	29
A vezérlőpanel elrendezése	30
Érintőképernyő	31
Főképernyő	32

4 Papír

Papírméret-átszámítási táblázat	36
Az eredetik elhelyezése az üveglapon	36
Specifikációk	37
Az automatikus lapadagoló (ADF) egység használata	37
Specifikációk az 1▶1, 1▶2, 2▶2, 2▶1 típusú másoláshoz	37
A vegyes eredeti mód használata*	37
Az ADF-egységgel nem használható eredetik	38
Az eredetik elhelyezése	38
Vegyes eredetik elhelyezése	38
Papír a többfunkciós készülék tálcáiban	39
Papír a Q3637A nagy kapacitású tálcában (opcionális egység)	40
Papír a Q3638A nagy kapacitású tálcában (opcionális egység)	40
Papír az automatikus duplexegységben	41
Papír az 1. tálcában	41

Papír a Q3633A tűző-/kötélgelőegységben és a Q3634A többfunkciós befejezőegységben (opcionális egységek)	.41
A Q3633A tűző-/kötélgelőegység és a Q3634A többfunkciós befejezőegység elsődleges (fő) tálcája	.42
A Q3633A tűző-/kötélgelőegység és a Q3634A többfunkciós befejezőegység másodlagos tálcája	.42
A Q3634A többfunkciós befejezőegység brosúratálcája	.43
Papír a Q3636A borítékbehelyező egységben (opcionális egység)	.44
Papír a lyukasztóegységekben	.44
Papír a Q3689A lyukasztóegységben (opcionális egység)	.44
Papír a Q3635A lyukasztóegységben (opcionális egység)	.45
Papír a Q3690A lyukasztóegységben (opcionális egység)	.45
Papír a Q3691A lyukasztóegységben (opcionális egység)	.45
Papírsúly-kompatibilitási táblázat	.47

5 A többfunkciós készülék kezelése

Energiagazdálkodás	.50
Készenléti mód	.50
Automatikus energiatakarékosság (1. készenléti mód)	.50
Automatikus kikapcsolás (2. készenléti mód)	.50
Kézi kikapcsolás	.50
Hozzáférés-kezelés	.51
Használatkezelés	.52

6 Alapműveletek

A főképernyő	.54
Az előző feladat beállításainak előhívása	.55
Kétoldalas mód	.56
Az 1. tálcá használata	.57
Kontraszt	.57
Automatikus megvilágítás	.57
Kézi beállítás (világos, normál, sötét)	.58
Sűrűségváltás	.58
Lencsemód	.58
Automatikus papírválasztás	.58
Automatikus méretezés	.59
Papírméret	.62
Kötési mód	.64
Tartalék	.65
Tárolás mód	.67
Megszakítási mód	.68
Elforgatás	.69
Elforgatás és automatikus papírválasztás	.70
Elforgatás és automatikus méretezés	.70
Az automatikus elforgatás kikapcsolása	.70
Az automatikus elforgatás ismételt engedélyezése	.70
Ellenőrző és próbanyomat	.70
Beállítások módosítása és kikapcsolása	.71
Súgó mód	.71

7 Befejező módok

A Q3633A tűző-/kötegelőegység és a Q3634A többfunkciós befejezőegység	
specifikációi	74
Befejezőegység típusa	74
Az elsődleges tálca	74
Másodlagos tálca	75
Brosúratálca (csak többfunkciós befejezőegység esetén)	75
Borítékbehelyező egység	75
Lyukasztóegység	75
Nem rendezésemód az elsődleges tálca használatával	76
Rendezésemód az elsődleges tálca használatával	77
Rendezésemód/tűző mód az elsődleges tálca használatával	77
Csoportosítási mód az elsődleges tálca használatával	78
Kimeneti módok a másodlagos tálca használatával	79
Hajtási és tűzési, illetve hajtási módok	80
Lyukasztási mód	81
Háromszoros hajtási mód	82
Borítékbehelyező egység	83
Kézi befejezés	85
Az MFP kimeneti módjai befejezőegység nélkül	87
Kimenet a nyomtatott oldallal lefelé	88
Kimenet a nyomtatott oldallal felfelé	89

8 Eredetik

Az eredetik iránya	92
Szöveg/kép javítása	92
Szöveg mód	92
Fénykép mód	92
Kontraszt növelése mód	93
Eredeti	94
vegyes eredetik	94
Z-hajtott eredeti	95
Eredeti forma	95

9 Kimeneti funkció

Kimeneti funkció menü	98
Lap/borító beillesztése	99
Beillesztési mód:	99
Elülső borító mód	99
Hátsó borító mód	99
Fejezet	101
Kombináció	103
A kombináció adatai	103
Brosúra	104
Fólia betétlap	105
Képbeillesztés	106
Könyvmásolás	108
Programozott feladat	109
A nem képi terület törlése	110
Fordított kép	112
Kép ismétlése	112
Függőleges/vízszintes szélesség beállítási módja	112
Automatikus felismerési mód	113
Ismétlés mód	113
Keret/hajtás törlése	115

Automatikus elrendezés	116
Teljes képi terület	117
Kép eltolása	117
A másolt kép helyének igazítása	117
A másolt kép méretének csökkentése és eltolása	119
Bélyegző	120
Átfedés	123
Átfedési memória	124
A merevlemezen tárolt kép elhelyezése átfedésként	125

10 Szoftver

A készülékhez tartozó szoftver	128
A szoftver szolgáltatásai	128
Nyomtató-illesztőprogramok	128
Macintosh számítógépeken használható szoftver	130
A nyomtatószoftver telepítése	130
A szoftver eltávolítása	133
Hálózati szoftver	134
Segédprogramok	134
Belső oldalak nyomtatása	136
A beépített webszerver használata	136
A beépített webszerver elérése	136
A hp eszköztár használata	138
Támogatott operációs rendszerek	138
Támogatott böngészőprogramok	138
A hp eszköztár megnyitása	138
A hp eszköztár részei	138
Állapot fül	139
Riasztások fül	139
A hp eszköztár hivatkozásai	139
Hálózati konfigurálás	139
Párhuzamos konfiguráció	139
EIO-konfiguráció	140
HP Jetdirect nyomtatószerverek	140
Használható EIO-illesztők	140
NetWare hálózatok	140
Windows és Windows NT hálózatok	141
AppleTalk hálózatok	141
UNIX/Linux hálózatok	141
Küldés digitális formában	141

11 Feladatmemória

Feladattárolás	144
Feladatelőhívás	145
Feladatmemória formanyomtatvány	145

12 Tandem mód

Működés tandem módban	148
A beolvasás/nyomtatás leállítása	150
Feladat megszakítása csak a másodlagos készüléken	150
Hibakeresés	150

13 Rövid leírások

Tartalék feladat beállítása	154
Az üveglapról beolvasott eredetik tárolása	154
A lapadagolóból beolvasott eredetik tárolása	154
Hajtás és tűzés, csak hajtás	154
Vegyes eredetik	155
Lap/borító beillesztése	155
Fejezet	155
Kombináció: 2, 4 vagy 8 eredeti egy lapra másolása	156
Brosúra	156
Fólia betétlap	156
Képbeillesztés	157
Könyvmásolás	157
Programozott feladat	157
A nem képi terület törlése	158
Fordított kép	158
Kép ismétlése	158
Keret/hajtás törlése	159
Automatikus elrendezés	159
Teljes képi terület	159
Képeltolás/kicsinyítés és eltolás	159
Bélyegző / átfedés	160
Papír betöltése	160
A készülék felhasználó által állítható tálcái: a 2. tálca (500), a 3. tálca (500) és a 4. tálca (1500)	160
HCl (nagy kapacitású adagolótálca: Q3637A/Q3638A), szervizben állítható, 5. tálca (4000)	161
Toner betöltése	161

14 Fő kezelői mód

A fő kezelő számára	164
A fő kezelői mód elérése	164

15 Karbantartás és kellékanyagok

Papír betöltése	190
Papír kijelzése	190
Kifogyott papír kijelzése	190
A SÚGÓ gomb használata	190
Papír betöltése a 2. és a 3. tálcába	190
Papír betöltése a 4. tálcába	191
Papír betöltése a HCl egységbe (Q3637A/Q3638A)	191
Tépfüles lapok betöltése a 2., 3. és 4. tálcába	192
Tépfüles lapok betöltése a HCl egységbe (Q3637A/Q3638A)	193
Toner betöltése	194
Új tűzőkazetta elhelyezése a tűző/kötegelő egységben és a többfunkciós befejezőegységben	195
A lyukasztóegység hulladéktárolójának kiürítése	196
Megelőző karbantartás	196
Az automatikus lapadagoló üvegének tisztítása	196
A dokumentumüveg és -fedél tisztítása	197
Szerviz, javítás és kellékek	197
Szerviz	197
Javítás	198
Kellékanyagok	198

16 Hibakeresés

Hívjon segítséget!	200
A többfunkciós készülék korlátozott használata	200
Memóriatúlsordulás	200
Ki-/bekapcsolási képernyő	201
Papirelakadás elhárítása	201
Tippek hibakereséshez	202

17 A készülék adatai

Tárgymutató

1 Bevezetés

Fő kezelői funkciók	2
Szerviz, javítás és kellékanyagok	2
A sűgő mód	2
A termék áttekintése	2
Funkciók	2
A többfunkciós készülék funkciói	2

Üdvözlí a HP LaserJet 9055mfp/9065mfp! A következókben ismertetjük a termék főbb jellemzőit, és tippeket adunk az útmutató használatához.

Fő kezelői funkciók

A készülék beállításait a fő kezelő és a készülékért felelős más személy is módosíthatja. A fő kezelői mód eléréséhez szükség lehet a fő kezelői jelszóra. További tudnivalók: „Fő kezelői mód”, 163. oldal.

Szerviz, javítás és kellékanyagok

A készülék szervizelését és javítását csak hivatalos HP szerviz végezheti el. Testi épségének megóvása és a készülék károsodásának elkerülése érdekében soha ne szerelje szét a készüléket. Az optimális másolási minőség érdekében kizárólag a HP által ajánlott kellékanyagokat használjon. A szervizeléshez, a javításhoz és a kellékanyagokhoz kapcsolódó elérhetőségi adatok megtalálhatók a következő témakörben: „Szerviz, javítás és kellékek”, 197. oldal.

Súgó mód

A kezelőpanelen lévő SÚGÓ gomb megnyomásával bármely funkció vagy üzemmód ismertetője előhívható.

A termék áttekintése

A többfunkciós készülék használható önálló digitális másolóként, vagy ha a külön megvásárolható HP nyomtatásvezérlőhöz csatlakoztatják, akkor nagysebességű hálózati nyomtatóként is.

A HP digitális technológia felhasználásával elvégezhetők a következő feladatok:

- az eredeti egyszeri betöltésével több másolat készíthető
- a képek eltárolhatók a memóriában
- fejezetek és brosrák készíthetők
- beszúrhatók borítók és képek
- finomíthatók a fényképek és a képek, és javítható a szöveg képe is
- a beolvasott eredetike bélyeg, vízjel vagy beolvasott kép helyezhető
- csökkenthető a tonerfelhasználás és tisztább másolatok állíthatók elő
- a képek brosrú formátumba szervezhetők
- az üveglapról beolvasott képek beilleszthetők az automatikus lapadagolóból beolvasott képek közé
- ellenőrizhetők a másolási körülmények és nagy mennyiségű másolás előtt tesztmásolat készíthető
- ellenőrizhető a készülék aktuális állapota
- a külön megvásárolható tűző-/kötélgelöegység és többfunkciós befejezőegység (Q3633A/Q3634A) segítségével többféle rendezési, csoportosítási, tűzési és hajtási mód közül lehet választani
- tartalék feladatok beállításával különféle típusú másolatok készíthetők egymás után
- a képek adatai merevlemezen tárolhatók (opcionális)

Funkciók

A többfunkciós készülék funkciói

Alapkészülék

- többfunkciós készülék 4 papírtálcával (100/500/500/1500 lap)
- Automatikus lapadagoló (ADF)
- Automatikus duplexegység (ADU)

Opcionális egységek

- Tűző-/kötegelőegység (Q3633A) 2 kimeneti tálcával
 - Másodlagos tálca: a Befejezőegység módjának kiválasztása menüben 4-féle kimeneti típus közül lehet választani
 - nyomtatott oldallal lefelé, rendezés nélküli kiadás
 - nyomtatott oldallal felfelé, rendezés nélküli kiadás
 - nyomtatott oldallal lefelé, csoportosított kiadás
 - nyomtatott oldallal felfelé, csoportosított kiadás
 - az elsődleges tálca 4 kimeneti típust támogat
 - rendezett kiadás
 - tűzött, rendezett kiadás
 - nem rendezett kiadás
 - csoportosított kiadás
- Többfunkciós befejezőegység (Q3634A) 3 kimeneti tálcával
 - a másodlagos tálca 4 kimeneti típust támogat
 - nyomtatott oldallal lefelé, rendezés nélküli kiadás
 - nyomtatott oldallal felfelé, rendezés nélküli kiadás
 - nyomtatott oldallal lefelé, csoportosított kiadás
 - nyomtatott oldallal felfelé, csoportosított kiadás
 - az elsődleges tálca 4 kimeneti típust támogat
 - rendezett kiadás
 - tűzött, rendezett kiadás
 - nem rendezett kiadás
 - csoportosított kiadás
 - Brosúratálca: a tűzött és hajtott, valamint az egyszerűen csak hajtott brosrák erre a tálcára érkeznek
- A lyukasztóegység 2 lyukas (Q3689A), 4 lyukas „svéd rendszerű” (Q3691A), 3 lyukas (Q3635A) vagy 4 lyukas (Q3690A) lyukasztást végez a kimenő példányokon
- Borítékbehelyező egység (Q3636A)
- Nagy kapacitású adagolótálca (Q3637A) (4000 letter/A4 méretű lap)
- Nagy kapacitású adagolótálca (Q3638A) (4000 ledger/A3 méretű lap)
- Print Kit (Q3639A)
- Másolásvezérlő merevlemez (Q3642A)

2 Biztonsággal kapcsolatos információk

Használati utasítások	6
A készüléken található biztonsági címkék	6
Környezetbarát termékgazdálkodási program.	9
Környezetvédelem	9
Megfelelőségi nyilatkozat	11
Elektromos adatok	12
Zajkibocsátás	12
Előírások	13
Telepítési és tápellátási követelmények	14
Kezelés	15
Rutinszerű biztonság	16

Használati utasítások

A következő oldalakon a biztonsággal kapcsolatos fontos tudnivalók találhatók, amelyeket a többfunkciós készülék használatba vétele előtt feltétlenül el kell olvasni. Ha bármilyen kétélye merül fel a biztonsággal kapcsolatban, forduljon a szervizhez.

A készüléken található biztonsági címkék

A biztonsági címkék a készülék belsejében találhatók. A biztonsági címkék célja, hogy felhívják a felhasználó figyelmét a potenciális veszélyforrásokra. Feltétlenül olvassa el az összes biztonsági címkét! Ha valamelyik biztonsági címke elpiszkolódik, és emiatt olvashatatlaná válik, forduljon a szervizhez, és kérje annak cseréjét.

A sérülés elkerülése érdekében *ne* érjen hozzá a készülék semelyik olyan részéhez sem, amelyen figyelmeztető címke található!

Ne távolítsa el a WARNING és a CAUTION feliratú címkéket! Ha valamelyik címkét eltávolították, forduljon a szervizhez, és kérje annak cseréjét.

Ha az olvashatóság miatt szükséges, tisztítsa meg a címkéket! Ha egy címke tisztítás után sem olvasható, forduljon a szervizhez, és kérje annak cseréjét.

Az alábbi biztonsági kategóriák gyakran szerepelnek a termékeken lévő címkéken.



A „Warning” (Figyelem!) felirat veszélyes körülményre hívja fel a figyelmet, amely halálhoz vagy komoly sérüléshez vezethet.

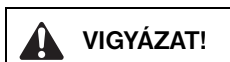

A „Caution” (Vigyázat!) felirat veszélyes körülményre hívja fel a figyelmet, amelynek figyelmen kívül hagyása kicsi vagy mérsékelt testi sérüléshez vezethet.

Az útmutatóban sok helyen megtalálhatók az alábbi jelölések.

FIGYELEM!

A „Figyelem!” jelölésű üzenetek olyan eljárásra vagy módszerre hívják fel az olvasó figyelmét, amelyek nem megfelelő követése személyi sérüléshez vagy az adatokat vagy a berendezést érintő katasztrofális veszteséghez vezethet.

VIGYÁZAT!

A „Vigyázat!” feliratú üzenetek olyan eljárások előtt jelennek meg, amelyek be nem tartása adatvesztéshez vagy a berendezés sérüléséhez vezethet.

Megjegyzés

A „Megjegyzés” feliratú üzenetek fontos tudnivalókat tartalmaznak.

! VIGYÁZAT!
 NE DUGJA az ujját a
 2 RADF csuklópántba,
 megsebesülhet.

! CAUTION
! ATTENTION
! PRECAUCION
! CUIDADO

! CAUTION
! ATTENTION
! PRECAUCION
! CUIDADO

! FIGYELEM!
 Ezen a területen magas
 feszültség található.
 Érintése áramütést okozhat.
 NE NYÚLJON HOZZÁ!

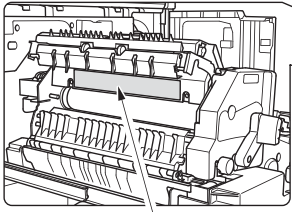
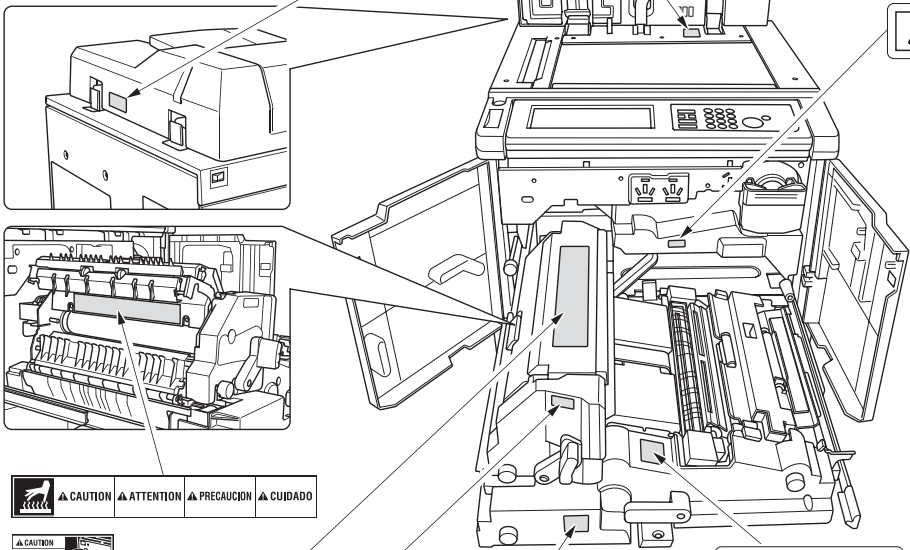

! CAUTION **! ATTENTION** **! PRECAUCION** **! CUIDADO**

! CAUTION
! ATTENTION
! PRECAUCION
! CUIDADO

! CAUTION
 High temperature!
 Do not touch.
 Use care when clearing
 paper.
! ATTENTION
 Température élevée!
 Risque de brûlure.
 Soyez prudent en
 retirant la feuille
 coincée.
! PRECAUCION
 Temperatura alta!
 No tocar.
 Tener cuidado al
 remover el papel.
! CUIDADO
 Alta temperatura!
 Não toque!
 Tenha cuidado ao
 remover o papel.

! VIGYÁZAT!
 A fixáló egység nagyon
 forró. Égési sérülés
 elkerülése érdekében
 NE NYÚLJON HOZZÁ!

! CAUTION
! ATTENTION
! PRECAUCION
! CUIDADO

! VIGYÁZAT!
 A vezető fixáló egység
 nehéz. Óvatosan, vigyázva
 húzza ki, különben
 megsérülhet.

! CAUTION
! ATTENTION
! PRECAUCION
! CUIDADO

! VIGYÁZAT!
 NE DUGJA az ujját a készülék
 háza és az előhívó egység
 közé, különben megsérülhet.

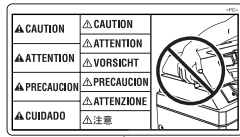

! VIGYÁZAT!

NE DUGJA az ujját a lapadagoló felső részének aljába, amikor visszatolja azt eredeti helyzetébe, különben megsérülhet.

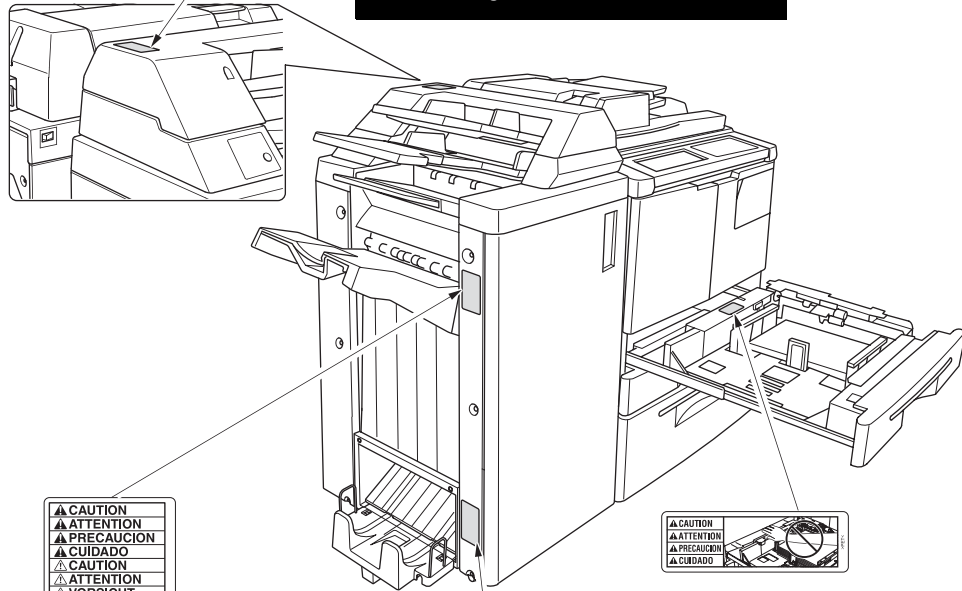

! VIGYÁZAT!

A papírkimeneti tálcá kihúzása után körültekintően járjon el. NE DUGJA bele az ujját, különben megsérülhet.



! VIGYÁZAT!

NE DUGJA az ujját a készülék háza és a tálcá közé, különben megsérülhet.

! VIGYÁZAT!

Az alsó papírkimeneti tálcában található a görgős hajtószerkezet. NE DUGJA bele az ujját, különben megsérülhet.

Környezetbarát termékgazdálkodási program

Környezetvédelem

A Hewlett-Packard Company elkötelezettje annak, hogy környezetbarát módon kiváló minőségű termékeket szolgáltasson. A készüléket több szempontból is úgy tervezték, hogy a lehető legkisebb hatással legyen a környezetre.

Ózonkibocsátás

A beltéri levegő minőségének megőrzése érdekében a készülék ózonszűrőt tartalmaz. Az ózonszűrőt 250 000 oldalanként kell kicserélni.

Energiafogyasztás

Az energiafogyasztás energiatakarékos (Sleep) üzemmódban jelentősen csökken. Ezzel nemcsak a természetes erőforrások kímélhetők, hanem pénz is megtakarítható a készülék kiváló teljesítményének megőrzése mellett. A termék megfelel az energiatakarékos irodatermékek fejlesztését ösztönző önkéntes ENERGY STAR® (1.0-s verzió) program követelményeinek.



Az ENERGY STAR® egy Egyesült Államokban bejegyzett védjegy. A Hewlett-Packard Company az ENERGY STAR® partnereként megállapította, hogy ez a termék megfelel az ENERGY STAR® (1.0-s verzió) energiahatékonysági előírásainak. További tudnivalók: <http://www.energystar.gov/>.

Papírfelhasználás

A termék opcionális automatikus duplex funkciójával csökkenthető a papírfogyasztás, s ezáltal a természeti erőforrások használata is.

Műanyagok

A 25 grammot meghaladó tömegű műanyag alkatrészek a nemzetközi előírásoknak megfelelő anyagjelleggel vannak ellátva. Ez növeli az esélyét annak, hogy a készülék hasznos élettartamának végén a műanyagok újrafelhasználás céljából azonosíthatóak legyenek.

Papír

A készülék alkalmas a *Print Guide* (Nyomtatási útmutató) című kiadványban megadott irányelveknek megfelelő újrahasznosított papírok használatára. A termék az EN 12281:2000 szabványnak megfelelően alkalmas az újrahasznosított papír használatára.

Anyagkorlátozások

Ez a HP termék a kezelőpanel folyadékkristályos kijelzőjében higanyt tartalmaz, amely élettartama végén speciális kezelést igényelhet.

Ez a HP termék a forrasztóanyagban ólmot tartalmaz, mely a termék élettartamának végén különleges kezelést igényelhet.

Ez a HP termék a memóriamodulon lítiumion akkumulátort tartalmaz, mely a termék élettartamának végén különleges kezelést igényelhet.



Ha érdeklődik az újrahasznosítás iránt, látogasson el a <http://www.hp.com/go/recycle> címre, forduljon helyi hivatalos képviselőnkhez, vagy látogasson el az Elektronikus Iparágak Szövetségének honlapjára, a <http://www.eiae.org/> címre.

Anyagbiztonsági adatlap

Anyagbiztonsági adatlapok a HP LaserJet kellékek webhelyéről, a <http://www.hp.com/go/msds> címről szerezhetők be.

További információk

További tudnivalók a környezetvédelemről:

- a termék környezetvédelmi profillapja ehhez és sok rokon HP termékhez
- a HP környezetvédelmi kötelezettségvállalása
- a HP környezetbarát kezelési rendszere
- a HP programja a lejárt élettartamú termékek visszajuttatására és újrahasznosítására
- MSDS

Keresse fel a <http://www.hp.com/go/environment> vagy a <http://www.hp.com/hpinfo/community/environment> webhelyet.

Megfelelőségi nyilatkozat

Megfelelőségi nyilatkozat	
az ISO/IEC 22 útmutató és az EN 45014 alapján	
A gyártó neve:	Hewlett-Packard Company
A gyártó címe:	11311 Chinden Boulevard Boise, ID, 83714-1021, USA
kijelenti, hogy az alábbi termék:	
Termék neve:	HP LaserJet 9055mfp / 9065mfp
Termékszámok:	Q3631A, Q3632A
Termékopciók:	MINDEN
megfelel a következő termékspecifikációknak:	
Biztonság:	IEC 60950:1999 / EN60950:2000 IEC 60825-1:1993 +A1 / EN 60825-1+A11 (1-es osztályú lézeres/LED-es termék) GB4943-1995
EMC:	CISPR 22:1997 / EN 55022:1998- „A” osztály EN 61000-3-2:1995 / A14 EN 61000-3-3:1995 EN 55024:1998 FCC 47 CFR, 15. rész, „A” osztály / ICES-003, 3. kiadás / GB9254-1998 AS / NZS 3548:1995+A1+A2
Kiegészítő információ:	
A termék eleget tesz az EMC 89/336/EEC irányelv és az alacsony feszültségre vonatkozó 73/23/EEC irányelv követelményeinek, s ennek megfelelően CE jelzést visel:	
<ol style="list-style-type: none">1 A termék tesztelése egy tipikus konfigurációban történt, a Hewlett-Packard személyi számítógépeinek segítségével.2 E készülék megfelel az FCC-rendelkezések 15. része által támasztott követelményeknek. Működése kielégíti a következő két feltételt: (1) a készülék nem okozhat zavaró interferenciát, és (2) a készüléknek el kell viselnie minden interferenciát, az olyan interferenciát is beleértve, amely nemkívánatos működést okozhat.	
Boise, Idaho USA 2003. június 12.	
<u>Csak a szabályozással kapcsolatos tájékoztatás:</u>	
Ausztrália: Product Regulations Manager, Hewlett-Packard Australia Ltd., 31-41 Joseph Street, Blackburn, Victoria 3130, Australia.	
Európa: A Hewlett-Packard helyi értékesítési és szolgáltatási irodája vagy Hewlett-Packard GmbH, Department HQ-TRE / Standards Europe, Herrenberger Straße 130, D-71034 Böblingen (FAX: +49-7031-14-3143)	
Egyesült Államok: Product Regulations Manager, Hewlett-Packard Company, PO Box 15, Mail Stop 160, Boise, Idaho 83707-0015, Phone: 208-396-6000)	

Elektromos adatok

FIGYELEM!

A hálózati feszültségkövetelmények annak az országnak/térségnek felelnek meg, ahol a készülék forgalomba kerül. Ne változtassa meg az üzemi feszültséget, mert a készülék megsérülhet.

	110 voltos modellek	220 voltos modellek
Feszültségkövetelmények	100-127V (+/-10%) 50/60 Hz (+/- 2 Hz)	220-240V (+/-10%) 50/60 Hz (+/- 2 Hz)
Javasolt minimális hálózati kapacitás tipikus termékhez	20A	10A

Termék neve	Felvett teljesítmény (átlagos, wattban megadva)					
	Nyomtatás	Másolás	Üresjárat/ kész	Energiatakarékos mód (1. készenléti mód)	Automatikus kikapcsolás (2. készenléti mód)	Kikapcsolva
hp LaserJet 9055mfp	1035 W (55 PPM)	1155 W (55 PPM)	280 W	240 W	18 W	< 1 W
hp LaserJet 9065mfp	1225 W (65 PPM)	1265 W (65 PPM)	280 W	240 W	18 W	< 1 W

- Automatikus kikapcsolás (2. készenléti) módban használható a másoló, és a páratlanító fűtők ki vannak kapcsolva.
- Az automatikus kikapcsolás (2. készenléti) mód alapértelmezett aktiválási ideje 90 perc. A kis teljesítményfelvételű (1. készenléti) mód alapértelmezett aktiválási ideje 15 perc.
- A nyomtatási teljesítményfelvétel a HP Print Kit opcióval végzett folyamatos egyoldalas nyomtatásra vonatkozik. Másoláskor a készülék annyi teljesítményt vesz fel, mint automatikus lapadagolóból történő folyamatos egyoldalas nyomtatáskor.
- A feltüntetett értékek változhatnak. A legfrissebb információk a <http://www.hp.com/support/lj9055mfp> vagy a <http://www.hp.com/support/lj9065mfp> címen érhetők el.

Zajkibocsátás

Hangnyomásszint	Az ISO 9296 és az ISO 7779 szerint
hp LaserJet 9055mfp Másolás/nyomtatás (55 PPM) Üresjárat	LWAd = 7,6 bel (A) LWAd = 5,7 bel (A)
hp LaserJet 9065mfp Másolás/nyomtatás (65 PPM) Üresjárat	LWAd = 7,7 bel (A) LWAd = 5,8 bel (A)
Hangnyomásszint a felhasználó helyétől függően	Az ISO 9296 és az ISO 7779 szerint
hp LaserJet 9055mfp Másolás/nyomtatás (55 PPM) Üresjárat	LpAm = 59 dB (A) LpAm = 39 dB (A)
hp LaserJet 9065mfp Másolás/nyomtatás (65 PPM) Üresjárat	LpAm = 60 dB (A) LpAm = 39 dB (A)

- Tesztelt konfigurációk: alapkiépítésű készülék, normál 3. tálca, Letter papír, egyoldalas nyomtatás ADF másolási/nyomtatási módban, eredetinként 1 másolat a passzív kimeneti tálcára.
- A feltüntetett értékek változhatnak. A legfrissebb információk a <http://www.hp.com/support/lj9055mfp> vagy a <http://www.hp.com/support/lj9065mfp> címen érhetők el.

Megjegyzés az FCC A osztályú besorolásával kapcsolatban

Ez a készülék az A osztályú digitális adatfeldolgozási eszközökre vonatkozó rádiófrekvenciás határértékek tesztje során teljesítette az FCC-előírások 15. cikkelye szerinti feltételeket. Ezeket a határértékeket a célból állapították meg, hogy azok kereskedelmi övezetben megfelelő védelmet nyújtsanak a káros interferenciák ellen. Ez a berendezés rádiófrekvenciás energiát hoz létre, használ és sugározhat, és amennyiben nem az előírásoknak megfelelően telepítik, káros interferenciát okozhat a rádióadásokban. Ezen berendezés lakott területen történő használata interferenciát okozhat, amit a felhasználónak saját költségére kell kiküszöbölnie. A termék végfelhasználójának tudnia kell, hogy a készüléken a Hewlett-Packard jóváhagyása nélkül végzett bármilyen módosítás azt eredményezheti, hogy a készülék nem fog megfelelni az A osztálybeli határértékeknek. Ebben az esetben az FCC érvénytelenítheti a felhasználó jogát a készülék használatára.

Kanadai DOC-szabályozás

A termék megfelel az elektromágneses zavarvédelem Kanadában érvényes A osztályú követelményeinek.

“Conforme á la classe A des normes canadiennes de compatibilité électromagnétiques “CEM”.”

FDA-előírások

A készülék az Egyesült Államok Egészségügyi Minisztériuma sugárzási teljesítményre vonatkozó normája szerint, az 1968-as egészségügyi és biztonsági sugárzásszabályozási törvénynek megfelelően az „1-es osztályú” lézeres termék besorolást kapta. Mivel a készülék belsejében kibocsátott sugárzást teljesen elnyeli a készülékház és a külső takaróelemek, a lézersugár rendeltetésszerű üzemeltetéskor nem juthat ki a készülékből.

Lézerbiztonsági nyilatkozat

Az Egyesült Államok Élelmezésügyi és Gyógyászati Hivatalának Sugárzás-egészségügyi Központja 1976. augusztus 1-jén kötelező érvényű szabályozást vezetett be az Egyesült Államokban gyártott lézeres termékekre vonatkozóan. A készülék az Egyesült Államok Egészségügyi Minisztériuma sugárzási teljesítményre vonatkozó normája szerint, az 1968-as egészségügyi és biztonsági sugárzásszabályozási törvénynek megfelelően az „1-es osztályú” lézeres termék besorolást kapta. Mivel a készülék belsejében kibocsátott sugárzást teljesen elnyeli a készülékház és a külső takaróelemek, a lézersugár rendeltetésszerű üzemeltetéskor nem juthat ki a készülékből.

FIGYELEM!

Az ebben a kézikönyvben nem ismertett vezérlő- és szabályozóelemek beállításának, illetve eljárások elvégzésének veszélyes sugárzás kibocsátása lehet a következménye.

Lézerbiztonsági nyilatkozat Finnország számára

Luokan 1 laserlaite

Klass 1 Laser Apparát

HP LaserJet 9055 mfp/9065 mfp laserkirjoitin on käyttäjän kannalta turvallinen luokan 1 laserlaite. Normaalissa käytössä kirjoittimen suojakoteloitinta estää lasersäteen pääsyn laitteen ulkopuolelle. Laitteen turvallisuusluokka on määritetty standardin EN 60825-1 (1994) mukaisesti.

VAROITUS!

Laitteen käyttäminen muulla kuin käyttöohjeessa mainitulla tavalla saattaa altistaa käyttäjän turvallisuusluokan 1 ylittävälle näkymättömälle lasersäteilylle.

VARNING!

Om apparaten används på annat sätt än i bruksanvisning specificerats, kan användaren utsättas för osynlig laserstrålning, som överskrider gränsen för laserklass 1.

HUOLTO

HP LaserJet 9055mfp, 9065mfp -kirjoittimen sisällä ei ole käyttäjän huollettavissa olevia kohteita. Laitteen saa avata ja huoltaa ainoastaan sen huoltamiseen koulutettu henkilö. Tällaiseksi huoltotoimenpiteeksi ei katsota väriainekasetin vaihtamista, paperiradan puhdistusta tai muita käyttäjän käsikirjassa lueteltuja, käyttäjän tehtäväksi tarkoitettuja ylläpitotoimia, jotka voidaan suorittaa ilman erikoistyökaluja.

VARO!

Mikäli kirjoittimen suojakotelo avataan, olet alttiina näkymättömälle lasersäteilylle laitteen ollessa toiminnassa. Älä katso säteeseen.

VARNING!

Om laserprinterns skyddshölje öppnas då apparaten är i funktion, utsätts användaren för osynlig laserstrålning. Betrakta ej strålen. Tiedot laitteesta käytettävän laserdiodin säteilyominaisuuksista: Aallonpituus 775-795 nm

Teho 5 m W

Luokan 3B laser

EMI-nyilatkozat (Korea)

사용자 안내문 :A 급 기기

이 기기는 업무용으로 전자파적합등록을 받은 기기이오니, 판매자 또는 사용자는 이 점을 주의하시기 바라며, 만약 잘못 구입 하셨을 때에는 구입한 곳에서 비업무용으로 교환하시기 바랍니다.

Tajvani előírások az A osztályú eszközökre vonatkozóan

警告使用者：

這是甲類的資訊產品，在居住的環境中使用時，可能會造成射頻干擾，在這種情況下，使用者會被要求採取某些適當的對策。

Telepítési és tápellátási követelmények

FIGYELEM!

Az alábbi utasítások be nem tartása testi sérülést okozhat, vagy kár keletkezhet a készülékben.

Hőmérséklet és páratartalom

Helyezze a készüléket távol közvetlen napfénytől, hőforrásoktól (kályhától, fűtőtesttől) és alacsony hőmérsékletű eszközöktől (például légkondicionálótól). Csak 10° és 30° C (50° – 86° F) közötti, 10 – 80 százalék páratartalmú környezetben használja a készüléket.

Légáramlás

Ügyeljen rá, hogy a készüléket ne érje por, ammónia, gáz vagy láng (például nyomtató vagy tisztító eszközökből). Tegye a készüléket jól szellőző helyre.

Vibráció

Ha a készülék folyamatos vibrációnak vagy rázkódásnak van kitéve, hibásan működhet. Tegye a készüléket sima, vízszintes talapzatra, amely nincs kivéve rezgésnek.

Hely

Úgy helyezze el a készüléket, hogy legyen körülötte elegendő hely a használathoz, a kellékanyagok kicseréléséhez és a karbantartáshoz. Lásd „A telepítés helyével kapcsolatos követelmények”, 28. oldal.

Áthelyezés és szállítás

Ha a készüléket el szeretné szállítani, feltétlenül forduljon a szervizhez!

FIGYELEM!

Az alábbi utasítások be nem tartása testi sérülést vagy áramütést okozhat, kár keletkezhet a készülékben, vagy a készülék túlmelegedhet.

Elektromos konnektor

A tápcsatlakozó korlátozott kapacitású. A túlmelegedés és a füstölgés elkerülése érdekében használjon dedikált áramkört a készülék számára. A készülék és a perifériák összes áramfelvétele nem haladhatja meg a fő tápcsatlakozó kapacitását.

Olyan konnektort használjon, amely közel van a készülékhez, és könnyen elérhető.

Dugasz és kábel

Ha a tápdugasz nincs megfelelően bedugva a konnektorba, a készülék túlmelegedhet és elkezdhet füstölni. A készülék bekapcsolása előtt győződjön meg róla, hogy a tápdugasz megfelelően be van dugva a konnektorba. Ha a dugasz nem szorul a konnektorban, húzza ki, és javíttassa meg egy villanszerelővel. Ilyen esetben ne kapcsolja be a készüléket.

Olyan konnektort használjon, amely közel van a készülékhez, és könnyen elérhető.

Ha a tápkábel sérült, a készülék túlmelegedhet, rövidzár vagy tűz keletkezhet. Semmilyen módon ne próbálja meg a kábelt meghajlítani, feltekerni, megrúgni vagy odaütni. Ne tekerje fel a kábelt. Ha a készülék tápkábele megtört vagy megsérült, azonnal forduljon a szervizhez. Ne próbálja meg önmaga megjavítani. Ilyen esetben ne használja tovább a készüléket.

Adapterek és több terhelés

Ne használjon adaptert, és sohase csatlakoztasson több terhelést ugyanahhoz a konnektorhoz; ellenkező esetben a készülék túlmelegedhet vagy tűz keletkezhet.

Hosszabbítókábel

A hosszabbítókábelek kapacitása korlátozott. Ha a kábel kapacitása nem megfelelő, a készülék túlmelegedhet és elkezdhet füstölni. Ha a készülék túlmelegedett vagy elkezdett füstölni, azonnal kapcsolja ki, és forduljon egy villanszerelőhöz. Ha a tápellátási követelményekkel, a hosszabbítókábelekkel, az adapterekkel és a csatlakozókkal kapcsolatban további kérdése van, forduljon egy villanszerelőhöz.

Kezelés

FIGYELEM!

Az alábbi figyelmeztetések be nem tartása halált vagy súlyos sérülést okozhat, vagy kár keletkezhet a készülékben.

A készülék megérintése

- Ne érjen hozzá a készülék belsejében „WARNING” felirattal jelölt nagyfeszültségű helyekhez.
- Ne érjen hozzá a dob felületéhez.
- Begyűródött papír eltávolításakor ne tegye bele a kezét az előhívó egységbe.

További tudnivalók: „A készüléken található biztonsági címkék”, 6. oldal.

FIGYELEM!

Az alábbi utasítások be nem tartása testi sérülést okozhat, kár keletkezhet a készülékben, vagy a készülék túlmelegedhet.

A készülék megérintése

- Ne érjen hozzá a készülék belsejében „CAUTION” felirattal jelölt magas hőmérsékletű vagy mágneses helyekhez.
- Ne nyúljon a készülék belsejébe, kivéve, ha begyűrődött papírt távolít el, vagy ha festéket tesz be.
- Az ADU kihúzásakor óvatosan járjon el.

További tudnivalók: „A készüléken található biztonsági címkék”, 6. oldal.

A készülék kezelése

Ügyeljen rá, hogy ne ejtsen a készülékbe gemkapcsot, kapcsot vagy más kisméretű fém tárgyat, és ne öntsön bele folyadékot.

Ne tegyen a készülékre vázát, könyvet stb. Ezek a dolgok kárt tehetnek a készülékben vagy az eredeti dokumentumokban.

Abnormális helyzetek

Ha a készülékből szokatlan hang, szag vagy füst jön, azonnal állítsa le, kapcsolja ki a fő tápkapcsolót, húzza ki a tápkábelt a konnektorból, és forduljon a szervizhez.

Ha az árammegszakító kiold, vagy a biztosíték kiolvad, hagyja abban a készülék használatát, és forduljon villanyszerelőhöz. Ha a tápforrással vagy a készülék energiatelítéssel kapcsolatban további információra van szüksége, forduljon a szervizhez.

Módosítások

Semmilyen módon ne módosítsa a készüléket, és ne távolítsa el és ne csavarozza le semelyik részét.

Ne próbáljon meg olyan karbantartási feladatot elvégezni, amely nincs ismertetve ebben az útmutatóban.

A készülékhez ne csatlakoztasson olyan kiegészítőt, amely nem szerepel a specifikációban.

Rutinszerű biztonság

FIGYELEM!

Az alábbi utasítások be nem tartása testi sérülést okozhat, kár keletkezhet a készülékben, vagy a készülék túlmelegedhet.

Rendszeres ellenőrzés

Ellenőrizze, hogy nem lazultak-e meg a csatlakozások, a tápdugasz nem melegszik-e, és meghajtó, sérült-e meg a tápkábel vagy a dugasz (nem gyűrődött meg, nem kopott meg a borítása, nem lett megvágva stb.). Győződjön meg róla, hogy a dugasz teljesen be van dugva és a földelővezeték is megfelelően van csatlakoztatva. Ha bármilyen rendellenességet észlel, használja tovább a készüléket.

Szervizüzenetek

Ha megjelenik egy szervizüzenet, jelentse a szerviznek.

Toner

A tonert ne tartsa gyermekek által elérhető helyen. Ha a helytelen kezelés következtében toneranyag kerül a levegőbe, legyen elővigyázatos, ne lélegezze be, illetve ne engedje a szembe vagy a bőrre kerülni. A tonerrel kapcsolatban további biztonsági tájékoztatást az anyag biztonsági adatlapján talál. Az anyag biztonsági adatlapja szakmai célú alkalmazásra a következő helyen található: <http://www.hp.com/go/msds>.

Papír

Győződjön meg róla, hogy a papír megfelelő a következő részben található specifikációnak: „Papír”, 35. oldal.

Tisztítóanyagok

Csak olyan tisztítóanyagot használjon a készülék tisztításához, amelyet a HP ajánl. Ha szükséges, kérjen tanácsot a szerviztől. Tisztítóanyagot csak tisztítás céljára használjon, és ügyeljen rá, hogy a tisztítóanyagokhoz ne férjenek hozzá gyerekek vagy más személyek, akik nem tudják azokat biztonságosan használni.

Készenléti mód

A készenléti mód akkor használatos, ha a készülék rövid ideig nem működik. Ha a készüléket hosszú ideig nem használja, kapcsolja ki a fő tápkapcsolóval (kivéve, ha be van kapcsolva a heti időzítő).

A készülék kidobása

Egyes területeken a Hewlett-Packard programokat biztosít a kidobandó HP termékek elhelyezésére. A közelében elérhető ilyen programokról a <http://www.hp.com/go/recycle> webhelyen tájékozódhat, vagy forduljon a legközelebbi HP képviselőhöz.

Görgős hajtószerkezet

A görgős hajtószerkezet a brosúra mód kimeneti egységében található. Ne tegye bele a kezét az összehajtott vagy tűzött és összehajtott lapok eltávolításakor, különben megsérülhet.

A nagyméretű lapok tűzésekor előforduló sérülések megakadályozása érdekében ne tegye a kezét a nyitott papírkimeneti tálcába.

3 A készülék konfigurációja

A készülék külső részei	20
A készülék külső részeinek magyarázata	20
A készülék belső részei	22
A készülék belső részeinek magyarázata	22
Opcionális egységek	23
Az opcionális egységek ismertetése	24
A telepítés helyével kapcsolatos követelmények	28
A készülék súlya	29
A vezérlőpanel elrendezése	30
Az érintőképernyő	31
A főképernyő	32

A készülék külső részei

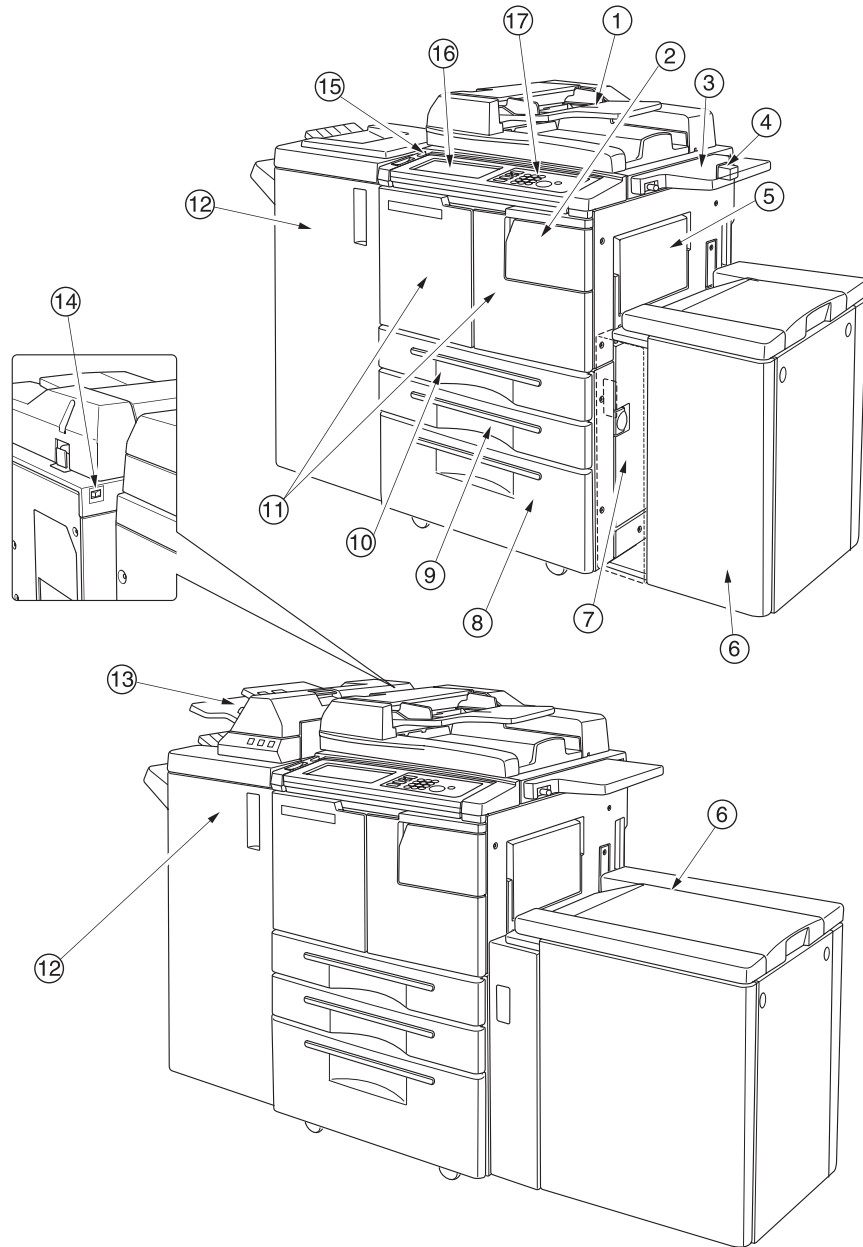

A készülék külső részeinek magyarázata

- 1 Automatikusan lapadagoló (ADF)** – az eredeteket automatikusan adagolja egyesével az ADF-egység üvegére a másoláshoz.
- 2 Tonercserélő ajtó** – a toner feltöltése céljából nyitható.
- 3 Polc** – hasznos helyet biztosít a dokumentumok másolás előtti és utáni tárolásához.
- 4 Külső egységek csatlakozója (FIH – Foreign Interface Harness)** – más gyártótól származó eszközök csatlakoztatására szolgáló toldalék.
- 5 1. tálca** – kis mennyiségű, egyszerű vagy különleges papírra történő másoláshoz használható.
- 6 Nagy kapacitású (HCI) tálca Q3637A/Q3638A** – (opcionális), 4000 lap tárolására. Q3637A Nagy kapacitású tálca (opcionális) (Letter/A4) (a felső képen), vagy Q3638A Nagy kapacitású tálca (opcionális) (Ledger/A3) (az alsó képen)
- 7 Jobb oldalajtó** – az elakadt papír eltávolítására használható.

- 8 **4. tálca** (univerzális tálca) – a felhasználó által állítható, 1500 lap tárolására.
- 9 **3. tálca** (univerzális tálca) – a felhasználó által állítható, 500 lap tárolására.
- 10 **2. tálca** (univerzális tálca) – a felhasználó által állítható, 500 lap tárolására.

Megjegyzés

A 2., 3., 4. és 5. tálca a fent megadott standard méretek mellett széles papírok betöltésére is használható.

- 11 **Első ajtó** – a készülék belsejét teszi hozzáférhetővé az elakadt papír eltávolítása céljából.
- 12 **Befejezőegység** (opcionális) – rendezi, tűzi és csoportosítja a kész anyagokat.
Ha tartalmaz lyukasztóegységet is (opcionális), a kész lapokra 2, 3 vagy 4 lyukat lehet lyukasztani.
A Q3634A egység a lapokat brosúra jellegű anyaggá hajtogatja vagy tűzi, képes háromrét hajtogatásra is.
- 13 **Borítékbahelyező egység** (opcionális) – borítólap behelyezésére használható, lehetővé teszi a kézi kikészítést.
- 14 **Főkapcsoló** – megnyomása ki- és bekapcsolja a készüléket.
- 15 **Másodlagos kapcsoló** – megnyomása ki- és bekapcsolja a készülék másoló, lapolvasó, kiszolgálói vagy nyomtató módban történő működését.
- 16 **Érintőképernyő** – interaktív üzemeltetési képernyők megjelenítésére.
- 17 **Vezérlőpanel** – a készülék működésének vezérlésére.

A készülék belső részei

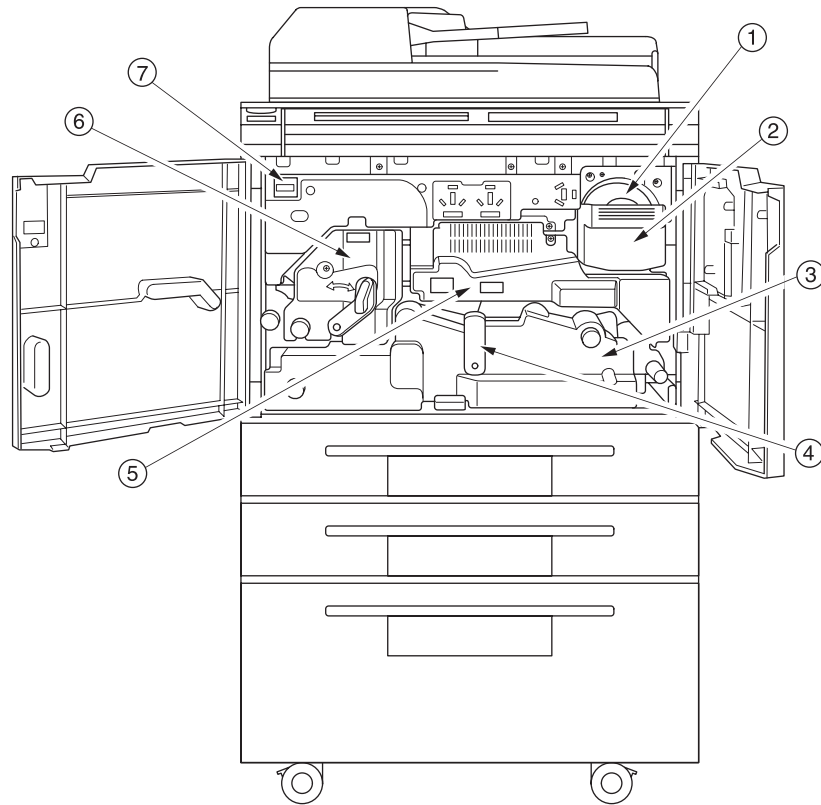

A készülék belső részeinek magyarázata

- 1 **Tonerpalack** – a toneranyagot tartalmazza.
- 2 **Tonerfiók fogója** – a fogónál fogva lehet kihúzni a tonerpalack tartófiókját a palack cseréjéhez.
- 3 **Automatikus duplexegység** – a nyomtatódobon keresztül továbbítja a papírt, és arra ráégeti a tonert. Az elakadt papír eltávolításához kivehető.
- 4 **Az automatikus duplexegység „A” karja** használatával az egység kivehető az elakadt papír eltávolítása céljából.
- 5 **Dob** – a képképzést végző egység.
- 6 **Beégetőegység** – ráégeti a tonert a papírra.
- 7 **Számláló** – a készített másolatok és nyomatok teljes számát mutatja.

Opcionális egységek

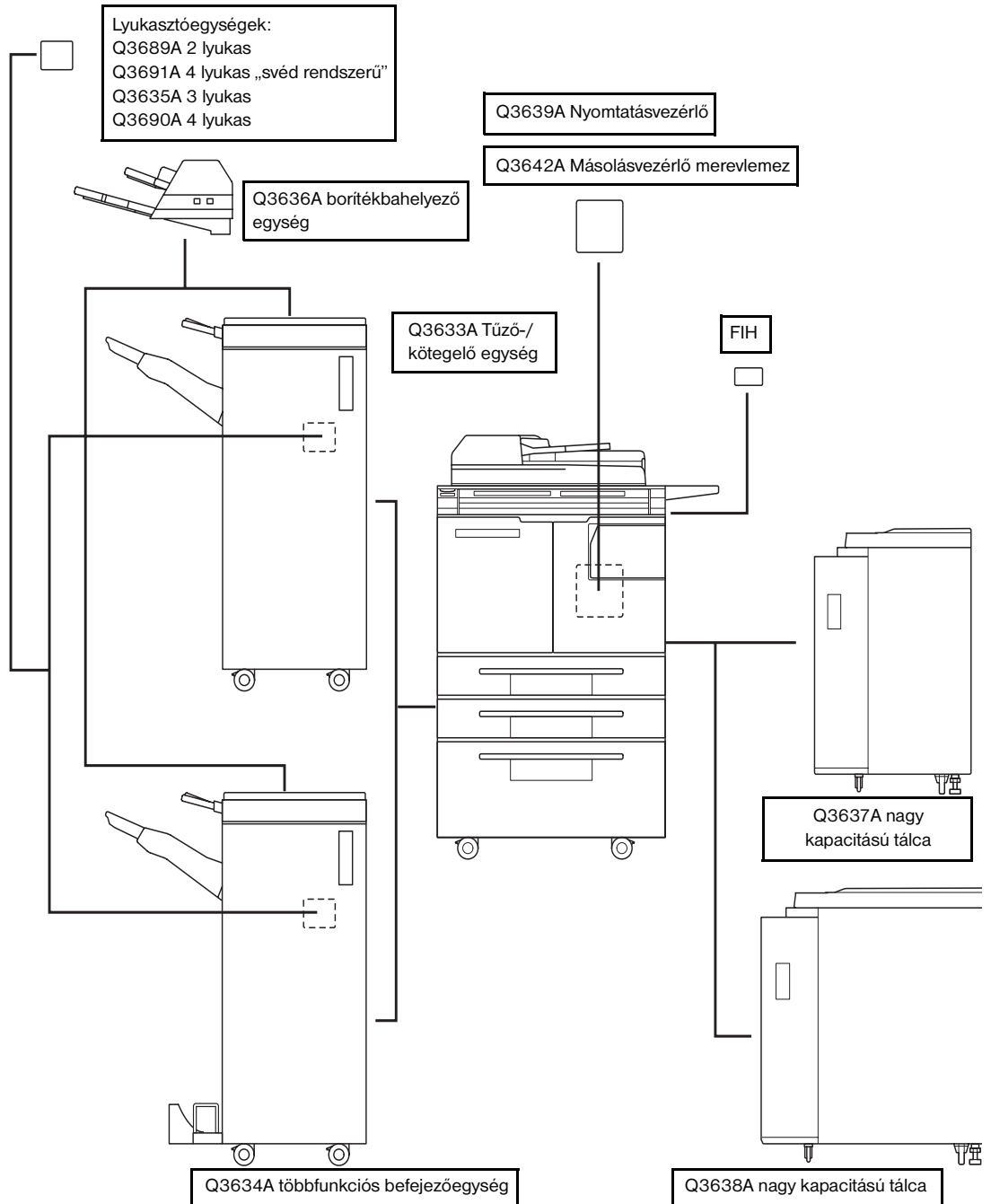

Az opcionális egységek ismertetése

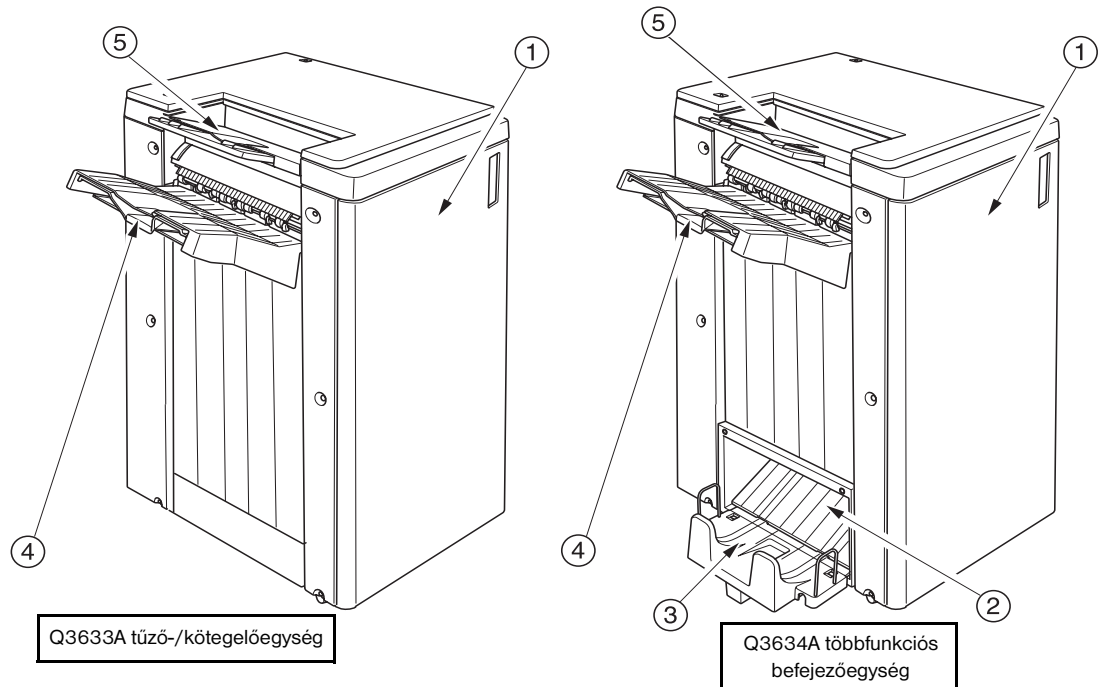

- 1 Befejezőegység ajtaja** – a belső befejezőegység kinyitható az elakadt papír kivételéhez, a kapcsok betöltéséhez és a lyukasztóegység hulladéktárolójának kiürítéséhez.
- 2 Brosúra mód kimeneti egysége** (csak a Q3634A többfunkciós befejezőegységnél) – a kész másolt anyagokat adja ki a válogató/hajtogató, a tűző/hajtogató és a háromrét hajtogató üzemmódokban.
- 3 Brosúra tálca** (csak a Q3634A többfunkciós befejezőegységnél) – a kész másolt anyagokat tárolja a hajtogató, a tűző/hajtogató és a háromrét hajtogató üzemmódokban.
- 4 Elsődleges tálca** – a nem rendezéses, illetve a rendezéses módban, tűzéses/rendezéses, illetve csoportosítási (eltolásos) módban kiadott anyagokat tartja.
- 5 Másodlagos tálca** – a nem rendezéses, illetve a színnel lefelé/felfelé csoportosítási módban kiadott anyagokat tartja.

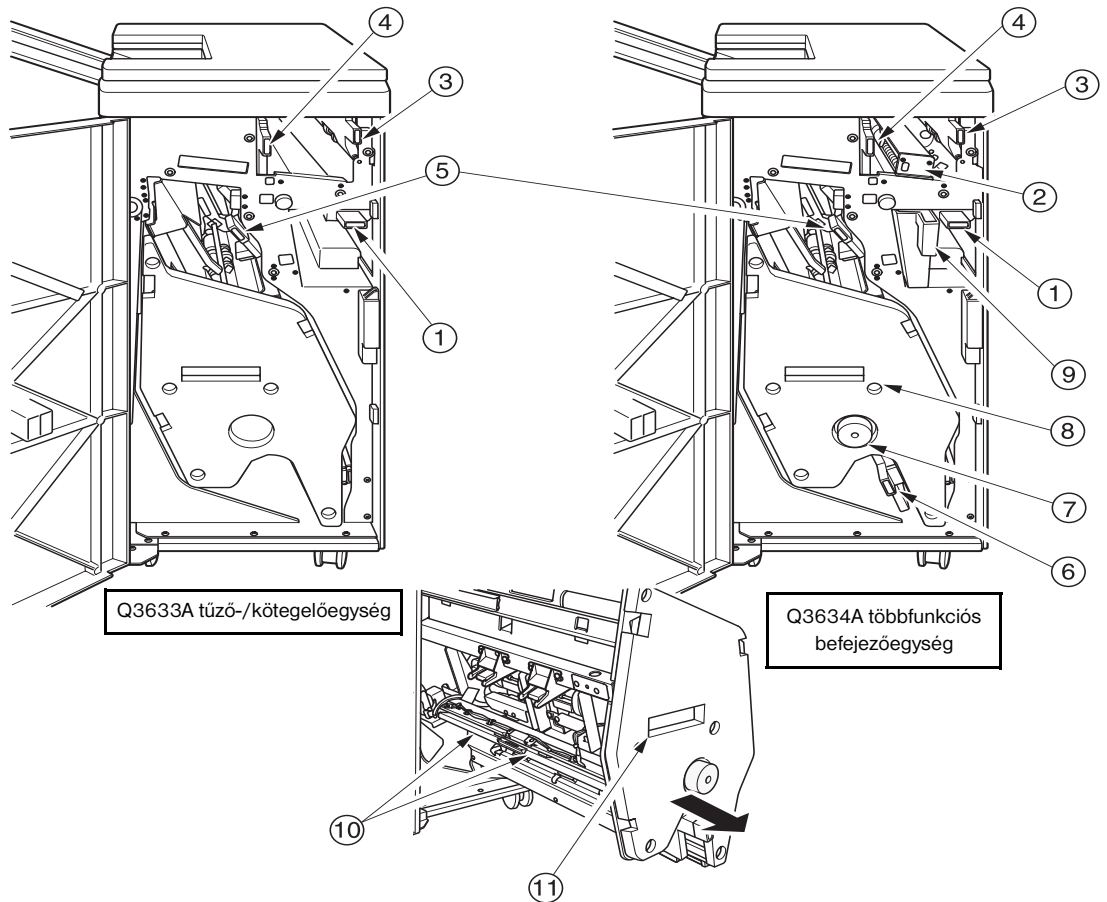

- 1 **Nyitókar** – lefelé nyílik az elakadt papír eltávolítása érdekében.
- 2 **Lyukasztóegység** (opcionális) – 2 lyukas, 4 lyukas „svéd rendszerű”, 3 lyukas vagy 4 lyukas lyukasztást végez a kimenő példányokon.
- 3 **Borítékahelyező egység nyitókarja** – az elakadt papír eltávolítása céljából kinyitható.
- 4 **Papírkimeneti tálca nyitókarja** – az elakadt papír eltávolítása céljából kinyitható.
- 5 **Kötegelőegység nyitókarja** – az elakadt papír eltávolítása céljából kinyitható.
- 6 **Alsó kar** – az elakadt papír eltávolítása céljából kinyitható.
- 7 **Kötegelőegység gombja** (csak többfunkciós befejezőegységéknél) – elfordításával könnyebben lehet eltávolítani az elakadt papírt a kötegelőegységből.
- 8 **Kötegelőegység** – a feladatokat kötegel és tűzi. A Q3634A többfunkciós befejezőegységben hajtogatásra is használható.
- 9 **Lyukasztóegység hulladéktárolója** – a lyukasztás papírhulladékát tárolja.
- 10 **Kazettatok** – a kapocskazettát tartja, a kapcsok feltöltésekor cserélendő.
- 11 **Kötegelőegység fogantyúja** – a kötegelő kihúzható az elakadt papír eltávolításához és a kapocskazetták cseréjéhez.

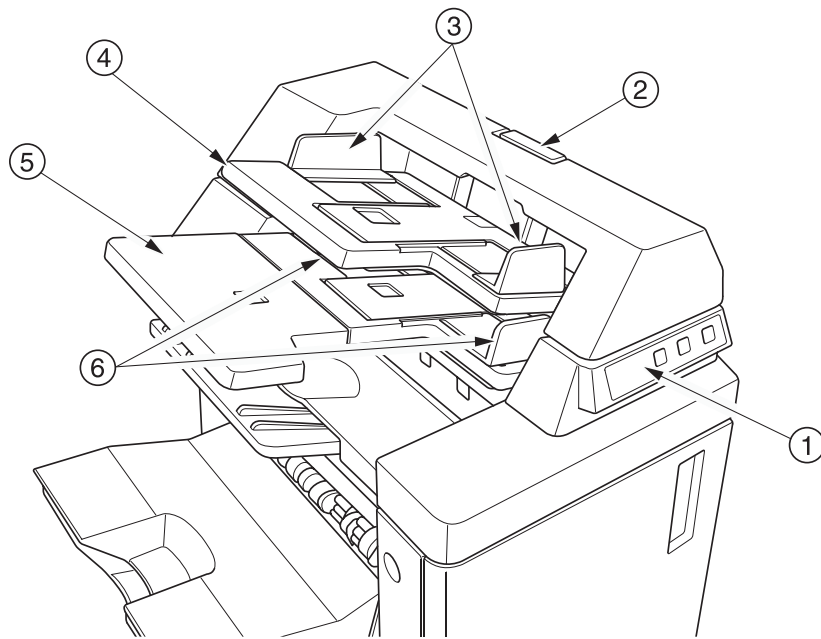

- 1 **Vezérlőpanel** a borítékolóegység működésének vezérléséhez.
- 2 **Nyitókar** – oldalra mozdításával a kötegelőegység felcsúsztatható az elakadt papír eltávolítása céljából.
- 3 **Felső tálca vezetői** – a lapokat megfelelő pozícióba igazítják.
- 4 **Felső tálca** – a lapokat tartja borítélapos befejező módban való használatnál.
- 5 **Alsó tálca** – a lapokat tartja borítélapos befejező módban vagy manuális tűzési/lyukasztási/háromrét hajtási módban való használatnál.
- 6 **Alsó tálca vezetői** – a lapokat megfelelő pozícióba igazítják.

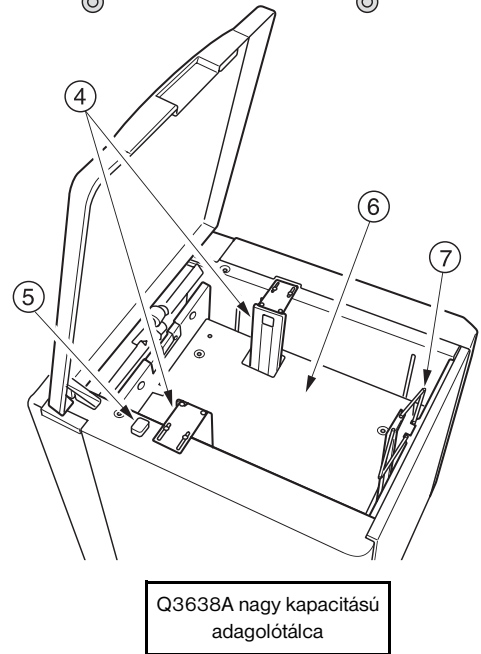
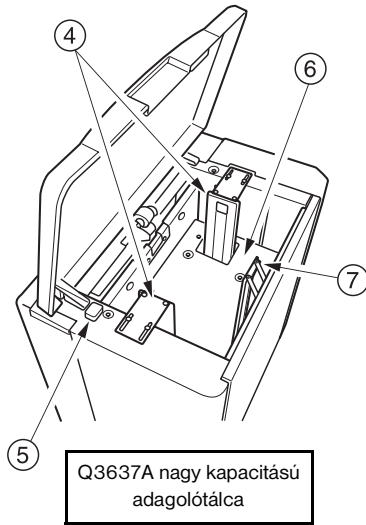
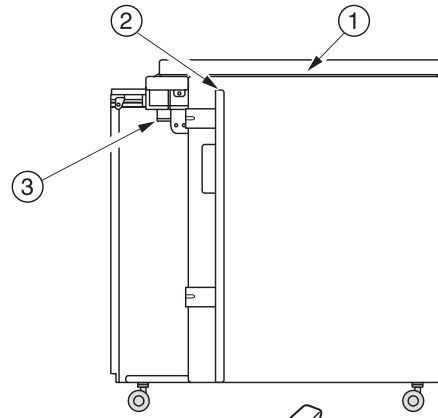
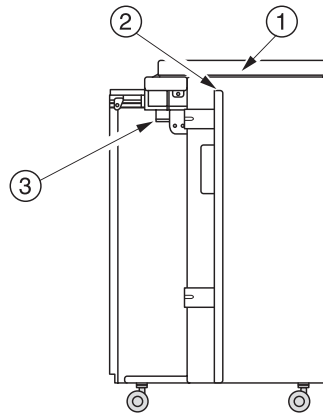

- 1 **A nagy kapacitású adagolótálca teteje** – nyitható a papír betöltéséhez.
- 2 **Nagy kapacitású adagoló ajtaja** – nyitható az elakadt papír eltávolítására.
- 3 **Nagy kapacitású adagolótálca nyitókarja** – lehajtható az elakadt papír eltávolításának megkönnyítésére.
- 4 **Nagy kapacitású adagolótálca papírvezetői** – a papírt a megfelelő pozícióba igazítják.
- 5 **Papírbetöltő gomb** – megnyomására leereszkedik a tálca alja, és betölthető a papír.
- 6 **A nagy kapacitású adagolótálca alsó lemeze** – a papír fogyasztásával automatikusan felemelkedik, a papírbetöltő gomb megnyomására leereszkedik.
- 7 **Hátsó ütköző** – a papír végét rögzíti.

A telepítés helyével kapcsolatos követelmények

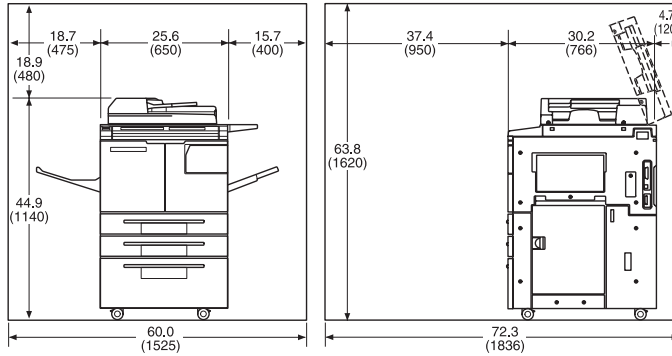

hp 9055mfp/9065mfp + 100 lapos kimeneti tálca

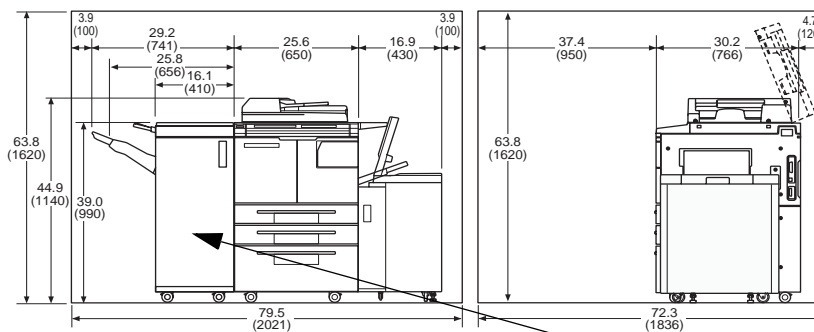

hp 9055mfp/9065mfp + Q3633A befejezőegység + Q3637A HCI adagolóegység

Lásd a
Megjegyzést.

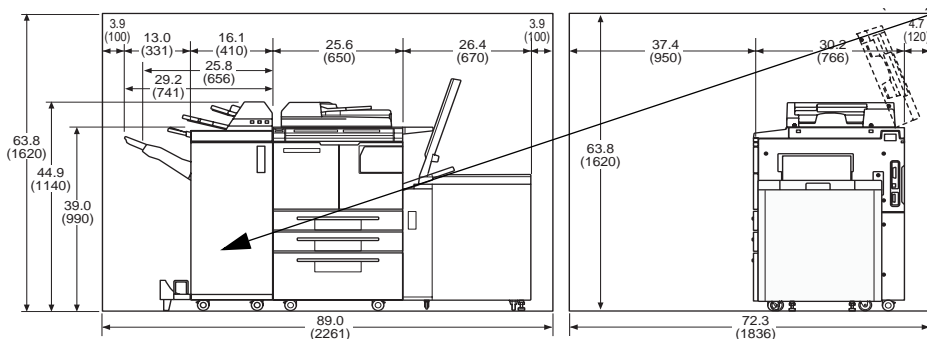

hp 9055mfp/9065mfp + Q3634A befejezőegység + Q3636A borítékahelyező egység + Q3638A HCI adagolóegység

Megjegyzés

A papír színével lefelé távozik a Q3633A tűző-/kötélgélegről, a Q3634A többfunkciós befejezőegység pedig fokozatosan lefelé halad a feladatok végzése során. Figyeljen arra, hogy semmilyen tárgy ne akadályozhassa a tálca mozgását a befejezőegység bal oldalán, különben megsérülhet a befejezőegység.

A készülék súlya

418.5 font (190 kg)

+29 font (13 kg) ADF-egységgel

+121 font (55 kg) a Q3633A tűző-/kötélgelőegységgel

+143 font (65 kg) a Q3634A többfunkciós befejezőegységgel

+23 font (10,5 kg) a Q3636A borítékolóegységgel

+4.4 font (2 kg) a Q3635A lyukasztóegységgel

+66 font (30 kg) HCl-egységgel (Q3637A)

+93 font (42 kg) HCl-egységgel (Q3638A)

A vezérlőpanel elrendezése

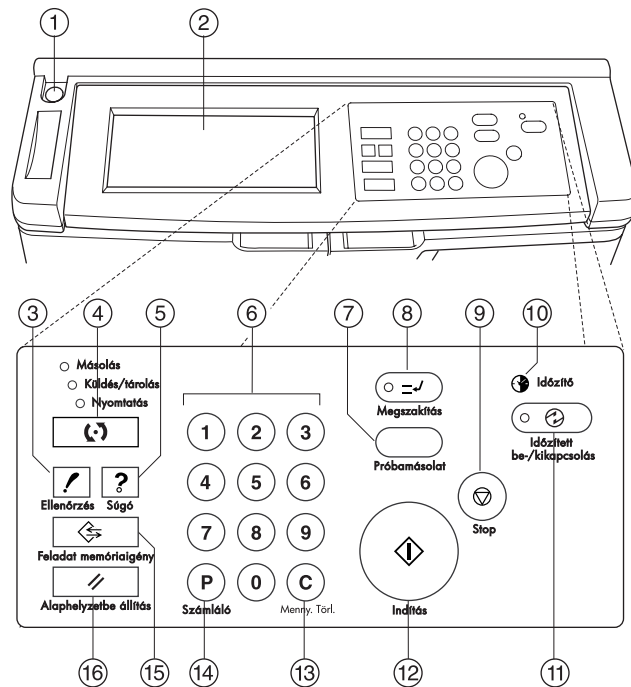

- 1 **Főkapcsoló** – megnyomása ki- és bekapcsolja a készüléket.
- 2 **Érintőképernyő** – állapot- és súgóinformációkat, a funkciók kiválasztásához interaktív képernyőket és nyomógombokat jelenít meg.
- 3 **Ellenőrzés:** ezzel a gombbal az aktuális feladat minden megadott beállítását összegző képernyő jeleníthető meg.
- 4 **Módválasztó gomb:** ezzel a gombbal a készülék működésmódja (fénymásolás, küldés/tárolás, nyomtatás) állítható át.
- 5 **Súgó:** ezzel a gombbal az éppen kiválasztott funkcióhoz segítséget nyújtó képernyő jeleníthető meg, illetve megnyitható a fő kezelői módhoz tartozó képernyő.
- 6 **Számbillentyűzet:** számszerű értékek megadásához.
- 7 **Próbamásolat:** egy példányban kinyomtatja az anyagot, így meggyőződhet a beállítások helyességéről.
- 8 **Megszakítás:** ezzel a gombbal az éppen folyamatban lévő feladatot meg lehet szakítani a lapolvasó üvegéről való másoláshoz.
- 9 **Stop:** ezzel a gombbal leállítható az aktuális folyamat, illetve törlődik a tárolt memória.
- 10 **Időzítő:** világít, ha az időzítő funkció be van kapcsolva.
- 11 **Időzített be-/kikapcsolás:** ezzel a gombbal a készülék tétlenségének idejére aktiválható az energiatakarékos üzemmód. Ha aktív a heti időzítő üzemmód, az időzítőt megszakító módot aktiválja.
- 12 **Indítás:** aktiválja a másolási vagy a lapolvasási funkciót.
- 13 **Menny. Törl.:** a példányszám nullázására ad módot.
- 14 **P:** megjeleníti a számlálóképernyőt, illetve megnyithatók vele a speciális funkciók beállítására használható programozási módok.
- 15 **Feladat memóriai igény:** a feladatok tárolására/beolvasására szolgáló funkciók képernyőit jeleníti meg.
- 16 **Alaphelyzetbe állítás:** visszaállítja a készüléken az automatikus üzemmód beállításait vagy a fő kezelői mód beállításait.

Érintőképernyő

Az érintőképernyő egy olyan LCD-kijelző, amelyen interaktív módon, nyomógombokkal adhatók meg a másolási feladatok beállításai. Érintésre a kijelölt elemek másképpen, kiemelve jelennek meg. A képernyők a vezérlőpanel hagyományos gombjaival is kezelhetők.

VIGYÁZAT!

Az érintőképernyőt üveg borítja. Vigyázzon, hogy ne ejtsen nehéz tárgyat az üvegre, ne helyezzen rá nagyobb súlyt vagy nyomást, különben az üveg betörhet vagy összekarcolódhat.

A másodlagos kapcsoló bekapcsolása után körülbelül 10 másodpercig a HP embléma látható, miközben a készülék elvégzi a kiinduló beállításokat. Ezt követően 5-6 percig a bemelegedési képernyő látható, amíg a beégetőegység eléri az üzemi hőmérsékletet.

Az érintőképernyő a főképernyő megjelenésekor válik interaktív módon használhatóvá. Az interaktív használat révén a képernyőn megjelenő gombok megérintésével lehet kommunikálni a készülékkel. A képernyő automatikusan megjeleníti a készülék állapotát. További segítséget is lehet kérni bármely ponton. A Súlyzó gombot bármelyik képernyőn meg lehet nyomni, kivéve a Feladatmemória és a Fő operátor mód képernyőit.

Főképernyő

A főképernyő azt követően jelenik meg, hogy bemelegedett a készülék, és betöltődtek az induló beállítások. Az induló beállításokat a példányszám kivételével csak a fő kezelő tudja módosítani.

A következő módokat a főképernyőről lehet elérni: BEFEJEZŐ, DUPLEX, KONTRASZT, MÉRETEZÉS, PAPIR és SPECIÁLIS.

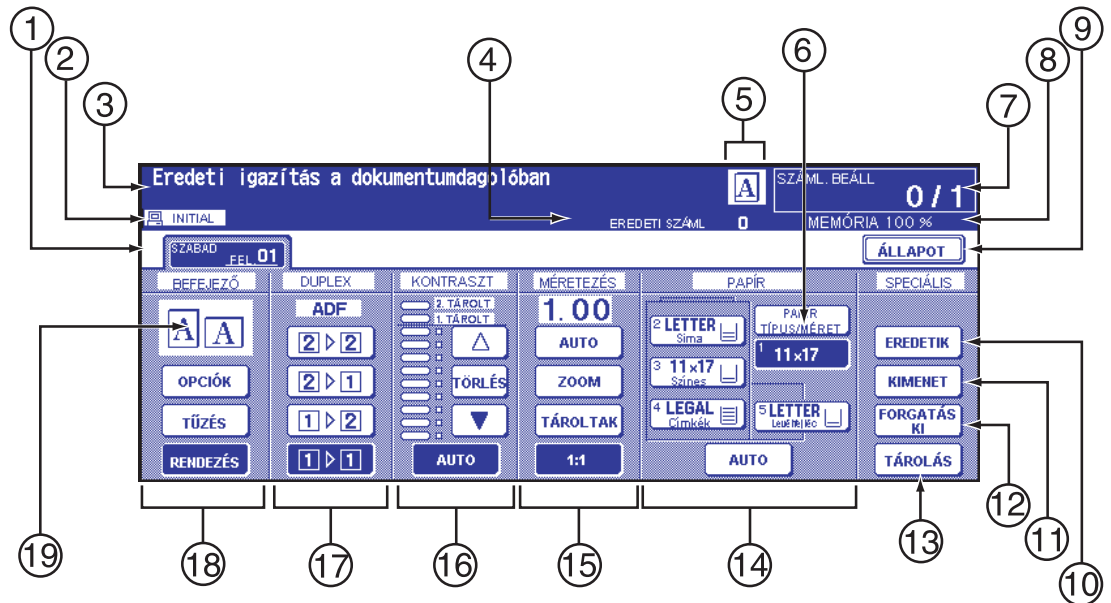

- 1 Mappagombok
- 2 Értesítő ikonok
- 3 Üzenetterület
- 4 EREDETI SZÁML.
- 5 Fő-/másodlagos-/lemez/elforgatott eredeti irány ikonja
- 6 PAPIRTÍPUS/-MÉRET gomb
- 7 SZÁML. BEÁLL. jelző
- 8 Memóriakijelző
- 9 ÁLLAPOT gomb
- 10 EREDETI
- 11 KIMENET gomb
- 12 FORGATÁS KI gomb
- 13 TÁROLÁS gomb
- 14 Papírméret-terület
- 15 Lencsemód-terület
- 16 Másolat sűrűsége terület
- 17 Másolásimód-terület
- 18 Kimeneti mód gombjai
- 19 Kimeneti ikon területe

Kezdő beállítások

A kezdő beállítások azt a kezdeti állapotot tükrözik, amikor bekapcsolódik a készülék, beállították a másolásmonitor jelszavát, vagy amikor a visszaállítási mód kézzel vagy automatikusan be lett állítva.

- példányszám: 1
- befejezőegység rendezés nélkül az elsődleges kimenő tálcára
- kétoldalas: 1▶1
- kontraszt: automatikus
- méretarány: 1:1
- automatikus papírkiválasztás: automatikus

Visszaállítási mód

A visszaállítási funkciót a fő kezelő kikapcsolhatja, vagy beállíthatja 30 másodperc és 5 perc közötti, 30 másodperces időszakokkal való működésre. Kezdeti beállítás szerint ez a mód a készülék 1 percnyi téltlenségénél lép működésbe. Az Alaphelyzetbe állítás gomb újra megjeleníti a főképernyőt is, kivéve abban az esetben, ha a fő kezelő módosította ezt a beállítást. Lásd: „1. kezdeti rendszerbeállítás”, 168. oldal.

Automatikus papírkiválasztás

Amikor az érintőképernyőn a PÁPÍR oszlopban ki van emelve az AUTO elem, a készülék automatikusan kiválasztja a megfelelő papírméretet. A másolóüvegről vagy az automatikus lapadagolóból történő másolás esetén az automatikus papírválasztás érzékeli a szabványos méreteket. Az automatikus papírválasztás fő kezelői beállításait lásd: „11 Automatikus tálcakiválasztás beállítása”, 180. oldal.

Automatikus méretezés

A papírméret és a kiválasztott eredeti méret viszonyának megfelelően automatikusan kiválasztja a készülék a megfelelő méretarányt.

Automatikus kontrasztbeállítás

Amikor az érintőképernyőn a KONTRASZT oszlopban ki van emelve az AUTO elem, a készülék az eredeti kontrasztjának megfelelően automatikusan kiválasztja a megfelelő kontrasztbeállítást. A kézi kontrasztbeállítás elsőbbséget élvez az automatikus kontrasztbeállítással szemben.

Automatikus tálcaváltás

Ha a nyomtatás közben kiürül a kijelölt papírtálca, az automatikus tálcaváltás érzékeli, hogy ha egy másik tálcába ugyanolyan méretű papír van betöltve, és megszakítás nélkül folytatja a nyomtatást (amennyiben a fő kezelő ezt állította be). Az 1. tálcá nem vesz részt az automatikus tálcaváltásban.

Belépőél törlése

Az automatikus lapadagoló használatánál a kép belépő élén néhány millimétert töröl a készülék a másolás minőségének szabályozása és a másolás megbízhatósága miatt. Ezt a funkciót a fő kezelő tudja kikapcsolni. Lásd: „6. papírtípus/különleges méret beállítása”, 175. oldal.

Szervizbeállítások:

A hivatalos HP szervizképviselő módosítani tudja a következő beállításokat.

Befejezőegység papírtároló kapacitása

Alapértelmezett állapotában ez az egység korlátlan számú kész anyagot tud tárolni. Ha szükséges, a szerviz szakembere be tudja állítani úgy a készüléket, hogy az egy bizonyos példányszám elérése után ne fogadjon el további kimenő anyagot.

Tűzőtároló-kapacitás

A tűzési kapacitás módosítható, a szerviz szakember 50, 45, 40 vagy 35 lapos értékre tudja beállítani.

4 Papír

Papírméret-átszámítási táblázat	36
Az eredetik elhelyezése az üveglapon	36
Specifikációk	37
Az automatikus lapadagoló (ADF) egység használata	37
Specifikációk az 1▶1, 1▶2, 2▶2, 2▶1 típusú másolóshoz	37
A vegyes eredeti mód használata*	37
Az ADF-egységgel nem használható eredetik	38
Az eredetik elhelyezése	38
Vegyes eredetik elhelyezése	38
Papír a többfunkciós készülék tálcáiban	39
Papír a Q3637A nagy kapacitású tálcában (opcionális egység)	40
Papír a Q3638A nagy kapacitású tálcában (opcionális egység)	40
Papír az automatikus duplexegységben	41
Papír az 1. tálcában	41
Papír a Q3633A tűző-/kötegelőegységben és a Q3634A többfunkciós befejezőegységben (opcionális egységek)	41
A Q3633A tűző-/kötegelőegység és a Q3634A többfunkciós befejezőegység elsődleges (fő) tálcája	42
A Q3633A tűző-/kötegelőegység és a Q3634A többfunkciós befejezőegység másodlagos tálcája	42
A Q3634A többfunkciós befejezőegység broszúratálcája	43
Papír a Q3636A borítékbehelyező egységben (opcionális egység)	44
Papír a lyukasztóegységekben	44
Papír a Q3689A lyukasztóegységben (opcionális egység)	44
Papír a Q3635A lyukasztóegységben (opcionális egység)	45
Papír a Q3690A lyukasztóegységben (opcionális egység)	45
Papír a Q3691A lyukasztóegységben (opcionális egység)	45
Papírvastagság-kompatibilitási táblázat	47

Papírméret-átszámítási táblázat

A következő táblázat a kézikönyvben használt papírméreteket ismerteti.

Méret	Angolszász (hüvelyk)	Metrikus (milliméter)
A3	11,69 x 16,54	297 x 420
A4	8,27 x 11,70	210 x 297
A4-R	11,70 x 8,27	297 x 210
A5	5,83 x 8,27	148 x 210
A5-R	8,27 x 5,83	210 x 148
A6-R	148,5 x 105	5,85 x 4,14
B4 *	10,12 x 14,33	257 x 364
B4-R *	14,33 x 10,12	364 x 257
B5 *	7,17 x 10,12	182 x 257
B5-R *	10,12 x 7,17	257 x 182
B6-R *	5,02 x 7,17	128 x 182
Exec (JIS)	8,5 x 13	215,9 x 330
Executive	7,25 x 10,50	184,2 x 266,7
5,5 x 8,5 (lásd a megjegyzést)	5,5 x 8,5	140 x 216
5,5 x 8,5R+ (lásd a megjegyzést)	5,5 x 8,5	216 x 140
Letter	8,5 x 11	215,9 x 279,4
Letter-R	11,0 x 8,5	279,4 x 215,9
Legal	8,5 x 14	215,9 x 355,6
Ledger/Tabloid	11,0 x 17,0	279,4 x 431,8

* A B méretek JIS-szabványúak

Megjegyzés

Honosítási szempontok miatt az 5,5 x 8,5 hüvelykes méret az illesztőprogramokban „kivonat” néven is szerepel.

Az eredetik elhelyezése az üveglapon

Az üveglapot akkor célszerű használni, amikor az eredetik nem alkalmasak a lapadagolóval való használatra. Ilyen helyzet lehet akkor, ha a méret nem megfelelő, vagy ha az eredeti össze volt hajtva, tűzve, vagy általában rossz állapotban van.

- 1 Nyissa fel a dokumentumfedelelet.
- 2 Helyezze az eredetit színével lefelé a bal alsó sarokba, a szélét igazítsa a bal és a hátsó papírvezetőkhöz.

- 3 Óvatosan csukja le a dokumentumfedelelet. Ezzel megakadályozhatja, hogy a dokumentum elcsússzon az üveglapon.

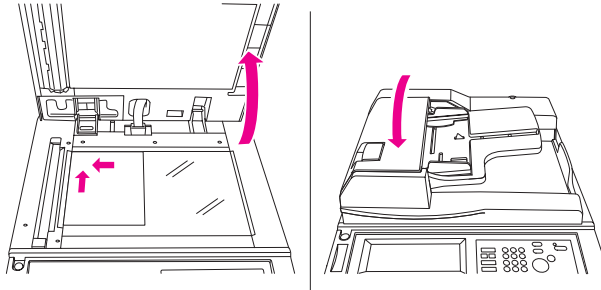

Megjegyzés

Ha a megadott mennyiség meghaladja a maximális kapacitást, az elakadások elkerülése érdekében vegye ki a távozó nyomtatott lapokat, nehogy elakadjon a papír.

Ha nem akarja, hogy könyvből másolás során a könyvmásolási mód beállítása nélkül a széleken fekete másolási nyomok jelenjenek meg, nyomja meg a Keret/hajtás törlése vagy a Nem képi terület törlése gombot a kimeneti módban.

Specifikációk

- eredeti maximális mérete: Ledger/A3 (lap vagy könyv)
- könyv maximális súlya/vastagsága: 6,8 kg (15 font)/30 mm (1,2 hüvelyk)
- eredeti elhelyezése: színével lefelé a bal alsó sarokban

Az automatikus lapadagoló (ADF) egység használata

Specifikációk az 1▶1, 1▶2, 2▶2, 2▶1 típusú másoláshoz

- eredeti mérete: a szabványos méretek automatikus felismerése
- eredeti súlya: 13 lb - 34 lb
- adagoló maximális kapacitása: 100 eredeti (20 lb bankposta papír)
- eredeti kimenőtálcá maximális kapacitása: 100 eredeti (20 lb bankposta papír)
- eredeti elhelyezése: színével felfelé; tájolása a tálcában lévő papíréval megegyező
- gyűrdési tolerancia: 10 mm vagy kevesebb

A vegyes eredeti mód használata*

- eredeti mérete: Ledger, Legal, Letter, Letter-R, 5,5 x 8,5-R+ vegyes (5,5 x 8,5 méretű eredeti csak álló tájolású betöltés esetén lehetséges)
- adagoló maximális vegyes kapacitása: 100 eredeti (20 lb bankposta papír)

*A vegyes eredeti mód részletes ismertetését lásd: „vegyes eredetik”, 94. oldal.

Az ADF-egységgel nem használható eredetiek

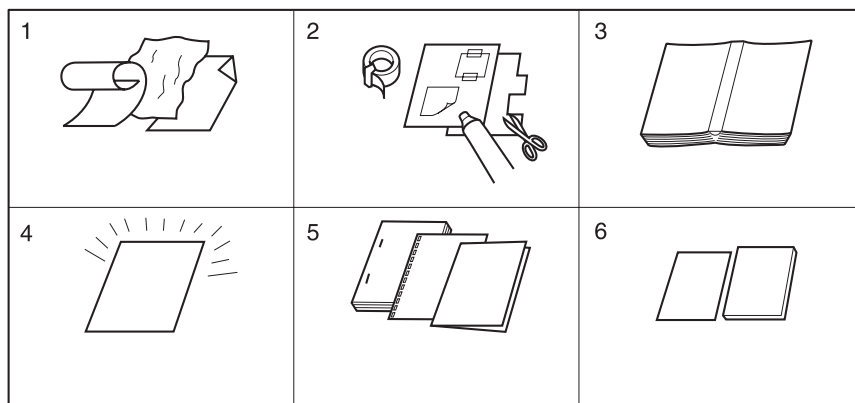

- 1 Gyűrött, hajlott vagy összehajtott eredetiek
- 2 Ragasztva van vagy ki van belőle vágva valami
- 3 Könyv
- 4 Fényes papír vagy fólia, művészpapír, celofán
- 5 Félbehajtott, kilyukasztott vagy tűzött eredetiek
- 6 Vékony vagy vastag eredetiek

Az eredetiek elhelyezése

Az ADF-egység automatikusan maximálisan 100 eredetit tud az üveglapra továbbítani, a legfelső laptól kezdve. Az automatikus lapadagolóval csak olyan eredetiek olvashatók be, amelyek nincsenek tűzve, összehajtva, illetve amelyek nincsenek összegyűrve vagy meghajolva.

- Ahhoz, hogy az eredeti méret felismerése működjön, pontosan be kell állítani a papírvezetőket.
- Az automatikus papírválasztás a szabványos méreteket érzékeli.
- A következő lapokon meg van adva az összes másolási módhoz a méret, a súly és kapacitás.

Mielőtt eredetiket helyez el a tálcában, ellenőrizze, hogy a lapadagoló teljesen be van-e csukva.

- 1 Tegye bele az eredetiket színükkel felfelé a lapadagolóba.
A kétoldalas eredetiket az első oldalukkal felfelé helyezze be.
- 2 Állítsa be a papírvezetőket.

Vegyes eredetiek elhelyezése

A vegyes méretű eredetiket együtt lehet másolni az ADF-egységből akár automatikus papírválasztási, akár automatikus méretezési módban. Automatikus papírválasztási módban a másolatok az eredetivel megegyező, eltérő méretű papírokra készülnek. Az automatikus méretezési módban a másolatok egy előre kiválasztott, közös papírméretre készülnek, ebben az esetben automatikusan kiválasztja a készülék a megfelelő méretarányt. A vegyes eredetiek mód használatának leírását lásd: „vegyes eredetiek”, 94. oldal.

- vegyes méretű eredetiek: Ledger, Legal, Letter, Letter-R, 5,5 x 8,5R+, és 5,5 x 8,5 vegyes (az 5,5 x 8,5 eredeti méret csak álló tájolású betöltés esetén használható) (13 lb - 34 lb)
- automatikus lapadagoló kapacitása: maximálisan 100 lap (20 lb bankposta papír)
- másolási példányszám: maximálisan 9999 lap
- *össze nem egyeztethető alapvető másolási feltételek: elforgatott kimenet, tűzés rendezése automatikus papírválasztással, hajtogatás, tűzés és hajtogatás automatikus papírválasztással, háromrét hajtogatás*
- *Össze nem egyeztethető különleges eredetiek: egyedi méret, z-hajtott eredeti, tépőfüles papír*
- *össze nem egyeztethető kimenet: lap/borító beillesztése, fejezet, kombináció, brosúra, fólia betétlap, képbeillesztés, könyvmásolás, programozott feladat, a nem képi terület törlése, ismétlés, automatikus elrendezés, átfedés, valamint a kép átfedési memóriában való tárolása*

A vegyes eredeti mód használata előtt győződjön meg arról, hogy be van-e csukva teljesen a lapadagoló.

- 1 Tegye sorba az eredetiket, majd helyezze el őket az alábbi módon:
 - a Helyezze be a lapadagolóba a ledger/legal méretű eredetiket színükkel, illetve első oldalukkal felfelé, fekvő tájolással (azaz a rövid oldala kerül a nyílás felé).
 - b A letter méretű eredetiket álló vagy fekvő tájolással egyaránt elhelyezheti.
 - c Az 5,5 x 8,5 méretű eredetiket csak álló tájolással helyezze el.
- 2 A vegyes eredetiket színükkel felfelé helyezze be, az ADF-egység tálcájának bal hátsó széléhez igazítva.
- 3 Állítsa hozzá a papírvezetőket az eredeti példány legnagyobb lapjához.

Papír a többfunkciós készülék tálcáiban

Papírméret	Szabványos papírméret	Ledger, Exec (JIS), Legal, Letter, Letter-R, 5.5 x 8.5, A3, B4, A4, A4-R, B5, B5-R
	Szabványos méret (spec.)	A Letter-R méret helyett A4-R méretet adjon meg; az 5,5 x 8,5 méret helyett A5 méretet
	Egyedi méret	Adja meg a papír méretét. A méretnek 210 mm x 140 mm és 314 mm x 459 mm között kell lennie
	Széles papír	Ledger+, Letter+, Letter-R+, 5,5 x 8,5+, A3+, B4+, A4+, A4-R+, B5+, A5+
Papírok méretei	Exec (JIS)	203 mm x 330 mm (8,5" x 13")
	A3	297 mm x 420 mm (11,7" x 16,5")
	B4	257 mm x 364 mm (10,1" x 14,3")
	A4	210 mm x 297 mm (8,3" x 11,7")
	B5	182 mm x 257 mm (7,2" x 10,1")
	A5	148 mm x 210 mm (5,9" x 8,3")
A papírok súlya	Általános tálca	16 - 24 lb
	Vastag papírhoz megadott tálca	200 g/m ² vastag papír (25 lb - 110 lb)
	Vékony papírhoz megadott tálca	13 lb - 15 lb (csak 1▶1 vagy 2▶1 mód esetén)
	Tépfűlés papírhoz megadott tálca	25 lb - 45 lb (csak 1▶1 vagy 2▶1 mód esetén)
Papírkapacitás	2. és 3. tálca	500 lap 20 lb/felhasználó által beállítható minden szabványos/széle méretre a Ledger+, 5,5 x 8,5-R mérettől kezdve
	4. tálca	1 500 lap 20 lb/felhasználó által beállítható minden szabványos/széle méretre a Ledger+, 5,5 x 8,5-R mérettől kezdve
	Teljes kapacitás	2 600 lap, beleszámítva a 100 lapos 1. tálcat is

Megjegyzés

Az A5 méretű papírt csak álló tájolással lehet használni.

Legal-W méretű papír nem használható.

A szabványos méret (spec.)/egyedi méret/széles papír beállítást az egyes tálcákhoz a fő kezelői módban lehet megadni. Lásd: „6. papírtípus/különleges méret beállítása”, 175. oldal.

Az egyes tálcákhoz papírtípusok beállításait a fő kezelői módban lehet megadni. Lásd: „6. papírtípus/különleges méret beállítása”, 175. oldal.

A megbízható működés és a másolás minősége nem garantált minden különleges papírnál. Csak a HP által ajánlott papírt használjon.

A területi kapcsoló beállításai

A nyomtatómű területi kapcsolójának beállításaitól függően használhatóak vagy az Executive és Executive-R, vagy a 8K, 16K és 16K-R papírméreték. Az Executive és Executive-R méretek az USA piacára készült modellekben használhatóak, míg a 8K, 16K és 16K-R papírméretek a tajvani modellekben.

Papír a Q3637A nagy kapacitású tálcában (opcionális egység)

Papírméret	Szabványos méret	Letter, A4 (szervizben beállítható), B5, 16K (TW) és Executive (USA.) (lásd: „A területi kapcsoló beállításai”, 40. oldal)
	Szabványos méret (spec.)	Nem lehet megadni
	Egyedi méret	Adja meg a papír méretét. A méretnek 257 mm x 182 mm és 314 mm x 223 mm között kell lennie
	Széles papír	Letter, A4+ (szervizben beállítható), B5+
A papírok súlya	Szabványos súly	16 lb - 24 lb
	Vastag papírhoz megadott HCl egység	200 g/m ² vastag papír (25 lb - 110 lb)
	Vékony papírhoz megadott HCl egység	13 lb - 15 lb (csak 1▶1 vagy 2▶1 mód esetén)
	Tépfűlés papírhoz megadott HCl egység	25 lb - 45 lb (csak 1▶1 vagy 2▶1 mód esetén)
Papírkapacitás	4000 lap	20 lb/szabványos/széles LETTER+ vagy A4+ méretre rögzítetten
	6600 lap	beleszámítva a többfunkciós egység 3 tálcáját és a 100 lapos 1. tálcát is

Megjegyzés

A HCl egységhez a papírtípusok beállításait a fő kezelői módban lehet megadni. Lásd: „6. papírtípus/különleges méret beállítása”, 175. oldal.

Papír a Q3638A nagy kapacitású tálcában (opcionális egység)

Papírméret	Szabványos méret	Ledger, Exec (JIS), Legal, Letter, Letter-R+, A3, B4, A4, A4-R (szervizben beállítható), 8K és 16K (TW) (lásd: „A területi kapcsoló beállításai”, 40. oldal)
	Szabványos méret (spec.)	Nem lehet megadni
	Egyedi méret	Adja meg a papír méretét. A méretnek 210 mm x 195 mm és 314 mm x 459 mm között kell lennie
	Széles papír	Széles papír: Ledger, Letter+, Letter-R+, A3+, B4+, A4+, A4-R+ (szervizben beállítható)
A papírok súlya	Szabványos súly	16 lb - 24 lb
	Vastag papírhoz megadott HCl egység	200 g/m ² vastag papír (25 lb - 110 lb)
	Vékony papírhoz megadott HCl egység	13 lb - 15 lb (csak 1▶1 vagy 2▶1 mód esetén)
	Tépfűlés papírhoz megadott HCl egység	25 lb - 45 lb (csak 1▶1 vagy 2▶1 mód esetén)
Papírkapacitás	4000 lap	20 lb/szabványos/széles méretre rögzítetten
	6600 lap	beleszámítva a többfunkciós egység 3 tálcáját és a 100 lapos 1. tálcát is

Megjegyzés

A HCl egységhez a papírtípusok beállításait a fő kezelői módban lehet megadni. Lásd: „6. papírtípus/különleges méret beállítása”, 175. oldal.

A megbízható működés és a másolás minősége nem garantált minden különleges papírnál. Csak a HP által ajánlott papírt használjon.

Papír az automatikus duplexegységben

Papírméret	Szabványos méret	A3, B4, A4, A4-R, B5, B5-R, A5, Ledger, Legal, Letter, Letter-R, 5,5 x 8,5, Exec (JIS), 8K, 16K, 16K-R (Tajvan) és Executive, Executive-R (USA) (lásd: „A területi kapcsoló beállításai”, 40. oldal)
	Szabványos méret (spec.)	N.A.
	Széles papír	Ledger+, Letter+, Letter-R+, A3+, B4+, A4+, A4-R+, B5+, B5-R+, A5+, 5,5 x 8,5+
A papírok súlya	Szabványos súly	200 g/m ² vastag papír (16 lb - 110 lb)

Papír az 1. tálcában

Papírméret	Szabványos méret	Ledger, Legal, Letter, Letter-R, 5,5 x 8,5, 5,5 x 8,5-R, A3, B4, A4, B5, B5-R, A6-R 8K, 16K, 16K-R (Tajvan), illetve Executive, Executive-R (USA) (lásd: „A területi kapcsoló beállításai”, 40. oldal)
	Szabványos méret (spec.)	Exec (JIS), A4-R, A5, A5-R, B6-R
	Egyedi méret	Adja meg a papír méreteit. A méretnek 100 mm x 148 mm és 314 mm x 459 mm között kell lennie
	Széles papír	Ledger+, Letter+, 8,5 x 11R+, 5,5 x 8,5+, 5,5 x 8,5-R+, A3+, B4+, A4+, A4-R+, B5+, B5-R+, A5+, A5+R
A papírok súlya	Általános mód	16 lb - 24 lb
	Vastag mód	25 lb - 110 lb (200 g/m ² vastag papír)
	Vastag mód	13 lb - 15 lb
	Tépfőüles papír mód	25 lb - 45 lb
	Egyéb	Írásvetítőfólia, ruhaanyag betölthető
Papírkapacitás	100 lap	20 lb kötegben: laponként adagolt különleges karton

Megjegyzés

A megbízható működés és a másolás minősége nem garantált minden különleges papírnál. Csak a HP által ajánlott papírt használjon.

Papír a Q3633A tűző-/kötegelőegységben és a Q3634A többfunkciós befejezőegységben (opcionális egységek)

Az opcionális befejezőegység-tartozékok elfogadják a Ledger, Legal, és 8,5 x 11R+ szabványos/széles papírméreteket (5,5 x 8,5-R/W nem rendezéses, rendezéses, vagy csoportosítási módban).

A Q3633A tűző-/kötegelőegység és a Q3634A többfunkciós befejezőegység elsődleges (fő) tálcája

Megjegyzés

A Q3633A tűző-/kötegelőegység és a Q3634A többfunkciós befejezőegység (a kapacitás 20 lb vastagságú papírral van számolva, kivéve, ahol külön jelezve van)

Nem rendezéses/rendezéses /csoportosítási	500 lap	A3, B4, A4, A4-R, B5, B5-R, A5, A5-R, B6-R, A6-R, PC, Ledger, Legal, Letter, Letter-R, 5,5 x 8,5, 5,5 x 8,5-R, Exec (JIS) A3+, B4+, A4+, A4-R+, B5+, B5-R+, A5+, A5-R+, Ledger+, Letter+, Letter-R+, 5,5 x 8,5+, 5,5 x 8,5-R+, egyedi 8K, 16K, 16K-R (Tajvan), Executive és Executive-R (USA) (lásd: „A területi kapcsoló beállításai”, 40. oldal)
	2500 lapos, 3000 lapos tálca	A3, B4, A4, A4-R, B5, B5-R, A5, A5-R, B6-R, A6-R, PC, Ledger, Legal, Letter, Letter-R, 5,5 x 8,5, 5,5 x 8,5-R, Exec (JIS) A3+, B4+, A4+, A4-R+, B5+, B5-R+, A5+, A5-R+, Ledger+, Letter+, Letter-R+, 5,5 x 8,5+, 5,5 x 8,5-R+, 8K, 16K, 16K-R (Tajvan), Executive és ExecutiveR (USA) (lásd: „A területi kapcsoló beállításai”, 40. oldal)
Tűzéses/rendezéses mód	1000 lap	Ledger/Ledger-W, Legal, Letter/Letter-W, Letter-R/Letter-WR, a tűzendő lapok számától függően változik. Lásd a következő táblázatot.

	Ledger/Ledger-W (A3/A3+)		Legal, Letter/Letter+, 8,5 x 11R+/8,5 x 11R+ (B4/B4R, A4/A4+, A4R/A4-R+, B5/B5+, A5/A5+)	
Másolatok példányszáma	2 kapocs	1 kapocs	2 kapocs	1 kapocs
2 - 9	50 sorozat	50 sorozat	100 sorozat	100 sorozat
10 - 20	50	50	50	50
21 - 30	30	30	30	30
31 - 40	25	25	25	25
41 - 50	20	20	20	20

A szerviz szakember be tudja állítani úgy a többfunkciós készüléket, hogy az leállítsa a másolást, amikor a készletek száma eléri a fenti kapacitást.

A Q3633A tűző-/kötegelőegység és a Q3634A többfunkciós befejezőegység másodlagos tálcája

Megjegyzés

Q3633A tűző-/kötegelőegység és Q3634A többfunkciós befejezőegység (a kapacitás 75 g/m vastagságú papírral van számolva, kivéve, ahol külön jelezve van)

200 lap; legnagyobb méret 314 mm x 459 mm (12,36" x 18,08"), legkisebb méret 100 mm x 148 mm (3,94" x 5,83").

VIGYÁZAT!

Ha a megadott mennyiség meghaladja a befejezőegység kapacitását, a papírelakadások elkerülése érdekében vegye ki a befejezett készleteket a papír kiadásakor.

A Q3634A többfunkciós befejezőegység brosrátálcája

Hajtási mód	Szabványos papírméret	Ledger, Legal, Letter-R, A3, B4, A4R, 8K (Tajvan) (lásd: „A területi kapcsoló beállításai”, 40. oldal)
	Széles papírméret	Ledger+, Letter-R+, A3+, B4+, A4-R+
	A papírok súlya	16 lb - 110 lb (200 g/m ² vastag papír)
	Hajtott lapok száma	legfeljebb 3 lap
	Brosúratálca kapacitása	Legfeljebb körülbelül 100 lap (Ledger, Legal, A3, B4) legfeljebb 33 sorozat 3 lapos, hajtogatott brosrúra (33 x 3 = 99 lap) legfeljebb 50 sorozat 2 lapos, hajtogatott brosrúra (50 x 2 = 100 lap) Legfeljebb körülbelül 75 lap (Letter-R, A4R) legfeljebb 25 sorozat 3 lapos, hajtogatott brosrúra (25 x 3 = 75 lap) legfeljebb 37 sorozat 2 lapos, hajtogatott brosrúra (37 x 2 = 74 lap)
tűző és hajtási mód	Szabványos papírméret	Ledger, Legal, Letter-R, A3, B4, A4R, 8K (Tajvan) (lásd: „A területi kapcsoló beállításai”, 40. oldal)
	Széles papírméret	Ledger+, Letter-R+, A3+, B4+, A4-R+
	A papírok súlya	200 g/m ² vastag papír (16 lb - 110 lb)
	Hajtott lapok száma	maximálisan 20 lap (75 g/nm papír) maximálisan 19 lap (vastag borítólappal együtt)
	Brosúratálca kapacitása	Legfeljebb körülbelül 100 lap (Ledger, Legal, A3, B4) legfeljebb 20 sorozat 5 lapos, hajtogatott brosrúra (20 x 5 = 100 lap) legfeljebb 10 sorozat 10 lapos, hajtogatott brosrúra (10 x 10 = 100 lap) legfeljebb 5 sorozat 20 lapos, hajtogatott brosrúra (5 x 20 = 100 lap) Legfeljebb körülbelül 75 lap (Letter-R, A4R) legfeljebb 15 sorozat 5 lapos, hajtogatott brosrúra (15 x 5 = 75 lap) legfeljebb 7 sorozat 10 lapos, hajtogatott brosrúra (7 x 10 = 70 lap) legfeljebb 3 sorozat 20 lapos, hajtogatott brosrúra (3 x 20 = 60 lap)
Háromszoros hajtási mód	Papírméret	Letter-R, A4-R
	A papír súlya	20 lb
	Hajtott lapok száma	legfeljebb 3 lap
	Brosúratálca kapacitása	Legfeljebb körülbelül 50 lap (háromszoros hajtás esetén)

FIGYELEM!

A brosrúra mód kimeneti egységében található a görgős hajtószerkezet. NE tegye bele a kezét a görgős hajtószerkezetbe az összehajtott vagy tűzött és összehajtott lapok eltávolításakor, különben megsérülhet.

Papír a Q3636A borítékbahelyező egységben (opcionális egység)

Megjegyzés

5,5 x 8,5R+ és A5+ méretű papír használata csak álló tájolású betöltés esetén lehetséges.

Papírméret	Felső tálca	A4, A4-R, Letter, Letter-R, B5, B5-R, A5, 5,5 x 8,5, 16K, 16K-R (Tajvan), illetve Executive, Executive-R (USA) (lásd: „A területi kapcsoló beállításai”, 40. oldal) A4+, A4-R+, B5+, B5-R+, A5+, Letter+, Letter-R+, 5,5 x 8,5+
	Alsó tálca	A3, B4, A4, A4-R, B5, B5-R, Letter, Letter-R, A5, 5,5 x 8,5, Ledger, Legal, Exec (JIS), 8K, 16K, 16K-R (Tajvan) (lásd: „A területi kapcsoló beállításai”, 40. oldal) A3+, B4+, A4+, A4-R+, B5+, B5-R+, A5+, Ledger+, Letter+, Letter-R+, 5,5 x 8,5+
A papír súlya	Szabványos	200 g/m ² vastag papír (13 - 110 lb)
	Kézi tűzés	200 g/m ² vastag papír (13 lb - 110 lb)
	Kézi lyukasztás	13 lb - 45 lb
	Kézi tűzés és hajtás	200 g/m ² vastag papír (16 lb - 110 lb)
	Kézi háromszoros hajtás	200 g/m ² vastag papír (16 lb - 110 lb)

Megjegyzés

Egyes 45 lb vastagságú papírokat nem lehet könnyen lyukasztani

Különleges papírok (öntapadó lapok stb.) lyukasztása problémát okoz a többfunkciós egység számára.

Papír a lyukasztóegységekben

Papír a Q3689A lyukasztóegységben (opcionális egység)

Papírméret	Lásd: „Lyukasztási lehetőségek”, 45. oldal.
A papír súlya	13 - 45 lb
A lyukak száma	2
Lyuk átmérője	8,0 mm ± 0,5 mm (0,315" ± 0,020")
Lyuk helyzete	108 mm ± 0,5 mm (4,253" ± 0,020")

Megjegyzés

Egyes 45lb vastagságú papírokat nem lehet könnyen lyukasztani.

A különleges papírokat (írásvetítő-fólia, címke, tépőfüles papír) nem lehet lyukasztani. A különleges papír használata a lyukasztóegység károsodását okozza.

Papír a Q3635A lyukasztóegységben (opcionális egység)

Papírméret	Lásd: „Lyukasztási lehetőségek”, 45. oldal.
A papír súlya	13 - 45 lb
A lyukak száma	3
Lyuk átmérője	8,0 mm ± 0,5 mm (0,315" ± 0,020")
Lyuk helyzete	108 mm ± 0,5 mm (4,253" ± 0,020")

Megjegyzés

Egyes 45lb vastagságú papírokat nem lehet könnyen lyukasztani.

A különleges papírokat (írásvetítő-fólia, címke, tépőfüles papír) nem lehet lyukasztani. A különleges papír használata a lyukasztóegység károsodását okozza.

Papír a Q3690A lyukasztóegységben (opcionális egység)

Papírméret	Lásd: „Lyukasztási lehetőségek”, 45. oldal.
A papír súlya	13 - 45 lb
A lyukak száma	4
Lyuk átmérője	8,0 mm ± 0,5 mm (0,315" ± 0,020")
Lyuk helyzete	108 mm ± 0,5 mm (4,253" ± 0,020")

Megjegyzés

Egyes 45lb vastagságú papírokat nem lehet könnyen lyukasztani.

A különleges papírokat (írásvetítő-fólia, címke, tépőfüles papír) nem lehet lyukasztani. A különleges papír használata a lyukasztóegység károsodását okozza.

Papír a Q3691A lyukasztóegységben (opcionális egység)

Papírméret	Lásd: „Lyukasztási lehetőségek”, 45. oldal.
A papír súlya	13 - 45 lb
A lyukak száma	4 (svéd rendszerű)
Lyuk átmérője	8,0 mm ± 0,5 mm (0,315" ± 0,020")
Lyuk helyzete	108 mm ± 0,5 mm (4,253" ± 0,020")

Megjegyzés

Egyes 45lb vastagságú papírokat nem lehet könnyen lyukasztani.

A különleges papírokat (írásvetítő-fólia, címke, tépőfüles papír) nem lehet lyukasztani. A különleges papír használata a lyukasztóegység károsodását okozza.

Lyukasztási lehetőségek

Papír Méret	2 lyuk	3 lyuk	4 lyuk	4 lyuk (svéd rendszerű)
A6-R	Lyukasztás: NEM Lyukasztás tűzéssel: NEM	Lyukasztás: NEM Lyukasztás tűzéssel: NEM	Lyukasztás: NEM Lyukasztás tűzéssel: NEM	Lyukasztás: NEM Lyukasztás tűzéssel: NEM
B6-R	Lyukasztás: NEM Lyukasztás tűzéssel: NEM	Lyukasztás: NEM Lyukasztás tűzéssel: NEM	Lyukasztás: NEM Lyukasztás tűzéssel: NEM	Lyukasztás: NEM Lyukasztás tűzéssel: NEM

Papír Méret	2 lyuk	3 lyuk	4 lyuk	4 lyuk (svéd rendszerű)
Letter+	Lyukasztás: NEM Lyukasztás tűzéssel: NEM	Lyukasztás: NEM Lyukasztás tűzéssel: NEM	Lyukasztás: NEM Lyukasztás tűzéssel: NEM	Lyukasztás: NEM Lyukasztás tűzéssel: NEM
Ledger+	Lyukasztás: NEM Lyukasztás tűzéssel: NEM	Lyukasztás: NEM Lyukasztás tűzéssel: NEM	Lyukasztás: NEM Lyukasztás tűzéssel: NEM	Lyukasztás: NEM Lyukasztás tűzéssel: NEM
Egyedi méret	Lyukasztás: NEM Lyukasztás tűzéssel: NEM	Lyukasztás: NEM Lyukasztás tűzéssel: NEM	Lyukasztás: NEM Lyukasztás tűzéssel: NEM	Lyukasztás: NEM Lyukasztás tűzéssel: NEM

Papírsúly-kompatibilitási táblázat

Automatikus lapadagoló	13 - 34 lb
többfunkciós egység tálcái	Minden tálca: 16 - 24 lb Vastag mód: 200 g/m ² vastag papír (25 - 110 lb) Vékony mód: 13 - 15 lb Tépfűlés papír mód: 25 - 45 lb (csak 1▶1 or 2▶1 mód esetén)
Nagy kapacitású adagolótálca	16 - 24 lb Vastag mód: 200 g/m ² vastag papír (25 - 110 lb) Vékony mód: 13 - 15 lb Tépfűlés papír mód: 25 - 45 lb (csak 1▶1 vagy 2▶1 mód esetén)
Automatikus duplexegység	200 g/m ² vastag papír (16 - 110 lb)
1. tálca	200 g/m ² vastag papír (13 - 110 lb)
A Q3633A tűző-/kötélgelőegység és a Q3634A többfunkciós befejezőegység	200 g/m ² vastag papír (13 - 110 lb)
Q3636A borítékbehelyező egység	200 g/m ² vastag papír (13 - 110 lb)
Q3635A lyukasztóegység	13 - 45 lb*

*Egyes 45lb vastagságú papírokat nem lehet könnyen lyukasztani.

Megjegyzés

A megbízható működés és a másolás minősége nem garantált minden különleges papírnál. Csak a HP által ajánlott papírt használjon.

5 A többfunkciós készülék kezelése

Energiagazdálkodás	50
Készenléti mód	50
Automatikus energiatakarékosság (1. készenléti mód)	50
Automatikus kikapcsolás (2. készenléti mód)	50
Kézi kikapcsolás	50
Hozzáférés-kezelés	51
Használat kezelése	52

Készenléti mód :

A két készenléti mód ismertetése:

- Az energiatakarékos módban a beégetőegységen alacsonyabb hőmérsékletet tart fent a többfunkciós készülék az állásidőben, így energiát takarít meg.
- A kikapcsolási mód még több energiát takarít meg a tápellátás részleges kikapcsolásával.

Automatikus energiatakarékosság (1. készenléti mód)

Ez a funkció a többfunkciós készülék megadott idejű állása esetén automatikusan csökkenti az energiafogyasztást. Az automatikus energiatakarékossági funkciót be lehet állítani 5, 10, 15, 30, 60, 90, 120 vagy 240 perces várakozásra. Kezdeti beállítás szerint ez a mód a készülék 15 percnyi tétlenségénél lép működésbe. A fő kezelői beállítást lásd: „12 Készenlét beállítása”, 180. oldal.

Automatikus energiatakarékosság feloldása

Nyomja meg bármelyik gombot a vezérlőpulton. Az automatikus energiatakarékosság kikapcsol, és az érintőképernyő visszaáll rendes fényerejére.

Automatikus kikapcsolás (2. készenléti mód)

Ez a funkció a többfunkciós készülék megadott idejű állása esetén automatikusan kikapcsolja a tápellátást. Az automatikus kikapcsolást 30, 60, 90, 120 vagy 240 percre lehet beállítani. Kezdeti beállítás szerint az automatikus kikapcsolási mód a készülék 90 percnyi tétlenségénél lép működésbe. A fő kezelői beállítást lásd: „12 Készenlét beállítása”, 180. oldal.

Az automatikus kikapcsolás feloldása

Nyomja meg az **IDŐZÍTETT BE-/KIKAPCSOLÁS** gombot. A készülék körülbelül 5 perces bemelegedés után válik használhatóvá.

Kézi kikapcsolás

Nyomja meg 1 másodpercig vagy annál tovább az **IDŐZÍTETT BE-/KIKAPCSOLÁS** gombot, majd engedje el. A kikapcsolási mód üzembe lép.

Megjegyzés

A kézi kikapcsolási beállítást a fő kezelő adhatja meg. A fő kezelői beállítást lásd: „12 Készenlét beállítása”, 180. oldal. A kézi kikapcsolás használata esetén feloldódik a kézi energiatakarékossági beállítás.

Kigyullad az IDŐZÍTETT BE-/KIKAPCSOLÁS LED, az összes többi LED és az érintőképernyő kikapcsolódik.

Megjegyzés

Figyeljen arra, hogy legalább 1 másodpercig nyomja meg az **IDŐZÍTETT BE-/KIKAPCSOLÁS** gombot, különben nem kapcsolódik ki a készülék, és a következő üzenetet fogja kapni.

IDŐZÍTETT BE-/KIKAPCSOLÁS gomb 1 mp-nél tovább nyomva, és felengedve:kikapcsolt mód.

Kézi kikapcsolás feloldása

Nyomja meg az **IDŐZÍTETT BE-/KIKAPCSOLÁS** gombot. A kézi kikapcsolás körülbelül 5 perces bemelegedési idő után megszűnik, az IDŐZÍTETT BE-/KIKAPCSOLÁS LED kialszik, és megjelenik a kép az érintőképernyőn.

Hozzáférés-kezelés

Másolásmonitor jelszavának megadása

Másolásmonitor jelszóra csak akkor van szükség, ha be van kapcsolva a másolásmonitor funkció, ilyenkor felhasználói jelszó van kiadva, és az érintőképernyőn megjelenik az Adja meg a másolási monitor jelszavát kiírás.

- 1 Írja be a számbillentyűzet használatával a 8 jegyű másolásmonitor-jelszót. Ha a másolásmonitor-jelszó nem érvényes, a többfunkciós készülék visszaáll a kezdeti üzemmódba. Ebben az esetben írja be a helyes jelszót, vagy keresse meg a fő kezelőt.

Megjegyzés

Egyes országokban/területeken előfordulhat 8 jegynél rövidebb másolásmonitor-jelszó használata is.

- 2 Az aktuális másolatszámológó és másolási határ 3 másodpercig való megjelenítéséhez nyomja meg egyszer az **INDÍTÁS** gombot.

Jelenlegi számláló / határ 018888/025000

Másolásra kész

Amikor a másolatszámológó eléri a másolási határt, a következő üzenet jelenik meg:

Másolási határ elérve / 025001/025000

Ebben az esetben a másolási határ nullázása érdekében forduljon a fő kezelőhöz.

- 3 Adja meg a másolás beállításait és a példányszámot szükség szerint.
- 4 Ha minden beállítás megfelelő, nyomja meg az **INDÍTÁS** gombot.

Heti időzítő funkció

Amikor a többfunkciós készülék a heti időzítő funkciót használja, a vezérlőpanel jobb oldalán világít az időzítő jelzőfénye.

Megjegyzés

Az időzítő jelzőfényének kigyulladásakor a többfunkciós készülék automatikusan kapcsol ki. Ne kapcsolja ki a főkapcsoló megnyomásával.

Időzítőmegszakítás

Amikor világít az időzítő jelzőfénye, a többi jelzőfény viszont nem világít, a többfunkciós készülék a heti időzítő funkció miatt nem használható. A következő lépések végrehajtásával azonban használhatóvá lehet tenni a többfunkciós készüléket.

- 1 Nyomja meg az **IDŐZÍTETT BE-/KIKAPCSOLÁS** gombot. Megjelenik a főképernyő az alábbi üzenetekkel.

Kérem, várjon

Az MFP melegszik

Időzítőmegszakítási mód

Adja meg a jelszót

Megjegyzés

Az időzítőmegszakítási jelszó nincsen gyárilag beállítva, azt a fő kezelőnek kell megadnia. A jelszó beállításának folyamatát lásd: „5. Időzítés megszakítási jelszavának beállítása”, 179. oldal.

Amennyiben a fő kezelő nem adott meg időzítőmegszakítási jelszót, ehelyett a 3. lépésben megadott üzenet jelenik meg.

- 2 Írja be a vezérlőpult számbillentyűzetén a négyjegyű időzítőmegszakítási jelszót. Érvénytelen jelszó beírása esetén adjon meg érvényes négyjegyű jelszót.

Időzítőmegszakítási mód

Adja meg a jelszót *****

- 3 Nyomja meg az **INDÍTÁS** gombot.

Másolási idő megadása

0 óra 05 perc

- 4 A vezérlőpult számbillentyűzetének használatával adja meg az óra értékét egy számjeggyel (pl. 3 = 3 óra) (0 - 9).

- 5 Nyomja meg az **INDÍTÁS** gombot.
Másolási idő megadása
3 óra 05 perc
- 6 A vezérlőpult számbillentyűzetének használatával adja meg a percek értékét két számjeggyel (pl. 7 perc = 07). (05 - 60).
Másolási idő megadása
3 óra 07 perc
- 7 Nyomja meg az **INDÍTÁS** gombot. A másolás a megadott időtartamon belül használható.
- 8 Amikor befejezte a másolást, nyomja meg 1 másodpercig vagy annál tovább az **IDŐZÍTETT BE-/KIKAPCSOLÁS** gombot, majd engedje el. Az MFP visszatér kikapcsolt állapotba, a másolás nem használható.

Használatkezelés

Számlálólista

Ezzel a funkcióval megtekintheti az érintőképernyőn a következő elemek aktuális állapotának listáját: **Össz . számláló, Másoló számlálója, Nyomtató számlálója, Kezdő dátum.** Nézze meg a listát, és ha szükséges, nyomtassa ki a számlálólista-képernyőről.

A számlálólista megjelenítése

- 1 A számlálólistákat tartalmazó képernyő megjelenítéséhez nyomja meg a **P SZÁMLÁLÓ** gombot.
- 2 A főképernyőre való visszatéréshez nyomja meg a **KILÉPÉS** gombot.

A számlálólista nyomtatása

- 1 A számlálólistákat tartalmazó képernyő megjelenítéséhez nyomja meg a **P SZÁMLÁLÓ** gombot.
- 2 Érintse meg a **Számláló** menü feliratot. Megjelenik a főképernyő.
- 3 Nyomja meg az **INDÍTÁS** gombot. A számlálók listája kinyomtatódik, és a kezelési lista nyomtatási módja kikapcsolódik.

6 Alapműveletek

A főképernyő	54
Az előző feladat beállításainak előhívása	55
Kétoldalas mód	56
Az 1. tálcá használata	57
Kontraszt	57
Automatikus megvilágítás	57
Kézi beállítás (világos, normál, sötét)	58
Sűrűségváltás	58
Lencsemód	58
Automatikus papírválasztás	58
Automatikus méretezés	59
Papírméret	62
Kötési mód	64
Tartalék	65
Tárolás mód	67
Megszakítási mód	68
Elforgatás	69
Elforgatás és automatikus papírválasztás	70
Elforgatás és automatikus méretezés	70
Az automatikus elforgatás engedélyezése	70
Az automatikus elforgatás folytatása	70
Ellenőrző és próbanyomat	70
Beállítások módosítása és kikapcsolása	71
A sűgő mód	71

A főképernyő

A főképernyő megjelenítése az érintőképernyő alapértelmezett állapota, bekapcsoláskor, illetve készenléti üzemmódból való visszaálláskor jelenik meg. A legtöbb feladatbeállítást a főképernyő nyomógombjaival meg lehet adni. A feladatok egyéb beállításait, például a FELADATMEMÓRIÁT a kezelőpanel hagyományos gombjaival lehet megadni.

Ha a másolásellenőrzés engedélyezve van, a másolás előtt egy érvényes, nyolcjegyű másolásellenőrzési jelszót kell megadni. A jelszót a fő kezelő állítja be. Lásd: „1. Másolásmonitor adatok szerkesztése”, 172. oldal.

A mennyiség kivételével a főképernyőn található összes induló beállítást meg tudja adni a fő kezelő a Kezdeti másolóbeállítás képernyőn.

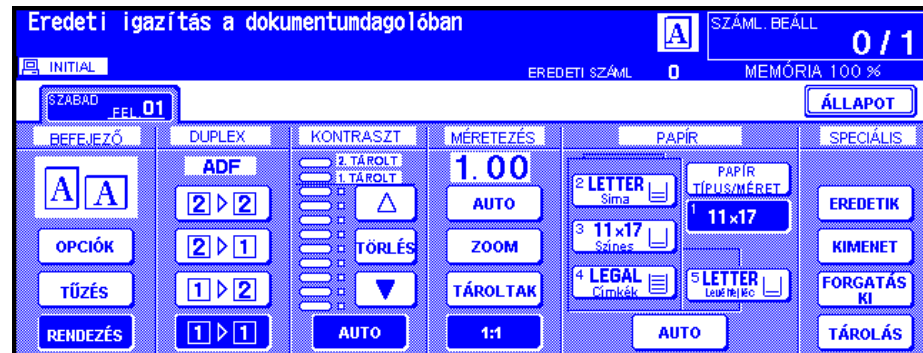

Megjegyzés

Az üzenetterület közepén megjelenő eredeti számláló a lapadagolóba behelyezett eredeti lapokat számolja azok beolvasásakor. A kétoldalas eredeti és az egyoldalas eredeti egyaránt egynek számít. A lapolvasó üvegéről történő beolvasásnál a számláló minden beolvasott képnél eggyel nő. Az alapvető másolási feltételek kijelöléséhez megjelenik a főképernyőn a helyi menü.

Az egymás utáni másolási feladatok során a főképernyő üzenetterületén megjelenhet a *Melegszi k* üzenet, miközben a másolat képminőségének fenntartása érdekében módosításokat végez a rendszer.

- 1 Tegye bele az eredeti dokumentumot a lapadagolóba, vagy tegye rá az üveglapra.
- 2 Nyomja meg az **INDÍTÁS** gombot, ha az induló beállításokkal kívánja megkezdeni a másolást, vagy adjon meg más beállításokat, majd ezt követően nyomja meg az **INDÍTÁS** gombot.

Alapvető másolási beállítások

Kétoldalas mód : lásd 56. oldal.

Az 1. tálcá használata : lásd 57. oldal.

Kontraszt : lásd 57. oldal.

Méretarány : lásd 58. oldal.

Papírméret : lásd 62. oldal.

Kötési mód : lásd 64. oldal.

Tartalék feladat beállítása : lásd 65. oldal.

Más alapvető másolási műveletek

Tárolás mód : lásd 67. oldal.

Üveges tárolás mód : lásd 67. oldal.

Automatikus lapadagolós tárolás mód : lásd 68. oldal.

Megszakítási mód : lásd 68. oldal.

Elforgatás : lásd 69. oldal.

Ellenőrző és próbanyomat : lásd 70. oldal.

A súgó mód : lásd 71. oldal.

Befejező mód : Lásd: „Befejező módok”, 73. oldal.

Eredeti : Lásd: „Eredetik”, 91. oldal.

Kimenet : Lásd: „Kimeneti funkció”, 97. oldal.

Tandem mód : lásd „Működés tandem módban”, 148. oldal.

Megjegyzés

Ha a főképernyő üzenetterületén a **Beállítási** mód szöveg jelenik meg, a többfunkciós készüléket egy technikus szervizbeállítási módban hagyta. Ha ez előfordul, forduljon a technikushoz, és kérje ennek az üzemmódnak a kikapcsolását, különben a beállítás a másolás minőségét hátrányosan érintheti.

Feladat beállítása a bemelegedés alatt

A többfunkciós készülék bemelegedése alatt a felhasználó megadhatja a másolás beállításait, és megkezdheti a beolvasást, hogy a feladat azonnal elindulhasson, amikor a többfunkciós készülék elkészül.

- 1 Kapcsolja be a többfunkciós készülék főkapcsolóját és másodlagos kapcsolóját. Pár másodperccel az után, hogy az érintőképernyőn megjelenik a bemelegedési képernyő, egymás után 5,5-6 percig hétféle bemelegedési képernyő látható.
- 2 A bemelegedési képernyőről a főképernyőre való visszaváltáshoz érintse meg az LCD-panelt. Ellenőrizze, hogy megjelent-e már a főképernyőn a **Tartalék másolására** kész üzenet.
- 3 Adja meg a kívánt másolási beállításokat és mennyiséget.
- 4 Az eredetiket színükkel felfelé helyezze az automatikus lapadagolóba, illetve színükkel lefelé az üveglapra.
- 5 Nyomja meg az **INDÍTÁS** gombot. A készülék beolvassa az eredetit. A beolvasás elkészültekor a kiemelt **Szabad feladat** mappagomb a **Tartalék feladat** állapotra vált, és a következő szabad feladat válik aktívvá.
- 6 Ha egynél több tartalék feladatot állít be, érintse meg a következő szabad feladatot annak kijelöléséhez.

Ismételje meg a 3-5. lépést. Legfeljebb 5 tartalék feladatot készíthet elő. A tartalék feladatok másolása azonnal megkezdődik, amint befejeződik a többfunkciós készülék bemelegedése.

Megjegyzés

A nyomtatás leállításához nyomja meg a **STOP** gombot.

A Feladatállapot kijelző képernyő segítségével módosíthatja a tartalék feladatok elkészítési sorrendjét, illetve törölhet tartalék feladatokat. Lásd: „Feladatállapot-jelző képernyő”, 65. oldal.

A beolvasás vagy nyomtatás leállítása

A beolvasás vagy nyomtatás leállításához kövesse az alábbi lépéseket.

- 1 A felfüggesztéshez érintse meg a **BEOLVASÁSI FELADAT**, illetve **NYOMTATÁSI FELADAT** gombot.
- 2 Nyomja meg a **STOP** gombot. Az éppen kijelölt feladat felfüggesztődik, a főképernyőn pedig megjelenik egy helyi menü, amely rákérdez a feladat folytatására, illetve törlésére.
- 3 A feladat és az adatok törléséhez érintse meg a **KILÉPÉS** gombot, illetve a feladat folytatásához érintse meg a **FOLYTAT** gombot.

Az előző feladat beállításainak előhívása

A másolást az előző feladat beállításainak használatával végezheti az alábbi lépéseket követve.

Megjegyzés

Csak a legutóbb befejezett feladat beállításait lehet újra előhívni előző beállításként. Nem befejezett vagy tartalék feladatok beállításait nem lehet visszahívni akkor sem, ha ez a beállítási művelet volt a legutolsó.

Az előző feladat beállításait akkor is újra elő lehet hívni, ha közben a többfunkciós készülék ki lett kapcsolva, majd újra bekapcsolva.

- 1 A Feladatmemória mód képernyő megjelenítéséhez nyomja meg a vezérlőpanel **FELADAT MEMÓRIAIGÉNY** gombját.
- 2 Nyomja meg a **VISSZAHÍV FDT ELŐTTI** gombot, majd a főképernyőre való visszatéréshez az **OK** gombot. A képernyőre behívott beállításokat szükség szerint módosítsa.
- 3 Ha minden beállítás megfelelő, helyezze el az eredetiket a lapadagolóban vagy az üveglapon, majd nyomja meg az **INDÍTÁS** gombot.

Kétoldalas mód

Kétoldalas mód az automatikus lapadagoló használatával

A kétoldalas mód beállítása előtt olvassa el az előző lapon található specifikációt, valamint tanulmányozza az eredetik elhelyezésével kapcsolatban a következő témakört: „Az eredetik elhelyezése az üveglapon”, 36. oldal.

- 1 Nyomja meg a kívánt mód érintőgombját a főképernyőn: 1▶1, 1▶2, 2▶1, vagy 2▶2. A kétoldalas mód gombja kiszűrkitve jelenik meg, ha a többi megadott beállítással nem egyeztethető össze.

Megjegyzés

Az 1▶2 vagy 2▶2 beállítás megadásakor adja meg az eredeti irányt és a kötés módját az Eredetik beolvasási feltételének kiválasztása menüben, illetve a Befejezőegység módjának kiválasztása menüben. A részletes leírást az 1. és a 2. lépésnél találja meg.

- 2 Tegye bele az eredeti dokumentumot színével felfelé a lapadagolóba.
- 3 Ha minden beállítás megfelelő, nyomja meg az **INDÍTÁS** gombot. A mód törléséhez nyomja meg a kívánt kétoldalas mód gombját a főképernyőn.

Megjegyzés

Ha a megadott mennyiség meghaladja a befejezőegység maximális kapacitását, az elakadások elkerülése érdekében vegye ki a befejezett feladatok távozó papírját.

1▶2 kétoldalas mód az üveglap használatával

Használja a tárolási módot, amikor 1▶2 módban másol az üveglapról. Az eredetik elhelyezésének részletes ismertetését lásd: „Az eredetik elhelyezése az üveglapon”, 36. oldal.

- 1 A főképernyőn található EREDETIK gomb megnyomásával jelenítse meg az Eredetik beolvasási feltételének kiválasztása menüt, majd az eredeti kívánt irányának kijelöléséhez nyomja meg a megfelelő gombot.
A főképernyőre való visszatéréshez nyomja meg az OK gombot.
- 2 A főképernyőn található OPCIÓK gomb megnyomásával jelenítse meg a Befejezőegység módjának kiválasztása menüt, majd a kívánt kötési mód kijelöléséhez nyomja meg a megfelelő gombot.
A főképernyőre való visszatéréshez nyomja meg az OK gombot.

Megjegyzés

A FELSŐ KÖTÉS beállítás megadásával a másolatok a hátoldalon fejjel lefelé készülnek, míg a J/B KÖTÉS beállítással normál másolást végezhet.

- 3 Nyissa ki a lapadagolót. Helyezze az eredeti dokumentumot színével lefelé az üveglapra, majd csukja be a lapadagolót.

Megjegyzés

Az eredeti dokumentumokat az oldalszámozás sorrendjében helyezze és olvassa be.

- 4 Nyomja meg az 1▶2 gombot. A TÁROLÁS gomb automatikusan kijelölődik a képernyőn.
- 5 Adja meg a kívánt másolási beállításokat.
- 6 Az eredeti beolvasásához nyomja meg az **INDÍTÁS** gombot. Addig ismétlje a 3-6. lépéseket, amíg az összes eredetit be nem olvasta.
- 7 A tárolási módból való kilépéshez nyomja meg a TÁROLÁS gombot. A TÁROLÁS gomb visszatér a normál képernyőre.
- 8 Adja meg a billentyűzet használatával a másolatok kívánt számát. A megadott mennyiség megjelenik a főképernyő jobb felső sarkában, az üzenetterületen.
A nyomtatás példányszámának módosításához nyomja meg a **C MENNY. TÖRL.** gombot, majd adja meg a megfelelő értéket.
A beolvasott adatok nyomtatás nélküli törléséhez nyomja meg a **STOP** gombot, majd a megjelenő helyi menüben az adatok biztos törléséhez nyomja meg az **KILÉPÉS** gombot.
- 9 A nyomtatáshoz nyomja meg az **INDÍTÁS** gombot.

Megjegyzés

Ha a megadott mennyiség meghaladja a befejezőegység maximális kapacitását, az elakadások elkerülése érdekében vegye ki a befejezett feladatok távozó papírját.

Az 1. tálca használata

- 1 A nyitott 1. tálca a többfunkciós készülék jobb oldalán található. Ledger vagy legal méretű papír betöltésekor csukja be az 1. tálca bővítőelemét.

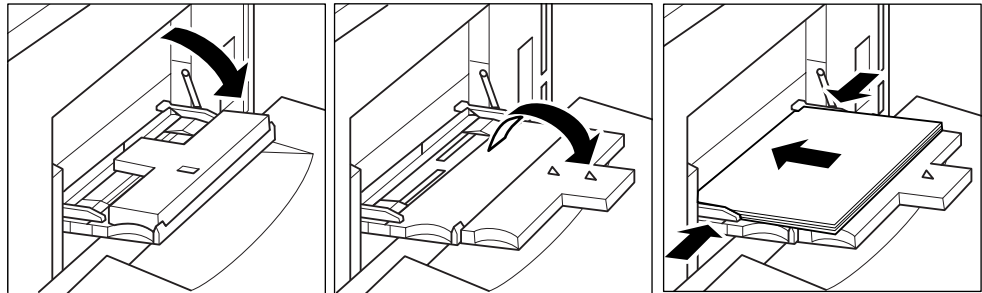

- 2 Töltse be a papírt, és igazítsa hozzá a szélvezetőket a papír méretéhez.

Töltön be írásvetítő fóliát (egyszerre egyet) vagy legfeljebb 100 normál papírlapot (75 g/nm).

Töltse be az egymáshoz képest eltolt füleket tartalmazó lapokat úgy, hogy a fülek jobb oldalt, a tálca hátsó részéhez kerüljenek (ne az elejére). A felső lap az elkészült készletben színével felfelé az első lap lesz. Ezután sorban következnek az egymáshoz képest eltolt füles lapok. A fül szélessége legfeljebb 12,5 mm (0,5 hüvelyk) lehet.

Amikor egymáshoz képest eltolt füleket tartalmazó lapokat tölt az 1. tálcába, feltétlenül adja meg a Fül beállítást a papír típusaként a PÁPÍR TÍPUS/MÉRET képernyőn. Lásd: „Papír típusának/méretének kiválasztása az 1. tálcahoz”, 62. oldal.

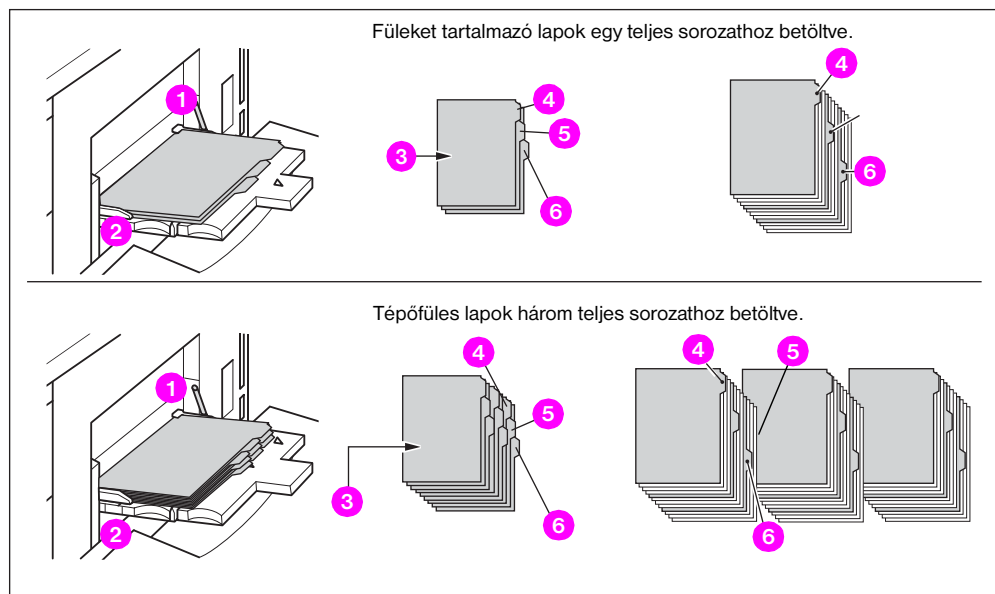

Jelmagyarázat

1	Hátsó oldal	4	1. fül(ek)
2	Elülső oldal	5	2. fül(ek)
3	Nyomtatott oldal	6	3. fül(ek)

Kontraszt

Automatikus megvilágítás

Amikor ki van jelölve az AUTO beállítás a KONTRASZT oszlopban, a készülék megvizsgálja az eredeti kép kontrasztját, és a másolathoz automatikusan beállítja a megfelelő megvilágítást.

Kézi beállítás (világos, normál, sötét)

A felfelé nyíl, a VISZÁL vagy a lefelé nyíl gomb megnyomásával 9 szinten lehet megadni a megvilágítás kézi beállítását.

Sűrűségváltás

A sűrűségváltás a 9 sűrűségi szint mindegyikét 3 világosabb és 3 sötétebb szintre osztja tovább. A sűrűségváltás 4 módban használható: Auto (Szöveg/Kép), Szöveg, Kép és Kontraszt növelése.

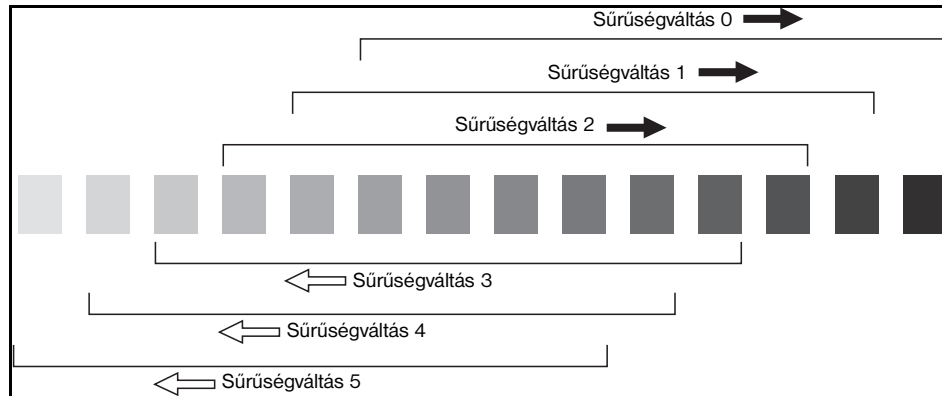

- 1 Nyomja meg az EREDETIK gombot az Eredetik beolvasási feltételének kiválasztása menü megjelenítéséhez.
- 2 Válassza ki a kívánt javítási módot.
Az Auto (Szöveg/Kép) mód kiválasztásához nyomja meg a Vegyes gombot, ezzel kijelöli, majd nyomja meg a P SZÁMLÁLÓ gombot.
A következő üzenet jelenik meg:
Sűrűségv. (Auto <Szöveg/Kép>)
2 (0 - 5)
Az Auto (Szöveg/Kép) mód kiválasztásához nyomja meg a Vegyes gombot, ezzel kijelöli, majd nyomja meg a P SZÁMLÁLÓ gombot.
A következő üzenet jelenik meg:
Sűrűségváltás (kontraszt növelése)
(0 - 5)
A Kép mód kiválasztásához nyomja meg a Kép gombot, ezzel kijelöli, majd nyomja meg a P SZÁMLÁLÓ gombot.
A következő üzenet jelenik meg:
Sűrűségváltás (kép)
2 (0 - 5)
A Szöveg mód kiválasztásához nyomja meg a Szöveg gombot, ezzel kijelöli, majd nyomja meg a P SZÁMLÁLÓ gombot.
A következő üzenet jelenik meg:
Sűrűségváltás (szöveg)
2 (0 - 5)
A billentyűzeten nyomja meg bármelyik gombot (0 és 5 között) a sűrűségváltás megadásához.
- 3 Nyomja meg az OK gombot az Eredetik beolvasási feltételének kiválasztása menü megjelenítéséhez. Ezzel megadta a sűrűségváltást.

Lencsemód

Automatikus papírkiválasztás

A készülék felismeri az automatikus lapadagolóba vagy az üveglapra helyezett eredetik méretét, és ugyanolyan méretű papírt tölt be, illetve a kijelölt méretaránynak megfelelő méretet választ ki.

Ha egyik tálcába sincsen megfelelő méretű papír betöltve, a készülék nem végez másolást, és egy üzenet kéri, hogy töltsse be a megfelelő papírt.

A készülék a következő eredeti méreteket ismeri fel: Ledger, Legal, Letter, Letter-R, 5,5x8,5 hüvelyk, 5,5x8,5-R. A széles papírok méretét nem ismeri fel a készülék.

Az automatikus papírkiválasztás nem használható az automatikus méretezéssel együtt.

Az alábbi táblázat példákat mutat be az eredeti méret, a méretarány és a másolat papírjának mérete közötti összefüggésre.

Másolat mérete		EREDETI MÉRETE						Másolat mérete	
		11x17	8,5x14	8,5x11	8,5x11R	5,5x8,5	5,5x8,5R		
Nagyítás	0,25 - 0,50	5,5x8,5	5,5x8,5	5,5x8,5	5,5x8,5	5,5x8,5	5,5x8,5	5,5x8,5	0,25 - 0,50
	0,51 - 0,61	8,5x11R (8,5x11)							0,51 - 0,61
	0,62 - 0,65	8,5x14	8,5x11R (8,5x11)	8,5x11 (8,5x11R)	8,5x11 (8,5x11R)	5,5x8,5	5,5x8,5	0,62 - 0,65	
	0,66 - 0,77							0,66 - 0,77	
	0,78 - 0,79	11x17	11x17	11x17	11x17	8,5x11 (8,5x11R +)	8,5x11 (8,5x11R +)	0,78 - 0,79	
	0,80 - 1,00							8,5x14	0,80 - 1,00
	1,01 - 1,29							11x17	1,01 - 1,29
	1,30 - 1,55	11x17	11x17	11x17	11x17	8,5x14	8,5x14	1,30 - 1,55	
	1,56 - 4,00							11x17	1,56 - 4,00

Automatikus méretezés

Az automatikus méretezés egyike azoknak a kezdeti beállításoknak, amelyek az automatikus lapadagoló használatkor és a papírméret kézi kiválasztásakor érvényesek.

Megjegyzés

Az automatikus méretezés nem működik az automatikus papírválasztással, a méretezés módosításával, a könnyűmásolással, az átfedéssel, a nem képi terület törlése funkcióval, az ismétléssel, az automatikus elrendezéssel, valamint a kép átfedési memóriában való tárolásával

A készülék automatikusan kiválasztja a megfelelő nagyítási illetve kicsinyítési arányt, és alkalmazza papírméretre illő képre. Az automatikus méretezés automatikusan kiszámítja a megfelelő méretarányt.

Az automatikus méretezés használatánál meg lehet adni széles papírméreteket is. Ebben az esetben automatikusan ugyanaz a méretarány választódik ki, mint a szabvány méretnél.

Az alábbi táblázat példákat mutat be az automatikus méretarányokra.

AUTOMATIKUS MÉRETEZÉS		EREDETI MÉRETE						
		11"x17"	8,5"x14"	8,5"x11"	8,5"x11"R	5,5"x8,5"	5,5"x8,5"R	A4
MÁSOLAT MÉRETE	11"x17"/ 11"x17"W	1,00	1,21	1,00	1,29	1,29	2,00	0,94
	8,5"x14"	0,77	1,00	0,77	1,00	1,00	1,55	0,73
	8,5"x11"/ 8,5"x11"W	0,50 (0,65)	0,61 (0,79)	1,00	0,77 (1,00)	1,20	1,00 (1,29)	0,94
	8,5"x11"R/ 8,5"x11"R+	0,65	0,79	0,77 (1,00)	1,00	1,00 (1,29)	1,29	0,73 (0,94)
	5,5"x8,5"/ 5,5"x8,5"+	0,32 (0,50)	0,39 (0,61)	0,65	0,50 (0,65)	1,00	0,65 (1,00)	0,67
	5,5"x8,5"R/ 5,5"x8,5"R+	0,50	0,61	0,50 (0,65)	0,65	0,65 (1,00)	1,00	0,47 (0,67)
	A4/A4W	0,49 (0,69)	0,59 (0,84)	0,97	0,75 (0,97)	1,38	0,97 (1,38)	1,00

() : Elforgatási funkciók

Különleges méretarány kiválasztása egyedi papírhoz

A nem szabványos méretű papírméreteknél használandó kicsinyítési vagy nagyítási arány megállapításához a következő oldalon található táblázatban találja meg a különleges méretarányokat. Kövesse a következő lépéseket.

Eredeti/másolat szélessége

- 1 Keresse meg az eredeti dokumentum szélességét a vízszintes tengelyen.
- 2 Keresse meg a másolat szélességét a függőleges tengelyen.
- 3 Keresse meg a táblázatban azt a méretarányt, amely e két érték találkozásánál szerepel.

Eredeti/másolat hossza

- 1 Keresse meg az eredeti dokumentum hosszát a vízszintes tengelyen.
- 2 Keresse meg a másolat hosszúságát a függőleges tengelyen.
- 3 Keresse meg a táblázatban azt a méretarányt, amely e két érték találkozásánál szerepel.

A használt méretaránynak a használható 0,25 - 4,00 tartományba kell esnie. A kisebb méretarány használatával kicsinyíthet, a nagyobb méretarányal nagyíthat.

- 1 Első lépésként a fentiekben leírtak szerint határozza meg a megfelelő méretarányt.
- 2 A nagyítási arány beállítására használható helyi menü megjelenítéséhez nyomja meg a főképernyőn a ZOOM gombot.
- 3 A helyi menüben az érintőgombok használatával írja be a kívánt nagyítási vagy kicsinyítési méretarányt 3 számjeggyel, illetve használja a nyilakat a kívánt méretarány megadásához.
- 4 Ha elérte a kívánt méretarányt, a beállítás befejezéséhez nyomja meg az OK gombot. A beállítás törléséhez nyomja meg újra a ZOOM gombot, jelölje ki a kívánt méretarányt, majd nyomja meg az OK gombot.
- 5 Az eredetiket színükkel lefelé helyezze az üveglapra, illetve színükkel felfelé az automatikus lapadagolóba.
- 6 Ha minden egyéb beállítás megfelelő, nyomja meg az INDÍTÁS gombot.

Táblázat a különleges méretarányokhoz

Megjegyzés

A méretarány-táblázat adatai hüvelykben vannak megadva.

		EREDETI MÉRETE																								
		5	6	7	8	9	10	11	12	13	14	15	16	17												
MÁSOLAT MÉRETE	17	3.40	2.83	2.43	2.12	1.88	1.70	1.54	1.42	1.31	1.21	1.13	1.06	1.00	3.00	2.54	2.20	1.94	1.74	1.57	1.43	1.32	1.22	1.14	1.06	1.00
	16	3.20	2.67	2.28	2.00	1.77	1.60	1.45	1.33	1.23	1.14	1.06	1.00	0.94	2.81	2.38	2.06	1.82	1.63	1.47	1.35	1.24	1.15	1.07	1.00	0.94
	15	3.00	2.50	2.14	1.87	1.67	1.50	1.36	1.25	1.15	1.07	1.00	0.94	0.88	2.64	2.23	1.93	1.70	1.53	1.38	1.26	1.16	1.07	1.00	0.93	0.88
	14	2.80	2.33	2.00	1.75	1.55	1.40	1.30	1.17	1.07	1.00	0.93	0.87	0.82	2.45	2.07	1.80	1.59	1.42	1.28	1.17	1.08	1.00	0.93	0.87	0.82
	13	2.60	2.17	1.86	1.62	1.44	1.30	1.18	1.08	1.00	0.92	0.87	0.81	0.76	2.27	1.92	1.67	1.47	1.31	1.19	1.09	1.00	0.92	0.86	0.81	0.76
	12	2.40	2.00	1.71	1.50	1.33	1.20	1.09	1.00	0.92	0.86	0.80	0.75	0.70	2.09	1.77	1.53	1.35	1.21	1.09	1.00	0.92	0.85	0.79	0.74	0.70
	11	2.20	1.83	1.57	1.37	1.22	1.11	1.00	0.92	0.85	0.78	0.73	0.69	0.65	1.91	1.61	1.40	1.23	1.10	1.00	0.91	0.84	0.78	0.72	0.68	0.64
	10	2.00	1.67	1.43	1.25	1.11	1.00	0.91	0.83	0.77	0.71	0.67	0.62	0.59	1.73	1.46	1.27	1.12	1.00	0.90	0.83	0.76	0.70	0.65	0.61	0.57
	9	1.80	1.50	1.29	1.12	1.00	0.90	0.82	0.75	0.69	0.64	0.60	0.56	0.53	1.54	1.30	1.13	1.00	0.89	0.81	0.74	0.68	0.63	0.59	0.55	0.51
	8	1.60	1.33	1.14	1.00	0.89	0.80	0.73	0.67	0.61	0.57	0.53	0.50	0.47	1.36	1.15	1.00	0.88	0.79	0.71	0.65	0.60	0.55	0.52	0.48	0.45
	7	1.40	1.17	1.00	0.87	0.77	0.70	0.64	0.58	0.54	0.50	0.47	0.44	0.41	1.18	1.00	0.86	0.76	0.68	0.62	0.56	0.52	0.48	0.45	0.42	0.39
	6	1.20	1.00	0.85	0.75	0.66	0.60	0.54	0.50	0.46	0.43	0.40	0.37	0.35	1.00	0.84	0.73	0.65	0.58	0.52	0.48	0.44	0.41	0.38	0.35	0.33
	5	1.00	0.83	0.71	0.62	0.55	0.50	0.45	0.42	0.38	0.36	0.33	0.31	0.29												

Előre beállított és felhasználó által előre beállított méretarányok

A méretarány rögzített lépésekkel történő növeléséhez és csökkentéséhez használja az előre beállított és a felhasználó által beállított méretarányokat.

Ha szükséges, az alábbi 8, eredetileg beállított méretarányt a fő kezelő módban át lehet állítani. Emellett a fő kezelő 3, felhasználó által megadott méretarányt is át tud állítani. Az összes méretarány érvényes marad mindaddig, amíg nem módosítja azokat.

- 8 előre megadott méretarány: 0,50, 0,65, 0,77, 0,93, 1,21, 1,29, 1,55 és 2.00
 - 3, felhasználó által megadott méretarány: ezeket a fő kezelő programozhatja, és kijelölheti a 0,25 - 4,00 tartományból
 - ha 5,5x8,5 méretű eredetit kíván 5,5x8,5 papírra másolni, nyomja meg az 5,5 x 8,5 papírméretet, majd az 1,00 nagyítást.
- 1 A kívánt előre/felhasználó által beállított nagyítási arány kiválasztására használható helyi menü megjelenítéséhez nyomja meg a főképernyőn a **CSÖKKENT** gombot.
 - 2 Válassza ki a kívánt méretarányt. A kijelölt gomb kiemelve jelenik meg, a helyi menü pedig automatikusan elhalványodik. Ezt követően a főképernyőn megjelenik a kiválasztott méretarány. A beállítás törléséhez nyomja meg újra a **CSÖKKENT** gombot, majd jelölje ki a kívánt méretarányt.
 - 3 Az eredetiket értelemszerűen színükkel lefelé helyezze az üveglapra, illetve színükkel felfelé az automatikus lapadagolóba.
 - 4 Ha minden beállítás megfelelő, nyomja meg az **INDÍTÁS** gombot.

Nagyítás mód :

A nagyítás mód segítségével 1 százalékos lépésekben kicsinyíthető illetve nagyítható az eredeti mérete.

- nagyítási/kicsinyítési tartomány: 25 - 400 százalék
- 1 A nagyítási arány beállítására használható helyi menü megjelenítéséhez nyomja meg a főképernyőn a **ZOOM** gombot.
 - 2 A helyi menüben a billentyűk használatával írja be a kívánt nagyítási/kicsinyítési méretarányt 3 számjeggyel, illetve használja a nyilakat a kívánt méretarány megadásához.
 - 3 A beállítás befejezéséhez és a főképernyőre való visszatéréshez nyomja meg az **OK** gombot. A beállítás törléséhez nyomja meg újra a **ZOOM** gombot, jelölje ki a kívánt méretarányt, majd nyomja meg az **OK** gombot.
 - 4 Az eredetiket értelemszerűen színükkel lefelé helyezze az üveglapra, illetve színükkel felfelé az automatikus lapadagolóba.
 - 5 Ha minden beállítás megfelelő, nyomja meg az **INDÍTÁS** gombot.

Függőleges/vízszintes nagyítás/kicsinyítés

A nagyítás mód segítségével a dokumentum vízszintes és függőleges kiterjedése egymástól függetlenül nagyítható, illetve kicsinyíthető.

- függőleges/vízszintes nagyítási tartomány: 0,25 - 4,00
- 1 A nagyítási arány beállítására használható helyi menü megjelenítéséhez nyomja meg a főképernyőn a **ZOOM** gombot.
 - 2 Függőleges méretarány beállításához nyomja meg a **Vert** gombot.
 - 3 A helyi menüben a billentyűk használatával írja be a kívánt függőleges nagyítási méretarányt 3 számjeggyel, illetve használja a nyilakat a kívánt méretarány megadásához.
 - 4 Vízszintes méretarány beállításához nyomja meg a **Vízsz** gombot.
 - 5 A helyi menüben a billentyűk használatával írja be a kívánt vízszintes nagyítási méretarányt 3 számjeggyel, illetve használja a nyilakat a kívánt méretarány megadásához.
 - 6 A beállítás rögzítéséhez nyomja meg az **OK** gombot.
A beállítás törléséhez nyomja meg újra a **ZOOM** gombot, ezzel megjeleníti a helyi menüt. Adja meg a kívánt méretarányokat, majd nyomja meg az **OK** gombot.
 - 7 Az érintőképernyőn a **PAPÍR** oszlopban az **AUTO** jelzés automatikusan megszűnik. Válassza ki a másolat kívánt méretéhez tartozó gombot.
 - 8 Az eredetiket értelemszerűen színükkel lefelé helyezze az üveglapra, illetve színükkel felfelé az automatikus lapadagolóba.
 - 9 Ha minden beállítás megfelelő, nyomja meg az **INDÍTÁS** gombot.

Papírméret

Az érintőképernyőnek a PÁPÍR gomb alatt található tálcaválasztó gombjaival választhat ki egy adott tálcát. Ha konkrét tálcát van kijelölve, a PÁPÍR oszlopban található AUTO gomb kijelölése megszűnik, és a MÉRETEZÉS oszlopban lévő AUTO gomb kijelölődik. A méret szükségessé teheti a méretarány állítását. Ha az automatikus lapadagolót az induló beállításokkal használja, a készülék automatikusan kiválaszt egy méretarányt.

A tálcahelyek a 2., 3. és 4. tálcának, a nagykapacitású tálcának (5. tálcá) és az 1. tálcának felelnek meg. A fő kezelő megadhatja az olyan papírtípusokat, mint a nehéz papír, a fólia, a könnyű papír, a pauszpapír, a tépőfüles papír, az egyéni beállítás, a durva papír, karton, előre lyukasztott, előre nyomtatott és fejléces papírok, de a többfunkciós készülék nem tudja felismerni a papírtípusokat.

Megjegyzés

Az elakadások elkerülése érdekében ne töltsön be a megadottól eltérő papírtípust.

- Ha a kijelölt tálcát üres, a tálcát gombján egy kiürülésjelző ikon villog, valamint megjelenik egy üzenet, hogy töltsön papírt az üres tálcába.
 - Amikor az 1. tálcát megnyomja és kijelöli, az 1. tálcát gombja felett megjelenik a PÁPÍR TÍPUS/MÉRET gomb. A gomb megnyomásával jelenítse meg a típus és a méret beállítására szolgáló helyi menüt, majd adja meg az 1. tálcára betöltendő speciális papírtípust és méretét. Lásd: „Papírtípusának/méretének kiválasztása az 1. tálcához”, 62. oldal.
 - Az automatikus méretezéssel nem összeegyeztethető alapvető másolási körülmények: automatikus papírválasztás, méretarány módosítása
 - Az automatikus méretezéssel össze nem egyeztethető eredeti: nincs
 - Az automatikus méretezéssel össze nem egyeztethető alkalmazások: könyvmásolás, a nem képi terület törlése, ismétlés, automatikus elrendezés, bélyeg/felülnyomás
- 1 Nyomja meg a kívánt tálcát gombját. A PÁPÍR oszlopban megszűnik az AUTO kijelölése, és kijelölődik az AUTO jelzés a MÉRETEZÉS oszlopban.
Az automatikus papírválasztás visszaállításához nyomja meg a PÁPÍR oszlopban az AUTO gombot. Az AUTO gomb kijelölése megszűnik a MÉRETEZÉS oszlopban.
 - 2 Az eredetiket értelemszerűen színükkel lefelé helyezze az üveglapra, illetve színükkel felfelé az automatikus lapadagolóba.
 - 3 Ha minden beállítás megfelelő, nyomja meg a vezérlőpanelen az INDÍTÁS gombot.

Papírtípusának/méretének kiválasztása az 1. tálcához

- 1 Nyissa ki az 1. tálcát, és töltsse be a papírt a tálcába.
- 2 Nyomja meg az 1. tálcát gombot, majd a PÁPÍR TÍPUS/MÉRET gombot. Megjelenik a papírtípus/-méret menü.

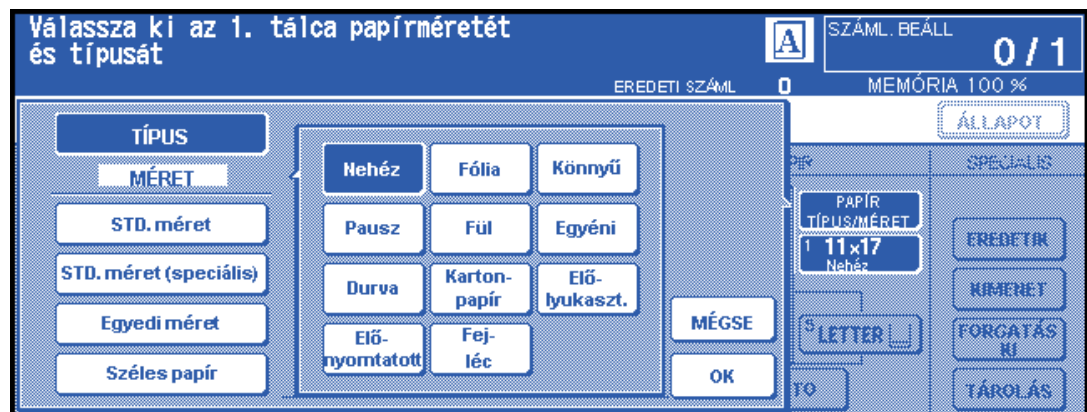

- 3 Nyomja meg a kívánt gombot.
 - a Ha a Nehéz, a Fólia, a Könnyű, a Pausz, a Fül vagy az Egyéni beállítás van kijelölve, a nyomtatási feladatok a kijelölt papírtípusnak megfelelően fognak végrehajtódni.
 - b Ha nincs szükség papírtípus megadására, a kijelölés megszüntetéséhez nyomja meg a kijelölt gombot. A kijelölés megjelenik a főképernyőn is, amikor az újra megjelenik.

Megjegyzés

Fül papír választása esetén automatikusan kijelölődik az AUTO beállítás a MÉRETEZÉS oszlopban.

- Ha a STD. méret beállítás van kijelölve, megjelenik a helyi menü. A nyilgombok használatával állíthatja be a kívánt méretet. Ebben az esetben a főképernyőn megjelenik a kijelölt papírméret és -típus is.

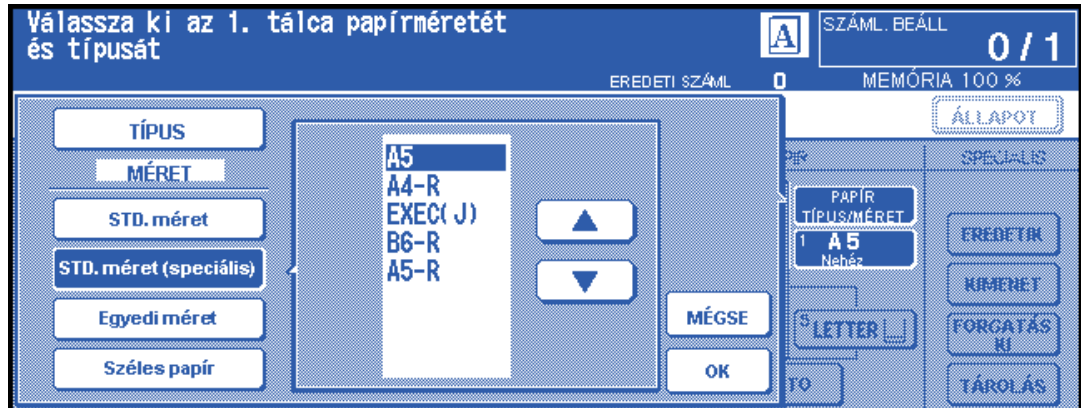

- Ha az Egyedi méret beállítás van kijelölve, megjelenik a helyi menü.

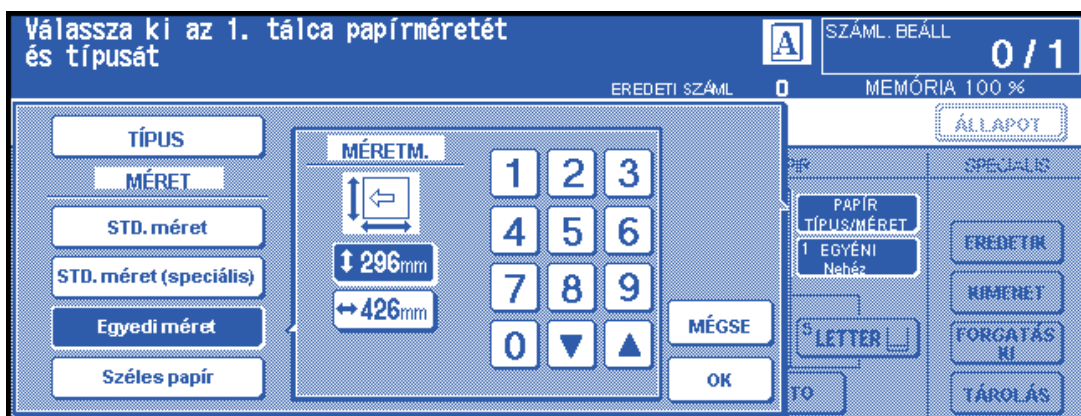

- A függőleges méret beállításához nyomja meg a függőleges gombot, ezzel kijelöli azt. Ezt követően a billentyűzet használatával adja meg a függőleges méretet, vagy használja a nyilbillentyűket az adott értékhez gördítésre.
 - A vízszintes méret beállításához nyomja meg a vízszintes gombot, ezzel kijelöli azt. Ezt követően a billentyűzet használatával adja meg a vízszintes méretet, vagy használja a nyilbillentyűket az adott értékhez gördítésre. Ebben az esetben a főképernyőn megjelenik a Speciális jelzés és a papírtípus, de nem fog látszani a tényleges méretadat.
- Ha a Széles papír beállítás van kijelölve, megjelenik a helyi menü. A kívánt szélességhez a nyilgombok használatával gördíthet, majd az alábbi lépéseket követve adja meg a használandó papír pontos méretét.

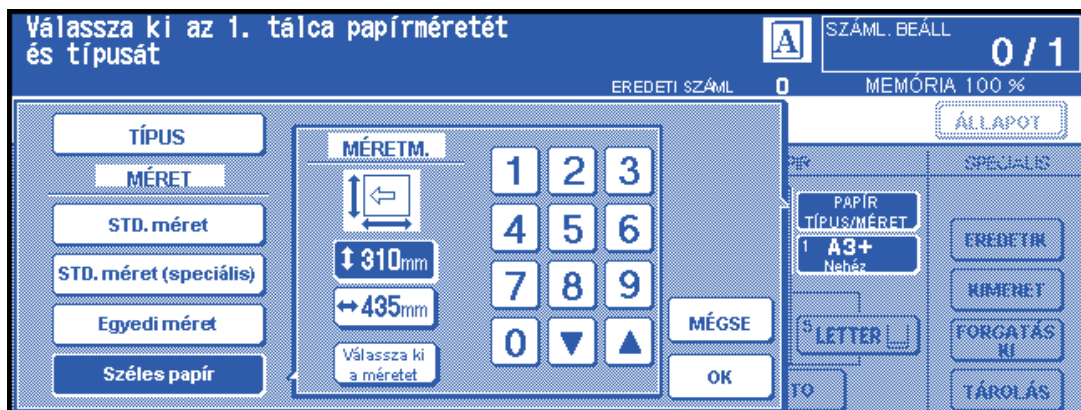

- 1 Nyomja meg a Bemért mért gombot. Megjelenik a BEMENT MRT helyi menü.

- 2 Nyomja meg a függőleges méret gombját, ezzel kijelöli azt, majd a billentyűzet használatával adja meg a függőleges méretet, vagy használja a nyílbillentyűket az adott értékhez gördítésre. A megadott számnak legalább a szabványos papírméret függőleges értékével kell megegyeznie, és nem haladhatja meg a 314 mm-t.
- 3 Nyomja meg a vízszintes méret gombját, ezzel kijelöli azt, majd a helyi menü gombjainak használatával adja meg a vízszintes méretet, vagy használja a nyílbillentyűket az adott értékhez gördítésre. A megadott számnak legalább a szabványos papírméret vízszintes értékével kell megegyeznie, és nem haladhatja meg a 429 mm-t.
- 4 A méretválasztó menühöz való visszatéréshez nyomja meg a MÉRT KIVÁL gombot. A kép kezdőpozíciójának kijelöléséhez nyomja meg a Belépő él vagy a Kilépő él gombot.

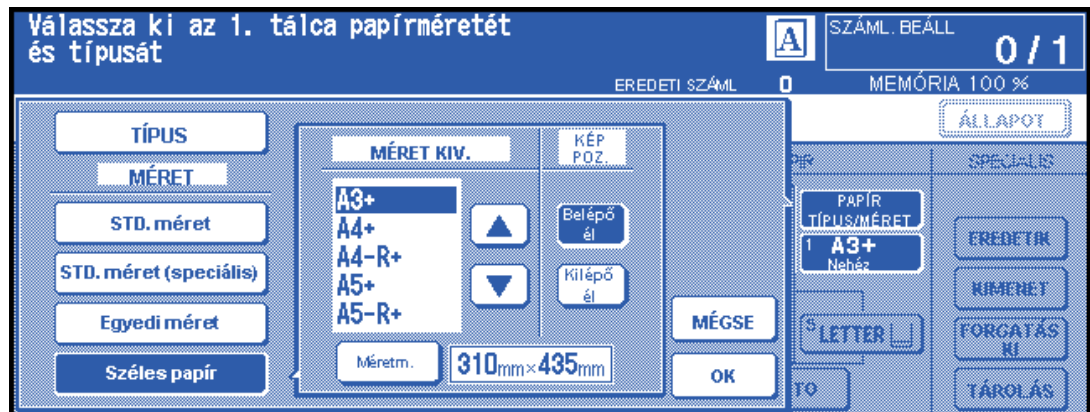

- 5 A főképernyőre való visszatéréshez nyomja meg az OK gombot.

Kötési mód

1►2 vagy 2►2 módban másolásnál a kívánt másolási eredmények elérése érdekében adja meg a kötési módot a Befejező egység módjának kiválasztása menüben.

- J/B KÖTÉS: normál kétoldalas másolatok
- FELSŐ KÖTÉS: a kétoldalas másolatok a hátoldalukon, fejjel lefelé vannak rendezve

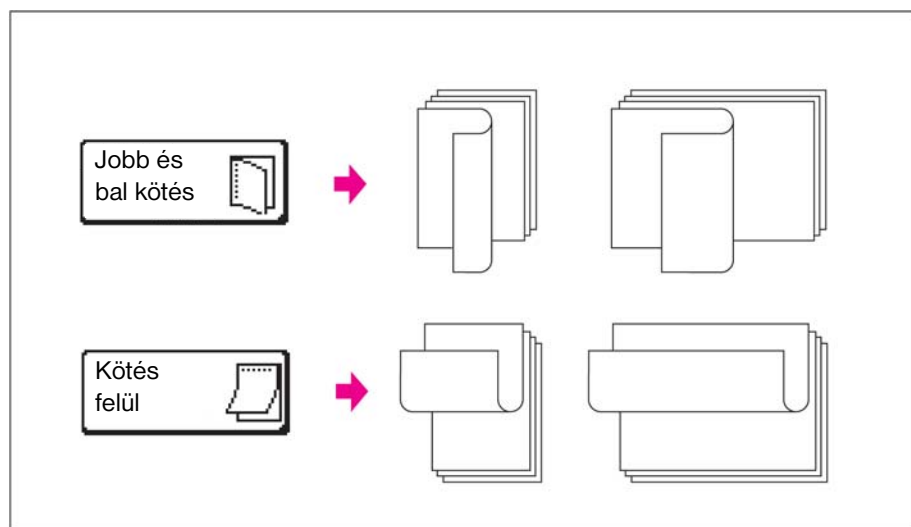

- 1 Az OPCÍÓK menü megnyomásával jelenítse meg a Befejező egység módjának kiválasztása menüt, majd a kívánt kötési mód kijelöléséhez nyomja meg a megfelelő gombot.
- 2 A főképernyőre való visszatéréshez nyomja meg az OK gombot.

Tartalék feladat beállítása

A tartalék funkció lehetővé teszi, hogy új feladatot állítson be, miközben az aktuális beolvasási vagy nyomtatási feladat még folyamatban van. Az aktuális feladat befejezésekor a tartalék feladat nyomtatása azonnal megkezdődik.

A képernyőn látható SZABAD FELADAT gomb érintésre működik, és csak akkor használható, amikor másik feladat folyamatban van, máskülönben ki van szűrítve.

- Feladatbeállítások: legfeljebb 5 (az aktuális, valamint 4 tartalék feladat).
 - A tartalék feladatot azt követően lehet beállítani, hogy a többfunkciós készülék elkezdje az aktuális feladat beolvasását. Egnél több tartalék feladat beállítása esetén a a következő tartalék feladat beállítása akkor válik elérhetővé, amikor a készülék elkezdje az előző tartalék feladat beolvasását. Amikor az aktuális feladat éppen TÁROLÁS módban van, Kép beillesztése vagy Könyvmásolás művelet zajlik, a tartalék feladat beállítása akkor válik elérhetővé, amikor a készülék megkezdje az aktuális feladat nyomtatását.
 - Ha tartalék feladat beállítása közben bizonyos körülmények lépnek fel, például a megszakítási mód aktívá válik, elakad vagy kifogy a papír, az aktuális nyomtatási feladat leáll, és a képernyőn a SZABAD FELADAT jel helyett értelemszerűen a MEGSZAKÍTÁS, az ELAKADÁS vagy PAPÍR HOZZÁADÁS jel jelenik meg. Tegye a helyzetnek megfelelő intézkedést.
 - A tartalék feladatok sorrendjét a feladatállapot-jelző képernyőn lehet megváltoztatni.
 - A tartalék feladatokat a feladatállapot-jelző képernyőn lehet törölni.
 - *Össze nem egyeztethető alapvető másolási feltételek: másolás megszakítása, beolvasás tárolási módba, próbanyomat.*
 - *Össze nem egyeztethető alkalmazások: kép tárolása az átfedési memóriában.*
- 1 A tartalékfeladat-beállítási képernyő megjelenítéséhez nyomja meg a SZABAD FELADAT gombot.
 - 2 Adja meg a tartalék feladathoz a kívánt másolási beállításokat. Amikor megjelenik a tartalékfeladat-beállítási képernyő, az érintőképernyő összes gombja és a vezérlőpanel összes billentyűje a tartalék feladatra vonatkozóan működik.

Megjegyzés

Ha problémát okoz a tartalék feladat beállítása, a NYOMTATÁSI FELADAT vagy BEOLVASÁSI FELADAT gomb átvált a főképernyőn az ELAKADÁS vagy a PAPÍR HOZZÁADÁS jelzésre. Lásd: „Ha kifogy a folyamatban lévő feladathoz a papír”, 67. oldal.

- 3 Az eredeti dokumentumokat helyezze el színükkel felfelé az automatikus lapadagolóban, illetve színükkel lefelé az üveglapon, miután befejeződött az aktuális feladat beolvasása.
- 4 Nyomja meg az INDÍTÁS gombot. A tartalék feladathoz tartozó eredetit beolvassa a készülék.

Megjegyzés

Amikor megjelenik a Töltsön be ** méretű papírt bármely tálcába, kivéve a # tálcát üzenet, töltsön a megadott típusú papírt a megfelelő tálcába.

- 5 Amikor befejeződött a tartalék feladat beolvasása, visszaáll az aktuális nyomtatási feladatra vonatkozó főképernyő.
- 6 Egnél több tartalék feladat beállításához ismétlje meg a 2-4. lépést.
- 7 A tartalék feladat másolása az aktuális feladat befejezése után azonnal megkezdődik.

Feladatállapot-jelző képernyő

A feladatállapot-jelző képernyő megjelenítéséhez nyomja meg a főképernyőn az ÁLLAPOT gombot (lásd az alábbi leírást).

Ezzel a képernyővel az alábbi funkciókat tudja használni.

- a készülék állapotának megerősítése
- a tartalék feladatok sorrendjének módosítása
- tartalék feladat törlése
- előző feladatok listájának megjelenítése
- be nem fejezett feladatok listájának megjelenítése

A főképernyőre való visszatéréshez nyomja meg az OK gombot a feladatállapot-jelző képernyőn.

ÁLLAPOT	LEÍRÁS																		
SZÁM	A készülékhez rendelt egyes feladatok számát jeleníti meg (01-99).																		
MÓD	A készülék aktuális üzemmódját mutatja. 3 üzemmód szerepelhet. MFP / NYOMTATÓ / LAPOLVASÓ																		
ÁLLAPOT	Az egyes feladatok aktuális állapotát mutatja. <table border="0"> <thead> <tr> <th>Kijelzés</th> <th>Jelentés</th> </tr> </thead> <tbody> <tr> <td>KÉSZ</td> <td>Használatra kész (bármelyik módban)</td> </tr> <tr> <td>MEGSZAKÍTÁS</td> <td>Az előző feladat megszakítása</td> </tr> <tr> <td>HIBA</td> <td>Hiba (bármelyik módban)</td> </tr> <tr> <td>NYOMTATÁS</td> <td>Nyomtatás (bármelyik módban)</td> </tr> <tr> <td>NINCS PAPÍR</td> <td>Nincsen papír másolási/nyomtatási módban</td> </tr> <tr> <td>ÁLLJ</td> <td>Leállítás (bármelyik módban)</td> </tr> <tr> <td>FENNTARTÁS</td> <td>Tartalék feladat beállítása</td> </tr> <tr> <td>ELAKADÁS</td> <td>Elakadás (bármelyik módban)</td> </tr> </tbody> </table>	Kijelzés	Jelentés	KÉSZ	Használatra kész (bármelyik módban)	MEGSZAKÍTÁS	Az előző feladat megszakítása	HIBA	Hiba (bármelyik módban)	NYOMTATÁS	Nyomtatás (bármelyik módban)	NINCS PAPÍR	Nincsen papír másolási/nyomtatási módban	ÁLLJ	Leállítás (bármelyik módban)	FENNTARTÁS	Tartalék feladat beállítása	ELAKADÁS	Elakadás (bármelyik módban)
Kijelzés	Jelentés																		
KÉSZ	Használatra kész (bármelyik módban)																		
MEGSZAKÍTÁS	Az előző feladat megszakítása																		
HIBA	Hiba (bármelyik módban)																		
NYOMTATÁS	Nyomtatás (bármelyik módban)																		
NINCS PAPÍR	Nincsen papír másolási/nyomtatási módban																		
ÁLLJ	Leállítás (bármelyik módban)																		
FENNTARTÁS	Tartalék feladat beállítása																		
ELAKADÁS	Elakadás (bármelyik módban)																		
ÖSSZ. OLDAL	Az egyes feladatok beolvasott oldalainak számát mutatja (0-9999).																		
HÁTRALÉVÓ OLDALAK	A feladatból hátralévő példányszámot mutatja. 0-9999 (A 9999 feletti számok 9999↑ jelzéssel jelennek meg). Példányszám = beolvasott oldalak száma x nyomtatási mennyiség																		
HÁTRALÉVÓ PERCEK	A feladat befejezéséhez szükséges időt mutatja (percben). 999 perc felett: 999↑ 1 perc alatt: <1																		
EGYÉB	A második sorban a következő üzenet jelenik meg, amikor a tartalék feladat nem létezik. A TARTALÉK FELADAT NEM LÉTEZIK																		

A tartalék feladatok sorrendjének módosítása

- 1 Nyomja meg a kívánt tartalék feladat gombját, ezzel azt kijelöli.
- 2 Nyomja meg a FELADATPRIORITÁS gombot. A kijelölt tartalék feladat a sorrendben eggyel előrelép, kivéve abban az esetben, ha a kijelölt előtti feladat végrehajtása már folyamatban van.
- 3 A főképernyőre való visszatéréshez nyomja meg az OK gombot a feladatállapot-jelző képernyőn.

Tartalék feladatok törlése

- 1 Nyomja meg a kívánt tartalék feladat gombját, ezzel azt kijelöli.
- 2 Érintse meg a FELADAT TÖRLÉSE gombot.
- 3 Megjelenik a feladattörlési képernyő. Nyomja meg az IGEN gombot. A kijelölt tartalék feladat törlődik.
- 4 A főképernyőre való visszatéréshez nyomja meg az OK gombot a feladatállapot-jelző képernyőn.

A felhasználónév ellenőrzése (nem a készülékhez tartozó adat)

- 1 A felhasználónév-ellenőrzési képernyő megjelenítéséhez érintse meg a FELHASZNÁLÓ NEVÉNEK ELLENŐRZÉSE gombot. Ellenőrizze a feladatszám és üzemmód mellett a jobb oldalon megjelenő felhasználónevet.
- 2 A feladatállapot-jelző képernyőre való visszatéréshez nyomja meg az OK gombot.
- 3 A főképernyőre való visszatéréshez nyomja meg az OK gombot a feladatállapot-jelző képernyőn.

A korábbi feladatok listájának megjelenítése

- 1 A korábbi feladatok listájának megjelenítéséhez nyomja meg az ELŐZŐ FELADATLISTA gombot.
- 2 Ha a következő oldalra kell lapoznia, nyomja meg az ↓ gombot. Maximálisan 16 korábbi feladatot lehet megjeleníteni. Az előző oldalra való visszatéréshez nyomja meg a ↑ gombot.
- 3 A feladatállapot-jelző képernyőre való visszatéréshez nyomja meg az OK gombot.
- 4 A főképernyőre való visszatéréshez nyomja meg az OK gombot a feladatállapot-jelző képernyőn.

A befejezetlen feladatok listájának megjelenítése

- 1 A befejezetlen feladatok listájának megjelenítéséhez nyomja meg az **BEFEJEZETLEN FELADATLISTA** gombot.
- 2 Ha a következő oldalra kell lapoznia, nyomja meg az **↓** gombot. Maximálisan 16 befejezetlen feladatot lehet megjeleníteni. Az előző oldalra való visszatéréshez nyomja meg a **↑** gombot.
- 3 A feladatállapot-jelző képernyőre való visszatéréshez nyomja meg az **OK** gombot.
- 4 A főképernyőre való visszatéréshez nyomja meg az **OK** gombot a feladatállapot-jelző képernyőn.

Papírelakadás a tartalék feladat beállítása közben

Ha a folyamatban lévő nyomtatási/beolvasási feladatnál elakad a papír, miközben a tartalék feladat beállítását végzi, a képernyőn a **NYOMTATÁSI FELADAT/BEOLVASÁSI FELADAT** jelzés átvált az **ELAKADÁS** üzenetre.

Ha a papír elakadásakor a tartalék feladathoz már be vannak olvasva az eredetiek, a tartalék nyomtatási feladatot el lehet végezni azt követően, hogy elhárítja az elakadást, és befejeződik a javított feladat.

- 1 Az elakadás helyét mutató képernyő megjelenítéséhez nyomja meg az **ELAKADÁS** gombot.
- 2 A súgóképernyő utasításainak megjelenítéséhez nyomja meg a **Vezető** gombot, majd a **Papír/eredeti kivétele** gombot.
- 3 Az **ELAKADÁS** jelzés átvált a **NYOMTATÁSI FELADAT** vagy **BEOLVASÁSI FELADAT** feliratra.
- 4 Nyomja meg az **INDÍTÁS** gombot. A nyomtatási/beolvasási feladatot újra feldolgozza a készülék.
- 5 A tartalék feladat beállításának folytatásához nyomja meg a **SZABAD FELADAT** gombot.

Ha az elakadás előfordulásakor a beolvasás még nem fejeződött be, de már meg vannak adva a tartalék feladat beállításai, a tartalék feladat elvégezhető az aktuális feladat befejeződése után. Egyszerűen csak helyezze be az eredeti dokumentumot, és nyomja meg az **INDÍTÁS** gombot.

Ha kifogy a folyamatban lévő feladathoz a papír

Ha a folyamatban lévő nyomtatási feladatnál kifogy a papír, miközben a tartalék feladat beállítását végzi, a képernyőn a **NYOMTATÁSI FELADAT** jelzés átvált a (villogó) **TÖLTSSÖN BE PAPÍRT** üzenetre.

Ebben az esetben még folytathatja a tartalék feladat beállítását.

- 1 A nyomtatási feladat főképernyőjének megjelenítéséhez nyomja meg az **Töltssön be papírt** gombot.
- 2 Nézze meg, hogy melyik tálcáról van szó, és töltsön be a papírt.
- 3 Nyomja meg az **INDÍTÁS** gombot. A nyomtatási feladatot újra feldolgozza a készülék.
- 4 A tartalék feladat beállításának folytatásához nyomja meg a **SZABAD FELADAT** gombot.

Tárolás mód

A tárolás mód lehetővé teszi, hogy előbb a főképernyőn a **TÁROLÁS** gomb megnyomásával több eredeti dokumentumot is beolvasson, majd a teljes sorozatot kinyomtassa az **INDÍTÁS** gomb megnyomásával.

- Üveges tárolás mód: az eredeti dokumentumok beolvasása az üveglapról
- Automatikus lapadagolás tárolás mód: az eredeti dokumentumok beolvasása az automatikus lapadagolóból

Üveges tárolás mód

Az üveglapos tárolás módot olyan eredeti dokumentumok esetében érdemes használnia, amelyeket vastagságuk, méretük vagy állapotuk miatt nem lehet beletenni az automatikus lapadagolóba.

Ha olyan vastagságú eredeti dokumentumot olvas be, amelynél a dokumentum fedőlapját nyitva kell tartani, engedélyezze a **Nem képi terület törl.** beállítását, így megakadályozza, hogy az eredeti dokumentum szegélye körül kilátsszon az üveg. Ez a szolgáltatás biztosítja az áttekinthető másolatokat, és egyben csökkenti a tonerfogyasztást is. A nem képi terület törlése üzemmód automatikusan kikapcsolódik azt követően, hogy megtörténik annak az eredeti dokumentumnak a beolvasása, amelyhez használata be volt állítva. További képeket is be lehet olvasni.

- össze nem egyeztethető kimenetek: kép tárolása az átfedési memóriában
- 1 Nyissa ki a lapadagolót.
- 2 Helyezze az eredeti dokumentumot színével lefelé az üveglapra, majd csukja be a lapadagolót.

Megjegyzés

Az eredeti dokumentumot az oldalszámozás sorrendjében helyezze és olvassa be.

- 3 Adja meg a kívánt másolási beállításokat, majd jelölje ki az 1▶1 vagy 1▶2 másolási módot.
- 4 Nyomja meg a főképernyőn a **TÁROLÁS** gombot, ezzel kijelöli azt.
- 5 Az eredeti beolvasásához nyomja meg az **INDÍTÁS** gombot.
- 6 Addig ismételje az 1, 2. és 6. lépéseket, amíg az összes eredetit be nem olvasta.
- 7 A tárolási módból való kilépéshez nyomja meg a **TÁROLÁS** gombot.
- 8 Adja meg a mennyiséget a billentyűzet használatával. A megadott mennyiség megjelenik a főképernyő jobb felső sarkában, az üzenetterületen. A példányszám módosításához nyomja meg a **C MENNY. TÖRL.** gombot, majd adja meg a megfelelő értéket. A beolvasott adatok nyomtatás nélküli törléséhez nyomja meg a **STOP** gombot, majd az adatok biztos törléséhez a helyi menüben nyomja meg az **MÉGSE** gombot.
- 9 Nyomja meg az **INDÍTÁS** gombot. A készülék megkezdja a nyomtatási feladatokat.

Automatikus lapadagolás tárolás mód

Ennek a szolgáltatásnak a használatával több mint 100 eredetit olvashat be a lapadagolóból a memóriába. A másolási feladat hatékonyságának fokozásához ezt a szolgáltatást a tartalék funkcióval együttesen érdemes használnia.

Össze nem egyeztethető kimenetek: képbeillesztés, könyvmásolás, a kép tárolása az átfedési memóriában

- 1 Nyomja meg a főképernyőn a **TÁROLÁS** gombot, ezzel kijelöli azt.
- 2 Adja meg a kívánt másolási beállításokat.
- 3 Tegye bele az eredeti dokumentumokat színükkel felfelé a lapadagolóba. Az eredetik száma nem haladhatja meg a százat.
- 4 Adja meg a mennyiséget a billentyűzet használatával. A megadott mennyiség megjelenik a főképernyő jobb felső sarkában, az üzenetterületen. A példányszám módosításához nyomja meg a **C MENNY. TÖRL.** gombot, majd adja meg a megfelelő értéket.
- 5 Az eredetik beolvasásához nyomja meg az **INDÍTÁS** gombot.
- 6 Addig ismételje a 3-5. lépéseket, amíg az összes eredetit be nem olvasta. A beolvasott adatok nyomtatás nélküli törléséhez nyomja meg a **STOP** gombot, majd az adatok biztos törléséhez a helyi menüben nyomja meg az **MÉGSE** gombot.
- 7 A tárolási módból való kilépéshez nyomja meg a **TÁROLÁS** gombot.
- 8 Nyomja meg az **INDÍTÁS** gombot. A készülék megkezdja a nyomtatási feladatokat.

Megszakítási mód

A megszakítási mód használatával felfüggesztheti a folyamatban lévő másolást egy egyszerű feladat elvégzése idejére. Amikor a megszakításos másolás elkészült, az eredeti feladat beállításai automatikusan helyreállnak, és megjelenik a főképernyő. Nyomja meg a **MEGSZAKÍTÁS** gombot, amikor a készülék a következő állapotok valamelyikében van:

- a tárolási mód használatával tárolt adatok folyamatos nyomtatása
- eredetik beolvasása a tárolási mód használatával
- eredetik beolvasása a tárolási mód használatával tartalék módban történő nyomtatás közben
- *össze nem egyeztethető alapvető másolási feltételek: tartalék*
- *össze nem egyeztethető kimenet: kép tárolása az átfedési memóriában*

Ha szükséges, a fő kezelő meg tudja változtatni az időzítést, amellyel a készülék aktuális műveletét le lehet állítani megszakításos másoláshoz. Tartsa szem előtt, hogy a funkció használatával összeegyeztethető másolási körülmények eltérőek lehetnek a megadott időzítés függvényében.

- 1 Az aktuális nyomtatási feladat leállításához nyomja meg a **MEGSZAKÍTÁS** gombot. Bizonyos folyamatban lévő feladatok esetében a másolás csak azután áll le, hogy az éppen végrehajtott művelet bizonyos fázisai befejeződnek, ezt mutatják az alább ismertetett LED-jelzések.
 - **Memóriában tárolt adatok gyűjtőnyomatása:** A megszakítást jelző LED addig villog, amíg az aktuális feladat egy sorozata ki nem nyomtatódik, majd a LED egyfolytában világít, amíg megszakítási módban az ideiglenes feladat végrehajtása zajlik.
 - **Eredetik beolvasása memóriába:** A megszakítást jelző LED addig villog, amíg az aktuális feladat egy sorozata ki nem nyomtatódik, majd a LED addig egyfolytában világít, amíg megszakítási módban az ideiglenes feladat végrehajtása zajlik.
 - **Eredetik beolvasása memóriába tartalék módban történő nyomtatás közben (lásd az 1. sz. jegyzetet):** A megszakítást jelző LED addig villog, amíg a készülék be nem fejezi az aktuális nyomtatási feladatot, és be nem olvassa a lapadagolóba helyezett összes eredetit. A LED addig folyamatosan világít, amíg megszakítási módban az ideiglenes feladat végrehajtása zajlik. A főképernyőn az összes feladatjelző megszakításra vált át.
- 2 Távolítsa el minden dokumentumot az üveglapról, illetve a dokumentumadagolóból, amennyiben van ott ilyen.
- 3 Helyezze az új eredeti dokumentum(oka)t az üveglapra, illetve a lapadagolóba.
- 4 A megszakítási mód másolási beállításai a következők.

Kétoldalas mód:	1▶1
Automatikus lapadagoló:	BE
Automatikus megvilágítás:	BE
Méretezési mód:	1:1 (1.00)
Automatikus papírválasztás:	BE
Papír mennyisége:	1
Befejezőegység:	rendezési mód az elsődleges tálca használatával

Adjon meg más, a megszakítási móddal összeegyeztethető másolási funkciókat, ha szükséges.

- 5 Nyomja meg az **INDÍTÁS** gombot.
- 6 Amikor elkészült a megszakításos másolás, nyomja meg ismét a **MEGSZAKÍTÁS** gombot az eredeti feladat beállításaihoz való visszatéréshez.
- 7 Tegye vissza az eredeti feladathoz tartozó eredeti dokumentumot, majd a másolás folytatásához nyomja meg az **INDÍTÁS** gombot.

Megjegyzés

Ha tartalék módban megnyomja a **MEGSZAKÍTÁS** gombot, mielőtt a készülék befejezné az eredetik beolvasását a tartalék feladathoz, törölődnek a tartalék feladathoz megadott beállítások.

Ha a megszakításos másolás közben megnyomja az **ELLENŐRZÉS** gombot, a megjelenített adatok az eredeti másolási feladat beállításait tükrözik. Az ellenőrzőmód nem jeleníti meg a megszakításos másolási feladat adatait.

Elforgatás

Ezzel a szolgáltatással az automatikus papírválasztás, illetve az automatikus méretezés használatával a papír betöltési irányától függetlenül másolhatja az alább ismertetett eredeti dokumentumokat Letter vagy 5,5x8,5 méretű papírra. Az elforgatáshoz annak természetéből adódóan az automatikus kiválasztásnak vagy méretezésnek működnie kell. A fő kezelő azonban beállíthatja az elforgatás állandó, illetve az automatikus választással, méretezéssel vagy kicsinyítéssel együttes működését.

- az elforgatásos másolás a memóriát használja
- másolat mérete: Letter, Letter-R, 5,5x8,5-R (csak fekvő (□) betöltési típusnál)
- eredeti mérete: Ledger, Legal, Letter, Letter-R, 5,5x8,5, 5,5x8,5-R
- *össze nem egyeztethető alapvető másolási feltételek: függőleges vagy vízszintes nagyítás/kicsinyítés, elforgatásos rendezés, elforgatásos csoport, tandem mód*
- *össze nem egyeztethető kimenet: könyvmásolás, a nem képi terület törlése, ismétlés (kivéve a 2/4/8 típusú ismétlés), automatikus elrendezés, kép tárolása az átfedési memóriában*

Elforgatás és automatikus papírválasztás

Az automatikus papírválasztás esetén a készülék automatikusan az eredetivel megegyező méretű papírra másol, 1:1 méretarányban.

Amikor például letter méretű papír van betöltve a tálcába fekvő tájolással, és a készülék azt észleli, hogy az eredeti álló tájolással van elhelyezve, az elforgatás és az automatikus kiválasztás együttesen forgatják el az eredeti képet 90 fokkal, majd kiadják a letter méretű másolatot, hogy az a papír tájolásával megegyező legyen.

Hasonlóképpen, amikor például letter méretű papír van betöltve a tálcába álló tájolással, és a készülék azt észleli, hogy az eredeti fekvő tájolással van elhelyezve, az elforgatás és az automatikus papírválasztás együttesen forgatják el az eredeti képet 90 fokkal, majd kiadják a letter méretű másolatot, hogy az a papír tájolásával megegyező legyen.

Elforgatás és automatikus méretezés

Amikor például letter méretű papír van betöltve a tálcába fekvő tájolással, és a készülék azt észleli, hogy az eredeti álló tájolással van elhelyezve, az elforgatás (ha szükséges) elforgatja az eredeti képet 90 fokkal, és a másolat olyan automatikus méretezéssel készül, hogy elférjen az álló tájolású papíron.

Hasonlóképpen, amikor például letter méretű papír van betöltve a tálcába álló tájolással, és a készülék azt észleli, hogy az eredeti fekvő tájolással van elhelyezve, az elforgatás (ha szükséges) elforgatja az eredeti képet 90 fokkal, és a másolat olyan automatikus méretezéssel készül, hogy elférjen a fekvő tájolású papíron.

Amikor az 5,5x8,5 tálcá van kijelölve, és a készülék azt észleli, hogy az eredeti álló tájolással van elhelyezve, az elforgatás elforgatja az eredeti képet 90 fokkal, és a másolat olyan automatikus méretezéssel készül, hogy elférjen az álló tájolású papíron.

Az automatikus elforgatás kikapcsolása

A készülék úgy van eredetileg beállítva, hogy automatikusan bekapcsolja az elforgatási funkciót.

Nyomja meg a főképernyőn a **FORGATÁS KI** gombot, ezzel kijelöli azt. Az elforgatás ikonja eltűnik, és az elforgatási funkció kikapcsolódik.

Az automatikus elforgatás ismételt engedélyezése

Az engedélyezéshez nyomja meg a főképernyőn a **FORGATÁS KI** gombot. Az elforgatás ikonja megjelenik, és az elforgatási funkció újra aktívá válik.

Ellenőrző és próbanyomat

Használja az ellenőrzőmódot a másolási beállítások megerősítéséhez, mielőtt megnyomná az **INDÍTÁS** gombot. Az ellenőrző képernyő lehetővé teszi nem csupán az aktuális beállítások megjelenítését, hanem azoknak közvetlenül az ellenőrző módból történő módosítását vagy kikapcsolását is.

Ebben a módban a próbanyomat használatával elkészíthet egy mintapéldányt a másolt sorozatból, mielőtt több példányban másolna. Így kényelmesen és takarékosan tekintheti meg a következő másolási beállítások eredményét:

- másolási beállítások a tárolási mód használatával
- brosúra
- lap/borító beillesztése
- képbeillesztés
- fejezet
- könyvmásolás
- kombináció
- programozott feladat

A próbanyomat használatánál az összes eredetit beolvassa a készülék a memóriába, és csak egy sorozat készül, amikor a vezérlőpanelen megnyomja a **PRÓBAMÁSOLAT** gombot, illetve az ellenőrzési képernyőn a **PRÓBANYOMAT** érintőgombot. A **PRÓBANYOMAT** megnyomása után bizonyos esetekben egyes másolási beállítási gombok kiszűrítve jelennek meg az ellenőrzési képernyőn. Az ezeken megadott beállításokat nem tudja módosítani, illetve kiiktatni.

Amikor megnyomja az **INDÍTÁS** gombot, a feladat nyomtatása addig folytatódik, amíg el nem készül a feladat.

- az összes megadott beállítást meg lehet jeleníteni az ellenőrzési képernyőn
- *a próbanyomat készítésével össze nem egyeztethető másolási körülmények: csoportosítás*

- 1 Az ellenőrzési képernyő megjelenítéséhez nyomja meg a vezérlőpanel **ELLENŐRZÉS** gombját.
- 2 Ellenőrizze az aktuális feladathoz megadott beállításokat.
- 3 Ha szükséges, a mintasorozat elkészítéséhez nyomja meg a vezérlőpanel **PRÓBAMÁSOLAT** gombját, vagy az ellenőrzési képernyőn a **PRÓBANYOMAT** feliratot.
- 4 Az ellenőrzési módból való kilépéshez és a főképernyőre való visszatéréshez nyomja meg a **KILÉPÉS** (vagy az **ELLENŐRZÉS**) gombot.
- 5 Amikor megjelenik a főképernyő, nyomja meg az **INDÍTÁS** gombot.

Beállítások módosítása és kikapcsolása

Ha bármelyik beállítást módosítani kívánja, vagy ki szeretné kapcsolni, kövesse az alábbi lépéseket.

A beállítások módosítása:

- 1 Nyomja meg az ellenőrzési képernyőn a kívánt másolási beállítás gombját, ezzel azt kijelöli.

Megjegyzés

Azok a gombok, amelyeket nem lehet kijelölni, nem módosíthatók az ellenőrzési képernyőről.

Bára a következő kimeneti funkciókat ki lehet jelölni, azokat módosítani nem lehet, csupán kikapcsolni a **Beállítás feloldása** felirat megérintésével: **Átfedés**, **Nem kép terület törl.**, **Inverz kép**, **Automat. elrendezés**, **Teljes képi terület**.

- 2 Érintse meg a **BEÁLL. VÁLT.** feliratot. Az érintőképernyő megjeleníti a kijelölt másolási beállítás módosításához szükséges képernyőt.
 - Alapvető másolási beállítás gombjának választása esetén a főképernyőt jeleníti meg a készülék.
 - A **JAVÍTÁS** mód, illetve a **KÜLÖNL. ER.** vagy az **EREDETIK** gombok választása a **Eredetik beolvasási feltételének kiválasztása** menüt jeleníti meg.
 - Kimeneti funkcióhoz tartozó gomb választása a kimenet módosításának megadására használható képernyőt jeleníti meg. Ha egy későbbi képernyőn bejelölte a **KÖNYV JELÖLÉS** beállítást, a kimeneti funkció gombjának választása erre a képernyőre viszi.
- 3 Módosítsa a beállítást szükség szerint, majd az ellenőrzési képernyőt visszaállítva térjen vissza az ellenőrzési lépésekhez, illetve a másolás megkezdéséhez a főképernyőre.

A beállítások kikapcsolása:

- 1 Nyomja meg az ellenőrzési képernyőn a kívánt eredeti gombot, illetve a kimeneti funkció gombját, ezzel azt kijelöli.
- 2 Érintse meg a **BEÁLLÍTÁS FELOLDÁSA** gombot.
- 3 A kimeneti funkció törléséhez érintse meg az **IGEN** feliratot, illetve a beállítás helyreállításához a **Nem** gombot. Amikor megérinti az **IGEN** feliratot, a kijelölt funkció kikapcsolódik, és a gomb eltűnik az ellenőrzési képernyőről.

Súgó mód

A Súgó gomb segítségével az aktuális képernyőmóddal kapcsolatos információk, illetve az eljárások beállításával kapcsolatos tudnivalók jeleníthetők meg. A Súgó gombot bármelyik képernyőn meg lehet nyomni, kivéve a feladatmemória és a fő operátor mód képernyőit.

A **SÚGÓ** képernyő is tartalmazza középen a Súgó menü ikonját. Ha megérinti a súgó menü gombját, a **SÚGÓ** menüképernyő megjeleníti a többfunkciós készülék összes szolgáltatásának listáját. Egy funkció megérintésekor, a súgóképernyőn az annak megfelelő súgóinformációk jelennek meg.

A **FŐ KEZELŐI MÓD** gomb is megjelenik a súgóképernyő bal alsó részén. Megérintésekor megjelenik a fő kezelő jelszavát kérő képernyő, amely a fő kezelői mód eléréséhez szükséges. Lásd: „A fő kezelői mód elérése”, 164. oldal.

- 1 A Súgó képernyő megjelenítéséhez nyomja meg a **SÚGÓ** gombot bármelyik képernyőn.
- 2 Érintse meg a **TONERKELLÉK**, **PAPÍRKELLÉK**, **ALA**, **TÚZÉS KELLÉK**, **LYUKASZ.**, **SEGÍTSÉGGKÉRÉS** vagy **SZERVIZHÍVÁS TELEFON ÉS FAXSZÁMA** feliratot. Ennek hatására megjelenik az adott funkció leírása.

- 3 Ha a sűgő működéséről szeretne tájékozódni, érintse meg a képernyő közepén látható SŰGŐ feliratot. Megjelenik a sűgőképernyő. Válassza ki a sűgőmenű 7 elemének egyikét.
- 4 A heti időzítő gomb csak akkor jelenik meg, ha engedélyezve van a heti időzítő funkció. A heti időzítő beállításainak megjelenítéséhez érintse meg a gombot.
- 5 Ha megérinti a KILÉPÉS feliratot, visszajut arra a képernyőre, amely akkor volt látható, amikor megnyomta a SŰGŐgombot.

7 Befejező módok

A Q3633A tűző-/kötegelőegység és a Q3634A többfunkciós befejezőegység specifikációi	74
Befejezőegység típusa	74
Az elsődleges tálca	74
A másodlagos tálca	75
Brosúratálca (csak többfunkciós befejezőegység esetén)	75
borítékbehelyező egység	75
Lyukasztőegység	75
Nem rendezéses mód az elsődleges tálca használatával	76
Rendezéses mód az elsődleges tálca használatával	77
Tűzéses/rendezéses mód az elsődleges tálca használatával	77
Csoportosítási mód az elsődleges tálca használatával	78
Kimeneti módok a másodlagos tálca használatával	79
Hajtási és tűzési, illetve hajtási módok	80
Lyukasztási mód	81
Háromszoros hajtási mód	82
Borítékbehelyező egység	83
Kézi befejezés	85
Az MFP kimeneti módjai befejezőegység nélkül	87
Kimenet a dokumentum színével lefelé	88
Kimenet a dokumentum színével felfelé	89

A Q3633A tűző-/kötegelőegység és a Q3634A többfunkciós befejezőegység specifikációi

Csak a HP által ajánlott, és a másolás minőségéhez megadott körülmények között tárolt papírt használjon. Különleges papírok használata esetén a megbízhatóság és a másolás minősége nem garantált.

Ez a befejezőegység az alábbi szabványos méretektől eltérő széles papírméreteket is befogad. Lásd: „Papír”, 35. oldal.

Befejezőegység típusa

- elsődleges tálca beépített kétszeres tűzéssel: mozgó típusú tálca
- másodlagos tálca
- brosúratálca (csak többfunkciós befejezőegység esetén)
- Q3636A borítékbahelyező egység (opcionális egység)
- Q3635A lyukasztóegység (opcionális egység)

Az elsődleges tálca

- nem rendezéses mód
 - papírméret: Lásd: „A Q3633A tűző-/kötegelőegység és a Q3634A többfunkciós befejezőegység elsődleges (fő) tálcája”, 42. oldal
 - papír súlya: 16 - 24 lb; különleges karton (176 g/m² borítópapír), fólia, címke, 2, 3, vagy 4 lyukas lyukasztás (a beszerelt tartozék függvényében), ruhaanyag
 - papírkapacitás 20 lb. súlynál:
500 lap 5,5 x 8,5
3000 lap Letter, Letter-R (Q3633A)
2500 lap 5,5 x 8,5, Letter-R (Q3634A)
1500 lap Ledger, Legal
- rendezéses mód/csoportosítási mód
 - papírméret: Lásd: „A Q3633A tűző-/kötegelőegység és a Q3634A többfunkciós befejezőegység elsődleges (fő) tálcája”, 42. oldal
 - papír súlya: 16 - 24 lb
papírkapacitás 20 lb súlynál:
500 lap 5,5 x 8,5
3000 lap Letter, Letter-R (Q3633A)
2500 lap Letter, Letter-R (Q3634A)
1500 lap Ledger, Legal
- tűzéses/rendezéses mód
 - papírméret: Lásd: „A Q3633A tűző-/kötegelőegység és a Q3634A többfunkciós befejezőegység elsődleges (fő) tálcája”, 42. oldal
 - papír súlya: 16 - 24 lb
 - papírkapacitás 20 lb súlynál: 1000 lap. A tűzendő lapok száma szerint változó. Lásd: „Tűzéses/rendezéses mód”, 42. oldal.
 - tűzési kapacitás: 50 lap (legfeljebb 5,0 mm vastagság). A tűzési kapacitás módosítható, a szerviz szakember 45, 40 vagy 35 lapos értékre tudja beállítani.
 - tűzés helye: Lásd: „Tűzéses/rendezéses mód”, 42. oldal.

Megjegyzés

A tűzéses/rendezéses módban a túlságosan pöndörödő papír, illetve egyes vékony papírok használata gyenge eredményeket hozhat a tűzött sorozatok rendezettsége terén.

Másodlagos tálca

- rendezés nélkül, kimenet a dokumentum színével lefelé
- rendezés nélkül, kimenet a dokumentum színével felfelé
- csoportosítás, kimenet a dokumentum színével lefelé
- csoportosítás, kimenet a dokumentum színével felfelé
 - papírméret: Lásd: „A Q3633A tűző-/kötegelőegység és a Q3634A többfunkciós befejezőegység másodlagos tálcája”, 42. oldal
 - papír súlya: 16 - 24 lb
 - papírkapacitás 20 lb súlynál: 200 lap

Brosúratálca (csak többfunkciós befejezőegység esetén)

- hajtási mód
 - papírméret: Lásd: „A Q3634A többfunkciós befejezőegység brosrátalcája”, 43. oldal
 - papír súlya: 16 - 24 lb; különleges papír (20 lb súlyú papír használata ajánlott)
 - hajtott lapok száma: legfeljebb 3 lap (tűzés nélkül)
 - brosúratálca kapacitása:
legfeljebb körülbelül 100 lap
legfeljebb 33 sorozat 3 lapos, hajtogatott brosrúra (33 x 3 = 99 lap)
legfeljebb 50 sorozat 2 lapos, hajtogatott brosrúra (50 x 2 = 100 lap)
legfeljebb körülbelül 75 lap Letter-R, A4R méretnél
legfeljebb 25 sorozat 3 lapos, hajtogatott brosrúra (25 x 3 = 75 lap)
- tűző és hajtási mód
 - papírméret: Lásd: „A Q3634A többfunkciós befejezőegység brosrátalcája”, 43. oldal
 - papír súlya: 16 - 24 lb; különleges papír (20 lb súlyú papír használata ajánlott)
 - hajtott lapok száma: maximálisan 20 lap (csak 75 g/nm papír használata esetén)
maximálisan 19 lap (vastag borítólapal együtt)
 - brosúratálca kapacitása:
legfeljebb körülbelül 100 lap
legfeljebb 20 sorozat 5 lapos, hajtogatott brosrúra (20 x 5 = 100 lap)
legfeljebb 10 sorozat 10 lapos, hajtogatott brosrúra (10 x 10 = 100 lap)
legfeljebb 6 sorozat 16 lapos, hajtogatott brosrúra (6 x 16 = 96 lap)
legfeljebb körülbelül 75 lap
legfeljebb 15 sorozat 5 lapos, hajtogatott brosrúra (15 x 5 = 75 lap)

Borítékbehelyező egység

- papírméret: Lásd: „Papír a Q3636A borítékbehelyező egységben (opcionális egység)”, 44. oldal
- Papír súlya borítólap módban: 200 g/m² vastag papír (13 - 110 lb)
- papír súlya kézi tűzés esetén: 16 - 24 lb

Lyukasztóegység

- lyukasztás mód (csak az elsődleges tálca kimeneti módjaival együttesen használható)
 - papírméret: Lásd: „Lyukasztási lehetőségek”, 45. oldal
 - papír súlya: 13 - 45 lb
 - a lyukak száma: a beszerelt lyukasztóegységtől függ
 - lyuk átmérője:
 - 3 lyuk: 8,0 mm ± 0,5 mm (0,32 ± 0,02 hüvelyk)
 - 2 vagy 4 lyuk: 6,5 mm ± 0,5 mm (0,26 ± 0,02 hüvelyk)

- lyuk helyzete:
 - 2 lyuk (Észak-Amerika): 70 mm ± 0,5 mm (2,76 ± 0,02 hüvelyk)
 - 3 lyuk (Észak-Amerika): 108 mm ± 0,5 mm (4,25 ± 0,02 hüvelyk)
 - 4 lyuk (Európa): 80 mm ± 0,5 mm (3,15 ± 0,02 hüvelyk)
 - 4 lyuk (Svédország): a két középső lyuk között: 70 mm ± 0,5 mm (2,76 ± 0,02 hüvelyk);
a felső középső lyuktól a felső lyuk felé: 21 mm ± 0,5 mm (0,83 ± 0,02 hüvelyk);
az alsó középső lyuktól az alsó lyuk felé: 21 mm ± 0,5 mm (0,83 ± 0,02 hüvelyk)

Nem rendezéses mód az elsődleges tálca használatával

A nem rendezéses mód csupán annyit jelent, hogy nincsenek kijelölve az eltolásos/kötegeléses befejező módok. A másolatok kilépéskor egy halomba kerülnek a sorozatok közötti eltolás alkalmazása nélkül.

Ha a *Befejezőegység* módjának kiválasztása menüben kezdetben ki van jelölve az elsődleges tálca, a Q3633A/Q3634A egység a kinyomtatott lapokat a megfelelő sorrendben, színükkel lefelé adja ki.

- papírméret: Ledger, Legal, Letter-R, Letter, 5,5 x 8,5
- papírkapacitás 20 lb súlynál:
 - 500 lap 5,5 x 8,5
 - 3000 lap Letter, Letter-R (Q3633A)
 - 2500 lap Letter, Letter-R (Q3634A)
 - 1500 lap Ledger, Legal

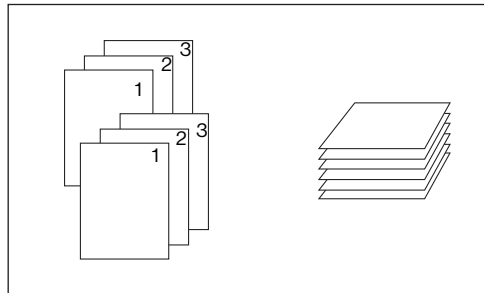

- 1 Nyomja meg a főképernyőn a **RENDEZÉS** gombot, ezzel megszünteti annak kijelölését, ha addig ki volt jelölve.
- 2 Adja meg a kívánt példányszámot.
- 3 Az eredetiket helyezze az automatikus lapadagolóba vagy az üveglapra, és szükség szerint adja meg a másolási beállításokat.
- 4 A nem rendezéses módban történő másolás megkezdéséhez nyomja meg az **INDÍTÁS** gombot. A másolatok színükkel lefelé távoznak, és az oldalak teteje a készülék eleje felé fog nézni.

VIGYÁZAT!

Ha a megadott mennyiség meghaladja a befejezőegység maximális kapacitását, az elakadások elkerülése érdekében vegye ki a távozó nyomtatott lapokat, nehogy elakadjon a papír.

Rendezéses mód az elsődleges tálca használatával

Ezt a módot akkor célszerű használni, amikor az eredeti sorozatból több példányt nyomtat ki, és azt szeretné, hogy kiadáskor mindegyik rendezett sorozat egymáshoz képest el legyen tolvá. A tűző módot a rendezéses módon belül lehet kijelölni.

Ha a *Befejezőegység* módjának kiválasztása menüben kezdetben ki van jelölve az elsődleges tálca, a Q3633A/Q3634A egység a kinyomtatott lapokat a megfelelő sorrendben, színükkel lefelé adja ki.

- papírméret: Ledger, Legal, Letter, Letter-R, 5,5 x 8,5, 5,5 x 8,5-R
- papírkapacitás 20 lb súlynál:
 - 500 lap 5,5 x 8,5
 - 3000 lap Letter, Letter-R (Q3633A)
 - 2500 lap Letter, Letter-R (Q3634A)
 - 1500 lap Ledger, Legal

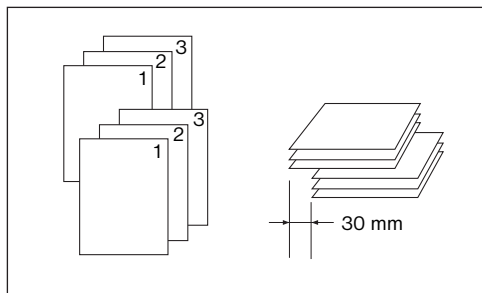

- 1 Nyomja meg a főképernyőn a **RENDEZÉS** gombot, ezzel kijelöli.
- 2 Adja meg a kívánt példányszámot.
- 3 Az eredetiket helyezze el a lapadagolóban, és szükség szerint adja meg a másolási beállításokat.
- 4 Nyomja meg az **INDÍTÁS** gombot.

Megjegyzés

Ha a megadott mennyiség meghaladja a befejezőegység maximális kapacitását, az elakadások elkerülése érdekében vegye ki a távozó nyomtatott lapokat, nehogy elakadjon a papír.

Rendezéses/tűző mód az elsődleges tálca használatával

Ezt a módot akkor kell használni, ha minden egyes lemásolt sorozatot eltolással szeretne kiadni, és azokat tűzni is akarja. A tűzés helyét és a kapcsok számát (1 vagy 2) a befejező mód helyi menüjében lehet megadni. Minden befejezett sorozat el lesz tolvá a következő másolt sorozathoz képest.

Ha a *Befejezőegység* módjának kiválasztása menüben kezdetben ki van jelölve az elsődleges tálca, a Q3634A egység a kinyomtatott lapokat a megfelelő sorrendben, színükkel lefelé adja ki.

- 1 helyen tűzött papír: Ledger, Legal, Letter-R, Letter
(Az 5,5 x 8,5 méretű eredetiket csak álló tájolással lehet használni)
- 2 helyen tűzött papír: csak a hosszú élén betöltött Letter papír, illetve a rövid élével betöltött Ledger, Legal, Letter-R, Letter papírok
- papírkapacitás 20 lb súlynál: 1000 lap (a tűzendő lapok számától függően változó)
- tűzési kapacitás: 50 lap 20 lb (5,0 mm vagy annál vékonyabb) papír
(a tűzési kapacitás módosítható, a szerviz szakembere 45, 40 vagy 35 lapos értékre tudja beállítani)
- tűzés helye: 1 sarokkapocs; 2 sima helyen lévő kapocs.
(a sarokkapocs bizonyos másolatméretek esetén párhuzamos kapocsra változhat)
- *össze nem egyeztethető másolási körülmények: az üveglap használata (képeillesztés, könyvmásolás és üveges tárolás mód esetén használható), hajtás, tűzés és hajtás, háromrét hajtás, fólia betéttlap*

Megjegyzés

A tűzéses/redezéses módban a túlságosan pöndörödő papír, illetve egyes vékony papírok használata gyenge eredményeket hozhat a tűzött sorozatok rendezettsége terén.

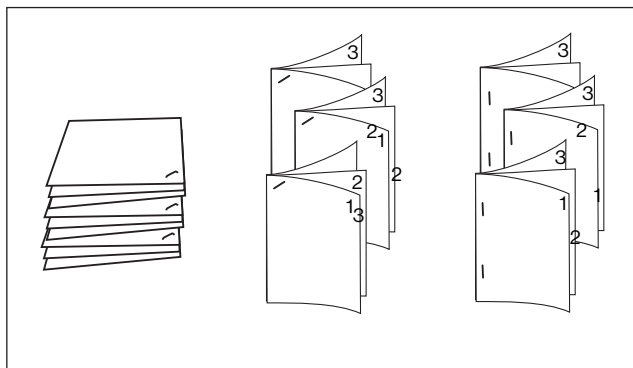

- 1 Nyomja meg a főképernyőn a **TŰZÉS** gombot, ezzel kijelöli. A befejező ikon területén megjelenik a tűzés helyének ikonja. Ha nem kívánja módosítani a tűzés helyét, folytassa a 7. lépéssel.
- 2 A **Befejezőegység módjának kiválasztása** menü megjelenítéséhez érintse meg a főképernyőn az **OPCIÓK** menüt.
- 3 A tűzés helyének kiválasztásához érintse meg a kívánt gombot a képernyőn megjelenő 4 gomb közül. Kétoldalas másolatok készítése esetén a kívánt kötési mód gombját is válassza ki.
- 4 A beállítás befejezéséhez és a főképernyőre való visszatéréshez érintse meg az **OK** gombot a **Befejezőegység módjának kiválasztása** menüben. A befejező ikon területén megjelenik a tűzés kiválasztott helye.
- 5 Nyomja meg a főképernyőn az **EREDETIK** gombot az **Eredetik beolvasási feltételének kiválasztása** menü megjelenítéséhez.
- 6 Érintéssel válassza ki a kívánt iránybeállítást, majd a főképernyőre való visszatéréshez nyomja meg az **OK** gombot.
- 7 Adja meg a másolás további beállításait, amennyiben szükséges.
- 8 Adja meg a kívánt példányszámot.
- 9 Helyezze el az eredetiket a lapadagolóban.
- 10 Nyomja meg az **INDÍTÁS** gombot.

Megjegyzés

Ha a megadott mennyiség meghaladja a befejezőegység maximális kapacitását, az elakadások elkerülése érdekében vegye ki a távozó nyomtatott lapokat, nehogy elakadjon a papír.

Csoportosítási mód az elsődleges tálca használatával

Ezt a módot akkor célszerű használni, amikor az egyes eredetiből több példányt szeretne csoportba rendezni, és kiadáskor egymáshoz képest eltolni. A csoportosított sorozatokat nem lehet tűzni.

- papírméret: Ledger, Legal, Letter, Letter-R, 5,5 x 8,5, 5,5 x 8,5-R
- papírkapacitás 20 lb súlynál:
500 lap 5,5 x 8,5
3000 lap Letter-R, Letter (Q3633A)
2500 lap Letter-R, Letter (Q3634A)
1500 lap Ledger, Legal

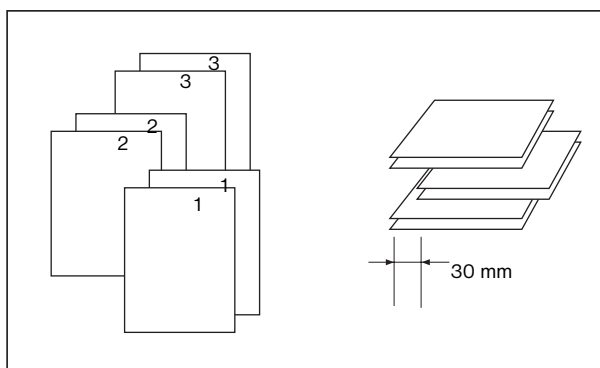

- 1 A Befejezőegység módjának kiválasztása menü megjelenítéséhez érintse meg a főképernyőn az OPCIÓK menüt.
- 2 Érintse meg a CSOPORT gombot, majd a beállítás befejezéséhez és a főképernyőre való visszatéréshez érintse meg az OK gombot. A befejező ikon területén megjelenik a csoport ikonja.
- 3 Adja meg a kívánt példányszámot.
- 4 Az eredetiket helyezze el a lapadagolóban, és szükség szerint adja meg a másolási beállításokat.
- 5 Nyomja meg az **INDÍTÁS** gombot.

VIGYÁZAT!

Ha a megadott mennyiség meghaladja a befejezőegység maximális kapacitását, az elakadások elkerülése érdekében vegye ki a távozó nyomtatott lapokat, nehogy elakadjon a papír.

Kimeneti módok a másodlagos tálca használatával

A Q3633A tűző-/kőtegelőegység és a Q3634A többfunkciós befejezőegység az elsődleges tálca mellett el van látva egy másodlagos tálcával is, amelyet a Befejező egység módjának kiválasztása menüben lehet kijelölni.

A másodlagos tálca az alábbi 4 kimeneti típust nyújtja, ezeket szintén a Befejező egység módjának kiválasztása menüben lehet megadni.

- a dokumentum színével lefelé, rendezés nélküli kiadás
 - a dokumentum színével felfelé, rendezés nélküli kiadás
 - a dokumentum színével lefelé, csoportosított kiadás
 - a dokumentum színével felfelé, csoportosított kiadás
 - papírméret: Ledger - 5,5 x 8,5
 - papír súlya: 16 - 24 lb
 - papírkapacitás 20 lb súlynál: 200 lap
- 1 A Befejezőegység módjának kiválasztása menü megjelenítéséhez érintse meg a főképernyőn az OPCIÓK menüt.
 - 2 A Befejező<opciók> helyi menü megjelenítéséhez érintse meg a **FELSŐ TÁLCA** gombot.
 - 3 A helyi menüben érintse meg a megfelelő gombot a 4 kimeneti mód egyikének kiválasztásához.
 - a A rendezés nélküli, a dokumentum színével lefelé való kiadáshoz nyomja meg a **NYOMTATOTT OLD. LEFELÉ** gombot.
 - b A rendezés nélküli, a dokumentum színével felfelé való kiadáshoz nyomja meg a **NYOMTATOTT OLD. FELFELÉ** gombot.
 - c A csoportosított, a dokumentum színével lefelé való kiadáshoz nyomja meg a **CSOPORT** és a **NYOMTATOTT OLD. LEFELÉ** gombokat.
 - d A csoportosított, a dokumentum színével felfelé való kiadáshoz nyomja meg a **CSOPORT** és a **NYOMTATOTT OLD. FELFELÉ** gombokat.
 - 4 A beállítás befejezéséhez és a főképernyőre való visszatéréshez érintse meg az OK gombot a Befejezőegység módjának kiválasztása menüben. A felső tálca használatára a befejező módban megadott beállítás tükröződni fog a főképernyő befejező ikon területén is.
 - 5 Adja meg a kívánt példányszámot.

- 6 Az eredetiket helyezze el a lapadagolóban, és szükség szerint adja meg a másolási beállításokat.
- 7 Nyomja meg az **INDÍTÁS** gombot.

Megjegyzés

Ha a megadott mennyiség meghaladja a befejezőegység maximális kapacitását, az elakadások elkerülése érdekében vegye ki a távozó nyomtatott lapokat, nehogy elakadjon a papír.

Hajtási és tűzési, illetve hajtási módok

A hajtási és tűző módok csak akkor használhatóak, ha be van szerelve a befejezőegység többfunkciós opciója. Ha valamelyik mód ki van jelölve, a broszúra funkció automatikusan kijelölődik, és megjelenik a Kimeneti kiválasztási mód képernyő.

Megjegyzés

Amikor kétoldalas eredeti ívek másolásakor a hajtási és tűző módot használja, oldja fel a kimeneti mód kiválasztására szolgáló képernyőn az automatikusan beállított broszúra módot.

Ha sötét eredetiket másol, vagy fordított kép módot alkalmaz a hajtási vagy tűző és hajtási móddal együttesen, a kiadott másolatokon a hajtási vonal némileg elcsúszhat.

A hajtási vagy tűző és hajtási módok használatakor a következő másolási eredmények várhatóak:

Hajtási módban minden másolt sorozatot összehajt a készülék, és kiadja a befejezőegység broszúratálcájába. Tűző és hajtási módban minden másolt sorozatot két helyen (2 párhuzamos kapocccsal) összetűz a készülék, összehajtja, és kiadja a broszúratálcába.

- automatikus lapadagoló használata
- a hajtott lapok maximális száma (20 lb bankposta papír esetén) mindkét módban:
 - hajtás: 3 lap (kevesebb, mint a tűző és hajtási módban, mert a lapok nincsenek előtte összetűzve)
 - tűző és hajtási: 20 lap; vastag borító használata esetén 19 lap
- papírméret: Ledger, Legal, Letter-R, A4R
- papír súlya: 16 - 24 lb; különleges papír (20 lb súlyú papír használata ajánlott)
- Brosúratálca kapacitása:

A broszúratálca kapacitásának túllépése esetén a befejezőegység leáll. Adja meg a megfelelő példányszámot a következő kapacitásokat szem előtt tartva.

 - legfeljebb körülbelül 100 lap
hajtás: legfeljebb 33 sorozat 3 lapos, hajtogatott broszúra (33 x 3 = 99 lap)
tűzés és hajtás: legfeljebb 20 sorozat 5 lapos, hajtogatott broszúra (20 x 5 = 100 lap)
legfeljebb 6 sorozat 15 lapos, hajtogatott broszúra (6 x 15 = 90 lap)
 - legfeljebb körülbelül 75 lap (Letter-R, A4R)
hajtás: legfeljebb 25 sorozat 3 lapos, hajtogatott broszúra (25 x 3 = 75 lap)
tűzés és hajtás: legfeljebb 15 sorozat 5 lapos, hajtogatott broszúra (15 x 5 = 75 lap)
- *a broszúrabállításal össze nem egyeztethető alapvető másolási feltételek: automatikus papírválasztás, 1▶1, 2▶1, elforgatás, rendezés, tűzés/rendezés, csoport, borítólap-adagolás, háromrét hajtás, elforgatásos rendezés, elforgatásos csoportosítás, lyukasztás*
- *a broszúrabállításal össze nem egyeztethető eredetik: vegyes eredeti, a teljes terület egyedi mérete, tépőfüles papír*
- *a broszúrabállításal össze nem egyeztethető kimenetek: lap/borító beillesztése, kombináció, fólia betétlap, programozott feladat, a nem képi terület törlése, fordított kép, ismétlés*
- *a broszúrabállításal össze nem egyeztethető feltételek: rendezés, tűzés/rendezés, csoportosítás, elforgatásos rendezés, elforgatásos csoportosítás, háromrét hajtás, lyukasztás, fólia betétlap, fordított kép*

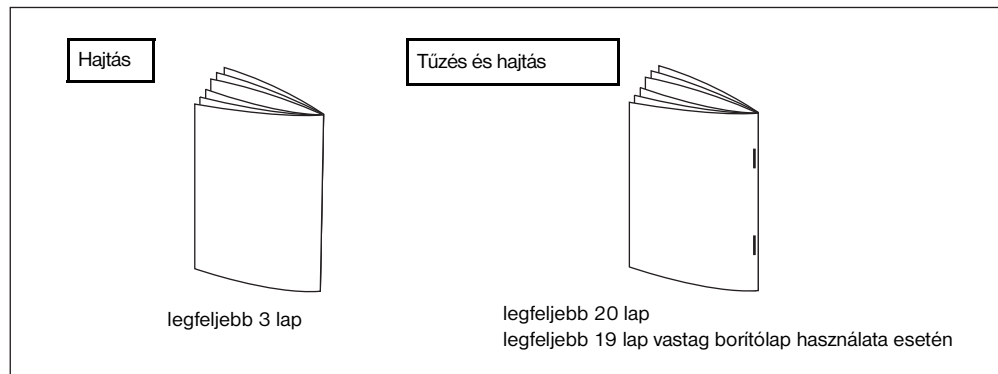

Megjegyzés

A **HAJTÁS** vagy a **TŰZÉS és HAJT.** beállítás választása automatikusan a brosúratálcára állítja a kimeneti tálcát. Megfigyelheti, hogy az elsődleges tálcára mutató nyíl ettől kezdve a brosúratálcára mutat.

Az eredetiek betöltésekor tartsa szem előtt a következő kapacitáskorlátokat:

Hajtási mód: 12 lap vagy kevesebb egyoldalas másolás esetén, 6 lap vagy kevesebb kétoldalas másolás esetén; tűző és hajtási mód 80 lap vagy kevesebb egyoldalas másolás esetén, 40 lap vagy kevesebb kétoldalas másolás esetén. A kapacitáskorlátok túllépése problémát okozhat a befejezőegység működésében.

A brosúratálcá kapacitásának túllépése esetén a befejezőegység leáll.

- 1 Csukja be teljesen az automatikus lapadagolót, majd nyomja meg az **ALAPHELYZETBE ÁLLÍTÁS** gombot.
- 2 A Befejezőegység módjának kiválasztása menü megjelenítéséhez érintse meg a főképernyőn az **OPCIÓK** menüt.
- 3 Válassza igény szerint a **TŰZÉS és HAJT.**, illetve a **HAJTÁS** beállítást.
- 4 Érintse meg a Befejezőegység módjának kiválasztása menü **OK** gombját. Visszaáll a főképernyő, és a befejező módban megadott beállítás megjelenik a befejező ikon területén.
- 5 Adja meg a másolás további beállításait, amennyiben szükséges. Automatikusan kijelölődik a **Nincs borítólap a brosúrához** beállítás. A beállítás módosításához érintse meg a főképernyőn a **KIMENET** gombot, ezzel megjeleníti a kimenetbeállítási képernyőt, majd a brosúramód-beállítási képernyő megjelenítéséhez nyomja meg kétszer a **Brosúra** gombot, így törölheti ezt a beállítást vagy másikat adhat meg.
- 6 Adja meg a kívánt példányszámot.
- 7 Helyezze el az eredetiket a lapadagolóban.
- 8 Nyomja meg az **INDÍTÁS** gombot.

Lyukasztási mód

A lyukasztási mód csak akkor használható, ha valamelyik befejezőegységbe be van szerelve valamelyik opcionális lyukasztóegység.

Amikor a lyukasztási mód az elsődleges tálcá valamelyik kimeneti módjával együttesen van kijelölve, mindegyik másolat lapot kilyukasztja a készülék, és a megadott kimeneti módnak megfelelően az elsődleges tálcába adja ki.

- másolási papírméret: Ledger, Letter (20 lb papír használata ajánlott)
- papír súlya: 20 lb - 24 lb bankposta papír használata ajánlott
vékony papír: 16 lb - 19 lb
vastag papír: 25 lb - 45 lb
- lyuk átmérője:
 - 3 lyuk: 8,0 mm ± 0,5 mm (0,32 ± 0,02 hüvelyk)
 - 2 vagy 4 lyuk: 6,5 mm ± 0,5 mm (0,26 ± 0,02 hüvelyk)

- lyuk helyzete:
 - 2 lyuk (Észak-Amerika): 70 mm ± 0,5 mm (2,76 ± 0,02 hüvelyk)
 - 3 lyuk (Észak-Amerika): 108 mm ± 0,5 mm (4,25 ± 0,02 hüvelyk)
 - 4 lyuk (Európa): 80 mm ± 0,5 mm (3,15 ± 0,02 hüvelyk)
 - 4 lyuk (Svédország): a két középső lyuk között: 70 mm ± 0,5 mm (2,76 ± 0,02 hüvelyk); a felső középső lyuktól a felső lyuk felé: 21 mm ± 0,5 mm (0,83 ± 0,02 hüvelyk); az alsó középső lyuktól az alsó lyuk felé: 21 mm ± 0,5 mm (0,83 ± 0,02 hüvelyk)
- össze nem egyeztethető alapvető másolási feltételek: az üveglap használata (üveges tárolási mód esetén használható), hajtás, tűzés és hajtás, háromrét hajtás, a másodlagos tálcát használó befejező módok, borítólap mód
- össze nem egyeztethető eredetik: vegyes eredeti (Letter-R, 5,5 x 8,5 vegyes), egyedi méret
- össze nem egyeztethető kimenet: lap/borító beillesztése, másolat beillesztése a fejezetbe, borítólap mód brosúránál, fólia betétlap, programozott feladat

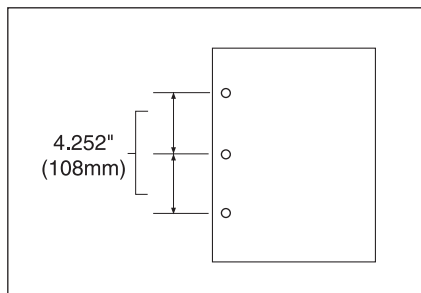

- 1 A Befejezőegység módjának kiválasztása menü megjelenítéséhez érintse meg a főképernyőn az OPCÍÓK menüt.
- 2 A lyukasztás helyének megadására használható helyi menü megjelenítéséhez nyomja meg a LYUKASZ . gombot.
- 3 Nyomja meg a megfelelő lyukasztási hely gombját, ezzel kijelöli.
- 4 A Befejezőegység módjának kiválasztása menü visszaállításához nyomja meg a lyukasztáshelyi menüben az OK gombot.
- 5 A beállítás befejezéséhez és a főképernyőre való visszatéréshez érintse meg az OK gombot a Befejezőegység módjának kiválasztása menüben. A befejező ikon területén megjelenik a lyukasztás helyére vonatkozó beállítás.
- 6 Nyomja meg a főképernyőn az EREDETIK gombot az Eredetik beolvasási feltételének kiválasztása menü megjelenítéséhez.
- 7 Érintéssel válassza ki a kívánt iránybeállítást, majd a főképernyőre való visszatéréshez nyomja meg az OK gombot.
- 8 Adja meg a másolás további beállításait, amennyiben szükséges.
- 9 Adja meg a kívánt példányszámot.
- 10 Helyezze el az eredetiket a lapadagolóban.
- 11 Nyomja meg az **INDÍTÁS** gombot.

Megjegyzés

Ezzel a funkcióval ütközhetnek egyes korábban megadott tűzési beállítások.

Ne lyukassza az olyan különleges papírtípusokat, mint például a fóliákat, címkéket, tépőfüles lapokat stb.

Figyeljen arra, hogy a tálca papírvezetői pontosan hozzá legyenek igazítva a papírhoz, különben esetleg a másolatok nem a megfelelő helyen lesznek kilyukasztva.

Ha működik az automatikus tálcaváltás, miközben a készülék lyukasztási módot használ, a lyukak a megfelelő pozíciótól kissé eltérő helyre kerülhetnek esetleg.

Ha a megadott mennyiség meghaladja a befejezőegység maximális kapacitását, a papírkezelés hibáinak elkerülése érdekében vegye el a távozó kinyomtatott sorozatokat.

Háromszoros hajtási mód

A háromszoros hajtási mód csak akkor használható, ha be van szerelve a befejezőegység többfunkciós opciója.

Ebben a módban az eredeti képét a készülék Letter-R vagy A4R papírra másolja, és a befejezőegység brosúratálcájába adja ki.

- másolási papírméret: Letter-R, A4R (20 lb papír használata ajánlott)
- a hajtott lapok maximális száma (20 lb bankposta papír esetén): 3 lap
- papír súlya: 16 - 24 lb; különleges papír (20 lb súlyú papír használata ajánlott)
- brosúratálca kapacitása: legfeljebb 50 sorozat 1 lapos, hajtogatott brosúra (50 lap)
- *össze nem egyeztethető alapvető másolási feltételek: rendezés, csoportosítás, a másodlagos tálcát használó befejező módok, hajtás, tűzés és hajtás, lyukasztás*
- *össze nem egyeztethető kimenet: fólia betétlap, könyvmásolás, programozott feladat, fordított kép*

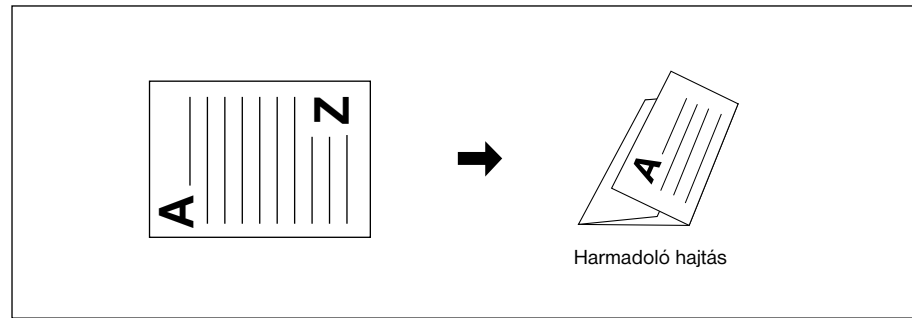

- 1 Töltse be az egyik tálcába Letter-R vagy A4R papírt.
- 2 A Befejezőegység módjának kiválasztása menü megjelenítéséhez érintse meg a főképernyőn az OPCÍÓK menüt.
- 3 Nyomja meg a HÁROMSZOROS HAJTÁS gombot, ezzel kijelöli.
- 4 A beállítás befejezéséhez és a főképernyőre való visszatéréshez nyomja meg a helyi menüben az OK gombot.
A befejező ikon területén megjelenik a háromszoros hajtás ikonja.
- 5 Adja meg a másolás további beállításait, amennyiben szükséges. Nyomja meg a kijelöléshez a Letter-R vagy az A4R tálcá gombját, ha még nincsen kijelölve.
- 6 Adja meg a kívánt példányszámot.
- 7 Helyezze el az eredetiket a lapadagolóban.

Megjegyzés

Sorozatként legfeljebb 3 eredetiről készülhet háromszoros hajtás.

- 8 Nyomja meg az INDÍTÁS gombot.

Megjegyzés

A brosúratálca kapacitásának túllépése esetén a befejezőegység leáll. Ennek elkerülése érdekében a specifikáció alapján adja meg a megfelelő példányszámot.

Borítékbehelyező egység

A borítékbehelyező egység (Q3636A) mindkét befejezőegységen opcionális.

Töltse borítólappapírt az eszközbe, és ezeket a lapokat használja első borítóként az elsődleges tálcába kiadott, másolt sorozatokhoz, vagy pedig brosúra jellegű borítóként a brosúratálcába kiadott, másolt sorozatokhoz a hajtási vagy tűző és hajtási módok mellett.

Megjegyzés

A borítékbehelyező egységbe töltött papír nem lehet másolt.

Ez a funkció nem egyeztethető össze a borítólappal (borítólappal másolóval és borítólappal üres lappal) brosúrával, illetve a borítóval a lap/borító beillesztésénél.

- borító papírmérete:
 - felső tálcá: Letter, Letter-R, 5,5 x 8,5
 - alsó tálcá: Ledger, Legal, Letter, Letter-R, 5,5 x 8,5 hüvelyk (az 5,5 x 8,5 méretű papír csak álló tájolású betöltés esetén használható)
- borítópapír súlya: 200 g/m² borítópapír (13 - 110 lb)
- tálcá kapacitása: 200 lap (200 g/m² borítópapír (110 lb) használata esetén, illetve 30 mm vastagság mindkét tálcánál)
- *össze nem egyeztethető alapvető másolási feltételek: kiadás a másodlagos tálcára, lyukasztás*
- *össze nem egyeztethető kimenet: borító mód lap/borító beillesztésénél, borítólap mód brosúránál, fólia betéttlap*

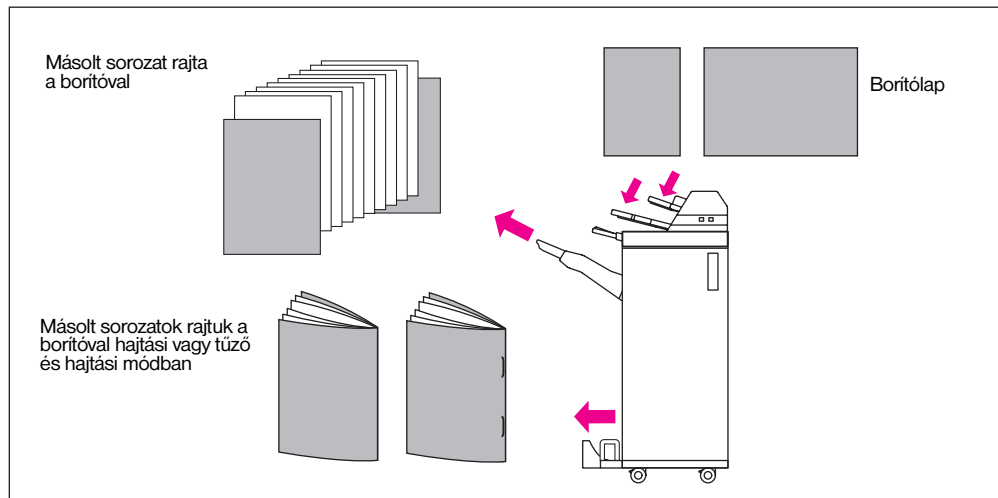

- 1 Csukja be teljesen az automatikus lapadagolót, majd nyomja meg az **ALAPHELYZETBE ÁLLÍTÁS** gombot.
- 2 A Befejezőegység módjának kiválasztása menü megjelenítéséhez érintse meg a főképernyőn az **OPCIÓK** menüt.
- 3 A borítólap-beillesztési képernyő megjelenítéséhez nyomja meg a **BORÍTÓ LAP** gombot.
- 4 Megnyomással válassza ki az **ELÜLSŐ**, **ELÜLSŐ+HÁTSÓ** vagy **HÁTSÓ** beállítások egyikét, majd válassza ki a borítók tálcáját. Az Elülső + hátsó mód beállítása esetén a két borítóhoz külön tálcát is megadhat forrásként.

Megjegyzés

A betölthető papírméreték eltérőek a különböző tálcák esetében.

- 5 A Befejezőegység módjának kiválasztása menü helyreállításához nyomja meg az **OK** gombot.
- 6 Érintse meg a Befejezőegység módjának kiválasztása menü **OK** gombját. Visszaáll a főképernyő.
- 7 Adja meg a másolás további beállításait, amennyiben szükséges.

- 8 Töltse be a borítékbehelyező egységbe a borítólap papírját.
Ha nem megfelelő a borítékbehelyező egységbe betöltött papír mérete, megjelenik az alábbi üzenet, és a másolás nem lesz használható.

Töltsön borítólapot a borítékbehelyező egységbe
Egyeztesse a borítólap és a kijelölt papír méretét

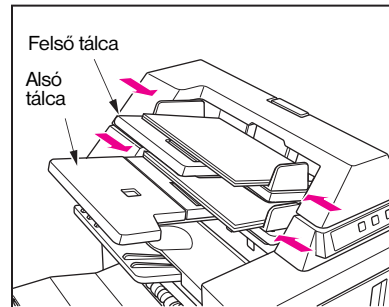

- 9 Adja meg a kívánt példányszámot.
10 Helyezze bele az eredetiket a lapadagolóba, vagy tegye rá az üveglapra.
11 Nyomja meg az **INDÍTÁS** gombot.

Megjegyzés

Ha a megadott mennyiség meghaladja a befejezőegység maximális kapacitását, a papírkezelés hibáinak elkerülése érdekében vegye el a távozó kész sorozatokat.

Kézi befejezés

A kézi befejezési funkció csak akkor használható, ha valamelyik befejezőegységben fel van szerelve az opcionális borítékbehelyező egység. E kényelmes funkció használatához csupán annyit kell tennie, hogy behelyez egy adag papírt a borítékbehelyező egység alsó tálcájába, kiválasztja a kívánt módot a kézi befejezés vezérlőpaneljéről, majd megérinti a képernyőn az indítás/leállítás gombját.



A következő rész az opcionális konfigurációkban elérhető befejező módokat ismerteti.

tűző-/kötegelőegység + Q3636A borítékbehelyező egység

- 1 sarokkapocs: elsődleges tálca
- 2 párhuzamos elhelyezésű kapocs: elsődleges tálca

tűző-/kötegelőegység + Q3636A borítékbehelyező egység + lyukasztóegység

- 1 sarokkapocs
- 2 párhuzamos elhelyezésű kapocs
- lyukasztás

többfunkciós befejezőegység + Q3636A borítékbehelyező egység

- 1 sarokkapocs
- 2 párhuzamos elhelyezésű kapocs
- tűzés és hajtás (2 kapocs középen + hajtás)
- háromszoros hajtás

többfunkciós befejezőegység + Q3636A borítékahelyező egység + lyukasztóegység

- 1 sarokkapocs
- 2 párhuzamos elhelyezésű kapocs
- tűzés és hajtás (2 kapocs középen + hajtás)
- háromszoros hajtás
- lyukasztás

1 sarokkapocs és 2 párhuzamos elhelyezésű kapocs kézi tűzéséhez tartozó adatok

- papírméret: Ledger, Legal, Letter, Letter-R, 5,5 x 8,5 hüvelyk, A4, A4R
- papír súlya: 16 - 24 lb (20 lb súlyú papír használata ajánlott)
- tűzési kapacitás: legfeljebb 50 lap (20 lb papír)
- kimeneti tálca: elsődleges tálca

A kézi lyukasztáshoz tartozó adatok

- papírméret: Ledger, Letter, A4
- papír súlya: 16 - 24 lb (20 lb súlyú papír használata ajánlott)
- lyukasztási kapacitás: legfeljebb 200 lap (24 lb papír) vagy 30 mm vastagság alatt
- kimeneti tálca: elsődleges tálca

Kézi tűző és hajtási módhoz tartozó adatok

- papírméret: Ledger, Legal, Letter-R, A4, A4R
- papír súlya: 16 - 24 lb (20 lb súlyú papír használata ajánlott)
- tűzési kapacitás: legfeljebb 20 lap (20 lb papír)
maximálisan 19 lap (20 lb papír vastag borítóval)
- kimeneti tálca: brosrátálca

Háromszoros hajtási mód adatai

- papírméret: Letter-R, A4R
- papír súlya: 16 - 24 lb (20 lb súlyú papír használata ajánlott)
- hajtási kapacitás: legfeljebb 3 lap (75 g/nm papír)
- kimeneti tálca: brosrátálca

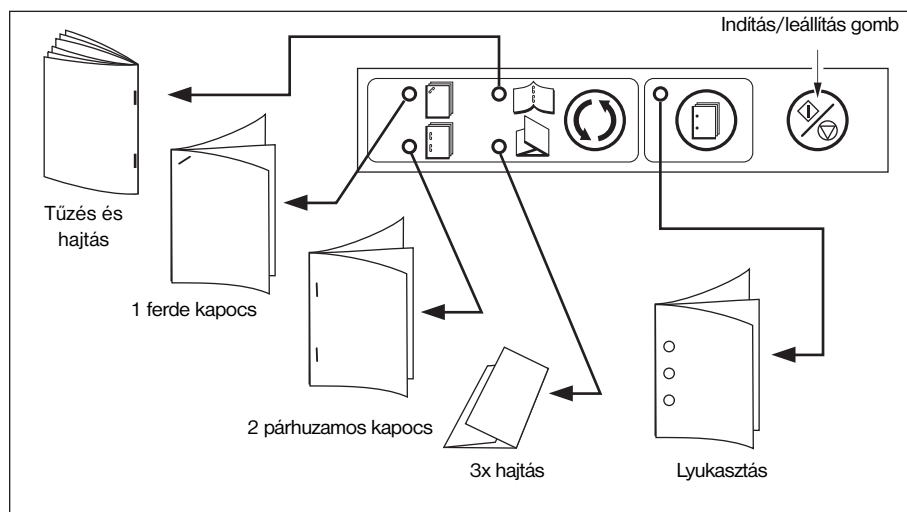

- 1 Helyezzen egy adag befefejezendő papírt a borítékbahelyező egység alsó tálcájába az egyes módokra vonatkozó alábbi leírásnak megfelelően, majd igazítsa be a papírvezetőt. Az **INDÍTÁS** gomb jelzőfénye zöldre vált.
 - 1 sarokkapocs / 2 sima helyen lévő kapocs: nyomtatott oldallal felfelé
 - lyukasztás: nyomtatott oldallal felfelé
 - tűzés és hajtás: a kész sorozat külsejére hajtandó nyomtatott oldallal felfelé
 - háromszoros hajtás: az összehajtott sorozat külsejére hajtandó nyomtatott oldallal felfelé

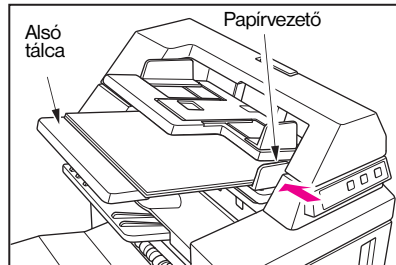

Megjegyzés

Az egyes módokra vonatkozó papírméreték és kapacitások az előző oldal adatai között találhatóak.

- 2 A megfelelő mód kiválasztásához nyomja meg a **TŰZÉS** és/vagy **LYUKASZ .** gombot.

Megjegyzés

A lyukasztási mód 1 sarokkapoccsal, 2 párhuzamos kapoccsal, illetve a tűző és hajtási móddal összeegyeztethető.

- 3 Nyomja meg az **INDÍTÁS** gombot.
A kész lapokat a kiválasztott módnak megfelelő tálcába adja ki a készülék.

Megjegyzés

A kézi befefejező művelet leállításához nyomja meg a **STOP** gombot. A befefejezőegység leáll. Tűző és hajtási mód használata esetén a még be nem fejezett sorozat a befefejezőegységben marad, a kötegelőegységben marad.

A brosrátálca kapacitásának túllépése esetén a befefejezőegység leáll.

Ha a megadott mennyiség meghaladja a befefejezőegység maximális kapacitását, az elakadások elkerülése érdekében vegye ki a távozó nyomtatott lapokat.

Az MFP kimeneti módjai befefejezőegység nélkül

A következő rész az MFP befefejezőegység nélkül használható 8 kimeneti módját ismerteti.

- nyomtatott oldallal lefelé, rendezés nélküli kiadás (alapértelmezés)
- nyomtatott oldallal lefelé, csoportosított kiadás
- nyomtatott oldallal felfelé, rendezés nélküli kiadás
- nyomtatott oldallal felfelé, csoportosított kiadás
- nyomtatott oldallal lefelé, kiadás elforgatásos rendezéssel
- nyomtatott oldallal lefelé, kiadás elforgatásos csoportosítással
- nyomtatott oldallal felfelé, kiadás elforgatásos rendezéssel
- nyomtatott oldallal felfelé, kiadás elforgatásos csoportosítással

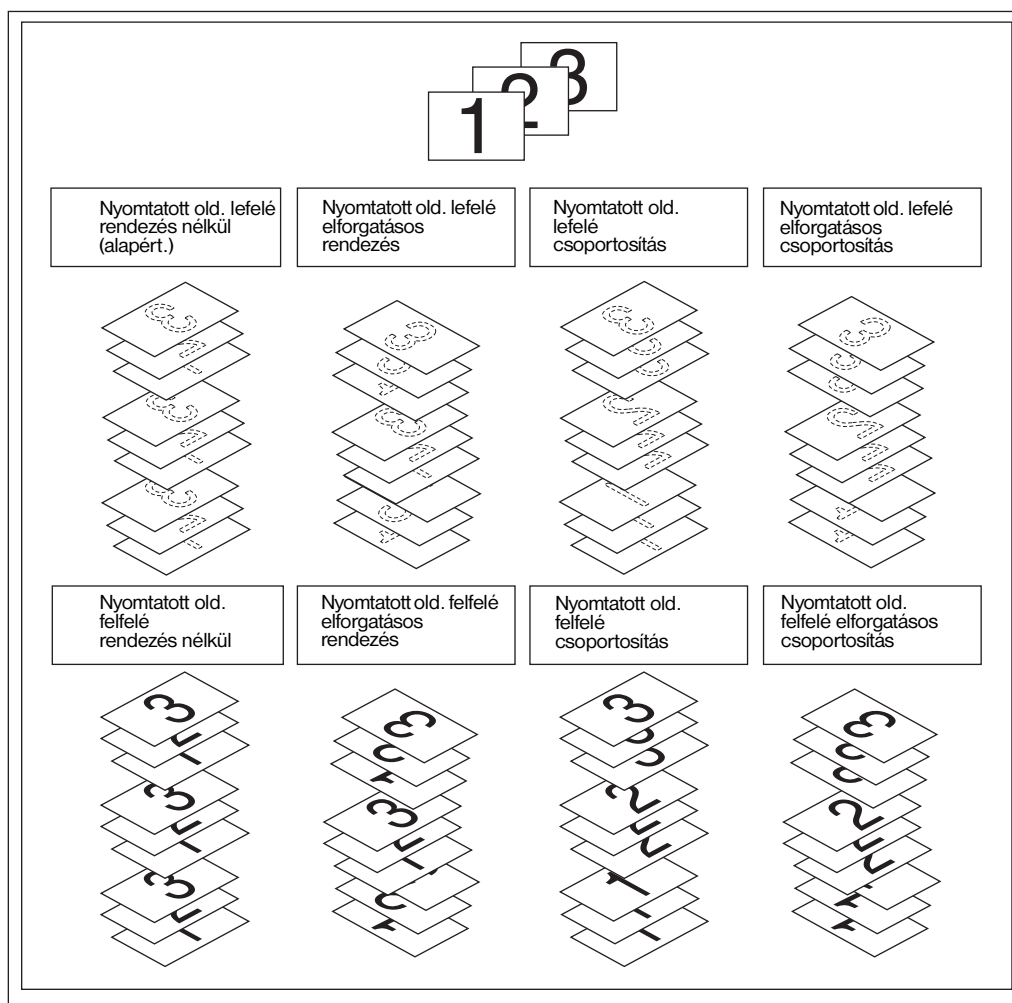

Kimenet a nyomtatott oldallal lefelé

- A nem rendezéses mód az eredeti sorozatot a példányszám-beállításnak megfelelő mennyiségben lemásolja, majd rendes módon kiadja a rendezett sorozatokat.
- Az elforgatásos rendezéses mód minden második rendezet sorozatot 90 fokkal elforgatja kiadáskor, feltéve, hogy 2 tálcában ugyanolyan méretű papír van betöltve, az egyik tálcában álló, a másikban fekvő tájolással.
- A csoportosítási mód minden egyes eredeti lapot a példányszám-beállításnak megfelelő mennyiségben lemásolja, majd rendes módon kiadja a csoportosított sorozatokat.
- Az elforgatásos csoportosítási mód minden második csoportosított sorozatot 90 fokkal elforgatja kiadáskor, feltéve, hogy 2 tálcában ugyanolyan méretű papír van betöltve, az egyik tálcában álló, a másikban fekvő tájolással, például Letter és Letter-R.

A nyomtatott oldallal lefelé mutató, rendezés nélküli kiadás beállítása

- 1 Nézze meg, hogy ki van-e jelölve az **OPCIÓK** menügomb. Ha ki van jelölve az **OPCIÓK** menü, a **Befejezőegység** módjának kiválasztása menü megjelenítéséhez érintse meg az **OPCIÓK** menüt. Válassza a **NYOMT. OLD. LEFELÉ beállítást**, és kapcsolja ki az összes többi beállítást, majd érintse meg az **OK** gombot.
- 2 Nézze meg, hogy ki van-e jelölve a **RENDEZÉS** menügomb. Ha ki van jelölve a **RENDEZÉS** menügomb, a kijelölés megszüntetéséhez érintse meg a **RENDEZÉS** érintőgombot.

A nyomtatott oldallal lefelé mutató, elforgatásos rendezéssel való kiadás beállítása

- 1 Nézze meg, hogy ki van-e jelölve a KIMENET menügomb.
Ha ki van jelölve a KIMENET menügomb, a Kimeneti mód helyi menü megjelenítéséhez érintse meg a KIMENET érintógombot. A kijelöléshez válassza a NYOMT. OLD. LEFELÉ beállítást, és kapcsolja ki az összes többi beállítást, majd érintse meg az OK gombot.
- 2 Érintse meg a RENDEZÉS gombot, ezzel kijelöli.

A nyomtatott oldallal lefelé mutató, csoportosított kiadás beállítása

- 1 A Befejezőegység módjának kiválasztása menü megjelenítéséhez érintse meg a főképernyőn az OPCIÓK gombot.
- 2 Nyomja meg a CSOPORT és a Nyomt. Old. lefelé gombot, ezzel kijelöli ezeket a beállításokat.
- 3 A beállítás befejezéséhez és a főképernyőre való visszatéréshez nyomja meg az OK gombot.

A nyomtatott oldallal lefelé mutató, elforgatásos csoportosítással való kiadás beállítása

- 1 A Befejezőegység módjának kiválasztása menü megjelenítéséhez érintse meg a főképernyőn az OPCIÓK menüt.
- 2 Nyomja meg az ELFORGATÁS CSOPORT és a NYOMT. OLD. LEFELÉ gombot, ezzel kijelöli ezeket a beállításokat.
- 3 A beállítás befejezéséhez és a főképernyőre való visszatéréshez nyomja meg az OK gombot.

Kimenet a nyomtatott oldallal felfelé

Ha nincsen külön kijelölve a Ny. old. fel beállítás, minden egyoldalas másolat és a páratlan számú kétoldalas másolatok a nyomtatott oldallal lefelé adódnak ki a tálcára. Ha ki van jelölve a Ny. old. fel beállítás, minden egyoldalas másolat és a páratlan számú kétoldalas másolatok a nyomtatott oldallal felfelé adódnak ki. Bár a nyomtatott oldallal felfelé néző kiadás csökkenti a papírmozgást, kézzel kell a lapokat a helyes sorrendbe rendeznie.

- A nyomtatott oldallal felfelé néző kiadást meg lehet adni a rendezés nélküli, az elforgatásos rendezéses, csoportosítási és elforgatásos csoportosítási módokkal együtt is.
- Ha egyoldalas (1▶1) másolásnál az üveglapot használja, kezdje a másolást az utolsó laptól, és folytassa fordított sorrendben, így a sorozat a helyes sorrendben fog kilépni.

A nyomtatott oldallal felfelé mutató, rendezés nélküli kiadás beállítása

- 1 Nézze meg, hogy ki van-e jelölve a RENDEZÉS menügomb.
Ha ki van jelölve a RENDEZÉS menügomb, a kijelölés megszüntetéséhez érintse meg a RENDEZÉS gombot.
- 2 A Befejezőegység módjának kiválasztása menü megjelenítéséhez nyomja meg az OPCIÓK gombot.
- 3 Nyomja meg a NY. OLD. FEL. gombot, ezzel kijelöli ezt a beállítást.
- 4 A beállítás befejezéséhez és a főképernyőre való visszatéréshez nyomja meg az OK gombot.

A nyomtatott oldallal felfelé néző, elforgatásos rendezéssel való kiadás beállítása

- 1 A Befejezőegység módjának kiválasztása menü megjelenítéséhez nyomja meg az OPCIÓK gombot.
- 2 Nyomja meg a NY. OLD. FEL. gombot, ezzel kijelöli ezt a beállítást.
- 3 A beállítás befejezéséhez és a főképernyőre való visszatéréshez nyomja meg az OK gombot.
- 4 Érintse meg a RENDEZÉS gombot, ezzel kijelöli.

A nyomtatott oldallal felfelé mutató, csoportosított kiadás beállítása

- 1 A Befejezőegység módjának kiválasztása menü megjelenítéséhez nyomja meg az OPCIÓK gombot.
- 2 Nyomja meg a CSOPORT és a NY. OLD. FEL. gombot, ezzel kijelöli ezeket a beállításokat.
- 3 A beállítás befejezéséhez és a főképernyőre való visszatéréshez nyomja meg az OK gombot.

A nyomtatott oldallal felfelé mutató, elforgatásos csoportosítással való kiadás beállítása

- 1 A Befejezőegység módjának kiválasztása menü megjelenítéséhez nyomja meg az OPCIÓK gombot.
- 2 Nyomja meg az ELFORGATÁS CSOPORT és a NY. OLD. FEL. gombot, ezzel kijelöli ezeket a beállításokat.
- 3 A beállítás befejezéséhez és a főképernyőre való visszatéréshez nyomja meg az OK gombot.

8 Eredetik

Az eredetik iránya	92
Szöveg/kép javítása	92
Szöveg mód	92
Kép mód	92
Kontraszt növelése mód	93
Eredeti	94
Vegyes eredeti	94
Z-hajtott eredeti	95
Eredeti forma	95

Az eredetik iránya

Adja meg a lapadagolóba vagy az üveglapra helyezett eredetik irányát. Erre a beállításra annak érdekében van szükség, hogy megfelelő eredmények szülessenek a kötési hely megadásával beállított kétoldalas másolatok készítésekor, illetve amikor tűzési hely van megadva.

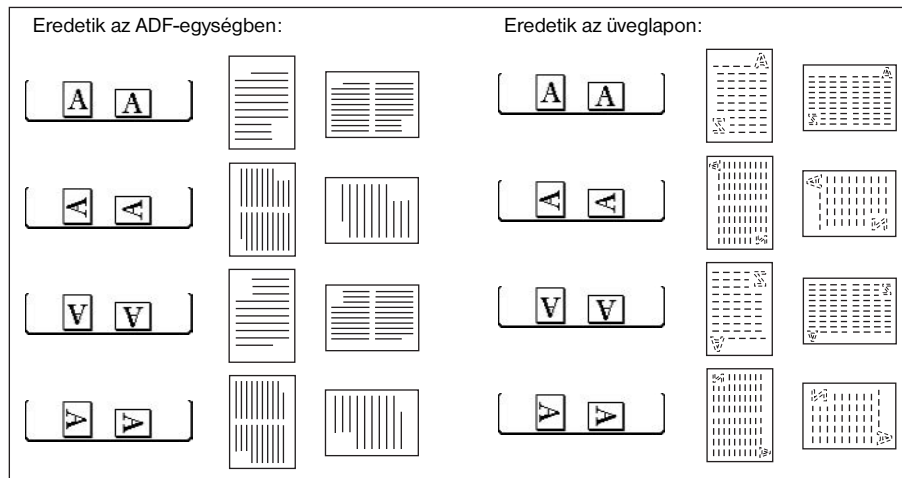

- 1 Nyomja meg a főképernyőn az EREDETIK gombot az Eredetik beolvasási feltételének kiválasztása menü megjelenítéséhez.
- 2 Nyomja meg az eredeti irányának megfelelő gombot a beállításhoz.
- 3 A beállítás befejezéséhez és a főképernyőre való visszatéréshez nyomja meg az OK gombot.
- 4 Adjon meg egyéb, ezzel összeegyeztethető beállításokat.
- 5 Helyezze bele az eredetiket a lapadagolóba, vagy tegye rá az üveglapra.
Az üveges tárolási mód ismertetését lásd: „Üveges tárolás mód”, 67. oldal.
Az automatikus lapadagolós tárolási mód ismertetését lásd: „Automatikus lapadagolós tárolás mód”, 68. oldal.
- 6 Nyomja meg az INDÍTÁS gombot.

A másolás befejezése után nyomja meg az **ALAPHELYZETBE ÁLLÍTÁS** gombot, ezzel kikapcsolja ezt az üzemmódot, és alaphelyzetbe állítja a készüléket.

Szöveg/kép javítása

Ezzel a funkcióval javítani tudja a féltónusok reprodukálhatóságát, és az eredetihez közelebb álló képet hozhat létre.

Szöveg mód

Szöveges eredeti másolásakor használja a szöveg módot. Ebben a módban a szöveg visszaadása jobb az általános módhoz képest.

Fénykép mód

Féltónusos fénykép reprodukálására használja a fénykép módot. A másolat jobban fogja tükrözni az eredeti kép féltónusos színeit.

Kontraszt növelése mód

A kontraszt növelését akkor érdemes választani, ha világosabb képeken (például ceruzarajzon) a háttér megvilágításának módosítása nélkül kíván sötétíteni. A háttér nem fog változni az olyan esetekben, amikor a kép világos, a háttér azonban sötét.

- eredeti/másolatpapír: Ledger, Legal, Letter, Letter-R, 5,5 x 8,5 hüvelyk

Megjegyzés

A másolás kontrasztszintjét mindegyik javítási módban 3 szinttel sötétebbé vagy 3 szinttel világosabbá lehet tenni (sűrűségeltolás). Ha ez a beállítás szükséges, lásd: „Kontraszt”, 57. oldal.

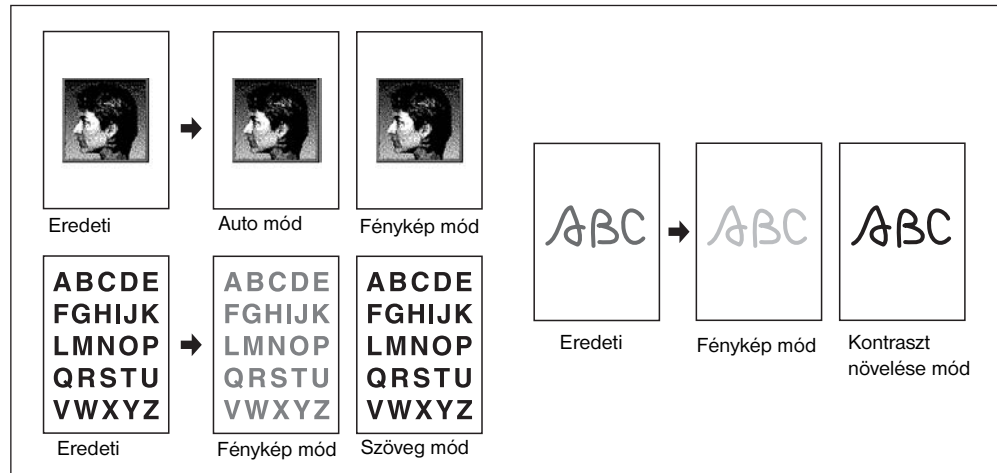

- 1 Nyomja meg a főképernyőn az **EREDETIK** gombot az *Eredetik beolvasási feltételének kiválasztása* menü megjelenítéséhez.
 - 2 Érintse meg a *Vegyes, Szöveg, Kép vagy Kontraszt növelése* beállítások valamelyikét.
 - 3 A főképernyőre való visszatéréshez nyomja meg az **OK** gombot.
- Ha a módosítást törölni akarja a főképernyőre való visszatérés előtt, nyomja meg a **MÉGSE** gombot.
- Az *Eredetik* szabványos beállításának előhívásához nyomja meg a **NORMÁL BEÁLLÍTÁS** gombot.
 - 4 Adja meg a másolás további beállításait, amennyiben szükséges.
 - 5 Adja meg a példányszámot.
 - 6 Az eredetiket színükkel felfelé helyezze az automatikus lapadagolóba, illetve színükkel lefelé az üveglapra.

Megjegyzés

A beállítások megjelenítéséhez nyomja meg az **ELLENŐRZÉS** gombot, és készítsen próbanyomatot, ha szükségesnek véli, majd a főképernyőre való visszatéréshez nyomja meg a **KILÉPÉS** gombot.

- 7 Nyomja meg az **INDÍTÁS** gombot.

A másolás befejezése után nyomja meg az **ALAPHELYZETBE ÁLLÍTÁS** gombot, ezzel kikapcsolja ezt az üzemmódot, és alaphelyzetbe állítja a készüléket.

vegyes eredetik

Használja a vegyes eredeti módot a lapadagolóval vagy a tárolási móddal a Ledger, Legal, Letter és 5,5 x 8,5 hüvelyk vagy Legal-R, Letter-R és 5,5 x 8,5 hüvelyk méretű eredetik másolására. A vegyes sorozatban lévő egyes eredetik méretükkel megegyező papírra lesznek másolva (automatikus papírválasztási mód), illetve a kívánt méretű papírra a megfelelő méretarány automatikus kiválasztásával (automatikus méretezési mód).

- automatikus lapadagoló használata
- az üveges tárolási mód használható
- eredeti papír:
 - Ledger, Legal, Letter és 5,5 x 8,5 vegyes (16 lb - 32 lb)
(Az 5,5 x 8,5 méretű eredetiket csak álló tájolással lehet használni)
 - Legal, Letter-R, Letter és 5,5 x 8,5* vegyes (16 lb - 32 lb)
(Az 5,5 x 8,5 méretű eredetiket csak álló tájolással lehet használni)
- automatikus lapadagoló kapacitása maximálisan 100 lap
- az automatikus papírválasztás automatikusan beállítódik
(a másolat méretének megadásával átkapcsolható automatikus méretezésre)
- az automatikus méretezéssel használható az elforgatás
- *össze nem egyeztethető alapvető másolási feltételek: tűzés/rendezés automatikus papírválasztással, elforgatásos rendezés, hajtás, tűzés és hajtás, háromrét hajtás, lyukasztás (automatikus papírválasztási mód és/vagy Letter, 5,5 x 8,5 vegyesen)*
- *össze nem egyeztethető eredetik: z-hajtott eredeti, egyedi méret, tépőfüles papír*
- *össze nem egyeztethető kimenet: lap/borító beillesztése, fejezet, kombináció, brosúra, fólia betétlap, képbeillesztés, könyvmásolás, programozott feladat, a nem képi terület törlése, ismétlés, automatikus elrendezés, átfedés, valamint a kép átfedési memóriában való tárolása*

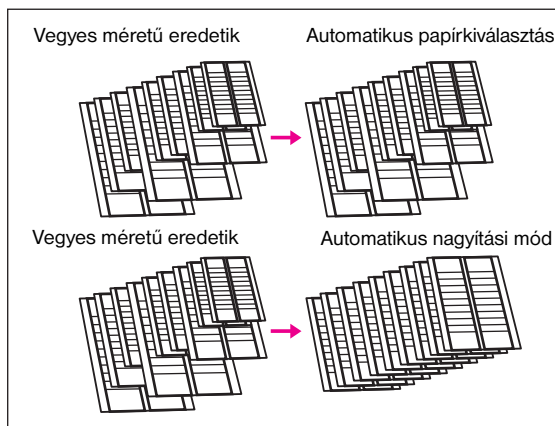

- 1 Nyomja meg a főképernyőn az EREDETIK gombot az Eredetik beolvasási feltételének kiválasztása menü megjelenítéséhez.
- 2 Nyomja meg a Vegyes feliratot.
- 3 Adja meg a másolás további beállításait, amennyiben szükséges.

Megjegyzés

Ha a módosítást törölni akarja a főképernyőre való visszatérés előtt, nyomja meg a MÉGSE gombot.

Az Eredetik szabványos beállításának előhívásához nyomja meg a NORMÁL BEÁLLÍTÁS gombot.

- 4 A beállítás befejezéséhez és a főképernyőre való visszatéréshez nyomja meg az OK gombot.
- 5 Jelölje ki az AUTO beállítást a PAPÍR oszlopban, ha mindegyik eredetit a saját eredeti méretében, 1:1 módban kívánja másolni, illetve adja be az AUTO beállítást a MÉRETEZÉS oszlopban, ha az összes eredetit egyféle méretű papírra kívánja másolni automatikusan kiválasztott méretarány használatával. Automatikusan beállítódik az AUTOM. > PAPÍR beállítás. Az automatikus méretezés beállításához nyomja meg a tálca gombját a főképernyőn, ezzel beállítja a másolatok kívánt méretét.

- Adja meg a kívánt példányszámot.
- A vegyes eredetiket helyezze el színükkel felfelé a lapadagolóban; Ledger, Legal, Letter és 5,5 x 8,5 méretű eredetiket, illetve Legal, Letter-R, Letter és 5,5 x 8,5 méretűeket vegyesen.

Megjegyzés

A beállítások megjelenítéséhez nyomja meg az **ELLENŐRZÉS** gombot, és készítsen próbanyomatot, ha szükségesnek véli, majd a főképernyőre való visszatéréshez nyomja meg a **KILÉPÉS** gombot.

- Nyomja meg az **INDÍTÁS** gombot.
- A másolás befejezése után nyomja meg az **ALAPHELYZETBE ÁLLÍTÁS** gombot, ezzel kikapcsolja ezt az üzemmódot, és alaphelyzetbe állítja a készüléket.

Z-hajtott eredeti

Alkalmazza a z-hajtott eredeti módot a lapadagolóval a z-hajtott eredetik másolására, így elkerülheti a papírelakadásokat.

- az automatikus lapadagoló használata
 - az automatikus lapadagoló kapacitása: maximálisan 100 lap
 - össze nem egyeztethető alapvető másolási feltételek: az üveglap használata*
 - össze nem egyeztethető eredetik: vegyes eredeti, egyedi méret, tépőfüles papír*
 - össze nem egyeztethető kimenet: a nem képi terület törlése, ismétlés, automatikus elrendezés, kép tárolása az átfedési memóriában*
- Nyomja meg a főképernyőn az **EREDETIK** gombot az *Eredetik beolvasási feltételének kiválasztása* képernyő megjelenítéséhez.
 - Nyomja meg a **Z-hajtott eredeti feliratot**.
 - Adja meg a másolás további beállításait, amennyiben szükséges.

Megjegyzés

Ha a módosítást törölni akarja a főképernyőre való visszatérés előtt, nyomja meg a **MÉGSE** gombot.

Az Eredetik szabványos beállításának előhívásához nyomja meg a **NORMÁL BEÁLLÍTÁS** gombot.

- A beállítás befejezéséhez és a főképernyőre való visszatéréshez nyomja meg az **OK** gombot.
- Adjon meg egyéb, ezzel összeegyeztethető beállításokat.
- Helyezze el a Z-hajtott eredetiket a lapadagolóban.

Megjegyzés

Egy időben betölthet normál eredetiket is.

- Nyomja meg az **INDÍTÁS** gombot.
- A másolás befejezése után nyomja meg az **ALAPHELYZETBE ÁLLÍTÁS** gombot, ezzel kikapcsolja ezt az üzemmódot, és alaphelyzetbe állítja a készüléket.

Eredeti forma

Az MFP általában felismeri az automatikus lapadagolón keresztül beadott vagy az üveglapra helyezett eredetik szabványos méretét (szabványos méret módban).

Különleges méretű eredetik másolásához vagy nyomtatásához adja meg kézzel a beolvasási területet az egyedi méret mód használatával. A tépőfüles papír módban füleket tartalmazó lapokat lehet lemásolni a fül képével együtt tépőfüles papírra.

- méret beolvasása egyedi méret módban: Ledger, Legal, Letter-R, Letter, 5,5 x 8,5-R, A3, B4, A4R, B5R, A4, B5, teljes terület
- eredeti méretek tépőfüles papír módban: Legal, Letter-R, Letter, A3, B4, A4R, A4, B5
- fül szélessége: legfeljebb 12,5 mm (0,5 hüvelyk)
- össze nem egyeztethető eredetik: vegyes eredeti, z-hajtott eredeti (az egyedi méretet és a tépőfüles papírt nem lehet egyszerre beállítani)*

- *össze nem egyeztethető kimenet: lap/borító beillesztése, fejezet, kombináció, brosúra, fólia betétlap, képbeillesztés, könyvmásolás, kép tárolása az átfedési területen (egyedi méret és tépőfüles papír)*
 - *az egyedi méret teljes területével össze nem egyeztethető: kombináció, brosúra, könyvmásolás, nem képi terület törlése, képtolás*
- 1 Nyomja meg a főképernyőn az EREDETIK gombot az Eredetik beolvasási feltételének kiválasztása menü megjelenítéséhez.
 - 2 Nyomja meg az Egyedi méret vagy a Fülpapír gombot.
 - 3 Nyomja meg a megfelelő méret gombját. Ha az egyedi méret mód menüjében a Teljes terület beállítást választja, a készülék az üveglap teljes területét beolvassa, és az aktuálisan beállított papírméretre, illetve méretarányra lemásolja.
 - 4 Nyomja meg a méretek gombjait tartalmazó helyi menü OK gombját.
 - 5 A beállítás befejezéséhez és a főképernyőre való visszatéréshez nyomja meg az OK gombot.

Megjegyzés

Ha a módosítást törölni akarja a főképernyőre való visszatérés előtt, nyomja meg a MÉGSE gombot.

Az Eredetik szabványos beállításának előhívásához nyomja meg a NORMÁL BEÁLLÍTÁS gombot.

- 6 Adjon meg egyéb, ezzel összeegyeztethető beállításokat.
- 7 Az eredetiket színükkel felfelé helyezze az automatikus lapadagolóba, illetve színükkel lefelé az üveglapra.
- 8 Nyomja meg az **INDÍTÁS** gombot.
- 9 A másolás befejezése után nyomja meg az **ALAPHELYZETBE ÁLLÍTÁS** gombot, ezzel kikapcsolja ezt az üzemmódot, és alaphelyzetbe állítja a készüléket.

9 Kimeneti funkció

Kimeneti funkció menü	98
Lap/borító beillesztése	99
Beillesztési mód	99
Első borító mód	99
Hátsó borító mód	99
Fejezet	101
Kombináció	103
A kombináció adatai	103
Brosúra	104
Fólia betétlap	105
Képbeillesztés	106
Könyvmásolás	108
Programozott feladat	109
A nem képi terület törlése	110
Fordított kép	112
Kép ismétlése	112
Függőleges/vízszintes szélesség beállítási módja	112
Automatikus felismerési mód	113
Ismétlési mód	113
Keret/hajtas törlése	115
Automatikus elrendezése	116
Teljes képi terület	117
Képtolás	117
A másolt kép helyének igazítása	117
A másolt kép méretének csökkentése és eltolása	119
Bélyegző	120
Átfedés	123
Átfedési memória	124
A merevlemezen tárolt kép elhelyezése átfedésként	125

Kimeneti funkció menü

Amikor a főképernyőn megnyomja a KIMENET gombot, megjelenik az érintőképernyőn a kimenetválasztó képernyő. Ha a menü valamelyik funkciója ütközik egy másikkal, akkor kisötétítve jelenik meg.

A főképernyő a kijelölt KIMENET gombbal

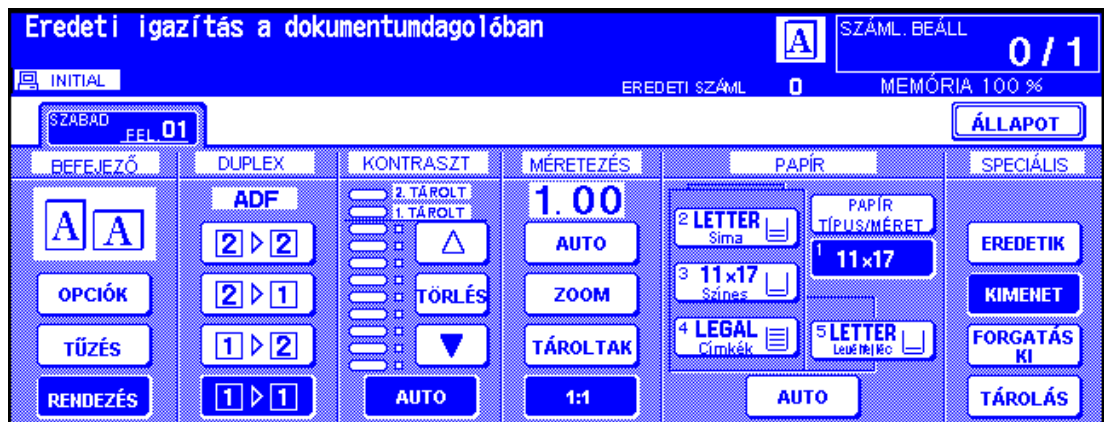

A KIMENET gomb megnyomása után ez a speciális kimeneti képernyő jelenik meg



A funkciógombok megnyomásra kijelölődnek. Ha megnyom egy funkciógombot, egy másik képernyő jelenik meg, ahol megadhatja a megfelelő beállításokat. Választhatja például az Ismétlés gombot a kimeneti kiválasztási képernyő, és ott kiválaszthatja a kívánt képismétlési módot. Egy másik képernyő jelenik meg az Adja meg az ism. szél. a billentyűzettel gomb megnyomására, ahol az érintőképernyő gombjait használva megadhatja az ismétlés szélességét. A következő képernyő üzenet területén jelölje be a Könyvjelző beállítást, ha használni kívánja, így azt a képernyőt közvetlenül elérheti majd az ELLENŐRZÉS képernyőről, hogy módosítsa a most megadott beállítást.

Amikor mindegyik funkcióhoz meg van adva az összes beállítás, az OK gomb megnyomásával le lehet zárni a beállításokat, és visszatérni a kimenetválasztó képernyőre. Ha nem szükséges más kimenet, az OK gomb ismételt megnyomásával le lehet zárni a beállításokat, és visszatérni a főképernyőre. Amikor megjelenik a főképernyő, az INDÍTÁS gomb megnyomásával lehet elvégezni a műveletet.

Az alapértelmezett másolási feltételek helyreállításához nyomja meg a MÉGSE gombot.

Az összes kimeneti beállítás törléséhez nyomja meg a MIND TÖRÖL gombot a kimenetválasztó képernyőn.

Megjegyzés

A főképernyőn kiemelve jelenik meg a KIMENET gomb, ha kimeneti beállításokat adott meg.

Ha össze nem egyeztethető beállításokat adott meg, az utoljára megnyomott gomb lesz érvényes.

A kimeneti mód funkcióinak különálló törléséhez nyomja meg a kiemelt gombot.

Az összes kimeneti beállítás törléséhez nyomja meg a MIND TÖRÖL gombot a kimenetválasztó képernyőn.

Lap/borító beillesztése

A lap/borító beillesztése funkciót másolási vagy üres módban használhatja a fejezetcímlapok vagy elválasztó lapok, illetve az első és hátsó borítók beszúrására a kész sorozatba.

Lap/borító beillesztésének adatai

- eredetik beolvasása és tárolása a memóriában, majd az összes oldal együttes nyomtatása
- beilleszhető lapok maximális száma: 30 helyre, az 1 - 999 tartományban, ideértve az első és hátsó borítókat is
- eredeti papír: Ledger, Legal, Letter és 13 lb - 34 lb
- automatikus méretezés: eltérő másolatméret beállítása esetén működik
- *össze nem egyeztethető alapvető másolási feltételek: automatikus papírkiválasztás, borítólap mód, elforgatásos rendezés, elforgatásos csoport, lyukasztás*
- *össze nem egyeztethető eredetik: vegyes eredeti, tépőfüles papír*
- *össze nem egyeztethető kimenet: kombináció, brosúra, fólia betétlap, képbeillesztés, könyvmásolás, programozott feladat, a nem képi terület törlése, ismétlés, automatikus elrendezés, átfedés, a kép átfedési memóriában való tárolása*

Beillesztési mód:

Ez a mód a másolatbeillesztési és üres beillesztési funkciókból áll. A másolatbeillesztési mód a lap/borító beillesztése képernyő oldalbeállítási területén megadott helyekre sima vagy színes lapokat másol és illeszt be. Az üres beillesztési mód nem másolt (sima vagy színes) lapokat illeszt be.

A beillesztés forrásául szolgáló tálcát a lap/borító beillesztése képernyőn lehet megadni és megjeleníteni.

Elülső borító mód

Ez a mód az előlapmásolat és az üres előlap funkciókból áll. Az előlapmásolat mód egy sima vagy színes lapot másol és illeszt be a kész sorozatba elülső borítóként. Az üres előlap mód nem másolt sima vagy színes lapot másol és illeszt be a kész sorozatba elülső borítóként.

Akár az előlapmásolat, akár az üres előlap funkciót választja, a lap/borító beillesztése képernyő oldalbeállítási területén, a bal felső sarokban lévő részen megjelenik a megfelelő ikon.

A beillesztés forrásául szolgáló tálcát ugyanaz, mint a hátsó borítóé, a lap/borító beillesztése képernyőn lehet megadni és megjeleníteni.

Hátsó borító mód

Ez a mód a hátlapmásolat és az üres hátlap funkciókból áll. A hátlapmásolat mód egy sima vagy színes lapot másol és illeszt be a kész sorozatba hátsó borítóként. Az üres hátlap mód nem másolt sima vagy színes lapot másol és illeszt be a kész sorozatba hátsó borítóként.

Akár a Hátlapmásolat, akár az Üres hátlap funkciót választja, a lap/borító beillesztése képernyő oldalbeállítási területén az ikon.

A beillesztés forrásául szolgáló tálcát ugyanaz lesz, mint az elülső borítóé, a lap/borító beillesztése képernyőn lehet megadni és megjeleníteni.

A beillesztés típusát külön lehet megadni az elülső borítóhoz, a hátsó borítóhoz, illetve a beillesztett lapokhoz. Így többféle kombináció is lehetséges, például üres elülső borító és másolt betétlapok. A lehetőségeket az alábbi ábra mutatja be.

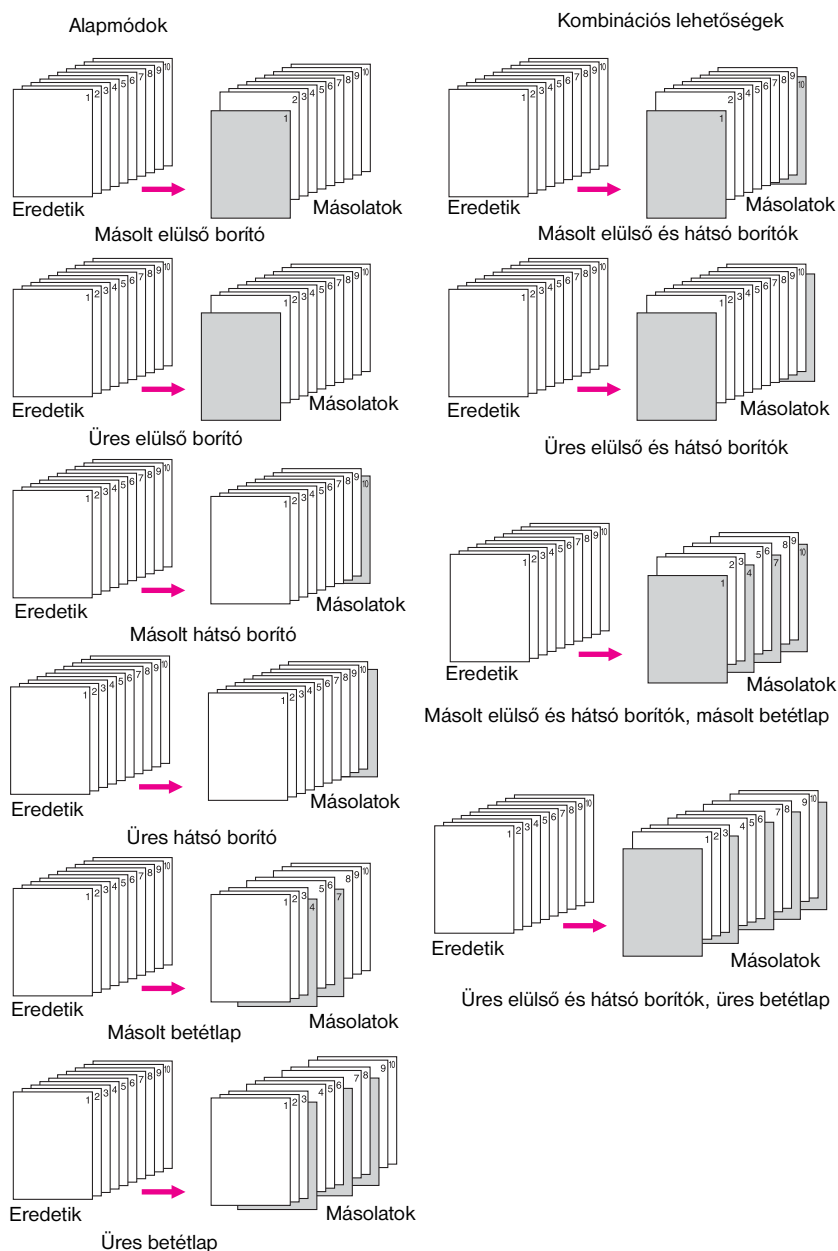

Beillesztési helyek maximális száma: 30

- 1 A kimenetválasztási képernyő megjelenítéséhez nyomja meg a főképernyőn a **KIMENET** gombot.
- 2 A lap-/borítóbeillesztési képernyő megjelenítéséhez nyomja meg a **Lap/borító beillesztése** gombot.
Ha szükséges, nyomja meg az **Elülső borító beillesztése** gombot.
- 3 Másolt elülső borító beillesztéséhez nyomja meg az **ELSŐ MÁS.** gombot, illetve üres elülső borító beillesztéséhez az **ELSŐ ÜRES** gombot.
A Hátsó borító beillesztése funkció beállításához, ha szükség van rá, folytassa a 4. lépéssel.
A Lap beillesztése funkció beállításához, ha szükség van rá, folytassa az 5. lépéssel.
- 4 Másolt hátsó borító beillesztéséhez nyomja meg a **HÁTSÓ MÁS.** gombot, illetve üres hátsó borító beillesztéséhez a **HÁTSÓ ÜRES** gombot.
Az Első borító beillesztése funkció beállításához, ha szükség van rá, térjen vissza a 3. lépésre.
A Lap beillesztése funkció beállításához, ha szükség van rá, folytassa az 5. lépéssel.

- 5 Másolt lapok beillesztéséhez nyomja meg a **MÁSOLAT BEILLESZTÉS** gombot, illetve üres lapok beillesztéséhez az **ÜRES BEILL.** gombot.
Térjen vissza a 3. lépésre az **Első borító beillesztése** funkció beállításához, ha szükséges.
Térjen vissza a 4. lépésre a **Hátsó borító beillesztése** funkció beállításához, ha szükséges.
- 6 A lap-/borítóbeillesztési képernyő oldalbeállítási területe 15 gombot jelenít meg, amelyek az egyes beillesztési helyeknek feleltethetők meg.
Az első (bal felső) gomb az elülső borító ikonját jeleníti meg, ha ki van jelölve. A hátsó borító ikonja, ha ki van jelölve az utolsó (fix) gombként jelenik meg, előtt egy aktív üres gombbal. (Lásd az előző lapot.)
Adja meg a vezérlőpult számbillentyűzetével az egyes beillesztési helyekhez tartozó oldalszámokat.
Minden megadott oldalszám után a következő gombra való átlépéshez nyomja meg a **BEÁLLÍTÁS** gombot.
Példa: Ha a 4. oldal üres módban van megadva, a 4. és 5. oldal közé egy üres lapot fog beilleszteni a készülék, másolat módban a 4. oldalnál egy másolt lap lesz beillesztve.
Helytelenül megadott oldalszám esetén nyomja meg a **TÖRLÉS** érintőgombot, vagy a **C MENNY. TÖRL.** gombot. A beillesztés helye törlődik.
Több mint 15 hely megadása esetén a nyílbillentyű megnyomásával tud átlépni a következő lapra.

Megjegyzés

A nem sorrendben megadott oldalszámokat automatikusan rendezi a készülék.

„0” beírását vagy egyazon oldalszám kétszeri megadását figyelmen kívül hagyja a készülék.

Ha a megadott oldalszám nagyobb, mint a lapok eredeti teljes száma, a készülék figyelmen kívül hagyja.

- 7 A borítók és betétlapok beillesztésének forrásául kijelölt tálcákat a Lap/borító beillesztése képernyőn lehet megjeleníteni.
Másik tálca választásához nyomja meg a **FEDŐLAP TÁLCA VÁLTÁSA**, illetve a **BEILL. TÁLCA VÁLTÁSA** gombot, ha szükséges. A gomb minden megnyomáskor odébb viszi a kijelölést a papírtípust tartalmazó képernyőn, amennyiben ez be lett állítva a fő kezelői módban.
Amikor elkészült az összes beállítással, a kimenetválasztó képernyőre való visszatéréshez nyomja meg az **OK** gombot.
- 8 Adja meg a másolás további beállításait, amennyiben szükséges.
- 9 A beállítás befejezéséhez és a főképernyőre való visszatéréshez nyomja meg az **OK** gombot.
- 10 Adja meg a kívánt példányszámot.
- 11 Tegye bele az eredeti dokumentumot színével felfelé a lapadagolóba.

Megjegyzés

Lehetőség: A beállítások megtekintéséhez és próbamásolat készítéséhez nyomja meg az **ELLENŐRZÉS** gombot, ha szükséges. A főképernyőre való visszatéréshez nyomja meg a **KILÉPÉS** gombot. Lásd: „Ellenőrző és próbanyomat”, 70. oldal.

- 12 Nyomja meg az **INDÍTÁS** gombot.
A másolás befejezése után nyomja meg a kimenetválasztási képernyőn a Lap/borító beillesztése vagy a **VISSZAÁLLÍTÁS** gombot, ezzel kikapcsolja ezt az üzemmódot, és alaphelyzetbe állítja a készüléket.

Fejezet

A fejezetcím-figyelési funkció az **1▶2** módban működik az automatikus lapadagolóval, célja, hogy a címoldalak a jobb oldalra kerüljenek, és ne például egy kétoldalas másolat hátoldalára.

Annak érdekében, hogy a címoldal a jobb oldalra kerüljön, a készülék egy-egy lap hátoldalán automatikusan üres oldalt készít, ha szükséges.

- címoldalak: legfeljebb 30, az 1 - 999 tartományban
- másolási mód: az **1▶2** mód automatikusan beállítódik.
- használja a lapadagolót
a tárolási mód is használható az üveglap vagy az automatikus lapadagoló használata esetén
- ezzel a funkcióval együtt használhatja a bélyegzőfunkciót arra, hogy a fejezet-címoldalakra rányomtassa az oldalszámok, számozás vagy vízjelszámozás mellett a fejezetszámokat is. Lásd: „Bélyegző”, 120. oldal.
- *össze nem egyeztethető alapvető másolási feltételek: 1▶1, 2▶2, 2▶1, csoportosítás, lyukasztás (a másolatbeillesztési mód beállítása esetén), elforgatásos rendezés, elforgatásos csoport, nyomtatott oldal felfelé*

- össze nem egyeztethető eredeti: vegyes eredeti, tépőfüles papír
- össze nem egyeztethető kimenet: kombináció, fólia betéttlap, képbeillesztés, programozott feladat, a nem képi terület törlése, ismétlés, a kép átfedési memóriában való tárolása

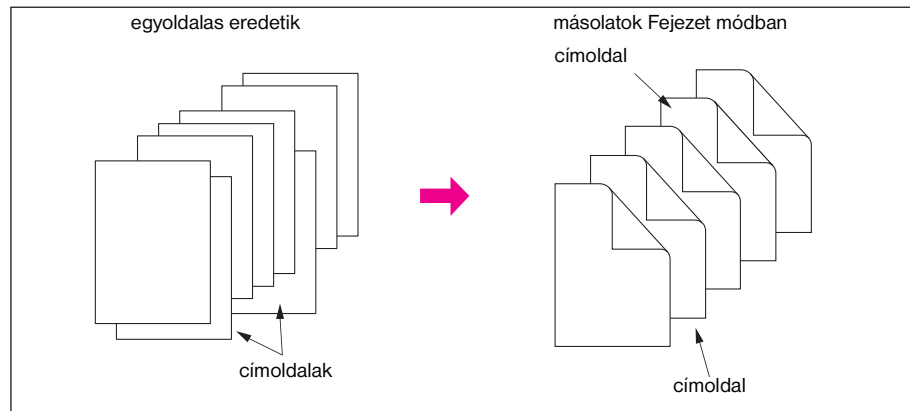

- 1 A kimenetválasztási képernyő megjelenítéséhez nyomja meg a főképernyőn a **KIMENET** gombot.
- 2 Nyomja meg a **Fejezet** gombot. Megjelenik a fejezetbeillesztési képernyő. Az 1▶2 mód automatikusan beállítódik.
- 3 Adja meg a vezérlőpult számbillentyűzetével az egyes címoldalához tartozó oldalszámokat.
- 4 Nyomja meg a **BEÁLLÍTÁS** gombot.
Helytelenül megadott oldalszám esetén nyomja meg a **Törlés** érintőgombot, vagy a **C MENNY. TÖRL.** gombot. A beillesztés helye törlődik.
A helyes oldalszám megadásához nyomja meg a **BEÁLLÍTÁS** gombot, majd használja a számbillentyűzetet.
- 5 Ismétlje meg ezt mindegyik címoldalra vonatkozóan, amelyet a jobb oldalon szeretne elhelyezni.
Több mint 15 hely megadása esetén a nyílbillentyű megnyomásával tud átlépni a következő lapra.
Ügyeljen arra, hogy minden oldalszám megadása után nyomja meg a **BEÁLLÍTÁS** gombot, legfeljebb 30 helyet adhat meg.

Megjegyzés

Lehetőség: Nyomja meg a fejezetbeillesztési képernyőn a **Brosúra** gombot e funkció használatához. A címoldalak másolására használandó papírtálca beállításának módosításához nyomja meg a képernyőn a **MÁSOLATBEILLESZTÉS** gombot. Ekkor megnyomhatja a **BEILL. TÁLCA VÁLTÁSA** gombot, ezzel megjeleníti a képernyőn az aktuálisan papírtálca-beállítást.

- 6 Amikor megadta az összes oldalszámot, nyomja meg az **OK** gombot a kimenetválasztó képernyőre való visszatéréshez.
- 7 Adja meg a másolás további beállításait, amennyiben szükséges.
- 8 A beállítás befejezéséhez és a főképernyőre való visszatéréshez nyomja meg az **OK** gombot.
- 9 Adja meg a kívánt példányszámot.
- 10 Tegye bele az eredeti dokumentumokat színükkel felfelé a lapadagolóba. 100 eredetit lehet betölteni.

Megjegyzés

Lehetőség: A beállítások megtekintéséhez és próbamásolat készítéséhez nyomja meg az **ELLENŐRZÉS** gombot, ha szükséges. A főképernyőre való visszatéréshez nyomja meg a **KILÉPÉS** gombot. Lásd: „Ellenőrző és próbanyomat”, 70. oldal.

- 11 Nyomja meg az **INDÍTÁS** gombot.
A másolás befejezése után nyomja meg a kimenetválasztási képernyőn a **Fejezet** vagy a **VISSZAÁLLÍTÁS** gombot, ezzel kikapcsolja ezt az üzemmódot, és alaphelyzetbe állítja a készüléket.

Megjegyzés

„0” beírását vagy egyazon oldalszám kétszeri megadását figyelmen kívül hagyja a készülék.

A fejezetek beillesztése sorrendben történik abban az esetben is, ha az eredeti oldalszámok nem sorrendben voltak megadva.







Ha a megadott oldalszám nagyobb, mint a lapok eredeti teljes száma, a készülék figyelmen kívül hagyja.

Kombináció

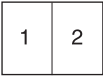
Ennek a funkciónak a használatával megadott számú (2, 4 vagy 8) oldalt rendezhet és helyezhet el egy másolópapír-oldalon (2 az 1-ben, 4 az 1-ben vagy 8 az 1-ben).

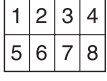
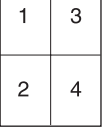
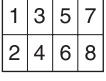
A kombináció adatai

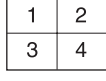
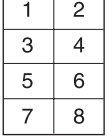
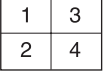
- olvassa be és tárolja el az eredetiket a memóriában
- használja az automatikus lapadagolót
a tárolási mód is használható az üveglap vagy az automatikus lapadagoló használata esetén
- az automatikus méretezés automatikusan beállítódik
- eredeti/másolat mérete: Ledger, Legal, Letter-R, Letter, 5,5 x 8,5
- *össze nem egyeztethető alapvető másolási feltételek: automatikus papírválasztás, csoportosítás, elforgatásos rendezés, elforgatásos csoport*
- *össze nem egyeztethető eredetik: vegyes eredetik*
- *össze nem egyeztethető kimenet: lap/borító beillesztése, fejezet, brosúra, fólia betétlap, képbeillesztés, könymásolás, programozott feladat, a nem képi terület törlése, ismétlés, a kép átfedési memóriában való tárolása*

Elrendezés Eredeti	Vízszintes elrendezés			Függőleges elrendezés	
	2 / 1	4 / 1	8 / 1	4 / 1	8 / 1
Álló tájolás 					
Fekvő tájolás 					

- 1 A kimenetválasztási képernyő megjelenítéséhez nyomja meg a főképernyőn a **KIMENET** gombot.
- 2 A kombinációs mód beállítóképernyőjének megjelenítéséhez nyomja meg a **Kombináció** gombot.
- 3 A fenti ábrának megfelelően nyomja meg a 2 az 1-ben, 4 az 1-ben vagy 8 az 1-ben beállítást a kívánt tájolás alatt.
- 4 A kimenetválasztási képernyőre való visszatéréshez nyomja meg az **OK** gombot.
- 5 Adja meg a másolás további beállításait, amennyiben szükséges.
- 6 A beállítás befejezéséhez és a főképernyőre való visszatéréshez nyomja meg az **OK** gombot.
- 7 Az automatikus méretezés automatikusan beállítódik. Ha másik tálcát kíván kiválasztani, mint amelyik a főképernyőn be van állítva, és megjelenik, nyomja meg a megfelelő tálcá gombját.
- 8 Adja meg a kívánt példányszámot.
- 9 Tegye bele az eredeti dokumentumokat színükkel felfelé a lapadagolóba.

Megjegyzés

Lehetőség: A beállítások megtekintéséhez és próbamásolat készítéséhez nyomja meg az **ELLENŐRZÉS** gombot, ha szükséges. A főképernyőre való visszatéréshez nyomja meg a **KILÉPÉS** gombot. Lásd: „Ellenőrző és próbanyomat”, 70. oldal.

- 10 Nyomja meg az **INDÍTÁS** gombot.

A másolás befejezése után nyomja meg a kimenetválasztási képernyőn a **Kombináció** vagy a **VISSZAÁLLÍTÁS** gombot, ezzel kikapcsolja ezt az üzemmódot, és alaphelyzetbe állítja a készüléket.

Brosúra

A brosúra mód használatával többoldalas, brosúráveket nyomtathat a papír mindkét oldalára. A papír bármelyik tálcából jöhet, kivéve ha a fő kezelői módban *Nehéz* vagy *Fülpapír* típushoz van megadva. Az eredeti képét a készülék beolvassa a memóriába, és automatikusan helyes sorrendben, brosúra formátumban rendezi el.

- olvassa be és tárolja el az eredetiket a memóriában, majd nyomtassa ki együttesen az összes oldalt
- az eredeti lapok számának 4 többszörösének kell lennie **1▶1** módban, illetve 2 többszörösének **2▶2** módban, különben a készülék automatikusan üres lapokat illeszt be kiegyenlítéskeppen
- az automatikus méretezés automatikusan beállítódik
- másolási mód: csak az **1▶2** vagy **2▶2** mód
- hajtási vagy tűző és hajtási befejező mód akkor használható, ha a készülék fel van szerelve a többfunkciós befejezőegységgel
- *össze nem egyeztethető alapvető másolási feltételek: 1▶1, 2▶1, automatikus papírkiválasztás, csoportosítás, lyukasztás (borítólap mód beállítása esetén), elforgatásos rendezés, elforgatásos csoport, nyomtatott oldal felfelé, borítékbahelyező egység borító módban brosúra készítésénél*
- *össze nem egyeztethető eredetik: vegyes eredeti, tépőfüles papír*
- *össze nem egyeztethető kimenet: lap/borító beillesztése, kombináció, fólia betéttlap, programozott feladat, a nem képi terület törlése, ismétlés, kép tárolása az átfedési memóriában*

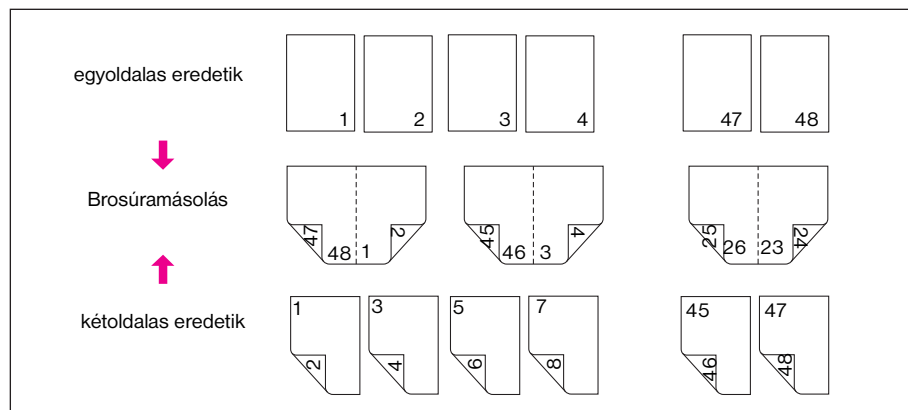

- 1 Töltse be a megfelelő méretű papírt az egyik tálcába. Ha borítólap módot állít be (*Borítólap másolólap* vagy *Borítólap üres lappal*), ugyanolyan méretű papírt töltsön be valamelyik tálcába, hacsak az nincsen megadva vastag vagy tépőfüles papírként a fő kezelő módban.
- 2 A kimenetválasztási képernyő megjelenítéséhez nyomja meg a főképernyőn a **KIMENET** gombot.
- 3 A brosúra mód beállítóképernyőjének megjelenítéséhez nyomja meg a **Brosúra** gombot.
- 4 Nyomja meg a *Nincs borítólap*, *Borítólap másolólap* vagy *Borítólap üres lappal* gombok valamelyikét az igényelt beállításnak megfelelően. Ha borítólap szükséges, a borítólaphoz használt tálcát kijelöléséhez nyomja meg a **FEDŐLAP TÁLCA VÁLTÁSA** gombot.
Ha meg kívánja változtatni a kötés módját, nyomja meg a **KÖTÉSI MÓD VÁLTÁSA** gombot.
- 5 Válassza az **OK** parancsot.
- 6 Adja meg a másolás további beállításait, amennyiben szükséges.

Megjegyzés

A fő kezelő beállíthatja úgy a készüléket, hogy az oldalszámok automatikusan a másolatok külső szélére kerüljenek a brosúra bélyegzőként beállított oldalszámozása esetén.

- 7 A beállítás befejezéséhez és a főképernyőre való visszatéréshez nyomja meg a kimenetválasztási képernyőn az **OK** gombot.
- 8 Válassza ki az **1▶2** vagy **2▶2** másolási módot.
- 9 Az automatikus méretezés automatikusan beállítódik. Ha másik tálcát kíván kiválasztani, mint amelyik a főképernyőn be van állítva, és megjelenik, nyomja meg a megfelelő tálcát gombját. Az automatikus méretezés kikapcsolásához adja meg a kívánt méretarányt, majd a másolat méretét.

10 Ha a készülék fel van szerelve a többfunkciós befejezőegységgel, akkor használható a hajtási vagy tűző és hajtási befejező mód. Az eljárással kapcsolatos lehetőségek.

- a** A Befejezőegység módjának kiválasztása menü megjelenítéséhez nyomja meg a főképernyőn a **KIMENET** gombot, majd megnyomásával jelölje ki a **FŐ TÁLCA** gombot.
- b** Válassza igény szerint a **HAJTÁS**, illetve a **TŰZÉS** és **HAJT.** beállítást.

Megjegyzés

A **HAJTÁS** vagy a **TŰZÉS** és **HAJT.** beállítás választása automatikusan a brosúratálcára állítja a kimeneti tálcát. Megfigyelheti, hogy a **FŐ TÁLCA** melletti nyíl ettől kezdve a brosúratálcára mutat.

- c** Érintse meg a Befejezőegység módjának kiválasztása menü **OK** gombját. Visszaáll a főképernyő, az **OPCIÓK** menü pedig ki lesz jelölve.

11 Adja meg a kívánt példányszámot.

12 Tegye bele az eredetiket színükkel felfelé a lapadagolóba. Az eredetik betöltésekor tartsa szem előtt a következő kapacitáskorlátokat:

- hajtási mód: 12 lap vagy kevesebb egyoldalas eredetik esetén, 6 lap vagy kevesebb kétoldalas eredetik esetén
- tűző és hajtási mód: 80 lap vagy kevesebb egyoldalas eredetik esetén, 40 lap vagy kevesebb kétoldalas eredetik esetén

Megjegyzés

Lehetőség: A beállítások megtekintéséhez és próbamásolat készítéséhez nyomja meg az **ELLENŐRZÉS** gombot, ha szükséges. A főképernyőre való visszatéréshez nyomja meg a **KILÉPÉS** gombot. Lásd: „Ellenőrző és próbanyomat”, 70. oldal.

13 Nyomja meg az **INDÍTÁS** gombot.

A másolás befejezése után nyomja meg a kimenetválasztási képernyőn a **Brosúra** vagy a **VISSZAÁLLÍTÁS** gombot, ezzel kikapcsolja ezt az üzemmódot, és alaphelyzetbe állítja a készüléket.

FIGYELEM!

A befejezőegység brosúratálcáján belül helyezkedik el a görgős hajtószerkezet. **NE** tegye bele a kezét a görgős hajtószerkezetbe az összehajtott vagy tűzött és összehajtott lapok eltávolításakor, különben megsérülhet.

Fólia betétlap

A fólia betétlap funkció használatával **1▶1** vagy **2▶1** módban írásvetítő fóliára tud másolni, és minden másolat fóliával egy üres vagy másolt betétlapot adhat ki.

Üres módban minden fóliával egy üres betétlap távozik, hogy ne ragadjanak össze a fólialapok.

Másolat módban minden fóliával egy másolt betétlap is kijön, amelyet a bemutató során vagy fénymásolásra fel lehet használni, valamint egy archiválható vagy lefűzhető teljes sorozat.

- Az automatikus méretezés automatikusan beállítódik
- A fólia forrása: 1. tálca
- Az 1. tálca kapacitása: 1 fólialap
- Fólia mérete: Ledger, Legal, Letter-R, Letter
- Betétpapír forrása: 2, 3. tálca vagy a HCl egység
- Betétpapír mérete: Ledger, Legal, Letter-R, 5,5 x 8,5 hüvelyk
- Eredetik száma/másolatok száma: 1
- *Össze nem egyeztethető alapvető másolási feltételek: automatikus papírválasztás, 1▶2, 2▶2, tűzés/rendezés, rendezés, csoport, elforgatásos rendezés, elforgatásos csoportosítás, hajtás, tűzés és hajtás, háromrét hajtás, lyukasztás, borítékbehelyező egység használata, tandem mód*
- *Össze nem egyeztethető eredetik: vegyes eredeti, tépőfüles papír*
- *Össze nem egyeztethető kimenetek: lap/borító beillesztése, fejezet, kombináció, brosúra, képbeillesztés, programozott feladat, ismétlés, átfedés, kép tárolása az átfedési memóriában*

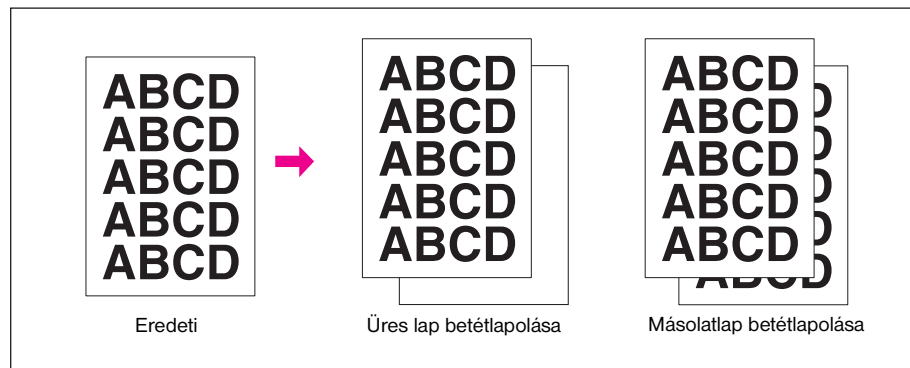

- 1 Töltsön be a fóliával megegyező méretű másolópapírt a 2. vagy 3. tálcába.
- 2 Nyissa ki az 1. tálcát. Egyszerre egy fóliát tegyen be az 1. tálcába, majd igazítsa be a papírvezetőket.

Megjegyzés

Más tálcába ne töltsön fóliát.

- 3 A kimenetválasztási képernyő megjelenítéséhez nyomja meg a főképernyőn a **KIMENET** gombot.
- 4 A fólia betéltlap képernyő megjelenítéséhez nyomja meg a **Fólia betéltlap** gombot.
- 5 Nyomja be az **Üres lap betéltapolása** vagy a **Másolatlap betéltapolása** gombot, hacsak a megfelelő beállítás nincsen már kijelölve.
- 6 Válassza az **OK** parancsot.
- 7 Adja meg a további kimeneti beállításokat, vagy a főképernyőre való visszatéréshez nyomja meg az **OK** gombot.
- 8 A mennyiség már be van állítva: 1. Más mennyiséget nem lehet megadni.
- 9 Az eredetit színével felfelé helyezze a lapadagolóba, illetve színével lefelé az üveglapra.

Megjegyzés

Lehetőség: A beállítások megtekintéséhez és próbamásolat készítéséhez nyomja meg az **ELLENŐRZÉS** gombot, ha szükséges. A főképernyőre való visszatéréshez nyomja meg a **KILÉPÉS** gombot. Lásd: „Ellenőrző és próbanyomat”, 70. oldal.

- 10 Nyomja meg az **INDÍTÁS** gombot.

A másolás befejezése után nyomja meg a kimenetválasztási képernyőn a **Fólia betéltlap** vagy a **VISSZAÁLLÍTÁS** gombot, ezzel kikapcsolja ezt az üzemmódot, és alaphelyzetbe állítja a készüléket.

Képbeillesztés

A képbeillesztési mód használatával az üveglapról beolvasott képeket, például fényképeket, kivágásokat, újságcikkeket, grafikonokat stb., a lapadagolóból beolvasott képekkel egyesítheti. Az egyesített képeket ezután kész sorozatként adhatja ki.

A másolópapír méretét a lapadagolóba betöltött eredetik mérete határozza meg.

- minden kép a memóriában van tárolva
- képbeillesztési helyek maximális száma: 30
- eredeti/másolat mérete: Ledger, Legal, Letter-R, Letter, 5,5 x 8,5
- *össze nem egyeztethető alapvető másolási feltételek: csoportosítás, elforgatásos rendezés, elforgatásos csoport*
- *össze nem egyeztethető eredetik: vegyes eredeti, tépőfüles papír*
- *össze nem egyeztethető kimenet: lap/borító beillesztése, fejezet, kombináció, fólia betéltlap, könymásolás, programozott feladat, a nem képi terület törlése, ismétlés, automatikus elrendezés, átfedés, a kép átfedési memóriában való tárolása*

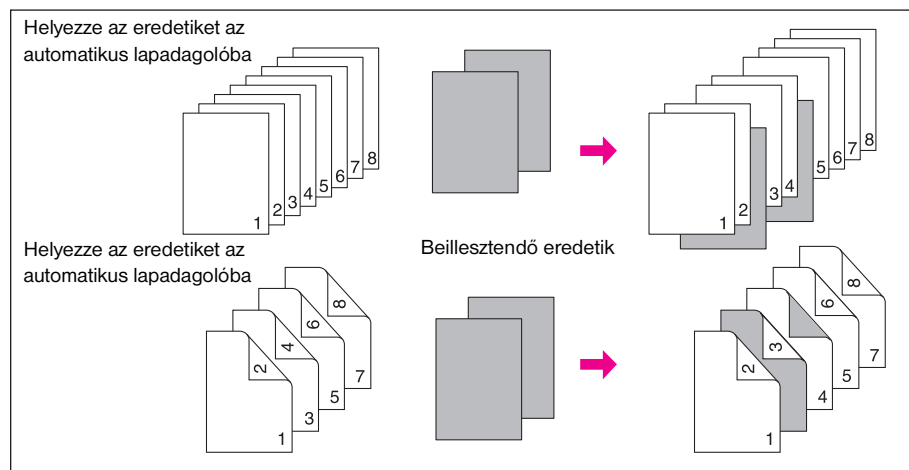

- 1 Nézze át az automatikus lapadagolóból beolvasandó oldalakat, és jegyezze fel azokat az oldalszámokat, ahová az üveglapról beolvasott képeket be kell illeszteni.
Ha egyazon helyen egynél több lapot kíván beilleszteni, adja meg újra az oldalszámot. Ha például a beillesztési helyek oldalszámai 2/2/6, az üveglapról beolvasott képeket a következőképpen illeszti be a készülék:
 - Az üveglapról beolvasott első kép a 2. lap után lesz beillesztve.
 - Az üveglapról beolvasott második kép közvetlenül az első beillesztett kép után lesz beillesztve.
 - Az üveglapról beolvasott harmadik kép a 6. lap után lesz beillesztve.
- 2 A kimenetválasztási képernyő megjelenéséhez nyomja meg a főképernyőn a **KIMENET** gombot.
- 3 A képbeillesztés beállításképernyőjének megjelenéséhez nyomja meg a **Képbeillesztés** gombot.
- 4 Adja meg a maximálisan 30 beillesztési helyhez tartozó oldalszámokat a számbillentyűzet használatával, minden megadott oldalszám után nyomja meg a **BEÁLLÍTÁS** gombot.
 - Ha a megadott oldalszám nagyobb, mint a lapok eredeti teljes száma, a készülék utolsóként illeszti be a lapot.
 - A beillesztés sorrendben történik abban az esetben is, ha az eredeti oldalszámok nem sorrendben voltak megadva.
 - Helytelenül megadott oldalszám esetén nyomja meg a **TÖRLÉS** érintőgombot, vagy a **C MENNY. TÖRL.** gombot, majd adja meg a helyes oldalszámot.
 - Több mint 15 hely megadása esetén a nyilbillentyű megnyomásával tud átlépni a következő lapra.

Megjegyzés

Nyomja meg a képbeillesztés beállításképernyőjén a **Brosúra** gombot e funkció használatához.

- 5 Ha megadta az összes oldalszámot, nyomja meg az **OK** gombot. Visszaáll a kimenetválasztó képernyő. Adja meg a másolás további beállításait, amennyiben szükséges.
- 6 A beállítás befejezéséhez és a főképernyőre való visszatéréshez nyomja meg az **OK** gombot. A tárolási mód automatikusan beállítódik.
- 7 Adja meg a kívánt példányszámot.
- 8 Olvassa be a képeket a lapadagolóból.
 - a Tegye bele az eredeti dokumentumot színével felfelé a lapadagolóba.
 - b Az eredetiek beolvasásához nyomja meg az **INDÍTÁS** gombot.

- 9 Olvassa be a képeket az üveglapról.
- Nyissa ki a lapadagolót.
 - Helyezzen egy eredetit színével lefelé az üveglapra, majd csukja be a lapadagolót.

Megjegyzés

Helyezze be és olvassa be az eredetiket a lapszámozásnak megfelelően.

- Az eredeti beolvasásához nyomja meg az **INDÍTÁS** gombot.
- Vegye ki az eredetit, majd ismételje meg a műveletet mindegyik eredetivel.
Ne felejtse el megnyomni mindegyik eredetinel az **INDÍTÁS** gombot.

Megjegyzés

Lehetőség: A beállítások megtekintéséhez és próbamásolat készítéséhez nyomja meg az **ELLENŐRZÉS** gombot, ha szükséges. A főképernyőre való visszatéréshez nyomja meg a **KILÉPÉS** gombot. Lásd: „Ellenőrző és próbanyomat”, 70. oldal.

- 10 Kezdje meg a nyomtatást.
- Érintse meg a **TÁROLÁS** gombot, ezzel kikapcsolja a beállítást.
 - Nyomja meg az **INDÍTÁS** gombot.

A másolás befejezése után nyomja meg a kimenetválasztási képernyőn a **Képbeillesztés** vagy a **VISSZAÁLLÍTÁS** gombot, ezzel kikapcsolja ezt az üzemmódot, és alaphelyzetbe állítja a készüléket.

Könyvmásolás

Ennek a funkciónak a használatával kinyitott könyvet vagy ledger méretű lapot 2 letter méretű lapra lehet másolni 1▶1 módban, illetve 1 letter méretű lap elülső és hátsó oldalára 1▶2 módban. Ha másik papírméretet választ, a kép felosztása nem fog megfelelően végrehajthatni.

A könyvmásolási képernyőről a következő három módot lehet kiválasztani:

- szemben lévő oldalak mód: a képek felosztása az első beolvasástól indul
 - elülső borító + szemben lévő oldalak mód: a képek felosztása a második beolvasástól indul, az első beolvasás simán másolódik
 - elülső/hátsó borító + szemben lévő oldalak mód: a képek felosztása a harmadik beolvasástól indul, az első és a második beolvasás simán másolódik
- eredetik beolvasása és tárolása a memóriában, majd az összes oldal együttes nyomtatása
 - eredeti mérete: legfeljebb Ledger (lap vagy nyitott könyv)
 - másolási papírméret: Letter
 - össze *nem egyeztethető alapvető másolási feltételek: automatikus papírkiválasztás, automatikus méretezés, elforgatásos rendezés, elforgatásos csoport, hajtás / tűzés és hajtás / háromrét hajtás*
 - össze *nem egyeztethető eredetik: vegyes eredeti, tépőfüles papír*
 - össze *nem egyeztethető kimenet: lap/borító beillesztése, kombináció, képbeillesztés, programozott feladat, ismétlés, kicsinyítés és eltolás képeltolásnál, átfedés, kép tárolása az átfedési memóriában*

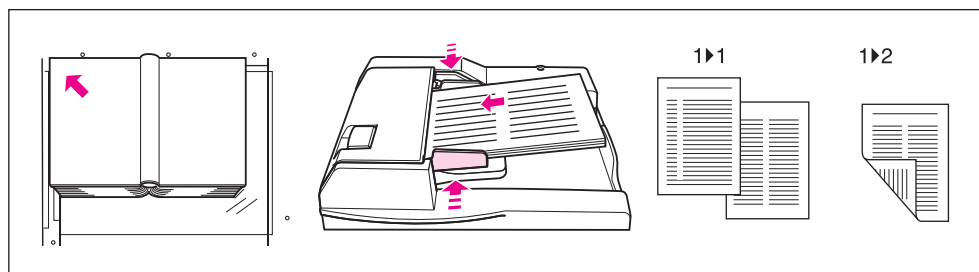

- Töltsön be Letter méretű lapokat egy tálcába, vagy az 1. tálcába.
- A kimenetválasztási képernyő megjelenítéséhez nyomja meg a főképernyőn a **KIMENET** gombot.
- A könyvmásolási képernyő megnyitásához nyomja meg a **Könyvmásolás** gombot.

- 4 Nyomja meg a Szemben lévő oldalak, Elülső borító + szemben lévő oldalak vagy Elülső/hátsó borító + szemben lévő oldalak gombok valamelyikét az igényelt beállításnak megfelelően. A kötési mód eredetinek megfelelő módosításához nyomja meg a Nyitott lap oldalának megfordítása gombot.

Megjegyzés

Nyomja meg a könyvmásolási képernyőn a Brosúra gombot e funkció használatához.

- 5 A kimenetválasztási képernyőre való visszatéréshez nyomja meg az OK gombot.
- 6 Adja meg a további kimeneti beállításokat, vagy a főképernyőre való visszatéréshez nyomja meg az OK gombot. A tárolási mód automatikusan beállítódik.
- 7 Válasszon másolási módot (1▶1 vagy 1▶2).
- 8 Adja meg a kívánt példányszámot.
- 9 Helyezze el a nyitott könyvet vagy lapot az üveglap bal hátsó sarkánál, a szélét igazítsa a bal oldali mércéhez. A lapadagoló kinyitáskor automatikusan beállítódik a Nem képi terület törlése és az Automatikus elrendezés.

Megjegyzés

Hagyja nyitva a lapadagolót mindaddig, amíg az üveglapos tárolási módban beolvasást végez.

Ha be van állítva a Szemben lévő oldalak beállítás, és az eredetiket be lehet tölteni a lapadagolóba, akkor használható az automatikus lapadagolós tárolási mód is. Ha kívánja, helyezze el az eredetiket a lapadagolóban.

Megjegyzés

Lehetőség: A beállítások megtekintéséhez és próbamásolat készítéséhez nyomja meg az **ELLENŐRZÉS** gombot, ha szükséges. A főképernyőre való visszatéréshez nyomja meg a **KILÉPÉS** gombot. Lásd: „Ellenőrző és próbanyomat”, 70. oldal.

- 10 A beolvasás megkezdéséhez nyomja meg az **INDÍTÁS** gombot.
- 11 Vegye ki az első eredetit. Ismételje meg a műveletet a további eredetikkel, mindegyik eredetinel nyomja meg az **INDÍTÁS** gombot.

Ha be van állítva az Elülső borító + szemben lévő oldalak vagy az Elülső/hátsó borító + szemben lévő oldalak beállítás, csak az elülső és hátsó borítót kell az üveglapról beolvasni. Ha az automatikus lapadagolós tárolási módot kívánja használni a többi eredeti beolvasására, csukja be a lapadagolót, és helyezze el az eredetiket az ADF-egységben, majd nyomja meg az **INDÍTÁS** gombot.

- 12 A tárolási módból való kilépéshez nyomja meg a **TÁROLÁS** gombot, majd a nyomtatáshoz nyomja meg az **INDÍTÁS** gombot.

A másolás befejezése után nyomja meg a kimenetválasztási képernyőn a **Könyvmásolás** vagy a **VISSZAÁLLÍTÁS** gombot, ezzel kikapcsolja ezt az üzemmódot, és alaphelyzetbe állítja a készüléket.

Programozott feladat

A normál tárolási mód esetén a feladathoz kiválasztott funkciók az összes beolvasandó eredetire érvényesek. A programozott feladat módban többféle eredetit be lehet olvasatni, és mindegyik sorozathoz (azaz feladathoz) eltérő beállításokat lehet használni, majd teljes sorozatként kiadni.

- eredetik beolvasása és tárolása a memóriában, majd az összes oldal együttes nyomtatása
- kimeneti feladathoz legfeljebb 100 feladatot lehet programozni
- a használható eredeti méretek az egyes feladatokhoz megadott másolási feltételek függvényében változóak
- az első feladathoz megadott másolatméretet nem lehet módosítani, és csak az azonos papírméretet tartalmazó tálcákat lehet kijelölni a későbbi feladatokhoz
- megadása után az 1. talca papírtípus/-méret beállítását nem lehet módosítani másik feladathoz
- nem lehet egyenként megadni a feladatokhoz a befejező mód beállításait, a legutolsó beállítás lesz érvényes az összes feladatra
- nem lehet egyenként megadni a feladatokhoz a mennyiséget, a megadott példányszám a teljes másolt sorozatokra fog vonatkozni, ez a nyomtatás előtt bármikor megváltoztatható
- a programozott feladat beállításait nem lehet a feladatmemóriában tárolni
- *össze nem egyeztethető alapvető másolási feltételek: automatikus papírválasztás, másolat méretének módosítása, elforgatás, csoport, elforgatásos rendezés, elforgatásos csoport, hajtás, tűzés és hajtás, háromrét hajtás, kiszolgálói funkció*

- össze nem egyeztethető eredetik: vegyes eredetik
- össze nem egyeztethető kimenet: lap/borító beillesztése, fejezet, kombináció, brosúra, fólia betétlap, képbeillesztés, könyvmásolás, 2/4/8 típusú ismétlés, átfedés, kép tárolása az átfedési memóriában

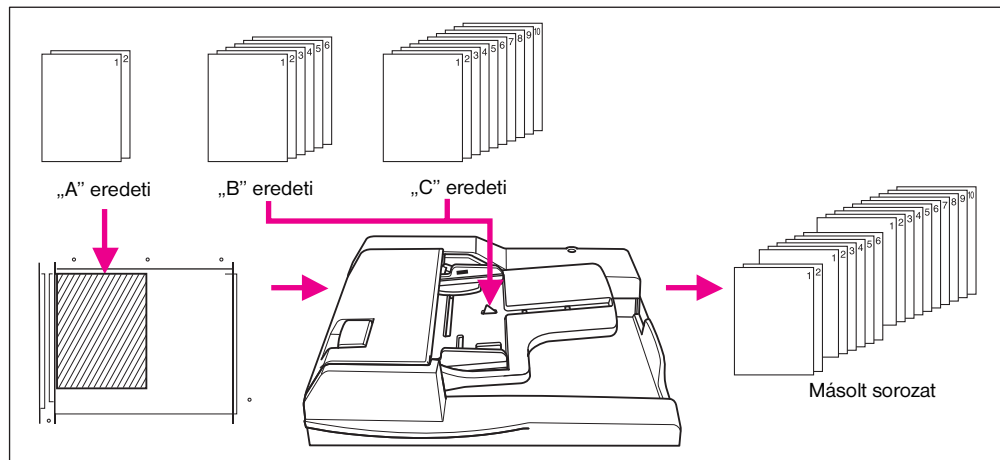

- 1 A kimenetválasztási képernyő megjelenítéséhez nyomja meg a főképernyőn a **KIMENET** gombot.
- 2 Nyomja meg a **Programozott feladat** gombot. A beállítással össze nem egyeztethető funkciók gombjai elhalványodnak, ez mutatja, hogy nem használhatóak.
- 3 Adja meg a másolás további beállításait, amennyiben szükséges.
- 4 A beállítás befejezéséhez és a főképernyőre való visszatéréshez nyomja meg az **OK** gombot.
- 5 A tárolási mód automatikusan beállítódik. Adja meg igényeinek megfelelően az eredetik és a másolás alapvető beállításait a főképernyőn és az **Eredetik beolvasási feltételének kiválasztása** menüben.
- 6 Az eredetiket színükkel felfelé helyezze az automatikus lapadagolóba, illetve színükkel lefelé az üveglapra, válassza ki a használni kívánt tálcát, majd a beolvasáshoz nyomja meg az **INDÍTÁS** gombot.
- 7 Amikor befejeződött a beolvasás az aktuális feladathoz, a főképernyőn megjelenik a helyi menü.
Az aktuális feladat képeinek tárolásához nyomja meg a **Jóváhagy** gombot.
A képek törléséhez nyomja meg a **MÉGSE** gombot.
- 8 Addig ismételje a 3-7. lépéseket, amíg a feladathoz tartozó összes eredetit be nem olvasta.

Megjegyzés

Mindegyik eredeti sorozatot az oldalszámozás sorrendjében helyezzen és olvasson be.

- 9 Válassza ki a kívánt befejező módot.
- 10 Adja meg a kívánt példányszámot.
- 11 A tárolási módból való kilépéshez nyomja meg a főképernyőn a **TÁROLÁS** gombot.
A beolvasott adatok nyomtatás nélküli törléséhez nyomja meg a **STOP** gombot, majd az adatok biztos törléséhez a helyi menüben nyomja meg az **MÉGSE** gombot.
- 12 Nyomja meg az **INDÍTÁS** gombot. A készülék megkezdja a nyomtatási feladatokat.
A másolás befejezése után nyomja meg az **ALAPHELYZETBE ÁLLÍTÁS** gombot, ezzel kikapcsolja ezt az üzemmódot, és alaphelyzetbe állítja a készüléket.

A nem képi terület törlése

A nem képi terület törlése móddal nem szabványos vagy különleges eredetiket lehet másolni az üveglapról, például könyvet, magazinokat, kivágásokat, grafikonokat, vékony vagy vastag anyagokat stb. A készülék nem másolja az eredeti határain kívül a látható üvegerületet.

Ezzel a funkcióval kímélni lehet az eredetik állapotát, jobb a másolás minősége, és kiküszöbölhető a szükségtelen tonerfogyasztás. A dokumentumfedelelet a művelet teljes tartama alatt tartsa nyitva.

A nem képi terület törlése funkció két módból áll: a négyszögletes törlési és a ferde törlési módból. A készülék induló beállítás szerint kiválasztja az üveglapra helyezett eredetihez megfelelő módot (automatikus mód). A fő kezelő kézzel megadhatja valamelyik módot és az eredeti sűrűségének szintjét úgy, hogy a nem képi terület törlése funkció hibátlanul működjön.

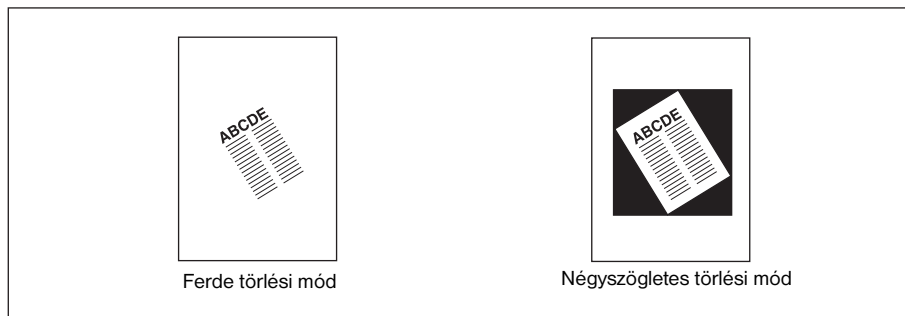

- másolási mód: csak az 1▶1 móddal használható (tárolási mód használata esetén az 1▶2 mód beállítható)
- csak az üveglapot használja, hagyja nyitva a lapadagolót a teljes beolvasási művelet alatt
- eredeti mérete: Ledger - 10 mm x 10 mm
- képlevágás szélessége: a belépő oldalon 5 mm, a kilépő oldalon 4 mm, felső és alsó széleken 2 mm.
- *össze nem egyeztethető alapvető másolási feltételek: automatikus lapadagoló használata, automatikus papírkiválasztás, automatikus méretezés, elforgatás, 2▶2, 2▶1, elforgatásos rendezés, elforgatásos csoport*
- *össze nem egyeztethető eredetiek: vegyes eredeti, z-hajtott eredeti*
- *össze nem egyeztethető kimenet: lap/borító beillesztése, fejezet, kombináció, brosúra, képbeillesztés, könyvmásolás automatikus lapadagolós tárolási módban, fordított kép, teljes képi terület, kicsinyítés és eltolás képeltolásnál, a kép átfedési memóriában való tárolása*

Megjegyzés

A nem képi terület törlése funkció esetleg nem működik megfelelően, ha a munkahely megvilágítása közvetlenül az üveglap felett van. Ebben az esetben forduljon a szervíz szakemberéhez a megfelelő telepítési hely megválasztásával kapcsolatos tanácsért.

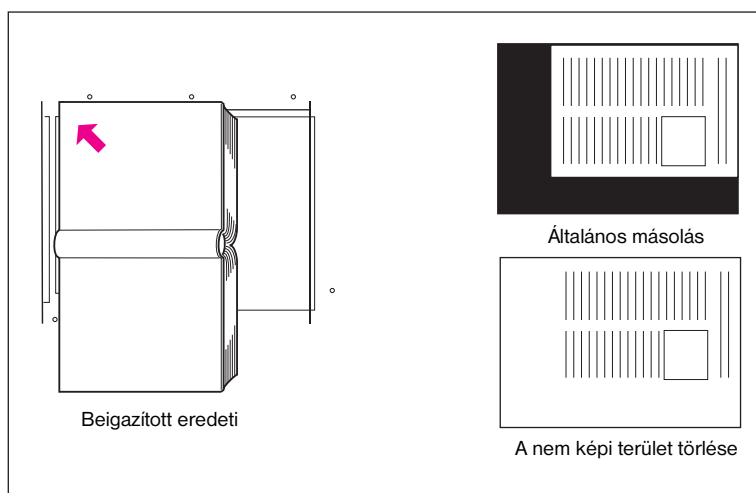

- 1 A kimenetválasztási képernyő megjelenítéséhez nyomja meg a főképernyőn a **KIMENET** gombot.
- 2 Nyomja meg a **Nem képi terület törl.** gombot.
- 3 Adja meg a másolás további beállításait, amennyiben szükséges.
- 4 A beállítás befejezéséhez és a főképernyőre való visszatéréshez nyomja meg az **OK** gombot.
- 5 Adja meg a példányszámot.

- Helyezze az eredetiket az üveglapra színükkel lefelé.

Megjegyzés

A lapadagolót a művelet teljes tartama alatt tartsa nyitva.

Lehetőség: A beállítások megtekintéséhez és próbamásolat készítéséhez nyomja meg az **ELLENŐRZÉS** gombot, ha szükséges. A főképernyőre való visszatéréshez nyomja meg a **KILÉPÉS** gombot. Lásd: „Ellenőrző és próbanyomat”, 70. oldal.

- Nyomja meg az **INDÍTÁS** gombot.

A másolás befejezése után nyomja meg a kimenetválasztási képernyőn a **Nem képi terület törl.** vagy a **VISSZAÁLLÍTÁS** gombot, ezzel kikapcsolja ezt az üzemmódot, és alaphelyzetbe állítja a készüléket.

Fordított kép

A fordított kép használatával a fekete kép a fehér színen fehér képre változik fekete színen, és fordítva.

- eredeti/másolatpapír: Ledger, Legal, Letter, Letter-R, 5,5 x 8,5 hüvelyk
- össze *nem egyeztethető alapvető másolási feltételek: hajtás, tűzés és hajtás, háromrét hajtás*
- össze *nem egyeztethető kimenet: nem képi terület törlése, ismétlés, teljes képi terület, bélyegző, kép tárolása az átfedési memóriában*

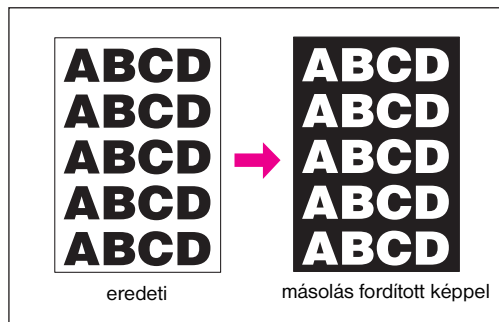

- A kimenetválasztási képernyő megjelenítéséhez nyomja meg a főképernyőn a **KIMENET** gombot.
- Nyomja meg a **Fordított kép** gombot.
- Adja meg a másolás további beállításait, amennyiben szükséges.
- A beállítás befejezéséhez és a főképernyőre való visszatéréshez nyomja meg az **OK** gombot.
- Adja meg a példányszámot.
- Az eredetiket színükkel felfelé helyezze az automatikus lapadagolóba, illetve színükkel lefelé az üveglapra.

Megjegyzés

Lehetőség: A beállítások megtekintéséhez és próbamásolat készítéséhez nyomja meg az **ELLENŐRZÉS** gombot, ha szükséges. A főképernyőre való visszatéréshez nyomja meg a **KILÉPÉS** gombot. Lásd: „Ellenőrző és próbanyomat”, 70. oldal.

- Nyomja meg az **INDÍTÁS** gombot.

A másolás befejezése után nyomja meg a kimenetválasztási képernyőn a **Fordított kép** vagy a **VISSZAÁLLÍTÁS** gombot, ezzel kikapcsolja ezt az üzemmódot, és alaphelyzetbe állítja a készüléket.

Kép ismétlése

A kép ismétlése funkcióval címkéket, névjegykártyákat, jegyeket stb. lehet készíteni a kijelölt kép ismétlésével az oldalon lefelé haladva.

Függőleges/vízszintes szélesség beállítási módja

Ismételje meg az üveglap bal szélén jelölt eredeti terület bal hátsó sarkától függőleges és vízszintes irányban mért 10 mm - 150 mm méretű, kijelölt képi területet.

Automatikus felismerési mód

Ezzel a móddal az egyenlő ismétlési területet automatikusan az üveglapra helyezett eredeti méretére állítja be a nem képi terület törlési funkció bekapcsolásával.

Ismétlés mód

Adja meg, hogy az eredeti egy másolatlapon hány ismétléssel legyen elrendezve.

A függőleges/vízszintes szélesség beállítási módjának adatai

- használja az üveglapot (az automatikus lapadagoló nem használható)
- ismétlés szélessége: 10 - 150 mm (1 mm-es lépésekkel)
- másolási mód: csak az 1▶1 mód
(az 1▶2 mód választásánál automatikusan az üveges tárolási mód lép működésbe)

Az automatikus felismerési mód adatai

- használja az üveglapot, a nem képi terület törlése beállítás automatikusan bekapcsolódik
- beolvasási terület: Ledger - 10 mm x 10 mm
- képismétlés területe: a nem képi terület törlése funkció által észlelt eredeti képterület
- másolási mód: csak az 1▶1 mód
(az 1▶2 mód választásánál automatikusan az üveges tárolási mód lép működésbe)

Az ismétlés mód adatai

- méretarány: automatikus beállítása: 1,00 (100 százalék)
(a méretarány módosítható, de az elforgatás nem működik, ha megváltozik a méretarány)
- beolvasási terület: Ledger - 10 mm x 10 mm
- képismétlés területe: a kijelölt másolatméretnek a képernyőn megadott módnak (2, 4 vagy 8 ismétlés) megfelelő egyenlő arányban felosztott hányada; ha az észlelt képméret nagyobb mint ez a méret, a másolás eredménye esetleg nem lesz kielégítő

A függőleges/vízszintes szélesség beállítási módjával össze nem egyeztethető feltételek

- alapvető másolási feltételek: automatikus lapadagoló használata, 2▶2, 2▶1, automatikus papírkiválasztás, automatikus méretezés, csoport, elforgatásos rendezés, elforgatásos csoport
- eredetik: vegyes eredeti, z-hajtott eredeti
- kimenet: lap/borító beillesztése, fejezet, kombináció, brosúra, fólia betétlap, képbeillesztés, könyvmásolás, a nem képi terület törlése, fordított kép, keret/hajtás törlése, automatikus elrendezés, kicsinyítés és eltolás képellátásnál, bélyegző/átfedés

Az automatikus felismeréssel össze nem egyeztethető feltételek:

- alapvető másolási feltételek: automatikus lapadagoló használata, 2▶2, 2▶1, automatikus papírkiválasztás, automatikus méretezés, csoport, elforgatásos rendezés, elforgatásos csoport
- eredetik: vegyes eredeti, z-hajtott eredeti
- kimenet: lap/borító beillesztése, fejezet, kombináció, brosúra, fólia betétlap, képbeillesztés, könyvmásolás, fordított kép, keret/hajtás törlése, automatikus elrendezés, teljes képi terület, kicsinyítés és eltolás képellátásnál, bélyegző/átfedés

Az ismétlés móddal össze nem egyeztethető feltételek:

- alapvető másolási feltételek: elforgatás (amikor a méretarány nem 1,00), automatikus papírkiválasztás, automatikus méretezés, csoport, elforgatásos rendezés, elforgatásos csoport
- eredetik: vegyes eredeti, z-hajtott eredeti
- kimenet: lap/borító beillesztése, fejezet, kombináció, brosúra, fólia betétlap, képbeillesztés, könyvmásolás, a nem képi terület törlése, fordított kép, keret/hajtás törlése, automatikus elrendezés, kicsinyítés és eltolás képellátásnál, átfedés, átfedési memória

Megjegyzés

A képismétlési funkció automatikus felismerési és ismétlési módja esetleg nem működik megfelelően, ha a munkahely megvilágítása közvetlenül az üveglap felett van. Ebben az esetben forduljon a szerviz szakemberéhez a megfelelő telepítési hely megválasztásával kapcsolatos tanácsért.

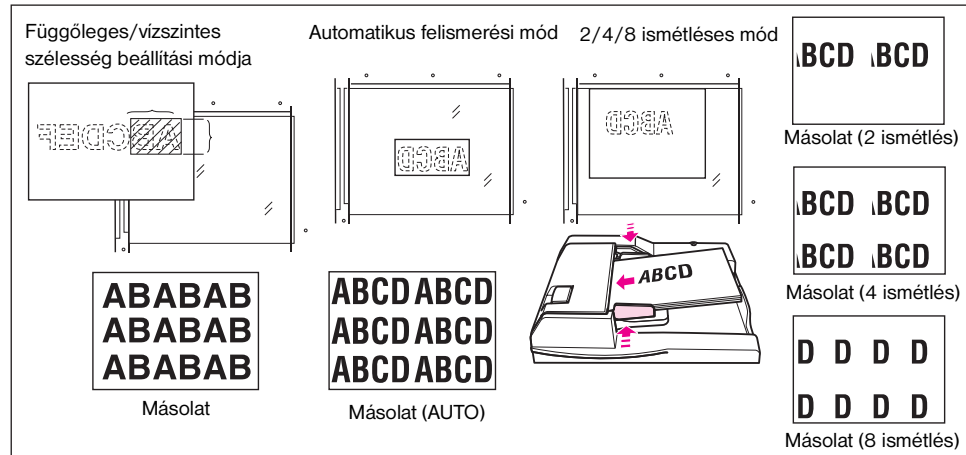

- 1 A kimenetválasztási képernyő megjelenítéséhez nyomja meg a főképernyőn a **KIMENET** gombot.
- 2 Az ismétlés mód beállítóképernyőjének megjelenítéséhez nyomja meg az **Ismétlés** gombot.
- 3 A függőleges/vízszintes szélesség beállítási módjának megadása:
 - a Nyomja meg a **Függőleges / vízszintes** gombot.
 - b Adja meg a beolvasási terület függőleges és vízszintes méretét a fel/le nyilak használatával a 10 - 150 mm tartományban, 1 mm-es lépésekkel. Az érték folyamatos növeléséhez/csökkentéséhez tartsa lenyomva a gombot.

Másik lehetőségként nyomja meg az **Adja meg az ism. szél. a billentyűzettel** gombot, ezzel megjeleníti azt az előugró képernyőt, ahol az érintőképernyő gombjaival beírhatja az értéket. Az előugró képernyőn nyomja meg a **Függ. / vízsz. gombot** az egyikről a másikra való váltáshoz. Az ismétlés mód beállítóképernyőjének helyreállításához nyomja meg az **OK** gombot.

Az automatikus felismerési mód beállításához nyomja meg az **AUTO** gombot. A nem képi terület törlése funkció automatikusan beállítódik.

Az ismétlés mód beállításához nyomja meg az igényeinek megfelelőt a 2 ismétlés, 4 ismétlés vagy 8 ismétlés gombok közül.
- 4 A kimenetválasztási képernyőre való visszatéréshez nyomja meg az **OK** gombot.
- 5 Adja meg a másolás további beállításait, amennyiben szükséges.
Amikor a 2 ismétlés mód van beállítva, a képeltolás oldalköz funkciójával lehet kialakítani a lapon lévő két kép között a kívánt méretű üres helyet.
- 6 A beállítás befejezéséhez és a főképernyőre való visszatéréshez nyomja meg az **OK** gombot.
- 7 Adja meg a kívánt példányszámot.
- 8 Helyezze az eredetiket az üveglapra színükkel lefelé.

Megjegyzés

Ne csukja be a lapadagolót, amikor az **AUTO**, a 2 ismétlés, a 4 ismétlés vagy a 8 ismétlés beállítások valamelyikét adta meg a 3. lépésben.

Üveges tárolási mód esetén az 1▶2 módot lehet kijelölni.

Megjegyzés

Lehetőség: A beállítások megtekintéséhez és próbamásolat készítéséhez nyomja meg az **ELLENŐRZÉS** gombot, ha szükséges. A főképernyőre való visszatéréshez nyomja meg a **KILÉPÉS** gombot. Lásd: „Ellenőrző és próbanyomat”, 70. oldal.

- 9 Nyomja meg az **INDÍTÁS** gombot.

A másolás befejezése után nyomja meg a kimenetválasztási képernyőn az **Ismétlés** vagy a **VISSZAÁLLÍTÁS** gombot, ezzel kikapcsolja ezt az üzemmódot, és alaphelyzetbe állítja a készüléket.

Keret/hajtás törlése

A keret/hajtás törlése funkcióval törölni lehet a szélek mentén jelentkező fekete másolásnyomokat.

- keret törlésének kiterjedése: 1 mm - 300 mm 1 mm-es lépésekben
- keret törlésének kezdőértéke: 10 mm
- hajtás törlésének kiterjedése: 1 mm - 99 mm 1 mm-es lépésekben
- hajtás törlésének kezdőértéke: 10 mm
- eredeti/másolatpapír mérete: Ledger, Legal, Letter
- *össze nem egyeztethető kimenet: ismétlés, teljes képi terület*

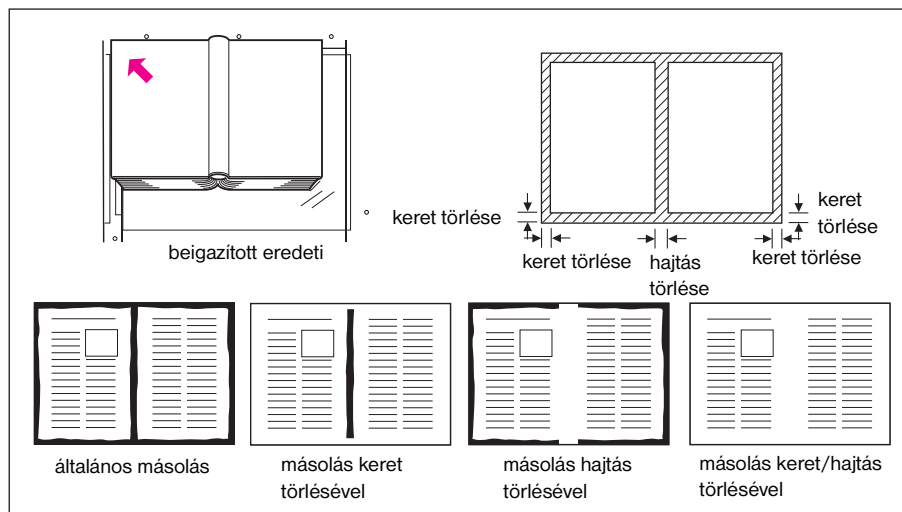

- 1 A kimenetválasztási képernyő megjelenítéséhez nyomja meg a főképernyőn a **KIMENET** gombot.
- 2 A keret-/hajtástörlés beállítóképernyőjének megjelenítéséhez nyomja meg a **Keret/hajtás törlése** gombot.
- 3 Nyomja meg a **Keret törlése** (minden oldalon) vagy a **Keret törlése (oldalanként)** gombot. A hajtás törlése funkció használatához nyomja meg a **Hajtás törlése** gombot.
 - Válassza a **Keret törlése (minden oldalon)** beállítást, ha a felső, alsó, jobb és bal oldali keret méretét közösen kívánja beírni az érintőképernyő gombjai vagy a fel/le nyilak használatával az 1 - 300 mm-es tartományon belül.
 - Válassza a **Keret törlése (oldalanként)** beállítást, ha külön-külön kívánja megadni a keret törlésének kiterjedését a felső, alsó, jobb és bal oldalon. Nyomja meg a **FELSŐ SZÉL**, **JOBB SZÉL**, **ALUL SZÉL** vagy **BAL SZÉL** gombot, majd adja meg az érintőképernyő gombjaival vagy a fel/le nyilakkal a kívánt értéket az 1 mm - 300 mm tartományban.
 - A hajtás törlése kiterjedésének beírásához nyomja meg a **Hajtás törlése** gombot, majd a **HAJTÁS** gombot. Írja be az érintőképernyő gombjaival vagy a fel/le nyilakkal a kívánt értéket az 1 - 99 mm tartományban.
- 4 A beállítás rögzítéséhez nyomja meg az **OK** gombot. Megjelenik a kimenetválasztó képernyő.
- 5 A főképernyőre való visszatéréshez nyomja meg az **OK** gombot, vagy adjon meg további kimeneti beállításokat.
- 6 Válassza ki a másolat kívánt méretét.
- 7 Adja meg a kívánt példányszámot.
- 8 Az eredetiket színükkel felfelé helyezze a lapadagolóba, illetve színükkel lefelé az üveglapra.

Megjegyzés

Lehetőség: A beállítások megtekintéséhez és próbamásolat készítéséhez nyomja meg az **ELLENŐRZÉS** gombot, ha szükséges. A főképernyőre való visszatéréshez nyomja meg a **KILÉPÉS** gombot. Lásd: „Ellenőrző és próbanyomat”, 70. oldal.

9 Nyomja meg az **INDÍTÁS** gombot.

A másolás befejezése után nyomja meg a kimenetválasztási képernyőn a Keret/hajtás törlése vagy a **VISSZAÁLLÍTÁS** gombot, ezzel kikapcsolja ezt az üzemmódot, és alaphelyzetbe állítja a készüléket.

Megjegyzés

Bár általában a másolat és az eredeti méretének azonosnak kell lennie, a keret/hajtás törlése funkció használatával meg lehet oldani egy Ledger méretű eredeti Letter-R méretre másolását a másolat méretének kiválasztása után 0,65 arányú kicsinyítést megadva.

Automatikus elrendezés

Ezzel a funkcióval észlelni lehet az eredeti képterületét, és a teljes képet középre lehet hozni a másolatpapíron.

- a képdalalas mód automatikusan beállítódik 1▶1 módra; az 1▶2 mód is használható tárolási mód esetén
- az automatikus papírkiválasztás és az automatikus méretezés automatikusan kikapcsolódik, lehetőség van a méretarány módosítására
- a nem képi terület törlése automatikusan beállítódik, kapcsolja ki kézzel, ha az eredetik beolvasására az automatikus lapadagolót használja
- eredeti/másolat mérete: Ledger, Legal, Letter-R, Letter, 5,5 x 8,5
- *össze nem egyeztethető alapvető másolási feltételek: automatikus papírkiválasztás, automatikus méretezés, elforgatás, 2▶2, 2▶1, elforgatásos rendezés, elforgatásos csoport*
- *össze nem egyeztethető eredetik: vegyes eredeti, z-hajtott eredeti*
- *össze nem egyeztethető kimenet: lap/borító beillesztése, fejezet, kombináció, brosúra, képbeillesztés, fordított kép, ismétlés, teljes képi terület, képeltolás, átfedés, kép tárolása az átfedési memóriában*

Megjegyzés

Az automatikus elrendezés funkció esetleg nem működik megfelelően, ha a munkahely megvilágítása közvetlenül az üveglap felett van. Ebben az esetben forduljon a szerviz szakemberéhez a megfelelő telepítési hely megválasztásával kapcsolatos tanácsért.

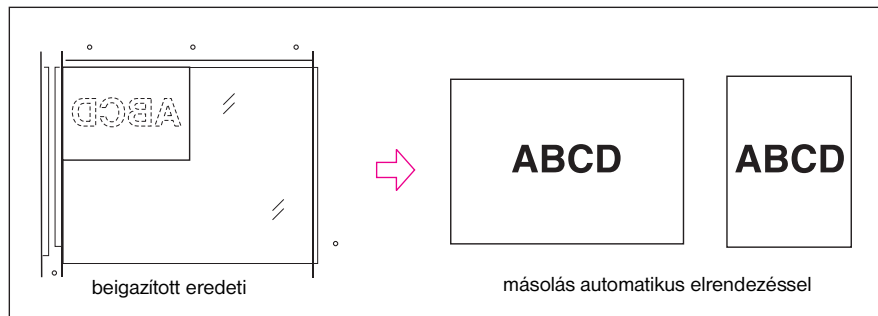

- 1 A kimenetválasztási képernyő megjelenítéséhez nyomja meg a főképernyőn a **KIMENET** gombot.
- 2 Nyomja meg az **Automat. elrendezés** gombot. A beállítással össze nem egyeztethető funkciók gombjai elhárványodnak, ez mutatja, hogy nem használhatóak.
- 3 Adja meg a másolás további beállításait, amennyiben szükséges. Ha az eredetik beolvasására az automatikus lapadagolót használja, nyomja meg a **Nem képi terület törlése** gombot a funkció kikapcsolásához.
- 4 A beállítás befejezéséhez és a főképernyőre való visszatéréshez nyomja meg az **OK** gombot.
- 5 Válassza ki a másolat kívánt méretét.
- 6 Adja meg a kívánt példányszámot.
- 7 Az eredetiket színükkel felfelé helyezze a lapadagolóba, illetve színükkel lefelé az üveglapra.

Megjegyzés

Az üveglap használatakor ne csukja be a lapadagolót. Fekete másolásnyomokat okozhat, ha ferdén helyezi el az eredetit az üveglapon.

Lehetőség: A beállítások megtekintéséhez és próbamásolat készítéséhez nyomja meg az **ELLENŐRZÉS** gombot, ha szükséges. A főképernyőre való visszatéréshez nyomja meg a **KILÉPÉS** gombot. Lásd: „Ellenőrző és próbanyomat”, 70. oldal.

8 Nyomja meg az **INDÍTÁS** gombot.

A másolás befejezése után nyomja meg a kimenetválasztási képernyőn az **Automatikus elr.** vagy a **VISSZAÁLLÍTÁS** gombot, ezzel kikapcsolja ezt az üzemmódot, és alaphelyzetbe állítja a készüléket.

Teljes képi terület

Ennek a funkciónak a használatával a másolatok teljesen a szélekre lesznek nyomtatva.

- a széleken lévő képlevágás nélkül készülnek a másolatok
- *össze nem egyeztethető alapvető másolási feltételek: elforgatásos rendezés, elforgatásos csoport*
- *össze nem egyeztethető kimenet: a nem képi terület törlése, fordított kép, keret/hajtás törlése*

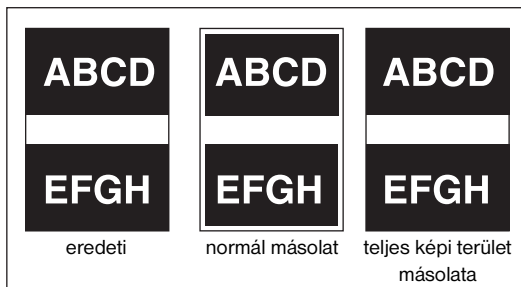

- 1 A kimenetválasztási képernyő megjelenítéséhez nyomja meg a főképernyőn a **KIMENET** gombot.
- 2 Nyomja meg a **Teljes képi terület** gombot.
- 3 Adja meg a másolás további beállításait, amennyiben szükséges.
- 4 A beállítás befejezéséhez és a főképernyőre való visszatéréshez nyomja meg az **OK** gombot.
- 5 Válassza ki a másolat kívánt méretét.
- 6 Adja meg a kívánt példányszámot.
- 7 Az eredetiket színükkel felfelé helyezze a lapadagolóba, illetve színükkel lefelé az üveglapra.

Megjegyzés

Lehetőség: A beállítások megtekintéséhez és próbamásolat készítéséhez nyomja meg az **ELLENŐRZÉS** gombot, ha szükséges. A főképernyőre való visszatéréshez nyomja meg a **KILÉPÉS** gombot. Lásd: „Ellenőrző és próbanyomat”, 70. oldal.

- 8 Nyomja meg az **INDÍTÁS** gombot.

A másolás befejezése után nyomja meg a kimenetválasztási képernyőn a **Teljes képi terület** vagy a **VISSZAÁLLÍTÁS** gombot, ezzel kikapcsolja ezt az üzemmódot, és alaphelyzetbe állítja a készüléket.

Kép eltolása

A másolt kép helyének igazítása

A kép eltolása funkcióval új kötési szegélyt lehet létrehozni az 1▶1 vagy 2▶2 módban másol eredetiken, illetve az 1▶2 vagy 2▶1 módban másolt eredetiken igazítani lehet a meglévő szegélyt.

Az oldalköz funkció csak a Brosúra vagy „2 ismétlés” módban használható, illetve ha az ismétlés már be van állítva. Ezzel a funkcióval hozhatja létre az egy oldalon lévő két kép között szükséges üres helyet.

Ha valószínűnek látszik, hogy csonkul a kép, válassza a kicsinyítéses eltolást. Lásd: „A másolt kép méretének csökkentése és eltolása”, 119. oldal.

- eltolás mértéke a képeltolási módban: 0 mm - 250 mm 1 mm-es lépésekkel (a 0,1 mm-es lépésekkel való beállítás is használható a fel/le nyilakkal a fő kezelő beállításától függően), az előlő és hátsó lapokhoz együtt vagy külön-külön is be lehet állítani
- az oldalköz funkció csak a Brosúra vagy „2 ismétlés” módban működik, illetve ha az ismétlés már be van állítva
- eredeti/másolat mérete: Ledger, Legal, Letter, Letter-R
- *össze nem egyeztethető feltételek: kimenet: automatikus elrendezés, kép tárolása az átfedési memóriában*

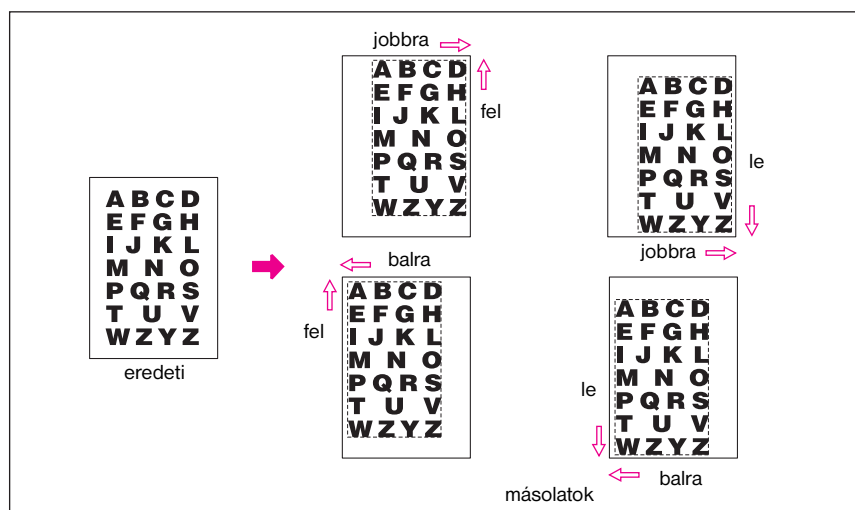

- 1 A főképernyőn állítsa be a kétoldalas módot és a másolat méretét szükség szerint.
- 2 A kimenetválasztási képernyő megjelenítéséhez nyomja meg a főképernyőn a **KIMENET** gombot.
- 3 A képeltolás beállítóképernyőjének megjelenítéséhez nyomja meg a **Képeltolás** gombot.
- 4 Nyomja meg a **Képeltolás** gombot.

Az eltolás mértékének beállítása:

- a Nyomja meg az **ELÜLSŐ**, a **HÁTSÓ** vagy a **MINDKÉT OLDAL** beállítások valamelyikét. Ha a **MINDKÉT OLDAL** beállítás van megadva, az eltolás iránya és mértéke azonnal látszani fog a képernyőn látható elülső és hátsó képeken. Nyomja meg az **ELÜLSŐ** vagy a **HÁTSÓ** beállítások egyikét az eltolás irányának és mértékének külön-külön történő megadásához.
- b Adja meg az eltolás irányát az **ELT. FEL**, az **ELT. LE**, az **ELT. JOBBRA** vagy az **ELT. BALRA** gomb megnyomásával, majd állítsa be az eltolás szükséges mértékét a fel/le nyíl használatával (a használható tartomány: 0 - 250 mm). Az érték folyamatos növeléséhez vagy csökkentéséhez tartsa lenyomva a gombot.

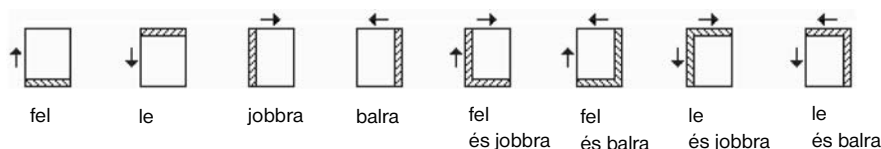

A képernyőn megjelenített kép segítségével látható a nyomtatott lapokon létrehozandó kötési szegély. A fent látható ikonok megjelenése mutatja az aktuális beállításokat.

- 5 Ha már be van állítva a Brosúra vagy a „2 ismétlés” mód, a képernyőn világosan jelenik meg az **OLDALKÖZ**, ez mutatja, hogy használható, és a képterületen is megjelenik az oldalköz.
Ha szükséges, a beállításhoz nyomja meg az **OLDALKÖZ** gombot, majd az érintőképernyő gombjaival vagy a fel/le nyíllal adja meg a kívánt méretet.
- 6 A beállítás befejezéséhez és a kimenetbeállítási képernyőre való visszatéréshez nyomja meg az **OK** gombot.
- 7 Adja meg a további kimeneti funkciókat, vagy a főképernyőre való visszatéréshez nyomja meg az **OK** gombot.
- 8 Adja meg a kívánt példányszámot.
- 9 Az eredetiket színükkel felfelé helyezze a lapadagolóba, illetve színükkel lefelé az üveglapra.

Megjegyzés

Lehetőség: A beállítások megtekintéséhez és próbamásolat készítéséhez nyomja meg az **ELLENŐRZÉS** gombot, ha szükséges. A főképernyőre való visszatéréshez nyomja meg a **KILÉPÉS** gombot. Lásd: „Ellenőrző és próbanyomat”, 70. oldal.

10 Nyomja meg az **INDÍTÁS** gombot.

A másolás befejezése után nyomja meg a kimenetválasztási képernyőn a **KépeLtolás** vagy a **VISSZAÁLLÍTÁS** gombot, ezzel kikapcsolja ezt az üzemmódot, és alaphelyzetbe állítja a készüléket.

A másolt kép méretének csökkentése és eltolása

A sima képeLtolás helyett a kicsinyítés és eltolás funkciót használva meg lehet akadályozni, hogy kötési szegély létrehozásakor csonkuljon a kép.

- Az eltolás mértéke a képeLtolási módban:
 - 0 mm - 250 mm 1 mm-es lépésekben
(a 0,1 mm-es lépésekkel való beállítás is használható a fel/le nyilakkal a fő kezelő beállításától függően)
 - együttesen állítható be az elülső és hátsó oldalakhoz
 - a hátsó oldal eltolásának mértékét meg lehet változtatni, hogy a kép pontosan ugyanoda kerüljön, ahová az elülső oldalon
- a kicsinyítés és eltolás módban az automatikus méretezés magától bekapcsolódik, és nem lehet kikapcsolni
- eredeti/másolat mérete: Ledger, Legal, Letter, Letter-R
- az eltolás mértéke a kicsinyítés és eltolás módban:
 - alapvető másolási feltételek: méretarány módosítása, függ-/vysz. Zoom, automatikus papírválasztás
 - eredetik: vegyes eredetik
 - kimenet: könyvmásolás, a nem képi terület törlése, ismétlés, automatikus elrendezés, átfedés, kép tárolása az átfedési memóriában

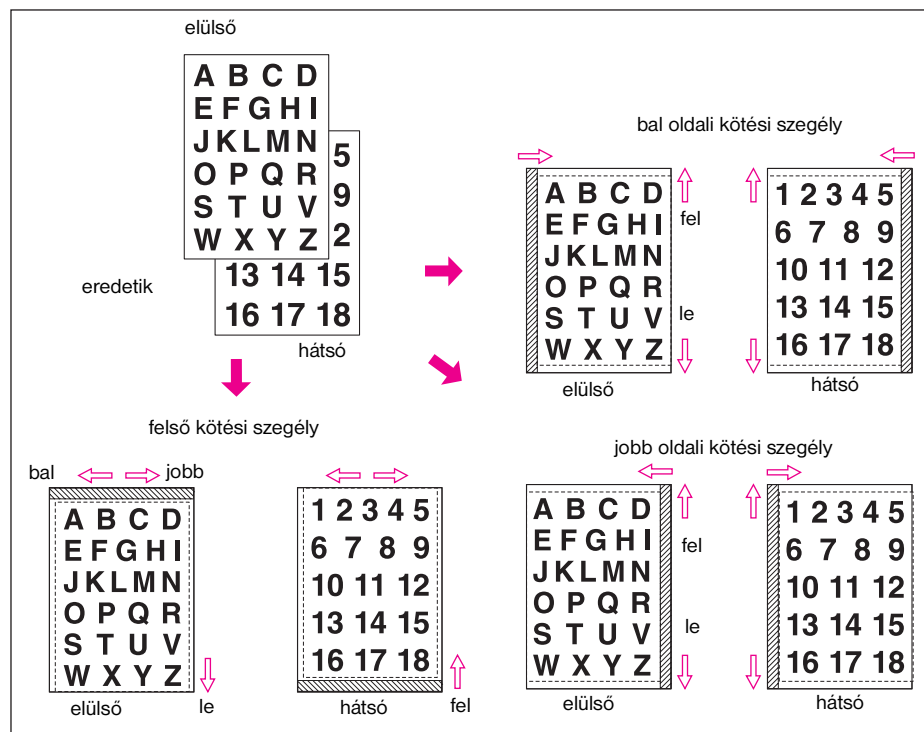

- 1 A főképernyőn állítsa be a kétoldalas módot és a másolat méretét szükség szerint.
- 2 A kimenetválasztási képernyő megjelenítéséhez nyomja meg a főképernyőn a **KIMENET** gombot.
- 3 A képeLtolás beállítóképernyőjének megjelenítéséhez nyomja meg a **KépeLtolás** gombot.

4 Nyomja meg a **Kicsinyít** és **eltol** gombot.

Az eltolás mértékének beállítása kicsinyítés és eltolás esetén:

- a Nyomja meg az **ELÜLSŐ** gombot. A kicsinyítés és eltolás módban a **MINDKÉT OLDAL** beállítás halványan jelenik meg, ez mutatja, hogy nem használható. Ha előbb a **HÁTSÓ** beállítás van megadva, megjelenik az **Adja meg a méretezési arányt** az elülső oldalhoz üzenet.
- b Az eltolás irányának megadásához nyomja meg az **ELT. FEL**, az **ELT. LE** vagy az **ELT. JOBBRA** gombot. A kicsinyítés és eltolás módban az **ELT. BALRA** és az **ELÜLSŐ** beállítás halványan jelenik meg, ez mutatja, hogy nem használható. Adja meg az érintőképernyő gombjaival vagy a **fel/le** nyilakkal az eltolás kívánt értékét (használható tartomány: 0 mm - 250 mm). Az érték folyamatos növeléséhez vagy csökkentéséhez tartsa lenyomva a gombot.

Az automatikus méretezési funkció automatikusan megállapítja a méretarányt az elülső laphoz megadott eltolás alapján. Az elülső laphoz megállapított eltolás és méretarány automatikusan a hátsó lapra is vonatkozik.

- c Nyomja meg a **HÁTSÓ** gombot, adja meg az irányt, és módosítsa az eltolást, ha az elhelyezés korrekciója szükséges. Ha meg van adva a **HÁTSÓ** beállítás, a méretarány nem változik, de az irányt és a mértéket módosítani lehet.
- 5 A beállítás befejezéséhez és a kimenetbeállítási képernyőre való visszatéréshez nyomja meg az **OK** gombot.
 - 6 Adja meg a további kimeneti funkciókat, vagy a főképernyőre való visszatéréshez nyomja meg az **OK** gombot.
 - 7 Adja meg a kívánt példányszámot.
 - 8 Az eredetiket színükkel felfelé helyezze a lapadagolóba, illetve színükkel lefelé az üveglapra.

Megjegyzés

Lehetőség: A beállítások megtekintéséhez és próbamásolat készítéséhez nyomja meg az **ELLENŐRZÉS** gombot, ha szükséges. A főképernyőre való visszatéréshez nyomja meg a **KILÉPÉS** gombot. Lásd: „Ellenőrző és próbanyomat”, 70. oldal.

9 Nyomja meg az **INDÍTÁS** gombot.

A másolás befejezése után nyomja meg a kimenetválasztási képernyőn a **Képeltoolás** vagy a **VISSZAÁLLÍTÁS** gombot, ezzel kikapcsolja ezt az üzemmódot, és alaphelyzetbe állítja a készüléket.

Bélyegző

A bélyegző funkció használatával normál bélyegzőket, számozást, oldalszámozást, a dátumot és időt, vízjelt, illetve vízjelszámozást lehet a kimenő másolatokra rányomtatni. Ezt a hatféle bélyegzőt külön-külön vagy egymással kombinálva is lehet használni.

Megjegyzés

A készülékben az összes előre definiált vízjel és bélyegző angol nyelvű. Az érintőképernyő is angol szavakat jelenít meg. A nyomtatásvezérlőn keresztül elküldött feladatok így is tudnak egyedi vízjelt vagy bélyegzőt alkalmazni. A felhasználók egyedi vízjeleket és bélyegzőket is eltárolhatnak, és azokat megjeleníthetik a másolási feladatokon.

A **BÉLYEGZŐ** beállítás a 8 lehetőség közül a kiválasztott betűket nyomtatja rá a beolvasott képre a képernyőn megadott helyre.

A **SZÁMOZÁS BEÁLLÍTÁSA** funkció a megadott formátumú számokat rányomtatja a beolvasott képre a képernyőn megadott helyre.

Az **OLDAL SZÁMOZÁS** funkció a megadott formátumú oldalszámokat rányomtatja a beolvasott képre a képernyőn megadott helyre.

A **DÁTUM / IDŐ** funkció a dátumot és az időt a megadott formátumban rányomtatja a beolvasott képre a képernyőn megadott helyre.

A **VÍZJEL** funkció a 8 lehetőség közül a kiválasztott betűket nyomtatja rá a beolvasott képre az oldal közepén elhelyezve.

A **VÍZJEL SZÁMOZÁS** funkció a megadott formátumú számokat ismételve nyomtatja rá a beolvasott képre.

- Mind a hatféle bélyegzőt fel lehet használni egymással kombinálva.
- A vízjelek az oldal közepére, ferdén nyomtatódnak. A vízjelszámozás egy számot nyomtat ismételten a beolvasott képre.

- A bélyegző, a számozás beállítása, illetve a dátum / idő beállítása egyaránt 9 hely közül kiválasztva teszi lehetővé a nyomtatási hely megadását.
- A bélyegző, a számozás beállítása, illetve a dátum / idő beállítása egyformán lehetővé teszi annak a megadását, hogy az összes lapra rá legyenek nyomtatva, vagy csak a fedőlapon.
- Az oldalszámozás esetében meg lehet adni, hogy az oldalszámok minden oldalra rákerüljenek, az elülső borítólapon kivételével minden oldalra, vagy az elülső és hátsó borítólapon kivételével minden oldalra.

Emellett, ha be van állítva a lap/borító beillesztése vagy a fejezet funkció, az oldalszámozáshoz a következő beállításokat lehet megadni:

MÁSOLT NYOMAT	Nyomtatás be	Oldalszám nyomtatódik.
	Nyomtatás ki	Az oldalszám nem nyomtatódik, de beleszámít a számozásba.
	Az oldal kimarad	Az oldalszám nem nyomtatódik, és nem számít bele a számozásba.
ÜRES NYOMAT	Nyomtatás ki	Az oldalszám nem nyomtatódik, de beleszámít a számozásba.
	Az oldal kimarad	Az oldalszám nem nyomtatódik, és nem számít bele a számozásba.

- Ha a fejezet funkció már be van állítva, a számozás beállítása, az oldalszámozás és a vízjelszámozás esetében be tudja állítani, hogy rákerüljön a fejezet száma minden egyes fejezet címlapjára, az egyéb számozási funkció mellett. Kétoldalas másolás esetén a megadott jobb/bal oldali nyomtatási pozíció automatikusan megfordítódik a hátsó oldalaknál. Kétoldalas másolás és alsó/felső tűzés esetén a megadott felső/alsó nyomtatási pozíció automatikusan megfordítódik a hátsó oldalaknál.
- Képlevágás szélessége: a belépő oldalon 5 mm, a kilépő oldalon 4 mm, felső és alsó széleken 2 mm.
- *Össze nem egyeztethető alapvető másolási feltételek: tandem mód (számozás beállítása és vízjelszámozás funkciókkal).*
- *Össze nem egyeztethető kimenetek: fordított kép, ismétlés a 2/4/8 rendszerű ismétlés kivételével, átfedés (bélyegzővel, beállított számozással, vízjellel és vízjelszámozással), átfedési memória.*

Megjegyzés

A bélyegző és a vízjel funkciók csak akkor használhatóak, ha a készülék fel van szerelve merevlemezzel. A merevlemez nélkül ezek a funkciógombok halványan jelennek meg, ez mutatja, hogy nem használhatóak.

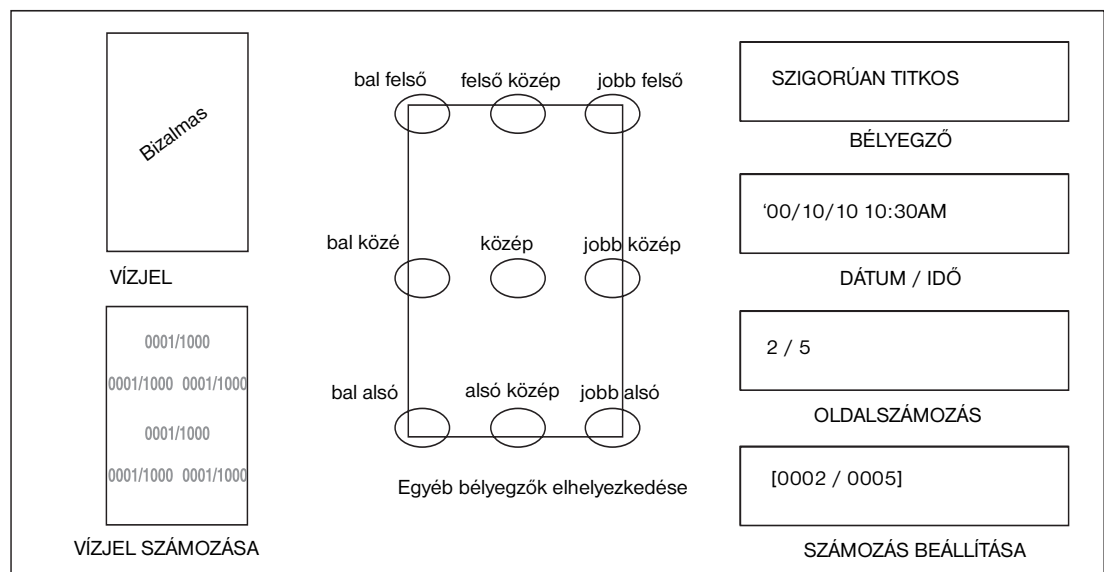

- 1 A kimenetválasztási képernyő megjelenítéséhez nyomja meg a főképernyőn a **KIMENET** gombot.
- 2 Nyomja meg a **Bélyegző/átfed** gombot. Megjelenik a bélyegző/átfedés beállítási képernyője.
- 3 Nyomja meg a megfelelő bélyegzőt a következő képernyő megjelenítéséhez.
Az egyes képernyőkön a kijelölt bélyegző megfelelő típusát lehet megadni.

Oldalszámozás típusbeállítási képernyője dátum / idő típusbeállítási képernyője

- 4 Bélyegző, beállított oldalszámozás, oldalszámozás vagy dátum / idő választásakor mindegyik képernyőn 9 helyből választhatja ki a megfelelő elhelyezést.

Ha finom korrekció szükséges, a finomállítási képernyő megjelenítéséhez nyomja meg a **HELYZET FINOMÁLLÍTÁSA** gombot.

Az irány beállításához nyomja meg a **FELSŐ SZÉL**, az **ALUL SZÉL**, a **JOBB SZÉL** vagy a **BAL SZÉL** beállítások valamelyikét, majd az érintőképernyő gombjaival vagy a fel/le nyilakkal adja meg a kívánt mértéket.

- 5 A karakterméret módosításához nyomja meg a **KARAKTERMÉRET** gombot a bélyegző beállítási képernyőjén, a számbéállítás, illetve a vízjelszámozás típusbeállítási képernyőjén, ha szükséges. A következő lehetőségekből választhat:

BÉLYEGZŐ	NAGYOBB/KISEBB
SZÁMOZÁS BEÁLLÍTÁSA/VÍZJELSZÁMOZÁS	20 PT/36 PT

A karakterméret/-típus módosításához nyomja meg az oldalszámozás vagy a dátum/idő típusbeállítási képernyőjén a **Karakterméret/típus** gombot. A következő képernyőn az alábbi lehetőségekből választhat.

- karakterméret: 8 pt/10 pt/12 pt/14 pt
 - karakertípus: talp nélküli/talpas típus
- 6 Annak megadásához, hogy a kijelölt bélyegző csak a fedőlapon, vagy az összes oldalon nyomtatódjon, nyomja meg a bélyegző beállítási képernyőjén, illetve a számbéállítás vagy a dátum/idő típusbeállítási képernyőjén a **Nyomtatott oldal** gombot.
- A borító/illesztett oldal beállítási képernyőjének megjelenítéséhez nyomja meg a **Nyomtatott oldal** gombot az oldalszámozás típusbeállítási képernyőjén.
- A borító nyomtatási beállításánál nyomja meg az **Elülső és hátsó: Nyomtatás BE**, az **Elülső: Nyomtatás KI**, **hátsó: Nyomtatás BE** vagy az **Elülső és hátsó: Nyomtatás KI** gombot.
 - A beillesztés beállításának megadásánál nyomja meg a **Nyomtatás BE**, a **Nyomtatás KI** vagy az **Oldal átlépése beállítás** gombját az egyes másolt és üres betétlapokhoz. Az oldalszámozás típusbeállítási képernyőjére való visszatéréshez nyomja meg az **OK** gombot.
- 7 A kezdőszám-beállítási képernyő megjelenítéséhez nyomja meg a számbéállítás vagy oldalszámozás, illetve a vízjelszámozás típusbeállítási képernyőjén a **Kezdőszám** gombot. Írja be az érintőképernyő gombjaival vagy a fel/le nyilakkal a kívánt kezdőszámot, majd az előző képernyőre való visszatéréshez nyomja meg az **OK** gombot. Használja a +/- gombokat mínusz szám beírására, így nem a dokumentum elejétől kezdve fogja nyomtatni az oldalszámokat, például -2 megadásával az „1” oldalszám a 4 oldalra kerül.

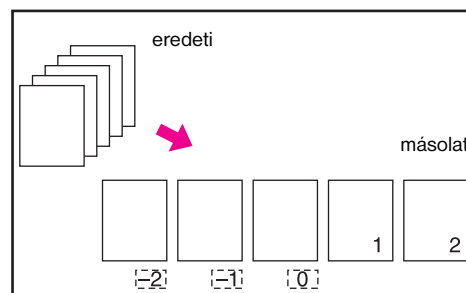

Ha a fejezet funkció be van állítva, a **Kezdőszám** gombot a számbéállítás vagy oldalszámozás, illetve a vízjelszámozás típusbeállítási képernyőjén megnyomva a kezdőszám-beállítási képernyő a fejezet kezdőszámának beállításával jelenik meg. Nyomja meg a **Fejezet szám** vagy az **Oldalszám** gombot, ezzel kijelöli, majd az érintőképernyő gombjaival vagy a fel/le nyilakkal adja meg a kívánt kezdőszámot mindegyikhez.

Az előző képernyőre való visszatéréshez nyomja meg az **OK** gombot.

- 8 Ha a **VÍZJEL** vagy a **VÍZJEL SZÁMOZÁSA** beállítást választotta, a **Világos**, **Normál** vagy **Sötét**, illetve a **Sötét +** beállításokkal adhatja meg az egyes képernyőkön a sűrűség szintjét.
- 9 Amikor megadta az összes szükséges beállítást, nyomja meg az **OK** gombot a kimenetválasztó képernyőre való visszatéréshez.
- 10 Adja meg a további kimeneti beállításokat, vagy a főképernyőre való visszatéréshez nyomja meg az **OK** gombot.
- 11 Adja meg a kívánt példányszámot.

12 Az eredetiket színükkel felfelé helyezze a lapadagolóba, illetve színükkel lefelé az üveglapra.

Megjegyzés

Az eredetiket az oldalszámozás sorrendjében helyezze és olvassa be.

Lehetőség: A beállítások megtekintéséhez és próbamásolat készítéséhez nyomja meg az **ELLENŐRZÉS** gombot, ha szükséges. A főképernyőre való visszatéréshez nyomja meg a **KILÉPÉS** gombot. Lásd: „Ellenőrző és próbanyomat”, 70. oldal.

13 Nyomja meg az **INDÍTÁS** gombot.

A másolás befejezése után nyomja meg a kimenetválasztási képernyőn az *Bélyegző/átfed* vagy a **VISSZAÁLLÍTÁS** gombot, ezzel kikapcsolja ezt az üzemmódot, és alaphelyzetbe állítja a készüléket.

Átfedés

Az átfedés funkció használatával be lehet olvasni egy képet, és azt a feladat összes oldalára átfedéssel el lehet helyezni.

- olvassa be és tárolja el az eredetiket a memóriában
- az automatikus papírválasztás és az automatikus méretezés automatikusan kikapcsolódik
- a méretarány kezdeti beállítása 1:1, de ez a beállítás módosítható
- eredeti/másolat mérete: Ledger, Legal, Letter-R, Letter, 5,5 x 8,5
- *össze nem egyeztethető alapvető másolási feltételek: elforgatás, elforgatásos rendezés, elforgatásos csoport*
- *össze nem egyeztethető eredetik: vegyes eredetik*
- *össze nem egyeztethető kimenet: lap/borító beillesztése, kombináció, fólia betétlap, képbeillesztés, könyvmásolás, programozott feladat, ismétlés, automatikus elrendezés, kicsinyítés és eltolás képeltolásnál, bélyegző, számozás beállítása, vízjel, vízjel számozása*

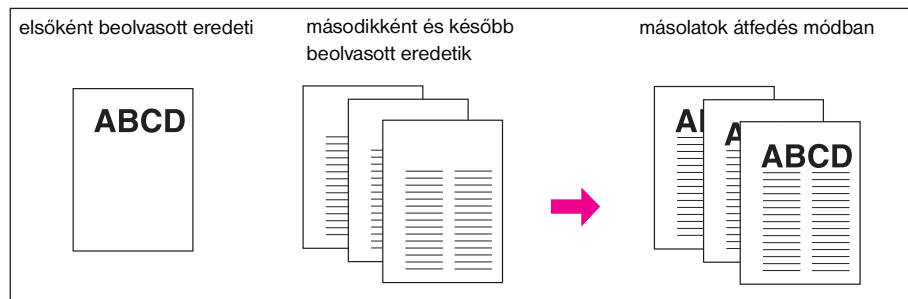

- 1 A kimenetválasztási képernyő megjelenítéséhez nyomja meg a főképernyőn a **KIMENET** gombot.
- 2 Nyomja meg a *Bélyegző/átfed* gombot. Megjelenik a bélyegző/átfedés beállítási képernyője.
- 3 Érintse meg az *Átfedés* gombot, ezzel kijelöli.
- 4 A kimenetválasztási képernyőre való visszatéréshez nyomja meg az **OK** gombot.
- 5 Adja meg a további kimeneti beállításokat, vagy a főképernyőre való visszatéréshez nyomja meg az **OK** gombot.
- 6 A tárolási mód automatikusan beállítódik, az automatikus papírválasztás és az automatikus méretezés kikapcsolódik.
Adja meg a főképernyőn a megfelelő kétoldalas módot, a lencsemódot, valamint a másolat méretét.
- 7 Adja meg a kívánt példányszámot.
- 8 Tegye bele az átfedésként használandó eredetit a lapadagolóba, vagy tegye rá az üveglapra, majd nyomja meg az **INDÍTÁS** gombot.
- 9 A második és későbbi oldalakra kerül az átfedés a nyomtatás során.
Helyezze ezeket a lapadagolóba vagy az üveglapra, majd nyomja meg az **INDÍTÁS** gombot.

Megjegyzés

Az eredetiket az oldalszámozás sorrendjében helyezze és olvassa be.

Lehetőség: A beállítások megtekintéséhez és próbamásolat készítéséhez nyomja meg az **ELLENŐRZÉS** gombot, ha szükséges. A főképernyőre való visszatéréshez nyomja meg a **KILÉPÉS** gombot. Lásd: „Ellenőrző és próbanyomat”, 70. oldal.

- 10 A tárolási módból való kilépéshez nyomja meg a **TÁROLÁS** gombot, majd a nyomtatáshoz nyomja meg az **INDÍTÁS** gombot.

A másolás befejezése után nyomja meg a kimenetválasztási képernyőn az **Bélyegző/átfed** vagy a **VISSZAÁLLÍTÁS** gombot, ezzel kikapcsolja ezt az üzemmódot, és alaphelyzetbe állítja a készüléket.

Átfedési memória

Ha a készülékbe be van szerelve az opcionális merevlemez, az átfedési memória használatával számos képen lehet a merevlemezre beolvasni és ott tárolni, majd a kívánt képet a merevlemezről lehet előhívni az adott nyomtatási feladatban másolt összes oldalra helyezendő átfedéshez.

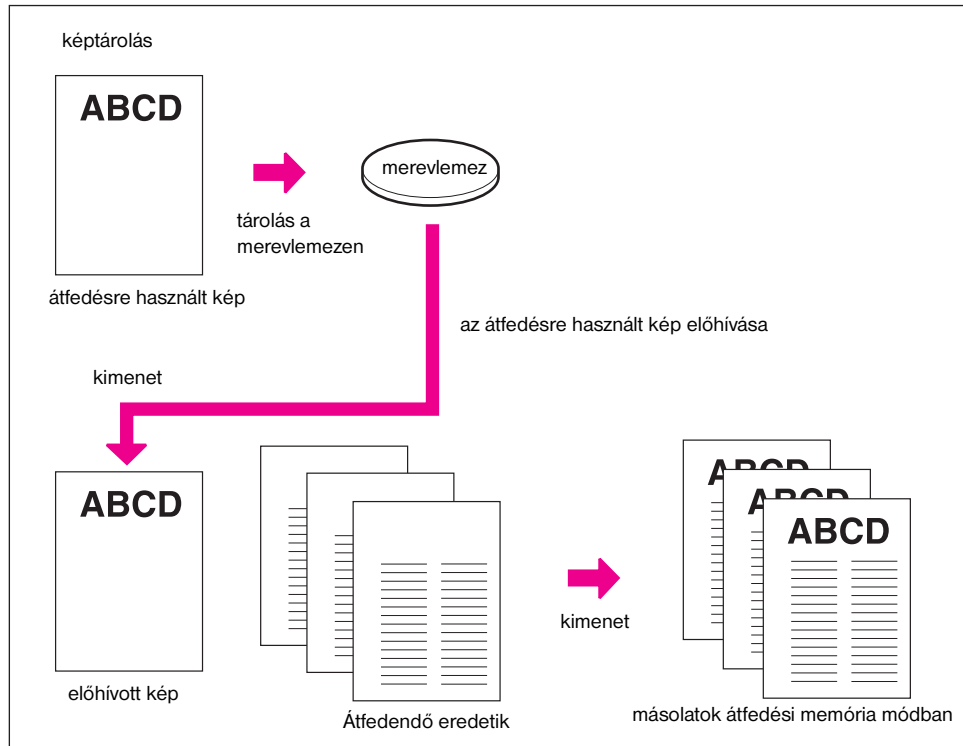

Átfedéshez használt képadatok tárolása a merevlemezen

A következő lépések ismertetik, hogyan lehet átfedéshez használt képadatokat tárolni a merevlemezen.

- csak az üveglapot használja.
- másolási mód: csak az 1▶1 mód
- *össze nem egyeztethető alapvető másolási feltételek: automatikus lapadagoló használata, 1▶2, 2▶2, 2▶1, automatikus méretezés, elforgatás, tartalék mód, megszakítási mód, a befejező mód beállítása*
- *össze nem egyeztethető eredetiek: vegyes eredeti, z-hajtott eredeti, tépőfüles papír*
- *össze nem egyeztethető kimenet: lap/borító beillesztése, fejezet, kombináció, brosúra, fólia betétlap, képbeillesztés, könyvmásolás, programozott feladat, a nem képi terület törlése, fordított kép, ismétlés, automatikus elrendezés, képellátás, átfedés*

- 1 A kimenetválasztási képernyő megjelenítéséhez nyomja meg a főképernyőn a **KIMENET** gombot.
- 2 Nyomja meg a **Bélyegző/átfed** gombot. Megjelenik a bélyegző/átfedés beállítási képernyője.
- 3 Az átfedés képválasztási képernyőjének megjelenítéséhez nyomja meg az **ÁTFEDÉSI MEMÓRIA** gombot.

Megjegyzés

A merevlemez nélkül az **ÁTFEDÉSI MEMÓRIA** gomb halványan jelenik meg, ez mutatja, hogy nem használható.

- 4 A képnév megadási képernyő megjelenítéséhez nyomja meg a **KÉPTÁROLÁS** gombot.

- Adja meg az érintőképernyő gombjaival a kép nevét legfeljebb 8 karakter hosszúsággal. A dátum, amikor beírta a nevet, automatikusan tárolódik.

Bejegyzés javításához nyomja meg többször egymás után az **1-KARAKTER TÖRLÉSE** gombot, amíg nem törölte az összes karaktert, majd írja be a kép helyes nevét.

- Ha a képnév helyes, nyomja meg az **OK** gombot. Megjelenik a főképernyő az átfedési kép tárolásához. Ha a főképernyő helyett az **IGEN** és **NEM** gombokat tartalmazó helyi menü jelenik meg, a megadott név már szerepel. Új név megadásához nyomja meg az **IGEN** gombot, vagy a **NEM** gomb megnyomásával hozzon létre ismétlődő nevet.

Ha a főképernyő helyett az **OK** gombot tartalmazó helyi menü jelenik meg, a megadott név már szerepel. Nyomja meg az **OK** gombot, majd adjon meg új nevet.

Ha az átfedés képválasztási képernyőjén megjelenik a **KÉPTÖRLÉS** gomb, törölni tudja a tárolt képet és nevet. Jelölje ki a kép nevét a fel/le nyilak használatával, majd nyomja meg a **KÉPTÖRLÉS** gombot.

Megjegyzés

A helyi menü ismétlődő névre való átállítása és a **KÉPTÖRLÉS** gomb megjelenítése a fő kezelői beállítás 41-es memóriakapcsolójánál állítható be. Lásd: „39”, 182. oldal.

- Tegye az átfedésként használandó eredetit az üveglapra, majd nyomja meg az **INDÍTÁS** gombot.

Megjegyzés

A lapadagolót nem lehet használni az átfedési kép eltávolására.

A beolvasás leállításához nyomja meg a **STOP** gombot.

- Az átfedésre használandó eredeti beolvasása után megjelenik az átfedési kép tárolási képernyője. A készülék automatikusan elkezd a merevlemeze tárolni az átfedési kép adatait. A tárolási funkció befejeződése után vissza áll az átfedés képválasztási képernyője. Ha folytatni kívánja az átfedési kép adatainak tárolását, térjen vissza a 4. lépésre.
- A bélyegző/átfedés beállítási képernyőjére való visszatéréshez nyomja meg az **OK** gombot.
- A kimenetválasztási képernyőre való visszatéréshez nyomja meg az **OK** gombot.
- A főképernyőre való visszatéréshez nyomja meg az **OK** gombot.

A merevlemezen tárolt kép elhelyezése átfedésként

A következő lépések ismertetik, hogyan lehet a merevlemezen tárolt képen átfedésként elhelyezni a feladat során másolt képeken.

- az automatikus papírkiválasztás és az automatikus méretezés automatikusan kikapcsolódik
- a méretarány kezdeti beállítása 1:1, de ez a beállítás módosítható
- eredeti/másolat mérete: Ledger, Legal, Letter-R, Letter, 5,5 x 8,5
- össze nem egyeztethető kimenet: fordított kép, bélyegző, számozás beállítása, vízjel, vízjel számozása a bélyegzőben*

- A kimenetválasztási képernyő megjelenítéséhez nyomja meg a főképernyőn a **KIMENET** gombot.
- Nyomja meg a **Bélyegző/átfed** gombot. Megjelenik a bélyegző/átfedés beállítási képernyője.
- Az átfedés képválasztási képernyőjének megjelenítéséhez nyomja meg az **Átfedési memória** gombot.

Megjegyzés

A merevlemez nélkül az **ÁTFEDÉSI MEMÓRIA** gomb halványan jelenik meg a bélyegző/átfedés beállítási képernyőjén, ez mutatja, hogy nem használható.

- A beállításához jelölje ki a megfelelő átfedési kép adatait. Ha szükséges, használja a fel/le nyilakat a görgetéshez.
- A bélyegző/átfedés beállítási képernyőjére való visszatéréshez nyomja meg az **OK** gombot.
- A kimenetválasztási képernyőre való visszatéréshez nyomja meg az **OK** gombot.
- Adja meg a további kimeneti beállításokat, vagy a főképernyőre való visszatéréshez nyomja meg az **OK** gombot.

- 8 A tárolási mód automatikusan beállítódik, az automatikus papírválasztás és az automatikus méretezés kikapcsolódik.
Adja meg a főképernyőn a megfelelő kétoldalas módot, a másolás kontrasztját, a lencsemódot, valamint a másolat méretét.
- 9 Adja meg a kívánt példányszámot.
- 10 Tegye az eredetiket a lapadagolóba vagy az üveglapra, majd a beolvasás megkezdéséhez nyomja meg az **INDÍTÁS** gombot.

Megjegyzés

Az eredetiket az oldalszámozás sorrendjében helyezze és olvassa be.

Lehetőség: A beállítások megtekintéséhez és próbamásolat készítéséhez nyomja meg az **ELLENŐRZÉS** gombot, ha szükséges. A főképernyőre való visszatéréshez nyomja meg a **KILÉPÉS** gombot. Lásd: „Ellenőrző és próbanyomat”, 70. oldal.

- 11 A tárolási módból való kilépéshez nyomja meg a **TÁROLÁS** gombot, majd a nyomtatáshoz nyomja meg az **INDÍTÁS** gombot.

A másolás befejezése után nyomja meg a kimenetválasztási képernyőn az **Bélyegző/átfed** vagy a **VISSZAÁLLÍTÁS** gombot, ezzel kikapcsolja ezt az üzemmódot, és alaphelyzetbe állítja a készüléket.

10 Szoftver

A készülékhez tartozó szoftver	128
A szoftver szolgáltatásai	128
Nyomtató-illesztőprogramok	128
Macintosh számítógépeken használható szoftver	130
A nyomtatószoftver telepítése	130
A szoftver eltávolítása	133
Hálózati szoftver	134
Segédprogramok	134
Belső oldalak nyomtatása	136
A beépített webszerver használata	136
A beépített webszerver elérése	136
A hp eszköztár használata	138
Támogatott operációs rendszerek	138
Támogatott böngészőprogramok	138
A hp eszköztár megnyitása	138
A hp eszköztár részei	138
Állapot fül	139
Vészjelzések fül	139
A hp eszköztár hivatkozásai	139
Hálózati konfiguráció	139
Párhuzamos konfiguráció	139
EIO-konfiguráció	140
HP Jetdirect nyomtatószerverek	140
Használható EIO-illesztők	140
NetWare hálózatok	140
Windows és Windows NT hálózatok	141
AppleTalk hálózatok	141
UNIX/Linux hálózatok	141
Küldés digitális formában	141

A készülékhez tartozó szoftver

A készülékhez tartozó CD-ROM tartalmazza a nyomtatási rendszer szoftverét. A CD-ROM-on lévő szoftverösszetevők és nyomtató-illesztőprogramok segítenek a készülék lehetőségeinek teljes kihasználásában. Lásd a jelen kézikönyv következő szakaszát: „A nyomtatószoftver telepítése”, 130. oldal, illetve a készülékkel kapott CD-n található *Install Notes* (telepítési megjegyzések) fájlt.

Megjegyzés

A nyomtatási rendszer szoftverösszetevőivel kapcsolatban a legfrissebb információkat a readme („olvassal” fájlban találja, amelyet a következő webcímen érhet el: <http://www.hp.com/support/lj9055mfp> vagy <http://www.hp.com/support/lj9065mfp>. A készülék szoftverének telepítésével kapcsolatban a készülékhez kapott CD-n található *Install Notes* (telepítési megjegyzések) fájlban talál további tájékoztatást.

Ebben a részben a CD-ROM-on található szoftver ismertetése olvasható. A nyomtatási rendszer szoftvere a következő operációs rendszereket használó végfelhasználók és hálózati rendszergazdák számára készült:

- Microsoft Windows 98, Me
- Microsoft Windows NT 4.0, 2000, XP és Server 2003
- Apple Mac OS 8.6-9.2.x verziók és Apple Mac OS 10.1 verzió

Megjegyzés

Az illesztőprogramok listáját, a frissített HP készülékszoftvert és a terméktámogatási információkat a következő webcímen találja <http://www.hp.com/support/lj9055mfp> vagy <http://www.hp.com/support/lj9065mfp>.

A szoftver szolgáltatásai

A készülékkel automatikus konfigurációs, frissítési és előre konfigurált beállítási szolgáltatások használhatók.

Az illesztőprogram automatikus konfigurálása

A HP LaserJet PCL 6 Windows-illesztőprogramjai, illetve a Windows 2000, Windows XP és Windows Server 2003 rendszerekre készült PostScript illesztőprogramok lehetővé teszik telepítéskor a papírkezelő tartozékok automatikus felismerését és az illesztőprogramok konfigurálását.

Frissítés

Ha a telepítés óta módosította a készülék kiépítését, a kétirányú kommunikációt támogató környezetekben lehetséges az illesztőprogram automatikus frissítése az új konfigurációnak megfelelően. Kattintson a **Frissítés** gombra, ha azt szeretné, hogy az új konfiguráció automatikusan tükröződjön az illesztőprogramban.

A frissítési funkció működtetéséhez kattintson a **Nyomtató tulajdonságai** párbeszédpanel **Eszköz beállításai** lapján az **Automatikus konfiguráció** beállításra, majd kattintson a **Frissítés** gombra.

A HP illesztőprogram előre konfigurálása

A HP illesztőprogram előre konfigurálása egy szoftverarchitektúrát jelent, illetve egy sor olyan eszközt, amelyek használatával a HP szoftvert kezelt vállalati nyomtatási környezetben testre lehet szabni és ilyen formában terjeszteni. A HP illesztőprogram előre konfigurálásával az informatikusok előre be tudják állítani a HP illesztőprogramok alapértelmezett nyomtatási és eszközbeállításait, még azt megelőzően, hogy az illesztőprogramokat a hálózati környezetben elérhetővé tennék. További tájékoztatást a *HP illesztőprogram előrekonfigurálási kézikönyvben* talál, amely a következő webcímen található: http://www.hp.com/go/hpdpc_sw.

Nyomtató-illesztőprogramok

A nyomtató-illesztőprogramok teszik lehetővé a készülék nyomtatási szolgáltatásaihoz való hozzáférést, illetve hogy a számítógép kommunikálni tudjon a készülékkel (egy nyomtatónyelv használatával). Nézze meg a készülékhez kapott CD-n az Installation notes és Readme fájlokat, nézze meg, hogy talál-e további szoftvereket és nyelveket.

A készülékhez az alábbi nyomtató-illesztőprogramok vannak mellékelve. A legújabb illesztőprogramok a következő webcímekről érhetők el: <http://www.hp.com/support/lj9055mfp> vagy <http://www.hp.com/support/lj9065mfp>. A Windows alapú számítógép kiépítettségétől függően a szoftver telepítőprogramja automatikusan megvizsgálja, hogy a számítógép képes-e az internetről elérni a legújabb illesztőprogramokat.

Operációs rendszer ^a	PCL 6	PS	PPD ^b
Windows 98, Me	X	X	X
Windows NT 4.0	X	X	X
Windows 2000	X	X	X
Windows XP	X	X	X
Windows Server 2003	X	X	X
Macintosh OS		X	X

- A készülék bizonyos funkciói nem állnak rendelkezésre az összes illesztőprogramban, illetve operációs rendszerben. Az Ön által használt illesztőprogramban rendelkezésre álló funkciókkal kapcsolatban nézze meg az online súgót.
- PostScript nyomtatóleíró fájlok.

Megjegyzés

Ha a rendszer a telepítés során nem kereste meg a legújabb illesztőprogramokat az interneten, töltsse le azokat a következő webcímről: <http://www.hp.com/support/lj9055mfp> vagy <http://www.hp.com/support/lj9065mfp>. Ha megkereste a webcímet, keresse meg a letölteni kívánt illesztőprogramot a **Downloads and Drivers** című hivatkozás alatt.

UNIX® és Linux operációs rendszerekhez modellszkripteket és illesztőprogramokat az interneten talál a http://www.hp.com/go/jetdirectunix_software vagy a <http://www.hp.com/go/linux> webcímen, illetve azokat kérheti a HP hivatalos szerveiből vagy támogatási szolgáltatóitól. (Lásd a készülékhez mellékelt információk lapon szereplő telefonszámot.)

Megjegyzés

Ha a kívánt nyomtató-illesztőprogram nincsen rajta a készülékkel kapott CD-n, illetve nem szerepel ebben a listában, nézze meg az Installation notes és Readme fájlokban, hogy a készüléket támogatja-e az adott illesztőprogram. Ha nem támogatja, forduljon a használt program gyártójához vagy terjesztőjéhez az ajánlott illesztőprogramért.

További illesztőprogramok

A következő illesztőprogramok nem szerepelnek a CD-n, de letölthetők az internetről, illetve elérhetőek a HP vevőszolgálatától.

- UNIX modellszkriptek
- Linux illesztőprogramok
- HP OpenVMS illesztőprogramok

Válassza ki a megfelelő nyomtató-illesztőprogramot.

Válasszon illesztőprogramot annak alapján, hogyan használja a készüléket. A többfunkciós készülék bizonyos szolgáltatásai csak a PCL 6 illesztőprogramokban érhetőek el. Nézze meg az illesztőprogram online súgóját a rendelkezésre álló funkciókkal kapcsolatban.

- Használja a PCL 6 illesztőprogramot, ha teljes mértékben ki akarja használni a készülék szolgáltatásait. Általános irodai nyomtatási célokra a PCL 6 illesztőprogram használata a legjobb teljesítmény és nyomtatási minőség érdekében.
- Használja a PS illesztőprogramot, ha elsősorban olyan PostScript-specifikus programokból nyomtat, mint például az Adobe vagy a Corel, ha PostScript Level 3 kompatibilitásra vagy PS betűkészletek DIMM-támogatására van szüksége.

Megjegyzés

A készülék automatikusan vált a PostScript és PCL nyomtatónyelvek között.

A nyomtató-illesztőprogram súgója

Minden nyomtató-illesztőprogram tartalmaz súgóképernyőket, amelyeket vagy a Súgó gombbal, a számítógép-billentyűzet F1 billentyűjével, vagy a nyomtató-illesztőprogram jobb felső sarkában található kérdőjel-szimbólummal tud előhívni (ez a használt Windows operációs rendszertől függ). Ezek a súgóképernyők részletes tájékoztatást adnak az adott illesztőprogrammal kapcsolatban. A nyomtató-illesztőprogram súgója független a program súgójától.

Macintosh számítógépeken használható szoftver

A HP telepítőprogram tartalmazza a PostScript nyomtatóleíró (PPD) fájlokat, a nyomtatókommunikációs kiterjesztéseket (PDE) és a Macintosh számítógépeken használható HP LaserJet segédprogramot (csak a Mac OS 8.6-9.2 verziójú rendszerekkel használható). A beépített webszervert tudják használni a Macintosh számítógépek, ha a készülék hálózathoz csatlakozik.

PostScript nyomtatóleírók (PPD-k)

A PPD-k az Apple PostScript illesztőprogramokkal együttesen teszik lehetővé a készülék szolgáltatásaihoz való hozzáférést, illetve hogy a számítógép kommunikálni tudjon a készülékkel. A CD tartalmazza a PPD- és PDE-fájlokat, illetve egyéb szoftverek telepítőit. Használja az operációs rendszerhez tartozó, megfelelő PostScript illesztőprogramot.

HP LaserJet segédprogram

A HP LaserJet segédprogram (csak a Mac OS 8.6-9.2 rendszerekre) használatával az illesztőprogramból nem hozzáférhető funkciókat lehet vezérelni. Az illusztrált képernyők használatával minden korábbinál egyszerűbb a Macintosh számítógépek felhasználói számára a készülék funkcióinak beállítása. A HP LaserJet segédprogram használatával a következő műveleteket lehet elvégezni:

- a készülék elnevezése, hálózatban zónához rendelése, fájlok és betűkészletek letöltése
- a készülék konfigurálása és beállítása IP alapú nyomtatásra

Megjegyzés

A HP LaserJet segédprogramot jelenleg nem támogatja az OS X, de a hagyományos Macintosh környezetben használható.

A nyomtatószoftver telepítése

A következőkben a nyomtatószoftver telepítésére vonatkozó útmutatás olvasható.

A készülékhez tartozó nyomtatószoftvert és nyomtató-illesztőprogramokat egy CD-ROM tartalmazza. A készülék szolgáltatásainak teljes körű használhatóságához telepíteni kell a CD-n lévő nyomtatószoftvert.

Ha nem rendelkezik CD-meghajtóval, a nyomtatószoftvert le is töltheti az internetről a következő webcímről: <http://www.hp.com/support/lj9055mf>, vagy <http://www.hp.com/support/lj9065mf>.

Megjegyzés

A Linux és a Linux nyomtató-illesztőprogramok használatával kapcsolatban a <http://www.hp.com/go/linux> webcímen talál tájékoztatást. A UNIX® és a UNIX® modellszkriptek használatával kapcsolatban a http://www.hp.com/go/jetdirectunix_software webcímen talál tájékoztatást.

A nyomtatószoftver telepítése

A következő rész ismerteti, hogyan kell telepíteni a nyomtatószoftvert Microsoft Windows 98, Windows Me, Windows NT 4.0, Windows 2000, Windows XP és Windows Server 2003 rendszereken.

Ha a nyomtatószoftvert olyan környezetben telepíti, ahol a nyomtató közvetlenül csatlakozik a számítógéphez, mindig előbb a szoftvert telepítse, mielőtt csatlakoztatná a párhuzamos kábelt. Ha a párhuzamos kábel csatlakoztatva volt már a szoftver telepítése előtt, lásd a kézikönyv következő szakaszát: „A szoftver telepítése a párhuzamos kábel csatlakoztatása után”, 133. oldal.

A nyomtatószoftver telepítése

- 1 Zárja be az éppen megnyitott vagy futó programokat.
- 2 Helyezze be a többfunkciós készülék CD-jét a CD-ROM meghajtóba.
Ha nem jelenik meg az üdvözlőképernyő, indítsa el az alábbi lépésekkel:
 - Kattintson a Start menü **Futtatás** parancsára.
 - Írja be a következőt: **X:\setup** (az X helyére a CD-meghajtó betűjele kerüljön).
 - Kattintson az **OK** gombra.
- 3 Amikor a telepítő kéri, kattintson a **Nyomtató telepítése** gombra, majd kövesse a képernyőn megjelenő utasításokat.
- 4 A telepítés befejeződése után kattintson a **Befejezés** gombra.
- 5 Előfordulhat, hogy újra kell indítania a számítógépet.
- 6 Nyomtasson ki egy oldalt bármilyen szoftverből, hogy meggyőződjön róla, a szoftvert sikerült helyesen telepíteni.

Ha a telepítés sikertelen, telepítse újra a szoftvert. Ha ez nem sikerül, további tájékoztatásért nézze meg a készülékkel kapott CD-n az Installation notes és Readme fájlokat, a készülék dobozában található információs lapot, illetve keresse fel a <http://www.hp.com/support/lj9055mfp> vagy a <http://www.hp.com/support/lj9065mfp> webcímet.

Windows nyomtatószoftver telepítése hálózati működéshez

A készülék CD-jén található szoftver támogatja a Microsoft hálózatokon történő hálózati telepítést. A más operációs rendszereken való hálózati telepítéssel kapcsolatban a következő webcímeiken talál felvilágosítást: <http://www.hp.com/support/lj9055mfp> vagy <http://www.hp.com/support/lj9065mfp>. A HP Jetdirect nyomtatószervert, amely a készülékhez tartozik, 10/100 Base-TX hálózati porttal rendelkezik. Ha más hálózati porttal felszerelt HP Jetdirect nyomtatószervert van szüksége, keresse fel a <http://www.hp.com/support/lj9055mfp> vagy a <http://www.hp.com/support/lj9065mfp> webcímet.

A telepítő nem támogatja a készülék telepítését, illetve a készülékobjektum létrehozását Novell szervereken. Kizárólag a Windows számítógépek és egy nyomtató közötti közvetlen módú hálózati telepítést támogatja. A készülék Novell szerveren való telepítéséhez és objektumok ott történő létrehozásához használjon HP segédprogramot (például a HP Web Jetadmin vagy a HP Install Network Printer Wizard segédprogramot) vagy Novell segédprogramot (például az NWadmin programot).

A nyomtatószoftver telepítése

- 1 Ha Windows NT 4.0, Windows 2000, Windows XP vagy Windows Server 2003 rendszeren telepíti a szoftvert, ellenőrizze, hogy rendelkezik-e rendszergazdai joggal.
- 2 Konfigurációs oldal nyomtatásával ellenőrizze, hogy a HP Jetdirect nyomtatószervert megfelelően van-e konfigurálva (további útmutatás: „Belső oldalak nyomtatása”, 136. oldal). A második lapon keresse meg a készülék IP-címét. A hálózati telepítés végrehajtásához szüksége lehet erre a címre.
- 3 Zárja be az éppen megnyitott vagy futó programokat.
- 4 Helyezze be a többfunkciós készülék CD-jét a CD-ROM meghajtóba.

Ha nem jelenik meg az üdvözlőképernyő, indítsa el az alábbi lépésekkel:

- Kattintson a **Start** menü **Futtatás** parancsára.
 - Írja be a következőt: **X:\setup** (az X helyére a CD-meghajtó betűjele kerüljön).
 - Kattintson az **OK** gombra.
- 5 Amikor a telepítő kéri, kattintson a **Nyomtató telepítése** gombra, majd kövesse a képernyőn megjelenő utasításokat.
 - 6 A telepítés befejeződése után kattintson a **Befejezés** gombra.
 - 7 Előfordulhat, hogy újra kell indítania a számítógépet.
 - 8 Nyomtasson tesztoldalt vagy egy oldalt bármilyen szoftverből, hogy meggyőződjön róla, a szoftvert sikerült helyesen telepíteni.

Ha a telepítés sikertelen, telepítse újra a szoftvert. Ha ez nem sikerül, további tájékoztatásért nézze meg a készülékkel kapott CD-n az Installation notes és Readme fájlokat, a készülék dobozában található információs lapot, illetve keresse fel a <http://www.hp.com/support/lj9055mfp> vagy a <http://www.hp.com/support/lj9065mfp> webcímet.

Windows számítógép beállítása a hálózati többfunkciós készülék használatára a Windows megosztási szolgáltatásával

Ha a készülék közvetlenül, párhuzamos kábellel csatlakozik a számítógéphez, a készüléket megoszthatja a hálózaton, hogy más hálózati felhasználók is tudjanak nyomtatni róla.

A Windows megosztási szolgáltatásainak leírását a Windows dokumentációjában találja. Ha a készüléket megosztotta, telepítse a nyomtatószoftvert az összes számítógépre, amely elérheti a megosztott készüléket.

Macintosh nyomtatószoftver telepítése hálózati működéshez

A következő rész a Macintosh nyomtatószoftver telepítését ismerteti. A nyomtatószoftver az Apple Mac OS 8.6-9.2.x verzióit, valamint az Apple Mac OS 10.1 és újabb verzióit támogatja.

A nyomtatószoftver a következő összetevőkből áll:

- PostScript nyomtatóleíró fájlok
A PPD fájlok az Apple PostScript nyomtató-illesztőprogramokkal együttesen biztosítják a készülék szolgáltatásainak elérését. A készülékkel szállított CD tartalmazza a PPD fájlok telepítőjét, illetve egyéb szoftvereket. Használja a számítógéphez tartozó Apple LaserWriter 8 nyomtató-illesztőprogramot.
- HP LaserJet segédprogram (csak Mac OS 8.6-9.2 rendszerekre)
A segédprogram a nyomtató-illesztőprogramból nem hozzáférhető szolgáltatások elérését biztosítja. Az illusztrált képernyők használatával lehet beállítani a készülék funkcióit, illetve a következő feladatokat elvégezni:
 - A készülék elnevezése.
 - A készülék zónához rendelése a hálózaton.
 - IP-cím hozzárendelése a készülékhez.
 - Fájlok és betűkészletek letöltése.
 - A készülék konfigurálása és beállítása IP vagy AppleTalk alapú nyomtatásra

A nyomtató-illesztőprogramok telepítése Mac OS 8.6-9.2 rendszereken

- 1 Csatlakoztassa hálózati kábellel a HP Jetdirect nyomtatószervert egy hálózati portra.
- 2 Helyezze be a CD-t a CD-ROM meghajtóba. A CD-ROM menüje automatikusan elindul. Ha a CD-ROM menüje nem indulna el automatikusan, kattintson duplán az íróasztalon lévő CD-ROM ikonra, majd kattintson duplán a telepítő ikonjára. Ezt az ikont a Starter CD-ROM Installer/ <nyelv> mappájában találja (ahol a <nyelv> az Ön által választott nyelv). Például az Installer/English mappa az angol nyelvű nyomtatószoftver telepítőjének ikonját tartalmazza.)
- 3 Kövesse a képernyőn megjelenő útmutatást.
- 4 Nyissa meg az **Eszközöket** az **Apple menüből**.
- 5 Kattintson a **LaserWriter 8** elemre az **Eszközök** párbeszédpanel bal oldalán.
- 6 Kattintson a megfelelő **Zónára**, ha ki kíván jelölni egyet.
- 7 Kattintson a készülék nevére az **Eszközök** párbeszédpanel jobb oldalán megjelenő listában, majd kattintson a **Hozd létre** elemre.

Megjegyzés

Az íróasztalon megjelenő ikon általános megjelenésű lesz. Az összes nyomtatási panel az alkalmazások nyomtatási párbeszédpanelein fog megjelenni.

A nyomtató-illesztőprogramok telepítése Mac OS 10.1 és újabb rendszereken

- 1 Csatlakoztassa hálózati kábellel a HP Jetdirect nyomtatószervert egy hálózati portra.
- 2 Helyezze be a CD-t a CD-ROM meghajtóba. A CD-ROM menüje automatikusan elindul. Ha a CD-ROM menüje nem indulna el automatikusan, kattintson duplán az íróasztalon lévő CD-ROM ikonra, majd kattintson duplán a telepítő ikonjára. Ezt az ikont a Starter CD-ROM Installer/ <nyelv> mappájában találja (ahol a <nyelv> az Ön által választott nyelv). Például az Installer/English mappa az angol nyelvű nyomtatószoftver telepítőjének ikonját tartalmazza.)
- 3 Kattintson duplán a **HP LaserJet Installers** mappára.
- 4 Kattintson duplán a kívánt nyelv telepítőjének ikonjára.
- 5 Kövesse a képernyőn megjelenő útmutatást.
- 6 A számítógép merevlemezén kattintson duplán a **Programok** mappára, az **Eszközök** mappára, majd a **Nyomtatóközpont** elemre.
- 7 Kattintson az **Új nyomtató** gombra.
- 8 A nyomtatási kapcsolat típusaként OS X 10.1 rendszerben válassza az AppleTalk vagy az IP típust, az OS X 10.2 rendszerben a Rendezvous, Appletalk vagy az IP típust.
- 9 Adja meg a készülék nevét és IP-címét.
- 10 Kattintson az **Új nyomtató** gombra.
- 11 Zárja be a Nyomtatóközpontot a bal felső sarokban lévő bezárás gombra kattintva.

A szoftver telepítése a párhuzamos kábel csatlakoztatása után

Ha a párhuzamos kábelt már csatlakoztatta a Windows rendszert futtató számítógéphez, a számítógép bekapcsolásakor megjelenik az Új hardver párbeszédpanel.

A szoftver telepítése Windows 98 vagy Windows Me rendszeren

- 1 Kattintson az **Új hardver** párbeszédpanelen a **CD-ROM keresése** elemre.
- 2 Kattintson a **Tovább** gombra.
- 3 Kövesse a számítógép képernyőjén megjelenő útmutatást.
- 4 Nyomtasson ki egy oldalt bármilyen szoftverből, hogy meggyőződjön róla, a szoftvert sikerült helyesen telepíteni.
Ha a telepítés sikertelen, telepítse újra a szoftvert. Ha ez nem sikerül, további tájékoztatásért nézze meg a készüléssel kapott CD-n az Installation notes és Readme fájlokat, a készülék dobozában található információs lapot, illetve keresse fel a <http://www.hp.com/support/lj9055mfp> vagy a <http://www.hp.com/support/lj9065mfp> webcímet.

A szoftver telepítése Windows 2000, Windows XP vagy Windows Server 2003 rendszeren

- 1 Kattintson az **Új hardver** párbeszédpanelen a **Keresés** elemre.
- 2 Az **Illesztőprogram keresése** képernyőn kattintson a **Hely megadása** jelölőnégyzetre, törölje az összes többi beállítást, majd kattintson a **Tovább** gombra.
- 3 Írja be a gyökérfiók betűjelét. Példa: X:\ (ahol az "X:\ " a CD-ROM meghajtó gyökérfiókjának a neve).
- 4 Kattintson a **Tovább** gombra.
- 5 Kövesse a számítógép képernyőjén megjelenő útmutatást.
- 6 A telepítés befejeződése után kattintson a **Befejezés** gombra.
- 7 Válasszon nyelvet, és kövesse a számítógép képernyőjén megjelenő útmutatást.
- 8 Nyomtasson ki egy oldalt bármilyen szoftverből, hogy meggyőződjön róla, a szoftvert sikerült helyesen telepíteni.

Ha a telepítés sikertelen, telepítse újra a szoftvert. Ha ez nem sikerül, további tájékoztatásért nézze meg a készüléssel kapott CD-n az Installation notes és Readme fájlokat, a készülék dobozában található információs lapot, illetve keresse fel a <http://www.hp.com/support/lj9055mfp> vagy a <http://www.hp.com/support/lj9065mfp> webcímet.

A szoftver eltávolítása

A szoftver eltávolítása Windows operációs rendszereken

Használja a hp LaserJet 9055mfp vagy hp LaserJet 9065mfp programcsoporthoz tartozó Eltávolítás programot a Windows HP nyomtatórendszer egy vagy összes összetevőjének kijelölésére és eltávolítására.

- 1 Kattintson a **Start** menüre, majd a **Programok** parancsra.
- 2 Mutasson a **hp LaserJet 9055mfp** vagy **hp LaserJet 9065mfp** programcsoporthoz.
- 3 Kattintson az **Eltávolítás** programra.
- 4 Kattintson a **Tovább** gombra.
- 5 Jelölje ki a HP nyomtatási rendszer eltávolítani kívánt összetevőjét.
- 6 Kattintson az **OK** gombra.
- 7 Az eltávolítás végrehajtásához kövesse a számítógép képernyőjén megjelenő útmutatást.

A szoftver eltávolítása Macintosh operációs rendszereken

Húzza a HP LaserJet mappát és a PPD fájlokat a kukába.

Hálózati szoftver

A HP által kínált hálózati telepítési és konfigurációs szoftvermegoldások összefoglaló ismertetését a *HP Jetdirect nyomtatószerver adminisztrátori kézikönyve* tartalmazza. A kézikönyv a készülékhez kapott CD-n található.

hp Web Jetadmin

A HP Web Jetadmin segítségével böngészőn keresztül vezérelhetők az intraneten a HP Jetdirect csatlakoztatású nyomtatók. A HP Web Jetadmin egy böngésző alapú kezelőeszköz, melyet a hálózaton csak egyetlen rendszergazdai számítógépre kell telepíteni. Telepíthető és futtatható a Red Hat Linux; SuSE Linux; Windows NT 4.0 Server és Workstation; Windows 2000 Professional, Server és Advanced Server valamint Windows XP Professional Service Pack 1 rendszereken.

A HP Web Jetadmin legfrissebb verziója letölthető a HP online ügyfélszolgálatának webhelyéről, a <http://www.hp.com/go/webjetadmin> címről. A támogatott befogadórendszerek aktuális listája ugyanitt található.

Gazdaszervertre való telepítés esetén a HP Web Jetadmin bármelyi ügyfél elérheti egy támogatott webböngészővel (ilyen például a Microsoft Internet Explorer 5.5 és 6.0, vagy a Netscape Navigator 7.0).

A HP Web Jetadmin funkciói:

- A nézetkonfigurálási lehetőséget kínáló feladatorientált felhasználói felület jóvoltából lényegesen csökken a hálózatkezelés ideje.
- A személyre szabható felhasználói profiloknak köszönhetően a hálózati rendszergazdák letilthatják a nem kívánt funkciók megjelenítését vagy használatát.
- A hardverhibára, kifogyóban lévő kellékekre vagy a nyomtató más problémájára figyelmeztető azonnali e-mailek már különböző személyekhez irányíthatók.
- Lehetőség van a távoli telepítésre és kezelésre bárholonnan, mindössze egy szabványos webböngésző használatával.
- A korszerű, automatikus felfedezési funkció megkeresi a hálózaton lévő külső egységeket, így nem kell minden egyes nyomtatót külön felvenni az adatbázisba.
- Egyszerű beépülés a vállalatkezelő csomagokba.
- Külső egységek gyors keresése az IP-cím, a színeképességek vagy a modellnév alapján.
- A külső egységek könnyen logikai csoportokba szervezhetők, a navigálást pedig virtuális irodaterképek könnyítik meg.
- Egyszerre több nyomtató kezelése és konfigurálása.

A HP Web Jetadminről a <http://www.hp.com/go/webjetadmin> címen található további tudnivalók.

UNIX

A HP Jetdirect nyomtatótelepítő UNIX-hoz egy egyszerű nyomtatótelepítő segédprogram HP-UX és Solaris hálózatokhoz. A program letölthető az Online HP ügyfélszolgálat webhelyéről, a http://www.hp.com/support/net_printing címről.

Segédprogramok

A készülékhez több segédprogram is tartozik, amelyekkel könnyedén lehet figyelni és kezelni a készüléket a hálózaton keresztül.

Beépített webszerver

A készülék beépített webszerverének segítségével a készülék és a hálózat működésével kapcsolatos információk érhetők el. A webszerverek környezetet teremtenek a webprogramok futásához, hasonló módon, mint ahogyan az operációs rendszerek (például a Windows) lehetővé teszik környezetükkel a programok futtatását a számítógépen. E webprogramok kimenete webböngészővel, például Microsoft Internet Explorerrel vagy Netscape Navigatorral tekinthető meg.

A webszerver „beépített” jelzője arra utal, hogy az nem egy hálózati szervertre töltött szoftverként működik, hanem egy hardvereszközön (például egy nyomtatóban) vagy firmware-ben van jelen.

A beépített webszerver azért hasznos, mert a készülék olyan illesztőfelülethez jut általa, amely a hálózat bármelyik számítógépéről elérhető egy standard webböngésző segítségével. Nem szükséges külön szoftver a telepítéshez és konfiguráláshoz. További tudnivalók a HP beépített webszerver használatáról: *Embedded Web Server User Guide*. A kézikönyv a készülékhez kapott CD-n található.

Funkciók

A HP beépített webszerverének köszönhetően a számítógépről is ellenőrizhető a készülék és a hálózati kártya állapota, s irányíthatók a nyomtató funkciói. A HP beépített webszerverével a következő műveletek végezhetők:

- a készülék állapotadatainak megtekintése
- az egyes kellékek hátralévő élettartamának meghatározása, és újak rendelése
- tálcakonfigurációk megtekintése és megváltoztatása
- a készülék vezérlőpultja konfigurációjának megtekintése és megváltoztatása
- belső oldalak megtekintése és nyomtatása
- tájékoztatás küldésének beállítása a készülék és a kellékek eseményeiről
- más webhelyekre mutató hivatkozások felvétele és módosítása
- a beépített webszerver oldalai megjelenési nyelvének beállítása
- a hálózat konfigurációjának megtekintése és megváltoztatása

A beépített webszerver funkcióinak és működésének teljes leírása itt található: „A beépített webszerver használata”, 136. oldal.

hp eszköztár

A HP eszköztár egy felhasználó által, a következő feladatokra használható alkalmazás:

- a készülék állapotának ellenőrzése
- hibaelhárítási információk megtekintése
- online dokumentáció megtekintése
- a készülék belső oldalainak nyomtatása

A HP eszköztár egyaránt használható közvetlenül a számítógéphez csatlakoztatott és hálózatra kötött készülékkel is. Használatához teljes szoftvertelepítés szükséges.

További összetevők és segédprogramok

Több szoftveralkalmazás is rendelkezésre áll a Windows és Macintosh operációs rendszer felhasználói, valamint a hálózati rendszergazdák számára. Az alábbi táblázat ezeket a programokat tartalmazza.

Windows	Macintosh OS	Hálózati rendszergazda
<ul style="list-style-type: none">● Szoftvertelepítő – automatizálja a nyomtatási rendszer telepítését● Online regisztráció a világhálón● HP eszköztár	<ul style="list-style-type: none">● PostScript nyomtatóleíró fájlok (PPD-k) – a Mac OS rendszerhez tartozó Apple PostScript illesztőprogramokkal való használatra● HP LaserJet segédprogram (az internetről érhető el) – nyomtatókezelő segédprogram a Mac OS felhasználói számára● HP eszköztár (Mac OS X v10.2 és újabb rendszerekhez)	<ul style="list-style-type: none">● HP Web Jetadmin – böngésző alapú rendszerfelügyeleti eszköz. A HP Web Jetadmin szoftver legújabb verziója a http://www.hp.com/go/webjetadmin webcímen található● HP Jetdirect nyomtatótelepítő UNIX-hoz – letölthető a http://www.hp.com/support/net_printing webcímről

Belső oldalak nyomtatása

Belső oldalak eléréséhez vagy nyomtatásához végezze el a következő műveletet:

- 1 A nyomtatási felhatalmazási felület eléréséhez nyomja meg kétszer a **MÓD** gombot.
- 2 Válassza a **MENÜK** lehetőséget.
- 3 Nyomja meg az **+ INFORMÁCIÓ** feliratot.
- 4 Kattintson arra a lapra, melyet ki szeretne nyomtatni.
 - Menüterkép nyomtatása
 - Konfiguráció nyomtatása
 - Kellékállapot-oldal nyomtatása
 - Használati oldal nyomtatása
 - Fájlkönyvtár nyomtatása
 - PCL fontlista nyomtatása
 - PS fontlista nyomtatása

A beépített webszerver használata

Ha a készülék közvetlenül van csatlakoztatva egy számítógéphez, a beépített webszerver a Windows 98 új újabb verziójú operációs rendszerekkel tud együttműködni.

Hálózatra kapcsolt készülék esetében a beépített webszerver automatikusan rendelkezésre áll. A beépített webszerver Windows 98-ból és a rendszer újabb verzióiból érhető el.

A beépített webszerver segítségével a készülék vezérlőpultja helyett a számítógépről is ellenőrizhető a készülék és a hálózat állapota, és irányíthatók a nyomtató funkciói. Példák a beépített webszerverrel végrehajtható műveletekre:

- a készülék vezérlőpaneléről az állapotadatok megtekintése
- a toner és a kapcsok állapotának megtekintése
- tálcakonfigurációk megtekintése és megváltoztatása
- a készülék vezérlőpultja konfigurációjának megtekintése és megváltoztatása
- belső oldalak megtekintése és nyomtatása
- tájékoztatás küldésének beállítása a készülék és a kellekek eseményeiről
- a hálózat konfigurációjának megtekintése és megváltoztatása
- a másolási monitor adatainak megtekintése és konfigurálása
- a heti időzítő megtekintése

A beépített webszerver csak a Microsoft Internet Explorer 6.0 vagy a Netscape Navigator 7.0 programmal, illetve azok újabb verzióival használható. A beépített webszerver csak IP alapú hálózatokra csatlakoztatott készülék esetén működik. A beépített webszerver nem támogatja az IPX alapú kapcsolatokat. A szerver használatához nincs szükség internet-hozzáférésre. További tudnivalók a HP beépített webszerver használatáról: *HP Embedded Web Server User Guide*. A kézikönyv a készülékhez kapott CD-n található.

A beépített webszerver elérése

A számítógépen támogatott webböngészőbe írja be a készülék IP-címét. Ha szüksége van az IP-címre, nyomtasson egy konfigurációs oldalt. A konfigurációs oldal nyomtatását a jelen kézikönyv következő szakasza ismerteti: „Belső oldalak nyomtatása”, 136. oldal.

Megjegyzés

Az URL megnyitása után azt beteheti a „kedvencek” közé, vagy „elláthatja könyvjelzővel”, így a későbbiek során gyorsan visszatérhet rá.

- 1 A beépített webszervernek három olyan lapja van, amelyek a készülék beállításait és adatait tartalmazzák: az **Information** (Információ), a **Settings** (Beállítások) és a **Network** (Hálózat) lap. Kattintson arra a lapra, melyet meg szeretne tekinteni.
- 2 Az alábbiakban az egyes lapok ismertetését olvashatja.

Information (információ) fül

Az Information (információ) oldalcsoport a következő oldalakból áll:

- **Device status (eszközállapot):** Ezen az oldalon a készülék állapotjelentése, valamint a HP kellékek hátralévő hasznos élettartalmának jelzése látható (az üres kelleket 0% jelzi). Az oldal az egyes tálcákhoz beállított papírtípusokat és -méreteket is ismerteti. Ha módosítani szeretné az alapértelmezett beállításokat, kattintson a **Change Settings** (Beállítások módosítása) pontra.
- **Configuration (konfiguráció) oldal:** ez az oldal a készülék konfigurációs oldalának adatait tartalmazza.
- **Supplies Status (kellékállapot):** ezen az oldalon a HP kellékek hátralévő hasznos élettartalmának jelzése látható (az üres kelleket 0% jelzi). Megtalálható itt az egyes kellékek cikkszámja is. Ha a világhálóra szeretné látogatni, ahhoz internethozzáférés szükséges.
- **Event log (eseménynapló):** ezen az oldalon a nyomtató eseményeinek és hibáinak teljes listája látható.
- **Usage (használat) oldal:** ezen az oldalon a készülék által kinyomtatott oldalak teljes, valamint méretekre és típusokra lebontott száma látható.
- **Device Information (Eszközadatok):** ezen az oldalon megállapítható a készülék hálózati neve, címe és típusadatai. Ha módosítani szeretné ezeket a bejegyzéseket, kattintson a **Settings** (Beállítások) lap **Device Information** (Eszközadatok) pontjára.
- **Control panel (kezelőpanel):** ezen az oldalon a készülék vezérlőpanelének kijelzőjén éppen megjelenő szöveg látható.

Settings (beállítások) fül

Ezen a lapon konfigurálható a készülék a számítógépről. A **Settings** lapot jelszó védheti. Ha a készülék hálózaton működik, akkor mindig kérjen tanácsot a készülék rendszergazdájától, mielőtt ezen a lapon megváltoztatna valamit.

A **Settings** (beállítások) lap a következő oldalakból áll:

- **Configure device (készülék konfigurálása):** itt adható meg a készülék összes beállítása. Ezen az oldalon megtalálhatók a nyomtatók vezérlőpultjának klasszikus menüi. Közéjük tartozik az **Information**, **Paper Handling** (információ, papírkezelés) és a **Configure Device** (készülék konfigurációja).
- **Alerts (riasztások):** csak hálózati működés esetében áll rendelkezésre. E-mailes riasztások küldése állítható be rajta a készülék és a kellékek különböző eseményeiről. A riasztásokat egy adott URL-re is lehet küldeni.
- **E-mail:** csak hálózati működés esetében áll rendelkezésre. Az **Alerts** (riasztások) oldallal együtt használatos a bejövő és kimenő e-mailek, valamint az e-mailes riasztások beállítására.
- **Security (biztonság):** a **Settings** (beállítások) és a **Networking** (hálózatkezelés) lapokat védő jelszó állítható be itt. A beépített webszerver bizonyos funkcióinak engedélyezése és letiltása is lehetséges.
- **Other links (egyéb hivatkozások):** más webhelyekre mutató hivatkozások felvétele és módosítása lehetséges itt. Ezek a hivatkozások a beépített webszerver oldalainak **Other Links** területén jelennek meg. Az **Other Links** (egyéb hivatkozások) területen mindig megjelenő állandó hivatkozások: **HP Instant Support** (HP azonnali támogatás) és **Product Support** (terméktámogatás).
- **Device Information (eszközadatok):** itt nevet adhat a készüléknek, és azonosítószámot rendelhet hozzá. Megadhatja a készülékért elsődlegesen felelős személy nevét és e-mail címét, aki tájékoztatást kap majd a nyomtatóról.
- **Language (nyelv):** itt meghatározható, milyen nyelven jelenjenek meg a beépített webszerver oldalai.
- **Time services (időszolgáltatások):** a készülék időbeállításainak konfigurálása.

Networking (Hálózatkezelés) lap

A hálózat rendszergazdája ezen a lapon kezelheti az IP alapú hálózatra csatlakoztatott készülék hálózati beállításait. Ha a készülék közvetlenül a számítógéphez van csatlakoztatva, vagy ha a készülék nem HP Jetdirect nyomtatószerverrel csatlakozik a hálózatra, akkor ez a lap nem jelenik meg.

Other links (egyéb hivatkozások)

Ez a rész olyan hivatkozásokat tartalmaz, amelyeken keresztül az internetre kapcsolódva kellékeket rendelhet vagy támogatást kaphat a készülékhez. E hivatkozások csak internethozzáféréssel használhatók. Ha telefonos csatlakozást használ, és a beépített webszerver megnyitásakor nem csatlakozott az internetre, akkor e hivatkozások webhelyeinek megtekintéséhez internetes kapcsolatot kell létesítenie. Lehetséges, hogy ehhez be kell zárnia, és újra meg kell nyitnia a beépített webszervert.

- **HP Instant Support™ (HP azonnali támogatás):** Kapcsolatot teremt a HP webhelyével a felmerült probléma megoldása érdekében. Ez a szolgáltatás a készülék hibanaplójának és konfigurációs adatainak elemzése után az adott készülékre szabott hibabehatárolási és támogatási információkat nyújt.
- **Product support:(terméktámogatás)** a készülékhez tartozó támogatási webhelyhez kapcsolódik. Itt általános témakörök alapján kereshető segítség.

A hp eszköztár használata

A HP eszköztár a következő feladatokra használható webalkalmazás:

- a készülék állapotának ellenőrzése
- a készülék beállításainak megadása (az eszköz beállításainak weboldalon keresztül való elérése)
- előugró állapotüzenetek fogadása

A HP eszköztár akkor használható, ha a készülék hálózathoz kapcsolódik. A HP eszköztár szoftvert egyéni telepítés részeként lehet telepíteni.

Támogatott operációs rendszerek

A HP eszköztár a következő operációs rendszereket támogatja:

- Windows 98, 2000, Me és XP
- Macintosh OS 10.2 vagy újabb

Támogatott böngészőprogramok

A HP eszköztár használatához rendelkeznie kell a következő böngészőprogramok valamelyikével:

- Microsoft Internet Explorer 5.5 vagy újabb verzió (Internet Explorer 5.2 vagy újabb verzió Macintosh esetében)
- Netscape Navigator 7.0 vagy újabb verzió (Netscape Navigator 7.0 vagy újabb verzió Macintosh esetében)
- Opera Software ASA Opera. 7.0 for Windows
- Safari 1.0 Macintosh rendszerre

A böngészőből minden oldal kinyomtatható.

A hp eszköztár megnyitása

Kattintson a **Start** menü **Programok** parancsára, válassza a **HP LaserJet 9055mfp** vagy **HP LaserJet 9065mfp** csoportot, és kattintson a **HP eszköztár** elemre. A HP eszköztár egy böngészőablakban nyílik meg.

Megjegyzés

Az URL megnyitása után azt beteheti a „kedvencek” közé, vagy „elláthatja könyvjelzővel”, így a későbbiek során gyorsan visszatérhet rá.

A hp eszköztár részei

A HP eszköztár szoftver a következő részekből áll:

- Állapot fül
- Vészjelzések fül

Állapot fül

Az **Állapot** fül a készülék és a kellékek állapotát jeleníti meg. Az **Állapot** fül a következő főoldalakra való hivatkozásokat tartalmazza:

Eszköz állapota

A készülék állapotadatainak megtekintése. Ez az oldal a készülék olyan állapotait jelzi, mint például a papírelakadás vagy az üres adagolótálca. A lapon megjelenő virtuális vezérlőpanel gombjainak használatával módosíthatja a készülék beállításait. Miután korrigálta a készülék problémáját, az eszközállapot frissítése érdekében kattintson az **Állapot frissítése** gombra.

Kellék állapota

Megtekinthetők a kellékek részletes adatai, például a tonerpalackban található maradék toner százalékos mennyisége, valamint a vele nyomtatható oldalak száma. Az oldal ezenkívül hivatkozásokat tartalmaz a kellékek rendeléséhez és az újrahasznosítással kapcsolatos információkhoz is.

Riasztások fül

A **Vészjelzések** fül lehetővé teszi a készülék beállítását arra, hogy vészjelzés esetén automatikusan értesítse Önt. A **Vészjelzések** fül a következő főoldalakra való hivatkozásokat tartalmazza:

Állapotvészjelzések beállítása oldal

Az **Állapotvészjelzések** beállítása oldalon választhat a vészjelzések be- vagy kikapcsolása között, meghatározhatja, hogy mikor küldjön a készülék vészjelzést, valamint választhat két különböző vészjelzés között:

- felugró üzenet
- eszközsor ikon.

A beállítások aktiválása érdekében kattintson az **Alkalmaz** gombra.

Adminisztratív beállítások oldal

Az **Adminisztratív beállítások** oldalon állítható be, milyen gyakorisággal ellenőrizze a HP eszköztár a nyomtató vészjelzéseit. Három beállítás lehetséges:

- ritkán
- normál
- gyakran

Ha csökkenteni kívánja a hálózat I/O-forgalmát, csökkentse az ellenőrzések gyakoriságát.

A hp eszköztár hivatkozásai

A képernyő bal oldalán a HP eszköztár mindegyik oldalán a következő lehetőségekre mutató hivatkozások találhatóak:

- **Eszköz kiválasztása:** választás a HP eszköztár által támogatott eszközök közül.
- **A jelenlegi vészjelzések megtekintése:** valamennyi telepített nyomtató aktuális vészjelzéseinek megtekintése.
- **Csak szöveg oldalak:** a HP eszköztár megtekintése csak szöveges oldalakra hivatkozó webhelytérképként.

Hálózati konfigurálás

A hálózati konfigurálással kapcsolatos útmutatást a CD-ROM-on található *Jetdirect Guide* tartalmazza.

A konfigurációs oldal nyomtatását a jelen kézikönyv következő szakasza ismerteti: „Belső oldalak nyomtatása”, 136. oldal.

Párhuzamos konfiguráció

A készülék támogatja az egyidejű hálózati és párhuzamos csatlakoztatást. A párhuzamos csatlakoztatás a készülék és a számítógép összekötését jelenti egy c-csatlakozójú kétirányú párhuzamos (IEEE-1284-C-kompatibilis) kábellel, melyet a készülék párhuzamos portjába kell kötni. A kábel hossza legfeljebb 10 méter lehet.

A kétirányú kifejezés a párhuzamos csatlók esetében azt jelenti, hogy a készülék a párhuzamos porton keresztül fogadni is tudja a számítógépről érkező adatokat, és küldeni is tud adatokat a számítógépre.

Megjegyzés

Gondoskodjon a legfrissebb nyomtató-illesztőprogram telepítéséről, hogy használhassa a kétirányú párhuzamos illesztő bővített lehetőségeit, például a számítógép és a készülék közötti kétirányú kommunikációt, a gyorsabb adatátvitelt és a nyomtató-illesztőprogramok automatikus konfigurálását. További tudnivalók a „Nyomtató-illesztőprogramok”, 128. oldal című részben találhatók.

A készülék gyári beállításai támogatják a párhuzamos port és az akár több hálózati csatlakozás közötti váltásokat is. Ha problémákat tapasztal, a hálózati konfigurálással kapcsolatos útmutatást a CD-ROM-on található *Jetdirect Guide* tartalmazza.

EIO-konfiguráció

A készülék két EIO-nyílással kerül forgalomba. A két EIO-nyílásba kompatibilis külső eszközök, például a HP Jetdirect nyomtatószerver hálózati kártyái és egyéb eszközök illeszthetők. Az EIO-nyílásba illesztett hálózati kártyával növekszik a készülék rendelkezésre álló hálózati csatlóinak száma.

EIO-hálózatkártyák segítségével maximalizálható a készülék teljesítménye hálózati nyomtatás esetén. Lehetőséget teremtenek továbbá arra, hogy a készüléket bárhol el lehessen helyezni a hálózaton belül. Nem kell tehát közvetlenül egy szerverhez vagy munkaállomáshoz csatlakoztatni a készüléket, így az a hálózati felhasználók közelében is elhelyezhető.

Ha a készülék konfigurálása EIO-hálózatkártyán keresztül történik, a kártyát a vezérlőpult Eszköz konfigurálása menüje segítségével kell konfigurálni.

HP Jetdirect nyomtatószerverek

A HP Jetdirect nyomtatószerverek (hálózati kártyák) a készülék EIO-nyílásaiba telepíthetők. Ezek a kártyák számos hálózati protokollt és operációs rendszert támogatnak. A HP Jetdirect nyomtatószerverek jóvoltából a készülék bárhol közvetlenül csatlakoztatható a hálózathoz, s így egyszerűbbé válik a hálózatkezelés.

A HP Jetdirect nyomtatószerverek támogatják továbbá az SNMP-t (Simple Network Management Protocol – egyszerű hálózatvezérlő protokoll), s ennek révén a hálózati rendszergazdák távolról kezelhetik a készüléket és végezhetnek hibaelhárítást a HP Web Jetadmin szoftver segítségével.

Megjegyzés

Megjegyzés: A kártyák telepítését és a hálózat konfigurálását a hálózati rendszergazdának kell végeznie. A kártya a vezérlőpanel és a HP Web Jetadmin szoftver segítségével is konfigurálható. A támogatott külső eszközökkel és EIO-hálózatkártyákkal kapcsolatban a HP Jetdirect nyomtatószerver dokumentációja tartalmaz tájékoztatást.

Használható EIO-illesztők

A HP Jetdirect nyomtatószerverek (hálózati kártyák) szoftveres megoldást kínálnak a következőkhöz:

- Novell NetWare
- Microsoft Windows és Windows NT hálózatok
- Apple Mac OS (LocalTalk)
- UNIX (HP-UX és Solaris)
- Linux (Red Hat és SuSE)
- Internetes nyomtatás

A rendelkezésre álló hálózati szoftvermegoldások összefoglalása a HP Jetdirect nyomtatószerver adminisztrátori kézikönyvében, illetve a HP ügyfélszolgálatának a témával foglalkozó oldalán (http://www.hp.com/support/net_printing) található.

NetWare hálózatok

Novell NetWare termékek és a HP Jetdirect nyomtatószerver együttes használata esetén a sorszerver mód jobb nyomtatási teljesítményt biztosít, mint a távoli nyomtató mód. A HP Jetdirect nyomtatószerver az NDS (Novell Directory Services – Novell címtárszolgáltatások) és a bindery (kötés) módot egyaránt támogatja. További tudnivalókat a *HP Jetdirect nyomtatószerver adminisztrátori kézikönyve* tartalmaz.

Windows 98, Me, NT 4.0, 2000 és XP rendszerben a készülék telepítési segédprogramjával helyezze üzembe a készüléket a NetWare hálózaton.

Windows és Windows NT hálózatok

Windows 98, Me, NT 4.0, 2000 és XP rendszerben a készülék telepítési segédprogramjával helyezze üzembe a készüléket a Microsoft Windows hálózaton. A segédprogram a készülék egyenrangú (peer-to-peer) és ügyfél-szerver hálózati telepítését is támogatja.

AppleTalk hálózatok

A készüléket a HP LaserJet segédprogram segítségével telepítse EtherTalk vagy LocalTalk hálózatra. További tudnivalók a *HP Jetdirect nyomtatószervert adminisztrátori kézikönyvében* találhatóak. A kézikönyv a HP Jetdirect nyomtatószerverrel felszerelt nyomtatók tartozéka.

UNIX/Linux hálózatok

A készülék a HP Jetdirect printer installer for UNIX segédprogrammal telepíthető HP-UX vagy Sun Solaris hálózatra.

A készülék kezeléséhez és beállításához UNIX vagy Linux hálózatokon használja a HP Web Jetadmin szoftvert.

Ha a HP UNIX/Linux hálózatokhoz készült szoftverére van szüksége, látogasson el a HP ügyfélszolgálatának online oldalára (http://www.hp.com/support/net_printing). A HP Jetdirect nyomtatószervert által támogatott egyéb telepítési lehetőségekről a *HP Jetdirect nyomtatószervert adminisztrátori kézikönyvében* találhatóak további tudnivalók. A kézikönyv a HP Jetdirect nyomtatószerverrel felszerelt nyomtatók tartozéka.

Küldés digitális formában

A készülék lehetővé teszi, hogy a dokumentumokat a készülékről más eszközökre és tárolási helyekre digitális formában küldje el. Az opcionális digitális küldési szoftver CD-ROM-lemezén található „hp digital sending software v. 3.0 workflow” című elektronikus dokumentum szolgál további útmutatással.

11 Feladatmemória

Feladattárolás	144
Feladatelőhívás	145
Feladatmemória formanyomtatvány	145

Feladattárolás

A feladattárolás funkcióval maximálisan 30 gyakran használt másolási feladatot lehet tárolni, ezeket bármikor elő lehet hívni. A tárolt feladatoknak betűkből álló nevet lehet adni.

- Az összes másolási funkciót be lehet állítani



- 1 Adja meg a feladat beállításait a főképernyőn, a kimenetbeállítási képernyőn, az *Eredetik* beolvasási feltételének kiválasztása menüben és/vagy a *Befejezőegység* módjának kiválasztása menüben.
- 2 Ha minden beállítást megadott, a feladatszám-választási képernyő megjelenítéséhez nyomja meg a vezérlőpanel **FELADATMEMÓRIA** gombját.
- 3 Válassza a **TÁROLÁS** parancsot. Megjelenik a feladattárolás ellenőrzési képernyője, ahol áttekintheti a beállításokat.
- 4 Ha a beállítások megfelelőek, a feladatszám-választási képernyő visszaállításához nyomja meg az **OK** gombot.
Ha nem megfelelőek a beállítások, a **MÉGSE** gomb megnyomásával térjen vissza a főképernyőre, és adjon meg új beállításokat.
- 5 Amikor újra megjelent a feladatszám-választási képernyő, a feladat adott szám alatti tárolásához nyomja meg az 1–30-ig számozott gombok valamelyikét. A lakattal jelölt gombok zároltak, nem választhatóak. A nyílombok használatával lehet a következő vagy az előző oldalra lapozni. A kijelölt szám gombja kiemelve jelenik meg.
- 6 A feladatnév-megadási képernyő megjelenítéséhez nyomja meg a feladatszám-választási képernyőn az **OK** gombot.
Ha nem kíván nevet megadni, nyomja meg az **OK** gombot.
- 7 Adja meg az érintőképernyő betűvel jelölt gombjainak használatával a feladat nevét legfeljebb 16 karakter hosszban.
Bejegyzés javításához nyomja meg többször egymás után az **Törlés** gombot, amíg nem törölte az összes karaktert, majd írja be a feladat helyes nevét.
- 8 Ha a feladat neve megfelelő, a feladatszám-választási képernyő visszaállításához nyomja meg az **OK** gombot.
A feladat nevének ismételt megadásához térjen vissza a feladatszám-választási képernyőre a **MÉGSE** gomb megnyomásával.
- 9 Amikor megjelenik a feladatszám-választási képernyő, a beállítás befejezéséhez és a főképernyőre való visszatéréshez nyomja meg az **OK** gombot.
A feladatszám-választási képernyő megjelenítésekor, ha át akarja nevezni a feladatot, a feladatnév-megadási képernyő megjelenítéséhez nyomja meg a **MÉGSE** gombot.
A feladatmemória beállításából való kilépéshez nyomja meg bármikor a **VISSZAÁLLÍTÁS** gombot.

Megjegyzés

A zárolt feladatokat a feladat számbillentyűjén látható lakat ikon jelzi.

Csak a fő kezelő tud feladatokat zárolni.

A zárolt feladatokat nem lehet felülírni, amíg azok zárolását fel nem oldja a fő kezelő.

Az üres gomb azt jelenti, hogy az adott gomb alatt nincsen tárolt feladat.

A feladatmemória bejegyzéseit fel lehet írni a szakasz végén található feladatmemória formanyomtatványra.

Feladatelőhívás

A feladatelőhívási funkció használatával a feladatmemóriában már tárolt feladatokat lehet előhívni.

- 1 Helyezze el az eredetiket az előhívni kívánt feladatnak megfelelő módon.
- 2 A feladatszám-választási képernyő megjelenítéséhez nyomja meg a **FELADATMEMÓRIA** gombot.
- 3 Nyomja meg az egyik feladatszám-gombot az előhívni kívánt feladat kiválasztására. A megnyomás hatására a gomb kiemelve jelenik meg. Ha szükséges, a nyílombok használatával tud a szükséges feladatszám-gombhoz (1–30) Lapozni. Az előhívási mód törléséhez és a főképernyőre való visszatéréshez nyomja meg a **MÉGSE** gombot.
- 4 Nyomja meg a **FELADAT ELLENŐR. gombot**. Megjelenik a feladatelőhívás ellenőrzési képernyője, ahol áttekintheti a beállításokat. A **MÉGSE** gomb megnyomására a feladatelőhívás ellenőrzési képernyője visszaáll a feladatszám-választási képernyőre.
- 5 Ha a kívánt feladatszám gombja jelenik meg kiemelve, a választott feladat beállításainak beolvasásához és a főképernyőre való visszatéréshez nyomja meg az **OK** gombot.

A feladat megszakitásához nyomja meg a **MÉGSE** gombot.

Nyomja meg a **START** gombot.

Megjegyzés

A zárolt feladatokat a feladat számbillentyűjén látható lakat ikon jelzi.

Csak a fő kezelő tud feladatokat zárolni.

A zárolt feladatokat nem lehet felülírni, amíg azok zárolását fel nem oldja a fő kezelő.

Az üres gomb azt jelenti, hogy az adott gomb alatt nincsen tárolt feladat.

A feladatmemória bejegyzéseit fel lehet írni a szakasz végén található feladatmemória formanyomtatványra.

Feladatmemória formanyomtatvány

A feladatmemóriában tárolt, gyakran használt másolási feladatok nyilvántartásához készítsen másolatot a következő oldalon található formanyomtatványból. Változtatás esetén frissítse az adatokat. Készítsen további másolatokat, ha szükséges.

Feladat száma/neve	Feladat leírása
1	
2	
3	
4	
5	
6	
7	
8	
9	
10	
11	
12	
13	
14	
15	
16	
17	
18	
19	
20	
21	
22	
23	
24	
25	
26	
27	
28	
29	
30	

12 Tandem mód

Működés tandem módban	148
A beolvasás/nyomtatás leállítása	150
Feladat megszakítása csak a másodlagos készüléken	150
Hibakeresés	150

Működés tandem módban

A tandem mód használatával az elsődleges készülék egy másodlagos készülékkel tud együttműködni, így a nagy másolási feladatokat gyorsabban lehet befejezni.

Tandem módban együttműködő két egység feleannyi idő alatt képes befejezni egy feladatot, mint a nem tandem módban.

Megjegyzés

A tandem mód beállításához szervíz szintű beállítás szükséges. Ha szüksége van rá, forduljon a szervizhez.

- A két készüléket az alábbi módszerek valamelyikével kell összekapcsolni.
 - 1 Kapcsolja össze a két készüléket közvetlenül, fordított hálózati kábel segítségével. Ebben az esetben a készülék egyéb hálózati funkciói nem lesznek használhatóak.
 - 2 A két készüléket külön-külön csatlakoztassa a hálózati hubhoz normál hálózati kábelek segítségével. A készülékek összekapcsolásánál használjon CAT5 vagy annál magasabb szabványú normál vagy fordított kábeleket.
- A két készülék kombinációja állhat két azonos típusú készülékből (2 hp LaserJet 9055mfps vagy 2 hp LaserJet 9065mfps), vagy eltérő típusokból (1 hp LaserJet 9055mfp és 1 hp LaserJet 9065mfp).
- A két készüléknek ugyanazokkal az opcionális kiegészítőkkel kell rendelkeznie, kivételt jelent ez alól az 5. tálcá (letter/A vagy ledger/A3).
- Mindkét készüléknek be kell lennie kapcsolva, és készen kell állnia a másolásra.
- Az elsődleges készülék az lesz, amelynél a Befejező mód kiválasztása menüben megjelenik kiemelve a **TANDEM** felirat, ez állítja mindkét készüléket tandem módba.

Adja meg a másolás beállításait, olvassa be az eredetiket, majd nyomja meg az elsődleges készüléken az **INDÍTÁS** gombot, ezzel a feladat elvégzésére közösen működteti a két készüléket.
- A tandem mód használatához legalább 3 példánynak kell beállítva lennie példányszámként. Ha a megadott példányszám páratlan, a feladat teljesítéséhez az elsődleges készülék egy lappal/sorozattal többet készít el, mint a másodlagos készülék.
- A tandem mód beállítása mellett működhet az automatikus energiatakarékos/automatikus kikapcsolási funkció.
 - Ha a tandem módot olyankor állítja be, miközben a másodlagos készülék automatikus energiatakarékos módban van, az energiatakarékos mód automatikusan kikapcsolódik.
 - A tandem mód nem állítható be, ha a másodlagos készüléket kikapcsolta az automatikus kikapcsolási funkció. Kapcsolja ki az automatikus kikapcsolási módot az **IDŐZÍTETT BE-/KIKAPCSOLÁS** gomb megnyomásával.
 - Ha a tandem feladat beállítása közben a másodlagos készüléken aktívá válik az automatikus energiatakarékos funkció, a nyomtatási feladat megkezdődésekor automatikusan kikapcsolódik az energiatakarékos funkció.
 - Ha a tandem feladat beállítása közben a másodlagos készüléken aktívá válik az automatikus kikapcsolási funkció, a tandem mód automatikusan kikapcsolódik.
 - Ha az elsődleges készüléken aktívá válik az automatikus energiatakarékos/kikapcsolási funkció, a tandem mód automatikusan kikapcsolódik.
- A tandem mód beállítása mellett működésképes maradhat az alapállapotba állítási funkció. Alapbeállítás szerint a tandem mód automatikusan kikapcsolódik, ha az elsődleges készüléken aktívá válik az alapállapot visszaállítása.

A fő kezelő be tudja állítani a tandem módot alapértelmezett beállításként az elsődleges készüléken. Ezt a beállítást csak az elsődleges készüléken használja, ha szükségesnek látja. A tandem mód beállítása mindkét készüléken a tandem mód kikapcsolódásával jár.
- A készülék tartalmaz egy feladatmegosztás-helyreállító módot is, amely akkor lép működésbe, ha probléma van akár az elsődleges, akár a másodlagos készülékkel, ilyenkor a hibamentesen működő készülék be tudja fejezni a feladatot.
- Ha a tandem módban működő mindkét készülékhez ugyanaz a másolásellenőrzési jelszó van beállítva, a másolás használhatóvá válik a másolásellenőrzési jelszónak csupán az elsődleges készüléken történő megadásával. A jelszó továbbítódik a másodlagos készülékre.
- A megszakításos másolás csak azon a készüléken használható, amelyen megnyomja a **MEGSZAKÍTÁS** gombot.
- Ha az elsődleges készülékbe be van szerelve merevlemez, akkor a merevlemezen tárolt képadatokat fel lehet használni a tandem módban történő másolás során.
- Az elsődleges és másodlagos készüléken azonosnak kell lennie a megfelelő tálcák méreteinek, ha egyetlen feladat több tálcát is használ.

- *Össze nem egyeztethető alapvető másolási beállítások: elforgatásos rendezés, elforgatásos csoport, csoport, elforgatás*
 - *Össze nem egyeztethető kimenetek: fólia betéltlap, számozás beállítása, vízjel számozása a bélyegzőben.*
- 1 Kapcsolja be a két készüléket a főkapcsoló megnyomásával.
 - 2 Ellenőrizze, hogy mindkét készüléken megjelent-e a főképernyő, készen állnak-e a készülékek a másolásra.
 - 3 A Befejezőegység módjának kiválasztása menü megjelenítéséhez nyomja meg valamelyik készüléken a főképernyőn az **OPCIÓK** menüt.
 - 4 Nyomja meg a Befejezőegység módjának kiválasztása menü **TANDEM** gombját, ezzel kijelöli, majd nyomja meg az **OK** gombot.
Az a készülék lesz az elsődleges készülék, amelynél kiemelve jelenik meg a **TANDEM** felirat, a másik lesz a másodlagos készülék. Az elsődleges készülék főképernyőjén a mester ikon jelzi, hogy a két egység készen áll a tandem módban való munkára.

Megjegyzés

Az alsóbb szintűséget jelentő ikon jelenik meg a másodlagos készülék főképernyőjén, amikor az elsődleges készüléken megnyomják a **START** gombot a tandem nyomtatási művelet megkezdéséhez.

A tandem módot nem lehet beállítani, illetve tovább használni az alábbi esetekben. Megjelenik a Várjon/Második készülékben fenntartás nem használható, a Hiba a második készülékben/Ellenőrizze a második készüléket vagy az Ellenőrizze a második készüléket üzenet.

- A tandem mód nem állítható be, ha a másodlagos készüléket kikapcsolta az automatikus kikapcsolási funkció. Feloldásához nyomja meg az **IDŐZÍTETT BE-/KIKAPCSOLÁS** gombot.
 - A tandem mód automatikusan kikapcsolódik, amikor a másodlagos készüléket kikapcsolja az automatikus kikapcsolási funkció. Feloldásához nyomja meg az **IDŐZÍTETT BE-/KIKAPCSOLÁS** gombot, majd a művelet újraindításához állítsa be ismét a tandem módot.
 - Ha bármi probléma lép fel a másodlagos készülékkel, például elakad vagy elfogy a papír, a másodlagos készülék nem lesz elérhető nyomtatás céljából, ez a probléma azonban nem okozza a tandem mód kikapcsolódását. Végezze el a megfelelő hibaelhárítási intézkedéseket, hogy a másodlagos készülék készen álljon a másolásra.
 - A tandem nyomtatási feladatokat nem lehet megkezdni, ha a másodlagos készüléken 5 tartalék feladat van megadva (nem tandem módban). Ebben az esetben várni kell, amíg a másodlagos készüléken elkészülnek a tartalék feladatok.
 - A beállított tandem mód automatikusan kikapcsolódik, amikor az elsődleges készülékben működésbe lép az automatikus energiatakarékosági/kikapcsolási funkció. Az automatikus kikapcsolás feloldásához nyomja meg az **IDŐZÍTETT BE-/KIKAPCSOLÁS** gombot, ha szükséges, majd a művelet újraindításához állítsa be ismét a tandem módot.
- 5 Adja meg az elsődleges készüléken a kívánt másolási beállításokat.

Megjegyzés

A tandem mód beállításainak megadása alatt a másodlagos készüléken továbbra is használhatók az egyszerű másolási műveletek.

- 6 Adja meg az elsődleges készüléken a példányszámot a számbillentyűzet segítségével.
Ha a megadott mennyiség 100, az elsődleges és a másodlagos készülék egyenként 50 példányt másol és ad ki.

Megjegyzés

A tandem mód használatához legalább 3 példánynak kell beállítva lennie példányszámként.

Ha a megadott példányszám páratlan, a feladat teljesítéséhez az elsődleges készülék egy lappal/sorozattal többet készít el, mint a másodlagos készülék.

- 7 Az eredetiket az elsődleges készülékben színükkel felfelé helyezze a lapadagolóba, illetve színükkel lefelé az üveglapra.
- 8 Nyomja meg az elsődleges készüléken a vezérlőpanel **INDÍTÁS** gombját.
A másodlagos készülék főképernyőjén a másodlagos ikon jelzi, hogy a két egység tandem módban kezdi meg a működést.
A tandem mód automatikusan kikapcsolódik, amikor a tandem módú másolás befejeződött, a mester és a másodlagos ikonok eltűnnek a megfelelő főképernyőről.

Tipp:Tartalék feladat megadása tandem módú másolás közben

Ha a következő tartalék feladat beolvasása megtörténik a tandem módú másolás közben, akkor ez a feladat is tandem módban lesz végrehajtva. Az aktuális feladattal együtt legfeljebb 5 feladatot lehet megadni tartaléknak.

Tipp: Megszakítási mód tandem módú másolás közben

A megszakítási másolás csak azon a készüléken használható, amelyen megnyomja a **MEGSZAKÍTÁS** gombot. Az adott készüléken a megszakítási másolás befejeződéséig felfüggesztődik a tandem módú másolás.

Ha a megszakítási mód sokáig tart, működésbe lép a feladatmegosztás-helyreállítási mód, így a másik készülék kezelni tudja a hátralévő mennyiséget.

A beolvasás/nyomtatás leállítása

A tandem másolási feladat megszakítása:

- 1 Nyomja meg az elsődleges készüléken a vezérlőpanel **STOP** gombját.
A beolvasási/nyomtatási kijelölt feladat azonnal felfüggesztődik, az elsődleges készülék főképernyőjén pedig megjelenik egy helyi menü, amely rákérdez a feladat folytatására, illetve törlésére. Ilyenkor nem kapcsolódik ki a tandem mód.
- 2 A folytatáshoz nyomja meg a **FOLYTATÁS** gombot, az összes beolvasott adat törléséhez és a tandem mód kikapcsolásához nyomja meg a **KILÉPÉS** gombot.

Feladat megszakítása csak a másodlagos készüléken

- 1 Nyomja meg a másodlagos készüléken a vezérlőpanel **STOP** gombját.
A másodlagos készüléken azonnal leáll az aktuális művelet, és a másodlagos készülék főképernyőjén megjelenik egy helyi menü, amely rákérdez a feladat folytatására, illetve törlésére. Ilyenkor nem kapcsolódik ki a tandem mód.

Megjegyzés

Ha a másodlagos készüléken sokáig tart az ideiglenes felfüggesztés, működésbe lép a feladatmegosztás-helyreállítási mód, így az elsődleges készülék kezelni tudja a hátralévő mennyiséget.

- 2 A folytatáshoz nyomja meg a **FOLYTATÁS** gombot, a másodlagos készülékre továbbított összes adat törléséhez és a tandem mód kikapcsolásához nyomja meg a **KILÉPÉS** gombot.
Az elsődleges készülék átveszi a hátralévő mennyiséget, és befejezi a feladatot.

Megjegyzés

Amikor a feladatmegosztás-helyreállítási mód működésbe lép, és az elsődleges készülék megkezdte a hátralévő mennyiség feldolgozását, a másodlagos készülék már nem tudja folytatni a nyomtatási feladatot tandem módban, még akkor sem, ha a helyi menüben megnyomja a **FOLYTATÁS** gombot.

Hibakeresés

Másolás a feladatmegosztás-helyreállítási módban

A feladatmegosztás-helyreállítási mód lehetővé teszi a másolási feladat befejezését abban az esetben is, ha probléma lép fel akár az elsődleges, akár a másodlagos készüléknél, például elakad a papír. Ebben az esetben a hibamentesen működő készülék fejezi be a feladatot.

Megjegyzés

A készülék úgy van eredetileg beállítva, hogy ez a funkció működjön. Ha nem szeretné, hogy a funkció működjön, forduljon a szervizhez.

Papírelakadás, SC-kód (E-kód, F-kód) probléma jelentkezése vagy papír kifogyása az elsődleges vagy a másodlagos készüléknél

- A hibamentesen működő készülék kezeli a hátralévő mennyiséget, és befejezi a feladatot.
- Amikor a feladat elkészült, tegye meg a megfelelő hibaelhárítási intézkedéseket a probléma kijavítása érdekében.

Az elsődleges vagy a másodlagos készüléken memória túlcserélése esetén

- Az elsődleges készülék esetében a beolvasási feladat azonnal leáll, és a tandem másolási feladat felfüggesztődik mindkét készüléken. Ilyenkor nem kapcsolódik ki a tandem mód.
- A másodlagos készülék akkor kezdi meg a tandem másolási feladatot, amikor a memória felszabadul néhány tartalék feladat végrehajtását követően. Ebben az esetben a feladatmegosztás-helyreállítási mód működésbe lépésével az elsődleges készülék folytatja a tandem módú másolási feladatot, amíg a másodlagos készülék elérhetővé nem válik a feladathoz.

Ha a másodlagos készülék memóriája nem válik hozzáférhetővé adott időn belül, a másodlagos készüléken kikapcsolódik a tandem mód, és a feladatmegosztás-helyreállítási funkció működésbe lép, hogy az elsődleges készülék fejezze be a feladatot.

Az elsődleges vagy a másodlagos készülék kikapcsolása esetén

- A tandem mód mindkét esetben automatikusan kikapcsolódik. Kezdje újra a műveletet az első lépéstől kezdve.

13 Rövid leírások

Tartalék feladat beállítása	154
Az üveglapról beolvasott eredetik tárolása	154
A lapadagolóból beolvasott eredetik tárolása	154
Hajtás és tűzés, csak hajtás	154
Vegyes eredeti	155
Lap/borító beillesztése	155
Fejezet	155
Kombináció: 2, 4 vagy 8 eredeti egy lapra másolása	156
Brosúra	156
Fólia betétlap	156
Képbeillesztés	157
Könyvmásolás	157
Programozott feladat	157
A nem képi terület törlése	158
Fordított kép	158
Kép ismétlése	158
Keret/hajtás törlése	159
Automatikus elrendezés	159
Teljes képi terület	159
Képtolás/kicsinyítés és eltolás	159
Bélyegző / átfedés	160
Papír betöltése	160
A készülék felhasználó által állítható tálcái: 2. tálca (500), 3. tálca (500) és a 4. tálca (1500)	160
HCI (nagy kapacitású adagolótálca: Q3637A/Q3638A), szervizben beállítható 5. tálca (4 000)	161
Toner betöltése	161

Tartalék feladat beállítása

- 1 A tartalékfeladat-beállítási képernyő megjelenítéséhez nyomja meg a **SZABAD FELADAT** gombot, miközben folyamatban van egy aktuális feladat.
- 2 Adja meg a másolási beállításokat a tartalék feladathoz. Ha szükséges, várjon, amíg befejeződik a beolvasási művelet az aktuális feladathoz.
- 3 A tartalék feladathoz tartozó eredetiket színükkel felfelé helyezze az automatikus lapadagoló tálcájára, illetve színükkel lefelé az üveglapra.
- 4 A tartalék feladathoz tartozó eredetik beolvasásához nyomja meg az **INDÍTÁS** gombot.
Amikor befejeződött a tartalék feladat beolvasása, visszaáll az aktuális nyomtatási feladatra vonatkozó főképernyő. A tartalék feladat másolása az aktuális feladat befejezése után kezdődik meg.

Az üveglapról beolvasott eredetik tárolása

- 1 Helyezze el az üveglapon az eredetiket.
- 2 Adja meg a megfelelő beállításokat, és válassza ki az **1►1** or **1►2** kétoldalas módot.
- 3 A tárolási mód kijelöléséhez nyomja meg a főképernyőn a **TÁROLÁS** gombot.
- 4 Az eredeti beolvasásához és memóriában való tárolásához nyomja meg az **INDÍTÁS** gombot.
Addig ismételje az 1-4. lépéseket, amíg az összes eredetit be nem olvasta.
- 5 A tárolási módból való kilépéshez nyomja meg a **TÁROLÁS** gombot.
- 6 Adja meg a példányszámot.
- 7 A másolás megkezdéséhez nyomja meg az **INDÍTÁS** gombot.

A lapadagolóból beolvasott eredetik tárolása

- 1 A tárolási mód kijelöléséhez nyomja meg a főképernyőn a **TÁROLÁS** gombot.
- 2 Adja meg a kívánt másolási beállításokat.
- 3 Helyezzen el a lapadagoló tálcáján egyszerre legfeljebb 100 eredetit.
- 4 Adja meg a példányszámot.
- 5 Az eredetik beolvasásához nyomja meg az **INDÍTÁS** gombot.
Addig ismételje a 3-5. lépéseket, amíg az összes eredetit be nem olvasta.
- 6 A tárolási módból való kilépéshez nyomja meg a **TÁROLÁS** gombot.
- 7 A másolás megkezdéséhez nyomja meg az **INDÍTÁS** gombot.

Megjegyzés

A rövid leírások melletti oldalszámok mutatják a kézikönyv részletesebb leírásokat tartalmazó oldalait.

Az üveges tárolási mód és az automatikus lapadagolós tárolási mód más funkciókkal együttes használatával kapcsolatos részleteket lásd: „Üveges tárolás mód”, 67. oldal.

Hajtás és tűzés, csak hajtás

- 1 Csukja le a dokumentumfedelelet, majd a **VISSZAÁLLÍTÁS** gombbal hozza alapállapotba a készüléket.
- 2 A Befejezőegység módjának kiválasztása menü megjelenítéséhez nyomja meg az **OPCIÓK** gombot.
- 3 A tűző és hajtási mód beállításához nyomja meg a **TŰZÉS** és **HAJTÁS** gombot, vagy a hajtási mód beállításához nyomja meg a **HAJTÁS** gombot.
- 4 A főképernyő megjelenítéséhez nyomja meg az **OK** gombot.
- 5 Adja meg a további másolási beállításokat.
- 6 Adja meg a példányszámot.
- 7 Helyezze el az eredetiket a lapadagoló tálcáján.
- 8 Nyomja meg az **INDÍTÁS** gombot. Amikor befejeződött a másolás, hozza alapállapotba a készüléket a **VISSZAÁLLÍTÁS** gomb megnyomásával.

Vegyes eredetik

- 1 Nyomja meg az **EREDETIK** gombot az Eredetik beolvasási feltételének kiválasztása menü megjelenítéséhez.
- 2 Nyomja meg a **Vegyes eredeti** gombot.
- 3 Adja meg a további másolási beállításokat.
- 4 A főképernyőre való visszatéréshez nyomja meg az **OK** gombot.
- 5 Az eredetivel megegyező, többféle méretre másoláshoz nyomja meg a **PAPÍR** oszlopban az **AUTO** gombot, egységes méretre való másoláshoz nyomja meg a **MÉRETEZÉS** oszlopban az **AUTO** gombot.
- 6 Adja meg a példányszámot.
- 7 Helyezze a vegyes eredetiket színükkel felfelé a lapadagoló tálcájára.
Együtt használhatja a Ledger, Legal, Letter, 5,5 x 8,5/vagy a Legal, Letter-R és Letter méreteket.
- 8 Nyomja meg az **INDÍTÁS** gombot. Amikor befejeződött a másolás, hozza alapállapotba a készüléket a **VISSZAÁLLÍTÁS** gomb megnyomásával.

Lap/borító beillesztése

- 1 A kimenetválasztási képernyő megjelenítéséhez nyomja meg a **KIMENET** gombot.
- 2 A lap-/borítóbeillesztési képernyő megjelenítéséhez nyomja meg a **Lap/borító beillesztése** gombot.
- 3 Ha szükséges, nyomja meg az **Első más. vagy az Első üres** gombot. Ha szükséges, nyomja meg az **Hátlapmásolat vagy az Üres hátlap** gombot.
- 4 Ha szükséges, nyomja meg a **Másolat beillesztés. vagy az Üres beill.** gombot.
Adja meg az első beillesztési hely oldalszámát, majd nyomja meg a **BEÁLLÍTÁS** gombot.
- 5 Ismétlje meg a 4. lépést minden beillesztési hellyel, minden beírás után nyomja meg a **BEÁLLÍTÁS** gombot.
- 6 Állítsa be a kívánt forrástálcát a borítólaphoz és/vagy a betétlapokhoz.
- 7 A kimenetválasztási képernyőre való visszatéréshez nyomja meg az **OK** gombot.
- 8 Adja meg a további másolási beállításokat.
- 9 A főképernyőre való visszatéréshez nyomja meg az **OK** gombot.
- 10 Adja meg a példányszámot.
- 11 Helyezze az eredetiket színükkel felfelé a lapadagoló tálcájára.
- 12 Nyomja meg az **INDÍTÁS** gombot. Amikor befejeződött a másolás, hozza alapállapotba a készüléket a **VISSZAÁLLÍTÁS** gomb megnyomásával.

Fejezet

- 1 A kimenetválasztási képernyő megjelenítéséhez nyomja meg a **KIMENET** gombot.
- 2 A fejezetek oldalszámbeállítási képernyőjének megjelenítéséhez nyomja meg a **Fejezet** gombot, az **1►2** mód automatikusan beállítódik.
- 3 Adja meg az első címlap oldalszámát a billentyűzeten, majd nyomja meg a **BEÁLLÍTÁS** gombot.
- 4 Ismétlje meg a 3. lépést minden további címlappal, minden beírás után nyomja meg a **BEÁLLÍTÁS** gombot.
- 5 A kimenetválasztási képernyőre való visszatéréshez nyomja meg az **OK** gombot.
- 6 Adja meg a további másolási beállításokat.
- 7 A főképernyőre való visszatéréshez nyomja meg az **OK** gombot.
- 8 Adja meg a példányszámot.
- 9 Helyezze az eredetiket színükkel felfelé az automatikus lapadagoló tálcájára, legfeljebb 100 lapot.
- 10 Nyomja meg az **INDÍTÁS** gombot. Amikor befejeződött a másolás, hozza alapállapotba a készüléket a **VISSZAÁLLÍTÁS** gomb megnyomásával.

Kombináció: 2, 4 vagy 8 eredeti egy lapra másolása

- 1 A kimenetválasztási képernyő megjelenítéséhez nyomja meg a **KIMENET** gombot.
- 2 A kombinációs mód beállítóképernyőjének megjelenítéséhez nyomja meg a **Kombináció** gombot.
- 3 Nyomja meg a 2 az 1-ben, 4 az 1-ben vagy a 8 az 1-ben gombok egyikét.
- 4 A kimenetválasztási képernyőre való visszatéréshez nyomja meg az **OK** gombot.
- 5 Adja meg a további másolási beállításokat.
- 6 A főképernyőre való visszatéréshez nyomja meg az **OK** gombot, az automatikus méretezés automatikusan bekapcsolódik. Ezt a beállítást módosíthatja.
- 7 Ha minden beállítás megfelelő, adja meg a példányszámot.
- 8 Helyezze az eredetiket színükkel felfelé a lapadagoló tálcájára.
- 9 Nyomja meg az **INDÍTÁS** gombot. Amikor befejeződött a másolás, hozza alapállapotba a készüléket a **VISSZAÁLLÍTÁS** gomb megnyomásával.

Brosúra

- 1 A kimenetválasztási képernyő megjelenítéséhez nyomja meg a **KIMENET** gombot.
- 2 A broszúra mód beállítóképernyőjének megjelenítéséhez nyomja meg a **Brosúra** gombot.
- 3 Nyomja meg a **Nincs borítólap**, **Borítólap másolólappal** vagy **Borítólap üres lappal** gombok egyikét.
- 4 Állítsa be a borítólaphoz használni kívánt forrástálcát és a kötési módot, ha szükséges.
- 5 A kimenetválasztási képernyőre való visszatéréshez nyomja meg az **OK** gombot.
- 6 Adja meg a további másolási beállításokat, vagy a főképernyőre való visszatéréshez nyomja meg az **OK** gombot.
- 7 Válassza ki az 1▶2 vagy a 2▶2 kétoldalas módot. Az alapértelmezett automatikus méretezés kikapcsolásához adja meg a méretarányt és a másolat méretét.
- 8 Ha a többfunkciós befejezőegység be van szerelve, nyomja meg az **OPCIÓK** gombot a **HAJTÁS** vagy a **TŰZÉS** és **HAJTÁS** mód beállításához.
- 9 A főképernyő helyreállításához nyomja meg az **OK** gombot, majd írja be a példányszámot.
- 10 Helyezze el a letter méretű eredetiket színükkel felfelé, álló tájolással a lapadagoló tálcáján.
- 11 Nyomja meg az **INDÍTÁS** gombot. Amikor befejeződött a másolás, hozza alapállapotba a készüléket a **VISSZAÁLLÍTÁS** gomb megnyomásával.

Fólia betétlap

- 1 Töltsön be bármelyik normál tálcába ugyanakkora papírt, mint a fólia.
- 2 Egyszerre 1 fóliát helyezzen az 1. tálcába.
- 3 A kimenetválasztási képernyő megjelenítéséhez nyomja meg a **KIMENET** gombot.
- 4 A fólia betétlap képernyő megjelenítéséhez nyomja meg a **Fólia betétlap** gombot.
- 5 Nyomja be az **Üres lap betétlapolása** vagy a **Másolatlap betétlapolása** gombot, hacsak a megfelelő beállítás nincsen már kijelölve.
- 6 A kimenetválasztási képernyőre való visszatéréshez nyomja meg az **OK** gombot.
- 7 Adja meg a további beállításokat.
- 8 A főképernyőre való visszatéréshez nyomja meg az **OK** gombot, a szükséges példányszám (1) automatikusan beállítódik.
- 9 Az eredetit színével felfelé helyezze a lapadagoló tálcájára, illetve színével lefelé az üveglapra.
- 10 Nyomja meg az **INDÍTÁS** gombot. Amikor befejeződött a másolás, hozza alapállapotba a készüléket a **VISSZAÁLLÍTÁS** gomb megnyomásával.

Képbeillesztés

- 1 Jegyezze fel azokat az oldalszámokat, amelyek az üveglapról beolvasott képek helyéül szolgálnak majd.
- 2 A kimenetválasztási képernyő megjelenítéséhez nyomja meg a **KIMENET** gombot.
- 3 A képbeillesztés számbéállítási képernyőjének megjelenítéséhez nyomja meg a **Képbeillesztés** gombot.
- 4 Adjon meg legfeljebb 30 oldalszámot, minden beírás után nyomja meg a **BEÁLLÍTÁS** gombot.
- 5 Amikor megadta az összes oldalszámot, nyomja meg az **OK** gombot a kimenetválasztó képernyőre való visszatéréshez.
- 6 Adja meg a további másolási beállításokat, vagy a főképernyőre való visszatéréshez nyomja meg az **OK** gombot. A tárolási mód automatikusan beállítódik.
- 7 A beolvasás megkezdéséhez helyezze a sima eredetiket színükkel felfelé a lapadagoló tálcájára, majd nyomja meg az **INDÍTÁS** gombot.
- 8 Amikor elkészült az eredetik beolvasása a lapadagolóból, adja meg a feladat példányszámát.
- 9 Egyszerre egy eredetit helyezzen rá az üveglapra az oldalszámozás szerinti növekvő sorrendben, pl. 1 - n.
Az üveglapra helyezett eredetik lehetnek kivágások, grafikonok, fényképek, újságcikkek, vagy bármiféle nem szabványos dokumentum.
- 10 Az eredetiknek az üveglapról egymás után történő beolvasásához nyomja meg újra és újra az **INDÍTÁS** gombot.
- 11 A tárolási módból való kilépéshez nyomja meg a **TÁROLÁS** gombot.
- 12 Az üveglapról beolvasott nem szabványos képek és az automatikus lapadagolóból beolvasott sima képek egyesítéséhez nyomja meg az **INDÍTÁS** gombot. Amikor befejeződött a másolás, hozza alapállapotba a készüléket a **VISSZAÁLLÍTÁS** gomb megnyomásával.

Könyvmásolás

- 1 Töltsön be Letter méretű lapokat egy normál tálcába vagy az 1. tálcába.
- 2 A kimenetválasztási képernyő megjelenítéséhez nyomja meg a **KIMENET** gombot.
- 3 A könyvmásolási képernyő megjelenítéséhez nyomja meg a **Könyvmásolás** gombot, az **Automatikus elrendezés** és a **Nem képi terület törlése** funkciók beállítódnak.
- 4 Nyomja meg a **Szemben lévő oldalak**, az **Elülső borító + szemben lévő oldalak** vagy az **Elülső/hátsó borító + szemben lévő oldalak** gombok valamelyikét az igényelt beállításnak megfelelően.
A kötési mód módosításához nyomja meg a **Nyitott lap oldalának megfordítása** gombot.
- 5 A kimenetválasztási képernyőre való visszatéréshez nyomja meg az **OK** gombot.
- 6 Adja meg a további másolási beállításokat.
- 7 A főképernyőre való visszatéréshez nyomja meg az **OK** gombot, a tárolási mód automatikusan bekapcsolódik.
- 8 Válassza ki az **1▶1** vagy **1▶2** kétoldalas módot, és adja meg a példányszámot
- 9 Helyezze a kinyitott könyvet az üveglap jobb hátsó sarkához.
- 10 Igazítsa hozzá a könyv szélét a jobb oldali mércéhez, majd a beolvasás megkezdéséhez nyomja meg az **INDÍTÁS** gombot.
- 11 A könyv további oldalainak másolásához ismételje meg a 9-10. lépéseket, mindegyik oldal beolvasásához nyomja meg az **INDÍTÁS** gombot.
- 12 A tárolási módból való kilépéshez nyomja meg a **TÁROLÁS** gombot.
- 13 Nyomja meg az **INDÍTÁS** gombot. Amikor befejeződött a másolás, hozza alapállapotba a készüléket a **VISSZAÁLLÍTÁS** gomb megnyomásával.

Programozott feladat

- 1 A kimenetválasztási képernyő megjelenítéséhez nyomja meg a **KIMENET** gombot.
- 2 Több sorozat eredeti egymástól eltérő beállításokkal való beolvasásához (ezek a feladatok), majd teljes sorozatként történő kiadásához nyomja meg a **Programozott feladat** gombot.
- 3 Adja meg a további másolási beállításokat az első feladathoz.

- 4 A főképernyőre való visszatéréshez nyomja meg az **OK** gombot, a tárolási mód automatikusan bekapcsolódik.
- 5 Az eredetiket színükkel felfelé helyezze a lapadagoló tálcájára, illetve színükkel lefelé az üveglapra, válassza ki a használni kívánt tálcát, majd a beolvasáshoz nyomja meg az **INDÍTÁS** gombot.
- 6 Amikor befejeződött a beolvasás az aktuális feladathoz, megjelenik a helyi menü.
Az aktuális feladat képeinek tárolásához nyomja meg a **JÓVÁHAGY** gombot.
A képek törléséhez nyomja meg a **Mégse** gombot.
- 7 Addig ismétlje a 3-6. lépéseket, amíg a feladathoz tartozó összes eredetit be nem olvasta.
- 8 Adja meg a kívánt kimeneti beállításokat és mennyiséget.
- 9 A tárolási módból való kilépéshez nyomja meg a **TÁROLÁS** gombot.
- 10 Nyomja meg az **INDÍTÁS** gombot. Amikor befejeződött a másolás, hozza alapállapotba a készüléket a **VISSZAÁLLÍTÁS** gomb megnyomásával.

A nem képi terület törlése

- 1 A kimenetválasztási képernyő megjelenítéséhez nyomja meg a **KIMENET** gombot.
- 2 Nyomja meg a **Nem képi terület törl.** gombot.
- 3 Adja meg a további másolási beállításokat.
- 4 A főképernyőre való visszatéréshez nyomja meg az **OK** gombot.
- 5 Adja meg a példányszámot.
- 6 Helyezze az eredetit színével lefelé az üveglapra, és hagyja nyitva a dokumentumfedelelet.
- 7 Nyomja meg az **INDÍTÁS** gombot. Amikor befejeződött a másolás, hozza alapállapotba a készüléket a **VISSZAÁLLÍTÁS** gomb megnyomásával.

Fordított kép

- 1 A kimenetválasztási képernyő megjelenítéséhez nyomja meg a **KIMENET** gombot.
- 2 A fehér alapon fekete másolási módból fekete alapon fehér módba történő váltáshoz nyomja meg a **Fordított kép** gombot.
- 3 Adja meg a további másolási beállításokat.
- 4 A főképernyőre való visszatéréshez nyomja meg az **OK** gombot.
- 5 Adja meg a példányszámot.
- 6 Az eredetiket színükkel felfelé helyezze a lapadagolóba, illetve színükkel lefelé az üveglapra.
- 7 Nyomja meg az **INDÍTÁS** gombot. Amikor befejeződött a másolás, hozza alapállapotba a készüléket a **VISSZAÁLLÍTÁS** gomb megnyomásával.

Kép ismétlése

- 1 A kimenetválasztási képernyő megjelenítéséhez nyomja meg a **KIMENET** gombot.
- 2 Az ismétlés mód beállítóképernyőjének megjelenítéséhez nyomja meg az **Ismétlés** gombot.
- 3 A mód beállításához nyomja meg a **Függőleges/vízszintes** gombot, majd a fel/le nyilak segítségével adja meg a beolvasási terület függőleges és vízszintes hosszát, vagy nyomja meg az **Adja meg az ism. szél a billentyűzettel** gombot, ennek hatására megjelenik egy előugró képernyő, amelyen megadhatja az értéket az érintőképernyő gombjai segítségével.
Nyomja meg az **AUTO** gombot, ha azt szeretné, hogy a készülék az egyenlő ismétlési területet automatikusan az üveglapra helyezett eredeti méretére állítsa be, és kapcsolja be a nem képi terület törlése funkciót.
Az eredeti méretétől függő, a lehető legtöbb ismétlés megadásához nyomja meg a **2 ismétlés, a 4 ismétlés vagy a 8 ismétlés** beállítások egyikét.
- 4 A kimenetválasztási képernyőre való visszatéréshez nyomja meg az **OK** gombot.
- 5 Adja meg a további másolási beállításokat.
- 6 A főképernyőre való visszatéréshez nyomja meg az **OK** gombot.
- 7 Adja meg a példányszámot.

- 8 Helyezze az eredetiket az üveglapra színükkel lefelé.
Ha megadta az AUTO vagy a 2/4/8 ismétlés beállítást, a másolás alatt hagyja nyitva a dokumentumfedelelet.
- 9 Nyomja meg az **INDÍTÁS** gombot. Amikor befejeződött a másolás, hozza alapállapotba a készüléket a **VISSZAÁLLÍTÁS** gomb megnyomásával.

Keret/hajtás törlése

- 1 A kimenetválasztási képernyő megjelenítéséhez nyomja meg a **KIMENET** gombot.
- 2 A keret-/hajtástörlés beállítóképernyőjének megjelenítéséhez nyomja meg a **Keret/hajtás törlése** gombot.
- 3 Nyomja meg a **Keret törlése** (minden oldalon) vagy a **Keret törlése** (oldalanként) gombot, majd adjon meg egy értéket, vagy használja az alapértelmezett beállítást.
- 4 Nyomja meg a **Hajtás törlése** gombot, majd adjon meg egy értéket, vagy használja az alapértelmezett beállítást.
- 5 A beállítás befejezéséhez és a kimenetbeállítási képernyőre való visszatéréshez nyomja meg az **OK** gombot.
- 6 Adja meg a további másolási beállításokat, vagy a főképernyőre való visszatéréshez nyomja meg az **OK** gombot.
- 7 Adja meg a másolatok méretét és a példányszámot.
- 8 Az eredetiket színükkel felfelé helyezze a lapadagolóba, illetve színükkel lefelé az üveglapra.
- 9 Nyomja meg az **INDÍTÁS** gombot. Amikor befejeződött a másolás, hozza alapállapotba a készüléket a **VISSZAÁLLÍTÁS** gomb megnyomásával.

Automatikus elrendezés

- 1 A kimenetválasztási képernyő megjelenítéséhez nyomja meg a **KIMENET** gombot.
- 2 Nyomja meg az **Automatikus elrendezés** gombot, ha szeretné az eredeti képet a másolatpapír közepére hozni.
- 3 Adja meg a további másolási beállításokat, vagy a főképernyőre való visszatéréshez nyomja meg az **OK** gombot.
- 4 Adja meg a másolatok méretét és a példányszámot.
- 5 Az eredetit színével felfelé helyezze a lapadagoló tálcájára, illetve színével lefelé az üveglapra. Figyeljen arra, hogy ne ferdén helyezze el. Az üveglap használatakor *ne csukja be* a dokumentumfedelelet.
- 6 Nyomja meg az **INDÍTÁS** gombot. Amikor befejeződött a másolás, hozza alapállapotba a készüléket a **VISSZAÁLLÍTÁS** gomb megnyomásával.

Teljes képi terület

- 1 A kimenetválasztási képernyő megjelenítéséhez nyomja meg a **KIMENET** gombot.
- 2 Nyomja meg a **Teljes képi terület** gombot, ha azt szeretné, hogy a kép teljesen a papír széléig másolódjon.
- 3 Adja meg a további másolási beállításokat, vagy a főképernyőre való visszatéréshez nyomja meg az **OK** gombot.
- 4 Adja meg a másolatok méretét és a példányszámot.
- 5 Az eredetiket színükkel felfelé helyezze a lapadagolóba, illetve színükkel lefelé az üveglapra.
- 6 Nyomja meg az **INDÍTÁS** gombot. Amikor befejeződött a másolás, hozza alapállapotba a készüléket a **VISSZAÁLLÍTÁS** gomb megnyomásával.

Képetolás/kicsinyítés és eltolás

- 1 Adja meg a főképernyőn a kétoldalas módot (1▶1, 1▶2, 2▶1, 2▶2) és a másolat méretét.
- 2 A kimenetválasztási képernyő megjelenítéséhez nyomja meg a **KIMENET** gombot.
- 3 A képetolás beállítóképernyőjének megjelenítéséhez nyomja meg a **Képetolás** gombot.
- 4 Nyomja meg a **Képetolás** gombot (vagy ha a kép vesztesége valószínűsíthető, akkor a **kicsinyítés és eltolás** beállítást).
- 5 Az eltolás helyének megadásához nyomja meg az **ELÜLSŐ**, a **HÁTSÓ** vagy a **MINDKÉT OLDAL** beállítást. Ha be van állítva a **Brosúra** vagy a **2 ismétlés** mód, használhatóvá válik az **oldalköz** beállítást.
- 6 Az eltolás irányának megadásához nyomja meg az **ELT. FEL**, az **ELT. LE**, az **ELT. JOBBRA** vagy az **ELT. BALRA** gombot.

- 7 Írja be az érintőképernyő gombjaival az eltolás értékét a 0 mm - 250 mm tartományban.
- 8 A kimenetválasztási képernyőre való visszatéréshez nyomja meg az OK gombot.
- 9 Adja meg a további másolási beállításokat, vagy a főképernyőre való visszatéréshez nyomja meg az OK gombot.
- 10 Adja meg a példányszámot.
- 11 Az eredetiket színükkel felfelé helyezze a lapadagolóba, illetve színükkel lefelé az üveglapra.
- 12 Nyomja meg az **INDÍTÁS** gombot. Amikor befejeződött a másolás, hozza alapállapotba a készüléket a **VISSZAÁLLÍTÁS** gomb megnyomásával.

Bélyegző / átfedés

- 1 A kimenetválasztási képernyő megjelenítéséhez nyomja meg a **KIMENET** gombot.
- 2 A bélyegző/átfedés beállítási képernyőjének megjelenítéséhez nyomja meg a **Bélyegző/átfedés** gombot.
- 3 Nyomja meg a kívánt bélyegzést (**BÉLYEGZŐ, SZÁMOZÁS BEÁLLÍTÁSA, OLDALSZÁMOZÁS, DÁTUM/IDŐ, VÍZJEL és VÍZJEL SZÁMOZÁSA**), ennek hatására megjelenik a következő képernyő.
Az egyes képernyőkön a kijelölt bélyegzés megfelelő típusát lehet megadni.
- 4 Adja meg a megfelelő pozíciót, méretet stb. a képernyőn megadott lehetőségeknek megfelelően, majd a bélyegző/átfedés beállítási képernyőjére való visszatéréshez nyomja meg az OK gombot.
Az átfedési funkció beállításához nyomja meg az **ÁTFEDÉS** gombot, ennek hatására a beállítás kijelölődik.
- 5 A kimenetválasztási képernyőre való visszatéréshez nyomja meg az OK gombot.
- 6 Adja meg a további másolási beállításokat, vagy a főképernyőre való visszatéréshez nyomja meg az OK gombot.
- 7 Az **ÁTFEDÉS** beállításával a tárolási mód automatikusan beállítódik, az automatikus papírválasztás és az automatikus méretezés kikapcsolódik. Adja meg a megfelelő kétoldalas módot, a lencsemódot, valamint a másolat méretét, majd adja meg a példányszámot.
- 8 Az eredetiket színükkel felfelé helyezze a lapadagoló tálcájára, illetve színükkel lefelé az üveglapra.
Ha be van állítva az **ÁTFEDÉS**, végezze el az alábbi beolvasási műveletet.
 - a Helyezze az átfedésként használandó eredetit a lapadagoló tálcájára vagy az üveglapra, majd a beolvasás megkezdéséhez nyomja meg az **INDÍTÁS** gombot.
 - b A második és későbbi oldalakra kerül az átfedés a nyomtatás során. Helyezze ezeket a lapadagoló tálcájára vagy az üveglapra, majd nyomja meg az **INDÍTÁS** gombot.

Megjegyzés

Az eredetiket az oldalszámozás sorrendjében helyezze és olvassa be.

- c Amikor elkészült a beolvasási feladat, nyomja meg a **TÁROLÁS** gombot, ezzel megszünteti a kijelölését, azaz kikapcsolja a tárolási módot.
- 9 Nyomja meg az **INDÍTÁS** gombot. Amikor befejeződött a másolás, hozza alapállapotba a készüléket a **VISSZAÁLLÍTÁS** gomb megnyomásával.

Papír betöltése

A készülék felhasználó által állítható tálcái: a 2. tálca (500), a 3. tálca (500) és a 4. tálca (1500)

- 1 Húzza ki a többfunkciós egység tálcáját, majd helyezzen papírt a tálcába úgy, hogy a pöndörödő oldala nézzen felfelé.
Töltsön be Ledger, Legal, Letter, Letter-R vagy 5,5 x 8,5 hüvelyk (álló tájolású) méretű papírt.
A papírköteg nem érhet a piros vonal fölé.
- 2 A tálca elején és végén található zöld karokat tolja a papírköteg széléhez.
- 3 Amikor a papír megfelelően el van helyezve, tolja vissza teljesen a tálcát a többfunkciós egységbe.

HCI (nagy kapacitású adagolótálca: Q3637A/Q3638A), szervizben állítható, 5. tálca (4000)

- 1 Nyissa ki a HCI egység fedelét (hajtsa fel).
- 2 A HCI egység elején található zöld papírbetöltőgomb megnyomásával engedje le az alsó lemezt.
- 3 Töltse be a papírt a HCI egységbe úgy, hogy a pöndörődő oldala nézzen lefelé (lásd a megjegyzést).
- 4 Addig ismétlje a 2. és 3. lépést, amíg az alsó lemez már nem tud lejjebb menni. A papírköteg nem érhet a kampó szintje fölé.
- 5 Amikor a papírköteg megfelelően el van helyezve a tálcában, csukja vissza a HCI egység fedelét.

A papír betöltésével kapcsolatos további tudnivalókat lásd: „Papír betöltése”, 190. oldal.

Megjegyzés

Tépfüles papír betöltése esetén ügyeljen arra, hogy a fülek a tálca hátsó oldalára essenek (ne az elejére, ahol a papírbetöltő gomb van), és jobbra lógjanak ki, ne a HCI egység pántos oldalánál.

Toner betöltése

FIGYELEM!

A tonert ne tartsa gyermekek által elérhető helyen. Ha a helytelen kezelés következtében toneranyag kerül a levegőbe, legyen elővigyázatos, ne lélegezze be, illetve ne engedje a szembe vagy a bőrre kerülni. A tonerrel kapcsolatban további biztonsági tájékoztatást az anyag biztonsági adatlapján talál. Az anyag biztonsági adatlapja szakmai célú alkalmazásra a következő helyen található: <http://www.hp.com/go/msds>.

Megjegyzés

A toner a készülék működése közben is cserélhető.

- 1 Nyissa ki a toner szerelőnyílását, és tolja előre a tonerpalack rögzítőkarját.
- 2 Húzza ki a tonerpalack fiókját, majd emelje ki az üres tonerpalackot.
- 3 Rázással keverje fel az új tartályban a tonert, majd vegye le a palackról a kupakot.
- 4 Tegye be az új tartályt a tonerfiókba, közben a tartály hátsó részét igazítsa a fiókhoz.
- 5 Nyomja vissza a tonerfiók rögzítőkarját, majd tolja vissza eredeti állásába a tonerfiókot.
- 6 Csukja be ki a toner szerelőnyílását.
- 7 Adja le újrafelhasználásra vagy a vonatkozó környezetvédelmi előírásoknak megfelelően dobja ki az üres palackot.

VIGYÁZAT!

A készülék képminőségének megőrzése érdekében csak olyan számú tonerpalackot használjon, amely a szerelőnyílás belsejére ragasztott címkén szerepel.

14 Fő kezelői mód

A fő kezelő számára	164
A fő kezelői mód elérése	164

A fő kezelő számára

A fő kezelő ki van képezve az összes olyan különleges fő kezelői funkció használatára, amelyek az általános felhasználók számára nem hozzáférhetőek. Ilyenek például a készülék általános működésének, teljesítményének és szervizadatainak figyelése, a készülék beállításainak módosítása, valamint a felhasználói tevékenységek szabályozása számlázási célból.

A készülék telepítésekor általában a szerviz szakembere egyedi, 4 számjegyű fő kezelői jelszót állít be. Ha a szerviz nem állította be az egyedi kódot, a készülék nem jeleníti meg a fő kezelő jelszavát kérő képernyőt a fő kezelői mód elérésekor, nem kell a fő kezelői jelszó. A fő kezelőnek egy, a szerviz által beállított, 8 jegyű másolásmonitor főkódot kell megadnia a másolásmonitor funkciók eléréséhez, valamint a heti időzítési funkciók eléréséhez egy, a szerviz által beállított, 4 jegyű időzítési főkódot kell megadnia.

Megjegyzés

A fő kezelői mód biztonsága érdekében ajánlott, hogy állítson be egyedi fő kezelői jelszót, másolásmonitor főkódot és heti időzítési főkódot, ezeket őrizze biztonságos helyen.

- A fő kezelői módban nem használható a sűgó

A fő kezelői mód elérése

- 1 A Sűgó képernyő megjelenítéséhez nyomja meg a vezérlőpanel **SŰGÓ** gombját.

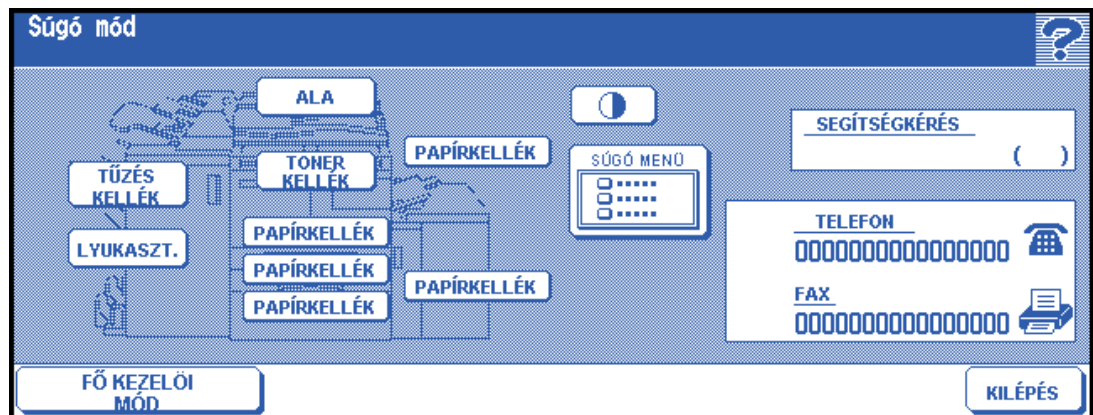

- 2 Nyomja meg a Sűgó képernyőn a **FŐ KEZELŐI MÓD** gombot.

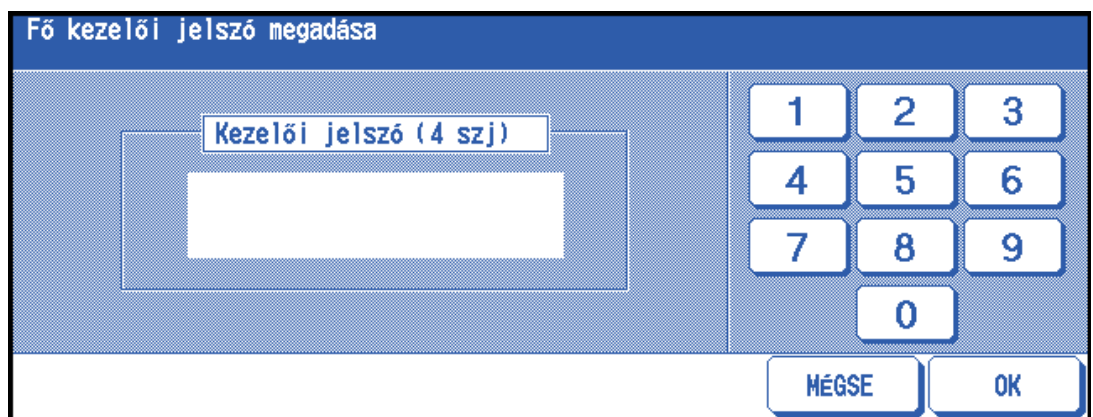

Ha a szerviz beállította a négyjegyű fő kezelői jelszót, megjelenik a Fő kezelői jelszó megadása képernyő. Ha nem állította be a szerviz a jelszót, a fő kezelői mód képernyője jelszó megadása nélkül megjelenik.

- 3 Ha megjelenik a Fő kezelői jelszó megadása képernyő, adja meg a négyjegyű fő kezelői jelszót az érintőképernyő gombjainak használatával. A fő kezelői mód képernyő megjelenítéséhez nyomja meg az OK gombot. Ha érvénytelen a fő kezelői jelszó, forduljon a szervizhez.



- 4 A fő kezelői mód képernyőjének 11-20. menüjének megjelenítéséhez nyomja meg a lefelé mutató nyíl gombot.
A fő kezelői mód képernyőjének 1-10. menüjéhez való visszatéréshez nyomja meg a felfelé mutató nyíl gombot.



- 5 Módosítsa a beállításokat a fő kezelői mód képernyőjén a következő oldalakon leírtak szerint. Érvénytelen jelszó beírása esetén adja meg az érvényes négyjegyű jelszót.

Menüterkép

Menü	Almenü és beállítási lehetőségek
1 Kezdeti rendszerbeállítás	1 Idő/dátum beállítása aktuális idő; beállítási idő; nyári időszámítás be/ki; időeltérés 2 Nyelv kiválasztása amerikai angol 3 IP-cím beállítása: IP-cím; alhálózati maszk; átjáró címe; kommunikáció sebessége
2 Másoló kezdeti beállítása	Másolási mód: automatikus lapadagoló; 1▶1; 1▶2; 2▶1; 2▶2 Másolat sűrűsége: automatikus megvilágítás; kézi Lencsemód: automatikus méretezés; méretarány 0,25 - 4,00 Másolat mérete: automatikus papírválasztás; 2, 3, 4. tálcák vagy az 1. tálca Kimenet: kimeneti menü; tűzés-rendezés; rendezés Funkció: speciális eredeti; elforgatás kikapcsolása
3 Felhasználói beállítási mód	1 1. felhasználói sűrűségi szint beállítása: sötét / világos, 16 szint 2 2. felhasználói sűrűségi szint beállítása: sötét / világos, 16 szint 3 Lencsemód felhasználói méretarány-beállítása: 1. felhasználói; 2. felhasználói; 3. felhasználói (méretarány 0,25 - 4,00)

Menü	Almenü és beállítási lehetőségek
4 Másolásmonitor funkció beállítása	1 Másolásmonitor adatok szerkesztése: módosítás; hozzáadás; törlés; számláló nullázása 2 Másolásmonitor számlálójának visszaállítása IGEN; NEM 3 Másolásmonitor funkció beállítása: másolásmonitor bekapcsolva; másolásmonitor kikapcsolva; azonnal; a feladat után; figyelmeztetés
5 Feladatmemória zárolása/törlése	
6 Papírtípus/különleges méret beállítása	Papírtípus: nehéz, könnyű, egyéni, tépőfüles, címke, sima, újrafelhasznált, színes, durva, bankposta, karton, előlyukasztott, előnyomott, fejléces Speciális méret: STD méret; STD méret (speciális); egyedi méret; széles papír
7 Kijelző kontraszt/gombhang beállítása	Kijelző kontrasztja, háttérvilágítás kontrasztja; hangerő
8 Fő kezelői adatok beállítása	Név; fő kezelő telefonszáma
9 Heti időzítő	1 Heti időzítő ki/be beállítás be; ki 2 Időzítés beállítása: bekapcsolt állapot ideje; kikapcsolt állapot ideje 3 Időzítő ki/be beállítása: be; ki 4 Ebédidő-kikapcs. beállítása érvényes; nem érvényes 5 Időzítés megszakítási jelszavának beállítása négyjegyű jelszó
10 Vezérlőpanel beállítása	
11 Automatikus tálcakiválasztás beállítása	automatikus tálcakiválasztás, automatikus papírválasztás kapcsolója: be; ki Tálcaprioritás: 2.tálca, 3.tálca, 4. tálca, 5. tálca és az 1. tálca
12 Készenlét beállítása	Automatikus energiatakarékosság: 5, 10, 15, 30, 60, 90, 120, 240 Automatikus leállítás: —, 30, 60, 90, 120, 240

Menü	Almenü és beállítási lehetőségek
13 Memóriakapcsoló beállítása	<ul style="list-style-type: none"> 1 Időzítő visszaállítása 2 Visszaállítás gomb funkciója 3 Automatikus lapadagoló-eredeti hatás: 4 Feladatmemória automatikus előhívása (30) 5 Befejező mód teljesen automatikus 6 Kezdeti kulcsszámláló beillesztése 7 Eredeti külső területének törlése 8 automatikus lapadagoló kerettörlesztésének kiválasztása 9 Automatikus tálcaváltás 10 Másolóüveg automatikus papírválasztása 11 Automatikus lapadagoló automatikus papírválasztása 12 Másolóüveg automatikus méretezése 13 Automatikus lapadagoló automatikus méretezése 14 Tálcakiválasztás automatikus papírválasztás kikapcsolásakor 15 Másolóüveg eredeti méret észlelése 16 Automatikus lapadagoló eredeti méret észlelése 17 Másolóüveg eredeti méret észlelése (kis méret) 18 Eلفorgatás 19 Tűzés mód visszaállítási funkciója 20 Feladateltolós működés 21 Folytatólagos nyomtatás 22 Billentyűhang 23 1 SHOT jelzési idő 24 Készenlét képernyő 25 INDÍTÁS gomb zárfunkciója 26 ÁLLJ gomb funkciója 27 Brosúramásolat automatikus kiválasztása 28 Másolásmonitor jelszava 29 Nyíl gombos módosítás (képettolás) 30 1 lap kimeneti iránya 31 Másolási feladat megszakítása 32 Másolásmonitor jelszó megadási ideje 33 Hang (nincs papír/festék, elakadás) 34 Tartalék feladat másolása funkció 35 Beolvasás leállása tálca kihúzására 36 Oldalszám helyének módosítása (brosúra) 37 Nyomtatást tiltó időzítés 38 KÖNYVJELZŐ funkció 39 Átfedési kép törlése 40 Eredeti iránya/kötési módja 41 Képtárolás folytatása (SRV) 42 Képelőhívás folytatása(SRV) 43 Kilépés iránya
14 Gépkezelési lista nyomtatása	<ul style="list-style-type: none"> 1 Feladatmemória lista 2 Felhasználókezelő lista 3 Másolásmonitor-kezelő lista 4 Fontminta lista
15 Jelszó beállítása	<ul style="list-style-type: none"> 1 Fő kezelői jelszó
16 2. oldali lencsék állítása	—, -0,1 százalék, -0,2 százalék, -0,3 százalék

Menü	Almenü és beállítási lehetőségek
17 Befejezőegység beállítása	1 Tűző és hajtás ütközőbeállítása 2 Hajtás ütközőjének beállítása 4 Lyukasztó beállítása 5 Háromszoros hajtás helyzetbeállítása 6 2 helyen tűzés dőlési beállítása
18 Merevlemez-kezelési beállítás	1 Jelszólista/törlés 2 Feladat automatikus törlési idejének beállítása 3 Merevlemez tárhely mérete
19 Nem képi terület törlésének beállítása	Automatikus; ferde törlés; négyszög törlés Eredeti sűrűség; sötét+; sötét; normál; világos; világos+

1. kezdeti rendszerbeállítás

Adja meg a készüléken a kezdeti beállításokat.

- idő/dátum beállítása: aktuális dátum és idő, nyári időszámítás, időeltérés
- nyelv kiválasztása: LCD kijelző nyelve (angol)
- IP-cím beállítása: a számítógépről elérhető IP-cím
- e-mail átviteli beállítás: a készülék problémája vagy kérése esetén tájékoztató e-mail cím.

1. Dátum és idő beállítása

Adja meg az aktuális dátumot és időt, a nyári időszámítást és az időeltérést.

- alapértelmezett beállítás: nyári időszámítás kikapcsolva
- 1 A SÚGÓ képernyő megjelenítéséhez nyomja meg a **SÚGÓ** gombot, majd nyomja meg a **FŐ KEZELŐI MÓD** gombot.
Adja meg a fő kezelő négyjegyű jelszavát, majd a fő kezelői mód képernyő megjelenítéséhez nyomja meg az **OK** gombot. Érvénytelen jelszó beírása esetén adja meg az érvényes négyjegyű jelszót.
 - 2 A rendszer kezdeti beállítási menüjének megjelenítéséhez nyomja meg az **1 Kezdeti rendszerbeállítások** gombot, majd a dátum- és időbeállítási képernyő megjelenítéséhez nyomja meg az **1 Dátum és idő beállítása** gombot.
 - 3 Állítsa be az időt.
A készülék által mutatott idő a felső sorban jelenik meg, dátum, hónap, év és idő szerinti sorban (24 órás rendszerben). Az alsó sorban a kiemelt részt lehet módosítani a képernyőn megjelenő gombokkal. A kiemelt résznek a megváltoztatandó számra való áthelyezéséhez nyomja meg a **BEÁLLÍTÁS** gombot.
 - 4 A nyári időszámítási funkció bekapcsolásához nyomja meg a **Nyári idő** gombot, ezzel kijelöli. Az aktuális idő egy órával eltolódik.
 - 5 Az időeltérési beállítást annak érdekében lehet megadni, hogy e-mail érkezésénél meg lehessen állapítani az időeltérést.
A funkció beállításához hajtsa végre az alábbi lépéseket:
 - a Az időeltérés beállítási képernyőjének megjelenítéséhez nyomja meg az **Elt. idő beáll.** gombot.
 - b Nyomja meg a **+↔-** a „+” jelet, ha a helyi idő az általános idő előtt van, illetve a „-” jelet, ha a helyi idő később van.
 - c A képernyőn megjelenő gombok segítségével írja be az általános idő és a készülék telepítési helyének ideje közötti eltérést, pl. ha 6 órával később van, mint az általános idő, írja be: „-0600”.
 - 6 Az aktuális időnek a beállított időre frissítéséhez és a rendszer kezdeti beállítási menüjére való visszatéréshez nyomja meg az **OK** gombot.
 - 7 A rendszer kezdeti beállítási menüjére való visszatéréshez nyomja meg az **OK** gombot.
 - 8 A fő kezelői mód képernyő visszaállításához nyomja meg a **VISSZA** gombot.
 - 9 A főképernyőre való visszatéréshez, másolási műveletek végzéséhez nyomja meg a **VISSZA** gombot.

2. Nyelv kiválasztása

Válassza ki az LCD-kijelzőn használt nyelvet (angol).

- alapértelmezett beállítás: amerikai angol

1 A Súgó képernyő megjelenítéséhez nyomja meg a **SÚGÓ** gombot, majd nyomja meg a **FŐ KEZELŐI MÓD** gombot.

Adja meg a fő kezelő négyjegyű jelszavát, majd a fő kezelői mód képernyő megjelenítéséhez nyomja meg az **OK** gombot. Érvénytelen jelszó beírása esetén adja meg az érvényes négyjegyű jelszót.

2 A rendszer kezdeti beállítási menüjének megjelenítéséhez nyomja meg az **1 Kezdeti rendszerbeállítások** gombot, majd a nyelvválasztási képernyő megjelenítéséhez nyomja meg az **2 Nyelv kiválasztása** gombot.

3 Válassza ki a kívánt nyelvi módot.

4 A beállítás befejezéséhez és a rendszer kezdeti beállítási menüjére való visszatéréshez nyomja meg az **OK** gombot.

5 A fő kezelői mód képernyő visszaállításához nyomja meg a **VISSZA** gombot.

6 A főképernyőre való visszatéréshez, másolási műveletek végzéséhez nyomja meg a **VISSZA** gombot.

2. Másoló kezdeti beállítások

A kezdeti beállítások azokat a beállításokat jelentik, amelyek a készülék bekapcsolásakor, az időzített módon alapállapotba állás után, illetve az **ALAPHELYZETBE ÁLLÍTÁS** gomb megnyomásakor automatikusan megjelennek a kijelzőn. A fő kezelő módosítani tudja ezeket a beállításokat. A következő részt ezt ismerteti.

Telepítéskor a fő képernyő a következő beállításokat mutatja:

Kezdő beállítás

Másolási mód	: 1▶1
Másolat sűrűsége	: automatikus megvilágítás
Lencsemód	: 1:1
Másolat mérete	: automatikus papírválasztás
Kimeneti mód	: eltolásos rendezés

Kimeneti mód: eltolásos rendezés

Ha a fő kezelő módosítja a kezdeti beállításokat, az új kezdeti beállítások fognak megjelenni a készülék bekapcsolásakor, az időzített módon alapállapotba állás után, illetve az **ALAPHELYZETBE ÁLLÍTÁS** gomb megnyomásakor.

A fő kezelő a következő kezdeti beállításokat tudja módosítani:

Másolási mód	: ADF; 1▶1; 1▶2; 2▶2; 2▶1
Másolás sűrűség	: automatikus megvilágítás; kézi
Lencsemód	: automatikus méretezés; méretarány 0,25 - 4,00
Másolat mérete	: automatikus papírválasztás: 1, 2, 3. vagy a 4. tálca
Kimeneti mód	: nincs rendezés; rendezés; csoport; tűzés/rendezés; tűzés és hajtás; hajtás; lyukasztás; háromszoros hajtás; borítólapp
Speciális eredeti	: eredeti iránya; szöveg/kép javítás; speciális eredeti; eredeti forma
Elforgatás	: kikapcsolva

A beállítási műveleteket a következő oldalak ismertetik.

Megjegyzés

A leggyakrabban használt beállításokat telepítéskor adják meg. A készülék beállításainak bármilyen módosítása előtt győződjön meg arról, hogy tudatában van a módosítás általános és hosszú távú következményeivel.

1 A Súgó képernyő megjelenítéséhez nyomja meg a **SÚGÓ** gombot, majd nyomja meg a **FŐ KEZELŐI MÓD** gombot.

Adja meg a fő kezelő négyjegyű jelszavát, majd a fő kezelői mód képernyő megjelenítéséhez nyomja meg az **OK** gombot. Érvénytelen jelszó beírása esetén adja meg az érvényes négyjegyű jelszót.

- 2 A készülék kezdeti beállítási képernyőjének megjelenítéséhez nyomja meg a 2 Másoló kezdeti beállítása gombot.
- 3 Adja meg mindegyik módhoz a kezdeti beállításokat.
Nyomja meg az ADF gombot az automatikus lapadagoló ki- vagy bekapcsolásához.

Megjegyzés

A készülék az itt megadott beállításokra áll vissza, kivéve abban az esetben, ha a 4. számú memóriakapcsoló feladatmem. autom. előh. (30) be van kapcsolva, és meg van adva a 30. sz. feladatmemória.

- 4 A beállítás befejezéséhez és a fő kezelői mód képernyőjére való visszatéréshez nyomja meg az OK gombot.
- 5 A főképernyőre való visszatéréshez, másolási műveletek végzéséhez nyomja meg a VISSZA gombot.

3. felhasználói beállítási mód

2 felhasználói sűrűségi szint és 3 felhasználói nagyítási szint beállítása.

1. Első felhasználói sűrűségi szint beállítása

Készítsen másolatmintákat a 16 sűrűségi szinten a világostól a normál, illetve a normál szinttől a sötét felé haladva, majd állítsa be a kívánt megvilágítást, és programozza be FELH. 1 beállításként.

A beprogramozott másolási sűrűséget a főképernyőn a FELH. 1 beállítást választva lehet előhívni.

- 1 A Sűgő képernyő megjelenítéséhez nyomja meg a **SŰGŐ** gombot, majd nyomja meg a FŐ KEZELŐI MÓD gombot.
Adja meg a fő kezelő négyjegyű jelszavát, majd a fő kezelői mód képernyő megjelenítéséhez nyomja meg az OK gombot. Érvénytelen jelszó beírása esetén adja meg az érvényes négyjegyű jelszót.
- 2 A felhasználói beállítási mód menüjének megjelenítéséhez nyomja meg a 3. Felhasználó beáll. mód gombot, majd az első felhasználói sűrűségi szint beállítási képernyőjének megjelenítéséhez nyomja meg a 1. tárolt. kontr. beáll. gombot.
- 3 Helyezze az eredetét az üveglapra, illetve a lapadagoló tálcájára.
- 4 A beprogramozandó sűrűségi szint beállításához nyomja meg a Sötét+ vagy a Vil. gombot.
- 5 Nyomja meg a Szám1 1 - 4, a Szám2 5 - 8, a Szám3 9 - 12, a Szám4 13 - 16 vagy a Kont. beál. 1 gombot, majd nyomja meg az **INDÍTÁS** gombot. A készülék egy mintalapot készít a sűrűség szintjeiről.
- 6 Válassza ki a kívánt megvilágítást a mintalapról, majd írja be a sűrűség szintjét az érintőképernyő gombjainak használatával.
- 7 A beállítás befejezéséhez és a felhasználói beállítási mód menüjére való visszatéréshez nyomja meg az OK gombot.
- 8 A fő kezelői mód képernyő visszaállításához nyomja meg a VISSZA gombot.
- 9 A főképernyőre való visszatéréshez, másolási műveletek végzéséhez nyomja meg a VISSZA gombot.

2. Második felhasználói sűrűségi szint beállítása

Készítsen másolatmintákat a 16 sűrűségi szinten a világostól a normál, illetve a normál szinttől a sötét felé haladva, majd állítsa be a kívánt megvilágítást, és programozza be FELH. 2 beállításként.

A beprogramozott másolási sűrűséget a főképernyőn a FELH. 2 beállítást választva lehet előhívni.

- 1 A Sűgő képernyő megjelenítéséhez nyomja meg a **SŰGŐ** gombot, majd nyomja meg a FŐ KEZELŐI MÓD gombot.
Adja meg a fő kezelő négyjegyű jelszavát, majd a fő kezelői mód képernyő megjelenítéséhez nyomja meg az OK gombot. Érvénytelen jelszó beírása esetén adja meg az érvényes négyjegyű jelszót.
- 2 A felhasználói beállítási mód menüjének megjelenítéséhez nyomja meg a 3. Felhasználó beáll. mód gombot, majd a második felhasználói sűrűségi szint beállítási képernyőjének megjelenítéséhez nyomja meg a 2. tárolt. kontr. beáll. gombot.
- 3 Helyezze az eredetét az üveglapra, illetve a lapadagoló tálcájára.
- 4 A beprogramozandó sűrűségi szint beállításához nyomja meg a Sötét+ vagy a Vil. gombot.
- 5 Nyomja meg a Szám1 1 - 4, a Szám2 5 - 8, a Szám3 9 - 12, a Szám4 13 - 16 vagy a Kont. beál. ## gombot, majd nyomja meg az **INDÍTÁS** gombot. A készülék egy mintalapot készít a sűrűség szintjeiről.
- 6 Válassza ki a kívánt megvilágítást a mintalapról, majd írja be a sűrűség szintjét az érintőképernyő gombjainak használatával.
- 7 A beállítás befejezéséhez és a felhasználói beállítási mód menüjére való visszatéréshez nyomja meg az OK gombot.
- 8 A fő kezelői mód képernyő visszaállításához nyomja meg a VISSZA gombot.
- 9 A főképernyőre való visszatéréshez, másolási műveletek végzéséhez nyomja meg a VISSZA gombot.

3. Lencsemód felhasználói méretarány-beállítása

A főképernyőn elérhető tárolt és felhasználói méretarányok használatával kicsinyíteni vagy nagyítani lehet az eredeti képét, hogy elférjen a másolat papírméretén.

Általában a felhasználók megváltoztathatják a Lencsemód felhasználói méretarány-beállítása képernyő alsó sorában található 3 FELHSZN beállítást. A felső és középső sorban lévő tárolt beállításokat a 2-5 DIP SW módban lehet beállítani speciális célokra, de általában javasolt ezeket változtatlanul hagyni.

- beállítási lehetőségek: felhasználói vagy tárolt méretarány
 - alapértelmezett beállítás: FELHSZN1: 4,00; FELHSZN2: 2,00; FELHSZN3: 0,50
- 1 A Súgó képernyő megjelenítéséhez nyomja meg a **SÚGÓ** gombot, majd nyomja meg a **FŐ KEZELŐI MÓD** gombot.
Adja meg a fő kezelő négyjegyű jelszavát, majd a fő kezelői mód képernyő megjelenítéséhez nyomja meg az **OK** gombot. Érvénytelen jelszó beírása esetén adja meg az érvényes négyjegyű jelszót.
 - 2 A felhasználói beállítási mód menüjének megjelenítéséhez nyomja meg a **3. Felhasználó beáll. mód** gombot, majd a lencsemód méretarány-beállítási képernyőjének megjelenítéséhez nyomja meg a **3. tárolt méretezésarány beáll. gombot**.
 - 3 Nyomja meg a módosítani kívánt FELHSZN gombot, majd írja be a méretarányt a 0,25 - 4,00, tartományban.
0,25 alatti méretarány beírása esetén 0,25 jelenik meg a képernyőn.
4,00 feletti méretarány beírása esetén 4,00 jelenik meg a képernyőn.
 - 4 A beállítás befejezéséhez és a felhasználói beállítási mód menüjére való visszatéréshez nyomja meg az **OK** gombot.
 - 5 A fő kezelői mód képernyő visszaállításához nyomja meg a **VISSZA** gombot.
 - 6 A főképernyőre való visszatéréshez, másolási műveletek végzéséhez nyomja meg a **VISSZA** gombot.

4. Másolásmonitor funkcióbeállítása

Ezt a funkciót a fő kezelő csak egy nyolcjegyű másolásmonitor fő kód megadása után tudja elérni. A másolásmonitorral a másolásmonitor-fiókokhoz tartozó jelszavak kezelésével figyelheti az összes másolási tevékenységet.

Ezzel a funkcióval lehet egyéni felhasználókra és/vagy fiókokra nézve követni a készülék használatát, valamint kizárólag jogosult felhasználókra korlátozni a használatot. Adott fiókokhoz a másolás mennyiségi korlátozását is meg lehet adni. A másolásmonitor jelszavainak rögzítésére használja a fejezet végén található Másolásmonitor fő kezelői formanyomtatványt.

A másolásmonitor legfeljebb 1000 másolásmonitor-jelszót képes tárolni, ezek mindegyike egy-egy külön fiókot képvisel, amelyeket számlázási és nyilvántartási célokra lehet használni. Az egy-egy fiókhöz rendelt felhasználók száma a használt számlázási rendszertől és a készüléket használó egyének, illetve szervezeti egységek számától függ. Ha a másolásmonitor be van kapcsolva, a másolás előtt egy érvényes másolásmonitor-jelszót kell megadni. A másolás mennyiségét és az egyes fiókok mennyiségi korlátait a képernyőn vizuális formában meg lehet jeleníteni.

Ha be kell kapcsolni a készüléken a másolásmonitort, forduljon a szervizhez.

A következő beállításokat lehet megadni a másolásmonitorhoz:

Másolásmonitor adatok szerkesztése

- másolásmonitor adatok módosítása, hozzáadása és törlése, egyéni fiók másolásszámlálójának nullázása

Másolásmonitor általános számlálójának visszaállítása

- az összes fiók másolásszámlálójának törlése

Másolási monitor funkcióbeállítása

- a másolásmonitor funkció be- és kikapcsolása, azonnali leállítás feltételeinek beállítása, feladat végrehajtása utáni leállítás vagy a másolási korlát elérésekor figyelmeztetés megjelenítése

A másolásmonitor beállítási mód elérése

- 1 A Súgó képernyő megjelenítéséhez nyomja meg a **SÚGÓ** gombot, majd nyomja meg a **FŐ KEZELŐI MÓD** gombot.
Adja meg a fő kezelő négyjegyű jelszavát, majd a fő kezelői mód képernyő megjelenítéséhez nyomja meg az **OK** gombot. Érvénytelen jelszó beírása esetén adja meg az érvényes négyjegyű jelszót.
Ha érvénytelen a fő kezelői jelszó, forduljon a szervizhez.
- 2 Nyomja meg a **4. másolásmonitor funkció beállítása** gombot. Ha kód megadására van szükség, megjelenik a másolásmonitor fő kódbeírási képernyője.

- 3 Írja be a nyolcjegyű másolásmonitor főkódot az érintőképernyő gombjainak segítségével, majd a másolásmonitor beállítási menüjének megjelenítéséhez nyomja meg az OK gombot. Érvénytelen másolásmonitor jelszó beírása esetén folytassa az érvényes nyolcjegyű jelszó megadásával. A másolásmonitor főkódját be lehet állítani 8 jegynél rövidebbre is a fő kezelői funkció memóriakapcsoló-beállításával.
- 4 Válassza a megfelelő másolásmonitor-funkciót, és adja meg a szükséges beállításokat.
A másolásmonitor módból való kilépéshez nyomja meg a másolásmonitor beállítási menüjében a VISSZA gombot.
- 5 A főképernyőre való visszatéréshez nyomja meg a fő kezelői mód képernyőjén az OK gombot.

1. Másolásmonitor adatok szerkesztése

Ennek a beállításnak a használatával meg tudja jeleníteni a másolatszámológó és az egyes fiókok másolási korlátainak listáját, módosíthat, felvehet vagy törölhet másolásmonitor-adatokat, valamint lenullázhatja az egyéni fiókok másolatszámológóját.

- másolásmonitor-szám: a fő kezelő állítja be
 - másolásmonitor jelszava: egyedi nyolc számjegyből álló kód, amelyet a fő kezelő állít be a felhasználó számára
 - felhasználónév: legfeljebb 8 karakter
 - másolási korlát: 0-999 999 másolat
- 1 A SÚGÓ képernyő megjelenítéséhez nyomja meg a **SÚGÓ** gombot, majd nyomja meg a FŐ KEZELŐI MÓD gombot.
Adja meg a fő kezelő négyjegyű jelszavát, majd a fő kezelői mód képernyő megjelenítéséhez nyomja meg az OK gombot. Érvénytelen jelszó beírása esetén adja meg az érvényes négyjegyű jelszót.
 - 2 Nyomja meg a 4. másolásmonitor funkció beállítása gombot. Ha kód megadására van szükség, megjelenik a másolásmonitor főképbéírési képernyője.
 - 3 Írja be a nyolcjegyű másolásmonitor főkódot, majd a másolásmonitor beállítási menüjének megjelenítéséhez nyomja meg az OK gombot. Érvénytelen másolásmonitor jelszó beírása esetén folytassa az érvényes nyolcjegyű jelszó megadásával.
 - 4 Nyomja meg az 1. Másolásmonitor adatok szerkesztése gombot. Megjelenik a másolásmonitor-adatok szerkesztési képernyője.
Másolásmonitor adatok módosításához, hozzáadásához vagy törléséhez, illetve az egyéni fiókok másolásszámológójának nullázásához hajtsa végre az itt leírt lépéseket.

Másolásmonitor-adatok módosítása

- a A lista jobb oldalán a ▲ vagy ▼ gomb megnyomásával jelölje ki a módosítandó másolásmonitor-adatot, majd nyomja meg a MÓDOSÍTÁS gombot. Megjelenik a másolásmonitor-adatok módosítási képernyője.
- b Nyomja meg a megfelelő elem gombját, ezzel kijelöli, majd írja be az új adatokat az érintőképernyő gombjainak segítségével.
Jelszó: legfeljebb 8 számjegy
Javasolt, hogy vezessen listát az összes másolásmonitor-jelszóval és fiókszámokkal.
Név: legfeljebb 8 karakter
Érvénytelen felhasználónév beírása esetén folytassa érvényes név megadásával.
Határ: legfeljebb 999 999 másolat

A beállítás befejezéséhez, valamint annak ellenőrzéséhez, hogy ugyanazt a jelszót vagy felhasználónevet már használja-e másik számú fiók, nyomja meg az OK gombot.

A jelszó már használatban van

Megjelenik a képernyő, amely figyelmeztet a már használatban lévő jelszóra. Új jelszó megadásához nyomja meg az IGEN gombot, vagy a NEM gomb megnyomásával hozzon létre ismétlődő jelszót.

Megjegyzés

Ismétlődő jelszó létrehozása esetén a másolatok számát a legkisebb számú másolásmonitor-jelszóhoz fogja számolni a készülék. Nem ajánlott ismétlődő másolásmonitor-jelszavak használata.

A név már használatban van

Megjelenik a képernyő, amely figyelmeztet a már használatban lévő névre. Új név megadásához nyomja meg az OK gombot.

Másolásmonitor-adatok hozzáadása

- a Nyomja meg a Hozz . gombot. Megjelenik a másolásmonitor-adatok hozzáadási képernyője.
- b Nyomja meg a megfelelő elem gombját, ezzel kijelöli, majd írja be az adatokat az érintőképernyő gombjainak segítségével.

Jelszó: legfeljebb 8 számjegy

Javasolt, hogy vezessen listát az összes másolásmonitor-jelszóval és fiókszámmal.

Név: legfeljebb 8 karakter

Érvénytelen felhasználónév beírása esetén folytassa érvényes név megadásával.

Határ: legfeljebb 999 999 másolat

A beállítás befejezéséhez, valamint annak ellenőrzéséhez, hogy ugyanazt a jelszót vagy felhasználónevet már használja-e másik számú fiók, nyomja meg az OK gombot.

A jelszó már használatban van

Megjelenik a képernyő, amely figyelmeztet a már használatban lévő jelszóra. Új jelszó megadásához nyomja meg az IGEN gombot, vagy a NEM gomb megnyomásával hozzon létre ismétlődő jelszót.

Megjegyzés

Ismétlődő jelszó létrehozása esetén a másolatok számát a legkisebb számú másolásmonitor-jelszóhoz fogja számolni a készülék. Nem ajánlott ismétlődő másolásmonitor-jelszavak használata.

A név már használatban van

Megjelenik a képernyő, amely figyelmeztet a már használatban lévő névre. Új név megadásához nyomja meg az OK gombot.

Másolásmonitor-adatok törlése

- a A lista jobb oldalán a ▲ vagy ▼ gomb megnyomásával jelölje ki a törlendő másolásmonitor-adatot, majd nyomja meg a Törlés gombot. Megjelenik a törlés megerősítését kérő képernyő.
- b A törléshez nyomja meg az IGEN gombot, a visszavonáshoz a NEM gombot.

A másolásmonitor számlálójának nullázása:

- a A lista jobb oldalán a ▲ vagy ▼ gomb megnyomásával jelölje ki a kívánt másolásmonitor-adatot, majd nyomja meg a Száml. vált. gombot. Megjelenik a nullázás megerősítését kérő képernyő.
 - b A kijelölt másolásmonitor-adat számlálójának nullázásához nyomja meg az IGEN gombot, a visszavonáshoz a NEM gombot.
- 5 A másolásmonitor beállítási menüjére való visszatéréshez nyomja meg az adatszerkesztési képernyőn a VISSZA gombot. Ha más módosítás is szükséges a másolásmonitor beállításain, nyomja meg a megfelelő 1 - 3 gombot.
 - 6 A fő kezelői mód képernyő visszaállításához nyomja meg a VISSZA gombot.
 - 7 A főképernyőre való visszatéréshez, másolási műveletek végzéséhez nyomja meg a VISSZA gombot.

Másolásmonitor általános számlálójának visszaállítása

Az összes másolásmonitor fiók másolatszámológójának törlése

- 1 A SÚGÓ képernyő megjelenítéséhez nyomja meg a SÚGÓ gombot, majd nyomja meg a FŐ KEZELŐI MÓD gombot.
Adja meg a fő kezelő négyjegyű jelszavát, majd a fő kezelői mód képernyő megjelenítéséhez nyomja meg az OK gombot. Érvénytelen jelszó beírása esetén adja meg az érvényes négyjegyű jelszót.
- 2 Nyomja meg a 4. másolásmonitor funkció beállítása gombot. Ha kód megadására van szükség, megjelenik a másolásmonitor főképbetűzési képernyője.

- 3 Írja be a nyolcjegyű másolásmonitor főkódot, majd a másolásmonitor beállítási menüjének megjelenítéséhez nyomja meg az OK gombot. Érvénytelen másolásmonitor jelszó beírása esetén folytassa az érvényes nyolcjegyű jelszó megadásával.
- 4 Nyomja meg a 2. Másolásmonitor számlálójának visszaállítása gombot. Megjelenik a másolásmonitor-számláló törlési képernyője.
- 5 Az összes számláló lenullázásához és a másolásmonitor beállítási menüjére való visszatéréshez nyomja meg az IGEN gombot, a kilépéshez a NEM gombot.
A Vissza megnyomása szintén megszakítja ezt a funkciót, és visszatér a másolásmonitor beállítási képernyőjére.
- 6 Ha más módosítás is szükséges a másolásmonitor beállításain, nyomja meg a megfelelő 1 - 3 gombot.
- 7 A fő kezelői mód képernyő visszaállításához nyomja meg a VISSZA gombot.
- 8 A főképernyőre való visszatéréshez, másolási műveletek végzéséhez nyomja meg a VISSZA gombot.

3. Másolásmonitor funkcióbeállítása

Ennek a funkciónak a használatával be- és kikapcsolhatja a másolásmonitort, valamint megadhatja, hogy a készülék leálljon-e a másoláshatár elérésekor azonnal, vagy várjon az aktuális másolási feladat befejeződéséig.

- 1 A Sűgó képernyő megjelenítéséhez nyomja meg a **SŰGÓ** gombot, majd nyomja meg a FŐ KEZELŐI MÓD gombot.
Adja meg a fő kezelő négyjegyű jelszavát, majd a fő kezelői mód képernyő megjelenítéséhez nyomja meg az OK gombot. Érvénytelen jelszó beírása esetén adja meg az érvényes négyjegyű jelszót.
- 2 Nyomja meg a 4. másolásmonitor funkció beállítása gombot. Ha kód megadására van szükség, megjelenik a másolásmonitor főkódbeírási képernyője.
- 3 Írja be a nyolcjegyű másolásmonitor főkódot, majd a másolásmonitor beállítási menüjének megjelenítéséhez nyomja meg az OK gombot. Érvénytelen másolásmonitor jelszó beírása esetén folytassa az érvényes nyolcjegyű jelszó megadásával.
- 4 Nyomja meg a 3. másolásmonitor funkció beállítása gombot. Megjelenik a másolásmonitor funkció beállítási képernyője.
- 5 A másolásmonitor bekapcsolásához nyomja meg a Másolásmonitor BE gombot, a funkció kikapcsolásához a Másolásmonitor KI gombot. A kijelölt gomb kiemelve jelenik meg.
- 6 Ha azt szeretné, hogy a másolási határ elérésekor a készülék azonnal álljon le, nyomja meg az Azonnal gombot.
Ebben az esetben törlődnek az aktuális feladathoz megadott másolási beállítások. Ha a feladatot folytatni akarja ugyanazzal a felhasználói jelszóval, módosítsa a jelszóhoz tartozó másolási határt, vagy törölje a másolatszámológó.
Ha azt szeretné, hogy a készülék az aktuális feladat befejezése után álljon le, nyomja meg a Fel. után gombot.
Ha azt szeretné, hogy a másolási határ elérésekor csupán figyelmeztetés jelenjen meg, nyomja meg a Figyelm. gombot.
A kijelölt gomb kiemelve jelenik meg.
- 7 A beállítás befejezéséhez és a másolásmonitor beállítási menüjére való visszatéréshez nyomja meg az OK gombot. Ha más módosítás is szükséges a másolásmonitor beállításain, nyomja meg a megfelelő 1 - 3 gombot.
- 8 A fő kezelői mód képernyő visszaállításához nyomja meg a VISSZA gombot.
- 9 A főképernyőre való visszatéréshez, másolási műveletek végzéséhez nyomja meg a VISSZA gombot.

5. Feladatmemória zárolása/törlése

Ezzel a funkcióval beprogramozott feladatot lehet zárolni vagy feloldani, illetve törölni. A zárolt feladatokat a feladatmemória zárolása/törlése képernyőn látható lakat ikon jelzi. A zárolt feladatok beállításait nem lehet módosítani.

- beállítási lehetőségek: feladatmemória zárolása, feladatmemória zárolásának feloldása, feladatmemória törlése
 - a zárolás/törlés mind a 30 tárolt feladathoz használható
 - az üres gomb azt jelenti, hogy az adott gombhoz nem tartozik programozott feladat
 - ***** - ez a jelzés mutatja, hogy van programozott feladat, de nincsen neve
- 1 A Sűgó képernyő megjelenítéséhez nyomja meg a **SŰGÓ** gombot, majd nyomja meg a FŐ KEZELŐI MÓD gombot.
Adja meg a fő kezelő négyjegyű jelszavát, majd a fő kezelői mód képernyő megjelenítéséhez nyomja meg az OK gombot. Érvénytelen jelszó beírása esetén adja meg az érvényes négyjegyű jelszót.

- 2 A feladatmemória zárolása/törlése képernyő megjelenítéséhez nyomja meg az 5. Feladatmemória zárolás/törlés gombot.

Feladatmemória zárolása/törlése

- a Nyomja meg a megfelelő feladat száma mellett balra látható gombot. A nyílombok használatával léphet a kívánt feladat számára, ha szükséges.
- b A megnyomott gomb mellett megjelenik a lakat ikon, ez mutatja, hogy a kijelölt feladat zárva van. A megnyomás hatására a korábban zárolt feladat zárolása megszűnik, a megnyomott gombról eltűnik a zárolás ikonja.

Feladatmemória törlése

- a Nyomja meg a törölni kívánt feladat számát. A nyílombok használatával léphet a kívánt feladat számára, ha szükséges.
 - b Válassza a TÖRLÉS parancsot. A feladatmemóriából törlődnek a kijelölt programok és a név.
- 3 A beállítás befejezéséhez és a fő kezelői mód képernyőjére való visszatéréshez nyomja meg az OK gombot.
 - 4 A főképernyőre való visszatéréshez, másolási műveletek végzéséhez nyomja meg a VISSZA gombot.

6. papírtípus/különleges méret beállítása

Ennek a funkciónak a használatával a főképernyőn lévő mindegyik tálcá gombjához beállíthat egy konkrét papírtípust, illetve megadhat egy speciális papírtípust. Ez olyan esetekben különösen hasznos, ha gyakran van használatban speciális papír, és mindig egy adott papírtálcába helyezik.

- 1 A SÚGÓ képernyő megjelenítéséhez nyomja meg a SÚGÓ gombot, majd nyomja meg a FŐ KEZELŐI MÓD gombot.

Adja meg a fő kezelő négyjegyű jelszavát, majd a fő kezelői mód képernyő megjelenítéséhez nyomja meg az OK gombot. Érvénytelen jelszó beírása esetén adja meg az érvényes négyjegyű jelszót.

- 2 A papírtípus-beállítási képernyő megjelenítéséhez nyomja meg a 6 Papírtípus/kül. méret beáll. gombot.

A papírtípus beállítása

- a Nyomja meg a megfelelő tálcá gombját, ezzel kijelöli.
- b A papírtípus kiválasztásához nyomja meg a nyílombokat.
- c Menjen a 11. menübe, és az adott tálcát távolítsa el az automatikus kiválasztási listából, ha a papírtípus nem „—” vagy sima.

Speciális méret megadása

- a A különlegesméret-beállítási képernyő megjelenítéséhez nyomja meg a papírtípus-beállítási képernyőn a Papírméret-beállít. gombot.
- b Nyomja meg a megfelelő papírtálcá gombját, ezzel kijelöli.
- c Nyomjon meg egy papírméret-gombot a kijelölt tálcához való papírméret megadásához.
 - Válassza a STD. méret beállítást, ha azt szeretné, hogy a készülék automatikusan ismerje fel a tálcába töltött papír méretét, és azt kiírja a tálcá gombján.
 - Válassza a STD. méret (speciális) beállítást a megadható papírméret helyi menüjének megjelenítéséhez. A kívánt méret megadásához használja a helyi menü nyílombokait.
 - A helyi menü megjelenítéséhez nyomja meg az Egyedi méret gombot, majd a nyílombok vagy a számgombok segítségével írja be a papírméretet.
 - Válassza a Széles papír beállítást a megadható széles papírméret helyi menüjének megjelenítéséhez. A kívánt széles méret megadásához használja a helyi menü nyílombokait.

A kép kezdőpozíciójának kijelöléséhez nyomja meg a Belépő él vagy a Kilépő él gombot.

A helyi menü megjelenítéséhez nyomja meg a Méretm. gombot, majd a nyílombok vagy az érintőképernyő számgombjainak segítségével írja be a papírméretet.

- 3 A beállítás befejezéséhez és a fő kezelői mód képernyőjére való visszatéréshez nyomja meg a papírtípus-beállítási vagy a különlegesméret-beállítási képernyőn az OK gombot.
- 4 A főképernyőre való visszatéréshez, másolási műveletek végzéséhez nyomja meg a VISSZA gombot.

7. Kijelző kontraszt/gombhang beállítása

Ennek a funkciónak a használatával beállíthatja a vezérlőpanel érintőképernyő részének világosságát, valamint a gombnyomások hangjának hangerejét.

- 1 A Sűgó képernyő megjelenítéséhez nyomja meg a **SŰGÓ** gombot, majd nyomja meg a **FŐ KEZELŐI MÓD** gombot.
Adja meg a fő kezelő négyjegyű jelszavát, majd a fő kezelői mód képernyő megjelenítéséhez nyomja meg az **OK** gombot. Érvénytelen jelszó beírása esetén adja meg az érvényes négyjegyű jelszót.
- 2 A kijelző kontraszt/gombhang beállítása képernyő megjelenítéséhez nyomja meg a **7. kijelző kontraszt/gombhang beállítása** gombot.
- 3 Állítsa be tetszés szerint a kijelző kontrasztját, a háttérvilágítás kontrasztját, illetve a hangerőt.
A kijelző vagy a háttérvilágítás aktuálisnál halványabb megjelenéséhez nyomja meg a **Halvány** gombot, a kijelző vagy a háttérvilágítás aktuálishoz képest világosabb megjelenéséhez nyomja meg a **Világos** gombot.
A gombnyomásokhoz kapcsolódó sípoló hang hangerejének beállításához nyomja meg a **Halk** vagy a **Hangos** gombot.
- 4 A beállítás befejezéséhez és a fő kezelői mód képernyőjére való visszatéréshez nyomja meg az **OK** gombot.
- 5 A főképernyőre való visszatéréshez, másolási műveletek végzéséhez nyomja meg a **VISSZA** gombot.

Megjegyzés

A vezérlőpanel kontrasztbeállítása megadható a Sűgó képernyőről, amennyiben a szerviz szakembere megadta ezt a beállítást. A vezérlőpanel kontrasztgombjának megnyomására megjelenik a kontrasztállítási képernyő. Ha szüksége van erre a funkcióra, forduljon a szervizhez.

8. Fő kezelői adatok beállítása

Ennek a képernyőnek a használatával be tudja írni a főképernyőről megnyitott Sűgó képernyőn megjelenő fő kezelő nevét és telefonszámát.

- Beállítási lehetőségek: 5 számjegyű telefonmellék megadása; név megadása 8 karakter hosszú
- 1 A Sűgó képernyő megjelenítéséhez nyomja meg a **SŰGÓ** gombot, majd nyomja meg a **FŐ KEZELŐI MÓD** gombot.
Adja meg a fő kezelő négyjegyű jelszavát, majd a fő kezelői mód képernyő megjelenítéséhez nyomja meg az **OK** gombot. Érvénytelen jelszó beírása esetén adja meg az érvényes négyjegyű jelszót.
 - 2 A fő kezelő adatbeállítási képernyőjének megjelenítéséhez nyomja meg a **8 Fő kezelői adat beállítása** gombot.
 - 3 Nyomja meg a **Név** gombot, ezzel kijelöli, majd az érintőképernyő gombjainak használatával írja be a fő kezelő nevét legfeljebb 8 karakter hosszban.
 - 4 Nyomja meg a **Fő kezelő telefonszáma** gombot, ezzel kijelöli, majd írja be az mellék ötjegyű számát adatokat az érintőképernyő gombjainak segítségével. Ha a mellék száma öt jegynél rövidebb, használjon „-” jelet az öt jegyre történő kiegészítéshez. A szám elejére irt kötőjel a Sűgó képernyőn szóközként jelenik meg.
 - 5 A beállítás befejezéséhez és a fő kezelői mód képernyőjére való visszatéréshez nyomja meg az **OK** gombot.
 - 6 A főképernyőre való visszatéréshez, másolási műveletek végzéséhez nyomja meg a **VISSZA** gombot.

9. Heti időzítő

Ezt a funkciót a fő kezelő csak egy egyedi, négyjegyű heti időzítő fő kód megadása után tudja elérni.

A heti időzítő a készülék egyik kezelési funkciója, amely napi vagy óra szinten leállítja a készüléket, be lehet programozni konkrétan az ebédidőre, hétvégre vagy ünnepnapokra, illetve bármilyen időpontra, amikor nincsen szükség a készülékre.

Engedélyezni lehet az időzítés megszakítását is (jelszóval vagy anélkül), hogy a készülék ideiglenesen azokban az időszakokban is használható legyen, amikor az időzítő funkció leállítja.

A heti időzítő használatának feltételei

- a csatlakozódugasz legyen bedugva a falíaljzatba
- a főkapcsoló legyen bekapcsolva
- legyen helyesen beállítva az aktuális dátum és idő

Ha a heti időzítőt be kell kapcsolni a készüléken, forduljon a szervizhez. A következő beállításokat lehet megadni a heti időzítőhöz:

Heti időzítő ki/be beállítás

- az időzítő funkció engedélyezése és tiltása

Időzítés beállítása

- adja meg azokat az időpontokat, amikor a készülék ki- és bekapcsolódik a hét minden napján vagy egész héten

Időzítő ki/be beállítás

- adja meg az időzítőnek a készülék munkanapjait, hétfőtől vasárnapig és/vagy az adott hónap egyes napjaira

Ebédidő-kikapcsolási beállítás

- adja meg az ebédidőt, mialatt a készülék kikapcsol, majd visszakapcsol

Időzítés megszakítási jelszavának beállítása

- az időzítés kikapcsolásához jelszó használatát kéri, és megszabja a használati időt

Megjegyzés

Az idő 24 órás rendszerben van megadva, 1 óra az éjfél követő első óra, 24 óra pedig éjfél jelent. Például DE. 6 óra megfelelője 06:00, DU. 6 órának a 18:00 felel meg.

A **VISSZAÁLLÍTÁS** gomb használatával lehet a **BEÁLLÍTÁS** érintőgombbal megadott számokat módosítani.

A heti időzítő beállítási módjának elérése

- 1 A Sűgó képernyő megjelenítéséhez nyomja meg a **SŰGÓ** gombot, majd nyomja meg a **FŐ KEZELŐI MÓD** gombot.
Adja meg a fő kezelő négyjegyű jelszavát, majd a fő kezelői mód képernyő megjelenítéséhez nyomja meg az **OK** gombot. Érvénytelen jelszó beírása esetén adja meg az érvényes négyjegyű jelszót.
- 2 Nyomja meg a **9. Heti időzítő** gombot.
Ha kód megadására van szükség, megjelenik a heti időzítő főképernyője.
- 3 Írja be a négyjegyű heti időzítő főképernyő gombjainak segítségével, majd a heti időzítő beállítási menüjének megjelenítéséhez nyomja meg az **OK** gombot. Érvénytelen heti időzítő főképernyő beírása esetén folytassa az érvényes négyjegyű jelszó megadásával.
- 4 Válassza a megfelelő heti időzítési funkciót, és adja meg a szükséges beállításokat.
- 5 A heti időzítő módból való kilépéshez nyomja meg a heti időzítő beállítási menüjében a **VISSZA** gombot.
- 6 A fő kezelői módból való kilépéshez nyomja meg a fő kezelői mód képernyőjén a **VISSZA** gombot. Megjelenik a főképernyő.

1. Heti időzítő ki/be beállítás

- 1 A Sűgó képernyő megjelenítéséhez nyomja meg a **SŰGÓ** gombot, majd nyomja meg a **FŐ KEZELŐI MÓD** gombot.
Adja meg a fő kezelő négyjegyű jelszavát, majd a fő kezelői mód képernyő megjelenítéséhez nyomja meg az **OK** gombot. Érvénytelen jelszó beírása esetén adja meg az érvényes négyjegyű jelszót.
- 2 Nyomja meg a **9. Heti időzítő** gombot. A heti időzítő beállítási menüjének megjelenítéséhez írja be a négyjegyű heti időzítő főképernyőjét, majd nyomja meg az **OK** gombot. Érvénytelen heti időzítő főképernyő beírása esetén folytassa az érvényes négyjegyű jelszó megadásával.
- 3 A heti időzítő beállítási képernyőjének megjelenítéséhez nyomja meg az **1. Heti időzítő ki/be beállítás** gombot.
- 4 A heti időzítő bekapcsolásához nyomja meg a **Heti időzítő BE** gombot, a funkció kikapcsolásához a **Heti időzítő KI** gombot. Az alapértelmezett beállítás a kikapcsolt állapot.
A kijelölt gomb kiemelve jelenik meg.
- 5 A beállítás befejezéséhez és a heti időzítő beállítási menüjére való visszatéréshez nyomja meg az **OK** gombot. Ha más módosítás is szükséges a heti időzítő beállításain, nyomja meg a megfelelő **1 - 5** gombot.
- 6 A fő kezelői mód képernyő visszaállításához nyomja meg a **VISSZA** gombot.
- 7 A főképernyőre való visszatéréshez, másolási műveletek végzéséhez nyomja meg a **VISSZA** gombot.

2. Időzítés beállítása

Ezzel a funkcióval a hét egyes napjaira vagy az egész hét teljes idejére adhatja meg a ki- és bekapcsolási időket, más szóval ugyanazt a ki- és bekapcsolási időpontot állíthatja be a hét napjaira külön-külön.

- 1 A SÚGÓ képernyő megjelenítéséhez nyomja meg a **SÚGÓ** gombot, majd nyomja meg a **FŐ KEZELŐI MÓD** gombot.
Adja meg a fő kezelő négyjegyű jelszavát, majd a fő kezelői mód képernyő megjelenítéséhez nyomja meg az **OK** gombot. Érvénytelen jelszó beírása esetén adja meg az érvényes négyjegyű jelszót.
- 2 Nyomja meg a **9. Heti időzítő** gombot. A heti időzítő beállítási menüjének megjelenítéséhez írja be a négyjegyű heti időzítő főkódot, majd nyomja meg az **OK** gombot. Érvénytelen heti időzítő főkód beírása esetén folytassa az érvényes négyjegyű jelszó megadásával.
- 3 A heti időzítő időpont-beállítási képernyőjének megjelenítéséhez nyomja meg az **2. Időzítés beállítása** gombot.
- 4 A képernyő megjelenésekor mindig a hétfői bekapcsolási időpont van kijelölve.
Adja meg a bekapcsolás óráját két számjeggyel (pl. DE. 8 óra helyett írja be: 08) és a bekapcsolás percét szintén két számjeggyel (pl. 7 percnél írja be: 07) az érintőképernyő gombjaival, majd nyomja meg a **BEÁLLÍTÁS** gombot.
A **BEÁLLÍTÁS** gomb ismételt megnyomásával tudja átléptetni a bevitelt a hétfői bekapcsolásról a hétfői kikapcsolásra, a keddi bekapcsolásra, a keddi kikapcsolásra.

Megjegyzés

Ha a bekapcsolás és a kikapcsolás ideje megegyezik, a készülék nem fog bekapcsolódni.

Ha a beállítás 00:00 - 00:00, az adott napokon nem tudja beállítani a készülék ki- és bekapcsolását.

Ha a vasárnapi kikapcsolási idő beállításakor ismét a hétfői bekapcsolási idő jelenik meg, folytassa a 7. lépéssel.

- 5 Ha a hét egynél több napjára együttesen kívánja megadni a ki- és bekapcsolás idejét, nyomja meg a **Blokk beáll.** gombot, ezzel megjeleníti a heti időzítő gyűjtőidőzítési képernyőjét.
- 6 A képernyő megnyitásakor a ki- és bekapcsolási idők mindig 00:00 - 00:00 értékre vannak beállítva. Nyomja meg a hét beállítani kívánt napjainak gombját. Egyszerre egynél több napot is ki lehet jelölni. Írja be a bekapcsolási és kikapcsolási időpontokat az érintőképernyő gombjaival, minden beírás után nyomja meg a **BEÁLLÍTÁS** gombot.
- 7 A beállítás befejezéséhez és a heti időzítő beállítási menüjére való visszatéréshez nyomja meg az **OK** gombot a heti időzítő időpont-beállítási képernyőjén, illetve a heti időzítő gyűjtőidőzítési képernyőjén. Ha más módosítás is szükséges a heti időzítő beállításain, válassza ki a megfelelő menüelemet az 1-5 gomb megnyomásával.
- 8 A fő kezelői mód képernyő visszaállításához nyomja meg a **VISSZA** gombot.
- 9 A főképernyőre való visszatéréshez, másolási műveletek végzéséhez nyomja meg a **VISSZA** gombot.

3. Időzítő ki/be beállítás

Ezzel a funkcióval egy adott hónapra lehet beállítani a készülék ki- és bekapcsolását. A ki- és bekapcsolást meg lehet adni konkrét napokra vagy együttesen, az adott hónap összes hétfőjétől kezdve az összes vasárnapig. Az alapértelmezett beállítás a gyűjtőbeállítás: hétfőtől szombatig be van kapcsolva, vasárnaponként ki van kapcsolva.

- 1 A SÚGÓ képernyő megjelenítéséhez nyomja meg a **SÚGÓ** gombot, majd nyomja meg a **FŐ KEZELŐI MÓD** gombot.
Adja meg a fő kezelő négyjegyű jelszavát, majd a fő kezelői mód képernyő megjelenítéséhez nyomja meg az **OK** gombot. Érvénytelen jelszó beírása esetén adja meg az érvényes négyjegyű jelszót.
- 2 Nyomja meg a **9. Heti időzítő** gombot. A heti időzítő beállítási menüjének megjelenítéséhez írja be a négyjegyű heti időzítő főkódot, majd nyomja meg az **OK** gombot. Érvénytelen heti időzítő főkód beírása esetén folytassa az érvényes négyjegyű jelszó megadásával.
- 3 Az időzítő ki/be beállítási képernyőjének megjelenítéséhez nyomja meg a **3. Időzítő ki/be beállítás** gombot.
Az aktuális hónap napjai a képernyő bal felén jelennek meg, köztük ki vannak emelve azok a napok, amelyeken aktív az időzítési funkció.
- 4 Az időzítő adott napon való be- vagy kikapcsolásához nyomja meg a nap gombját, ezzel megváltozik a beállítás.
A hónap váltásához lapozzon a hónapok között a nyílombok használatával.
- 5 Ha az egész hónapra szeretné megadni a hét egy napjára vonatkozóan a be- és kikapcsolást, nyomja meg a kívánt nap mellett a képernyő jobb oldalán a **BE** vagy a **KI** gombot. Ha már kijelölt gombot nyom meg, nem történik változás.

- 6 Ha a gyűjtőbeállításokban módosítást végez, megjelenik az időzítő ki/be beállítás megerősítését kérő képernyő.
Az időzítési beállítások módosításához nyomja meg az **IGEN** gombot, a visszavonáshoz a **NEM** gombot.
Visszaáll az időzítő ki/be beállítási képernyő.
- 7 A beállítás befejezéséhez és a heti időzítő beállítási menüjére való visszatéréshez nyomja meg az időzítő ki/be beállítási képernyőn az **OK** gombot. Ha más módosítás is szükséges a heti időzítő beállításain, nyomja meg a megfelelő 1 - 5 gombot.
- 8 A fő kezelői mód képernyő visszaállításához nyomja meg a **VISSZA** gombot.
- 9 A főképernyőre való visszatéréshez, másolási műveletek végzéséhez nyomja meg a **VISSZA** gombot.

4. Ebédidő-kikapcsolási beállítás

A heti időzítő funkció a készüléket naponta egyszer be- és kikapcsolja. Az ebédidő-kikapcsolási funkcióval leállíthatja a készüléket az ebédidő alatt, majd újra visszakapcsolhatja a heti időzítés beállításainak megfelelően. Csak egy leállítási időszakot lehet beprogramozni.

- 1 A Sűgó képernyő megjelenítéséhez nyomja meg a **SŰGÓ** gombot, majd nyomja meg a **FŐ KEZELŐI MÓD** gombot.
Adja meg a fő kezelő négyjegyű jelszavát, majd a fő kezelői mód képernyő megjelenítéséhez nyomja meg az **OK** gombot. Érvénytelen jelszó beírása esetén adja meg az érvényes négyjegyű jelszót.
- 2 Nyomja meg a **9. Heti időzítő** gombot. A heti időzítő beállítási menüjének megjelenítéséhez írja be a négyjegyű heti időzítő főkódot, majd nyomja meg az **OK** gombot. Érvénytelen heti időzítő főkód beírása esetén folytassa az érvényes négyjegyű jelszó megadásával.
- 3 Az ebédidő-kikapcsolási képernyő megjelenítéséhez nyomja meg a **4. Ebédidő-kikapcs. Beáll.** gombot.
- 4 Az ebédidő-kikapcsolási funkció engedélyezéséhez nyomja meg az **Érv. funkció** gombot. Írja be a kikapcsolási és visszakapcsolási időpontot az érintőképernyő gombjaival, minden beírás után nyomja meg a **BEÁLLÍTÁS** gombot.
Az ebédidő-kikapcsolási funkció kikapcsolásához nyomja meg a **Funkció érvnyt.** gombot. Az időbeállítási terület kiszürkítve jelenik meg, és nem lehet kijelölni.
A gyári alapbeállítás a funkció érvénytelen állapota.
- 5 A beállítás befejezéséhez és a heti időzítő beállítási menüjére való visszatéréshez nyomja meg az **OK** gombot. Ha más módosítás is szükséges a heti időzítő beállításain, nyomja meg a megfelelő 1 - 5 gombot.
- 6 A fő kezelői mód képernyő visszaállításához nyomja meg a **VISSZA** gombot.
- 7 A főképernyőre való visszatéréshez, másolási műveletek végzéséhez nyomja meg a **VISSZA** gombot.

5. Időzítés megszakítási jelszavának beállítása

Ennek a jelszóbeállító módnak az alkalmazásával négyjegyű jelszót állíthat be az időzítő megszakítása funkció használatához. Az alapértelmezett jelszó 0000, így jelszó használata nélkül meg lehet szakítani az időzítési funkciót.

- 1 A Sűgó képernyő megjelenítéséhez nyomja meg a **SŰGÓ** gombot, majd nyomja meg a **FŐ KEZELŐI MÓD** gombot.
Adja meg a fő kezelő négyjegyű jelszavát, majd a fő kezelői mód képernyő megjelenítéséhez nyomja meg az **OK** gombot. Érvénytelen jelszó beírása esetén adja meg az érvényes négyjegyű jelszót.
- 2 Nyomja meg a **9. Heti időzítő** gombot. A heti időzítő beállítási menüjének megjelenítéséhez írja be a négyjegyű heti időzítő főkódot, majd nyomja meg az **OK** gombot. Érvénytelen heti időzítő főkód beírása esetén folytassa az érvényes négyjegyű jelszó megadásával.
- 3 Az időzítésmegszakítás jelszóbeállítási képernyőjének megjelenítéséhez nyomja meg az **5 Időzít megszakít. jelsz beáll.** gombot.
- 4 Írjon be egy négyjegyű jelszót az érintőképernyő gombjainak használatával, majd a beállítás befejezéséhez és a heti időzítő beállítási menüjére való visszatéréshez nyomja meg az **OK** gombot.

Megjegyzés

Ha a jelszó beállítása 0000, az időzített leállítást egyszerűen a készülék ki-, majd visszakapcsolásával meg lehet szakítani. Ebben az esetben meg kell adni a használat időtartamát (ameddig a készüléknek bekapcsolva kell lennie).

Ha más módosítás is szükséges a heti időzítő beállításain, nyomja meg a megfelelő 1 - 5 gombot.

- 5 A fő kezelői mód képernyő visszaállításához nyomja meg a **VISSZA** gombot.
- 6 A főképernyőre való visszatéréshez, másolási műveletek végzéséhez nyomja meg a **VISSZA** gombot.

10. Vezérlőpanel beállítása

Ezzel a funkcióval ellenőrizheti az LCD érintőképernyőt, és kiigazíthatja az érintésérzékelő pozícióját, amely esetleg elcsúszott.

- 1 A SÚGÓ képernyő megjelenítéséhez nyomja meg a **SÚGÓ** gombot, majd nyomja meg a **FŐ KEZELŐI MÓD** gombot.
Adja meg a fő kezelő négyjegyű jelszavát, majd a fő kezelői mód képernyő megjelenítéséhez nyomja meg az **OK** gombot. Érvénytelen jelszó beírása esetén adja meg az érvényes négyjegyű jelszót.
- 2 A vezérlőpanel-beállítási képernyő megjelenítéséhez nyomja meg a **10. Vezérlőpanel beállítása** gombot.
- 3 Nyomja meg a „+” jelet a képernyő jobb felső, majd a bal alsó sarkában. A képernyő üzenetterületén megjelennek az aktuális koordináták.
- 4 Ellenőrizze, hogy az üzenetterület első sorában megjelenített X és Y koordináta belül esik-e a második sorban kiírt szabványos értéken.
- 5 Nyomja meg a gombokat a képernyő bal felső és jobb alsó sarkában a hangjelzés működésének ellenőrzésére.
- 6 Ha a 4. lépésben a koordináták kívül esnek a szabványos értékeken, vagy ha az 5. lépésben nem hallatszik a hangjelzés, ismételje meg a 3-5. lépéseket, vagy forduljon a szervizhez.
- 7 A fő kezelői mód képernyőjének megjelenítéséhez nyomja meg a vezérlőpanelen az **1** gombot.
- 8 A főképernyőre való visszatéréshez, másolási műveletek végzéséhez nyomja meg a **VISSZA** gombot.

11 Automatikus tálcakiválasztás beállítása

Adja meg, hogy a tálca méretbeállítását érzékeljék-e az automatikus tálcakiválasztási és az automatikus papírkiválasztási funkciók. Ha az érzékelést állítja be, megadhatja az egyes tálcák érzékelési prioritását is.

- 1 A SÚGÓ képernyő megjelenítéséhez nyomja meg a **SÚGÓ** gombot, majd nyomja meg a **FŐ KEZELŐI MÓD** gombot.
Adja meg a fő kezelő négyjegyű jelszavát, majd a fő kezelői mód képernyő megjelenítéséhez nyomja meg az **OK** gombot. Érvénytelen jelszó beírása esetén adja meg az érvényes négyjegyű jelszót.
A fő kezelői mód képernyőjének 11-20. menüjének megjelenítéséhez nyomja meg a lefelé mutató nyíl gombot.
- 2 Az automatikus tálcakiválasztás beállítási képernyőjének megjelenítéséhez nyomja meg a **11 Autom. tálcakiv. beállítás** gombot.
- 3 A képernyő bal felén válassza ki sorra a tálcagombokat, és adja meg hozzájuk a **KI** vagy **BE** gomb választásával, hogy a kijelölt tálca automatikusan érzékelhető legyen-e.
- 4 A képernyő jobb felében megjelennek az automatikus tálcakiválasztáshoz és az automatikus papírkiválasztáshoz tartozó gombok. A megfelelő tálcagombot megnyomásával jelölje ki, majd módosítsa a prioritását a fel és le nyíl gombok használatával.
- 5 A beállítás befejezéséhez és a fő kezelői mód képernyőjére való visszatéréshez nyomja meg az **OK** gombot.
- 6 A főképernyőre való visszatéréshez, másolási műveletek végzéséhez nyomja meg a **VISSZA** gombot.

Megjegyzés

A lista sorrendjét meg kell hagyni az 5,4,3,2 sorrendben, az 1. tálca nélkül, ha be van szerelve a HP nyomtatóegység. A speciális (nem sima) papírt tartalmazó tálcákat törölni kell a listáról. A beépített webszerver használata segít e szabályok betartásában.

12 Készenlét beállítása

Állítsa be, hogy mennyi időnek kell eltelnie, mielőtt működésbe lép az automatikus energiatakarékosság, illetve az automatikus leállítás. Az automatikus leállítás több energiát takarít meg, mint az automatikus energiatakarékosság. Az automatikus energiatakarékossághoz beállított idő nem lehet hosszabb az automatikus kikapcsoláshoz beállított időnél.

- 1 A SÚGÓ képernyő megjelenítéséhez nyomja meg a **SÚGÓ** gombot, majd nyomja meg a **FŐ KEZELŐI MÓD** gombot.
Adja meg a fő kezelő négyjegyű jelszavát, majd a fő kezelői mód képernyő megjelenítéséhez nyomja meg az **OK** gombot. Érvénytelen jelszó beírása esetén adja meg az érvényes négyjegyű jelszót.
A fő kezelői mód képernyőjének 11-20. menüjének megjelenítéséhez nyomja meg a lefelé mutató nyíl gombot.
- 2 A készenlét beállítási képernyőjének megjelenítéséhez nyomja meg a **12 Készenlét beállítása** gombot.

- 3 Az egyes készenléti funkciókhoz aktuálisan beállított időszakok az automatikus energiatakarékosság és az automatikus kikapcsolás jelzései alatt, az időzítésbeállítási képernyőn láthatók.

Állítsa be az egyes területeken a ▲ és ▼ gombok használatával, hogy mennyi legyen a várakozás az automatikus energiatakarékosság, illetve az automatikus kikapcsolás működésbe lépése előtt.

Megjegyzés

Az automatikus energiatakarékossághoz beállított idő nem lehet hosszabb az automatikus kikapcsoláshoz beállított időnél.

Ha ugyanannyi idő van beállítva az automatikus kikapcsoláshoz, mint az automatikus energiatakarékossághoz, az automatikus energiatakarékosság helyett az automatikus kikapcsolás lép működésbe.

- 4 A beállítás befejezéséhez és a fő kezelői mód képernyőjére való visszatéréshez nyomja meg az OK gombot.
5 A főképernyőre való visszatéréshez, másolási műveletek végzéséhez nyomja meg a VISSZA gombot.

13. Memóriakapcsoló beállítása

Ezzel a funkcióval az alább felsorolt memóriabeállítások módosíthatóak. A memóriabeállítások részletes ismertetését lásd: „13 Memóriakapcsoló beállítása”, 167. oldal.

SW szám	Tétel	Beállítás (az alapértelmezés alá van húzva)
01	Időzítő visszaállítása	KI / 30 mp/ <u>60 mp</u> / 90 mp/ 120 mp/150 mp/ 180 mp/ 210 mp/ 240 mp/ 270 mp/ 300 mp
02	Visszaállítás gomb funkciója	Teljesen automatikus/ <u>Kezdeti beállítás</u>
03	Automatikus lapadagoló-eredeti hatás	Automatikus lapadagoló + Visszaállítás gomb beállítva/ <u>automatikus lapadagoló beállítva</u>
04	Feladatmem. autom. előh.(30)	ki/ be
05	Befejező mód teljesen automatikus	színével lefelé (papírkimeneti tálca)/ nincs rendezés/ <u>rendezés</u> / tűzés rendezése/ tűzés és hajtás/ hajtás/ színével felfelé (papírkimeneti tálca)
06	Kezdeti kulcsszámláló beill.	ki/ <u>be</u>
07	Eredeti külső területének törlése	<u>Törlés, kivéve a beolvasót (1:1)</u> / törlés az eredetin kívüli területen/ törlés csak automatikus papírválasztásnál/automatikus méretezésnél
08	Automatikus lapadagoló kerettörlésének kiválasztása	Nincs / 1 mm keret / 2 mm keret/ <u>3 mm keret</u> / 4 mm keret/ 5 mm keret
09	Automatikus tálcaváltás	ki/ be
10	Másolóüveg automatikus papírválasztása	ki/ <u>be</u>
11	Automatikus lapadagoló automatikus papírválasztása	ki/ <u>be</u>
12	Másolóüveg automatikus méretezése	ki/ be
13	Automatikus lapadagoló automatikus méretezése	ki/ <u>be</u>
14	Tálcakiválasztás automatikus papírválasztás kikapcsolásakor	<u>Automatikus papírválasztás preferált tálcája</u> / 2. tálca/ 3. tálca/ 4. tálca/ HCl/ 1. tálca
15	Másolóüveg eredeti méret észlelése	Csak A sorozat/ teljes méret/ AB sorozat/ <u>Hüvelyk sorozat</u>
16	Automatikus lapadagoló eredeti méret észlelése	Csak A sorozat/ teljes méret/ AB sorozat/ <u>Hüvelyk sorozat</u>
17	Másolóüveg eredeti méret észlelése (kis méret)	A5R/ B6R/ <u>5.5 x 8.5R</u> / B5/ A4/ Letter
18	Elforgatás	Be - csak automatikus papírválasztás/méretezés mellett/ <u>be - csak automatikus papírválasztás/méretezés/kicsinyítés mellett</u> / mindig BE
19	Tűzés mód visszaállítási funkciója	ki/ be
20	Feladatoffsz. működés	ki/ be
21	Folytatólagos nyomtatás	ki/ be
22	Billentyűhang	ki/ <u>be</u>
23	1 SHOT jelzési idő	<u>3 másodperc</u> / 5 másodperc
24	Készenlét képernyő	<u>Kikapcsolási mód</u> / Energiatakarékos mód
25	INDÍTÁS gomb zárfunkciója	ki/ <u>be</u>

SW szám	Tétel	Beállítás (az alapértelmezés alá van húzva)
26	ÁLLJ gomb funkciója	<u>Feladat ideiglenes leállítása</u> / feladat törlése
27	Brosúramásolat autom. kivál.	<u>Automatikus kiválasztás</u> / nem automatikus kiválasztás
28	Másolásmonitor jelszava	8 jegynél rövidebb/ <u>8 jegy</u>
29	Nyílombos módosítás (képeltolás)	<u>Tizedespont KI (1 lépés 1 mm)</u> / tizedespont BE (1 lépés 0,1 mm)
30	1 lap kimeneti iránya	nyomtatott oldallal felfelé/ <u>nyomtatott oldallal lefelé</u>
31	Másolási feladat megszakítása	<u>Másolatszám elosztása</u> / azonnal
32	Másolásmonitor jelszó megadási ideje	<u>Időzítő visszaállítása</u> / feladat befejezése
33	Hang (nincs papír/elakadás)	Ki/ <u>3 másodperc</u> / 5 másodperc/ 10 másodperc
34	Tartalék feladat másolása funkció	<u>Tartalék másolása mappaválasztással</u> / Tartalék másolása eredeti sor szerint
35	Beolvasás leállása tálcá kihúzására	<u>be</u> / ki
36	Oldalszám helyének módosítása (brosúra)	<u>ki</u> / be (külső oldalszámozás)
37	Nyomtatást tiltó időzítés	ki/ 15 másodperc/ <u>30 másodperc</u> / 60 másodperc/ 90 másodperc
38	KÖNYVJELZŐ funkció	<u>be (minden feladatnál törölődik)</u> / be (nem törölődik minden feladatnál)/ ki
39	Átfedési kép törlése	Engedély (törlés/felülírás)/ <u>Tiltás (törlés/felülírás)</u>
40	Eredeti iránya/kötési módja	<u>Minden feladatnál törölődik</u> / Nem törölődik minden feladatnál
41	Képtárolás folyt. (SRV)	<u>ki</u> / be
42	Képelőhívás folyt. (SRV)	<u>ki</u> / be
43	Kilépés iránya	Nyomtatott oldallal lefelé/ nyomtatott oldallal felfelé

- A SUGÓ képernyő megjelenítéséhez nyomja meg a **SUGÓ** gombot, majd nyomja meg a **FŐ KEZELŐI MÓD** gombot.
Adja meg a fő kezelő négyjegyű jelszavát, majd a fő kezelői mód képernyő megjelenítéséhez nyomja meg az **OK** gombot. Érvénytelen jelszó beírása esetén adja meg az érvényes négyjegyű jelszót.
A fő kezelői mód képernyőjének 11-20. menüjének megjelenítéséhez nyomja meg a  lefelé mutató nyíl gombot.
 - A memóriakapcsoló-beállítási képernyő megjelenítéséhez nyomja meg a **13. Memóriakapcsoló beállítás** gombot.
 - A megfelelő elem kijelöléséhez és a beállítás módosításához hajtsa végre az alábbi lépéseket.
 - A megfelelő elem kijelöléséhez nyomja meg a nyílombokat (**▲**) és (**▼**) a memóriakapcsoló-beállítási képernyő jobb oldalán.
 - A képernyő bal alján lévő nyilakkal tud görgetni.
 - A kijelölt elem beállításának módosításához kattintson a **Beáll tart változtatás** gombra.
 - Egymás után több módosítás elvégzéséhez ismétlje meg a fenti 1-3. lépéseket.
 - A fő kezelői mód képernyő visszaállításához nyomja meg a **VISSZA** gombot.
 - A főképernyőre való visszatéréshez, másolási műveletek végzéséhez nyomja meg a **VISSZA** gombot.
- A memóriakapcsoló beállításai a következő funkciókat tudják nyújtani.

Időzítő visszaállítása

- A másolási feladat befejezésétől kezdve a készülék alaphelyzetbe való visszaállításig eltelt idő beállítása.

VISSZAÁLLÍTÁS gomb funkciója

- A következő módok állapota a **VISSZAÁLLÍTÁS** gomb megnyomásának hatására: másolási mód, másolás sűrűsége, nagyítás, tálcakiválasztás.

Automatikus lapadagoló-eredeti hatás

- A készülék állapotának beállítása olyan esetben, amikor az eredeti az automatikus lapadagolóra van beállítva nem automatikus lapadagoló módban, és az automatikus lapadagoló egység fedele le van csukva.

Feladatmemória automatikus előhívása (30)

- A 30. sz. feladatmemóriát automatikusan előhívja a készülék bekapcsoláskor, illetve a **VISSZAÁLLÍTÁS** funkció használata után. Ez a feladatelőhívási funkció csak akkor működik, ha meg van adva a 30. sz. feladat.

Befejező mód teljesen automatikus

- A **VISSZAÁLLÍTÁS** gomb megnyomásakor előhívandó kimeneti mód beállítása.

Kezdeti kulcsszámláló beillesztése

- A készülék beállítása a kezdeti állapotba való visszaállásra a kulcsszámláló behelyezésekor.

Eredeti külső területének törlése

- A készülék beállítása az eredeti külső területének törlésére.

Automatikus lapadagoló kerettörlésének kiválasztása

- A kerettörlés beállítása az automatikus lapadagoló módban való állandó működésre.

Automatikus tálcaváltás

- Amikor másolás közben kifogy a papír, a készülék másik, azonos méretű papírt tartalmazó tálcára váltva folytatja a másolást.

Másolóüveg automatikus papírválasztása

- A készülék automatikusan ugyanolyan méretű másolópapírt választ, mint a másolóüvegre helyezett eredeti. (Kicsinyítési vagy nagyítási módban a megadott méretaránynak megfelelő papírméretet választ a készülék.)

Automatikus lapadagoló automatikus papírválasztása

- A készülék automatikusan ugyanolyan méretű másolópapírt választ, mint az automatikus lapadagolóba helyezett eredeti. (Kicsinyítési/nagyítási módban a megadott méretaránynak megfelelő papírméretet választ a készülék.)

Másolóüveg automatikus méretezése

- A készülék érzékeli a másolóüvegre helyezett eredeti méretét, és a beállított papírméretnek megfelelő méretarányt választ hozzá.

Automatikus lapadagoló automatikus méretezése

- A készülék, miután észlelte az automatikus lapadagolóba helyezett eredeti méretét, automatikusan kiválasztja a megfelelő méretarányt a másolathoz, ha a másolat mérete kézzel van megadva.

Tálcakiválasztás automatikus papírválasztás kikapcsolásakor

- Az automatikus papírválasztás kikapcsolásakor automatikusan kiválasztandó tálcá beállítása.

Másolóüveg eredeti méret észlelése

- A másolóüvegen észlelt eredeti papírméretéhez tartozó sorozat kiválasztása.

Automatikus lapadagoló eredeti méret észlelése

- Az automatikus lapadagolóban észlelt eredeti papírméretéhez tartozó sorozat kiválasztása.

Másolóüveg eredeti méret észlelése (kis méret)

- A másolóüvegen észlelt eredeti legkisebb méretének kiválasztása.

Elforgatás

- Az elforgatási funkció bekapcsolása, az elforgatási funkció bekapcsolása csak az automatikus papírválasztás/automatikus méretezés működése esetén, vagy az elforgatás bekapcsolása csak az automatikus papírválasztás/automatikus méretezés/kicsinyítés működése esetén.

Tűzés mód visszaállítási funkciója

- A tűzés mód automatikusan kikapcsolódik, amikor elkészül egy feladat, amelyhez be volt kapcsolva a tűzés rendezése funkció. (A rendezési mód be van állítva.)

Feladatoffsz. működés

- A készülék beállítása több tartalék feladat egymás utáni végrehajtása esetén a különböző feladatok másolatainak egymáshoz képes eltolására.

Folytatólagos nyomtatás

- A készülék beállítása több tartalék feladat egymás utáni elkészítésére.

Billentyűhang

- Az érintőképernyő gombjainak megnyomásakor hallatszó hangjelzés be- vagy kikapcsolása.

1 SHOT jelzési idő

- A SHOT jelzési idő funkció beállítása.

Készenlét képernyő

- A KÉSZENLÉT BE/KI gomb megnyomásakor megjelenítendő képernyő beállítása.

INDÍTÁS gomb zárfunkciója

- A zár funkció engedélyezése vagy kikapcsolása.

ÁLLJ gomb funkciója

- Az ÁLLJ gomb megnyomásakor a megerősítési üzenet kijelzésének beállítása.

Brosúramásolat automatikus kiválasztása

- A Q3634A egységgel ellátott készülék beállítása a broszúra mód automatikus kiválasztására, ha a tűzés és hajtás, illetve a hajtási kimeneti mód van beállítva.

Másolásmonitor jelszava

- A másolásmonitor főkódjának elfogadható hossza.

Nyílógombos módosítás (képeltolás)

- A képeltolási funkcióban az eltolás mértékének megadása az érintógombhoz tartozó egy lépés egységének beállításával.

1 lap kimeneti iránya

- Egylapos másolat készítésénél a kilépés nyomtatott oldallal fel- vagy lefelé mutató irányának megadása.

Megszakítás felfüggesztési módja

- A MEGSZAKÍTÁS megnyomásakor folyamatban lévő feladat leállításának időzítése.

Másolásmonitor jelszó megadási ideje

- A másolásmonitor jelszava megadási idejének beállítása.

Billentőúhang (nincs papír/elakadás)

- A készülékben kifogyott vagy elakadt papírra figyelmeztető hangjelzés időtartamának beállítása.

Tartalék feladat másolása funkció

- A tartalék feladat beállításának időzítése.

Beolvasás leállása tálca kihúzására

- A tálca kihúzásakor a beolvasási feladat leállításának vagy folytatásának beállítása.

Oldalszám helyének módosítása (brosúra)

- A készülék beállítása olyan módon, hogy az oldalszámok automatikusan a másolatok külső szélére kerüljenek a broszúra bélyegzőként beállított oldalszámozása esetén.

Vágóegység (szabvány/egyéni méret) (érvénytelen funkció)

- A készülék beállítása a hajtott vagy tűzött és hajtott, nem szabványos (vagy széles) méretű lapok levágásának engedélyezésére).

Nyomtatást tiltó időzítés

- Az időzítő beállítása a nyomtatási feladatnak a másolási feladat utáni engedélyezésére.

KÖNYVJELZŐ funkció

- A KÖNYVJELZŐ funkció beállítása csak az aktuális feladatra, az összes későbbi feladatra, illetve a funkció kikapcsolása.

2. oldal nyomtatása (STD. ismétlés + zoom)

- A hátsó oldalak kétoldalas másolásnál 180°-kal történő automatikus elforgatásának és a nagyítás megváltoztatásnak, valamint és a STD. ismétlés beállításának engedélyezése vagy kikapcsolása.

Átfedési kép törlése

- Amikor a merevlemezen jelöl (vagy tárol) átfedési képadatokat, megadhatja a kijelölt adatok törlésének (vagy a merevlemezen korábban ugyanilyen névvel eltárolt adatok felülírásának) engedélyezését vagy tiltását.

Eredeti irány/kötési mód

- Az egyes másolási feladatok után az *Eredetik beolvasási feltételének kiválasztása* menüben megadott eredetiirány- és kötéspozíció-beállítások törlésének vagy mentésének, illetve a kimeneti mód helyi menü megjelenítésének beállítása.

Képtárolás folyt. (SRV)

- Küldés/tárolás módban a képadatok merevlemezen/számítógépen tárolásakor ezzel a beállítással meg lehet adni, hogy az egyes képadat-tárolási feladatok elkészülésekor kikapcsolódjon vagy folytatódjon a küldési/tárolási mód.

Képelőhívás folyt. (SRV)

- Küldés/tárolás módban a képadatok merevlemezen/számítógépen tárolásakor ezzel a beállítással meg lehet adni, hogy csak egy feladat előhívása történjen meg, vagy több feladaté.

Kilépés iránya

- Egyoldalas másolat rendezés nélküli vagy rendezéssel módban, a befejezőegység elsődleges (fő) tálcájának használatakor ezzel a beállítással lehet megadni a nyomtatott oldallal felfelé vagy lefelé történő kiadást.

14. Gépkezelési lista nyomtatása

- ezzel a funkcióval a következő elemekből kijelölt listát lehet kinyomtatni
 - feladatmemória lista: a feladatmemória beprogramozott tartalma
 - felhasználókezelő lista: a felhasználó által megadott saját kezdőpozíció-beállítások
 - másolásmonitor-kezelőlista: a másolásmonitor által kezelt készülékadatok
 - fontminta lista: a készülékben használt betűkészletek mintái
- 1 A Sűgó képernyő megjelenítéséhez nyomja meg a **SŰGÓ** gombot, majd nyomja meg a **FŐ KEZELŐI MÓD** gombot.
Adja meg a fő kezelő négyjegyű jelszavát, majd a fő kezelői mód képernyő megjelenítéséhez nyomja meg az **OK** gombot. Érvénytelen jelszó beírása esetén adja meg az érvényes négyjegyű jelszót.
A fő kezelői mód képernyőjének 11-20. menüjének megjelenítéséhez nyomja meg a  lefelé mutató nyíl gombot.
 - 2 A gépkezelési lista nyomtatási képernyőjének megjelenítéséhez nyomja meg a **14. Gépkezelési lista nyomtatása** gombot.
 - 3 Nyomja meg a képernyőn a megfelelő elemet. A főképernyő automatikusan visszaáll.
 - 4 A kijelölt lista nyomtatásának megkezdéséhez nyomja meg az **INDÍTÁS** gombot.
A nyomtatás felfüggesztéséhez nyomja meg az **ÁLLJ** gombot. A gépkezelési lista nyomtatási képernyőjére való visszatéréshez nyomja meg a **P** és **C** gombokat.
 - 5 A fő kezelői mód képernyő visszaállításához nyomja meg a **VISSZA** gombot.
 - 6 A főképernyőre való visszatéréshez, másolási műveletek végzéséhez nyomja meg a **VISSZA** gombot.

16. 2. oldali lencsék állítása

Ezzel a funkcióval lehet a nagyítási méretarány beállítási értékét 2. oldalként beállítani mindegyik tálcához.

- 1 A Sűgó képernyő megjelenítéséhez nyomja meg a **SŰGÓ** gombot, majd nyomja meg a **FŐ KEZELŐI MÓD** gombot.
Adja meg a fő kezelő négyjegyű jelszavát, majd a fő kezelői mód képernyő megjelenítéséhez nyomja meg az **OK** gombot. Érvénytelen jelszó beírása esetén adja meg az érvényes négyjegyű jelszót.
A fő kezelői mód képernyőjének 11-20. menüjének megjelenítéséhez nyomja meg a  lefelé mutató nyíl gombot.
- 2 A 2. oldali lencsék állítási képernyőjének megjelenítéséhez nyomja meg a **16 2. oldali lencsék állítása** gombot.
- 3 Nyomja meg a megfelelő tálcá gombját, majd a beállítási adatok megadásához nyomja meg a nyíl gombokat. A beállított adatok megjelennek a kijelölt tálcá gombján.
- 4 A beállítás befejezéséhez és a fő kezelői mód képernyőjére való visszatéréshez nyomja meg az **OK** gombot.
- 5 A főképernyőre való visszatéréshez, másolási műveletek végzéséhez nyomja meg a **VISSZA** gombot.

17. Befejezőegység beállítása

Ezzel a móddal finombeállításokat lehet megadni a befejezőegység minden funkciójához.

- 1 A Sűgó képernyő megjelenítéséhez nyomja meg a **SŰGÓ** gombot, majd nyomja meg a **FŐ KEZELŐI MÓD** gombot.
Adja meg a fő kezelő négyjegyű jelszavát, majd a fő kezelői mód képernyő megjelenítéséhez nyomja meg az **OK** gombot. Érvénytelen jelszó beírása esetén adja meg az érvényes négyjegyű jelszót.
A fő kezelői mód képernyőjének 11-20. menüjének megjelenítéséhez nyomja meg a  lefelé mutató nyíl gombot.
- 2 A befejezőegység-beállítási menü megjelenítéséhez nyomja meg a **17. Befejezőegység beállítása** gombot.
- 3 Az egyes funkciók beállítási képernyőjének megjelenítéséhez nyomja meg a megfelelő menü gombját.
- 4 Adja meg a finombeállítást a képernyőn, majd a befejezőegység-beállítási menü helyreállításához nyomja meg a **VISSZA** gombot.
- 5 A fő kezelői mód képernyő visszaállításához nyomja meg a **VISSZA** gombot.
- 6 A főképernyőre való visszatéréshez, másolási műveletek végzéséhez nyomja meg a **VISSZA** gombot.

18. Merevlemez-kezelési beállítás

Ezzel a funkcióval lehet kezelni az opcionális merevlemezen tárolt képadatokat, valamint ellenőrizni, hogy van-e hely újabb adatok számára.

- jelszólista/törlés: a jelszólista megjelenítése a képernyőn, vagy a képadatok (feladat) törlése a megfelelő jelszó listából való törlésével
 - feladat automatikus törlési időtartamának beállítása: adja meg az adatok megőrzésének időtartamát (1-52 hét). A megadott időszak lejártá után automatikusan törlődik a feladat
 - merevlemez tárhelyének mérete: a szabad hely százalékosan
- 1 A Súgó képernyő megjelenítéséhez nyomja meg a **SÚGÓ** gombot, majd nyomja meg a FŐ KEZELŐI MÓD gombot.
Adja meg a fő kezelő négyjegyű jelszavát, majd a fő kezelői mód képernyő megjelenítéséhez nyomja meg az OK gombot. Érvénytelen jelszó beírása esetén adja meg az érvényes négyjegyű jelszót.
A fő kezelői mód képernyőjének 11-20. menüjének megjelenítéséhez nyomja meg a  lefelé mutató nyíl gombot.
 - 2 Nyomja meg a 18. Merevlemez-kezelési beállítás gombot. Megjelenik a merevlemez-kezelési jelszó képernyője, amennyiben a szerviz beállította a négyjegyű merevlemez-kezelési jelszót.
Ha nem állította be a szerviz a jelszót, a merevlemez-kezelési menü képernyője jelszó megadása nélkül megjelenik.
Ha megjelenik a merevlemez-kezelési jelszó képernyője, írja be a négyjegyű merevlemez-kezelési jelszót az érintőképernyő gombjainak segítségével, majd a merevlemez-kezelési menü megjelenítéséhez nyomja meg az OK gombot.

Megjegyzés

Alapértelmezésben a merevlemez-kezelési jelszó nincsen beállítva. Ha szüksége van rá, forduljon a szervizhez.

- 3 Az egyes funkciók képernyőjének megjelenítéséhez nyomja meg a megfelelő menü gombját.

A jelszavak listájának megtekintése vagy a jelszó és a kapcsolódó képadatok törlése

- a A jelszólista/törlés képernyő megjelenítéséhez nyomja meg az 1. Jelszólista/törlés gombot.
- b Nyomja meg a törlendő jelszó gombját a kijelöléshez, majd nyomja meg a Törlés gombot. Megjelenik a megerősítést kérő helyi menü.
- c A kijelölt jelszó és az összes kapcsolódó adat törléséhez nyomja meg az IGEN gombot, a visszavonáshoz a NEM gombot.
- d A merevlemez-kezelés beállítási menüjére való visszatéréshez nyomja meg a VISSZA gombot.

A jelszó és az adatok automatikus törlése

- a A feladat automatikus törlési időtartamának beállítási képernyőjének megjelenítéséhez nyomja meg a 2 Feladat auto t. időt. beáll. gombot.
- b Nyomja meg az Auto törlés be gombot a kijelöléshez, majd az érintőképernyő gombjainak használatával írja be, hogy hány hétig őrződjenek meg az adatok. A leghosszabb idő 52 hét.
- c A beállítás rögzítéséhez nyomja meg az OK gombot.

A merevlemez aktuális kapacitásának vizsgálata

- a A merevlemez aktuális kapacitását mutató képernyő megjelenítéséhez nyomja meg a VISSZA gombot. A képernyőn megjelenő oszlopdiagram mutatja a merevlemez kapacitásának pillanatnyi állapotát.
 - b A merevlemez-kezelés beállítási menüjére való visszatéréshez nyomja meg a VISSZA gombot.
- 4 A fő kezelői mód képernyő visszaállításához nyomja meg a VISSZA gombot.
- 5 A főképernyőre való visszatéréshez, másolási műveletek végzéséhez nyomja meg a VISSZA gombot.

19. A nem képi terület törlése

Válassza ki, hogy a nem képi terület törlése funkció melyik módja legyen érvényes, amikor a kimenetbeállítási képernyőn bekapcsolás vagy alapállapotba állítás után ezt a szolgáltatást állítják be.

- 1 A Sűgő képernyő megjelenítéséhez nyomja meg a **SŰGŐ** gombot, majd nyomja meg a **FŐ KEZELŐI MÓD** gombot.
Adja meg a fő kezelő négyjegyű jelszavát, majd a fő kezelői mód képernyő megjelenítéséhez nyomja meg az OK gombot. Érvénytelen jelszó beírása esetén adja meg az érvényes négyjegyű jelszót.
A fő kezelői mód képernyőjének 11-20. menüjének megjelenítéséhez nyomja meg a  lefelé mutató nyíl gombot.
- 2 A nem képi terület törlése funkció beállítási képernyőjének megjelenítéséhez nyomja meg a 20. Nem képi ter. törl. beáll. gombot.
- 3 Adja meg a kívánt törlési módot és az eredeti sűrűségi szintjét.
Ha azt szeretné, hogy a készülék automatikusan válassza ki a törlési módot és a sűrűségi szintet, nyomja meg az AUTO gombot.
A törlési mód kézi megadásához nyomja meg a Ferde törlés vagy a Négyzet törlés beállítás gombját igény szerint, majd adja meg a kapcsolódó sűrűségi szintet. 5 megvilágítási szintet lehet használni.
- 4 A beállítás befejezéséhez és a fő kezelői mód képernyőjére való visszatéréshez nyomja meg az OK gombot.
- 5 A főképernyőre való visszatéréshez, másolási műveletek végzéséhez nyomja meg a VISSZA gombot.

Megjegyzés

Válassza az automatikus módot, ha a megadott ferde vagy négyzetes mód nem működik megfelelően a beállított eredeti típusa miatt.

15 Karbantartás és kellékanyagok

Papír betöltése	190
Papír kijelzése	190
Kifogyott papír kijelzése	190
A SÚGÓ gomb használata	190
Papír betöltése a 2. és a 3. tálcába	190
Papír betöltése a 4. tálcába	191
Papír betöltése a HCI egységbe (Q3637A/Q3638A)	191
Tépfűles lapok betöltése a 2., 3. és 4. tálcába	192
Tépfűles lapok betöltése a HCI tálcába (Q3637A/Q3638A)	193
Toner betöltése	194
Új tűzőkazetta elhelyezése a tűző/kötegelő egységben és a többfunkciós befejezőegységben	195
A lyukasztóegység hulladéktárolójának kiürítése	196
Megelőző karbantartás	196
Az automatikus lapadagoló üvegének tisztítása	196
A dokumentumüveg és -fedél tisztítása	197
Szerviz, javítás és kellékek	197
Szerviz	197
Javítás	198
Kellékek	198

Papír betöltése

Papír kijelzése



A főképernyő tálcagombján mindig látható egy papírkijelző, amely a papír szintjét mutatja.

Kifogyott papír kijelzése



A főképernyő tálcagombján villog a kifogyott papír kijelzője, ha valamelyik tálca kiürült. Ha a kifogyott papír kijelzője villog, tegyen papírt a tálcába.

Ne lépje túl a tálcákhoz megadott alábbi korlátokat:

- 2. tálca: 500 lap 20 lb vastagság esetén (430 lap 24 lb vastagságnál)
- 3. tálca: 500 lap 20 lb vastagság esetén (430 lap 24 lb vastagságnál)
- 4. tálca: 1 000 lap 20 lb vastagság esetén (860 lap 24 lb vastagságnál)
- HCl: 4000 lap 20 lb vastagság esetén
- 1. tálca: 100 lap 20 lb vastagság esetén

(A papírköteg nem érhet a hátsó papírvezetőn lévő vastag piros vonal fölé.)

A SÚGÓ gomb használata

Ha bármikor meg akarja tudni, hogyan tölthet be papírt, nyomja meg a **SÚGÓ** gombot, majd nyomja meg valamelyik tálca gombját, ezzel megjeleníti az érintőképernyőn az útmutatást. A tálca pozíciójához kapcsolódó méret, illetve a papír mérete közötti viszonytal kapcsolatos részletes tudnivalókat lásd: „Papír”, 35. oldal.

A papírnak az 1 - 3. tálcába és a HCl egységbe való betöltésével kapcsolatban a későbbi szakaszok tartalmazznak útmutatást.

Papír betöltése a 2. és a 3. tálcába

Amikor a főképernyő tálcagombján vastag vagy vékony papír van megjelenítve, mindenképpen a megadott típusú papírt tölts be, különben elakadhat a papír.

Amikor a főképernyő tálcagombján megjelenik a FÜL jelzés, lásd: „Tépőfüles lapok betöltése a 2., 3. és 4. tálcába”, 192. oldal.

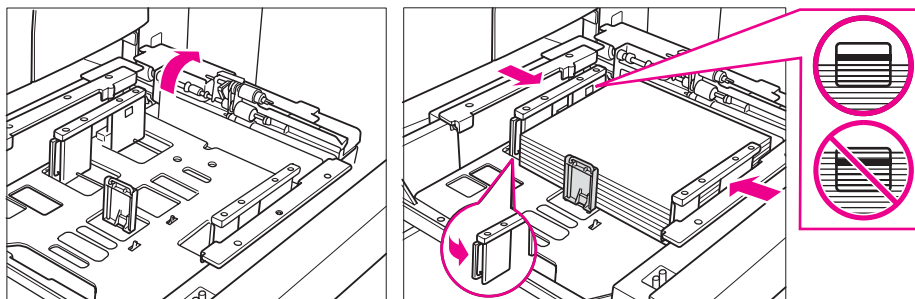

- 1 Húzza ki a 2. vagy 3. tálcat, és nyissa ki a papírtöltő görgőt.
- 2 Helyezze a papírt a tálcára úgy, hogy a pöndörödő oldala nézzen felfelé. Töltsön be Ledger, Legal, Letter, Letter-R vagy 5,5 x 8,5 (felhasználó állítható) papírt. A papírköteg nem érhet a vastag piros vonal fölé.
- 3 A hátsó papírvezető zöld karját (ez a bal oldalon található) tolja a papír széléhez.

Megjegyzés

Figyeljen arra, hogy a papírvezetők pontosan hozzá legyenek igazítva a papírhoz, különben a készülék nem tudja érzékelni a megfelelő papírméretet, vagy esetleg a másolatok nem a megfelelő helyen lesznek kilyukasztva.

- 4 Amikor megfelelően elhelyezte a papírt, zárja be a papírtöltő görgőt.
- 5 Tolja vissza teljesen a tálcát a többfunkciós egységbe.

Megjegyzés

Ne taszítsa nagy erővel a tálcát a készülékbe, különben ez problémát okozhat a készülék működésében.

Papír betöltése a 4. tálcába

Amikor a főképernyő tálcagombján vastag vagy vékony papír van megjelenítve, mindenképpen a megadott típusú papírt töltsse be, különben elakadhat a papír.

Amikor a főképernyő tálcagombján megjelenik a FÜL jelzés, lásd: „Tépfüles lapok betöltése a 2., 3. és 4. tálcába”, 192. oldal.

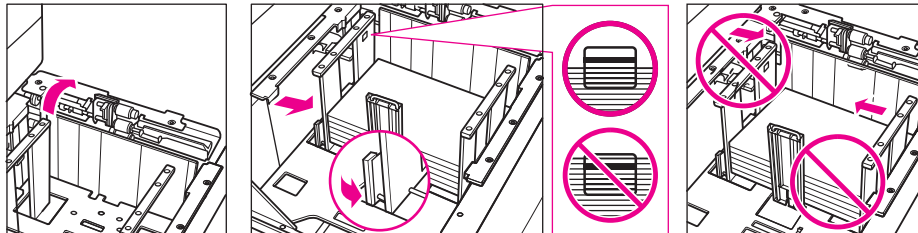

- 1 Húzza ki a 4. tálcát, és nyissa ki a papírtöltő görgőt.
- 2 Helyezze a papírt a tálcára úgy, hogy a pöndörődő oldala nézzen felfelé. Töltsön be Ledger, Legal, Letter, Letter-R vagy 5,5 x 8,5 (felhasználó által állítható) anyagot.
- 3 A hátsó papírvezető zöld karját (ez a bal oldalon található) tolja a papír széléhez.

Megjegyzés

A hátsó és első papírvezetők állításakor ne a felső részüket fogja, mert azok megsérülhetnek.

Figyeljen arra, hogy a papírvezetők pontosan hozzá legyenek igazítva a papírhoz, különben a készülék nem tudja érzékelni a megfelelő papírméretet, vagy esetleg a másolatok nem a megfelelő helyen lesznek kilyukasztva.

- 4 Tegye bele a papírt a tálcába. A papírköteg nem érhet a vastag piros vonal fölé.
- 5 Amikor megfelelően elhelyezte a papírt, zárja be a papírtöltő görgőt.
- 6 Tolja vissza teljesen a tálcát a többfunkciós egységbe.

Megjegyzés

Ne taszítsa nagy erővel a tálcát a készülékbe, különben ez problémát okozhat a készülék működésében.

Papír betöltése a HCI egységbe (Q3637A/Q3638A)

Amikor a főképernyő tálcagombján vastag vagy vékony papír van megjelenítve, mindenképpen a megadott típusú papírt töltsse be, különben elakadhat a papír.

Amikor a főképernyő tálcagombján megjelenik a FÜL jelzés, lásd: „Tépfüles lapok betöltése a 2., 3. és 4. tálcába”, 192. oldal.

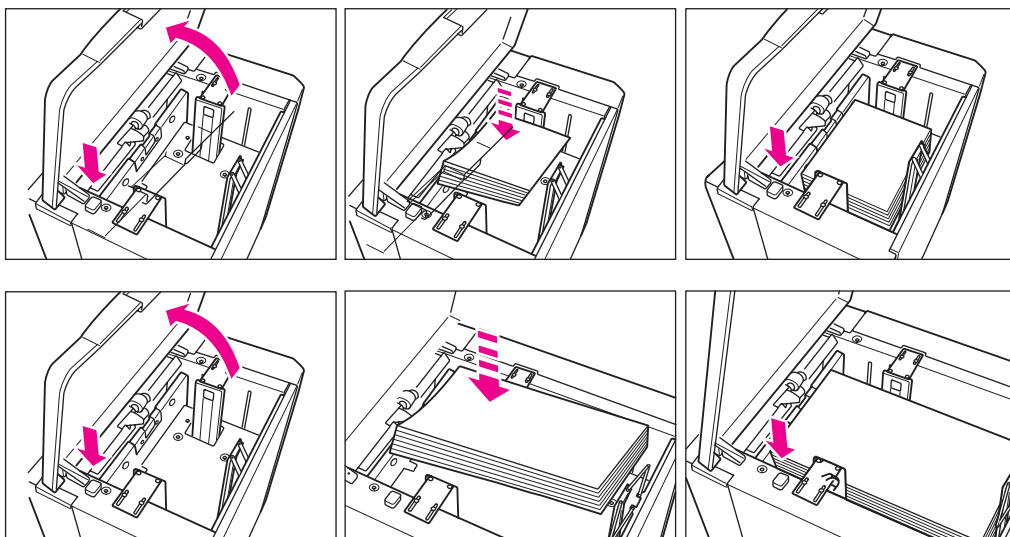

- 1 Nyissa ki a HCl egység fedelét.
- 2 A zöld papírbetöltő gomb megnyomásával engedje le az alsó lemezt.
- 3 Töltse be az előre beállított méretű papírt a HCl egységbe úgy, hogy a pöndörődő oldala nézzen lefelé.
- 4 Addig ismételje a 2. és 3. lépést, amíg az alsó lemez már nem tud lejjebb menni. Töltse be Letter vagy A4 (szervizben állítható méret) papírt Q3637A egység esetén; illetve Ledger, Legal, Letter, Letter-R, A3, B4, A4, A4R vagy Exec (JIS) méretű papírt Q3638A egység esetén. A papírköteg nem érhet a kampó szintje fölé.
- 5 Zárja be a HCl egység fedelét.

Tépőfüles lapok betöltése a 2., 3. és 4. tálcába

Töltse be a tépőfüles lapokat úgy, hogy a fülek bal oldalra, a tálca hátsó részéhez kerüljenek (ne az elejére). A fül szélessége legfeljebb 12,5 mm (0,5 hüvelyk) lehet.

Amikor tépőfüles lapokat tölt a tálcába, feltétlenül adja meg a FÜL beállítást a papír típusaként a fő kezelői módban, különben elakadhat a papír. Lásd: „6. papírtípus/különleges méret beállítása”, 175. oldal.

A felső lap az elkészült készletben színével lefelé az első lap lesz. Ezután sorban következnek az egymáshoz képest eltolt tépőfüles lapok.

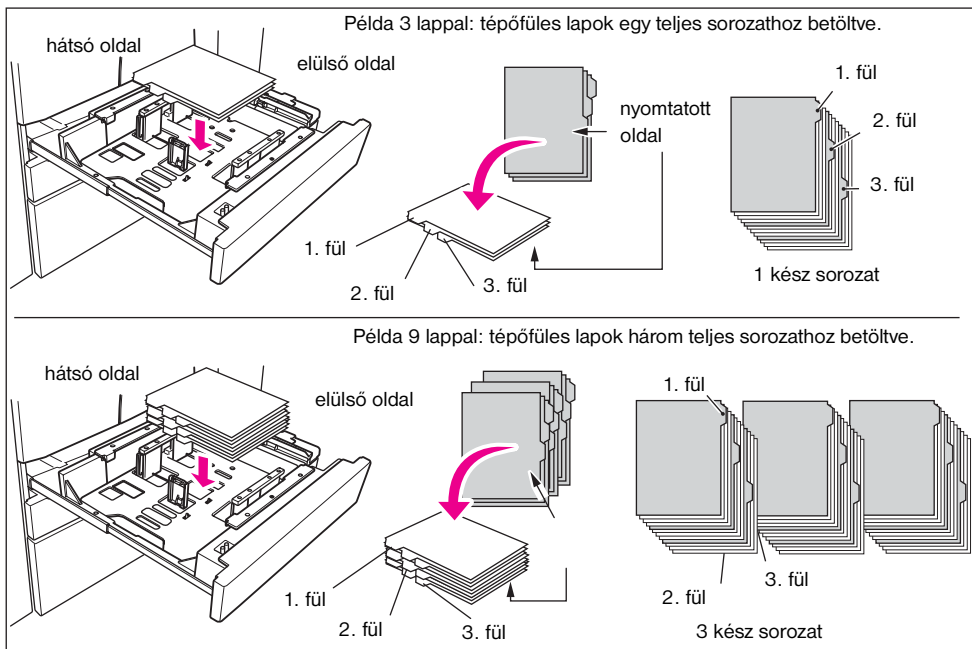

Tépőfüles lapok betöltése a HCI egységbe (Q3637A/Q3638A)

Töltse be az egymáshoz képest eltoló tépőfüles lapokat úgy, hogy a fülek jobb oldalra, a tálcá hátsó részéhez kerüljenek (ne az elejére). A fül szélessége legfeljebb 12,5 mm (0,5 hüvelyk) lehet.

Amikor tépőfüles lapokat tölt a tálcába, feltétlenül adja meg a FÜL beállítást a papír típusaként a fő kezelői módban, különben elakadhat a papír. Lásd: „6. papírtípus/különleges méret beállítása”, 175. oldal.

A felső lap az elkészült készletben színével felfelé az első lap lesz. Ezután sorban következnek az egymáshoz képest eltoló tépőfüles lapok.

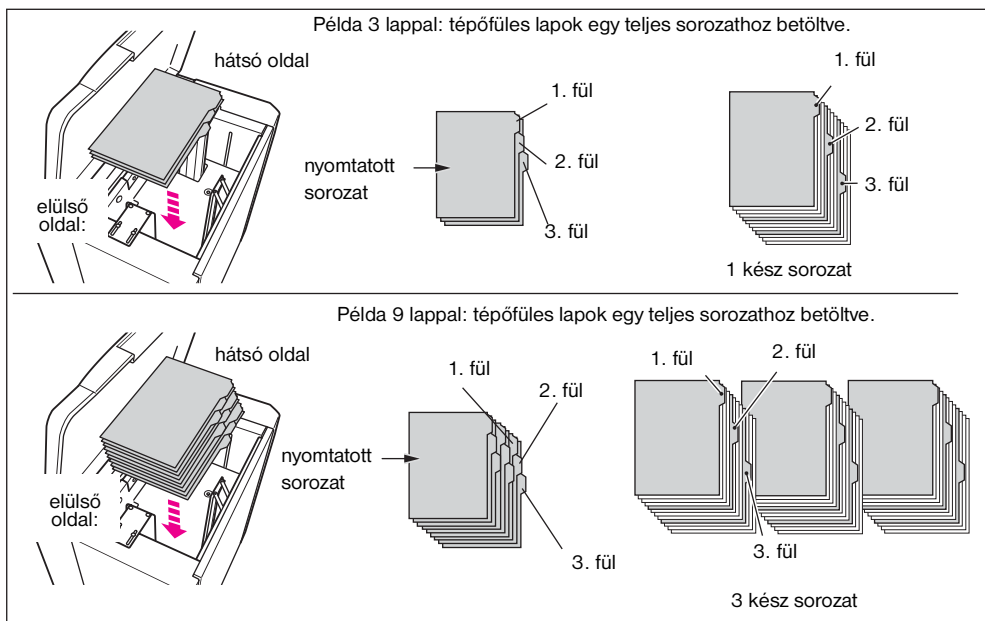

Toner betöltése

FIGYELEM!

A tonert ne tartsa gyermekek által elérhető helyen. Ha a helytelen kezelés következtében toneranyag kerül a levegőbe, legyen elővigyázatos, ne lélegezze be, illetve ne engedje a szembe vagy a bőrre kerülni. A tonerrel kapcsolatban további biztonsági tájékoztatást az anyag biztonsági adatlapján talál. Az anyag biztonsági adatlapja szakmai célú alkalmazásra a következő helyen található: <http://www.hp.com/go/msds>.

Ha alacsony a toner szintje, az érintőképernyőn megjelenik a **Cserélje ki a tonerpalackot** üzenet.

VIGYÁZAT!

Ugyanolyan számú tonerpalackot használjon, mint ami fel van tüntetve a toner szerelőnyílásán lévő ajtó belső oldalán, máskülönben problémák léphetnek fel a készülék működésében.

Megjegyzés

A toner a készülék működése közben is cserélhető.

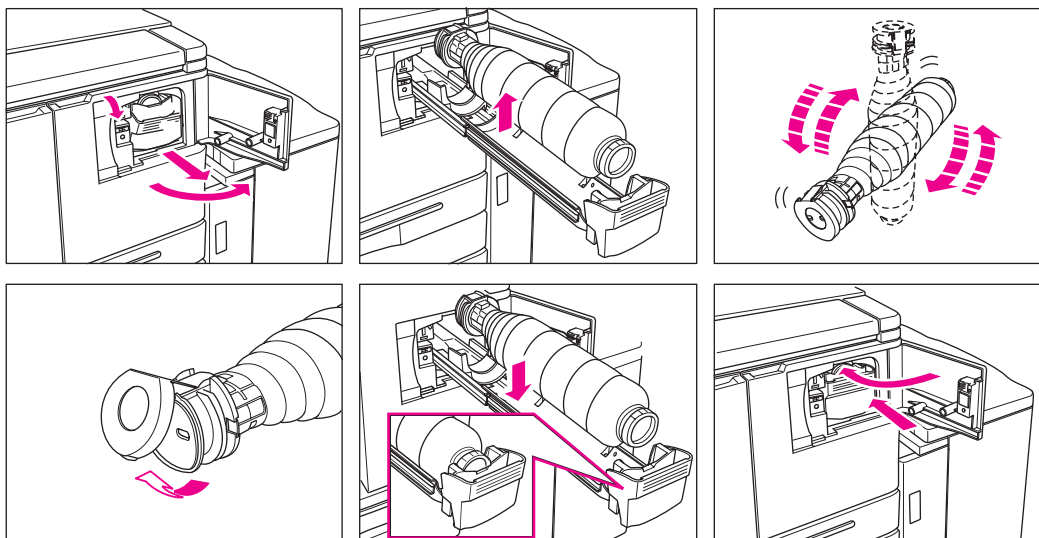

- 1 Nyissa ki a toner szerelőnyílását, és tolja előre a tonerpalack rögzítőkarját.
- 2 Húzza ki a tonerpalack fiókját, majd emelje ki az üres tonerpalackot.
- 3 Rázással keverje fel az új tartályban a tonert, majd vegye le a palackról a kupakot.
- 4 Tegye be az új tartályt a tonerfiókba, közben a tartály hátsó részét igazítsa a fiókhoz.
- 5 Nyomja vissza a tonerfiók rögzítőkarját, majd tolja vissza eredeti állásába a tonerfiókot.
- 6 Csukja be ki a toner szerelőnyílását.
- 7 Adja le újrafelhasználásra vagy a vonatkozó környezetvédelmi előírásoknak megfelelően dobja ki az üres palackot.

Megjegyzés

A tonerpalack hátsó részét igazítsa a tonerfiókhoz.

Új tűzőkazetta elhelyezése a tűző/kötegelő egységben és a többfunkciós befejezőegységben

Csak a HP által szállított kapszokat használjon. Utánrendelésével forduljon a szervizhez.

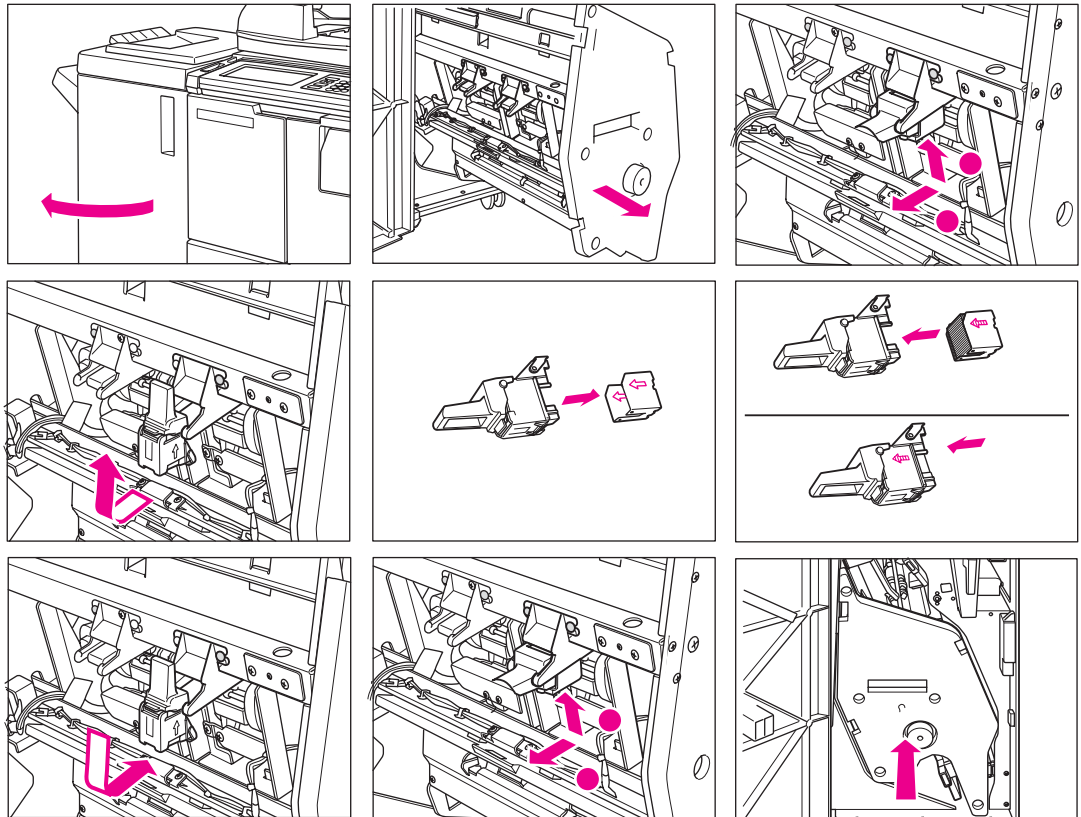

- 1 Nyissa ki a befejezőegység ajtaját.
- 2 A fogónál fogva húzza ki a kötegelő egységet.
- 3 Húzza felfelé a tűzőkazettát, majd vegye ki a tűzőegység sínén végigcsúsztatva.
- 4 Távolítsa el a kazetta házából az üres kazettát.
- 5 Tegye be a házba az új kazettát.

Megjegyzés

Ne vegye ki a házban maradt kapszokat, mert különben a feltöltés utáni első kiadott lapok nem lesznek összetűzve.

- 6 Helyezze be a kazetta házat a tűzőegység sínén végigcsúsztatva, majd tolja le, és rögzítse a helyén.
- 7 Helyezze vissza a kötegelőegységet az eredeti helyzetbe.
- 8 Csukja be a befejezőegység ajtaját.

A lyukasztőegység hulladéktárolójának kiürítése

Amikor megtelik a hulladéktároló, az érintőképernyőn megjelenik a „Lyukasztőegység hulladéktároló megtelt / Ürítse ki” üzenet.

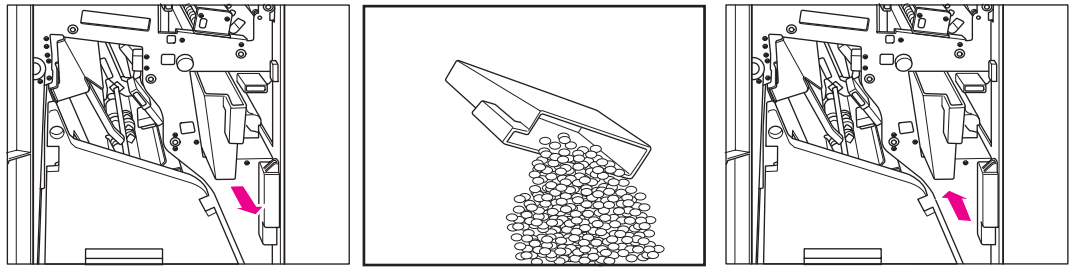

- 1 Nyissa ki a befejezőegység ajtaját, majd vegye ki a hulladéktárolót.
- 2 Ürítse ki a hulladéktárolót.
- 3 Tegye vissza a hulladéktárolót az eredeti helyére, majd gondosan csukja be a befejezőegység ajtaját.

Megelőző karbantartás

Miután a készüléken egy megadott számú másolat készült, az optimális teljesítőképesség megőrzése érdekében megelőző karbantartás szükséges.

Amikor esedékes a megelőző karbantartás, egy üzenet figyelmezteti, hogy forduljon a szervizhez a karbantartás elvégzésére céljából.

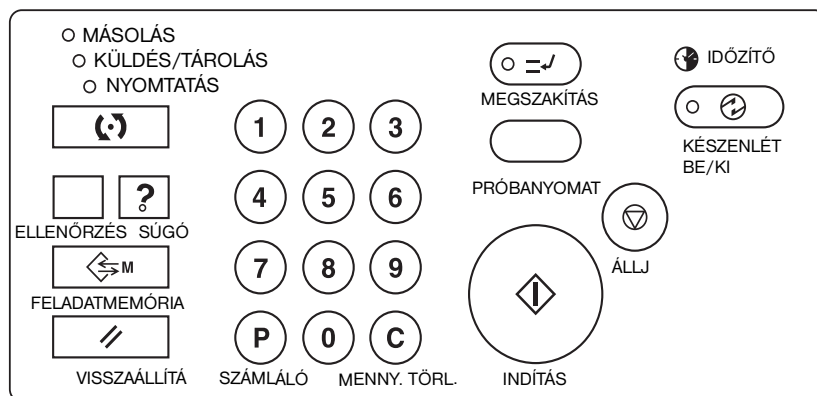

A megelőző karbantartás számlálójának leolvasása

- 1 A számlálólístartartalmó képernyő megjelenítéséhez nyomja meg a **P SZÁMLÁLÓ** gombot.
- 2 A főképernyőre való visszatéréshez nyomja meg a **KILÉPÉS** gombot.

A megelőző karbantartás számlálójának nyomtatása

- 1 A számlálólístartartalmó képernyő megjelenítéséhez nyomja meg a **P SZÁMLÁLÓ** gombot.
- 2 Érintse meg a Számláló menü feliratot. Megjelenik a főképernyő.
- 3 A másolat méretének megadásához nyomja meg a kívánt tálcá gombját.
- 4 Nyomja meg a **START** gombot. A számlálók listája kinyomtatódik, és a listanyomtatási mód kikapcsolódik.

Az automatikus lapadagoló üvegeinek tisztítása

Az üveglap bal szélén lévő külön üveggel ellátott rész célja az automatikus lapadagolóba érkező anyagok valós időben történő beolvasása. Tartsa tisztán ezt az üveget, különben a szennyeződések nyoma is másolódik, és sötét vonalakat hagy a másolatokon.

Nyissa fel a dokumentumfedelelet, és az automatikus lapadagoló üveglapját tisztítsa meg tiszta, puha ruhával.

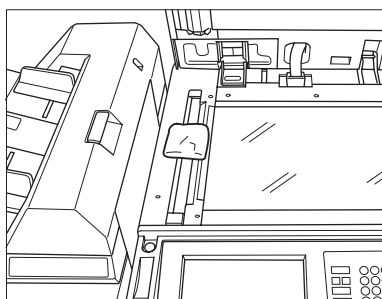

A dokumentumüveg és -fedél tisztítása

A dokumentumüveget és a lapadagoló belső felületét tisztán kell tartani. Különben a szennyeződések nyoma is másolódik.

Nyissa fel a dokumentumfedelelet, és tisztítsa meg tiszta, puha ruhával az üveget és a dokumentumfedél belső felületét.

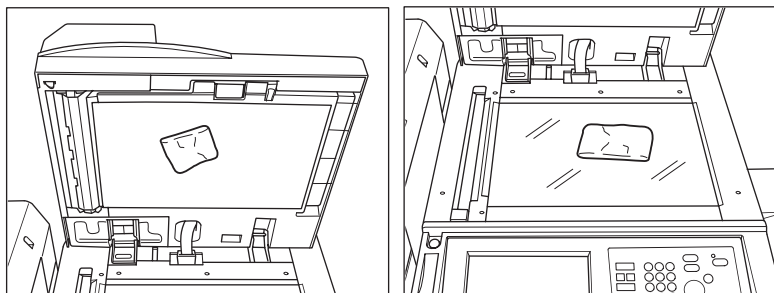

Megjegyzés

Az üveget enyhén nedvesített, puha ruhával, vagy a szerviz által ajánlott antisztatikus törölkendővel is lehet tisztítani.

Soha ne használjon oldószereket, például benzolt vagy hígítót a készülék bármely részének tisztításához.

Szerviz, javítás és kellékek

Szerviz

Írja be az alábbi helyre a szerviz kapcsolattartójának nevét és telefonszámát, valamint a többfunkciós készülék gyártási számát:

Szerviz kapcsolattartója

Telefonszám

Készülék gyártási száma

Javítás

Ha javítást kér, ügyeljen arra, hogy kéznél legyen minden fontos adat, például a készülék gyártási száma, illetve az Ön saját telefonszáma. Ha a másolás minőségével van gond, vigyen egy mintapéldányt a telefonhoz, hogy leírást tudjon róla adni a szerviz szakemberének.

Írja be az alábbi helyre a javításokhoz megadott telefonszámot:

Javítási telefonszám

Kellékanyagok

Mindenképpen kizárólag a HP által ajánlott kellékanyagokat használjon. A helyi anyagkészlet karbantartása érdekében rendszeresen ellenőrizze készleteit, és rendeljen a kellékanyagokból, mielőtt azok szinte vagy teljesen kifognak.

Írja be az alábbi helyre a kellékanyagok rendeléséhez megadott telefonszámot:

Kellékanyag-ellátási telefonszám

16 Hibakeresés

Hívjon segítséget!	200
A többfunkciós készülék korlátozott használata	200
Memóriátúlsordulás	200
Ki-/bekapcsolási képernyő	201
Papírelakadás elhárítása	201
Tipppek a hibakereséshez	202

Hívjon segítséget!

VIGYÁZAT!

A „Hívjon segítséget” üzenet azt jelzi, hogy olyan helyzet állt elő a készülékben, amely szervizszakember figyelmét igényli.

- 1 Haladéktalanul jegyezze fel a képernyő felső részében látható hibakódot.
- 2 Kapcsolja ki a többfunkciós készülék másodlagos kapcsolóját és főkapcsolóját.
- 3 Húzza ki az elektromos hálózatról a többfunkciós készüléket.
- 4 Forduljon a szervizhez, és ismertesse a helyzetet és a kódszámot.

A többfunkciós készülék korlátozott használata

Ha a **Hívjon segítséget** képernyőn az alábbi üzenet jelenik meg, a többfunkciós készüléket korlátozott funkciókkal továbbra is üzemeltetheti, és használhatja a hiba által nem érintett tálcákat, illetve az automatikus lapadagolót. A többfunkciós eszköz ilyen jellegű korlátozott működésének elérése érdekében forduljon szervizszakemberhez. A korlátozott működést kizárólag ideiglenesen használja, és haladéktalanul gondoskodjon a javításról.

- 1 Ha a készüléket korlátozott módon tudja használni, a jelentéskód helyett az alábbi üzenet jelenik meg az üzenetterületen.

1. tálcá meghibásodás
Az AUTO gomb megnyomásával vegye ki ezt a tálcát a használatból.
- 2 Nyomja meg a **VISSZAÁLLÍTÁS** gombot.

Kapcsolja be, majd ki a készüléket
M0B22
- 3 Kapcsolja ki, majd újra kapcsolja be a készüléket.
A másolási feladatot folytatni lehet a készülék meghibásodott részének használata nélkül (az 1. tálcá kizárásával).

VIGYÁZAT!

Még ha a fenti művelettel folytatni is lehet a másolási feladatot, haladéktalanul forduljon a szervizhez, ha megjelenik a szervizelésre felszólító jelzés képernyője.

Memóriátúlsordulás

Bizonyos üzemmódokban a készülék a működés elősegítése és a műveletek zökkenőmentessége érdekében memóriát használ. Ha a készülékbe szerelt memória nem elegendő a megadott másolási beállításokhoz, időnként memóriátúlsordulás fordulhat elő. Ha gyakran fordul elő memóriátúlsordulás, forduljon a szervizhez, és kérje a készülék memóriakapacitásának bővítését.

Ha a memóriátúlsordulás az első feladat beolvasása közben történik, a készülék azonnal leáll, és a képernyőn csak a **FELADAT ÁLLJ** és a **BEOLV. MÓD ÁLLJ** lehetőség közül lehet választani.

Megjegyzés

Ha a feladat beállításai között a brosúra mód is meg van adva, a **BEOLV. MÓD ÁLLJ** lehetőség eltűnik.

- Az összes beolvasott adat törléséhez és a feladat leállításához érintse meg a **FELADAT ÁLLJ** feliratot.
- A további beolvasás leállításához és a már memóriába beolvasott adatok kinyomtatásához érintse meg a **BEOLV. MÓD ÁLLJ** feliratot.

Ha tartalék művelet közben történik a memória túlsordulása, az aktív képernyőn a **FOLYTAT** lehetőség is megjelenik. Ebben az esetben addig nem áll le a készülék, amíg a nyomtatásra váró összes feladat el nem készült.

- Az összes beolvasott adat törléséhez és az utolsó tartalék feladat leállításához érintse meg a **FELADAT ÁLLJ** feliratot.

- Ha le szeretné állítani a további beolvasást, és ki szeretné nyomtatni az utolsó tartalék feladathoz a memóriába már beolvasott adatokat, érintse meg a **BEOLV. MÓD ÁLLJ** feliratot.

Megjegyzés

Ha a feladat beállításai között a brosúra mód is meg van adva, a **BEOLV. MÓD ÁLLJ** lehetőség eltűnik.

- Az utolsó tartalék feladat beolvasásának folytatásához érintse meg a **FOLYTAT** feliratot, az aktuális nyomtatási feladat ugyanis fokozatosan felszabadítja a memóriát az új adatok számára.

Ki-/bekapcsolási képernyő

Ha valamilyen probléma befolyásolja a készülékre jutó elektromos jelet, megjelenik a **KÉSZENLÉT KI/BE** képernyő.

Papirelakadás elhárítása

VIGYÁZAT!

Elakadt papír eltávolításakor ügyeljen rá, hogy ne maradjon a készülék belsejében papírdarab, ne érjen hozzá a nyomtatódobhoz, ne karcolja meg, és hogy ne kerüljön a dob közelébe semmilyen fém- vagy mágneses tárgy, például óra, ékszer stb.

Ha a papír nem a helyes úton halad, a készülék abbahagyja a másolást, és a képernyőn megjelenik az elakadáskód, amely jelzi az elakadás helyét. A villogó kód azt a helyet jelzi, amelyet elsőként kell megtisztítani. Ha meg szeretné tekinteni a Sűgő vonatkozó témakörét, érintse meg az illusztráció magyarázatát, miközben a papír elakadására utaló villogó kód látható. Sorban távolítsa el a papírt a villogással jelölt helyekről, amíg mindenhol meg nem szüntette az elakadást.

A készülék adott területeire vonatkozóan a következő 18 elakadási kód jelenhet meg.

Kód	Hely
1	2. tálca
2	3. tálca
3	4. tálca
5	HCI egység
6	1. tálca
7	a többfunkciós készülék jobb oldali fedele
8	a HCI egység és a készülék között
9	az 1. tálca és a készülék között
10	többfunkciós egység
11	többfunkciós egység
12	többfunkciós egység
13	automatikus lapadagoló vagy többfunkciós egység
14	automatikus lapadagoló
15	automatikus lapadagoló
16	befejezőegység teste
17	befejezőegység (borítékbahehelyező egység)
18	befejezőegység (brosúrakészítő egység)

FIGYELEM!

Az automatikus duplexegység (ADU) jobb hátsó részében nagyfeszültség uralkodik. Érintése áramütést okozhat. **Ne nyúljon hozzá!**

A beégetőegység belül nagyon forró. Az égési sérülések elkerülése érdekében **ne nyúljon** ehhez a részhez. Az automatikus duplexegység kihúzásakor legyen óvatos, vigyázva távolítsa el a beégetőegységben elakadt papírt.

A duplexegység nehéz. Óvatosan, vigyázva húzza ki, különben megsérülhet.

Ne tegye a kezét a többfunkciós készülék és a beégetőegység közé, különben megsérülhet.

A brosúra mód kimeneti egységében található a görgős hajtószerkezet. **Ne tegye** bele a kezét az összehajtott vagy tűzött és összehajtott lapok eltávolításakor, különben megsérülhet.

Tippek hibakereséshez

A többfunkciós készülék nem működik, pedig be van kapcsolva

- Tolja be teljesen a papírtálcát.
- Csupkja be az automatikus lapadagolót.
- Csupkja be az első ajtókat és a toner szerelőnyílását a többfunkciós egységen.
- Csupkja be a befejezőegység ajtaját.
- Ellenőrizze, hogy be van-e kapcsolva a főkapcsoló.
- Ellenőrizze, hogy a csatlakozódugasz megfelelően be van-e dugva az elektromos hálózat fali aljzatába.

A másolat képe túl halvány

- Kézzel állítsa a másolat kontrasztját sötétebbre.
- Ellenőrizze a toner szintjét, és ha szükséges, cserélje ki a tonert.
- Ellenőrizze, hogy nem nedves-e a papír (magas páratartalom esetén ne hagyja a papírt a többfunkciós egységben).
- Vizsgálja meg, hogy a fénykép, szöveg vagy növelt kontrasztos mód használata szükséges-e.
- Ellenőrizze a sűrűségeltolás beállítását.

A másolat képe túl sötét

- Kézzel állítsa a másolat kontrasztját világosabbra.
- Vizsgálja meg, hogy a fénykép, szöveg vagy növelt kontrasztos mód használata szükséges-e.
- Ellenőrizze a sűrűségeltolás beállítását.

A másolat képe nem tiszta, vagy pöttyös

- Az eredeti dokumentumok legyenek tiszták, mert a szennyeződések is átkerülnek a másolatra.
- Tartsa tisztán az üveglapot és a dokumentumfedél belső oldalát.
- Ha az üzenetterületen megjelenik a „Hívjon segítséget” üzenet, hívjon szakembert.
- Ellenőrizze a kontrasztbeállítást, és ha szükséges, tegye világosabbá.

A másolópapír elakad másolás közben

- A másolópapírt a pöndörödő oldalával a megfelelő irányba nézve töltsse be. Ne lépje túl a tálcához megadott kapacitáskorlátot.

A másolat képe letörölhető

- Ellenőrizze a másolópapír vastagságát. Ha a papír súlya igényli, használja a nehéz papír módot.

A méretarányt nem lehet módosítani

- Az eltolásos kicsinyítés mód nem egyeztethető össze a méretezéssel.
- Nyomja meg a **VISSZAÁLLÍTÁS** gombot, és adja meg a kívánt másolási beállításokat az eltolásos kicsinyítés használata nélkül.

Nem lehet kijelölni a kétoldalas módokat

- Csupkja be teljesen az automatikus lapadagolót, majd ismét jelölje ki a kétoldalas módot.

Gyenge a másolás minősége

- Ellenőrizze, hogy nem nedves-e a papír, és ha szükséges, cserélje ki.

A másolás nem kezdődik meg az INDÍTÁS gomb megnyomását követően

- Helyezze be, illetve igazítsa meg azt a tálcát, amely a kijelölt másolatméretnek megfelelő papírt tartalmazza.
- Csupkja be teljesen a dokumentumfedelelet.
- Csupkja be teljesen az első ajtókat és a toner szerelőnyílását a többfunkciós egységen.
- Csupkja be teljesen a befejezőegység ajtaját.

A másolás nem indul újra a papírelakadás elhárítását követően

- Ellenőrizze, hogy az érintőképernyőn, a többfunkciós készüléket mutató ábrán látható-e más elakadás.

Az eredeti papír elakadt vagy elfordult a lapadagolóban

- Az eredetieknek meg kell felelniük az ajánlott méret- és súlyértékeknek.
- Nézze meg, hogy nincsenek-e összetűzve az eredetiek.
- Rendezze el egyenletesen az eredetiket az automatikus lapadagolóban.
- Ellenőrizze, hogy a papírvezetők a különböző méretű eredetiek szélességének megfelelően vannak-e beállítva.

A másolat képe el van fordulva az 1. tálcá használatakor

- Ellenőrizze, hogy a papír egyenesen van-e behelyezve.

Másolásellenőrzés használatkor nem lehet másolni a jelszó beírását követően

- Ellenőrizze, hogy nem jelent-e meg a Túllépi a határt üzenet.
- Forduljon a fő kezelőhöz a határérték alaphelyzetbe állítása érdekében.

Nem működik a befejezőegység

- Érintse meg az OPCIOK menügombot.
- Nézze meg, hogy nem akad-e el a papír, és ha szükséges, távolítsa el. Csukja be teljesen a befejezőegység ajtaját.

Az automatikus lapadagoló jelzőfénye nem világít a VISSZAÁLLÍTÁS gomb megnyomása után

- Csukja le teljesen az automatikus lapadagoló fedelét.

Villog az automatikus lapadagoló jelzőfénye

- A lapadagoló készen áll az eredetiek fogadására.
- Helyezze az eredetiket az automatikus lapadagoló tálcájára, és nyomja meg a VISSZAÁLLÍTÁS, majd az INDÍTÁS gombot.

Megjelenik a Cserélje ki a tonerpalackot üzenet.

- Új tonert kell behelyezni. Kövesse a toner kicserélésére vonatkozó útmutatást.

Az üzenetterületen megjelenik a Megelőző karbantartás hívása üzenet

- A megelőző karbantartás elvégzése érdekében forduljon a szervizhez.

Az automatikus papírválasztás funkció nem a megfelelő méretű papírt választja ki

- A papírvezetőket pontosan az eredetiek méretére kell beállítani.

Vegyes eredeti módban megjelenik egy üzenet, amely egy konkrét papírméret betöltését kéri, pedig ilyen méretű papír van betöltve a tálcák egyikébe

- A tálcákba betöltött papírok méretének egyeznie kell a tálcapozícióhoz rendelt mérettel, különben villog a tálcagomb a főképernyőn.

A főképernyőn nem a kézikönyvben ismertetett módon jelennek meg a beállítások

- Forduljon a fő kezelőhöz, mivel lehet, hogy az eredeti beállítások megváltoztak.

Ellenőrizze az eredeti méretet

- Ez az üzenet akkor jelenik meg, amikor a többfunkciós készülék nem szabványos méretű papírt észlel az üveglapon.
- Válassza ki a másolat méretét, majd nyomja meg az INDÍTÁS gombot. A készülék automatikusan az 1,00 méretarányt választja.
- Ha ez az üzenet a másolat méretének kiválasztása után is megjelenik, válassza ki az 1,00 méretarányt, akkor is, ha egyébként is ez látható a kijelzőn, majd nyomja meg az INDÍTÁS gombot. Ha azt szeretné, hogy ilyen esetben az 1,00 méretarány legyen az alapértelmezett beállítás, kérje meg a szervizszakembert, hogy állítsa ezt be.

A lap beillesztése nem az elvárt módon történik

- Üres beillesztés: figyeljen arra, hogy az eredeti kézirat ne tartalmazzon már eleve üres lapokat az üres beillesztésre kijelölt helyeken.
- Másolat beillesztése: annak érdekében, hogy 1▶2 módban a fejezetek címlapja mindig a kész sorozat jobb oldalára essen, a beillesztett lapokat az oldalbeállítási képernyőn páratlan oldalszámúnak kell megadni, nem párosnak. Ha szükséges, az eredetileg páros oldalszámú oldalt tegye páratlanná. Ehhez szúrjon be elé egy üres lapot, így az üres lap lesz páros, a beillesztett lap pedig páratlan oldalszámú.

A befejezőegység tűző funkciója nem az elvárt módon működik

- A 2 tűzési hely csak függőlegesen (álló helyzetben) betöltött papír esetén használható.

A másolatok elfordulnak az összetűzött sorozatokban

- Ellenőrizze, hogy nem pöndörödik-e nagyon a papír a tálcában.
- Töltse be újra a papírt úgy, hogy a másik oldala nézzen lefelé.

Nem lehet a másolatokat kilyukasztani

- Ellenőrizze, hogy megjelent-e a Lyukasztóegység hulladéktároló megtelt üzenet.
- Ürítse ki a hulladéktárolót.

A másolatokat nem lehet a megfelelő helyen tűzni vagy lyukasztani

- Ellenőrizze, hogy az oldalsó vezetők teljesen a papírhoz vannak-e igazítva a használandó tálcában.

17 A készülék adatai

A termék neve:	hp LaserJet 9055mfp/9065mfp
Konfiguráció	konzol másolóüveggel
Fotoreceptor	OPC nyomtatódob
Működés alapelve	lézeres elektrosztatikus
Toner	fekete, palackos típus
Javasolt üzemeltetési környezet	10° - 30°C (50° - 86°F); 10-80 százalék relatív páratartalom
Bemelegedés	9055: kb. 5,5 perc 20° C (68°F) hőmérséklet és 50 százalék relatív páratartalom mellett 9065: kb. 6 perc 20° C (68°F) hőmérséklet és 50 százalék relatív páratartalom mellett
Alapállapotba visszaállítás	ki/30 mp/1 perc/1,5 perc/2 perc/2,5 perc/3 perc/3,5 perc/4 perc/4,5 perc/5 perc
Első másolat elkészítése	az üveglapról: 9055: kb. 3,4 mp Letter méret mellett 9065: kb. 3,1 mp Letter méret mellett
Másolási sebesség	9055: 55 lap/perc Letter/A4 27 lap/perc: Ledger/A4 9065: 65 lap/perc Letter/A4 36 lap/perc: Ledger/A3
Folyamatos másolás	1 - 9999 másolat
Feszültség	120V±10 százalék, 15A 60Hz±2,5Hz
Földelés	szigetelése javasolt
Energiafogyasztás	maximum 1800 W
Automatikus módok	automatikus méretezés; automatikus megvilágítás (9 szintű kézi sűrűségbeállítással); az automatikus papírválasztás érzékeli a szabványos méreteket
Méretarányok	előre beállított méretarányok; 0,50, 0,65, 0,77, 0,93, 1,21, 1,29, 1,55, 2,00
3 felhasználói beállítás	0,25 - 4,00, a fő kezelő állítja be
Kicsinyítési/nagyítási tartomány	0,25 - 4,00 1 százalékos lépésekkel
Eredetik az üveglapon	maximális méret: Ledger/A3 a használható papírméretekről és vastagságokról lásd: „Papír”, 35. oldal. legfeljebb 100 lap (20 lb, 75 g/m ²) betöltési/kiadási kapacitás a használható papírméretekről és vastagságokról lásd: „Papír”, 35. oldal.
Papírforrás	2/3/4. többfunkciós tálcák; 500/500/1500 lap (felhasználó által állítható) HCI 5. tálca; 4000 lap (szervizben állítható) 1. tálca: 100 lap
Papirkimeneti tálca	100 lap (20 lb, 75 g/m ²)
Papír súlya	a használható papírméretekről és vastagságokról lásd: „Papír”, 35. oldal.
Tűző-/kötegelőegység és többfunkciós befejezőegység (Q3633A/Q3634A)	áramforrás: a többfunkciós készülék a használható papírméretekről és vastagságokról lásd: „Papír”, 35. oldal.
Tűzőkazetta	5000 kapocs/kazetta
Borítékahelyező egység (Q3636A)	áramforrás: befejezőegység

a használható papírméretekről és vastagságokról lásd: „Papír”, 35. oldal.

Lyukasztóegység (Q3689A, Q3635A, Q3690A, Q3691A) áramforrás: befejezőegység

a használható papírméretekről és vastagságokról lásd: „Papír”, 35. oldal.

Nagy kapacitású adagolótálca (Q3637A, Q3638A)

áramforrás: a többfunkciós készülék

a használható papírméretekről és vastagságokról lásd: „Papír”, 35. oldal.

Tárgymutató

Számok

- 1. készenléti mód 50
- 1. másolásmonitor adatok szerkesztése, fő kezelői mód 172
- 2. készenléti mód 50
- 2. nyelv kiválasztása, fő kezelői mód 169
- 2. oldali lencsék állítása, fő kezelői mód 185
- érintőképernyő 31

A

- ADF-egység
 - használat 37
- ALA-egység
 - tárolás mód 68
- AppleTalk hálózatok 141
- adatok beállítása, fő kezelői mód 176
- alapműveletek 53
- automatikus duplexegység, papír 41
- automatikus elrendezés 116
 - rövid leírás 159
- automatikus energiatakarékosság 50
- automatikus energiatakarékosság feloldása 50
- automatikus felismerési mód 113
- automatikus kikapcsolás 50
- automatikus lapadagoló
 - üveg tisztítása 196
- automatikus lapadagoló (ADF) 37
- automatikus méretezés 59
- átfedés 123
- átfedési memória 124
- áttekintés, többfunkciós készülék 2

B

- bélyegző 120
- bélyegző/átfedés, rövid leírás 160
- be-/kikapcsolás
 - kezelés 50
- beépített webszerver 127, 134
 - elérés 136
 - használat 136
- befejezés, kézi 85
- befejező
 - módok 73
- befejezőegység
 - beállítás, fő kezelői mód 185
 - típus 74
- beillesztés
 - lap/borító 99, 155
 - mód 99
 - tűzőkazetták 195
- bevezetés 1
- biztonsággal kapcsolatos információk 5
 - anyagbiztonsági adatlap 10
 - lézer 13
 - rutin 16
 - tisztítóanyagok 16
- biztonsági címkék 6
- borítékbahelyező egység 75, 83
 - papír 44
- brosúra, rövid leírás 156
- brosúratálca 75
- brosúrák nyomtatása 104

C

- csoportosítási mód 78

D

- dátum beállítása, fő kezelői mód 168
- dokumentumüveg, tisztítás 197

E

- EIO-illesztők 140
- EIO-konfiguráció 140
- EMI-nyilatkozat (Korea) 14
- egységek, opcionális 23
 - elérés
 - beépített webszerver 136
 - elakadás, elhárítás 201
 - elektromos adatok 12
 - elhárítás, hordozóanyag elakadása 201
 - elhelyezés
 - eredetik 38
 - vegyes eredetik 38
 - ellenőrző és próbanyomat 70
 - előírások 13
 - EMI-nyilatkozat (Korea) 14
 - FDA 13
 - Kanadai DOC-szabályozás 13
 - lézerbiztonság 13
 - lézerbiztonsági nyilatkozat Finnország számára 13
 - megjegyzés az FCC A osztályú besorolásával kapcsolatban 13
 - Tajvani előírások az A osztályú eszközökre vonatkozóan 14
 - előző feladat beállításainak előhívása 55
 - elrendezés, vezérlőpanel 30
 - eltávolítás, szoftver 133
 - eltolósos rendezés, fő kezelői mód 169
 - előző borító mód 99
 - elsődleges tálca 74
 - csoportosítási mód 78
 - nem rendezéses mód 76
 - rendezéses mód 77
 - tűző/rendezéses mód 77
 - eredeti forma 95
 - eredetik 91, 94
 - elhelyezés 38
 - irány 92
 - vegyes 94
 - z-hajtott 95

F

- Fólia betétlap 105
- FDA-előírások 13
- Frissítés 128
- fólia betétlap, rövid leírás 156
- fénykép mód 92
- fejzet 101
- fejzet, rövid leírás 155
- feladat beállításai, előző előhívása 55
- feladatelőhívás 145
- feladatmemória 143
- feladatmemória formanyomtatvány 145
- feladatmemória zárolása/törlése, fő kezelői mód 174
- feladattárolás 144
- felhasználói beállítási mód, fő kezelői mód 170

fordított kép 112
rövid leírás 158
fő kezelői funkciók 2
fő kezelői mód 163
1. dátum/idő beállítása 168
1. másolásmonitor adatok szerkesztése 172
2. nyelv kiválasztása 169
2. oldali lencsék állítása 185
adatok beállítása 176
áttekintés 164
befejezőegység beállítása 185
elérés 164
eltolások rendezés 169
feladatmemória zárolása/törlése 174
felhasználói beállítási mód 170
felhasználói sűrűségbeállítások 170
készülék kezelési listájának nyomtatása 185
kezdeti rendszerbeállítás 168
kijelző kontraszt/gombhang beállítása 176
kimeneti mód 169
másoló kezdeti beállítása 169
másolásmonitor általános számlálójának visszaállítása 173
másolásmonitor funkcióbeállítása 171, 174
menüterkép 165
mereklemmez-kezelési beállítás 186
nem képi terület törlésének beállítása 187
papírtípus/különleges méret beállítása 175
főképernyő 32, 54
funkciók
alapvető 53
heti időzítő 51
funkciók, többfunkciós készülék 2
függőleges/vízszintes nagyítás/kicsinyítés 61
függőleges/vízszintes szélesség beállítási módja 112

G

gépkezelési lista nyomtatása, fő kezelői mód 185
gombok, SÚGÓ 190

H

HP eszköztár 135
használat 138
támogatott böngészőprogramok 138
támogatott operációs rendszerek 138
HP illesztőprogram előre konfigurálása 128
HP Jetdirect nyomtatószerverek 140
HP LaserJet segédprogram 130
hajtás
mód 80
rövid leírás 154
használat
1. tálca 57
ADF-egység 37
beépített webszerver 136
HP eszköztár 138
nem rendezéses mód 76
vegyes eredeti mód 37
használati utasítások 6
használatkezelés 52
hálózati konfigurálás 139
hálózatok
AppleTalk 141
NetWare 140
UNIX/Linux 141
Windows és Windows NT 141
háromszoros hajtási mód 82
hátsó borító mód 99

helyi kapcsolatos követelmények 28
heti időzítő funkció 51
hibakeresés
tandem mód 150
tippek 202
többfunkciós készülék 199
segítségkérés 200
hordozóanyagok
méretek 62
hozzáférés-kezelés 51
hulladéktároló kiürítése 196
hulladéktároló, kiürítése 196

I

idő beállítása, fő kezelői mód 168
időzítőmegszakítás 51
illesztőprogram automatikus konfigurálása 128
illesztőprogramok, nyomtató 128
ismétlés mód 113

J

javítás 2, 197
jelszó, másolásmonitor 51

K

Kanadai DOC-szabályozás 13
kép eltolása 117
kép ismétlése 112
rövid leírás 158
képbeillesztés 106
képbeillesztés, rövid leírás 157
képettolás/kicsinyítés és eltolás, rövid leírás 159
képernyő, ki-/bekapcsolás 201
kétoldalas mód 56
kézi befejezés 85
kézi kikapcsolás 50
készlet mód 17, 50
készülék
belső 22
javítás 197
karbantartás 189
kellékanyagok 189, 197
konfiguráció 19
külső részek 20
súly 29
specifikációk 205
szerviz 197
készülék belső részei 22
készülék külső részei 20
karbantartás 189
megelőző 196
kellékanyagok 2, 189, 197
keret/hajtás törlése 115
rövid leírás 159
kezdeti rendszerbeállítás, fő kezelői mód 168
kezelés
be-/kikapcsolás 50
használat 52
hozzáférés 51
többfunkciós készülék 49
kidobás, többfunkciós készülék 17
kijelző kontraszt/gombhang beállítása, fő kezelői mód 176
kimenet a nyomtatott oldallal felfelé 89
kimenet a nyomtatott oldallal lefelé 88
kimenet, a nyomtatott oldallal felfelé 89
kimenet, nyomtatott oldallal lefelé 88

- kimeneti funkció 97
 - bélyegző 120
 - brosúra 104
 - fejlesztet 101
 - kombináció 103
 - könyvmásolás 108
 - menü 98
 - programozott feladat 109
- kimeneti mód
 - befejezőegység nélkül 87
 - fő kezelői mód 169
 - másodlagos tálca 79
- kiválasztás, nyomtató-illesztőprogram 129
- kombináció 103
- kombinációk
 - rövid leírás 156
- konfiguráció
 - EIO-konfiguráció 140
 - készülék 19
- konfigurálás
 - hálózat 139
 - párhuzamos 139
- kontraszt 57
- kontraszt növelése mód 93
- korlátozott használat, többfunkciós készülék 200
- könyvmásolás 108
 - rövid leírás 157
- környezetbarát termékgazdálkodási program 9
- kötési mód 64
- követelmények
 - tápellátás 14
 - telepítés 14

L

- Linux hálózatok 141
- lézertbiztonság 13
- lézertbiztonsági nyilatkozat Finnország számára 13
- lap/borító beillesztése 99
 - rövid leírás 155
- lencsemód 58
- lyukasztóegység 75
 - hulladéktároló kiürítése 196
 - papír 44
- lyukasztási mód 81

M

- Macintosh szoftver 130
- mód
 - automatikus lapadagolás tárolás mód 68
 - befejező 73
 - fő kezelő 163
 - hajtás 80
 - háromszoros hajtás 82
 - kétoldalas 56
 - készenlét 50
 - kimenet befejezőegység nélkül 87
 - kötés 64
 - lencse 58
 - lyukasztás 81
 - megszakítás 68
 - nagyítás 61
 - tárolás 67
 - üveges tárolás 67
 - vegyes eredetű használat 37
 - súgó 71
- másodlagos tálca 75
 - kimeneti módok 79

- másoló kezdeti beállítása, fő kezelői mód 169
- másolómonitor általános számlálójának visszaállítása, fő kezelői mód 173
- másolómonitor fő kezelői formanyomtatvány 188
- másolómonitor funkcióbeállítása
 - elérés 171
 - fő kezelői mód 171, 174
- megelőző karbantartás 196
- megfelelőségi nyilatkozat 11
- megjegyzés az FCC A osztályú besorolásával kapcsolatban 13
- megszakítási mód 68
- memóriatúlcsordulás 200
- menü, kimeneti funkció 98
- menüterkép, fő kezelői mód 165
- merevlemez-kezelési beállítás, fő kezelői mód 186

N

- NetWare hálózatok 140
- nagyítás mód 61
- nagyítás/kicsinyítés, függőleges/vízszintes 61
- nem képi terület törlésének beállítása, fő kezelői mód 187
- nem képi terület törlése 110
 - rövid leírás 158
- nyomtató-illesztőprogramok 127, 128
 - operációs rendszerek 128
 - további 129
 - súgó 129
- nyomtatószervek, HP Jetdirect 140
- nyomtatás, broszúrák 104

O

- opcionális egységek 23
 - ismertetés 24

P

- PPD-k 130
- papír 35
 - 1. tálca 41
 - a HCI egységben (Q3637A) 40
 - a HCI egységben (Q3638A) 40
 - az automatikus duplexegységben 41
 - betöltés 190
 - borítékbahelyező egységben 44
 - elakadás, elhárítás 201
 - elhelyezés az üveglapon 36
 - információ 35
 - lyukasztóegység 44
 - nem használható 38
 - papírméret-átszámítási táblázat 36
 - tűző-/kötegelőegységben 41
 - többfunkciós befejezőegységben 41
 - többfunkciós egység tálcái 39
 - súlykompatibilitási táblázat 47
- papír betöltése 190
 - rövid leírás 160
 - tépőfüles lapok 193
- papírméret-átszámítási táblázat 36
- papírtípus/különleges méret beállítása, fő kezelői mód 175
- párhuzamos konfigurálás 139
- programozott feladat 109
 - rövid leírás 157

R

- rartalék feladat beállítása, rövid leírás 154
- rendezési mód 77
- rövid leírások 153

T

Tajvani előírások az A osztályú eszközökre vonatkozóan 14
túlsordulás, memória 200
tűzés és hajtás
 mód 80
 rövid leírás 154
tűző-/kötegelőegység, papír 41
tűző/rendezésemód 77
tűzőkazetták, behelyezése 195
tépőfüles lapok, betöltés 193
tandem mód 147
 beolvasás/nyomtatás leállítása 150
 hibakeresés 150
 megszakítás 150
tartalék 65
táblázat a különleges méretarányokhoz 60
tálcák
 az 1. tálcá használata 57
 brosúra 75
 elsődleges 74
 másodlagos 75
 papír a készülékben 39
 papír az 1. tálcában 41
tápellátás
 ki-/be képernyő 201
 követelmények 14
tárolás
 lapadagolóból beolvasott eredetiek 154
 üveglapról beolvasott eredetiek 154
tárolás mód 67
telepítés, szoftver 130
teljes képi terület 117
 rövid leírás 159
tippek, hibakeresés 202
tisztítás
 automatikus lapadagoló üvege 196
 dokumentumüveg 197
 fedél 197
toner betöltése
 194
 rövid leírás 161
toner, betöltés 161, 194
többfunkciós befejezőegység, papír 41
többfunkciós készülék
 áttekintés 2
 biztonsági címkék 6
 funkciók 2
 használati utasítások 6
 hibakeresés 199
 kezelés 15, 49
 kidobás 17
 korlátozott használat 200
 tisztítás 15
 szoftver 128

U

UNIX hálózatok 141

Ü

üveges tárolás mód 67
üveglap, eredetiek elhelyezése 36

V

vegyes eredetiek 94
 elhelyezés 38
 rövid leírás 155
vezérlőpanel elrendezése 30

W

Windows hálózatok 141

Z

súgó
 gomb 190
 mód 2
súgó mód 71
súlykompatibilitási táblázat, papír 47
zajkibocsátás 12
z-hajtott eredetiek 95
specifikációk
 elektromos 12
 készülék 205
 tűző-/kötegelőegység 74
 többfunkciós befejezőegység 74
 zajkibocsátás 12
számlálólísta 52
szervíz 2, 197, 200
szerzői jog ii
szoftver 127
 beépített webserverek 134
 egyéb összetevők 135
 eltávolítás 133
 Frissítés 128
 HP eszköztár 135
 HP illesztőprogram előre konfigurálása 128
 HP LaserJet segédprogram 130
 HP Web Jetadmin 134
 hálózathoz 134
 illesztőprogram automatikus konfigurálása 128
 Macintosh 130
 PPD-k 130
 telepítés 130
 telepítés Macintosh rendszereken 131
 telepítés Windows rendszereken 130
 telepítés Windows rendszeren hálózati működéshez 131
 többfunkciós készülék 128
 UNIX 134
 segédprogramok 134
 szolgáltatások 128
szöveg mód 92
szöveg/kép javítása 92



i n v e n t

© 2003 Hewlett-Packard Development Company, L.P.

www.hp.com



Q3631-90922