

hp LaserJet 3020

hp LaserJet 3030



i n v e n t

start
démarrage
inbetriebnahme
avvio
inicio
startgids
início

lea esto primero



Copyright Information

© 2003 Copyright Hewlett-Packard Development Company, L.P.

Reproduction, adaptation or translation without prior written permission is prohibited, except as allowed under the copyright laws.

The information contained in this document is subject to change without notice.

The only warranties for HP products and services are set forth in the express warranty statements accompanying such products and services. Nothing herein should be construed as constituting an additional warranty. HP shall not be liable for technical or editorial errors or omissions contained herein.

Part number: Q2665-90921

Edition 1, 10/2003

FCC Regulations

This equipment has been tested and found to comply with the limits for a Class B digital device, pursuant to Part 15 of the FCC rules. These limits are designed to provide reasonable protection against harmful interference in a residential installation. This equipment generates, uses, and can radiate radio frequency energy. If this equipment is not installed and used in accordance with the instructions, it may cause harmful interference to radio communications. However, there is no guarantee that interference will not occur in a particular installation. If this equipment does cause harmful interference to radio or television reception, which can be determined by turning the equipment off and on, the user is encouraged to try to correct the interference by one or more of the following measures:

Reorient or relocate the receiving antenna.

Increase separation between equipment and receiver.

Connect equipment to an outlet on a circuit different from that to which the receiver is located.

Consult your dealer or an experienced radio/TV technician.

Any changes or modifications to the printer that are not expressly approved by HP could void the user's authority to operate this equipment.

Use of a shielded interface cable is required to comply with the Class B limits of Part 15 of FCC rules.

This equipment complies with FCC rules, Part 68. On the back of this equipment is a label that contains, among other information, the FCC registration number and ringer equivalence number (REN) for this equipment. If requested, this information must be provided to the telephone company. The REN is used to determine the quantity of devices which may be connected to the telephone line. Excessive RENs on the telephone line may result in the devices not ringing in response to an incoming call. In most, but not all, areas, the sum of the RENs should not exceed five (5.0). To be certain of the number of devices that may be connected to the line, as determined by the total RENs, contact the telephone company to determine the maximum REN for the calling area.

This equipment uses the following USOC jacks: RJ11C.

An FCC-compliant telephone cord and modular plug is provided with this equipment. This equipment is designed to be connected to the telephone network or premises wiring using a compatible modular jack which is Part 68 compliant. This equipment cannot be used on telephone company-provided coin service. Connection to Party Line Service is subject to state tariffs. If this equipment causes harm to the telephone network, the telephone company will notify you in advance that temporary discontinuance of service may be required. If advance notice is not practical, the telephone company will notify the customer as soon as possible. Also, you will be advised of your right to file a complaint with the FCC if you believe it is necessary. The telephone company may make changes in its facilities, equipment, operations, or

procedures that could affect the operation of the equipment. If this happens, the telephone company will provide advance notice in order for you to make the necessary modifications in order to maintain uninterrupted service. If trouble is experienced with this equipment, please see the numbers in the front of this manual for repair and (or) warranty information. If the trouble is causing harm to the telephone network, the telephone company may request you remove the equipment from the network until the problem is resolved. The following repairs can be done by the customer: Replace any original equipment that came with the product. This includes the print cartridge, the supports for trays and bins, the power cord, and the telephone cord. It is recommended that the customer install an AC surge arrester in the AC outlet to which this device is connected. This is to avoid damage to the equipment caused by local lightning strikes and other electrical surges.

See the electronic User Guide for more regulatory information.

Trademark Credits

Microsoft®, Windows®, and Windows NT® are U.S. registered trademarks of Microsoft Corporation. All other products mentioned herein may be trademarks of their respective companies.

Informations de copyright

© 2003 Copyright Hewlett-Packard Development Company, L.P.

Il est interdit de reproduire, adapter ou traduire ce manuel sans autorisation expresse par écrit, sauf dans les cas permis par les lois régissant les droits d'auteur.

Les informations contenues dans ce document sont sujettes à modification sans préavis.

Les seules garanties pour les produits et services HP sont décrites dans les déclarations de garantie expresse accompagnant ces mêmes produits et services. Les informations contenues dans ce document ne constituent en aucun cas une garantie supplémentaire. HP n'est pas responsable des erreurs d'ordre technique ou éditorial ou des omissions contenues dans ce document.

Numéro de référence : Q2665-90921

Edition 1, 10/2003

Marques commerciales et déposées

Microsoft®, Windows® et Windows NT® sont des marques déposées aux Etats-Unis de Microsoft Corporation. Tous les autres produits mentionnés dans ce document peuvent être des marques commerciales de leur détenteur respectif.

1

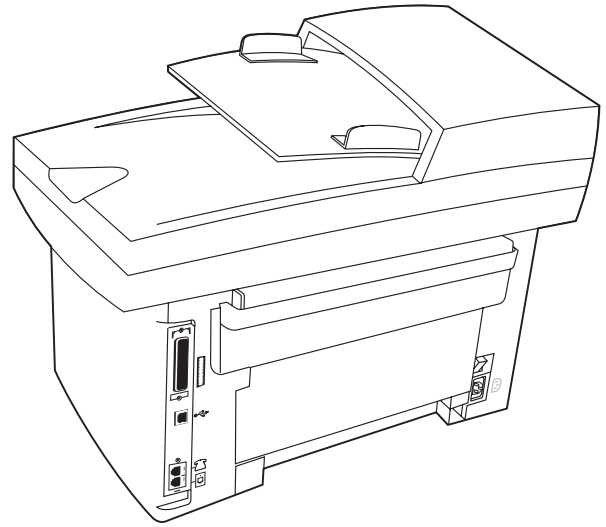
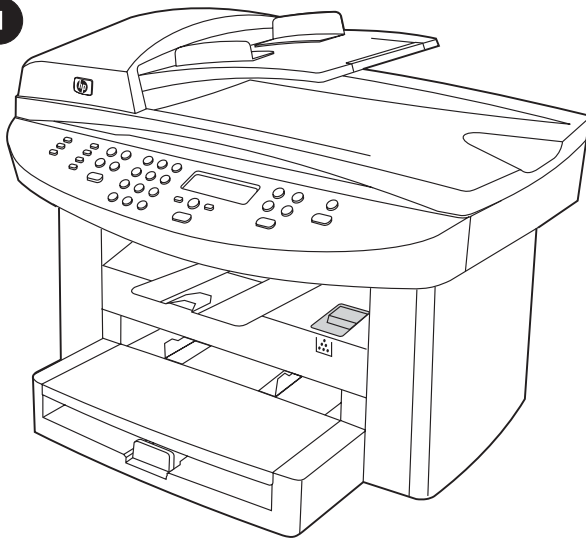

Device configurations. The HP LaserJet 3020 all-in-one comes with a 150-sheet media input tray, a 10-sheet priority input tray, a 50-sheet automatic document feeder (ADF) input tray, and a flatbed scanner.

Configurations du périphérique. L'imprimante HP LaserJet 3020 all-in-one s'accompagne d'un bac d'alimentation de support de 150 feuilles, d'un bac d'alimentation prioritaire de 10 feuilles, d'un BAA de 50 feuilles et d'un scanner à plat

Descrizioni della periferica. La periferica HP LaserJet 3020 All-in-One viene fornita con un vassoio di alimentazione per i supporti da 150 fogli, un vassoio di alimentazione prioritario da 10 fogli, un alimentatore automatico di documenti (ADF) da 50 fogli e uno scanner piano.

Configuraciones del dispositivo. HP LaserJet 3020 all-in-one incluye una bandeja de entrada para 150 hojas, una bandeja de entrada de prioridad para 10 hojas, una bandeja de entrada del alimentador automático de documentos (ADF) para 50 hojas y un escáner de superficie plana.

Apparaatconfiguratie. De HP LaserJet 3020 all-in-one wordt geleverd met een invoerlade voor 150 vel, een voorranglade voor 10 vel, een automatische documentinvoer (ADI) voor 50 vel en een flatbed scanner.

Configurações do dispositivo. Multifunção HP LaserJet 3020 c/ band. entr. de mídia 150 fls, band. entr. prioritária 10 fls, band. entr. do alim. autom. doc. 50 fls e scanner de mesa.

Gerätekonfiguration. Lieferumfg. HP LaserJet 3020 All-in-One: Druckmedienzufuhrfach (150 Bl.), Einzelblatteinzug (10 Bl.), ADF (50 Bl.), Flachbettscanner.

The HP LaserJet 3030 all-in-one includes the same specifications and functionality as the HP LaserJet 3020 all-in-one, plus the fax interface ports.

The HP LaserJet 3020 all-in-one and the HP LaserJet 3030 all-in-one also include parallel and universal serial bus (USB) interface ports, and 32 megabytes (MB) of random-access memory (RAM).

L'imprimante HP LaserJet 3030 all-in-one possède les mêmes spécifications et les mêmes fonctionnalités que le modèle HP LaserJet 3020 all-in-one, plus les ports d'interface pour le télécopieur.

Les modèles d'imprimante HP LaserJet 3020 all-in-one et HP LaserJet 3030 all-in-one sont également équipés de ports d'interface USB parallèle et universel et possèdent 32 Mo de RAM. La periferica HP LaserJet 3030 All-in-One dispone delle stesse caratteristiche e funzionalità della periferica HP LaserJet 3020 All-in-One e in più è dotata di porte di interfaccia fax.

HP LaserJet 3020 All-in-One e HP LaserJet 3030 All-in-One comprendono, inoltre, porte di interfaccia parallele e USB (Universal Serial Bus) e 32 MB di memoria RAM (Random-Access Memory).

HP LaserJet 3030 all-in-one incluye las mismas especificaciones y características que HP LaserJet 3020 all-in-one más los puertos de interfaz de fax.

HP LaserJet 3020 all-in-one y HP LaserJet 3030 all-in-one también incluyen un puerto de interfaz en paralelo y otro para Bus serie universal (USB), así como 32 megabytes (MB) de memoria de acceso aleatorio (RAM).

De HP LaserJet 3030 all-in-one omvat dezelfde specificaties en functionaliteiten als de HP LaserJet 3020 all-in-one, plus de fax-interfacepoorten.

De HP LaserJet 3020 all-in-one en de HP LaserJet 3030 all-in-one omvatten ook parallelle en universele seriële bus (USB) interfacepoorten en 32 MB RAM-geheugen.

O multifunção HP LaserJet 3030 inclui as mesmas especificações e funcionalidade que o multifunção HP LaserJet 3020, além das portas de interface do fax.

Os multifunções HP LaserJet 3020 e 3030 também incluem as portas de interface USB paralela e 32 megabytes (Mb) de memória RAM.

Lieferumfg. HP LaserJet 3030 All-in-One = Lieferumfg. HP LaserJet 3020 All-in-One plus Anschlüsse f. Faxschnittstelle. Das HP LaserJet 3020 All-in-One-Gerät und das HP LaserJet 3030 All-in-One-Gerät verfügen außerdem über Anschlüsse für die parallele und die USB-Schnittstelle (Universal Serial Bus) sowie über 32 Megabyte (MB) Arbeitsspeicher (RAM).

English

Français

Italiano

Español

Nederlands

Português

Deutsch

2

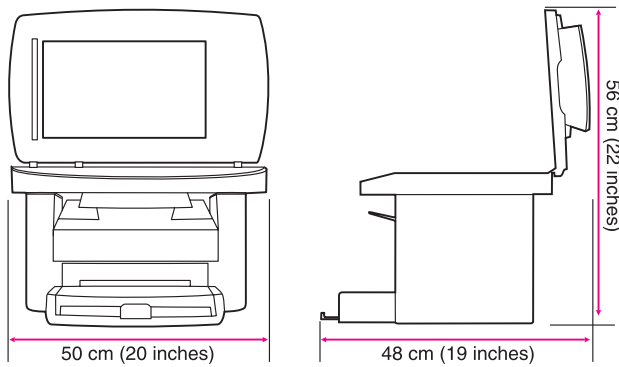

3

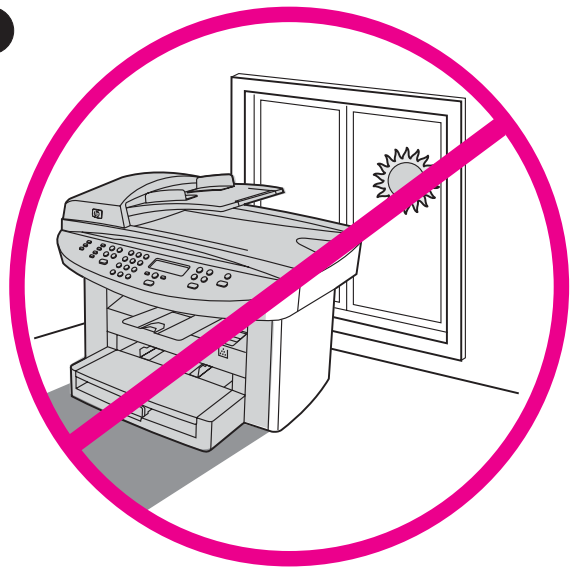

Prepare the location. Place the device on a sturdy, level surface in a well-ventilated area. Make sure that there is enough space around the device so that the air vents are not blocked.

Environnement. Posez le périphérique sur une surface plane et stable dans un environnement bien aéré. Assurez-vous qu'il y a assez d'espace autour du périphérique afin que les aérations ne soient pas obstruées.

Collocazione della periferica. Collocare la periferica su una superficie resistente e liscia in una zona ben ventilata. Accertarsi che intorno alla periferica vi sia spazio sufficiente da evitare ostruzioni alle prese d'aria.

Prepare la zona donde colocará el dispositivo. Coloque el dispositivo en una superficie plana y resistente que se encuentre en una zona bien ventilada. Asegúrese de dejar suficiente espacio alrededor del dispositivo para no bloquear las ventilaciones de aire.

De locatie voorbereiden. Plaats het apparaat op een stevige, vlakke ondergrond in een goed geventileerde ruimte. Controleer of er voldoende ruimte rond het apparaat aanwezig is, zodat de ventilatoren niet worden geblokkeerd.

Prepare o local. Coloque o dispositivo em uma superfície firme, plana e bem ventilada. Verifique se existe espaço suficiente ao redor do dispositivo, para que as saídas de ar não fiquem bloqueadas.

Vorbereiten des Standorts. Stellen Sie das Gerät in einem gut belüfteten Bereich auf eine stabile, ebene Fläche. Stellen Sie sicher, dass rund um das Gerät ausreichend Platz vorhanden ist, so dass die Luftzirkulation nicht blockiert wird.

Regulate the environment. Do not place the device in direct sunlight or in an area that has abrupt temperature and humidity changes. The recommended ranges are 15 degrees to 32.5 degrees C (59 degrees to 90.5 degrees F) and 10 percent to 80 percent relative humidity.

Adaptation à l'environnement. N'exposez jamais le périphérique directement à la lumière du soleil ou dans un endroit sujet aux changements de température ou humide. Nous vous recommandons une température comprise entre 15 et 32,5° C et une humidité relative comprise entre 10 et 80 %.

Condizioni ambientali. Evitare di esporre la periferica alla luce solare diretta o di collocarla in un ambiente soggetto a sbalzi di temperatura e di umidità. La temperatura consigliata varia tra 15 °C e 32,5 °C (tra 59 °F e 90,5 °F) mentre per l'umidità relativa, l'intervallo è compreso tra il 10 e l'80%.

Acomode el entorno. No coloque el dispositivo bajo la luz directa del sol ni en una zona con cambios bruscos de humedad o temperatura. Los rangos recomendados son de 15 a 32,5 °C (de 59 a 90,5 °F) de temperatura y del 10 al 80% de humedad relativa.

Voor een geschikte omgeving zorgen. Zet het apparaat niet in direct zonlicht of op een plaats waar de temperatuur en luchtvochtigheid abrupt kunnen veranderen. Het aanbevolen bereik ligt tussen 15 tot 32,5 graden C (59 tot 90,5 graden F) en 10 tot 80 procent relatieve luchtvochtigheid.

Regule o ambiente. Não coloque o dispositivo em um local em que haja a incidência direta da luz solar ou que sofra mudanças abruptas na temperatura e na umidade. As variações recomendadas são 15 a 32,5 °C e 10 a 80 % de umidade relativa.

Sorgen Sie für ausgeglichene Umgebungsbedingungen. Stellen Sie das Gerät nicht an einem Ort auf, an dem es direktem Sonnenlicht ausgesetzt ist oder plötzliche Temperatur- und Feuchtigkeitsschwankungen auftreten können. Empfohlen werden eine Temperatur zwischen 15 und 32,5 °C sowie eine relative Luftfeuchtigkeit zwischen 10 und 80 %.

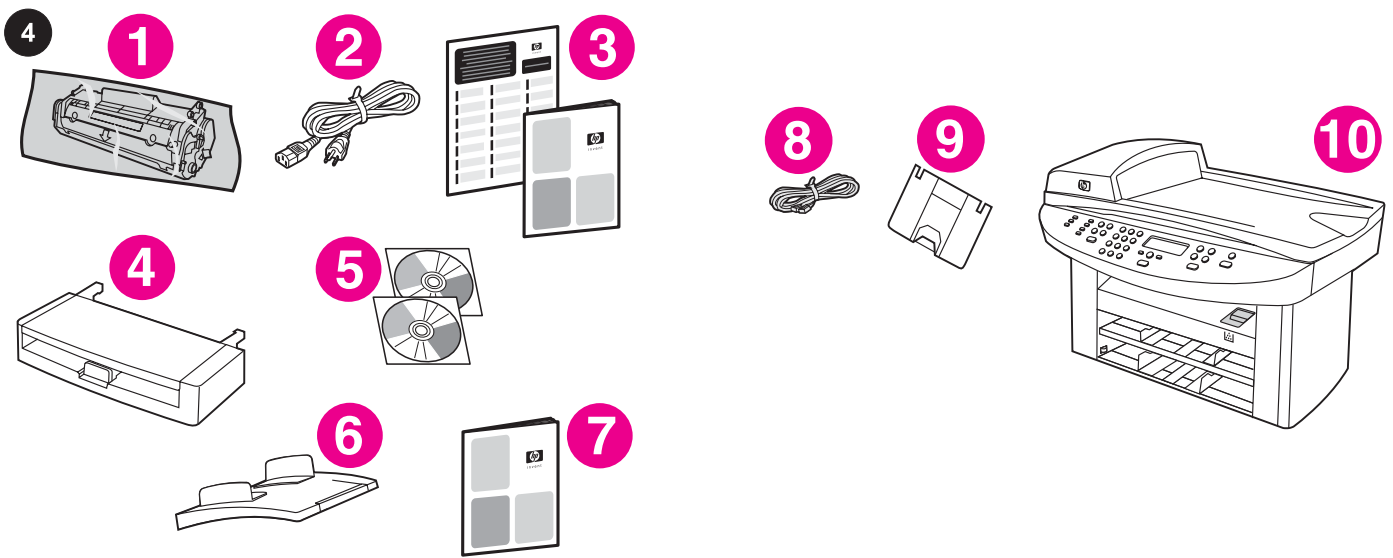

Package contents. 1) print cartridge; 2) power cord; 3) Start Guide and support flyer; 4) media input tray; 5) CD-ROMs containing the device software and electronic User Guide; 6) automatic document feeder (ADF) input tray; 7) Fax Guide (HP LaserJet 3030 all-in-one only);

Contenu du carton 1) cartouche d'impression ; 2) cordon d'alimentation ; 3) guide de mise en route et brochure d'assistance ; 4) bac d'alimentation de support ; 5) CD-ROM contenant le logiciel du produit et le guide d'utilisation électronique ; 6) bac d'alimentation automatique (BAA) ; 7) guide du télécopieur (HP LaserJet 3030 all-in-one uniquement) ;

Contenuto della confezione. 1) cartuccia di stampa; 2) cavo di alimentazione; 3) Guida introduttiva e opuscolo di supporto; 4) vassoio di alimentazione per i supporti; 5) CD-ROM contenenti il software e la Guida utente in formato elettronico; 6) vassoio di alimentazione dell'ADF; 7) Guida all'utilizzo del fax (solo HP LaserJet 3030 All-in-One);

Contenido del embalaje. 1) Cartucho de impresión; 2) cable de alimentación; 3) Guía de instalación inicial y folleto de asistencia técnica; 4) bandeja de entrada de los soportes de impresión; 5) discos compactos que incluyen el software para el dispositivo y la Guía del usuario en formato electrónico; 6) bandeja de entrada del alimentador automático de documentos (ADF); 7) Guía del fax (sólo HP LaserJet 3030 all-in-one);

Inhoud van de verpakking. 1) printcartridge; 2) netsnoer; 3) beknopte handleiding en ondersteuningsbrochure; 4) invoerlade voor afdrukmateriaal; 5) CD-ROM met de software en een elektronische gebruikershandleiding; 6) de automatische documentinvoer (ADI); 7) Faxhandleiding (alleen de HP LaserJet 3030 all-in-one);

Conteúdo da embalagem. 1) Cartucho de impressão; 2) cabo de alimentação; 3) guia de Primeiros passos e panfleto de assistência técnica; 4) bandeja de entrada de mídia; 5) CD-ROMs com o software do dispositivo e Guia eletrônico do usuário; 6) bandeja de entrada do alimentador automático de documentos (AAD); 7) Guia do fax (multifunção HP LaserJet 3030).

Verpackungsinhalt. 1) Druckpatrone; 2) Netzkabel; 3) Leitfaden zur Inbetriebnahme und Hinweise zur Unterstützung; 4) Druckmedienzufuhrfach; 5) CD-ROMs mit der Gerätesoftware und dem elektronischen Benutzerhandbuch; 6) Zufuhrfach für den automatischen Vorlageneinzug; 7) Faxhandbuch (nur HP LaserJet 3030 All-in-One);

8) fax cord (HP LaserJet 3030 all-in-one only); 9) output bin support; 10) HP LaserJet 3020 all-in-one or HP LaserJet 3030 all-in-one; 11) control-panel faceplate (if not already installed). **Note:** The parallel cable and USB device cable (A/B) are not included.

8) cordon du télécopieur (HP LaserJet 3030 all-in-one uniquement) ; 9) support du bac de sortie ; 10) HP LaserJet 3020 all-in-one ou HP LaserJet 3030 all-in-one ; 11) plaque frontale du panneau de commande (si elle n'est pas déjà installée). **Remarque :** Le câble parallèle et le câble USB (A/B) du périphérique ne sont pas inclus.

8) cavo fax (solo HP LaserJet 3030 All-in-One); 9) supporto dello scomparto di uscita; 10) HP LaserJet 3020 All-in-One oppure HP LaserJet 3030 All-in-One; 11) mascherina del pannello di controllo (se non installata). **Nota:** il cavo parallelo e il cavo USB (A/B) non sono inclusi.

8) cable de fax (sólo HP LaserJet 3030 all-in-one); 9) soporte para la bandeja de salida; 10) HP LaserJet 3020 all-in-one o HP LaserJet 3030 all-in-one; 11) placa frontal para el panel de control (si no está ya instalada). **Nota:** no se incluyen el cable paralelo ni el cable de dispositivo USB (A/B).

8) faxesnoer (alleen de HP LaserJet 3030 all-in-one); 9) ondersteuning voor uitvoerbak; 10) HP LaserJet 3020 all-in-one of HP LaserJet 3030 all-in-one; 11) voorkant bedieningspaneel (mits niet reeds geïnstalleerd). **Opmerking:** de parallelle kabel en de USB-kabel (A/B) zijn niet meegeleverd.

8) cabo do fax (multifunção HP LaserJet 3030 somente); 9) suporte da bandeja de saída; 10) multifunção HP LaserJet 3020 ou multifunção HP LaserJet 3030; 11) placa do painel de controle (se já não estiver instalada). **Observação:** O cabo paralelo e o cabo do dispositivo USB (A/B) não estão incluídos.

8) Faxkabel (nur HP LaserJet 3030 All-in-One); 9) Auffangvorrichtung für das Ausgabefach; 10) HP LaserJet 3020 All-in-One oder HP LaserJet 3030 All-in-One; 11) Bedienfeldblende (wenn nicht bereits eingebaut). **Hinweis:** Das Parallelkabel und das USB-Geräte Kabel (A/B) sind nicht im Lieferumfang enthalten.

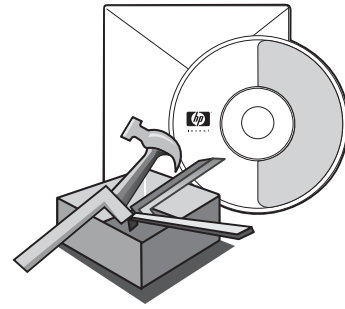
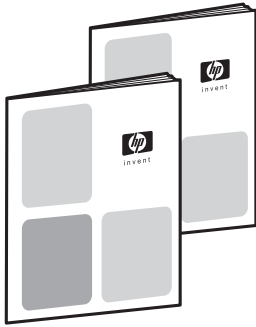

Documentation. The device includes the following documents:
1) Start Guide, for initial setup and configuration instructions; 2) Fax Guide, for fax configuration and operation instructions (HP LaserJet 3030 all-in-one only);

Documentation. Le périphérique comprend les documents suivants : 1) guide de mise en route contenant les instructions d'installation et d'exécution initiales ; 2) guide du télécopieur contenant les instructions de configuration et d'exécution (HP LaserJet 3030 all-in-one uniquement) ;

Documentazione. Insieme alla periferica viene fornita la seguente documentazione: 1) Guida introduttiva, per istruzioni sull'installazione iniziale e la configurazione; 2) Guida all'utilizzo del fax, per istruzioni sulla configurazione del fax e sul relativo utilizzo (solo HP LaserJet 3030 All-in-One);

Documentación. El dispositivo incluye los documentos siguientes:
1) Guía de instalación inicial con instrucciones para la instalación y la configuración iniciales; 2) Guía del fax con instrucciones sobre la configuración y el funcionamiento del fax (sólo HP LaserJet 3030 all-in-one);

Documentatie. Het apparaat bevat de volgende documenten:
1) Beknopte handleiding, voor instructies over de installatie en configuratie; 2) Faxhandleiding, voor de configuratie van de fax en de bediening hiervan (alleen de HP LaserJet 3030 all-in-one);

Documentação. O dispositivo inclui os seguintes documentos:
1) Guia dos primeiros passos, com as instruções iniciais de configuração e definição; 2) Guia do fax, com instruções de configuração e operação do fax (multifunção HP LaserJet 3030 somente);

Dokumentation. Zum Lieferumfang des Geräts gehören folgende Dokumente: 1) Leitfaden zur Inbetriebnahme mit Anweisungen zur Einrichtung und Konfiguration; 2) Faxhandbuch mit Anweisungen zur Faxkonfiguration und zum Faxbetrieb (nur HP LaserJet 3030 All-in-One);

3) electronic User Guide on the device CD-ROMs, for extra information and troubleshooting; 4) Toolbox software Help, for instructions about operating the device through the software.

3) guide d'utilisation électronique sur les CD-ROM du périphérique contenant des instructions sur le dépannage et des informations supplémentaires ; 4) aide du logiciel Boîte à outils contenant des instructions sur l'exécution du périphérique par le biais du logiciel.

3) Guida utente in formato elettronico su CD-ROM, per informazioni aggiuntive e per la risoluzione dei problemi; 4) Guida al software Casella degli strumenti, per istruzioni sul funzionamento della periferica tramite il software.

3) Guía del usuario en formato electrónico en los CD del dispositivo donde encontrará más información y solución de problemas;
4) Ayuda del software Caja de herramientas con instrucciones sobre cómo controlar el dispositivo a través del software.

3) elektronische gebruikershandleiding op de CD-ROM' s bij het apparaat voor extra informatie en oplossingen voor problemen;
4) Werkset software Help, voor instructies over de bediening van het apparaat via de software.

3) Guia eletrônico do usuário nos CD-ROMs do dispositivo, com informações adicionais e solução de problemas; 4) Ajuda do software caixa de ferramentas HP, com instruções sobre como operar o dispositivo através do software.

3) Elektronisches Benutzerhandbuch auf den Geräte-CD-ROMs mit zusätzlichen Informationen und zur Fehlerbehebung; 4) Toolbox-Softwarehilfe mit Anweisungen zum Betrieb des Geräts mit Hilfe der Software.

6

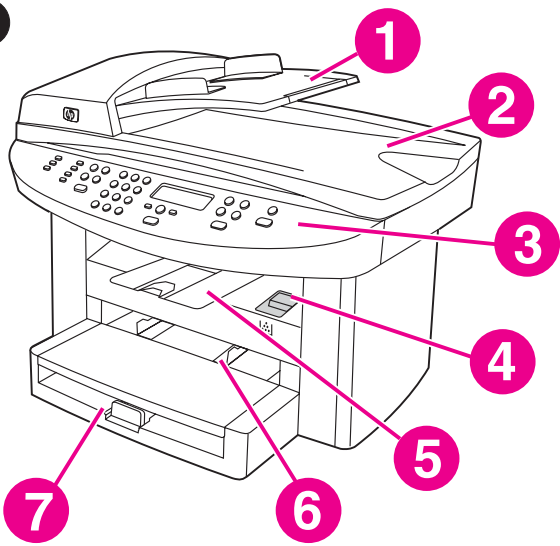

Locate the device parts. 1) ADF input tray; 2) flatbed scanner lid and ADF output bin; 3) control panel; 4) print-cartridge-door release; 5) output bin; 6) priority input tray; 7) media input tray;

Localisation des pièces du périphérique. 1) bac d'alimentation automatique ; 2) couvercle du scanner à plat et bac de sortie du BAA ; 3) panneau de commande ; 4) porte d'accès aux cartouches d'impression ; 5) bac de sortie ; 6) bac d'alimentation prioritaire ; 7) bac d'alimentation de support ;

Individuazione dei componenti della periferica. 1) vassoio di alimentazione dell'ADF; 2) coperchio dello scanner piano e scomparto di uscita dell'ADF; 3) pannello di controllo; 4) sportello di accesso alla cartuccia; 5) scomparto di uscita; 6) vassoio di alimentazione prioritario; 7) vassoio di alimentazione per i supporti;

Localice las piezas del dispositivo. 1) Bandeja de entrada del ADF; 2) tapa del escáner de superficie plana y bandeja de salida del ADF; 3) panel de control; 4) puerta del cartucho de impresión; 5) bandeja de salida; 6) bandeja de entrada de prioridad; 7) bandeja de entrada de los soportes de impresión;

De onderdelen van het apparaat identificeren. 1) ADI invoerlade; 2) klep van de flatbed scanner en ADI-uitvoerbak; 3) bedieningspaneel; 4) klep van de printcartridge; 5) uitvoerbak; 6) voorrangsinvoerlade; 7) invoerlade voor afdruk materiaal;

Localize as peças do dispositivo. 1) bandeja de entrada do AAD; 2) tampa do scanner de mesa e bandeja de saída do AAD; 3) painel de controle; 4) liberação da porta do cartucho de impressão; 5) bandeja de saída; 6) bandeja de entrada prioritária; 7) bandeja de entrada de mídia;

Position der Geräteteile. 1) Zufuhrfach für den automatischen Vorlageneinzug; 2) Abdeckung des Flachbettscanners und Ausgabefach des automatischen Vorlageneinzugs; 3) Bedienfeld; 4) Verriegelung der Druckpatronenklappe; 5) Ausgabefach; 6) Zufuhrfach für den Einzelblatteinzug; 7) Druckmedienzufuhrfach;

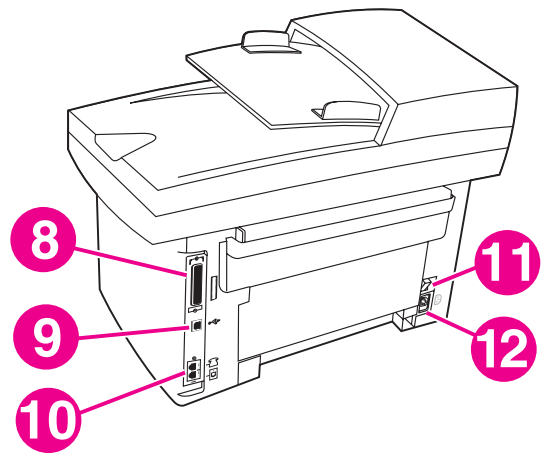

8) parallel port; 9) USB port; 10) fax interface ports (HP LaserJet 3030 all-in-one only); 11) power switch; 12) power socket.

8) port parallèle ; 9) port USB ; 10) ports d'interface du télécopieur (HP LaserJet 3030 all-in-one uniquement) ; 11) bouton d'alimentation ; 12) prise d'alimentation.

8) porta parallela; 9) porta USB; 10) porte di interfaccia fax (solo HP LaserJet 3030 All-in-One); 11) interruttore; 12) presa per l'alimentazione.

8) puerto paralelo; 9) puerto USB; 10) puertos de interfaz de fax (sólo HP LaserJet 3030 all-in-one); 11) interruptor de encendido; 12) toma de alimentación.

8) parallele poort; 9) USB-poort; 10) fax-interfacepoorten (alleen HP LaserJet 3030 all-in-one); 11) aan/uit-schakelaar; 12) voedingsaansluiting.

8) porta paralela; 9) porta USB; 10) portas de interface do fax (multifunção HP LaserJet 3030 somente); 11) chave liga/desliga; 12) soquete de alimentação.

8) Parallelanschluss; 9) USB-Anschluss; 10) Anschlüsse für Faxeschnittstelle (nur HP LaserJet 3030 All-in-One); 11) Netzschalter; 12) Netzbuchse.

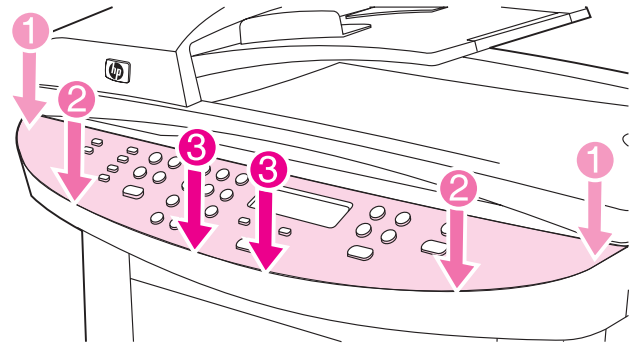
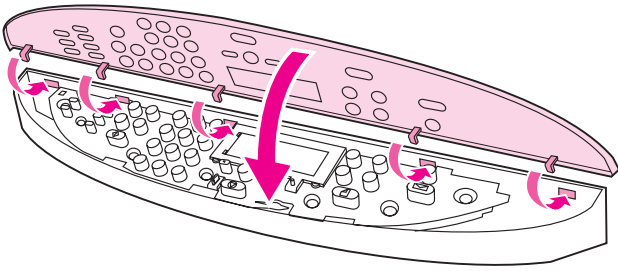

Install the control-panel faceplate (if not already installed).

1) Align the hooks on the top of the faceplate with the slots on the device.

Installation de la plaque frontale du panneau de commande (si elle n'est pas déjà installée). 1) Alineez les crochets situés sur la partie supérieure de la plaque frontale sur les fentes du périphérique.

Installazione della mascherina del pannello di controllo (se non installata). 1) Allineare i ganci della parte superiore della mascherina con gli alloggiamenti presenti sulla periferica.

Instale la placa frontal del panel de control (si no lo estuviera aún). 1) Alinee los enganches en la parte superior de la placa frontal con las ranuras del dispositivo.

De voorkant van het bedieningspaneel installeren (mits deze nog niet is geïnstalleerd). 1) Breng de hoeken aan de bovenzijde van de voorkant op één lijn met de sleuven op het apparaat.

Instale a placa do painel de controle (se já não estiver instalada). 1) Alinhe os ganchos na parte superior da placa com as fendas do dispositivo.

Einsetzen der Bedienfeldblende (wenn diese nicht bereits eingebaut ist). 1) Richten Sie die an der oberen Kante der Blende befindlichen Haken an den Aussparungen am Gerät aus.

2) Press the far ends of the faceplate onto the device. Continue to press while moving your hands toward the center of the faceplate until it snaps into place. **Note:** Make sure that the faceplate is aligned correctly and is not pressing any buttons.

2) Faites pression sur les extrémités de la plaque en direction du périphérique. Continuez à exercer la pression tout en déplaçant vos mains en direction du centre de la plaque frontale jusqu'à ce que celle-ci s'emboîte correctement. **Remarque :** Veillez à ce que la plaque frontale soit bien alignée et qu'elle n'exerce aucune pression sur aucun bouton.

2) Premere le estremità della mascherina sulla periferica. Continuare a premere muovendo le mani verso il centro della mascherina finché non si blocca nella posizione corretta. **Nota:** accertarsi che la mascherina sia allineata correttamente e che non copra alcun pulsante.

2) Presione los extremos de la placa frontal hacia el dispositivo. Siga presionando y pase la mano hacia el centro de la placa frontal hasta que encaje en su sitio. **Nota:** asegúrese de que la placa frontal está bien alineada y de que no se encuentra sobre ningún botón.

2) Duw de uiteinden van de voorkant op het apparaat. Duw vervolgens met beide handen naar het midden van de voorkant totdat deze vastklikt. **Opmerking:** controleer of de voorkant goed is uitgelijnd en of de knoppen vrij zijn.

2) Pressione as extremidades da placa sobre o dispositivo. Continue pressionando, enquanto move as mãos na direção do centro da placa até ela encaixar-se em seu lugar. **Observação:** Verifique se a placa de suporte está alinhada corretamente e não está pressionando nenhum botão.

2) Drücken Sie die äußeren Kanten der Blende auf das Gerät. Drücken Sie dann auf die Mitte der Blende, bis diese einrastet. **Hinweis:** Vergewissern Sie sich, dass die Blende ordnungsgemäß ausgerichtet ist und keine Tasten gedrückt sind.

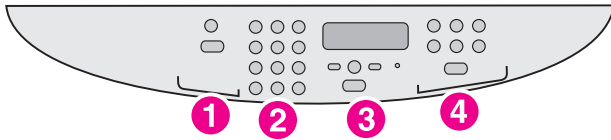

The HP LaserJet 3020 all-in-one control panel includes the following controls: 1) scan controls; 2) alphanumeric buttons; 3) menu and cancel controls; 4) copy controls.

Le panneau de commande de l'imprimante HP LaserJet 3020 all-in-one regroupe les commandes suivantes : 1) commandes de numérisation ; 2) boutons alphanumériques ; 3) commandes de menu et d'annulation ; 4) commandes de copie.

Il pannello di controllo della periferica HP LaserJet 3020 All-in-One comprende i seguenti pulsanti: 1) pulsanti scansione; 2) pulsanti alfanumerici; 3) pulsanti menu e annulla; 4) pulsanti copia.

El panel de control de HP LaserJet 3020 all-in-one incluye los siguientes controles: 1) controles de escaneado; 2) botones alfanuméricos; 3) controles del menú y de cancelación; 4) controles de copia.

Het bedieningspaneel van de HP LaserJet 3020 all-in-one omvat de volgende mogelijkheden: 1) knoppen voor faxen; 2) alfanumerieke toetsen; 3) menuknoppen en knop voor annuleren; 4) knoppen voor kopiëren.

O painel de controle do multifunção HP LaserJet 3020 inclui os seguintes controles: 1) controles de digitalização; 2) botões alfanuméricos; 3) controles de menu e de cancelar; 4) controles de cópia.

Das Bedienfeld des HP LaserJet 3020 All-in-One-Geräts enthält folgende Bedienelemente: 1) Scantasten; 2) alphanumerische Tasten; 3) Menü- und Abbruchtasten; 4) Kopiertasten.

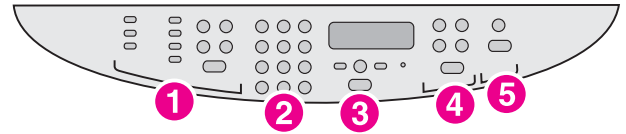

The HP LaserJet 3030 all-in-one control panel includes the following controls: 1) fax controls; 2) alphanumeric buttons; 3) menu and cancel controls; 4) copy controls; 5) scan controls.

Le panneau de commande de l'imprimante HP LaserJet 3030 all-in-one regroupe les commandes suivantes : 1) commandes du télécopieur ; 2) boutons alphanumériques ; 3) commandes de menu et d'annulation ; 4) commandes de copie ; 5) boutons de numérisation.

Il pannello di controllo della periferica HP LaserJet 3030 All-in-One comprende i seguenti pulsanti: 1) pulsanti fax; 2) pulsanti alfanumerici; 3) pulsanti menu e annulla; 4) pulsanti copia; 5) pulsanti scansione.

El panel de control de HP LaserJet 3030 all-in-one incluye los siguientes controles: 1) controles del fax; 2) botones alfanuméricos; 3) controles del menú y de cancelación; 4) controles de copia; 5) controles de escaneado.

Het bedieningspaneel van de HP LaserJet 3030 all-in-one omvat de volgende mogelijkheden: 1) knoppen voor faxen; 2) alfanumerieke toetsen; 3) menuknoppen en knop voor annuleren; 4) knoppen voor kopiëren; 5) knoppen voor scannen.

O painel de controle do multifunção HP LaserJet 3030 inclui os seguintes controles: 1) controles do fax; 2) botões alfanuméricos; 3) controles de menu e de cancelar; 4) controles de cópia; 5) controles de digitalização.

Das Bedienfeld des HP LaserJet 3030 All-in-One-Geräts enthält folgende Bedienelemente: 1) Faxtasten; 2) alphanumerische Tasten; 3) Menü- und Abbruchtasten; 4) Kopiertasten; 5) Scantasten.

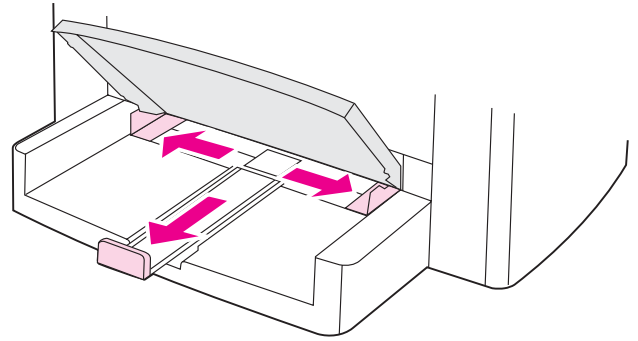
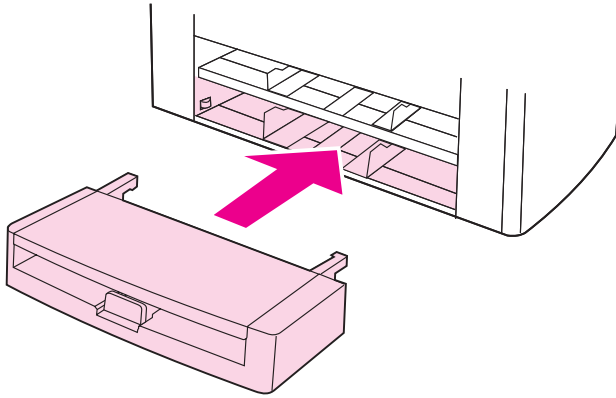

Install the media input tray. 1) Slide the tray in until it fits securely. 2) Remove any shipping tape inside and outside of the tray.

Installez le bac d'alimentation de support. 1) Faites coulisser le bac vers l'intérieur jusqu'à ce qu'il s'emboîte correctement. 2) Retirez le ruban adhésif fixé à l'intérieur et à l'extérieur du bac.

Installazione del vassoio di alimentazione per i supporti. 1) Far scorrere il vassoio verso l'interno, finché non si blocca in posizione. 2) Rimuovere tutti i nastri di trasporto all'interno e all'esterno del vassoio.

Instale la bandeja de entrada de los soportes de impresión. 1) Deslice la bandeja hacia dentro hasta que encaje firmemente. 2) Retire las cintas de embalaje del interior y el exterior de la bandeja.

De invoerlade voor afdrukmateriaal installeren. 1) Schuif de lade in het apparaat totdat deze stevig is geplaatst. 2) Verwijder het verpakingsplakband aan de binnen- en buitenzijde van de lade.

Instale a bandeja de entrada de mídia. 1) Deslize a bandeja para dentro, até ela encaixar-se firmemente. 2) Remova as fitas de embalagem no interior e no exterior da bandeja.

Einsetzen des Druckmedienzufuhrfachs. 1) Schieben Sie das Fach ein, bis es fest sitzt. 2) Entfernen Sie alle Transportsicherungen von den Innen- und Außenseiten des Zufuhrfachs.

3) Open the top of the media input tray. 4) Slide out the media guides. 5) Pull out the long-media support.

3) Ouvrez la partie supérieure du bac d'alimentation. 4) Faites glisser les guides vers l'extérieur. 5) Enlevez le long support.

3) Aprire la parte superiore del vassoio di alimentazione per i supporti. 4) Far scorrere le guide laterali dei supporti. 5) Estrarre il contenitore per supporti di notevole dimensione.

3) Abra la cubierta de la bandeja de entrada de los soportes de impresión. 4) Deslice las guías de los soportes de impresión hacia fuera. 5) Extraiga el apoyo para soportes de impresión largos.

3) Open de bovenzijde van de invoerlade. 4) Schuif de geleiders voor het afdrukmateriaal naar buiten. 5) Trek de ondersteuning voor lang afdrukmateriaal naar voren.

3) Abra a parte superior da bandeja de entrada de mídia. 4) Deslize as guias de papel para fora. 5) Puxe para fora o suporte de mídia longa.

3) Öffnen Sie die obere Abdeckung des Druckmedienzufuhrfachs. 4) Ziehen Sie die Druckmedienführungen heraus. 5) Ziehen Sie die Vorrichtung für lange Druckmedien heraus.

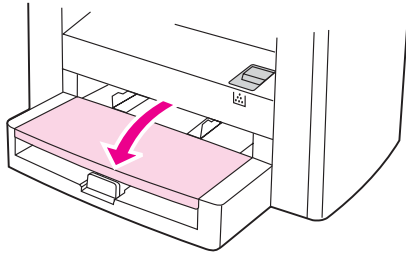
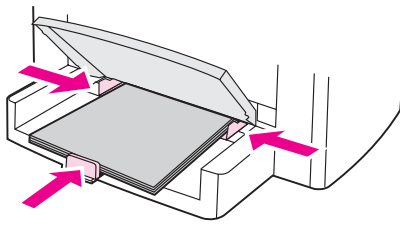

6) Place the media in the media input tray, and then adjust the media guides until they are flush with the media. **Note:** Do not fan the media before placing it in the tray. 7) Close the top of the media input tray.

6) Positionnez le support dans le bac d'alimentation de support, puis faites coulisser les guides pour les ajuster. **Remarque :** Veillez à ne pas déramer le support avant de le placer dans le bac. 7) Fermez la partie supérieure du bac d'alimentation de support.

6) Disporre i supporti nel vassoio di alimentazione per i supporti, quindi regolare le guide per i supporti in modo che siano allineate ai supporti. **Nota:** non smazzare i supporti prima di averli introdotti nel vassoio. 7) Chiudere la parte superiore del vassoio di alimentazione per i supporti.

6) Coloque el soporte de impresión en la bandeja de entrada y ajuste las guías hasta que estén niveladas con el soporte de impresión. **Nota:** no airee el soporte de impresión antes de colocarlo en la bandeja. 7) Cierre la cubierta de la bandeja de entrada de los soportes de impresión.

6) Plaats het afdruk materiaal in de invoerlade en pas de geleiders aan zodat deze tegen het afdruk materiaal rusten. **Opmerking:** waaier het afdruk materiaal uit voordat u dit in de lade plaatst. 7) Sluit de bovenzijde van de invoerlade.

6) Coloque a mídia na bandeja de entrada e então ajuste as guias até que elas prendam a mídia firmemente no lugar. **Observação:** Não ventile a mídia antes de colocá-la na bandeja. 7) Feche a parte superior da bandeja de entrada de mídia.

6) Legen Sie die Druckmedien in das Druckmedienzufuhrfach ein, und richten Sie dann die Druckmedienführungen so aus, dass sie mit den Druckmedien bündig abschließen. **Hinweis:** Fächern Sie die Druckmedien nicht auf, bevor Sie sie in das Fach einlegen. 7) Schließen Sie die obere Abdeckung des Druckmedienzufuhrfachs.

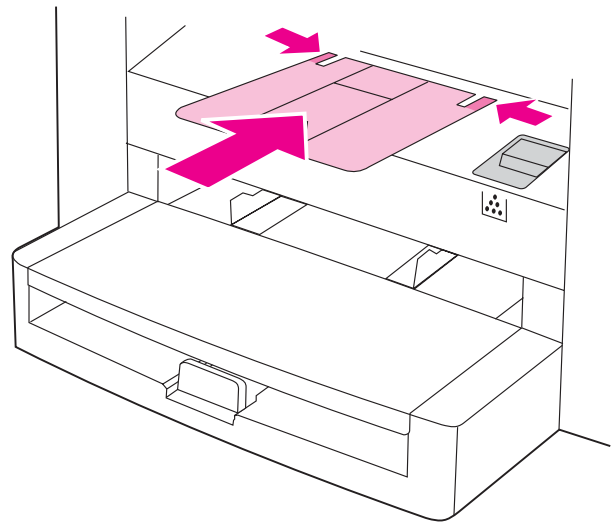

8) Install the output bin support.

8) Installez le support de bac de sortie.

8) Installazione del supporto dello scomparto di uscita.

8) Instale el soporte para la bandeja de salida.

8) Installeer de ondersteuning voor de uitvoerbak.

8) Instale o suporte da bandeja de saída

8) Einsetzen der Auffangvorrichtung für das Ausgabefach.

9

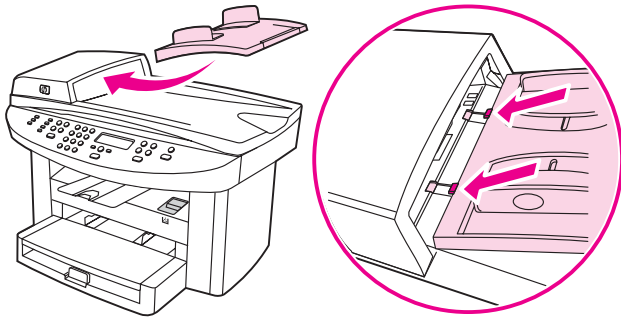

Install the automatic document feeder (ADF) input tray. 1) Align the two tabs on the input tray with the two grooves in the ADF lid. 2) Slide the tray into the grooves until the tray snaps into place.

Installation du bac d'alimentation automatique (BAA). 1) Alignez les deux ergots du bac d'alimentation sur les deux rainures situées dans le couvercle du BAA. 2) Faites glisser le bac dans les rainures jusqu'à ce qu'il s'enclenche.

Installazione del vassoio di alimentazione dell'ADF. 1) Allineare le due linguette del vassoio di alimentazione alle scanalature del coperchio dell'ADF. 2) Far scorrere il vassoio nelle scanalature fino a quando non si blocca in posizione.

Instale la bandeja de entrada del alimentador automático de documentos (ADF). 1) Alinee las dos pestañas de la bandeja de entrada con las dos ranuras de la tapa del ADF. 2) Deslice la bandeja en las ranuras hasta que ésta encaje en su sitio.

Invoerlade van de automatische documentinvoer. 2) Breng de twee tabs op de invoerlade op één lijn met de twee groeven op de klep van de automatische documentinvoer. 2) Schuif de lade in de groeven totdat de lade vastklikt.

Instale a bandeja de entrada do alimentador automático de documentos (AAD). 1) Alinhe as duas guias da bandeja de entrada com os dois encaixes da tampa do AAD. 2) Deslize a bandeja nos encaixes até que ela se ajuste no lugar.

Einsetzen des Zufuhrfachs für den automatischen Vorlageneinzug. 1) Richten Sie die beiden Laschen am Zufuhrfach an den beiden Aussparungen in der Abdeckung des automatischen Vorlageneinzugs aus. 2) Schieben Sie das Fach in die Aussparungen, bis es einrastet.

10

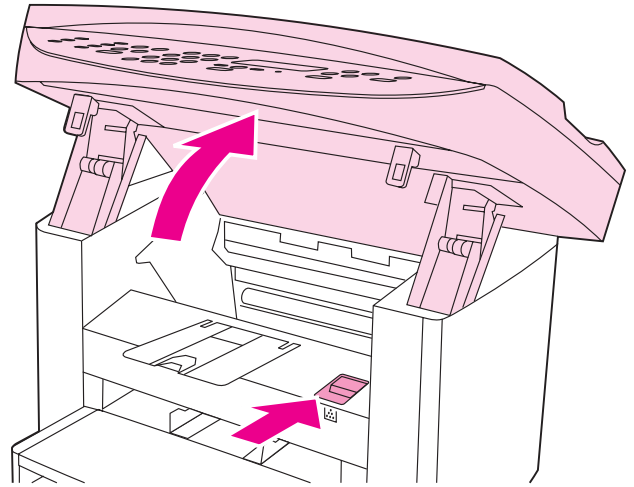

Install the print cartridge. 1) Press the print-cartridge-door release to open the print-cartridge door.

Installation de la cartouche d'impression. 1) Appuyez sur le loquet pour ouvrir la porte d'accès aux cartouches d'impression.

Installazione della cartuccia di stampa. 1) Premere lo sportello di accesso alla cartuccia per aprirlo.

Instale el cartucho de impresión. 1) Pulse la palanca de la puerta del cartucho de impresión para abrirla.

De printcartridge installeren. 1) Duw op de klep van de printcartridge om deze te openen.

Instale o cartucho de impressão. 1) Pressione a liberação da porta de acesso ao cartucho de impressão, a fim de abrir a mesma.

Einsetzen der Druckpatrone. 1) Drücken Sie auf die Verriegelung der Druckpatronenklappe, um die Druckpatronenklappe zu öffnen.

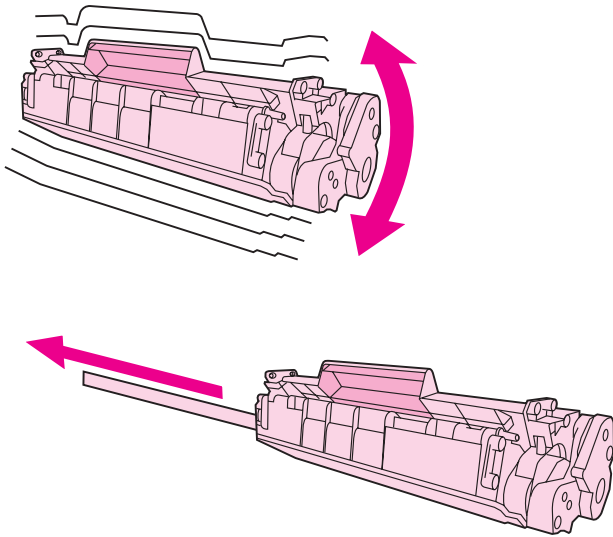

2) Remove the print cartridge from its packaging, and then shake the cartridge five or six times. 3) Remove the sealing tape from the cartridge.

2) Retirez la cartouche d'impression de son emballage, puis agitez la cartouche cinq à six fois. 3) Otez la bande adhésive de la cartouche.

2) Rimuovere la cartuccia di stampa dalla confezione, quindi agitarla per cinque o sei volte. 3) Rimuovere il nastro di sigillo dalla cartuccia di stampa.

2) Retire el embalaje del cartucho de impresión y agítelo cinco o seis veces. 3) Retire la cinta selladora del cartucho.

2) Verwijder de printcartridge uit de verpakking en schud de cartridge vijf of zes keer heen en weer. 3) Verwijder de verpakkingstape van de cartridge.

2) Retire o cartucho de impressão da embalagem e então agite-o cinco ou seis vezes. 3) Remova a fita de proteção do cartucho.

2) Entnehmen Sie die Druckpatrone aus der Verpackung, und schütteln Sie die Druckpatrone vorsichtig fünf oder sechs Mal. 3) Ziehen Sie die Versiegelung aus der Druckpatrone heraus.

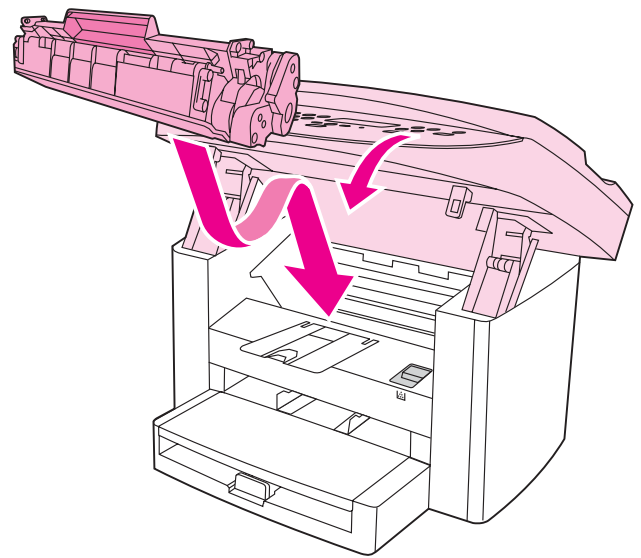

4) Hold the print cartridge by the handle and insert the cartridge as shown. 5) Close the print-cartridge door. Press down until it latches completely.

4) Maintenez la cartouche d'impression par la poignée et insérez-la comme indiqué. 5) Fermez la porte d'accès aux cartouches d'impression. Enfoncez-la jusqu'à ce qu'elle s'enclenche correctement.

4) Afferrare la cartuccia di stampa dall'apposita levetta e inserirla come illustrato nella figura. 6) Chiudere lo sportello di accesso alla cartuccia di stampa. Premere finché non si blocca completamente.

4) Sujete el cartucho de impresión por el asa e introdúzcalo como muestra la ilustración. 5) Cierre la puerta del cartucho de impresión. Presiónela hasta que quede completamente encajada.

4) Houd de printcartridge vast bij de hendel en plaats deze zoals is weergegeven. 5) Sluit de klep van de printcartridge. Duw de klep omlaag totdat deze vergrendeld.

4) Segure o cartucho de impressão pela alça e insira-o da maneira ilustrada. 5) Feche a porta de acesso ao cartucho de impressão. Pressione para baixo, até ela travar completamente.

4) Halten Sie die Druckpatrone am Griff, und setzen Sie die Patrone dann wie in der Abbildung dargestellt ein. 5) Schließen Sie die Druckpatronenklappe. Drücken Sie sie nach unten, bis sie vollständig einrastet.

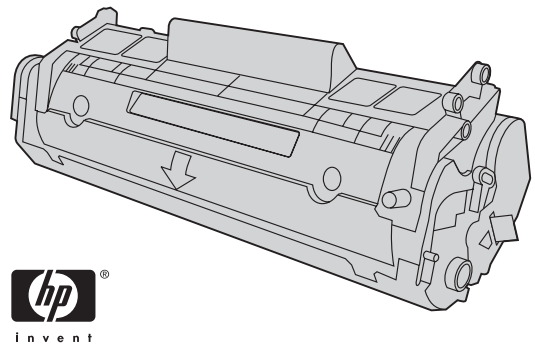
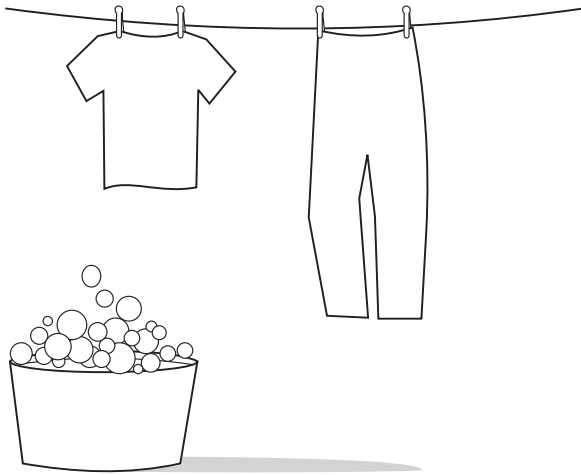

CAUTION: If toner gets on your clothing, wipe the toner off with a clean cloth, wash the items in cold water, and air dry. Using hot water or heat from a dryer will set the toner in the fabric.

ATTENTION : Si vous vous tachez avec de l'encre, enlevez-la avec un chiffon propre, nettoyez vos vêtements à l'eau froide et faites-les sécher à l'air. L'eau chaude et l'air provenant d'un sèche-linge pourraient incruster l'encre dans le tissu.

ATTENZIONE: se il toner viene a contatto con gli indumenti, tamponare con un panno asciutto, lavare le parti con acqua fredda e lasciare asciugare all'aria. L'utilizzo di acqua calda e calore artificiale fissano il toner sui tessuti.

PRECAUCIÓN: si se mancha la ropa con tóner, puede limpiarla con un paño limpio. Lave el tejido manchado con agua fría y séquelo al aire. El agua caliente o el calor de un secador fijarán el tóner al tejido.

VOORZICHTIG: Als u toner op uw kleding krijgt, moet u de toner afvegen met een schoon doekje. Was de kleding in koud water en hang deze vervolgens op om te laten drogen. Als u heet water of een föhn gebruikt, kan de toner niet meer uit de stof worden verwijderd.

CUIDADO: Caso sua roupa se surge suje de toner, limpe-a com um pano limpo, lave com água fria e seque ao ar. A água quente ou o calor da secadora podem fixar o toner no tecido.

VORSICHT: Wenn Ihre Kleidung mit Toner in Berührung kommt, wischen Sie den Toner mit einem sauberen Tuch ab. Waschen Sie die entsprechenden Kleidungsstücke mit kaltem Wasser, und lassen Sie sie an der Luft trocknen. Bei Verwendung von heißem Wasser oder durch die Hitze eines Wäschetrockners dringt der Toner in das Gewebe ein.

Note: Hewlett-Packard Company cannot recommend using non-HP print cartridges, whether they are new, refilled, or remanufactured. Because they are not HP products, HP cannot influence their design or control their quality.

Remarque : Hewlett-Packard Company ne peut en aucun cas recommander l'utilisation de cartouches d'impression d'une marque différente, qu'il s'agisse de cartouches neuves ou reconditionnées. En effet, comme il ne s'agit pas de produits HP, HP n'a aucun contrôle sur leur conception ou leur qualité.

Nota: Hewlett-Packard sconsiglia l'utilizzo di cartucce di stampa nuove, ricaricate o rigenerate di altri produttori. HP non offre alcuna garanzia sul corretto funzionamento o sulla qualità dei prodotti non originali.

Nota: Hewlett-Packard Company no recomienda el uso de cartuchos de impresión que no sean de HP, ya sean nuevos, recargados o reciclados. Puesto que no son productos HP, HP no puede influir en su diseño ni controlar su calidad.

Opmerking: Hewlett-Packard Company raadt het gebruik van nieuwe, nagevulde of gerecyclede printcartridges van andere fabrikanten af. Omdat dit geen HP producten zijn, heeft HP ook geen invloed op hun ontwerp en kwaliteit.

Observação: A Hewlett-Packard Company não recomenda o uso de cartuchos de outros fabricantes, sejam novos, recarregados ou refabricados. A HP não pode influenciar no projeto ou controlar a qualidade de produtos que não fabrica.

Hinweis: Hewlett-Packard Company kann die Verwendung von Druckpatronen anderer Hersteller nicht empfehlen, unabhängig davon, ob es sich dabei um neue, nachgefüllte oder überholte Druckpatronen handelt. Da es sich bei diesen Produkten nicht um HP Produkte handelt, hat Hewlett-Packard keinen Einfluss auf deren Beschaffenheit oder Qualität.

11

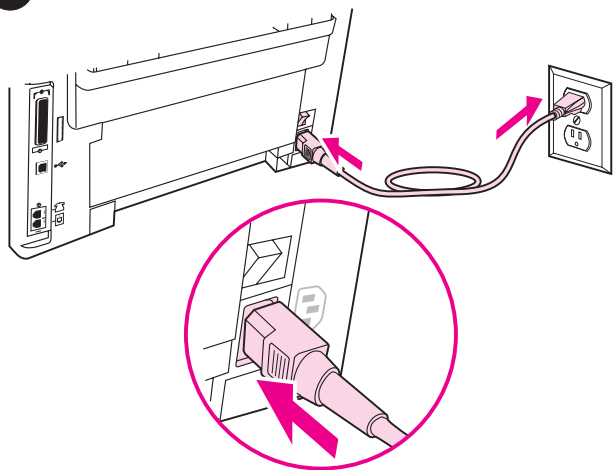

Connect the power cord. 1) Connect the power cord to the power socket on the back of the device. 2) Connect the other end of the power cord to a grounded alternating current (AC) outlet. **Note:** Use only the power cord that came with the device.

Connexion du cordon d'alimentation. 1) Connectez le cordon d'alimentation à la prise d'alimentation située à l'arrière du périphérique. 2) Connectez l'autre extrémité du cordon d'alimentation à une prise de courant mise à la terre. **Remarque :** Utilisez uniquement le cordon d'alimentation livré avec le périphérique.

Collegamento del cavo di alimentazione. 1) Collegare il cavo di alimentazione alla presa posta sul retro della periferica. 2) Collegare l'altra estremità del cavo a una presa di corrente alternata (CA) con messa a terra. **Nota:** utilizzare esclusivamente il cavo di alimentazione fornito con la periferica.

Conecte el cable de alimentación. 1) Conecte el cable de alimentación a la toma de alimentación que hay en la parte posterior del dispositivo. 2) Conecte el otro extremo del cable de alimentación a una toma de corriente alterna (CA) con conexión de tierra. **Nota:** utilice sólo el cable de alimentación que se incluye con el dispositivo.

Het netsnoer aansluiten. 1) Sluit het netsnoer aan op de voedingsaansluiting aan de achterzijde van het apparaat. 2) Sluit het andere einde van het netsnoer aan op een geaard stopcontact. **Opmerking:** gebruik alleen het netsnoer dat bij het apparaat is geleverd.

Conecte o cabo de alimentação. 1) Conecte o cabo de alimentação no soquete de alimentação, localizado na parte posterior do dispositivo. 2) Conecte a outra extremidade do cabo de alimentação a uma fonte aterrada de corrente alternada (CA). **Observação:** Use somente o cabo de alimentação fornecido com o dispositivo.

Anschließen des Netzkabels. 1) Stecken Sie das Netzkabel in die Netzbuchse auf der Rückseite des Geräts ein. 2) Schließen Sie das andere Ende des Netzkabels direkt an einer Wandsteckdose an. **Hinweis:** Verwenden Sie nur das mit dem Gerät gelieferte Netzkabel.

12

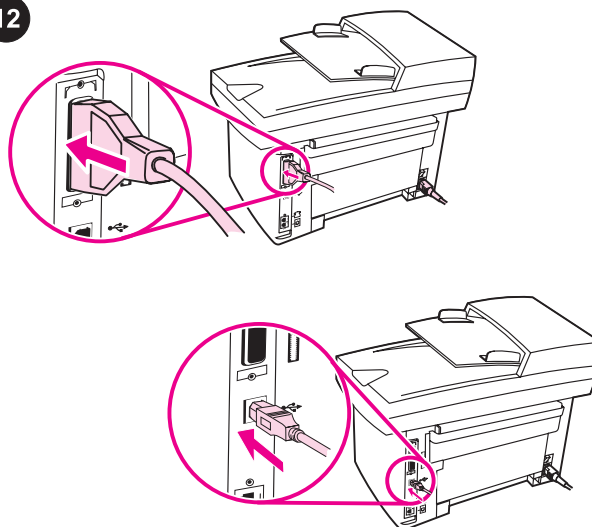

Connect a printer cable to the device. **Note:** If you are using the device as a standalone fax machine or copier, go to step 13. 1) Locate the cable ports on the back of the device. 2) Connect the parallel or USB device cable (A/B) to the correct port.

Connexion d'un câble de l'imprimante au périphérique. **Remarque :** Si vous utilisez le périphérique avec un télécopieur ou copieur autonome, passez à l'étape 13. 1) Localisez les ports de câble à l'arrière du périphérique. 2) Connectez la câble USB (A/B) ou parallèle du périphérique sur le port qui convient.

Collegamento del cavo della stampante alla periferica. **Nota:** se si utilizza la periferica come apparecchio indipendente o come copiatrice, andare al punto 13. 1) Individuare le porte del cavo sul retro della periferica. 2) Collegare il cavo parallelo o USB (A/B) alla porta corretta.

Conecte el cable de la impresora al dispositivo. **Nota:** si utiliza el dispositivo como copiadora o fax autónomos, vaya directamente al paso 13. 1) Busque los puertos de los cables en la parte posterior del dispositivo. 2) Conecte el cable paralelo o USB del dispositivo (A/B) al puerto correcto.

Een printerkabel op het apparaat aansluiten. **Opmerking:** als u het apparaat als standalone fax of copier gebruikt, gaat u verder met stap 13. 1) Zoek de kabelpoorten op de achterzijde van het apparaat. 2) Sluit de parallelle of USB-kabel (A/B) aan op de juiste poort.

Conecte um cabo de impressora ao dispositivo. **Observação:** Se você está usando o dispositivo como um aparelho de fax ou uma copiadora autónomos, pule para a etapa 13. 1) Localize as portas do cabo na parte posterior do dispositivo. 2) Conecte o cabo paralelo ou USB do dispositivo (A/B) na porta correta.

Anschließen eines Druckerkabels am Gerät. **Hinweis:** Wenn Sie das Gerät als eigenständiges Fax- oder Kopiergerät verwenden möchten, fahren Sie mit Schritt 13 fort. 1) Suchen Sie die Kabelanschlüsse auf der Rückseite des Geräts. 2) Verbinden Sie das Parallelkabel bzw. das USB-Gerätekabel (A/B) mit dem entsprechenden Anschluss.

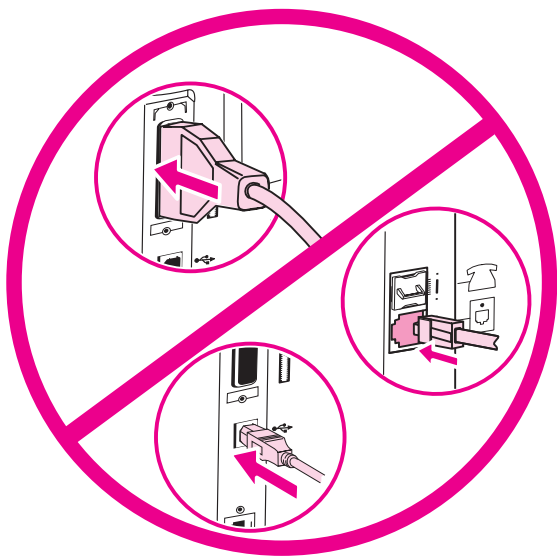

13

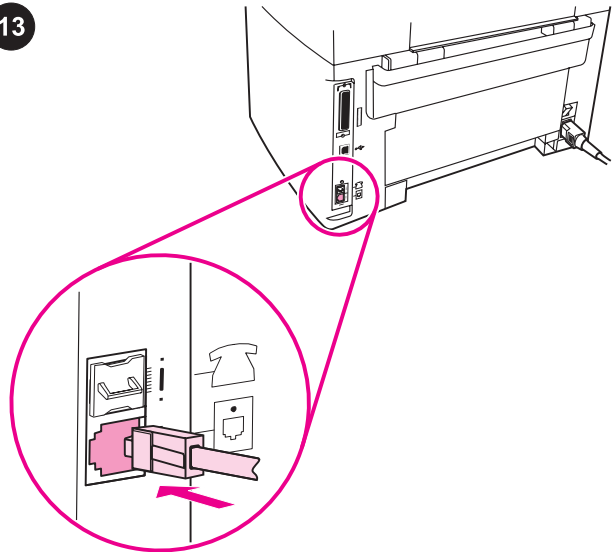

English
Français
Italiano
Español
Nederlands
Português
Deutsch

Note: Do not connect the cable to a computer or the network at this time.

Remarque : Ne connectez pas le câble à un ordinateur ou au réseau à ce moment précis.

Nota: non collegare per il momento il cavo a un computer o a una rete.

Nota: no conecte aún el cable a un equipo o a la red.

Opmerking: sluit de kabel op dit moment nog niet aan op een computer of netwerk.

Observação: Não conecte o cabo a um computador ou à rede por enquanto.

Hinweis: Schließen Sie das Kabel zu diesem Zeitpunkt noch nicht an einen Computer oder ein Netzwerk an.

Connect to a telephone line (HP LaserJet 3030 all-in-one only).
Note: If you are not using the device fax functionality, go to step 14.
 1) Locate the fax interface ports on the back of the device.
 2) Connect the included fax cord to the device "line" port (the port that is marked with a ☎ icon).

Reliez le câble à une prise téléphonique (HP LaserJet 3030 all-in-one uniquement).
Remarque : Si vous n'utilisez pas la fonctionnalité de télécopieur du périphérique, passez à l'étape 14.
 1) Localisez les ports d'interface du télécopieur à l'arrière du périphérique.
 2) Connectez le cordon du télécopieur au port de la ligne du périphérique (port marquée d'une icône ☎).

Collegamento a una linea telefonica (solo HP LaserJet 3030 All-in-One).
Nota: se non si utilizza la funzione fax della periferica, andare al punto 14.
 1) Individuare le porte di interfaccia fax sul retro della periferica.
 2) Collegare un'estremità del cavo del fax fornito con la periferica alla porta contrassegnata dall'icona ☎.

Conecte el dispositivo a una línea telefónica (sólo HP LaserJet 3030 all-in-one).
Nota: si no va a utilizar la funcionalidad de fax del dispositivo, vaya directamente al paso 14.
 1) Busque los puertos de interfaz de fax en la parte posterior del dispositivo.
 2) Conecte el cable de fax que se incluye con el producto al puerto "lineal" del dispositivo (puerto marcado con el icono ☎).

Sluit het apparaat aan op een telefoonlijn (alleen HP LaserJet 3030 all-in-one).
Opmerking: als u de faxfunctionaliteit niet gebruikt, gaat u verder met stap 14.
 1) Zoek de fax-interfacepoorten op de achterzijde van het apparaat.
 2) Sluit het meegeleverde faxsnoer aan op de "Line"-poort van het apparaat (de poort is gemarkeerd met een ☎).

Conecte a uma linha telefônica (multifunção HP LaserJet 3030 somente).
Observação: Se você não está usando a funcionalidade de fax do dispositivo, pule para a etapa 14.
 1) Localize as portas de interface do fax na parte posterior do dispositivo.
 2) Conecte o cabo de fax incluído à porta de "linha" do dispositivo (aquela marcada com um ícone ☎).

Anschließen an eine Telefonleitung (nur HP LaserJet 3030 All-in-One).
Hinweis: Wenn Sie die Faxfunktion des Geräts nicht nutzen möchten, fahren Sie mit Schritt 14 fort.
 1) Suchen Sie die Anschlüsse für die Faxschnittstelle auf der Rückseite des Geräts.
 2) Verbinden Sie das mitgelieferte Faxkabel mit dem Geräteanschluss für die "Leitung" (dieser ist durch das Symbol ☎ gekennzeichnet).

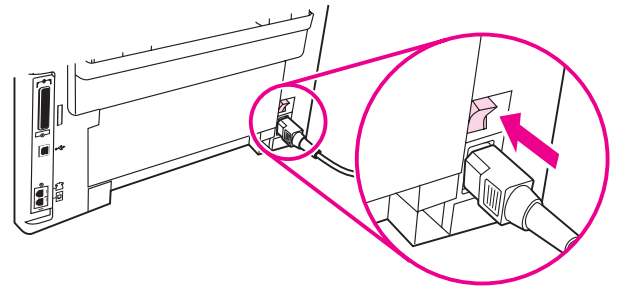
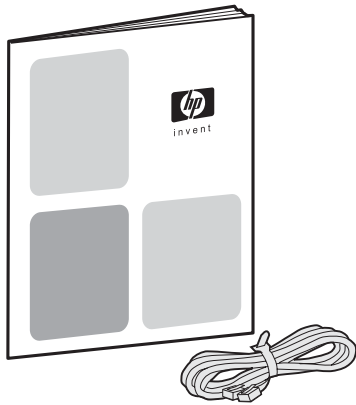

3) Connect the fax cord to a telephone jack. **Note:** Use only the fax cord that came with the device. For more information about faxing, see the Fax Guide (HP LaserJet 3030 all-in-one only).

3) Connectez le cordon du télécopieur à une prise téléphonique. **Remarque :** Utilisez seulement le cordon de télécopieur livré avec le périphérique. Pour plus d'informations sur l'envoi de télécopies, reportez-vous au guide du télécopieur (HP LaserJet 3030 all-in-one uniquement).

3) Collegare il cavo del fax a una presa telefonica. **Nota:** utilizzare esclusivamente il cavo del fax fornito con la periferica. Per ulteriori informazioni sull'utilizzo del fax, consultare la Guida all'utilizzo del fax (solo HP LaserJet 3030 All-in-One).

3) Conecte el cable de fax a una clavija telefónica. **Nota:** utilice sólo el cable de fax que se incluye con el dispositivo. Para obtener más información sobre el uso del fax, consulte la Guía del fax (sólo HP LaserJet 3030 all-in-one).

3) Sluit het faxesnoer aan op een telefoonaansluiting. **Opmerking:** gebruik alleen het faxesnoer dat bij het apparaat is geleverd. Raadpleeg de faxhandleiding (alleen de HP LaserJet 3030 all-in-one) voor meer informatie over faxen.

3) Conecte o cabo de fax a uma tomada telefônica. **Observação:** Use somente o cabo de fax fornecido com o dispositivo. Para obter mais informações sobre o envio de fax, consulte o Guia do fax (multifunção HP LaserJet 3030 somente).

3) Verbinden Sie das Faxkabel mit einer Telefonbuchse. **Hinweis:** Verwenden Sie nur das mit dem Gerät gelieferte Faxkabel. Weitere Informationen zum Faxen finden Sie im Faxhandbuch (nur HP LaserJet 3030 All-in-One).

Turn on the device. Turn on the device by pressing the power button next to the power socket on the back of the device.

Mise sous tension du périphérique. Mettez le périphérique sous tension en appuyant sur le bouton d'alimentation situé à côté de la prise d'alimentation à l'arrière du périphérique.

Accensione della periferica. Accendere la periferica premendo l'interruttore di alimentazione posto accanto alla presa sul retro della periferica.

Encienda el dispositivo. Presione el botón de encendido que hay junto a la toma de alimentación de la parte posterior del dispositivo para encenderlo.

De printer inschakelen. Schakel het apparaat in door de aan/uitschakelaar naast de voedingsaansluiting op de achterzijde van het apparaat in te drukken.

Ligue o dispositivo. Ligue o dispositivo, pressionando o botão Liga/desliga ao lado do soquete de alimentação, na parte posterior do dispositivo.

Einschalten des Geräts. Schalten Sie das Gerät ein, indem Sie den Netzschalter betätigen. Dieser befindet sich auf der Geräterückseite neben der Netzbuchse.

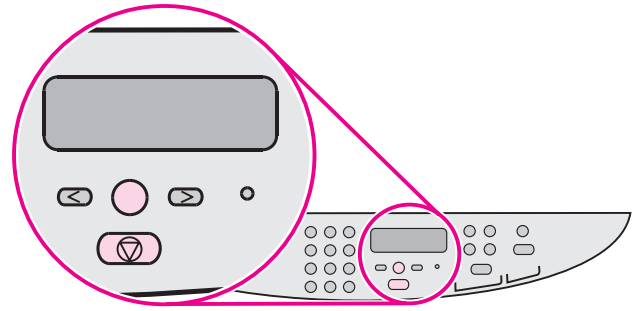

Tip: If the device has no power and no lights are lit on the control panel, make sure that the power cord is attached securely to both the device and a power outlet. Also, if the power cord is connected to a power strip, make sure that the power strip is switched on, or connect the device directly to a wall outlet to test the power strip.

Conseil : Si le périphérique ne semble pas être sous tension et qu'aucun voyant n'est allumé, assurez-vous que le cordon d'alimentation est correctement relié au périphérique et à la prise de courant. De plus, si le cordon d'alimentation est relié à une rallonge, assurez-vous que cette dernière est bien allumée, ou connectez le périphérique directement à une prise murale pour vérifier le bon fonctionnement de la rallonge.

Suggerimento: se la periferica non è alimentata e le spie sul pannello di controllo non si accendono, accertarsi che il cavo di alimentazione sia collegato correttamente alla periferica e alla presa di corrente. Inoltre, se il cavo di alimentazione è collegato a una bassetta di alimentazione, accertarsi che quest'ultima sia accesa o collegare la periferica direttamente a una presa a muro per verificare il funzionamento della bassetta.

Sugerencia: si el dispositivo no recibe alimentación y no se enciende ninguna de las luces del panel de control, asegúrese de que el cable de alimentación está bien conectado al dispositivo y a la toma de corriente. Si el cable de alimentación está conectado a una regleta de alimentación, asegúrese de que está encendida o conecte el dispositivo directamente a la toma de pared para probar la regleta.

Tip: als het apparaat geen stroom heeft en er geen lichtjes gaan branden op het bedieningspaneel, moet u controleren of het netsnoer op zowel het apparaat als in het stopcontact goed is aangesloten. Als het netsnoer is aangesloten op een stekkerblok, moet u erop letten dat deze is ingeschakeld of sluit het apparaat direct op een stopcontact om het stekkerblok te testen.

Dica: Se o dispositivo não liga e as luzes do painel de controle não acendem, verifique se o cabo de alimentação está firmemente conectado ao dispositivo e à tomada. Além disso, se o cabo de alimentação estiver conectado a um filtro de linha, verifique se o filtro está ligado, ou conecte o dispositivo diretamente a uma tomada na parede, para testar o filtro de linha.

Tip: Wenn das Gerät keinen Strom empfängt und auf dem Bedienfeld keine LEDs leuchten, überprüfen Sie, ob das Netzkabel fest im Gerät und in die Steckdose eingesteckt ist. Falls das Netzkabel an eine Verteilersteckdose angeschlossen ist, sollten Sie sich zudem vergewissern, dass diese eingeschaltet ist, oder das Gerät direkt an eine Wandsteckdose anschließen, um die Funktionsfähigkeit der Verteilersteckdose zu überprüfen.

Set the control panel display language and location (if necessary). If prompted by the control panel, select your language and location information. Follow the instructions on the control panel. **Note:** The device automatically turns off and then turns on after you select the location.

Définition de la langue d'affichage du panneau de commande et son emplacement (si nécessaire). Si le panneau de commande vous y invite, sélectionnez la langue choisie et indiquez les informations sur l'emplacement. Suivez les instructions qui s'affichent sur le panneau de commande. **Remarque :** Le périphérique s'éteint automatiquement, puis se rallume après avoir sélectionné l'emplacement.

Impostazione del paese e della lingua sul display del pannello di controllo (se necessario). Se il pannello di controllo lo richiede, selezionare le informazioni relative al paese e alla lingua. Seguire le istruzioni visualizzate sul pannello di controllo. **Nota:** dopo aver selezionato il paese, la periferica si spegne e si riavvia automaticamente.

Configure el idioma y la ubicación (si es necesario) para la pantalla del panel de control. Si así se lo solicita el panel de control, seleccione la información de idioma y de ubicación. Siga las instrucciones del panel de control. **Nota:** el dispositivo se apagará y encenderá automáticamente después de la selección de ubicación.

De taal en de locatie instellen op het display (indien gewenst). Indien hierom wordt verzocht, selecteert u uw taal en de informatie over de locatie. Volg de instructies op het bedieningspaneel op. **Opmerking:** het apparaat schakelt automatisch uit en weer in als u de locatie hebt geselecteerd.

Configure o idioma e o local do visor do painel de controle (se necessário). Se for solicitado pelo painel de controle, selecione as informações do seu idioma e do local. Siga as instruções do painel de controle. **Observação:** O dispositivo desliga e então liga automaticamente, depois de você selecionar o local.

Einstellen von Sprache und Ort für die Bedienfeldanzeige (sofern erforderlich). Wenn Sie über das Bedienfeld dazu aufgefordert werden, wählen Sie die für Sie zutreffenden Informationen zu Sprache und Ort aus. Befolgen Sie die Anweisungen auf dem Bedienfeld. **Hinweis:** Nachdem Sie den Ort ausgewählt haben, wird das Gerät automatisch aus- und anschließend wieder eingeschaltet.

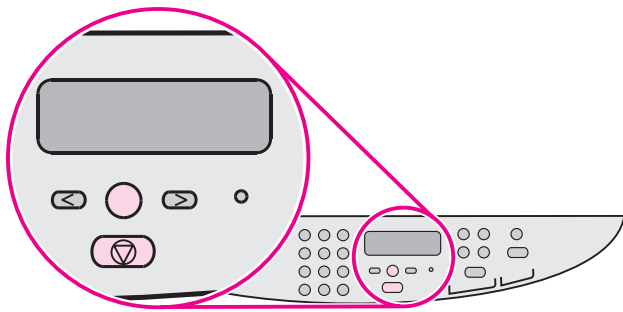

Print a configuration report. 1) Press **MENU/ENTER**. 2) Press the **<** or the **>** button to select **Reports**, and then press **MENU/ENTER**. 3) Press the **<** or the **>** button to select **Config report**, and then press **MENU/ENTER**.

Impression d'un rapport de configuration. 1) Appuyez sur **ENTRÉE/MENU**. 2) Utilisez le bouton **<** ou **>** pour sélectionner **Rapports**, puis appuyez sur **ENTRÉE/MENU**. 3) Utilisez le bouton **<** ou **>** pour sélectionner **Rapport config.**, puis appuyez sur **ENTRÉE/MENU**.

Stampa del rapporto di configurazione. 1) Premere **MENU/INVIO**. 2) Utilizzare il pulsante **<** o **>** per selezionare **Report**, quindi premere **MENU/INVIO**. 3) Utilizzare il pulsante **<** o **>** per selezionare **Report config.**, quindi premere **MENU/INVIO**.

Imprima un informe de configuración. 1) Pulse **MENÚ/INTRO**. 2) Pulse el botón **<** o **>** para seleccionar **Informes** y, a continuación, pulse **MENÚ/INTRO**. 3) Pulse el botón **<** o **>** para seleccionar **Config. informe** y, a continuación, pulse **MENÚ/INTRO**.

Een configuratierapport afdrucken. 1) Druk op de knop **MENU/ENTER**. 2) Gebruik de knoppen **<** en **>** om **Reports**; te selecteren en druk vervolgens op **MENU/ENTER**. 3) Gebruik de knoppen **<** en **>** om **Config report**; te selecteren en druk vervolgens op **MENU/ENTER**.

Imprima um relatório da configuração. Pressione **MENU/ENTER**. 2) Pressione o botão **<** ou **>** para selecionar **ReportsRelatórios** e a seguir pressione o **MENU/ATIVAR**. 3) Pressione o botão **<** ou **>** para selecionar **Config reportrelatório** e a seguir pressione o **MENU/ATIVAR**.

Drucken eines Konfigurationsberichts. 1) Drücken Sie die Taste **MENÜ/EINGABE**. 2) Wählen Sie mit den Tasten **<** und **>** die Option **Berichte** aus, und drücken Sie dann die Taste **MENÜ/EINGABE**. 3) Wählen Sie mit den Tasten **<** und **>** die Option **Konfig-Bericht** aus, und drücken Sie dann die Taste **MENÜ/EINGABE**.

Tip: If the page that prints is totally blank, remove the print cartridge, make sure that the sealing tape is removed (see step 10), reinstall the print cartridge, and then try printing the page again.

Conseil : Si la page imprimée est vierge, retirez la cartouche d'impression, assurez-vous que la bande adhésive a été enlevée (voir l'étape 10), réinstallez la cartouche d'impression, puis réessayez d'imprimer la page.

Suggerimento: se la pagina stampata risulta vuota, rimuovere la cartuccia di stampa, accertarsi che il nastro di sigillo sia stato rimosso (vedere il punto 10), reinstallare la cartuccia di stampa, quindi riprovare a stampare la pagina.

Sugerencia: si la página se imprime totalmente en blanco, retire el cartucho de impresión y asegúrese de que ha retirado la cinta selladora (consulte el paso 10). Vuelva a instalar el cartucho de impresión e imprima la página de nuevo.

Tip: als de afgedrukte pagina leeg is, moet u de printcartridge verwijderen. Controleer of de verpakkingstape is verwijderd (stap 10), installeer de printcartridge opnieuw en probeer vervolgens de pagina opnieuw af te drukken.

Dica: Se a página impressa estiver totalmente em branco, remova o cartucho de impressão, verifique se a fita de proteção foi removida (veja a etapa 10), reinstale o cartucho de impressão e então tente imprimir a página novamente.

Tip: Wenn die gedruckte Seite vollständig leer ist, entfernen Sie die Druckpatrone, und vergewissern Sie sich, dass die Versiegelung entfernt wurde (siehe Schritt 10). Setzen Sie die Druckpatrone wieder ein, und drucken Sie die Seite erneut.

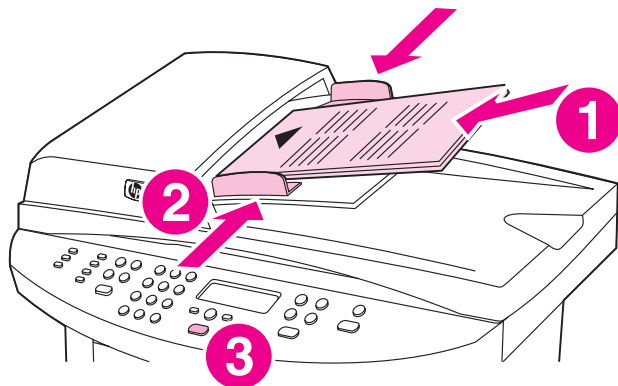

Self-test the copier by using the automatic document feeder (ADF) input tray. 1) Load the configuration report that you just printed print-side up into the ADF input tray. 2) Adjust the media guides to sit against the page. 3) Verify that the original is loaded print-side up, and then press **START/COPY**.

Test sur le copieur en utilisant le bac d'alimentation automatique (BAA). 1) Chargez le rapport de configuration imprimé, face vers le haut, dans le bac d'alimentation (BAA). 2) Réglez les guides de support pour qu'ils soutiennent bien la page. 3) Vérifiez que l'original est inséré face imprimée vers le haut, puis appuyez sur **DÉMARRER/COPIER**.

Esecuzione dell'auto-test della copiatrice mediante il vassoio di alimentazione dell'ADF. 1) Caricare il rapporto di configurazione appena stampato nel vassoio di alimentazione dell'ADF con il lato di stampa rivolto verso l'alto. 2) Regolare le guide dei supporti facendole aderire alla pagina. 3) Accertarsi che l'originale sia caricato con il lato di stampa rivolto verso l'alto, quindi premere **AVVIO/COPIA**.

Utilice la bandeja de entrada del alimentador automático de documentos (ADF) para que la copiadora realice una autoprueba. 1) Cargue el informe de configuración que acaba de imprimir con la cara impresa boca arriba en la bandeja de entrada del ADF. 2) Ajuste las guías de los soportes de impresión a la página. 3) Compruebe que ha cargado el original con la cara impresa boca arriba y pulse **INICIO/COPIAR**.

Zelftest van de copier uitvoeren met behulp van de automatische documentinvoer (ADI). 1) Laad het configuratierapport dat u zojuist hebt afgedrukt met de afdrukszijde omhoog in de ADI. 2) Pas de geleiders voor het afdruk materiaal aan, zodat deze het papier net raken. 3) Controleer of het origineel is geladen met de afdrukszijde omhoog en druk vervolgens op de knop **START/COPY**.

Faça o autoteste da copiadora, usando a bandeja de entrada do alimentador automático de documentos (AAD). 1) Carregue o relatório de configuração, que você acaba de imprimir, na bandeja do AAD com o lado impresso voltado para cima. 2) Ajuste as guias da mídia firmemente contra a página. 3) Verifique se o original está carregado com o lado impresso voltado para cima e a seguir pressione o **START/COPY**.

Selbsttest des Kopierers mit Hilfe des automatischen Vorlageneinzugs. 1) Legen Sie den gerade gedruckten Konfigurationsbericht mit der Druckseite nach oben in das Zufuhrfach für den automatischen Vorlageneinzug ein. 2) Stellen Sie die Druckmedienführungen so ein, dass sie an der Seite anliegen. 3) Vergewissern Sie sich, dass die Vorlage mit der Druckseite nach oben eingelegt ist, und drücken Sie dann die Taste **START/KOPIE**.

Tip: If the copy job produces a blank page, make sure that the original is loaded print-side up and that no jams exist in the ADF and paper path. For information about removing jams and other troubleshooting tips, see the electronic User Guide on the device CD-ROMs.

Conseil : Si vous obtenez une page vierge, assurez-vous que l'original est bien chargé face vers le haut et qu'aucun bourrage papier ne s'est produit dans le bac d'alimentation automatique et le circuit papier. Pour plus d'informations sur l'élimination de bourrage papier et d'autres conseils de dépannage, consultez le guide d'utilisation électronique des CD-ROM du périphérique.

Suggerimento: se il processo di copia produce una pagina vuota, accertarsi che l'originale sia caricato con il lato di stampa rivolto verso l'alto e che non si siano verificati inceppamenti nell'ADF o lungo il percorso della carta. Per informazioni sulla rimozione degli inceppamenti e per altri suggerimenti riguardo alla risoluzione dei problemi, consultare la Guida utente in formato elettronico disponibile nei CD-ROM della periferica.

Sugerencia: si el trabajo de copia origina una página en blanco, asegúrese de que ha cargado el original con la cara impresa boca arriba y de que no se han producido atascos en la ruta del papel o en el ADF. Para obtener información sobre cómo eliminar atascos u otras sugerencias para la solución de problemas, consulte la Guía del usuario en formato electrónico que se incluye en los CD del dispositivo.

Tip: als de kopieertaak een lege pagina geeft, controleert u of het origineel met de afdrukszijde omhoog is geladen en of er geen papierstoringen zijn opgetreden in de ADI en de papierbaan. Voor informatie over het verwijderen van storingen en overige probleemoplossingen moet u de elektronische gebruikershandleiding op de CD-ROM's van het apparaat raadplegen.

Dica: Se o trabalho de cópia produzir uma página em branco, verifique se o original está carregado com o lado impresso voltado para cima e se não há um congestionamento no AAD e no caminho do papel. Para obter informações sobre como remover congestionamentos e outras dicas de soluções de problemas, consulte o Guia eletrônico do usuário no CD-ROM do dispositivo.

Tip: Wenn nach dem Kopiervorgang eine leere Seite ausgegeben wird, vergewissern Sie sich, dass die Vorlage mit der Druckseite nach oben eingelegt ist und weder im automatischen Vorlageneinzug noch im Papierpfad ein Papierstau aufgetreten ist. Informationen zum Beseitigen von Papierstaus sowie weitere Tipps zur Fehlerbehebung finden Sie im elektronischen Benutzerhandbuch auf den Geräte-CD-ROMs.

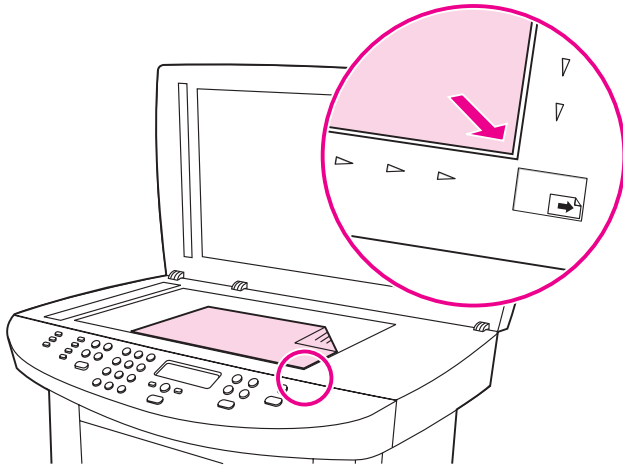

Self-test the copier by using the flatbed scanner. 1) Open the scanner lid, place the configuration report print-side down on the flatbed scanner, and then close the scanner lid. 2) Press **START/COPY**.

Test sur le copieur en utilisant le scanner à plat. 1) Ouvrez le couvercle du scanner, placez le rapport de configuration face vers le bas sur le scanner à plat, puis refermez le couvercle du scanner. 2) Appuyez sur **DÉMARRER/COPIER**.

Esecuzione dell'auto-test della copiatrice mediante lo scanner piano. 1) Aprire il coperchio dello scanner, posizionare il rapporto di configurazione sullo scanner piano con il lato di stampa rivolto verso il basso, quindi chiudere il coperchio dello scanner. 2) Premere **AVVIO/COPIA**.

Utilice el escáner de superficie plana para que la copiadora realice una autopruueba. 1) Abra la tapa del escáner, coloque el informe de configuración con la cara impresa boca abajo en el escáner de superficie plana y, a continuación, cierre la tapa. 2) Pulse **INICIO/COPIAR**.

Zelftest van de copier uitvoeren met de flatbed scanner. 1) Open de klep van de scanner, plaats het configuratierapport met de afdrukkzijde omlaag op de flatbed scanner en sluit vervolgens de klep. 2) Druk op de knop **START/COPY**.

Faça um autoteste da copiadora, utilizando o scanner de mesa 1) Abra a tampa do scanner, coloque o relatório de configuração com o lado impresso sobre o vidro do scanner de mesa e então feche a tampa. 2) Pressione **START/COPY**.

Selbsttest des Kopierers mit Hilfe des Flachbettscanners. 1) Öffnen Sie die Scannerabdeckung, legen Sie den Konfigurationsbericht mit der Druckseite nach unten auf den Flachbettscanner, und schließen Sie dann die Scannerabdeckung. 2) Drücken Sie die Taste **START/KOPIER**.

Tip: If the copy job produces a blank page, make sure that the original is loaded print-side down on the flatbed scanner and that no jams exist in the paper path. For information about removing jams and other troubleshooting tips, see the electronic User Guide on the device CD-ROMs.

Conseil : Si vous obtenez une page vierge, assurez-vous que l'original est bien chargé face vers le bas sur le scanner à plat et qu'aucun bourrage papier ne s'est produit dans le circuit papier. Pour plus d'informations sur l'élimination de bourrage papier et d'autres conseils de dépannage, consultez le guide d'utilisation électronique des CD-ROM du périphérique.

Suggerimento: se il processo di copia produce una pagina vuota, accertarsi che l'originale sia caricato sullo scanner piano con il lato di stampa rivolto verso il basso e che non si siano verificati inceppamenti lungo il percorso della carta. Per informazioni sulla rimozione degli inceppamenti e per altri suggerimenti riguardo alla risoluzione dei problemi, consultare la Guida utente in formato elettronico disponibile nei CD-ROM della periferica.

Sugerencia: si el trabajo de copia origina una página en blanco, asegúrese de que ha cargado el original con la cara impresa boca abajo y de que no se han producido atascos en la ruta del papel. Para obtener información sobre cómo eliminar atascos u otras sugerencias para la solución de problemas, consulte la Guía del usuario en formato electrónico que se incluye en los CD del dispositivo.

Tip: als de kopieertaak een lege pagina produceert, controleert u of het origineel met de afdrukkzijde omlaag op de flatbed scanner is geplaatst en of er geen papierstoringen zijn opgetreden in de papierbaan. Voor informatie over het verwijderen van storingen en overige probleemoplossingen moet u de elektronische gebruikershandleiding op de CD-ROM's bij het apparaat raadplegen.

Dica: Se o trabalho de cópia produzir uma página em branco, verifique se o original está carregado com o lado impresso sobre o vidro e se não há um congestionamento no caminho do papel. Para obter informações sobre como remover congestionamentos e outras dicas de soluções de problemas, consulte o Guia eletrônico do usuário no CD-ROM do dispositivo.

Tip: Wenn nach dem Kopiervorgang eine leere Seite ausgegeben wird, vergewissern Sie sich, dass die Vorlage mit der Druckseite nach unten auf dem Flachbettscanner liegt und im Papierpfad kein Papierstau aufgetreten ist. Informationen zum Beseitigen von Papierstau sowie weitere Tipps zur Fehlerbehebung finden Sie im elektronischen Benutzerhandbuch auf den Geräte-CD-ROMs.

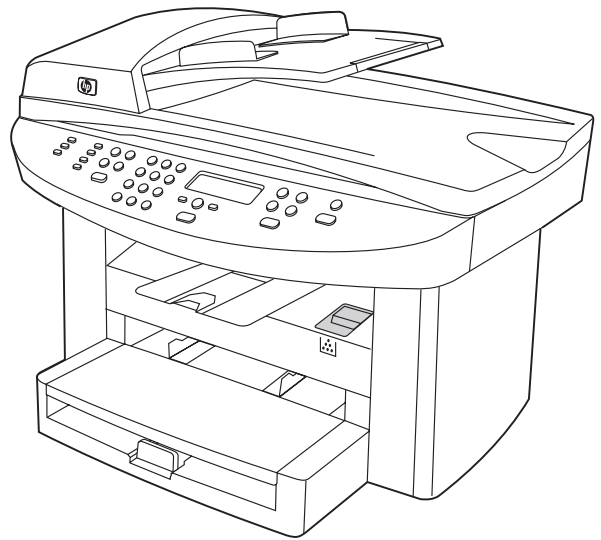
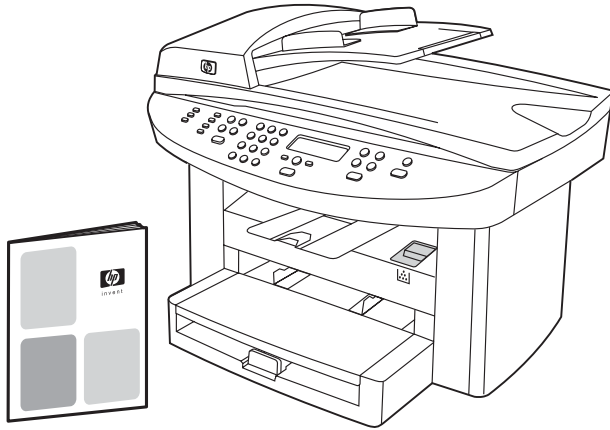

Complete your device setup. If you are using the device as a standalone copier, the setup is complete. If you are using the device as a standalone fax (HP LaserJet 3030 all-in-one only), see the Fax Guide to set the fax header and complete the device setup. The Fax Guide also includes troubleshooting tips.

Fin de l'installation de votre périphérique. Si vous utilisez le copieur de façon autonome, l'installation est terminée. Si vous utilisez le télécopieur de façon autonome (HP LaserJet 3030 all-in-one uniquement), consultez le guide du télécopieur pour définir l'entête et terminer l'installation du périphérique. Le guide du télécopieur comprend également des conseils de dépannage.

Completamento dell'installazione della periferica. Se si utilizza la periferica come copiatrice indipendente, l'installazione è completata. Se si utilizza la periferica come fax indipendente (solo HP LaserJet 3030 All-in-One), consultare la Guida all'utilizzo del fax per impostarne l'intestazione e completare l'installazione della periferica. Tale guida include, inoltre, suggerimenti per la risoluzione dei problemi.

Complete la instalación del dispositivo. Si utiliza el dispositivo como copiadora autónoma, la instalación puede considerarse finalizada. Si utiliza el dispositivo como fax autónomo (sólo HP LaserJet 3030 all-in-one), consulte la Guía del fax para establecer la cabecera del fax y completar así la instalación del dispositivo. La Guía del fax también incluye sugerencias para la solución de problemas.

De installatie van uw apparaat voltooiën. Als het apparaat als een standalone copier gebruikt, is de installatie nu voltooid. Als u het apparaat als standalone fax (alleen de HP LaserJet 3030 all-in-one) gebruikt, moet u de faxhandleiding raadplegen om de faxkopregel in te stellen en de installatie van het apparaat te voltooiën. De faxhandleiding bevat ook tips bij problemen.

Conclua a configuração do seu dispositivo. Se você está usando o dispositivo como uma copiadora autónoma, a configuração está concluída. Se você está usando o dispositivo como um fax autónomo (multifunção HP LaserJet 3030 somente), consulte o Guia do fax para definir o cabeçalho e concluir a configuração do dispositivo. O Guia do fax também inclui dicas de solução de problemas.

Abschließen der Einrichtung des Geräts. Zur Verwendung als eigenständiger Kopierer ist die Einrichtung des Geräts abgeschlossen. Wenn Sie das Gerät als eigenständiges Faxgerät verwenden möchten (nur HP LaserJet 3030 All-in-One), finden Sie im Faxhandbuch weitere Informationen zum Einstellen der Faxkopfzeile und zum Abschließen der Geräteeinrichtung. Das Faxhandbuch enthält außerdem Tipps zur Fehlerbehebung.

If you are connecting the device to a network, go to step 20. If you are connecting the device directly to a computer, go to step 21. If you are using all of the device functionality, see the Fax Guide to set up the fax (HP LaserJet 3030 all-in-one only), and then go to step 20 (network connection) or step 21 (computer connection) in this Start Guide.

Si vous essayez de connecter le périphérique à un réseau, rendez-vous à l'étape 20. Si vous essayez de connecter le périphérique directement à un ordinateur, rendez-vous à l'étape 21. Si vous utilisez toutes les fonctionnalités du périphérique, consultez le guide du télécopieur pour installer le télécopieur (HP LaserJet 3030 all-in-one), puis rendez-vous à l'étape 20 (connexion à un réseau) ou à l'étape 21 (connexion à un ordinateur) dans ce guide.

Se si desidera collegare la periferica a una rete, andare al punto 20. Se si desidera collegare la periferica direttamente a un computer, andare al punto 21. Se si desidera utilizzare tutte le funzionalità della periferica, consultare la Guida all'utilizzo del fax per la configurazione del fax (solo HP LaserJet 3030 All-in-One), quindi andare al punto 20 (connessione di rete) o al punto 21 (connessione del computer) nella Guida introduttiva.

Si desea conectar el dispositivo a una red, vaya directamente al paso 20. Si desea conectar el dispositivo directamente a un equipo, vaya directamente al paso 21. Si desea utilizar todas las opciones de funcionamiento del dispositivo, consulte la Guía del fax para configurar el fax (sólo HP LaserJet 3030 all-in-one) y, a continuación, vaya al paso 20 (Conexión a una red) o al paso 21 (Conexión a un PC) de esta Guía de instalación inicial.

Als u het apparaat op een netwerk aansluit, gaat u verder met stap 20. Als u het apparaat direct op een computer aansluit, gaat u verder met stap 21. Als u alle functionaliteiten van het apparaat wilt gebruiken, moet u de faxhandleiding raadplegen om de fax in te stellen (alleen HP LaserJet 3030 all-in-one) en vervolgens gaat u verder met stap 20 (netwerkverbinding) of stap 21 (computerverbinding) in deze Beknopte handleiding.

Se você está conectando o dispositivo a uma rede, pule para a etapa 20. Se o está conectando diretamente a um computador, pule para a etapa 21. Se está utilizando todas as funcionalidades do dispositivo, consulte o Guia do fax para configurar o fax (multifunção HP LaserJet 3030 somente) e então pule para a etapa 20 (conexão à rede) ou a etapa 21 (conexão ao computador) deste Guia dos primeiros passos.

Bei Netzwerkanschluss d. Geräts fahren Sie mit Schritt 20 fort, bei Direktanschluss an einen PC mit Schritt 21. Zur Nutzung aller Funktionen informieren Sie sich im Faxhandbuch (nur HP LaserJet 3030 All-in-One) über d. Einrichten d. Faxfunktionen und fahren mit Schritt 20 (Netzwerkverbind.) od. Schritt 21 (PC-verbind.) fort.

20

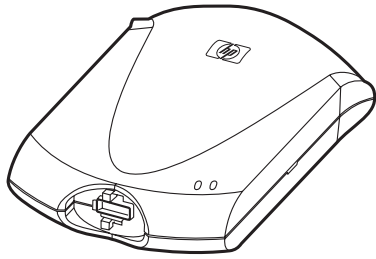

Connect to a network. If you want to connect the device to a network, see the instructions that are included with the HP print server (which is not included with the HP LaserJet all-in-one). After completing the instructions, go to the next step.

Connexion à un réseau. Si vous souhaitez connecter le périphérique à un réseau, reportez-vous aux instructions contenues avec le serveur d'impression HP (qui n'est pas inclus avec l'imprimante HP LaserJet all-in-one). Après avoir suivi les instructions, passez à l'étape suivante.

Collegamento a una rete. Se si desidera collegare la periferica a una rete, consultare le istruzioni fornite con il server di stampa HP (non fornito con la periferica HP LaserJet All-in-One). Una volta eseguite queste operazioni, passare al punto successivo.

Conexión a una red. Si desea conectar el dispositivo a una red, consulte las instrucciones que se incluyen con el servidor de impresión HP (no incluido con HP LaserJet all-in-one). Tras haber completado las instrucciones, vaya al paso siguiente.

Aansluiten op een netwerk. Als u het apparaat op een netwerk wilt aansluiten, moet u de instructies die bij de HP Afdrukservier zijn geleverd raadplegen (deze worden niet bij de HP LaserJet all-in-one meegeleverd). Na het voltooiën van de instructies gaat u verder met de volgende stap.

Conexão a uma rede. Se você deseja conectar o dispositivo a uma rede, consulte as instruções incluídas no servidor de impressão HP (que não é fornecido com o multifunção HP LaserJet). Depois de concluir as instruções, siga para a próxima etapa.

Anschließen an ein Netzwerk. Wenn Sie das Gerät mit einem Netzwerk verbinden möchten, lesen Sie die entsprechenden mit dem HP Druckserver gelieferten Anweisungen (nicht im Lieferumfang des HP LaserJet All-in-One-Geräts enthalten). Nachdem Sie die Anweisungen vollständig ausgeführt haben, fahren Sie mit dem nächsten Schritt fort.

21

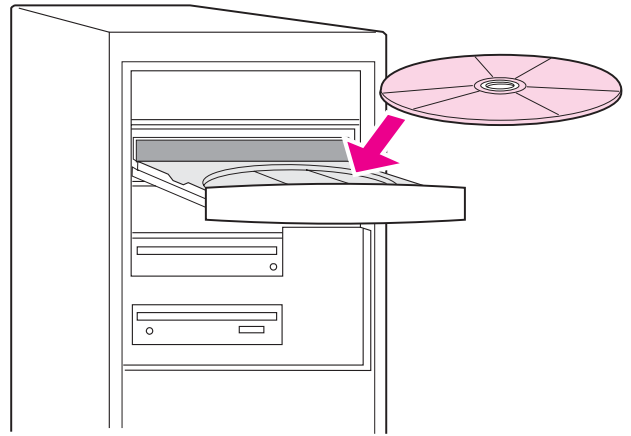

Connect to a computer. **Note:** To install the software for Macintosh, see step 23. 1) Close all programs running on the computer. 2) Insert the software CD-ROM into the CD drive. If the installation program does not begin automatically, click **Start**, click **Run**, click **Browse**, select the HPSetup.exe file on the CD, and then click **OK**.

Connexion à un ordinateur. **Remarque :** Pour installer le logiciel sur un Macintosh, reportez-vous à l'étape 23. 1) Fermez tous les programmes en cours d'exécution sur l'ordinateur. 2) Insérez le CD-ROM du logiciel dans le lecteur de CD-ROM. Si le programme d'installation ne démarre pas automatiquement, cliquez sur **Démarrer**, sur **Exécuter**, puis naviguez jusqu'au fichier **HPSetup.exe** sur le CD.

Collegamento a un computer. **Nota:** per installare il software per Macintosh, vedere il punto 23. 1) Chiudere tutti i programmi in esecuzione sul computer. 2) Inserire il CD-ROM contenente il software nell'unità CD del computer. Se il programma di installazione non si avvia automaticamente, fare clic su **Start**, quindi su **Esegui** e selezionare il file "**HPSetup.exe**" nel CD.

Conexión a un PC. **Nota:** para instalar el software en un equipo Macintosh, consulte el paso 23. 1) Cierre todos los programas que estén en ejecución en el equipo. 2) Inserte el CD de software en la unidad de CD-ROM. Si el programa de instalación no se ejecuta automáticamente, haga clic en **Inicio**, **Ejecutar** y, a continuación, desplácese por el CD hasta encontrar el archivo de instalación "**HPSetup.exe**".

Aansluiten op een computer. **Opmerking:** om de software voor een Macintosh te installeren, gaat u naar stap 23. 1) Sluit alle geopende programma's op uw computer. 2) Plaats de CD-ROM met de software in uw CD-ROM-station. Als het installatieprogramma niet automatisch wordt gestart, klikt u op **Start**, **Uitvoeren**, en vervolgens bladert u naar het bestand "**HPSetup.exe**" op de CD.

Conexão a um computador. **Observação:** Para instalar o software para o Macintosh, veja a etapa 23. 1) Feche todos os programas que estejam sendo executados no computador. 2) Insira o CD-ROM do software na unidade de CD. Se o programa de instalação não começar automaticamente, clique em **Iniciar**, clique em **Executar** e a seguir procure o arquivo "**HPSetup.exe**" no CD.

Anschließen an einen Computer. **Hinweis:** Zum Installieren der Software für Macintosh fahren Sie mit Schritt 23 fort. 1) Schließen Sie alle Programme, die auf dem Computer ausgeführt werden. 2) Legen Sie die CD-ROM mit der Software in das CD-ROM-Laufwerk ein. Wenn das Installationsprogramm nicht automatisch gestartet wird, klicken Sie auf **Start**, klicken Sie auf **Ausführen**, und wechseln Sie dann zur Datei **HPSetup.exe** auf der CD-ROM.

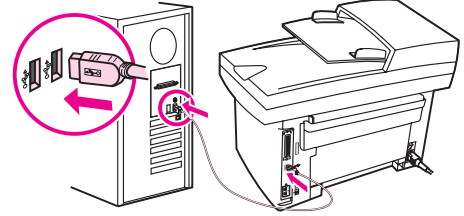
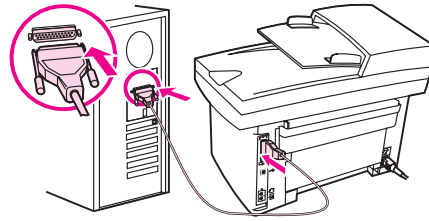
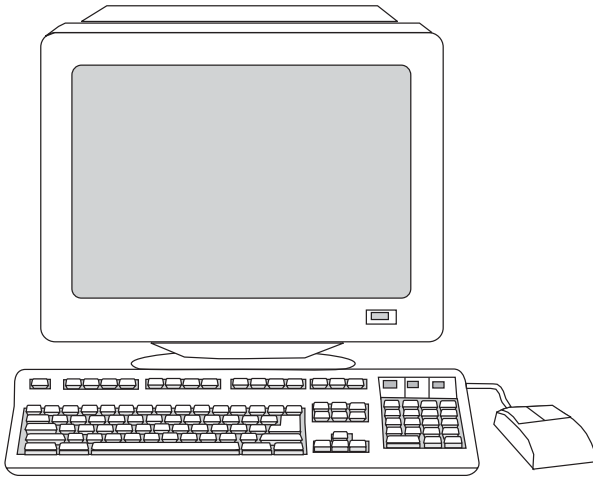

Note: You must have administrative privileges to install the software for Windows NT 4.0 service pack 3, Windows XP, or Windows 2000. 3) Select **Install HP LaserJet software**. 4) In the Printer Connection Wizard, select a connection type.

Remarque : Vous devez disposer de droits administrateur pour installer le logiciel sur Windows NT 4.0 service pack 3, Windows XP ou Windows 2000. 3) Sélectionnez **Installer le logiciel HP LaserJet**. 4) Dans l'Assistant de connexion de l'imprimante, sélectionnez un type de connexion.

Nota: è necessario disporre dei privilegi di amministrazione per installare il software su Windows NT 4.0 Service pack 3, Windows XP o Windows 2000. 3) Selezionare **Installa HP LaserJet Software**. 4) Nella finestra relativa all'impostazione guidata della connessione della stampante, selezionare un tipo di connessione.

Nota: si su sistema operativo es Windows NT 4.0 Service Pack 3, Windows XP o Windows 2000, deberá tener privilegios de administrador para instalar el software. 3) Seleccione **Instalar software de HP LaserJet**. 4) En el Asistente de conexión de la impresora, seleccione un tipo de conexión.

Opmerking: u moet over beheerdersrechten beschikken om de software voor Windows NT 4.0 service pack 3, Windows XP of Windows 2000 te installeren. 3) Selecteer **HP LaserJet software installeren**. 4) In de wizard voor printer verbinden selecteert u een verbindingstype.

Observação: Você deve ter privilégios de administrador para instalar o software no pacote de serviços 3 do Windows NT 4.0, Windows XP, ou Windows 2000. 3) Selecione **Instalar o Software HP LaserJet**. 4) No Assistente de conexão da impressora, selecione o tipo de conexão.

Hinweis: Zum Installieren der Software für Windows NT 4.0 Service Pack 3, Windows XP oder Windows 2000 benötigen Sie Administratorrechte. 3) Klicken Sie auf **HP LaserJet Software installieren**. 4) Wählen Sie im Assistenten für die Druckerverbindung einen Verbindungstyp aus.

5) The software prompts you to connect the device to a computer. Connect the parallel or USB device cable (A/B) from the device to the correct computer port or the network.

5) Le logiciel vous invite à connecter le périphérique à un ordinateur. Connectez le câble USB ou parallèle (A/B) du périphérique au port de l'ordinateur approprié ou connectez le périphérique au réseau.

5) Il software richiede una connessione a un computer. Collegare il cavo parallelo o USB (A/B) dalla periferica alla porta corretta sul computer oppure collegare la periferica alla rete.

5) El software le solicitará que conecte el dispositivo a un equipo. Conecte el cable paralelo o USB (A/B) desde el dispositivo al puerto apropiado del equipo o conecte el dispositivo a una red.

5) De software vraagt u om het apparaat op de computer aan te sluiten. Sluit de parallelle of USB-kabel (A/B) van het apparaat aan op de juiste computerpoort of sluit het apparaat aan op het netwerk.

5) O software solicita que você conecte o dispositivo a um computador. Conecte o cabo paralelo ou USB (A/B) do dispositivo à porta correta do computador, ou conecte o dispositivo à rede.

5) Sie werden von der Software aufgefordert, das Gerät an einen Computer anzuschließen. Verbinden Sie das am Gerät angeschlossene Parallelkabel bzw. das USB-Geräte Kabel (A/B) mit dem entsprechenden Anschluss am Computer, oder verbinden Sie das Gerät mit einem Netzwerk.

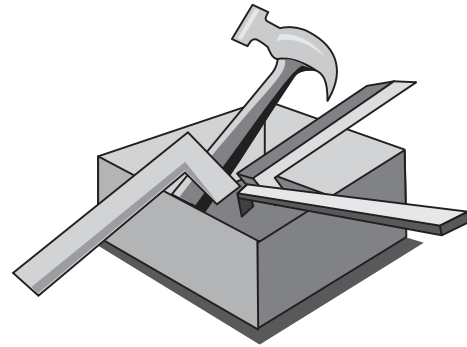
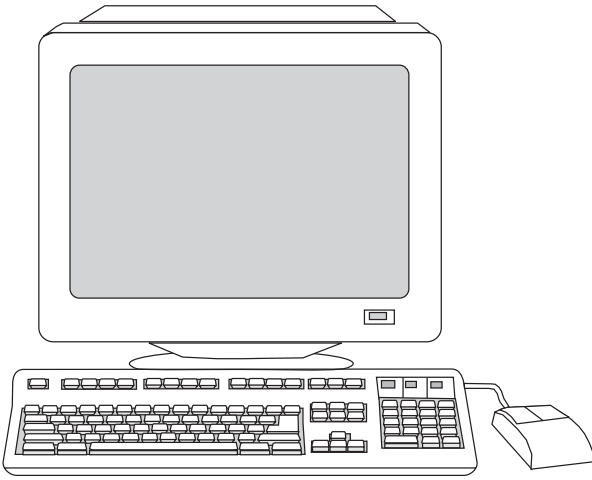

6) Select the **Typical** installation type, and then follow the instructions to install the software.

6) Sélectionnez le type d'installation **par défaut**, puis suivez les instructions pour installer le logiciel.

6) Selezionare il tipo di installazione **Tipica**, quindi seguire le istruzioni per installare il software.

6) Seleccione la instalación **Tipica** y siga las instrucciones para instalar el software.

6) Selecteer het installatietype **Normaal** en volg de instructies om de software te installeren.

6) Selecione o tipo de instalação **Tipica** e então siga as instruções para instalar o software.

6) Wählen Sie als Installationsart die typische Installation aus, und befolgen Sie dann die Anweisungen zum Installieren der Software.

Use the Toolbox. **Note:** The Toolbox does not support Macintosh operating systems. 1) On the computer, click **Start**, and then click **Programs**. 2) Click **HP LaserJet all-in-one**, and then click **hp Toolbox** to open the Toolbox. Use the Toolbox to perform many device functions from your computer. Go to step 25.

Utilisation du logiciel Boîte à outils. **Remarque :** Boîte à outils ne prend pas en charge les systèmes d'exploitation Macintosh. 1) Sur votre ordinateur, cliquez sur **Démarrer**, puis cliquez sur **Programmes**. 2) Cliquez sur **HP LaserJet All-in-One**, puis cliquez sur **Boîte à outils HP** pour ouvrir la Boîte à outils. Utilisez la Boîte à outils pour exécuter de nombreuses fonctionnalités de votre périphérique à partir de votre ordinateur. Passez à l'étape 25.

Utilizzo della Casella degli strumenti. **Nota:** la Casella degli strumenti non supporta i sistemi operativi Macintosh. 1) Sul computer, fare clic su **Start**, quindi su **Programmi**. 2) Fare clic su **HP LaserJet All-in-One**, quindi su **Casella degli strumenti HP** per aprire la Casella degli strumenti. La Casella degli strumenti consente di eseguire dal computer molte delle funzioni della periferica. Andare al punto 25.

Utilice la Caja de herramientas. **Nota:** la Caja de herramientas no es compatible con los sistemas operativos Macintosh. 1) En el equipo, haga clic en **Inicio** y, a continuación, en **Programas**. 2) Haga clic en **HP LaserJet all-in-one** y, a continuación, en **hp Toolbox** para abrir la Caja de herramientas. Utilice la Caja de herramientas para controlar un gran número de funciones del dispositivo desde el equipo. Vaya al paso 25.

De Werkset gebruiken. **Opmerking:** de werkset ondersteunt geen Macintosh-besturingssystemen. 1) Op de computer klikt u op **Start** en vervolgens op **Programma's**. 2) Klik op **HP LaserJet all-in-one** en vervolgens op **hp werkset** om de werkset te openen. Gebruik de werkset om een groot aantal functies vanaf uw computer uit te voeren. Ga verder met stap 25.

Use a Caixa de ferramentas. **Observação:** A Caixa de ferramentas não suporta os sistemas operacionais da Macintosh. 1) No computador, clique em **Iniciar** e a seguir clique em **Programas**. 2) Clique em **multifunção HP LaserJet** e a seguir clique em **Caixa de ferramentas HP** para abrir a Caixa de ferramentas. Use a Caixa de ferramentas para executar diversas funções do dispositivo, a partir do seu computador. Pule para a etapa 25.

Verwenden der Toolbox. **Hinweis:** Macintosh-Betriebssysteme werden von der Toolbox nicht unterstützt. 1) Klicken Sie am Computer auf **Start**, und klicken Sie dann auf **Programme**. 2) Klicken Sie auf **HP LaserJet All-in-One**, und klicken Sie dann zum Öffnen der Toolbox auf **HP Toolbox**. Mit Hilfe der Toolbox können Sie viele Gerätefunktionen über den Computer ausführen. Fahren Sie mit Schritt 25 fort.

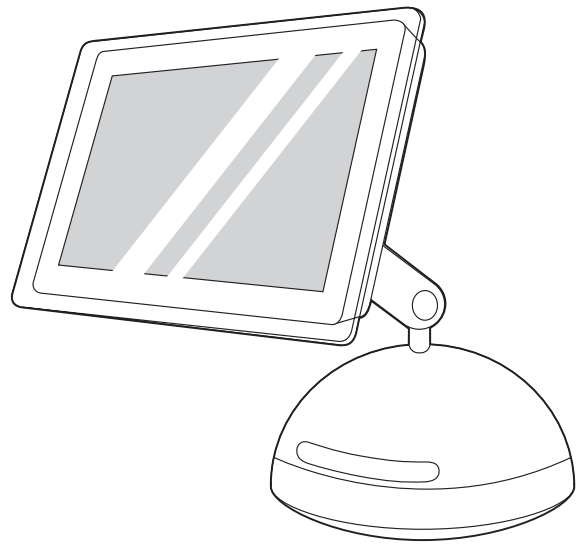

Install the Macintosh software (OS 9). **Note:** Macintosh OS X users should go to step 24. 1) Connect the USB device cable (A/B) to the Macintosh. 2) Close all of the programs that are running on the computer. 3) Insert the software CD-ROM into the CD drive. 4) In the CD folder, double-click the **HP All-in-One Installer** icon.

Installation du logiciel Macintosh (OS 9). **Remarque :** Utilisateurs Macintosh OS X, passez à l'étape 24. 1) Connectez le câble USB (A/B) du périphérique au Macintosh. 2) Fermez tous les programmes en cours d'exécution sur l'ordinateur. 3) Insérez le CD-ROM du logiciel dans le lecteur de CD-ROM. 4) Dans le dossier du CD, cliquez deux fois sur l'icône **HP All-in-One Installer**.

Installazione del software Macintosh (OS 9). **Nota:** gli utenti Macintosh OS X devono fare riferimento al punto 24. 1) Collegare il cavo USB (A/B) al computer Macintosh. 2) Chiudere tutti i programmi in esecuzione sul computer. 3) Inserire il CD-ROM contenente il software nell'unità CD del computer. 4) Nella cartella relativa al CD-ROM, fare doppio clic sull'icona **HP All-in-One Installer**.

Instalación del software para Macintosh (OS 9). **Nota:** los usuarios de Macintosh OS X pueden ir directamente al paso 24. 1) Conecte el cable USB del dispositivo (A/B) al equipo Macintosh. 2) Cierre todos los programas que estén en ejecución en el equipo. 3) Inserte el CD de software en la unidad de CD-ROM. 4) En la carpeta CD, haga doble clic en el icono del **HP All-in-One Installer**.

De Macintosh software installeren (OS 9). **Opmerking:** gebruikers van Macintosh OS X gaan verder met stap 24. 1) Sluit de USB-kabel (A/B) aan op de Macintosh. 2) Sluit alle anti-virusprogramma's af die actief zijn op uw computer. 3) Plaats de CD-ROM met de software in uw CD-ROM-station. 4) Dubbelklik op **HP All-in-One Installer** in de CD-map.

Instale o software Macintosh (OS 9). **Observação:** Os usuários do Macintosh OS X devem pular para a etapa 24. 1) Conecte o cabo USB do dispositivo (A/B) ao Macintosh. 2) Feche todos os programas que estejam sendo executados no computador. 3) Insira o CD-ROM do software na unidade de CD. 4) Na pasta CD, clique duas vezes no ícone do **Instalador do multifunção HP**

Installieren der Macintosh-Software (OS 9). **Hinweis:** Macintosh OS X-Benutzer fahren mit Schritt 24 fort. 1) Verbinden Sie das USB-Gerätetkabel (A/B) mit dem Macintosh. 2) Schließen Sie alle Programme, die auf dem Computer ausgeführt werden. 3) Legen Sie die CD-ROM mit der Software in das CD-ROM-Laufwerk ein. 4) Doppelklicken Sie im CD-Ordner auf das Symbol **HP All-in-One-Installer**.

5) Follow the onscreen instructions, and then click **Install**. 6) When prompted, restart the computer. 7) When the HP All-in-One Setup Assistant starts, follow the instructions. Go to step 25.

5) Suivez les instructions à l'écran, puis cliquer sur **Installer**. 6) Une fois invité, redémarrez l'ordinateur. 7) Lorsque l'Assistant d'installation HP All-in-One démarre, suivez les instructions. Passez à l'étape 25.

5) Seguire le istruzioni visualizzate sullo schermo, quindi fare clic su **Installa**. 6) Quando viene richiesto, riavviare il computer. 7) All'avvio di HP All-in-One Setup Assistant (Assistente configurazione), seguire le istruzioni. Andare al punto 25.

5) Siga las instrucciones de la pantalla y haga clic en **Instalar**. 6) Cuando el sistema lo solicite, reinicie el equipo. 7) Siga las instrucciones del Asistente de instalación de HP All-in-One. Vaya al paso 25.

5) Volg de instructies op het scherm en klik vervolgens op **Installeren**. 6) Start de computer desgevraagd opnieuw op. 7) Volg de instructies als de HP All-in-One Setup Assistant start. Ga verder met stap 25.

5) Siga as instruções na tela e a seguir clique em **Install**. 6) Quando for solicitado, reinicialize o computador. 7) Quando o Assistente de configuração do multifunção HP iniciar, siga as instruções. Pule para a etapa 25.

5) Befolgen Sie die auf dem Bildschirm angezeigten Anweisungen, und klicken Sie dann auf die Schaltfläche **Installieren**. 6) Starten Sie den Computer neu, sobald Sie dazu aufgefordert werden. 7) Wenn der HP All-In-One-Einrichtungsassistent gestartet wird, befolgen Sie die angezeigten Anweisungen. Fahren Sie mit Schritt 25 fort.

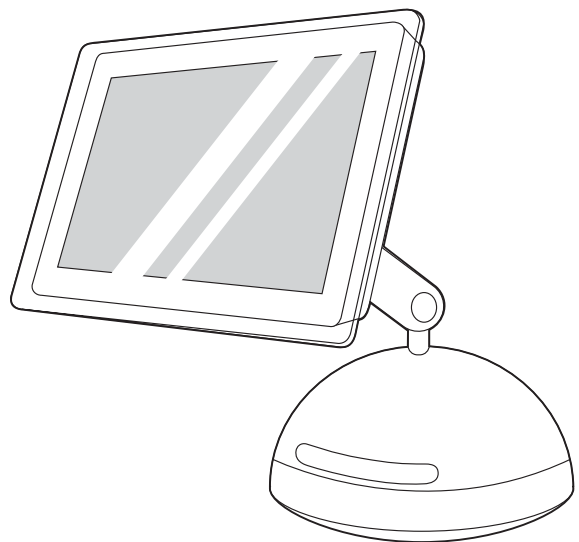

Install the Macintosh software (OS X). 1) Connect the USB device cable (A/B) to the Macintosh. 2) Close all of the programs that are running on the computer. 3) Insert the software CD-ROM into the CD drive. 4) In the CD folder, double-click the **HP All-in-One Installer** icon.

Installation du logiciel Macintosh (OS X). 1) Connectez le câble USB (A/B) du périphérique au Macintosh. 2) Fermez tous les programmes en cours d'exécution sur l'ordinateur. 3) Insérez le CD-ROM du logiciel dans le lecteur de CD-ROM. 4) Dans le dossier du CD, cliquez deux fois sur l'icône **HP All-in-One Installer**.

Installazione del software Macintosh (OS X). 1) Collegare il cavo USB (A/B) al Macintosh. 2) Chiudere tutti i programmi in esecuzione sul computer. 3) Inserire il CD-ROM contenente il software nell'unità CD del computer. 4) Nella cartella relativa al CD-ROM, fare doppio clic sull'icona **HP All-in-One Installer**.

Instalación del software para Macintosh (OS X). 1) Conecte el cable USB del dispositivo (A/B) al equipo Macintosh. 2) Cierre todos los programas que estén en ejecución en el equipo. 3) Inserte el CD de software en la unidad de CD-ROM. 4) En la carpeta CD, haga doble clic en el icono del **HP All-in-One Installer**.

De Macintosh software installeren (OS X). 1) Sluit de USB-kabel (A/B) aan op de Macintosh. 2) Sluit alle anti-virusprogramma's af die actief zijn op uw computer. 3) Plaats de CD-ROM met de software in uw CD-ROM-station. 4) Dubbelklik op **HP All-in-One Installer** in de CD-map.

Instale o software Macintosh (OS X). 1) Conecte o cabo paralelo ou USB do dispositivo (A/B) ao Macintosh. 2) Feche todos os programas que estejam sendo executados no computador. 3) Insira o CD-ROM do software na unidade de CD. 4) Na pasta CD, clique duas vezes no ícone do **Instalador do multifunção HP**.

Installieren der Macintosh-Software (OS X). 1) Verbinden Sie das USB-Gerätekabel (A/B) mit dem Macintosh. 2) Schließen Sie alle Programme, die auf dem Computer ausgeführt werden. 3) Legen Sie die CD-ROM mit der Software in das CD-ROM-Laufwerk ein. 4) Doppelklicken Sie im CD-Ordner auf das Symbol **HP All-in-One-Installer**.

5) Follow the onscreen instructions, and then click **Install**. 6) When prompted, restart the computer. 7) When the HP All-in-One Setup Assistant starts, follow the instructions.

5) Suivez les instructions à l'écran, puis cliquer sur **Installer**. 6) Une fois invité, redémarrez l'ordinateur. 7) Lorsque l'Assistant d'installation HP All-in-One démarre, suivez les instructions.

5) Seguire le istruzioni visualizzate sullo schermo, quindi fare clic su **Installa**. 6) Quando viene richiesto, riavviare il computer. 7) All'avvio di HP All-in-One Setup Assistant (Assistente configurazione), seguire le istruzioni.

5) Siga las instrucciones de la pantalla y haga clic en **Instalar**. 6) Cuando el sistema lo solicite, reinicie el equipo. 7) Siga las instrucciones del Asistente de instalación de HP All-in-One.

5) Volg de instructies op het scherm en klik vervolgens op **Installeren**. 6) Start de computer desgevraagd opnieuw op. 7) Volg de instructies als de HP All-in-One Setup Assistant start.

5) Siga as instruções na tela e a seguir clique em **Install**. 6) Quando for solicitado, reinicialize o computador. 7) Quando o Assistente de configuração do multifunção HP iniciar, siga as instruções.

5) Befolgen Sie die auf dem Bildschirm angezeigten Anweisungen, und klicken Sie dann auf die Schaltfläche **Installieren**. 6) Starten Sie den Computer neu, sobald Sie dazu aufgefordert werden. 7) Wenn der HP All-In-One-Einrichtungsassistent gestartet wird, befolgen Sie die angezeigten Anweisungen.

25

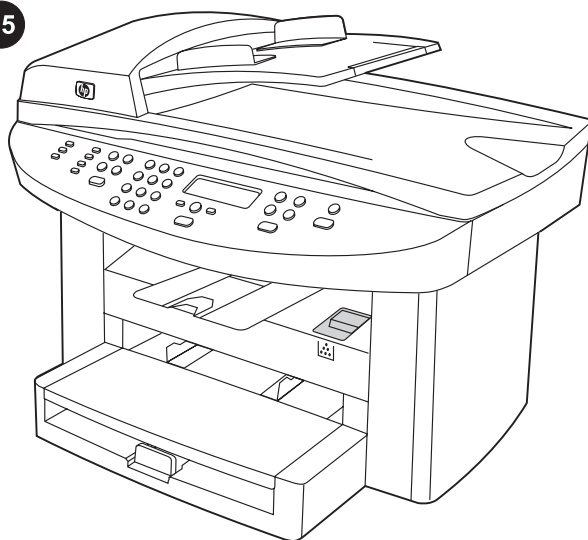

26

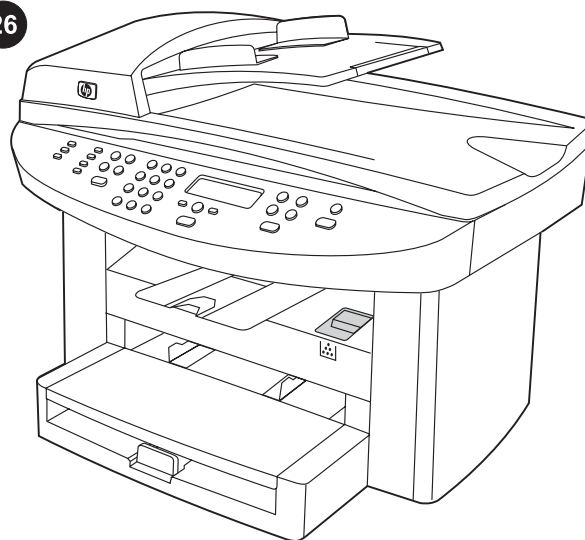

Test the software installation. Print a page from any program to make sure that the software is correctly installed. If the installation failed, reinstall the software. If the reinstallation fails, see the support flyer or see <http://www.hp.com/support/lj3020> or <http://www.hp.com/support/lj3030> for more information.

Test de l'installation du logiciel. Imprimez une page à partir de tout programme pour vous assurer que le logiciel est correctement installé. Si l'installation échoue, réinstallez le logiciel. Si la réinstallation échoue également, consultez la brochure d'assistance ou visitez le site <http://www.hp.com/support/lj3020> ou <http://www.hp.com/support/lj3030> pour plus d'informations.

Verifica dell'installazione del software. Stampare una pagina da un programma qualsiasi per accertarsi che il software sia installato correttamente. Se l'installazione non è riuscita, reinstallare il software. Se il problema persiste, consultare l'opuscolo di supporto oppure visitare il sito Web all'indirizzo <http://www.hp.com/support/lj3020> oppure <http://www.hp.com/support/lj3030> per ulteriori informazioni.

Pruebe la instalación del software. Imprima una página desde cualquier programa para asegurarse de que el software se ha instalado correctamente. Si la instalación no se ha realizado correctamente, vuelva a instalar el software. Si vuelve a fallar la instalación, consulte el folleto de asistencia técnica o visite la página <http://www.hp.com/support/lj3020> o <http://www.hp.com/support/lj3030> para obtener más información.

Controleren of de software op de juiste wijze is geïnstalleerd. Druk een pagina af vanuit een willekeurig programma om te controleren of de software op de juiste wijze is geïnstalleerd. Installeer de software opnieuw als de installatie is mislukt. Als de installatie is mislukt, raadpleeg dan voor meer informatie <http://www.hp.com/support/lj3020> of <http://www.hp.com/support/lj3030> of de ondersteuningsbrochure.

Teste a instalação do software. Imprima uma página de qualquer programa, para verificar se o software está instalado corretamente. Se a instalação falhou, reinstale o software. Se a reinstalação falhar, consulte o folheto de suporte ou entre nos sites <http://www.hp.com/support/lj3020> ou <http://www.hp.com/support/lj3030> para obter informações adicionais.

Testen der Softwareinstallation. Drucken Sie über ein beliebiges Programm eine Seite, um sicherzustellen, dass die Software ordnungsgemäß installiert ist. Falls während der Installation Fehler aufgetreten sind, installieren Sie die Software erneut. Weitere Informationen zu Fehlern bei der Neuinstallation finden Sie in den Hinweisen zur Unterstützung oder unter <http://www.hp.com/support/lj3020> bzw. <http://www.hp.com/support/lj3030>.

Register the device. Register with HP to keep your device running smoothly and to receive free device updates and information that is relevant to you, including driver or software update notifications, device support alerts, and tips for using your HP device.

Inscription du périphérique. Inscrivez-vous sur le site HP pour assurer un bon fonctionnement à votre périphérique, recevoir des mises à jour gratuites ainsi que des informations importantes (notifications de mises à jour d'un logiciel ou d'un pilote, des annonces d'assistance et des conseils d'utilisation de votre périphérique HP).

Registrazione della periferica. La registrazione presso HP consente di operare nelle migliori condizioni e di ricevere aggiornamenti gratuiti e informazioni importanti, compresi driver o notifiche di aggiornamento del software, messaggi di avviso per l'assistenza alla periferica e suggerimenti per il corretto utilizzo della periferica HP.

Registre el dispositivo. Registre el dispositivo con HP para que siga funcionando correctamente y para recibir actualizaciones gratuitas e información de relevancia, como notificaciones de actualizaciones de los controladores o el software, alertas de asistencia del dispositivo o sugerencias sobre el uso del dispositivo HP.

Het apparaat registreren. Registreer het apparaat bij HP om uw apparaat goed te laten werken en voor gratis updates en informatie die voor u relevant is, inclusief kennisgevingen over driver- of software-updates, ondersteuningswaarschuwingen van het apparaat en tips voor het gebruik van uw HP-apparaat.

Registre o dispositivo. Registre na HP para manter o seu dispositivo funcionando sem problemas e para receber atualizações e informações grátis e relevantes para você, incluindo notificações de atualização de driver ou software, alertas de suporte do produto e dicas sobre como usar o seu dispositivo HP.

Registrieren des Geräts. Registrieren Sie Ihr Gerät bei Hewlett-Packard, um dessen störungsfreien Betrieb sicherzustellen. Eine Registrierung berechtigt Sie zum Empfang von kostenlosen Updates für das Gerät sowie von Informationen, die für Sie relevant sind. Dazu gehören z.B. Benachrichtigungen über Treiber- oder Software-Updates, Unterstützungshinweise sowie Tipps zur Verwendung des HP Geräts.

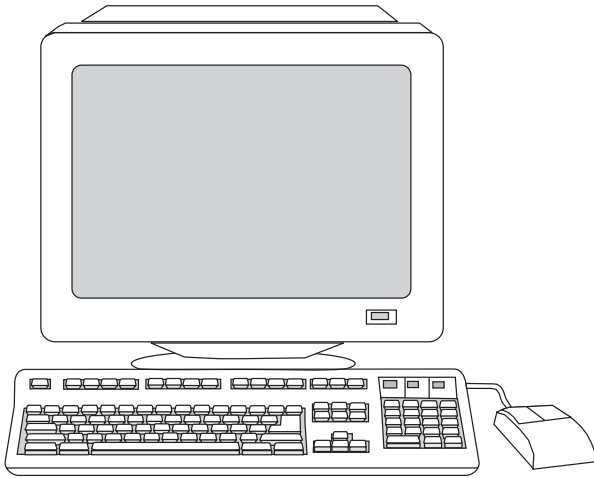

You can register your device at <http://www.hp.com/go/register>. Hewlett-Packard and its subsidiaries respect your privacy and are committed to protecting it. Please see the HP privacy statement at the registration website.

Vous pouvez inscrire votre périphérique sur le site <http://www.hp.com/go/register>. Hewlett-Packard et les filiales associées respectent votre confidentialité et s'engagent à la protéger. Reportez-vous à la déclaration de confidentialité HP disponible sur le site Web d'enregistrement.

È possibile registrare la periferica all'indirizzo <http://www.hp.com/go/register>. Hewlett-Packard e le relative affiliate garantiscono la tutela della privacy e si impegnano a salvaguardarla. Consultare la dichiarazione relativa al trattamento dei dati personali HP sul sito Web di registrazione.

Para registrar el dispositivo, visite la página <http://www.hp.com/go/register>. Hewlett-Packard y sus empresas filiales respetan su privacidad y se comprometen a protegerla. Consulte la declaración de privacidad de HP en el sitio Web de registro.

U kunt uw apparaat registreren op <http://www.hp.com/go/register>. Hewlett-Packard en haar dochterondernemingen respecteren uw privacy en verplichten zich om deze te beschermen. Raadpleeg de HP privacyverklaring op de registratiewebsite voor meer informatie.

Você pode registrar o seu dispositivo no site <http://www.hp.com/go/register>. A Hewlett-Packard e suas subsidiárias respeitam a sua privacidade e estão comprometidas em protegê-la. Veja a declaração de privacidade da HP no web-site de registro.

Sie können Ihr Gerät unter <http://www.hp.com/go/register> registrieren. Hewlett-Packard und seine Tochtergesellschaften respektieren Ihre Privatsphäre und sind daher dem Datenschutz verpflichtet. Weitere Informationen finden Sie auf der Registrierungswebsite in der HP Datenschutzerklärung.

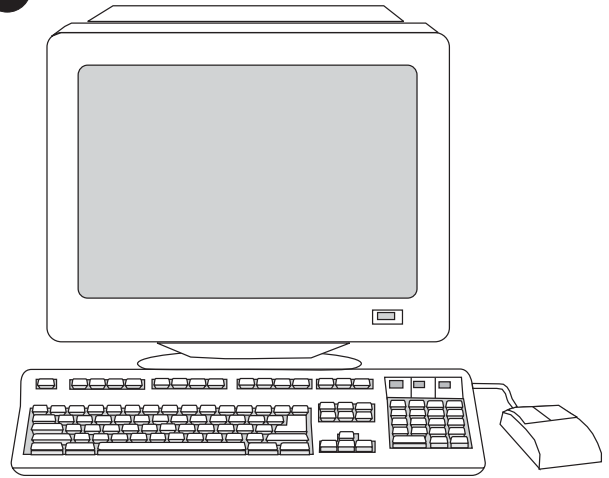

Support information. For customer support, see the support flyer or see <http://www.hp.com/support/lj3020> or <http://www.hp.com/support/lj3030>.

Assistance. Pour toute information sur l'assistance clientèle, consultez la brochure d'assistance ou visitez le site <http://www.hp.com/support/lj3020> ou <http://www.hp.com/support/lj3030>.

Informazioni per l'assistenza. Per l'assistenza, consultare l'opuscolo di supporto oppure visitare il sito Web all'indirizzo <http://www.hp.com/support/lj3020> oppure <http://www.hp.com/support/lj3030>.

Información de asistencia técnica. Para obtener asistencia técnica, consulte el folleto de asistencia técnica o visite la página <http://www.hp.com/support/lj3020> o <http://www.hp.com/support/lj3030>.

Ondersteuningsinformatie. Ga naar <http://www.hp.com/support/lj3020> of <http://www.hp.com/support/lj3030> voor klantenondersteuning of om de ondersteuningsbrochure te bekijken.

Informações de suporte. Para obter informações de atendimento ao cliente, consulte o folheto de suporte ou visite os sites <http://www.hp.com/support/lj3020> ou <http://www.hp.com/support/lj3030>.

Unterstützungsinformationen. Informationen zur Kundenunterstützung finden Sie in den Hinweisen zur Unterstützung sowie unter <http://www.hp.com/support/lj3020> bzw. <http://www.hp.com/support/lj3030>.

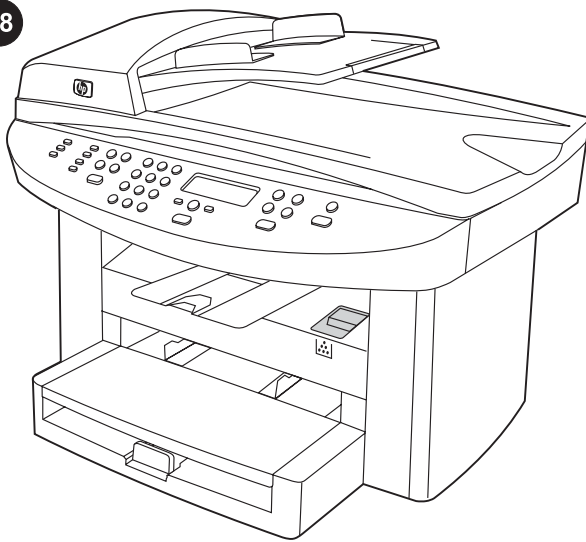

Congratulations! The device is ready to use. See the Toolbox (Windows 98, Millennium Edition (ME), 2000, or XP only) to open the electronic User Guide and to use the tools to solve problems.

Félicitations ! Votre périphérique est prêt à être utilisé. Reportez-vous à la boîte à outils (Windows 98, Millennium Edition (ME), 2000 ou XP uniquement) pour ouvrir le guide d'utilisation électronique et utiliser les outils nécessaires à la résolution du problème.

Complimenti. La periferica è pronta per l'uso. Vedere la Casella degli strumenti (solo Windows 98, Millennium Edition (ME), 2000 o XP) per aprire la Guida utente in formato elettronico e per la risoluzione dei problemi.

¡Enhorabuena! Ya puede utilizar el dispositivo. Consulte la Caja de herramientas (sólo para Windows 98, Millennium Edition (Me), 2000 o XP) para abrir la Guía del usuario en formato electrónico y para utilizar las herramientas de solución de problemas.

Gefeliciteerd! Het apparaat is klaar voor gebruik. Zie de werkset (alleen Windows 98, Millennium Edition (ME), 2000, of XP) om de elektronische gebruikershandleiding te openen en om de hulpprogramma's te gebruiken voor het oplossen van problemen.

Parabéns! O dispositivo está pronto para o uso. Consulte a Caixa de ferramentas (somente Windows 98, Millennium Edition (Me), 2000 ou XP) para abrir o Guia eletrônico do usuário e utilizar as ferramentas para resolver problemas.

Herzlichen Glückwunsch! Das Gerät ist nun betriebsbereit. Informationen zum Öffnen des elektronischen Benutzerhandbuchs sowie zur Verwendung von Tools für die Problemlösung finden Sie in der Toolbox (nur für Windows 98, Millennium Edition (ME), 2000 und XP).



© 2003 Hewlett-Packard Development Company, LP

www.hp.com/support/lj3020
www.hp.com/support/lj3030



Q2665-90921