

hp officejet v series



i n v e n t



基本手冊

版權所有 Hewlett-Packard 公司 2001

保留所有權利。若未事先獲得 Hewlett-Packard 公司之書面同意，本文件之任何部份均不得影印、複製，或翻譯成其它文字。

出版編號：C8413-90383

印製於美國、墨西哥、德國或新加坡

Windows® 和 Windows NT® 為 Microsoft Corporation 在美國的註冊商標。

Intel® 和 Pentium® 為 Intel Corporation 的註冊商標。

聲明

本文件所含資訊可能不經通知逕行且亦不代表 Hewlett-Packard 公司之承諾。

Hewlett-Packard 對於文件中可能出現之任何錯誤不承擔任何責任，且對此資料亦不做任何明確或隱涵之保證，包括，但不限於，適售性和適合特殊目的之隱涵保證。

Hewlett-Packard 公司對於與本文件有關、或由於其提供、效能、或由於使用本文件及其所說明之程式資料所造成之意外或衍生之損害不負任何責任。

注意：法規資訊請參閱〈技術資訊〉章節。



在許多地區影印下列項目係屬非法。如有疑問，請先向法律代表諮詢。

- 政府證照或文件：
 - 護照
 - 移民文件
 - 選擇性兵役文件
 - 識別證、身份證，或身份識別佩章
- 政府票券：
 - 郵票
 - 糧票
- 向政府單位提領的支票或匯票
- 鈔票、旅行支票，或匯票
- 存款證明
- 有著作權之作品

安全資訊



警告

若要避免火災或電擊，請勿將本產品暴露於雨水或任何潮濕處所。

使用本產品時務必遵守基本安全預防措施，以減少因遭受火災或電擊而受傷的危險。

警告：潛在電擊危險

- 1 詳閱並瞭解「快速安裝海報」中所有指示。
- 2 將機器連接至電源時只使用有接地之插座。如果您不知道插座是否有接地，請向合格的電氣技師查詢。
- 3 電話線可能產生有危險的電壓。若要避免電擊，請勿觸碰導線末端的接頭，或任何 hp officejet 上的插座。立即更換損壞的導線。
- 4 切勿於暴風雨時安裝電話線。
- 5 遵守產品上所標示的所有警告和指示。
- 6 清潔前先將本產品從牆上插座和電話插孔拔除。
- 7 不要在有水的地方或身體潮濕時安裝本產品。
- 8 將本產品牢固地安裝於穩妥的平面。
- 9 將本產品安裝於不會有人踩到或踢到纜線，而纜線也不會受損的安全處所。
- 10 如果產品無法正常運作，請參閱線上〈疑難排解〉說明。
- 11 機器內部沒有操作人員可自行維修的零件。維修請洽合格的服務人員。
- 12 請在通風良好的區域使用。

目錄

1	檢視機器的面板	5
2	透過電腦使用 HP OfficeJet	7
	檢視管理員	7
	檢視狀態視窗	8
3	取得說明	9
	哪裡可取得說明?	9
4	裝入紙張或投影片，或者裝入原稿	11
	在進紙匣中放入 letter-、legal-、或 A4 大小的紙張	11
	檢視裝入特定類型紙張的提示	13
	在進紙匣中裝入小張媒體（只適用於列印）	14
	在進紙匣中裝入信封（只適用於列印）	15
	設定紙張類型	16
	變更紙張的大小	17
	裝入原稿	18
	避免夾紙	18
5	使用掃描功能	19
	開始掃描	20
	從 HP OfficeJet 開始掃描	20
	從 PC 開始掃描	20
	完成掃描	20
6	使用影印功能	23
	進行影印	24
	從 HP OfficeJet 開始影印工作	24
	從電腦開始影印工作	24
	相片符合頁面大小	24
	停止影印	25
7	使用傳真功能	27
	啟用傳真確認	27
	傳送傳真	29
	從 HP OfficeJet 開始傳真工作	29
	從電腦開始傳真工作	30
	從程式內開始傳真工作	30
	接收傳真	31
	自動接收傳真	31
	手動接收傳真	32
	儲存常用的傳真號碼	34

8 其它設定資訊	35
未出現 Microsoft 的隨插即用訊息	35
出現「找到新的硬體」訊息 (Windows 98 或 2000)	36
您的 PC 無法與 HP OfficeJet 通訊	37
Windows 的「新增印表機」功能	37
利用 Windows 資源分享來設定網路列印	37
使用面板設定基本傳真設定	38
設定日期與時間	38
設定傳真標頭	38
輸入文字	39
設定接聽模式	39
設定接聽的鈴聲設定	39
檢查撥號音	40
移除和重新安裝 HP OfficeJet 軟體	40
對齊墨匣	40
9 使用 Hewlett-Packard 的支援服務	41
在 Internet 上取得支援與其他資訊	41
HP 客戶支援	41
準備機器的運送	42
保證期內美國境內的服務電話	42
保證期過後美國境內的服務電話	42
世界其他地方的服務電話	43
保證期過後澳大利亞內的服務電話	45
HP 配售中心	45
10 技術資訊	47
HP OfficeJet V 系列系統需求	47
列印規格	47
影印規格	48
傳真規格	48
掃描規格	48
邊界規格	49
紙張規格	49
自動進紙器 (ADF) 容量	50
實體規格	50
電源規格	51
環境規格	51
其他規格	51
訂購墨匣	51
環境產品管理計畫	51
保護環境	51
臭氧的產生	51
能源消耗	52

紙張的使用	52
塑膠	52
材料安全資料表	52
回收計畫	52
法規資訊	52
美國電話網路的用戶請注意：FCC 要求	52
法規聲明	53
FCC 聲明	53
DOC 聲明 /déclaration de conformité (Canada) (加拿大)	53
加拿大電話網路的用戶請注意：	53
所有歐洲經濟區 (EEA) 的用戶請注意：	54
德國電話網路用戶請注意：	54
Geräuschemission	54
非歐洲經濟區 (EEA) 的客戶	54
VCCI-2 (日本)	55
韓國電話網路用戶請注意：	55
紐西蘭電話網路用戶請注意	55
Declaration of conformity	56
11 保固資訊	57
Hewlett-Packard OfficeJet V series 全球有限保固聲明	57
有限保固的範圍	57
保固限制	57
義務限制	58
當地法律	58

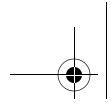

HP OfficeJet V Series

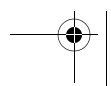
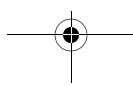
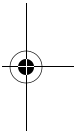
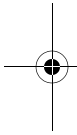

1

檢視機器的面板

您可以從面板或從 HP OfficeJet V Series 軟體執行許多功能。您可以根據所須執行的功能選擇一種方法，也可以選擇最方便的方法。

即使 HP OfficeJet 並未連接 PC (或稱為單獨使用)，您仍然可以使用面板來處理傳真和影印工作。您可以使用面板按鈕和功能表系統來變更各項設定。依機型的不同，您的面板可能看起來會和下圖有稍許不同。

下圖顯示面板的左側。

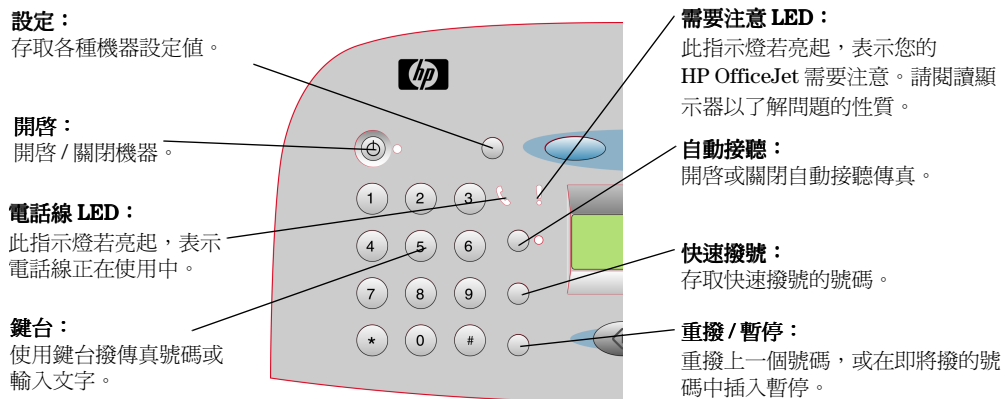

HP OfficeJet V Series

下圖顯示面板的右側。

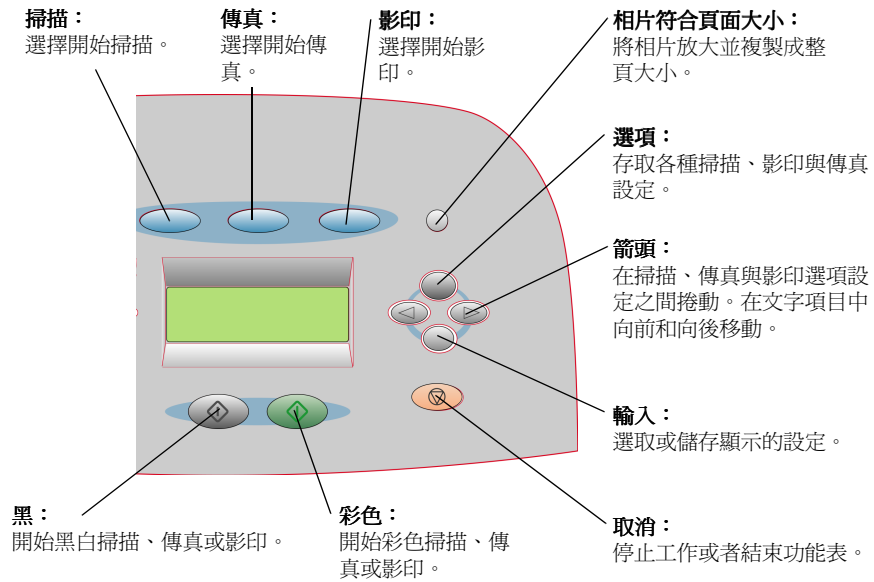

透過電腦使用 HP OfficeJet

如果將 HP OfficeJet 連接到 PC，您可以從面板或從 Windows 桌面上的 HP OfficeJet V Series 軟體來執行工作。該軟體提供了更多功能而且容易使用。

如需更詳細的資訊，請參閱完全可搜尋的《線上手冊》。若要存取該手冊，請移至 [管理員]，按一下 [說明] 並選擇 [線上手冊]。

檢視管理員

將原稿裝入自動進紙器 (ADF) 後，您的電腦上便會自動出現 [管理員]。您可以隨時透過桌面捷徑或 Windows [開始] 功能表進入 [管理員]。若要啟動 [管理員]：

- 在 Windows 桌面上連按兩下 **HP OfficeJet V Series** 的捷徑，或是
- 在 Windows 工作列中按一下 [開始]，指向 [程式集] 並選擇 [**HP OfficeJet V Series**]，然後選擇 [**HP 管理員**]。

以下顯示部份可透過 [管理員] 使用的功能。



HP OfficeJet V Series

檢視狀態視窗

狀態視窗類似 HP OfficeJet 面板所包含的顯示器。它會說明 HP OfficeJet 目前的狀態，並且您隨時可以透過在 Windows 狀態區域 (Windows 工作列的右下角) 按一下滑鼠右鍵來使用它。HP OfficeJet 有一項預設的設定會告訴 PC 在遇到任何需要處理的問題時 (例如 HP OfficeJet 紙張用完時) 會自動顯示狀態視窗。

依照 HP OfficeJet 目前的狀態而定，Windows 的狀態區域中會出現不同的圖示。用滑鼠右鍵按一下某個圖示便會顯示一個快顯功能表，讓您能夠顯示狀態視窗或關閉 HP OfficeJet 軟體。

圖示	指示
	列印工作進行中
	掃描工作進行中
	影印工作進行中
	傳真工作進行中
	紙張已裝入 ADF
	產生錯誤
	就緒 (閒置)

取得說明

本節將說明您機器相關資訊的位置。

如需更詳細的資訊，請參閱完全可搜尋的《線上手冊》。若要存取該手冊，請至 [管理員]，按一下 [說明] 並選擇 [線上手冊]。

哪裡可取得說明？

如需硬體和安裝相關資訊：

- 請參閱 *HP OfficeJet V Series 快速安裝海報*。此「快速安裝海報」為印製品，放置在機器的包裝箱中。
- 請參閱 *HP OfficeJet V Series* 中的〈其它設定資訊〉：*基本手冊*和 *HP OfficeJet V Series*：《*線上手冊*》。《基本手冊》為印製品，放置在機器的包裝箱中。

如需軟體資訊：

- 如果有的話，按一下某一個對話方塊上的 [說明] 按鈕。在 HP OfficeJet 軟體中的大多數視窗（也稱為對話方塊）都提供了有關該視窗協助的 [說明] 主題。
- 請參閱《*HP OfficeJet V Series*》：《*線上手冊*》。
- 請參閱「疑難排解」。若要存取「疑難排解」，請至 [管理員]，按一下 [說明] 並選擇「疑難排解」。「疑難排解」也可以經由某些錯誤訊息上的 [說明] 按鈕取得。

如需功能資訊：

- 請執行「*HP OfficeJet V Series 產品簡介*」。若要存取該簡介，請移至 [管理員]，按一下 [說明] 並選擇 [產品簡介]。當 [產品簡介] 對話方塊出現後，將 HP OfficeJet V Series CD 插入 PC 的光碟機，並按一下 [搜尋]。
- 請參閱《*HP OfficeJet V Series*》：《*線上手冊*》。

技術支援：

- 請查閱 HP OfficeJet 支援網站 www.officejetsupport.com

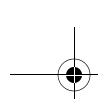

HP OfficeJet V Series

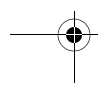
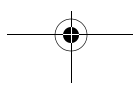
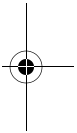
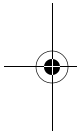

4

裝入紙張或投影片，或者裝入原稿

機器在設計上可以列印及影印到各種不同的投影片和紙張類型、重量和大小。但是要注意選擇正確而完好的紙張，這是很重要的。

如需完整的資訊，請參閱可完整搜尋的《線上手冊》。若要存取該手冊，請至 [管理員]，按一下 [說明] 並選擇 [線上手冊]。

在進紙匣中放入 letter-、legal-、或 A4 大小的紙張

為獲取最佳效果，請於每次更換紙張類型或紙張大小時調整紙張設定。如需詳細資訊，請參閱〈設定紙張類型〉。

- 1 將紙張寬度和長度調整器滑至最外側的位置。

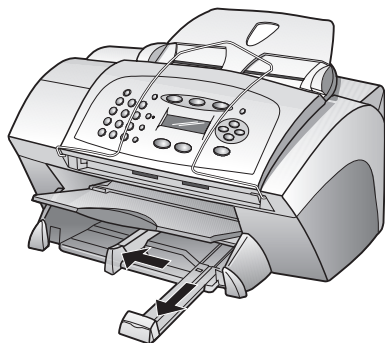

- 2 在平面上輕敲紙疊將邊緣對齊，然後查看紙張有無以下情況：
 - 請確定沒有撕裂、灰塵、皺紋，以及捲曲或邊緣彎曲。
 - 請確定紙疊中所有紙張都是同樣大小和類型，除非您是使用相紙。
- 3 扳起進紙匣，將紙張插入進紙匣直到它停止。列印面應該朝下，而信頭或頁頂端應該朝前。請勿在進紙匣中裝入過多的紙張以免引起夾紙。

HP OfficeJet V Series

- 4 將紙張寬度和長度調整器向內推直到它們碰到紙張邊緣不能再推為止，並且確定這疊紙在進紙匣中是否平整並且卡入紙張長度調整器固定夾下。

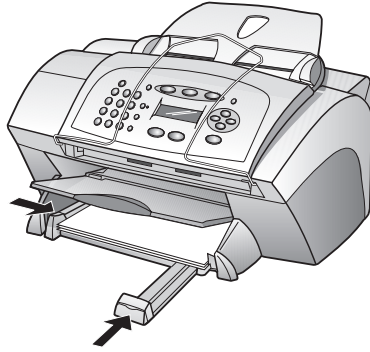

- 5 爲防止紙張意外掉出紙匣外，請將出紙匣延伸架完全拉出。

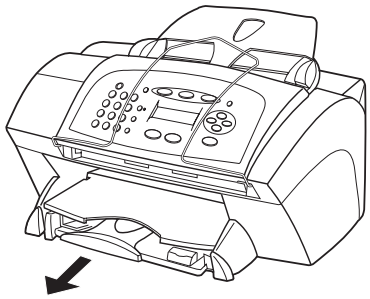

檢視裝入特定類型紙張的提示

下表提供了裝入特定類型紙張和投影片的指示。為獲取最佳效果，請於每次更換紙張類型或紙張大小時調整紙張設定。如需詳細資訊，請參閱〈設定紙張類型〉和〈變更紙張的大小〉。

紙張	提示
HP 紙張	<ul style="list-style-type: none"> ● HP Premium Inkjet Paper：找出紙張非列印面上的灰色箭頭，並以箭頭面朝上插入紙張。 ● HP Premium 或 Premium Plus 相紙：光面（列印面）朝下裝紙。每次至少在進紙匣中裝入五張。您可以將相紙置於普通紙上面裝入進紙匣中。 ● HP Premium Inkjet 投影片：將投影片有箭頭和 HP 標誌的白色透明條那一面向上、向前插入紙匣。 ● HP Iron-On T-Shirt Transfers：使用前請先將轉印紙完全鋪平；請勿裝入捲曲的紙。（為避免捲曲，在使用前請將轉印紙密封在原始包裝內。）每次手動送一張紙，並將不列印的一面朝下（藍色條紋朝上）。 ● HP 賀卡、光滑賀卡、或特定的賀卡紙：將一小疊 HP 賀卡紙列印面朝下插入進紙匣直到不能再插入為止。 ● HP Restickable Inkjet 貼紙：將紙張列印（貼紙）面朝下置入進紙匣。
Legal 大小的紙張	確定已完全推入進紙匣。
標籤 (只適用於列印)	<ul style="list-style-type: none"> ● 請務必使用設計供 HP 噴墨產品使用的 letter 或 A4 大小的標籤紙（像是 Avery 噴墨標籤），並確定該標籤沒有超過兩年。 ● 抖動一下標籤疊確定各頁沒有粘在一起。 ● 將一疊標籤紙置於標準紙張上面裝入進紙匣中，列印面朝下。請勿一次一張地插入標籤紙。
明信片 (只適用於列印)	以列印面朝下方式將一疊明信片插入進紙匣直到不能再插入為止。將明信片靠齊進紙匣的右邊，將寬度調整器抵住明信片的左邊，並將長度調整器推入直到推不動為止。

HP OfficeJet V Series

在進紙匣中裝入小張媒體 (只適用於列印)

您可以用 HP OfficeJet 列印明信片、賀卡、和光面的賀卡。根據 HP OfficeJet 的組態，您必須從兩種方式中選擇其中一種來載入小張媒體。

- 如果 HP Officejet 有抽取式出紙匣，請輕輕往上拉出出紙匣。取出出紙匣中的所有紙張，然後將小張媒體滑入紙匣中 (列印面朝下)，直到不能再推入為止。

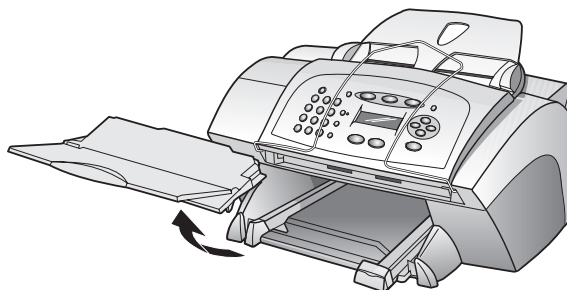

將紙張寬度調整器及兩個長度調整器往內移，直到貼緊紙張邊緣為止。將出紙匣推回原位。

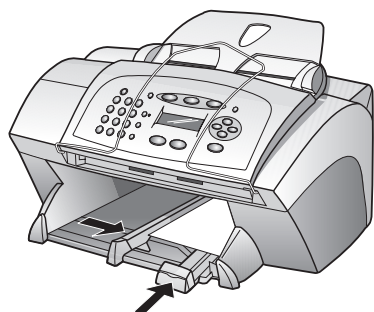

- 如果 HP OfficeJet 有可以拉出的出紙匣 (如下所示), 那麼請拉出底部的出紙匣, 並取出其中所有的紙張。將小張媒體滑入 (列印面朝下) 直到不能再推入為止。將紙張寬度調整器及兩個長度調整器往內移, 直到貼緊紙張邊緣為止。

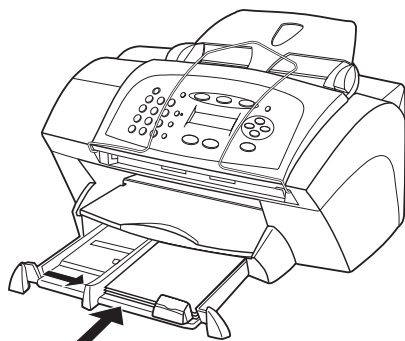

在進紙匣中裝入信封 (只適用於列印)

HP OfficeJet 提供了兩種方法來處理信封。請勿使用有光澤、有浮雕圖案的信封, 或是有扣夾或窗口的信封。

- 如果您要列印信封, 請使用信封槽。將信封以信封蓋在上、在左的方式推入右邊面對出紙匣背面的信封槽, 直到不能再推入為止。

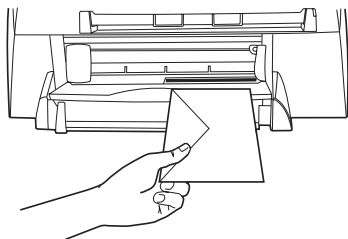

HP OfficeJet V Series

- 如果您要列印多個信封，請取出進紙匣中的所有紙張，將信封以信封蓋在上、靠左的方式將一疊信封滑入進紙匣中（列印面朝下），直到不能再推入為止。

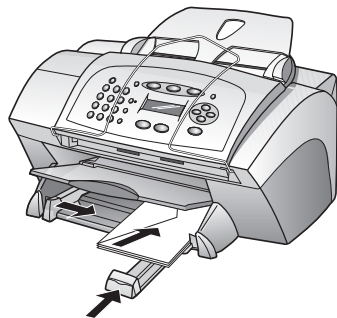

調整左邊紙張導板以靠緊信封（注意不要使信封捲曲）。確定信封符合紙匣容量（不要裝入太多信封）。

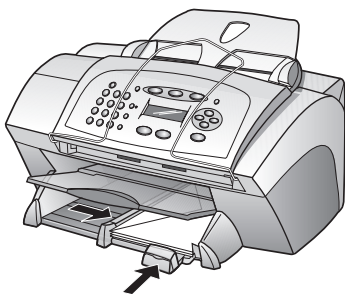

請查閱您的文書處理軟體中的說明檔案，瞭解如何格式化列印在信封上的文字。

設定紙張類型

在您將紙張或投影片裝入後，選擇新的紙張類型。每次更換紙張或投影片類型時，請變更此設定。

您所指定用於影印的紙張類型和您所指定用於列印的紙張類型是各不相干的。

如需有關紙張類型設定及如何最適 **HP** 紙張的詳細資訊，請參閱〈建議的影印紙張類型設定〉或〈建議的列印紙張類型設定〉。

為影印工作進行設定

選擇下列之一來設定目前和未來影印工作的紙張類型設定：

- 在面板上，先按 **[影印]**，再按 **[選項]** 直到 **[紙張類型]** 出現。按 **[▶]** 直到適當的類型出現，然後再按 **[輸入]** 選擇它。再按 **[選項]** 直到 **[設定新預設]** 出現，然後再按 **[▶]** 直到 **[是]** 出現。按 **[輸入]** 設定新的預設值。
- 在 **[管理員]** 中，按一下 **[設定]**，然後選擇 **[影印設定]**。出現 **[設定]** 標籤。在 **[紙張類型]** 區域選擇適當的類型，然後按一下 **[儲存組態]**。

為列印工作進行設定

選擇下列操作之一：

- 為未來列印工作進行設定，請至 **[管理員]**，按一下 **[設定]** 並選擇 **[列印設定]**。出現 **[設定]** 標籤。從 **[紙張類別]** 清單中，選取適當的類型，並按一下 **[確定]**。
- 為目前列印工作進行設定，開啓您要列印的文件。從 **[檔案]** 功能表，選擇 **[列印]**、**[列印設定]**、或 **[頁面設定]**。請確定所選取的印表機是 **OfficeJet v series**，然後按一下 **[內容]**、**[選項]**、**[印表機設定]**、或 **[印表機]**。出現 **[設定]** 標籤。從 **[紙張類別]** 清單中，選取適當的類型，並且按一下 **[確定]**。

變更紙張的大小

機器可讓您變更影印與傳真的紙張大小。(若要列印，設定使用 HP OfficeJet V Series **[內容]** 對話方塊來設定紙張大小。如需詳細資訊，請參閱〈建議的列印紙張大小設定〉。您的變更會維持有效，直到下次再度改變為止。若要切換到不同的紙張大小，請執行以下動作：

使用面板來執行此作業

- 1 選擇下列操作之一：
 - 若要變更影印工作的紙張大小，請按 **[影印]**，然後按 **[選項]** 直到 **[紙張大小]** 出現。
 - 若要變更傳真工作的紙張大小，按 **[設定]**，按 **[選項]**，按 **[▶]** 直到 **[3：基本傳真設定]** 出現，然後再按 **[輸入]** 以選擇它。在 **[1：日期和時間]** 出現之後，按 **[▶]** 直到 **[4：紙張大小]** 出現，然後按 **[輸入]** 以選擇它。
- 2 按 **[▶]** 直到適當的類型出現，然後再按 **[輸入]** 選擇它。

從 PC 執行此作業

- 1 在 **[管理員]** 中，按一下 **[設定]**，然後試著執行以下操作之一：
 - 若要改變影印工作的大小，請選擇 **[影印設定]**。出現 **[設定]** 標籤。在 **[裝入紙張的大小]** 區域中，選擇所需的紙張大小。
 - 若要改變傳真工作的大小，選擇 **[傳真設定]**，然後選擇 **[接收設定]**。**[接收]** 標籤便會出現。在 **[裝入紙張的大小]** 區域中，選擇所需的紙張大小。
- 2 按一下 **[確定]** 儲存您的變更並關閉此對話方塊。

HP OfficeJet V Series

裝入原稿

如果您使用列印在 16-24 磅 (60-90 gsm) 普通紙或 HP Premium Inkjet Paper 上的原稿，您可在自動進紙器 (ADF) 中一次放入多張。如果您使用相紙或特殊大小的原稿 (大於 3.25 x 3.25 英吋或 82 x 82 公釐)，則在 ADF 中一次放入一張。如果使用易碎、易捲曲或是特殊大小的原稿，我們建議您使用稿件護套或紙張保護膜 (常見的辦公用品商店有販售)。將單張保護膜封口端先放入 ADF，透明的一面向下。

如果您遇到原稿放入不正確的問題，請確認 ADF 的前緣卡到正確的位置上。

- 1 將原稿放入 ADF 時，列印面朝後、文件頂部向下。
- 2 將文件導板調整到適合您的文件。

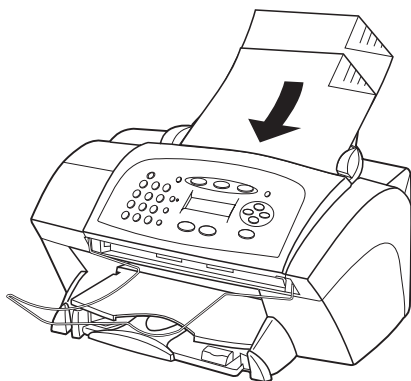

避免夾紙

若要避免夾紙，可多次將紙張從出紙匣取出。出紙匣容量會受您所使用的紙張類型和墨水水量所影響。如需有關出紙匣容量的詳細資訊，請參閱〈技術資訊〉。如需有關清除夾紙的詳細資訊，請藉由 [管理員] 來參閱疑難排解說明。

使用掃描功能



若要使用掃描功能，您的 HP OfficeJet 必須與電腦連線。掃描是將文字和圖片轉換成 PC 電子格式的程序。然後您便可以在專業及個人的專案中使用轉換（掃描）的項目。

- 專業使用：將您閱讀的文章掃描文字，並以文字處理程式開啓，以便在報告中引用。將產品圖片加到型錄中。將您的標誌放到您自己列印的名片中。
- 個人使用：掃描您小孩的照片，並將此影像做成賀卡（或將此影像以電子郵件傳送給他們的祖父母）。將家庭或辦公室的攝影清單放到磁片中，並儲存在安全的處所。

您可以掃描任何東西，例如：

- 相片 - 傳送出去或放在文件中。
- 雜誌文章 - 儲存在電腦中。
- 文字文件 - 避免重新輸入。

開始掃描

您可以從電腦或從 HP OfficeJet 開始掃描。

從 HP OfficeJet 開始掃描

依照這些步驟從您的機器開始掃描。

- 1 裝入原稿。
如需詳細資訊，請參閱〈裝入原稿〉。
- 2 選擇下列操作之一：
 - 若要將掃描資料傳送至 HP 影像查看器 (預設)，請按 **[掃描]**。
 - 若要將掃描資料直接傳送至特定程式，請按 **[掃描]**，然後按  直到出現想要的程式。
 - 如需關於設定一份可透過 **[掃描至]** 清單使用之程式清單的資訊，請參閱 (編輯面板的 **[掃描至]** 清單)。
- 3 按 **[開始]**、**[黑白]** 或 **[彩色]**。

從 PC 開始掃描

參閱完全可搜尋的《線上手冊》。若要存取該手冊，請移至 **[管理員]**，按一下 **[說明]** 並選擇 **[線上手冊]**。

完成掃描

從軟體開始掃描時，您可以掃描出現在 HP 影像查看器中的影像。掃描影像並視需要加以編輯或調整之後，您可以將影像傳送至目的地或將它列印。您也可以將影像儲存成電腦硬碟上的檔案。

若要將掃描傳送至目的地

- 1 在 HP 影像查看器中，進入 **[傳送至]** 清單，然後選取適當的目的地。
- 2 按一下 **[現在傳送]**。

若要列印掃描結果

HP OfficeJet 讓您可以從 HP 影像查看器列印您的掃描影像。您也可以使用 **[創意相片列印]** 選項列印您掃描的特別版本。如需詳細資訊，請參閱 (使用 **[創意相片列印]** 列印影像)。

- 1 在 HP 影像查看器中，移至 **[檔案]** 功能表，然後選擇 **[列印]**。
- 2 會出現 **[列印]** 對話方塊。
- 3 在 **[名稱]** 清單中選擇 **[HP OfficeJet V 系列]**，然後選取其他相關的列印設定。
- 4 若需要變更設定 (例如紙張類型或列印品質)，請按 **[內容]**，並使用 **[設定]**、**[功能]** 和 **[進階]** 標籤上提供的功能來選取適合您列印工作的選項，然後按 **[確定]** 關閉對話方塊。
- 5 按一下 **[確定]** 開始列印工作。

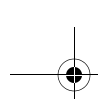

若要將掃描儲存至檔案

- 1 在 HP 影像查看器中，移至 **[檔案]** 功能表，然後選取 **[另存新檔]**。
- 2 在 **[另存新檔]** 對話方塊中選取輸出影像的格式以及要儲存的資料夾，然後按 **[儲存]**。

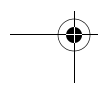
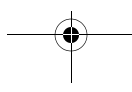
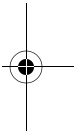
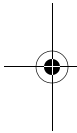



HP OfficeJet V Series

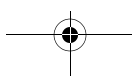
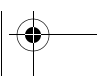
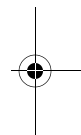
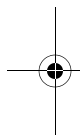

6

使用影印功能

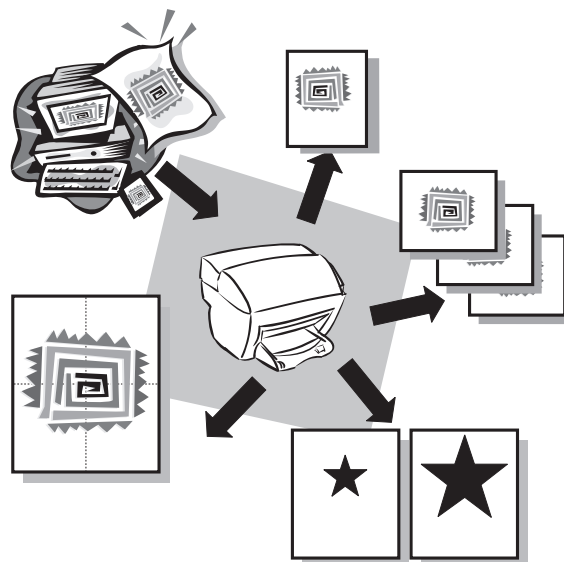

使用 HP OfficeJet，您可以：

- 使用各種不同類型和大小的紙張製作高品質的彩色及黑白影印，包括轉印。
- 縮放影印的大小，從原稿的 25% 到 400%。(百分比可能因機型而有不同。)
- 使影印變淺或變深、選取影印份數，並指定影印的品質。

如需完整的資訊，請參閱可完整搜尋的《線上手冊》。若要存取該手冊，請移至 [管理員]，按一下 [說明] 並選擇 [線上手冊]。

進行影印

您可以使用機器的面板或 PC 來進行影印。兩種方法都可以使用影印的全部功能。

所有從面板選擇的影印設定會在機器完成影印工作兩分鐘後重設，除非您將該設定設為預設的設定。您在軟體的 [影印] 對話方塊中所設的設定值會在工作處理後立即重設。（在軟體的 [影印設定] 對話方塊中變更的設定會繼續有效，直到您再次變更它們為止。如需詳細資訊，請參閱《線上手冊》中的〈變更所有影印工作的設定〉。

從 HP OfficeJet 開始影印工作

遵照這些步驟從您的機器開始影印工作。

- 1 在進紙匣裝入適當的紙張。
如需詳細資訊，請參閱〈裝入紙張或投影片，或者裝入原稿〉。
- 2 置入您的原稿。
如需詳細資訊，請參閱〈裝入原稿〉。
- 3 如果您需要多份副本（預設是一份），請執行以下動作：
 - 按 [影印]。
 - 在出現 [影印份數] 後，使用鍵台（或按 ◀ 或 ▶）來輸入影印的份數，然後再按 [輸入]。如需詳細資訊，請參閱《線上手冊》中的〈設定影印份數〉。
- 4 如果您是使用普通紙以外的紙張，請執行以下動作：
 - 按住 [選項] 直到 [紙張類型] 出現。
 - 按 ▶ 直到適當的紙張類型出現，然後再按 [輸入] 來選擇它。如需詳細資訊，請參閱《線上手冊》中〈建議的影印紙張類型設定〉。
- 5 使用 [選項] 按鈕，按 ◀ 或 ▶ 來變更任何其它適用的設定，如縮小或放大。
- 6 按 [開始]、[黑白] 或 [彩色]。

從電腦開始影印工作

請參閱可完整搜尋的《線上手冊》。若要存取該手冊，請至 [管理員]，按一下 [說明] 並選擇 [線上手冊]。

相片符合頁面大小

使用 [相片符合頁面大小] 選項可以快速影印相片並重新調整到所選紙張類型的大小。

使用面板執行此作業

- 1 裝入相片。
如需詳細資訊，請參閱〈裝入原稿〉。
- 2 按 [相片符合頁面大小] 按鈕。
- 3 按  直到適當的類型出現，然後再按 [輸入] 來選擇它。
- 4 按 [開始]、[黑白] 或 [彩色]。

從 PC 執行此作業

- 1 裝入相片。
如需詳細資訊，請參閱〈裝入原稿〉。
- 2 在 [管理員] 中，按一下 [影印]。
之後會出現 [影印] 對話方塊，上面可以看到 [設定] 標籤。
- 3 在 [特殊功能] 區域，選取 [相片符合頁面大小]。
- 4 按一下 [開始影印]。

停止影印

您可以從機器或是 PC 停止影印工作。進行的方式可以選擇以下任何一種：

- 在面板上，按 [取消]。
- 在您電腦的狀態視窗，按一下 [取消]。

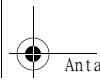

HP OfficeJet V Series

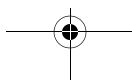
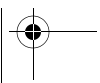
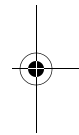
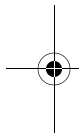
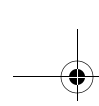

使用傳真功能

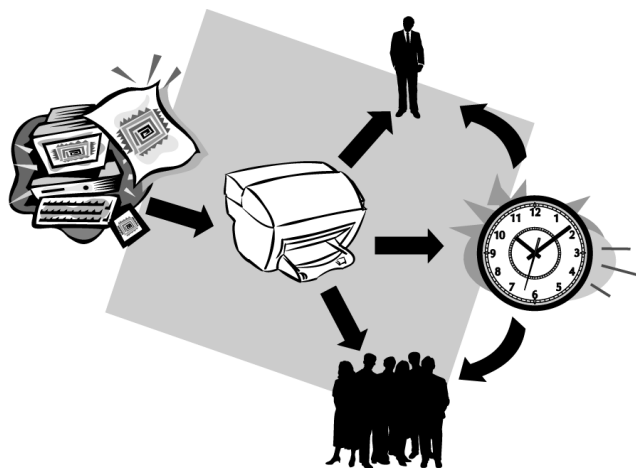

使用 HP OfficeJet，您可以：

- 傳送和接收書面傳真，以及傳送電腦傳真。電腦傳真是您從 PC 所傳送的檔案。
- 傳送和接收彩色傳真。如果您傳送彩色傳真而 HP OfficeJet 判斷收件者是黑白傳真機時，HP OfficeJet 將會中斷傳送程序並且以黑白傳真重新傳送。

如需完整的資訊，請參閱可完整搜尋的《線上手冊》。若要存取該手冊，請至 [管理員]，按一下 [說明] 並選擇 [線上手冊]。



啓用傳真確認

您的 HP OfficeJet 只有在設定成傳送或接收傳真發生問題時，才會列印報告。在每次傳送後面板上會短暫出現一個確認訊息，指示項目是否傳送成功。如果您需要傳真傳送成功的列印確認，請在傳送傳真之前遵照這些指示執行。

如果您要在傳送最後一次傳真時列印報告，請參閱《線上手冊》中〈列印報告〉一節。

HP OfficeJet V Series

使用面板來執行此作業

- 1 按 [設定]。
- 2 在 [1：列印報告] 出現後，按 [輸入]。
- 3 按  直到 [6：自動報告設定] 出現，然後再按 [輸入]。
- 4 按  直到 [僅傳送] 出現，然後再按 [輸入] 以選擇它。

從 PC 執行此作業

- 1 在 [管理員] 中，按一下 [設定]，然後選擇 [傳真設定]。

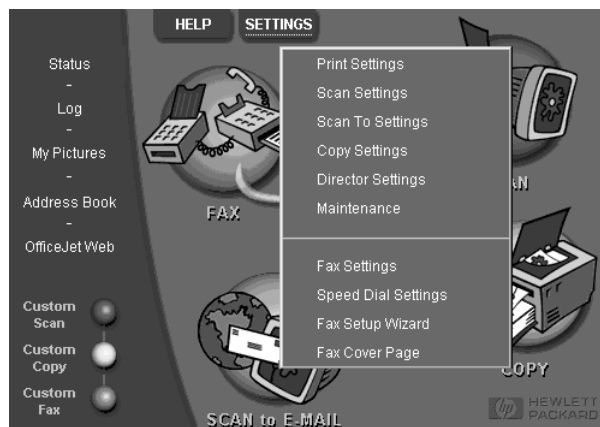

[傳真設定] 對話方塊便會出現，您可以看到 [報告] 標籤。

- 2 在 [自動報告列印] 清單中，選擇 [傳送傳真後]，然後按一下 [確定]。

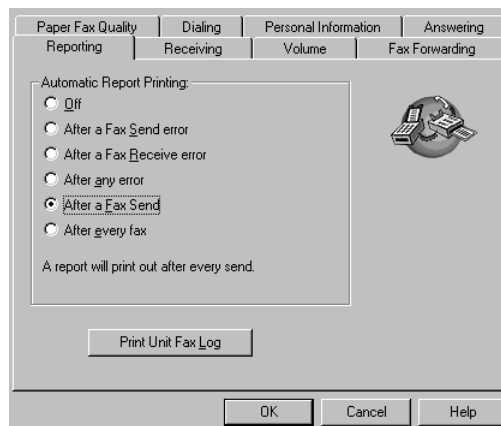

傳送傳真

HP OfficeJet 可以讓您以各種不同的組態傳送傳真。包括：

- 傳送書面傳真（使用面板或電腦）。
- 以電腦所產生的封面傳送書面傳真（使用電腦）。
- 加封面或不加封面傳送電腦檔案（使用電腦）。
- 傳送電腦所產生的封面做為單頁傳真（使用電腦）。

從 HP OfficeJet 開始傳真工作

遵照這些步驟從面板使用 HP OfficeJet 進行傳真。

不變更設定發送傳真

- 1 置入您的原稿。
如需詳細資訊，請參閱〈裝入原稿〉。
- 2 使用鍵台輸入傳真號，重複按 **[快速撥號]** 直到所需的快速撥號項目出現。
如需快速撥號的詳細資訊，請參閱《線上手冊》中的〈設定快速撥號〉。
- 3 按 **[開始]**、**[黑白]** 或 **[彩色]**。

變更傳真設定後發送傳真

- 1 置入您的原稿。
如需詳細資訊，請參閱〈裝入原稿〉。
- 2 使用鍵台輸入傳真號，重複按 **[快速撥號]** 直到所需的快速撥號項目出現。
如需快速撥號的詳細資訊，請參閱《線上手冊》中的〈設定快速撥號〉。
- 3 按 **[選項]** 捲動傳真選項。
- 4 當您找到要變更的傳真選項後，按  捲動可供使用的設定選項。
- 5 當您找到要使用的設定後，按 **[輸入]** 接受設定。
如需有關變更傳真設定的詳細資訊，請參閱《線上手冊》中的〈控制傳送給收件者的傳真外觀〉。
- 6 按 **[開始]**、**[黑白]** 或 **[彩色]**。

從電腦開始傳真工作

請參閱可完整搜尋的《線上手冊》。若要存取該手冊，請至 [管理員]，按一下 [說明] 並選擇 [線上手冊]。

從程式內開始傳真工作

輸入收件者資訊，或者，若要傳送傳真給一位最近傳真過的收件者，請按一下 [最近的傳真]、並從清單中選擇收件者。

選擇適當的解析度。

請確認此一選項是否已選取。

按這裡開始傳真。

選擇色彩。

您可以直接從其它軟體程式進行傳真，例如文字處理或試算表程式。

- 1 開啓您要傳真的檔案。
- 2 從程式的 [檔案] 功能表，選擇 [列印]。
- 3 在 [列印] 對話方塊中，選擇 [hp officejet v series 傳真機] 做為印表機，然後按一下 [確定]。

- 4 在 **[傳送傳真]** 對話方塊中，輸入名稱和傳真號碼（或從通訊錄或 **[最近的傳真]** 清單中選擇一個）和其它收件者資訊。

如需詳細資訊，請參閱〈儲存常用的傳真號碼〉。

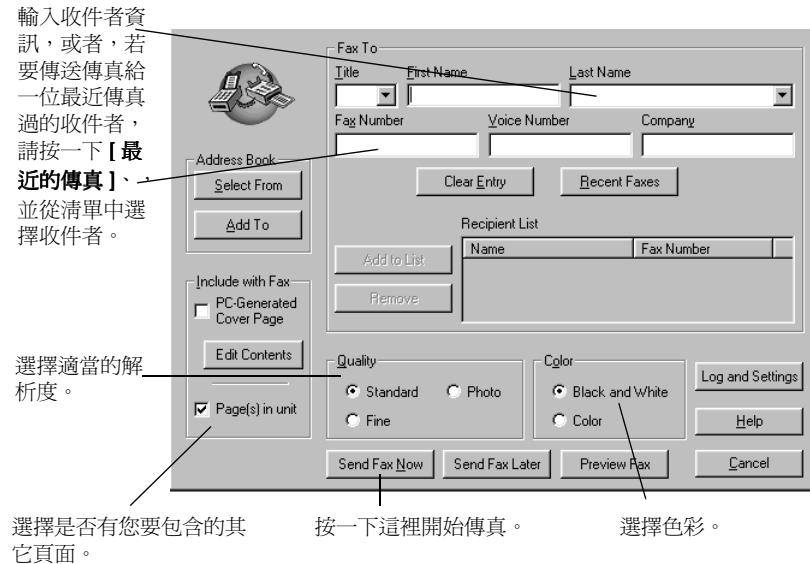

- 5 按一下 **[立即傳送傳真]**。

接收傳真

您可以自動或手動接收傳真，這依照您設定 HP OfficeJet 的方式而定。如需詳細資訊，請參閱〈設定接聽模式〉。

HP OfficeJet 會自動被設定成列印收到的傳真，除非您關閉了自動接聽功能。如果您接收一份 Legal 大小的傳真而 HP OfficeJet 目前沒有被設定成使用 Legal 大小的紙張，機器會自動縮小傳真以符合所裝入的紙張大小，除非您關閉了自動縮小功能。如需詳細資訊，請參閱《線上手冊》中的〈設定自動縮小〉。

自動接收傳真





使用面板來執行此作業

- 1 請確認 **[自動接聽]** 已經開啓。

當這項功能啓動時，**[自動接聽]** 旁邊的指示燈會亮起。按 **[自動接聽]** 按鈕可以將它開啓或關閉。

首先，設定接聽的響鈴次數。

HP OfficeJet V Series

- 2 按 [選項]，然後按 [設定]。
- 3 按  直到 [3：基本傳真設定] 出現，然後按 [輸入]。
- 4 按  直到 [3：傳真設定] 出現，然後再按 [輸入]。
然後，選擇區別鈴聲模式。
- 5 按 [選項]，然後按 [設定]。
- 6 按  直到 [4：進階傳真設定] 出現，然後按 [輸入]。
- 7 按  直到 [2：接聽鈴聲模式] 出現，然後再按 [輸入]。
- 8 按  捲動可供使用的鈴聲，出現您想要的鈴聲模式時按 [輸入]。

從 PC 執行此作業

請參閱可完整搜尋的《線上手冊》。若要存取該手冊，請至 [管理員]，按一下 [說明] 並選擇 [線上手冊]。

手動接收傳真

在以手動的方式接收傳真到 HP OfficeJet 之前，建議您取出 ADF 中的原稿，這樣它們才不會被意外處理掉。

準備使用面板手動接收傳真

- 1 請確認 [自動接聽] 已經關閉。
當這項功能停用時，[自動接聽] 旁邊的指示燈會熄滅。按 [自動接聽] 按鈕可以將它開啓或關閉。

準備使用 PC 手動接收傳真

- 1 在 [管理員] 中，按一下 [設定]，然後選擇 [傳真設定]。

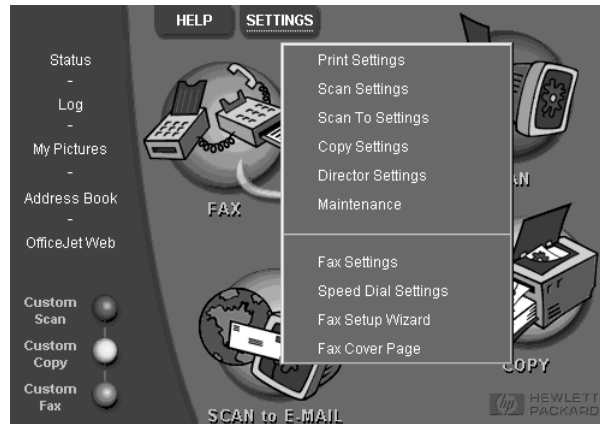

[傳真設定] 對話方塊便會出現，您可以看到 [報告] 標籤。

- 2 按一下 [接聽] 標籤。
- 3 在 [電話接聽] 區域中，選擇 [手動]。

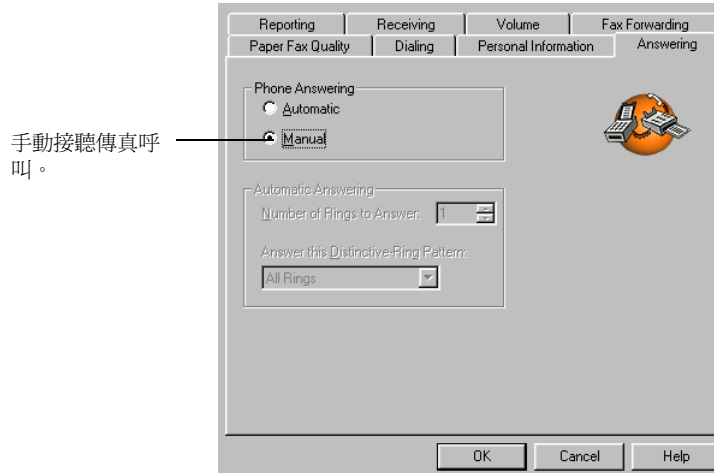

- 4 完成後按一下 [確定]。

HP OfficeJet V Series

手動接收傳真

- 1 當 HP OfficeJet 響鈴時，拿起和 HP OfficeJet 在同一條電話線上的電話聽筒。
- 2 如果您聽到傳真的聲音，按 **[開始]**、**[黑白]** 或是 **[彩色]**，或者，如果您是從分機接聽（和 HP OfficeJet 同一條電話線，但是沒有直接連接在它上面），請按您電話上的 **123**。
- 3 完成之後掛斷電話。

儲存常用的傳真號碼

有兩種方法可以儲存您經常使用的傳真號碼。您可以指定能從面板使用的快速撥號號碼，您也可以將號碼儲存在通訊錄中配合軟體來使用。

如需設定快速撥號的詳細資訊，請參閱《線上手冊》中的〈儲存常用的傳真號碼〉。

其它設定資訊

本節將協助您解決安裝與設定的問題，使用面板設定傳真標頭資訊，以及新增與移除軟體。標準安裝指示已提供在您的「快速安裝海報」中。請保留該海報以備日後參考。

如需更詳細的資訊，請參閱可完全搜尋的《線上手冊》。若要存取該手冊，請移至 [管理員]，按一下 [說明] 並選擇 [線上手冊]。

未出現 Microsoft 的隨插即用訊息

如果您已依照「快速安裝海報」的要求先安裝 HP OfficeJet 軟體，而且您是 Windows 98/2000 的使用者，則在軟體安裝過程中螢幕上應該會出現一些 Microsoft 的「找到新的硬體」訊息。螢幕上也會出現「傳真設定精靈」。



如果未出現「傳真設定精靈」，請試試以下方法：

- 確定只使用一條 USB 電纜。
- 確認電纜是否為高速 (12 Mbps) 電纜，並且不超過五公尺長，並請確認 PC 是否支援 USB。如需有關如何判斷 PC 是否支援 USB 的詳細資訊，請參閱 PC 的說明文件或洽詢 PC 製造廠商。
- 確認電纜是否已穩固地連接您的 HP OfficeJet，並直接連接至 PC 上適用的連接埠。電纜連接妥當後，關閉 HP OfficeJet 的電源，再重新開啓。
- 再一次關閉 HP OfficeJet 的電源再重新開啓，然後重新啓動 PC。

HP OfficeJet V Series

- 檢查面板蓋的安裝是否正確，以及邊緣是否與機器側面對齊。並且確定所有按鈕都可以自由移動。
- 如果前幾個步驟無法解決問題的話，就必須使用 CD-ROM 上的解除安裝軟體強迫執行解除安裝。如需詳細資訊，請參閱〈出現「找到新的硬體」訊息 (Windows 98 或 2000)〉。

出現「找到新的硬體」訊息 (Windows 98 或 2000)

如果在安裝軟體之前已經先設定好 HP OfficeJet，並將它直接連接到 PC，您可能會碰到以下任一情況：



如果訊息仍然顯示在螢幕上，請進行以下動作：

- 1 按 **Esc** 結束該訊息，不進行任何變更。
- 2 關閉 HP OfficeJet 的電源。
- 3 拔掉 HP OfficeJet 的連線。
- 4 依照隨附於 HP OfficeJet 的「快速安裝海報」中所列軟體安裝步驟進行。

如果出現訊息，而且您按了 [下一步] 或 [確定]，請執行以下動作：

- 1 按 **Esc** 鍵結束。
- 2 關閉 HP OfficeJet 的電源。
- 3 拔掉 HP OfficeJet 的連線。
- 4 確實依照隨附於 HP OfficeJet 的「快速安裝海報」中所列軟體安裝步驟進行。

如果無意中完成了「找到新的硬體精靈」，就必須執行強迫的解除安裝。請執行下列動作：

- 1 如果還未這麼做，請插入 HP OfficeJet 隨附的 CD-ROM。
- 2 開啓 **Uninstall** 資料夾，連接兩下 **Forc_uni.bat** 檔案。
- 3 利用螢幕指示完成強迫解除安裝程序。
- 4 關閉 HP OfficeJet 的電源。
- 5 拔掉 HP OfficeJet 的連線。
- 6 確實依照隨附於 HP OfficeJet 的「快速安裝海報」中所列軟體安裝步驟進行。

您的 PC 無法與 HP OfficeJet 通訊

如果無法在 PC 與 HP OfficeJet 之間建立通訊 (例如，在 HP OfficeJet 的狀態圖示上出現黃色的錯誤三角形)，請嘗試「未出現 Microsoft 的隨插即用訊息」中所列的動作。

Windows 的「新增印表機」功能

避免使用 Windows 的「新增印表機」功能。改用以下一種方法代替：

- 若要直接連接到 PC，請依照隨機附贈的「快速安裝海報」中所列步驟進行。
- 若要設為僅供網路列印，請設定 Peer-to-Peer 網路。如需詳細資訊，請參閱《線上手冊》中的〈利用 Windows 資源分享來設定網路列印〉。

利用 Windows 資源分享來設定網路列印

如需有關網路的最新資訊，請造訪 HP 網站，網址為：

www.hp.com/go/all-in-one

如果您的 PC 是在網路上，而且網路上有另一部 PC 連接了 HP OfficeJet，您就可以使用該機器作為您的印表機。

您只能在此組態中存取**列印**功能。

如需詳細資訊，請參閱《線上手冊》中的〈利用 Windows 資源分享來設定網路列印〉。

使用面板設定基本傳真設定

建議您使用 HP OfficeJet 軟體中的「傳真設定精靈」來設定所有的基本傳真設定；不過，您也可以從面板存取這些設定值。

注意

美國的法令規定，每一份傳真上都必須顯示您的姓名和號碼。以下主題將說明我們建議的最基本設定。

如需關於其它傳真設定的詳細資訊，請參閱《線上手冊》中的〈使用傳真功能〉。

設定日期與時間

依照這些步驟以手動的方式設定日期與時間。

- 1 按 [設定]。
- 2 按 [選項] 直到出現 [3：基本傳真設定]，再按 [輸入]。
- 3 出現 [1：日期和時間] 後，按 [輸入]，並用鍵盤輸入日期和時間。

提示 年份只使用最後兩位數字。

完成後，顯示器上便會出現日期和時間。

設定傳真標頭

依照這些步驟輸入您的姓名和傳真號碼。

注意

在匈牙利，訂戶的識別碼（傳真標頭）只能由授權人員設定或變更。如需詳細資訊，請洽詢 HP 授權經銷商。

- 1 按 [設定]。
- 2 按 [選項] 直到出現 [3：基本傳真設定]，再按 [輸入]。
- 3 出現 [1：日期和時間] 後，按  直到出現 [2：傳真標頭]，然後按 [輸入]。
- 4 出現 [您的姓名] 後，按照〈輸入文字〉中的指示輸入您的姓名。
- 5 使用鍵盤輸入傳真號碼。
- 6 傳真號碼輸入完成後，按一下 [輸入]。

輸入文字



以下清單提供了利用面板鍵台輸入文字的提示。

- 按對應於姓名字母的鍵台數字。

ABC — 這些字母對應到這個數字，並依此類推。

- 多按幾次按鈕，先按為大寫，再按為小寫。

JKL 若要取得此字元： J j K k L l 5
 按下 5 這麼多次： 1 2 3 4 5 6 7

- 當正確的字母出現時，按 ，然後按對應到姓名中下一字母的數字。同樣，多按幾次按鈕直到出現正確的字母。
- 若要插入空格，請按 **空格 (#)**。
- 若要輸入符號 (例如 @)，請重複按 **[符號 (*)]** 以捲動可用的符號清單。
- 如果輸入錯誤，可按  予以清除，再輸入正確的字。
- 完成文字輸入後，按 **[輸入]** 以儲存您的輸入。

設定接聽模式

若要設定接聽模式，請選擇以下的一項：

- 如果您想要讓 HP OfficeJet 自動接聽每一次傳真呼叫，請確認 **[自動接聽]** 是否已經啟用。按 **[自動接聽]** 按鈕即可將它開啓或關閉。
- 如果希望手動接聽傳真，請關閉 **[自動接聽]**。

設定接聽的鈴聲設定

這項設定會告訴 HP OfficeJet 等撥入的電話響幾聲鈴聲後再接聽。請依照這些步驟以手動的方式變更接聽的鈴聲設定。

若要使用這項功能，必須啓用 **[自動接聽]**。啓用這項功能後，**[自動接聽]** 旁邊的指示燈會亮起。按 **[自動接聽]** 按鈕即可將它開啓或關閉。

- 按 **[設定]**。
- 按 **[選項]** 直到出現 **[3：基本傳真設定]**，再按 **[輸入]**。
- 等到出現 **[1：日期和時間]** 後按 **[選項]** 直到出現 **[3：接聽的鈴聲]**，再按 **[輸入]**。
- 等出現 **[接聽鈴聲]** 時，按  [捲動到想要的鈴聲次數]。
- 當您要的數字出現時，按 **[輸入]**。

HP OfficeJet V Series

檢查撥號音

使用傳真功能之前，請檢查是否已正確建立連線。

- 1 按 [傳真]，然後按 [開始]、[黑白] 或 [彩色]。
- 2 傾聽撥號聲。
- 3 如果聽不到撥號聲，請檢查連線。
- 4 若要掛斷請按 [取消]。

移除和重新安裝 HP OfficeJet 軟體

移除程式時，您必須移除與該程式關聯的所有檔案，而不只是某一個特定資料夾中的檔案。

不要只是將硬碟上的程式檔案刪除。務必使用 HP OfficeJet V 系列程式群組中所提供的公用程式以妥當地移除它。

- 1 在 Windows 工作列上按一下 [開始]，點選 [程式集] 並選擇 [HP OfficeJet V Series]，然後選擇 [解除安裝軟體]。
- 2 依照螢幕上的指示進行。
- 3 如果出現訊息，問您要不要移除共用的檔案，請按一下 [否]。
如果刪除這些檔案，其它使用這些檔案的程式將無法正常運作。
- 4 當程式完成移除軟體後，拔掉 HP OfficeJet 的連線，再重新啟動 PC。
- 5 若要重新安裝軟體，請將 HP OfficeJet V Series CD-ROM 插入 PC 的 CD-ROM 光碟機，並依照出現的指示進行。
如需詳細資訊，請參閱隨附於 HP OfficeJet 的「快速安裝海報」。



對齊墨匣

每次安裝或更換墨匣時，面板顯示器上的訊息會問您是否要校正墨匣。在校正墨匣時，機器會自動調整墨匣以確保高品質的輸出。

在顯示器上出現訊息後若要校正墨匣：

- 按面板上的 [輸入]。

若要在其它任何時候校正墨匣，請使用下列程序。

- 1 在面板上按 [功能表]。
- 2 按  直到 [維護] 出現，然後按 [輸入]。
- 3 按  直到出現「校正列印墨匣」，再按 [輸入]。

校正過程中會列印一、兩頁。依機器而定，可能還要再完成其它步驟。請檢查列印輸出與面板，以取得進一步的指示。如果沒有其它指示，表示已完成校正工作。請丟棄或回收列印輸出。

使用 Hewlett-Packard 的支援服務

本節將說明 Hewlett-Packard 所提供的服務資訊。

如需更詳細的資訊，請參閱 HP OfficeJet 軟體中可完全搜尋的線上《使用者手冊》。

如果在產品隨附的書面文件或線上文件中找不到您需要的答案，請連絡以下各頁中所列的 HP 支援服務。某些支援服務只在美國和加拿大才有，而其他的則在世界各地都有。如果某項支援服務號碼並未列出您的國家或地區，請就近向授權的 HP 經銷商尋求協助。

在 Internet 上取得支援與其他資訊

如果您能夠存取 Internet，就可以從以下 HP 網站得到協助，網址為：

<http://www.officejetsupport.com>

網站可提供技術支援、驅動程式、耗材和訂購資訊。

HP 客戶支援

您的 HP OfficeJet 可能包括了其它公司的軟體程式。如果任何這些程式發生問題，請電話通知該公司的專家才能得到最佳的技術協助。

如果您必須連絡 HP 客戶支援，在打電話前請先進行以下事項。

- 1 請確定：
 - 您的機器已經插電並且已經開啓。
 - 指定的墨匣已正確裝妥。
 - 建議的紙張已正確裝入進紙匣。
- 2 重設您的機器：
 - 使用面板上的 **[開啓]** 按鈕關閉機器的電源。
 - 拔掉機器背後的電源轉接器接頭。
 - 將電源轉接器接頭插進機器背後。
 - 使用 **[開啓]** 按鈕開啓機器的電源。
- 3 如需詳細資訊，請洽 HP 網站，網址為：
<http://www.officejetsupport.com>
- 4 如果問題仍然存在，您必須與 HP 客戶支援代表談話：
 - 請準備好您的序號和服務 ID。若要顯示序號，請在面板上按住 **[輸入]** 按鈕，同時按 **[開始影印]**、**[黑]** 直到面板顯示器上出現序號。若要顯示服務 ID，請在面板上按住 **Enter** 按鈕，同時按 **[開始影印]**、**[彩色]** 直到 **[SERV ID:]** 和號碼出現在面板顯示器上。
 - 列印一張自我測試報告。
 - 進行一張彩色影印。
 - 準備好詳細說明您的問題。
- 5 打電話到 HP 客戶支援。打電話時請在您機器的近旁。

HP OfficeJet V Series

準備機器的運送

聯絡 HP 客戶支援後，如果必須將機器送修，請依照以下步驟關閉電源並重新裝箱，以免對 HP 產品造成更大的損壞。

1 開啓機器。

如果您的機器無法開啓電源，而且墨匣在瞄準位置的話，請略過步驟 1 到步驟 6。您將無法取下墨匣。請繼續進行步驟 7。

2 開啓墨匣的頂蓋。

3 從墨水座中取出墨匣，按下卡榫。

警告

兩個墨匣都要取出，然後按下卡榫。不這樣做可能會損壞您的機器。

4 將墨匣放進密封袋防止乾涸，再將它們放置一旁（除非 HP 客戶支援電話專員指示您將墨匣連同機器一起送出，否則請勿送回墨匣）。

5 關閉機器電源。

6 關閉墨匣的頂蓋。

7 儘可能用原來的包裝材料做運送包裝。

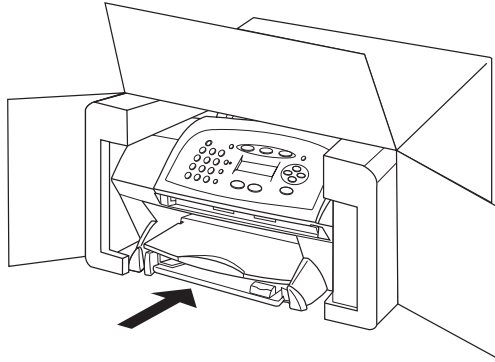

如果沒有原來的包裝材料，可以向 HP 客戶支援部門索取替代用的包裝。不當包裝所造成的運輸損傷不包括在保證內。

8 在包裝箱外標示退回運輸標籤。

9 在包裝箱內含括下列項目：

- 給維修人員的癥狀簡短說明（列印品質問題的樣本會很有幫助）。
- 影印一份售貨單或其他購買證明，證明在保固期內。
- 您的姓名、住址和白天的連絡電話。

保證期內美國境內的服務電話

請打 (208) 323-2551；服務時間：週一至週五，山區標準時間 (MST) 上午 6:00 至下午 10:00，週六，山區標準時間上午 9:00 至下午 4:00。保證期外將酌收費用。

保證期過後美國境內的服務電話

如果產品不在保證期內，請打 (800) 999-1148。按次計價的保證期外支援費用會記入您的信用卡帳戶。您也可以打 (900) 555-1500（每分鐘 2.50 美元）；服務時間：山區標準時間上午 6:00 至下午 10:00；週六，山區標準時間上午 9:00 至下午 4:00。當您和支援技術人員連絡上之後才開始計費。（價格和時間變動不另通知）。

世界其他地方的服務電話

以下所列是本手冊印製時最新的電話號碼。如需最新的國際 HP 支援服務電話號碼清單，請造訪此網址，並選擇您本身的國家、區域或語言：

<http://www.officejetsupport.com>

在韓國，您可以造訪這個網址：

<http://www.hp.co.kr/>

您可以打電話到以下國家或地區的 HP 支援中心。如果您的國家或地區不在清單，請向您當地或就近的 HP 銷售和支援辦公室洽詢如何取得服務。

支援服務在保證期間係免費；不過您仍然必須支付標準的長途電話費。在某些情況下，也可能適用按次計價的單一費率。

在歐洲地區若需要電話支援，請查閱以下網站，確認您國內或區域的電話支援詳細資料與條件：

<http://www.hp.com/go/support>

或者，您可以詢問經銷商或打本手冊所列的電話號碼給 HP。

HP 不斷努力要提供更好的電話支援服務，因此建議您定期查閱我們的網站，了解有關服務與送貨的最新資訊。

國家 / 區域	HP 技術支援
土耳其	+90 212 221 69 69
丹麥	+45 39 29 4099
巴西	55 11 829 6612 800-15-77-51
巴西 (聖保羅)	55 (11) 3747-7799
巴林 (杜拜)	+971 4 883 8454
巴勒斯坦	+971 4 883 8454
比利時 (法語)	+32 (0)2 6268807
比利時 (荷蘭語)	+32 (0)2 6268806
以色列	+972 (0) 9 9524848
卡達	+971 4 883 8454
台灣	886-2-2717-0055
瓜地馬拉	999-5305
匈牙利	+36 (0) 1 382 1111
印尼	62-21-350-3408
印度	91-11-682-6035
西班牙	+34 902 321 123
希臘	+30 (0) 1 619 64 11
沙烏地阿拉伯	+971 4 883 8454
委內瑞拉	800-47-777
委內瑞拉 (卡拉卡斯)	(502) 207-8488
波多黎各	1-877-232-0589
波蘭	+48 22 519 06 00
法國	+33 (0) 143623434
芬蘭	+358 (0) 203 47 288
阿拉伯聯合大公國	+971 4 883 8454
阿根廷	0810-555-5520, 分機 4778 或 8380
阿根廷 (布宜諾斯艾利斯)	(5411) 4778-8380
阿曼	+971 4 883 8454

HP OfficeJet V Series

國家 / 區域	HP 技術支援
保證期內加拿大境內	(905) 206 4663
保證期後加拿大境內 (按次計價)	1-877-621-4722
俄羅斯莫斯科	+7 095 797 3520
俄羅斯聖彼得堡	+7 812 346 7997
南非 (RSA)	086 000 1030
南非 (共和國以外)	+27 (0) 11 258 9301
科威特	+971 4 883 8454
約旦	+971 4 883 8454
英國	+44 (0) 207 512 52 02
香港	(852) 300-28-555
哥倫比亞	9-800-91-9477
埃及	+971 4 883 8454
挪威	+47 22 11 6299
泰國	(662) 661-4000
烏克蘭	+7 (380-44) 490-3520
秘魯	0-800-10111
紐西蘭	(09) 356 6640
馬來西亞	03-2952566
捷克共和國	+42 (0) 2 6130 7310
荷蘭	+31 (0) 20 606 8751
智利	123-800-360-999
菲律賓	632-867-3551
越南	84-8-823-4530
奧地利	+43 (0) 810 00 6080
愛爾蘭	+353 (0) 1 662 5525
新加坡	(65) 272-5300
瑞士 (法語)	+41 (0) 84 880 1111
瑞士 (德語)	+41 (0) 84 880 1112
瑞典	+46 (0)8 619 2170
義大利	+39 0226410350
葉門	+971 4 883 8454
葡萄牙	+351 (0)21 3176333
德國 (0.24 德國馬克 / 分鐘)	+49 (0) 180 52 58 143
歐洲 (英語)	+44 (0) 207 512 5202
黎巴嫩	+971 4 883 8454
墨西哥	01-800-472-6684
墨西哥 (墨西哥市)	5258-9922
澳大利亞	+61 3 8877 8000 1902 910 910
韓國	+82 (2) 3270 0700
羅馬尼亞	+40 1 315 44 42 01 3154442

保證期過後澳大利亞內的服務電話

如果產品不在保證期內，請打 03 8877 8000。按次計價的保證期外支援費用 \$27.50 (inc GST) 會記入您的信用卡帳戶。您也可以打 1902 910 910 (\$27.50 記入您的電話帳戶)；服務時間：週一到週五，上午 9:00 至下午 5:00。(價格和時間變動不另通知)。

HP 配售中心

若要訂購 HP OfficeJet 軟體、印刷版《參考手冊》、「快速安裝海報」或其他客戶可更換的零件，請打電話至適當的電話號碼。

- 在美國或加拿大，請撥 (661) 257-5565
- 在歐洲，請撥 +49 180 5 290220 (德國) 或 +44 870 606 9081 (英國)。

若要訂購 HP OfficeJet 軟體，請打您國內的電話。

地區	訂貨電話
美國	(661) 257-5565
阿根廷	541 14 778-8380
亞太地區	65 272 5300
澳大利亞 / 紐西蘭	61 3 8877 8000
巴西	55-11-829-6612
智利	123-800-360-999
歐洲	+49 180 5 290220
歐洲	+44 870 606 9081
南非	+27 (0)11 8061030
墨西哥	01-800-472-6684
委內瑞拉	800-47-777
委內瑞拉 (卡拉卡斯)	(502) 207-8488



HP OfficeJet V Series

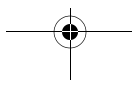
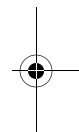
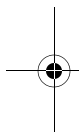

10

技術資訊

本章所提供之規格變動不另通知。

HP OfficeJet V 系列系統需求

PC 需求		最小	建議配備
作業系統與處理器	Windows 98 Windows 98SE Windows 2000 Windows Millennium	Pentium 200 (所有作業系統)	Pentium 333 或更高 (所有作業系統)
RAM	Windows 98 Windows 98SE Windows 2000 Windows Millennium	32 MB (所有作業系統)	64 MB 或更多 (所有作業系統)
安裝所需的磁碟空間		165 MB，外加 50 MB 供全彩掃描	210 MB，外加 50 MB 供全彩掃描
掃描影像所需要的額外磁碟空間		50 MB	50 MB
監視器		SVGA (256 色)	SVGA (24 位元彩色)
媒體		2 倍速光碟機	2 倍速光碟機
I/O		區域連結會用到 USB 連接埠。	區域連結會用到 USB 連接埠。
Internet 存取			建議配備
音效卡			建議配備

列印規格

- 具有解析度增強技術 (REt) 的 600x600 dpi 黑色
- 具有 HP photoREt III 的 600x600 dpi 彩色
- 方法：Drop-on-demand 熱感應式噴墨
- 語言：hp PCL Level 3 或 PCL3 GUI
- 列印速度會因文件的複雜程度而不同。
- 責任週期：每月列印 1000 頁 (平均)
- 責任週期：每月列印 2000 頁 (最多)

		解析度 (dpi)	速度 (ppm)
最佳	黑色	600x600	最大到 4.5
	色彩	600x600 (2400x1200 *)	最大到 2.5
一般	黑色	600x600	最大到 5
	彩色	600x600	最大到 3
快速	黑色	300x300	最大到 8
	彩色	300x300	最大到 7

* 使用相紙

HP OfficeJet V Series

影印規格

- 數位影像處理
- 原稿最多可影印 99 份 (依機型而不同)
- 數位縮放從 25% 到 400% (依機型而不同)
- 影印速度因文件的複雜程度而不同。

		速度 (ppm)	列印解析度 (dpi)	掃描解析度 (dpi)*
最佳	黑色	2.9	600x600	600x1200
	彩色	1	600x600	600x1200
一般	黑色	4	300x600	300x600
	彩色	2	600x600	300x600

* 縮放比例最大到 200%

傳真規格

- 獨立彩色傳真機
- 最多 60 組快速撥號 (依機型而不同)
- 最大到 60 頁的記憶 (依機型而不同) (以標準解析度的 ITU-T 測試影像 #1 為基礎。更複雜的頁數或更高的解析度將花更長的時間而且會用去更多記憶體。)
- 20 頁的自動進紙器 (ADF)
- 自動重撥 (最多五次)
- 確認與活動報告
- 帶錯誤修正模式的 CCITT/ITU Group 3 傳真
- 以 14.4 Kbps 速度傳輸
- 以 14.4 Kbps 可達到 6 秒 / 頁的速度 (以標準解析度的 ITU-T 測試影像 #1 為基礎。更複雜的頁數或更高的解析度將花更長的時間而且會用去更多記憶體。)
- 廣播到 20 個地方
- 以自動傳真機 / 答錄機切換偵測鈴聲。
- 延遲的傳真

	300 dpi	相片 (dpi)	清晰 (dpi)	標準 (dpi)
黑色	300x300	200x200	200x200	200x100
彩色	300x300	300x300	200x200	200x200

掃描規格

- 在 [掃描] 視窗中建立相片專案
- 影像編輯器包括在內
- OCR 軟體自動轉換為可編輯的文字
- 掃描速度因文件的複雜程度而不同。

項目	描述
解析度	肉眼可視為 600x1200 dpi，增強為 1200 dpi
彩色	42 位元硬體影像處理，36 位元彩色 (百萬種色彩) 8 位元灰階 (256 級灰色)
介面	TWAIN 相容

邊界規格

	上 (前緣)	下 (後緣)*	左	右
普通紙				
U.S. letter	.07 英吋 (1.8 公釐)	.46 英吋 (11.7 公釐)	.25 英吋 (6.4 公釐)	.25 英吋 (6.4 公釐)
U.S. legal	.07 英吋 (1.8 公釐)	.46 英吋 (11.7 公釐)	.25 英吋 (6.4 公釐)	.25 英吋 (6.4 公釐)
U.S. executive	.07 英吋 (1.8 公釐)	.46 英吋 (11.7 公釐)	.25 英吋 (6.4 公釐)	.25 英吋 (6.4 公釐)
ISO A4	.07 英吋 (1.8 公釐)	.46 英吋 (11.7 公釐)	.13 英吋 (3.4 公釐)	.13 英吋 (3.4 公釐)
ISO A5	.07 英吋 (1.8 公釐)	.46 英吋 (11.7 公釐)	.13 英吋 (3.4 公釐)	.13 英吋 (3.4 公釐)
JIS B5	.07 英吋 (1.8 公釐)	.46 英吋 (11.7 公釐)	.13 英吋 (3.4 公釐)	.13 英吋 (3.4 公釐)
信封				
U.S. No. 10	.13 英吋 (3.2 公釐)	.46 英吋 (11.7 公釐)	.13 英吋 (3.2 公釐)	.13 英吋 (3.2 公釐)
A2 (5.5 baronial)	.13 英吋 (3.2 公釐)	.46 英吋 (11.7 公釐)	.13 英吋 (3.2 公釐)	.13 英吋 (3.2 公釐)
Intl. DL	.13 英吋 (3.2 公釐)	.46 英吋 (11.7 公釐)	.13 英吋 (3.2 公釐)	.13 英吋 (3.2 公釐)
Intl. C6	.13 英吋 (3.2 公釐)	.46 英吋 (11.7 公釐)	.13 英吋 (3.2 公釐)	.13 英吋 (3.2 公釐)
卡片				
U.S. 3x5 英吋	.07 英吋 (1.8 公釐)	.46 英吋 (11.7 公釐)	.13 英吋 (3.2 公釐)	.13 英吋 (3.2 公釐)
U.S. 4x6 英吋	.07 英吋 (1.8 公釐)	.46 英吋 (11.7 公釐)	.13 英吋 (3.2 公釐)	.13 英吋 (3.2 公釐)
U.S. 5x8 英吋	.07 英吋 (1.8 公釐)	.46 英吋 (11.7 公釐)	.13 英吋 (3.2 公釐)	.13 英吋 (3.2 公釐)
ISO 和 JIS A6	.07 英吋 (1.8 公釐)	.46 英吋 (11.7 公釐)	.13 英吋 (3.2 公釐)	.13 英吋 (3.2 公釐)
Hagaki	.07 英吋 (1.8 公釐)	.46 英吋 (11.7 公釐)	.13 英吋 (3.2 公釐)	.13 英吋 (3.2 公釐)

* 這個邊界與 LaserJet 不相容，但與整個撰寫區域相容。撰寫區域會從中央偏移 .21 英吋 (5.4 公釐)，導致上、下邊界不對稱。

紙張規格

類型	紙張重量	進紙匣*	出紙匣†
普通紙	16 到 24 磅 (60 到 90 gsm)	150	50 張黑白，20 張彩色
Legal 紙	20 到 24 磅 (75 到 90 gsm)		

HP OfficeJet V Series

類型	紙張重量	進紙匣*	出紙匣†
卡片	110 磅索引極限 (200 gsm)	45	10
信封	20 到 24 lb. (75 到 90 gsm)	15	10
投影片	N/A	30	25 或更少
標籤	N/A	20	

* 最大容量

† 出紙匣容量會受您所使用的紙張類型和墨水水量所影響。HP 建議您時常將紙匣清空。

類型	大小
紙張	Letter : 8.5x11 英吋 (216x279 公釐) Legal : 8.5x14 英吋 (216x356 公釐) Executive : 7.25x10.5 英吋 (184x279 公釐) A4 : 210x297 公釐 A5 : 148x210 公釐 B5 : 182x257 公釐
信封	U.S. #10 : 4.12x9.5 英吋 (104.7x241.3 公釐) A2 : 4.37x5.75 英吋 (111x146 公釐) DL : 4.33x8.66 英吋 (109.98x219.96 公釐) C6 : 4.49x6.38 英吋 (114.05x162.05 公釐)
投影片	Letter : 8.5x11 英吋 (216x279 公釐) A4 : 210x297 公釐
卡片	3x5 英吋 (76x127 公釐)* 4x6 英吋 (102x152 公釐) 5x8 英吋 (127x203 公釐) A6 : 105x148.5 公釐
標籤	Letter : 8.5x11 英吋 (216x279 公釐) A4 : 210x297 公釐
自訂	3x3 英吋到 8.5x14 英吋 (77x77 公釐到 216x356 公釐)†

* ADF 的大小下限為 3.25x5 英吋

† ADF 的大小下限為 3.25x5 英吋

自動進紙器 (ADF) 容量

類型	重量	數量
Letter*	16 到 24 磅	20
A4	16 到 24 磅	20

* 支援普通紙和大部份 HP 的特殊紙張。不支援相紙、投影片、信封或標籤。

實體規格

- 高度：9.22 英吋 (234 公釐)
- 寬度：17.8 英吋 (45.2 公分)
- 深度：14.62 英吋 (371 公釐)
- 重量：17.0 磅 (7.7 公斤)

電源規格

- 電源消耗：最大 50W
- 來源（輸入）電壓：100 到 240 VAC*，接地
- 輸入頻率：50 到 60 Hz
- 電流：最大 1A

圖表中使用機器所附的交流電源轉接器 (HP 件號 0950-2880)。

環境規格

- 建議的作業溫度範圍：攝氏 15 度到 35 度 (華氏 59 度到 95 度)
- 允許的作業溫度範圍：攝氏 5 度到 40 度 (華氏 41 度到 104 度)
- 濕度：20% 到 80% RH 未凝結
- 非作業 (儲存) 溫度範圍：攝氏 -40 度到 65 度 (華氏 -40 度到 149 度)

其他規格

- I/O 介面：USB
- 記憶體：4.0-MB ROM，8.0-MB RAM
- 每 ISO 9296 的噪音水準：

聲音大小	彩色列印	黑白列印 (一般)	傳送傳真	閒置
聲音功率，LwAd (1B=10dB)	5.3 B(A)	6.1 B(A)	5.9 B(A)	3.7 B(A)
音壓，LpAm (操作員位置：站立)	40 dB(A)	49 dB(A)	52 dB(A)	18 dB(A)

訂購墨匣

墨匣	HP 訂貨號碼
HP 黑色墨匣	C6615A
HP 彩色墨匣	C6578A、C6578D

如果您能夠存取 Internet，就可以從 HP 網站得到詳細資訊，網址為：
<http://www.officejetsupport.com>

環境產品管理計畫**保護環境**

Hewlett-Packard 致力於以對環境安全的方式提供高品質的產品。本產品已設計為具有多種特性，可以將對環境的影響降到最低。

如需詳細資訊，請造訪 HP 對環境的承諾網站，網址為：

<http://www.hp.com/abouthp/environment>

臭氧的產生

本產品不會產生可察覺的臭氧氣體 (O₃)。

HP OfficeJet V Series

能源消耗

在 [省電模式] 下能源使用量顯著降低，既節省自然資源又省錢，卻不影響本產品的高性能。本產品符合 ENERGY STAR® 資格，這是一個為了鼓勵開發高能源效率的辦公室產品而建立的自願性計畫。



ENERGY STAR 是 U.S. EPA 在美國的註冊服務標誌。身為 ENERGY STAR 的合作夥伴，HP 確定本產品符合 ENERGY STAR 的能源效率指示。

如需關於 ENERGY STAR 指示的詳細資訊，請造訪下列網站：

<http://www.energystar.gov>

紙張的使用

本產品適合使用符合 DIN 19309 的回收紙張。

塑膠

超過 25 克的塑膠零件都依國際標準註明，使產品壽命結束時便於識別塑膠的回收工作。

材料安全資料表

您可以從 HP 網站取得材料安全資料表 (MSDS)，網址為：

<http://www.hp.com/go/msds>

如果您在美加地區，但無法存取 Internet，請電 U.S. HP FIRST 傳真回覆服務，電話號碼 (800) 231-9300。使用索引編號 7 即可取得材料安全資料表清單。

無法存取 Internet 的國際客戶請電 (404) 329-2009，以取得進一步的資訊。

回收計畫

HP 在許多國家提供越來越多的產品回收計畫，並與全世界幾家最大型的電子回收中心合作形成夥伴關係。HP 也整修並轉賣一些最受歡迎的產品，以節省資源。

法規資訊

以下單元闡述各法規機關對產品的要求。

美國電話網路的用戶請注意：FCC 要求

此機器遵守 FCC Part 68 的規定。機器上方有一個標籤，裡面有其他資訊、FCC 註冊碼和機器的振鈴等量號碼 (REN)。若有要求，可將這資訊告訴您的電話公司。

此機器提供 FCC 相容的電話線和模組化插頭。此機器遵守 Part 68 的規定，使用相容的模組化插座，來連結到電話網路上或是住家接線。此機器用下列標準網路介面插座來連到電話網路上：USOC RJ-11C。

REN 很好用，你可以決定你要連多少台機器到你的電話線上，當有人打給你的時候，全部機器同時都會響，不會影響連線。太多機器在同一條線上可能會造成電話進來但是卻無法響的情形。在大部分地區（但並非所有地區），所有機器的 REN 總數不應超過 5 個。要確定你可以連線的數量（由 REN 決定），打電話給當地的電話公司，讓他們來決定你這個撥號區域的最多 REN 總數。

如果本機器造成電話網路受損，您的電話公司可能會暫時中斷對您的服務。如果可以，他們會事先通知你。如果沒有辦法事先通知，他們也會盡快地通知您。你可以爭取自己的權力，對 FCC 抱怨。你的電話公司可能會改變他們的設備、裝置、操作方式或是程序而因此影響機器的正常運作。如果他們這樣做的話，他們會事先通知你，所以你會保有保有有間斷服務的機會。

如果你使用機器遇到困難，請和製造商聯絡，或是看手冊的其他內容，以獲取保固或是維修的相關資訊。您的電話公司在問題尚未解決或是你還不確定機器是否故障之前，可能會要求您切斷機器與網路的連線。

電話公司的投幣服務可能無法用在這機器上。共線電話連線會隨時因州關稅而有所變化。盡快與你的州公共事業委員會、大眾服務委員會或是財團法人委員會聯絡，以獲取更多的資訊。

這機器可以自動撥號。編排和(或是)測試緊急電話：

- 留在線上並向接線生說明為何撥電話。
- 最好是在像是一大早或是深夜這種離峰時間打電話。

注意：FCC 電話聽力輔助相容規則並不適用本機器。

91 年的保護消費者電話法案規定，除非訊息在每個輸送頁或是輸送頁首頁的邊界上下方，很清楚地包括了發送的日期和時間，企業、其他實體或是其他個人發送訊息的確認及其發送機器的電話號碼，否則使用電腦或是其他包括傳真機的電子裝置來傳送任何訊息都將是違法。(所提供的電話不可是用 900 開頭或是任何其他超過室內或長途電話費的號碼。)為了要這訊息程式化到你的傳真機上，你應該要按照軟體的說明，完成每一個步驟。

法規聲明

以下單元闡述各法規機關對產品的要求。

FCC 聲明

美國聯邦通訊委員會(在 47 CFR 15.105)指出，使用本產品要注意下面的聲明。

一致性聲明：本機器經測試，符合 FCC part 15 的 B 級數位裝置限制規定。此機器的操作須遵守下列兩個情況：(1) 本裝置不會危害人體和 (2) 本裝置必須接受任何可能收到的干擾，其中包括不良操作。B 級限制針對住宅裝置，提供了對抗有害干擾的合理保護。本機器產生、使用並發出無線電頻率能量，而且如果沒有按照安裝使用說明，可能會引起無線電傳播的有害干擾。然而，我們並無法保證某一裝置不會產生任何干擾。如果機器的確對無線電或是電視收訊產生有害的干擾(可從電器開關得知)，為了不受干擾，我們要麻煩您作以下的步驟：

- 調整接收天線。
- 將機器和接收器距離拉遠。
- 讓機器與接收器連接不同電路的電源插座。
- 和經銷商聯絡或是找有經驗的無線電 / 電視技術專員幫忙。

產品法規經理，Hewlett-Packard Company, San Diego, (858) 655-4100。

以下這本美國聯邦交流委員會為您所準備的使用者小手冊可能會對您有幫助：「*如何辨別以及解決無線電 / 電視干擾問題*」。本手冊可向 U.S. Government Printing Office, Washington DC, 20402. Stock No. 004-000-00345-4 索取。

警告

根據 FCC Part 15.21 的規定，沒有 HP 公司明確的同意，機器作任何改變或修正可能會引起有害的干擾並使 FCC 操作本機器之授權無效。

DOC 聲明 / déclaration de conformité (Canada) (加拿大)

Le présent appareil numérique n'émet pas de bruit radioélectrique dépassant les limites applicables aux appareils numériques de la classe B prescrites dans le Règlement sur le brouillage radioélectrique édicté par le ministère des Communications du Canada.

本數位儀器並沒有超過加拿大通訊局無線電干擾條例的 B 級無線電數位儀器噪音限制。

加拿大電話網路的用戶請注意：

機器若有加拿大工業標籤，則此產品已經認證。這認證代表機器通過機器後期機件規定，符合一些電信網路保護、操作上及安全的相關規定。本局無法保證機器都能滿足所有用戶。

在安置機器之前，用戶一定要確定獲得連結當地電信公司設備的許可，其機器安置也必須使用允許的連線方法。用戶必須瞭解即使遵守所有的規定也不能保證機器不會有任何問題。

修理經認證的機器，您可找供應商指定的代表。若有用戶造成的機器維修問題或是故障，電信公司可能要求用戶將機器斷線。

用戶也要保護自己，確保電源設備、電話線和內部金屬輸水管系統都在地下電子連線中。在鄉下地方這更顯得格外重要。

HP OfficeJet V Series

警告

用戶不可嘗試自己連線，而應該聯絡適當的電檢專家或是電工。

每部終端機裝置都有 REN，上面會有電話介面允許連接到終端機的最多次數。除非所有機器加起來的 REN 總數超過 5，否則介面不會停止使用。

從 FCC Part 68 的測試得知，這產品的 REN 是 0.3B。

所有歐洲經濟區 (EEA) 的用戶請注意：



本產品可於下列國家的電話網路中相互使用：

德國	英國	荷蘭
法國	西班牙	義大利
比利時	盧森堡	瑞典
奧地利	丹麥	愛爾蘭
挪威	芬蘭	瑞士
希臘	葡萄牙	

網路是否相容要看顧客事先的設定，到別的國家如要使用當地的電話網路，機器一定要重新設定，而不是看產品購買的地點。和賣主或是 HP 公司聯絡，詢問是否需要另外的產品援助。

本機器經製造商擔保，符合大眾轉接通信網路 (PSTN) 泛歐單期連線 Directive 1999/5/EC (annex II) 的規定。然而，由於不同的國家所提供的大眾轉接通信網路 (PSTN) 也有個別差異，所以這並不代表每一個上述的大眾轉接通信網路都一定可以使用。

產生問題時，請立即聯絡機器供應商。

本機器是為 DTMF 音頻撥號及連續斷線撥接而設計。儘管連續斷線撥接不太可能發生，我們仍然建議您設定在 DTMF 音頻撥號，來使用本機器。

德國電話網路用戶請注意：

HP OfficeJET 系列產品只能連接類比式公眾電話網路 (PSTN)。請用 HP OfficeJet V 系列所提供的 TAE N 電話連接插頭來連線到牆插座 (TAE 6) code N。HP OfficeJet V 系列可單獨使用，也可以 (也有可能) 和其他檢驗合格的終端機器系列產品共同使用。

Geräuschemission

LpA < 70 dB
am Arbeitsplatz
im Normalbetrieb
nach DIN 45635 T. 19

非歐洲經濟區 (EEA) 的客戶

本產品只限於在購買國家當地使用。若非在本國購買，使用本產品可能視為非法。在任何國家都嚴格禁止未經允許的電信設備 (包括傳真機) 連線到大眾電話網路上。

VCCI-2 (日本)

この装置は、情報処理装置等電波障害自主規制協議会（VCCI）の基準に基づくクラスB情報技術装置です。この装置は、家庭環境で使用することを目的としていますが、この装置がラジオやテレビジョン受信機に近接して使用されると受信障害を引き起こすことがあります。
取り扱い説明書に従って正しい取り扱いをして下さい。

韓國電話網路用戶請注意：

사용자 안내문 (B급 기기)

이 기기는 비업무용으로 전자파장해검정을 받은 기기로서, 주거지역에서는 물론 모든 지역에서 사용할 수 있습니다.

紐西蘭電話網路用戶請注意

- 1 此機器不可設定撥打電信局「111 緊急服務電話」自動撥號專線。
- 2 此機器若在任何情形之下可能會對其他電信用戶造成困擾，就不可使用。
- 3 任何終端機設備的電信授權僅表示 Telecom 認為此項目符合連接其網路的最低條件。它不為 Telecom 產品背書，也不提供任何保固。另外，它也不能確保任何產品都可以和不同型號有電信授權的設備相互運作，沒有問題，也不能保證任何產品一定可以連上所有 Telecom 的網路服務。
- 4 本機器的脈衝撥號並不適用於紐西蘭的電信網路。
- 5 雖然本機器是設計於高速行駛中使用，本機並不能保證在任何操作情況之下，都可以在高速行駛中使用，不會有問題。在這情形之下，Telecom 並不為這樣的問題負責。
- 6 並非所有電話連接到延長插座後都會回應來電鈴聲。

HP OfficeJet V Series

Declaration of conformity

According to ISO/IEC Guide 22 and EN 45014

Manufacturer's Name and Address:

Hewlett-Packard Company, 16399 West Bernardo Drive, San Diego, CA 92127-1899, USA

declares that the product

	hp officejet v series (C8413A)
Product Name:	v30, v40, v40xi, v45
Part Number(s):	C8414A, C8416A, C8417A, C8418A
Product Options:	None

conforms to the following Product Specifications:

Safety:	EN60950:1992 +A1, A2, A3, A4 & A11 IEC60950:1991 +A1, A2, A3 & A4 UL1950/CSA 22.2 No. 950, 3rd Edn: 1995 NOM-019-SCFI-1993 IEC 60825-1:1993 +A1/EN 60825-1:1994 +A11 Class 1 (Laser/LED)
EMC:	CISPR22:1993 +A1 & A2 / EN55022:1994, +A1 & A2 -Class B CISPR24:1997/EN55024:1998 IEC 61000-3-2:1995 / EN61000-3-2:1995 IEC 61000-3-3:1994 / EN61000-3-3:1995 AS/NZS 3548: 1992 Taiwan CNS13438 FCC Part 15-Class B / ICES-003, Issue 2 / VCCI-2
Telecom:	TBR21:1998

Supplementary Information

The Product herewith complies with the requirements of the Low Voltage Directive 73/23/EEC, the EMC Directive 89/336/EEC, and the R&TTE Directive 1999/5/EC (ANNEX II) and carries the CE marking accordingly.

European Contact for regulatory topics only: Your local Hewlett-Packard Sales and Service Office or Hewlett-Packard GmbH.

Department HQ-TRE, Herrenberger Strasse 130, D-71034 Böblingen, Germany (FAX + 49-7031-14-3143)

11

保固資訊

Hewlett-Packard OfficeJet V series 全球有限保固聲明

有限保固的範圍

Hewlett-Packard (簡稱 HP) 向終端使用者客戶 (簡稱「客戶」) 保證自購買之日起, 每種 hp OfficeJet V series 系列的產品 (簡稱「產品」), 包括相關軟體、組件、媒體、和耗材, 若發現內容或外觀有任何瑕疵, 在保固期限內可免費更換。

HP 對各項硬體產品的零件提供一年的有限保固, 以及一年的人力支援。HP 對其它所有產品的零件及人力支援之有限保固期限皆為九十天。

至於其它各項軟體產品, HP 的有限保固僅限於因執行程式指示錯誤所導致的故障。HP 並不保證任何產品的操作不會被中斷或沒有錯誤。

HP 有限保固僅涵蓋因正常使用產品所導致的錯誤, 而不包含其它任何問題所導致的故障, 包括 (a) 維護或修改不當、(b) 使用 HP 未提供或支援的軟體、組件、媒體、或耗材、或 (c) 未依照產品規格的操作所導致的這些錯誤。

至於任何硬體產品, 如使用非 HP 的墨水匣或重新裝填的墨水匣, 並不會影響對客戶的保固或任何 HP 與客戶的支援契約。但是, 若產品的故障或損壞是因使用非 HP 或重新裝填的墨水匣所引起的, HP 將針對其標準人力支援及材料收取費用, 以提供因故障或損壞的產品。

如果 HP 在有效的保固期間內, 收到有任何產品有瑕疵的通知, HP 將決定是要修復或更換有瑕疵的產品。無論人工費用是否涵蓋在 HP 的有限保固範圍內, HP 都將以標準費率收取人力修復的費用。

如果 HP 無法修復或更換, 則在收到產品瑕疵通知的合理時間內, HP 將退還保固範圍內瑕疵產品的購買費用。

在客戶將瑕疵產品退回給 HP 之前, HP 沒有義務修復、更換或退還貨款。

任何更換的產品可能是新品或近似新品, 其功能至少等於被更換的產品。

HP 產品 (包括各項產品) 可能會含有重新製造的零件、元件、或材料, 其效能會與新品相同。

在擁有 HP 技術支援及銷售 HP 產品的任何國家與地區, HP 對各項產品的有限保固皆為有效。保固服務的等級可能會因當地的標準而有所不同。HP 沒有義務變更產品的形式、適用性或功能, 以使其能在原本無法操作該項產品的國家或地區使用。

保固限制

對於當地法律所允許的範圍, HP 或其協力供應商皆不對所涵蓋的 HP 產品做其它任何明確或隱涵之保證, 特別是拒絕對產品之購買性、滿意品質、及特殊目的之適用性作任何隱涵之保證。

HP OfficeJet V Series

義務限制

在當地法律所允許的範圍內，本「有限保固聲明」中所提供的補償僅提供給「客戶」、並且僅有「客戶」才能享有賠償。

在當地法律所允許的範圍內，除本有限保固聲明中所特別設定的義務外，對於直接、間接、特殊意外、或連續的損壞，不論是否根據契約、民事侵權行為、或其它任何合法理論、以及是否發出對這類損害可能性的通知，HP 及其協力供應商對此皆無責任。

當地法律

此「有限保固聲明」賦予「客戶」幾項特殊的合法權利。「客戶」的權利可能會因州別（美國地區）、省份（加拿大地區）、或國籍（其它地區）而有所不同。

若本「有限保固聲明」中有任何地方與當地法律抵觸，本聲明應修改為符合當地法律。在這類當地法律中，本聲明中有某些拒絕聲明與限制可能不適用於「客戶」。例如，在美國的某些州及美國地區以外的某些政府（包括在加拿大的一些省份），可能：

預先排除本聲明中的拒絕聲明與限制，以防限制了「客戶」的權限（例如英國）；

不然就是限制製造商的能力以加強這類拒絕聲明或限制；或

授予「客戶」其它保固權利，指定製造商不能拒絕之隱涵的保固有效期限，或是不允許對隱涵保固有限期的限制。

對於在澳大利亞和紐西蘭購買的客戶，本有限保固聲明中的條款，除法律允許的範圍外，不排除、限制、或修改在銷售所涵蓋 HP 產品給這類客戶時，適用於這類客戶的強制法律權限。

索引

H

- hp 客戶支援, 41
- HP 紙張 - 放入提示, 13
- hp 配售中心, 45

L

- legal 大小的紙張 - 放入提示, 13

M

- Microsoft 的隨插即用訊息, 35

P

- PC
 - 掃描自, 20
 - 影印執行位置, 24

W

- Windows 的「新增印表機」功能, 37
- 一致性聲明, 56

三劃

- 小張媒體, 14

四劃

- 支援服務, 41
- 文件檔、傳真, 30
- 文字
 - 在面板上輸入, 39
- 文字 - 在面板輸入, 39

五劃

- 未建立雙向通訊, 37
- 目的地
 - 為掃描確認, 20
 - 傳送掃描至, 20

六劃

- 列印
 - 掃描, 20
 - 裝入原稿, 11
- 快速撥號, 34

七劃

- 投影片
 - 放入提示, 13
 - 建議的選擇, 11
- 投影片 - 放入提示, 13

八劃

- 取消
 - 影印, 25
- 取消影印, 25
- 明信片, 13
- 法規資訊, 52
- 狀態視窗, 8

九劃

- 信封, 15
- 保證, 41
- 客戶支援, 41
- 按鈕 - 面板說明, 5
- 相片
 - 儲存, 20
- 相片符合頁面大小, 24

十劃

- 訂購墨匣, 51
- 面板
 - 按鈕說明, 5
 - 掃描自, 20
 - 傳真執行位置, 29
 - 影印執行位置, 24
- 校正墨匣, 40
- 紙匣
 - 放入, 11
 - 空輸出, 18
- 紙張
 - 放入提示, 13
 - 建議的選擇, 11
 - 裝入, 11
 - 避免夾紙, 18
 - 變更影印或傳真的預設大小, 17
- 紙張大小 \bar{n} 用於影印或傳真大小的變更, 17
- 紙張類型 - 設定, 16

HP OfficeJet V Series

停止

影印, 25

停止影印, 25

強迫解除安裝, 36

十一劃

接收傳真, 31

接聽的鈴聲設定, 39

接聽模式 - 自動接聽, 39

掃描

列印, 20

從 PC, 20

從面板, 20

掃描至目的地, 20

裝入原稿, 11

確認目的地及影像類型, 20

儲存, 20

簡介, 19

移除程式, 40

規格, 47

設定

時間與日期, 38

基本設定, 38

接聽的鈴聲, 39

接聽模式, 39

傳真標頭, 38

設定 - 其它資訊, 35

軟體, 36

掃描自, 20

傳真執行位置, 30

新增與移除, 40

影印執行位置, 24

簡介, 7

十二劃

連線 - 無法建立, 37

程式

從程式內, 30

新增與移除, 40

進紙匣 - 裝紙, 11

傳真

手動接收, 32

自動接收, 31

基本設定, 38

從 PC, 30

從面板, 29

從程式內, 30

接聽的鈴聲, 39

接聽模式, 39

設定快速撥號, 34

設定時間與日期, 38

設定標頭, 38

傳真設定精靈, 38

裝入原稿, 11

確認傳送, 27

輸入文字, 39

儲存號碼, 34

簡介, 27

傳送

從面板傳真, 29

從電腦傳真, 30

新的硬體訊息, 36

新增

印表機, 37

程式, 40

概觀

掃描, 19

傳真, 27

影印, 23

裝入

小張媒體, 14

信封, 15

原稿, 18

提示, 13

裝入紙張或投影片, 11

十三劃

解除安裝, 36

電腦

傳真執行位置, 30

電腦檔案 - 傳真, 30

電話號碼, 41

電話號碼 - 支援服務, 41

十四劃

管理員

掃描自, 20

傳真執行位置, 30

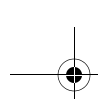

HP OfficeJet V Series

影印執行位置，24

簡介，7

網路·利用 Windows 資源分享來列印，37

說明-存取，9

影印

相片符合頁面大小，24

停止，25

從 PC，24

從面板，24

裝入原稿，11

簡介，23

影像

儲存，20

影像類型-確認，20

撥號音，40

十五劃

標籤，13

墨匣，40

十六劃

儲存掃描，20

儲存傳真號碼，34

簡介

掃描，19

傳真，27

管理員，7

影印，23

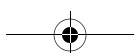
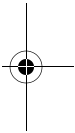
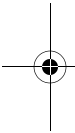

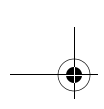

HP OfficeJet V Series

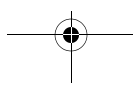
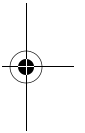
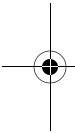

HP OfficeJet 功能表

設定	傳真	影印	掃描	相片符合頁面大小
1：列印報告 2：快速撥號設定 3：基本傳真設定 4：進階傳真設定 5：維護	傳真號碼 解析度 更淺 / 更深 傳真方式 設定新預設	影印份數 影印品質 更淺 / 更深 縮小 / 放大 紙張類型 影印紙張大小 增強 設定新預設	掃描至	紙張類型

設定功能表

1：列印報告	2：快速撥號設定	3：基本傳真設定	4：進階傳真設定	5：維護
1：上次狀態 2：傳真日誌 3：快速撥號清單 4：功能表設定 5：自我測試報告 6：自動報告設定	1：個人快速撥號 2：群組快速撥號 3：刪除快速撥號 4：列印快速撥號清單	1：日期和時間 2：傳真標頭 3：接聽的鈴聲 4：紙張大小 5：播號音或脈衝撥號 6：鈴聲和信號聲音量 7：傳真轉送，僅黑白	1：自動報告設定 2：接聽鈴聲模式 3：忙線重撥 4：無應答時重撥 5：自動縮小 6：備份傳真接收 7：錯誤修正模式 8：靜音偵測	1：清潔墨匣 2：校正墨匣 3：恢復廠商預設 4：重新列印在記憶體中的傳真 5：設定國家 / 地區和語言

使用 **[選項]** 來顯示功能表選項。
 使用 **[左箭頭]** 和 **[右箭頭]** 移動至您想要的設定。
 按 **[輸入]** 來選取顯示的設定。

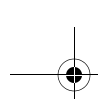

參訪 hp all-in-one 資訊中心。

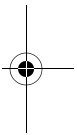
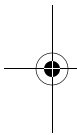

這是獲得 HP OfficeJet 重要資訊的不二法門。

- 技術支援
- 耗材和訂購資訊
- 專案的提示
- 增強您產品的方法

www.hp.com/go/all-in-one

© 2001 Hewlett-Packard Company

印製於美國、墨西哥、德國或新加坡。



C8413-90383

