

Macintosh 版 ユーザーズ・ガイド

目次

プリンタの使い方	3
ボタンとランプ	3
用紙トレイ	4
プリンタソフトウェアを使用する	5
他の方法でデフォルトプリンタを設定する	6
デスクトップ・プリント	6
hp deskjet 900 ユーティリティ	7
プリンタステータスをチェック	8
用紙設定 - ページレイアウトの操作	8
プリント ダイアログボックス	9
自動用紙判別センサ	15
自動両面印刷	16
赤外線プリント	18
いろいろなプリント方法	23
プリントに適した用紙の選び方	23
異なる種類の用紙やメディアにプリントする	23
手動両面印刷	24
OHP フィルムのプリント	25
1 枚の封筒のプリント	26
封筒の束のプリント	27
名刺、インデックスカード、その他の小さなメディアのプリント	28
ラベルのプリント	29

写真のプリント	30
グリーティングカードのプリント	31
アイロンプリント用紙のプリント	32
ポスターのプリント	33
バナーのプリント	34
プリントカートリッジについて	35
プリントカートリッジ・ステータス	35
プリントカートリッジの交換	37
プリントカートリッジの保管	39
プリントカートリッジのクリーニング	39
プリントカートリッジの詰め替えによる損傷	42
お困りのときに	43
トラブルシューティングの対処法	43
hp カスタマ・ケア	62
プリンタに関する追加情報	67
仕様	67
システム条件	72
サプライ品とアクセサリ	73
注文について	76
規制に関する通知	78
本製品の保証について	79
環境保護について	80
索引	81

商標について

Apple、Apple のロゴ、AppleTalk、ColorSync、ColorSync のロゴ、EtherTalk、ファインダ、LocalTalk、Mac、Macintosh、Mac OS、PowerBook、Power Macintosh、QuickDraw はすべて米国、およびその他の国における Apple Computer, Inc. の登録商標です。

Adobe と Acrobat は Adobe Systems Incorporated の商標です。

Palm、Palm III、Palm V、Palm VII は 3Com Corporation、あるいはその関連会社の登録商標です。

告知

ここに記載される情報は、予告なしに変更されることがあります。

Hewlett-Packard 社はこの文書に関して、商品性の暗黙の保証、および特定目的への適合性を含め、いかなる保証もいたしません。

Hewlett-Packard 社はこの文書の提示、作用、および使用から生ずるエラー、および偶発的または間接的障害に関して、一切責任を負わないものとします。

著作権所有 Hewlett-Packard 社からの書面での許可を事前に得ずに、本書の内容を複製、改作、翻訳することは、著作権法で許可されている場合を除き禁止されています。

第2版 2000年7月

© Copyright Hewlett-Packard and Apple Computer, Inc. 2000.

Portions © Copyright 1989-2000 Palomar Software, Inc.

hp deskjet 990c には Palomar Software, Inc., www.palomar.com からライセンスされたプリンタテクノロジーが含まれています。

プリンタに関する情報を見つける

- ・プリンタソフトウェアをインストールするには、**クイックスタートポスター** をご利用ください。
- ・[ヘルプ]メニューのバルーンヘルプを有効にします。いずれかのプリント設定にカーソルを移動するとその説明が表示されます。
- ・最新の製品情報、トラブルシューティング、プリンタソフトウェアのアップデート情報については、HP のホームページ http://www.hp.com/support/home_products または <http://www.hp.com> を参照ください。
- ・お持ちのプリンタに関する詳細につきましては、オンラインの**ユーザーズ・ガイド**を参照ください。この**ユーザーズ・ガイド**をご覧になるには Adobe® Acrobat® Reader が必要です。
 - Adobe Acrobat Reader がインストールされていない場合は、プリンタソフトウェアのインストールの手順を開始して、[ユーザーズ・ガイドを表示]を選択します。そして画面の指示に従って、Adobe Acrobat Reader をインストールしてください。

プリンタの使い方

ボタンとランプ

hp deskjet 990c プリンタの正面にあるボタンを使ってプリンタの電源をオンやオフにしたり、プリントをキャンセル、あるいは再開したりすることができます。ランプを見ればプリンタの状態を確認できます。左から右へボタンとランプは次のように並んでいます。

 **[キャンセル] ボタン** - 現在行っているプリントジョブを停止するにはこのボタンを押します。

 **プリントカートリッジ・ステータスランプ** - アイコンの上のランプが点灯しているときは、プリントカートリッジを確認してください。35 ページの「プリントカートリッジ・ステータス」を参照してください。

 **リジュームボタンとランプ** - リジュームボタンの上のランプが点滅しているときは、必ずリジュームボタンを押してプリントを継続してください。51 ページの「どうしてランプが点滅しているの？」を参照してください。

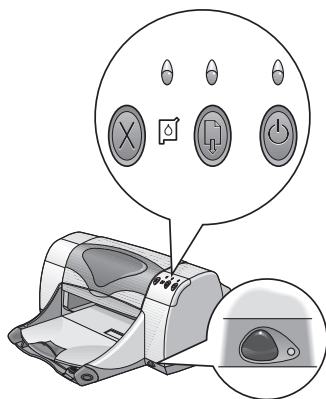

 **電源ボタンとランプ** - 電源ボタンを使って、プリンタの電源をオンやオフにします。電源ボタンの上の緑のランプが点滅しているときは、プリントデータの処理中です。

 **赤外線レンズ** - Palm Pilot や PowerBook など赤外線送信機器からプリントするには、赤外線レンズを使用します。「赤外線プリント」18 ページを参照してください。赤外線レンズの右にあるランプに継続する光が見える場合は、赤外線機器がプリンタに情報を送信中です。

警告

プリンタの電源をオンやオフにするときは、必ずプリンタ前面の電源ボタンを使ってください。テーブルタップ、サージプロテクタ、壁面のコンセントを使用してプリンタの電源をオンやオフにすると、プリンタが故障する原因になります。

用紙トレイ

給紙トレイ

給紙トレイに用紙、またはプリントする他のメディアをセットします。このトレイを引き出すと用紙を簡単にセットできます。使用するメディアをセットしたら、用紙ガイドを移動してメディアの端にぴったりとそろえます。給紙トレイの奥までメディアを移動します。給紙トレイが奥まで入っていることを確認します。

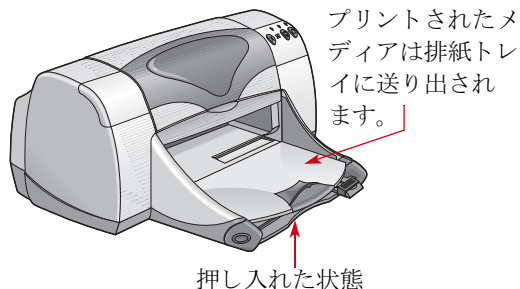
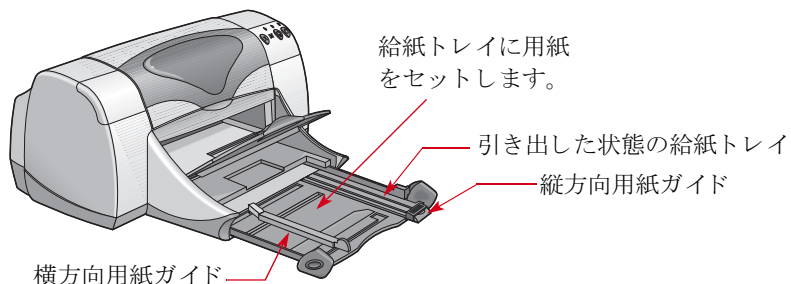

排紙トレイ

プリントされた用紙が排紙トレイに送り出されます。排紙トレイには2つの異なる位置があります。

下がった状態 - バナー用紙以外、ほとんどの用紙のプリントに使用します。下がった状態は一枚の封筒のプリントにも使用されます。

上がった状態 - 給紙トレイにメディアをセットするときや、バナー用紙のプリントに使用します。

伸縮排紙トレイ - ページ数を多くプリントをするときに使用します。また、エコノモードでプリントするときには伸縮排紙トレイを引き出しておくと、用紙が床に落ちるのを防ぎます。伸縮排紙トレイを使用するには、伸縮部分を注意して引き出します。プリントジョブが終わったら、伸縮排紙トレイを保管スロットに押し入れてください。

メモ：リーガルサイズの内紙には伸縮排紙トレイを使用しないでください。用紙詰まりの原因になります。

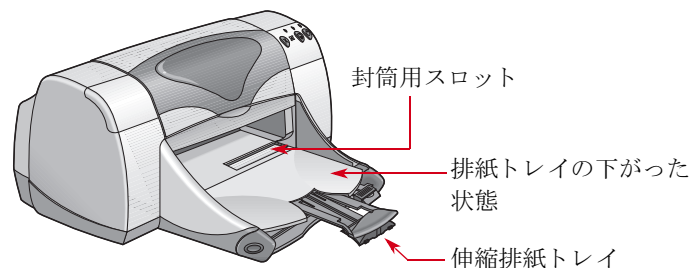

プリンタソフトウェアを使用する

プリンタを選ぶ

[セレクトタ]でまだ **hp deskjet** プリンタをデフォルト プリンタとして選択していない場合は、その設定を行います。[セレクトタ]から **hp deskjet** を選択する方法は、コンピュータとプリンタが USB、あるいは AppleTalk で接続されているかによって異なります。

USB 接続

- 1 コンピュータとプリンタがオンになっていること、およびプリンタが USB ケーブルでコンピュータに接続されていることを確認します。
- 2 [アップル]メニューから [セレクトタ] を選択します。
- 3 [セレクトタ] ウィンドウの左側にある [DeskJet Series] のアイコンをクリックします。
- 4 [セレクトタ] ウィンドウの右側にある [DeskJet 990C] をクリックします。
- 5 [セレクトタ] を閉じます。

AppleTalk ネットワーク接続

- 1 コンピュータとプリンタがオンになっていること、および両方が AppleTalk ネットワークに接続されていることを確認します。hp jetdirect 300X 外部プリントサーバのような、外部プリントサーバでプリンタを AppleTalk ネットワークに接続する必要があります。
- 2 [アップル]メニューから [セレクトタ] を選択します。
- 3 AppleTalk の横にある [使用] ボタンをクリックします。
- 4 [セレクトタ] ウィンドウの左側にある [DeskJet Series] のアイコンをクリックします。
- 5 必要であれば [プリンタゾーン] を選択します。
- 6 [セレクトタ] ウィンドウの右側にある [DeskJet 990C] をクリックします。
- 7 [セレクトタ] を閉じます。

他の方法でデフォルトプリンタを設定する

セレクトを使わずに、次の方法でデフォルトプリンタを選択することができます。

- 画面上部のメニューバーにある**プリンタアイコン**をクリックして、使用するプリンタを選択します。[DeskJet 990C] を選択します。
- コントロールバーがオンになっている場合は、画面の下部にあるコントロールバーの**プリンタアイコン**をクリックして使用するプリンタを選択します。[DeskJet 990C] を選択します。
- プリントする文書を使用するプリンタの**デスクトップアイコン**までドラッグします。
- 使用する **hp deskjet** プリンタのアイコンをダブルクリックして、[省略時プリンタ]を[プリント]メニューから選択します。
- 新しいデフォルトプリンタを選択するまで、[プリント]コマンドを実行するとこのプリンタへ文書が送られます。プリンタを変更する場合、書式やページ付けが変わっていないか確認してください。

デスクトップ・プリント

デスクトップ・プリントは一度にたくさんの文書をプリントするとき、あるいは文書が特定のプリンタでプリントするように設定されているときに便利です。デスクトップから文書をプリントするには、2つの方法があります。デスクトップ・プリントをするには、次のいずれかを行います。

- プリントする文書のアイコンを使用するプリンタのアイコンにドラッグします。

または

- プリントする文書のアイコンを選択し、[ファイル]メニューから[プリント]を選択します。[プリント]ダイアログボックスが表示されたら、プリントオプションを選択し、[プリント]ボタンをクリックします。

hp deskjet 900 ユーティリティ

[hp deskjet 900 ユーティリティ]はお使いのハードドライブにあるメインディレクトリの[ユーティリティ]フォルダ内にあります。[hp deskjet ユーティリティ]ウィンドウには下記の4つのパネルがあります。



- ・ [テスト] を使ってテスト文書をプリントできます。
- ・ [クリーニング] を使って自動的にプリントカートリッジをクリーニングできます。
- ・ [キャリブレーション] はカラー、およびモノクロ・プリントカートリッジの位置調整を自動的に行います。
- ・ [サポート] は hp 製品の購入情報やカスタマ・サポートを提供します。

パネルをクリックして、オプションを選択してください。

プリンタステータスをチェック

デスクトップのアイコンを見ると、プリンタのステータスがわかります。

アイコン	説明	アイコン	説明
 hp deskjet 990c	待機中 (デフォルト)	 hp deskjet 990c	デフォルトプリンタのプリントが停止
 hp deskjet 990c	待機中 (デフォルトでない)	 hp deskjet 990c	デフォルトプリンタにエラー発生
 hp deskjet 990c	デフォルトプリンタでプリント中	 hp deskjet 990c	プリンタが使用不能か、または接続されていない

用紙設定 - ページレイアウトの操作

hp deskjet の [用紙設定] ダイアログボックスで、用紙サイズ、拡大縮小率、用紙の綴じ方向などの設定をします。次の方法でこのダイアログボックスを表示します。

- 1 文書を作成したアプリケーションを開きます。
- 2 [ファイル]メニューから [用紙設定] を選択します。

用紙サイズ、拡大縮小、用紙の向き

給紙トレイにある用紙、封筒、または他のメディアのサイズが正しく選択されていることを確認します。

5 から 999 の数字を入力します。100 以下の数字はイメージのサイズを縮小し、100 以上の数字は拡大します。サイズの変更によってページ付けが変わることもあります。

アイコンをクリックして、用紙の綴じ方向を選択します。

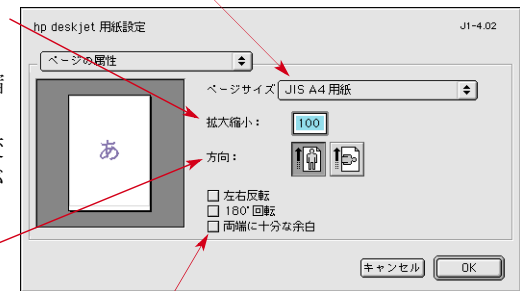

ここをチェックすると、両面印刷用の余白を自動的に調節します。

プリント ダイアログボックス

[hp deskjet プリント] ダイアログボックスで、印刷部数、印刷範囲、用紙の種類、プリント品質、ページレイアウト、カラー、バックグラウンドプリントなど設定します。このダイアログボックスを表示するには、アプリケーションの[ファイル]メニューから[プリント]を選択します。

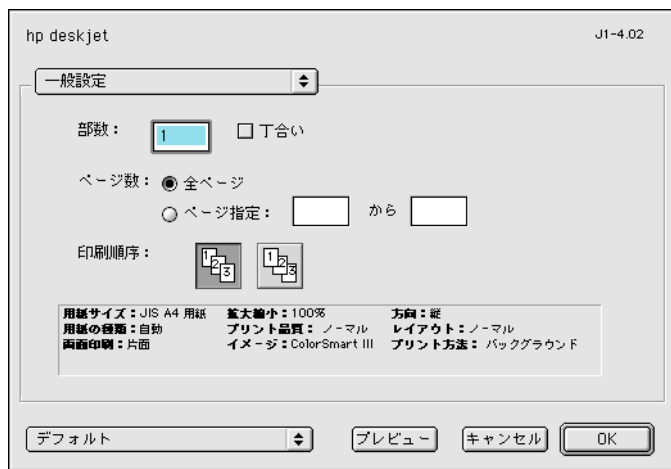

ボタン

[プリント] ダイアログボックスの下には次のようなボタンがあります。

- ・ [デフォルト] はシステムの初期値にプリント設定を戻します。

または

- ・ [設定を保存] は現在のプリント設定を表示し、この設定に名前を付けて保存することができます。
- ・ [プレビュー] は現在のプリント設定でどのように文書がプリントされるか、プリントする前に見ることができます。
- ・ [キャンセル] は入力された設定をキャンセルし、[プリント] ダイアログボックスを閉じます。
- ・ [OK] はプリントを開始します。

一般設定

[一般設定]は[プリント]ダイアログボックスメニューのデフォルトのパネルです。このパネルを使ってプリント部数、全ページをプリントするのか指定ページだけをプリントするのか、文書の前からプリントするのか後からプリントするのか、などを選択することができます。

さらに、[一般設定]メニューから次のオプションを選択することもできます。

- ・ 用紙の種類 / 品質 (11 ページの「用紙の種類 / 品質」を参照ください。)
- ・ レイアウト (11 ページの「レイアウト」を参照ください。)
- ・ カラー (12 ページの「カラー」を参照ください。)
- ・ バックグラウンドプリント (13 ページの「バックグラウンドプリント」を参照ください。)

ここをクリックすると、他のプリント制御パネルのリストが表示されます。

文書全体をプリントしないときは、プリントする最初と最後のページ番号を入力します。

プリントする部数を入力します。

プリントを最初のページ、または最後のページから始めることを指定します。

ここをクリックすると、[デフォルト]、または[設定を保存]オプションが表示されます。

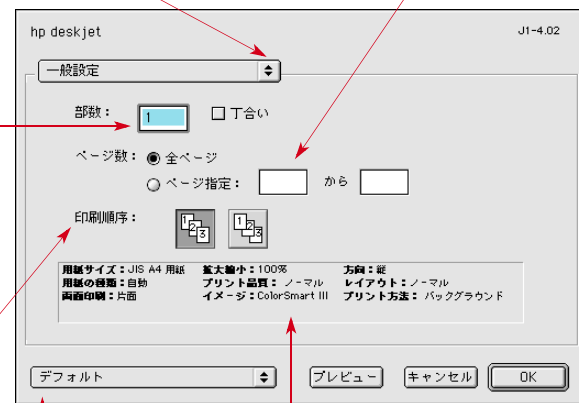

ここには、他のパネルで設定されたオプションが表示されます。

用紙の種類 / 品質

用紙の種類を選択します。

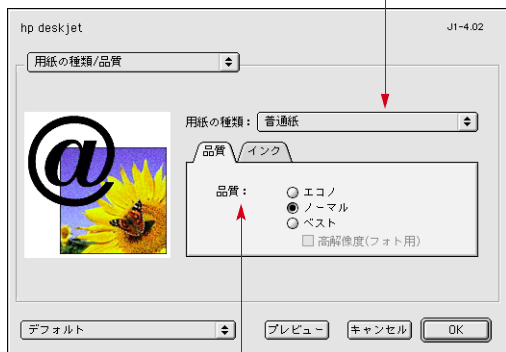

プリント品質

- ・エコノ：スピード印刷
- ・ノーマル：通常印刷
- ・ベスト：最高品質
- ・高解像度（フォト用）写真のプリントのみ

・ [インク] タブ設定でインクの量と乾燥時間を調節できます。

レイアウト

このダイアログボックスで各ページに割り付けるページ数を指定できます。さらに、このダイアログボックスで **両面印刷 オプション** を設定できます。

ページに割り付けるページ数 (1、2、または 4) を選択します。

または

ポスターの印刷：

[**タイル印刷**] オプションを選択し、縦横のページ数を選択して、ポスターのサイズを選びます (2x2、3x3、または 4x4)。

ここをチェックすると、**枠線**をプリントします。

両面印刷するには、ここをチェックします。

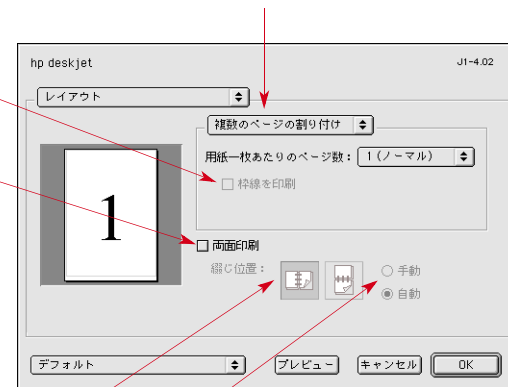

[**両面印刷**] をチェックしたら、使用する **綴じ位置** (縦、または横) を選択します。

[**両面印刷**] をチェックした場合は、[**手動**] または [**自動**] を選択します ([**自動**] は、自動両面印刷モジュールを使用している場合のみ使用可能です)。

カラー

hp deskjet 990c は HP のカラーマッチング技術を使用して、ページの構成要素（テキスト、グラフィック、および写真など）を正確に分析し、最高のカラープリントを実現します。

以下のいずれかを選びます。

- ・ ColorSmart III
- ・ ColorSync
- ・ グレースケール（グレーの階調でプリント）
- ・ モノクロ（カラーなし）

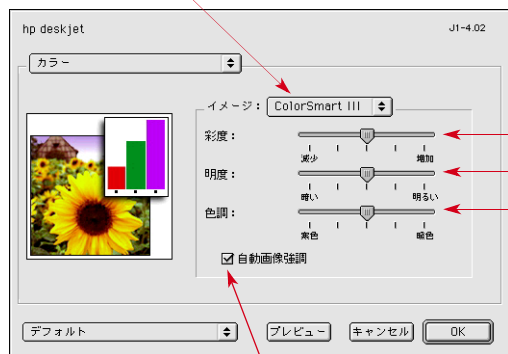

スライダを移動して調節します。

- ・ 彩度
- ・ 明度
- ・ 色調

ここをチェックして自動画像強調をオフにします。

[ColorSmart III] を選択すると、画像強調を使用不可にすることができます。

[ColorSync] は、ColorSync マッチングシステムを使って他のコンピュータとのカラーマッチングを行います。

[グレースケール] はグレーの階調でプリントします。この設定には、ファックスやコピー用にプリントを最適化するオプションもあります。

[モノクロ] は黒と白だけをプリントします（カラーもグレーもなし）。[モノクロのみ] は光沢紙へのプリントにはお薦めしません。

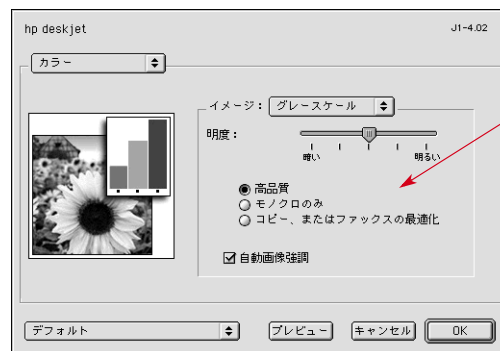

以下のいずれかを選びます。

- ・ 高品質
- ・ モノクロのみ
- ・ コピー、またはファックスの最適化（グレーの階調でプリント）

バックグラウンドプリント

プリント中に作業を続けるときは、[バックグラウンド]を選択します。[フォアグラウンド]を選択するとプリントは速くなりますが、プリントが終わるまで他の作業はできなくなります。

次のいずれかを選びます。

- ・[バックグラウンド]を選択して、プリント中も作業を続ける
- ・[フォアグラウンド]を選択して、高速でプリントする

このボタンをクリックして、プリントする時間を指定します。

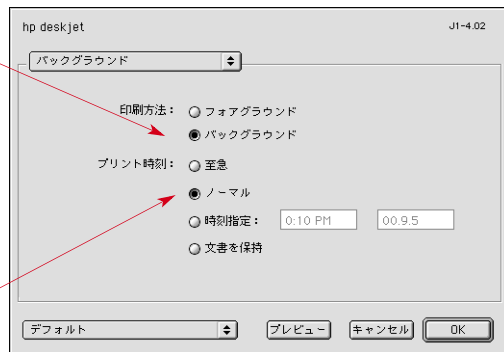

次の表にはバックグラウンドプリントを行うときに利用できる、その他の機能が説明されています。デスクトップからこれらの機能をアクセスするときは、[hp deskjet 990c] のプリンタアイコンをダブルクリックします。

バックグラウンド プリント・オプション	説明
プリントジョブの削除	<ul style="list-style-type: none"> ・ ジョブの名前、またはアイコンを選択して、[ごみ箱]のアイコンをクリックします。 <p>または</p> <ul style="list-style-type: none"> ・ 文書のアイコンをデスクトップの[ごみ箱]のアイコンまでドラッグします。 <p>この方法はプリントジョブだけを削除して、ファイル自体は削除しません。</p>
プリントジョブの一時停止	<ul style="list-style-type: none"> ・ ジョブの名前、またはアイコンを選択して、[一時停止]ボタンをクリックします。 <p>プリントキューは再びジョブの名前を選択し、[リジューム]ボタンをクリックするまで一時停止します。</p> <p>または</p> <ul style="list-style-type: none"> ・ 文書のアイコンをプリント待機リストまでドラッグします。
プリントジョブを「至急」にする	<ul style="list-style-type: none"> ・ ジョブの名前、またはアイコンを選択して[時計]ボタンをクリックします。 <ul style="list-style-type: none"> ・ 表示されたダイアログボックスの[至急]をクリックします。これでプリントキューがプリントリストのトップに移動します。

バックグラウンド プリント・オプション	説明
プリントジョブの順序の変更 / 並べ替え	<ul style="list-style-type: none"> • [表示] メニューから並べ替えの基準にする列のタイトルを選択します。 • プリントの順序の変更を見るために [印刷時刻] で並べ替えます。 • プリントするジョブの名前をドラッグアンドドロップして、希望するリストの位置に移動します。
プリントの停止と開始	<ul style="list-style-type: none"> • [プリント] メニューから [プリントキューの停止] を選択します。 • プリントを開始するには、[プリントキューの開始] を選択します。 • これは PowerBook を使用してプリンタが手近にないとき、プリントジョブを保存する場合に便利です。
プリンタを変更する	<p>使用中のプリンタから同じ種類のプリンタにプリントジョブを移動します。</p> <ul style="list-style-type: none"> • プリントジョブのアイコンを希望するプリンタのアイコンにドラッグします。 • 2つのプリンタが同じ種類のものかわからないときは、とりあえずプリントジョブを移動してみてください。プリンタに互換性がなければプリントジョブの移動はできません。

自動用紙判別センサ

自動用紙判別センサ機能を使用すると、hp deskjet 990c の給紙トレイにあるほとんどの用紙やメディアの種類を正しく自動的に判別できます。この機能は、各プリントジョブの最初のページを走査します。

- 自動用紙判別センサは HP 製品と HP 製品以外のメディア両方に動作します。この機能は、HP 製のメディアの適切な用紙の種類をすばやく認識するように最適化されています。HP 製品の詳細については、74 ページの「用紙、およびその他のメディア」を参照してください。
- プリントまたは線の入った用紙やメディアには、この機能は使用しないでください。

自動用紙判別センサの使い方

[用紙の種類 / 品質] ダイアログボックスから用紙の種類を選択します。デフォルト設定で [自動] が選択されています。自動用紙判別センサをオフにするには、[自動] 以外の他の用紙の種類を選択します。

次の方法でこのダイアログボックスを表示します。

- 1 使用しているアプリケーションの [ファイル] メニューから [プリント] を選択します。
- 2 プリントダイアログボックスの [一般設定] メニューから、[用紙の種類 / 品質] オプションを選択します。
 - デフォルトの用紙の種類は [自動] です。
 - デフォルトのプリント品質は [ノーマル] です。

メモ：他のプリント品質を使用するには、設定を手動で変更することができます。
- 3 [OK] をクリックします。
 - プリンタが最初のページを送り込むと共に、光センサ（青い光線）がページを素早く数回走査し、最も適切な用紙の種類の設定を選択します。これには、ほんの数秒しかかかりません。用紙の種類が選択された後、プリントが開始されます。

自動両面印刷

自動両面印刷モジュールは、自動的な両面印刷を可能にする特別なハードウェアとソフトウェアです。

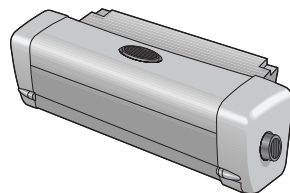

自動両面印刷モジュールをインストールする

- 1 プリンタの後部アクセスドアのハンドルを左に回してドアを取り外します。

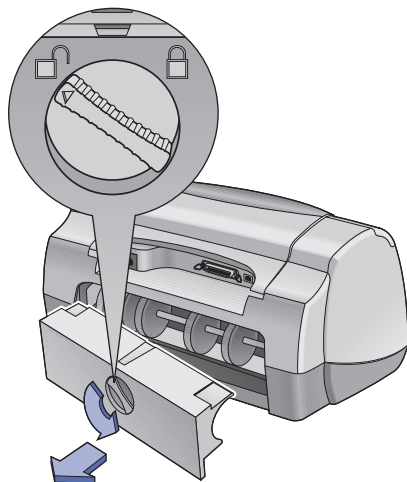

- 2 プリンタの後部にモジュールを取り付けます。

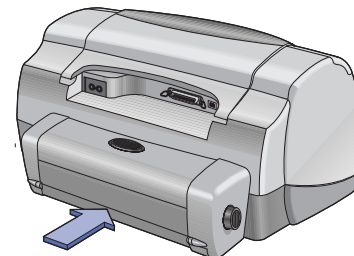

自動両面印刷モジュールを使ってプリントする

自動両面印刷モジュールには用紙の重量、サイズ、または種類によって使用できないものもあります。普通紙、HP インクジェット普通紙、HP プレミアム・インクジェット厚手専用紙、HP 表面模様グリーティングカード用紙、HP プロフェッショナル・パンフレット用紙（光沢とつや消し）、HP フォト品質インクジェット用紙（セミグロス、またはつや消し）が使用できます。

次の手順で自動両面印刷モジュールを使用します。

- 1 適切な用紙をセットします。
- 2 [ファイル]メニューから[用紙設定]を選択します。
- 3 [両端に十分な余白]チェックボックスを選択して[OK]をクリックします。
- 4 [ファイル]メニューから[プリント]を選択します。

- 5 手順を表示するには[一般設定]のポップアップメニューから[レイアウト]を選択します。9ページの「プリント ダイアログボックス」を参照してください。
- 6 [レイアウト]ダイアログボックスで、[両面印刷]チェックボックスをチェックし、[自動]を選択します。
- 7 ブック、またはタブレットのアイコンをクリックして、正しい用紙の綴じ方向を選択します。
- 8 [プリント]ダイアログボックスでその他の設定を行って、[プリント]をクリックします。

メモ：用紙の片面がプリントされると、用紙がそのままインクが乾くまでプリンタが止まります。インクが乾くと、再度用紙がプリンタに引き込まれて、裏面がプリントされます。各ページのプリントが終わると、用紙は排紙トレイに送り出されます。両面印刷に問題があるときは、43ページの「トラブルシューティングの対処法」を参照してください。

赤外線プリント

赤外線接続は PowerBooks やその他携帯用デバイスのような PDA 用のワイヤレス接続を可能にする機能です。ケーブル接続を使わずに、PowerBook や Palm デバイスなどの赤外線デバイスから赤外線機能を使って、**hp deskjet 990c** でプリントします。

hp deskjet 990c プリンタは、他の赤外線機器から送られた情報を処理して、プリントを可能にする赤外線レンズが装備されています。

サポートされているオペレーションシステム

- ・ MacOS version 8.6
- ・ Palm

サポートされているデバイス

使用しているデバイスが赤外線にサポートしているかを判別するには、製造元のマニュアルを確認してください。

赤外線にサポートされる機器には次があります。

- ・ 赤外線機能を装備する PowerBooks
- ・ Palm 製品などの PDA
- ・ HP PhotoSmart など赤外線機能を装備するデジタルカメラ
- ・ 赤外線機能を装備する携帯電話

PowerBook で赤外線を使う

お使いの PowerBook に IrDA プロトコルを使う赤外線技術が装備されている場合は、ワイヤレス TCP/IP、または AppleTalk 接続を設定できます。

手順については、次を参照してください。

- PowerBook 付属のマニュアル、または説明書
- 製造元のホームページ、またはサポートの電話番号
- IrDA のホームページ (<http://www.irda.org>)

PowerBook からプリントする

- 1 プリンタがオンになっていることを確認します。
- 2 PowerBook の赤外線レンズの位置を確認します。
- 3 PowerBook の赤外線レンズとプリンタの赤外線レンズが並ぶようにします。PowerBook をプリンタの赤外線レンズから 1m 以内、および 30 度以内の角度に設置します。
 - 2つの赤外線機器の間には何も置かないでください。
 - 2つの赤外線機器が正しく並ぶと、プリンタの赤外線ランプが点滅を始めます。これで2つの機器の接続が設定されたこととなります。

- 4 [セレクト]を使ってプリンタを選択します。5 ページの「プリンタを選ぶ」を参照ください。

メモ：PowerBook がプリント中にプリンタの赤外線レンズの範囲外に移動した場合は、赤外線ランプが消えてプリンタはプリントを停止することがあります。3～30秒以内に両方のデバイスが再度向かい合うようにすると、プリントジョブが再開されます。

Palm Pilot を使ってプリントする

- 1 Palm デバイスの赤外線レンズの位置を確認します。通常、Palm の側面についています。
- 2 Palm Pilot の赤外線レンズとプリンタの赤外線レンズが並ぶようにします。Palm Pilot をプリンタの赤外線レンズから 1m 以内、および 30 度以内の角度に設置します。
 - 2つの赤外線機器の間には何も置かないでください。

メモ：Palm Pilot がプリント中にプリンタの赤外線レンズの範囲外に移動した場合は、赤外線ランプが消えてプリンタはプリントを停止することがあります。3～30 秒以内に両方のデバイスを再度向かい合うようにすると、プリントジョブが再開されます。

- 3 次のいずれかを行ってください。

- [ビーム] コマンドを使って、カレンダーアポイントメント、名刺 1 枚以上、すべきことのリスト、またはメモなどの 1 つをプリンタに送信します。

または

- [プリント] コマンドを使って、カレンダーアポイントメント、電子メールのメッセージ、電話リスト、またはすべきことのリストなど、1 つ以上の項目をプリンタに送信します。

交信中はプリンタの赤外線ランプが継続して見えます。プリントが終了するとランプが消えます。

メモ：Palm Pilot でプリントするには、プリントプログラムが必要です。プリントプログラムは、プリント結果を大きく向上します。プリントする際は、プリントプログラムの指示に従ってください。

HP PhotoSmart デジタルカメラを使ってプリントする

- 1 デジタルカメラの赤外線レンズの位置を確認します。通常、カメラの前面にあります。
- 2 カメラの赤外線レンズとプリンタの赤外線レンズが並ぶようにします。カメラをプリンタの赤外線レンズから 1m 以内、および 30 度以内の角度に設置します。

・ 2 つの赤外線機器の間には何も置かないでください。

メモ： デジタルカメラがプリント中にプリンタの赤外線レンズの範囲外に移動した場合は、赤外線ランプが消えてプリンタはプリントを停止することがあります。3～30 秒以内に両方のデバイスが再度向かい合うようにするとプリントジョブが再開されます。

- 3 カメラの通常送信、または共有処理の手順に従って、写真をプリンタに送信してください。

交信中はプリンタの赤外線ランプが継続して見えます。プリントが終了すると、ランプが消えます。

プリンタメンテナンスのヒント

プリンタはインクを細かい霧の状態で行紙に吹きつけるため、プリンタのケースに汚れがついてしまいます。下記のクリーニングの手順に従ってください。

- ・プリンタの内部はクリーニングしないでください。内部を濡らさないでください。
- ・プリンタ外部の汚れや乾いたインクを取り除くには、水で湿らせた柔らかい布を使用してください。家庭用洗剤や洗浄剤は使用しないで下さい。家庭用洗剤や洗浄剤を使用した場合は、プリンタの外側を水で湿らせた柔らかい布で拭き取ってください。
- ・プリントカートリッジが移動するレールには油を注したりしないでください。プリントカートリッジが左右に移動するとき音がするのは普通です。

プリントカートリッジとプリントカートリッジ・ホルダのクリーニングについては、40 ページの「自分でプリントカートリッジとプリントカートリッジ・ホルダをクリーニングする」を参照してください。

警告

プリンタの最適な性能と信頼性を保つには、プリンタはまっすぐ、平らな場所に保管してください。

たくさんのプリントを行った後は、プリンタを傾けないでください。大量のプリントの直後にプリンタを傾けると、インクが漏れることがあります。インクが漏れた場合は、上記の方法で拭き取ってください。

いろいろなプリント方法

プリントに適した用紙の選び方

ほとんどのコピー用紙、インクジェットプリンタ専用紙を使用できます。最高のプリント結果を得るには、HP 製のインクとプリンタ用に開発された Hewlett-Packard 製の専用紙をご利用ください。

用紙の白さ - 用紙の色が白いほど、鮮明でシャープなカラーのプリントが再現できます。写真をプリントするときは、HP プレミアム・プラス・フォト用紙、または HP プレミアム・フォト用紙が最高のプリント結果を生みます。写真以外のカラーイメージをプリントするときは、HP インクジェット普通紙、または HP プレミアム・インクジェット専用紙が最適です。

HP 製メディアの詳細については、73 ページの「サプライ品とアクセサリ」を参照してください。

使用可能な用紙の重量やサイズについては、68 ページの「推奨メディア重量」と 68 ページの「メディアサイズ」を参照してください。



異なる種類の用紙やメディアにプリントする

お使いのプリンタは小さな印刷業者のように、数多くのメディアが使えるようにデザインされています。ここでは異なるプリントメディアの使用方法を説明します。

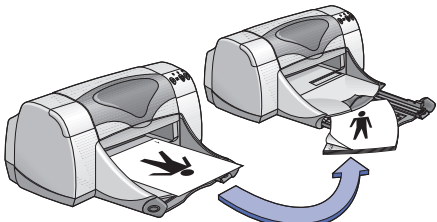
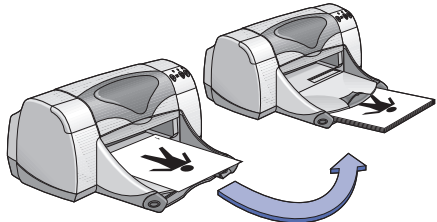
手動両面印刷

操作方法		注意事項
<p>ブック形式の綴じ</p>  <p>タブレット形式の綴じ</p>  <ol style="list-style-type: none"> 1 排紙トレイから用紙をすべて取り出します。 2 給紙トレイに用紙をセットします。 3 用紙ガイドを移動して、用紙の端にぴったりとそろえます。 4 給紙トレイを押し入れます。 5 使用しているアプリケーションの [ファイル] メニューから [プリント] を選択します。 	<ol style="list-style-type: none"> 6 使用する用紙の種類とサイズに合ったプリント設定を選択します。 用紙設定： <ul style="list-style-type: none"> ・ 用紙サイズ：適切なサイズを選択 ・ 方向：適切な用紙の向きを選択 用紙の種類 / 品質： <ul style="list-style-type: none"> ・ 用紙の種類：適切な種類を選択 ・ プリント品質：[ノーマル] を選択 レイアウト： <ul style="list-style-type: none"> ・ ページ割り付け：1 (ノーマル) ・ 両面印刷：このボックスをチェックし、ブックアイコン (横綴じ)、またはタブレットアイコン (上綴じ) を選択します。[自動] の選択を解除します。 7 プリントを開始します。 8 コンピュータの画面に表示される指示に従って、用紙をもう一度セットしてください。 9 用紙が適切にセットされたら、[続行] をクリックします。 	<ul style="list-style-type: none"> ・ 手動両面印刷は後部アクセスドア、または自動両面印刷モジュールを取り付けたままできません。 ・ 自動的に奇数ページが最初にプリントされます。その後、プリントされた奇数ページを再度セットする手順が画面に表示され、偶数ページをプリントします。

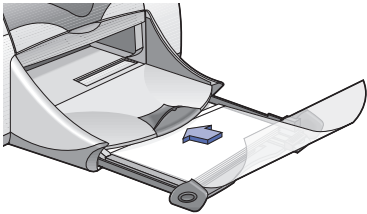
OHP フィルムのプリント

操作方法		注意事項
 <ol style="list-style-type: none"> 1 両方の用紙ガイドを移動して、給紙トレイから用紙をすべて取り出します。 2 OHP フィルムがお互いにくっつかないように、端をバラバラめくってから端をそろえます。 3 OHP フィルムを最大 25 枚まで、ざらざらした面を下にして、粘着テープをプリンタに向けて挿入します。 4 用紙ガイドを OHP フィルムの端に移動してぴったりとそろえます。 5 給紙トレイを押し入れます。 6 使用しているアプリケーションの [ファイル] メニューから [プリント] を選択します。 	<ol style="list-style-type: none"> 7 OHP フィルムの種類とサイズに合ったプリント設定を選択します。 用紙設定： <ul style="list-style-type: none"> ・用紙サイズ：適切なサイズを選択 ・方向：適切な用紙の向きを選択 用紙の種類 / 品質： <ul style="list-style-type: none"> ・用紙の種類：OHP フィルムの種類を選択 ・プリント品質：[ノーマル]、または [ベスト] を選択 レイアウト： <ul style="list-style-type: none"> ・ページ割り付け：1 (ノーマル) ・両面印刷：選択解除 8 OHP フィルムをプリントします。 9 プリンタは OHP フィルムのインクが乾くまで待ってから、自動的に排紙します。リジュームボタン  を押して、プリントを継続します。 	<ul style="list-style-type: none"> ・最高のプリント品質を得るには、HP プレミアム・インクジェット OHP フィルムを使用してください。



1枚の封筒のプリント

操作方法		注意事項
<div data-bbox="142 283 430 493" data-label="Image"> </div> <p>1 封入側を左にし封入面を上にして、封筒を排紙トレイの封筒スロットにセットします。封筒が止まるまで押し入れます。</p> <p>2 使用しているアプリケーションの [ファイル] メニューから [プリント] を選択します。</p>	<p>3 封筒の種類とサイズに合ったプリント設定を選択します。</p> <p>用紙設定：</p> <ul style="list-style-type: none"> ・ 用紙サイズ：適切な封筒のサイズを選択 ・ 方向：縦方向アイコンを選択 <p>用紙の種類 / 品質：</p> <ul style="list-style-type: none"> ・ 用紙の種類：[普通紙] を選択 ・ プリント品質：[ノーマル] を選択 <p>レイアウト：</p> <ul style="list-style-type: none"> ・ ページ割り付け：1（ノーマル） ・ 両面印刷：選択解除 <p>4 封筒をプリントします。</p>	<ul style="list-style-type: none"> ・ 排紙トレイが下がった状態であることを確認します。 ・ 留め金や窓付きの封筒は使用しないでください。 ・ 光沢のある封筒や浮き彫りのある封筒、厚い封筒、不定形の封筒、縁が曲がった封筒、あるいはしわになっていたり破けている損傷のある封筒は、使用しないでください。 ・ 使用しているアプリケーションに封筒をプリントする機能がある場合は、そのアプリケーションの指示に従ってください。

封筒の束のプリント

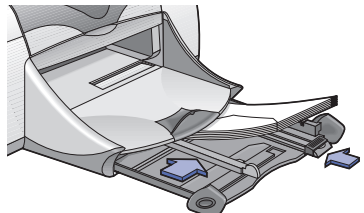
操作方法		注意事項
 <ol style="list-style-type: none"> 1 給紙トレイを取り出します。 2 両方の用紙ガイドを広げて、給紙トレイから用紙をすべて取り出します。 3 最高 15 枚まで封筒を封入側を左にし、封入口を上にして、給紙トレイの奥まで差し込みます。 4 用紙ガイドを移動し、封筒の端にぴったりとそろえます。 5 給紙トレイを押し入れます。 6 使用しているアプリケーションの [ファイル] メニューから [プリント] を選択します。 	<ol style="list-style-type: none"> 7 封筒の種類とサイズに合ったプリント設定を選択します。 用紙設定： <ul style="list-style-type: none"> ・用紙サイズ：適切な封筒のサイズを選択 ・方向：縦方向アイコンを選択 用紙の種類 / 品質： <ul style="list-style-type: none"> ・用紙の種類：[普通紙] を選択 ・プリント品質：[ノーマル] を選択 レイアウト： <ul style="list-style-type: none"> ・ページ割り付け：1 ・両面印刷：選択解除 8 封筒をプリントします。 	<ul style="list-style-type: none"> ・1 度に 15 枚以上の封筒をセットしないでください。 ・セットする前に封筒の端をそろえます。 ・留め金や窓付きの封筒は使用しないでください。 ・光沢のある封筒や浮き彫りのある封筒、厚い封筒、不定形の封筒、縁が曲がった封筒、あるいはしわになっていたり破けている損傷のある封筒は、使用しないでください。 ・使用しているアプリケーションに封筒をプリントする機能がある場合は、そのアプリケーションの指示に従ってください。



名刺、インデックスカード、その他の小さなメディアのプリント

操作方法		注意事項
<div data-bbox="123 284 463 505" data-label="Image"> </div> <ol style="list-style-type: none"> 1 給紙トレイを取り出します。 2 用紙ガイドを広げて、給紙トレイから用紙をすべて取り出します。 3 最高 45 枚のカード、または小さなメディアを給紙トレイの奥まで差し込みます。 4 縦方向の用紙ガイドを止まるところまで移動します。縦方向の微調整用紙ガイド（縦方向の用紙ガイドの色付き部分）を移動してメディアの端にぴったりとそろえます。それから、横方向の用紙ガイドを移動します。 5 給紙トレイを押し入れます。 6 使用しているアプリケーションの [ファイル] メニューから [プリント] を選択します。 	<ol style="list-style-type: none"> 7 カードの種類とサイズに合ったプリント設定を選択します。 用紙設定： <ul style="list-style-type: none"> ・用紙サイズ：適切なカードのサイズを選択 ・方向：縦方向アイコンを選択 用紙の種類 / 品質： <ul style="list-style-type: none"> ・用紙の種類：[普通紙] を選択 ・プリント品質：[ノーマル] を選択 レイアウト： <ul style="list-style-type: none"> ・ページ割り付け：1（ノーマル） ・両面印刷：選択解除 8 プリントします。 	<ul style="list-style-type: none"> ・メディアをセットする前に、メディアの端をそろえます。 ・給紙トレイを引き出して排紙トレイを上げると、簡単に用紙をセットできます。メディアをセットしたら、排紙トレイを下げます。 ・「用紙が入っていません」というメッセージが表示されたら、給紙トレイの中にメディアが適切にセットされていることを確認します。メディアを右側のプリント側にセットします。給紙トレイを押し入れて、縦方向の用紙ガイドをメディアの端にぴったりとそろえます。

ラベルのプリント

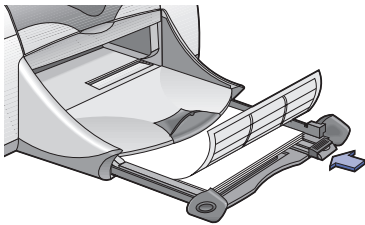
操作方法		注意事項
 <ol style="list-style-type: none"> 1 給紙トレイを取り出します。 2 両方の用紙ガイドを広げて、給紙トレイから用紙をすべて取り出します。 3 ラベルのシートがお互にくっつかないように、端をパラパラとめくってからラベルの端をそろえます。 4 最高 20 枚のラベルシートをラベル面を下にして挿入します。 5 用紙ガイドを移動して、用紙の端にぴったりとそろえます。 6 給紙トレイを押し入れます。 7 使用しているアプリケーションの [ファイル] メニューから [プリント] を選択します。 	<ol style="list-style-type: none"> 8 ラベルの種類とサイズに合ったプリント設定を選択します。 用紙設定： <ul style="list-style-type: none"> ・用紙サイズ：A4、または レター (8.5x 11in) を選択 ・方向：適切な用紙の向きを選択 用紙の種類 / 品質： <ul style="list-style-type: none"> ・用紙の種類：[普通紙] を選択 ・プリント品質：[ノーマル] を選択 レイアウト： <ul style="list-style-type: none"> ・ページ割り付け：1 (ノーマル) ・両面印刷：選択解除 9 ラベルをプリントします。 	<ul style="list-style-type: none"> ・インクジェット用にデザインされたラベル用紙のみ使用してください。 ・1 度に 20 枚以上の用紙をセットしないでください。 ・ラベルのはがれている用紙は使用しないでください。 ・用紙がくっついていないこと、しわがないこと、はがれていないことなどを確認してください。 ・プラスチックや透明のラベルは使用しないでください。プラスチックや透明のラベルを使用するとインクが乾きません。

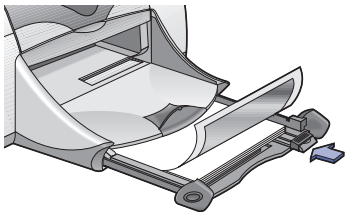

写真のプリント

操作方法		注意事項
 <ol style="list-style-type: none"> 1 給紙トレイを取り出します。 2 両方の用紙ガイドを広げて、給紙トレイから用紙をすべて取り出します。 3 最高 20 枚のフォト用紙を印刷面を下にして給紙トレイにセットします。 4 用紙ガイドを移動して、メディアの端にぴったりとそろえます。 5 給紙トレイを押し入れます。 6 使用しているアプリケーションの [ファイル] メニューから [プリント] を選択します。 	<ol style="list-style-type: none"> 7 フォト用紙の種類とサイズに合ったプリント設定を選択します。 用紙設定： <ul style="list-style-type: none"> ・用紙サイズ：適切な用紙サイズを選択 ・方向：適切な用紙の向きを選択 用紙の種類 / 品質： <ul style="list-style-type: none"> ・用紙の種類：フォト用紙の種類を選択 ・プリント品質：[ベスト] を選択 レイアウト： <ul style="list-style-type: none"> ・ページ割り付け：1（ノーマル） ・両面印刷：選択解除 8 写真をプリントします。 	<ul style="list-style-type: none"> ・最高のプリント品質を得るには、HP フォト用紙を使用してください。 ・写真をプリントするには、写真がデジタル形式である必要があります。デジタル写真を撮るか、写真をスキャンするか、またはお近くの写真店で写真をデジタル化してもらってください。 ・フォト用紙のプリントには [ベスト] を選択します。

グリーティングカードのプリント

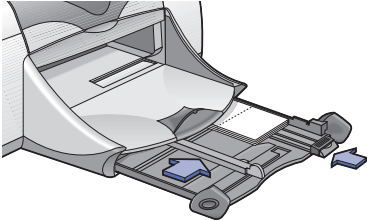
操作方法		注意事項
 <ol style="list-style-type: none"> 1 給紙トレイを取り出します。 2 両方の用紙ガイドを広げて、給紙トレイから用紙をすべて取り出します。 3 最高 5 枚のカードを給紙トレイの奥まで差し込みます。 4 用紙ガイドを移動して、カードの端にぴったりとそろえます。 5 給紙トレイを押し入れます。 6 使用しているアプリケーションの [ファイル] メニューから [プリント] を選択します。 	<ol style="list-style-type: none"> 7 カードの種類とサイズに合ったプリント設定を選択します。 用紙設定： <ul style="list-style-type: none"> ・ 用紙サイズ： 適切なカードのサイズを選択 ・ 方向： 縦方向アイコンを選択 用紙の種類 / 品質： <ul style="list-style-type: none"> ・ 用紙の種類： グリーティングカードの種類を選択 ・ プリント品質： [ノーマル] を選択 レイアウト： <ul style="list-style-type: none"> ・ ページ割り付け： 1 (ノーマル) ・ 両面印刷： 適切であれば選択 メモ： 自動両面印刷モジュールを使用する場合は、両面印刷をサポートする用紙を使用してください。16 ページの「自動両面印刷」を参照ください。 8 カードをプリントします。 	<ul style="list-style-type: none"> ・ カードをセットする前に、カードの端をそろえます。 ・ 給紙トレイを引き出して排紙トレイを上げると、小さなカードを簡単にセットできます。メディアをセットしたら、排紙トレイを下げます。 ・ 既に折り込みの入っているグリーティングカードを使用する場合は、カードを開いて給紙トレイにセットしてください。 ・ 「用紙が入っていません」というメッセージが表示されたら、給紙トレイの中にメディアが適切にセットされていることを確認します。メディアを右側のプリント側にセットします。給紙トレイを押し入れて、縦方向の用紙ガイドをメディアの端にぴったりとそろえます。

アイロンプリント用紙のプリント

操作方法		注意事項
<div data-bbox="83 320 506 506" data-label="Image"> </div> <ol style="list-style-type: none"> 1 給紙トレイを取り出します。 2 両方の用紙ガイドを広げて、給紙トレイから用紙をすべて取り出します。 3 アイロンプリント用紙を印刷面を下にしてセットします。 4 用紙ガイドを移動して、用紙の端にぴったりとそろえます。 5 給紙トレイを押し入れます。 6 使用しているアプリケーションの [ファイル] メニューから [プリント] を選択します。 	<ol style="list-style-type: none"> 7 アイロンプリント用紙の種類とサイズに合ったプリント設定を選択します。 用紙設定： <ul style="list-style-type: none"> ・用紙サイズ：適切なサイズを選択 ・方向：適切な用紙の向きを選択 用紙の種類 / 品質： <ul style="list-style-type: none"> ・用紙の種類：HP プレミアム・インクジェット専用紙 ・プリント品質：[ベスト] を選択 レイアウト： <ul style="list-style-type: none"> ・ページ割り付け：1 (ノーマル) ・両面印刷：選択解除 8 アイロンプリント用紙をプリントします。 	<ul style="list-style-type: none"> ・画面に表示されているようにテキストや画像を T シャツに転写するには、[左右反転] をクリックして文書を裏返してプリントします。 ・最高のプリント品質を得るには、HP アイロンプリント用紙を使用してください。



ポスターのプリント

操作方法	注意事項
<div data-bbox="100 265 489 568"> </div> <ol style="list-style-type: none"> 1 給紙トレイに用紙をセットします。 2 用紙ガイドを移動して、用紙の端にぴったりとそろえます。 3 給紙トレイを押し入れます。 4 使用しているアプリケーションの [ファイル] メニューから [プリント] を選択します。 	<ol style="list-style-type: none"> 5 ポスターの種類とサイズに合ったプリント設定を選択します。 用紙設定： <ul style="list-style-type: none"> ・用紙サイズ：適切なサイズを選択 ・方向：適切な用紙の向きを選択 用紙の種類 / 品質： <ul style="list-style-type: none"> ・用紙の種類：[普通紙] を選択 ・プリント品質：[ノーマル] を選択 レイアウト： <ul style="list-style-type: none"> ・タイル印刷：このオプションを選択 ・ページ割り付け：2x2、3x3、または 4x4 ポスター を選択 ・両面印刷：選択解除 6 ポスターをプリントします。 <p>・プリント終了後、各シートの端を切り取ってテープでつながります。</p>



バナーのプリント

操作方法		注意事項
<div data-bbox="105 265 418 451" data-label="Image"> </div> <ol style="list-style-type: none"> 1 最高 20 枚までを切り取ります。 2 ミシン目の入ったテープがついていれば、それを切り取ります。 3 給紙トレイを取り出します。 4 両方の用紙ガイドを移動して、給紙トレイから用紙をすべて取り出します。 5 排紙トレイを上げて、上がった状態のままにしておきます。 6 バナー用紙のつながっていない端をプリンタに向けて、給紙トレイに用紙をセットします。 7 用紙ガイドを移動して、用紙の端にぴったりとそろえます。 8 給紙トレイを押し入れます。 9 使用しているアプリケーションの [ファイル] メニューから [プリント] を選択します。 	<ol style="list-style-type: none"> 10 適切な用紙の種類、サイズ、向きを選択します。 用紙設定： <ul style="list-style-type: none"> ・用紙サイズ：[U.S. レターバナー用紙]、または [A4 バナー用紙] を選択 ・方向：適切な用紙の向きを選択 用紙の種類 / 品質： <ul style="list-style-type: none"> ・用紙の種類：[普通紙]、または [HP バナー用紙] を選択 ・プリント品質：[ノーマル] を選択 レイアウト： <ul style="list-style-type: none"> ・ページ割り付け：1（ノーマル） ・両面印刷：選択解除 11 バナーをプリントします。 	<ul style="list-style-type: none"> ・バナーをプリントする場合、排紙トレイが上がった状態で給紙トレイが奥まで入っていることを確認してください。 ・最高のプリント品質を得るには、HP バナー用紙を使用してください。 ・バナーのプリントに問題があるときは、57 ページの「バナーが正しくプリントされない。」を参照してください。

プリントカートリッジについて

プリントカートリッジ・ステータス

プリントカートリッジ・ステータスランプは、1つ、または両方のプリントカートリッジのインク切れの場合、正しく取り付けられていない場合、あるいは故障している場合に点滅します。また、間違ったプリントカートリッジをお使いしている場合も点滅します。インクが少ない場合は、上部カバーを開けると点滅が止まります。それ以外の場合は、カバーを開けてもプリントカートリッジ・ステータスランプが点滅し続けます。

プリントカートリッジ・ステータスランプ

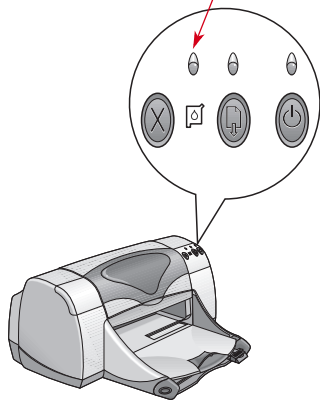

プリントカートリッジの状態をチェックするには、プリンタの上部カバーを開けます。プリントカートリッジ・ホルダの黄色の矢印が5つのプリントカートリッジ・ステータスアイコンのいずれかを指しています。

カラー・プリントカートリッジのインク切れ

モノクロ・プリントカートリッジのインク切れ

プリントカートリッジOK

モノクロ・プリントカートリッジの問題



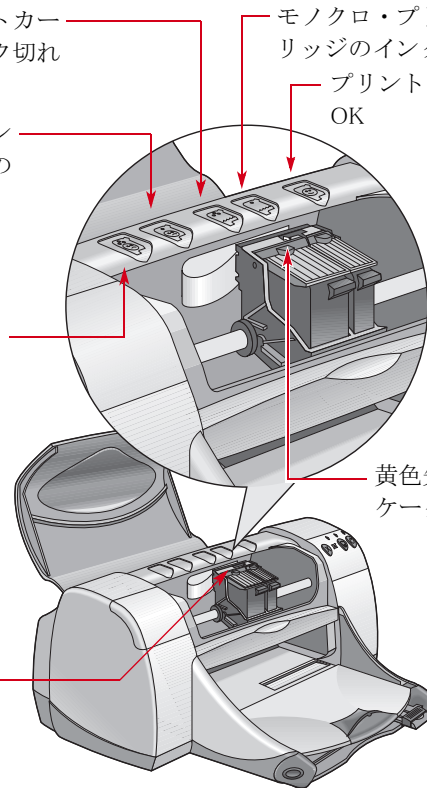

カラー・プリントカートリッジの問題

黄色矢印インジケータ



プリントカートリッジ・ステータス (続き)

プリントカートリッジ・ステータスランプが点滅しているときは、プリンタの上部カバーを開けて下記の指示に従ってください。プリントカートリッジの交換についての詳細は、37 ページを参照してください。

矢印が示すアイコン	アイコンの意味	問題の解決方法
<p>プリントカートリッジの問題</p> <div style="display: flex; justify-content: space-around; align-items: center;"> <div style="text-align: center;">  <p>カラー</p> </div> <div style="text-align: center;">  <p>モノクロ</p> </div> </div>	<p>プリントカートリッジが次のいずれかの状態です。</p> <ul style="list-style-type: none"> ・ 取り付けられていない ・ 適切に取り付けられていない ・ このプリンタ用ではない間違っったプリントカートリッジが取り付けられている ・ 故障している 	<ol style="list-style-type: none"> 1 プリントカートリッジが取り付けられていない場合は、取り付けます。 2 プリントカートリッジが取り付けられている場合は、取り外してからもう一度取り付けなおします。 3 まだ問題があるときは、カラーカートリッジが hp C6578 シリーズ、または hp No. 78 カートリッジ、モノクロ・プリントカートリッジは hp 51645 シリーズ、または hp No. 45 カートリッジであることを確認してください。 4 問題が続くときは、カートリッジを交換してください。
<p>プリントカートリッジのインク切れ</p> <div style="display: flex; justify-content: space-around; align-items: center;"> <div style="text-align: center;">  <p>カラー</p> </div> <div style="text-align: center;">  <p>モノクロ</p> </div> </div>	<p>カラー、またはモノクロ・プリントカートリッジのインク切れ</p>	<ul style="list-style-type: none"> ・ カラー・プリントカートリッジを hp C6578 シリーズ、または hp No. 78 カートリッジと交換してください。 ・ モノクロ・プリントカートリッジを hp 51645 シリーズ、または hp No. 45 カートリッジと交換してください。
<p>プリントカートリッジは正常です。</p> <div style="text-align: center;">  </div>	<p>プリントカートリッジは使用できる状態です。</p>	<p>問題ありません。</p>

プリントカートリッジの交換

プリントカートリッジをお買い求めになるときは、必ず製品番号を確かめてください。このプリンタのプリントカートリッジの製品番号は以下の通りです。

●モノクロ hp 51645 シリーズ、または hp No. 45

●カラー hp C6578 シリーズ、または hp No. 78

プリントカートリッジを交換するには：

プリントカートリッジがインク切れの場合、カートリッジを交換するまで空になったプリントカートリッジをそのまま残しておきます。プリントカートリッジ・ホルダに1つしかプリントカートリッジが入っていないとプリントできません。

- 1 プリントカートリッジ・ホルダにアクセスするには排紙トレイが下がっていることを確認し、(1.1) 電源ボタンを押して、(1.2) プリンタの電源をオンにします。
- 2 上部カバーを開けます。プリントカートリッジ・ホルダが操作可能な位置に移動します。
- 3 プリントカートリッジ・ホルダのラッチを上げます。

- 4 プリントカートリッジを取り出して捨てます。

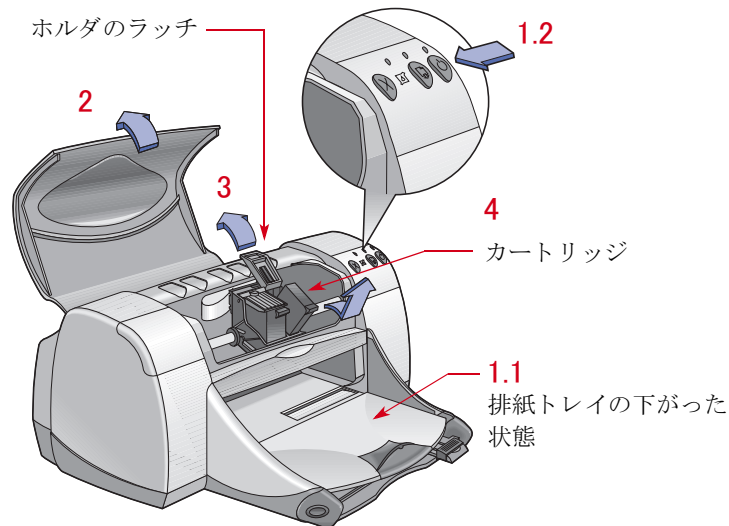

警告

プリントカートリッジはお子様の手が届かないところに保管してください。

- 5 新しいプリントカートリッジをパッケージから取り出して、注意して保護用のビニールテープをはがします。

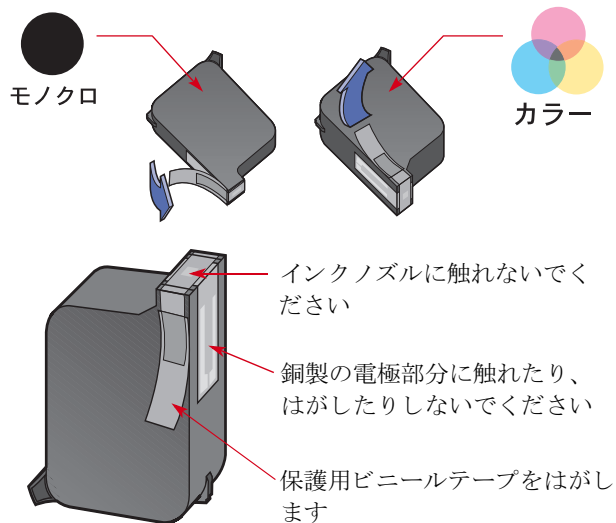

警告

プリントカートリッジのノズルや銅製の電極部分には手を触れないように注意してください。これらの部分に手を触れると、インクが詰まったり電気的接触不良の原因になります。また、銅製の電極部分をはがさないでください。この部分はプリントカートリッジが動作するために必要な部分です。

- 6 プリントカートリッジをホルダにまっすぐにきちんとはめ込みます。
- 7 ホルダのラッチを閉じます。ぱちんという音がするまで、ラッチをしっかりと閉じます。
- 8 給紙トレイに白の普通紙をセットします。
- 9 上部カバーを閉じると、調整用のテストページがプリントされます。
- ・新しいプリントカートリッジを取り付けるたびに、プリント品質を確認するためのテストページがプリントされます。プリント中にプリントカートリッジを交換した場合は、途中のプリントを終了してからテストページがプリントされます。
- 10 新しいプリントカートリッジに交換しても、プリントカートリッジ・ステータスランプ  が点滅している場合は、プリントカートリッジの製品番号をチェックして、正しいプリントカートリッジが取り付けられていることを確認してください。

プリントカートリッジの保管

最高のプリント品質を保つために、プリントカートリッジの取扱
い上、次のことに注意してください。

- プリントカートリッジは密封パッケージに入れたまま、使用するまで室温（15.6 ～ 6.6℃）で保管してください。
- プリントカートリッジを放置しておく乾燥したり、ノズルが詰まってしまうため、常にプリントカートリッジ・ホルダに配置しておいてください。
- 開封後のプリントカートリッジは、密封されたプラスチック容器に保管してください。
- プリントが終了してプリントカートリッジ・ホルダが右側の所定の位置に戻るまで、プリンタの電源コードを抜かないでください。プリントカートリッジ・ホルダが所定の位置に戻らないと、プリントカートリッジが乾いてしまいます。
- プリントカートリッジからはがされたビニールテープをまたカートリッジに付けないでください。テープを再び付けたりするとカートリッジを損傷する原因となります。

警告

プリンタの電源をオフにするときは、必ずプリンタ前面にある電源ボタン  を使ってください。テープラップ、サージプロテクタ、壁面スイッチを使用してプリンタの電源をオンやオフにすると故障の原因になります。

プリントカートリッジのクリーニング

いつクリーニングをするの？

プリントされた行や点が抜けていたり、インクの筋が入っているときは、プリントカートリッジのクリーニングをします。

行や点が抜けているときは ...

次の指示に従って [hp deskjet ユーティリティ] ウィンドウから、プリントカートリッジのクリーニングをします。

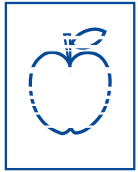

- 1 ハードディスクのメインディレクトリにある [ユーティリティ] フォルダ内の [hp deskjet ユーティリティ] アイコンをダブルクリックします。
- 2 [クリーニング] パネルを選択して、[クリーニング] ボタンをクリックします。画面に表示された指示に従って操作を行います。

メモ： 不必要なクリーニングは行わないでください。クリーニングには多量のインクが使用され、プリントカートリッジの消耗を早めます。

インクの筋が入るときは ...

下記の指示に従ってプリントカートリッジとプリントカートリッジ・ホルダのクリーニングをします。

- 1 ハードディスクのメインディレクトリにある [ユーティリティ] フォルダ内の [hp deskjet ユーティリティ] アイコンをダブルクリックします。
- 2 [クリーニング] タブを選択して [クリーニング] ボタンをクリックします。この操作を行ってもまだ筋が入っているときは、下記の「自分でプリントカートリッジをクリーニングする」の手順に従ってください。

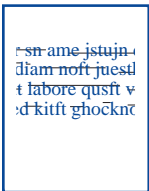

警告

インクが手や洋服につかないように注意してください。

自分でプリントカートリッジとプリントカートリッジ・ホルダをクリーニングする

適切にプリントカートリッジとホルダをクリーニングするため、蒸留水か市販されている水、および綿棒か糸くずのでない吸水性のある布が必要です。

自分でプリントカートリッジをクリーニングする

- 1 電源ボタン  を押してプリンタの電源をオフにして、プリンタの上部カバーを開けます。
 - 2 プリントカートリッジが中央に移動して止まったら、プリンタ後部の電源コードを抜きます。
- 警告** プリントカートリッジはお子様の手が届かないところへ保管してください。
- 3 プリントカートリッジを取り外して、紙の上にインクノズルを上に向けておきます。

警告

プリントカートリッジのノズルや銅製の電極部分には手を触れないように注意してください。これらの部分に手を触れると、インクが詰まったり、電気的な接触不良の原因になります。また、銅製の電極部分をはがさないでください。この部分はプリントカートリッジが動作するために必要な部分です。

- きれいな綿棒を蒸留水に浸し、余分な水を絞ります。
- 図のようにプリントカートリッジの上面と端の部分を拭き取ります。ノズルプレートは拭かないでください。

ノズルプレートは拭かないでください。

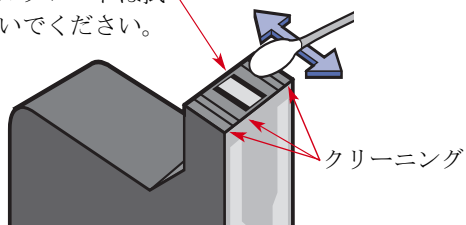

- 上面と端に糸くずなどが残っていないか検査してください。きれいになるまでこの過程を繰り返します。
- もう1つのプリントカートリッジにも、このクリーニング手順を繰り返します。

警告

プリントカートリッジを30分以上ホルダから出したままにしないでください。

自分でプリントカートリッジ・ホルダのクリーニングをする

- 湿らした清潔な綿棒を使ってプリントカートリッジ・ホルダの底の各面を拭き取ります。
- 綿棒がインクで汚れなくなるまでクリーニングを続けます。

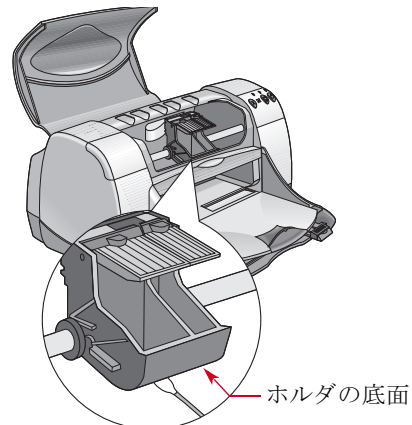

- プリントカートリッジを元のように取り付けて、プリンタの上部カバーを閉じます。
- 給紙トレイに白の普通紙をセットします。
- プリンタの後部の電源コードを差し込みます。
- テストページをプリントします。ハードドライブのメインディレクトリにある[ユーティリティ]フォルダ内の[hp deskjet ユーティリティ]アイコンをダブルクリックします。[テスト]タブを選択して、[テスト]ボタンをクリックします。

メモ: まだインクの筋が入ってプリントされる場合は、テストプリントがきれいになるまで上記のクリーニング手順を繰り返します。次のサイトにもメンテナンスについてのヒントが記載されています。 <http://www.hp.com/go/support>

プリントカートリッジの詰め替えによる損傷

プリンタの最高の性能を引き出すために、Hewlett-Packard では hp プリントカートリッジをはじめ **hp deskjet** プリンタ用の hp サプライ品のみを使用することをお薦めしています。

プリントカートリッジの改造やインクの詰め替えが原因によって起こる故障は、hp プリンタの保証の対象外となります。

メモ: プリントカートリッジをお買い求めになるときは、必ず製品番号を確認してください。このプリンタのプリントカートリッジの製品番号は以下の通りです。

- モノクロ hp 51645 シリーズ、または hp No. 45
- カラー hp C6578 シリーズ、または hp No. 78

お困りのときに

トラブルシューティングの対処法

何かうまく行かないときは、いろいろするものです。ここでは問題の原因と、その対処法について役に立つアドバイスを紹介しています。

- ・ ケーブルがすべてしっかり接続していることを確認します。
- ・ オペレーティングシステムに合ったケーブルを使用していることを確認します。

下記の問題リストに似ているものがないかチェックし、そこでの解決策に従ってください。



プリンタソフトウェアをインストールできないのは、なぜ？
44 ページ を参照。



プリントできないのは、なぜ？ 46 ページを参照。



どうしてランプが点滅しているの？ 51 ページ参照。



プリント結果に問題がありますか？ 54 ページ参照。



自動両面印刷モジュールに問題がある？ 60 ページ参照。



赤外線プリントに問題がある？ 61 ページ参照。



プリンタソフトウェアがインストールできないのはなぜ？

問題	原因	解決策
<p>CD を挿入したのに、コンピュータが読み込めません。</p>	<p>・ CD が適切に挿入されていない。 または ・ CD ROM ドライブに損傷がある。 または ・ CD に損傷がある。</p>	<ol style="list-style-type: none"> 1 CD を挿入しなおして、もう一度試してください。これで問題が解決しないときは、次の手順を行います。 2 動作することがわかっている CD を挿入します。CD が動作しないときは、CD ROM ドライブに問題があるかもしれません。 3 他の CD が動作し、プリンタソフトウェアの CD が動作しないときは、CD に問題があるかもしれません。hp のホームページから、プリンタソフトウェアをダウンロードすることができます (ホームページのアドレスは 62 ページをご覧ください)。 4 インターネットへのアクセスをお持ちでないときは、hp カスタマ・ケアへご連絡ください。電話番号は、64 ページを参照ください。









プリンタソフトウェアがインストールできないのはなぜ？ (続き)

問題	原因	解決策
<p>ソフトウェアが正しくインストールされませんでした。</p> <p>または</p> <p>プリンタソフトウェアをアンインストールする必要がある場合。</p>	<ul style="list-style-type: none"> ・ ウィルス予防プログラムとの互換性に問題がある。 <p>または</p> <ul style="list-style-type: none"> ・ 他のソフトウェアとの互換性に問題がある。 <p>または</p> <ul style="list-style-type: none"> ・ プリンタに接続している周辺機器との互換性に問題がある。 	<ol style="list-style-type: none"> 1 プリンタがすべてしっかり接続されていることを確認します。 2 稼動中のウィルス予防プログラムをすべて終了します。 3 プリンタソフトウェアの CD をコンピュータに挿入し、インストーラから [アンインストール] を選択してから、インストールの手順を繰り返します。 4 Apple の QuickDraw GX ソフトウェアを使用して入る場合は、これを終了します。hp deskjet プリンタは QuickDraw GX との互換性はありません。 5 これでもまだソフトウェアのインストールに問題があるときは、hp 取扱店、または hp カスタマ・ケアまでご連絡ください。電話番号は、64 ページの「電話による hp カスタマ・ケア」を参照ください。





プリントできないのはなぜ？

問題	原因	解決策
 まったくプリントできない。	電源がオフになっているか、接続が外れている。	1 電源がオンになっていることを確認します。 2 ケーブルがすべてしっかり接続されていることを確認します。
	給紙トレイに用紙が入っていない。	給紙トレイにメディアが正しくセットされていることを確認します。
	プリントの上部カバーが開いている。	プリンタの上部カバーを閉じます。
	プリントカートリッジに問題がある。	プリントカートリッジ・ステータスランプ  が点滅していたら、上部カバーを開けて、プリントカートリッジの状態をチェックします。プリントカートリッジが正しく取り付けられていることを確認します。37 ページを参照ください。
	プリンタの動きが遅い。	電源ランプ  が点滅していたら、プリンタはプリントの処理中です。しばらくお待ちください。
	リジュームボタン  が押されるのを待っている。	リジュームランプが点滅していたら、リジュームボタン  を押します。



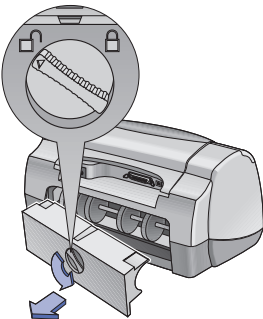

プリントできないのはなぜ? (続き)

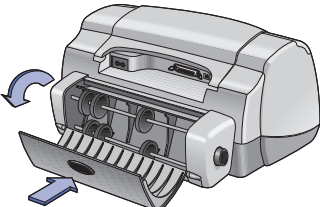
問題	原因	解決策
 まったくプリントできない。 (続き)	用紙詰まりを解消するために、後部アクセスドアを使用している。 	<ol style="list-style-type: none"> 1 給紙トレイ、または排紙トレイから用紙を取り出します。 2 プリンタの前面のリジュームボタンを押します。 3 ラベルをプリントしている場合は、プリンタに送り込まれた用紙のラベルがはがれていないことを確認します。 4 用紙詰まりを取り除いたら、もう一度文書をプリントしてください。 5 用紙詰まりが取り除けないときは、後部アクセスドアのハンドルを左に回してドアを開けます。 6 詰まった用紙をプリンタから取り出し、後部アクセスドアを元に戻します。 7 もう一度文書をプリントしてください。
	自動両面印刷モジュールに紙が詰まっている。 	<ol style="list-style-type: none"> 1 プリンタの電源をオフにします。 2 自動両面印刷モジュールの上のボタンを押して、アクセスドアを下げます。 3 モジュールから詰まった用紙を引き出して、アクセスドアを閉じます。 4 プリンタの電源をオンにします。 5 もう一度文書をプリントしてください。



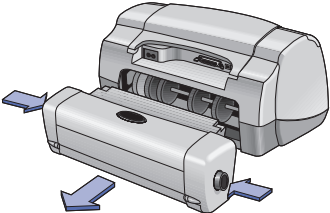

プリントできないのはなぜ? (続き)

問題	原因	解決策
 まったくプリントできない。 (続き)	プリンタの後部に紙が詰まっています、自動両面印刷モジュールを使用している。 	<ol style="list-style-type: none"> 1 プリンタの電源をオフにします。 2 自動両面印刷モジュールの両脇にあるリリースボタンを同時に押して、モジュールを取り外します。 3 詰まった紙をプリンタから取り出して、モジュールを取り付けます(16ページを参照してください)。 4 プリンタの電源をオンにします。 5 もう一度文書をプリントしてください。
	後部アクセスポア、または自動両面印刷モジュールが取り付けられていない。	<ol style="list-style-type: none"> 1 後部アクセスポアか、自動両面印刷モジュールをプリンタの後部に取り付けます。 2 もう一度文書をプリントしてください。





プリントできないのはなぜ? (続き)

問題	原因	解決策
プリンタが極端に遅い。	コンピュータのシステムの最小必要条件が満たされていない。	<p>1 コンピュータの RAM とプロセッサの速度を確認します。72 ページの「システム条件」を参照してください。</p> <p>2 ハードドライブの空き領域を増やします。コンピュータのハードドライブの空き領域が 100 MB 未満になると、処理時間が遅くなります。</p>
	同時に多数のソフトウェアを実行している。	使用していないアプリケーションを終了します。
	旧バージョンのプリンタソフトウェアを実行している。	使用しているプリンタソフトウェアを確認してください。hp のホームページにアクセスして、最新バージョンのプリンタソフトウェアを入手してください(ホームページのアドレスは、62 ページを参照してください)。
	グラフィックや写真を含む複雑なファイルをプリントしている。	しばらくお待ちください。グラフィックや写真を含むサイズの大きなファイルは、テキストだけのファイルよりプリントに時間がかかります。
	用紙の種類が [自動] に設定されている。	用紙の種類を [自動] に設定すると、プリンタはプリントジョブの最初のページを走査し適切な用紙の種類を選択します。これには数秒かかります。これを避けるには、デフォルトの [自動] 設定を使用しないで、特定の用紙の種類を選択します。15 ページの「自動用紙判別センサ」を参照ください。









プリントできないのはなぜ? (続き)

問題	原因	解決策
 プリンタから白紙が排紙される。	プリントカートリッジのインク切れ。	<ol style="list-style-type: none"> 1 プリンタの上部カバーを開けて、プリントカートリッジ・ステータスアイコンを調べ、インクが切れていないことを確認します。35 ページの「プリントカートリッジ・ステータス」を参照してください。 2 インク切れの場合は、プリントカートリッジを交換します。37 ページの「プリントカートリッジの交換」を参照してください。
	プリントカートリッジの保護用ビニールテープをはがしていない。	プリントカートリッジの保護用ビニールテープをはがされていることを確認してください。37 ページの「プリントカートリッジの交換」を参照してください。
	ファックスをプリントしようとしている。	<ol style="list-style-type: none"> 1 TIFF のようなグラフィック形式にファックスを保存します。 2 ワープロの文書に貼り付けてから、プリントします。



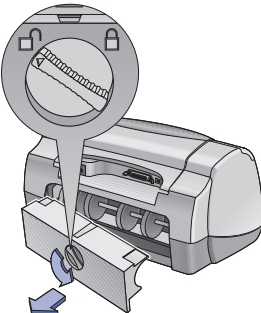

どうしてランプが点滅しているの？

問題	原因	解決策
電源ランプ  が点滅している。	プリンタがデータを受信中。	しばらくお待ちください。プリンタがデータを受信し終わったら、ランプの点滅が止まります。
リジュームランプ  が点滅している。	用紙切れ。	<ol style="list-style-type: none"> 1 用紙をセットしてください。 2 リジュームボタンを押します。
	用紙詰まりを解消するために、後部アクセスドアを使用している。 	<ol style="list-style-type: none"> 1 給紙トレイ、または排紙トレイから用紙を取り出します。 2 プリンタの前面のリジュームボタンを押します。 3 ラベルをプリントしている場合は、プリンタに送り込まれた用紙のラベルがはがれていないことを確認します。 4 用紙詰まりを取り除いたら、もう一度文書をプリントしてください。 5 用紙詰まりが取り除けないときは、後部アクセスドアのハンドルを左に回してドアを開けます。 6 詰まった用紙をプリンタから取り出し、後部アクセスドアを元に戻します。 7 もう一度文書をプリントしてください。





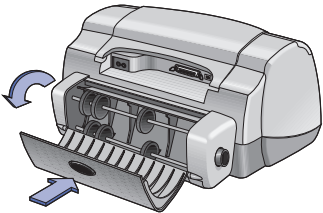

どうしてランプが点滅しているの? (続き)

問題	原因	解決策
リジュームランプ  が点滅している。 (続き)	用紙詰まりで、自動両面印刷モジュールを使用している。 	1 プリンタの電源をオフにします。 2 自動両面印刷モジュールの上のボタンを押して、アクセスドアを下げます。 3 モジュールから詰まった用紙を引き出して、アクセスドアを閉じます。 4 プリンタの電源をオンにします。 5 もう一度文書をプリントしてください。
	手動で両面印刷を行っている際、片面印刷が終了している。	1 画面の指示に従って、用紙を再セットします。 2 リジュームボタン  を押します。
プリントカートリッジ・ステータスランプ  が点滅している。	上部カバーが開いている。	上部カバーを閉じます。
	プリントカートリッジに問題がある。	35 ページの「プリントカートリッジ・ステータス」を参照してください。





どうしてランプが点滅しているの? (続き)

問題	原因	解決策
すべてのランプが点滅している。	プリンタをリセットする必要がある。	<ol style="list-style-type: none"> 1 電源ボタン  を押して、プリンタをオフにします。もう一度電源ボタン  を押して、再びプリンタをオンにします。 2 これでも問題が解決しないときは、電源ボタンを押してプリンタをオフにします。 3 プリンタをコンセントから外します。 4 プリンタをコンセントにもう一度指し込みます。 5 電源ボタン  を押して、プリンタをオンにします。
赤外線ランプが点滅している。	PowerBook の赤外線レンズがプリンタの赤外線レンズと並んでいる。これで2つの機器の接続が設定されたこととなります。	<p>次のように PowerBook を配置する</p> <ul style="list-style-type: none"> ・プリンタから 1m 以上離す <p>または</p> <ul style="list-style-type: none"> ・プリンタの赤外線レンズと並ばないようにレンズの位置をずらす(2つのレンズの間に 30 度以上の角度をずらす)。



プリント結果に問題がありますか？

問題	原因	解決策
 文書の一部がプリントされなかったり、間違った位置にプリントされている。	用紙の方向が間違っている。	[用紙設定] ダイアログボックスで、正しい用紙の向き、縦方向か、横方向が選択されていることを確認してください。8 ページの「用紙設定 - ページレイアウトの操作」を参照してください。
	用紙サイズが間違っている。	[用紙設定] ダイアログボックスで正しい用紙サイズが選択されていることを確認します。8 ページの「用紙設定 - ページレイアウトの操作」を参照してください。
	余白の設定が間違っている。	余白の設定がプリント可能領域を越えていないことを確認してください。71 ページの「最小の余白」を参照してください。
	ページの割り付けが間違っている。	ページの割り付けがポスタープリントに設定されていないことを確認してください。11 ページの「レイアウト」を参照ください。
	テキストとグラフィックが正しく拡大縮小されていない。	文書内でテキストとグラフィックが正しく拡大縮小されていることを確認してください。
文書がゆがんで、または中央からずれてプリントされている。	用紙が正しくセットされていない。	<ol style="list-style-type: none"> 1 給紙トレイにメディアが正しい方向でセットされていることを確認してください。 2 用紙ガイドがメディアにぴったりとそろっていることを確認してください。





プリント結果に問題がありますか？（続き）

問題	原因	解決策
 プrint品質が良くない。	プリントカートリッジのインク切れ。	<ol style="list-style-type: none"> 1 プリントカートリッジ・ステータスを確認します。35 ページの「プリントカートリッジ・ステータス」を参照してください。 2 インク切れの場合は、プリントカートリッジを交換します。37 ページの「プリントカートリッジの交換」を参照してください。
	最適な用紙が使用されていない。	<ul style="list-style-type: none"> ・ hp deskjet プリンタ用の用紙を使用していることを確認してください。 ・ 写真をプリントする場合など、プリントに適した特殊用紙を使用することによってプリント品質がど向上します。
	用紙の裏にプリントしている。	用紙の印刷面を下にしてセットしていることを確認してください。
	正しい用紙の種類が選択されていない。	[用紙の種類 / 品質] ダイアログボックスで、正しい用紙の種類が選択されていることを確認してください。11 ページの「用紙の種類 / 品質」を参照してください。
	エコノモードでプリントしている。	[用紙の種類 / 品質] ダイアログボックスで、[エコノ]の代わりに[ノーマル]、または[ベスト]をクリックします。11 ページの「用紙の種類 / 品質」を参照してください。





プリント結果に問題がありますか？（続き）

問題	原因	解決策
 プrint品質が良くない。 (続き)	プリントカートリッジのクリーニングが必要。	39 ページの「プリントカートリッジのクリーニング」を参照してください。
	プリントカートリッジの保護用ビニールテープをはがしていない。	プリントカートリッジの保護用ビニールテープをはがされていることを確認してください。37 ページの「プリントカートリッジの交換」を参照してください。
	プリントカートリッジの位置がずれている。	プリント結果のカラーとモノクロインクの位置がずれているときは、ハードドライブのメインディレクトリにある [ユーティリティ] フォルダ内の hp deskjet ユーティリティ を開きます。[キャリブレーション] タブをクリックし、[位置調整] をクリックします。7 ページの「hp deskjet 900 ユーティリティ」を参照してください。
	インクが多すぎてにじんでいる。	[用紙の種類 / 品質] ダイアログボックスで、[ベスト] の代わりに [ノーマル]、または [エコノ] をクリックします。11 ページの「用紙の種類 / 品質」を参照してください。[インク濃度] を使ってインクの量を減らしたり、または [乾燥時間] を使って乾燥時間を増やします。 1 [ファイル] メニューから [プリント] をクリックします。 2 [一般設定] メニューから [インク] を選択します。 3 スライダーを使ってインク濃度やインクの乾燥時間を調節します。





プリント結果に問題がありますか？（続き）

問題	原因	解決策
 バナーが正しくプリントされない。	排紙トレイが上がっていない。	排紙トレイが上がっていることを確認してください。
	バナー用紙を選択していない。	[用紙設定] ダイアログボックスで [U.S. レターバナー]、または [A4 バナー] の用紙サイズが選択されていることを確認してください。8 ページの「用紙設定 - ページレイアウトの操作」を参照してください。
	用紙に問題がある。	<ul style="list-style-type: none"> 2 枚以上の用紙と一緒にプリンタに引き込まれるときは、用紙を広げてもう一度折ります。 用紙が正しく送り込まれないときは、バナー用紙の切り離されている端が手前にきていることを確認してください。 用紙が送り込まれるときにしわになってしまうのは、その用紙がバナー印刷に適していないのかもしれないかもしれません。





プリント結果に問題がありますか？（続き）

問題	原因	解決策
 写真が正しくプリントされない。	フォト用紙が正しくセットされていない。	フォト用紙の 光沢面を下 にしてセットしてください。
	フォト用紙がしっかりと送り込まれていない。	<ol style="list-style-type: none"> 1 フォト用紙を給紙トレイの奥まで差し込んでください。 2 縦方向の用紙ガイドが、フォト用紙の端にぴったりとそろっていることを確認してください。
	適切な [用紙の種類 / 品質] が選択されていない。	<ol style="list-style-type: none"> 1 [用紙の種類 / 品質] ダイアログボックスを開きます。11 ページの「用紙の種類 / 品質」を参照してください。 2 用紙の種類に [HP フォト用紙] を選択します。 3 プリント品質 に [ベスト] を選択します。 4 さらに高い解像度のために [高解像度 (フォト用)] を選択します。
	写真がデジタル形式でない。	デジタル写真を撮るか、写真をスキャンするか、あるいは近くのカメラ店で写真をデジタル化してもらってください。
用紙の種類がデフォルトの [自動] に設定されていると、予想しないプリント品質でプリントされる。	用紙の種類がデフォルトの [自動] の場合、[プリント品質] は自動的に [ノーマル] に設定されます。用紙の種類 が特定の用紙の種類に設定されている場合は、 プリント品質 を指定できます。	用紙の種類 を選択した後、使用する プリント品質 を選択します。11 ページの「用紙の種類 / 品質」を参照してください。





プリント結果に問題がありますか？ (続き)

問題	原因	解決策
用紙の種類が[自動]に設定されているのに用紙判別モードが動作しない。	用紙にしみや傷がついているか、しわがよっている。	自動用紙判別センサは用紙に損傷のあるときは正しく動作しません。用紙にしみや傷、しわがよっていないことを確認してください。
	用紙にレターヘッドが入っている、または用紙の上部にプリントが入っている便箋(ステーションナリ)を使用している。	<ul style="list-style-type: none"> 自動用紙判別センサはレターヘッドの入った用紙や便箋のような用紙を[普通紙]として設定します。 適切な用紙の種類を選択します。11ページの「用紙の種類/品質」を参照ください。
	用紙が暗い色だったり金属性の繊維が含まれる。	<ul style="list-style-type: none"> 自動用紙判別センサはこのような種類のメディアを[普通紙]として設定します。 適切な用紙の種類を選択します。11ページの「用紙の種類/品質」を参照ください。
[自動]が用紙の種類として設定されているのに、プリントの準備中に白紙が排紙される。	直射日光のあたる場所にプリンタが置かれているため、自動用紙判別センサが正しく動作していない。	プリンタを直射日光のあたらない場所に移動してください。
プリントされた用紙が床に落ちる。	伸縮排紙トレイが引き出されていない。	注意して伸縮排紙トレイを引き出してください。プリントジョブが終わったら、伸縮排紙トレイを保管スロットに押し入れてください。4ページの「排紙トレイ」を参照してください。



自動両面印刷モジュールに問題がある？

問題	原因	解決策
[レイアウト]ダイアログボックスの[両面印刷]オプションで[自動]オプションを選択できない。	自動両面印刷モジュールが使用可能になっていない。	<ol style="list-style-type: none"> [ファイル]メニューから[用紙設定]を選択します。 [両端に十分な余白]チェックボックスを選択して[OK]をクリックします。 [ファイル]メニューから[プリント]を選択します。 手順を表示するには[一般設定]のポップアップメニューから[レイアウト]を選択します。9ページの「プリントダイアログボックス」を参照してください。 [レイアウト]ダイアログボックスで、[両面印刷]チェックボックスをチェックし、[自動]を選択します。 ブック、またはタブレットのアイコンをクリックして、適切な用紙の綴じ方向を選択します。 [プリント]ダイアログボックスで他のオプションを設定して、[プリント]をクリックします。
[両面印刷]が選択されているのに、片面しかプリントされない。	<ul style="list-style-type: none"> [レイアウト]ダイアログボックスで[両面印刷]が選択されていない。 使用できない用紙サイズを選択している。 	<ol style="list-style-type: none"> 自動両面印刷モジュールを取り外して、もう一度取り付けます。16ページの「自動両面印刷」を参照してください。 [レイアウト]ダイアログボックスで[両面印刷]を選択したことを確認します。11ページの「レイアウト」を参照してください。 バックグラウンドプリントをオンにします。13ページの「バックグラウンドプリント」を参照してください。
両面印刷で用紙の綴じ位置が間違っている。	<ul style="list-style-type: none"> 適切な用紙の方向が選択されていない。 適切な綴じ位置が選択されていない。 	<ol style="list-style-type: none"> [用紙設定]ダイアログボックスで、[両端の十分な余白]を選択していることを確認し、正しい用紙の方向を選択します。8ページの「用紙設定 - ページレイアウトの操作」を参照してください。 [レイアウト]ダイアログボックスで、正しい[綴じ位置]を選択していることを確認します。11ページの「レイアウト」を参照してください。

Ir 赤外線プリントに問題がある?

問題	原因	解決策
接続が設定できないか、または送信に異常に時間がかかる。	プリントしようとしているデバイスが IrDA 準拠でない。	<ul style="list-style-type: none"> ・ 機器が IrDA 準拠であることを確認してください。 ・ IrDA シンボルを探るか、デバイス付属のユーザーズ・ガイドを参照してください。
	使用している PowerBook が赤外線プリンタと交信できるように設定されていない。	使用している PowerBook がプリントできるように設定されていることを確認してください。19 ページの「PowerBook からプリントする」を参照してください。
	プリントしようとしているデバイスとプリンタが適切に並んでいない。	<ul style="list-style-type: none"> ・ プリントするデバイスをプリンタの赤外線レンズから 1m 以内、および 30 度以内の角度に設置します。 ・ 2 つの赤外線機器の間に障害物がないことを確認してください。 ・ 両方の赤外線レンズがほこりや油の汚れがなくきれいであることを確認してください。
通信できない、あるいは送信に異常に時間がかかる。	明るい光が通信を妨害している。	<ul style="list-style-type: none"> ・ 両方の赤外線レンズに明るい光が直接当たっていないことを確認してください。 ・ プリントを送信するデバイスをプリンタの赤外線レンズに近づけてください。
ページまたは文書の一部しかプリントされない。	プリントを送信するデバイスがプリンタの赤外線レンズの範囲外に移動している。	<ul style="list-style-type: none"> ・ 3 ～ 30 秒以内にデバイス赤外線範囲内に配置してください。 ・ プリントジョブが再開しないときは、もう一度プリントを行ってください。
使用している Palm Pilot はカレンダーアポイントメントを 1 つしかプリントできない。	使用している Palm Pilot にはプリントのアプリケーションがインストールされていない。	1 つ以上のカレンダーアポイントメントをプリントするには、プリントプログラムをインストールする必要があります。



hp カスタマ・ケア

hp deskjet プリンタは品質と信頼性に基準を設けています。ですから、お客様は素晴らしい選択をなさったわけです。お困りのときは、優れたサービスとサポートを誇る hp カスタマ・ケアが、hp プリンタのご使用に対するアドバイス、またはお困りな点に関する質問にお答えできるようになっています。オンライン、または電話に関わらず、必要なサポートを迅速にご利用いただけます。



hp カスタマ・ケア・オンライン

クリックするだけで問題解決！お使いの hp 製品についての一般的なご質問に関しては hp カスタマ・ケア・オンラインをご利用ください。役に立つプリントのヒントから最新製品やソフトウェアまで、すべての情報に 24 時間いつでも無料で簡単にアクセスできます。

お持ちのコンピュータにモデムが接続されていて、インターネットにアクセスできる場合は、次のホームページでプリンタに関する幅広い様々な情報を入手できます。

英語 :	http://www.hp.com/go/support
フランス語 :	http://www.hp.com/cposupport/fr
ドイツ語 :	http://www.hp.com/cposupport/de
日本語 :	http://www.jpn.hp.com/CPO_TC/eschome.htm
ポルトガル語 :	http://www.hp.com/cposupport/pt
スペイン語 :	http://www.hp.com/cposupport/es
スウェーデン語 :	http://www.hp.com/cposupport/sv

hp カスタマ・ケア・オンライン <http://www.hp.com/apcposupport/regional.html> から国や言語を選択して必要な地域のページにアクセスしてできます。ここから **hp カスタマ・ケア・ユーザーズ・フォーラム** と電子メールによる **hp カスタマ・ケア** にリンクできます。お使いの製品（例えば **hp deskjet 990c**）のページへ行って [hp に接続] を選択します。



hp カスタマ・ケア・オンライン (続き)

hp カスタマ・ケア・ユーズーズ・フォーラム

親しみやすく、盛りだくさん情報を提供するサイトです。ユーズーズ・フォーラムを是非ご利用ください。他のユーズーズが提供するメッセージを読み、探している答えを見つけることができます。質問を掲示して、豊富な知識を持つ他のユーズーズやシステム・オペレータからの問題対策や指示を受けることもできます。

電子メールによる hp カスタマ・ケア

電子メールで hp カスタマ・ケアのサービス技術者に個人的に質問することもできます。通常 24 時間以内(休日は除く)に返答されます。緊急の質問でない場合は、このサービスをご利用ください。<http://contact.external.hp.com/support/menu/menu-post.html> から電子メールを送ることができます。

hp カスタマ・ケア・録音アドバイス(米国のみ)

hp deskjet プリンタに関しての一般的なご質問に対しては、フリーダイヤル (877) 283-4684 の録音メッセージをご利用ください。

プリンタソフトウェア

プリンタソフトウェア(プリンタドライバとも呼ばれる)によって、コンピュータとプリンタが通信できます。hp ではプリンタソフトウェアの入手とソフトウェアの更新に対していくつかのオプションを用意しています。

- hp カスタマ・ケア・オンラインのホームページにアクセスしてプリンタソフトウェアをダウンロードできます。hp ホームページのアドレスについては、62 ページの「hp カスタマ・ケア・オンライン」を参照してください。
- 米国内でソフトウェアを更新するには、hp のサイト (<http://www.hp.com/go/support>) からダウンロードできます。インターネットのアクセスをお持ちでないときは、(661) 257-5565 までお電話でお申し付けください。ソフトウェアの更新は CD のお値段と送料でお求めになれます。
- 米国以外にお住まいで hp カスタマ・ケア・オンラインからソフトウェアがダウンロードできないときは、お近くの hp カスタマ・ケア・センターへ電話でお問合せください。電話番号は、64 ページを参照してください。



hp カスタマ・ケア・リペア

hp プリンタに修理が必要なときはいつでも、hp カスタマ・ケア・センターへお問合せください。サービス技術者が問題を診断し、修理過程をお客様とご相談いたします。このサービスはプリンタの規定保証の期間中は無料です。保証期間終了後は、修理にかかった部品と時間が請求されます。



電話による hp カスタマ・ケア

プリンタのご購入より 1 年間は、無料で電話によるサポートが提供されています。ただし、長距離通話料金はお客様の負担となります。

電話をかける前に、次のことを確認してください。

- 1 お持ちのクイックスタートポスターと、このユーザーズ・ガイドのインストールとトラブルシューティングの対処法を既にチェックしたこと。
- 2 hp カスタマ・ケア・オンライン（62 ページ参照）で製品に関するヘルプをチェックしたこと。
- 3 米国にお住まいのお客様は、hp カスタマ・ケア録音アドバイス（フリーダイヤル (877) 283-4684）にて、hp deskjet プリンタの一般的な質問に対する迅速で簡単な対応処置を録音メッセージでご利用頂けます。

- 4 上記のサポートで問題が解決しないときは、コンピュータとプリンタを用意して、hp のサービス技術者に電話でお問合せください。電話をおかけになる前に、次の情報をご用意ください。

- プリンタのシリアル番号（プリンタ底にのラベルに記載されています）

- プリンタのモデル番号（プリンタの前面のラベルに記載されています）

- コンピュータのモデル

- プリンタソフトウェアとアプリケーションのバージョン（該当する場合）

直ちにお客様のご質問に対するお手伝いをいたします。

各国の hp カスタマ・ケア・センター の電話番号については、下記のリストまたは hp のホームページ (http://www.hp.com/cposupport/mail_support.html) を参照ください。

・ アイルランド	+353 (0) 1662 5525
・ アルゼンチン	(541) 778-8380
・ イスラエル	+972-(0)-9-9524848
・ イタリア	+39 (0) 2 264 10350
・ インド	+91 11 682 60 35
・ インドネシア	+62 (21) 350 3408
・ 英国	+44 (0) 207 512 5202
・ オーストラリア	+61 3 8877 8000
・ オーストリア	+43 (0) 711 420 10 80
・ オランダ	+31 (0) 20 606 8751
・ カナダ	(905) 206-4663
・ 韓国	+82 (2) 3270 0700
・ 韓国、ソウル市外	080 999 0700
・ ギリシャ	+30 (0) 1 619 64 11
・ 国際英語	+44 (0) 171 512 5202
・ シンガポール	+65 272 5300
・ スイス	+41 (0) 84 8801111
・ スウェーデン	+46 (0) 8 6192170
・ スペイン	+34 9 02321 123
・ タイ	+66 (2) 661 4000
・ 台湾	+886 2-2717-0055
・ チェコ共和国	+42 (0)2 6130 7310
・ 中国	+86 (0) 10 6564 5959
・ チリ	800 36 0999
・ デンマーク	+45 (0) 39 29 4099
・ トルコ	+90 (0) 212 221 6969
・ ドイツ	+49 (0) 180 52 58 143
・ 日本	+81 3 3335-8333
・ ニュージーランド	+64 (9) 356-6640
・ ノルウェー	+47 22 116299
・ ハンガリー	+36 (0) 1382 1111
・ フィリピン	+66 (2) 867 3551
・ フィンランド	+358 (0) 203 4 7 288

・ フランス	+33 (0) 143623434
・ ブラジル	011 829-6612
・ 米国	(208) 344-4131
・ ベトナム	+84 (0) 8 823 4530
・ ベネズエラ	800 47 888
・ ベルギー (オランダ語)	+32 (0)2 62688 06
・ ベルギー (フランス語)	+32 (0)2 62688 07
・ ポーランド	+48 22 519 06 00
・ ポルトガル	+351 21 318 6333
・ 香港	(800) 96 7729
・ マレーシア	+60 (3) 2952566
・ マレーシア、ペナン島	1 300 88 00 28
・ 南アフリカ共和国、RSA 以外	+27-11 258 9301
・ 南アフリカ共和国、RSA 内	086 000 1030
・ メキシコ	01 800 472 6684
・ ロシア、サンクトペテルブルグ	+7 812 346 7997
・ ロシア、モスクワ	+7 095 797 3520

無料電話サポート期間終了の後

有料で hp のサポートを受けることができます。値段は予告なしに変更されることもあります。インターネット上の **hp カスタマ・ケア・オンライン** (62 ページを参照) は無料でご利用いただけます。

- ・簡単な質問であれば、電話 (900) 555-1500 まで、お問合せください。しかし米国からの問い合わせに限らせていただきます。料金は、サービス技術者が電話に対応した時点から、1 分間につき \$2.50 となります。
- ・カナダ、あるいは米国内からのお問合せで、10 分以上になると予想される場合は、(800) 999-1148 にお問い合わせください。料金は 1 通話につき US \$25 で、Visa、または MasterCard をご利用頂けます。
- ・電話サポート中、プリンタに修理が必要と判断され、プリンタが保証期間内であるときは、電話サポートサービスは無料になります (79 ページの「本製品の保証について」を参照ください)。ただし、上記のフリーダイヤルがご利用頂けない地域からは、通常の長距離通話料金が請求されます。

延長保証のオプション

お買い上げになったプリンタの保証期間を延長したい場合は、次のようなオプションがあります。

- ・保証期間延長について、お買い上げの販売店へお問合せください。
- ・お買い上げの販売店でサービス契約を扱っていないときは、hp サービス同意書について hp へ直接電話でお問合せください。米国内にお住まいのお客様は 電話 (800) 446-0522、カナダにお住まいのお客様は電話 (800) 268-1221 へお問い合わせください。米国、カナダ以外にお住まいのお客様は、お近くの hp 営業所へお問合せください。

プリンタに関する追加情報

仕様

hp deskJet 990cxi モデル番号 C6455A
hp deskjet 990cse モデル番号 C6455B

モノクロテキストのプリント速度 *

エコノ： 17/分

テキストとカラー画像のプリント速度 *

エコノ： 13/分

モノクロ TrueType™ テキスト解像度（用紙の種類により異なる）

エコノ： 300 x 300 dpi
ノーマル： PhotoREt
ベスト： PhotoREt

カラー解像度（用紙の種類によって異なる）

エコノ： 300 x 300 dpi
ノーマル： PhotoREt
ベスト： PhotoREt

* 速度は概算です。実際のプリント速度はシステム構成やアプリケーション、文書の内容などによって異なります。

フォト用紙プリント解像度

2400 x 1200 dpi + PhotoREt

プリント技術

ドロップ・オン・デマンド型サーマル・インク
ジェット印刷

ソフトウェアの互換

USB 接続：Mac OS バージョン 8.6 以降
AppleTalk 接続：Mac OS バージョン 7.6.1 以降

メモリ

内蔵 RAM：8MB

デューティサイクル

1ヶ月 5,000 ページ

ボタン/ランプ

キャンセルボタン
プリントカートリッジ・ステータスランプ
リジュームボタンとランプ
電源ボタンとランプ
赤外線ランプ

I/O インターフェース

Universal Serial Bus
赤外線ポート

寸法

自動両面印刷モジュールをつけて：
幅 440 mm x 高さ 196 mm x 奥行き 435 mm

自動両面印刷モジュールなしで：
幅 440 mm x 高さ 196 mm x 奥行き 375 mm

重量

自動両面印刷モジュールをつけて：
6.65 kg、プリントカートリッジを除く

動作環境

最大動作環境：

温度： 5 ～ 40 °C
湿度： 15 ～ 80% RH (結露なし)

最高のプリント品質を得るための推奨動作環境：

温度： 15 ～ 35 °C
湿度： 20 ～ 80% RH (結露なし)

保管環境：

温度： -40 ～ 60 °C

消費電力

電源オフ時、最高 2W
プリント時以外、平均 4W
プリント時、平均 40 W

必要電力

入力電圧： 100 ～ 240 VAC (ア10%)
入力周波数： 50/60 Hz (+3 Hz)
各国の AC 電圧、および周波数に自動的に適応します。

ISO 9296 に準拠したノイズ発生量

Sound power level, LWAd (1B=10dB)：
ノーマルモードで 6 B
音圧レベル、LpAm (プリンタ付近で測定)：
ノーマルモードで 47 dB

配置の誤差

斜め方 +/-0.006 mm/mm (普通紙の場合)
向： +/-0.012 mm/mm (hp OHP フィルムの場合)

推奨メディア重量

用紙：
U.S. レター 60 ～ 90 g/m²
リーガル 75 ～ 90 g/m²
封筒： 75 ～ 90 g/m²
カード： 最大 200 g/m²
バナー用紙： 60 ～ 90 g/m²

メディア容量

用紙枚数： 最高 150 枚
バナー： 最大 20 枚
封筒： 最高 15 枚
カード： 最高 45 枚
グリーティング
カード： 最高 5 枚
OHP フィルム： 最高 30 枚
ラベル： 最高 20 シート (U.S. レターサイズか A4 サイズのみ)
フォト用紙： 最大 20 枚
排紙トレイの
容量： エコノ ■最高 35 枚
ノーマル/ベスト ■最高 50 枚

メディアサイズ

用紙：
U.S. レター 216 x 279 mm
リーガル 216 x 356 mm
エクゼクティブ 184 x 279 mm
A4 210 x 297 mm
A5 148 x 210 mm
B5-JIS 182 x 257 mm
カスタムサイズ：
幅 77 ～ 216 mm
高さ 127 ～ 356 mm
バナー：
U.S. レター 216 x 279 mm
A4 210 x 297 mm
封筒：
U.S. No. 10 105 x 241 mm
Invitation A2 111 x 146 mm
DL 220x110 mm
C6 114x162 mm
インデックス/グリー
ティングカード： 76 x 127 mm
102 x 152 mm
127 x 203 mm
A6： 105 x 148.5 mm
はがき： 100 x 148 mm
ラベル：
U.S. レター 216 x 279 mm
A4 210 x 297 mm
OHP フィルム：
U.S. レター 216 x 279 mm
A4 210 x 297 mm
フォト (切り取りタブ
付き) 102 x 152 mm

赤外線プリントの仕様

範囲

1 m
30 度の円錐型

サポートするオペレーションシステム

次のシステムで赤外線をサポートします。

Mac OS version 8.6
Palm

サポートされるデバイス

赤外線にサポートされる機器には次があります。

赤外線機能付き PowerBook コンピュータ
Palm 製品など PDA
赤外線機能付きデジタルカメラ
赤外線機能付き携帯電話

サポートされるプロトコル

IrLPT
JetSend
OBex

自動両面印刷モジュールの仕様

自動両面印刷モジュール モデル番号 C6463A

デューティサイクル

1ヶ月 5,000 枚

寸法

長さ 324 mm x 幅 133 mm x 高さ 111 mm

重量

0.79 kg (1.75 lbs.)

ISO 9296 に準拠したノイズ発生量

ノーマルモードで 6.1 B
音圧レベル、LpAm (プリンタ付近で測定) :
ノーマルモードで 48 dB

推奨メディアの重さ

レターと A4 用紙 : 60 ~ 90 g/m²
カード : 最大 160 g/m²

最小の余白

レターとエクゼクティブ

左右の余白	6.4 mm
上下の余白	11.7 mm

A4 サイズ

左右の余白	3.4 mm
上下の余白	11.7 mm

A5、B5、5 x 8 in. カードとカスタムサイズ

左右の余白	3.2 mm
上下の余白	11.7 mm

メディアサイズ

用紙：

レター 216 x 279 mm
 エクゼクティブ 184 x 279 mm
 A4 210 x 297 mm
 A5 148 x 210 mm
 B5 182 x 257 mm

カード：

127 x 203 mm

カスタムサイズ：

最小 100 mm x 148 mm

最高 216 mm x 297 mm

用紙の種類 *

普通紙

hp インクジェット普通紙

レターサイズ、500 枚入り C1824A
 A4 サイズ、500 枚入り C1825A
 レターサイズ、250 枚入り C5976B
 A4 サイズ、250 枚入り C5977B

hp フォト品質インクジェット用紙（つや消し）

レターサイズ、100 枚入り C7007A

hp フォト品質インクジェット用紙（セミグロス）

レターサイズ、25 枚入り C6983A
 ヨーロッパ向け A4 サイズ
 25 枚入り C6984A
 アジア向け A4 サイズ
 25 枚入り C7006A

hp プレミアム・インクジェット厚手専用紙

A-4 サイズ、100 枚入り C1853A

hp 表面模様グリーティングカード用紙、
 アイボリー / 半折

レターサイズ、20 枚入り、 C6828A
 封筒 20 枚入り

hp プロフェッショナル・パンフレット用紙（両面光沢）

レターサイズ、50 枚入り C6817A
 ヨーロッパ向け A4 サイズ
 50 枚入り C6818A
 アジア向け A4 サイズ
 50 枚入り C6819A

hp プロフェッショナル・パンフレット用紙
 （両面つや消し）

レターサイズ、50 枚入り C6955A

* 国によっては販売されていないこともあります。

メモ：「hp フォト用紙（両面サテン / 光沢）」と
 「hp グリーティングカード（光沢）、ホワイト半
 折」は、乾燥時間がかかるので自動両面印刷モ
 ジュールでは使用できません。

最小の余白

ページの特定領域より外側にプリントできないため、文書の内容は印刷可能範囲内に収める必要があります。

リストにない用紙サイズを使用し、[用紙設定]ダイアログボックスで[用紙カスタムサイズ]を選択した場合、用紙の幅は 77 ~ 215 mm、長さは 77 ~ 356 mm の範囲に設定してください。

ここでの余白の値は自動両面印刷モジュールを使用する場合には使用できません。

用紙サイズ	左右の余白	上の余白	下の余白
A4 用紙	3.4 mm	1.8 mm	11.7 mm
レター、リーガル、 エクゼクティブ用紙	6.4 mm	1.8 mm	11.7 mm
A5、B5、カスタム 用紙サイズ	3.2 mm	1.8 mm	11.7 mm
カード (3x5 in、4x6、 5x8、A6)	3.2 mm	1.8 mm	11.7 mm
はがきポストカード	3.2 mm	1.8 mm	11.7 mm
封筒	3.2 mm	1.8 mm	11.7 mm
バナー：A4 (210 x 297 mm)	3.4 mm	0.0 mm	0.0 mm
バナー：レター (8.5 x 11 in.)	6.4 mm	0.0 mm	0.0 mm
切り取りタブ付き フォト用紙 112 x 152 mm	3.2 mm	3.2 mm	3.2 mm

システム条件

使用しているコンピュータが次のシステム条件を満たしていることを確認してください。

USB 接続：

USB ポート装備の PowerPC Mac OS コンピュータ
Mac OS バージョン 8.6 以降
最低 32 MB RAM、64 MB 推奨
8 MB (最低) のハードディスクの空き容量

AppleTalk 接続：

68030、または 68040 Mac、または PowerPC Mac OS コンピュータ
Mac OS バージョン 7.6.1 以降
最低 32 MB RAM、64 MB 推奨
8 MB (最低) のハードディスクの空き容量

サプライ品とアクセサリ

注文については 76 ページを参照ください。

パーツ名	製品番号
インターフェース・ケーブル	
hp IEEE 1284 準拠パラレル・インターフェース・ケーブル（一方を 1284-A コンピュータポートに接続し、もう一方を 1284-B プリンタポートに接続する）	
長さ 2 m	C2950A
長さ 3 m	C2951A
hp USB 準拠インターフェース・ケーブル	C6518A
hp jetdirect プリントサーバ	
hp jetdirect 300X 外部プリントサーバ-Ethernet/802.3 RJ-45 (10 Base-T/100 Base-Tx) シングルポート	J3263
プリントカートリッジ	
● モノクロ	hp 51645A シリーズ、または hp No. 45
● カラー	hp 6578D シリーズ、または hp No. 78

パーツ名	製品番号
電源コード	
米国、カナダ、ブラジル、南米、サウジアラビア	8120-8330
日本	8120-8336
シンガポール、マレーシア、香港	8120-8341
南アフリカ	8120-8347
インド	8120-8345
アルゼンチン、オーストラリア	8120-8337
中国、台湾、フィリピン	8120-8346
韓国	8121-8339
ヨーロッパ、ヨルダン、レバノン、北アフリカ、イスラエル、ロシア、バルト諸国、タイ、インドネシア、西インド諸島、南米	8120-8340
英国、中東	8121-0022
他の交換可能なパーツ	
DJ990C Series プリンタ・クリーンアウト・アクセス ドア組み立て	C6426-60038
アクセサリ	
hp 両面印刷アクセサリ（国によっては販売していないこともあります。）	C6463A

プリンタのクイックスタートポスターと Macintosh 版ユーザーズ・ガイド

以下のホームページで hp プリンタのマニュアルを読んだりプリントすることができます。

http://www.hp.com/support/home_products

言語	製品番号	
	クイックスタートポスター	ユーザーガイド
オランダ語	C6455-90046	C6455-90092
英語	C6455-90046	C6455-90086
フランス語	C6455-90046	C6455-90087
ドイツ語	C6455-90046	C6455-90088
イタリア語	C6455-90046	C6455-90091
日本語	C6455-90047	C6455-90094
ポルトガル語	C6455-90046	C6455-90090
スペイン語	C6455-90046	C6455-90089
スウェーデン語	C6455-90046	C6455-90093

用紙、およびその他のメディア

国によっては入手できない用紙もあります。

用紙の種類	製品番号
HP Bright White Inkjet 用紙	
A4 (210 x 297 mm)、200 枚入り	C5977B
A4 (210 x 297 mm)、500 枚入り	C1825A
U.S. レター、250 枚入り	C5976B
U.S. レター、500 枚入り	C1824A
HP プレミアム・イソクジェット用紙	
A4 (210 x 297 mm)、200 枚入り	C51634Z
U.S. レター、200 枚入り	C51634Y
HP プレミアム・イソクジェット厚紙用紙	
A4 (210 x 297 mm)、100 枚入り	C1853A
HP プロフェッショナル・パンフレット用紙(つや消し)*	
U.S. レター、50 枚入り	C6955A
HP 両面プロフェッショナル・パンフレット用紙(光沢)*	
アジア向け A4 (210 x 297 mm)、50 枚入り	C6819A
ヨーロッパ向け A4 (210 x 297 mm)、50 枚入り	C6818A
U.S. レター、50 枚入り	C6817A
HP 両面フォト用紙(サテン/光沢)	
アジア向け A4 (210 x 297 mm)、20 枚入り	C6765A
ヨーロッパ向け A4 (210 x 297 mm)、20 枚入り	C1847A
U.S. レター、20 枚入り	C1846A

用紙の種類	製品番号
HP プレミアム・フォト用紙（光沢）	
アジア向け A4 (210 x 297 mm)、15 枚入り	C6043A
ヨーロッパ向け A4 (210 x 297 mm)、15 枚入り	C6040A
U.S. レター、15 枚入り	C6039A
HP プレミアムプラス・フォト用紙（光沢）	
A4 (210 x 297 mm)、20 枚入り	C6832A
U.S. レター、20 枚入り	C6831A
HP プレミアムプラス・フォト用紙（つや消し）	
A4 (210 x 297 mm)、20 枚入り	C6951A
U.S. レター、20 枚入り	C6950A
HP プレミアムプラス・フォト用紙（光沢）	
A4 (102 x 152 mm 最終のサイズ)、20 枚入り	C6945A
U.S. (4 x 6 in. 最終のサイズ)、20 枚入り	C6944A
HP プレミアム OHP フィルム	
A4 (210 x 297 mm)、20 枚入り	C3832A
A4 (210 x 297 mm)、50 枚入り	C3835A
U.S. レター、20 枚入り	C3828A
U.S. レター、50 枚入り	C3834A
HP バナー用紙	
A4 (210 x 297 mm)、100 枚入り	C1821A
U.S. レター、100 枚入り	C1820A
HP グリーティングカード（つや消し）、ホワイート / 4 分折	
A4 (210 x 297 mm)、20 枚入り、封筒 20 枚入り	C6042A
U.S. レター、20 枚入り、封筒 20 枚入り	C1812A

用紙の種類	製品番号
HP 表面模様グリーティングカード、アイボリー / 半折*	
U.S. レター、20 枚入り、封筒 20 枚入り	C6828A
HP グリーティングカード（光沢）、ホワイート / 半折	
A4 (210 x 297 mm) 10 枚、封筒 10 枚	C6045A
U.S. レター、10 枚入り、封筒 10 枚入り	C6044A
HP アイロンプリント用紙	
アジア向け A4 (210 x 297 mm)、10 枚入り	C6065A
ヨーロッパ向け A4 (210 x 297 mm)、10 枚入り	C6050A
U.S. レター、10 枚入り	C6049A
HP インクジェット・ステッカー（大円）	
U.S. レター、10 枚入り (90 ステッカー)	C6822A
HP インクジェット・ステッカー（大四角）	
U.S. レター、10 枚入り (90 ステッカー)	C6823A
HP フォト品質インクジェット用紙（つや消し）*	
U.S. レター、100 枚入り	C7007A
HP フォト品質インクジェット用紙（セミグロス）*	
アジア向け A4 (210 x 297 mm)、25 枚入り	C7006A
ヨーロッパ向け A4 (210 x 297 mm)、25 枚入り	C6984A
U.S. レター、25 枚入り	C6983A

*この種類の用紙は自動両面印刷モジュールで使用できます。

メモ： お使いのプリンタにどのリサイクル用紙が適しているかについては、お近くの hp 営業所までお問合せください。hp インクジェット・プリンタ・ファミリー用紙の仕様書ガイド (hp 製品番号 5961-0920) にこのような情報が記載されています。

注文について

プリンタのサプライ品やアクセサリをご注文のときは、お近くの hp 取扱店、また配送サービスについては、hp ディレクトまでお問合せください。以下の電話番号を参照してください。

米国内では hp のホームページ

www.hpshopping.com、または hp Shopping Village (電話 1-888-999-4747) から、サプライ品やアクセサリを直接お買い求めいただけます。

- ・ アルゼンチン : (54 1) 787-7100
Fax : (54 1) 787-7213
Hewlett-Packard アルゼンチン、
Buenos Aires, Argentina
- ・ オーストラリア / ニュージーランド :
(03) 895-2895
China Resources Bldg.
26 Harbour Road
Wanchai, Hong Kong
- ・ オーストリア - 南東地域 :
43 (0) 7114 201080
Fax : (43-0222) 25 000, ext.610
Hewlett-Packard Ges.m.b.H
- ・ Ersatzteilverkauf Lieblg.1
A-1222 Wien
- ・ ベルギー : 02/778 3092 (または 3090, 3091)
Fax : 02/778 3076
Hewlett-Packard Belgium SA/NV
100 bd. de la Woluwe/Woluwedal
1200 BRUXELLES
- ・ ブラジル : Centro de Informações hp
Demais Localidades : 0800-157751
Fax : (011) 829-7116
Centro de Informações hp
Hewlett Packard Brasil S.A.
Caixa Postal 134, Rua Clodomiro Amazonas, 258
CEP 04534-011, São Paulo - SP
- ・ カナダ : (800) 387-3154, (905) 206-4725
Fax : (905) 206-3485/-3739
Hewlett-Packard (Canada) Ltd.
5150 Spectrum Way
Mississauga, Ontario L4W 5G1
トロント : (416) 671-8383
- ・ チリ : (56 2) 203-3233
Fax : (56 2) 203-3234
Hewlett-Packard de Chile SA
Av. Andres Bello 2777, Oficina 1302
Los Condes, Santiago, Chile
- ・ デンマーク : 45 99 14 29
Fax : 42 81 58 10
Hewlett-Packard A/S
Kongevejen 25, 3460 BIRKEROD

プリンタに関する追加情報 : 注文について

- ・ フィンランド : (90) 8872 2397
Fax : (90) 8872 2620
Hewlett-Packard Oy
Varaasamynti, Piispankalliontie 17
02200 ESPOO
- ・ フランス : (1) 40 85 71 12
Fax : (1) 47 98 26 08
EuroParts
77 101 avenue du Vieux Chemin de Saint-Denis
92625 GENNEVILLIERS
- ・ ドイツ : 07031-145444
Fax : 07031-141395
Hewlett-Packard GmbH, hp Express Support
Ersatzteil-Verkauf, Herrenberger Str.130
71034 BÖBLINGEN
- ・ 国際販売支店 : (41) 22 780 4111
Fax : (41) 22 780-4770
Hewlett-Packard S. A., ISB
39, rue de Veyrot 1217 MEYRIN 1
GENEVE - SUISSE
- ・ イタリア : 02/9212.2336/2475
Fax : 02/92101757
Hewlett-Packard Italiana S. P. A.
Ufficio Parti di ricambio
Via G. Di Vittorio, 9
20063 Cernusco s/N (MI)
- ・ 日本 : (03) 3335-8333
Hewlett-Packard Japan Ltd.
東京都杉並区高井戸東 3 丁目 29-21
〒 168-8585

- ・ 韓国：(02) 3270-0720
Fax：(02) 3270-0894
Hewlett-Packard Korea
16-58 Hangangro-3ga Yongsangu
Seoul, Korea
- ・ 南米本社：(305) 267-4220
Fax：(305) 267-4247
5200 Blue Lagoon Drive, Suite 930
Miami, FL 33126
- ・ メキシコ：(52 5) 258-4600
Fax：(54 1) 258-4362
Hewlett-Packard de Mexico, S.A. de C.V
Colonia Lomas de Santa Fe, C.P. 01210 Mexico
- ・ オランダ：0 33 450 1808
Fax：0 33 456 0891
Hewlett-Packard Nederland B. V.
Parts Direct Service
Basicweg 10
3821 BR AMERSFOORT
- ・ ノルウェー：22735926
Fax：22735611
Hewlett-Packard Norge A/S, Express Support
Drammensveien 169-171
0212 Oslo
- ・ スペイン：1 6 31 14 81
Fax：1 6 31 12 74
Hewlett-Packard Espanola S.A.
Departamento de Venta de Piezas
Ctra N-VI, Km. 16,500
28230 LAS ROZAS, Madrid
- ・ スウェーデン：8-4442239
Fax：8-4442116
Hewlett-Packard Sverige AB
Skalholtsgatan 9, Box 19
164 93 KISTA
- ・ スイス：056/279 286
Fax：056/279 280
Elbatex Datentechnik AG
Schwimmbadstrasse 45, 5430 WETTINGEN
- ・ 英国：
+44 1765 690061
Fax：+44 1765 690731
Express Terminals, 47 Allhallowgate
Ripon, North Yorkshire
- ・ +44 181 568 7100
Fax：+44 181 568 7044
Parts First, Riverside Works
Isleworth, Middlesex, TW7 7BY
- ・ +44 1734 521587
Fax：+44 1734 521712
Westcoast, 28-30 Richfield Avenue
Reading, Berkshire, RG1 8BJ
- ・ 米国：(800) 227-8164
- ・ ベネズエラ：(58 2) 239-4244/4133
Fax：(58 2) 207-8014
Hewlett-Packard de Venezuela C.A.
Tercera Transversal de Los Ruices Norte
Edificio Segre, Caracas 1071, Venezuela
Apartado Postal 50933, Caracas 1050

その他の地域

- ・ Hewlett-Packard Company
Intercontinental Headquarters,
3495 Deer Creek Road,
Palo Alto, CA 94304, U.S.A.

規制に関する通知

規制に関する通知

Hewlett-Packard Company

この機器は FCC 規定の条項 15 に準拠します。その使用は次の 2 つの条件に従うものとします。

(1) この機器は有害な干渉の原因とはならず、また (2) この機器は望ましくない操作の原因となるかもしれない干渉を含む、受理されたあらゆる干渉を受け入れなければなりません。

FCC 規定の条項 15.21 に従い、Hewlett-Packard 社による明確な許可なしに機器に変更を加えたり改造をすると、有害な干渉が生じる可能性があります。シールドデータケーブルの使用は FCC 規定の条項 15、クラス B の範囲に準拠することが要求されます。

詳細については以下にご連絡ください。

Hewlett-Packard Company

Manager of Corporate Product Regulations

3000 Hanover Street

Palo Alto, Ca 94304

(415) 857-1501

メモ : この装置をテストした結果、FCC 既定の条項 15 クラス B デジタル機器の範囲に準拠することが確認されています。これらの範囲は住宅地域での使用において、有害な電波干渉からの適度な保護を保証するために考察されたものです。この装置は高周波を生じ、また使用し、放射する可能性があります。説明書のとおり設置し、使用しないと、無線通信に有害な干渉を生じる可能性があります。ただし、特定の設置環境において干渉が生じないことを保証することはできません。この装置によってラジオやテレビの干渉が生じた場合 (装置の電波を投入したり切ることによって確認可)、以下のいずれかの手段を使って干渉の解除を試みることをお勧めします。

- ・ 受信アンテナの向きや位置を変える
- ・ この装置と受信装置の距離をあける
- ・ 受信装置が接続している回路とは別の回路のコンセントに接続する
- ・ 取扱店、または信頼できるラジオ / テレビの技術者に相談する

LED インジケータ

表示 LED は、EN 60825-1 の既定に準拠しています。

この装置は、情報処理装置等電波障害自主規制協議会 (VCCI) の基準に基づくクラス B 情報技術装置です。この装置は、家庭環境で使用することを目的としています。この装置がラジオやテレビジョン受信機に近接して使用されると受信障害を引き起こすことがあります。
取り扱い説明書に従って正しい取り扱いをして下さい。

사용자 안내문 (B급 기기)

이 기기는 비업무용으로 전자파장애검정음 받은 기기로서, 주거지역에서는 물론 모든 지역에서 사용될 수 없습니다.

本製品の保証について

HP 製品	保証期間
ソフトウェア	90 日
プリントカートリッジ	90 日
プリンタ	1 年

A. 保証の適用範囲

1. ヒューレット・パッカード社は、ご購入日から限定期間中、材質上および製造上の不具合の無いことを保証いたします。保証期間は上記のとおりです。また、保証の追加諸条件と限定は、ユーザーズ・ガイドに記載されていますが、これらの諸条件と限定は次の内容を含みます：
 - a. ソフトウェア製品に関する保証は、製品が記録されているメディアのみに限定しています。
 - b. 当社は、本製品の動作中断およびエラーが無いことを保証することはありません。
2. 本保証は、当製品を正常に使用した際に生じた不具合のみに適用できます。下記の原因による不具合には適用しません：
 - a. 不適切なメンテナンス
 - b. 当社製でないソフトウェア、またはインタフェース
 - c. 不認可の改造、修正または誤った使用
 - d. デューティ・サイクル（設計仕様）を超えた使用、または指定のサージ防止装置のついていないスイッチボックスの仕様を含んだ、製品仕様を超えた環境における動作
 - e. サポートされていない印刷メディアまたはメモリー・ボードの仕様
 - f. 設置場所の不適切な準備またはメンテナンス
3. 当社のプリンタ製品に対して当社製でないプリントカートリッジ、およびインクを再充填したプリントカートリッジを使用された場合でも、お客様に対する当社の保証ならびに HP サポート 契約は有効です。ただし、当社製品でないプリントカートリッジ（プリントカートリッジには、トナーカートリッジとインクカートリッジの両方があります）またはインク再充填のプリントカートリッジをお客様が使用されたためにプリンタが不良となったか、故障した場合には、標準修理サービスの時間制料金および交換部品等の費用をお客様の方で負担していただきます。
4. 保証期間中、ソフトウェア / メディア製品またはプリントカートリッジ製品に不具合があることが認められ、

当社の保証の適用対象となる場合には、製品を交換いたしますので返却ください。

5. 保証期間中、当社保証の適用対象となるハードウェア製品の不良通知を当社が受け取った場合は、当社の選択により製品を修理または交換いたします。その際の交換製品は、最低でも同等の機能性を持つことを前提に、新品または新品同様の製品を提供いたします。
6. 当社は、当社保証の適用対象となる欠陥品に対して修理または交換できない場合には、欠陥品の通知を受理した後の相当期間内に、お客様に製品を返却していただいた場合にかぎり製品の購入代金を払い戻しいたします。
7. 保証は、本製品がヒューレット・パッカード社により販売される諸国において有効です。ただし、中東、アジア、アルゼンチン、ブラジル、メキシコ、ベネズエラ、およびフランスの本土以外の地域は例外とします。すなわち、これら例外地域での保証は購入した国内でのみ有効です。現場サービスのような追加保証サービスの契約については、当該 HP 製品の販売されている国の最寄りの正規 HP サービス・センタ、または正規 HP 輸入代理店までご相談ください。
8. 本保証書は、特定の法的な権利をお客様に与えていません。また、お客様は、米国各地の州法、カナダ各地の州法、世界各国の異なった法律上、その他の権利も保有することがあります。

B. 保証

1. 当社および第三者の納入業者のいずれも、HP 製品に関して本保証以外の明示保証または黙示保証をすることはできません。当社および第三者の納入業者は、特殊目的に対する適合性、商品性の黙示保証を一切認めません。
2. 本保証の範囲が当社製品を使用されるお客様の使用場所での適用法（以下「適用法」）と矛盾する場合には、本保証は、当該適用法に一致するように修正されます。また、当該適用法に基づいて、本保証の限定が、お客様に適用対象とならない場合があります。例えば、米国内のいくつかの州を初め米国以外の国（カナダの州を含む）の行政当局では：
 - a. 消費者の制定法上の権利を本保証書が限定することを許可しないこと（例：オーストラリア、英国）
 - b. その他に製造業者が保証を認めないことや限定を設けることについて規制すること

- c. お客様の追加の保証権利を提供すること、製造業者が責任の排除できない黙示保証の期間を規定すること、および、黙示保証の限定期間を拒否しないこと、等があります。
3. 適用法によって許可される範囲では、本保証書にて提供される救済はおお客様の唯一 / 排他的の救済とします。

C. 責任限定

1. 本保証書に特に記載されている責務を除き、当社は、契約、不法行為、その他の法律的根拠の如何を問わず、損害発生の可能性について告知された場合であっても、直接的、間接的、特殊的、偶発的、あるいは結果的な損害（損失利益も含む）に対して責任を負いかねます。

Hewlett-Packard 西暦 2000 年に関する保証

本保証は、本製品に適用される Hewlett-Packard（以下「当社」という）の保証書又は保証条件を補充するものです。当社は、本製品が西暦 1900 年代から 2000 年代にかけの日付情報を閏年の計算を含めて正確に処理（計算、比較、配列等の処理を含む）することを保証します。但し、本製品を当社所定の文書類（パッチ又はアップグレード等の説明書を含む）に従って使用し、かつ本製品と組み合わせて使用する製品（ハードウェア、ソフトウェア、ファームウェア等）が本製品と適切に日付情報を交換できることを条件とします。本保証の有効期間は 2001 年 1 月 31 日までです。

環境保護について

Hewlett-Packard は、HP DeskJet プリンタの設計プロセスを常に改善し、オフィス環境、およびプリンタが製造、出荷、使用される社会における環境汚染を最小限にするように努めています。Hewlett-Packard では、製品寿命を終えたプリンタの廃棄による環境汚染を最小限にするプロセスを開発してきました。

削減と排除

紙の使用：プリンタの自動 / 手動両面印刷能力を使用することで、用紙の使用枚数を削減し、その結果、天然資源の消費も削減することができます。DIN 19 309 によると、このプリンタはリサイクル用紙の使用に適しています。

オゾン：Hewlett-Packard 社の製造プロセスでは、オゾン層を破壊する CFC などの科学物質が発生しません。

リサイクル

このプリンタには再利用を考えた設計を取り入れています。高度な機能と信頼性を確保する一方、素材の種類を最小限に抑えました。素材の異なる部分は、簡単に取り外せるように作られています。金具などの接合部品は、見つけやすく手の届く場所にあるので、一般的な工具を使って簡単に取り外すことができます。重要性の高い部品も手の届きやすい場所にあり、取り外しや修理が簡単に行えます。プラスチック部品は再利用時に幅広い用途に使えるよう、基本的に2色以内に抑えられています。ただし、お客様に分かりやすいように、一部の小さな部品には、別の色が使用されています。

プリンタの梱包：このプリンタの梱包材は環境への影響を最小限にし、再利用を促進する一方、最小のコストで最大限に製品を保護するという観念で選ばれています。HP DeskJet プリンタが頑丈に作られているということも、梱包材の削減と、故障率低下につながっています。

プラスチック部品：主要なプラスチック部品には、国際規格に従ってマークが付いています。プリンタの外面と台に使用されたプラスチックはすべて、技術的にリサイクル可能であり、またすべて単独のポリマーが使用されています。

製品の長期利用：弊社では、DeskJet プリンタを末永くお使いいただくための配慮をしています。* 日本ではHP サポートパックサービスおよびカートリッジ回収サービスは行っておりません。

- ・ 拡張保証 - HP サポートパックは HP ハードウェアと製品、そして HP の供給する内部部品すべてに対してご利用頂けます。HP サポートパックはプリンタ購入日から 30 日以内に購入されなければなりません。このサービスについては、お近くの HP 取扱店へお問い合わせください。
- ・ 生産停止後 5 年間は、交換用部品と消耗品をお求めいただけます。
- ・ 製品返却ミこの製品やインクカートリッジを製品寿命の終了時に HP に返却することについては、お近くの HP 営業所、またはサービスオフィスにお問い合わせください。

消費電力

このプリンタは省エネルギーを考慮してデザインされています。消費電力は、待機モードで平均 4 ワットです。このため、天然資源を節約するだけでなく、プリンタの高い性能を保ちながらコストも削減できます。この製品は、エナジースター（米国および日本）に準拠しています。エナジースターはエネルギーの効率の高いオフィス機器の開発を奨励するために定められた自発的なプログラムです。エナジースターは米国で登録されたサービスマークで、米国環境保護局（EPA）が所有しています。Hewlett Packard 社はエナジースターのパートナーとして、この製品がエナジースターのエネルギー効率規格に準拠していると判断しました。



電源オフ時のエネルギー消費：プリンタの電源がオフのときも、微量の電力が消費されています。電源を切って、コンセントからプラグを抜くと、電力は消費されなくなります。

索引

A

AppleTalk 接続 5

H

hp jetdirect 300X 外部プリントサーバ 5, 73

hp カスタマ・ケア 62 - 64

I

I/O インターフェース 67

O

OHP フィルム

仕様 68

プリント 25

U

USB 接続 5

あ

アイコン

プリンタステータス 8

アイコン、プリントカートリッジ・ステータス 36

アイロンプリント用紙

注文 75

プリント 32

アイロンプリント用紙、プリント 32

アクセサリ 73

い

一般設定パネル 10

インク

筋が入る 39

交換 37

サブライム 73

注文 73

インクの筋 40

インク切れ

インク量のチェック 35

プリントカートリッジ・ステータスランプ 35,

36

インストール

ソフトウェア 44

プリンタソフトウェア 44

問題 45, 44

インデックスカード

仕様 68

トレイの容量 68

プリント 28

う

上綴じ 24

え

エコノ・モード 67

お

折りたたみ排紙トレイ 4

オンラインサポート、ホームページ 62

か

カード

最小余白 71

仕様 68, 71, 75

解像度

エコノ 67

カラー 67

仕様 67

ノーマル 67

ベスト 67

拡大縮小 8

カスタマサポート 62

カラー パネル 12

カラー解像度 67

き

規制に関する通知 78

キャンセルボタン 3, 9, 67

給紙トレイ

容量 68

く

クイックスタートポスター

注文 74

グリーンディングカード

仕様 68

プリント 31

クリーニング

プリンタ 22

プリントカートリッジ 40

け

ケーブル
 接続 45
 注文 73

こ

後部アクセスドア
 交換部品 73
 取り外す 47, 51
 コンピュータからプリンタを制御 5

さ

サイズ
 カスタム用紙サイズ 68
 メディア 68
 サプライ品
 注文 73
 用紙、およびその他のメディア 74
 パーツ名と製品番号 73

し

至急プリントキュー 13
 システム条件 72
 自動両面印刷
 レイアウト パネル 11
 写真
 プリント 30
 仕様 67, 68, 71
 条件、システム 72

せ

赤外線ランプ 67
 接続
 AppleTalk 5
 USB 5
 設定
 問題 44 - 45

そ

速度、プリント 67
 ソフトウェア
 hp jetdirect 300X 外部プリントサーバ 5
 プリントサーバ 5
 ソフトウェアの互換 67
 ソフトウェアの更新 63
 ソフトウェア、プリンタソフトウェアを参照

た

縦方向 54

ち

小さなメディア
 プリント 28
 注文
 サプライ品 73
 サプライ品とアクセサリ 76

つ

詰まり、用紙詰まりを参照

て

テクニカルサポート 62
 デスクトップ・プリント 6
 デフォルトプリンタ 6
 デフォルトプリンタの選択 6
 デューティサイクル 67
 電源

コード、注文 73
 消費 68
 ボタン 67
 ランプ 67

電力使用 68

と

ドア、後部アクセス 47, 51
 動作環境 68
 ドライブ、プリンタソフトウェアを参照

トラブルシューティング、問題を参照
 トレイ

位置 4
 折りたたみ 4
 折りたたみ排紙トレイ 4
 給紙トレイ 68
 使用 4
 長さや幅の調節 4
 排紙トレイ 68
 封筒スロット 4, 26
 容量 68

の

ノーマル・モード 67

は

バックグラウンドプリント 13
 バナー
 最小余白 71
 仕様 68
 注文 75
 プリント 34
 問題 57

ひ

品質、プリント品質を参照

ふ

ファックスをプリント、問題 50
 封筒
 1枚をプリント 26
 最小余白 71
 仕様 68
 束をプリント 27
 封筒スロット 4
 封筒用スロット 4
 フォアグラウンドプリント 13

部品

サブライム 73

注文 73

番号 73

プリンタ

アクセサリ 73

クリーニング 22

ケーブル、USB 73

ケーブル、パラレル 73

仕様 67

ステータス 8

制御 5

接続 45

ソフトウェア 63

デフォルトの選択 6

ドライバの更新 プリンタソフトウェアを参照、
更新

ドライバ、プリンタソフトウェアを参照

トレイ 4

部品 73

プリンタソフトウェア 63

ボタン 3

メンテナンス 22

用紙トレイ 68

ランプ 3

プリンタソフトウェア

更新

インストールの問題 44

ダウンロード中 63

プリンタのキャリブレーション 56

プリンタを変更する 14

プリント

OHP フィルム 25

アイロンプリント用紙 32

インデックスカード 28

グリーティングカード 31

写真 30

タブレット 24

小さなメディア 28

停止 / 開始 14

デスクトップから 6

バナー 34

品質 38, 55

ファックス 50

封筒、1枚 26

封筒の束 27

ブック 24

ポスター 11, 33

名刺 28

ラベル 29

プリントカートリッジ

インクの詰め替えによる損傷 42

インク切れ 36

クリーニング 39 - 41

交換 37

使用 39

推奨温度 39

ステータス 35

ステータスランプ 3

製品番号 37, 42, 73

注文 73

保管 39

問題 38, 39

ランプ 38

交換 37

製品番号 37, 42, 73

注文 73

問題 39

プリントカートリッジ・ステータス 35

アイコン 36

プリントカートリッジ・ステータスランプ 3, 67

プリント開始 14

プリントジョブの一時停止 13

プリントジョブの削除 13

プリントジョブの順序の並べ替え 14

プリントジョブの順序の変更 14

プリントダイアログボックス 9

プリント停止 14

プリントの問題、問題を参照

プリント品質

問題 55, 58

プリント問題、問題を参照

プリント余白 71

プリント品質

インクを詰め替えたプリントカートリッジの使
用 42

向上 55

へ

ベスト・モード 67

ヘルプ

hp カスタマ・ケア 62 - 64

カスタマ 62

テクニカルサポート 62

ホームページ 62

ユーザーズ・フォーラム 63

ほ

保証

延長 66

ホームページ 2, 41, 44, 74, 76

保証 79

ポスター

プリント 11, 33

ボタン

キャンセル 3, 9, 67

再開する 67

電源 67

再開する 3, 25, 46

電源 3, 37, 39, 40, 53

め

- 名刺
 - プリント 28
- メートル法用の紙サイズ 68
- メディア、用紙を参照
- メンテナンス
 - プリンタ 22
 - プリントカートリッジ 35

も

- モード
 - 2400 x 1200 dpi 67
 - エコノ 67
 - プリント速度 67
 - ベスト 67
- モードノーマル 67
- 問題
 - CD を読み込めない 44
 - 位置がずれている 39, 54
 - インクの筋が入る 39
 - インクが多すぎる 56
 - ソフトウェアのインストール 45
 - 行や点が抜けている 39
 - 写真 58
 - 赤外線プリント 61
 - 設定 45
 - ソフトウェア、読み込めない 44
 - ソフトウェアのインストール 45
 - 電源ランプが点滅 51
 - 白紙が排紙される 50
 - バナープリント 57
 - ファックス 50
 - プリンタが遅い 49
 - プリント 46 - 50
 - プリントカートリッジ 39
 - プリントカートリッジ・ステータスランプが点滅 52

問題 (続き)

- プリント結果 54, 55
- プリントできない 46, 47, 48
- プリント品質 55
- ヘルプ 43
- まったくプリントできない 46, 47, 48
- 用紙詰まり 47, 51, 52
- ランプが点滅している 51
- リジュームランプが点滅 51, 52

ゆ

- ユーザズ・ガイド、注文 74
- ユーティリティウィンドウ 7, 39, 40

よ

- 用紙
 - カスタムサイズ 68
 - 異なる用紙にプリント 23
 - 最小余白、種類による 71
 - サブライム 74
 - 重量、推奨 68
 - 仕様 68, 71
- 用紙サイズ 8
 - 最小余白 71
 - カスタム 68
 - 仕様 68
- 用紙設定ダイアログボックス 8
- 用紙詰まり、取り除く 47, 51, 52
- 用紙トレイ
 - 給紙トレイ 4
 - 排紙トレイ 4
 - 封筒スロット 4
 - 容量 68
- 用紙の種類 / 品質パネル 11
- 用紙の綴じ方向 8

用紙の方向

- 縦 54
- 横 54
- 横綴じ 24
- 横方向 54
- 余白
 - 最小、用紙の種類 71

ら

- ラベル
 - 仕様 68
 - 用紙詰まり
 - トレイの容量 68
 - プリント 29
 - 用紙詰まり 47, 51, 52, 47
- ランプ
 - オンライン 3
 - 再開する 3, 67
 - 赤外線 67
 - 赤外線レンズ 3
 - 電源 3, 67
 - プリントカートリッジ 3, 35, 38

り

- リサイクル 80
- リジュームボタン 67
- リジュームランプ 67

れ

- レイアウト パネル 11