

HP Deskjet 840C Series (USB)
プリンタユーザーズガイド
Macintosh 版

日本語





HP カスタマ・ケア

HP Deskjet プリンタをお買い上げ頂きありがとうございます。お客様が問題なくプリンタを使用できるよう HP カスタマ・ケアが用意してあります。



HP カスタマ・ケア・オンライン

クイック・ソリューションへクリック！ HP Deskjet プリンタに関するご質問は、HP カスタマ・ケア・オンライン でいつでもご覧になれます。

コンピューターにモデムの機能が装備され、オンラインサービスを購入している、またはインターネットに直接アクセスをお持ちのお客様は、プリンタに関する幅広い情報が以下のサイトでご覧頂けます。

英語	http://www.hp.com/go/support
フランス語	http://www.hp.com/cposupport/fr/
ドイツ語	http://www.hp.com/cposupport/de
日本語	http://www.jpn.hp.com/CPO_TC/eschome.htm
ポルトガル語	http://www.hp.com/cposupport/pt
スペイン語	http://www.hp.com/cposupport/es/

HP カスタマ・ケア・オンラインから HP カスタマ・ケア・ユーザ・フォーラム とメールによる HP カスタマ・ケアヘルプリンクできます。



HP カスタマ・ケア・ユーザーズ・フォーラム

いつでもアクセスできる便利なユーザーズ・フォーラムで HP Deskjet プリンタに関するアイデアやヒントを見つけることができます。ユーザーズ・フォーラムは、<http://www.hp.com/go/support> から直接アクセスできます。



電話による HP カスタマ・ケア

お買い上げの製品に関する質問に対して、電話でお問い合わせにより、サービス技術者が質問に応答します。電話番号については、このユーザーズガイドの 46 ページをご参照ください。

HP カスタマ・ケア・録音アドバイス (米国のみ)

HP Deskjet プリンタに関しての一般的なご質問に対しては、フリーダイヤル (877) 283-4684 の録音メッセージをご利用ください。

商標について

Apple、Apple のロゴ、AppleTalk、ColorSync、ColorSync のロゴ、Finder、Mac、Macintosh、Mac OS、PowerBook、Power Macintosh、および QuickDraw はすべて米国およびその各国における Apple Computer, Inc. の登録商標です。

通知

ここに掲載されている情報は、予告なしに変更されることがあります。

Hewlett-Packard 社は、この文書の関して、商品性の暗黙の保証および特定目的への適合性を含め、いかなる保証もいたしません。

Hewlett-Packard 社は、この文書の提示、作用、および使用から生ずるエラー、および、偶発的または間接的損害に関して、一切責任を負わないものとします。

著作権所有 Hewlett-Packard 社からの書面による事前の許可を得ずに、この文書を複製、改作、翻訳することは、禁止されています。著作権で認められていることに関しては、この限りではありません。

Hewlett-Packard 社からの書面による事前の許可を得ずに、この文書の一部または全部をコピー、転載、および、他言語に翻訳することは、禁止されています。

第 2 版 2000 年 7 月

© Copyright Hewlett-Packard Company および Apple Computer, Inc. 1999, 2000

Portions © Copyright 1989-2000 Palomar Software, Inc.

HP Deskjet 800C Series プリンタには、Palomar Software, Inc.

(www.palomar.com) からライセンスされたプリンタドライバテクノロジーが含まれています。



目次

第 1 章	プリンタの使用法	
	ボタンとランプ	1
	用紙トレイ	2
	プリンタメンテナンスの注意事項	3
第 2 章	プリンタソフトウェアの使い方	
	プリンタの選択	4
	他の方法でデフォルトプリンタを設定する	5
	デスクトップ・プリント	6
	プリンタステータスをチェック	6
	用紙設定：ページレイアウトの操作	7
	プリントダイアログボックス	8
	プリントに適した用紙	14
	異なる種類の用紙やメディアにプリントする	15
	HP Deskjet Utility	26
第 3 章	プリントカートリッジの取り扱い	
	プリントカートリッジ・ステータス	27
	プリントカートリッジを交換	27
	プリントカートリッジの保管	29
	プリントカートリッジのクリーニング	30
	プリントカートリッジの詰め替えによる損傷	33
第 4 章	お困りのときに	
	トラブルシューティングのアドバイス	34
	HP カスタマ・ケア	45
第 5 章	サプライ品とアクセサリ	
	プリンタのサプライ品	48
	プリンタのクイックスタートポスターと ユーザーズガイド (Macintosh 版)	48
	用紙およびその他のメディア	49
	注文について	50
付録 A	セットアップの手順	52
付録 B	仕様	55



目次

付録 C	規制に関する通知	58
	Regulatory Notices	58
	本製品の保証について	59
	Hewlett-Packard 西暦 2000 年に関する保証	59
	索引	60



はじめに

HP Deskjet プリンタをお買い上げ頂きありがとうございます。

箱の中に次のものがそろっていることを確認してください。何か不足しているものがございましたら、HP 取扱店、または HP カスタマ・ケアへご連絡ください（電話番号は、46 ページの「電話による HP カスタマ・ケア」をご覧ください）。

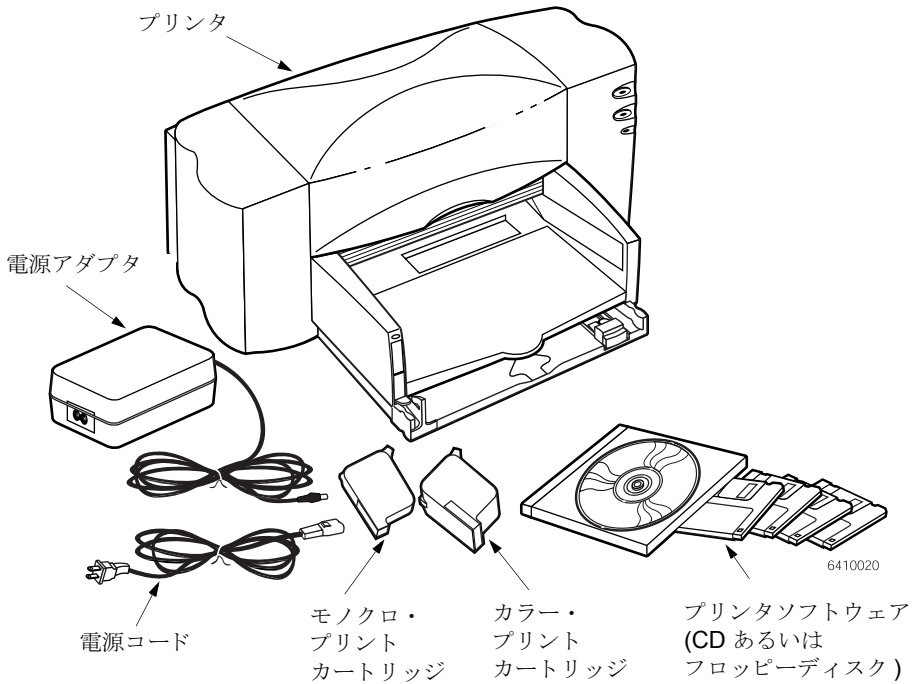

メモ：HP Deskjet プリンタをコンピュータに接続するには、USB ケーブルを購入する必要があります。ご注文につきましては、48 ページを参照ください。



はじめに

HP Deskjet プリンタの特別機能

新しい HP Deskjet プリンタには、以下のような特別機能が備わっています。

- HP の Color Layering 技術を使用した見事なプリント品質
- レーザープリンタ並のモノクロテキスト
- 普通紙でも素晴らしいプリント品質
- モノクロテキストは 1 分間に最高 8 ページ、カラー画像入りテキストは 1 分間に最高 5 ページのプリント速度
- 効率的かつ高速な写真イメージのプリント
- 最高 100 枚の用紙を収容できる用紙トレイ

プリンタのことをもっと知りたい

ユーザーズ・ガイドには、プリンタの操作方法が記載されています。その他の情報に関しては、以下を参照してください。

- インストールについてはクイック・スタート・ポスターをご利用ください。
- [ヘルプ] メニューのバルーンヘルプを有効にします。いずれかの印刷設定にカーソルを移動するとその説明が表示されます。
- 最新の製品情報、トラブルシューティング、プリンタソフトウェアの更新については、HP のホームページ <http://www.hp.com/go/support> をご覧ください。

1 プリンタの使用法

ボタンとランプ

HP Deskjet プリンタの前面にある 2 つのボタンは、プリンタの電源をオンやオフにする、またはプリントを再開するためのものです。ランプを見れば、プリンタの状態を確認できます。上から下に向かってボタンとランプを説明します。

 電源ボタンとランプ – 電源ボタンを使ってプリンタの電源をオンやオフにします。プリント中には、電源ボタンの緑のランプが点滅します。

 リジュームボタンとランプ – このランプが点滅している場合は、詰まった用紙を取り除いたり、給紙をするなどの対処が必要です。プリントを継続するには、リジュームボタンを押してください。

 プリントカートリッジ・ステータスランプ – このランプが点滅している場合は、プリントカートリッジの状態を確認する必要があります。詳細については、27 ページの「プリントカートリッジ・ステータス」を参照してください。

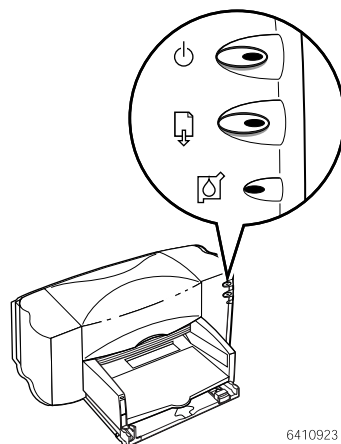

6410923

警告

プリンタの電源をオンやオフにするときは、必ずプリンタの前面にある電源ボタンを使ってください。電源ストリップ、サージプロテクタ、壁面のコンセントを使用してプリンタの電源をオン、オフにすると、プリンタが故障する原因になります。

1 プリンタの使用法

用紙トレイ

給紙トレイ

プリントするには、用紙やその他の種類のメディアを給紙トレイにセットします。両方の用紙ガイドを広げてから、印刷面を下にして用紙をセットします。給紙トレイを引き出すと、簡単に用紙をセットできます。メディアを給紙トレイの奥まで差し込みます。使用するメディアをセットしたら、用紙ガイドを移動してメディアの端にぴったりそろえます。メディアが給紙トレイに平らにセットされ、縦方向用紙ガイドのタブよりも高くなっていないことを確認してください。小さいメディアにプリントする際は、必ず給紙トレイを押し入れて戻してください。

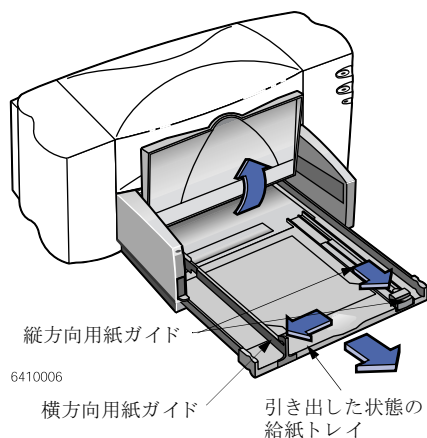

排出トレイ

プリントの終わったページが、排紙トレイに送り出されます。

排紙トレイの上がった状態 - バナー用紙を正しくセットするには、排紙トレイを上げておきます。バナー用紙のプリント中も排紙トレイを上げておく必要があります。

排紙トレイの下がった状態 - ほとんどの用紙のプリントに使用します。また、封筒や 100 x 148 mm 以下の小さいメディアのプリントにも使用します。他のメディアを使ったプリントについては、第2章を参照ください。

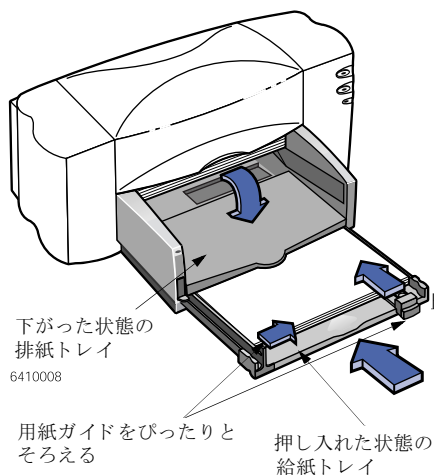

1 プリンタの使用法

プリンタメンテナンスの注意事項

プリンタはインクを細かい霧の状態で用紙に吹きつけるので、プリンタの外面にインクの汚れがついてしまいます。プリンタについた汚れやしみ、乾いたインクをクリーニングする際は、水で湿らせたやわらかい布を使用してください。プリントカートリッジ、およびプリントカートリッジ・ホルダのクリーニングに関する詳細については、30ページの「プリントカートリッジのクリーニング」を参照してください。プリンタのクリーニングをするときは、次のことに注意してください。

- プリンタの内部はクリーニングしないでください。プリンタを濡らさないでください。
- 家庭用洗剤や中性洗剤は使用しないでください。家庭用洗剤や中性洗剤を使用した場合は、プリンタの外側を水で湿らせた柔らかい布で拭きとってください。
- プrintカートリッジ・ホルダの移動するレールには油を差したりしないでください。ホルダが左右に移動するときに音がするのは普通です。

注意

プリンタの最高の性能と信頼性を保つために、プリンタはまっすぐ平らなところに設置してください。

たくさんのプリントを行った後は、プリンタを傾けないようにしてください。たくさんのプリントの直後にプリンタを傾けると、インクが漏れることがあります。インクが漏れた場合は、上記の方法で拭き取ってください。

2 プリンタソフトウェアの使い方

メモ：プリンタを使用する前に、プリンタソフトウェアをインストールする必要があります。プリンタソフトウェアをまだインストールしていない場合は、プリンタ付属のクイックスタートポスターか HP プリンタソフトウェア CD をご覧ください。

プリンタの選択

[セレクト] でまだ HP Deskjet プリンタをデフォルトプリンタとして選択していない場合は、以下の指示に従って設定を行ってください。セレクトで HP Deskjet を選択する方法は、プリンタが USB で接続されているか、または AppleTalk で接続されているかによって異なります。

USB 接続

- 1 コンピュータとプリンタがオンになっていること、プリンタが USB ケーブルでコンピュータに接続されていることを確認します。
- 2 [アップル] メニューから [セレクト] を選択します。
- 3 [セレクト] ウィンドウの左側の HP Deskjet 800 Series アイコンをクリックします。
- 4 [セレクト] ウィンドウの右側の [HP Deskjet 840C] をクリックします。
- 5 [セレクト] を閉じます。

AppleTalk ネットワーク接続

- 1 コンピュータとプリンタの電源がオンになっており、AppleTalk ネットワークに接続されていることを確認します。AppleTalk ネットワークにプリンタを接続するには、HP Jetdirect 300X 外部プリントサーバなどの外部プリントサーバが必要です。
- 2 [アップル] メニューから [セレクト] を選択します。
- 3 AppleTalk の横にある [使用] ボタンをクリックします。
- 4 セレクトウィンドウの左側にある HP Deskjet Series アイコンをクリックします。
- 5 必要であれば、プリンタゾーンを選択します。

- 6 セレクタウィンドウの右側にある [HP Deskjet 840C] をクリックします。
- 7 [セレクタ] を閉じます。

他の方法でデフォルトプリンタを設定する

セレクタを使わずに次の方法でデフォルトプリンタを選択することができます。

- 画面上部のメニューバーにある**プリンタアイコン**をクリックして、使用するプリンタを選択します。HP Deskjet 840C プリンタを選択します。
- コントロールバーがオンになっている場合は、画面の下部にあるコントロールバーの**プリンタアイコン**をクリックして HP Deskjet 840C プリンタを選択します。
- プリントする文書を使用するプリンタのデスクトップアイコンまでドラッグします。
- 使用する HP Deskjet プリンタのアイコンをダブルクリックして、[プリント]メニューから [省略時プリンタに指定] を選択します。

デフォルトプリンタを変更しない限り、[プリント]コマンドを実行すると、このプリンタへ文書が送られます。プリンタを変更する場合、書式やページ付けが変わっていないか確認してください。







デスクトップ・プリント

デスクトップ・プリントは一度にたくさんの文書をプリントする場合、あるいは文書が特定のプリンタでプリントされるように設定されている場合に便利です。デスクトップから文書をプリントするには、次のいずれかを行います。

- ・ プリントする文書のアイコンを使用するプリンタのアイコンにドラッグします。または
- ・ プリントする文書のアイコンを選択し、[ファイル]メニューから[プリント]を選びます。[プリント]ダイアログボックスが表示されたら、プリントオプションを選び、[プリント]ボタンをクリックします。

プリンタステータスをチェック

デスクトップのアイコンを見ると、プリンタのステータスが分かります。

アイコン	説明	アイコン	説明
 hp deskjet 840c	待機中 (デフォルト)	 hp deskjet 840c	デフォルトプリンタのプリントが停止
 hp deskjet 840c	待機中 (デフォルトでない)	 hp deskjet 840c	デフォルトプリンタにエラー発生
 hp deskjet 840c	デフォルトプリンタでプリント中	 hp deskjet 840c	プリンタが使用不可、または接続されていない

用紙設定 : ページレイアウトの操作

[HP Deskjet 用紙設定] ダイアログボックスで用紙サイズ、拡大縮小率、用紙の向き、透かし模様などを設定します。このダイアログボックスを表示するには以下の手順を行います。

- 1 文書を作成したアプリケーションを開きます。
- 2 [ファイル] メニューから [用紙設定] を選択します。

用紙サイズ、拡大縮小、用紙の向き

給紙トレイにある用紙、封筒、または他のメディアのサイズが選択されていることを確認します。

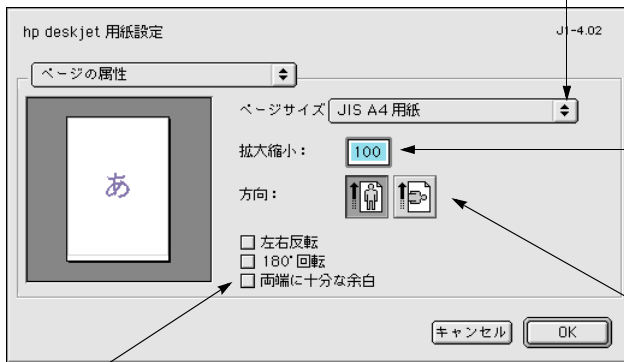

5 から 999 の数字を入力します。
100 以下の数字はイメージのサイズを縮小し、100 以上の数字は拡大します。サイズの変更によってページ付けが変わることもあります。

アイコンをクリックして、用紙の向きを選択します。

両面印刷を行う際に自動的に余白を調整するには、ここを選択します。

プリントダイアログボックス

[HP Deskjet プリント] ダイアログボックスで部数、印刷範囲、用紙の種類、ページレイアウト、カラー、バックグラウンドプリントなどを設定します。このダイアログボックスを表示するには、アプリケーションの[ファイル]メニューから[プリント]を選びます。

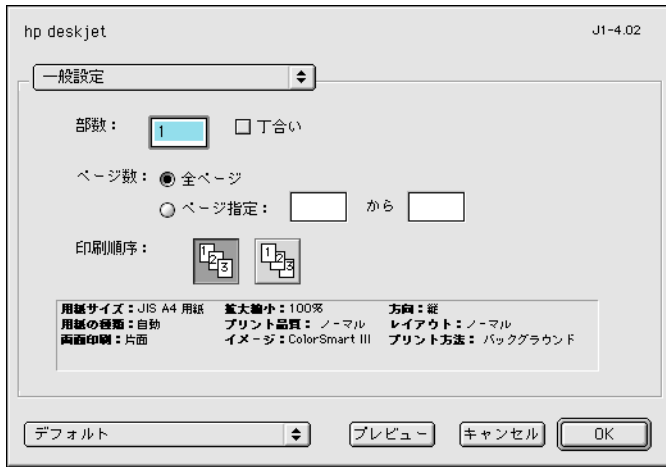

ボタン

[プリント]ダイアログボックスには、以下のボタンがあります。

- ・ [デフォルト] は、設定をシステムの初期設定に戻します。

または

- ・ [現在の設定を保存] は現在の設定を表示し、設定に名前を指定して保存します。
- ・ [プレビュー] では、プリントする前に、現在の設定でどのように文書がプリントされるかを見ることができます。
- ・ [キャンセル] は、入力された設定をキャンセルし、[プリント]ダイアログボックスを閉じます。
- ・ [OK] は、プリントを始めます。

一般設定

[一般設定] パネルは、[プリント] ダイアログボックスのデフォルトのパネルです。このパネルを使うと印刷部数、全ページをプリントするのか指定ページだけをプリントするのか、文書を前からプリントするのか後ろからプリントするのかなどを選択することができます。

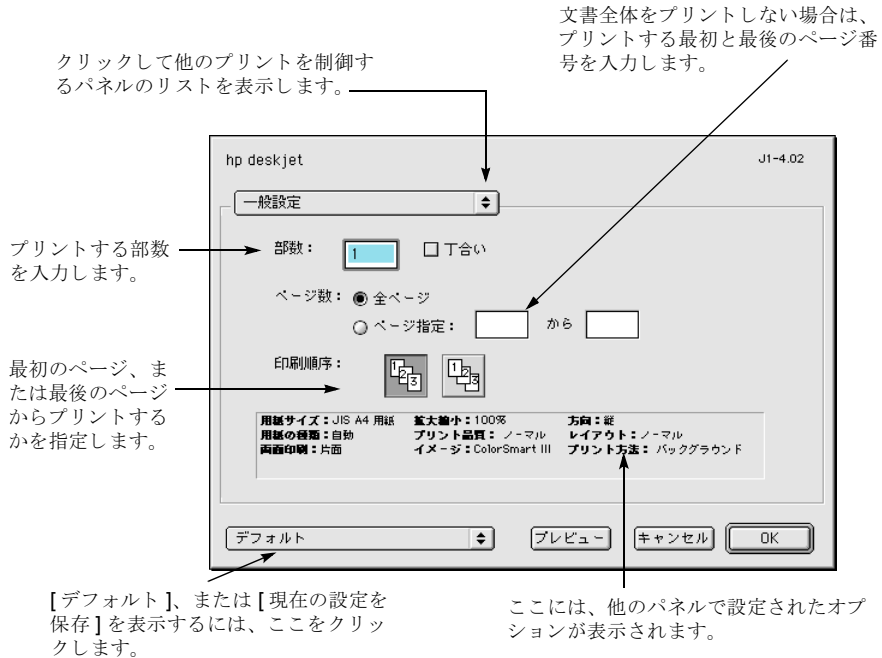

[一般設定] メニューから、以下のプリントを制御するパネルを選択できます。

- ・ [用紙の種類 / 品質] パネル (10 ページの「用紙の種類 / 品質」を参照)
- ・ [レイアウト] パネル (10 ページの「レイアウト」を参照)
- ・ [カラー] パネル (11 ページの「カラー」を参照)
- ・ [バックグラウンドプリント] パネル (12 ページの「バックグラウンドプリント」を参照)

用紙の種類 / 品質



用紙の種類を選択します。

プリント品質

エコノ：スピード印刷

ノーマル：通常印刷

ベスト：最高品質

高解像度 (フォト用) :
フォト用紙と【ベスト】
が選択されている際に使用
します。

- ・ [インク] タブでインクの量と乾燥時間を調節できます。

レイアウト

このダイアログボックスで各ページに割り付けるページ数を指定したり、**両面印刷**オプションも設定できます。

用紙を中央で綴じるブック形式で文書をプリントするには、[ブックレット]を選択します。または、1枚の用紙に複数のページを割り付けてプリントするには、[複数ページの割り付け]を選択します。

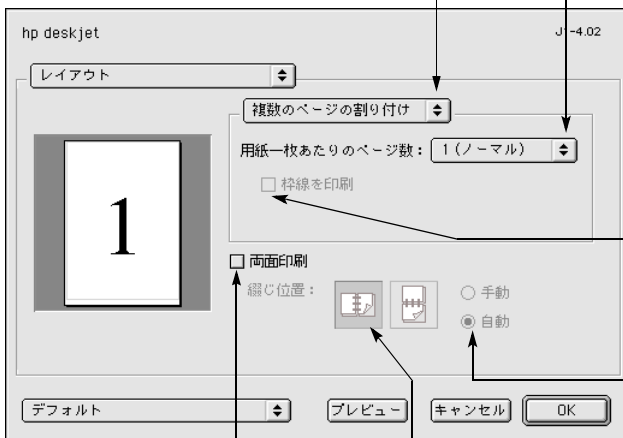

各ページに割り付けるページ数を選択します。またはポスターをプリントします。縦横のページ数 (2x2、3x3、または 4x4) を選択して、ポスターのサイズを選びます。

各ページの罫線をプリントするには、ここをチェックします。

自動の両面印刷は、別売の両面印刷モジュールを使用している場合のみに使用可能です。

両面印刷するには、ここをチェックします。

両面印刷をチェックした場合、使用する綴じ位置を選択します (縦または横)。

カラー

HP Deskjet プリンタは HP の カラーマッチング技術を使用して、ページの構成要素（テキスト、グラフィック、または写真など）を正確に分析し、最高のカラープリントを実現します。

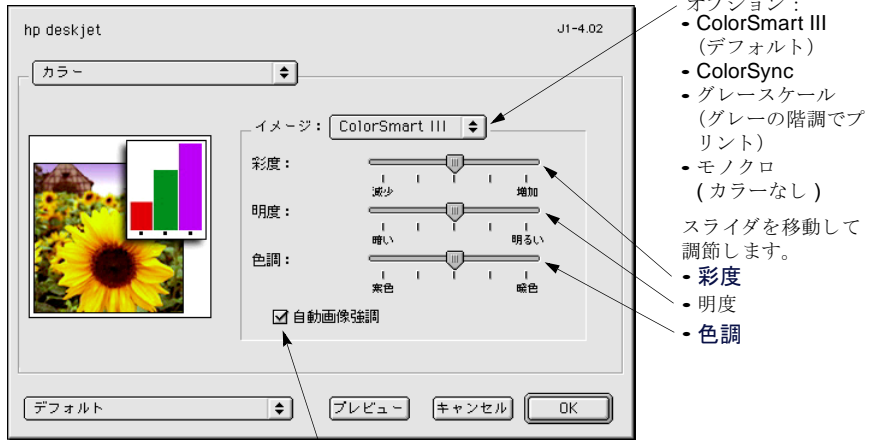

- オプション：
- ColorSmart III (デフォルト)
 - ColorSync (グレースケールでプリント)
 - モノクロ (カラーなし)
- スライダを移動して調節します。
- 彩度
 - 明度
 - 色調

ここをチェックして、自動画像強調をオフにします。

ColorSmart III 設定で画像強調を使用不可にすることができます。

[ColorSync] 設定は、ColorSync マッチングシステムを使って、カラー・マッチングを行います。

[グレースケール] はグレースケールでプリントします。この設定には、ファックスやコピー用にプリントを最適化するオプションもあります。

[モノクロ] は白と黒だけをプリントします (カラーもグレースケールもなし)。光沢紙へのモノクロのみのプリントは、推奨されていません。

バックグラウンドプリント

プリント中に作業を続けるには、[バックグラウンド]を選択します。[フォアグラウンド]を選択すると、プリントは速くなりますが、プリントが終了するまで他の作業はできません。

次のいずれかを選びます。

- **バックグラウンド**を選択して、プリント中も作業を続ける
- **フォアグラウンド**を選択して、高速でプリントする

このボタンをクリックして、プリントする時間を指定する

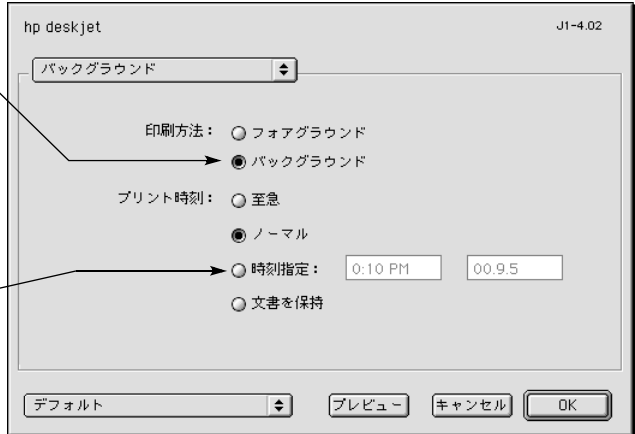

次の表では、バックグラウンドプリントを行う際に利用できる機能を説明しています。デスクトップからこれらの機能を使用するには、**HP Deskjet 840C**のプリンタアイコンをダブルクリックします。

バックグラウンドプリント・オプション	説明
プリントジョブの削除	<ul style="list-style-type: none"> • ジョブの名前、またはアイコンを選択して、[ごみ箱]のアイコンをクリックします。 または • 文書のアイコンをデスクトップのごみ箱のアイコンまでドラッグします。 <p>この方法はプリントジョブだけを削除して、ファイル自体は削除しません。</p>
プリントジョブの一時停止	<ul style="list-style-type: none"> • ジョブの名前、またはアイコンを選択して、[一時停止]ボタンをクリックします。プリントキューは、再びジョブの名前を選択し、[リジューム]ボタンをクリックするまで一時停止します。 または • 文書のアイコンをプリント待機のリストまでドラッグします。
プリントジョブを「至急」にする	<ul style="list-style-type: none"> • ジョブの名前、またはアイコンを選択して[小時計]ボタンをクリックします。 • 表示されたダイアログボックスの[至急]をクリックします。これで、プリントキューがプリントリストの一番上に移動します。
プリントする時刻を指定する	<ul style="list-style-type: none"> • ジョブの名前、またはアイコンを選択して[小時計]ボタンをクリックします。 • 表示されたダイアログボックスの[時刻指定]をクリックし、時間と日付を設定します。
プリントジョブの順序の変更/並べ替え	<ul style="list-style-type: none"> • [表示]メニューから並べ替えの基準にする列のタイトルを選択します。 • プリントジョブの順序の変更を見るために、[印刷時刻]で並べ替えます。 • プリントするジョブの名前をドラッグ&ドロップして、希望するリストの位置に移動します。
プリントの停止と開始	<ul style="list-style-type: none"> • [プリント]メニューから[プリントキューの停止]を選びます。 • プリントを再開するには、[プリントキューの開始]を選びます。 <p>これはPowerBookを使用し、プリンタが手近にないとき、プリントジョブを保存する良い方法です。</p>
プリンタを変更する	<p>使用中のプリンタから同じ種類のプリンタにプリントジョブを移動する。</p> <ul style="list-style-type: none"> • プリントジョブのアイコンを希望するプリンタのアイコンにドラッグします。 <p>2つのプリンタが同じ種類であるかどうか分からない場合は、とりあえずプリントジョブを移動してみてください。プリンタに互換性がなければ、プリントジョブの移動が拒否されます。</p>

プリントに適した用紙

ほとんどのコピー用紙やインクジェットプリンタ専用紙を使用できます。最高のプリント品質を得るには、**HP**製のインクとプリンタ用に開発された、**Hewlett-Packard**製の専用紙をご利用ください。

用紙が白いほど、鮮明でシャープなカラープリントを再現できます。写真をプリントするときには、**HP**プレミアム・プラス・フォト用紙、または**HP**プレミアム・フォト用紙をご使用ください。写真以外のイメージをプリントする場合には、**HP**インクジェット普通紙、または**HP**プレミアム・インクジェット専用紙が最適です。

使用可能な用紙の重量とサイズについては、**49**ページの「用紙およびその他のメディア」を参照してください。

異なる種類の用紙やメディアにプリントする

HP Deskjet プリンタは、さまざまなメディアを使ってプリントできるようにデザインされています。この章では異なるプリントメディアの使用方法を説明します。

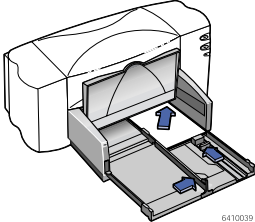

写真のプリント

プリントするメディア	操作方法
<p>フォト用紙</p>  <p>6410039</p>	<ol style="list-style-type: none"> 1 給紙トレイを引き出します。 2 両方の用紙ガイドを広げて、給紙トレイから用紙をすべて取り出します。 3 排紙トレイを上げた状態にします。 4 フォト用紙を最高 20 枚まで印刷面を下にして、給紙トレイにセットします。 5 排紙トレイを下げます。 6 用紙ガイドを移動して、用紙の端にぴったりとそろえます。 7 給紙トレイをしっかりと奥まで挿入します。 8 使用しているアプリケーションの【ファイル】メニューから【プリント】を選択します。 9 フォト用紙の種類とサイズに合ったプリント設定を選択します。 10 写真をプリントします。
HP プリント 設定	注意事項
<p>用紙設定</p> <ul style="list-style-type: none"> - 用紙サイズ：適切な用紙のサイズを選択 - 方向：適切な用紙方向を選択 <p>用紙の種類 / 品質</p> <ul style="list-style-type: none"> - 用紙の種類：適切なフォト用紙を選択 - プリント品質：【ベスト】を選択 <p>レイアウト</p> <ul style="list-style-type: none"> - ページ割り付け：1（ノーマル） - 両面印刷：選択解除 	<ul style="list-style-type: none"> • 最高のプリント結果を得るためには、HP プレミアム・フォト用紙（光沢）、または HP プレミアム・プラス・フォト用紙（マット、またはグロッシー） を使用してください。 • 写真をプリントするには、写真がデジタル形式である必要があります。デジタル写真を撮るか、写真をスキャンするか、あるいはお近くの写真店で写真をデジタル化してもらってください。 • フォト用紙をセットしたら、排紙トレイを下げることを忘れないでください。 • 用紙の種類を選択したら、プルダウンメニューから適切な用紙サイズを選択します。 • フォト用紙のプリントには、【ベスト】モードを使用してください。

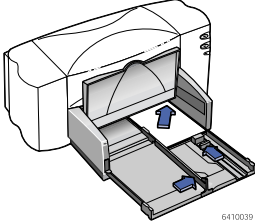

はがきおよびグリーティングカードのプリント

プリントするメディア	操作方法
	<ol style="list-style-type: none"> 1 両方の用紙ガイドを広げて、給紙トレイから用紙をすべて取り出します。給紙トレイを引き出して、排紙トレイを上げた状態にします。 2 カードを最高 30 枚まで、給紙トレイの奥まで差し込みます。 3 用紙ガイドを移動して用紙の端にぴったりとそろえます。 4 給紙トレイをしっかりと奥まで挿入し、排紙トレイを下げます。 5 使用しているアプリケーションの【ファイル】メニューから【プリント】を選択します。 6 カードの種類とサイズに合ったプリント設定を選択します。 7 カードをプリントします。
HP プリント設定	注意事項
<p>用紙設定</p> <ul style="list-style-type: none"> - 用紙サイズ：適切なカードのサイズを選択 - 方向：縦方向アイコンを選択 <p>用紙の種類 / 品質</p> <ul style="list-style-type: none"> - 用紙の種類：グリーティングカードの種類、【普通紙】、または【インクジェット用はがき用紙】を選択 - プリント品質：【ノーマル】または【ベスト】を選択 <p>レイアウト</p> <ul style="list-style-type: none"> - ページ割り付け：1（ノーマル） - 両面印刷：選択解除 	<ul style="list-style-type: none"> • 最高のプリント結果を得るには、HP グリーティングカード用紙をご使用ください。 • はがきには、普通紙、またはインクジェット用紙の設定をご使用ください。 • はがきの住所面の印刷には、普通紙の設定を使います。 • 既に折り込みの入っているグリーティングカードを使用するときは、カードを開いて給紙トレイにセットしてください。 • カードをセットする前に、カードの端をそろえます。 • 小さなカードが簡単にセットできるように、給紙トレイを引き出して排紙トレイを上げます。カードをセットしたら、給紙トレイを押し入れて、排紙トレイを下げます。 • 「用紙切れ」というメッセージが表示されたら、給紙トレイにメディアが適切にセットされていることを確認してください。メディアの右側をプリンタに向けてセットします。給紙トレイをしっかりと奥まで挿入し、縦方向用紙ガイドをメディアの端にぴったりとそろえます。

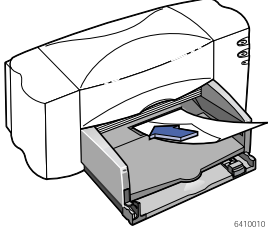

封筒の印刷

プリントするメディア	操作方法
<p>1 枚の封筒</p> 	<ol style="list-style-type: none"> 1 封入側を左側にし封入面を上にして、封筒スロットにセットします。封筒を奥までしっかりと差し込みます。 2 使用しているアプリケーションの【ファイル】メニューから【プリント】を選択します。 3 封筒の種類とサイズに合うプリント設定を選択します。 4 封筒をプリントします。
HP プリント設定	注意事項
<p>用紙設定</p> <ul style="list-style-type: none"> - 用紙サイズ：適切な封筒のサイズを選択 - 方向：縦方向アイコンを選択 <p>用紙の種類 / 品質</p> <ul style="list-style-type: none"> - 用紙の種類：【普通紙】を選択 - プリント品質：【ノーマル】を選択 <p>レイアウト</p> <ul style="list-style-type: none"> - ページ割り付け：1（ノーマル） - 両面印刷：選択解除 	<ul style="list-style-type: none"> • 給紙トレイに用紙がセットしてあることを確認します。 • 排紙トレイが下がっていることを確認します。 • 留め金や窓付きの封筒は使用しないでください。 • 光沢のある封筒や浮きぼりのある封筒、厚い封筒、不定形の封筒、縁が曲った封筒、あるいはしわになっていたり破けて損傷のある封筒は、使用しないでください。 • 使用しているアプリケーションに封筒をプリントする機能がある場合は、ここにある指示ではなく、そのアプリケーションの指示に従ってください。

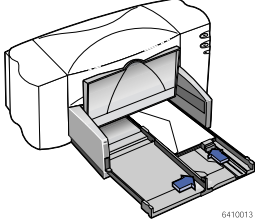
プリントするメディア	操作方法
<p>封筒の束</p> 	<ol style="list-style-type: none"> 1 給紙トレイを引き出します。 2 両方の用紙ガイドを広げて、給紙トレイから用紙をすべて取り出します。 3 最高 15 枚までの封筒を封入側を左にし封入面を上にして、給紙トレイの奥まで差し込みます。 4 用紙ガイドを移動し、封筒の端にぴったりとそろえます。 5 給紙トレイをしっかりと奥まで挿入します。 6 使用しているアプリケーションの【ファイル】メニューから【プリント】を選択します。 7 封筒の種類とサイズに合ったプリント設定を選択します。 8 封筒をプリントします。
HP プリント設定	注意事項
<p>用紙設定</p> <ul style="list-style-type: none"> - 用紙サイズ：適切な封筒のサイズを選択 - 方向：縦方向アイコンを選択 <p>用紙の種類 / 品質</p> <ul style="list-style-type: none"> - 用紙の種類：【普通紙】を選択 - プリント品質：【ノーマル】を選択 <p>レイアウト</p> <ul style="list-style-type: none"> - ページ割り付け：1（ノーマル） - 両面印刷：選択解除 	<ul style="list-style-type: none"> • 1 度に 15 枚以上の封筒をセットしないでください。 • セットする前に封筒の端をそろえます。 • 留め金や窓付きの封筒は使用しないでください。 • 光沢のある封筒や浮きぼりのある封筒、厚い封筒、不定形の封筒、縁が曲った封筒、あるいはしわになっていたり破けて損傷のある封筒は、使用しないでください。 • 使用しているアプリケーションに封筒をプリントする機能がある場合は、ここにある指示ではなく、そのアプリケーションの指示に従ってください。

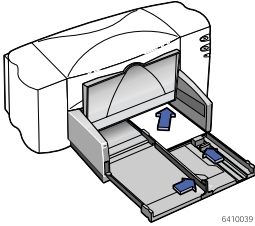

カードのプリント

プリントするメディア	操作方法
<p>カード（索引、名刺、その他の小さなメディア）</p>  <p>6410039</p>	<ol style="list-style-type: none"> 1 給紙トレイを引き出します。 2 排紙トレイを上げた状態にします。 3 両方の用紙ガイドを広げて、給紙トレイから用紙をすべて取り出します。 4 最高 30 枚までのカードを給紙トレイの奥まで差し込みます。 5 用紙ガイドを移動して、カードの端にぴったりとそろえます。 6 排紙トレイを下げます。 7 給紙トレイをしっかりと押し入れます。 8 使用しているアプリケーションの【ファイル】メニューから【プリント】を選択します。 9 カードの種類とサイズに合ったプリント設定を選択します。 10 カードをプリントします。
HP プリント 設定	注意事項
<p>用紙設定</p> <ul style="list-style-type: none"> - 用紙サイズ：適切なカードのサイズを選択 - 方向：縦方向アイコンを選択 <p>用紙の種類 / 品質</p> <ul style="list-style-type: none"> - 用紙の種類：【普通紙】を選択 - プリント品質：【ノーマル】を選択 <p>レイアウト</p> <ul style="list-style-type: none"> - ページ割り付け：1（ノーマル） - 両面印刷：選択解除 	<ul style="list-style-type: none"> • カードをセットする前に、カードの端をそろえます。 • 小さなカードが簡単にセットできるように、給紙トレイを引き出して排紙トレイを上げます。カードをセットしたら、給紙トレイを押し入れて、排紙トレイを下げます。 • 「用紙切れ」というメッセージが表示されたら、給紙トレイにメディアが適切にセットされていることを確認してください。メディアの右側をプリンタに向けてセットします。給紙トレイをしっかりと奥まで挿入し、縦方向用紙ガイドをメディアの端にぴったりとそろえます。 • メディアが 100 x 148 mm より小さい場合は、メディアを封筒スロットに 1 枚ずつ挿入します。

2 プリンタソフトウェアの使い方

ラベルのプリント

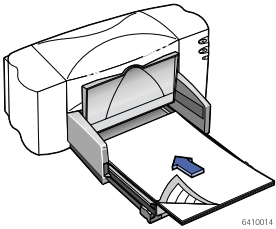
プリントするメディア	操作方法
	<ol style="list-style-type: none">1 給紙トレイを引き出します。2 両方の用紙ガイドを広げて、給紙トレイから用紙をすべて取り出します。3 ラベルのシートがお互にくっつかないように、端をパラパラとめくってから、ラベルの端をそろえます。ラベル面を下にして、ラベルを最高 20 枚まで挿入します。4 用紙ガイドを移動して、用紙にぴったりとそろえます。5 給紙トレイをしっかりと押し入れます。6 使用しているアプリケーションの [ファイル] メニューから [プリント] を選択します。7 ラベルの種類とサイズに合ったプリント設定を選択します。8 ラベルをプリントします。
HP プリント設定	注意事項
<p>用紙設定</p> <ul style="list-style-type: none">- 用紙サイズ : [A4]、または [US レター] を選択- 方向 : 適切な用紙方向を選択 <p>用紙の種類 / 品質</p> <ul style="list-style-type: none">- 用紙の種類 : [普通紙] を選択- プリント品質 : [ノーマル] を選択 <p>レイアウト</p> <ul style="list-style-type: none">- ページ割り付け : 1 (ノーマル)- 両面印刷 : 選択解除	<ul style="list-style-type: none">• インクジェットプリンタ専用デザインされたラベル用紙だけを使用してください。• 1 度に 20 枚以上の用紙を入れしないでください。• ラベルのはがれている用紙は使用しないでください。• 用紙がくっついていないこと、しわがないこと、はがれかけていないことを確認してください。• プラスチックや透明のラベルは使用しないでください。プラスチックや透明のラベルを使用すると、インクが乾きません。

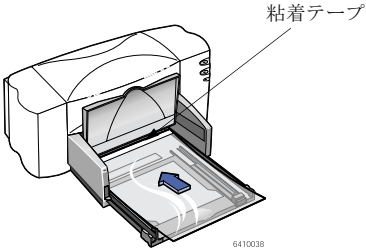

OHP フィルムのプリント

プリントするメディア	操作方法
	<ol style="list-style-type: none"> 1 両方の用紙ガイドを広げて、給紙トレイから用紙をすべて取り出します。 2 OHP フィルムがお互いにくっつかないように、バラバラとめくってから端をそろえます。 3 OHP フィルムを最高 25 枚まで、ざらざらした面を下にして、粘着テープをプリンタに向けて挿入します。 4 用紙ガイドを移動して、OHP フィルムの端にぴったりとそろえます。 5 給紙トレイをしっかりと押し入れます。 6 使用しているアプリケーションの [ファイル] メニューから [プリント] を選択します。 7 OHP フィルムの種類とサイズに合ったプリント設定を選択します。 8 OHP フィルムをプリントします。 9 プリンタは OHP フィルムのインクが乾くまで待ってから、自動的に排紙します。リジュームボタンを押して、プリントを継続します。
プリント設定	注意事項
<p>用紙設定</p> <ul style="list-style-type: none"> - 用紙サイズ：適切な用紙サイズを選択 - 方向：適切な用紙方向を選択 <p>用紙の種類 / 品質</p> <ul style="list-style-type: none"> - 用紙の種類：OHP フィルムの種類を選択 - プリント品質：[ノーマル] または [ベスト] を選択 <p>レイアウト</p> <ul style="list-style-type: none"> - ページ割り付け：1 (ノーマル) - 両面印刷：選択解除 	<ul style="list-style-type: none"> • 最高の印刷品質のためには、HP プレミアム OHP フィルム、または HP プレミアム・インクジェットクイックドライ OHP フィルムを使用してください。HP プレミアム・インクジェットクイックドライ OHP フィルムのフィルムコーティングは、HP インクと使用すると鮮明なイメージとテキストを短い乾燥時間で生み出します。さらに、この用紙はプリンタに詰まりません。

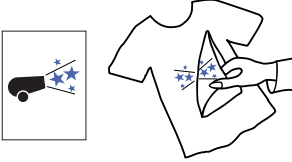

アイロンプリント用紙のプリント

プリントするメディア	操作方法
	<ol style="list-style-type: none"> 1 給紙トレイを引き出します。 2 両方の用紙ガイドを広げて、給紙トレイから用紙をすべて取り出します。 3 アイロンプリント用紙の印刷面を下にしてセットしてください。 4 用紙ガイドを移動して、用紙の端にぴったりとそろえます。 5 給紙トレイをしっかりと押し入れます。 6 使用しているアプリケーションの【ファイル】メニューから【プリント】を選択します。 7 アイロンプリント用紙の種類とサイズに合ったプリント設定を選択します。 8 アイロンプリント用紙にプリントします。
HP プリント設定	注意事項
<p>用紙設定</p> <ul style="list-style-type: none"> - 用紙サイズ：適切な用紙サイズを選択 - 方向：適切な用紙方向を選択 - 左右反転：選択 <p>用紙の種類 / 品質</p> <ul style="list-style-type: none"> - 用紙の種類：【HP プレミアム インクジェット用紙】を選択 - プリント品質：【ベスト】を選択 <p>レイアウト</p> <ul style="list-style-type: none"> - ページ割り付け：1（ノーマル） - 両面印刷：選択解除 	<ul style="list-style-type: none"> • 画面に表示されているように画像やテキストをTシャツに転写するには、【左右反転】をクリックして、文書を裏返してプリントします。 • 最高の結果を得るには、HP アイロンプリント用紙を使用してください。

2 プリンタソフトウェアの使い方

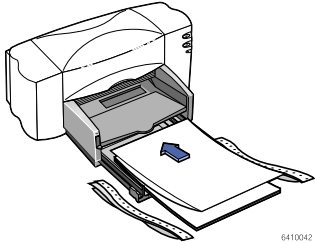

バナーのプリント

プリントするメディア	操作方法
 <p>6410042</p>	<ol style="list-style-type: none">1 必要な枚数 (最高 20 枚まで) を切り取ります。2 ミシン目の入ったテープが付いている場合は、それを切り取ります。3 給紙トレイを引き出します。4 両方の用紙ガイドを広げて、給紙トレイから用紙をすべて取り出します。5 バナーをプリントする間、排紙トレイを上げた状態にします。6 バナー用紙のつながっていない端を上にして、その先をプリンタに向けて、奥に突き当たるまで給紙トレイに差し込みます。7 用紙ガイドを移動して、用紙の端にぴったりとそろえます。8 給紙トレイをしっかりと押し入れます。9 使用しているアプリケーションの [ファイル] メニューから [プリント] を選択します。10 バナー用紙の種類、サイズ、方向に合うプリント設定を [用紙設定] および [プリント] ダイアログボックスから選択します。11 バナーをプリントします。
HP プリント 設定	注意事項
<p>用紙設定</p> <ul style="list-style-type: none">- 用紙サイズ : [U.S. レターバナー用紙] か [A4 バナー用紙] を選択- 方向 : 適切な用紙方向を選択 <p>用紙の種類 / 品質</p> <ul style="list-style-type: none">- 用紙の種類 : [普通紙] あるいは [HP バナー用紙] を選択- プリント品質 : [ノーマル] を選択 <p>レイアウト</p> <ul style="list-style-type: none">- ページ割り付け : 1 (ノーマル)- 両面印刷 : 選択解除	<ul style="list-style-type: none">• バナーをプリントする際、排紙トレイが上がっていること、および給紙トレイがしっかりと押し入れられていることを確認してください。• 最高のプリント品質を得るには、HP バナー用紙を使用してください。

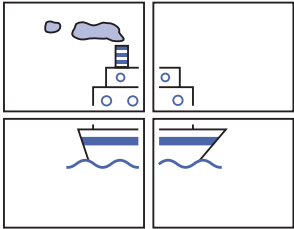

ポスターのプリント

プリントするメディア	操作方法
	<ol style="list-style-type: none"> 1 給紙トレイを引き出します。 2 両方の用紙ガイドを広げて、給紙トレイに用紙をセットします。 3 用紙ガイドを移動して、用紙の端にぴったりとそろえます。 4 給紙トレイをしっかりと押し入れます。 5 使用しているアプリケーションの【ファイル】メニューから【プリント】を選択します。 6 使用するポスターの種類とサイズに合ったプリント設定を選択します。 7 ポスターをプリントします。
HP プリント 設定	注意事項
<p>用紙設定</p> <ul style="list-style-type: none"> - 用紙サイズ：適切な用紙のサイズを選択 - 方向：適切な用紙方向を選択 <p>用紙の種類 / 品質</p> <ul style="list-style-type: none"> - 用紙の種類：[普通紙] を選択 - プリント品質：[ノーマル] を選択 <p>レイアウト</p> <ul style="list-style-type: none"> - タイル印刷：選択 - ページ割り付け：2x2 ポスター、3x3 ポスター、または 4x4 ポスターを選択 - 両面印刷：選択解除 	<ul style="list-style-type: none"> • プリント後、各シートの端を切り取って、テープでつなぎます。

両面印刷

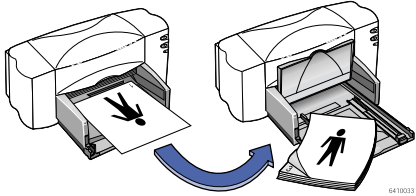
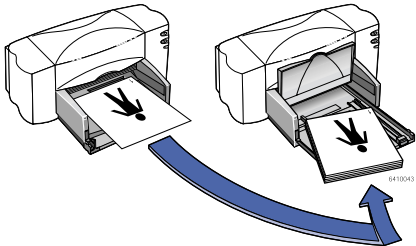
プリントするメディア	操作方法
<p>手動両面印刷 ブック形式</p>  <p>タブレット形式</p> 	<ol style="list-style-type: none"> 1 排紙トレイから用紙をすべて取り出します。 2 給紙トレイに用紙をセットします。 3 用紙ガイドを移動して、用紙の端にぴったりとそろえます。 4 給紙トレイをしっかりと押し入れます。 5 使用しているアプリケーションの【ファイル】メニューから【プリント】を選択します。 6 使用する用紙の種類とサイズに合うプリント設定を選択します。 7 プリントを開始します。 8 コンピュータの画面に表示される指示に従って、もう一度用紙をセットします。 9 用紙が適切に再セットされたら、コンピュータの画面のメッセージボックスの【継続】をクリックします。
HP プリント設定	注意事項
<p>用紙設定</p> <ul style="list-style-type: none"> - 用紙サイズ：適切な用紙のサイズを選択 - 方向：適切な用紙方向を選択 <p>用紙の種類 / 品質</p> <ul style="list-style-type: none"> - 用紙の種類：適切な用紙の種類を選択 - プリント品質：【ノーマル】を選択 <p>レイアウト</p> <ul style="list-style-type: none"> - ページ割り付け：1（ノーマル） - 両面印刷：チェックボックスを選択し、ブックアイコン（用紙を横で綴じる）またはタブレットアイコン（用紙を上で綴じる）を選択します。【自動】チェックボックスの選択を解除します。 	<ul style="list-style-type: none"> • 最初に用紙の片面だけがプリントされます。コンピュータの画面に用紙を再セットしてプリントを続ける方法が表示されます。その後、用紙の裏面がプリントされます。

HP Deskjet Utility

HP Deskjet Utility は、ハードドライブにあるメインディレクトリの [ユーティリティ] フォルダ内にあります。HP Deskjet Utility には、下記のような 4 つのパネルがあります。

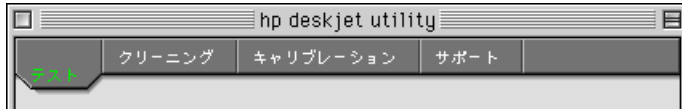

- [テスト] パネルからテスト文書をプリントできます。
- [クリーニング] パネルから自動的にプリントカートリッジをクリーニングできます。
- [キャリブレーション] パネルは、カラーおよびモノクロプリントカートリッジの位置調整を自動的に行い、キャリブレートします。
- [サポート] パネルには、HP のカスタマ・ケアのホームページおよびプリンタソフトウェアをアップデートできるサイトへのリンクがあります。

パネルをクリックして、オプションを選択してください。

3 プリントカートリッジの取り扱い

プリントカートリッジ・ステータス

プリントカートリッジランプは、1つあるいは両方のプリントカートリッジがインク切れの場合、正確に取り付けられていない場合、あるいは故障している場合に点滅します。また、間違ったプリントカートリッジを使おうとしている場合にも点滅します。インクが少ない場合は、プリンタの上部カバーを開けると、ランプの点滅が止まります。それ以外の場合は、カバーを開けてもプリントカートリッジ・ステータスランプが点滅し続けます。

プリントカートリッジ・ステータスランプ

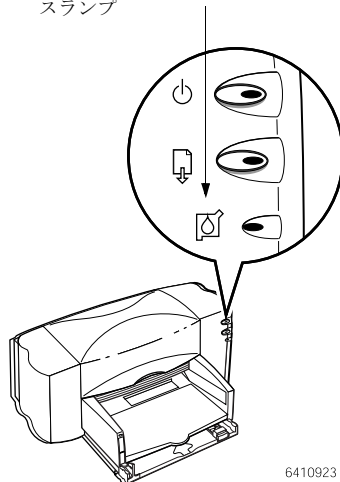

6410923

プリントカートリッジを交換

メモ：プリントカートリッジをお買い求めになる際は、必ず製品番号を確かめて、ご使用のプリンタ専用のプリントカートリッジをご購入ください。以下の製品番号のプリントカートリッジをご使用ください。

- モノクロ HP No. [15] (C6615 Series と同等)
- カラー HP No. [17] (C6625 Series と同等)

メモ：プリントカートリッジがインク切れの場合、カートリッジを交換するまで空のプリントカートリッジをそのまま残しておきます。プリントカートリッジ・ホルダに1つしかプリントカートリッジが入っていないと、プリントできません。

プリントカートリッジを交換するには：

- 1 排紙トレイが下がった状態であることを確認してから、電源ボタンを押して、プリンタの電源をオンにします。プリントカートリッジが移動します。
- 2 プリンタ背後の電源コードを抜きます。
- 3 上部カバーを開けます。プリントカートリッジ・ホルダが操作可能な位置に移動します。
- 4 プrintカートリッジ・ホルダのラッチを上げます。
- 5 ホルダからカートリッジを取り外して捨てます。

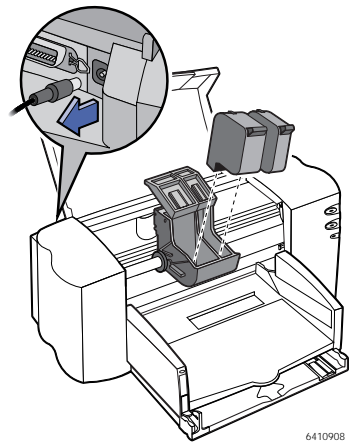

警告

プリントカートリッジはお子様の手の届かないところに保管してください。

- 6 新しいプリントカートリッジをパッケージから取り出して、注意してビニールの保護テープをはがします。

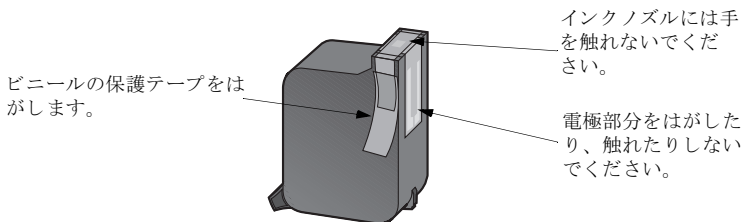

警告

プリントカートリッジのインクノズルや銅板の電極部分には、手を触れないように注意してください。これらの部分に触れるとインクが詰まったり、故障の原因になります。また、銅板の電極部分をはがさないでください。この部分は、プリントカートリッジが動作するために必要です。

- 7 プrintカートリッジをホルダにまっすぐにきちんとはめ込みます。
- 8 ホルダのラッチを閉じます。パチンという音がするまで、ラッチをしっかりと閉じます。
- 9 給紙トレイに白の普通紙をセットします。
- 10 プリンタ背後に電源コードを差し込みます。
- 11 上部カバーを閉じます。

プリントカートリッジの取り扱い

- 12 新しいプリントカートリッジに交換しても、プリントカートリッジ・ステータスランプ  が点滅している場合は、プリントカートリッジの製品番号をチェックして、正しいプリントカートリッジが取り付けられていることを確認してください。

プリントカートリッジの保管

最高のプリント品質を保つために、プリントカートリッジの取り扱い上、以下の事項に注意してください。

- プリントカートリッジは、密封パッケージに入れたまま室温（15.6-26.6° C）で保管してください。
- プリントカートリッジを放置しておくと乾燥したりノズルが詰まってしまうため、常にプリントカートリッジ・ホルダに配置しておいてください。
- 開封後プリントカートリッジは、密封のプラスチック容器に保管してください。
- プリントが終了して、プリントカートリッジ・ホルダがプリンタの右側の所定の位置に戻るまで、プリンタの電源コードを抜かないでください。カートリッジ・ホルダが所定の位置に戻らないと、プリントカートリッジが乾いてしまいます。
- 一度はがしたビニールテープをプリントカートリッジに付けないでください。ビニールテープを付け直すと、プリントカートリッジを損傷する原因になります。

警告

プリンタの電源をオフにする際は、必ずプリンタ前面の電源ボタン を使ってください。故障の原因になるのため、テーブルタップ、サージ・プロテクタ、壁用スイッチを使用してプリンタの電源をオン/オフにしないでください。

プリントカートリッジの取り扱い

プリントカートリッジのクリーニング

いつクリーニングをするの？

印刷されたページの行や点が抜けていたり、インクの筋が入っているときは、プリントカートリッジをクリーニングします。



行や点が抜けているときは ...

下記の指示に従って [HP Deskjet Utility] ウィンドウから、プリントカートリッジをクリーニングします。

- 1 ハードディスクのメインディレクトリにある [ユーティリティ] フォルダの [HP Deskjet Utility] アイコンをダブルクリックします。
- 2 [クリーニング] パネルを選択して、[クリーニング] ボタンをクリックします。画面の指示に従って操作を行います。

メモ：不必要なクリーニングは行わないでください。クリーニングには、多量のインクが使用されプリントカートリッジの消耗を早めます。

インクの筋が入るときは ...

下記の指示に従ってプリントカートリッジとプリントカートリッジ・ホルダをクリーニングします。

- 1 ハードディスクのメインディレクトリにある [ユーティリティ] フォルダの [HP Deskjet Utility] アイコンをダブルクリックします。
- 2 [クリーニング] パネルを選択してから、[クリーニング] ボタンをクリックします。クリーニングをしてもインクの筋が消えない場合は、以下の「自分でプリントカートリッジのクリーニングをする」の指示に従ってください。

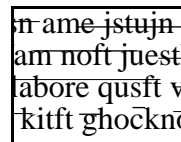

注意

インクが手や洋服につかないようご注意ください。

自分でプリントカートリッジとプリントカートリッジ・ホルダをクリーニングする

プリントカートリッジをクリーニングする際、蒸留水か市販されている水、および糸くずの出ないような綿棒か吸収性のある布が必要です。

自分でプリントカートリッジをクリーニングする

プリントカートリッジおよびカートリッジ・ホルダをクリーニングする際、蒸留水か市販されている水、および糸くずの出ないような綿棒か吸収性のある布が必要です。

- 1 電源ボタンを押してプリンタの電源をオンにして、上部カバーを開けます。
- 2 プリントカートリッジがプリンタの中央に移動して止まったら、プリンタ背後の電源コードを抜きます。

警告

プリントカートリッジは、お子様の手の届かないところに保管してください。

- 3 プリントカートリッジを取り外して、紙の上にインクノズルを上に向けて置きます。

注意

プリントカートリッジのインクノズルや銅板の電極部分には、手を触れないように注意してください。これらの部分に触れるとインクが詰まったり、故障の原因になります。また、銅板の電極部分をはがさないでください。この部分は、プリントカートリッジが動作するために必要です。

- 4 きれいな綿棒を蒸留水に浸し、余分な水を絞ります。
- 5 図のようにプリントカートリッジの**上面**と**端**の部分をふきます。ノズル部分には触れないでください。
- 6 カートリッジの上面と端に糸くずがついていないか確認します。きれいになるまで、クリーニングの手順を繰り返します。
- 7 もう1つのプリントカートリッジにも、このクリーニング手順を繰り返します。

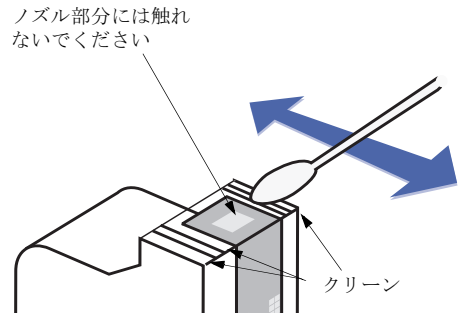

注意

プリントカートリッジを、30分以上プリンタから出したままにしないでください。

プリントカートリッジの取り扱い

自分でプリントカートリッジ・ホルダをクリーニングする

- 1 湿らした清潔な綿棒を使って、プリントカートリッジ・ホルダの底の各面をふき取ります。
- 2 綿棒がインクで汚れなくなるまでクリーニングを続けます。
- 3 プリントカートリッジをもとのように取り付けて、プリンタの上部カバーを閉じます。
- 4 給紙トレイに用紙をセットします。
- 5 プリンタ背後の電源コードを差し込みます。
- 6 テストページをプリントします。
ハードドライブのメインディレクトリにある【ユーティリティ】フォルダ内の、【HP Deskjet】アイコンをダブルクリックします。【HP Deskjet Utility】の【テスト】パネルをクリックし、【テスト】ボタンをクリックします。

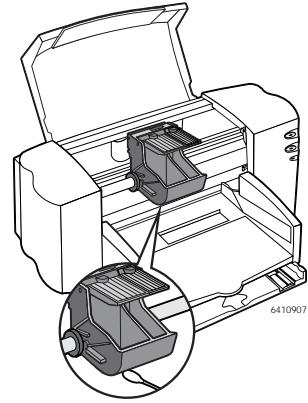

メモ：まだインクの筋がプリントされる場合は、テストプリントがきれいになるまで上記のステップを繰り返します。
<http://www.hp.com/go/support> にもメンテナンスのヒントが記載されています。

プリントカートリッジの詰め替えによる損傷

プリンタの最高の性能を引き出すために、HP 製造のプリントカートリッジを使用し、その他の付属品にも Deskjet プリンタ専用の HP 製品をお使いください。プリントカートリッジの詰め替えまたは改造が原因によって起こる故障は、HP 保証の対象外となります。

メモ：プリントカートリッジをお買い求めになる際は、必ず製品番号を確かめて、ご使用のプリンタ専用のプリントカートリッジをご購入ください。以下の製品番号のプリントカートリッジをご使用ください。

- モノクロ HP No. [15] (C6615 Series と同等)
- カラー HP No. [17] (C6625 Series と同等)

4 お困りのときに

トラブルシューティングのアドバイス

何かうまく行かないときは、いらいらするものです。ここでは、問題の原因とその対処法について役に立つアドバイスを紹介します。

ケーブルがしっかり接続されていることを確認してください。オペレーティングシステムに合ったケーブルを使用していることを確認してください。下記の問題のリストに似ているものがないかチェックし、そこでの解決策に従ってください。



プリンタソフトウェアをインストールできないのはなぜ？ 34 - 35 ページを参照してください。



プリントできないのはなぜ？ 36 - 38 ページを参照してください。



どうしてランプが点滅しているの？ 39 ページを参照してください。



プリント結果に問題がありますか？ 40 - 44 ページを参照してください。



プリンタソフトウェアをインストールできないのはなぜ？

問題	原因	解決策
CD を挿入したのに、コンピュータが読み込みません。	<ul style="list-style-type: none">• CD が適切に挿入されていない。または• CD-ROM ドライブに損傷がある。または• CD に損傷がある。または• CD-ROM の機能拡張がオフになっている。	<ol style="list-style-type: none">1 CD を挿入しなおして、もう一度試してください。これで問題が解決しないときは次の手順を行います。2 動作することがわかっている別の CD を挿入します。この CD が動作しないときは、お使いの CD-ROM ドライブを交換する必要があるかもしれません。3 他の CD が動作し、プリンタソフトウェアの CD が動作しないときは、CD に問題があるかもしれません。HP カスタマ・ケアのホームページから、プリンタソフトウェアをダウンロードすることができます。 www.hp.com/go/support4 インターネットへのアクセスをお持ちでないときは、HP カスタマ・ケアへご連絡ください。電話番号は、46 ページを参照してください。



プリンタソフトウェアをインストールできないのはなぜ？（続き）

問題	原因	解決策
<p>ソフトウェアを正しくインストールできない。 または プリンタソフトウェアをアンインストールする必要がある。</p>	<ul style="list-style-type: none"> • ウィルス予防プログラムとの互換性に問題がある。 <p>または</p> <ul style="list-style-type: none"> • 他のソフトウェアとの互換性に問題がある。 <p>または</p> <ul style="list-style-type: none"> • プリンタに接続されている周辺機器との互換性に問題がある。 	<ol style="list-style-type: none"> 1 プリンタの電源がオンになっていて、すべてのケーブルがしっかり接続されていることを確認します。 2 稼動中のウィルス予防プログラムをすべて終了します。 3 インストールしたプリンタソフトウェアをアンインストールします。プリンタソフトウェア CD をコンピュータに挿入し、インストーラから [アンインストール] を選択し、インストールの手順を繰り返します。 4 Apple の QuickDraw GX ソフトウェアを使用している場合は、これを終了します。 HP Deskjet プリンタは QuickDraw GX との互換性がありません。 それでもまだソフトウェアのインストールに問題がある場合は、HP の取扱店または HP カスタマ・ケアまでご連絡ください。電話番号は、46 ページを参照してください。



プリントできないのはなぜ？

問題	原因	解決策
 まったくプリントできない。	電源がオフになっているか、接続が外れている。	<ol style="list-style-type: none"> 1 電源がオンになっていることを確認します。 2 ケーブルがすべてしっかり接続されていることを確認します。
	給紙トレイに用紙が入っていない。	給紙トレイに用紙が正しくセットされていることを確認します。
	プリンタの上部カバーが開いている。	プリンタの上部カバーを閉じます。
	プリントカートリッジに問題がある。	プリントカートリッジステータスランプ  が点滅している場合は、上部カバーを開け、プリントカートリッジが正確に取り付けられていることを確認します。
	プリンタの動きが遅い。	電源ランプ  が点滅している場合、プリンタの処理中です。しばらくお待ちください。
	レジュームボタンが押されるのを待っています  。	レジュームランプ  が点滅していれば、レジュームボタンを押します。
	用紙が詰まっている。 	<ol style="list-style-type: none"> 1 給紙トレイ、または排紙トレイから用紙を取り出します。 2 プリンタの前面についているレジュームボタン  を押します。 3 ラベルをプリントしている場合は、プリンタに送り込まれた用紙からラベルがはがれていないことを確認します。 4 用紙詰まりを取り除いたら、もう一度文書をプリントしてください。 5 用紙詰まりが取り除けないときは、プリンタの後部アクセスドアのハンドルを左に回してドアを開けます。 6 詰まった用紙を取り出し、後部アクセスドアを閉じます。 7 文書をもう一度プリントします。
後部アクセスドアが外れている。	<ol style="list-style-type: none"> 1 後部アクセスドアをしっかりとはめ込みます。 2 もう一度文書をプリントします。 	



プリントできないのはなぜ？（続き）

問題	原因	解決策
 白紙が出力される。	プリントカートリッジのインク切れ。	<ol style="list-style-type: none"> 1 プリンタのカバーを開けてプリントカートリッジ・ステータスアイコンを調べ、インクが切れていないことを確認します。 27 ページの「プリントカートリッジ・ステータス」を参照してください。 2 インク切れの場合、プリントカートリッジを交換します。27 ページの「プリントカートリッジを交換」を参照してください。 3 もう一度文書をプリントします。
	プリントカートリッジの保護用ビニールテープをはがしていない。	プリントカートリッジの保護用ビニールテープをはがします。27 ページの「プリントカートリッジを交換」を参照してください。
	ファックスをプリントしようとしている。	<ol style="list-style-type: none"> 1 TIFF のようなグラフィック形式でファックスを保存します。 2 ワープロ文書に貼り付けてからプリントします。











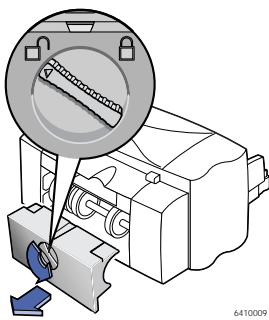

プリントできないのはなぜ？（続き）

問題	原因	解決策
プリントが極端に遅い。	コンピュータのシステム最小必要条件が満たされていない。	<p>1 コンピュータの RAM とプロセッサの速度を確認してください。55 ページの「システムの必要条件」を参照してください。</p> <p>2 ハードディスクの空き容量を増やします。コンピュータのハードディスクの空き容量が 100MB 未満になると、処理速度が遅くなる場合があります。</p>
	同時に多数のソフトウェアを実行している。	使用していないアプリケーションを終了します。
	旧バージョンのプリンタドライバを使用している。	使用しているプリンタドライバを確認してください。HP のウェブサイト (http://www.hp.com/go/support) にアクセスして、最新バージョンのプリンタドライバを入手してください。
	グラフィックや写真を含む複雑なファイルをプリントしている。	しばらくお待ちください。グラフィックや写真を含むサイズの大きい複雑なファイルのプリントは、テキストだけのファイルよりプリントに時間がかかります。
	用紙の種類オプションが [自動] に設定されている。	用紙の種類が [自動] に設定されている場合は、プリンタがプリントジョブの最初のページを走査し、適切な用紙の種類を選択します。これに数秒かかります。これを避けるには、デフォルトの [自動] 設定ではなく、使用する用紙の種類を指定します。



※ どうしてランプが点滅しているの？

問題	原因	解決策
電源ランプ  が点滅している。	プリンタがデータを受信している。	しばらくお待ちください。プリントジョブを処理しています。
レジュームランプ  が点滅している。	用紙切れ。	<ol style="list-style-type: none"> 1 用紙をセットしてください。 2 レジュームボタン  を押します。
	用紙詰まり。 	<ol style="list-style-type: none"> 1 給紙トレイ、または排紙トレイから用紙を引き出します。 2 プリンタ前面の  レジュームボタンを押します。 3 ラベル用紙を印刷しているときは、プリンタに送り込まれたラベル用紙からラベルがはがれていないことを確認します。 4 用紙詰まりを取り除いたら、もう一度文書をプリントします。 5 詰まった用紙が取り除けない場合、後部アクセスドアのハンドルを左に回してドアを開けます。 6 詰まった用紙をプリンタから引き出し、後部アクセスドアを元に戻します。 7 文書をもう一度プリントします。
	手動で両面印刷を行っている際、片面のプリントが終了している。	<ol style="list-style-type: none"> 1 画面の指示に従って、用紙を再セットします。 2 レジュームボタン  を押します。
プリンタカートリッジ・ステータスランプ  が点滅している。	上部カバーが開いている。	上部カバーを閉じます。
	プリントカートリッジに問題がある。	27 ページの「プリントカートリッジ・ステータス」をご参照してください。
すべてのランプが点滅している。	プリンタをリセットする必要がある。	<ol style="list-style-type: none"> 1 電源ボタン  を押して、プリンタをオフにします。もう一度電源ボタン  を押して、再びプリンタをオンにします。 2 これでも問題が解決しないときは、電源ボタン  を押して、プリンタをオフにします。 3 プリンタをコンセントから外します。 4 プリンタをコンセントにもう一度差し込みます。 5 電源ボタン  を押して、プリンタをオンにします。



プリント結果に問題がある？

問題	原因	解決策
 <p>文書の一部がプリントされなかったり、間違った位置にプリントされている。</p>	用紙が正しくセットされていない。	<ol style="list-style-type: none"> 1 給紙トレイに用紙が正しくセットされていることを確認してください。 2 用紙ガイドが用紙の端にぴったりそろっていることを確認してください。
	間違った用紙の向きが選択されている。	[用紙設定] ダイアログボックスで、正しい用紙の向き（縦方向か横方向）が選択されていることを確認してください。 7 ページの「用紙設定：ページレイアウトの操作」を参照してください。
	間違った用紙のサイズが選択されている。	[用紙設定] のダイアログボックスで、正しい用紙のサイズを選択していることを確認してください。 7 ページの「用紙設定：ページレイアウトの操作」を参照してください。
	選択した用紙サイズより大きなテキストやグラフィックをプリントしようとしている。	文書の中でテキストやグラフィックが正しく縮小されていることを確認してください。 7 ページの「用紙サイズ、拡大縮小、用紙の向き」を参照してください。
	余白の設定が間違っている。	余白の設定がプリント可能領域を超えていないことを確認してください。 57 ページの「最小の余白」を参照してください。
	タイル印刷 を行うように設定されている。	[レイアウト] パネルのページ割り付けに [1 (ノーマル)] を選択します。 10 ページの「レイアウト」を参照してください。
文書がゆがんでいたり中央からずれてプリントされている。	用紙が正しくセットされていない。	<ol style="list-style-type: none"> 1 給紙トレイにメディアが正しい向きでセットされていることを確認します。 2 用紙ガイドがメディアの端にぴったりとそろっていることを確認します。



プリント結果に問題がある？（続き）

問題	原因	解決策
 プリント品質がよ くありません。	最適な用紙が使用されていない。	<ul style="list-style-type: none"> •HP Deskjet プリンタ用の用紙を使用していることを確認してください。 •写真をプリントする場合などは、プリントに適した専用紙を使用することによってプリント品質が向上します。
	用紙の裏にプリントしている。	用紙の印刷面を下にしてセットしていることを確認してください。
	正しい用紙の種類が選択されていない。	【用紙の種類 / 品質】 のダイアログボックスで正しい用紙の種類が選択されていることを確認してください。10 ページの「用紙の種類 / 品質」を参照してください。
	エコノモードでプリントしている。	プリント結果が薄かったりくすんでいる場合は、 【用紙の種類 / 品質】 ダイアログボックスで 【ノーマル】 または 【ベスト】 モードを選択します。10 ページの「用紙の種類 / 品質」を参照してください。
	インクが多すぎてにじんでいる。	【用紙の種類 / 品質】 ダイアログボックスで 【ベスト】 ではなく 【ノーマル】 または 【エコノ】 モードを選択します。10 ページの「用紙の種類 / 品質」を参照してください。 インク量を減らしたり、乾燥時間を増やすこともできます。 1 【ファイル】 メニューから 【プリント】 を選択します。 2 【一般設定】 ドロップダウンメニューから 【インク】 を選択します。 3 スライドを使って、インク濃度および乾燥時間を調節します。
	インク切れ。	1 プリントカートリッジのステータスをチェックしてください。27 ページの「プリントカートリッジ・ステータス」を参照してください。 2 インク切れの場合は、プリントカートリッジを交換します。27 ページの「プリントカートリッジを交換」を参照ください。
	プリントカートリッジのクリーニングが必要。	30 ページの「プリントカートリッジのクリーニング」を参照してください。



プリント結果に問題がある？（続き）

問題	原因	解決策
 プリント品質がよくありません。（続き）	プリントカートリッジから保護用ビニールテープをはがしていません。	プリントカートリッジから保護用ビニールテープをはがします。27 ページの「プリントカートリッジを交換」を参照してください。
	[プリント] ダイアログボックスの [カラー] パネルの「イメージ」設定が間違っている。	印刷 ダイアログボックスの [カラー] パネルで、 [デフォルト] をクリックしてください。11 ページの「カラー」を参照ください。
	プリントカートリッジの位置がずれている。	プリントカートリッジの位置がずれているときは、ハードドライブのメインディレクトリにある [ユーティリティ] フォルダ内の [HP Deskjet ユーティリティ] を開きます。 [キャリブレーション] タブをクリックし、 [位置調整] をクリックします。26 ページの「HP Deskjet Utility」を参照してください。
 バナーが正しくプリントされません。	排紙トレイが下がっている。	排紙トレイが上がった状態になっていることを確認してください。
	用紙に問題がある。	<ul style="list-style-type: none"> • 2 枚以上の用紙が一緒にプリンタに引き込まれる場合は、用紙を広げてからもう一度折ります。 • 用紙がプリンタに正しく送り込まれない場合は、バナー用紙の切り離されている端がプリンタに向いていることを確認してください。 • 用紙が送り込まれる際に折り目がついてしまう場合は、その用紙がバナー印刷に適していないのかもしれない。
	プリンタソフトウェアで バナー用紙 を選択していない。	[用紙設定] ダイアログボックスで [U.S. レターバナー] 、あるいは [A4 バナー] が選択されていることを確認してください。7 ページの「用紙設定：ページレイアウトの操作」を参照してください。



プリント結果に問題がある？（続き）

問題	原因	解決策
写真が正しくプリントされません。	フォト用紙が正しくセットされていない。	フォト用紙の光沢ある面を下にしてセットしてください。
	適切な用紙の種類または用紙サイズが選択されていない。	<ol style="list-style-type: none"> 1 [用紙設定] ダイアログボックスで用紙サイズに [フォト 102 X 152 mm (切り取りタブ付き)] を選択します。7 ページの「用紙設定 : ページレイアウトの操作」を参照してください。 2 使用しているアプリケーションの [ファイル] メニューから [プリント] を選びます。[プリント] ダイアログボックスの [用紙の種類/品質] パネルで用紙の種類に [HP プレミアム・プラス・フォト用紙 (光沢)] を選択します。8 ページの「プリントダイアログボックス」を参照してください。 3 [設定の保存] をクリックします。 4 文書をプリントします。
	プリント品質に [ベスト] が選択されていない。	<ol style="list-style-type: none"> 1 [プリント] ダイアログボックスの [用紙の種類/品質] パネルを開きます。10 ページの「用紙の種類/品質」を参照してください。 2 プrint品質に [ベスト] を選択します。
写真がデジタル化されていない。	デジタル写真を撮るか、写真をスキャンするか、あるいはお近くの写真店で写真をデジタル化してもらってください。	
[用紙の種類] の初期設定が [自動] になっていると、予期しないプリント品質でプリントされます。	用紙の種類がデフォルトで [自動] に設定されているときは、プリント品質は自動的に [ノーマル] に設定されます。用紙の種類を使用する用紙に指定すると、プリント品質を設定できます。	用紙の種類を指定した後、プリント品質を選択します。10 ページの「用紙の種類/品質」を参照してください。



プリント結果に問題がある？（続き）

問題	原因	解決策
用紙の種類が【自動】に設定されているのに、プリンタの用紙判別モードが動作しません。	用紙にしみや傷、またはしわになっている。	自動用紙判別センサは用紙に損傷がある場合、正しく動作しません。用紙にしみや傷、しわがないことを確認してください。
	用紙にレターヘッドが入っている場合、または用紙の上部にパターンが入っている便箋（ステーションナリ）などを使用している。	<ul style="list-style-type: none"> 自動用紙判別センサは常にレターヘッドが入った用紙や便箋のような用紙を普通紙に設定します。 用紙に適した用紙の種類を選択します。10ページの「用紙の種類 / 品質」を参照してください。
	用紙が濃い色だったり、金属性の繊維が含まれている。	<ul style="list-style-type: none"> 自動用紙判別センサはこの種類の用紙を普通紙に設定します。 用紙に適した用紙の種類を選択します。10ページの「用紙の種類 / 品質」を参照してください。
【自動】が用紙の種類として設定されているのに、白紙が排紙される。	直射日光の当たる場所にプリンタが設置されているため、自動用紙判別センサが正しく動作しない。	直射日光の当たらない場所へプリンタを移動してください。
両面印刷をする際、用紙の綴じ位置が間違っている。	間違った用紙の向きが選択されている。	<ul style="list-style-type: none"> 【プリント】ダイアログボックスの【レイアウト】パネルで、正しい綴じ位置が選択されていることを確認します。10ページの「レイアウト」を参照してください。



HP カスタマ・ケア

HP Deskjet プリンタは品質と信頼性に基準を設けています。ですから、お客様は素晴らしい選択をなさったわけです。お困りのときは、優れたサービスとサポートを誇る HP カスタマ・ケアが、HP プリンタのご使用に対するアドバイス、またはお困りな点に関する質問にお答えできるようになっています。オンライン、または電話に関わらず、必要なサポートを迅速にご利用いただけます。

オンラインサポートについて

お持ちのコンピュータにモデムが接続されていて、インターネットにアクセスできる場合は、プリンタに関する幅広い様々な情報を入手できます。



HP カスタマ・ケア・オンライン

クリックするだけで問題解決！お使いの HP 製品についての一般的なご質問に関しては HP カスタマ・ケア・オンライン (<http://www.hp.com/go/support>) をご利用ください。役に立つプリントのヒントから最新製品やソフトウェアまで、すべての情報に 24 時間いつでも無料で簡単にアクセスできます。

HP カスタマ・ケア・ユーザーズ・フォーラム

親しみやすく、盛りだくさん情報を提供するサイトです。ユーザーズ・フォーラムを是非ご利用ください。他のユーザが提供するメッセージを読み、探している答えを見つけることができます。質問を掲示して、豊富な知識を持つ他のユーザやシステム・オペレータからの問題対策や指示を受けることもできます。<http://www.hp.com/go/support> から直接ユーザーズ・フォーラムにアクセスできます。

HP カスタマ・ケア・録音アドバイス (米国のみ)

HP Deskjet プリンタに関しての一般的なご質問に対しては、フリーダイヤル (877) 283-4684 の録音メッセージをご利用ください。

プリンタソフトウェア

プリンタソフトウェア (プリンタドライバとも呼ばれる) によって、コンピュータとプリンタが通信できます。HP ではプリンタソフトウェアとそのアップデートを提供しています。以下の方法でプリンタソフトウェアを入手することができます。

- HP のウェブサイト (<http://www.hp.com/go/support>) からプリンタソフトウェアをダウンロードできます。
- 米国内でソフトウェアを更新するには、(661) 257-5565 までお電話でお申し付けください。ソフトウェア更新は CD の値段と送料でお買い求めになれます。
- 米国以外にお住いで、HP のウェブサイトからプリンタドライバをダウンロードできないときは、お近くの HP カスタマ・ケア・センター (46 ページ) へ電話でお問い合わせください。



HP カスタマ・ケア・リペア

HP プリンタに修理が必要な場合は、HP カスタマ・ケア・センターへ電話でお問い合わせください。サービス技術者が問題を診断し、修理過程をお客様とご相談いたします。このサービスはプリンタの規定保証の期間中であれば無料です。保証期間終了後は、修理にかかった部品と時間が請求されます。



電話による HP カスタマ・ケア

プリンタのご購入より1年間、電話サポートを無料でご利用いただけます。ただし、長距離通話の通話料金はお客様のご負担となります。電話をかける前に、次のことを確認してください。

- インストールとトラブルシューティングに関して、クイックスタートポスター、ユーザーズ・ガイド、リファレンスマニュアルを既にチェックしたこと。
- 次の情報をご用意ください。
 - プリンタのシリアル番号(プリンタ底面のラベルに記載)
 - プリンタのモデル番号(プリンタ前面のラベルに記載)
 - コンピュータのモデル
 - プリンタソフトウェアおよびソフトウェアプログラムのバージョン (該当する場合)

HP のサービス技術者に問い合わせる場合は、コンピュータとプリンタを用意してからお電話ください。直ちにお客様のご質問に対するお手伝いをいたします。

アイルランド	+353 (0) 1662 5525
アルゼンチン	(541) 778-8380
イスラエル	+972-(0)-9-9524848
イタリア	+39 (0) 2 264 10350
インド	+91 11 682 60 35
インドネシア	+62 (21) 350 3408
英国	+44 (0) 207 512 5202
オーストラリア	+61 3 8877 8000
オーストリア	+43 (0) 711 420 10 80
オランダ	+31 (0) 20 606 8751
カナダ	(905) 206-4663
韓国	+82 (2) 3270 0700
韓国、ソウル市外	080 999 0700
ギリシャ	+30 (0) 1 619 64 11
国際英語	+44 (0) 171 512 5202
シンガポール	+65 272 5300
スイス	+41 (0) 84 8801111
スウェーデン	+46 (0) 8 6192170
スペイン	+34 9 02321 123
タイ	+66 (2) 661 4011
台湾	+886 2-2717-0055
チェコ共和国	+42 (0)2 6130 7310
中国	+86 (0) 10 6564 5959
チリ	800 36 0999

デンマーク	+45 (0) 39 29 4099
トルコ	+90 (0) 212 221 6969
ドイツ	+49 (0) 180 52 58 143
日本	+81 3 3335-8333
ニューージーランド	+64 (9) 356-6640
ノルウェー	+47 22 116299
ハンガリー	+36 (0) 1382 1111
フィリピン	+66 (2) 867 3551
フィンランド	+358 (0) 203 4 7 288
フランス	+33 (0) 143623434
ブラジル	011 829-6612
米国	(208) 344-4131
ベトナム	+84 (0) 8 823 4530
ベネズエラ	800 47 888
ベルギー (オランダ語)	+32 (0)2 62688 06
ベルギー (フランス語)	+32 (0)2 62688 07
ポーランド	+48 22 519 06 00
ポルトガル	+351 21 318 6333
香港	(800) 96 7729
マレーシア	+60 (3) 2952566
マレーシア、ペナン	1 300 88 00 28
南アフリカ	
RSA 外	+27-11 258 9301
南アフリカ	
RSA 内	086 000 1030
メキシコ	01 800 472 6684
ロシア、	
サンクトペテルブルグ	+7 812 346 7997
ロシア、モスクワ	+7 095 797 3520

保証期間の後

有料で HP のサポートを受けることができます。値段は予告なしに変更されることもあります。インターネット上の **HP カスタマ・ケア・オンライン** (45 ページを参照) は無料でご利用いただけます。

- 簡単な質問であれば、電話 (900) 555-1500 まで、お問合せください。ただし、米国からの問い合わせに限定させていただきます。料金は、サービス技術者が電話に対応した時点から、1 分間につき \$2.50 となります。
- カナダ、あるいは米国内からのお問合せで、10 分以上になると予想される場合は、(800) 999-1148 にお問い合わせください。料金は 1 通話につき US \$25 で、Visa、または MasterCard をご利用頂けます。
- 電話サポート中、プリンタに修理が必要と判断され、プリンタが保証期間内であるときは、電話サポートサービスは無料になります (59 ページを参照してください)。ただし、上記のフリーダイヤルがご利用頂けない地域からは、通常の長距離通話料金が請求されます。

延長保証のオプション

お買い上げになったプリンタの保証期間を延長したい場合は、次のようなオプションがあります。

- 保証期間延長について、お買い上げの販売店へお問合せください。
- お買い上げの販売店でサービス契約を扱っていないときは、HP サービス同意書について HP へ直接電話でお問合せください。米国内にお住まいのお客様は 電話 (800) 446-0522、カナダにお住まいのお客様は 電話 (800) 268-1221 へお問い合わせください。米国、カナダ以外にお住まいのお客様は、お近くの HP 営業所へお問合せください。

5 サプライ品とアクセサリ

プリンタのサプライ品

注文については 50 ページをご覧ください。

パーツ名	製品番号
インターフェース・ケーブル	
HP USB 準拠インターフェース・ケーブル	C6518A
プリントカートリッジ	
● モノクロ	HP No. [15] または C6615 Series
● カラー	HP No. [17] または C6625 Series
電源アダプタ (万国共通)	C6409-60014
電源コード	
米国、カナダ、ブラジル、ラテンアメリカ、サウジアラビア	8120-8330
日本	8120-8336
シンガポール、マレーシア、香港	8120-8719
南アフリカ	8120-8347
インド	8120-8345
アルゼンチン	8120-8434
オーストラリア	8120-8337
中国、台湾、フィリピン	8120-8346
韓国	8120-8339
ヨーロッパ、ヨルダン、レバノン、北アフリカ、イスラエル、ロシア、バルト諸国、タイ、インドネシア、西インド諸島、ラテンアメリカ	8120-8340
英国、中東	8120-8341
他の交換可能な部品	
DJ840C Series プリンタ クリーニング用アクセスドア 部品	C6413-60001

プリンタのクイック スタートポスターと ユーザーズガイド (Macintosh 版)

ほとんどの HP プリンタの説明書は、以下のウェブサイトでご覧になれ、印刷もできます。

<http://www.hp.com/go/support>

言語	部品番号	
	クイック スタート ポスター	ユーザーズ ガイド
オランダ語	C6419-90031	C6419-90039
英語	C6419-90030	C6419-90033
フランス語	C6419-90030	C6419-90034
ドイツ語	C6419-90031	C6419-90037
イタリア語	C6419-90031	C6419-90038
日本語	C6414-90029	C6414-90041
ポルトガル語	C6419-90030	C6419-90036
スペイン語	C6419-90030	C6419-90035
スウェーデン語	C6419-90031	C6419-90040

用紙およびその他のメディア

国によっては販売されていないことがあります。

用紙の種類	製品番号
hp インクジェット普通紙	
A4 (210 x 297 mm)、200 枚入り	C5977B
A4 (210 x 297 mm)、500 枚入り	C1825A
U.S. レター、250 枚入り	C5976B
U.S. レター、500 枚入り	C1824A
hp プレミアムインクジェット専用紙	
A4 (210 x 297 mm)、200 枚入り	C51634Z
U.S. レター、200 枚入り	C51634Y
hp プレミアムインクジェット厚手用紙	
A4 (210 x 297 mm)、100 枚入り	C1853A
hp ブローシャ & フライヤ用紙 (両面つや消し紙)	
U.S. レター、50 枚入り	C6955A
hp ブローシャ & フライヤ用紙 (両面光沢紙)	
アジア A4 (210 x 297 mm)、50 枚入り	C6819A
ヨーロッパ A4 (210 x 297 mm)、50 枚入り	C6818A
U.S. レター、50 枚入り	C6817A
hp フォト用紙 (両面サテン/光沢)	
アジア A4 (210 x 297 mm)、20 枚入り	C6765A
ヨーロッパ A4 (210 x 297 mm)、20 枚入り	C1847A
U.S. レター、20 枚入り	C1846A
hp プレミアム フォト用紙	
アジア A4 (210 x 297 mm)、15 枚入り	C6043A
ヨーロッパ A4 (210 x 297 mm)、15 枚入り	C6040A
U.S. レター、15 枚入り	C6039A
hp プレミアムプラス フォト用紙 (グロッシー)	
ヨーロッパ A4 (210 x 297 mm)、20 枚入り	C6832A
U.S. レター、20 枚入り	C6831A
hp プレミアムプラス フォト用紙 (マット)	
ヨーロッパ A4 (210 x 297 mm)、20 枚入り	C6951A
U.S. レター、20 枚入り	C6950A
hp プレミアムプラス フォト用紙 (10x15cm)	
ヨーロッパ A4 (サイズ 102 x 152 mm)、20 枚入り	C6945A
U.S. (サイズ 4 x 6 in.)、20 枚入り	C6944A

用紙の種類	製品番号
hp プレミアム OHP フィルム	
A4 (210 x 297 mm)、20 枚入り	C3832A
A4 (210 x 297 mm)、50 枚入り	C3835A
U.S. レター、20 枚入り	C3828A
U.S. レター、50 枚入り	C3834A
hp プレミアムクイックドライ OHP フィルム	
A4 (210 x 297 mm)、50 枚入り	C6045A
U.S. レター、50 枚入り	C6044A
hp バナー用紙	
A4 (210 x 297 mm)、100 枚入り	C1821A
U.S. レター、100 枚入り	C1820A
hp グリーティングカード 白 (4 分折)	
A4 (210 x 297 mm)、20 枚入り、封筒 20 枚入り	C6042A
U.S. レター、20 枚入り、封筒 20 枚入り	C1812A
hp 表面模様グリーティングカード、アイボリー / 半折	
U.S. レター、20 枚入り、封筒 20 枚入り	C6828A
hp グリーティングカード (光沢)、白 / 半折	
A4 (210 x 297 mm) 10 枚入り、10 封筒	C6045A
U.S. レター、10 枚入り、封筒 10 枚入り	C6044A
hp アイロンプリント用紙	
アジア A4、(210 x 297 mm)、10 枚入り	C6065A
ヨーロッパ A4 (210 x 297 mm)、10 枚入り	C6050A
U.S. レター、10 枚入り	C6049A
hp インクジェット・ステッカー (大円)	
U.S. レター、10 枚入り (ラベル 90 枚)	C6822A
hp インクジェット・ステッカー (大四角)	
U.S. レター、10 枚入り (ラベル 90 枚)	C6823A
hp フォト品質インクジェット用紙 (グロッシー)	
U.S. レター、100 枚入り	C7007A
hp フォト品質インクジェット用紙 (セミグロス)	
アジア A4、(210 x 297 mm)、25 枚入り	C7006A
ヨーロッパ A4 (210 x 297 mm)、25 枚入り	C6984A
U.S. レター、25 枚入り	C6983A

メモ: お使いのプリンタにどのリサイクル用紙が適しているかについては、最寄りの HP 営業所までお問い合わせください。HP インクジェット・プリンタ・ファミリー用紙の仕様書ガイド (HP 製品番号 5961-0920) にもこのような情報が記載されています。

注文について

プリンタのサプライ品やアクセサリをご注文の際、最寄りの HP 取扱店および配送サービスについては、HP ディレクトまでお問い合わせください。以下の電話番号を参照ください。

米国内では、www.hpshopping.com、または HP Shopping Village (電話番号 1-888-999-4747) からサプライ品やアクセサリを直接お問い合わせいただけます。

- アルゼンチン : (54 1) 787-7100
Fax: (54 1) 787-7213
Hewlett-Packard Argentina,
Montañeses 2150 1428
Buenos Aires, Argentina
- オーストラリア / ニュージーランド :
(03) 895-2895
China Resources Bldg.
26 Harbour Road
Wanchai, Hong Kong
- オーストリア南東地域 :
(43-0222) 25 000, ext.755
Fax: (43-0222) 25 000, ext. 610
Hewlett-Packard Ges.m.b.H.
Ersatzteilverkauf Lieblg. 1
A-1222 Wien
- ベルギー : 02/778 3092 (または 3090, 3091)
Fax: 02/778 3076
Hewlett-Packard Belgium SA/NV
100 bd. de la Woluwe/Woluwedal
1200 BRUXELLES
- ブラジル : Centro de Informações HP
Demais Localidades: 0800-157751
Fax: (011) 829-7116
Centro de Informações HP
Hewlett Packard Brasil S.A.
Caixa Postal 134, Rua Clodomiro
Amazonas, 258
CEP 04534-011, São Paulo - SP
- カナダ : (800) 387-3154, (905) 206-4725
Fax: (905) 206-3485/-3739
Hewlett-Packard (Canada) Ltd.
5150 Spectrum Way
Mississauga, Ontario L4W 5G1
Toronto: (416) 671-8383
- チリ : (56 2) 203-3233
Fax: (56 2) 203-3234
Hewlett-Packard de Chile SA
Av. Andres Bello 2777, Oficina 1302
Los Condes, Santiago, Chile
- デンマーク : 45 99 14 29
Fax: 42 81 58 10
Hewlett-Packard A/S
Kongevejen 25, 3460 BIRKEROD
- フィンランド : (90) 8872 2397
Fax: (90) 8872 2620
Hewlett-Packard Oy
Varaosamyynti, Piispankalliontie 17
02200 ESPOO
- フランス : (1) 40 85 71 12
Fax: (1) 47 98 26 08
EuroParts
77 101 avenue du Vieux Chemin de Saint-Denis
92625 GENNEVILLIERS
- ドイツ : 07031-145444
Fax: 07031-141395
Hewlett-Packard GmbH,
HP Express Support
Ersatzteil-Verkauf, Herrenberger Str.130
71034 BÖBLINGEN
- 国際販売支店 : (41) 22 780 4111
Fax: (41) 22 780-4770
Hewlett-Packard S. A., ISB
39, rue de Veyrot 1217 MEYRIN 1
GENEVE - SUISSE
- イタリア : 02/9212.2336/2475
Fax: 02/92101757
Hewlett-Packard Italiana S. P. A.
Ufficio Parti di ricambio
Via G. Di Vittorio, 9
20063 Cernusco s/N (MI)
- 日本 : (03) 3335-8333
Hewlett-Packard Japan Ltd.
東京都杉並区高井戸 3 丁目 29-21
〒168-8585
- 韓国 : (02) -3270-0720
Fax: (02) 3270-0894
Hewlett Packard Korea
16-58 Hangangro 3ga Yongsangu
Seoul, Korea
- 南米本社 : (305) 267-4220
Fax: (305) 267-4247
5200 Blue Lagoon Drive, Suite 950
Miami, FL 33126

- メキシコ : (52 5) 258-4600
Fax: (54 1) 258-4362
Hewlett-Packard de México, S.A. de C.V
Prolongación Reforma #470
Colonia Lomas de Santa Fe, C.P. 01210
México, D.F.
 - オランダ : 0 33 450 1808
Fax: 0 33 456 0891
Hewlett-Packard Nederland B. V.
Parts Direct Service
Basicweg 10
3821 BR AMERSFOORT
 - ノルウェー : 22735926
Fax: 22735611
Hewlett-Packard Norge A/S, Express Support
Drammensveien 169-171
0212 Oslo
 - スペイン : 1 6 31 14 81
Fax: 1 6 31 12 74
Hewlett-Packard Española S.A.
Departamento de Venta de Piezas
Ctra N-VI, Km. 16.500
28230 LAS ROZAS, Madrid
 - スウェーデン : 8-4442239
Fax: 8-4442116
Hewlett-Packard Sverige AB
Skalholtsgatan 9, Box 19
164 93 KISTA
 - スイス : 056/279 286
Fax: 056/279 280
Elbatex Datentechnik AG
Schwimmbadstrasse 45, 5430 WETTINGEN
 - 英国 :
+44 1765 690061
Fax: +44 1765 690731
Express Terminals, 47 Allhallowgate
Ripon, North Yorkshire
 - +44 181 568 7100
Fax: +44 181 568 7044
Parts First, Riverside Works
Isleworth, Middlesex, TW7 7BY
 - +44 1734 521587
Fax: +44 1734 521712
Westcoast, 28-30 Richfield Avenue
Reading, Berkshire, RG1 8BJ
 - 米国 : (800) 227-8164
 - ベネズエラ : (58 2) 239-4244/4133
Fax: (58 2) 207-8014
Hewlett-Packard de Venezuela C.A.
Tercera Transversal de Los Ruices Norte
Edificio Segre, Caracas 1071, Venezuela
Apartado Postal 50933, Caracas 1050
- その他の地域
- Hewlett-Packard Company
Intercontinental Headquarters,
3495 Deer Creek Road,
Palo Alto, CA 94304, U.S.A.

A セットアップの手順

USB 接続の場合

お持ちのコンピュータが USB (Universal Serial Bus) をサポートしている場合は、USB ケーブルを使って HP Deskjet プリンタを直接コンピュータに接続できます。プリンタをコンピュータに接続する前に、コンピュータが以下の必要条件を満たした構成になっていることを確認してください。

- コンピュータが USB をサポートしている。
- USB 準拠インターフェースケーブル (HP 製品番号 C6518A) を持っている。
- コンピュータの電源が入っており、Mac OS 8.1 以降が動作している。

1 電源コードを差し込みます。

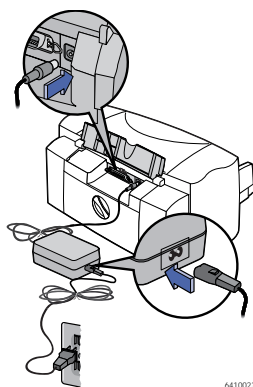

2 白い用紙をセットします。

- 給紙トレイを引き出し、紙ガイドを広げて、用紙がセットしやすいようにします。排紙トレイを上げた状態にすると給紙トレイが見やすくなります。
- 印刷面を下にして用紙を給紙トレイにセットします。一度に最高 10 mm までセットできます。
- 用紙トレイの奥までしっかりと用紙を差し込みます。
- 両方の用紙ガイドを移動して、用紙の端にぴったりとそろえます。
- 給紙トレイを移動して元の位置に戻します。排紙トレイが上がっている場合は、下げます。

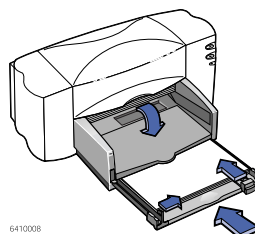

3 プリントカートリッジを取り付けます。

- a 電源ボタン  を押して、プリンタの電源をオンにします。
- b プリントカートリッジから、ビニールテープをはがします。プリントカートリッジの銅板の電極部分に手を触れないように注意してください。また、銅板の電極部分は絶対にはがさないでください。

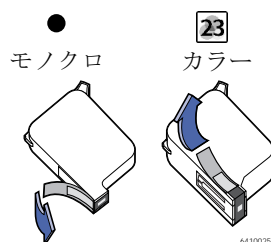

- c 上部カバーを開けます。

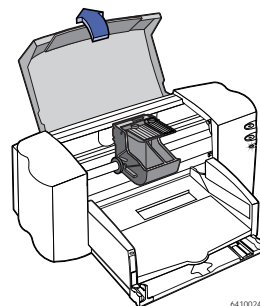

- d プリンタ内部のプリントカートリッジ・ホルダのラッチを上げます。プリントカートリッジについている銅板の電極部分をプリンタに向けて、プリントカートリッジを縦に持ち、プリントカートリッジ・ホルダにしっかりと差し込みます。右側のプリントカートリッジ・ホルダにモノクロ・プリントカートリッジを差し込み、左側にはカラー・プリントカートリッジを差し込んでください。両方のプリントカートリッジが取り付けられていないとプリンタは動作しません。プリントカートリッジ・ホルダのラッチを閉じます。ラッチを閉じるときに若干の抵抗を感じるはずですが、パチンという音がするまでしっかりと閉じます。

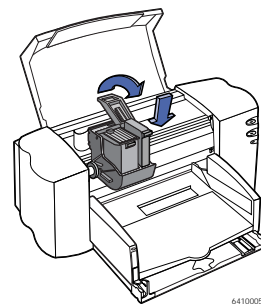

- e 上部カバーを閉じます。

4 USB ケーブルを接続します。

- どの USB ポートにも接続できます。
 - HP USB 準拠インターフェース・ケーブル (製品番号 C6518A) など、USB ケーブルは別途購入する必要があります。
- a プリンタ背後のケーブル・アクセスドアを開きます。
 - b USB ケーブルの一方の端をプリンタの USB ポートに差し込みます。
 - c USB ケーブルのもう一方の端をコンピュータの USB ポートに差し込みます。

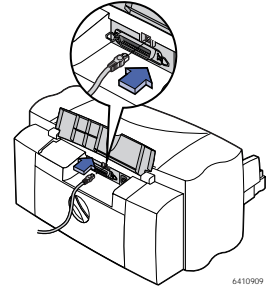

5 プリンタソフトウェアをインストールします。

- a HP プリンタソフトウェアの CD を CD-ROM のドライブへ挿入します。
- b HP Deskjet 800 Series インストーラアイコンをダブルクリックします。
- c 画面上の指示に従ってインストールを完了します。
インストールが完了するとコンピュータが自動的に再起動します。
- d コンピュータが再起動すると、[HP Deskjet ユーティリティ (プリンタを選択)] ダイアログ ボックスが開きます。ダイアログボックスの指示にしたがって HP Deskjet 800 Series プリンタを選択します。

B 仕様

DeskJet 843C モデル番号 C6414C

モノクロテキストのプリント速度*

エコノ： 9 ページ/分

テキストとカラー画像のプリント速度*

エコノ： 6.5 ページ/分

デューティサイクル

毎月 1,000 枚

DeskJet 840C モデル番号 C6414A

DeskJet 842C モデル番号 C6414B

モノクロテキストプリント速度*

エコノ： 8 ページ/分

テキストとカラー画像のプリント速度*

エコノ： 5 ページ/分

デューティサイクル

毎月 1,000 枚

以下は、HP DeskJet 840C、842C、843C Series のプリンタに該当します。

モノクロ TrueType™ テキスト解像度
(用紙の種類により異なる)

エコノ： 300 x 600 dpi

ノーマル： 600 x 600 dpi

ベスト： 600 x 600 dpi

カラー解像度 (用紙の種類によって異なる)

エコノ： 300 x 600 dpi

ノーマル： Color Layering

ベスト： Color Layering

プリント技術

ドロップオンデマンド型サーマルインクジェット
印刷

ソフトウェアの互換性

Apple Talk 接続：Mac OS バージョン 7.6.1 以降

USB 接続：Mac OS バージョン 8.5.1 以降

システムの必要条件

USB 接続

USB ポート装備の PowerPC Mac OS コンピュータ

Mac OS バージョン 8.5.1 以降

32 MB RAM

最低 8 MB のハードディスクの空き容量

ボタン/ランプ

プリントカートリッジ・ステータスランプ

リジュームボタンとランプ

電源ボタンとランプ

I/O インターフェース

USB (ユニバーサルシリアルバス)

寸法

幅 446 mm x 高さ 185 mm x 奥行 335 mm

重量

5.5 kg 電源付属品およびプリントカートリッジを除く

動作環境

動作環境の最大範囲：5 ~ 40° C

湿度：結露なしで 15 ~ 80% RH

最高のプリント品質を得るための推奨環境：

15 ~ 35° C

20 ~ 80% RH (結露なし)

保管温度：-40 ~ 60° C

消費電力

電源オフ時、平均最大 5 ワット

プリント時以外、平均最大 5 ワット

プリント時、平均最大 25 ワット

電力の必要条件

入力電圧 100 ~ 240 VAC
(±10%)

入力周波数 50/60 Hz (±3 Hz)

各国の AC 電源電圧と周波数に自動的に対応します。AC アダプタにオン/オフスイッチはありません。

* この速度は、概算です。実際の速度は、システム構成、使用するソフトウェア、文書の内容によって異なります。

ISO 9296 に準拠したノイズ発生量：

音量レベル、LWAd (1 B=10 dB)：

ノーマルモードで **5.5 B**

音圧レベル、LpAm (プリンタ付近で測定)：

ノーマルモードで **42 dB**

メディア重量

用紙	60 ~ 200 gm ²
封筒	75 ~ 90 gm ²
カード	110 ~ 200 gm ² 、 最大厚さ 0.3 mm
バナー用紙	75 gm ²

メディアの収容枚数

用紙枚数	最高 100 枚
バナー	最高 20 枚
封筒	最高 15 枚
カード	最高 30 枚
透明フィルム	最高 25 枚
ラベル	最高 20 枚の用紙ラベル HP インクジェットプリンタ専用の U.S. レター、または A4 サイズのラベル用紙を使用してください。
排紙トレイ容量	最大 50 枚

メディアサイズ

カスタムサイズ：

幅：	77 ~ 216 mm
長さ：	77 ~ 356 mm
U.S. レター：	216 x 279 mm
バナー U.S. レター：	216 x 279 mm
U.S. リーガル：	216 x 356 mm
エグゼクティブ：	184 x 267 mm
U.S. No. 10 封筒：	105 x 241 mm
Invitation A2 封筒：	111 x 146 mm
インデックスカード：	76 x 127 mm
インデックスカード：	102 x 152 mm
インデックスカード：	127 x 203 mm
A4：	210 x 297 mm
A5：	148 x 210 mm
バナー A4：	210 x 297 mm
B5 JIS：	182 x 257 mm
DL 封筒：	220 x 110 mm
C6 封筒：	114 x 162 mm
A6 カード：	105 x 148 mm
はがき：	100 x 148 mm

最小の余白

ページの特定期領域より外側にはプリントできないため、文書の内容は、印刷可能領域内に収める必要があります。印刷可能領域は、印刷する特定用紙に使用できる上、下、右、左の余白によって異なります。

HP プリント設定ボックスで、標準規格外の用紙、または [カスタム用紙サイズの編集] を選択した場合は、用紙の幅が 77 ~ 215 mm で、長さは 77 ~ 356 mm の間でなくてはなりません。

A4 サイズ用紙

左	3.2 mm
右	3.2 mm
上	1.0 mm
下	11.7 mm

レター、リーガル、エグゼクティブ サイズ用紙

左	6.4 mm
右	6.4 mm
上	1.0 mm
下	11.7 mm

A5 サイズ用紙

左	3.2 mm
右	3.2 mm
上	1.0 mm
下	11.7 mm

B5 サイズ用紙

左	3.2 mm
右	3.2 mm
上	1.0 mm
下	11.7 mm

カード (3x5、4x6、5x8、A6)

左	3.2 mm
右	3.2 mm
上	1.0 mm
下	11.7 mm

はがき

左	3.2 mm
右	3.2 mm
上	1.0 mm
下	11.7 mm

封筒

左	1.0 mm
右	11.7 mm
上	3.2 mm
下	3.2 mm

バナー A4 サイズ

左	3.2 mm
右	3.2 mm
上	0.00 mm
下	0.00 mm

バナー レターサイズ

左	3.2 mm
右	3.2 mm
上	0.00 mm
下	0.00 mm

C 規制に関する通知

Regulatory Notices

Hewlett-Packard Company

This device complies with part 15 of the FCC Rules. Operation is subject to the following two conditions:

(1) This device may not cause harmful interference, and (2) this device must accept any interference received, including interference that may cause undesired operation.

Pursuant to Part 15.21 of the FCC Rules, any changes or modifications to this equipment not expressly approved by Hewlett-Packard Company may cause harmful interference, and void your authority to operate this equipment. Use of a shielded data cable is required to comply with the Class B limits of Part 15 of the FCC Rules.

For further information, contact:

Hewlett-Packard Company
Manager of Corporate Product Regulations
3000 Hanover Street
Palo Alto, Ca 94304
(415) 857-1501

NOTE: This equipment has been tested and found to comply with the limits for a Class B digital device, pursuant to part 15 of the FCC rules. These limits are designed to provide reasonable protection against harmful interference in a residential installation. This equipment generates, uses, and can radiate radio frequency energy and, if not installed and used in accordance with the instructions, can cause harmful interference to radio communications. However, there is no guarantee that interference will not occur in a particular installation. If this equipment does cause harmful interference to radio or television reception, which can be determined by turning the equipment off and on, the user is encouraged to try to correct the interference by one or more of the following measures:

- Reorient or relocate the receiving antenna.
- Increase the separation between the equipment and the receiver.
- Connect the equipment into an outlet on a circuit different from that to which the receiver is connected.
- Consult the dealer or an experienced radio/TV technician for help.

LED Indicator Statement

The display LEDs meet the requirements of EN 60825-1.

この装置は、情報処理装置等電波障害自主規制協議会（VCCI）の基準に基づくクラスB情報技術装置です。この装置は、家庭環境で使用することを目的としていますが、この装置がラジオやテレビジョン受信機に近接して使用されると受信障害を引き起こすことがあります。
取り扱い説明書に従って正しい取り扱いをして下さい。

사용시 안내문 (A급 기기)

이 기기는 업무용으로 전자파장애검정을 받은 기기이오니, 만약 잘못 구입하셨을 때에는 구입한 곳에서 비업무용으로 교환하시기 바랍니다.

사용자 안내문 (B급 기기)

이 기기는 비업무용으로 전자파장애검정을 받은 기기로서, 주거지역에서는 물론 모든 지역에서 사용할 수 있습니다.

本製品の保証について

HP 製品	保証期間
プリントカートリッジ	90 日
ソフトウェア (米国、カナダ)	90 日
ソフトウェア (太平洋岸アジア、ヨーロッパ)	1 年
ソフトウェア (南米)	1 年
プリンタ (米国、カナダ)	90 日
プリンタ (太平洋岸アジア、ヨーロッパ)	1 年
プリンタ (南米)	1 年

A. 保証の適用範囲

1. ヒューレット・パッカード社は、ご購入日から限定期間中、材質上および製造上の不具合の無いことを保証いたします。保証期間は上記のとおりです。また、保証の追加諸条件と限定は、ユーザーズ・ガイドに記載されていますが、これらの諸条件と限定は次の内容を含みます：
 - a. ソフトウェア製品に関する保証は、製品が記録されているメディアのみに限定しています。
 - b. 当社は、本製品の動作中断およびエラーが無いことを保証いたしません。
2. 本保証は、当製品を正常に使用した際に生じた不具合のみに適用できます。下記の原因による不具合には適用しません：
 - a. 不適切なメンテナンス
 - b. 当社製でないソフトウェア、またはインターフェース
 - c. 不認可の改造、修正または誤った使用
 - d. デューティ・サイクル（設計仕様）を超えた使用、または指定のサージ防止装置のついていないスイッチボックスの仕様を含んだ、製品仕様を超えた環境における動作
 - e. サポートされていない印刷メディアまたはメモリー・ボードの仕様
 - f. 設置場所の不適切な準備またはメンテナンス
3. 当社のプリンタ製品に対して当社製でないプリントカートリッジ、およびインクを再充填したプリントカートリッジを使用された場合でも、お客様に対する当社の保証ならびに HP サポート 契約は有効です。ただし、当社製品でないプリントカートリッジ（プリントカートリッジには、トナーカートリッジとインクカートリッジの両方があります）またはインク再充填のプリントカートリッジをお客様が使用されたためにプリンタが不良となったか、故障した場合には、標準修理サービスの時間料金および交換部品等の費用をお客様の方で負担していただきます。
4. 保証期間中、ソフトウェア/メディア製品またはプリントカートリッジ製品に不具合があることが認められ、当社の保証の適用対象となる場合には、製品を交換いたしますのでご返却ください。
5. 保証期間中、当社保証の適用対象となるハードウェア製品の不良通知を当社が受け取った場合は、当社の選択により製品を修理または交換いたします。その際の交換製品は、最低でも同等の機能性を持つことを前提に、新品または新品同等の製品を提供いたします。
6. 当社は、当社保証の適用対象となる欠陥品に対して修理または交換できない場合には、欠陥品の通知を受理した後の相当期間内に、お客様に製品を返却していただいた場合に限り製品の購入代金を払い戻しいたします。
7. 保証は、本製品がヒューレット・パッカード社により販売される諸国において有効です。ただし、中東、アフリカ、アルゼンチン、ブラジル、メキシコ、ペネズエラ、およびフランスの本土以外の地域は例外

とします。すなわち、これら例外地域での保証は購入した国内でのみ有効です。現場サービスのような追加保証サービスの契約については、当該 HP 製品の販売されている国の最寄りの正規 HP サービス・センタ、または正規 HP 輸入代理店までご相談ください。

8. 本保証書は、特定の法的な権利をお客様に与えています。また、お客様は、米国各地の州法、カナダ各地の州法、世界各国の異なった法律上、その他の権利も保有することがあります。

B. 保証

1. 当社および第三者の納入業者のいずれも、HP 製品に関して本保証以外の明示保証または黙示保証をすることはありません。当社および第三者の納入業者は、特殊目的に対する適合性、商品性の黙示保証を一切認めません。
2. 本保証の範囲が当社製品を使用されるお客様の使用場所での適用法（以下「適用法」）と矛盾する場合には、本保証は、当該適用法に一致するように修正されます。また、当該適用法に基づいて、本保証の限定が、お客様に適用対象とならない場合があります。例えば、米国内のいくつかの州を初め米国以外の国（カナダの州を含む）の行政当局では：
 - a. 消費者の制定法上の権利を本保証書が限定することを許可しないこと（例：オーストラリア、英国）
 - b. その他に製造業者が保証を認めないことや限定を設けることについて規制すること
 - c. お客様の追加の保証権利を提供すること、製造業者が責任の排除できない黙示保証の期間を規定すること、および、黙示保証の限定期間を拒否しないこと、等があります。
3. 適用法によっても許可される範囲では、本保証書にて提供される救済はお客様の唯一/排他的の救済とします。

C. 責任限定

1. 本保証書に特に記載されている責務を除き、当社は、契約、不法行為、その他の法的根拠の如何を問わず、損害発生の可能性について告知された場合であっても、直接的、間接的、特種的、偶発的、あるいは結果的な損害（損失利益も含む）に対して責任を負いかねます。

Hewlett-Packard 西暦 2000 年に関する保証

本保証は、本製品に適用される Hewlett-Packard（以下「当社」という）の保証書または保証条件を補充するものです。当社は、本製品が西暦 1900 年代から 2000 年代にかける日付情報を閏年の計算を含めて正確に処理（計算、比較、配列等の処理を含む）することを保証します。但し、本製品を当社所定の文書類（パッチまたはアップグレード等の説明書を含む）に従って使用し、かつ本製品と組み合わせて使用する製品（ハードウェア、ソフトウェア、ファームウェア等）が本製品と適切に日付情報を交換できることを条件とします。本保証の有効期間は 2001 年 1 月 31 日までです。



索引

- C
 - ColorSync 11
- F
 - FCC 規定 58
- H
 - HP カスタマ・ケア 45 - 47
 - HP カラーマッチング 11
- I
 - I/O インターフェース 55
- L
 - LED Indicator Statement 58
- O
 - OHP フィルム
問題 21
- T
 - TrueType テキスト解像度 55
- U
 - USB 接続 4
 - Utility 26, 30, 32
 - Utility ウィンドウ 30
- あ
 - アイコン
 - プリンタステータス 6
 - アイロンオンプリント用紙、
プリント 22
 - アイロンオン用紙
問題 22
 - アイロンプリント用紙
注文 49
 - アクセサリ vi, 48
 - サプライ品 48
 - 製品番号 48
 - 注文 48
- い
 - 一般設定パネル 9
- インク
 - 注文 48
 - 濃度 41
 - 筋が入る 30
 - 濃度 41
 - インクカートリッジ
 - 注文 48
 - クリーニング 31
 - 印刷品質 vii
 - プリントカートリッジの詰
め替え 33
 - インストール
 - ソフトウェア 34
 - プリンタソフトウェア
34, 35
 - 問題 34 - 35
- う
 - ウェブサイト 34, 38
- え
 - エコノモード 55
 - プリント速度 55
- お
 - オンラインでのサポート、
ホームページ vii
- か
 - カード
 - 最小マージン 57
 - 最小余白 57
 - サイズ 56
 - 仕様 49
 - メディアサイズ 56
 - 問題 16 - 19
 - 解像度
 - TrueType テキスト 55
 - カラー 55
 - モノクロ 55
 - カスタマサポート 45
 - カスタマ・ケア 45
 - カラー パネル 11
 - カラー解像度 55
- き
 - 規制に関する通知 58
 - 機能 vii
 - キャンセルボタン 8
 - 給紙トレイ 2
 - 収容量 56
 - 許容量、用紙トレイ vii
- く
 - クイックスタートポスター
注文 48
 - グリーンティングカード
問題 16 - 19
 - クリーニング
プリンタ 3
 - プリントカートリッジ 30
 - グレースケール 11
- け
 - ケーブル
 - USB vi
 - 推奨 vi
 - 注文 48
 - パラレル vi
- こ
 - 後部アクセスドア
開ける 36
 - 交換部品 48
 - 取り外す 39
 - コンピュータからの操作 1
 - コンピュータから操作 4
- さ
 - サイズ 55
 - メディア 56
 - 仕様 56
 - 彩度 11
 - 索引カード
問題 19
 - 雑音
 - プリンタ 3



索引

サブライ品

注文 48

パーツ名と製品番号 48

用紙と他のメディア 49

し

色調 11

至急プリントする 13

自動両面印刷

レイアウトパネル 10

重量

推奨メディア 56

プリンタ 55

用紙 56

手動両面印刷 25

仕様 55

消費電力 55

す

推奨メディア重量 56

スケール 7

ステータス

プリントカートリッジ・ス

テータスランプ 1

スピード、プリント 55

せ

製本 25

接続

USB 4

設定を保存ボタン 8

そ

双方向ケーブル vi

速度、プリント 55

ソフトウェアのアップデート

45

ソフトウェアの互換性 55

ソフトウェア、プリンタソフ

トウェアを参照

た

タブレット形式 25

ち

注文

サブライ品 48

サブライ品とアクセサリ

50

つ

詰まり、用紙詰まりを参照

て

テクニカルサポート 45

デスクトッププリント 6

デフォルトプリンタ 5

デフォルトプリンタを選択 5

デフォルトボタン 8

デューティサイクル 55

電源

アダプタ vi

コード vi

コードの注文 48

消費電力 55

ボタン 55

ランプ 55

と

ドア、後部アクセス 39, 36

動作環境 55

ドライバプリンタソフト

ウェアを参照ソフトウェア

ア、プリンタソフトウェア

アを参照

ドライバ、プリンタソフト

ウェアを参照

トラブルシューティング、問

題を参照

トレイ

給紙トレイ 2, 56

排紙トレイ 2, 56

封筒スロット 17

の

ノイズ発生量 56

ノーマルモード 55

プリント速度 55

は

排紙トレイ 2, 56

バックグラウンドプリント

12, 13

バナー

最小マージン 57

最小余白 57

サイズ 56

問題 23, 42

用紙 23, 56

バナー用紙

注文 49

ひ

品質 vii

問題 30

ふ

ファックスプリントの問題

37

封筒

1枚プリント 17

最小マージン 57

最小余白 57

サイズ 56

束でプリント 18

フォアグラウンドプリント

12

プリンタ

アクセサリ vi, 48

オンラインヘルプ vii

クリーニング 3

ケーブル

USB 48

パラレル 48

サイズ] 55

雑音 3

重量 55

仕様 55

推奨ケーブル vi

ステータス 6

接続 36

セットアップ vi

操作 1, 4

ソフトウェア 45

ソフトウェアアップデート

45

デフォルトを選択 5



索引

- プリンタ (続き)
 - ドライバのアップデート、ソフトウェアのアップデートを参照
 - ドライバ、プリンタソフトウェアを参詳
 - パッケージの内容 vi
 - 部品 vi, 48
 - 部品一覧 vi
 - メンテナンス 3
 - 用紙トレイ 56
- プリンタソフトウェア 45
 - アップデート 45
 - インストールの問題 34
 - ダウンロード 45
- プリンタのセットアップ vi
- プリンタの変更 13
- プリント
 - 1 枚の封筒 17
 - OHP フィルム 21
 - アイロンオン用紙 22
 - カード 16 - 19
 - グリーティングカード 16 - 19
 - 索引カード 19
 - 時間を指定 13
 - タブレット形式 25
 - バナー 23
 - ファックス 37
 - 封筒の束 18
 - ブック形式 25
 - ポスター 24
 - 名刺 19
 - ラベル 20
 - 両面印刷、タブレット形式 25
 - 両面印刷、ブック形式 25
- プリントカートリッジ
 - クリーニング 29, 30, 31
 - 交換 28
 - 使用 29
 - ステータス 27
 - ステータスランプ 1
 - 製品番号 48
 - 注文 48
- プリントカートリッジ (続き)
 - 保管 29
 - 保管温度 29
 - 問題 29
 - ランプ 29
 - 保管 29
- プリントカートリッジインク
 - 詰め替えによる損傷 33
- プリントカートリッジ・ステータス 27
- プリントカートリッジ・ステータスランプ 55
- プリント技術 55
- プリントジョブの一時停止 13
- プリントジョブの削除 13
- プリントジョブの順序の並べ替え 13
- プリントジョブの順序の変更 13
- プリント速度 vii
 - エコノモード 55
 - 仕様 55
 - ノーマルモード 55
 - ベストモード 55
- プリントダイアログボックス 8
- プリントの停止 13
- プリントの問題 29, 30
- プリント品質
 - 向上する 41
 - プリントカートリッジのクリーニング 30
- 問題 41
- プリントボタン 8
- プリントマージン 57
- プリントモード
 - エコノ 55
 - ノーマル 55
 - ベスト 55
- プリント問題、問題を参照
- プリント余白 57
- プリントを再開 13
- プリント速度
 - エコノモード 55
 - ノーマルモード 55
 - ベストモード 55
 - 仕様 55
- プリント品質の問題 30
- プリント問題、問題を参照
- へ
- ベストモード 55
 - プリント速度 55
- ヘルプ
 - HP カスタマ・ケア 45 - 47
 - カスタマ・ケア 45
 - 情報を見つける vii
 - テクニカルサポート 45
 - 電子メール vii
 - プリンタに関する vii
 - ホームページとユーザーズフォーラム vii
- ほ
- ホームページ vii, 34, 48, 50
- 保証 59
 - 延長 47
- ポスター
 - 問題 10
- ポスター印刷 24
- ボタン
 - 設定を保存 8
 - キャンセル 8
 - デフォルト 8
 - 電源 1, 29, 39
 - プリント 8
 - リジューム 1, 21, 36, 39
- ま
- マージン
 - 最小値 57
- め
- 明度 11
- メディアサイズ 56
- メディア、用紙を参照



索引

メンテナンス

プリンタ **3**

プリントカートリッジ **27**

も

モード

エコノ **55**

ノーマル **55**

プリントスピード **55**

プリント速度 **55**

ベスト **55**

モノクロプリント **11**

問題

CDを読み込めない **34**

インクが多すぎる **41**

プリント結果 **41**

ソフトウェアのインストール **35**

ソフトウェアを読み込めない **34**

詰まり **36**

デスクトップからのプリント **6**

電源ランプが点滅 **39**

ネットワークでの使用 **vi**

白紙が排紙される **37**

バナー印刷 **42**

品質 **30, 41**

ファックス **37**

プリンタソフトウェアのインストール **35**

プリンタの動作がおかしい **38**

プリント **36 - 38, 41**

プリントカートリッジ **29, 30**

プリントカートリッジ・ステータスランプが点滅 **39**

プリントカートリッジの詰め替え **33**

プリント結果 **40**

プリントされない **36**

プリントの停止/再開 **13**

プリント品質 **41**

問題 (続き)

文書の一部がプリントされない **40**

ページがプリントされない **36**

ヘルプ **34**

ポスター **10**

間違った位置にプリントされる **40**

用紙づまり **36**

用紙詰まり **39**

ランプが点滅 **39**

リジュームランプが点滅 **39**

ゆ

ユーザズガイド、注文 **48**

よ

用紙

最小マージン **57**

最小余白 **57**

サイズ **56**

サブライム品 **49**

重量 **56**

仕様 **56**

用紙ガイド **2**

用紙サイズ **7, 56**

種類別 **56**

用紙設定ダイアログボックス **7**

用紙詰まりを取り除く **36**

用紙詰まり、取り除く **39**

用紙トレイ

位置 **2**

給紙トレイ **2**

許容量 **vii, 56**

排紙トレイ **2**

用紙のサイズ

最小マージン **57**

最小余白 **57**

用紙の種類 / 品質パネル **10**

用紙の向き **7**

余白

最小値 **57**

バナー **57**

ら

ラベル

用紙詰まり **36, 39**

使用可 **56**

問題 **20**

ランプ

プリントカートリッジ・ステータス **1, 27, 29**

プリント中 **1**

リジューム **1**

り

リサイクル **66**

リジュームボタン **55**

リジュームランプ **55**

両面印刷 **25**

れ

レイアウト パネル **10**