



hp officejet 4200 series all-in-one



buku petunjuk

hp officejet 4200 series all-in-one

© 2004 Copyright Hewlett-Packard Development Company, LP

Informasi yang tercantum di sini dapat berubah tanpa pemberitahuan.

Dilarang mereproduksi, mengadaptasi atau menerjemahkan tanpa izin tertulis terlebih dahulu, kecuali sebagaimana diperbolehkan menurut undang-undang hak cipta.

Produk ini menggabungkan teknologi PDF Adobe, yang memuat dan menerapkan LZW yang dilisensi di bawah U.S. Patent 4,558,302.



Logo Adobe dan logo Acrobat adalah merek dagang Adobe Systems Incorporated.

Bagian Hak cipta © 1989-2004 Palomar Software Inc. HP Officejet Seri 4200 menggunakan teknologi printer driver yang dilisensi dari Palomar Software, Inc. www.palomar.com

Hak cipta © 1999-2004 Apple Computer, Inc.

Apple, logo Apple, Mac, logo Mac, Macintosh dan Mac OS merupakan merek dagang dari Apple Computer, Inc., terdaftar di A.S. dan negara-negara lain.

Nomor publikasi: Q5600-90134
Edisi pertama: Januari 2004

Windows®, Windows NT®, Windows ME®, Windows XP® dan Windows 2000® merupakan merek dagang Microsoft Corporation yang terdaftar di A.S.

Intel® dan Pentium® merupakan merek dagang terdaftar Intel Corporation di A.S.

pemberitahuan

Satu-satunya jaminan untuk produk dan layanan HP dikemukakan dalam keterangan jaminan ekspres yang menyertai produk dan layanan tersebut. Tidak ada sesuatu hal apapun di sini yang dapat ditafsirkan sebagai bentuk jaminan tambahan. HP tidak bertanggung jawab atas kekeliruan teknis atau editorial atau penghilangan yang tercantum di sini.

Hewlett-Packard Company tidak bertanggung jawab atas kerusakan insidental atau konsekuensial sehubungan dengan atau akibat dari penyediaan, kinerja atau penggunaan dokumen ini dan materi program yang dijelaskan di dalamnya.

Catatan: Informasi pengaturan dapat ditemukan dalam bab Informasi Teknis buku petunjuk ini.



Di banyak negara, melakukan penyalinan atas hal-hal berikut ini adalah melanggar hukum. Bila ragu, harap tanyakan kepada penasihat hukum terlebih dulu.

- Akta atau dokumen pemerintah:
 - Paspor
 - Dokumen imigrasi
 - Surat keterangan wajib militer
 - Lencana, kartu atau lambang identifikasi
- Meterai pemerintah:
 - Prangko
 - Kupon makanan
- Cek atau surat perintah bayar atas badan Pemerintahan
- Mata uang kertas, traveler's checks atau surat perintah bayar
- Sertifikat deposito
- Karya berhak cipta

informasi keselamatan

Peringatan! Untuk menghindari bahaya kebakaran atau sengatan listrik, jangan biarkan produk ini terkena hujan atau cairan lain.

Selalu gunakan tindakan pencegahan dasar ketika menggunakan produk ini untuk mengurangi risiko luka karena api atau sengatan listrik.

Peringatan! Bahaya sengatan listrik potensial

- 1 Baca dan pahami semua petunjuk pada poster pemasangan.
- 2 Gunakan hanya soket listrik yang memiliki ground bila menghubungkan perangkat ke sumber listrik. Jika Anda tidak yakin apakah soket tersebut memiliki ground, tanyakan kepada ahli listrik yang memenuhi syarat.
- 3 Perhatikan semua tanda peringatan dan petunjuk pada produk.
- 4 Cabut kabel listrik produk ini dari soket dinding sebelum dibersihkan.
- 5 Jangan menginstal atau menggunakan produk ini di dekat air atau bila Anda basah.
- 6 Instal produk secara mantap pada permukaan yang stabil.
- 7 Instal produk pada tempat yang terlindungi sehingga tidak ada yang dapat menginjak atau tersandung kabel saluran, dan kabel saluran tidak menjadi rusak.
- 8 Jika produk tidak beroperasi secara normal, baca bantuan Pemecahan Masalah online.
- 9 Tidak ada bagian yang dapat diperbaiki pengguna di dalam produk. Serahkan perbaikan kepada petugas layanan yang memenuhi syarat.
- 10 Gunakan dalam ruangan yang berventilasi baik.



- 1 hp officejet pandangan umum 3**
 - hp officejet sekilas pandang 4
 - pandangan umum panel depan 5
 - pandangan umum menu 8
 - gunakan perangkat lunak hp director untuk melakukan yang banyak lagi dengan hp officejet Anda 8
 - membuka hp director untuk pengguna Windows 9
 - membuka hp director untuk pengguna Macintosh 10
- 2 memuatkan kertas dan memuatkan sumber asli 15**
 - membuka dan menutup hp officejet 15
 - membuka dan menutup baki kertas 15
 - membuka dan menutup baki pengumpan kertas dan penampung kertas. 16
 - kertas cetak dan kertas fotokopi 17
 - kertas yang direkomendasikan 17
 - kertas-kertas yang harus dihindarkan 18
 - memuatkan kertas 19
 - memuatkan kertas ukuran penuh 19
 - memuatkan amplop 20
 - memuatkan kertas foto 4 kali 6 inci (10 kali 15 cm) yang ada tonjolan-sobek 21
 - memuatkan kartupos, kartu indeks, atau kartu Hagaki 22
 - memuatkan jenis kertas lain dalam baki kertas 22
 - mengatur jenis kertas 23
 - pengaturan jenis kertas untuk pemfotokopian 23
 - mengatur jenis kertas untuk fotokopi 24
 - mengatur ukuran kertas 24
 - pengaturan ukuran kertas untuk pemfotokopian 24
 - pengaturan ukuran kertas untuk penerimaan faks 25
 - menghindarkan kemacetan 25
 - memuatkan sumber asli 25
- 3 menggunakan fitur copy [fotokopi] 27**
 - pandangan umum 27
 - menggunakan fitur copy [fotokopi] dari panel depan 27
 - meningkatkan kecepatan membuat atau mutu fotokopi 28
 - mengubah pengaturan fotokopi default 28
 - memfotokopi dua halaman dokumen hitam putih 29
 - membuat fotokopi multipel dari sumber asli yang sama 30
 - memfotokopi foto ke halaman ukuran penuh 30
 - memfotokopi dokumen ukuran legal ke kertas ukuran letter 32
 - memfotokopi sumber asli yang pudar 32

memfotokopi dokumen yang telah dikirim melalui faks beberapa kali . . .	33
meningkatkan bagian yang terang pada lembar fotokopi Anda	34
menghentikan pengkopian	34
4 menggunakan fitur pindai	35
memindai sumber asli	36
menghentikan pemindaian	36
5 menggunakan fitur faks	37
mengirim faks	38
mengaktifkan konfirmasi faks	38
mengirim faks dasar	39
mengirim sumber asli berwarna atau foto fax [faks]	39
mengirim faks dengan menggunakan speed dial [sambung cepat]	40
mengirim faks dengan menggunakan redial [sambung ulang]	41
menjadwal faks	41
membatalkan faks terjadwal	42
mengirim faks dari memori	42
mengirim faks menggunakan sambungan monitor	43
mengirim faks secara manual dari telepon	44
mengatur modus jawab	45
menerima faks	47
mengatur jumlah dering sebelum menjawab	48
menerima faks secara manual dari telepon	48
menerima faks secara manual dari panel depan	49
menerima faks secara manual dengan menggunakan perangkat telepon terpasang (hanya hp officejet 4250 series)	50
menampung penerimaan faks	50
gunakan perangkat telepon terpasang (hanya hp officejet 4250 series)	51
menjawab panggilan masuk dengan menggunakan perangkat telepon	51
melakukan panggilan telepon dengan menggunakan perangkat telepon.	51
menerima faks dengan menggunakan perangkat telepon.	52
mengirim faks dengan menggunakan perangkat telepon	52
menyesuaikan volume perangkat telepon	52
mengatur kop faks	52
memasukkan teks dengan menggunakan panel depan	53
mencetak laporan	54
membuat laporan secara otomatis	55
membuat laporan secara manual	56
memasang sambungan cepat	57
membuat entri speed-dial [sambung cepat] individu	57
menambah entri speed-dial [sambung cepat] grup	58
memperbarui entri speed-dial [sambung cepat]	59
menghapus entri speed-dial [sambung cepat]	59
mengubah fax resolution [resolusi faks] dan membuat pengaturan lebih terang/gelap	60
mengubah fax resolution [resolusi faks]	60

mengubah pengaturan yang lebih terang/gelap	61
mengatur default baru	61
mengatur opsi faks.	62
mengatur tanggal dan waktu	62
mengatur ukuran kertas untuk faks yang diterima	63
mengatur penyambungan nada atau pulsa	63
menyesuaikan volume dering	63
menyesuaikan volume monitor saluran telepon	64
melanjutkan faks ke nomor lain	64
mengedit atau membatalkan pelanjutan faks	64
mengubah pola dering jawab (deringan berbeda)	65
menyambung ulang nomor yang sibuk atau tidak menjawab secara otomatis	65
mengatur pengecilan otomatis untuk faks masuk	66
menggunakan modus koreksi eror	67
mengatur kecepatan faks	67
menggunakan caller ID [ID pemanggil]	68
memblokir nomor faks sampah	68
mengatur penerimaan faks cadangan	69
mencetak ulang faks dalam memori	70
menghentikan faks	70
6 mencetak dari komputer Anda	71
mencetak dari aplikasi perangkat lunak	71
Pegguna Windows	71
Pegguna Macintosh	72
mengatur opsi cetak	72
Pegguna Windows	72
Pegguna Macintosh	73
menghentikan pencetakan	74
7 memesan pasokan	75
memesan media	75
memesan print cartridge [kartrid cetak]	75
memesan pasokan lainnya	76
8 memelihara hp officejet Anda	77
membersihkan kaca	77
membersihkan setrip putih	78
membersihkan bagian luar	79
menggunakan print cartridge [kartrid cetak]	79
memeriksa tingkat tinta	79
mencetak laporan swauji	80
menangani print cartridge [kartrid cetak]	82
mengganti print cartridge [kartrid cetak]	82
menggunakan photo print cartridge [kartrid cetak foto]	85
menggunakan print cartridge protector [pelindung kartrid cetak]	85
mensejajarkan print cartridge [kartrid cetak]	86
membersihkan print cartridge [kartrid cetak]	89

membersihkan kontak print cartridge [kartrid cetak]	89
mengganti kabel telepon	90
memulihkan pengaturan default pabrik	91
mengatur kecepatan guliran	91
mengatur waktu tunda pemberitahuan	92
bunyi swar-pelihara	92
9 hp officejet 4200 series dukungan	93
mendapatkan dukungan dan informasi lainnya melalui Internet	93
dukungan pelanggan hp	93
mempersiapkan hp officejet Anda untuk pengiriman	96
10 informasi jaminan	99
masa berlaku jaminan terbatas	99
layanan jaminan	99
meng-upgrade jaminan	99
mengembalikan hp officejet Anda untuk diservis	100
keterangan jaminan global terbatas hewlett-packard	100
11 informasi teknis	103
spesifikasi kertas	103
kapasitas baki kertas	103
kapasitas kertas pengumpan dokumen otomatis	104
ukuran kertas	104
spesifikasi margin cetak	105
spesifikasi faks	105
spesifikasi pindai	105
spesifikasi fisik	106
spesifikasi daya listrik	106
spesifikasi lingkungan	106
program pengurusan produk lingkungan	106
pemberitahuan tentang pengaturan	109
declaration of conformity	114
declaration of conformity	115
12 pemasangan faks	117
menggunakan faks pada saluran DSL	118
menggunakan faks dengan sistem telepon PBX atau saluran ISDN	119
bagaimana mengetahui bahwa petunjuk berikut berlaku untuk Anda	119
cara memilih pemasangan faks yang tepat untuk kantor Anda	120
pilih kasus pemasangan faks Anda dari tabel ini	121
kasus A: saluran faks terpisah (tidak menerima panggilan suara)	123
cara hp officejet Anda akan menjawab panggilan faks	123
kasus B: menggunakan faks dengan layanan dering berbeda	
pada saluran yang sama	124
cara hp officejet Anda akan menjawab panggilan faks	125
kasus C: berbagi saluran suara/faks	125
hp officejet 4210 series (tanpa perangkat telepon)	125
hp officejet 4250 series (dengan perangkat telepon)	126

kasus D: saluran faks berbagi dengan modem PC (tidak menerima panggilan suara)	127
cara hp officejet Anda akan menjawab panggilan faks	128
kasus E: saluran suara/faks berbagi dengan modem PC.	128
hp officejet 4210 series (tanpa perangkat telepon)	129
hp officejet 4250 series (dengan perangkat telepon)	130
kasus F: saluran suara/faks berbagi dengan mesin penjawab.	131
cara hp officejet Anda akan menjawab panggilan faks	132
kasus G: saluran suara/faks berbagi dengan modem PC dan mesin penjawab	132
cara hp officejet Anda akan menjawab panggilan faks	133
kasus H: saluran suara/faks berbagi dengan voice mail.	134
cara menjawab panggilan faks secara manual.	134
kasus I: saluran suara/faks berbagi dengan modem PC dan voice mail	135
cara menjawab panggilan faks secara manual.	136
13 informasi pemecahan masalah	137
pemecahan masalah instalasi	137
pemecahan masalah instalasi perangkat lunak dan perangkat keras	137
pemecahan masalah pemasangan faks	146
pemecahan masalah operasional	150
indeks	151



mendapatkan bantuan

Buku Petunjuk ini memuat informasi mengenai cara menggunakan HP Officejet Anda dan memberikan bantuan tambahan untuk pemecahan masalah proses instalasi. Buku Petunjuk ini juga memuat informasi mengenai cara memesan persediaan dan aksesoris, spesifikasi teknis, dukungan serta informasi jaminan. Tabel di bawah menguraikan sumber informasi tambahan untuk HP Officejet Anda.

bantuan	penjelasan
Poster Pemasangan	Poster Pemasangan menyediakan petunjuk pemasangan dan pengkonfigurasi HP Officejet Anda. Pastikan Anda menerapkan petunjuk yang tepat untuk sistem operasi Anda (Windows atau Macintosh).
HP Image Zone Help [Bantuan Zona Citra HP]	<p>HP Image Zone Help [Bantuan Zona Citra HP] menyediakan informasi terperinci mengenai penggunaan perangkat lunak untuk HP Officejet Anda.</p> <p>Untuk pengguna Windows: Masuk ke HP Director [Pengaruh HP] dan klik Help [Bantuan].</p> <p>Untuk pengguna Macintosh: Masuk ke HP Director [Pengaruh HP], klik Help [Bantuan], kemudian klik hp image zone help [bantuan zona citra hp].</p> <p>Catatan: HP Image Zone Help [Bantuan Zona Citra HP] tidak tersedia jika Anda memilih Minimum Install [Instal Minimum] ketika menginstal perangkat lunak Anda.</p>
Bantuan Pemecahan Masalah	<p>Untuk mengakses informasi pemecahan masalah:</p> <p>Untuk pengguna Windows: Di dalam HP Director [Pengaruh HP], klik Help [Bantuan]. Buka buku Pemecahan Masalah di dalam HP Image Zone Help [Bantuan Zona Citra HP], lalu ikuti tautan ke pemecahan masalah umum maupun tautan ke bantuan Pemecahan Masalah yang khusus untuk HP Officejet Anda. Pemecahan masalah juga tersedia melalui tombol Help [Bantuan] yang muncul pada beberapa pesan error dan dalam bab Pemecahan Masalah Buku Petunjuk ini pada halaman 137.</p> <p>Untuk pengguna Macintosh: Buka Apple Help Viewer, klik hp image zone troubleshooting [pemecahan masalah zona citra], kemudian klik hp officejet 4200 series.</p> <p>Catatan: HP Image Zone Troubleshooting [Pemecahan Masalah Zona Citra HP] tidak tersedia jika Anda memilih Minimum Install [Instal Minimum] ketika menginstal perangkat lunak Anda.</p>
Bantuan dan dukungan teknis Internet	<p>Jika Anda memiliki akses Internet, Anda bisa mendapatkan bantuan dari situs HP di:</p> <p>www.hp.com/support</p> <p>Situs ini juga menyediakan jawaban untuk pertanyaan yang sering diajukan.</p>

bantuan	penjelasan
File Readme	Setelah Anda menginstal perangkat lunak, Anda dapat mengakses file Readme (jika ada) dari CD-ROM HP Officejet 4200 Series atau folder program HP Officejet 4200 Series. File Readme berisi informasi terbaru yang tidak terdapat dalam Buku Petunjuk atau bantuan online.
Bantuan kotak dialog (hanya untuk Windows)	<p>Untuk Windows: Gunakan salah satu cara berikut untuk menemukan informasi mengenai suatu fitur tertentu:</p> <ul style="list-style-type: none"> • Klik kanan pada fitur tersebut. • Pilih fitur tersebut dan tekan F1. • Pilih ? di sudut kanan atas, kemudian klik pada fitur tersebut

HP Officejet Anda siap digunakan bila Anda sendiri telah siap, karena banyak fitur dan fungsi pada HP Officejet yang dapat digunakan tanpa perlu menghidupkan komputer Anda. Pekerjaan seperti mengirim faks atau memfotokopi dokumen atau foto dapat dituntaskan dengan cepat dan mudah dari penl depan HP Officejet Anda.

Tip: Banyak lagi yang dapat Anda lakukan dengan HP Officejet dengan menggunakan HP Director yang diinstal pada komputer Anda sewaktu peamsangan awal. HP Director menyediakan fungsi perluasan faks, fotokopi dan pemindaian, maupun berbagai tip pemecahan masalah dan bantuan online. Untuk mendapatkan informasi selengkapnya mengenai penggunaan HP Director, baca **gunakan perangkat lunak hp director untuk melakukan yang banyak lagi dengan hp officejet Anda** pada halaman 8.

Bagian ini berisi topik berikut:

- **hp officejet sekilas pandang** pada halaman 4
- **pandangan umum panel depan** pada halaman 5
- **pandangan umum menu** pada halaman 8
- **gunakan perangkat lunak hp director untuk melakukan yang banyak lagi dengan hp officejet Anda** pada halaman 8

hp officejet sekilas pandang

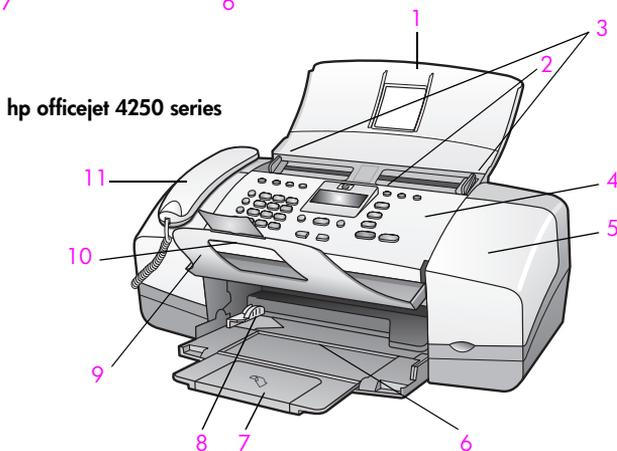
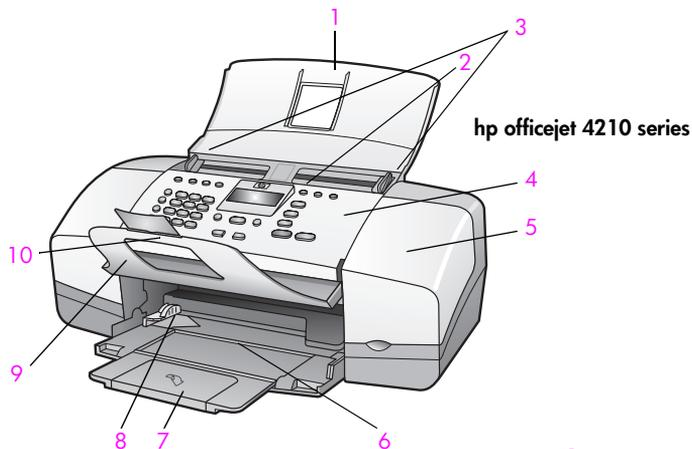

fitur	kegunaan
1	Baki pengumpan dokumen otomatis
2	Pengumpan dokumen otomatis
3	Pemandu dokumen
4	Panel depan
5	Pintu akses gandar cetak
6	Baki kertas
7	Sambungan baki kertas
8	Pemandu kertas
9	Penampung dokumen
10	Sambungan penampung dokumen
11	Perangkat telepon (hanya handset model)

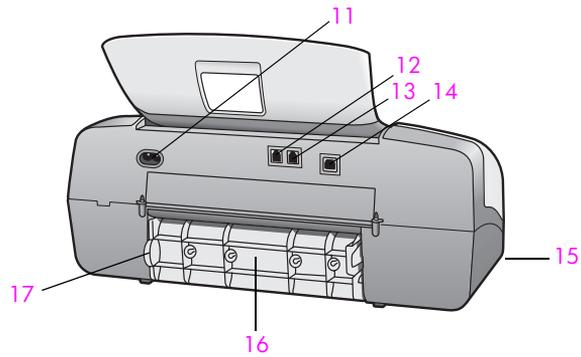

fitur	kegunaan
11	Konektor listrik
12	1-LINE port
13	2-LINE port
14	Port USB
15	Port perangkat telepon (hanya HP Officejet 4250 Series)
16	Pintu pembersihan belakang
17	Tab akses pintu pembersihan belakang

pandangan umum panel depan

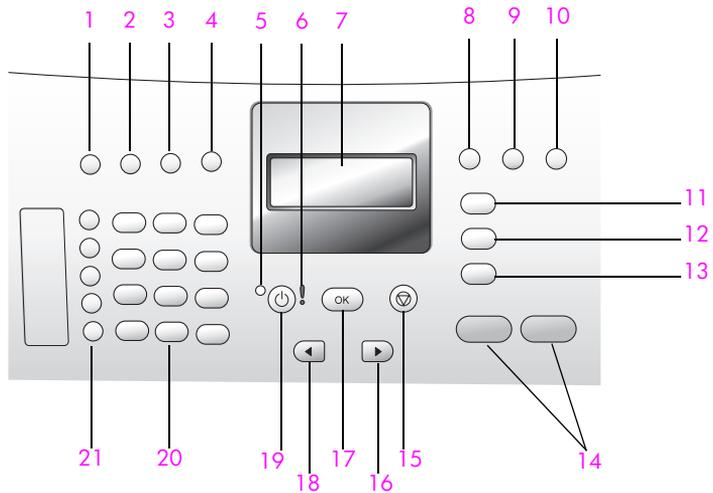

fitur	kegunaan
1	Answer Mode [Modus Jawab]: Bergantian di antara empat pengaturan jawab, modus Fax [Faks], modus Telepon (Tel), modus Faks dan Telepon (FaxTel) (hanya tersedia pada HP Officejet 4250 Series), dan modus Mesin Penjawab (AnswerMachine). Baca mengatur modus jawab pada halaman 45 untuk mendapatkan penjelasan mengenai pengaturan ini.
2	Fax Resolution [Resolusi Faks]: Pilih resolusi untuk faks yang akan dikirim.
3	Redial/Pause [Sambung Ulang/Jeda]: Menyambung ulang nomor faks yang terakhir kali dihubungi. Juga, digunakan untuk menyisipkan jeda saat memasukkan nomor telepon.
4	Speed Dial [Sambung Cepat]: Memilih nomor dari entri sambung cepat terprogram. Gunakan tombol Speed Dial [sambung Cepat], panah atau bantalan tombol pada panel depan untuk menavigasikan nomor faks sambung cepat.
5	Status Light [Lampu Status]: Mengindikasikan apakah HP Officejet hidup, mati, atau sedang sibuk.
6	Attention Light [Lampu Peringatan]: Mengindikasikan kondisi eror.
7	Front Panel Display [Tampilan Panel Depan]: Melihat menu, petunjuk, pesan status dan pesan eror.
8	Flash [Kerlip]: Membatalkan faks dan mengaktifkan nada sambung. Juga, digunakan untuk menjawab nada sela (hanya model perangkat telepon).
9	Photo Fit to Page [Foto Semua Halaman]: Mengubah ukuran lembar fotokopi foto, mempertahankan proporsinya agar muat dicetak sehalaman penuh.
10	Setup [Pemasangan]: Mengakses sistem menu untuk laporan, pemasangan sambungan cepat, pengaturan faks, alat dan preferensi.
11	Fax [Faks]: Memilih fungsi faks. Tekan tombol Fax [Faks] berulang kali untuk bergulir melintasi pengaturan menu Fax [Faks].
12	Scan [Pindai]: Memilih fungsi pindai. Tekan tombol Scan [Pindai] berulang kali untuk bergulir melintasi pengaturan menu Scan [Pindai].
13	Copy [Fotokopi]: Memilih fungsi fotokopi. Tekan tombol Copy [Fotokopi] berulang kali untuk bergulir melintasi pengaturan menu Copy [Fotokopi].
14	Start Black [Mulai Hitam], Start Color [Mulai Warna]. Mulai mengerjakan faks, fotokopi, pindai dalam hitam atau warna.
15	Cancel [Batal]: Menghentikan pekerjaan, keluar dari menu, keluar dari pengaturan atau keluar dari menu sambung cepat.
16	Right Arrow [Panah Kanan]: menambahkan nilai atau bergerak maju ketika melihat pengaturan pada tampilan panel depan.

fitur	kegunaan
17	OK: Memilih pengaturan menu yang sekarang pada tampilan panel depan. Juga, digunakan untuk menanggapi petunjuk pada tampilan panel depan.
18	Left Arrow [Panah Kiri]: Mengurangkan nilai atau bergerak mundur ketika melihat pengaturan pada tampilan panel depan.
19	On [Hidup]: Menghidupkan atau mematikan HP Officejet. Peringatan! Bila HP Officejet mati, tetap ada sedikit aliran listrik ke perangkat ini. Cabut kabel listrik untuk memutuskan sama sekali aliran listrik ke HP Officejet.
20	Keypad [Bantalan Tombol]: Memasukkan nomor faks, nilai atau teks.
21	One-Touch Speed Dial [Sambung Cepat Sekali Tekan]: Menyambungkan nomor faks secara cepat dengan menekan tombol speed dial (sambung cepat) sekali tekan. Ada 5 tombol speed dial [sambung cepat] sekali tekan, masing-masing menampung 2 nomor dan berkaitan ke 10 nomor faks pertama yang dimasukkan sewaktu pemasangan speed dial [sambung cepat]

pandangan umum menu

Berikut adalah acuan cepat ke menu tingkat atas yang muncul pada tampilan panel depan HP Officejet.

Copy [Fotokopi]

Number of Copies [Jumlah Lembar]
Copy Quality [Mutu Fotokopi]
Lighter/Darker [Lebih Terang/
Lebih Gelap]
Reduce/Enlarge [Perkecil/
Perbesar]
Paper Type [Jenis Kertas]
Copy Paper Size [Ukuran Kertas Fotokopi]
Enhancements [Peningkatan]
Set New Defaults [Atur Default Baru]

Fax [Faks]

Nomor Telepon
Backup Fax Reception
[Penerimaan Faks Cadangan]
Lighter/Darker [Lebih Terang/
Lebih Gelap]
How to Fax [Cara Memfaks]
Set New Defaults [Atur Default Baru]

Setup [Pemasangan]

1: Print Report [Cetak Laporan]
2: Speed Dial Setup [Pemasangan Sambung Cepat]
3: Basic Fax Setup [Pemasangan Faks Dasar]
4: Advanced Fax Setup [Pemasangan Faks Lanjutan]
5: Tools [Alat]
6: Preferences [Preferensi]

Scan [Pindai]

HP Image Zone [Zona Citra HP]

Catatan: Isi menu ini bervariasi, tergantung pada jumlah tujuan pemindaian potensial pada komputer Anda.

gunakan perangkat lunak hp director untuk melakukan yang banyak lagi dengan hp officejet Anda

Bila Anda pertama kali menginstal perangkat lunak HP Officejet pada komputer Anda sewaktu pemasangannya, HP Director secara otomatis diinstal pada komputer Anda.

Catatan: Jika Anda menerapkan Minimum Install [Instal Minimum] ketika memasang HP Officejet, Anda tidak mendapatkan akses ke HP Director dan perangkat HP Image Zone [Zona Citra HP] .

Anda dengan cepat dan mudah dapat memperluas fungsionalitas HP Officejet Anda. Cari kotak, seperti ini, dalam panduan ini yang menyediakan tip untuk topik khusus dan informasi yang berguna untuk proyek Anda.

Bagian ini berisi topik berikut:

- **membuka hp director untuk pengguna Windows** pada halaman 9
- **membuka hp director untuk pengguna Macintosh** pada halaman 10

membuka hp director untuk pengguna Windows

- 1 Lakukan salah satu petunjuk berikut:
 - Klik dua kali ikon **HP Director [Pengaruh HP]** pada desktop.
 - Pada Windows taskbar, klik **Start [Mulai]**, arahkan kursor ke **Programs** atau **All Programs (XP)**, arahkan kursor ke **HP**, kemudian pilih **HP Director [Pengaruh HP]**.
- 2 Di dalam kotak **Select Device [Pilih Perangkat]**, klik untuk melihat daftar perangkat HP yang diinstal.
- 3 Pilih **Officejet 4200 Series**.
- 4 **HP Director [Pengaruh HP]** hanya menampilkan ikon yang sesuai untuk perangkat yang dipilih.

Catatan: Gambar HP Director [Pengaruh HP] di bawah mungkin tampil berbeda pada komputer Anda. HP Director [Pengaruh HP] disesuaikan berdasarkan perangkat HP yang dipilih. Jika perangkat Anda tidak dilengkapi dengan fitur khusus, maka ikon untuk fitur tersebut tidak akan ditampilkan dalam HP Director [Pengaruh HP] pada komputer Anda.

Tip: Jika HP Director [Pengaruh HP] pada komputer Anda tidak memuat ikon apapun, mungkin terjadi kesalahan sewaktu menginstal perangkat lunak. Untuk mengoreksi ini, gunakan Control Panel [Panel Kendali] pada Windows untuk melakukan uninstall perangkat lunak HP Director [Pengaruh HP], kemudian instal ulang HP Director [Pengaruh HP].

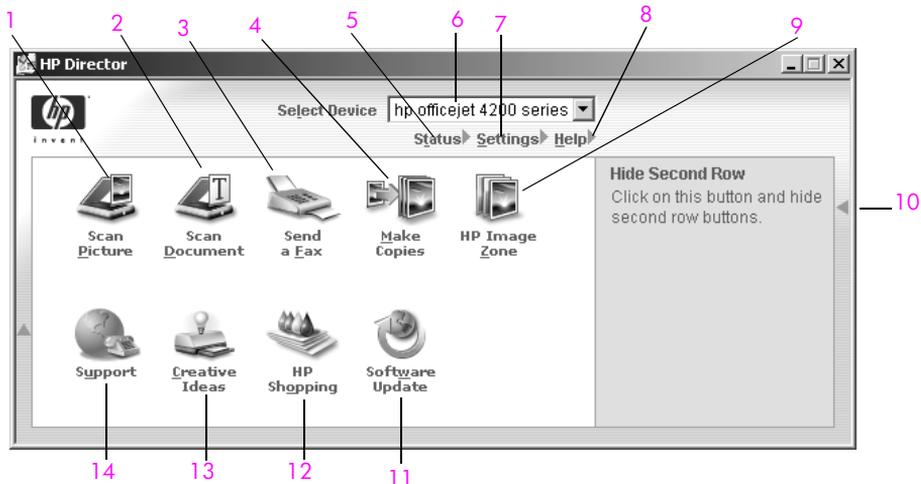

fitur	kegunaan
1	Scan Picture [Pindai Gambar]: gunakan fitur ini untuk memindai citra dan menampilkannya dalam HP Photo & Imaging Gallery [Galeri Foto & Pencitraan HP].
2	Scan Document [Pindai Dokumen]: gunakan fitur ini untuk memindai teks dan menampilkannya dalam program perangkat lunak pengedit teks yang dipilih.

fitur	kegunaan
3	Send a Fax [Kirim Faks]: gunakan fitur ini untuk membuka kotak dialog faks sehingga Anda dapat memasukkan informasi yang sesuai, kemudian mengirimkan faks Anda.
4	Make Copies [Buat Lembar Fotokopi]: Gunakan fitur ini untuk menampilkan kotak dialog Copy [Fotokopi] di mana Anda dapat memilih mutu fotokopi, jumlah lembar, warna, ukuran, kemudian mulai memfotokopi.
5	Status: Gunakan fitur ini untuk menampilkan status HP Officejet yang sekarang.
6	Select Device [Pilih Perangkat]: Gunakan fitur ini untuk memilih perangkat yang ingin Anda gunakan dari daftar perangkat HP yang diinstal.
7	Settings [Pengaturan]: Gunakan fitur ini untuk melihat atau mengubah berbagai pengaturan untuk HP Officejet Anda, seperti cetak, pindai, fotokopi atau faks.
8	Help [Bantuan]: Gunakan fitur ini untuk mengakses HP Image Zone Help [Bantuan Zona Citra HP], yang menyediakan bantuan perangkat lunak, pengenalan produk, informasi pemecahan masalah untuk HP Officejet Anda dan bantuan spesifik produk HP Officejet.
9	HP Image Zone [Zona Citra HP]: Gunakan fitur ini untuk menampilkan HP Image Zone, di mana Anda dapat menampilkan dan mengedit citra, mencetak foto dalam berbagai ukuran, membuat dan mencetak foto album, berbagi citra melalui e-mail atau situs web atau membuat CD multimedia.
10	Klik panah ini untuk menampilkan tip alat yang menjelaskan setiap opsi HP Director [Pengarah HP].
11	Software Update [Update Perangkat Lunak]: Gunakan fitur ini untuk memeriksa update perangkat lunak HP Officejet Anda.
12	HP Shopping [Belanja HP]: Gunakan fitur ini untuk membeli produk HP.
13	Creative Ideas [Ide Kreatif]: Gunakan fitur ini untuk mempelajari cara kreatif menggunakan HP Officejet Anda.
14	Dukungan: Gunakan fitur ini untuk masuk ke situs web dukungan produk.

membuka hp director untuk pengguna Macintosh

Gunakan salah satu metode berikut untuk meluncurkan atau mengakses HP Director, tergantung pada Macintosh OS yang Anda gunakan.

membuka hp director dengan menggunakan Macintosh OS X

Jika Anda menggunakan Macintosh OS X, HP Director [Pengarah HP] diluncurkan secara otomatis sewaktu penginstalasian perangkat lunak HP Image Zone [Zona Citra HP], dan menyebabkan ikon HP Director [Pengarah HP] dibuat

dalam Dock untuk perangkat Anda. Anda mengakses kemampuan perangkat melalui menu HP Director [Pengaruh HP] yang berkaitan dengan ikon HP Director [Pengaruh HP].

Tip: Jika Anda tidak ingin HP Director [Pengaruh HP] diluncurkan secara otomatis setiap kali Anda memulai Macintosh, Anda dapat mengubah pengaturan ini pada menu HP Director Preferences [Preferensi Pengaruh HP].

Untuk menampilkan menu HP Director [Pengaruh HP]:

- ▶ Dalam Dock, klik ikon **HP Director [Pengaruh HP]** untuk perangkat Anda. Menu HP Director [Pengaruh HP] ditampilkan.

Catatan: Jika Anda ingin menginstal lebih dari satu perangkat HP, ikon HP Director [Pengaruh HP] untuk setiap perangkat akan ditampilkan dalam Dock. Misalnya, jika Anda memiliki pemindai HP dan HP Officejet diinstal, dua ikon HP Director [Pengaruh HP] ada dalam Dock, satu untuk setiap perangkat. Namun, jika Anda menginstal dua perangkat yang jenisnya sama (misalnya, dua perangkat HP Officejet) maka, hanya satu ikon HP Director [Perangkat HP] yang muncul dalam Dock untuk mewakili semua perangkat jenis itu.

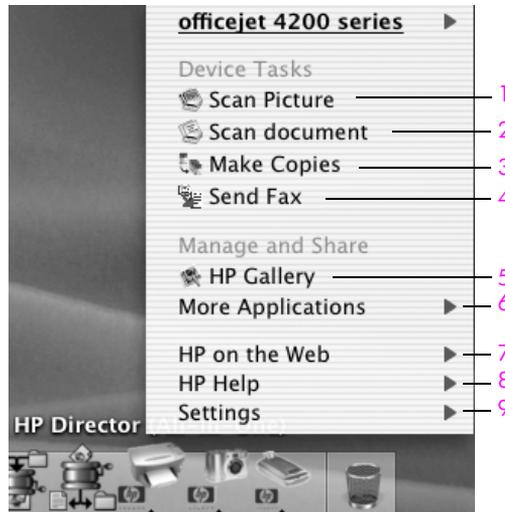

fitur	kegunaan
1	Scan Picture [Pindai Gambar]: gunakan fitur ini untuk memindai citra dan menampilkannya dalam HP Gallery [Galeri HP].
2	Scan Document [Pindai Dokumen]: gunakan fitur ini untuk memindai teks dan menampilkannya dalam program perangkat lunak penyuntingan teks yang dipilih.
3	Make Copies [Buat Lembar Fotokopi]: gunakan fitur ini untuk memfotokopi dalam hitam putih atau berwarna.
4	Send Fax [Kirim Faks]: gunakan fitur ini untuk membuka kotak dialog faks sehingga Anda dapat memasukkan informasi yang sesuai, kemudian mengirimkan faks Anda.
5	HP Gallery [Galeri HP]: gunakan fitur ini untuk menampilkan HP Gallery [Galeri HP] untuk melihat dan mengedit gambar.

fitur	kegunaan
6	More Applications [Aplikasi Lain] : gunakan fitur ini untuk memilih aplikasi lain pada komputer Anda.
7	HP on the Web [HP di Web] : gunakan fitur ini untuk memilih situs web HP.
8	HP Help [Bantuan HP] : gunakan fitur ini untuk memilih sumber bantuan dengan HP OfficejetAnda.
9	Settings [Pengaturan] : gunakan fitur ini untuk mengubah pengaturan perangkat.

membuka hp photo and imaging director menggunakan Macintosh OS 9

Pada Macintosh OS 9, HP Director diluncurkan secara otomatis sewaktu penginstalasian perangkat lunak HP Image Zone [Zona Citra HP], dan HP Director [Pengarah HP] muncul sebagai alias pada desktop. Gunakan salah satu metode berikut untuk meluncurkan HP Director [Pengarah HP].

- ▶ Klik dua kali alias **HP Director [Pengarah HP]** pada desktop.
- ▶ Klik dua kali **HP Director [Pengarah HP]** dalam folder Applications [Aplikasi]:Hewlett-Packard:HP Photo and Imaging Software [Perangkat Lunak Foto dan Pencitraan HP]: HP Director [Pengarah HP].

HP Director [Pengarah HP] hanya menampilkan tombol yang berkaitan ke perangkat yang dipilih. Untuk mendapatkan informasi selengkapnya, baca **hp image zone help** [bantuan zona citra hp] di layar tampilan yang disertakan dengan perangkat lunak Anda.

Gambar berikut menunjukkan beberapa fitur yang tersedia melalui HP Director [Pengarah HP] untuk Macintosh OS 9. Simak legend untuk mendapatkan penjelasan singkat mengenai fitur tertentu.

Catatan: Gambar HP Director [Pengarah HP] di bawah mungkin tampak berbeda pada komputer Anda. HP Director [Pengarah HP] disesuaikan berdasarkan perangkat HP yang dipilih. Jika perangkat Anda tidak dilengkapi dengan fitur khusus, maka ikon untuk fitur tersebut tidak akan ditampilkan dalam HP Director [Pengarah HP] pada komputer Anda. Beberapa perangkat HP mungkin menampilkan tombol tambahan dari yang ditampilkan di bawah.

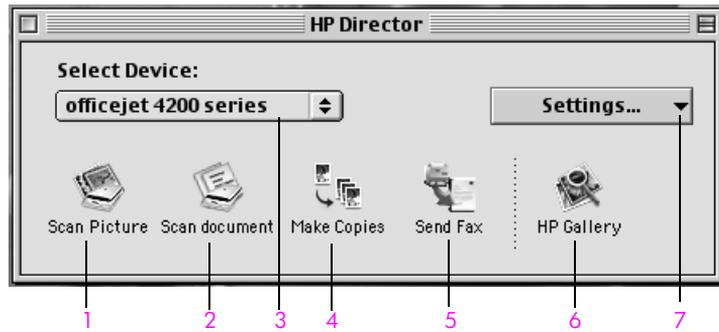

fitur	kegunaan
1	Scan Picture [Pindai Gambar]: gunakan fitur ini untuk memindai citra dan menampilkannya dalam HP Gallery [Galeri HP].
2	Scan Document [Pindai Dokumen]: gunakan fitur ini untuk memindai teks dan menampilkannya dalam program perangkat lunak penyuntingan teks yang dipilih.
3	Select Device [Pilih Perangkat]: gunakan daftar tarik-bawah ini untuk memilih perangkat HP yang ingin Anda gunakan.
4	Make Copies [Buat Lembar Fotokopi]: gunakan fitur ini untuk memfotokopi dalam hitam putih atau berwarna.
5	Send Fax [Kirim Faks]: gunakan fitur ini untuk membuka kotak dialog faks sehingga Anda dapat memasukkan informasi yang sesuai, kemudian mengirimkan faks Anda.
6	HP Gallery [Galeri HP]: gunakan fitur ini untuk menampilkan HP Gallery [Galeri HP] untuk melihat dan mengedit gambar.
7	Settings [Pengaturan]: gunakan daftar tarik-bawah ini untuk menyediakan akses ke pengaturan perangkat.

2

memuatkan kertas dan memuatkan sumber asli

HP Officejet 4200 Series meleluaskan Anda untuk memuatkan jenis dan ukuran kertas yang berbeda dalam HP Officejet Anda, termasuk ukuran letter, kertas foto dan amplop. Anda juga dapat mengubah pengaturan jenis kertas dan ukuran kertas untuk memperoleh lembar fotokopi dengan kualitas terbaik dari HP Officejet Anda.

Bagian ini berisi topik berikut:

- **membuka dan menutup hp officejet** pada halaman 15
- **kertas cetak dan kertas fotokopi** pada halaman 17
- **memuatkan kertas** pada halaman 19
- **mengatur jenis kertas** pada halaman 23
- **mengatur ukuran kertas** pada halaman 24
- **menghindarkan kemacetan** pada halaman 25
- **memuatkan sumber asli** pada halaman 25

membuka dan menutup hp officejet

Baki HP Officejet dirancang untuk dapat ditutup demi menghemat tempat di kantor Anda. Prosedur ini menunjukkan cara membuka dan menutup baki kertas, penampung dokumen, dan baki pengumpan dokumen.

Tip: Anda dapat mencetak dan secara otomatis menerima faks dengan baki pengumpan dokumen dan penampung dokumen dalam posisi tertutup, seperti ditunjukkan di bawah.

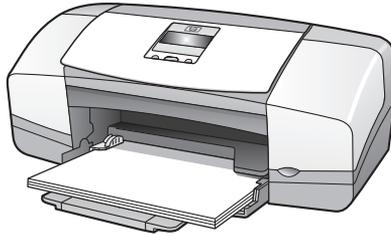

Bagian ini berisi topik berikut:

- **membuka dan menutup baki kertas** pada halaman 15
- **membuka dan menutup baki pengumpan kertas dan penampung kertas** pada halaman 16

membuka dan menutup baki kertas

Baki kertas yang dimuat kertas harus dibuka, agar HP Officejet dapat mencetak, memfotokopi dan menerima faks.

- 1 Buka pintu baki kertas.

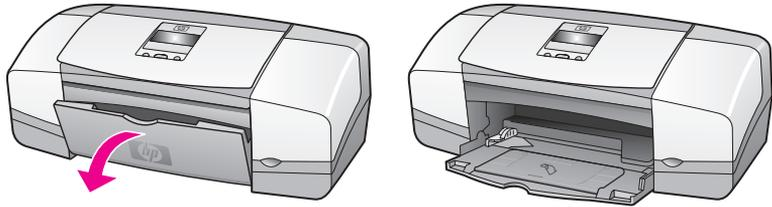

- 2 Buka lipatan baki kertas.

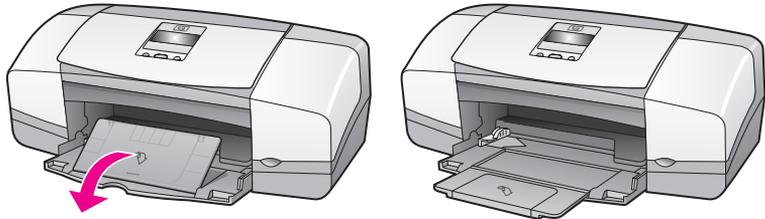

- 3 Sambungan baki kertas hanya dibuka lipatannya jika Anda menggunakan modus Draft [Draf] atau Fasi [Cepat] dan kertas melampau baki kertas. Dalam hal lainnya, sambungan baki kertas dapat menyebabkan kertas macet.

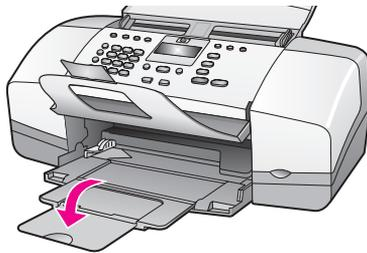

membuka dan menutup baki pengumpan kertas dan penampung kertas

Baki pengumpan dokumen dan penampung dokumen harus dibuka agar dapat memfotokopi, mengirim faks dan memindai. Namun, Anda dapat mencetak dan menerima faks walaupun pengumpan dan penampung dokumen itu tertutup.

- 1 Angkat baki pengumpan dokumen untuk membukanya.

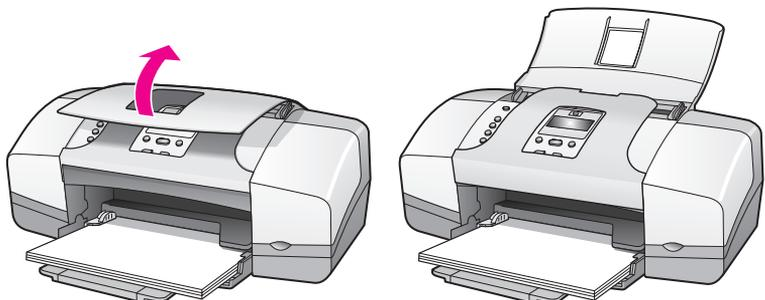

- 2 Turunkan penampung dokumen dan buka lipatan sambungan penampung dokumen.

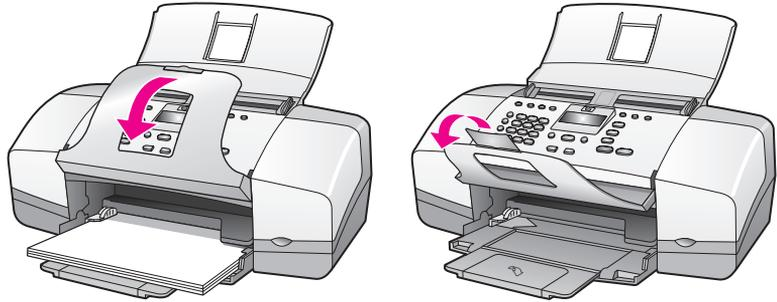

Catatan: Penampung dokumen harus ditutup dahulu sebelum baki pengumpanan dokumen dapat ditutup.

kertas cetak dan kertas fotokopi

Anda dapat menggunakan banyak jenis dan ukuran kertas pada HP Officejet Anda. Simak rekomendasi berikut untuk mendapatkan kualitas pencetakan dan pemfotokopian yang terbaik. Bilamana Anda mengganti jenis atau ukuran kertas, ingatlah untuk mengubah pengaturannya.

Bagian ini berisi topik berikut:

- **kertas yang direkomendasikan** pada halaman 17
- **kertas-kertas yang harus dihindarkan** pada halaman 18

kertas yang direkomendasikan

Inilah jenis dan ukuran kertas yang direkomendasikan untuk pencetakan dan pemfotokopian.

jenis kertas

Jika Anda ingin mendapatkan kualitas cetak terbaik, kami merekomendasikan HP Papers [Kertas HP]. Menggunakan kertas yang terlalu tipis, kertas yang memiliki tekstur licin atau kertas yang mudah menjulur dapat mengakibatkan kemacetan kertas. Menggunakan kertas yang memiliki tekstur berat atau tidak menyerap tinta dapat menyebabkan gambar cetakan kotor, luntur atau tidak terisi sepenuhnya. Untuk mendapatkan informasi selengkapnya mengenai HP Papers [Kertas HP], kunjungi situs web kami di:

www.hp.com/support

- HP Premium Paper [Kertas Premium HP] adalah kertas yang diberi lapisan istimewa untuk penggunaan resolusi tinggi. Kertas licin, polesan matte, ideal untuk dokumen Anda yang khusus.
- HP Bright White Paper [Kertas Putih Terang HP] menghasilkan warna kontras-tinggi dan teks yang tajam. Kertas ini cukup buram untuk penggunaan warna dua-sisi, karena tidak tembus pandang, sehingga ideal untuk newsletter, laporan dan iklan selebaran.
- HP Premium Photo Paper, Glossy dan Matte, dan HP Premium Plus Photo Paper, Glossy dan Matte adalah kertas berbasis-foto yang berkualitas tinggi dengan polesan kilau atau polesan matte. Kertas jenis tersebut tampak dan bagaikan foto, dan dapat dipajang di bawah kaca atau di dalam album. Kertas foto cepat sekali mengering dan tidak meninggalkan

bekas sidik jari dan noda. HP Premium Plus Photo Paper [Kertas Foto Premium Plus], Glossy [Kilau] dan HP Premium Plus Photo Paper [Kertas Foto Premium Plus], Glossy [Kilau] dan Matte tersedia dalam ukuran kertas foto 4 kali 6 inci (10 kali 15 cm) (dengan tonjolan) untuk pencetakan foto dari HP Officejet Anda.

- HP Premium Inkjet Transparency Film [Film Transparansi] membuat presentasi warna yang nyata dan bahkan lebih berkesan. Film ini mudah digunakan dan diatur serta cepat mengering tanpa meninggalkan noda.
- HP Matte Greeting Cards [Kartu Ucapan Matte], HP Glossy Greeting Card Paper [Kertas Kartu Ucapan Kilau], HP Textured Greeting Cards [Kartu Ucapan Bertekstur], Ivory [Gading], Half-Fold [Setengah Lipat] dan HP Textured Greeting Cards [Kartu Ucapan Bertekstur], White [Putih], Half-Fold [Setengah Lipat], meleluaskan Anda untuk membuat sendiri kartu ucapan Anda.
- HP Brochure & Flyer Paper [Kertas untuk Brosur & Iklan Selebaran], Glossy [Kilau] atau HP Brochure & Flyer Paper, Matte yaitu, kertas yang diberi lapisan matte atau kilau pada kedua sisinya untuk penggunaan dua-sisi. Kertas ini merupakan pilihan sempurna untuk reproduksi yang mendekati fotografi dan grafik bisnis untuk sampul laporan, presentasi khusus, brosur, surat edaran, dan kalender.

ukuran kertas untuk pencetakan

Berikut ini adalah ukuran kertas yang tersedia untuk pencetakan.

grup ukuran	ukuran spesifik
halaman ukuran penuh	letter, A4, legal
halaman lebih kecil	executive, B5, A5, A6
photo paper [kertas foto]	letter, A4, 4 kali 6 inci dengan tonjolan-sobek
kartu	3 kali 5 inci, 4 kali 6 inci, Hagaki, 5 kali 8 inci, A6
envelopes [amplop]	#10 dan DL

ukuran kertas untuk pemfotokopian

Anda hanya dapat memfotokopi ke halaman ukuran penuh (letter, legal dan A4) kertas biasa, kertas foto dan film transparansi.

kertas-kertas yang harus dihindarkan

Kami tidak merekomendasikan kertas berikut ini untuk pencetakan:

- Kertas dengan corak potong atau berperforasi.
- Stok yang sarat dengan tekstur, seperti linen. Cetakan tidak akan merata, dan tinta bisa luntur, merembes ke kertas jenis ini.
- Kertas yang sangat lincin, mengkilap, atau yang diberi lapisan yang tidak dirancang secara khusus untuk HP Officejet Anda. Kertas-kertas tersebut dapat memacetkan HP Officejet atau menolak tinta.
- Formulirmulti-lembar (seperti formulir lembar-dua dan lembar-tiga) Formulir dapat kusut dan tersangkut. Kemungkinan tinta pun akan mengotori.
- Amplop berjepit atau berjendela.

Kami tidak merekomendasikan kertas berikut ini untuk pemfotokopian:

- Kertas dengan corak potong atau berperforasi.
- Kertas foto lain, kecuali HP Premium Plus Photo Paper.
- Amplop.
- Film Transparansi lain, kecuali HP Premium or Premium Plus.
- Formulir multi-lembar atau stok label.

memuatkan kertas

Prosedur ini menjelaskan cara memuatkan ukuran dan jenis kertas yang berbeda ke dalam baki kertas untuk pencetakan dan pemfotokopian.

Bagian ini berisi topik berikut:

- **memuatkan kertas ukuran penuh** pada halaman 19
- **memuatkan amplop** pada halaman 20
- **memuatkan kertas foto 4 kali 6 inci (10 kali 15 cm) yang ada tonjolan-sobek** pada halaman 21
- **memuatkan kartupos, kartu indeks, atau kartu Hagaki** pada halaman 22
- **memuatkan jenis kertas lain dalam baki kertas** pada halaman 22

memuatkan kertas ukuran penuh

Prosedur berikut menjelaskan cara memuatkan kertas ukuran letter, legal dan A4 ke dalam baki kertas. Ada beberapa pertimbangan khusus untuk memuatkan jenis kertas dan amplop tertentu. Setelah Anda membaca prosedur ini, baca **memuatkan amplop** pada halaman 20, **memuatkan kertas foto 4 kali 6 inci (10 kali 15 cm) yang ada tonjolan-sobek** pada halaman 21 dan **memuatkan jenis kertas lain dalam baki kertas** pada halaman 22.

Untuk mendapatkan hasil yang terbaik, sesuaikan pengaturan kertas setiap kali Anda mengubah jenis atau ukuran kertas. Untuk mendapatkan informasi selengkapnya, baca **mengatur jenis kertas untuk fotokopi** pada halaman 24.

Tip: Jaga agar bagian pinggir tidak robek, kusut, menggulung, atau menekuk dengan menyimpan semua media secara mendatar dalam sebuah kantong yang dapat disegel ulang. Perubahan suhu dan kelembaban yang ekstrim dapat mengakibatkan media menggulung sehingga tidak dapat berfungsi dengan baik pada HP Officejet jika media tidak disimpan sebagaimana layaknya.

- 1 Buka pintu baki kertas dan buka lipatan baki kertas. Baca **membuka dan menutup baki kertas** pada halaman 15.
- 2 Jika pintu baki terbuka, lipat penampung kertas.
- 3 Geser pemandu kertas ke posisi paling luar.
- 4 Ketukkan tumpukan kertas pada permukaan yang datar untuk meratakan pinggiran kertas, kemudian periksa untuk memastikan, bahwa semua kertas dalam tumpukan itu memiliki ukuran dan jenis yang sama.
- 5 Masukkan ujung kertas yang pendek ke dalam baki kertas (bagian yang akan dicetak menghadap ke bawah) sampai berhenti. Agar kertas tidak menekuk, pastikan Anda tidak mendorong kertas terlalu dalam atau terlalu keras. Jika Anda menggunakan kop surat, masukkan bagian atas halaman terlebih dulu.

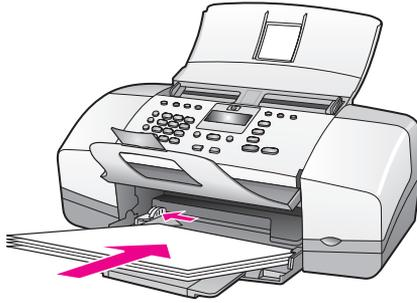

- 6 Geser pemandu kertas hingga berhenti pada pinggiran kertas. Pastikan, bahwa tumpukan kertas tersimpan rata pada baki kertas dan masuk di bawah tab pemandu kertas.

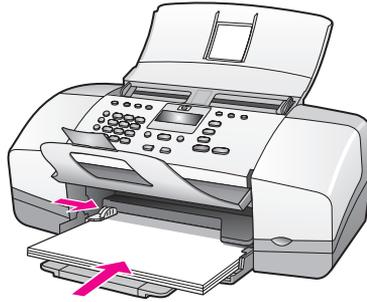

memuatkan amplop

Prosedur berikut menjelaskan cara memuatkan amplop ke dalam HP Officejet. Anda dapat memuat baki kertas dengan satu atau lebih amplop. Untuk mendapatkan hasil terbaik, pertimbangkan untuk menggunakan label alamat pengirim pada amplop. Jangan menggunakan amplop mengkilap atau embossed atau amplop yang memiliki penjepit atau jendela.

Tip: Baca help file (file bantuan) perangkat lunak word processing Anda untuk mendapatkan rincian spesifik mengenai cara memformat teks untuk pencetakan pada amplop.

- 1 Keluarkan semua kertas dari baki kertas.
- 2 Masukkan satu atau lebih amplop ke dalam baki kertas di sisi kanan, dengan lipatan amplop menghadap ke atas dan berada di sebelah kiri. Sorong amplop ke depan sampai berhenti.

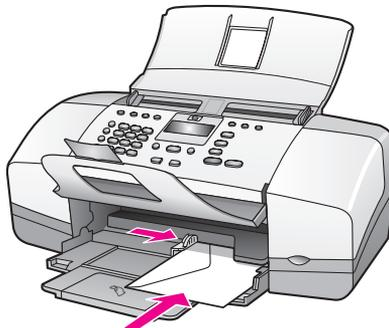

- 3 Geser pemandu kertas ke amplop (jangan menekuk amplop dengan pemandu kertas). Pastikan amplop masuk di bawah tab pemandu kertas.

memuatkan kertas foto 4 kali 6 inci (10 kali 15 cm) yang ada tonjolan-sobek

Prosedur berikut menjelaskan cara memuatkan kertas foto ukuran 4 kali 6 inci (10 kali 15 cm) yang ada tonjolan-sobek, ke dalam HP Officejet Anda. Jangan menggunakan kertas foto ukuran 4 kali 6 inci (10 kali 15 cm) tanpa tonjolan-sobek.

Catatan: Anda tidak dapat memfotokopi ke kertas ukuran kecil atau mengirimkannya melalui faks.

Catatan: Untuk hasil terbaik, gunakan jenis kertas foto ukuran 4 kali 6 inci (10 kali 15 cm) yang ada tonjolan-sobek sebagaimana direkomendasikan. Untuk mendapatkan informasi selengkapnya, baca **kertas yang direkomendasikan** pada halaman 17. Selain itu, untuk hasil terbaik, atur jenis kertas dan ukuran kertas sebelum mencetak. Untuk mendapatkan informasi selengkapnya, baca **mengatur jenis kertas untuk fotokopi** pada halaman 24 dan **mengatur ukuran kertas** pada halaman 24. Anda juga dapat menggunakan photo cartridge [kartrid foto] untuk menghasilkan mutu gambar terbaik. Untuk mendapatkan informasi selengkapnya, baca **menggunakan photo print cartridge [kartrid cetak foto]** pada halaman 85.

Tip: Jaga agar bagian pinggir tidak robek, kusut, menggulung atau menekuk dengan menyimpan semua media secara mendarat dalam sebuah kantong yang dapat disegel ulang. Perubahan suhu dan kelembaban yang ekstrim dapat mengakibatkan media menggulung sehingga tidak dapat berfungsi dengan baik pada HP Officejet jika media tidak disimpan sebagaimana layaknya.

- 1 Keluarkan semua kertas dari baki kertas.
- 2 Masukkan sisi pendek tumpukan kertas foto dengan halaman yang mengkilau (cetak) menghadap ke bawah dan bagian yang ada tonjolan-sobek menghadap ke arah Anda, majukan seluruhnya ke depan dan ke bagian paling kanan baki kertas sampai tumpukan kertas itu berhenti.



- 3 Geser pemandu kertas ke tumpukan kertas foto (jangan menekuk kertas foto dengan pemandu kertas). Pastikan tumpukan kertas foto masuk di bawah tab pemandu kertas.

memuatkan kartupos, kartu indeks, atau kartu Hagaki

Berikut adalah uraian prosedur untuk memuatkan kartu pos, kartu indeks atau kartu Hagaki ke dalam HP Officejet untuk pencetakan.

Catatan: Anda tidak dapat memfotokopi ke kertas ukuran kecil atau mengirimkannya melalui faks.

- 1 Keluarkan semua kertas dari baki kertas.
- 2 Luncurkan setumpuk kartu dengan bagian cetak menghadap ke bawah, majukan seluruhnya sampai berhenti dan berada di paling kanan baki kertas. Posisikan sisi panjang kartu pada sisi panjang baki kertas.

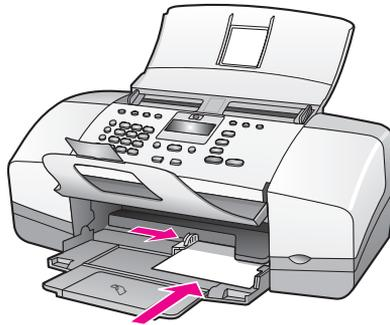

- 3 Geser pemandu kertas hingga bersandar ke tumpukan kartu. Pastikan tumpukan kartu masuk di bawah tab pemandu kertas.

memuatkan jenis kertas lain dalam baki kertas

Tabel berikut menyediakan panduan untuk memuatkan jenis kertas tertentu dan film transparansi. Untuk mendapatkan hasil yang terbaik, sesuaikan jenis kertas setiap kali Anda mengubah jenis dan ukuran kertas. Untuk mendapatkan informasi selengkapnya, baca **mengatur jenis kertas untuk fotokopi** pada halaman 24.

kertas	tip
HP Papers [Kertas HP]	<ul style="list-style-type: none"> • HP Premium Paper: [Kertas Premium HP] Temukan panah abu-abu pada kertas di bagian noncetak, kemudian masukkan kertas dengan bagian panah menghadap ke atas. • HP Premium Inkjet Transparency Film [Film Transparansi Inkjet Premium HP]: Masukkan film sehingga strip transparansi putih (dengan panah dan logo HP) berada di atas dan masuk lebih dulu ke dalam baki kertas. • HP Greeting Card Paper [Kertas Kartu Ucapan], HP Glossy Greeting Card Paper [Kertas Kartu Ucapan Kilau] atau HP Textured Greeting Cards [Kartu Ucapan Bertekstur]: luncurkan setumpuk kecil kartu ucapan dengan bagian yang dicetak menghadap ke bawah, majukan seluruhnya ke dalam baki kertas sampai mentok.

kertas	tip
Label (hanya untuk pencetakan)	<ul style="list-style-type: none"> Selalu gunakan lembar label ukuran letter atau A4 yang didesain untuk digunakan dengan produk HP inkjet (seperti Avery Inkjet Labels) dan pastikan bahwa label tidak berumur lebih dari dua tahun. Kibaskan tumpukan label untuk memastikan tidak ada halaman yang saling menempel. Tempatkan setumpukan lembar label di atas kertas standar dalam baki kertas, dengan muka cetak menghadap ke bawah. Jangan masukkan label selebar-selebar.

mengatur jenis kertas

Kapan saja Anda mengubah jenis kertas, pastikan mengatur jenis kertas untuk HP Officejet Anda.

pengaturan jenis kertas untuk pemfotokopian

Pilih pengaturan Paper Type [Jenis Kertas] yang sesuai dengan kertas atau film transparansi yang Anda gunakan. Gunakan jenis kertas yang terdaftar untuk mutu fotokopi best [terbaik]

kertas	pengaturan panel depan
Kertas atau kop surat untuk copier (perangkat penyalin)	Plain [Biasa]
Kertas plain [biasa] lainnya	Plain [Biasa]
HP Premium Paper [Kertas Premium HP]	Plain [Biasa]
HP Bright White Paper [Kertas Putih Terang HP]	Plain [Biasa]
Kertas Inkjet lainnya	Plain [Biasa]
HP Premium Photo Paper [Kertas Foto Premium HP]	Photo [Foto]
HP Premium Plus Photo Paper [Kertas Foto Plus Premium HP]	Photo [Foto]
Photo paper [kertas foto] lainnya ¹	Photo [Foto]
HP Premium Inkjet Transparency Film [Film Transparansi Inkjet Premium HP]	Transparency [Transparansi]
Kertas transparency [transparansi] lainnya	Transparency [Transparansi]
Kertas Khusus	Plain [Biasa]
HP Matte Greeting Cards, Quarter-fold [Kartu Ucapan Matte, Seperempat lipat]	Plain [Biasa]
HP Glossy Greeting Cards, Half-fold [Kartu Ucapan Kilau, Setengah lipat]	Plain [Biasa]

kertas	pengaturan panel depan
HP Felt-Textured Greeting Cards [Kartu Ucapan Tekstur-Teraba]	Plain [Biasa]
HP Professional Brochure & Flyer Paper, Glossy [Brosur Profesional & Kertas Selebaran, Kilau]	Photo [Foto]
HP Professional Brochure & Flyer Paper, Matte [Brosur Profesional & Kertas Selebaran, Matte]	Plain [Biasa]

1 Tidak semua kertas photo [foto] kompatibel.

mengatur jenis kertas untuk fotokopi

Prosedur berikut menjelaskan cara mengatur jenis kertas untuk pilihan Copy [Fotokopi] pada HP Officejet Anda. Pilih pengaturan Paper Type [Jenis Kertas] yang sesuai dengan kertas atau film transparansi yang Anda gunakan.

Catatan: Langkah-langkah ini adalah untuk melakukan pemfotokopian ketika sedang mencetak dari komputer Anda, mengatur properti jenis kertas dalam kotak dialog Print [Cetak] atau Page Setup [Atur Halaman] program perangkat lunak yang Anda gunakan untuk pencetakan.

- 1 Tekan tombol **Copy [Fotokopi]** sampai **Paper Type [Jenis Kertas]** muncul.
- 2 Tekan **▶** sampai jenis kertas yang sesuai muncul.
- 3 Tekan **OK** untuk memilih jenis kertas yang ditampilkan.

Catatan: Pengaturan ini kembali ke pengaturan default dua menit setelah pekerjaan selesai. Untuk mendapatkan informasi mengenai pengaturan default, baca **mengubah pengaturan fotokopi default** pada halaman 28.

mengatur ukuran kertas

Prosedur berikut menjelaskan cara mengatur ukuran kertas pada HP Officejet Anda. Pilih Paper Size [Ukuran Kertas] dalam perangkat lunak untuk pencetakan dan pengaturan Paper Size [Ukuran Kertas] untuk pemfotokopian atau faks yang cocok dengan kertas atau film transparansi yang Anda gunakan.

Bagian ini berisi topik berikut:

- **pengaturan ukuran kertas untuk pemfotokopian** pada halaman 24
- **pengaturan ukuran kertas untuk penerimaan faks** pada halaman 25

pengaturan ukuran kertas untuk pemfotokopian

Fotokopi dapat dibuat hanya pada kertas letter, A4 atau legal.

Catatan: Pengaturan ini kembali ke pengaturan default dua menit setelah pekerjaan selesai. Untuk mendapatkan informasi mengenai perubahan pengaturan fotokopi default, baca **mengubah pengaturan fotokopi default** pada halaman 28.

- 1 Tekan tombol **Copy [Fotokopi]** sampai **Copy Paper Size [Ukuran Kertas Fotokopi]** muncul.
- 2 Tekan **▶** sampai ukuran kertas yang sesuai muncul.
- 3 Tekan **OK** untuk memilih ukuran kertas yang ditampilkan.

pengaturan ukuran kertas untuk penerimaan faks

Anda dapat memilih ukuran kertas untuk faks yang diterima. Ukuran kertas yang dipilih harus cocok dengan yang dimuatkan dalam baki kertas. Faks dapat dicetak hanya pada kertas letter, A4 atau legal.

Catatan: Jika ukuran kertas yang keliru dimuatkan dalam baki kertas ketika faks diterima, faks tidak akan mencetaknya. Muatkan kertas letter, A4 atau legal, kemudian tekan OK untuk mencetak faks.

- 1 Tekan **Setup [Pemasangan]**.
- 2 Tekan **3**, kemudian tekan **4**.
Tindakan ini akan memilih Basic Fax Setup [Pemasangan Faks Dasar] kemudian Fax Paper Size [Ukuran Kertas Faks].
- 3 Tekan **▶** untuk menonjolkan opsi, kemudian tekan **OK**.

menghindarkan kemacetan

Untuk membantu menghindari kemacetan kertas, ikuti panduan ini:

- Jaga agar kertas tidak tergulung atau kusut dengan menyimpan semua media yang tidak digunakan di dalam kantong segel-ulang secara rata.
- Keluarkan kertas yang selesai dicetak dari baki keluaran sesering mungkin.
- Pastikan media dimuat dalam pengumpan dokumen otomatis dan baki kertas terbaring rata dan bagian pinggir media tidak menekuk atau koyak.
- Jangan menggabungkan jenis kertas dan ukuran kertas yang berbeda, baik dalam pengumpan dokumen otomatis atau dalam baki kertas. Selalu muatkan jenis kertas dan ukuran kertas yang sama dalam pengumpan dokumen otomatis atau dalam baki kertas.
- Sesuaikan pemandu kertas pada pengumpan dokumen otomatis dan baki kertas sehingga pas merapat pada semua media. Pastikan pemandu kertas tidak menekuk media.
- Jangan mendorong paksa media terlalu jauh masuk ke dalam baki kertas.
- Gunakan jenis kertas yang direkomendasikan untuk HP Officejet Anda.

memuatkan sumber asli

Anda dapat memfotokopi, memfaks, atau memindai sumber asli dengan menempatkannya dalam baki pengumpan dokumen. Prosedur berikut menjelaskan cara memuatkan sumber asli ke dalam pengumpan dokumen otomatis HP Officejet.

Catatan: Baki pengumpan dokumen dapat menampung maksimum 20 lembar kertas.

- 1 Muatkan sumber asli Anda di bagian tengah baki pengumpan dokumen, menghadap ke bawah dan bagian paling atas, yang pertama masuk dalam baki.

Tip: Selalu muatkan sumber asli yang kecil dalam portrait orientation [orientasi potret], dengan bagian tepi yang lebih pendek masuk lebih dulu ke dalam HP Officejet.

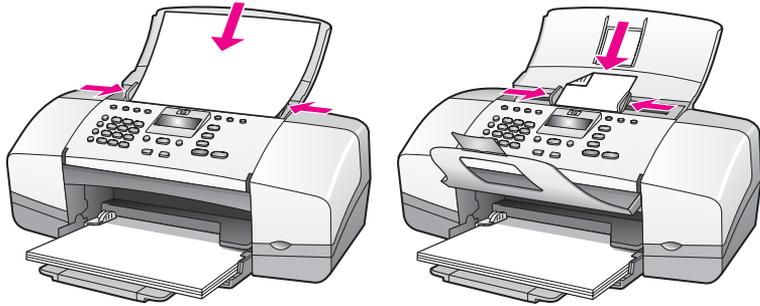

- 2 Geser pemandu dokumen ke arah dalam sampai berhenti di pinggir sumber asli.
Tip: Pastikan lipatan sambungan penampung dokumen sudah dibuka.
- 3 Tekan **Copy [Fotokopi]**, **Scan [Pindai]**, atau **Fax [Faks]** pada panel depan.
Catatan: Bila Anda ingin mengubah pengaturan Copy [Fotokopi] atau Fax [Faks] atau mengubah tujuan Scan [Pindai], tekan tombol Copy [Fotokopi], Fax [Faks] atau Scan [Pindai] berulang kali sampai pengaturan atau tujuan yang sesuai muncul pada tampilan panel depan. Setelah pengaturan yang Anda ingin ubah muncul, tekan **▶** untuk berpindah ke nilai tertentu (misalnya ukuran kertas tertentu), kemudian tekan **OK** untuk memilih pengaturan atau tujuan.
- 4 Tekan **Start Black [Mulai Hitam]** atau **Start Color [Mulai Warna]** pada panel depan untuk memulai.

Untuk mendapatkan informasi selengkapnya mengenai memfotokopi foto asli, baca **memfotokopi foto ke halaman ukuran penuh** pada halaman 30.

3

menggunakan fitur copy [fotokopi]

Dengan HP Officejet, Anda mampu menghasilkan fotokopi berwarna dan hitam putih bermutu tinggi pada kertas biasa, kertas foto dan transparansi. Anda dapat memperbesar atau memperkecil ukuran sumber asli agar muat ke ukuran kertas khusus, menyesuaikan kegelapan lembar fotokopi dan menggunakan fitur-fitur khusus untuk membuat lembar foto bermutu tinggi dan diperbesar agar muat sehalaman penuh.

Bagian ini berisi topik berikut:

- **pandangan umum** pada halaman 27
- **memfotokopi dua halaman dokumen hitam putih** pada halaman 29
- **membuat fotokopi multipel dari sumber asli yang sama** pada halaman 30
- **memfotokopi foto ke halaman ukuran penuh** pada halaman 30
- **memfotokopi dokumen ukuran legal ke kertas ukuran letter** pada halaman 32
- **memfotokopi sumber asli yang pudar** pada halaman 32
- **memfotokopi dokumen yang telah dikirim melalui faks beberapa kali** pada halaman 33
- **meningkatkan bagian yang terang pada lembar fotokopi Anda** pada halaman 34
- **menghentikan pengkopian** pada halaman 34

pandangan umum

Anda dapat membuat fotokopi dengan menggunakan panel depan HP Officejet atau dengan menggunakan perangkat lunak HP Director pada komputer Anda. Banyak fitur fotokopi yang tersedia dengan menggunakan salah satu metode tersebut. Namun, Anda mungkin mendapatkan, bahwa perangkat lunak memberikan akses yang lebih mudah pada fitur Copy [fotokopi] khusus.

Bagian ini menjelaskan cara membuat fotokopi biasa hanya dari panel depan HP Officejet. Untuk informasi selengkapnya mengenai cara membuat fotokopi dari HP Director, lihat Help [Bantuan] HP Image Zone [Zona Citra HP] pada layar yang disertakan dalam perangkat lunak Anda.

Bagian ini berisi topik berikut:

- **meningkatkan kecepatan membuat atau mutu fotokopi** pada halaman 28
- **mengubah pengaturan fotokopi default** pada halaman 28

menggunakan fitur copy [fotokopi] dari panel depan

- 1 Muatkan sumber asli Anda, kemudian tekan tombol **Copy** [fotokopi] pada panel depan.
Opsi pertama dalam menu **Copy** [Fotokopi], muncul pada tampilan panel depan.
- 2 Tekan **Copy** [Fotokopi] berulang kali untuk bergulir melintasi opsi menu.
- 3 Bila opsi yang ingin Anda ubah, muncul pada tampilan panel depan, tekan tombol ◀ dan ▶ untuk bergulir melintasi pengaturan opsi.

Catatan: Untuk mengubah opsi multipel, tekan OK setelah setiap pengaturan.

- 4 Tekan **Start Black [Mulai Hitam]** atau **Start Color [Mulai Warna]**.

meningkatkan kecepatan membuat atau mutu fotokopi

HP Officejet menyediakan tiga pilihan yang dapat mempengaruhi kecepatan membuat dan mutu fotokopi.

- Normal menghasilkan output bermutu tinggi dan direkomendasikan sebagai pengaturan untuk sebagian besar pembuatan fotokopi Anda. Normal membuat fotokopi lebih cepat daripada Best [Terbaik].
 - Fast [Cepat] memfotokopi lebih cepat daripada pengaturan Normal. Teks memiliki mutu yang sebanding dengan pengaturan Normal tapi mutu gambar mungkin lebih rendah. Penggunaan Fast [Cepat] mengurangi frekuensi penggantian print cartridge [kartrid cetak] Anda, karena tidak banyak menggunakan tinta.
 - Best [Terbaik] menghasilkan mutu terbaik untuk semua kertas dan meniadakan efek bergaris (belang-belang) yang kadang muncul di bagian yang pekat. Best [Terbaik] memfotokopi lebih lambat daripada pengaturan mutu yang lainnya.
- 1 Muatkan sumber asli Anda, menghadap ke bawah dan bagian paling atas, yang pertama masuk dalam baki pengumpan dokumen. Untuk informasi selengkapnya, baca **memuatkan sumber asli**.
 - 2 Tekan **Copy [Fotokopi]** sampai **Copy Quality [Mutu Fotokopi]** muncul di baris atas tampilan.

Opsi berikut tersedia dalam menu Copy Quality [Mutu Fotokopi].

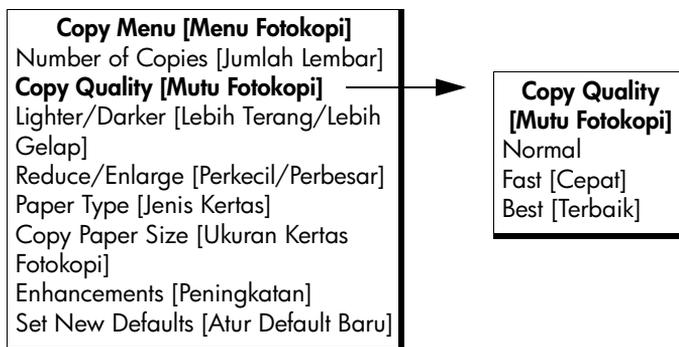

- 3 Tekan ▶ sampai muncul quality setting [pengaturan mutu] yang Anda inginkan.
- 4 Tekan **Start Black [Mulai Hitam]** atau **Start Color [Mulai Warna]**.

mengubah pengaturan fotokopi default

Bila Anda mengubah pengaturan copy [fotokopi] dari panel depan atau HP Director, perubahan itu hanya berlaku untuk pengerjaan fotokopi pada saat itu. Untuk menerapkan pengaturan fotokopi pada seluruh pekerjaan pengkopian di kemudian hari, Anda dapat menyimpan pengaturan itu sebagai default.

- 1 Muatkan sumber asli, menghadap ke bawah dan bagian paling atas, yang pertama masuk dalam baki pengumpulan dokumen. Untuk informasi selengkapnya, baca **memuatkan sumber asli** pada halaman 25.
- 2 Buat perubahan pada opsi dalam menu **Copy [Fotokopi]**.
- 3 Tekan **Copy [Fotokopi]** sampai **Set New Defaults [Atur Default Baru]** muncul di baris atas tampilan.



- 4 Tekan ▶ sampai **Yes [Ya]** muncul.
- 5 Tekan **Start Black [Mulai Hitam]** atau **Start Color [Mulai Warna]** untuk membuat fotokopi dengan pengaturan default baru atau tekan **OK** untuk menyimpan pengaturan tanpa memfotokopi.

Pengaturan yang Anda tentukan di sini hanya disimpan pada HP Officejet. Perubahan itu tidak akan menyesuaikan pengaturan dalam perangkat lunak. Jika Anda menggunakan perangkat lunak HP Director untuk mengendalikan pengaturan pada fotokopi yang Anda buat, sebaiknya Anda menetapkan pengaturan yang paling sering Anda gunakan sebagai pengaturan default dalam kotak dialog HP Copy [Fotokopi HP]. Untuk informasi selengkapnya, baca hp image zone help di layar tampilan yang disertakan dalam perangkat lunak Anda.

memfotokopi dua halaman dokumen hitam putih

Anda dapat menggunakan HP Officejet untuk memfotokopi dokumen berisi satu atau beberapa halaman dalam warna atau hitam putih. Dalam contoh ini, HP Officejet digunakan untuk memfotokopi sumber asli dua halaman hitam-putih.

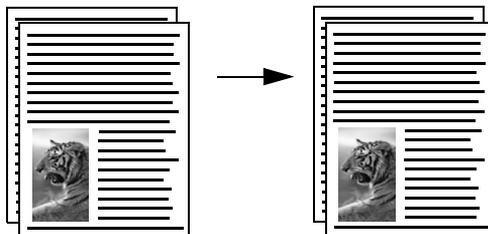

- 1 Atur sumber asli Anda sehingga berurutan dengan halaman pertama di bagian atas.

- 2 Muatkan sumber asli Anda, menghadap ke bawah dan bagian paling atas, yang pertama dalam baki pengumpan dokumen. Untuk informasi selengkapnya, baca **memuatkan sumber asli** pada halaman 25.
- 3 Tekan **Copy [Fotokopi]**.
- 4 Tekan **Start Black [Mulai Hitam]**.

membuat fotokopi multipel dari sumber asli yang sama

- 1 Muatkan sumber asli Anda, menghadap ke bawah dan bagian paling atas, yang pertama masuk dalam baki pengumpan dokumen. Untuk informasi selengkapnya, baca **memuatkan sumber asli** pada halaman 25.
- 2 Tekan **Copy [Fotokopi]** sampai **Number of Copies [Jumlah Lembar]** muncul di baris atas tampilan.
- 3 Tekan **▶** atau gunakan bantalan tombol untuk memasukkan jumlah lembar fotokopi, sampai jumlah maksimum.
(Jumlah lembar maksimum bervariasi berdasarkan modelnya.)
Tip: Jika Anda terus menekan salah satu tombol panah, jumlah lembar berubah-ubah dengan pertambahan 5, untuk lebih mudah menetapkan suatu jumlah yang besar.
- 4 Tekan **Start Black [Mulai Hitam]** atau **Start Color [Mulai Warna]**.
Jika Anda memfotokopi setumpuk sumber asli dalam baki pengumpan dokumen, HP Officejet membuat lembar fotokopi multipel dari satu halaman sebelum memfotokopi halaman berikutnya. Anda harus memilah dan menyusun sendiri lembar fotokopi Anda.

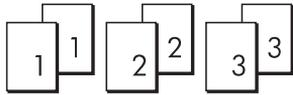

memfotokopi foto ke halaman ukuran penuh

Gunakan Photo Fit to Page [Foto Semua Halaman] bila Anda ingin secara otomatis memperbesar atau memperkecil foto asli Anda agar memenuhi area cetakan untuk ukuran kertas yang dimuatkan dalam baki kertas.

Photo Fit to Page [Foto Semua Halaman] hanya memperbesar foto asli yang merupakan ukuran foto standar. Berikut adalah ukuran foto standar:

- 3,5 kali 11 inci (9 kali 13 cm)
- 4 kali 6 inci (10 kali 15 cm)
- 5 kali 7 inci (13 kali 18 cm)
- 6 kali 8 inci (15 kali 20 cm)
- 8 kali 10 inci (25 kali 25 cm)

Untuk sumber asli yang memuat teks atau foto yang bukan merupakan ukuran standar, gunakan Reduce/Enlarge [Perkecil/Perbesar].

Tip: Anda dapat mengoptimalkan mutu foto yang Anda cetak dan memfotokopinya dengan HP Officejet Anda, dengan membeli photo print cartridge [kartrid cetak foto]. Keluarkan black print cartridge [kartrid cetak hitam] dan masukkan photo print cartridge [kartrid cetak foto] dalam tempatnya. (Baca **menggunakan print cartridge protector [pelindung kartrid cetak]**)

pada halaman 85 untuk mendapatkan informasi mengenai penyimpanan yang benar.) Dengan tri-color print cartridge [kartrid cetak tri-warna] dan photo print cartridge [kartrid cetak foto] yang sudah diinstal, Anda mempunyai sistem enam-tinta yang menghasilkan foto dengan mutu yang ditingkatkan. Bila Anda ingin mencetak dokumen teks biasa, tukar kembali ke kartrid hitam.

Untuk informasi selengkapnya, baca memesan print cartridge [kartrid cetak] pada halaman 75.

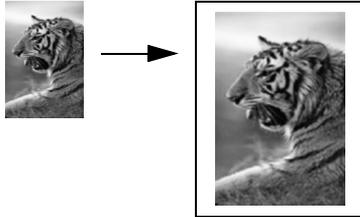

- 1 Muatkan foto asli Anda, menghadap ke bawah dan bagian paling atas, yang pertama dalam baki pengumpan dokumen. Untuk informasi selengkapnya, baca **memuatkan sumber asli** pada halaman 25. Posisikan foto di tengah-tengah baki pengumpan dokumen dan gerakkan pemandu kertas di sampingnya.

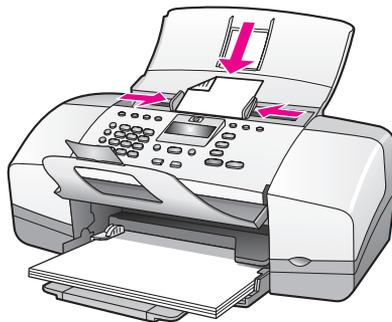

- 2 Muatkan kertas ukuran letter atau A4 dalam baki kertas.
- 3 Tekan **Photo Fit to Page [Foto Semua Halaman]**.
 “Only full-size paper supported” [Hanya mendukung kertas ukuran penuh], muncul di layar tampilan. HP Officejet hanya mendukung pemfotokopian ke kertas ukuran letter, A4, dan legal.
 Paper Type [Jenis Kertas] muncul di baris atas tampilan.

Paper Type [Jenis Kertas]

Plain Paper [Kertas biasa]
 Photo Paper [Kertas Foto]

- 4 Tekan ▶ sampai **Plain Paper [Kertas Biasa]** atau **Photo Paper [Kertas Foto]** muncul, mana saja yang sesuai.
- 5 Tekan **Start Color [Mulai Warna]**.

Catatan: Agar sumber asli Anda muat dalam bidang cetakan halaman ukuran penuh tanpa mengubah proporsinya, HP Officejet mungkin menyisakan bidang putih yang tidak merata di sekeliling pinggiran kertas.

memfotokopi dokumen ukuran legal ke kertas ukuran letter

- 1 Muatkan dokumen legal, menghadap ke bawah dan bagian paling atas, yang pertama dalam baki pengumpan dokumen. Untuk informasi selengkapnya, baca **memuatkan sumber asli** pada halaman 25.
- 2 Tekan **Copy [Fotokopi]** sampai **Reduce/Enlarge [Perkecil/Perbesar]** muncul di baris atas tampilan.
Opsi berikut tersedia pada menu Reduce/Enlarge [Perkecil/Perbesar].

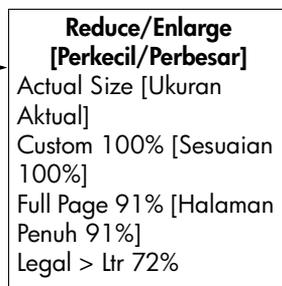
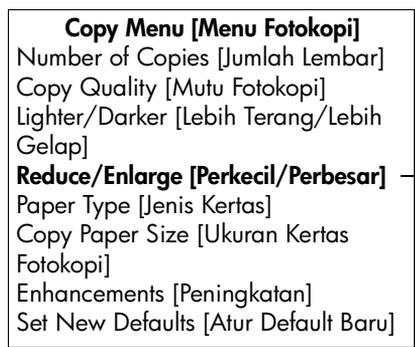

- 3 Tekan **▶** sampai **Legal > Ltr 72%** muncul.
- 4 Tekan **Start Black [Mulai Hitam]** atau **Start Color [Mulai Warna]**.
HP Officejet memperkecil ukuran sumber asli Anda agar muat dalam bidang cetakan kertas letter, seperti ditunjukkan di bawah ini.

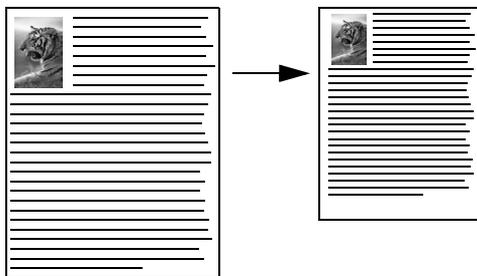

memfotokopi sumber asli yang pudar

Gunakan **Lighter/Darker [Lebih Terang/Lebih Gelap]** untuk menyesuaikan tingkat terang dan gelap fotokopi yang Anda buat.

- 1 Muatkan sumber asli Anda, menghadap ke bawah dan bagian paling atas, yang pertama dalam baki pengumpulan dokumen. Untuk informasi selengkapnya, baca **memuatkan sumber asli** pada halaman 25.
- 2 Tekan **Copy [Fotokopi]** sampai **Lighter/Darker [Lebih Terang/Lebih Gelap]** muncul di baris atas tampilan.
Kisaran nilai **Lighter/Darker [Lebih Terang/Lebih Gelap]** muncul sebagai lingkaran skala pada tampilan panel depan.
- 3 Tekan **▶** untuk mempergelap fotokopi.
Catatan: Anda dapat pula menekan **◀** untuk membuat fotokopi lebih terang.
- 4 Tekan **Start Color [Mulai Warna]** atau **Start Black [Mulai Hitam]**.

memfotokopi dokumen yang telah dikirim melalui faks beberapa kali

Fitur Enhancements [Peningkatan] secara otomatis menyesuaikan mutu dokumen teks dengan menajamkan pinggirannya atau memperbaiki foto dengan meningkatkan warna-warna terang yang dalam keadaan aslinya, mungkin terlihat putih.

Peningkatan Text [Teks] merupakan opsi default. Gunakan peningkatan Text [Teks] untuk menajamkan pinggirannya. Gunakan Photo [Foto] untuk meningkatkan warna-warna terang dalam foto Anda, Mixed [Campuran] jika sumber asli Anda memuat foto dan teks, atau None [Tidak Ada] untuk mematkan semua peningkatan.

- 1 Muatkan sumber asli Anda, menghadap ke bawah dan bagian paling atas, yang pertama dalam baki pengumpulan dokumen. Untuk informasi selengkapnya, baca **memuatkan sumber asli** pada halaman 25.
- 2 Tekan **Copy [Fotokopi]** sampai **Enhancements [Peningkatan]** muncul di baris atas tampilan.
Opsi berikut tersedia pada menu Enhancements [Peningkatan].

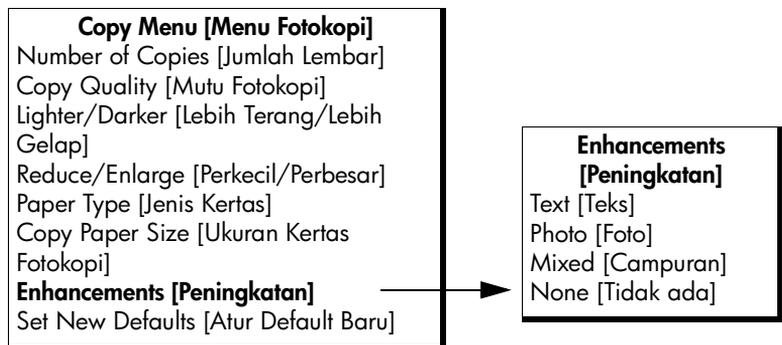

- 3 Tekan **▶** sampai **Text [Teks]** muncul.
- 4 Tekan **Start Black [Mulai Hitam]** atau **Start Color [Mulai Warna]**.

Tip: Bila terjadi hal berikut, matikan peningkatan Text [Teks] dengan memilih Photo [Foto] atau None [Tidak Ada]:

- Sebaran bintik warna mengelilingi sebagian teks pada salinan Anda
- Karakter besar berwarna hitam tampak kotor (tidak mulus)
- Obyek atau garis tipis berwarna mengandung bagian berwarna hitam
- Berkas yang kasar atau berkas putih horizontal muncul pada bagian yang berwarna abu-abu muda hingga abu-abu sedang

meningkatkan bagian yang terang pada lembar fotokopi Anda

Gunakan peningkatan Photo [Foto] untuk meningkatkan warna-warna terang yang bila tidak ditingkatkan dapat terlihat putih. Anda juga dapat memfotokopi dengan peningkatan Photo [Foto] untuk meniadakan atau mengurangi hal berikut yang dapat terjadi bila memfotokopi dengan peningkatan Text [Teks]:

- Sebaran bintik warna mengelilingi sebagian teks pada lembar fotokopi Anda
 - Karakter besar berwarna hitam tampak kotor (tidak mulus)
 - Obyek atau garis tipis berwarna mengandung bagian berwarna hitam
 - Berkas yang kasar atau berkas putih horizontal muncul pada bagian yang berwarna abu-abu muda hingga abu-abu sedang
- 1 Muatkan foto asli Anda, menghadap ke bawah dan bagian paling atas, yang pertama dalam baki pengumpan dokumen. Untuk informasi selengkapnya, baca **memuatkan sumber asli** pada halaman 25.
 - 2 Tekan **Copy [Fotokopi]** sampai **Enhancements [Peningkatan]** muncul di baris atas tampilan.
Opsis berikut tersedia pada menu Enhancements [Peningkatan].

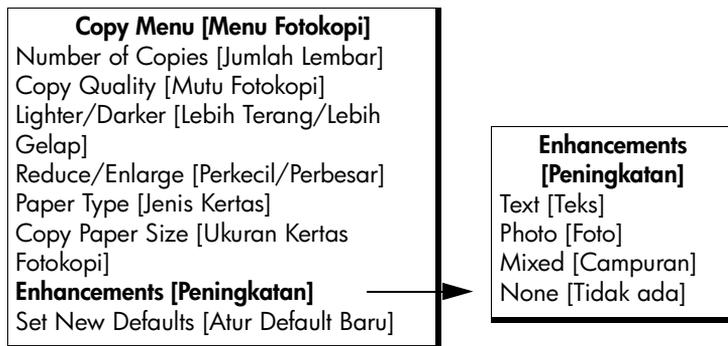

- 3 Tekan ▶ sampai **Photo [Foto]** muncul.
- 4 Tekan **Start Color [Mulai Warna]** atau **Start Black [Mulai Hitam]**.

menghentikan pengkopian

- ▶ Untuk menghentikan pengkopian, tekan **Cancel [Batal]** pada panel depan. HP Officejet dengan segera menghentikan pencetakan dan melepaskan kertas.

4

menggunakan fitur pindai

Pemindaian merupakan proses pengkonversian gambar dan teks ke dalam format elektronik untuk komputer Anda. Anda dapat memindai foto dan dokumen teks.

Karena gambar atau teks yang dipindai merupakan format elektronik, Anda dapat memasukkannya ke dalam word processor (pengolah kata) atau program perangkat lunak grafis Anda, dan memodifikasinya agar sesuai dengan kebutuhan Anda. Anda dapat melakukan hal-hal berikut:

- Pindai foto anak-anak Anda dan kirimkan melalui e-mail kepada saudara-saudara Anda, buat inventori fotografis rumah atau kantor Anda, atau buat album elektronik.
- Pindai teks suatu artikel ke dalam word processor (pengolah kata) Anda dan kutip dalam laporan, sehingga Anda tidak perlu mengetik ulang.

Untuk menggunakan fitur pindai, HP Officejet dan komputer Anda harus terhubung dan dihidupkan. Perangkat lunak HP Officejet harus diinstal dan dijalankan pada komputer Anda sebelum pemindaian. Untuk memverifikasikan, bahwa perangkat lunak HP Officejet berfungsi pada PC Windows, cari ikon hp officejet 4200 series dalam baki sistem pada sisi kanan bawah layar Anda, di samping waktu. Pada Macintosh, perangkat lunak HP Officejet selalu dijalankan.

Anda dapat memulai pemindaian dari komputer Anda atau dari HP Officejet Anda. Bagian ini hanya menjelaskan cara memindai dari panel depan HP Officejet.

Untuk mendapatkan informasi selengkapnya mengenai cara memindai dari komputer dan cara menyesuaikan, mengubah ukuran, memutar, memotong dan mempertajam pemindaian Anda, baca hp image zone help yang disertakan dengan perangkat lunak Anda.

Catatan: Pemindaian beresolusi tinggi (600 dpi atau lebih) membutuhkan ruang hard disk yang besar. Jika tidak tersedia ruang hard disk yang mencukupi, sistem Anda bisa berhenti.

Bagian ini berisi topik berikut:

- **memindai sumber asli** pada halaman 36
- **menghentikan pemindaian** pada halaman 36

memindai sumber asli

- 1 Muatkan sumber asli Anda, menghadap ke bawah dan bagian paling atas, yang pertama masuk dalam baki pengumpan dokumen. Baca **memuatkan sumber asli**.
- 2 Tekan **Scan [Pindai]**.
Menu Scan [Pindai] muncul, mencantumkan daftar tujuan pemindaian Anda yang sekarang. Tujuan default adalah tujuan yang Anda pilih terakhir kali Anda menggunakan menu ini.
- 3 Pilih tujuan dengan menekan ◀ atau ▶, atau dengan menekan tombol **Scan [Pindai]** berulang kali.
- 4 Tekan **Start Black [Mulai Hitam]** atau **Start Color [Mulai Warna]**.

menghentikan pemindaian

- ▶ Untuk menghentikan pemindaian, tekan **Cancel [Batal]** pada panel depan.

5

menggunakan fitur faks

Dengan menggunakan HP Officejet, Anda dapat mengirim dan menerima faks, termasuk faks berwarna. Anda dapat mengatur speed dial [sambung cepat] untuk mengirim faks dengan cepat dan mudah ke nomor-nomor yang sering digunakan. Dari panel depan, Anda dapat mengatur sejumlah opsi faks, seperti resolution [resolusi].

Bagian ini berisi topik berikut:

- **mengirim faks** pada halaman 38
- **mengatur modus jawab** pada halaman 45
- **menerima faks** pada halaman 47
- **gunakan perangkat telepon terpasang (hanya hp officejet 4250 series)** pada halaman 51
- **mengatur kop faks** pada halaman 52
- **memasukkan teks dengan menggunakan panel depan** pada halaman 53
- **mencetak laporan** pada halaman 54
- **memasang sambungan cepat** pada halaman 57
- **mengubah fax resolution [resolusi faks] dan membuat pengaturan lebih terang/gelap** pada halaman 60
- **mengatur opsi faks** pada halaman 62
- **mencetak ulang faks dalam memori** pada halaman 70
- **menghentikan faks** pada halaman 70

Anda harus mempelajari HP Director yang disertakan dengan HP Officejet Anda agar dapat sepenuhnya memanfaatkan semua fiturnya. Dengan menggunakan perangkat lunak HPHP Director, Anda dapat melakukan tugas-tugas ini dan banyak lagi, yang tidak tersedia melalui panel depan HP Officejet Anda. Untuk mendapatkan informasi selengkapnya, baca hp image zone help [bantuan zona citra hp] di layar tampilan yang disertakan dalam perangkat lunak Anda.

mengirim faks

Dengan menggunakan panel depan, Anda dapat mengirim faks hitam putih atau berwarna dari HP Officejet Anda.

Bagian ini berisi topik berikut:

- **mengaktifkan konfirmasi faks** pada halaman 38
- **mengirim faks dasar** pada halaman 39
- **mengirim sumber asli berwarna atau foto fax [faks]** pada halaman 39
- **mengirim faks dengan menggunakan speed dial [sambung cepat]** pada halaman 40
- **mengirim faks dengan menggunakan redial [sambung ulang]** pada halaman 41
- **menjadwal faks** pada halaman 41
- **membatalkan faks terjadwal** pada halaman 42
- **mengirim faks dari memori** pada halaman 42
- **mengirim faks menggunakan sambungan monitor** pada halaman 43
- **mengirim faks secara manual dari telepon** pada halaman 44

mengaktifkan konfirmasi faks

Jika Anda membutuhkan cetakan konfirmasi, bahwa faks Anda telah berhasil dikirim, ikuti petunjuk ini *sebelum* mengirim faks.

Pengaturan default faks yaitu, Every Error [Setiap Error]. Ini berarti, bahwa HP Officejet Anda mencetak laporan hanya jika terjadi masalah dalam pengiriman atau penerimaan faks. Pesan konfirmasi yang mengindikasikan apakah faks telah berhasil dikirim, muncul sekilas pada tampilan panel depan setelah setiap transaksi. Untuk mendapatkan cetakan konfirmasi setiap faks, ikuti petunjuk ini. Untuk mendapatkan informasi selengkapnya, baca **membuat laporan secara otomatis** pada halaman 55.

1 Tekan **Setup [Pemasangan]**.

2 Tekan **1**, kemudian tekan **1**.

Tindakan ini akan memilih Print Report [Cetak Laporan], kemudian pilih Automatic Reports Setup [Pemasangan Laporan Otomatis].

Print Report [Cetak Laporan]

1: Automatic Reports Setup [Pemasangan Laporan Otomatis]

2: Last Transaction [Transaksi Terakhir]

3: Fax Log [Catatan Faks]

4: Speed Dial List [Daftar Sambung Cepat]

5: Self-Test Report [Laporan Swajji]

6: Caller ID Report [Laporan ID Pemanggil] *

7: Junk Fax Report [Laporan Faks Sampah] *

* Tidak tersedia di semua negara/wilayah. Jika tidak ada dukungan layanan Caller ID [ID Pemanggil] di negara/wilayah Anda, item menu ini tidak akan muncul dalam menu Print Report [Cetak Laporan].

Automatic Reports Setup [Pemasangan Laporan Otomatis]

Every Error [Setiap Error]

Send Error [Error Pengiriman]

Receive Error [Error Penerimaan]

Every Fax [Setiap Faks]

Send Only [Hanya Pengiriman]

Off [Mati]

3 Tekan **▶** sampai **Every Fax [Setiap Faks]** muncul di baris kedua tampilan, kemudian tekan **OK**.

HP Officejet akan mencetak laporan konfirmasi setiap kali Anda mengirim faks yang memberitahukan, apakah faks sudah berhasil dikirim atau tidak. Untuk informasi selengkapnya mengenai pencetakan laporan, baca **mencetak laporan** pada halaman 54.

mengirim faks dasar

Bagian ini menguraikan cara mengirimkan faks hitam putih dasar dari panel depan.

Jika Anda ingin mengirim faks warna atau foto, baca **mengirim sumber asli berwarna atau foto fax [faks]** pada halaman 39.

- 1 Muatkan sumber asli Anda, menghadap ke bawah dan bagian paling atas, yang pertama masuk dalam baki pengumpan dokumen. Untuk mendapatkan informasi selengkapnya, baca **memuatkan sumber asli** pada halaman 25.
- 2 Tekan **Fax [Faks]**.
Phone Number [Nomor Telepon] muncul di baris atas tampilan.
- 3 Masukkan nomor faks dengan menggunakan bantalan tombol.
- 4 Tekan **Start Black [Mulai Hitam]**.
Tip: Anda harus menekan Start [Mulai] untuk mengirim faks. Penekanan OK adalah untuk pilihan menu.

Tahukah Anda, bahwa Anda dapat mengirimkan faks dari komputer Anda dengan menggunakan HP Director yang disertakan dengan HP Officejet Anda? Anda juga dapat membuat dan melampirkan halaman sampel yang dibuat dengan komputer untuk dikirim dengan faks Anda. Itu mudah saja. Untuk mendapatkan informasi selengkapnya, baca hp image zone help [bantuan zona citra hp] di layar tampilan yang disertakan dalam perangkat lunak Anda.

mengirim sumber asli berwarna atau foto fax [faks]

Anda dapat mengirim sumber asli berwarna atau foto melalui faks dari HP Officejet Anda. Jika HP Officejet menentukan, bahwa mesin faks penerima hanya mendukung faks hitam putih, HP Officejet akan mengirim faks hitam putih.

Kami merekomendasikan Anda untuk hanya menggunakan sumber asli berwarna untuk pengiriman faks berwarna.

- 1 Muatkan sumber asli Anda, menghadap ke bawah dan bagian paling atas, yang pertama masuk dalam baki pengumpan dokumen. Untuk mendapatkan informasi selengkapnya, baca **memuatkan sumber asli** pada halaman 25.
- 2 Tekan **Fax [Faks]**.
Phone Number [Nomor Telepon] muncul di baris atas tampilan.
- 3 Masukkan nomor faks dengan menggunakan bantalan tombol.
Tip: Untuk memasukkan jeda dalam nomor faks, tekan Redial/ Pause [Sambung Ulang/Jeda].
- 4 Jika Anda mengirim foto melalui faks, ubah resolution [resolusi] ke **Photo [Foto]**.

Untuk mendapatkan informasi mengenai cara mengubah resolution [resolusi], baca **mengubah fax resolution [resolusi faks]** pada halaman 60.

5 Tekan **Start Color [Mulai Warna]**.

Catatan: Jika mesin faks penerima hanya mendukung faks hitam putih, HP Officejet akan secara otomatis mengirim faks hitam putih. Pesan akan muncul setelah faks dikirim yang mengindikasikan, bahwa faks dikirim hitam putih. Tekan OK untuk menghapus pesan.

Tahukah Anda, bahwa Anda dapat mengirimkan faks dari komputer Anda dengan menggunakan HP Director yang disertakan dengan HP Officejet Anda? Anda juga dapat membuat dan melampirkan halaman sampul yang dibuat dengan komputer untuk dikirim dengan faks Anda. Itu mudah saja. Untuk mendapatkan informasi selengkapnya, baca hp image zone help [bantuan zona citra hp] di layar tampilan yang disertakan dalam perangkat lunak Anda.

mengirim faks dengan menggunakan speed dial [sambung cepat]

Anda dapat dengan cepat mengirim faks dari panel depan dengan menekan Speed Dial [Sambung Cepat] atau menekan tombol speed dial [sambung cepat] sekali-tekan, pada panel depan.

Speed Dials [Sambung Cepat] tidak akan muncul sampai Anda telah mengaturnya. Untuk mendapatkan informasi selengkapnya, baca **memasang sambungan cepat** pada halaman 57.

- 1 Muatkan sumber asli Anda, menghadap ke bawah dan bagian paling atas, yang pertama masuk dalam baki pengumpan dokumen.
Untuk mendapatkan informasi selengkapnya, baca **memuatkan sumber asli** pada halaman 25.
- 2 Tekan **Fax [Faks]**.
Phone Number [Nomor Telepon] muncul di baris atas tampilan.
- 3 Lakukan salah satu petunjuk berikut:
 - Tekan **Speed Dial [Sambung Cepat]** sampai entri speed-dial [sambung cepat] yang tepat muncul di baris atas tampilan. Anda juga dapat menggulir melintasi entri speed-dial [sambung cepat] dengan menekan ◀ atau ▶.
 - Tekan **Speed Dial [Sambung Cepat]** kemudian masukkan kode entri speed-dial [sambung cepat] dari panel depan.
 - Tekan tombol one-touch speed dial [sambung cepat sekali-tekan]. Tekan tombol satu kali untuk mengakses entri pertama speed-dial [sambung cepat] dan tekan dua kali untuk mengakses entri kedua speed-dial [sambung cepat] yang ditentukan pada tombol itu.

Tip: Anda dapat mencetak daftar entri speed-dial [sambung cepat] untuk rujukan Anda. Untuk mendapatkan informasi, baca **membuat laporan secara manual** pada halaman 56.

4 Tekan **Start Black [Mulai Hitam]** atau **Start Color [Mulai Warna]**.

Catatan: Jika Anda mengirim faks ke group speed dial [sambungan cepat grup], Anda hanya dapat mengirim faks hitam putih. Faks dipindai ke dalam memori dan nomor pertama dalam daftar group speed dial [sambungan cepat grup] disambungkan. Bila hubungan terjalin, faks dikirim dan nomor faks berikutnya disambungkan, dan begitu selanjutnya.

Jika nomornya sibuk atau tidak menjawab, HP Officejet mengikuti pengaturan untuk Busy Redial [Sambung Ulang - Sibuk] dan No Answer Redial [Sambung Ulang Tak Dijawab]. Jika hubungan tidak dapat terjalin, nomor berikutnya dalam daftar group speed dial (sambungan cepat grup) dan laporan eror dibuat untuk informasi Anda.

Anda dapat dengan cepat dan mudah mengatur entri speed dial [sambung cepat] dari komputer Anda dengan menggunakan HP Director. Untuk mendapatkan informasi selengkapnya, baca hp image zone help [bantuan zona citra hp] di layar tampilan yang disertakan dalam perangkat lunak Anda.

mengirim faks dengan menggunakan redial [sambung ulang]

Anda dapat mengirim faks ke nomor faks yang terakhir kali disambung dengan menggunakan tombol Redial/Pause [Sambung Ulang/Jeda].

- 1 Muatkan sumber asli Anda, menghadap ke bawah dan bagian paling atas, yang pertama masuk dalam baki pengumpan dokumen.
Untuk mendapatkan informasi selengkapnya, baca **memuatkan sumber asli** pada halaman 25.
- 2 Tekan **Redial/Pause [Sambung Ulang/Jeda]**.
Nomor yang terakhir kali disambung, muncul dalam tampilan.
- 3 Tekan **Start Black [Mulai Hitam]** atau **Start Color [Mulai Warna]**.

menjadwal faks

Anda dapat menjadwalkan pengiriman faks hitam putih pada waktu lain di hari yang sama (contohnya, saat sambungan telepon tidak sibuk atau saat tarif telepon lebih rendah). Bila menjadwalkan faks, sumber asli harus dimuatkan ke dalam pengumpan dokumen otomatis.

Bila waktu yang ditetapkan tiba, faks Anda secara otomatis dikirim segera setelah sambungan terjalin.

Catatan: Gunakan panel depan untuk menjadwalkan pengiriman faks nanti. Jika Anda menggunakan perangkat telepon (hanya HP Officejet 4250 Series), faks akan segera dikirim.

Anda hanya dapat menjadwalkan satu pengiriman faks setiap kali. Namun, Anda dapat melanjutkan mengirim faks secara normal, sementara ada faks yang dijadwalkan.

- 1 Muatkan sumber asli Anda, menghadap ke bawah dan bagian paling atas, yang pertama masuk dalam baki pengumpan dokumen.
Untuk mendapatkan informasi selengkapnya, baca **memuatkan sumber asli** pada halaman 25.
- 2 Tekan **Fax [Faks]**.
Phone Number [Nomor Telepon] muncul di baris atas tampilan.
- 3 Masukkan nomor faks dengan menggunakan bantalan tombol, tekan speed dial [sambung cepat] sekali-tekan, atau tekan **Speed Dial [Sambung Cepat]** sampai muncul entri speed-dial [sambung cepat] yang tepat.
Untuk mendapatkan informasi selengkapnya mengenai **speed dial [sambung cepat]**, baca **memasang sambungan cepat** pada halaman 57.
Tip: Untuk memasukkan jeda dalam nomor faks, tekan Redial/Pause [Sambung Ulang/Jeda].
- 4 Tekan **Fax [Fak]** sampai **How to Fax [Cara Mengirim Faks]** muncul di baris atas tampilan.

- 5 Tekan ▶ sampai muncul **Send Fax Later [Kirim Faks Nanti]** di baris atas tampilan, kemudian tekan **OK**.
- 6 Masukkan **Send Time [Waktu Kirim]** dengan menggunakan bantalan tombol numerik.
- 7 Jika diminta, tekan **1** untuk **AM** atau **2** untuk **PM**.
- 8 Tekan **Start Black [Mulai Hitam]**.

Catatan: Jika Anda menekan Start Color [Mulai Warna], faks akan dikirim dalam hitam putih dan akan muncul pesan pada tampilan.

HP Officejet memindai sumber asli ke dalam memori dan mengirimkannya pada waktu yang sudah dijadwalkan. Waktu yang dijadwalkan muncul pada tampilan panel depan.

membatalkan faks terjadwal

Anda dapat membatalkan faks terjadwal atau faks yang sedang berlangsung. Setelah Anda menjadwalkan faks, waktu yang dijadwalkan muncul pada tampilan panel depan.

- ▶ Bila waktu yang dijadwalkan muncul pada tampilan, tekan **Cancel [Batal]**, kemudian tekan **1**.

mengirim faks dari memori

HP Officejet Anda dapat memindai faks hitam putih dari pengumpulan dokumen otomatis ke dalam memori sebelum mengirimkannya. Fitur ini berguna bila nomor faks yang ingin Anda hubungi masih sibuk atau tidak tersedia untuk sementara. HP Officejet memindai sumber asli ke dalam memori, dan mengirimkannya setelah terhubung ke nomor yang bersangkutan. Anda dapat segera mengeluarkan sumber asli dari HP Officejet setelah halamannya dipindai.

Catatan: Gunakan panel depan untuk mengirim faks dari memori. Jika Anda menggunakan perangkat telepon (hanya HP Officejet 4250 Series), faks akan segera dikirim.

- 1 Muatkan sumber asli Anda, menghadap ke bawah dan bagian paling atas, yang pertama masuk dalam baki pengumpulan dokumen. Untuk mendapatkan informasi selengkapnya, baca **memuatkan sumber asli** pada halaman 25.
- 2 Tekan **Fax [Faks]**.
Phone Number [Nomor Telepon] muncul di baris atas tampilan.
- 3 Masukkan nomor faks dengan menggunakan bantalan tombol, tekan speed dial [sambung cepat] sekali-tekan, atau tekan **Speed Dial [Sambung Cepat]** sampai muncul entri speed-dial [sambung cepat] yang tepat. Untuk mendapatkan informasi selengkapnya mengenai **speed dial [sambung cepat]**, baca **memasang sambungan cepat** pada halaman 57.
Tip: Untuk memasukkan jeda dalam nomor faks, tekan Redial/ Pause [Sambung Ulang/Jeda].
- 4 Tekan **Fax [Fak]** sampai **How to Fax [Cara Mengirim Faks]** muncul di baris atas tampilan.
- 5 Tekan ▶ sampai **Fax from Memory [Faks dari Memori]** muncul di baris atas tampilan.
- 6 Tekan **Start Black [Mulai Hitam]**.

Catatan: Jika Anda menekan Start Color [Mulai Warna], faks akan dikirim dalam warna dan akan muncul pesan pada tampilan.

HP Officejet memindai sumber asli ke dalam memori dan mengirimkannya bila mesin faks penerima sudah tersedia.

mengirim faks menggunakan sambungan monitor

Sambungan monitor meleluaskan Anda menghubungi nomor dari panel depan seperti layaknya Anda menghubungi telepon biasa. Fitur ini berguna bila Anda ingin menggunakan kartu telepon untuk membayar panggilan. Anda dapat juga menggunakannya bila ingin menanggapi petunjuk nada saat menghubungi dan harus mengikuti kecepatan panggilan Anda.

Tergantung pada model yang dimiliki, Anda dapat mengirim faks dengan menggunakan sambungan monitor dari panel depan atau dengan menggunakan perangkat telepon terpasang (hanya HP Officejet 4250 Series).

untuk mengirim faks dengan menggunakan sambungan monitor dari panel depan

- 1 Muatkan sumber asli Anda, menghadap ke bawah dan bagian paling atas, yang pertama masuk dalam baki pengumpan dokumen. Untuk mendapatkan informasi selengkapnya, **baca memuatkan sumber asli** pada halaman 25.
- 2 Tekan **Start Black [Mulai Hitam]** atau **Start Color [Mulai Warna]**.
- 3 Setelah Anda mendengar nada sambung, masukkan nomor faks dengan menggunakan bantalan tombol pada panel depan. Anda juga dapat menggunakan speed dial [sambung cepat]. Untuk mendapatkan informasi mengenai penggunaan speed dial [sambung cepat], baca **mengirim faks dengan menggunakan speed dial [sambung cepat]** pada halaman 40.
- 4 Ikuti petunjuk yang muncul. Faks Anda dikirim bila mesin faks penerima menjawab.

untuk mengirim faks dengan menggunakan sambungan monitor dari perangkat telepon (hanya hp officejet 4250 series)

Catatan: Prosedur ini hanya berlaku untuk produk HP Officejet 4250 Series. Jika Anda memiliki HP Officejet 4210 Series, rujuk ke bagian sebelumnya untuk mendapatkan petunjuk.

- 1 Muatkan sumber asli Anda, menghadap ke bawah dan bagian paling atas, yang pertama masuk dalam baki pengumpan dokumen. Untuk mendapatkan informasi selengkapnya, baca **memuatkan sumber asli** pada halaman 25.
- 2 Mengangkat perangkat telepon terpasang.
- 3 Setelah Anda mendengar nada sambung, masukkan nomor faks dengan menggunakan bantalan tombol pada panel depan. Anda juga dapat menggunakan speed dial [sambung cepat]. Untuk mendapatkan informasi mengenai penggunaan speed dial [sambung cepat], baca **mengirim faks dengan menggunakan speed dial [sambung cepat]** pada halaman 40.
- 4 Ikuti petunjuk yang muncul.
- 5 Tekan **Start Black [Mulai Hitam]** atau **Start Color [Mulai Warna]**. Faks Anda dikirim bila mesin faks penerima menjawab.

mengirim faks secara manual dari telepon

Mengirim faks secara manual, meleluaskan Anda untuk melakukan panggilan telepon dan berbicara dengan penerima sebelum Anda mengirim faks. Ini berguna jika Anda ingin memberitahu penerima, bahwa Anda akan mengirim faks kepadanya sebelum faks dikirim.

Anda dapat mengirim faks secara manual dengan menggunakan telepon yang langsung terhubung ke HP Officejet Anda, atau dengan menggunakan perangkat telepon terpasang (hanya HP Officejet 4250 Series).

Telepon harus terhubung ke port "2-EXT" pada bagian belakang HP Officejet.

Catatan: Untuk mendapatkan informasi mengenai pemasangan HP Officejet Anda dengan telepon, baca **pemasangan faks** pada halaman 117.

untuk mengirim faks secara manual dari telepon yang terhubung.

- 1 Muatkan sumber asli Anda, menghadap ke bawah dan bagian paling atas, yang pertama masuk dalam baki pengumpan dokumen. Untuk mendapatkan informasi selengkapnya, baca **memuatkan sumber asli** pada halaman 25.
- 2 Sambungkan nomor dengan menggunakan bantalan tombol pada telepon yang terhubung ke HP Officejet Anda.

Catatan: Anda harus menggunakan bantalan tombol pada telepon untuk menyambungkan nomor. Jangan menggunakan bantalan tombol pada panel depan HP Officejet.
- 3 Lakukan salah satu petunjuk berikut:
 - Jika, setelah menyambungkan nomor, Anda mendengar nada faks, tekan **Start Black [Mulai Hitam]** atau **Start Color [Mulai Warna]** dalam tiga detik.
 - Jika penerima menjawab telepon, minta mereka menekan Start pada mesin faks mereka setelah mendengar nada faks. Pastikan Anda menekan **Start Black [Mulai Hitam]** atau **Start Color [Mulai Warna]** pada HP Officejet *sebelum* penerima menekan Start pada mesin faks penerima.
- 4 Tunggu hingga terdengar nada faks, kemudian letakkan kembali telepon.

untuk mengirim faks secara manual dengan menggunakan perangkat telepon terpasang (hanya model handset [perangkat telepon])

Catatan: Prosedur ini berlaku untuk produk HP Officejet 4250 Series yang dilengkapi perangkat telepon terpasang. Jika Anda memiliki HP Officejet 4210 Series, rujuk ke bagian sebelumnya untuk mendapatkan petunjuk.

- 1 Muatkan sumber asli Anda, menghadap ke bawah dan bagian paling atas, yang pertama masuk dalam baki pengumpan dokumen. Untuk mendapatkan informasi selengkapnya, baca **memuatkan sumber asli** pada halaman 25.
- 2 Angkat perangkat telepon yang terpasang ke HP Officejet dan sambungkan nomornya dengan menggunakan bantalan tombol pada panel depan.
- 3 Lakukan salah satu petunjuk berikut:
 - Jika, setelah menyambungkan nomor, Anda mendengar nada faks, tekan **Start Black [Mulai Hitam]** atau **Start Color [Mulai Warna]** dalam tiga detik.

- Jika penerima menjawab telepon, minta mereka menekan Start pada mesin faks mereka setelah mendengar nada faks. Pastikan Anda menekan **Start Black [Mulai Hitam]** atau **Start Color [Mulai Warna]** pada HP Officejet *sebelum* penerima menekan Start pada mesin faks penerima.
- 4 Tunggu hingga terdengar nada faks, kemudian letakkan kembali telepon.

mengatur modus jawab

Berdasarkan default, HP Officejet Anda secara otomatis menjawab panggilan masuk dan menerima faks. Anda dapat mengubah Answer Mode [Modus Jawab] untuk menerima faks secara manual atau otomatis, berdasarkan jenis perlengkapan dan layanan (jika ada) yang berbagi saluran telepon dengan HP Officejet Anda. Bagian ini menjelaskan beragam cara menjawab panggilan faks.

Sangatlah dianjurkan agar Anda mengatur Answer Mode (Modus Jawab) dari panel depan dan bukan dari HP Director.

Catatan: For information on setting up your office equipment with the HP Officejet, see **pemasangan faks** pada halaman 117.

mengubah mode answer [modus jawab] dari panel depan

- ▶ Tekan **Answer Mode [Modus Jawab]** sampai muncul pengaturan answer mode [modus jawab] yang tepat pada tampilan. Pengaturan Answer Mode [Modus Jawab] yang dipilih, muncul pada tampilan dan menjadi pengaturan default.

Rujuk ke tabel berikut untuk menentukan pengaturan Answer Mode [Modus Jawab] mana yang harus Anda gunakan. Dari kolom pertama dalam tabel, pilih jenis perlengkapan dan layanan yang berlaku untuk pengaturan kantor Anda. Kemudian, lihat mengenai pengaturan yang sesuai dalam kolom kedua. Kolom ketiga menguraikan cara HP Officejet akan menjawab panggilan masuk.

perlengkapan/layanan berbagi saluran faks Anda	pengaturan mode answer [modus jawab] yang direkomendasikan	penjelasan
None [Tidak ada] Anda memiliki saluran faks terpisah yang tidak menerima panggilan suara	Fax [Faks]	HP Officejet secara otomatis menjawab semua panggilan masuk dengan menggunakan pengaturan Rings to Answer [Dering ke Jawab]. Baca mengatur jumlah dering sebelum menjawab pada halaman 48.

perlengkapan/layanan berbagi saluran faks Anda	pengaturan mode answer [modus jawab] yang direkomendasikan	penjelasan
Saluran panggilan suara dan faks yang digunakan bersama HP Officejet 4250 Series (model perangkat telepon) dan tidak ada mesin penjawab.	FaxTel [FaksTel] (Modus ini hanya berlaku untuk HP Officejet 4250 Series.	<p>HP Officejet secara otomatis menjawab semua panggilan masuk dengan menggunakan pengaturan Rings to Answer [Dering ke Jawab]. Baca mengatur jumlah dering sebelum menjawab pada halaman 48.</p> <p>Jika yang masuk adalah panggilan faks, maka HP Officejet akan menerima faks. Jika yang masuk adalah panggilan suara, maka HP Officejet akan membunyikan dering khusus untuk menandakan, bahwa itu adalah panggilan suara. Anda harus menjawab panggilan suara yang masuk dengan menggunakan perangkat telepon terpasang.</p> <p>Catatan: Jika HP Officejet menentukan, bahwa itu adalah panggilan suara, maka hanya HP Officejet yang akan berdering dengan nada dering khusus. Telepon lainnya pada saluran telepon yang sama, tidak akan berdering sama sekali. Anda harus menjawab panggilan suara yang masuk dengan menggunakan perangkat telepon terpasang.</p> <p>Anda jangan menjawab panggilan suara dari telepon lain pada saluran tersebut. Alat tidak dapat membedakan, bahwa Anda sudah mengangkat telepon sambungan dan akan terus berdering. Anda harus menekan Cancel [Batal] pada HP Officejet untuk menghentikan deringan.</p>
Saluran panggilan suara dan faks yang digunakan bersama dengan HP Officejet 4210 Series atau HP Officejet 4250 Series.	Tel	<p>HP Officejet <i>tidak</i> akan secara otomatis menjawab panggilan. Anda harus menerima faks secara manual dengan menekan Start Black [Mulai Hitam] atau Start Color [Mulai Warna]. Untuk mendapatkan informasi mengenai penerimaan faks secara manual, baca menerima faks pada halaman 47.</p> <p>Anda dapat menggunakan pengaturan ini jika mayoritas panggilan pada saluran telepon ini merupakan panggilan suara dan Anda jarang menerima faks.</p>

perlengkapan/layanan berbagi saluran faks Anda	pengaturan mode answer [modus jawab] yang direkomendasikan	penjelasan
Layanan voice mail disediakan oleh perusahaan telepon di tempat Anda.	Tel	HP Officejet <i>tidak</i> akan secara otomatis menjawab panggilan. Anda harus menerima faks secara manual dengan menekan Start Black [Mulai Hitam] atau Start Color [Mulai Warna]. Untuk mendapatkan informasi mengenai penerimaan faks secara manual, baca menerima faks pada halaman 47.
Mesin penjawab <i>dan</i> saluran bersama untuk panggilan suara dan faks.	AnswerMachine [Mesin Penjawab]	HP Officejet <i>tidak</i> akan secara otomatis menjawab panggilan. Sebaliknya, mesin penjawab akan menjawab panggilan dan HP Officejet akan memonitor saluran. Jika nada faks terdeteksi, HP Officejet akan menerima faks. Kalau tidak, mesin penjawab akan merekam pesan yang masuk. Catatan: Ini adalah pengaturan yang direkomendasikan jika Anda memiliki mesin penjawab. Make sure the answering machine is set up properly with the HP Officejet. For more information, see pemasangan faks pada halaman 117.
Layanan dering berbeda.	Fax [Faks]	HP Officejet secara otomatis menjawab semua panggilan masuk. Pastikan pola dering perusahaan telepon yang ditetapkan untuk saluran faks Anda, sesuai dengan Answer Ring Pattern [Pola Dering Jawab] yang ditetapkan untuk HP Officejet. Untuk mendapatkan informasi selengkapnya, baca mengubah pola dering jawab (deringan berbeda) pada halaman 65.

menerima faks

Berdasarkan default, HP Officejet Anda secara otomatis menerima dan mencetak panggilan faks yang masuk.

Tergantung pada pengaturan Answer Mode [Modus Jawab] Anda, HP Officejet dapat menerima faks secara otomatis atau manual. Untuk mendapatkan informasi selengkapnya mengenai Answer Mode [Modus Jawab], baca **mengatur modus jawab** pada halaman 45.

Catatan: Jika Anda mengatur Answer Mode [Modus Jawab] ke Tel, Anda harus menerima faks secara manual dan menjawab sendiri panggilan faks yang masuk. Jika Fax [Faks], FaxTel [FaksTel], atau AnswerMachine [Mesin Penjawab] sudah diatur, Anda dapat menerima faks secara otomatis atau manual.

Anda dapat menerima faks secara manual dengan pengaturan berikut:

- Telepon langsung terhubung ke HP Officejet (pada port “2-EXT”)
- Telepon yang ada pada saluran telepon yang sama, tetapi tidak terhubung langsung ke HP Officejet
- Panel depan
- Perangkat telepon terpasang (hanya model perangkat telepon)

Rujuk ke topik berikut untuk mendapatkan informasi mengenai penerimaan faks.

Bagian ini berisi topik berikut:

- **mengatur jumlah dering sebelum menjawab** pada halaman 48
- **menerima faks secara manual dari telepon** pada halaman 48
- **menerima faks secara manual dari panel depan** pada halaman 49
- **menerima faks secara manual dengan menggunakan perangkat telepon terpasang (hanya hp officejet 4250 series)** pada halaman 50
- **menampung penerimaan faks** pada halaman 50

mengatur jumlah dering sebelum menjawab

Anda dapat menentukan berapa banyak dering yang harus berbunyi sebelum HP Officejet Anda secara otomatis menjawab telepon. Default, 2 kali dering (bervariasi menurut negara/wilayah).

Catatan: Pengaturan ini berlaku hanya jika Anda mengatur Answer Mode [Modus Jawab] ke Fax [Faks] atau FaxTel [FaksTel].

- 1 Tekan **Setup [Pemasangan]**.
- 2 Tekan **3**, kemudian tekan **3**.

Tindakan ini akan memilih Basic Fax Setup [Pemasangan Faks Dasar] kemudian Rings to Answer [Dering ke Jawab].

Basic Fax Setup [Pemasangan Faks Dasar]

- 1: Tanggal dan Waktu
- 2: Fax Header [Kop Faks]
- 3: **Rings to Answer [Dering ke Jawab]**
- 4: Fax Paper Size [Ukuran Kertas Faks]
- 5: Tone or Pulse Dialing [Sambungan Nada atau Pulsa]
- 6: Ring Volume [Volume Dering]
- 7: Phone Line Monitor Volume [Volume Monitor Saluran Telepon]
- 8: Fax Forwarding Black Only [Pelanjutan Faks Hanya Hitam]

- 3 Dengan menggunakan bantalan tombol, masukkan jumlah dering yang sesuai untuk menjawab.
- 4 Tekan **OK** untuk menerima pengaturan.

menerima faks secara manual dari telepon

Anda dapat menerima faks secara manual dari telepon yang:

- Terhubung langsung ke HP Officejet (dengan menggunakan port “2-EXT”)
- Pada saluran telepon yang sama, tetapi tidak terhubung ke HP Officejet

Catatan: Jika Anda ingin menerima faks secara manual dengan menggunakan perangkat telepon terpasang (hanya model perangkat telepon), baca **menerima faks secara manual dengan menggunakan perangkat telepon terpasang (hanya hp officejet 4250 series)** pada halaman 50.

- 1 Keluarkan semua sumber asli dari pengumpan dokumen otomatis.
- 2 Atur **Answer Mode [Modus Jawab]** ke **Tel** supaya HP Officejet tidak secara otomatis menjawab panggilan masuk. Atau, tetapkan pengaturan **Rings to Answer [Dering ke Jawab]** ke jumlah yang tinggi agar Anda leluasa menjawab panggilan faks sebelum HP Officejet.
Untuk mendapatkan informasi mengenai pengaturan Answer Mode [Modus Jawab], baca **mengatur modus jawab** pada halaman 45. Untuk mendapatkan informasi mengenai pengaturan jumlah Rings to Answer [Dering ke Jawab], baca **mengatur jumlah dering sebelum menjawab** pada halaman 48.
- 3 Untuk menerima faks secara manual dari telepon, lakukan salah satu petunjuk berikut ini:
 - Jika telepon Anda dicolokkan ke bagian belakang HP Officejet dan Anda mendengar nada faks dari mesin pengiriman faks, tekan **Start Black [Mulai Hitam]** or **Start Color [Mulai Warna]**.
 - Jika telepon Anda tidak dicolokkan ke bagian belakang HP Officejet (tetapi berada pada saluran telepon yang sama) dan Anda mendengar nada faks dari mesin pengiriman faks, tekan **1 2 3** pada telepon Anda.
 - Jika Anda sedang bertelepon dengan pengirim dengan menggunakan telepon yang terhubung ke HP Officejet, minta mereka menekan Start pada mesin faks mereka. Setelah Anda mendengar faks dari mesin pengiriman faks, tekan **Start Black [Mulai Hitam]** atau **Start Color [Mulai Warna]**.
- 4 Tunggu sampai Anda mendengar HP Officejet mengirim nada jawab faks, kemudian letakkan kembali telepon.
HP Officejet menerima faks.

menerima faks secara manual dari panel depan

Anda dapat menerima faks secara manual dari panel depan.

- 1 Keluarkan semua sumber asli dari pengumpan dokumen otomatis.
- 2 Atur **Answer Mode [Modus Jawab]** ke **Tel** supaya HP Officejet tidak secara otomatis menjawab panggilan masuk. Atau, tetapkan pengaturan **Rings to Answer [Dering ke Jawab]** ke jumlah yang tinggi agar Anda leluasa menjawab panggilan faks sebelum HP Officejet.
Untuk mendapatkan informasi mengenai pengaturan Answer Mode [Modus Jawab], baca **mengatur modus jawab** pada halaman 45. Untuk mendapatkan informasi mengenai pengaturan jumlah Rings to Answer [Dering ke Jawab], baca **mengatur jumlah dering sebelum menjawab** pada halaman 48.
- 3 Bila HP Officejet Anda berdering, tekan **Start Black [Mulai Hitam]** atau **Start Color [Mulai Warna]**.
HP Officejet menerima faks.

menerima faks secara manual dengan menggunakan perangkat telepon terpasang (hanya hp officejet 4250 series)

Anda dapat menerima faks secara manual dengan menggunakan perangkat telepon terpasang.

Catatan: Bagian ini hanya berlaku untuk model HP Officejet 4250 Series yang dilengkapi perangkat telepon terpasang. Jika Anda tidak memiliki perangkat telepon terpasang, baca **menerima faks secara manual dari telepon** pada halaman 48 atau **menerima faks secara manual dari panel depan** pada halaman 49.

- 1 Keluarkan semua sumber asli dari pengumpan dokumen otomatis.
- 2 Atur **Answer Mode [Modus Jawab]** ke **Tel** supaya HP Officejet tidak secara otomatis menjawab panggilan masuk. Atau, tetapkan pengaturan **Rings to Answer [Dering ke Jawab]** ke jumlah yang tinggi agar Anda leluasa menjawab panggilan faks sebelum HP Officejet.
Untuk mendapatkan informasi mengenai pengaturan Answer Mode [Modus Jawab], baca **mengatur modus jawab** pada halaman 45. Untuk mendapatkan informasi mengenai pengaturan jumlah Rings to Answer [Dering ke Jawab], baca **mengatur jumlah dering sebelum menjawab** pada halaman 48.
- 3 Untuk menerima faks secara manual dari telepon, lakukan salah satu petunjuk berikut ini:
 - Jika HP Officejet berdering, angkat perangkat telepon terpasang. Jika Anda mendengar nada faks dari mesin pengiriman faks, tekan **Start Black [Mulai Hitam]** atau **Start Color [Mulai Warna]**, kemudian tekan **2**.
 - Jika Anda sedang bertelepon dengan pengirim dengan menggunakan perangkat telepon terpasang, minta mereka menekan Start pada mesin faks mereka. Setelah Anda mendengar faks dari mesin pengiriman faks, tekan **Start Black [Mulai Hitam]** atau **Start Color [Mulai Warna]**.
- 4 Tunggu sampai Anda mendengar HP Officejet mengirim nada jawab faks, kemudian letakkan kembali telepon.
HP Officejet menerima faks.

menampung penerimaan faks

Penampungan meleluaskan HP Officejet Anda untuk meminta mesin faks lain mengirimkan faks yang sudah ada dalam antrian pengiriman. Bila Anda menggunakan fitur Poll to Receive [Tampung untuk Terima], HP Officejet menghubungi mesin faks yang dituju dan meminta faks. Mesin faks yang sudah ditetapkan harus diatur untuk penampungan dan ada faks yang siap dikirim.

- 1 Tekan **Fax [Faks]**.
Phone Number [Nomor Telepon] muncul di baris atas tampilan.
- 2 Masukkan nomor faks dari mesin faks yang lain.
- 3 Tekan **Fax [Fak]** sampai **How to Fax [Cara Mengirim Faks]** muncul di baris atas tampilan.
- 4 Tekan **▶** sampai **Poll to Receive [Tampung untuk Terima]** muncul di baris atas tampilan.
- 5 Tekan **Start Black [Mulai Hitam]** atau **Start Color [Mulai Warna]**.

gunakan perangkat telepon terpasang (hanya hp officejet 4250 series)

Anda dapat menggunakan perangkat telepon terpasang untuk menjawab panggilan masuk, melakukan panggilan, menerima faks, dan mengirim faks. Sementara HP Officejet sedang memproses pekerjaan yang lain, seperti pengkopian, pemindaian atau pencetakan, Anda tetap dapat menggunakan perangkat telepon untuk melakukan panggilan telepon.

Catatan: Jika HP Officejet sedang mengirim atau menerima data faks, Anda tidak dapat menggunakan perangkat telepon untuk panggilan telepon. Jika Anda mengangkat perangkat telepon ketika proses faks sedang berlangsung, Anda tidak akan mendengar nada sambung. Tunggu sampai HP Officejet selesai mengirim atau menerima faks sebelum menggunakan perangkat telepon.

Gunakan bagian ini hanya jika Anda memiliki HP Officejet 4250 Series (yang dilengkapi perangkat telepon terpasang).

Bagian ini berisi topik berikut:

- **menjawab panggilan masuk dengan menggunakan perangkat telepon** pada halaman 51
- **melakukan panggilan telepon dengan menggunakan perangkat telepon** pada halaman 51
- **menerima faks dengan menggunakan perangkat telepon** pada halaman 52
- **mengirim faks dengan menggunakan perangkat telepon** pada halaman 52
- **menyesuaikan volume perangkat telepon** pada halaman 52

menjawab panggilan masuk dengan menggunakan perangkat telepon

► Mengangkat perangkat telepon terpasang.

Catatan: Jika Anda sedang bertelepon dan menerima panggilan yang lain, tekan Flash [Kerlip] untuk menjawab nada sela. Nada sela adalah layanan kepelanggan dan tidak tersedia di semua tempat. Hubungi perusahaan telepon di tempat Anda untuk mendapatkan informasi.

melakukan panggilan telepon dengan menggunakan perangkat telepon

Anda dapat melakukan panggilan telepon dengan menggunakan perangkat telepon terpasang. Anda dapat menggunakan Redial [Sambung Ulang], Speed Dial [Sambung Cepat], atau tombol speed dial [sambung cepat] sekali-tekan, untuk menyambungkan nomor dengan cepat.

- 1 Mengangkat perangkat telepon terpasang.
- 2 Lakukan salah satu petunjuk berikut:
 - Sambungkan nomor dengan menggunakan bantalan tombol numerik.
 - Tekan **Redial [Sambung Ulang]** untuk menyambungkan nomor yang terakhir kali disambung.
 - Tekan **Speed Dial [Sambung Cepat]** sampai muncul satu entri speed-dial [sambung cepat] yang tepat di baris atas tampilan (jangan memilih entri group speed-dial [sambungan cepat grup]), dan tekan **OK**.

Anda juga dapat menggulir melintasi entri speed-dial [sambung cepat] dengan menekan ◀ or ▶ atau memasukkan kode entri speed-dial [sambung cepat] dari panel depan.

- Tekan tombol speed dial [sambung cepat] sekali-tekan dan tekan **OK**. Tekan tombol satu kali untuk mengakses entri pertama speed-dial [sambung cepat] dan tekan dua kali untuk mengakses entri kedua speed-dial [sambung cepat] yang ditentukan pada tombol itu.

menerima faks dengan menggunakan perangkat telepon

- ▶ Untuk mendapatkan informasi mengenai penerimaan faks dengan menggunakan perangkat telepon terpasang, baca **menerima faks secara manual dengan menggunakan perangkat telepon terpasang (hanya hp officejet 4250 series)** pada halaman 50.

mengirim faks dengan menggunakan perangkat telepon

- ▶ Untuk mendapatkan informasi mengenai pengiriman faks dengan menggunakan perangkat telepon terpasang, baca **untuk mengirim faks secara manual dengan menggunakan perangkat telepon terpasang (hanya model handset [perangkat telepon])** pada halaman 44.

menyesuaikan volume perangkat telepon

Anda dapat menyesuaikan volume perangkat telepon dari Normal ke Loud [Nyaring].

- 1 Mengangkat perangkat telepon terpasang.
- 2 Tekan ◀ untuk mengurangi volume atau ▶ untuk menambah volume.

Catatan: Anda juga dapat menyesuaikan volume nada dering dan nada sambung. Untuk mendapatkan informasi selengkapnya, baca **menyesuaikan volume dering** dan **menyesuaikan volume monitor saluran telepon**.

mengatur kop faks

Kop faks mencetak nama dan nomor faks Anda di bagian atas setiap faks yang Anda kirim. Kami merekomendasikan agar Anda menggunakan Fax Setup Wizard [Wizard Pemasangan Faks] selama instalasi perangkat lunak HP Image Zone [Zona Citra HP] untuk mengatur kop faks Anda; namun, Anda dapat pula mengaturnya dari panel depan.

Berdasarkan hukum di banyak negara/wilayah, informasi kop faks harus dicantumkan.

Catatan: Di Hongaria, kode identifikasi pelanggan (kop faks) dapat diatur atau diubah hanya oleh pihak yang berwenang. Untuk mendapatkan informasi lebih lanjut, hubungi dealer HP resmi di tempat Anda.

- 1 Tekan **Setup [Pemasangan]**.
- 2 Tekan **3**, kemudian tekan **2**.
Tindakan ini akan memilih Basic Fax Setup [Pemasangan Faks Dasar] kemudian pilih Fax Header [Kop Faks].
- 3 Masukkan nama pribadi atau nama perusahaan Anda saat diminta. Untuk mendapatkan informasi mengenai pemasukkan teks dari panel depan, baca **memasukkan teks dengan menggunakan panel depan** pada halaman 53.

- 4 Tekan **OK**.
- 5 Masukkan nomor faks Anda dengan menggunakan bantalan tombol numerik.
- 6 Tekan **OK**.

Mungkin, lebih mudah bagi Anda untuk memasukkan informasi kop faks dengan menggunakan HP Director yang Anda instal dengan HP Officejet Anda. Selain memasukkan informasi kop faks, Anda juga dapat memasukkan halaman sampul. Informasi ini akan digunakan ketika Anda mengirim faks dari komputer Anda dan melampirkan halaman sampul.

Untuk mendapatkan informasi selengkapnya, baca hp image zone help [bantuan zona citra hp] di layar tampilan yang disertakan dalam perangkat lunak Anda.

memasukkan teks dengan menggunakan panel depan

Daftar berikut menyediakan tip untuk memasukkan teks dengan menggunakan bantalan tombol panel depan.

- Tekan nomor pada bantalan tombol yang sesuai dengan huruf-huruf suatu nama.

2
ABC

Huruf A, B dan C berkaitan dengan nomor 2 dan seterusnya.

- Tekan tombol beberapa kali untuk melihat karakter yang tersedia.

5
JKL

Contohnya, untuk j k l J K L 5
mendapatkan karakter ini:

Tekan 5 sebanyak ini: 1 2 3 4 5 6 7

Catatan: Tergantung pada pengaturan bahasa dan negara/wilayah Anda, karakter tambahan mungkin tersedia.

- Setelah huruf yang tepat muncul, tunggu sampai kursor secara otomatis maju ke kanan, atau tekan **▶**. Tekan nomor yang berkaitan ke huruf berikutnya dalam nama. Tekan tombol berulang kali sampai huruf yang tepat muncul. Huruf pertama dari suatu kata, secara otomatis diatur ke huruf besar.

Tip: Kursor secara otomatis akan maju ke kanan setelah dua detik.

- Untuk memasukkan spasi, tekan **Space [Spasi] [#]** atau **▶**.
- Untuk memasukkan jeda tiga detik, tekan **Redial/Pause [Sambung Ulang/ Jeda]**.

- Untuk memasukkan simbol, misalnya *, tekan **Symbols [Simbol] (*)** beberapa kali untuk bergulir melintasi simbol. Tabel berikut menyajikan simbol-simbol yang tersedia.

symbol [simbol] yang tersedia:	penjelasan:	tersedia bila memasukkan:
*	Menyediakan nada Dual Tone Multiple-Frequency (DTMF) yang ditugaskan pada karakter asterik.	kop faks, entri speed dial [sambung cepat], nomor faks atau nomor telepon, dan memonitor entri sambungan
-	Bila melakukan auto-dialing [sambung otomatis], HP Officejet memasukkan jeda tiga detik dalam urutan nomor.	kop faks, entri speed dial [sambung cepat], dan nomor faks atau nomor telepon
()	Menampilkan tanda kurung kiri atau kanan untuk memisahkan nomor secara nyata, seperti kode area, untuk lebih memudahkan pembacaan. Simbol-simbol ini tidak mempengaruhi penyambungan.	kop faks, entri speed dial [sambung cepat], dan nomor faks atau nomor telepon
W	Bila melakukan auto-dialing [sambung otomatis], W menyebabkan HP Officejet menunggu nada sambung sebelum melanjutkan penyambungan.	kop faks, entri speed dial [sambung cepat], dan nomor faks atau nomor telepon
R	Sewaktu auto-dialing [sambung otomatis], R berfungsi sama seperti tombol Flash [Kerlip].	kop faks, entri speed dial [sambung cepat], dan nomor faks atau nomor telepon
+	Menampilkan simbol tanda tambah dalam kop faks.	fax header [kop faks]

- Jika Anda melakukan kesalahan, tekan ◀ untuk menghapusnya, kemudian masukkan entri yang tepat.
- Setelah Anda selesai memasukkan teks, tekan **OK** untuk menyimpan entri Anda.

mencetak laporan

Anda dapat mengatur HP Officejet Anda untuk secara otomatis mencetak laporan eror dan laporan konfirmasi untuk setiap faks yang Anda kirim dan terima. Anda juga dapat secara manual mencetak laporan sistem sesuai kebutuhan; laporan-laporan ini memberikan informasi sistem yang berguna mengenai HP Officejet Anda.

Berdasarkan default, HP Officejet Anda diatur untuk mencetak laporan hanya jika ada masalah pengiriman atau penerimaan faks. Pesan konfirmasi yang mengindikasikan apakah faks telah berhasil dikirim, muncul sekilas pada tampilan panel depan setelah setiap transaksi.

Bagian ini berisi topik berikut:

- **membuat laporan secara otomatis** pada halaman 55
- **membuat laporan secara manual** pada halaman 56

membuat laporan secara otomatis

Pengaturan ini meleluaskan Anda mengkonfigurasi HP Officejet Anda sehingga secara otomatis mencetak laporan error dan konfirmasi.

Catatan: Bila Anda membutuhkan cetakan konfirmasi setiap kali faks Anda berhasil dikirim, ikuti perintah ini *sebelum* mengirim faks.

1 Tekan **Setup [Pemasangan]**.

2 Tekan **1**, kemudian tekan **1**.

Tindakan ini akan memilih Print Report [Cetak Laporan], kemudian pilih Automatic Reports Setup [Pemasangan Laporan Otomatis].

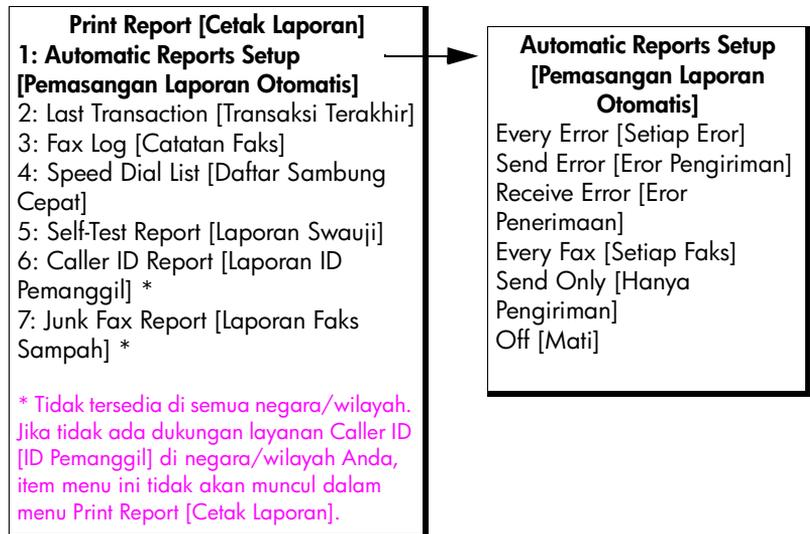

3 Tekan **▶** untuk menggulir melintasi jenis laporan berikut:

- **Every Error [Setiap Error]:** mencetak bilamana terjadi error faks (default).
- **Send Error [Error Pengiriman]:** mencetak bilamana terjadi error transmisi.
- **Receive Error [Error Penerimaan]:** mencetak bilamana terjadi error penerimaan.
- **Every Fax [Setiap Faks]:** mengkonfirmasi setiap kali faks telah dikirim atau diterima.
- **Send Only [Hanya Pengiriman]:** mencetak setiap kali faks telah dikirim.
- **Off [Mati]:** tidak mencetak laporan faks.

Catatan: Jika Anda memilih Send Only [Hanya Pengiriman], Anda juga akan menerima laporan error jika terjadi kekeliruan.

4 Tekan **OK** untuk memilih laporan.

membuat laporan secara manual

Anda dapat membuat laporan secara manual mengenai HP Officejet Anda, seperti status faks terakhir yang Anda kirim, daftar entri speed-dial [sambungan cepat] terprogram, atau Self-Test Report [Laporan Swauji] untuk tujuan diagnostik.

- 1 Tekan **Setup [Pemasangan]**, kemudian tekan **1**.
Tindakan ini akan memilih Print Report [Cetak Laporan].

Print Report [Cetak Laporan]

- 1: Automatic Reports Setup [Pemasangan Laporan Otomatis]
- 2: Last Transaction [Transaksi Terakhir]
- 3: Fax Log [Catatan Faks]
- 4: Speed Dial List [Daftar Sambung Cepat]
- 5: Self-Test Report [Laporan Swauji]
- 6: Caller ID Report [Laporan ID Pemanggil] *
- 7: Junk Fax Report [Laporan Faks Sampah] *

* Tidak tersedia di semua negara/wilayah. Jika tidak ada dukungan layanan Caller ID [ID Pemanggil] di negara/wilayah Anda, item menu ini tidak akan muncul dalam menu Print Report [Cetak Laporan].

- 2 Tekan **▶** untuk menggulir melintasi jenis laporan berikut:
 - **Automatic Reports Setup [Pemasangan Laporan Otomatis]**: mencetak laporan otomatis seperti dijelaskan dalam **membuat laporan secara otomatis** pada halaman 55.
 - **Last Transaction [Transaksi Terakhir]**: mencetak rincian transaksi faks yang terakhir.
 - **Fax Log [Catatan Faks]**: mencetak catatan 30 transaksi faks yang terakhir.
 - **Speed Dial List [Daftar Sambung Cepat]**: mencetak daftar entri speed-dial [sambung cepat] terprogram.
 - **Self-Test Report [Laporan Swauji]**: mencetak laporan untuk membantu Anda mendiagnosa masalah cetak dan kesejajaran. Untuk mendapatkan informasi selengkapnya, baca **mencetak laporan swauji** pada halaman 80.
 - **Caller ID Report [Laporan ID Pemanggil]**: mencetak catatan 30 panggilan ID Caller [ID Pemanggil] terakhir. Laporan mencantumkan nomor telepon, tanggal dan waktu, dan nama pemanggil (jika tersedia).

Catatan: Layanan Caller ID [ID Pemanggil] tidak tersedia di semua negara/wilayah. Jika tidak ada dukungan layanan Caller ID [ID Pemanggil] di negara/wilayah Anda, item menu ini tidak akan muncul dalam menu Print Report [Cetak Laporan]. Untuk mendapatkan informasi, baca **menggunakan caller ID [ID pemanggil]** pada halaman 68.

- **Junk Fax Report [Laporan Faks Sampah]** : mencetak laporan nomor faks yang Anda tentukan untuk diblokir. Untuk mendapatkan informasi selengkapnya, baca **memblokir nomor faks sampah** pada halaman 68.
- 3 Tekan **OK** untuk memilih laporan.

memasang sambungan cepat

Anda dapat menetapkan entri speed-dial [sambung cepat] ke nomor faks yang sering digunakan. Gunakan tombol speed dial [sambung cepat] sekali-tekan pada panel depan untuk mengirim faks dengan cepat. Tekan Speed Dial [Sambung Cepat] untuk bergulir melintasi entri dan memilih dari daftar entri speed-dial [sambung cepat].

10 entri speed-dial [sambung cepat] pertama, secara otomatis disimpan di ke-5 tombol speed-dial [sambung cepat] sekali-tekan pada panel depan. Bila Anda membuat lebih dari 5 entri speed-dial [sambung cepat], 2 entri speed-dial [sambung cepat] akan ditetapkan ke suatu tombol. Tekan tombol speed dial [sambung cepat] sekali-tekan beberapa kali untuk mengganti-ganti nomor. Contohnya, tekan tombol sekali-tekan yang pertama untuk bergantian di antara entri speed-dial [sambung cepat] 1 dan 6, tekan tombol sekali-tekan kedua untuk bergantian di antara 2 dan 7, dan seterusnya, sampai dengan tombol sekali-tekan yang kelima. Untuk mendapatkan informasi mengenai penggunaan tombol speed dial [sambung cepat] sekali-tekan, baca **mengirim faks dengan menggunakan speed dial [sambung cepat]** pada halaman 40.

Kami menganjurkan Anda menggunakan HP Director untuk memasang pengaturan speed-dial [sambung cepat], namun, Anda juga dapat menggunakan panel depan.

Anda dapat dengan cepat dan mudah mengatur entri speed dial [sambung cepat] dari komputer Anda dengan menggunakan HP Director. Untuk mendapatkan informasi selengkapnya, baca hp image zone help [bantuan zona citra hp] di layar tampilan yang disertakan dalam perangkat lunak Anda.

Bagian ini berisi topik berikut:

- **membuat entri speed-dial [sambung cepat] individu** pada halaman 57
- **menambah entri speed-dial [sambung cepat] grup** pada halaman 58
- **memperbarui entri speed-dial [sambung cepat]** pada halaman 59
- **menghapus entri speed-dial [sambung cepat]** pada halaman 59

membuat entri speed-dial [sambung cepat] individu

Anda dapat membuat entri speed-dial [sambung cepat] untuk nomor faks yang sering Anda gunakan.

1 Tekan **Setup [Pemasangan]**.

2 Tekan **2**, kemudian tekan **1**.

Tindakan ini akan memilih Speed Dial Setup [Pemasangan Sambung Cepat] kemudian pilih Individual Speed Dial [Sambung Cepat Individu].

Speed Dial Setup [Pemasangan Sambung Cepat]

1: Individual Speed Dial [Sambung Cepat Individu]

2: Group Speed Dial [Sambungan Cepat Grup]

3: Delete Speed Dial [Hapus Sambung Cepat]

Entri speed-dial [sambung cepat] pertama yang belum ditetapkan, muncul pada tampilan.

- 3 Tekan **OK** untuk memilih entri speed-dial [sambung cepat] yang ditampilkan.
Tip: Untuk memilih entri kosong yang lain, tekan ◀ atau ▶, kemudian tekan **OK**.
- 4 Masukkan nomor faks yang akan ditetapkan untuk entri tersebut, kemudian tekan **OK**.
Nomor faks bisa sampai sepanjang 50 digit.
Tip: Untuk memasukkan jeda dalam nomor faks, tekan Redial/Pause [Sambung Ulang/Jeda].
- 5 Masukkan nama, kemudian tekan **OK**.
Nama dibatasi sampai sepanjang 13 karakter.
Untuk mendapatkan informasi selengkapnya mengenai cara memasukkan teks, baca **memasukkan teks dengan menggunakan panel depan** pada halaman 53.
- 6 Setelah **Enter Another? [Masukkan yang Lain?]** muncul, tekan **1 (Yes [Ya])**, bila Anda ingin mengatur nomor lainnya, atau tekan **2 (No [Tidak])** untuk keluar.

menambah entri speed-dial [sambung cepat] grup

Fitur ini meleluaskan Anda membuat grup hingga 50 entri speed-dial [sambung cepat] individu sehingga Anda dapat mengirim faks hitam putih ke grup orang-orang tertentu dengan tombol sekali-tekan.

Catatan: Anda hanya dapat mengirim faks hitam putih ke grup; sedangkan faks warna dan resolusi Very Fine [Sangat Baik] tidak mendukung pengiriman faks ke grup.

Anda hanya dapat menetapkan nomor speed-dial [sambung cepat] ke grup yang dimasukkan sebelumnya. Selain itu, hanya entri speed-dial [sambung cepat] individu yang dapat ditambahkan; Anda tidak dapat menetapkan suatu grup ke grup yang lain.

- 1 Tekan **Setup [Pemasangan]**.
- 2 Tekan **2**, kemudian tekan **2**.
Tindakan ini akan memilih Speed Dial Setup [Pemasangan Sambungan Cepat] kemudian pilih Speed Dial [Sambung Cepat].

Speed Dial Setup [Pemasangan Sambungan Cepat]

- 1: Individual Speed Dial [Sambung Cepat Individu]
- 2: Group Speed Dial [Sambungan Cepat Grup]**
- 3: Delete Speed Dial [Hapus Sambungan Cepat]

Entri speed-dial [sambung cepat] pertama yang belum ditetapkan, muncul pada tampilan.

- 3 Tekan **OK** untuk memilih entri speed-dial [sambung cepat] yang ditampilkan.
Tip: Untuk memilih entri kosong yang lain, tekan ◀ atau ▶, kemudian tekan **OK**.
- 4 Tekan ◀ atau ▶ untuk memilih entri speed-dial [sambung cepat] individu untuk ditambahkan ke grup. Anda juga dapat memasukkan kode speed-dial [sambung cepat] dengan menggunakan panel depan.

- 5 Tekan **OK**.
- 6 Setelah **Enter Another? [Masukkan Lainnya?]** muncul, tekan **1 (Yes)[Ya]**, untuk menambahkan entri speed-dial [sambung cepat] individu lainnya.
- 7 Bila Anda sudah menambahkan semua entri Anda, tekan **2 (No)[Tidak]**.
- 8 Masukkan nama speed-dial [sambung cepat] grup, kemudian tekan **OK**. Nama dibatasi sampai sepanjang 13 karakter.
Untuk mendapatkan informasi selengkapnya mengenai cara memasukkan teks, baca **memasukkan teks dengan menggunakan panel depan** pada halaman 53.
- 9 Setelah **Another Group? [Grup Lainnya?]** muncul, tekan **1 (Yes)[Ya]**, jika Anda ingin mengatur group speed-dial [sambungan cepat grup] lainnya, atau tekan **2 (No [Tidak])** untuk keluar.

memperbarui entri speed-dial [sambung cepat]

Anda dapat mengubah nomor telepon atau nama entri speed-dial [sambung cepat] individu.

Catatan: Jika entri speed-dial [sambung cepat] individu juga merupakan bagian dari group speed-dial [sambungan cepat grup], maka grup speed-dial [sambungan cepat grup] tersebut akan memperlihatkan perubahan apapun yang dibuat pada entri speed-dial [sambung cepat] individu.

- 1 Tekan **Setup [Pemasangan]**.
- 2 Tekan **2**, kemudian tekan **1**.
Tindakan ini akan memilih Speed Dial Setup [Pemasangan Sambung Cepat] kemudian pilih Individual Speed Dial [Sambung Cepat Individu].
- 3 Tekan **◀** atau **▶** untuk menggulir melintasi entri speed-dial [sambung cepat], kemudian tekan **OK** untuk memilih entri yang tepat.
- 4 Bila nomor faks yang sekarang, muncul, tekan **◀** untuk menghapusnya.
- 5 Masukkan kembali nomor faks.
Tip: Untuk memasukkan jeda dalam nomor faks, tekan Redial/ Pause [Sambung Ulang/Jeda].
- 6 Tekan **OK** untuk menyimpan nomor baru.
- 7 Jika Anda perlu mengubah nama, tekan **◀** untuk menghapusnya, kemudian masukkan kembali namanya dengan menggunakan bantalan tombol.
- 8 Tekan **OK**.
- 9 Tekan **1 (Yes)[Ya]** untuk memperbarui entri lainnya atau **2 (No)[Tidak]** untuk keluar.

menghapus entri speed-dial [sambung cepat]

Ikuti langkah-langkah ini untuk menghapus entri speed-dial [sambung cepat] individu.

- 1 Tekan **Setup [Pemasangan]**.
- 2 Tekan **2**, kemudian tekan **3** lagi.
Tindakan ini akan memilih Speed Dial Setup [Pemasangan Sambung Cepat] kemudian pilih Delete Speed Dial [Hapus Sambung Cepat].
- 3 Tekan **▶** sampai muncul entri speed-dial [sambung cepat] yang ingin Anda hapus, kemudian tekan **OK**. Anda juga dapat memasukkan kode speed-dial [sambung cepat] dengan menggunakan panel depan.

mengubah fax resolution [resolusi faks] dan membuat pengaturan lebih terang/gelap

Anda dapat mengubah fax resolution [resolusi faks] dan membuat pengaturan dokumen yang Anda kirim menjadi lebih terang/gelap.

Catatan: Pengaturan ini tidak mempengaruhi pengaturan fotokopi. Resolusi fotokopi dan kontras fotokopi diatur secara terpisah dari fax resolution [resolusi faks] dan kontras faks. Selain itu, pengaturan yang Anda ubah dari panel depan tidak mempengaruhi faks yang dikirim dari komputer.

Bagian ini berisi topik berikut:

- **mengubah fax resolution [resolusi faks]** pada halaman 60
- **mengubah pengaturan yang lebih terang/gelap** pada halaman 61
- **mengatur default baru** pada halaman 61

mengubah fax resolution [resolusi faks]

Pengaturan Fax Resolution [Resolusi Faks] mempengaruhi kecepatan transmisi dan kualitas dokumen hitam putih yang dikirim. HP Officejet hanya mengirim faks pada resolusi tertinggi yang didukung oleh mesin faks penerima. Anda hanya dapat mengubah resolusi faks untuk faks yang Anda kirim dalam hitam putih. Semua faks warna akan dikirim dengan menggunakan resolusi Fine [Baik]. Pengaturan Fax Resolution [Resolusi Faks] berikut, tersedia:

- **Fine [Baik]:** ini adalah pengaturan default. Pengaturan ini memberikan teks berkualitas tinggi yang sesuai untuk pengiriman sebagian besar dokumen melalui faks.
- **Very Fine [Sangat Baik]:** gunakan pengaturan ini bila Anda mengirim dokumen melalui faks yang menonjolkan rinciannya secara jelas. Jika Anda memilih opsi ini, ketahuilah, bahwa proses pengiriman faks akan lebih lama dan Anda hanya dapat mengirim faks hitam putih.
- **Photo [Foto]:** pengaturan ini menghasilkan faks kualitas terbaik bila mengirim foto. Bila Anda memilih Photo [Foto], ketahuilah, bahwa proses pengiriman faks akan lebih lama. Bila mengirim foto melalui faks, kami merekomendasikan agar Anda memilih Photo [Foto].
- **Standard [Standar]:** pengaturan ini menyediakan transmisi tercepat dengan kualitas faks terendah.

- 1 Muatkan sumber asli Anda, menghadap ke bawah dan bagian paling atas, yang pertama masuk dalam baki pengumpan dokumen.

Untuk mendapatkan informasi selengkapnya, baca **memuatkan sumber asli** pada halaman 25.

- 2 Tekan **Fax Resolution [Resolusi Faks]** sampai muncul pengaturan resolusi yang diinginkan.

Catatan: Pengaturan Fax Resolution [Resolusi Faks] yang Anda pilih, dipertahankan sampai Anda mengubahnya lagi.

Tip: Anda juga dapat mengubah Fax Resolution [Resolusi Faks] dengan menekan Fax [Faks], kemudian dengan menggunakan ◀ atau ▶ untuk bergulir ke Fax Resolution [Resolusi Faks] kemudian tekan OK. Gunakan ◀ atau ▶ untuk bergulir ke pengaturan yang Anda inginkan dan tekan OK lagi.

- 3 Masukkan nomor faks dengan menggunakan bantalan tombol, tekan speed dial [sambung cepat] sekali-tekan, atau tekan **Speed Dial [Sambung Cepat]** sampai muncul entri speed-dial [sambung cepat] yang tepat.

4 Tekan **Start Black [Mulai Hitam]**.

Catatan: Jika Anda menekan Start Color [Mulai Warna], faks akan dikirim dengan menggunakan pengaturan Fine [Baik].

mengubah pengaturan yang lebih terang/gelap

Gunakan pengaturan ini untuk mengubah kekontrasan faks menjadi lebih gelap atau lebih terang daripada sumber aslinya. Fitur ini berguna jika Anda mengirim faks dokumen yang telah kabur, pudar atau ditulis tangan. Anda dapat menjadikan sumber asli lebih gelap dengan menyesuaikan kekontrasannya.

Perubahan yang Anda buat akan kembali ke nilai default setelah dua menit tanpa kegiatan, kecuali bila Anda mengatur nilai itu sebagai default. Untuk mendapatkan informasi, baca **mengatur default baru** pada halaman 61.

- 1 Muatkan sumber asli Anda, menghadap ke bawah dan bagian paling atas, yang pertama masuk dalam baki pengumpan dokumen.
Untuk mendapatkan informasi selengkapnya, baca **memuatkan sumber asli** pada halaman 25.
- 2 Tekan **Fax [Faks]**.
Phone Number [Nomor Telepon] muncul di baris atas tampilan.
- 3 Masukkan nomor faks dengan menggunakan bantalan tombol, tekan speed dial [sambung cepat] sekali-tekan, atau tekan **Speed Dial [Sambung Cepat]** sampai muncul entri speed-dial [sambung cepat] yang tepat.
- 4 Tekan **Fax [Faks]** sampai **Lighter/Darker [Lebih Terang/Lebih Gelap]** muncul di baris atas tampilan.
Jangkauan nilai tampak sebagai lingkaran pada skala di tampilan.
- 5 Tekan ◀ untuk membuat faks lebih terang atau ▶ untuk membuatnya lebih gelap.
Lingkaran bergerak ke kiri atau ke kanan saat Anda menekan tombol.
- 6 Tekan **Start Black [Mulai Hitam]** atau **Start Color [Mulai Warna]**.

mengatur default baru

Anda dapat mengubah nilai default untuk pengaturan Lighter/Darker [Lebih Terang/Gelap] melalui panel depan.

- 1 Muatkan sumber asli Anda, menghadap ke bawah dan bagian paling atas, yang pertama masuk dalam baki pengumpan dokumen.
Untuk mendapatkan informasi selengkapnya, baca **memuatkan sumber asli** pada halaman 25.
- 2 Tekan **Fax [Faks]**.
Phone Number [Nomor Telepon] muncul di baris atas tampilan.
- 3 Masukkan nomor faks dengan menggunakan bantalan tombol, tekan speed dial [sambung cepat] sekali-tekan, atau tekan **Speed Dial [Sambung Cepat]** sampai muncul entri speed-dial [sambung cepat] yang tepat.
Untuk mendapatkan informasi selengkapnya mengenai speed dial [sambung cepat], baca **memasang sambungan cepat** pada halaman 57.
- 4 Tekan **Fax [Faks]** sampai **Lighter/Darker [Lebih Terang/Lebih Gelap]** muncul di baris atas tampilan.
- 5 Buat perubahan seperlunya.
- 6 Tekan kembali **Fax [Faks]** sampai **Set New Defaults [Atur Default Baru]** muncul di baris atas tampilan.

- 7 Tekan ► untuk memilih **Yes [Ya]**.
- 8 Tekan **Start Black [Mulai Hitam]** atau **Start Color [Mulai Warna]**.
HP Officejet menggunakan pengaturan default baru untuk mengirim faks Anda.

mengatur opsi faks

Ada beberapa opsi faks yang dapat Anda atur, seperti mengatur, apakah HP Officejet harus menghubungi kembali nomor yang sibuk secara otomatis. Bila Anda membuat perubahan pada opsi berikut, pengaturan yang baru menjadi default. Pelajari bagian ini untuk mendapatkan informasi mengenai cara mengubah opsi faks.

Bagian ini berisi topik berikut:

- **mengatur tanggal dan waktu** pada halaman 62
- **mengatur ukuran kertas untuk faks yang diterima** pada halaman 63
- **mengatur penyambungan nada atau pulsa** pada halaman 63
- **menyesuaikan volume dering** pada halaman 63
- **menyesuaikan volume monitor saluran telepon** pada halaman 64
- **melanjutkan faks ke nomor lain** pada halaman 64
- **mengedit atau membatalkan pelanjutan faks** pada halaman 64
- **mengubah pola dering jawab (deringan berbeda)** pada halaman 65
- **menyambung ulang nomor yang sibuk atau tidak menjawab secara otomatis** pada halaman 65
- **mengatur pengecilan otomatis untuk faks masuk** pada halaman 66
- **menggunakan modus koreksi eror** pada halaman 67
- **mengatur kecepatan faks** pada halaman 67
- **menggunakan caller ID [ID pemanggil]** pada halaman 68
- **memblokir nomor faks sampah** pada halaman 68
- **mengatur penerimaan faks cadangan** pada halaman 69

mengatur tanggal dan waktu

Anda dapat mengatur tanggal dan waktu dari panel depan. Ketika faks dikirim, tanggal dan waktu saat itu tercetak di sepanjang kop faks. Format tanggal dan waktu tergantung pada pengaturan bahasa dan negara/wilayah.

- 1 Tekan **Setup [Pemasangan]**.
- 2 Tekan **3**, kemudian tekan **1**.
Tindakan ini akan memilih Basic Fax Setup [Pemasangan Faks Dasar] kemudian pilih Date and Time [Tanggal dan Waktu].
- 3 Masukkan bulan, hari dan tahun (hanya dua digit terakhir) dengan menekan nomor yang sesuai pada bantalan tombol. Tergantung pada pengaturan negara/wilayah Anda, Anda dapat memasukkan tanggal dengan urutan yang berbeda.
Kursor garis bawah yang semula muncul di bawah digit pertama akan maju secara otomatis ke setiap digit setiap kali Anda menekan sebuah tombol. Pemberitahuan waktu secara otomatis muncul setiap kali setelah Anda memasukkan digit tanggal yang terakhir.
- 4 Masukkan jam dan menit.

Petunjuk AM/PM secara otomatis muncul setelah setiap digit waktu yang terakhir dimasukkan jika waktu Anda ditampilkan dalam format 12-jam.

- 5 Jika diminta, tekan **1** untuk AM atau **2** untuk PM.
Pengaturan tanggal dan waktu yang baru muncul pada tampilan panel depan.

mengatur ukuran kertas untuk faks yang diterima

Anda dapat memilih ukuran kertas untuk faks yang diterima. Ukuran kertas yang dipilih harus cocok dengan yang dimuatkan dalam baki kertas. Faks dapat dicetak hanya pada kertas letter, A4 atau legal (bervariasi, menurut negara/wilayah).

Catatan: Jika ukuran kertas yang dimuatkan dalam baki kertas keliru ketika faks diterima, faks tersebut tidak akan dicetak dan muncul pesan error pada tampilan. Muatkan kertas letter, A4 atau legal, kemudian tekan OK untuk mencetak faks.

- 1 Tekan **Setup [Pemasangan]**.
- 2 Tekan **3**, kemudian tekan **4**.
Tindakan ini akan memilih Basic Fax Setup [Pemasangan Faks Dasar] kemudian Fax Paper Size [Ukuran Kertas Faks].
- 3 Tekan **▶** untuk memilih opsi, kemudian tekan **OK**.

mengatur penyambungan nada atau pulsa

Anda dapat mengatur modus sambung untuk penyambungan nada atau pulsa. Kebanyakan sistem telepon bekerja dengan penyambungan nada atau pulsa. Jika Anda memiliki sistem telepon umum atau sistem private branch exchange (PBX) yang membutuhkan penyambungan pulsa, Anda perlu memilih Pulse Dialing [Penyambungan Nada]. Pengaturan defaultnya adalah Tone Dialing [Penyambungan Nada]. Beberapa fitur sistem telepon mungkin tidak dapat diakses jika menggunakan penyambungan pulsa. Selain itu, penyambungan nomor faks dengan pulsa bisa lebih lama. Hubungi perusahaan telepon setempat jika Anda tidak yakin pengaturan mana yang harus digunakan.

Catatan: Jika sistem telepon Anda tidak mengharuskan penyambungan pulsa, kami menganjurkan agar Anda menggunakan pengaturan default yaitu Tone Dialing [Penyambungan Nada].

- 1 Tekan **Setup [Pemasangan]**.
- 2 Tekan **3**, kemudian tekan **5**.
Tindakan ini akan memilih Basic Fax Setup [Pemasangan Faks Dasar] kemudian Tone or Pulse Dialing [Penyambungan Nada atau Pulsa].
- 3 Tekan **▶** untuk memilih antara **Tone [Nada]** atau **Pulse [Pulsa]**.
- 4 Tekan **OK**.

menyesuaikan volume dering

HP Officejet menyediakan empat level untuk menyesuaikan nyaring deringan bila ada panggilan masuk untuk faks atau telepon. Anda dapat memilih Off [Mati], Low [Pelan], Medium [Sedang], atau High [Nyaring]. Pengaturan default adalah Medium [Sedang].

- 1 Tekan **Setup [Pemasangan]**.
- 2 Tekan **3**, kemudian tekan **6**.
Tindakan ini akan memilih Basic Fax Setup [Pemasangan Faks Dasar] kemudian pilih Ring Volume [Volume Dering].

- 3 Tekan ▶ untuk memilih opsi, kemudian tekan **OK**.

menyesuaikan volume monitor saluran telepon

Pengaturan Phone Line Monitor Volume [Volume Monitor Saluran Telepon] meleluaskan Anda untuk mengendalikan volume nada sambung dan nada faks. Anda dapat memilih Low [Pelan], Medium [Sedang], atau High [Nyaring]. Pengaturan default adalah Medium [Sedang].

- 1 Tekan **Setup [Pemasangan]**.
- 2 Tekan **3**, kemudian tekan **7**.
Tindakan ini akan memilih Basic Fax Setup [Pemasangan Faks Dasar] kemudian pilih Phone Line Monitor Volume [Volume Monitor Saluran Telepon].
- 3 Tekan ▶ untuk memilih opsi, kemudian tekan **OK**.

melanjutkan faks ke nomor lain

Gunakan fitur Fax Forwarding [Pelanjutan Faks] untuk meneruskan pengiriman faks yang Anda terima ke nomor faks yang lain. Selama Anda mengaktifkan Fax Forwarding [Pelanjutan Faks], HP Officejet Anda tidak akan mencetak faks yang diterima. Jika menerima faks warna, faks akan diteruskan pengirimannya dalam hitam putih.

- 1 Tekan **Setup [Pemasangan]**.
- 2 Tekan **3**, kemudian tekan **8**.
Tindakan ini akan memilih Basic Fax Setup [Pemasangan Faks Dasar], kemudian pilih Fax Forwarding Black Only [Pelanjutan Faks Hanya Hitam].
- 3 Pada saat diminta, masukkan nomor mesin faks yang akan menerima pelanjutan faks.
- 4 Tekan **OK**.
Fax Forwarding On [Pelanjutan Faks, Hidup] muncul pada tampilan.

mengedit atau membatalkan pelanjutan faks

Setelah pelanjutan faks diaktifkan, Anda harus mengubah nomor tujuan pelanjutan faks, atau Anda mungkin ingin membatalkan sama sekali pengaturan pelanjutan faks. Ikuti langkah-langkah di bawah untuk mengedit atau mematikan pelanjutan faks.

- 1 Tekan **Setup [Pemasangan]**.
- 2 Tekan **3**, kemudian tekan **8**.
Tindakan ini akan memilih Basic Fax Setup [Pemasangan Faks Dasar], kemudian pilih Fax Forwarding Black Only [Pelanjutan Faks Hanya Hitam].
- 3 **Forwarding is ON 1=Edit 2=Cancel [Pelanjutan HIDUP 1=Edit 2=Batal]** muncul pada tampilan setelah beberapa saat. Lakukan salah satu petunjuk berikut:
 - Tekan **1** untuk mengedit nomor faks. Ikuti pesan pada tampilan panel depan.
 - Tekan **2** untuk membatalkan **Fax Forwarding [Pelanjutan Faks]**.

Tip: Anda juga dapat membatalkan pelanjutan faks dengan menekan Cancel [Batal] kemudian 2, bila "Fax Forwarding" [Pelanjutan Faks] muncul pada tampilan panel depan.

mengubah pola dering jawab (deringan berbeda)

Banyak perusahaan telepon menawarkan fitur dering berbeda yang memungkinkan Anda memiliki beberapa nomor telepon pada satu saluran telepon. Bila Anda berlangganan layanan ini, setiap nomor akan memiliki pola dering yang berbeda, misalnya, dering tunggal, ganda dan tripel.

Jika Anda menghubungkan HP Officejet ke saluran telepon dengan deringan berbeda, minta perusahaan telepon di tempat Anda memberikan satu pola dering untuk panggilan suara dan satu lagi untuk panggilan faks. Kami menganjurkan Anda meminta deringan ganda atau tripel untuk nomor faks. Bila HP Officejet mendeteksi pola dering tertentu, alat ini akan menjawab panggilan dan menerima faks.

Jika Anda tidak memiliki layanan seperti ini, gunakan pola dering default, yaitu All Rings [Semua Dering].

- 1 Verifikasikan, bahwa pengaturan Answer Mode [Modus Jawab] yang tepat sudah dipilih. Untuk mendapatkan informasi, baca **mengatur modus jawab** pada halaman 45.
- 2 Tekan **Setup [Pemasangan]**.
- 3 Tekan **4**, kemudian tekan **1**.
Tindakan ini akan memilih Advanced Fax Setup [Pemasangan Faks Lanjutan] kemudian pilih Answer Ring Pattern [Pola Dering Jawab].
- 4 Tekan **▶** untuk menggulir melintasi opsi ini: **All Rings [Semua Dering]**, **Single Rings [Dering Tunggal]**, **Double Rings [Dering Ganda]**, **Triple Rings [Dering Tripel]** dan **Double & Triple [Ganda & Tripel]**.
- 5 Bila pola dering yang ditetapkan perusahaan telepon untuk nomor faks Anda muncul pada tampilan, tekan **OK**.

Catatan: Jika Anda tidak memiliki layanan deringan yang berbeda, gunakan pola dering default, yaitu All Rings [Semua Dering].

menyambung ulang nomor yang sibuk atau tidak menjawab secara otomatis

Anda dapat mengatur HP Officejet Anda untuk menyambung ulang nomor yang sibuk atau tidak menjawab, secara otomatis. Pengaturan default untuk Busy Redial [Sambung Ulang Sibuk] adalah Redial [Sambung Ulang]. Pengaturan default untuk No Answer Redial [Sambung Ulang Tak Dijawab] adalah No Redial [Tidak Sambung Ulang].

- 1 Tekan **Setup [Pemasangan]**.
- 2 Lakukan salah satu petunjuk berikut:
 - Untuk mengubah pengaturan **Busy Redial [Sambung Ulang-Sibuk]**, tekan **4**, kemudian tekan **2**.
Tindakan ini akan memilih Advanced Fax Setup [Pemasangan Faks Lanjutan], kemudian pilih Busy Redial [Sambung Ulang-Sibuk].
 - Untuk mengubah pengaturan **No Answer Redial [Sambung Ulang Tak Dijawab]**, tekan **4**, kemudian tekan kembali **3**.
Tindakan ini akan memilih Advanced Fax Setup [Pemasangan Faks Lanjutan] kemudian pilih No Answer Redial [Sambung Ulang Tak Dijawab].

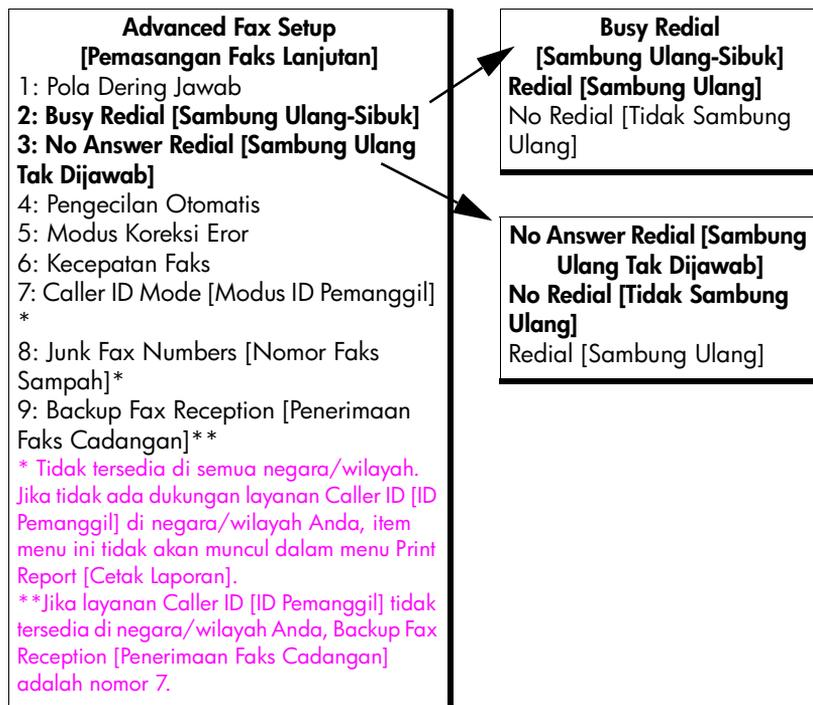

- 3 Tekan ► untuk memilih **Redial [Sambung Ulang]** atau **No Redial [Tidak Sambung Ulang]**.
- 4 Tekan **OK**.

mengatur pengecilan otomatis untuk faks masuk

Pengaturan ini menentukan apa yang dilakukan HP Officejet Anda jika menerima faks yang terlalu besar daripada ukuran kertas default. Dengan diaktifkannya pengaturan ini (default), gambar diperkecil sehingga muat ke dalam satu halaman, bila dimungkinkan. Bila fitur ini dimatikan, informasi yang tidak termuat pada halaman pertama akan dicetak pada halaman kedua. Automatic Reduction [Pengecilan Otomatis] berguna bila Anda menerima faks ukuran legal sedangkan yang dimuatkan dalam baki adalah kertas ukuran letter.

- 1 Tekan **Setup [Pemasangan]**.
- 2 Tekan **4**, kemudian tekan **4**.
Tindakan ini akan memilih Advanced Fax Setup [Pemasangan Faks Lanjutan] kemudian pilih Automatic Reduction [Pengecilan Otomatis].
- 3 Tekan ► untuk memilih **On [Hidup]** atau **Off [Mat]**.
- 4 Tekan **OK**.

menggunakan modus koreksi eror

Error Correction Mode [Modus Koreksi Eror] (ECM) mengurangi kehilangan data akibat saluran telepon yang buruk, yang terjadi sewaktu transmisi dan secara otomatis meminta transmisi ulang dari bagian yang terkena eror. Tagihan telepon tidak terpengaruh, atau bahkan mungkin turun, pada saluran telepon yang baik. Pada saluran telepon yang kurang baik, ECM meningkatkan waktu pengiriman dan tagihan telepon, tapi pengiriman data dapat lebih diandalkan. Matikan ECM (pengaturan default, hidup) hanya bila ECM meningkatkan tagihan telepon secara nyata dan Anda bisa menerima mutu yang kurang baik sebagai ganti dari tagihan yang berkurang.

Catatan: Jika pengaturan Fax Speed [Kecepatan Faks] Anda diatur ke Fast [Cepat] atau Anda mengirim faks warna, maka ECM akan selalu On [Hidup].

- 1 Tekan **Setup [Pemasangan]**.
- 2 Tekan **4**, kemudian tekan **5**.
Tindakan ini akan memilih Advanced Fax Setup [Pemasangan Faks Lanjutan] kemudian pilih Error Correction Mode [Modus Koreksi Eror].
- 3 Tekan **▶** untuk memilih **On [Hidup]** atau **Off [Matij]**.
- 4 Tekan **OK**.

mengatur kecepatan faks

Anda dapat mengatur kecepatan faks yang digunakan untuk berkomunikasi antara HP Officejet dan mesin faks yang lain bila mengirim dan menerima faks. Kecepatan default faks adalah Fast [Cepat].

Dalam lingkungan tertentu, mengatur kecepatan faks ke yang lebih lambat, mungkin diperlukan. Contohnya, jika Anda menggunakan salah satu berikut ini:

- layanan telepon Internet
- sistem PBX
- Fax over Internet Protocol (FoIP) [Fax lewat Protokol Internet]
- jasa jaringan digital layanan terpadu (ISDN)

Juga, jika Anda mengalami masalah pengiriman dan penerimaan faks, Anda dapat mencoba mengatur Fax Speed [Kecepatan Faks] ke Medium [Sedang] atau Slow [Lamban]. Jika Anda ingin mengirim dengan ECM dimatikan, Anda harus menggunakan Medium [Sedang] atau Slow [Lamban]. Berikut, adalah kecepatan faks yang tersedia.

pengaturan kecepatan faks	kecepatan faks
Fast [Cepat]	v.34 atau 33600 bps
Sedang	v.17 atau 14400 bps
Slow [Lamban]	v.29 atau 9600 bps

- 1 Tekan **Setup [Pemasangan]**.
- 2 Tekan **4**, kemudian tekan **6**.
Tindakan ini akan memilih Advanced Fax Setup [Pemasangan Faks Lanjutan] kemudian Fax Speed [Kecepatan Faks].
- 3 Tekan **▶** untuk memilih opsi, kemudian tekan **OK**.

menggunakan caller ID [ID pemanggil]

Caller ID Mode [Modus ID Pemanggil] meleluaskan Anda untuk melihat nomor telepon atau nama pemanggil pada tampilan panel depan, jika Anda berlangganan layanan Caller ID [ID Pemanggil] melalui perusahaan telepon di tempat Anda.

Catatan: Layanan Caller ID [ID Pemanggil] tersedia melalui perusahaan telepon di tempat Anda. Layanan ini tidak didukung di semua negara/wilayah. Jika layanan ini tidak didukung di negara/wilayah Anda, Anda tidak akan melihat Caller ID Mode [Modus Pemanggil ID] dalam Advanced Fax Menu [Menu Faks Lanjutan]. Untuk mendapatkan informasi selengkapnya mengenai layanan Caller ID [ID Pemanggil], hubungi perusahaan telepon di tempat Anda.

Selain menampilkan nomor atau nama pemanggil, Anda juga dapat memblokir nomor agar HP Officejet tidak akan menerima faks dari nomor-nomor itu. Untuk mendapatkan informasi selengkapnya mengenai pemblokiran nomor, baca **memblokir nomor faks sampah** pada halaman 68.

- 1 Tekan **Setup [Pemasangan]**.
- 2 Tekan **4**, kemudian tekan **7**.
Tindakan ini akan memilih Advanced Fax Setup [Pemasangan Faks Lanjutan] kemudian Caller ID Mode [Modus ID Pemanggil].
- 3 Tekan **▶** untuk memilih salah satu opsi berikut:
 - **On [Hidup]:** Pilih opsi ini untuk mengaktifkan Caller ID Mode [Modus ID Pemanggilan].
 - **On (Block Junk)[Hidup(Blokir Sampah)]:** pilih opsi ini untuk mengaktifkan Caller ID Mode [Modus ID Pemanggil] dan memblokir nomor-nomor faks sampah.
 - **Off [Mati]:** pilih opsi ini untuk mematikan Caller ID Mode [Modus ID Pemanggil].
- 4 Tekan **OK**.

memblokir nomor faks sampah

Jika Anda berlangganan layanan Caller ID [ID Pemanggil] melalui perusahaan telepon di tempat Anda, Anda dapat memblokir faks selanjutnya dari nomor yang ditentukan dengan menggunakan fitur Junk Fax Numbers [Nomor Faks Sampah]. Anda dapat memblokir hingga 20 nomor.

Sebelum menggunakan fitur ini, Anda harus mengatur Caller ID Mode [Modus ID Pemanggil] ke On (Block Junk)[Hidup(Blokir Sampah)]. Untuk mendapatkan informasi, baca **menggunakan caller ID [ID pemanggil]** pada halaman 68.

Catatan: Layanan Caller ID [ID Pemanggil] tersedia melalui perusahaan telepon di tempat Anda. Layanan ini tidak didukung di semua negara/wilayah. Jika layanan ini tidak didukung di negara/wilayah Anda, Anda tidak akan melihat Junk Fax Numbers [Nomor Faks Sampah] dalam Advanced Fax Menu [Menu Faks Lanjutan]. Untuk mendapatkan informasi selengkapnya mengenai layanan Caller ID [ID Pemanggil], hubungi perusahaan telepon di tempat Anda.

Catatan: Anda juga dapat memblokir faks dengan menggunakan HP Director, namun, mungkin metoda panel depan lebih nyaman bagi Anda. Untuk mendapatkan informasi selengkapnya, baca hp image zone help [bantuan zona citra hp] Help [Bantuan] di layar tampilan yang disertakan dengan perangkat lunak Anda.

menambahkan nomor faks sampah

- 1 Tekan **Setup [Pemasangan]**.
- 2 Tekan **4**, kemudian tekan **8**.
Tindakan ini akan memilih Advanced Fax Setup [Pemasangan Faks Lanjutan] kemudian Backup Fax Reception [Penerimaan Faks Cadangan].
- 3 Tekan **▶** untuk memilih **Add [Tambah]**, kemudian tekan **OK**.
Nomor Caller ID [ID Pemanggil] yang paling terbaru diterima akan muncul pada tampilan.
- 4 Tekan **◀** atau **▶** untuk bergulir melintasi daftar nomor Caller ID [ID Pemanggil], kemudian tekan **OK** untuk memilih nomor yang akan ditambahkan ke daftar.
- 5 Jika Anda ingin menambah nomor yang lain ke daftar, tekan **1 (Yes)[Ya]**. Kalau tidak, tekan **2 (No)[Tidak]**.
- 6 Jika Anda menekan **1**, ulangi langkah 4 dan 5 sampai Anda selesai menambahkan nomor Caller ID [ID Pemanggil] ke daftar.

menghapus nomor faks sampah

- 1 Tekan **Setup [Pemasangan]**.
- 2 Tekan **4**, kemudian tekan **8**.
Tindakan ini akan memilih Advanced Fax Setup [Pemasangan Faks Lanjutan] kemudian Backup Fax Reception [Penerimaan Faks Cadangan].
- 3 Tekan **▶** untuk memilih **Delete [Hapus]**, kemudian tekan **OK**.
Junk Number [Nomor Sampah] pertama akan muncul pada tampilan.
- 4 Tekan **◀** atau **▶** untuk bergulir melintasi daftar nomor, kemudian tekan **OK** untuk menghapus nomor dari daftar.
- 5 Jika Anda ingin menghapus nomor yang lain dari daftar, tekan **1 (Yes)[Ya]**. Kalau tidak, tekan **2 (No)[Tidak]**.
- 6 Jika Anda menekan **1**, ulangi langkah 4 dan 5 sampai Anda selesai menghapus nomor dari daftar.

mengatur penerimaan faks cadangan

Gunakan fitur Backup Fax Reception [Penerimaan Faks Cadangan] untuk menyimpan faks yang diterima di dalam memori. Misalnya, bila kartrid cetak Anda kehabisan tinta selagi menerima faks, faks tersebut akan disimpan di dalam memori. Kemudian, setelah Anda mengganti kartrid cetak, Anda dapat mencetak faks tersebut. Tampilan panel depan memberitahu Anda bila ada faks dalam memori yang perlu dicetak. Tampilan panel depan memberitahu Anda bila ada faks dalam memori yang perlu dicetak.

Berdasarkan default, fitur Backup Fax Reception [Penerimaan Faks Cadangan] diaktifkan. Untuk mendapatkan informasi mengenai pencetakan faks yang tersimpan dalam memori, baca **mencetak ulang faks dalam memori** pada halaman 70.

Catatan: Bila memori penuh, HP Officejet menimpa faks terlama yang sudah dicetak. Semua faks yang belum dicetak akan tetap berada dalam memori sampai dicetak atau dihapus. Bila memori menjadi penuh dengan faks yang belum dicetak, HP Officejet tidak akan dapat menerima panggilan faks lagi sampai dicetaknya faks yang belum tercetak. Untuk menghapus semua faks di dalam memori, termasuk faks yang belum dicetak, matikan HP Officejet Anda.

- 1 Tekan **Setup [Pemasangan]**.
- 2 Tekan **4**, kemudian **7** atau **9** (tergantung pada negara/wilayah Anda). Tindakan ini akan memilih Advanced Fax Setup [Pemasangan Faks Lanjutan] kemudian Backup Fax Reception [Penerimaan Faks Cadangan].
- 3 Tekan **▶** untuk memilih salah satu opsi berikut:
 - **On [Hidup]**: pilih opsi ini untuk mengaktifkan Backup Fax Reception [Penerimaan Faks Cadangan].
 - **Off [Mati]**: pilih opsi ini untuk mematikan Backup Fax Reception [Penerimaan Faks Cadangan].
- 4 Tekan **OK**.

mencetak ulang faks dalam memori

Reprint Faxes in Memory [Cetak Ulang Faks dalam Memori] memungkinkan Anda mencetak ulang faks yang tersimpan dalam memori. Faks dicetak dalam urutan terbalik yaitu, yang paling terakhir diterima akan dicetak paling dulu. Setiap saat HP Officejet mulai mencetak faks yang tidak Anda butuhkan, tekan **Cancel [Batal]** untuk menghentikan pencetakannya itu. HP Officejet mulai mencetak faks berikutnya di dalam memori. Anda harus menekan **Cancel [Batal]** untuk setiap faks yang tersimpan untuk menghentikan pencetakannya.

- 1 Tekan **Setup [Pemasangan]**.
- 2 Tekan **5**, kemudian tekan **4**.
Tindakan ini akan memilih Tools [Alat] kemudian pilih Reprint Faxes in Memory [Cetak Ulang Faks dalam Memori].
Faks dicetak dari memori.

menghentikan faks

- Untuk menghentikan faks yang sedang Anda kirim atau terima, tekan **Cancel [Batal]**.
- Untuk membatalkan nomor yang sedang Anda sambungkan dan mengembalikan nada sambung, tekan **Flash [Kerlip]**.

Catatan: Jika HP Officejet sudah terhubung ke mesin faks yang lain dan sedang mengirim atau menerima data faks, Anda harus menekan **Cancel [Batal]** untuk membatalkan faks. **Flash [Kerlip]** tidak akan membatalkan faks yang sedang berlangsung.

Sebagian besar pengaturan cetak secara otomatis ditangani oleh perangkat lunak aplikasi yang Anda gunakan atau ditangani oleh teknologi HP ColorSmart. Anda hanya perlu mengubah pengaturan secara manual bila Anda mengubah mutu cetak, mencetak pada jenis kertas atau film yang spesifik atau bila menggunakan fitur khusus.

Bagian ini berisi topik berikut:

- **mencetak dari aplikasi perangkat lunak** pada halaman 71
- **mengatur opsi cetak** pada halaman 72
- **menghentikan pencetakan** pada halaman 74

HP Officejet dapat melakukan pencetakan khusus seperti citra tanpa pembatas, poster dan pencetakan pada film transparansi. Untuk mendapatkan informasi selengkapnya mengenai pencetakan khusus, baca petunjuk pada layar hp image zone help [bantuan zona citra hp] yang disertakan dengan perangkat lunak Anda.

mencetak dari aplikasi perangkat lunak

Ikuti langkah berikut untuk mencetak dari aplikasi perangkat lunak yang biasanya Anda gunakan untuk membuat dokumen.

Pengguna Windows

- 1 Muatkan baki kertas dengan kertas yang sesuai.
Untuk mendapatkan informasi selengkapnya, baca **memuatkan kertas dan memuatkan sumber asli** pada halaman 15.
- 2 Dari menu **File** aplikasi perangkat lunak Anda, pilih **Print [Cetak]**.
- 3 Pastikan bahwa Anda memilih HP Officejet.
Bila Anda perlu mengubah pengaturan, klik tombol yang membuka kotak dialog Properties [Properti] (tergantung dari perangkat lunak aplikasi Anda, tombol ini mungkin disebut Properties [Properti], Options [Opsi], Printer Setup [Pemasangan Printer] atau Printer), kemudian pilih opsi yang sesuai untuk mencetak dokumen Anda dengan menggunakan fitur yang tersedia pada tab Paper/Quality [Kertas/Mutu], Finishing [Penyelesaian], Effects [Efek], Basics [Dasar] dan Color [Warna].
Catatan: Bila mencetak foto, Anda harus memilih opsi untuk jenis kertas dan perluasan foto. Baca **hp image zone help [bantuan zona citra hp]** yang disertakan dengan komputer Anda untuk mendapatkan informasi selengkapnya.
- 4 Klik **OK** untuk menutup kotak dialog **Properties [Properti]**.
Pengaturan yang Anda pilih hanya berlaku untuk pencetakan yang sekarang dikerjakan. Untuk menetapkan pengaturan cetak pada semua kerjaan mencetak, baca **mengatur opsi cetak** pada halaman 72.
- 5 Klik **OK** untuk mulai mencetak.

Pengguna Macintosh

Untuk menentukan ukuran kertas, penskalaan dan orientasi suatu dokumen, gunakan kotak dialog Page Setup [Pengaturan Halaman]. Untuk menentukan pengaturan cetak dokumen dan mengirimkannya ke printer, gunakan kotak dialog Print [Cetak].

Catatan: Langkah berikut khusus untuk OS X. Untuk OS 9, langkahnya mungkin sedikit berbeda. Pastikan memilih HP Officejet pada Print Center [Pusat Cetak] (OS X) atau pada Chooser [Pemilih] (OS 9) sebelum Anda mulai mencetak.

- 1 Dari menu **File** aplikasi perangkat lunak Anda, pilih **Page Setup [Pengaturan Halaman]**.
Kotak dialog Page Setup [Pengaturan Halaman] muncul.
- 2 Pada menu tarik-bawah **Format for [Format untuk]**, pilih HP Officejet.
- 3 Ubah pengaturan yang lain seperlunya:
 - Pilih ukuran kertas. (Untuk menetapkan ukuran kertas custom, pilih Custom Paper Size dari menu Pengaturan tarik-bawah.)
 - Pilih orientasi.
 - Masukkan persentase penskalaan.

Dari OS 9, kotak dialog Page Setup [Pengaturan Halaman] menyertakan opsi untuk memutar atau menampakkan citra dan mengedit ukuran kertas custom.

- 4 Klik **OK**.
- 5 Dari menu **File** aplikasi perangkat lunak Anda, pilih **Print [Cetak]**.
Kotak dialog Print [Cetak] muncul.
Bila Anda menggunakan OS X, panel Copies & Pages [Lembar & Halaman] terbuka. Bila Anda menggunakan OS 9, panel General [Umum] terbuka.
- 6 Pilih pengaturan cetak yang sesuai untuk proyek Anda.
Gunakan menu tarik-bawah untuk mengakses panel lainnya.
- 7 Klik **Print [Cetak]** untuk mulai mencetak.

mengatur opsi cetak

Anda dapat menyesuaikan pengaturan cetak HP Officejet untuk menangani hampir semua tugas mencetak, antara lain customized [tersesuai], high-quality photo [foto mutu tinggi] dan documents [dokumen].

Pengguna Windows

Jika Anda ingin mengubah pengaturan cetak, Anda harus menentukan apakah Anda ingin mengubah pengaturan untuk pekerjaan yang sekarang atau untuk semua pekerjaan cetak. Cara Anda menampilkan pengaturan cetak tergantung pada keinginan Anda untuk membuat pengaturan itu permanen atau sementara.

mengubah pengaturan cetak untuk semua pekerjaan cetak mendatang

- 1 Pada **HP Director**, pilih **Settings [Pengaturan]**, kemudian pilih **Printer Settings (Pengaturan Printer)**.
- 2 Buat perubahan pada pengaturan cetak dan klik **OK**.

mengubah pengaturan cetak untuk pekerjaan cetak yang sekarang

- 1 Dari menu **File** aplikasi perangkat lunak Anda, pilih **Print**, **Print Setup**, atau **Page Setup [Cetak, Pengaturan Cetak atau Pengaturan Halaman]**. Pastikan printer yang dipilih adalah HP Officejet.
- 2 Klik **Properties [Properti]**, **Options [Ops]**, **Printer Setup [Pengaturan Printer]** atau **Printer** (nama opsi berbeda, tergantung aplikasi perangkat lunak Anda).
- 3 Buatlah perubahan pada pengaturan dan klik **OK**.
- 4 Klik **OK** untuk mulai mencetak.

Pengguna Macintosh

- ▶ Untuk menampilkan kotak dialog **Print [Cetak]**, buka dokumen yang ingin Anda cetak, kemudian pilih **Page Setup [Pengaturan Halaman]** dari menu **File**.
Catatan: Untuk mengetahui selengkapnya mengenai pengaturan pada panel tertentu, klik ? di sudut kiri bawah kotak dialog Page Setup [Pengaturan Halaman].

panel atribut halaman

Gunakan panel Page Attributes [Atribut Halaman] dalam kotak dialog Page Setup [Pengaturan Halaman] untuk memilih Page Size [Ukuran Halaman], Scaling [Penskalaan], atau Orientation [Orientasi]. Pada OS 9, Anda juga dapat memilih untuk mencetak Mirror Image [Citra Cermin] atau memilih pencetakan Borderless [Tanpa Pembatas]. Pada OS X, Anda dapat memilih HP Officejet dari panel ini; pada OS 9 gunakan Chooser [Pemilih] untuk memilih HP Officejet.

panel atribut aplikasi

Gunakan panel Application Attributes [Atribut Aplikasi] untuk menetapkan opsi cetak yang spesifik untuk aplikasi perangkat lunak yang sedang digunakan.

summary panel [panel rangkuman]

Pada OS X, gunakan panel Summary [Rangkuman] untuk melihat pengaturan cetak dokumen. Pada OS 9, informasi ini muncul di panel General [Umum] dalam kotak dialog Cetak.

- ▶ Untuk menampilkan kotak dialog **Print [Cetak]**, buka dokumen yang ingin Anda cetak, kemudian pilih **Print [Cetak]** dari menu **File**.
Catatan: Untuk mengetahui selengkapnya mengenai pengaturan pada panel tertentu, klik ? pada sudut kiri bawah kotak dialog Print [Cetak].

panel copies & pages [lembar & halaman]

Gunakan panel Copies & Pages [Lembar & Halaman] pada OS X dan panel General [Umum] pada OS 9 dalam kotak dialog Print [Cetak] untuk memilih jumlah lembar cetak dan halaman yang ingin Anda cetak. Anda juga dapat memilih untuk meng-collate cetakan Anda dari panel ini.

- ▶ Klik tombol **Preview [Tinjauan Awal]** untuk melihat tinjauan awal dokumen yang akan dicetak.

panel layout

Gunakan panel Layout dalam kotak dialog Print [Cetak] untuk mencetak halaman multipel pada selembar kertas dan untuk menentukan urutan halaman yang akan dicetak. Anda juga dapat memilih opsi pembatas dari panel ini.

panel opsi output (OS X)

Gunakan panel Output Options [Opsi Output] dalam kotak dialog Print [Cetak] untuk menyimpan file Anda sebagai file Adobe Acrobat PDF[®] (format dokumen portabel). HP Officejet tidak mendukung pencetakan PostScript.

- ▶ Pilih kotak periksa **Save as File [Simpan sebagai File]** untuk menyimpan dokumen Anda sebagai file PDF.

Catatan: Panel Output Options [Opsi Output] tidak tersedia dalam OS 9.

panel paper type/quality [jenis/mutu kertas]

Gunakan panel Paper Type/Quality [Jenis Kertas/Mutu] pada OS X dan panel General [Umum] pada OS 9 dalam kotak dialog Print [Cetak] untuk memilih paper type [jenis kertas], print quality [mutu cetak] dan, pada OS X, untuk pengaturan warna. Anda juga dapat menggunakan panel ini untuk mengubah kontras dan ketajaman foto digital Anda dan untuk menyesuaikan jumlah tinta yang ingin Anda gunakan untuk cetakan Anda.

Tab Color Options [Opsi Warna] dan tab Digital Photo [Foto Digital] pada OS X, muncul sebagai panel tarik-bawah tersendiri pada OS 9. Jika Anda menggunakan OS 9, gunakan panel tarik-bawah Color [Warna] dan panel Digital Photography [Fotografi Digital] untuk memilih pengaturan Anda.

menghentikan pencetakan

Anda dapat menghentikan pencetakan dari HP Officejet atau dari komputer Anda, namun, kami merekomendasikan cara berikut ini untuk hasil cetak yang terbaik.

- ▶ Untuk menghentikan pencetakan dari HP Officejet, tekan **Cancel [Batal]** pada panel depan. Lihat pesan **Print Cancelled [Pencetakan Dibatalkan]** pada tampilan panel depan. Jika tidak muncul, tekan lagi **Cancel [Batal]**. HP Officejet mencetak halaman yang telah mulai dicetak dan membatalkan sisanya yang belum tercetak. Hal ini dapat memakan waktu beberapa saat.

7

memesan pasokan

Anda dapat memesan print cartridge [kartrid cetak], jenis kertas HP yang direkomendasikan dan aksesoris HP Officejet secara online dari situs web HP.

Bagian ini berisi topik berikut:

- **memesan media** pada halaman 75
- **memesan print cartridge [kartrid cetak]** pada halaman 75
- **memesan pasokan lainnya** pada halaman 76

memesan media

Untuk memesan media seperti HP Premium Paper, HP Premium Inkjet Transparency Film, HP Iron-On Paper atau HP Greeting Cards, kunjungi:

www.hp.com

Pilih negara/wilayah Anda, lalu pilih Beli atau Belanja.

memesan print cartridge [kartrid cetak]

Tabel berikut memuat print cartridge [kartrid cetak] yang sesuai dengan HP Officejet Anda. Gunakan informasi ini untuk menentukan print cartridge [kartrid cetak] mana yang perlu Anda pesan.

print cartridge [kartrid cetak]	nomor pesan ulang hp
HP black inkjet print cartridge [kartid cetak inkjet hitam]	#56, 19 ml black print cartridge [kartrid cetak hitam 10 ml]
HP tri-color inkjet print cartridge [kartrid cetak inkjet triwarna]	#57, 17 ml color print cartridge [kartrid cetak warna 17 ml]
HP photo inkjet print cartridge [kartid cetak inkjet foto]	#58, 17 ml color print cartridge [kartrid cetak warna 17 ml]
HP black inkjet print cartridge [kartid cetak inkjet hitam]	#27, 10 ml black print cartridge [kartrid cetak hitam 10 ml]
HP tri-color inkjet print cartridge [kartrid cetak inkjet triwarna]	#28, 8 ml color print cartridge [kartrid cetak warna 8 ml]

Dapatkan informasi selengkapnya mengenai print cartridge [kartrid cetak] dari situs web HP:

www.hp.com

Pilih negara/wilayah Anda, lalu pilih Beli atau Belanja.

memesan pasokan lainnya

Untuk memesan pasokan lainnya seperti perangkat lunak HP Officejet, lembar cetak Buku Petunjuk, Setup Poster [Poster Pemasangan], atau customer-replaceable parts [suku cadang pengganti yang dapat dipasang sendiri oleh pelanggan], hubungi nomor telepon yang sesuai.

- Di A.S. atau Kanada, sambung ke 1-800-HP-INVENT (1-800-474-6836).
- Di Eropa, sambung ke +49 180 5 290220 (Jerman) atau +44 870 606 9081 (Inggris).

Untuk memesan perangkat lunak HP Officejet di negara/wilayah lainnya, hubungi nomor telepon untuk negara/wilayah Anda. Nomor yang terdaftar di bawah adalah nomor terbaru pada tanggal penerbitan buku petunjuk ini. Untuk mendapatkan daftar nomor pemesanan yang berlaku sekarang, kunjungi situs web berikut ini dan pilih negara/wilayah atau bahasa Anda:

www.hp.com/support

negara/wilayah	nomor untuk pemesanan
Afrika Selatan	+27 (0)11 8061030
A.S. dan Kanada	1-800-HP-INVENT (1-800-474-6836)
Asia Pasifik	65 272 5300
Australia	61 3 8877 8000
Selandia Baru	0800 441 147

HP Officejet hanya membutuhkan sedikit pemeliharaan. Kadang Anda harus membersihkan kaca dan setrip putih di bagian belakang penutup untuk menghilangkan dan untuk memastikan, bahwa lembar fotokopi dan pindaian Anda tetap jelas. Anda mungkin juga harus mengganti, mensejajarkan atau membersihkan print cartridge [kartrid cetak] Anda dari waktu ke waktu. Bagian ini menyediakan petunjuk untuk menjaga HP Officejet Anda tetap dalam kondisi kerja yang sangat baik. Lakukan prosedur pemeliharaan sederhana ini seperlunya.

Bagian ini berisi topik berikut:

- **membersihkan kaca** pada halaman 77
- **membersihkan setrip putih** pada halaman 78
- **membersihkan bagian luar** pada halaman 79
- **menggunakan print cartridge [kartrid cetak]** pada halaman 79
- **mengganti kabel telepon** pada halaman 90
- **memulihkan pengaturan default pabrik** pada halaman 91
- **mengatur kecepatan guliran** pada halaman 91
- **mengatur waktu tunda pemberitahuan** pada halaman 92
- **bunyi swar-pelihara** pada halaman 92

membersihkan kaca

Kaca yang kotor karena debu, noda, rambut dan sebagainya, melambankan kinerja dan mempengaruhi akurasi fitur seperti Photo Fit to Page [Foto Semuat Halaman], Copy [Fotokopi], dan Scan [Pindai].

- 1 Matikan HP Officejet, cabut kabel listrik dan angkat tutup pemindai.

Catatan: Cetak semua faks yang ada dalam memori sebelum mencabut kabel listrik. Faks dalam memori akan hilang bila kabel listrik dicabut. Baca **mencetak ulang faks dalam memori** pada halaman 70.

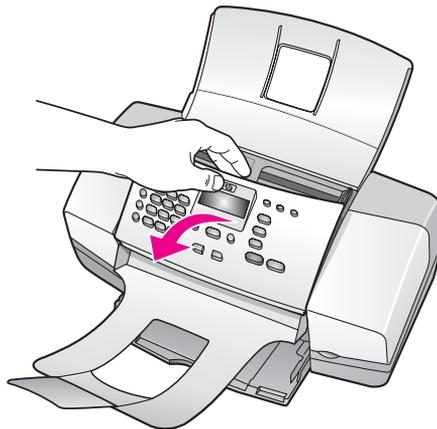

- 2 Bersihkan kaca dengan kain lembut atau spons yang dibasahi sedikit dengan bahan pembersih kaca nonabrasif.
Awas! Jangan menggunakan ampelas, aseton, benzena atau karbon tetraklorida pada kaca; ini semua dapat merusaknya. Jangan menuangkan atau menyemprotkan cairan secara langsung pada kaca. Cairan dapat merembes masuk dan merusak HP Officejet.
- 3 Keringkan kaca dengan chamois atau spons selulosa untuk mencegah terjadinya bercak noda.

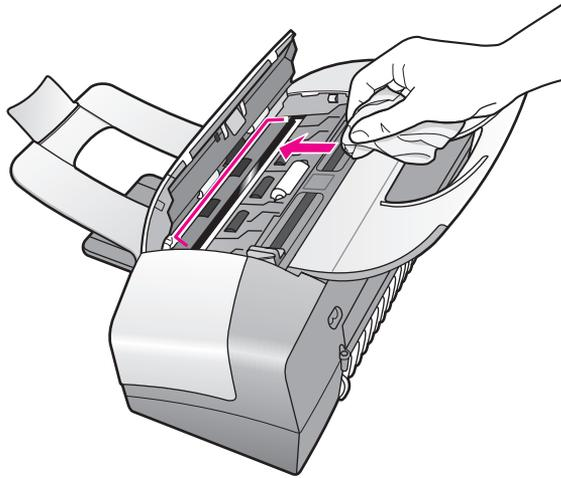

membersihkan setrip putih

Serbuk kecil dapat menumpuk pada setrip putih yang berada di bawah tutup pemindai.

- 1 Matikan perangkat, cabut kabel listrik dan angkat tutup pemindai.

Catatan: Cetak semua faks yang ada dalam memori sebelum mencabut kabel listrik. Faks dalam memori akan hilang bila kabel listrik dicabut. Baca **mencetak ulang faks dalam memori** pada halaman 70.

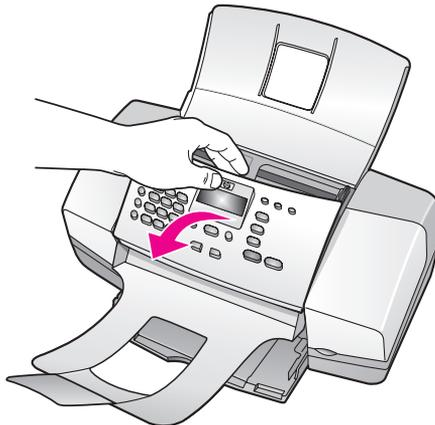

- 2 Bersihkan setrip putih dengan kain lembut atau spons yang dibasahi sedikit dengan sabun lembut dan air hangat.
- 3 Cuci setrip dengan hati-hati untuk melepaskan serpihan; jangan menggosok setrip.
- 4 Keringkan setrip putih dengan chamois atau kain lembut.
Awasi! Jangan menggunakan lap dari bahan kertas karena dapat menggores setrip.
- 5 Jika ini tidak cukup membersihkan setrip, ulangi langkah sebelumnya dengan menggunakan alkohol isopropil (pembersih) dan lap setrip secara menyeluruh dengan kain lembab untuk menghilangkan sisa alkohol.

membersihkan bagian luar

Gunakan kain lembut atau spons yang sedikit dibasahi untuk melap debu, noda dan bercak pada penutup. Bagian dalam perangkat tidak perlu dibersihkan. Jauhkan cairan dari bagian dalam perangkat ini maupun dari panel depan.

Catatan: Untuk menghindari kerusakan pada bagian HP Officejet yang dicat, jangan menggunakan alkohol atau produk pembersih dengan bahan dasar alkohol pada panel depan atau tutup perangkat.

menggunakan print cartridge [kartrid cetak]

Untuk memastikan mutu cetak terbaik dari HP Officejet, Anda perlu melakukan beberapa prosedur pemeliharaan sederhana dan saat diminta oleh pesan panel depan, ganti print cartridge [kartrid cetak].

Bagian ini berisi topik berikut:

- **memeriksa tingkat tinta** pada halaman 79
- **mencetak laporan swauji** pada halaman 80
- **menangani print cartridge [kartrid cetak]** pada halaman 82
- **mengganti print cartridge [kartrid cetak]** pada halaman 82
- **menggunakan photo print cartridge [kartrid cetak foto]** pada halaman 85
- **menggunakan print cartridge protector [pelindung kartrid cetak]** pada halaman 85
- **mensejajarkan print cartridge [kartrid cetak]** pada halaman 86
- **membersihkan print cartridge [kartrid cetak]** pada halaman 89
- **membersihkan kontak print cartridge [kartrid cetak]** pada halaman 89

memeriksa tingkat tinta

Anda dapat dengan mudah memeriksa tingkat pasokan tinta untuk menentukan kapan Anda perlu mengganti print cartridge [kartrid cetak]. Tingkat pasokan tinta menunjukkan perkiraan jumlah tinta yang masih tersisa di dalam print cartridge [kartrid cetak]. Memeriksa tingkat tinta hanya dapat dilakukan dari HP Director dengan HP Officejet yang dihidupkan dan terhubung.

Pengguna Windows

- 1 Dari **HP Director**, pilih **Settings [Pengaturan]**, pilih **Print Settings [Pengaturan Pencetakan]**, kemudian pilih **Printer Toolbox [Kotak Alat Printer]**.
- 2 Klik tab **Estimated Ink Levels [Perkiraan Tingkat Tinta]**.

Perkiraan tingkat tinta print cartridge [kartrid cetak], ditampilkan.

Pengguna Macintosh

- 1 Dari **HP Director**, pilih **Settings [Pengaturan]**, kemudian pilih **Maintain Printer [Pelihara Printer]**.
- 2 Bila kotak dialog **Select Printer [Pilih Printer]** terbuka, pilih HP Officejet Anda, kemudian klik **Utilities [Peralatan]**.
- 3 Dari daftar, pilih **Ink Level [Tingkat Tinta]**.

Perkiraan tingkat tinta print cartridge [kartrid cetak], ditampilkan.

mencetak laporan swauji

Jika Anda mengalami masalah dengan pencetakan, cetak Self-Test Report [Laporan Swauji] sebelum Anda mengganti print cartridge [kartrid cetak]. Laporan ini menyediakan informasi berguna mengenai print cartridge [kartrid cetak] Anda, termasuk informasi status.

- 1 Muatkan kertas ukuran letter, A4, atau legal.
- 2 Tekan **Setup [Pemasangan]**.
- 3 Tekan **1**, kemudian tekan **5**.

Hal ini memilih Print Report [Cetak Laporan], **lalu memilih** Self-Test Report [Laporan Swauji].

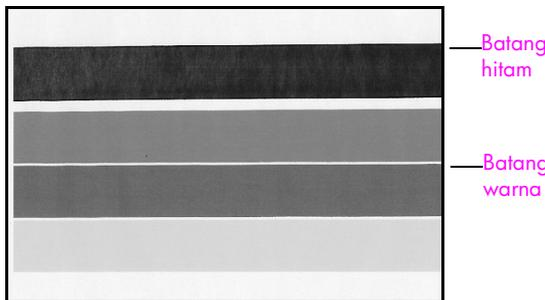

Kartrid Black [Hitam] dan tri-color [tri-warna] yang diinstal

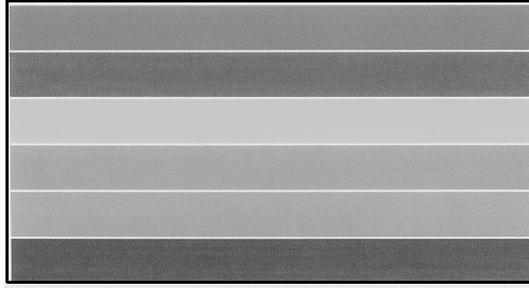

Kartrid Tri-color [Tri-warna] yang diinstal

- 4 Periksa Self-Test Report [Laporan Swauji] untuk mengetahui apakah ada goresan atau garis putih dalam batang warna. Pastikan, bahwa batang warna memiliki konsistensi yang merata dan garis warna terentang melintasi halaman.
 - Jika kartrid hitam dan kartrid tri-warna diinstal, Anda akan menemukan empat batang warna pada laporan swauji. black [hitam], cyan, magenta, dan yellow [kuning].
 - Jika tri-color cartridge [kartrid tri-warna] dan photo cartridge [kartrid foto] diinstal, Anda akan menemukan enam batang warna pada laporan swauji. cyan, magenta, yellow [kuning] untuk tri-color cartridge [kartrid tri-warna] dan light cyan, light magenta, dan black [hitam] untuk photo cartridge (kartrid foto).
 - Jika ada batang warna yang hilang, hal ini mungkin menandakan, bahwa print cartridge [kartrid cetak] tertentu telah kehabisan tinta. Anda mungkin perlu mengganti print cartridge [kartrid cetak]. Untuk mendapatkan informasi selengkapnya mengenai penggantian print cartridge [kartrid cetak], baca **mengganti print cartridge [kartrid cetak]** pada halaman 82.
 - Guratan dapat mengindikasikan nosel tinta yang tersumbat atau kontak yang kotor. Anda mungkin perlu membersihkan print cartridge [kartrid cetak] atau kontakannya. Untuk mendapatkan informasi selengkapnya mengenai pembersihan print cartridge [kartrid cetak], baca **membersihkan print cartridge [kartrid cetak]** pada halaman 89 dan **membersihkan kontak print cartridge [kartrid cetak]** pada halaman 89. *Jangan* membersihkan dengan alkohol.

menangani print cartridge [kartrid cetak]

Sebelum mengganti atau membersihkan print cartridge [kartrid cetak], Anda harus mengetahui nama bagian dan cara menanganinya.

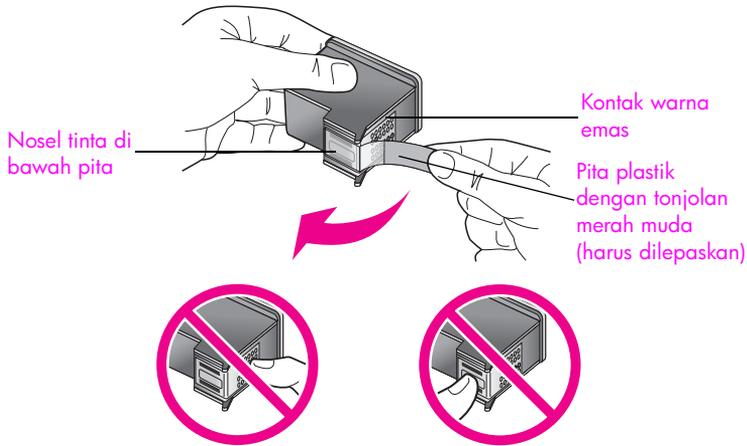

Jangan menyentuh kontak warna emas atau nosel tinta

mengganti print cartridge [kartrid cetak]

Sebuah pesan akan muncul pada tampilan panel depan untuk memberitahu Anda bila tinta print cartridge [kartrid cetak] sudah tinggal sedikit. Selain itu, Anda dapat memeriksa tingkat tinta melalui HP Director pada komputer Anda. Untuk mendapatkan informasi, baca **memeriksa tingkat tinta** pada halaman 79. Bila menerima pesan ini, Anda dianjurkan untuk menyediakan pengganti print cartridge [kartrid cetak]. Anda juga sebaiknya mengganti print cartridge [kartrid cetak] bila Anda melihat teks yang kabur atau jika Anda mengalami masalah mutu cetakan yang terkait dengan print cartridge [kartrid cetak].

Anda juga mungkin memerlukan petunjuk ini untuk mengeluarkan black print cartridge [kartrid cetak hitam] bila ingin menggunakan photo print cartridge [kartrid cetak foto] untuk pencetakan foto bermutu tinggi.

Untuk mendapatkan informasi selengkapnya mengenai penggantian print cartridge [kartrid cetak], baca **memesan print cartridge [kartrid cetak]** pada halaman 75.

- 1 Hidupkan HP Officejet, kemudian angkat untuk membuka pintu akses print carriage [gandaran cetak].



Print carriage [gandaran cetak] bergerak sehingga terlihat.

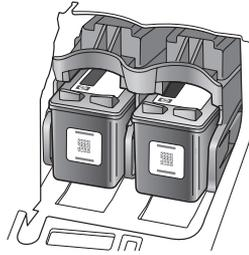

- 2 Setelah gandaran berhenti bergerak, tekan ke bawah bagian atas print cartridge [gandaran cetak] untuk melepaskannya, kemudian tarik ke arah Anda, keluar dari slotnya.

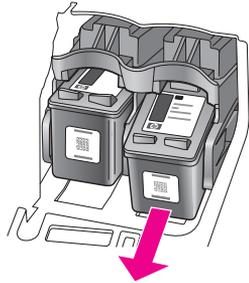

Catatan: Noda tinta pada slot print cartridge [kartrid cetak] adalah hal biasa.

- 3 Jika Anda mengeluarkan black print cartridge [kartrid cetak hitam] untuk menginstal photo print cartridge [kartrid cetak foto], simpanlah dalam print cartridge protector [pelindung kartrid cetak]. Untuk mendapatkan informasi selengkapnya mengenai print cartridge protector [pelindung kartrid cetak], baca **menggunakan print cartridge protector [pelindung kartrid cetak]** pada halaman 85.
- 4 Keluarkan print cartridge [kartrid cetak] yang baru dari kemasannya dan dengan hanya menyentuh plastik hitamnya secara hati-hati, lepaskan pita plastik secara perlahan dengan menarik tonjolan merah muda.

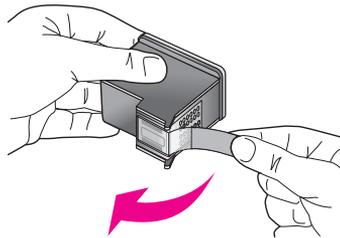

Awas! Jangan menyentuh kontak warna emas atau nozel tinta.

Setelah Anda melepaskan pita plastik, instal segera print cartridge [kartrid cetak] untuk mencegah tinta dalam nozel mengering.

- 5 Pegang black print cartridge [kartrid cetak hitam] atau photo print cartridge [kartrid cetak foto] dengan label HP di bagian atas. Gelincirkan print cartridge [kartrid cetak] pada sudut sempit yang sedikit miring, ke dalam gandar cetak sebelah *kanan*.

Tekan dengan kuat sampai print cartridge [kartrid cetak] masuk ke dalam tempatnya.

Awasi! Jangan mencoba menekan lurus kartrid ke dalam slotnya. Kartrid harus menggelincir masuk, pada sudut sempit yang agak miring dan menghadap ke atas.

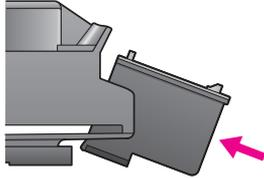

- 6 Pegang tri-color print cartridge [kartrid cetak tri-warna] dengan label HP di bagian atas. Gelincirkan print cartridge [kartrid cetak] pada sudut sempit yang sedikit miring ke dalam gandar cetak sebelah *kiri*.

Tekan dengan kuat sampai print cartridge [kartrid cetak] masuk ke dalam tempatnya.

Awasi! Jangan mencoba menekan lurus kartrid ke dalam slotnya. Kartrid harus menggelincir masuk, pada sudut sempit yang agak miring dan menghadap ke atas.

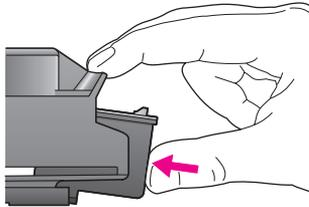

Catatan: Anda harus menginstal *ke dua* print cartridge [kartrid cetak] agar HP Officejet Anda dapat berfungsi.

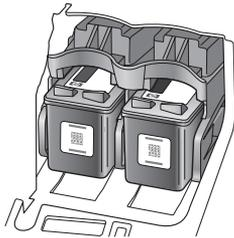

- 7 Tutup pintu akses print carriage [gandar cetak].
"Press OK to print Align page [Tekan OK untuk mencetak halaman Pensejajaran]" muncul pada tampilan.

- 8 Tekan **OK**.
Untuk mendapatkan informasi mengenai pensejajaran print cartridges [kartrid cetak], baca **mensejajarkan print cartridge [kartrid cetak]** pada halaman 86.

menggunakan photo print cartridge [kartrid cetak foto]

Anda dapat mengoptimalkan mutu foto yang Anda cetak dengan HP Officejet Anda, dengan membeli photo print cartridge [kartrid cetak foto]. Keluarkan black print cartridge [kartrid cetak hitam] dan masukkan photo print cartridge [kartrid cetak foto] dalam tempatnya. Dengan tri-color print cartridge [kartrid cetak tri-warna] dan photo print cartridge [kartrid cetak foto] yang sudah diinstal, Anda mempunyai sistem enam-tinta yang menghasilkan foto dengan mutu yang ditingkatkan.

Bila Anda ingin mencetak dokumen teks biasa, masukkan kembali black print cartridge [kartrid cetak hitam]. Gunakan print cartridge protector [pelindung kartrid cetak] agar print cartridge [kartrid cetak] aman dan mencegahnya untuk tidak mengering bila tidak sedang digunakan. Untuk mendapatkan informasi selengkapnya mengenai penggunaan print cartridge protector [pelindung kartrid cetak], baca **menggunakan print cartridge protector [pelindung kartrid cetak]** pada halaman 85 dan untuk informasi selengkapnya mengenai penggantian print cartridges [kartrid cetak], baca **mengganti print cartridge [kartrid cetak]** pada halaman 82.

Untuk mendapatkan informasi selengkapnya mengenai penggantian photo print cartridge [kartrid cetak foto], baca **memesan print cartridge [kartrid cetak]** pada halaman 75.

menggunakan print cartridge protector [pelindung kartrid cetak]

Bila Anda membeli photo print cartridge [kartrid cetak foto], Anda akan menerima print cartridge protector [pelindung kartrid cetak].

Print cartridge protector [pelindung kartrid cetak] dirancang untuk mengamankan print cartridge [kartrid cetak] bila tidak sedang digunakan. Pelindung ini pun mencegah mengeringnya tinta. Bilamana Anda mengeluarkan print cartridge [kartrid cetak] dari HP Officejet, simpanlah dalam print cartridge protector [pelindung kartrid cetak].

- ▶ Untuk memasukkan print cartridge [kartrid cetak] ke dalam print cartridge protector [pelindung kartrid cetak], gelincirkan print cartridge [kartrid cetak] ke dalam print cartridge protector [pelindung kartrid cetak] pada sudut sempit yang agak miring dan hentakkan hingga masuk ke dalam tempatnya.

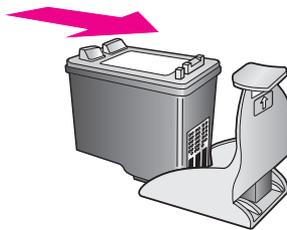

- ▶ Untuk mengeluarkan print cartridge [kartrid cetak] dari print cartridge protector [pelindung kartrid cetak], tekan ke bawah dan kembali ke bagian atas print cartridge protector [pelindung kartrid cetak] untuk melepaskan kartrid cetak, kemudian gelincirkan kartrid cetak keluar dari pelindungnya.

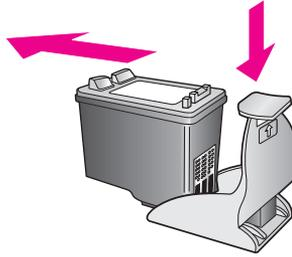

mensejajarkan print cartridge [kartrid cetak]

HP Officejet memberitahu Anda untuk mensejajarkan print cartridge [kartrid cetak] setiap kali Anda menginstal atau menggantinya. Anda juga dapat mensejajarkan print cartridge [kartrid cetak] setiap saat dari panel depan atau dari HP Director. Pensejajaran print cartridge [kartrid cetak] menjamin hasil yang bermutu tinggi.

Catatan: Bila Anda melepas dan menginstal kembali print cartridge [kartrid cetak] yang sama, HP Officejet tidak akan meminta Anda untuk mensejajarkannya.

untuk mensejajarkan print cartridge [kartrid cetak] dari panel depan

- 1 Untuk mensejajarkan print cartridge [kartrid cetak] saat diminta, tekan **OK**. HP Officejet mencetak halaman pensejajaran.
- 2 Bila tidak, Anda dapat mensejajarkan print cartridge [kartrid cetak] secara manual dari panel depan. Tekan **Setup [Pemasangan]**.
- 3 Tekan **5**, kemudian tekan **2**. Tindakan ini akan memilih Tools [Alat] kemudian pilih Align Print Cartridge [Seljajarkan Kartrid Cetak].

Menu Alat

- 1: Clean Print Cartridge [Bersihkan Kartrid Cetak]
- 2: Align Print Cartridge [Sejajarkan Kartrid Cetak]**
- 3: Restore Factory Defaults [Pulihkan Default Pabrik]
- 4: Reprint Faxes in Memory [Cetak ulang Faks dalam Memori]

HP Officejet mencetak halaman pensejajaran.

- 4 Muatkan halaman pensejajaran dengan menghadap ke bawah dalam baki pengumpulan dokumen dan tekan **OK**.



Bila “Alignment Complete [Pensejajaran Selesai]” muncul pada tampilan panel depan, tandanya pensejajaran telah selesai. Daur ulang atau buang halaman pensejajaran.

untuk menjejajarkan print cartridge [kartrid cetak] dari hp director

- 1 Akses **HP Director**.
Untuk mendapatkan informasi mengenai cara mengakses HP Director, baca **gunakan perangkat lunak hp director untuk melakukan yang banyak lagi dengan hp officejet Anda** pada halaman 8.
- 2 Untuk pengguna Windows, lakukan hal berikut:
 - a. Pilih **Settings [Pengaturan]**, pilih **Print Settings [Pengaturan Cetak]**, kemudian pilih **Printer Toolbox [Kotak Alat Printer]**.
 - b. Klik tab **Device Services [Servis Perangkat]**.
 - c. Klik **Align the Print Cartridges [Sejajarkan Kartrid Cetak]**.
HP Officejet mencetak halaman penjejajaran.
- 3 Untuk pengguna Macintosh, lakukan hal berikut.
 - a. Pilih **Settings [Pengaturan]**, kemudian pilih **Maintain Printer [Pelihara Printer]**.
 - b. Bila kotak dialog **Select Printer [Pilih Printer]** terbuka, pilih HP Officejet Anda, kemudian klik **Utilities [Peralatan]**.
 - c. Dari daftar, pilih **Calibrate [Kalibrasi]**.
 - d. Klik **Align [Sejajarkan]**.
HP Officejet mencetak halaman penjejajaran.
- 4 Muatkan halaman penjejajaran dengan menghadap ke bawah dan bagian atas yang pertama masuk dalam baki pengumpan dokumen, kemudian tekan **OK**.



Bila "Alignment Complete [Pensejajaran Selesai]" muncul pada tampilan panel depan, tandanya penjejajaran telah selesai. Daur ulang atau buang halaman penjejajaran.

membersihkan print cartridge [kartrid cetak]

Gunakan fitur ini bila Self-Test Report [Laporan Swauji] menunjukkan guratan atau garis putih melintasi salah satu batang berwarna. Jangan membersihkan print cartridge [kartrid cetak] bila tidak perlu. Hal ini membuang tinta dan mempersingkat usia pakai nozel tinta.

1 Tekan **Setup [Pemasangan]**.

2 Tekan **5**, kemudian tekan **1**.

Tindakan ini akan memilih Tools [Alat] **kemudian pilih** Clean Print Cartridge [Bersihkan Kartrid Cetak].

Menu Alat
1:Clean Print Cartridge [Bersihkan Kartrid Cetak]
2:Align Print Cartridge [Sejajarkan Kartrid Cetak]
3:Restore Factory Defaults [Pulihkan Default Pabrik]
4:Reprint Faxes in Memory [Cetak ulang Faks dalam Memori]

Halaman uji dicetak saat print cartridges [kartrid cetak] dibersihkan. Daur ulang atau buang halaman tersebut.

Jika mutu fotokopi atau mutu cetak tampak kurang baik setelah Anda membersihkan print cartridge [kartrid cetak], cobalah membersihkan kontak print cartridge [kartrid cetak] sebelum mengganti print cartridge [kartrid cetak] yang terpengaruh. Untuk mendapatkan informasi selengkapnya mengenai penggantian print cartridge [kartrid cetak], baca **mengganti print cartridge [kartrid cetak]** pada halaman 82.

Halaman uji dicetak saat print cartridges [kartrid cetak] dibersihkan. Daur ulang atau buang halaman tersebut.

membersihkan kontak print cartridge [kartrid cetak]

Bersihkan kontak print cartridge [kartrid cetak] hanya jika Anda berulang kali menerima pesan yang meminta Anda untuk memeriksa print cartridge [kartrid cetak] setelah Anda membersihkan atau mensejajarkan print cartridge [kartrid cetak].

Sebelum membersihkan, keluarkan kartrid dan pastikan tidak ada yang menutupi kontak print cartridge [kartrid cetak], kemudian instal kembali. Jika Anda tetap menerima pesan untuk memeriksa kartrid, bersihkan kontakannya.

Awas! Jangan mengeluarkan kedua print cartridge [kartrid cetak] sekaligus. Keluarkan dan bersihkan setiap print cartridge [kartrid cetak], satu per satu.

Pastikan bahwa bahan-bahan berikut telah tersedia:

- Spons kering, kain bersih atau bahan lembut lain yang tidak akan sobek atau meninggalkan serat.
- Air yang disuling, disaring atau air minum botolan (air keran mungkin mengandung kontaminan yang dapat merusak print cartridge).

Awas! Jangan menggunakan pembersih pelat mesin tik atau alkohol untuk membersihkan kontak print cartridge [kartrid cetak]. Bahan-bahan ini dapat merusak print cartridge [kartrid cetak] atau HP Officejet.

- 1 Hidupkan HP Officejet, dan buka pintu akses print carriage [gandaran cetak].
- 2 Setelah gandaran berhenti bergerak, cabut kabel listrik dari bagian belakang HP Officejet.
- 3 Tekan ke bawah bagian atas print cartridge [kartrid cetak] untuk melepaskannya, kemudian tarik ke arah Anda, keluar dari tempatnya.
- 4 Periksa apakah ada penumpukan tinta dan serpihan pada kontak print cartridge [kartrid cetak].
- 5 Celupkan spons yang bersih atau kain bersih ke dalam air sulingan dan peras kelebihan airnya.
- 6 Pegang print cartridge [kartrid cetak] pada sisi-sisinya.
- 7 Bersihkan hanya kontakannya. *Jangan* membersihkan nozel tinta.

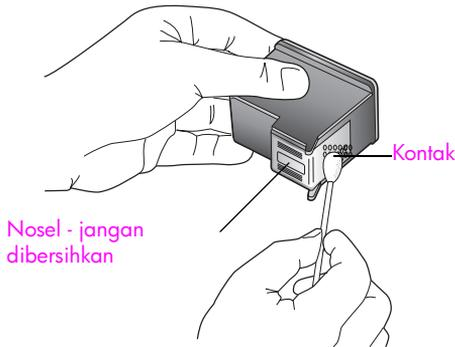

- 8 Kembalikan print cartridge [kartrid cetak] ke dalam gandaran.
- 9 Ulangi jika perlu untuk mengembalikan print cartridge [kartrid cetak] yang lain.
- 10 Tutup pintu akses print carriage [gandaran cetak] dan sambungkan kabel listrik HP Officejet.

mengganti kabel telepon

Di beberapa negara/wilayah, Anda harus menggunakan kabel telepon khusus untuk menghubungkan perangkat Anda ke sistem telepon. Bacalah bab Pemasangan Faks pada halaman 117.

memulihkan pengaturan default pabrik

Anda dapat memulihkan ke pengaturan asli dari pabrik saat Anda membeli HP Officejet Anda.

Catatan: Memulihkan pengaturan default dari pabrik tidak akan mengubah informasi tanggal yang telah Anda tetapkan dan tidak pula mempengaruhi perubahan apapun yang sudah Anda buat untuk pengaturan pemindaian dan pengaturan bahasa serta pengaturan negara/wilayah.

Anda dapat melakukan proses ini hanya dari panel depan.

- 1 Tekan **Setup [Pemasangan]**.
- 2 Tekan **5**, kemudian tekan **3**.
Tindakan ini akan memilih Tools [Alat] kemudian pilih Restore Factory Defaults [Pulihkan Default Pabrik].



Pengaturan default pabrik telah dipulihkan.

mengatur kecepatan guliran

Opsi Scroll Speed [Kecepatan Guliran] meleluaskan Anda mengendalikan kecepatan guliran pesan teks dari kanan ke kiri pada tampilan panel depan. Misalnya, jika pesan terlalu panjang dan tidak muat selengkapnya pada tampilan panel depan, pesan tersebut perlu digulirkan. Ini dimaksudkan agar Anda dapat membaca seluruh isi pesan. Anda dapat memilih kecepatan guliran pesan: Normal, Fast [Cepat] atau Slow [Pelan]. Pengaturan default adalah Normal.

- 1 Tekan **Setup [Pemasangan]**.
- 2 Tekan **6**, kemudian tekan **1**.
Tindakan ini akan memilih Preferences [Preferensi] lalu pilih Set Scroll Speed [Atur Kecepatan Gulir].



- 3 Tekan **▶** untuk memilih kecepatan guliran, lalu tekan **OK**.

mengatur waktu tunda pemberitahuan

Opsi Prompt Delay Time [Waktu Tunda Pemberitahuan] memungkinkan Anda mengendalikan selangan waktu sebelum pesan ditampilkan, yang meminta Anda mengambil tindakan selanjutnya. Misalnya, jika Anda menekan Copy [Fotokopi] dan waktu tunda pemberitahuan lewat tanpa ada penekan tombol lain, "Load Original, then press Start [Muat Sumber Asli, lalu tekan Start]" muncul pada tampilan panel depan. Anda dapat memilih Normal, Fast [Cepat] atau Slow [Pelan]. Pengaturan default adalah Normal.

- 1 Tekan **Setup [Pemasangan]**.
- 2 Tekan **6**, kemudian tekan **2**.
Tindakan ini akan memilih Preferences [Preferensi] lalu memilih Set Prompt Delay Time [Atur Waktu Tunda Pemberitahuan].



- 3 Tekan **▶** sampai waktu tunda muncul, kemudian tekan **OK**.

bunyi swar-pelihara

Selama usia pakai produk, Anda mungkin mendengar berbagai bunyi mekanis. Ini merupakan hal yang biasa dari swapelihara perangkat Anda.

Hewlett-Packard menyediakan dukungan Internet dan telepon untuk HP Officejet Anda.

Bagian ini berisi topik berikut:

- **mendapatkan dukungan dan informasi lainnya melalui Internet** pada halaman 93
- **dukungan pelanggan hp** pada halaman 93
- **mempersiapkan hp officejet Anda untuk pengiriman** pada halaman 96

Jika Anda tidak dapat menemukan jawaban yang Anda butuhkan dalam dokumentasi yang tersedia dengan produk, baik cetakan atau tampilan layar, Anda dapat menghubungi salah satu layanan dukungan HP yang terdaftar dalam halaman berikut. Beberapa layanan dukungan hanya tersedia di A.S. dan Kanada, sementara layanan lainnya tersedia di banyak negara/wilayah di seluruh dunia. Jika nomor layanan dukungan tidak terdaftar untuk negara/wilayah Anda, hubungi dealer resmi HP yang terdekat di tempat Anda, untuk mendapatkan bantuan.

mendapatkan dukungan dan informasi lainnya melalui Internet

Jika memiliki akses Internet, Anda bisa mendapatkan bantuan dari situs HP berikut:

www.hp.com/support

Situs web ini menyediakan dukungan teknis, driver, pasokan dan informasi pemesanan.

dukungan pelanggan hp

Program perangkat lunak dari perusahaan lain mungkin disertakan dengan HP Officejet Anda. Jika mengalami masalah dengan program yang manapun, Anda akan menerima bantuan teknis terbaik dengan menghubungi tenaga ahli dari perusahaan tersebut.

Jika Anda perlu menghubungi HP Customer Support (Dukungan Pelanggan HP), lakukan langkah berikut sebelum Anda menghubungi.

- 1 Pastikan bahwa:
 - a. HP Officejet Anda terhubung ke aliran listrik dan dihidupkan.
 - b. Print cartridge [kartrid cetak] yang ditentukan sudah terinstal dengan benar.
 - c. Kertas yang direkomendasikan dimuatkan dengan benar dalam baki kertas.
- 2 Reset HP Officejet Anda:
 - a. Matikan HP Officejet Anda dengan menggunakan tombol **On [Hidup]** yang terletak pada panel depan.
 - b. Cabut kabel listrik dari bagian belakang HP Officejet.
 - c. Hubungkan kembali kabel listrik ke HP Officejet.
 - d. Hidupkan HP Officejet dengan menggunakan tombol **On [Hidup]**.
- 3 Untuk mendapatkan informasi selengkapnya, kunjungi situs web HP di:
www.hp.com/support

- 4 Jika Anda masih mengalami masalah dan perlu berbicara dengan Petugas Dukungan Pelanggan HP, lakukan hal berikut:
 - a. Siapkan nama spesifik HP Officejet Anda, sebagaimana tampak pada panel depan.
 - b. Siapkan ID layanan dan nomor seri Anda.
Untuk menampilkan ID layanan dan nomor seri Anda pada panel depan, tekan OK dan Start Color [Mulai Warna] secara bersamaan. Tekan ▶ sampai Model Number [Nomor Model] muncul, kemudian tekan OK. ID layanan muncul pada baris paling bawah tampilan panel depan. Catat ID layanan, kemudian tekan Cancel [Batal]. Anda dikembalikan ke Info Menu [Menu Info]. Tekan ▶ sampai Serial Number [Nomor Seri] muncul, kemudian tekan OK. Nomor seri muncul pada baris paling bawah tampilan panel depan. Catat nomor seri, kemudian tekan Cancel [Batal] berulang kali untuk keluar dari Info Menu [Menu Info].
 - c. Mencetak Self-Test Report [Laporan Swajiji]. Untuk mendapatkan informasi mengenai pencetakan Self-Test Report [Laporan Swajiji], baca **mencetak laporan swajiji** pada halaman 80.
 - d. Buat fotokopi berwarna dan sediakan sebagai contoh hasil cetakan.
 - e. Bersiaplah untuk menjelaskan masalah Anda secara terperinci.
- 5 Hubungi HP Customer Support [Dukungan Pelanggan HP]. Beradalah dekat HP Officejet Anda saat Anda menghubungi.

menghubungi di Amerika Utara selama masa jaminan

Hubungi 1-800-HP-INVENT. Dukungan telepon A.S. tersedia dalam bahasa Inggris dan Spanyol 24 jam sehari, 7 hari seminggu (hari dan jam dukungan dapat berubah tanpa pemberitahuan). Layanan ini gratis selama masa jaminan. Biaya dapat dikenakan di luar masa jaminan.

menghubungi di belahan dunia lain

Nomor yang terdaftar di bawah adalah nomor terbaru pada tanggal penerbitan buku petunjuk ini. Untuk mendapatkan nomor Layanan Dukungan HP internasional yang sekarang berlaku, kunjungi situs web ini dan pilih negara/wilayah atau bahasa Anda:

www.hp.com/support

Anda dapat menghubungi pusat layanan HP di negara/wilayah berikut. Jika negara/wilayah Anda tidak terdaftar, hubungi dealer di tempat Anda atau Kantor HP Sales and Support terdekat untuk mengetahui cara mendapatkan layanan.

Layanan ini gratis selama masa jaminan; namun, tagihan telepon jarak jauh standar Anda akan tetap berlaku. Dalam beberapa kasus, akan dikenakan biaya dengan tarif tetap untuk satu masalah.

Untuk mendapatkan dukungan telepon di Eropa, harap periksa rincian dan syarat dukungan telepon di negara/wilayah Anda dengan mengunjungi situs web berikut:

www.hp.com/support

Sebagai alternatif, Anda dapat menanyakan dealer Anda atau menghubungi HP pada nomor telepon yang disediakan dalam buku petunjuk ini.

Sebagai bagian dari upaya kami yang terus-menerus meningkatkan layanan dukungan telepon, kami menyarankan Anda untuk mengunjungi situs web kami secara teratur untuk mendapatkan informasi baru mengenai fitur layanan dan pengiriman.

negara/wilayah	dukungan teknis hp	negara/wilayah	dukungan teknis hp
Afrika Selatan (RSA)	086 000 1030	Kuwait	+971 4 883 8454
Afrika Selatan, (Di luar Republik)	+27-11 258 9301	Lebanon	+971 4 883 8454
Aljazair ¹	+213(0)61 56 45 43	Luksemburg (Jerman)	900 40 007
Arab Saudi	+966 800 897 14440	Luksemburg (Prancis)	900 40 006
Argentina	(54)11-4778-8380 0-810-555-5520	Malaysia	1-800-805405
Australia	+61 3 8877 8000 1902 910 910	Maroko ¹	+212 224 047 47
Austria	+43 (0) 820 87 4417	Meksiko	01-800-472-6684
Bahrain (Dubai)	+973 800 728	Meksiko (Mexico City)	5258-9922
Belanda (0,10 Euro/ menit)	0900 2020 165	Mesir	+20 02 532 5222
Belgia (Belanda)	+32 (0) 70 300 005	Norwegia	+47 815 62 070
Belgia (Prancis)	+32 (0) 70 300 004	Oman	+971 4 883 8454
Bolivia	800-100247	Palestina	+971 4 883 8454
Brasil (Demais Localidades)	0800 157751	Panama	001-800-7112884
Brasil (Grande São Paulo)	(11) 3747 7799	Peru	0-800-10111
Cheska	+42 (0) 2 6130 7310	Polandia	+48 22 865 98 00
Cile	800-360-999	Portugal	+351 808 201 492
Cina	86-21-38814518 8008206616	Prancis (0,34 Euro/ menit)	+33 (0) 892 6960 22
Denmark	+45 70202845	Puerto Riko	1-877-232-0589
Ekuador (Andinatel)	999119+1-800- 7112884	Qatar	+971 4 883 8454
Ekuador (Pacifitel)	1-800-225528+1-800- 7112884	Romania	+40 1 315 44 42
Eropa (Inggris)	+44 (0) 207 512 5202	Rusia, Moskwa	+7 095 797 3520
Filipina	632-867-3551	Rusia, St. Petersburg	+7 812 346 7997
Finland	+358 (0) 203 66 767	Selandia Baru	0800 441 147
Guatemala	1 800-995-5105	Singapura	(65) 272-5300
Hong Kong	+85 (2) 3002 8555	Slovakia	+ 421 2 6820 8080
Hongaria	+36 (0) 1 382 1111	Spanyol	+34 902 010 059
India	1-600-112267 91 11 682 6035	Swedia	+46 (0)77 120 4765
Indonesia	62-21-350-3408	Swiss ² (0,08 CHF/menit selama jam sibuk; 0,04 CHF/menit di luar jam sibuk)	+41 (0) 848 672 672

negara/wilayah	dukungan teknis hp	negara/wilayah	dukungan teknis hp
Inggris	+44 (0) 870 010 4320	Taiwan	+886-2-2717-0055 0800 010 055
Irlandia	+353 1890 923902	Thailand	+66 (2) 661 4000
Israel	+972 (0) 9 830 4848	Tunisia ¹	+216 1 891 222
Italia	+39 848 800 871	Turki	+90 216 579 7171
Jepang	0570 000 511 +81 3 3335 9800	Ukraina	+7 (380-44) 490-3520
Jerman (0,12 Euro/ menit)	+49 (0) 180 5652 180	Uni Emirat Arab	800 4910
Kanada selama masa jaminan	(905) 206 4663	Venezuela	01-800-4746-8368
Kanada setelah masa jaminan (tagihan per-panggilan)	1-877-621-4722	Venezuela (Caracas)	(502) 207-8488
Karibia & Amerika Tengah	1-800-711-2884	Vietnam	84-8-823-4530
Kolombia	9-800-114-726	Yaman	+971 4 883 8454
Korea	+82 1588 3003	Yordania	+971 4 883 8454
Kosta Rika	0-800-011-0524	Yunani	+30 10 6073 603

- 1 Call Center [Pusat Panggilan] ini membantu pelanggan yang berbahasa Prancis dari negara/wilayah berikut: Maroko, Tunisia dan Aljazair.
- 2 Call Center [Pusat Panggilan] ini dapat membantu pelanggan yang berbahasa Jerman, Prancis dan Italia di Swiss.

menghubungi di Australia setelah masa jaminan

Jika produk Anda tidak di bawah jaminan, Anda dapat menghubungi 03 8877 8000. Biaya dukungan di luar jaminan per insiden adalah \$27,50 (termasuk GST) akan dikenakan pada kartu kredit Anda. Anda juga dapat menghubungi 1902 910 910 (\$27,50 dikenakan pada rekening telepon Anda) dari Pk. 09:00 sampai Pk. 17:00. Senin sampai dengan Jumat. (Biaya dan jam dukungan dapat berubah tanpa pemberitahuan).

mempersiapkan hp officejet Anda untuk pengiriman

Jika setelah menghubungi Dukungan Pelanggan HP atau ketika kembali ke tempat pembelian, Anda diminta mengirimkan HP Officejet Anda untuk diservis, harap ikuti langkah-langkah di bawah untuk menghindari kerusakan lebih lanjut pada produk HP.

Catatan: Bila mengirim HP Officejet Anda, pastikan print cartridge [kartrid cetak] telah dikeluarkan. Pastikan Anda telah melumpuhkan HP Officejet dengan benar, dengan menekan tombol On.

- 1 Hidupkan HP Officejet.
Abaikan langkah 1 sampai 6, jika perangkat Anda tidak mau hidup dan print carriage (gandaran cetak) tidak terlihat di bawah pintu akses gandaran cetak. Anda tidak akan dapat memindahkan print cartridge [kartrid cetak]. Lanjutkan ke langkah 7.
- 2 Buka pintu akses print carriage (gandaran cetak).
- 3 Keluarkan print cartridge [kartrid cetak].

Untuk mendapatkan informasi mengenai cara mengeluarkan print cartridge [kartrid cetak], baca **mengganti print cartridge [kartrid cetak]**.

Awas! Lepaskan ke dua print cartridge [kartrid cetak]. Jika tidak dilakukan, ini dapat merusak HP Officejet Anda.

- 4 Simpan print cartridge [kartrid cetak] dalam kantong kedap udara agar tidak menjadi kering. Jangan kirim bersama HP Officejet, kecuali bila diminta oleh agen panggilan dukungan pelanggan HP.
- 5 Tutup pintu akses carriage [gandaran cetak]. Matikan HP Officejet.
- 6 Lepaskan penutup panel depan seperti berikut:
 - a. Genggam bagian muka panel depan dengan kedua tangan, seperti ditunjukkan pada gambar.
 - b. Angkat penutup panel depan dengan erat untuk mencopotkannya dari HP Officejet.

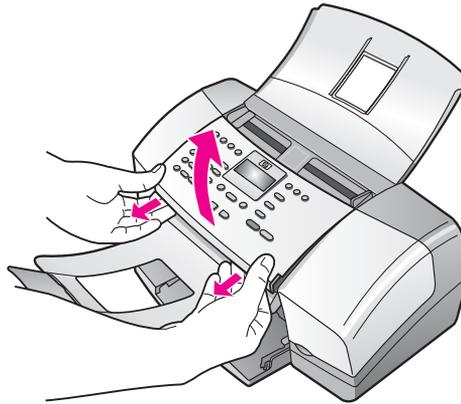

- 7 Simpan penutup panel depan. Jangan mengembalikan penutup panel depan dengan HP Officejet.
- 8 Lipat penampung dokumen ke atas, menutupi bidang panel depan, kemudian lipat baki pengumpan dokumen otomatis ke bawah, menimpa penampung dokumen.

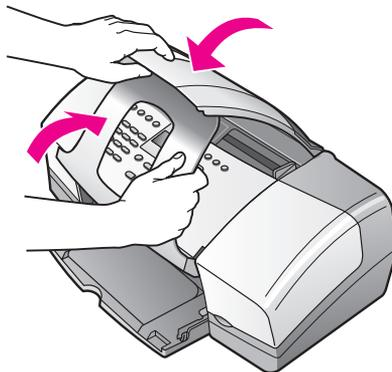

- 9 Pastikan sambungan baki kertas berada dalam posisi tertutup, kemudian lipat pintu baki kertas ke atas sampai masuk ke dalam tempatnya. Dengan cara itu, HP Officejet akan tertutup seluruhnya, seperti ditunjukkan di bawah.



- 10 Jika tersedia, kemas HP Officejet untuk dikirim dengan menggunakan kotak kemasan asli atau kemasan perangkat tukaran yang dikirim kepada Anda.

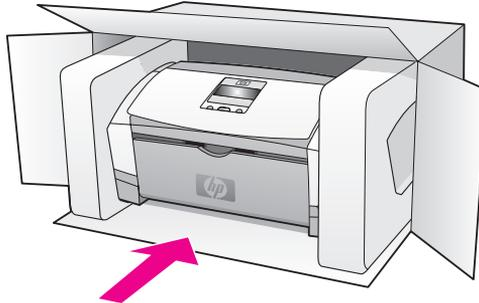

Jika Anda tidak memiliki kotak kemasan aslinya, harap gunakan kotak kemasan yang layak. Kerusakan dalam pengiriman yang disebabkan oleh pengepakan dan/atau pengangkutan yang tidak layak, tidak tercakup dalam jaminan.

- 11 Tempelkan label return shipping (pengembalian kiriman) di luar kotak.
- 12 Masukkan hal-hal berikut ke dalam kotak:
- Penjelasan lengkap untuk petugas servis mengenai gejala (contoh yang menunjukkan masalah mutu cetak, akan sangat membantu).
 - Fotokopi slip penjualan atau bukti pembelian lain untuk menetapkan masa cakupan jaminan.
 - Nama, alamat dan nomor telepon Anda yang dapat dihubungi pada jam kerja.

HP Officejet Anda memiliki jaminan terbatas yang akan dijelaskan dalam bagian ini. Informasi mengenai cara mendapatkan layanan jaminan dan bagaimana Anda dapat meng-upgrade jaminan pabrik yang standar, juga tersedia.

Bagian ini berisi topik berikut:

- **masa berlaku jaminan terbatas** pada halaman 99
- **layanan jaminan** pada halaman 99
- **meng-upgrade jaminan** pada halaman 99
- **mengembalikan hp officejet Anda untuk diservis** pada halaman 100
- **keterangan jaminan global terbatas hewlett-packard** pada halaman 100

masa berlaku jaminan terbatas

Masa berlaku Jaminan Terbatas (perangkat keras dan tenaga kerja): 1 Tahun

Masa berlaku Jaminan Terbatas (media CD): 90 Hari

Masa berlaku Jaminan Terbatas (print cartridge): Sampai tinta HP habis atau tanggal “akhir jaminan” yang tercetak pada cartridge telah tercapai, mana saja yang terjadi terlebih dulu.

layanan jaminan

layanan ekspres

Untuk mendapatkan layanan perbaikan ekspres HP, pelanggan harus menghubungi kantor layanan HP atau Pusat Dukungan Pelanggan HP untuk terlebih dulu mendapatkan pemecahan masalah dasar. Baca **dukungan pelanggan hp** pada halaman 93 untuk langkah-langkah yang harus diambil sebelum menghubungi Customer Support [Dukungan Pelanggan].

Catatan: Layanan perbaikan ekspres HP mungkin tidak tersedia di negara/wilayah tertentu.

Jika perangkat pelanggan membutuhkan penggantian suku cadang kecil dan suku cadang ini biasanya dapat diganti oleh pelanggan, maka, komponen yang dapat diganti oleh pelanggan dapat diperbaiki melalui pengiriman suku cadang cepat. Dalam hal ini, HP akan membayar terlebih dulu biaya pengiriman, cukai dan pajak; menyediakan bantuan telepon atas penggantian komponen; dan membayar biaya pengiriman, cukai dan pajak atas setiap suku cadang yang diminta kembali oleh HP.

Pusat Dukungan Pelanggan HP dapat meminta pelanggan menghubungi penyedia layanan resmi yang diberikan kewenangan oleh HP untuk memperbaiki produk HP.

meng-upgrade jaminan

Upgrade jaminan pabrik standar Anda menjadi tiga tahun dengan HP SUPPORTPACK. Cakupan layanan dimulai pada tanggal pembelian dan paket upgrade harus dibeli dalam 180 hari pertama setelah pembelian produk. Program ini menawarkan dukungan telepon dari Pk. 06:00 sampai Pk. 22:00 Mountain Standard Time (MT), Senin sampai dengan Jumat dan Pk. 09:00 sampai Pk. 16:00 (MT) setiap hari Sabtu. Jika sewaktu

panggilan dukungan teknis ditentukan, bahwa Anda membutuhkan produk pengganti, maka HP akan mengirimkan produk ini kepada Anda pada hari kerja berikutnya tanpa biaya. Hanya tersedia di A.S.

Untuk mendapatkan informasi lebih lanjut, silakan hubungi 1-888-999-4747 atau kunjungi situs web HP:

www.hp.com/go/hpsupportpack

Di luar A.S., harap hubungi kantor HP Customer Support [Dukungan Pelanggan HP] di tempat Anda. Baca **menghubungi di belahan dunia lain** pada halaman 94 untuk daftar nomor Customer Support [Dukungan Pelanggan] internasional.

mengembalikan hp officejet Anda untuk diservis

Sebelum mengembalikan HP Officejet Anda untuk diservis, Anda harus menghubungi HP Customer Support. Baca **dukungan pelanggan hp** pada halaman 93 untuk langkah-langkah yang harus diambil sebelum menghubungi Customer Support [Dukungan Pelanggan].

keterangan jaminan global terbatas hewlett-packard

Informasi berikut menjelaskan jaminan global terbatas HP.

Bagian ini berisi topik berikut:

- **cakupan jaminan terbatas** pada halaman 100
- **batasan jaminan** pada halaman 101
- **batasan tanggung jawab** pada halaman 101
- **hukum setempat** pada halaman 101

cakupan jaminan terbatas

Hewlett-Packard ("HP") menjamin pelanggan pengguna akhir ("Pelanggan"), bahwa setiap produk HP Officejet 4200 Series ("Produk"), termasuk perangkat lunak, aksesoris, media dan pasokan terkait, akan terbebas dari kerusakan bahan maupun pengerjaan selama batas waktu (sebagaimana ditentukan di bawah), yang dimulai pada tanggal pembelian oleh Pelanggan.

Untuk setiap perangkat lunak Produk, jaminan terbatas HP hanya berlaku untuk kegagalan menjalankan petunjuk pemrograman. HP tidak menjamin bahwa pengoperasian dari Produk manapun akan bebas gangguan atau kekeliruan.

Jaminan terbatas HP hanya mencakup kerusakan yang timbul dari penggunaan Produk secara normal dan tidak mencakup masalah lain, termasuk masalah yang timbul sebagai akibat (a) pemeliharaan atau modifikasi yang tidak layak, (b) perangkat lunak, aksesoris, media atau pasokan yang tidak disediakan atau didukung oleh HP atau (c) pengoperasian di luar spesifikasi Produk, atau modifikasi yang tidak sah atau penyalahgunaan.

Untuk setiap perangkat keras Produk, penggunaan print cartridge non-HP atau print cartridge isi ulang tidak mempengaruhi baik jaminan bagi Pelanggan atau kontrak dukungan HP apapun dengan Pelanggan. Meskipun demikian, jika kegagalan atau kerusakan Produk disebabkan oleh penggunaan print cartridge non-HP atau print cartridge isi ulang, HP akan membebaskan ongkos kerja standar dan biaya bahan untuk menservis Produk karena kegagalan atau kerusakan tersebut.

Jika selama berlakunya masa jaminan, HP menerima pemberitahuan adanya kerusakan dalam Produk apapun yang bertanggung dalam jaminan HP, maka HP akan memperbaiki atau mengganti produk yang rusak tersebut, menurut opsi HP. Bilamana ongkos kerja tidak tercakup oleh jaminan terbatas HP, perbaikan akan dikenakan biaya standar ongkos kerja HP.

Jika HP tidak mampu memperbaiki atau mengganti, sebagaimana yang berlaku, Produk rusak yang tercakup oleh jaminan HP, maka dalam waktu yang wajar setelah pemberitahuan kerusakan, HP akan mengembalikan uang seharga pembelian Produk. HP tidak berkewajiban untuk memperbaiki, mengganti atau mengembalikan uang sampai Pelanggan mengembalikan Produk yang rusak tersebut kepada HP.

Setiap product penggantian produk dapat berupa produk baru ataupun menyerupai baru, asalkan memiliki fungsi yang sekurang-kurangnya sama dengan Produk yang digantikan.

Produk HP, termasuk setiap Produk, dapat terdiri dari suku cadang, komponen atau bahan yang diproduksi ulang yang kinerjanya setara dengan yang baru.

Jaminan terbatas HP untuk setiap Produk adalah sah di negara/wilayah atau lokalisasi di mana produk yang tercakup jaminan HP didistribusikan oleh HP. Kontrak-kontrak untuk layanan jaminan tambahan, seperti layanan di tempat, tersedia pada setiap fasilitas layanan resmi HP di negara/wilayah produk tersebut didistribusikan oleh HP atau oleh perwakilan resmi HP.

batasan jaminan

SEPANJANG YANG DIJIJINKAN OLEH PERATURAN HUKUM SETEMPAT, BAIK HP MAUPUN PEMASOK PIHAK KETIGA TIDAK MEMBERIKAN JAMINAN ATAU KETENTUAN TAMBAHAN, DITEGASKAN ATAU DISIMPULKAN, JAMINAN ATAU KETENTUAN-KETENTUAN KELAYAKAN PRODUK DAGANG, KEPUASAN KUALITAS, DAN KESELARASAN UNTUK TUJUAN TERTENTU.

batasan tanggung jawab

Sepanjang yang diijinkan oleh peraturan hukum setempat, ganti rugi yang diberikan dalam Keterangan Jaminan ini merupakan satu-satunya ganti-rugi eksklusif bagi Pelanggan.

SEBATAS YANG DIJIJINKAN OLEH HUKUM SETEMPAT, KECUALI KEWAJIBAN-KEWAJIBAN YANG DITETAPKAN DALAM KETERANGAN JAMINAN INI, DAN DALAM HAL APAPUN, HP ATAUPUN PEMASOK PIHAK KETIGANYA TIDAK DIKENAKAN TANGGUNG JAWAB ATAS KERUSAKAN LANGSUNG, TIDAK LANGSUNG, KHUSUS, SEWAKTU-WAKTU, ATAUPUN SEBAGAI AKIBAT, BAIK BERDASARKAN KONTRAK, KELALAIAN, MAUPUN TEORI HUKUM LAINNYA DAN DILAPORKAN-TIDAKNYA KEMUNGKINAN ATAS KERUSAKAN DIMAKSUD.

hukum setempat

Keterangan Jaminan Terbatas ini memberikan kepada Pelanggan hak hukum tertentu. Pelanggan kemungkinan memiliki juga hak lainnya yang berbeda pada setiap negara bagian di Amerika Serikat, dari provinsi lainnya di Kanada, dan dari negara/wilayah lainnya di seluruh dunia.

Sebatas perbedaan antara Keterangan Jaminan Terbatas ini dengan hukum setempat, maka Keterangan ini akan diperbaiki agar seiring dengan hukum dimaksud. Berdasarkan hukum setempat tersebut, mungkin pengelakan dan pembatasan tertentu dari Keterangan ini tidak berlaku bagi Pelanggan. Sebagai contoh, beberapa negara bagian di Amerika Serikat dan juga pemerintahan di luar Amerika Serikat (termasuk propinsi-propinsi di Kanada), mungkin:

Melarang pengelakan dan pembatasan dalam Keterangan ini untuk membatasi undang-undang hak konsumen (misalnya, di Kerajaan Inggris);

Kalau tidak, membatasi kemampuan produsen untuk memberlakukan pengelakan atau pembatasan dimaksud; atau

Memberikan hak jaminan tambahan bagi Pelanggan, mencantumkan batas waktu jaminan yang ditetapkan, yang mana produsen tidak dapat mengelak, atau tidak menerapkan pembatasan atas masa jaminan dimaksud.

UNTUK TRANSAKSI PELANGGAN DI AUSTRALIA DAN SELANDIA BARU, PERSYARATAN DALAM KETERANGAN JAMINAN TERBATAS INI, KECUALI SEBATAS YANG DIJINKAN HUKUM, TIDAK MENGEQUALIKAN, MEMBATASI ATAU MENGUBAH DAN MENAMBAH HAK UNDANG-UNDANG YANG DIWAJIBAKAN, YANG BERLAKU ATAS PENJUALAN PRODUK-PRODUK HP YANG TERCAKUP JAMINAN KEPADA PELANGGAN DIMAKSUD.

Spesifikasi teknis dan informasi pengaturan internasional untuk HP Officejet Anda tersedia dalam bagian ini.

Bagian ini berisi topik berikut:

- **spesifikasi kertas** pada halaman 103
- **spesifikasi faks** pada halaman 105
- **spesifikasi pindai** pada halaman 105
- **spesifikasi fisik** pada halaman 106
- **spesifikasi daya listrik** pada halaman 106
- **spesifikasi lingkungan** pada halaman 106
- **program pengurusan produk lingkungan** pada halaman 106
- **pemberitahuan tentang pengaturan** pada halaman 109

spesifikasi kertas

Bagian ini berisi topik berikut:

- **kapasitas baki kertas** pada halaman 103
- **kapasitas kertas pengumpukan dokumen otomatis** pada halaman 104
- **ukuran kertas** pada halaman 104
- **spesifikasi margin cetak** pada halaman 105

kapasitas baki kertas

jenis	berat kertas	baki kertas ¹	baki keluaran ²
Kertas biasa	20 sampai 24 lb. (70 sampai 90 gsm)	100	20
Kartu	110 lb (200 gsm)	20	10
Amplap	20 sampai 24 lb. (75 sampai 90 gsm)	10	5
Film transparansi	Tidak berlaku	30	10
Label	Tidak berlaku	20	10
Photo Paper [Kertas Foto] 4 kali 6 inci (10 kali 15 cm)	145 lb. (236 gsm)	20	10

¹ Kapasitas maksimum.

² Kapasitas baki keluaran dipengaruhi jenis kertas dan jumlah tinta yang Anda gunakan. HP merekomendasikan agar baki keluaran sering dikosongkan.

kapasitas kertas pengumpan dokumen otomatis

jenis ¹	berat kertas	mutu
Letter	20 lb. (70 gsm)	20
Legal	20 lb. (70 gsm)	20
A4	20 lb. (70 gsm)	20

¹ Pengumpan dokumen otomatis hanya menerima kertas biasa. Pengumpan dokumen otomatis tidak dapat menerima, transparansi film, amplop atau label.

ukuran kertas

jenis	ukuran
Kertas	Letter: 8,5 kali 11 inci (216 kali 279 mm) Legal: 8,5 kali 14 inci (216 kali 356 mm) A4: 210 kali 297 mm
Amplop	U.S. #10: 4,125 kali 9,5 inci (105 kali 241 mm) A2: 111 kali 146 mm (4,4 kali 5,8 inci) DL: 110 kali 220 mm (4,3 kali 8,7 inci) C6: 114 kali 162 mm (4,5 kali 6,4 inci)
Film transparansi	Letter: 8,5 kali 11 inci (216 kali 279 mm) A4: 210 kali 297 mm
Kertas foto	4 kali 6 inci (10 kali 15 cm)
Label	Letter: 8,5 kali 11 inci (216 kali 279 mm) A4: 210 kali 297 mm

spesifikasi margin cetak

	atas (ujung kepala)	bawah (ekor pinggiran) ¹	kiri	kanan
kertas atau transparansi film				
U.S. (Letter, Legal, Executive)	0,07 inci (1,8 mm)	0,46 inci (11,7 mm)	0,25 inci (6,4 mm)	0,25 inci (6,4 mm)
ISO (A4, A5) dan JIS (B5)	0,07 inci (1,8 mm)	0,46 inci (11,7 mm)	0,13 inci (3,2 mm)	0,13 inci (3,2 mm)
amplop				
	0,13 inci (3,2 mm)	0,46 inci (11,7 mm)	0,13 inci (3,2 mm)	0,13 inci (3,2 mm)
kartu				
	0,07 inci (1,8 mm)	0,46 inci (11,7 mm)	0,13 inci (3,2 mm)	0,13 inci (3,2 mm)

¹ Margin ini tidak kompatibel dengan Officejet; namun, seluruh bidang penulisannya kompatibel. Bidang penulisan terkoreksi dari tengah sebesar 0,21 inci (5,4 mm), yang menyebabkan margin atas dan bawah asimetris.

spesifikasi faks

- Kapabilitas walk-up (segera) faks hitam putih dan warna
- Konfirmasi dan laporan kegiatan
- Faks CCITT/ITU Group 3 dengan Error Correction Mode [Modus Koreksi Error]
- Transmisi 33,6 Kbps
- kecepatan 3 detik per halaman pada 33,6 Kbps (berdasarkan ITU-T Test Image #1 pada resolusi standar.) Halaman yang lebih rumit atau resolusi yang lebih tinggi, waktunya lebih lama dan menggunakan lebih banyak memori
- Deteksi dering dengan pergantian otomatis faks/mesin penjawab

spesifikasi pindai

- Termasuk editor citra
- Perangkat lunak OCR terpadu secara otomatis mengkonversikan teks pindaian ke teks yang dapat diedit
- Contact image sensor (CIS)
- Twain-compliant interface
- Kecepatan pindai bervariasi tergantung kerumitan dokumen
- Resolusi: maksimum 600 kali 2400 ppi (19200 ppi)
- Kedalaman bit: warna 36 bit; skala kelabu 12 bit
- Ukuran pindai maksimum dari pengumpulan dokumen otomatis: 8,5 kali 14 inci (216 kali 356 mm)

spesifikasi fisik

tinggi	lebar	kedalaman	berat (tanpa print cartridge)
dengan baki kertas tertutup			
7,1 inci (18 cm)	16,4 inci (41,6 cm)	8 inci (20,4 cm)	12 lbs (5,5 kg)
dengan baki kertas terbuka			
13 inci (33 cm)	16,4 inci (41,6 cm)	16,7 inci (45 cm)	12 lbs (5,5 kg)

spesifikasi daya listrik

- Pemakaian listrik: maksimum 50 W
- Voltase masukan: AC 100 hingga 240 V, 0.7 A (maksimum), 50–60 Hz

spesifikasi lingkungan

- Kisaran suhu pengoperasian yang direkomendasikan: 15° sampai 32° C (59° sampai 90° F)
- Kisaran suhu pengoperasian yang diperbolehkan: 5° sampai 40° C (41° sampai 104° F)
- Kelembaban: 15% sampai 85% RH nonkondensasi
- Kisaran suhu nonoperasional (Penyimpanan): –40° sampai 60° C (–40° sampai 140° F)
- Bila ada medan elektromagnetis yang tinggi, keluaran dari HP Officejet mungkin sedikit terganggu
- HP merekomendasikan penggunaan kabel USB yang lebih pendek dari atau sepanjang 3m (10 kaki) untuk meminimalkan derau akibat potensi medan elektromagnetis yang tinggi

program pengurusan produk lingkungan

Bagian ini berisi topik berikut:

- **melindungi lingkungan** pada halaman 106
- **produksi ozon** pada halaman 107
- **energy consumption** pada halaman 107
- **penggunaan kertas** pada halaman 107
- **plastik** pada halaman 107
- **lembar data keamanan bahan** pada halaman 107
- **program daur ulang** pada halaman 108
- **program daur ulang pasokan hp inkjet** pada halaman 108

melindungi lingkungan

Hewlett-Packard Company komit untuk menyediakan produk bermutu yang bersifat ramah lingkungan. Produk ini telah didesain dengan beberapa atribut untuk meminimalkan dampaknya terhadap lingkungan kita.

Untuk informasi selengkapnya, kunjungi situs web Komitmen HP terhadap Lingkungan di:

www.hp.com/hpinfo/globalcitizenship/environment/index.html

produksi ozon

Produk ini tidak menghasilkan gas ozon yang substansial (O₃).

energy consumption

Energy usage drops significantly while in ENERGY STAR[®] mode, which saves natural resources, and saves money without affecting the high performance of this product. This product qualifies for ENERGY STAR, which is a voluntary program established to encourage the development of energy-efficient office products.



ENERGY STAR is a U.S. registered service mark of the U.S. EPA. As an ENERGY STAR partner, HP has determined that this product meets ENERGY STAR guidelines for energy efficiency.

For more information on ENERGY STAR guidelines, go to the following website:

www.energystar.gov

penggunaan kertas

Produk ini cocok untuk menggunakan kertas daur ulang sesuai dengan DIN 19309.

plastik

Suku cadang plastik yang lebih dari 25 gram ditandai menurut standar internasional yang meningkatkan kemampuan mengidentifikasi plastik untuk tujuan daur ulang pada akhir usia pakai produk.

lembar data keamanan bahan

Material safety data sheet [lembar data keamanan bahan] (MSDS) dapat diperoleh dari situs web HP, di:

www.hp.com/go/msds

Pelanggan yang tidak memiliki akses Internet harus menghubungi Pusat Layanan Pelanggan HP di tempat mereka.

program daur ulang

HP menawarkan semakin banyak program pengembalian produk dan daur ulang di banyak negara dan juga bermitra dengan beberapa pusat daur ulang elektronis terbesar di seluruh dunia. HP juga melestarikan sumber daya dengan memperbaiki dan menjual kembali sebagian produk yang paling populer.

Produk HP ini mengandung bahan berikut yang mungkin membutuhkan penanganan khusus pada akhir usia pakainya:

- Bahan mercury [merkuri] pada lampu neon pemindai (<2 mg)
- Timbel dalam patrian
- Baterai lithium

Produk ini berisi baterai Lithium kecil yang harus dikeluarkan dan dibuang dengan benar bila produk sudah tidak dapat digunakan lagi. Baterai berada pada Main board.

- Nomor suku cadang baterai: Panasonic CR2032
- Bahan baterai: Lithium
- Jenis baterai: baterai tombol/sel koin
- Jumlah per produk: 1
- Berat: kira-kira 3 gram
- Jenis Lithium: padat
- Produsen baterai: Panasonic, Jepang

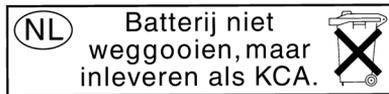

program daur ulang pasokan hp inkjet

HP komit untuk melindungi lingkungan. Program Daur Ulang Pasokan HP Inkjet tersedia di banyak negara/wilayah dan memungkinkan Anda mendaur ulang print cartridge bekas tanpa biaya. Untuk informasi selengkapnya, kunjungi situs web HP di:

www.hp.com/hpinfo/globalcitizenship/environment/recycle/inkjet.html

pemberitahuan tentang pengaturan

HP Officejet memenuhi persyaratan produk dari dinas pengaturan di negara/wilayah Anda.

Bagian ini berisi topik berikut:

- **nomor identifikasi model pengaturan** pada halaman 109
- **notice to users of the U.S. telephone network: FCC requirements** pada halaman 109
- **FCC statement** pada halaman 110
- **note à l'attention des utilisateurs du réseau téléphonique Canadien/notice to users of the Canadian telephone network** pada halaman 111
- **note à l'attention des utilisateurs Canadien/notice to users in Canada** pada halaman 111
- **notice to users in the European Economic Area** pada halaman 112
- **notice to users of the German telephone network** pada halaman 112
- **declaration of conformity (European Union)** pada halaman 112
- **geräuschemission** pada halaman 112
- **notice to users in Korea (Officejet 4255 only)** pada halaman 113

nomor identifikasi model pengaturan

Untuk tujuan identifikasi pengaturan, produk Anda diberikan Nomor Model Pengaturan. Nomor Model Pengaturan untuk produk Anda bisa salah satu, apakah SDGOB-0306-01 atau SDGOB-0306-02. Nomor pengaturan ini jangan keliru dengan nama pemasaran (HP Officejet 4200 Series) atau nomor produk (Q5600A, Q5610A).

notice to users of the U.S. telephone network: FCC requirements

This equipment complies with FCC rules, Part 68. On this equipment is a label that contains, among other information, the FCC Registration Number and Ringer Equivalent Number (REN) for this equipment. If requested, provide this information to your telephone company.

An FCC compliant telephone cord and modular plug is provided with this equipment. This equipment is designed to be connected to the telephone network or premises wiring using a compatible modular jack which is Part 68 compliant. This equipment connects to the telephone network through the following standard network interface jack: USOC RJ-11C.

The REN is useful to determine the quantity of devices you may connect to your telephone line and still have all of those devices ring when your number is called. Too many devices on one line may result in failure to ring in response to an incoming call. In most, but not all, areas the sum of the RENs of all devices should not exceed five (5). To be certain of the number of devices you may connect to your line, as determined by the REN, you should call your local telephone company to determine the maximum REN for your calling area.

If this equipment causes harm to the telephone network, your telephone company may discontinue your service temporarily. If possible, they will notify you in advance. If advance notice is not practical, you will be notified as soon as possible. You will also be advised of your right to file a complaint with the FCC. Your telephone company may make changes in its facilities, equipment, operations, or procedures that could affect the proper operation of your equipment. If they do, you will be given advance notice so you will have the opportunity to maintain uninterrupted service.

If you experience trouble with this equipment, please contact the manufacturer, or look elsewhere in this manual, for warranty or repair information. Your telephone company may ask you to disconnect this equipment from the network until the problem has been corrected or until you are sure that the equipment is not malfunctioning.

This equipment may not be used on coin service provided by the telephone company. Connection to party lines is subject to state tariffs. Contact your state's public utility commission, public service commission, or corporation commission for more information. This equipment includes automatic dialing capability. When programming and/or making test calls to emergency numbers:

- Remain on the line and explain to the dispatcher the reason for the call.
- Perform such activities in the off-peak hours, such as early morning or late evening.

Catatan: Perlengkapan ini kompatibel dengan alat bantu pendengaran

The Telephone Consumer Protection Act of 1991 makes it unlawful for any person to use a computer or other electronic device, including fax machines, to send any message unless such message clearly contains in a margin at the top or bottom of each transmitted page or on the first page of transmission, the date and time it is sent and an identification of the business, other entity, or other individual sending the message and the telephone number of the sending machine or such business, other entity, or individual. (The telephone number provided may not be a 900 number or any other number for which charges exceed local or long-distance transmission charges.) In order to program this information into your fax machine, you should complete the steps described in the software.

FCC statement

The United States Federal Communications Commission (in 47 CFR 15.105) has specified that the following notice be brought to the attention of users of this product.

Declaration of Conformity: This equipment has been tested and found to comply with the limits for a Class B digital device, pursuant to part 15 of the FCC Rules. Operation is subject to the following two conditions: (1) this device may not cause harmful interference, and (2) this device must accept any interference received, including interference that may cause undesired operation. Class B limits are designed to provide reasonable protection against harmful interference in a residential installation. This equipment generates, uses, and can radiate radio frequency energy, and, if not installed and used in accordance with the instructions, may cause harmful interference to radio communications. However, there is no guarantee that interference will not occur in a particular installation. If this equipment does cause harmful interference to radio or television reception, which can be determined by turning the equipment off and on, the user is encouraged to try to correct the interference by one or more of the following measures:

- Reorient the receiving antenna.
- Increase the separation between the equipment and the receiver.
- Connect the equipment into an outlet on a circuit different from that to which the receiver is connected.
- Consult the dealer or an experienced radio/TV technician for help.

For more information, contact the Product Regulations Manager, Hewlett-Packard Company, San Diego, (858) 655-4100.

The user may find the following booklet prepared by the Federal Communications Commission helpful: How to Identify and Resolve Radio-TV Interference Problems. This booklet is available from the U.S. Government Printing Office, Washington DC, 20402. Stock No. 004-000-00345-4.

Caution! Pursuant to Part 15.21 of the FCC Rules, any changes or modifications to this equipment not expressly approved by the Hewlett-Packard Company may cause harmful interference and void the FCC authorization to operate this equipment.

note à l'attention des utilisateurs du réseau téléphonique Canadien/notice to users of the Canadian telephone network

Cet appareil est conforme aux spécifications techniques des équipements terminaux d'Industrie Canada. Le numéro d'enregistrement atteste de la conformité de l'appareil. L'abréviation IC qui précède le numéro d'enregistrement indique que l'enregistrement a été effectué dans le cadre d'une Déclaration de conformité stipulant que les spécifications techniques d'Industrie Canada ont été respectées. Néanmoins, cette abréviation ne signifie en aucun cas que l'appareil a été validé par Industrie Canada.

Pour leur propre sécurité, les utilisateurs doivent s'assurer que les prises électriques reliées à la terre de la source d'alimentation, des lignes téléphoniques et du circuit métallique d'alimentation en eau sont, le cas échéant, branchées les unes aux autres. Cette précaution est particulièrement importante dans les zones rurales.

Le numéro REN (Ringer Equivalence Number) attribué à chaque appareil terminal fournit une indication sur le nombre maximal de terminaux qui peuvent être connectés à une interface téléphonique. La terminaison d'une interface peut se composer de n'importe quelle combinaison d'appareils, à condition que le total des numéros REN ne dépasse pas 5.

Basé sur les résultats de tests FCC Partie 68, le numéro REN de ce produit est 0.2B.

This equipment meets the applicable Industry Canada Terminal Equipment Technical Specifications. This is confirmed by the registration number. The abbreviation IC before the registration number signifies that registration was performed based on a Declaration of Conformity indicating that Industry Canada technical specifications were met. It does not imply that Industry Canada approved the equipment.

Users should ensure for their own protection that the electrical ground connections of the power utility, telephone lines and internal metallic water pipe system, if present, are connected together. This precaution may be particularly important in rural areas.

Note: The Ringer Equivalence Number (REN) assigned to each terminal device provides an indication of the maximum number of terminals allowed to be connected to a telephone interface. The termination on an interface may consist of any combination of devices subject only to the requirement that the sum of the Ringer Equivalence Numbers of all the devices does not exceed 5.

The REN for this product is 0.2B, based on FCC Part 68 test results.

note à l'attention des utilisateurs Canadien/notice to users in Canada

Le présent appareil numérique n'émet pas de bruit radioélectrique dépassant les limites applicables aux appareils numériques de la classe B prescrites dans le Règlement sur le brouillage radioélectrique édicté par le ministère des Communications du Canada.

This digital apparatus does not exceed the Class B limits for radio noise emissions from the digital apparatus set out in the Radio Interference Regulations of the Canadian Department of Communications.

notice to users in the European Economic Area



This product is designed to interwork with the analogue telephone networks in the following countries:

Austria	Greece	Portugal
Belgium	Ireland	Spain
Denmark	Italy	Sweden
Finland	Luxembourg	Switzerland
France	Netherlands	United Kingdom
Germany	Norway	

Network compatibility depends on customer selected settings, which must be reset to use the equipment on a telephone network in a country other than where the product was purchased. Contact the vendor or Hewlett-Packard Company if additional product support is necessary.

This equipment has been certified by the manufacturer in accordance with Directive 1999/5/EC (annex II) for Pan-European single-terminal connection to the public switched telephone network (PSTN). However, due to differences between the individual PSTNs provided in different countries, the approval does not, of itself, give an unconditional assurance of successful operation on every PSTN network termination point.

In the event of problems, you should contact your equipment supplier in the first instance.

This equipment is designed for DTMF tone dialing and loop disconnect dialing. In the unlikely event of problems with loop disconnect dialing, it is recommended to use this equipment only with the DTMF tone dial setting.

notice to users of the German telephone network

This HP fax product is designed to connect only to the analogue publicswitched telephone network (PSTN). Please connect the TAE N telephone connector plug, provided with the HP Officejet 4200 and 4250 Series into the wall socket (TAE 6) code N. This HP fax product can be used as a single device and/or in combination (in serial connection) with other approved terminal equipment.

geräuschemission

LpA < 70 dB
am Arbeitsplatz
im Normalbetrieb
nach DIN 45635 T. 19

declaration of conformity (European Union)

The Declaration of Conformity in this document complies with ISO/IEC Guide 22 and EN 45014. It identifies the product, manufacturer's name and address, and applicable specifications recognized in the European community.

notice to users in Korea (Officejet 4255 only)

사용자 안내문 (B급 기기)

이 기기는 비업무용으로 전자파장해검정을 받은 기기로서, 주거지역에서는 물론 모든 지역에서 사용할 수 있습니다.

declaration of conformity

According to ISO/IEC Guide 22 and EN 45014

Manufacturer's name and address:	
Hewlett-Packard Company, 16399 West Bernardo Drive, San Diego, CA 92127-1899, USA	
Regulatory model number:	SDGOB-0306-01
Declares that the product:	
Product name:	HP Officejet 4200 Series (Q5600A)
Model number(s):	4215 (Q5601A), 4215xi (Q5602A), 4215v (Q5603A) 4211 (Q5604A), 4212 (Q5605A), 4219 (Q5606A)
Power adapters:	Not Applicable
Conforms to the following product specifications:	
Safety:	IEC 60950:1999 3rd Edition
	EN 60950:1999
	UL1950/CSA22.2 No.950, 3rd Edition: 1995
EMC:	CISPR 22:1997 / EN 55022:1998, Class B
	CISPR 24:1997 / EN 55024:1998
	IEC 61000-3-2:1995 / EN 61000-3-2:1995
	IEC 61000-3-3:1994 / EN 61000-3-3:1995
	FCC Part 15-Class B/ICES-003, Issue 2
Telecom:	TBR 21:1998
Supplementary Information:	
<p>The product herewith complies with the requirements of the Low Voltage Directive 73/23/EC, the EMC Directive 89/336/EC, and with the R&TTE Directive 1999/5/EC (Annex II) and carries the CE marking accordingly.</p> <ul style="list-style-type: none"> The product was tested in a typical configuration. 	
<p>European Contact for regulatory topics only: Hewlett Packard GmbH, HQ-TRE, Herrenberger Strasse 140, D-71034 Böblingen Germany. (FAX +49-7031-14-3143)</p>	

declaration of conformity

According to ISO/IEC Guide 22 and EN 45014

Manufacturer's name and address:	
Hewlett-Packard Company, 16399 West Bernardo Drive, San Diego, CA 92127-1899, USA	
Regulatory model number:	SDGOB-0306-02
Declares that the product:	
Product name:	HP Officejet 4250 Series (Q5610A)
Model number(s):	4255 (Q5611A), 4252 (Q5613A), 4259 (Q5614A)
Power adapters:	Not Applicable
Conforms to the following product specifications:	
Safety:	IEC 60950:1999 3rd Edition
	EN 60950:1999
	UL1950/CSA22.2 No.950, 3rd Edition: 1995
	NOM 019SFCI 1993, A2/N25 3260
EMC:	GB4943: 2001
	CISPR 22:1997 / EN 55022:1998, Class B
	CISPR 24:1997 / EN 55024:1998
	IEC 61000-3-2:1995 / EN 61000-3-2:1995
	IEC 61000-3-3:1994 / EN 61000-3-3:1995
	AS/NZS3548:1998
	CNS13438 Approved 1994, Revised 1997
	FCC Part 15-Class B/ICES-003, Issue 2
Telecom:	GB9254:1998
	TBR 21:1998 TBR 38: 1998
Supplementary Information:	
<p>The product herewith complies with the requirements of the Low Voltage Directive 73/23/EC, the EMC Directive 89/336/EC, and with the R&TTE Directive 1999/5/EC (Annex II) and carries the CE marking accordingly.</p> <ul style="list-style-type: none"> The product was tested in a typical configuration. 	
<p>European Contact for regulatory topics only: Hewlett Packard GmbH, HQ-TRE, Herrenberger Strasse 140, D-71034 Böblingen Germany. (FAX +49-7031-14-3143)</p>	

Setelah menyelesaikan semua langkah dalam Poster Pemasangan, gunakan petunjuk dalam bagian ini untuk menyelesaikan pemasangan faks Anda. Simpanlah Poster Pemasangan Anda untuk digunakan kemudian.

Dalam bagian ini, Anda akan mempelajari cara memasang HP Officejet Anda, sehingga faks dapat bekerja dengan baik bersama perlengkapan dan layanan lain yang mungkin telah Anda miliki pada saluran telepon yang sama dengan HP Officejet Anda.

Jika Anda berlangganan Caller ID [ID Pemanggil], rujuk ke **menggunakan caller ID [ID pemanggil]** pada halaman 68 setelah Anda selesai membaca bab ini.

Bacalah, setidaknya sampai halaman 119 untuk menentukan pengaturan tambahan apa (jika ada) yang Anda harus lakukan.

Bagian ini berisi topik berikut:

- **menggunakan faks pada saluran DSL** pada halaman 118
- **menggunakan faks dengan sistem telepon PBX atau saluran ISDN** pada halaman 119
- **bagaimana mengetahui bahwa petunjuk berikut berlaku untuk Anda** pada halaman 119
- **cara memilih pemasangan faks yang tepat untuk kantor Anda** pada halaman 120
- **pilih kasus pemasangan faks Anda dari tabel ini** pada halaman 121
- **kasus A: saluran faks terpisah (tidak menerima panggilan suara)** pada halaman 123
- **kasus B: menggunakan faks dengan layanan dering berbeda pada saluran yang sama** pada halaman 124
- **kasus C: berbagi saluran suara/faks** pada halaman 125
- **kasus D: saluran faks berbagi dengan modem PC (tidak menerima panggilan suara)** pada halaman 127
- **kasus E: saluran suara/faks berbagi dengan modem PC** pada halaman 128
- **kasus F: saluran suara/faks berbagi dengan mesin penjawab** pada halaman 131
- **kasus G: saluran suara/faks berbagi dengan modem PC dan mesin penjawab** pada halaman 132
- **kasus H: saluran suara/faks berbagi dengan voice mail** pada halaman 134
- **kasus I: saluran suara/faks berbagi dengan modem PC dan voice mail** pada halaman 135

menggunakan faks pada saluran DSL

Jika Anda memiliki layanan digital subscriber line (DSL) [saluran pelanggan digital] melalui perusahaan telepon di tempat Anda, ikuti petunjuk dalam bagian ini untuk menghubungkan filter DSL di antara soket telepon dinding dan HP Officejet Anda. Filter ini akan menghilangkan sinyal digital yang akan memblokir HP Officejet Anda untuk berkomunikasi secara jelas melalui saluran telepon.

Awas! Jika Anda memiliki saluran DSL dan Anda tidak memasang filter DSL, Anda tidak akan dapat mengirim dan menerima faks dengan HP Officejet Anda.

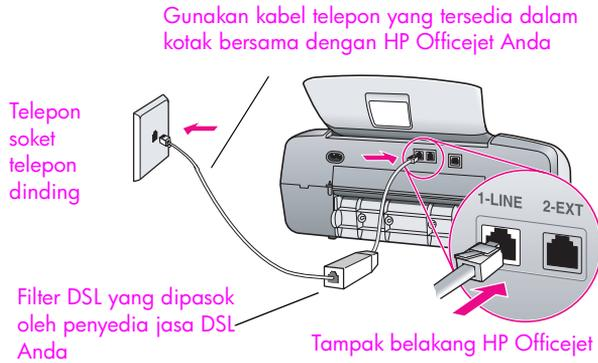

Awas! Jika Anda tidak menggunakan kabel yang disediakan untuk menghubungkan dari filter DSL ke HP Officejet, Anda tidak akan berhasil menggunakan faks. Jika Anda tinggal di salah satu negara yang tercantum dalam tabel di halaman 119, Anda menerima kabel 2-kawat khusus. Kabel 2-kawat khusus ini berbeda dengan kabel telepon 4-kawat yang lebih umum yang mungkin telah Anda miliki di kantor Anda. Untuk mendapatkan informasi selengkapnya lanjut mengenai cara membedakan kedua kabel tersebut, baca **Saya mengalami kesulitan saat mengirim faks dan saat menerima faks** pada halaman 146.

- 1 Dapatkan filter DSL dari penyedia jasa DSL Anda.
- 2 Dengan menggunakan kabel telepon yang tersedia dalam kotak bersama HP Officejet Anda, hubungkan salah satu ujungnya ke port yang terbuka pada filter DSL, lalu hubungkan ujung lainnya ke port yang berlabel "1-LINE" di bagian belakang HP Officejet Anda.
- 3 Hubungkan kabel filter DSL ke soket telepon dinding.
- 4 Lanjutkan ke **bagaimana mengetahui bahwa petunjuk berikut berlaku untuk Anda** pada halaman 119 untuk menentukan apa lagi yang perlu Anda lakukan untuk menyelesaikan pemasangan HP Officejet Anda.

menggunakan faks dengan sistem telepon PBX atau saluran ISDN

Jika saluran telepon Anda memiliki sistem PBX, pastikan Anda menekan nomor untuk mendapatkan saluran sambungan keluar sebelum menyambungkan nomor faks.

Awasi! Banyak sistem PBX digital yang menyertakan nada sela setelah pabrik yang diatur ke “on” [hidup]. Nada sela ini akan mengganggu transmisi faks, dan Anda tidak akan dapat mengirim atau menerima faks pada HP Officejet Anda. Rujuk ke buku panduan sistem PBX digital Anda untuk mendapatkan petunjuk tentang cara mematikan nada sela.

Jika Anda menggunakan konverter PBX atau ISDN, pastikan HP Officejet terhubung ke port yang ditetapkan untuk penggunaan faks dan telepon.

Beberapa sistem ISDN meleluaskan Anda mengkonfigurasi port untuk perlengkapan telepon tertentu—misalnya, Anda mungkin telah menetapkan satu port untuk telepon dan faks Group 3 dan port lain untuk tujuan serbaguna.

Catatan: Jika Anda mengalami masalah ketika menghubungkan ke port faks/telepon konverter ISDN Anda, coba gunakan port yang ditetapkan untuk tujuan serbaguna (mungkin berlabel “multi-combi” atau yang semacam itu).

bagaimana mengetahui bahwa petunjuk berikut berlaku untuk Anda

Petunjuk pemasangan faks dalam bab ini dimaksudkan untuk sistem telepon jenis paralel, yang merupakan jenis paling umum di negara/wilayah yang tercantum dalam tabel di bawah.

- Jika semua perlengkapan telepon Anda (modem, telepon, mesin penjawab, dan faks) terhubung langsung ke soket telepon di dinding, kemungkinan Anda memiliki sistem telepon jenis serial. Periksa tabel di bawah untuk memastikan, bahwa negara/wilayah Anda tidak ada dalam daftar. Jika Anda tidak yakin sistem telepon jenis apa yang Anda miliki (paralel atau serial), tanyakan kepada perusahaan telepon di tempat Anda. Jika Anda memiliki sistem serial, Anda tidak perlu membacanya lebih lanjut. Jika Anda memiliki Caller ID [ID Pemanggil] pada saluran yang akan Anda gunakan untuk menginstal HP Officejet Anda, harap merujuk ke **menggunakan caller ID [ID pemanggil]** pada halaman 68 dan **memblokir nomor faks sampah** pada halaman 68.
- Jika negara/wilayah Anda tercantum, gunakan petunjuk berikut untuk menyelesaikan pemasangan faks Anda.

gunakan bab ini jika berada di salah satu negara/wilayah ini

Amerika Latin	Amerika Serikat	Arab Saudi
Argentina	Australia	Brasil
Cile	Cina	Filipina
India	Indonesia	Irlandia
Jepang	Kanada	Kolumbia

gunakan bab ini jika berada di salah satu negara/wilayah ini

Korea	Malaysia	Meksiko
Polandia	Portugal	Rusia
Singapura	Spanyol	Taiwan
Thailand	Venezuela	Vietnam
Yunani		

cara memilih pemasangan faks yang tepat untuk kantor Anda

Awas! Harap merujuk ke **bagaimana mengetahui bahwa petunjuk berikut berlaku untuk Anda** pada halaman 119 sebelum mengikuti petunjuk berikut ini.

Agar berhasil menggunakan faks, Anda perlu mengetahui jenis perlengkapan dan layanan (jika ada) yang berbagi saluran telepon yang sama dengan HP Officejet Anda. Hal ini penting karena Anda mungkin perlu menghubungkan beberapa perlengkapan kantor yang sudah ada, langsung ke HP Officejet, dan Anda mungkin juga perlu mengubah beberapa pengaturan faks sebelum Anda berhasil menggunakannya.

Untuk mengetahui cara terbaik memasang HP Officejet di kantor Anda, bacalah terlebih dahulu pertanyaan-pertanyaan dalam bagian ini dan catat jawaban Anda. Selanjutnya, rujuk ke tabel di bagian berikut dan pilih kasus pemasangan yang dianjurkan berdasarkan jawaban Anda.

Pastikan Anda membaca dan menjawab pertanyaan-pertanyaan berikut dalam urutan penyampaianya.

1 Apakah Anda berlangganan layanan dering berbeda melalui perusahaan telepon di tempat Anda yang menyediakan beberapa nomor telepon berikut pola dering yang berbeda?

- Ya, saya memiliki dering yang berbeda.
- Tidak.

Jika Anda menjawab "Yes" [Ya], lanjutkan langsung ke **kasus B: menggunakan faks dengan layanan dering berbeda pada saluran yang sama** pada halaman 124. Anda tidak perlu melanjutkan menjawab pertanyaan.

Jika Anda menjawab "No" [Tidak], harap lanjutkan menjawab pertanyaan.

Tidak yakin apakah Anda memiliki dering yang berbeda? Banyak perusahaan telepon menawarkan fitur dering berbeda yang memungkinkan Anda memiliki beberapa nomor telepon pada satu saluran telepon.

Bila Anda berlangganan layanan ini, setiap nomor akan memiliki pola dering yang berbeda—misalnya, dering tunggal, ganda dan tripel. Anda dapat menetapkan satu nomor telepon dengan dering tunggal pada panggilan suara dan nomor lainnya dengan dering ganda pada panggilan faks. Ini memungkinkan Anda—dan HP Officejet Anda—untuk mengetahui perbedaan antara panggilan suara dan faks bila telepon berdering.

2 Apakah Anda menerima panggilan suara pada nomor telepon yang sama dengan yang akan Anda gunakan untuk panggilan faks pada HP Officejet Anda?

- Ya, saya menerima panggilan suara.
- Tidak.
Harap lanjutkan menjawab pertanyaan.

3 Apakah Anda mempunyai modem PC yang menggunakan saluran telepon yang sama dengan HP Officejet Anda?

- Ya, saya memiliki modem PC.
- Tidak.

Beginilah caranya mengetahui apakah Anda memiliki modem PC. Bila Anda menjawab "Ya" untuk salah satu pertanyaan berikut, berarti Anda menggunakan modem PC:

- Apakah Anda mengirim dan menerima faks secara langsung ke dan dari program komputer Anda melalui koneksi dial-up?
- Apakah Anda menggunakan e-mail pada komputer Anda melalui koneksi dial-up?
- Apakah Anda mengakses Internet dari komputer Anda melalui koneksi dial-up?

Harap lanjutkan menjawab pertanyaan.

4 Apakah Anda memiliki mesin penjawab yang menjawab panggilan suara pada nomor telepon yang sama dengan nomor yang akan Anda gunakan untuk panggilan faks pada HP Officejet Anda?

- Ya, saya memiliki mesin penjawab.
- Tidak.

Harap lanjutkan menjawab pertanyaan.

5 Apakah Anda berlangganan layanan voice mail melalui perusahaan telepon di tempat Anda pada nomor telepon yang sama dengan nomor yang akan Anda gunakan untuk panggilan faks pada HP Officejet Anda?

- Ya, saya memiliki layanan voice mail.
- Tidak.

pilih kasus pemasangan faks Anda dari tabel ini

Sekarang, setelah Anda menjawab seluruh pertanyaan mengenai perlengkapan dan layanan yang berbagi saluran telepon dengan HP Officejet, Anda siap untuk memilih kasus pemasangan yang terbaik untuk kantor Anda.

Dari kolom pertama dalam tabel berikut, pilih kombinasi perlengkapan dan layanan yang berlaku untuk pengaturan kantor Anda. Kemudian cari kasus pemasangan yang sesuai di kolom kedua. Petunjuk langkah demi langkah untuk setiap kasus akan diberikan kemudian dalam bab ini.

Jika Anda telah menjawab semua pertanyaan di bagian sebelumnya dan tidak satupun memiliki perlengkapan atau layanan yang diuraikan di atas, pilih "None" [Tidak Ada] pada kolom pertama dalam tabel.

perlengkapan/layanan lain yang juga menggunakan saluran faks Anda	pemasangan faks yang direkomendasikan
None [Tidak ada] (Anda menjawab "Tidak" untuk semua pertanyaan.)	Kasus A: Saluran faks terpisah (tidak menerima panggilan suara)
Layanan dering berbeda (Anda menjawab "Ya" hanya untuk pertanyaan 1.)	Kasus B: Menggunakan faks dengan layanan deringan berbeda pada saluran yang sama
Panggilan suara (Anda menjawab "Ya" hanya untuk pertanyaan 2.)	Kasus C: Berbagi saluran suara/faks
Modem PC (Anda menjawab "Ya" hanya untuk pertanyaan 3.)	Kasus D: Saluran faks berbagi dengan modem PC (tidak menerima panggilan suara)
Panggilan suara dan modem PC (Anda menjawab "Ya" hanya untuk pertanyaan 2 dan 3.)	Kasus E: Saluran suara/faks berbagi dengan modem PC
Panggilan suara dan mesin penjawab (Anda menjawab "Ya" hanya untuk pertanyaan 2 dan 4.)	Kasus F: Saluran suara/faks berbagi dengan mesin penjawab
Panggilan suara, modem PC dan mesin penjawab (Anda menjawab "Ya" hanya untuk pertanyaan 2, 3 dan 4.)	Kasus G: Saluran suara/faks berbagi dengan modem PC dan mesin penjawab
Panggilan suara dan layanan voice mail (Anda menjawab "Ya" hanya untuk pertanyaan 2 dan 5.)	Kasus H: Saluran suara/faksimile berbagi dengan voice mail
Panggilan suara, modem PC dan layanan voice mail (Anda menjawab "Ya" hanya untuk pertanyaan 2, 3 dan 5.)	Kasus I: Saluran suara/faks berbagi dengan modem PC dan voice mail

kasus A: saluran faks terpisah (tidak menerima panggilan suara)

Jika Anda memiliki saluran faks terpisah yang tidak digunakan untuk menerima panggilan suara dan Anda tidak menghubungkan perlengkapan lain pada saluran telepon ini, hubungkan HP Officejet Anda seperti diuraikan dalam bagian ini.

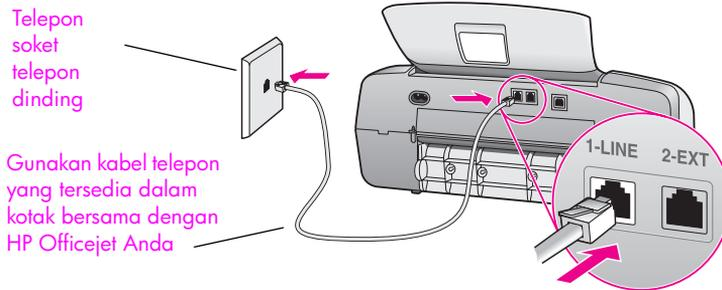

Tampak belakang HP Officejet

- 1 Dengan menggunakan kabel telepon yang disediakan dalam kotak bersama HP Officejet Anda, hubungkan salah satu ujungnya ke soket telepon dinding, lalu hubungkan ujung lainnya ke port yang berlabel "1-LINE" di bagian belakang HP Officejet Anda.

Awas! Jika Anda tidak menggunakan kabel yang disediakan untuk menghubungkan HP Officejet Anda dengan soket telepon dinding, Anda mungkin tidak akan dapat berhasil menggunakan faks. Kabel 2-kawat khusus ini berbeda dengan kabel telepon 4-kawat yang lebih umum yang mungkin telah Anda miliki di kantor Anda. Untuk mendapatkan informasi selengkapnya lanjut mengenai cara membedakan kedua kabel tersebut, baca **Saya mengalami kesulitan saat mengirim faks dan saat menerima faks** pada halaman 146.

- 2 Tekan tombol **Answer Mode [Modus Jawab]** pada panel depan sampai muncul **Fax [Faks]** pada tampilan.

cara hp officejet Anda akan menjawab panggilan faks

Bila telepon berdering, HP Officejet Anda akan menjawab secara otomatis setelah sejumlah dering yang Anda tentukan dalam pengaturan Rings to Answer [Dering ke Jawab]. Kemudian, alat tersebut akan mulai mengeluarkan nada penerimaan faks pada mesin pengirim faks dan menerima faks yang dikirim.

kasus B: menggunakan faks dengan layanan dering berbeda pada saluran yang sama

Jika Anda berlangganan layanan dering yang berbeda melalui perusahaan telepon di tempat Anda yang memungkinkan Anda memiliki beberapa nomor telepon pada satu saluran telepon, masing-masing dengan pola dering yang berbeda, hubungkan HP Officejet Anda seperti diuraikan dalam bagian ini.

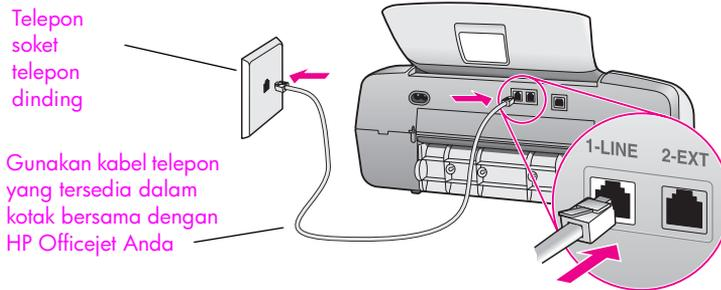

Tampak belakang HP Officejet

- 1 Dengan menggunakan kabel telepon yang disediakan dalam kotak bersama HP Officejet Anda, hubungkan salah satu ujungnya ke socket telepon dinding, lalu hubungkan ujung lainnya ke port yang berlabel "1-LINE" di bagian belakang HP Officejet Anda.

Awas! Jika Anda tidak menggunakan kabel yang disediakan untuk menghubungkan HP Officejet Anda dengan socket telepon dinding, Anda mungkin tidak akan dapat berhasil menggunakan faks. Kabel 2-kawat khusus ini berbeda dengan kabel telepon 4-kawat yang lebih umum yang mungkin telah Anda miliki di kantor Anda. Untuk mendapatkan informasi selengkapnya lanjut mengenai cara membedakan kedua kabel tersebut, baca **Saya mengalami kesulitan saat mengirim faks dan saat menerima faks** pada halaman 146.

- 2 Tekan tombol **Answer Mode [Modus Jawab]** pada panel depan sampai muncul **Fax [Faks]** pada tampilan.
- 3 Ubah pengaturan **Answer Ring Pattern [Pola Dering Jawab]** sesuai dengan pola yang telah diberikan oleh perusahaan telepon untuk nomor faks Anda—misalnya dering ganda atau dering tripel.
 - a. Tekan **Setup [Pemasangan]**.
 - b. Tekan **4**, kemudian tekan **1**.
 - c. Tekan **▶** untuk menggulir melintasi pilihan.
 - d. Bila pola dering yang ditetapkan perusahaan telepon untuk nomor faks Anda muncul pada tampilan, tekan **OK**.

Catatan: HP Officejet Anda diatur dari pabriknya untuk menjawab semua pola dering. Jika Anda tidak mengatur pola dering yang tepat, yang ditetapkan oleh perusahaan telepon untuk nomor faks Anda, HP Officejet Anda mungkin akan menjawab kedua panggilan, panggilan suara maupun panggilan faks atau mungkin tidak akan menjawab sama sekali.

cara hp officejet Anda akan menjawab panggilan faks

HP Officejet Anda akan secara otomatis menjawab panggilan masuk yang memiliki pola dering yang telah Anda pilih (pengaturan Answer Ring Pattern [Pola Dering Jawab]) setelah jumlah dering yang Anda pilih (pengaturan Rings to Answer [Dering ke Jawab]). Kemudian, alat tersebut akan mulai mengeluarkan nada penerimaan faks pada mesin pengirim faks dan menerima faks yang dikirim.

kasus C: berbagi saluran suara/faks

Jika Anda menerima panggilan suara dan faks sekaligus pada nomor telepon yang sama dan Anda tidak menghubungkan perlengkapan kantor yang lain (atau voice mail) pada saluran telepon ini, hubungkan HP Officejet Anda seperti diuraikan dalam bagian ini.

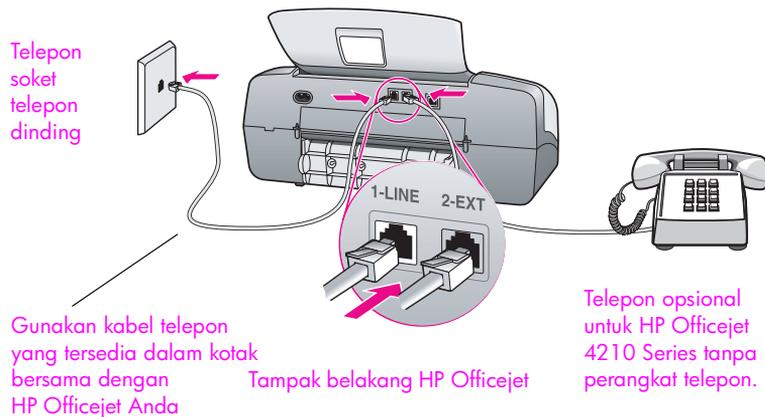

- 1 Dengan menggunakan kabel telepon yang disediakan dalam kotak bersama HP Officejet Anda, hubungkan salah satu ujungnya ke soket telepon dinding, lalu hubungkan ujung lainnya ke port yang berlabel "1-LINE" di bagian belakang HP Officejet Anda.

Awasi! Jika Anda tidak menggunakan kabel yang disediakan untuk menghubungkan HP Officejet Anda dengan soket telepon dinding, Anda mungkin tidak akan dapat berhasil menggunakan faks. Kabel 2-kawat khusus ini berbeda dengan kabel telepon 4-kawat yang lebih umum yang mungkin telah Anda miliki di kantor Anda. Untuk mendapatkan informasi selengkapnya lanjut mengenai cara membedakan kedua kabel tersebut, baca **Saya mengalami kesulitan saat mengirim faks dan saat menerima faks** pada halaman 146.

- 2 Cabut sumbat putih dari port berlabel "2-EXT" di bagian belakang HP Officejet Anda, kemudian hubungkan telepon ke port ini.
- 3 Ikuti petunjuk di bawah yang berlaku untuk HP Officejet Anda.

hp officejet 4210 series (tanpa perangkat telepon)

Sekarang Anda perlu memutuskan bagaimana Anda ingin menjawab panggilan faks: secara otomatis atau secara manual.

cara menjawab panggilan faks secara otomatis

- 4 Tekan tombol **Answer Mode [Modus Jawab]** pada panel depan sampai muncul **Fax [Faks]** pada tampilan.
- 5 Atur **Rings to Answer [Dering ke Jawab]** ke **6**.
 - a. Tekan **Setup [Pemasangan]**.
 - b. Tekan **3**, kemudian **3**.
 - c. Masukkan **6** dengan menggunakan bantalan tombol.
 - d. Tekan **OK**.

HP Officejet Anda tidak dapat membedakan antara panggilan faks dan panggilan suara dalam hal ini. Jika Anda menduga ada panggilan suara yang masuk, Anda harus menjawabnya sebelum deringan ke-6 atau HP Officejet Anda yang akan menjawab dengan nada faks.

Catatan: Jika Anda mengangkat telepon sebelum dering ke-6 dan mendengar nada faks dari mesin pengirim faks di ujung sana, Anda perlu secara manual menjawab panggilan faks tersebut. Untuk mendapatkan informasi mengenai cara menerima faks secara manual dari telepon yang terpasang pada alat ini atau dari pesawat sambungan, baca **menerima faks secara manual dari telepon** pada halaman 48.

cara menjawab panggilan faks secara manual

Untuk menerima faks secara manual, Anda harus ada di tempat untuk menjawab sendiri panggilan faks yang masuk atau HP Officejet Anda tidak akan menerima faks tersebut.

- 6 Tekan tombol **Answer Mode [Modus Jawab]** pada panel depan sampai muncul **Tel** pada tampilan.

HP Officejet tidak akan pernah menjawab panggilan. Anda harus menjawab panggilan, dan jika itu adalah panggilan faks, Anda menerimanya secara manual. Untuk mendapatkan informasi mengenai cara menerima faks secara manual dari telepon yang terpasang pada alat ini atau dari pesawat sambungan, baca **menerima faks secara manual dari telepon** pada halaman 48.

hp officejet 4250 series (dengan perangkat telepon)

- ▶ Tekan tombol **Answer Mode [Modus Jawab]** pada panel depan sampai muncul **Fax/Tel [Faks/Tel]** pada tampilan.

cara hp officejet Anda akan menjawab panggilan faks

HP Officejet secara otomatis menjawab semua panggilan masuk berdasarkan pengaturan Rings to Answer [Dering ke Jawab]. Jika yang masuk adalah panggilan faks, maka HP Officejet akan menerima faks.

Jika yang masuk adalah panggilan suara, maka HP Officejet akan membunyikan dering khusus untuk menandakan, bahwa itu adalah panggilan suara. Anda harus menjawab panggilan suara yang masuk dengan menggunakan perangkat telepon terpasang. Anda jangan menjawab panggilan suara dari telepon lain pada saluran tersebut. Alat tidak dapat membedakan, bahwa Anda sudah mengangkat telepon sambungan dan akan terus berdering. Anda harus menekan **Cancel [Batal]** pada HP Officejet untuk menghentikan deringan.

kasus D: saluran faks berbagi dengan modem PC (tidak menerima panggilan suara)

Jika Anda memiliki saluran faks yang tidak digunakan untuk menerima panggilan suara dan Anda juga menggunakan modem PC yang terhubung pada saluran ini, hubungkan HP Officejet Anda seperti diuraikan dalam bagian ini.

Catatan: Karena modem PC Anda berbagi saluran telepon dengan HP Officejet, Anda tidak akan dapat menggunakan modem PC maupun HP Officejet Anda secara bersamaan. Misalnya, selagi Anda mengirim dan menerima faks, Anda tidak akan dapat menerima e-mail atau mengakses Internet.

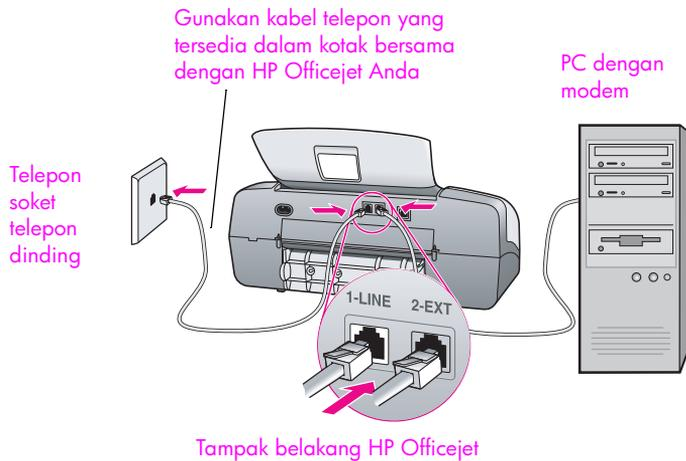

- 1 Cabut sumbat putih dari port berlabel "2-EXT" di bagian belakang HP Officejet Anda.
- 2 Temukan kabel telepon yang menghubungkan bagian belakang komputer Anda (modem PC Anda) dengan soket telepon dinding. Cabut kabel itu dari soket telepon dinding dan tancapkan ke dalam port berlabel "2-EXT" di bagian belakang HP Officejet Anda.
- 3 Dengan menggunakan kabel telepon yang disediakan dalam kotak bersama HP Officejet Anda, hubungkan salah satu ujungnya ke soket telepon dinding, lalu hubungkan ujung lainnya ke port yang berlabel "1-LINE" di bagian belakang HP Officejet Anda.

Awas! Jika Anda tidak menggunakan kabel yang disediakan untuk menghubungkan HP Officejet Anda dengan soket telepon dinding, Anda mungkin tidak akan dapat berhasil menggunakan faks. Kabel 2-kawat khusus ini berbeda dengan kabel telepon 4-kawat yang lebih umum yang mungkin telah Anda miliki di kantor Anda. Untuk mendapatkan informasi selengkapnya lanjut mengenai cara membedakan kedua kabel tersebut, baca **Saya mengalami kesulitan saat mengirim faks dan saat menerima faks** pada halaman 146.

- 4 Tekan tombol **Answer Mode [Modus Jawab]** pada panel depan sampai muncul **Fax [Faks]** pada tampilan.
- 5 Jika perangkat lunak modem PC Anda diatur untuk secara otomatis menerima faks ke komputer Anda, matikan pengaturan itu.

Awasi! Jika Anda tidak mematikan pengaturan penerimaan faks otomatis dalam perangkat lunak modem PC, HP Officejet Anda tidak akan dapat menerima faks.

cara hp officejet Anda akan menjawab panggilan faks

Bila telepon berdering, HP Officejet Anda akan menjawab secara otomatis setelah sejumlah dering yang Anda tentukan dalam pengaturan Rings to Answer [Dering ke Jawab]. Kemudian, alat tersebut akan mulai mengeluarkan nada penerimaan faks pada mesin pengirim faks dan menerima faks yang dikirim.

kasus E: saluran suara/faks berbagi dengan modem PC

Jika Anda menerima panggilan suara dan faks pada nomor telepon yang sama dan Anda juga memiliki modem PC yang terhubung pada saluran telepon ini, hubungkan HP Officejet Anda seperti diuraikan dalam bagian ini.

Catatan: Karena modem PC Anda berbagi saluran telepon dengan HP Officejet, Anda tidak akan dapat menggunakan modem PC maupun HP Officejet Anda secara bersamaan. Misalnya, selagi Anda mengirim dan menerima faks, Anda tidak akan dapat menerima e-mail atau mengakses Internet.

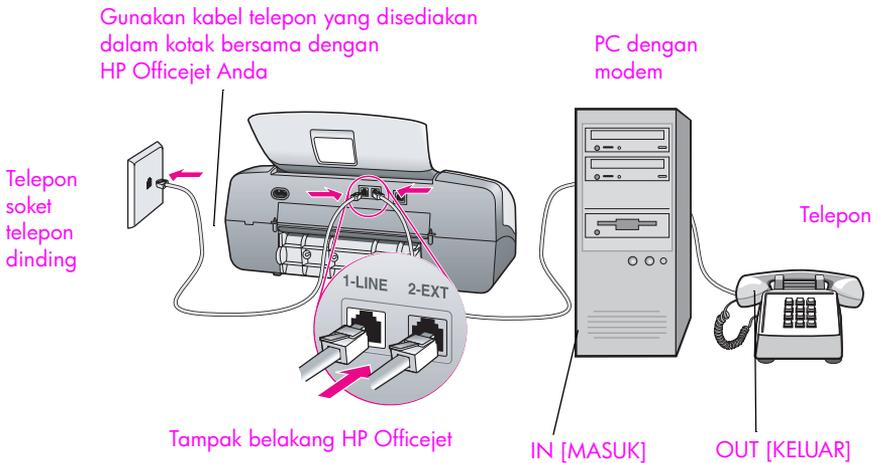

- 1 Cabut sumbat putih dari port berlabel "2-EXT" di bagian belakang HP Officejet Anda.
- 2 Temukan kabel telepon yang menghubungkan bagian belakang komputer Anda (modem PC Anda) dengan soket telepon dinding. Cabut kabel itu dari soket telepon dinding dan tancapkan ke dalam port berlabel "2-EXT" di bagian belakang HP Officejet Anda.
- 3 Hubungkan telepon ke port "out" [keluar] di bagian belakang modem PC Anda.
- 4 Dengan menggunakan kabel telepon yang disediakan dalam kotak bersama HP Officejet Anda, hubungkan salah satu ujungnya ke soket telepon dinding, lalu hubungkan ujung lainnya ke port yang berlabel "1-LINE" di bagian belakang HP Officejet Anda.

Awasi! Jika Anda tidak menggunakan kabel yang disediakan untuk menghubungkan HP Officejet Anda dengan soket telepon dinding, Anda mungkin tidak akan dapat berhasil menggunakan

faks. Kabel 2-kawat khusus ini berbeda dengan kabel telepon 4-kawat yang lebih umum yang mungkin telah Anda miliki di kantor Anda. Untuk mendapatkan informasi selengkapnya lanjut mengenai cara membedakan kedua kabel tersebut, baca **Saya mengalami kesulitan saat mengirim faks dan saat menerima faks** pada halaman 146.

- 5 Jika perangkat lunak modem PC Anda diatur untuk secara otomatis menerima faks ke komputer Anda, matikan pengaturan itu.

Awas! Jika Anda tidak mematikan pengaturan penerimaan faks otomatis dalam perangkat lunak modem PC, HP Officejet Anda tidak akan dapat menerima faks.

- 6 Ikuti petunjuk di bawah yang berlaku untuk HP Officejet Anda.

hp officejet 4210 series (tanpa perangkat telepon)

Sekarang Anda perlu memutuskan bagaimana Anda ingin menjawab panggilan faks: secara otomatis atau secara manual.

cara menjawab panggilan faks secara otomatis

- 1 Tekan tombol **Answer Mode [Modus Jawab]** pada panel depan sampai muncul **Fax [Faks]** pada tampilan.
- 2 Atur **Rings to Answer [Dering ke Jawab]** ke **6**.
 - a. Tekan **Setup [Pemasangan]**.
 - b. Tekan **3**, kemudian **3**.
 - c. Masukkan **6** dengan menggunakan bantalan tombol.
 - d. Tekan **OK**.

HP Officejet Anda tidak dapat membedakan antara panggilan faks dan panggilan suara dalam hal ini. Jika Anda menduga ada panggilan suara yang masuk, Anda harus menjawabnya sebelum deringan ke-6 atau HP Officejet Anda yang akan menjawab dengan nada faks.

Catatan: Jika Anda mengangkat telepon sebelum dering ke-6 dan mendengar nada faks dari mesin pengirim faks di ujung sana, Anda perlu secara manual menjawab panggilan faks tersebut. Untuk mendapatkan informasi mengenai cara menerima faks secara manual dari telepon yang terpasang pada alat ini atau dari pesawat sambungan, baca **menerima faks secara manual dari telepon** pada halaman 48.

cara menjawab panggilan faks secara manual

Untuk menerima faks secara manual, Anda harus ada di tempat untuk menjawab sendiri panggilan faks yang masuk atau HP Officejet Anda tidak akan menerima faks tersebut.

- ▶ Tekan tombol **Answer Mode [Modus Jawab]** pada panel depan sampai muncul **Tel** pada tampilan.

HP Officejet tidak akan pernah menjawab panggilan. Anda harus menjawab panggilan, dan jika itu adalah panggilan faks, Anda menerimanya secara manual. Untuk mendapatkan informasi mengenai cara menerima faks secara manual dari telepon yang terpasang pada alat ini atau dari pesawat sambungan, baca **menerima faks secara manual dari telepon** pada halaman 48.

hp officejet 4250 series (dengan perangkat telepon)

- ▶ Tekan tombol **Answer Mode [Modus Jawab]** pada panel depan sampai muncul **Fax/Tel [Faks/Tel]** pada tampilan.

cara hp officejet Anda akan menjawab panggilan faks

HP Officejet secara otomatis menjawab semua panggilan masuk berdasarkan pengaturan Rings to Answer [Dering ke Jawab]. Jika yang masuk adalah panggilan faks, maka HP Officejet akan menerima faks. Jika yang masuk adalah panggilan suara, maka HP Officejet akan membunyikan dering khusus untuk menandakan, bahwa itu adalah panggilan suara. Anda harus menjawab panggilan suara yang masuk dengan menggunakan perangkat telepon terpasang. Anda jangan menjawab panggilan suara dari telepon lain pada saluran tersebut. Alat tidak dapat membedakan, bahwa Anda sudah mengangkat telepon sambungan dan akan terus berdering. Anda harus menekan Cancel [Batal] pada HP Officejet untuk menghentikan deringan.

kasus F: saluran suara/faks berbagi dengan mesin penjawab

Jika Anda menerima panggilan suara dan faks sekaligus pada nomor telepon yang sama dan Anda juga memiliki mesin penjawab yang menjawab panggilan suara pada nomor telepon ini, hubungkan HP Officejet Anda seperti diuraikan dalam bagian ini.

Gunakan kabel telepon yang disediakan dalam kotak bersama dengan HP Officejet Anda

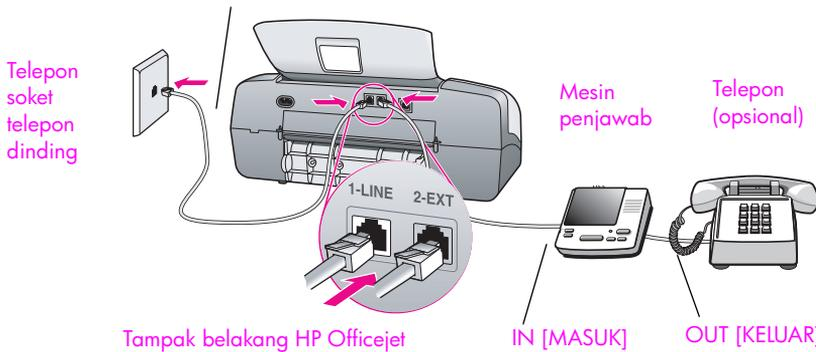

- 1 Cabut sumbat putih dari port berlabel "2-EXT" di bagian belakang HP Officejet Anda.
- 2 Cabut kabel mesin penjawab dari soket dinding telepon dan tancapkan ke dalam port berlabel "2-EXT" di bagian belakang HP Officejet Anda.

Awat! Jika Anda tidak menghubungkan mesin penjawab Anda secara langsung ke HP Officejet Anda, nada faks dari mesin pengirim faks dapat terekam pada mesin penjawab, dan Anda mungkin tidak akan dapat menerima faks dari HP Officejet Anda.

- 3 Dengan menggunakan kabel telepon yang disediakan dalam kotak bersama HP Officejet Anda, hubungkan salah satu ujungnya ke soket telepon dinding, lalu hubungkan ujung lainnya ke port yang berlabel "1-LINE" di bagian belakang HP Officejet Anda.

Awat! Jika Anda tidak menggunakan kabel yang disediakan untuk menghubungkan HP Officejet Anda dengan soket telepon dinding, Anda mungkin tidak akan dapat berhasil menggunakan faks. Kabel 2-kawat khusus ini berbeda dengan kabel telepon 4-kawat yang lebih umum yang mungkin telah Anda miliki di kantor Anda. Untuk mendapatkan informasi selengkapnya lanjut mengenai cara membedakan kedua kabel tersebut, baca **Saya mengalami kesulitan saat mengirim faks dan saat menerima faks** pada halaman 146.

- 4 Tekan tombol **Answer Mode [Modus Jawab]** pada panel depan sampai muncul **AnswerMachine [Mesin Penjawab]** pada tampilan.
- 5 (Opsional) Jika mesin penjawab Anda tidak memiliki perangkat telepon, untuk memudahkan pemakaian, Anda dapat menghubungkan sebuah pesawat telepon ke bagian belakang mesin penjawab tersebut pada port "out" [keluar].

cara hp officejet Anda akan menjawab panggilan faks

Bila telepon berdering, mesin penjawab Anda akan menjawabnya kemudian memutarakan rekaman sambutan. Sementara itu, HP Officejet memantau panggilan dan "mendengarkan" apakah ada nada faks. Jika nada faks terdeteksi, HP Officejet akan mengirimkan nada penerimaan faks dan menerima faks tersebut; bila tidak ada nada faks, HP Officejet akan menghentikan pemantauannya dan mesin penjawab dapat merekam pesan suara penelpon.

kasus G: saluran suara/faks berbagi dengan modem PC dan mesin penjawab

Jika Anda menerima panggilan suara dan faks sekaligus pada nomor telepon yang sama dan Anda juga memiliki modem PC dan mesin penjawab yang terhubung pada saluran telepon ini, hubungkan HP Officejet Anda seperti diuraikan dalam bagian ini.

Catatan: Karena modem PC Anda berbagi saluran telepon dengan HP Officejet, Anda tidak akan dapat menggunakan modem PC maupun HP Officejet Anda secara bersamaan. Misalnya, selagi Anda mengirim dan menerima faks, Anda tidak akan dapat mengirim e-mail atau mengakses Internet.

Gunakan kabel telepon yang disediakan dalam kotak bersama dengan HP Officejet Anda

PC dengan modem

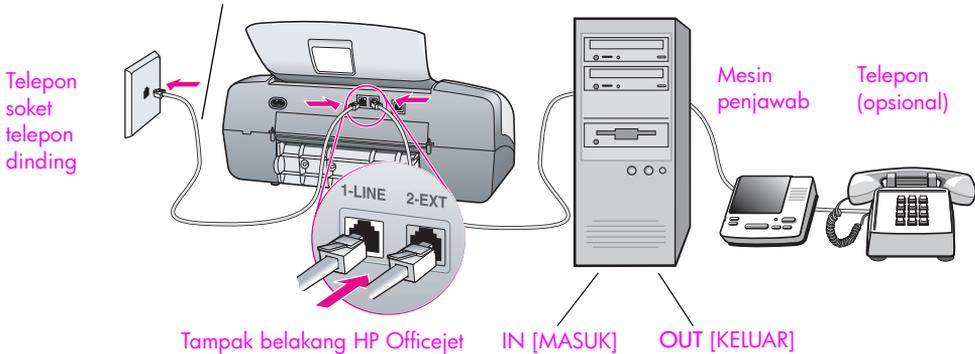

- 1 Cabut sumbat putih dari port berlabel "2-EXT" di bagian belakang HP Officejet Anda.
- 2 Temukan kabel telepon yang menghubungkan bagian belakang komputer Anda (modem PC Anda) dengan soket telepon dinding. Cabut kabel itu dari soket telepon dinding dan tancapkan ke dalam port berlabel "2-EXT" di bagian belakang HP Officejet Anda.
- 3 Cabut kabel mesin penjawab dari soket dinding telepon dan tancapkan ke dalam port "out" [keluar] di bagian belakang modem PC Anda. Ini memungkinkan hubungan langsung antara HP Officejet dengan mesin penjawab, meskipun modem PC sudah terlebih dahulu terhubung pada saluran itu.

Awat! Jika Anda tidak menghubungkan mesin penjawab Anda seperti ini, nada faks dari mesin faks pengirim dapat terekam pada mesin penjawab dan Anda mungkin tidak akan dapat menerima faks pada HP Officejet Anda.

- 4 Dengan menggunakan kabel telepon yang disediakan dalam kotak bersama HP Officejet Anda, hubungkan salah satu ujungnya ke soket telepon dinding, kemudian hubungkan ujung lainnya ke port yang berlabel "1-LINE" di bagian belakang HP Officejet Anda.

Awat! Jika Anda tidak menggunakan kabel yang disediakan untuk menghubungkan HP Officejet Anda dengan soket telepon dinding, Anda mungkin tidak akan dapat berhasil menggunakan faks. Kabel telepon 2-kawat khusus ini berbeda dengan kabel 4-kawat yang lebih umum yang mungkin telah Anda miliki di kantor Anda. Untuk mendapatkan informasi selengkapnya lanjut mengenai cara membedakan kedua kabel tersebut, baca **Saya mengalami kesulitan saat mengirim faks dan saat menerima faks** pada halaman 146.

- 5 Tekan tombol **Answer Mode [Modus Jawab]** pada panel depan sampai muncul **AnswerMachine [Mesin Penjawab]** pada tampilan.
- 6 Jika perangkat lunak modem PC Anda diatur untuk secara otomatis menerima faks ke komputer Anda, matikan pengaturan itu.

Awat! Jika Anda tidak mematikan pengaturan penerimaan faks otomatis dalam perangkat lunak modem PC, HP Officejet Anda tidak akan dapat menerima faks.

- 7 (Opsional) Bila mesin penjawab Anda tidak memiliki telepon built-in, untuk memudahkan pemakaian, Anda dapat menghubungkan sebuah pesawat telepon ke bagian belakang mesin penjawab tersebut di port "out" [keluar].

cara hp officejet Anda akan menjawab panggilan faks

Bila telepon berdering, mesin penjawab Anda akan menjawabnya kemudian memutar rekaman sambutan. Sementara itu, HP Officejet memantau panggilan dan "mendengarkan" apakah ada nada faks. Jika nada faks terdeteksi, HP Officejet akan mengirimkan nada penerimaan faks dan menerima faks tersebut; bila tidak ada nada faks, HP Officejet akan menghentikan pemantauannya dan mesin penjawab dapat merekam pesan suara pennelepon.

kasus H: saluran suara/faks berbagi dengan voice mail

Catatan: HP Officejet tidak dapat menerima faks secara otomatis bila Anda menggunakan layanan voice mail, sehingga Anda harus ada di tempat untuk merespon sendiri (secara manual) panggilan faks yang masuk. Jika Anda ingin menerima faks secara otomatis, hubungi perusahaan telepon di tempat Anda untuk berlangganan layanan dering berbeda atau untuk mendapatkan saluran telepon yang terpisah untuk faks.

Jika Anda menerima panggilan suara dan faks pada nomor telepon yang sama dan Anda juga berlangganan layanan voice mail melalui perusahaan telepon di tempat Anda, hubungkan HP Officejet seperti diuraikan dalam bagian ini.

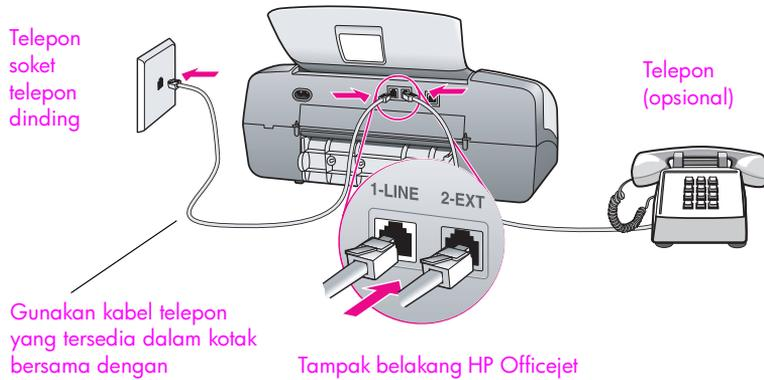

- 1 Dengan menggunakan kabel telepon yang disediakan dalam kotak bersama HP Officejet Anda, hubungkan salah satu ujungnya ke soket telepon dinding, kemudian hubungkan ujung lainnya ke port yang berlabel "1-LINE" di bagian belakang HP Officejet Anda.

Awas! Jika Anda tidak menggunakan kabel yang disediakan untuk menghubungkan HP Officejet Anda dengan soket telepon dinding, Anda mungkin tidak akan dapat berhasil menggunakan faks. Kabel 2-kawat khusus ini berbeda dengan kabel telepon 4-kawat yang lebih umum yang mungkin telah Anda miliki di kantor Anda. Untuk mendapatkan informasi selengkapnya lanjut mengenai cara membedakan kedua kabel tersebut, baca **Saya mengalami kesulitan saat mengirim faks dan saat menerima faks** pada halaman 146.

- 2 Cabut sumbat putih dari port berlabel "2-EXT" di bagian belakang HP Officejet Anda, kemudian hubungkan telepon ke port ini.
- 3 Tekan tombol **Answer Mode [Modus Jawab]** pada panel depan sampai muncul **TEL** pada tampilan.

cara menjawab panggilan faks secara manual

Anda harus ada di tempat untuk merespon sendiri panggilan faks yang masuk atau HP Officejet Anda tidak akan dapat menerima faks. Untuk mendapatkan informasi mengenai cara menerima faks secara manual dari telepon yang terpasang pada alat ini atau dari pesawat sambungan, baca **menerima faks secara manual dari telepon** pada halaman 48.

kasus I: saluran suara/faks berbagi dengan modem PC dan voice mail

Catatan: HP Officejet tidak dapat menerima faks secara otomatis bila Anda menggunakan layanan voice mail, sehingga Anda harus ada di tempat untuk merespon sendiri (secara manual) panggilan faks yang masuk. Jika Anda ingin menerima faks secara otomatis, hubungi perusahaan telepon di tempat Anda untuk berlangganan layanan dering berbeda atau untuk mendapatkan saluran telepon yang terpisah untuk faks.

Jika Anda menerima panggilan suara dan faks pada nomor telepon yang sama, menggunakan modem PC pada saluran telepon yang sama dan juga berlangganan layanan voice mail melalui perusahaan telepon di tempat Anda, hubungi HP Officejet seperti diuraikan dalam bagian ini.

Catatan: Karena modem PC Anda berbagi saluran telepon dengan HP Officejet, Anda tidak akan dapat menggunakan modem PC maupun HP Officejet Anda secara bersamaan. Misalnya, selagi Anda mengirim dan menerima faks, Anda tidak akan dapat menerima e-mail atau mengakses Internet.

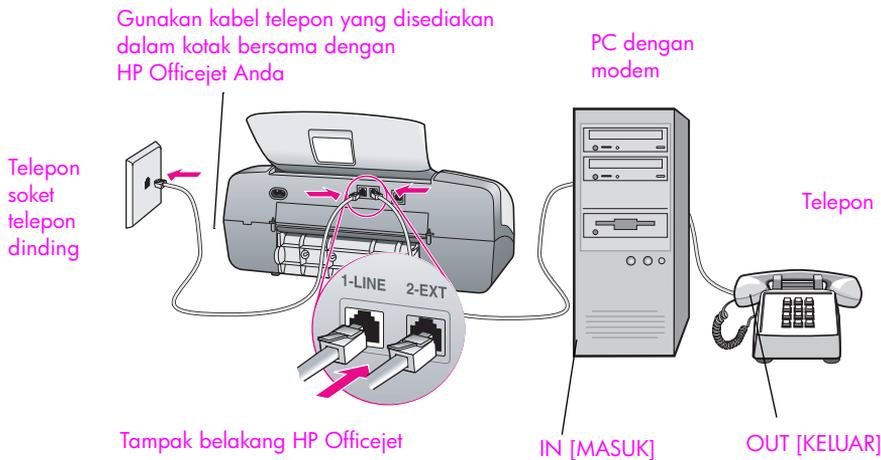

- 1 Cabut sumbat putih dari port berlabel "2-EXT" di bagian belakang HP Officejet Anda.
- 2 Temukan kabel telepon yang menghubungkan bagian belakang komputer Anda (modem PC Anda) dengan socket telepon dinding. Cabut kabel itu dari socket telepon dinding dan tancapkan ke dalam port berlabel "2-EXT" di bagian belakang HP Officejet Anda.
- 3 Hubungkan telepon ke port "out" [keluar] di bagian belakang modem PC Anda.
- 4 Dengan menggunakan kabel telepon yang disediakan dalam kotak bersama HP Officejet Anda, hubungkan salah satu ujungnya ke socket telepon dinding, kemudian hubungkan ujung lainnya ke port yang berlabel "1-LINE" di bagian belakang HP Officejet Anda.

Awasi! Jika Anda tidak menggunakan kabel yang disediakan untuk menghubungkan HP Officejet Anda dengan socket telepon dinding, Anda mungkin tidak akan dapat berhasil menggunakan faks. Kabel 2-kawat khusus ini berbeda dengan kabel telepon 4-kawat yang lebih umum yang mungkin telah Anda miliki di kantor

Anda. Untuk mendapatkan informasi selengkapnya lanjut mengenai cara membedakan kedua kabel tersebut, baca **Saya mengalami kesulitan saat mengirim faks dan saat menerima faks** pada halaman 146.

- 5 Tekan tombol **Answer Mode [Modus Jawab]** pada panel depan sampai muncul **TEL** pada tampilan.
- 6 Jika perangkat lunak modem PC Anda diatur untuk secara otomatis menerima faks ke komputer Anda, matikan pengaturan itu.

Awas! Jika Anda tidak mematikan pengaturan penerimaan faks otomatis dalam perangkat lunak modem Anda, HP Officejet Anda tidak akan dapat menerima faks.

cara menjawab panggilan faks secara manual

Anda harus ada di tempat untuk merespon sendiri panggilan faks yang masuk atau HP Officejet Anda tidak akan dapat menerima faks. Untuk mendapatkan informasi mengenai cara menerima faks secara manual dari telepon yang terpasang pada alat ini atau dari pesawat sambungan, baca **mengirim faks secara manual dari telepon** pada halaman 44.

Bagian ini berisi informasi pemecahan masalah untuk HP Officejet 4200 Series (HP Officejet). Informasi khusus disediakan untuk topik instalasi dan konfigurasi. Referensi untuk bantuan pemecahan masalah online kami tersedia untuk topik operasional.

Bagian ini berisi topik berikut:

- **pemecahan masalah instalasi** pada halaman 137
- **pemecahan masalah operasional** pada halaman 150

pemecahan masalah instalasi

Tip pemecahan masalah instalasi dan konfigurasi tercakup dalam bagian ini untuk sebagian masalah yang paling sering berhubungan dengan pemasangan faksHP Officejet, dan instalasi perangkat lunak dan perangkat keras.

Bagian ini mencakup topik berikut:

- **pemecahan masalah instalasi perangkat lunak dan perangkat keras** pada halaman 137
- **pemecahan masalah pemasangan faks** pada halaman 146

pemecahan masalah instalasi perangkat lunak dan perangkat keras

Jika Anda mengalami masalah dengan perangkat lunak atau perangkat keras selama instalasi, baca topik di bawah untuk mendapatkan solusi yang memungkinkan.

Sewaktu instalasi normal perangkat lunak HP Officejet, terjadi hal berikut:

- CD-ROM HP Officejet berjalan secara otomatis
- Perangkat lunak diinstal
- File disalin ke hard drive Anda
- Anda diminta menyambungkan HP Officejet
- OK berwarna hijau dan tanda periksa muncul pada layar wizard instalasi
- Anda diminta untuk menghidupkan kembali komputer Anda
- Wizard Pemasangan Faks berjalan
- Proses pendaftaran berjalan

Jika salah satu hal ini tidak terjadi, mungkin terjadi masalah dengan instalasi.

Untuk memeriksa instalasi pada Macintosh, verifikasi hal berikut:

- Klik dua kali HP Officejet dan pastikan ikon yang penting (scan picture [pindai gambar], scan document [pindai dokumen], send fax [kirim faks] dan hp gallery [galeri hp]) muncul dalam HP Director. Jika ikon yang penting tidak segera muncul, Anda mungkin harus menunggu beberapa menit sebelum HP Officejet terhubung ke komputer Anda. Jika ini tidak terjadi, baca hal di bawah.
- Buka Chooser dan periksa apakah HP Officejet terdaftar.

Untuk memeriksa instalasi pada PC, verifikasi hal berikut:

- Klik dua kali HP Officejet dan pastikan ikon yang penting (scan picture [pindai gambar], scan document [pindai dokumen], send fax [kirim faks] dan hp image zone [zona citra hp]) muncul dalam HP Director. Jika ikon yang penting tidak segera muncul, Anda mungkin harus menunggu beberapa menit sebelum HP Officejet terhubung ke komputer Anda. Jika ini tidak terjadi, baca hal di bawah.
- Buka kotak dialog Printer dan periksa apakah HP Officejet terdaftar.

Cari ikon HP Officejet pada baki sistem. Hal ini mengindikasikan bahwa HP Officejet telah siap. Ikon HP Officejet biasanya muncul di sudut kanan bawah desktop dalam Baki Tugas.

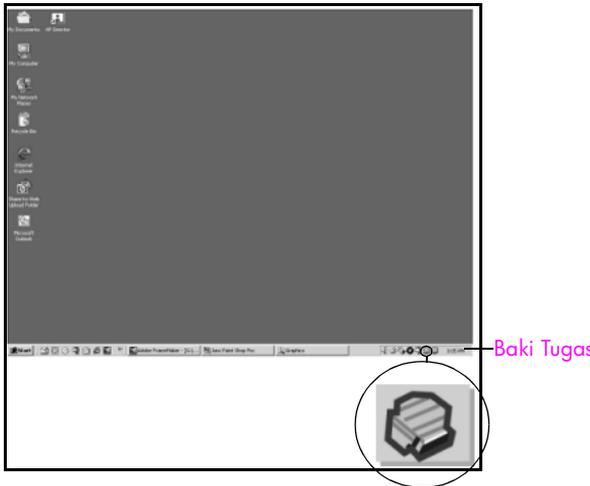

pemecahan masalah instalasi perangkat lunak

Gunakan bagian ini untuk memecahkan masalah yang mungkin Anda alami saat menginstal perangkat lunak HP Officejet.

masalah	kemungkinan penyebab dan solusi
<p>Saat saya memasukkan CD-ROM ke dalam drive CD-ROM komputer saya, tidak terjadi apa-apa</p>	<p>Jika tidak ada yang muncul pada layar komputer setelah Anda memasukkan CD-ROM HP Officejet 4200 Series ke dalam drive CD-ROM komputer Anda:</p> <ol style="list-style-type: none"> 1 Dari menu Start Windows, pilih Run. 2 Dalam kotak dialog Run, masukkan d:\setup.exe (jika drive CD-ROM Anda tidak ditetapkan ke drive huruf d, gunakan huruf drive yang sesuai), lalu klik OK.

masalah	kemungkinan penyebab dan solusi
Layar periksa sistem minimum muncul sewaktu instalasi	<p>Jika layar periksa sistem minimum muncul, sistem Anda tidak memenuhi persyaratan yang direkomendasikan untuk menginstal perangkat lunak. Klik Details [Rincian] untuk melihat masalah spesifiknya. Kemudian koreksi masalah sebelum mencoba menginstal perangkat lunak.</p>
X merah muncul pada petunjuk sambungan USB	 <p>Jika X merah muncul pada petunjuk sambungan USB, ikuti langkah-langkah berikut ini:</p> <ol style="list-style-type: none"> 1 Verifikasikan, bahwa tutup panel depan terpasang dengan erat, kemudian cabut HP Officejet, dan sambungkan kembali. 2 Pastikan kabel USB dan kabel listrik telah tersambung. 3 Verifikasikan bahwa kabel USB telah terpasang dengan benar sebagai berikut: <ul style="list-style-type: none"> - Cabut kabel USB, kemudian sambungkan lagi. - Jangan pasang kabel USB ke keyboard atau ke hub yang tidak ada aliran listrik. - Verifikasikan bahwa panjang kabel USB kurang-lebih 3 meter. - Jika Anda memiliki beberapa perangkat USB yang terpasang ke komputer, Anda mungkin harus mencabut perangkat lain sewaktu instalasi. 4 Lanjutkan instalasi dan hidupkan kembali komputer saat diminta. Kemudian buka HP Director dan periksa ikon yang penting (scan picture [pindai gambar], scan document [pindai dokumen], send fax [kirim faks] dan hp image zone [zona citra hp]). 5 Jika ikon yang penting masih belum muncul dalam HP Director, hapus perangkat lunak lalu instal ulang seperti yang dijelaskan dalam Sebagian ikon hilang dalam HP Director pada halaman 140.
Saya menerima pesan, bahwa telah terjadi suatu eror yang tidak diketahui	<p>Jika Anda menerima pesan eror yang tidak diketahui, coba untuk melanjutkan instalasi. Jika itu tidak berhasil, batalkan instalasi dan coba untuk memulai kembali instalasi.</p>

masalah	kemungkinan penyebab dan solusi
<p>Sebagian ikon hilang dalam HP Director</p>	<p>Jika ikon yang penting (scan picture [pindai gambar], scan document [pindai dokumen], send fax [kirim faks], dan hp image zone [zona citra hp]) tidak muncul, berarti instalasi Anda tidak lengkap.</p> <p>Jika instalasi Anda tidak lengkap, Anda mungkin harus melakukan uninstall lalu menginstal ulang perangkat lunak. <i>Jangan</i> hanya menghapus file program HP Officejet dari hard drive Anda. Pastikan menghapus file tersebut dengan benar dengan menggunakan utilitas uninstall yang tersedia dalam kelompok program HP Officejet.</p> <p>melakukan uninstall dari komputer Windows</p> <ol style="list-style-type: none"> 1 Cabut HP Officejet dari komputer Anda. 2 Pada task bar Windows, klik Start, Programs All Programs [Semua Program] (XP), Hewlett-Packard, hp officejet 4200 series, uninstall software [uninstal perangkat lunak]. 3 Ikuti petunjuk pada layar. 4 Jika Anda ditanya apakah Anda ingin menghapus file yang berbagi, klik No. Program lain yang menggunakan file ini mungkin tidak akan berfungsi dengan benar bila file tersebut dihapus. 5 Setelah program selesai menghapus perangkat lunak, cabut HP Officejet Anda lalu hidupkan kembali komputer Anda. Catatan: Penting bagi Anda untuk mencabut HP Officejet sebelum menghidupkan kembali komputer Anda. 6 Untuk menginstal ulang perangkat lunak, masukkan CD-ROM HP Officejet 4200 Series ke dalam drive CD-ROM komputer Anda, lalu ikuti petunjuk yang muncul pada layar. 7 Setelah perangkat lunak terinstal, hubungkan HP Officejet ke komputer Anda. Hidupkan HP Officejet dengan menggunakan tombol On [Hidup]. Untuk melanjutkan instalasi, ikuti petunjuk pada layar dan petunjuk yang tersedia dalam Poster Pemasangan yang disertakan dengan HP Officejet. Anda. Setelah menghubungkan dan menghidupkan HP Officejet, Anda mungkin harus menunggu beberapa menit sampai semua rangkaian Plug and Play (Pasang dan Palkai) tuntas. Bila instalasi perangkat lunak sudah tuntas, Anda akan melihat ikon Status Monitor [Monitor Status] dalam Baki Sistem. 8 Untuk memverifikasikan, bahwa perangkat lunak telah diinstal dengan benar, klik dua kali ikon HP Director [Pengarah HP] pada desktop. Jika HP Director [Pengarah HP] menunjukkan ikon utama (scan picture [pindai gambar], scan document [pindai dokumen], send fax [kirim faks] dan hp image zone [zona citra hp]), tandanya perangkat lunak telah diinstal dengan benar.

masalah	kemungkinan penyebab dan solusi
Sebagian ikon tidak ada dalam hp director (lanjutan)	<p>melakukan uninstall dari komputer Macintosh</p> <ol style="list-style-type: none"> 1 Cabut HP Officejet dari Macintosh Anda. 2 Klik dua kali folder Applications:HP All-in-One Software. 3 Klik dua kali HP Uninstaller. 4 Ikuti petunjuk pada layar. 5 Setelah perangkat lunak di-uninstall, cabut HP Officejet Anda, lalu hidupkan lagi komputer Anda. 6 Untuk menginstal ulang perangkat lunak, masukkan CD-ROM HP Officejet 4200 Series ke dalam drive CD-ROM komputer Anda. Catatan: Bila menginstal ulang perangkat lunak, ikuti petunjuk pada Poster Pemasangan. Jangan menghubungkan HP Officejet ke komputer Anda sebelum Anda menuntaskan instalasi perangkat lunak. 7 Pada desktop, buka CD-ROM, klik dua kali hp all-in-one installer kemudian ikuti petunjuk yang muncul.
Wizard faks tidak berfungsi	<p>Jika wizard faks tidak memulai secara otomatis, luncurkan wizard faks sebagai berikut:</p> <ol style="list-style-type: none"> 1 Mulaikan HP Director dalam folder Hewlett-Packard pada menu Start Windows. 2 Klik menu Settings [Pengaturan] dan pilih Fax Settings and Setup [Pengaturan dan Pemasangan Faks] kemudian Fax Setup Wizard [Wizard Pemasangan Faks].
Layar pendaftaran tidak muncul	<p>Jika Anda ingin mendaftarkan HP Officejet Anda tapi wizard pendaftaran tidak secara otomatis muncul, luncurkan program Registrasi Produk dalam folder HP pada menu Start Windows.</p>
Digital Imaging Monitor [Monitor Pencitraan Digital] tidak muncul dalam Task Tray [Baki Tugas]	<p>Jika Digital Imaging Monitor [Monitor Pencitraan Digital] tidak muncul dalam Task Tray [Baki Tugas], tunggu beberapa menit. Jika masih belum muncul, klik HP Director untuk memeriksa apakah ikon yang penting ada semuanya di sana. Untuk mendapatkan informasi selengkapnya, baca Sebagian ikon hilang dalam HP Director pada halaman 140.</p> <p>Baki Tugas biasanya muncul di sudut kanan bawah desktop Windows.</p>  <p style="text-align: center;">Ikon Monitor Pencitraan Digital HP</p>

pemecahan masalah instalasi perangkat keras

Gunakan bagian ini untuk menyelesaikan masalah apapun yang mungkin Anda alami saat menginstal perangkat keras HP Officejet.

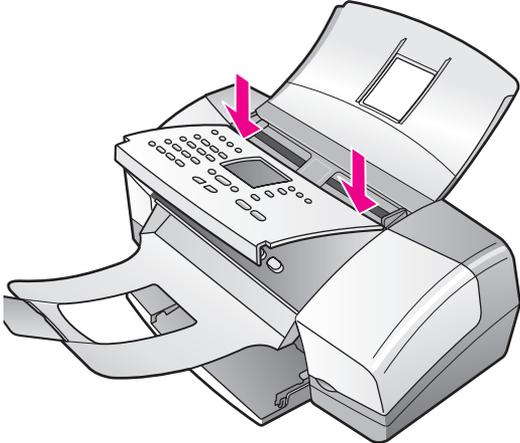
masalah	kemungkinan penyebab dan solusi
<p>Saya menerima pesan pada tampilan panel depan untuk memasang tutup panel depan</p>	<p>Hal ini mungkin berarti tutup panel depan tidak terpasang atau tidak terpasang dengan benar. Pastikan Anda memasang bezel seperti dijelaskan di bawah dan terpasang erat pada tempatnya.</p> <ol style="list-style-type: none"> 1 Selipkan tab penutup panel depan ke dalam slot pada bagian atas perangkat.  <ol style="list-style-type: none"> 2 Hentakkan kuat-kuat penutup panel depan ke bawah pada kedua sudut depan. Pastikan penutup rata dengan perangkatnya. 3 Pastikan semua tombol dapat bergerak dengan bebas.

masalah	kemungkinan penyebab dan solusi
Panel depan menampilkan bahasa yang salah	<p>HP Officejet telah dipasang ke bahasa atau negara/wilayah yang salah. Biasanya, Anda mengatur bahasa dan negara/wilayah ketika pertama kali Anda memasang HP Officejet. Namun Anda dapat mengubah pengaturan ini setiap saat dengan menggunakan prosedur berikut:</p> <ol style="list-style-type: none"> 1 Tekan Setup [Pemasangan]. 2 Tekan 6, kemudian tekan 3. Tindakan ini akan memilih Preferences [Prenensi] kemudian pilih Set Language & Country/Region [Atur Bahasa & Negara/Wilayah]. Setelah memulai rutinitas, petunjuk berikut ditampilkan pada tampilan panel depan: Press 11 for English? [Tekan 11 untuk Bahasa Inggris] Jika Anda ingin mengubah bahasa ke bahasa Inggris, masukkan 11 dengan menggunakan bantalan tombol, atau Anda dapat juga bergulir melintasi bahasa dengan menggunakan 3 atau 4. Atau tunggu lima detik, dan tampilan berubah secara otomatis ke bahasa yang tersedia berikutnya. Bila Anda melihat bahasa yang Anda inginkan, masukkan dua digit angka dengan menggunakan bantalan tombol. 3 Bila diminta untuk mengkonfirmasi bahasa, tekan 1 untuk Yes [Ya] atau 2 untuk No [Tidak]. Anda ditunjukkan semua negara/wilayah untuk bahasa yang dipilih. Anda juga dapat bergulir melintasi negara/wilayah dengan menggunakan ◀ atau ▶ . 4 Dengan menggunakan bantalan tombol, masukkan dua digit angka untuk negara/wilayah yang diinginkan. 5 Bila diminta, tekan 1 untuk Yes [Ya] atau 2 untuk No [Tidak]. 6 Anda dapat mengkonfirmasi bahasa dan negara/wilayah dengan mencetak Laporan Swajji, sebagai berikut: <ol style="list-style-type: none"> a. Tekan Setup [Pemasangan]. b. Tekan 1, kemudian tekan 4. Tindakan ini akan memilih Print Report [Cetak Laporan], kemudian pilih Self-Test Report [Laporan Swajji].
Saya menerima pesan pada tampilan panel depan untuk mensejajarkan print cartridge [kartrid cetak]	<p>HP Officejet meminta Anda untuk mensejajarkan print cartridge [kartrid cetak] setiap kali Anda memasang print cartridge baru. Untuk mendapatkan informasi selengkapnya, baca mensejajarkan print cartridge [kartrid cetak] pada halaman 86.</p>
HP Officejet saya tidak dapat hidup	<p>Jika HP Officejet tidak hidup, pastikan setiap sambungan dari sumber listrik ke HP Officejet terpasang dengan erat dan tunggu beberapa detik sampai HP Officejet hidup. Juga, jika HP Officejet tersambung ke perpanjangan kabel listrik, pastikan perpanjangan tersebut telah dihidupkan.</p>

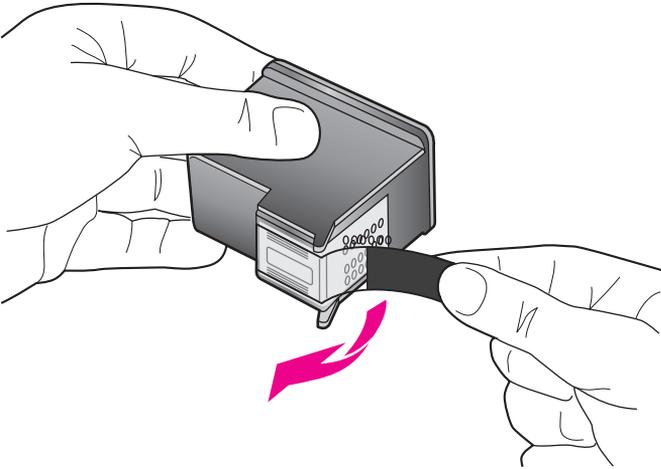
masalah	kemungkinan penyebab dan solusi
<p>HP Officejet tidak mencetak secara memuaskan</p>	<p>Periksa dulu apakah tinta print cartridge [kartrid cetak] sudah habis. Untuk melakukan ini, baca mencetak laporan swauji pada halaman 80.</p> <p>Namun, sebelum Anda melakukan hal ini, periksa print cartridge untuk memastikan Anda telah membuka kemasannya dengan benar. Hati-hati, jangan sampai menyentuh kontak berwarna emas atau nozel tinta, dan pastikan Anda telah menarik tonjolan merah muda dengan perlahan untuk melepaskan pita plastik.</p>  <p>Jika Anda pasti, bahwa Anda perlu mengganti print cartridge [kartrid cetak], baca mengganti print cartridge [kartrid cetak] pada halaman 82.</p>
<p>Saya menerima pesan pada tampilan panel depan mengenai kertas macet atau gandan yang terblokir.</p>	<p>Jika pesan eror kertas macet atau gandan terblokir, muncul dalam tampilan panel depan, mungkin masih ada bahan kemasan di dalam HP Officejet. Angkat untuk membuka pintu akses print carriage [gandan cetak] agar dapat dilihat dan keluarkan semua bahan kemasan atau benda yang tidak seharusnya berada di sana.</p>

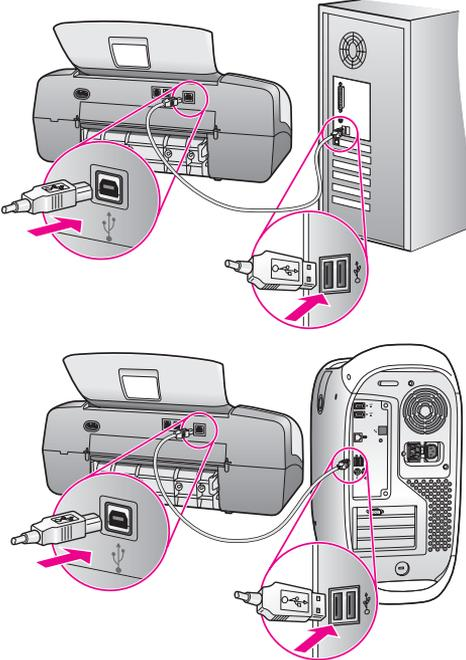
masalah	kemungkinan penyebab dan solusi
Kabel USB saya tidak tersambung	<p>Menghubungkan komputer ke HP Officejet Anda dengan kabel USB tidak rumit. Pasang saja salah satu ujung kabel USB ke bagian belakang komputer Anda dan ujung lainnya ke bagian belakang HP Officejet. Anda dapat menyambungkannya ke port USB manapun di bagian belakang komputer Anda.</p> 

bantuan tambahan pemecahan masalah instalasi

Anda sebaiknya membaca file Read Me untuk mendapatkan informasi selengkapnya mengenai masalah instalasi yang mungkin terjadi. Pada Windows, Anda dapat mengakses file Read Me dari tombol Start pada taskbar; pilih **Programs, Hewlett-Packard, HP Officejet 4200 Series, View the Readme File**. Pada Macintosh OS 9 atau OS X, Anda dapat mengakses file readme dengan mengklik dua kali ikon yang terletak pada folder bagian atas CD-ROM perangkat lunak HP Officejet.

File readme menyediakan informasi selengkapnya, antara lain:

- Penggunaan utilitas Re-install setelah kegagalan instalasi untuk mengembalikan komputer Anda ke keadaan yang memungkinkan HP Officejet untuk diinstal ulang.
- Penggunaan utilitas Re-install dalam Windows 98 untuk memulihkan Driver Sistem USB Komposit yang hilang.

Error ini mungkin terjadi jika perangkat keras diinstal sebelum menginstal perangkat lunak. Setelah menjalankan utilitas Re-install, hidupkan kembali komputer Anda, lalu instal perangkat lunak HP Officejet sebelum menyambungkan HP Officejet ke komputer Anda.

Anda juga dapat menemukan informasi selengkapnya pada situs web HP di:

www.hp.com/support

pemecahan masalah pemasangan faks

Gunakan bagian ini untuk memecahkan masalah yang mungkin Anda alami saat memasang HP Officejet Anda untuk faks.

Untuk mendapatkan informasi mengenai cara memasang HP Officejet Anda untuk faks, baca **pemasangan faks** pada halaman 117.

Untuk mendapatkan informasi mengenai pemecahan masalah yang mungkin Anda alami saat menggunakan faks dengan HP Officejet, baca bagian pemecahan masalah **hp officejet 4200 series** pada layar **hp image zone help [bantuan zona citra hp]** yang disertakan dengan perangkat lunak Anda.

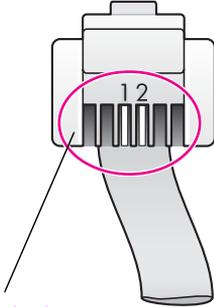
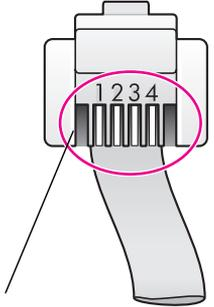
masalah	kemungkinan penyebab dan solusi
<p>Saya mengalami kesulitan saat mengirim faks dan saat menerima faks</p>	<ul style="list-style-type: none"> <p>Pastikan Anda menyambungkan HP Officejet dari port yang berlabel "1-LINE" ke soket telepon dinding Anda dengan menggunakan kabel telepon yang disediakan dalam kotak bersama HP Officejet.* Anda Kabel 2 kawat ini berbeda dari kabel 4 kawat biasa, yang mungkin Anda miliki di kantor Anda. Periksa ujung kabel dan bandingkan dengan dua jenis kabel yang ditunjukkan di bawah:</p> <div style="display: flex; justify-content: space-around; align-items: flex-start;"> <div style="text-align: center;">  <p>Kabel 2 kawat Kabel telepon 2 kawat tampak ujung, yang disediakan dalam kotak bersama HP Officejet Anda.</p> </div> <div style="text-align: center;">  <p>Kabel 4 kawat Kabel telepon 4 kawat tampak ujung, yang mungkin akan menyebabkan masalah faks jika disambungkan langsung ke HP Officejet Anda.</p> </div> </div> <p>* Kemungkinan penyebab/solusi ini hanya berlaku di negara/wilayah yang menerima kabel telepon 2 kawat dalam kotak bersama HP Officejet, antara lain: Argentina, Australia, Brasil, Kanada, Cile, Cina, Kolombia, Yunani, India, Indonesia, Irlandia, Jepang, Korea, Amerika Latin, Malaysia, Meksiko, Filipina, Polandia, Portugal, Rusia, Arab Saudi, Singapura, Spanyol, Taiwan, Thailand, Amerika Serikat, Venezuela dan Vietnam.</p> <p>Jika Anda menggunakan kabel 4 kawat, cabut kabel tersebut, pakai kabel 2 kawat yang disediakan, kemudian sambungkan kabel 2 kawat ke HP Officejet (ke port yang berlabel "1-LINE"). Untuk mendapatkan informasi selengkapnya mengenai cara menyambungkan kabel ini, baca pemasangan faks pada halaman 117.</p> <p>Catatan: Jika kabel 2 kawat tidak cukup panjang dan Anda perlu memanjangkannya, Anda mungkin harus membeli in-line coupler (perangkai segaris) dan menggunakan kabel 4 kawat untuk menambah panjang kabel. Jenis perangkai yang Anda butuhkan akan memungkinkan Anda untuk menghubungkan kabel 2 kawat ke ujung yang satu dan kabel 4 kawat pada ujung lainnya. Pasang kabel 2 kawat dari port "1-LINE" HP Officejet ke satu sisi perangkai; kemudian pasang kabel 4 kawat dari sisi perangkai yang berlawanan ke soket telepon dinding.</p>

masalah	kemungkinan penyebab dan solusi
<p>Saya mengalami kesulitan saat mengirim faks dan saat menerima faks (lanjutan)</p>	<ul style="list-style-type: none"> • Pastikan Anda telah dengan benar menyambungkan HP Officejet ke soket telepon dinding dan telah dengan benar menyambungkan setiap perlengkapan tambahan dan layanan yang berbagi saluran telepon dengan HP Officejet Anda. Gunakan port 1-LINE pada bagian belakang HP Officejet untuk menyambungkan ke soket telepon dinding dan gunakan port 2-EXT untuk menyambungkan perlengkapan lain, seperti modem komputer atau mesin penjawab. Untuk mendapatkan informasi selengkapnya dan diagram sambungan, baca pemasangan faks pada halaman 117. • Penggunaan pemisah saluran telepon dapat menyebabkan masalah faks. (Pemisah adalah konektor dua kabel yang terpasang ke soket dinding telepon.) Coba lepaskan pemisah dan sambungkan HP Officejet langsung ke soket telepon dinding. • Periksa apakah saluran telepon pada soket telepon dinding berfungsi dengan memasangkan telepon dan mencek apakah terdengar nada sambung. • Saluran telepon yang bermutu rendah (berderau) dapat menyebabkan masalah pada faks. Periksa mutu suara saluran telepon dengan memasangkan telepon ke soket telepon dinding dan dengarkan apakah statis atau ada derau lain. Jika Anda mendengar derau, matikan fitur Error Correction Mode [Mode Koreksi Error] (ECM) pada HP Officejet Anda dan coba lagi menggunakan faks. Untuk mendapatkan informasi, baca menggunakan modus koreksi error pada halaman 67. Juga hubungi perusahaan telepon di tempat Anda untuk melaporkan masalah derau pada saluran Anda. • Perlengkapan lain yang menggunakan saluran telepon yang sama dengan HP Officejet mungkin sedang digunakan. Misalnya, Anda tidak dapat menggunakan HP Officejet untuk faks jika telepon sambungan diangkat atau jika Anda sedang menggunakan modem PC Anda untuk mengirim e-mail atau mengakses Internet. • Jika Anda menggunakan digital subscriber line (DSL), pastikan filter DSL sudah terhubung atau Anda tidak akan dapat berhasil menggunakan faks. Dapatkan filter DSL dari penyedia jasa DSL Anda. Filter DSL menghilangkan sinyal digital yang akan memblokir HP Officejet sehingga komunikasi dengan saluran telepon tidak baik. Untuk mendapatkan informasi mengenai cara menghubungkan filter DSL, baca menggunakan faks pada saluran DSL pada halaman 118. • Periksa pesan eror pada tampilan panel depan HP Officejet Anda. Sampai kondisi eror produk berhasil diselesaikan, Anda tidak akan dapat mengirim atau menerima faks. Untuk mendapatkan informasi mengenai penyelesaian kondisi eror, baca bagian pemecahan masalah hp officejet 4200 series pada layar hp image zone help [bantuan zona citra hp] yang disertakan dengan perangkat lunak Anda. • Jika Anda menggunakan konverter PBX atau ISDN, pastikan HP Officejet terhubung ke port yang ditetapkan untuk penggunaan faks dan telepon. Perhatikan bahwa sebagian sistem ISDN memungkinkan Anda mengkonfigurasi port untuk perlengkapan telepon tertentu—misalnya, Anda mungkin telah menetapkan satu port untuk telepon dan faks Group 3 dan port lain untuk tujuan serba-guna. Jika Anda tetap mengalami masalah saat menghubungkan ke port faks/telepon, coba gunakan port yang ditetapkan untuk tujuan serba-guna (mungkin berlabel "multi-combi" atau yang serupa).

masalah	kemungkinan penyebab dan solusi
<p>Saya tidak dapat menerima faks, tapi saya dapat mengirim faks</p>	<ul style="list-style-type: none"> • Fitur Rings to Answer [Dering ke Jawab] mungkin tidak diatur untuk menjawab setelah jumlah dering yang sesuai untuk pemasangan kantor Anda. Untuk mendapatkan informasi selengkapnya, baca cara memilih pemasangan faks yang tepat untuk kantor Anda pada halaman 120. • Jika Anda memiliki layanan voice mail pada nomor telepon yang sama yang Anda gunakan untuk panggilan faks, Anda harus menerima faks secara manual, bukan otomatis. Untuk mendapatkan informasi mengenai pemasangan faks bila Anda memiliki layanan voice mail, baca pemasangan faks pada halaman 117. Untuk mendapatkan informasi mengenai cara menerima faks secara manual, baca menerima faks secara manual dari telepon pada halaman 48. • Jika Anda memiliki modem PC pada saluran telepon yang sama dengan HP Officejet Anda, pastikan bahwa perangkat lunak modem tidak diatur untuk menerima faks secara otomatis. Modem dengan fitur penerimaan faks otomatis yang diaktifkan, akan mengambil alih saluran telepon untuk menerima semua faks yang masuk, yang akan mencegah HP Officejet untuk menerima panggilan faks. • Jika Anda memiliki mesin penjawab pada saluran telepon yang sama dengan HP Officejet, Anda mungkin mengalami salah satu masalah berikut: <ul style="list-style-type: none"> – Pesan keluar Anda mungkin terlalu panjang atau terlalu nyaring untuk memungkinkan HP Officejet mendeteksi nada faks sehingga mesin faks pemanggil mungkin memutuskan panggilan. – Mesin penjawab Anda mungkin tidak mendapat waktu jeda yang cukup setelah pesan keluar Anda untuk memungkinkan HP Officejet mendeteksi nada faks. Masalah ini lebih sering terjadi dengan mesin penjawab digital. <p>Tindakan berikut mungkin membantu menyelesaikan masalah ini:</p> <ol style="list-style-type: none"> a. Cabut mesin penjawab, lalu coba mengirim faks. Jika pengiriman faks berhasil, mungkin mesin penjawab yang menjadi penyebab masalahnya. b. Hubungkan kembali mesin penjawab dan rekam ulang pesan keluar Anda. Pastikan pesan sesingkat mungkin (tidak lebih dari 10 detik) dan Anda berbicara dengan lembut dan pelan saat merekamnya. Coba kembali mengirim faks. • Jika Anda memiliki pola dering khusus untuk nomor telepon faks Anda (menggunakan layanan dering berbeda dari perusahaan telepon di tempat Anda), pastikan fitur Answer Ring Pattern [Pola Dering Jawab] pada HP Officejet Anda diatur ke jumlah yang sesuai. Misalnya, bila perusahaan telepon telah menetapkan pola dering ganda ke nomor faks Anda, pastikan Double Rings [Dering Ganda] dipilih sebagai pengaturan Answer Ring Pattern [Pola Dering Jawab]. Untuk mendapatkan informasi mengenai perubahan pengaturan ini, baca mengubah pola dering jawab (deringan berbeda) pada halaman 65. Perhatikan bahwa sebagian pola dering tidak dapat dikenali HP Officejet, seperti pola dengan deringan pendek dan panjang yang bergantian. Jika Anda memiliki masalah dengan pola dering jenis ini, minta perusahaan telepon di tempat Anda untuk menetapkan pola dering yang tidak silih berganti.

masalah	kemungkinan penyebab dan solusi
<p>Saya tidak dapat menerima faks, tapi saya dapat mengirim faks (lanjutan)</p>	<ul style="list-style-type: none"> • Jika Anda menggunakan layanan dering berbeda, pastikan bahwa fitur Answer Ring Pattern [Pola Dering Jawab] pada HP Officejet Anda diatur ke All Rings [Semua Dering]. Untuk mendapatkan informasi, baca mengubah pola dering jawab (dering berbeda) pada halaman 65. • Jika HP Officejet Anda berbagi saluran telepon dengan jenis perlengkapan telepon lain – seperti mesin penjawab atau modem PC – tingkat sinyal faks mungkin menjadi berkurang sehingga menyebabkan masalah penerimaan faks. Untuk mengetahui apakah perlengkapan lain menyebabkan masalah, cabut semua perlengkapan kecuali HP Officejet dari saluran telepon, lalu coba menerima faks. Jika penerimaan faks berhasil tanpa perlengkapan lain, maka satu atau lebih dari perlengkapan itu yang menyebabkan masalah; coba menambahkan perlengkapan tersebut satu per satu dan gunakan faks, sampai Anda mengetahui perlengkapan mana yang menyebabkan masalah.
<p>Saya tidak dapat mengirim faks, tapi saya dapat menerima faks</p>	<ul style="list-style-type: none"> • Jika Anda menggunakan sambung cepat untuk menghubungi nomor faks, HP Officejet mungkin terlalu cepat menyambungkannya. Untuk mengatasi masalah ini, coba salah satu hal berikut: <ul style="list-style-type: none"> – Coba secara manual menyambungkan nomor faks dari panel depan HP Officejet atau dari telepon yang terpasang. Untuk mendapatkan informasi, baca mengirim faks menggunakan sambungan monitor pada halaman 43 atau mengirim faks secara manual dari telepon pada halaman 44. – Buat ulang pengaturan sambung cepat dan masukkan sejumlah jeda. Untuk mendapatkan informasi, baca membuat entri speed-dial [sambung cepat] individu pada halaman 57. • Jika saluran telepon Anda memiliki sistem PBX, pastikan Anda menyambungkan nomor dari saluran sambungan keluar sebelum menyambungkan nomor faks. • Mesin faks penerima mungkin mengalami masalah. Untuk memeriksa hal ini, coba hubungi nomor faks dari telepon dan dengarkan, apakah ada nada faks. Jika Anda tidak mendengar nada faks, faks penerima mungkin tidak dihidupkan atau tidak terhubung, atau layanan voice mail mungkin mengganggu saluran telepon penerima.
<p>Nada faks terekam hanya pada mesin penjawab</p>	<ul style="list-style-type: none"> • Jika Anda memiliki mesin penjawab pada saluran telepon yang sama yang Anda gunakan untuk panggilan faks, Anda harus menyambungkan mesin penjawab langsung ke HP Officejet (atau melalui modem PC yang terhubung langsung, jika berlaku) seperti yang dijelaskan dalam pemasangan faks pada halaman 117. Jika Anda tidak menghubungkannya seperti yang disarankan, nada faks dapat terekam pada mesin penjawab telepon Anda.
<p>Saya mendengar statik pada saluran telepon saya setelah menghubungkan HP Officejet</p>	<ul style="list-style-type: none"> • Jika Anda tidak menghubungkan HP Officejet dari port berlabel “1-LINE” ke soket telepon dinding dengan menggunakan kabel telepon yang disediakan dalam kotak bersama HP Officejet, Anda mungkin mendengar statik pada saluran telepon dan Anda mungkin tidak akan berhasil menggunakan faks.* Kabel 2 kawat khusus ini berbeda dengan kabel 4 kawat biasa yang mungkin Anda miliki di kantor Anda. Untuk mendapatkan informasi selengkapnya, baca Saya mengalami kesulitan saat mengirim faks dan saat menerima faks pada halaman 146.

masalah	kemungkinan penyebab dan solusi
<p>Saya mendengar statik pada saluran telepon saya setelah menghubungkan HP Officejet <i>(lanjutan)</i></p>	<p>* Kemungkinan penyebab/solusi ini hanya berlaku di negara/wilayah yang menerima kabel telepon 2 kawat dalam kotak bersama HP Officejet, antara lain: Argentina, Australia, Brasil, Kanada, Cile, Cina, Kolombia, Yunani, India, Indonesia, Irlandia, Jepang, Korea, Amerika Latin, Malaysia, Meksiko, Filipina, Polandia, Portugal, Rusia, Arab Saudi, Singapura, Spanyol, Taiwan, Thailand, Amerika Serikat, Venezuela dan Vietnam.</p> <ul style="list-style-type: none"> • Penggunaan pemisah saluran telepon dapat mempengaruhi mutu suara saluran telepon Anda, yang menyebabkan statik. Coba lepaskan pemisah dan hubungkan HP Officejet langsung ke soket telepon dinding.

pemecahan masalah operasional

Bagian pemecahan masalah **hp officejet 4200 series** dalam **hp image zone help [bantuan zona citra hp]** berisikan tip pemecahan masalah untuk sebagian masalah paling umum yang berkaitan dengan HP Officejet Anda.

Untuk mengakses informasi pemecahan masalah dari komputer Windows, masuk **HP Director**, klik **Help [Bantuan]**, kemudian pilih Troubleshooting and Support [Pemecahan Masalah dan Dukungan]. Pemecahan masalah juga tersedia melalui tombol Help [Bantuan] yang muncul pada sebagian pesan error.

Untuk mengakses informasi pemecahan masalah dari Macintosh (OS X), klik ikon **HP Director** dalam Dock, pilih HP Help [Bantuan HP] dari menu HP Director, pilih **hp image zone help [bantuan zona citra hp]**, kemudian klik **hp officejet 4200 series troubleshooting [pemecahan masalah]** dalam Help Viewer [Tilikan Bantuan].

Untuk mengakses informasi pemecahan masalah dari Macintosh OS 9, klik ikon **HP Director** pada desktop, masuk ke menu **Help [Bantuan]** dan pilih **hp image zone help [bantuan zona citra hp]**. Klik **hp officejet 4200 troubleshoot**.

Jika Anda memiliki akses Internet, Anda bisa mendapatkan bantuan dari situs HP di:

www.hp.com/support

Situs ini juga menyediakan jawaban untuk pertanyaan yang sering diajukan.

A

atur
bahasa dan negara, **143**

B

bantalan tombol, memasukkan teks, **53**
bantuan, **1**
batal
faks, **70**
faks terjadwal, **42**
fotokopi, **34**
mencetak, **74**
pindai, **36**
baud rate, **67**
best [terbaik]
pengaturan fotokopi, **28**
buat lebih gelap
faks, **61**
foto, **34**
lembar fotokopi, **32**
buat lebih terang
faks, **61**
bunyi, swapeliharaan, **92**

C

caller ID [ID pemanggil], **68**
cartridge [kartrid]
laporan swajji, **80**
membersihkan, **89**
membersihkan kontak, **89**
memeriksa tingkat tinta, **79**
memesan, **75**
menangani, **82**
mengganti, **82**
mensejajarkan, **86**
CD-ROM, **138**
cetak
laporan swajji, **80**
cetak ulang faks dalam memori, **70**

D

declaration of conformity (European Union), **112**
(U.S.), **114, 115**
default pabrik, memulihkan, **91**
dering ke jawab faks, **48**
dering, pola jawab, **65**

deringan berbeda, **65**
dukungan pelanggan, **93**
Amerika Utara, **94**
di luar A.S., **94**
jaminan, **99**
kontak, **93**
situs web, **93**
dukungan pelanggan HP, **93**

E

entri sambung cepat
hapus, **59**
memperbarui, **59**
mengirim faks dengan speed dial [sambung cepat], **40**
pandangan umum, **57**
tambah, **57, 58**
entri speed dial [sambung cepat] grup, **58**
entri speed dial [sambung cepat] individu, **57**
envelopes [amplop] memuatkan, **20**
environment
daur ulang pasokan inkjet, **108**
energy consumption, **107**
lembar data keamanan bahan, **107**
penggunaan kertas, **107**
plastik, **107**
program daur ulang, **108**
eror pencetakan, **144**
error correction mode [Modus Koreksi Error] (ECM), **67**

F

faks, **37, 90**
batal, **70**
batalkan pelanjutan, **64**
batalkan penjadwalan, **42**
buat lebih terang atau lebih gelap, **61**
caller ID [ID pemanggil], **68**
cetak ulang, **70**
default, **61**

dering ke jawab, **48**
deringan berbeda, **65**
entri sambung cepat, hapus, **59**
entri speed-dial [sambung cepat], memperbarui, **59**
entri speed-dial [sambung cepat], tambah, **57, 58**
error correction mode [Modus Koreksi Error] (ECM), **67**
foto, **39**
jadwal, **41**
jeda, **53**
kecepatan faks, **67**
kirim dari memori, **42**
konfirmasi, **38**
kontras, **60**
kop, **52**
lanjutkan, **64**
laporan, **54**
masalah dengan mesin penjawab, **149**
masalah pengiriman dan/atau penerimaan faks, **146, 147, 148, 149**
masalah statik pada saluran telepon, **149**
memasang, **117**
memasang dengan saluran faks/modem PC, **127**
memasang dengan saluran suara/faks/mesin penjawab, **131**
memasang dengan saluran suara/faks/modem PC, **128**
memasang dengan saluran suara/faks/modem PC/ mesin penjawab, **132**
memasang dengan saluran suara/faks/voice mail, **134**
memasang perlengkapan kantor, **119**
memasang saluran bersama untuk suara/faks, **125**

memasang saluran dering yang berbeda, **124**
 memasang saluran DSL, **118**
 memasang saluran faks terpisah, **123**
 memasang saluran ISDN, **119**
 memasang sistem PBX, **119**
 memasukkan teks, **53**
 memblokir nomor faks sampah, **68**
 menerima, **47**
 menerima secara manual, **45, 48, 49, 50**
 menerima secara manual dari panel depan, **49**
 menerima secara manual dari perangkat telepon, **50, 51**
 menerima secara manual dari telepon, **48**
 menerima secara otomatis, **45**
 mengatur modus jawab, **45**
 mengirim, **38**
 mengirim faks dasar, **39**
 mengirim faks dengan menggunakan redial [sambung ulang], **41**
 mengirim faks warna, **39**
 mengirim secara manual, **43**
 mengirim secara manual dari perangkat telepon, **44, 51**
 mengirim secara manual dari telepon, **44**
 menjawab panggilan dengan perangkat telepon, **51**
 pasang dengan saluran suara/faks/modem PC/voice mail, **135**
 perkecil secara otomatis, **66**
 pola dering jawab, **65**
 resolution [resolusi], **60**
 sambung cepat, **40**
 sambung ulang nomor sibuk atau tidak terjawab, **65**
 sambungan monitor, **43**
 sambungan nada, **63**
 sambungan pulsa, **63**
 sibuk, **65**
 spesifikasi faks, **105**

symbol [simbol], **53**
 tampung penerimaan, **50**
 tanggal dan waktu, **62**
 tidak terjawab, **65**
 ukuran kertas, **24, 63**
 volume, **63, 64**
 FCC requirements, **109**
 FCC statement, **110**
 foto
 faks, **39**
 meningkatkan salinan, **34**
 semua halaman, **30**
 foto tanpa pembatas 4 kali 6 inci (10 kali 15 cm)
 memuat kertas, **21**
 semua halaman, **30**
 fotokopi, **27**
 batal, **34**
 foto, tingkatkan, **34**
 hitam putih, **29**
 jenis kertas, **23, 24**
 jumlah lembar, **30**
 kecepatan, **28**
 legal ke letter, **32**
 mutu, **28**
 pengaturan default, **28**
 perbesar, **30**
 perkecil, **32**
 semua halaman, **30**
 sumber asli pudar, **32**
 teks, tingkatkan, **33**
 ukuran kertas, **24**

G
 gandrangan terblokir, **144**

H
 hentikan
 fotokopi, **34**
 HP Director, **3**
 HP Officejet
 bagian, **4**
 memelihara, **77**
 mengembalikan, **100**
 menu, **8**
 pandangan umum, **3**
 panel depan, **5**
 pemasangan kantor, **119**
 siap mengirim, **96**

I
 ikon hilang, **140**
 ikon penting, **139**
 ikon penting hilang, **140**
 informasi teknis
 kapasitas baki kertas, **103**

kapasitas kertas
 pengumpulan dokumen otomatis, **104**
 spesifikasi daya listrik, **106**
 spesifikasi faks, **105**
 spesifikasi fisik, **106**
 spesifikasi kertas, **103**
 spesifikasi lingkungan, **106**
 spesifikasi margin cetak, **105**
 spesifikasi pindai, **105**
 ukuran kertas, **104**
 ink cartridge [kartrid tinta], **143**
 ink cartridge [kartrid tinta] kosong, **144**
 ink cartridge [kartrid tinta].
 baca print cartridge [kartrid cetak]
 instalasi gagal, **139**
 instalasi kabel USB, **145**
 instalasi tidak lengkap, **140**

J
 jaminan, **99**
 ekspres, **99**
 keterangan, **100**
 layanan, **99**
 masa berlaku, **99**
 upgrade, **99**
 jumlah lembar fotokopi, **30**

K
 kabel telepon, **90**
 Kabel USB, **139, 145**
 kaca, membersihkan, **77**
 kapasitas baki kertas, **103**
 kartu ucapan, **22**
 kecepatan
 guliran panel depan, **91**
 penundaan pemberitahuan panel depan, **92**
 salin, **28**
 kecepatan guliran, **91**
 kertas
 direkomendasikan, **17**
 fotokopi legal ke letter, **32**
 jenis fotokopi yang direkomendasikan, **23**
 jenis, atur, **24**
 kertas-kertas yang harus dihindarkan, **18**
 memesan, **75**
 memuatkan, **15**
 memuatkan foto, **21**

memuatkan jenis lain, **22**
 memuatkan kertas pada baki input, **19**
 memuatkan sumber asli, **25**
 menghindarkan kemacetan, **25**
 ukuran kertas, **104**
 ukuran, atur untuk faks, **63**
 ukuran, atur untuk pemfotokopian, **24**
 kertas macet, **144**
 kode identifikasi pelanggan, **52**
 kontras, faks, **60**
 kotak dialog cetak
 output options panel [panel opsi output], **74**
 panel copies & pages [lembar & halaman], **73**
 panel layout, **73**
 panel paper type/quality [jenis/mutu kertas], **74**
 kotak dialog pengaturan halaman, **72**

L

label
 memuatkan, **22**
 laporan
 faks, manual, **56**
 faks, otomatis, **55**
 swauji, **80**
 laporan faks manual, **56**
 laporan faks otomatis, **55**
 laporan swauji, **80**
 layanan dukungan, **93**
 layar pendaftaran tidak muncul, **141**
 lingkungan
 melindungi, **106**
 produksi ozon, **107**
 program pengurusan produk lingkungan, **106**

M

melakukan uninstall dari Macintosh, **141**
 memasang
 faks, **117**
 memasang kabel USB, **145**
 memasang panel depan, **142**
 membersihkan
 bagian luar, **79**
 kaca, **77**

kontak print cartridge [kartrid cetak], **89**
 print cartridge [kartrid cetak], **89**
 setrip putih pada tutup pemindai, **78**
 memblokir nomor, **68**
 memelihara, **77**
 memesan
 media, **75**
 pasokan lainnya, **76**
 print cartridge [kartrid cetak], **75**
 memori
 cetak ulang faks, **70**
 memuatkan
 envelopes [amplop], **20**
 kertas, **19**
 photo paper [kertas foto], **21**
 memulihkan default pabrik, **91**
 menampung penerimaan faks, **50**
 mencetak, **71**
 batal, **74**
 dari perangkat lunak, **71**, **72**
 faks dalam memori, **70**
 laporan faks, **54**
 mengubah pengaturan default, **72**
 mengubah pengaturan yang sekarang, **73**
 menerima faks, **47**, **48**, **49**
 mengembalikan HP Officejet Anda, **100**
 mengganti, **90**
 mengganti kabel telepon, **90**
 mengganti print cartridge [kartrid cetak], **82**
 menghentikan
 faks, **70**
 faks terjadwal, **42**
 mencetak, **74**
 pindai, **36**
 menghidupkan, **143**
 menginstal kembali pada Macintosh, **141**
 menginstal kembali perangkat lunak, **140**
 menginstal perangkat lunak, **138**
 mengirim faks, **38**
 mengirim faks nanti, **41**

mengirim HP Officejet Anda, **96**
 menjawab panggilan nada sela, **51**
 menjejajarkan ink cartridge [kartrid tinta], **143**
 menjejajarkan print cartridge [kartrid cetak], **86**, **143**
 mesin penjawab
 memasang dengan saluran suara/faks, **131**
 memasang dengan saluran suara/faks/modem PC, **132**
 Modem PC
 memasang dengan saluran faks, **127**
 memasang dengan saluran suara/faks, **128**
 memasang dengan saluran suara/faks/mesin penjawab, **132**
 modem. *Baca* modem PC
 modus jawab, **45**
 monitor pencitraan digital, **141**
 mutu
 fotokopi, **28**

N

nada sela, **51**
 nomor faks sampah, **68**
 nomor telepon, dukungan pelanggan, **93**

P

pandangan umum menu, **8**
 panel depan, **4**
 kecepatan guliran, **91**
 memasukkan teks, **53**
 menu, **8**
 pandangan umum, **5**
 tunda pemberitahuan, **92**
 pelanjutan faks
 batal, **64**
 pasang, **64**
 pemasangan bahasa, **143**
 pemasangan faks
 pemecahan masalah, **146**
 pemasangan negara, **143**
 pemasangan, faks, **117**
 pemberitahuan tentang pengaturan, **109**
 Canadian statement, **111**
 declaration of conformity (European Union), **112**

declaration of conformity (U.S.), **114**
 European Economic Area, **112**
 FCC requirements, **109**
 FCC statement, **110**
 German statement, **112**
 Korea statement, **113**
 nomor identifikasi model pengaturan, **109**
 notice to users in Canada, **111**
 pemecahan masalah
 instalasi, **137**
 instalasi perangkat keras, **142**
 instalasi perangkat keras dan perangkat lunak, **137**
 instalasi perangkat lunak, **138**
 operasi, **150**
 pemasangan faks, **146**
 pemeliharaan
 bersihkan print cartridge, **89**
 bunyi swarapeliharaan, **92**
 laporan swauji, **80**
 membersihkan bagian luar, **79**
 membersihkan kaca, **77**
 membersihkan kontak print cartridge [kartrid cetak], **89**
 membersihkan setrip putih tutup pemindai, **78**
 memeriksa tingkat tinta, **79**
 memulihkan default pabrik, **91**
 mengatur kecepatan guliran, **91**
 mengganti print cartridge [kartrid cetak], **82**
 mensejajarkan print cartridge [kartrid cetak], **86**
 pencetakan tidak memuaskan, **144**
 pengaturan
 kecepatan faks, **67**
 modus jawab, **45**
 negara dan bahasa, **143**
 pengaturan cetak, **72**
 pengaturan default faks, **61**

fotokopi, **28**
 memulihkan default pabrik, **91**
 mencetak, **72**
 pengaturan fotokopi fast [cepat], **28**
 pengaturan fotokopi normal, **28**
 pengumpulan dokumen otomatis, **4**
 kapasitas kertas, **104**
 perangkat lunak, **138**
 mencetak dari, **71**
 perangkat telepon menerima faks, **50**
 menggunakan, **51**
 mengirim faks, **44**
 nada sela, **51**
 perkecil faks agar muat, **66**
 perkecil/perbesar fotokopi mengubah ukuran agar semua ukuran letter, **32**
 semua halaman, **30**
 persyaratan sistem minimum, **139**
 pesan eror yang tidak diketahui, **139**
 photo paper [kertas foto] memuatkan, **21**
 pindai, **35**
 batal, **36**
 dari panel depan, **36**
 resolusi tinggi, **35**
 spesifikasi pindai, **105**
 print cartridge [kartrid cetak], **143**
 laporan swauji, **80**
 membersihkan, **89**
 membersihkan kontak, **89**
 memeriksa tingkat tinta, **79**
 memesan, **75**
 menangani, **82**
 mengganti, **82**
 mensejajarkan, **86**
 print cartridge[kartrid cetak] kosong, **144**

R
 redial fax [faks sambung ulang], **41, 65**
 regulatory notices declaration of conformity (U.S.), **115**

resolution [resolusi], **60**
 faks, **60**

S
 saluran telepon dengan multinomor, **65**
 sambungan monitor, **43**
 sambungan nada, **63**
 sambungan pulsa, **63**
 semua halaman, **30**
 setrip putih tutup pemindai, membersihkan, **78**
 spesifikasi daya listrik, **106**
 spesifikasi fisik, **106**
 spesifikasi kertas, **103**
 spesifikasi lingkungan, **106**
 spesifikasi margin cetak, **105**
 suara, menyesuaikan faks, **63, 64**
 symbol [simbol], **53**

T
 tampilan panel depan, **142**
 atur bahasa, **143**
 tanggal, atur, **62**
 teks
 memasukkan melalui bantalan tombol, **53**
 meningkatkan fotokopi, **33**
 tinta
 tingkat periksa, **79**
 tunda pemberitahuan, atur, **92**

V
 voice mail
 memasang dengan saluran suara/faks, **134**
 memasang dengan saluran suara/faks/modem PC, **135**
 volume, menyesuaikan faks, **63, 64**

W
 waktu, atur, **62**
 warna
 faks, **39**
 intensitas, **32**
 tingkatkan foto, **34**
 wizard faks tidak mau memulai, **141**

X
 X merah pada layar USB, **139**

Mengunjungi pusat informasi hp officejet

Semua yang Anda butuhkan untuk menarik manfaat sepenuhnya dari HP Officejet Anda ada di pusat informasi.

- Dukungan Teknis
- Informasi Pasokan dan Pemesanan
- Tip Proyek
- Cara Meningkatkan Produk Anda

www.hp.com/support

© 2004 Hewlett-Packard Company



Dicetak pada kertas daur ulang.

Printed in [country].



Q5600-90134