

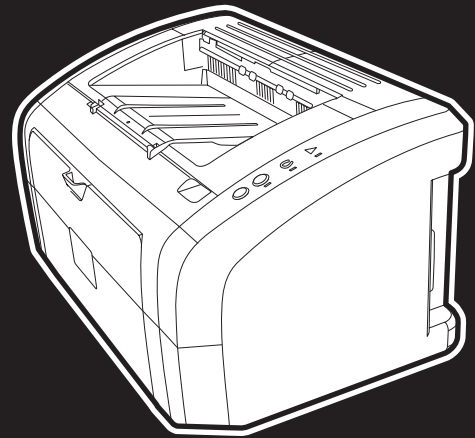

i n v e n t



impresora  
**hp** LaserJet  
1010 • 1012 • 1015  
series



**utilización**



impresora  
hp LaserJet 1010  
hp LaserJet 1012  
hp LaserJet 1015  
series

---

**guía del usuario**

## **Información sobre copyright**

Copyright Hewlett-Packard Company 2003

Reservados todos los derechos. Queda prohibida la reproducción, adaptación o traducción sin previa autorización por escrito, excepto en aquellos casos en que lo permitan las leyes de copyright.

Se concede licencia al usuario de la impresora Hewlett-Packard asociada a esta guía del usuario para: a) efectuar copias impresas de esta guía del usuario para su utilización PERSONAL, INTERNA o de la EMPRESA y no para su venta, reventa o tipos de distribución similares y b) colocar una copia electrónica de esta guía del usuario en un servidor de red, siempre que el acceso a la copia electrónica esté limitado a usuarios PERSONALES e INTERNOS de la impresora Hewlett-Packard asociada a esta guía del usuario.

Número de referencia: Q2460-90913  
Edition 2, 9/2003

## **Garantía**

La información contenida en este documento está sujeta a cambios sin previo aviso.

Hewlett-Packard no ofrece garantía alguna con respecto a esta información.

**HEWLETT-PACKARD RENUNCIA ESPECÍFICAMENTE A LA GARANTÍA IMPLÍCITA DE COMERCIALIZACIÓN Y ADECUACIÓN PARA UN FIN DETERMINADO.**

Hewlett-Packard no se hace responsable de los daños directos, indirectos, incidentales, consecuenciales o de algún otro tipo relacionados con el suministro o el uso de esta información.

## **Avisos de marcas comerciales**

Microsoft®, Windows® y Windows NT® son marcas comerciales registradas en EE.UU. de Microsoft Corporation.

Energy Star® y el logotipo de Energy Star® son marcas registradas en EE.UU. de la Agencia de protección ambiental de los Estados Unidos.

Netscape es una marca comercial en EE.UU. de Netscape Communications Corporation.

El resto de los productos mencionados en la publicación son marcas comerciales de sus respectivas compañías.

# Contenido

## 1 Conceptos básicos sobre la impresora

Rápido acceso a más información	2
Enlaces WWW para controladores, software y asistencia	2
Enlaces de la guía del usuario	2
Dónde buscar más información	2
Configuraciones de la impresora	3
hp LaserJet 1010	3
hp LaserJet 1012	3
hp LaserJet 1015	3
Características de la impresora	4
Imprima con una calidad excelente	4
Ahorre tiempo	4
Ahorre dinero	4
Cree documentos profesionales	4
Solución	5
Impresora hp LaserJet 1010 series	5
Panel de control de la impresora	7
Rutas de soportes	8
Bandeja de entrada principal	8
Bandeja de entrada de prioridad	8
Guías para los tipos de soportes	8
Bandeja de salida	9
Acceso al cartucho de impresión	10
Puerta del cartucho de impresión	10
Software de la impresora	11
Sistemas operativos compatibles	11
Instalación del software de la impresora	11
Propiedades de la impresora (controlador)	13
Imprimir propiedades de configuración	14
Ayuda en línea sobre las propiedades de la impresora	14
Software para equipos Macintosh	15
Conexiones de la impresora	16
Conexiones USB	16
Conexiones en paralelo	16

## 2 Soportes de impresión

Elección del papel y de otros soportes de impresión	18
Soportes a evitar	19
Soportes que pueden dañar la impresora	19
Optimización de la calidad de impresión para los tipos de soportes	20
Carga de los soportes	21
Bandeja de entrada principal	21
Bandeja de entrada de prioridad	21
Tipos específicos de soportes	21
Impresión de transparencias o etiquetas	22
Para imprimir transparencias o etiquetas	22
Impresión en sobres	23
Impresión de un sobre	23
Impresión de varios sobres	24

Impresión en formularios con membrete y preimpresos . . . . .	26
Para imprimir membretes o formularios preimpresos . . . . .	26
Impresión en soportes de tamaño especial y en cartulina . . . . .	27
Para imprimir en soportes de tamaño especial o en cartulina . . . . .	27

### 3 Tareas de impresión

Impresión de filigranas . . . . .	30
Acceso a la característica de filigranas . . . . .	30
Impresión de varias páginas en una misma hoja de papel (impresión n en 1) . . . . .	31
Acceso a la función de varias páginas por hoja. . . . .	31
Impresión en ambas caras del papel (impresión manual a doble cara) . . . . .	32
Para realizar impresiones manuales a doble cara . . . . .	32
Impresión de folletos . . . . .	34
Cancelación de un trabajo de impresión . . . . .	36
Configuración de la calidad de impresión . . . . .	37
Uso de EconoMode (ahorro de tóner) . . . . .	38

### 4 Mantenimiento

Uso de cartuchos de impresión HP . . . . .	40
Política de HP sobre cartuchos de impresión que no son de HP . . . . .	40
Almacenamiento de los cartuchos de impresión . . . . .	41
Duración esperada del cartucho de tóner . . . . .	42
Ahorro de tóner . . . . .	43
Cambio del cartucho de impresión . . . . .	44
Limpieza de la impresora . . . . .	46
Limpieza del área del cartucho de impresión. . . . .	46
Limpieza de la ruta de soportes en la impresora . . . . .	48

### 5 Gestión de la impresora

Páginas de información de la impresora . . . . .	50
Página de prueba. . . . .	50
Informe de configuración . . . . .	50
Uso de la Caja de herramientas de hp . . . . .	51
Sistemas operativos compatibles. . . . .	51
Navegadores compatibles . . . . .	51
Para ver la Caja de herramientas de hp . . . . .	51
Secciones de la Caja de herramientas de hp . . . . .	52
Otros enlaces. . . . .	52
Ficha Estado . . . . .	53
Ficha Solución de problemas. . . . .	53
Ficha Alertas . . . . .	54
Ficha Documentación . . . . .	54
Ventana Configuración avanzada de la impresora . . . . .	55

## 6 Solución de problemas

Búsqueda de la solución	58
Configuración de las luces de estado	60
Problemas de manipulación del soporte de impresión	62
La página impresa es diferente de la que aparecía en la pantalla	64
Problemas del software de la impresora	66
Mejora de la calidad de impresión	67
Impresión clara o debilitada	67
Puntos de tóner	67
Omisiones	67
Líneas verticales	68
Fondo gris	68
Manchas de tóner	68
Desprendimiento de tóner	69
Defectos verticales repetidos	69
Caracteres incorrectos	69
Página inclinada	69
Curvaturas u ondulaciones	70
Arrugas o pliegues	70
Contorno de dispersión del tóner	70
Solución de atascos	71
Ubicaciones típicas de los atascos causados por los soportes	71
Extracción de una página atascada	72
Limpieza del rodillo de recogida	74
Cambio del rodillo de recogida	75
Cambio del panel de separación de la impresora	78

## Apéndice A Especificaciones de la impresora

Especificaciones	82
Cumplimiento de las normas de la FCC	86
Programa de apoyo a productos que respetan el medio ambiente	87
Protección del medio ambiente	87
Hojas de datos sobre seguridad de materiales	89
Declaraciones reglamentarias	90
Declaración de conformidad	90
Declaración de seguridad sobre el láser	91
Normativa DOC de Canadá	91
Declaración EMI de Corea	91
Declaración VCCI (Japón)	91
Declaración sobre el láser para Finlandia	92

## Apéndice B Especificaciones del soporte de impresión

Especificaciones de soportes de impresión para la impresora	94
Tamaños de soportes admitidos	95
Directrices sobre la utilización de soportes	96
Papel	96
Etiquetas	97
Transparencias	97
Sobres	98
Cartulinas y soportes de impresión pesados	99

## Apéndice C Garantía y licencias

Acuerdo de licencia para el uso del software de Hewlett-Packard .....	102
Declaración de garantía limitada de Hewlett-Packard .....	103
Garantía limitada durante la vida útil de los cartuchos de impresión .....	104
Servicio técnico de hardware .....	105
Garantía ampliada .....	106
Directrices para volver a empaquetar la impresora .....	107
Cómo ponerse en contacto con HP .....	108

## Apéndice D Solicitud de consumibles

Solicitud de consumibles .....	109
--------------------------------	-----

## Índice alfabético



# 1 Conceptos básicos sobre la impresora

En este capítulo se proporciona información acerca de los temas siguientes:

- [Rápido acceso a más información](#)
- [Configuraciones de la impresora](#)
- [Características de la impresora](#)
- [Solución](#)
- [Panel de control de la impresora](#)
- [Rutas de soportes](#)
- [Acceso al cartucho de impresión](#)
- [Software de la impresora](#)
- [Conexiones de la impresora](#)

## Rápido acceso a más información

### Enlaces WWW para controladores, software y asistencia

Si necesita ponerse en contacto con HP para obtener ayuda o realizar reparaciones, utilice uno de los siguientes enlaces:

- En EE.UU., consulte <http://www.hp.com/support/lj1010>
- En los demás países/regiones, consulte <http://www.hp.com>

### Enlaces de la guía del usuario

- [Solución](#) (ubicación de los componentes de la impresora)
- [Cambio del cartucho de impresión](#)
- [Solución de problemas](#)
- [Solicitud de consumibles](#)
- [Índice alfabético](#)

### Dónde buscar más información

- **Guía del usuario en CD:** Información detallada sobre cómo utilizar y solucionar problemas con la impresora. Se incluye en el CD-ROM que se suministró con la impresora.
- **Ayuda en línea:** Contiene información sobre las opciones de la impresora que están disponibles en los controladores de impresora. Para ver un archivo de la Ayuda en pantalla, acceda a ésta mediante el controlador de la impresora.
- **Guía del usuario (en línea) HTML:** Información detallada sobre cómo utilizar y solucionar problemas con la impresora. Disponible en <http://www.hp.com/support/lj1010>. Cuando se conecte, seleccione **Manuals (Manuales)**.

# Configuraciones de la impresora

A continuación encontrará las configuraciones estándar para la impresora HP LaserJet series 1010.

## hp LaserJet 1010

- 12 páginas por minuto (ppm) para A4
- 8 segundos para la salida de la primera página
- 600 x 600 ppp con tecnología de Resolución Mejorada (REt) de HP
- Capacidad para 150 hojas
- Ruta de papel horizontal
- Ranura de alimentación de prioridad
- 8 Mb de RAM
- USB (compatible con la especificación USB 2.0)
- Controlador basado en anfitrión

## hp LaserJet 1012

- 14 ppm para A4
- 8 segundos para la salida de la primera página
- Calidad de salida efectiva de 1200 ppp [600 x 600 x 2 ppp con tecnología de Resolución Mejorada (REt) de HP]
- Capacidad de papel para 150 hojas
- Ruta de papel horizontal
- Ranura de alimentación de prioridad
- 8 Mb de RAM
- USB (compatible con la especificación USB 2.0)
- Controlador basado en anfitrión

## hp LaserJet 1015

- 14 ppm para A4
- 8 segundos para la salida de la primera página
- Calidad de salida efectiva de 1200 ppp [600 x 600 x 2 ppp con tecnología de Resolución Mejorada (REt) de HP]
- Capacidad de papel para 150 hojas
- Ruta de papel horizontal
- Ranura de alimentación de prioridad
- 16 Mb de RAM
- USB y paralelo (compatible con la especificación USB 2.0)
- PCL 5e
- Controlador basado en anfitrión

# Características de la impresora

Gracias por haber adquirido este nuevo producto. La impresora HP LaserJet series1010 ofrece las siguientes ventajas.

## Imprima con una calidad excelente

- Impresión de 600 a 1.200 puntos por pulgada.
- PCL 5e ya instalado en la impresora (sólo con HP LaserJet 1015).
- La impresora detecta y utiliza automáticamente el lenguaje adecuado para el trabajo de impresión.

## Ahorre tiempo

- Impresión rápida a 12 ppm (HP LaserJet 1010) o 15 ppm para papel tamaño Letter (HP LaserJet 1012 y HP LaserJet 1015) y 14 ppm para papel tamaño A4.
- Sin esperas. La primera página está lista en menos de 8 segundos.

## Ahorre dinero

- Uso de EconoMode para ahorrar tóner.
- Impresión de varias páginas en una misma hoja de papel (impresión n en 1).

## Cree documentos profesionales

- Posibilidad de utilizar filigranas, tales como *Confidencial*, para proteger sus documentos.
- Impresión de folletos. Utilice esta función para imprimir fácilmente las páginas en el orden requerido para las tarjetas o los folletos. Una vez impresas, sólo tiene que doblar y grapar las páginas.
- Impresión de la primera página en un soporte diferente al del resto de páginas.

## Impresora hp LaserJet 1010 series

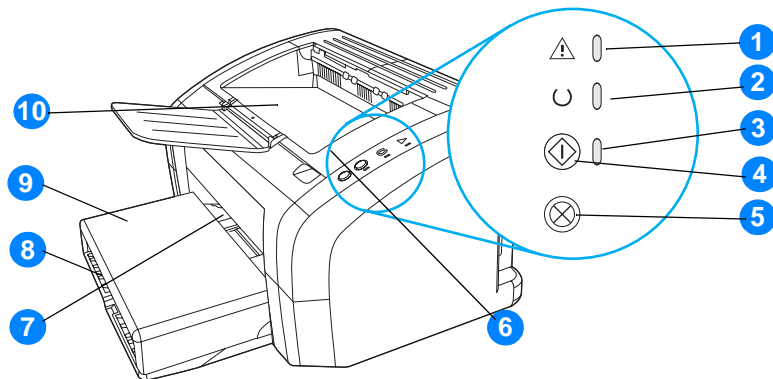

- 1 Luz Atención
- 2 Luz Preparada
- 3 Luz Continuar
- 4 Botón Continuar
- 5 Botón Cancelar trabajo
- 6 Puerta del cartucho de impresión
- 7 Ranura de alimentación de prioridad
- 8 Bandeja de entrada principal
- 9 Tapa de la bandeja (sólo con las impresoras HP LaserJet 1012 y HP LaserJet 1015 en algunos países/regiones)
- 10 Bandeja de salida

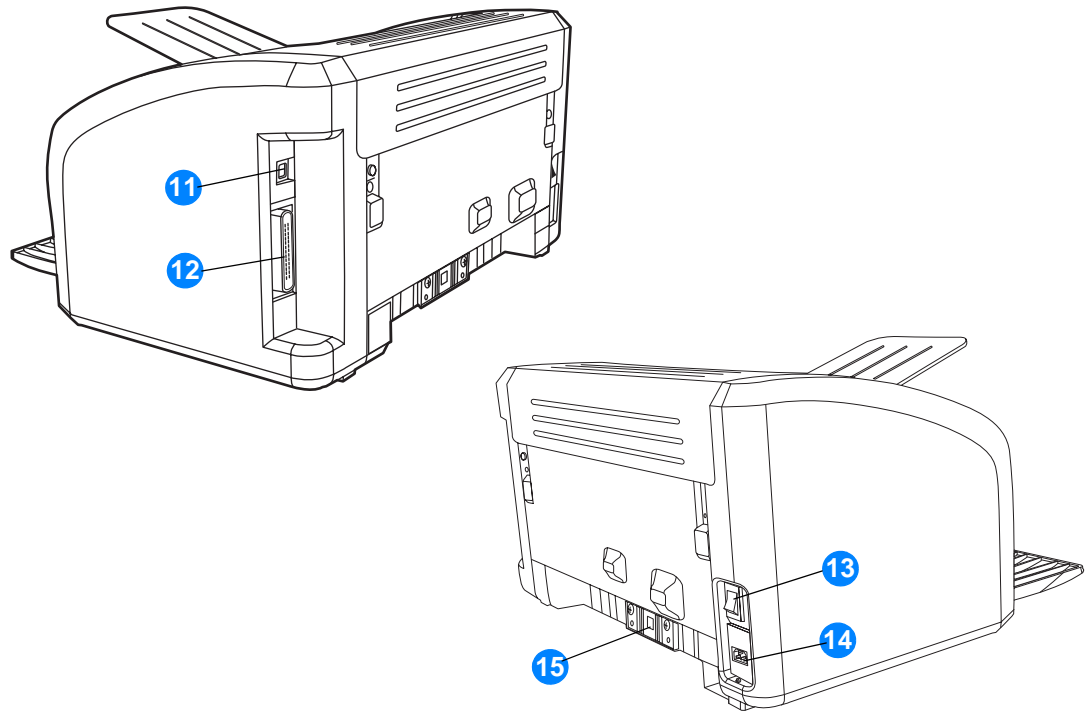

- 11 Puerto USB
- 12 Puerto paralelo (sólo con impresora HP LaserJet 1015)
- 13 Interruptor de encendido y apagado
- 14 Receptáculo de alimentación eléctrica
- 15 Panel de separación

## Panel de control de la impresora

El panel de control de la impresora tiene tres luces y dos botones. Estas luces generan patrones que identifican el estado de la impresora.

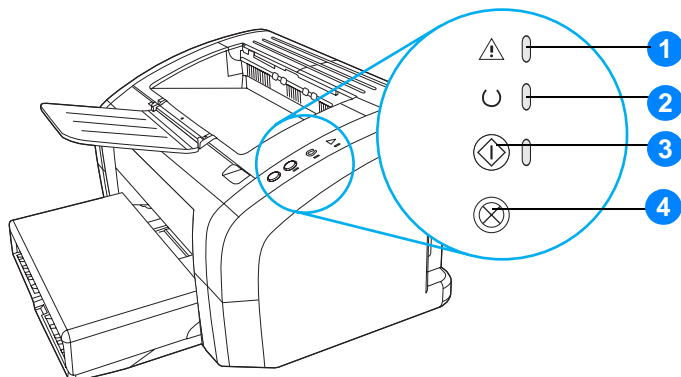

- 1 Luz Atención:** Indica que la bandeja de entrada del soporte de impresión está vacía, la puerta del cartucho de impresión está abierta, falta el cartucho de impresión u otros errores.
- 2 Luz Preparada:** Indica que la impresora está preparada para imprimir.
- 3 Botón y luz Continuar:** Para imprimir una página de prueba o continuar imprimiendo en modo de alimentación manual, pulse y suelte el botón **Continuar**. Para imprimir una página de configuración, mantenga pulsado el botón **Continuar** durante 5 segundos.
- 4 Botón Cancelar trabajo:** Cuando la impresora esté procesando datos, pulse el botón **Cancelar trabajo** para cancelar el trabajo de impresión.

---

### Nota

---

Consulte la sección [Configuración de las luces de estado](#) para obtener una descripción de los patrones de luces.

### Bandeja de entrada principal

La bandeja de entrada principal que se adjunta, situada frente a la impresora, puede contener hasta un máximo de 150 hojas de papel de 75 g/m<sup>2</sup>, varios sobres u otros soportes de impresión.

### Bandeja de entrada de prioridad

Utilice la bandeja de entrada de prioridad cuando introduzca un máximo de 10 hojas de papel de 75 g/m<sup>2</sup> o cuando tenga que imprimir un solo sobre, postal, etiqueta o transparencia. También puede utilizar esta bandeja para imprimir la primera página sobre un soporte diferente al del resto del documento.

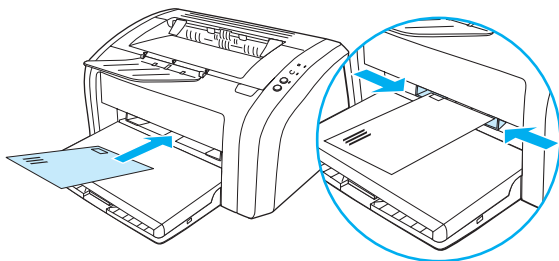

---

#### Nota

---

La impresora imprime automáticamente desde la bandeja de entrada de prioridad antes de imprimir desde la bandeja de entrada principal.

Si desea más información acerca de los tipos de soportes, consulte el capítulo [Carga de los soportes](#).

### Guías para los tipos de soportes

Las dos bandejas de entrada tienen guías laterales para el soporte de impresión. La bandeja de entrada principal también dispone de una guía posterior para el soporte de impresión. Las guías para el soporte de impresión permiten que éste se introduzca correctamente en la impresora y que la impresión no quede inclinada (desviada con respecto al soporte de impresión). Al cargar el soporte, ajuste las guías de modo que correspondan con el ancho y largo del soporte de impresión que va a utilizar.

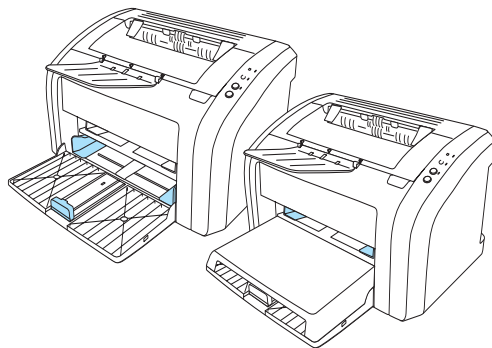



## Bandeja de salida

La bandeja de salida está situada en la parte superior de la impresora.

Abra hasta la mitad la extensión de la bandeja para que aguante los soportes de impresión a medida que salen de la impresora.

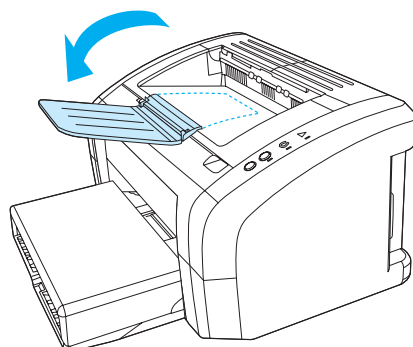

## Acceso al cartucho de impresión

### Puerta del cartucho de impresión

La puerta del cartucho de impresión está situada en la parte superior de la impresora. Para acceder al cartucho de impresión, solucionar atascos y limpiar la impresora, debe abrir la puerta del cartucho. Para abrir la puerta del cartucho, inserte el dedo en la hendidura de la parte derecha de la puerta y tire de ella.

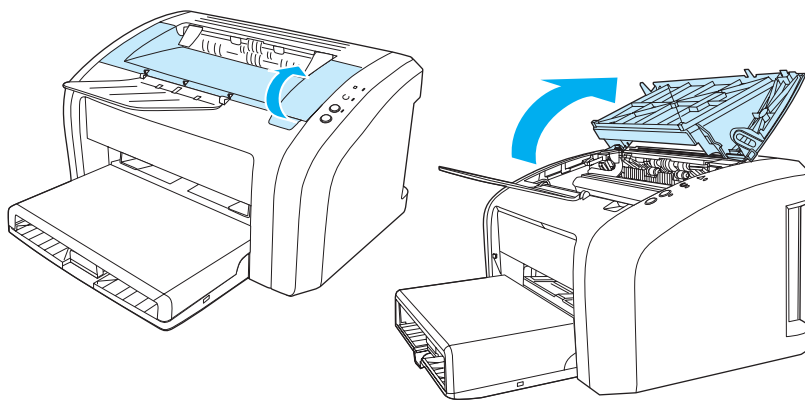

## Sistemas operativos compatibles

Para facilitar la configuración de la impresora y el acceso a todas las funciones de ésta, HP recomienda instalar el software que se adjunta. No todo el software se encuentra disponible en todos los idiomas. Instale el software antes de configurar la impresora. Consulte el archivo Léame para obtener la última información sobre el software.

Podrá obtener de Internet y de otras fuentes los controladores más recientes, los controladores adicionales y otro software.

La impresora incluye software para los siguientes sistemas operativos:

- Windows 95 y Windows NT 4.0 (sólo controlador, sólo conexiones paralelas)
- Windows 98
- Windows Me
- Windows 2000
- Windows XP (32 bits y 64 bits)
- Mac OS 9, v9.1 y superior
- Mac OS X, v10.1 y v10.2

## Instalación del software de la impresora

### Para instalar el controlador de impresión para Windows 95

Para instalar el software de impresora para Windows 95, debe utilizar el Asistente para agregar impresora.

- 1 Haga clic en **Inicio** y señale **Configuración**.
- 2 Haga clic en **Impresoras**.
- 3 Haga doble clic en **Agregar impresora** y haga clic **Siguiente** cuando sea necesario.
- 4 Seleccione **Impresora local** y haga clic en **Siguiente**.
- 5 Haga clic en **Utilizar disco**.
- 6 Haga clic en **Examinar** y seleccione la letra correcta para la unidad de CD-ROM.
- 7 Haga doble clic en la carpeta correcta para el idioma.
- 8 Haga doble clic en la carpeta **Controladores**.
- 9 Haga doble clic en la carpeta **Win9X\_ME**.
- 10 Haga doble clic en la carpeta **PCL 5e**.
- 11 Haga clic en el archivo **hp1300w5.inf** para resaltarlo.
- 12 Haga clic en **Aceptar** para finalizar la instalación del controlador. Siga las instrucciones de la pantalla.

## Para instalar el controlador de impresión para Windows NT 4.0

Para instalar el software de impresora para Windows NT 4.0, debe utilizar el Asistente para agregar impresora.

- 1 Haga clic en **Inicio** y señale **Configuración**.
- 2 Haga clic en **Impresoras**.
- 3 Haga doble clic en **Agregar impresora** y haga clic **Siguiente** cuando sea necesario.
- 4 Seleccione **Mi PC** y haga clic en **Siguiente**.
- 5 Seleccione el puerto correcto y haga clic en **Siguiente**.

---

### Nota

---

Para realizar una conexión local, el puerto es LPT1.

- 6 Haga clic en **Utilizar disco**.
- 7 Haga clic en **Examinar** y seleccione la letra correcta para la unidad de CD-ROM. Si la letra de la unidad de CD-ROM no aparece en la lista desplegable, escriba la letra correcta seguida de dos puntos y una barra diagonal. Por ejemplo, escriba E : /
- 8 Haga doble clic en la carpeta correcta para el idioma.
- 9 Haga doble clic en la carpeta **Controladores**.
- 10 Haga doble clic en la carpeta **WinNT**.
- 11 Haga doble clic en la carpeta **PCL 5e**.
- 12 Se resaltará el archivo **hp1300m5.inf**. De lo contrario, haga clic en él para resaltarlo.
- 13 Haga clic en **Abrir**.
- 14 En el cuadro de diálogo Instalar desde disco, haga clic en **Aceptar**.
- 15 Haga clic en **Siguiente**.
- 16 Seleccione el nombre de impresión (opcional) y las opciones de impresora predeterminadas. Haga clic en **Siguiente**.
- 17 Seleccione si la impresora estará compartida y haga clic en **Siguiente**.
- 18 Seleccione **Si, imprimir una página de prueba** y haga clic en **Finalizar** para terminar la instalación del controlador.

## Para instalar software de impresora para otros sistemas operativos

Inserte el CD del software que se suministra con la impresora en la unidad de CD-ROM del equipo. Siga las instrucciones de instalación de la pantalla.

## Propiedades de la impresora (controlador)

Las propiedades de la impresora sirven para controlar ésta. Puede modificar los valores predeterminados, como el tamaño y el tipo de soporte de impresión, la impresión de varias páginas en una sola hoja de soporte (impresión n en 1), la resolución y las filigranas. Puede acceder a las propiedades de la impresora de las siguientes formas:

- Mediante la aplicación de software que utiliza para imprimir. Esto sólo modifica los valores para la aplicación de software actual.
- Mediante el sistema operativo Windows®. Esto modifica los valores predeterminados para todos los trabajos de impresión futuros.

---

### Nota

---

Como muchas aplicaciones de software no usan el mismo método para acceder a las propiedades de la impresora, en la siguiente sección se describen los métodos más comunes en Windows 98, 2000, Millennium y Windows XP.

### Para modificar sólo los valores de la aplicación de software actual

---

### Nota

---

Aunque los pasos reales pueden variar según la aplicación de software, este es el método más común.

- 1 En el menú **Archivo** de la aplicación de software haga clic en **Imprimir**.
- 2 En el cuadro de diálogo **Imprimir** haga clic en **Propiedades**.
- 3 Modifique la configuración y haga clic en **Aceptar**.

### Para modificar los valores predeterminados para todos los futuros trabajos de impresión en Windows 98, 2000 y Millennium

- 1 En la bandeja del sistema de Windows, haga clic en **Inicio**, seleccione **Configuración** y haga clic en **Impresoras**
- 2 Con el botón derecho del ratón, haga clic en el icono de la impresora HP LaserJet series 1010.
- 3 Haga clic en **Propiedades**. (En Windows 2000, también puede hacer clic en **Preferencias de impresión**.)
- 4 Modifique la configuración y haga clic en **Aceptar**.

---

### Nota

---

En Windows 2000, muchas de estas funciones están disponibles en el menú **Preferencias de impresión**.

### Para modificar los valores predeterminados para todos los futuros trabajos de impresión en Windows XP

- 1 En la bandeja del sistema de Windows, haga clic en **Inicio** y a continuación en **Panel de control**.
- 2 Haga doble clic en el icono **Impresoras y otro hardware**.
- 3 Haga clic en **Impresoras y faxes**.
- 4 Con el botón derecho del ratón, haga clic en el icono de la impresora HP LaserJet series 1010.
- 5 Haga clic en **Propiedades**, o en **Preferencias de impresión**.
- 6 Modifique la configuración y haga clic en **Aceptar**.

## Imprimir propiedades de configuración

Existen tres formas de cambiar la configuración de impresión para esta impresora. En la aplicación de software, en el controlador de la impresora y en la Caja de herramientas de HP. Los cambios realizados en la configuración de impresión obtienen prioridad dependiendo del sitio en el que se realizaron, por ejemplo:

- Los cambios realizados en la aplicación de software cancelan los valores cambiados en otro sitio. Dentro de la aplicación de software, los cambios realizados en el cuadro de diálogo Configurar página prevalecen sobre los cambios realizados en el cuadro de diálogo Imprimir.
- Los cambios realizados en el controlador de la impresora (cuadro de diálogo Propiedades de la impresora) prevalecen sobre los valores de la Caja de herramientas de HP. Los cambios realizados en el controlador de impresora no prevalecen sobre los cambios realizados en la aplicación de software.
- Los cambios realizados en la Caja de herramientas de HP tienen la prioridad más baja.

Si un determinado valor de impresión se puede cambiar de más de una forma, utilice el método que tenga mayor prioridad.

## Ayuda en línea sobre las propiedades de la impresora

La ayuda en línea sobre las propiedades de la impresora (controlador) incluye información específica acerca de las funciones que ofrecen las propiedades de la impresora. Esta ayuda en línea le orienta en el proceso de modificación de los valores predeterminados de la impresora.

### Para acceder a la ayuda en línea de propiedades de la impresora

- 1 Desde la aplicación de software, haga clic en **Archivo** y en **Imprimir**.
- 2 Haga clic en **Propiedades** y en **Ayuda**.

# Software para equipos Macintosh

## Acceso al controlador de impresión (Mac OS 9.x)

- 1 En el menú **Apple**, seleccione **Selector**.
- 2 Haga clic en el icono **hp LaserJet vx.x** situado en la parte superior izquierda del cuadro de diálogo Selector.
- 3 Realice una de las siguientes acciones, dependiendo de cómo estén conectados el equipo y la impresora.
  - **USB:** Vaya al paso 4.
  - **AppleTalk:** Seleccione la zona de AppleTalk correcta para la impresora en la parte inferior izquierda del cuadro de diálogo Selector.
- 4 Haga clic en el nombre de la **impresora hp LaserJet series 1010** situado en la parte derecha del cuadro de diálogo del Selector.
- 5 Cierre el Selector.

## Acceso al controlador de impresión (Mac OS X v10.x)

- 1 Haga clic en el icono de la unidad de disco duro del escritorio.
- 2 Haga clic en **Aplicaciones** y en **Utilidades**.
- 3 Haga clic en **Centro de impresión**.
- 4 Haga clic en **Añadir impresora**. Aparecerá el cuadro de diálogo Add Printer List (Añadir lista de impresoras).
- 5 Seleccione **USB** o **AppleTalk** del menú superior.

---

### Nota

---

Si utiliza AppleTalk, puede que también deba seleccionar la zona correcta de la segunda lista de menús.

- 6 Seleccione el nombre de impresora de la lista de impresoras.
- 7 Haga clic en **Añadir**.

# Conexiones de la impresora

## Nota

Instale el software antes de configurar la impresora.

## Conexiones USB

Todas las impresoras HP LaserJet series 1010 admiten conexiones USB. El puerto USB se encuentra en la parte posterior de la impresora.

### Conexión del cable USB

Conecte el cable USB a la impresora. Conecte el cable USB al equipo.

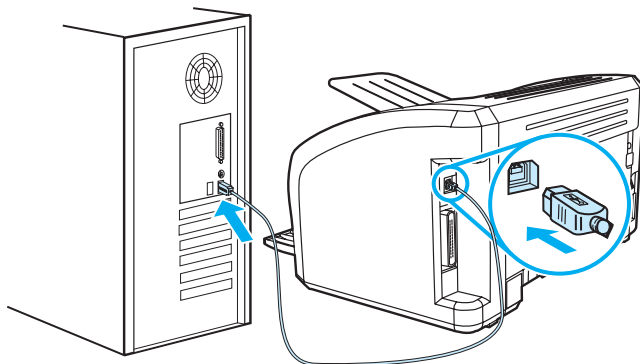

## Conexiones en paralelo

Además de USB, el modelo HP LaserJet 1015 también admite conexiones paralelas. El puerto paralelo se encuentra en la parte posterior de la impresora. Utilice un cable paralelo compatible con IEEE 1284.

### Conexión del cable paralelo

Conecte el cable paralelo a la impresora. Conecte el otro extremo del cable paralelo al equipo.

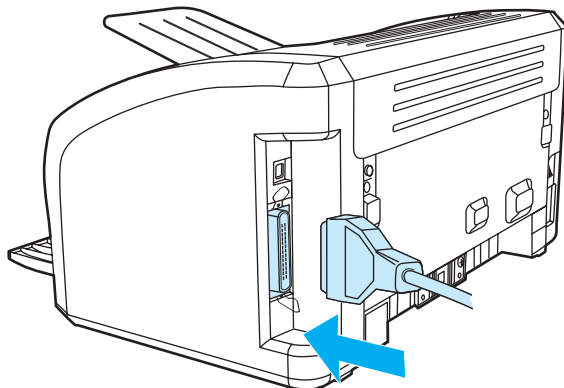



# 2 Soportes de impresión

En este capítulo se proporciona información acerca de los temas siguientes:

- [Elección del papel y de otros soportes de impresión](#)
- [Carga de los soportes](#)
- [Impresión de transparencias o etiquetas](#)
- [Impresión en sobres](#)
- [Impresión en formularios con membrete y preimpresos](#)
- [Impresión en soportes de tamaño especial y en cartulina](#)

## Elección del papel y de otros soportes de impresión

Las impresoras HP LaserJet generan documentos de excelente calidad de impresión. Puede imprimir en una gran variedad de soportes como papel (incluso papel de fibra 100% reciclado), sobres, etiquetas, transparencias y soportes de tamaños especiales. Éstos son los tamaños de soportes admitidos:

- Mínimo: 76 x 127 mm (3 x 5 pulg.)
- Máximo: 216 x 356 mm (8,5 x 14 pulg.)

Propiedades tales como el peso, el grano y la humedad son factores importantes que afectan al rendimiento de la impresora y la calidad del resultado. Para obtener la mejor calidad de impresión posible, utilice únicamente los soportes de alta calidad diseñados para las impresoras láser. Para obtener especificaciones detalladas sobre el papel y los soportes de impresión, consulte el capítulo [Especificaciones de soportes de impresión para la impresora](#).

---

### Nota

Realice siempre una prueba del soporte de impresión antes de adquirirlo en grandes cantidades. Su proveedor de soportes de impresión debe comprender los requisitos que se especifican en el manual *HP LaserJet printer family print media guide (Guía de soportes de impresión de la familia de HP LaserJet)* (número de referencia de HP 5963-7863). Consulte [Especificaciones de soportes de impresión para la impresora](#) para obtener más información.

---

## Soportes a evitar

La impresora HP LaserJet series 1010 puede manejar muchos tipos de soporte. El uso de un soporte de impresión ajeno a las especificaciones de la impresora producirán una pérdida de la calidad de impresión y aumentará la posibilidad de que se produzcan atascos de papel.

- No utilice papel muy áspero.
- No utilice papel con recortes o perforaciones que no sea el papel perforado estándar de 3 agujeros.
- No utilice formularios de varios ejemplares.
- No utilice papel con filigranas si va a imprimir patrones sólidos.

## Soportes que pueden dañar la impresora

En raras ocasiones los soportes de impresión pueden dañar la impresora. A fin de no provocar posibles daños, evite los siguientes soportes:

- No utilice soportes con grapas.
- No utilice transparencias diseñadas para impresiones de inyección de tinta y otras impresoras de baja temperatura. Utilice sólo transparencias en las que se especifique su uso con impresoras HP LaserJet.
- No utilice papel fotográfico para impresoras de inyección de tinta.
- No utilice papel con relieves y que no esté diseñado para las temperaturas del fusor de imágenes de la impresora. Seleccione soportes que toleren temperaturas de 200 °C (392 °F) durante 0,1 segundos. HP produce una selección de soportes diseñados para la impresora HP LaserJet series 1010.
- No utilice papel que tenga membretes impresos con tintas de baja temperatura o termografía. Los formularios preimpresos o el papel con membrete deben emplear tintas que puedan tolerar temperaturas de 200 °C (392 °F) durante 0,1 segundos.
- No utilice ningún soporte de impresión que produzca emisiones peligrosas o que se funda, se desplace o pierda color al ser expuesto a una temperatura de 200 °C (392 °F) durante 0,1 segundos.

Para solicitar suministros de impresión HP LaserJet, vaya a <http://www.hp.com/go/ljsupplies> en EE.UU. o a <http://www.hp.com/ghp/buyonline.html> en el resto del mundo.

## Optimización de la calidad de impresión para los tipos de soportes

La configuración del tipo de soporte controla la temperatura del fusor de la impresora. Puede cambiar la configuración del soporte que está utilizando para optimizar la calidad de impresión.

Puede acceder a la característica de optimización en la ficha **Papel** del controlador de la impresora o desde la Caja de herramientas de HP.

Las velocidades de impresión pueden reducirse automáticamente si se imprimen soportes de tamaño especial.

## Bandeja de entrada principal

La bandeja de entrada principal puede contener un máximo de 150 páginas de papel de 75 g/m<sup>2</sup> o bien menos páginas de un soporte de impresión más grueso (la pila debe tener 25 mm o menos). Cargue el soporte con la parte superior hacia delante y la cara que se debe imprimir hacia arriba. Para evitar los atascos de papel y las impresiones inclinadas, ajuste siempre las guías para el soporte de impresión.

## Bandeja de entrada de prioridad

La bandeja de entrada de prioridad puede contener un máximo de 10 páginas de papel de 75 g/m<sup>2</sup> o un sobre, transparencia o tarjeta. Cargue el soporte de impresión con la parte superior hacia delante y la cara que se debe imprimir hacia arriba. Para evitar los atascos de papel y las impresiones inclinadas, ajuste siempre las guías laterales para el soporte de impresión.

### PRECAUCIÓN

---

Si intenta imprimir sobre un soporte que esté arrugado, doblado o dañado, puede producirse un atasco. Consulte [Especificaciones de soportes de impresión para la impresora](#) para obtener más información.

### Nota

---

Al añadir soportes de impresión nuevos, no olvide retirar el soporte de la bandeja de entrada y enderezar la pila del nuevo soporte. De esta manera, evitará que entren varias hojas de papel en la impresora al mismo tiempo, reduciendo así el riesgo de atascos.

## Tipos específicos de soportes

- **Transparencias y etiquetas:** Cargue las transparencias y las etiquetas con la parte superior hacia delante y la cara que se debe imprimir hacia arriba. Consulte [Impresión de transparencias o etiquetas](#) para obtener más información.
- **Sobres:** Cargue los sobres con el lado estrecho (el del sello) hacia delante y la cara que se debe imprimir hacia arriba. Consulte [Impresión en sobres](#) para obtener más información.
- **Membretes o formularios preimpresos:** Cargue este tipo de soporte con la parte superior hacia delante y la cara que se debe imprimir hacia arriba. Consulte [Impresión en formularios con membrete y preimpresos](#) para obtener más información.
- **Tarjetas y soportes de tamaño especial:** Cargue este tipo de soporte con el lado estrecho hacia delante y la cara que se debe imprimir hacia arriba. Consulte [Impresión en soportes de tamaño especial y en cartulina](#) para obtener más información.

## Impresión de transparencias o etiquetas

Utilice sólo las transparencias y etiquetas recomendadas para las impresoras láser, como la película para transparencias de HP y las etiquetas de HP LaserJet. Consulte [Especificaciones de soportes de impresión para la impresora](#) para obtener más información.

---

### PRECAUCIÓN

---

Examine el soporte de impresión para comprobar que no esté arrugado ni curvado, y que no tenga ningún borde doblado ni le falte ninguna etiqueta.

### Para imprimir transparencias o etiquetas

- 1 Cargue una sola página en la bandeja de entrada de prioridad o cargue varias páginas en la bandeja de entrada principal. Asegúrese de que la parte superior del soporte esté colocada hacia delante y la cara que se debe imprimir (cara rugosa) hacia arriba.
- 2 Ajuste las guías.
- 3 Acceda a las propiedades de la impresora (o preferencias de impresión en Windows 2000 y XP). Consulte [Propiedades de la impresora \(controlador\)](#) para obtener instrucciones. En la ficha **Papel/Calidad** o en la ficha **Papel** (la ficha **Tipo/calidad de papel** en algunos controladores Mac), seleccione el tipo de soporte correcto.

---

### Nota

---

No todas las opciones de la impresora se pueden utilizar con todos los controladores o los sistemas operativos. Consulte la Ayuda en línea de las propiedades de la impresora (controlador) para obtener información sobre disponibilidad de funciones para dicho controlador.

- 4 Imprima el documento. Retire el soporte de impresión de la impresora a medida que se vaya imprimiendo, a fin de evitar que se acumule, y coloque las páginas impresas en una superficie plana.

# Impresión en sobres

## Impresión de un sobre

Utilice sólo los sobres recomendados para impresoras láser. Consulte [Especificaciones de soportes de impresión para la impresora](#) para obtener más información.

---

### Nota

---

Utilice la bandeja de entrada de prioridad para imprimir un sobre. Si desea imprimir varios sobres, utilice la bandeja de entrada principal.

- 1 Antes de cargar los sobres, deslice las guías para soportes de impresión de manera que queden un poco más anchas que ellos.

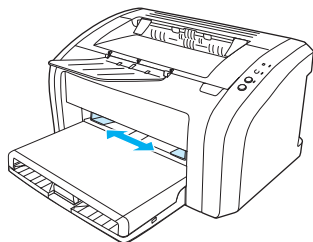

---

### Nota

---

Si el sobre tiene una solapa en el borde corto, éste debe entrar primero en la impresora.

- 2 Coloque el sobre con la parte que vaya a imprimir boca arriba y el borde superior pegado a la guía para los soportes de impresión izquierda.

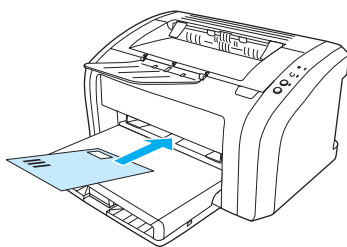

- 3 Ajuste las guías para soportes de impresión a la longitud y anchura del sobre.

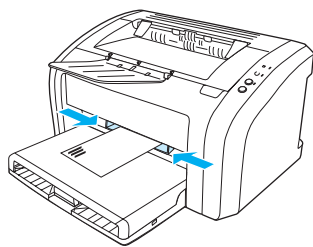

- 4 Acceda a las propiedades de la impresora (o preferencias de impresión en Windows 2000 y XP). Consulte [Propiedades de la impresora \(controlador\)](#) para obtener instrucciones. En la ficha **Papel/Calidad** o en la ficha **Papel** (la ficha **Tipo/calidad de papel** en algunos controladores Mac), seleccione **Sobre** como tipo de soporte.

---

### Nota

---

No todas las opciones de la impresora se pueden utilizar con todos los controladores o los sistemas operativos. Consulte la Ayuda en línea de las propiedades de la impresora (controlador) para obtener información sobre disponibilidad de funciones para dicho controlador.

## Impresión de varios sobres

Utilice sólo los sobres recomendados para impresoras láser. Consulte [Especificaciones de soportes de impresión para la impresora](#) para obtener más información.

---

### Nota

---

Utilice la bandeja de entrada de prioridad para imprimir un sobre. Si desea imprimir varios sobres, utilice la bandeja de entrada principal.

- 1 Abra la tapa de la bandeja de entrada.

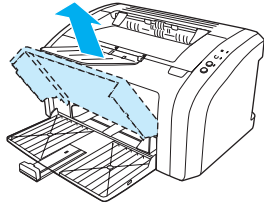

- 2 Antes de cargar los sobres, deslice las guías para soportes de impresión de manera que queden un poco más anchas que ellos.

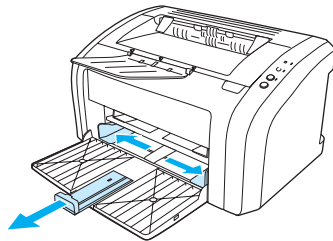

- 3 Coloque los sobres con la parte que vaya a imprimir boca arriba y el borde superior pegado a la guía para soportes de impresión izquierda. Puede apilar hasta 15 sobres.

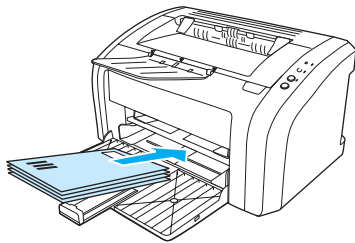

---

### Nota

---

Si los sobres tienen una solapa en el borde corto, éste debe entrar primero en la impresora.



- 4 Ajuste las guías para soportes de impresión a la longitud y anchura de los sobres.

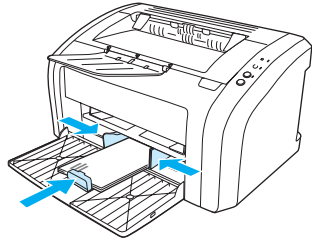

- 5 Acceda a las propiedades de la impresora (o preferencias de impresión en Windows 2000 y XP). Consulte [Propiedades de la impresora \(controlador\)](#) para obtener instrucciones. En la ficha **Papel/Calidad** o en la ficha **Papel** (la ficha **Tipo/calidad de papel** en algunos controladores Mac), seleccione **Sobre** como tipo de soporte.

---

**Nota**

---

No todas las opciones de la impresora se pueden utilizar con todos los controladores o los sistemas operativos. Consulte la Ayuda en línea de las propiedades de la impresora (controlador) para obtener información sobre disponibilidad de funciones para dicho controlador.

- 6 Cierre la tapa de la bandeja de entrada.

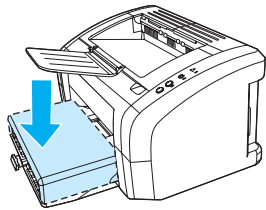

## Impresión en formularios con membrete y preimpresos

### Para imprimir membretes o formularios preimpresos

- 1 Cargue el papel con la parte superior hacia delante y la cara que se debe imprimir hacia arriba. Ajuste las guías para el soporte de impresión a la anchura del papel.
- 2 Imprima el documento.

---

#### Nota

---

Para imprimir una portada de una sola página en papel preimpreso, seguido de un documento de varias páginas, cargue el papel preimpreso en la bandeja de entrada de prioridad y el papel estándar en la bandeja de entrada principal. La impresora imprime automáticamente desde la bandeja de entrada de prioridad.

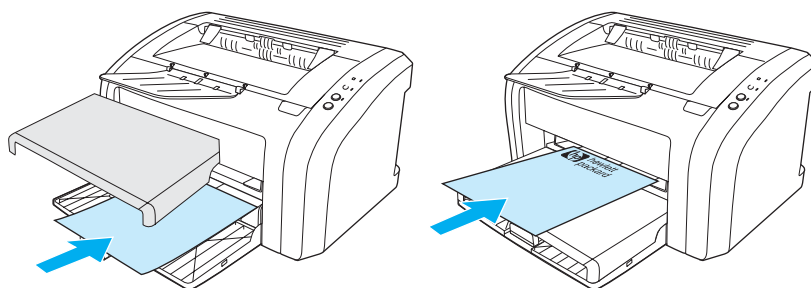

## Impresión en soportes de tamaño especial y en cartulina

La impresora HP LaserJet series 1010 imprime en soportes de tamaños especiales o en cartulina entre 76 x 127 mm y 216 x 356 mm. Según el soporte, puede imprimir un máximo de 10 hojas desde la bandeja de entrada de prioridad. Utilice la bandeja de entrada principal para imprimir varias hojas.

### PRECAUCIÓN

Compruebe que las hojas no estén pegadas antes de cargarlas.

### Para imprimir en soportes de tamaño especial o en cartulina

- 1 Cargue el soporte con el lado estrecho hacia delante y la cara que se debe imprimir hacia arriba. Ajuste las guías laterales y posteriores de manera que se adapten al soporte de impresión.
- 2 Acceda a las propiedades de la impresora (o preferencias de impresión en Windows 2000 y XP). Consulte [Propiedades de la impresora \(controlador\)](#) para obtener instrucciones.
- 3 En la ficha **Papel/Calidad** o en la ficha **Papel** (la ficha **Tipo/calidad de papel** en algunos controladores Mac), seleccione la opción de tamaño especial. Especifique las dimensiones del soporte de tamaño especial.

### Nota

No todas las opciones de la impresora se pueden utilizar con todos los controladores o los sistemas operativos. Consulte la Ayuda en línea de las propiedades de la impresora (controlador) para obtener información sobre disponibilidad de funciones para dicho controlador.

- 4 Imprima el documento.

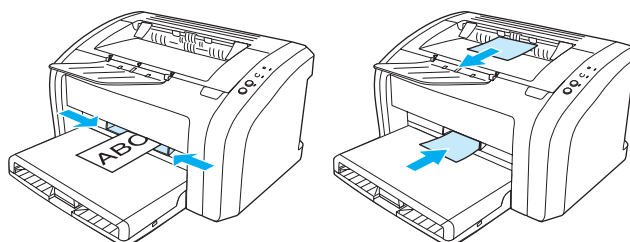



# 3 Tareas de impresión

En este capítulo se proporciona información acerca de los temas siguientes:

- [Impresión de filigranas](#)
- [Impresión de varias páginas en una misma hoja de papel \(impresión n en 1\)](#)
- [Impresión en ambas caras del papel \(impresión manual a doble cara\)](#)
- [Impresión de folletos](#)
- [Cancelación de un trabajo de impresión](#)
- [Configuración de la calidad de impresión](#)
- [Uso de EconoMode \(ahorro de tóner\)](#)

## Impresión de filigranas

Utilice la opción de filigranas para imprimir el texto que hay “debajo” (en segundo plano) en un documento. Por ejemplo, es posible que desee colocar letras grandes de color gris en diagonal que indiquen *Borrador* o *Confidencial* en la primera página o en todas las páginas de un documento.

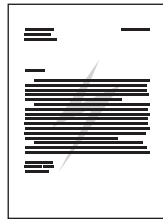

### Acceso a la característica de filigranas

- 1 Desde la aplicación de software, acceda a las propiedades de la impresora (o preferencias de impresión en Windows 2000 y XP). Consulte [Propiedades de la impresora \(controlador\)](#) para obtener instrucciones.
- 2 En la ficha **Efectos** (la ficha **Filigrana/Cubierta** de algunos controladores Mac), seleccione la filigrana que desea utilizar.

---

#### Nota

---

No todas las opciones de la impresora se pueden utilizar con todos los controladores o los sistemas operativos. Consulte la Ayuda en línea de las propiedades de la impresora (controlador) para obtener información sobre disponibilidad de funciones para dicho controlador.

# Impresión de varias páginas en una misma hoja de papel (impresión n en 1)

Puede seleccionar el número de páginas que desea imprimir en una misma hoja de papel. Si opta por imprimir más de una página por hoja, las páginas aparecerán en la hoja con un tamaño reducido y en el orden en que se hubieran impreso normalmente.

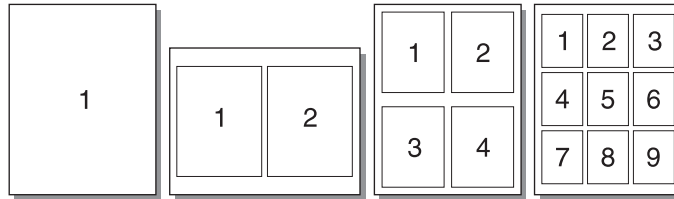

## Acceso a la función de varias páginas por hoja

- 1 Desde la aplicación de software, acceda a las propiedades de la impresora (o preferencias de impresión en Windows 2000 y XP). Consulte [Propiedades de la impresora \(controlador\)](#) para obtener instrucciones.
- 2 En la ficha **Acabado** (la ficha **Layout (Diseño)** de algunos controladores Mac), seleccione el número correcto de páginas por hoja.

---

### Nota

---

No todas las opciones de la impresora se pueden utilizar con todos los controladores o los sistemas operativos. Consulte la Ayuda en línea de las propiedades de la impresora (controlador) para obtener información sobre disponibilidad de funciones para dicho controlador.

- 3 También hay una casilla para indicar los bordes de página y un menú desplegable para especificar el orden de las páginas que se van a imprimir en la hoja.

## Impresión en ambas caras del papel (impresión manual a doble cara)

Para imprimir en ambas caras del papel (impresión manual a doble cara), el papel debe pasar dos veces por la impresora.

---

### Nota

---

Sólo se admite la impresión a doble cara manual en Windows.

---

### Nota

---

La impresión manual a doble cara puede hacer que la impresora se ensucie, con lo que se reduce la calidad de impresión. Si la impresora se ensucia, consulte la sección [Limpieza de la impresora](#) para obtener instrucciones.

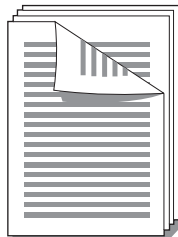

### Para realizar impresiones manuales a doble cara

- 1 Acceda a las propiedades de la impresora (o preferencias de impresión en Windows 2000 y XP). Consulte [Propiedades de la impresora \(controlador\)](#) para obtener instrucciones.
- 2 En la ficha **Acabado** (la ficha **Tipo/calidad de papel** para algunos controladores Mac), seleccione la opción **Imprimir en ambas caras**. Seleccione la opción de encuadernación y haga clic en **Aceptar**. Imprima el documento.

---

### Nota

---

No todas las opciones de la impresora se pueden utilizar con todos los controladores o los sistemas operativos. Consulte la Ayuda en línea de las propiedades de la impresora (controlador) para obtener información sobre disponibilidad de funciones para dicho controlador.

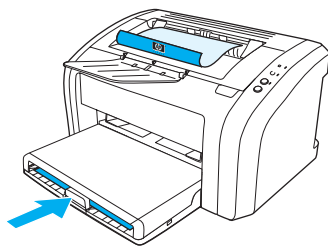

- 3 Una vez impresa la primera página, retire el papel restante de la bandeja de entrada y colóquelo aparte hasta haber acabado el trabajo de impresión manual a doble cara.

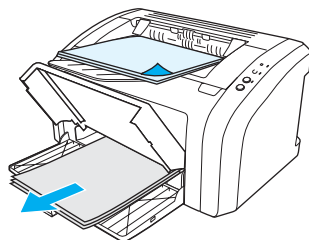



- 4 Reúna las hojas, ponga las caras impresas boca abajo y enderece la pila.

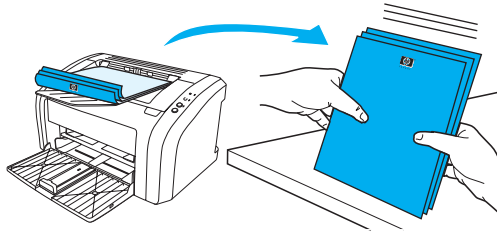

- 5 Vuelva a colocar la pila en la bandeja de entrada. La primera página debe estar boca abajo, con el borde inferior dirigido hacia la impresora. Vuelva a colocar la bandeja de entrada de prioridad.

Pulse el botón **Continuar** y espere a que se imprima la segunda cara.

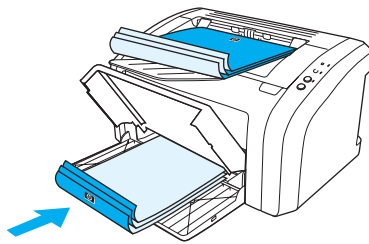

## Impresión de folletos

Puede imprimir folletos en papel Letter, Legal, Exec o A4.

- 1 Cargue el papel en la bandeja de entrada principal.
- 2 Acceda a las propiedades de la impresora (o preferencias de impresión en Windows 2000 y XP). Consulte [Propiedades de la impresora \(controlador\)](#) para obtener instrucciones.
- 3 En la ficha **Acabado** (la ficha **Tipo/calidad de papel** para algunos controladores Mac), seleccione la opción **Imprimir en ambas caras**. Seleccione la opción de encuadernación y haga clic en **Aceptar**. Imprima el documento.

---

### Nota

---

No todas las opciones de la impresora se pueden utilizar con todos los controladores o los sistemas operativos. Consulte la Ayuda en línea de las propiedades de la impresora (controlador) para obtener información sobre disponibilidad de funciones para dicho controlador.

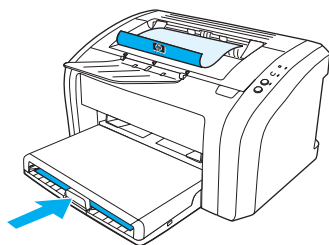

- 4 Una vez impresa la primera página, retire el papel restante de la bandeja de entrada y póngalo aparte hasta haber acabado la impresión del folleto.

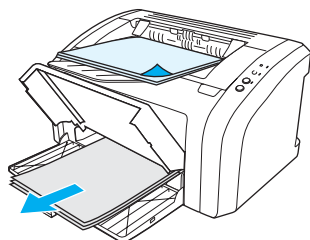

- 5 Reúna las hojas, ponga las caras impresas boca abajo y enderece la pila de papel.

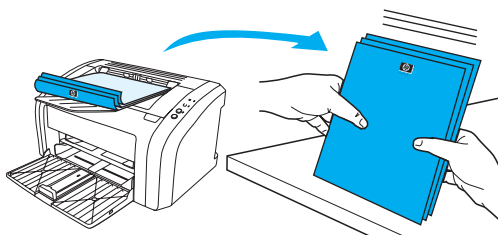

- 6 Vuelva a colocar las hojas impresas por una cara en la bandeja de entrada. La primera página debe estar boca abajo, con el borde inferior dirigido hacia la impresora.

Pulse el botón **Continuar** y espere a que se imprima la segunda cara.

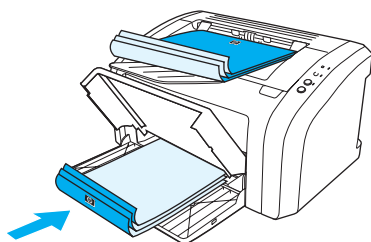

- 7 Doble las páginas y grápelas.

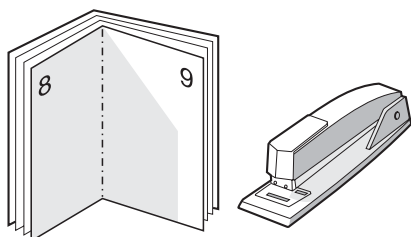

## Cancelación de un trabajo de impresión

Para cancelar el trabajo de impresión, pulse y suelte el botón **Cancelar trabajo** del panel de control de la impresora.

Si la luz de estado del panel de control continúa encendiéndose y apagándose después de cancelar el trabajo, el equipo todavía está enviando el trabajo a la impresora. Elimine el trabajo de la cola de impresión o espere hasta que el equipo acabe de enviar los datos. La impresora volverá al estado Preparada.

# Configuración de la calidad de impresión

La configuración de la calidad de la impresión influye en la claridad u oscuridad de la página impresa y en el estilo con que se imprimen los gráficos. También puede utilizar la configuración de la calidad de impresión para optimizar dicha calidad en un tipo específico de soporte. Consulte [Optimización de la calidad de impresión para los tipos de soportes](#) para obtener más información.

Puede cambiar las configuraciones de las propiedades de la impresora para ajustarlas a los tipos de trabajo que está imprimiendo. A continuación se detallan estas configuraciones:

- **600 ppp:** Este es el valor predeterminado.
  - **FastRes 1200:** Este valor se encuentra disponible para la impresora HP LaserJet series 1012 y 1015. Proporciona mejor calidad de impresión pero los trabajos tardan más en imprimirse.
  - **EconoMode (ahorro de tóner):** El texto se imprime con menos tóner. Esta configuración es útil para imprimir borradores. Puede activar esta opción independientemente de los demás valores de calidad de impresión.
- 1 Acceda a las propiedades de la impresora (o preferencias de impresión en Windows 2000 y XP). Consulte [Propiedades de la impresora \(controlador\)](#) para obtener instrucciones.
  - 2 En la ficha **Papel/Calidad** o en la ficha **Acabado** (la ficha **Tipo/calidad de papel** en algunos controladores Mac), seleccione el valor de calidad de impresión que desea utilizar.

---

## Nota

No todas las opciones de la impresora se pueden utilizar con todos los controladores o los sistemas operativos. Consulte la Ayuda en línea de las propiedades de la impresora (controlador) para obtener información sobre disponibilidad de funciones para dicho controlador.

---

## Nota

Para cambiar la configuración de la calidad de impresión para todos los trabajos de impresión futuros, acceda a las propiedades mediante el menú **Inicio** de la bandeja del sistema de Windows. Para cambiar la configuración de la calidad de impresión sólo para la aplicación de software actual, acceda a las propiedades mediante el menú **Configurar impresión** de la aplicación que esté utilizando para imprimir. Consulte [Propiedades de la impresora \(controlador\)](#) para obtener más información.

---

## Uso de EconoMode (ahorro de tóner)

Una buena manera de prolongar la vida del cartucho de impresión es utilizar EconoMode. EconoMode utiliza una cantidad sustancialmente menor de tóner que en la impresión normal. La imagen impresa aparece mucho más clara, pero es adecuada para borradores o pruebas.

- 1 Para activar EconoMode, acceda a las propiedades de la impresora (o preferencias de impresión en Windows 2000 y XP). Consulte [Propiedades de la impresora \(controlador\)](#) para obtener instrucciones.
- 2 En la ficha **Papel/Calidad** o en la ficha **Acabado** (la ficha **Tipo/calidad de papel** en algunos controladores Mac), seleccione la casilla de verificación **EconoMode**.

---

### Nota

No todas las opciones de la impresora se pueden utilizar con todos los controladores o los sistemas operativos. Consulte la Ayuda en línea de las propiedades de la impresora (controlador) para obtener información sobre disponibilidad de funciones para dicho controlador.

---

### Nota

Si desea obtener instrucciones sobre cómo activar EconoMode para todos los trabajos futuros, consulte la sección [Propiedades de la impresora \(controlador\)](#).

# 4 Mantenimiento

En este capítulo se proporciona información acerca de los temas siguientes:

- [Uso de cartuchos de impresión HP](#)
- [Almacenamiento de los cartuchos de impresión](#)
- [Duración esperada del cartucho de tóner](#)
- [Ahorro de tóner](#)
- [Cambio del cartucho de impresión](#)
- [Limpieza de la impresora](#)

## Uso de cartuchos de impresión HP

### **Política de HP sobre cartuchos de impresión que no son de HP**

Hewlett-Packard Company no recomienda el uso de cartuchos de impresión que no sean de HP, ya sean nuevos, recargados o reprocesados en fábrica. Como se trata de productos que no son de HP, Hewlett-Packard no ha intervenido en su diseño ni puede responder de su calidad. La garantía de la impresora no cubrirá el servicio o reparación que se puedan necesitar a consecuencia del uso de cartuchos de impresión que no sean de HP. Si desea obtener más información, consulte [Declaración de garantía limitada de Hewlett-Packard](#).



## Almacenamiento de los cartuchos de impresión

No extraiga el cartucho de impresión del envoltorio a no ser que vaya a utilizarlo en un corto espacio de tiempo. La vida útil de los cartuchos de impresión en sus envases sellados es de aproximadamente 2 años y medio. La vida útil de un cartucho en un envase abierto es de 6 meses aproximadamente.

### PRECAUCIÓN

Para evitar dañar el cartucho de impresión, reduzca su exposición a la luz directa.

## Duración esperada del cartucho de tóner

La vida útil de un cartucho de impresión depende de la cantidad de tóner que requieran los trabajos. Si imprime texto en papel tamaño Letter o A4 a cobertura del 5%, el cartucho de impresión durará una media de 2.000 páginas. Esto presupone que la densidad de impresión se establece en 3 y que se inhabilita Economode. (Estos son los valores predeterminados.) Consulte [Solicitud de consumibles](#) para obtener información sobre cómo solicitar cartuchos de impresión de recambio.

## Ahorro de tóner

Cuando la impresora está en el modo EconoMode, utiliza menos tóner en cada página. La selección de esta opción alarga la vida del cartucho de impresión y reduce el coste por página, pero también reduce la calidad de la impresión. Consulte [Uso de EconoMode \(ahorro de tóner\)](#) para obtener más información.

## Cambio del cartucho de impresión

- 1 Abra la puerta del cartucho de impresión y extraiga el cartucho antiguo. Consulte la información sobre reciclaje que aparece en la caja del cartucho de impresión.

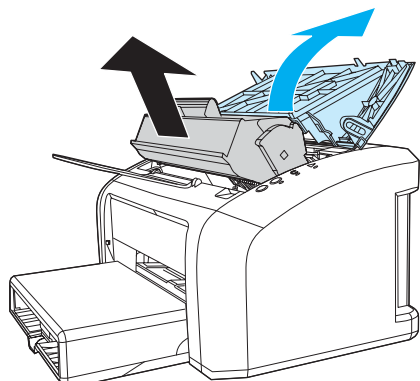

### PRECAUCIÓN

Para evitar dañarlo, no exponga el cartucho de impresión a la luz directa. Cúbralo con un papel.

- 2 Extraiga el cartucho de impresión nuevo de su embalaje y agítelo con cuidado de un lado a otro para que el tóner se distribuya uniformemente dentro del cartucho.

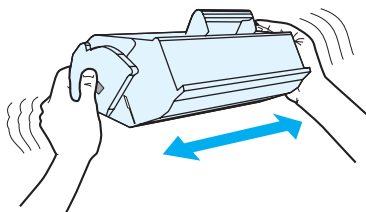

- 3 Tire de la pestaña hasta que haya extraído toda la cinta del cartucho de impresión. Introduzca la pestaña en la caja del cartucho de impresión para enviarla a reciclar.

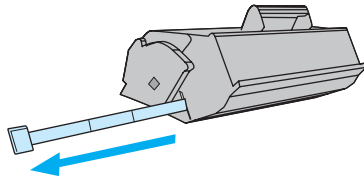

- 4 Inserte el cartucho de impresión en la impresora, asegurándose de que lo coloca en la posición adecuada. Cierre la cubierta del cartucho de impresión.

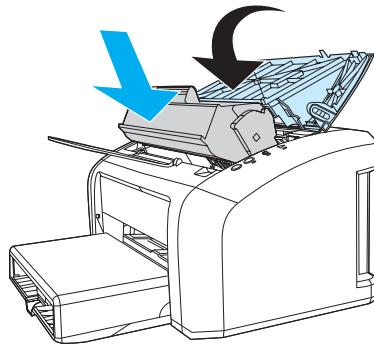

#### **PRECAUCIÓN**

Si el tóner cae en su ropa, límpielo con un paño seco y lave la ropa en agua fría. *(El agua caliente fija el tóner en el tejido.)*

# Limpeza de la impresora

Cuando sea necesario, limpie el exterior de la impresora con un paño limpio humedecido.

## **PRECAUCIÓN**

No limpie con amoníaco la impresora ni su entorno inmediato.

Durante el proceso de impresión, las partículas del soporte de impresión, tóner y polvo pueden acumularse dentro de la impresora. Con el tiempo, esta acumulación puede causar problemas de calidad de impresión, como puntos o manchas de tóner. Para corregir y prevenir estos tipos de problemas, limpie el área del cartucho de impresión y la ruta de soportes en la impresora.

## **Limpeza del área del cartucho de impresión**

No es necesario limpiar el área del cartucho de impresión con mucha frecuencia. Sin embargo, su limpieza puede mejorar la calidad de las hojas impresas.

- 1 Desconecte el cable de alimentación y deje enfriar la impresora.

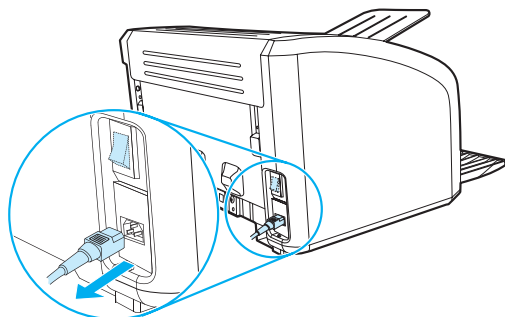

- 2 Abra la puerta del cartucho de impresión y extraiga el cartucho.

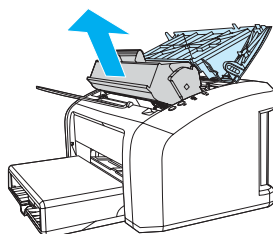

## **PRECAUCIÓN**

Para evitar dañarlo, no exponga el cartucho de impresión a la luz directa. Cubra el cartucho de impresión, si es necesario. No toque el rodillo negro esponjado de transferencia situado dentro de la impresora. Si lo hace, puede dañar la impresora.

- 3** Con un paño seco que no desprenda pelusa, limpie los residuos del área de la ruta de soportes y la cavidad del cartucho de impresión.

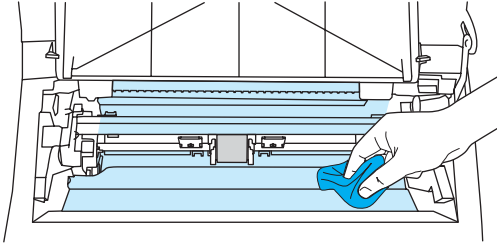

- 4** Vuelva a colocar el cartucho de impresión y cierre la puerta.

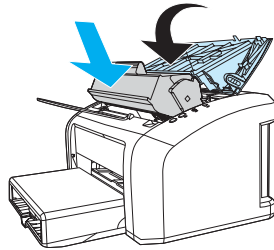

- 5** Vuelva a conectar el cable de alimentación a la impresora.

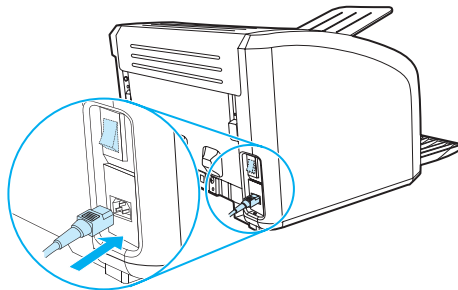

## Limpieza de la ruta de soportes en la impresora

Si observa puntos o pequeñas manchas de tóner en las hojas impresas, puede utilizar la utilidad de limpieza de HP LaserJet para quitar el exceso de partículas de tóner y de soportes de impresión que se acumulan en el conjunto del fusor y en los rodillos. La limpieza de la ruta de los soportes puede prolongar la vida de la impresora.



---

### Nota

---

Utilice una hoja de transparencia para obtener los mejores resultados. Si no tiene transparencias, puede utilizar soportes de calidad de fotocopidora (70 a 90 g/m<sup>2</sup>) que tenga una superficie lisa.

- 1 Compruebe que la impresora no se use y que la luz Preparada esté encendida.
- 2 Cargue el soporte en la bandeja de entrada.
- 3 Acceda a la Caja de herramientas de HP. Consulte [Uso de la Caja de herramientas de hp](#) para obtener instrucciones. Haga clic en la ficha **Solución de problemas** y en **Herramientas de calidad de impresión**. Seleccione la página de limpieza.

---

### Nota

---

El proceso de limpieza tarda unos 2 minutos. La página de limpieza se detendrá periódicamente durante el proceso de limpieza. No apague la impresora hasta que el proceso de limpieza haya finalizado. Puede que deba repetir el proceso varias veces para limpiar perfectamente la impresora.



# 5 Gestión de la impresora

En este capítulo se proporciona información acerca de los temas siguientes:

- [Páginas de información de la impresora](#)
- [Uso de la Caja de herramientas de hp](#)

## Páginas de información de la impresora

Las páginas especiales se encuentran dentro de la memoria de la impresora. Estas páginas le ayudan a diagnosticar y resolver problemas con la impresora.

### Página de prueba

Para imprimir la página de prueba, pulse **CONTINUAR** cuando la impresora esté preparada (luz Preparada encendida) y sin imprimir.

### Informe de configuración

El informe de configuración muestra la configuración y las propiedades actuales de la impresora. También contiene un informe de registros de estado. Puede imprimir el informe de configuración desde la impresora o desde la Caja de herramientas de HP.

Para imprimir una página de configuración desde la impresora, pulse **CONTINUAR** durante 5 segundos cuando la impresora esté preparada. Cuando se encienda la luz Continuar, suelte el botón con el mismo nombre.

# Uso de la Caja de herramientas de hp

La Caja de herramientas de HP es una aplicación web que puede utilizar para realizar las siguientes tareas:

- Comprobar el estado de la impresora.
- Configurar los valores de la impresora.
- Ver información sobre solución de problemas.
- Ver documentación en línea.

Para utilizar la Caja de herramientas de HP, debe haber realizado una instalación completa del software.

---

## Nota

---

No es necesario tener acceso a Internet para abrir y utilizar la Caja de herramientas de HP. No obstante, si hace clic en un enlace del área **Otros enlaces**, deberá tener acceso a Internet para ir al sitio asociado con el enlace. Consulte [Otros enlaces](#) para obtener más información.

## Sistemas operativos compatibles

La Caja de herramientas de HP es compatible con los siguientes sistemas operativos:

- Windows 98, 2000, Me y XP
- Mac OS X, v10.1 y v10.2

---

## Nota

---

La Caja de herramientas de HP no es compatible con Windows 95 o Windows NT 4.0.

## Navegadores compatibles

Para utilizar la Caja de herramientas de HP, debe tener uno de los siguientes navegadores:

- Microsoft Internet Explorer 5 o superior
- Netscape Navigator 6 o superior

Todas las páginas se pueden imprimir desde el navegador.

## Para ver la Caja de herramientas de hp

- 1 En el menú **Inicio**, señale **Programas, HP LaserJet 1010** y seleccione **Caja de herramientas de HP**.
- 2 La Caja de herramientas de HP se abre en un navegador web.

---

## Nota

---

Después de abrir el URL, puede marcarlo para poder volver a él rápidamente en el futuro.

## Secciones de la Caja de herramientas de hp

El software de la Caja de herramientas de HP contiene estas secciones:

- [Ficha Estado](#)
- [Ficha Solución de problemas](#)
- [Ficha Alertas](#)
- [Ficha Documentación](#)
- [Ventana Configuración avanzada de la impresora](#)

## Otros enlaces

Cada página de la Caja de herramientas de HP contiene enlaces con el sitio web de HP para registro de productos, asistencia técnica del producto y petición de consumibles. Debe tener acceso a Internet para utilizar cualquiera de estos enlaces. Si utiliza una conexión telefónica y no se ha conectado al abrir por primera vez la Caja de herramientas de HP, deberá hacerlo antes de visitar estos sitios web.

## Ficha Estado

La ficha Estado tiene enlaces con estas páginas principales:

- **Estado del dispositivo.** Visualiza información del estado de la impresora. Esta página indicará condiciones de la impresora, como atascos de papel o bandejas vacías. Después de corregir un problema con la impresora, haga clic en el botón **Actualizar** para actualizar el estado del dispositivo.
- **Imprimir páginas de información.** Imprime la página de configuración y diversas páginas de información que se encuentran disponibles para la impresora.

## Ficha Solución de problemas

La ficha Solución de problemas proporciona enlaces con diversa información sobre solución de problemas de la impresora. Por ejemplo, estas páginas proporcionan información sobre cómo eliminar un atasco, cómo resolver problemas de calidad de impresión, cómo interpretar las indicaciones de las luces del panel de control y cómo resolver otros problemas con la impresora.

## Ficha Alertas

La ficha Alertas permite configurar la impresora para que automáticamente le notifique las alertas de la impresora.

### Configurar alertas de estado

En la página Configurar alertas de estado puede seleccionar activar o desactivar las alertas, especificar cuándo debe la impresora enviar una alerta y elegir entre dos tipos diferentes de alerta:

- un mensaje emergente
- un icono de la barra de tareas

Haga clic en **Aplicar** para activar la configuración.

## Ficha Documentación

La ficha Documentación contiene enlaces con estas fuentes de información:

- **Guía del usuario.** Contiene la información sobre el uso, la garantía, las especificaciones y la asistencia de la impresora que está actualmente leyendo. La guía del usuario se encuentra disponible en formatos .html y .pdf.
- **Léame.** Contiene información descubierta después de desarrollar otros documentos, como la guía del usuario.
- **Noticias de última hora.** Contiene la información más reciente acerca de la impresora. Sólo en inglés.

## Ventana Configuración avanzada de la impresora

Cuando haga clic en el enlace **Configuración avanzada de la impresora**, se abrirá una nueva ventana. La ventana Configuración avanzada de la impresora contiene dos fichas:

- Ficha Información
- Ficha Configuración

### Ficha Información

La ficha Información proporciona enlaces rápidos con la siguiente información:

- Estado del dispositivo
- Configuración
- Registro de eventos
- Imprimir páginas de información

### Ficha Configuración

La ficha Configuración tiene enlaces con varias páginas que le permiten ver y cambiar la configuración de la impresora.

---

#### Nota

---

Los valores del software pueden prevalecer sobre la configuración llevada a cabo en la Caja de herramientas de HP.

- **Información del dispositivo.** Visualiza la información básica sobre la impresora.
- **Manejo del papel.** Visualiza y cambia los valores de la bandeja de entrada de la impresora.
- **Impresión.** Visualiza y cambia los valores predeterminados del trabajo de impresión.
- **PCL.** (Sólo con impresora HP LaserJet 1015) Visualiza y cambia la información sobre fuente PCL.
- **Calidad de impresión.** Visualiza y cambia los valores de calidad de impresión.
- **Modos de impresión.** Visualiza y cambia los modos de impresión de los distintos tipos de soporte.
- **Configuración del sistema.** Visualiza y cambia la información del sistema.
- **E/S.** Visualiza y cambia el valor de tiempo de espera de E/S.
- **Restablecer.** Cambia la configuración de la impresora a los valores predeterminados de fábrica.





# 6 Solución de problemas

En este capítulo se proporciona información acerca de los temas siguientes:

- [Búsqueda de la solución](#)
- [Configuración de las luces de estado](#)
- [Problemas de manipulación del soporte de impresión](#)
- [La página impresa es diferente de la que aparecía en la pantalla](#)
- [Problemas del software de la impresora](#)
- [Mejora de la calidad de impresión](#)
- [Solución de atascos](#)
- [Cambio del rodillo de recogida](#)
- [Limpieza del rodillo de recogida](#)
- [Cambio del panel de separación de la impresora](#)

# Búsqueda de la solución

En esta sección encontrará la solución a los problemas más comunes de la impresora.

## Paso 1: ¿Está la impresora configurada correctamente?

- ¿Está la impresora conectada a una toma de corriente que sepa que funciona?
- ¿Está el interruptor de encendido/apagado en la posición de encendido?
- ¿Está el cartucho de impresión instalado correctamente? Consulte [Cambio del cartucho de impresión](#).
- ¿Está el papel cargado correctamente en la bandeja de entrada? Consulte [Carga de los soportes](#).

**Sí:** Si ha contestado sí a las preguntas anteriores, vaya al [Paso 2: ¿Está la luz Preparada encendida?](#)

**No:** Si la impresora no se enciende, [Póngase en contacto con el servicio técnico de HP](#).

## Paso 2: ¿Está la luz Preparada encendida?

¿Tienen las luces del panel de control el aspecto de las de esta imagen?



**Sí:** Vaya a [Paso 3: ¿Puede imprimir una página de prueba?](#)

**No:** Si las luces del panel de control no se parecen a las de la imagen anterior, consulte [Configuración de las luces de estado](#).

Si no puede resolver el problema, [Póngase en contacto con el servicio técnico de HP](#).

## Paso 3: ¿Puede imprimir una página de prueba?

Pulse el botón **Continuar** para imprimir una página de prueba.

**Sí:** Si la página de prueba se ha impreso, vaya al [Paso 4: ¿Es la calidad de impresión aceptable?](#)

**No:** Si no sale papel, consulte [Problemas de manipulación del soporte de impresión](#).

Si no puede resolver el problema, [Póngase en contacto con el servicio técnico de HP](#).

## Paso 4: ¿Es la calidad de impresión aceptable?

**Sí:** Si la calidad de impresión es aceptable, vaya al [Paso 5: ¿Se comunica la impresora con el equipo?](#)

**No:** Si la calidad de impresión es mala, consulte [Mejora de la calidad de impresión](#).

Compruebe que la configuración del soporte de impresión que use sea correcta. Consulte el capítulo Soportes para obtener información sobre cómo ajustar la configuración de los diversos tipos de soporte de impresión.

Si no puede resolver el problema, [Póngase en contacto con el servicio técnico de HP](#).

## Paso 5: ¿Se comunica la impresora con el equipo?

Intente imprimir un documento desde una aplicación de software.

**Sí:** Si el documento se imprime, vaya al [Paso 6: ¿Se ha impreso la página con el aspecto que esperaba?](#)

**No:** Si el documento no se imprime, consulte [Problemas del software de la impresora](#).

Si no puede resolver el problema, [Póngase en contacto con el servicio técnico de HP](#).

## Paso 6: ¿Se ha impreso la página con el aspecto que esperaba?

**Sí:** El problema debería resolverse. Si no se resuelve, [Póngase en contacto con el servicio técnico de HP](#).

**No:** Consulte [La página impresa es diferente de la que aparecía en la pantalla](#).

Si no puede resolver el problema, [Póngase en contacto con el servicio técnico de HP](#).

## Póngase en contacto con el servicio técnico de HP

- En EE.UU., consulte <http://www.hp.com/support/lj1010>
- En los demás países/regiones, consulte <http://www.hp.com>

# Configuración de las luces de estado

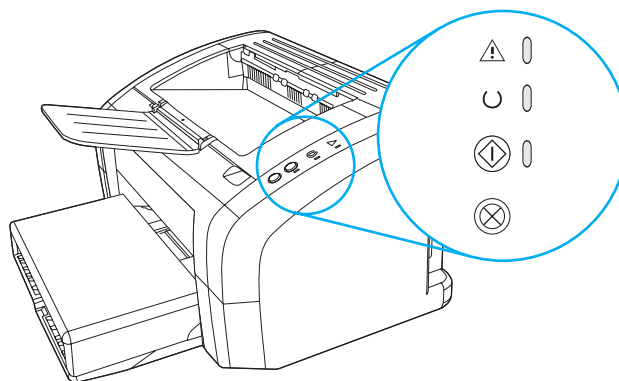
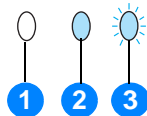















- 1 símbolo de luz apagada
- 2 símbolo de luz encendida
- 3 símbolo de luz parpadeante

## Configuración de las luces de estado

Luces de estado	Condición de la impresora	Acción
	<b>Preparada</b> La impresora está preparada para imprimir.	No se precisa ninguna acción.
	<b>Procesando</b> La impresora está recibiendo o procesando datos.	Espera a que se imprima el trabajo.
	<b>Modo de limpieza o prueba de motor</b> Se está imprimiendo una página de limpieza o de prueba de motor.	Espere hasta que termine de imprimirse la página de limpieza y que la impresora esté en modo Preparada. Esto puede tardar hasta 2 minutos.  Espere hasta que termine de imprimirse la página de prueba de motor y que la impresora esté en modo Preparada.

## Configuración de las luces de estado (continúa)

Luces de estado	Condición de la impresora	Acción
  	<b>Sin memoria</b> La impresora está sin memoria.	Es posible que la página que se está imprimiendo sea demasiado compleja para la capacidad de memoria de la impresora. Intente bajar la resolución. Consulte <a href="#">Configuración de la calidad de impresión</a> para obtener más información.
  	<b>Puerta abierta, falta de soporte, ausencia de cartucho de impresión o atasco de soportes</b>  La impresora se encuentra en un estado de error que requiere la intervención o la ayuda del operador.	Compruebe que: <ul style="list-style-type: none"><li>● La puerta del cartucho de impresión esté bien cerrada.</li><li>● El soporte de impresión esté cargado. Consulte la sección <a href="#">Carga de los soportes</a> para obtener instrucciones.</li><li>● El cartucho de impresión esté instalado correctamente en la impresora. Consulte la sección <a href="#">Cambio del cartucho de impresión</a> para obtener instrucciones.</li><li>● No hay un atasco de soportes. Consulte <a href="#">Solución de atascos</a> para obtener instrucciones.</li></ul>
  	<b>Inicialización de la impresora</b> Se está llevando a cabo una inicialización de la impresora.	No se precisa ninguna acción.
  	<b>Error muy grave</b> Todas las luces están encendidas.	<ul style="list-style-type: none"><li>● Desenchufe la impresora durante 30 minutos y vuelva a enchufarla.</li><li>● Si la impresora sigue teniendo un error, póngase en contacto con la Asistencia técnica de HP. Consulte <a href="#">Póngase en contacto con el servicio técnico de HP</a>.</li></ul>
  	Todas las luces están apagadas.	<ul style="list-style-type: none"><li>● Asegúrese de que haya corriente.</li><li>● Desconecte ambos extremos del cable de alimentación y conéctelos de nuevo.</li></ul>

Vuelva a [Búsqueda de la solución](#).

# Problemas de manipulación del soporte de impresión

Seleccione el elemento que describa más exactamente el problema:

- [Atasco de soportes](#)
- [La impresión está inclinada \(torcida\)](#)
- [Entra más de una hoja de soporte de impresión a la vez en la impresora](#)
- [La impresora no toma el soporte de impresión de la bandeja de entrada](#)
- [La impresora ha curvado el soporte de impresión](#)
- [La impresión es demasiado lenta](#)

## Problemas de manipulación del soporte de impresión

Problema	Solución
Atasco de soportes	<ul style="list-style-type: none"><li>● Consulte <a href="#">Solución de atascos</a> para obtener más información.</li><li>● Asegúrese de que imprime con un soporte de impresión que cumple las especificaciones. Consulte <a href="#">Especificaciones de soportes de impresión para la impresora</a> para obtener más información.</li><li>● Asegúrese de que imprime con un soporte que no esté arrugado, doblado ni dañado.</li><li>● Compruebe que la impresora esté limpia. Consulte <a href="#">Limpieza de la impresora</a> para obtener más información.</li></ul>
La impresión está inclinada (torcida)	<ul style="list-style-type: none"><li>● Consulte <a href="#">Página inclinada</a> para obtener más información.</li><li>● Ajuste las guías a la anchura y longitud del soporte de impresión que esté utilizando y vuelva a intentar la impresión. Consulte <a href="#">Carga de los soportes</a> para obtener más información.</li></ul>
Entra más de una hoja de soporte de impresión a la vez en la impresora	<ul style="list-style-type: none"><li>● La bandeja de entrada puede estar demasiado llena. Consulte <a href="#">Carga de los soportes</a> para obtener más información.</li><li>● Compruebe que el soporte no esté arrugado, doblado ni dañado.</li><li>● El panel de separación de la impresora puede estar gastado. Consulte <a href="#">Cambio del panel de separación de la impresora</a> para obtener más información.</li></ul>
La impresora no toma el soporte de impresión de la bandeja de entrada	El rodillo de recogida puede estar sucio o dañado. Consulte la sección <a href="#">Limpieza del rodillo de recogida</a> o <a href="#">Cambio del rodillo de recogida</a> para obtener instrucciones.
La impresora ha curvado el soporte de impresión	Consulte <a href="#">Curvaturas u ondulaciones</a> para obtener más información.

## Problemas de manipulación del soporte de impresión (continúa)

---

Problema	Solución
La impresión es demasiado lenta	<p data-bbox="638 231 1461 315">La velocidad máxima de la impresora es de 12 a 14 páginas por minuto. Es posible que el trabajo de impresión sea muy complejo. Intente realizar lo siguiente:</p> <ul data-bbox="638 315 1461 718" style="list-style-type: none"><li data-bbox="638 315 1461 378">● Reduzca la complejidad del documento (por ejemplo, reduzca el número de gráficos).</li><li data-bbox="638 378 1461 504">● Acceda a las propiedades de la impresora en el controlador de la impresora. Consulte la sección <a href="#">Propiedades de la impresora (controlador)</a> para obtener instrucciones. Establezca el tipo de soporte de impresión en papel normal. <b data-bbox="686 504 1461 567">Nota:</b> Esto puede hacer que el tóner no se funda correctamente al utilizar un soporte de impresión grueso.</li><li data-bbox="638 567 1461 630">● El soporte estrecho o grueso hará que la impresión sea más lenta. Use un soporte de impresión normal.</li><li data-bbox="638 630 1461 718">● La velocidad de impresión depende de la velocidad del procesador del PC, la cantidad de memoria y la cantidad de espacio de disco duro disponible en el PC. Intente aumentar estos componentes.</li></ul>

---

Vuelva a [Búsqueda de la solución](#).

# La página impresa es diferente de la que aparecía en la pantalla

Seleccione el elemento que describa más exactamente el problema:

- [Texto distorsionado, incorrecto o incompleto](#)
- [Faltan gráficos o texto, o hay páginas en blanco](#)
- [El formato de página es diferente que el de otra impresora](#)
- [Calidad de los gráficos](#)

## Problemas de la página impresa

Problema	Solución
Texto distorsionado, incorrecto o incompleto	<p>Es posible que el cable paralelo o USB esté suelto o sea defectuoso. Intente realizar lo siguiente:</p> <ul style="list-style-type: none"><li>● Intente imprimir un trabajo que sepa que se imprime correctamente.</li><li>● Si es posible, conecte el cable USB o paralelo y la impresora a otro equipo e intente imprimir un trabajo que sepa que se imprime correctamente.</li><li>● Desenchufe el cable de alimentación, desconecte el cable paralelo o USB por ambos extremos, vuelva a conectar el cable USB o paralelo por ambos extremos y enchufe de nuevo el cable de alimentación.</li></ul> <p><b>PRECAUCIÓN</b></p> <p>Antes de conectar el cable a la impresora, desenchúfela siempre. De lo contrario, puede dañarla.</p> <p>Es posible que se haya seleccionado el controlador de impresora incorrecto al instalar el software. Seleccione el controlador correcto en las propiedades de la impresora.</p> <p>Puede haber un problema en la aplicación de software. Intente imprimir desde otra aplicación de software.</p>
Faltan gráficos o texto, o hay páginas en blanco	<ul style="list-style-type: none"><li>● Compruebe que el archivo no contenga páginas en blanco.</li><li>● Es posible que el cartucho de impresión conserve todavía el precinto. Extraiga el cartucho de impresión y retire el precinto. Vuelva a instalar el cartucho de impresión. Consulte la sección <a href="#">Cambio del cartucho de impresión</a> para obtener instrucciones.</li><li>● Es posible que la configuración de los gráficos en las propiedades de la impresora no sea correcta para el tipo de trabajo que está imprimiendo. Pruebe una configuración de gráficos diferente en las propiedades de la impresora. Consulte <a href="#">Propiedades de la impresora (controlador)</a> para obtener más información.</li></ul>
El formato de página es diferente que el de otra impresora	<p>Si para crear el documento ha utilizado un controlador de impresora (software de impresora) más antiguo o diferente, o si la configuración de las propiedades de impresora en el software es diferente, el formato de página puede cambiar al intentar imprimir mediante el nuevo controlador de impresora o la nueva configuración. Para eliminar este problema, cambie la resolución, el tamaño de soporte, la configuración de fuentes y otros valores. Consulte <a href="#">Propiedades de la impresora (controlador)</a> para obtener más información.</p>



## Problemas de la página impresa (continúa)

---

Problema	Solución
Calidad de los gráficos	Es posible que la configuración de gráficos no sea adecuada para el trabajo de impresión. Compruebe la configuración de gráficos, como la resolución, en las propiedades de la impresora y ajuste dicha configuración según sea necesario. Consulte <a href="#">Propiedades de la impresora (controlador)</a> para obtener más información.

---

Vuelva a [Búsqueda de la solución](#).

# Problemas del software de la impresora

## Problemas del software de la impresora

---

Problema	Solución
No hay ningún controlador visible para la impresora HP LaserJet series 1010 en la carpeta <b>Impresora</b>	<ul style="list-style-type: none"><li>● Vuelva a instalar el software de la impresora. En la bandeja del sistema de Windows, haga clic en <b>Inicio</b>, seleccione <b>Programas, HP LaserJet 1010</b>, y haga clic en <b>Desinstalar</b>. Desconecte el cable de alimentación de la impresora. Instale el software de la impresora a partir del CD-ROM Vuelva a conectar el cable de alimentación a la impresora. <b>Nota</b> Cierre cualquier aplicación que se esté ejecutando. Para cerrar una aplicación que tenga un icono en la bandeja del sistema, haga clic con el botón derecho en el icono y seleccione <b>Cerrar</b> o <b>Desactivar</b>.</li><li>● Intente conectar el cable USB en un puerto USB distinto en el equipo.</li><li>● Si está intentando imprimir en una impresora compartida, vaya a la bandeja del sistema de Windows y haga clic en <b>Inicio</b>, seleccione <b>Configuración</b> y seleccione <b>Impresoras</b>. Haga doble clic en el icono <b>Agregar impresora</b>. Siga las instrucciones del Asistente para agregar impresora.</li></ul>
Apareció un mensaje de error durante la instalación del software	<ul style="list-style-type: none"><li>● Vuelva a instalar el software de la impresora. En la bandeja de sistema de Windows, haga clic en <b>Inicio</b>, seleccione <b>Programas, HP LaserJet 1010</b>, y haga clic en <b>Desinstalar</b>. Desconecte el cable de alimentación de la impresora. Instale el software de la impresora a partir del CD-ROM Vuelva a conectar el cable de alimentación a la impresora. <b>Nota</b> Cierre cualquier aplicación que se esté ejecutando. Para cerrar una aplicación que tenga un icono en la bandeja del sistema, haga clic con el botón derecho en el icono y seleccione <b>Cerrar</b> o <b>Desactivar</b>.</li><li>● Compruebe la cantidad de espacio libre en el disco en el que está instalando el software de la impresora. Si es necesario, libere todo el espacio que pueda y vuelva a instalar el software de la impresora.</li><li>● Si fuera necesario, ejecute el Desfragmentador de disco y vuelva a instalar el software de la impresora.</li></ul>
La impresora está en modo Preparada, pero no imprime	<ul style="list-style-type: none"><li>● Vuelva a instalar el software de la impresora. En la bandeja de sistema de Windows, haga clic en <b>Inicio</b>, seleccione <b>Programas, HP LaserJet 1010</b>, y haga clic en <b>Desinstalar</b>. Desconecte el cable de alimentación de la impresora. Instale el software de la impresora a partir del CD-ROM Vuelva a conectar el cable de alimentación a la impresora. <b>Nota</b> Cierre cualquier aplicación que se esté ejecutando. Para cerrar una aplicación que tenga un icono en la bandeja del sistema, haga clic con el botón derecho en el icono y seleccione <b>Cerrar</b> o <b>Desactivar</b>.</li></ul>

---

Vuelva a [Búsqueda de la solución](#).

# Mejora de la calidad de impresión

Esta sección contiene información para identificar y corregir los defectos de impresión.

## Impresión clara o debilitada



- El nivel de tóner es bajo. Consulte [Cambio del cartucho de impresión](#) para obtener más información.
- Es posible que el soporte de impresión no cumpla las especificaciones de Hewlett-Packard (por ejemplo, que sea demasiado húmedo o rugoso). Consulte [Especificaciones de soportes de impresión para la impresora](#) para obtener más información.
- Si toda la página aparece clara, los ajustes de densidad de impresión son demasiado claros o la opción EconoMode está activada. Ajuste la densidad de impresión y desactive la opción EconoMode en las propiedades de la impresora. Consulte [Ahorro de tóner](#) para obtener más información.

## Puntos de tóner



- Es posible que el soporte de impresión no cumpla las especificaciones de Hewlett-Packard (por ejemplo, que sea demasiado húmedo o rugoso). Consulte [Especificaciones de soportes de impresión para la impresora](#) para obtener más información.
- Es posible que la impresora necesite una limpieza. Consulte la sección [Limpieza de la impresora](#) o [Limpieza de la ruta de soportes en la impresora](#) para obtener instrucciones.

## Omisiones



- Es posible que sólo haya una hoja de soporte de impresión defectuosa. Intente volver a imprimir el trabajo.
- El grado de humedad del soporte de impresión no es uniforme o el soporte presenta zonas húmedas en su superficie. Intente imprimir con un nuevo soporte de impresión. Consulte [Especificaciones de soportes de impresión para la impresora](#) para obtener más información.
- El lote del soporte de impresión es defectuoso. Los procesos de fabricación pueden hacer que algunas áreas rechacen el tóner. Intente utilizar una marca diferente de soporte.
- El cartucho de impresión puede ser defectuoso. Consulte [Cambio del cartucho de impresión](#) para obtener más información.

---

### Nota

---

Si con estos pasos no se corrige el problema, póngase en contacto con un distribuidor autorizado o un representante del servicio técnico de HP.

## Líneas verticales

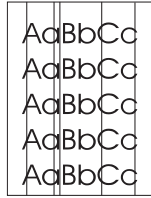

- Compruebe que la bandeja de entrada de prioridad esté instalada.
- Es posible que el tambor fotosensible que contiene el cartucho de impresión esté rayado. Instale un nuevo cartucho de impresión HP. Consulte la sección [Cambio del cartucho de impresión](#) para obtener instrucciones.

## Fondo gris



- Compruebe que la bandeja de entrada de prioridad esté instalada.
- Disminuya la densidad de impresión mediante la Caja de herramientas de HP. Esto reducirá la cantidad de sombreado de fondo. Consulte [Especificaciones de soportes de impresión para la impresora](#).
- Cambie el soporte de impresión por uno de menos peso. Consulte [Especificaciones de soportes de impresión para la impresora](#) para obtener más información.
- Compruebe el entorno de la impresora. Las condiciones de mucha sequedad (baja humedad) pueden aumentar el sombreado de fondo.
- Instale un nuevo cartucho de impresión HP. Consulte la sección [Cambio del cartucho de impresión](#) para obtener instrucciones.

## Manchas de tóner

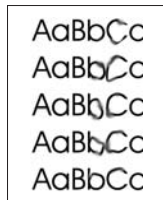

- Si aparecen manchas de tóner en el borde superior del soporte, significa que las guías del soporte están sucias. Limpie las guías con un paño seco que no desprenda pelusa. Consulte [Limpieza de la impresora](#) para obtener más información.
- Compruebe el tipo y la calidad del soporte de impresión.
- Intente instalar un nuevo cartucho de impresión HP. Consulte la sección [Cambio del cartucho de impresión](#) para obtener instrucciones.
- La temperatura del fusor podría ser demasiado baja. En el controlador de la impresora, compruebe que el tipo de soporte de impresión seleccionado sea el correcto.

## Desprendimiento de tóner

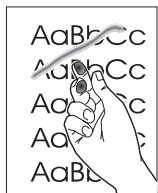

- Limpie el interior de la impresora. Consulte la sección [Limpieza de la impresora](#) para obtener instrucciones.
- Compruebe el tipo y la calidad del soporte de impresión. Consulte [Especificaciones de soportes de impresión para la impresora](#) para obtener más información.
- Intente instalar un nuevo cartucho de impresión HP. Consulte la sección [Cambio del cartucho de impresión](#) para obtener instrucciones.
- En el controlador de la impresora, compruebe que el tipo de soporte de impresión seleccionado sea el correcto.
- Conecte la impresora directamente a una toma de corriente alterna, en lugar de a una línea de alimentación.

## Defectos verticales repetidos



- El cartucho de impresión se puede dañar. Si se produce una marca repetitiva en el mismo punto de la página, instale un nuevo cartucho de impresión HP. Consulte la sección [Cambio del cartucho de impresión](#) para obtener instrucciones.
- Las partes internas pueden estar impregnadas de tóner. Consulte [Limpieza de la impresora](#) para obtener más información. Si los defectos se producen en el reverso de la página, es posible que el problema se corrija al imprimir unas páginas más.
- En el controlador de la impresora, compruebe que el tipo de soporte de impresión seleccionado sea el correcto.

## Caracteres incorrectos

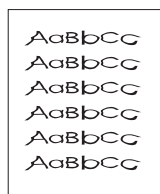

- Si los caracteres se imprimen incorrectamente, generando imágenes huecas, es posible que el soporte sea demasiado liso. Pruebe un soporte diferente. Consulte [Especificaciones de soportes de impresión para la impresora](#) para obtener más información.
- Si los caracteres se forman de manera defectuosa, produciendo un efecto ondulante, la impresora puede requerir servicio técnico. Imprima una página de configuración. Si los caracteres se forman de manera defectuosa, póngase en contacto con un distribuidor autorizado o un representante del servicio técnico de HP. Consulte [Cómo ponerse en contacto con HP](#) para obtener más información.

## Página inclinada



- Compruebe que el soporte de impresión se haya cargado correctamente y que las guías no estén muy juntas ni muy separadas con respecto a la pila de soporte. Consulte [Carga de los soportes](#) para obtener más información.
- La bandeja de entrada puede estar demasiado llena. Consulte [Carga de los soportes](#) para obtener más información.
- Compruebe el tipo y la calidad del soporte de impresión. Consulte [Especificaciones de soportes de impresión para la impresora](#) para obtener más información.

## Curvaturas u ondulaciones

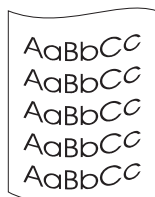

- Compruebe el tipo y la calidad del soporte de impresión. La humedad y las temperaturas altas harán que el soporte de impresión se curve. Consulte [Especificaciones de soportes de impresión para la impresora](#) para obtener más información.
- El soporte puede haber estado en la bandeja de entrada demasiado tiempo. Dé la vuelta a la pila de soporte de la bandeja. También puede intentar girar el soporte 180° en la bandeja de entrada.
- La temperatura del fusor podría ser demasiado alta. En el controlador de la impresora, compruebe que el tipo de soporte de impresión seleccionado sea el correcto. Si el problema persiste, seleccione un tipo de soporte de impresión que utilice menos temperatura de fusor como, por ejemplo, transparencias o un soporte ligero.

## Arrugas o pliegues

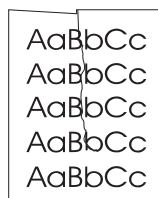

- Compruebe que el soporte se haya cargado adecuadamente. Consulte [Carga de los soportes](#) para obtener más información.
- Compruebe el tipo y la calidad del soporte de impresión. Consulte [Especificaciones de soportes de impresión para la impresora](#) para obtener más información.
- Dé la vuelta a la pila de soporte de impresión contenida en la bandeja. También puede intentar girar el soporte 180° en la bandeja de entrada.

## Contorno de dispersión del tóner

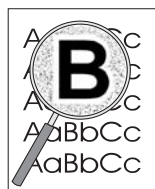

- Si se ha dispersado mucha cantidad de tóner alrededor de los caracteres, el soporte de impresión puede estar ofreciendo resistencia al tóner. (En la impresión láser es normal que el tóner se disperse en pequeñas cantidades.) Pruebe con un tipo de soporte diferente. Consulte [Especificaciones de soportes de impresión para la impresora](#) para obtener más información.
- Dé la vuelta a la pila de soporte de impresión contenida en la bandeja.
- Utilice un soporte diseñado para impresoras láser. Consulte [Especificaciones de soportes de impresión para la impresora](#) para obtener más información.

Vuelva a [Búsqueda de la solución](#).

## Solución de atascos

En ocasiones, el soporte se puede atascar durante un trabajo de impresión. Algunas de las causas son las siguientes:

- Las bandejas de entrada no se han cargado correctamente o están demasiado llenas. Consulte [Carga de los soportes](#) para obtener más información.
- El soporte de impresión no cumple las especificaciones de HP. Consulte [Especificaciones de soportes de impresión para la impresora](#) para obtener más información.

---

### Nota

---

Al añadir un nuevo soporte de impresión, no olvide retirar todo el soporte de impresión de la bandeja de entrada y enderezar la pila del nuevo material. De esta manera, evitará que entren varias hojas de papel en la impresora al mismo tiempo, reduciendo así el riesgo de atascos.

Un error en el software y las luces del panel de control de la impresora le informan de los atascos que causan los soportes. Consulte [Configuración de las luces de estado](#) para obtener más información.

## Ubicaciones típicas de los atascos causados por los soportes

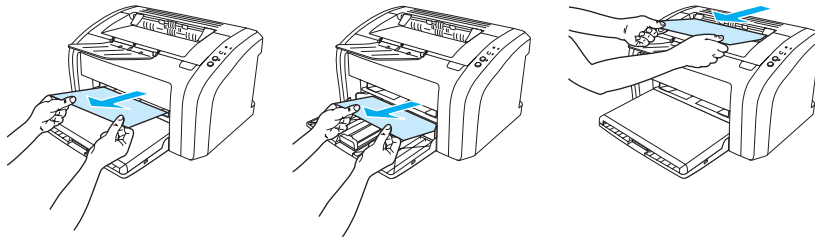

- **Área del cartucho de impresión:** Consulte la sección [Extracción de una página atascada](#) para obtener instrucciones.
- **Áreas de la bandeja de entrada:** Si la página todavía sobresale de la bandeja de entrada, intente extraerla con precaución y sin romperla. Si nota resistencia, consulte el capítulo [Extracción de una página atascada](#) para obtener instrucciones.
- **Ruta de salida:** Si la página sobresale de la bandeja de salida, intente extraerla con cuidado y sin romperla. Si nota resistencia, consulte el capítulo [Extracción de una página atascada](#) para obtener instrucciones.

---

### Nota

---

Tras un atasco de soportes, es posible que queden residuos de tóner en la impresora. Estos residuos desaparecen después de imprimir varias hojas.

## Extracción de una página atascada

### PRECAUCIÓN

Los atascos de soportes pueden provocar que queden residuos de tóner en la página. Si se mancha la ropa de tóner, lávela con agua fría. *El agua caliente fijará el tóner en el tejido.*

### Nota

Cuando limpie atascos, incluidos los de la bandeja de salida, abra siempre la puerta del cartucho de impresión y retire los cartuchos. Mantenga la puerta abierta y el cartucho fuera hasta que haya eliminado el atasco. Abrir la puerta del cartucho de impresión y retirar el cartucho libera tensión de los rodillos de impresión y facilita la labor de retirar las páginas atascadas.

- 1 Abra la cubierta del cartucho de impresión.

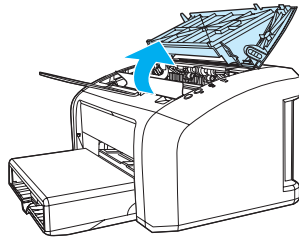

- 2 Extraiga el cartucho de impresión y colóquelo a un lado.

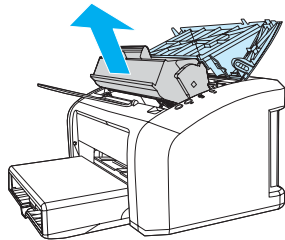

### PRECAUCIÓN

Para evitar dañar el cartucho de impresión, reduzca su exposición a la luz directa.

- 3 Con ambas manos, sujete el lado del soporte que sea más visible (incluyendo el medio), y tire de él con cuidado para sacarlo de la impresora.

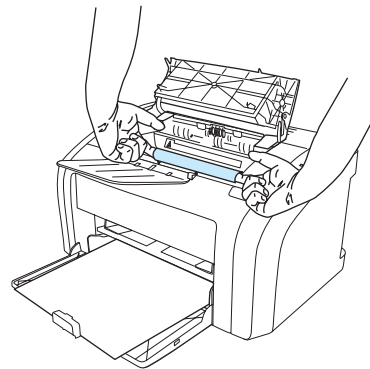
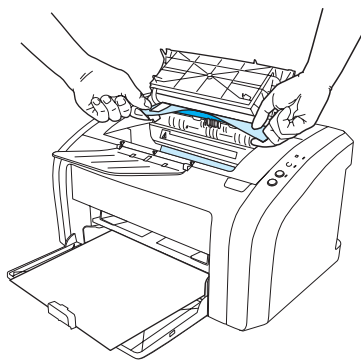



- 4 Cuando haya extraído el soporte de impresión atascado, vuelva a colocar el cartucho de impresión y cierre la puerta.

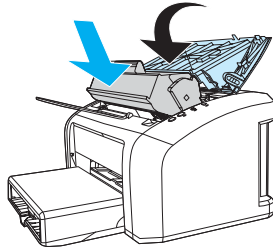

Después de eliminar un atasco de soportes, es posible que necesite apagar la impresora y volver a encenderla.

---

**Nota**

---

Cuando agregue un nuevo soporte, extraiga todo el soporte de impresión de la bandeja de entrada y enderece la pila del nuevo soporte.

Vuelva a [Búsqueda de la solución](#).

## Limpieza del rodillo de recogida

Si desea limpiar el rodillo de recogida en lugar de reemplazarlo, siga las instrucciones que se proporcionan a continuación:

Extraiga el rodillo de recogida tal como se describe en los pasos 1 al 5 del capítulo [Cambio del rodillo de recogida](#).

- 1 Humedezca un paño que no deje pelusa en alcohol isopropilo y utilícelo para limpiar el rodillo.

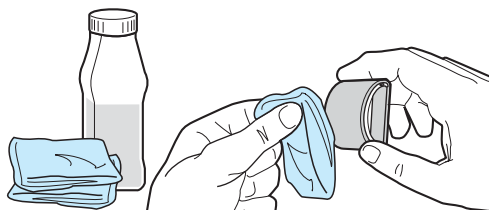

### ADVERTENCIA

El alcohol es inflamable. Mantenga el alcohol y el paño lejos de las llamas. Antes de cerrar la impresora y conectar el cable de alimentación, deje que el alcohol se seque por completo.

- 2 Con un paño seco que no deje pelusa, limpie el rodillo de recogida para quitar las partículas de suciedad esparcidas.

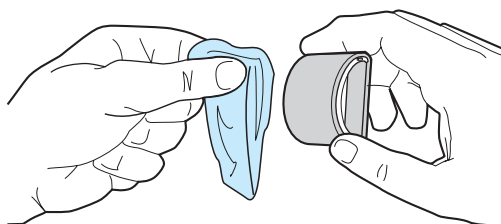

- 3 Deje secar por completo el rodillo de recogida antes de volver a instalarlo en la impresora (consulte los pasos 6 a 9 del capítulo [Cambio del rodillo de recogida](#)).

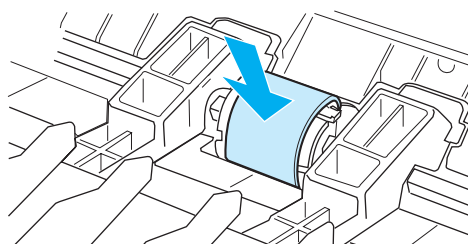

## Cambio del rodillo de recogida

Si la impresora recoge soporte de impresión incorrectamente de forma habitual (el soporte no entra o entra más de una hoja), es posible que necesite cambiar o limpiar el rodillo de recogida. Si desea solicitar un nuevo rodillo de recogida, consulte la sección [Solicitud de consumibles](#).

### PRECAUCIÓN

Si no se realiza este procedimiento, la impresora puede resultar dañada.

- 1 Desconecte el cable de alimentación de la impresora y déjela enfriar.

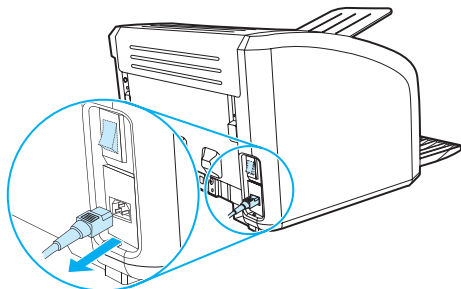

- 2 Abra la puerta del cartucho de impresión y extraiga el cartucho.

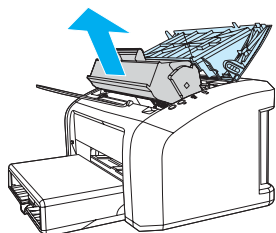

- 3 Localice el rodillo de recogida.

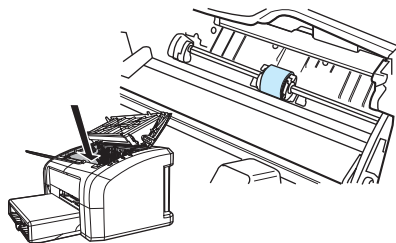

- 4 Suelte las pequeñas lengüetas blancas situadas a cada lado del rodillo de recogida y gire dicho rodillo hacia delante.

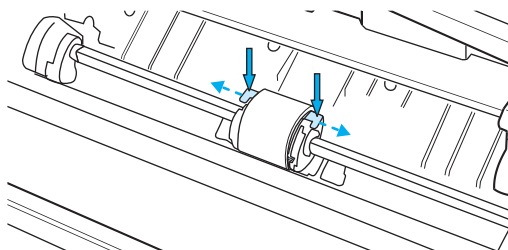

- 5 Con cuidado, levante el rodillo y extráigalo.

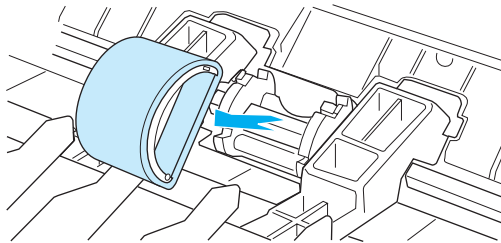

- 6 Coloque el rodillo nuevo o limpio en la ranura del rodillo de recogida anterior. Consulte [Limpieza del rodillo de recogida](#) para ver instrucciones. Unas pinzas circulares y rectangulares situadas a cada lado impiden que el rodillo de recogida se coloque incorrectamente.

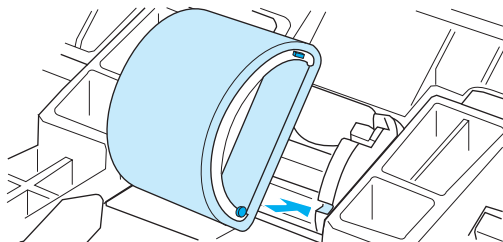

- 7 Gire la parte superior del nuevo rodillo de recogida hacia atrás, hasta que los dos lados se coloquen en su lugar.

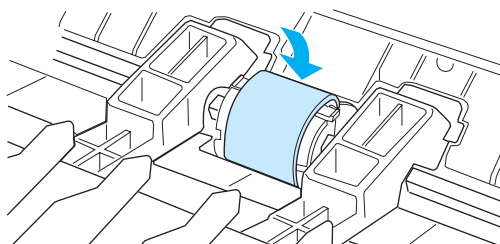

**8** Vuelva a instalar el cartucho de impresión y cierre la puerta del cartucho.

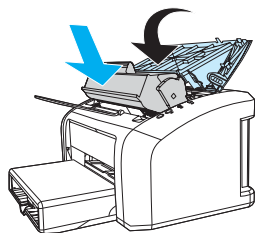

**9** Enchufe la impresora para volver a encenderla.

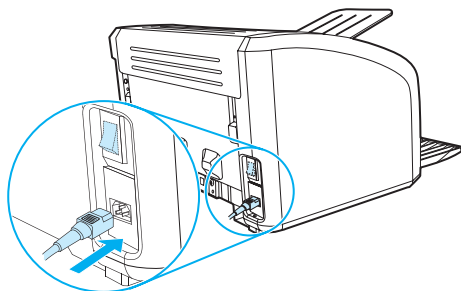

# Cambio del panel de separación de la impresora

## Nota

Antes de cambiar el panel de separación, limpie el rodillo de recogida. Consulte [Limpieza del rodillo de recogida](#) para obtener instrucciones.

Si entra más de una página a la vez en la bandeja de entrada, es posible que necesite cambiar el panel de separación de la impresora. La persistencia de los problemas de alimentación indica que el panel de separación de la impresora está gastado. Si desea solicitar un nuevo panel de separación para la impresora, consulte [Solicitud de consumibles](#).

- 1 Desconecte el cable de alimentación de la impresora y déjela enfriar.

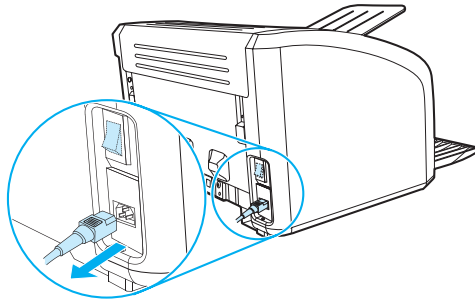

- 2 En la parte posterior de la impresora, afloje los dos tornillos manteniendo en su lugar el panel de separación.

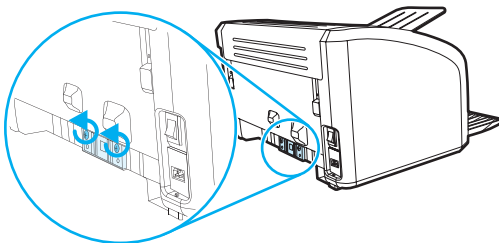

- 3 Extracción del panel de separación.

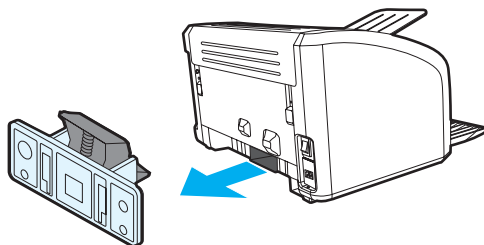

**4** Inserte el nuevo panel de separación y atorníllelo.

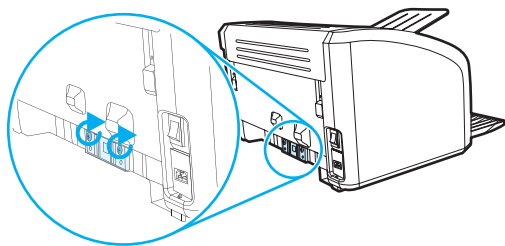

**5** Enchufe la impresora y vuelva a encenderla.

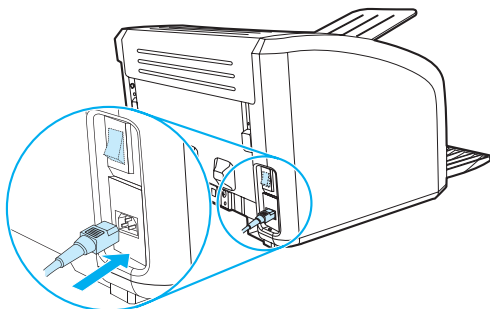





# A Especificaciones de la impresora

En este apéndice se proporciona información acerca de los temas siguientes:

- [Especificaciones](#)
- [Cumplimiento de las normas de la FCC](#)
- [Programa de apoyo a productos que respetan el medio ambiente](#)
- [Hojas de datos sobre seguridad de materiales](#)
- [Declaraciones reglamentarias](#)

# Especificaciones

## Especificaciones de la impresora

---

### Especificaciones ambientales

---

Entorno de funcionamiento	Instale la impresora en un área sin polvo y bien ventilada. Impresora conectada a una toma de corriente alterna: <ul style="list-style-type: none"><li>● Temperatura: 10 °C a 32,5 °C (50 °F a 90,5° F)</li><li>● Humedad: del 20% al 80% (sin condensación)</li></ul>
---------------------------	---

---

Entorno de almacenamiento	Impresora desconectada de una toma de corriente alterna: <ul style="list-style-type: none"><li>● Temperatura: 0 °C a 40 °C (32 °F a 104 °F)</li><li>● Humedad: del 10 al 80% (sin condensación)</li></ul>
---------------------------	---

---

### Emisiones acústicas<sup>1</sup>

Declarado por ISO 9296

---

#### HP LaserJet 1010

---

Nivel de energía acústica	Impresión (12 ppm): $L_{WAAd} = < 6,2$ belios (A) [ $< 62$ dB (A)] PowerSave: prácticamente inaudible
---------------------------	--

---

Nivel de energía acústica posición en espera	Impresión (12 ppm): $L_{WAAd} = < 6,2$ belios (A) [ $< 62$ dB (A)] PowerSave: prácticamente inaudible
--	--

---

#### HP LaserJet 1012

---

Nivel de energía acústica	Impresión (14 ppm): $L_{WAAd} = < 6,2$ belios (A) [ $< 62$ dB (A)] PowerSave: prácticamente inaudible
---------------------------	--

---

Nivel de energía acústica posición en espera	Impresión (14 ppm): $L_{WAAd} = < 6,2$ belios (A) [ $< 62$ dB (A)] PowerSave: prácticamente inaudible
--	--

---

#### HP LaserJet 1015

---

Nivel de energía acústica	Impresión (14 ppm): $L_{WAAd} = < 6,2$ belios (A) [ $< 62$ dB (A)] PowerSave: prácticamente inaudible
---------------------------	--

---

Nivel de energía acústica posición en espera	Impresión (14 ppm): $L_{WAAd} = < 6,2$ belios (A) [ $< 62$ dB (A)] PowerSave: prácticamente inaudible
--	--

---

## Especificaciones de la impresora (continúa)

---

### Especificaciones eléctricas<sup>1</sup>

**Advertencia** Las condiciones de alimentación de energía son diferentes según el país/región de venta de la impresora. No convierta los voltajes de funcionamiento. Si lo hace, puede dañar la impresora e invalidar la garantía del producto.

---

#### HP LaserJet 1010

---

- Requisitos de energía
- 110-127 V (+/-10%), 50/60 Hz (+/-2)
  - **o bien**
  - 220v-240 V (+/-10%), 50/60 Hz (+/-2 Hz)
- 

- Consumo de energía
- Durante la impresión (12 ppm): 250 vatios (promedio)
  - En modo de espera y PowerSave\*: 2 vatios
  - \* Instantáneo en la tecnología del fusor
  - Apagada: 0 vatios
- 

- Capacidad mínima del circuito recomendada para producto estándar
- 3,5 amperios a 115 voltios
  - 2,0 amperios a 230 voltios
- 

#### HP LaserJet 1012

---

- Requisitos de energía
- 110-127 V (+/-10%), 50/60 Hz (+/-2)
  - **o bien**
  - 220v-240 V (+/-10%), 50/60 Hz (+/-2 Hz)
- 

- Consumo de energía
- Durante la impresión (14 ppm): 250 vatios (promedio)
  - En modo de espera y PowerSave\*: 2 vatios
  - \* Instantáneo en la tecnología del fusor
  - Apagada: 0 vatios
- 

- Capacidad mínima del circuito recomendada para producto estándar
- 3,5 amperios a 115 voltios
  - 2,0 amperios a 230 voltios
- 

#### HP LaserJet 1015

---

- Requisitos de energía
- 110-127 V (+/-10%), 50/60 Hz (+/-2)
  - **o bien**
  - 220v-240 V (+/-10%), 50/60 Hz (+/-2 Hz)
- 

- Consumo de energía
- Durante la impresión (14 ppm): 250 vatios (promedio)
  - En modo de espera y PowerSave\*: 2 vatios
  - \* Instantáneo en la tecnología del fusor
  - Apagada: 0 vatios
- 

- Capacidad mínima del circuito recomendada para producto estándar
- 3,5 amperios a 115 voltios
  - 2,0 amperios a 230 voltios
-

## Especificaciones de la impresora (continúa)

---

### Especificaciones físicas

---

Dimensiones	<ul style="list-style-type: none"><li>● Anchura: 370 mm (37,08 cm)</li><li>● Profundidad: 230 mm (23,11 cm)</li><li>● Altura: 208 mm (20,83 cm)</li></ul>
-------------	---

---

Peso (con el cartucho de tóner) 5,9 kg (13 lb)

---

### Capacidades y valores nominales de la impresora

---

Velocidad de impresión	<ul style="list-style-type: none"><li>● 12 ppm para papel tamaño A4 (modelo HP LaserJet 1010)</li><li>● 14 ppm para papel tamaño A4 (modelos HP LaserJet 1012 y 1015)</li><li>● Primera página lista en menos de 8 segundos</li></ul>
------------------------	---

---

Capacidad de la bandeja de entrada principal	150 hojas de papel de peso normal de 75 g/m <sup>2</sup> (20 lb) o hasta un total de 15 sobres
--	--

---

Capacidad de la ranura de alimentación de prioridad	10 hojas de papel de peso normal de 75 g/m <sup>2</sup> (20 lb) o 1 sobre
---	---

---

Capacidad de la bandeja de salida	125 hojas de papel de peso normal de 75 g/m <sup>2</sup>
-----------------------------------	--

---

Tamaño mínimo del papel	76 x 127 mm (3 x 5 pulg.)
-------------------------	---------------------------

---

Tamaño máximo del papel	216 x 356 mm (8,5 x 14 pulg.)
-------------------------	-------------------------------

---

Peso de los soportes de impresión	hasta 163 g/m <sup>2</sup> (ficha de 90 lb o bond de 43 lb)
-----------------------------------	---

---

Memoria base	8 Mb de RAM
--------------	-------------

---

Resolución de impresión

HP LaserJet 1010	<ul style="list-style-type: none"><li>● 600 x 600 ppp con tecnología de Resolución Mejorada (REt) de HP</li></ul>
------------------	---

HP LaserJet 1012 y 1015	<ul style="list-style-type: none"><li>● Calidad de salida efectiva de 1.200 ppp [600 x 600 x 2 ppp con tecnología de Resolución Mejorada (REt) de HP]</li></ul>
-------------------------	---

---

Carga de trabajo	7.000 hojas impresas a una cara, al mes (máximo)
------------------	--

---

PCL	Nivel 5e (impresora HP LaserJet 1015)
-----	---------------------------------------

---

## Especificaciones de la impresora (continúa)

---

### Disponibilidad de puertos

---

USB Compatible con la especificación USB 2.0

---

Paralelo (impresora HP LaserJet 1015) 

- Dispositivo IEEE 1284 de nivel 2 con un receptáculo IEEE 1284-B
- Definir el equipo anfitrión en ECP

---

## Cumplimiento de las normas de la FCC

Este equipo ha sido sometido a las pruebas pertinentes y ha demostrado cumplir con las condiciones estipuladas para un dispositivo digital de Clase B, de acuerdo con la Parte 15 de la normativa de la FCC. Estos límites se han establecido para proporcionar una protección razonable contra las interferencias perjudiciales en un entorno residencial. Este equipo genera, utiliza y puede emitir energía de frecuencia de radio. Si este equipo no se instala y utiliza de acuerdo con las instrucciones puede provocar interferencias en las comunicaciones por radio. En cualquier caso, no hay garantía alguna de que no se puedan producir interferencias en una instalación específica. Si este equipo causa interferencias perjudiciales en la recepción de radio o televisión (para comprobarlo, encienda y apague el equipo), el usuario puede intentar corregirlas mediante uno de los siguientes métodos:

- Reoriente o reubique la antena receptora.
- Aumente la separación entre el equipo y el receptor.
- Conecte el equipo a una toma de alimentación de un circuito diferente al que está conectado el receptor.
- Solicite ayuda al distribuidor o a un técnico especializado en radio y televisión.

---

### Nota

Los cambios o modificaciones que se realicen en la impresora y que no hayan sido expresamente aprobados por Hewlett-Packard pueden anular la autorización que posee el usuario para utilizar este equipo.

Para cumplir con los límites de Clase B expresados en la Parte 15 de la normativa de la FCC, es obligatorio el uso de un cable de interfaz blindado.

---

# Programa de apoyo a productos que respetan el medio ambiente

## Protección del medio ambiente

Hewlett-Packard Company se compromete a ofrecer productos de alta calidad que no afecten adversamente al medio ambiente. Este producto está diseñado con varios atributos que minimizan el impacto en el medio ambiente.

## La emisión de ozono

Este producto no genera cantidades apreciables de ozono (O<sub>3</sub>).

## Consumo de energía

El consumo de energía disminuye notablemente cuando la impresora se encuentra en modo de ahorro de energía, lo que permite ahorrar dinero sin que se vea afectado el alto rendimiento del producto. Este producto reúne las condiciones necesarias de ENERGY STAR, un programa voluntario establecido para fomentar el desarrollo de productos de oficina que utilicen la energía de forma eficiente.



ENERGY STAR es una marca de servicio registrada en EE.UU., de la Agencia de Protección del Medio Ambiente (EPA). En calidad de participante en el programa ENERGY STAR, Hewlett-Packard Company ha determinado que este producto cumple con las recomendaciones de ENERGY STAR en cuanto al uso eficiente de la energía. Para obtener más información, consulte <http://www.energystar.gov>.

## Consumo de tóner

En EconoMode, la impresora utiliza considerablemente menos tóner, lo que puede prolongar la vida útil del cartucho de impresión.

## Consumo de papel

La característica de impresión a doble cara manual y las posibilidades de impresión de n páginas (varias páginas impresas en una hoja de papel) de este producto permiten reducir el consumo de papel y, por tanto, la demanda de recursos naturales.

## Plásticos

Los componentes de plástico de más de 25 gramos están marcados de acuerdo con los estándares internacionales que mejoran la capacidad de identificación de los plásticos con fines de reciclaje al final de la vida útil del producto.

## Consumibles de impresión de HP LaserJet

En muchos países/regiones, los suministros de este producto (como cartuchos de impresión, tambor y fusor) se pueden devolver a Hewlett-Packard a través del programa de devolución y reciclaje de suministros de HP. Se trata de un programa de devolución gratuito y sencillo disponible en 48 países/regiones. En cada cartucho de impresión y paquete de consumibles nuevo de HP se incluyen instrucciones del programa e información en varios idiomas.

## Información sobre el programa de devolución y reciclaje de suministros de impresión de HP

Desde 1990, el programa de devolución y reciclaje de suministros de impresión de HP ha recogido millones de cartuchos de impresión usados que, en otras condiciones, se habrían desechado en vertederos de todo el mundo. Los cartuchos de impresión y los consumibles de HP LaserJet se recogen y envían en lotes a nuestros asociados encargados de recursos y recuperación, que los desmontan. Después de pasar una inspección de calidad, las piezas seleccionadas se utilizan en nuevos cartuchos de impresión. Los materiales restantes se separan y se convierten en materia prima que utilizarán otras industrias para producir una gran variedad de productos útiles.

### Devoluciones de reciclaje en EE.UU.

Para fomentar una devolución de cartuchos de impresión y consumibles usados más considerada con el medio ambiente, Hewlett-Packard recomienda efectuar las devoluciones en lotes. Para ello basta con empaquetar dos o más cartuchos de impresión y utilizar la etiqueta de franqueo prepagado que se incluye en el paquete. Si desea obtener más información en Estados Unidos, llame al (800) 340-2445 o visite el sitio web de consumibles HP LaserJet en <http://www.hp.com/recycle>.

### Devoluciones de reciclaje fuera de EE.UU.

Los clientes de fuera de EE.UU. deben llamar a la oficina local de ventas y servicio técnico de HP o visitar el sitio web <http://www.hp.com/recycle> para obtener más información acerca de la disponibilidad del Programa de devolución y reciclaje de suministros de HP.

## Papel

Esta impresora utiliza papeles reciclados sólo si éstos reúnen los criterios especificados en *HP LaserJet printer family print media guide (Guía de soportes de impresión de la familia de impresoras HP LaserJet)*. Consulte la sección [Solicitud de consumibles](#) para obtener información sobre cómo realizar pedidos. Este dispositivo admite el uso de papel reciclado, de acuerdo con el estándar DIN 19309.

## Restricciones de material

Este producto no contiene mercurio agregado (excepto las lámparas que contienen menos de 10 mg).

Este producto no contiene plomo agregado.

Este dispositivo no contiene pilas.

## Disponibilidad de las piezas de recambio y los suministros

Las piezas de recambio y los consumibles para este producto estarán disponibles durante un mínimo de cinco años desde el momento en que deje de fabricarse.

## Si desea obtener más información

Para obtener más información sobre los siguientes programas medioambientales de HP, consulte <http://www.hp.com/go/environment>.

- Hoja de perfil medioambiental del producto para este y otros dispositivos de HP relacionados
- Compromiso de HP con el medio ambiente
- Sistema de administración medioambiental de HP
- Programa de devolución y reciclaje de productos de HP al final de su vida útil
- Hojas de datos de seguridad de materiales



## Hojas de datos sobre seguridad de materiales

La hoja de datos sobre seguridad de materiales (MSDS) se puede obtener poniéndose en contacto con la dirección de suministros de HP LaserJet en Internet <http://www.hp.com/go/msds>.

# Declaraciones reglamentarias

<b>Declaración de conformidad</b>	
de acuerdo con ISO/IEC Guía 22 y EN45014	
<b>Nombre del fabricante:</b>	Hewlett-Packard Company
<b>Dirección del fabricante:</b>	11311 Chinden Boulevard Boise, Idaho 83714-1021, EE.UU.
<b>declara que el producto</b>	
<b>Nombre del producto:</b>	HP LaserJet series 1010
<b>Número de producto:</b>	Q2460A, Q2461A, Q2462A
<b>Número de modelo reglamentario<sup>3</sup></b>	BOISB-0207-00
<b>Opciones de producto:</b>	TODAS
<b>cumple con las siguientes especificaciones de producto:</b>	
Seguridad:	IEC 60950:1999 / EN 60950:2000 IEC 825-1:1993 +A1/ EN 60825-1:1994+A11 (Producto Láser/LED Clase 1) GB4943:1995
EMC:	CISPR 22:1997/ EN 55022:1998 Clase B <sup>1</sup> SP 61000-3-2:1995/A14 SP 61000-3-3:1995 EN 55024:1998 FCC Título 47 CFR, Parte 15 Clase B <sup>2</sup> / ICES-003, Edición 3 AS / NZS 3548:1995 +A1 +A2 / GB9254:1998
<b>Información adicional:</b>	
Este producto cumple con los requisitos de la siguiente directiva EMC 89/336/EEC y la directiva 73/23/EEC sobre bajo voltaje, y lleva la marca de la CE correspondiente.	
1) El producto ha sido probado en sistemas PC Hewlett-Packard con configuraciones típicas.	
2) Este dispositivo cumple con la Parte 15 de las normas de la FCC. Su utilización está sujeta a las dos condiciones siguientes: (1) no puede causar interferencias y (2) debe tolerar las interferencias que reciba, incluidas las que puedan ocasionar un funcionamiento no deseado.	
3) Con una finalidad reglamentaria, se asigna a este producto un número de modelo reglamentario. Este número no debe confundirse con el número del nombre de marketing (HP LaserJet 1010) ni con el número de producto (Q2460A, Q2461A, Q2462A).	
<b>Boise, Idaho, EE.UU. 1 de abril de 2003</b>	
<b>Para información sobre reglamentos, póngase en contacto ÚNICAMENTE con:</b>	
Contacto en Australia:	Product Regulations Manager, Hewlett-Packard Australia Ltd., 31-41 Joseph Street, Blackburn, Victoria 3130, Australia
Contacto en Europa:	La oficina de ventas o servicio técnico local de Hewlett-Packard o Hewlett-Packard GmbH, Department HQ-TRE / Standards Europe, Herrenberger Straße 140, D-71034 Böblingen (FAX: +49-7031-14-3143)
Contacto en Estados Unidos:	Product Regulations Manager, Hewlett-Packard Company, PO Box 15, Mail Stop 160, Boise, ID 83707-0015 (Teléfono: 208-396-6000)

## Declaración de seguridad sobre el láser

El CDRH (Center for Devices and Radiological Health) de la FDA (Food and Drug Administration) de EE.UU. ha implementado reglamentaciones para los productos láser fabricados a partir del 1 de agosto de 1976. Su cumplimiento es obligatorio para los productos comercializados en Estados Unidos. Esta impresora ha sido certificada como un producto láser de "Clase 1" según la norma Radiation Performance Standard del DHHS (Department of Health and Human Services) de EE.UU., de acuerdo con la ley "Radiation Control for Health and Safety" de 1968.

Como la radiación emitida en el interior de la impresora queda completamente aislada en alojamientos protectores y cubiertas externas, el haz de láser no puede escaparse durante ninguna fase de la operación normal por parte del usuario.

### ADVERTENCIA

Si se utilizan controles, se realizan ajustes o se llevan a cabo procedimientos diferentes de los especificados en esta guía del usuario, se puede producir una exposición a radiaciones peligrosas.

## Normativa DOC de Canadá

Cumple con los requisitos de Clase B de EMC en Canadá.

«Conforme à la classe B des normes canadiennes de compatibilité électromagnétiques. «CEM».»

## Declaración EMI de Corea

### 사용자 안내문 (B급 기기)

이 기기는 비업무용으로 전자파장애검정을 받은 기기로서, 주거지역에서는 물론 모든 지역에서 사용할 수 있습니다.

## Declaración VCCI (Japón)

この装置は、情報処理装置等電波障害自主規制協議会（VCCI）の基準に基づくクラスB情報技術装置です。この装置は、家庭環境で使用することを目的としていますが、この装置がラジオやテレビジョン受信機に近接して使用されると、受信障害を引き起こすことがあります。  
取り扱い説明書に従って正しい取り扱いをして下さい。

# Declaración sobre el láser para Finlandia

## LASERTURVALLISUUS

### LUOKAN 1 LASERLAITE

### KLASS 1 LASER APPARAT

HP LaserJet 1010 -laserkirjoitin on käyttäjän kannalta turvallinen luokan 1 laserlaite. Normaalisissa käytössä kirjoittimen suojakotelointi estää lasersäteiden pääsyn laitteen ulkopuolelle.

Laitteen turvallisuusluokka on määritetty standardin EN 60825-1 (1993) mukaisesti.

### **VAROITUS!**

Laitteen käyttäminen muulla kuin käyttöohjeessa mainitulla tavalla saattaa altistaa käyttäjän turvallisuusluokan 1 ylittävälle näkymättömälle lasersäteilylle.

### **VARNING!**

Om apparaten används på annat sätt än i bruksanvisning specificerats, kan användaren utsättas för osynlig laserstrålning, som överskrider gränsen för laserklass 1.

### **HUOLTO**

HP LaserJet 1010 -kirjoittimen sisällä ei ole käyttäjän huollettavissa olevia kohteita. Laitteen saa avata ja huoltaa ainoastaan sen huoltamiseen koulutettu henkilö. Tällaiseksi huoltotoimenpiteeksi ei katsota väriainekasetin vaihtamista, paperiradan puhdistusta tai muita käyttäjän käsikirjassa lueteltuja, käyttäjän tehtäväksi tarkoitettuja ylläpitotoimia, jotka voidaan suorittaa ilman erikoistyökaluja.

### **VARO!**

Mikäli kirjoittimen suojakotelo avataan, olet alttiina näkymättömälle lasersäteilylle laitteen ollessa toiminnassa. Älä katso säteeseen.

### **VARNING!**

Om laserprinterns skyddshölje öppnas då apparaten är i funktion, utsättas användaren för osynlig laserstrålning. Betrakta ej strålen.

Tiedot laitteessa käytettävän laserdiodin säteilyominaisuuksista:

Aallonpituus 770-795 nm

Teho 5 mW

Luokan 3B laser

# B Especificaciones del soporte de impresión

En este apéndice se proporciona información acerca de los temas siguientes:

- [Especificaciones de soportes de impresión para la impresora](#)
- [Tamaños de soportes admitidos](#)
- [Directrices sobre la utilización de soportes](#)

# Especificaciones de soportes de impresión para la impresora

La impresora HP LaserJet brinda una excelente calidad de impresión. Esta impresora acepta una gran variedad de soportes como, por ejemplo, hojas cortadas (incluso papel reciclado), sobres, etiquetas, transparencias y papel de tamaño especial. Las características como peso, grano y contenido de agua son factores importantes que influyen en el funcionamiento y la calidad de la salida impresa.

Esta impresora puede utilizar una gran variedad de tipos de papel y otros soportes de acuerdo con las directrices expresadas en esta guía del usuario. Cuando el soporte no es conforme a estas directrices puede provocar los problemas siguientes:

- Mala calidad de impresión
- Incremento en el número de atascos del soporte
- Desgaste prematuro de la impresora, con la consiguiente necesidad de repararla

Para obtener resultados óptimos, utilice sólo papel y soportes de HP. Hewlett-Packard Company no puede recomendar la utilización de otras marcas. Esto se debe a que, al no ser productos HP, no puede garantizar su calidad.

Es posible que haya soportes que cumplan con todas las directrices expresadas en esta guía de usuario y no den unos resultados satisfactorios. Esto puede deberse a un uso indebido, a un nivel inaceptable de temperatura o humedad o a otras variables ajenas al control del Hewlett-Packard.

Antes de comprar soportes en grandes cantidades, compruebe que cumplan con las directrices indicadas en esta guía del usuario y en el documento *Guidelines for Paper and Other Print Media (Recomendaciones para papel y otros soportes)*. (Consulte la sección [Solicitud de consumibles](#) para obtener más información sobre cómo solicitar estas recomendaciones.) Pruebe siempre los soportes antes de comprarlos en grandes cantidades.

## PRECAUCIÓN

---

La utilización de soportes que no cumplan las especificaciones expresadas por Hewlett-Packard puede causar problemas en la impresora que requieran una reparación. La garantía o los contratos de servicio de Hewlett-Packard no cubren estas reparaciones.

## Tamaños de soportes admitidos

Éstos son los tamaños de soportes admitidos:

- **Mínimo:** 76 x 127 mm (3 x 5 pulg.)
- **Máximo:** 216 x 356 mm (8,5 x 14 pulg.)

# Directrices sobre la utilización de soportes

## Papel

Para obtener los mejores resultados, utilice el papel convencional de 75 g/m<sup>2</sup>. Asegúrese de que el papel sea de buena calidad y que no presente cortes, muescas, desgarros, agujeros, partículas sueltas, polvo, arrugas, huecos ni bordes curvados o doblados.

Si no está seguro del tipo de papel que está cargando (por ejemplo, papel Bond o reciclado), consulte la etiqueta del paquete del papel.

Algunos tipos de papel pueden repercutir en una baja calidad de impresión, producir atascos e incluso dañar la impresora.

### Uso del papel

Síntoma	Problema con el papel	Solución
Mala calidad de impresión o adhesión insuficiente del tóner Problemas con la alimentación del papel.	Demasiado húmedo, arrugado, liso o con demasiados relieves. Lote de papel defectuoso.	Intente utilizar otro tipo de papel: entre Sheffield 100 y 250 y con una humedad del 4% al 6%.
Omisiones, atascos, curvaturas.	Almacenamiento inadecuado.	Almacene el papel en posición plana, dentro de su envoltura a prueba de humedad.
Incremento del sombreado de fondo gris.	Puede que sea demasiado pesado.	Utilice papel más ligero.
Grado excesivo de curvatura. Problemas con la alimentación del papel.	Demasiado húmedo, dirección incorrecta del grano o estructura de grano corto.	Utilice papel de grano largo. Imprima con la ruta de salida directa.
Atascos o daños en la impresora.	Cortes o perforaciones.	No utilice papel con cortes o perforaciones.
Problemas con la alimentación del papel.	Bordes degradados.	Utilice papel de buena calidad.

### Nota

La impresora funde el tóner sobre el papel mediante el calor y la presión. Asegúrese de que los papeles de colores o los formularios preimpresos utilizan tintas compatibles con esta temperatura de la impresora (200° C o 392° F durante 0,1 segundos).

No utilice papel de membrete impreso con tintas de baja temperatura, como las que se utilizan en determinados tipos de termografía.

No utilice papel de membrete con relieves.

No utilice transparencias diseñadas para impresiones de inyección de tinta ni otras impresoras de baja temperatura. Utilice sólo transparencias en las que se especifique su uso con impresoras HP LaserJet.



# Etiquetas

## Especificaciones de las etiquetas

Al seleccionar etiquetas, tenga en cuenta la calidad de los componentes siguientes:

- **Material adhesivo:** El material adhesivo debe permanecer estable al ser sometido a 200° C, la temperatura máxima de la impresora.
- **Disposición:** Utilice solamente etiquetas que no tengan la hoja de protección posterior al descubierto entre ellas. Las etiquetas con espacios entre sí podrían despegarse y provocar atascos graves.
- **Curvatura:** Antes de imprimir, las etiquetas deben estar en posición horizontal con 13 mm de curvatura como máximo en cualquier dirección.
- **Condiciones:** No utilice etiquetas con arrugas, burbujas u otros indicios de deslaminación.

## Transparencias

Las transparencias deben poder soportar los 200° C, (392° F) que es la temperatura máxima de la impresora.

## Sobres

### Especificaciones del sobre

El diseño de los sobres es un factor de suma importancia. Las líneas de doblado de los sobres pueden variar considerablemente, no sólo de un fabricante a otro, sino también dentro de una caja del mismo fabricante. La calidad de los sobres determina los resultados que obtendrá al imprimir. En el momento de seleccionar los sobres, tenga en cuenta las características siguientes:

- **Peso:** El peso del papel del sobre no debe ser superior a los 105 g/m<sup>2</sup> o de lo contrario podrían producirse atascos.
- **Diseño:** Antes de imprimir, los sobres deben estar planos con una curvatura inferior a 6 mm y no deben contener aire. Los sobres con aire pueden provocar problemas.
- **Condiciones:** Asegúrese de que los sobres no están arrugados, no tienen muescas ni presentan ningún otro tipo de daño.
- **Tamaños:** De 90 x 160 mm a 178 x 254 mm.

### Sobres con dobleces en ambos lados

Un sobre con dobleces en ambos lados tiene dobleces verticales en los dos extremos en lugar de dobleces en diagonal. Es más probable que estos sobres queden arrugados. Asegúrese de que la doblez se extiende por completo hasta la esquina del sobre tal como se muestra en la ilustración siguiente:

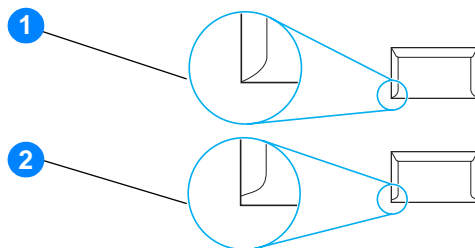

- 1 diseño del sobre aceptable
- 2 diseño del sobre inaceptable

### Sobres con tiras o solapas adhesivas

Los sobres con una tira adhesiva que debe separarse del papel protector o los sobres con más de una solapa de cierre, deben utilizar adhesivos compatibles con el calor y la presión de la impresora 200° C (392° F). La solapa adicional y la tira adhesiva pueden arrugar los sobre y producir atascos.

### Almacenamiento de los sobres

Un almacenamiento adecuado de los sobres repercutirá en la calidad de la impresión. Los sobres deben almacenarse planos. Si el aire queda atrapado en un sobre y se crea una burbuja, dicho sobre puede arrugarse durante la impresión.

## Cartulinas y soportes de impresión pesados

Es posible imprimir muchos tipos de cartulina desde la bandeja de entrada de papel como fichas y postales. Debido a diferencias de fabricación, algunos tipos de tarjetas brindan mejores resultados que otros, ya que pasan por el mecanismo de la impresora láser más fácilmente.

Para obtener un rendimiento óptimo de la impresora, no utilice papel que pese más de 157 g/m<sup>2</sup>. Un papel demasiado pesado puede causar una mala alimentación de la bandeja, problemas de apilamiento, atascos de papel, mala fusión del tóner, mala calidad de la impresión o un desgaste excesivo de las piezas mecánicas.

---

### Nota

---

Es posible imprimir en papel más pesado siempre que no se llene por completo la bandeja de entrada y el papel que se utilice tenga una finura de 100 a 180 (Sheffield).

### Especificaciones de la cartulina

- **Suavidad:** Una cartulina de 135-157 g/m<sup>2</sup> debería tener una finura de 100-180 (Sheffield). Una cartulina de 60-135 g/m<sup>2</sup> debería tener una finura de 100-250 (Sheffield).
- **Especificaciones:** La cartulina debe estar plana con una curvatura menor a 5 mm.
- **Condiciones:** Asegúrese de que la cartulina no esté arrugada, no tenga muescas ni presente ningún otro tipo de desperfecto.
- **Tamaños:** Utilice sólo cartulina de un tamaño comprendido entre los intervalos siguientes:
  - **Mínimo:** 76 x 127 mm (3 x 5 pulg.)
  - **Máximo:** 216 x 356 mm

### Directrices para cartulinas

Defina los márgenes a 2 mm de los bordes, por lo menos.



# C Garantía y licencias

En este apéndice se proporciona información acerca de los temas siguientes:

- [Acuerdo de licencia para el uso del software de Hewlett-Packard](#)
- [Declaración de garantía limitada de Hewlett-Packard](#)
- [Garantía limitada durante la vida útil de los cartuchos de impresión](#)
- [Servicio técnico de hardware](#)
- [Garantía ampliada](#)
- [Directrices para volver a empaquetar la impresora](#)
- [Cómo ponerse en contacto con HP](#)

# Acuerdo de licencia para el uso del software de Hewlett-Packard

ATENCIÓN: EL USO DEL SOFTWARE ESTÁ SUJETO A LOS TÉRMINOS DE LA LICENCIA DEL SOFTWARE DE HP QUE SE ESTABLECEN A CONTINUACIÓN. EL USO DEL SOFTWARE POR PARTE DEL USUARIO IMPLICA SU ACEPTACIÓN DE LOS TÉRMINOS DE ESTA LICENCIA.

## TÉRMINOS DE LA LICENCIA DEL SOFTWARE DE HP

A menos que tenga un acuerdo firmado por separado con Hewlett-Packard, los siguientes Términos de Licencia establecerán las condiciones de uso del Software al que acompaña.

Concesión de la licencia. Hewlett-Packard le concede una licencia de uso para una copia del Software. Por "uso" se entiende almacenar, cargar, instalar, ejecutar o visualizar el software. El usuario final no tiene derecho a modificar el software ni a inhabilitar ninguna de sus características de licencia o control. Si la licencia del software permite el "uso simultáneo", no deberá permitir que se exceda el número máximo de usuarios autorizados que utilizan el software simultáneamente.

Propiedad. El Software pertenece a Hewlett-Packard o a terceras compañías, y está protegido por derechos de autor (copyright). La licencia no le confiere ningún tipo de título ni propiedad sobre el Software y no representa la venta de ningún derecho sobre éste. Los proveedores de Hewlett-Packard pueden proteger sus derechos en el caso de que se produzca una infracción de los términos de la licencia.

Copias y adaptaciones. Podrá realizar copias o adaptaciones del Software sólo con fines de archivo o cuando realizar una copia o una adaptación represente un aspecto esencial del Uso autorizado del Software. En todas las copias o adaptaciones autorizadas del Software deben constar todos los avisos de derechos de autor que aparecen en el original. El Software no se puede copiar en ninguna red pública.

No se debe desensamblar ni decodificar. El Software no se debe desensamblar ni descompilar, a menos que se haya obtenido la autorización previa por escrito de HP. Es posible que en algunas jurisdicciones no sea necesario obtener la autorización de HP para desensamblar o descompilar el software de forma limitada. Si HP se lo solicita, deberá facilitar información razonablemente detallada acerca de cualquier desensamblaje o descompilación que haya realizado. No debe decodificar el Software a menos que sea un aspecto necesario para su funcionamiento.

Transferencia. La licencia se terminará automáticamente cuando se produzca cualquier transferencia del Software. Si transfiere el Software, deberá entregarlo al beneficiario junto con todas las copias que haya realizado y la documentación correspondiente. Esta persona deberá aceptar los Términos de la licencia como condición previa a la transferencia.

Rescisión. En caso de incumplir cualquiera de los Términos de la licencia, HP podrá rescindirla notificándole al respecto. En caso de rescisión, tendrá que destruir inmediatamente el Software junto con todas las copias, adaptaciones y partes combinadas con otro software.

Restricciones de exportación. No podrá exportar ni reexportar el Software, ni las copias o adaptaciones de éste, si al hacerlo se contravienen las normativas o la legislación vigentes.

Derechos restringidos del Gobierno de los EE.UU. El desarrollo del Software y toda la documentación que lo acompaña ha sido financiado completamente de forma privada. Se entregan y se les proporciona licencia como "software comercial de computadoras" tal como se define en DFARS 252.227-7013 (octubre 1988), DFARS 252.211-7015 (mayo 1991) o DFARS 252.227-7014 (junio 1995), como "artículo comercial" tal como se define en FAR 2.101(a) (junio 1987), o como "software restringido de computadoras" tal como se define en FAR 52.227-19 (junio 1987) (o cualquier cláusula de contrato o normativa de agencia equivalente), según lo aplicable. Sólo se le conceden los derechos que la cláusula DFAR o FAR que corresponda, o el contrato de licencia estándar de HP, determinen para dicho Software y la documentación que lo acompaña.

# Declaración de garantía limitada de Hewlett-Packard

## DURACIÓN DE LA GARANTÍA:

Un año a partir de la fecha de compra.

1. A partir de la fecha de compra, HP garantiza al cliente que sus productos de hardware, accesorios y consumibles no presentarán ningún tipo de defecto de materiales o de fabricación durante el período anteriormente indicado. Si se notifican a HP defectos de dicho tipo durante el período de garantía, HP procederá, según sea pertinente, a reparar o reemplazar los productos que demuestren ser defectuosos. Los productos de recambio pueden ser nuevos o seminuevos.
2. HP le garantiza que el software de HP no dejará de ejecutar sus instrucciones de programación después de la fecha de compra, durante el periodo especificado anteriormente, debido a defectos en el material y la mano de obra cuando se instale y utilice correctamente. Si se notifica a HP la existencia de tales defectos durante el período de garantía, HP reemplazará los soportes en los que se almacena el software que no ejecuta sus instrucciones de programación debido a dichos defectos.
3. HP no garantiza que el funcionamiento de los productos de HP será ininterrumpido o sin errores. Si tras un período de tiempo razonable, HP no puede reparar o reemplazar el producto como se garantiza, se reembolsará al cliente el importe de la compra previa devolución del producto.
4. Los productos de HP pueden contener componentes reprocesados equivalentes en rendimiento a un componente nuevo o componentes que hayan sido utilizados alguna vez.
5. La garantía no se aplica a defectos ocasionados por (a) mantenimiento o calibración inadecuados o inapropiados, (b) software, componentes de interfaz, componentes o consumibles no proporcionados por HP, (c) modificaciones no autorizadas o uso indebido, (d) uso fuera de las especificaciones medioambientales publicadas para el producto o (e) preparación o mantenimiento inadecuado del local.
6. **HP NO OFRECE NINGÚN OTRO TIPO DE GARANTÍA O CONDICIÓN EXPRESA, ORAL O ESCRITA.** EN LA MEDIDA EN QUE LO PERMITA LA LEGISLACIÓN LOCAL, CUALQUIER GARANTÍA O CONDICIÓN IMPLÍCITA DE COMERCIABILIDAD, CALIDAD SATISFACTORIA O IDONEIDAD PARA UNA FINALIDAD DETERMINADA, ESTÁ LIMITADA A LA DURACIÓN DE LA GARANTÍA EXPRESA ANTES INDICADA. Algunos países/regiones, estados o provincias no permiten limitaciones en la duración de una garantía implícita, por lo que la limitación o exclusión anterior puede no ser aplicable en su caso. Esta garantía limitada le otorga derechos legales específicos y puede que disponga de otros derechos que varían de un estado a otro, de una provincia a otra o de un/a país/región a otro/a.
7. EN LA MEDIDA EN QUE LO PERMITA LA LEGISLACIÓN LOCAL, LOS RECURSOS INDICADOS EN ESTA DECLARACIÓN DE GARANTÍA SON LOS RECURSOS ÚNICOS Y EXCLUSIVOS A LOS QUE PUEDE OPTAR EL CLIENTE. EXCEPTO EN LOS CASOS QUE SE INDICAN ANTERIORMENTE, BAJO NINGÚN CONCEPTO SERÁN HP O SUS PROVEEDORES RESPONSABLES DE PÉRDIDAS DE DATOS NI POR DAÑOS DIRECTOS, ESPECIALES, INCIDENTALES, CONSECUENCIALES (INCLUIDO LUCRO CESANTE O PÉRDIDA DE DATOS) NI POR DAÑOS DE OTROS TIPOS, AUNQUE SE BASEN EN CONTRATOS, RECLAMACIONES U OTRA CAUSA. Algunos países/regiones, estados o provincias no permiten la exclusión ni limitación de daños incidentales ni consecuenciales, por lo que la limitación o exclusión anterior puede no ser aplicable en su caso.

EN LAS TRANSACCIONES DE CLIENTES QUE SE LLEVAN A CABO EN AUSTRALIA Y NUEVA ZELANDA, LOS TÉRMINOS DE GARANTÍA QUE CONTIENE ESTA DECLARACIÓN, EN LA MEDIDA EN QUE LO PERMITA LA LEGISLACIÓN, NO EXCLUYEN, LIMITAN NI MODIFICAN, SINO QUE SE SUMAN A LOS DERECHOS LEGALES OBLIGATORIOS APLICABLES A LA VENTA DE ESTE PRODUCTO.

# Garantía limitada durante la vida útil de los cartuchos de impresión

## Nota

La garantía siguiente se aplica al cartucho de impresión que se entrega con esta impresora.

Los cartuchos de impresión HP tienen garantía contra defectos en materiales y fabricación hasta que se haya agotado el tóner HP. La garantía cubre cualquier defecto o avería que se produzca en un cartucho de impresión HP nuevo.

## Preguntas más frecuentes

### ¿Cuánto tiempo dura la cobertura?

La cobertura seguirá vigente hasta que se agote el tóner HP, momento en el cual expirará la garantía.

### ¿Cómo se sabe que el tóner HP está a punto de acabarse?

El tóner de HP se agota y el cartucho de impresión llega al final de su vida útil cuando la impresión de la página aparece difuminada o debilitada o cuando aparece un mensaje del tipo cartucho bajo en la pantalla del equipo.

### ¿Qué hará Hewlett-Packard?

Según estime oportuno, Hewlett-Packard sustituirá los productos defectuosos o le reembolsará el precio de compra. Si es posible, adjunte una hoja impresa que muestre los resultados obtenidos con el cartucho de impresión defectuoso.

### ¿Qué es lo que no cubre esta garantía?

La garantía no cubre cartuchos que hayan sido recargados, vaciados, sometidos a un uso inadecuado o incorrecto, o manipulados de cualquier otro modo.

### ¿Cómo se devuelven los cartuchos de impresión defectuosos?

En caso de que el cartucho de impresión sea defectuoso, rellene el Formulario de información para el servicio técnico y adjunte una hoja impresa que muestre la naturaleza del defecto. Devuelva el cartucho al lugar donde lo adquirió, junto con el formulario, para que le entreguen otro.

### ¿Cómo se aplican las leyes del estado, provincia o país/región?

Esta garantía limitada le otorga derechos legales específicos y puede que disponga de otros derechos que varían de un estado a otro, de una provincia a otra o de un/a país/región a otro/a. Esta garantía limitada es la única garantía para los cartuchos de impresión de HP y sustituye cualquier otra garantía para este producto.

**HEWLETT-PACKARD COMPANY NO SERÁ RESPONSABLE BAJO NINGUNA CIRCUNSTANCIA POR DAÑOS ACCIDENTALES, CONSECUENTES, ESPECIALES, INDIRECTOS, PUNITIVOS O EJEMPLARES, NI TAMPOCO POR LA PÉRDIDA DE GANANCIAS QUE SE PRODUZCAN COMO RESULTADO DEL INCUMPLIMIENTO DE LOS TÉRMINOS DE LA PRESENTE GARANTÍA, O POR OTRAS CAUSAS.**

EN LAS TRANSACCIONES DE CLIENTES QUE SE LLEVAN A CABO EN AUSTRALIA Y NUEVA ZELANDA; LOS TÉRMINOS DE GARANTÍA QUE CONTIENE ESTA DECLARACIÓN, EN LA MEDIDA EN QUE LO PERMITA LA LEGISLACIÓN, NO EXCLUYEN, LIMITAN NI MODIFICAN, SINO QUE SE SUMAN A LOS DERECHOS LEGALES OBLIGATORIOS APLICABLES A LA VENTA DE ESTE PRODUCTO.



## Servicio técnico de hardware

La garantía para la impresora HP LaserJet series 1010 varía dependiendo de la fecha y del país/región de compra.

Para ver los productos que deben repararse bajo garantía, los clientes deben llamar al centro de atención al cliente de su país/región. Consulte [Cómo ponerse en contacto con HP](#) para obtener más información. Hewlett-Packard elegirá uno de los métodos siguientes para cumplir con la garantía:

- Reparar el producto.
- Proporcionar piezas sustituibles por el cliente para que éste repare la unidad.
- Sustituir el producto por una unidad refabricada.
- Sustituir el producto por un nuevo producto o por un producto refabricado de igual o mayor funcionalidad.
- Devolver el importe de la compra.
- Pedir al cliente que lleve la unidad a un servicio técnico autorizado.

## Garantía ampliada

HP SupportPack proporciona cobertura para el producto HP y todos los componentes internos suministrados por HP. HP SupportPack puede proporcionar intercambio expreso (Express Exchange) o servicio in situ. Las opciones de SupportPack específicas pueden variar según el país/región. El cliente debe contratar el servicio HP SupportPack dentro de los 180 días siguientes a la compra del producto HP. Si desea obtener más información, vaya al sitio web de HP que aparece a continuación:

[http://www.hp.com/peripherals2/care\\_netlj/index.html](http://www.hp.com/peripherals2/care_netlj/index.html)

o póngase en contacto con el servicio de atención al cliente y el grupo de asistencia técnica; véase [Cómo ponerse en contacto con HP](#).

## Directrices para volver a empaquetar la impresora

Siga las directrices que se presentan a continuación para volver a embalar la impresora:

- Si es posible, incluya muestras de impresiones y de 5 a 10 hojas de papel u otros soportes de impresión en los que no haya logrado imprimir correctamente.
- Extraiga y guarde los cables, bandejas y accesorios opcionales que tenga instalados en la impresora.
- Extraiga y guarde el cartucho de impresión.

### PRECAUCIÓN

---

Para que el cartucho de impresión no se dañe, utilice el material de embalaje original para guardarlo, o almacénelo en un sitio donde no quede expuesto a la luz.

- Si es posible, utilice la caja y el material de embalaje originales. *Los daños causados por un embalaje inadecuado son responsabilidad del cliente.* Si ya se deshizo del material de embalaje de la impresora, llame a un servicio de transportes para obtener información acerca de cómo volver a embalar la impresora.
- Incluya una copia completa del formulario de información para el servicio técnico.
- Hewlett-Packard recomienda asegurar el equipo para su envío.

## Cómo ponerse en contacto con HP

Si necesita ponerse en contacto con HP para obtener ayuda o realizar reparaciones, utilice uno de los siguientes enlaces:

- En EE.UU., consulte <http://www.hp.com/support/lj1010>
- En los demás países/regiones, consulte <http://www.hp.com>

# D Solicitud de consumibles

## Solicitud de consumibles

Para garantizar un rendimiento óptimo, utilice accesorios y consumibles diseñados específicamente para las impresoras HP LaserJet 1010 para garantizar unos resultados óptimos.

### Información para realizar pedidos

	Elemento	Descripción o uso	Referencia
<a href="#">Consumibles de impresión</a>	Papel multiuso HP	Papel de marca HP que permite una gran variedad de usos (1 caja de 10 resmas de 500 hojas cada una). Para solicitar una muestra, en Estados Unidos llame al 1-800-471-4701.	HPM1120
	Papel de HP LaserJet	Papel de marca HP de alta calidad para su utilización con impresoras HP LaserJet (1 caja de 10 resmas de 500 hojas cada una). Para solicitar una muestra, en Estados Unidos llame al 1-800-471-4701.	HPJ1124
	Película para transparencias de HP LaserJet	Película para transparencias de la marca HP que puede utilizarse en impresoras monocromas HP LaserJet.	92296T (Letter) 92296U (A4)
<a href="#">Documentación complementaria</a>	Cartuchos de impresión	Cartuchos de impresión de recambio para la impresora HP LaserJet series 1010.	
		Cartucho de 2.000 páginas	Q2612A
		Consulte <a href="#">Duración esperada del cartucho de tóner</a> para obtener más información.	
	<i>Guía de soportes de impresión de la familia HP LaserJet</i>	Guía que trata sobre la utilización de papel y otros soportes en impresoras HP LaserJet.	5963-7863

## Información para realizar pedidos (continúa)

Elemento	Descripción o uso	Referencia	
<a href="#">Piezas de recambio</a> Rodillo de recogida de soportes de impresión	Sirve para tomar el soporte de impresión de la bandeja de entrada y hacerlo avanzar por la impresora.	RL1-0266	
Tapa de la bandeja de entrada	Se usa para cubrir los soportes de impresión en la bandeja de entrada. También contiene las guías de soportes de la bandeja de entrada de prioridad.	EE.UU. Europa	Q2460-40004 Q2460-40005
Panel de separación de la impresora	Sirve para evitar que se introduzcan varias hojas de papel por la ruta de la impresora.	RL1-0269	

# Índice alfabético

## A

- acceso, cartucho de impresión 10
- ambientales
  - especificaciones 82
- asistencia basada en la web 2
- asistencia, sitios web 2
- atascos
  - extracción de una página atascada 72
  - solución 71
  - ubicaciones típicas de los atascos causados por los soportes 71
- ayuda en línea, propiedades de la impresora 14

## B

- bandeja
  - de entrada de prioridad 5
  - de entrada principal 5
- bandeja de entrada
  - carga de la bandeja de entrada de prioridad 21
  - carga de la bandeja de entrada principal 21
  - principal 5, 8
  - prioridad 5, 8
- bandeja de entrada de prioridad 5, 8
  - carga 21
- bandeja de entrada principal 5, 8
  - carga 21
- bandeja de salida 5, 9
- botón
  - Cancelar trabajo 5
  - Continuar 5
- botón Cancelar trabajo 5
- botón Continuar 5

## C

- cable
  - paralelo 16
  - USB 16
- cable paralelo, conexión 16
- cable USB, conexión 16
- Caja de herramientas de HP
  - configurar impresora 55
  - ficha Alertas 54
  - ficha Documentación 54
  - ficha Estado 53
  - ficha Solución de problemas 53
  - ver 51
- calidad de impresión
  - arrugas 70
  - caracteres incorrectos 69
  - contorno de dispersión del tóner 70
  - curvatura 70
  - defectos verticales repetidos 69
  - desprendimiento de tóner 69
  - EconoMode 38
  - fondo gris 68
  - impresión clara o debilitada 67
  - líneas verticales 68
  - manchas de tóner 68
  - omisiones 67
  - ondulación 70
  - página inclinada 69
  - pliegues 70

- puntos de tóner 67
- valores 37
- cambiar
  - panel de separación 78
  - rodillo de recogida 75
- cancelación de un trabajo de impresión 36
- características 4
  - ahorrar dinero 4
  - calidad 4
  - calidad profesional 4
  - velocidad 4
- carga de los soportes
  - bandeja de entrada de prioridad 21
  - bandeja de entrada principal 21
- cartucho de impresión
  - acceso 10
  - almacenar 41
  - cambiar 44
  - dónde enviar para reciclar 88
  - duración esperada 42
  - garantía 104
  - limpiar el área del cartucho de impresión 46
  - puerta 5, 10
  - uso de cartuchos que no sean HP 40
- cartuchos de impresión que no sean HP 40
- cartulina
  - directrices para el uso 99
  - impresión 27
- configuración
  - HP LaserJet 1010 3
  - HP LaserJet 1012 3
  - HP LaserJet 1015 3
- configuración de impresión, cambiar 14
- configuración de las luces de estado 60
- configurar impresora
  - Caja de herramientas de HP 55
- conservar tóner 43
- consumibles, solicitar 109
- contacto con HP 108
- controlador de impresión
  - instalar 11
  - Macintosh 15
- controladores de impresión
  - sitios para descarga 2
- cumplimiento de las normas de la FCC 86

## D

- declaraciones reglamentarias
  - declaración de conformidad 90
  - declaración de seguridad de láser 91
  - declaración EMI de Corea 91
  - declaración sobre láser para Finlandia 92
  - normas DOC de Canadá 91
- duración esperada, cartucho de impresión 42

## E

- EconoMode 38
- elección del papel y de otros soportes de impresión 18
- Energy Star 87
- enlaces de la guía del usuario 2
- errores, software 66

- especificaciones 82
  - acústicas 82
  - ambientales 82
  - características y valores nominales 84
  - disponibilidad de puertos 85
  - eléctricas 83
  - físicas 84
  - soportes 94
- etiquetas
  - directrices para el uso 97
  - impresión 22
- extracción de una página atascada 72

## F

- ficha Alertas (Caja de herramientas de HP) 54
- ficha Documentación (Caja de herramientas de HP) 54
- ficha Estado (Caja de herramientas de HP) 53
- ficha Solución de problemas (Caja de herramientas de HP) 53
- filigranas, imprimir 30
- folletos, imprimir 34
- formularios, impresión 26

## G

- garantía
  - ampliada 106
  - cartucho de impresión 104
  - declaración de garantía limitada de HP 103
- garantía ampliada 106
- generalidades, impresora 5
- gráficos
  - poca calidad 65
  - que falta 64
- gráficos que faltan 64
- guías para los soportes 8
- guías, soportes 8

## H

- hoja de datos sobre seguridad de los materiales (MSDS) 89

## I

- impresión
  - cancelación de un trabajo de impresión 36
  - cartulina 27
  - en ambas caras del papel (impresión manual a doble cara) 32
  - etiquetas 22
  - filigranas 30
  - folletos 34
  - formularios, preimpresos 26
  - informe de configuración 50
  - membrete 26
  - n en 1 31
  - página de prueba 50
  - sobres 23
  - soportes de tamaño especial 27
  - transparencias 22
  - varias páginas en una sola hoja de papel 31
  - varios sobres 24
- impresión manual a doble cara (impresión en ambas caras del papel) 32
- impresión por las dos caras (dúplex) 32
- impresora
  - características 4
  - conexiones 16
  - especificaciones 82
  - generalidades 5
  - guías para los soportes 8
  - limpiar 46
  - panel de control 7

- problemas de software 66
- software 11
  - volver a embalar 107
- imprimir a doble cara 32
- imprimir n en 1
  - Windows 31
- información, enlaces a temas seleccionados 2
- informe de configuración 50
- informes, impresión 50
- interruptor de encendido 6
- interruptor de encendido y apagado 6

## L

- licencia, software 102
- limpiar
  - área del cartucho de impresión 46
  - impresora 46
  - rodillo de recogida 74
  - ruta de soportes 48
- luces
  - Atención 5
  - configuración de las luces de estado 60
  - Continuar 5
  - Preparada 5
- luz Atención 5
- luz Continuar 5
- luz Preparada 5

## M

- mejora de la calidad de impresión 67
- membrete, impresión 26

## Ñ

- Número ii

## P

- página de prueba 50
- páginas de información de la impresora
  - informe de configuración 50
  - página de prueba 50
- páginas de información, impresión 50
- páginas en blanco 64
- panel de control 7
- panel de separación
  - cambiar 78
  - localizar 6
- papel
  - directrices para el uso 96
  - problemas y soluciones 96
  - seleccionar 18
- piezas de recambio, solicitar 110
- problemas de manipulación del papel 62
- programa de administración medioambiental de productos 87
- propiedades de la impresora
  - acceso 13
  - ayuda en línea 14
- puerta
  - cartucho de impresión 5, 10
- puerto
  - paralelo 6
  - USB 6
- puerto paralelo 6
- puerto USB 6



## R

- reciclar
  - dónde enviar los cartuchos de impresión 88
  - programa medioambiental de devolución y reciclaje de suministros de impresión de HP 88
- reparaciones
  - contacto con HP 108
  - hardware 105
- resolución, valores 37
- rodillo de recogida
  - cambiar 75
  - limpiar 74
- rutas de soportes
  - bandeja de entrada de prioridad 8
  - bandeja de entrada principal 8
  - bandeja de salida 9
  - guías para los soportes 8

## S

- selección del papel y de otros soportes de impresión 18
- servicio
  - contacto con HP 108
  - hardware 105
- servicio técnico y reparación de hardware 105
- sistemas operativos, compatibles 11
- sobres
  - directrices para el uso 98
  - imprimir un sobre 23
  - imprimir varios sobres 24
- software
  - acuerdo de licencia 102
  - controladores de impresora, Macintosh 15
  - instalar 11
  - problemas 66
  - sistemas operativos compatibles 11
  - sitios para descarga 2
- solución de atascos 71
- solución de problemas
  - arrugas 70
  - Caja de herramientas de HP 51
  - calidad de impresión 59
  - caracteres incorrectos 69
  - comunicación impresora-equipo 59
  - configuración de impresora 58
  - contacto con el servicio técnico de HP 59
  - contorno de dispersión del tóner 70
  - curvatura 70
  - defectos verticales repetidos 69
  - desprendimiento de tóner 69
  - fondo gris 68
  - gráficos o texto que faltan 64
  - impresión clara o debilitada 67
  - la página impresa es diferente de la página en pantalla 64
  - líneas verticales 68
  - luz Preparada 58
  - manchas de tóner 68
  - omisiones 67
  - ondulación 70
  - página de configuración, impresión 50
  - página de prueba 58
  - página impresa y expectativas 59
  - página inclinada 69
  - páginas en blanco 64
  - pliegues 70
  - poca calidad de los gráficos 65
  - problemas de manipulación del papel 62
  - problemas del software de la impresora 66
  - puntos de tóner 67

- soluciones 58
- texto distorsionado 64
- texto incompleto 64
- soportes
  - carga 21
  - directrices para el uso 96
  - especificaciones 94
  - extracción de una página atascada 72
  - limpiar la ruta de soportes 48
  - seleccionar 18
  - solución de atascos 71
  - soportes de tamaño especial 27
  - tamaños admitidos 95
  - tipos de soportes que pueden dañar la impresora 19
  - tipos diferentes 21
  - tipos que no se deben utilizar 19
  - ubicaciones típicas de los atascos 71
  - soportes de tamaño especial, imprimir 27
  - soportes pesados, directrices para el uso 99

## T

- tamaños de soportes admitidos 95
- tapa de la bandeja 5
- texto
  - distorsionado 64
  - que falta 64
- texto distorsionado 64
- texto que falta 64
- tipos de soportes 21
- tóner
  - almacenar los cartuchos de impresión 41
  - bajo 67
  - cambiar el cartucho de impresión 44
  - cómo abrir la puerta del cartucho de impresión 10
  - conservar 43
  - contorno de dispersión 70
  - desprendimiento de tóner 69
  - limpiar el área del cartucho de impresión 46
  - manchar 68
  - manchas 67
  - puerta del cartucho de impresión 5
- transparencias
  - directrices para el uso 97
  - impresión 22

## V

- valores
  - calidad de impresión 37
  - cambiar sólo el software actual 13
  - cambiar valores predeterminados para Windows 98, 2000, ME 13
  - cambiar valores predeterminados para Windows XP 13
- valores predeterminados
  - calidad de impresión 37
- varias páginas, imprimir en una sola hoja de papel 31
- volver a embalar la impresora 107







i n v e n t

copyright © 2003  
Hewlett-Packard Company

[www.hp.com](http://www.hp.com)



Q2460-90913