

HP LaserJet 9040/9050

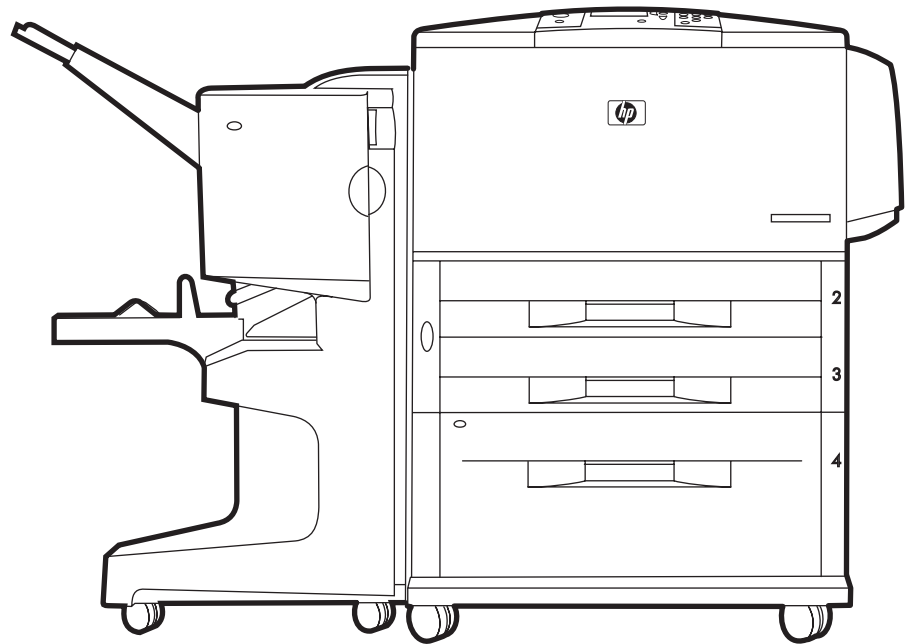

Getting Started Guide

入门指南

Panduan Untuk Memulai

セットアップ ガイド

시작 설명서

入門指南

HP LaserJet 9040/9050 printer

Getting Started Guide

**© 2005 Copyright Hewlett-Packard
Development Company, L.P.**

Reproduction, adaptation, or translation
without prior written permission is prohibited,
except as allowed under the copyright laws.

The information contained herein is subject
to change without notice.

Publication number
Q3721-90939

Edition 1, 02/2005

The only warranties for HP products and
services are set forth in the express warranty
statements accompanying such products and
services. Nothing herein should be construed
as constituting an additional warranty.
HP shall not be liable for technical or editorial
errors or omissions contained herein.

Trademark Credits

Microsoft®, Windows®, and Windows NT®
are U.S. registered trademarks of Microsoft
Corporation.

UNIX® is a registered trademark of
The Open Group.

All other products mentioned herein may be
trademarks of their respective companies.

Printer Setup

Contents

Introduction	4
Installation checklist	4
Prepare printer location	5
Check package contents.	9
Locate printer parts.	10
Remove internal packaging	11
Install accessories	12
Install print cartridge	14
Connect printer cables	15
Connecting a parallel cable.	16
Connecting to Ethernet 10/100TX network (for the HP LaserJet 9040n/9050n and the HP LaserJet 9040dn/9050dn)	17
Change the control panel overlay	18
Connect power cord	19
Configure the control panel display language.	20
Load Tray 1	21
Load Trays 2 and 3	22
Print a configuration page.	23
Install printing software	24
Installing Windows printing software	24
Installing Macintosh printing software	24
Verify printer setup	26
Customer support	26
Warranty and regulatory information.	27
Hewlett-Packard limited warranty statement	27
HP's Premium Protection Warranty.	29
HP Software License Terms	29
FCC regulations	31
Safety Information	32
Declaration of Conformity	34

Introduction

Congratulations on your purchase of the HP LaserJet 9040/9050 printer. This series of printers is available in the following configurations.

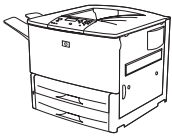

HP LaserJet 9040/9050 printer

The HP LaserJet 9040/9050 printer (product number Q7697A/Q3721A) comes standard with 64 megabytes (MB) of random-access memory (RAM), wide-format printing, and two 500-sheet trays.

Note

Only the HP LaserJet 9040/9050 printer requires an optional enhanced input/output (EIO) card to connect to a network.

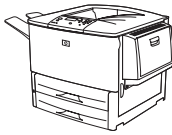

HP LaserJet 9040n/9050n printer

The HP LaserJet 9040n/9050n printer (product number Q7698A/Q3722A) comes standard with 128 MB of RAM, wide-format printing, two 500-sheet trays, a 100-sheet multipurpose tray (Tray 1), and an embedded HP Jetdirect print server.

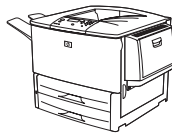

HP LaserJet 9040dn/9050dn printer

The HP LaserJet 9040dn/9050dn printer (product number Q7699A/Q3723A) comes standard with 128 MB of RAM, wide-format printing, two 500-sheet trays, a 100-sheet multipurpose tray (Tray 1), an embedded HP Jetdirect print server, and a duplex printing accessory (for printing on both sides of paper).

Installation checklist

This guide will help you set up and install your new printer. For correct installation, please complete each section in order:

- Unpack the printer steps 1-4
- Install the printer steps 5-13
- Install printing software step 14
- Verify printer setup step 15

WARNING!

The printer is heavy. HP recommends that four people move it to avoid injury to you and damage to the printer.

Step 1. Prepare printer location

Shipping box space requirements

Make sure that your building has a door or receiving area large enough for delivery of the shipping box. The approximate dimensions of the shipping box are as follows:

911 x 790 mm deep x 1036 mm high (36 x 31 inches deep x 41 inches high).

Unpacking space requirements

Before removing the plastic wrapping from the shipping box, make sure that you have enough space to remove the contents from the shipping box, and then lift the product off its shipping pallet. HP recommends at least 3.1 meters (10 feet) of space around the shipping box to remove all of the shipping materials.

Removing the printer from the shipping box

See the graphics on the shipping box for information about how to remove the printer from the shipping box.

WARNING!

The printer is heavy. HP recommends that four people move it to avoid injury to you and damage to the printer.

Printer size

Prepare a location for the printer that allows for these physical and environmental requirements:

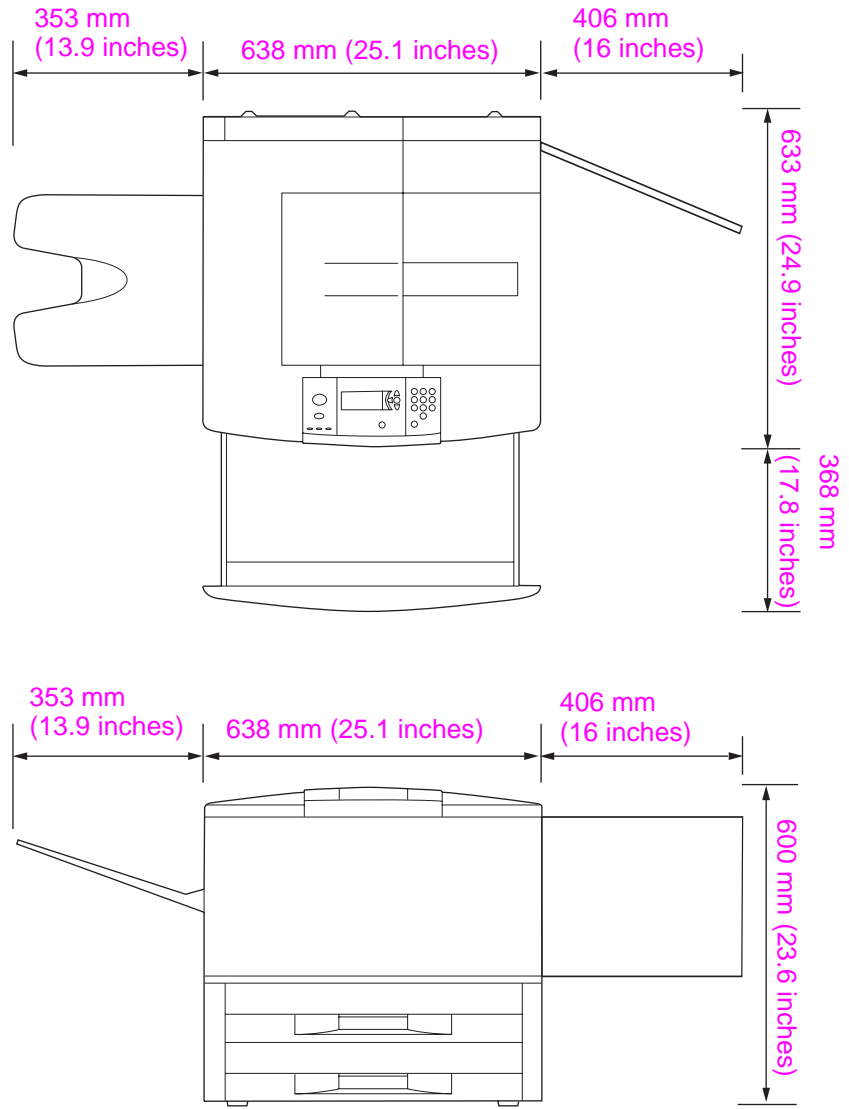

HP LaserJet 9040/9050 printer dimensions (top and side views)

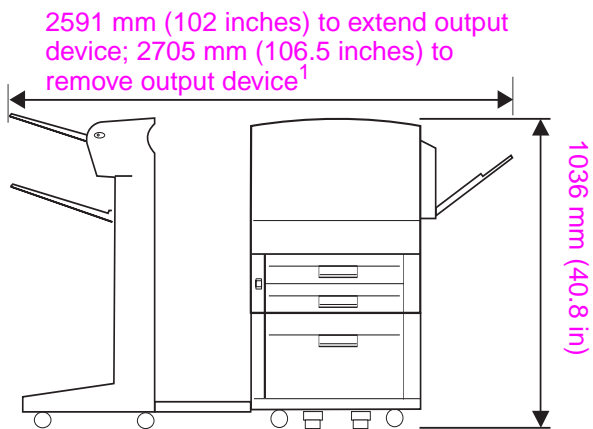
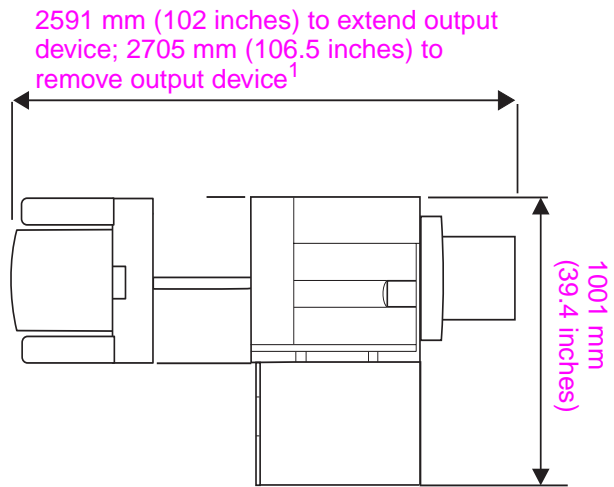

¹ The smaller measurement is the space that is required to extend the output device with the attachment bar still attached to the latch under optional Tray 4. The larger measurement is the space that is required to remove the output device from the product. The additional space allows enough clearance to remove the attachment bar from the latch under optional Tray 4.

HP LaserJet 9040/9050 with typical output device, Tray 4, and Tray 1 installed (top and side views) to show maximum dimensions

Location requirements for the printer

- A level area on a hard surface, preferably a floor without carpet
- Space allowance around the printer
- A well-ventilated room
- No exposure to direct sunlight or chemicals, including ammonia-based cleaning solutions
- Adequate power supply (For the 110 V model, a dedicated 15 A circuit is recommended; for the 220 V model, a dedicated 8 A circuit is recommended)
- A stable environment—no abrupt temperature or humidity changes
- Relative humidity 20% to 80%
- Room temperature 10°C to 32.5°C (50°F to 91°F)

Printer weight (without print cartridge)

- HP LaserJet 9040/9050 printer: 63.5 kg (140 lb)
- HP LaserJet 9040n/9050n printer: 69.4 kg (153 lb)
- HP LaserJet 9040dn/9050dn printer: 76.2 kg (168 lb)

Step 2. Check package contents

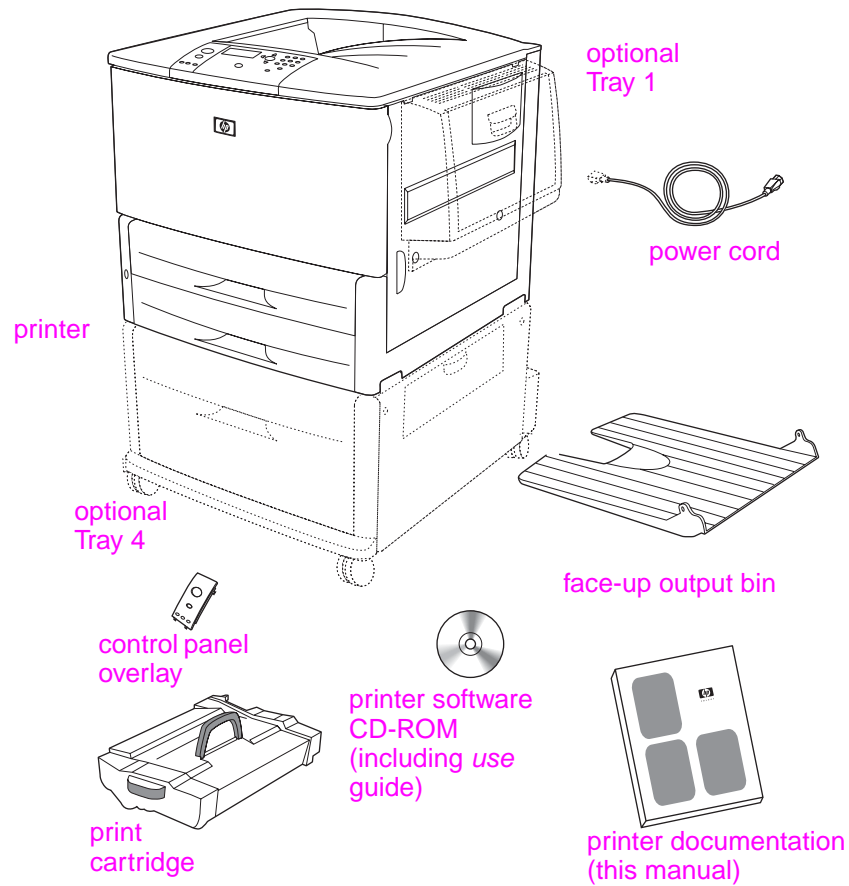

Package contents

Note

The HP LaserJet 9040n/9050n printer includes Tray 1 and an embedded HP Jetdirect print server (not shown).

The HP LaserJet 9040dn/9050dn printer includes Tray 1, an embedded HP Jetdirect print server (not shown), and a duplex printing accessory (duplexer; not shown).

Step 3. Locate printer parts

The following illustrations give the location and names of the important printer parts.

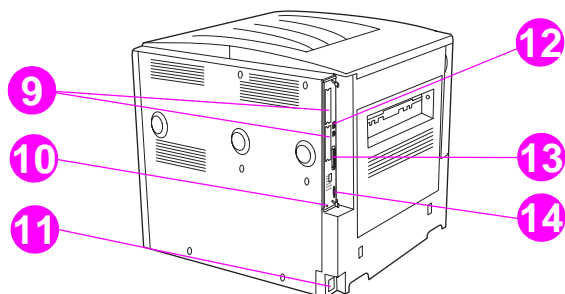
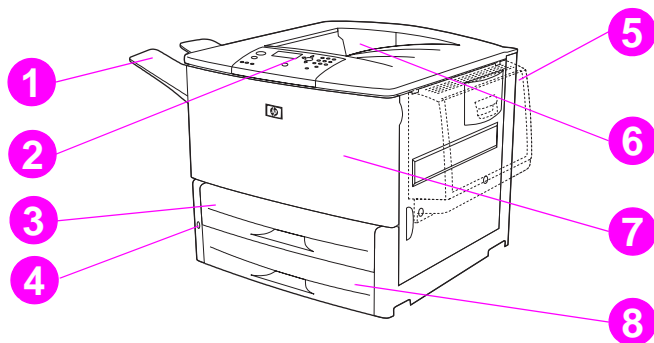

Printer parts (front and rear views)

1	Face-up output bin	7	Front door	12	Local area network (LAN) connector (RJ-45) (for the HP LaserJet 9040n/9050n and 9040dn/9050dn)
2	Control panel	8	Tray 3	13	Parallel B cable connector
3	Tray 2	9	EIO slots (2)	14	HP Jet-Link connector (for paper-handling accessory)
4	Power switch	10	Security lock port		
5	Tray 1	11	Power cord connector		
6	Standard output bin (face-down bin)				

Step 4. Remove internal packaging

CAUTION

The printer contains orange shipping tape and internal packaging to prevent damage during shipping. You must remove all shipping materials and internal packaging in order for the printer to function correctly.

To remove internal packaging

- 1 Remove all orange packing material from the exterior of the printer and remove any cardboard or styrofoam material that is not orange.
- 2 Remove all orange packing material from the standard output bin and the protective film from the control panel display.
- 3 Open the left door and pull straight back on the shipping tape to remove the two fuser shipping locks (as shown by the diagram on the printer). Make sure that the fuser levers are in the lock position.

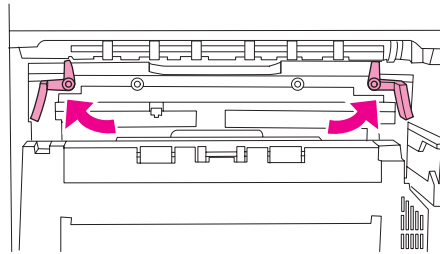

- 4 Open the trays, remove any orange packing material, and close the trays.
- 5 Open the front door and remove the orange packing tape at the front transfer roller area and on the lock lever for the print cartridge. Close the front door.

Note

Save all packing material. You might need it to repack the printer at a later date.

Step 5. Install accessories

WARNING!

This printer weighs approximately 63.5 kg (140 lb). HP recommends that four people move it to avoid injury to you and damage to the printer.

Install any paper-handling accessories that you purchased with the printer or separately. Use the installation instructions that are packaged with the accessories. The instructions might be on a CD-ROM.

Install duplexer

Note

If you purchased an output device (the multifunction finisher, the 3,000-sheet stacker, the 3,000-sheet stacker/stapler, or the 8-bin mailbox) along with a duplexer and an input device (Tray 4 and/or Tray 1), install the duplexer and the input device(s) before trying to install the output device.

Refer to the installation instructions that are included with the duplexer. The instructions might be on a CD-ROM.

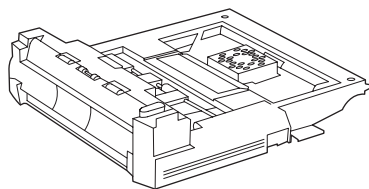

Duplexer

Note

After you have installed the duplexer, return to this guide to complete the printer setup.

Install input device(s)

Refer to the installation instructions that are included with the input device(s). The instructions might be on a CD-ROM.

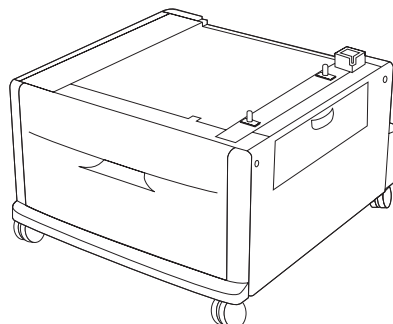
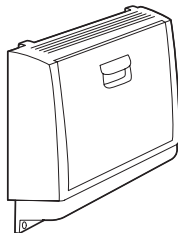

Tray 1 and Tray 4

Note

After you have installed the input device(s), return to this guide to complete the printer setup.

Install output device

Install any output device that you purchased. After the device is installed, go to step 6.

Refer to the installation instructions that are included with the output device. The instructions might be on a CD-ROM.

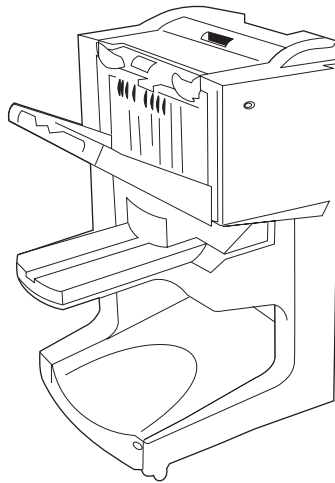

Multifunction finisher

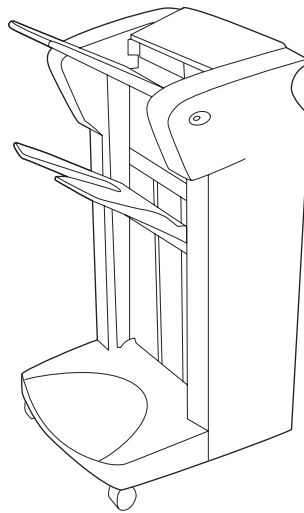

3,000-sheet stacker/stapler
or 3,000-sheet stacker

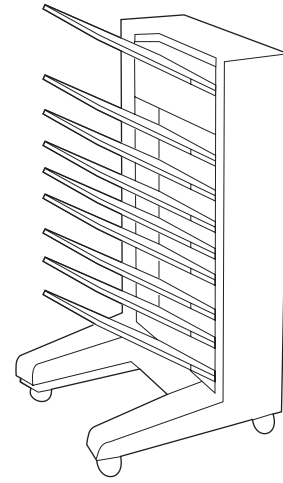

8-bin mailbox

Output devices

Step 6. Install print cartridge

Use this procedure to install the print cartridge. If toner gets on your clothing, wipe it off with a dry cloth and wash the clothing in cold water. Hot water sets toner into fabric.

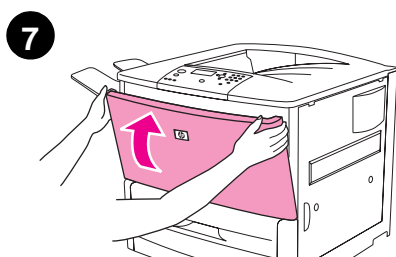
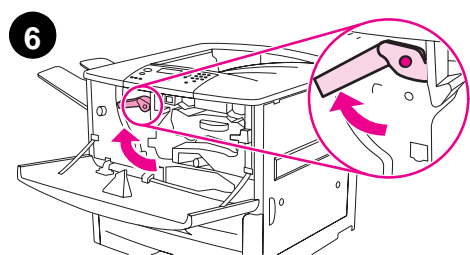
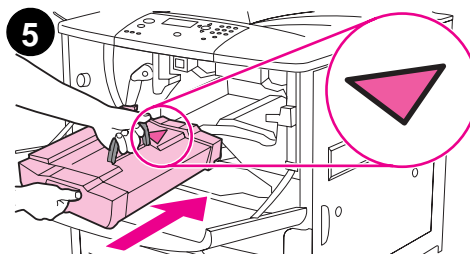
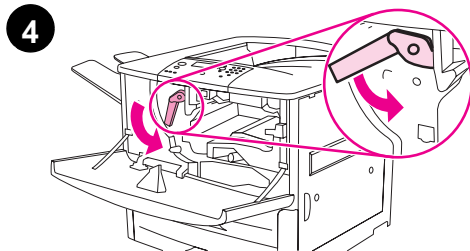
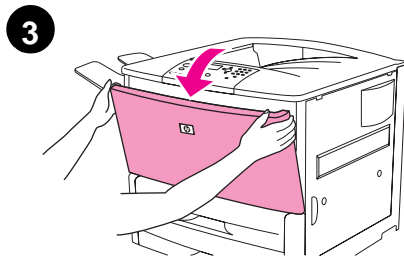
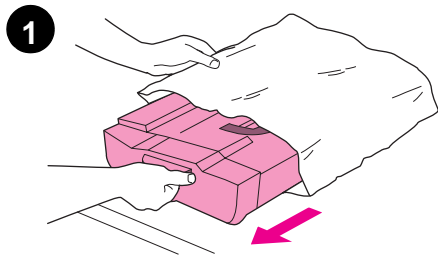

To install the print cartridge

- 1 Before removing the print cartridge from its packaging, set the print cartridge on a sturdy surface. Gently slide the print cartridge out of the packaging.

CAUTION

To prevent damage to the print cartridge, use two hands when handling the cartridge.

Do not expose the print cartridge to light for more than a few minutes. Cover the print cartridge when it is outside of the printer.

- 2 Gently rock the print cartridge from front to back to distribute the toner evenly inside the cartridge. This is the only time that you need to rock the cartridge.
- 3 Open the front door on the printer.
- 4 Rotate the green lever downward to the unlock position.
- 5 Hold the cartridge so that the arrow is on the left side of the cartridge. Position the cartridge as shown, with the arrow on the left side pointing toward the printer, and align the cartridge with the printing guides. Slide the cartridge into the printer as far as it will go.

Note

The print cartridge has an internal pull tab. The printer automatically removes the pull tab after the print cartridge is installed and the product is turned on. The print cartridge makes a loud noise for several seconds when the product removes the pull tab. This noise occurs with new print cartridges only.

- 6 Press the button on the green lever, and turn the lever clockwise to the lock position.
- 7 Close the front door.

Step 7. Connect printer cables

The printer can connect to a computer using a parallel cable, or to the network using an optional HP Jetdirect print server.

For printers equipped with the embedded HP Jetdirect print server, a network cable connection is provided through a 10/100TX (RJ-45) connector. The printer also has a connector for an HP Jet-Link Connector.

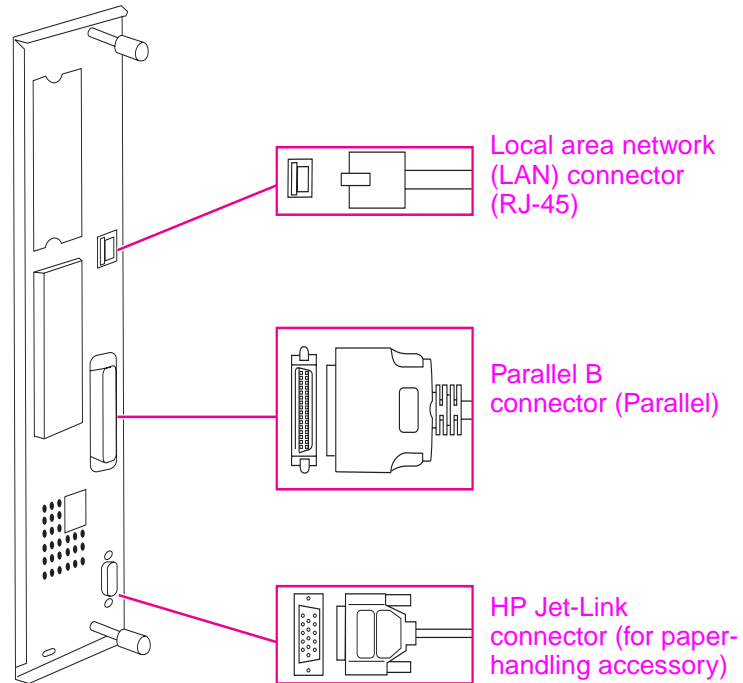

Location of interface ports

Connecting a parallel cable

Use a parallel cable if you want to connect the printer directly to a computer.

To ensure reliability, use an IEEE-1284 bidirectional B-type parallel cable. These cables are clearly marked with "IEEE-1284." Only IEEE-1284 cables support all of the advanced printer features.

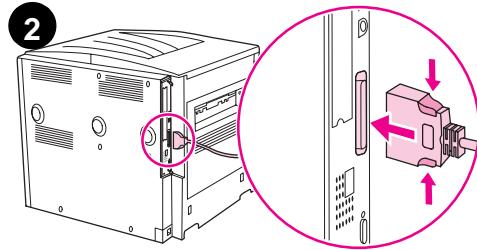

To connect a parallel cable

- 1 Make sure that the printer power cord is *not* connected to an outlet.
- 2 Connect the parallel cable to the printer parallel port. Press the locking release levers while connecting the cable.

Note

If installing the cable is difficult, make sure you have the correct cable.

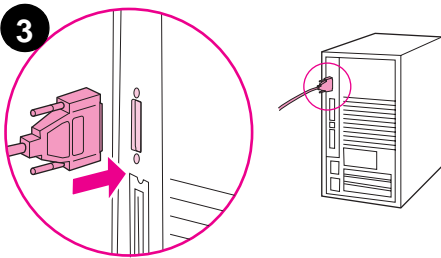

- 3 Connect the other end of the cable to the proper connector on the computer.

Connecting to Ethernet 10/100TX network (for the HP LaserJet 9040n/9050n and the HP LaserJet 9040dn/9050dn)

Use the RJ-45 connector if you want to connect the printer to an Ethernet 10/100TX network.

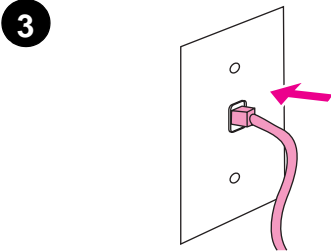
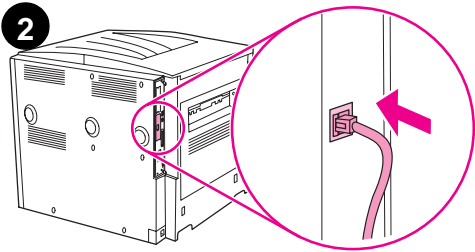

To connect to Ethernet 10/100TX network

- 1 Make sure that the printer power cord is *not* connected to an outlet.
- 2 Connect a network cable to the embedded HP Jetdirect print server that is installed in the printer.
- 3 Connect the other end of the cable to the network port.

Step 8. Change the control panel overlay

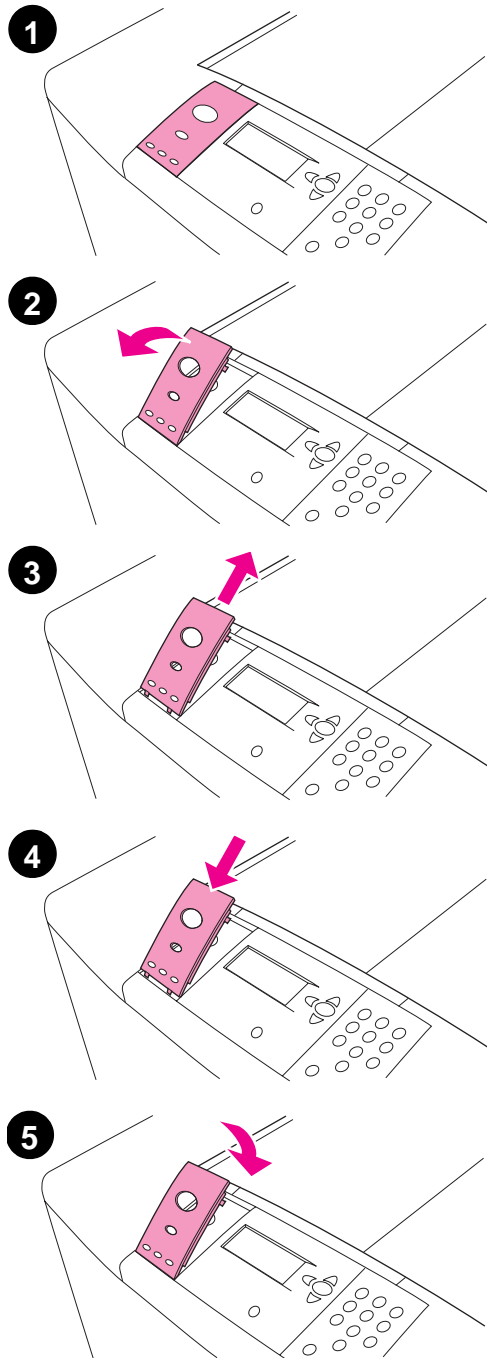

The control panel comes with an English overlay installed. If necessary, use the procedure below to change the control panel overlay to one included in the box.

To change the overlay

- 1 Insert your fingernail or a thin, rigid object in back of the overlay and lift up.
- 2 Gently lift the overlay up and backward to move it away from the printer.
- 3 Position the new overlay over the control panel. Align the ends of the overlay with the holes on the control panel and slide the overlay in.
- 4 Snap the overlay firmly onto the control panel. Ensure that the overlay is flat against the control panel.

Step 9. Connect power cord

This section describes how to connect the power cord.

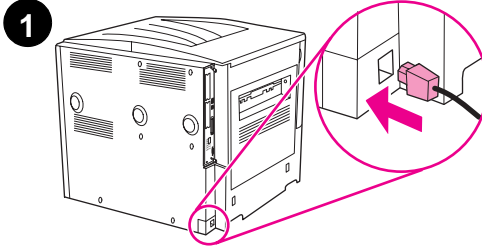

To connect the power cord

- 1 Connect the power cord to the printer and an alternating current (AC) outlet.

CAUTION

HP recommends using a dedicated AC outlet of 15 amps for 110 V models (15 amps for 220 V models). Do not plug other devices into the same outlet.

To prevent damage to the printer, use only the power cord that came with the printer.

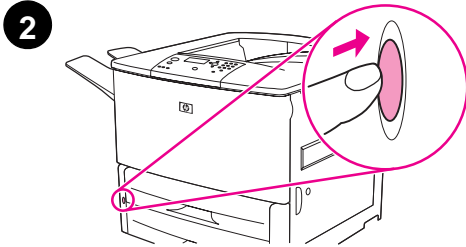

- 2 Press the power switch to turn the printer on (in position). If the `Enter language` message appears on the printer control panel, use `▲` or `▼` to scroll to your language and press `✓`. After the printer warms up, the `READY` message should appear on the control panel display.

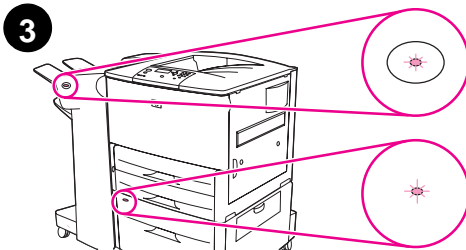

Note

When the power to the printer is turned on for the first time, you have the option to set the language to display messages in your own language. If no language is selected within 60 seconds of when `ENTER LANGUAGE` appears on the graphical display, English is set as the language, and `ENTER LANGUAGE` appears on the graphical display each time the product is turned on until a language is selected.

- 3 If you have the optional 3,000-sheet stacker/stapler (or stacker or multifunction finisher), optional Tray 4, or both installed, check that the light on each of them is solid green. If a light is amber, flashing, or off, see the *use* guide.

Step 10. Configure the control panel display language

By default, the control panel on the printer displays messages in English. If you did not set the language in step 9, use the following procedure to set the printer to display messages and print configuration pages in another supported language.

To configure the control panel language

- 1 Turn off the printer.
- 2 Turn on the printer.
- 3 Wait until the printer begins counting memory.
- 4 Press and hold ✓.
- 5 Continue to hold ✓ until all three control panel lights illuminate, and then release ✓.
- 6 Use ▲ or ▼ to scroll to `Configure Device` and press ✓.
- 7 Use ▲ or ▼ to scroll to `System Setup` and press ✓.
- 8 Use ▲ or ▼ to scroll to `Language` and press ✓.
- 9 Use ▲ or ▼ to scroll to your language and press ✓.

Note

For Turkish, Czech, Russian, Hungarian, and Polish, language selection will change the default symbol set for the specific language. For all other languages, the default symbol set is PC-8.

Step 11. Load Tray 1

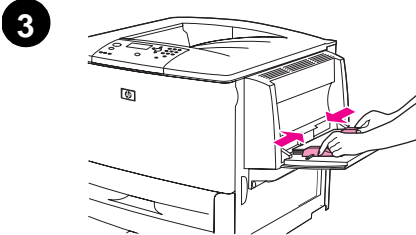
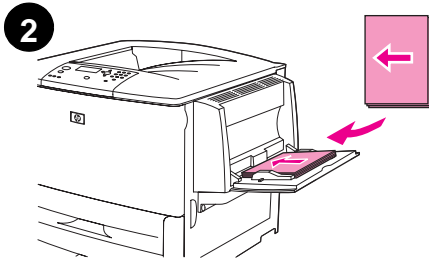
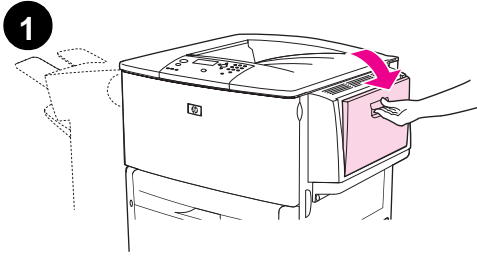

Note

The HP LaserJet 9040n/9050n and the HP LaserJet 9040dn/9050dn both come with Tray 1. An optional Tray 1 is available for the HP LaserJet 9040/9050.

This section describes how to load A4- or letter-size paper. For instructions on loading and configuring other sizes and types of media, see the *use guide* that came on the CD-ROM.

CAUTION

To avoid a paper jam, never open a tray while the printer is printing from that tray.

To load Tray 1

Tray 1 is a multipurpose tray that holds up to 100 sheets of standard-size paper or 10 envelopes. The product will pull paper from Tray 1 first (default tray). See the *use guide* for information about how to change this default.

Tray 1 provides a convenient way to print envelopes, transparencies, custom-size paper, or other types of media without having to unload the other trays.

- 1 Open Tray 1.
- 2 Load A4- or Letter-size paper with the long edge leading into the printer and the side to be printed on facing up.
- 3 Adjust the paper guides so that they lightly touch the paper stack, but do not bend the paper.
- 4 Make sure the paper fits under the tabs on the guides and not above the load level indicators.

Note

If printing on A3-size, 11 x 17, or other long media, pull out the tray extension until it stops.

Step 12. Load Trays 2 and 3

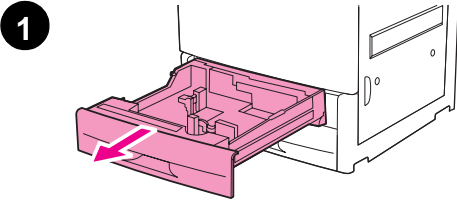

This section describes how to load A4- or letter-size paper. For instructions on loading and configuring other sizes and types of media, see the *use guide*.

CAUTION

To avoid a paper jam, never open a tray while the printer is printing from that tray.

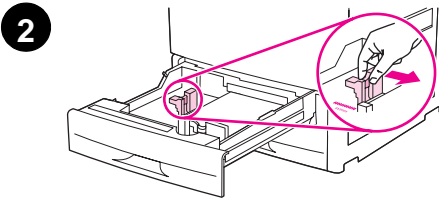

To load Tray 2 and Tray 3

- 1 Open the tray until it stops.
- 2 Adjust the left (Y) paper guide by pressing the tab on the guide and set the guide to the correct paper size.
- 3 Adjust the front (X) paper guide by pressing the tab on the guide and set the guide to the correct paper size.
- 4 Load a stack of media with the top of the stack toward the rear of the tray. For single-sided printing, the side to be printed should be down. For double-sided printing, the first side to be printed should be up.

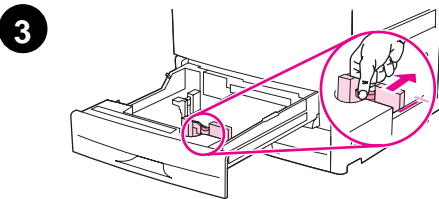

Note

For information about printing on special media, see the *use guide*.

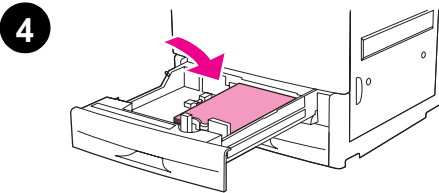

- 5 Set the paper lever to Standard if both guides are set to the same Standard marking, such as Letter or A4. Otherwise, set the lever to Custom.
- 6 Close the tray.
- 7 The paper size and type for this tray appears on the printer control panel. Press ✓ to verify or see the *use guide* to make changes.
- 8 Repeat steps 1 through 7 to load the other tray.

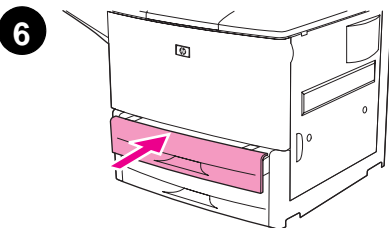

Note

For information about loading Tray 4, see the install guide that came with Tray 4.







CAUTION

Never store paper or other items in the area to the left of the paper guides. Doing so can permanently damage the tray.

Step 13. Print a configuration page

Print a configuration page to make sure the printer is operating correctly.

To print a configuration page

- 1 Press .
- 2 Use  or  to scroll to `Information` and press .
- 3 Use  or  to scroll to `Print Configuration` and press .

The configuration page prints. If an HP Jetdirect print server is installed in the printer, an HP Jetdirect network configuration page also prints.

If you have optional accessories such as a duplex printing accessory or Tray 4 installed, check the configuration page to ensure that it lists them as installed.

Note

For a list of shortcut keys that are available for the printer, print a menu map.

Step 14. Install printing software

The printer comes with printing software on a CD-ROM. The printer drivers on this CD-ROM must be installed to take full advantage of the printer features.

If you do not have access to a CD-ROM drive, you can download the printing software from the Internet at www.hp.com/support/lj9050_lj9040. Depending on the configuration of Windows-driven computers, the installation program for the printer software automatically checks the computer for Internet access and provides an option to obtain the latest software from the Internet.

Note

Printer installation software for UNIX® (HP-UX, Sun Solaris) networks is available for download at www.hp.com/support/net_printing.

See the HP support flyer for more information.

Installing Windows printing software

This section describes how to install Windows printing software. The software is supported on Microsoft® Windows® 9X, Windows NT® 4.0, Windows 2000, Windows Millennium (Me), Windows XP, and Windows Server 2003.

To install the software

- 1 Quit all running programs.
- 2 Insert the CD-ROM into the CD-ROM drive. Depending on the computer configuration, the installation program may automatically run. If the program does not run automatically: On the **Start** menu, click **Run**. Type `x:setup` (where X is the letter of the CD-Rom drive), and click **OK**.
- 3 Follow the instructions on the computer screen.

Installing Macintosh printing software

This section describes how to install Macintosh printing software. The software is supported on Macintosh OS 7.5 or higher.

To install Macintosh printing software for Mac OS 8.6 to 9.2

- 1 Connect the network cable between the HP Jetdirect print server and a network port.
- 2 Insert the CD-ROM into the CD-ROM drive. The CD-ROM menu runs automatically. If the CD-ROM menu does not run automatically, double-click the CD-ROM icon on the desktop, and then double-click the Installer icon. This icon is located in the Installer/<language> folder of the Starter CD-ROM (where <language> is your language preference). For example, the Installer/English folder contains the Installer icon for the English printer software.
- 3 Follow the instructions on the computer screen.
- 4 Open the Apple Desktop Printer Utility located in the (Startup Disk): Applications: Utilities folder.
- 5 Double-click **Printer (AppleTalk)**.
- 6 Next to Apple Talk Printer Selection, click **Change**.
- 7 Select the printer, click **Auto Setup**, and then click **Create**.
- 8 On the **Printing** menu, click **Set Default Printer**.

Note

The icon on the desktop will appear to be generic. All the print panels will appear in the print dialog in an application.

To install Macintosh printing software for Mac OS 10.1 and later

- 1 Connect the network cable between the HP Jetdirect print server and a network port.
- 2 Insert the CD-ROM into the CD-ROM drive. The CD-ROM menu runs automatically. If the CD-ROM menu does not run automatically, double-click the CD-ROM icon on the desktop, and then double-click the Installer icon. This icon is located in the Installer/<language> folder of the Starter CD-ROM (where <language> is your language preference). For example, the Installer/English folder contains the Installer icon for the English printer software.
- 3 Double-click the **HP LaserJet Installers** folder.
- 4 Follow the instructions on the computer screen.
- 5 Double-click the **Installer** icon for the desired language.
- 6 On your computer hard drive, double-click **Applications**, **Utilities**, and then **Print Center**.
- 7 Click **Add Printer**.
- 8 Select the AppleTalk connection type on OS X 10.1 and the Rendezvous connection type on OS X 10.2.
- 9 Select the printer name.
- 10 Click **Add Printer**.
- 11 Close the Print Center by clicking the close button on the upper-left corner.

Note

Macintosh computers cannot be connected directly to the printer using a parallel port.

Step 15. Verify printer setup

The easiest way to verify that the installation has been completed successfully is to print a document from a software program.

To verify printer setup

- 1 Open a program of your choice. Open or create a simple document.
- 2 In the program, select the **Print** command.
- 3 Select the HP LaserJet 9040 or 9050 as your printer.
- 4 Make sure the correct printer name appears.
- 5 Print the document.

If the document does not print correctly, check your setup and configuration. For additional information, see the *use* guide.

Customer support

For additional information regarding the product, see the *use* guide on the CD-ROM. For HP Customer Care information, see the support flyer that came with the printer.

Hewlett-Packard limited warranty statement

HP PRODUCT	DURATION OF WARRANTY
HP LaserJet 9040/9050, 9040n/9050n, 9040dn/ 9050dn	1 year, on-site

- 1 HP warrants HP hardware, accessories, and supplies against defects in materials and workmanship for the period specified above. If HP receives notice of such defects during the warranty period, HP will, at its option, either repair or replace products which prove to be defective. Replacement products may be either new or like-new.
- 2 HP warrants that HP software will not fail to execute its programming instructions, for the period specified above, due to defects in material and workmanship when properly installed and used. If HP receives notice of such defects during the warranty period, HP will replace software media which does not execute its programming instructions due to such defects.
- 3 HP does not warrant that the operation of HP products will be uninterrupted or error free. If HP is unable, within a reasonable time, to repair or replace any product to a condition as warranted, customer will be entitled to a refund of the purchase price upon prompt return of the product.
- 4 HP products may contain remanufactured parts equivalent to new in performance or may have been subject to incidental use.
- 5 The warranty period begins on the date of the delivery or on the date of installation if installed by HP. If customer schedules or delays HP installation more than 30 days after delivery, warranty begins on the 31st day from delivery.
- 6 Warranty does not apply to defects resulting from (a) improper or inadequate maintenance or calibration, (b) software, interfacing, parts or supplies not supplied by HP, (c) unauthorized modification or misuse, (d) operation outside of the published environmental specifications for the product, or (e) improper site preparation or maintenance.
- 7 TO THE EXTENT ALLOWED BY LOCAL LAW, THE ABOVE WARRANTIES ARE EXCLUSIVE AND NO OTHER WARRANTY, WHETHER WRITTEN OR ORAL, IS EXPRESSED OR IMPLIED AND HP SPECIFICALLY DISCLAIMS THE IMPLIED WARRANTIES OR CONDITIONS OF MERCHANTABILITY, SATISFACTORY QUALITY, AND FITNESS FOR A PARTICULAR PURPOSE.
- 8 HP will be liable for damage to tangible property per incident up to the greater of \$300,000 or the actual amount paid for the product that is the subject of the claim, and for damages for bodily injury or death, to the extent that all such damages are determined by a court of competent jurisdiction to have been directly caused by a defective HP product.
- 9 TO THE EXTENT ALLOWED BY LOCAL LAW, THE REMEDIES IN THIS WARRANTY STATEMENT ARE THE CUSTOMER'S SOLE AND EXCLUSIVE REMEDIES. EXCEPT AS INDICATED ABOVE, IN NO EVENT WILL HP OR ITS SUPPLIERS BE LIABLE FOR LOSS OF DATA OR FOR DIRECT, SPECIAL, INCIDENTAL, CONSEQUENTIAL (INCLUDING LOST PROFIT OR DATA), OR OTHER DAMAGE, WHETHER BASED IN CONTRACT, TORT, OR OTHERWISE.
- 10 FOR CONSUMER TRANSACTIONS IN AUSTRALIA AND NEW ZEALAND; THE WARRANTY TERMS CONTAINED IN THIS STATEMENT, EXCEPT TO THE EXTENT LAWFULLY PERMITTED, DO NOT EXCLUDE, RESTRICT OR MODIFY AND ARE IN ADDITION TO THE MANDATORY STATUTORY RIGHTS APPLICABLE TO THE SALE OF THIS PRODUCT TO YOU.

Service During and After the Warranty Period

- If printer hardware fails during the warranty period, contact an HP-authorized service or support provider.
- If printer hardware fails after the warranty period, and you have an HP Maintenance Agreement or HP SupportPack, request service as specified in the agreement.
- If you do not have an HP Maintenance Agreement or HP SupportPack, contact an HP-authorized service or support provider.

To ensure the longevity of your HP LaserJet printer, HP provides the following:

Extended warranty HP SupportPack provides coverage for the HP hardware product and all HP-supplied internal components. The hardware maintenance covers a period from the date of the HP product purchase for the duration of the contract chosen. The customer must purchase HP SupportPack within 90 days of the HP product purchase. For more information, go to www.hp.com/support/lj9050_lj9040.

HP's Premium Protection Warranty

LaserJet Print Cartridges and Imaging Drums Limited Warranty Statement

This HP product is warranted to be free from defects in materials and workmanship.

This warranty does not apply to products that (a) have been refilled, refurbished, remanufactured or tampered with in any way, (b) experience problems resulting from misuse, improper storage, or operation outside of the published environmental specifications for the printer product or (c) exhibit wear from ordinary use.

To obtain warranty service, please return the product to place of purchase (with a written description of the problem and print samples) or contact HP customer support. At HP's option, HP will either replace products that prove to be defective or refund your purchase price.

TO THE EXTENT ALLOWED BY LOCAL LAW, THE ABOVE WARRANTY IS EXCLUSIVE AND NO OTHER WARRANTY OR CONDITION, WHETHER WRITTEN OR ORAL, IS EXPRESSED OR IMPLIED AND HP SPECIFICALLY DISCLAIMS ANY IMPLIED WARRANTIES OR CONDITIONS OF MERCHANTABILITY, SATISFACTORY QUALITY, AND FITNESS FOR A PARTICULAR PURPOSE.

TO THE EXTENT ALLOWED BY LOCAL LAW, IN NO EVENT WILL HP OR ITS SUPPLIERS BE LIABLE FOR DIRECT, SPECIAL, INCIDENTAL, CONSEQUENTIAL (INCLUDING LOST PROFIT OR DATA), OR OTHER DAMAGE, WHETHER BASED IN CONTRACT, TORT, OR OTHERWISE.

THE WARRANTY TERMS CONTAINED IN THIS STATEMENT, EXCEPT TO THE EXTENT LAWFULLY PERMITTED, DO NOT EXCLUDE, RESTRICT OR MODIFY AND ARE IN ADDITION TO THE MANDATORY STATUTORY RIGHTS APPLICABLE TO THE SALE OF THIS PRODUCT TO YOU.

HP Software License Terms

ATTENTION: USE OF THE SOFTWARE IS SUBJECT TO THE HP SOFTWARE LICENSE TERMS SET FORTH BELOW. USING THE SOFTWARE INDICATES YOUR ACCEPTANCE OF THESE LICENSE TERMS. IF YOU DO NOT ACCEPT THESE LICENSE TERMS, YOU MAY RETURN THE SOFTWARE FOR A FULL REFUND. IF THE SOFTWARE IS BUNDLED WITH ANOTHER PRODUCT, YOU MAY RETURN THE ENTIRE UNUSED PRODUCT FOR A FULL REFUND.

The following License Terms govern your use of the accompanying Software unless you have a separate signed agreement with HP.

License Grant

HP grants you a license to Use one copy of the Software. "Use" means storing, loading, installing, executing, or displaying the Software. You may not modify the Software or disable any licensing or control features of the Software. If the Software is licensed for "concurrent use", you may not allow more than the maximum number of authorized users to Use the Software concurrently.

Ownership

The Software is owned and copyrighted by HP or its third party suppliers. Your license confers no title to, or ownership in, the Software and is not a sale of any rights in the Software. HP's third party suppliers may protect their rights in the event of any violation of these License Terms.

Copies and Adaptations

You may only make copies or adaptations of the Software for archival purposes or when copying or adaptation is an essential step in the authorized Use of the Software. You must reproduce all copyright notices in the original Software on all copies or adaptations. You may not copy the Software onto any public network.

No Disassembly or Decryption

You may not disassemble or decompile the Software unless HP's prior written consent is obtained. In some jurisdictions, HP's consent may not be required for limited disassembly or decompilation. Upon request, you will provide HP with reasonably detailed information regarding any disassembly or decompilation. You may not decrypt the Software unless decryption is a necessary part of the operation of the Software.

Transfer

Your license will automatically terminate upon any transfer of the Software. Upon transfer, you must deliver the Software, including any copies and related documentation, to the transferee. The transferee must accept these License Terms as a condition to the transfer.

Termination

HP may terminate your license upon notice for failure to comply with any of these License Terms. Upon termination, you must immediately destroy the Software, together with all copies, adaptations, and merged portions in any form.

Export Requirements

You may not export or reexport the Software or any copy or adaptation in violation of any applicable laws or regulations.

U.S. Government Restricted Rights

The Software and any accompanying documentation have been developed entirely at private expense. They are delivered and licensed as "commercial computer software" as defined in DFARS 252.227-7013 (Oct 1988), DFARS 252.211-7015 (May 1991), or DFARS 252.227-7014 (Jun 1995), as a "commercial item" as defined in FAR 2.101 (a), or as "Restricted computer software" as defined in FAR 52.227-19 (Jun 1987) (or any equivalent agency regulation or contract clause), whichever is applicable. You have only those rights provided for such Software and any accompanying documentation by the applicable FAR or DFARS clause or the HP standard software agreement for the product involved.

FCC regulations

This equipment has been tested and found to comply with the limits for a Class **B** digital device, pursuant to Part 15 of the FCC rules. These limits are designed to provide reasonable protection against harmful interference in a residential installation. This equipment generates, uses, and can radiate radio frequency energy, and if not installed and used in accordance with the instructions, may cause harmful interference to radio communications. However, there is no guarantee that interference will not occur in a particular installation. If this equipment does cause harmful interference to radio or television reception, which can be determined by turning the equipment off and on, the user is encouraged to try to correct the interference by one or more of the following measures:

- Reorient or relocate the receiving antenna.
- Increase separation between equipment and receiver.
- Connect equipment to an outlet on a circuit different from that to which the receiver is located.
- Consult your dealer or an experienced radio/TV technician.

Note

Any changes or modifications to the printer not expressly approved by HP could void the user's authority to operate this equipment.

Use of a shielded interface cable is required to comply with the FCC rules.

Canadian DOC Regulations

Complies with Canadian EMC Class **B** requirements.

Conforme à la classe **B** des normes canadiennes de compatibilité électromagnétique (CEM).

VCCI Statement (Japan)

VCCI class B product

この装置は、情報処理装置等電波障害自主規制協議会（VCCI）の基準に基づくクラスB情報技術装置です。この装置は、家庭環境で使用することを目的としていますが、この装置がラジオやテレビジョン受信機に近接して使用されると、受信障害を引き起こすことがあります。取り扱い説明書に従って正しい取り扱いをして下さい。

Translation

This equipment is in the Class **B** category information technology equipment based on the rules of Voluntary Control Council For Interference by Information Technology Equipment (VCCI). Although aimed for residential area operation, radio interference may be caused when used near a radio or TV receiver. Read the instructions for correct operation.

Korean EMI Statement

사용자 안내문 (B급 기기)

이 기기는 비업무용으로 전자파장애 검정을 받은 기기로서, 주거지역에서는 물론 모든지역에서 사용할 수 있습니다.

Safety Information

Laser Safety

The Center for Devices and Radiological Health (CDRH) of the U.S. Food and Drug Administration has implemented regulations for laser products manufactured since August 1, 1976. Compliance is mandatory for products marketed in the United States. This printer is certified as a "Class 1" laser product under the U.S. Department of Health and Human Services (DHHS) Radiation Performance Standard according to the Radiation Control for Health and Safety Act of 1968. Since radiation emitted inside this printer is completely confined within protective housings and external covers, the laser beam cannot escape during any phase of normal user operation.

WARNING!

Using controls, making adjustments, or performing procedures other than those specified in this manual may result in exposure to hazardous radiation.

Material safety data sheet

Material Safety Data Sheets (MSDS) for supplies containing chemical substances (such as toner) can be obtained by contacting the HP LaserJet Supplies website at www.hp.com/go/msds or www.hp.com/hpinfo/community/environment/productinfo/safety.

Laser Statement for Finland

Luokan 1 laserlaite

Klass 1 Laser Apparat

HP LaserJet 9040/9050, 9040n/9050n, 9040dn/9050dn

laserkirjoitin on käyttäjän kannalta turvallinen luokan 1 laserlaite.

Normaalissa käytössä kirjoittimen suojakotelointi estää lasersäteen pääsyn laitteen ulkopuolelle.

Laitteen turvallisuusluokka on määritetty standardin EN 60825-1 (1994) mukaisesti.

Varoitus!

Laitteen käyttäminen muulla kuin käyttöohjeessa mainitulla tavalla saattaa altistaa käyttäjän turvallisuusluokan 1 ylittävälle näkymättömälle lasersäteilylle.

Varning!

Om apparaten används på annat sätt än i bruksanvisning specificerats, kan användaren utsättas för osynlig laserstrålning, som överskrider gränsen för laserklass 1.

HUOLTO

HP LaserJet 9040/9050, 9040n/9050n, 9040dn/9050dn

-kirjoittimen sisällä ei ole käyttäjän huollettavissa olevia kohteita. Laitteen saa avata ja huoltaa ainoastaan sen huoltamiseen koulutettu henkilö. Tällaiseksi huoltotoimenpiteeksi ei katsota väriainekasetin vaihtamista, paperiradan puhdistusta tai muita käyttäjän käsikirjassa lueteltuja, käyttäjän tehtäväksi tarkoitettuja ylläpitotoimia, jotka voidaan suorittaa ilman erikoistyökaluja.

Varo!

Mikäli kirjoittimen suojakotelo avataan, olet alttiina näkymättömälle lasersäteilylle laitteen ollessa toiminnassa. Älä katso säteeseen.

Varning!

Om laserprinterns skyddshölje öppnas då apparaten är i funktion, utsättas användaren för osynlig laserstrålning. Betrakta ej strålen. Tiedot laitteessa käytettävän laserdiodin säteilyominaisuuksista:

Aallonpituus 775-795 nm

Teho 5 mW

Luokan 3B laser

Power Cord Statement for Japan

製品には、同梱された電源コードをお使い下さい。
同梱された電源コードは、他の製品では使用出来ません。

translation

Please use the attached power cord.

The attached power cord is not allowed to use with other product.

Declaration of Conformity

according to ISO/IEC Guide 22 and EN 45014

Manufacturer's Name: Hewlett-Packard Company

Manufacturer's Address: 11311 Chinden Boulevard
Boise, Idaho 83714-1021, USA

declares, that the product

Product Name: HP LaserJet 9040/9050 printer
Including optional accessory 2000-sheet input tray (C8531A)

Regulatory Model Number³⁾ BOISB-0403-00

Product Options: ALL

conforms to the following Product Specifications:

SAFETY: IEC 60950:1999 / EN60950: 2000
IEC 60825-1:1993+A1+A2 / EN 60825-1:1994+A11+A2 (Class 1 Laser/LED Product)
GB4943-2001

EMC: CISPR 22:1997 / EN 55022:1998 - Class B¹⁾
EN 61000-3-2:2000
EN 61000-3-3:1995 + A1:2001
EN 55024:1998/A1:2001
FCC Title 47 CFR, Part 15 Class B²⁾ / ICES-003, Issue 4
GB9254-1998, GB17625.1-2003

Supplementary Information:

The product herewith complies with the requirements of the EMC Directive 89/336/EEC and the Low Voltage Directive 73/23/EEC, and carries the CE-Marking accordingly.

- 1) The product was tested in a typical configuration with Hewlett-Packard Personal Computer Systems.
- 2) This Device complies with Part 15 of the FCC Rules. Operation is subject to the following two Conditions: (1) this device may not cause harmful interference, and (2) this device must accept any interference received, including interference that may cause undesired operation
- 3) For regulatory purposes, this product is assigned a Regulatory model number. This number should not be confused with the product name or product number(s).

Boise, Idaho USA
October 26,2004

For Regulatory Topics only, contact:

Australia Contact: Product Regulations Manager, Hewlett-Packard Australia Ltd., 31-41 Joseph Street, Blackburn, Victoria 3130, Australia.

European Contact: Your Local Hewlett-Packard Sales and Service Office or Hewlett-Packard GmbH, Department HQ-TRE / Standards Europe, Herrenberger Straße 140, D-71034 Böblingen (FAX: +49-7031-14-3143)

USA Contact: Product Regulations Manager, Hewlett-Packard Company, PO Box 15, Mail Stop 160, Boise, Idaho 83707-0015 (Phone: 208-396-6000)

Declaration of Conformity

according to ISO/IEC Guide 22 and EN 45014

Manufacturer's Name: Hewlett-Packard Company

Manufacturer's Address: Montemorelos 299
Guadalajara Jalisco, 45060 Mexico

declares, that the product

Product Name: Finishing accessories for HP LaserJet 9040/9050 series printer
Model Numbers: C8084A, C8085A, C8088A, C8088B, Q5693A, Q5710A
Product Options: All

conforms to the following Product Specifications:

SAFETY: IEC 60950:1999 / EN60950:2000
EMC: CISPR 22:1997 / EN 55022:1998 - Class A¹
EN 61000-3-2:2000
EN 61000-3-3:1995 / A1
EN 55024:1998/A1:2001
FCC Title 47 CFR, Part 15 Class A / ICES-003, Issue 4

Supplementary Information:

The product herewith complies with the requirements of the EMC Directive 89/336/EEC and the Low Voltage Directive 73/23/EEC, and carries the CE-Marking accordingly.

- 1) The product was tested in a typical configuration with Hewlett-Packard Personal Computer Systems.
- 2) This Device complies with Part 15 of the FCC Rules. Operation is subject to the following two Conditions:
 - (1) this device may not cause harmful interference, and
 - (2) this device must accept any interference received, including interference that may cause undesired operation.

"Warning - This is a class A product. In a domestic environment this product may cause radio interference in which case the user may be required to take adequate measures".

Guadalajara, Jalisco, Mexico
January 30, 2003

For Regulatory Topics only, contact:

Australia Contact: Product Regulations Manager, Hewlett-Packard Australia Ltd., 31-41 Joseph Street, Blackburn, Victoria 3130, Australia

European Contact: Your Local Hewlett-Packard Sales and Service Office or Hewlett-Packard GmbH, Department HQ-TRE / Standards Europe, Herrenberger Straße 140, D-71034 Böblingen (FAX: +49-7031-14-3143)

USA Contact: Product Regulations Manager, Hewlett-Packard Company, PO Box 15, Mail Stop 160, Boise, Idaho 83707-0015 (Phone: 208-396-6000)

HP LaserJet 9040/9050 打印机

入门指南

© 2005 Copyright Hewlett-Packard
Development Company, L.P.

未经事先书面许可，严禁进行任何形式的复制、改编或翻译，除非版权法另有规定。

此处包含的信息如有更改，恕不另行通知。

出版号
Q3721-90939

Edition 1, 02/2005

HP 产品和服务的所有保修事项已在产品和服务所附带的保修声明中列出，此处内容不代表任何额外保修。HP 公司对此处任何技术性 or 编辑性的错误或遗漏概不负责。

商标说明

Microsoft®、Windows® 和 Windows NT® 是 Microsoft Corporation 在美国的注册商标。

UNIX® 是 The Open Group 的注册商标。

此处提及的其它所有产品可能是其各自公司的商标。

打印机设置

目录

简介	40
安装检查清单	40
准备打印机的安装位置	41
检查包装箱内的物品	45
打印机部件定位	46
取下内层包装	47
安装附件	48
安装打印碳粉盒	50
连接打印机电缆	51
连接并行电缆	52
连接至 Ethernet 10/100TX 网络（适用于 HP LaserJet 9040n/9050n 和 HP LaserJet 9040dn/9050dn）	53
更换控制面板贴面	54
连接电源线	55
配置控制面板显示屏语言	56
装入纸盘 1	57
装入纸盘 2 和纸盘 3	58
打印配置页	59
安装打印软件	60
安装 Windows 打印软件	60
安装 Macintosh 打印软件	60
验证打印机设置	62
客户支持	62
保修和管制信息	63
惠普有限保修声明	63
HP 特别保修	64
HP 软件许可条款	65
FCC 规则	66
安全信息	67
一致性声明	69

简介

恭喜您购买了 HP LaserJet 9040/9050 打印机。此系列打印机有以下几种配置。



HP LaserJet 9040/9050 打印机

HP LaserJet 9040/9050 打印机（产品号为 Q7697A/Q3721A）的标准配置为 64 兆字节 (MB) 随机存取内存 (RAM)、宽幅打印和两个 500 页纸盘。

注

只有 HP LaserJet 9040/9050 打印机需要使用可选的增强输入 / 输出 (EIO) 卡连接至网络。



HP LaserJet 9040n/9050n 打印机

HP LaserJet 9040n/9050n 打印机（产品号为 Q7698A/Q3722A）的标准配置为 128 MB RAM、宽幅打印、两个 500 页纸盘、一个 100 页多用途纸盘（纸盘 1）和一个嵌入式 HP Jetdirect 打印服务器。



HP LaserJet 9040dn/9050dn 打印机

HP LaserJet 9040dn/9050dn 打印机（产品号为 Q7699A/Q3723A）的标准配置为 128 MB RAM、宽幅打印、两个 500 页纸盘、一个 100 页多用途纸盘（纸盘 1）、一个嵌入式 HP Jetdirect 打印服务器和一个双面打印附件（用于在纸张两面打印）。

安装检查清单

本指南将帮助您设置和安装新打印机。要进行正确安装，请按顺序完成以下每个部分中所述的步骤：

- 打开打印机包装 步骤 1-4
- 安装打印机 步骤 5-13
- 安装打印软件 步骤 14
- 验证打印机设置 步骤 15

警告!

打印机很重。HP 建议由四个人来移动打印机，以避免造成人身伤害或损坏打印机。

步骤 1. 准备打印机的安装位置

装运箱空间要求

确保安装地点的门足够宽或有足够的空间让装运箱通过。装运箱的尺寸大致为：
911 x 790 毫米厚 x 1036 毫米高（36 x 31 英寸厚 x 41 英寸高）。

打开包装空间要求

从装运箱撕下塑料包装纸之前，确保有足够的空间容纳从装运箱取出的物品，然后将本产品从装运托盘上取下。HP 建议至少在装运箱周围留出 3.1 米（10 英尺）的空间，以便取出所有装运材料。

从装运箱中取出打印机

有关如何将打印机从装运箱中取出的信息，请参阅装运箱上的图形。

警告！

打印机很重。HP 建议由四个人来移动打印机，以避免造成人身伤害或损坏打印机。

打印机尺寸

准备打印机的安装位置，使其符合以下物理和环境要求：

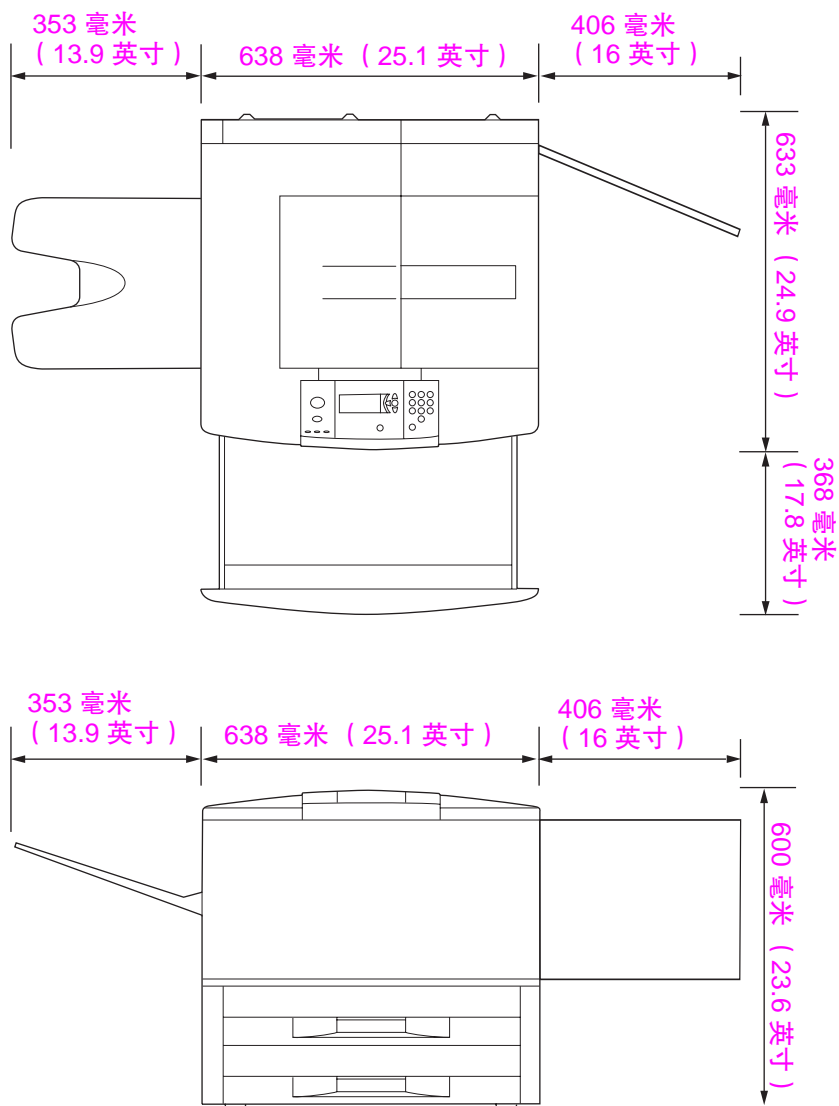

HP LaserJet 9040/9050 打印机尺寸（顶视图和侧视图）

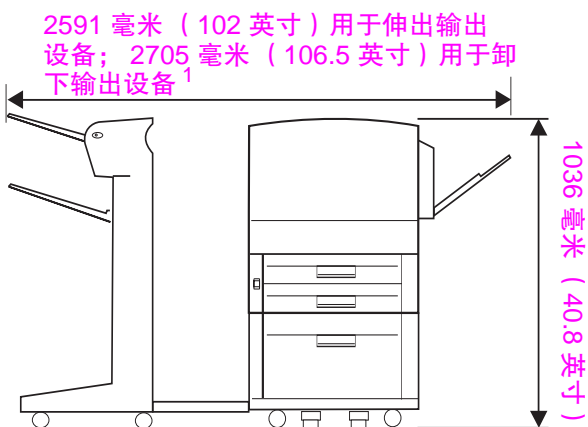
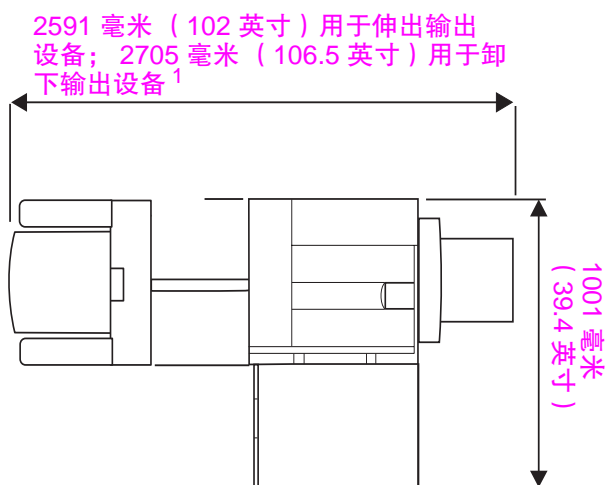

¹ 较小尺寸是伸出输出设备所需的空間，连接杆仍连接在可选纸盘 4 下的栓锁上。较大尺寸是从本产品卸下输出设备所需的空間。增加的空間允许您从可选纸盘 4 下的栓锁上卸下连接杆。

安装典型输出设备、纸盘 4 和纸盘 1 的 HP LaserJet 9040/9050 (顶视图和侧视图)，以显示最大尺寸

打印机安装位置要求

- 表面硬且平整的区域，最好不带地毯
- 打印机周围留出适当的空间
- 室内通风良好
- 不直接暴露在日光下或化学物品附近，包括氨基洗涤剂
- 充足的电源（对于 110 V 机型，建议使用专用的 15 A 电路；对于 220 V 机型，建议使用专用的 8 A 电路）
- 环境稳定 - 温度或湿度无突变
- 相对湿度介于 20% 至 80% 之间
- 室温 10°C 至 32.5°C（50°F 至 91°F）

打印机重量（不包括打印碳粉盒）

- HP LaserJet 9040/9050 打印机：63.5 千克（140 磅）
- HP LaserJet 9040n/9050n 打印机：69.4 千克（153 磅）
- HP LaserJet 9040dn/9050dn 打印机：76.2 千克（168 磅）

步骤 2. 检查包装箱内的物品

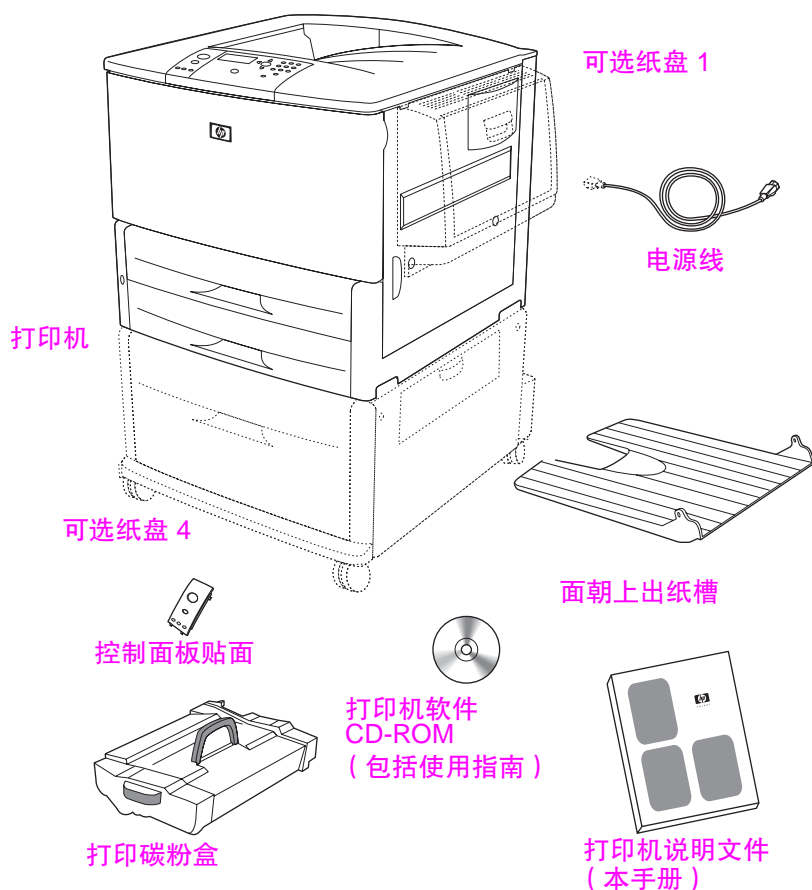

包装箱内的物品

- 注** HP LaserJet 9040n/9050n 打印机包括纸盘 1 和嵌入式 HP Jetdirect 打印服务器（未显示）。
- HP LaserJet 9040dn/9050dn 打印机包括纸盘 1、嵌入式 HP Jetdirect 打印服务器（未显示）和一个双面打印附件（双面打印器；未显示）。

步骤 3. 打印机部件定位

下图显示了打印机重要部件的位置和名称。

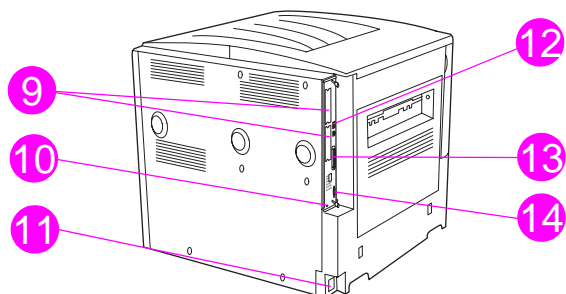
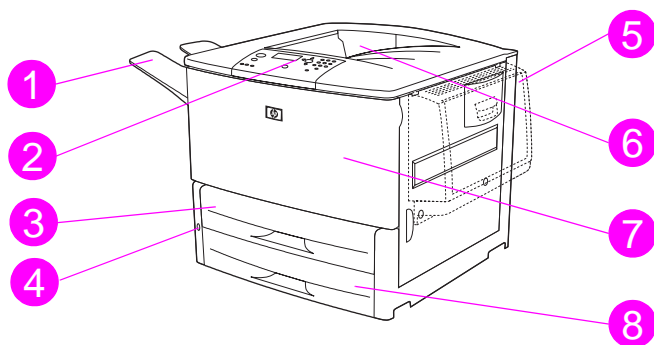

打印机部件（前视图和后视图）

- | | | |
|--------------------|--------------|---|
| 1 面朝上出纸槽 | 7 前挡盖 | 12 局域网 (LAN) 接口 (RJ-45)
(用于 HP LaserJet 9040n/
9050n 和 9040dn/9050dn) |
| 2 控制面板 | 8 纸盘 3 | 13 并行 B 电缆接口 |
| 3 纸盘 2 | 9 EIO 插槽 (2) | 14 HP Jet-Link 接口
(用于纸张处理附件) |
| 4 电源开关 | 10 安全锁端口 | |
| 5 纸盘 1 | 11 电源线接口 | |
| 6 标准出纸槽
(面朝下纸槽) | | |

步骤 4. 取下内层包装

注意

打印机上有橙色装运带和内层包装材料，以防在运输途中损坏打印机。您必须取出所有装运材料和内层包装材料，才能使打印机正常运行。

取下内层包装

- 1 从打印机外部取下所有橙色包装材料，并且取下所有非橙色的纸板或聚苯乙烯泡沫塑料材料。
- 2 取下标准出纸槽的所有橙色包装材料和控制面板显示屏上的保护薄膜。
- 3 打开左挡盖，向后平拉装运胶带，取下两个加热组件装运锁（如打印机上的图形所示）。确保加热组件手柄位于锁定位置。

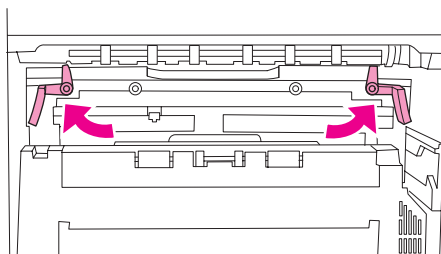

- 4 打开纸盘，取下所有橙色包装材料，然后合上纸盘。
- 5 打开前挡盖，取下前端转印滚筒区和打印碳粉盒锁定手柄上的橙色包装胶带。合上前挡盖。

注

请保存好所有包装材料，您以后有可能需要重新包装打印机。

步骤 5. 安装附件

警告!

此打印机重约 63.5 千克 (140 磅)。HP 建议由四个人来移动打印机，以避免造成人身伤害或损坏打印机。

安装随打印机购买或单独购买的所有纸张处理附件。使用随附件提供的安装说明。说明可能位于 CD-ROM 上。

安装双面打印机

注

如果您随同双面打印机和输入设备 (纸盘 4 和 / 或纸盘 1) 购买了输出设备 (多功能装订器、3,000 页堆栈器、3,000 页堆栈器 / 装订器或 8 槽邮箱)，请先安装双面打印机和输入设备，然后再安装输出设备。

请参阅随双面打印机附带的安装说明。说明可能位于 CD-ROM 上。

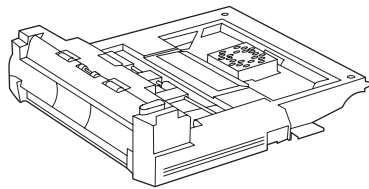

双面打印机

注

安装完双面打印机后，请返回本指南，完成打印机设置。

安装输入设备

请参阅随输入设备附带的安装说明。说明可能位于 CD-ROM 上。

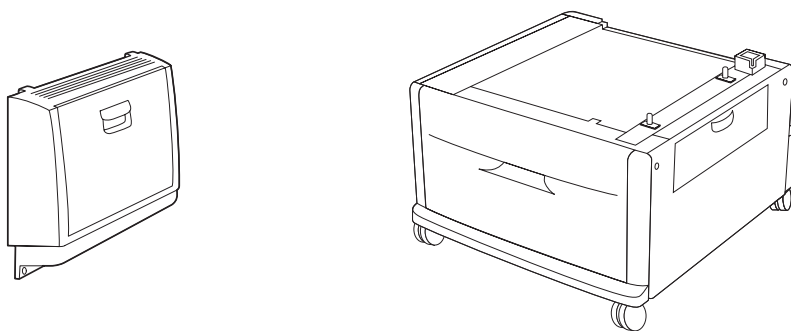

纸盘 1 和纸盘 4

注

安装完输入设备后，请返回本指南，完成打印机设置。

安装输出设备

安装您所购买的任何输出设备。安装完设备后，请转至步骤 6。

请参阅随输出设备附带的安装说明。说明可能位于 CD-ROM 上。

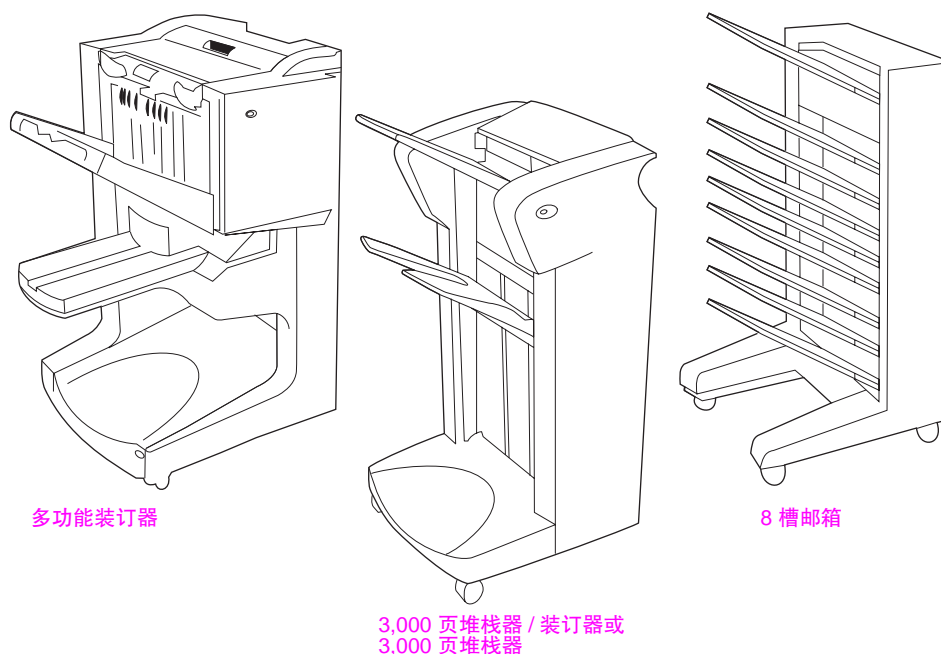

多功能装订器

3,000 页堆栈器 / 装订器或
3,000 页堆栈器

8 槽邮箱

输出设备

步骤 6. 安装打印碳粉盒

使用此步骤安装打印碳粉盒。如果碳粉沾在衣服上，请用干布将它抹去，然后用冷水洗涤衣服。热水会使碳粉渗入纤维。

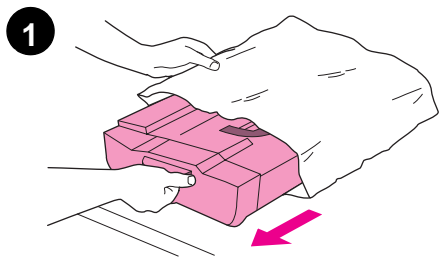

安装打印碳粉盒

- 1 从包装中取出打印碳粉盒前，请将打印碳粉盒放置在坚固的表面上。然后将打印碳粉盒轻轻滑出包装。

注意

为防止损坏打印碳粉盒，请用双手拿取碳粉盒。打印碳粉盒在亮光下的暴露时间不应超过几分钟。打印碳粉盒位于打印机外部时，请将其盖住。

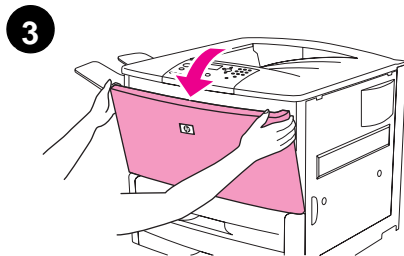

- 2 轻轻地前后晃动打印碳粉盒，使碳粉盒内的碳粉分布均匀。只有此时需要晃动碳粉盒，以后不需晃动。

- 3 打开打印机的前挡盖。

- 4 将绿色手柄向下旋转至未锁定位置。

- 5 握住碳粉盒，使箭头位于碳粉盒左侧。如图所示放置碳粉盒，使其左侧箭头指向打印机，然后将碳粉盒与打印导轨对齐。尽量将打印碳粉盒向打印机内部滑入。

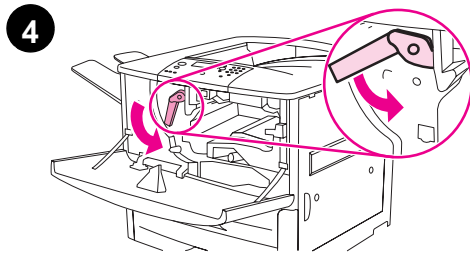

注

打印碳粉盒有一个内部拉环。在安装打印碳粉盒并且打开本产品电源后，打印机会自动取下拉环。在本产品取下拉环时，打印碳粉盒会发出几秒钟的噪音。只有新打印碳粉盒才会发出噪音。

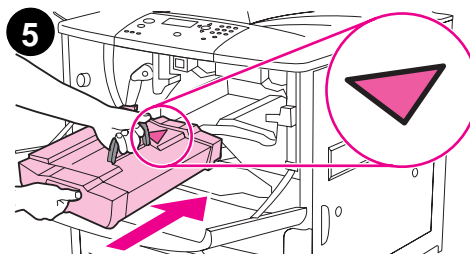

- 6 按下绿色手柄上的按钮，将手柄顺时针旋转至锁定位置。

- 7 合上前挡盖。

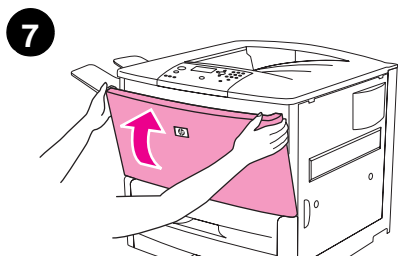
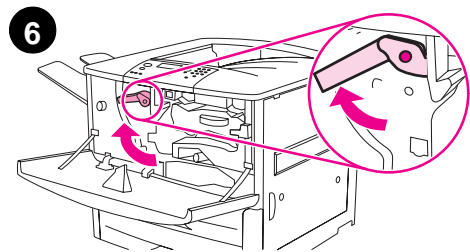

步骤 7. 连接打印机电缆

打印机可以使用并行电缆连接至计算机，也可以使用可选的 HP Jetdirect 打印服务器连接至网络。

对于配有嵌入式 HP Jetdirect 打印服务器的打印机，可以通过 10/100TX (RJ-45) 接口连接网络电缆。打印机还有一个 HP Jet-Link 接口。

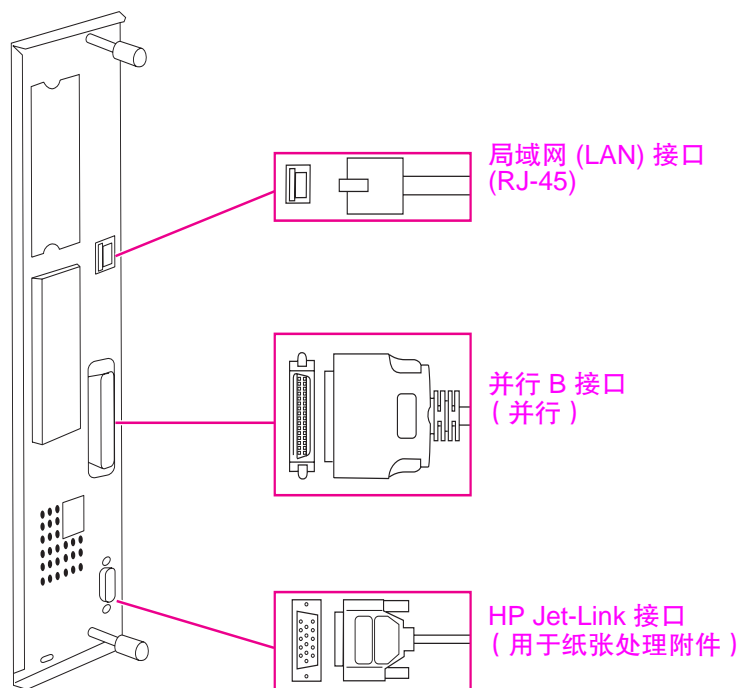

接口位置

连接并行电缆

如果要将打印机直接连接至计算机，请使用并行电缆。

为确保可靠性，请使用 IEEE-1284 双向 B 型并行电缆。这些电缆清楚地标有“IEEE-1284”。仅 IEEE-1284 电缆支持所有高级打印机功能。

连接并行电缆

- 1 确保未将打印机电源线连接至插座。
- 2 将并行电缆连接至打印机并行端口。连接电缆时，请按下锁定释出手柄。

注

如果很难安装电缆，则检查并确保您使用了正确的电缆。

- 3 将电缆另一端连接至计算机上的正确接口。

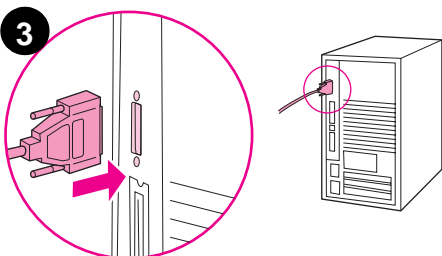
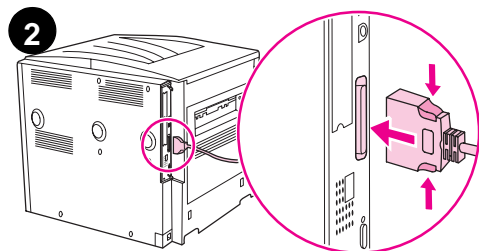

连接至 Ethernet 10/100TX 网络 (适用于 HP LaserJet 9040n/9050n 和 HP LaserJet 9040dn/9050dn)

如果要连接打印机至 Ethernet 10/100TX 网络，请使用 RJ-45 接口。

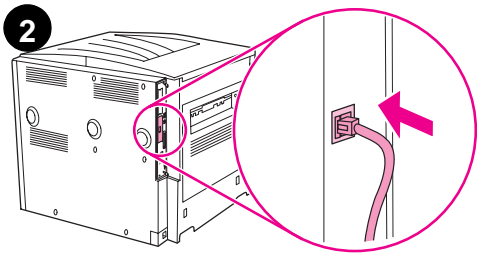

连接至 Ethernet 10/100TX 网络

- 1 确保未将打印机电源线连接至插座。
- 2 将网络电缆连接至打印机中的嵌入式 HP Jetdirect 打印服务器。
- 3 将电缆的另一端连接至网络端口。

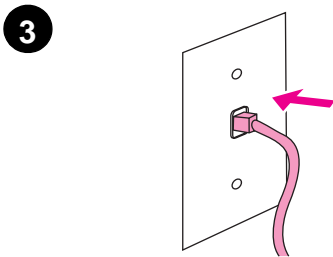

步骤 8. 更换控制面板贴面

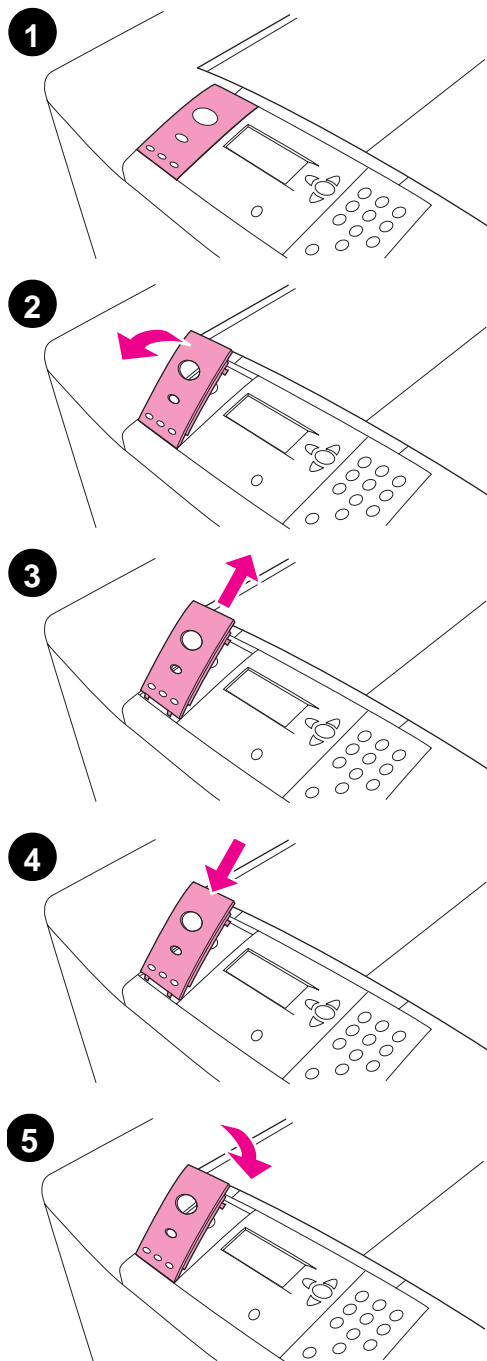

控制面板已安装了英文贴面。如有必要，请使用以下步骤，将控制面板贴面更换为包装箱随附的其中一个贴面。

更换贴面

- 1 将手指甲或细薄的坚硬物体插入贴面下，然后将其向上掀起。
- 2 轻轻掀起贴面并向后拉，以便将其从打印机移开。
- 3 将新的贴面放在控制面板上。使贴面末端与控制面板上的孔对齐，然后将其滑入。
- 4 将贴面用力压到控制面板上。确保贴面平展地贴在控制面板上。

步骤 9. 连接电源线

此部分介绍了如何连接电源线。

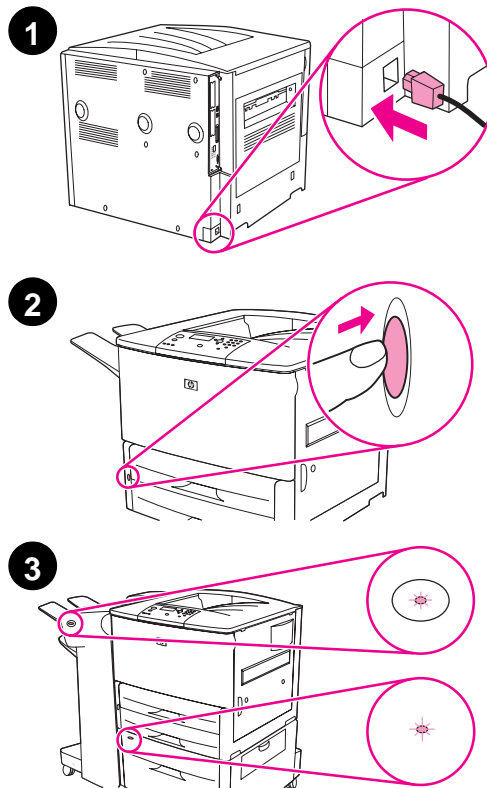

连接电源线

- 1 将电源线连接至打印机和交流 (AC) 插座。

注意

对于 110 V 机型，HP 建议您使用专用的 15 A 交流插座（对于 220 V 机型，建议使用 15 A）。不要将其它设备插入同一插座。为防止损坏打印机，请只使打印机随附的电源线。

- 2 按下电源开关以打开打印机（按下位置）。如果打印机控制面板上显示 Enter language（选择语言）信息，请使用 ▲ 或 ▼ 滚动查找至您的语言，然后按下 ✓。打印机预热后，控制面板显示屏上应显示 READY（就绪）信息。

注

第一次打开打印机电源后，您可以选择将显示信息所用的语言设置为您自己的语言。如果在图形显示屏显示 ENTER LANGUAGE 信息后的 60 秒内没有选定任何语言，打印机会将英语用作显示语言，并且每次打开本产品时，ENTER LANGUAGE 均会显示在图形显示屏上，直至选定一种语言。

- 3 如果您安装了可选的 3,000 页堆栈器 / 装订器（或堆栈器或多功能装订器）、可选纸盘 4，或者两者均已安装，则检查其指示灯是否呈绿色持续发亮。如果指示灯呈琥珀色、闪烁或熄灭，请参阅使用指南了解相关信息。

步骤 10. 配置控制面板显示屏语言

默认设置下，打印机控制面板会以英文显示信息。如果您在步骤 9 中未设置语言，请按以下步骤设置打印机，使其以另一种支持的语言显示信息并打印配置页。

配置控制面板语言

- 1 关闭打印机电源。
- 2 打开打印机电源。
- 3 等待打印机开始计算内存。
- 4 持续按住 **✓**。
- 5 继续按住 **✓**，直至所有三个控制面板指示灯都亮起，然后松开 **✓**。
- 6 使用 **▲** 或 **▼** 滚动查找至 **Configure Device (Configure Device)** (配置设备)，然后按下 **✓**。
- 7 使用 **▲** 或 **▼** 滚动查找至 **System Setup (System Setup)** (系统设置)，然后按下 **✓**。
- 8 使用 **▲** 或 **▼** 滚动查找至 **Language (Language)** (语言)，然后按下 **✓**。
- 9 使用 **▲** 或 **▼** 滚动查找至您自己的语言，然后按下 **✓**。

注

对于土耳其文、捷克文、俄文、匈牙利文和波兰文，选择特定的语言后，默认符号集也将随之更改。对于其它所有语言，默认符号集为 PC-8。

步骤 11. 装入纸盘 1

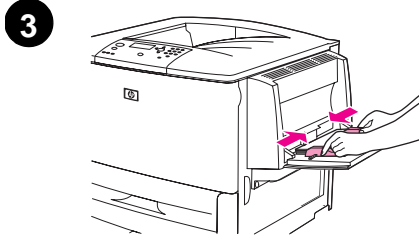
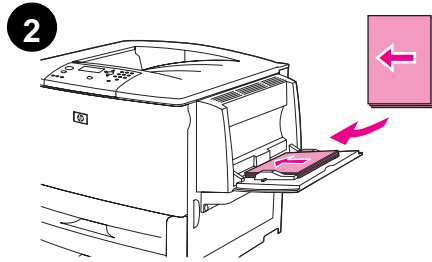
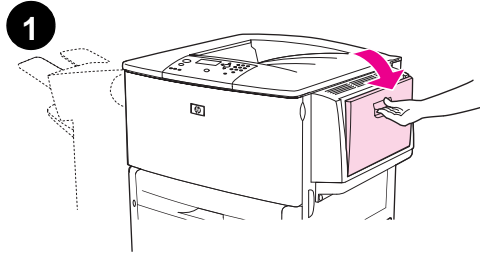

注

纸盘 1 对 HP LaserJet 9040n/9050n 和 HP LaserJet 9040dn/9050dn 来说是标准配置，对 HP LaserJet 9040/9050 来说是可选配置。

此部分介绍了如何装入 A4 或 letter 尺寸纸张。有关装入和配置其它尺寸和类型介质的说明，请参阅 CD-ROM 上的使用指南。

注意

为了避免纸张卡塞，请勿在打印机从某个纸盘打印时打开该纸盘。

装入纸盘 1

纸盘 1 是多用途纸盘，能够容纳多达 100 页标准尺寸纸张或 10 个信封。本产品将优先从纸盘 1（默认纸盘）取纸。有关如何更改此默认设置的信息，请参阅使用指南。

纸盘 1 可以使您在不取出其它纸盘中的纸张的情况下，方便地打印信封、投影胶片、自定义尺寸纸张或其它类型的介质。

- 1 打开纸盘 1。
- 2 装入 A4 或 Letter 尺寸纸张，长边先进入打印机，打印面朝上。
- 3 调整纸张导板，使其轻轻靠紧纸叠，但是不要压弯纸张。
- 4 确保纸张卡在导板的槽片下方，并且未盖住装入数量指示灯。

注

如果在 A3、11 x 17 或其它长介质上打印，请拉出纸盘延伸板，直至其停住。

步骤 12. 装入纸盘 2 和纸盘 3

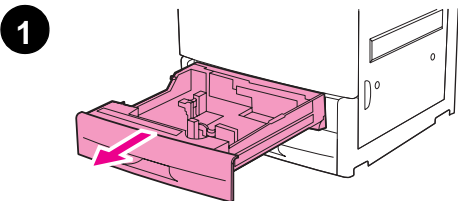

此部分介绍了如何装入 A4 或 letter 尺寸纸张。有关装入和配置其它尺寸和类型介质的说明，请参阅使用指南。

注意

为了避免纸张卡塞，请勿在打印机从某个纸盘打印时打开该纸盘。

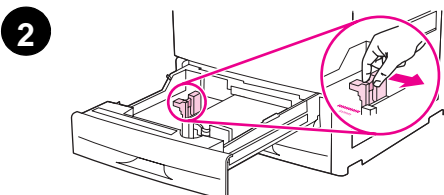

装入纸盘 2 和纸盘 3

- 1 打开纸盘，直至其停住。
- 2 按下左侧 (Y) 纸张导板上的槽片并将导板设为正确的纸张尺寸。
- 3 按下前侧 (X) 纸张导板上的槽片并将导板设为正确的纸张尺寸。
- 4 装入一叠介质，使纸叠顶部朝向纸盘后面。对于单面打印，打印面应该朝下。对于双面打印，先打印的一面应该朝上。

注

有关在特殊介质上打印的信息，请参阅使用指南。

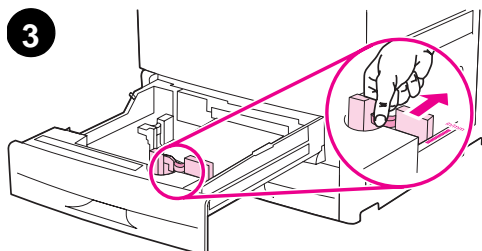

- 5 如果两块导板设置为同一标准值，如 Letter 或 A4，则将介质杆置于 Standard (标准) 位置；否则，请将其置于 Custom (自定义) 位置。

- 6 合上纸盘。
- 7 此纸盘的纸张尺寸和类型会显示在打印机控制面板上。按下 ✓ 确认设置，或者参阅使用指南进行更改。
- 8 重复步骤 1 至步骤 7，在其它纸盘中装入纸张。

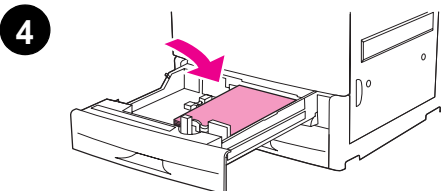

注

有关在纸盘 4 中装入纸张的信息，请参阅随纸盘 4 附带的安装指南。

注意

切勿将纸张或其它物品存放在纸张导板左边的区域。这样做会对纸盘造成永久性损坏。

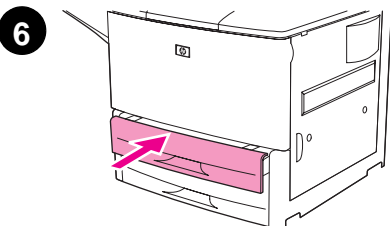

步骤 13. 打印配置页

打印配置页以确保打印机操作正常。

打印配置页

- 1 按下 ✓。
- 2 使用 ▲ 或 ▼ 滚动查找至 Information (信息)，然后按下 ✓。
- 3 使用 ▲ 或 ▼ 滚动查找至 Print Configuration (打印配置)，然后按下 ✓。

打印机随即会打印配置页。如果打印机中安装了 HP Jetdirect 打印服务器，则还可以打印 HP Jetdirect 网络配置页。

如果您安装了双面打印附件或纸盘 4 等可选附件，则检查配置页以确保它们作为已安装选项列出。

注 要获得打印机快捷键列表，请打印菜单图。

步骤 14. 安装打印软件

打印机附带的 CD-ROM 上提供有打印软件。您必须安装此 CD-ROM 上的打印机驱动程序，才能充分利用打印机功能。

如果无法访问 CD-ROM 驱动器，您可以从以下网站下载打印软件：

www.hp.com/support/lj9050_lj9040。视运行 Windows 的计算机的配置而定，打印机软件的安装程序会自动检查计算机是否可以访问互联网，并且提供可以从互联网获得最新软件的选项。

注

您可以从以下网站下载用于 UNIX® (HP-UX, Sun Solaris) 网络的打印机安装软件：
www.hp.com/support/net_printing。

有关更多信息，请参阅 HP 支持说明。

安装 Windows 打印软件

此部分介绍了如何安装 Windows 打印软件。Microsoft® Windows® 9X、Windows NT® 4.0、Windows 2000、Windows Millennium (Me)、Windows XP 和 Windows Server 2003 都支持该软件。

安装软件

- 1 退出所有正在运行的程序。
- 2 将 CD-ROM 插入 CD-ROM 驱动器。视计算机配置而定，安装程序可能会自动运行。如果程序未自动运行：在开始菜单上单击运行。键入 `x:setup`（此处的 X 是指 CD-ROM 驱动器的盘符），然后单击确定。
- 3 按照计算机屏幕上的说明进行操作。

安装 Macintosh 打印软件

此部分介绍了如何安装 Macintosh 打印软件。Macintosh OS 7.5 或更高版本支持该软件。

为 Mac OS 8.6 到 9.2 安装 Macintosh 打印软件

- 1 使用网线连接 HP Jetdirect 打印服务器和网络端口。
- 2 将 CD-ROM 插入 CD-ROM 驱动器。系统将自动运行 CD-ROM 菜单。如果 CD-ROM 菜单未自动运行，请双击桌面上的 CD-ROM 图标，然后双击安装程序图标。此图标位于启动程序 CD-ROM 的 `Installer/<语言>文件夹` 下（其中 `<语言>` 为您选择的语言）。例如，`Installer/English` 文件夹包含英语版打印机软件的安装程序图标。
- 3 按照计算机屏幕上的说明进行操作。
- 4 打开位于以下文件夹中的 `Apple Desktop Printer Utility: (启动盘):Applications:Utilities`。
- 5 双击 **Printer (AppleTalk)**。
- 6 在 `Apple Talk Printer Selection` 旁单击 **Change**（更改）。
- 7 选择打印机，单击 **Auto Setup**（自动设置），然后单击 **Create**（创建）。
- 8 在 **Printing**（打印）菜单中，单击 **Set Default Printer**（设置默认打印机）。

注

桌面上的图标将显示为一般图标。所有打印面板均将显示在应用程序的打印对话框中。

为 Mac OS 10.1 和更新版本安装 Macintosh 打印软件

- 1 使用网线连接 HP Jetdirect 打印服务器和网络端口。

- 2 将 CD-ROM 插入 CD-ROM 驱动器。系统将自动运行 CD-ROM 菜单。如果 CD-ROM 菜单未自动运行，请双击桌面上的 CD-ROM 图标，然后双击安装程序图标。此图标位于启动程序 CD-ROM 的 **Installer/<语言>** 文件夹下（其中 <语言> 为您选择的语言）。例如，**Installer/English** 文件夹包含英语版打印机软件的安装程序图标。
- 3 双击 **HP LaserJet Installers**（HP LaserJet 安装程序）文件夹。
- 4 按照计算机屏幕上的说明进行操作。
- 5 双击所需语言的 **Installer**（安装程序）图标。
- 6 在计算机硬盘驱动器上，依次双击 **Applications**（应用程序）和 **Utilities**（实用程序），然后双击 **Print Center**（打印中心）。
- 7 单击 **Add Printer**（添加打印机）。
- 8 如果是 OS X 10.1，选择 AppleTalk 连接类型；如果是 OS X 10.2，选择 Rendezvous 连接类型。
- 9 选择打印机名称。
- 10 单击 **Add Printer**（添加打印机）。
- 11 单击左上角的关闭按钮，关闭 Print Center。

注

不能使用并行端口将 Macintosh 计算机直接连接至打印机。

步骤 15. 验证打印机设置

要验证是否已成功完成安装，最简单的方法就是通过某个软件程序打印一个文档。

验证打印机设置

- 1 打开您选择的程序。打开或创建一个简单的文档。
- 2 在程序中，选择打印命令。
- 3 选择 HP LaserJet 9040 或 9050 作为打印机。
- 4 确保正确的打印机名称出现。
- 5 打印文档。

如果不能正确打印该文档，则检查打印机的设置和配置。有关其它信息，请参阅使用指南。

客户支持

有关本产品的其它信息，请参阅 CD-ROM 上的使用指南。有关 HP 客户服务信息，请参阅打印机随附的支持说明。

惠普有限保修声明

HP 产品	保修期
HP LaserJet 9040/9050, 9040n/9050n, 9040dn/9050dn	1 年现场

- 1 HP 担保 HP 硬件、附件和耗材在上述指定保修期内不存在材料和工艺上的缺陷。如果 HP 获悉且经证实产品在保修期内确实存在此类缺陷，则 HP 将自行选择维修或更换产品。更换产品可能是新产品或类似于新产品。
- 2 HP 担保正确安装和使用的 HP 软件在上述指定的保修期内，不会由于材料和工艺上的缺陷而不能执行其程序设计指令。如果 HP 获悉软件介质在保修期内存在此类缺陷，则 HP 将更换由于此类缺陷而不能执行其程序设计指令的软件介质。
- 3 HP 不担保 HP 产品的操作不会中断或不会出现错误。如果 HP 无法在合理的时间内按担保所述条件修理或更换产品，则客户在迅速返还产品后有权要求收回该产品的购买款。
- 4 HP 产品可能含有在性能上等同于新产品的再造部件，或者可能被意外使用过的部件。
- 5 保修期从发货日期或安装日期（如果由 HP 安装）算起。如果客户安排或者由于客户原因而使 HP 在发货后的 30 天之后安装，则保修期从发货后的第 31 天算起。
- 6 保修不适用于因以下原因造成的缺陷：(a) 维护或校准不正确或不适当，(b) 使用不是由 HP 提供的软件、接口设备、部件或耗材，(c) 未经授权的修改或误用，(d) 运行环境在该产品公布的环境规格范围之外，或 (e) 使用地点的准备或维护不正确。
- 7 在当地法律允许的范围内，上述保修是专有保修，此外并无其它暗示或明示的文字或口头的保修或条件，HP 特别否认有任何适销性、满意的质量以及特定用途适用性的暗示保修或条件。
- 8 对于每次造成有形财产损失的事故，HP 负责赔偿的金额不超过 300,000 美元，或不超过为作为索赔产品而实际支付的款额。对于身体伤害或死亡方面的损失，HP 只负责赔偿具有足够司法管辖权的法庭所判定的，由存在缺陷的 HP 产品直接导致的所有此类损失。
- 9 在当地法律允许的范围内，此保修声明中的补偿是客户唯一的专有补偿。除以上所述外，HP 或其供应商在任何情况下不对任何数据丢失或直接、特殊、偶然、继发（包括利润或数据损失）或其它损害负责，不管损害是依据合约、侵权还是其它原因。
- 10 对于澳大利亚和新西兰的客户事务，除法律允许的范围外，本声明中的保修条款不排除、限制或修改此产品销售给此类客户时适用的强制性法定权利，而只是对这些权利的补充。

保修期内和保修期后的服务

- 如果打印机硬件在保修期内出现故障，请与 HP 授权的服务或支持提供商联系。
- 如果打印机硬件在保修期满后出现故障，且您持有 HP 维护协议或 HP SupportPack，请按照协议中的说明申请服务。
- 如果您没有 HP 维护协议或 HP SupportPack，请与 HP 授权的服务或支持提供商联系。

为确保 HP LaserJet 打印机寿命长久，HP 提供下列服务：

延长保修期 HP SupportPack 涵盖了 HP 硬件产品和 HP 提供的所有内部组件。硬件维护期从您购买 HP 产品之日算起，一直持续到您选择的合同期限满为止。客户必须在购买 HP 产品后的 90 天内购买 HP SupportPack。有关更多信息，请访问 www.hp.com/support/lj9050_lj9040。

HP 特别保修

打印碳粉盒和成像鼓的有限保修

HP 保证本产品不存在材料和工艺方面的缺陷。

本保修对以下产品不适用：(a) 经过重添碳粉、整修、再造或擅自改动的产品；(b) 因滥用、存储不当或运行环境超出为该打印机产品公布的环境规格而导致出现故障的产品；(c) 因正常使用而造成磨损的产品。

要获得保修服务，请将产品连同问题的书面说明以及打印样版一起退还购买处或与 HP 客户支持部联系。HP 将自行决定是更换确有缺陷的产品还是退回该产品的购买款项。

在当地法律允许的范围内，上述保修 是唯一的，其它明示或暗示的书面或口头的担保或条件均无效；HP 特此否认对任何适销性、满意的质量以及特定用途适用性的暗示的保证或条件。

在当地法律允许的范围内，无论依据合约、侵权行为还是其它原因，HP 或其供应商在任何情况下不对直接、特殊、偶然的、继发的（包括利润损失或数据丢失）或其它的损失负责。

除法律允许的范围以外，本声明中的保修条款不排除、限制或修改销售本产品时适用的强制性法定权利。

HP 软件许可条款

注意：本软件的使用必须遵守以下 HP 软件许可条款。使用本软件表示您接受这些许可条款。如果您拒绝接受这些许可条款，则可以将软件退回，我们将退还全部货款。如果此软件随其它产品一起发售，您可以退回全部未用过的产品，我们将退还全部货款。

除非您与 HP 签署一份单独协议，否则以下许可条款会限制您使用随附的软件。

许可授予

HP 授予您使用本软件一个副本的许可。“使用”意为存储、载入、安装、执行或显示本软件。您不可以修改本软件，也不能禁用本软件的任何许可或控制功能。如果本软件许可“同时使用”，则同时使用本软件的用户数不得超过经授权的最大用户数。

所有权

本软件所有权和版权归 HP 或其第三方供应商所有。许可不给予任何对本软件的权利或所有权。它不是对本软件任何权利的出售。如果发生违反这些许可条款的事件，HP 的第三方供应商可以保护其权益。

复制与改编

仅在为存档目的，或者复制或改编是经授权使用本软件所必需的步骤时，才可以复制或改编本软件。在所有副本或改编本中，您必须复制原软件中的所有版权通知。您不能将本软件复制到任何公共网络上。

不可进行反汇编或解密

除非事先获得 HP 的书面同意，否则不得反汇编或反编译本软件。在某些区域，有限的反汇编或反编译则不需要获得 HP 的同意。在提出申请时，您应向 HP 提供进行反汇编或反编译的合理详细的信息。除非解密是该软件操作的必要部分，否则不能对其解密。

转让

转让本软件的同时，您的许可将自动终止。转让时，您必须将本软件，包括所有副本和相关说明文件交付给受让人。同时，作为条件，被转让者也必须接受这些许可条款，方可进行转让。

终止

如果获悉您未能遵守这些许可条款，则 HP 可以终止您的许可。许可终止后，您必须立即将软件、其所有副本、改编本以及任何形式的合并部分全部销毁。

出口要求

不得违反任何适用的法律或规定而出口或再出口该软件、副本或改编本。

美国政府限制权利

本软件及其伴随的说明文件均由私人经费开发研制。它们按 DFARS 252.227-7013（1988 年 10 月）、DFARS 252.211-7015（1991 年 5 月）或 DFARS 252.227-7014（1995 年 6 月）所定义的“商业计算机软件”，或按 FAR 2.101 (a) 所定义的“商业项目”，或按 FAR 52.227-19（1987 年 6 月）（或任何相当的代理机构规章或协约条款）所定义的“受限制的计算机软件”而发放和许可，以适用者为准。您仅拥有相应的 FAR 或 DFARS 条款或 HP 对所涉及产品的标准软件协议所提供的对此类软件及其附带说明文件的权利。

FCC 规则

此设备经测试符合 FCC 规则第 15 部分的 B 级数字设备限制规定。在住宅区安装时，这些限制为防止有害干扰提供了合理保护。此设备可产生、使用并会发射无线射频能量，而且，如果未按说明进行安装和使用，可能会对无线电通信造成有害干扰。同时，也不能保证在特定安装中不会产生干扰的问题。如果由于使用和关闭此设备确实对收音机或电视机接收造成干扰，建议您采用以下一种或多种措施排除干扰：

- 重新调整接收天线的方向或位置。
- 加大设备和无线电接收设备之间的距离。
- 将设备连接到与接收设备使用不同电路的电源插座上。
- 请咨询代理商或经验丰富的收音机 / 电视机技术人员。

注

未经 HP 同意而对打印机进行更改和修改会使用户无法操作此设备。

使用的屏蔽接口电缆必须符合 FCC 规则。

加拿大 DOC 规则

Complies with Canadian EMC Class B requirements.

Conforme à la classe B des normes canadiennes de compatibilité électromagnétique (CEM).

VCCI 声明 (日本)

VCCI B 级产品

この装置は、情報処理装置等電波障害自主規制協議会（VCCI）の基準に基づくクラスB情報技術装置です。この装置は、家庭環境で使用することを目的としていますが、この装置がラジオやテレビジョン受信機に近接して使用されると、受信障害を引き起こすことがあります。
取り扱い説明書に従って正しい取り扱いをして下さい。

翻译

依据信息技术设备干扰自动控制委员会 (VCCI) 规则，此设备属于 B 级类别信息技术设备。尽管适用于住宅区使用，但是在收音机或电视接收器附近使用时仍可能产生无线电干扰。请参阅说明以了解正确的操作。

韩国 EMI 声明

사용자 안내문 (B급 기기)

이 기기는 비업무용으로 전자파장애 검정을 받은 기기로서, 주거지역에서는 물론 모든지역에서 사용할 수 있습니다.

安全信息

激光安全性

自 1976 年 8 月 1 日起，美国食品和药物管理局所属的仪器与放射保健中心 (CDRH) 就开始对制造的激光产品实施规则要求。所有在美国上市的产品都必须遵守此规则。根据 1968 年的健康和辐射控制条例，本打印机符合美国卫生与人类事务处 (DHHS) 辐射性能标准，被定为“1 级”激光产品。由于本打印机内部放射的辐射完全限制在保护罩和外层护盖中，因此在用户正常操作期间激光束不会外泄。

警告!

使用非本手册指定的其它控制、调整或操作过程会导致严重的辐射泄漏。

材料安全数据表

您可以通过访问以下 HP LaserJet 耗材网站获得包含化学物质的耗材（如碳粉）的材料安全数据表 (MSDS)：www.hp.com/go/msds 或 www.hp.com/hpinfo/community/environment/productinfo/safety。

芬兰激光声明

Luokan 1 laserlaite Klass 1 Laser Apparat

HP LaserJet 9040/9050, 9040n/9050n, 9040dn/9050dn laserkirjoitin on käyttäjän kannalta turvallinen luokan 1 laserlaite. Normaalisissa käytössä kirjoittimen suojakoteloointi estää lasersäteen pääsyn laitteen ulkopuolelle. Laitteen turvallisuusluokka on määritetty standardin EN 60825-1 (1994) mukaisesti.

Varoitus!

Laitteen käyttäminen muulla kuin käyttöohjeessa mainitulla tavalla saattaa altistaa käyttäjän turvallisuusluokan 1 ylittävälle näkymättömälle lasersäteilylle.

Varning!

Om apparaten används på annat sätt än i bruksanvisning specificerats, kan användaren utsättas för osynlig laserstrålning, som överskrider gränsen för laserklass 1.

HUOLTO

HP LaserJet 9040/9050, 9040n/9050n, 9040dn/9050dn -kirjoittimen sisällä ei ole käyttäjän huollettavissa olevia kohteita. Laitteen saa avata ja huoltaa ainoastaan sen huoltamiseen koulutettu henkilö. Tällaiseksi huoltotoimenpiteeksi ei katsota väriainekasetin vaihtamista, paperiradan puhdistusta tai muita käyttäjän käsikirjassa lueteltuja, käyttäjän tehtäväksi tarkoitettuja ylläpitotoimia, jotka voidaan suorittaa ilman erikoistyökaluja.

Varo!

Mikäli kirjoittimen suojakotelo avataan, olet alttiina näkymättömälle lasersäteilylle laitteen ollessa toiminnassa. Älä katso säteeseen.

Varning!

Om laserprinterns skyddshölje öppnas då apparaten är i funktion, utsättas användaren för osynlig laserstrålning. Betrakta ej strålen. Tiedot laitteessa käytettävän laserdiodin säteilyominaisuuksista:

Aallonpituus 775-795 nm

Teho 5 mW

Luokan 3B laser

日本电源线声明

製品には、同梱された電源コードをお使い下さい。
同梱された電源コードは、他の製品では使用出来ません。

translation

Please use the attached power cord.

The attached power cord is not allowed to use with other product.

一致性声明

根据 ISO/IEC Guide 22 和 EN 45014

制造商名称: Hewlett-Packard 公司
制造商地址: 11311 Chinden Boulevard
Boise, Idaho 83714-1021, USA

本产品声明

产品名称: HP LaserJet 9040/9050 打印机
包括可选附件 2000 页进纸盘 (C8531A)

管制型号 编号³⁾ BOISB-0403-00

产品选项: 全部

符合下列产品规格:

安全: IEC 60950:1999 / EN60950: 2000
IEC 60825-1:1993+A1+A2 / EN 60825-1:1994+A11+A2 (Class 1 Laser/LED Product)
GB4943-2001

EMC: CISPR 22:1997 / EN 55022:1998 - Class B¹⁾
EN 61000-3-2:2000
EN 61000-3-3:1995 +A1:2001
EN 55024:1998/A1:2001
FCC Title 47 CFR, Part 15 Class B²⁾ / ICES-003, Issue 4
GB9254-1998, GB17625.1-2003

补充信息:

该产品符合 EMC Directive 89/336/EEC 和 Low Voltage Directive 73/23/EEC 要求, 并因此附带 CE 标记。

1) 该产品在 Hewlett-Packard 个人计算机系统的典型配置下进行测试。

2) 本设备符合 FCC 规则第 15 部分。操作取决于以下两个条件:

(1) 此设备不得产生有害干扰, (2) 此设备必须接受任何接收到的干扰 (包括可能导致不希望的操作的干扰)

3) 为达到管制目的, 本产品指定有管制型号。不应将此型号与产品名称或产品型号相混淆。

Boise, Idaho USA
2004 年 10 月 26 日

如果只需要管制主题的信息, 请联系:

澳大利亚联系信息: 产品管制经理, Hewlett-Packard Australia Ltd., 31-41 Joseph Street, Blackburn, Victoria 3130, Australia.

欧洲联系信息: 您当地的 Hewlett-Packard 销售与服务机构, 或者 Hewlett-Packard GmbH, Department HQ-TRE / Standards Europe, Herrenberger Straße 140, D-71034 Böblingen (传真: +49-7031-14-3143)

美国联系信息: 产品管制经理, Hewlett-Packard Company, PO Box 15, Mail Stop 160, Boise, Idaho 83707-0015 (电话: 208-396-6000)

一致性声明

根据 ISO/IEC Guide 22 和 EN 45014

制造商名称: Hewlett-Packard 公司

制造商地址: Montemorelos 299
Guadalajara Jalisco, 45060 Mexico

本产品声明

产品名称: HP LaserJet 9040/9050 系列打印机的装订附件

型号: C8084A、C8085A、C8088A、C8088B、Q5693A、Q5710A

产品选项: 所有

符合下列产品规格:

安全: IEC 60950:1999 / EN60950:2000

EMC: CISPR 22:1997 / EN 55022:1998 - Class A¹
EN 61000-3-2:2000
EN 61000-3-3:1995 / A1
EN 55024:1998/A1:2001
FCC Title 47 CFR, Part 15 Class A / ICES-003, Issue 4

补充信息:

该产品符合 EMC Directive 89/336/EEC 和 Low Voltage Directive 73/23/EEC 要求, 并因此附带 CE 标记。

1) 该产品在 Hewlett-Packard 个人计算机系统的典型配置下进行测试。

2) 本设备符合 FCC 规则第 15 部分。操作取决于以下两个条件:

- (1) 此设备不得产生有害干扰,
- (2) 此设备必须接受任何接收到的干扰 (包括可能导致不希望的操作的干扰)。

“警告 - 这是 A 级产品。在居住环境中, 本产品可能导致无线电干扰。在这种情况下, 用户可能会被要求采取适当的措施。”

Guadalajara, Jalisco, Mexico
2003 年 1 月 30 日

如果只需要管制主题的信息, 请联系:

澳大利亚联系信息: 产品管制经理, Hewlett-Packard Australia Ltd., 31-41 Joseph Street, Blackburn, Victoria 3130, Australia

欧洲联系信息: 您当地的 Hewlett-Packard 销售和服务机构, 或 Hewlett-Packard GmbH, Department HQ-TRE / Standards Europe, Herrenberger Straße 140, D-71034 Böblingen (传真: +49-7031-14-3143)

美国联系信息: 产品管制经理, Hewlett-Packard Company, PO Box 15, Mail Stop 160, Boise, Idaho 83707-0015 (电话: 208-396-6000)

Printer HP LaserJet 9040/9050

Panduan Untuk Memulai

**© 2005 Hak Cipta Hewlett-Packard
Development Company, L.P.**

Dilarang mereproduksi, mengadaptasi atau menerjemahkan tanpa izin tertulis terlebih dahulu, kecuali yang diperbolehkan oleh undang-undang hak cipta.

Informasi dalam dokumen ini dapat berubah tanpa pemberitahuan.

Nomor publikasi
Q3721-90939

Edition 1, 02/2005

Satu-satunya jaminan untuk produk dan layanan HP dicantumkan dalam pernyataan jaminan yang menyertai produk dan layanan tersebut. Dokumen ini tidak memberikan jaminan tambahan apapun. HP tidak bertanggung jawab atas kesalahan teknis atau redaksional atau kelalaian yang terdapat dalam dokumen ini.

Pemilik merek dagang

Microsoft[®], Windows[®], dan Windows NT[®] adalah merek dagang terdaftar di A.S. dari Microsoft Corporation.

UNIX[®] adalah merek dagang terdaftar dari The Open Group.

Semua produk lain yang tercantum di sini adalah merek dagang dari perusahaannya masing-masing.

Setup Printer

Isi

Pendahuluan	74
Daftar pemeriksaan instalasi	74
Menyiapkan lokasi printer	75
Memeriksa isi kemasan	79
Kenali bagian-bagian printer	80
Melepaskan kemasan dalam	81
Menginstalasi aksesoris	82
Menginstalasi kartrid cetak	84
Menghubungkan kabel printer	85
Menghubungkan kabel paralel	86
Menghubungkan ke jaringan Ethernet 10/100TX (untuk HP LaserJet 9040n/ 9050n dan HP LaserJet 9040dn/9050dn)	87
Mengganti tutup tampilan panel kontrol	88
Menghubungkan kabel listrik	89
Mengatur konfigurasi bahasa tampilan panel kontrol	90
Mengisi Baki 1	91
Mengisi Baki 2 dan 3	92
Mencetak halaman konfigurasi	93
Menginstalasi piranti lunak pencetakan	94
Menginstalasi piranti lunak pencetakan Windows	94
Menginstalasi piranti lunak pencetakan Macintosh	94
Verifikasi setup printer	96
Dukungan pelanggan	96
Informasi garansi dan peraturan hukum	97
Pernyataan garansi terbatas Hewlett-Packard	97
Garansi Perlindungan Premium HP	99
Syarat-syarat Lisensi Piranti Lunak HP	99
Peraturan FCC	101
Informasi Keselamatan	102
Pernyataan Kesesuaian	104

Pendahuluan

Selamat atas pembelian printer HP LaserJet 9040/9050 Anda. Rangkaian printer ini tersedia dalam konfigurasi berikut ini.



Printer HP LaserJet 9040/9050

Printer HP LaserJet 9040/9050 (nomor produk Q7697A/Q3721A) dilengkapi dengan fitur-fitur standar random-access memory (RAM) 64 megabytes (MB), pencetakan format-lebar, dan dua baki 500-lembar.

Catatan

Hanya printer HP LaserJet 9040/9050 yang membutuhkan card enhanced input/output (EIO) untuk menghubungkan ke jaringan.

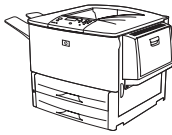

Printer HP LaserJet 9040n/9050n

Printer HP LaserJet 9040n/9050n (nomor produk Q7698A/Q3722A) dilengkapi dengan fitur-fitur standar RAM 128 MB, pencetakan format-lebar, dua baki 500-lembar, baki multiguna 100-lembar (Baki 1), dan print server HP Jetdirect terpadu.

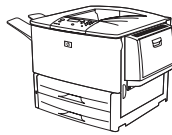

Printer HP LaserJet 9040dn/9050dn

Printer HP LaserJet 9040dn/9050dn (nomor produk Q7699A/Q3723A) dilengkapi dengan fitur-fitur standar RAM 128 MB, pencetakan format-lebar, dua baki 500-lembar, baki multiguna 100-lembar (Baki 1), dan print server HP Jetdirect terpadu, dan aksesori pencetakan dupleks (untuk mencetak bolak-balik pada kertas).

Daftar pemeriksaan instalasi

Panduan ini akan membantu Anda menset up dan menginstalasi printer baru Anda. Untuk instalasi yang benar, harap membaca setiap bagian secara urut:

- Membuka kemasan printer langkah 1-4
- Menginstalasi printer langkah 5-13
- Menginstalasi piranti lunak langkah 14
pencetakan
- Verifikasi setup printer langkah 15

PERINGATAN!

Printer ini berat. HP menganjurkan empat orang memindahkannya untuk menghindari cedera dan kerusakan pada printer.

Langkah 1. Menyiapkan lokasi printer

Persyaratan ruang kotak pengiriman

Pastikan bangunan Anda memiliki pintu atau daerah penerimaan yang cukup besar untuk memasukkan kotak pengiriman. Ukuran dari kotak pengiriman kurang lebih sebagai berikut: alas 911 x 790 mm x tinggi 1036 mm (alas 36 x 31 inci x tinggi 41 inci).

Persyaratan ruang untuk membuka kemasan

Sebelum membuka bungkus plastik dari kotak pengiriman, pastikan Anda memiliki cukup ruang untuk mengeluarkan isi kotak pengiriman, dan kemudian mengangkat produk dari palet pengirimannya. HP menganjurkan ruang setidaknya 3,1 meter (10 feet) di sekeliling kotak pengiriman untuk mengeluarkan semua material pengiriman.

Mengeluarkan printer dari kotak pengiriman

Simak gambar pada kotak pengiriman untuk informasi tentang cara mengeluarkan printer dari kotak pengiriman.

PERINGATAN!

Printer ini berat. HP menganjurkan empat orang memindahkannya untuk menghindari cedera dan kerusakan pada printer.

Ukuran printer

Siapkan lokasi untuk printer yang memungkinkan untuk persyaratan fisik dan lingkungan berikut ini:

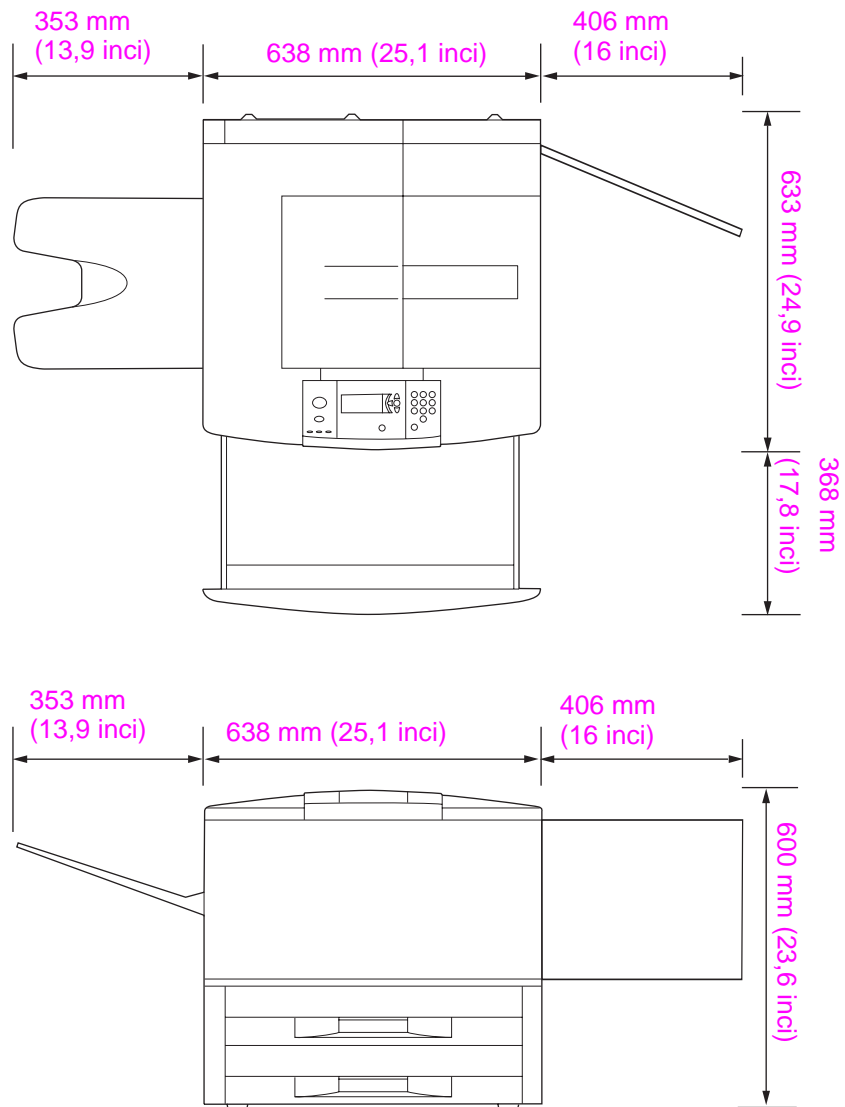

Dimensi printer HP LaserJet 9040/9050 (tampak atas dan samping)

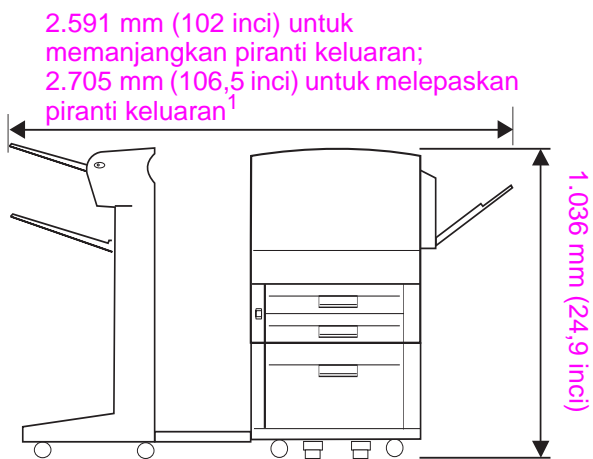
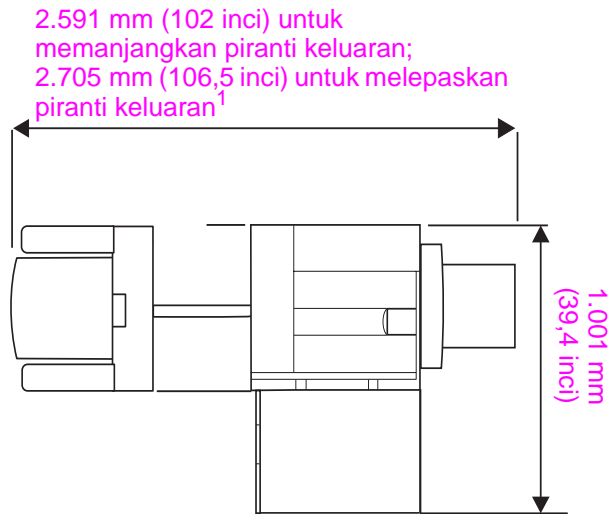

¹ Ukuran yang kecil adalah ruang yang diperlukan untuk memanjangkan piranti keluaran dengan batang penghubung yang masih menempel pada kait di bawah Baki 4 opsional. Ukuran yang besar adalah ruang yang diperlukan untuk melepaskan piranti keluaran tersebut dari produk. Ruang tambahan tersebut memberikan keleluasaan untuk melepaskan batang penghubung dari kait di bawah Baki 4 opsional.

HP LaserJet 9040/9050 dengan piranti keluaran tipikal, Baki 4, dan Baki 1 terinstalasi (tampak atas dan samping) untuk menunjukkan dimensi maksimal

Persyaratan lokasi untuk printer

- Bidang datar pada permukaan yang keras, lebih dianjurkan lantai tanpa karpet.
- Cukup ruang di sekitar printer
- Ruang berventilasi-cukup
- Tidak terkena cahaya matahari langsung atau bahan kimia, termasuk cairan pembersih berbasis amoniak
- Suplai daya yang memadai (Untuk model 110 V, sirkuit tersendiri 15 A dianjurkan; untuk model 220 V, sirkuit tersendiri 8 A dianjurkan)
- Lingkungan yang stabil—tanpa perubahan suhu atau kelembaban yang mendadak
- Kelembaban relatif 20% s/d 80%
- Suhu ruangan 10°C s/d 32,5°C (50°F s/d 91°F)

Berat printer (tanpa kartrid cetak)

- Printer HP LaserJet 9040/9050: 63,5 kg (140 lb)
- Printer HP LaserJet 9040n/9050n: 69,4 kg (153 lb)
- Printer HP LaserJet 9040dn/9050dn: 76,2 kg (168 lb)

Langkah 2. Memeriksa isi kemasan

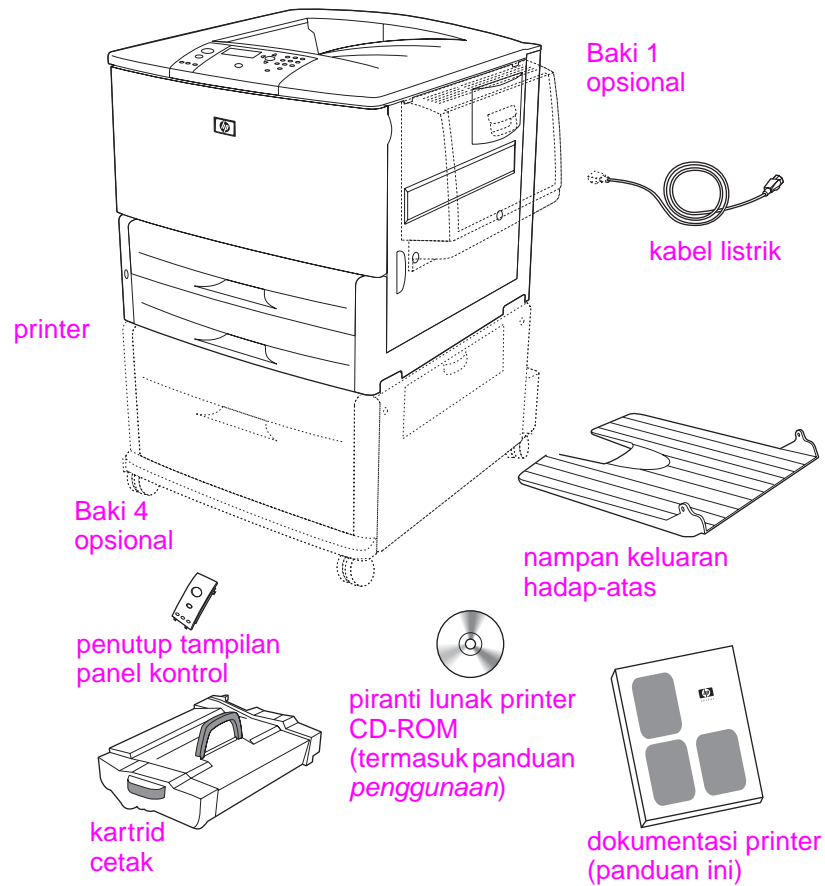

Isi kemasan

Catatan

Printer HP LaserJet 9040n/9050n dilengkapi Baki 1 dan print server HP Jetdirect (tidak tampak).

Printer LaserJet 9040dn/9050dn dilengkapi Baki 1, print server HP Jetdirect terpadu (tidak tampak), dan aksesoris pencetakan dupleks (duplekses; tidak tampak).

Langkah 3. Kenali bagian-bagian printer

Ilustrasi berikut ini menunjukkan lokasi dan nama bagian-bagian penting printer.

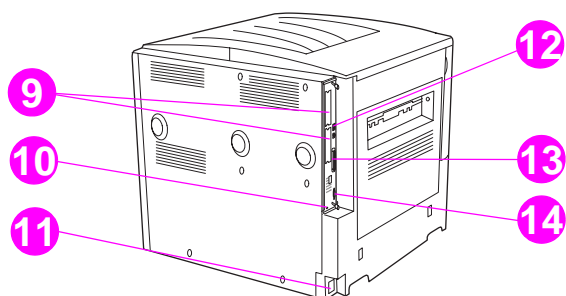
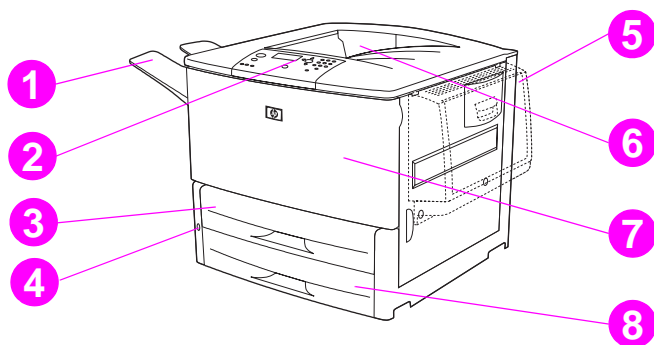

Bagian-bagian penting printer (tampak depan dan samping)

1	Nampan keluaran hadap-atas	7	Pintu depan	12	Konektor Local area network (LAN) (RJ-45) (untuk HP LaserJet 9040n/9050n dan 9040dn/9050dn)
2	Panel kontrol	8	Baki 3	13	Konektor kabel Paralel B
3	Baki 2	9	Selot EIO (2)	14	Konektor HP Jet-Link (untuk aksesori penanganan-kertas)
4	Saklar daya	10	Port kunci pengaman		
5	Baki 1	11	Kabel listrik konektor		
6	Nampan keluaran standar (nampan hadap-bawah)				

Langkah 4. Melepaskan kemasan dalam

PERHATIAN

Printer berisi pita pengiriman oranye dan kemasan dalam untuk mencegah kerusakan selama pengiriman. Anda harus melepaskan semua material pengiriman dan kemasan dalam agar printer dapat berfungsi dengan benar.

Untuk melepaskan kemasan dalam

- 1 Lepaskan semua material kemasan oranye dari bagian luar printer dan lepaskan semua material karton atau styrofoam yang tidak berwarna oranye.
- 2 Lepaskan semua material kemasan oranye dari nampan keluaran standar dan lapisan film pelindung dari tampilan panel kontrol.
- 3 Buka pintu kiri dan tarik pita pengiriman lurus keluar untuk melepaskan kedua kunci pengiriman fuser (seperti ditunjukkan oleh diagram pada printer). Pastikan bahwa kedua tuas fuser dalam posisi terkunci.

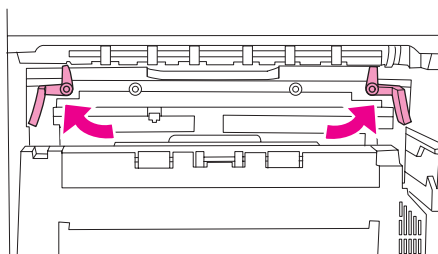

- 4 Buka baki-baki, lepaskan semua material kemasan oranye, dan tutup kembali.
- 5 Buka pintu depan dan lepaskan pita kemasan oranye di daerah transfer roller depan dan pada tuas kunci untuk kartrid cetak. Tutup pintu depan.

Catatan

Simpan semua material kemasan. Anda mungkin akan memerlukannya untuk mengemas kembali printer.

Langkah 5. Menginstalasi aksesoris

PERINGATAN!

Printer ini beratnya kurang lebih 63,5 kg (140 lb). HP menganjurkan empat orang memindahkannya untuk menghindari cedera dan kerusakan pada printer.

Lakukan instalasi semua aksesoris penanganan-kertas yang Anda beli bersama printer atau terpisah. Gunakan petunjuk instalasi yang disertakan dengan aksesoris tersebut. Petunjuk ini mungkin terdapat pada CD-ROM.

Menginstalasi duplekser

Catatan

Jika Anda membeli piranti keluaran (pengolah akhir multifungsi, penumpuk 3.000-lembar, penumpuk/penjilid 3.000 lembar, atau kotak surat 8-nampan) bersama dengan duplekser dan piranti masukan (Baki 4 dan/atau Baki 1), lakukan instalasi duplekser dan piranti masukan sebelum mencoba menginstalasi piranti keluaran.

Simak petunjuk instalasi yang disertakan dengan duplekser. Petunjuk ini mungkin terdapat pada CD-ROM.

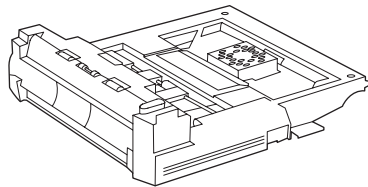

Duplekser

Catatan

Setelah Anda menginstalasi duplekser, kembalilah ke panduan ini untuk menyelesaikan setup printer.

Menginstalasi piranti masukan

Simak petunjuk instalasi yang disertakan dengan piranti masukan tersebut. Petunjuk ini mungkin terdapat pada CD-ROM.

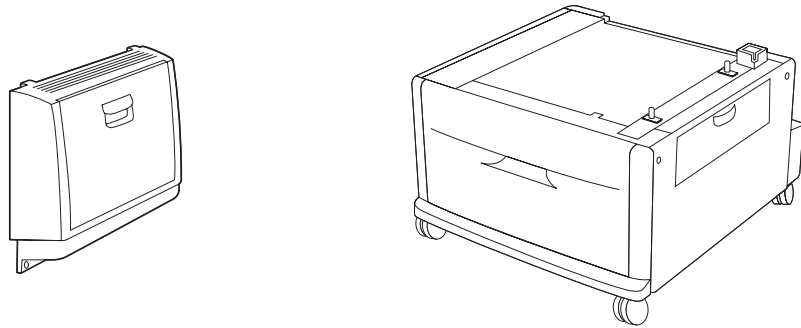

Baki 1 dan Baki 4

Catatan

Setelah Anda menginstalasi piranti masukan, kembalilah ke panduan ini untuk menyelesaikan setup printer.

Menginstalasi piranti keluaran

Lakukan instalasi semua piranti keluaran yang Anda beli. Setelah piranti terinstalasi, lanjutkan ke langkah 6.

Simak petunjuk instalasi yang disertakan dengan piranti keluaran. Petunjuk ini mungkin terdapat pada CD-ROM.

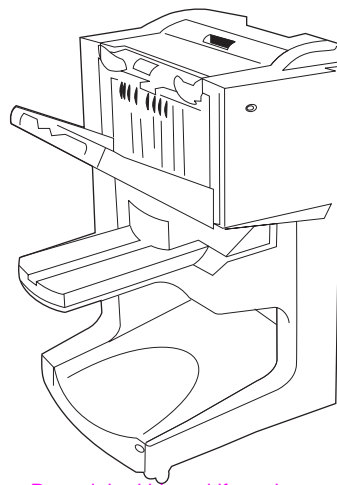

Pengolah akhir multifungsi

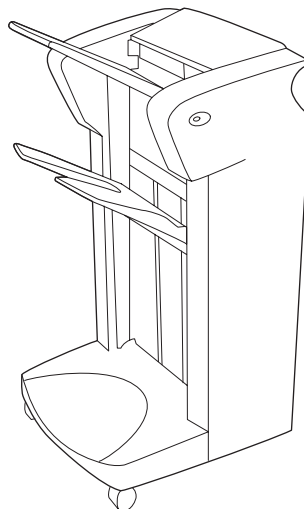

Penumpuk/penjilid 3.000-lembar
atau penumpuk 3.000 lembar

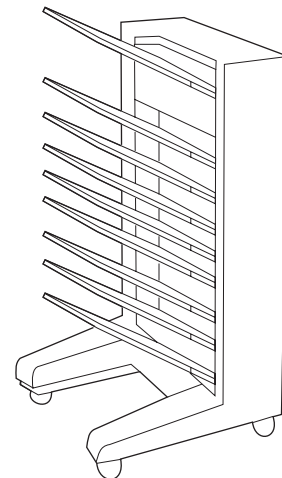

Kotak surat 8-nampan

Piranti keluaran

Langkah 6. Menginstalasi kartrid cetak

Gunakan prosedur ini untuk menginstalasi kartrid cetak. Jika toner mengenai pakaian Anda, usap dengan kain kering dan cuci pakaian dengan air dingin. Air panas merekatkan toner pada serat.

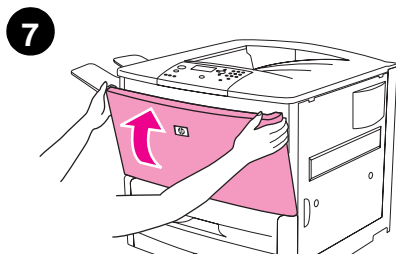
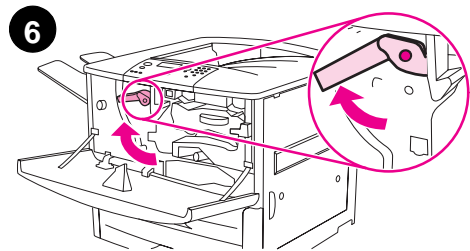
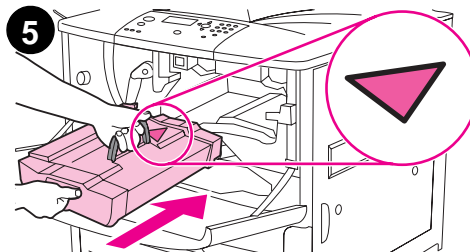
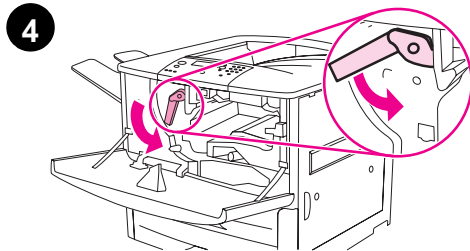
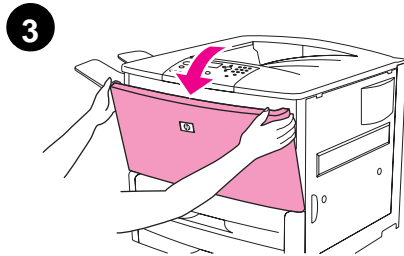
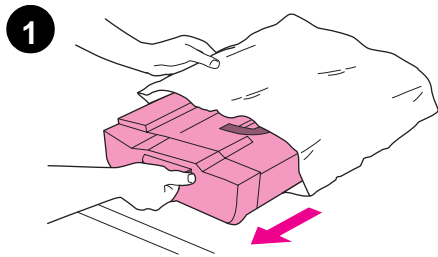

Untuk menginstalasi kartrid cetak

- 1 Sebelum mengeluarkan kartrid cetak dari kemasannya, tempatkan kartrid cetak di permukaan yang kokoh. Geser perlahan kartrid cetak keluar dari kemasannya.

PERHATIAN

Untuk mencegah kerusakan kartrid cetak, gunakan kedua tangan saat menangani kartrid cetak.

Jangan sampai kartrid cetak terpapar cahaya lebih dari beberapa menit. Lindungi kartrid cetak dengan penutup sewaktu berada di luar printer.

- 2 Goyang perlahan kartrid cetak dari depan ke belakang untuk meratakan toner di dalam kartrid. Hanya pada saat ini Anda perlu menggoyangkan kartrid.
- 3 Buka pintu depan pada printer.
- 4 Putar tuas hijau ke bawah ke posisi tak terkunci.
- 5 Pegang kartrid sedemikian hingga anak panah berada di sisi kiri kartrid. Tempatkan kartrid seperti ditunjukkan, dengan anak panah di sisi kiri mengarah ke printer, dan atur letak kartrid dengan pemandu pencetakan. Geser kartrid ke dalam printer sejauh mungkin.

Catatan

Kartrid cetak dilengkapi dengan tab tarik dalam. Printer otomatis melepaskan tab tarik tersebut setelah kartrid cetak terinstalasi dan produk diaktifkan. Kartrid cetak berbunyi keras selama beberapa detik sewaktu produk tersebut melepaskan tab tarik. Bunyi ini hanya timbul pada kartrid cetak baru.

- 6 Tekan tombol pada tuas hijau, dan putar tuas searah jarum jam ke posisi terkunci.
- 7 Tutup pintu depan.

Langkah 7. Menghubungkan kabel printer

Printer dapat dihubungkan ke komputer menggunakan kabel paralel, atau ke jaringan menggunakan print server HP Jetdirect opsional.

Untuk printer yang dilengkapi dengan print server HP Jetdirect terpadu, koneksi kabel jaringan tersedia melalui sebuah konektor 10/100TX (RJ-45). Printer juga dilengkapi konektor untuk HP Jet-Link Connector.

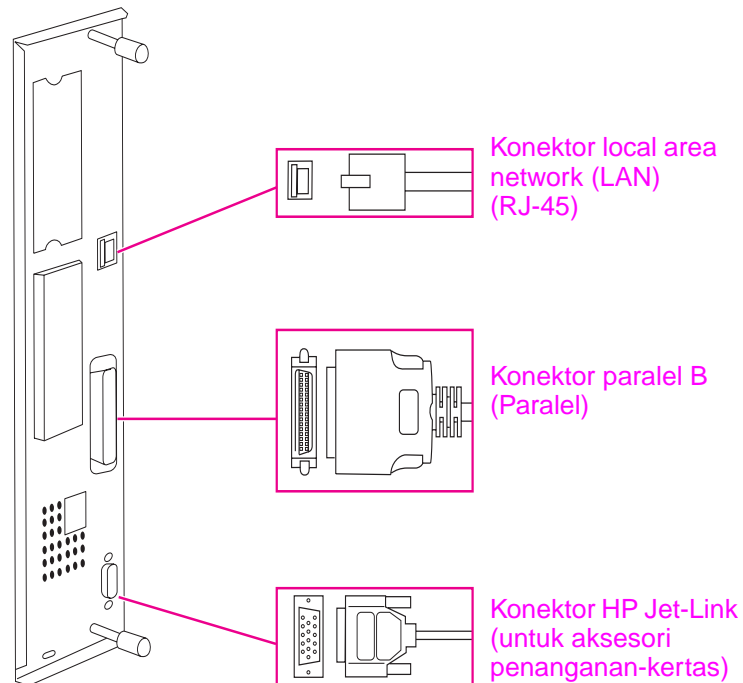

Lokasi port antarmuka

Menghubungkan kabel paralel

Gunakan kabel paralel jika Anda ingin menghubungkan printer langsung ke komputer.

Untuk memastikan keandalan, gunakan kabel paralel IEEE-1284 dwi-arah tipe-B. Kabel tersebut ditandai secara jelas dengan "IEEE-1284." Hanya kabel IEEE-1284 yang mendukung semua fitur lanjut dari printer.

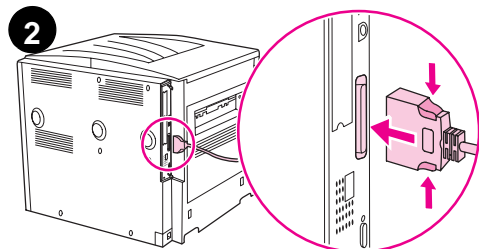

Untuk menghubungkan kabel paralel

- 1 Pastikan bahwa kabel listrik printer *tidak* terhubung ke stopkontak.
- 2 Hubungkan kabel paralel ke port paralel printer. Tekan tuas pelepas sewaktu menghubungkan kabel.

Catatan

Jika Anda sulit menginstalasi kabel, pastikan kabelnya sudah benar.

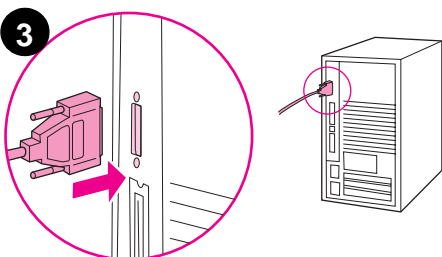

- 3 Hubungkan ujung kabel yang lain ke konektor yang sesuai pada komputer.

Menghubungkan ke jaringan Ethernet 10/100TX (untuk HP LaserJet 9040n/9050n dan HP LaserJet 9040dn/9050dn)

Gunakan konektor RJ-45 jika Anda ingin menghubungkan printer ke jaringan Ethernet 10/100TX.

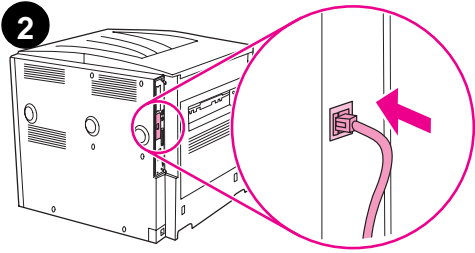

Untuk menghubungkan ke jaringan Ethernet 10/100TX

- 1 Pastikan bahwa kabel listrik printer *tidak* terhubung ke stopkontak.
- 2 Hubungkan kabel jaringan ke print server HP Jetdirect terpadu yang terinstalasi pada printer.
- 3 Hubungkan ujung kabel yang lain ke port jaringan.

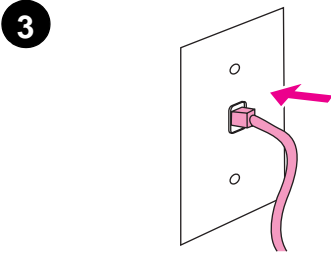

Langkah 8. Mengganti tutup tampilan panel kontrol

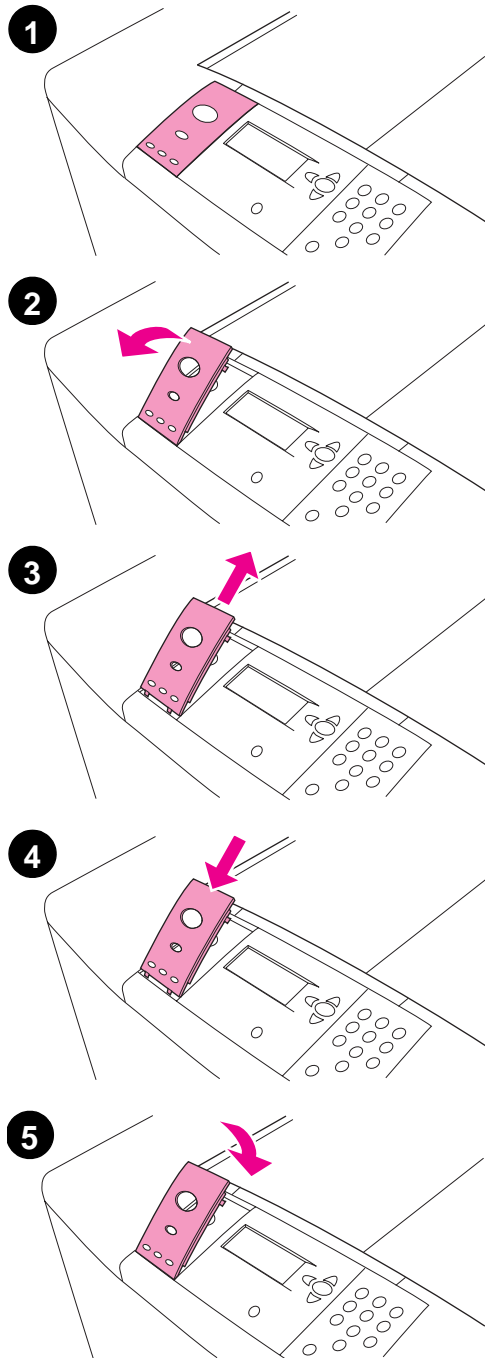

Panel kontrol dilengkapi dengan tutup tampilan bahasa Inggris terpasang. Bila perlu, ikuti prosedur di bawah ini untuk mengganti tutup tampilan dengan salah satu yang disertakan di dalam kotak.

Untuk mengganti tutup tampilan

- 1** Selipkan kuku Anda atau benda yang tipis, kaku ke belakang tutup tampilan dan angkat.
- 2** Angkat tutup tampilan perlahan ke atas dan belakang untuk melepaskannya dari printer.
- 3** Tempatkan tutup tampilan yang baru pada panel kontrol. Atur kedua ujung tutup tampilan dengan lubang pada panel kontrol dan selipkan tutup tampilan.
- 4** Jepitkan tutup tampilan dengan kokoh pada panel kontrol. Pastikan bahwa tutup tampilan menempel rata pada panel kontrol.

Langkah 9. Menghubungkan kabel listrik

Bagian ini menguraikan cara menghubungkan kabel listrik.

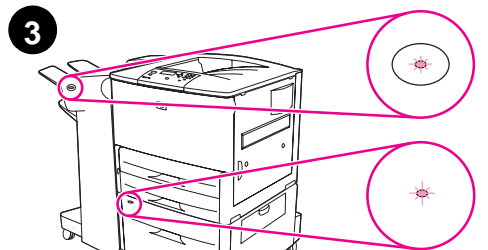
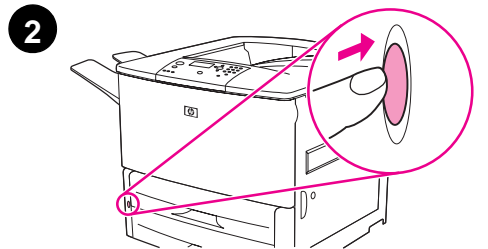
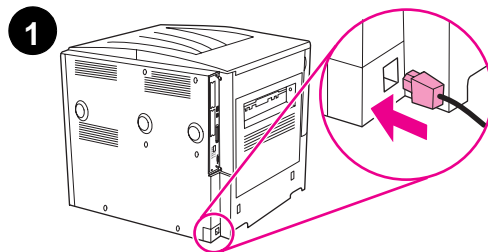

Untuk menghubungkan kabel listrik

- 1 Hubungkan kabel listrik ke printer dan stopkontak arus bolak-balik (AC).

PERHATIAN

HP menganjurkan penggunaan stopkontak AC tersendiri 15 amp untuk model 110 V (15 amp untuk model 220 V). Jangan menancapkan perangkat lain ke stopkontak yang sama.

Untuk menghindari kerusakan printer, gunakan hanya kabel listrik yang disertakan dengan printer.

- 2 Tekan tombol daya untuk mengaktifkan printer (posisi ke dalam). Jika pesan `Enter language` muncul pada panel kontrol printer, gunakan `▲` atau `▼` untuk bergulir ke bahasa Anda dan tekan `✓`. Setelah pemanasan printer, pesan `READY` akan muncul pada tampilan panel kontrol.

Catatan

Apabila daya printer diaktifkan untuk pertama kalinya, Anda memiliki pilihan untuk mengatur pesan tampilan dalam bahasa Anda. Jika tidak ada bahasa yang dipilih dalam 60 detik sejak `ENTER LANGUAGE (MASUKKAN BAHASA)` muncul pada tampilan grafis, Bahasa diatur ke Inggris, dan `ENTER LANGUAGE` akan muncul pada tampilan grafis setiap kali produk diaktifkan sampai ada bahasa yang dipilih.

- 3 Jika Anda memiliki penumpuk/penjilid 3.000-lembar (atau penumpuk atau pengolah akhir multifungsi) opsional, Baki 4 opsional atau keduanya terinstalasi, periksa apakah semua lampunya menyala hijau terang. Jika ada lampu yang menyala kuning gading, berkedip, atau mati, simak panduan *penggunaan*.

Langkah 10. Mengatur konfigurasi bahasa tampilan panel kontrol

Secara default, panel kontrol pada printer menampilkan pesan berbahasa Inggris. Jika Anda tidak mengatur bahasa pada langkah 9, gunakan prosedur berikut ini untuk mengatur pesan tampilan dan halaman konfigurasi printer dalam bahasa lain yang didukung.

Untuk mengatur konfigurasi bahasa panel kontrol

- 1 Matikan printer.
- 2 Hidupkan printer.
- 3 Tunggu sampai printer mulai menghitung memori.
- 4 Tekan dan tahan ✓.
- 5 Terus tahan ✓ sampai ketiga lampu panel kontrol menyala, kemudian lepaskan ✓.
- 6 Gunakan ▲ atau ▼ untuk bergulir ke `Configure Device` (Configure Device) dan tekan ✓.
- 7 Gunakan ▲ atau ▼ untuk bergulir ke `System Setup` (System Setup) dan tekan ✓.
- 8 Gunakan ▲ atau ▼ untuk bergulir ke `Language (Bahasa)` (Language) dan tekan ✓.
- 9 Gunakan ▲ atau ▼ untuk bergulir ke bahasa Anda dan tekan ✓.

Catatan

Untuk bahasa Turki, Ceko, Rusia, Hungaria, dan Polandia, pilihan bahasa akan mengubah simbol default yang diatur untuk bahasa tersebut. Untuk semua bahasa lainnya, simbol defaultnya adalah PC-8.

Langkah 11. Mengisi Baki 1

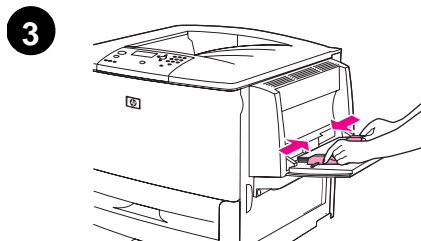
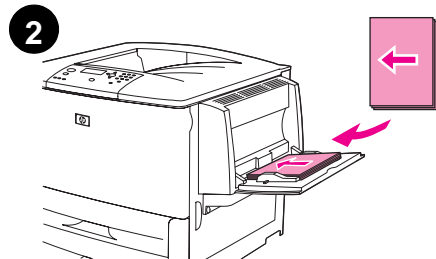
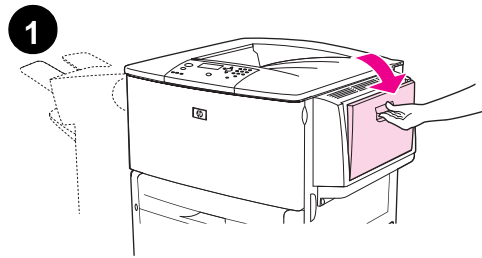

Catatan

HP LaserJet 9040n/9050n dan HP LaserJet 9040dn/9050dn dilengkapi dengan Baki 1. Baki 1 opsional tersedia untuk HP LaserJet 9040/9050.

Bagian ini menguraikan cara mengisi kertas berukuran A4 atau letter. Untuk petunjuk tentang pengisian dan pengaturan konfigurasi media dengan ukuran dan tipe lainnya, simak panduan *penggunaan* yang terdapat pada CD-ROM.

PERHATIAN

Untuk menghindari kertas macet, jangan pernah membuka baki sewaktu printer sedang mencetak dari baki tersebut.

Untuk mengisi Baki 1

Baki 1 adalah baki multifungsi yang dapat menampung sampai 100 lembar kertas ukuran-standar atau 10 amplop. Produk ini akan menarik kertas dari Baki 1 terlebih dulu (baki default). Simak panduan *penggunaan* untuk informasi tentang cara mengganti default ini.

Baki 1 memberikan cara yang mudah untuk mencetak amplop, transparansi, kertas ukuran-khusus, atau tipe media lainnya tanpa harus mengosongkan baki-baki lainnya.

- 1 Buka Baki 1.
- 2 Isikan kertas ukuran A4 atau Letter dengan sisi yang panjang ke arah printer dan sisi yang akan dicetak menghadap ke atas.
- 3 Atur pemandu kertas sampai tepat menyentuh tumpukan kertas, tetapi jangan sampai menekuk kertas.
- 4 Pastikan bahwa kertas berada di bawah tab pada pemandu dan tidak di atas indikator tingkat pengisian.

Catatan

Jika mencetak pada ukuran A3, 11 x 17, atau media panjang lainnya, tarik perpanjangan baki sampai berhenti.

Langkah 12. Mengisi Baki 2 dan 3

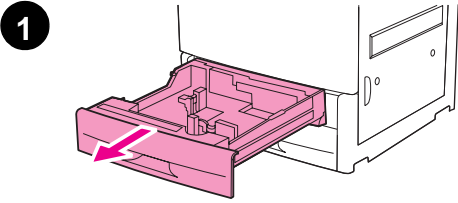

Bagian ini menguraikan cara mengisi kertas berukuran A4 atau letter. Untuk petunjuk tentang pengisian dan pengaturan konfigurasi media dengan ukuran dan tipe lainnya, simak panduan *penggunaan*.

PERHATIAN

Untuk menghindari kertas macet, jangan pernah membuka baki sewaktu printer sedang mencetak dari baki tersebut.

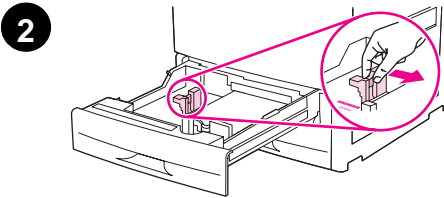

Untuk mengisi Baki 2 dan Baki 3

- 1 Buka baki sampai berhenti.
- 2 Atur pemandu kertas kiri (Y) dengan menekan tab pada pemandu dan geser pemandu ke ukuran kertas yang sesuai.
- 3 Atur pemandu kertas depan (Y) dengan menekan tab pada pemandu dan geser pemandu ke ukuran kertas yang sesuai.
- 4 Isikan tumpukan media dengan ujung atas tumpukan ke arah belakang baki. Untuk pencetakan satu sisi, sisi yang akan dicetak menghadap ke bawah. Untuk pencetakan bolak-balik, sisi yang akan pertama dicetak menghadap ke atas.

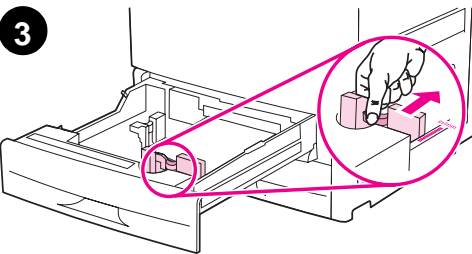

Catatan

Untuk informasi tentang pencetakan pada media khusus, simak panduan *penggunaan*.

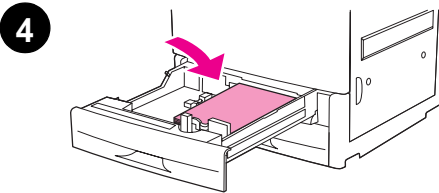

- 5 Atur tuas kertas ke Standard jika kedua pemandu diatur ke tanda Standard yang sama, seperti Letter atau A4. Jika tidak, atur tuas ke Custom (Khusus).

- 6 Tutup baki.

- 7 Ukuran dan tipe kertas untuk baki ini ditampilkan pada panel kontrol. Tekan ✓ untuk verifikasi atau simak panduan *penggunaan* untuk membuat perubahan.

- 8 Ulangi langkah 1 sampai 7 untuk mengisi baki lainnya.

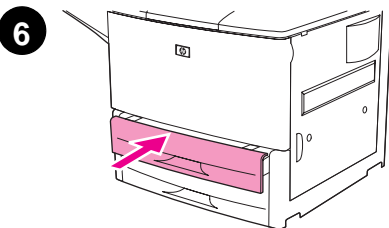

Catatan

Untuk informasi tentang mengisi Baki 4, simak panduan instalasi yang disertakan dengan Baki 4.

PERHATIAN

Jangan pernah menyimpan kertas atau barang-barang lain di area sebelah kiri pemandu kertas. Hal itu dapat merusak baki.

Langkah 13. Mencetak halaman konfigurasi

Cetak halaman konfigurasi untuk memastikan printer bekerja dengan benar.

Untuk mencetak halaman konfigurasi

- 1 Tekan ✓.
- 2 Gunakan ▲ atau ▼ untuk bergulir ke `Information` (Informasi) dan tekan ✓.
- 3 Gunakan ▲ atau ▼ untuk bergulir ke `Print Configuration` (Cetak Konfigurasi) dan tekan ✓.

Halaman konfigurasi dicetak. Jika print server HP Jetdirect terinstalasi pada printer, halaman konfigurasi jaringan HP Jetdirect juga dicetak.

Jika Anda memiliki aksesoris opsional seperti aksesoris pencetakan bolak-balik atau Baki 4 terinstalasi, periksa halaman konfigurasi untuk memastikan mereka terdaftar sebagai terinstalasi.

Catatan

Untuk daftar tombol cepat yang tersedia untuk printer, cetak menu map (peta menu).

Langkah 14. Menginstalasi piranti lunak pencetakan

Printer dilengkapi dengan piranti lunak pencetakan pada CD-ROM. Driver printer pada CD-ROM ini harus diinstalasi untuk memanfaatkan keunggulan fitur printer sepenuhnya.

Jika Anda tidak memiliki akses ke CD-ROM drive, Anda dapat mendownload piranti lunak pencetakan tersebut dari Internet di www.hp.com/support/lj9050_lj9040. Tergantung dari konfigurasi komputer berbasis-Windows, program instalasi untuk piranti lunak printer secara otomatis memeriksa akses Internet komputer dan memberikan pilihan untuk mendapatkan piranti lunak yang terbaru dari Internet.

Catatan

Piranti lunak instalasi printer untuk jaringan UNIX® (HP-UX, Sun Solaris) tersedia untuk download di www.hp.com/support/net_printing.

Simak brosur dukungan HP untuk informasi lebih lanjut.

Menginstalasi piranti lunak pencetakan Windows

Bagian ini menguraikan cara untuk menginstalasi piranti lunak pencetakan Windows. Piranti lunak ini didukung pada Microsoft® Windows® 9X, Windows NT® 4.0, Windows 2000, Windows Millennium (Me), Windows XP, dan Windows Server 2003.

Untuk menginstalasi piranti lunak

- 1 Tutup semua program yang berjalan.
- 2 Masukkan CD-ROM ke dalam CD-ROM drive. Tergantung pada konfigurasi komputer, program instalasi mungkin otomatis dijalankan. Jika program tidak otomatis dijalankan: Pada menu **Start**, klik **Run**. Ketikkan `x:setup` (di mana X adalah huruf dari CD-Rom drive), dan klik **OK**.
- 3 Ikuti petunjuk pada layar komputer.

Menginstalasi piranti lunak pencetakan Macintosh

Bagian ini menguraikan cara untuk menginstalasi piranti lunak pencetakan Macintosh. Piranti lunak ini didukung pada Macintosh OS 7.5 atau yang lebih tinggi.

Untuk menginstalasi piranti lunak pencetakan Macintosh untuk Mac OS 8.6 s/d 9.2

- 1 Hubungkan kabel jaringan antara print server HP Jetdirect dan port jaringan.
- 2 Masukkan CD-ROM ke dalam CD-ROM drive. Menu CD-ROM otomatis dijalankan. Jika menu CD-ROM tidak otomatis dijalankan, double-klik ikon CD-ROM pada desktop, kemudian double-klik ikon Installer. Ikon ini terletak di dalam folder Installer/<bahasa> dari Starter CD-ROM (di mana <bahasa> adalah bahasa yang Anda sukai). Misalnya, folder Installer/English berisi ikon Installer untuk piranti lunak printer berbahasa Inggris.
- 3 Ikuti petunjuk pada layar komputer.
- 4 Buka Apple Desktop Printer Utility yang terletak di (Startup Disk): Applications: Folder Utilities.
- 5 Double-klik **Printer (AppleTalk)**.
- 6 Di samping Pilihan Apple Talk Printer, klik **Change**.
- 7 Pilih printer, klik **Auto Setup**, kemudian klik **Create**.
- 8 Pada menu **Printing**, klik **Set Default Printer**.

Catatan

Ikon pada desktop akan tampak generik. Semua panel cetak akan muncul dalam dialog cetak di dalam aplikasi.

Untuk menginstalasi piranti lunak pencetakan Macintosh untuk Mac OS 10.1 dan sesudahnya

- 1 Hubungkan kabel jaringan antara print server HP Jetdirect dan port jaringan.
- 2 Masukkan CD-ROM ke dalam CD-ROM drive. Menu CD-ROM otomatis dijalankan. Jika menu CD-ROM tidak otomatis dijalankan, dobel-klik ikon CD-ROM pada desktop, kemudian dobel-klik ikon Installer. Ikon ini terletak di dalam folder Installer/<bahasa> dari Starter CD-ROM (di mana <bahasa> adalah bahasa yang Anda sukai). Misalnya, folder Installer/English berisi ikon Installer untuk piranti lunak printer berbahasa Inggris.
- 3 Dobel-klik folder **HP LaserJet Installers**.
- 4 Ikuti petunjuk pada layar komputer.
- 5 Dobel-klik ikon **Installer** untuk bahasa yang diinginkan.
- 6 Pada hard drive komputer Anda, dobel-klik **Applications**, **Utilities**, kemudian **Print Center**.
- 7 Klik **Add Printer**.
- 8 Pilih tipe koneksi AppleTalk pada OS X 10.1 dan tipe koneksi Rendezvous pada OS X 10.2.
- 9 Pilih nama printer.
- 10 Klik **Add Printer**.
- 11 Tutup Print Center dengan meng-klik tombol tutup di sudut kiri-atas.

Catatan

Komputer Macintosh tidak dapat dihubungkan langsung ke printer menggunakan port paralel.

Langkah 15. Verifikasi setup printer

Cara termudah untuk verifikasi apakah instalasi telah berhasil dilakukan adalah dengan mencetak dokumen dari program piranti lunak.

Untuk verifikasi setup printer

- 1 Buka program pilihan Anda. Buka atau susun sebuah dokumen sederhana.
- 2 Dari dalam program, pilih perintah **Print**.
- 3 Pilih HP LaserJet 9040 atau 9050 sebagai printer Anda.
- 4 Pastikan bahwa nama printer yang benar ditampilkan.
- 5 Cetak dokumen.

Jika dokumen tidak tercetak dengan benar, periksa setup dan konfigurasi Anda. Untuk informasi lebih lanjut, simak panduan *penggunaan*.

Dukungan pelanggan

Untuk informasi lebih lanjut tentang produk ini, simak panduan *penggunaan* pada CD-ROM. Untuk informasi Layanan Pelanggan HP, simak brosur dukungan yang disertakan dengan printer.

Pernyataan garansi terbatas Hewlett-Packard

PRODUK HP

HP LaserJet 9040/9050, 9040n/9050n,
9040dn/9050dn

JANGKA WAKTU GARANSI

1 tahun, di-tempat

- 1 HP memberi garansi untuk perangkat lunak, aksesori, dan suplai HP terhadap kerusakan material dan pengerjaan selama jangka waktu yang ditetapkan di atas. Apabila HP menerima pengaduan kerusakan selama masa garansi, HP akan, sesuai kebijakannya, memperbaiki atau mengganti produk yang terbukti rusak. Produk pengganti dapat berupa produk baru atau seperti-baru.
- 2 HP memberikan garansi bahwa piranti lunak HP tidak akan gagal melaksanakan perintah pemrogramannya, selama jangka waktu di atas, karena kerusakan material atau pengerjaan apabila diinstalasi dan digunakan dengan benar. Jika HP menerima pengaduan kerusakan tersebut selama masa garansi, HP akan mengganti media piranti lunak yang tidak dapat menjalankan perintah pemrogramannya karena kerusakan tersebut.
- 3 HP tidak memberikan garansi bahwa operasi produk HP tidak akan terputus atau bebas kesalahan. Jika HP tidak dapat, dalam waktu yang cukup, memperbaiki atau mengganti sembarang produk sesuai kondisi yang dijanjikan, pelanggan akan menerima pengembalian uang sebesar harga pembelian segera setelah produk dikembalikan.
- 4 Produk HP mungkin berisi komponen yang diproduksi kembali dengan performa sebanding dengan yang baru atau yang mungkin telah terpakai.
- 5 Masa garansi dihitung sejak tanggal pengiriman atau sejak tanggal instalasi jika diinstalasi oleh HP. Jika pelanggan menjadwalkan atau menunda instalasi HP lebih dari 30 hari setelah pengiriman, masa garansi dimulai sejak hari ke-31 dari tanggal pembelian.
- 6 Garansi tidak mencakup kerusakan karena (a) perawatan atau kalibrasi yang tidak benar atau tidak memadai, (b) piranti lunak, antarmuka, komponen atau suplai bukan dari HP, (c) modifikasi tanpa ijin atau penyalahgunaan, (d) pengoperasian di luar spesifikasi lingkungan produk yang diterbitkan, atau (e) penyiapan atau pemeliharaan lokasi yang tidak memadai.
- 7 SEJAUH DIPERBOLEHKAN OLEH PERATURAN HUKUM SETEMPAT, GARANSI DI ATAS BERSIFAT EKSKLUSIF DAN TIDAK ADA GARANSI LAIN, BAIK TERTULIS ATAU LISAN, YANG DINYATAKAN ATAU TERSIRAT DAN HP SECARA KHUSUS MENYANGGAH SEMUA GARANSI ATAU KONDISI TERSIRAT TENTANG KELAYAKAN JUAL, KUALITAS YANG MEMUASKAN, DAN KESESUAIAN UNTUK PENGGUNAAN TERTENTU.
- 8 HP akan bertanggung jawab atas kerusakan hak milik yang dapat diukur per kecelakaan sampai jumlah yang lebih besar antara \$300.000 atau harga yang dibayar untuk produk yang diperkarakan, dan atas cedera tubuh atau kematian, sejauh semua kerusakan tersebut ditetapkan oleh pengadilan dengan yuridiksi yang berkompeten disebabkan langsung oleh produk HP yang rusak.
- 9 SEJAUH DIPERBOLEHKAN OLEH PERATURAN HUKUM SETEMPAT, PEMENUHAN DALAM PERNYATAAN GARANSI INI ADALAH PEMENUHAN SATU-SATUNYA DAN EKSKLUSIF UNTUK PELANGGAN. KECUALI DINYATAKAN DI ATAS, HP ATAU PENYALURNYA TIDAK BERTANGGUNG JAWAB ATAS KEHILANGAN DATA ATAU KERUSAKAN LANGSUNG, KHUSUS, KEBETULAN, SEBAGAI AKIBAT (TERMASUK KEHILANGAN KEUNTUNGAN ATAU DATA), ATAU KERUGIAN LAIN, BAIK BERDASARKAN KONTRAK, KERUGIAN HUKUM, ATAU LAIN-LAIN.
- 10 UNTUK TRANSAKSI KONSUMEN DI AUSTRALIA DAN SELANDIA BARU, SYARAT-SYARAT GARANSI YANG TERCANTUM DALAM PERNYATAAN INI, KECUALI SEJAUH DIPERBOLEHKAN OLEH HUKUM YANG BERLAKU, TIDAK MENGHAPUSKAN, MEMBATASI ATAU MENGUBAH DAN BERLAKU SEBAGAI TAMBAHAN DARI HAK YANG DILINDUNGI HUKUM YANG BERLAKU ATAS PENJUALAN PRODUK INI KEPADA ANDA.

Servis Selama dan Setelah Masa Garansi

- Jika perangkat keras printer rusak selama masa garansi, hubungi layanan resmi atau penyedia dukungan-HP.
- Jika perangkat keras printer rusak setelah masa garansi, dan Anda memiliki Perjanjian Perawatan HP atau HP SupportPack, mintalah layanan seperti yang diatur dalam perjanjian tersebut.
- Jika Anda tidak memiliki Perjanjian Perawatan HP atau HP SupportPack, hubungi servis resmi atau penyedia dukungan-HP.

Untuk memastikan printer HP LaserJet Anda berumur panjang, HP menyediakan:

Garansi yang diperluas HP SupportPack memberikan perlindungan untuk produk perangkat keras HP dan semua komponen internal yang disuplai HP. Program perawatan perangkat keras berlaku sejak tanggal pembelian produk HP selama jangka waktu dari kontrak yang dipilih. Pelanggan harus membeli HP SupportPack dalam waktu 180 hari sejak pembelian produk HP. Untuk informasi lebih lanjut, kunjungi www.hp.com/support/lj9050_lj9040.

Garansi Perlindungan Premium HP

Kartrid Cetak dan Drum Gambar Pernyataan Garansi Terbatas

Produk HP ini dijamin bebas dari kerusakan material dan pengerjaan.

Garansi ini tidak berlaku untuk produk yang (a) telah diisi ulang, diperbarui, diproduksi ulang atau diubah dengan cara apapun, (b) mengalami masalah yang diakibatkan oleh penyalahgunaan, penyimpanan yang tidak benar, atau pengoperasian di luar spesifikasi lingkungan yang diterbitkan untuk produk printer ini atau (c) menunjukkan keausan karena penggunaan yang wajar.

Untuk mendapatkan layanan garansi, harap mengembalikan produk ke tempat pembelian (dengan keterangan tertulis tentang masalahnya dan contoh cetakan) atau hubungi dukungan pelanggan HP. Sesuai pertimbangan HP, HP akan mengganti produk yang terbukti rusak atau mengembalikan uang sesuai harga pembelian Anda.

SEJAUH DIPERBOLEHKAN OLEH PERATURAN HUKUM SETEMPAT, GARANSI DI ATAS BERSIFAT EKSLUSIF DAN TIDAK ADA GARANSI ATAU KONDISI LAIN, BAIK TERTULIS ATAU LISAN, YANG DINYATAKAN ATAU TERSIRAT DAN HP SECARA KHUSUS MENYANGGAH SEMUA GARANSI ATAU KONDISI TERSIRAT TENTANG KELAYAKAN JUAL, KUALITAS YANG MEMUASKAN, DAN KESESUAIAN UNTUK PENGGUNAAN TERTENTU.

SEJAUH DIPERBOLEHKAN OLEH PERATURAN HUKUM SETEMPAT, HP ATAU PENYALURNYA TIDAK BERTANGGUNG JAWAB ATAS KERUSAKAN LANGSUNG, KHUSUS, KEBETULAN, SEBAGAI AKIBAT (TERMASUK KEHILANGAN KEUNTUNGAN ATAU DATA), ATAU KERUGIAN LAIN, BAIK BERDASARKAN KONTRAK, KERUGIAN HUKUM, ATAU LAIN-LAIN.

SYARAT-SYARAT GARANSI YANG TERCANTUM DALAM PERNYATAAN INI, KECUALI SEJAUH DIPERBOLEHKAN OLEH HUKUM YANG BERLAKU, TIDAK MENGHAPUSKAN, MEMBATASI ATAU MENGUBAH DAN BERLAKU SEBAGAI TAMBAHAN DARI HAK YANG DILINDUNGI HUKUM YANG BERLAKU ATAS PENJUALAN PRODUK INI KEPADA ANDA.

Syarat-syarat Lisensi Piranti Lunak HP

PERHATIAN: PENGGUNAAN PIRANTI LUNAK TUNDUK PADA SYARAT-SYARAT LISENSI PIRANTI LUNAK HP YANG TERCANTUM DI BAWAH INI. PENGGUNAAN PIRANTI LUNAK MENYATAKAN BAHWA ANDA MENERIMA SYARAT-SYARAT LISENSI INI. JIKA ANDA TIDAK MENERIMA SYARAT-SYARAT LISENSI INI, ANDA DAPAT MENGEMBALIKAN PIRANTI LUNAK INI UNTUK MENERIMA PENGEMBALIAN UANG PENUH. JIKA PIRANTI LUNAK DISATUKAN DENGAN PRODUK LAIN, ANDA DAPAT MENGEMBALIKAN SEMUA PRODUK YANG TIDAK TERPAKAI UNTUK MENERIMA PENGEMBALIAN UANG PENUH.

Syarat-syarat Lisensi berikut ini mengatur penggunaan Piranti Lunak yang disertakan kecuali Anda memiliki perjanjian lain yang ditandatangani dengan HP.

Pemberian Lisensi

HP memberi Anda lisensi untuk Menggunakan satu salinan Piranti Lunak. “Menggunakan” berarti menyimpan, memuat, menginstalasi, menjalankan, atau menampilkan Piranti Lunak tersebut. Anda tidak boleh mengubah Piranti Lunak atau menonaktifkan sembarang fitur lisensi atau kontrol Piranti Lunak tersebut. Jika Piranti Lunak berlisensi untuk “penggunaan bersama”, Anda tidak boleh melebihi jumlah maksimal pengguna resmi yang dapat Menggunakan Piranti Lunak secara bersamaan.

Kepemilikan

Piranti Lunak ini milik dan hak cipta dari HP atau penyalur pihak ketiganya. Lisensi Anda tidak memberikan hak, atau kepemilikan atas, Piranti Lunak dan bukan merupakan penjualan hak apapun atas Piranti Lunak tersebut. Penyalur pihak ketiga HP dapat melindungi hak mereka jika terjadi pelanggaran Syarat-syarat Lisensi ini.

Salinan dan Adaptasi

Anda hanya dapat membuat salinan atau adaptasi dari Piranti Lunak untuk arsip atau apabila salinan atau adaptasi adalah langkah pokok dalam Menggunakan Piranti Lunak secara resmi. Anda harus mereproduksi semua pernyataan hak cipta dalam Piranti Lunak asli ke semua salinan atau adaptasinya. Anda tidak boleh menyalin Piranti Lunak ke jaringan publik manapun.

Tanpa Pembongkaran atau Dekripsi

Anda tidak boleh membongkar atau melakukan dekompilasi Piranti Lunak tanpa mendapatkan persetujuan tertulis sebelumnya dari HP. Dalam beberapa yuridiksi, persetujuan HP mungkin tidak diperlukan untuk pembongkaran atau dekompilasi terbatas. Bila diminta, Anda wajib memberikan informasi yang cukup terperinci kepada HP tentang sembarang pembongkaran atau dekompilasi. Anda tidak boleh mendeskripsi Piranti Lunak kecuali dekripsi adalah bagian yang diperlukan dalam pengoperasian Piranti Lunak.

Pengalihan

Lisensi Anda akan otomatis berakhir pada saat Piranti Lunak beralih tangan. Pada saat pengalihan, Anda harus memberikan Piranti Lunak, termasuk semua salinan dan dokumentasi yang terkait, kepada pihak penerima. Pihak penerima harus menerima Syarat-syarat Lisensi sebagai ketentuan pengalihan.

Pemutusan

HP dapat memutuskan lisensi Anda apabila menerima pemberitahuan tentang kegagalan Anda untuk memenuhi sembarang Syarat-syarat Lisensi ini. Setelah pemutusan, Anda harus segera menghancurkan Piranti Lunak, bersama dengan semua salinan, adaptasi, dan bagian yang tergabung dalam bentuk apapun.

Persyaratan Ekspor

Anda tidak boleh mengekspor atau mengekspor kembali sembarang salinan atau adaptasi dengan melanggar sembarang hukum atau peraturan yang berlaku.

Hak Terbatas Pemerintah A.S.

Piranti Lunak dan semua dokumentasi yang menyertainya sepenuhnya dikembangkan dengan biaya swasta. Mereka dikirimkan dan berlisensi sebagai "piranti lunak komputer komersial" sesuai ketentuan DFARS 252.227-7013 (Okt 1988), DFARS 252.211-7015 (Mei 1991), atau DFARS 252.227-7014 (Jun 1995), sebagai "barang komersial" sesuai ketentuan FAR 2.101 (a), atau sebagai "Piranti lunak komputer terbatas" sesuai ketentuan FAR 52.227-19 (Jun 1987) (atau sembarang peraturan atau klausa kontrak badan yang serupa), mana yang berlaku. Anda hanya memiliki hak yang diberikan untuk Piranti Lunak tersebut dan semua dokumentasi yang disertakan menurut klausa FAR atau DFAR yang berlaku atau perjanjian piranti lunak standar HP untuk produk terkait.

Peraturan FCC

Peralatan ini telah diuji dan berhasil memenuhi batas-batas perangkat digital kelas **B**, sesuai dengan peraturan FCC Bagian 15. Batas-batas ini dirancang untuk memberikan perlindungan yang memadai dari interferensi yang membahayakan pada instalasi di perumahan. Peralatan ini membangkitkan, menggunakan, dan dapat memancarkan energi gelombang radio, dan jika tidak diinstalasi dan digunakan sesuai petunjuk, dapat menimbulkan interferensi yang membahayakan komunikasi radio. Meskipun demikian, tidak ada jaminan bahwa interferensi tidak akan terjadi pada instalasi tertentu. Apabila peralatan ini menyebabkan interferensi penerimaan radio atau televisi, yang bisa ditentukan dengan menghidupkan dan mematikan peralatan, pengguna dianjurkan untuk mencoba mengatasinya dengan satu atau lebih tindakan berikut:

- Atur kembali arah atau lokasi antena penerima.
- Tambahkan jarak atau jauhkan peralatan dan penerima.
- Sambungkan peralatan ke stopkontak yang berbeda dari stopkontak penerima.
- Hubungi penyalur Anda atau teknisi radio/TV yang berpengalaman.

Catatan

Setiap perubahan atau modifikasi tanpa persetujuan yang jelas dinyatakan oleh HP dapat membatalkan kewenangan pengguna untuk mengoperasikan peralatan ini.

Penggunaan kabel antarmuka terlindung diharuskan untuk memenuhi peraturan FCC.

Peraturan DOC Kanada

Memenuhi persyaratan Canadian EMC Class **B**.

Conforme à la classe **B** des normes canadiennes de compatibilité électromagnétique (CEM).

Pernyataan VCCI (Jepang)

Produk VCCI kelas B

この装置は、情報処理装置等電波障害自主規制協議会（VCCI）の基準に基づくクラスB情報技術装置です。この装置は、家庭環境で使用することを目的としていますが、この装置がラジオやテレビジョン受信機に近接して使用されると、受信障害を引き起こすことがあります。取り扱い説明書に従って正しい取り扱いをして下さい。

Terjemahan

Peralatan ini termasuk dalam kategori peralatan teknologi informasi Kelas **B** berdasarkan peraturan Voluntary Control Council For Interference by Information Technology Equipment (VCCI). Meskipun ditujukan untuk pengoperasian di perumahan, interferensi radio dapat ditimbulkan bila digunakan di dekat penerima radio atau TV. Baca petunjuk untuk pengoperasian dengan benar.

Pernyataan EMI Korea

사용자 안내문 (B급 기기)

이 기기는 비업무용으로 전자파장해 검정을 받은 기기로서, 주거지역에서는 물론 모든지역에서 사용할 수 있습니다.

Informasi Keselamatan

Keselamatan Laser

Pusat Perangkat dan Kesehatan Radiologis (CDRH) dari U.S. Food and Drug Administration telah menerapkan peraturan untuk produk laser yang diproduksi sejak 1 Agustus, 1976. Ini wajib dipenuhi oleh semua produk yang dipasarkan di Amerika Serikat. Printer ini bersertifikasi sebagai produk laser "Kelas 1" menurut Standar Performa Radiasi dari Departemen Kesehatan dan Pelayanan Manusia A.S. (DHHS) sesuai dengan UU Kontrol Radiasi untuk Kesehatan dan Keselamatan 1968. Mengingat radiasi yang dipancarkan di dalam printer sepenuhnya tertutup rumah pelindung dan penutup luar, sinar laser tidak dapat lolos selama semua tahap pengoperasian normal.

PERINGATAN!

Penggunaan kontrol, penyesuaian, atau melakukan prosedur selain yang ditetapkan dalam panduan ini dapat mengakibatkan paparan radiasi yang berbahaya.

Lembar data keselamatan material

Lembar Data Keselamatan Material (MSDS) untuk suplai yang mengandung zat kimia (seperti toner) bisa didapatkan dengan menghubungi situs web HP LaserJet Supplies di www.hp.com/go/msds or www.hp.com/hpinfo/community/environment/productinfo/safety.

Pernyataan Laser untuk Finlandia

Luokan 1 laserlaite

Klass 1 Laser Apparat

HP LaserJet 9040/9050, 9040n/9050n, 9040dn/9050dn

laserkirjoitin on käyttäjän kannalta turvallinen luokan 1 laserlaite.

Normaalissa käytössä kirjoittimen suojakotelo estää lasersäteen pääsyn laitteen ulkopuolelle.

Laitteen turvallisuusluokka on määritetty standardin EN 60825-1 (1994) mukaisesti.

Varoitus!

Laitteen käyttäminen muulla kuin käyttöohjeessa mainitulla tavalla saattaa altistaa käyttäjän turvallisuusluokan 1 ylittävälle näkymättömälle lasersäteilylle.

Varning!

Om apparaten används på annat sätt än i bruksanvisning specificerats, kan användaren utsättas för osynlig laserstrålning, som överskrider gränsen för laserklass 1.

HUOLTO

HP LaserJet 9040/9050, 9040n/9050n, 9040dn/9050dn

-kirjoittimen sisällä ei ole käyttäjän huollettavissa olevia kohteita. Laitteen saa avata ja huoltaa ainoastaan sen huoltamiseen koulutettu henkilö. Täällaiseksi huoltotoimenpiteeksi ei katsota väriainekasetin vaihtamista, paperiradan puhdistusta tai muita käyttäjän käsikirjassa lueteltuja, käyttäjän tehtäväksi tarkoitettuja ylläpitotoimia, jotka voidaan suorittaa ilman erikoistyökaluja.

Varo!

Mikäli kirjoittimen suojakotelo avataan, olet alttiina näkymättömälle lasersäteilylle laitteen ollessa toiminnassa. Älä katso säteeseen.

Varning!

Om laserprinterns skyddshölje öppnas då apparaten är i funktion, utsättas användaren för osynlig laserstrålning. Betrakta ej strålen. Tiedot laitteessa käytettävän laserdiodin säteilyominaisuuksista:

Aallonpituus 775-795 nm

Teho 5 mW

Luokan 3B laser

Pernyataan Kabel Listrik untuk Jepang

製品には、同梱された電源コードをお使い下さい。
同梱された電源コードは、他の製品では使用出来ません。

translation

Please use the attached power cord.

The attached power cord is not allowed to use with other product.

Pernyataan Kesesuaian

sesuai dengan ISO/IEC Guide 22 dan EN 45014

Nama Pabrik Pembuat: Hewlett-Packard Company
Alamat Pabrik Pembuat: 11311 Chinden Boulevard
Boise, Idaho 83714-1021, USA

menyatakan, bahwa produk

Nama Produk: printer HP LaserJet 9040/9050
Termasuk aksesoris opsional baki masukan 2000-lembar (C8531A)

Model Regulasi Nomor³⁾
BOISB-0403-00

Pilihan Produk: SEMUA

memenuhi Spesifikasi Produk berikut ini:

KESELAMATAN: IEC 60950:1999 / EN60950: 2000
IEC 60825-1:1993+A1+A2 / EN 60825-1:1994+A11+A2 (Class 1 Laser/LED Product)
GB4943-2001

EMC: CISPR 22:1997 / EN 55022:1998 - Class B¹⁾
EN 61000-3-2:2000
EN 61000-3-3:1995 + A1:2001
EN 55024:1998/A1:2001
FCC Title 47 CFR, Part 15 Class B²⁾ / ICES-003, Issue 4
GB9254-1998, GB17625.1-2003

Informasi Tambahan:

Produk ini memenuhi persyaratan EMC Directive 89/336/EEC dan Low Voltage Directive 73/23/EEC, dan oleh karenanya diberi Tanda-CE.

1) Produk ini diuji pada konfigurasi tipikal dengan Sistem Komputer Pribadi Hewlett-Packard.

2) Perangkat ini memenuhi Peraturan FCC Bagian 15. Pengoperasian dibatasi oleh dua Ketentuan berikut ini:

(1) peralatan ini tidak boleh menimbulkan interferensi yang membahayakan, dan (2) peralatan ini harus menerima semua interferensi yang tertangkap, termasuk interferensi yang dapat mengakibatkan operasi yang tidak diinginkan.

3) Untuk keperluan peraturan hukum, produk ini diberi Nomor model regulasi. Nomor ini tidak boleh dirancukan dengan nama produk atau nomor produk.

Boise, Idaho USA
26 Oktober, 2004

Hanya untuk Topik Peraturan Hukum, hubungi:

Kontak Australia: Product Regulations Manager, Hewlett-Packard Australia Ltd., 31-41 Joseph Street, Blackburn, Victoria 3130, Australia.

Kontak Eropa: Kantor Penjualan dan Layanan Hewlett-Packard setempat Anda atau Hewlett-Packard GmbH, Department HQ-TRE / Standards Europe, Herrenberger Straße 140, D-71034 Böblingen (FAX: +49-7031-14-3143)

Kontak AS: Product Regulations Manager, Hewlett-Packard Company, PO Box 15, Mail Stop 160, Boise, Idaho 83707-0015 (Telepon: 208-396-6000)

Pernyataan Kesesuaian

sesuai dengan ISO/IEC Guide 22 dan EN 45014

Nama Pabrik Pembuat: Hewlett-Packard Company

Alamat Pabrik Pembuat: Montemorelos 299
Guadalajara Jalisco, 45060 Mexico

menyatakan, bahwa produk

Nama Produk: Aksesori pengolah akhir untuk printer HP LaserJet 9040/9050 series
Nomor Model: C8084A, C8085A, C8088A, C8088B, Q5693A, Q5710A
Pilihan Produk: Semua

memenuhi Spesifikasi Produk berikut ini:

KESELAMATAN: IEC 60950:1999 / EN60950:2000
EMC: CISPR 22:1997 / EN 55022:1998 - Class A¹
EN 61000-3-2:2000
EN 61000-3-3:1995 / A1
EN 55024:1998/A1:2001
FCC Title 47 CFR, Part 15 Class A / ICES-003, Issue 4

Informasi Tambahan:

Produk ini memenuhi persyaratan EMC Directive 89/336/EEC dan Low Voltage Directive 73/23/EEC, dan oleh karenanya diberi Tanda-CE.

1) Produk ini diuji pada konfigurasi tipikal dengan Hewlett-Packard Personal Computer Systems.

2) Perangkat ini memenuhi Peraturan FCC Bagian 15. Pengoperasian dibatasi oleh dua Ketentuan berikut ini:

(1) peralatan ini tidak boleh menimbulkan interferensi yang membahayakan, dan

(2) peralatan ini harus menerima semua interferensi yang tertangkap, termasuk interferensi yang bisa mengakibatkan operasi yang tidak diinginkan.

"Peringatan – Ini adalah produk kelas A. Pada lingkungan domestik produk ini dapat menyebabkan interferensi radio yang dalam hal ini pengguna mungkin perlu mengambil tindakan yang sesuai".

Guadalajara, Jalisco, Mexico
30 Januari, 2003

Hanya untuk Topik Peraturan Hukum, hubungi:

Kontak Australia: Product Regulations Manager, Hewlett-Packard Australia Ltd., 31-41 Joseph Street, Blackburn, Victoria 3130, Australia

Kontak Eropa: Kantor Penjualan dan Layanan Hewlett-Packard setempat Anda atau Hewlett-Packard GmbH, Department HQ-TRE / Standards Europe, Herrenberger Straße 140, D-71034 Böblingen (FAKS: +49-7031-14-3143)

Kontak AS: Product Regulations Manager, Hewlett-Packard Company, PO Box 15, Mail Stop 160, Boise, Idaho 83707-0015 (Telepon: 208-396-6000)

HP LaserJet 9040/9050 プリンタ

セットアップガイド

© 2005 Copyright Hewlett-Packard
Development Company, L.P.

著作権法で許可されている場合を除き、事前の許可なしに複製、翻案、または翻訳を行うことは禁止されています。

本書に記載されている情報は、断りなく変更される場合があります。

発行番号
Q3721-90939

Edition 1, 02/2005

HP 製品およびサービスの唯一の保証は、当該製品およびサービスに付属の保証書に規定されています。本書に記載されている内容は一切追加保証とはなりません。HP は、本書に記載されている内容の誤りや記載漏れについて一切責任を負いません。

商標に関して

Microsoft®、Windows®、および Windows NT® は、Microsoft Corporation の米国における登録商標です。

UNIX® は、The Open Group の登録商標です。

本書で使用されているその他の製品名は所有する各社の商標です。

プリンタのセットアップ

目次

はじめに	110
設置のチェックリスト	110
プリンタ設置場所の準備	111
梱包内容の確認	115
プリンタのパーツの位置	116
梱包材の除去	117
アクセサリの取り付け	118
プリント カートリッジの取り付け	120
プリンタ ケーブルの接続	121
パラレル ケーブルの接続	122
Ethernet 10/100TX ネットワークへの接続 (HP LaserJet 9040n/9050n および HP LaserJet 9040dn/9050dn の場合)	123
コントロール パネル オーバーレイの変更	124
電源コードの接続	125
コントロール パネルの表示言語の設定	126
トレイ 1 のセット	127
トレイ 2 およびトレイ 3 への用紙のセット	128
設定ページの印刷	129
印刷ソフトウェアのインストール	130
Windows 用印刷ソフトウェアのインストール	130
Macintosh 用印刷ソフトウェアのインストール	130
プリンタのセットアップの確認	132
カスタム サポート	132
保証および規制に関する情報	133
Hewlett-Packard による限定保証	133
HP プレミアム保護保証	135
HP ソフトウェア ライセンス条項	136
FCC の規制	137
安全に関する情報	138
準拠の宣言	140

はじめに

HP LaserJet 9040/9050 プリンタをお買い上げいただきありがとうございます。このシリーズには、以下のプリンタがあります。

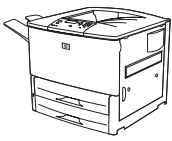

HP LaserJet 9040/9050 プリンタ

HP LaserJet 9040/9050 プリンタ (製品番号 Q7697A/Q3721A) には、64 MB RAM、ワイドフォーマット印刷、500 枚収納トレイ 2 個が標準で付属しています。

注記

HP LaserJet 9040/9050 プリンタをネットワークに接続するには、オプションの EIO (拡張入出力) カードが必要です。



HP LaserJet 9040n/9050n プリンタ

HP LaserJet 9040n/9050n プリンタ (製品番号 Q7698A/Q3722A) には、128 MB RAM、ワイドフォーマット印刷、500 枚収納トレイ 2 個、100 枚収納多目的トレイ (トレイ 1) 1 個、埋め込み型 HP Jetdirect プリント サーバ 1 個が標準で付属しています。

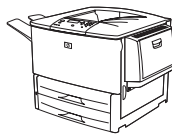

HP LaserJet 9040dn/9050dn プリンタ

HP LaserJet 9040dn/9050dn プリンタ (製品番号 Q7699A/Q3723A) には、128 MB RAM、ワイドフォーマット印刷、500 枚収納トレイ 2 個、100 枚収納多目的トレイ (トレイ 1) 1 個、埋め込み型 HP Jetdirect プリント サーバ 1 個、両面印刷アクセサリ (用紙の両面印刷に使用) 1 個が標準で付属しています。

設置のチェックリスト

このガイドでは、新しくお買い上げいただいたプリンタのセットアップと設置の手順を説明します。プリンタを正しく設置するために、各セクションで説明する手順を、順序を追って実行してください。

- プリンタ パッケージの開梱 手順 1 ~ 4
- プリンタの設置 手順 5 ~ 13
- 印刷ソフトウェアのインストール 手順 14
- プリンタのセットアップの確認 手順 15

警告

プリンタは非常に重いため、作業中のけがやプリンタの損傷を防ぐために、プリンタの移動は 4 人で行うことをお勧めします。

手順 1 プリンタ設置場所の準備

製品配送に必要なスペース

製品を設置する建物に、製品梱包箱の配送に十分な大きさのドアやスペースがあることを確認してください。製品梱包箱のおおよその外形寸法は、次のとおりです。

911mm x 790mm (奥行き) x 1036mm (高さ) (36 インチ x 31 インチ (奥行き) x 41 インチ (高さ))

開梱に必要なスペース

製品梱包箱からビニールの包装を外す前に、箱から梱包物を出して搬送用の部材を取り除き、移動用の台に載せるのに十分なスペースがあることを確認してください。この作業に、周囲に少なくとも 3.1m (10 フィート) のスペースを確保することをお勧めします。

製品梱包箱からのプリンタの取り出し

製品梱包箱からプリンタを取り出す方法については、製品梱包箱の図を参照してください。

警告

プリンタは非常に重いため、作業中のけがやプリンタの損傷を防ぐために、プリンタの移動は 4 人で行うことをお勧めします。

プリンタの寸法

プリンタの設置場所は、以下の寸法および環境の条件を満たしていることを確認してください。

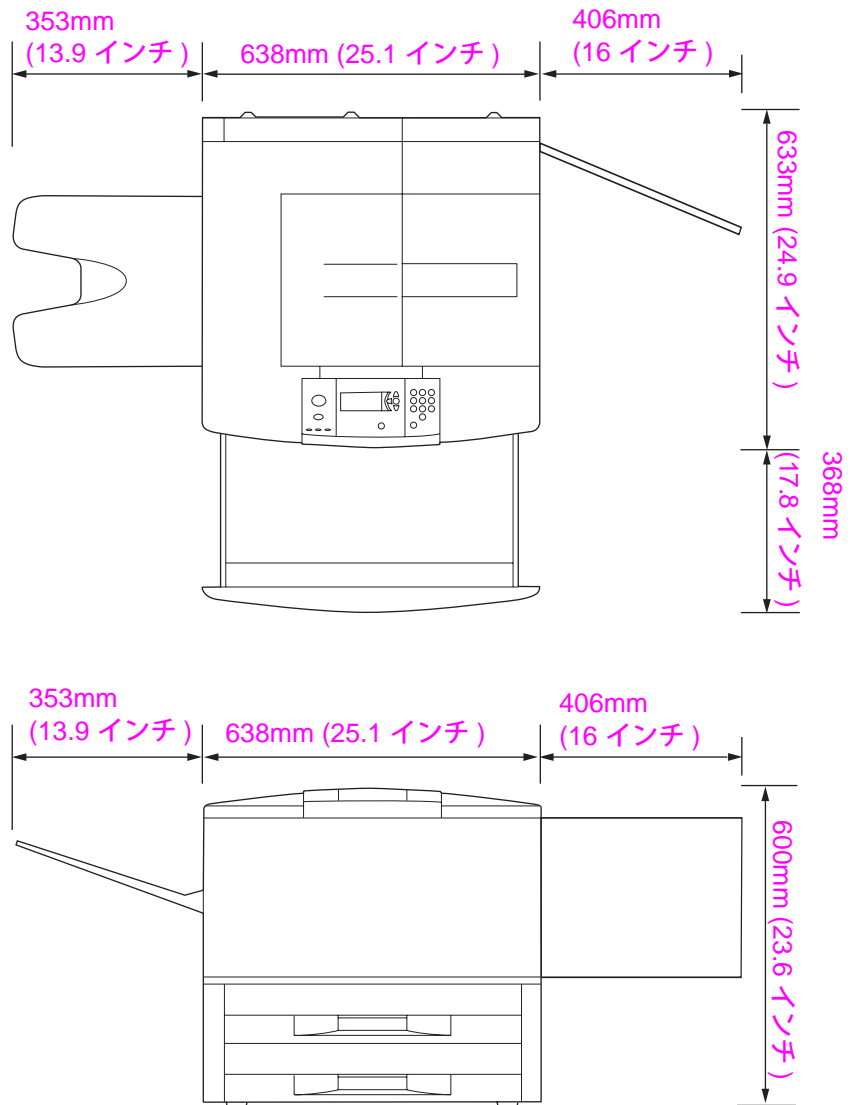

HP LaserJet 9040/9050 プリンタの寸法 (上面図および側面図)

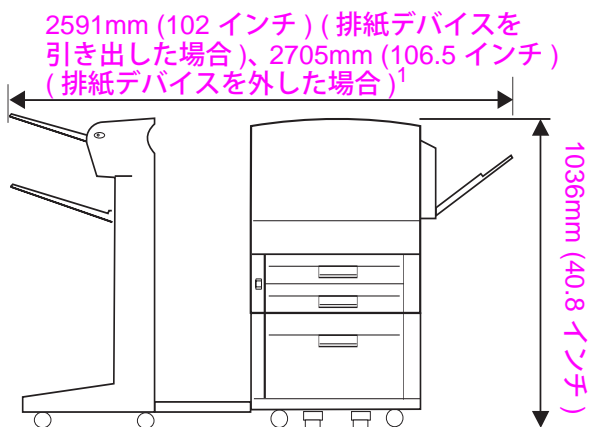
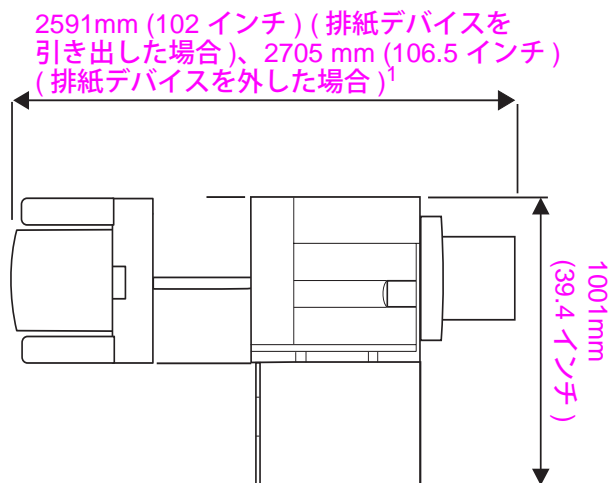

¹ 小さい方の値は、トレイ 4 (オプション) 下のラッチに取付バーが付いている排紙デバイスを伸ばすのに必要なスペースを示します。大きい方の値は、プリンタから排紙デバイスを外したときに必要なスペースを示します。上に示した値よりも広いスペースを確保すると、余裕をもって、トレイ 4 (オプション) 下のラッチから取付バーを外すことができます。

HP LaserJet 9040/9050 の上面図と側面図 (標準排紙デバイス、トレイ 4、トレイ 1 を装着した場合の最大寸法)

プリンタ設置場所の条件

- カーペットが敷かれていない、表面の硬い水平な場所であること
- プリンタ周囲のスペースに余裕があること
- 通気性のよい場所
- 直射日光や、アンモニア系洗剤などの化学薬品にさらされないこと
- 必要な電力が供給されていること (110V モデルの場合は専用の 15A コンセント、220V モデルの場合は専用の 8A コンセントがあること)
- 安定した環境である、つまり温度や湿度が急激に変化しないこと
- 相対湿度が 20 ~ 80 % の範囲内であること
- 室温が 10 ~ 32.5° C (50 ~ 91° F) の範囲内であること

プリンタ重量 (プリント カートリッジを除く)

- HP LaserJet 9040/9050 プリンタ : 63.5kg
- HP LaserJet 9040n/9050n プリンタ : 69.4kg
- HP LaserJet 9040dn/9050dn プリンタ : 76.2kg

手順 2 梱包内容の確認

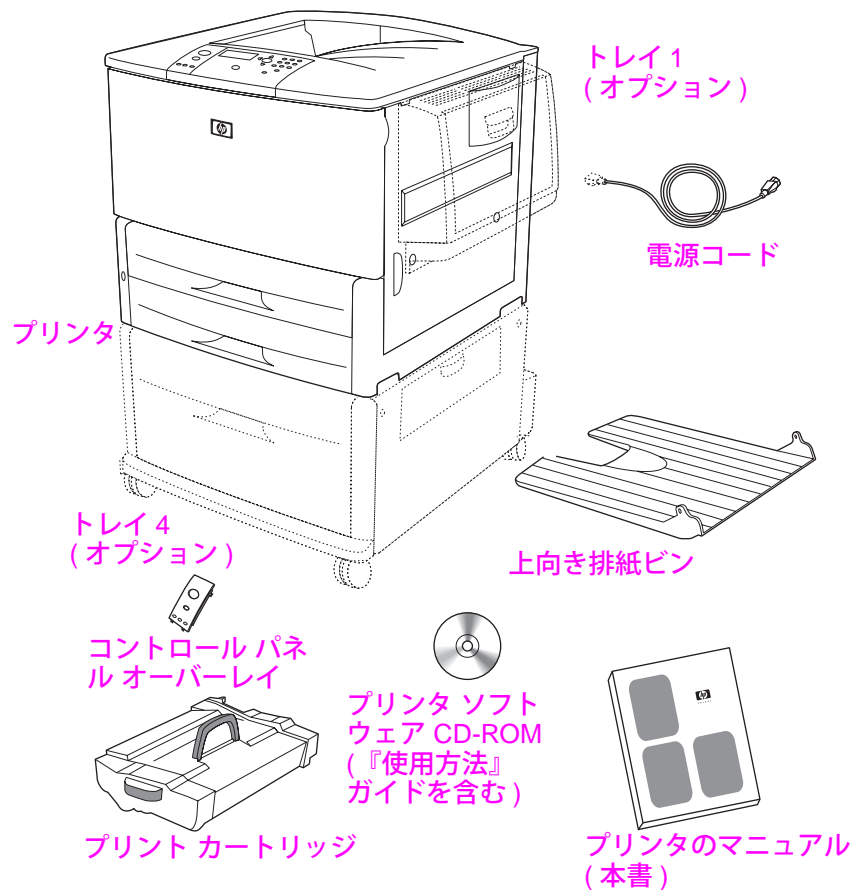

梱包の内容

注記

HP LaserJet 9040n/9050n プリンタには、トレイ 1 と埋め込み型 HP Jetdirect プリント サーバが付属しています (図には示していません)。

HP LaserJet 9040dn/9050dn プリンタには、トレイ 1、埋め込み型 HP Jetdirect プリント サーバ、両面印刷アクセサリ (両面印刷ユニット) が付属しています (いずれも、図には示していません)。

手順 3 プリンタのパーツの位置

下の図で、プリンタの重要なパーツの位置と名前を確認してください。

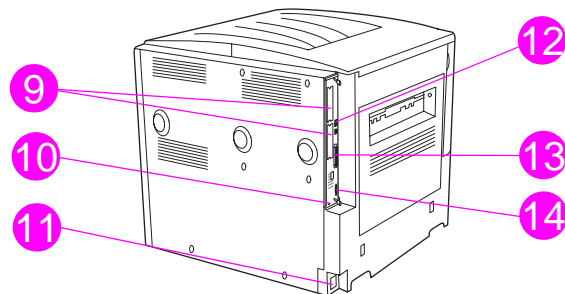
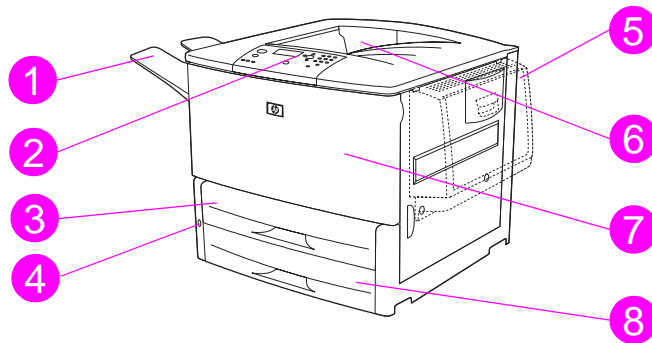

プリンタのパーツ (正面図および背面図)

- | | | |
|---------------------|------------------|--|
| 1 上向き排紙ビン | 7 正面扉 | 12 LAN コネクタ (RJ-45)
(HP LaserJet 9040n/9050n および 9040dn/9050dn の場合) |
| 2 コントロール パネル | 8 トレイ 3 | 13 パラレル B ケーブル コネクタ |
| 3 トレイ 2 | 9 EIO スロット (2 個) | 14 HP Jet-Link コネクタ (用紙取り扱いアクセサリ用) |
| 4 電源スイッチ | 10 セキュリティ ロックポート | |
| 5 トレイ 1 | 11 電源コードコネクタ | |
| 6 標準排紙ビン
(下向きビン) | | |

手順 4 梱包材の除去

注意

搬送中の損傷を防ぐため、プリンタはオレンジ色の搬送用テープと梱包材で保護されています。プリンタを正常に機能させるためには、すべての梱包材を取り除く必要があります。

梱包材の除去

- 1 プリンタを覆っているオレンジ色の梱包材をすべて取り除き、オレンジ色以外の色のボール紙や発泡スチロールの梱包材もすべて取り除きます。
- 2 標準排紙ビンからオレンジ色の梱包材をすべて取り除き、コントロールパネルディスプレイの保護フィルムをはがします。
- 3 左扉を開き、搬送用テープをまっすぐに引き戻して、2つのフューザ搬送用ロックを外します（プリンタ上の図を参照）。フューザレバーがロック位置に固定されていることを確認してください。

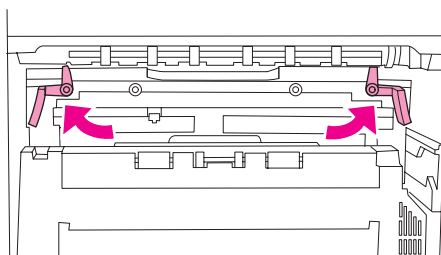

- 4 各トレイを開いてオレンジ色の梱包材をすべて取り除き、トレイを閉じます。
- 5 正面扉を開いて、フロントトランスファローラーの部分とプリントカートリッジのロックレバーにあるオレンジ色の梱包テープをはがし、正面扉を閉じます。

注記

梱包材はすべて保管しておいてください。プリンタを再梱包する際に必要となる場合があります。

手順 5 アクセサリの取り付け

警告

このプリンタの重量は約 63.5kg です。作業中のけがやプリンタの損傷を防ぐため、プリンタの移動は 4 人で行うことをお勧めします。

プリンタと一緒に購入した、または別に購入した用紙取り扱いアクセサリがある場合はプリンタに取り付けます。アクセサリに同梱されている取り付け説明書を参照してください。説明書は、CD-ROM に収録されている場合もあります。

両面印刷ユニットの取り付け

注記

両面印刷ユニットと給紙デバイス (トレイ 4、トレイ 1 のいずれかまたは両方) とともに排紙デバイス (マルチファンクション フィニッシャ、3,000 枚収納スタッカ、3,000 枚収納スタッカ / ステイブラ、または 8 ビン メールボックス) を購入した場合は、排紙デバイスを取り付ける前に、両面印刷ユニットと給紙デバイスを取り付けます。

両面印刷ユニットに同梱されている取り付け説明書を参照してください。説明書は、CD-ROM に収録されている場合もあります。

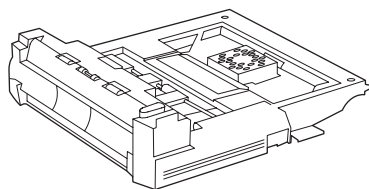

両面印刷ユニット

注記

両面印刷ユニットを取り付けたら、このガイドに戻って、プリンタのセットアップを完了させてください。

給紙デバイスの取り付け

給紙デバイスに同梱されている取り付け説明書を参照してください。説明書は、CD-ROM に収録されている場合もあります。

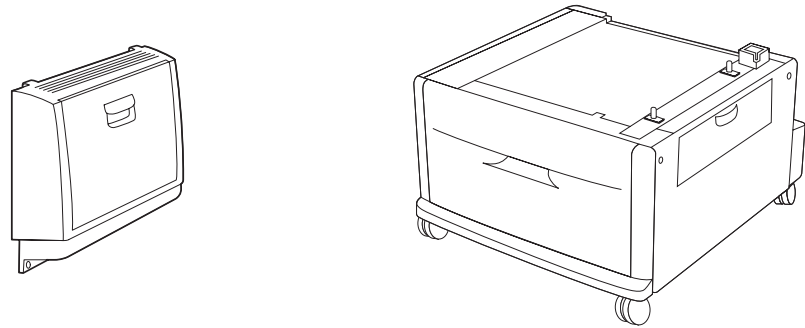

トレイ 1 とトレイ 4

注記

給紙デバイスを取り付けたら、このガイドに戻って、プリンタのセットアップを完了させてください。

排紙デバイスの取り付け

購入した排紙デバイスを取り付けます。デバイスを取り付けたら、手順 6 に進んでください。

排紙デバイスに同梱されている取り付け説明書を参照してください。説明書は、CD-ROM に収録されている場合もあります。

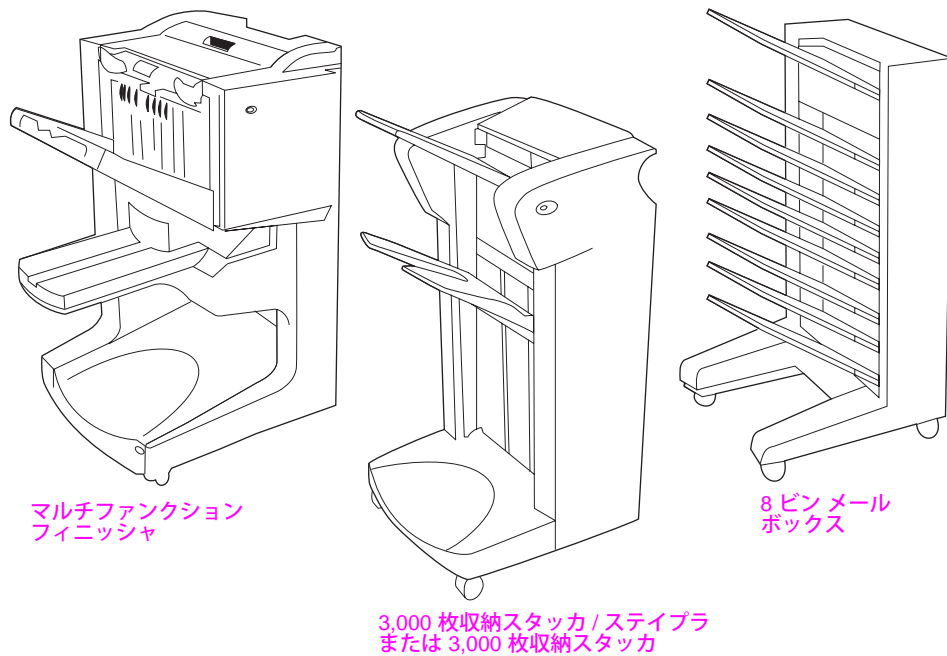

排紙デバイス

手順6 プリントカートリッジの取り付け

以下の手順に従って、プリントカートリッジを取り付けます。衣服にトナーが付着した場合は、乾いた布でトナーを拭き取ってから、冷水で洗ってください。温水を使うと、トナーが繊維の中に固着してしまいます。

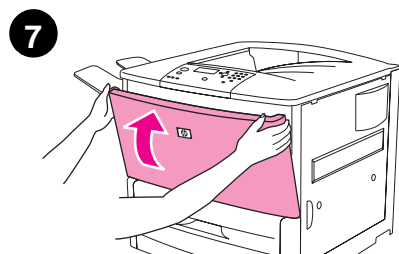
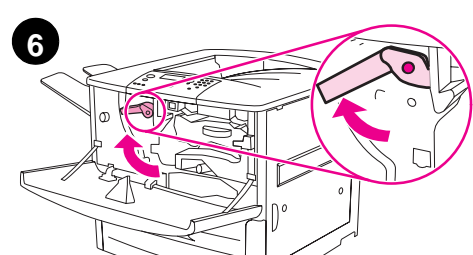
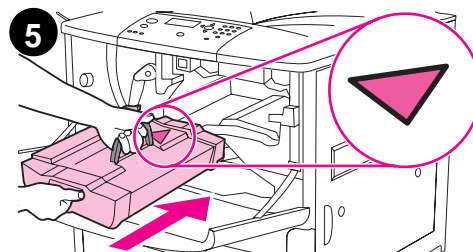
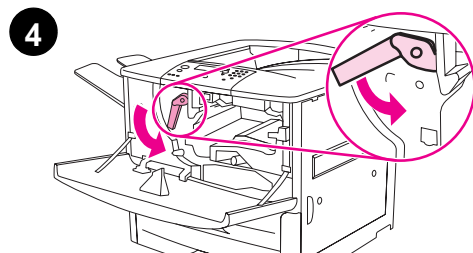
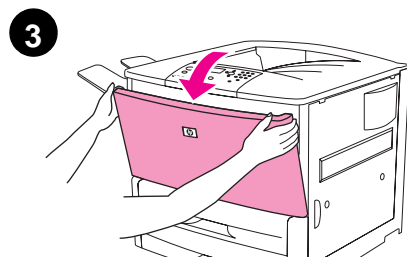
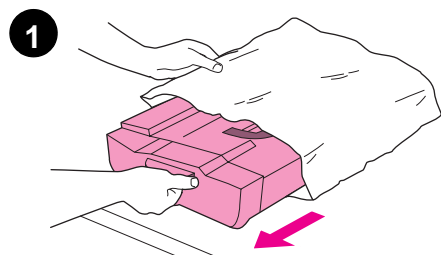

プリントカートリッジの取り付け

- 1 梱包から取り出す前に、プリントカートリッジをしっかりと平らな場所に置いてください。プリントカートリッジを梱包から静かに引き出します。

注意

プリントカートリッジの損傷を防ぐため、プリンタからカートリッジを取り外すときは両手を使ってください。プリントカートリッジに、数分以上にわたって光が当たることのないようにしてください。プリンタの外部に置くときは、プリントカートリッジにカバーをかけてください。

- 2 カートリッジを前後に軽く揺らして、カートリッジ内部のトナーが均一になるようにします。カートリッジを揺らす必要があるのは、このときだけです。
- 3 プリンタの正面扉を開きます。
- 4 緑色のレバーを下方向に、ロック解除位置まで回します。
- 5 矢印がカートリッジの左側にくるように、カートリッジを保ちます。図に示すように、カートリッジ左側の矢印がプリンタを向くようにして、カートリッジをプリンタガイドの位置に合わせます。カートリッジをプリンタに入れ、止まるまで差し込みます。

注記

プリントカートリッジには、内部にプルつまみがあります。プリンタにプリントカートリッジを取り付け、プリンタの電源を入れると、プルつまみは自動的に解除されます。そのとき、数秒間、プリントカートリッジから音が生じます。この音は、新しいプリントカートリッジを取り付けた場合にのみ、生じます。

- 6 緑色のレバーのボタンを押し、レバーを時計回りにロック位置まで回します。
- 7 正面扉を閉じます。

手順 7 プリンタ ケーブルの接続

このプリンタはパラレル ケーブルを使ってコンピュータに接続できます。また、オプションの HP Jetdirect プリント サーバを使用すれば、ネットワークに接続することもできます。

埋め込み型 HP Jetdirect プリント サーバを実装しているプリンタの場合、ネットワーク ケーブル接続には 10/100TX (RJ-45) コネクタを使用します。プリンタは、HP Jet-Link コネクタ対応のコネクタも備えています。

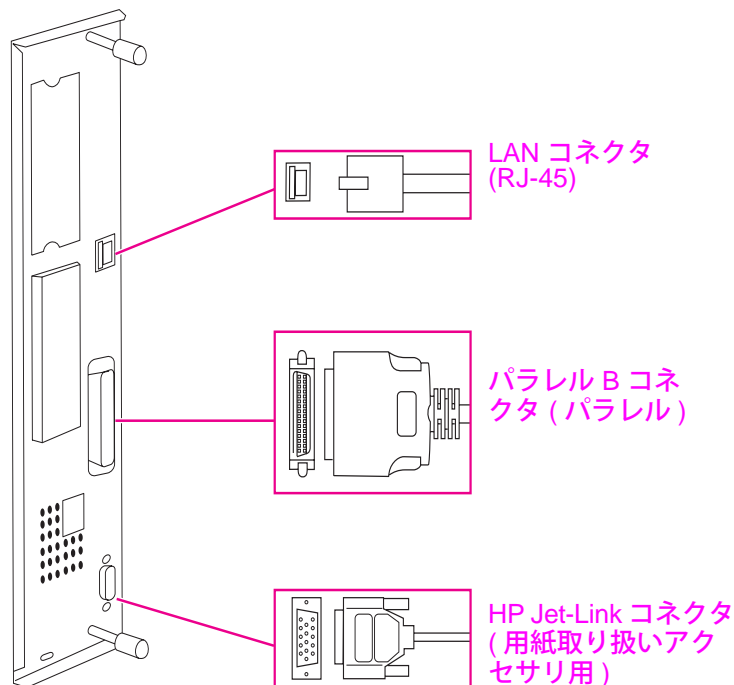

インタフェース ポートの位置

パラレル ケーブルの接続

プリンタをコンピュータに直接接続する場合は、パラレル ケーブルを使用します。

確実に接続するため、IEEE-1284 双方向 B タイプ パラレル ケーブルを使用してください。このタイプのケーブルには「IEEE-1284」という表示があります。IEEE-1284 ケーブルのみがプリンタのすべての拡張機能に対応しています。

パラレル ケーブルの接続

- 1 プリンタの電源コードがコンセントに接続されていないことを確認します。
- 2 パラレル ケーブルをプリンタのパラレル ポートに接続します。ロック リリース レバーを押しながら接続してください。

注記

ケーブルをうまく接続できない場合は、正しいケーブルを使用していることを確認してください。

- 3 ケーブルのもう一方の端を、コンピュータの対応するコネクタに接続します。

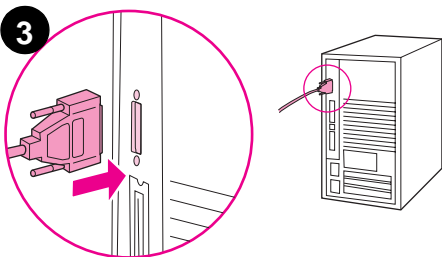
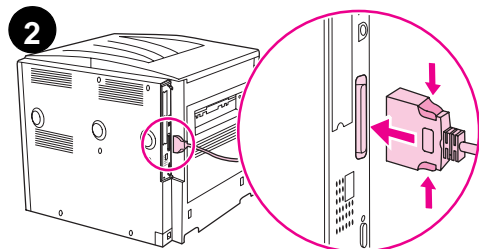

Ethernet 10/100TX ネットワークへの接続 (HP LaserJet 9040n/9050n および HP LaserJet 9040dn/9050dn の場合)

プリンタを Ethernet 10/100TX ネットワークに接続する場合は、RJ-45 コネクタを使用します。

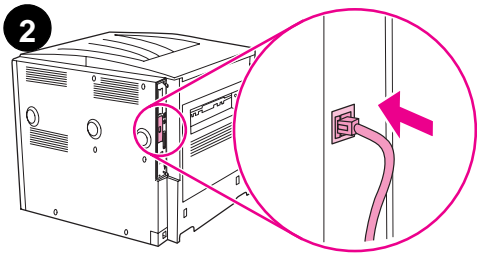

Ethernet 10/100TX ネットワークに接続するには

- 1 プリンタの電源コードがコンセントに接続されていないことを確認します。
- 2 ネットワーク ケーブルを、プリンタに装着されている埋め込み型 HP Jetdirect プリント サーバに接続します。
- 3 ケーブルのもう一方の端をネットワーク ポートに接続します。

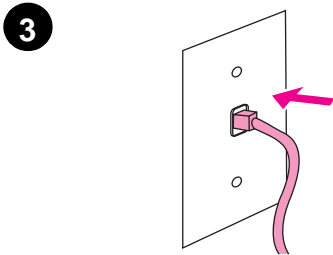

手順 8 コントロールパネル オーバーレイの変更

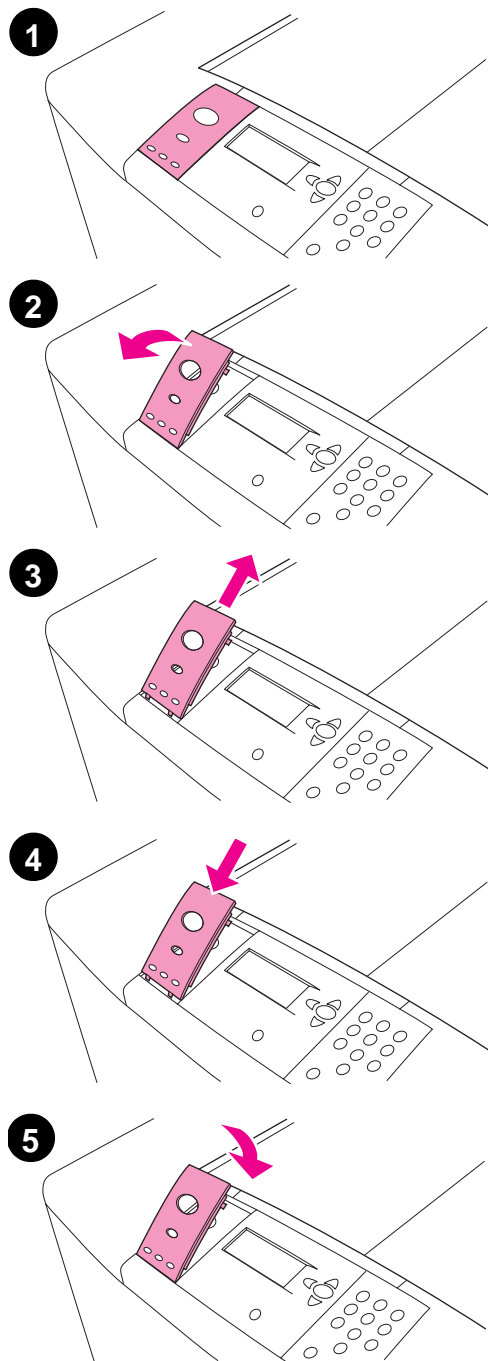

コントロールパネルには、英語版のオーバーレイが標準で取り付けられています。必要であれば、以下の手順に従い、同梱の別のオーバーレイに交換してください。

オーバーレイの変更

- 1 指の爪、または薄く固いものをオーバーレイの後ろに差し込んで、引き起こします。
- 2 オーバーレイをゆっくりと起こして後方に引き、プリンタから取り外します。
- 3 使用するオーバーレイをコントロールパネルの上に載せます。オーバーレイの端をコントロールパネルの穴に合わせ、オーバーレイを挿入します。
- 4 オーバーレイをコントロールパネルにしっかりとめ込みます。オーバーレイとコントロールパネルの面に段差がないことを確認してください。

手順 9 電源コードの接続

ここでは、電源コードの接続方法を説明します。

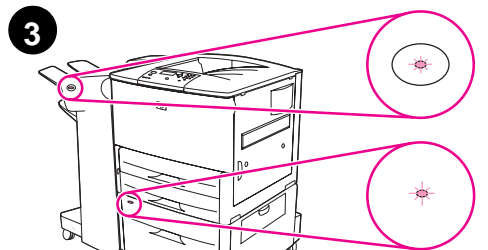
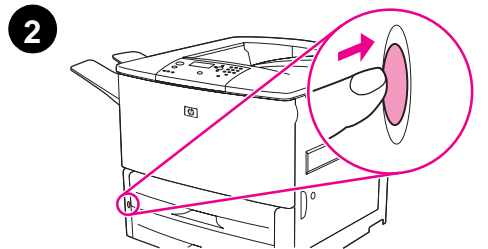
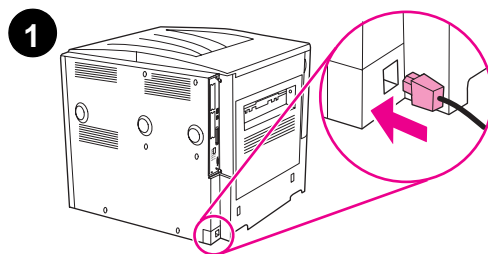

電源コードの接続

- 1 電源コードを、まずプリンタに接続し、それから AC コンセントに接続します。

注意

110 V モデルの場合、専用の 15A コンセントを使用することをお勧めします (220V モデルの場合は、専用の 15A コンセントを使用することをお勧めします)。1つのコンセントを、プリンタ専用で使用してください。

プリンタの損傷を防ぐため、必ず、プリンタに付属の電源コードを使ってください。

- 2 電源スイッチを押してプリンタの電源を入れます (スイッチは押し下げられた状態になります)。プリンタのコントロールパネルに Enter language というメッセージが表示された場合は、▲ または ▼ を使ってスクロールし、目的の言語を指定して ✓ を押します。プリンタのウォームアップが完了すると、コントロールパネルに Ready と表示されます。

注記

プリンタの電源を初めて投入したときは、メッセージをユーザーが使う言語で表示するように設定するオプションが表示されます。プリンタのコントロールパネルに ENTER LANGUAGE というメッセージが表示されてから 60 秒以内に言語を選択しないと、英語が設定されます。ENTER LANGUAGE というメッセージは、ユーザーが言語を選択するまで、プリンタに電源を入れるたびに表示されます。

- 3 オプションの 3,000 枚収納スタッカ / ステイプラ (または、スタッカがマルチファンクション フィニッシャ) とオプションのトレイ 4 のいずれか、または両方を取り付けている場合は、それぞれのランプが緑色に点灯していることを確認します。ランプが黄色、フラッシュ、オフになる場合は、『使用方法』ガイドを参照してください。

手順 10 コントロールパネルの表示言語の設定

初期設定では、プリンタのコントロールパネルのメッセージは英語で表示されます。手順9で言語を設定していない場合は、次の手順に従ってプリンタを設定し、サポートされている任意の言語でメッセージの表示や設定ページの印刷を行うようにします。

コントロールパネルの言語の設定

- 1 プリンタの電源を切ります。
- 2 プリンタの電源を入れます。
- 3 プリンタのメモリ容量が確認されるまで待ちます。
- 4 ✓ を押し続けます。
- 5 コントロールパネルのすべてのランプが点灯するまで ✓ を押し続け、点灯したら ✓ を離します。
- 6 ▲ または ▼ を使ってスクロールし、`Configure Device` が表示されたら ✓ を押します。
- 7 ▲ または ▼ を使ってスクロールし、`System Setup` が表示されたら ✓ を押します。
- 8 ▲ または ▼ を使ってスクロールし、`Language` が表示されたら ✓ を押します。
- 9 ▲ または ▼ ボタンを押してスクロールし、使用する言語が表示されたら ✓ ボタンを押します。

注記

トルコ語、チェコ語、ロシア語、ハンガリー語、ポーランド語を選択した場合は、言語に合わせてデフォルトの記号セットが変更されます。その他の言語を選択した場合は、デフォルトの記号セットは PC-8 に設定されます。

手順 11 トレイ 1 のセット

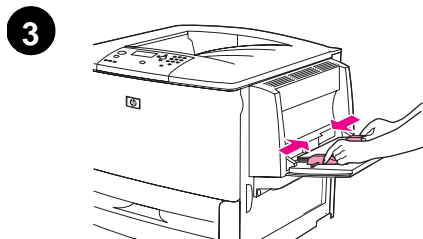
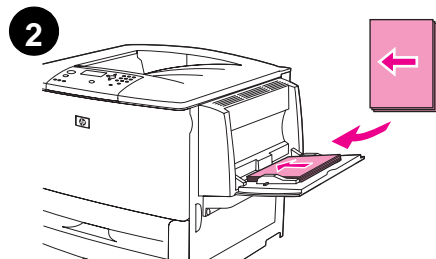
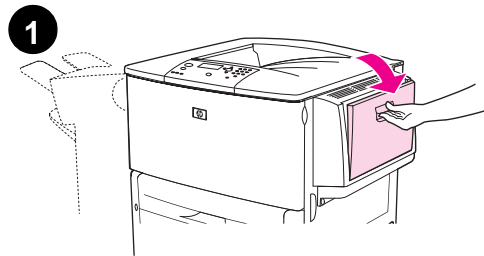

注記

HP LaserJet 9040n/9050n および HP LaserJet 9040dn/9050dn には、トレイ 1 が付属しています。HP LaserJet 9040/9050 では、オプションのトレイ 1 を使用できます。

ここでは、A4 またはレターサイズ of 用紙をセットする方法を説明します。その他のサイズや種類の用紙をセットして設定する方法については、CD-ROM に収録されている『使用方法』ガイドを参照してください。

注意

紙詰まりを防ぐため、印刷で使用中のトレイは絶対に開けないでください。

トレイ 1 をセットするには

トレイ 1 は多目的トレイで、標準サイズの用紙を 100 枚 (封筒は 10 枚) までセットできます。本製品では、最初にトレイ 1 (デフォルトのトレイ) から給紙します。デフォルトの変更方法については、『使用方法』ガイドを参照してください。

トレイ 1 を使用すると、他のトレイを外すことなく、封筒、OHP フィルム、カスタム サイズの用紙などに印刷することができます。

- 1 トレイ 1 を開きます。
- 2 A4 またはレター サイズの用紙を、長辺側をプリンタに合わせ、印刷する面を上向きにしてセットします。
- 3 用紙ガイドを調整し、用紙の束に軽く触れるようにします。そのときに用紙がたわまないようにしてください。
- 4 用紙は、ガイドのタブの下に収まるようにします。用紙の束の高さが、用紙レベルインジケータを超えることのないようにしてください。

注記

A3、11 x 17 などのサイズの大きい用紙に印刷する場合は、トレイの延長部分を止まるところまで引き出してください。

手順 12 トレイ 2 およびトレイ 3 への用紙のセット

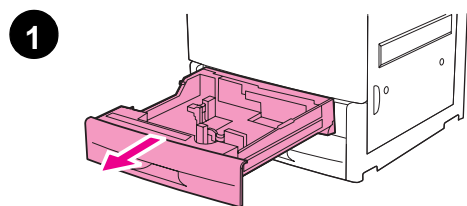

ここでは、A4 またはレターサイズの用紙をセットする方法を説明します。その他のサイズや種類の用紙をセットして設定する方法については、『使用方法』ガイドを参照してください。

注意

紙詰まりを防ぐため、印刷で使用中のトレイは絶対に開けないでください。

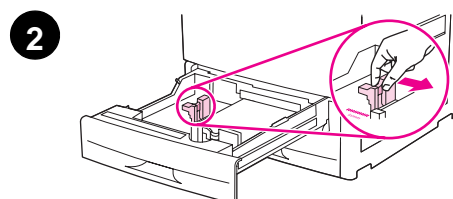

トレイ 2 およびトレイ 3 への用紙のセット

- 1 トレイを完全に開きます (止まるまで引き出します)。
- 2 左側 (Y) 用紙ガイドのタブを押し、用紙の束の端までスライドさせて調節します。
- 3 前面 (X) 用紙ガイドのタブを押し、用紙の束の端までスライドさせて調節します。
- 4 用紙の上部がトレイの背面側を向くようにします。片面印刷の場合は、印刷する面を下に向けます。両面印刷の場合は、先に印刷する面を上に向けます。

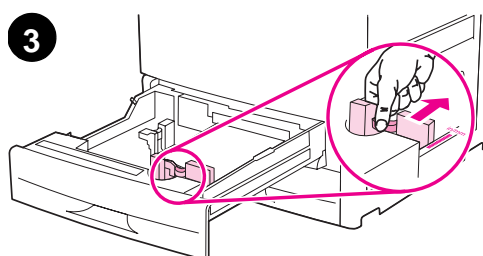

注記

特殊な用紙に印刷する方法については、『使用方法』ガイドを参照してください。

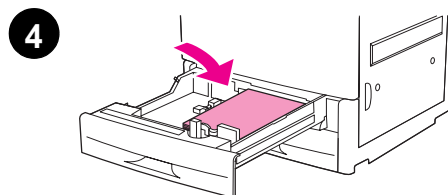

- 5 両側にある用紙ガイドがいずれもレターや A4 などの標準サイズのマークに合う場合は、用紙レバーを「Standard」に合わせます。それ以外の場合は、「Custom」に合わせます。
- 6 トレイを閉じます。
- 7 トレイにセットされた用紙のサイズと種類が、プリンタのコントロールパネルに表示されます。✓ を押して確定します。または、『使用方法』ガイドを参照して、設定を変更します。
- 8 その他のトレイにも同様に手順 1～7 を繰り返して用紙をセットします。

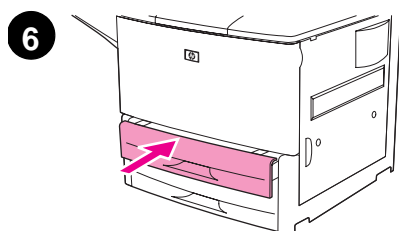

注記

トレイ 4 に用紙をセットする方法については、トレイ 4 に付属の取り付け用のガイドを参照してください。

注意

用紙ガイドの左側には、用紙やその他のものを入れないでください。トレイに修復不可能な損傷を与える場合があります。

手順 13 設定ページの印刷

設定ページを印刷して、プリンタが正常に機能することを確認します。

設定ページの印刷

- 1 ✓ ボタンを押します。
- 2 ▲ または ▼ を使ってスクロールし、Information が表示されたら ✓ を押します。
- 3 ▲ または ▼ を使ってスクロールし、Print Configuration が表示されたら ✓ を押します。

設定ページが印刷されます。プリンタに HP Jetdirect プリント サーバがインストールされている場合は、HP Jetdirect ネットワーク設定ページも印刷されます。

両面印刷ユニットやトレイ 4 などのオプション アクセサリを取り付けた場合は、取り付け済みのアクセサリとして設定ページに印刷されていることを確認してください。

注記

プリンタで使用できるショートカット キーの一覧が必要なときは、メニュー マップを印刷します。

手順 14 印刷ソフトウェアのインストール

プリンタ付属の印刷ソフトウェアは、CD-ROM に収録されています。プリンタのすべての機能を利用するには、この CD-ROM に入っているプリンタ ドライバをインストールする必要があります。

CD-ROM ドライブを利用できない場合は、インターネット経由で www.hp.com/support/lj9050_lj9040 にアクセスし、印刷システム ソフトウェアをダウンロードしてください。Windows コンピュータの設定によっては、プリンタ ソフトウェアのインストール プログラムがコンピュータのインターネット アクセスを自動的に確認し、インターネットから最新のソフトウェアを入手するためのオプションを表示します。

注記

UNIX (HP-UX、Sun Solaris) ネットワーク用のプリンタ インストール ソフトウェアは、www.hp.com/support/net_printing からダウンロードできます。

詳細については、HP サポートの小冊子を参照してください。

Windows 用印刷ソフトウェアのインストール

ここでは、Windows 用印刷ソフトウェアのインストール方法を説明します。このソフトウェアは、Microsoft Windows 9X、Windows NT 4.0、Windows 2000、Windows Millennium (Me)、Windows XP、Windows Server 2003 に対応しています。

ソフトウェアのインストール

- 1 実行中のプログラムをすべて終了します。
- 2 印刷ソフトウェアが収録されている CD-ROM を CD-ROM ドライブに挿入します。コンピュータの設定によっては、インストール プログラムが自動的に起動します。プログラムが自動的に起動しない場合は、[スタート]メニューで[ファイル名を指定して実行]をクリックします。「X:setup」(X は CD-ROM ドライブのドライブ名)と入力し、[OK] をクリックします。
- 3 画面に表示される指示に従います。

Macintosh 用印刷ソフトウェアのインストール

ここでは、Macintosh 用印刷ソフトウェアのインストール方法を説明します。このソフトウェアは、Macintosh OS 7.5 以降に対応しています。

Macintosh 印刷ソフトウェアをインストールするには (Mac OS 8.6 ~ 9.2)

- 1 HPJetdirect プリント サーバとネットワーク ポートをネットワーク ケーブルで接続します。
- 2 印刷ソフトウェアが収録されている CD-ROM を CD-ROM ドライブに挿入します。自動的に、CD-ROM メニューが起動します。CD-ROM メニューが自動的に起動しない場合は、デスクトップの CD-ROM アイコンをダブルクリックし、続いて [インストーラ] アイコンをダブルクリックします。このアイコンは、スタータ CD-ROM の Installer/<language> フォルダにあります (ここで、<language> は言語設定内容を示します)。たとえば、Installer/English フォルダには、英語版プリンタ ソフトウェアの [インストーラ] アイコンが配置されています。
- 3 画面に表示される指示に従います。
- 4 (起動ディスク): アプリケーション: ユーティリティ フォルダにある Apple デスクトップのプリンタ ユーティリティを開きます。
- 5 [プリンタ (AppleTalk)] をダブルクリックします。
- 6 [AppleTalk プリンタの選択] の隣にある [変更] をクリックします。

- 7 プリンタを選択し、[自動設定]、[作成]の順にクリックします。
- 8 [印刷]メニューから[デフォルトのプリンタ設定]を選択します。

注記

アイコンは、一般にデスクトップに表示されます。プリント パネルは、プログラムの印刷関連のダイアログ ボックスに表示されます。

Macintosh 印刷ソフトウェアをインストールするには (Mac OS 10.1 以降)

- 1 HPJetdirect プリント サーバとネットワーク ポートをネットワーク ケーブルで接続します。
- 2 印刷ソフトウェアが収録されている CD-ROM を CD-ROM ドライブに挿入します。自動的に、CD-ROM メニューが起動します。CD-ROM メニューが自動的に起動しない場合は、デスクトップの CD-ROM アイコンをダブルクリックし、続いて [インストーラ] アイコンをダブルクリックします。このアイコンは、スタータ CD-ROM の Installer/ <language> フォルダにあります (ここで、<language> は言語設定内容を示します)。たとえば、Installer/English フォルダには、英語版プリンタ ソフトウェアの [インストーラ] アイコンが配置されています
- 3 **HP LaserJet Installers** フォルダをダブルクリックします。
- 4 画面に表示される指示に従います。
- 5 使用する言語の [インストーラ] アイコンをダブルクリックします。
- 6 ハード ドライブで、[アプリケーション]、[ユーティリティ]、[プリント センター]の順にダブルクリックします。
- 7 [プリンタを追加] をクリックします。
- 8 接続タイプ AppleTalk (OS X 10.1 の場合) または Rendezvous (OS X 10.2 の場合) を選択します。
- 9 プリンタ名を指定します。
- 10 [プリンタを追加] をクリックします。
- 11 ウィンドウの左上隅にある閉じるボタンをクリックして、[プリント センター] を閉じます。

注記

Macintosh コンピュータでは、パラレル ポート経由で直接的にプリンタに接続することはできません。

手順 15 プリンタのセットアップの確認

インストールが正常に完了したことを確認するには、ソフトウェアプログラムからドキュメントを印刷します。

プリンタのセットアップの確認

- 1 任意のプログラムを起動します。ドキュメントを開くか、簡単なドキュメントを新たに作成します。
- 2 プログラムで、**印刷** コマンドを選択します。
- 3 HP LaserJet 9040 または 9050 を通常使用するプリンタとして選択します。
- 4 プリンタ名が正しく表示されていることを確認します。
- 5 ドキュメントを印刷します。

ドキュメントが印刷されない場合は、セットアップと設定内容を確認してください。追加情報については、『使用方法』ガイドを参照してください。

カスタマ サポート

製品の追加情報については、CD-ROM に収録されている『使用方法』ガイドを参照してください。HP カスタマ ケアの詳細については、プリンタに同梱されている HP サポートの小冊子を参照してください。

Hewlett-Packard による限定保証

HP 製品	保証期間
HP LaserJet 9040/9050、9040n/9050n、9040dn/9050dn	1 年間 (現地)

- 1 HP は、HP 製のハードウェア、アクセサリ、およびサプライ品に、材料上および製造上の欠陥がないことを上記の期間にわたって保証します。保証期間内にそうした欠陥の通知を受領した場合、HP は欠陥があると証明された製品を裁量により修理または交換します。交換する製品は新品もしくは新品に近い製品とします。
- 2 HP は、HP 製のソフトウェアを正しくインストールして使用した場合に、材料上または製造上の欠陥が原因でプログラム命令の実行不良が発生しないことを上記の期間にわたって保証します。保証期間内にそうした欠陥の通知を受領した場合、HP はその欠陥が原因でプログラム命令が実行されないソフトウェア媒体を交換します。
- 3 HP は、HP 製品の動作が中断されないことやエラーが発生しないことを保証しません。HP が保証内容に従ってしかるべき期間内に製品を修理または交換できない場合、お客様は製品を直ちに返却することで購入代金の払い戻しを受けることができます。
- 4 HP 製品には、新品と性能上等価である再生部品が組み込まれている場合があります。また、製品が偶発的使用の対象となる場合があります。
- 5 保証期間の開始日は、製品の納品日、または HP が設置を行った場合は設置日となります。お客様の事情で HP による設置が納品日から 30 日過ぎても行なわれない場合、保証期間の開始日は納品日の 31 日後となります。
- 6 次のような欠陥は保証の対象とはなりません。(a) 不適切または不十分なメンテナンスや校正による欠陥。(b) HP 製以外のソフトウェア、インタフェース、部品、サプライ品による欠陥。(c) 許可されていない改造や誤った使用による欠陥。(d) 定められた製品環境仕様以外での使用による欠陥。(e) 設置場所の準備またはメンテナンスの不備による欠陥。
- 7 当該地域の法律で許可される範囲内において、上記の保証は HP が提供する唯一の保証であり、書面であれ口頭であれ、明示的であれ黙示的であれ、上記以外の保証は一切提供されません。HP は、市場性、品質目標の達成、および特定の目的に適することに関する黙示的な保証ならびに条件を明示的に拒否します。
- 8 HP は、有形財産に対する損害については、1 件当たり 300,000 ドル、または請求対象の製品に支払った実費を上限として、賠償責任を負います。また、身体的な損害や死亡による損害については、所轄の裁判所において HP 製品の欠陥が損害の直接の原因と判断された場合に限り、賠償責任を負います。
- 9 当該地域の法律で許可される範囲内において、本保証で定められている救済措置が、お客様の唯一の救済措置となります。上記で定められている場合を除き、HP またはそのサプライヤは、データの損失による損害や、直接的、特殊、偶発的、必然的 (利益やデータの損失を含む) な損害については、契約による行為または不法行為を問わず、一切責任を負いません。
- 10 オーストラリアおよびニュージーランドでは、法律で許可される範囲を除き、本保証で規定されている条件によって、本製品の販売に対して適用される義務的な法的権利を排除、制限、変更することはできません。本保証の条件は、これらの法的権利に加えて適用されます。

保証期間中と保証期間終了後のサービス

- 保証期間中にプリンタのハードウェアが故障した場合は、HP 正規サービス会社またはサポート会社までご連絡ください。
- 保証期間終了後にプリンタのハードウェアが故障した場合、HP メンテナンス契約または HP サポートパックをご契約いただいているお客様は、契約内容に従って修理を依頼してください。
- HP メンテナンス契約または HP サポートパックを契約していない場合は、HP 正規サービス会社またはサポート会社までご連絡ください。

HP LaserJet プリンタをより長くお使いいただけるように、弊社は、次のサービスを用意しています。

保証延長サービス HP サポート パックでは、HP ハードウェア製品とあらゆる HP 製内蔵コンポーネントを保証対象としています。ハードウェアのメンテナンスは、HP 製品をお買い上げいただいた日から契約書に定められている期間に適用されます。このサービスを受けるには、HP 製品をお買い上げいただいた日から 90 日以内に、HP サポート パックの契約をしていただく必要があります。詳細については、www.hp.com/support/lj9050_lj9040 をご覧ください。

HP プレミアム保護保証

プリント カートリッジおよびイメージ ドラムの限定保証

HP 製品は材料上または製造上の瑕疵がないことが保証されています。

この限定保証は、(a) トナーの再充填、再生、または改ざんした製品、(b) 誤用、不適切な保管、またはプリンタ製品の公表されている環境仕様以外で使用した場合の問題、(c) 通常の使用により摩耗した製品には適用されません。

限定保証サービスを受けるには、問題を記述した書面と印刷サンプルを添付して製品を購入店に返品するか、HP カスタマ サポートにお問い合わせください。HP は、自らの判断で、不具合があると証明された製品を交換するか、またはお客様に購入価額を払い戻します。

現地の法律で許容されている範囲内において、上記の保証は 排他的であり、その他の保証や条件は、書面または口頭を問わず、明示および黙示されません。HP 社は、商品性、満足のゆく品質または特定の目的に対する適合性を含むいかなる黙示的な保証または条件に対する責任も負いません。

現地の法律で許されている範囲内において、契約あるいは法に基づくか否かにかかわらず、いかなる場合であっても、直接的損害、特殊な損害、間接的損害、必然的損害 (利益逸失やデータ消失を含む)、その他の損害に対して、HP 社およびその代理店は一切の責任を負いません。

ここに含まれている保証条項は、法律で許される範囲を除いて、本製品の販売に適用されるお客様の必須の法的権利を除外、制限、変更するものではなく、それらの権利に追加されるものです。

HP ソフトウェア ライセンス条項

注意：ソフトウェアは、以下に示す HP ソフトウェア ライセンス条項に従って使用してください。ソフトウェアを使用することにより、これらのライセンス条項に同意したと見なされます。これらのライセンス条項に同意しない場合は、ソフトウェアを返送してください。購入代金を払い戻します。ソフトウェアが他の製品に付属しているものである場合は、すべての製品を未使用のまま返送すれば、購入代金の払い戻しを受けることができます。

HP と別途契約を結んでいない場合は、同梱のソフトウェアの使用にあたって以下のライセンス条項が適用されます。

ライセンスの付与

HP は、お客様にソフトウェア 1 部の使用ライセンスを付与します。「使用」とは、ソフトウェアの保存、ロード、インストール、実行、表示を意味します。ソフトウェアを変更したり、ソフトウェアのライセンス/コントロール機能を無効にすることはできません。ソフトウェアの「同時使用」が許可されている場合は、ソフトウェアを同時に使用するユーザー数は最大許可ユーザー数を超えてはなりません。

所有権

ソフトウェアの所有権と著作権は、HP または他社サプライヤが保持します。お客様のライセンスには、ソフトウェアに対する権利やソフトウェアの所有権は含まれていません。ライセンスはソフトウェアの権利を販売するものではありません。HP の他社サプライヤは、これらのライセンス条項に対する違反があった場合、自らの権利を守ることができます。

コピーと改変

ソフトウェアは、保存目的で、または許可された方法でソフトウェアを使用するためにコピーと改変が必要な手順と見なされる場合のみ、コピーまたは改変することができます。元のソフトウェアに含まれている著作権に関する注意事項はすべてのコピーや改変物に複写する必要があります。ソフトウェアは、いかなる公共のネットワーク上にもコピーすることはできません。

プログラムの解読禁止

HP の書面による事前許可がない限り、ソフトウェアのプログラムを解読したり、逆コンパイルすることはできません。一部の法域では、プログラムの一部解読や逆コンパイルを行う際に HP の許可を必要としない場合があります。その際、HP からの要請に応じて、プログラムの解読や逆コンパイルに関するしるべき詳細情報を提出することになります。ソフトウェアの操作に必要とされる場合を除き、ソフトウェアを解読することはできません。

譲渡

お客様のライセンスは、ソフトウェアを譲渡したときに自動的に終了します。ソフトウェアを譲渡する際は、ソフトウェアのコピーや関連ドキュメントを含め、ソフトウェア全体を譲渡先に引き渡してください。譲渡を受ける者は、譲渡の条件としてこれらのライセンス条項に同意する必要があります。

ライセンスの終了

HP は、これらのライセンス条項に対する不履行を通知することで、お客様のライセンスを直ちに終了させることができます。ライセンスが終了する場合、お客様は、ソフトウェアのすべてのコピー、改変物、関連するすべての物品を含め、ソフトウェアを直ちに廃棄する必要があります。

輸出の条件

適用する法律や規制に違反する場合、ソフトウェア、またはそのコピーや改変物の輸出や再輸出は許可されません。

米国政府の権利制限

ソフトウェアおよび関連ドキュメントは完全に民間資本の下で開発されています。これらは、DFARS 252.227-7013 (Oct 1988)、DFARS 252.211-7015 (May 1991)、DFARS 252.227-7014 (Jun 1995) で定める「商用コンピュータ ソフトウェア」、および FAR 2.101 (a) で定める「市販品」として、または FAR 52.227-19 (Jun 1987) (または、同等の他の機関の規制または契約条項) で定める「制限付きコンピュータ ソフトウェア」として、これらいずれかの条項に

従って出荷され、ライセンスされています。お客様は、該当する FAR または DFARS 条項、または製品に関連する HP 標準ソフトウェア契約によって本ソフトウェアおよび関連書類に与えられる権利のみを所有します。

FCC の規制

この機器は、FCC 規制 Part 15 に従ってテストされ、Class B デジタル装置の制限に準拠することが確認されています。これらの制限は、装置を住居内で使用した際に有害な電波障害を起こさないために妥当なものです。この装置は、無線周波数のエネルギーを発生、使用、放射することが可能で、指示に従わずにインストールまたは使用した場合、無線通信に有害な電波障害を生じさせる場合があります。ただし、特定の設備で電波障害が発生しないという保証はありません。本装置によりラジオやテレビの受信に対して電波障害が発生したことが確認された場合（装置の電源を入れたり切ったりして確認できます）、以下のうち 1 つまたは複数の方法により障害を解決してください。

- 受信アンテナの向きまたは場所を変える。
- 装置と受信機の距離を離す。
- 受信機が接続されているものとは別の回路上のコンセントに装置を接続する。
- 販売店またはラジオ / テレビ専門技術者に問い合わせる。

注記

HP によって明白に許可されていない変更がプリンタになされた場合は、お客様がこの装置を使用する権限が失われることがあります。

FCC 規制に準拠するには、シールド付きインタフェース ケーブルの使用が条件となります。

カナダ DOC の規制

本製品は、カナダ EMC Class B の要件を満たしています。

Conforme à la classe B des normes canadiennes de compatibilité électromagnétique (CEM).

VCCI 宣言 (日本)

VCCI クラス B 製品

この装置は、情報処理装置等電波障害自主規制協議会 (VCCI) の基準に基づくクラス B 情報技術装置です。この装置は、家庭環境で使用することを目的としています。この装置がラジオやテレビジョン受信機に近接して使用されると、受信障害を引き起こすことがあります。取り扱い説明書に従って正しい取り扱いをして下さい。

原文

This equipment is in the Class B category information technology equipment based on the rules of Voluntary Control Council For Interference by Information Technology Equipment (VCCI). Although aimed for residential area operation, radio interference may be caused when used near a radio or TV receiver. Read the instructions for correct operation.

韓国の EMI 規定

사용자 안내문 (B급 기기)

이 기기는 비업무용으로 전자파장애 검정을 받은 기기로서, 주거지역에서는 물론 모든지역에서 사용할 수 있습니다.

安全に関する情報

レーザーの安全性

米国食品医薬品局の医療機器・放射線保健センター (CDRH) は、1976年8月1日以降に製造されたレーザー製品に対して規制を設けています。米国内で販売される製品は、この規制を満たすことが義務付けられています。このプリンタは、1968年の放射線規制法に基づく米国保健社会福祉省 (DHHS) 放射線性能基準に従って、「Class 1」レーザー製品として認定されています。このプリンタの内部で放出される放射線は保護ケースと外部カバーで完全に保護されているので、通常の使用状況ではレーザー光線が外部に漏れることはありません。

警告

取り扱い説明書に記載されている以外の制御、調節、あるいは操作を行うと、有害な放射線が外部に漏れる場合があります。

化学物質等安全性データシート

化学物質を含むサプライ品 (トナーなど) に関する化学物質等安全性データシート (MSDS) を入手するには、HP LaserJet のサプライ品に関する Web サイト (www.hp.com/go/msds または www.hp.com/hpinfo/community/environment/productinfo/safety) をご覧ください。

フィンランドのレーザーに関する規定

Luokan 1 laserlaite

Klass 1 Laser Apparat

HP LaserJet 9040/9050, 9040n/9050n, 9040dn/9050dn

laserkirjoitin on käyttäjän kannalta turvallinen luokan 1 laserlaite.

Normaalissa käytössä kirjoittimen suojakotelointia estää lasersäteiden pääsyn laitteen ulkopuolelle.

Laitteen turvallisuusluokka on määritetty standardin EN 60825-1 (1994) mukaisesti.

Varoitus!

Laitteen käyttäminen muulla kuin käyttöohjeessa mainitulla tavalla saattaa altistaa käyttäjän turvallisuusluokan 1 ylittävälle näkymättömälle lasersäteilylle.

Varning!

Om apparaten används på annat sätt än i bruksanvisning specificerats, kan användaren utsättas för osynlig laserstrålning, som överskrider gränsen för laserklass 1.

HUOLTO

HP LaserJet 9040/9050, 9040n/9050n, 9040dn/9050dn

-kirjoittimen sisällä ei ole käyttäjän huollettavissa olevia kohteita. Laitteen saa avata ja huoltaa ainoastaan sen huoltamiseen koulutettu henkilö. Tällaiseksi huoltotoimenpiteeksi ei katsota väriainekasetin vaihtamista, paperiradan puhdistusta tai muita käyttäjän käsikirjassa lueteltuja, käyttäjän tehtäväksi tarkoitettuja ylläpitotoimia, jotka voidaan suorittaa ilman erikoistyökaluja.

Varo!

Mikäli kirjoittimen suojakotelo avataan, olet alttiina näkymättömälle lasersäteilylle laitteen ollessa toiminnassa. Älä katso säteeseen.

Varning!

Om laserprinterns skyddshölje öppnas då apparaten är i funktion, utsättas användaren för osynlig laserstrålning. Betrakta ej strålen. Tiedot laitteessa käytettävän laseriodin säteilyominaisuuksista:

Aallonpituus 775-795 nm

Teho 5 mW

Luokan 3B laser

日本における電源コード規定

製品には、同梱された電源コードをお使い下さい。
同梱された電源コードは、他の製品では使用出来ません。

translation

Please use the attached power cord.

The attached power cord is not allowed to use with other product.

準拠の宣言

ISO/IEC Guide 22 および EN 45014 に基づく

製造者名： Hewlett-Packard Company
製造者の所在地： 11311 Chinden Boulevard
Boise, Idaho 83714-1021, USA

上記の製造者は、以下の製品が

製品名： HP LaserJet 9040/9050 プリンタ
オプションの増設トレイの 2000 枚収納給紙トレイ (C8531A) を含む

規格モデル番号³⁾
BOISB-0403-00

製品オプション： すべて

以下の規格に準拠することを宣言します。

安全性： IEC 60950:1999 / EN60950: 2000
IEC 60825-1:1993+A1+A2 / EN 60825-1:1994+A11+A2 (Class 1 レーザー /LED 製品)
GB4943-2001

EMC： CISPR 22:1997 / EN 55022:1998 - Class B¹⁾
EN 61000-3-2:2000
EN 61000-3-3:1995 +A1:2001
EN 55024:1998/A1:2001
FCC Title 47 CFR, Part 15 Class B²⁾ / ICES-003, Issue 4
GB9254-1998, GB17625.1-2003

補足情報：

当該の製品は、EMC Directive 89/336/EEC および Low Voltage Directive 73/23/EEC に準拠しており、CE マーク表示が許可されています。

1) 本製品は、Hewlett-Packard パーソナル コンピュータ システムを使用した一般的な構成でテスト済みです。

2) このデバイスは、FCC 規制の Part 15 に準拠しています。製品は、次の 2 つの条件に従って動作します。

(1) このデバイスによって有害な電波障害を引き起こさないこと、(2) 予期せぬ動作を引き起こす可能性がある電波障害などの障害を許容すること。

3) 規制に準拠することを目的として、製品には規格モデル番号が割り当てられています。この番号を、製品名や製品番号と取り違えないようにしてください。

Boise, Idaho USA
2004 年 10 月 26 日

規制に関する問い合わせ：

オーストラリアのお問い合わせ先： Product Regulations Manager, Hewlett-Packard Australia Ltd., 31-41 Joseph Street, Blackburn, Victoria 3130, Australia

ヨーロッパのお問い合わせ先：最寄りの Hewlett-Packard 販売 / サービス事業所、または Hewlett-Packard GmbH, Department HQ-TRE / Standards Europe, Herrenberger Straße 140, D-71034 Böblingen (FAX: +49-7031-14-3143)

米国のお問い合わせ先：製品規格管理者、Hewlett-Packard Company, PO Box 15, Mail Stop 160, Boise, Idaho 83707-0015 (電話：208-396-6000)

準拠の宣言

ISO/IEC Guide 22 および EN 45014 に基づく

製造者名： Hewlett-Packard Company

製造者の所在地： Montemorelos 299
Guadalajara Jalisco, 45060 Mexico

上記の製造者は、以下の製品が

製品名： HP LaserJet 9040/9050 シリーズ プリンタ対応の仕上げアクセサリ
モデル番号： C8084A、C8085A、C8088A、C8088B、Q5693A、Q5710A
製品オプション： すべて

以下の規格に準拠することを宣言します。

安全性： IEC 60950:1999 / EN60950:2000
EMC： CISPR 22:1997 / EN 55022:1998 - Class A¹
EN 61000-3-2:2000
EN 61000-3-3:1995 / A1
EN 55024:1998/A1:2001
FCC Title 47 CFR, Part 15 Class A / ICES-003, Issue 4

補足情報：

当該の製品は、EMC Directive 89/336/EEC および Low Voltage Directive 73/23/EEC に準拠しており、CE マーク表示が許可されています。

1) 本製品は、Hewlett-Packard パーソナル コンピュータ システムを使用した一般的な構成でテスト済みです。

2) このデバイスは、FCC 規制の Part 15 に準拠しています。製品は、次の 2 つの条件に従って動作します。

(1) このデバイスによって有害な電波障害を引き起こさない。

(2) 予期せぬ動作を引き起こす可能性がある電波障害などの障害を受容する。

「警告：本製品は、Class A 製品です。家庭での使用において、本製品が原因で電波障害が生じる場合は、適切な措置を講ずることが必要になることがあります。」

Guadalajara, Jalisco, Mexico
2003 年 1 月 30 日

規制に関する問い合わせ：

オーストラリアのお問い合わせ先：Product Regulations Manager, Hewlett-Packard Australia Ltd., 31-41 Joseph Street, Blackburn, Victoria 3130, Australia

ヨーロッパのお問い合わせ先：最寄りの Hewlett-Packard 販売 / サービス事業所、または Hewlett-Packard GmbH, Department HQ-TRE / Standards Europe, Herrenberger Straße 140, D-71034 Böblingen (FAX: +49-7031-14-3143)

米国のお問い合わせ先：製品規格管理者、Hewlett-Packard Company, PO Box 15, Mail Stop 160, Boise, Idaho 83707-0015 (電話：208-396-6000)

HP LaserJet 9040/9050 프린터 :

시작 설명서

© 2005 Copyright Hewlett-Packard
Development Company, L.P.

저작권법에 의해 허용되는 경우를 제외하고
는, 사전 서면 허가없이 복사, 수정 또는 번역
하는 것을 금합니다.

이 문서에 있는 내용은 사전 예고 없이 변경될
수 있습니다.

발행 번호 :
Q3721-90939

Edition 1, 02/2005

HP 제품과 서비스에 대한 보증은 오직 제품
및 서비스와 함께 제공되는 명백한 보증서만
을 근거로 합니다. 이 문서의 어떤 내용도 추
가적인 보증을 구성하는 내용으로 해석되어
서는 안됩니다. HP 는 이 문서에 포함된 기술
이나 편집 오류 또는 누락에 대해 어떠한 책임
도 지지 않습니다.

상표 정보

Microsoft®, Windows®, Windows NT 등은
Microsoft Corporation 의 U.S. 등록 상표입
니다.

UNIX® 는 The Open Group 의 등록 상표입
니다.

이 문서에서 언급되는 기타 모든 제품은 해당
회사의 상표일 수 있습니다.

프린터 설치

목차

소개.....	146
설치 전 점검 사항.....	146
프린터 설치 장소 준비.....	147
패키지 내용물 확인.....	151
프린터 부품 위치.....	152
내부 포장재 제거.....	153
부속품 설치.....	154
카트리지 설치.....	156
프린터 케이블 연결.....	157
병렬 케이블 연결.....	158
이더넷 10/100TX 네트워크 (HP LaserJet 9040n/9050n 및 HP LaserJet 9040dn/9050dn) 에 연결.....	159
제어판 오버레이 교체.....	160
전원 코드 연결.....	161
제어판 언어 구성.....	162
용지함 1 에 용지 넣기.....	163
용지함 2 와 용지함 3 에 용지 넣기.....	164
구성 페이지 인쇄.....	165
인쇄 소프트웨어 설치.....	166
Windows 인쇄 소프트웨어 설치.....	166
Macintosh 인쇄 소프트웨어 설치.....	166
프린터 설치 확인.....	168
고객 지원.....	168
보증 및 규정 정보.....	169
Hewlett-Packard 제한 보증서.....	169
HP 프리미엄 보증 서비스.....	171
HP 소프트웨어 라이선스 약관.....	172
FCC 규격.....	173
안전 정보.....	174
자기 인증 선언.....	176

소개

HP LaserJet 9040/9050 프린터를 구입해 주셔서 감사합니다. 이 프린터는 다음과 같이 구성할 수 있습니다.



HP LaserJet 9040/9050 프린터

HP LaserJet 9040/9050 프린터 (제품 번호 Q7697A/Q3721A) - 64MB RAM, 대형 인쇄 기능, 500 매 용지함 2 개.

주

HP LaserJet 9040/9050 를 네트워크에 연결하려면, EIO 카드 (선택사양) 를 장착해야 합니다.



HP LaserJet 9040n/9050n 프린터

HP LaserJet 9040n/9050n 프린터 (제품 번호 Q7698A/C3722A) - 128MB RAM, 대형 인쇄 기능, 500 매 용지함 2 개, 100 매 다목적 용지함 1 개 (용지함 1 개), HP 내장형 Jetdirect 프린트 서버.



HP LaserJet 9040dn/9050dn 프린터

HP LaserJet 9040dn/9050dn 프린터 (제품 번호 Q7699A/C3723A) - 128MB RAM, 대형 인쇄 기능, 500 매 용지함 2 개, 100 매 다목적 용지함 1 개 (용지함 1 개), HP 내장형 Jetdirect 프린트 서버, 양면 인쇄장치.

설치 전 점검 사항

이 설명서를 참조하여 구입한 프린터를 손쉽게 설치할 수 있습니다. 올바르게 설치하려면 다음 각 항목을 순서대로 완료하십시오.

- 프린터 포장 제거 1 - 4 단계
- 프린터 설치 5 - 13 단계
- 인쇄 소프트웨어 설치 14 단계
- 프린터 설치 확인 15 단계

경고!

프린터가 무거우므로부상이나 프린터 손상을 막기 위해서 네 사람이 함께 운반하는 것이 좋습니다.

1 단계 프린터 설치 장소 준비

포장 상자 출입 공간 확보

출입문이나 출입구가 제품 포장 상자를 들이기에 넓은지 확인하십시오. 제품 포장 상자의 치수 (대략치)는 다음과 같습니다.

911x79mm(깊이)x1036mm(높이) [36x31in.(깊이)x41in.(높이)]

포장재 제거 공간 확보

포장 상자에서 플라스틱 포장재를 제거하기 전에, 포장 상자 내용물을 꺼내 놓을 공간과 팔레트에서 프린터를 들어 올릴 공간이 있어야 합니다. 포장 상자 주변 공간이 3.1m(10ft.) 이상 되어야 포장재를 비롯한 내용물을 꺼내 놓을 수 있습니다.

포장 상자에서 프린터 꺼내기

포장 상자에서 프린터를 꺼내는 방법은 포장 상자 겉면에 나와 있습니다.

경고!

프린터가 무거우므로 부상이나 프린터 손상을 막기 위해서 네 사람이 함께 운반하는 것이 좋습니다.

프린터 크기

프린터 크기 및 환경 요건에 맞는 장소를 마련하십시오 .

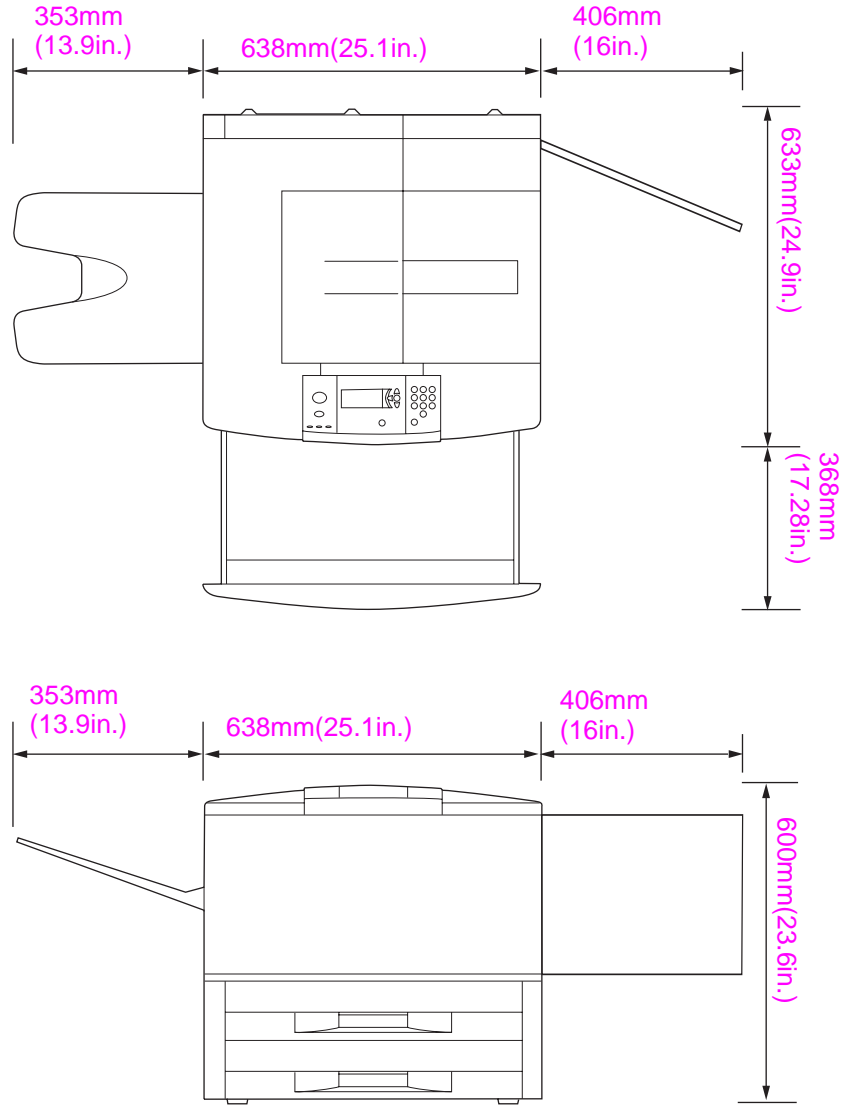

HP LaserJet 9040/9050 프린터 치수 (위 모습 및 옆 모습)

2591mm(102in.)(출력 장치 설치시),
2705mm(106.5in.)(출력 장치 제거시)¹

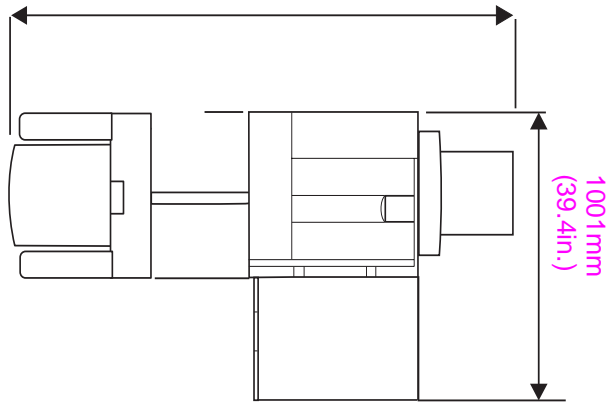

2591mm(102in.)(출력 장치 설치시),
2705mm(106.5in.)(출력 장치 제거시)¹

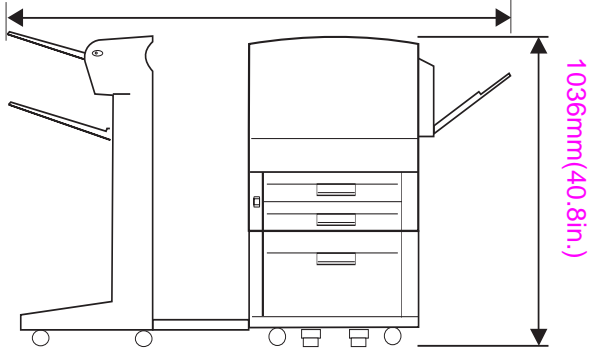

¹ 2591mm 는 용지함 4(선택사양) 아래에 있는 걸쇠에 장착대를 부착해 놓고 출력 장치를 장착할 때 필요한 공간이고 , 2705mm 는 출력 장치를 떼어낼 때 필요한 공간입니다 . 공간이 더 넓으면 용지함 4 아래에 있는 걸쇠에서 장착대를 쉽게 떼어낼 수 있습니다 .

**HP LaserJet 9040/9050 의 최대 치수 (출력 장치 , 용지함 4, 용지함 1 이 설치된 모습)
(위 모습 및 옆 모습)**

프린터 설치 장소 조건

- 표면이 단단하고 편평한 곳 (카페트를 깔지 않은 바닥이 좋음)
- 프린터 주위의 여유 공간
- 환기가 잘되는 곳
- 직사광선 또는 암모니아 성분이 포함된 세제 등의 화학 약품이 없는 곳
- 적합한 전원 공급 장치가 있는 곳 (110V 모델 : 전용 15A 회로 , 220V 모델 : 전용 8A 회로)
- 온도 또는 습도 변화가 없는 곳
- 상대 습도가 20% - 80% 인 곳
- 실온이 10° C - 32.5° C(50° F - 91° F) 인 곳

프린터 무게 (카트리지 제외)

- HP LaserJet 9040/9050 프린터 : 63.5kg(140lb)
- HP LaserJet 9040n/9050n 프린터 : 69.4kg(153lb)
- HP LaserJet 9040dn/9050dn 프린터 : 76.2kg(168lb)

2 단계 패키지 내용물 확인

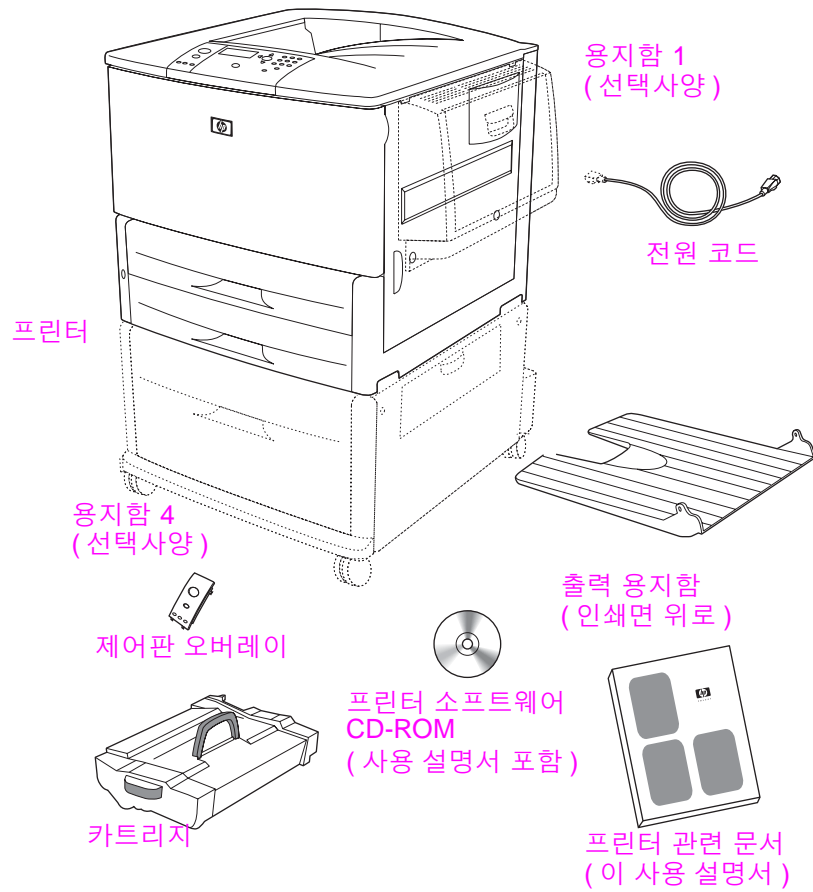

패키지 내용물

- 주** HP LaserJet 9040n/9050n 프린터는 용지함 1 과 HP 내장형 Jetdirect 프린트 서버 (그림 없음) 가 함께 제공됩니다.
- HP LaserJet 9040dn/9050dn 프린터는 용지함 1, HP 내장형 Jetdirect 프린트 서버 (그림 없음), 양면인쇄 장치 (듀플렉서)(그림 없음) 가 함께 제공됩니다.

3 단계 프린터 부품 위치

다음 그림은 중요한 프린터 부품의 위치 및 이름을 나타냅니다.

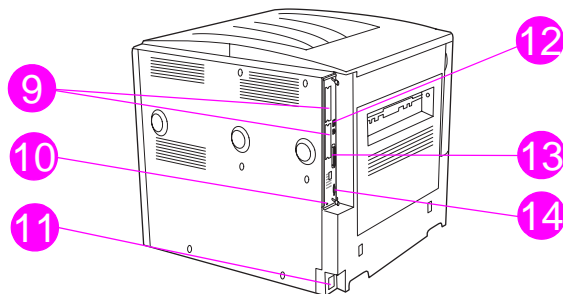
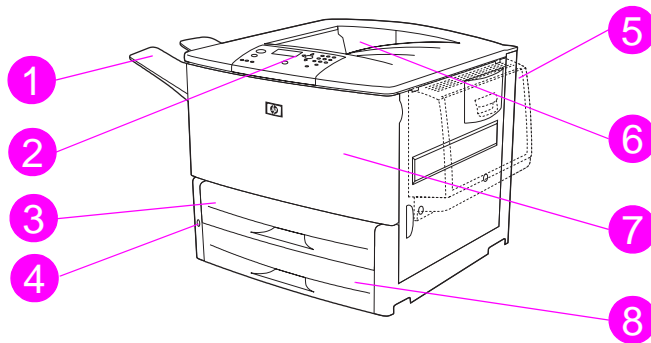

프린터 부품 (앞 모습 및 뒤 모습)

- | | | |
|--------------------------|----------------|--|
| 1 출력 용지함
(인쇄면 위로) | 7 전면 도어 | 12 LAN 커넥터
(RJ-45)(HP LaserJet 9040n/
9050n 및 9040dn/9050dn) |
| 2 제어판 | 8 용지함 3 | 13 병렬 B 케이블 커넥터 |
| 3 용지함 2 | 9 EIO 슬롯 (2) | 14 HP JetLink 커넥터 (용지
취급 장치용) |
| 4 전원 스위치 | 10 보안 잠금 장치 포트 | |
| 5 용지함 1 | 11 전원 코드커넥터 | |
| 6 표준 출력 용지함
(인쇄면 아래로) | | |

4 단계 내부 포장재 제거

주의

운송 중에 손상되지 않도록 이 프린터에는 주황색 포장 테이프가 부착되어 있고 내부 포장재가 들어 있습니다. 이러한 내부 포장재를 비롯하여 포장재를 모두 제거해야 프린터가 제대로 작동됩니다.

내부 포장재 제거 방법

- 1 프린터 겉면에 붙여 있는 주황색 테이프를 비롯하여 판지나 스티로폼 등 완충재를 모두 제거하십시오.
- 2 표준 출력 용지함에서 주황색 테이프를 떼어내고 제어판 디스플레이에서 비닐을 벗겨내십시오.
- 3 왼쪽 도어를 열고 포장 테이프를 똑바로 잡아당겨 퓨저 포장용 잠금 장치 (프린터 본체에 부착된 그림 참조)를 제거하십시오. 이 때, 퓨저 레버가 잠금 위치에 있어야 합니다.

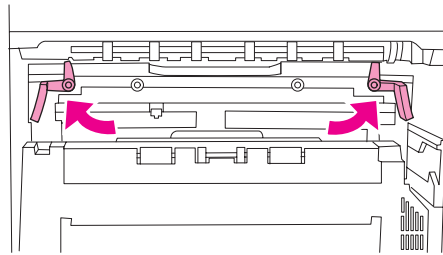

- 4 용지함을 열고 주황색 테이프를 모두 떼어낸 후 용지함을 닫으십시오.
- 5 전면 도어를 열고 앞쪽 전송 롤러 영역과 카트리지 잠금 장치 레버에 있는 주황색 테이프를 떼어내십시오. 전면 도어를 닫으십시오.

주

포장재를 모두 보관해두십시오. 프린터를 다시 포장할 때 필요할 수 있습니다.

5 단계 부속품 설치

경고!

이 프린터 무게는 약 63.5kg(140lb) 입니다 . 부상이나 프린터 손상을 막기 위해서 네 사람이 함께 운반하는 것이 좋습니다 .

프린터와 함께 제공되거나 따로 구입한 용지 취급 장치를 설치하십시오 . 용지 취급 장치와 함께 제공된 설치 설명서를 참조하십시오 . 설명서가 CD-ROM 에 들어 있을 수 있습니다 .

듀플렉서 설치

주

듀플렉서 및 출력 장치와 함께 출력 장치 (예 : 다기능 피니셔 , 3,000 매 스택커 , 3,000 매 스택커 / 스테이플러 , 8 단 우편함) 를 구입한 경우 , 듀플렉서와 입력 장치를 먼저 설치하고 출력 장치를 설치하십시오 .

듀플렉서와 함께 제공된 설치 설명서를 참조하십시오 . 설명서가 CD-ROM 에 들어 있을 수 있습니다 .

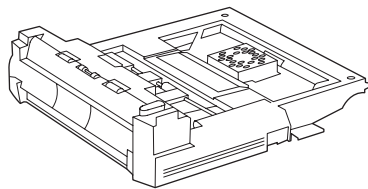

듀플렉서

주

듀플렉서를 설치한 후 이 사용 설명서를 다시 참조하여 프린터 설치 단계를 수행하십시오 .

입력 장치 설치

입력 장치와 함께 제공된 설치 설명서를 참조하십시오. 설명서가 CD-ROM에 들어 있을 수 있습니다.

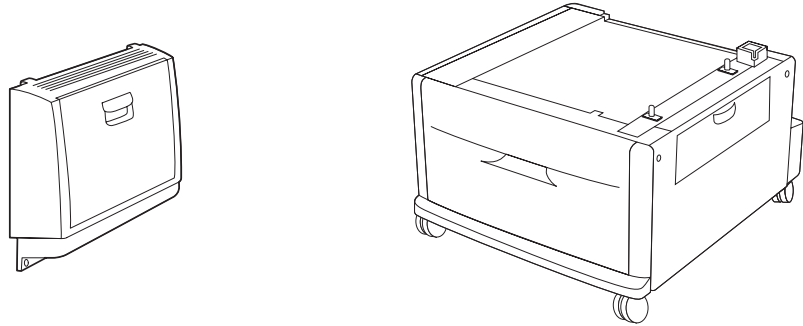

용지함 1 및 용지함 4

주

입력 장치를 설치한 후 이 사용 설명서를 다시 참조하여 프린터 설치 단계를 수행하십시오.

출력 장치 설치

구입한 출력 장치가 있으면 설치하십시오. 출력 장치를 설치한 후 6 단계를 수행하십시오.

출력 장치와 함께 제공된 설치 설명서를 참조하십시오. 설명서가 CD-ROM에 들어 있을 수 있습니다.

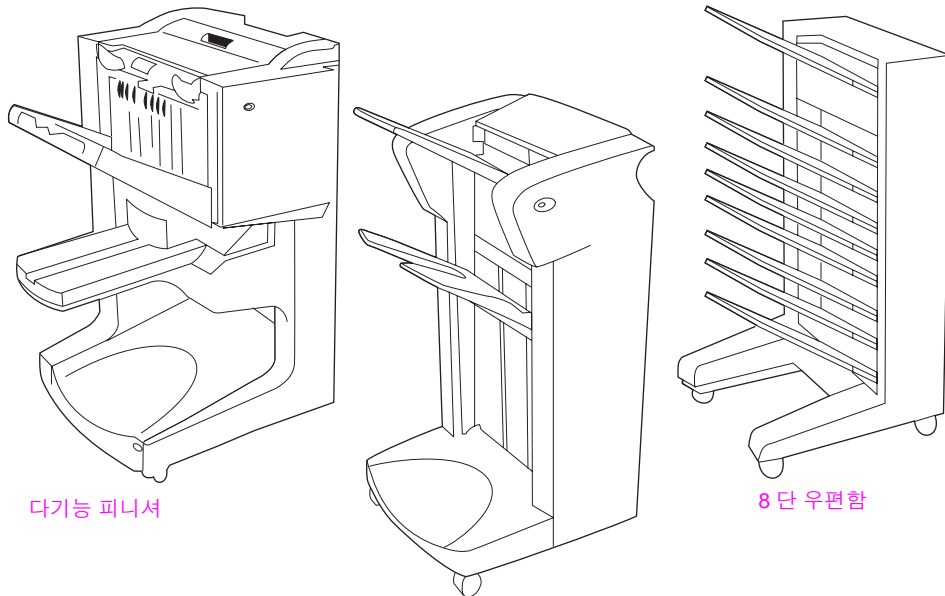

다기능 피니셔

3,000 매 스택커 / 스테이플러
또는 3,000 매 스택커

8 단 우편함

출력 장치

6 단계 카트리지 설치

다음과 같이 카트리지를 설치하십시오. 토너가 옷에 묻었을 경우, 마른 천으로 닦아낸 후 찬 물에 세탁하십시오. 뜨거운 물로 세탁하면 토너가 착색될 수 있습니다.

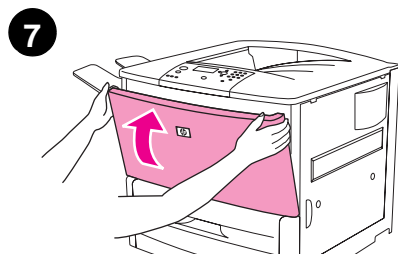
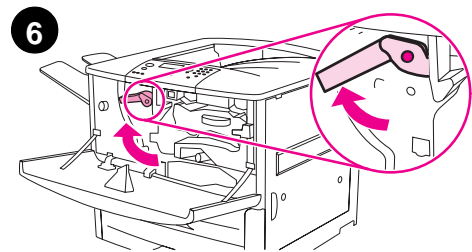
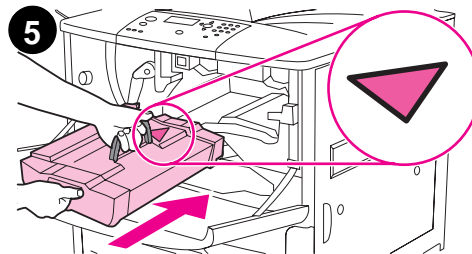
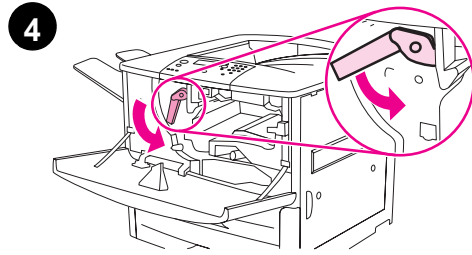
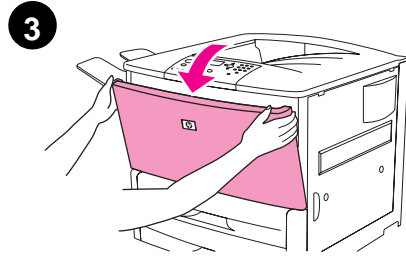
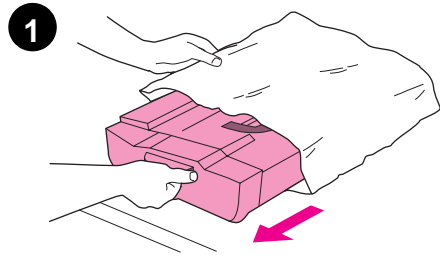

카트리지 설치 방법

- 1 카트리지를 포장재에서 꺼내기 전에 카트리지를 단단한 표면에 놓고, 포장재에서 카트리지를 부드럽게 꺼내십시오.

주의

카트릿지가 손상될 수 있으므로, 양손으로 카트릿지를 다루십시오. 카트릿지를 3-5분 이상 빛에 노출시키지 마십시오. 카트릿지를 프린터 바깥에 둘 경우, 덮어두십시오.

- 2 카트릿지를 앞뒤로 살짝 흔들어 토너가 골고루 흩어지게 하십시오. 이 때만 카트릿지를 흔드십시오.
- 3 프린터 전면 도어를 여십시오.
- 4 녹색 레버를 내려 열림 위치에 놓으십시오.
- 5 카트릿지 왼쪽으로 화살표가 오도록 카트릿지를 잡으십시오. 화살표가 프린터를 가리키도록 카트릿지를 잡고 (그림 참조) 프린터 조정대에 맞추십시오. 카트릿지를 프린터 안으로 끝까지 밀어 넣으십시오.

주

카트릿지 안에 당김 탭이 있습니다. 카트릿지를 설치하고 프린터를 켜면 당김 탭이 자동으로 떼어집니다. 당김 탭이 떼어지면서 몇 초 동안 소음이 크게 납니다. 이 소음은 카트릿지를 새로 설치한 경우에만 납니다.

- 6 녹색 레버에 있는 버튼을 누르고 레버를 시계 방향으로 돌려 잠금 위치에 두십시오.
- 7 전면 도어를 닫으십시오.

7 단계 프린터 케이블 연결

병렬 케이블을 사용하여 프린터를 컴퓨터에 연결하거나 HP Jetdirect 프린트 서버를 사용하여 네트워크에 연결할 수 있습니다.

프린터에 HP 내장형 Jetdirect 프린트 서버가 장착되어 있는 경우, 네트워크 케이블을 10/100TX RJ-45) 커넥터에 꽂아 연결할 수 있습니다. 또한, HP JetLink 커넥터용 커넥터가 장착되어 있습니다.

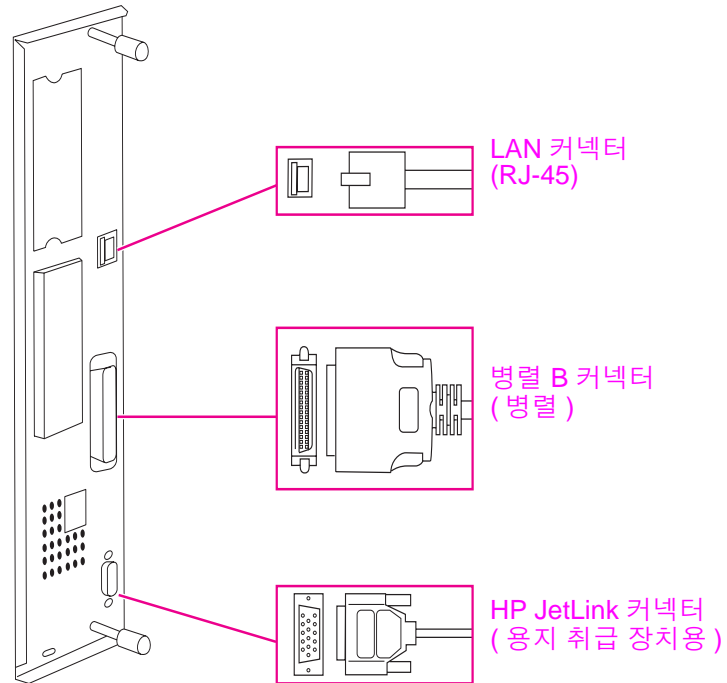

인터페이스 포트 위치

병렬 케이블 연결

프린터를 컴퓨터에 직접 연결하려면 병렬 케이블을 사용하십시오 .

IEEE-1284 양방향 B 형 병렬 케이블을 사용하면 신뢰성을 유지할 수 있습니다 . 이러한 병렬 케이블에는 'IEEE-1284' 가 표기되어 있습니다 . IEEE-1284 케이블을 사용해야 프린터의 고급 기능을 모두 사용할 수 있습니다 .

병렬 케이블 연결 방법

- 1 프린터 전원 코드를 콘센트에 꽂지 마십시오 .
- 2 병렬 케이블을 프린터 병렬 포트에 꽂으십시오 . 케이블을 연결할 때 잠금 해제 레버를 누르십시오 .

주

케이블 설치가 잘 되지 않을 경우 , 올바른 케이블을 사용하고 있는지 확인하십시오 .

- 3 케이블의 다른 쪽 끝을 컴퓨터의 해당 커넥터에 꽂으십시오 .

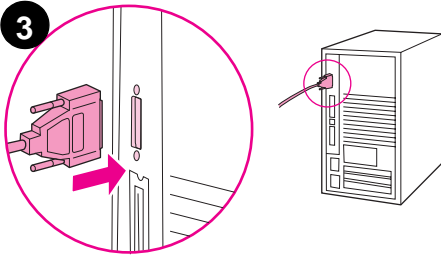
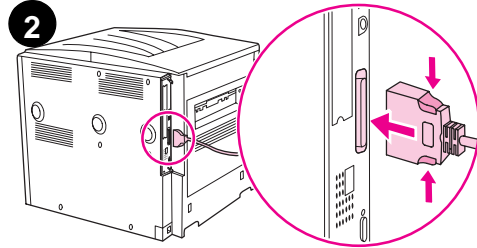

이더넷 10/100TX 네트워크 (HP LaserJet 9040n/9050n 및 HP LaserJet 9040dn/9050dn) 에 연결

RJ-45 커넥터를 사용하여 프린터를 이더넷 10/100Base-TX 네트워크에 연결할 수 있습니다.

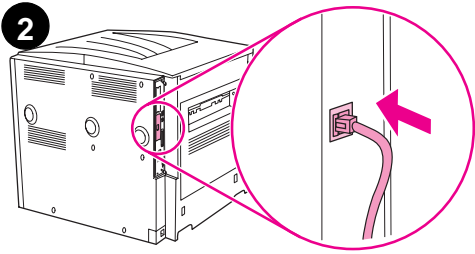

이더넷 10/100TX 네트워크에 연결하는 방법

- 1 프린터 전원 코드를 콘센트에 꽂지 마십시오.
- 2 프린터에 HP Jetdirect 프린트 서버를 설치한 후 네트워크 케이블을 꽂으십시오.
- 3 케이블의 다른 쪽 끝을 네트워크 포트에 꽂으십시오.

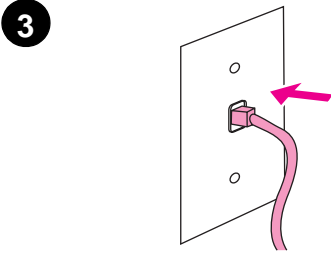

8 단계 제어판 오버레이 교체

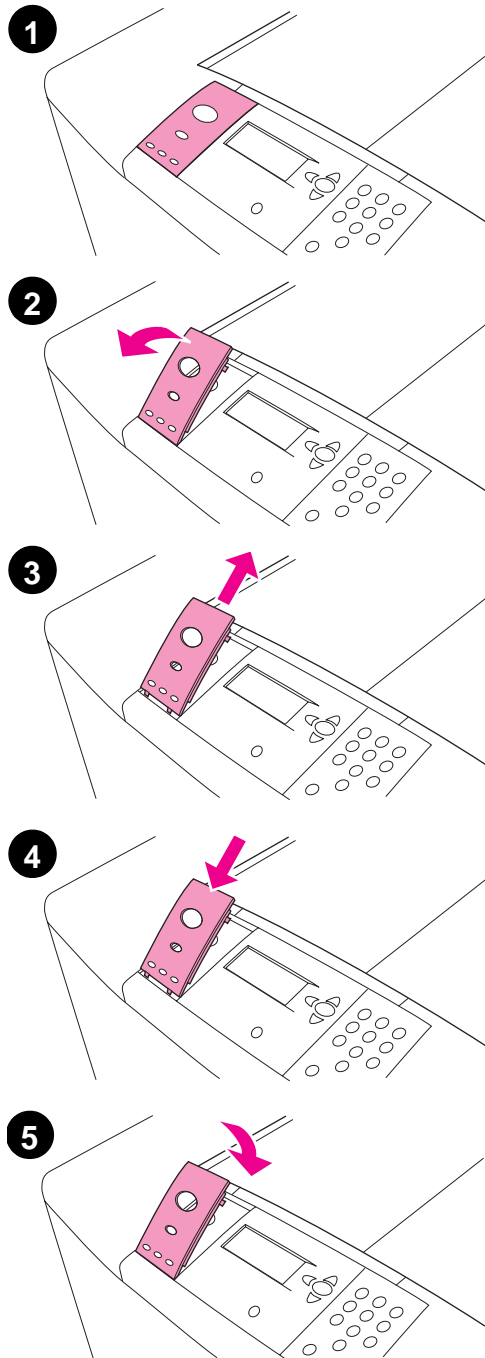

제어판에는 영문 오버레이가 기본적으로 장착되어 있습니다. 제어판 오버레이를 포장 상자에 들어 있는 오버레이로 바꾸려면 다음과 같이 하십시오.

오버레이 교체 방법

- 1 오버레이 뒤에 손톱이나 얇고 단단한 물체를 넣어 위로 올리십시오.
- 2 오버레이를 부드럽게 위로 들어올려 뒤로 빼서 프린터에서 떼어내십시오.
- 3 제어판에 새 오버레이를 올려 놓으십시오. 오버레이 양 끝을 제어판의 구멍과 맞춘 후 안으로 밀어 넣으십시오.
- 4 딱 소리가 나도록 오버레이를 제어판에 꼭 맞게 끼우십시오. 오버레이가 제어판에 제대로 밀착되어 있는지 확인하십시오.

9 단계 전원 코드 연결

여기에서는 전원 코드 연결 방법에 대해 설명합니다.

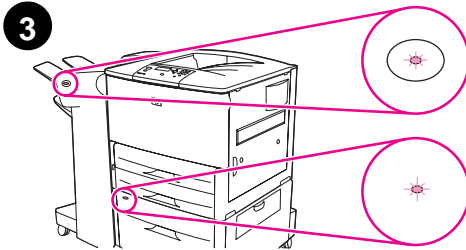
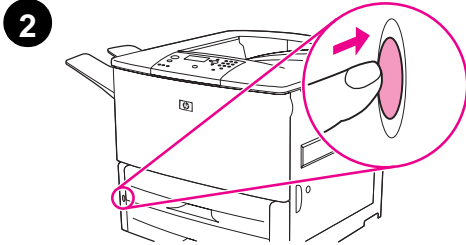
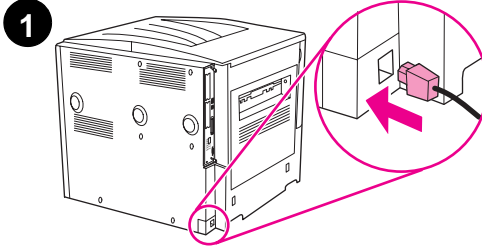

전원 코드 연결 방법

- 1 전원 코드를 프린터와 AC 콘센트에 꽂으십시오.

주의 110V 모델에는 전용 15A 콘센트를 사용하고 220V 모델에는 15A 콘센트를 사용하는 것이 좋습니다. 같은 콘센트에 다른 장치를 함께 꽂지 마십시오. 프린터가 손상될 수 있으므로 프린터와 함께 제공된 전원 코드만 사용하십시오.

- 2 전원 스위치를 눌러 (버튼 들어감) 프린터를 켜십시오. 프린터 제어판에 언어 입력 메시지가 표시되면, ▲ 또는 ▼를 사용하여 해당 언어로 이동한 후 ✓를 누르십시오. 프린터 예열이 끝나면 제어판에 준비 메시지가 나타납니다.

주

프린터 구입 후 처음 전원을 켜면 제어판 메시지 언어를 해당 언어로 설정할 수 있습니다. 제어판에 언어 입력이 표시된 후 60 초 안에 언어를 선택하지 않으면, 영어로 자동 설정됩니다. 그리고, 언어를 선택할 때까지 프린터를 켤 때마다 언어 입력이 계속 표시됩니다.

- 3 프린터에 3,000 매 스테이플러 / 스택커 (또는 스택커, 다기능 피니셔) 및 / 또는 용지함 4가 설치된 경우, 녹색 표시등이 켜져 있는지 확인하십시오. 녹색 표시등이 켜지지 않고 주황색 표시등이 깜박이거나 켜지면, 사용 설명서를 참조하십시오.

10 단계 제어판 언어 구성

프린터 제어판의 메시지는 기본적으로 영어로 표시됩니다. 9 단계에서 언어를 설정하지 않은 경우, 다음과 같이 메시지 표시 언어를 설정하고 구성 페이지를 지원되는 다른 언어로 인쇄하십시오.

제어판 언어 구성 방법

- 1 프린터를 끄십시오.
- 2 프린터를 켜십시오.
- 3 메모리 용량 계산이 시작될 때까지 기다리십시오.
- 4 ✓를 누르고 있으십시오.
- 5 ✓를 누르고 있다가 제어판 표시등이 모두 켜지면 ✓에서 손을 떼십시오.
- 6 ▲ 또는 ▼를 사용하여 장치 구성 (Configure Device) 으로 이동한 후 ✓를 누르십시오.
- 7 ▲ 또는 ▼를 사용하여 시스템 설정 (System Setup) 으로 이동한 후 ✓를 누르십시오.
- 8 ▲ 또는 ▼를 사용하여 언어 (Language) 로 이동한 후 ✓를 누르십시오.
- 9 ▲ 또는 ▼를 사용하여 해당 언어로 이동한 후 ✓를 누르십시오.

주

터키어, 체코어, 러시아어, 헝가리어, 폴란드어 등을 선택하면 기본 기호 세트가 해당 언어로 변경되고, 기타 언어를 선택하면 기본 기호 세트가 PC-8 로 설정됩니다.

11 단계 용지함 1 에 용지 넣기

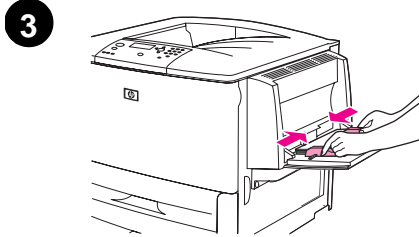
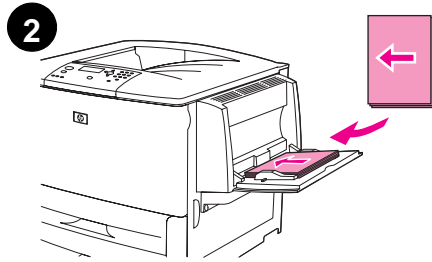
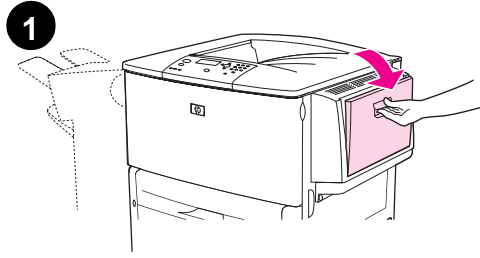

주

용지함 1 은 HP LaserJet 9040n/9050n 및 HP LaserJet 9040dn/9050dn 프린터에는 기본적으로 제공되고 HP LaserJet 9040/9050 프린터에는 선택 사양입니다 .

여기에서는 A4 또는 레터 크기 용지를 넣는 방법에 대해 설명합니다 . 기타 크기 및 종류 용지를 넣고 구성하는 방법은 CD-ROM 에 들어 있는 사용설명서를 참조하십시오 .

주의

용지가 걸릴 수 있으므로 용지함 1 에서 인쇄할 때 용지함을 열지 마십시오 .

용지함 1 에 용지 넣는 방법

용지함 1 은 다목적 용지함으로 표준 크기 용지 100 장이나 봉투 10 장을 넣을 수 있습니다 . 이 프린터에서는 용지함 1(기본 용지함) 에서 가장 먼저 인쇄됩니다 . 기본 용지함을 변경하려면 사용 설명서를 참조하십시오 .

용지함 1 을 사용하면 다른 용지함에서 용지를 빼내지 않고도 봉투, 투명 필름, 사용자 정의 크기 용지, 기타 용지 종류 등에 쉽게 인쇄할 수 있습니다 .

- 1 용지함 1 을 여십시오 .
- 2 인쇄면을 위로 하고 긴 가장자리가 프린터에 먼저 들어 가도록 A4 또는 레터 용지를 넣으십시오 .
- 3 용지 더미에 살짝 닿고 용지가 구겨지지 않게 용지 조정대를 조정하십시오 .
- 4 조정대의 탭 아래에 용지가 들어가고 용지 더미가 적재 상한 표시 선을 넘지 않는지 확인하십시오 .

주

A3, 11x17, 기타 긴 용지에 인쇄하는 경우, 용지함 확장판을 끝까지 당겨 빼십시오 .

12 단계 용지함 2 와 용지함 3 에 용지 넣기

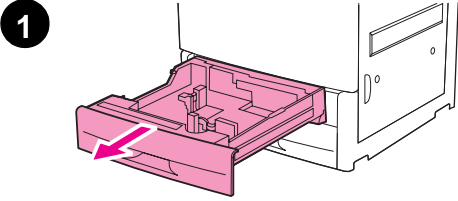

여기에서는 A4 또는 레터 크기 용지를 넣는 방법에 대해 설명합니다. 기타 크기 및 종류 용지를 넣고 구성하는 방법은 사용 설명서를 참조하십시오.

주의

용지가 걸릴 수 있으므로 용지함 1 에서 인쇄할 때에는 용지함을 열지 마십시오.

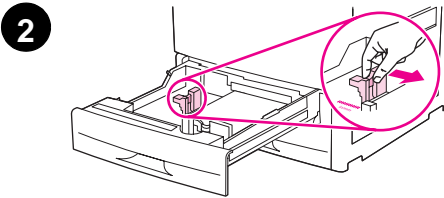

용지함 2 와 용지함 3 에 용지 넣는 방법

- 1 용지함을 끝까지 여십시오.
- 2 조정대의 탭을 눌러 왼쪽 (Y) 조정대를 해당 용지 크기에 맞추십시오.
- 3 조정대의 탭을 눌러 앞쪽 (X) 조정대를 해당 용지 크기에 맞추십시오.
- 4 용지 더미 상단이 용지함 뒤로 가게 하여 넣으십시오. 단면 인쇄하는 경우, 인쇄면이 아래로 가야 하며, 양면 인쇄하는 경우, 첫 인쇄면이 위로 가야 합니다.

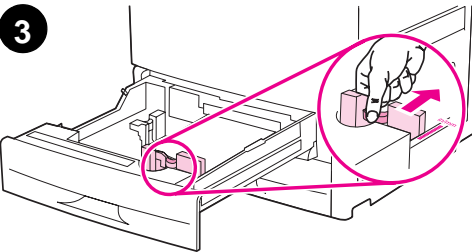

주

특수 용지 인쇄 방법은 사용 설명서를 참조하십시오.

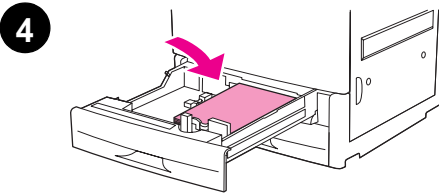

- 5 두 고정대가 모두 레터나 A4 와 동일한 STANDARD 에 맞춰져 있으면 용지 레버를 STANDARD 로 맞추고, 그렇지 않으면 CUSTOM 으로 맞추십시오.

- 6 용지함을 닫으십시오.
- 7 용지 크기와 종류가 제어판에 표시됩니다. 적용하려면 ✓ 를 누르고 변경하려면 사용 설명서를 참조하십시오.
- 8 다른 용지함에 용지를 넣으려면 1 - 7 단계를 반복하십시오.

주

용지함 4 에 넣는 방법은 용지함 4 와 함께 제공된 설치 설명서를 참조하십시오.

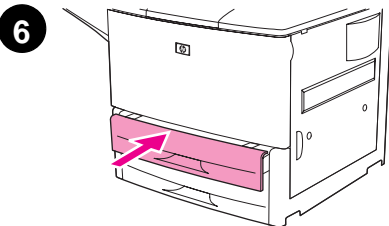

주의

용지함이 수리 불가능하게 손상될 수 있으므로 용지함 조정대 왼쪽 영역에 용지나 기타 물품을 넣지 마십시오.

13 단계 구성 페이지 인쇄

구성 페이지를 인쇄하여 프린터가 올바르게 작동하는지 확인할 수 있습니다.

구성 페이지 인쇄 방법

- 1 ✓를 누르십시오.
- 2 ▲ 또는 ▼를 눌러 정보로 이동한 후 ✓를 누르십시오.
- 3 ▲ 또는 ▼를 눌러 구성 인쇄로 이동한 후 ✓를 누르십시오.

구성 페이지가 인쇄됩니다. HP Jetdirect 프린트 서버가 설치되어 있으면 HP Jetdirect 네트워크 구성 페이지도 인쇄됩니다.

양면 인쇄 장치, 용지함 4 등, 선택사양이 설치된 경우, 구성 페이지를 인쇄하여 설치된 것으로 나타나는지 확인하십시오.

주

프린터에서 지원되는 바로 가기 목록을 보려면 메뉴 맵을 인쇄하십시오.

14 단계 인쇄 소프트웨어 설치

이 프린터는 인쇄 소프트웨어가 들어 있는 CD-ROM 이 함께 제공됩니다 . 프린터 기능을 모두 사용하려면 이 CD-ROM 에 있는 프린터 드라이버를 설치해야 합니다 .

CD-ROM 드라이브를 사용할 수 없는 경우 , www.hp.com/support/lj9050_lj9040 에서 인쇄 시스템 소프트웨어를 다운로드하십시오 . Windows 컴퓨터 구성에 따라 , 프린터 소프트웨어의 설치 프로그램을 통해 인터넷 접속 상태가 자동 확인되고 인터넷에서 최신 소프트웨어를 다운로드할 수 있습니다 .

주

UNIX®(HP-UX, Sun Solaris) 네트워크용 프린터 설치 소프트웨어는 www.hp.com/support/net_printing 에서 다운로드할 수 있습니다 .

자세한 내용은 HP 지원 안내서를 참조하십시오 .

Windows 인쇄 소프트웨어 설치

여기에서는 Windows 인쇄 소프트웨어를 설치하는 방법에 대해 설명합니다 . 인쇄 소프트웨어는 Microsoft® Windows® 9X, Windows NT® 4.0, Windows 2000, Windows Me, Windows XP, Windows Server 2003 등에서 사용할 수 있습니다 .

소프트웨어 설치 방법

- 1 실행 중인 프로그램을 모두 닫으십시오 .
- 2 CD-ROM 드라이브에 CD-ROM 을 넣으십시오 . 컴퓨터 구성에 따라 설치 프로그램이 자동으로 실행될 수 있습니다 . 자동으로 실행되지 않으면 , **시작** 메뉴에서 **실행**을 누르십시오 . x:setup(X 는 CD-ROM 드라이브 문자임) 을 입력하고 **확인**을 누르십시오 .
- 3 컴퓨터 화면에 나타나는 지시사항에 따르십시오 .

Macintosh 인쇄 소프트웨어 설치

여기에서는 Macintosh 인쇄 소프트웨어를 설치하는 방법에 대해 설명합니다 . 인쇄 소프트웨어는 Macintosh OS 7.5 이상에서 사용할 수 있습니다 .

OS 8.6 - 9.2 에서 Macintosh 인쇄 소프트웨어 설치 방법

- 1 네트워크 케이블로 HP Jetdirect 프린트 서버와 네트워크 포트를 연결하십시오 .
- 2 CD-ROM 드라이브에 CD-ROM 을 넣으십시오 . CD-ROM 메뉴가 자동으로 실행됩니다 . 자동으로 실행되지 않으면 바탕화면에서 CD-ROM 아이콘을 두 번 누르고 인스톨러 아이콘을 두 번 누르십시오 . 이 아이콘은 CD-ROM 의 Installer/< 언어 > 폴더 (< 언어 > 는 해당 언어임) 에 있습니다 . 예를 들어 Installer/English 폴더에는 프린터 소프트웨어 인스톨러 아이콘 영어판이 있습니다 .
- 3 컴퓨터 화면에 나타나는 지시사항에 따르십시오 .
- 4 (시작 디스크): 응용 프로그램 : 유틸리티 폴더에 있는 Apple Desktop Printer Utility 를 실행하십시오 .
- 5 **프린터 (AppleTalk)** 를 두 번 누르십시오 .
- 6 Apple Talk 프린터 선택 옆에 있는 **변경**을 누르십시오 .
- 7 프린터를 선택하고 **자동 설정** , **생성**을 차례대로 누르십시오 .
- 8 **프린팅** 메뉴에서 **기본 프린터 설정**을 누르십시오 .

일반적으로, 바탕화면에 아이콘이 표시됩니다. 프린트 패널은 모두 응용 프로그램의 프린트 대화상자에 나타납니다.

Mac OS 10.1 이상에서 Macintosh 인쇄 소프트웨어 설치 방법

- 1 네트워크 케이블로 HP Jetdirect 프린트 서버와 네트워크 포트를 연결하십시오.
- 2 CD-ROM 드라이브에 CD-ROM 을 넣으십시오. CD-ROM 메뉴가 자동으로 실행됩니다. 자동으로 실행되지 않으면 바탕화면에서 CD-ROM 아이콘을 두 번 누르고 인스톨러 아이콘을 두 번 누르십시오. 이 아이콘은 CD-ROM 의 Installer/<언어> 폴더 (<언어> 는 해당 언어임) 에 있습니다. 예를 들어 Installer/English 폴더에는 프린터 소프트웨어 인스톨러 아이콘 영어 판이 있습니다.
- 3 **HP LaserJet Installers** 폴더를 두 번 누르십시오.
- 4 컴퓨터 화면에 나타나는 지시사항에 따르십시오.
- 5 해당 언어의 **인스톨러** 아이콘을 두 번 누르십시오.
- 6 컴퓨터 하드 드라이브에서, **응용 프로그램**, **유틸리티**, **Print Center** 를 차례대로 두 번 누르십시오.
- 7 **프린터 추가**를 누르십시오.
- 8 OS X 10.1 와 OS X 10.2 의 연결 유형으로 각각 AppleTalk 와 Rendezvous 를 선택하십시오.
- 9 프린터 이름을 선택하십시오.
- 10 **프린터 추가**를 누르십시오.
- 11 왼쪽 상단 모서리에서 닫기 버튼을 눌러 Print Center 를 닫으십시오.

Macintosh 컴퓨터의 병렬 포트에 프린터를 바로 연결할 수 없습니다.

15 단계 프린터 설치 확인

설치 완료 여부를 확인하는 가장 쉬운 방법은 프로그램에서 문서를 인쇄해보는 것입니다.

프린터 설치 확인 방법

- 1 원하는 프로그램을 여십시오 . 간단한 문서를 열거나 작성하십시오 .
- 2 해당 프로그램에서 , **인쇄** 명령을 선택하십시오 .
- 3 HP LaserJet 9040 또는 HP LaserJet 9050 를 프린터로 선택하십시오 .
- 4 프린터 이름이 올바르게 나타나는지 확인하십시오 .
- 5 문서를 인쇄하십시오 .

문서가 올바르게 인쇄되지 않으면 설치 및 구성을 확인하십시오 . 자세한 내용은 사용 설명서를 참조하십시오 .

고객 지원

프린터에 대한 자세한 내용은 CD-ROM 에 들어 있는 사용 설명서를 참조하십시오 . HP 고객 지원 사항에 대한 자세한 내용은 프린터와 함께 제공된 지원 안내서를 참조하십시오 .

Hewlett-Packard 제한 보증서

HP 제품	보증 기간
HP LaserJet 9040/9050, 9040n/9050n, 9040dn/9050dn	1년 (출장 수리)

- 1 HP는 HP 하드웨어, 부속품, 소모품이 위에 지정된 기간 동안 재질 및 가공상의 결함이 발생하지 않음을 보증합니다. HP는 보증 기간 중에 이러한 결함을 통지받은 경우 제품 결함을 확인하고 자체 판단에 따라 수리하거나 교체해 드립니다. 교환 제품은 신제품이거나 신제품과 동등한 제품입니다.
- 2 HP는 HP 소프트웨어를 제대로 사용한 경우에는 제품 구입일로부터 상기 기간 동안 그 재료나 제조 과정의 결함으로 인해 프로그램 명령 실행 실패가 발생하지 않을 것임을 최종 사용자에게 보증합니다. HP는 보증 기간 중에 이러한 결함을 통지받은 경우 이러한 결함으로 인해 프로그램 명령이 실행되지 않는 소프트웨어를 교환해 드립니다.
- 3 HP는 HP 제품 사용 중에 작동이 중단되거나 오류가 발생하지 않는다고 보증하지 않습니다. HP가 적절한 시일 내에 보증 사항에 따라 제품을 수리하거나 교체할 수 없는 경우에는 최종 사용자는 제품을 즉시 반납하여 구입 가격을 환불받을 수 있습니다.
- 4 HP 제품은 신제품과 성능이 같은 재활용 부품을 포함하고 있거나 임시 용도로 사용되었을 수 있습니다.
- 5 보증 기간은 제품 인도일 또는 HP가 설치할 경우 설치일로부터 시작됩니다. 고객이 제품 설치를 인도일 30일 이후로 계획하거나 연기한 경우, 보증 기간은 인도일로부터 31일째 날에 시작합니다.
- 6 (1) 부적절하거나 불충분한 유지보수 또는 조정, (2) HP 정품이 아닌 소프트웨어, 인터페이스, 부품, 소모품 사용, (3) 무단 개조 또는 오용, (4) 제품 사양에 맞지 않는 작동 환경, (5) 부적절한 장소 및 유지보수 등으로 인해 발생한 결함에는 본 보증 사항이 적용되지 않습니다.
- 7 현지법이 허용하는 범위에서 상기 보증 사항은 최종 사용자에게만 적용되고, 어떠한 다른 보증 사항이나 조건도 서면 또는 구두 형식으로 명시적 또는 묵시적으로 나타내지 않으며 HP는 제품의 상품성, 품질 만족도, 특정 목적에 대한 적합성 등에 대해 어떠한 묵시적 보증 사항이나 조건을 제시하지 않습니다.
- 8 HP는 유형 자산 피해 배상 사건에 대해서는 \$300,000와 배상 청구 대상 제품에 지불된 실제 금액 중 큰 액수로 배상하고 신체적 상해 또는 사망에 대해서는 관할 사법 당국에서 해당 피해의 전적 책임이 HP 제품의 결함과 직접적 관련이 있다는 판결을 내린 경우에만 배상됩니다.
- 9 현지법이 허용하는 범위에서 본 보증서에 기술된 보상 사항은 최종 사용자에게만 적용되는 유일한 것입니다. 상기 사항을 제외하고는 어떠한 경우에도 HP나 HP 협력업체는 계약이나 불법 행위를 비롯한 기타 어떠한 원인으로 인해 발생한 데이터 상실, 직접적, 특수, 부수적, 결과적 (이익이나 데이터의 손실 포함) 피해를 포함한 기타 피해에 대해 아무런 책임이 없습니다.
- 10 본 보증서에 포함된 보증 사항은 법적으로 허용되는 경우를 제외하고는 제외, 제한, 수정할 수 없으며 본 제품 판매에 적용되는 필수 법적 권리에 추가되는 내용입니다.

품질 보증 기간 및 이후 서비스

- 품질 보증 기간 동안 프린터 하드웨어가 고장나면 HP 지정 서비스 센터 또는 지원 센터에 문의하십시오.
- 품질 보증 기간 이후에 프린터 하드웨어가 고장난 경우, HP 유지보수 계약서나 HP SupportPack 이 있으면 계약에 명시된 대로 서비스를 의뢰하십시오.
- HP 유지보수 계약서나 HP SupportPack 이 없는 경우 HP 지정 서비스 센터나 지원 센터에 문의하십시오.

HP LaserJet 프린터를 오래 사용하려면 다음과 같은 HP 보증 서비스를 사용하십시오.

장기 보증 서비스

HP SupportPack 을 통해 HP 하드웨어 제품과 HP 내장 부품까지 보증 서비스를 받을 수 있습니다. 하드웨어 유지보수 기간은 HP 제품 구입일로부터 선택한 계약 유효 기간 동안입니다. 하지만, 고객은 HP 제품 구입일로부터 90 일 이내에 HP SupportPack 을 구입해야 합니다. 자세한 내용은 www.hp.com/support/lj9050_lj9040 에서 확인할 수 있습니다.

HP 프리미엄 보증 서비스

토너 카트리지 및 이미지 드럼에 대한 제한 보증

이 HP 제품에는 물질적 또는 기술적 결함이 없음을 보증합니다.

이 보증은 (a) 개조, 재제조되거나 기타 다른 방법으로 변경된 제품, (b) 오용, 부적절한 보관, 프린터 제품의 공식적인 환경 사양을 벗어난 곳에서의 작동으로 인해 문제가 발생하는 제품, (c) 일반적인 사용에 의해 마모된 제품에는 적용되지 않습니다.

보증 서비스를 받으려면 문제의 내용 및 인쇄 샘플을 작성하여 구입처에 제품을 반환하거나 HP 고객 지원센터에 문의하십시오. HP에서는 재량에 따라 하자가 있는 것으로 판정된 제품을 교환하거나 구입가를 환불해 드립니다.

현지 법이 허용하는 한, 위의 품질 보증은 유일한 것으로 다른 어떠한 구두/서면상의 보증 또는 조건과도 명시적으로 또는 묵시적으로 양립할 수 없으며, HP는 특히 상업성, 품질 만족성, 특정 목적에의 적합성과 관련하여 암시된 조건 또는 보증을 부인합니다.

현지법이 허용하는 한, 어떠한 경우에도 HP나 HP 공급업체는 계약이나 불법 행위를 비롯한 기타 어떠한 원인으로 인해 발생한 직접적, 특수적, 부수적, 결과적 (이익이나 데이터의 손실 포함) 피해를 포함한 기타 피해에 대해 아무런 책임이 없습니다.

법적으로 허용되는 범위를 제외하고 본 보증 조항은 이 고객에 대해 HP 제품 판매에 적용할 수 있는 의무적인 법적 권리를 배제, 제한 또는 수정하지 못하며 그에 추가됩니다.

HP 소프트웨어 라이선스 약관

주의 : 소프트웨어 사용과 관련하여 아래 기술된 HP 소프트웨어 라이선스 약관이 적용됩니다. 소프트웨어를 사용하면 라이선스 약관에 동의하는 것으로 간주됩니다. 라이선스 약관 전체에 동의하지 않을 경우, 소프트웨어를 반환하고 구입 금액을 전액 환불받을 수 있습니다. 소프트웨어가 다른 제품과 번들로 판매된 경우, 사용하지 않은 제품을 반환하면 모두 환불받을 수 있습니다.

HP 와 별도의 계약을 맺지 않은 경우, 다음 라이선스 약관이 해당 소프트웨어 사용과 관련하여 적용됩니다.

라이선스 부여.

HP 가 사용자에게 부여하는 소프트웨어 라이선스는 단일 복사본입니다. 여기서 '사용' 이란 소프트웨어 저장, 로드, 설치, 실행, 표시 등을 의미합니다. 라이선스 사용을 해제하거나 소프트웨어 해제 또는 그 기능을 제어할 수 없습니다. 소프트웨어에 대해 '동시 사용' 라이선스를 받은 경우, 동시 소프트웨어 사용자 수는 허용된 최대 사용자 수를 초과할 수 없습니다.

소유권.

소프트웨어에 대한 소유권과 저작권은 HP 또는 HP 협력업체에게 있습니다. 사용자에게 부여된 라이선스는 소프트웨어에 대한 자격 또는 소유권을 부여하거나 소프트웨어의 권리를 판매한다는 것을 의미하지 않습니다. 이 라이선스 약관 위반시 HP 협력업체는 해당 권리를 보호받을 수 있습니다.

복사 및 개작.

소프트웨어의 복사 또는 개조는 보관 목적이거나 소프트웨어의 공인된 사용에 필수 절차인 경우에만 가능합니다. 복사 또는 개작시에는 원본 소프트웨어 관련 모든 저작권을 표기해 두어야 합니다. 공용 네트워크에서 소프트웨어 복사가 허용되지 않을 수 있습니다.

분해 또는 해독.

HP 의 사전 서면 동의 없이 소프트웨어를 분해하거나 역컴파일해선 안 됩니다. 일부 법적 범위 내에서 제한된 역어셈블리나 역컴파일은 HP 동의 없이도 가능합니다. 하지만, HP 에서 요청하는 경우, 역어셈블리 또는 역컴파일러에 대해 합당한 상세기술 정보를 제공해야 합니다. 소프트웨어 작동에 해독이 필요하지 않을 경우에는 소프트웨어를 해독할 수 없습니다.

양도.

라이선스는 소프트웨어 양도시 자동 종료됩니다. 이 경우, 복사본을 비롯한 관련 문서를 모두 양수인에게 전달해야 합니다. 양수인은 양도 조건으로 본 라이선스 약관에 동의해야 합니다.

종료.

라이선스 약관 중 위반 사항이 있을 시에는, HP 는 사용자에게 라이선스 종료를 사전 통고할 수 있습니다. 이러한 경우, 소프트웨어 원본과 복사본은 물론이고, 개작본 및 기타 모든 형태의 병합 부분을 즉시 파기해야 합니다.

수출 요건.

소프트웨어 원본을 포함한 복사본 또는 개작본을 수출하거나 역수출은 적용 법규에 따라 이루어져야 합니다.

미국 정부 제한 권리.

본 소프트웨어 및 관련 문서는 모두 민간 자원으로 개발된 것입니다. DFARS 252.227-7013(1988년 10월), DFARS 252.211-7015(1991년 5월), DFARS 252.227-7014(1995년 6월)에는 '상업용 컴퓨터 소프트웨어' 로 명시되어 있고, FAR 2.101(a)에는 '상업용 품목' 으로 명시되어 있으며, FAR 52.227-19(1987년 6월)에는 '제한된 컴퓨터 소프트웨어' 로 명시되어 있습니다. 사용자는 본 소프트웨어 및 관련 문서에 대해, 해당 FAR 조항이나 DFARS 조항 또는 관련 제품에 대한 HP 표준 소프트웨어 계약에 명시된 권리만 보유하고 있습니다.

FCC 규격

본 장비는 검사 결과 FCC 규격 15 항의 **B 급** 디지털 장치 기준에 부합하는 것으로 판정되었습니다. 이 기준은 주거 지역에 설치하는 경우 발생하는 유해한 간섭파로 인한 피해를 안전하게 막기 위해 마련된 것입니다. 이 장치는 무선 주파수 에너지를 생성, 사용 및 방출할 수 있으므로 지침에 따라 설치하여 사용하지 않을 경우에는 무선 통신에 유해한 간섭파를 일으킬 수 있습니다. 그러나, 특정 환경에 설치한다고 해서 간섭파가 발생하지 않는다는 보장은 없습니다. 본 장비는 라디오, 텔레비전 수신에 유해한 간섭파를 일으키지 않으며 이는 장비를 껐다 켜면 확인할 수 있습니다. 사용자는 다음과 같은 방법으로 간섭파 문제를 해결할 수 있습니다.

- 수신 안테나의 방향과 위치를 재조정합니다.
- 장비와 수신기의 거리를 멀리합니다.
- 본 장비와 수신기를 각각 다른 콘센트에 연결합니다.
- 해당 제품 판매점 또는 라디오 /TV 기술자에게 문의하십시오.

주

HP 의명시적 승인 없이 프린터를 변형하거나 개조하면 본 기기 작동 권한이 박탈될 수 있습니다.

차폐된 인터페이스 케이블을 사용해야 FCC 규격 조항에 부합합니다.

캐나다 DOC 규격

캐나다 EMC **B** 급 요구사항에 부합합니다.

Conforme à la classe **B** des normes canadiennes de compatibilité électromagnétique (CEM).

VCCI 규격 (일본)

VCCI B 급 제품

この装置は、情報処理装置等電波障害自主規制協議会（VCCI）の基準に基づくクラスB情報技術装置です。この装置は、家庭環境で使用することを目的としていますが、この装置がラジオやテレビジョン受信機に近接して使用されると、受信障害を引き起こすことがあります。取り扱い説明書に従って正しい取り扱いをして下さい。

번역

본 기기는 VCCI(Voluntary Control Council For Interference by Information Technology Equipment) 규격 조항에 따라 **B** 급으로 판정된 정보 기술 장치입니다. 본 기기는 주거 지역에서 사용하도록 되어 있지만 라디오 또는 TV 수신기 근처에서 사용할 경우 간섭파를 일으킬 수 있습니다. 올바른 작동 방법은 해당 지시사항을 읽어 보십시오.

한국 EMI 규격

사용자 안내문 (B급 기기)

이 기기는 비업무용으로 전자파장애 검정을 받은 기기로서, 주거지역에서는 물론 모든지역에서 사용할 수 있습니다.

안전 정보

레이저 안전

미국 식품의약국 (FDA) 산하의 의료 기기 방사능 보건 센터 (CDRH) 는 1976 년 8 월 1 일부터 생산된 레이저 관련 제품에 대한 규제를 시행해 오고 있습니다 . 미국에서 판매되는 모든 제품에는 이 규정이 의무적으로 적용됩니다 . 본 프린터는 1968 년에 제정된 보건안전법의 방사선 규제 조항에 따라 마련된 미국 보건 복지부 (DHHS) 방사선 성능 표준에 의거 1 급 레이저 제품으로 인증되었습니다 . 본 프린터는 보호 케이스와 외부 덮개로 완전히 밀폐되어 있으므로 정상적으로 사용하는 경우 프린터 내부 발생 방사선이 누출되지 않습니다 .

경고 !

이 설명서에 나와 있지 않은 제어 기능을 사용하거나 조정 작업 및 기타 절차를 실행하면 위험한 방사선에 노출될 수 있습니다 .

물질안전보건자료

화학 물질 (예 : 토너) 이 포함된 소모품에 대한 물질안전보건자료 (MSDS) 는 www.hp.com/go/msds 또는 www.hp.com/hpinfo/community/environment/productinfo/safety 에서 확인할 수 있습니다 .

핀란드 레이저 규격

Luokan 1 laserlaite

Klass 1 Laser Apparät

HP LaserJet 9040/9050, 9040n/9050n, 9040dn/9050dn

laserkirjoitin on käyttäjän kannalta turvallinen luokan 1 laserlaite.

Normaalissa käytössä kirjoittimen suojakotelointi estää lasersäteiden pääsyn laitteen ulkopuolelle.

Laitteen turvallisuusluokka on määritetty standardin EN 60825-1 (1994) mukaisesti.

Varoitus!

Laitteen käyttäminen muulla kuin käyttöohjeessa mainitulla tavalla saattaa altistaa käyttäjän turvallisuusluokan 1 ylittävälle näkymättömälle lasersäteilylle.

Varning!

Om apparaten används på annat sätt än i bruksanvisning specificerats, kan användaren utsättas för osynlig laserstrålning, som överskrider gränsen för laserklass 1.

HUOLTO

HP LaserJet 9040/9050, 9040n/9050n, 9040dn/9050dn

-kirjoittimen sisällä ei ole käyttäjän huollettavissa olevia kohteita. Laitteen saa avata ja huoltaa ainoastaan sen huoltamiseen koulutettu henkilö. Tällaiseksi huoltotoimenpiteeksi ei katsota väriainekasetin vaihtamista, paperiradan puhdistusta tai muita käyttäjän käsikirjassa lueteltuja, käyttäjän tehtäväksi tarkoitettuja ylläpitotoimia, jotka voidaan suorittaa ilman erikoistyökaluja.

Varo!

Mikäli kirjoittimen suojakotelo avataan, olet alttiina näkymättömälle lasersäteilylle laitteen ollessa toiminnassa. Älä katso säteeseen.

Varning!

Om laserprinterns skyddshölje öppnas då apparaten är i funktion, utsättas användaren för osynlig laserstrålning. Betrakta ej strålen. Tiedot laitteessa käytettävän laserdiodin säteilyominaisuuksista:

Aallonpituus 775-795 nm

Teho 5 mW

Luokan 3B laser

일본 전원 코드 규격

製品には、同梱された電源コードをお使い下さい。
同梱された電源コードは、他の製品では使用出来ません。

translation

Please use the attached power cord.

The attached power cord is not allowed to use with other product.

자기 인증 선언

ISO/IEC 지침 22 및 EN 45014 의거

제조업체 이름 : Hewlett-Packard Company
제조업체 주소 : 11311 Chinden Boulevard
Boise, Idaho 83714-1021, USA

제품 일반 사항

제품 이름 : HP LaserJet 9040/9050 프린터
2,000 매 입력 용지함 (C8531A)(선택 사양) 포함
규격 모델 번호 ³⁾ BOISB-0403-00
제품 옵션 : 모두

다음 제품 규격에 부합함을 선언합니다 .

안전성 : IEC 60950:1999 / EN60950: 2000
IEC 60825-1:1993+A1+A2 / EN 60825-1:1994+A11+A2(1 급 레이저 /LED 제품)
GB4943-2001

EMC: CISPR 22:1997 / EN 55022:1998 ñ B 급 ¹⁾
EN 61000-3-2:2000
EN 61000-3-3:1995 +A1:2001
EN 55024:1998/A1:2001
FCC CFR 제 47 호 제 15 항 B 급 ²⁾ / ICES-003, 제 4 섹
GB9254-1998, GB17625.1-2003

추가 정보 :

본 제품은 EMC 지침 89/336/EEC 및 저전압 지침 73/23/EEC 의 조항에 부합하며 이에 따라 CE 마크를 획득하였습니다 .

1) 본 제품에 대한 테스트는 HP PC 의 표준 구성에서 이루어졌습니다 .

2) 본 장치는 FCC 규격 제 15 항에 부합합니다 . 다음 두 가지 작동 조건을 만족해야 합니다 .

(1) 본 장치는 유해한 간섭파를 일으키지 않을 수 있으며 (2) 본 장치는 불필요한 작동을 발생할 수 있는 간섭파를 포함하여 임의의 간섭 파를 수신한 경우 영향을 받지 않습니다 .

3) 획득한 규격 인증을 나타내기 위해 , 본 제품에는 규격 모델 번호가 지정되어 있습니다 . 이 번호를 제품 이름과 혼동하지 마십시오 .

미국 아이다호주 보이즈
2004 년 10 월 26 일

규격에 대한 자세한 내용은 다음 주소로 문의하십시오 .

호주 : Product Regulations Manager, Hewlett-Packard Australia Ltd., 31-41 Joseph Street, Blackburn, Victoria 3130, Australia

유럽 : 현지 Hewlett-Packard 영업 서비스 사무소 또는 Hewlett-Packard GmbH, Department HQ-TRE / Standards Europe, Herrenberger Straße 140, D-71034 Böblingen(팩스 : +49-7031-14-3143)

미국 : Product Regulations Manager, Hewlett-Packard Company, PO Box 15, Mail Stop 160, Boise, Idaho 83707-0015(전화 : 208-396-6000)

자기 인증 선언

ISO/IEC 지침 22 및 EN 45014 의거

제조업체 이름 : Hewlett-Packard Company
제조업체 주소 : Montemorelos 299
Guadalajara Jalisco, 45060 Mexico

제품 일반 사항

제품 이름 : 피니셔 (HP LaserJet 9040/9050 시리즈 프린터)
모델 번호 : C8084A, C8085A, C8088A, C8088B, Q5693A, Q5710A
제품 옵션 : 모두

다음 제품 규격에 부합함을 선언합니다 .

안전성 : IEC 60950:1999 / EN60950:2000
EMC: CISPR 22:1997 / EN 55022:1998 ñ A 급¹
EN 61000-3-2:2000
EN 61000-3-3:1995 / A1
EN 55024:1998/A1:2001
FCC CFR 제 47 호 제 15 항 A 급 / ICES-003, 제 4 섹

추가 정보 :

본 제품은 EMC 지침 89/336/EEC 및 저전압 지침 73/23/EEC 의 조항에 부합하며 이에 따라 CE 마크를 획득하였습니다 .

1) 본 제품에 대한 테스트는 HP PC 의 표준 구성에서 이루어졌습니다 .

2) 본 장치는 FCC 규격 제 15 항에 부합합니다 . 다음 두 가지 작동 조건을 만족해야 합니다 .

(1) 본 장치는 유해한 간섭파를 일으키지 않을 수 있으며

(2) 본 장치는 불필요한 작동을 발생할 수 있는 간섭파를 포함하여 임의의 간섭파를 수신한 경우 영향을 받지 않습니다 .

" 경고 - 본 장치는 A 급 제품입니다 . 본 제품을 가정에서 사용하면 간섭파를 일으킬 수 있으며 이러한 경우 적절한 조치가 필요할 수 있습니다 .

Guadalajara, Jalisco, Mexico
2003 년 1 월 30 일

규격에 대한 자세한 내용은 다음 주소로 문의하십시오 .

호주 : Product Regulations Manager, Hewlett-Packard Australia Ltd., 31-41 Joseph Street, Blackburn, Victoria 3130, Australia

유럽 : 현지 Hewlett-Packard 영업 서비스 사무소 또는 Hewlett-Packard GmbH, Department HQ-TRE / Standards Europe, Herrenberger Straße 140, D-71034 Böblingen(팩스 : +49-7031-14-3143)

미국 : Product Regulations Manager, Hewlett-Packard Company, PO Box 15, Mail Stop 160, Boise, Idaho 83707-0015(전화 : 208-396-6000)

HP LaserJet 9040/9050 印表機

入門指南

© 2005 年 Hewlett-Packard Development
Company, L.P. 著作權所有

除著作權法允許的範圍外，若未經事先書面
許可，不得複製、修改或翻譯本手冊。

本手冊包含的資訊如有變更，恕不另行通知。

文件號碼：
Q3721-90939

Edition 1, 02/2005

本產品與服務所附的保固聲明是 HP 對其產品
與服務的唯一保固內容。除此之外，不含任
何附加保固。HP 對所含資訊在技術或編輯上
的錯誤或疏漏概不負責。

商標說明

Microsoft®、Windows® 及 Windows NT® 是
Microsoft Corporation 在美國的註冊商標。

UNIX® 是 Open Group 的註冊商標。

本指南中提及的所有其他產品可能是其各自
公司的商標。

印表機安裝

目錄

簡介.....	182
安裝核對清單.....	182
準備好放置印表機的地點.....	183
檢查箱內物件.....	187
瞭解印表機零件的位置.....	188
去除內部包裝材料.....	189
安裝附件.....	190
安裝碳粉匣.....	192
連接印表機纜線.....	193
連接平行纜線.....	194
連接至 Ethernet 10/100TX 網路 (用於 HP LaserJet 9040n/9050n 與 HP LaserJet 9040dn/9050dn).....	195
更換控制面板說明卡.....	196
連接電源線.....	197
設定控制面板顯示幕語言.....	198
裝入 1 號紙匣.....	199
裝入 2 號與 3 號紙匣.....	200
列印組態頁.....	201
安裝列印軟體.....	202
安裝 Windows 列印軟體.....	202
安裝 Macintosh 列印軟體.....	202
確認印表機安裝.....	204
客戶支援.....	204
保固與法規資訊.....	205
Hewlett-Packard 有限保固聲明.....	205
HP 高級保護保固.....	206
HP 軟體使用授權條款.....	207
FCC 規章.....	208
安全性資訊.....	209
一致性聲明.....	211

簡介

恭喜您購買了 HP LaserJet 9040/9050 印表機。本系列的印表機提供了下列組態。



HP LaserJet 9040/9050 印表機

HP LaserJet 9040/9050 印表機 (產品編號 Q7697A/Q3721A) 的標準配備有 64 百萬位元組 (MB) 的隨機存取記憶體 (RAM)、大版面列印功能以及兩個可容納 500 張紙的紙匣。

註

HP LaserJet 9040/9050 印表機需要選購增強型輸入 / 輸出 (EIO) 介面卡，才可連接至網路。



HP LaserJet 9040n/9050n 印表機

HP LaserJet 9040n/9050n 印表機 (產品編號 Q7698A/C8520A) 的標準配備有 128 MB RAM、大版面列印功能、兩個可容納 500 張紙的紙匣、一個可容納 100 張紙的多功能紙匣 (1 號紙匣) 以及一台嵌入式 HP Jetdirect 列印伺服器。



HP LaserJet 9040dn/9050dn 印表機

HP LaserJet 9040dn/9050dn 印表機 (產品編號 Q7699A/Q3723A) 的標準配備有 128 MB RAM、大版面列印功能、兩個可容納 500 張紙的紙匣、一個可容納 100 張紙的多功能紙匣 (1 號紙匣)、一台嵌入式 HP Jetdirect 列印伺服器以及一個雙面列印附件 (用於雙面列印)。

安裝核對清單

本指南將協助您設定與安裝新的印表機。為正確進行安裝，請依序完成下列每個部分：

- 拆開印表機的包裝 步驟 1-4
- 安裝印表機 步驟 5-13
- 安裝列印軟體 步驟 14
- 確認印表機安裝 步驟 15

警告！

印表機很重，HP 建議由四個人移動印表機，以免對您造成傷害以及損壞印表機。

步驟 1. 準備好放置印表機的地點

貨運箱空間要求

確定建築物的門或放置區有足夠大的空間來運送貨運箱。貨運箱的尺寸大約如下：

911 x 790 公釐深 x 1036 公釐高 (36 x 31 英吋深 x 41 英吋高)。

拆封空間要求

在去除貨運箱的塑膠包裝之前，請確定您有足夠的空間取出貨運箱中的物件，再將產品從貨架板上抬起。HP 建議您在貨運箱周圍至少留有 3.1 公尺 (10 英呎) 的空間，以取出所有裝運材料。

從貨運箱中取出印表機

請參閱貨運箱上的圖形，以取得有關如何從貨運箱中取出印表機的資訊。

警告！

印表機很重，HP 建議由四個人移動印表機，以免對您造成傷害以及損壞印表機。

印表機尺寸

準備放置印表機的地點，該地點必須滿足下列實體與環境要求：

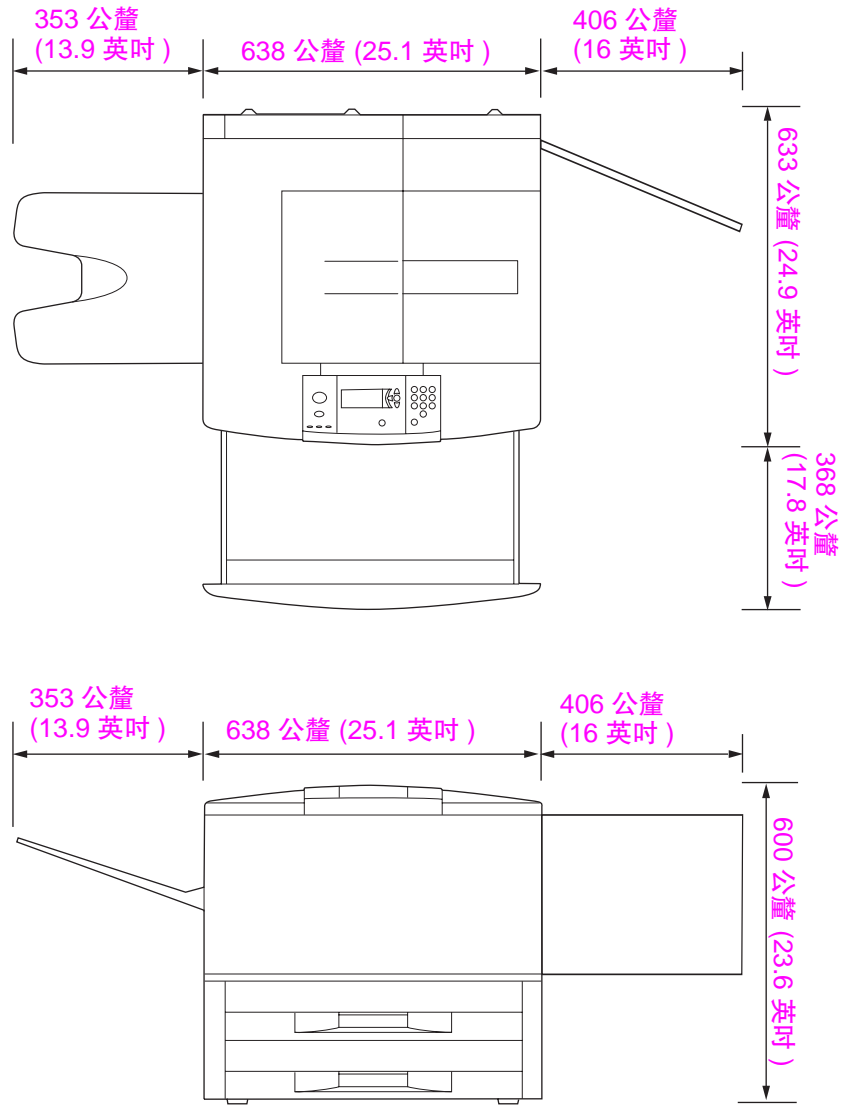

HP LaserJet 9040/9050 印表機尺寸 (俯視圖與側視圖)

2591 公釐 (102 英吋) 以拉出輸出裝置；
2705 公釐 (106.5 英吋) 以卸下輸出裝置¹

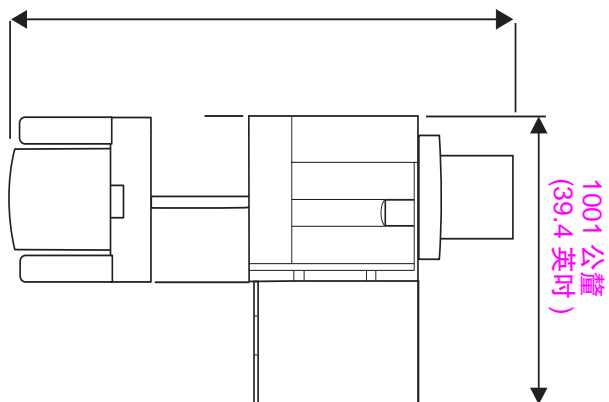

2591 公釐 (102 英吋) 以拉出輸出裝置；
2705 公釐 (106.5 英吋) 以卸下輸出裝置¹

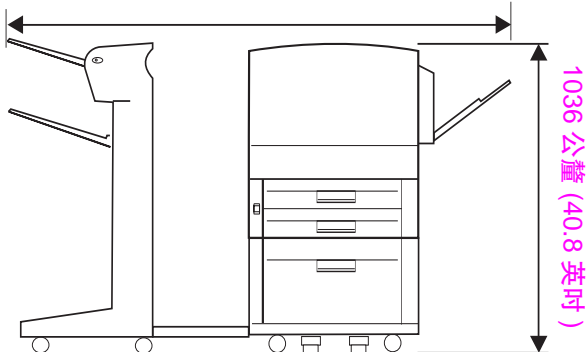

¹ 較小的測量值是連接桿仍然連接至選購的 4 號紙匣下的閘鎖時拉出輸出裝置所需的空間。較大的測量值是從產品取出輸出裝置所需的空間。多出的空間為從選購的 4 號紙匣下的閘鎖卸下連接桿提供足夠的淨空。

具標準輸出裝置 (已安裝 4 號紙匣及 1 號紙匣) 的 HP LaserJet 9040/9050 (俯視圖與側視圖) 以顯示最大尺寸

印表機放置地點要求

- 平坦的堅實表面，最好是未鋪地毯的地板
- 印表機周圍有足夠的空間
- 室內通風良好
- 不會直接曝曬於陽光下或接觸化學藥品，包括含氨的清潔劑
- 充足的電源供應（對於 110 V 機型，建議使用專用的 15 A 電路；對於 220 V 機型，建議使用專用的 8 A 電路）
- 穩定的環境 - 溫度與濕度沒有急劇的變化
- 相對濕度介於 20% 至 80%
- 室溫為 10°C 至 32.5°C (50°F 至 91°F)

印表機重量 (不含碳粉匣)

- HP LaserJet 9040/9050 印表機：63.5 公斤 (140 磅)
- HP LaserJet 9040n/9050n 印表機：69.4 公斤 (153 磅)
- HP LaserJet 9040dn/9050dn 印表機：76.2 公斤 (168 磅)

步驟 2. 檢查箱內物件

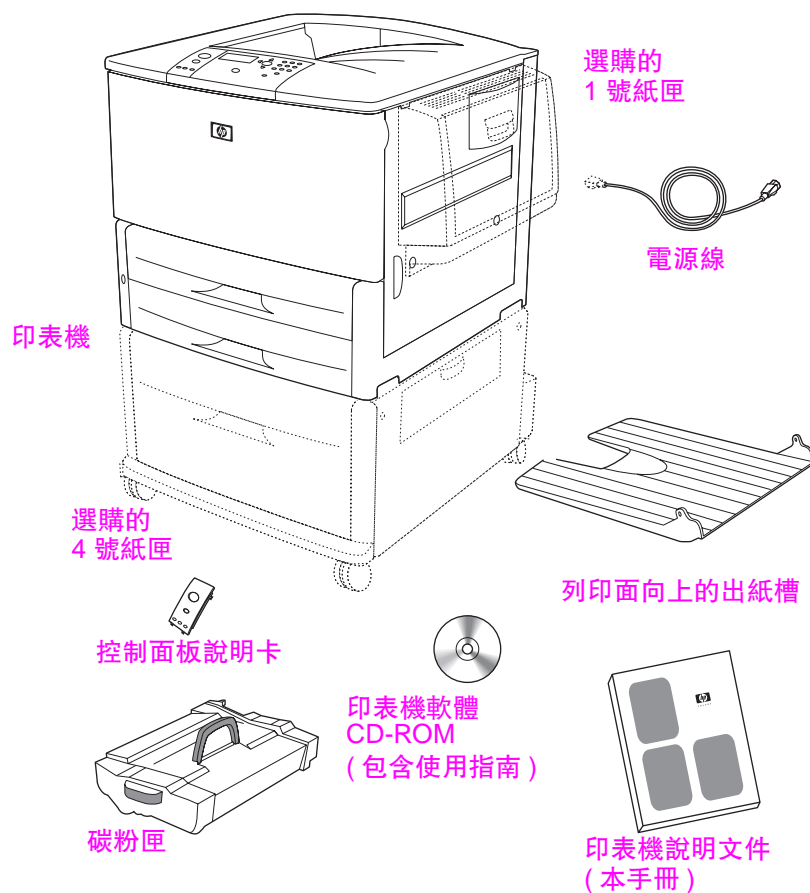

箱內物件

- 註** HP LaserJet 9040n/9050n 印表機配有 1 號紙匣與嵌入式 HP Jetdirect 列印伺服器 (未顯示)。
- HP LaserJet 9040dn/9050dn 印表機配有 1 號紙匣、嵌入式 HP Jetdirect 列印伺服器 (未顯示) 及雙面列印附件 (雙面列印裝置；未顯示)。

步驟 3. 瞭解印表機零件的位置

下圖顯示了印表機重要零件的位置與名稱。

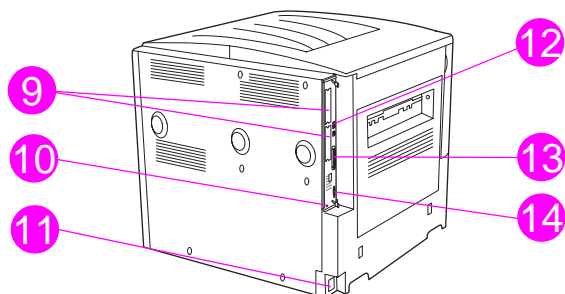
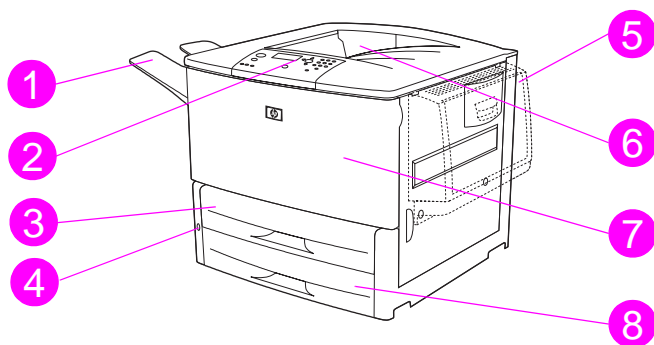

印表機零件 (前視圖與後視圖)

- | | | |
|---------------------|--------------|--|
| 1 列印面向上的出紙槽 | 7 前側擋門 | 12 區域網路 (LAN) 連接器 (RJ-45) (位於 HP LaserJet 9040n/9050n 與 9040dn/9050dn) |
| 2 控制面板 | 8 3 號紙匣 | 13 平行 B 纜線連接器 |
| 3 2 號紙匣 | 9 EIO 插槽 (2) | 14 HP Jet-Link 連接器 (用於紙張處理附件) |
| 4 電源開關 | 10 安全鎖連接埠 | |
| 5 1 號紙匣 | 11 電源線連接器 | |
| 6 標準出紙槽 (列印面向下的出紙槽) | | |

步驟 4. 去除內部包裝材料

注意

印表機含有橙色裝運膠帶與內部包裝材料，以防止在運送時造成損壞。您必須去除所有裝運材料與內部包裝材料，才能讓印表機正常工作。

去除內部包裝材料

- 1 去除印表機外部的所有橙色包裝材料，然後取出所有非橙色的紙板或聚苯乙烯泡沫塑料材料。
- 2 去除標準出紙槽的所有橙色包裝材料與控制面板顯示幕的保護膜。
- 3 打開左側擋門，然後將裝運膠帶平直地往回拉以取出兩個熱凝器固定鎖（如印表機上的圖示所示）。確定熱凝器調整桿處於鎖定位置。

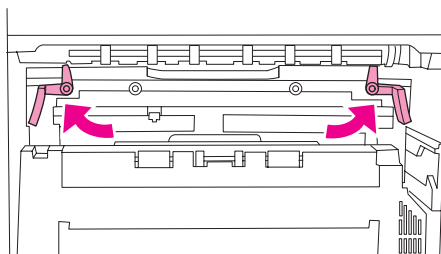

- 4 打開紙匣，去除所有橙色包裝材料，然後合上紙匣。
- 5 打開前側擋門，然後去除前側傳送滾筒區域與碳粉匣鎖定柄上的橙色包裝膠帶。合上前側擋門。

註

請保留所有的包裝材料。您以後可能需要重新包裝印表機。

步驟 5. 安裝附件

警告！

本印表機大約重 63.5 公斤 (140 磅)。HP 建議由四個人移動印表機，以免對您造成傷害以及損壞印表機。

安裝所有隨印表機一起購買或個別購買的紙張處理附件。請按照附件隨附的安裝說明進行安裝。說明可能在 CD-ROM 上。

安裝雙面列印裝置

註

如果您隨雙面列印裝置與進紙裝置 (4 號紙匣與 / 或 1 號紙匣)，一起購買了輸出裝置 (多功能處理機、可容納 3,000 張紙的堆疊器、可容納 3,000 張紙的堆疊器 / 釘書機或 8 槽式信箱)，請先安裝雙面列印裝置與進紙裝置，再嘗試安裝輸出裝置。

請參閱雙面列印裝置隨附的安裝說明。說明可能在 CD-ROM 上。

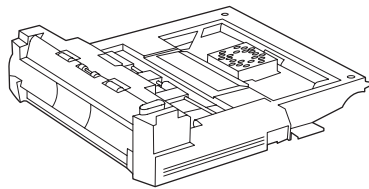

雙面列印裝置

註

安裝雙面列印裝置後，請回到本指南完成印表機安裝。

安裝進紙裝置

請參閱進紙裝置隨附的安裝說明。說明可能在 CD-ROM 上。

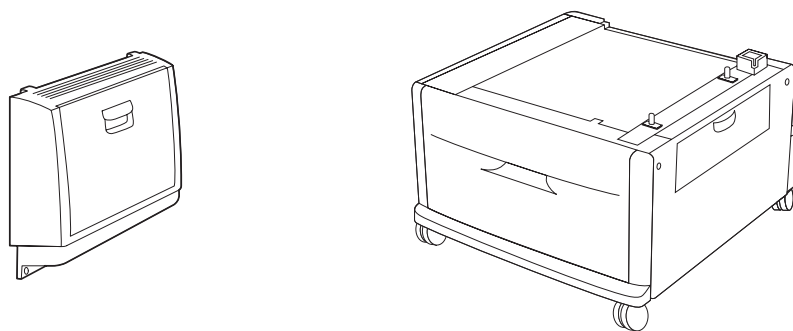

1 號紙匣與 4 號紙匣

註

安裝進紙裝置後，請回到本指南完成印表機安裝。

安裝輸出裝置

安裝您購買的任何輸出裝置。安裝該裝置後，移至步驟 6。

請參閱輸出裝置隨附的安裝說明。說明可能在 CD-ROM 上。

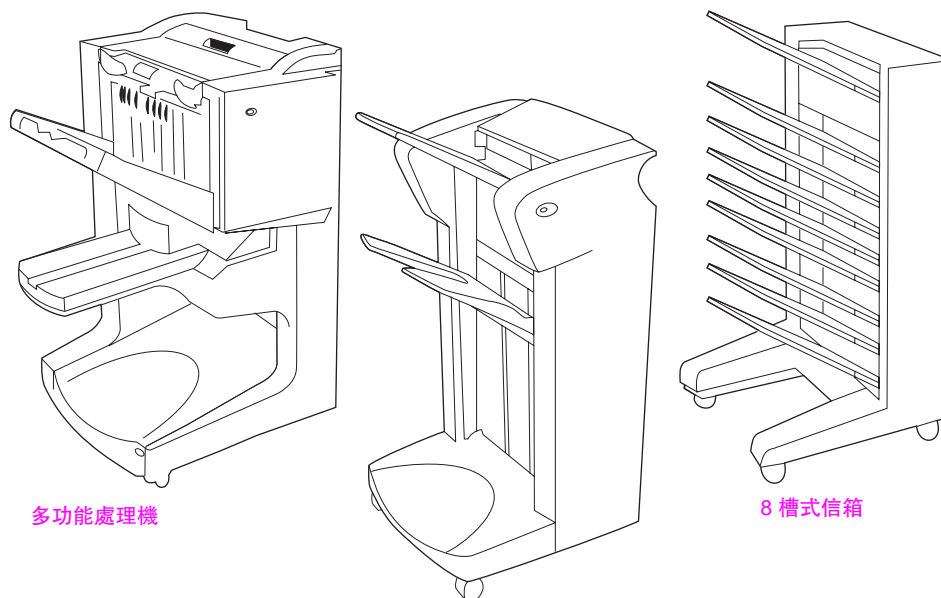

多功能處理機

可容納 3,000 張紙的堆疊器 / 訂書機
或可容納 3,000 張紙的堆疊器

8 槽式信箱

輸出裝置

步驟 6. 安裝碳粉匣

請使用下列程序安裝碳粉匣。如果您的衣服沾上碳粉，請用乾布擦拭，並用冷水清洗衣服。熱水會使碳粉滲入衣服纖維。

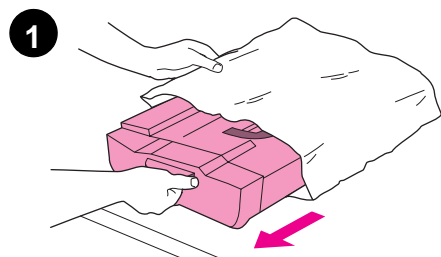

安裝碳粉匣

- 1 從包裝中取出碳粉匣之前，請將碳粉匣置於堅固的表面，然後輕輕地將其滑出包裝。

注意

為防止損壞碳粉匣，請用雙手處理碳粉匣。

請勿將碳粉匣暴露在光線下達數分鐘之久。將碳粉匣從印表機中取出後，請將其覆蓋。

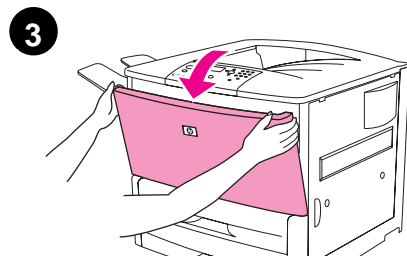

- 2 輕輕地前後搖晃碳粉匣，使碳粉匣裡的碳粉均勻分佈。您只需在此時搖動碳粉匣。

- 3 打開印表機的前側擋門。

- 4 將綠色手柄向下旋轉至解除鎖定位置。

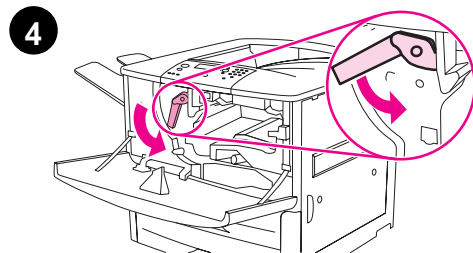

- 5 握住碳粉匣使箭頭處於碳粉匣左側。如圖所示放置碳粉匣，使左側的箭頭指向印表機，並將碳粉匣與列印導軌對齊。然後將碳粉匣滑入印表機直到定位。

註

碳粉匣配有內部拉動膠片。安裝碳粉匣且開啓印表機電源後，印表機會自動去除拉動膠片。本產品去除拉動膠片時，碳粉匣會發出吵雜的聲響達數秒鐘。只有新碳粉匣才會發出此聲音。

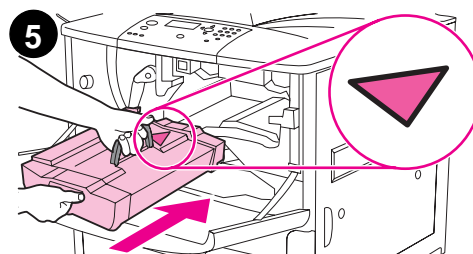

- 6 按下綠色手柄上的按鈕，然後按順時針方向將手柄轉至鎖定位置。

- 7 合上前側擋門。

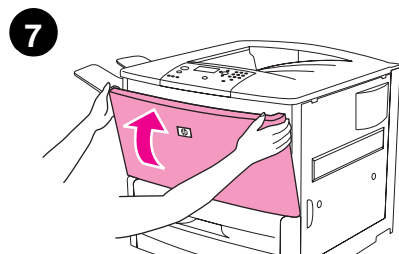
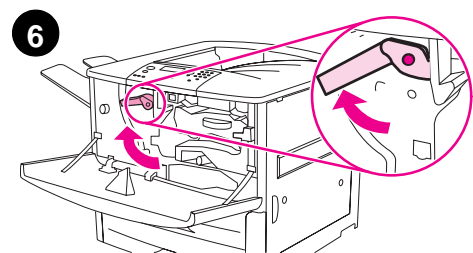

步驟 7. 連接印表機纜線

本印表機可使用平行纜線連接至電腦，或使用選購的 HP Jetdirect 列印伺服器連接至網路。

對於配備嵌入式 HP Jetdirect 列印伺服器的印表機，可透過 10/100TX (RJ-45) 連接器進行網路纜線連接。本印表機還配有用於 HP Jet-Link 連接器的連接器。

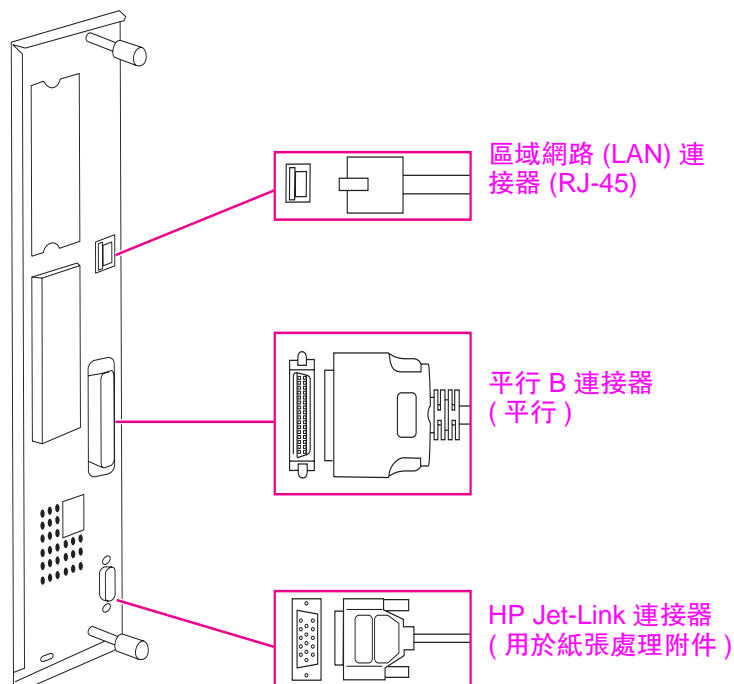

介面連接埠的位置

連接平行纜線

如果您要將印表機直接連接至電腦，請使用平行纜線。

為確保可靠性，請使用 IEEE-1284 雙向 B 型平行纜線。這些纜線有清楚標明「IEEE-1284」字樣。只有 IEEE-1284 纜線才支援印表機的所有進階功能。

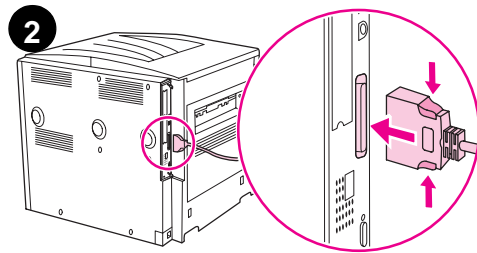

連接平行纜線

- 1 確定印表機電源線未連接至電源插座。
- 2 將平行纜線連接至印表機的平行連接埠。在連接纜線時，請按下鎖定釋放手柄。

註

如果纜線難於安裝，請確保使用的是正確纜線。

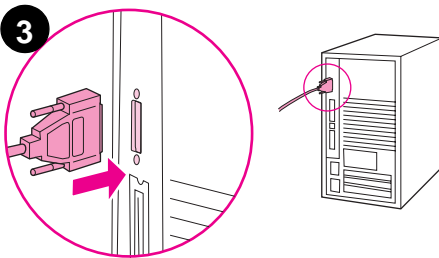

- 3 將纜線的另一端連接至電腦上正確的连接器。

連接至 Ethernet 10/100TX 網路 (用於 HP LaserJet 9040n/9050n 與 HP LaserJet 9040dn/9050dn)

如果要將印表機連接至 Ethernet 10/100TX 網路，請使用 RJ-45 連接器。

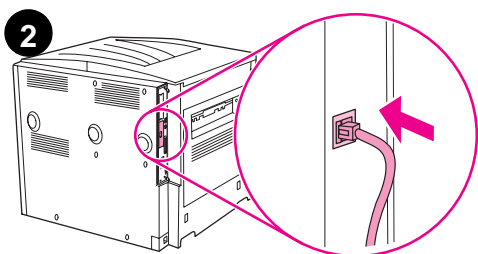

連接至 Ethernet 10/100TX 網路

- 1 確定印表機電源線未連接至電源插座。
- 2 將網路纜線連接至印表機中安裝的嵌入式 HP Jetdirect 列印伺服器。
- 3 將纜線的另一端連接至網路連接埠。

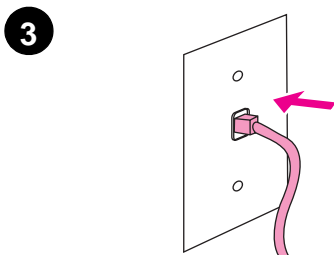

步驟 8. 更換控制面板說明卡

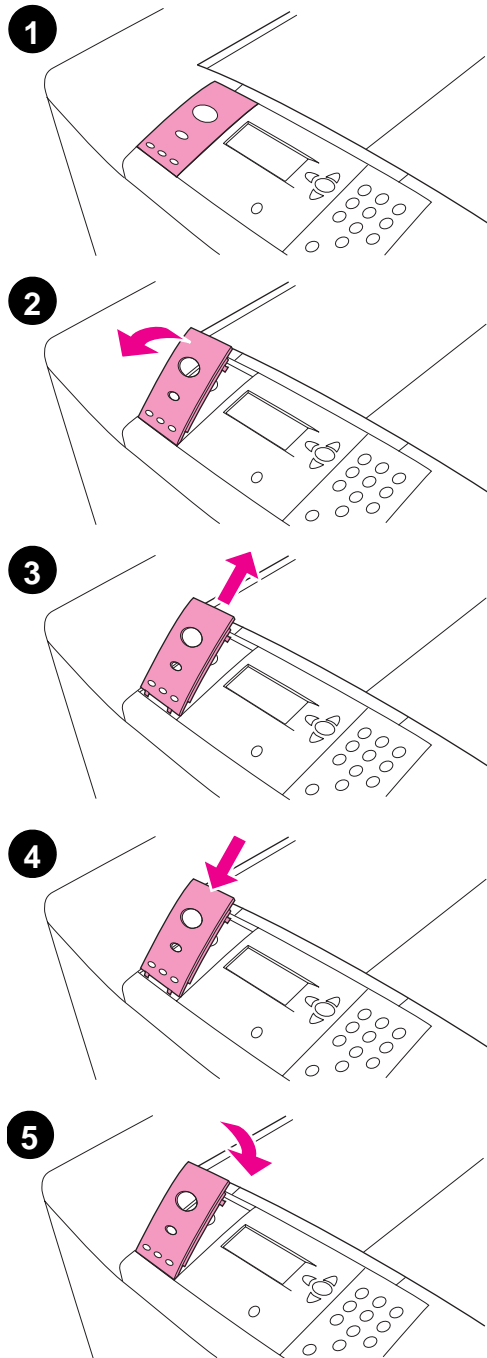

控制面板隨附了已安裝的英文說明卡。如有必要，請使用下列程序將控制面板說明卡更換為包裝盒中隨附的說明卡。

更換說明卡

- 1 用指甲或扁平的硬物插入說明卡的背面，並向上提起。
- 2 向後輕輕提起說明卡，以將其從印表機移除。
- 3 將新的說明卡置於控制面板上。將說明卡的末端與控制面板上的小孔對齊，然後將說明卡滑入。
- 4 將說明卡穩固地卡入控制面板。確定說明卡平直壓在控制面板上。

步驟 9. 連接電源線

本章節說明如何連接電源線。

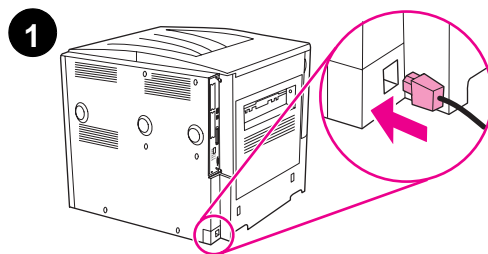

連接電源線

- 1 將電源線連接至印表機與交流電 (AC) 插座。

注意

針對 110 V 機型 HP 建議您使用專用的 15 安培交流電插座 (220 V 機型則使用 15 安培)。請勿將其他裝置的插頭插入同一插座。為防止損壞印表機，請僅使用印表機隨附的電源線。

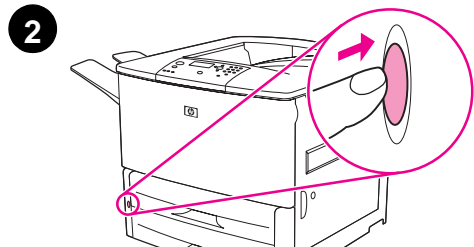

- 2 按下電源開關以開啓印表機電源 (開關處於按下位置)。如果印表機控制板上出現 Enter language 訊息，請使用 ▲ 或 ▼ 捲動至所用的語言，然後按下 ✓。在印表機預熱後，控制面板應會顯示 就緒 訊息。

註

在第一次開啓印表機的電源時，您可以設定以您自己的語言顯示訊息。如果在 ENTER LANGUAGE 顯示在圖形顯示幕後的 60 秒內未選擇語言，則語言會設定為英文，且每次開啓產品電源時圖形顯示幕上會出現 ENTER LANGUAGE，直至選擇了語言。

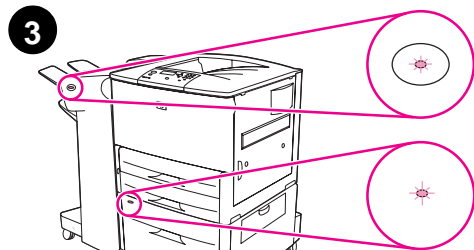

- 3 如果已安裝選購的可容納 3,000 張紙的堆疊器 / 訂書機 (或堆疊器或多功能處理機)、選購的 4 號紙匣，或兩者兼具，請檢查其上的指示燈是否呈綠色持續亮起。如果指示燈呈琥珀色、閃爍或熄滅，請參閱使用指南。

步驟 10. 設定控制面板顯示幕語言

根據預設值，印表機上的控制面板將以英文顯示訊息。如果未在步驟 9 中設定語言，請使用下列程序將印表機設定為所支援的其他語言來顯示訊息與列印組態頁。

設定控制面板語言

- 1 關閉印表機電源。
- 2 開啓印表機電源。
- 3 等到印表機開始計數記憶體。
- 4 按住 ✓。
- 5 繼續按住 ✓ 直到控制面板的三個指示燈全部亮起，然後放開 ✓。
- 6 使用 ▲ 或 ▼ 捲動至 `Configure Device (Configure Device)`，然後按 ✓。
- 7 使用 ▲ 或 ▼ 捲動至 `System Setup (System Setup)`，然後按下 ✓。
- 8 使用 ▲ 或 ▼ 捲動至 `Language (Language)`，然後按下 ✓。
- 9 使用 ▲ 或 ▼ 捲動至您的語言，然後按下 ✓。

註

對於土耳其文、捷克文、俄文、匈牙利文及波蘭文，語言選項將為特定語言變更預設符號集。對於所有其他語言，預設的符號集為 PC-8。

步驟 11. 裝入 1 號紙匣

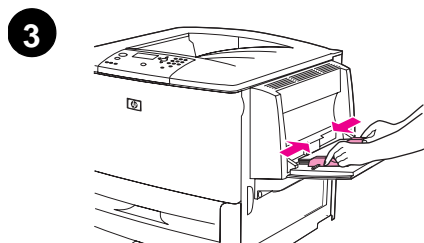
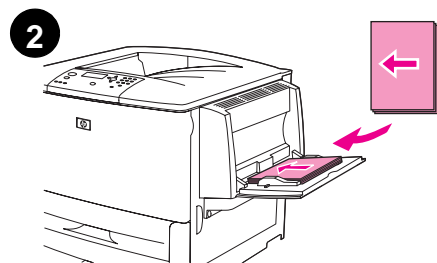
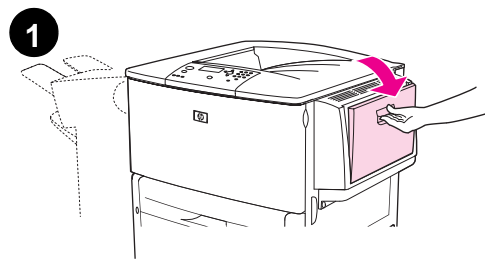

註

HP LaserJet 9040n/9050n 與 HP LaserJet 9040dn/9050dn 均隨附 1 號紙匣。HP LaserJet 9040/9050 可選購 1 號紙匣。

本章節將說明如何裝入 A4 或 letter 尺寸的紙張。要獲得有關裝入與設定其他尺寸與類型紙材的說明，請參閱 CD-ROM 中的使用指南。

注意

為避免卡紙，切勿在印表機從紙匣列印時打開該紙匣。

裝入 1 號紙匣

1 號紙匣是一個多功能紙匣，可容納多達 100 張標準尺寸的紙張或 10 個信封。產品會先從 1 號紙匣（預設紙匣）中抽取紙張。請參閱使用指南，以獲得有關如何變更此預設值的資訊。

1 號紙匣使您可以方便地列印信封、投影片、自訂尺寸的紙張或其他類型的紙材，而無需卸下其他紙匣。

- 1 打開 1 號紙匣。
- 2 裝入 A4 或 Letter 尺寸的紙張，長邊朝向印表機，且要列印的一面向上。
- 3 調整紙張導板，使其輕輕地接觸紙張堆疊，但是不會使紙張彎曲。
- 4 確定紙張裝在導板彈片下方，且未超過裝載量指示。

註

如果在 A3 尺寸、11 x 17 或其他長型紙材上列印，請拉出紙匣延伸板直至其停止。

步驟 12. 裝入 2 號與 3 號紙匣

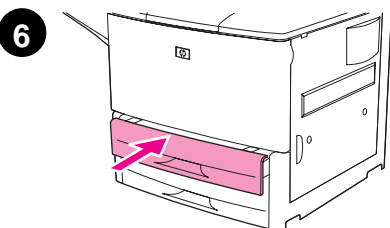
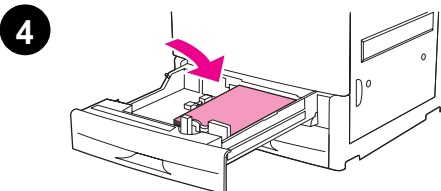
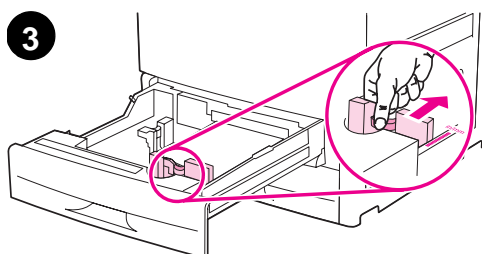
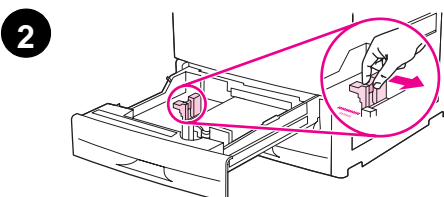
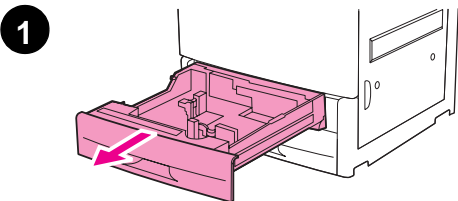

本章節將說明如何裝入 A4 或 letter 尺寸的紙張。要獲得有關裝入與設定其他尺寸與類型紙材的說明，請參閱 CD-ROM 中的使用指南。

注意

為避免卡紙，切勿在印表機從紙匣列印時打開該紙匣。

裝入 2 號與 3 號紙匣

- 1 打開紙匣直至其停止。
- 2 按下導板上的彈片以調整左側 (Y) 紙張導板，將導板設定為正確的紙張尺寸。
- 3 按下導板上的彈片以調整前側 (X) 紙張導板，將導板設定為正確的紙張尺寸。
- 4 裝入一疊紙材，使其頂部朝向紙匣的後端。對於單面列印，要列印的一面應朝下。對於雙面列印，要列印的第一面應朝上。

註

要獲得有關在特殊紙材上列印的資訊，請參閱使用指南。

- 5 如果兩個導板均設定為相同的 Standard 標記 (如 Letter 或 A4)，請將紙張設定桿設定為 Standard。不然的話，請將該設定桿設定為 Custom。
- 6 合上紙匣。
- 7 此紙匣的紙張尺寸與類型將出現在印表機控制面板上。按下 ✓ 以確認或參閱使用指南進行變更。
- 8 重複步驟 1 至 7 以裝入其他紙匣。

註

要獲得有關在 4 號紙匣中裝入紙張的資訊，請參閱 4 號紙匣隨附的安裝指南。

注意

切勿將紙張或其他項目存放在紙張導板左側的區域中。否則，可能會使紙匣永久損壞。

步驟 13. 列印組態頁

請列印組態頁以確保印表機正常操作。

列印組態頁

- 1 按下 ✓。
- 2 使用 ▲ 或 ▼ 捲動至 資訊, 然後按下 ✓。
- 3 使用 ▲ 或 ▼ 捲動至 列印組態, 然後按下 ✓。

系統將會列印組態頁。如果印表機安裝了 HP Jetdirect 列印伺服器, 亦會列印 HP Jetdirect 網路組態頁。

如果您已安裝選購的附件 (如雙面列印附件或 4 號紙匣), 請檢查組態頁以確保其中列出已安裝這些附件。

註

要獲得可用於印表機的快速鍵清單, 請列印功能表選擇圖。

步驟 14. 安裝列印軟體

印表機隨附的 CD-ROM 上提供了列印軟體。您必須安裝此 CD-ROM 上的印表機驅動程式，方能充分利用印表機功能。

如果您無法存取 CD-ROM 光碟機，您可以從網際網路 (www.hp.com/support/lj9050_lj9040) 下載列印軟體。根據使用 Windows 的電腦的組態，印表機軟體安裝程式會自動檢查電腦是否可以存取網際網路並提供從網際網路獲取最新軟體的選項。

註

用於 UNIX® (HP-UX、Sun Solaris) 網路的印表機安裝軟體可以從 www.hp.com/support/net_printing 下載。

請參閱 HP 支援傳單以獲得更多資訊。

安裝 Windows 列印軟體

本章節說明如何安裝 Windows 列印軟體。Microsoft® Windows® 9X、Windows NT® 4.0、Windows 2000、Windows Millennium (Me)、Windows XP 及 Windows Server 2003 支援該軟體。

安裝軟體

- 1 結束所有正在執行的程式。
- 2 將 CD-ROM 放入 CD-ROM 光碟機。視您電腦的組態而定，此安裝程式可能會自動執行。如果程式沒有自動執行，請在開始功能表上按一下執行。鍵入 x:setup (其中 x 為 CD-ROM 光碟機的代號)，然後按一下確定。
- 3 按照電腦螢幕上的說明進行。

安裝 Macintosh 列印軟體

本章節說明如何安裝 Macintosh 列印軟體。Macintosh OS 7.5 或更新版本支援該軟體。

在 Mac OS 8.6 至 9.2 上安裝 Macintosh 列印軟體

- 1 使用網路纜線連接 HP Jetdirect 列印伺服器與網路連接埠。
- 2 將 CD-ROM 放入 CD-ROM 光碟機。CD-ROM 清單會自動執行。如果 CD-ROM 清單沒有自動執行，請連按兩下桌面上的 CD-ROM 圖像，然後連按兩下「安裝程式」圖像。此圖像位於啟動 CD-ROM 的 Installer/<language> 檔案夾中 (其中 <language> 是您設定的語言喜好)。(例如：Installer/English 檔案夾包含英文版印表機軟體的「安裝程式」圖像。)
- 3 按照電腦螢幕上的說明進行。
- 4 開啓位於 (啟動磁碟) 中的「蘋果桌面印表機公用程式」：應用程式：公用程式檔案夾。
- 5 連按兩下印表機 (AppleTalk)。
- 6 然後在 AppleTalk 印表機選項旁，按一下變更。
- 7 選擇印表機，依次按一下自動設定與建立。
- 8 在列印清單中，按一下設定預設印表機。

註

桌面上的圖像將顯示為一般圖像。所有列印面板將出現在應用程式的列印對話方塊中。

在 Mac OS 10.1 與更新版本上安裝 Macintosh 列印軟體

- 1 使用網路纜線連接 HP Jetdirect 列印伺服器與網路連接埠。

- 2 將 CD-ROM 放入 CD-ROM 光碟機。CD-ROM 清單會自動執行。如果 CD-ROM 清單沒有自動執行，請連按兩下桌面上的 CD-ROM 圖像，然後連按兩下「安裝程式」圖像。此圖像位於啓動 CD-ROM 的 Installer/<language> 檔案夾中（其中 <language> 是您設定的語言喜好）。（例如：Installer/English 檔案夾包含英文版印表機軟體的「安裝程式」圖像。）
- 3 連按兩下 **HP LaserJet** 安裝程式 檔案夾。
- 4 按照電腦螢幕上的說明進行。
- 5 連按兩下所需語言的 安裝程式 圖像。
- 6 在電腦硬碟機上，依次連按兩下 應用程式、公用程式 及 列印中心。
- 7 按一下 新增印表機。
- 8 在 OS X 10.1 中選擇 AppleTalk 連線類型，在 OS X 10.2 中選擇 Rendezvous 連線類型。
- 9 選擇印表機名稱。
- 10 按一下 新增印表機。
- 11 按一下左上角的關閉按鈕以關閉「列印中心」。

註

Macintosh 無法使用平行埠直接連接至印表機。

步驟 15. 確認印表機安裝

確認安裝是否已成功完成的最簡單方法就是透過軟體程式列印一份文件。

確認印表機安裝

- 1 開啓您選擇的程式，然後開啓或建立一份簡單的文件。
- 2 在程式中，選擇 列印 指令。
- 3 選擇 HP LaserJet 9040 或 9050 為印表機。
- 4 確保螢幕上出現正確的印表機名稱。
- 5 列印文件。

如果未正確列印文件，請檢查您的安裝與組態。要獲得其他資訊，請參閱使用指南。

客戶支援

要獲得有關產品的其他資訊，請參閱 CD-ROM 上的使用指南。要獲得 HP 顧客貼心服務的資訊，請參閱印表機隨附的支援傳單。

Hewlett-Packard 有限保固聲明

HP 產品	保固期限
HP LaserJet 9040/9050、9040n/9050n、9040dn/9050dn	1 年到府服務

- 1 HP 保證在以上指定的期限內，HP 硬體、附件與耗材在材料與成品上沒有瑕疵。在產品保固期間內，如果 HP 接獲產品瑕疵的通知，即根據狀況將瑕疵品予以維修或更換。所更換的產品可能是全新的或在效能方面與全新的產品相似的同類產品。
- 2 在正常安裝與使用的情況下，HP 保證在以上指定期限內，HP 軟體不會因材料與成品的瑕疵而無法執行其程式指令。如果 HP 在上述保固期內獲悉此類瑕疵，HP 將更換由於這類瑕疵而未能執行程式指令的軟體媒體。
- 3 HP 並不保證產品的作業不會被岔斷或完全無錯。如果 HP 無法在合理的時間內依照保固中的情況修理或更換產品，客戶將具有在立即退回產品之後按照購買價格獲得退款的權利。
- 4 HP 產品中可能包含效能與新零件相等的再製零件，或產品可能曾被偶爾使用過。
- 5 保固期自交貨之日或產品安裝之日（如果是由 HP 安裝的話）起開始計算。如果客戶計劃或延遲 HP 產品安裝的時間，自交貨日起超過 30 天，則保固期將從交貨之後的第 31 天起開始計算。
- 6 本保固不適用於由以下原因所引起的瑕疵：(a) 不正確或不適當的維護或校準；(b) 使用非 HP 提供的軟體、介面、零件或耗材；(c) 未經授權的修改或使用不當；(d) 在不符合產品操作規格的情況下作業；(e) 場地準備或維護不當。
- 7 在地方法令允許的範圍內，上述保固聲明是唯一專有的。不論是書面或口頭承諾，HP 不作其他明示或暗示性的保固，並特別否認有關銷售合適性、品質滿意度以及適合特定用途之暗示性保固或條件。
- 8 對於每次事故所造成的有形資產之損壞，HP 將最多負責賠償 300,000 美元或購買作為索賠主體之產品的實際金額；對於所造成的人身傷害或死亡，HP 所承擔的賠償責任僅限於由有瑕疵的 HP 產品直接造成的所有此類損害（將由具有適當權限的法院判定）。
- 9 在地方法令允許的範圍內，本保固聲明中的補償為客戶唯一專有的補償。除上述任何情況下，HP 或其供應商對由於本資料的使用而引起的直接、特殊、偶發或引發的損害概不負責（包括營利或資料損失）；不論這是基於合約、侵權或其他法律理論。
- 10 澳洲與紐西蘭的顧客協議：除了法律允許的範圍外，本聲明中包含的保固條款不得拒絕、限制或修改，並且只要您購買 HP 產品，就賦予這些法定權利。

保固期內及過期後的服務

- 如果印表機硬體在保固期限內故障，請與 HP 授權的服務或支援供應商聯絡。
- 如果印表機硬體在保固期過後出現故障，而且您具有 HP 維護合約或 HP 支援服務合約，請按合約上的指示提出服務要求。
- 如果您沒有 HP 維護合約或 HP 支援服務合約，請與 HP 授權的服務或支援供應商聯絡。

為了使您的 HP LaserJet 印表機能延長使用壽命，HP 提供下列服務：

- 延長保固** HP 支援服務合約提供 HP 硬體產品與所有 HP 供應的內部元件之保固。硬體維護涵蓋從購買 HP 產品日期起算所選擇的合約期間。顧客必須在購買 HP 產品後的 90 天內購買 HP 支援服務合約。要獲得更多資訊，請造訪 www.hp.com/support/lj9050_lj9040。

HP 高級保護保固

碳粉匣和感光滾筒的有限保固

HP 向其產品的最終使用者 - 客戶保證，自購買日起的指定期限內，HP 產品在材料與成品上沒有缺陷。

本保固不適用於以下原因所引起的產品缺陷：(a) 再填充、再翻修、再製或以任何其他方式修改，(b) 不當使用、不適當的儲存或是在不符合印表機產品操作規格的情況下作業所導致的問題，或 (c) 一般使用所造成的耗損。

若要取得保固服務，請將產品送回產品的購買地點（並附上問題與列印範例的詳細書面資料）或直接聯繫 HP 客戶服務。HP 可選擇替換已證明有瑕疵的產品，或是依採購價格退還您價款。

在當地法律允許的範圍內，上述保固是唯一的，其他明示或暗示的、書面或口頭的保固或條款均無效；HP 特別否認對任何銷售合適性、滿意品質以及適合特定用途的暗示性保固或條款。

在當地法律允許的範圍內，HP 或其供應商對於所引起的直接、特殊、偶發或引發的損害概不負責（包括營利或資料損失）；不論這是基於合同、侵權或其他法律理論。

除了法律允許的範圍之外，本聲明中包含的保固條款不得拒絕、限制或修改，並且只要您購買 HP 產品，就賦予了這些法定權利。

HP 軟體使用授權條款

注意：使用此軟體應遵循下列規定的 HP 軟體使用授權條款。使用此軟體表示您接受這些使用授權條款。如果您不接受這些使用授權條款，您可以退還此軟體，並獲得全額退款。如果此軟體隨其他產品一起搭售，您可以退還整個未用過的产品，並獲得全額退款。

除非您與 HP 另行簽訂了合約，否則您使用隨附「軟體」就必須遵守下列使用授權條款。

使用授權

HP 授予您「使用」一份「軟體」的權利。「使用」是指儲存、載入、安裝、執行或顯示「軟體」。您不能修改「軟體」，或停用「軟體」的任何授權或控制功能。如果您獲授權「同時使用」此「軟體」，所允許同時使用此「軟體」的使用者數不可超過最大的授權使用者數。

所有權

此「軟體」及其著作權屬於 HP 或其協力供應商所有。您的使用授權並未授予您擁有此「軟體」的條件與權利，並且不是出售「軟體」的任何權利。如果違反這些使用授權條款，HP 的協力供應商有權保護其權利。

複製與改編

唯有基於備份目的，或者複製或改編是在電腦中授权使用此「軟體」的必要步驟時，您才得以複製或改編此「軟體」。複製或改編時必須複製原始「軟體」中所有的著作權通告。您不能將此「軟體」複製到任何公共網路上。

禁止反組譯或解密

除非事先經 HP 書面許可，否則不得對此「軟體」進行反組譯或反編譯。在某些管轄區，有限的反組譯或反編譯可能不需要獲得 HP 的許可。在 HP 提出請求時，您應向 HP 提供有關所有反組譯及反編譯合理的詳細資訊。除非解密是執行「軟體」的一個必要部分，否則不得對此「軟體」進行解密。

轉讓

轉讓此「軟體」時，您的使用授權將自動終止。轉讓時，您必須將此「軟體」（包括任何副本與相關的說明文件）一起交予承讓者。承讓者必須接受這些使用授權條款作為轉讓的條件。

終止

如果 HP 發現您違反這些使用授權條款中的任何一項，HP 可終止您的使用授權。終止時，您必須立即銷毀此「軟體」與任何形式的所有副本、改編版本或合併部分。

出口要求

您不得在違反有關法律或法規的情況下出口或轉出口此「軟體」，或者任何副本或改編版本。

美國政府限制說明

本「軟體」與所有隨附說明文件完全是以私人經費開發的。在交付與授权使用它們時，視適用情況而定，將它們作為「商用電腦軟體」（如 DFARS 252.227-7013 [1988 年 10 月]、DFARS 252.211-7015 [1991 年 5 月] 或 DFARS 252.227-7014 [1995 年 6 月] 中所定義）或作為「商業物件」（如 FAR 2.101 (a) 中所定義）或作為「受限制電腦軟體」（如 FAR 52.227-19 [1987 年 6 月] 中所定義）（或任何同等機構條例或合約條款）。對於這類「軟體」與所有隨附說明，您只擁有與本產品所涉及的有關 FAR 或 DFARS 條款或 HP 標準軟體協議中規定的權利。

FCC 規章

此設備經測試證明符合 FCC 規則第 15 部分中關於 B 級數位裝置的限制規定。這些限制規定的宗旨，是為了針對在住宅區安裝時所造成的有害干擾，提供合理的保護措施。此設備會產生、使用並散發射頻能量，如果未遵照說明安裝與使用，可能會對無線電通訊造成有害干擾。但是，這並不保證在特定的安裝中不會產生任何干擾問題。如果本設備確實會對無線電或電視接收造成有害干擾（可透過關閉與開啓設備電源來判斷），建議使用者嘗試下列一種或多種方法來排除干擾：

- 重新調整接收天線的方向或位置。
- 拉長設備與接收器之間的距離。
- 將設備連接到與接收器不同電路的電源插座上。
- 向經銷商或經驗豐富的無線電 / 電視技術人員查詢。

註 未經 HP 明確同意擅自變更或修改印表機，可能會導致使用者失去操作此設備的權力。
您需要使用屏蔽介面電纜以符合 FCC 規則。

加拿大 DOC 規章

符合加拿大 EMC B 級要求。

Conforme à la classe B des normes canadiennes de compatibilité Électromagnétique (CEM).

VCCI 聲明 (日本)

VCCI B 級產品

この装置は、情報処理装置等電波障害自主規制協議会（VCCI）の基準に基づくクラスB情報技術装置です。この装置は、家庭環境で使用することを目的としていますが、この装置がラジオやテレビジョン受信機に近接して使用されると、受信障害を引き起こすことがあります。
取り扱い説明書に従って正しい取り扱いをして下さい。

譯文如下

基於電磁干擾管制自願組織 (VCCI) 對資訊技術設備的規定，本設備被列為 B 級資訊技術設備類型。雖然此設備是在住宅區使用，但是在無線電或電視接收器附近使用此設備時，可能會造成無線電干擾。請閱讀相關說明以正確操作。

韓國 EMI 聲明

사용자 안내문 (B급 기기)

이 기기는 비업무용으로 전자파장애 검정을 받은 기기로서, 주거지역에서는 물론 모든지역에서 사용할 수 있습니다.

安全性資訊

雷射安全

美國食品與醫藥管理局的裝置與放射衛生中心 (CDRH), 已經對 1976 年 8 月 1 日以後製造的雷射產品執行了相關規則。在美國銷售的產品必須嚴格遵循此規則。此印表機已認證為「類別 1」雷射產品, 它是根據 1968 年的「健康與安全之輻射線控制條例」的「美國健康和人力服務部門 (DHHS) 輻射線效能標準」來認證的。由於此印表機內部的輻射線放射已完全由保護外蓋和外殼所阻隔, 所以在正常操作的情況下皆不會洩漏雷射光束。

警告！

進行非本手冊中指定的使用控制、進行調整或執行程序可能會導致有害輻射線的洩漏。

材料安全資料單

您可以瀏覽 HP LaserJet 耗材網站 (www.hp.com/go/msds) 或 www.hp.com/hpinfo/community/environment/productinfo/safety 來獲取含有化學物質的耗材 (如碳粉) 之材料安全資料單 (MSDS)。

芬蘭雷射聲明

Luokan 1 laserlaite

Klass 1 Laser Apparat

HP LaserJet 9040/9050, 9040n/9050n, 9040dn/9050dn

laserkirjoitin on käyttäjän kannalta turvallinen luokan 1 laserlaite.

Normaalissa käytössä kirjoittimen suojakoteloointi estää lasersäteen pääsyn laitteen ulkopuolelle.

Laitteen turvallisuusluokka on määritetty standardin EN 60825-1 (1994) mukaisesti.

Varoitus!

Laitteen käyttäminen muulla kuin käyttöohjeessa mainitulla tavalla saattaa altistaa käyttäjän turvallisuusluokan 1 ylittävälle näkymättömälle lasersäteilylle.

Varning!

Om apparaten används på annat sätt än i bruksanvisning specificerats, kan användaren utsättas för osynlig laserstrålning, som överskrider gränsen för laserklass 1.

HUOLTO

HP LaserJet 9040/9050, 9040n/9050n, 9040dn/9050dn

-kirjoittimen sisällä ei ole käyttäjän huollettavissa olevia kohteita. Laitteen saa avata ja huoltaa ainoastaan sen huoltamiseen koulutettu henkilö. Tällaiseksi huoltotoimenpiteeksi ei katsota väriainekasetin vaihtamista, paperiradan puhdistusta tai muita käyttäjän käsikirjassa lueteltuja, käyttäjän tehtäväksi tarkoitettuja ylläpitotoimia, jotka voidaan suorittaa ilman erikoistyökaluja.

Varo!

Mikäli kirjoittimen suojakotelo avataan, olet alttiina näkymättömälle lasersäteilylle laitteen ollessa toiminnassa. Älä katso säteeseen.

Varning!

Om laserprinterns skyddshölje öppnas då apparaten är i funktion, utsättas användaren för osynlig laserstrålning. Beträkta ej strålen. Tiedot laitteessa käytettävän laserdiodin säteilyominaisuuksista:

Aallonpituus 775-795 nm

Teho 5 mW

Luokan 3B laser



廢電池請回收

日本的電源線聲明

製品には、同梱された電源コードをお使い下さい。
同梱された電源コードは、他の製品では使用出来ません。

translation

Please use the attached power cord.

The attached power cord is not allowed to use with other product.

一致性聲明

依據 ISO/IEC Guide 22 與 EN 45014

製造廠商名稱：	Hewlett-Packard Company
製造廠商地址：	11311 Chinden Boulevard Boise, Idaho 83714-1021, USA
茲聲明本產品	
產品名稱：	HP LaserJet 9040/9050 印表機 包含可容納 2000 張紙進紙匣的選用附件 (C8531A)
管制型號³⁾	BOISB-0403-00
產品選件：	全部
符合下列產品規格：	
安全性：	IEC 60950:1999 / EN60950: 2000 IEC 60825-1:1993+A1+A2 / EN 60825-1:1994+A11+A2 (1 級雷射 /LED 產品) GB4943-2001
EMC：	CISPR 22:1997 / EN 55022:1998 - Class B ¹⁾ EN 61000-3-2:2000 EN 61000-3-3:1995 +A1:2001 EN 55024:1998/A1:2001 FCC Title 47 CFR, Part 15 Class B ²⁾ / ICES-003, Issue 4 GB9254-1998, GB17625.1-2003

補充資訊：

本產品符合 EMC 指令 89/336/EEC 與低電壓指令 73/23/EEC 的要求，並依此註有 CE 標誌。

- 1) 本產品已經過 Hewlett-Packard 個人電腦系統的標準配備測試。
- 2) 本裝置符合 FCC 規則第 15 部分的規定。操作時符合下列兩個條件：
 - (1) 本裝置不可造成有害的干擾，且 (2) 它必須能接受任何所收到的干擾，包括可能會造成不正常運作的干擾。
- 3) 為了便於管制，本產品指派了管制型號。請勿將此型號與產品名稱或產品編號混淆。

Boise, Idaho USA
2004 年 10 月 26 日

僅限於法規主題，請聯絡：

澳洲聯絡處： Product Regulations Manager, Hewlett-Packard Australia Ltd., 31-41 Joseph Street, Blackburn, Victoria 3130, Australia.

歐洲聯絡處： 您當地的 Hewlett-Packard 銷售與服務辦事處或 Hewlett-Packard GmbH, Department HQ-TRE / Standards Europe, Herrenberger Straße 140, D-71034 Böblingen (傳真：+49-7031-14-3143)

美國聯絡處： Product Regulations Manager, Hewlett-Packard Company, PO Box 15, Mail Stop 160, Boise, Idaho 83707-0015 (電話：208-396-6000)

一致性聲明

依據 ISO/IEC Guide 22 與 EN 45014

製造廠商名稱： Hewlett-Packard Company
製造廠商地址： Montemorelos 299
Guadalajara Jalisco, 45060 Mexico

茲聲明本產品

產品名稱： HP LaserJet 9040/9050 系列印表機的裝訂附件
型號： C8084A、C8085A、C8088A、C8088B、Q5693A、Q5710A
產品選件： 全部

符合下列產品規格：

安全性： IEC 60950:1999 / EN60950:2000
EMC： CISPR 22:1997 / EN 55022:1998 - Class A¹
EN 61000-3-2:2000
EN 61000-3-3:1995 / A1
EN 55024:1998/A1:2001
FCC Title 47 CFR, Part 15 Class A / ICES-003, Issue 4

補充資訊：

本產品符合 EMC 指令 89/336/EEC 與低電壓指令 73/23/EEC 的要求，並依此註有 CE 標誌。

- 1) 本產品已經過 Hewlett-Packard 個人電腦系統的標準配備測試。
- 2) 本裝置符合 FCC 規則第 15 部分的規定。操作時符合下列兩個條件：
 - (1) 本裝置不會造成有害干擾；
 - (2) 本裝置必須接受任何收到的干擾，包括可能導致不需要的作業之干擾。

「警告 - 本產品是 A 級產品。在居家環境中，本產品可能會產生無線電干擾，使用者需要採取適當的措施。」

Guadalajara, Jalisco, Mexico
2003 年 1 月 30 日

僅限於法規主題，請聯絡：

澳洲聯絡處：Product Regulations Manager, Hewlett-Packard Australia Ltd., 31-41 Joseph Street, Blackburn, Victoria 3130, Australia

歐洲聯絡處：您當地的 Hewlett-Packard 銷售與服務辦事處或 Hewlett-Packard GmbH, Department HQ-TRE / Standards Europe, Herrenberger Straße 140, D-71034 Böblingen (傳真：+49-7031-14-3143)

美國聯絡處：Product Regulations Manager, Hewlett-Packard Company, PO Box 15, Mail Stop 160, Boise, Idaho 83707-0015 (電話：208-396-6000)

© 2005 Hewlett-Packard Development Company, L.P.

www.hp.com



Q3721-90939