

HP LaserJet 9040/9050

Brugervejledning

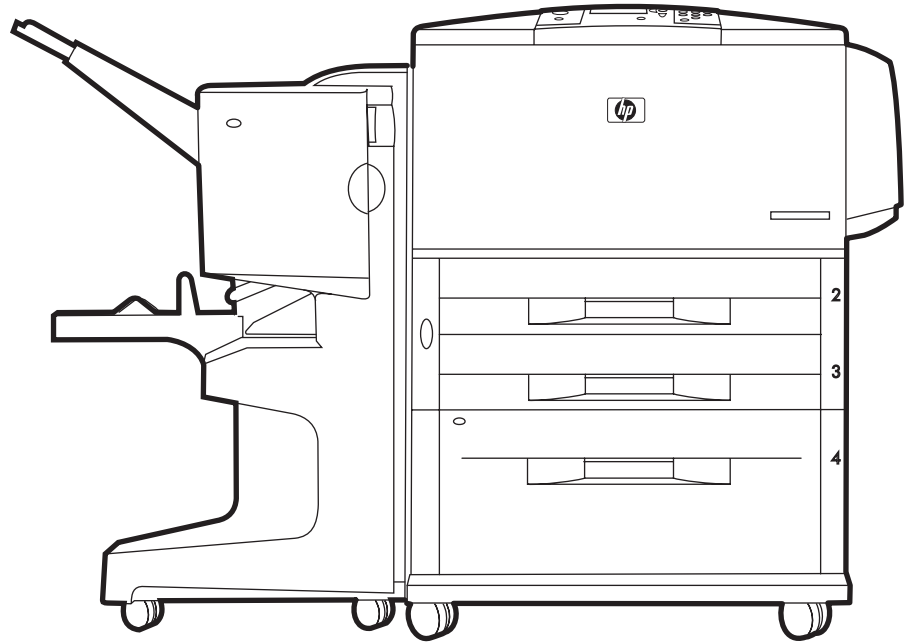

hp LaserJet 9040/9050 series-printere

Brugervejledning

Copyright og licens

© 2005 Copyright Hewlett-Packard Development Company, L.P.

Reproduktion, tilpasning eller oversættelse er, uden forudgående skriftlig tilladelse, forbudt for såvidt det ikke er udtrykkeligt tilladt i henhold til loven om ophavsret.

Oplysningerne heri kan ændres uden forudgående varsel.

De eneste garantier, der ydes for HP-produkter og -tjenester, er anført i de udtrykkelige erklæringer om begrænset garanti, der følger med sådanne produkter og tjenester. Intet heri skal fortolkes som en yderligere garanti. HP er ikke ansvarlig for tekniske eller redaktionelle fejl eller udeladelser heri.

Udgivelsesnummer: Q3721-90947

Edition 1, 02/2005

Varemærker

Adobe, Acrobat og PostScript er varemærker tilhørende Adobe Systems Incorporated.

ENERGY STAR® er et amerikansk registreret mærke.

HP-UX Release 10.20 og HP-UX Release 11.00 og nyere på alle HP 9000-computere er Open Group UNIX-produkter.

Linux er et amerikansk registreret varemærke tilhørende Linus Torvalds.

Microsoft, Windows og Windows NT er amerikanske registrerede varemærker tilhørende Microsoft Corporation.

UNIX er et registreret varemærke tilhørende The Open Group.

Indhold

1 Grundlæggende oplysninger om printeren

Printerens funktioner og fordele	7
Dele eller ekstraudstyr	10
Printer og tilbehør set udvendigt fra	13
Kontrolpanelets udformning og grundlæggende betjening	14
Kontrolpanelets indikatorer	15
Brug af kontrolpanelets menuer	15
Beskrivelse af indikatorer ved papirhåndtering	16
Printersoftware	17
Softwarefunktioner	17
Printerdrivere	18
Software til Macintosh-computere	21
Installation af software til udskrivningssystemet	22
Afinstallation af softwaren	25
Software til netværk	26
HP Web Jetadmin	26
Kommunikation ved hjælp af en HP Jetdirect-printserver (ekstraudstyr)	28
Kommunikation ved hjælp af den integrerede HP Jetdirect-printserver	28
Integreret webserver	29
Brug af den integrerede Webserver	29
HP Værktøjskasse	30
Understøttede operativsystemer	30
Sådan får du vist HP Værktøjskasse	30
HP Værktøjskasse afsnit	30
Hjælpsystem	32

2 Udskrivningsopgaver

Ilægning af papir i bakkerne	34
Ilægning af papir i ekstrabakke 1	34
Sådan lægger du papir i ekstrabakke 1, når det samme papir bruges til flere udskriftsjob	35
Ilægning af papir i bakke 2, 3 og 4	37
Sådan ilægger du papir i specialformat i bakke 2, 3 og 4	43
Konfigurering af bakkerne ved hjælp af menuen Papirhåndtering	45
Medieretning	47
Grundlæggende vejledning til udskrivning	52
Valg af udskriftsbakke	53
Valg af et udskriftssted	54
Udskrivning af konvolutter	55
Sådan bruger du den ekstra stacker til 3.000 ark	58
Udskriftsfunktioner	58
Sådan bruger du den ekstra stacker/hæfteenhed	58
Valg af hæfteenheden	58
Ilægning af hæfteklammer	59
Sådan bruger du den ekstra multifunktionelle finisher	61
Udskriftsfunktioner	61
Brug af hæfteenhed	61
Ilægning af hæfteklammer	62
Oprettelse af foldere	64
Sådan bruger du den ekstra postkasse med 8 bakker	66
Udskriftsfunktioner	66
Udskrivning på begge sider af papiret (dupleksudskrivning)	66

Udskrivning på specialpapir	68
Udskrivning på brevpapir, hullet eller fortrykt papir (enkelt-sided)	68
Udskrivning på brevpapir, hullet eller fortrykt papir (tosidet)	68
Udskrivning af etiketter	68
Udskrivning på transparenter	68
Retningslinjer for specialpapirformat, karton og kraftigt papir	69
Udskrivning af kant-til-kant billeder	69

3 Avancerede udskrivningsopgaver

Oversigt	71
Brug af funktioner i printerdriveren	72
Angivelse af registrering	73
Brug af en anderledes første side	74
Tilføjelse af en tom bagside	75
Udskrivning af flere sider på et ark papir	75
Tilpasning af ekstrabakke 1	76
Udskrivning fra ekstrabakke 1, når der anmodes om det ilagte papir	76
Manuel indføring af papir fra ekstrabakke 1	76
Angivelse af, hvilket papir der skal skrives på	77
Fordele ved udskrivning efter papirtype og -format	77
Sådan bruges joblagringsfunktionerne	79
Udskrivning af et privat job	79
Frigivelse af private job	80
Sletning af et privat job	80
Lagring af et udskriftsjob	80
Udskrivning et lagret job	81
Sletning af et lagret job	81
Hurtig kopiering af et job	81
Udskrivning af flere kopier af hurtig kopi-job	82
Sletning af et Hurtig kopi-job	82
Funktionen Udskriv korrekturkopi og tilbagehold job	82
Udskrivning af de resterende kopier af et tilbageholdt job	83
Sletning af et tilbageholdt job	83

4 Sikkerhedsfunktioner

Oversigt	85
Sikker disksletning	86
Data, der påvirkes	86
Adgang til Sikker disksletning	86
Yderligere oplysninger	86
Sikkerhedslås	87
Joblagringsfunktioner	87

5 Printervedligeholdelse

Oversigt	89
Rengøring af printeren	90
Generel rengøring	90
Printervedligeholdelsessæt	92
Sådan nulstilles printervedligeholdelsestælleren	92
Sådan udskrives en konfigurationsside	92
Håndtering af tonerkassetter	93
Godkendelse af tonerkassetter	93
Ikke-HP-tonerkassetter	93
Opbevaring af tonerkassetter	93
Kontrol af tonerniveauet	93

Oplysninger om tonerkassetter	94
Bestilling af tonerkassetten	94
Udskift tonerkassetten	95
Genbrug	95
Sådan bruges printerens renseark	95

6 Problemløsning

Oversigt	97
Udbedring af papirstop	98
Udbedring af papirstop via papirbakkeområderne	99
Sådan udbedres papirstop i dupleksudskrivningsudstyret (dupleksenhed)	103
Udbedring af papirstop i udskriftsområderne	105
Sådan udbedres papirstop i postkassen med 8 bakker	116
Udbedring af gentagne papirstop	117
Forståelse af printermeddelelser	118
Kontrolpanelets meddelelser	119
Løsning af problemer med udskriftskvaliteten	129
Eliminering af rynker på konvolutter	133
Løsning af almindelige printerproblemer	134
Sådan bruges den integrerede Webserver	143
Hjemmesider	143
Enhedssider	144
Netværkssider	144
Udskrivning af oplysningssider	145
Kontrol af printerkonfigurationen	146
Menuoversigt	146
Konfigurationsside	147
Statusside for forbrugsvarer	148
Infoside	149
PCL- eller PS-fontliste	150
Jetdirect-side	151
Side med hændelseslog	152
Udskrivning af en test af papirsti	153

Appendiks A Specifikationer

Oversigt	155
Papirspecifikationer	158
Understøttede formater til input og output	159
Understøttede papirtyper	162
Etiketter	163
Transparenter	163
Konvolutter	163
Karton og kraftigt papir	164
Miljøspecifikationer	165
Elektriske specifikationer	165
Akustiske specifikationer	166
Driftsmiljø	166

Appendiks B Kontrolpanelmenuer

Oversigt	167
Menuen Hent job	168
Informationsmenu	168
Menuen Papirhåndtering	169

Menuen Konfigurer enhed	170
Undermenuen Udskriver	170
Undermenuen Udskriftskvalitet	173
Undermenuen Systemkonfig	175
Undermenuen I/O	177
Undermenuen Nulstil	182
Menuen Diagnosticering	182
Menuen Service	182

Appendiks C Printerhukommelse og udvidelse

Oversigt	183
Vurdering af hukommelseskrav	184
Installation af hukommelse og fonte.	184
Sådan installeres DDR hukommelses-DIMM'er	184
Sådan installeres et flashhukommelseskort	187
Kontrol af, om hukommelsen er installeret korrekt.	190
Ressourcelagring (permanente ressourcer).	191
Installation af EIO-kort/masselager	191

Appendiks D Lovgivningsmæssige oplysninger

Miljøbeskyttelsesprogram	193
Beskyttelse af miljøet	193
Ozonproduktion	193
Strømforbrug	193
Tonerforbrug	193
Papirforbrug	193
Plastdele	194
HP LaserJet-udskrivningsforbrugsvarer	194
Oplysninger om HP Printing Supplies Returns and Recycling-programmet	194
Materialebegrænsninger	195
Datablad vedrørende materialesikkerhed	195

Appendiks E Brug af genvejstaster til øget tilgængelighed i Help Viewer

Brug af F6 til at skifte mellem navigations- og emneruderne	197
Genvejstaster for Help Viewer	198
Genvejstaster for fanen Indhold	198
Genvejstaster for fanen Indeks	198
Genvejstaster for fanen Søg	199
Genvejstaster for fanen Foretrukne	199

Appendiks F Brug af HTML Help Viewer

Få mere ud af Hjælp	201
Sådan findes et hjælpemne	201
Sådan oprettes en liste over foretrukne hjælpemner	202
Sådan kopieres et hjælpemne	202
Sådan udskrives det aktuelle hjælpemne	202
Sådan findes emner ved hjælp af knapper på værktøjslinjen	202
Brug af kommandoer i genvejsmenuen	203

Stikordsregister

1 Grundlæggende oplysninger om printeren

Til lykke med dit køb af en HP LaserJet 9040/9050 Series-printer. Hvis du ikke allerede har gjort det, bedes du følge installationsvejledningerne i *Opsætningsvejledningen*, der fulgte med printeren.

Nu, hvor printeren er installeret og klar til brug, skal du bruge et øjeblik på at lære printeren at kende. Dette kapitel indeholder en introduktion til følgende oplysninger om printeren:

- [Printerens funktioner og fordele](#)
- [Kontrolpanelets udformning og grundlæggende betjening](#)
- [Printersoftware](#)
- [Integreret webserver](#)
- [Hjælpsystem](#)

Printerens funktioner og fordele

I dette afsnit findes en liste over de vigtigste printerfunktioner.

Hastighed og kapacitet

- Send én gang, Raster Image Processing (RIP) ONCE-teknologi
- Otte sekunders standby til første side
- 40 sider pr. minut (HP LaserJet 9040 series-printer) eller 50 sider pr. minut (HP LaserJet 9050 series-printer) på Letter- eller ISO A4-papir
- Arbejdscyklus op til 300.000 sider pr. måned
- 533 megahertz (MHz) mikroprocessor

Opløsning

- 600 dpi (dots per inch – punkter pr. tomme) med Resolution Enhancement-teknologi (REt)
- FastRes 1200 leverer 1200 dpi-kvalitet ved fuld hastighed
- Op til 220 gråtoneniveauer

Hukommelse

- 64 MB (megabytes) RAM (random access memory), der kan udvides til 512 MB med industristandard 100-bens DDR (double data rate) DIMM'er (dual in-line memory modules) på basismodellen HP LaserJet 9040/9050 printer
- 128 MB RAM, der kan udvides til 512 MB med industristandard 100-bens DDR DIMM'er på modellerne HP LaserJet 9040n/9050n og HP LaserJet 9040dn/9050dn
- MEt (Memory Enhancement technology), der automatisk komprimerer data, så de bruger RAM mere effektivt

Brugergænseflade

- Grafisk display på kontrolpanel
- Integreret webserver, der giver adgang til support og bestilling af forbrugsvarer (på printere, der er tilsluttet netværk)
- HP Værktøjskasse-software, der giver besked om printerstatus og -alarmer, konfigurerer printerindstillinger og udskriver sider med interne printeroplysninger

Sprog og fonte

- HP Printer Command Language (PCL) 6-driver
- HP PCL 5e-driver for kompatibilitet
- Printer Job Language (PJM)
- Printerstyringssprog (Printer Management Language)
- 80 skalerbare TrueType-skriftsnit
- HP PostScript 3-emulering (PS)

Tonerkassette

- Tonerkassette, der er designet, så den ikke skal rystes
- Bekræftelse af HP-tonerkassetters ægthed
- Automatisk fjernelse af forseglingsstape – skal ikke rykkes af
- Internetaktiveret bestilling af forbrugsvarer

Papirhåndtering

- **Input**
 - **Ekstrabakke 1 (multifunktionsbakke):** En multifunktionsbakke til papir, transparenter, etiketter og konvolutter. Kan rumme op til 100 ark papir eller 10 konvolutter.
 - **Bakke 2 og 3:** To bakker til 500 ark. Disse bakker registrerer automatisk almindelig brugte papirformater op til A3- eller 11 x 17-formatet og kan udskrive på papir i specialformat.
 - **Ekstrabakke 4 (inputbakke til 2.000 ark):** Denne bakke registrerer automatisk almindeligt brugte papirformater op til A3- eller 11 x 17-formatet og kan udskrive på papir i specialformat.
 - **Ekstraudstyr til dupleksudskrivningsudstyr:** Giver tosidet udskrivning (udskriver på begge sider af papiret).
- **Udskrift**
 - **Standardudskriftsbakker**
 - **Øverste standardudskriftsbakke:** Den øverste standardudskriftsbakke er placeret øverst på printeren og er valgt som standardbakke fra fabrikken. Denne bakke kan indeholde op til 500 ark papir.
 - **Venstre standardudskriftsbakke:** Den venstre udskriftsbakke er placeret på venstre side af printeren. Denne bakke kan indeholde op til 100 ark papir.
 - **Stacker-enhed til 3.000 ark (ekstraudstyr):** En stacker-enhed.
 - **Øverste bakke (forside opad):** Kan indeholde op til 100 ark papir.
 - **Nederste bakke (forside nedad):** Kan indeholde op til 3.000 ark papir.
 - **Stacker/hæfteenhed til 3.000 ark (ekstraudstyr):** Hæfter op til 50 ark pr. job (hæfteklammerne kan placeres forskellige steder på arket), eller hvad der svarer til 5 mm (afhængigt af papirets tykkelse).
 - **Øverste bakke (forside opad):** Kan indeholde op til 100 ark papir.
 - **Nederste bakke (forside nedad):** Kan indeholde op til 3.000 ark papir.

- **Multifunktionel finisher (ekstraudstyr):** Giver en stablerkapacitet på 1.000 ark, hæftning af op til 50 ark pr. dokument og foldning og midterhæftning af foldere, der indeholder op til 10 ark.
 - **Øverste bakke (direkte papirgang):** Kan rumme op til 1.000 ark papir.
 - **Nederste folderbakke:** Kan indeholde op til 50 foldere.
- **Valgfri postkasse med 8 bakker:** En enhed med stacker, samling eller jobadskillelse, som også har otte postkasser, der kan tildeles til individuelle brugere eller arbejdsgrupper, så det er let at finde og afhente kopier. Postkassen kan indeholde 2.000 ark papir i A4- eller Letter-format i alle bakker.
 - **Øverste bakke (forside opad):** Kan indeholde op til 125 ark papir.
 - **Bakke 1 til 8 (forside nedad):** Hver bakke kan indeholde op til 250 ark papir.

Tilslutning

- HP Jetdirect EIO-printserverkort
 - Universal serial bus (USB), seriel og LocalTalk
 - Fast Ethernet 10/100TX
 - Trådløs 802.11b
- Parallel B-tilslutning
- LAN-stik (local area network) (RJ-45) til den integrerede printserver (standard på modellerne HP LaserJet 9040n/9050n og HP LaserJet 9040dn/9050dn)

Miljøsparefunktioner

- Indstillingen Dvale sparer energi (opfylder kravene i ENERGY STAR[®] guidelines, Version 3.0)

Bemærk!

Se afsnittet [Beskyttelse af miljøet](#) for at få nærmere oplysninger.

Firmwareopdateringer

Brug oplysninger fra HP's websted til at opgradere printeren og systemfirmwaren. For at hente den seneste firmware skal du gå til www.hp.com/go/lj9040_firmware eller til www.hp.com/go/lj9050_firmware og følge vejledningen på skærmen. Brug HP Web Jetadmin-softwaren til at sende firmwareopdateringer til flere printere på en let måde (gå til www.hp.com/go/webjetadmin).

Bemærk!

Firmwaren til HP LaserJet 9040n/9050n og HP LaserJet 9040dn/9050dn indeholder netværksmodulerne.

Ekstra HP EIO-harddisk

EIO-harddisken (ekstratilbehør) kan bruges til at lagre udvalgte udskriftsjob, understøtte teknologien RIP ONCE og bruges til permanent opbevaring af indlæste fonte og formularer i printeren. I modsætning til standardprinterhukommelse forbliver mange emner på EIO-harddisken i printeren, selvom printeren er slukket. Fonte, der er indlæst på EIO-harddisken, er tilgængelige for alle, som bruger printeren.

EIO-harddisken kan skrivebeskyttes ved hjælp af software, hvilket giver yderligere sikkerhed.

Brug device storage manager-programmet i HP Web Jetadmin til at slette filer og administrere fonte på en masselagerenhed. Se [Integreret webserver](#). Du kan finde yderligere oplysninger i printerens softwarehjælp.

Hewlett-Packard Company introducerer jævnligt nye softwareredskaber til printeren og ekstraudstyret. Disse redskaber kan hentes fra Internettet. Du kan få flere oplysninger på www.hp.com/support/lj9050_lj9040.

Macintosh-brugere

Brug HP LaserJet Utility til at indlæse fonte og filer. Yderligere oplysninger findes i afsnittet [HP LaserJet Utility](#), eller se den online HP LaserJet Utility-vejledning, der fulgte med HP LaserJet Utility-softwaren.

Sikkerhedsfunktioner

- Sikker disksletning
- Sikkerhedslås
- Jobtilbageholdelse

Yderligere oplysninger om disse funktioner finder du under [Sikkerhedsfunktioner](#).

Dele eller ekstraudstyr

Tabellen nedenfor beskriver de dele og ekstraudstyr, der blev leveret sammen med printeren, eller som du kan købe til printeren.

Emnetype	Emne	Beskrivelse eller brug	Bestillingsnummer
Papirhåndtering, input	Ekstrabakke 1 (multifunktionsbakke) (standard på modellerne HP LaserJet 9040n/9050n og 9040dn/9050dn)	Automatisk fremføring af op til 100 ark papir eller et mindre antal specialmedier som konvolutter og etiketter.	C8568A
	Ekstrabakke 4 (arkføder til 2.000 ark)	En ekstra bakke, som kan være under printeren, og som giver øget indføringskapacitet.	C8531A
	Ekstraudstyr til dupleksudskrivning (dupleksenhed) (standard på modellen HP LaserJet 9040dn/9050dn)	Giver mulighed for automatisk udskrivning på begge sider af papiret.	C8532A

Emnetype	Emne	Beskrivelse eller brug	Bestillingsnummer
Ekstra udskriftsenheder (der kan installeres en enhed i alle printere)	Stacker til 3.000 ark	En stacker til 3.000 ark. Denne enhed giver også mulighed for at forskyde udskriftsjob.	C8084A
	Stacker/hæfter til 3.000 ark	En stacker til 3.000 ark, der kan hæfte op til 50 ark papir pr. dokument. Denne enhed giver også mulighed for at forskyde udskriftsjob.	C8085A
	Multifunktionel finisher	En finisher-enhed, der har en stablingskapacitet på 1.000 ark, kan hæfte op til 50 ark pr. dokument og folde og midterhæfte foldere, der indeholder op til 10 ark.	C8088B
	Postkasse med 8 bakker	En enhed der indeholder en forside opad-bakke (øverste bakke) og 8 forside nedad-bakker, der kan tildeles til individuelle brugere eller arbejdsgrupper. Enheden har også jobadskillelse, stacker og sortering/samling.	Q5693A
Forbrugsvarer	Tonerkassette (et gennemsnit på 30.000 sider med cirka 5% dækning)	Smart udskiftelig HP-tonerkassette med maksimal kapacitet.	C8543X
	Hæftekassette (til stacker/hæfteenhed)	HP-udskiftningskassette med 5.000 hæfteklammer.	C8091A
	Hæftekassette (til multifunktionel finisher)	HP-udskiftningskassette med 5.000 hæfteklammer.	C8092A
Hukommelse, fonte og masselager	SDRAM DDR (double data rate) hukommelses-DIMM'er (100-bens)	Printeren har to stik til hukommelses-DIMM'er. Det ene bruges til den fabriksmonterede hukommelse.	
		Forbedrer printerens kapacitet til håndtering af store og lagrede udskriftsjob (maksimalt 512 MB med HPs egne DIMM'er). 32 MB 64 MB 128 MB 256 MB 512 MB	Q3982A Q2625A Q2625A C2627A C2627A
	Flashhukommelseskort (100-bens)	Permanent lager til fonte og formularer.	
		16 MB	Q2634A
		32 MB	Q2625A
		64 MB	Q2625A

Emnetype	Emne	Beskrivelse eller brug	Bestillingsnummer
	EIO-harddisk	Permanent lager til fonte og formularer. Aktiverer RIP ONCE-teknologi for udskriftsjob, som er for store til RIP ONCE i RAM.	J6054A (> 5 GB)
Kabel- og interfacetilbehør	EIO-kort	<ul style="list-style-type: none"> ● HP Jetdirect Connectivity-kort til USB-, seriel- og LocalTalk-tilslutning ● HP Jetdirect 620N -printserver til Fast Ethernet (10/100Base-TX)-netværk (kun RJ-45) (på modellerne HP LaserJet 9040n/9050n og 9040dn/9050dn er integreret 10/100Base-TX standard) ● HP 680n Trådløs-802.11b tilslutning ● HP Jetdirect 625N-printerserver til Fast Ethernet (10/100Base-TX netværk) 	J4135A J7934A J6058A J7960A
Vedligeholdelsessæt	Printer-vedligeholdelsessæt	<ul style="list-style-type: none"> ● Sættet indeholder to type 1 valser, syv type 2 valser, en overføringsvalseenhed og en fikseringsenhed. 	C9152A (til 110 V modeller) C9153A (til 220 V modeller)

Printer og tilbehør set udvendigt fra

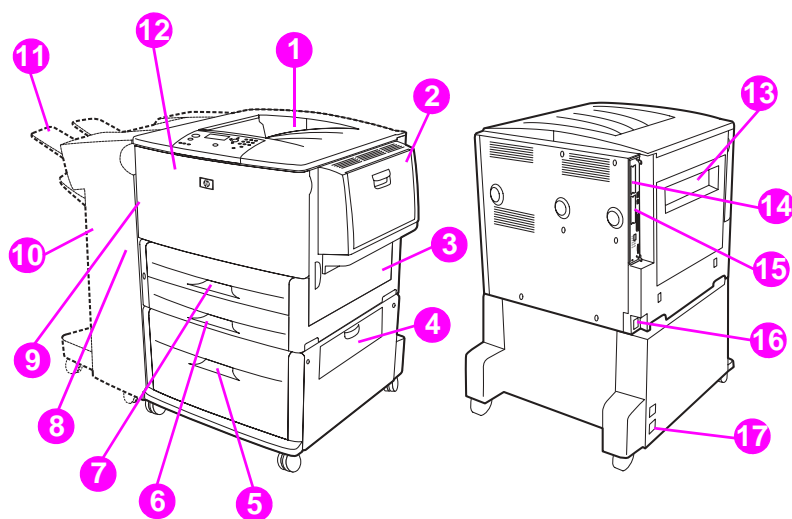

1. Standard øverste udskriftsbakke (forside nedad-bakke)
2. Ekstrabakke 1
3. Højre dæksel
4. Lodret overføringsdæksel
5. Ekstrabakke 4
6. Bakke 3:
7. Bakke 2:
8. Venstre dæksel (bag udskriftsenheden)
9. Ekstraudstyr til dupleksudskrivning (dupleksenhed) (inde i printeren)
10. Ekstra udskriftsenhed (stacker til 3.000 ark, stacker/hæfteenhed til 3.000 ark, multifunktionel finisher eller postkasse med 8 bakker)
11. Øverste bakke (forside opad bakke vist på den ekstra udskriftsenhed)
12. Frontdæksel
13. Venstre dæksel
14. EIO-stik
15. EIO-stik 2
16. Netledning
17. Bakke 4 strømudtag

Bemærk!

Hvis du vil have mere specifikke oplysninger om udbakkerne i de enkelte ekstra udskriftsenheder, skal du se [Valg af udskriftsbakke](#).

Kontrolpanelets udformning og grundlæggende betjening

Kontrolpanelet indeholder tre indikatorer, fire navigationstaster, en hjælp-tast, to jobspecifikke taster, et numerisk tastatur og et grafisk display (som kan vise op til fire linjer tekst).

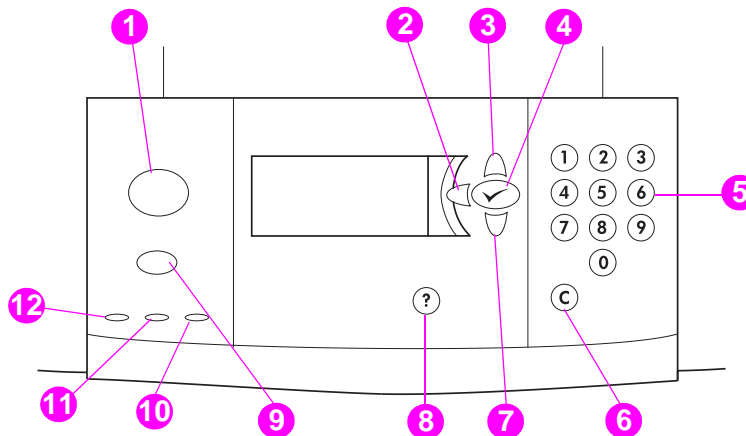

Nummer	Knap	Funktion
1	MENU	Åbner eller lukker menuer.
2	↶ (Pilen Tilbage)	Går et trin tilbage fra et valg eller en numerisk indtastning.
3	▲ (Pilen Op)	Navigerer til foregående emne på listen.
4	✓ (VÆLG)	<ul style="list-style-type: none">• Gemmer den valgte værdi for det pågældende punkt. Der vises en stjerne (*) ved siden af den valgte værdi, hvilket angiver, at dette er den nye standardindstilling. Standardindstillingerne vedbliver at være gældende, når printeren slukkes eller nulstilles (medmindre du vælger at nulstille til samtlige fabriksindstillinger via menuen Nulstillinger).• Udskriver en af printerens informationssider fra kontrolpanelet.
5	NUMERISK TASTATUR	Kan bruges til at indtaste numeriske værdier.
6	C (Ryd)	Sætter en numerisk indtastning tilbage til dens standardværdi.
7	▼ (Pilen Ned)	Navigerer til det næste emne på listen.
8	? (Hjælp)	Henter hjælp til den aktuelle meddelelse.
9	STOP	Åbner menuen STOP med følgende indstillinger: <ul style="list-style-type: none">• Annuller det igangværende udskriftsjob.• Afbryd printeren midlertidigt.• Genoptag udskrivning, hvis printeren blev afbrudt midlertidigt.

Kontrolpanelets indikatorer

Nummer	Indikator		Angivelse
10	Eftersyn	Slukket	Printeren har ikke registreret fejl.
		Til	Printeren har registreret en kritisk fejl. Sluk og tænd printeren.
		Blinker	Indgriben er nødvendig. Se kontrolpanelets display.
11	Data	Slukket	Der findes ingen data til udskrivning i printeren.
		Til	Printeren har data, der skal udskrives, men er ikke klar eller er offline.
		Blinker	Printeren er i gang med at behandle eller udskrive dataene.
12	Klar	Slukket	Printeren er offline eller har registreret en fejl.
		Til	Printeren er klar til udskrivning.
		Blinker	Printeren skifter til offline, vent til indikatoren holder op med at blinke.











Brug af kontrolpanelets menuer

Hvis du ønsker en fuldstændig oversigt over kontrolpanelets forskellige funktioner og mulige værdier, skal du se [Kontrolpanelmenuer](#). Når der installeres ekstrabakker eller andet ekstraudstyr i printeren, tilføjes der automatisk nye emner på menuerne.

Sådan udskrives en oversigt over kontrolpanelets menuer

Se afsnittet [Menuoversigt](#), hvis du ønsker yderlige oplysninger om, hvordan du udskriver en oversigt over kontrolpanelets menuer.

Sådan ændres en kontrolpanelindstilling

- 1 Tryk på  eller [MENU](#) for at åbne menuerne.
- 2 Brug  eller  til at rulle til den ønskede menu, og tryk på  for at vælge den. Du skal eventuelt gentage dette trin for at vælge en undermenu, afhængigt af menuen.
- 3 Brug  eller  til at rulle til det ønskede punkt, og tryk på  for at vælge det.
- 4 Brug  eller  til at rulle til den ønskede værdi, og tryk på  for at vælge den. Der vises en stjerne (*) ved siden af indstillingen, hvilket angiver, at dette nu er standardindstillingen.
- 5 Tryk på [MENU](#) for at forlade menuen.

Bemærk!

Angivelser i printerdriveren og softwaren tilsidesætter indstillinger, som er valgt i kontrolpanelet. (De indstillinger, der er valgt i softwaren, tilsidesætter de indstillinger, der er valgt i printerdriveren). Hvis du ikke kan få adgang til en bestemt menu eller et bestemt menupunkt, understøttes indstillingen ikke af printerens, eller netværksadministratoren har låst funktionen. (Kontrolpanelet viser meddelelsen `ADGANG NÆSTET MENUERNE LÅST`). Kontakt netværksadministratoren.

Beskrivelse af indikatorer ved papirhåndtering

Følgende tabel beskriver indikatorstatus for ekstrabakken til 2.000 ark (ekstrabakke 4), den ekstra stacker til 3.000 ark, stacker/hæfteenheden til 3.000 ark, den ekstra multifunktionelle finisher og den ekstra postkasse med 8 bakker.

Indikator	Ekstra inputbakke til 2.000 ark (bakke 4)	Ekstra udskriftsenhed (stacker til 3.000 ark, stacker/hæfteenhed til 3.000 ark, multifunktionel finisher eller postkasse med 8 bakker)
Lyser grønt	Udstyret er tændt og klar.	Udstyret er tændt og klar.
Blinker grønt	Udstyret er i servicetilstand.	Udstyret er i servicetilstand.
Lyser gult	Udstyret har registreret en fejlfunktion i hardwaren.	Udstyret har registreret en fejlfunktion i hardwaren.
Blinker gult	Udstyret har registreret et papirstop, eller der skal fjernes et stykke papir fra bakken, selvom siden ikke har forårsaget papirstop. Det lodrette overføringsdæksel står muligvis åbent.	Udstyret har registreret et papirstop, eller der skal fjernes et stykke papir fra enheden, selvom siden ikke har forårsaget papirstop. Udstyret er ikke korrekt tilsluttet printeren.
Slukket	Printeren er muligvis i Dvale-tilstand. Tryk på en vilkårlig knap. Udstyret forsynes ikke med strøm.	Printeren er muligvis i Dvale-tilstand. Tryk på en vilkårlig knap. Udstyret forsynes ikke med strøm.

Printersoftware

Sammen med printeren får du også en cd med softwaren til udskrivningssystemet. Softwarekomponenterne og printerdriverne på cd-rom'en hjælper dig med at udnytte printeren fuldt ud. Se installationsbemærkningerne på cd-rom'en for at få installationsvejledning.

Bemærk!

Du kan finde de seneste oplysninger om komponenterne i softwaren til udskrivningssystemet i readme-filen på www.hp.com/support/lj9050_lj9040. Oplysninger om installationen af printersoftwaren finder du i installationsbemærkningerne på den cd-rom, der fulgte med printeren.

Dette afsnit giver en oversigt over den software, der er inkluderet på cd-rom'en. Udskrivningssystemet indeholder software til operativsystemer:

- Microsoft® Windows 9X og Windows Millennium Edition (Me)
- Microsoft Windows NT® 4.0, Windows 2000 og Windows XP
- IBM OS/2 version 3.0 eller senere (også tilgængelig på internettet)
- Apple Mac OS 7.5 eller nyere
- Linux (også tilgængelig på internettet)

Udskrivningssystemet indeholder også software til netværksadministratorer, der benytter følgende netværksoperativsystemer:

- Microsoft Windows 9X og Windows Me
- Microsoft Windows NT 4.0, Windows 2000 og Windows XP
- Microsoft Windows Server 2003
- Mac OS (EtherTalk)
- Linux (Web)
- UNIX® (Web)

Netværksprinterinstallation til UNIX og andre netværksoperativsystemer fås på internettet eller gennem din lokale HP-distributør.

Bemærk!

Du kan få en liste over printerdrivere, hente opdateret HP-printersoftware samt produkt- og supportoplysninger på www.hp.com/support/lj9050_lj9040.

Softwarefunktioner

HP LaserJet 9040/9050 series-printerne har funktioner til automatisk konfiguration, Opdater nu og prækonfiguration.

Automatisk driverkonfiguration

HP LaserJet PCL 6- og PCL 5e-driverne til Windows og PS-driverne til Windows 2000 og Windows XP har en funktion, der automatisk genkender ekstraudstyr på installationstidspunktet og konfigurerer driveren tilsvarende. Blandt det ekstraudstyr, som den automatiske driverkonfiguration understøtter, er dupleksenheden, ekstra papirbakker og DIMM'er (dual inline memory modules).

Opdater nu

Hvis du har ændret i konfigurationen af HP LaserJet 9040/9050-printeren, siden den blev installeret, kan driveren opdateres automatisk med den nye konfiguration i miljøer, der understøtter tovejskommunikation. Klik på knappen **Opdater nu** for automatisk at afspejle den nye konfiguration i driveren.

Bemærk!

Funktionen Opdater nu understøttes ikke fra klientmaskinen i et "Point-and-Print"-miljø. Opdater nu kan bruges til printere, der er installeret lokalt, og af "Point-and-Print"-serveren.

Prækonfiguration af HP-driveren

Prækonfiguration af HP-driveren er et sæt værktøjer, som du kan bruge til at tilpasse og fordele HP software i virksomheder med styrede udskrivningsmiljøer. Ved hjælp af prækonfiguration af HP-driveren kan IT-administratorer prækonfigurere udskrivnings- og enhedsstandarder, før driverne bliver installeret i et netværksmiljø. Du kan se flere oplysninger i *HP Driver Preconfiguration Support Guide (Vejledning til prækonfiguration af HP-driveren)*, som du finder på www.hp.com/support/lj9050_lj9040.

Printerdrivere

Brug printerdriverne til at få adgang til printerens funktioner og sætte computeren i stand til at kommunikere med printeren (ved hjælp af et printersprog). Gennemgå installationsbemærkningerne, readme-filen og readme-filen med de seneste oplysninger på cd-rom'en, der fulgte med printeren, for at se om der er yderligere software og sprog.

I nedenstående tabel kan du se hvilke printerdrivere, der følger med printeren. Du kan finde de seneste drivere på adressen www.hp.com/support/lj9050_lj9040. (Hvis du ikke har adgang til internettet, skal du se i HP-supportfolderen). Afhængigt af konfigurationen på Windows-baserede computere vil installationsprogrammet til printersoftwaren automatisk undersøge, om computeren har internetadgang, og hvis dette er tilfældet, hente de sidste nye drivere.

Bemærk!

PCL 5e-printdriveren til alle operativsystemer, plus PCL 6- og PS-driverne til Windows NT 4.0 findes på cd-rom'en. Men disse printdrivere bliver ikke installeret ved en standardinstallation. Hvis du vil installere en af disse drivere, skal du bruge guiden Tilføj printer.

Operativsystem ¹	PCL 5e	PCL 6	PS ²	PPD ³
Windows 9X og Windows Me	✓	✓	✓	
Windows NT 4.0	✓	✓	✓	
Windows 2000	✓	✓	✓	
Windows XP	✓	✓	✓	
Windows Server 2003	✓	✓	✓	
Macintosh OS	✓	✓	✓	✓

1. Ikke alle printerens funktioner er tilgængelige i alle drivere eller operativsystemer. Du kan se hvilke funktioner, der er tilgængelige, i den kontekstafhængige hjælp til driveren.
2. PostScript (PS) 3-emulering kaldes for PS igennem hele denne vejledning.
3. Der medfølger kun PostScript-printerbeskrivelsesfiler (PPD'er), (se [PostScript-printerbeskrivelsesfiler \(PPD'er\)](#) og [Printerdialogudvidelse \(PDE'er\)](#)). Hvis du har brug for Apple-printerdriveren, følger den med Macintosh-operativsystemet (OS), eller du kan få driveren direkte fra Apple.

Bemærk!

Hvis dit system ikke automatisk søger efter de nyeste drivere i forbindelse med softwareinstallationen, kan du hente de nyeste drivere fra www.hp.com/support/lj9050_lj9040. Når du er tilsluttet, skal du klikke på **Downloads and Drivers** for at finde den driver, du ønsker at hente.

Du kan få fat i Model Scripts til UNIX og Linux ved at hente dem på internettet eller ved at henvende dig til en HP-autoriseret service- eller supportudbyder. Du kan hente UNIX-installers fra www.hp.com/support/net_printing.

Bemærk!

Hvis den printerdriver, du ønsker, ikke er på printerens cd-rom eller ikke er listet her, skal du gennemgå installationsbemærkningerne, readme-filen og readme-filen med de seneste oplysninger for at se, om printerdriveren er understøttet. Hvis den ikke er understøttet, skal du kontakte producenten eller distributøren af det program, du bruger, og bede om en driver til printerens.

Andre drivere

Følgende drivere findes ikke på cd-rom'en, men kan hentes på internettet eller fra HP Kundeservice.

- OS/2 PCL5e- og PCL6-printerdriver
- OS/2 PS-printerdriver
- UNIX model scripts
- Linux-drivere
- HP OpenVMS-drivere

Bemærk!

OS/2-drivere fås hos IBM og leveres sammen med OS/2. De fås ikke på traditionel kinesisk, simplificeret kinesisk, koreansk eller japansk.

Bemærk!

HP OpenVMS-drivere kan hentes fra h71000.www7.hp.com.

Vælg den printerdriver, der passer til dine udskrivningsbehov

Vælg en printerdriver ud fra den måde, hvorpå du bruger printerens. Visse af printerens funktioner er kun til rådighed i PCL 6-drivere. Se hvilke funktioner, der er til rådighed, i hjælpen til printerdriveren.

- Brug PCL 6-driveren for at få fuld fordel af alle printerens funktioner. Til almindelig forretningsudskrivning anbefales PCL 6-driveren for at opnå optimal ydeevne og udskriftskvalitet.
- Brug PCL 5e-driveren, hvis du har behov for bagudkompatibilitet med tidligere PCL-printerdrivere eller ældre printere.
- Brug PS-driveren, hvis du primært udskriver fra PostScript-baserede programmer som Adobe og Corel, har behov for kompatibilitet med PostScript Niveau 3 eller for understøttelse af PS font DIMM.

Bemærk!

Printeren skifter automatisk mellem printersprogene PS og PCL.

Printerdriver Hjælp

Til hver printerdriver findes der en række hjælpeskærm-billeder, som enten kan aktiveres ved at klikke på knappen **Hjælp**, trykke på tasten **F1** eller ved at klikke på spørgsmålstegnet i printerdriverens øverste højre hjørne (afhængigt af hvilket Windows-operativsystem du benytter). Disse hjælpeskærm-billeder indeholder detaljerede oplysninger om den pågældende driver. Printerdriverhjælpen er adskilt fra softwareprogrammets hjælp.

Sådan får du adgang til printerdriverne

Brug en af følgende metoder til at få adgang til printerdriverne fra computeren:

Operativsystem	Midlertidig ændring af indstillinger (fra et softwareprogram)	Ændring af standardindstillingerne for printjob (på tværs af alle programmer)	Ændring af konfigurationsindstillinger (for eksempel tilføjelse af en ny papirbakke)
Windows 9X, Windows NT og Windows Me	Klik på Udskriv i menuen Filer . Vælg printerens, og klik derefter på Egenskaber . (Trinene kan variere, men dette er den mest brugte metode).	Klik på knappen Start , peg på Indstillinger og klik derefter på Printere . Højreklik på det relevante printerikon, og vælg derefter Egenskaber (Windows 98 og Windows Me) eller Dokumentstandarder (Windows NT 4.0).	Klik på knappen Start , peg på Indstillinger og klik derefter på Printere . Højreklik på det relevante printerikon, og vælg derefter Egenskaber . Klik på fanen Konfigurer .
Windows 2000 og Windows XP	Klik på Udskriv i menuen Filer . Vælg printerens, og klik derefter på Egenskaber eller Indstillinger . (Trinene kan variere, men dette er den mest brugte metode).	Klik på knappen Start , peg på Indstillinger og klik derefter på Printere eller Printere og faxenheder . Højreklik på det relevante printerikon, og vælg derefter Udskriftsindstillinger .	Klik på knappen Start , peg på Indstillinger og klik derefter på Printere . Højreklik på det relevante printerikon, og vælg derefter Egenskaber . Klik på fanen Enhedsindstillinger .
Macintosh OS 9.1	Klik på Udskriv i menuen Filer . Foretag de ønskede ændringer i de enkelte pop-up-menuer.	Klik på Udskriv i menuen Filer . Hvis du ændrer i indstillingerne på pop-up-menuen, skal du klikke på Gem indstillinger .	Klik på printerikonet på skrivebordet. Klik på Rediger opsætning i menuen Udskrivning .
Macintosh OS X 10.1	Klik på Udskriv i menuen Filer . Foretag de ønskede ændringer i de enkelte pop-up-menuer.	Klik på Udskriv i menuen Filer . Hvis du ændrer i indstillingerne på de forskellige pop-up-menuer, skal du klikke på Gem indstillinger . Disse indstillinger gemmes som funktionen Brugerdefineret . Hvis du vil bruge disse nye indstillinger, skal du vælge funktionen Brugerdefineret , hver gang du åbner et program og udskriver.	Slet printerens og installer den igen. Driveren bliver automatisk konfigureret med de nye funktioner, når driveren bliver installeret igen (gælder kun AppleTalk-tilslutninger.) Konfigurationsindstillingerne er måske ikke tilgængelige i Classic-tilstand.

Operativsystem	Midlertidig ændring af indstillinger (fra et softwareprogram)	Ændring af standardindstillingerne for printjob (på tværs af alle programmer)	Ændring af konfigurationsindstillinger (for eksempel tilføjelse af en ny papirbakke)
Macintosh OS X.2	Klik på Udskriv i menuen Filer . Foretag de ønskede ændringer i de enkelte pop-up-mener.	Klik på Udskriv i menuen Filer . Foretag ændringer i de enkelte pop-up-mener. Klik på Gem somi pop-up-menuen Forudindstillinger , og indtast et navn for forudindstillingen. Disse indstillinger gemmes i menuen Forudindstillinger . Hvis du vil bruge disse nye indstillinger, skal du vælge den gemte forudindstilling, hver gang du åbner et program og udskriver.	Åbn Print Center . (Vælg harddisken, klik på Programmer , klik på Hjælpeprogrammer , og dobbeltklik derefter på Print Center .) Klik på udskriftskøen. Klik på Vis Info i menuen Printere . Vælg menuen Installerbare indstillinger . Konfigurationsindstillingerne er måske ikke tilgængelige i Classic-tilstand.
Macintosh OS X.3	Klik på Udskriv i menuen Filer . Foretag de ønskede ændringer i de enkelte pop-up-mener.	Klik på Udskriv i menuen Filer . Foretag ændringer i de enkelte pop-up-mener. Klik på Gem somi pop-up-menuen Forudindstillinger , og indtast et navn for forudindstillingen. Disse indstillinger gemmes i menuen Forudindstillinger . Hvis du vil bruge disse nye indstillinger, skal du vælge den gemte forudindstilling, hver gang du åbner et program og udskriver.	Åbn hjælpeprogrammet til Printeropsætning . (Vælg harddisken, klik på Programmer , klik på Hjælpeprogrammer , og dobbeltklik derefter på Printopsætning .) Klik på udskriftskøen. Klik på Vis Info i menuen Printere . Vælg menuen Installerbare indstillinger .

Software til Macintosh-computere

HP-installerprogrammet indeholder PostScript-printerbeskrivelsesfiler (PPD), printerdialogudvidelser (PDE'er) og HP LaserJet Utility til brug på Macintosh-computere.

Den integrerede webserver kan bruges af Macintosh-computere, hvis printeren er tilsluttet et netværk.

PostScript-printerbeskrivelsesfiler (PPD'er) og Printerdialogudvidelse (PDE'er)

Brug PPD'er sammen med PostScript drivere for at få adgang til printerens funktioner og give computeren mulighed for at kommunikere med printeren. Der findes et installationsprogram til PPD'erne, PDE'erne og anden software på cd-rom'en. Brug den relevante PS-driver, der blev leveret sammen med operativsystemet.

HP LaserJet Utility

Brug HP LaserJet Utility til at styre funktioner, som ikke er tilgængelige fra driveren. Brug de illustrerede skærmbilleder til at vælge de printerfunktioner, du ønsker. Brug HP LaserJet Utility til at udføre følgende opgaver:

- Navngive printeren, knytte den til en zone på netværket og hente filer og fonte
- konfigurere og indstille printeren til IP-udskrivning (Internet Protocol)

Bemærk!

HP LaserJet Utility er i øjeblikket ikke understøttet til OS X, men er understøttet i Classic-miljøet.

Installation af software til udskrivningssystemet

De følgende afsnit indeholder vejledninger til installationen af softwaren til udskrivningssystemet.

Printeren leveres med software til udskrivningssystemet og printerdrivere på en cd-rom. Softwaren til udskrivningssystemet på cd-rom'en skal installeres, for at du kan få det fulde udbytte af printerens funktioner.

Hvis du ikke har adgang til et cd-rom-drev, kan du hente softwaren til udskrivningssystemet via internettet på www.hp.com/support/lj9050_lj9040.

Bemærk!

Eksempler på model scripts til UNIX- (HP-UX®, Sun Solaris) og Linux-netværk kan hentes fra www.hp.com/support/net_printing.

Installation af Windows udskrivningssystemsoftware til direkte tilslutning

Dette afsnit forklarer, hvordan du skal installere udskrivningssystemsoftwaren til Microsoft Windows 98, Windows Me, Windows NT 4.0, Windows 2000, Windows Server 2003 og Windows XP.

Hvis du installerer softwaren til Windows NT 4.0, Windows 2000, Windows Server 2003 eller Windows XP, skal du sikre dig, at du har administratorrettigheder.

Når du installerer udskrivningssoftwaren til direkte tilslutning, skal du altid installere softwaren, før du tilslutter det parallelle kabel. Hvis det parallelle kabel blev tilsluttet, før softwaren blev installeret, skal du se [Installer softwaren, efter at det parallelle kabel er tilsluttet](#).

Sådan installeres softwaren til udskrivningssystemet

- 1 Luk alle softwareprogrammer, der er åbne eller kører.
- 2 Sæt printer-cd-rom'en i cd-rom-drevet. Hvis velkomstskærmbilledet ikke vises, skal du starte programmet på følgende måde:
 - a Klik på **Kør** i menuen **Start**.
 - b Indtast følgende: X:/setup (hvor X er drevbogstavet for cd-rom-drevet).
 - c Klik på **OK**.
- 3 Når du bliver bedt om det, klikker du på **Installer printer** og følger anvisningerne på computerskærmen.
- 4 Klik på **Udfør**, når installationen er afsluttet. Du skal måske genstarte computeren.
- 5 Udskriv en testside eller en side fra et softwareprogram, for at sikre dig, at softwaren er installeret korrekt.

Hvis installationen mislykkes, skal du installere softwaren igen. Hvis det mislykkes, skal du gennemgå installationsbemærkningerne og readme-filerne på printeren cd-rom eller folderen, der blev leveret sammen med printeren, eller du kan gå til www.hp.com/support/lj9050_lj9040 for at få hjælp og flere oplysninger.

Installation af Windows udskrivningssystemsoftware til netværk

Softwaren på printer-cd-rom'en understøtter netværksinstallation i et Microsoft-netværk. Hvis du vil have flere oplysninger om installation på andre operativsystemer, skal du gå til www.hp.com/support/lj9050_lj9040, eller se *Network Installation Guide*, der følger med printeren.

HP Jetdirect-printserveren, der leveres sammen med printerne HP LaserJet 9040n/9050n og HP LaserJet 9040dn/9050dn, har en 10/100Base-TX-netværksport. Hvis du skal bruge en HP Jetdirect-printserver sammen med en anden type netværksport, kan du se [Dele eller ekstraudstyr](#) eller gå til www.hp.com/support/lj9050_lj9040.

Installationsprogrammet understøtter ikke installation af printere og oprettelse af printerobjekter på Novell-servere. Det understøtter kun netværksinstallation i direkte-tilstand mellem Windows computere og en printer. Hvis du vil installere printeren og oprette objekter på en Novell-server, skal du bruge et HP-hjælpeprogram (som f.eks. HP Web Jetadmin eller guiden HP Install Network Printer Wizard) eller et Novell-hjælpeprogram (som f.eks. NWadmin).

Sådan installeres softwaren til udskrivningssystemet

- 1 Udskriv en konfigurationsside, så du kan kontrollere, at HP Jetdirect-printserveren er konfigureret korrekt til netværket (se [Udskrivning af oplysningssider](#)). På side to skal du finde printerens IP-adresse. Du skal muligvis bruge denne adresse til at færdiggøre installationen. Hvis printeren bruger DHCP IP-konfiguration, skal du bruge navnet på side to. Hvis du ikke gør det, kan DHCP ikke garantere, at den samme IP-adresse bliver tildelt, hvis printeren er slukket i en længere periode.
- 2 Luk alle softwareprogrammer, der er åbne eller kører.
- 3 Sæt printer-cd-rom'en i cd-rom-drevet. Hvis velkomstskærbilledet ikke vises, skal du starte programmet på følgende måde:
 - a Klik på **Kør** i menuen **Start**.
 - b Indtast følgende: X:/setup (hvor X er drevbogstavet for cd-rom-drevet).
 - c Klik på **OK**.
- 4 Når du bliver bedt om det, klikker du på **Installer printer** og følger anvisningerne på computerskærmen.
- 5 Klik på **Udfør**, når installationen er afsluttet. Du skal måske genstarte computeren.
- 6 Udskriv en testside eller en side fra et softwareprogram, for at sikre dig, at softwaren er installeret korrekt.

Bemærk!

Hvis installationen mislykkes, skal du installere softwaren igen. Hvis det mislykkes, skal du gennemgå installationsbemærkningerne og readme-filerne på printeren cd-rom eller folderen, der blev leveret sammen med printeren, eller du kan gå til www.hp.com/support/lj9050_lj9040 for at få hjælp og flere oplysninger.

Opsætning af en Windows-computer så den kan bruge netværksprinter via deling i Windows

Hvis printeren er tilsluttet direkte til en computer med et parallelt kabel, kan du dele printeren på netværket, så andre netværksbrugere kan udskrive på den.

Se i Windows-dokumentationen, hvordan du aktiverer deling i Windows. Når printeren er delt, skal du installere printersoftware på alle de computere, der deler printeren.

Installation af Macintosh-udskrivningssystemsoftware til netværk

I dette afsnit beskrives, hvordan Macintosh-udskrivningssystemsoftwaren installeres. Udskrivningssystemsoftwaren understøtter Mac OS versionerne 8.6 til 9.2.x og Mac OS version 10.1 og nyere.

Udskrivningssystemsoftwaren indeholder følgende komponenter:

- **PostScript®-printerbeskrivelsesfiler (PPD)**

PPD'erne giver sammen med PostScript-printerdriverne adgang til printerens funktioner. Der findes et installationsprogram til PPD'erne og anden software på cd'en, der blev leveret sammen med printerens. Brug den Apple LaserWriter 8-driver, der følger med computeren.

- **HP LaserJet Utility**

HP LaserJet Utility giver adgang til funktioner, som ikke er tilgængelige fra printerdriveren. Brug de illustrerede skærbilleder til at vælge printerfunktioner og færdiggøre følgende opgaver med hensyn til printerens:

- Navngive printerens.
- Knytte den til en zone på netværket.
- Tildele printerens en IP-adresse.
- Hente filer og fonte.
- Konfigurere og indstille printerens til IP- og AppleTalk-udskrivning.

Bemærk!

HP LaserJet Utility er i øjeblikket ikke understøttet til OS X, men er understøttet i Classic-miljøet.

Sådan installerer du printerdrivere på Mac OS 8.6 til 9.2

- 1 Tilslut netværkskablet mellem HP Jetdirect-printerserveren og en netværksport.
- 2 Sæt cd-rom'en i cd-rom-drevet. Cd-rom-menuen kører automatisk. Hvis cd-rom-menuen ikke kører automatisk, skal du dobbeltklikke på cd-rom-ikonet på skrivebordet, og derefter dobbeltklikke på ikonet for installationsprogrammet. Ikonet er placeret i mappen Installer/ <sprog> på Starter cd-rom'en (hvor <sprog> er dit foretrukne sprog). (For eksempel indeholder mappen Installer/English installationsikonet for den engelske printersoftware.)
- 3 Følg anvisningerne på computerskærmen.
- 4 Åbn hjælpeprogrammet Apple Desktop Printer, der findes på {Startdisk}: Programmer: Mappen hjælpefunktioner.
- 5 Dobbeltklik på **Printer (AppleTalk)**.
- 6 Klik på **Skift** ved siden af Valg af AppleTalk-printer.
- 7 Vælg printerens og klik på **Automatisk**, og klik derefter på **Opret**.
- 8 Klik på **Vælg standardprinter** i menuen **Udskrivning**.

Bemærk!

Ikonet på skrivebordet er generisk. Alle de specifikke udskrivningspaneler vises i udskrivningsdialogboksene i programmerne.

Sådan installerer du printerdrivere på Mac OS 10.1 og senere

- 1 Tilslut netværkskablet mellem HP Jetdirect-printerserveren og en netværksport.
- 2 Sæt cd-rom'en i cd-rom-drevet. Cd-rom-menuen kører automatisk. Hvis cd-rom-menuen ikke kører automatisk, skal du dobbeltklikke på cd-rom-ikonet på skrivebordet, og derefter dobbeltklikke på ikonet for installationsprogrammet. Ikonet er placeret i mappen Installer/ <sprog> på Starter cd-rom'en (hvor <sprog> er dit foretrukne sprog). (For eksempel indeholder mappen Installer/English installationsikonet for den engelske printersoftware.)
- 3 Dobbeltklik på mappen **HP LaserJet Installers**.

- 4 Følg anvisningerne på computerskærmen.
- 5 Dobbeltklik på ikonet for installationsprogrammet på det ønskede sprog.
- 6 På computerens harddisk skal du dobbeltklikke på **Programmer**, dobbeltklikke på **Hjælpfunktioner**, og derefter dobbeltklikke på **Printercentral**.
- 7 Klik på **Tilføj printer**.
- 8 Vælg AppleTalk-tilslutningstypen på OS X 10.1 og Rendezvous-tilslutningstypen på OS X 10.2.
- 9 Vælg printernavnet.
- 10 Klik på **Tilføj printer**.
- 11 Luk Printercentral ved at klikke på lukkefeltet i det øverste venstre hjørne.

Bemærk!

Macintosh-computere kan ikke tilsluttes direkte til en printer ved hjælp af en parallel port.

Installer softwaren, efter at det parallelle kabel er tilsluttet

Hvis du allerede har tilsluttet et parallelt kabel til en Windows-computer, vises **Guiden Ny hardware genkendt**, når du tænder computeren.

Sådan lader du Guiden søge på cd'en og installere printersoftwaren automatisk

- 1 Klik på **Søg på cd-rom-drev** i dialogboksen **Der er fundet ny hardware**.
- 2 Klik på **Næste**.
- 3 Følg anvisningerne på computerskærmen.
- 4 Udskriv en testside eller en side fra et softwareprogram, for at sikre dig, at softwaren er installeret korrekt.

Hvis installationen mislykkes, skal du installere softwaren igen. Hvis det mislykkes, skal du gennemgå installationsbemærkningerne og readme-filerne på printerens cd-rom eller folderen, der blev leveret sammen med printerens, eller du kan gå til www.hp.com/support/lj9050_lj9040 for at få hjælp og flere oplysninger.

Afinstallation af softwaren

Dette afsnit forklarer, hvordan du afinstallerer udskrivningssystemsoftwaren.

Sådan afinstalleres softwaren fra Windows-operativsystemer

Brug Afinstallationsprogrammet i programgruppen HP LaserJet 9040/9050/Værktøjer til at vælge og fjerne en enkelt eller alle komponenterne i HP-udskrivningssystemet til Windows.

- 1 Klik på **Start**, og klik derefter på **Programmer**.
- 2 Klik på **HP LaserJet 9040** eller **HP LaserJet 9050**, og klik derefter på **Værktøjer**.
- 3 Klik på **Afinstallationsprogram**.
- 4 Klik på **Næste**.
- 5 Vælg de komponenter til HP-udskrivningssystemet, som du ønsker at afinstallere.
- 6 Klik på **OK**.
- 7 Følg anvisningerne på computerskærmen for at færdiggøre afinstallationen.

Sådan afinstalleres softwaren fra Macintosh-operativsystemer

Træk HP LaserJet-mappen og PPD'erne til papirkurven.

Software til netværk

En oversigt over tilgængelige løsninger til HP-netværksinstallationer og konfigurationssoftware finder du i *HP Jetdirect Print Server Administratorvejledning*. Du finder denne vejledning på den cd, der følger med printeren.

HP Web Jetadmin

Brug HP Web Jetadmin til at administrere printere, der er tilsluttet via HP Jetdirect i dit intranet, ved hjælp af en browser. HP Web Jetadmin er et browserbaseret styringsværktøj og bør kun installeres på en enkelt netværksadministrationsserver. Det kan installeres og køres på Red Hat Linux, Suse Linux, Windows NT 4.0 Server og Workstation, Windows 2000 Professional, Server, og Advanced Server og på Windows XP med Service Pack 1.

Du kan hente den aktuelle version af HP Web Jetadmin og en liste over understøttede værtssystemer fra HP Customer Care Online på www.hp.com/go/webjetadmin.

Når HP Web Jetadmin er installeret på en værtsserver, kan enhver klient få adgang via en understøttet webbrowser (f.eks. Microsoft Internet Explorer 5.5 og 6.0 eller Netscape Navigator 7.0).

HP Web Jetadmin indeholder følgende funktioner:

- Det opgaveorienterede brugerinterface anvender visninger, der kan konfigureres, hvilket sparer meget tid for netværksadministratorerne.
- Brugerprofilerne kan tilpasses, så netværksadministratorerne kan nøjes med at medtage de funktioner, som brugeren skal se eller anvende.
- Når der opstår hardwarefejl, mangel på forbrugsstoffer og andre printerproblemer, kan der omgående sendes en besked via e-mail til forskellige personer.
- Ved hjælp af en standard webbrowser er det muligt at lave fjerninstallation og -styring fra enhver placering.
- Den avancerede automatiske genkendelse kan registrere enheder på netværket, uden at det er nødvendigt at indtaste hver enkelt printer manuelt i en database.
- Programmet er let at integrere med programpakker til virksomhedsstyring.
- Brugere kan hurtigt finde de enkelte enheder ved hjælp af parametre som IP-adresse, farvemuligheder og modelnavn.
- Enhederne kan nemt organiseres i logiske grupper med virtuelle kontoroversigter, så det er let at finde rundt.
- Flere printere kan konfigureres og styres på samme tid.

Du kan finde de nyeste oplysninger om HP Web Jetadmin ved at gå til www.hp.com/go/webjetadmin.

UNIX

HP Jetdirect Printer Installer til UNIX er et enkelt printerinstallationsprogram til HP-UX- og Solaris-netværk. Det kan hentes fra HP Customer Care Online på adressen http://www.hp.com/support/net_printing.

Hjælpeprogrammer

Printeren er udstyret med adskillige hjælpeprogrammer, der gør det let at overvåge og styre printeren i et netværk.

Integreret webserver

Printeren er udstyret med en integreret webserver, der giver adgang til oplysninger om printer- og netværksaktiviteter. En webserver indeholder et miljø, hvor der kan køres webprogrammer, på samme måde som et styresystem som Windows indeholder et miljø, hvor programmer kan køre på computeren. Output fra disse programmer kan derefter vises i en Webbrowser, f.eks. Microsoft Internet Explorer eller Netscape Navigator.

Når en webserver er integreret, betyder det, at den ligger på en hardwareenhed (f.eks. en printer) eller i firmware og ikke som software, der er installeret på en netværksserver.

Fordelen ved en integreret webserver er, at den giver et interface til printeren, der kan bruges af alle, der har en computer med netværksadgang eller en webbrowser. Du behøver ikke at installere eller konfigurere speciel software. Du kan finde flere oplysninger om den integrerede HP-webserver i *Brugervejledningen til den integrerede webserver*. Du finder denne vejledning på den cd-rom, der følger med printeren.

Funktioner

Brug den integrerede webserver til at se printerens og netværkshortets status og til at styre udskriftsfunktionerne fra din computer. Du kan udføre følgende opgaver med den integrerede HP-webserver:

- Se oplysninger om printerstatus
- Vurdere restlevetiden af alle forbrugsstoffer og bestille nye
- Se og ændre bakkekonfigurationerne
- Se og ændre menukonfigurationen på printerens kontrolpanel
- Se og udskrive interne sider
- Modtage besked om printer- og forbrugsvarehændelser
- Tilføje og tilpasse links til andre websteder
- Vælge det sprog, du vil bruge til visningen af siderne på den integrerede webserver
- Se og ændre netværkskonfigurationen

Du kan få flere oplysninger om funktioner og funktionalitet i den integrerede webserver i [Integreret webserver](#).

HP Værktøjskasse

Yderligere oplysninger om HP Værktøjskasse finder du i [HP Værktøjskasse](#).

Andre komponenter og hjælpeprogrammer

Der findes adskillige softwareprogrammer til Windows- og Macintosh OS-brugere og til netværksadministratorer. Der er en oversigt over disse programmer i nedenstående tabel.

Windows	Macintosh OS	Netværksadministrator
<ul style="list-style-type: none">● Softwareinstallationsprogram automatiserer installationen af udskrivningssystemet● Online webregistrering● HP Værktøjskasse	<ul style="list-style-type: none">● PostScript-printerbeskrivelsesfiler (PPD'er) – bruges sammen med de PostScript-drivere, der bliver leveret sammen med Mac OS● LaserJet Utility (kan hentes fra internettet) – et printerstyringsprogram til Mac OS-brugere● HP Værktøjskasse (til Mac OS X v10.2 eller nyere)	<ul style="list-style-type: none">● HP Web Jetadmin – et browserbaseret systemstyringsværktøj (se www.hp.com/go/webjetadmin for at få den seneste version af HP Web Jetadmin-softwaren)● HP Jetdirect Printer Installer til UNIX – kan hentes fra www.hp.com/support/net_printing

Kommunikation ved hjælp af en HP Jetdirect-printserver (ekstraudstyr)

Hvis du køber en intern HP Jetdirect-printserver (ekstraudstyr), og du ikke kan kommunikere med printeren via netværket, skal du kontrollere, om printserveren fungerer. Kontroller Jetdirect-konfigurationssiden, og se efter meddelelsen I/O-KORT KLAR.

Sådan udskrives en konfigurationsside

- 1 Tryk på ✓.
- 2 Brug ▲ eller ▼ til at rulle til Oplysninger, og tryk derefter på ✓.
- 3 Brug ▲ eller ▼ til at rulle til Udskriv konfiguration, og tryk derefter på ✓.

Du kan finde yderligere oplysninger om fejlfinding i dokumentationen, der blev leveret sammen med printserveren.

Kommunikation ved hjælp af den integrerede HP Jetdirect-printserver

Modellerne HP LaserJet 9040n/9050n og LaserJet 9040dn/9050dn har en integreret printserver. Hvis du ikke kan kommunikere med printeren over netværket, skal du kontrollere, om den integrerede printserver fungerer. Kontroller Jetdirect-konfigurationssiden, og se efter meddelelsen I/O KORT KLAR, og kontroller, at netværksindstillingerne er korrekte. Se afsnittet [Sådan udskrives en konfigurationsside](#), hvis du ønsker yderligere oplysninger.

Kontroller, at printserveren er i stand til at få forbindelse til netværket automatisk:

- Kontroller, at forbindelsesindikatoren på printerens LAN-stik (RJ-45) er tændt. Det indikerer, at der er en aktiv forbindelse. Hvis der ikke er forbindelse, er begge indikatorer slukkede.
- Kontroller, om der er fejlmeddelelser på den integrerede Jetdirect-servers konfigurationsside. Meddelelsen FEJL - TAB AF BÆREBØLGE viser, at der er en forbindelsesfejl.

Hvis der er forbindelsesfejl, skal du kontrollere alle kabelforbindelser i netværket. Derudover kan du prøve at konfigurere forbindelsesindstillingerne på den integrerede printserver manuelt ved hjælp af menuerne på printerens kontrolpanel (MENU, KONFIGURER ENHED, I/O, MENU FOR INTEGRERET JETDIRECT, FORBINDELSESHASTIGHED).

Bemærk!

HP Jetdirect-printserver kan bruges i mange forskellige netværksforbindelser, herunder trådløse 802.11-netværk.

Brug af den integrerede Webserver

Printerne i HP LaserJet 9040/9050-serien er udstyret med en integreret webserver. Du kan åbne den integrerede webserver fra en webbrowser og få adgang til følgende oplysninger om printeren:

- Meddelelser på kontrolpanel
- Niveauet for forbrugsvarer og bestilling af forbrugsvarer
- Bakkekonfiguration
- Konfigurationer af printerens kontrolpanelmenuer
- Printerens konfigurationsside
- Printerens hændelseslog
- Printerforbrug (typer udskriftsjob)
- Netværkskonfiguration og -styring
- E-mail-advarsler

Du kan også bruge den integrerede Webserver til at udføre de udskriftstyringsfunktioner, der normalt udføres på printerens kontrolpanel. Inklusive disse funktioner:

- Ændring af printerindstillinger
- Ændring af printerkonfiguration
- Annullering af udskriftsjob

Sådan får du adgang til den integrerede Webserver

Bemærk!

Hvis du vil bruge den integrerede Webserver, skal du have et IP-baseret netværk og en Webbrowser.

Skriv den IP-adresse, der er tildelt printeren, i din Webbrowser. Hvis printerens IP-adresse f.eks. er 192.0.0.192, skal du skrive denne adresse: `http://192.0.0.192`

Du kan få flere oplysninger i *Brugervejledning til HP integreret webserver* på www.hp.com/support/lj9050_lj9040.

HP Værktøjskasse

HP Værktøjskasse er et webbaseret softwareprogram, som du kan bruge til følgende opgaver:

- Kontrol af printerens status.
- Udskrift af interne printeroplysninger.

Du kan se HP Værktøjskasse, når printeren er tilsluttet et netværk. Softwaren til HP Værktøjskasse bliver automatisk installeret som en del af en standardinstallation af printersoftware.

Bemærk!

Du behøver ikke at have adgang til internettet for at kunne bruge HP Værktøjskasse. Men hvis du klikker på et link i området Andre hyperlink, skal du have internetadgang for at kunne gå til det websted, der er forbundet med linket. Se afsnittet [Andre links](#) for at få nærmere oplysninger.

Understøttede operativsystemer

HP Værktøjskasse er understøttet til følgende operativsystemer:

- Windows 98, Windows 2000, Windows Me, Windows Server 2003 og Windows XP
- Macintosh OS 10.2 eller nyere

Understøttede browsere

Du skal have en af følgende browsere for at kunne bruge HP Værktøjskasse:

- Microsoft Internet Explorer 5.5 eller nyere (Internet Explorer 5.2 eller nyere til Macintosh)
- Netscape Navigator 7.0 eller nyere (Netscape Navigator 7.0 eller nyere til Macintosh)
- Opera Software ASA Opera 7.0 til Windows
- Safari 1.0 software til Macintosh

Alle HP Værktøjskassesider kan udskrives fra browseren.

Sådan får du vist HP Værktøjskasse

På **Start**-menuen skal du vælge **Programmer**, **HP LaserJet 9040** eller **HP LaserJet 9050** og derefter vælge **HP LaserJet Værktøjskasse**.

Bemærk!

Du kan også få vist HP Værktøjskasse ved at klikke på ikonet på proceslinjen eller ved at klikke på ikonet på skrivebordet.

HP Værktøjskasse åbnes i en webbrowser.

Bemærk!

Når du har åbnet HP Værktøjskasse, kan du lave et bogmærke for den, så du senere hurtigt kan vende tilbage til den.

HP Værktøjskasse afsnit

Softwaren til HP Værktøjskasse indeholder følgende afsnit og funktioner:

- [Fanen Status](#)
- [Fanen Advarsler](#)
- [Knappen Enhedsindstillinger](#)
- [HP Værktøjskasse links](#)
- [Andre links](#)

Fanen Status

Fanen **Status** har links til følgende hovedsider:

- **Enhedsstatus.** Se oplysninger om printerstatus. Denne side viser forskellige printertilstande som papirstop og en tom bakke. Du kan bruge knapperne på det virtuelle kontrolpanel på denne side til at ændre printerindstillingerne. Når du har løst et printerproblem, skal du klikke på knappen **Opdater** for at opdatere enhedens status.
- **Status på forbrugsvarer.** Du kan få vist en detaljeret status over forbrugsvarer, som f.eks. den procentdel af toneren, der er tilbage i tonerkassetten, og antallet af sider, der er blevet skrevet med den nuværende tonerkassette. Den side har også links til bestilling af forbrugsvarer og til oplysninger om genbrug.
- **Udskrift af Info-sider.** Du kan udskrive konfigurationssiden og andre informationssider, der er tilgængelige for printeren, som f.eks. siden **Status på forbrugsvarer**, siden **Demo** og siden **Menuoversigt**.

Fanen Advarsler

Brug fanen **Advarsler** til at konfigurere printeren til at give dig automatisk besked om printeradvarsler. Fanen **Advarsler** har links til følgende hovedsider:

- Opsæt statusadvarsler
- Administrative indstillinger

På siden **Opsæt statusadvarsler**, kan du aktivere og deaktivere advarsler, angive hvornår printeren skal sende en advarsel og vælge en af følgende advarselstyper:

- En pop-up-meddelelse
- Et ikon på proceslinjen

Klik på **Anvend** for at aktivere indstillingerne.

På siden **Administrative indstillinger** kan du angive, hvor ofte HP Værktøjskasse skal kontrollere, om der er printeradvarsler. Du kan vælge mellem følgende indstillinger:

- **Af og til:** For hver 15000 millisekunder
- **Normal:** For hver 8000 millisekunder
- **Hypdigt:** For hver 4000 millisekunder

Hvis du vil reducere I/O-trafikken på netværket, skal du reducere den frekvens, hvormed printeren kontrollerer, om der er printeradvarsler.

Knappen Enhedsindstillinger

Når du klikker på knappen **Enhedsindstillinger**, får du forbindelse med printerens integrerede webserver.

Se afsnittet [Brug af den integrerede Webserver](#) for at få nærmere oplysninger.

HP Værktøjskasse links

HP Værktøjskasse-links i den venstre side af skærmen opretter links til følgende funktioner:

- **Vælg en enhed.** Giver mulighed for at vælge blandt alle de enheder, hvor HP Værktøjskasse er aktiveret.
- **Vis aktuelle advarsler.** Vis de aktuelle advarsler for alle installerede printere. (Du skal udskrive for at kunne se aktuelle advarsler.)
- **Side med kun tekst.** Vis HP Værktøjskasse som en webstedsoversigt med links til sider med kun tekst.

Andre links

Hver side i HP Værktøjskasse indeholder links til HP's websted, hvor du kan få følgende oplysninger:

- Produktregistrering
- Produktsupport
- Bestilling af forbrugsvarer
- HP Instant Support™
- Du skal have internetadgang for at kunne bruge disse links. Hvis du bruger en opkaldsforbindelse og ikke havde forbindelse til internettet, da du åbnede HP Værktøjskasse første gang, skal du oprette forbindelse til internettet, inden du besøger disse websteder.

Hjælpssystem

Du kan altid få adgang til hjælpssystemet på printerens kontrolpanel. Tryk på **?** på kontrolpanelet.

2 Udskrivningsopgaver

I dette kapitel beskrives følgende **grundlæggende udskrivningsopgaver**:

- Ilægning af papir i bakkerne
- Medieretning
- Grundlæggende vejledning til udskrivning
- Valg af udskriftsbakke
- Udskrivning af konvolutter
- Sådan bruger du den ekstra stacker til 3.000 ark
- Sådan bruger du den ekstra stacker/hæfteenhed
- Sådan bruger du den ekstra multifunktionelle finisher
- Sådan bruger du den ekstra postkasse med 8 bakker
- Udskrivning på begge sider af papiret (dupleksudskrivning)
- Udskrivning på specialpapir

Ilægning af papir i bakkerne

Dette afsnit indeholder oplysninger om ilægning af medier i standardstørrelser, der kan registreres, og i standardstørrelser, der ikke kan registreres, samt medier i specialformat i ekstrabakke 1, bakke 2, bakke 3 og ekstrabakke 4.

FORSIGTIG!

Undgå papirstop: Læg aldrig papir i, og fjern aldrig papir fra ekstrabakke 1, og åbn ikke bakke 2, bakke 3 eller ekstrabakke 4, mens der udskrives fra bakken.

Udskriv kun etiketter og konvolutter fra ekstrabakke 1 for at undgå at beskadige printeren. Send etiketter og konvolutter til venstre udskriftsbakke eller den øverste bakke. Udskriv kun på den ene side af etiketter og konvolutter.

Ilægning af papir i ekstrabakke 1

Ekstrabakke 1, der kan indeholde op til 100 ark, er tilgængelig for printeren. Papirspecifikationer findes i [Papirspecifikationer](#).

Sådan lægges papir til lejlighedsvis brug i ekstrabakke 1

Brug denne fremgangsmåde, hvis bakke 1 normalt er tom og bruges til udskrivning på forskellige papirformater og -typer.

- 1 Åbn ekstrabakke 1.

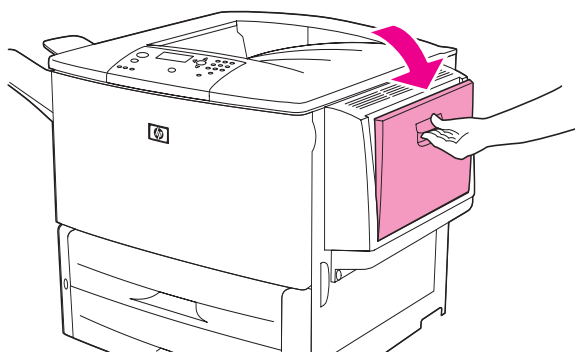

- 2 Læg papiret i (vend) efter størrelse og finishing-indstillinger.

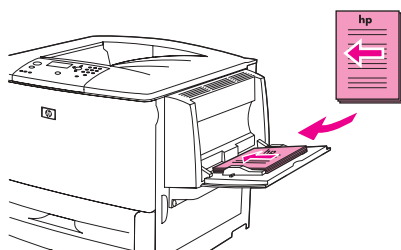

FORSIGTIG!

Udskriv ark med etiketter ét ad gangen for at undgå papirstop.

- 3 Tilpas papirstyrene, så de kun lige rører papirstakken, men ikke bøjer papiret.

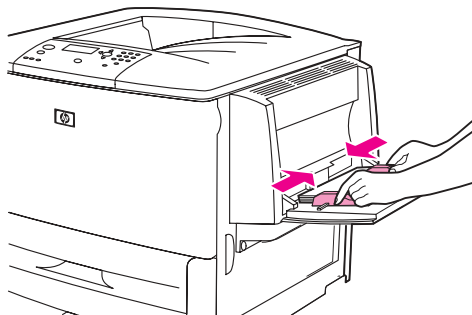

- 4 Kontroller, at papiret passer under tappene på papirstyrene og ikke er over indikatorerne for papirniveau.

Bemærk!

Hvis du udskriver på A3, 11 x 17 eller andre lange medier, skal du også trække bakkeforlængeren ud, til den ikke kan komme længere.

- 5 Se på kontrolpanelet nogle få sekunder efter, at papiret er lagt i. (Ilæg papiret igen, hvis dette tidsrum allerede er gået.)
 - Hvis `BAKKE X <TYPE> <FORMAT>` *ikke* vises på kontrolpanelet, er bakken klar til brug.
 - Hvis `BAKKE X <TYPE> <FORMAT>` vises på kontrolpanelet, skal du trykke på for at ændre indstillingen af format og type. Menuen **Format** vises.
- 6 Tryk på for at markere `ALLE STØRRELSER`.
- 7 Tryk på for at vælge `ALLE STØRRELSER`. Meddelelsen `INDSTILLING GEMT` vises i kontrolpanelets display.
- 8 Når menuen **Type** vises, skal du trykke på for at markere `ALLE TYPER`.
- 9 Tryk på for at vælge `ALLE TYPER`. Meddelelsen `INDSTILLING GEMT` vises i kontrolpanelets display.
- 10 Hvis meddelelsen `BAKKE 1 ALLE STØRRELSER ALLE TYPER` vises i kontrolpanelets display, er printerens klar til midlertidigt at bruge forskellige papirformater og -typer. Tryk på , for at acceptere indstillingen af format og type.

Sådan lægger du papir i ekstrabakke 1, når det samme papir bruges til flere udskriftsjob

Brug følgende fremgangsmåde, når der normalt er lagt den samme type papir i bakke 1, og papiret normalt ikke fjernes fra bakke 1 mellem udskriftsjob. Denne fremgangsmåde kan normalt forøge printerens ydeevne, når du udskriver fra bakke 1.

FORSIGTIG!

Undgå papirstop: Læg aldrig papir i, og fjern aldrig papir fra en bakke, mens der udskrives fra bakken.

- 1 Tryk på på kontrolpanelet, for at åbne menuerne.
- 2 Brug eller til at rulle til `PAPIRHÅNDTERING`, og tryk derefter på .
- 3 Brug eller til at rulle til `BAKKE1 STR.`, og tryk derefter på .
- 4 Brug eller til at rulle til det korrekte format, og tryk derefter på . Meddelelsen `INDSTILLING GEMT` vises i kontrolpanelets display.

Bemærk!

Hvis du vælger `SPECIAL` som papirformat, skal du også vælge måleenhed (X og Y dimensioner).

- 5 Brug ▲ eller ▼ til at rulle til BAKKE 1 TYPE, og tryk derefter på ✓.
- 6 Brug ▲ eller ▼ til at rulle til den korrekte type, og tryk derefter på ✓. Meddelelsen INDSTILLING GEMT vises i kontrolpanelets display.
- 7 Tryk på MENU for at forlade menuen.
- 8 Åbn ekstrabakke 1.

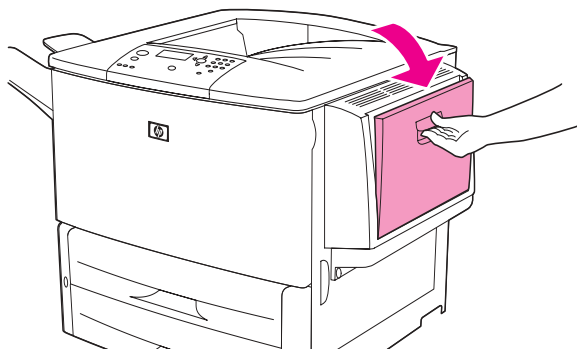

- 9 Læg papiret i (vend) efter størrelse og finishing-indstillinger.

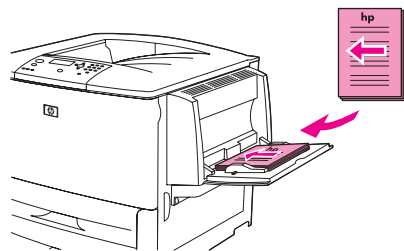

FORSIGTIG!

Udskriv ark med etiketter ét ad gangen for at undgå papirstop.

- 10 Tilpas papirstyrene, så de kun lige rører papirstakken, men ikke bøjer papiret.

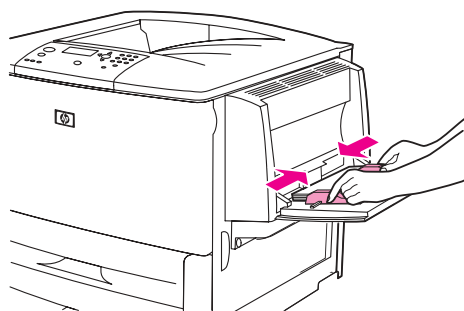

- 11 Kontroller, at papiret passer til tappene på papirstyrene og ikke er over indikatorerne for papirniveau.

Bemærk!

Hvis du udskriver på A3, 11 x 17 eller andre lange medier, skal du også trække bakkeforlængeren ud, til den ikke kan komme længere.

- 12 Se på kontrolpanelet nogle få sekunder efter, at papiret er lagt i. Bakkens konfiguration vises. (Åbn og luk bakken, hvis dette tidsrum allerede er gået.)
- 13 Tryk på MENU for at forlade menuen. Bakken er klar til brug.

Ilægning af papir i bakke 2, 3 og 4

Bakkerne til 500 ark (bakke 2 og 3) leveres sammen med printeren. Bakke 4 er en ekstrabakke, der kan indeholde op til 2.000 ark papir i standardformat. Papirspecifikationer findes i [Papirspecifikationer](#).

Sådan lægger du papir i standardformat, der kan registreres, i bakke 2, 3 og 4

Følg denne fremgangsmåde, når du lægger papir i standardformat, der kan registreres, i bakken. Der er følgende formater, der kan registreres, og som er markeret indvendigt i bakken:

- A4
- Letter
- A3
- Legal
- 11 x 17
- Executive
- B4 (JIS)
- B5 (JIS)
- A4-liggende
- Letter-liggende

FORSIGTIG!

Undgå papirstop: Læg aldrig papir i, og fjern aldrig papir fra en bakke, mens der udskrives fra bakken.

- 1 Åbn bakken, til den ikke kan komme længere ud.

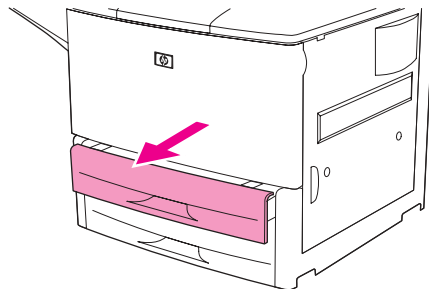

- 2 Juster venstre papirstyr (Y) ved at trykke på tappen på styret og indstille styret til det korrekte format.

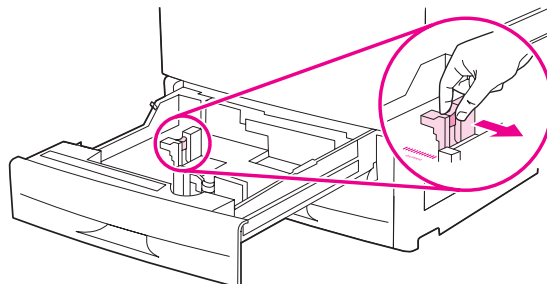

- 3 Juster det forreste papirstyr (X) ved at trykke på tappen på styret og indstil styret til det korrekte format.

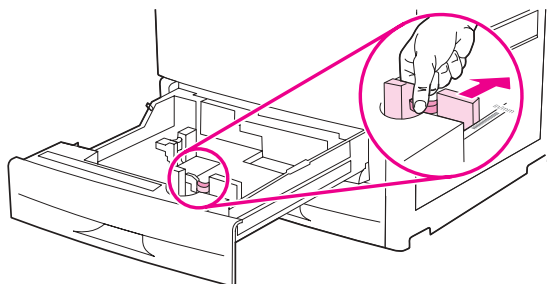

Bemærk!

Når du lægger papir i størrelserne Letter eller 11 x 17 i bakke 4, skal du flytte låsen på papirstyret til den nederste stilling. Ved alle andre formater skal låsen på papirstyret være i den øverste stilling.

FORSIGTIG!

I bakke 4 må du aldrig opbevare papir eller andet til venstre for papirstyrene. Dette kan skade bakken permanent.

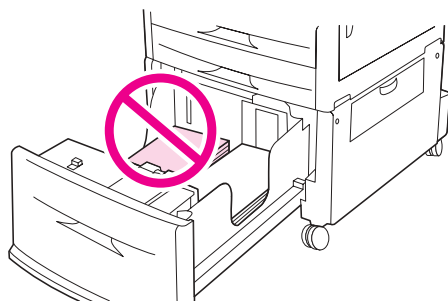

- 4 Ilæg (vend) papiret efter format.

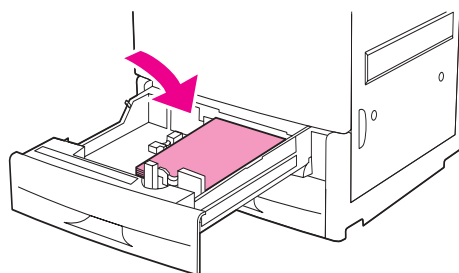

Bemærk!

Se afsnittet [Medieretning](#) for at få vejledning i, hvordan du ilægger fortrykt papir, brevpapir og hullet papir.

5 Indstil Custom/Standard-knappen til Standard.

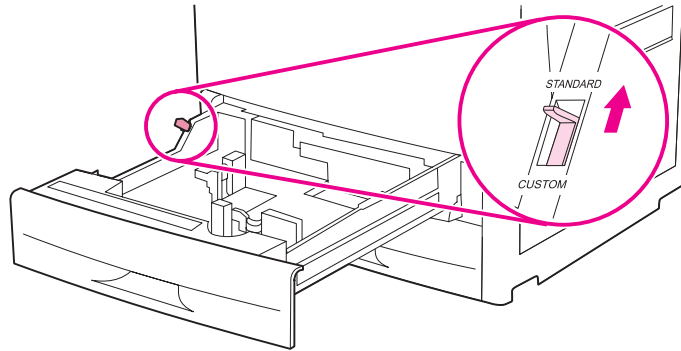

6 Luk bakken.

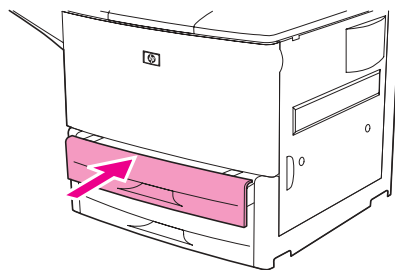

- 7 Se på kontrolpanelet nogle få sekunder efter, at bakken er lukket. (Åbn og luk bakken, hvis dette tidsrum allerede er gået.) Kontrolpanelet viser, hvordan bakkens format og type er konfigureret. Du skal gøre et af følgende:
- Hvis indstillingerne for format og type er korrekte, skal du trykke på \rightarrow for at acceptere indstillingerne.
 - Hvis indstillingerne for format og type ikke er korrekte, skal du trykke på \checkmark . Menuen `BAKKE X FORMAT=*<FORMAT>` vises.
- 8 Brug \blacktriangle eller \blacktriangledown til at rulle til det korrekte format, og tryk derefter på \checkmark for at ændre formatindstillingen. Meddelelsen `INDSTILLING GEMT` vises kortvarigt, og derefter vises menuen bakketype.

Bemærk!

Afhængigt af det format, du har valgt, vil printerens måske bede dig om at flytte Custom/Standard-knappen på bakken til en anden position. Printerens beder dig måske også om at flytte papirstyrene. Følg instruktionerne på kontrolpanelet, luk bakken, og gentag denne fremgangsmåde fra trin 7.

- 9 Brug \blacktriangle eller \blacktriangledown til at rulle til det korrekte format, og tryk derefter på \checkmark for at ændre typeindstillingen. Meddelelsen `INDSTILLING GEMT` vises kortvarigt, og derefter vises den aktuelle indstilling for format og type.
- 10 Hvis indstillingerne for format og type er korrekte, skal du trykke på \rightarrow for at acceptere indstillingerne. Bakken er klar til brug.

Sådan lægger du papir i standardformat, der ikke kan registreres, i bakke 2, 3 og 4

Følg denne fremgangsmåde, når du lægger papir i standardformat, der ikke kan registreres, i bakken. Der er følgende standardformater, der ikke kan registreres:

- A5
- 8K
- 16K
- JIS Executive
- Statement
- 8,5 x 13" (216 x 330 mm)

FORSIGTIG!

Undgå papirstop: Læg aldrig papir i, og fjern aldrig papir fra en bakke, mens der udskrives fra bakken.

- 1 Åbn bakken, til den ikke kan komme længere ud.

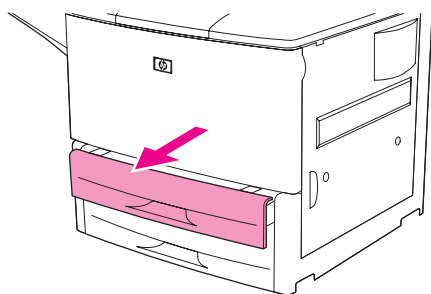

- 2 Tryk på tappen på det forreste papirstyr, og skub styret helt ud til siden.
- 3 Tryk på tappen på det venstre papirstyr, og skub styret helt ud til siden.

FORSIGTIG!

I bakke 4 må du aldrig opbevare papir eller andet til venstre for papirstyrene. Dette kan skade bakken permanent.

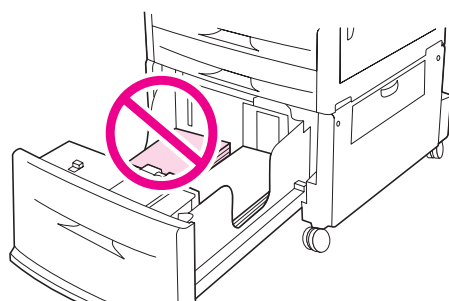

- 4 Ilæg (vend) papiret efter format.

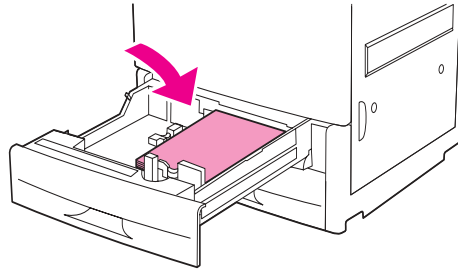

Bemærk!

Se afsnittet **Medieretning** for at få vejledning i, hvordan du ilægger fortrykt papir, brevpapir og hullet papir.

- 5 Juster venstre papirstyr ved at trykke på tappen på styret og skubbe styret, indtil det rører let ved papiret.

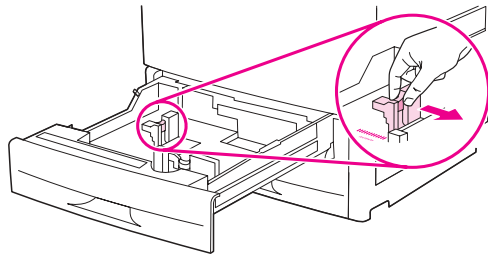

- 6 Juster det forreste papirstyr ved at trykke på tappen på styret og skubbe styret, indtil det rører let ved papiret.

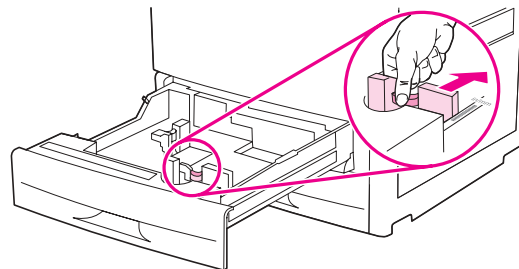

Bemærk!

Når du kommer papir i bakke 4, skal du kontrollere, at låsen på papirstyret er i den øverste position.

7 Indstil Custom/Standard-knappen til Custom.

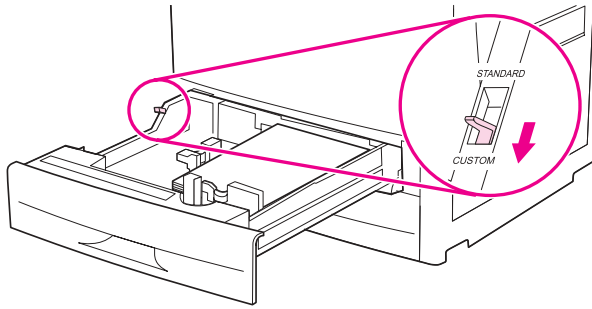

8 Luk bakken.

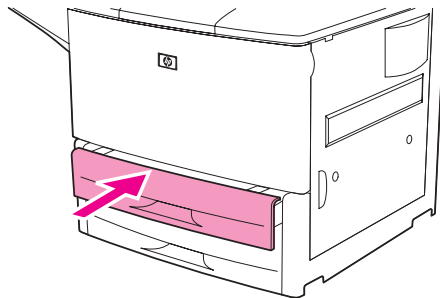

9 Se på kontrolpanelet nogle få sekunder efter, at bakken er lukket. (Åbn og luk bakken, hvis dette tidsrum allerede er gået.) Kontrolpanelet viser, hvordan bakkens format og type er indstillet. Du skal gøre et af følgende:

- Hvis indstillingerne for format og type er korrekte, skal du trykke på \rightarrow for at acceptere indstillingerne.
- Hvis indstillingerne for format og type ikke er korrekte, skal du trykke på \checkmark . Menuen BAKKE X FORMAT=* \langle FORMAT \rangle vises.

10 Brug \blacktriangle eller \blacktriangledown til at rulle til det korrekte format, og tryk derefter på \checkmark for at ændre formatindstillingen. Meddelelsen INDSTILLING GEMT vises kortvarigt, og derefter vises menuen bakketype.

Bemærk!

Afhængigt af det format, du har valgt, vil printeren måske bede dig om at flytte Custom/Standard-knappen på bakken til en anden position. Printeren beder dig måske også om at flytte papirstyrene. Følg instruktionerne på kontrolpanelet, luk bakken, og gentag denne fremgangsmåde fra trin 9.

11 Brug \blacktriangle eller \blacktriangledown til at rulle til det korrekte format, og tryk derefter på \checkmark for at ændre typeindstillingen. Meddelelsen INDSTILLING GEMT vises kortvarigt, og derefter vises den aktuelle indstilling for format og type.

12 Hvis indstillingerne for format og type er korrekte, skal du trykke på \rightarrow for at acceptere indstillingerne. Bakken er klar til brug.

Sådan ilægger du papir i specialformat i bakke 2, 3 og 4

Følg denne fremgangsmåde, når du lægger papir i specialformat i bakken.

FORSIGTIG!

Undgå papirstop: Læg aldrig papir i, og fjern aldrig papir fra en bakke, mens der udskrives fra bakken.

- 1 Åbn bakken, til den ikke kan komme længere ud.

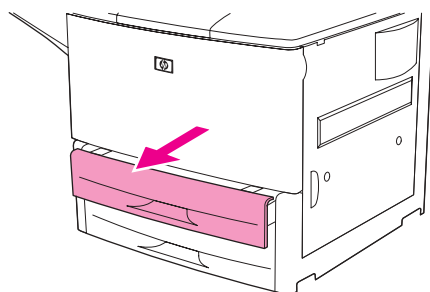

- 2 Tryk på tappen på det forreste (X) papirstyr, og skub styret helt ud til siden.
- 3 Tryk på tappen på det venstre (Y) papirstyr, og skub styret helt ud til siden.
- 4 Ilæg (vend) papiret efter format.

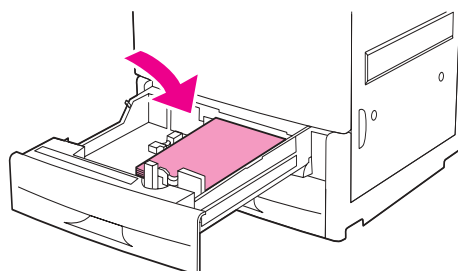

Bemærk!

Se afsnittet [Medieretning](#) for at få vejledning i, hvordan du ilægger fortrykt papir, brevpapir og hullet papir.

- 5 Indstil Custom/Standard-knappen til Custom.

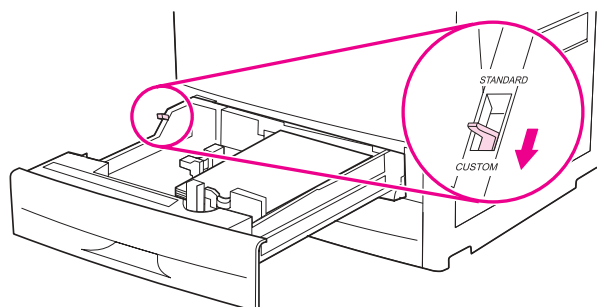

- 6 Juster venstre (Y) papirstyr ved at trykke på tappen på styret og skubbe styret, indtil det rører let ved papiret.

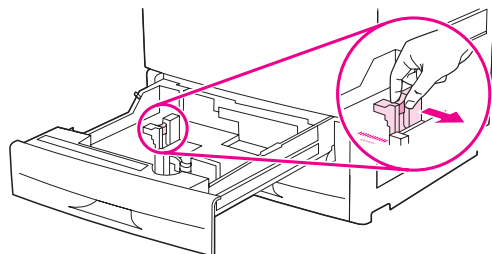

- 7 Juster det forreste (X) papirstyr ved at trykke på tappen på styret og skubbe styret, indtil det rører let ved papiret.

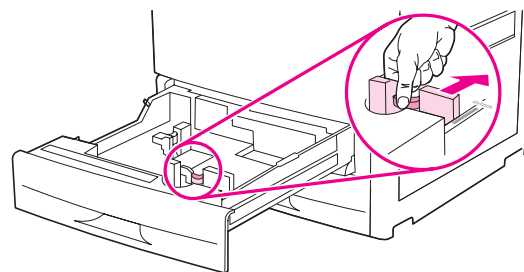

- 8 Bemærk papirets retning samt værdierne for X - og Y-dimensionen. X- og Y-dimensionerne er markeret i bakken. Du skal bruge disse oplysninger i et senere trin.

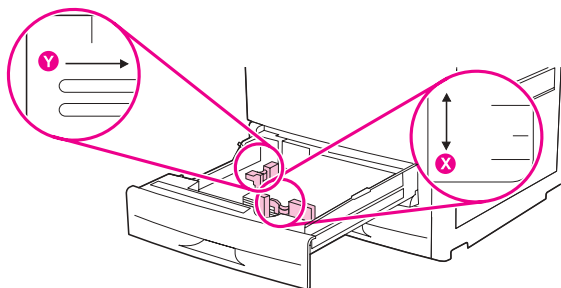

Bemærk!

Når du kommer papir i bakke 4, skal du kontrollere, at låsen på papirstyret er i den øverste position.

- 9 Luk bakken.

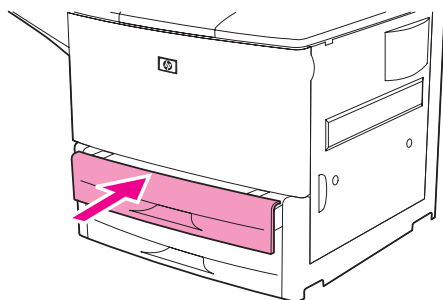

- 10 Se på kontrolpanelet nogle få sekunder efter, at bakken er lukket. (Åbn og luk bakken, hvis dette tidsrum allerede er gået.) Bakkens format- og typeindstillinger vises.
- Hvis indstillingerne for format og type er korrekte, skal du trykke på \Rightarrow for at acceptere indstillingerne. Bakken er klar til brug. (Du behøver ikke at færdiggøre resten af denne fremgangsmåde, medmindre du vil konfigurere det præcise specialformat. Du kan finde yderligere oplysninger i nedenstående afsnit).
 - Tryk på \checkmark for at ændre formatindstillingen. Menuen `BAKKE X FORMAT=*<FORMAT>` vises.

Bemærk!

Hvis det format, der vises på kontrolpanelet, er `SPECIAL`, er formatet i bakken indstillet til `ALT SPECIAL`. Bakken passer til alle udskriftsjob med specialpapir, også selvom de dimensioner, der er defineret i udskriftsjobbet, er forskellige fra dimensionerne af det papir, der er lagt i bakken. Hvis du foretrækker det, kan du angive de nøjagtige mål på det specialpapir, der er lagt i bakken. Hvis du angiver de nøjagtige mål, vises målene som format i stedet for `SPECIAL`.

- 11 Tryk på \checkmark for at vælge `SPECIAL`. Menuen `MÅLEENHED` vises.

Bemærk!

Printeren beder dig måske om at flytte Custom/Standard-knappen til en anden placering. Printerens beder dig måske også om at flytte papirstyrene. Følg instruktionerne på kontrolpanelet, luk bakken, og gentag denne fremgangsmåde fra trin 10.

- 12 Brug \blacktriangle eller \blacktriangledown til at vælge måleenheden (`MILLIMETER` eller `TOMMER`), og tryk derefter på \checkmark .
- 13 Brug det numeriske tastatur eller tasterne \blacktriangle eller \blacktriangledown til at angive X-målet (forside til bagside), og tryk derefter på \checkmark .
- 14 Brug det numeriske tastatur eller tasterne \blacktriangle eller \blacktriangledown til at angive Y-målet (venstre til højre), og tryk derefter på \checkmark . Meddelelsen `INDSTILLING GEMT` vises kortvarigt, og derefter vises menuen `BAKKE X TYPE`.
- 15 Brug \blacktriangle eller \blacktriangledown til at rulle til det korrekte format, og tryk derefter på \checkmark for at ændre typeindstillingen. Meddelelsen `INDSTILLING GEMT` vises kortvarigt, og derefter vises det aktuelle format i den dimension, du har valgt.
- 16 Tryk på \Rightarrow for at acceptere indstillingerne. Bakken er klar til brug.

Konfigurering af bakkerne ved hjælp af menuen Papirhåndtering

Du kan konfigurere papirtypen og -formatet i papirbakkerne uden at blive bedt om det via printerens kontrolpanel. Brug følgende fremgangsmåde til at få adgang til menuen Papirhåndtering og konfigurere papirbakkerne.

Sådan konfigurerer du papirformatet i bakken

- 1 Tryk på \checkmark på kontrolpanelet, for at åbne menuerne.
- 2 Brug \blacktriangle eller \blacktriangledown til at rulle til `PAPIRHÅNDBLÆRNING`, og tryk derefter på \checkmark .
- 3 Brug \blacktriangle eller \blacktriangledown til at rulle til `BAKKE X FORMAT`, og tryk derefter på \checkmark . (X er nummeret på den bakke, du vil konfigurere).
- 4 Brug \blacktriangle eller \blacktriangledown til at rulle til det korrekte format, og tryk derefter på \checkmark .
- 5 Tryk på `MENU` for at forlade menuerne.

Bemærk!

Afhængigt af det format, du har valgt, vil printerens måske bede dig om at flytte Custom/Standard-knappen på bakken til en anden position. Printerens beder dig måske også om at flytte papirstyrene. Følg vejledningen på kontrolpanelet, og luk derefter bakken.

Sådan konfigurerer du papirtypen i bakken

- 1 Tryk på ✓ på kontrolpanelet, for at åbne menuerne.
- 2 Brug ▲ eller ▼ til at rulle til PAPIRHANDTERING, og tryk derefter på ✓ .
- 3 Brug ▲ eller ▼ til at rulle til BAKKE X TYPE, og tryk derefter på ✓ . (X er nummeret på den bakke, du vil konfigurere).
- 4 Brug ▲ eller ▼ til at rulle til den korrekte type, og tryk derefter på ✓ . Meddelelsen INDSTILLING GEMT vises kortvarigt.
- 5 Tryk på MENU for at forlade menuerne.

Medieretning

Vend medietyper og formater i henhold til bakken, hvorfra de skal udskrives, og i henhold til om mediet bliver udskrevet som dupleks (udskrevet på begge sider).

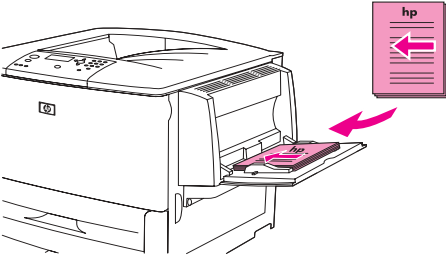
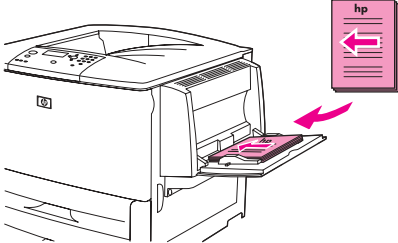
Medietype	Bakke	Dupleks	Medieretning
Letter eller A4, gælder også brevpapir (gramvægte op til 216 g/m ²) (58 lb bond)	1	Nej*	Den lange kant skal vende i indføringsretningen, og udskriftssiden skal vende opad. 
Letter eller A4, gælder også brevpapir (gramvægte op til 216 g/m ²) (58 lb bond) BEMÆRK! Indstil format og type for bakke 1 for at få en bedre ydeevne ved dupleksudskrivning.	1	Ja	Den lange kant skal vende i indføringsretningen, og den side, der skal udskrives på, skal vende nedad.  Bemærk: Når du udskriver på papir, der er både hullet og fortrykt/brevpapir, skal du vende papiret på samme måde, som du vil vende fortrykt papir/brevpapir.

* Når tilstanden Alternativt brevpapir er aktiveret, og medietypen Brevpapir eller Fortrykt er valgt, skal du vende mediet, så det passer til tosidet (dupleks) udskrivning. Du kan finde yderligere oplysninger i afsnittet [Alternativt brevpapir, tilstand](#).

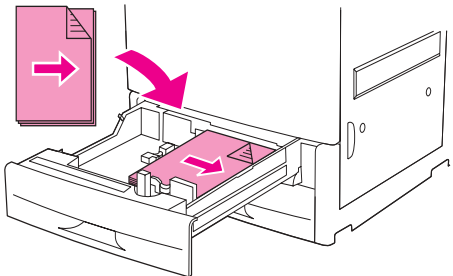
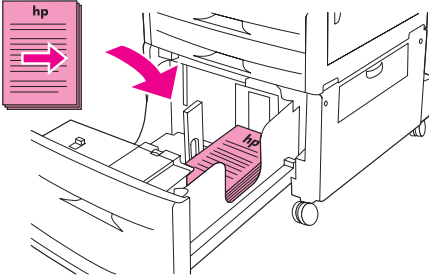
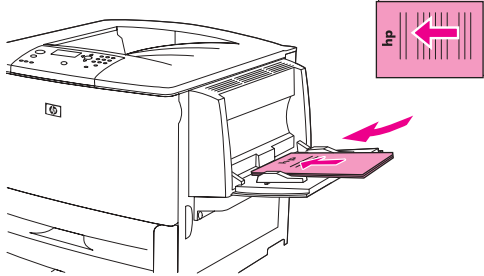
Medietype	Bakke	Dupleks	Medieretning
Letter eller A4, gælder også brevpapir (gramvægte op til 199 g/m ²) (24,04 kg bond)	2, 3 eller 4	Nej*	Den lange kant skal vende i indføringsretningen, og udskriftssiden skal vende nedad. 
Letter eller A4, gælder også brevpapir (gramvægte op til 199 g/m ²) (53 lb bond)	2, 3 eller 4	Ja	Den lange kant skal vende i indføringsretningen, og den første side, der skal udskrives, skal vende opad. 
Andre standard- og specialformater (gramvægte op til 216 g/m ²) (58 lb bond)	1	Nej*	Den korte kant skal vende i indføringsretningen, og udskriftssiden skal vende opad. 

* Når tilstanden Alternativt brevpapir er aktiveret, og medietypen Brevpapir eller Fortrykt er valgt, skal du vende mediet, så det passer til tosidet (dupleks) udskrivning. Du kan finde yderligere oplysninger i afsnittet [Alternativt brevpapir, tilstand](#).

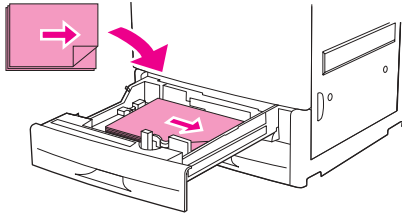
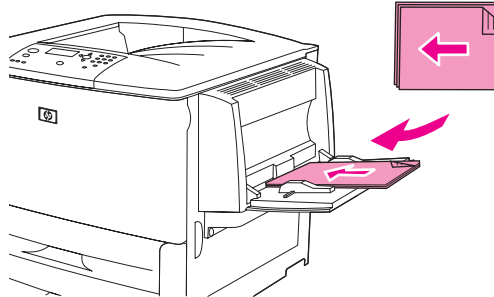
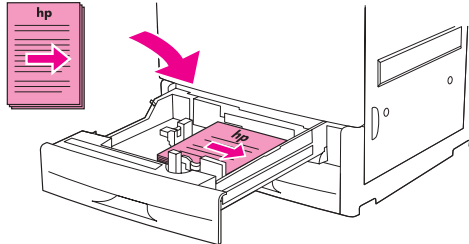
Medietype	Bakke	Dupleks	Medieretning
Andre standard- og specialformater (gramvægte op til 199 g/m ²) (53 lb bond)	2, 3 eller 4	Nej*	Den korte kant skal vende i indføringsretningen, og udskriftssiden skal vende nedad. 
Andre standard- og specialformater (gramvægte op til 216 g/m ²) (26,31 kg bond) BEMÆRK! Indstil format og type for bakke 1 for at få en bedre ydeevne ved dupleksudskrivning.	1	Ja	Den korte kant skal vende i indføringsretningen, og den første side, der skal udskrives, skal vende nedad. 
Andre standard- og specialformater (gramvægte op til 199 g/m ²) (53 lb bond)	2, 3 eller 4	Ja	Den korte kant skal vende i indføringsretningen, og den første side, der skal udskrives, skal vende opad. 

* Når tilstanden Alternativt brevpapir er aktiveret, og medietyper Brevpapir eller Fortrykt er valgt, skal du vende mediet, så det passer til tosidet (dupleks) udskrivning. Du kan finde yderligere oplysninger i afsnittet [Alternativt brevpapir, tilstand](#).

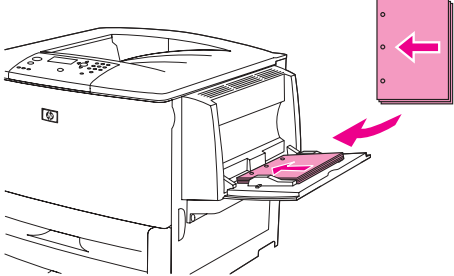
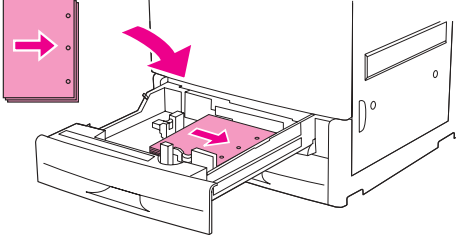
Medietype	Bakke	Dupleks	Medieretning
Hullet Letter eller A4 (gramvægte op til 216 g/m ²) (58 lb bond)	1	Begge	Den lange kant med huller skal vende i indføringsretningen, og udskriftssiden skal vende opad. 
Hullet Letter eller A4 (gramvægte op til 199 g/m ²) (53 lb bond)	2, 3 eller 4	Begge	Den lange kant med huller skal vende i indføringsretningen, og udskriftssiden skal vende nedad. 

Bemærk: Når du udskriver på papir, der er både hullet og fortrykt/brevpapir, skal du vende papiret på samme måde, som du vil vende fortrykt papir/brevpapir.

Bemærk: Når du udskriver på papir, der er både hullet og fortrykt/brevpapir, skal du vende papiret på samme måde, som du vil vende fortrykt papir/brevpapir.

* Når tilstanden Alternativt brevpapir er aktiveret, og medietypen Brevpapir eller Fortrykt er valgt, skal du vende mediet, så det passer til tosidet (dupleks) udskrivning. Du kan finde yderligere oplysninger i afsnittet [Alternativt brevpapir, tilstand](#).

Medietype	Bakke	Dupleks	Medieretning
Etiketter, Letter, A4-format eller transparenter	Kun bakke 1	Nej (Aldrig dupleks)	Den lange kant skal vende i indføringsretningen, og udskriftssiden skal vende opad.

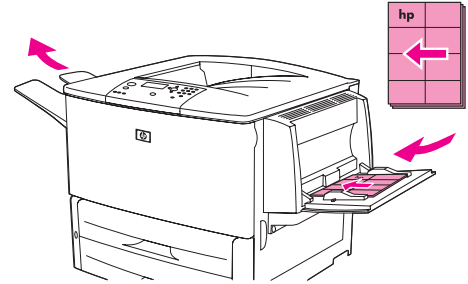

Konvolutter	Kun bakke 1	Nej (Aldrig dupleks)	Den korte kant skal vende i indføringsretningen, udskriftssiden skal vende opad og frankeringsenden ind mod printerens. Hvis konvolutthøjden er på mere end 190 mm, skal konvolutklappen indføres først. Ellers skal klappen føres ind mod printerens bagside.
-------------	-------------	----------------------	--

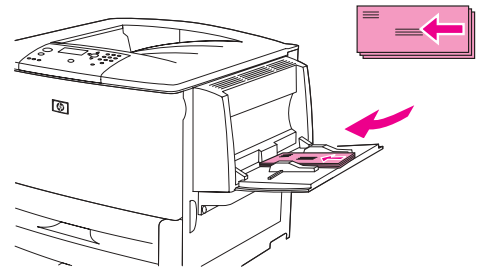

* Når tilstanden Alternativt brevpapir er aktiveret, og medietypen Brevpapir eller Fortrykt er valgt, skal du vende mediet, så det passer til tosidet (dupleks) udskrivning. Du kan finde yderligere oplysninger i afsnittet [Alternativt brevpapir, tilstand](#).

Alternativt brevpapir, tilstand

Driverne til Windows indeholder en tilstand til Alternativt brevpapir, der kan konfigureres via Enhedsindstillinger i printeregenskaberne (i kontrolpanelet i Windows). Denne tilstand medfører, at alle udskriftsjob, der bruger medietypen Brevpapir eller Fortrykt, bliver behandlet som tosidede (dupleks), så du kan ilægge papir på samme måde til ensidet og tosidet udskrivning. Da udskrivningshastigheden er den samme som for tosidet (dupleks) udskrivning, vil job med ensidet udskrivning udskrives med cirka halv hastighed.

Grundlæggende vejledning til udskrivning

Dette afsnit beskriver grundlæggende instruktioner til udskrivning, når du angiver printerens indstillinger fra printerdriveren (Windows) eller Apple LaserWriter (Macintosh). Hvis det er muligt, bør du angive printerens indstillinger fra det program, som du arbejder med eller fra dialogboksen **Udskriv**. Du kan angive printerens indstillinger fra de fleste Windows- og Macintosh-programmer. Hvis en indstilling ikke er tilgængelig i programmet eller i printerdriveren, skal du angive den fra printerens kontrolpanel.

Sådan udskriver du

- 1 Sørg for, at der er papir i printerens. Du kan få vejledning i [Ilægning af papir i bakkerne](#) eller ved at gå til www.hp.com/support/lj9050_lj9040.
- 2 Hvis du har lagt papir med specialformat i bakke 2, bakke 3 eller ekstrabakke 4, eller hvis du har lagt et medie i ekstrabakke 1, skal du indstille bakken til det papirformat, som du har lagt i. Du kan få vejledning i [Ilægning af papir i bakkerne](#) eller ved at gå til www.hp.com/support/lj9050_lj9040.
- 3 Indstil papirformatet.
 - Til Windows: Klik på **Indstil** eller **Udskriv** i menuen **Filer**. Hvis du vælger **Udskriv**, skal du sørge for at printeren er valgt, og derefter klikke på **Egenskaber**.
- 4 Til Macintosh: Vælg **Sidelayout** i **Arkivmenuen**. Sørg for, at denne printer er valgt. I feltet Papirformat skal du vælge:
 - Formatet på det papir, du bruger.
 - **Special**.
- 5 Vælg retning, f.eks. **Stående** eller **Liggende**.
- 6 Hvis printerdriveren ikke er åben, skal du klikke på **Udskriv** i menuen **Filer**. I Windows-programmer skal du også klikke på **Egenskaber**.
- 7 I feltet Papirkilde skal du vælge papirtype og -størrelse, eller vælg den bakke, som du vil udskrive fra. Se [Angivelse af, hvilket papir der skal skrives på](#).
- 8 Vælg eventuelt andre indstillinger, f.eks. dupleksudskrivning (hvis der findes en dupleksenhed på printerens), vandmærker eller forskellig første side. Hvis du ønsker yderligere oplysninger om disse indstillinger, skal du se dette og næste afsnit ([Avancerede udskrivningsopgaver](#)).
- 9 Standard øverste udskriftsbakke er standardudskriftsstedet. Brug dette sted som udskriftssted for standard medietyper. Til etiketter, transparenter og kraftigt papir skal du bruge den venstre udskriftsbakke. Du kan også vælge ekstra udskriftstilbehør, f.eks. stackeren eller hæfteenheden/stackeren.
- 10 Vælg kommandoen **Udskriv** for at udskrive jobbet.

Valg af udskriftsbakke

Printeren har flere udskriftssteder: Den øverste standardudskriftsbakke, den venstre udskriftsbakke og de ekstra udskriftsenheder.

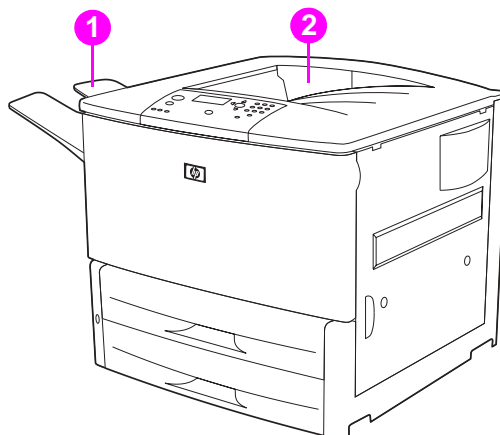

Venstre udskriftsbakke (1) er placeret på venstre side af printeren og kan rumme op til 100 ark.

Standardudskriftsbakken (2) er placeret øverst på printeren og er valgt som standardbakke fra fabrikken. Denne bakke kan rumme op til 500 ark i den korrekte rækkefølge (forside nedad), efterhånden som de kommer ud af printerens. Hvis papirbakken er fuld, stoppes printerens af en sensor. Udskrivningen genoptages, når du tømmer eller reducerer mængden af papir i bakken.

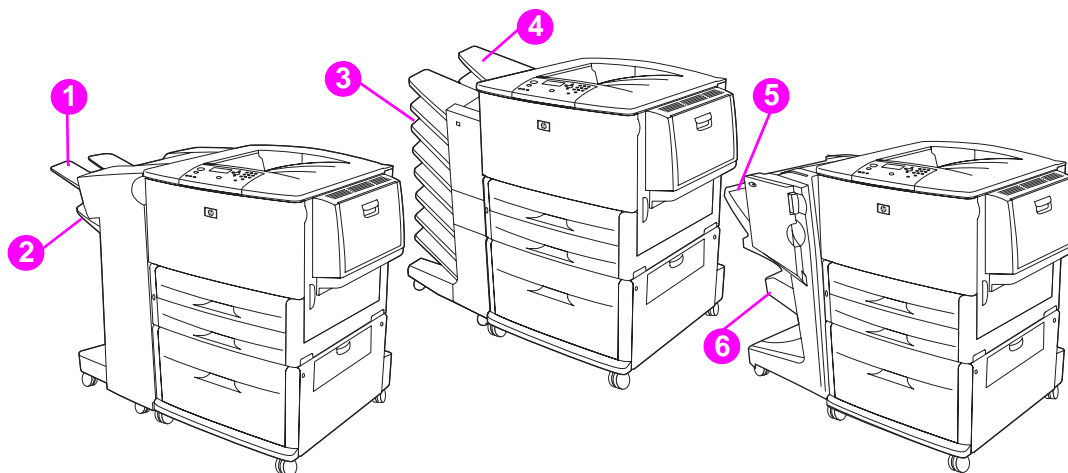

Udskriftsbakker i stacker eller i stacker/hæfteenhed

Til stacker-enheden til 3.000 ark eller stacker/hæfteenheden til 3.000 ark er udskriftsbakkerne den øverste bakke (1) (forside opad) og den nederste bakke (2) (forside nedad).

Den øverste bakke (forside opad) (1) er den øverste bakke på stackeren eller på stacker/hæfteenheden. Denne bakke kan rumme op til 100 ark i forside opad-rækkefølge, efterhånden som de kommer ud af printerens. Hvis bakken er fuld, stoppes produktet af en sensor. Produktets drift fortsætter, når du tømmer eller reducerer mængden af papir i bakken.

Den nederste bakke (forside nedad) (2) er den nederste bakke i stackeren eller stacker/hæfteenheden. Denne bakke kan rumme op til 500 ark og kan stakke eller hæfte job. Denne bakke er standardudskriftsbakke.

Postkasse med 8 udskriftsbakker

Hvis du vælger postkassen med 8 bakker, er udskriftsbakken den øverste bakke (4) og der er otte forside nedad-bakker (3).

Den øverste bakke (4) kan indeholde op til 125 ark papir.

Netværksadministratoren kan tildele de otte bakker (3) til individuelle brugere eller arbejdsgrupper. Hver bakke kan indeholde op til 250 ark papir.

Bemærk!

Når der tilsluttes en postkasse med 8 bakker, er standardbakken printerens øverste standardudskriftsbakke.

Den multifunktionelle finishers udskriftsbakker

Hvis du vælger den multifunktionelle finisher, er udskriftsbakkerne den øverste bakke (5) og den nederste folderbakke (6).

Den **øverste bakke** (5) er den øverste bakke på den multifunktionelle finisher. Denne bakke har en kapacitet på 1.000 ark, kan forskyde hvert job, efterhånden som det stables, og leverer ikke-hæftede job med forsiden opad eller nedad. Denne bakke sørger også for hæftning af op til 50 ark pr. dokument. Den øverste bakke er standardudskriftsbakken, når den multifunktionelle finisher er tilsluttet.

Den **nederste bakke** (4) er den nederste bakke på den multifunktionelle finisher. Denne bakke sørger for foldning og midterhæftning af foldere med op til 10 ark papir.

Valg af et udskriftssted

Det anbefales, at du vælger et udskriftssted (bakke) via dit program eller din printerdriver. (Hvor og hvordan du foretager valgene, afhænger af dit program eller printerdriveren). Hvis du ikke kan vælge et udskriftssted fra programmet eller printerdriveren, kan du angive standardudskriftsstedet fra printerens kontrolpanel.

Sådan vælges et udskriftssted fra kontrolpanelet

- 1 Brug ▲ eller ▼ til at rulle til Konfigurer enhed, og tryk derefter på ✓.
- 2 Brug ▲ eller ▼ til at rulle til Udskrivning, og tryk derefter på ✓.
- 3 Brug ▲ eller ▼ til at rulle til Papirdestination, og tryk derefter på ✓.
- 4 Brug ▲ eller ▼ til at rulle til den ønskede udskriftsbakke eller enhed, og tryk derefter på ✓. Din netværksadministrator har muligvis ændret navnet på enheden. En stjerne (*) vises ved siden af dit valg.

Udskrivning af konvolutter

Du kan udskrive konvolutter med ekstrabakke 1, der kan rumme op til 10 konvolutter. Du kan udskrive mange konvolutter fra ekstrabakke 1.

Udskrivningshastigheden afhænger af konvoluttens konstruktion. Du bør altid prøveudskrive en konvolut, før du indkøber en større mængde. Se oplysninger om konvolutspecifikationer i [Papirspecifikationer](http://www.hp.com/support/lj9050_lj9040), eller gå til www.hp.com/support/lj9050_lj9040.

FORSIGTIG!

Konvolutter med lukkehager, tryklåse, ruder, foring, åbne områder med klæbemiddel eller andre syntetiske materialer kan medføre alvorlige skader på printeren. Lad være med at udskrive på konvolutter med trykfølsomt klæbemiddel.

Grundlæggende trin for udskrivning af konvolutter:

- 1 Flyt fikseringsarmene. Se [Sådan ændres fikseringsarmenes stilling](#).
- 2 Læg konvolutter i bakken. Se [Sådan ilægges konvolutter i ekstrabakke 1](#).
- 3 Send udskriftsjobbet. Se [Sådan udskrives konvolutter fra et program](#).

Bemærk!

Hvis konvolutterne bliver krøllet, når de udskrives, kan du se en vejledning i [Eliminering af rynker på konvolutter](#).

Sådan ilægges konvolutter i ekstrabakke 1

- 1 Åbn ekstrabakke 1, men træk ikke forlængerens ud. (De fleste konvolutter fremføres bedst uden forlængerens. Det er muligvis nødvendigt med forlængerens, hvis du udskrives på store konvolutter).

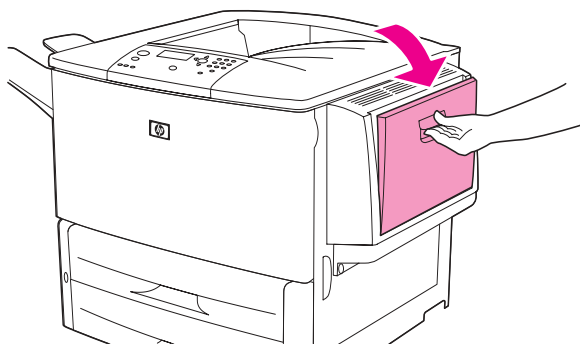

- 2 Læg op til 10 konvolutter midt i ekstrabakke 1 med udskriftssiden opad og frankeringsenden ind mod printeren. Skub konvolutterne så langt ind i printeren, som de kan komme, uden at tvinge dem.

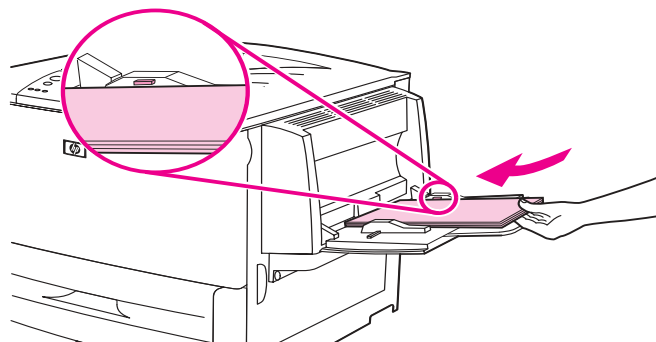

- 3 Juster styrene, således at de rører konvolutstakken uden at bøje konvolutterne. Sørg for, at konvolutterne ligger under tappene på styrene.

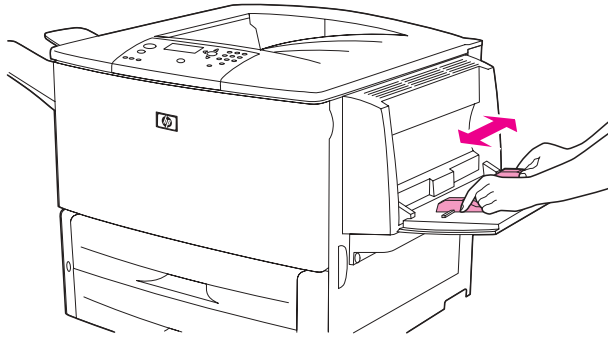

- 4 Skift fikseringsarmenes stilling (se [Sådan ændres fikseringsarmenes stilling](#)).

Sådan ændres fikseringsarmenes stilling

- 1 (Hvis der er installeret en ekstra udskriftsenhed, skal du skubbe den væk fra printeren, for at få adgang til det venstre dæksel).

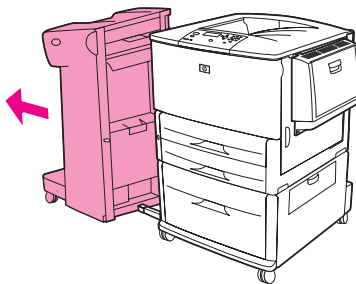

- 2 Åbn det venstre dæksel.

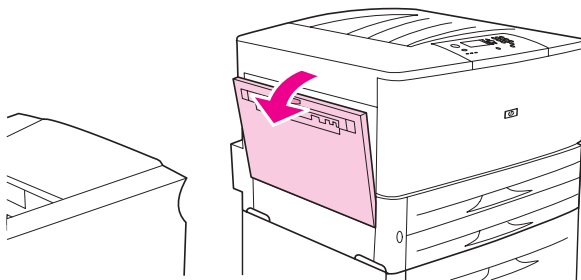

ADVARSEL!

Rør ikke det tilstødende fikseringsområde. Det kan være *varmt*.

- 3 Løft de to blå fikseringsarme opad.

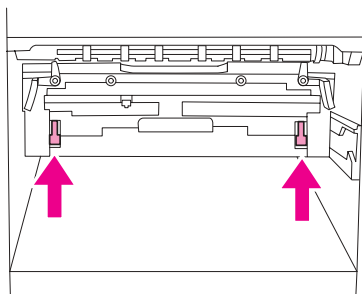

Bemærk!

Når du har udskrevet en konvolut, skal fikseringsarmene igen drejes nedad.

- 4 Luk det venstre dæksel.

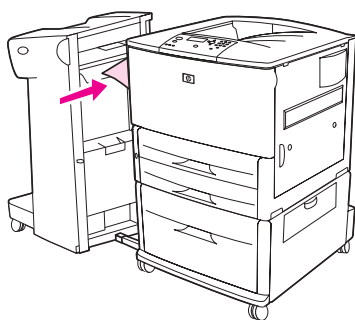

Sådan udskrives konvolutter fra et program

- 1 Læg konvolutter i ekstrabakke 1.
- 2 Angiv ekstrabakke 1 som kilde i programmet eller printerdriveren.
- 3 Angiv det korrekte konvolutformat og -type. Se oplysninger om konvolutspecifikationer i [Papirspecifikationer](#), eller gå til www.hp.com/support/lj9050_lj9040.
- 4 Hvis programmet ikke automatisk formaterer en konvolut, skal du angive papirretningen som "Stående".

FORSIGTIG!

Når du har startet udskrivningen, må du ikke fjerne eller ilægge konvolutter, da dette kan forårsage papirstop.

- 5 Indstil margenerne til 15 mm fra konvoluttens kant. Du opnår den bedste udskriftskvalitet ved at angive margener for afsender- og modtageradresse (typiske adresse margener for konvolutter af typen Commercial nr. 10 eller DL-konvolutter vises). Undgå at udskrive i det område bag på konvolutten, hvor de tre bagklapper mødes.
- 6 Du kan læse om udskrivning efter type og format i [Angivelse af, hvilket papir der skal skrives på](#), eller gå til www.hp.com/support/lj9050_lj9040.
- 7 Vælg standardudbakken (standarden) som udskriftssted. Hvis du udskriver konvolutter til stackeren, stacker/hæfteenheden eller den multifunktionelle finisher, kommer de ud i enhedens forside opad-bakke.
- 8 Når du er færdig med at udskrive, skal fikseringsarmene igen drejes nedad.

FORSIGTIG!

Hvis du ikke drejer fikseringsarmene nedad, når du skal til at udskrive standardpapirtyper, kan det resultere i dårlig udskriftskvalitet.

Sådan bruger du den ekstra stacker til 3.000 ark

Udskriftsfunktioner

Den ekstra stacker til 3.000 ark har følgende udskriftsfunktioner:

- Stakker op til 3.000 ark A4- eller Letter-papir
- Stakker op til 1.500 ark A3- eller Ledger-papir
- Kan forskyde udskriftsjob, eller kan forskyde den første side

Bakke 2 (forside nedad på stackeren til 3.000 ark og stacker/hæfteenheden til 3.000 ark) på outputenheden er standardbakke for alle udskrifter.

Sådan bruger du den ekstra stacker/hæfteenhed

Den ekstra stacker/hæfteenhed til 3.000 ark kan hæfte dokumenter, der består af mindst 2 sider og højst 50 sider (75 g/m² bankpost), eller hvad der svarer til 6 mm. Siderne skal være 64 til 199 g/m² i alle størrelser, der understøttes af produktet.

Husk på disse yderligere punkter:

- Stackeren kan indeholde op til 3.000 ark.
- Kraftigere medier kan have en hæftebegrænsning på mindre end 50 sider.
- Hvis det job, der skal hæftes, kun består af ét ark, eller hvis det består af mere end 50 ark, vil printeren udskrive jobbet. Men det vil ikke blive hæftet.

Valg af hæfteenheden

Du kan normalt vælge hæfteenheden via dit program eller printerdriveren, selvom visse valgmuligheder måske kun er tilgængelige via printerdriveren. Hvor og hvordan du foretager valgene, afhænger af dit program eller printerdriveren.

Vælg hæfteenheden fra printerkontrolpanelet, hvis du ikke kan vælge hæfteenheden fra programmet eller printerdriveren.

Sådan vælges hæftning som standard fra kontrolpanelet

- 1 Fra tilstanden **Klar**, skal du bruge ▲ eller ▼ til at rulle til menuen **Konfigurer enhed** og derefter trykke på ✓.
- 2 Brug ▲ eller ▼ til at rulle til stackeren/hæfteenheden, og tryk derefter på ✓.
- 3 Brug ▲ eller ▼ til at rulle til **Hæft**, og tryk på ✓.
- 4 Vælg det antal hæfteklammer, du vil bruge som standard.
- 5 Brug ▲ eller ▼ til at rulle til **Udskrivning**, og tryk derefter på ✓.
- 6 Brug ▲ eller ▼ til at rulle til den ønskede udskriftsbakke eller enhed, og tryk derefter på ✓. En stjerne (*) vises ved siden af dit valg.

Ilægning af hæfteklammer

Ilæg hæfteklammer ved hjælp af denne fremgangsmåde.

Sådan ilægges hæfteklammer

- 1 Flyt stacker/hæfteenhed væk fra printeren.

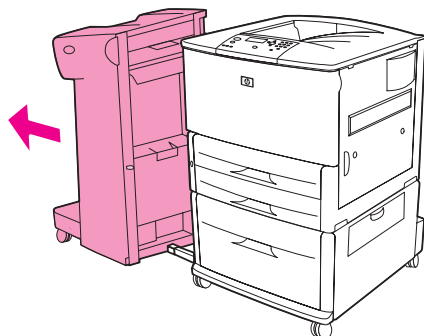

- 2 Åbn dækslet til stacker/hæfteenheden.

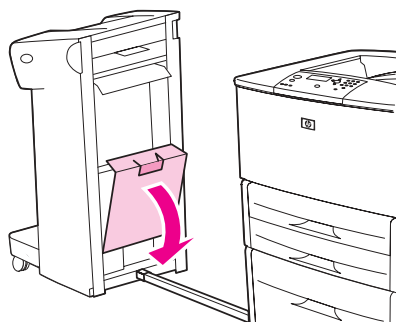

- 3 Løft op i den grønne tap på den tomme hæftekassette, og træk kassetten ud.

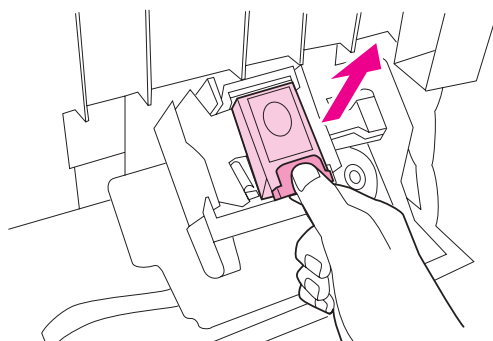

- 4 Indsæt den nye hæftekassette, så den klikker på plads.

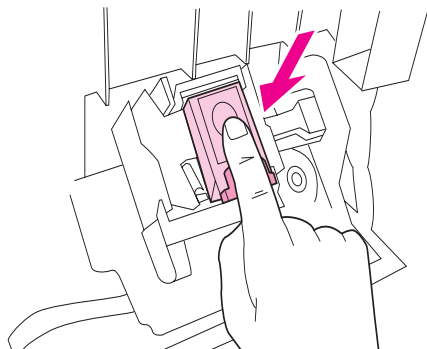

- 5 Luk dækslet til hæfteenheden, og tilslut stacker/hæfteenheden til printeren.

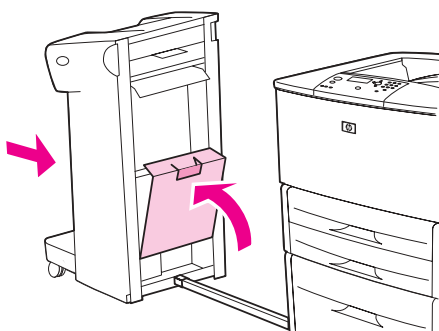

Sådan bruger du den ekstra multifunktionelle finisher

Du kan finde flere oplysninger om nedenstående emner i *HP LaserJet 9040/9050 Opsætningsvejledning* på www.hp.com/support/lj9050_lj9040:

- Hæftning af dokumenter
- Midterhæftning
- Udskrivning af foldere
- Tilføjelse af et omslag til en folder

Udskriftsfunktioner

Den ekstra multifunktionelle finisher har følgende udskriftsfunktioner:

- Stabler op til 1000 ark i A4- og Letter-format eller op til 500 ark i A3- og Ledger-format
- Stabler op til 50 foldere à 5 ark i A3- og Ledger-format
- Forskyder job
- Hæfter op til 50 ark pr. dokument i A4- og Letter-format
- Hæfter op til 25 ark pr. dokument i A3- og Ledger-format
- Folder enkeltark
- Midterhæfter og folder foldere med op til 10 ark (40 sider)

Brug af hæfteenhed

Finisheren kan hæfte dokumenter, der består af mindst to sider og højst 50 sider af 75 g/m² medie i A4- eller Letter-format eller op til 25 sider medie i A3- eller 11x 17-format, eller hvad der svarer til 6 mm. Siderne skal være mellem 64 og 199 g/m² i alle størrelser, der understøttes af produktet.

Overvej følgende punkter:











- Stackeren kan indeholde op til 1.000 stablede ark (ikke hæftet).
- Kraftigere medier kan have en hæftebegrænsning på mindre end 50 sider.

Hvis det job, der skal hæftes, kun består af ét ark, eller hvis det består af mere end 50 ark, leverer finisheren jobbet i udskriftsbakken uden hæfteklammer.

Sådan vælger du hæftning

Du kan normalt vælge hæfteenheden via dit program eller driveren, selvom visse valgmuligheder måske kun er tilgængelige via driveren. Hvor og hvordan du foretager valgene, afhænger af dit program eller driveren.

Vælg hæfteenheden fra produktets kontrolpanel, hvis du ikke kan vælge hæfteenheden fra programmet eller driveren.

- 1 Tryk på  for at åbne menuerne.
- 2 Brug  og  til at rulle til KONFIGURER ENHED, og tryk derefter på .
- 3 Brug  og  til at rulle til HÆFTEKLAMMER, og tryk derefter på .
- 4 Brug  eller  til at rulle til den ønskede hæfteindstilling, og tryk derefter på .

Der er følgende hæfteindstillinger Ingen, En eller To hæfteklammer.

Ilægning af hæfteklammer

- 1 Åbn dækslet til hæfteenheden.

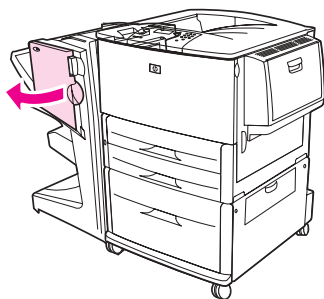

- 2 Skub hæfteenheden mod dig selv.

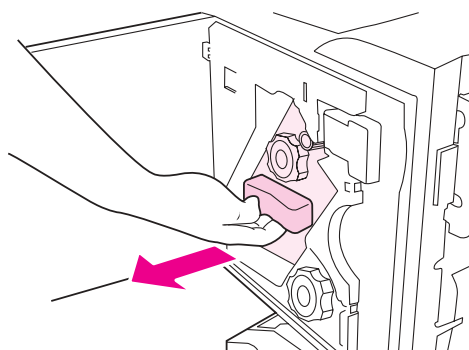

- 3 Drej det store grønne greb, indtil den blå prik vises i hæfteenhedens vindue.

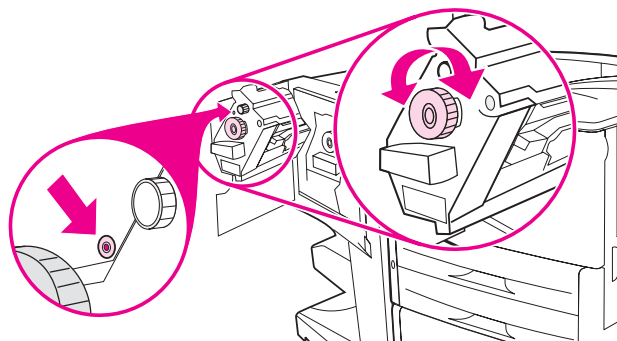

- 4 Drej det grønne greb på hæfteenheden med uret, indtil hæftekassetten flyttes til venstre på hæfteenheden.

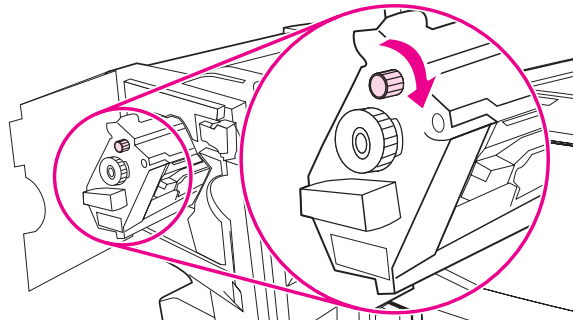

FORSIGTIG!

Den blå prik skal vises i hæfteenhedens vindue, før hæftekassetten fjernes. Hvis du forsøger at fjerne hæftekassetten, før den blå prik vises i vinduet, kan du beskadige finisheren.

- 5 Klem tapperne sammen på den tomme hæftekassette, og træk den ud.

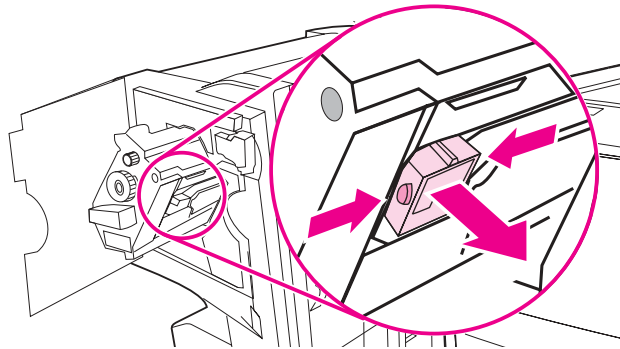

- 6 Indsæt den nye hæftekassette, så den klikker på plads.

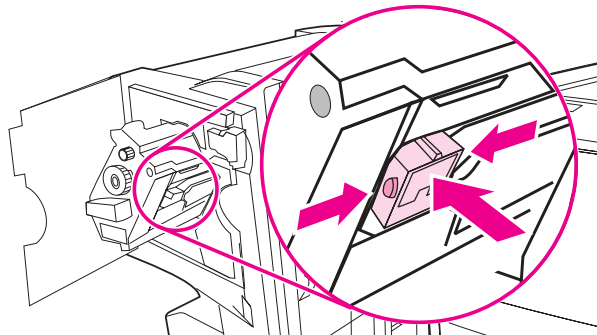

7 Skub hæfteenheden ind i finisheren.

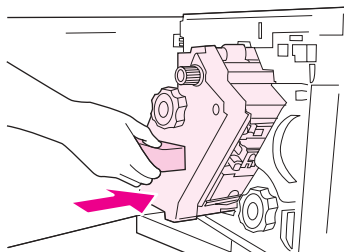

8 Luk dækslet til hæfteenheden.

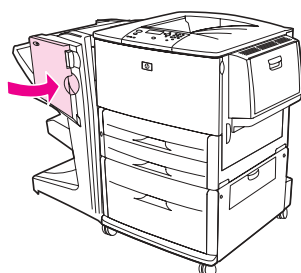

Oprettelse af foldere

Du kan få adgang til folderudskrivningsfunktionen gennem visse programmer, f.eks. dtp-programmer. Læs den brugervejledning, der fulgte med programmet, for at få oplysninger om oprettelse af foldere.

Hvis du bruger et program, der ikke understøtter oprettelse af foldere, kan du oprette foldere ved hjælp af dine HP-drivere.

Bemærk!

HP anbefaler, at du bruger programmet til at forberede og gennemse det dokument, der skal udskrives, og derefter bruge HP-driveren til at udskrive og midterhæfte folderen.

Brug disse tre overordnede trin til oprettelse af en folder fra driveren:

- Forberedelse af folderen: Arranger siderne på et ark (folderudskydning) for at oprette en folder. Du kan udskyde dokumentet fra programmet eller bruge folderudskrivningsfunktionen i HP-driveren.
- Tilføjelse af et omslag: Føj et omslag til folderen ved at vælge en anden forside med en anden papirtype. Du kan også tilføje et omslag med den samme papirtype som folderen. Folderomslag skal have samme format som resten af arkene. Omslagene kan dog være af en anden gramvægt end resten af folderen. (Se afsnittet [Brug af en anderledes første side](#) for at få nærmere oplysninger).
- Midterhæftning: Papiret skal indføres i printerens med den korte kant først. Printerens beder om papir, der er drejet. Finisheren hæfter midten af folderen (midterhæftning). Hvis folderen kun består af ét ark, folder finisheren arket, men hæfter det ikke. Hvis folderen består af mere end ét ark, hæfter og folder finisheren op til ti ark pr. folder.

Folderudskrivningsfunktionen i den multifunktionelle finisher giver dig mulighed for dig at midterhæfte og folde foldere af følgende papirformater:

- A3
- A4-liggende (A4-R)*
- Letter-liggende (Letter R)*
- Legal
- 11 x 17

Se *Brugervejledningen til den multifunktionelle finisher* på www.hp.com/support/lj9050_lj9040 for at få yderligere oplysninger om fremstilling af foldere.

*A4-R og Letter-R er medier i A4- og Letter-størrelse, der er drejet 90° i bakken.

Sådan bruger du den ekstra postkasse med 8 bakker

Udskriftsfunktioner

- Håndterer højkapacitetsudskrifter, hvilket forøger printerens udskriftskapacitet med 2.000 ark standardmedier
- Kan stakke 125 ark med forsiden opad i den øverste bakke
- Leverer de udskrevne job med forsiden nedad i de 8 forside nedad-bakker, og hver bakke har en stakkekapacitet på 250 ark
- Kan stakke i flere forskellige tilstande: postkasse, stacker, jobadskillelse og sortering/samling

Du kan få flere oplysninger om postkassen med 8 bakker i vejledningen Brug, der blev leveret sammen med postkassen med 8 bakker.

Udskrivning på begge sider af papiret (dupleksudskrivning)

Printeren kan automatisk udskrive på begge sider af papiret, når dupleksudskrivningsudstyr (dupleksenhed) er installeret og konfigureret. Se den dokumentation, der følger med dupleksenheden, for at få installationsvejledning.

FORSIGTIG!

Forsøg aldrig at udskrive på begge sider af etiketter, konvolutter, transparenter eller papir, der er tungere end 199 g/m². Printerens kan blive beskadiget, eller der kan opstå papirstop.

Sådan udskrives på begge sider af papiret

- 1 Konfigurer om nødvendigt printerdriveren, så den genkender dupleksenheden. Se vejledningen til printerens software for at få yderligere instruktioner.
- 2 Ilæg (vend) papiret til dupleksudskrivning.

Bemærk!

Indstil format og type for bakke 1 for at få en bedre ydeevne ved dupleksudskrivning.

- 3 Vælg indstillingen **Udskriv på begge sider** fra programmet eller printerdriveren. Hvis denne mulighed ikke kan vælges nogen af stederne, kan du indstille den på printerkontrolpanelet. (I menuen `Konfigurer enhed` skal du vælge menuen `Udskrivning`, vælg `Dupleks`, og vælg derefter `TIL`.)
- 4 Angiv indstillingerne **Indbinding** og **Retning** fra dialogboksen **Udskriv**, om muligt. Hvis ikke, kan du indstille dem fra printerens kontrolpanel. Se afsnittet [Layoutindstillinger for udskrivning på begge sider af papiret](#) for at få nærmere oplysninger.

Layoutindstillinger for udskrivning på begge sider af papiret

De fire indstillinger til udskriftslayout vises nedenfor. Angiv indbindings- og retningsindstillingerne for denne printer i dialogboksen **Udskriv**, hvis det er muligt. Terminologien i dialogboksen **Udskriv** for indbindingskanten kan være forskellig fra de termer, der er anført her.

Hvis du ikke kan angive disse indstillinger fra dialogboksen **Udskriv**, kan du angive dem fra kontrolpanelet. Vælg menuen **Konfigurer enhed**, vælg menuen **Udskrivning**, vælg **DUPLEKSINDBINDING** eller **RETNING**, og vælg det ønskede layout.

Udskrivning fra venstre mod højre

2. Langside liggende

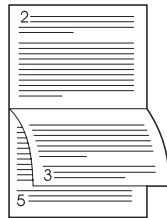

1. Langside stående (standard)

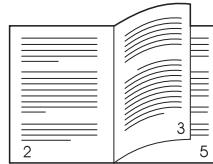

3. Kortsider stående

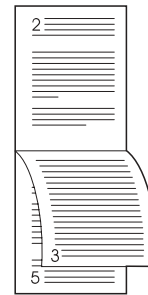

4. Kortsider liggende



Udskrivning fra højre mod venstre

2. Langside liggende

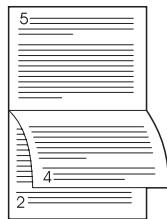

1. Langside stående (standard)

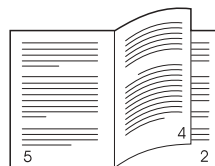

3. Kortsider stående

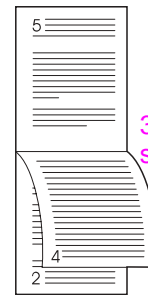

4. Kortsider liggende



Udskrivning på specialpapir

Dette afsnit indeholder retningslinjer for udskrivning på specialmedier, dvs. brevpapir, transparenter, postkort, specialformat og kraftigt papir samt udskrivning af kant-til-kant billeder.

Udskrivning på brevpapir, hullet eller fortrykt papir (enkelt-sided)

- Ved udskrivning på brevpapir, hullet eller fortrykt papir er det vigtigt at vende papiret rigtigt. Se afsnittet **Medieretning**, hvis du ønsker yderligere oplysninger.
- Hvis papirets gramvægt er mellem 199 g/m² og 216 g/m² skal du kun lægge det i ekstrabakke 1. Se **Papirspecifikationer**, eller gå til www.hp.com/support/lj9050_lj9040 for at få de fuldstændige papirspecifikationer.

Udskrivning på brevpapir, hullet eller fortrykt papir (tosidet)

- Ved udskrivning på brevpapir, hullet eller fortrykt papir er det vigtigt at vende papiret rigtigt. Se afsnittet **Medieretning**, hvis du ønsker yderligere oplysninger.
- Når du udskriver på begge sider af hullet papir, skal du angive hullet papir som papirtype i menuen **Papirhåndtering** på kontrolpanelet eller vælge hullet papir fra printerdriveren.

Udskrivning af etiketter

- Vend etiketterne som beskrevet i afsnittet **Medieretning**.
- Udskriv en stak på op til 50 etiketark fra ekstrabakke 1.
- Udskriv kun etiketter, som anbefales til brug i laserprintere. Sørg for, at etiketterne overholder specifikationerne. (Se **Papirspecifikationer**, eller gå til www.hp.com/support/lj9050_lj9040).

FORSIGTIG!

Der kan opstå skader på printeren, hvis du ikke følger disse anvisninger.

Særlige forholdsregler:

- Lad være med at fylde ekstrabakke 1 helt op, da etiketter er tungere end papir.
- Lad være med at bruge etiketter, der er ved at falde af bærearket, er krøllede eller på anden måde beskadigede.
- Lad være med at bruge etiketter, hvor dele af bærearket er blotlagt. (Etiketter skal dække hele bærearket uden åbne områder).
- Lad være med at sende et etiketark mere end én gang igennem printeren. Den selvklæbende bagside er kun beregnet på at passere én gang igennem printeren.
- Udskriv ikke på begge sider af etiketterne.

Udskrivning på transparenter

- Transparenter, der bruges i denne printer, skal kunne modstå printerens maksimumtemperatur på 200°C.
- Brug kun transparenter, som anbefales til brug med laserprintere.
- Brug den venstre udskriftsbakke til transparenter. Hvis du vælger den ekstra stacker, stacker/hæfteenheden, den multifunktionelle finisher eller postkassen med 8 bakker, skal du bruge den øverste udskriftsbakke til transparenter.

FORSIGTIG!

Udskriv ikke på begge sider af transparenterne. Udskriv ikke på konvolutter, specialpapir eller papir, der er tungere end 199 g/m². Udskrivning på andre transparenter kan skade printeren.

Retningslinjer for specialpapirformat, karton og kraftigt papir

- Du kan udskrive på papir i specialformat fra ekstrabakke 1, bakke 2, bakke 3 eller ekstrabakke 4.
- Alt papir med en gramvægt på over 199 g/m² skal lægges i ekstrabakke 1. Se papirspecifikationerne i afsnittet [Papirspecifikationer](#) eller gå til www.hp.com/support/lj9050_lj9040.
- Hvis du udskriver fra ekstrabakke 1, skal papirkanten, der føres ind i printerens, være mindst 98 mm og maksimalt 312 mm bred, for at printerens valser kan få fat i papiret. Målt fra den forreste kant til den bageste kant af papiret skal længden være mindst 191 mm og maksimalt 470 mm.
- Hvis du udskriver fra bakke 2 eller 3, skal papirkanten, der føres ind i printerens, være mindst 148 mm og maksimalt 297 mm bred, for at printerens valser kan få fat i papiret. Målt fra den forreste kant til den bageste kant af papiret skal længden være mindst 210 mm og maksimalt 432 mm.
- Hvis du udskriver fra ekstrabakke 4, skal papirkanten, der føres ind i printerens, være mindst 182 mm og maksimalt 297 mm bred, for at printerens valser kan få fat i papiret. Målt fra den forreste kant til den bageste kant af papiret skal længden være mindst 210 mm og maksimalt 432 mm.

Udskrivning af kant-til-kant billeder

Da produktet kan udskrive på specialudskåret papir op til 312 x 470 mm, kan du udskrive kant-til-kant billeder i en størrelse på op til 297 x 450 mm ved hjælp af skæremærker. Kant-til-kant billeder kan kun udskrives fra bakke 1. Standarden for kant-til-kant eller full-bleed udskrivning er "off". Du kan finde yderligere oplysninger i softwarehjælpen.

3 Avancerede udskrivningsopgaver

Oversigt

I dette afsnit beskrives følgende **avancerede udskrivningsopgaver**:

- Brug af funktioner i printerdriveren
- Angivelse af registrering
- Brug af en anderledes første side
- Tilføjelse af en tom bagside
- Udskrivning af flere sider på et ark papir
- Tilpasning af ekstrabakke 1
- Angivelse af, hvilket papir der skal skrives på
- Sådan bruges joblagringsfunktionerne
 - Udskrivning af et privat job
 - Lagring af et udskriftsjob
 - Hurtig kopiering af et job
 - Funktionen Udskriv korrekturkopi og tilbagehold job

Brug af funktioner i printerdriveren

Når du udskriver fra et softwareprogram, er mange af printerens funktioner tilgængelige fra printerdriveren. Oplysninger om, hvordan du får adgang til Windows-printerdrivere, findes i afsnittet [Sådan får du adgang til printerdriverne](#).

Bemærk!

De indstillinger, som er valgt i printerdriveren og softwareprogrammet, tilsidesætter generelt de indstillinger, der er valgt via kontrolpanelet. (De indstillinger, der er valgt i programmet, tilsidesætter generelt de indstillinger, der er valgt i printerdriveren).

Printersortering

Funktionen printersortering giver mulighed for at udskrive flere originaler (flere kopier), hvilket giver dig følgende fordele:

- Mindre belastning af netværket
- Hurtigere tilbagevending til programmet
- Alle dokumenter er originale

Lagring af printerindstillinger

Printerdriverne giver mulighed for at gemme de printerindstillinger, du bruger mest, som standardindstillinger. For eksempel er driveren muligvis indstillet til at udskrive på 2 sider (dupleks).

Alle printerdrivere til Windows 2000 og Windows XP og PCL 6 og PCL 5e printerdriverne til Windows 9X, Me og NT 4.0 giver dig mulighed for at gemme printerindstillinger til flere forskellige slags udskriftsjob. Det kan f.eks. være, at du vil oprette lynindstillinger til konvolutter eller til udskrivning af den første side af et dokument på brevpapir.

Nye printerdriverfunktioner

Se printerdriveren i Windows eller printerdriverens hjælpefunktion for flere oplysninger om **Lynindstillinger**, **Tilpas størrelse** (ethvert sideformat til ethvert sideformat) og **Folderudskrivning**.

Udskrivning af vandmærker

Et vandmærke er en tekst, f.eks. "Fortroligt", som udskrives i baggrunden på hver side af et dokument. Kontroller, hvilke tilgængelige indstillinger driveren har, eller få flere oplysninger i onlinehjælpen til printerdriveren.

Hvis du har Macintosh, kan du vælge "Speciel" og angive den ønskede tekst, afhængigt af driverversionen.

Angivelse af registrering

Brug funktionen angiv registrering til at centrere forside- og bagsidebilleder på en side, der udskrives ved hjælp af dupleks (tryk på begge sider). Denne funktion hjælper dig også med at indstille kant-til-kant-udskrivning til inden for ca. to millimeter af alle kanter på papiret. Billedplaceringen vil variere lidt for hver indføringsbakke. Justeringsproceduren skal udføres for hver bakke. Administratoren kan kalibrere hver bakke ved hjælp af en intern bakkeregistreringsside.

Sådan angives registreringen

- 1 Tryk på ✓ for at åbne menuerne.
- 2 Brug ▲ og ▼ til at rulle til KONFIGURER ENHED, og tryk derefter på ✓.
- 3 Brug ▲ og ▼ til at rulle til UDSKRIFTSKVALITET, og tryk derefter på ✓.
- 4 Brug ▲ og ▼ til at rulle til ANGIU REGISTR., og tryk derefter på ✓.

Du kan vælge en bakke ved at angive en KILDE. StandardKILDEN er bakke 2. Hvis du vil angive registreringen til bakke 2, skal du gå til trin 7. Hvis ikke, skal du fortsætte til næste trin.

- 5 Brug ▲ og ▼ til at rulle til KILDE, og tryk derefter på ✓.
- 6 Brug ▲ og ▼ til at vælge en bakke, og tryk derefter på ✓. Når du har valgt en bakke, vender kontrolpanelet tilbage til menuen ANGIU REGISTR..
- 7 Brug ▲ og ▼ til at rulle til UDSKRIV TESTSIDE, og tryk på ✓.
- 8 Følg vejledningen på den udskrevne side.

Brug af en anderledes første side

Sådan udskrives en anderledes første side

Følg denne vejledning for at udskrive en første side, der er anderledes end de andre sider i udskriftsjobbet. Vejledningen gælder for bakke 1, men du kan også udskrive en anderledes første side fra andre bakker.

- 1 Hvis du bruger Windows, skal du vælge "Brug andet papir til den første side" i printerdriveren. Vælg en bakke til første side og en af de andre bakker til de resterende sider. Ilæg papiret til den første side i den første bakke, du har valgt. (Hvis du vil bruge manuel indføring, skal du lægge papiret i ekstrabakke 1, når jobbet er sendt til printeren, og printeren spørger efter papir). Ved ilægning af papir i ekstrabakke 1 skal du placere papiret med udskriftssiden opad, og papirets øverste kant skal vende ind mod printerens bagside. Hvis du bruger en Macintosh-computer, skal du vælge "First from" (Første fra) og "Remaining from" (Resterende fra) i udskriftsdialogboksen **Print**.

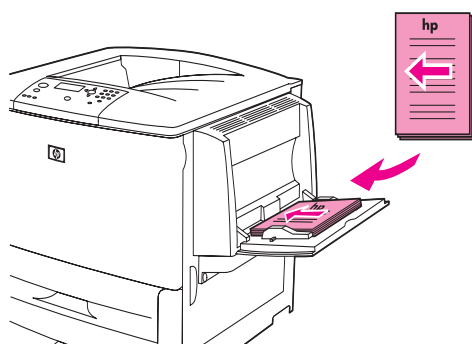

Bemærk!

Hvor og hvordan du foretager valgene, afhænger af softwareprogrammet eller den tilhørende printerdriver. (Visse indstillinger er kun tilgængelige via printerdriveren).

- 2 Læg papiret til de resterende sider af dokumentet i en anden bakke. Du kan vælge den første og de resterende sider efter papirtype. Du kan finde yderligere oplysninger i afsnittet [Angivelse af, hvilket papir der skal skrives på](#).

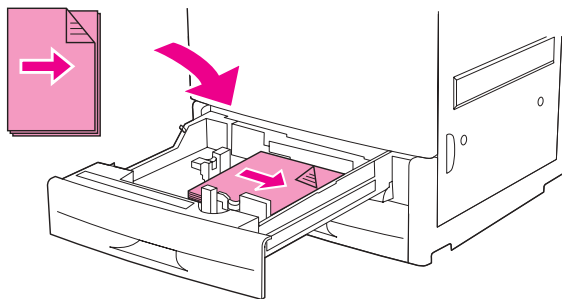

Tilføjelse af en tom bagside

Denne indstilling giver dig mulighed for at føje tomme sider til slutningen af et udskriftsjob.

Vælg **Brug andet papir til den første side** under fanen **Papir** i driveren for Windows, og vælg derefter **Bagside**. Du kan derefter vælge den papirkilde, som du vil bruge som bagside. Hvis du vil slå funktionen fra, skal du vælge **Ingen bagside**.

Udskrivning af flere sider på et ark papir

Du kan udskrive mere end én side på et enkelt ark papir. Denne funktion er tilgængelig i visse printerdrivere og er en billig måde at udskrive kladder på.

Hvis du vil udskrive mere end en side på et ark papir, skal du finde en indstilling, der hedder Layout eller Sider pr. ark i printerdriveren. (Indstillingen kaldes nogle gange for 2-op-, 4-op- eller n-op-udskrivning).

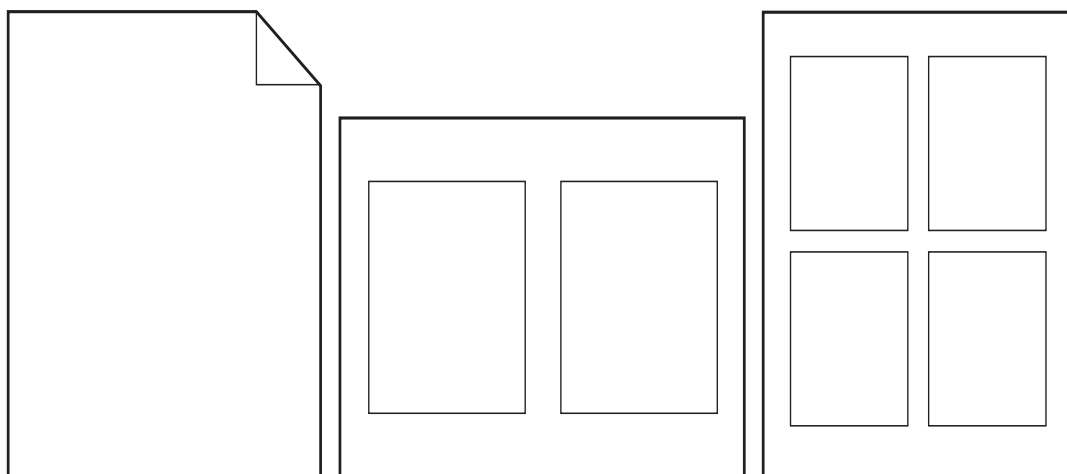

Tilpasning af ekstrabakke 1

Tilpas ekstrabakke 1, så den opfylder dine udskrivningsbehov.

Printeren kan indstilles til at udskrive fra ekstrabakke 1.

- Når der er lagt papir i bakken og `BAKKE 1 FORMAT=ALLE FORMATER` og `BAKKE 1 TYPE=ALLE TYPER`; (tidligere **Første**-tilstand). Udskrivningen kan tage længere tid end normalt.
- Kun når der anmodes om den ilagte papirtype og `BAKKE 1 FORMAT=et bestemt format` og `BAKKE 1 TYPE=en bestemt type` (tidligere **Kassette**-tilstand).

Udskrivning fra ekstrabakke 1, når der anmodes om det ilagte papir

Printeren behandler ekstrabakke 1 som de interne bakker, når følgende indstillinger er angivet i displayet: `BAKKE 1 FORMAT=et bestemt format` `BAKKE 1 TYPE=en bestemt type` (tidligere **Kassette**-tilstand). I stedet for først at hente papir i bakke 1, henter printerens papir enten fra den nederste bakke og opefter eller fra den bakke, der indeholder det papir, der svarer til de type- og formatindstillinger, som er valgt i udskrivningsprogrammet.

Hvis det er muligt, skal du vælge type og format fra programmet eller i dialogboksen **Udskriv**. Hvis ikke kan du indstille type og format fra printerens kontrolpanel. (Se [Angivelse af, hvilket papir der skal skrives på](#)).

Når `BAKKE 1 FORMAT=en bestemt størrelse` og `BAKKE 1 TYPE=en bestemt type` vises i printerens kontrolpanel, har du mulighed for at konfigurere indstillingerne **format** og **type** for ekstrabakke 1 i menuen `PAPIRHÅNDTERING`.

Manuel indføring af papir fra ekstrabakke 1

Funktionen Manuel indføring giver dig mulighed for at udskrive på specialpapir fra ekstrabakke 1, f.eks. konvolutter eller brevpapir.

Angivelse af, hvilket papir der skal skrives på

Du kan konfigurere printerens til at vælge papir efter *type* (f.eks. almindeligt papir eller brevpapir) og *format* (f.eks. Letter eller A4) i modsætning til *kilde* (en papirbakke).

Udskrivning efter papirtype og -format betyder, at printerens tager papiret fra den første bakke, der indeholder den type eller det format, du har valgt. Valg af papir efter type i stedet for kilde er det samme som at låse bakker, og det hjælper med at beskytte specialpapir mod at blive brugt ved en fejltagelse. (Men hvis du vælger indstillingen ALLE STØRRELSER, ALLE TYPER eller ALMINDELIG aktiveres bakkelås-funktionen ikke).

Hvis bakke 2 for eksempel er konfigureret til brevpapir, og du angiver i driveren, at du vil udskrive på almindeligt papir, vil printerens ikke tage brevpapir fra bakke 2. Printerens vil i stedet tage papir fra en bakke, der indeholder almindeligt papir og er konfigureret til almindeligt papir via printerens kontrolpanel.

Valg af papir efter type og størrelse giver betydeligt bedre udskriftskvalitet med kraftigt papir, blankt papir og transparenter. Brug af den forkerte indstilling kan resultere i utilfredsstillende udskriftskvalitet. Udskriv altid ved hjælp af *type* for specielle printmedier som etiketter eller gråtone-transparenter. Udskriv *altid* ved hjælp af *størrelse* for konvolutter.

Fordele ved udskrivning efter papirtype og -format

Hvis du ofte bruger flere forskellige slags papir, behøver du ikke kontrollere, hvilken papirtype der ligger i hver bakke før udskrivningen, når først bakkerne er defineret korrekt. Dette er især praktisk, når printerens deles af flere brugere, og hvis der er mere end en person, der ilægger eller fjerner papir. Udskrivning efter papirtype og -format er en måde at sikre sig, at udskriftsjobbene altid udskrives på det relevante papir.

Hvis du ikke er sikker på, hvilken type papir du har lagt i (f.eks. skrivemaskinepapir eller genbrugspapir), kan du læse etiketten på papirets indpakning. Hvis du ønsker yderligere oplysninger om understøttede papirtyper, kan du se [Papirspecifikationer](http://www.hp.com/support/lj9050_lj9040) eller besøge www.hp.com/support/lj9050_lj9040.

Bemærk!

Indstillingerne for type og format kan også konfigureres fra den integrerede webserver eller via HP Web Jetadmin-softwaren til netværksprintere. Se onlinehjælpen til printerdriveren.

Du kan finde oplysninger om udskrivning efter papirtype og -format

Bemærk!

De indstillinger, som er valgt i printerdriveren og programmet, tilsidesætter indstillinger, som er valgt på kontrolpanelet. (De indstillinger, der er valgt i programmet tilsidesætter generelt de indstillinger, der er valgt i printerdriveren).

- 1 Ilæg papir i bakkerne, og juster bakkerne. (Se [Ilægning af papir i bakkerne](#), eller gå til www.hp.com/support/lj9050_lj9040).
- 2 Tryk på ✓, brug ▲ eller ▼ på printerens kontrolpanel for at rulle til PAPIRHÅNTERING, og tryk derefter på ✓.
- 3 Du skal gøre et af følgende:
 - Hvis printerens skal indstilles til automatisk at hente den papirtype og det papirformat, der er lagt i ekstrabakke 1: Indstil BAKKE 1 FORMAT=ALLE FORMATER og BAKKE 1 TYPE=ALLE TYPER.
 - Sådan udskrives efter type og format fra ekstrabakke 1: Indstil BAKKE 1 STR. til den størrelse, der er lagt i, og indstil BAKKE 1 TYPE til den type, der er lagt i.
 - Hvis du vil udskrive efter type og format fra bakke 2, bakke 3 eller ekstrabakke 4, når der ligger papir af standardformat i bakken, skal du kun angive typen. Hvis formatet er et standardformat, der kan registreres, vil det automatisk blive registreret. Hvis formatet ikke kan registreres, skal du indstille formatet.
 - Hvis du vil udskrive efter type og format fra bakke 2, bakke 3 eller ekstrabakke 4, når der ligger specialformatpapir i bakken, skal du angive format og type. Angiv **Special** for format, og angiv derefter værdierne ved hjælp af de mål, der er angivet på bakkens styr.
- 4 Vælg papirtype og -format fra softwareprogrammet eller printerdriveren.

Sådan bruges joblagringsfunktionerne

Der er fire specielle joblagringsfunktioner i denne printer. De er alle fire tilgængelige, når en harddisk er installeret. Private job og korrekturkopi og tilbageholdelsesjob er tilgængelige i RAM (når der ikke er installeret en harddisk).

- **Private job.** Når du sender et privat job til printeren, udskrives jobbet ikke, før du indtaster en PIN-kode på printeren.
- **Lagrede job.** Du kan indlæse et job, f.eks. en personaleformular, timeseddel eller kalender, i printeren og gøre det muligt for andre brugere at udskrive jobbet når som helst. Lagrede job kopieres til den valgfri harddisk og slettes ikke, hvis tilbageholdelsespladsen på printeren bliver begrænset.
- **Hurtig kopi-job.** Du kan udskrive det ønskede antal kopier af et job og dernæst lagre en kopi af jobbet på den valgfri harddisk i printeren. Lagring af jobbet giver dig mulighed for at udskrive yderligere kopier af jobbet senere.
- **Korrekturkopi og tilbageholdelsesjob.** Denne funktion er en hurtig og enkel metode til at udskrive en korrekturkopi af et job og derefter udskrive yderligere kopier.

Følg nedenstående vejledning for at få adgang til jobtilbageholdelsesfunktioner på computeren. Derefter skal du læse de afsnit, der gælder for den jobtype, som du vil oprette.

FORSIGTIG!

Hvis du slukker printeren, slettes alle Hurtig kopi-job, Udskriv korrekturkopi og tilbagehold job samt Private job.

Sådan får du adgang til joblagringsfunktionerne

For Windows

- 1 Klik på **Udskriv** i menuen **Filer**.
- 2 Klik på **Egenskaber**, og klik derefter på fanen **Joblagring**.
- 3 Vælg den ønskede **Joblagringstilstand**.

Macintosh

I nye drivere: Vælg **Jobtilbageholdelse** i rullemenuen i dialogboksen Udskriv. Hvis du bruger andre drivere, skal du vælge **Printerspecifikke indstillinger**.

Udskrivning af et privat job

Funktionen til privat udskrivning giver en bruger mulighed for at angive, at et job først skal udskrives, når den pågældende bruger har frigivet det med en 4-cifret PIN-kode (personligt identifikationsnummer) på printerens kontrolpanel. Brugeren angiver PIN-koden i driveren, og denne sendes til printeren som en del af udskriftsjobbet.

Bemærk!

Hvis der ikke er installeret en harddisk, bruger funktionen Privat job den tilgængelige RAM-hukommelse i printeren. HP anbefaler, at du installerer en ekstra harddisk, hvis du ofte skal bruge denne funktion.

Sådan oprettes private job

Hvis du vil angive, at et job er privat via driveren, skal du vælge indstillingen Privat job og indtaste brugernavn og jobnavn, hvorefter du skal angive en 4-cifret PIN-kode. Jobbet udskrives ikke, før du har indtastet PIN-koden via kontrolpanelet.

Frigivelse af private job

Brugeren kan udskrive et privat job fra kontrolpanelet.

Sådan frigives private job

- 1 Tryk på ✓.
- 2 Brug ▲ eller ▼ til at rulle til Hent job, og tryk på ✓.
- 3 Rul til BRUGERNAVN, og tryk på ✓.
- 4 Brug ▲ eller ▼ til at rulle til det ønskede sprog, og tryk derefter på ✓.
- 5 Brug ▲ eller ▼ til at rulle til Udskrivning, og tryk derefter på ✓. (Ikonet Udskriv vises ved siden af 🔒).
- 6 Brug det numeriske tastatur til at indtaste PIN-koden, og tryk derefter på ✓.

Sletning af et privat job

Når brugeren har frigivet et privat job til udskrivning, slettes jobbet automatisk fra printerens harddisk (ekstraudstyr). Hvis du vil slette et job, uden at det udskrives, skal du gøre følgende.

Sådan slettes private job

- 1 Tryk på ✓.
- 2 Brug ▲ eller ▼ til at rulle til Hent job, og tryk på ✓.
- 3 Rul til BRUGERNAVN, og tryk på ✓.
- 4 Brug ▲ eller ▼ til at rulle til det ønskede sprog, og tryk derefter på ✓.
- 5 Brug ▲ eller ▼ til at rulle til Slet, og tryk derefter på ✓. (Slet vises ved siden af 🔒).
- 6 Brug det numeriske tastatur til at indtaste PIN-koden, og tryk derefter på ✓.

Lagring af et udskriftsjob

Brugeren kan hente et udskriftsjob til printerens harddisk (ekstraudstyr) uden at udskrive det. Brugeren kan til enhver tid bestille udskrivning af jobbet via printerens kontrolpanel. En bruger kan f.eks. have brug for at overføre et personaleskema, en kalender, en timeseddel eller en bogføringsformular, som andre kan få adgang til og udskrive.

Hvis du vil lagre et udskriftsjob på harddisken (ekstraudstyr), skal du vælge funktionen **Lagret job** i driveren, når du udskriver fra printeren.

Bemærk!

Hvis der ikke er installeret en harddisk, bruger funktionen Lagret job den tilgængelige RAM-hukommelse i printeren. HP anbefaler, at du installerer en ekstra harddisk, hvis du ofte skal bruge denne funktion.

Sådan oprettes lagrede job

Vælg funktionen **Lagret job** i printerdriveren, og indtast et brugernavn og jobnavn. Jobbet udskrives ikke, før du beder om det. Se [Udskrivning et lagret job](#).

Udskrivning et lagret job

Brugeren kan udskrive et job, som er lagret på printerens harddisk (ekstraudstyr), fra kontrolpanelet.

Sådan udskrives et lagret job

- 1 Tryk på ✓.
- 2 Brug ▲ eller ▼ til at rulle til Hent job, og tryk på ✓.
- 3 Rul til BRUGERNAVN, og tryk på ✓.
- 4 Brug ▲ eller ▼ til at rulle til det ønskede sprog, og tryk derefter på ✓.
- 5 Hvis du vil udskrive standardantallet af kopier, skal du trykke på ✓. Når du vælger ✓, ændres skærmbilledet til Kopier#. Hvis du vil ændre antallet, skal du bruge det numeriske tastatur, eller bruge ▲ og ▼ til at vælge et nyt antal, og tryk derefter på ✓.

Hvis Udskriv vises ved siden af 🔒, er jobbet et privat job, der kræver en PIN-kode. Se [Udskrivning af et privat job](#).

Sletning af et lagret job

Job, som er lagret på printerens harddisk (ekstraudstyr), kan slettes via kontrolpanelet.

Sådan slettes et lagret job

- 1 Tryk på ✓.
- 2 Brug ▲ eller ▼ til at rulle til Hent job, og tryk på ✓.
- 3 Rul til BRUGERNAVN, og tryk på ✓.
- 4 Brug ▲ eller ▼ til at rulle til det ønskede sprog, og tryk derefter på ✓.
- 5 Brug ▲ eller ▼ til at rulle til Slet, og tryk derefter på ✓.

Hvis Slet vises ved siden af 🔒, skal du indtaste en PIN-kode for at slette jobbet. Se [Udskrivning af et privat job](#).

Hurtig kopiering af et job

Funktionen Hurtig kopi udskriver det ønskede antal kopier af et job og gemmer en kopi af jobbet på printerens harddisk (ekstraudstyr). Yderligere kopier af jobbet kan udskrives senere. Denne funktion kan deaktiveres fra driveren.

Du kan som standard gemme 32 forskellige hurtig kopi-job i printerens. Du kan angive et andet standardantal fra kontrolpanelet. Se [MAKS. ANTAL GEMTE JOB =32](#).

Sådan oprettes Hurtig kopi-job

FORSIGTIG!

Hvis printerens har brug for mere plads til at lagre nyere hurtig kopi-job, sletter den andre lagrede hurtig kopi-job (det ældste job slettes først). Hvis du vil lagre jobbet permanent og samtidig forhindre printerens i at slette det, når der mangler plads, skal du vælge indstillingen **Lagret job** i stedet for indstillingen **Hurtig kopi**.

Vælg indstillingen **Hurtig kopi** i printerdriveren, og indtast et brugernavn og jobnavn.

Når du sender jobbet til udskrivning, udskriver printerens det antal kopier, som du angav i printerdriveren. Hvis du vil udskrive flere hurtig kopier fra printerens, kan du se afsnittet [Udskrivning af flere kopier af hurtig kopi-job](#).

Udskrivning af flere kopier af hurtig kopi-job

I dette afsnit beskrives, hvordan du udskriver flere kopier af et job, der er lagret på printerens harddisk (ekstraudstyr), via kontrolpanelet.

Sådan udskrives flere kopier af et Hurtig kopi-job

- 1 Tryk på ✓.
- 2 Brug ▲ eller ▼ til at rulle til *Hent job*, og tryk på ✓.
- 3 Rul til BRUGERNAVN, og tryk på ✓.
- 4 Brug ▲ eller ▼ til at rulle til det ønskede sprog, og tryk derefter på ✓.
- 5 Hvis du vil udskrive standardantallet af kopier, skal du gå til næste trin. Hvis du derimod vil kontrollere eller ændre antallet af de kopier, der skal udskrives, skal du gøre følgende:
 - a Brug ▲ eller ▼ til at rulle til *Kopier*, og tryk derefter på ✓. Antallet af kopier, der skal udskrives, vises øverst i vinduet.
 - b Hvis du vil ændre antallet, skal du bruge det numeriske tastatur, eller bruge ▲ og ▼ til at vælge et nyt antal, og tryk derefter på ✓.
- 6 Brug ▲ eller ▼ til at rulle til *Udskrivning*, og tryk derefter på ✓. Jobbet udskrives.

Hvis *Udskriv* vises ved siden af , skal du indtaste en PIN-kode for at udskrive jobbet. Se [Udskrivning af et privat job](#).

Sletning af et Hurtig kopi-job

Du kan slette et hurtig kopi-job på printerens, når du ikke længere har brug for det. Hvis printerens har brug for mere plads til at lagre nye hurtig kopi-job, sletter den andre lagrede hurtig kopi-job (det ældste job slettes først).

Bemærk!

Et hurtig kopi-job kan også slettes via kontrolpanelet eller fra HP Web Jetadmin.

Sådan slettes et Hurtig kopi-job

- 1 Tryk på ✓.
- 2 Brug ▲ eller ▼ til at rulle til *Hent job*, og tryk på ✓.
- 3 Rul til BRUGERNAVN, og tryk på ✓.
- 4 Brug ▲ eller ▼ til at rulle til det ønskede sprog, og tryk derefter på ✓.
- 5 Brug ▲ eller ▼ til at rulle til *Slet*, og tryk derefter på ✓.

Hvis *Slet* vises ved siden af , skal du indtaste en PIN-kode for at slette jobbet. Se [Udskrivning af et privat job](#).

Funktionen Udskriv korrekturkopi og tilbagehold job

Med funktionen Udskriv korrekturkopi og tilbagehold job kan du hurtigt og let udskrive og korrekturlæse en kopi af et job, og derefter udskrive flere kopier.

Du kan lagre jobbet permanent og forhindre, at printerens sletter det, når der er brug for plads til andre formål, ved at vælge funktionen **Lagret job** i driveren.

Hvis der ikke er installeret en harddisk, bruger funktionen Udskriv korrekturkopi og tilbagehold job den tilgængelige RAM-hukommelse i printerens. HP anbefaler, at du installerer en ekstra harddisk, hvis du ofte skal bruge denne funktion.

Sådan oprettes Udskriv korrekturkopi og tilbagehold job

FORSIGTIG!

Hvis printeren har brug for mere plads til at lagre nyere korrekturkopier og tilbageholdte job, sletter den andre lagrede korrekturkopier og tilbageholdte job (det ældste job slettes først). Hvis du vil lagre jobbet permanent og samtidig forhindre printeren i at slette det, når den mangler plads, skal du vælge indstillingen **Lagret job** i printerdriveren i stedet for indstillingen **Udskriv korrekturkopi og tilbagehold job**.

Vælg indstillingen **Udskriv korrekturkopi og tilbagehold job** i printerdriveren, og indtast et brugernavn og jobnavn.

Printeren udskriver en kopi af jobbet til korrekturlæsning. Se også afsnittet [Udskrivning af de resterende kopier af et tilbageholdt job](#).

Udskrivning af de resterende kopier af et tilbageholdt job

Brugeren kan udskrive de resterende kopier af et job, som er tilbageholdt på printerens harddisk (ekstraudstyr), via kontrolpanelet.

Sådan udskrives et job via funktionen Udskriv korrekturkopi og tilbagehold job

- 1 Tryk på ✓.
- 2 Brug ▲ eller ▼ til at rulle til Hent job, og tryk på ✓.
- 3 Rul til BRUGERNAVN, og tryk på ✓.
- 4 Brug ▲ eller ▼ til at rulle til det ønskede sprog, og tryk derefter på ✓.
- 5 Brug ▲ eller ▼ til at rulle til Udskrivning, og tryk derefter på ✓. Jobbet udskriver de resterende kopier, der blev sendt af computeren.

Hvis Udskriv vises ved siden af 🔒, skal du indtaste en PIN-kode for at udskrive jobbet. Se [Udskrivning af et privat job](#).

Sletning af et tilbageholdt job

Når en bruger sender en korrekturkopi til udskrivning og tilbageholder resten af jobbet, sletter printeren automatisk brugerens forrige udskrevne korrekturkopi og tilbageholdte job. Hvis printeren har brug for mere plads, og hvis der ikke i forvejen er gemt en korrekturkopi og et tilbageholdt job under det pågældende jobnavn, sletter printeren andre lagrede udskrevne korrekturkopier og tilbageholdte job (det ældste først).

Sådan slettes udskrevne korrekturkopi og tilbageholdte job

- 1 Tryk på ✓.
- 2 Brug ▲ eller ▼ til at rulle til Hent job, og tryk på ✓.
- 3 Rul til BRUGERNAVN, og tryk på ✓.
- 4 Brug ▲ eller ▼ til at rulle til det ønskede sprog, og tryk derefter på ✓.
- 5 Brug ▲ eller ▼ til at rulle til Slet, og tryk derefter på ✓.

Hvis Slet vises ved siden af 🔒, skal du indtaste en PIN-kode for at slette jobbet. Se [Udskrivning af et privat job](#).

4 Sikkerhedsfunktioner

Oversigt

Dette afsnit indeholder oplysninger om vigtige sikkerhedsfunktioner i printeren:

- Sikker disksletning
- Sikkerhedslås
- Joblagringsfunktioner

Sikker disksletning

Du kan få behov for at beskytte slettede data på printerens harddisk mod uautoriseret adgang. Sikker disksletning er en sikkerhedsfunktion, som du kan bruge, hvis du vil slette udskriftsjob fra harddisken på en sikker måde.

Sikkerhedsniveauer indstilles ved hjælp af HP Web Jetadmin. Der findes tre niveauer for Sikker disksletning:

- Ikke-sikker hurtigsletning

Dette er en simpel funktion til sletning af filtabeller. Adgangen til filen fjernes, men de faktiske data forbliver på disken, indtil de overskrives i forbindelse med efterfølgende datalagring. Dette er den hurtigste tilstand. Ikke-sikker hurtigsletning er standard-sletningstilstanden.

- Sikker hurtigsletning

Adgangen til filen fjernes, og dataene overskrives med et fast, identisk tegnmønster. Dette går langsommere end Ikke-sikker hurtigsletning, men alle data overskrives. Sikker hurtigsletning opfylder kravene til fjernelse af data fra diskmedier i henhold til det amerikanske Department of Defense 5220-22.M.

- Sikker rensning

Dette niveau ligner tilstanden Sikker hurtigsletning. Men dataene overskrives desuden gentagne gange ved hjælp af en algoritme, der forhindrer, at rester af data forbliver tilbage på disken. Denne tilstand påvirker ydeevnen. Sikker rensning opfylder kravene til rensning af diskmedier i henhold til det amerikanske Department of Defense 5220-22.M.

Data, der påvirkes

Data, der påvirkes (dækkes) af Sikker disksletning, omfatter midlertidige filer, der oprettes under udskrivning og kopiering, lagrede job, korrekturkopier og tilbageholdte job, diskbaserede skrifttyper og diskbaserede makroer (formularer). Bemærk, at lagrede job kun overskrives sikkert, når de er slettet via menuen Hent job på enheden, efter at den relevante sletningstilstand er indstillet. (Se [Sletning af et lagret job](#)). Denne funktion påvirker ikke data, der er gemt i flashbaseret printer-NVRAM (non-volatile RAM), der indeholder standardprinterindstillinger, sideantal og lignende data. Denne funktion påvirker ikke data, der er gemt på en system-RAM-disk (hvis der bruges en sådan). Denne funktion påvirker ikke data, der er gemt i den flashbaserede system-boot-RAM.

Ændring af tilstanden Sikker disksletning medfører ikke, at tidligere data på disken slettes, eller at der straks udføres en rensning af hele disken. Ændring af tilstanden Sikker disksletning påvirker den måde, hvorpå printeren fjerner midlertidige data for job, efter at sletningstilstanden er ændret.

Adgang til Sikker disksletning

Funktionen Sikker disksletning indstilles ved hjælp af HP Web Jetadmin.

Yderligere oplysninger

Yderligere oplysninger om funktionen HP Sikker disksletning finder du i HP-supportfolderen eller på www.hp.com/go/webjetadmin).

Sikkerhedslås

Sikkerhedslåsen er en mekanisk lås, der kan bruges til at forhindre fjernelsen af interne computerkomponenter, EIO-ekstraudstyr beskyttes dog ikke. Køb låsen separat, og monter den på produktet.

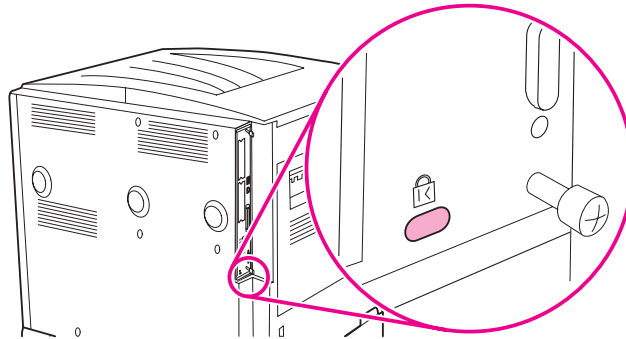

Joblagringsfunktioner

Der findes flere joblagringsfunktioner i printeren. Disse funktioner omfatter udskrivning af private job, lagring af udskriftsjob, hurtigkopiering af job samt udskrivning af korrekturkopi og tilbageholdelse af job.

Yderligere oplysninger om joblagringsfunktioner finder du under [Sådan bruges joblagringsfunktionerne](#).

5 Printervedligeholdelse

Oversigt

I dette afsnit beskrives den grundlæggende vedligeholdelse af printeren.

- Rengøring af printeren
- Printervedligeholdelsessæt
- Håndtering af tonerkassetter
- Oplysninger om tonerkassetter

Rengøring af printeren

Generel rengøring

Rengør printeren grundigt for at bevare udskriftskvaliteten:

- Hver gang du skifter tonerkassette.
- Når som helst der opstår problemer med udskriftskvaliteten.

Rengør printeren udvendigt med en let fugtet klud. Rengør udelukkende produktet indvendigt med en tør, frugfri klud. Følg alle advarsler og forholdsregler, der vises i forbindelse med rengøringsopgaverne på næste side.

ADVARSEL!

Undgå at berøre fikseringsområdet, når du rengør printeren. Det kan være *varmt*.

FORSIGTIG!

Undgå varige skader på tonerkassetten: Brug ikke salmiakbaserede rengøringsmidler på eller i nærheden af printeren.

Sådan rengøres printeren

- 1 Sluk printeren, og frakobl alle kabler inklusive strømkablet, før du starter på disse trin.

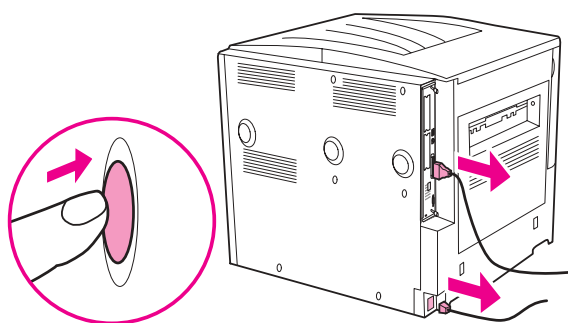

- 2 Åbn printerens frontdæksel, og fjern tonerkassetten.

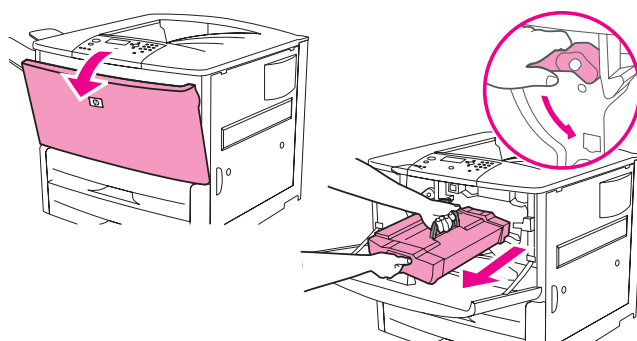

FORSIGTIG!

Brug begge hænder, når du fjerner tonerkassetten fra printeren, så du undgår at beskadige den.

Udsæt ikke tonerpatroner for lys i mere end nogle få minutter. Tonerkassetten skal dækkes til, når den er uden for printeren.

Bemærk!

Hvis du får toner på tøjet, skal du tørre det af med en tør klud og vaske tøjet i koldt vand. *Varmt vand får toneren til at sætte sig fast i stoffet.*

- 3 Tør eventuelt snavs af området med papirgangen, registreringsvalsen og rummet til tonerkassetten med en tør, frugfri klud.

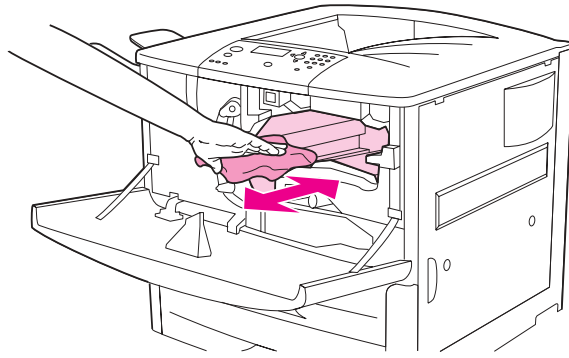

- 4 Udskift tonerkassetten.

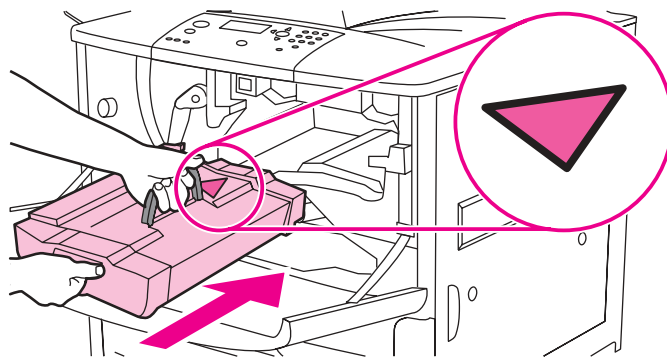

- 5 Drej det grønne håndtag tilbage til låst position.

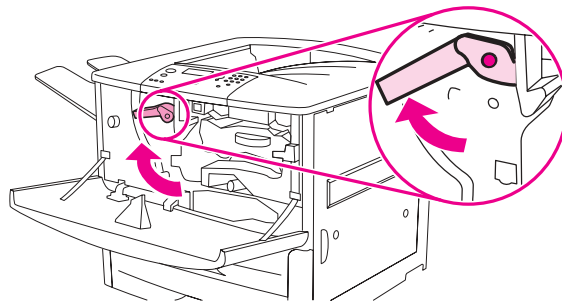

- 6 Luk frontdækslet, tilslut alle kabler igen, og tænd printeren.

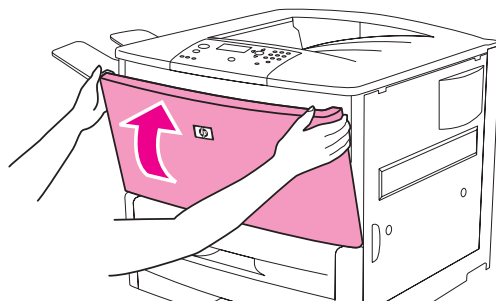

Printervedligeholdelsessæt

Bemærk!

Printervedligeholdelsessættet er en forbrugsvare og er ikke dækket af garantien.

HP anbefaler, at printerens vedligeholdelsessæt bruges for cirka hver 350.000 sider for at sikre en optimal udskriftskvalitet. Det kan være nødvendigt at udskifte sættet oftere afhængigt af udskrivningstyperne. Hvis du har spørgsmål til, hvor ofte du skal bruge vedligeholdelsessættet, skal du kontakte supportcentret på www.hp.com/support/lj9050_lj9040.

Når meddelelsen UDFØR PRINTERVEDLIGEHOJDELSE vises på kontrolpanelet, skal du købe et printervedligeholdelsessæt og installere de nye dele. Varenummeret på sættet til 110 V er C9152A. Varenummeret på sættet til 220 V er C9153A. Printervedligeholdelsessættet indeholder to type 1 valser, syv type 2 valser, en overføringsvalse og en fikseringsenhed. Fuldstændige vejledninger i, hvordan komponenterne i sættet installeres, er vedlagt i kassen til printervedligeholdelsessættet.

Når et nyt vedligeholdelsessæt er installeret, skal du nulstille printervedligeholdelsesælleren.

Sådan nulstilles printervedligeholdelsesælleren

- 1 Sluk for printeren.
- 2 Tænd printeren.
- 3 Når hukommelsesælleren starter, skal du trykke på ✓ og holde den nede.
- 4 Når de tre indikatorer er tændt, skal du trykke på ▲ indtil NYT VEDLIGEHOJDELSESSÆT vises på skærmen.
- 5 Tryk på ✓ .

Hvis meddelelsen ikke forsvinder:

- 1 Brug ▲ eller ▼ til at rulle til KONFIGURER ENHED.
- 2 Brug ▲ eller ▼ til at rulle til RESET.
- 3 Tryk på ✓ .
- 4 Brug ▲ eller ▼ til at rulle til FJERN MEDDELELSE OM VEDLIGE..
- 5 Tryk på ✓ .

Hvis du vil kontrollere, at vedligeholdelsessættet er nulstillet, skal du udskrive en konfigurationsside ved hjælp af følgende fremgangsmåde.

Sådan udskrives en konfigurationsside

- 1 Tryk på ✓ .
- 2 Brug ▲ eller ▼ til at rulle til OPLYSNINGER, og tryk på ✓ .
- 3 Brug ▲ eller ▼ til at rulle til UDSKRIV KONFIGURATION, og tryk på ✓ .

Se vejledningen til printervedligeholdelsessættet for at få flere oplysninger om, hvordan det installeres.

Håndtering af tonerkassetter

Når du bruger en ny, original HP-tonerkassette (C8543X), kan du få følgende oplysninger om forbrugsvarer:

- resterende levetid for kassette
- anslået antal tilbageværende sider
- antal udskrevne sider
- andre oplysninger om forbrugsvarer

Godkendelse af tonerkassetter

Printeren viser en meddelelse, hvis en kassette ikke er en original HP-tonerkassette, når du indsætter den i printerens. Hvis du indsætter en brugt HP-patron fra en anden HP-printer, kan printerens udskrive op til 20 sider, før den modtager meddelelsen om godkendelse af den originale HP-del.

Hvis meddelelsen på printerens kontrolpanel angiver, at det ikke er en original HP-tonerpatron, og du mener, at du har købt en HP-tonerkassette, skal du gå til www.hp.com/go/anticounterfeit.

Ikke-HP-tonerkassetter

Hewlett-Packard Company kan ikke anbefale brug af tonerkassetter fra andre end HP, hverken nye eller reoverede kassetter. Da disse produkter ikke kommer fra HP, har HP ikke indflydelse på deres udformning eller kvalitet. Service eller reparationer, der måtte blive nødvendige som følge af anvendelse af en ikke-HP-tonerkassette, dækkes *ikke* af printerens garanti.

Opbevaring af tonerkassetter

Tag ikke tonerkassetten ud af emballagen, før du er klar til at bruge den.









FORSIGTIG!

For at forhindre beskadigelse af tonerkassetten må du ikke udsætte den for lys i mere end få minutter.

Kontrol af tonerniveauet

Du kan kontrollere tonerniveauet ved hjælp af printerens kontrolpanel, den integrerede webserver, printersoftware eller HP Web Jetadmin.

Brug af printerens kontrolpanel

- 1 Tryk på  for at åbne Menu.
- 2 Brug  eller  til at rulle til OPLYSNINGER, og tryk derefter på .
- 3 Brug  eller  til at vælge UDSKRIV FORBRUGSVARESTATUS, og tryk derefter på .
- 4 Tryk på  for at udskrive statussiden for forbrugsvarer. Se afsnittet [Statusside for forbrugsvarer](#), hvis du ønsker yderligere oplysninger om statussiden for forbrugsvarer.

Brug af den integrerede Webserver

- 1 Indtast IP-adressen til printerens hjemmeside i webbrowseren. Herved kommer du til printerens statusside.
- 2 Klik på **Status på forbrugsvarer** i skærmbilledets venstre side. Herved vises siden med oplysninger for forbrugsvarer, hvor du får oplysninger om tonerniveau. Se [Statusside for forbrugsvarer](#), hvis du ønsker yderligere oplysninger om statussiden for forbrugsvarer.

Sådan bruges printersoftwaren

Følgende betingelser skal være opfyldt, for at du kan bruge denne funktion:

- Softwaren til HP Værktøjskasse skal være installeret på computeren. (HP Værktøjskasse bliver automatisk installeret som en del af en typisk installation af printersoftware.)
- Printeren skal være tilsluttet et netværk.
- Du skal have adgang til internettet for at kunne bestille forbrugsvarer.

Sådan bruges printersoftwaren

- 1 Vælg **Programmer** i menuen **Start**, og klik derefter på **HP Værktøjskasse**.

HP Værktøjskasse åbnes i en webbrowser.

- 2 Klik på fanen **Status** i den venstre side af vinduet, og klik derefter på **Status på forbrugsvarer**.

Bemærk!

Du kan bestille forbrugsvarer ved at klikke på **Bestil forbrugsvarer**. Dette åbner browseren, der genererer en URL-adresse, hvorfra du kan købe forbrugsstoffer. Vælg de forbrugsstoffer, du vil bestille, og afslut bestillingsprocessen.

Brug af HP Web Jetadmin

Vælg printerenheden i HP Web Jetadmin. Enhedens statusside viser oplysninger om tonerniveau.

Oplysninger om tonerkassetter

Brug disse fremgangsmåder, når du ser en meddelelse, der vedrører tonerkassetten, eller når du ønsker at skifte eller erstatte en tonerkassette.

Bestilling af tonerkassetten

Når tonerkassetten er ved at være tom, vises meddelelsen **BESTIL TONERKASSETTE** i printerens kontrolpanel.

Hvis meddelelsen **BESTIL TONERKASSETTE** vises, men printeren fortsætter med at skrive ud, er **TONER LAV** indstillet til **FORTSÆT** (standardindstilling).

Hvis printeren standser udskrivningen, når der registreres lav toner, er **TONER LAV** indstillet til **STOP**. Tryk på ✓ for at genoptage udskrivningen.

Meddelelsen **BESTIL TONERKASSETTE** bliver ved med at være vist, indtil du udskifter tonerkassetten.

Vælg **TONER LAV=FORTSÆT** eller **TONER LAV=STOP** fra menuen **Konfiguration** på printerens kontrolpanel (se **Undermenuen Systemkonfig**).

HP anbefaler, at du bestiller en ny tonerkassette, når du første gang modtager advarslen **BESTIL TONERKASSETTE**. Du kan bestille en kassette via funktionen **Internetaktiveret bestilling af forbrugsvarer**. Klik på printerikonet nederst til højre på skærmen for at gøre dette, klik på ikonet for den printer, du bruger, og klik derefter på linket **Bestil forbrugsvarer** på statussiden. I et netværksmiljø skal du bruge den integrerede webserver til at bestille forbrugsvarer online.

Udskift tonerkassetten

Når tonerkassetten er ved at være tom, vises meddelelsen UDSKIFT KASSETTE i printerens kontrolpanel. Printerens fortsætter med at skrive ud (uden specialindgreb), indtil tromlen er helt tom, men HP kan ikke garantere udskriftskvaliteten, når denne meddelelse har været vist. Hvis du derimod får vist meddelelsen UDSKIFT KASSETTE, når tromlen er brugt op, er du nødt til at udskifte kassetten med det samme. Det er ikke muligt at ignorere meddelelsen. Dette gøres for at beskytte printerens og tonerkassetten.

Genbrug

Hvis du ønsker yderligere oplysninger om genbrug af tonerkassetter, kan du se [Beskyttelse af miljøet](#) eller gå til www.hp.com/recycle.

Sådan bruges printerens renseark

Bemærk!

Du sikrer en god udskriftskvalitet ved brug af visse papirtyper ved at bruge rensearket, hver gang du skifter tonerkassette. Hvis du ofte bliver nødt til at bruge rensearket, kan du prøve at skrive ud på en anden papirtype.

Hvis der er tonerpletter på forsiden eller bagsiden af dine udskriftsjob, skal du bruge følgende fremgangsmåde.

Fra printerens kontrolpanel:

- 1 Brug ▲ eller ▼ til at vælge *Konfigurer enhed*, og tryk derefter på ✓.
- 2 Brug ▲ eller ▼ til at vælge *Udskriftskvalitet*, og tryk derefter på ✓.
- 3 Brug ▲ eller ▼ til at vælge *Øfret renseark*, og tryk derefter på ✓.
- 4 Følg vejledningen på rensearket.
- 5 Når der er fjernet toner inde i printerens, vil der vise sig nogle skinnende, sorte pletter på sidens sorte stribe. Hvis der er hvide prikker på den sorte stribe, skal du udskrive et nyt renseark.

Bemærk!

Hvis rensearket skal fungere korrekt, skal det skrives ud på kopieringspapir (ikke skrivemaskinepapir eller ujævnt papir).

Klargøring af tonerkassetten

Når du installerer en tonerkassette første gang, skal du vugge den forsigtigt fra forsiden mod bagsiden for at fordele toneren jævnt inde i kassetten. På grund af det nye tonerkassettedesign er det kun nødvendigt at vugge tonerkassetten denne ene gang.

Sådan konfigureres advarsler

Du kan bruge HP Web Jetadmin eller printerens integrerede webserver til at konfigurere systemet, så det advarer dig om problemer med printeren. Advarslerne sendes som e-mail til den eller de e-mail-konti, du angiver.

Du kan konfigurere følgende punkter:

- den eller de printere, du vil overvåge.
- hvilke advarsler der skal modtages (f.eks. advarsler om papirstop, manglende papir, bestil tonerkassette, udskift tonerkassette og åbent dæksel).
- den e-mail-konto, advarslerne skal videresendes til

Software	Her kan du få flere oplysninger
HP Web Jetadmin	Se HP Web Jetadmin-onlinehjælp for at få oplysninger om advarsler, og hvordan de konfigureres.
Integreret webserver	Se Brug af den integrerede Webserver , hvis du ønsker generelle oplysninger om den integrerede webserver. Se onlinehjælpen til den integrerede webserver for at få oplysninger om advarsler, og hvordan de konfigureres.

Du kan også modtage advarsler gennem softwaren til HP Værktøjskasse. Disse advarsler vises enten som et pop-up-vindue eller som et animeret ikon på proceslinjen. Softwaren til HP Værktøjskasse sender ikke advarsler i form af e-mail. Du kan konfigurere softwaren til HP Værktøjskasse, så den kun sender de advarsler, som du ønsker at modtage, og du kan også angive hvor ofte, softwaren skal kontrollere printerens status. Se afsnittet [HP Værktøjskasse](#) for at få nærmere oplysninger.

6 Problemløsning

Oversigt

Dette afsnit hjælper dig med at finde og løse printerproblemer.

Udbedring af papirstop	Der kan muligvis opstå papirstop under udskrivningen. Dette afsnit hjælper dig med at finde frem til papirstop, fjerne årsagen til papirstoppet fra printeren og løse problemer med tilbagevendende papirstop.
Forståelse af printermeddelelser	Der kan blive vist mange forskellige meddelelser i displayet på printerens kontrolpanel. Nogle meddelelser oplyser om printerens aktuelle status, f.eks. INITIALISERER. Andre meddelelser kræver handling, f.eks. LUK FRONTDÆKSEL. De fleste af disse meddelelser er selvforklarende. Men visse meddelelser angiver, at der er et problem med printeren, eller der kræves yderligere handling eller beskrivelse. I dette afsnit findes en liste over disse typer meddelelser samt vejledning til, hvad du skal gøre, hvis en meddelelse ikke forsvinder.
Kontrolpanelets meddelelser	Dette afsnit viser en oversigt over meddelelser, der måske vises på printerens kontrolpanel, og forklarer, hvad der er årsag til meddelelsen og hvilken handling, der kan løse problemet.
Løsning af problemer med udskriftskvaliteten	Printeren fremstiller normalt udskriftsjob af højeste kvalitet. Hvis udskriftsjobbene ikke er skarpe og tydelige, hvis der optræder fejl såsom streger, pletter eller udtværing på siden, eller hvis papiret rynker eller er krøllet, kan du bruge dette afsnit til at finde og løse problemet med udskriftskvaliteten.
Løsning af almindelige printerproblemer	Før du kan løse et problem med printeren, skal du finde ud af, hvor problemet er opstået. Brug tabellen i dette afsnit til at finde frem til problemet, og følg derefter de tilhørende fejlfindingsforslag.
Sådan bruges den integrerede Webserver	De sider, der giver oplysninger om printeren, findes på den integrerede webserver.
Udskrivning af oplysningssider	Disse sider kan udskrives fra printerens kontrolpanel.
Kontrol af printerkonfigurationen	Fra printeren kan du udskrive konfigurationssider, der indeholder udførlige oplysninger om printeren og dens konfiguration.
Udskrivning af en test af papirsti	Testen af papirgangen kan bruges til at bekræfte, at forskellige papirgange fungerer korrekt.

Udbedring af papirstop

Hvis der vises en meddelelse om papirstop i displayet på printerens kontrolpanel, skal du kontrollere, om der sidder fastklemt papir de steder, der er vist på illustrationen. Du bliver muligvis også nødt til at se efter fastklemt papir andre steder. Hvis placeringen af papirstopet ikke fremgår klart, er det en god ide at starte i frontdækselområdet.

Når du har set på illustrationen, kan du gå videre til det afsnit, der omhandler udbedring af papirstop. Når du udbedrer papirstop, skal du passe på ikke at rive papiret i stykker. Hvis et lille stykke papir sidder tilbage i printeren, kan det forårsage yderligere papirstop. Hvis der ofte opstår papirstop, skal du læse afsnittet [Udbedring af gentagne papirstop](#).

Bemærk!

Løs toner kan blive tilbage i printeren efter et papirstop og forårsage udskriftsproblemer. Disse problemer skal forsvinde efter nogle få minutter.

Papirstopsteder

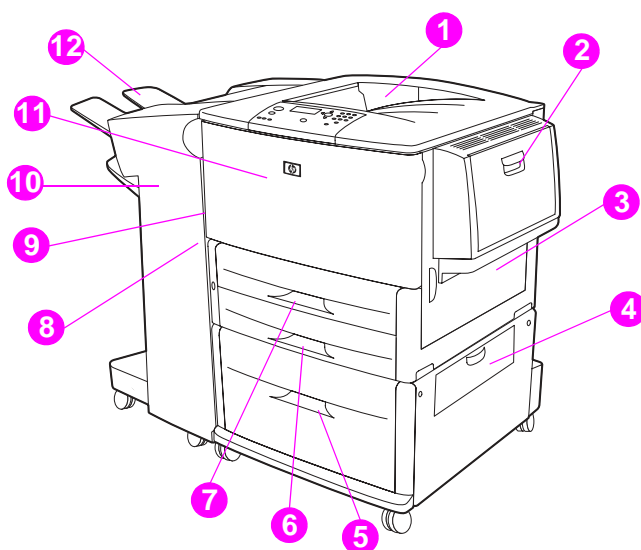

1. Standard øverste udskriftsbakke (forside nedad-bakke)
2. Ekstrabakke 1
3. Højre dæksel
4. Lodret overføringsdæksel
5. Ekstrabakke 4
6. Bakke 3
7. Bakke 2
8. Venstre dæksel (bag udskriftstilbehøret)
9. Dupleksenhed (i printeren)
10. Udskriftsenhed (ekstraudstyr)
11. Frontdæksel og tonerkassetteområde
12. Øverste bakke (forside opad-bakke)

Udbedring af papirstop via papirbakkeområderne

Sådan udbedres papirstop i ekstrabakke 1

- 1 Kontroller, om der sidder fastklemt papir i ekstrabakke 1, og fjern papiret fra området. Hvis papiret er revet i stykker, skal du kontrollere, at du har fjernet alle stykkerne.

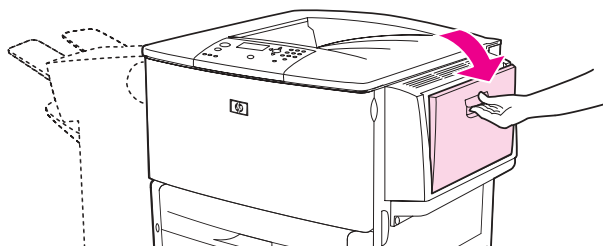

- 2 Åbn og luk det højre dæksel for at nulstille printeren.

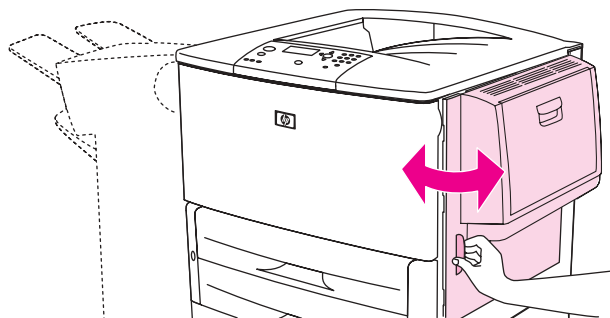

Sådan udbedres papirstop i højre dæksel

- 1 Åbn det højre dæksel.

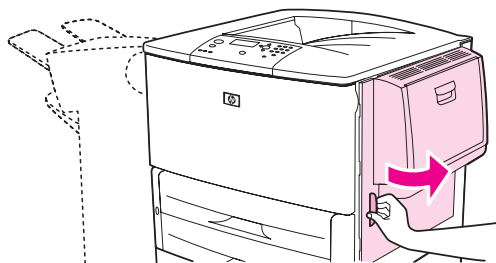

- 2 Kontroller, om der sidder fastklemt papir i området omkring det højre dæksel, og fjern papiret fra området. Hvis papiret er revet i stykker, skal du kontrollere, at du har fjernet alle stykkerne.

- 3 Åbn papirstopdækslet. Træk ud, og løft op i den grønne tap.

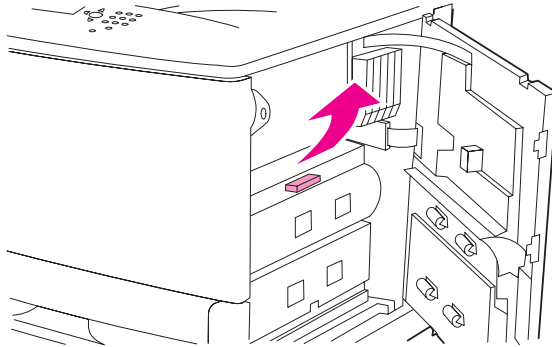

- 4 Fjern eventuelt papir fra området ved at trække det ud af printeren.
- 5 Skub den grønne tap tilbage til udgangspositionen.

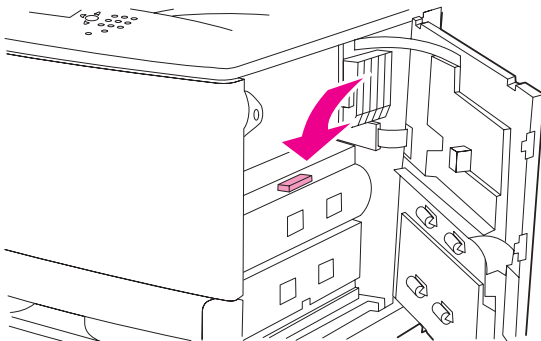

- 6 Luk højre dæksel.

Sådan udbedres papirstop i bakke 2 og 3

- 1 Åbn bakken, til den ikke kan komme længere ud.

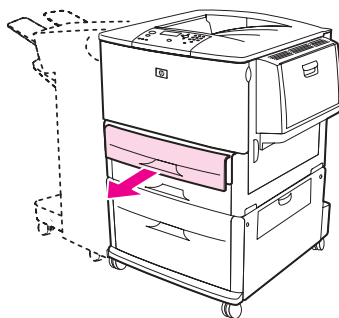

- 2 Kontroller, om der sidder fastklemt papir i området omkring bakken, og fjern papiret fra området. Hvis papiret er revet i stykker, skal du kontrollere, at du har fjernet alle stykkerne.

- 3 Luk bakken.

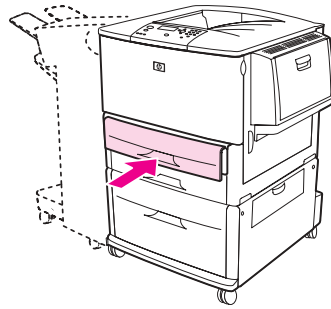

- 4 Åbn og luk det højre dæksel for at nulstille printeren.

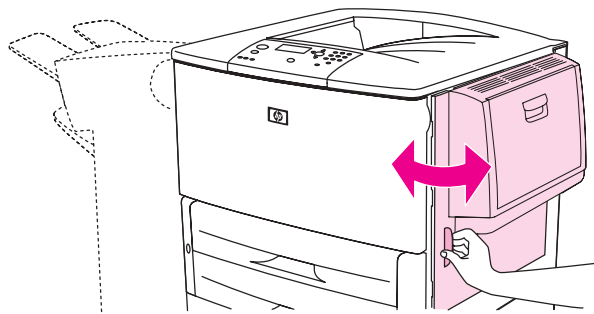

Sådan ubedres papirstop i ekstrabakke 4

- 1 Åbn det lodrette overføringsdæksel på ekstrabakke 4.

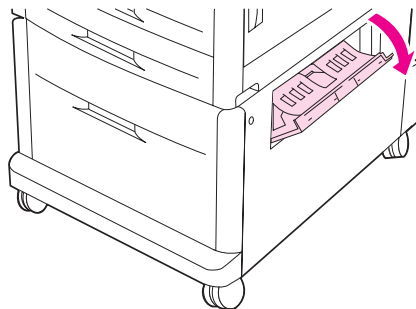

- 2 Kontroller, om der sidder fastklemt papir i området, og fjern papiret fra området. Hvis papiret er revet i stykker, skal du kontrollere, at du har fjernet alle stykkerne.

- 3 Hvis du ikke kan se noget papir, skal du åbne ekstrabakke 4.

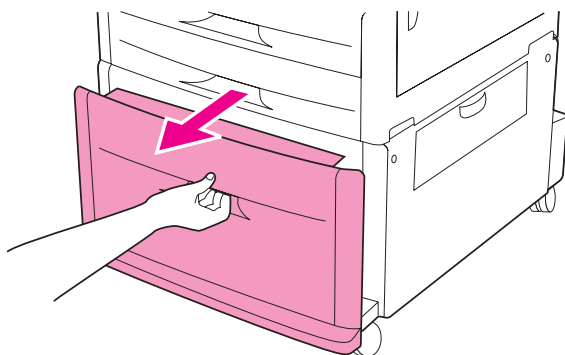

- 4 Kontroller, om der sidder fastklemt papir i området omkring bakken, og fjern papiret fra området. Hvis papiret er revet i stykker, skal du kontrollere, at du har fjernet alle stykkerne.
- 5 Luk ekstrabakke 4.

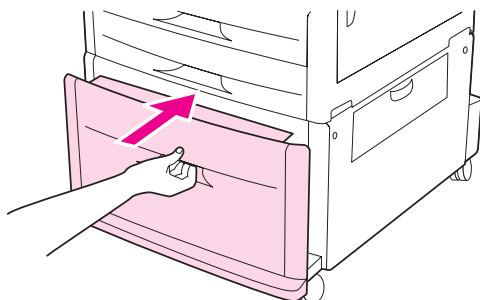

- 6 Luk det lodrette overføringsdæksel.

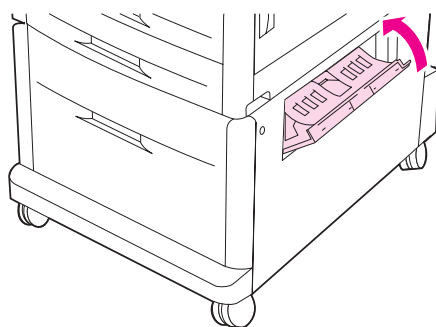

Sådan udbedres papirstop i dupleksudskrivningsudstyret (dupleksenhed)

Sådan udbedres papirstop i dupleksenheden

- 1 (Hvis der er installeret en ekstra udskriftsenhed, skal du skubbe den væk fra printeren, for at få adgang til det venstre dæksel).

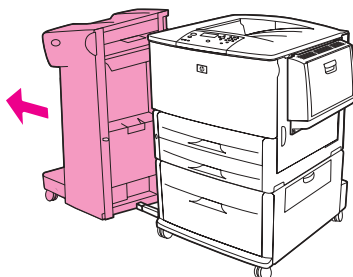

- 2 Åbn det venstre dæksel, og træk forsigtigt papiret ud.

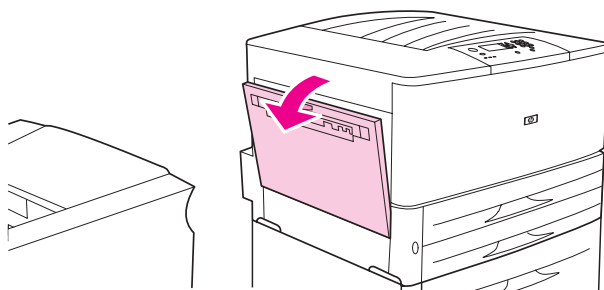

ADVARSEL!

Rør ikke det tilstødende fikseringsområde. Det kan være *varmt*.

- 3 Fjern dupleksudskrivningsudstyret ved at trykke ned på det grønne håndtag og trække enheden ud, indtil den ikke kan komme længere.

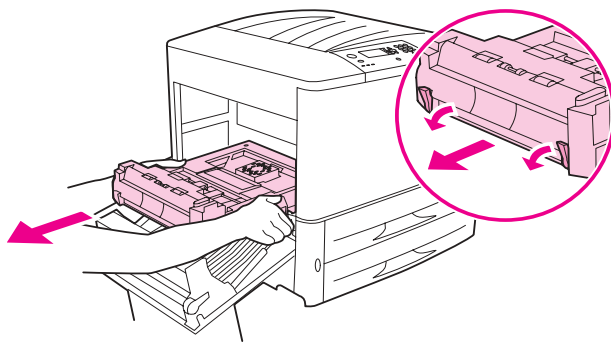

- 4 Fjern eventuelt papir ved at løfte de to grønne håndtag i dupleksudskrivningsudstyret.

5 Åbn frontdækslet.

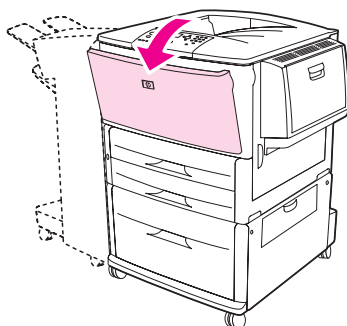

6 Kontroller, om der sidder fastklemt papir i området omkring dupleksudskrivningstilbehøret, og fjern eventuelt papir ved at trække det ud af printeren. Pas på, at papiret ikke går i stykker.

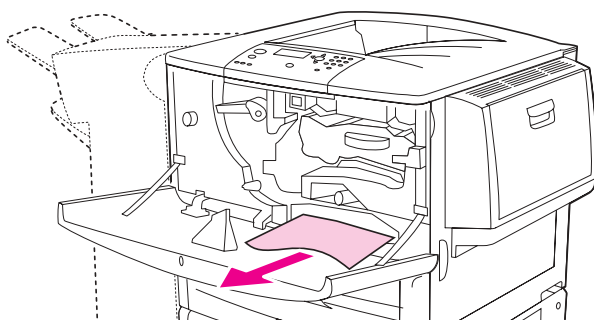

7 Geninstaller dupleksenheden ved at skubbe den ind i åbningen, indtil den låses fast.

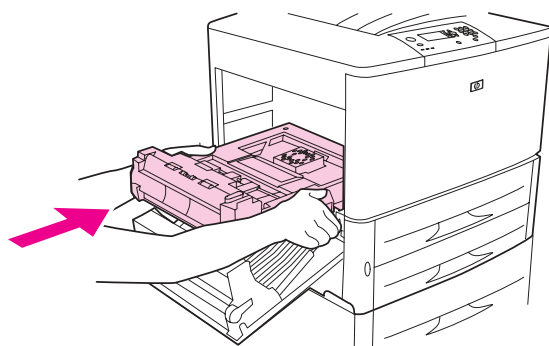

8 Luk åbne dæksler. Hvis der er installeret en ekstra udskriftsenhed, skal denne skubbes på plads.

Udbedring af papirstop i udskriftsområderne

Sådan udbedres papirstop i standardudskriftsbakken

- 1 Hvis papirstoppet også berører udskriftsområdet, skal du langsomt og forsigtigt trække papiret lige ud af printeren, så det ikke går i stykker.

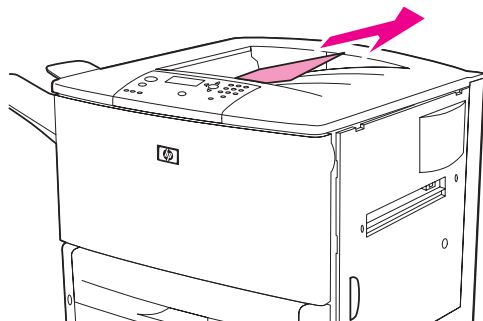

- 2 Åbn det venstre dæksel, og træk forsigtigt papiret ud. (Hvis der er installeret en ekstra udskriftsenhed, skal denne fjernes, før du kan åbne det venstre dæksel).

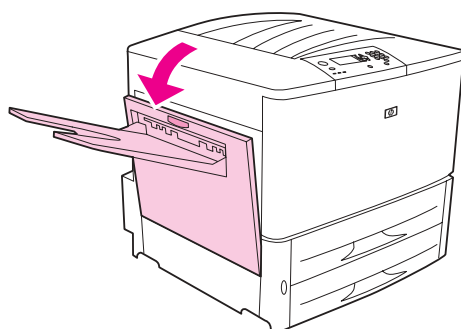

- 3 Luk åbne dæksler. Hvis der er installeret en ekstra udskriftsenhed, skal denne skubbes på plads.

Sådan udbedres papirstop bag venstre dæksel (fikseringsområde)

- 1 (Hvis der er installeret en ekstra udskriftsenhed, skal du skubbe den væk fra printeren, for at få adgang til det venstre dæksel).

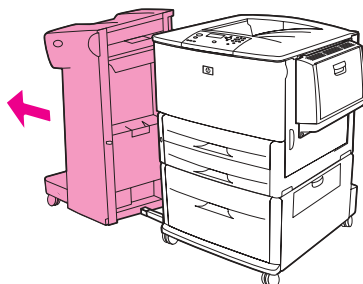

- 2 Åbn det venstre dæksel.

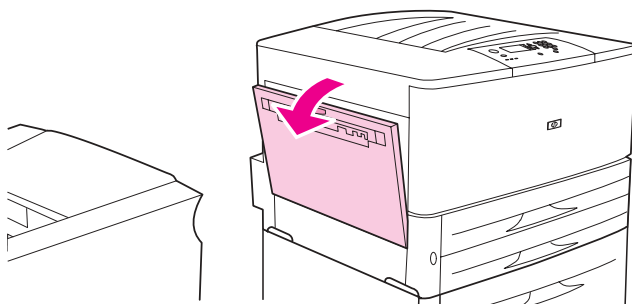

ADVARSEL!

Rør ikke det tilstødende fikseringsområde. Det kan være *varmt*.

- 3 Fjern eventuelt fastklemt eller beskadiget papir ved at trække det ud af printeren.
- 4 Tryk ned på den grønne tap, og kontroller forsigtigt, om der sidder fastklemt papir. Hvis papiret er revet i stykker, skal du kontrollere, at du har fjernet alle stykkerne.

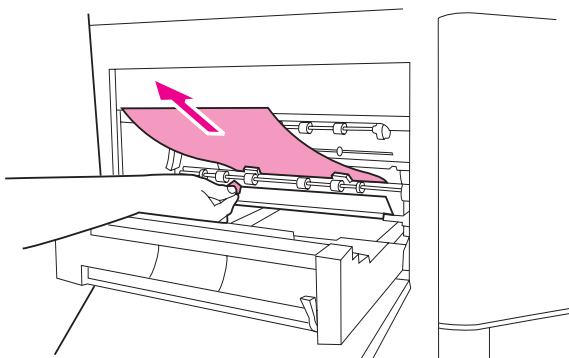

- 5 Luk det venstre dæksel. Hvis der er installeret en ekstra udskriftsenhed, skal denne skubbes på plads.

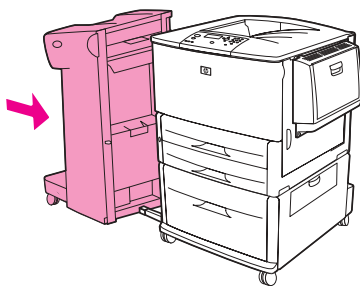

Sådan udbedres papirstop i den multifunktionelle finisher

- 1 Åbn finisher-dækslet.

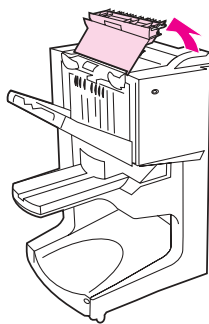

- 2 Træk langsomt og forsigtigt papiret lige ud af finisheren, så det ikke rives i stykker.

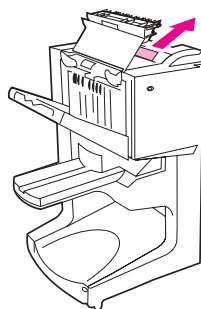

- 3 Luk finisher-dækslet.

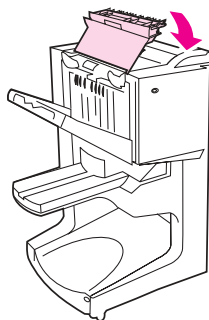

4 Flyt finisheren væk fra printeren.

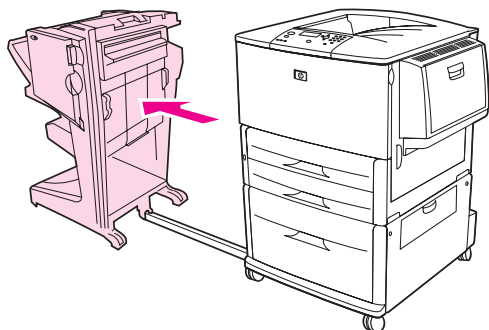

5 Fjern omhyggeligt eventuelt papir fra printerens udskriftsområde.

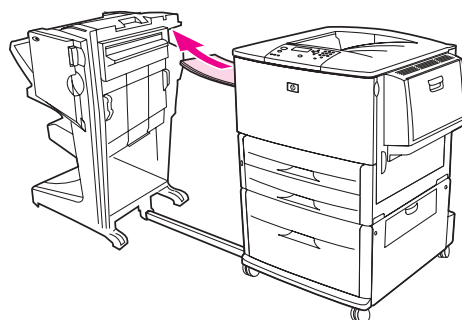

6 Fjern omhyggeligt eventuelt papir fra finisherens inputområde.

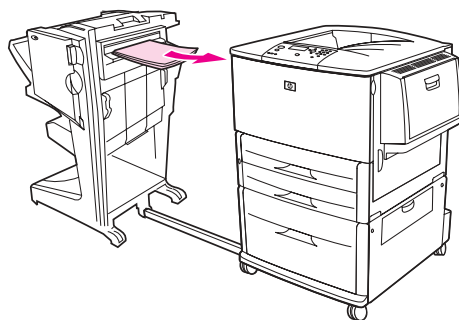

7 Åbn dækslet til hæfteenheden.

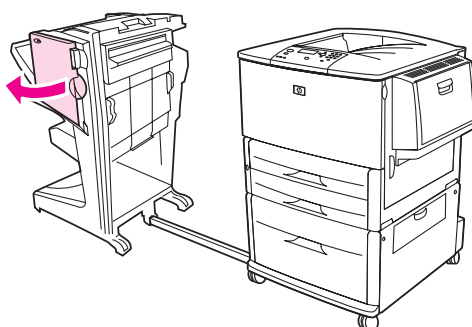

- 8** Hvis du skal udbedre et papirstop ved folderudskrivning, skal du dreje det nederste grønne greb med uret for at fjerne folderen.

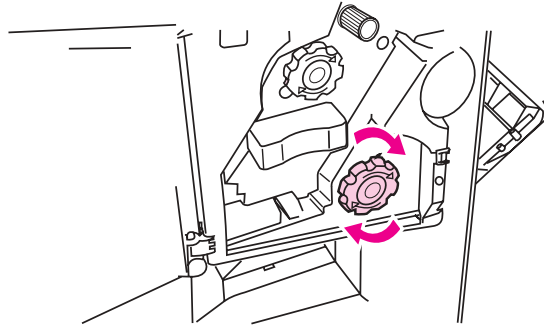

- 9** Luk dækslet til hæfteenheden.

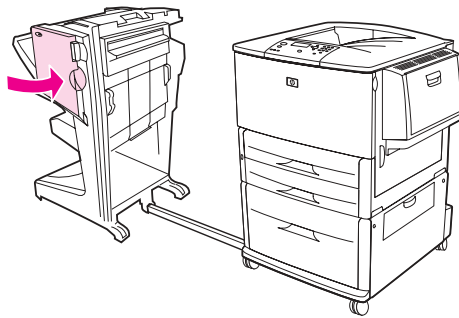

- 10** Tilslut finisheren igen.

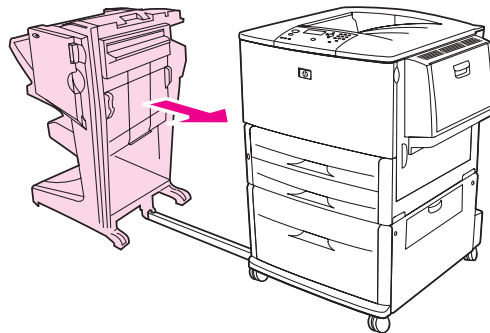

Sådan udbedres hæftestop fra den ekstra hæfteenhed/stacker-enhed

- 1 Flyt stacker/hæfteenheden væk fra printeren.

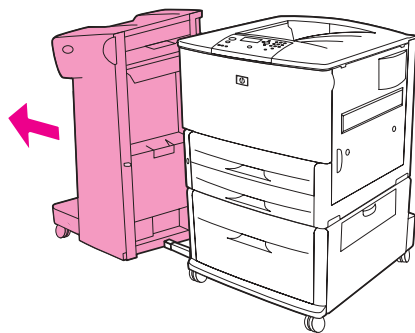

- 2 Åbn dækslet til hæfteenheden.

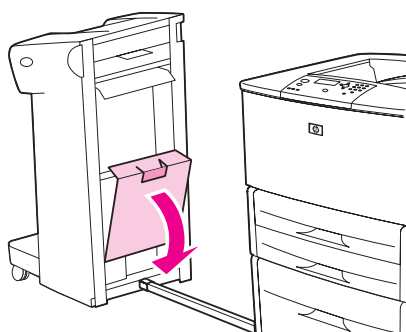

- 3 Løft op i den grønne tap på hæftekassetten, og træk kassetten ud.

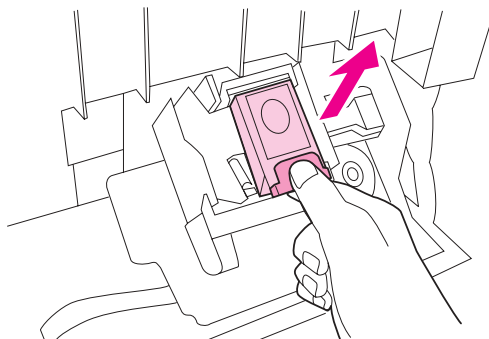

- 4 Træk opad i kassetten's håndtag.

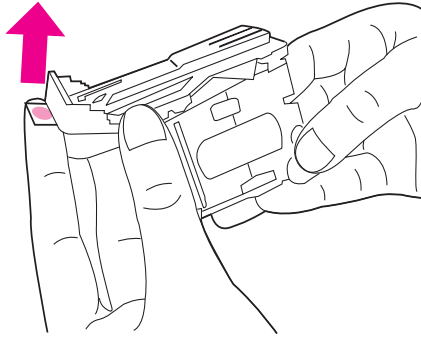

- 5 Fjern den fastklemte hæfteklamme.

- 6 Skub kassetten's håndtag nedad.

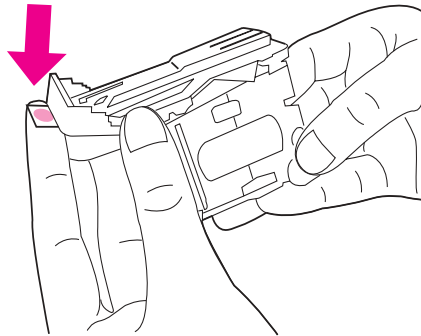

- 7 Indsæt hæftekassetten, så den klikker på plads.

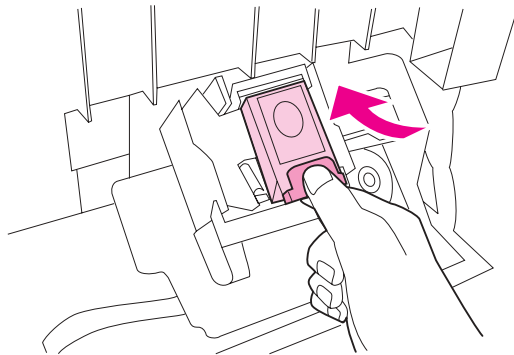

- 8 Luk dækslet til hæfteenheden.

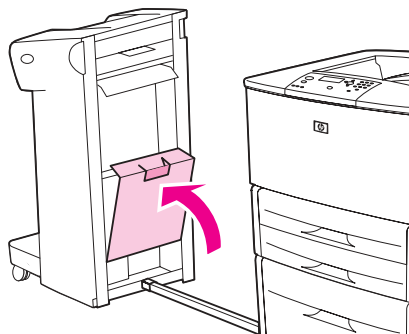

- 9 Sæt stacker/hæfteenheden tilbage på printeren.

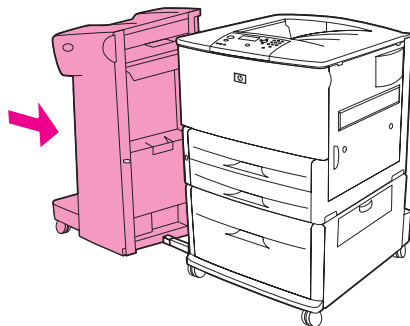

Bemærk!

Når hæftestoppet er udbedret, skal enheden genindlæses, hvilket kan betyde, at de første dokumenter (maksimalt fem) ikke bliver hæftet. Hvis du sender et udskriftsjob, når hæfteenheden er blokeret eller løbet tør for hæfteklammer, bliver jobbet udskrevet alligevel, da dette ikke har indflydelse på adgangen til udskriftsbakken.

Sådan udbedres hæftestop fra den multifunktionelle finisher

- 1 Åbn dækslet til hæfteenheden.

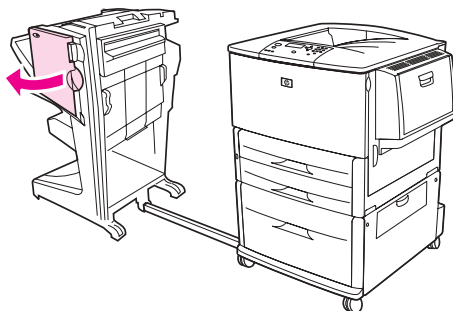

- 2 Skub hæfteenheden mod dig selv.

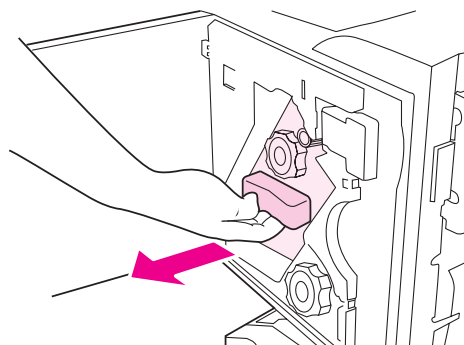

- 3 Drej det store grønne greb, indtil den blå prik vises i hæfteenhedens vindue.

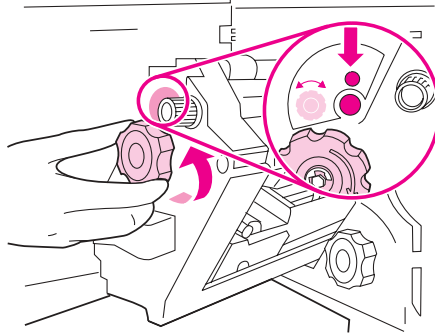

- 4 Drej det grønne greb på hæfteenheden med uret, indtil hæftekassetten flyttes til venstre på hæfteenheden.

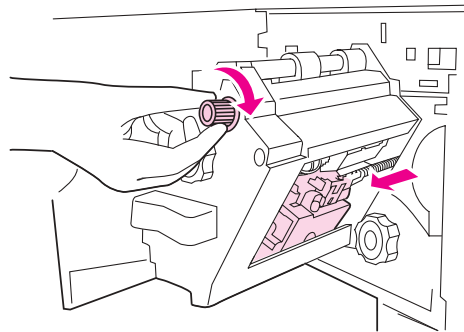

FORSIGTIG!

Den blå prik skal vises i hæfteenhedens vindue, før hæftekassetten fjernes. Hvis du forsøger at fjerne hæftekassetten, før den blå prik vises i vinduet, kan du beskadige finisheren.

- 5 Fjern hæftekassetten.

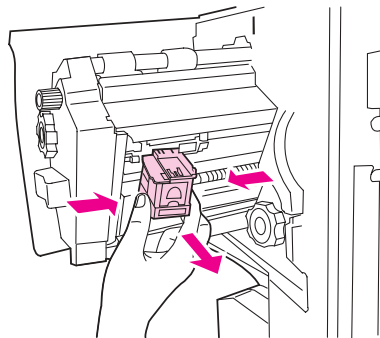

- 6 Træk op i håndtaget, der er mærket med en grøn prik.

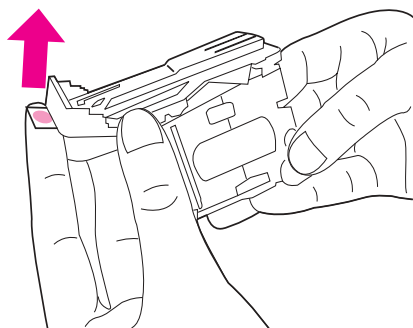

- 7 Fjern den beskadigede hæfteklamme.

- 8 Tryk ned på håndtaget, der er mærket med en grøn prik.

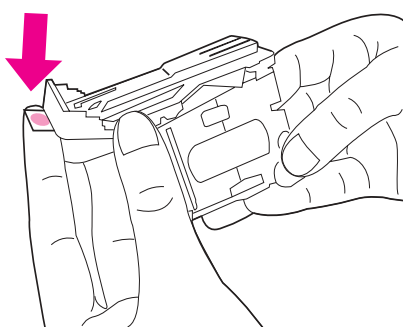

- 9 Installer hæftekassetten igen.

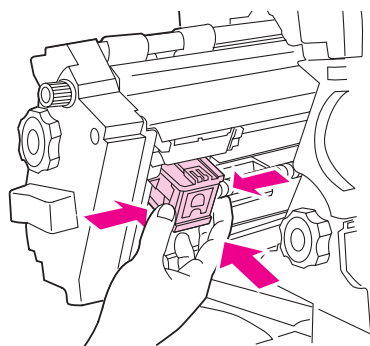

- 10 Skub hæfteenheden ind i finisheren.

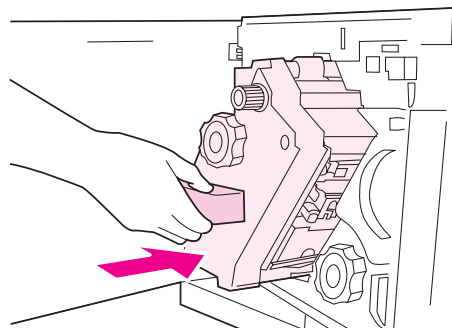

11 Luk dækslet til hæfteenheden.

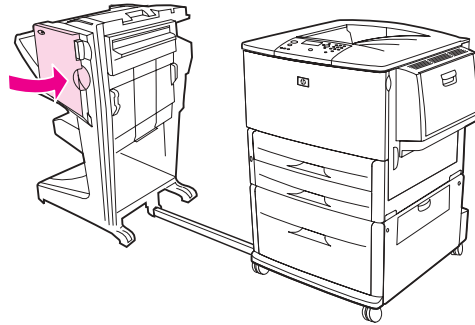

I sjældne tilfælde kan der opstå et hæftestop i øvre halvdel af hæftehovedet.

- 1** Følg trin 1 til 4 for at udbedre et hæftestop fra den multifunktionelle finisher (se [Sådan udbedres hæftestop fra den multifunktionelle finisher](#)).
- 2** Find den beskadigede hæfteklamme på bagsiden af hæfteenheden, og fjern derefter hæfteklammen.

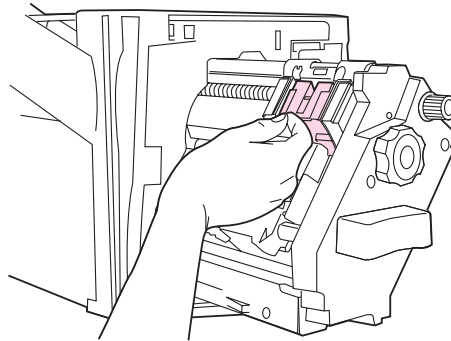

- 3** Følg trin 10 til 11 for at udbedre et hæftestop fra den multifunktionelle finisher (se [Sådan udbedres hæftestop fra den multifunktionelle finisher](#)).

Sådan udbedres papirstop i postkassen med 8 bakker

Bemærk!

Kontroller, at papiret, der bruges, ikke er tykkere og tungere end hvad, postkassen med 8 bakker understøtter. Se [Papirspecifikationer](#).

- 1 Flyt postkassen med 8 bakker væk fra printerens. Stil dig på venstre side af printerens, og træk postkassen med 8 bakker lige imod dig.

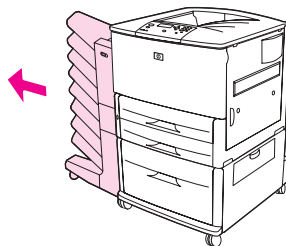

- 2 Fjern forsigtigt den øverste (forside opad) bakke.
- 3 Træk ned i håndtaget på udskriftsmodulet, og fjern eventuelt fastsiddende medie fra dette område.

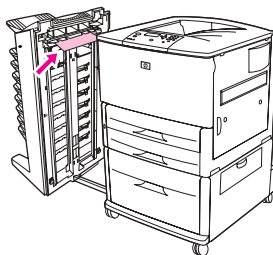

- 4 Skub postkassen med 8 bakker tilbage på plads, og monter den øverste bakke igen.

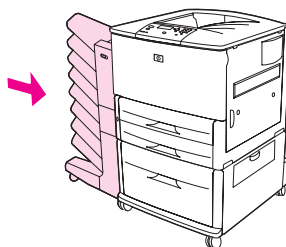

Udbedring af gentagne papirstop

Problem	Løsning
Generelle problemer ved gentagelse af papirstop	1. Kontroller, at papiret er lagt korrekt i bakkerne, og at alle tre breddestyr er indstillet korrekt (se Udskrivningsopgaver).
	2. Sørg for, at papirbakken er indstillet til det papirformat, der ligger i bakken, og at bakken ikke er overfyldt.
	3. Prøv at vende papirstakken i bakken. Hvis du bruger hullet papir eller brevpapir, skal du prøve at udskrive fra ekstrabakke 1.
	4. Brug ikke papir, der har været udskrevet før, eller papir, der er revet i stykker, der er slidt eller ujævnt. Hvis du vil have yderligere oplysninger om anbefalet papir og andre udskriftsmedier, skal du se Papirspecifikationer , eller gå til www.hp.com/support/lj9050_lj9040 .
	5. Kontroller papirspecifikationerne. (Se Papirspecifikationer , eller gå til www.hp.com/support/lj9050_lj9040). Hvis du bruger papir der ikke findes i specifikationerne, kan der opstå udskrivningsproblemer.
	6. Printerens kan være snavset. Rengør printerens som beskrevet i Rengøring af printerens , eller gå til www.hp.com/support/lj9050_lj9040 .
	7. Kontroller, at du har fjernet alt beskadiget eller fastklemt papir fra printerens.

Bemærk!

Hvis der fortsat opstår papirstop, skal du kontakte en HP-autoriseret serviceudbyder. (Se HP-supportfolderen, eller gå til www.hp.com/support/lj9050_lj9040).

Forståelse af printermeddelelser

De printermeddelelserne, der vises i printerens kontrolpanel, angiver printerens normalstatus, f.eks. `Behandler job`. Andre meddelelser beskriver en fejlfunktion, der kræver handling, f.eks. `Luk højre dæksel`. **Kontrolpanelets meddelelser** viser en liste over de meddelelser, der kræver opmærksomhed, eller som kan give anledning til spørgsmål. Meddelelserne vises i alfabetisk rækkefølge med de numeriske meddelelser til sidst. Ikke alle meddelelser er beskrevet på listen, da nogle af dem er selvforklarende, f.eks. `Klar`.

Bemærk!

Nogle printermeddelelser påvirkes af indstillingerne `FORTSÆT AUTOM.` og `SLETBARE ADVARSLER`, der er angivet i menuen `KONFIGURER ENHED` i undermenuen `Systemkonfig.` i printerens kontrolpanel (se afsnittet **Undermenuen Systemkonfig**).

Brug af printerens onlinehjælpesystem

Denne printer har et onlinehjælpesystem på kontrolpanelet, som giver instruktioner til at løse de fleste printerfejl. Visse meddelelser på kontrolpanelet vises skiftevis med instruktioner, der angiver, hvordan du bruger onlinehjælpesystemet.

Hver gang der vises et `?` i en fejlmeddelelse, eller hvis en meddelelse vises skiftevist med `HENT HJÆLP VED AT TRYKKE PÅ ?`, skal du trykke på tasten `?` for at få hjælp og rulle gennem meddelelsen med `▲` og `▼`.

Tryk på `?` for at forlade onlinehjælpesystemet.

Hvis en meddelelse ikke forsvinder

- Nogle meddelelser giver dig mulighed for at trykke på `✓` for at udskrive eller trykke på **STOP** og derefter vælge `Annuller job` for at rydde jobbet og fjerne meddelelsen. Eksempler på sådanne meddelelser er anmodninger om at lægge papir i en bakke eller en meddelelse om, at et tidligere udskriftsjob stadig findes i printerens hukommelse.
- Hvis en meddelelse ikke forsvinder, når du har fulgt alle de anbefalede fremgangsmåder, skal du kontakte en HP-autoriseret service- eller supportudbyder. (Se HP-supportfolderen, eller gå til www.hp.com/support/lj9050_lj9040).

Kontrolpanelets meddelelser

Meddelelse	Forklaring eller anbefalet fremgangsmåde
Adgang næstet MENER LÅST	Den funktion, du forsøger at få adgang til via printerens kontrolpanel, er blevet låst for at forhindre adgang for uvedkommende. Kontakt netværksadministratoren.
HANDLING ER I ØJEBLIKKET IKKE TILGÆNGELIG FOR BAKKE X Bakke format kan ikke være ALLE STØRRELSER/ ALT SPECIAL	Der blev anmodet om et dokument til dupleksudskrivning fra en bakke, der er indstillet til Alle størrelser eller Alt specielt. Dupleksudskrivning er ikke tilladt fra en bakke, der er indstillet til Alle størrelser eller Alt specielt. Vælg en anden bakke, eller indstil bakken på ny.
DÅRLIG FORB. TIL DUPEKSENH. Hent hjælp ved at trække på ?	Dupleksenheden er ikke tilsluttet printerens korrekt. Sluk printerens, og geninstaller dupleksenheden.
Dårlig forbindelse til ekstrabakke	Ekstrabakken er ikke korrekt tilsluttet printerens. Sluk printerens, og geninstaller ekstrabakken.
DÅRLIG FORB. TIL BAKKE 1 Hent hjælp ved at trække på ?	Ekstrabakke 1 er ikke korrekt tilsluttet printerens. Sluk printerens, og geninstaller ekstrabakke 1.
<BAKKENAUN> FULD Fjern alt papir fra bakke	Den angivne udskriftsbakke er fuld. Tøm bakken for at fortsætte udskrivningen.
ANNULLERER...	Printerens annullerer et job. Meddelelsen vises, mens jobbet stoppes. Papiret føres ud, og resterende indkommende data på den aktive datakanal modtages og slettes.
KORTSTIK X VIRKER IKKE Hent hjælp ved at trække på ?	Compact flash-kortet i det angivne stik fungerer ikke korrekt.
FEJL V. KASSETTE Hent hjælp ved at trække på ? vises skiftevist med Returner og erstat med ny	Kassetten er sat i, og beskyttelsestapen kan ikke fjernes helt. Returner kassetten, og bed om en ny. (Se HP-supportfolderen, eller gå til www.hp.com/support/lj9050_lj9040).
Kontroller papir-gang	Motoren drejer valserne rundt for at kontrollere, om der er opstået papirstop. Der bliver måske skubbet nogle sider ud.

Meddelelse	Forklaring eller anbefalet fremgangsmåde
VALGT PERSONLIGHED IKKE TILGÆNGELIG Fortsæt ved at trykke på ✓ vises skiftevist med Hent hjælp ved at trykke på ?	Et udskriftsjob har anmodet om et printersprog (personlighed), der ikke findes i printeren. Jobbet bliver ikke udskrevet, men slettes fra hukommelsen. Udskriv jobbet med en driver til et andet printersprog, eller installer det ønskede sprog i printeren (hvis det er tilgængeligt).
Renser...	Printeren behandler rensesiden.
OPRYDNING PÅ DISK <x>% FÆRDIG... Sluk ikke vises skiftevist med Hent hjælp ved at trykke på ?	Der ryddes op på harddisken eller compact flash-disken. Kontakt netværksadministratoren.
LUK HØJRE DÆKSEL Sluk og tænd for at fortsætte vises skiftevist med LUK HØJRE DÆKSEL Hent hjælp ved at trykke på ?	Det højre dæksel står åbent og skal lukkes, før udskrivningen kan fortsætte.
Opretter... RENSESIDE	Printeren genererer rensesiden.
DATA MODTAGET Udskriv sidste side ved at trykke på ✓	Printeren har modtaget data, men venter på en papirfremføring eller er i pausetilstand.
Sletter...	Printeren sletter et gemt job.
FORSKELLIGE PAPIRFORMATER I JOB	Forskellige papirformater bruges til et enkelt job i den multifunktionelle finisher. Kontroller, at alle sider i jobbet er konfigureret til det samme papirformat.
FEJL I DUPEKSENH. FJERN DUPEKSENHED Inst. dupleksenh. med strømmen fra	Dupleksenheden er blevet fjernet. Sæt dupleksenheden på plads igen.
EIO X DISK VIRKER IKKE Hent hjælp ved at trykke på ?	EIO-harddisken fungerer ikke korrekt. Fjern EIO-harddisken fra det stik (nummeret på et stik vil erstatte X'et), der er angivet. Sæt EIO-harddisken på plads igen. Hvis meddelelsen fortsat vises, skal du udskifte den gamle EIO-harddisk med en ny.
Hændelseslog tom	Brugeren forsøger at få vist en tom hændelseslog ved at vælge VIS HÆNDELSESLOG fra printerens kontrolpanel.

Meddelelse	Forklaring eller anbefalet fremgangsmåde
<p>FÆRDIGBEHANDLING IKKE FUNKTIONEL</p> <p>Hent hjælp ved at trække på ✓</p>	<p>Den eksterne enhed kan måske ikke udføre færdigbehandlingen, men den kan stadig lade papiret passere. Siderne afleveres uden færdigbehandling.</p>
<p>FORKERT</p>	<p>Der blev indtastet en forkert PIN-kode.</p> <p>Gå tilbage til det forrige skærmbillede, og indtast PIN-koden igen.</p>
<p>INDSÆT ELLER LUK BAKKE xx</p> <p>Hent hjælp ved at trække på ?</p>	<p>Den angivne bakke skal være sat i eller lukket, før udskrivningen kan fortsætte.</p>
<p>INSTALLER KASSETTE</p> <p>Hent hjælp ved at trække på ?</p>	<p>Tonerkassetten er blevet fjernet eller er ikke installeret korrekt. Den skal skiftes ud eller geninstalleres korrekt, før udskrivningen kan fortsætte.</p>
<p>Der er nok hukommelse til at indlæse fonte/data</p> <p>Hent hjælp ved at trække på ?</p> <p>vises skiftevist med [ENHED]</p> <p>Fortsæt ved at trykke på ✓</p>	<p>Printeren har ikke nok hukommelse til at indlæse data (for eksempel fonte eller makroer) fra den angivne placering. Tryk på OK for at fortsætte uden disse oplysninger.</p> <p>Hvis meddelelsen ikke forsvinder, skal du installere mere hukommelse.</p>
<p>LÆG PAPIR I BAKKE xx [TYPE] [FORMAT]</p> <p>Brug en anden bakke ved at trykke på ✓.</p> <p>vises skiftevist med LÆG PAPIR I BAKKE xx [TYPE] [FORMAT]</p> <p>Hent hjælp ved at trække på ?</p>	<p>Et sendt udskriftsjob kræver en papirtype og et papirformat, der ikke findes. Læg det ønskede papir i ekstrabakke 1.</p> <p>Tryk på ✓ for at bruge en type og et format, der findes i en anden bakke.</p>
<p>LÆG PAPIR I BAKKE xx [TYPE] [FORMAT]</p> <p>Hent hjælp ved at trække på ?</p>	<p>Bakken er tom eller konfigureret til et andet papirformat end det, der blev anmodet om.</p>
<p>MANUEL INDFØRING [TYPE] [FORMAT]</p> <p>Hent hjælp ved at trække på ?</p> <p>vises skiftevist med Brug en anden bakke ved at trykke på ✓.</p>	<p>Læg det ønskede papir i ekstrabakke 1.</p> <p>Tryk på ✓ for at tilsidesætte denne meddelelse, hvis det ønskede papir ligger i en anden bakke.</p> <p>Tryk på ✓ for at bruge en type og et format, der findes i en anden bakke.</p>

Meddelelse	Forklaring eller anbefalet fremgangsmåde
Ingen job at annullere	Der blev trykket på knappen STOP , men der er ingen aktive job eller data i bufferen, der kan annulleres.
	Meddelelsen vises i ca. to sekunder, før printeren vender tilbage til tilstanden KLAR.
IKKE-HP-FORBRUGSVARE INSTALLERET vises skiftevist med Economode deaktiveret	Meddelelsen vises i ca. 30 sekunder, når printeren har fundet en forbrugsvare, der ikke er en original HP-kassette. Derefter vender printeren tilbage til tilstanden KLAR. Hvis du mener, at du har købt en HP-tonerkassette, skal du gå til www.hp.com/go/anticounterfeit . Eventuel reparation af printeren, der skyldes brug af en tonerkassette fra en anden leverandør end HP, dækkes ikke af printerens garanti.
BESTIL TONERKASSETTE MINDRE END XXXX SIDER Hent hjælp ved at trykke på ?	Tonerkassetten er snart tom, og indstillingen TONER LAV i undermenuen SYSTEMKONFIG. er angivet til FORTSÆT. Der er toner til cirka 2 ugers almindelig udskrivning tilbage i kassetten. Det giver tilstrækkelig tid til at bestille en ny kassette.
Midlertidigt afbrudt Tryk på STOP for at gå tilbage til klar	Produktet er sat på pause, men der er ingen fejl. Produktet vil fortsætte med at modtage data, indtil hukommelsen er fuld.
UDFØR PRINTERVEDLIGEHOJDELSE Hent hjælp ved at trykke på ?	Printeren har overskredet det foreskrevne antal udskrevne sider mellem vedligeholdelsesprocedurer. Printeren anmoder om almindelig vedligeholdelse, hver gang der er udskrevet 350.000 sider, for at sikre en optimal udskriftskvalitet. Se i HP-supportfolderen, hvordan du bestiller et printervedligeholdelsessæt, eller gå til www.hp.com/support/lj9050_lj9040 .
Foretager opgradering	Printeren foretager en firmwareopgradering.
Modtager opgradering	Printeren modtager en firmwareopgradering.
Sæt dupleksenheden på plads igen	Dupleksenheden er blevet fjernet. Sæt den på plads igen.
Foresp. accepteret vent	En bruger har anmodet om en intern side. Når det aktuelle job er færdig, vil den interne side blive udskrevet.
UDSKIFT KASSETTE Hent hjælp ved at trykke på ?	Tonerkassetten er nået til niveauet "tom". Menuen TONER=LAV er angivet til FORTSÆT. Udskrivningen vil fortsætte, indtil der ikke er mere toner.
UDSKIFT HÆTEKASSETTE Fortsæt ved at trykke på ✓	Den eksterne hæfteenhed er løbet tør for klammer. Udskift hæftekassetten.
ISÆT NYE KLAMMER Fortsæt ved at trykke på ✓	Den eksterne hæfteenhed er løbet tør for klammer. Udskift hæftekassetten.

Meddelelse	Forklaring eller anbefalet fremgangsmåde
RENSNING AF DISK <xx>% FERDIG Sluk ikke	Der ryddes op på harddisken eller compact flash-disken. Kontakt netværksadministratoren.
FORMATFEJL I BAKKE xx Hent hjælp ved at trække på ?	Det papir, der ligger i bakke xx, er længere eller kortere i indføringsretningen end det format, der er konfigureret for bakken.
HEFTERJUSTERINGSFEJL	Papiret i den eksterne papirhånderingsenhed er ikke justeret.
HEFTER LAV BEHOLDN. AF HEFTEKLAMMER Hent hjælp ved at trække på ?	Hæfteenheden er ved at løbe tør for hæfteklammer og skal genfyldes.
HEFTER MÅGLER HEFTEKLAMMER Hent hjælp ved at trække på ?	Hæfteenheden er løbet tør for hæfteklammer og skal genfyldes.
HEFTNING AFBRUDT	Fjern den fastklemte hæfteklamme.
FOR MANGE SIDER I HEFTEJOB Hent hjælp ved at trække på ?	Jobbet er for stort til at hæfte. Jobbet bliver udskrevet uden at blive hæftet. Reducer antallet af sider i det job, der skal hæftes.
FOR MANGE SIDER I FINISHERJOB Hent hjælp ved at trække på ?	Jobhøjden er større end finisherens kapacitet.
FOR MANGE SIDER TIL AT LAVE FOLDER	Sideindholdet er for stort til midterhæftning.
KAN IKKE GEMME JOB <JOBNAVN>	Jobbet kunne ikke gemmes på printeren på grund af en fejl i hukommelsen, i drevet eller et konfigurationsproblem. Hvis jobnavnet er ukendt, skal du indsætte UDEN TITEL.
Venter på, at BAKKE XX løftes	Bakken er ved at løfte papiret til det øverste af bakken, så det er klar til indføring.
10.xx.yy HUKOMMELSEFEJL FOR FORBRUGSVARE Hent hjælp ved at trække på ?	Produktet kan ikke læse fra eller skrive til mindst én forbrugsvare e-label, eller der mangler en e-label på forbrugsvaren. Geninstaller forbrugsvaren, eller installer en ny forbrugsvare.

Meddelelse	Forklaring eller anbefalet fremgangsmåde
<p>11.XX FEJL I DET INTERNE UR</p> <p>Fortsæt ved at trykke på ✓</p>	<p>Det interne ur i printeren fungerer ikke. Printeren fortsætter med at udskrive, men hver gang printeren slukkes og tændes, bliver du bedt om at angive dato og tidspunkt.</p> <p>Tidsstemplingen af dokumenter og hændelser kan også blive påvirket. Kontakt en HP-autoriseret service- eller supportudbyder for at få løst dette problem. (Se HP supportfolderen, eller gå til www.hp.com/support/lj9050_lj9040).</p>
<p>13.xy.zz PAPIRSTOP I [OMRÅDE]</p>	<p>Fjern fastklemt papir fra det angivne område (se afsnittet Udbedring af papirstop).</p> <p>Åbn og luk frontdækslet for at fjerne meddelelsen.</p> <p>Hvis meddelelsen ikke forsvinder, når alt fastklemt papir er fjernet, kan det skyldes, at der sidder en føler fast, eller at den er gået i stykker. Kontakt en HP-autoriseret service- eller supportudbyder. (Se HP-supportfolderen, eller gå til www.hp.com/support/lj9050_lj9040).</p>
<p>20 IKKE NOK HUKOMMELSE</p> <p>Hent hjælp ved at trykke på</p> <p>vises skiftevist med</p> <p>Fortsæt ved at trykke på ✓</p>	<p>Printeren har modtaget flere data, end der er plads til i den tilgængelige hukommelse. Du har muligvis forsøgt at overføre for mange makroer, softfonte eller komplekse grafikelementer.</p> <p>Tryk på ✓ for at udskrive de data, som er overført til printeren (der kan være gået data tabt), og forsøg derefter at forenkle udskriftsjobbet, eller installer mere hukommelse (se Printerhukommelse og udvidelse).</p>
<p>21 SIDEN ER FOR KOMPLEKS</p> <p>Hent hjælp ved at trykke på ?</p> <p>vises skiftevist med</p> <p>Fortsæt ved at trykke på ✓</p>	<p>Sideformateringsprocessen var ikke hurtig nok til printeren.</p> <p>Tryk på ✓ for at udskrive de data, der er overført til printeren. (Der kan gå data tabt).</p> <p>Hvis denne meddelelse vises ofte, skal du forenkle udskriftsjobbet eller installere mere hukommelse.</p>
<p>22 EIO x BUFFEROVERLØB</p> <p>Fortsæt ved at trykke på ✓</p>	<p>Der blev sendt for mange data til EIO-kortet i det angivne stik (x). Dette kan skyldes, at der bruges en forkert kommunikationsprotokol.</p> <p>Tryk på ✓ for at udskrive de data, der er overført til printeren. (Der kan gå data tabt).</p> <p>Undersøg værtskonfigurationen. Hvis denne meddelelse ikke forsvinder, skal du kontakte en HP-autoriseret service- eller supportudbyder. (Se HP-supportfolderen, eller gå til www.hp.com/support/lj9050_lj9040).</p>
<p>22 INTEGRERET I/O- BUFFEROVERLØB</p> <p>Fortsæt ved at trykke på ✓</p>	<p>Der blev sendt for mange data til den integrerede HP Jetdirect-printserver.</p>

Meddelelse	Forklaring eller anbefalet fremgangsmåde
<p>22 PARALLEL I/O BUFFEROVERLØB</p> <p>Hent hjælp ved at trække på ?</p> <p>vises skiftevist med</p> <p>Fortsæt ved at trykke på ✓</p>	<p>Der blev sendt for mange data til parallelporten.</p> <p>Kontroller, om der skulle være en løs kabelforbindelse, og sørg for at bruge et kabel af god kvalitet. (Se HP-supportfolderen, eller gå til www.hp.com/support/lj9050_lj9040). Visse parallelkabler fra andre producenter end HP kan mangle stikforbindelser eller kan på anden vis afvige fra IEEE-1284-specifikationen.</p> <p>Denne fejl kan opstå, hvis den driver, du bruger, ikke overholder IEEE-1284-standarden. Du opnår de bedste resultater ved at bruge den HP-driver, som fulgte med printeren (se afsnittet Printerdrivere).</p> <p>Tryk på ✓ for at fjerne fejlmeddelelsen. (Der mistes data).</p> <p>Kontakt en HP-autoriseret service- eller supportudbyder, hvis meddelelsen ikke forsvinder. (Se HP-supportfolderen, eller gå til www.hp.com/support/lj9050_lj9040).</p>
<p>40 EIO x FEJL I TRANSMISSION</p> <p>Fortsæt ved at trykke på ✓</p>	<p>Forbindelsen mellem printeren og EIO-kortet i det angivne stik er afbrudt.</p> <p>Tryk på ✓ for at fjerne fejlmeddelelsen og fortsætte udskrivningen.</p>
<p>40 INTEGRERET I/O FEJL I TRANSMISSION</p> <p>Fortsæt ved at trykke på ✓</p>	<p>Forbindelsen med den integrerede HP Jetdirect-printserver er blevet afbrudt.</p> <p>Sluk printeren, og tænd den derefter igen.</p>
<p>41.x FEJL</p> <p>Hent hjælp ved at trække på ?</p> <p>vises skiftevist med</p> <p>Fortsæt ved at trykke på ✓</p>	<p>Der er opstået en midlertidig udskrivningsfejl.</p> <p>Sluk printeren, og tænd den derefter igen.</p> <p>Kontakt en HP-autoriseret service- eller supportudbyder, hvis meddelelsen ikke forsvinder. (Se HP-supportfolderen, eller gå til www.hp.com/support/lj9050_lj9040).</p>
<p>41.3 UVENTET STR. I BAKKE xx</p> <p>Hent hjælp ved at trække på ?</p> <p>vises skiftevist med</p> <p>Brug en anden bakke ved at trykke på ✓</p>	<p>Der ligger papir i bakken (xx, der er længere eller kortere i indføringsretningen end det format, der er konfigureret for bakken).</p> <p>Tryk på ✓ for at komme til BAKKE xx FORMAT=. Rekonfigurer formatet i en bakke, så printeren bruger en bakke, der indeholder det format, der kræves til udskriftsjobbet.</p> <p>Sluk og tænd printeren, hvis fejlen ikke forsvinder.</p> <p>Kontakt en HP-autoriseret service- eller supportudbyder, hvis meddelelsen ikke forsvinder. (Se HP-supportfolderen, eller gå til www.hp.com/support/lj9050_lj9040).</p>
<p>49.xxxxx FEJL</p> <p>Sluk og tænd for at fortsætte</p>	<p>Der er opstået en kritisk firmwarefejl.</p> <p>Sluk printeren, og tænd den derefter igen.</p> <p>Kontakt en HP-autoriseret service- eller supportudbyder, hvis meddelelsen ikke forsvinder. (Se HP-supportfolderen, eller gå til www.hp.com/support/lj9050_lj9040).</p>
<p>50.x FIKSERINGSFEJL</p> <p>Hent hjælp ved at trække på ?</p>	<p>Der er opstået en fikseringsfejl.</p> <p>Sluk printeren, og tænd den derefter igen.</p> <p>Kontakt en HP-autoriseret service- eller supportudbyder, hvis meddelelsen ikke forsvinder. (Se HP-supportfolderen, eller gå til www.hp.com/support/lj9050_lj9040).</p>

Meddelelse	Forklaring eller anbefalet fremgangsmåde
<p>51.xx FEJL</p> <p>Hent hjælp ved at trykke på ?</p> <p>vises skiftevist med</p> <p>Sluk og tænd for at fortsætte</p>	<p>Der er opstået en midlertidig udskrivningsfejl.</p> <p>Sluk og tænd printeren.</p> <p>Kontakt en HP-autoriseret service- eller supportudbyder, hvis meddelelsen ikke forsvinder. (Se HP-supportfolderen, eller gå til www.hp.com/support/lj9050_lj9040).</p>
<p>52.xx FEJL</p> <p>Hent hjælp ved at trykke på ?</p> <p>vises skiftevist med</p> <p>Sluk og tænd for at fortsætte</p>	<p>Der er opstået en midlertidig udskrivningsfejl.</p> <p>Sluk og tænd printeren.</p> <p>Kontakt en HP-autoriseret service- eller supportudbyder, hvis meddelelsen ikke forsvinder. (Se HP-supportfolderen, eller gå til www.hp.com/support/lj9050_lj9040).</p>
<p>53.xx.zz KONTROLLER RAM DIMM STIK [X]</p> <p>Tryk på ✓ for at fortsætte.</p>	<p>Der er opstået et problem med printerens hukommelse. Det DIMM-modul, der forårsagede fejlen, bliver ikke benyttet. Det følgende er indholdet af x:</p> <p>x = Enhedsplacering Ø = Hukommelse på printkortet 1 = Stik 1 2 = Stik 2</p> <p>Det kan være nødvendigt at udskifte eller nulstille det angivne DIMM-modul. Sluk printeren, og udskift det DIMM-modul, der forårsagede fejlen.</p> <p>Kontakt en HP-autoriseret service- eller supportudbyder, hvis meddelelsen ikke forsvinder. (Se HP-supportfolderen, eller gå til www.hp.com/support/lj9050_lj9040).</p>
<p>55.xx.yy DC CONTROLLERFEJL</p> <p>Hent hjælp ved at trykke på ?</p> <p>vises skiftevist med</p> <p>Sluk og tænd for at fortsætte</p>	<p>Der er opstået en midlertidig udskrivningsfejl.</p> <p>Tryk på ✓.</p> <p>Sluk og tænd printeren, hvis fejlen ikke forsvinder.</p> <p>Kontakt en HP-autoriseret service- eller supportudbyder, hvis meddelelsen ikke forsvinder. (Se HP-supportfolderen, eller gå til www.hp.com/support/lj9050_lj9040).</p>
<p>56.xx FEJL</p> <p>Hent hjælp ved at trykke på ?</p> <p>vises skiftevist med</p> <p>Sluk og tænd for at fortsætte</p>	<p>Der er opstået en midlertidig udskrivningsfejl.</p> <p>Sluk og tænd printeren.</p> <p>Kontakt en HP-autoriseret service- eller supportudbyder, hvis meddelelsen ikke forsvinder. (Se HP-supportfolderen, eller gå til www.hp.com/support/lj9050_lj9040).</p>
<p>57.xx FEJL</p> <p>Hent hjælp ved at trykke på ?</p> <p>vises skiftevist med</p> <p>Sluk og tænd for at fortsætte</p>	<p>Der er opstået en midlertidig udskrivningsfejl.</p> <p>Sluk og tænd printeren.</p> <p>Kontakt en HP-autoriseret service- eller supportudbyder, hvis meddelelsen ikke forsvinder. (Se HP-supportfolderen, eller gå til www.hp.com/support/lj9050_lj9040).</p>

Meddelelse	Forklaring eller anbefalet fremgangsmåde
58.xx FEJL Hent hjælp ved at trække på vises skiftevist med Sluk og tænd for at fortsætte	Der er opstået en midlertidig udskrivningsfejl. Sluk og tænd printeren. Kontakt en HP-autoriseret service- eller supportudbyder, hvis meddelelsen ikke forsvinder. (Se HP-supportfolderen, eller gå til www.hp.com/support/lj9050_lj9040).
59.xy FEJL Hent hjælp ved at trække på ? vises skiftevist med Sluk og tænd for at fortsætte	Der er opstået en midlertidig udskrivningsfejl. Sluk og tænd printeren. Kontakt en HP-autoriseret service- eller supportudbyder, hvis meddelelsen ikke forsvinder. (Se HP-supportfolderen, eller gå til www.hp.com/support/lj9050_lj9040).
60.x FEJL Hent hjælp ved at trække på ?	En blokering forhindrer den bakke, der er angivet for xx i at løfte papiret, så det kan indføres korrekt. Kontakt en HP-autoriseret service- eller supportudbyder, hvis meddelelsen ikke forsvinder. (Se HP-supportfolderen, eller gå til www.hp.com/support/lj9050_lj9040).
62 INTET SYSTEM Sluk og tænd for at fortsætte.	Der er et problem med printerens firmware. Sluk og tænd printeren for at fortsætte. Kontakt en HP-autoriseret service- eller supportudbyder, hvis meddelelsen ikke forsvinder. (Se HP-supportfolderen, eller gå til www.hp.com/support/lj9050_lj9040).
64 FEJL Hent hjælp ved at trække på ? vises skiftevist med Sluk og tænd for at fortsætte	Der er opstået en scanningsbufferfejl. Sluk og tænd printeren. Kontakt en HP-autoriseret service- eller supportudbyder, hvis meddelelsen ikke forsvinder. (Se HP-supportfolderen, eller gå til www.hp.com/support/lj9050_lj9040).
68.x LAGERFEJL INDSTILL. ÆNDRET Hent hjælp ved at trække på ? vises skiftevist med Tryk på ✓ for at fortsætte.	Der er opstået en fejl i printerens ikke-flygtige hukommelse (NVRAM), og en eller flere printerindstillinger er blevet nulstillet til fabriksindstillingerne. Udskrivningen kan fortsætte, men der forekommer muligvis nogle uforudsete funktioner, da der er opstået en fejl i det permanente lager. Tryk på ✓ for at fjerne fejlmeddelelsen. Kontakt en HP-autoriseret service- eller supportudbyder, hvis meddelelsen ikke forsvinder. (Se HP-supportfolderen, eller gå til www.hp.com/support/lj9050_lj9040).
68.X PERMANENT LAGER FULD Hent hjælp ved at trække på ? vises skiftevist med Tryk på ✓ for at fortsætte.	Printerens NVRAM er fuld. Nogle af indstillingerne, der er gemt i NVRAM, er eventuelt blevet nulstillet til fabriksstandarderne. Udskrivningen kan fortsætte, men der forekommer muligvis nogle uforudsete funktioner, da der er opstået en fejl i det permanente lager. Tryk på ✓ for at fjerne fejlmeddelelsen. Kontakt en HP-autoriseret service- eller supportudbyder, hvis meddelelsen ikke forsvinder. (Se HP-supportfolderen, eller gå til www.hp.com/support/lj9050_lj9040).

Meddelelse	Forklaring eller anbefalet fremgangsmåde
<p>68.x PERMANENT LAGERSKRIVEFEJL Fortsat ved at trykke på ✓</p>	<p>Printerens NVRAM kan ikke skrive. Udskrivningen kan fortsætte, men der forekommer muligvis nogle uforudsete funktioner, da der er opstået en fejl i det permanente lager. Tryk på ✓ for at fjerne fejlmeddelelsen. Kontakt en HP-autoriseret service- eller supportudbyder, hvis meddelelsen ikke forsvinder. (Se HP-supportfolderen, eller gå til www.hp.com/support/lj9050_lj9040).</p>
<p>69.x FEJL Hent hjælp ved at trykke på ? vises skiftevist med Sluk og tænd for at fortsætte</p>	<p>Der er opstået en midlertidig udskrivningsfejl. Sluk printeren, nulstil dupleksenheden, og tænd derefter printeren. Hvis meddelelsen ikke forsvinder, skal du fjerne dupleksenheden og fortsætte med enkeltsidet udskrivning. Kontakt en HP-autoriseret service- eller supportudbyder, hvis meddelelsen stadig ikke forsvinder. (Se HP-supportfolderen, eller gå til www.hp.com/support/lj9050_lj9040).</p>
<p>79.xxxx FEJL Sluk og tænd for at fortsætte</p>	<p>Der er opstået en kritisk hardwarefejl. Sluk og tænd printeren. Hvis meddelelsen ikke forsvinder, skal du fjerne dupleksenheden og fortsætte med enkeltsidet udskrivning. Kontakt en HP-autoriseret service- eller supportudbyder. (Se HP-supportfolderen, eller gå til www.hp.com/support/lj9050_lj9040).</p>
<p>8x.yyyy EIO FEJL</p>	<p>Der er opstået en kritisk fejl i EIO-tilbehørskortet i stik x, som angivet af yyyy.</p>
<p>8x.yyyy INTEGRERET JETDIRECT FEJL</p>	<p>Der er opstået en kritisk fejl i den integrerede HP Jetdirect-printserver, som angivet ved yyyy.</p>

Løsning af problemer med udskriftskvaliteten

Brug eksemplerne i tabellen over billedfejl til at finde frem til de problemer, du har med billedkvaliteten. Læs derefter de tilhørende sider for at løse problemet.

Bemærk!

Eksemplerne herunder viser papir i Letter-formatet, der er ført gennem printeren med den lange kant først. (Hvis papiret føres gennem printeren med den korte kant først, vises streger og tilbagevendende fejl lodret og ikke vanderet).

 <p>Se afsnittet Lyse eller falmende områder</p>	 <p>Se afsnittet Pletter</p>	 <p>Se afsnittet Udfald</p>	 <p>Se afsnittet Linjer</p>
 <p>Se afsnittet Grå baggrund</p>	 <p>Se afsnittet Udtværet toner</p>	 <p>Se afsnittet Løs toner</p>	 <p>Se afsnittet Tilbagevendende fejl</p>
 <p>Se afsnittet Misdannede tegn</p>	 <p>Se afsnittet Skæv side</p>	 <p>Se afsnittet Krumt eller bølgjet</p>	 <p>Se afsnittet Rynker eller folder</p>

Lyse eller falmede områder

- Tonerkassetten er muligvis ved at være tom. Udskift tonerkassetten.
- Vedligeholdelse er muligvis påkrævet. Kontroller dette ved at udskrive en kopi af statussiden for forbrugsvarer (se afsnittet [Statusside for forbrugsvarer](#)). Hvis vedligeholdelse er påkrævet, skal du bestille og installere printervedligeholdelsessættet. (Se HP-supportfolderen, eller gå til www.hp.com/support/lj9050_lj9040).
- Tonerkassetten kan være næsten tom. Udskift tonerkassetten.

Pletter

Der kan vises pletter på en side, når et papirstop er udbedret.

- Udskriv nogle få sider for at se, om problemet løser sig selv.
- Hvis der ofte forekommer pletter, kan du indstille printeren til automatisk at køre et renseark (se afsnittet [Sådan bruges printerens renseark](#)).
- Rengør printeren indvendigt (se [Generel rengøring](#), eller gå til www.hp.com/support/lj9050_lj9040), og brug et manuelt renseark til at rense fikseringsenheden (se [Sådan bruges printerens renseark](#)).
- Prøv at anvende en anden type papir.
- Kontroller, om der er spild fra tonerkassetten. Udskift tonerkassetten, hvis den lækker.

Udfald

- Kontroller, at de miljømæssige specifikationer for printeren er opfyldt (se afsnittet [Miljøspecifikationer](#)).
- Hvis papiret er groft, og toneren let kan gnides af, kan du forsøge enten at skifte fikseringsenhedens tilstand til Høj 1 eller Høj 2 eller udskrive på glattere papir.
- Prøv at bruge en anden type papir.

Linjer

- Udskriv nogle få sider for at se, om problemet løser sig selv.
- Rengør printeren indvendigt (se [Rengøring af printeren](#), eller gå til www.hp.com/support/lj9050_lj9040), og brug et manuelt renseark til at rense fikseringsenheden (se [Sådan bruges printerens renseark](#)).
- Udskift tonerkassetten.
- Vedligeholdelse er muligvis påkrævet. Kontroller dette ved at udskrive en kopi af statussiden for forbrugsvarer (se afsnittet [Statusside for forbrugsvarer](#)). Hvis vedligeholdelse er påkrævet, skal du bestille og installere printervedligeholdelsessættet. (Se HP-supportfolderen, eller gå til www.hp.com/support/lj9050_lj9040).

Grå baggrund

- Brug ikke papir, der allerede har været kørt igennem printeren.
- Udskriv nogle få sider for at se, om problemet løser sig selv.
- Vend papirstakken om i bakken. Prøv også at rotere papiret 180°.
- Formindsk indstillingen for tonertæthed via menuen **Udskriftskvalitet** (se afsnittet [Undermenuen Systemkonfig](#)).
- Kontroller, at de miljømæssige specifikationer for printeren er opfyldt (se afsnittet [Miljøspecifikationer](#)).
- Udskift tonerkassetten.

Udtværet toner

Se også [Løs toner](#).

- Udskriv nogle få sider for at se, om problemet løser sig selv.
- Prøv at anvende en anden type papir.
- Kontroller, at de miljømæssige specifikationer for printeren er opfyldt (se afsnittet [Miljøspekifikationer](#)).
- Rengør printeren indvendigt (se [Rengøring af printeren](#), eller gå til www.hp.com/support/lj9050_lj9040), og brug et manuelt renseark til at rense fikseringsenheden (se [Sådan bruges printerens renseark](#)).
- Vedligeholdelse er muligvis påkrævet. Kontroller dette ved at udskrive en kopi af statussiden for forbrugsvarer (se afsnittet [Statusside for forbrugsvarer](#)). Hvis vedligeholdelse er påkrævet, skal du bestille og installere printervedligeholdelsessættet. (Se HP-supportfolderen, eller gå til www.hp.com/support/lj9050_lj9040).
- Udskift tonerkassetten.

Løs toner

Løs toner defineres i denne sammenhæng som toner, der kan gnides af siden.

- Hvis papiret er tungt eller groft, kan du forsøge at anvende en højere indstilling for fikseringsenheden, som fikserer toneren bedre på papiret. Brug [Fikseringstilstande](#) i menuen [Udskriftskvalitet](#) på printerens kontrolpanel (se [Undermenuen Udskriftskvalitet](#)).
- Hvis du har observeret et grovere mønster på den ene side af papiret, kan du prøve at udskrive på den anden side.
- Kontroller, at de miljømæssige specifikationer for printeren er opfyldt (se afsnittet [Miljøspekifikationer](#)).
- Sørg for, at papirtype og -kvalitet opfylder HPs specifikationer (se afsnittet [Papirspecifikationer](#)).
- Vedligeholdelse er muligvis påkrævet. Kontroller dette ved at udskrive en kopi af statussiden for forbrugsvarer (se afsnittet [Statusside for forbrugsvarer](#)). Hvis vedligeholdelse er påkrævet, skal du bestille og installere printervedligeholdelsessættet. (Se HP-supportfolderen, eller gå til www.hp.com/support/lj9050_lj9040).

Tilbagevendende fejl

- Udskriv nogle få sider for at se, om problemet løser sig selv.
- Hvis afstanden mellem fejl er 38 mm eller 94 mm, skal du eventuelt udskifte tonerkassetten.
- Rengør printeren indvendigt (se [Rengøring af printeren](#), eller gå til www.hp.com/support/lj9050_lj9040), og brug et manuelt renseark til at rense fikseringsenheden (se [Sådan bruges printerens renseark](#)).
- Vedligeholdelse er muligvis påkrævet. Kontroller dette ved at udskrive en kopi af statussiden for forbrugsvarer (se afsnittet [Statusside for forbrugsvarer](#)). Hvis vedligeholdelse er påkrævet, skal du bestille og installere printervedligeholdelsessættet. (Se HP-supportfolderen, eller gå til www.hp.com/support/lj9050_lj9040).

Misdannede tegn

- Udskriv nogle få sider for at se, om problemet løser sig selv.
- Kontroller, at de miljømæssige specifikationer for printeren er opfyldt (se afsnittet [Miljøspekifikationer](#)).
- Vedligeholdelse er muligvis påkrævet. Kontroller dette ved at udskrive en kopi af statussiden for forbrugsvarer (se afsnittet [Statusside for forbrugsvarer](#)). Hvis vedligeholdelse er påkrævet, skal du bestille og installere printervedligeholdelsessættet. (Se HP-supportfolderen, eller gå til www.hp.com/support/lj9050_lj9040).

Skæv side

- Udskriv nogle få sider for at se, om problemet løser sig selv.
- Kontroller, at der ikke er iturevne papirstykker inden i printeren.
- Sørg for, at papiret er ilagt korrekt, at alle justeringer er foretaget, og at papiret er placeret under hjørnetapperne (se afsnittet [Medieretning](#)).
- Vend papirstakken om i bakken. Prøv også at rotere papiret 180°.
- Sørg for, at papirtype og -kvalitet opfylder HPs specifikationer (se afsnittet [Papirspecifikationer](#)).
- Kontroller, at de miljømæssige specifikationer for printeren er opfyldt (se afsnittet [Miljøspecifikationer](#)).

Krumt eller bølget

- Vend papirstakken om i bakken. Prøv også at rotere papiret 180°.
- Sørg for, at papirtype og -kvalitet opfylder HPs specifikationer (se afsnittet [Papirspecifikationer](#)).
- Kontroller, at de miljømæssige specifikationer for printeren er opfyldt (se afsnittet [Miljøspecifikationer](#)).
- Prøv at udskrive til en anden udskriftsbakke.
- Hvis mediet er let og glat, kan du forsøge at anvende en lavere indstilling for fikseringsenheden for at reducere varmen under fikseringen. Brug [Fikseringstilstande](#) i menuen [Udskriftskvalitet](#) på printerens kontrolpanel (se [Undermenuen Udskriftskvalitet](#)).

Rynker eller folder

- Udskriv nogle få sider for at se, om problemet løser sig selv.
- Kontroller, at de miljømæssige specifikationer for printeren er opfyldt (se afsnittet [Miljøspecifikationer](#)).
- Vend papirstakken om i bakken. Prøv også at rotere papiret 180°.
- Sørg for, at papiret er ilagt korrekt, at alle justeringer er foretaget, og at papiret er placeret under hjørnetapperne (se afsnittet [Medieretning](#)).
- Sørg for, at papirtype og -kvalitet opfylder HPs specifikationer (se afsnittet [Papirspecifikationer](#)).
- Hvis der er folder på konvolutterne, kan du forsøge at opbevare konvolutterne, så de ligger fladt.

Eliminering af rynker på konvolutter

Hvis konvolutterne er rynkede, når de udskrives, skal du først sikre dig, at den type konvolutter, du bruger understøttes. Følg derefter nedenstående fremgangsmåde for at flytte fikseringsarmene til en højere position, når du udskriver konvolutter.

Sådan elimineres rynker på konvolutter

- 1 Åbn det venstre dæksel (hvis der er installeret en ekstra udskriftsenhed, skal denne først skubbes væk fra printeren).

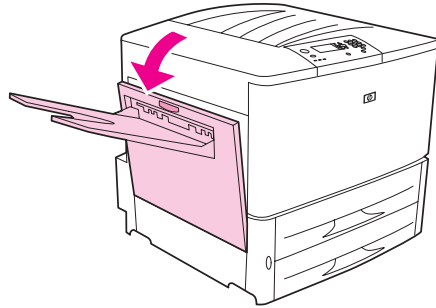

ADVARSEL!

Rør ikke det tilstødende fikseringsområde. Det kan være VARMT.

- 2 Løft de to blå fikseringsarme opad.

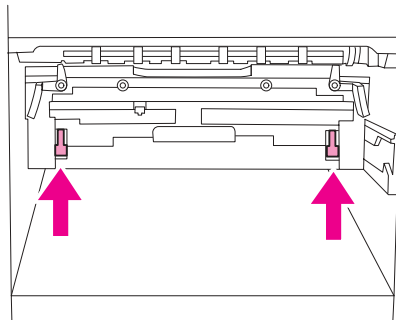

- 3 Luk det venstre dæksel.

Når du er færdig med at udskrive konvolutter, skal fikseringsarmene igen føres nedad.

FORSIGTIG!

Hvis du ikke retter fikseringsarmene nedad, når du skal til at udskrive standardpapirtyper, kan det resultere i dårlig udskriftskvalitet.







Løsning af almindelige printerproblemer

Kontrolliste til fejlfinding

- Kontroller, at medie, der er fyldt i bakkerne, kommer fra et bundt, der er åbnet for nylig, at det ikke har fejl, og at det er lagt korrekt i bakkerne med papirstyrene justeret.
- Kontroller, at produktet bruger en dedikeret sikringsgruppe, og at det er tilsluttet direkte til vægstikket.

Bemærk!

Se den brugervejledning, der fulgte med produktet, for at få flere oplysninger om en ekstra HP-udskriftsenhed.

Problem	Løsning
Der er ikke lagt korrekt papirformat i printeren.	Kontroller papirbakkerne for at sikre dig, at de korrekte formater er lagt i og konfigureret. Se også efter om styrene er korrekt indstillet.
Displayet er tomt, og de interne blæsere kører ikke.	Kontroller, at printeren er tændt. Tryk på alle knapperne på printerens kontrolpanel, for at se om en af dem sidder fast. Hvis dette ikke løser problemet, skal du kontakte en HP-autoriseret servicerepræsentant.
Der vises meddelelser i displayet.	Se Forståelse af printarmeddelelser .
Der sidder fastklemt papir i printeren.	Kontroller, om der er opstået papirstop (se Udbedring af papirstop).
Teksterne i displayet er på et forkert sprog eller viser ukendte tegn.	Rekonfigurer det sprog, der vises på kontrolpanelet. Se <i>Opsætningsvejledningen</i> , eller tryk på  samtidig med, at du trykker på TIL. Hold tasten  nede, indtil VÆLG SPROG vises, og slip derefter  . Vælg det ønskede sprog med  og  . Tryk på  for at gemme dit valg. Kontrolpanelet viser en besked, når printeren er klar til brug. Hvis det nye sprog ikke vises på displayet, har du muligvis glemt at trykke på  for at gemme dit valg.
Printeren fungerer slet ikke.	Netledningen skal sættes ordentligt fast i det jordede strømstik og i printeren. (Sørg for, at der er tændt for strømmen).
Printeren er tændt, men de interne blæsere kører ikke.	Sørg for, at netspændingen svarer til printerens strømkonfiguration. (Spændingskravene er beskrevet på den plade, der sidder ved siden af strømstikket på bagsiden af printeren). Hvis du bruger en strømskinne, hvis spænding ligger uden for specifikationerne, skal printeren sættes direkte i strømstikket.
Forkert printerspænding.	Sørg for, at netspændingen er indstillet korrekt. (Spændingskravene er beskrevet på produktetiketten, der sidder ved siden af strømstikket på bagsiden af printeren).

Problem	Løsning
En side blev ikke udskrevet.	Indstil <code>UDSKRIV PS-FEJL=JA</code> , og send derefter jobbet igen for at udskrive en PS-fejlside. Hvis dette ikke identificerer problemet, kan du forsøge at deaktivere Ressourcebesparelse og I/O-buffer , eller installere mere hukommelse (se PCL- eller PS-fontliste).
Der udskrives en side med afskårne margener.	Hvis sidemargenerne afskæres, er du muligvis nødt til at udskrive siden med en opløsning på 300 dpi eller installere mere hukommelse. Prøv også at deaktivere Ressourcebesparelse og I/O-buffer .
Der udskrives en PS-fejlside.	<ul style="list-style-type: none"> ● Sørg for, at udskriftsjobbet er et PS-job. ● Kontroller, om programmet forventede, at du sendte en opstilling eller PS-hovedfil til printeren. ● Kontroller printeropsætningen i softwareprogrammet for at sikre, at printeren er valgt. ● Kontroller kabelforbindelserne for at sikre, at de sidder godt fast. ● Reducer grafikens kompleksitet. ● Tilføj disponibel hukommelse ved at aktivere Ressourcebesparelse.
Der udskrives en tekstliste over PS-kommandoer i stedet for PS-udskriftsjobbet.	Kontrolpanelindstillingen <code>PRINTERSPROG=AUTO</code> er muligvis blevet forvekslet med en ikke-standard PS-kode. Kontroller indstillingen <code>PRINTERSPROG</code> for at se, om den er angivet til <code>PS</code> eller <code>PCL</code> . Hvis den er angivet til <code>PCL</code> , skal du angive den til <code>PRINTERSPROG=AUTO</code> . Hvis den er angivet til <code>AUTO</code> , skal du angive den til <code>PS</code> udelukkende til dette udskriftsjob. Når jobbet er udskrevet, skal du igen angive indstillingen til <code>AUTO</code> .
Forsøgte at bruge en disk-resident font, men printeren brugte en anden font.	Hvis du benytter <code>PCL</code> , skal du udskrive <code>PCL</code> -fontensiden og bekræfte, at fonten findes på disken. Hvis du benytter <code>PS</code> , skal du udskrive <code>PS</code> -fontensiden og bekræfte, at fonten findes på disken. Hvis fonten ikke findes på disken, skal du indlæse fonten med Device Storage Manager eller den Macintosh-baserede HP LaserJet Utility.
Automatisk konfigurerede ikke printeren automatisk.	<ul style="list-style-type: none"> ● Konfigurer printeren manuelt ved at vælge Konfigurer (Windows 9X og NT) eller Enhedsindstillinger (Windows 2000 og XP). ● Vælg en anden PPD (Macintosh). Se Sådan bruges den integrerede Webserver. ● PPD'en kan være blevet omdøbt. Hvis dette er tilfældet, skal du vælge den omdøbte PPD (Macintosh). Se Sådan bruges den integrerede Webserver. ● Der er muligvis en netværkskø.
Der udskrives blanke sider.	<ul style="list-style-type: none"> ● Sluk og tænd printeren. ● Sørg for, at tonerkassetten er installeret korrekt.
Kan ikke få adgang til bakke 2 eller 3 eller ekstrabakke 4.	Sørg for, at papirbakkens styr er indstillet til det papirformat, som du bruger. (Se Ilægning af papir i bakkerne , eller gå til www.hp.com/support/lj9050_lj9040).
Kan ikke fjerne meddelelsen MANUEL INDFØRING [TYPE] [FORMAT].	<ul style="list-style-type: none"> ● Et tidligere udskriftsjob findes muligvis stadig i printerens buffer. ● Sørg for, at ekstrabakke 1 indeholder det korrekte papirformat. (Se Ilægning af papir i bakkerne, eller gå til www.hp.com/support/lj9050_lj9040).

Problem	Løsning
Problem med computersoftware.	Kontroller, om computeren fungerer korrekt, ved at udskrive fra et program, som du ved virker, eller ved at udskrive en almindelig tekstfil for at finde ud af, om problemet skyldes dit program eller printerdriveren. (Eksempelvis C:\dir>LPTn, hvor n angiver nummeret på den computerport, som printeren er tilsluttet, f.eks. LPT1). Hvis du vil udskrive siden, skal du muligvis sende en formularindføringskommando fra computeren.
Indstillinger i kontrolpanelet, f.eks. OPLØSNING eller RETNING, fungerer ikke eller ignoreres.	Softwarekommandoer tilsidesætter kontrolpanelindstillinger (se Brug af kontrolpanelets menuer , hvis du ønsker yderligere oplysninger om, hvordan dit program reagerer på indstillinger i kontrolpanelet).
Data fra et tidligere udskriftsjob findes stadig i printerens buffer.	<ul style="list-style-type: none"> • Sørg for, at du bruger den korrekte printerdriver. • Et komplekst udskriftsjob er muligvis stadig under behandling. • Sørg for, at printeren ikke er sat på pause. Kontroller, at BEHANDLER vises på kontrolpanelet • Træk tonerkassetten ud, og kontroller, om der sidder papir. Sæt tonerkassetten på plads igen. • Åbn bakke 2 og 3, og kontroller, at de indeholder det korrekte papir. (Se Ilægning af papir i bakkerne, eller gå til www.hp.com/support/lj9050_lj9040). Luk bakkerne.
Der mangler data, men der vises ingen printermeddelelser.	<ul style="list-style-type: none"> • Kontroller softwareprogrammet for at sikre dig, at udskriftsfilen ikke indeholder fejl. • Kontroller kablet for at sikre dig, at det sidder ordentligt fast i både printeren og computeren. • Printerens parallelkabel er muligvis defekt. Brug et kabel af god kvalitet. (Se HP-supportfolderen, eller gå til www.hp.com/support/lj9050_lj9040 for at få varenummeret på et HP-kabel). • Kontroller netværksforbindelsen.
Dataindikatoren blinker, men intet udskrives.	<ul style="list-style-type: none"> • Sørg for, at du bruger den korrekte printerdriver. • Et komplekst udskriftsjob er muligvis stadig under behandling. • Sørg for, at printeren ikke er sat på pause. Kontroller, at BEHANDLER vises i kontrolpanelets display. • Træk tonerkassetten ud, og kontroller, om der sidder papir. Sæt tonerkassetten på plads igen. • Åbn bakke 2 og 3, og kontroller, at de indeholder det korrekte papir. (Se Ilægning af papir i bakkerne, eller gå til www.hp.com/support/lj9050_lj9040). Luk bakkerne.
Driveren er muligvis ikke indstillet til at udskrive på begge sider af papiret.	Sørg for, at indstillingen Udskriv på begge sider er konfigureret korrekt i driveren.
Papirstop i duplexudskrivningsudstyr.	Kontroller, at den brugte papirvægt og de anvendte formater understøttes. (Se Papirspecifikationer , eller gå til www.hp.com/support/lj9050_lj9040).

Problem	Løsning
Det tager meget længere tid at udskrive den første side, end de efterfølgende sider.	<ul style="list-style-type: none"> ● Kontroller, at meddelelsen KLAR vises på printerens kontrolpanel. ● Indstil funktionen Dvale til en længere periode (se Konfigurationsside). Hvis den lange udskrivningstid skyldes komplekse formateringskommandoer, er det ikke sandsynligt, at udskriftshastigheden øges ved at ændre indstillingen Dvale. Derimod kan du prøve at gøre siden mindre kompleks.
Udskriften er ulæselig, der opstår overtrykninger, eller der udskrives kun en del af siden.	<ul style="list-style-type: none"> ● Kontroller, at programmet er konfigureret til den korrekte printer. ● Udskift printerens interfacekabel (I/O) med et kabel, som du ved virker for at se, om kablet er defekt. ● Printerens parallelkabel er muligvis defekt. Brug et kabel af god kvalitet. (Se HP-supportfolderen, eller gå til www.hp.com/support/lj9050_lj9040 for at få varennummeret på et HP-kabel). ● Indstil menupunktet PRINTERSPROG i undermenuen Systemkonfig. i menuen Konfigurer enhed til AUTO (se PRINTERSPROG=AUTO). Printerens er muligvis blevet indstillet til PCL, og der blev sendt et PS-job til printerens, eller omvendt. ● Der er muligvis fejl i de data, der blev sendt til printerens. Forsøg at sende en anden fil for at se, om den bliver udskrevet.
Generelt, tilbagevendende hæftestop.	<ul style="list-style-type: none"> ● Kontroller, at det job, der skal hæftes, er mindre end 5 mm højt. ● Hæftestoppet skyldes muligvis, at der sidder nogle løse hæfteklammer og blokerer magasinet. Fjern løse hæfteklammer og papirstøv i hæfteenheden (se Sådan udbedres hæftestop fra den ekstra hæfteenhed/stacker-enhed).
Job indeholder forkerte fonte.	<ul style="list-style-type: none"> ● Hvis du er i færd med at udskrive en EPS-fil, kan du prøve at indlæse fontene til EPS-filen i printerens, før udskrivningen starter. Brug HP LaserJet Utility (se Software til Macintosh-computere). ● Hvis dokumentet ikke udskrives med fontene New York, Geneva eller Monaco, skal du åbne dialogboksen Sidelayout og vælge Indstillinger for at fravælge erstattede fonte.
Job sendes ikke til den korrekte printer.	En anden printer med det samme eller et lignende navn kan have modtaget udskriftsjobbet. Kontroller, at printernavnet svarer til det navn, der er valgt i Vælger (se Sådan bruges den integrerede Webserver).
Job udskrives i Courier (printerens standardfont) i stedet for den ønskede font.	<ul style="list-style-type: none"> ● Det anmodede skriftsnit er ikke tilgængeligt i printerens eller findes ikke på disken. Benyt et fontindlæsningsprogram til at indlæse den ønskede font. ● Fonte, som indlæses i hukommelsen, går tabt, når printerens slukkes. De går også tabt, hvis Ressourcebesparelse ikke bruges, og der skiftes printersprog for at udskrive et PCL-job. Diskfonte påvirkes ikke af PCL-job, eller af at printerens slukkes. ● Udskriv en PS-fontside for at kontrollere, at fonten er disponibel. Hvis det ser ud til, at der mangler en font, kan dette skyldes, at fonten er blevet slettet med et softwarehjælpeprogram, fordi disken blev geninitialiseret, eller fordi diskdrevet ikke er installeret korrekt. Udskriv en konfigurationsside for at bekræfte, at diskdrevet er installeret og fungerer korrekt. ● Udskriv en drevmappe som en hjælp til at identificere disponible fonte.

Problem	Løsning
Job udskrives på den forkerte side af papiret.	<ul style="list-style-type: none"> ● Kontroller, at bakkerne indeholder det korrekte papir. (Se Ilægning af papir i bakkerne, eller gå til www.hp.com/support/lj9050_lj9040). ● Papiret skal lægges i ekstrabakke 1 med udskriftssiden opad, hvis du vil udskrive ensidede kopier. Læg papir i bakke 2, 3 og ekstrabakke 4 med udskriftssiden nedad. ● Hvis du vil udskrive to-sidede kopier, skal papiret lægges i ekstrabakke 1 – den side, der skal udskrives først, skal vende nedad. Læg papir i bakke 2, 3 og ekstrabakke 4 – den side, der skal udskrives først, skal vende opad.
Job blev ikke udskrevet som dupleks.	<ul style="list-style-type: none"> ● Udskriv en konfigurationsside for at kontrollere, om dupleksudskrivningsudstyret er installeret korrekt (se Konfigurationsside). ● Kontroller, at dupleksudskrivningsudstyret er konfigureret i printerdriveren. ● Kontroller, at softwaren ikke tilsidesætter printerdriverens indstilling.
Job blev ikke hæftet.	<p>Når job, der sendes til hæfteenheden, ikke bliver hæftet, kan det have en eller flere af følgende årsager:</p> <ul style="list-style-type: none"> ● Ensidede job bliver ikke hæftet. ● Hæfteenheden er løbet tør for hæfteklammer, og FORTSÆT AUTOM. er sat til TIL. ● Der blev brugt et forkert papirformat eller en forkert papirtype til jobbet. ● Der blev sendt mere end 50 sider til hæfteenheden – hæfteenhedens kapacitetsgrænse er overskredet. ● Hæfteenheden har bøjedede eller brækkede hæfteklammer i hæftehovedet. ● Et hæftestop blev for nylig udbedret (de to efterfølgende job bliver muligvis ikke hæftet). ● Der blev brugt et forkert papirformat eller en forkert papirtype til jobbet, og derfor blev jobbet sendt til en bakke i stedet for til hæfteenheden. ● Interfacekablet til hæfteenheden er muligvis defekt eller ikke tilsluttet korrekt.
Job blev sendt til en anden placering end forventet.	<p>Der blev brugt et forkert papirformat eller en forkert papirtype til jobbet. (Se Konfigurering af bakkerne ved hjælp af menuen Papirhåndtering, eller gå til www.hp.com/support/lj9050_lj9040).</p>
Den sidste side blev ikke udskrevet, og dataindikatoren lyser.	<ul style="list-style-type: none"> ● Sørg for, at du bruger den korrekte printerdriver. ● Et komplekst udskriftsjob er muligvis stadig under behandling. ● Printeren venter muligvis på filens slutning, der ikke fulgte med jobbet. Tryk på ✓ for at sende den. ● Sørg for, at printeren ikke er sat på pause. Kontroller, at BEHANDLER vises i kontrolpanelets display. ● Træk tonerkassetten ud, og kontroller, om der sidder papir. Sæt tonerkassetten på plads igen. ● Åbn bakke 2 og 3, og kontroller, at de indeholder det korrekte papir. (Se Ilægning af papir i bakkerne, eller gå til www.hp.com/support/lj9050_lj9040). Luk bakkerne.

Problem	Løsning
Problemer i forbindelse med netværk eller delt printer.	Kontroller, om der er opstået problemer i forbindelse med netværket eller delte printere ved at slutte computeren direkte til printeren og udskrive fra et program, som du ved virker. Hvis du har mistanke om, at der er opstået netværksproblemer, skal du kontakte din netværksadministrator eller læse netværksdokumentationen, der fulgte med dine printernetværkskort.
Ekstrabakke 4 fungerer ikke.	Netledningen er ikke sat ordentligt ind i både printeren og strømstikket. Fjern og tilslut netledningen igen.
Ekstrabakke 1 indeholder papir, og der vises en meddelelse på kontrolpanelet vedrørende ilægning af papir eller manuel indføring.	Læg det korrekte papir i bakken. (Se Ilægning af papir i bakkerne , eller gå til www.hp.com/support/lj9050_lj9040 .) Hvis det korrekte papir allerede er lagt i, skal du trykke på ✓.
Papiret føres ikke til det korrekte udskriftssted.	<ul style="list-style-type: none"> • Kontroller, at du har valgt det korrekte udskriftssted i printerdriveren. Du kan finde yderligere oplysninger om ændring af printerdriverindstillinger i onlinehjælpen. • Papiret opfylder ikke specifikationerne for udskriftsbakken. (Se Valg af et udskriftssted, eller gå til www.hp.com/support/lj9050_lj9040).
Papirstop og problemer med papirindføring.	<ul style="list-style-type: none"> • Se afsnittet Sådan udbedres papirstop i bakke 2 og 3 eller Sådan udbedres papirstop i ekstrabakke 4. • Sørg for, at papirspecifikationerne ligger inden for det anbefalede område. (Se Papirspecifikationer, eller gå til www.hp.com/support/lj9050_lj9040). • Sørg for, at papirstyrene er justeret korrekt og ikke er skæve. (Se Ilægning af papir i bakkerne, eller gå til www.hp.com/support/lj9050_lj9040). • Udfør forebyggende vedligeholdelse, hvis printeren beder om det.
Printeren genkender ikke dupleksudskrivningsudstyret.	<ul style="list-style-type: none"> • Udskriv en konfigurationsside for at kontrollere, om dupleksudskrivningsudstyret er installeret korrekt (se Konfigurationsside). • Sluk for printeren. Fjern og geninstaller enheden. Tænd printeren. • Sørg for, at dupleksudskrivningsudstyret er konfigureret i printerdriveren.
Printeren genkender ikke harddisken.	Sluk printeren, og kontrollér, at harddisken er indsat korrekt og er fastgjort forsvarligt.
Printeren genkender ikke ekstrabakke 4.	<ul style="list-style-type: none"> • Kontroller, at du har valgt ekstrabakke 4 i printerdriveren (se Printersoftware). • Sluk og tænd printeren. • Kontroller, at netledningen er tilsluttet ekstrabakke 4. • Hvis printeren stadig ikke genkender ekstrabakke 4, skal du kontakte en autoriseret HP-serviceudbyder.
Printeren genkender ikke hæfteenheden.	Kontroller kablet til hæfteenheden. Sørg for, at det er korrekt tilsluttet i begge ender.

Problem	Løsning
Printeren tager papir fra den forkerte bakke.	<ul style="list-style-type: none"> ● Kontroller, at programmet vælger det korrekte papirformat eller den korrekte papirtype. ● Kontroller, at programmets driver er korrekt installeret og konfigureret, og at den er i stand til at anmode om det relevante papirformat og den relevante papirtype. ● Den valgte bakke indeholder ikke det ønskede papirformat. Printerens tager papir fra den næste standardbakke, der indeholder det korrekte format. Læg det korrekte papir i bakken og sørg for, at bakken er justeret korrekt. Læg tilstækkeligt med papir i bakken, så printerens kan færdiggøre udskriftsjobbet. Hvis du altid vil udskrive fra den ønskede bakke, skal du angive BRUG ØNSKET BAKKE til EKSKLUSIVT. ● Hvis du valgte bakke 2, 3 eller ekstrabakke 4 og ikke slukkede printerens, mens bakken blev installeret, kan printerens ikke genkende bakken og bruger i stedet papir fra den næste standardbakke. Sluk og tænd printerens, så den kan genkende bakken.
Problemer med printerens interface.	Udskriv en konfigurationsside fra printerens kontrolpanel for at bekræfte, at interfacekonfigurationerne, der er beskrevet på udskriften, svarer til konfigurationerne på værtscomputeren (se Konfigurationsside).
Printerens er sat på pause.	Tryk på STOP . Tryk på ▲ eller ▼, og vælg Genopstart , og tryk derefter på ✓.
Printerens er slukket eller ikke tilsluttet en aktiv strømkilde.	Sørg for, at alle netledninger er sat ordentlig ind i både printerkomponenterne og en tændt strømkilde. Sørg for, at printerens er tændt.
Printerens er tændt, men modtager ikke data (dataindikatoren blinker ikke).	<ul style="list-style-type: none"> ● Kontroller, om der skulle være løse I/O-kabelforbindelser på printerens og computeren eller ved netværksporten. ● Afprøv I/O-kablet på et system, som du ved, virker. ● Kontroller, at du har valgt det korrekte interfacekabel, og at det er ordentligt tilsluttet printerens og computeren. Hvis kablet ikke er korrekt konfigureret, kan du finde yderligere oplysninger om konfiguration i <i>Introduktionsvejledningen til HP LaserJet 9040/9050 Series Printer</i>. ● Hvis printerens er tilsluttet et netværk, skal du udskrive en Jetdirect-konfigurationsside for at kontrollere, om der er opstået interface- eller netværksproblemer (se Konfigurationsside).
Printerens er langsom om at reagere.	<ul style="list-style-type: none"> ● Printerens hastighed afhænger i høj grad af opsætningen af dit softwareprogram, hvilken printerdriver du bruger og mængden af trafik på netværket. Se opsætningsvejledningen, hvis du ønsker yderligere oplysninger om konfiguration. ● Det kan være nødvendigt at installere mere hukommelse (se Installation af hukommelse og fonte).
Problemer med printerport.	Kontroller, om computerporten er konfigureret og fungerer korrekt. Dette kan kontrolleres ved at tilslutte en anden printer til den pågældende port og udskrive fra et program, som du ved, virker.

Problem	Løsning
Printeren udskriver kun en del af en side eller et dokument.	Forbindelsen er blevet afbrudt under transmissionen. Hvis du flytter den bærbare enhed under transmissionen, kan forbindelsen blive afbrudt. Enheder, der overholder IRDA-standarden, er i stand til at genoptage funktionen efter en midlertidig afbrydelse af forbindelsen. Du har op til 40 sekunder til at genetablere forbindelsen (afhængigt af den bærbare enhed, som benyttes).
Printeren udskriver med forkerte fonte eller formater.	<ul style="list-style-type: none"> Fonten findes ikke i printerens fontliste og skal hentes fra dit program, eller du skal installere den korrekte font-DIMM. Kontroller programmet for at sikre dig, at du har installeret og konfigureret den korrekte printerdriver. Udskriv en PS- eller PCL-fontliste for at bekræfte, at fonten er tilgængelig (se Informationsmenu). Softwareen valgte en erstatningsfont for en font, der ikke findes i printerens fontliste. (Se vejledningen til programmet for at få yderligere oplysninger om fontvalg).
Udskrivningen standser midt i et job.	<ul style="list-style-type: none"> Kontroller, om der vises en fejlmeddelelse på kontrolpanelet. Hvis du er tilkoblet et netværk, skal du kontrollere, om computeren er konfigureret korrekt, og om der er opstået et netværksproblem (kontakt din netværksadministrator). Kontroller netspændingen for at sikre dig, at den er konstant og ligger inden for printerens specifikationer. (Se HP-supportfolderen, eller gå til www.hp.com/support/lj9050_lj9040). Sluk og tænd printerens netværk. Kontroller timeoutindstillingen i netværksprogrammet. Det kan være nødvendigt at øge den. Hvis du forsøger at kopiere en fil til printerens netværk fra DOS-prompten, skal du bruge printerportkommandoen <code>COPY [filnavn] LPTn /B</code>, f.eks. <code>LPT1</code> (hvor <code>n</code> angiver portnummeret). <p>Bemærk! Hvis du vil udskrive siden, skal du muligvis sende en formularindføringskommando fra computeren.</p>
PS-jobbet bliver ikke udskrevet.	Kontroller konfigurationen under fanen PostScript i Windows. Kontroller, at Protokol er sat til AppleTalk, og at der ikke er valgt Binære data .
Softwareen vælger den forkerte port.	Kontroller operativsystemets portindstillinger for at sikre dig, at udskriftsjobbet bliver sendt til den korrekte port, f.eks. LPT1.
Kontrolpanelet og driveren er ikke indstillet til det samme papirformat.	Sørg for, at specialpapirformatet, der er defineret fra kontrolpanelet, er identisk med det specialpapirformatet, der er angivet i driveren.
Indstillingen for udskriv på begge sider er muligvis ikke aktiveret for den fil, som du forsøger at udskrive.	Sørg for, at indstillingen for udskrivning på begge sider er konfigureret i driveren.

Problem	Løsning
Macintosh-computeren kommunikerer ikke med printeren.	<ul style="list-style-type: none"> ● Kontroller, at KLAR vises i kontrolpanelets display. ● Kontroller, at den korrekte printerdriver er valgt i venstre halvdel af Vælger. Sørg derefter for, at det korrekte printernavn er valgt (markeret) i højre side af Vælger. Der vises et symbol ved siden af printernavnet, når driveren er indstillet og konfigureret med PPD'en. ● Hvis printeren er tilsluttet et netværk med flere zoner, skal du sørge for, at den korrekte zone er valgt i feltet AppleTalk zoner i Vælger. ● Sørg for, at den korrekte printer er valgt i Vælger ved at udskrive en konfigurationsside (se Konfigurationsside). Sørg for, at printernavnet, der vises på konfigurationssiden, er identisk med printeren i Vælger. ● Sørg for, at AppleTalk er aktiv. (Vælg dette i Vælger eller på AppleTalk-kontrolpanelet, alt efter hvad der passer til din OS-version). ● Sørg for, at computeren og printeren er tilsluttet det samme netværk. Fra Kontrolpaneler på Apple-menuen vælger du kontrolpanelet Netværk (eller AppleTalk), og derefter vælger du det korrekte netværk, f.eks. LocalTalk eller EtherTalk.
Ikonet for printerdriveren vises ikke i Vælger .	Sørg for, at Vælger -udvidelsen findes i mappen Udvidelser i Apple LaserWriter 8. Hvis den ikke findes på systemet, kan du få driveren fra software-cd'en til dit Macintosh OS-system eller fra Apple Computer, Inc. Hvis du vil have flere oplysninger, kan du læse i HP-supportfolderen eller gå til www.hp.com/support/lj9050_lj9040 .
Etiketter, transparenter eller konvolutter er angivet som type.	<ul style="list-style-type: none"> ● Sørg for, at der kan udskrives på begge sider af mediet. (Se HP-supportfolderen, eller gå til www.hp.com/support/lj9050_lj9040). ● Skift medietype til det medie, du vil bruge til udskrivning på begge sider.

Sådan bruges den integrerede Webserver

Hjemmesider

Hjemmesiderne i den integrerede webserver er printerens informationssider. Disse omfatter:

- **Printerens statusside**
Denne side viser printerens kontrolpanel og aktuelle meddelelser. De forskellige statusindikatorer og knapper på kontrolpanelet vises også, så du fra denne side kan ændre printerens menuindstillinger på kontrolpanelet. Levetiden på forbrugsstoffer og papirbakkens mediekonfiguration vises ligeledes.
- **Konfigurationsside**
Printerens konfigurationsside vises fra dette sted i den integrerede Webserver. Du kan finde yderligere oplysninger i afsnittet [Konfigurationsside](#).
- **Side med hændelseslog**
Denne side viser printerens hændelseslog. Du kan finde yderligere oplysninger i afsnittet [Side med hændelseslog](#).
- **Side med forbrugsvarer**
Denne side viser niveauet for printerens forbrugsstoffer.
- **Infoside**
Denne side viser, hvor meget af hver medietype der er blevet brugt af printerens.
- **Side med enhedsidentifikation**
Med denne side kan du navngive enheden efter netværksstyringens behov, og du kan vise printerens IP-adresse og server.

Enhedsider

Brug enhedsiderne i den integrerede webserver til at konfigurere printeren fra computeren. Disse sider kan beskyttes med en adgangskode. Kontakt altid netværksadministratoren, før du ændrer printerens konfiguration.

- **Siden Konfigurerer printer**
Du kan konfigurere alle printerindstillinger fra denne side.
- **Advarselsside**
Du konfigurerer beskedmodtagere i forbindelse med forskellige printerhændelser fra denne side.
- **E-mail-side**
E-mail-adresserne på de personer, der skal have besked om printerhændelser, indtastes på denne side.
- **Side til bestilling af forbrugsvarer**
Den resterende levetid på de forskellige forbrugsstoffer vises på denne side, og hyperlinkene til HPs Websted til bestilling af forbrugsvarer vises også.
- **Side med kontaktoplysninger**
Navnene og e-mail-adresserne på de primære kontaktpersoner for oplysninger om printeren indtastes på denne side. Den primære kontaktperson er normalt netværksadministratoren.
- **Side med sikkerhed**
På denne side konfigureres adgangskodeoplysningerne for den integrerede Webserver. Adgangskodeoplysninger skal kun konfigureres af netværksadministratoren.
- **Side med andre hyperlinks**
Denne side bruges til at føje andre websteder til den integrerede webserver. Disse websteder vises på navigationsbjælken på alle siderne i den integrerede webserver.
- **Side med opdateringsfrekvens**
På denne side kan du konfigurere, hvor ofte den integrerede Webserver skal hente oplysninger om printerens status.
- **Side med sprog**
Det sprog, som den integrerede webserver vises på, konfigureres på denne side.
- **Side med enhedsidentifikation**
Med denne side kan du navngive enheden efter netværksstyringens behov, og du kan vise printerens IP-adresse og server.

Netværkssider

Netværkssiderne i den integrerede webserver giver adgang til HP Jetdirect-netværkskonfigurationsparametre og -status. Disse omfatter:

- **Side med netværksindstillinger**
Med denne side får du adgang til netværksprotokollens konfigurationsparametre og andre indstillinger.
- **Side med sikkerhedsindstillinger**
Brug disse sider til at styre adgangen til enheden og til at angive klientgodkendelsesindstillingerne for tilslutning til 802.11x netværk.
- **Diagnosticeringssider**
Med disse sider får du adgang til netværksstatistikker og konfigurationssideindstillinger, der er nyttige i forbindelse med fejlfinding.

Udskrivning af oplysningssider

Fra printerens kontrolpanel kan du udskrive disse sider, som indeholder oplysninger om printerkonfigurationen:

- Menuoversigt
- Konfigurationsside
- Statusside over forbrugsvarer
- Infoside
- Filoversigtsside
- PCL-driver eller PS-driverfontliste

Sådan udskrives en oplysningsside

- 1 Tryk på ✓.
- 2 Brug ▲ eller ▼ til at rulle til Oplysninger, og tryk derefter på ✓.
- 3 Brug ▲ eller ▼ til at rulle til den ønskede oplysningsside, og tryk på ✓.

Sådan udskrives en konfigurationsside

- 1 Tryk på ✓.
- 2 Brug ▲ eller ▼ til at rulle til Oplysninger, og tryk derefter på ✓.
- 3 Brug ▲ eller ▼ til at rulle til Udskriv konfiguration, og tryk derefter på ✓.

Kontrol af printerkonfigurationen

Du kan finde flere oplysninger om konfiguration i *Opsætningsvejledningen*, der blev leveret sammen med printeren.

Fra printerens kontrolpanel kan du udskrive sider med detaljerede oplysninger om printeren og dens aktuelle konfiguration. Følgende informationssider er beskrevet her:

- Menuoversigt
- Konfigurationsside
- Statusside for forbrugsvarer
- Infoside
- PCL- eller PS-fontliste
- Filmappeside
- Jetdirect
- Hændelseslog
- Test af papirsti

Følg denne fremgangsmåde for at udskrive disse informationssider. Se derefter nedenstående afsnit om specifikationer for at få flere oplysninger om hver enkelt side.

Menuoversigt

Hvis du vil se de aktuelle indstillinger for menuerne og de emner, der er adgang til via kontrolpanelet, kan du udskrive en oversigt over menuerne på kontrolpanelet. Mange af disse værdier kan tilsidesættes fra printerdriveren eller softwareprogrammet. Det kan være en god idé at have menuoversigten liggende i nærheden af printeren som referencemateriale.

Indholdet af menuoversigten varierer afhængigt af, hvilket ekstraudstyr der er installeret i printeren. Hvis du ønsker en fuldstændig oversigt over kontrolpanelets forskellige funktioner og mulige værdier, skal du se [Kontrolpanelmenuer](#). Hvis du ønsker yderligere oplysninger om ændring af kontrolpanelindstillinger, skal du se [Kontrolpanelmenuer](#).

Konfigurationsside

Brug konfigurationssiden til at undersøge aktuelle printerindstillinger, til lokalisering og afhjælpning af printerproblemer eller til at kontrollere installationen af ekstraudstyr, f.eks. hukommelse (DIMM'er), papirbakker og printersprog.

Bemærk!

Hvis der er installeret en HP Jetdirect-printserver, udskrives der også en HP Jetdirect-konfigurationsside.

Konfigurationssiden indeholder følgende oplysninger:

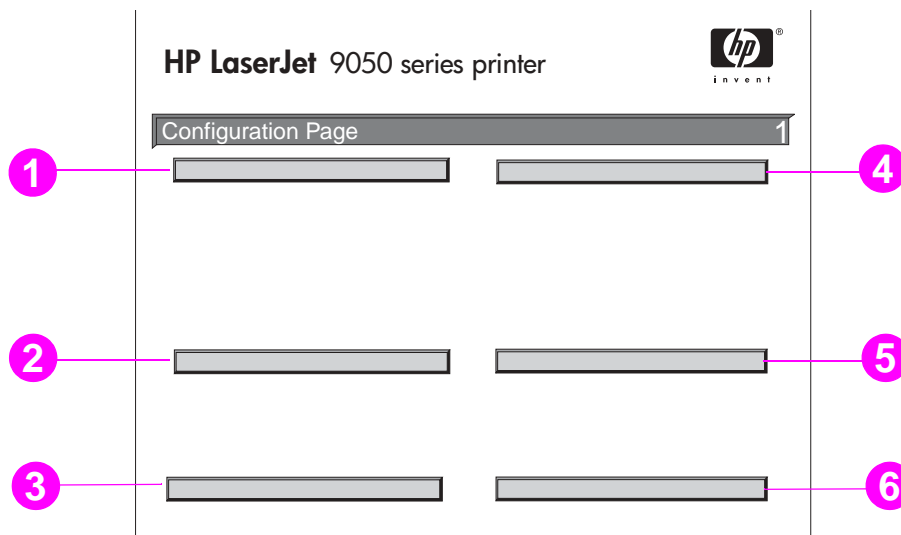

- 1 Printeroplysning** viser serienummer, sideantal og oplysninger om printeren.
- 2 Hændelseslog** viser en oversigt over antallet af registreringer i loggen, det maksimale antal registreringer, der kan vises, og de sidste tre registreringer. Den anden side i hændelsesloggen er producentens side. Denne side indeholder oplysninger, der kan hjælpe repræsentanter fra HP Customer Care med at løse mulige printerproblemer.
- 3 Installerede sprog og indstillinger** indeholder en oversigt over alle installerede printersprog, f.eks. PCL og PS, samt det udstyr, der er installeret i hvert DIMM- og compact flash-stik og EIO-stik.
- 4 Hukommelse** viser en oversigt med oplysninger om printerens hukommelse, PCL-dirverens arbejdsområde (DWS) samt oplysninger om I/O buffere og ressourcebesparelse.
- 5 Sikkerhed** viser en oversigt over status for printerens kontrolpanellås, kontrolpanelsadgangskode og diskdrev.
- 6 Papirbakker og ekstraudstyr** viser en oversigt over formatindstillinger for alle bakker og viser det ekstra papirhåndteringsudstyr og udskriftsenheder, der er installeret.

Statusside for forbrugsvarer

Brug statussiden for forbrugsvarer til at få oplysninger om den tonerkassette, der er installeret i printeren, den mængde toner, der er tilbage i kassetten, og antallet af sider og job, der er blevet behandlet. Siden indeholder også oplysninger om, hvornår du skal planlægge den næste forebyggende vedligeholdelse.

Statussiden for forbrugsvarer indeholder følgende oplysninger:

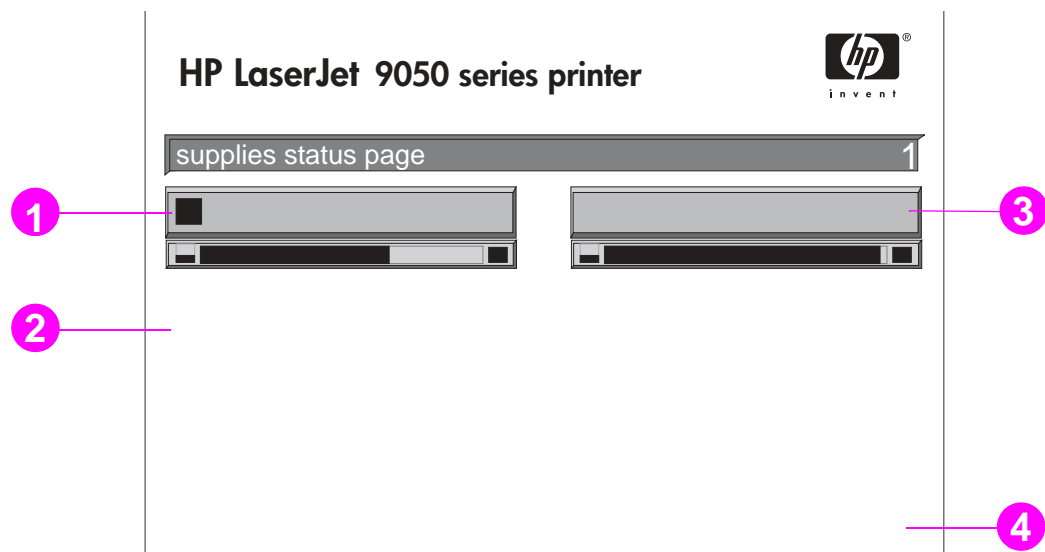

- 1 Oplysninger om tonerkassette** angiver mængden af toner i tonerkassetten, det anslåede antal sider, der kan udskrives med den resterende mængde toner, samlet antal behandlede sider og job, tonerkassetts fremstillingsdato og serienummer, og hvordan du genbruger HP-tonerkassetter.
- 2 Printeroplysning** viser en oversigt over det samlede antal udskrevne sider, forebyggende vedligeholdelsesinterval, antal sider til næste vedligeholdelse og printerens serienummer.
- 3 Andre oplysninger om forbrugsvarer** viser, hvor mange procent af vedligeholdelsessættet, der er blevet brugt, samt varenumre på HP-produkter.
- 4 Bestillingsoplysninger** giver oplysninger om, hvordan du bestiller forbrugsvarer.

Infoside

Brug infosiden til at finde oplysninger om sideformater og antal udskrevne sider.

Infosiden indeholder følgende oplysninger:

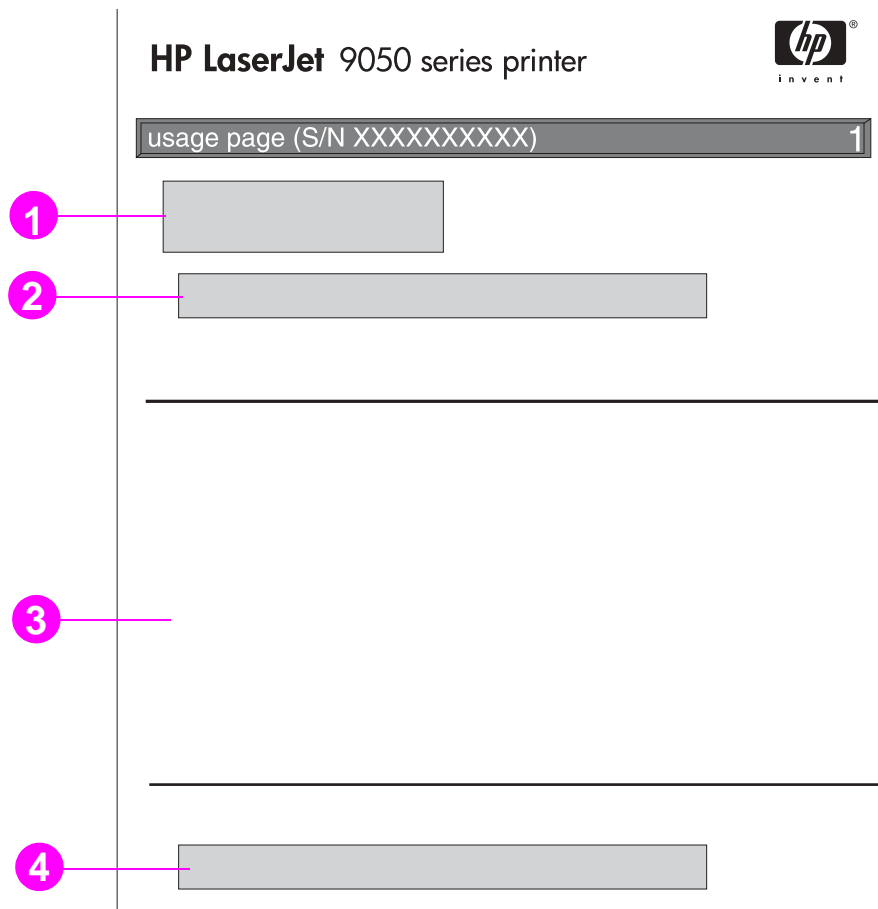

- 1 **Produktnavn og Printernavn** angiver, hvilken serie den anvendte HP LaserJet-printer tilhører.
- 2 **Samlet forbrug** viser en oversigt over udskrevne papirtyper, antallet af udskrevne enkeltsider, antallet af udskrevne duplekssider og det samlede antal udskrevne sider.
- 3 **Udskriftstilstand og brug af papirgang** angiver det antal gange, hver udskriftstilstand har været brugt, det antal gange hver indføringsenhed har været brugt, samt det antal gange hver udskriftsbakke har været brugt.
- 4 **Dækning** angiver, hvor meget toner der er brugt på en side.

PCL- eller PS-fontliste

Brug fontlisterne til at se, hvilke fonte der aktuelt er installeret i printeren. (Fontlisten viser også, hvilke fonte der findes på en harddisk eller et flash-DIMM).

PS-fontlisten viser, hvilke PS-fonte der er installeret, og viser et eksempel på disse fonte. I det følgende beskrives de oplysninger, som findes på PCL-fontlisten:

- **Font** viser fontenes navne og eksempler på fontene.
 - **Pitch/Punkt** angiver fontens pitch og punktstørrelse.
 - **Escape-sekvens** (en PCL-programmeringskommando) bruges til at vælge den pågældende font. (Se teksten nederst på siden med fontlisten).
 - **Font nr.** er det nummer, som bruges til at vælge fonte på printerens kontrolpanel (ikke i softwareprogrammet). Fontnummeret må ikke forveksles med font-id, som beskrives nedenfor. Nummeret angiver det DIMM-stik, hvor fonten er gemt.
 - SOFT: Indlæste fonte, der forbliver residente i printeren, indtil de erstattes af andre indlæste fonte, eller indtil printeren slukkes.
 - INTERNE: Fonte, der findes permanent i printeren.
 - **Font-id** er det nummer, du tildeler softfonte, når du indlæser dem via software.
- 1 **Diskoplysninger** angiver diskens modelnummer, serienummer, kapacitet, ledig plads og om du kan skrive til disken.
 - 2 Kolonnen **Filstørrelse** angiver størrelsen på hver enkelt fil, i kolonnen Mappe/Filnavn. Hvis en mappe findes på linien, vises Mappe i denne kolonne, og stien vises i kolonnen Mappe/Filnavn.
 - 3 **Mappe/Filnavn** angiver navnet på filen. Filer, der ligger i en undermappe vises lige efter mappelinjen. Filerne vises ikke altid i alfabetisk rækkefølge.

Jetdirect-side

Jetdirect-siden indeholder følgende oplysninger:

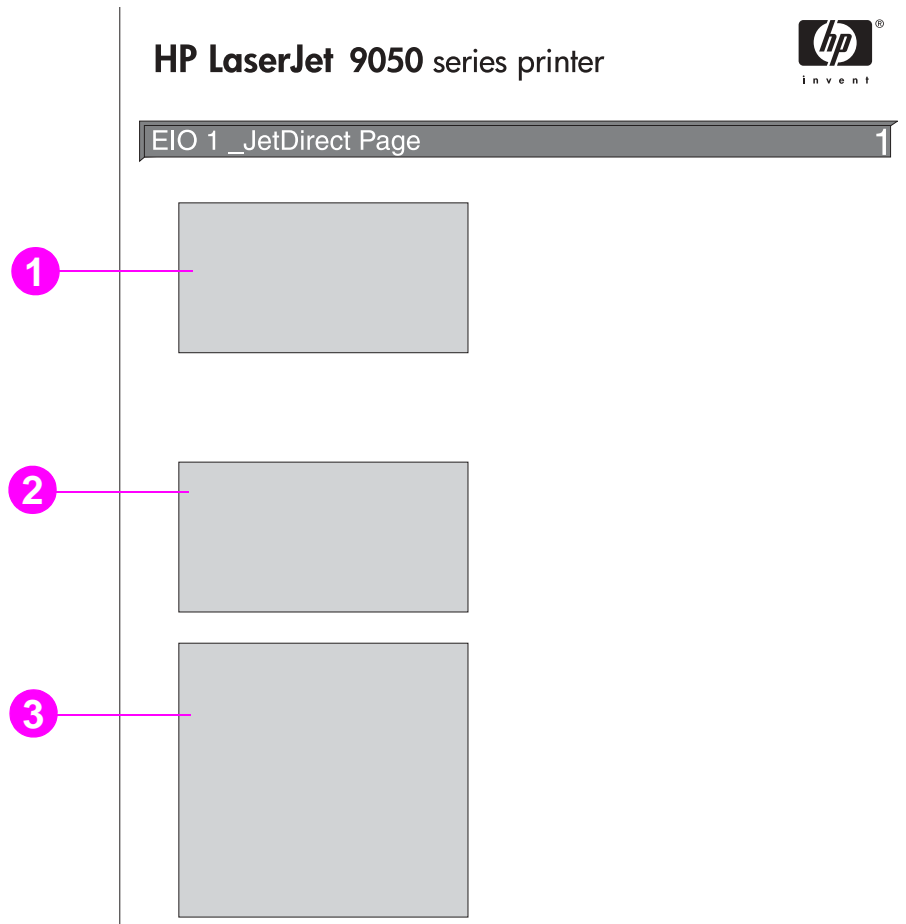

- 1 HP Jetdirect-konfiguration** angiver printerstatus, modelnummer, hardwareadresse, firmwareversion, portvalg, portkonfiguration, auto-forhandling, producentidentifikation og fremstillingsdato.
- 2 Netværksstatistik** angiver det samlede antal modtagede pakker, modtagede unicast-pakker, modtagede dårlige pakker, modtagede rammefejl, samlet antal transmitterede pakker, pakker, der ikke kunne sendes, pakkekollisioner og sen-transmitterede kollisioner.
- 3 Protokolinformation** angiver status for TCP/IP, IPX/SPX, Novell/NetWare, AppleTalk og DLC/LLC.

Side med hændelseslog

Den første side i hændelsesloggen indeholder følgende oplysninger:

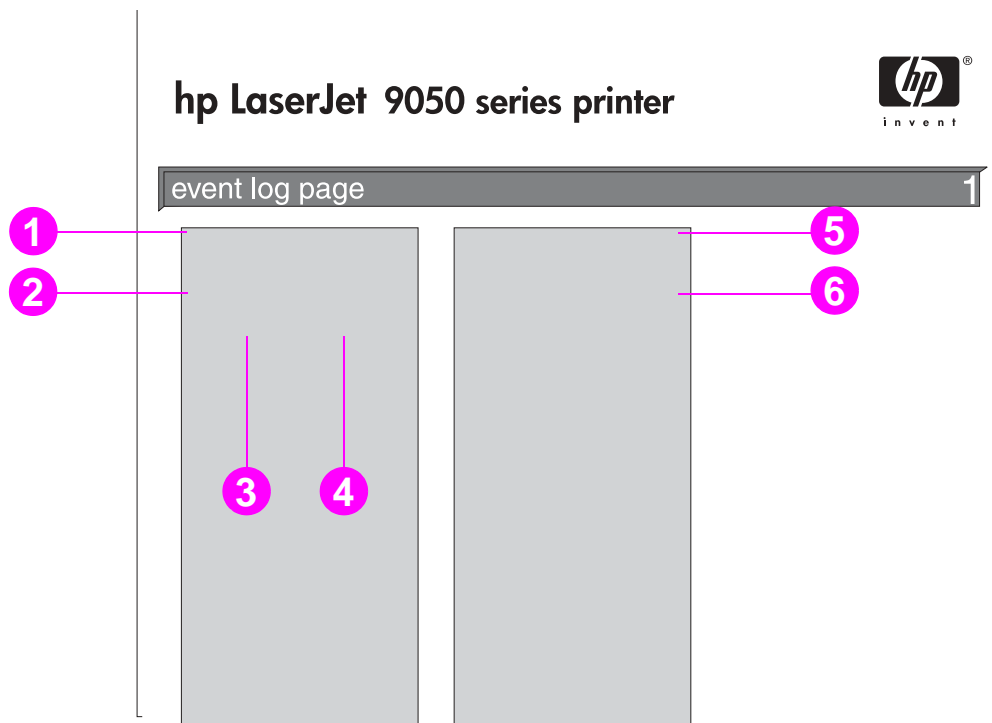

- 1 **Aktuelt sideantal** angiver antallet af udskrevne sider fra printeren.
- 2 **Nummer** angiver rækkefølgen for de opståede hændelser. Den sidste hændelse har det højeste tal.
- 3 **Sideantal** angiver antallet af udskrevne sider på den printer, hvor hændelsen opstod.
- 4 **Hændelse** angiver den interne hændelseskode for hver hændelse.
- 5 **Serienummer** angiver printerens serienummer.
- 6 **Beskrivelse eller personlighed** angiver, om hændelsen opstod på grund af et problem med en printersonlighed eller på grund af papirstop.

Den anden side i hændelsesloggen er producentsiden. Denne side indeholder oplysninger, der kan hjælpe repræsentanter fra HP Customer Care med at løse mulige printerproblemer.

Sådan udskrives en hændelseslog

- 1 Tryk på ✓ .
- 2 Brug ▲ eller ▼ til at rulle til *Diagnostisering*, og tryk på ✓ .
- 3 Brug ▲ eller ▼ til at rulle til *Udskriv hændelseslog*, og tryk på ✓ .

Udskrivning af en test af papirsti

Testen af papirstien kan bruges til at bekræfte, at papirstierne fungerer korrekt, eller til at finde problemer i en bakkekonfiguration.

Sådan udskrives en test af papirsti

- 1 Tryk på ✓ .
- 2 Brug ▲ eller ▼ til at rulle til *Diagnosticering*, og tryk på ✓ .
- 3 Brug ▲ eller ▼ til at rulle til *Papirgængstest*, og tryk derefter på ✓ .
- 4 Brug ▲ eller ▼ til at vælge den papirbakke, du vil teste, udskriftsbakken, dupleksudskrivningsudstyret (hvis tilgængeligt) og antal kopier. Tryk på ✓ , når du har angivet værdien for hver af dem. Når du har valgt den sidste indstilling, starter testen af papirstien automatisk.

Se brugervejledningen til hver tilbehørsenhed, der er tilsluttet til printeren.

A Specifikationer

Oversigt

I dette afsnit beskrives nogle af printerspecifikationerne.

- Papirspecifikationer
- Miljøspecifikationer

Papirvægttabel

Brug denne konverteringstabel til at finde cirkaangivelser for andre vægtformater end U.S. bond (amerikansk skrivemaskinepapir). Hvis du f.eks. vil finde vægten af 20 lb U.S. bond (amerikansk skrivemaskinepapir), skal du finde bond-vægten (i række 2, første kolonne) og følge rækken til cover-vægten (i tredje kolonne). Den tilsvarende vægt er 75 g/m² (28 lb).

Bemærk!

Skraverede områder viser standardvægten for den pågældende kvalitet.

U.S. Bond vægt (lb)	U.S. Text/ Book vægt (lb)	U.S. Cover vægt (lb)	U.S. Bristol vægt (lb)	U.S. Index vægt (lb)	U.S. Tag vægt (lb)	Metrisk vægt (g/m ²)
17	43	24	29	35	39	64
20	50	28	34	42	46	75
21	54	30	36	44	49	80
22	56	31	38	46	51	81
24	60	33	41	50	55	90
27	68	37	45	55	61	100
28	70	39	49	58	65	105
32	80	44	55	67	74	120
34	86	47	58	71	79	128
36	91	50	62	75	83	135

U.S. Bond vægt (lb)	U.S. Text/ Book vægt (lb)	U.S. Cover vægt (lb)	U.S. Bristol vægt (lb)	U.S. Index vægt (lb)	U.S. Tag vægt (lb)	Metrisk vægt (g/m ²)
39	100	55	67	82	91	148
42	107	58	72	87	97	157
43	110	60	74	90	100	163
47	119	65	80	97	108	176
53	134	74	90	110	122	199
58	146	80	98	120	133	216

Forbrugsvarer

Emne	Varenummer	Beskrivelse eller brug
Tonerkassette et gennemsnit på 30.000 sider med 5% dækning	C8543X	Smart udskiftelig HP-tonerkassette med maksimal kapacitet.
HP LaserJet Monochrome Transparencies Letter (8,5 x 11"), 50 ark pr. æske A4 (210 x 297 mm), 50 ark pr. æske	92296T 92296U	Specielt udviklet til brug sammen med HP LaserJet-sort/hvide-printere. Specifikationer: 4,3 mm tyk. Tosidet bestrøget:
HP LaserJet Soft Gloss Paper Letter (8,5 x 11"), 50 ark pr. æske A4 (210 x 297 mm), 50 ark pr. æske	C4179A C4179B	Til brug sammen med HP Color LaserJet-printere og HP LaserJet-sort/hvide-printere. Glittet papir, velegnet til vigtige forretningsdokumenter, f.eks. brochurer, salgsmateriale og dokumenter med grafik og fotografier. Specifikationer: 32 lb. Tosidet satin-glittet bestrygning.
HP Premium Choice LaserJet Paper Letter (8,5 x 11"), 500 ark pr. bundt, 10 bundter pr. kasse A4 (210 x 297 mm), 500 ark pr. bundt, 4 bundter pr. kasse Tabloid (11x17"), 250 ark pr. bundt, 6 bundter pr. kasse A3 (420 x 297 mm), 500 ark pr. bundt, 4 bundter pr. kasse	HPU1132 CHP410 HPU1732 CHP420	Til brug sammen med HP Color LaserJet-printere og HP LaserJet-sort/hvide-printere. Et kraftigt, ekstralyst papir, velegnet til dokumenter, der skal gøre indtryk, f.eks. resumeer, brochurer, rapporter og præsentationer. Specifikationer: 98 klar, 14,51 kg.

Emne	Varenummer	Beskrivelse eller brug
HP LaserJet Paper Letter (8,5 x 11"), 500 ark pr. bundt, 10 bundter pr. kasse	HPJ1124	Forbedrer ydeevnen af alle HP LaserJet-printere. Kraftigere til brevpapir, vigtige notater, juridiske dokumenter, direct mail og korrespondance. Specifikationer: 96 klar, 10,89 kg.
Letter (8,5 x 11"), 3 huller, 500 ark pr. bundt, 10 bundter pr. kasse	HPJ113H	
Legal (8,5 x 14"), 500 ark pr. bundt, 10 bundter pr. kasse	HPJ1424	
A4 (210 x 297 mm), 500 ark pr. bundt, 5 bundter pr. kasse	CHP310	
Tabloid (11x17"), 500 ark pr. bundt, 5 bundter pr. kasse	HPJ1724	
HP Printing Paper Letter (8,5 x 11"), 500 ark pr. bundt, 10 bundter pr. kasse	HPP1122	Til brug sammen med laser- og inkjetprintere. Specielt beregnet til små virksomheder og hjemmearbejdspladser. Tungere og lysere end kopipapir. Specifikationer: 92 klar, 22 lb.
A4 (210 x 297 mm), 500 ark pr. bundt, 5 bundter pr. kasse	CHP210	
A3 (420 x 297 mm), 500 ark pr. bundt, 5 bundter pr. kasse	CHP220	
HP MultiPurpose Paper Letter (8,5 x 11"), 500 ark pr. bundt, 10 bundter pr. kasse	HPM1120	Til brug sammen med alt kontorudstyr – laserprintere og inkjetprintere, kopi- og faxmaskiner. Beregnet til de virksomheder, der vil bruge én slags papir til alle kontorfunktionerne. Klarere og glattere end andre kontorpapirtyper. Specifikationer: 90 klar, 9,07 kg.
Letter (8,5 x 11"), 500 ark pr. bundt, 5 bundter pr. kasse	HPM115R	
Letter (8,5 x 11"), 3 huller, 500 ark pr. bundt, 10 bundter pr. kasse	HPM113H	
Legal (8,5 x 14"), 500 ark pr. bundt, 10 bundter pr. kasse	HPM1420	
Tabloid (11x17"), 500 ark pr. bundt, 5 bundter pr. kasse	HPM1720	
HP Office Paper Letter (8,5 x 11"), 500 ark pr. bundt, 10 bundter pr. kasse	HPC8511	Til brug sammen med alt kontorudstyr – laserprintere og inkjetprintere, kopi- og faxmaskiner. God til standardudskrivning af store mængder. Lysere end standardpapir. Specifikationer: 87 klar, 9,07 kg.
Letter (8,5 x 11"), 3 huller, 500 ark pr. bundt, 10 bundter pr. kasse	HPC3HP	
Legal (8,5 x 14"), 500 ark pr. bundt, 10 bundter pr. kasse	HPC8514	
A4 (210 x 297 mm), 500 ark pr. bundt, 5 bundter pr. kasse	CHP110	
Tabloid (11x17"), 500 ark pr. bundt, 5 bundter pr. kasse	HPC1117	
HP Office Recycled Paper Letter (8,5 x 11"), 500 ark pr. bundt, 10 bundter pr. kasse	HPE1120	Til brug sammen med alt kontorudstyr – laserprintere og inkjetprintere, kopi- og faxmaskiner. God til udskrivning af store mængder. Opfylder U.S. Executive Order 13101 for miljømæssigt foretrukne produkter. Specifikationer: 84 klar, 20 lb, 30% post-forbrugerindhold.
Letter (8,5 x 11"), 3 huller, 500 ark pr. bundt, 10 bundter pr. kasse	HPE113H	
Legal (8,5 x 14"), 500 ark pr. bundt, 10 bundter pr. kasse	HPE1420	

Konvolutmargener

I tabellen nedenfor vises de typiske adresse-margener for konvolutter af typen Commercial nr. 10 eller DL-konvolutter.

Adresstype	Topmargen	Venstre margen
Afsenderadresse	15 mm	15 mm
Leveringsadresse	51 mm	85 mm

Bemærk!

Den bedste udskriftskvalitet opnås, hvis du ikke placerer margenerne tættere end 15 mm fra konvoluttens kant.

Papirspecifikationer

HP LaserJet-printere producerer en fremragende udskriftskvalitet. Til denne printer kan der anvendes en række medier, f.eks. enkeltark, (herunder genbrugspapir), konvolutter, etiketter, transparenter og specialpapirformater. Egenskaber såsom vægt, fibre og fugtindhold er vigtige faktorer, der påvirker printerens ydeevne og udskrifternes kvalitet.

Printeren kan bruge en lang række papirtyper og udskriftsmedier i henhold til retningslinjerne i denne brugervejledning. Papir, der ikke opfylder disse retningslinjer, kan forårsage problemer:

- Dårlig udskriftskvalitet
- Forøget papirstop og indføring af flere ark
- Reparationskrævende slitage på printerens

Du opnår de bedste resultater ved kun at bruge HP-papir og-udskriftsmedier. Hewlett-Packard anbefaler ikke brugen af andre mærker. Da det ikke er HP-produkter, har HP ingen indflydelse på eller kontrol over kvaliteten.

Det er muligt, at papir, der opfylder alle retningslinjerne i denne vejledning, alligevel ikke frembringer tilfredsstillende resultater. Det kan skyldes forkert behandling, uacceptable temperatur- og fugtighedsniveauer samt andre forhold, som HP ikke har nogen indflydelse på.

Inden indkøb af større partier papir, bør du kontrollere, at de krav, som angives i brugervejledningen og i vejledningen *Guidelines for Paper and Other Print Media (Retningslinjer for papir og andre udskriftsmedier)* er overholdt. Du skal altid afprøve papir, inden du køber en stor mængde. Se www.hp.com/go/ljpaper for at få flere oplysninger.

FORSIGTIG!

Brug af papir, der ikke opfylder HPs specifikationer, kan give printerens problemer, som kan medføre, at den skal repareres. Sådanne reparationer er ikke omfattet af HPs garanti- og serviceaftaler.

Understøttede formater til input og output

Bemærk!

Se den brugervejledning, der fulgte med produktet, for at få flere oplysninger om en ekstra HP-udskriftsenhed.

Bakke	Kapacitet	Papir	Vægt
Ekstrabakke 1	Op til 100 ark Op til 10 konvolutter Maksimal stakhøjde for transparenter: 10 mm	<ul style="list-style-type: none"> Standardformater der kan registreres: Letter, Legal, Executive, ISO A3, ISO A4, ISO A5, 11 x 17, JIS B5, JIS B4 og JPostD Specialformater: Min.: 98 x 191 mm Maks.: 312 x 470 mm Konvolutformater: Commercial #10, C5, DL, Monarch, B5 Transparenter: 0,12 til 0,13 mm tykke <p>Bemærk! Udskriv kun konvolutter, transparenter og etiketter fra den valgfri bakke 1.</p>	64 til 216 g/m ² Tosidet udskrivning: 64 til 199 g/m ²
Bakke 2 og 3	Op til 500 ark	<ul style="list-style-type: none"> Standardformater der kan registreres: Letter, Letter-R, Legal, Executive, ISO A3, ISO A4-R, ISO A5, JIS B4, JIS B5 og 11 x 17 Specialformater: Min.: 148 x 210 mm Maks.: 297 x 431 mm 	64 til 199 g/m ²
Ekstra bakke 4	Op til 2.000 ark	<ul style="list-style-type: none"> Standardformater der kan registreres: Letter, Legal, Executive, ISO A3, ISO A4, 11 x 17, JIS B4 og JIS B5 Standardformater der ikke kan registreres: 8K, 16K, JIS Executive og 8,5 x 13 (215 x 330 mm) Specialformater: Min.: 182 x 210 mm Maks.: 297 x 431 mm 	64 til 199 g/m ²
Øverste standardbakke	Op til 500 ark Op til 50 transparenter	<ul style="list-style-type: none"> Standardformater: Letter, Legal, Executive, ISO A3, ISO A4, ISO A5, 11 x 17, JIS B5, JIS B4, JPostD, Monarch, 8K og 16K Specialformater Specielle typer: Transparenter 	64 til 199 g/m ²

Bakke	Kapacitet	Papir	Vægt
Venstre udskriftsbakke	Op til 100 ark Op til 10 transparenter	<ul style="list-style-type: none"> Standardformater: Letter, Legal, Executive, ISO A3, ISO A4, ISO A5, 11 x 17, JIS B5, JIS B4, JPostD, Monarch, 8K og 16K Specialformater Specielle typer: Konvolutter, etiketter 	64 til 216 g/m ²
Dupleksudskrivningsudstyr		<ul style="list-style-type: none"> Standardformater, der kan registreres: Letter, Letter-R, Legal, Executive, ISO A3, ISO A4, ISO A4-R, 11 x 17, JIS B4 og JIS B5 Standardformater, der ikke kan registreres: 8K og 16K Specialformater Specielle typer: Dupleksudskrivning er <i>ikke</i> understøttet for konvolutter, etiketter og transparenter 	64 til 199 g/m ²
Valgfri stacker til 3.000 ark	Op til 3.000 ark af Letter eller A4 Op til 1.500 ark af A3 eller 11" x 17"	<ul style="list-style-type: none"> Standardformater for nederste bakke: Letter, Legal, Executive, ISO A3, ISO A4, ISO A5, 11 x 17, JIS B5, JIS B4, 8K og 16K Standardformater for øverste bakke: Letter, Legal, Executive, ISO A3, ISO A4, ISO A5, 11 x 17, JIS B5, JIS B4, JPostD, Monarch, 8K og 16K Specialformater Specielle typer: Konvolutter, etiketter, transparenter, kraftigt papir 	<ul style="list-style-type: none"> 64 til 199 g/m² 64 til 216 g/m²
Valgfri hæfter/stacker til 3.000 ark	Op til 3.000 ark af Letter eller A4 Op til 1.500 ark af A3 eller 11" x 17" Op til 50 ark hæftet	<ul style="list-style-type: none"> Standardformater for nederste bakke: Letter, Legal, Executive, ISO A3, ISO A4, ISO A5, 11 x 17, JIS B5, JIS B4, 8K og 16K Standardformater for øverste bakke: Letter, Legal, Executive, ISO A3, ISO A4, ISO A5, 11 x 17, JIS B5, JIS B4, JPostD, Monarch, 8K og 16K Specialformater Specielle typer: Konvolutter, etiketter, transparenter, kraftigt papir 	<ul style="list-style-type: none"> 64 til 199 g/m² 64 til 216 g/m²

Bakke	Kapacitet	Papir	Vægt
Valgfri multifunktionel finisher	Op til 1.000 ark stablet 75 g/m ² bankpostpapir i Letter- og A4-format (op til 50 ark hæftet) og 500 ark stablet 75 g/m ² bankpostpapir i A3- og 11" x 17"-format (op til 25 ark hæftet) Op til 40 hæfter af 5 ark stablet eller 20 hæfter af 10 ark stablet	<ul style="list-style-type: none"> Standardformater: Letter, Legal, Executive, ISO A3, ISO A4, ISO A5, JIS B4, JIS B5 og 11 x 17 Specialformater: Min.: 98 x 191 mm Maks.: 312 x 470 mm Specielle typer: Konvolutter, etiketter, transparente, kraftigt papir 	<ul style="list-style-type: none"> 64 til 199 g/m² 64 til 216 g/m²
Valgfri postkasse med 8 bakker	Op til 250 ark A4 og Letter i hver udskriftsbakke	<ul style="list-style-type: none"> Standardformater for øverste bakke: Letter, Legal, Executive, ISO A3, ISO A4, ISO A5, JIS B4, JIS B5 og 11 x 17 Specialformater Min.: 148 x 210 mm Maks.: 297 x 432 mm Standardformater for 8 postkassebakker Letter, Legal, Executive, ISO A3, ISO A4, ISO A5, JIS B4, JIS B5 og 11 x 17 Specialformater Min.: 148 x 210 mm Maks.: 297 x 432 mm 	<ul style="list-style-type: none"> 60 til 135 g/m² i 8 postkassebakker 60 til 216 g/m² i øverste bakke

Understøttede papirtyper

Vælg følgende papirtyper og andre udskriftsmedier ved hjælp af indstillingerne på printerens kontrolpanel.

- Almindelig
- Fortrykt
- Brevpapir
- Transparent (se [Transparenter](#))
- Hullet
- Etiketter (se [Etiketter](#))
- Bankpost
- Genbrug
- Farvet
- Karton (se [Karton og kraftigt papir](#))
- Groft
- Konvolut (gælder kun bakke 1)

Retningslinjer for brug af papir

Det bedste resultat fås ved at bruge almindeligt 75 g/m²-papir. Kontroller, at papiret er af god kvalitet, at det hverken er krumt, har udskæringer, hakker, flænges, pletter, løse partikler, støv, blærer eller krøllede eller bøjede kanter.

Hvis du ikke er sikker på, hvilken type papir du ilægger, (såsom skrivemaskinepapir eller genbrugspapir), kan du se etiketten på papirets indpakning.

Nogle papirtyper giver problemer med udskriftskvaliteten, papirstop eller beskadiger printeren. Brug ikke brevpapir, der er trykt med lavtemperaturblæk, f.eks. det, der bruges til nogle typer termografi, og brug ikke brevpapir med strukturtryk. Glittet papir og visse transparente kan vikles sig rundt om fikseringsvalsen og muligvis forårsage papirstop.

Printeren bruger varme og tryk til at fikserer toneren på papiret. Sørg for, at der til farvet papir eller fortrykte formularer bruges trykfarver, der kan tåle de temperaturer, der forekommer i printeren ved fiksering (200° C i 0,1 sekund).

Løsning af problemer med papir og andre udskriftsmedier

Brug dette afsnit som en hjælp til at løse almindelige problemer med papir og andre udskriftsmedier.

Symptom	Problem	Løsning
Ringe udskriftskvalitet eller toneren sidder ikke fast, problemer med indføring	For fugtigt, for ujævnt, for glat eller præget, fejlbehæftet papirmasse	Prøv en anden type papir, mellem 100 til 250 Sheffield og 4-6% fugtindhold.
Udfald, papirstop, krøl	Opbevaret forkert	Opbevar papiret fladt i den fugttætte indpakning.
Forøget grå baggrundsskygge	For kraftigt	<ul style="list-style-type: none">● Brug lettere papir.● Brug venstre udskriftsbakke eller den øverste bakke.

Symptom	Problem	Løsning
For krumt Problemer med indføring	For fugtigt, forkert fiberretning eller for korte fibre	<ul style="list-style-type: none"> • Brug venstre udskriftsbakke eller den øverste bakke. • Brug langfibret papir.
Papirstop, skade på printeren	Udskæringer eller perforering	Anvend papir uden udskæringer eller perforering.
Problemer med indføring	Ujævne kanter	Brug understøttede papirtyper.
Indføring af flere ark	Papiret hænger sammen	Fjern papiret, luft det, og læg det i igen.

Etiketter

Brug kun etiketter, der anbefales til brug i sort/hvide laserprintere, for ikke at beskadige printeren. Udskriv aldrig på det samme ark etiketter mere end én gang.

FORSIGTIG!

Udskriv ikke på begge sider af etiketter, transparenter, konvolutter, specialpapir eller papir, der er tungere end 216 g/m² (bond). Dette kan medføre skader på printeren og papirstop.

Etiketopbygning

Ved valg af etiketter skal du overveje kvaliteten af hver enkel komponent:

- **Klæbemidler:** Klæbemidlet skal være stabilt ved en temperatur på 200° C, som er printerens maksimale fikseringstemperatur.
- **Opbygning:** Brug kun hele ark etiketter. Etiketterne kan falde af arket, hvis der er mellemrum mellem dem, hvilket kan forårsage alvorlige papirstop.
- **Krumning:** Inden udskrivningen skal etiketterne ligge fladt og ikke krumme mere end 13 mm i nogen retning.
- **Tilstand:** Undgå at bruge etiketter med folder, bobler eller andre tegn på, at det er ved at løsne sig.

Transparenter

FORSIGTIG!

Transparenter, der bruges i printeren, skal kunne holde til printerens maksimale fikseringstemperatur på 200° C. Brug kun transparenter, der anbefales til brug i sort/hvide-laserprintere, for at undgå at beskadige printeren.

Udskriv ikke på begge sider af etiketter, transparenter, konvolutter, specialpapir eller papir, der er tungere end 216 g/m² (bond). Dette kan medføre skader på printeren og papirstop.

Hvis du har problemer med udskrivning af transparenter, skal du bruge den valgfri bakke 1 og sende dem til forside nedad-bakken.

Konvolutter

Bemærk!

For at udskrive konvolutter skal du bruge den valgfri bakke 1 og udskrive dem enten til den venstre udskriftsbakke eller den øverste bakke.

Konvolutopbygning

Konvolutopbygningen er meget vigtig. Konvoluttens foldelinjer kan variere betydeligt, ikke kun fra leverandør til leverandør, men også inden for et enkelt parti fra samme leverandør.

Udskriftskvaliteten på konvolutter hænger nøje sammen med konvolutternes kvalitet. Tag hensyn til følgende komponenter, når du vælger konvolutter:

- **Vægt:** Se [Papirspecifikationer](#) for at få oplysninger om understøttet konvolutvægt.
- **Opbygning:** Inden udskrivningen skal konvolutterne ligge fladt med en krumning, der er mindre end 6 mm, og de må ikke indeholde luft. (Konvolutter med luft kan forårsage problemer).
- **Tilstand:** Sørg for, at konvolutterne ikke er krøllede, hakkede eller på anden måde beskadiget.
- **Papirformater i den valgfri bakke 1:** Oplysninger om understøttede papirformater findes i [Understøttede formater til input og output](#).

Konvolutter med selvklæbende strimler eller flapper

Konvolutter med en tildækket klæbestrimmel eller med mere end én klap, der bukkes om, skal bruge klæbemidler, der kan tåle varmen og trykket i printerens. De ekstra flapper og strimler kan krølle, boble og forårsage papirstop.

Konvolutter med dobbelt sidesøm

Konvolutter med dobbelt sidesøm har lodrette søm i begge sider af konvolutten i stedet for diagonale søm. Denne form for konvolutter har større tendens til at krølle. Sørg for, at sømmen går helt ud til hjørnet af konvolutten.

Opbevaring af konvolutter

Korrekt opbevaring af konvolutterne bidrager til god udskriftskvalitet. Konvolutterne skal opbevares fladt. Hvis der slipper luft ind i en konvolut, så der kommer en luftboble, kan konvolutten krølle under udskrivningen.

Karton og kraftigt papir

For at få den optimale ydeevne bør du ikke bruge papir, der er tungere end 216 g/m² i den valgfri bakke 1 eller 199 g/m² i andre bakker. Papir, der er for kraftigt, kan blive indført forkert og forårsage problemer med stabling, papirstop, dårlig tonerfiksering, ringe udskriftskvalitet eller unødigt mekanisk slidage.

Kartonkonstruktion

- **Glathed:** 135 til 216 g/m² (bond) karton skal have en glathed på 100 til 180 Sheffield-punkter.
- **Opbygning:** Karton skal ligge fladt med en krumning på mindre end 5 mm.
- **Tilstand:** Sørg for, at kartonent ikke er foldet, hakket eller på anden måde beskadiget.
- **Formater:** Se papirformaterne på listen for [Ekstrabakke 1](#).

Bemærk!

Før du lægger karton i den valgfri bakke 1, skal du sørge for, at det har en regelmæssig facon, og at det ikke er beskadiget. Sørg også for at kortene ikke hænger sammen.

Elektriske specifikationer

ADVARSEL!

Strømkravene er baseret på det land/område, hvor printeren sælges. Konverter aldrig driftsspændinger. Dette kan ødelægge printeren og gøre produktgarantien ugyldig.

Strømkrav

	110 volts modeller	230 volts modeller
	100-127 V (+/- 10%) 50/60 Hz (+/- 2 Hz)	220-240 V (+/- 10%) 50/60 Hz (+/- 2 Hz)
Korttidsgrænsestrøm	12 amp.	5,3 amp.

Strømforbrug

Produktmodel ²	Strømforbrug (gennemsnitligt, i watt) ¹			
	Udskrivning ³ (110-127 V) (220-240 V)	Klar ⁴ (110-127 V) (220-240 V)	Dvale 2 ⁵ (blæser slukket) (110-127 V) (220-240 V)	Slukket (110-127 V) (220-240 V)
HP LaserJet 9050	1000 watt	200 watt	21 watt	0,5 watt
HP LaserJet 9050n	1000 watt	200 watt	21 watt	0,5 watt
HP LaserJet 9050dn	1000 watt	200 watt	21 watt	0,5 watt
HP LaserJet 9040	900 watt	200 watt	21 watt	0,5 watt
HP LaserJet 9040n	900 watt	200 watt	21 watt	0,5 watt
HP LaserJet 9040dn	900 watt	200 watt	21 watt	0,5 watt

1. Værdier gældende fra 24. oktober 2004. Ret til ændringer forbeholdes, se www.hp.com/support/lj9050_lj9040 for at få yderligere oplysninger.
2. Udskrivningshastigheden for HP LaserJet 9050 er 50 sider pr. minut. Udskrivningshastigheden for HP LaserJet 9040 er 40 sider pr. minut.
3. Det angivne strømforbrug er den højeste værdi, der målt for alle standardspændinger.
4. Varmeafgivelse Klar-tilstand = 700 BTU/time.
5. Standardtiden for skift fra Klar-tilstand til Dvale 2 = 60 minutter.

Akustiske specifikationer

Ifølge ISO 9296		
Lydniveau ¹ HP LaserJet 9050	Udskrivning (50 sider pr. minut)	$L_{WA_d} = 7,2$ Bel (A) [72 dB (A)]
	Klar	$L_{WA_d} = 5,6$ Bel (A) [56 dB (A)]
Lydniveau ² HP LaserJet 9040	Udskrivning (40 sider i minuttet)	$L_{WA_d} = 7,0$ Bel (A) [dB (A)]
	Klar	$L_{WA_d} = 5,6$ Bel (A) [dB (A)]
Lydtryksniveau ³ (ved siden af maskinen) HP LaserJet 9050	Udskrivning (50 sider i minuttet)	$L_{pAm} = 56$ dB(A)
	Klar	$L_{pAm} = 40$ dB(A)
Lydtryksniveau ⁴ (ved siden af maskinen) HP LaserJet 9040	Udskrivning (40 sider i minuttet)	$L_{pAm} = 54$ dB(A)
	Klar	$L_{pAm} = 39$ dB(A)

1. Værdier gældende fra 16. oktober 2003. Ret til ændringer forbeholdes, se www.hp.com/support/lj9050_lj9040 for at få yderligere oplysninger.
2. Værdier gældende fra 24. oktober 2004. Ret til ændringer forbeholdes, se www.hp.com/support/lj9050_lj9040 hvis du ønsker de seneste oplysninger.
3. Værdier gældende fra 16. oktober 2003. Ret til ændringer forbeholdes, se www.hp.com/support/lj9050_lj9040 hvis du ønsker de seneste oplysninger.
4. Værdier gældende fra 24. oktober 2004. Ret til ændringer forbeholdes, se www.hp.com/support/lj9050_lj9040 hvis du ønsker de seneste oplysninger.

Bemærk!

Den testede konfiguration: HP LaserJet 9050 udskriver på den ene side af papiret (simpleks) fra bakke 3 med 50 sider pr. minut på A4- papir, og HP LaserJet 9040 udskriver på den ene side af papiret (simpleks) fra bakke 3 med 40 sider pr. minut på A4-papir.

Driftsmiljø

Driftstemperatur	10° C til 32,5°C
Relativ fugtighed	10% til 80%
Opbevaringstemperatur	-40° C til +15,6° C
Luffugtighed ved opbevaring	15% til 90%
Hastighed, sider pr. minut	50 sider pr. minut (HP LaserJet 9050 series-printer) eller 40 sider pr. minut (HP LaserJet 9040 series-printer)
Hukommelse, der kan udvides	Op til 512 MB i alt ved brug af hukommelses-DDR DIMM'er (ekstraudstyr)

B Kontrolpanelmenuer

Oversigt

Kontrolpanelets layout viser de menuer, som alle bruger, mens det beskytter de menuer, som administratoren bruger. Alle bruger typisk de første tre menuer på listen. Administratorer og serviceteknikere bruger de øvrige punkter, der kan beskyttes med et personligt identifikationsnummer (PIN-kode).

Udfør de fleste rutineudskriftsopgaver fra computeren ved hjælp af printerdriveren eller programmet. Indstillingerne fra printerdriver og program tilsidesætter indstillingerne, som er valgt på kontrolpanelet. Se de hjælpefiler, der hører til softwaren. Du kan også få yderligere oplysninger om adgang til printerdriveren ved at se [Sådan får du adgang til printerdriverne](#). Hvis du ikke kan åbne en menu eller ikke kan åbne et menupunkt, skyldes det enten, at funktionen ikke findes på printeren, eller at administratoren har låst funktionen. (ADGANG NÆSTET MENUERNE LÅST vises på kontrolpanelet). Du kan få yderligere oplysninger hos systemadministratoren.

Bemærk!

Printerdriver- og softwarekommandoer tilsidesætter indstillingerne på printerens kontrolpanel.

Du kan udskrive en menuoversigt fra kontrolpanelet, der viser layoutet og de aktuelle indstillinger for menupunkterne i kontrolpanelet (se [Menuoversigt](#)).

Der vises muligvis flere punkter på kontrolpanelet, afhængigt af det ekstraudstyr, der er installeret på printeren.

Dette appendiks indeholder oplysninger om alle menupunkter og de **mulige** værdier, der er tilgængelig på printeren. (Standardindstillingerne vises i kolonnen "Emne").

Se den brugervejledning, der fulgte med produktet, for at få flere oplysninger om en ekstra HP-udskriftsenhed.

Dette appendiks indeholder oplysninger om følgende emner:

- [Menuen Hent job](#) viser job, der er lagret på enheden. Job angives med bruger- og jobnavn. Se afsnittet [Sådan bruges joblagringsfunktionerne](#) for at få oplysninger om, hvordan du gemmer job.
- [Informationsmenu](#) viser en menuoversigt, der kan udskrives, og andre informationssider.
- [Menuen Papirhåndtering](#) bruges til at angive medietypen (og formatet, hvis det ikke kan registreres) for hver bakke.
- [Menuen Konfigurer enhed](#) giver administratorer mulighed for at angive standardindstillinger, I/O-porte, foretage diagnosticering og nulstilling af printeren.



Følgende undermenuer er tilgængelige i menuen Konfigurer enhed:

- [Undermenuen Udskriver](#)
- [Undermenuen Systemkonfig](#)
- [Undermenuen I/O](#)
- [Undermenuen Nulstil](#)
- [Menuen Diagnosticering](#) giver oplysninger om printeren, som administratorer og serviceteknikere kan bruge til at bestemme indstillinger, til at få oplysninger om forbrug og til fejlfinding.
- [Menuen Service](#) giver serviceteknikere mulighed for at overvåge printerstatus og yde relevant hjælp under et serviceopkald.

Menuen Hent job

Bemærk!

Hvis der ikke er nogen private, lagrede, hurtig kopi-job eller udskrevne korrekturkopier og tilbageholdte job på printerens harddisk eller i RAM-hukommelsen, vises meddelelsen `INGEN GENTE JOB`, når menuen vælges.

- 1 Der vises en liste over brugernavne.
- 2 Vælg et brugernavn og få vist en liste over lagrede job for denne bruger.
- 3 Vælg et jobnavn, og udskriv eller slet jobbet. Hvis et job kræver en PIN-kode, før det kan udskrives eller slettes, vises  ved siden af kommandoerne `UDSKRIV` eller `SLET`, og der skal indtastes en PIN-kode. Hvis et job kræver en PIN-kode for at slette, vises  ved siden af kommandoen `SLET`, og der skal indtastes en PIN-kode.
- 4 Hvis du vælger `UDSKRIV`, bliver du bedt om at angive, hvor mange kopier der skal udskrives (1 til 32.000).

Informationsmenu

Du kan udskrive en informationsside ved at rulle til den informationsside, du ønsker, og trykke på .

Emne	Forklaring
<code>UDSKRIV MENUOVERSIGT</code>	Genererer en menuoversigt, der viser kontrolmenupunkternes layout og aktuelle indstillinger. Printeren går et skærbillede tilbage til <code>INDSTIL FORSIDE TIL BAGSIDE</code> , når siden er udskrevet.
<code>UDSKRIV KONFIGURATION</code>	Genererer en side med udførlige oplysninger om printerens aktuelle konfiguration. Printeren vender tilbage til onlinetilstanden <code>KLAR</code> , når siden er udskrevet.
<code>STATUSSIDE OVER FORBRUGSVARER</code>	Genererer en side, der viser den resterende levetid for hver forbrugsvarer i printerens (vises i antal sider). Printeren vender tilbage til onlinetilstanden <code>KLAR</code> , når siden er udskrevet.
<code>UDSKRIV SIDE OVER \n FORBRUG</code>	Genererer en side med oplysninger, der kan bruges til regnskabsformål. Dette punkt er kun tilgængeligt, når der er installeret en harddisk. Printeren vender tilbage til onlinetilstanden <code>KLAR</code> , når siden er udskrevet.
<code>UDSKRIV FILMAPPE</code>	Genererer en mappeside med oplysninger om alle installerede masselagerenheder. Printeren vender tilbage til onlinetilstanden <code>KLAR</code> , når siden er udskrevet.
<code>UDSKRIV PCL-FONTLISTE</code>	Genererer en liste over skriftsnit for alle PCL-fonte, der er tilgængelige på printerens. Printeren vender tilbage til onlinetilstanden <code>KLAR</code> , når siden er udskrevet.
<code>UDSKRIV PS-FONTLISTE</code>	Genererer en liste over skriftsnit for alle PS-fonte, der er tilgængelige på printerens. Printeren vender tilbage til onlinetilstanden <code>KLAR</code> , når siden er udskrevet.

Menuen Papirhåndtering

Når indstillingerne for papirhåndtering er korrekt konfigureret via kontrolpanelet, kan du udskrive ved at vælge papirtypen og papirformatet fra printerdriveren eller softwareprogrammet. Du kan finde yderligere oplysninger i afsnittet [Angivelse af, hvilket papir der skal skrives på](#).

Du kan få adgang til nogle af punkterne på denne menu (f.eks. dupleks og manuel indføring) fra et specifikt softwareprogram eller fra printerdriveren, hvis den rette driver er installeret. Printerdriver- og programindstillinger tilsidesætter indstillingerne i kontrolpanelet. Du kan finde yderligere oplysninger i afsnittet [Brug af funktioner i printerdriveren](#).

Emne	Værdier	Forklaring
BAKKE <N> FORMAT=LETTER	ALLE STØRRELSER LETTER LETTER-LIGGENDE LEGAL A4 A4-LIGGENDE EXECUTIVE EXECUTIVE(JIS) A3 A5 B4(JIS) B5(JIS) 8K 16K 8,5 × 13 11 × 17 SPECIAL ALT SPECIAL	Giver brugeren mulighed for at angive papirformat for bakke 2, 3 og ekstrabakke 4 (hvis installeret), når omskifteren Special er angivet til SPECIAL. Formatet findes, hvis omskifteren er sat på STANDARD. Erstat bakkenummeret med <N>.
BAKKE <N> TYPE=ALM.	ALLE TYPER ALMINDELIG FORTRYKT BREVPAPIR TRANSPARENT FORHULLET ETIKETTER BOND GENBRUG FARVE KARTON>163 KRAFTIG 90-105 G/ M2 KONVULUT *	Giver brugeren mulighed for at angive medietypen for hver bakke. Erstat bakkenummeret med <N>. *KONVULUT vises kun for bakke 1.

Menuen Konfigurer enhed

Denne menu indeholder alle administrative funktioner.

Undermenuen Udskriver

Du kan få adgang til nogle af punkterne i denne menu fra et softwareprogram eller fra printerdriveren, (hvis den relevante driver er installeret). Printerdriver- og programindstillinger tilsidesætter indstillingerne i kontrolpanelet. Du kan finde yderligere oplysninger i afsnittet [Brug af funktioner i printerdriveren](#).

Emne	Værdier	Forklaring
KOPIER=1	1 til 32.000	Angiver standardantallet af kopier ved at vælge et tal mellem 1 og 32.000. Brug det numeriske tastatur til at vælge antallet af kopier. Bemærk! Det er bedst at angive antallet af kopier fra printerdriveren eller softwareprogrammet. (Driver- og softwareindstillinger tilsidesætter kontrolpanelindstillinger).
STANDARD- PAPIRFORMAT=LETTER	LETTER LEGAL A4 EXECUTIVE 11X17 A3 B4(JIS) B5(JIS) SPECIAL A5 LETTER LIGGENDE STATEMENT 8,5X13 12X18 A4 LIGGENDE RA3 EXECUTIVE(JIS) DPOSTCARDS(JIS) 8K 16k ENVELOPE #10 MONARCH KONVOLUT C5 KONVOLUT DL KONVOLUT B5 KONVOLUT	Angiver standardbilledformatet til papir og konvolutter. (Emnet skifter fra papir til konvolut, efterhånden som du ruller gennem de tilgængelige formater).
STANDARDPAPIRTYPE	ALMINDELIG FORTRYKT BREVPAPIR TRANSPARENT FORHULLET ETIKETTER BOND GENBRUG FARVE KARTON>163 KRAFTIG 90-105 G/M2 KONVOLUT *	Giver brugeren mulighed for at angive medietypen for hver bakke. Erstat bakkenummeret med <N>. *KONVOLUT vises kun for bakke 1.

Emne	Værdier	Forklaring
STANDARD SPECIALPAPIRFORMAT	MALEENHED X-DIMENSION Y-DIMENSION	Giver brugeren mulighed for at angive et specialpapirformat for de installerede bakker. Erstat bakkenummeret med <N>. Denne menu vises kun, når omskifteren Special for den valgte bakke er angivet til specialformat. Brugeren vælger X- og Y-dimensionerne for specialpapirformatet ved hjælp af linealmærkaterne i bakkerne.
PAPIRDESTINATION= STANDARDUDBAKKE	STANDARDUDBAKKE VENSTRE UDBAKKE ØVERSTE STANDARDBAKKE	Giver brugeren mulighed for at konfigurere udskriftsbakkens destination. Menuen viser kun de installerede ekstrabakker.
DUPLEKS=FRA	FRA TIL	Dette punkt vises kun, når der er installeret dupleksudskrivningsudstyr. Angiv værdien til TIL for at udskrive på begge sider (dupleks) eller til FRA for at udskrive på den ene side (simpleks) af papiret. Du kan få yderligere oplysninger i HP-supportfolderen eller ved at gå til www.hp.com/support/lj9050_lj9040 .
DUPLEKSINDBINDING= LANG KANT	LANGSIDE KORT KANT	Giver brugeren mulighed for at ændre indbindingskanten i forbindelse med dupleksudskrivning. Menupunktet vises, når der er installeret dupleksudskrivningsudstyr i printeren, og når følgende vises DUPLEKS=JA.
ERSTAT A4/LETTER= NEJ	JA NEJ	Denne kommando bruges til at udskrive på papir i Letter-format, når der sendes et A4-job, og der ikke er A4-papir i printeren (eller til at udskrive på A4-papir, når der sendes et job i Letter-format, og der ikke er Letter i printeren).
MANUEL INDFØRING=FRA	FRA TIL	Indfører papiret manuelt fra ekstrabakke 1 i stedet for automatisk fra en bakke. Når der er valgt MANUEL INDFØRING=TIL, og når ekstrabakke 1 er tom, går printerens offline, når den modtager et udskriftsjob og viser MANUEL INDFØRING [PAPIRFORMAT]. Du kan finde yderligere oplysninger i afsnittet Manuel indføring af papir fra ekstrabakke 1 .
KANT-TIL-KANT ERSTAT=NEJ	NEJ JA	Slår tilstanden Kant-til-kant til eller fra for alle udskriftsjob. Denne tilstand kan tilsidesættes fra et udskriftsjob ved hjælp af en kant-til-kant-PJL-variabel.
COURIER- FONT=NORMAL	NORMAL MØRK	Vælger den version af fonten Courier, som skal anvendes: NORMAL: Den interne Courier-font, der er tilgængelig på HP LaserJet 4 Series-printere. MØRK: Den interne Courier-font, der er tilgængelig på HP LaserJet III Series-printere. De to fonte er ikke tilgængelige på samme tid.
BRED A4=NEJ	JA NEJ	Indstillingen Bred A4 ændrer det antal tegn, der kan udskrives på en enkelt linje på A4-papir. JA: Der kan udskrives op til 80 10-pitchtegn pr. linje. NEJ: Der kan udskrives op til 78 10-pitchtegn pr. linje.
UDSKRIV PS- FEJL=NEJ	TIL FRA	Vælger TIL for at udskrive PS-fejlsiden, når der opstår en PS-fejl.
UDSKRIV PDF FEJL= OFF	FRA TIL	Vælg TIL for at udskrive PDF-fejlsiden, når der opstår en PDF-fejl.

PCL undermenu

Emne	Værdier	Forklaring
FORMULARLÆNGDE= 60	5 til 128	Angiver den lodrette linjeafstand fra 5 til 128 linjer for standardpapirformatet. Indtast værdien ved hjælp af det numeriske tastatur.
RETNING= STÆNDE	STÆNDE LIGGENDE	Giver brugeren mulighed for at vælge en standard sideudskriftsretning. Bemærk! Det er bedst at angive sideretningen fra printerdriveren eller softwareprogrammet. (Driver- og softwareindstillinger tilsidesætter kontrolpanelindstillinger).
FONTKILDE=INTERN	INTERN KORTSTIK X	INTERN: Interne fonte. STIK1, 2 eller 3: Fonte lagret i et af de tre DIMM-stik.
FONTHUMMER=0	0-999	Printeren tildeler hver font et nummer og angiver dem på PCL-fontlisten (se afsnittet PCL- eller PS-fontliste). Fontnummeret vises i kolonnen Fontnr. på udskriften.
FONT PITCH=10,00	0,44 til 99,99	Indtast en værdi ved hjælp af det numeriske tastatur eller ▲ og ▼. Afhængigt af den valgte font vises dette punkt muligvis ikke.
SYMBOLSÆT=PC-8	Forskellige tilgængelige symbolsæt	Vælg et af flere tilgængelige symbolsæt på printerens kontrolpanel. Et symbolsæt er en unik gruppering af alle tegn i en font. PC-8 eller PC-850 anbefales til linjebaserede tegn.
TILFØJ CR TIL LF=NEJ	JÅ NEJ	Vælg JÅ for at tilføje en vognretur, hver gang der konstateres et linjeskift i bagudkompatible PCL-job (ren tekst og ingen jobstyring). I visse miljøer, såsom UNIX, vises en ny linje kun som en linjeskiftkode. Denne indstilling giver brugeren mulighed for at føje den nødvendige vognretur til hvert linjeskift.
UNDERTRYK BLANKE SIDER=NEJ	NEJ JÅ	Når den er indstillet til JÅ, ignoreres sideskiftkommandoer, hvis siden er tom.

Undermenuen Udskriftskvalitet

Du kan få adgang til nogle af punkterne i denne menu fra et program eller fra driveren (hvis den relevante driver er installeret). Driver- og softwareindstillinger tilsidesætter kontrolpanelindstillinger. Du kan finde yderligere oplysninger i afsnittet [Brug af funktioner i printerdriveren](#).

Emne	Værdier	Forklaring
ANGIV REGISTR.	UDSKRIV TESTSIDE KILDE=BAKKE 2 JUSTER BAKKE <X>	Du skal ændre margenjusteringen for at centrere billedet mellem sidens øverste og nederste kant og mellem sidens venstre og højre kant. Du kan også justere billedet på forsiden, så det har samme placering som billedet på bagsiden.
FIKSER.TILSTANDE	Liste over papirtyper	<p>Konfigurerer den fikseringstilstand, der er knyttet til hver enkelt papirtype.</p> <p>Fikseringstilstanden kan kun ændres fra dette punkt i kontrolpanelet.</p> <p>AUTO: Bruger den bedste tilstand til den angivne medietype.</p> <p>NORMAL: Normal temperatur, udskriver med 50 sider pr. minut (40 sider pr. minut for HP LaserJet 9040).</p> <p>LAU: Lav temperatur, udskriver med 50 sider pr. minut (40 sider pr. minut for HP LaserJet 9040).</p> <p>HØJ1: Øger temperaturen, udskriver med 50 sider pr. minut (40 sider pr. minut for HP LaserJet 9040).</p> <p>HØJ2: Øger temperaturen, udskriver ved 32 sider pr. minut.</p> <p>SPECIAL: I denne tilstand udskrives der ved normal hastighed med en forsinkelse på 40 sekunder mellem hvert udskriftsjob. Når der udskrevet 400 sider, udskrives den første side i dette job ved langsommere hastighed for at rense fikseringsenheden. Der må ikke være fejl på den udskrevne side. Dette er ikke en foretrukken indstilling.</p> <p>Standardindstillingen for hver papirtype er AUTO.</p> <p>Der findes en komplet oversigt over understøttede papirtyper i Papirspecifikationer.</p> <p>FORSIGTIG!</p> <p>Hvis du ændrer fikseringstilstanden til HØJ1 eller HØJ2, skal du sørge for at sætte den tilbage til standard, når du er færdig med at skrive ud. Hvis du indstiller en papirtype til HØJ1 eller HØJ2, kan dette reducere levetiden for nogle forbrugsstoffer, f.eks. fikseringsenheden, og forårsage andre fejl eller papirstop.</p>

Emne	Værdier	Forklaring
OPLØSNING= FASTRES 1200	300 600 FASTRES 1200	<p>Vælg opløsningen blandt følgende værdier:</p> <p>300: Giver kladde kvalitet ved printerens maksimale hastighed. 300 dpi (punkter pr. tomme) anbefales til visse bitmappede fonte og grafik og af hensyn til kompatibilitet med printerne i HP LaserJet III-serien.</p> <p>600: Giver høj udskriftskvalitet ved printerens maksimale hastighed.</p> <p>FASTRES 1200: Giver optimal udskriftskvalitet (svarende til 1200 dpi) ved printerens maksimale hastighed.</p> <p>Bemærk! Det er bedst at ændre opløsningen fra driveren eller programmet. (Driver- og softwareindstillinger tilsidesætter kontrolpanelindstillinger).</p>
RET=MEDIUM	FRA LYS MEDIUM MØRK	<p>Bruger indstillingen REt (Resolution Enhancement technology) på printeren til at udglatte vinkler, kurver og kanter.</p> <p>Alle andre udskriftsopløsninger, også FastRes 1200, får fordel af REt.</p> <p>Bemærk! Det er bedst at ændre indstillingen REt fra driveren eller programmet. (Driver- og softwareindstillinger tilsidesætter kontrolpanelindstillinger).</p>
ECONOMODE	TIL FRA	<p>Når indstillingen er TIL, udskriver printerens med en reduceret mængde toner pr. side. Udskriftskvaliteten på siden bliver imidlertid drastisk forringet.</p>
TONERTÆTHED=3	1 til 5	<p>Du kan gøre udskrifterne lysere eller mørkere ved at ændre angivelsen af tonertæthed. Indstillingerne ligger i området fra 1 (lys) til 5 (mørk), men standardindstillingen 3 giver normalt det bedste resultat.</p> <p>Bemærk! Det er bedst at ændre tonertætheden fra driveren eller programmet. (Driver- og softwareindstillinger tilsidesætter kontrolpanelindstillinger).</p>
SMÅT PAPIR MODUS=NORMAL	NORMAL LANGSOM	<p>Når der udskrives på et smalt medie, opstår der buler på den del af fikseringsvalsen, der ikke er i kontakt med mediet, og dette kan medføre krøling.</p>

Undermenuen Systemkonfig

Punkterne i denne menu har indvirkning på printerens funktionalitet. Konfigurer printeren i henhold til dine udskrivningsbehov.

Emne	Værdier	Forklaring
DATO/TID	DATO DATOFORMAT TID TIDSFORMAT	Indstiller dato og tid på printerens. Realtidsuret er indstillet til Greenwich Mean Time (GMT).
MAKS. ANTAL GEMTE JOB =32	1 til 100	Angiver, hvor mange job der kan lagres på printerens harddisk (ekstraustyr).
TIMEOUT FOR HOLDTE JOB=FRA	FRA 1 TIME 4 TIMER 1 DAG 1 UGE	Angiver, hvor lang tid hurtig kopi-job, udskrevne korrekturkopier og tilbageholdte job, private og holdte job opbevares, før de automatisk slettes fra køen.
VIS ADRESSE=FRA	AUTO FRA	Angiver om printerens IP-adresse skal vises sammen med Klar-meddelelsen eller ej. Hvis værdien er "til", vises adressen på EIO-kortet i stik 1.
BAKKEFUNKTION	BRUG ØNSKEDE BAKKE MAN. INDFØRSELS- FORESPØRGSEL PS OVERFØR MEDIE	Specificerer, hvordan bakken skal reagere, ved at angive hvilken bakke, printerens skal udskrive fra. BRUG ØNSKEDE BAKKE angiver den bakke, printerens skal udskrive fra til specifikke job. Værdierne for dette menupunkt er EKSKLUSIVT (standard) og FØRSTE. MAN. INDFØRSELS-FORESPØRGSEL angiver, om maskinen skal spørge brugeren eller ej, når et job ikke passer til den anmodede konfigurerede bakke. Værdierne for dette menupunkt er ALTID (standard) eller HVIS IKKE FYLDT. PS OVERFØR MEDIE angiver om papirhåndteringsmodellen er baseret på PostScript-regler eller HP-regler. Værdierne for dette menupunkt er AKTIVERET (standard) og DEAKTIVERET.
DVALE FORSINKELSE=60 MINUTTER	1 MINUT 15 MINUTTER 30 MINUTTER 60 MINUTTER 90 MINUTTER 2 TIMER 4 TIMER	Angiver, hvor længe printerens skal være ledig, før den går i Dvaletilstand: <ul style="list-style-type: none">● Reducerer printerens energiforbrug, når den ikke er i brug.● Reducerer slid på printerens elektroniske dele (slukker baggrundsbelysningen i displayet).● Dvaletilstanden ophører automatisk, når du sender et udskriftsjob, trykker på en tast på kontrolpanelet, åbner en papirbakke eller topdækslet. Bemærk! Dvale slukker baggrundsbelysningen i displayet, men displayet kan stadig læses.
AKTIVERINGSTIDSPUNKT, UNDERMENU	INDSTILLING AF AKTIVERINGSTID SPUNKT	Angiver det tidspunkt, hvor printerens automatisk forlader dvaletilstanden. Denne funktion kan indstilles til et forskelligt tidspunkt for hver ugedag.

Emne	Værdier	Forklaring
PRINTERSPROG=AUTO	AUTO PCL PS PDF XHTML MIME	Vælger det printersprog, der skal være standard. De mulige værdier bestemmes af, hvilke gyldige sprog der er installeret i printeren. Normalt skal du ikke ændre printersproget (standarden er AUTO). Hvis du ændrer den til et printersprog, skifter printeren ikke automatisk fra et sprog til et andet, medmindre der sendes specifikke softwarekommandoer til printeren.
SLETBARE ADVARSLER=JOB:	TIL JOB	Angiver det tidsrum, en sletbar advarsel vises i printerens kontrolpanel. TIL: Advarselsmeddelelser vises i kontrolpanelet, indtil du trykker på ✓. JOB: Advarselsmeddelelser vises i kontrolpanelet, indtil afslutningen af det job, de blev genereret for.
AUTO-FORTSÆT=TIL	TIL FRA	Bestemmer, hvordan printeren skal reagere i tilfælde af fejl. TIL: Hvis der opstår en fejl, der forhindrer udskrivning, vises meddelelsen, og printeren går offline i 10 sekunder, inden den igen er online. FRA: Hvis der opstår en fejl, der forhindrer udskrivning, forbliver meddelelsen på skærmen, og printeren går offline, indtil du trykker på ✓. Bemærk! Hvis du vil stoppe udskrivning, når der ikke er flere hæfteklammer (når hæfteudstyret er installeret), skal du angive AUTO-FORTSÆT=FRA på kontrolpanelet i menuen Systemkonfig .
TONER LAV= FORTSÆTTE	FORTSÆT STOP	Bestemmer, hvad printeren skal gøre, hvis tonerkassetten er ved at løbe tør. Meddelelsen TONER LAV vises først, når tonerkassetten er lige ved at løbe tør. (Der kan stadig udskrives cirka 2.400 ark med en dækning på 5% procent). FORTSÆT: Printeren fortsætter med at udskrive, mens meddelelsen TONER LAV vises. STOP: Printeren går offline og venter på yderligere aktivitet. Du kan finde yderligere oplysninger i afsnittet Håndtering af tonerkassetter .
KASSETTEN ER TOM= FORTSÆT	STOP FORTSÆTTE	Bestemmer, hvad printeren skal gøre, hvis tonerpatronen er tom.
PRINTERSTOP UDBEDRING=AUTO	AUTO TIL FRA	Bestemmer, hvad printeren skal gøre i tilfælde af papirstop. AUTO: Printeren vælger automatisk den bedste tilstand til udbedring af papirstop (normalt TIL). Dette er standardindstillingen. TIL: Printeren udskriver automatisk siden igen, når papirstoppet er udbedret. FRA: Printeren udskriver ikke siderne efter papirstop. Ydeevnen forbedres muligvis med denne indstilling.
SPROG=ENGLISH	Liste over tilgængelige sprog	Angiver det sprog, der skal bruges på kontrolpanelet.

Undermenuen I/O

Punkter i menuen **I/O** (input/output) påvirker kommunikationen mellem printeren og computeren.

Undermenuen I/O-timeout

Emne	Værdier	Forklaring
I/O TIMEOUT=15	5 til 300	Vælger en I/O -timeout-varighed i sekunder. (I/O -timeout henviser til den tid, målt i sekunder, som printeren venter, inden den afslutter et udskriftsjob). Med denne indstilling kan du justere timeoutværdien, så du opnår den bedst mulige ydeevne. Hvis der pludselig vises data fra andre porte midt i et udskriftsjob, skal du øge timeoutværdien.

Undermenuen Parallelinput

Emne	Værdier	Forklaring
HØJHASTIGHED=JA	JA NEJ	Printeren accepterer hurtig parallelkommunikation, der bruges ved tilslutning til nyere computere.
ADVANCEREDE FUNKTIONER=TIL	TIL FRA	Aktiverer eller deaktiverer tovejs parallelkommunikation. Standarden er angivet til en tovejs parallelport (IEEE-1284). Med denne indstilling kan printeren sende statusmeddelelser tilbage til computeren. (Aktivering af de udvidede parallelfunktioner kan gøre sprogsift langsommere).

Undermenuen EIO X Jetdirect

Undermenuen EIO (enhanced input/output) vises kun, når en EIO-enhed er installeret i et EIO-stik på printeren (f.eks. en HP Jetdirect-printserver). Punkterne i menuen afhænger af det bestemte ekstraprodukt, der er installeret. Hvis printeren er udstyret med et HP Jetdirect-printserver EIO-kort, kan du konfigurere de grundlæggende netværksparametre med EIO-menuen. Disse og andre parametre kan også konfigureres via HP Web Jetadmin eller andre netværkskonfigurationsværktøjer (f.eks. via Telnet eller ved hjælp af en browser via den integrerede Webserver).

Du kan få flere oplysninger om EIO-undermenuen i dokumentationen, der kom sammen med EIO Jetdirect-kortet.

Undermenuen Integreret Jetdirect

Emne	Indstillinger	Værdier	Forklaring	
TCP/IP	AKTIVER	TIL	Aktiver TCP/IP-protokollen.	
		FRA	Deaktiver TCP/IP-protokollen.	
	VÆRTSNAVN			En alfanumerisk streng på op til 32 tegn, der bruges til at identificere enheden. Dette navn er anført på Jetdirect-konfigurationssiden. Standardværtsnavnet er NPIxxxxxx, hvor xxxxxx er de sidste seks cifre i LAN-hardwarens (MAC)-adresse.
		KONFIG. METODE	BOOTP	Brug BootP (Bootstrap Protocol) til at foretage automatisk konfiguration fra en BootP-server.
			DHCP	Brug DHCP (Dynamic Host Configuration Protocol) til at foretage automatisk konfiguration fra en DHCP-server. Hvis det er valgt, og der eksisterer en DHCP-lease, vil menuerne DHCP RELEASE og DHCP RENEW blive tilgængelige, så indstillingerne for DHCP-lease kan angives.
			STANDARD-IP	Brug automatisk link-local-IP-adressering. Der bliver automatisk tildelt en adresse i formatet 169.254.x.x.
	FRIGIV DHCP	MANUEL	Brug menuen MANUELLE INDSTILLINGER til at konfigurere TCP/IP-parametrene.	
			Den aktuelle DHCP-lease bliver frigivet sammen med den midlertidige IP-adresse.	
	FORNY DHCP	NO (standard)	Printserveren anmoder ikke om en fornyelse af DHCP-leasen.	
		JA	Printserveren anmoder om en fornyelse af den aktuelle DHCP-lease.	
	MAN. INDSTIL.	IP-ADRESSE	Printerens entydige IP-adresse.	
			UNDERNETMASKE	
SYSLOG-SERVER		Printerens undernetmaske.		
		IP-adressen på den syslog-server der bruges til at modtage og logge syslog-meddelelser.		
STANDARD-GATEWAY	IP-adressen på den gateway eller router, der bruges til kommunikation med andre netværk.			
	INAKTIV TIMEOUT		Det tidsrum i sekunder, der går, inden en ledig TCP-udskriftsdataforbindelse lukkes (standarden er 270 sekunder).	

Emne	Indstillinger	Værdier	Forklaring
TCP/IP	STANDARD-IP	AUTOMATISK IP ÆLDRE	Der bliver angivet en link-local-IP-adresse i formatet 169.254.x.x. Adressen 192.0.0.192 bliver angivet for at være konsistent med ældre Jetdirect-produkter.
	PRIMÆR DNS		Angiv IP-adressen (n.n.n.n) på Primary Domain Name System (DNS)-serveren.
	SEKUNDÆR DNS		Angiv IP-adressen (n.n.n.n) på Secondary Domain Name System (DNS)-serveren.
	Proxyserver		Angiver den proxy-server, der skal bruges af de integrerede programmer i printeren. En proxy-server bruges typisk af netværksklienter til internetadgang. Den cachelagrer websider og giver en vis internetsikkerhed til disse klienter. Du angiver en proxy-server ved at indtaste dens IP-adresse eller dens fulde domænenavn. Navnet kan være op til 64 tegn. På nogle netværk skal du måske kontakte din internetserviceudbyder (ISP) for at få opgivet adressen på proxy-serveren.
	Proxyport		Indtast det portnummer, der bruges af proxy-serveren til klientadgang. Portnummeret identificerer den port, der er reserveret til proxy-aktiviteter på netværket, og den kan have en værdi mellem 0 og 65535.
IPX/SPX	AKTIVER	TIL FRA	Aktiver IPX/SPX-protokollen. Deaktiver IPX/SPX-protokollen.
	RAMMETYPE	AUTO EN_8023 EN_II EN_8022 EN_SNAP	Angiver rammetypeindstillingen for dit netværk. Standardindstillingen er AUTO for automatisk at angive og begrænse rammetyper til den første type, der registreres. Rammetypevalg til Ethernet-netværk.
APPLETALK	AKTIVER	TIL FRA	Aktiver eller deaktiver AppleTalk-protokollen.
DLC/LLC	AKTIVER		Aktiver eller deaktiver DLC/LLC-protokollen.
SIKKER WEBSERVER	PÅKREJET HTTPS		Til sikker, krypteret kommunikation accepteres kun HTTPS-adgang. Printserveren vil fremstå som et sikkert sted.
	VALGFRI HTTPS		Adgang er tilladt ved brug af enten HTTP eller HTTPS.

Emne	Indstillinger	Værdier	Forklaring		
DIAGNOSTICE-RING	LOOPBACK-TEST	JÅ	ADVARSEL Denne test sletter din TCP/IP-konfiguration. JÅ loopback-testen startes. NEJ loopback-testen startes ikke.		
		NEJ			
	PING-TEST	DEST IP		Angiv IP-adressen på værtsserveren. Der skal indtastes en gyldig IP-adresse.	
				Angiv størrelsen i bytes af hver pakke, der skal sendes til værtsserveren. Minimum er 64 (standard) og maksimum er 2048.	
		PAKKESTØRRELSE			
		TIMEOUT		Angiv den tid i sekunder, der skal ventes på svar fra værtsserveren. Standarden er 1 og maksimum er 100.	
		TÆLLING		Angiv det antal pingtest-pakker, der sendes i denne test. Vælg en værdi fra 1 til 100. Hvis testen skal køre kontinuerligt, skal du vælge 0.	
		PRINTRESULTATER		Hvis pingtesten ikke var sat til at køre kontinuerligt, kan du vælge at udskrive testresultaterne. JÅ for at udskrive resultaterne, NEJ for at undlade udskrift.	
		UDFØR		Angiv om du vil starte pingtesten. JÅ for at starte, NEJ for at undlade test.	
		PING-RESULTATER	PAKKER SENDT		Angiver det antal pakker (0-65535), der er sendt til værtsserveren, siden den seneste test blev startet eller sluttede.
			PAKKER MODTAGET		Angiver det antal pakker (0-65535), der er modtaget fra værtsserveren, siden den seneste test blev startet eller sluttede.
			PROCENT MISTET		Viser den procentdel af pingtest-pakkerne, der blev sendt, uden at der kom svar fra værtsserveren, siden den seneste test blev startet eller afsluttet.
	RTT MIN			Viser den korteste rundturstid (RTT), fra 0 til 4096 millisekunder, der er registreret for pakkeoverførelse og svar.	
		RTT MAKS		Viser den længste rundturstid (RTT), fra 0 til 4096 millisekunder, der er registreret for pakkeoverførelse og svar.	
		RTT GENNEMSNIT		Viser den gennemsnitlige rundturstid (RTT), fra 0 til 4096 millisekunder, der er registreret for pakkeoverførelse og svar.	
		PING I GANG		Viser om der er en pingtest i gang eller ej. JÅ viser, at en test er i gang, NEJ viser, at en test er færdig eller ikke er kørt.	
	OPDATER		Opdaterer pingtest-data med de seneste resultater.		

Emne	Indstillinger	Værdier	Forklaring
NULSTIL SIKKERHED	NEJ JA	NEJ JA	Angiver om de aktuelle sikkerhedsindstillinger på printserveren skal gemmes, eller om de skal nulstilles til fabriksstandard. NEJ (standard) De aktuelle sikkerhedsindstillinger bevares. JA Sikkerhedsindstillingerne nulstilles til fabriksstandard.
FORBINDELSSES- HASTIGHED	AUTO		Printerserveren konfigurerer automatisk sig selv til at passe til netværkets forbindelseshastighed og kommunikationstilstand. Hvis det mislykkes, angives 100TX HALV.
	10T HALV		10 Mbps, halvduplex-operation.
	10T FULD		10 Mbps, fullduplex-operation.
	100TX HALV		100 Mbps, halvduplex-operation.
	100TX FULD		100 Mbps, fullduplex-operation.

Undermenuen Nulstil

Bemærk!

Brug denne menu med forsigtighed. Du kan miste sidedata i bufferen eller printerkonfigurationsindstillinger, når du vælger disse emner. Nulstil kun produktet i følgende situationer:

- Du ønsker at gendanne printerens standardindstillinger.
- Kommunikationen mellem produkt og computer er blevet forstyrret.
- Du har problemer med en port.

Punkterne i undermenuen `Nulstillinger` sletter printerens hukommelse, hvor NULSTIL kun fjerner det aktuelle job.

Menuen Diagnosticering

Administratorer kan bruge denne menu til at foretage fejlfinding i forbindelse med papirstop og udskriftskvalitet.

Emne	Værdier	Forklaring
UDSKR. HÆND. LOG		Genererer en lokaliseret LIFO-liste (last in, first out) over de seneste 50 optegnelser i fejlloggen. Siden med hændelseslog viser fejlnummer, sideantal, fejlkode og beskrivelse eller printersprog.
UIS HÆNDELSLOG		Giver brugeren mulighed for at rulle gennem indholdet af hændelsesloggen fra printerens kontrolpanel og få vist de seneste 50 hændelser. Brug ▲ og ▼ til at rulle gennem indholdet af hændelsesloggen.
TEST AF PAPIRSTI	UDSKRIV TESTSIDE KILDE=BAKKE 2 DESTINATION= STANDARDUDBAKKE DUPEKS=FRA KOPIER=1 FØLERE=FRA	Genererer en testside, der er praktisk, hvis du vil teste printerens papirhåndteringsfunktioner. Angiver om der skal bruges papir fra en specifik bakke eller fra alle bakker, når test udføres. Angiver hvilke papirgange, der er testet. Angiver om dupleksenheden er inkluderet, når testen udføres. Angiver hvor mange ark papir, der bliver sendt fra den angivne kilde, når testen udføres. Angiver om der skal vises føleroplysninger, når papiret bevæger sig igennem papirgangen, eller om det kun er enhedens status, der skal vises under testen af papirgangen.

Menuen Service

Service-menuen er låst. En servicetekniker skal indtaste en PIN-kode for at åbne menuen.

C Printerhukommelse og udvidelse

Oversigt

Dette appendiks omfatter:

- Vurdering af hukommelseskrav
- Installation af hukommelse og fonte
- Kontrol af, om hukommelsen er installeret korrekt
- Ressourcelagring (permanente ressourcer)
- Installation af EIO-kort/masselager

Printeren har to DIMM-hukommelsesstik med dobbelt datahastighed (DDR) til opgradering af forskellige funktioner.

- DDR hukommelses-DIMM'er til udvidelse af printerens hukommelse findes i størrelserne: 16, 32, 64, 128 og 256 MB. Den maksimale hukommelse er 512 MB.
- Udvidelseskort til flashhukommelsen findes i størrelserne: 16, 32 og 64 MB. I modsætning til standardprinterhukommelsen kan flashhukommelseskort bruges til permanent opbevaring af indlæste emner i printeren, selvom printeren er slukket. Printerens understøtter type 1 og type 2 flashhukommelse.
- Brug den relevante DDR DIMM til at tilføje flashhukommelsesbaserede fonte, makroer og mønstre.
- Brug den relevante DDR DIMM til at tilføje andre flashhukommelsesbaserede printersprog og printerfunktioner.

Bemærk!

De SIMM'er (single in-line memory module), der findes i tidligere HP LaserJet-printere, er ikke kompatible med denne printer.

Hvis du ofte udskriver kompleks grafik eller PS-dokumenter, udskriver med dupleksenheden (ekstraudstyr), bruger mange indlæste fonte eller udskriver på store papirformater (f.eks. A3, B4 eller 11 x 17), får du sandsynligvis brug for at installere mere hukommelse i printerens.

Printeren har to EIO-stik til udvidelse af printerfunktioner:

- Et eller flere netværkskort.
- En masselagerenhed, f.eks. en harddisk.

Du kan finde yderligere oplysninger om bestilling i HP-supportfolderen eller ved at gå til www.hp.com/support/lj9050_lj9040.

Vurdering af hukommelseskrav

Størrelsen på den hukommelse, du har brug for, afhænger af de dokumenttyper, du udskriver. Din printer kan udskrive tekst og grafik ved en opløsning på 1.200 FastRes uden ekstra hukommelse.

Du skal tilføje mere hukommelse i printeren, hvis du:

- ofte udskriver kompleks grafik.
- bruger mange midlertidigt indlæste fonte.
- udskriver komplekse dokumenter.
- udskriver 2-sidede dokumenter.
- bruger avancerede funktioner.
- udskriver PostScript-dokumenter.

Installation af hukommelse og fonte

Sådan installeres DDR hukommelses-DIMM'er

Følg denne fremgangsmåde, når du skal installere ekstra hukommelse. Før du begynder at installere ekstra hukommelse i printeren, skal du udskrive en konfigurationsside (se [Sådan udskrives en konfigurationsside](#)) for at finde ud af, hvor meget hukommelse der er i printeren. Nedenstående tabel viser den maksimale mængde hukommelse for hvert DIMM-stik.

Bemærk!

Hvis du ønsker 512 MB hukommelse på HP LaserJet 9040/9050 basismodellen, skal du fjerne hukommelsen på 64 MB, som fulgte med printeren, og erstatte den med 256 MB.







Hvis du ønsker 512 MB hukommelse på modellerne HP LaserJet 9040n/9050n og HP LaserJet 9040dn/9050dn, skal du fjerne hukommelsen på 128 MB, som fulgte med printeren, og erstatte den med 256 MB.

Stik-mærkat på konfigurationssiden	Stik-mærkat på formateringsenheden	Beskrivelse
Stik 1	J1	64 MB eller 128 MB afhængig af model
Stik 2	J2	Tom
I alt		64 MB eller 128 MB afhængig af model

FORSIGTIG!

Statisk elektricitet kan beskadige DIMM'er. Når du håndterer DIMM'er, skal du enten tage et antistatisk armbånd på eller jævnlige berøre overfladen af den antistatiske pakke, som DIMM'et blev leveret i. Derefter kan du røre ved metallet på printeren.

Sådan udskrives en konfigurationsside

- 1 Tryk på .
- 2 Brug  eller  til at rulle til Opløsninger, og tryk på .
- 3 Brug  eller  til at rulle til Udskriv konfiguration, og tryk derefter på .

Sådan installeres hukommelse

- 1 Hvis du ikke allerede har gjort det, skal du udskrive en konfigurationsside for at finde ud af, hvor meget hukommelse der er installeret i printeren, inden du tilføjer mere hukommelse. (Tryk på **22** på det numeriske tastatur, når printeren er ledig).
- 2 Sluk for printeren. Træk netledningen og de andre kabler ud.

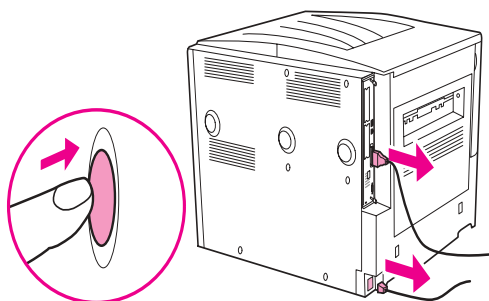

- 3 Løsn de to skruer, der sidder på bagsiden af printeren.

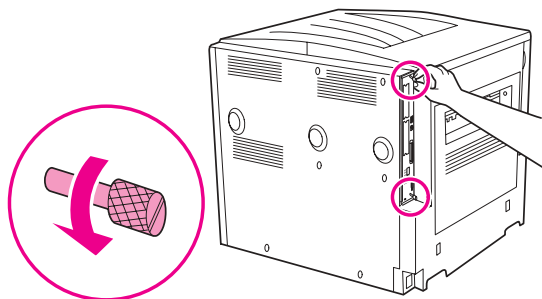

ADVARSEL!

Formateringsenheden har skarpe kanter.

- 4 Tag fat i skruerne, og træk formateringsenheden ud af printeren. Læg den på en plan, ikke-ledende overflade.

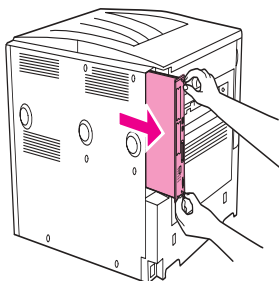

- 5 Tag DIMM'et ud af den antistatiske emballage. Hold DIMM'et med fingrene mod kanterne og tommelfingrene mod den bageste kant. Anbring hakkene på DIMM'et ud for DIMM-stikket. (Kontroller, at låsene på hver side af DIMM-stikket er åbne eller vender udad). Se afsnittet [Installation af hukommelse og fonte](#) for oplysninger om den maksimale mængde hukommelse for hvert DIMM-stik.

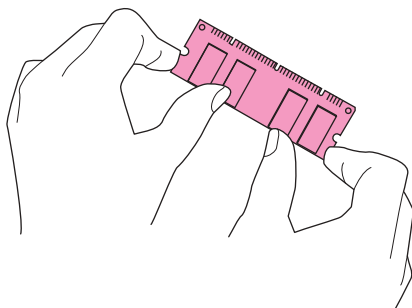

- 6 Tryk DIMM'et lige ind i stikket (tryk hårdt). Sørg for, at låsene på hver side af DIMM'et klikker indad på plads. (Når du vil fjerne DIMM'et, skal låsene lukkes op).

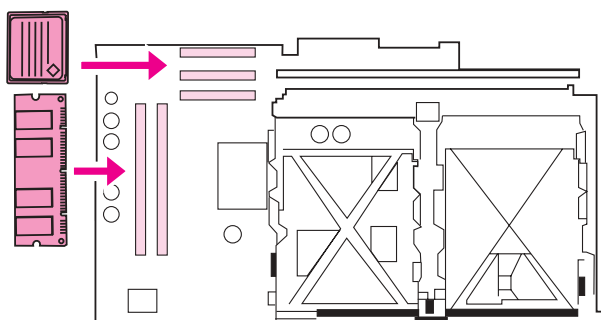

- 7 Skub formateringsenheden tilbage i printeren, og spænd de to skruer.

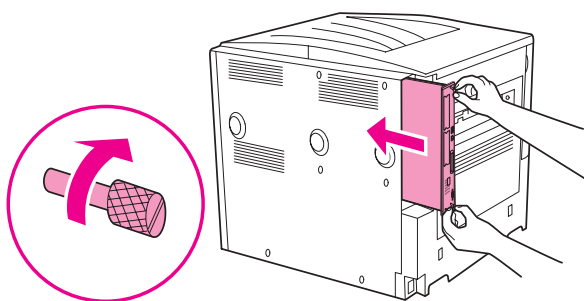

- 8 Sæt netledningen i stikket, og tilslut de andre kabler. Tænd printeren.

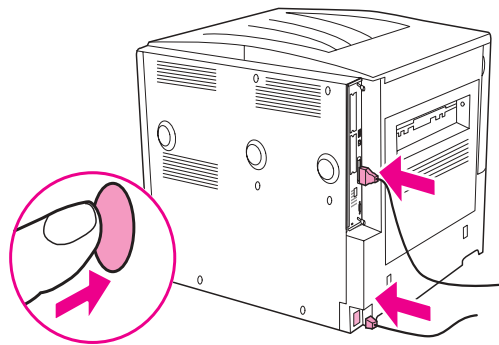

Sådan installeres et flashhukommelseskort

FORSIGTIG!

Du må ikke sætte et flashhukommelseskort, der er beregnet til brug i et digitalkamera, ind i printeren. Printeren understøtter ikke fotoudskrivning direkte fra et flashhukommelseskort. Hvis du indsætter et flashhukommelseskort fra et kamera, bliver der i kontrolpanelets display vist en meddelelse, der spørger dig, om du vil formatere flashhukommelseskortet. Hvis du vælger at formatere kortet, vil alle data på kortet blive slettet.

- 1 Sluk printeren, og frakobl alle strømkabler og interfacekabler.

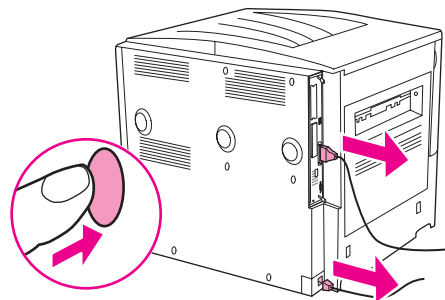

- 2 Løsn de to skruer, der sidder på bagsiden af printeren.

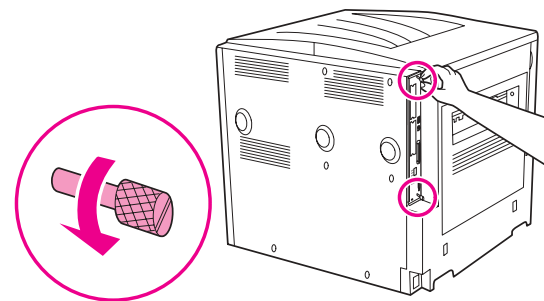

ADVARSEL!

Formateringsenheden har skarpe kanter.

- 3 Tag fat i skruerne, og træk formateringsenheden ud af printeren. Læg den på en plan, ikke-ledende overflade.

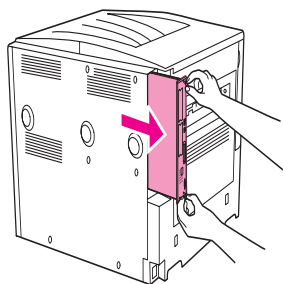

- 4 Tag compact flashen ud af den antistatiske emballage. Hold compact flashen med fingrene mod kanterne og tommelfingrene mod den bageste kant. Anbring hakkene på compactflashen ud for compactflashstikket.

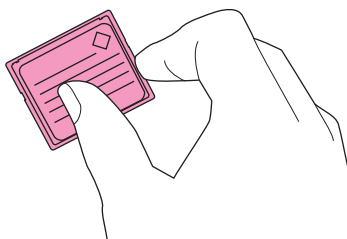

- 5 Tryk compactflashen lige ned i stikket.

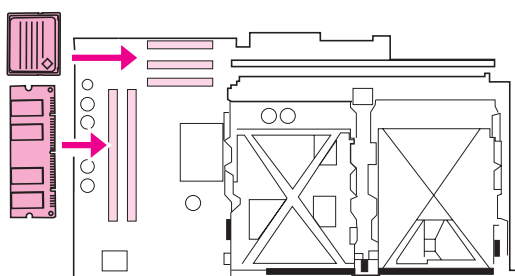

FORSIGTIG!

Pas på, at flashhukommelseskortet ikke er vinklet, når det bliver sat i.

Bemærk!

Det første flashhukommelsesstik, der er mærket "Firmware Slot", er udelukkende reserveret til firmware. Stikkene 2 og 3 skal bruges til alle andre løsninger.

- 6 Skub formateringsenheden tilbage i printeren, og spænd de to skruer.

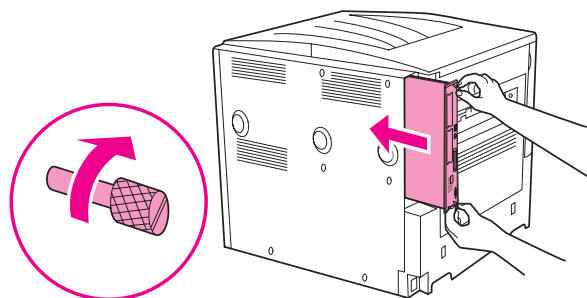

- 7 Sæt netledningen i stikket, og tilslut de andre kabler. Tænd printeren.

Kontrol af, om hukommelsen er installeret korrekt

Følg denne fremgangsmåde for at bekræfte, om hukommelsen er installeret korrekt.

- 1 Kontroller, at der står **KLAR** i displayet på printerens kontrolpanel, når printeren er tændt. Hvis der vises en fejlmeddelelse, er et DIMM muligvis ikke installeret korrekt.
- 2 Tryk på **22** på det numeriske tastatur. Konfigurationssiden udskrives.
- 3 Kontroller hukommelsesafsnittet på konfigurationssiden, og sammenlign det med den konfigurationsside, som blev udskrevet før DIMM-installationen. Hvis mængden af hukommelse ikke er øget, er der måske sket følgende:
 - Hukommelsen er ikke installeret korrekt. Gentag installationsproceduren.
 - Hukommelsen kan være defekt. Prøv en ny DIMM, eller prøv at installere DIMM'en i et andet stik.

Bemærk!

Hvis du installerede et printersprog, skal du kontrollere afsnittet Installerede sprog og indstillinger på konfigurationssiden. Dette område skulle vise det nye printersprog.

Ressourcelagring (permanente ressourcer)

De hjælpeprogrammer eller job, som du indlæser i printeren, indeholder ressourcer (f.eks. fonte, makroer eller mønstre). De ressourcer, der internt er markeret som permanente, gemmes i printerens hukommelse, indtil du slukker printeren.

Hvis du ikke har en indbygget eller en ekstra harddisk eller et flashhukommelseskort til opbevaring af indlæste ressourcer, vil du sandsynligvis ændre den mængde hukommelse, der er tildelt til hvert sprog, når der indlæses et usædvanligt stort antal fonte, eller hvis printeren bruges i et delt miljø.

Den mindste hukommelsesstørrelse, der kan tildeles for at spare ressourcer, er 400 KB til henholdsvis PCL og PS.

Installation af EIO-kort/masselager

Hewlett-Packard lancerer løbende nye softwareværktøjer til printeren og ekstraudstyret. Disse redskaber kan hentes fra internettet uden gebyr. (Se HP-supportfolderen, eller gå til www.hp.com/support/lj9050_lj9040).

Følg denne fremgangsmåde for at installere et EIO-kort eller en masselagerenhed:

- 1 Sluk printeren, og fjern netledningen, før du installerer EIO-kortene eller masselagerenheden.
- 2 Brug illustrationen til at finde placeringen af EIO-kortene eller masselagerenheden (ekstraudstyr, f.eks. en harddisk).

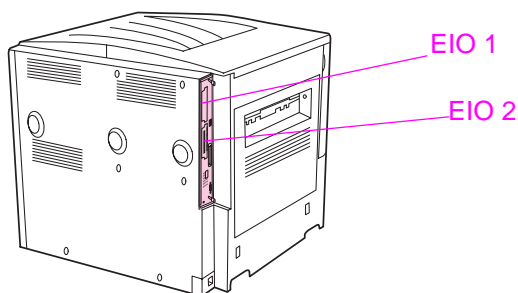

- 3 Brug Device Storage Manager til Web Jetadmin til at administrere fonte på en masselagerenhed, eller brug LaserJet Utility på en Macintosh.
- 4 Brug følgende fremgangsmåde til at udskrive en konfigurationsside, efter du har installeret en ny enhed.

Sådan udskrives en konfigurationsside

- 1 Tryk på ✓.
- 2 Brug ▲ eller ▼ til at rulle til Oplysninger, og tryk på ✓.
- 3 Brug ▲ eller ▼ til at rulle til Udskriv konfiguration, og tryk derefter på ✓.

D Lovgivningsmæssige oplysninger

Miljøbeskyttelsesprogram

Beskyttelse af miljøet

Hewlett-Packard Company er engageret i levering af kvalitetsprodukter på en ansvarlig miljømæssig måde. Dette produkt er udviklet med adskillige egenskaber, der minimerer indvirkningen på miljøet.

Ozonproduktion

Dette produkt udleder ingen nævneværdig ozongas (O3).

Strømforbrug

Energiforbruget falder betydeligt, mens printeren er i dvaletilstand. Dette sparer på de naturlige ressourcer og sparer penge uden at påvirke printerens høje ydeevne. Dette produkt kvalificerer sig til ENERGY STAR® (Version 3.0), som er et frivilligt program, der er etableret for at fremme udviklingen af energieffektive kontorprodukter.



ENERGY STAR® er et varemærke registreret i USA. Som ENERGY STAR®-partner har Hewlett-Packard Company fastslået, at dette produkt opfylder ENERGY STAR®-retningslinjerne for energieffektivitet. Du kan finde yderligere oplysninger på www.energystar.gov.

Tonerforbrug

Kladdetilstand bruger væsentlig mindre toner, hvilket kan forlænge printkassetens levetid.

Papirforbrug

Produktets automatiske dupleksfunktion (ekstraudstyr) og N-op-udskrivningsfunktion (flere sider udskrevet på et ark papir) kan reducere papirforbruget og den deraf følgende udnyttelse af naturlige ressourcer.

Plastdele

Plastikdele større end 25 g er mærket i henhold til internationale standarder, så det er muligt at identificere plastik og bortskaffe det korrekt, når produktet kasseres.

HP LaserJet-udskrivningsforbrugsvarer

I mange lande/områder kan produktets tonerkassette afleveres til HP via HP Printing Supplies Returns and Recycling-programmet (HP's tilbageleverings- og genbrugsprogram). Et tilbagetagelsesprogram, som er nemt og gratis at benytte, findes i mere end 30 forskellige lande/områder. Flersprogede oplysninger og instruktioner om programmet er vedlagt hver ny HP LaserJet-tonerkassette og pakke med forbrugsvarer.

Oplysninger om HP Printing Supplies Returns and Recycling-programmet

Siden 1992 har HP tilbudt, at HP LaserJet-forbrugsvarer gratis kan returneres og genbruges i 86% af verdensmarkedet, hvor HP LaserJet-forbrugsvarer sælges. Adresserede og frankerede etiketter er vedlagt vejledningen i de fleste kasser med HP LaserJet-tonerkassetter. Etiketter og samlekasser kan også rekvireres gennem webstedet: www.hp.com/recycle.

Mere end 10 millioner HP LaserJet-tonerkassetter blev genbrugt globalt i 2002 gennem HP Planet Partners supplies recycling-programmet. Dette rekordstore tal betyder, at næsten 12 millioner kg tonerkassette materialer ikke endte på lossepladserne. På verdensbasis genbrugte HP i gennemsnit 80% målt efter vægt af tonerkassetterne, der primært består af plastik og metaller. Plastikdele og metaller bruges til at fremstille nye produkter som HP-produkter, plastikbakker og spoler. De resterende materialer bortskaffes på en miljømæssig forsvarlig måde.

Returneringer i USA

HP anbefaler brugen af massereturneringer for at få en mere miljømæssig ansvarlig måde at returnere brugte kassetter og forbrugsvarer på. Vent ganske enkelt, til du har to eller flere kassetter, og brug en enkelt frankeret og adresseret UPS-etiket, som følger med i emballagen. Ring til 800-340-2445 for at få yderligere oplysninger i USA, eller besøg HP-webstedet på www.hp.com/recycle.

Returneringer uden for USA

Kunder uden for USA kan ringe til den lokale HP-salgs- og servicekontor eller besøge webstedet www.hp.com/recycle. Hvor de kan få yderligere oplysninger om tilgængeligheden af HP's retur- og genbrugsprogram.

Papir

Printeren kan anvende genbrugspapir, såfremt dette er i overensstemmelse med retningslinjerne i HP LaserJet Printer Family Print Media Specification Guide. Se www.hp.com/support/lj9050_lj9040 for at få oplysninger om bestilling. Printeren kan anvende genbrugspapir i henhold til EN12281:2002.

Materialebegrænsninger

Dette HP-produkt indeholder ikke kviksølv.

Dette HP-produkt indeholder et litiumbatteri, der er placeret på processorkortet, og som måske kræver speciel behandling, når printeren kasseres.

Du kan finde oplysninger om genbrug på www.hp.com/recycle eller ved at kontakte de lokale myndigheder eller EIA (Electronics Industries Alliance): <http://www.eiae.org>.



廢電池請回收

Datablad vedrørende materialesikkerhed

Du kan hente datablade vedrørende materialesikkerhed (MSDS) på HP-webstedet www.hp.com/go/msds eller www.hp.com/hpinfo/community/environment/productinfo/safety.

Kilder med yderligere oplysninger

Du kan finde flere oplysninger om disse miljømæssige emner:

- Profilark for produktmiljøbeskyttelse for dette og mange relaterede HP-produkter
- HP's forpligtelse over for miljøet
- HP's miljøstyringssystem
- HP's tilbageleverings- og genbrugsprogram ved slutningen af produkternes levetid
- MSDS

ved at besøge: www.hp.com/go/environment eller www.hp.com/hpinfo/community/environment/

E Brug af genvejstaster til øget tilgængelighed i Help Viewer

I følgende emner beskrives, hvordan du kan navigere i denne brugervejledning.

- Brug af F6 til at skifte mellem navigations- og emneruderne
- Genvejstaster for Help Viewer
- Genvejstaster for fanen Indhold
- Genvejstaster for fanen Indeks
- Genvejstaster for fanen Søg
- Genvejstaster for fanen Foretrukne

Bemærkninger

- Der er også kommandoer i genvejsmenuen, der kan vælges via tastaturet.
- Genvejstaster fungerer også i sekundære vinduer og pop-up-vinduer.
- Hver gang du bruger en genvejstast i navigationsruden, mister du fokus i emneruden. Hvis du vil vende tilbage til emneruden, skal du trykke på **F6**.
- Afkrydsningsfeltet **Find lignende ord** under fanen **Søg** markeres, hvis du brugte det i den seneste søgning.

Brug af F6 til at skifte mellem navigations- og emneruderne

Du kan hurtigt skifte mellem navigations- og emneruden ved at trykke på **F6** på tastaturet.

Genvejstaster for Help Viewer

Sådan lukkes Help Viewer.

ALT+F4

Sådan skiftes mellem Help Viewer og andre åbne vinduer.

ALT+TAB

Sådan vises menuen Indstillinger.

ALT+O

Sådan ændres indstillinger i Microsoft Internet Explorer. Dialogboksen **Internetindstillinger** indeholder indstillinger for hjælp til handicappede. Hvis du vil ændre disse indstillinger, skal du klikke på fanen **Generelt** og derefter klikke på **Hjælp til handicappede**.

ALT+O, og tryk derefter på I

Sådan skjules eller vises navigationsruden.

ALT+O, og tryk derefter på T

Sådan udskrives et emne.

ALT+O, og tryk derefter på P Eller højreklik på et emne, og klik derefter på **Udskriv**.

Sådan flyttes tilbage til det forrige emne.

ALT+VENSTRE PIL eller ALT+O, og tryk derefter på B

Sådan flyttes frem til det næste emne (forudsat, at du lige har fået det vist).

ALT+HØJRE PIL eller ALT+O, og tryk derefter på F

Sådan slås fremhævnning ved søgning til og fra

ALT+O, og tryk derefter på O

Sådan opdateres det emne, der vises i emneruden (dette er nyttigt, hvis du har fulgt et link til en webside).

F5 eller ALT+O, og tryk derefter på R

Sådan vender du tilbage til startside (hjælpforfattere kan angive en startside for et hjælpssystem).

ALT+O, og tryk derefter på H

Sådan standses åbningen af en side i fremviseren (dette er også nyttigt, hvis du opretter forbindelse til internettet og vil standse indlæsningen af en side).

ALT+O, og tryk derefter på S

Sådan springes til et emne eller en webside, der er forudbestemt. Den hjælpforfatter, som bygger den kompilerede hjælpefil (.chm), kan tilføje to hyperlink i menuen **Indstillinger** til vigtige emner eller websider. Når du vælger kommandoen **Gå til**, går du til et af disse emner eller en af disse websider.

ALT+O, og tryk derefter på 1 eller 2

Sådan skiftes mellem navigationsruden og emneruden.

F6

Sådan rulles gennem et emne:

PIL OP og PIL NED eller PAGE UP og PAGE DOWN

Sådan rulles gennem alle linkene i et emne eller gennem alle indstillingerne under en navigationsrudepane.

FANE

Genvejstaster for fanen Indhold

Sådan vises fanen **Indhold**.

ALT+C

Sådan åbnes og lukkes en bog eller mappe.

PLUS-TEGN (+) og MINUS-TEGN (-) eller VENSTRE PIL og HØJRE PIL

Sådan markeres et emne.

PIL OP og PIL NED

Sådan vises det markerede emne.

ENTER

Genvejstaster for fanen Indeks

Sådan vises fanen **Indeks**.

ALT+N

Sådan indtastes et nøgleord, der skal søges efter.

ALT+W, og skriv derefter ordet

Sådan markeres et nøgleord på listen.

PIL OP og PIL NED

Sådan vises det associerede emne.

ALT+D

Genvejstaster for fanen Søg

Sådan vises fanen Søg .	ALT+S
Sådan indtastes et nøgleord, der skal søges efter.	ALT+W , og skriv derefter ordet
Sådan startes en søgning.	ALT+L
Sådan markeres et emne på resultatlisten.	ALT+T og derefter PIL OP og PIL NED
Sådan vises det markerede emne.	ALT+D
Følgende indstillinger er kun tilgængelige, hvis fuldttekstsøgning er aktiveret.	
Sådan søges efter et nøgleord på resultatlisten for en tidligere søgning.	ALT+U
Sådan søges efter ord, der ligner nøgleordet. Hvis du f.eks. vil finde ord som "løber" og "løbende" med nøgleordet "løb".	ALT+M
Sådan søges kun i emnetitler.	ALT+R

Genvejstaster for fanen Foretrukne

Sådan vises fanen Foretrukne .	ALT+I
Sådan føjes det emne, der vises i øjeblikket, til listen Foretrukne.	ALT+A
Sådan markeres et emne på listen Foretrukne.	ALT+P og derefter PIL OP og PIL NED
Sådan vises det markerede emne.	ALT+D
Sådan fjernes det markerede emne fra listen.	ALT+R

F Brug af HTML Help Viewer

Følgende emner indeholder oplysninger om navigation i og brug af denne vejledning. Du kan få yderligere oplysninger ved at klikke på et af følgende emner:

- [Få mere ud af Hjælp](#)
- [Sådan findes et hjælpeemne](#)
- [Sådan oprettes en liste over foretrukne hjælpeemner](#)
- [Sådan kopieres et hjælpeemne](#)
- [Sådan udskrives det aktuelle hjælpeemne](#)
- [Sådan findes emner ved hjælp af knapper på værktøjslinjen](#)
- [Brug af kommandoer i genvejsmenuen](#)

Få mere ud af Hjælp

Her er nogle tip om, hvordan du kan få flere oplysninger, når du bruger HTML Help Viewer:

- Hvis du vil åbne et andet emne, en webside, en liste over andre emner eller et program, skal du klikke på de farvede, understregede ord.
- Hvis du vil have vist emner, der indeholder relaterede oplysninger, skal du klikke på ordene "Relaterede emner", som kan vises i slutningen af et emne, og derefter klikke på titlen for det ønskede emne.
- Hvis du vil se, om et ord eller en sætning, der findes i et emne, er i indekset, skal du markere ordet og derefter trykke på **F1**.
- Hvis du får vist indhold fra internettet i en emnerude, kan du klikke på **Stop** eller **Opdater** på værktøjslinjen for at afbryde en indlæsning eller opdatere en webside.
- Hvis du ofte bruger et bestemt hjælpeemne, kan du føje det til listen over foretrukne.
- Højreklik på fanen **Indhold** eller emneruden for at få vist kommandoer i genvejsmenuen

Sådan findes et hjælpeemne

Klik på en af følgende faner i navigationsruden:

- Hvis du vil gennemse en tabel over indhold, skal du klikke på fanen **Indhold**. Indholdsfortegnelsen er en liste over vigtige emner, og den kan udvides.
- Hvis du vil have vist en liste over indeksindgange, skal du klikke på fanen **Indeks** og derefter skrive et ord eller rulle gennem listen. Emner er ofte indekseret under mere end én indgang.
- Hvis du vil finde alle forekomster af et ord eller en sætning, der kan være i en hjælpefil, skal du klikke på fanen **Søg** og derefter skrive ordet.

Bemærk!

Klik på indholds-, indeks- eller søgeresultatindgangen for at få vist det tilhørende emne.

Sådan oprettes en liste over foretrukne hjælpemner

- 1 Find det hjælpemne, du vil gøre til et foretrukket emne.
- 2 Klik på fanen **Foretrukne**, og klik derefter på **Tilføj**.

Bemærkninger

- Hvis du vil vende tilbage til et foretrukket emne, skal du klikke på fanen **Foretrukne**, markere emnet og derefter klikke på **Vis**.
- Hvis du vil omdøbe et emne, skal du markere emnet og derefter skrive et nyt navn i feltet **Aktuelt emne**.
- Hvis du vil fjerne et foretrukket emne, skal du markere emnet og derefter klikke på **Fjern**.

Sådan kopieres et hjælpemne

- 1 Højreklik på det emne i emneruden, du vil kopiere, og klik derefter på **Marker alt**.
- 2 Højreklik igen, og klik derefter på **Kopier**. Derved kopieres emnet til udklipsholderen.
- 3 Åbn det dokument, du vil kopiere emnet til.
- 4 Anbring markøren der, hvor oplysningerne skal vises.
- 5 Klik på **Sæt ind** i menuen **Rediger**.

Bemærk!

Hvis du kun vil kopiere en del af et emne, skal du markere den tekst, du vil kopiere, højreklikke og derefter klikke på **Kopier**.

Sådan udskrives det aktuelle hjælpemne

Højreklik på et emne, og klik derefter på **Udskriv**.

Bemærk!

Hvis du udskriver via fanen **Indhold** (ved at højreklikke på en post og derefter klikke på **Udskriv**), kan du se indstillinger for udskrivning af kun det aktuelle emne eller det aktuelle emne og alle underemner.

Sådan findes emner ved hjælp af knapper på værktøjslinjen

Der findes fem navigationsknapper på værktøjslinjen i Help Viewer. Du kan klikke på disse knapper for at finde hjælpemner:

- **Tilbage** viser det sidste emne, du har fået vist.
- **Fremad** viser det næste emne i en tidligere vist sekvens af emner.
- **Næste** viser det næste emne i indholdsfortegnelsen.
- **Forrige** viser det forrige emne i indholdsfortegnelsen.
- **Startside** viser startsidens emne for den hjælpefil, du får vist.
- **Opdater** opdaterer webindhold, der i øjeblikket vises i emneruden.
- **Stop** standser indlæsningen af filoplysninger. Klik på denne knap, hvis du vil standse indlæsningen af en ebside.

Bemærk!

Værktøjslinjen i Help Viewer indeholder muligvis ikke alle disse navigationsknapper.

Brug af kommandoer i genvejsmenuen

Der findes flere kommandoer i genvejsmenuen, som du kan bruge til at få vist og tilpasse oplysninger.

Kommando

Højreklik i indholdsfortegnelsen, og klik derefter på **Åbn alt**.

Højreklik i indholdsfortegnelsen, og klik derefter på **Luk alt**.

Højreklik igen, og klik derefter på **Udskriv**.

Højreklik i indholdsfortegnelsen, og klik derefter på **Tilpas**.

Beskrivelse

Åbner alle bøger eller mapper i indholdsfortegnelsen. Denne kommando fungerer kun, hvis fanen **Indhold** er vist.

Lukker alle bøger eller mapper. Denne kommando fungerer kun, hvis fanen **Indhold** er vist.

Udskriver emnet.

Åbner Customize Information Wizard, hvor du kan tilpasse dokumentationen. Hvis hjælpefilen er bygget med oplysningstyper, kan du bruge denne guide til at vælge en undergruppe af emner, der skal vises. Du kan f.eks. vælge kun at få vist oversigtsemner.

Bemærk!

Disse kommandoer kan åbnes via tastaturet. Du kan klikke på **SKIFT+F10** for at få vist genvejsmenuen og derefter klikke på de relevante genvejstaster. Eller du kan aktivere Musetaster. Brug en musetastkombination til at få vist genvejsmenuen, og klik derefter på de relevante genvejstaster.

Stikordsregister

- A**
- A4-papir
 - Bred A4, indstillinger 171
 - tilsidesæt indstillinger 171
 - adresse, IP- 143, 175
 - advarselsside, integreret webserver 144
 - advarsler, angive 31, 96
 - afinstallere software 25
 - afskårne margener, fejlfinding 135
 - afskårne sider, fejlfinding 137
 - Aktuelt sideantal 152
 - akustiske specifikationer 166
 - Alternativt brevpapir, tilstand 51
 - anderledes første side 74
 - andre hyperlinks, side (integreret webserver) 144
 - Angiv registrering 73, 173
 - antal kopier 170
 - anti-bedrageri websted 93
 - AppleTalk indstillinger 179
 - arbejdscyklus 7
 - auto-fortsæt, indstillinger 176
 - autokonfiguration, driver 17
 - automatisk, fejlfinding 135
- B**
- baggrund, grå 130, 162
 - bagside, indstillinger 75
 - Bakke 1
 - dårlig forbindelse, fejlmeddelelse 119
 - etiketter, ilægge 51
 - fejlmeddelelser 121
 - fikseringsarme, indstille 56, 57
 - finde 13
 - første side, andet papir til 74
 - ilægge 34
 - ilægning af papir 47
 - indføringstilstande, indstille 76
 - kapacitet 8
 - konvolutter, ilægge 51, 55
 - manuel indføringstilstand 76
 - meddelelser om manuel indføring, fejlfinding 139
 - papirstop, udbedre 99
 - papirstopsteder 98
 - registrering 73
 - specifikationer for papir i specialformat 69
 - varenummer 10
 - bakke 1
 - understøttede papirformater 159
 - Bakke 2
 - fejlfinding 135
 - finde 13
 - ilægge papir i specialformat 43
 - ilægning af papir i standardformat 37, 40
 - ilægning af papir, retning 48
 - indstillinger 169
 - kapacitet 8
 - papirstop, udbedre 100
 - papirstopsteder 98
 - registrering 73
 - specifikationer for papir i specialformat 69
 - bakke 2
 - understøttede papirformater 159
 - Bakke 3
 - fejlfinding 135
 - finde 13
 - ilægge papir i specialformat 43
 - ilægning af papir i standardformat 37, 40
 - ilægning af papir, retning 48
 - indstillinger 169
 - kapacitet 8
 - papirstop, udbedre 100
 - papirstopsteder 98
 - registrering 73
 - specifikationer for papir i specialformat 69
 - understøttede papirformater 159
 - Bakke 4
 - fejlfinding 135
 - finde 13
 - ikke genkendt 139
 - ilægge papir i specialformat 43
 - ilægning af papir i standardformat 37, 40
 - ilægning af papir, retning 48
 - indikatorer, status 16
 - indstillinger 169
 - kapacitet 8
 - papirstop, udbedre 101
 - papirstopsteder 98
 - registrering 73
 - specifikationer for papir i specialformat 69
 - strøm, fejlfinding 139
 - understøttede papirformater 159
 - varenummer 10
 - bakke til 2.000 ark. Se Bakke 4
 - bakker
 - fejlfinding 135, 140
 - fejlmeddelelse om handling er i øjeblikket ikke tilgængelig 119
 - fejlmeddelelser 121
 - finde 13
 - format, fejlmeddelelser 125
 - funktioner 8
 - ilægge 34
 - indstillinger, vise 147
 - kapaciteter 8, 159
 - medleveres 8
 - mønsterindstillinger 175
 - papirformater, understøttede 159
 - papirstop, udbedre 99
 - papirstopsteder 98
 - registrering 73, 173
 - registrering/kalibrering 73
 - retning, papir 47
 - test af papirsti 153
 - varenumre 10
 - vælge 77
 - bakker, udskrift
 - fejlfinding 139
 - finde 13, 53
 - fuld, fejlmeddelelser 119
 - kapaciteter 8
 - multifunktionel finisher 54
 - papirstop, udbedre 105
 - papirstopsteder 98
 - postkasse med 8 bakker 54
 - stacker 53
 - stacker/hæfter 53
 - test af papirsti, udskrive 153

- understøttede papirformater 159
 - vælge 54, 171
 - basishukommelse 7
 - batterioplysninger 195
 - bedrageri websted 93
 - begge sider, udskrive på
 - fejlfinding 136, 138
 - ilægning af papir 47
 - indstillinger 171
 - udskrive 66
 - beskedindstillinger, integreret webserver 144
 - bestille
 - dele og ekstraudstyr 10
 - gennem integreret webserver 144
 - tonerkassetter 94
 - bestille forbrugsvarer, side (integreret webserver) 144
 - billedformat, indstille standard- 170
 - billedkvalitet
 - fejltabeller 129
 - indstillinger 173
 - rensark, udskrive 95
 - blanke sider
 - fejlfinding 135
 - tilføje 75
 - undertrykke 172
 - blankt papir, HP 156
 - bleg udskrift, fejlfinding 130
 - blinkende indikatorer
 - kontrolpanel 15
 - papirhåndteringsenheder 16
 - blækpatroner. *Se* tonerkassetter
 - Bred A4, indstille 171
 - brevpapir
 - Alternativt brevpapir, tilstand 51
 - fikseringstilstand 173
 - udskrive på 68
 - browsere, HP Værktøjskassens krav til 30
 - buffere
 - data stadig i, fejlfinding 136
 - overløb, fejlmeddelelser 124, 127
 - bølget, fejlfinding 132
- C**
- connectivity-indstillinger 9
 - Courier-font indstillinger 171
- D**
- Data, indikator 15, 140
 - data, manglende 136
 - Datablad vedrørende materialesikkerhed (MSDS) 195
 - datatransmission, indstillinger 177
 - dato, indstilling 175
 - DC controller fejlmeddelelser 126
 - deling, Windows 23
 - delte printere, fejlfinding 139
 - delvise sider, fejlfinding 137
 - Diagnosticering, menu 182
 - diagnosticeringssider, integreret webserver 144
 - DIMM'er
 - bekræfte installation 190
 - fejlmeddelelser 126
 - installere 185
 - stik 183, 184
 - varenumre 11
 - disk
 - fejlmeddelelser 120
 - filmappe, udskrive 145, 168
 - funktioner 10
 - ikke genkendt 139
 - informationsside 150
 - installere 191
 - jobtilbageholdelse 79, 175
 - slette, sikkerhedsfunktion 86
 - varenummer 11
 - DLC/LLC indstillinger 179
 - dpi (dots per inch – punkter pr. tomme), indstillinger 174
 - driftsmiljø, specifikationer 166
 - drivere
 - autokonfiguration 17
 - fejlfinding 136
 - fejlfinding på Macintosh 142
 - funktioner 19
 - gemme indstillinger 72
 - hjælp 19
 - indstillinger 20
 - indstillinger, tilsidesætte 72
 - Knappen Opdater nu 18
 - medleveres 18
 - prækonfiguration 18
 - driverens arbejdsområde (DWS) 147
 - dupleksudskrivning
 - fejlfinding 136, 138
 - ilægning af papir 47
 - indstillinger 171
 - layoutindstillinger 67
 - udskrive 66
 - dupleksudskrivningsudstyr
 - dårlig forbindelse, fejlmeddelelse 119
 - fejlfinding 136
 - finde 13
 - fjern fejlmeddelelse 120
 - funktioner 8
 - ikke genkendt 139
 - papirstop, udbedre 103
 - papirstopsteder 98
 - sæt på plads igen, fejlmeddelelse 122
 - understøttede papirformater 160
 - varenummer 10
 - Dvaletilstand
 - Energy Star overholdelse 193
 - indstillinger 175
 - strømforbrug 165
 - DWS (driverens arbejdsområde) 147
 - dæksler
 - finde 13
 - højre, udbedre papirstop 99
 - papirstopsteder 98
 - venstre, udbedre papirstop 105
 - dårlig forbindelse, fejlmeddelelser 119
- E**
- Economode 174
 - Eftersyn, indikator 15
 - EIO, menu 177
 - EIO-disk
 - fejlmeddelelser 120
 - filmappe, udskrive 145, 168
 - funktioner 10
 - ikke genkendt 139
 - informationsside 150
 - jobtilbageholdelse 79, 175
 - slette, sikkerhedsfunktion 86
 - varenummer 11
 - EIO-kort
 - bufferoverløb, fejlmeddelelser 124
 - fejlmeddelelser 128
 - installere 191
 - stik 13
 - understøttede 9
 - varenumre 12

- ekstraudstyr, varenumre 10
 - Electronic Industries Alliance 195
 - elektriske specifikationer 165
 - e-mail, modtage advarsler 96
 - e-mail-side, integreret webserver 144
 - energispecifikationer 165
 - Energy Star overholdelse 193
 - enhedsidentifikation, side (integreret Webserver) 143, 144
 - enhedssider, integreret webserver 144
 - Enhedsstatus, vise i HP Værktøjskasse 31
 - EPS-filer, fejlfinding 137
 - erklæring om kviksølv 195
 - erstat A4/Letter 171
 - Ethernet-kort understøttede 9
 - etiketter
 - fikseringstilstand 173
 - ilægge 51
 - specifikationer 163
 - udskrive 34, 68
- F**
- fabriksindstillinger, gendanne 182
 - Fanen Status, HP Værktøjskasse 31
 - farvelagt, udskrive 69
 - FastRes 7, 174
 - fejlfinding
 - bakker 135
 - bleg udskrift 130
 - delvise sider 137
 - fonte 135, 141
 - grå baggrund 130
 - hastighed 140
 - HP Jetdirect-printerservere 28
 - hæftestop, hyppige 137
 - hæftestop, udbedre 110
 - hæftning 138
 - ikke-udskrevne sider 135
 - indikatorer, kontrolpanel 15
 - indikatorer, papirhåndteringsenheder 16
 - kontrolliste 134
 - kontrolpanel 134
 - krøllede sider 132
 - kvalitet 129
 - linjer 130
 - Macintosh 142
 - manglende data 136
 - manuel indføring 135, 139
 - meddelelser på kontrolpanel 118
 - netværk 139
 - papir 162
 - papirstop, hyppige 117
 - papirstop, udbedre 98
 - pletter 130
 - porte 140, 141
 - printer, sende til 137
 - PS-printjob 141
 - skæv side 132
 - software 136
 - standset udskrivning 141
 - test af papirsti 153
 - tilbagevendende fejl 131
 - udskrivning afbrudt midlertidigt 140
 - udtværet toner 131
 - fejlljustering, fejlfinding 132
 - fejlmeddelelse om handling er i øjeblikket ikke tilgængelig 119
 - fejlmeddelelser
 - alfabetisk liste 119
 - fejlfinding 118
 - indstillinger 176
 - kontrolpanelets indikatorer 15
 - numerisk liste 124
 - fejltabeller, billedkvalitet 129
 - fikseringsarme, indstille 56, 57
 - fikseringssenhed, fejlmeddelelser 125
 - fikseringsområde, udbedre papirstop 105
 - fikseringstilstande 173
 - filmappe, udskrive 145, 168
 - finde hjælpemner 201, 202
 - finisher, multifunktionel. Se multifunktionel finisher
 - firmware
 - fejlmeddelelser 125
 - opgradere 9
 - fjerne software 25
 - flashhukommelse
 - DIMM'er, opgradere 183
 - DIMM'er, varenumre 11
 - installere 187
 - stik 184
 - flere kopier (udskrivning af flere originaler) 72
 - flere sider pr. ark 75
 - folder, fejlfinding 132
 - foldere, oprette 64
 - foldning af foldere 64
 - font-DIMM'er, varenumre 11
 - fonte
 - Courier indstillinger 171
 - EPS-filer, fejlfinding 137
 - fejlfinding 135, 141
 - lagre på harddisk 10
 - lister, udskrive 145, 150, 168
 - medleveres 8
 - PCL indstillinger 172
 - forbrugsstoffer. Se forbrugsvarer
 - forbrugsvarer
 - bestille 144
 - fejlmeddelelser 123
 - genbruge 194
 - status, vise i HP Værktøjskasse 31
 - status, vise i integreret webserver 143
 - varenumre 156
 - Foretrukne, fane
 - genvejstaster 199
 - tilføje hjælpemner 202
 - forkert side, sider udskrives på 138
 - formater, papir-
 - fejlmeddelelser 125
 - understøttede 159
 - vælge bakker efter 77
 - formatlinjer, indstillinger 172
 - forside nedad-bakke. Se øverste standardbakke
 - forside opad-bakke. Se bakker, udskrift
 - forside til bagside-registrering 73
 - forskellige papirformater, fejlmeddelelse 120
 - fortrykt papir
 - fikseringstilstand 173
 - udskrive på 68
 - frigive job
 - korrekturkopi og tilbageholde job 83
 - lagret 81
 - privat 80
 - frontdæksel
 - finde 13
 - papirstopsteder 98
 - funktioner
 - drivere 19
 - jobtilbageholdelse 79
 - printer 7
 - software 17

- første side
 - anderledes papir til 74
 - hastighed, fejlfinding 137
 - hastighed, specifikationer 7
- G**
 - gemme indstillinger 72
 - genbruge forbrugsvarer 194
 - genbrugspapir 157, 194
 - gendanne standardindstillinger 182
 - genopfylde med hæfteklammer
 - multifunktionel finisher 62
 - stacker/hæfter til 3.000 ark 59
 - genopfylde papir 34
 - genoptage udskrivning 14
 - genveje, hjælp 197, 203
 - godkendelse, tonerkassetter 93
 - grå baggrund, fejlfinding 130, 162
- H**
 - harddisk
 - fejlmeddelelser 120
 - filmappe, udskrive 145, 168
 - funktioner 10
 - ikke genkendt 139
 - informationsside 150
 - installere 191
 - jobtilbageholdelse 79, 175
 - slette, sikkerhedsfunktion 86
 - varenummer 11
 - hastighed
 - datatransmission, indstillinger 177
 - fejlfinding 137, 140
 - netværksindstillinger 181
 - opløsningsindstillinger 174
 - processor 7
 - sider pr. minut 7
 - udskrivnings- 166
 - Help Viewer
 - bruge 201
 - genvejstaster 197
 - hente firmware 9
 - hjemmesider, integreret webserver 143
 - hjælp
 - bruge Help Viewer 201
 - drivere 19
 - finde emner 201, 202
 - foretrukne emner 202
 - genveje 197, 203
 - kontrolpanel 118
 - kopiere emner 202
 - tast, kontrolpanel 14
 - udskrive emner 202
 - HP FastRes 7
 - HP Jetdirect-printserver
 - EIO, menu 177
 - fejlfinding 28
 - fejlmeddelelser 128
 - informationsside 151
 - varenummer 12
 - HP LaserJet Monochrome Transparencies 156
 - HP LaserJet Paper 157
 - HP LaserJet Soft Gloss Paper 156
 - HP LaserJet Utility 22
 - HP MultiPurpose Paper 157
 - HP Office Paper 157
 - HP Office Recycled Paper 157
 - HP OpenVMS-drivere 19
 - HP Premium Choice LaserJet Paper 156
 - HP Printing Paper 157
 - HP Værktøjskasse
 - advarsler, angive 96
 - funktioner 27, 30
 - tonerniveau, kontrollere fra 94
 - HP Web Jetadmin
 - advarsler, konfigurere 96
 - firmwareopgraderinger 9
 - funktioner 26
 - tonerniveau, kontrollere fra 94
 - HP's bedrageri-websted 93
 - HPs retur- og genbrugsprogram til udskrivningsforbrugsvarer 194
 - HTTPS-indstillinger 179
 - hukommelse
 - basis 7
 - bekræfte installation 190
 - DIMM fejlmeddelelser 126
 - flashkort, installere 187
 - ikke nok 124
 - installere 184
 - jobtilbageholdelsesfunktioner 79
 - konfigurationsside, udskrive 147
 - krav, vurdere 183, 184
 - NVRAM-fejl 127
 - tildeling af 191
 - varenummer 11
 - hullet papir
 - fikseringstilstand 173
 - ilægge 50
 - udskrive 68
 - Hurtig kopi-job
 - indstillinger 79
 - kontrolpanelindstillinger 168
 - oprette 81
 - Sikker disksletning 86
 - slette 82
 - timeout, indstillinger 175
 - udskrive 82
 - hyperlink, integreret webserver 144
 - hæfte dokumenter
 - brug af stacker/hæfter til 3.000 ark 58
 - bruge den multifunktionelle finisher 61
 - fejlfinding 138
 - hæftetekassetter
 - fejlmeddelelser 122
 - ilægning i multifunktionel finisher 62
 - ilægning i stacker/hæfter 59
 - varenummer 11
 - hæfter/stacker til 3.000 ark
 - bakker 53
 - fejlmeddelelser 122
 - hæftestop, hyppige 137
 - hæftestop, udbedre 110
 - hæftning, fejlfinding 138
 - ikke genkendt 139
 - understøttede papirformater 160
 - hæftestop
 - hyppig, fejlfinding 137
 - multifunktionel finisher, udbedre 112
 - stacker/hæfter, udbedre 110
 - hændelseslog
 - integreret webserverside 143
 - oplysninger om 147, 152
 - udskrive 152
 - vise 182
 - højre dæksel
 - finde 13
 - papirstopsteder 98
 - udbedre papirstop 99

- I/O-bufferoverløb, fejlmeddelelser 125
 - IBM OS/2 support 19
 - ikke nok hukommelse 124
 - ikke-flygtige hukommelsesfejl 127
 - ikke-HP#x15medie 158
 - ikke-HP-tonerkassetter 93, 122
 - ikke-udskrevne kanter, fejlfinding 135
 - ikke-udskrevne sider
 - alle 135
 - delvis 137, 141
 - sidste 138
 - standse midt i job 141
 - ilægge
 - Bakke 1 34
 - brevpapir 51
 - etiketter 51
 - hæfteklammer i den multifunktionelle finisher 62
 - hæfteklammer i stacker/hæfter 59
 - konvolutter 51, 55
 - papir i standardformat 37, 40
 - transparenter 51
 - vende papir 47
 - indbindingskant, indstillinger 171
 - Indeks, fane, genvejstaster 198
 - indføringstilstande, bakker 76, 78
 - Indhold, fane, genvejstaster 198
 - indikatorer
 - kontrolpanel 15
 - papirhåndteringsenheder 16
 - indstille mørk, tonertæthed 174
 - indstillinger
 - billedkvalitet 173
 - driver 20
 - gemme 72
 - gendanne standarder 182
 - konfigurationsside 147
 - kontrolpanel, ændre 15
 - tilsidesætte 72
 - Informationsmenu 168
 - informationssider
 - fontlister 150
 - forbrug 149
 - forbrugsvarestatus 148
 - hændelseslog 152
 - Jetdirect 151
 - konfiguration 147
 - menuoversigt 146
 - udskrive 145, 168
 - vis fra integreret webserver 143
 - infoside
 - integreret Webserver 143
 - oplysninger om 149
 - udskrive 145, 168
 - Ingen bagside 75
 - installere
 - EIO-kort 191
 - flashhukommelseskort 187
 - hukommelse 184
 - Macintosh-software 24
 - netværkssoftware 23
 - Windows-software 22
 - Installerede printersprog og installeret ekstraudstyr 147
 - integreret printserver 28
 - integreret Webserver
 - sider 143
 - integreret webserver
 - adgang 29
 - funktioner 27
 - interfaceproblemer, fejlfinding 140
 - IP-adresse 143, 175
 - IPX/SPX-indstillinger 179
- J**
- Jetadmin, HP web
 - advarsler, konfigurere 96
 - firmwareopgraderinger 9
 - funktioner 26
 - tonerniveau, kontrollere fra 94
 - Jetdirect-printservere
 - EIO, menu 177
 - fejlfinding 28
 - fejlmeddelelser 128
 - informationsside 151
 - varenumre 12
 - job, annullere 14
 - jobtilbageholdelse
 - fejlmeddelelser 123
 - funktioner, adgang 79
 - Hurtig kopi 81
 - korrekturkopi og tilbageholde job 82
 - lagrede job 80
 - maks. antal gemte job, indstille 175
 - menuen Hent job 168
 - private job 79
 - Sikker disksletning 86
 - timeout, indstillinger 175
 - justering
 - bakkeregistrering 73, 173
 - fejlfinding 132
- K**
- kant-til-kant billeder, udskrive 69
 - kant-til-kant udskrivning 69, 73, 171
 - kapaciteter, papirbakker og udskriftsbakker 8, 159
 - karton
 - fikseringstilstand 173
 - specifikationer 164
 - udskrive 69
 - kassetter, hæfte
 - fejlmeddelelser 122
 - varenumre 11
 - kassetter, toner
 - funktioner 8
 - genbruge 194
 - snart tom 176
 - status, vise i HP Værktøjskasse 31
 - tom, indstillinger 176
 - varenumre 11
 - kassetter, toner-
 - bestille 94
 - fejlmeddelelser 119, 121, 122
 - fjerne 90
 - forbrugsoplysning 149
 - godkendelse 93
 - ikke-HP 93, 122
 - opbevare 93
 - statusside for forbrugsvarer 148
 - tonerniveau, kontrollere 93
 - udskifte 95
 - varenumre 156
 - kladdeudskrivning 174
 - Klar, indikator 15
 - Knappen Opdater nu 18
 - knapper, kontrolpanel 14
 - komplekse sider, fejlfinding 124

- konfigurationsside
 - Jetdirect 28
 - oplysninger om 147
 - udskrive 145, 168
 - vise fra integreret webserver 143
- konfigurer printerside, integreret webserver 144
- kontaktoplysninger, side (integreret webserver) 144
- kontrolpanel
 - Diagnostisering, menu 182
 - EIO, menu 177
 - hjælpsystem 118
 - indikatorer 15
 - indstillinger, tilsidesætte 72
 - indstillinger, ændre 15
 - Informationsmenu 168
 - knapper 14
 - låste menuer 15
 - meddelelser 118
 - menuen Hent job 168
 - menuen I/O 177
 - Menuen Konfigurer enhed 170
 - Menuen Papirhåndtering 169
 - menuen Service 182
 - menuer 167
 - menuoversigt, udskrive 146, 168
 - Nulstillinger 182
 - PCL menu 172
 - sprog, vælge 134, 176
 - tom, fejlfinding 134
 - Udskriftskvalitet, menu 173
 - undermenuen Parallel input 177
 - Undermenuen Systemkonfig. 175
 - Undermenuen Udskriver 170
- konvolutter
 - ilægge 51, 55
 - margener 57, 158
 - opbevare 164
 - rynker, fejlfinding 133
 - specifikationer 163
 - standardbilledformat, indstille 170
 - udskrive 34, 55
 - understøttede formater 159
- kopier, antal 170
- korrekturkopier og tilbageholdte job
 - indstillinger 79
 - kontrolpanelindstillinger 168
 - oprette 82
 - Sikker disksletning 86
 - slette 83
 - timeout, indstillinger 175
 - udskrive 83
- korrekturkopier, udskrive 82
- kort kant, indbindingsindstillinger 171
- kraftigt papir
 - udskrive 69
- krumt papir, fejlfinding 132, 163
- kvalitet
 - fejlfinding 129
 - indstillinger 173
 - renseark, udskrive 95

L

- lagerenheder
 - installere 191
 - styringsværktøjer 10
- lagerenheder. Se harddisk
- lagrede job
 - fejlmeddelelser 123
 - indstillinger 79
 - kontrolpanelindstillinger 168

- oprette 80
- Sikker disksletning 86
- slette 81
- timeout, indstillinger 175
- udskrive 81
- lang kant, indbindingsindstillinger 171
- langsom udskrivning, fejlfinding 137, 140
- LaserJet Monochrome Transparencies 156
- LaserJet Paper, HP 157
- LaserJet Paper, HP Premium Choice 156
- LaserJet Soft Gloss Paper 156
- LaserJet Utility 22
- lavt niveau i tonerkassette, indstillinger 176
- linjeafstand, indstillinger 172
- linjeskiftindstillinger 172
- Linux 17
- LocalTalk-support 9
- lodret linjeafstand, indstillinger 172
- lodret overføringsdæksel
 - finde 13
 - papirstopsteder 98
- luftfugtighed, driftsmiljø 166
- lynindstillinger 72
- lys udskrift
 - fejlfinding 130
 - indstille, tonertæthed 174
- løs toner, fejlfinding 131
- lås, sikkerhed 87
- låste menuer, kontrolpanel 15

M

- Macintosh
 - afinstallere software 25
 - AppleTalk indstillinger 179
 - drivere medfølger 18
 - driverindstillinger 20
 - HP LaserJet Utility 22
 - installere software 24
 - kommunikationer, fejlfinding 142
 - PPD'er og PDE'er 21
 - understøttede operativsystemer 17
 - Vælger, fejlfinding 142
- manglende data, fejlfinding 136
- manuel indføring
 - fejlfinding 135
 - første side 74
 - kontrolpanelindstillinger 171
 - meddelelser, fejlfinding 139
 - vælge 76
- margener
 - afskårne, fejlfinding 135
 - indstillinger 173
 - konvolutter 57, 158
- masselagerenhed
 - installere 191
 - styringsværktøjer 10
- masselagerenhed. Se også harddisk
- massereturneringer, genbrug 194
- meddelelser
 - alfabetisk liste 119
 - fejlfinding 118
 - indstillinger 176
 - kontrolpanelets indikatorer 15
 - numerisk liste 124
- medier
 - bakkevalg 78
 - brevpapir 51
 - etiketter 68
 - fejlfinding 162
 - fikseringstilstande 173

- formater, understøttede 159
- første side, forskellig 74
- genbrug 194
- genbrugs 157
- HP 156
- hullet, ilægge 50
- ilægge 34
- kartonspecifikationer 164
- krumt papir, fejlfinding 132
- retning 47
- små, modus for 174
- special 68
- specialformat, ilægge 43
- specifikationer 158, 162
- standardbilledformat, indstille 170
- standardformat, ilægning 37, 40
- type, indstille standard 170
- understøttede typer 162
- vægttabel 155
- mediestop. Se papirstop
- Menu, knappen 14
- menuen Hent job 168
- menuen I/O 177
- Menuen Konfigurer enhed 170
- Menuen Papirhåndtering 169
- menuen Service 182
- menuer, kontrolpanel
 - bruge 167
 - Diagnosticering 182
 - EIO 177
 - Hent job 168
 - I/O 177
 - Informations- 168
 - Konfigurer enhed 170
 - låste 15
 - navigere 15
 - Nulstillinger 182
 - oversigt, udskrive 146, 168
 - Papirhåndtering 169
 - Parallelinput 177
 - PCL 172
 - Service 182
 - Systemkonfig. 175
 - Udskriftskvalitet 173
 - Udskrivning 170
- menuoversigt, udskrive 145, 146, 168
- midlertidige udskrivningsfejl 126
- midlertidigt, afbryde printeren 14
- midterhæftning 64
- mikroprocessorhastighed 7
- miljøspecifikationer 166
- misdannede tegn, fejlfinding 131
- MSDS (Datablad vedrørende materialesikkerhed) 195
- multifunktionel finisher
 - bakker, udskrift 54
 - fejlmeddelelser 122
 - finde 13
 - foldere, oprette 64
 - forskellige papirformater, fejlmeddelelse 120
 - funktioner 61
 - hæfteklammer, ilægge 62
 - hæfter, bruge 61
 - hæftestop, hyppige 137
 - hæftestop, udbedre 112
 - hæftning, fejlfinding 138
 - indikatorer, status 16
 - kapacitet 9
 - papirstop, udbedre 107
 - understøttede papirformater 161
 - varenummer 11
- multifunktionsbakke. Se Bakke 1
- MultiPurpose Paper, HP 157
- Musetaster, funktion 203
- N**
- navngive printer 143
- netværk
 - fejlfinding 139
 - hastighedsindstillinger 181
 - HP Jetdirect-printserver 28
 - indstillingside, integreret webserver 144
 - installere software 23
 - software til 26
 - understøttede operativsystemer 17
- netværkssider, integreret webserver 144
- n-op-udskrivning 75
- nulstille printervedligeholdelsestæller 92
- Nulstillinger, menu 182
- NVRAM-fejl 127
- O**
- Office Paper, HP 157
- Office Recycled Paper, HP 157
- omslag, folder 64
- onlinehjælp. Se hjælp
- opbevare
 - konvolutter 164
 - printer 166
 - tonerkassetter 93
- opdateringsfrekvens, side (integreret webserver) 144
- OpenVMS-drivere 19
- opgradere
 - EIO-kort understøttet 9
 - firmware 9
 - hukommelse 183, 184
- oplysninger om miljøbeskyttelse 193
- opløsning 7
- opløsningsindstillinger 174
- OS/2 support 19
- overheadtransparenter
 - HP LaserJet 156
 - ilægge 51
 - specifikationer 163
 - udskrive 68
- oversigt, fil 145, 168
- oversigt, menu 145, 146, 168
- overtrykninger, fejlfinding 137
- ozonerklæring 193
- P**
- papir
 - bakkevalg 78
 - brevpapir 51
 - fejlfinding 162
 - fikseringstilstande 173
 - formater, understøttede 159
 - første side, forskellig 74
 - genbrug 194
 - genbrugs 157
 - hullet, ilægge 50
 - ilægge 34
 - krumt papir, fejlfinding 132
 - retning 47
 - små, modus for 174
 - specialformat, ilægge 43
 - specifikationer 158, 162
 - standardbilledformat, indstille 170
 - standardformat, ilægning 37, 40
 - type, indstille standard 170
 - understøttede typer 162
 - vægttabel 155

papir i specialformat
 bakkeindstillinger 171
 ilægge 43, 48, 49
 udskrive 69
 understøttede formater 159

papirbakker
 fejlfinding 135, 140
 fejlmeldelser 121
 finde 13
 format, fejlmeddelelser 125
 handling er i øjeblikket ikke tilgængelig, fejlmeddelelse 119
 ilægge 34
 indstillinger, vise 147
 kapaciteter 8, 159
 medleveres 8
 mønsterindstillinger 175
 papirformater, understøttede 159
 papirstop, udbedre 99
 papirstopsteder 98
 registrering 73, 173
 retning, papir 47
 test af papirsti 153
 varenumre 10
 vælge 77

papirbakker. Se bakker

papirstop
 Bakke 1 99
 Bakke 2 eller 3 100
 Bakke 4 101
 dupleksudskrivningsudstyr 103
 fejlmeldelser 124
 forhindre 34
 hyppig, fejlfinding 117
 højre dæksel 99
 multifunktionel finisher 107
 papirstopsteder 98
 postkasse med 8 bakker 116
 standardudbakke 105
 udbedre 98
 udbedring, indstillinger 176
 venstre dæksel 105

papirtabel, papir 155

paralleltilslutninger, fejlmeddelelser 125

PCL menu 172

PCL-drivere 18, 19

PCL-fontliste, udskrive 145, 150, 168

PDE'er, Macintosh 21

PDF-fejlside 171

permanente ressourcer 191

personligheder
 automatisk skift 19
 fejlmeldelser 120
 medleveres 8
 oversigt over installerede, udskrive 147
 standard, indstille 176

PIN-koder
 fejlmeldelser 121
 frigive private job 79
 kontrolpanelmenuer 167
 menuen Service 182

plastdele, genbrug 194

pletter, fejlfinding 95, 130

porte
 fejlfinding 140, 141
 parallel, fejlmeddelelser 125

postkasse
 bakker, typer af 54
 finde 13
 funktioner 66
 indikatorer, status 16
 kapacitet 9
 papirstop, udbedre 116
 understøttede papirformater 161
 varenummer 11

Postkasse med 8 bakker
 finde 13
 indikatorer, status 16
 kapacitet 9
 varenummer 11

postkasse med 8 bakker
 bakker, typer af 54
 funktioner 66
 papirstop, udbedre 116
 understøttede papirformater 161

postkort
 specifikationer 164
 udskrive 69

PostScript-emuleringsdrivere 18, 19

PostScript-fejlsider 135, 171

PostScript-fontliste, udskrive 150, 168

PostScript-job, fejlfinding 141

PostScript-printerbeskrivelsesfiler (PPD'er), Macintosh 21

PPD'er, Macintosh 21

Premium Choice LaserJet Paper 156

prikker, fejlfinding 95, 130

Printerdialogudvidelse (PDE'er), Macintosh 21

printerdrivere
 autokonfiguration 17
 fejlfinding 136
 fejlfinding på Macintosh 142
 funktioner 19
 gemme indstillinger 72
 hjælp 19
 indstillinger 20
 indstillinger, tilsidesætte 72
 Knappen Opdater nu 18
 medleveres 18
 prækonfiguration 18

printerens statusside, integreret webserver 143

printersprog
 automatisk skift 19
 fejlmeldelser 120
 medleveres 8
 oversigt over installerede, udskrive 147
 standard, indstille 176

printervedligeholdelsessæt
 bestille 122
 status 148
 udskifte 92
 varenumre 12

Printing Paper, HP 157

printservere
 EIO, menu 177
 fejlfinding 28
 fejlmeldelser 128
 Jetdirect-side 151
 varenumre 12

private job
 indstillinger 79
 kontrolpanelindstillinger 168
 Sikker disksletning 86
 slette 80
 timeout, indstillinger 175
 udskrive 79

processorhastighed 7

producentside 152

protokolindstillinger 178

Prækonfiguration af HP-driveren 18

prækonfiguration, driver 18

PS-drivere 18, 19

PS-fejlsider 135, 171

PS-fontliste, udskrive 145, 150, 168

PS-job, fejlfinding 141
punkter pr. tomme (dpi – dots per inch), indstillinger 174

R

RAM. Se hukommelse
rapporter
fontlister 150
hændelseslog 152
infoside 149
Jetdirect-side 151
konfigurationsside 147
menuoversigt 146
statusside for forbrugsvare 148
udskrive 145, 168
vise fra integreret webserver 143
registrering, bakke 73, 173
rengøring af printeren 90
renseark, udskrive 95
Resolution Enhancement-teknologi (REt) 7, 174
ressourcelagring 191
REt (Resolution Enhancement-teknologi) 7, 174
retning
ilægge medier 47
standard 172
tosidet udskrivning 67
retningslinjer, papir 158, 162
RIP ONCE-teknologi 10
RIP Once-teknologi 7
rynker, fejlfinding
konvolutter 133
sider 132, 163

S

scanningsbufferfejl 127
selvklæbende etiketter
fikseringstilstand 173
ilægge 51
specifikationer 163
udskrive 34, 68
serienummer
disktilbehør 150
kassetter 148
printer 147
sideantal, få vist 147
sider pr. ark 75
sider pr. minut 7, 166
sideretning
ilægge medier 47
standard 172
tosidet udskrivning 67
sidetæller 152
sidste side, ikke udskrevet 138
Sikker disksletning 86
sikkerhed
indstillinger 181
indstillinger for integreret webserver 144
integreret webserver 144
lås 87
status, konfigurationsside 147
Websteder, indstillinger 179
skriftsnit. Se fonte
skæremærker, udskrive 69
skæv side, fejlfinding 132
skæv udskrift, fejlfinding 132
sletbare advarsler, indstillinger 176
slette disk 86

slette job
Hurtig kopi 82
korrekturkopi og tilbageholde job 83
lagret 81
privat 80
smalt papir, indstillinger 174
småt papir modus 174
Soft Gloss Paper 156
software
afinstallere 25
cd-rom, indhold 17
fejlfinding 136
funktioner 17
indstillinger, tilsidesætte 72
installere i Windows 22
installere på Macintosh 24
Macintosh 21
netværk 26
sorte prikker, fejlfinding 95, 130
sorteringsfunktioner 72
specialmedier, udskrive på 34, 68
specifikationer
akustiske 166
etiketter 163
karton 164
konvolutter 163
miljø 166
papir 158, 162
strøm 165
transparenter 163
sprog, kontrolpanel 134, 176
sprog, printer
automatisk skift 19
fejlmeddelelser 120
medleveres 8
oversigt over installerede, udskrive 147
standard, indstille 176
sprogside, integreret webserver 144
spænding, fejlfinding 134
stacker
bakker 53
finde 13
funktioner 58
indikatorer, status 16
kapacitet 8
understøttede papirformater 160
varenummer 11
vælge udskriftssted 54
stacker til 3.000 ark
bakker 53
finde 13
funktioner 58
indikatorer, status 16
kapacitet 8
understøttede papirformater 160
varenummer 11
stacker/hæfteenhed
finde 13
indikatorer, status 16
stacker/hæfteenhed til 3.000 ark
finde 13
indikatorer, status 16
stacker/hæfter
bakker 53
fejlmeddelelser 122, 123
hæftestop, hyppige 137
hæftestop, udbedre 110
hæftning, fejlfinding 138
ikke genkendt 139
ilægge hæfteklammer 59
kapacitet 8

- udskrive til 58
- understøttede papirformater 160
- varenummer 11
- vælge udskriftssted 54
- stacker/hæfter til 3.000 ark
 - ilægge hæfteklammer 59
 - kapacitet 8
 - udskrive til 58
 - varenummer 11
- standardindstillinger
 - antal kopier 170
 - driver, ændre 20
 - gemme 72
 - gendanne 182
 - papirtype 170
- standset udskrivning, fejlfinding 141
- status, forbrugsvarer
 - informationsside 148
 - side, udskrivning 145, 168
 - vise i HP Værktøjskasse 31
 - vise i integreret webserver 143
- statusindikatorer til papirhåndtering 16
- statusmeddelelser
 - alfabetisk liste 119
 - fejlfinding 118
 - indstillinger 176
 - kontrolpanelets indikatorer 15
 - numerisk liste 124
- statusside for forbrugsvarer
 - oplysninger om 148
 - udskrive 145, 168
- statusside, integreret webserver 143
- stik
 - DIMM 183, 184
 - EIO 9
 - finde 13
 - Installerede printersprog og installeret ekstraudstyr 147
- stop
 - Bakke 1 99
 - Bakke 2 eller 3 100
 - Bakke 4 101
 - dupleksudskrivningsudstyr 103
 - fejlmeddelelser 124
 - forhindre 34
 - hyppig, fejlfinding 117
 - hæfte, hyppigt 137
 - hæfte, multifunktionel finisher 112
 - hæfte, stacker/hæfter 110
 - højre dæksel 99
 - multifunktionel finisher 107
 - papirstopsteder 98
 - postkasse med 8 bakker 116
 - standardudbakke 105
 - udbedre 98
 - udbedring, indstillinger 176
 - venstre dæksel 105
- Stop, knappen 14
- streger, fejlfinding 130
- strømfafbryder, finde 13
- strømspecifikationer 165
- støjspecifikationer 166
- stående udskriftsretning
 - angive som standard 172
 - tosidet udskrivning 67
- symbolsæt 172
- Søg, fane, genvejstaster 199

T

- taster, kontrolpanel 14
- TCP/IP indstillinger 178, 180
- tegn
 - misdannede, fejlfinding 131
 - udfald, fejlfinding 130
- tekst, fejlfinding
 - misdannede 131
 - udfald 130
- temperatur, driftsmiljø 166
- test af papirsti, udskrive 153
- test af sti, udskrive 153
- test af, papirsti 153
- tid, indstilling 175
- tilbagevendende fejl, fejlfinding 131
- tildele hukommelse 191
- tilføje papir 34
- tilsidesætte indstillinger 72
- tilstande
 - Alternativt brevpapir 51
 - Bakke 1 76
 - bakker 78
 - Dvale 175
 - fikseringsenhed 173
- timeout, indstillinger
 - Dvaletilstand 175
 - I/O 177
 - tilbageholdt job 175
- toner
 - forbrugsoplysning 149
 - løs, fejlfinding 131
 - niveau, kontrollere 93
 - pletter, fejlfinding 95, 130
 - problemer med fiksering 162
 - tæthedsindstillinger 174
 - udtværet, fejlfinding 131
 - vaske af tøjet 90
- tonerkassetter
 - bestille 94
 - fejlmeddelelser 119, 121, 122
 - fjerne 90
 - forbrugsoplysning 149
 - funktioner 8
 - genbruge 194
 - godkendelse 93
 - ikke-HP 93, 122
 - opbevare 93
 - snart tom 176
 - status, vise i HP Værktøjskasse 31
 - statusside for forbrugsvarer 148
 - tom, indstillinger 176
 - tonerniveau, kontrollere 93
 - udskifte 95
 - varenumre 11, 156
- tonerpatroner. Se tonerkassetter
- tosidet udskrivning
 - fejlfinding 136, 138
 - ilægning af papir 47
 - indstillinger 171
 - layoutindstillinger 67
 - udskrive 66
- tovejskommunikation, indstillinger 177
- transparenter
 - fikseringstilstand 173
 - HP LaserJet 156
 - ilægge 51
 - specifikationer 163
 - udskrive 68
- TrueType-fonte, inkluderet 8

- tungt papir
 - fikseringstilstand 173
 - specifikationer 164
- typer, papir
 - bakkeindstillinger 169
 - fikseringstilstande 173
 - standard, indstille 170
 - vælge bakker efter 77
- typer, papir. 162
- tæller, printervedligeholdelse 92
- tælling, side 147, 152
- tæthedsindstillinger 174
- tøj, toner på 90

U

- udbedring, printerstop 176
- udfald, fejlfinding 130
- udskifte
 - printervedligeholdelsessæt 92
 - tonerkassetter 95
- udskriftsbakker
 - fejlfinding 139
 - finde 13, 53
 - fuld, fejlmeddelelser 119
 - kapaciteter 8
 - multifunktionel finisher 54
 - papirstop, udbedre 105
 - papirstopsteder 98
 - postkasse med 8 bakker 54
 - stacker 53
 - stacker/hæfter 53
 - test af papirsti, udskrive 153
 - understøttede papirformater 159
 - vælge 54, 171
- udskriftsjob, annullere 14
- udskriftsjob, genoptage 14
- udskriftskvalitet
 - fejlfinding 129
 - indstillinger 173
 - renseark, udskrive 95
- Udskriftskvalitet, menu 173
- udskriftsretning, liggende
 - angive som standard 172
 - tosidet udskrivning 67
- udskrive
 - fejlfinding 135
 - grundlæggende vejledning 52
 - Hurtig kopi-job 82
 - korrekturkopier og tilbageholdte job 83
 - lagrede job 81
 - private job 80
- udskrivning af flere originaler (flere kopier) 72
- udskrivning afbrudt midlertidigt 140
- udskrivning på begge sider
 - fejlfinding 136, 138
 - ilægning af papir 47
 - indstillinger 171
 - udskrive 66
- udtværet toner, fejlfinding 131
- udvidelsesstik
 - DIMM'er 183, 184
 - EIO 9
 - Installerede printersprog og installeret ekstraudstyr 147
- ulæselige sider, fejlfinding 137
- undermenuen Parallel input 177
- Undermenuen Systemkonfig. 175
- Undermenuen Udskriver 170
- understøttede operativsystemer 17
- understøttede platforme 17

- UNIX
 - HP Jetdirect Printer Installer-hjælpeprogram 26
 - support 17
 - vognreturindstillinger 172
- ur, indstilling 175
- USB-support 9

V

- valser, inkluderet i vedligeholdelsessæt 12
- vandmærker, udskrive 72
- varenummer, forbrugsvarer 156
- varenumre 10
- vaske toner af 90
- vedligeholdelsessæt
 - bestille 122
 - status 148
 - udskifte 92
 - varenumre 12
- venstre dæksel
 - finde 13
 - papirstopsteder 98
 - udbedre papirstop 105
- venstre udskriftsbakke
 - finde 53
 - understøttede papirformater 160
- vognretur, indstillinger 172
- vægt, papir
 - kraftigt 164
 - papirtabel 155
 - understøttede 159
- Vælger, Macintosh 142
- Værktøjskasse, HP
 - advarsler, angive 96
 - funktioner 27, 30
 - tonerniveau, kontrollere fra 94

W

- Web Jetadmin
 - advarsler, konfigurere 96
 - firmwareopgraderinger 9
 - funktioner 26
 - tonerniveau, kontrollere fra 94
- Websteder
 - anti-bedrageri 93
 - Datablad vedrørende materialesikkerhed (MSDS) 195
 - Electronic Industries Alliance 195
 - firmwareopgraderinger 9
 - miljømæssige oplysninger 195
 - oplysninger om genbrug 194
 - papirspecifikationer 158
 - sikkerhedsindstillinger 179
 - Windows-software 10
- Windows
 - afinstallere software 25
 - drivere medfølger 18
 - driverindstillinger 20
 - installere software 22
 - netværk, installere software 23
 - understøttede operativsystemer 17

Ø

- øverste standardbakke
 - finde 13
 - funktioner 53
 - papirstop, udbedre 105
 - papirstopsteder 98
 - understøttede papirformater 159
- øverste udskriftsbakke, finde 13

© 2005 Hewlett-Packard Development Company, L.P.

www.hp.com



Q3721-90947