

HP LaserJet 9040/9050 使用指南

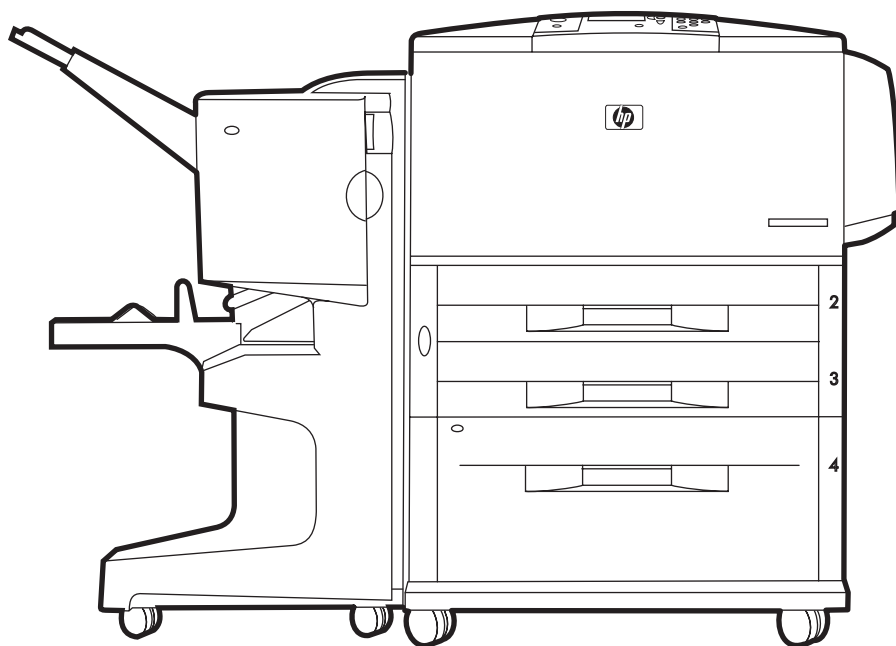

hp LaserJet 9040/9050 series 印表機

使用指南

著作權與使用授權

© 2005 年 Hewlett-Packard Development Company, L.P. 著作權所有
除著作權法允許的範圍外，若未經事先書面許可，不得複製、修改或翻譯本手冊。

本手冊包含的資訊如有變更，恕不另行通知。

本產品與服務所附的保固聲明是 HP 對其產品與服務的唯一保固內容。除此之外，不含任何附加保固。HP 對所含資訊在技術或編輯上的錯誤或疏漏概不負責。

文件號碼：Q3721-90960

Edition 1, 02/2005

商標說明

Adobe、Acrobat 及 PostScript 是 Adobe Systems Incorporated 的商標。

ENERGY STAR[®] 是在美國的註冊商標。

所有 HP 9000 電腦上的 HP-UX Release 10.20 與 HP-UX Release 11.00 及更新版本是 Open Group UNIX 產品。

Linux 是 Linus Torvalds 在美國的註冊商標。

Microsoft、Windows 及 Windows NT 是 Microsoft Corporation 在美國的註冊商標。

UNIX 是 Open Group 的註冊商標。

目錄

1 印表機基礎知識

| | |
|---------------------------------|----|
| 印表機的功能與優點 | 7 |
| 零件或附件 | 10 |
| 印表機與附件的外視圖 | 13 |
| 控制面板的配置與基本操作 | 14 |
| 控制面板指示燈的說明 | 15 |
| 使用控制面板功能表 | 15 |
| 紙張處理狀態 LED 說明 | 16 |
| 印表機軟體 | 17 |
| 軟體功能 | 17 |
| 印表機驅動程式 | 18 |
| 用於 Macintosh 電腦的軟體 | 20 |
| 安裝列印系統軟體 | 21 |
| 解除軟體安裝 | 24 |
| 適用於網路的軟體 | 24 |
| HP Web Jetadmin | 25 |
| 使用選購的 HP Jetdirect 列印伺服器進行通訊 | 27 |
| 使用選購的 HP Jetdirect 嵌入式列印伺服器進行通訊 | 27 |
| 嵌入式 Web 伺服器 | 28 |
| 使用嵌入式 Web 伺服器 | 28 |
| HP 工具箱 | 29 |
| 支援的作業系統 | 29 |
| 檢視 HP 工具箱 | 29 |
| HP 工具箱部份 | 29 |
| 說明系統 | 31 |

2 列印工作

| | |
|-----------------------------|----|
| 在進紙匣中裝入紙張 | 34 |
| 在選購的 1 號紙匣中裝入紙張 | 34 |
| 在相同的紙張用於多個列印工作時，裝入選購的 1 號紙匣 | 35 |
| 在 2、3 與 4 號紙匣中裝入紙張 | 37 |
| 在 2、3 及 4 號紙匣中裝入自訂尺寸的紙張 | 42 |
| 使用「紙張處理」功能表設定紙匣 | 44 |
| 定位紙材 | 46 |
| 基本列印指示 | 50 |
| 選擇出紙槽 | 51 |
| 選擇輸出位置 | 52 |
| 列印信封 | 53 |
| 使用可容納 3,000 張紙的堆疊器 (選購) | 56 |
| 輸出功能 | 56 |
| 使用選購的堆疊器 / 釘書機 | 56 |
| 選擇釘書機 | 56 |
| 裝入釘書針 | 57 |
| 使用選購的多功能處理機 | 59 |
| 輸出功能 | 59 |
| 使用釘書機 | 59 |
| 裝入釘書針 | 60 |
| 製作手冊 | 62 |
| 使用 8 槽式信箱 (選購) | 63 |
| 輸出功能 | 63 |
| 雙面列印 | 63 |

| | |
|-----------------------|----|
| 列印於特殊紙張 | 65 |
| 列印於信紙信頭、穿孔紙或預製表格 (單面) | 65 |
| 列印於信紙信頭、穿孔紙或預製表格 (雙面) | 65 |
| 列印標籤 | 65 |
| 列印於投影片 | 65 |
| 自訂尺寸的紙張、卡片紙與重磅紙的指引 | 66 |
| 列印全頁邊影像 | 66 |

3 進階列印工作

| | |
|---------------------------|----|
| 概觀 | 67 |
| 使用印表機驅動程式中的功能 | 68 |
| 設定對位 | 69 |
| 首頁用不同的紙張 | 70 |
| 包括空白底頁 | 71 |
| 在一張紙上列印多頁 | 71 |
| 自訂選購的 1 號紙匣作業 | 72 |
| 在裝入的紙張為要求的紙張時從選購的 1 號紙匣列印 | 72 |
| 從選購的 1 號紙匣手動送紙 | 72 |
| 指定列印的紙張 | 73 |
| 根據紙張類型與尺寸列印的優點 | 73 |
| 使用工作儲存功能 | 74 |
| 列印保密列印工作 | 74 |
| 釋放保密列印工作 | 75 |
| 刪除保密列印工作 | 75 |
| 儲存列印工作 | 75 |
| 列印儲存的工作 | 76 |
| 刪除儲存的工作 | 76 |
| 快速影印工作 | 76 |
| 列印快速影印工作的額外副本 | 77 |
| 刪除快速影印工作 | 77 |
| 校對與暫停工作 | 77 |
| 列印暫停工作的剩餘副本 | 78 |
| 刪除暫停的工作 | 78 |

4 安全功能

| | |
|--------------|----|
| 概觀 | 79 |
| 安全磁碟清除 | 80 |
| 受影響的資料 | 80 |
| 獲得對安全磁碟清除的存取 | 80 |
| 其他資訊 | 80 |
| 安全鎖 | 81 |
| 工作儲存功能 | 81 |

5 印表機維護

| | |
|-----------|----|
| 概觀 | 83 |
| 清潔印表機 | 84 |
| 一般清潔 | 84 |
| 印表機維護套件 | 86 |
| 重設印表機維護計數 | 86 |
| 列印組態頁 | 86 |
| 管理碳粉匣 | 87 |
| 鑒別碳粉匣 | 87 |
| 非 HP 碳粉匣 | 87 |
| 存放碳粉匣 | 87 |
| 檢查碳粉量 | 87 |

| | |
|----------|----|
| 碳粉匣狀態 | 88 |
| 訂購碳粉匣 | 88 |
| 更換碳粉匣 | 88 |
| 回收 | 88 |
| 使用印表機清潔頁 | 89 |

6 解決問題

| | |
|--------------------------|-----|
| 概觀 | 91 |
| 清除卡紙 | 92 |
| 清除進紙匣區域中的卡紙 | 93 |
| 清除雙面列印附件 (雙面列印裝置) 中的卡紙 | 97 |
| 清除輸出區域中的卡紙 | 99 |
| 清除 8 槽式信箱中的卡紙 | 110 |
| 解決重複卡紙 | 111 |
| 瞭解印表機訊息 | 112 |
| 解析控制面板訊息 | 113 |
| 解決輸出品質問題 | 121 |
| 防止信封上出現皺摺 | 125 |
| 解決常見印表機問題 | 126 |
| 使用嵌入式網路伺服器 | 133 |
| 首頁 | 133 |
| 裝置頁 | 133 |
| 網路頁 | 134 |
| 列印資訊頁 | 135 |
| 檢查印表機組態 | 136 |
| 功能表選擇圖 | 136 |
| 組態頁 | 137 |
| 耗材狀態頁 | 138 |
| 用量頁 | 139 |
| PCL 或 PS 字型清單 | 140 |
| Jetdirect 頁 | 141 |
| 事件記錄頁 | 142 |
| 列印紙張路徑測試 | 143 |

附錄 A 規格

| | |
|---------------|-----|
| 概觀 | 145 |
| 紙張規格 | 148 |
| 支援的輸入與輸出紙張的尺寸 | 149 |
| 支援的紙張類型 | 152 |
| 標籤 | 153 |
| 投影片 | 153 |
| 信封 | 153 |
| 卡片紙與重磅紙 | 154 |
| 環境規格 | 155 |
| 電氣規格 | 155 |
| 聲音規格 | 156 |
| 作業環境 | 156 |

附錄 B 控制面板功能表

| | |
|----------|-----|
| 概觀 | 157 |
| 擷取工作功能表 | 158 |
| 資訊功能表 | 158 |
| 紙張處理功能表 | 159 |
| 設定裝置功能表 | 160 |
| 列印子功能表 | 160 |
| 列印品質子功能表 | 163 |

| | |
|----------------|-----|
| 系統設定子功能表 | 165 |
| I/O 子功能表 | 166 |
| 重設子功能表 | 172 |
| 診斷程式功能表 | 172 |
| 維修功能表 | 172 |

附錄 C 印表機記憶體與擴充

| | |
|--------------------------|-----|
| 概觀 | 173 |
| 確定記憶體要求 | 174 |
| 安裝記憶體與字型 | 174 |
| 安裝 DDR 記憶體 DIMM | 174 |
| 安裝快閃記憶體卡 | 177 |
| 檢查記憶體的安裝 | 179 |
| 儲存資源 (永久資源) | 180 |
| 安裝 EIO 卡 / 大容量儲存裝置 | 180 |

附錄 D 法規資訊

| | |
|------------------------|-----|
| 環保產品管理計畫 | 181 |
| 保護環境 | 181 |
| 臭氧產生 | 181 |
| 電力消耗 | 181 |
| 碳粉用量 | 181 |
| 紙張使用 | 181 |
| 塑料 | 181 |
| HP LaserJet 列印耗材 | 182 |
| HP 列印耗材退回與回收計畫資訊 | 182 |
| 材料限制 | 182 |
| 材料安全資料單 | 183 |

附錄 E 使用說明檢視程式中的存取快速鍵

| | |
|--------------------------|-----|
| 使用 F6 在瀏覽與主題窗格之間切換 | 185 |
| 用於說明檢視程式的快速鍵 | 185 |
| 用於「目錄」標籤的快速鍵 | 186 |
| 用於「索引」標籤的快速鍵 | 186 |
| 用於「搜尋」標籤的快速鍵 | 186 |
| 用於「我的最愛」標籤之快速鍵 | 186 |

附錄 F 使用 HTML 說明檢視程式

| | |
|--------------------|-----|
| 獲得更多說明 | 187 |
| 尋找說明主題 | 187 |
| 建立我的最愛說明主題清單 | 188 |
| 複製說明主題 | 188 |
| 列印目前說明主題 | 188 |
| 使用工具列按鈕尋找主題 | 188 |
| 使用快顯功能表指令 | 189 |

索引

1 印表機基礎知識

恭喜您購買了 HP LaserJet 9040/9050 series 印表機。請務必參閱印表機隨附的入門指南以獲得設定指示。

在印表機設定好並可以使用後，請稍微花一點時間來熟悉印表機。本章介紹與印表機相關的下列資訊：

- 印表機的功能與優點
- 控制面板的配置與基本操作
- 印表機軟體
- 嵌入式 Web 伺服器
- 說明系統

印表機的功能與優點

本章節列出印表機的主要功能。

速度與列印量

- 一次傳送、多次列印 (RIP ONCE) 技術
- 待命八秒鐘內印出第一頁
- 在 letter 或 ISO A4 尺寸紙張上每分鐘列印 40 頁 (ppm) (HP LaserJet 9040 series 印表機) 或 50 ppm (HP LaserJet 9050 series 印表機)
- 每月作業週期多達 300,000 頁
- 533 兆赫 (MHz) 微處理器

解析度

- 使用解析度增強技術 (REt) 可達每英吋 600 點 (dpi)
- FastRes 1200 以最快速度提供 1200 dpi 的品質
- 多達 220 種灰階

記憶體

- HP LaserJet 9040/9050 印表機基本機型：64 百萬位元組 (MB) 的隨機存取記憶體 (RAM)，可擴充至 256 MB (使用產業標準 100 針雙倍資料速率 (DDR) 雙排直插式記憶體模組 (DIMM))
- HP LaserJet 9040n/9050n 與 HP LaserJet 9040dn/9050dn 印表機：128 MB RAM，可擴充至 512 MB (使用產業標準 100 針 DDR DIMM)
- 記憶體增強技術 (MEt)，可自動壓縮資料，以便更有效地使用 RAM

使用者介面

- 控制面板上的圖形顯示螢幕
- 嵌入式 Web 伺服器，可用於獲得支援並訂購耗材 (僅限於網路連線印表機)
- HP 工具箱軟體，可提供印表機狀態與警示、設定印表機設定值以及列印內部印表機資訊頁

語言與字型

- HP 印表機指令語言 (Printer Command Language; PCL) 6 驅動程式
- 相容的 HP PCL 5e 驅動程式
- 印表機作業語言 (Printer Job Language; PJL)
- 印表機管理語言
- 80 種可縮放的 TrueType 字體
- HP PostScript 3 模擬 (PS)

碳粉匣

- 無需搖動碳粉匣的設計
- 鑒別 HP 碳粉匣
- 帶有自動去除密封膠片的無需拉動式膠片
- 網際網路式的耗材訂購功能

紙張處理

- 輸入
 - 選購的 1 號紙匣 (多功能紙匣)：一個可用於紙張、投影片、標籤及信封的多功能紙匣。可容納多達 100 張紙或 10 個信封。
 - 2 號與 3 號紙匣：兩個可容納 500 張紙的紙匣。這些紙匣會自動偵測常用標準紙張尺寸達 A3 或 11 x 17 英吋大小的紙材，並會列印到自訂尺寸紙張上。
 - 選購的 4 號紙匣 (可容納 2,000 張紙的進紙匣)：此紙匣會自動偵測常用標準紙張尺寸達 A3 或 11 x 17 英吋大小的紙材，並會列印到自訂尺寸紙張上。
 - 選購的雙面列印附件：可提供雙面 (紙張的兩面) 列印功能。
- 輸出
 - 標準出紙槽
 - 標準上出紙槽：標準上出紙槽位於印表機頂部，是原廠預設的出紙槽。此紙槽可容納多達 500 張紙。
 - 標準左出紙槽：左出紙槽位於印表機的左側。此紙槽可容納多達 100 張紙。
 - 選購的可容納 3,000 張紙的堆疊器：堆疊裝置。
 - 上出紙槽 (列印面向上)：可容納多達 100 張紙。
 - 下出紙槽 (列印面向下)：可容納多達 3,000 張紙。
 - 選購的可容納 3,000 張紙的堆疊器 / 釘書機：可對每份多達 50 張紙的工作或紙張厚度為 5 公釐的同類工作 (視紙材厚度而定) 進行多向裝訂。
 - 上出紙槽 (列印面向上)：可容納多達 100 張紙。
 - 下出紙槽 (列印面向下)：可容納多達 3,000 張紙。
 - 選購的多功能處理機：可堆疊達 1,000 張紙、可對每份多達 50 張紙的文件進行裝訂，並可折疊及以騎馬釘裝訂多達 10 張紙的手冊。
 - 上出紙槽 (直通紙張路徑)：可容納多達 1,000 張紙。
 - 下層手冊出紙槽：可容納多達 50 份手冊。
 - 選購的 8 槽式信箱：堆疊器、分頁器或工作分隔器，也提供八個信箱，您可將其指派給個別使用者或工作群組，以便於識別與擷取。信箱可堆疊 2,000 張所有紙槽中的 A4 或 Letter 尺寸的紙張。
 - 上出紙槽 (列印面向上)：可容納多達 125 張紙。
 - 1 至 8 號紙槽 (列印面向下)：每個紙槽可容納多達 250 張紙。

連接性

- HP Jetdirect EIO 列印伺服器卡
 - 通用串列匯流排 (USB)、序列與 LocalTalk
 - 快速乙太網路 10/100TX
 - Wireless 802.11b
- 平行 B 連接
- 內嵌式列印伺服器專用的區域網路 (LAN) 連接器 (RJ-45) (HP LaserJet 9040n/9050n 與 HP LaserJet 9040dn/9050dn 上的標準配備)

環境特性

- 睡眠設定可節省能源 (符合 ENERGY STAR[®] 準則, 3.0 版)

註

請參閱 [保護環境](#) 以取得更多資訊。

韌體更新

使用 HP 網站上的資訊來升級印表機與系統韌體。要下載最新的韌體，請瀏覽 www.hp.com/go/lj9040_firmware 或 www.hp.com/go/lj9050_firmware，然後按照螢幕上的說明進行。要輕易地將韌體更新傳送至多台印表機，請使用 HP Web Jetadmin 軟體 (請瀏覽 www.hp.com/go/webjetadmin)。

註

HP LaserJet 9040n/9050n 與 HP LaserJet 9040dn/9050dn 專用的韌體包括網路模組。

選購的 HP EIO 硬碟

您可使用 EIO 硬碟附件儲存選定的列印工作，它可支援 RIP ONCE 技術，並能將下載的字型與表格永久儲存在印表機中。EIO 硬碟有別於標準印表機記憶體，即使在關閉印表機的電源後，許多項目仍可保留在印表機中。印表機的所有使用者都可以使用下載至 EIO 硬碟的字型。

為了更加安全起見，您可透過軟體來防寫保護 EIO 硬碟。

使用 HP Web Jetadmin 中的 Device Storage Manager (裝置儲存管理員) applet 可刪除檔案，並能管理大容量儲存裝置上的字型。請參閱 [嵌入式 Web 伺服器](#)。要獲得更多資訊，請參閱印表機軟體說明。

Hewlett-Packard Company 會不時地推出新的軟體工具，以與您的印表機及附件配合使用。您可從網際網路獲得這些工具。要獲得更多資訊，請造訪 www.hp.com/support/lj9050_lj9040。

Macintosh 使用者

使用 HP LaserJet 公用程式可下載字型與檔案。要獲得更多資訊，請參閱 [HP LaserJet 公用程式](#) 或 HP LaserJet 公用程式軟體隨附的 HP LaserJet Utility Guide 線上說明。

安全性功能

- 安全磁碟清除
- 安全鎖定
- 工作保留

要獲得有關這些功能的更多資訊，請參閱 [安全功能](#)。

零件或附件

下表列出印表機隨附或可購買以用於印表機的零件與附件。

| 項目類型 | 項目 | 說明或用途 | 訂購號碼 |
|-------------------------------|---|---|--------|
| 紙張處理，輸入 | 選購的 1 號紙匣 (多功能紙匣) (HP LaserJet 9040n/9050n 與 9040dn/9050dn 機型標準配備) | 自動送入多達 100 張紙，或數量少一些的特殊紙材，如信封與標籤。 | C8568A |
| | 選購的 4 號紙匣 (可容納 2,000 張紙的送紙器) | 裝在印表機下方用於增加進紙容量的選購紙匣。 | C8531A |
| | 選購的雙面列印附件 (雙面列印裝置) (HP LaserJet 9040dn/9050dn 機型標準配備) | 自動在紙張上進行雙面列印。 | C8532A |
| 選購的輸出裝置 (可以安裝在任何印表機中的裝置) | 可容納 3,000 張紙的堆疊器 | 一個可容納 3,000 張紙的堆疊裝置。此裝置還提供工作交錯放置功能。 | C8084A |
| | 可容納 3,000 張紙的堆疊器 / 釘書機 | 一個可容納 3,000 張紙的堆疊裝置，可對每份多達 50 張紙的文件進行裝訂。此裝置還提供工作交錯放置功能。 | C8085A |
| | 多功能處理機 | 可堆疊達 1,000 張紙的處理裝置，可對每份多達 50 張紙的手冊進行裝訂，並可以折疊及以騎馬釘裝訂多達 10 張紙的手冊。 | C8088B |
| | 8 槽式信箱 | 提供列印面向上紙槽 (上出紙槽) 與 8 個列印面向下紙槽的裝置，可將其指派給個別使用者或工作群組。此裝置也可作為工作分隔器、堆疊器及分類器 / 分頁器。 | Q5693A |
| 列印耗材 | 碳粉匣 (以大約 5% 的覆蓋率可列印平均 30,000 頁) | 替換式 HP 大容量、智慧型碳粉匣。 | C8543X |
| | 釘書針匣 (釘書機 / 堆疊器專用) | 替換式 HP 5,000 釘書針匣。 | C8091A |
| | 釘書針匣 (多功能處理機專用) | 替換式 HP 5,000 釘書針匣。 | C8092A |

| 項目類型 | 項目 | 說明或用途 | 訂購號碼 |
|----------------|-------------------------------------|---|-----------------|
| 記憶體、字型與大容量儲存裝置 | SDRAM 雙倍資料速率 (DDR) 記憶體 DIMM (100 針) | 印表機有兩個記憶體 DIMM 插槽。一個用於原廠安裝的記憶體。 | |
| | | 提高印表機處理大型列印工作與儲存列印工作的能力 (使用 HP 品牌的 DDR DIMM 最高容量可達 512 MB)。 | |
| | | 32 MB | Q3982A |
| | | 64 MB | Q2625A |
| | | 128 MB | Q2626A |
| | | 256 MB | C2627A |
| | 快閃記憶體卡 (100 針) | 512 MB | C2628A |
| | | 用於字型與表格的永久儲存裝置。 | |
| | | 16 MB | Q2634A |
| | EIO 硬碟 | 32 MB | Q2635A |
| | | 64 MB | Q2636A |
| | | 用於字型與表格的永久儲存裝置。列印工作太大而無法在 RAM 中啓用 RIP ONCE 技術時，可在此硬碟上啓用。 | J6073A (> 5 GB) |

| 項目類型 | 項目 | 說明或用途 | 訂購號碼 |
|---------|---------|--|--|
| 纜線與介面附件 | EIO 卡 | ● 用於 USB、序列及 LocalTalk 連線的 HP Jetdirect 連接卡 | J4135A |
| | | ● 用於快速乙太網路 (10/100Base-TX) 網路 (僅限於 RJ-45) 的 HP Jetdirect 620N 列印伺服器 (HP LaserJet 9040n/9050n 與 9040dn/9050dn 機型的內嵌式 10/100Base-TX 為標準配備) | J7934A |
| | | ● HP 680n Wireless 802.11b 連接 | J6058A |
| | | ● 用於高速乙太網路 (10/100Base-TX 網路) 的 HP Jetdirect 625N 列印伺服器 | J7960A |
| 維護套件 | 印表機維護套件 | ● 套件包含兩個 1 型滾筒、七個 2 型滾筒、一個傳送滾筒組件及一個熱凝器組件。 | C9152A (110-V 機型專用) C9153A (220-V 機型專用) |

印表機與附件的外視圖

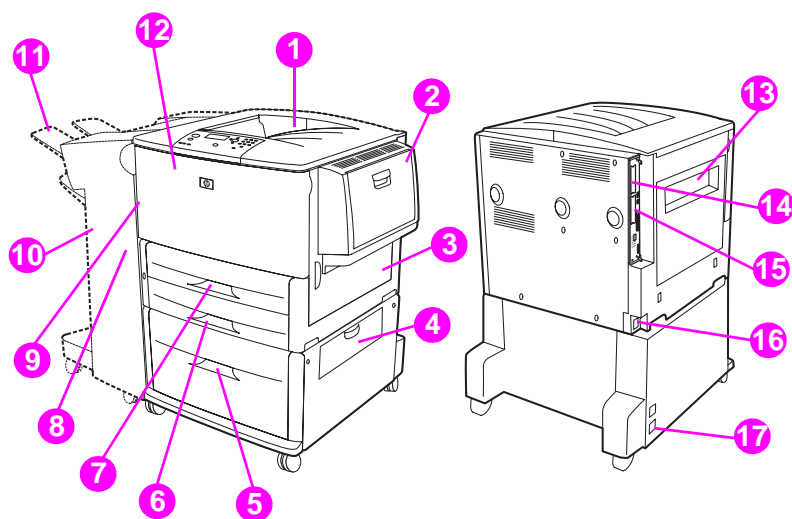

1. 標準上出紙槽 (列印面向下的出紙槽)
2. 選購的 1 號紙匣
3. 右側擋門
4. 垂直傳送擋門
5. 選購的 4 號紙匣
6. 3 號紙匣
7. 2 號紙匣
8. 左側擋門 (輸出裝置後面)
9. 選購的雙面列印附件 (雙面列印裝置) (印表機內部)
10. 選購的輸出裝置 (可容納 3,000 張紙的堆疊器、可容納 3,000 張紙的堆疊器 / 釘書機、多功能處理機或 8 槽式信箱)
11. 上出紙槽 (列印面向上的出紙槽，顯示在選購的輸出裝置之上)
12. 前側擋門
13. 左側擋門
14. EIO 1 號插槽
15. EIO 2 號插槽
16. 電源線
17. 4 號紙匣輸出電源

註

要獲得有關各選購輸出裝置出紙槽的特定資訊，請參閱 [選擇出紙槽](#)。

控制面板的配置與基本操作

控制面板包括三個發光二極體 (LED) 指示燈、四個指引按鈕、專用說明、兩個工作特定按鈕、一個數字鍵盤及一個圖形顯示螢幕 (可顯示多達四行文字)。

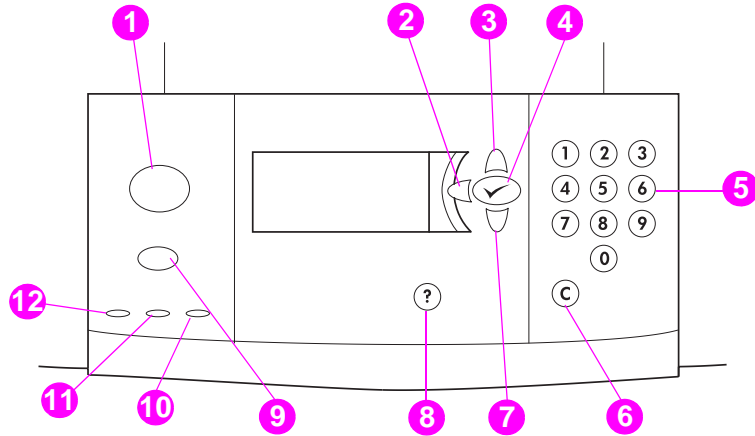

| 圖示編號 | 按鈕 | 功能 |
|------|--------------|---|
| 1 | 功能表 | 功能表 進入或結束功能表。 |
| 2 | ↶ (上一步箭頭) | 從選項或鍵盤輸入中返回上一步。 |
| 3 | ▲ (向上箭頭) | 瀏覽至清單中的上一個項目。 |
| 4 | ✓ (選擇) | <ul style="list-style-type: none"> 儲存此項目的選定值。該選項旁邊會出現一個星號 (*), 表示其為新的預設值。在關閉印表機的電源或重設印表機時, 預設值會保持不變 (除非您透過 重設 功能表重設所有的原廠預設值)。 透過控制面板列印印表機資訊頁其中一頁。 |
| 5 | 數字鍵盤 | 可用於指定數值。 |
| 6 | C (清除) | 將數字輸入返回至預設值。 |
| 7 | ▼ (向下箭頭) | 瀏覽清單中的下一個項目。 |
| 8 | ? (說明) | 獲得有關目前所顯示訊息的說明。 |
| 9 | 停止 | 顯現 停止 功能表與下列選項： <ul style="list-style-type: none"> 取消目前的列印工作。 暫停印表機。 在印表機暫停時繼續列印。 |

控制面板指示燈的說明

| 圖示編號 | 指示燈 | | 說明 |
|------|-----|----------------|---|
| 10 | 注意 | 熄滅 亮著 閃爍 | 印表機沒有出現任何錯誤。 印表機出現嚴重錯誤。關閉印表機的電源，然後再開啓。 需要執行動作。請查看控制面板顯示幕。 |
| 11 | 資料 | 熄滅 亮著 閃爍 | 印表機沒有可供列印的資料。 印表機有要列印的資料，但尚未準備就緒或已離線。 印表機正在處理或列印資料。 |
| 12 | 就緒 | 熄滅 亮著 閃爍 | 印表機離線或出現錯誤。 印表機已準備就緒，可以隨時列印。 印表機離線中，請等待閃爍停止。 |











使用控制面板功能表

要獲得控制面板項目與可選數值的完整清單，請參閱 [控制面板功能表](#)。如果印表機中安裝了附加紙匣或其他附件，螢幕上將會自動出現新的功能表項目。

列印控制面板功能表選擇圖

請參閱 [功能表選擇圖](#) 以獲得有關如何列印控制面板功能表選擇圖的資訊。

變更控制面板設定

- 1 按下  或 [功能表](#) 以開啓功能表。
- 2 使用  或  捲動至您要的功能表，然後按下  以做出選擇。視功能表而定，您可能要重複此步驟以選擇子功能表。
- 3 使用  或  捲動至您要的項目，然後按下  以做出選擇。
- 4 使用  或  捲動至您要的值，然後按下  以做出選擇。控制面板顯示幕上該選項的旁邊會出現一個星號 (*)，表示其為目前的預設值。
- 5 按下 [功能表](#) 以結束功能表。

註

印表機驅動程式與軟體中的設定值會置換控制面板的設定值 (而軟體設定值會置換印表機驅動程式設定值)。如果您無法開啓某功能表或使用某項目，則它可能不是印表機的選項，或您的網路管理員已鎖定此功能 (控制面板上顯示 拒絕存取，功能表鎖定)。請向您的網路管理員查詢。

紙張處理狀態 LED 說明

您可使用下表以瞭解可容納 2,000 張紙的進紙匣 (4 號紙匣)、可容納 3,000 張紙的堆疊器、可容納 3,000 張紙的釘書機 / 堆疊器、多功能處理機及 8 槽式信箱 (以上均為選購附件) 上的 LED 狀態。

| 指示燈 | 選購的可容納 2,000 張紙的進紙匣 (4 號紙匣) | 選購的輸出裝置 (可容納 3,000 張紙的堆疊器、可容納 3,000 張紙的堆疊器 / 釘書機、多功能處理機或 8 槽式信箱) |
|----------|---|--|
| 呈綠色持續亮著 | 附件的電源已開啓並已準備就緒。 | 附件的電源已開啓並已準備就緒。 |
| 呈綠色閃爍 | 附件處於服務模式。 | 附件處於服務模式。 |
| 呈琥珀色持續亮著 | 附件發生硬體故障。 | 附件發生硬體故障。 |
| 呈琥珀色閃爍 | 附件卡紙，或即使張紙沒有被卡住但需要從紙匣中取出紙張。 垂直傳送擋門可能已打開。 | 附件卡紙，或即使張紙沒有被卡住但需要從裝置中取出紙張。 附件未正確連接至印表機。 |
| 熄滅 | 印表機可能處於「睡眠」模式。任意按下任一按鈕。 該附件未接上電源。 | 印表機可能處於「睡眠」模式。任意按下任一按鈕。 該附件未接上電源。 |

印表機軟體

印表機隨附有包含列印系統軟體的 CD-ROM。該 CD-ROM 上的軟體元件和印表機驅動程式可以協助您最有效地使用印表機。請參閱 CD-ROM 上的安裝注意事項以取得安裝說明。

註 要獲得有關列印系統軟體元件的最新資訊，請參閱 www.hp.com/support/lj9050_lj9040 網站上的讀我檔案。要獲得有關安裝印表機軟體的資訊，請參閱印表機隨附 CD-ROM 上的安裝注意事項。

本章節簡要說明 CD-ROM 中隨附的軟體。列印系統中包含可用於下列作業系統的軟體：

- Microsoft® Windows 9X 與 Windows Millennium Edition (Me)
- Microsoft Windows NT® 4.0、Windows 2000 與 Windows XP
- IBM OS/2 3.0 版或更新版本 (也可以在網站上獲得)
- Apple Mac OS 7.5 或更新版本
- Linux (也可以在網站上獲得)

列印系統亦包含使用下列網路作業系統的網路管理員專用的軟體：

- Microsoft Windows 9X 與 Windows Me
- Microsoft Windows NT 4.0、Windows 2000 與 Windows XP
- Microsoft Windows Server 2003
- Mac OS (EtherTalk)
- Linux (網站)
- UNIX® (網站)

您可從網站或當地 HP 授權的經銷商獲得用於 UNIX 與其他網路作業系統的網路印表機安裝程式。

註 要獲得印表機驅動程式清單、更新的 HP 印表機軟體及產品支援資訊，請造訪 www.hp.com/support/lj9050_lj9040。

軟體功能

HP LaserJet 9040/9050 series 印表機中提供自動組態、立即更新及預先組態功能。

驅動程式自動組態

Windows 專用的 HP LaserJet PCL 6 與 PCL 5e 驅動程式以及 Windows 2000 與 Windows XP 專用的 PS 驅動程式為印表機附件提供在安裝時的自動偵測與驅動程式組態功能。驅動程式自動組態功能支援的某些附件是雙面列印裝置、選購的紙匣及雙排直插式記憶體模組 (DIMM)。

立即更新

如果在安裝後已修改 HP LaserJet 9040/9050 印表機的組態，驅動程式在支援雙向通訊的環境中會自動更新組態。按一下 **立即更新** 按鈕可自動顯示驅動程式中新的組態。

註 在點按式列印 (Point-and-Print) 環境中的用戶端機器不支援立即更新功能。您可透過本機安裝的印表機以及點按式列印伺服器使用立即更新功能。

HP 驅動程式預先組態

HP 驅動程式預先組態是一組工具，您可用來在管理下企業列印環境中自訂與配發 HP 軟體。透過使用 HP 驅動程式預先組態，資訊技術 (IT) 管理員可以在網路環境中安裝驅動程式之前，預先設定 HP 印表機驅動程式的列印與裝置預設值。要獲得更多資訊，請參閱 *HP Driver Preconfiguration Support Guide*，網址為：www.hp.com/support/lj9050_lj9040。

印表機驅動程式

使用印表機驅動程式可存取印表機功能，並允許電腦與印表機進行通訊 (透過使用印表機語言)。請參閱安裝注意事項、讀我檔案及印表機 CD-ROM 上最新的讀我檔案，以瞭解其他軟體與語言。

下表列出印表機中隨附的印表機驅動程式。您可瀏覽 www.hp.com/support/lj9050_lj9040 以獲得最新的驅動程式 (如果無法存取網際網路，請參閱 HP 支援傳單)。根據使用 Windows 電腦的組態，印表機軟體安裝程式會自動檢查電腦是否可以透過存取網際網路以取得最新的驅動程式。

註

所有作業系統的 PCL 5e 列印驅動程式，以及 Windows NT 4.0 專用的 PCL 6 與 PS 驅動程式已隨附在 CD-ROM 中，但這些驅動程式不會在一般安裝過程中安裝。要安裝其中一個驅動程式，請使用「新增印表機精靈」。

| 作業系統 ¹ | PCL 5e | PCL 6 | PS ² | PPD ³ |
|-------------------------|--------|-------|-----------------|------------------|
| Windows 9X 與 Windows Me | ✓ | ✓ | ✓ | |
| Windows NT 4.0 | ✓ | ✓ | ✓ | |
| Windows 2000 | ✓ | ✓ | ✓ | |
| Windows XP | ✓ | ✓ | ✓ | |
| Windows Server 2003 | ✓ | ✓ | ✓ | |
| Macintosh OS | ✓ | ✓ | ✓ | ✓ |

- 1.並非所有的驅動程式或作業系統都能提供所有的印表機功能。請參閱驅動程式中與內容相關的「說明」以瞭解可用功能。
- 2.PostScript (PS) 3 模擬在本指南中以 PS 表示。
- 3.僅包含 PostScript 印表機說明 (PPD) 檔案 (請參閱 [PostScript 印表機說明檔 \(PPD\) 與印表機對話延伸 \(PDE\)](#))。如果需要 Apple 印表機驅動程式，Macintosh 作業系統 (OS) 隨附了此驅動程式，您亦可直接向 Apple 索取此驅動程式。

註

在軟體安裝的過程中，如果系統沒有自動檢查網際網路上的最新驅動程式，您可以從 www.hp.com/support/lj9050_lj9040 下載最新驅動程式。連線後，選擇 [下載檔案與驅動程式](#) 以尋找要下載的驅動程式。

您可透過網際網路下載或向 HP 授權的服務或支援供應商索取 UNIX 與 Linux 專用的 Model Script。您可以在 www.hp.com/support/net_printing 下載 UNIX 安裝程式。

註

如果印表機 CD-ROM 或此處未列出您所需的印表機驅動程式，請參閱安裝注意事項、讀我檔案及最新的讀我檔案以檢查是否提供印表機驅動程式支援。如果不受支援，請與您所使用程式的製造廠商或經銷商聯絡以索取該印表機的驅動程式。

其他的驅動程式

下列驅動程式不包括在 CD-ROM 中，但可以從網際網路或 HP 顧客貼心服務處取得。

- OS/2 PCL 5e/6 印表機驅動程式
- OS/2 PS 印表機驅動程式
- UNIX Model Script
- Linux 驅動程式
- HP OpenVMS 驅動程式

註 OS/2 驅動程式可從 IBM 獲取，它與 OS/2 包裝在一起，目前並不提供繁體中文、簡體中文、韓文及日文版本。

註 HP OpenVMS 驅動程式可從 h71000.www7.hp.com 獲得。

根據您的需要選擇正確的印表機驅動程式

請根據使用印表機的方法來選擇印表機驅動程式。部份印表機功能僅可在 PCL 6 驅動程式中使用。請參閱印表機驅動程式說明，以獲得可用功能的資訊。

- 請使用 PCL 6 驅動程式以充份利用印表機功能。對於一般辦公列印，建議使用 PCL 6 驅動程式以提供最佳效能與列印品質。
- 如果需要與舊版 PCL 印表機驅動程式或舊型印表機回溯相容，請使用 PCL 5e 驅動程式。
- 如果主要使用 PostScript 特定的程式 (如 Adobe 與 Corel) 進行列印，為與 PostScript Level 3 要求相容或取得 PS 字型 DIMM 支援，請使用 PS 驅動程式。

註 印表機會自動在 PS 與 PCL 印表機語言之間進行切換。

印表機驅動程式說明

每個印表機驅動程式均有說明畫面，可透過按一下 **說明** 按鈕、按下 **F1** 鍵或按一下印表機驅動程式右上角的問號來啟動這些說明畫面 (視所使用的 Windows 作業系統而定)。這些說明螢幕可提供有關特定驅動程式的詳細資訊。印表機驅動程式說明與軟體程式說明是分開的。

存取印表機驅動程式

使用下列其中一種方法可從電腦存取印表機驅動程式：

| 作業系統 | 暫時變更設定 (透過軟體程式) | 變更列印工作預設值 (於所有軟體程式中) | 變更組態設定 (例如：新增進紙匣) |
|---|---|---|---|
| Windows 9X、 Windows NT 及 Windows Me | 在 檔案 功能表中，按一下 列印 。選擇印表機，然後按一下 內容 (這是最常用的方法，實際步驟可能會有所不同)。 | 按一下 開始 按鈕，指向 設定 ，然後按一下 印表機 。在適當的印表機圖示上按一下滑鼠右鍵，然後按一下 內容 (Windows 98 與 Me) 或 文件預設值 (Windows NT 4.0)。 | 按一下 開始 按鈕，指向 設定 ，然後按一下 印表機 。在適當的印表機圖示上按一下滑鼠右鍵，然後選擇 內容 。按一下 組態 標籤。 |
| Windows 2000 與 Windows XP | 在 檔案 功能表中，按一下 列印 。選擇印表機，然後按一下 內容 或 喜好設定 (這是最常用的方法，實際步驟可能會有所不同)。 | 按一下 開始 按鈕，指向 設定 ，然後按一下 印表機 或 印表機與傳真機 。在印表機圖示上按一下滑鼠右鍵，然後選擇 列印喜好設定 。 | 按一下 開始 按鈕，指向 設定 ，然後按一下 印表機 。在適當的印表機圖示上按一下滑鼠右鍵，然後選擇 內容 。按一下 裝置設定值 標籤。 |

| 作業系統 | 暫時變更設定 (透過軟體程式) | 變更列印工作預設值 (於所有軟體程式中) | 變更組態設定 (例如：新增進紙匣) |
|---------------------|---|---|--|
| Macintosh OS 9.1 | 在 檔案 功能表中，按一下 列印 。在各種快顯式功能表中，進行所欲變更的設定。 | 在 檔案 功能表中，按一下 列印 。在快顯式功能表上進行設定變更時，按一下 儲存設定 。 | 按一下桌面印表機圖示。在 列印 功能表中，選擇 變更設定 。 |
| Macintosh OS X 10.1 | 在 檔案 功能表中，按一下 列印 。在各種快顯式功能表中，進行所欲變更的設定。 | 在 檔案 功能表中，按一下 列印 。在快顯式功能表上進行設定變更時，按一下 儲存自訂設定 。這些設定值將會儲存為 自訂 選項。要使用新設定，每次開啓程式列印時，都必須選擇 自訂 選項。 | 刪除印表機，然後再重新安裝。重新安裝驅動程式後，驅動程式會自動設定新的選項 (僅限於 AppleTalk 連線)。在標準模式下可能無法使用組態設定。 |
| Macintosh OS X.2 | 在 檔案 功能表中，按一下 列印 。在各種快顯式功能表中，進行所欲變更的設定。 | 在 檔案 功能表中，按一下 列印 。在各種快顯式功能表中變更設定。在 預設 快顯式功能表中，按一下 另存新檔 ，然後鍵入預設名稱。這些設定值將會儲存在 預設 功能表中。要使用新設定，每次開啓程式列印時，都必須選擇儲存的預設選項。 | 開啓 列印中心 (選擇硬碟機，依次按一下 應用程式、公用程式 ，然後連按兩下 列印中心)。按一下 列印佇列 。在 印表機 清單上，按一下 顯示資訊 。選擇 可安裝的選項 功能表。在標準模式下可能無法使用組態設定。 |
| Macintosh OS X.3 | 在 檔案 功能表中，按一下 列印 。在各種快顯式功能表中，進行所欲變更的設定。 | 在 檔案 功能表中，按一下 列印 。在各種快顯式功能表中變更設定。在 預設 快顯式功能表中，按一下 另存新檔 ，然後鍵入預設名稱。這些設定值將會儲存在 預設 功能表中。要使用新設定，每次開啓程式列印時，都必須選擇儲存的預設選項。 | 開啓 印表機設定公用程式 (選擇硬碟機，依次按一下 應用程式、公用程式 ，然後連按兩下 印表機設定公用程式)。按一下 列印佇列 。在 印表機 功能表上，按一下 顯示資訊 。選擇 可安裝的選項 功能表。 |

用於 Macintosh 電腦的軟體

HP 安裝程式提供了用於 Macintosh 電腦的 PostScript 印表機說明 (PPD) 檔案、印表機對話延伸 (PDE) 及 HP LaserJet 公用程式。

如果印表機已連接至網路，則 Macintosh 電腦可使用嵌入式 Web 伺服器。

PostScript 印表機說明檔 (PPD) 與印表機對話延伸 (PDE)

PPD 與 PostScript 驅動程式一起使用時，可存取印表機功能，並允許電腦與印表機進行通訊。CD-ROM 上提供了 PPD、PDE 及其他軟體的安裝程式。請使用作業系統隨附的適當 PS 驅動程式。

HP LaserJet 公用程式

使用 HP LaserJet 公用程式可控制驅動程式中沒有提供的功能。使用圖示螢幕可選擇所需的印表機功能。您可使用 HP LaserJet 公用程式執行以下操作：

- 為印表機命名、將其指定到網路上的某一區域以及下載檔案與字型
- 將印表機設定用於網際網路通訊協定 (IP) 列印

註

HP LaserJet 公用程式目前不支援 OS X，但該公用程式支援標準環境。

安裝列印系統軟體

下列章節包含安裝列印系統軟體的說明。

印表機隨附的 CD-ROM 上提供了列印系統軟體與印表機驅動程式。您必須安裝此 CD-ROM 上的列印系統軟體，然後才能充份利用印表機功能。

如果您無法存取 CD-ROM 光碟機，您可從網際網路 (www.hp.com/support/lj9050_lj9040) 下載列印系統軟體。

註

您可從 www.hp.com/support/net_printing 下載用於 UNIX (HP-UXR、Sun Solaris) 與 Linux 網路的範例 Model Script。

安裝 Windows 列印系統軟體以便直接連線

本章節說明如何安裝用於 Microsoft Windows 98、Windows Me、Windows NT 4.0、Windows 2000、Windows Server 2003 及 Windows XP 的列印系統軟體。

如果要在 Windows NT 4.0、Windows 2000、Windows Server 2003 或 Windows XP 中安裝軟體，請確定您具有管理員權限。

在直接連線環境中安裝列印軟體時，請始終先安裝軟體，然後再連接平行纜線。如果在安裝軟體之前已連接了平行纜線，請參閱 [連接平行纜線後安裝軟體](#)。

安裝列印系統軟體

- 1 關閉所有已開啓或正在執行的軟體程式。
- 2 將印表機 CD-ROM 放入 CD-ROM 光碟機。如果歡迎使用畫面沒有出現，請按照下列程序啓動：
 - a 在 **開始** 功能表上按一下 **執行**。
 - b 鍵入下列資訊：X:/setup (其中 X 是 CD-ROM 光碟機的字母)。
 - c 按一下 **確定**。
- 3 在系統提示時，按一下 **安裝印表機**，然後按照電腦螢幕上的說明進行。
- 4 安裝完成後，按一下 **完成**。您可能需要重新啓動電腦。
- 5 列印一張測試頁或從任何軟體程式列印一頁，以確定軟體已正確安裝。

如果安裝失敗，請重新安裝軟體。如果重新安裝失敗，請參閱印表機 CD-ROM 上的安裝注意事項及讀我檔案，或印表機包裝箱中隨附的傳單，或造訪 www.hp.com/support/lj9050_lj9040 以獲得說明或更多資訊。

安裝用於網路的 Windows 列印系統軟體

印表機 CD-ROM 上的軟體支援透過 Microsoft 網路的網路安裝。對於透過其他作業系統的網路安裝，請造訪 www.hp.com/support/lj9050_lj9040，或參閱印表機隨附的 *Network Installation Guide*。

HP LaserJet 9040n/9050n 與 HP LaserJet 9040dn/9050dn 印表機隨附的 HP Jetdirect 列印伺服器具有 10/100Base-TX 網路連接埠。如果您需要具有其他類型網路連接埠的 HP Jetdirect 列印伺服器，請參閱 [零件或附件](#) 或造訪 www.hp.com/support/lj9050_lj9040。

安裝程式不支援在 Novell 伺服器上安裝印表機或建立印表機物件，僅支援 Windows 電腦與印表機之間的直接網路安裝。要在 Novell 伺服器上安裝印表機或建立物件，請使用 HP 公用程式 (如 HP Web Jetadmin 或 HP 安裝網路印表機精靈) 或 Novell 公用程式 (如 NWadmin)。

安裝列印系統軟體

- 1 透過列印測試頁以確定 HP Jetdirect 列印伺服器正確設定用於網路 (請參閱 [列印資訊頁](#))。在第二頁上可找到印表機的 IP 位址。您需要此位址才能完成網路安裝。如果印表機使用 DHCP IP 組態，請使用第二頁上的名稱。否則，如果印表機關機較長一段時間，DHCP 無法保證會發給相同的 IP 位址。
- 2 關閉所有已開啓或正在執行的軟體程式。
- 3 將印表機 CD-ROM 放入 CD-ROM 光碟機。如果歡迎使用畫面沒有出現，請按照下列程序啓動：
 - a 在 **開始** 功能表上按一下 **執行**。
 - b 鍵入下列內容：X:/setup (其中 X 是 CD-ROM 光碟機的字母)。
 - c 按一下 **確定**。
- 4 在系統提示時，按一下 **安裝印表機**，然後按照電腦螢幕上的說明進行。
- 5 安裝完成後，按一下 **完成**。您可能需要重新啓動電腦。
- 6 列印一張測試頁或從任何軟體程式列印一頁，以確定軟體已正確安裝。

註

如果安裝失敗，請重新安裝軟體。如果重新安裝失敗，請參閱印表機 CD-ROM 上的安裝注意事項及讀我檔案，或印表機包裝箱中隨附的傳單，或造訪 www.hp.com/support/lj9050_lj9040 以獲得說明或更多資訊。

透過 Windows 共用以將 Windows 電腦設定為使用網路印表機

如果印表機透過平行纜線直接連接至電腦，您便可在網路上共用印表機，以使其他網路使用者可在此印表機上列印。

請參閱 Windows 說明文件以獲得有關如何使 Windows 共用可用的資訊。在共用印表機後，請在共用印表機的所有電腦上都安裝上印表機軟體。

安裝用於網路的 Macintosh 列印系統軟體

本章節說明如何安裝 Macintosh 列印系統軟體。列印系統軟體支援 Mac OS 8.6 版至 9.2.x 版、Mac OS 10.1 版及更新版本。

列印系統軟體包含下列元件：

- **PostScript® 印表機說明 (PPD) 檔**

PPD 與 PostScript 印表機驅動程式結合可提供對印表機功能的存取。印表機隨附的 CD-ROM 中提供了 PPD 與其他軟體的安裝程式。請使用電腦隨附的 Apple LaserWriter 8 印表機驅動程式。

● HP LaserJet 公用程式

HP LaserJet 公用程式可讓您存取驅動程式中沒有提供的功能。請使用圖示螢幕來選擇印表機功能，並使用印表機完成下列工作：

- 為印表機命名。
- 將印表機指定至網路中的某個區域。
- 指派印表機 IP 位址。
- 下載檔案與字型。
- 設定印表機以便進行 IP 或 AppleTalk 列印。

註

HP LaserJet 公用程式目前不支援 OS X，但該公用程式支援標準環境。

從 Mac OS 8.6 至 9.2 上安裝印表機驅動程式

- 1 使用網路纜線連接 HP Jetdirect 列印伺服器與網路連接埠。
- 2 請將 CD-ROM 放入 CD-ROM 光碟機。CD-ROM 功能表會自動執行。如果 CD-ROM 功能表沒有自動執行，請連按兩下桌面上的 CD-ROM 圖示，然後連按兩下「安裝程式」圖示。此圖示位於啟動 CD-ROM 的「Installer/<language>」資料夾中（其中 <language> 是您設定的語言喜好）。（例如：「Installer/English」資料夾包含使用英文的印表機軟體之「安裝程式」圖示。）
- 3 按照電腦螢幕上的指示進行。
- 4 開啓位於 { 啟動磁碟 } 中的「蘋果桌面印表機公用程式」：應用程式：公用程式資料夾。
- 5 連按兩下 **印表機 (AppleTalk)**。
- 6 接著再連按兩下 AppleTalk 印表機選項，然後按一下 **變更**。
- 7 選擇印表機，依次按一下 **自動設定** 與 **建立**。
- 8 在 **列印** 功能表中，按一下 **設定預設印表機**。

註

桌面上的圖示為一般圖示。所有特殊列印面版出現在程式的列印對話方塊中。

從 Mac OS 10.1 及更新版本安裝印表機驅動程式

- 1 使用網路纜線連接 HP Jetdirect 列印伺服器與網路連接埠。
- 2 請將 CD-ROM 放入 CD-ROM 光碟機。CD-ROM 功能表會自動執行。如果 CD-ROM 功能表沒有自動執行，請連按兩下桌面上的 CD-ROM 圖示，然後連按兩下「安裝程式」圖示。此圖示位於啟動 CD-ROM 的「Installer/<language>」資料夾中（其中 <language> 是您設定的語言喜好）。（例如：「Installer/English」資料夾包含使用英文的印表機軟體之「安裝程式」圖示。）
- 3 連按兩下 **HP LaserJet 安裝程式** 資料夾。
- 4 按照電腦螢幕上的指示進行。
- 5 連按兩下適當語言的「安裝程式」圖示。
- 6 在電腦硬碟機上，依次連按兩下 **應用程式、公用程式、列印中心**。
- 7 按一下 **新增印表機**。
- 8 在 OS X 10.1 中選擇 AppleTalk 連線類型，在 OS X 10.2 中選擇 Rendezvous 連線類型。
- 9 選擇印表機名稱。
- 10 按一下 **新增印表機**。
- 11 按一下左上角的關閉按鈕以關閉列印中心。

註

Macintosh 無法使用平行埠直接連接至印表機。

連接平行纜線後安裝軟體

如果已將平行纜線連接至 Windows 電腦，則在您開啓電腦電源時，**找到新硬體精靈** 將會出現。

讓精靈搜尋 CD 並自動安裝印表機軟體

- 1 在 **找到新硬體** 對話方塊中，按一下 **搜尋 CD-ROM 光碟機**。
- 2 按 **下一步**。
- 3 按照電腦螢幕上的指示進行。
- 4 列印一張測試頁或從任何軟體程式列印一頁，以確定軟體已正確安裝。

如果安裝失敗，請重新安裝軟體。如果重新安裝失敗，請參閱印表機 CD-ROM 上的安裝注意事項及讀我檔案，或印表機包裝箱中隨附的傳單，或造訪 www.hp.com/support/lj9050_lj9040 以獲得說明或更多資訊。

解除軟體安裝

本章節說明如何解決安裝 Windows 列印系統軟體。

從 Windows 作業系統中移除軟體

使用 HP LaserJet 9040/9050/ 工具程式群組中的解除安裝公用程式，以選擇並移除任何或所有 Windows 版 HP 列印系統元件。

- 1 按一下 **開始**，然後按一下 **程式集**。
- 2 按一下 **HP LaserJet 9040** 或 **HP LaserJet 9050**，然後按一下 **工具**。
- 3 按一下 **解除安裝程式**。
- 4 按 **下一步**。
- 5 選擇要解除安裝的 HP 列印系統元件。
- 6 按一下 **確定**。
- 7 按照電腦螢幕上的說明完成解除安裝。

從 Macintosh 作業系統中移除軟體

將 HP LaserJet 資料夾拖曳到資源回收筒中。

適用於網路的軟體

有關可用的 HP 網路安裝與組態軟體解決方案之摘要，請參閱 *HP Jetdirect* 列印伺服器管理員指南。您可在印表機隨附的 CD-ROM 上找到此指南。

HP Web Jetadmin

使用 HP Web Jetadmin 可讓您透過瀏覽器在內部網路中管理 HP Jetdirect 連接的印表機。HP Web Jetadmin 是瀏覽器化管理工具，應該僅安裝在單一網路管理伺服器上。可在 Red Hat Linux、Suse Linux、Windows NT 4.0 Server 與 Workstation、Windows 2000 Professional/Server/Advanced Server、及具有 Service Pack 1 的 Windows XP 中安裝與執行。

若要下載最新版本的 HP Web Jetadmin 並取得受支援主機系統的最新清單，請瀏覽 HP 線上顧客貼心：www.hp.com/go/webjetadmin。

主機伺服器上安裝了 HP Web Jetadmin 後，任何用戶端均可透過支援的 Web 瀏覽器 (例如，Microsoft Internet Explorer 5.5 與 6.0 或 Netscape Navigator 7.0) 存取該程式。

HP Web Jetadmin 具有下列功能：

- 工作導向的使用者介面提供可設定之檢視圖，可節省網路管理員許多時間。
- 可自訂的使用者設定檔可讓網路管理員僅包含使用者將會檢視或使用的功能。
- 發生硬體故障、耗材存量低，或其他印表機問題時，可即時以電子郵件通知給不同的人。
- 只需使用標準的 Web 瀏覽器就可在任何地方進行遠端安裝和管理。
- 先進的網路週邊自動探查功能，無需手動輸入每台印表機至資料庫。
- 可輕易整合到企業管理套裝軟體中。
- 根據 IP 位址、色彩能力和型號名稱等參數，使用者可以快速找到週邊裝置。
- 易於將週邊裝置組織為邏輯群組，提供一目了然的虛擬辦公室地圖。
- 可同時設定與管理多台印表機。

要獲得有關 HP Web Jetadmin 的最新資訊，請造訪 www.hp.com/go/webjetadmin。

UNIX

適用於 UNIX 系統的 HP Jetdirect 印表機安裝程式是一個用於 HP-UX 與 Solaris 網路的簡單印表機安裝公用程式。您可以透過以下的 HP 線上顧客貼心下載該公用程式：www.hp.com/support/net_printing。

公用程式

印表機配備數種公用程式，可便於監控與管理網路上的印表機。

嵌入式 Web 伺服器

本印表機配備了一台嵌入式 Web 伺服器，可用來存取有關印表機與網路活動的資訊。Web 伺服器提供 Web 程式能在其中執行的環境，類似於作業系統 (如 Windows) 提供使程式能在電腦中執行的環境一樣。這些程式中的輸出資訊隨後可以透過 Web 瀏覽器 (例如：Microsoft Internet Explorer 或 Netscape Navigator) 檢視。

「嵌入式」Web 伺服器駐留在硬體上 (如印表機) 或韌體中，而不是像軟體必須載入到網路伺服器中。

嵌入式 Web 伺服器的優勢在於它能夠為印表機提供介面，而任何人配備網路連線電腦或標準 Web 瀏覽器均可使用該介面。您無需安裝或設定任何特殊軟體。要獲得有關 HP 嵌入式 Web 伺服器的更多資訊，請參閱 *Embedded Web Server User Guide*。您可在印表機隨附的 CD-ROM 上找到此指南。

功能

使用 HP 嵌入式 Web 伺服器從電腦檢視印表機和網路卡狀態，及管理列印功能。使用 HP 嵌入式 Web 伺服器，您可以完成下列工作：

- 檢視印表機狀態資訊
- 確定所有耗材的剩餘使用壽命與訂購新耗材
- 檢視與變更紙匣組態
- 檢視和變更印表機控制面板功能表組態
- 檢視與列印內部頁
- 接收印表機與耗材事件的通知
- 新增或自訂到其他網站的連結
- 選擇顯示嵌入式 Web 伺服器頁面時所用的語言
- 檢視與變更網路組態

要獲得有關嵌入式 Web 伺服器特性和功能資訊，請參閱 [嵌入式 Web 伺服器](#)。

HP 工具箱

要獲得有關 HP 工具箱的更多資訊，請參閱 [HP 工具箱](#)。

其他元件和公用程式

有數種軟體程式適用於 Windows 和 Macintosh OS 使用者以及網路管理員，這些程式如下表摘要所示。

| Windows | Macintosh OS | 網路管理員 |
|--|---|---|
| <ul style="list-style-type: none">● 軟體安裝程式 - 自動進行列印系統的安裝● 線上網路登錄● HP 工具箱 | <ul style="list-style-type: none">● PostScript 印表機說明檔 (PPD) - 與 Mac OS 隨附的 PostScript 驅動程式配合使用● LaserJet 公用程式 (可從國際網路獲得) - Mac OS 使用者專用的印表機管理公用程式● HP 工具箱 (用於 Mac OS X 10.2 版與更新版本) | <ul style="list-style-type: none">● HP Web Jetadmin - 為瀏覽器化系統管理工具 (請造訪 www.hp.com/go/webjetadmin 以獲得最新的 HP Web Jetadmin 軟體)● 用於 UNIX 的 HP Jetdirect 印表機安裝程式 - 可從 www.hp.com/support/net_printing 下載。 |

使用選購的 HP Jetdirect 列印伺服器進行通訊

如果您選購了 HP Jetdirect 內部列印伺服器，但無法透過網路與印表機進行通訊，請檢查列印伺服器的作業。請查閱 Jetdirect 組態頁以獲得 I/O 卡就緒 的訊息。

列印組態頁

- 1 按下 ✓。
- 2 使用 ▲ 或 ▼ 捲動至 資訊，然後按下 ✓。
- 3 使用 ▲ 或 ▼ 捲動至 列印組態，然後按下 ✓。

要獲得故障排除資訊，請參閱列印伺服器隨附的說明文件。

使用選購的 HP Jetdirect 嵌入式列印伺服器進行通訊

HP LaserJet 9040n/9050n 與 LaserJet 9040dn/9050dn 具有嵌入式列印伺服器。如果無法透過網路與印表機通訊，請檢查嵌入式列印伺服器的操作。請查閱嵌入式 Jetdirect 組態頁以獲得 I/O 卡就緒 訊息以及正確的網路組態設定。請參閱 [列印組態頁](#) 以獲得說明。

檢查列印伺服器能否自動連結至網路。

- 檢查印表機 LAN (RJ-45) 連接器上的連結 LED 是否亮起，如果亮起則表示連結成功。如果兩個 LED 均熄滅，則表示連結失敗。
- 檢查嵌入式 Jetdirect 組態頁是否出現錯誤訊息。載波遺失錯誤 訊息表示連結失敗。

如果連結失敗，請檢查所有網路纜線的連接狀況。此外，透過使用印表機控制面板功能表 (功能表、設定裝置、I/O、嵌入式 JETDIRECT 功能表、連結速度)，您還可以嘗試在嵌入式列印伺服器上手動設定連結設定。

註

HP Jetdirect 列印伺服器可用於多種網路連接，包括 802.11 無線網路。

嵌入式 Web 伺服器

使用嵌入式 Web 伺服器

HP LaserJet 9040/9050 series 印表機配備嵌入式 Web 伺服器。使用 Web 瀏覽器開啓嵌入式 Web 伺服器可獲得下列有關印表機的資訊：

- 控制面板訊息
- 耗材量與耗材訂購
- 紙匣組態
- 印表機控制面板功能表組態
- 印表機組態頁
- 印表機事件記錄
- 印表機用途 (列印工作類型)
- 網路組態與管理
- 電子郵件警示

您也可以使用嵌入式 Web 伺服器，以執行通常在印表機控制面板中完成的列印工作管理功能，包括如下功能：

- 變更印表機設定值
- 變更印表機組態
- 取消列印工作

存取嵌入式 Web 伺服器

註

要使用嵌入式 Web 伺服器，您必須具有以 IP 為基礎的網路與 Web 瀏覽器。

在 Web 瀏覽器中，鍵入指定給印表機的網際網路通訊協定 (IP) 位址。例如，如果印表機 IP 位址為 192.0.0.192，您應鍵入以下位址：<http://192.0.0.192>

要獲得更多資訊，請參閱位於 www.hp.com/support/lj9050_lj9040 的 *HP Embedded Web Server User Guide*。

HP 工具箱

HP 工具箱是 Web 化軟體應用程式，您可以將它用於以下工作：

- 檢查印表機狀態。
- 列印內部印表機資訊頁。

印表機連接至網路時，您可以檢視 HP 工具箱。HP 工具箱軟體會作為一般軟體安裝的一部分而自動安裝。

註

無需存取網際網路也可以開啓並使用 HP 工具箱。但是，如果按一下「其他連結」區域中的連結，則您必須使用網際網路以進入與該連結相關的網站。請參閱 [其他連結](#) 以獲得更多資訊。

支援的作業系統

下列作業系統支援 HP 工具箱：

- Windows 98、Windows 2000、Windows Me、Windows Server 2003 及 Windows XP
- Macintosh OS 10.2 或更新版本

支援的瀏覽器

要使用 HP 工具箱，必須使用下列其中一個瀏覽器：

- Microsoft Internet Explorer 5.5 或更新版本 (用於 Macintosh 的 Internet Explorer 5.2 或更新版本)
- Netscape Navigator 7.0 或更新版本 (用於 Macintosh 的 Netscape Navigator 7.0 或更新版本)
- 用於 Windows 的 Opera Software ASA Opera 7.0
- 用於 Macintosh 的 Safari 1.0 軟體

可從瀏覽器列印所有 HP 工具箱頁面。

檢視 HP 工具箱

在開始功能表中，依次選擇程式集、**HP LaserJet 9040** 或 **HP LaserJet 9050**、**HP LaserJet 工具箱**。

註

您也可以按一下系統狀態列圖示或桌面圖示來檢視 HP 工具箱。

HP 工具箱即會在 Web 瀏覽器中開啓。

註

開啓 HP 工具箱後可在瀏覽器中為其加入書籤，以便於未來快速返回。

HP 工具箱部份

HP 工具箱軟體包含以下這些部分與選項：

- [狀態標籤](#)
- [警示標籤](#)
- [裝置設定按鈕](#)
- [HP 工具箱連結](#)
- [其他連結](#)

狀態標籤

狀態 標籤可連結至下列主頁面：

- **裝置狀態**。檢視印表機狀態資訊。該頁將顯示各種印表機狀態，如卡紙或空紙匣。使用該頁上的虛擬控制面板按鈕可變更印表機設定。在解決印表機的問題之後，按一下 **重新整理** 按鈕以更新裝置狀態。
- **耗材狀態**。可檢視詳細的耗材狀態，如碳粉匣中剩餘碳粉的百分比，以及目前碳粉匣已列印的紙張數目。該頁還有訂購耗材和獲取回收資訊的連結。
- **列印資訊頁**。列印組態頁與印表機可使用的其他資訊頁，如 **耗材狀態** 頁面、**展示** 頁及 **功能表選擇圖**。

警示標籤

使用 **警示** 標籤可設定印表機，以在出現印表機警示時自動通知您。**警示** 標籤具有下列主頁面的連結：

- 設定狀態警示
- 管理設定值

您可以在 **設定狀態警示** 頁上，選擇開啓或關閉警示、指定印表機應該何時傳送警示，並且在下列不同類型的警示中作出選擇：

- 快顯式訊息
- 工作列圖示

按一下 **套用** 以啓動設定值。

您可以在 **管理設定** 頁上，設定 HP 工具箱檢查印表機警示的頻率。可用的設定包括：

- **較不常**：每隔 15,000 毫秒
- **正常**：每隔 8,000 毫秒
- **較常**：每隔 4,000 毫秒

如果您要減少網路 I/O 傳輸量，請降低印表機檢查警示的頻率。

裝置設定按鈕

按一下 **裝置設定** 按鈕以連接至印表機嵌入式 Web 伺服器。

請參閱 [使用嵌入式 Web 伺服器](#) 以獲得更多資訊。

HP 工具箱連結

螢幕左側的 HP 工具箱連結提供了以下選項的連結：

- **選擇裝置**。從所有啓用 HP 工具箱的裝置中選擇。
- **檢視目前警示**。檢視所有已安裝印表機目前的警示 (您必須正在列印，才能檢視目前警示)。
- **僅包含文字的頁面**。將 HP 工具箱視為連結至純文字頁面的網站圖檢視。

其他連結

HP 工具箱中的每個頁面都包含提供下列資訊的 HP 網站連結：

- 產品註冊
- 產品支援
- 訂購耗材
- HP Instant Support™
- 您必須透過網際網路以使用這些連結。如果您使用撥號連線，並且在第一次開啓 HP 工具箱時沒有連線至網際網路，則必須在瀏覽這些網站之前先連線至網際網路。

說明系統

您可隨時存取印表機控制面板上的說明系統。在控制面板上按下**?**。

2 列印工作

本章節將為您介紹有關以下 基本列印工作 的資訊：

- 在進紙匣中裝入紙張
- 定位紙材
- 基本列印指示
- 選擇出紙槽
- 列印信封
- 使用可容納 3,000 張紙的堆疊器 (選購)
- 使用選購的堆疊器 / 釘書機
- 使用選購的多功能處理機
- 使用 8 槽式信箱 (選購)
- 雙面列印
- 列印於特殊紙張

在進紙匣中裝入紙張

本章節包含有關將可偵測的與無法偵測的標準尺寸與自訂尺寸的紙材裝入 1 號紙匣 (選購)、2 號紙匣、3 號紙匣及 4 號紙匣 (選購) 之資訊。

注意

為避免卡紙，切勿在從 1 號紙匣 (選購) 列印時於該紙匣新增或取出紙張，或在從 2 號、3 號或 4 號紙匣 (選購) 列印時打開該紙匣。

為避免損壞印表機，請僅從 1 號紙匣 (選購) 列印標籤與信封。將標籤與信封傳送至左側出紙槽或上出紙槽。請僅在標籤與信封的一面列印。

在選購的 1 號紙匣中裝入紙張

可容納多達 100 張紙的 1 號紙匣 (選購) 可用於本印表機。有關紙張的規格，請參閱 [紙張規格](#)。

在選購的 1 號紙匣里裝入偶而一次性使用的紙張

如果 1 號紙匣通常不裝紙張且用於列印各種尺寸或類型的紙張，請使用此程序。

- 1 打開選購的 1 號紙匣。

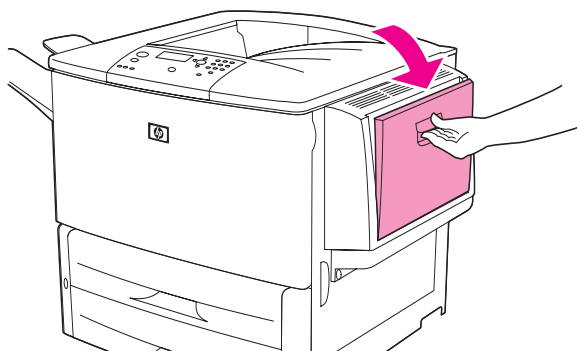

- 2 根據尺寸與外觀選項裝入 (定位) 紙張。

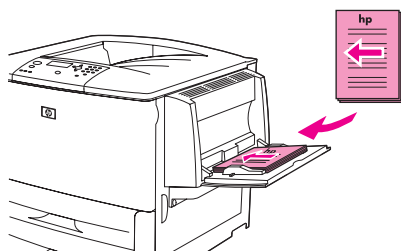

注意

為避免卡紙，請一次僅列印一張標籤。

- 3 調整紙張導板，使其輕輕地接觸在紙張堆疊上，但是不要使紙張彎曲。

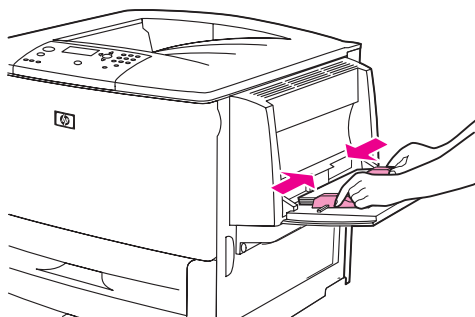

- 4 確保紙張裝在導板彈片下方，且紙疊未超過裝載量指示。

註

如果在 A3、11 x 17 或其他長型紙材上列印，亦需拉出紙匣延伸板直至其停止。

- 5 在裝入紙張的幾秒鐘內看一下控制面板顯示幕 (如果已超過時間，請重新裝入紙張)。
 - 如果在控制面板顯示幕上沒有出現 ✕ 號紙匣 <類型> <尺寸>，則紙匣已可用。
 - 如果在控制面板上出現 ✕ 號紙匣 <類型> <尺寸>，請按一下 ✓ 以變更尺寸與類型組態。螢幕上會出現 **尺寸** 功能表。
- 6 按下 ▲ 以反白顯示任何尺寸。
- 7 按下 ✓ 以選擇任何尺寸。設定值已儲存 訊息將出現在控制面板顯示幕中。
- 8 在 **類型** 功能表出現時，請按下 ▲ 以反白顯示任何類型。
- 9 按下 ✓ 以選擇任何尺寸。設定值已儲存 訊息將出現在控制面板顯示幕中。
- 10 如果 1 號紙匣 任何尺寸 任何類型 出現在控制面板顯示幕上，則印表機可以偶而用於列印各種紙張尺寸與類型。按下 ↵ 以接受尺寸與類型設定。

在相同的紙張用於多個列印工作時，裝入選購的 1 號紙匣

如果 1 號紙匣通常裝入相同類型的紙張，且在列印工作之間通常不會從 1 號紙匣中取出紙張，請使用下列程序。從 1 號紙匣列印時，下列程序通常可以提高印表機效能。

注意

為避免卡紙，切勿在從該紙匣列印時新增或取出紙張。

- 1 在控制面板上，按下 ✓ 以開啓功能表。
- 2 使用 ▲ 或 ▼ 捲動至 紙張處理，然後按下 ✓。
- 3 使用 ▲ 或 ▼ 捲動至 1 號紙匣尺寸，然後按下 ✓。
- 4 使用 ▲ 或 ▼ 捲動至正確尺寸，然後按下 ✓。設定值已儲存 訊息將出現在控制面板顯示幕中。

註

如果您選擇 自訂 的紙張尺寸，請也選擇度量單位 (X 與 Y 尺寸)。

- 5 使用 ▲ 或 ▼ 捲動至 1 號紙匣類型，然後按下 ✓。
- 6 使用 ▲ 或 ▼ 捲動至正確類型，然後按下 ✓。設定值已儲存 訊息將出現在控制面板顯示幕中。
- 7 按下 **功能表** 以結束功能表。

- 8 打開選購的 1 號紙匣。

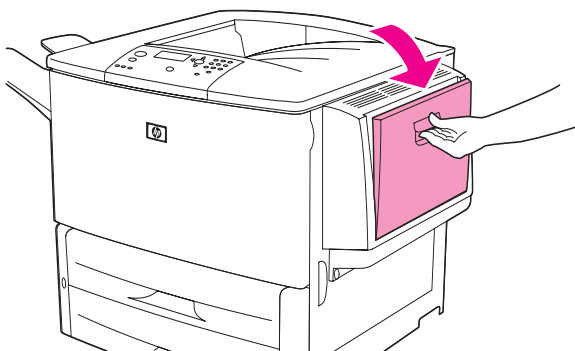

- 9 根據尺寸與外觀選項裝入 (定位) 紙張。

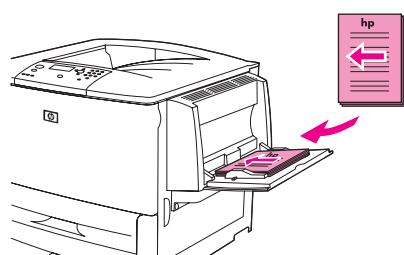

注意

為避免卡紙，請一次僅列印一張標籤。

- 10 調整紙張導板，使其輕輕地接觸在紙張堆疊上，但是不要使紙張彎曲。

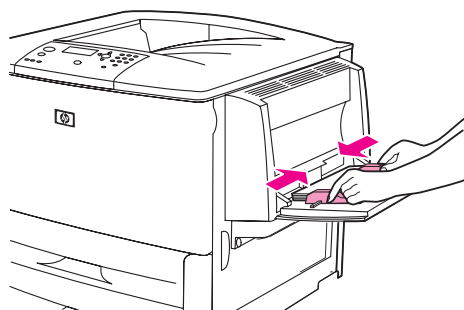

- 11 確保紙張裝在導板彈片下方，且未超過裝載量指示。

註 如果在 A3、11 x 17 或其他長型紙材上列印，亦需拉出紙匣延伸板直至其停止。

- 12 在裝入紙張的幾秒鐘內看一下控制面板。將會出現紙匣組態。(如果已超過時間，請再次打開與合上紙匣。)
- 13 按下 **功能表** 以結束功能表。紙匣已準備就緒。

在 2、3 與 4 號紙匣中裝入紙張

印表機隨附了可容納 500 張紙的進紙匣 (2 號與 3 號紙匣)。4 號紙匣是選購的紙匣，最多可容納 2,000 頁標準尺寸的紙張。有關紙張的規格，請參閱 [紙張規格](#)。

在 2、3 與 4 號紙匣中裝入可偵測的標準尺寸紙張

請按照此程序在紙匣中裝入可偵測的標準尺寸的紙張。下列是可偵測的尺寸，在紙匣內有標記：

- A4
- Letter
- A3
- Legal
- 11 x 17
- Executive
- B4 (JIS)
- B5 (JIS)
- 旋轉 A4
- 旋轉 Letter

注意

為避免卡紙，切勿在從該紙匣列印時新增或取出紙張。

- 1 打開紙匣直至其停止。

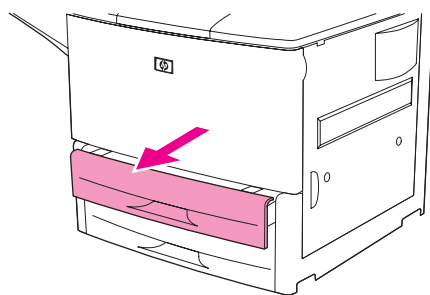

- 2 按下導板上的彈片以調整左側 (Y) 紙張導板，將導板設定為正確的紙張尺寸。

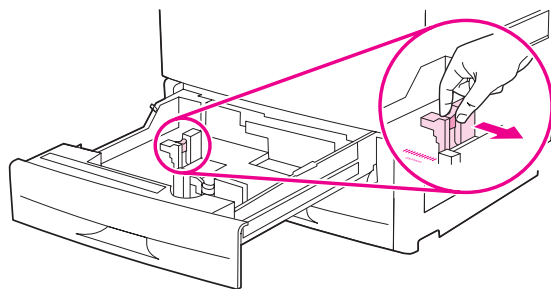

- 3 按下導板上的彈片以調整前側 (X) 紙張導板，將導板設定為正確的紙張尺寸。

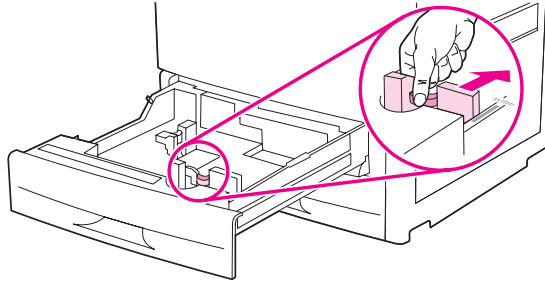

註

對於 4 號紙匣，在裝入 Letter 尺寸或 11 x 17 紙張時，將紙張導板鎖移為倒下的位置。對於所有其他紙張尺寸，紙張導板鎖應該為朝上的位置。

注意

對於 4 號紙匣，切勿將紙張或其他項目存放在紙張導板左側的區域中。否則，可能會使紙匣永久損壞。

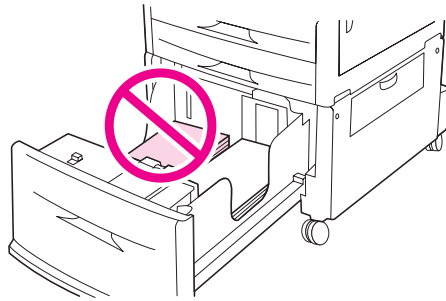

- 4 根據尺寸裝入 (定位) 紙張。

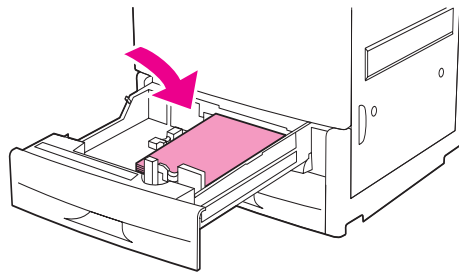

註



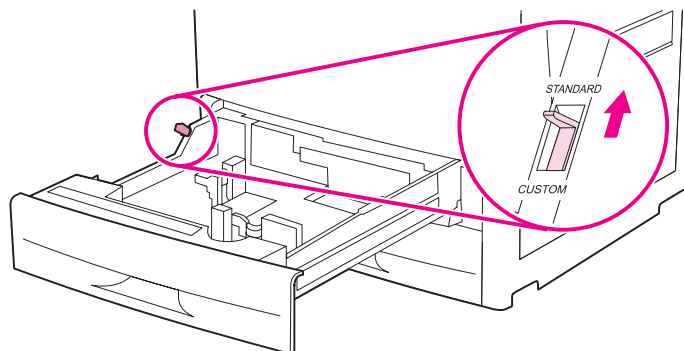

請參閱 [定位紙材](#) 以取得有關裝入預製表格、信紙信頭及穿孔紙的說明。

- 5 將自訂 / 標準開關設定為「標準」。

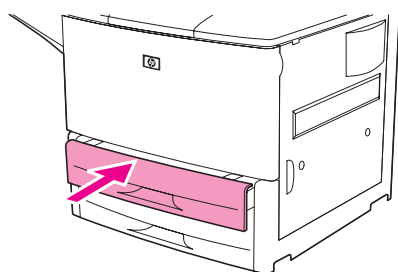





- 6 合上紙匣。



- 7 在合上紙匣的幾秒鐘內看一下控制面板。(如果已超過時間，請打開與合上紙匣。) 控制面板指示紙匣尺寸與類型組態。請完成以下其中一個動作：
- 如果尺寸與類型設定值正確，請按下  以接受這些設定值。
 - 如果尺寸與類型設定值不正確，請按下 。✖ 號紙匣尺寸 = * < 尺寸 > 功能表將會出現。
- 8 要變更尺寸設定，請使用  或  捲動至正確尺寸，然後按下 。設定值已儲存 訊息將會出現一下子，然後出現紙匣類型功能表。

註

根據您選擇的尺寸，印表機可能提示您將紙匣中的「自訂 / 標準」開關移至其他位置。印表機也可能提示您移動紙張導板。遵循控制面板上的說明，合上紙匣，然後從步驟 7 開始重複本程序。

- 9 要變更類型設定，請使用  或  捲動至正確類型，然後按下 。設定值已儲存 訊息將會出現一下子，然後會出現目前的尺寸與類型設定值。
- 10 如果尺寸與類型設定值正確，請按下  以接受這些設定值。紙匣已準備就緒。

在 2、3 與 4 號紙匣中裝入無法偵測的標準尺寸紙張

請按照此程序在紙匣中裝入無法偵測的標準尺寸的紙張。下面是無法偵測的標準尺寸：

- A5
- 8K
- 16K
- JIS Executive
- 報表
- 8.5 x 13 (216 x 330 公釐)

注意

為避免卡紙，切勿在從該紙匣列印時新增或取出紙張。

- 1 打開紙匣直至其停止。

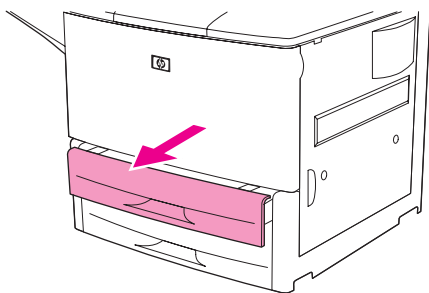

- 2 按下前紙張導板上的彈片，然後將導板全部滑出。
- 3 按下左紙張導板上的彈片，然後將導板全部滑出。

注意

對於 4 號紙匣，切勿將紙張或其他項目存放在紙張導板左側的區域中。否則，可能會使紙匣永久損壞。

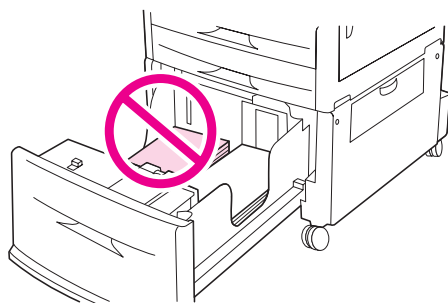

- 4 根據尺寸裝入 (定位) 紙張。

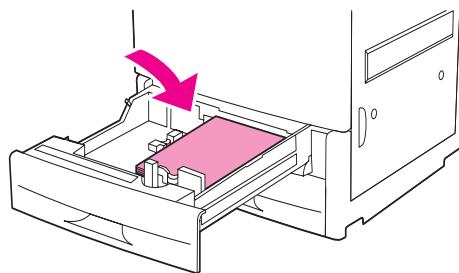

註

請參閱 **定位紙材** 以取得有關裝入預製表格、信紙信頭及穿孔紙的說明。

- 5 按下導板上的彈片並將導板輕輕滑至碰到紙張，以調整左紙張導板。

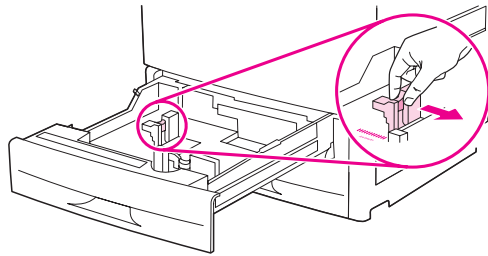

- 6 按下導板上的彈片並將導板輕輕滑至碰到紙張，以調整前紙張導板。

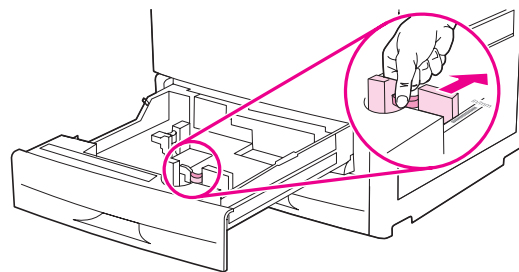

註



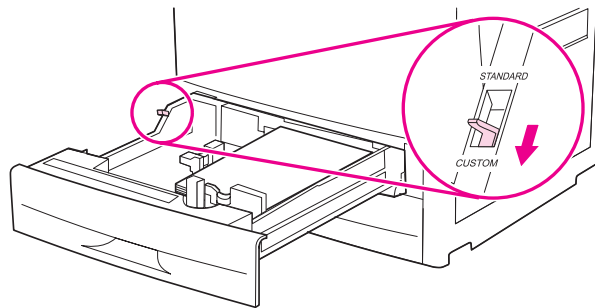

在 4 號紙匣中裝入紙張時，確定紙張導板鎖的位置朝上。

- 7 將自訂 / 標準開關設定為「自訂」。

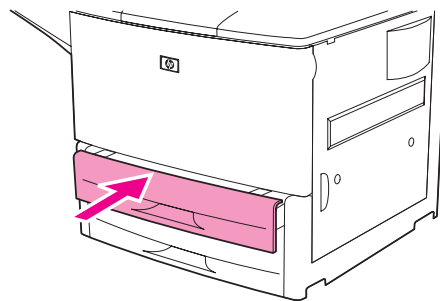





- 8 合上紙匣。



- 9 在合上紙匣的幾秒鐘內看一下控制面板。(如果已超過時間，請打開與合上紙匣。)控制面板指示紙匣尺寸與類型設定值。請完成以下其中一個動作：
 - 如果尺寸與類型設定值正確，請按下  以接受這些設定值。
 - 如果尺寸與類型設定值不正確，請按下 。✕ 號紙匣尺寸 = * < 尺寸 > 功能表將會出現。
- 10 要變更尺寸設定，請使用  或  捲動至正確尺寸，然後按下 。設定值已儲存 訊息將會出現一下子，然後出現紙匣類型功能表。

註

根據您選擇的尺寸，印表機可能提示您將紙匣中的「自訂 / 標準」開關移至其他位置。印表機也可能提示您移動紙張導板。遵循控制面板上的說明，合上紙匣，然後從步驟 9 開始重複本程序。

- 11 要變更類型設定，請使用  或  捲動至正確類型，然後按下 。設定值已儲存 訊息將會出現一下子，然後會出現目前的尺寸與類型設定值。
- 12 如果尺寸與類型設定值正確，請按下  以接受這些設定值。紙匣已準備就緒。

在 2、3 及 4 號紙匣中裝入自訂尺寸的紙張

使用下列程序在紙匣中裝入自訂尺寸的紙張。

注意

為避免卡紙，切勿在從該紙匣列印時新增或取出紙張。

- 1 打開紙匣直至其停止。

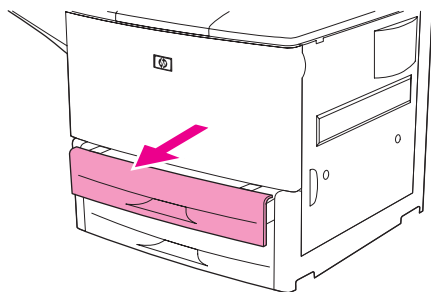

- 2 按下前 (X) 紙張導板上的彈片，然後將導板全部滑出。
- 3 按下左 (Y) 紙張導板上的彈片，然後將導板全部滑出。
- 4 根據尺寸裝入 (定位) 紙張。

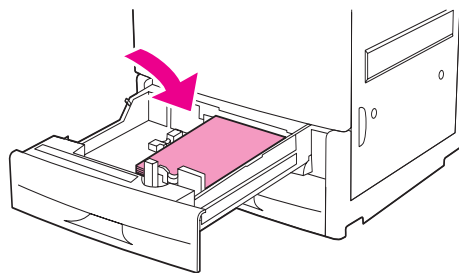

註

請參閱 [定位紙材](#) 以取得有關裝入預製表格、信紙信頭及穿孔紙的說明。

- 5 將自訂 / 標準開關設定為「自訂」。

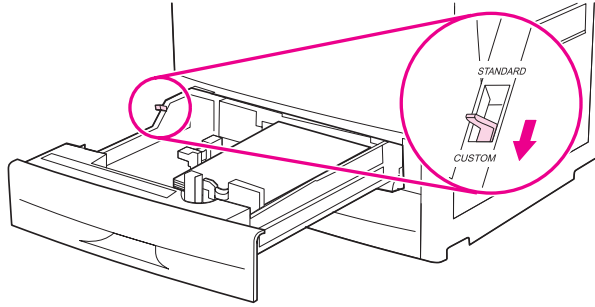

- 6 按下導板上的彈片並將導板輕輕滑至碰到紙張，以調整左 (Y) 紙張導板。

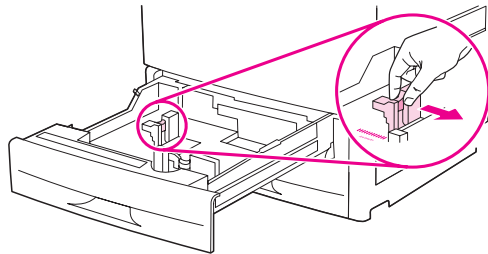

- 7 按下導板上的彈片並將導板輕輕滑至碰到紙張，以調整前 (X) 紙張導板。

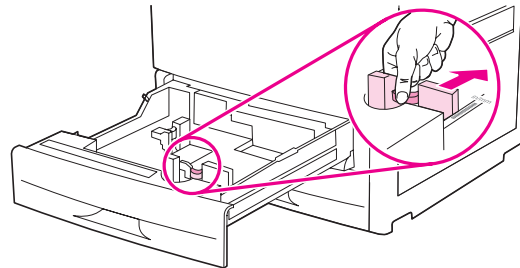

- 8 記下紙張的方向及 X 尺寸與 Y 尺寸的值。X 與 Y 尺寸在紙匣上有標記。您將在下面的步驟中需要該資訊。

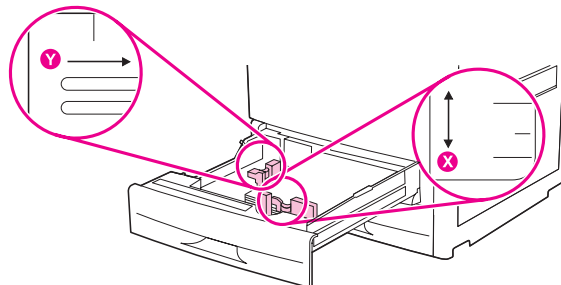

註

在 4 號紙匣中裝入紙張時，確定紙張導板鎖的位置朝上。

9 合上紙匣。

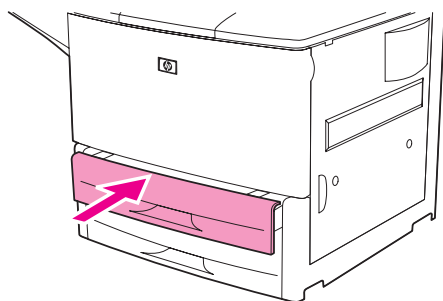

10 在合上紙匣的幾秒鐘內看一下控制面板。(如果已超過時間，請打開與合上紙匣。)紙匣尺寸與類型設定值將出現。

- 如果尺寸與類型設定值正確，請按下 \rightarrow 以接受這些設定值。紙匣已準備就緒。(您無需完成此程序的剩餘部份，除非您要設定準確的自訂尺寸。有關更多資訊，請參閱下列註解。)
- 要變更尺寸設定，請按下 \checkmark 。✕ 號紙匣尺寸 = * < 尺寸 > 功能表將會出現。

註

如果出現在控制面板上的尺寸是 自訂，則將紙匣尺寸設定為 任何自訂。紙匣將與任何自訂尺寸列印工作相符，即使列印工作尺寸與紙匣中裝入的紙張尺寸不同。如果您願意，您可以指定紙匣中裝入的自訂尺寸紙張的確切尺寸。當您指定確切尺寸時，尺寸將出現紙張尺寸，而不是 自訂。

11 按下 \checkmark 選擇 自訂。螢幕上會出現 度量單位 功能表。

註

印表機可能提示您將紙匣中的「自訂 / 標準」開關移至其他位置。印表機也可能提示您移動紙張導板。遵循控制面板上的說明，合上紙匣，然後從步驟 10 開始重複本程序。

12 使用 \blacktriangle 或 \blacktriangledown 選擇度量單位 (公釐 或 英吋，然後按下 \checkmark 。

13 使用數字鍵盤或者 \blacktriangle 或 \blacktriangledown 鍵指定 ✕ (前至後) 的尺寸，然後按下 \checkmark 。

14 使用數字鍵盤或者 \blacktriangle 或 \blacktriangledown 鍵指定 ∇ (左至右) 的尺寸，然後按下 \checkmark 。設定值已儲存 訊息將會出現一下子，然後出現 紙匣 ✕ 類型 功能表。

15 要變更類型設定，請使用 \blacktriangle 或 \blacktriangledown 捲動至正確類型，然後按下 \checkmark 。設定值已儲存 訊息將出現一會，然後會出現您目前選定的尺寸。

16 按下 \rightarrow 以接受設定值。紙匣已準備就緒。

使用「紙張處理」功能表設定紙匣

您可以設定進紙匣的紙張類型與尺寸，而無需印表機控制面板顯示幕上的提示。使用下列程序以存取「紙張處理」功能表，並設定紙匣。

為紙匣設定紙張尺寸

- 1 在控制面板上，按下 \checkmark 以開啓功能表。
- 2 使用 \blacktriangle 或 \blacktriangledown 捲動至 紙張處理，然後按下 \checkmark 。
- 3 使用 \blacktriangle 或 \blacktriangledown 捲動至 ✕ 號紙匣尺寸，然後按下 \checkmark 。(✕ 是您要設定的紙匣號碼。)
- 4 使用 \blacktriangle 或 \blacktriangledown 捲動至正確尺寸，然後按下 \checkmark 。
- 5 點選 功能表 以結束功能表。

註

根據您選擇的尺寸，印表機可能提示您將紙匣中的「自訂 / 標準」開關移至其他位置。印表機也可能提示您移動紙張導板。遵循控制面板上的說明，然後合上紙匣。

為紙匣設定紙張類型

- 1 在控制面板上，按下 ✓ 以開啓功能表。
- 2 使用 ▲ 或 ▼ 捲動至 紙張處理，然後按下 ✓。
- 3 使用 ▲ 或 ▼ 捲動至 ✕ 號紙匣類型，然後按下 ✓。(✕ 是您要設定的紙匣號碼。)
- 4 使用 ▲ 或 ▼ 捲動至正確類型，然後按下 ✓。設定值已儲存 訊息將會出現一下子。
- 5 點選 功能表 以結束功能表。

定位紙材

根據將從其中列印的紙匣及是否對紙材進行雙面列印來定位紙材類型與尺寸。

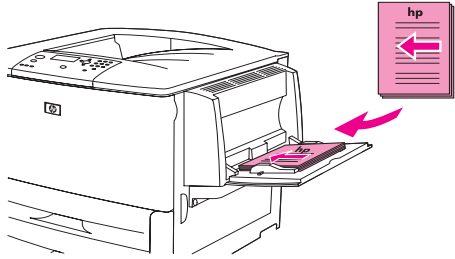
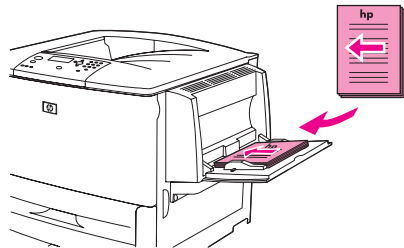
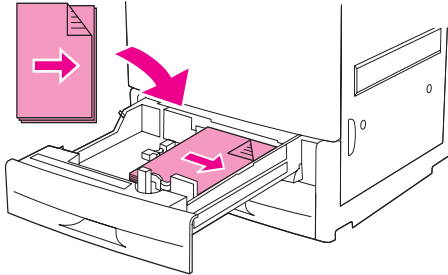
| 紙材類型 | 紙匣 | 雙面列印 | 紙材方向 |
|--|---------|------|---|
| Letter 或 A4，包括信紙信頭 (重達 216 g/m ²) (58 lb 合約紙) | 1 | 否 * | 長邊朝向送紙方向，列印面向上。  |
| Letter 或 A4，包括信紙信頭 (重達 216 g/m ²) (58 lb 合約紙) 註 要取得更好的雙面列印效能，請設定 1 號紙匣的尺寸與類型。 | 1 | 是 | 長邊朝向送紙方向，要列印的第一面向下。  註： 在穿孔紙與預製表格 / 信紙信頭上列印時，請像預製表格 / 信紙一樣定位紙張。 |
| Letter 或 A4，包括信紙信頭 (重達 199 g/m ²) (53 lb 合約紙) | 2、3 或 4 | 否 * | 長邊朝向送紙方向，列印面向下。  註： 在穿孔紙與預製表格 / 信紙信頭上列印時，請像預製表格 / 信紙一樣定位紙張。 |

* 在啓用其他信紙信頭模式並選擇「信紙信頭」或「預製表格」紙材類型時，您必須定位紙材以進行雙面列印。有關更多資訊，請參閱 [其他信紙信頭模式](#)。

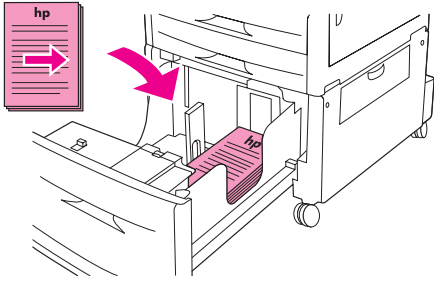
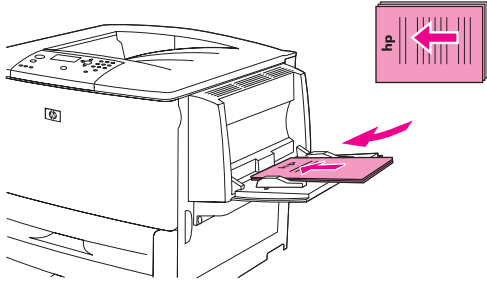
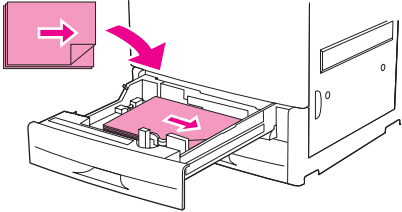
| 紙材類型 | 紙匣 | 雙面列印 | 紙材方向 |
|---|---------|------|--|
| Letter 或 A4，包括信紙信頭 (重達 199 g/m ²) (53 lb 合約紙) | 2、3 或 4 | 是 | 長邊朝向送紙方向，要列印的第一面向上。  |
| 其他標準尺寸與自訂尺寸 (重達 216 g/m ²) (58 lb 合約紙) | 1 | 否 * | 短邊朝向送紙方向，列印面向上。  |
| 其他標準尺寸與自訂尺寸 (重達 199 g/m ²) (53 lb 合約紙) | 2、3 或 4 | 否 * | 短邊朝向送紙方向，列印面向下。  |

* 在啟用其他信紙信頭模式並選擇「信紙信頭」或「預製表格」紙材類型時，您必須定位紙材以進行雙面列印。有關更多資訊，請參閱 [其他信紙信頭模式](#)。

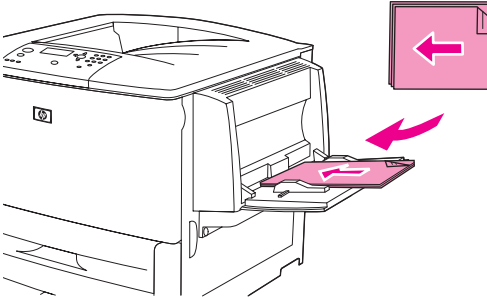
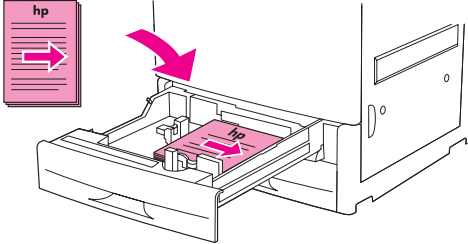
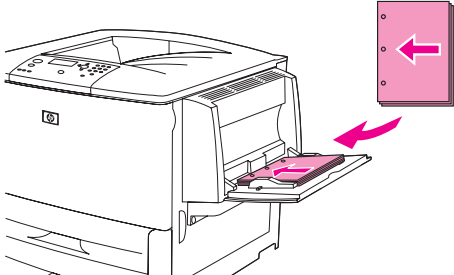
| 紙材類型 | 紙匣 | 雙面列印 | 紙材方向 |
|---|---------|------|--|
| 其他標準尺寸與自訂尺寸 (重達 216 g/m ²) (58 lb 合約紙) 註 要取得更好的雙面列印效能，請設定 1 號紙匣的尺寸與類型。 | 1 | 是 | 短邊朝向送紙方向，要列印的第一面向下。  |
| 其他標準尺寸與自訂尺寸 (重達 199 g/m ²) (53 lb 合約紙) | 2、3 或 4 | 是 | 短邊朝向送紙方向，要列印的第一面向上。  |
| Letter 或 A4 穿孔紙 (重達 216 g/m ²) (58 lb 合約紙) | 1 | 皆可 | 有孔的長邊朝向送紙方向，列印面向上。  <p>註：在穿孔紙與預製表格 / 信紙信頭上列印時，請像預製表格 / 信紙一樣定位紙張。</p> |

* 在啓用其他信紙信頭模式並選擇「信紙信頭」或「預製表格」紙材類型時，您必須定位紙材以進行雙面列印。有關更多資訊，請參閱 [其他信紙信頭模式](#)。

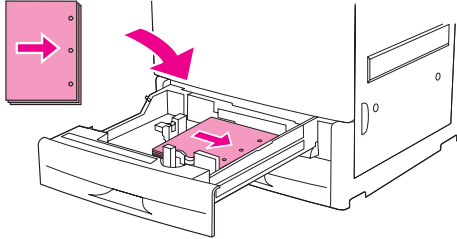
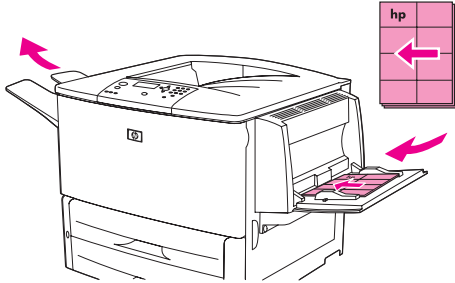
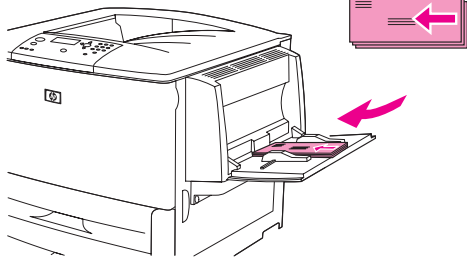
| 紙材類型 | 紙匣 | 雙面列印 | 紙材方向 |
|--|-----------|---------------|--|
| Letter 或 A4 穿孔紙 (重達 199 g/m ²) (53 lb 合約紙) | 2、3 或 4 | 皆可 | 有孔的長邊朝向送紙方向，列印面向下。  |
| 標籤、Letter、A4 尺寸紙張或投影片 | 僅限於 1 號紙匣 | 否 (切勿雙面列印) | 長邊朝向送紙方向，列印面向上。  |
| 信封 | 僅限於 1 號紙匣 | 否 (切勿雙面列印) | 短邊朝向送紙方向，列印面向上，並使貼郵票的一端朝向印表機。如果信封的高度大於 190 公釐 (7.5 英吋)，請先送入封蓋。或者，將封蓋朝向印表機背面送入。  |

* 在啓用其他信紙信頭模式並選擇「信紙信頭」或「預製表格」紙材類型時，您必須定位紙材以進行雙面列印。有關更多資訊，請參閱 [其他信紙信頭模式](#)。

其他信紙信頭模式

Windows 驅動程式包括其他信紙信頭模式，在印表機內容的「裝置設定」(在 Windows 控制台中)部份中設定。該模式會導致使用信紙信頭或預製表格紙材類型列印的所有列印工作都視為雙面列印，您可以像裝入單面列印紙張一樣裝入雙面列印紙張。因為列印速度與雙面列印一樣，單面工作將以大約一半的速度列印。

基本列印指示

本章節提供了透過用於此印表機 (Windows) 或 Apple LaserWriter (Macintosh) 的印表機驅動程式設定選項的基本列印指示。如有可能，您應嘗試透過您要執行的程式或透過 **列印** 對話方塊設定印表機選項。大多數 Windows 與 Macintosh 程式允許您以此方式設定印表機選項。如果程式或印表機驅動程式中沒有提供設定值，則您必須在印表機控制面板進行設定。

列印

- 1 確保紙張已裝入印表機。請參閱 [在進紙匣中裝入紙張](#) 或瀏覽 www.hp.com/support/lj9050_lj9040 以取得說明。
- 2 如果您在 2 號、3 號紙匣或選購的 4 號紙匣中裝入自訂尺寸的紙材，或在選購的 1 號紙匣中裝入任何尺寸的紙材，請將紙匣設定為您裝入的紙張尺寸。請參閱 [在進紙匣中裝入紙張](#) 或瀏覽 www.hp.com/support/lj9050_lj9040 以取得說明。
- 3 設定紙張尺寸。
 - 在 Windows 中：在 **檔案** 功能表中，按一下 **頁面設定** 或 **列印**。如果您選擇 **列印**，請確定已選定此印表機，然後按一下 **內容**。
- 4 在 Macintosh 中：在 **檔案** 功能表中，選擇 **設定頁面**。確定已選定此印表機。在紙張尺寸方塊中，選擇：
 - 您使用的紙張尺寸。
 - **自訂**。
- 5 選擇方向，如 **縱向** 或 **橫向**。
- 6 如果印表機驅動程式尚未開啓，請在 **檔案** 功能表中按一下 **列印**。在 Windows 程式中，亦請按一下 **內容**。
- 7 在紙張來源方塊中，選擇紙張類型與尺寸或選擇您要抽取紙張的紙匣。請參閱 [指定列印的紙張](#)。
- 8 選擇您要的其他設定值，如雙面列印 (如果印表機中已安裝選購的雙面列印裝置)、浮水印或首頁用不同的紙張列印。要獲得更多有關這些設定值的資訊，請參閱本章節與下一章節 ([進階列印工作](#)) 中的列印工作。
- 9 標準上出紙槽為預設的輸出位置。使用該位置作為標準類型紙材的輸出位置。對於標籤、投影片與重磅紙，請使用左出紙槽。或者，您可選擇選購的輸出附件，如堆疊器或堆疊器 / 釘書機。
- 10 選擇 **列印** 指令以列印工作。

選擇出紙槽

印表機具有多個輸出位置：標準上出紙槽、左出紙槽及選購的輸出裝置。

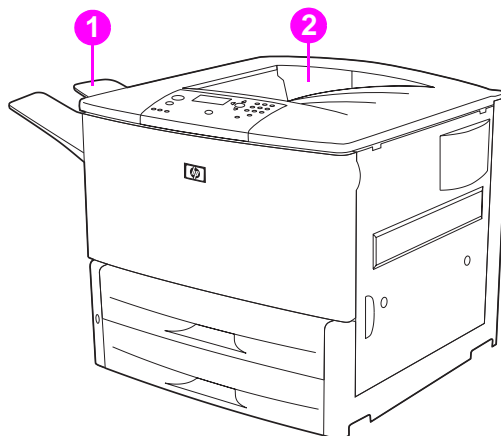

左出紙槽 (1) 位於印表機左側，可容納多達 100 張紙。

標準上出紙槽 (2) 位於印表機頂部，是原廠預設的出紙槽。此出紙槽若按正確的紙張列印順序 (正面向下)，即可容納多達 500 張紙。感應器可使印表機在紙槽已滿時停止列印。在您清空或減少紙槽中的紙張量時，印表機會繼續列印。

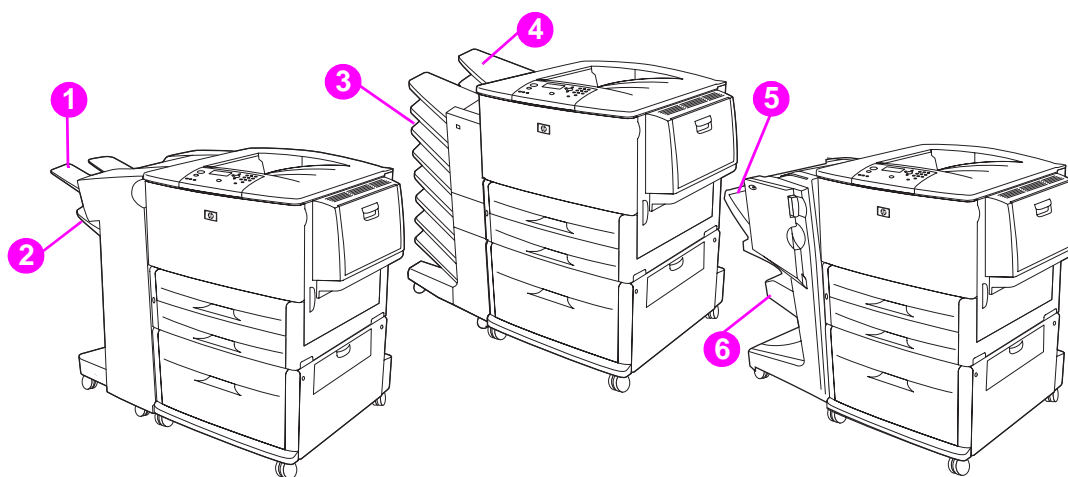

堆疊器或堆疊器 / 訂書機出紙槽

對於可容納 3,000 張紙的堆疊器或可容納 3,000 張紙的堆疊器 / 釘書機，出紙槽為上出紙槽 (1) (列印面向上) 與下出紙槽 (2) (列印面向下)。

上出紙槽 (列印面向上) (1) 是堆疊器或堆疊器 / 釘書機的上出紙槽。此出紙槽若按正面面向上的紙張列印順序，則可容納多達 100 張紙。感應器可使本產品在出紙槽已滿時停止列印。清空或減少出紙槽中的紙張量時，本產品會繼續作業。

下出紙槽 (列印面向下) (2) 是堆疊器或堆疊器 / 釘書機的下出紙槽。該出紙槽可容納多達 500 張紙，並可堆疊或裝訂工作。此出紙槽為預設的出紙槽。

8 槽式信箱出紙槽

如果您選擇 8 槽式信箱，出紙槽為上出紙槽 (4) 與八槽式列印向下出紙槽 (3)。

上出紙槽 (4) 可容納多達 125 張紙。

網路管理員可將八槽出紙槽 (3) 指派給個別使用者或工作群組。每個紙槽可堆疊多達 250 張紙。

註

在 8 槽式信箱裝置連接到印表機時，預設紙槽為印表機的標準上出紙槽。

多功能處理機出紙槽

如果您選擇多功能處理機，出紙槽為上出紙槽 (5) 與下層手冊出紙槽 (6)。

上出紙槽 (5) 是多功能處理機的上出紙槽。該紙槽可堆疊 1,000 張紙，並可在堆疊時交錯放置各項工作，以列印面向上或向下堆疊未裝訂的工作。此出紙槽也可以對每份多達 50 張紙的文件進行裝訂。連接多功能處理機之後，上出紙槽為預設的出紙槽。

下出紙槽 (4) 是多功能處理機的下出紙槽。此出紙槽可折疊及以騎馬釘裝訂多達 10 張紙的手冊。

選擇輸出位置

建議您透過程式或印表機驅動程式選擇輸出位置 (紙槽)。(您在何處及如何進行選擇，視您的程式或印表機驅動程式而定。) 如果您無法透過程式或印表機驅動程式選擇輸出位置，請從印表機控制面板設定預設的印表機輸出位置。

從控制面板選擇輸出位置

- 1 使用 ▲ 或 ▼ 捲動至 組態裝置，然後按下 ✓。
- 2 使用 ▲ 或 ▼ 捲動至 列印，然後按下 ✓。
- 3 使用 ▲ 或 ▼ 捲動至 紙張目的地，然後按下 ✓。
- 4 使用 ▲ 或 ▼ 捲動至您要的出紙槽或裝置，然後按下 ✓。網路管理員可能變更裝置的名稱。選定值旁邊將顯示星號 (*)。

列印信封

您可使用選購的 1 號紙匣 (可容納多達 10 個信封) 列印信封。多種類型的信封均可從選購的 1 號紙匣列印。

列印效果視信封的組成特性而定。在大量購買之前，請務必先測試幾個信封樣本。要瞭解信封規格，請參閱 [紙張規格](#) 或瀏覽 www.hp.com/support/lj9050_lj9040。

注意

有扣環、扣子、透明紙窗、襯裡、曝露的自黏膠或其他合成材料的信封將會嚴重損壞印表機。請勿使用具有易黏式黏膠的信封。

列印信封的基本步驟如下：

- 1 移動熱凝器調整桿。請參閱 [調整熱凝器調整桿](#)。
- 2 裝入信封。請參閱 [在選購的 1 號紙匣中裝入信封](#)。
- 3 傳送列印工作。請參閱 [透過程式列印信封](#)。

註

如果在列印後信封有皺褶，請參閱 [防止信封上出現皺褶](#) 以獲取說明。

在選購的 1 號紙匣中裝入信封

- 1 打開選購的 1 號紙匣，但不要拉出延伸板。(大多數信封無需延伸板即可獲得最佳送紙效果。但是，較大尺寸的信封可能需要使用延伸板。)

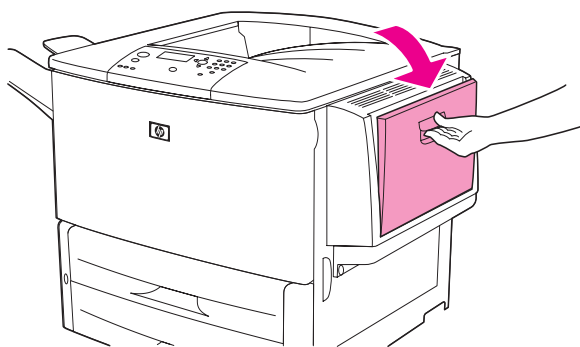

- 2 在選購的 1 號紙匣的中央裝入多達 10 個信封，要列印的一面向上，並使貼郵票的一端朝向印表機。將信封儘量往前滑入印表機，但不要強行推入信封。

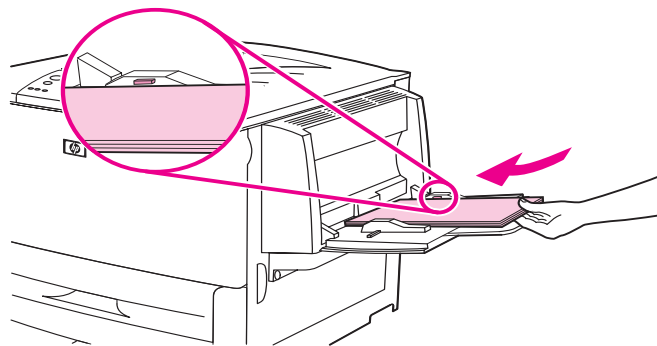

- 3 調整導板以使其接觸到信封堆疊，但不要使信封彎曲。確定信封裝在導板彈片下方。

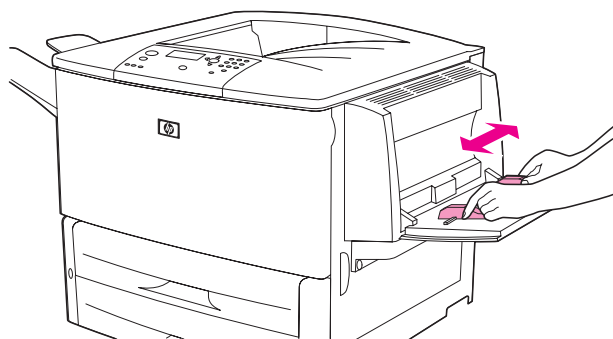

- 4 調整熱凝器調整桿 (請參閱 [調整熱凝器調整桿](#))。

調整熱凝器調整桿

- 1 (如果已安裝選購的輸出裝置，請將其從印表機中滑出以打開左側擋門。)

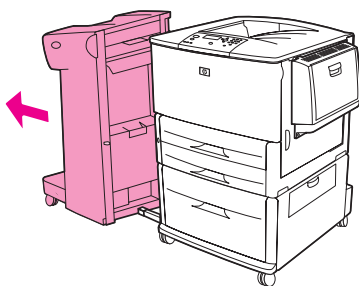

- 2 打開左側擋門。

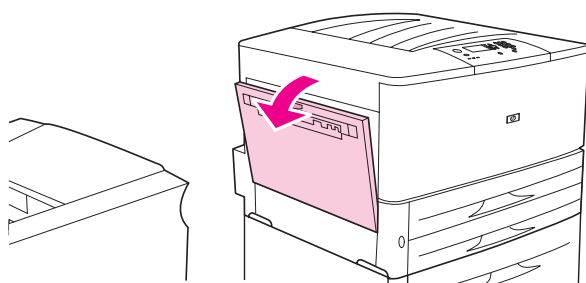

警告！

避免觸摸旁邊的熱凝區域。它可能很燙。

- 3 找到兩個藍色調整桿並將其提起。

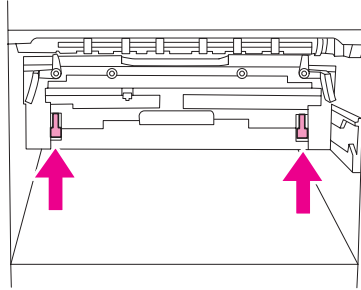

註

在信封上列印之後，將熱凝器調整桿恢復為向下位置。

- 4 合上左側擋門。

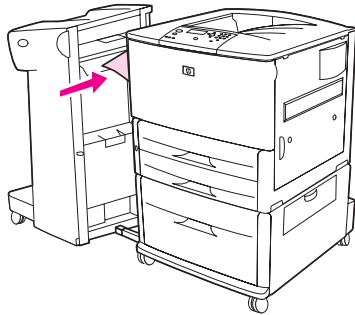

透過程式列印信封

- 1 將信封裝入選購的 1 號紙匣中。
- 2 在程式或印表機驅動程式中，選擇選購的 1 號紙匣作為來源。
- 3 設定適當的信封尺寸與類型。要瞭解信封規格，請參閱 [紙張規格](#) 或瀏覽 www.hp.com/support/lj9050_lj9040。
- 4 如果您的程式沒有自動格式化信封，請將頁面方向指定為「縱向」。

注意

為避免印表機卡紙，請勿在開始列印後取出或插入信封。

- 5 將信封四周的邊界設定為不超過 15 公釐 (0.6 英吋)。為獲得最佳列印品質，請設定寄件人與收件人地址的邊界 (已提供 Commercial #10 或 DL 信封的標準地址邊界)。避免在信封背面三個背面封蓋接合的區域上列印。
- 6 要根據紙張的類型與尺寸進行列印，請參閱 [指定列印的紙張](#) 或瀏覽 www.hp.com/support/lj9050_lj9040。
- 7 選擇標準出紙槽 (預設值) 作為輸出位置。如果您將信封列印至堆疊器、堆疊器 / 釘書機或多功能處理機，它們會輸出至該附件的正面向上的出紙槽。
- 8 在完成列印後，請將熱凝器調整桿恢復為向下位置。

注意

如果未將調整桿恢復為標準紙張類型的向下位置，可能會導致列印品質低劣。

使用可容納 3,000 張紙的堆疊器 (選購)

輸出功能

選購的可容納 3,000 張紙的堆疊器可提供下列輸出功能：

- 堆疊多達 3,000 張 A4 或 Letter 尺寸的紙張
- 堆疊多達 1,500 張 A3 或 Ledger 尺寸的紙張
- 可交錯放置、列印工作或可交錯放置第一頁

輸出裝置上的 2 號紙槽 (在可容納 3000 張紙的堆疊器與可容納 3000 張紙的堆疊器 / 釘書機中為列印面向下) 為所有輸出裝置的預設出紙槽。

使用選購的堆疊器 / 釘書機

選購的可容納 3,000 張紙的堆疊器 / 釘書機可以裝訂最少由兩頁，最多由 50 頁 (75 g/m²，20 磅合約紙) 或相等於 6 公釐 (0.2 英吋) 厚的紙張所組成的文件。引擎支援的所有尺寸的紙張必須為 64 至 199 g/m² (17 至 53 磅)。

請記住下列額外的要點：

- 釘書機可容納多達 3,000 張紙。
- 較重紙材的裝訂限制可能少於 50 頁。
- 如果您要裝訂的工作僅有一張紙或超過 50 張紙，印表機將列印工作，但將不會裝訂。

選擇釘書機

您通常可以透過程式或印表機驅動程式來選擇釘書機，但某些選項僅可透過印表機驅動程式才能獲得。您在何處及如何進行選擇視您的程式或印表機驅動程式而定。

如果您無法透過程式或印表機驅動程式選擇釘書機，請從印表機控制面板選擇釘書機。

從控制面板將裝訂選擇為預設

- 1 從 就緒 狀態開始，使用 ▲ 或 ▼ 捲動至 組態裝置 功能表，然後按下 ✓。
- 2 使用 ▲ 或 ▼ 捲動至堆疊器 / 訂書機，然後按下 ✓。
- 3 使用 ▲ 或 ▼ 捲動至 裝訂，然後按下 ✓。
- 4 選擇您要預設的裝訂數目。
- 5 使用 ▲ 或 ▼ 捲動至 列印，然後按下 ✓。
- 6 使用 ▲ 或 ▼ 捲動至您要的出紙槽或裝置，然後按下 ✓。您的選項旁邊會出現一個星號 (*)。

裝入釘書針

請使用下列程序裝入釘書針。

裝入釘書針

- 1 將堆疊器 / 釘書機從印表機移開。

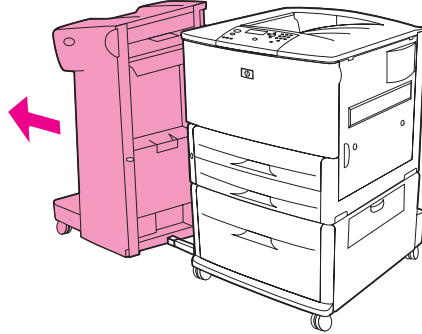

- 2 打開堆疊器 / 釘書機裝置擋門。

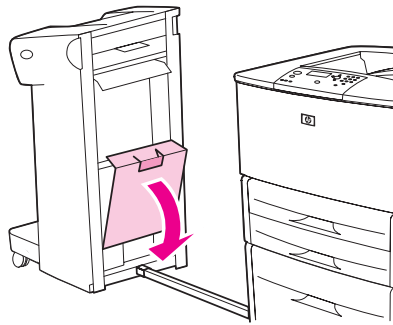

- 3 提起空釘書針匣上的彈片並拉出。

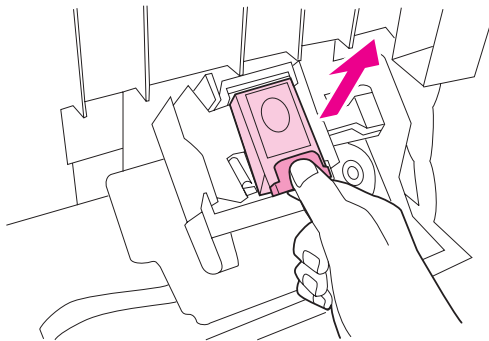

- 4 插入新的釘書針匣並將其卡入定位。

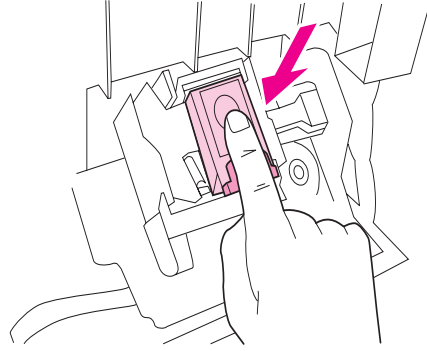

- 5 合上釘書機裝置擋門，然後將堆疊器 / 釘書機連接至印表機。

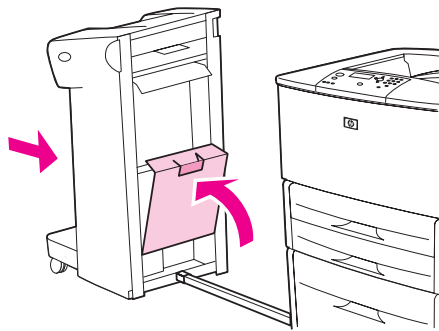

使用選購的多功能處理機

請參閱 www.hp.com/support/lj9050_lj9040 的 HP LaserJet 9040/9050 使用入門指南 以取得更多有關下列主題的資訊：

- 裝訂文件
- 以騎馬釘裝訂
- 列印手冊
- 新增手冊封面

輸出功能

選購的多功能處理機可提供下列輸出功能：

- 堆疊多達 1,000 張 A4 與 Letter 尺寸的紙張或 500 張 A3 與 Ledger 尺寸的紙張
- 堆疊多達 50 份手冊 (每冊為 5 張 A3 與 Ledger 尺寸的紙張)
- 交錯放置工作
- 為每份文件裝訂多達 50 張 A4 與 Letter 尺寸的紙張
- 為每份文件裝訂多達 25 張 A3 與 Ledger 尺寸的紙張
- 折疊單頁
- 以騎馬釘裝訂與折疊多達 10 張紙 (40 頁) 的手冊

使用釘書機

處理機可以裝訂最少由兩頁，最多由 50 頁 75 g/m² (20 磅) 的 A4 或 Letter 尺寸紙材，或多達 25 頁 A3 或 11x 17 尺寸紙材，或相等於 6 公釐 (0.2 英吋) 厚的紙張所組成的文件。產品所支援的所有尺寸的紙張必須為 64 至 199 g/m² (17 至 53 磅)。

請考慮下列附加的要點：

- 堆疊器可堆疊多達 1,000 張 (未裝訂) 的紙張。
- 較重紙材的裝訂限制可能少於 50 頁。

如果您要裝訂的工作僅有一張紙或超過 50 張紙，處理機會將該工作傳送至出紙槽，而不會進行裝訂。

選擇裝訂

您通常可以透過程式或驅動程式來選擇釘書機，但某些選項僅可透過驅動程式才能選取。在何處及如何進行選擇取決於程式或驅動程式。

如果無法透過程式或驅動程式選擇釘書機，請從產品控制面板選擇釘書機。

- 1 按下 ✓ 以開啓功能表。
- 2 使用 ▲ 與 ▼ 捲動至 組態裝置，然後按下 ✓。
- 3 使用 ▲ 與 ▼ 捲動至 裝訂，然後按下 ✓。
- 4 使用 ▲ 與 ▼ 捲動至需要裝訂的選項，然後按下 ✓。

裝訂選項是 無、一枚 或 兩枚釘書針。

裝入釘書針

- 1 打開釘書機裝置擋門。

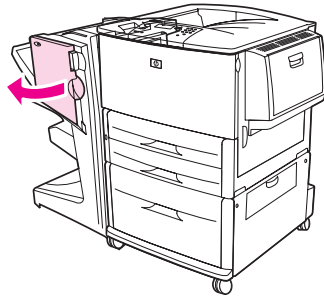

- 2 朝自己的方向滑動釘書機裝置。

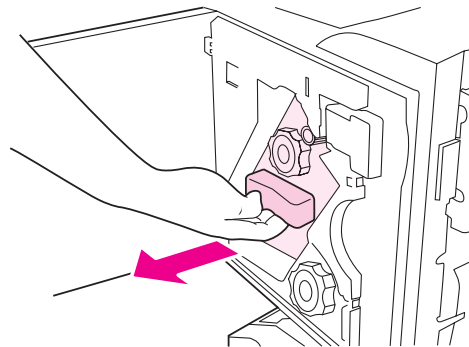

- 3 旋轉綠色的大旋鈕，直至釘書機裝置的視窗中出現藍點。

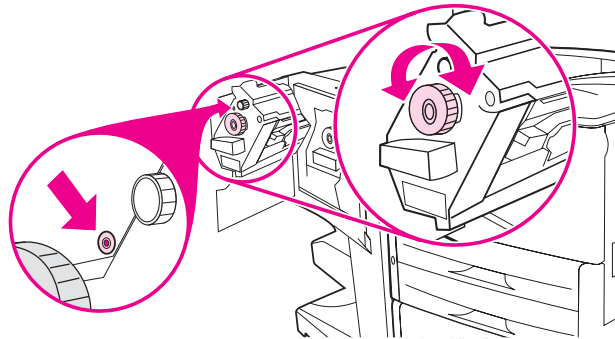

- 4 順時針方向旋轉釘書機裝置頂部的綠色小旋鈕，直至釘書針匣移至釘書機裝置的左側。

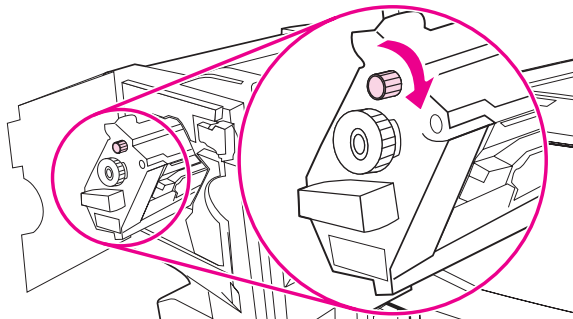

注意

釘書機裝置的視窗中必須出現藍點後，才能取出釘書針匣。如果在視窗未出現藍點之前就取出釘書針匣，可能會損壞處理機。

- 5 將空釘書針匣的彈片按壓在一起，然後將空匣子拉出。

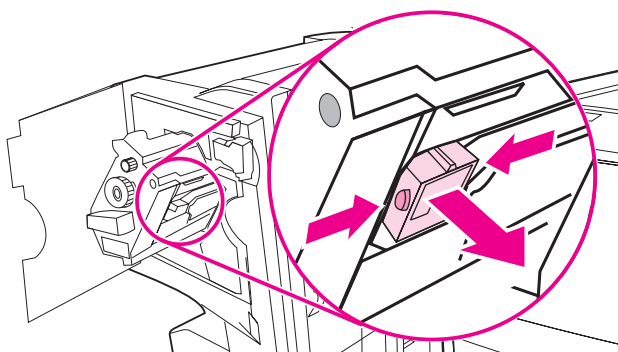

- 6 插入新的釘書針匣並將其鎖到定位。

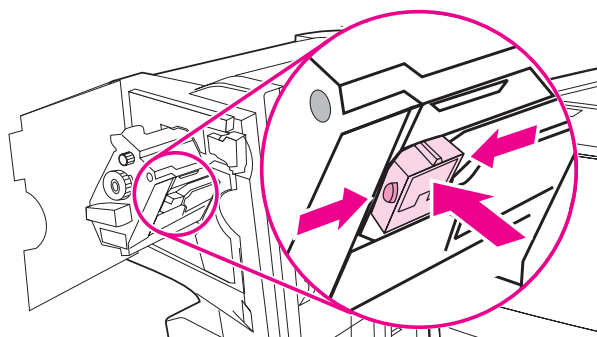

- 7 將釘書機裝置滑入處理機。

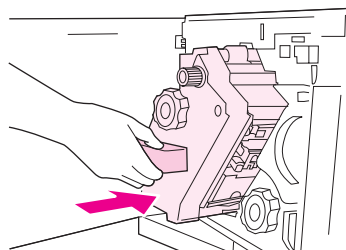

8 合上釘書機裝置擋門。

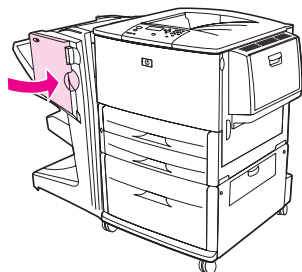

製作手冊

您可以透過某些程式 (如桌面排版程式) 存取手冊列印功能。請參閱程式隨附的使用指南，以獲得有關製作手冊的資訊。

如果使用的程式不支援手冊製作，您可以使用 HP 驅動程式製作手冊。

註

HP 建議您使用程式以準備與預覽要列印的文件，然後使用 HP 驅動程式列印並以騎馬釘裝訂手冊。

使用這三個主要步驟從驅動程式製作手冊：

- 準備手冊：在紙張上安排頁面 (手冊排版) 以製作手冊。您可以透過程式或使用 HP 驅動程式中的手冊列印功能對文件進行排版。
- 新增封面：選擇使用不同的紙張類型作為第一頁，以為手冊新增封面。您也可以新增與手冊紙張類型相同的封面。手冊封面的尺寸必須與其餘紙張相同。但是，封面的磅數可與手冊的其餘紙張不同。(請參閱 [首頁用不同的紙張](#) 以獲得更多資訊。)
- 以騎馬釘裝訂：您必須將紙張較短的一邊先送入印表機。印表機將要求旋轉紙張。處理機將會裝訂手冊的中央 (以騎馬釘裝訂)。如果手冊僅有一張紙，處理機將會折疊該紙張，但不會進行裝訂。如果手冊由多張紙組成，則處理機將會為每份多達 10 張紙的手冊進行裝訂與折疊。

多功能處理機的手冊列印功能可讓您使用下列尺寸的紙張，以騎馬釘裝訂並折疊手冊：

- A3
- 旋轉 A4 (A4-R)*
- 旋轉 Letter (Letter R)*
- Legal
- 11 x 17

請參閱 www.hp.com/support/lj9050_lj9040 中的 多功能處理機使用指南，以獲得有關製作手冊的詳細資訊。

*A4-R 與 Letter-R 是在紙槽中旋轉 90 度的 A4 與 Letter 尺寸的紙材。

使用 8 槽式信箱 (選購)

輸出功能

- 處理高容量的輸出，可將印表機的輸出容量增加到 2,000 張標準紙材
- 使用上出紙槽以提供 125 張列印面向上的紙張堆疊容量。
- 將列印工作列印面向下傳送到八槽式列印面向下出紙匣，每個紙槽可提供 250 張紙的堆疊容量。
- 在不同的操作模式中提供堆疊選項：信箱、堆疊器、工作分隔器及分類器 / 分頁器。

要獲得有關 8 槽式信箱的更多資訊，請參閱 8 槽式信箱隨附的指南。

雙面列印

安裝並組態了選購的雙面列印附件 (雙面列印裝置) 時，印表機可以自動進行雙面列印。請參閱雙面列印裝置隨附的說明文件，以獲得安裝指示。

注意

切勿在標籤、信封、投影片或重於 199 g/m² (53 磅) 的紙張上進行雙面列印。否則，可能會損壞印表機或造成卡紙。

雙面列印

- 1 如有必要，請設定印表機驅動程式以識別雙面列印裝置。請參閱印表機軟體說明以獲得指示。
- 2 裝入 (定位) 用於雙面列印的紙張。

註

要取得更好的雙面列印效能，請設定 1 號紙匣的尺寸與類型。

- 3 透過程式或印表機驅動程式選擇 **雙面列印** 選項。如果無法從以上其中一個位置選擇此選項，請在印表機控制面板進行設定。(在組態裝置功能表中，依次選擇 列印 功能表、雙面列印及開啓。)
- 4 如有可能，請在 **列印** 對話方塊中設定 **裝訂** 與 **方向** 選項。否則，請從印表機控制面板進行設定。請參閱 [用於雙面列印的版面選項](#) 以取得更多資訊。

用於雙面列印的版面選項

下列所示為四種列印版面的選項。如有可能，請從 **列印** 對話方塊選擇用於本印表機的裝訂與方向選項。**列印** 對話方塊中用於裝訂邊緣的術語可能與此處所列術語不同。

如果無法在 **列印** 對話方塊中設定這些選項，請從控制面板進行設定。依次選擇 **組態裝置 功能表**、**列印 功能表** 以及 **雙面列印裝訂** 或 **列印方向**，然後選擇所要的版面選項。

從左至右列印

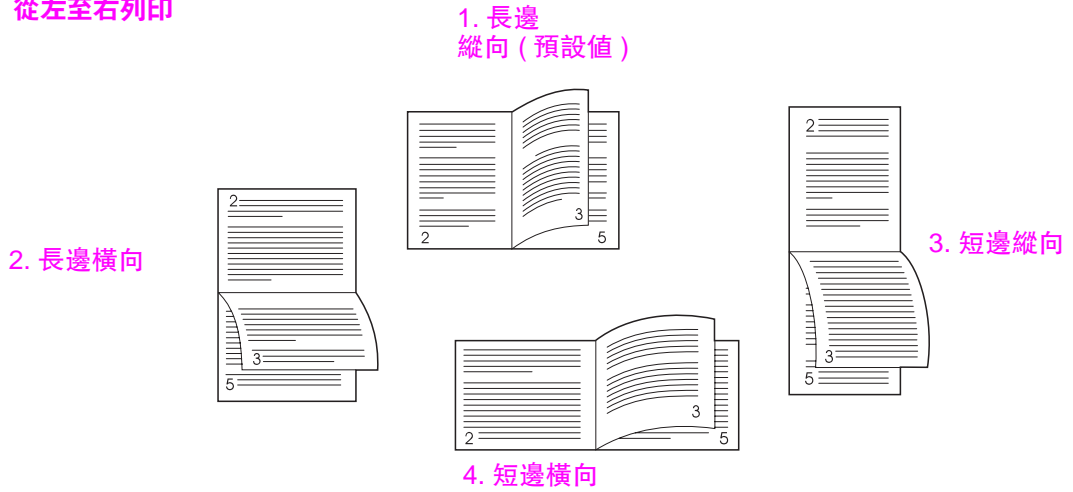

從右至左列印

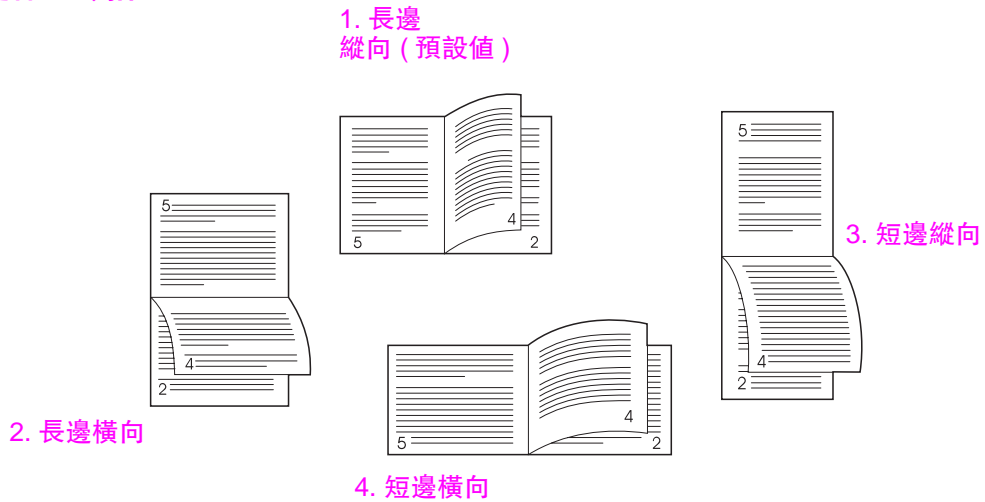

列印於特殊紙張

本章節包含在特殊紙材上列印的指引，特殊紙材包括信紙信頭、投影片、明信片、自訂尺寸的紙張及重磅紙及列印全頁邊圖像。

列印於信紙信頭、穿孔紙或預製表格 (單面)

- 在信紙信頭、穿孔紙或預製表格上列印時，請務必正確定位紙張。請參閱 [定位紙材](#) 以獲得說明。
- 如果紙張重於 199 g/m² (53 磅合約紙) 但未超過 216 g/m² (58 磅合約紙)，請僅將其裝入選購的 1 號紙匣。請參閱 [紙張規格](#) 或瀏覽 www.hp.com/support/lj9050_lj9040 以獲得完整的紙張規格。

列印於信紙信頭、穿孔紙或預製表格 (雙面)

- 在信紙信頭、穿孔紙或預製表格上列印時，請務必正確定位紙張。請參閱 [定位紙材](#) 以獲得說明。
- 在穿孔紙上進行雙面列印時，您必須在控制面板的 **紙張處理** 功能表中選擇穿孔紙作為紙張類型，或透過印表機驅動程式選擇穿孔紙。

列印標籤

- 根據 [定位紙材](#) 中的指引定位標籤。
- 從選購的 1 號紙匣可列印一疊多達 50 張的標籤。
- 請僅使用建議用於雷射印表機的標籤。確保標籤符合正確的規格。(請參閱 [紙張規格](#) 或瀏覽 www.hp.com/support/lj9050_lj9040。)

注意

如果不按照以下指示進行可能會損壞印表機。

特殊注意事項：

- 由於標籤比紙張重，因此請勿裝滿選購的 1 號紙匣的容量。
- 請勿使用脫離底紙、有皺紋或有其他任何損壞的標籤。
- 請勿使用曝露底紙的標籤 (標籤必須完全蓋住整個底紙)。
- 請勿將同一張標籤重複送入印表機。其黏膠襯裡的設計為僅可通過印表機一次。
- 請勿在標籤上進行雙面列印。

列印於投影片

- 本印表機所用的投影片必須能承受印表機的最高溫度 200° C (392° F)。
- 請僅使用建議用於雷射印表機的投影片。
- 請使用左出紙槽於投影片。如果您選擇選購的堆疊器、堆疊器 / 釘書機、多功能處理機或 8 槽式信箱，請在列印投影片時使用上出紙槽。

注意

請勿嘗試在投影片上進行雙面列印。請勿嘗試列印於重於 199 g/m² (58 磅) 的信封、自訂紙張或紙張。列印於其他投影片會損壞印表機。

自訂尺寸的紙張、卡片紙與重磅紙的指引

- 您可從- 1 號 (選購)、2 號、3 號或 4 號 (選購) 紙匣列印自訂尺寸的紙張。
- 重於 199 g/m² (53 磅) 的任何紙張必須僅從選購的 1 號紙匣裝入。要瞭解紙張規格，請參閱 [紙張規格](#) 或瀏覽 www.hp.com/support/lj9050_lj9040。
- 如果您從選購的 1 號紙匣列印，送入印表機的紙張寬度必須介於 98 公釐 (3.9 英吋) 至 312 公釐 (12.3 英吋) 之間，以便讓印表機內的捲筒抽取紙張。紙張前緣至後緣的長度則必須介於 191 公釐 (7.5 英吋) 至 470 公釐 (18.5 英吋) 之間。
- 如果您從 2 號或 3 號紙匣列印，送入印表機的紙張寬度必須介於 148 公釐 (5.8 英吋) 至 297 公釐 (11.7 英吋) 之間，以便讓印表機內的捲筒抽取紙張。紙張前緣至後緣的長度則必須介於 210 公釐 (8.3 英吋) 至 432 公釐 (17.0 英吋) 之間。
- 如果您從選購的 4 號紙匣列印，送入印表機的紙張寬度必須介於 182 公釐 (7.2 英吋) 至 297 公釐 (11.7 英吋) 之間，以便讓印表機內的捲筒抽取紙張。紙張前緣至後緣的長度則必須介於 210 公釐 (8.3 英吋) 至 432 公釐 (17.0 英吋) 之間。

列印全頁邊影像

因為產品可在面積達 312 x 470 公釐 (12.3 x 18.5 英吋) 的特殊裁切紙張上進行列印，您可以使用裁切標記列印面積達 297 x 450 公釐 (11.7 x 17.7 英吋) 的全頁邊影像。全頁邊影像只能從 1 號紙匣中列印。邊到邊列印或全頁邊影像列印預設為「關閉」。請參閱您的程式說明以獲得更多資訊。

3 進階列印工作

概觀

本章節將為您介紹以下的 進階列印工作：

- 使用印表機驅動程式中的功能
- 設定對位
- 首頁用不同的紙張
- 包括空白底頁
- 在一張紙上列印多頁
- 自訂選購的 1 號紙匣作業
- 指定列印的紙張
- 使用工作儲存功能
 - 列印保密列印工作
 - 儲存列印工作
 - 快速影印工作
 - 校對與暫停工作

使用印表機驅動程式中的功能

在您從軟體程式進行列印時，您可透過印表機驅動程式使用多種印表機功能。要存取 Windows 印表機驅動程式，請參閱 [存取印表機驅動程式](#)。

註

印表機驅動程式與軟體程式中的設定值通常會置換控制面板設定值 (而軟體程式設定值通常會置換印表機驅動程式設定值) 。

印表機自動分頁

印表機自動分頁功能可用於多原件列印 (多份原件列印) ，並為您提供以下優點：

- 減少網路傳輸量
- 更快返回軟體程式
- 所有文件均為原件

儲存印表機設定資訊

印表機驅動程式允許您將最常用的印表機設定值儲存為預設值。例如，您可以將驅動程式設定為雙面列印。

用於 Windows 2000 與 Windows XP 的所有印表機驅動程式及用於 Windows 9X、Me 及 NT 4.0 的 PCL 6 與 PCL 5e 印表機驅動程式可讓您儲存多種列印工作的印表機設定值。例如，您可能要建立快捷設定，以用於信封或用於信紙信頭上列印文件的第一頁。

新的印表機驅動程式功能

請查看 Windows 印表機驅動程式中的 **快捷設定**、**縮放到此規格** (從任何頁面尺寸至任何頁面尺寸) 以及 **手冊列印** 選項，或參閱印表機驅動程式說明以獲得更多資訊。

列印浮水印

浮水印是列印在文件每一頁背景上的告示，例如「最高機密」。請檢查驅動程式以獲得可用的選項，或參閱印表機驅動程式線上說明以獲得更多資訊。

在 Macintosh 中，視您的驅動程式版本而定，您可選擇「自訂」並指定您選擇的文字。

設定對位

您可以使用「設定對位」功能將已進行雙面列印的頁面上的正反兩面的影像置中。此功能還可以協助您將邊到邊列印設定為在紙張四邊約 2 公釐 (0.1 英吋) 以內。影像的位置會依不同的進紙匣而異。因此，請務必為每個紙匣執行對齊程序。管理員可以使用內部紙匣對位頁來校準每個紙匣。

設定對位

- 1 按下 ✓ 以開啓功能表。
- 2 使用 ▲ 與 ▼ 捲動至 組態裝置，然後按下 ✓。
- 3 使用 ▲ 與 ▼ 捲動至 列印品質，然後按下 ✓。
- 4 使用 ▲ 與 ▼ 捲動至 設定對位，然後按下 ✓。

您可以透過指定 來源 來選擇紙匣。預設 來源 為 2 號紙匣。如果您要為 2 號紙匣設定對位，請移至步驟 7。否則，請繼續下一步。

- 5 使用 ▲ 與 ▼ 捲動至 來源，然後按下 ✓。
- 6 使用 ▲ 與 ▼ 選擇紙匣，然後按下 ✓。選擇紙匣後，控制面板顯示幕將返回至 設定對位功能表。
- 7 使用 ▲ 與 ▼ 捲動至 列印測試頁，然後按下 ✓。
- 8 按照列印頁面上的說明進行。

首頁用不同的紙張

首頁用不同的紙張列印

請按照下列說明進行，以列印不同於列印工作中其他頁面的第一頁。這些說明是為 1 號紙匣提供的，但是，您仍然可以從其他紙匣用不同的紙張列印首頁。

- 1 在 Windows 中，請在印表機驅動程式中選擇「首頁用不同的紙張」。選擇一個紙匣以列印第一頁，再選擇另一個紙匣以列印剩餘頁面。將用於列印第一頁的紙張放入您選擇的第一個紙匣。(對於手動送紙，請在工作傳送至印表機且印表機要求送紙後，將紙張放入選購的 1 號紙匣。)裝入選購的 1 號紙匣時，將紙張要列印的一面向上放置，並使頁面頂端朝向印表機背面。
在 Macintosh 電腦中，請在 **列印** 對話框中選擇「第一頁來自」與「剩餘頁來自」。

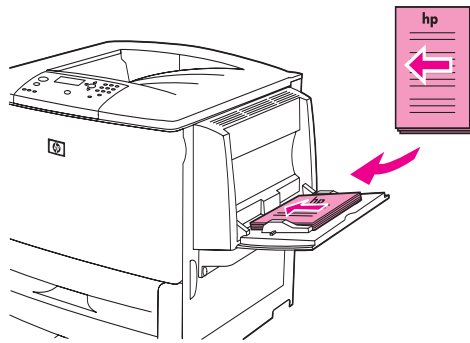

註

您在何處及如何進行選擇，視軟體程式或相關的印表機驅動程式而定 (某些選項僅可透過印表機驅動程式獲得)。

- 2 將用於列印文件剩餘頁的紙張裝入另一個紙匣。您可根據紙張類型來選擇第一頁與剩餘頁。要獲得更多資訊，請參閱 [指定列印的紙張](#)。

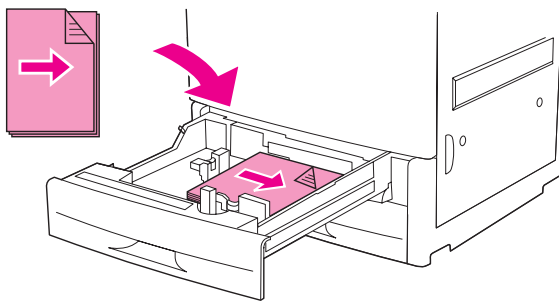

包括空白底頁

此選項可讓您在列印工作結尾新增空白頁。

在 Windows 中，請在印表機驅動程式的 **紙張** 標籤中選擇 **首頁用不同的紙張**，然後選擇 **底頁**。之後您可以選擇要用於底頁的紙張來源。要關閉此功能，請選擇 **無底頁**。

在一張紙上列印多頁

您可在一張紙上列印多個頁面。此功能可在某些印表機驅動程式中獲得，可讓您以符合成本效益的方法列印草稿頁面。

要在一張紙上列印多個頁面，請查看印表機驅動程式中的版面或每張頁數選項（此功能有時亦稱為每張 2- 頁、4 頁或 n 頁的縮印）。

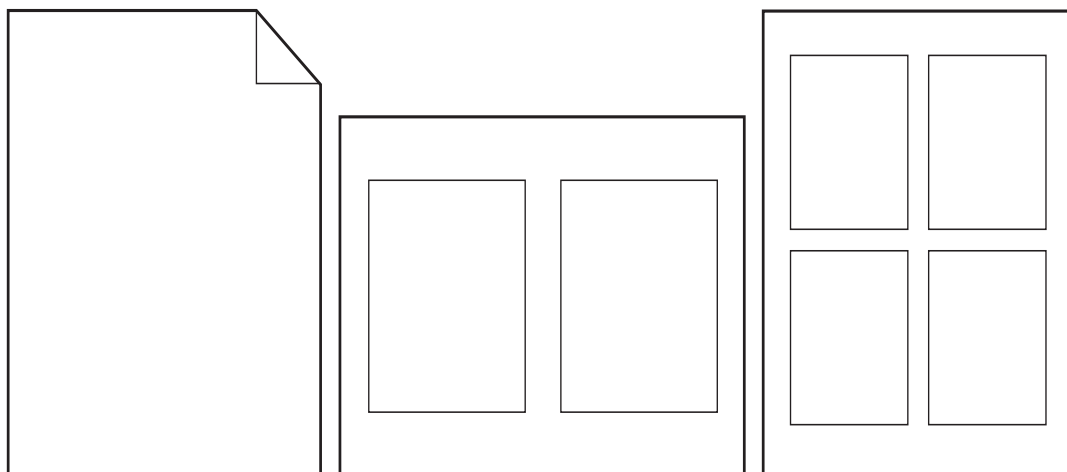

自訂選購的 1 號紙匣作業

自訂選購的 1 號紙匣以滿足列印需求。

在下列情況下，您可以將印表機設定為從選購的 1 號紙匣列印：

- 在該紙匣中已裝入紙張時且 1 號紙匣尺寸 = 任何尺寸 與 1 號紙匣類型 = 任何類型 (原來的 優先 模式) 時。列印速度可能會比正常速度來得慢。
- 僅在裝入特別要求的紙張類型與 1 號紙匣尺寸 = 特定尺寸 與 1 號紙匣類型 = 特定類型 (原來的 紙匣 模式) 時。

在裝入的紙張為要求的紙張時從選購的 1 號紙匣列印

在 1 號紙匣尺寸 = 特定尺寸 且 1 號紙匣類型 = 特定類型 (原來的 紙匣 模式) 時，印表機會將選購的 1 號紙匣視為內部紙匣。印表機會從底部紙匣向上抽取紙張，或從符合您正在列印的程式中選定的類型及尺寸設定值之紙匣抽取紙張，而不是先從選購的 1 號紙匣尋找紙張。

如有可能，請在程式或 列印 對話方塊中為紙匣設定類型與尺寸。否則，請從印表機控制面板設定類型與尺寸 (請參閱 指定列印的紙張)。

在印表機控制面板中設定 1 號紙匣尺寸 = 特定尺寸 及 1 號紙匣類型 = 特定類型 時，紙張處理 功能表中將會出現一個選項，以為選購的 1 號紙匣設定 尺寸 與 類型 設定值。

從選購的 1 號紙匣手動送紙

手動送紙功能是從選購的 1 號紙匣列印特殊紙張 (如信封或信紙信頭) 的另一種方式。

指定列印的紙張

您可以將印表機組態為根據 類型 (如普通紙或信紙信頭) 與 尺寸 (如 letter 或 A4)，而非根據 來源 (紙匣) 來選擇紙張。

根據類型與尺寸列印，表示印表機從第一個裝入選定類型或尺寸紙張的紙匣中抽取紙張。根據類型而非來源選擇紙張就如同鎖定紙匣，可避免意外使用特殊紙張。(但是，選擇 任何尺寸、任何類型 或 普通紙 設定不會開啓鎖定紙匣功能。)

例如，如果將 2 號紙匣設定用於信紙信頭，並在驅動程式中指定使用普通紙列印，印表機不會從 2 號紙匣抽取信紙信頭。相反，印表機將從印表機控制面板上設定為用於普通紙、且裝有普通紙的紙匣中取紙。

按照類型與尺寸選擇紙張，會顯著提高重磅紙、光面紙及投影片的列印品質。使用錯誤的設定值會導致不盡理想的列印品質。請務必根據 類型 列印特殊的列印紙材，如標籤或灰階投影片。對於信封，務必 根據 尺寸 進行列印。

根據紙張類型與尺寸列印的優點

如果您經常使用多種類型的紙張，一旦正確設定紙匣，您不必在列印之前檢查每個紙匣中裝入的是何種紙張。在印表機共用且由多人裝入或取出紙張時，此方法特別有用。根據紙張類型與尺寸進行列印，可以確定列印工作總是列印在適當的紙張上。

如果在設定裝入的紙張或紙材之類型時您不確定要選擇的類型 (如合約紙或再生紙)，請參照紙張包裝上的標籤說明。有關支援的紙張類型，請參閱 [紙張規格](#)，或瀏覽 www.hp.com/support/lj9050_lj9040。

註 對於網路印表機，您也可以從嵌入式 Web 伺服器或 HP Web Jetadmin 軟體中組態類型與尺寸設定值。請參閱印表機驅動程式線上說明。

根據紙張類型與尺寸列印

註 印表機驅動程式與軟體程式中的設定值會置換控制面板設定值 (而軟體程式設定值通常會置換印表機驅動程式設定值)。

- 1 在紙匣中裝入紙張並調整紙匣 (請參閱 [在進紙匣中裝入紙張](#) 或瀏覽 www.hp.com/support/lj9050_lj9040)。
- 2 在印表機控制面板上，按下 ✓，使用 ▲ 或 ▼ 捲動至 紙張處理，然後按下 ✓。
- 3 請執行下列其中一項操作：
 - 要讓印表機自動抽取選購的 1 號紙匣中裝入的紙張類型與尺寸：設定 1 號紙匣尺寸 = 任何尺寸 與 1 號紙匣類型 = 任何類型。
 - 要根據類型與尺寸從選購的 1 號紙匣列印：將 1 號紙匣尺寸 設定為裝入的紙張尺寸，並將 1 號紙匣類型 設定為裝入的紙張類型。
 - 在紙匣中已裝入標準尺寸的紙張時，要根據類型與尺寸從 2 號、3 號或選購的 4 號紙匣列印：僅設定類型。如果該尺寸是可偵測的標準尺寸，系統會自動偵測到該尺寸。如果該尺寸是無法偵測的尺寸，請設定尺寸。
 - 在紙匣中已裝入自訂尺寸的紙張時，要根據類型與尺寸從 2 號、3 號或選購的 4 號紙匣列印：設定尺寸與類型。對於尺寸，請選擇 **自訂**，然後使用紙匣導板上的尺標設定數值。
- 4 透過程式或印表機驅動程式，選擇紙張類型與尺寸。

使用工作儲存功能

本印表機具有四種特殊的工作儲存功能。安裝了硬碟後，即可使用這四種功能。您可在 RAM 中獲得保密列印工作及校對與暫停列印工作 (未安裝硬碟)。

- **保密列印工作**。將保密列印工作傳送至印表機時，您必須在印表機中輸入 PIN 後才能列印該工作。
 - **儲存的列印工作**。您可將工作 (如人事資料表、時間表或行事曆) 下載至印表機，並允許其他使用者隨時列印該工作。當印表機的保留空間有限時，系統會將儲存的列印工作複製到選購的硬碟，而不會將其刪除。
 - **快速影印工作**。您可以列印所要求的工作副本份數，然後在印表機的選購硬碟上儲存一份工作副本。儲存工作可讓您以後列印該工作的額外副本。
 - **校對與暫停工作**。此功能可快速簡便地列印與校對工作的一份副本，然後再列印額外副本。
- 請按照以下指示存取電腦的列印工作保留功能。然後，請參閱您要建立的工作類型之特定章節。

注意

如果您關閉印表機的電源，則所有的快速影印、校對與暫停以及保密列印工作均會被刪除。

存取工作儲存功能

在 Windows 中

- 1 在 **檔案** 功能表中，按一下 **列印**。
- 2 按一下 **內容**，然後按一下 **工作儲存** 標籤。
- 3 選擇所需的 **工作儲存模式**。

在 Macintosh 中

在較新的驅動程式中：在列印對話框的下拉式清單中選擇 **列印工作保留**。在較舊的驅動程式中，選擇 **印表機特定選項**。

列印保密列印工作

保密列印功能可讓使用者指定某項工作，僅在使用者透過印表機控制面板使用 4 位數個人識別碼 (PIN) 釋放該工作之後才可列印。使用者在驅動程式中指定 PIN 之後，系統會將 PIN 作為列印工作的一部份傳送至印表機。

註

如果印表機未安裝硬碟，保密列印工作功能會使用可用的印表機 RAM 記憶體。若經常使用此功能，HP 建議您安裝選購的硬碟。

建立保密列印工作

要透過驅動程式指定某項工作為保密列印工作，請選擇「保密列印工作」選項，輸入「使用者名稱」與「工作名稱」，然後鍵入四位數 PIN。您在控制面板中輸入 PIN 之後才可列印此工作。

釋放保密列印工作

使用者可以從控制面板列印保密列印工作。

釋放保密列印工作

- 1 按下 ✓。
- 2 使用 ▲ 或 ▼ 捲動至 擷取工作，然後按下 ✓。
- 3 捲動至 使用者名稱，然後按下 ✓。
- 4 使用 ▲ 或 ▼ 捲動至該工作，然後按下 ✓。
- 5 使用 ▲ 或 ▼ 捲動至 列印，然後按下 ✓。(列印圖示旁邊應出現 )。
- 6 使用數字鍵盤鍵入 PIN，然後按下 ✓。

刪除保密列印工作

在使用者釋放保密列印工作以進行列印之後，該工作將會自動從印表機硬碟附件中刪除。如果您要刪除此工作而不進行列印，請使用下列程序。

刪除保密列印工作

- 1 按下 ✓。
- 2 使用 ▲ 或 ▼ 捲動至 擷取工作，然後按下 ✓。
- 3 捲動至 使用者名稱，然後按下 ✓。
- 4 使用 ▲ 或 ▼ 捲動至該工作，然後按下 ✓。
- 5 使用 ▲ 或 ▼ 捲動至 刪除，然後按下 ✓。(刪除 旁邊應出現 )。
- 6 使用數字鍵盤鍵入 PIN，然後按下 ✓。

儲存列印工作

使用者可將列印工作下載至印表機硬碟附件而不進行列印。然後，使用者可以隨時從控制面板列印該工作。例如，使用者可能要下載其他使用者可存取與列印的人事資料表、行事曆、時間表或財務表。

要將列印工作儲存在硬碟附件上，請在印表機列印該工作時，於驅動程式中選擇 **儲存的列印工作** 選項。

註 如果印表機未安裝硬碟，儲存的列印工作功能會使用印表機上可用的 RAM 記憶體。若經常使用此功能，HP 建議您安裝選購的硬碟。

建立儲存的列印工作

在印表機驅動程式中，選擇 **儲存的列印工作** 選項，然後鍵入使用者名稱與工作名稱。僅在有人要求列印之後才可在印表機上列印此工作。請參閱 [列印儲存的工作](#)。

列印儲存的工作

使用者可以從控制面板列印儲存在印表機硬碟附件上的工作。

列印儲存的工作

- 1 按下 ✓。
- 2 使用 ▲ 或 ▼ 捲動至 擷取工作，然後按下 ✓。
- 3 捲動至 使用者名稱，然後按下 ✓。
- 4 使用 ▲ 或 ▼ 捲動至該工作，然後按下 ✓。
- 5 要列印預設的份數，請按下 ✓。在選擇 ✓ 後，螢幕訊息將變更為 份數 = 1。要變更數字，請使用數字鍵盤或 ▲ 與 ▼ 選擇新數字，然後按下 ✓。

如果 列印 旁邊出現 ，則表示該工作為保密列印工作且需要輸入 PIN。請參閱 [列印保密列印工作](#)。

刪除儲存的工作

您可從控制面板刪除儲存在印表機硬碟附件上的工作。

刪除儲存的列印工作

- 1 按下 ✓。
- 2 使用 ▲ 或 ▼ 捲動至 擷取工作，然後按下 ✓。
- 3 捲動至 使用者名稱，然後按下 ✓。
- 4 使用 ▲ 或 ▼ 捲動至該工作，然後按下 ✓。
- 5 使用 ▲ 或 ▼ 捲動至 刪除，然後按下 ✓。

如果 刪除 旁邊出現 ，則表示該工作需要輸入 PIN 才能刪除。請參閱 [列印保密列印工作](#)。

快速影印工作

快速影印功能可列印所要求的工作份數，並在印表機硬碟附件上儲存備份。工作的額外副本可在稍後進行列印。此功能可透過驅動程式關閉。

可儲存在印表機上的不同快速影印工作的預設份數為 32。您可透過控制面板設定不同的預設份數。請參閱 [工作儲存限制 = 32](#)。

建立快速影印工作

注意

如果印表機需要更多空間以儲存較新的快速影印工作，印表機將從最早的工作開始刪除其他儲存的快速影印工作。要永久儲存工作並防止印表機在需要空間時將其刪除，請選擇 **儲存的列印工作** 選項，而不是 **快速影印** 選項。

在印表機驅動程式中，選擇 **快速影印** 選項，然後鍵入使用者名稱與工作名稱。

在您傳送要列印的工作時，印表機會列印您在印表機驅動程式中所設定的份數。要在印表機中快速影印更多副本，請參閱 [列印快速影印工作的額外副本](#)。

列印快速影印工作的額外副本

本章節說明如何從控制面板列印儲存在印表機硬碟附件上的工作之額外副本。

列印更多快速影印工作的副本

- 1 按下 ✓。
- 2 使用 ▲ 或 ▼ 捲動至 擷取工作，然後按下 ✓。
- 3 捲動至 使用者名稱，然後按下 ✓。
- 4 使用 ▲ 或 ▼ 捲動至該工作，然後按下 ✓。
- 5 要列印預設的份數，請移至下一步。否則，請檢查或變更要列印的份數：
 - a 使用 ▲ 或 ▼ 捲動至 影印，然後按下 ✓。要列印的份數會出現在視窗頂部。
 - b 要變更數字，請使用數字鍵盤或 ▲ 與 ▼ 選擇新數字，然後按下 ✓。
- 6 使用 ▲ 或 ▼ 捲動至 列印，然後按下 ✓。本產品將會列印此工作。

如果 列印 旁邊出現 ，則表示此工作需要輸入 PIN 才能列印。請參閱 [列印保密列印工作](#)。

刪除快速影印工作

在您不再需要印表機中的快速影印工作時，請將其刪除。如果印表機需要更多空間以儲存新的快速影印工作，印表機會自動從最早的工作開始刪除其他儲存的快速影印工作。

註

您可以從控制面板或 HP Web Jetadmin 刪除儲存的快速影印工作。

刪除快速影印工作

- 1 按下 ✓。
- 2 使用 ▲ 或 ▼ 捲動至 擷取工作，然後按下 ✓。
- 3 捲動至 使用者名稱，然後按下 ✓。
- 4 使用 ▲ 或 ▼ 捲動至該工作，然後按下 ✓。
- 5 使用 ▲ 或 ▼ 捲動至 刪除，然後按下 ✓。

如果 刪除 旁邊出現 ，則表示該工作需要輸入 PIN 才能刪除。請參閱 [列印保密列印工作](#)。

校對與暫停工作

校對與暫停功能可快速簡便地列印與校對工作的一份副本，然後再列印額外副本。

要永久儲存工作，並防止印表機在需要空間以進行其他工作時將該工作刪除，請在驅動程式中選擇 **儲存的列印工作** 選項。

如果印表機未安裝硬碟，校對與暫停功能會使用印表機上可用的 RAM 記憶體。若經常使用此功能，HP 建議您安裝選購的硬碟。

建立校對與暫停工作

注意

如果印表機需要更多空間以儲存較新的校對與暫停工作，印表機將從最早的工作開始刪除其他儲存的校對與暫停工作。要永久儲存工作並防止印表機在需要空間時將其刪除，請在印表機驅動程式中選擇 **儲存的列印工作** 選項，而不是 **校對與暫停** 選項。

在印表機驅動程式中，選擇 **校對與暫停** 選項，然後輸入使用者名稱與工作名稱。

印表機將列印一份工作副本供您校對。然後，請參閱 [列印暫停工作的剩餘副本](#)。

列印暫停工作的剩餘副本

使用者可從控制面板列印暫存在印表機硬碟附件上的工作之剩餘副本。

列印校對與暫停工作

- 1 按下 ✓。
- 2 使用 ▲ 或 ▼ 捲動至 擷取工作，然後按下 ✓。
- 3 捲動至 使用者名稱，然後按下 ✓。
- 4 使用 ▲ 或 ▼ 捲動至該工作，然後按下 ✓。
- 5 使用 ▲ 或 ▼ 捲動至 列印，然後按下 ✓。此工作將會列印電腦所要求的剩餘副本。

如果 列印 旁邊出現 ，則表示此工作需要輸入 PIN 才能列印。請參閱 [列印保密列印工作](#)。

刪除暫停的工作

在使用者傳送校對與暫停工作時，印表機會自動刪除該使用者先前的校對與暫停工作。即使沒有使用該工作名稱的校對與暫停工作存在，但印表機需要額外的空間，印表機仍可能從最早的工作開始刪除其他校對與暫停工作。

刪除校對與暫停工作

- 1 按下 ✓。
- 2 使用 ▲ 或 ▼ 捲動至 擷取工作，然後按下 ✓。
- 3 捲動至 使用者名稱，然後按下 ✓。
- 4 使用 ▲ 或 ▼ 捲動至該工作，然後按下 ✓。
- 5 使用 ▲ 或 ▼ 捲動至 刪除，然後按下 ✓。

如果 刪除 旁邊出現 ，則表示該工作需要輸入 PIN 才能刪除。請參閱 [列印保密列印工作](#)。

4 安全功能

概觀

本章節說明您印表機上可用的重要安全性功能：

- 安全磁碟清除
- 安全鎖
- 工作儲存功能

安全磁碟清除

您可能需要保護印表機硬碟機上刪除的資料不受未經授權的存取。安全磁碟清除是您可以從硬碟機安全清除列印工作的安全性功能。

安全性等級是使用 HP Web Jetadmin 設定的。有三個等級的安全磁碟清除等級可用：

- 非安全快速清除

此為簡單的檔案表清除功能。將移除對檔案的存取，但實際資料將保留在磁碟上，直至被後續資料儲存操作所覆寫。此為最快速的模式。非安全快速清除是預設的清除模式。

- 安全快速清除

將移除對檔案的存取，資料將被固定、同樣的字元模式所覆寫。較非安全快速清除緩慢，但將覆寫所有資料。安全快速清除符合美國國防部 5220-22.M 磁碟媒體清除的要求。

- 安全消毒清除

該等級類似於安全快速清除模式。此外，透過使用防止任何殘留資料持續的演算法重複覆寫資料。該模式會影響效能。安全消毒清除符合美國國防部 5220-22.M 磁碟媒體消毒的要求。

受影響的資料

受安全磁碟清除功能影響 (涉及) 的資料包括在列印與影印過程中建立的暫時檔案、儲存的列印工作、校對與暫停工作、磁碟型字型及磁碟型巨集 (表單)。注意，在設定適當的清除模式後，當儲存的列印工作透過裝置的「擷取工作」功能表刪除時，才會安全地覆寫儲存的列印工作。(請參閱 [刪除儲存的工作](#))。該功能將不會影響儲存在快閃型印表機非暫存性 RAM (NVRAM) 上的資料，該 RAM 保留預設的印表機設定值、頁數及類似的資料。該功能不會影響儲存在系統 RAM 磁碟 (如果有使用) 中的資料。該功能不會影響儲存在快閃型系統啓動 RAM 中的資料。

變更安全磁碟清除模式不會覆寫磁碟上之前的資料，也不會立即執行整個磁碟的消毒功能。變更安全磁碟清除模式，可變更在變更清除模式後印表機清除暫時資料的方式。

獲得對安全磁碟清除的存取

使用 HP Web Jetadmin 設定安全磁碟清除功能。

其他資訊

要獲得有關 HP 安全磁碟清除功能的其他資訊，請參閱 HP 支援傳單或瀏覽 www.hp.com/go/webjetadmin。

安全鎖

安全鎖為可用於防止移除內部電腦元件的機械鎖，但無法保護選購的 EIO 附件。請單獨購買鎖組件，然後安裝在產品上。

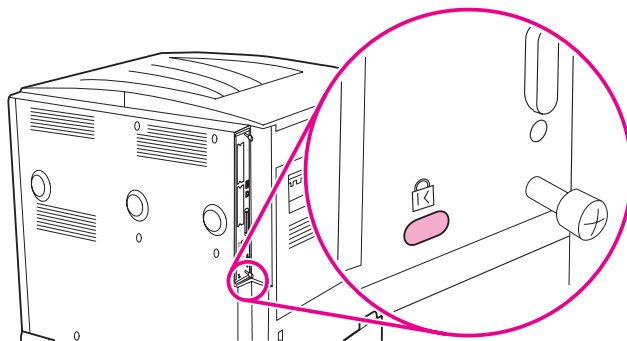

工作儲存功能

本印表機有數個工作儲存功能可用。這些功能包括列印保密列印工作、儲存列印工作、快速影印工作及校對與暫停工作。

要獲得有關工作儲存功能的更多資訊，請參閱 [使用工作儲存功能](#)。

5 印表機維護

概觀

本章節將為您介紹印表機的基本維護。

- 清潔印表機
- 印表機維護套件
- 管理碳粉匣
- 碳粉匣狀態

清潔印表機

一般清潔

為確保列印品質，請在下列情況徹底清潔印表機：

- 每次更換碳粉匣時。
- 發生列印品質問題時。

請用稍微沾濕的布清潔印表機的外部，並用沒有纖維絨毛的乾布清潔其內部。請注意以下有關清潔工作的所有警告與注意事項。

警告！

在清潔印表機時避免觸摸熱凝區域。它可能很燙。

注意

為避免對碳粉匣造成永久性的損壞，請勿使用含氨的清潔劑清潔印表機內外。

清潔印表機

- 1 開始下列步驟之前，請關閉印表機電源並拔下所有纜線，包括電源線。

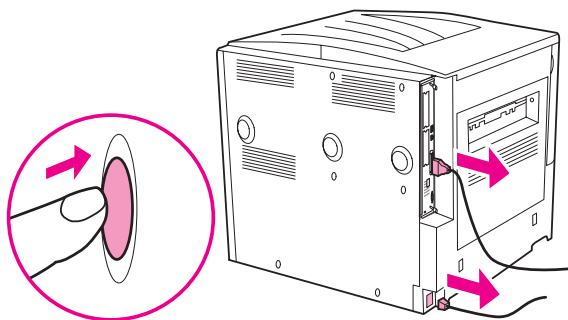

- 2 打開印表機的前蓋，然後取出碳粉匣。

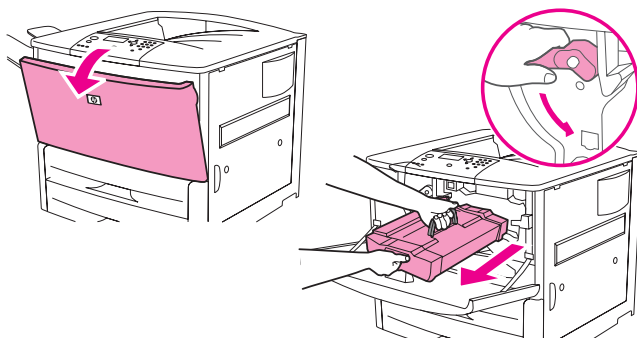

注意

為了防止損壞碳粉匣，請用雙手將其從印表機中取出。

請勿將碳粉匣暴露在光線下達數分鐘之久。將碳粉匣從印表機中取出後，請將其覆蓋。

註

如果您的衣服沾有碳粉，請用乾布擦拭，並用冷水清洗衣服。熱水會使碳粉滲入衣服纖維。

- 3 用沒有纖維絨毛的乾布擦掉紙張路徑區域、對位滾筒以及碳粉匣安裝槽內的碳粉。

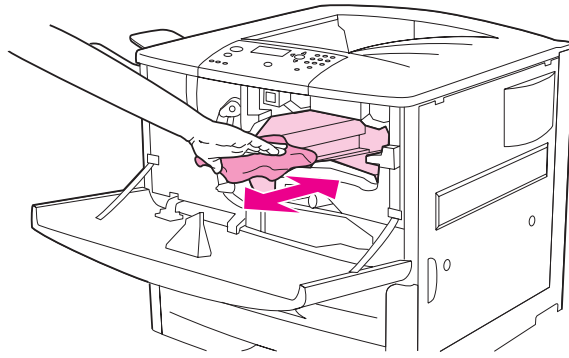

- 4 更換碳粉匣。

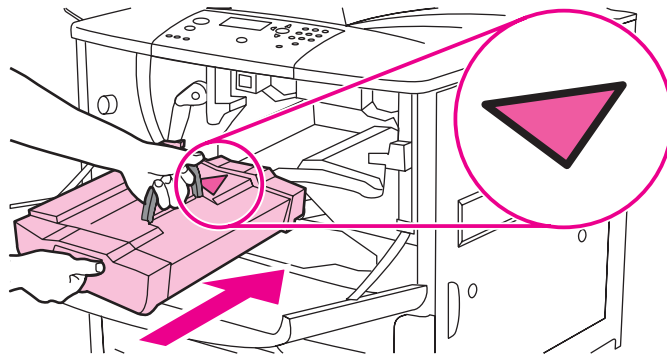

- 5 將綠色手柄轉回鎖定位置。

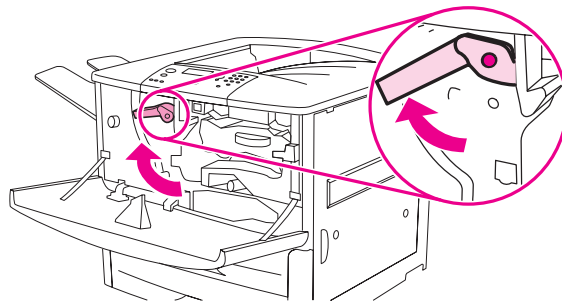

- 6 合上前蓋，重新連接所有纜線，然後開啓印表機電源。

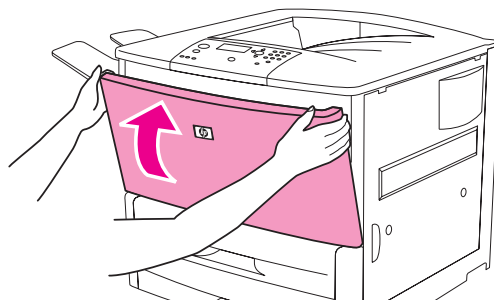

印表機維護套件

註

印表機維護套件屬於耗材項目，它不在保固的涵蓋範圍之內。

為確保最佳的列印品質，HP 建議每列印大約 350,000 頁後應使用印表機維護套件。視列印類型而定，您可能需要更頻繁地更換套件。如果對使用維護套件的頻率有疑問，請與支援中心聯絡 (www.hp.com/support/lj9050_lj9040)。

在控制面板上出現 執行印表機維護 訊息時，您需要購買印表機維護套件並安裝新的零件。110 V 套件的零件編號為 C9152A。220 V 套件的零件編號為 C9153A。印表機維護套件包含兩個 1 型滾筒、七個 2 型滾筒、一個傳送滾筒組件及一個熱凝器組件。印表機維護套件包裝箱附有安裝套件元件的完整說明。

安裝新的維護套件後，請重設印表機維護計數。

重設印表機維護計數

- 1 關閉印表機電源。
- 2 開啓印表機電源。
- 3 記憶體計數開始時，按住 ✓。
- 4 三個 LED 同時亮起時，按下 ▲ 直到螢幕上出現新的維護套件。
- 5 按下 ✓。

如果訊息仍然存在，

- 1 使用 ▲ 或 ▼ 捲動至 組態裝置。
- 2 使用 ▲ 或 ▼ 捲動至 重設。
- 3 按下 ✓。
- 4 使用 ▲ 或 ▼ 捲動至 清除維護訊息。
- 5 按下 ✓。

要確認維護套件是否重設為零，請使用下列程序列印組態頁。

列印組態頁

- 1 按下 ✓。
- 2 使用 ▲ 或 ▼ 捲動至 資訊，然後按下 ✓。
- 3 使用 ▲ 與 ▼ 捲動至 列印組態，然後按下 ✓。

要獲得有關安裝印表機維護套件的更多資訊，請參閱其隨附的說明。

管理碳粉匣

使用新的原裝 HP 碳粉匣 (C8543X) 時，您可以獲得下列類型的耗材資訊：

- 剩餘的碳粉匣使用壽命
- 估計的剩餘頁數
- 已列印的頁數
- 其他耗材資訊

鑒別碳粉匣

將碳粉匣插入印表機時，印表機會告訴您所插入的碳粉匣是不是原裝的 HP 碳粉匣。如果您插入其他 HP 印表機用過的 HP 碳粉匣，印表機可能需要列印多達 20 頁，才會接收到鑒別碳粉匣是不是原裝 HP 零件的訊息。

如果印表機控制面板訊息顯示您的碳粉匣不是原裝 HP 碳粉匣，但您認為購買的是 HP 碳粉匣，請瀏覽 www.hp.com/go/anticounterfeit。

非 HP 碳粉匣

Hewlett-Packard Company 不建議使用非 HP 碳粉匣，無論該碳粉匣是新的或是再製造的。由於這些不是 HP 產品，因此 HP 無法介入其設計或控制其品質。使用非 HP 碳粉匣所導致的服務或維修不在印表機保固的範圍之內。

存放碳粉匣

準備使用之前，請勿將碳粉匣從包裝中取出。

注意

為防止損壞碳粉匣，請勿將它暴露在光線下超過數分鐘。

檢查碳粉量

您可以使用印表機控制面板、嵌入式 Web 伺服器、印表機軟體或 HP Web Jetadmin 來檢查碳粉量。

使用印表機控制面板

- 1 按下 ✓ 以開啓 功能表。
- 2 使用 ▲ 或 ▼ 選擇 資訊，然後按下 ✓。
- 3 使用 ▲ 或 ▼ 選擇 列印耗材狀態頁，然後按下 ✓。
- 4 按下 ✓ 以列印耗材狀態頁。請參閱 [耗材狀態頁](#) 以獲得有關耗材狀態頁的資訊。

使用嵌入式 Web 伺服器

- 1 在 Web 瀏覽器中鍵入印表機首頁的 IP 位址，您即可進入印表機狀態頁。
- 2 在畫面的左側，按一下 [耗材狀態](#)，您即可進入提供碳粉量資訊的耗材狀態頁。請參閱 [耗材狀態頁](#) 以獲得有關耗材狀態頁的資訊。

使用印表機軟體

必須符合下列狀況才能使用此功能：

- 電腦必須安裝 HP 工具箱軟體。(HP 工具箱會作為一般印表機軟體安裝的一部分而自動安裝。)
- 印表機必須連線至網路。
- 您必須存取全球資訊網才能訂購耗材。

安裝印表機軟體

- 1 在 **開始** 功能表上，選擇 **程式集**，然後按一下 **HP 工具箱**。

HP 工具箱即會在 Web 瀏覽器中開啓。

- 2 在視窗的左側，按一下 **狀態** 標籤，然後按一下 **耗材狀態**。

註

如果要訂購耗材，請按一下 **訂購耗材**。這將開啓一個可產生 URL 的瀏覽器，您可透過此 URL 購買耗材。選擇要訂購的耗材，然後完成訂購程序。

使用 HP Web Jetadmin

在 HP Web Jetadmin 中，選擇印表機裝置。裝置狀態頁將會顯示碳粉量資訊。

碳粉匣狀態

看到與碳粉匣相關的訊息或要變更或更換碳粉匣時，請使用下列程序。

訂購碳粉匣

碳粉匣中的碳粉不足時，印表機控制面板將會出現 **訂購碳粉匣** 訊息。

如果出現 **訂購碳粉匣** 訊息，但印表機仍繼續列印，則 **碳粉匣使用壽命將盡** 設定值已設定為 **繼續** (預設值)。

如果印表機在偵測到碳粉不足時停止列印，則 **碳粉匣使用壽命將盡** 已設定為 **停止**。要繼續列印，請按下 ✓。

訂購碳粉匣 訊息將繼續顯示，直至您更換碳粉匣。

請在印表機控制面板的「組態」功能表中選擇 **碳粉匣使用壽命將盡 = 繼續** 或 **碳粉匣使用壽命將盡 = 停止** (請參閱 **系統設定子功能表**)。

HP 建議在第一次收到 **訂購碳粉匣** 警示後，訂購更換用碳粉匣。您可以使用「**網際網路耗材訂購**」功能來訂購碳粉匣。要執行此操作，請依次按一下螢幕右下側的印表機圖示、使用的印表機圖示以及狀態頁上的訂購耗材連結。在網路環境下，則請使用嵌入式 Web 伺服器在線上訂購耗材。

更換碳粉匣

碳粉匣已空時，印表機控制面板將會出現 **更換碳粉匣** 訊息。印表機將繼續列印 (無需使用者介入)，直至滾筒的使用壽命已盡，但 HP 並不保證在此訊息出現後的列印品質。但是，如果 **更換碳粉匣** 的訊息是由於滾筒的使用壽命已盡所致，則使用者必須立即更換碳粉匣，切勿忽略此訊息。這麼做可保護印表機與碳粉匣。

回收

要獲得有關回收碳粉匣的資訊，請參閱 **保護環境** 或瀏覽 www.hp.com/recycle。

使用印表機清潔頁

註 為確保某些類型的紙張具有良好的列印品質，請在每次更換碳粉匣時使用清潔頁。如果經常需要使用清潔頁，請試用不同類型的紙張。

如果列印工作的正面或背面出碳斑，請使用下列程序。

在印表機控制面板中：

- 1 使用 ▲ 或 ▼ 選擇 組態裝置，然後按下 ✓。
- 2 使用 ▲ 或 ▼ 選擇 列印品質，然後按下 ✓。
- 3 使用 ▲ 或 ▼ 選擇 建立清潔頁，然後按下 ✓。
- 4 請按照清潔頁上的說明進行。
- 5 在您清除印表機內的碳粉後，清潔頁的黑色條狀區域上會出現發亮的黑點。如果黑色條狀區域出現白點，則請再列印一張清潔頁。

註 為使清潔頁正常工作，請在影印紙上列印清潔頁 (請勿使用合約紙或粗糙的紙張)。

搖動碳粉匣

第一次安裝碳粉匣時，請將其輕輕地前後搖動，使裡面的碳粉均勻分佈。由於採用了新的碳粉匣設計，您只需在此時搖動碳粉匣。

組態警示

您可以使用 HP Web Jetadmin 或印表機的嵌入式 Web 伺服器，以組態系統在印表機出現問題時警示您。警示採取傳送電子郵件訊息至您指定的電子郵件帳戶之形式來通知您。

您可以組態下列項目：

- 要監控的印表機。
- 要接收的警示類型 (例如，卡紙、紙張用盡、訂購碳粉匣、更換碳粉匣以及護蓋打開等警示)。
- 要轉寄警示的電子郵件帳戶

| 軟體 | 資訊位置 |
|-----------------|--|
| HP Web Jetadmin | 請參閱 HP Web Jetadmin 說明系統，以獲得有關警示與如何進行設定的詳細資料。 |
| 嵌入式 Web 伺服器 | 請參閱 使用嵌入式 Web 伺服器 ，以獲得有關嵌入式 Web 伺服器的一般資訊。 請參閱嵌入式 Web 伺服器說明系統，以獲得有關警示與如何進行設定的詳細資料。 |

您還可以透過 HP 工具箱軟體接收警示。這些警示以快顯式視窗或動畫工作列圖示的方式顯示。HP 工具箱軟體不會以電子郵件訊息的形式傳送警示。您可以將 HP 工具箱軟體組態為僅傳送要接收的警示，您還可以指定軟體檢查印表機狀態的頻率。請參閱 [HP 工具箱](#) 以獲得更多資訊。

6 解決問題

概觀

本章節將協助您排除與解決印表機問題。

清除卡紙

列印時偶爾會卡紙。本章節將協助您找出卡紙的位置，正確地從印表機中清除卡紙並解決重複卡紙的問題。

瞭解印表機訊息

在印表機控制面板顯示幕上可能會出現許多不同的訊息。某些訊息顯示印表機的目前狀態，如 起始中。其他訊息可能需要您採取某項措施，如 合上右側擋門。其中多數訊息是意義明顯而無需加以說明的。但是，某些訊息指出印表機的問題，或要求採取進一步的措施或說明。本章節列出了上述這些類型的訊息，並告訴您如何在訊息持續時解決問題。

解析控制面板訊息

本章節列出了控制面板上可能會出現的訊息，並說明訊息出現的原因以及可以採取何種措施解決訊息顯示的問題。

解決輸出品質問題

印表機應提供最高品質的列印工作。如果列印工作不清晰鮮明，頁面上出現如線條、斑點或污跡等瑕疵，或者紙張起皺或捲曲，請使用本章節以排除與解決列印品質問題。

解決常見印表機問題

您必須先瞭解問題所在，才能解決印表機問題。請使用本章節中的表格確定印表機問題，然後按照對應的故障排除建議執行操作。

使用嵌入式網路伺服器

可提供印表機資訊的頁面在嵌入式 Web 伺服器上。

列印資訊頁

您可以從印表機控制面板列印這些頁面。

檢查印表機組態

您可以從印表機列印資訊頁，它們提供了有關印表機及其組態的詳細資料。

列印紙張路徑測試

紙張路徑測試可用於確認各種紙張路徑是否是否正常工作。

清除卡紙

如果印表機控制面板上出現卡紙訊息，請在下圖顯示的位置中查看是否有卡紙。此外，您還可能需要其他位置查看是否有卡紙，而不只是在卡紙訊息中顯示的位置查看。如果卡紙的位置不明顯，請先查看前側擋門區域。

查看該圖之後，即可進行清除卡紙程序。清除卡紙時，請務必非常小心不要撕破紙張。如果印表機中留有小紙片，可能會導致額外的卡紙問題。如果重複出現卡紙問題，請參閱 [解決重複卡紙](#)。

註 卡紙後散落的碳粉可能會留在印表機中，而影響輸出品質。列印幾頁後這些碳粉即會清除。

卡紙位置

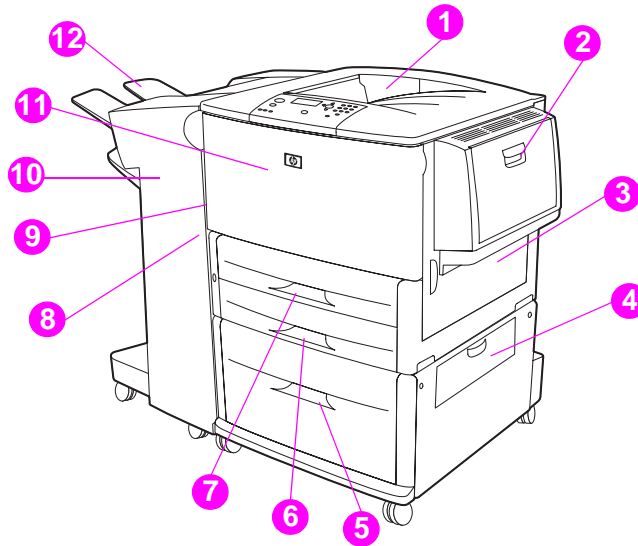

1. 標準上出紙槽 (列印面向下的出紙槽)
2. 選購的 1 號紙匣
3. 右側擋門
4. 垂直傳送擋門
5. 選購的 4 號紙匣
6. 3 號紙匣
7. 2 號紙匣
8. 左側擋門 (輸出附件後面)
9. 雙面列印裝置 (印表機內部)
10. 選購的輸出裝置
11. 前側擋門與碳粉匣區域
12. 上出紙槽 (列印面向上的出紙槽)

清除進紙匣區域中的卡紙

清除選購的 1 號紙匣中的卡紙

- 1 請檢查選購的 1 號紙匣區域並取出此區域中的所有紙張。請仔細檢查以確定已取出所有紙張碎片。

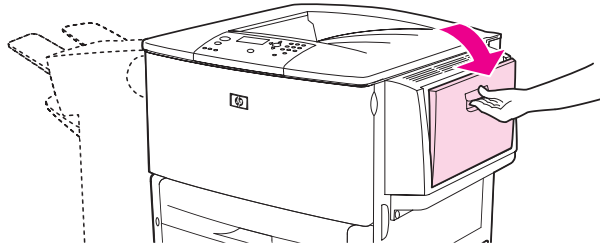

- 2 打開並合上右側擋門以重設印表機。

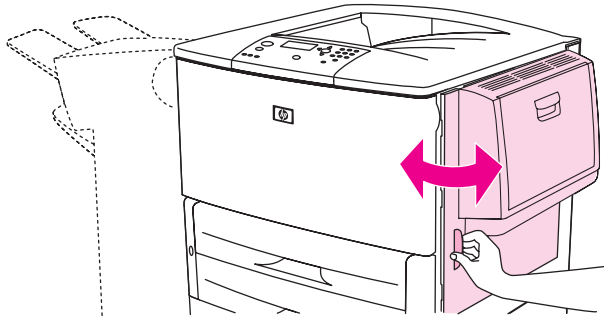

清除右側擋門內的卡紙

- 1 打開右側擋門。

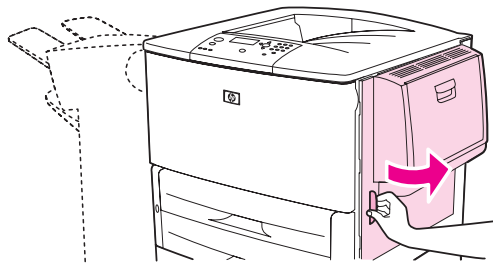

- 2 檢查右側擋門區域中是否有紙張，如果有，請將其全部取出。請仔細檢查以確定已取出所有紙張碎片。

- 3 打開卡紙的活動護蓋。拉出並提起綠色彈片。

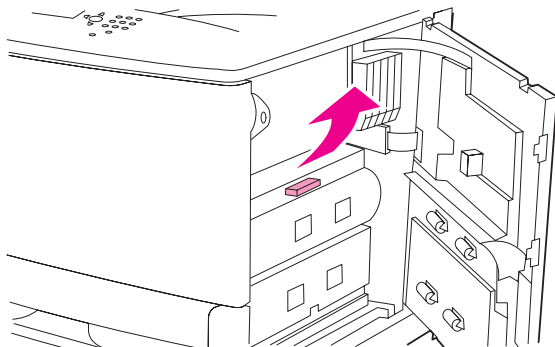

- 4 將紙張從印表機中拉出，從而取出此區域中的所有紙張。
- 5 將綠色手柄按回原位。

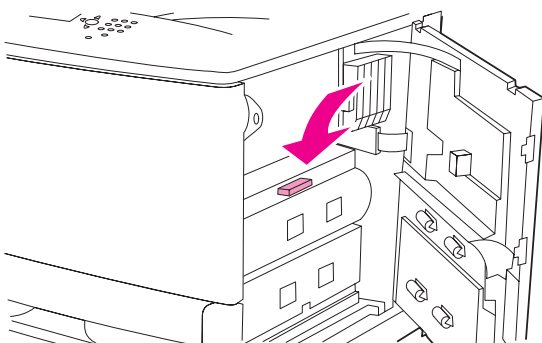

- 6 合上右側擋門。

清除 2 號與 3 號紙匣中的卡紙

- 1 打開紙匣直至其停止。

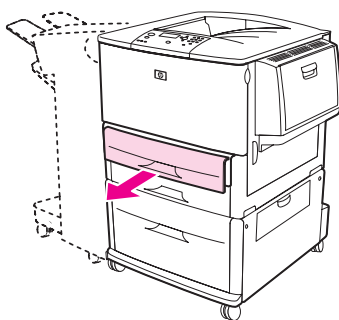

- 2 檢查此紙匣區域中是否有紙張，如果有，請將其全部取出。請仔細檢查以確定已取出所有紙張碎片。

3 合上紙匣。

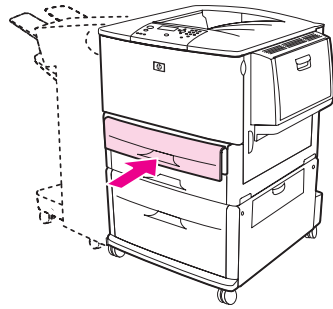

4 打開並合上右側擋門以重設印表機。

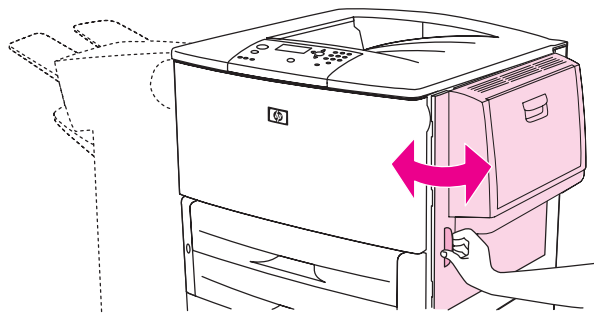

清除選購的 4 號紙匣中的卡紙

1 打開選購的 4 號紙匣上的垂直傳送擋門。

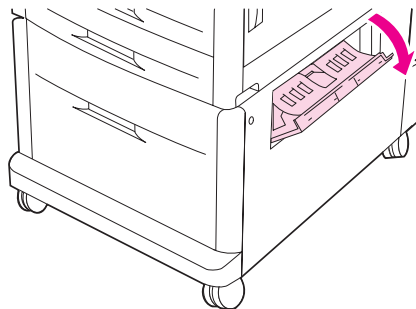

2 檢查此區域中是否有紙張，如果有，請將其全部取出。請仔細檢查以確定已取出所有紙張碎片。

- 3 如果在右側活動擋門中看不到任何紙張，請打開選購的 4 號紙匣。

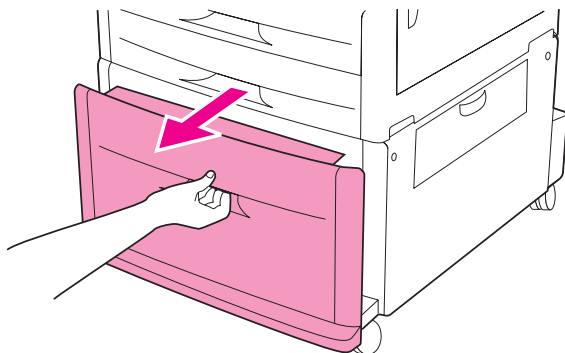

- 4 檢查此紙匣區域中是否有紙張，如果有，請將其全部取出。請仔細檢查以確定已取出所有紙張碎片。
- 5 合上選購的 4 號紙匣。

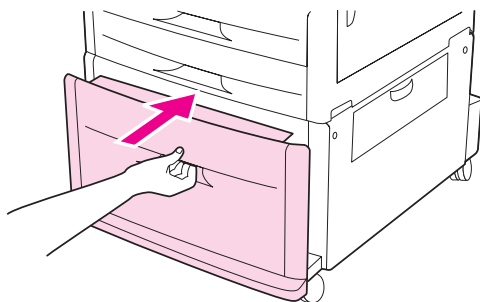

- 6 合上垂直傳送擋門。

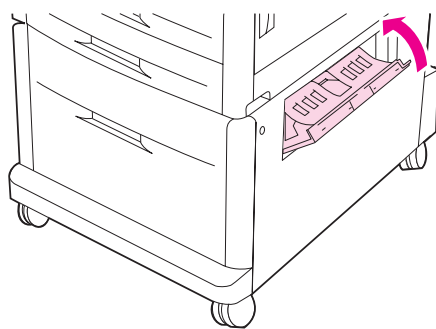

清除雙面列印附件 (雙面列印裝置) 中的卡紙

清除雙面列印附件中的卡紙

- 1 如果已安裝選購的輸出裝置，請將其從印表機中滑出以打開左側擋門。

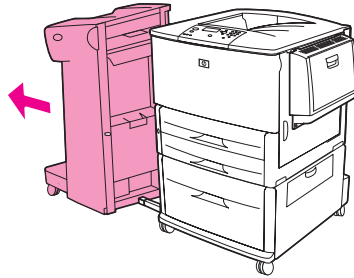

- 2 打開左側擋門，並小心地拉出該區域中的所有紙張。

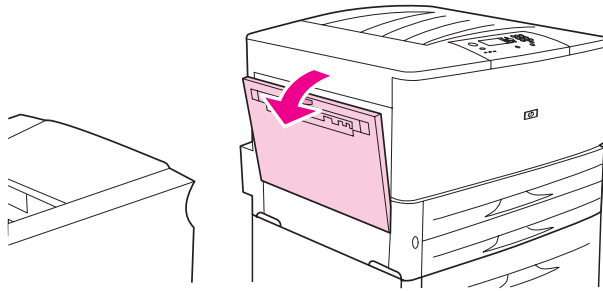

警告！

避免觸摸旁邊的熱凝區域。它可能很燙。

- 3 按下綠色手柄並拉出雙面列印附件直至其停止，以取出該裝置。

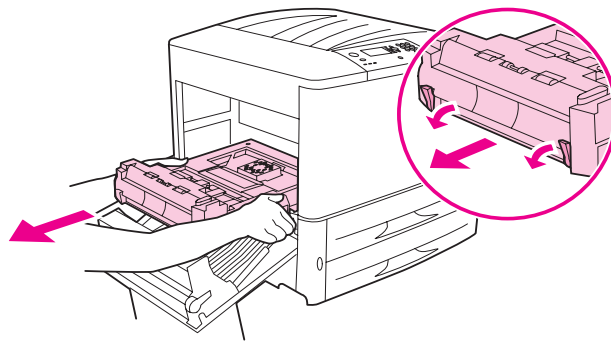

- 4 提起雙面列印附件中的兩個綠色手柄，以取出所有紙張。

- 5 打開前側擋門。

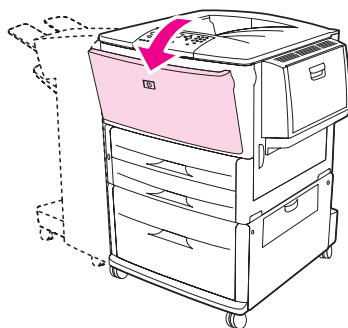

- 6 檢查雙面列印附件區域中是否有紙張，如果有，請將其從印表機中拉出，從而取出所有紙張。請小心不要撕破紙張。

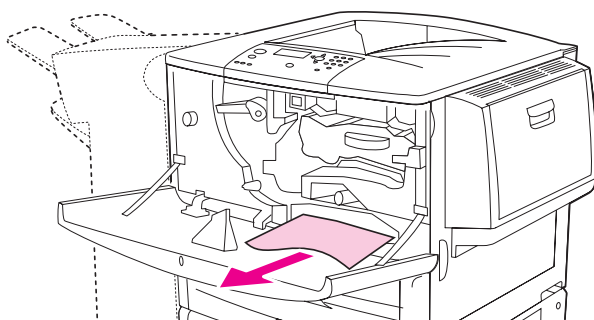

- 7 將雙面列印附件滑回插槽中直至其鎖到定位，以重新安裝雙面列印附件。

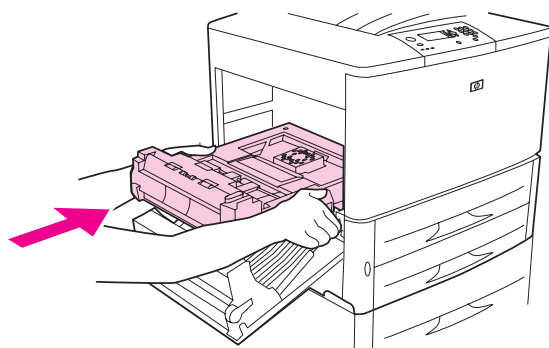

- 8 合上所有打開的擋門。如果已安裝選購的輸出裝置，請將其推回原位。

清除輸出區域中的卡紙

清除標準出紙槽中的卡紙

- 1 如果卡紙已延伸至輸出區域，請小心地將紙張慢慢從印表機中筆直拉出，而不撕破紙張。

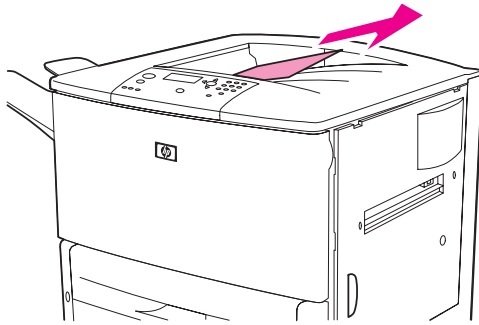

- 2 打開左側擋門，並小心地拉出該區域中的所有紙張。(如果已安裝選購的輸出裝置，請先將其從印表機移開以打開左側擋門。)

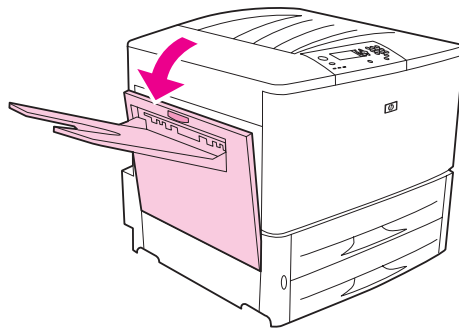

- 3 合上所有打開的擋門。如果已安裝選購的輸出裝置，請將其推回原位。

清除左側擋門 (熱凝器區域) 中的卡紙

- 1 如果已安裝選購的輸出裝置，請將其從印表機中滑出以打開左側擋門。

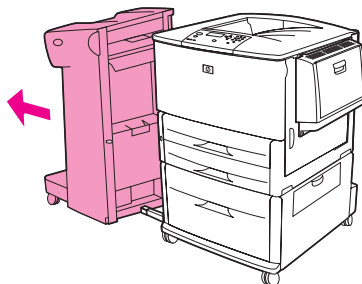

- 2 打開左側擋門。

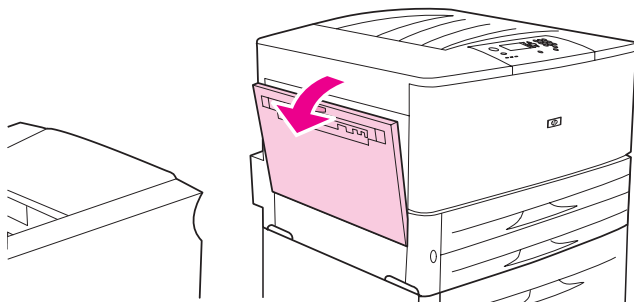

警告！

避免觸摸旁邊的熱凝區域。它可能很燙。

- 3 將卡紙或損壞的紙張從印表機中拉出，從而取出此區域中的所有紙張。
- 4 按下綠色彈片，然後仔細檢查是否還有紙張。請確定取出所有紙張碎片。

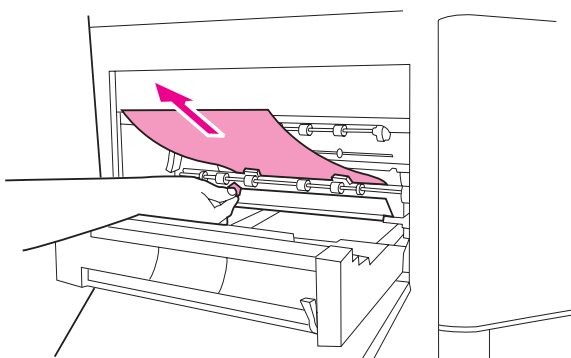

- 5 合上左側擋門。如果已安裝選購的輸出裝置，請將其推回原位。

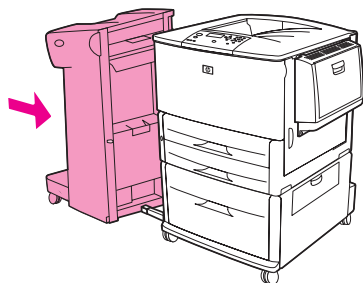

清除多功能處理機中的卡紙

- 1 打開處理機護蓋。

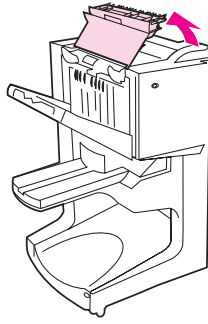

- 2 小心地將紙張慢慢從處理機中筆直拉出，以免撕破紙張。

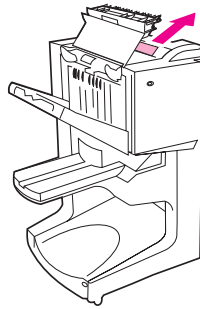

- 3 合上處理機護蓋。

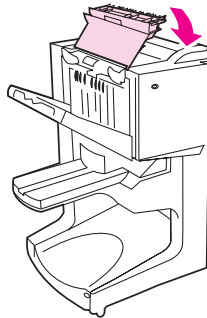

4 將處理機從印表機移開。

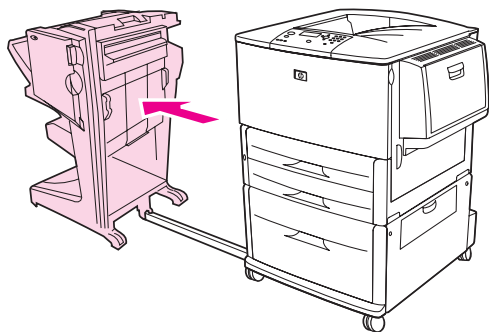

5 小心地取出印表機輸出區域的任何紙張。

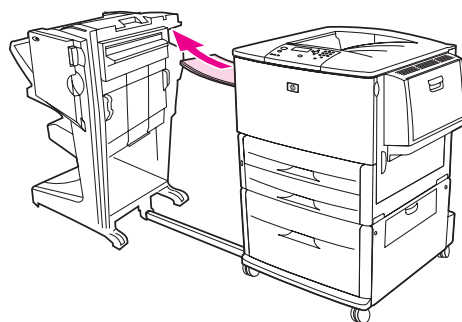

6 小心地取出處理機輸入區域的任何紙張。

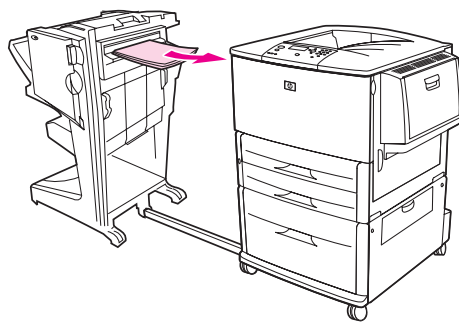

7 打開釘書機裝置擋門。

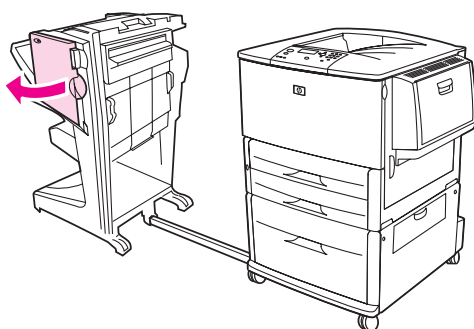

8 要清除手冊卡紙，請按順時針方向旋轉底部的綠色旋鈕，以取出手冊。

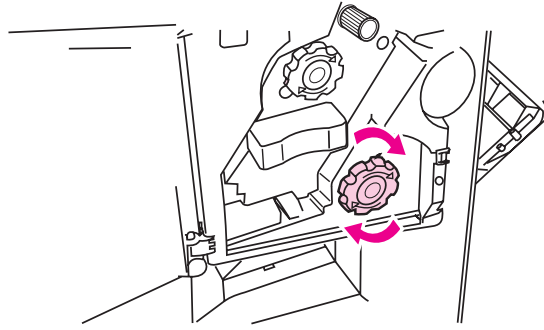

9 合上釘書機裝置擋門。

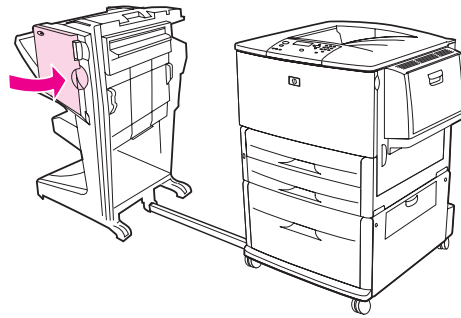

10 裝回處理機。

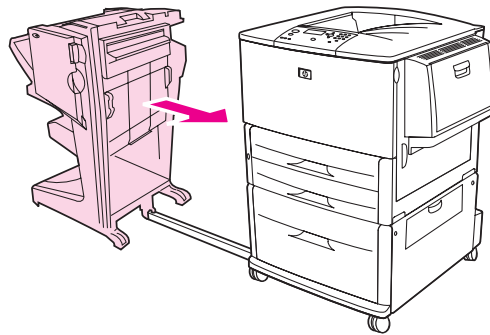

清除選購的堆疊器 / 釘書機中卡住的釘書針

- 1 將堆疊器 / 釘書機從印表機中滑出。

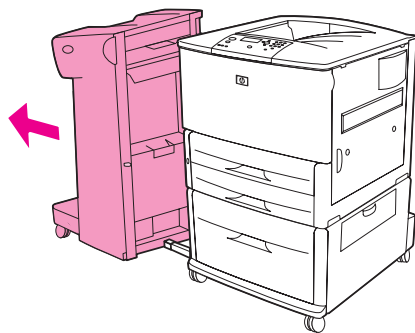

- 2 打開釘書機裝置擋門。

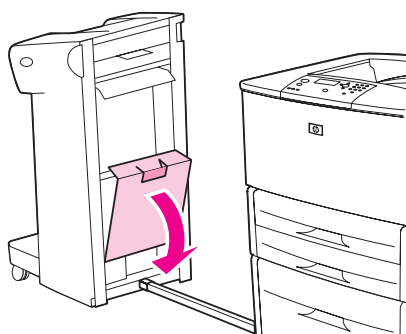

- 3 提起釘書針匣上的綠色彈片，然後將匣子拉出。

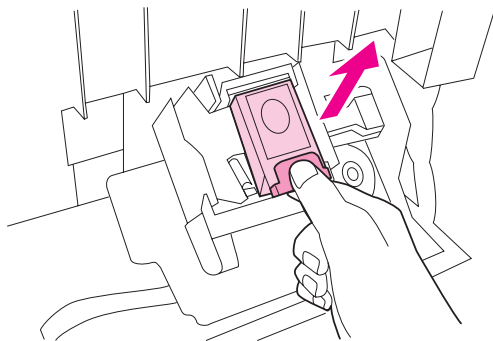

4 拉起匣子手柄。

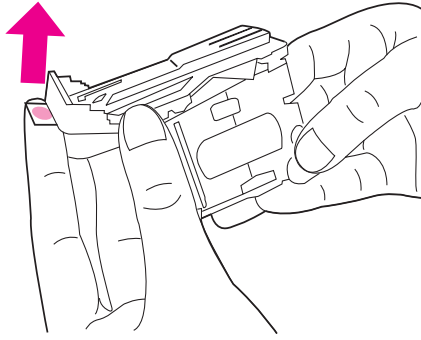

5 取出卡住的釘書針。

6 按下匣子手柄。

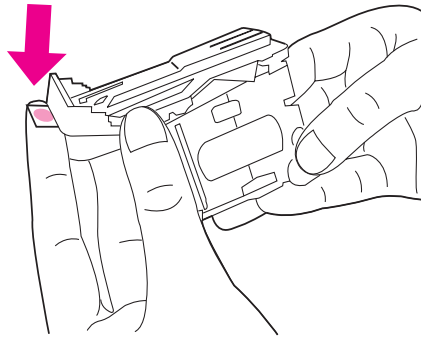

7 插入釘書針匣以使其卡入定位。

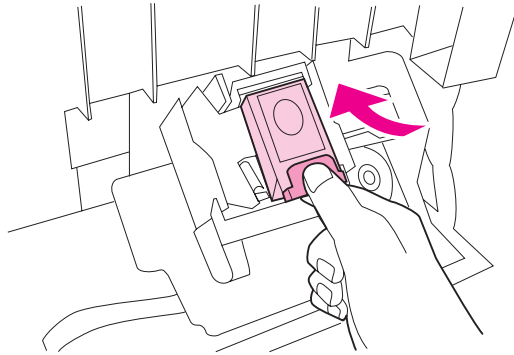

8 合上釘書機裝置擋門。

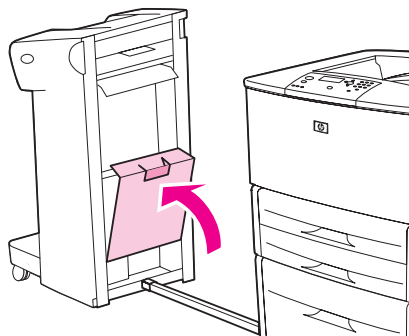

9 將堆疊器 / 釘書機裝回印表機。

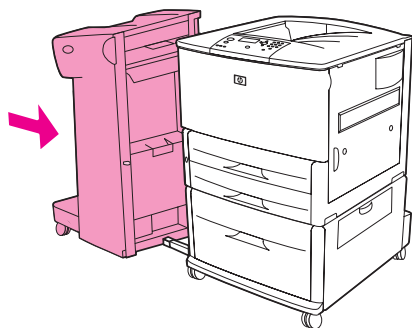

註

清除卡住的釘書針之後需重新裝填釘書機，因此文件的前幾頁（不超過五頁）可能沒有裝訂。如果已傳送列印工作而釘書機的釘書針卡住或已用盡，則只要出紙槽的路徑未被阻擋，該工作仍將進行列印。

清除多功能處理機中卡住的釘書針

- 1 打開釘書機裝置擋門。

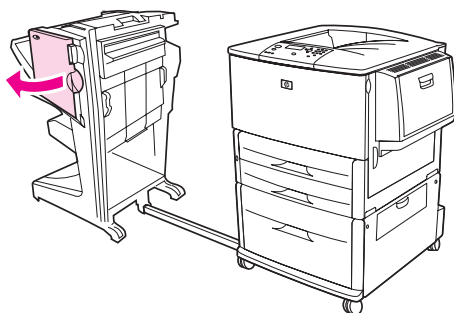

- 2 朝自己的方向滑動釘書機裝置。

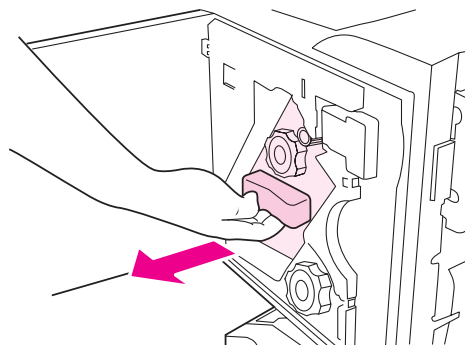

- 3 旋轉綠色的大旋鈕，直至釘書機裝置的視窗中出現藍點。

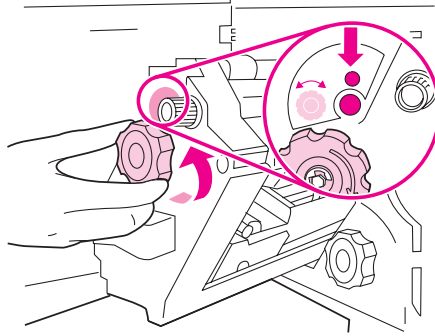

- 4 順時針方向旋轉釘書機裝置頂部的綠色小旋鈕，直至釘書針匣移至釘書機裝置的左側。

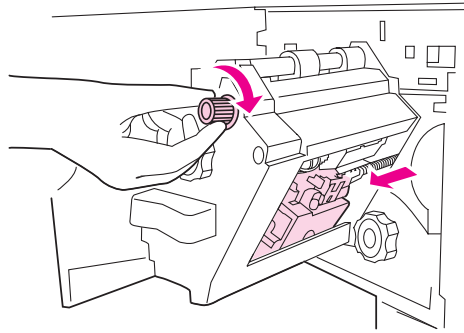

注意

釘書機裝置的視窗中必須出現藍點後，才能取出釘書針匣。如果在視窗未出現藍點之前就取出釘書針匣，可能會損壞處理機。

- 5 取出釘書針匣。

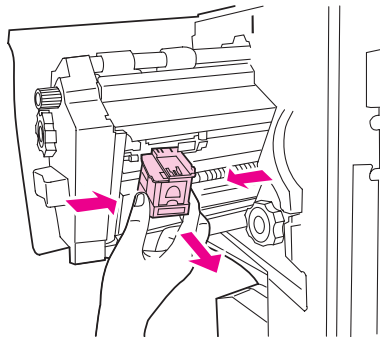

6 將標有綠點的手柄向上拉。

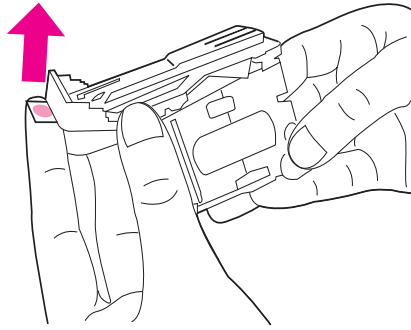

7 取出損壞的釘書針。

8 按下標有綠點的手柄。

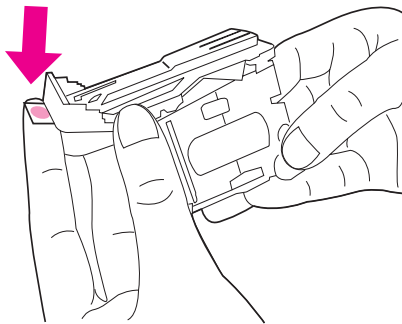

9 重新安裝釘書針匣。

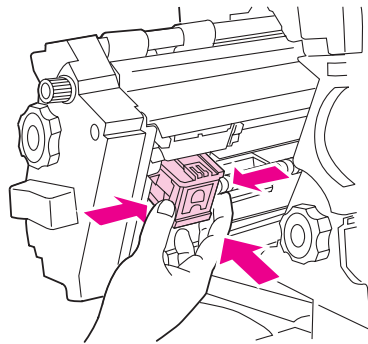

10 將釘書機裝置滑入處理機。

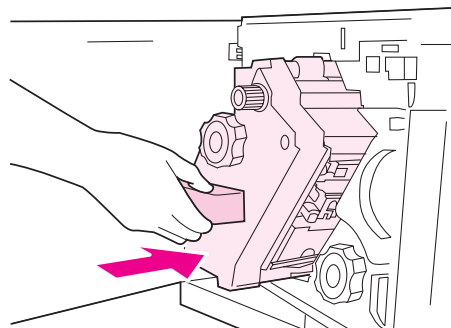

11 合上釘書機裝置擋門。

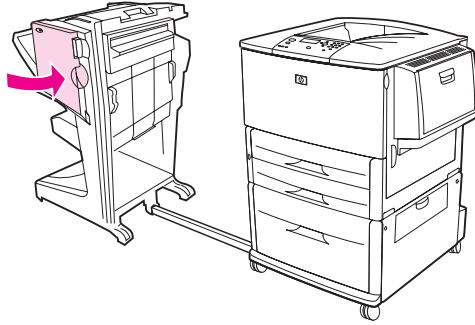

在少數情況下，釘書機頭的上半部份可能有卡住的釘書針。

- 1 按照步驟 1 至 4 以清除多功能處理機中卡住的釘書針 (請參閱 [清除多功能處理機中卡住的釘書針](#))。
- 2 在釘書機裝置背部找出損壞的釘書針並將其取出。

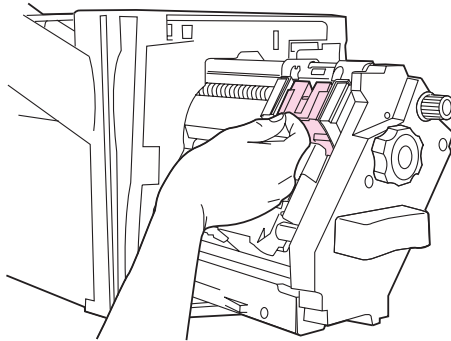

- 3 按照步驟 10 至 11 以清除多功能處理機中卡住的釘書針 (請參閱 [清除多功能處理機中卡住的釘書針](#))。

清除 8 槽式信箱中的卡紙

註 檢查並確定使用的紙張不會比 8 槽式信箱支援的紙張更厚、更重。請參閱 [紙張規格](#)。

- 1 將 8 槽式信箱從印表機移開。要執行此操作，請站在印表機的左側，朝自己的方向平直拉動 8 槽式信箱。

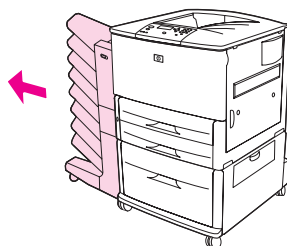

- 2 小心地取出上 (列印面向下) 出紙槽。
- 3 將輸出紙張模組上的把手向下拉，並從此區域取出任何卡紙。

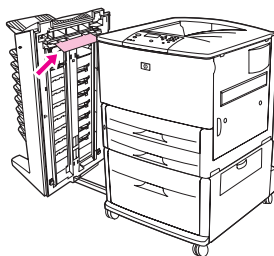

- 4 將 8 槽式信箱推回原來的位罝，然後裝回上出紙槽。

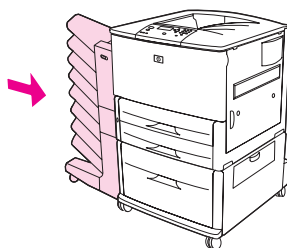

解決重複卡紙

| 情況 | 解決方案 |
|-----------|---|
| 一般的重複卡紙問題 | 1. 檢查並確定紙張已正確裝入紙匣，且所有寬度導板已正確設定（請參閱 列印工作 ）。 |
| | 2. 確定紙匣已設定為裝入的紙張尺寸，且未在紙匣中裝入過多的紙張。 |
| | 3. 嘗試將紙匣中的整疊紙張翻面。如果使用的是穿孔紙或信紙信頭，請嘗試從選購的 1 號紙匣列印。 |
| | 4. 請勿使用先前已列印的紙張或已撕破、磨損或不合規格的紙張。要瞭解有關用於印表機的建議紙張及其他列印紙材，請參閱 紙張規格 或瀏覽 www.hp.com/support/lj9050_lj9040 。 |
| | 5. 檢查紙張規格。（請參閱 紙張規格 或瀏覽 www.hp.com/support/lj9050_lj9040 。）如果紙張不在建議的規格範圍內，則將會出現問題。 |
| | 6. 印表機可能太髒。如 清潔印表機 所述清潔印表機，或瀏覽 www.hp.com/support/lj9050_lj9040 。 |
| | 7. 檢查是否已取出印表機中所有損壞的紙張或卡紙。 |

註

如果繼續出現卡紙現象，請與 HP 授權服務供應商聯絡。（請參閱 HP 支援傳單，或瀏覽 www.hp.com/support/lj9050_lj9040。）

瞭解印表機訊息

印表機控制面板顯示幕上出現印表機訊息，表示印表機處於正常狀態（如 處理工作中），或需要
注意的錯誤狀況（如 合上右側擋門）。[解析控制面板訊息](#) 列出了需要注意或可能出現問題的訊
息。這些訊息依字母順序列出，並在清單後部列出數字訊息。由於某些訊息（如 就緒）是意義明
顯而無需加以說明的，因此並非所有訊息均會列出。

註

某些印表機訊息會受印表機控制面板的 [組態裝置 功能表](#)、[系統設定 子功能表](#) 中的 [自動繼續](#) 與 [可
清除的警告 設定值](#) 的影響（請參閱 [系統設定子功能表](#)）。

使用印表機線上說明系統

本印表機的控制面板上備有線上說明系統，此功能可提供解決大多數印表機錯誤的說明。某些控
制面板訊息會與使用線上說明系統的說明交替顯示。

在錯誤訊息中出現 **?**，或訊息與 **點選 ?** 以獲得說明 交替顯示時，請按下 **?** 按鈕以檢視說明並
使用 **▲** 與 **▼** 捲動訊息。

要結束線上說明系統，請按下 **?**。

如果訊息持續存在

- 某些訊息（例如，要求在紙匣中裝入紙張或先前的列印工作仍在印表機記憶體中的訊息）允許
您按下 **✓** 以列印，或按下 **停止**，然後選擇 **取消列印** 以清除工作並刪除訊息。
- 如果進行所有建議的措施後訊息仍然存在，請與 HP-授權的服務或支援供應商聯絡。（請參閱
HP 支援傳單，或瀏覽 www.hp.com/support/lj9050_lj9040。）

解析控制面板訊息

| 訊息 | 說明或建議採取的動作 |
|--|---|
| 拒絕存取 功能表鎖定 | 嘗試存取的印表機控制面板功能被鎖定，以防止未經授權的存取。 請向您的網路管理員查詢。 |
| 動作目前不 適用於 ✕ 號紙匣 紙張尺寸不能是 任何尺寸 ✓ 任何自訂 | 要求從設定為 任何尺寸 或 任何自訂 的紙匣處理雙面列印文件。不允許從設定為 任何尺寸 或 任何自訂 的紙匣進行雙面列印。選擇其他紙匣或重新設定紙匣。 |
| 雙面列印裝置連接錯誤 如需說明，請按下 ? | 雙面列印附件未正確連接至印表機。 關閉印表機的電源並重新安裝雙面列印附件。 |
| 選購的紙匣連接錯誤 | 選購的紙匣未正確連接至印表機。關閉印表機的電源並重新安裝選購的紙匣。 |
| 1 號紙匣連接錯誤 如需說明，請按下 ? | 選購的 1 號紙匣未正確連接至印表機。 關閉印表機的電源並重新安裝選購的 1 號紙匣。 |
| < 出紙槽名稱 > 已滿 取出出紙槽中的所有紙張 | 指定的出紙槽已滿。 清空出紙槽以繼續列印。 |
| 取消中 ... | 印表機取消工作中。列印工作停止、紙張路徑堵塞，以及尚有殘存資料留在資料通道中時，此訊息將繼續存在。 |
| 插卡插槽 ✕ 無法操作 如需說明，請按下 ? | 指定插槽中的小型快閃記憶卡無法正常工作。 |
| 碳粉匣故障 如需說明，請按下 ? 交替顯示 退回以進行更換 | 已裝入碳粉匣，但無法完全撕掉裝運保護條。 退回該碳粉匣以換取新的碳粉匣。(請參閱 HP 支援傳單，或瀏覽 www.hp.com/support/lj9050_lj9040 。) |
| 檢查紙張 路徑 | 引擎正在旋轉其滾筒以檢查可能存在的卡紙。某些頁面可能被退出。 |
| 無法選擇個人化語言 要繼續，請按下 ✓ 交替顯示 如需說明，請按下 ? | 本印表機中沒有列印工作所需的印表機語言 (個人化語言)。工作無法列印並將從記憶體中清除。 使用其他印表機語言的驅動程式來列印工作，或為印表機新增所要求的語言 (如果有的話)。 |
| 清潔中 ... | 印表機正在處理清潔頁。 |

| 訊息 | 說明或建議採取的動作 |
|--|---|
| 清理磁碟中完成 <x>%... 請勿關閉電源 交替顯示 如需說明，請按下 ? | 正在清理硬碟或小型快閃磁碟。請與您的網路管理員聯絡。 |
| 合上右側擋門 要繼續，請關閉電源然後再開 啓 交替顯示 合上右側擋門 如需說明，請按下 ? | 右側擋門已打開，您必須將其合上才能繼續列印。 |
| 建立中 ... 清潔頁 | 印表機正在產生清潔頁。 |
| 已收到資料 要列印最後一頁，請按下 ✓ | 印表機已收到資料，但正在等待換頁字元或處於「暫停」狀態。 |
| 刪除中... | 印表機正在刪除儲存的工作。 |
| 工作中存在不同的紙張 尺寸 | 多功能處理機的單一系列印工作項目使用不同的紙張尺寸。 確認工作中的所有頁面均已組態為相同的紙張尺寸。 |
| 雙面列印裝置錯誤 卸下雙面列印裝置 在電源關閉時安裝雙面列印 裝置 | 雙面列印裝置已卸下。請重新插入雙面列印裝置。 |
| EIO X 磁碟 無法操作 如需說明，請按下 ? | EIO 硬碟無法正常運作。 從指定的插槽中卸下 EIO 硬碟 (插槽編號將取代 X)。 重新插接 EIO 硬碟。如果此訊息繼續存在，請換用新的 EIO 硬碟。 |
| 事件記錄為空白 | 使用者嘗試從控制面板選擇 顯示事件記錄 檢視空白的事件記錄。 |
| 處理程序無法操作 如需說明，請按下 ✓ | 外部裝置可能無法執行處理程序，但仍然可以通過紙張。頁面將以未處理方式完成。 |
| 不正確 | 鍵入的 PIN 錯誤。 返回之前的畫面並重新鍵入 PIN。 |
| 插入或 合上 x 紙匣 如需說明，請按下 ? | 您必須插入或合上指定的紙匣才能繼續列印。 |
| 安裝碳粉匣 如需說明，請按下 ? | 碳粉匣已卸下或未正確安裝。您必須正確地裝回或重新安裝碳粉匣才能繼續 列印。 |

| 訊息 | 說明或建議採取的動作 |
|--|--|
| <p>記憶體不足，無法載入字型 / 資料</p> <p>如需說明，請按下 ?</p> <p>交替顯示</p> <p>[裝置]</p> <p>要繼續，請按下 ✓</p> | <p>印表機的記憶體不足，無法從指定的位置載入資料 (例如，字型或巨集)。</p> <p>點選 確定 以在沒有此資訊的情況下繼續。</p> <p>如果訊息持續存在，請新增更多記憶體。</p> |
| <p>在 XX 號紙匣中裝入紙張</p> <p>[類型] [尺寸]</p> <p>要使用其他紙匣，請按下 ✓。</p> <p>交替顯示</p> <p>在 XX 號紙匣中裝入紙張</p> <p>[類型] [尺寸]</p> <p>如需說明，請按下 ?</p> | <p>沒有所要求使用的特定類型與尺寸的工作已傳送。</p> <p>將要求的紙張裝入選購的 1 號紙匣。</p> <p>按下 ✓ 以使用其他紙匣中可用的類型與尺寸。</p> |
| <p>在 XX 號紙匣中裝入紙張</p> <p>[類型] [尺寸]</p> <p>如需說明，請按下 ?</p> | <p>紙匣已空或設定為與要求的尺寸不同的紙張尺寸。</p> |
| <p>手動送紙</p> <p>[類型] [尺寸]</p> <p>如需說明，請按下 ?</p> <p>交替顯示</p> <p>要使用其他紙匣，請按下 ✓。</p> | <p>將要求的紙張裝入選購的 1 號紙匣。</p> <p>要置換此訊息，請按下 ✓ (如果其他紙匣中裝有所需的紙張)。</p> <p>按下 ✓ 以使用其他紙匣中可用的類型與尺寸。</p> |
| <p>沒有可取消的工作</p> | <p>您已按下 停止 按鈕，但卻沒有可取消的作用中工作或緩衝資料。</p> <p>印表機返回 就緒 狀態之前，此訊息出現約兩秒鐘。</p> |
| <p>安裝了非 HP 耗材</p> <p>交替顯示</p> <p>Economode 已停用</p> | <p>印表機偵測到非原裝的 HP 碳粉匣，且在印表機返回 就緒 狀態之前，此訊息將顯示約 30 秒鐘。如果您認為購買的是 HP 碳粉匣，請瀏覽 www.hp.com/go/anticounterfeit。任何由於使用非 HP 碳粉匣而導致需要維修的印表機不在印表機保固範圍內。</p> |
| <p>訂購碳粉匣</p> <p>少於 XXXX 頁</p> <p>如需說明，請按下 ?</p> | <p>碳粉匣使用壽命將盡，且 系統設定 子功能表中的 碳粉匣使用壽命將盡 設定值已設定為 繼續。碳粉匣剩餘的碳粉在一般列印的情況下還可以列印大約 2 週。這提供了足夠的時間訂購新碳粉匣。</p> |
| <p>暫停</p> <p>要返回就緒狀態，請按下「停止」</p> | <p>產品已暫停，但沒有發生錯誤。產品將繼續接收資料，直至記憶體已滿。</p> |
| <p>執行印表機維護</p> <p>如需說明，請按下 ?</p> | <p>印表機已超過維護程序之間規定的列印頁極限值。</p> <p>為了確保最佳的列印品質，印表機每列印 350,000 頁就會提示您執行例行的維護。要訂購印表機維護套件，請參閱 HP 支援傳單，或瀏覽 www.hp.com/support/lj9050_lj9040。</p> |

| 訊息 | 說明或建議採取的動作 |
|---|--|
| 正在執行升級 | 印表機正在執行韌體升級。 |
| 正在接受升級 | 印表機正在接受韌體升級。 |
| 重新插入雙面列印裝置 | 雙面列印裝置已卸下。請將其重新插入。 |
| 請求已接受 請稍候 | 使用者已要求內部頁。當目前工作完成時，將列印內部頁。 |
| 更換碳粉匣 如需說明，請按下 ? | 碳粉匣達到「使用壽命已盡」等級。碳粉匣 = 使用壽命將盡 功能表已設定為 繼續。列印將繼續，直至不再有碳粉。 |
| 更換釘書機匣 要繼續，請按下 ✓ | 外部裝訂裝置中的釘書針即將用盡。更換釘書針匣。 |
| 更換釘書針 要繼續，請按下 ✓ | 外部裝訂裝置中的釘書針即將用盡。更換釘書針匣。 |
| 正在為磁碟消毒完成 <xx> 請勿關閉電源 | 正在清理硬碟或小型快閃磁碟。請與您的網路管理員聯絡。 |
| 與 <xx> 號紙匣中的尺寸不相符 如需說明，請按下 ? | <xx> 號紙匣中依送紙方向裝入的紙張尺寸比組態用於紙匣的紙張尺寸長或短。 |
| 釘書機對齊錯誤 | 外部紙張處理裝置中的紙張未對齊。 |
| 釘書機中的釘書針不足 如需說明，請按下 ? | 釘書機裝置中的釘書針即將用盡，需要重新填裝。 |
| 釘書機中的釘書針已用盡 如需說明，請按下 ? | 釘書機裝置中的釘書針已用盡，需要重新填裝。 |
| 裝訂中斷 | 取出卡住的釘書針。 |
| 工作中頁數太多，無法裝訂 如需說明，請按下 ? | 列印工作太大，無法裝訂。工作將列印，但不裝訂。減少要裝訂的工作中的頁數。 |
| 工作中頁數太多，無法處理 如需說明，請按下 ? | 作業高度超過處理機的容量。 |
| 頁數太多，無法製成手冊 | 頁數太多，無法以騎馬釘裝訂。 |
| 無法儲存工作 <工作名稱> | 由於記憶體、磁碟或組態問題，無法將工作儲存於印表機中。如果不知道工作名稱，請插入 UNTITLED (未命名)。 |

| 訊息 | 說明或建議採取的動作 |
|---|---|
| 正在等待 提起 XX 號紙匣 | 紙匣正在將紙張提到紙匣的頂部以送紙。 |
| 10. XX. YY 耗材記憶體錯誤 如需說明，請按下 ? | 產品無法讀取或寫入至少一份耗材標籤，或者耗材電子標籤已遺失。重新安裝耗材或安裝新的耗材。 |
| 11. XX 內部時鐘錯誤 要繼續，請按下 ✓ | 此產品上的內部時鐘無法工作。印表機仍然可以列印，但在關閉印表機電源然後重新開啓時會出現設定日期與時間的提示。 文件與事件的時間戳記可能也會受影響。要解決此問題，請與 HP 授權的服務或支援供應商聯絡。(請參閱 HP 支援傳單，或瀏覽 www.hp.com/support/lj9050_lj9040 。) |
| 13. XX. ZZ 卡紙於 [位置] | 從指定位置取出卡紙 (請參閱 清除卡紙)。 打開然後合上前側擋門以清除此訊息。 如果在清除所有卡紙後此訊息持續存在，則可能是感應器堵塞或損壞。請與 HP 授權的服務或支援供應商聯絡。(請參閱 HP 支援傳單，或瀏覽 www.hp.com/support/lj9050_lj9040 。) |
| 20 記憶體不足 如需說明，請按下 交替顯示 要繼續，請按下 ✓ | 印表機接收到的資料超過可用記憶體的容量。可能嘗試傳送了太多的巨集、軟體字型或複雜圖形。 按下 ✓ 以列印傳送的資料 (某些資料可能會遺失)，然後簡化列印工作或安裝額外的記憶體 (請參閱 印表機記憶體與擴充)。 |
| 21 頁面太複雜 如需說明，請按下 ? 交替顯示 要繼續，請按下 ✓ | 印表機的頁面格式化程序太慢。 按下 ✓ 以列印傳送的資料 (某些資料可能會遺失)。 如果此訊息出現頻繁，請簡化列印工作或新增印表機記憶體。 |
| 22 EIO x 緩衝區溢位 要繼續，請按下 ✓ | 傳送至指定插槽 (x) 中的 EIO 卡之資料太多。可能使用了不正確的通訊協定。 按下 ✓ 以列印傳送的資料 (某些資料可能會遺失)。 檢查主機組態。如果此訊息持續存在，請與 HP 授權的服務或支援供應商聯絡。(請參閱 HP 支援傳單，或瀏覽 www.hp.com/support/lj9050_lj9040 。) |
| 22 嵌入式 I/O 緩衝區溢位 要繼續，請按下 ✓ | 傳送至嵌入式 HP Jetdirect 列印伺服器的資料太多。 |
| 22 平行 I/O 緩衝區溢位 如需說明，請按下 ? 交替顯示 要繼續，請按下 ✓ | 傳送至平行埠的資料太多。 檢查纜線連接是否鬆動，並確定使用的是高品質的纜線。(請參閱 HP 支援傳單，或瀏覽 www.hp.com/support/lj9050_lj9040 。) 某些非 HP 平行纜線可能缺少插腳連接，或者不符合 IEEE-1284 規格。 如果使用的驅動程式不符合 IEEE-1284 標準，則會出現此錯誤。為獲得最佳效果，請使用印表機隨附的 HP 驅動程式 (請參閱 印表機驅動程式)。 按下 ✓ 以清除錯誤訊息 (資料將會遺失)。 如果此訊息持續存在，請與 HP 授權的服務或支援供應商聯絡。(請參閱 HP 支援傳單，或瀏覽 www.hp.com/support/lj9050_lj9040 。) |
| 40 EIO x 傳輸錯誤 要繼續，請按下 ✓ | 在印表機與指定插槽中的 EIO 之間的連接已中斷。 按下 ✓ 以清除錯誤訊息並繼續列印。 |

| 訊息 | 說明或建議採取的動作 |
|---|--|
| 40 嵌入式 I/O 傳輸錯誤 要繼續，請按下 ✓ | 嵌入式 HP Jetdirect 列印伺服器的連接已中斷。 關閉印表機電源，然後再開啓。 |
| 41.x 錯誤 如需說明，請按下 ? 交替顯示 要繼續，請按下 ✓ | 出現暫時的列印錯誤。 關閉印表機電源，然後再開啓。 如果此訊息持續存在，請與 HP 授權的服務或支援供應商聯絡。(請參閱 HP 支援傳單，或瀏覽 www.hp.com/support/lj9050_lj9040 。) |
| 41.3 xx 號紙匣中非預期的尺寸 如需說明，請按下 ? 交替顯示 要使用其他紙匣，請按下 ✓ | (xx) 號紙匣中依送紙方向裝入的紙張尺寸比組態用於紙匣的紙張尺寸長或短。 按下 ✓ 以獲得 xx 號紙匣尺寸 = 重新組態紙匣的尺寸，以使印表機使用包含列印工作所需尺寸的紙匣。 如果錯誤沒有清除，請關閉印表機電源，然後再開啓。 如果此訊息持續存在，請與 HP 授權的服務或支援供應商聯絡。(請參閱 HP 支援傳單，或瀏覽 www.hp.com/support/lj9050_lj9040 。) |
| 49.xxxxxx 錯誤 要繼續，請關閉電源然後再開啓 | 發生嚴重韌體錯誤。 關閉印表機電源，然後再開啓。 如果此訊息持續存在，請與 HP 授權的服務或支援供應商聯絡。(請參閱 HP 支援傳單，或瀏覽 www.hp.com/support/lj9050_lj9040 。) |
| 50.x 熱凝器錯誤 如需說明，請按下 ? | 發生熱凝器錯誤。 關閉印表機電源，然後再開啓。 如果此訊息持續存在，請與 HP 授權的服務或支援供應商聯絡。(請參閱 HP 支援傳單，或瀏覽 www.hp.com/support/lj9050_lj9040 。) |
| 51.xw 錯誤 如需說明，請按下 ? 交替顯示 要繼續，請關閉電源然後再開啓 | 出現暫時的列印錯誤。 關閉印表機電源，然後再開啓。 如果此訊息持續存在，請與 HP 授權的服務或支援供應商聯絡。(請參閱 HP 支援傳單，或瀏覽 www.hp.com/support/lj9050_lj9040 。) |
| 52.xw 錯誤 如需說明，請按下 ? 交替顯示 要繼續，請關閉電源然後再開啓 | 出現暫時的列印錯誤。 關閉印表機電源，然後再開啓。 如果此訊息持續存在，請與 HP 授權的服務或支援供應商聯絡。(請參閱 HP 支援傳單，或瀏覽 www.hp.com/support/lj9050_lj9040 。) |
| 53.xw.zz 檢查 RAM DIMM 插槽 [X] 要繼續，請按下 ✓ | 印表機的記憶體出現問題。導致錯誤的 DIMM 將無法使用。以下是 x 的值： x = 裝置位置 0 = 機載記憶體 1 = 插槽 1 2 = 插槽 2 您可能需要重新插接或更換指定的 DIMM。 請關閉印表機電源，然後更換導致錯誤的 DIMM。 如果此訊息持續存在，請與 HP 授權的服務或支援供應商聯絡。(請參閱 HP 支援傳單，或瀏覽 www.hp.com/support/lj9050_lj9040 。) |





| 訊息 | 說明或建議採取的動作 |
|---|--|
| <p>55. xx. 99 DC 控制器錯誤 如需說明，請按下 ? 交替顯示 要繼續，請關閉電源然後再開啓</p> | <p>出現暫時的列印錯誤。 按下 ✓。 如果錯誤沒有清除，請關閉印表機電源，然後再開啓。 如果此訊息持續存在，請與 HP 授權的服務或支援供應商聯絡。(請參閱 HP 支援傳單，或瀏覽 www.hp.com/support/lj9050_lj9040。)</p> |
| <p>56. xx 錯誤 如需說明，請按下 ? 交替顯示 要繼續，請關閉電源然後再開啓</p> | <p>出現暫時的列印錯誤。 關閉印表機電源，然後再開啓。 如果此訊息持續存在，請與 HP 授權的服務或支援供應商聯絡。(請參閱 HP 支援傳單，或瀏覽 www.hp.com/support/lj9050_lj9040。)</p> |
| <p>57. xx 錯誤 如需說明，請按下 ? 交替顯示 要繼續，請關閉電源然後再開啓</p> | <p>出現暫時的列印錯誤。 關閉印表機電源，然後再開啓。 如果此訊息持續存在，請與 HP 授權的服務或支援供應商聯絡。(請參閱 HP 支援傳單，或瀏覽 www.hp.com/support/lj9050_lj9040。)</p> |
| <p>58. xx 錯誤 如需說明，請按下 ? 交替顯示 要繼續，請關閉電源然後再開啓</p> | <p>出現暫時的列印錯誤。 關閉印表機電源，然後再開啓。 如果此訊息持續存在，請與 HP 授權的服務或支援供應商聯絡。(請參閱 HP 支援傳單，或瀏覽 www.hp.com/support/lj9050_lj9040。)</p> |
| <p>59. xx 錯誤 如需說明，請按下 ? 交替顯示 要繼續，請關閉電源然後再開啓</p> | <p>出現暫時的列印錯誤。 關閉印表機電源，然後再開啓。 如果此訊息持續存在，請與 HP 授權的服務或支援供應商聯絡。(請參閱 HP 支援傳單，或瀏覽 www.hp.com/support/lj9050_lj9040。)</p> |
| <p>60. x 錯誤 如需說明，請按下 ?</p> | <p>出現的某個問題使得 xx 所指定的紙匣無法正確提起紙張以將其送入。 如果此訊息持續存在，請與 HP 授權的服務或支援供應商聯絡。(請參閱 HP 支援傳單，或瀏覽 www.hp.com/support/lj9050_lj9040。)</p> |
| <p>62 無系統 要繼續，請關閉電源然後再開啓。</p> | <p>印表機韌體出現問題。 要繼續，請關閉印表機電源，然後再開啓。 如果此訊息持續存在，請與 HP 授權的服務或支援供應商聯絡。(請參閱 HP 支援傳單，或瀏覽 www.hp.com/support/lj9050_lj9040。)</p> |
| <p>64 錯誤 如需說明，請按下 ? 交替顯示 要繼續，請關閉電源然後再開啓</p> | <p>發生掃描緩衝區錯誤。 關閉印表機電源，然後再開啓。 如果此訊息持續存在，請與 HP 授權的服務或支援供應商聯絡。(請參閱 HP 支援傳單，或瀏覽 www.hp.com/support/lj9050_lj9040。)</p> |

| 訊息 | 說明或建議採取的動作 |
|---|---|
| <p>68.x 儲存裝置錯誤 設定值已變更 如需說明，請按下 ? 交替顯示 要繼續，請按下 ✓</p> | <p>印表機的永久性記憶體 (NVRAM) 發生錯誤，且一個或多個印表機的設定值已重設為其原廠預設值。 印表機可以繼續列印，但可能由於永久儲存裝置中發生錯誤而發生某些非預期的操作。 按下 ✓ 應會清除此訊息。 如果此訊息持續存在，請與 HP 授權的服務或支援供應商聯絡。(請參閱 HP 支援傳單，或瀏覽 www.hp.com/support/lj9050_lj9040。)</p> |
| <p>68.x 永久儲存裝置已滿 如需說明，請按下 ? 交替顯示 要繼續，請按下 ✓</p> | <p>印表機的 NVRAM 已滿。儲存在 NVRAM 中的某些設定值可能已重設為原廠預設值。 印表機可以繼續列印，但可能由於永久儲存裝置中發生錯誤而發生某些非預期的操作。 按下 ✓ 應會清除此訊息。 如果此訊息持續存在，請與 HP 授權的服務或支援供應商聯絡。(請參閱 HP 支援傳單，或瀏覽 www.hp.com/support/lj9050_lj9040。)</p> |
| <p>68.x 永久儲存裝置寫入失敗 要繼續，請按下 ✓</p> | <p>印表機的 NVRAM 無法寫入。 印表機可以繼續列印，但可能由於永久儲存裝置中發生錯誤而發生某些非預期的操作。 按下 ✓ 應會清除此訊息。 如果此訊息持續存在，請與 HP 授權的服務或支援供應商聯絡。(請參閱 HP 支援傳單，或瀏覽 www.hp.com/support/lj9050_lj9040。)</p> |
| <p>69.x 錯誤 如需說明，請按下 ? 交替顯示 要繼續，請關閉電源然後再開啓</p> | <p>出現暫時的列印錯誤。 關閉印表機的電源，重新插接雙面列印附件，然後再開啓印表機的電源。 如果此訊息持續存在，請卸下雙面列印裝置，然後繼續單面列印。如果此訊息持續存在，請與 HP 授權的服務或支援供應商聯絡。(請參閱 HP 支援傳單，或瀏覽 www.hp.com/support/lj9050_lj9040。)</p> |
| <p>79.xxxx 錯誤 要繼續，請關閉電源然後再開啓</p> | <p>發生嚴重硬體錯誤。 關閉印表機電源，然後再開啓。 如果訊息持續存在，請卸下雙面列印裝置，然後繼續單面列印。請與 HP 授權的服務或支援供應商聯絡。(請參閱 HP 支援傳單，或瀏覽 www.hp.com/support/lj9050_lj9040。)</p> |
| <p>8x.yyyy EIO 錯誤</p> | <p>yyy 所指定的插槽 x 中的 EIO 附加卡發生嚴重錯誤。</p> |
| <p>8X.YYYY 嵌入式 JETDIRECT 錯誤</p> | <p>嵌入式 HP Jetdirect 列印伺服器出現 yyyy 指定的嚴重錯誤。</p> |

解決輸出品質問題

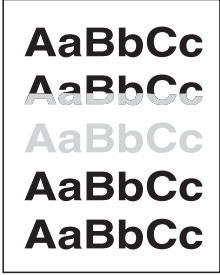
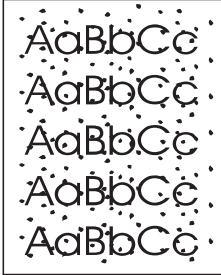
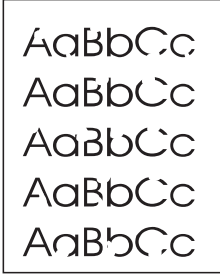
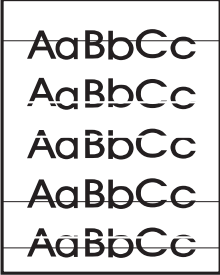
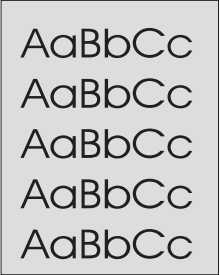
請使用影像瑕疵表中的範例來確定遇到的是哪一種列印品質問題，然後參閱相應的參考頁以排除故障。

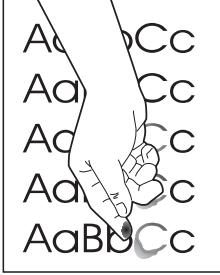
註 下列範例描述的是以長邊先送入印表機的 letter 尺寸紙張 (如果紙張是以短邊先送入印表機，則線條與重複出現的瑕疵將垂直顯示，而非水平顯示)。

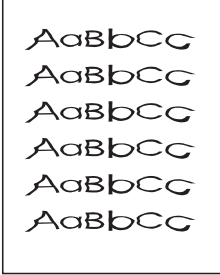
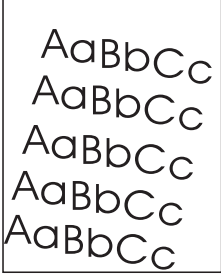
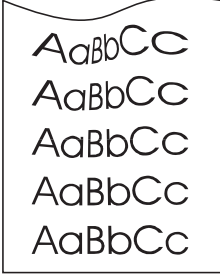
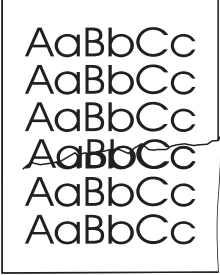
| | | | |
|--|---|--|---|
|  <p>請參閱 列印過淺或褪色</p> |  <p>請參閱 污點</p> |  <p>請參閱 白點</p> |  <p>請參閱 線條</p> |
|  <p>請參閱 灰色背景</p> |  <p>請參閱 碳粉污跡</p> |  <p>請參閱 碳粉附著不佳</p> |  <p>請參閱 重複出現瑕疵</p> |
|  <p>請參閱 字元變形</p> |  <p>請參閱 頁面歪斜</p> |  <p>請參閱 捲曲或波浪狀</p> |  <p>請參閱 皺褶或摺痕</p> |

列印過淺或褪色

- 碳粉匣中的碳粉可能不足。更換碳粉匣。
- 可能到了維護的時間。您可以透過列印一份耗材狀態頁來對此進行檢查 (請參閱 [耗材狀態頁](#))。如果到了維護的時間，請訂購與安裝印表機維護套件。(請參閱 HP 支援傳單，或瀏覽 www.hp.com/support/lj9050_lj9040。)
- 碳粉匣可能幾乎是空的。更換碳粉匣。

污點

在清除卡紙後，頁面上可能會出現污點。

- 多列印幾頁以查看問題是否會自行解決。
- 如果經常出現污點，請將印表機設定為自動執行清潔頁 (請參閱 [使用印表機清潔頁](#))。
- 清潔印表機內部 (請參閱 [一般清潔](#)，或瀏覽 www.hp.com/support/lj9050_lj9040)，並執行手動清潔頁以清潔熱凝器 (請參閱 [使用印表機清潔頁](#))。
- 嘗試使用不同類型的紙張。
- 檢查碳粉匣是否滲漏。如果碳粉匣滲漏，請將加以更換。

白點

- 確定符合印表機的環境規格 (請參閱 [環境規格](#))。
- 如果紙張粗糙且碳粉容易擦掉，請嘗試將熱凝器模式變更為「高溫 1」或「高溫 2」，或嘗試使用較光滑的紙張。
- 嘗試使用不同類型的紙張。

線條

- 多列印幾頁以查看問題是否會自行解決。
- 清潔印表機內部 (請參閱 [清潔印表機](#)，或瀏覽 www.hp.com/support/lj9050_lj9040)，並執行手動清潔頁以清潔熱凝器 (請參閱 [使用印表機清潔頁](#))。
- 更換碳粉匣。
- 可能到了維護的時間。您可以透過列印一份耗材狀態頁來對此進行檢查 (請參閱 [耗材狀態頁](#))。如果到了維護的時間，請訂購與安裝印表機維護套件。(請參閱 HP 支援傳單，或瀏覽 www.hp.com/support/lj9050_lj9040。)

灰色背景

- 請勿使用已經在印表機中用過的紙張。
- 多列印幾頁以查看問題是否會自行解決。
- 將紙匣中的整疊紙張翻面，並嘗試旋轉紙張 180°。
- 請使用印表機控制面板上的 **列印品質** 功能來降低碳粉濃度的設定值 (請參閱 [系統設定子功能表](#))。
- 確定符合印表機的環境規格 (請參閱 [環境規格](#))。
- 更換碳粉匣。

碳粉污跡

另請參閱 [碳粉附著不佳](#)。

- 多列印幾頁以查看問題是否會自行解決。
- 嘗試使用不同類型的紙張。
- 確定符合印表機的環境規格 (請參閱 [環境規格](#))。
- 清潔印表機內部 (請參閱 [清潔印表機](#)，或瀏覽 www.hp.com/support/lj9050_lj9040)，並執行手動清潔頁以清潔熱凝器 (請參閱 [使用印表機清潔頁](#))。
- 可能到了維護的時間。您可以透過列印一份耗材狀態頁來對此進行檢查 (請參閱 [耗材狀態頁](#))。如果到了維護的時間，請訂購與安裝印表機維護套件。(請參閱 HP 支援傳單，或瀏覽 www.hp.com/support/lj9050_lj9040)。
- 更換碳粉匣。

碳粉附著不佳

碳粉附著不佳的意思是，碳粉可以從頁面上擦掉。

- 如果紙張較厚或較粗糙，請嘗試使用高熱凝器模式以使碳粉更牢固地熱凝在紙張上。使用印表機控制面板上的 列印品質 功能表中的 熱凝器模式 (請參閱 [列印品質子功能表](#))。
- 如果您注意到紙張一面的紋理較粗糙，請嘗試在不粗糙的一面上列印。
- 確定符合印表機的環境規格 (請參閱 [環境規格](#))。
- 確定紙張類型與品質符合 HP 規格 (請參閱 [紙張規格](#))。
- 可能到了維護的時間。您可以透過列印一份耗材狀態頁來對此進行檢查 (請參閱 [耗材狀態頁](#))。如果到了維護的時間，請訂購與安裝印表機維護套件。(請參閱 HP 支援傳單，或瀏覽 www.hp.com/support/lj9050_lj9040)。

重複出現瑕疵

- 多列印幾頁以查看問題是否會自行解決。
- 如果瑕疵之間的距離為 38 公釐 (1.5 英吋) 或 94 公釐 (3.8 英吋)，則可能需要更換碳粉匣。
- 清潔印表機內部 (請參閱 [清潔印表機](#)，或瀏覽 www.hp.com/support/lj9050_lj9040)，並執行手動清潔頁以清潔熱凝器 (請參閱 [使用印表機清潔頁](#))。
- 可能到了維護的時間。您可以透過列印一份耗材狀態頁來對此進行檢查 (請參閱 [耗材狀態頁](#))。如果到了維護的時間，請訂購與安裝印表機維護套件。(請參閱 HP 支援傳單，或瀏覽 www.hp.com/support/lj9050_lj9040)。

字元變形

- 多列印幾頁以查看問題是否會自行解決。
- 確定符合印表機的環境規格 (請參閱 [環境規格](#))。
- 可能到了維護的時間。您可以透過列印一份耗材狀態頁來對此進行檢查 (請參閱 [耗材狀態頁](#))。如果到了維護的時間，請訂購與安裝印表機維護套件。(請參閱 HP 支援傳單，或瀏覽 www.hp.com/support/lj9050_lj9040)。

頁面歪斜

- 多列印幾頁以查看問題是否會自行解決。
- 確認印表機內沒有紙張碎片。
- 確定已正確裝入紙張，所有調整均已設定，且紙張處於角落彈片下方 (請參閱 [定位紙材](#))。
- 將紙匣中的整疊紙張翻面，並嘗試旋轉紙張 180°。
- 確定紙張類型與品質符合 HP 規格 (請參閱 [紙張規格](#))。
- 確定符合印表機的環境規格 (請參閱 [環境規格](#))。

捲曲或波浪狀

- 將紙匣中的整疊紙張翻面，並嘗試旋轉紙張 180°。
- 確定紙張類型與品質符合 HP 規格 (請參閱 [紙張規格](#))。
- 確定符合印表機的環境規格 (請參閱 [環境規格](#))。
- 嘗試列印至不同的出紙槽。
- 如果紙材很輕且很光滑，請嘗試使用低熱凝器模式以降低熱凝過程中的熱度。使用印表機控制面板上的 [列印品質](#) 功能表中的 [熱凝器模式](#) (請參閱 [列印品質子功能表](#))。

皺褶或摺痕

- 多列印幾頁以查看問題是否會自行解決。
- 確定符合印表機的環境規格 (請參閱 [環境規格](#))。
- 將紙匣中的整疊紙張翻面，並嘗試旋轉紙張 180°。
- 確定已正確裝入紙張，所有調整均已設定，且紙張處於角落彈片下方 (請參閱 [定位紙材](#))。
- 確定紙張類型與品質符合 HP 規格 (請參閱 [紙張規格](#))。
- 如果信封有摺痕，請嘗試存放信封時將其平放。

防止信封上出現皺摺

如果在列印時信封起皺，請先確定使用的是支援的信封類型。然後，在列印信封時使用下列程序將熱凝器調整桿移至較高位置。

防止信封上出現皺摺

- 1 打開左側擋門 (如果已安裝選購的輸出裝置，請先將其從印表機中滑出)。

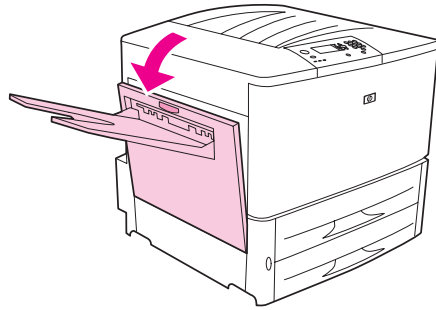

警告！

避免觸摸旁邊的熱凝區域。該區域可能很燙。

- 2 找到兩個藍色調整桿並將其提起。

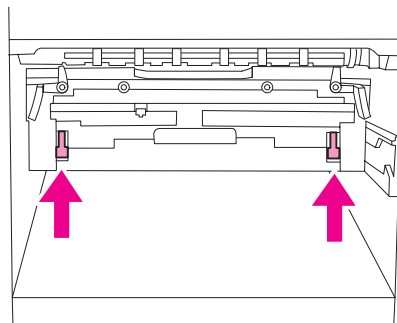

- 3 合上左側擋門。

完成信封列印後，請將熱凝器調整桿恢復為標準紙張類型的向下位置。

注意

如果未將調整桿恢復為標準紙張類型的向下位置，可能會導致列印品質低劣。

解決常見印表機問題

故障排除核對清單

- 確保裝入紙匣的紙材是新開封的紙張、無瑕疵，且透過調整紙張導板正確安裝。
- 確認產品使用的是專用電路，且直接插入牆上插座。

註 要獲得更多有關選購的 HP 輸出裝置的資訊，請參閱裝置隨附的使用指南。

| 情況 | 解決方案 |
|-----------------------|--|
| 未裝入正確尺寸的紙張。 | 檢查紙匣以確定按照組態裝入了正確尺寸的紙張，並檢查導板是否已正確設定。 |
| 顯示螢幕空白，且內部風扇未運行。 | 確定印表機電源已開啓。按下印表機控制面板上的所有按鈕以查看是否有按鈕卡住；如果此操作不能解決問題，請與 HP 授權服務代表聯絡。 |
| 顯示幕中出現訊息。 | 請參閱 瞭解印表機訊息 。 |
| 印表機卡紙。 | 檢查卡紙 (請參閱 清除卡紙)。 |
| 印表機顯示幕的語言錯誤，或顯示陌生的字元。 | 重新組態控制面板顯示幕語言。請參閱 入門指南 ，或在將電源開關按至 ON (開啓) 的同時按下  。按住  直至螢幕上出現 選擇語言 ，然後放開  。使用  與  選擇適當的語言。按下  以儲存選擇。控制面板顯示幕將顯示印表機已準備就緒可以使用。如果顯示幕中沒有出現新的語言，可能未按下  來儲存新選擇。 |
| 印表機完全無法工作。 | 將交流電電源線穩固地插入接地的電源線插座與印表機中 (請確定電源已通電)。 |
| 印表機的電源已開啓，但內部風扇未運行。 | 確定線路電壓符合印表機的電源組態 (請查看印表機背面電源線插座旁邊的標籤，以瞭解電壓要求)。如果使用的是配電盤且其電壓不符合規格，請將印表機的電源插頭直接插入電源線插座。 |
| 印表機電壓不正確。 | 確定線路電壓處於正確範圍內 (請查看印表機背面電源線插座旁邊的產品標籤，以瞭解電壓要求)。 |

| 情況 | 解決方案 |
|-------------|--|
| 頁面無法列印。 | 設定 列印 PS 錯誤 = 開啓，然後重新傳送工作以列印 PS 錯誤頁。如果這樣仍無法解決問題，請嘗試關閉 資源儲存 與 I/O 緩衝 或嘗試安裝更多記憶體 (請參閱 PCL 或 PS 字型清單)。 |
| 列印頁面的邊界被截切。 | 如果頁面邊界被截切，您可能需要以 300 dpi 的解析度列印頁面或安裝更多的記憶體。另請嘗試關閉 資源儲存 與 I/O 緩衝 。 |

| 情況 | 解決方案 |
|------------------------------|--|
| 列印 PS 錯誤頁。 | <ul style="list-style-type: none"> ● 確定列印工作是 PS 工作。 ● 查看程式是否希望您將設定或 PS 標題檔案傳送至印表機。 ● 檢查軟體應用程式中的印表機設定以確定選定了印表機。 ● 檢查纜線連接以確定它們已固定。 ● 簡化圖形。 ● 開啓「資源儲存」以新增可用的記憶體。 |
| 列印的是 PS 指令的文字清單，而不是 PS 列印工作。 | 非標準的 PS 碼可能已混淆控制面板的個人化語言 = 自動設定值。檢查個人化語言設定值是否已設定為 PS 或 PCL。如果已將其設定為 PCL，請將它設定為個人化語言 = 自動。如果已將其設定為自動，則請將它設定為 PS，但僅用於此列印工作。工作列印後，將設定值恢復為自動。 |
| 嘗試使用磁碟上駐留的字型，但印表機已替換不同的字型。 | 如果使用的是 PCL，請列印 PCL 字型頁，並確認磁碟上具有該字型。如果使用的是 PS，請列印 PS 字型頁，並確定磁碟上具有該字型。如果磁碟上沒有該字型，請使用裝置儲存管理員或 Macintosh 版的 HP LaserJet 公用程式下載該字型。 |
| 自動設定無法自動設定印表機。 | <ul style="list-style-type: none"> ● 選擇設定 (Windows 9.X 與 NT) 或裝置設定值 (Windows 2000 與 XP)。 ● 選擇替代的 PPD (Macintosh)。請參閱 使用嵌入式網路伺服器。 ● PPD 可能已重新命名。如果已重新命名，請選擇重新命名的 PPD (Macintosh)。請參閱 使用嵌入式網路伺服器。 ● 可能出現網路佇列。 |
| 列印空白頁。 | <ul style="list-style-type: none"> ● 關閉印表機的電源，然後再開啓。 ● 確定已正確安裝印表機碳粉匣。 |
| 無法存取 2 號、3 號或選購的 4 號紙匣。 | 確定已根據所使用的紙張尺寸正確調整紙匣導板。(請參閱 在進紙匣中裝入紙張 或瀏覽 www.hp.com/support/lj9050_lj9040 。) |
| 無法清除手動送紙 [類型] [尺寸] 的訊息。 | <ul style="list-style-type: none"> ● 先前的列印工作可能仍在印表機緩衝區中。 ● 確定選購的 1 號紙匣已裝入正確尺寸的紙張。(請參閱 在進紙匣中裝入紙張 或瀏覽 www.hp.com/support/lj9050_lj9040。) |
| 電腦軟體問題。 | 透過可操作的程式來列印以檢查電腦是否正常工作，或列印純文字檔案以查看是程式或者印表機驅動程式出現問題。(例如，C:\dir>LPTn，其中 n 為印表機連接至電腦的連接埠之編號，如 LPT1。)要列印頁面，您可能要透過電腦傳送換頁字元指令。 |
| 控制面板設定值 (如解析度或方向) 無效或被忽略。 | 軟體指令會置換控制面板設定值 (請參閱 使用控制面板功能表 ，以獲得有關程式與控制面板設定值如何配合工作的資訊)。 |
| 先前的列印工作資料仍在印表機緩衝區中。 | <ul style="list-style-type: none"> ● 確定使用的是正確的印表機驅動程式。 ● 可能仍在處理複雜的列印工作。 ● 確定印表機未暫停。確定印表機控制面板上出現處理中訊息。 ● 拉出碳粉匣檢查是否有紙張。重新插接碳粉匣。 ● 打開 2 號紙匣與 3 號紙匣，確定已裝入適當的紙張 (請參閱 在進紙匣中裝入紙張，或瀏覽 www.hp.com/support/lj9050_lj9040。) ● 合上紙匣。 |

| 情況 | 解決方案 |
|------------------------|--|
| 資料遺失，但印表機沒有顯示任何訊息。 | <ul style="list-style-type: none"> ● 檢查軟體程式，以確定列印檔案沒有錯誤。 ● 檢查纜線，確定已將其穩固地連接至印表機與電腦。 ● 印表機平行纜線可能發生故障。請使用高品質的纜線。(請參閱 HP 支援傳單，或瀏覽 www.hp.com/support/lj9050_lj9040 以獲得 HP 纜線零件編號。) ● 檢查網路連接。 |
| 資料指示燈閃爍，但未列印任何內容。 | <ul style="list-style-type: none"> ● 確定使用的是正確的印表機驅動程式。 ● 可能仍在處理複雜的列印工作。 ● 確定印表機未暫停。確定控制面板顯示幕上出現 處理中 訊息。 ● 拉出碳粉匣檢查是否有紙張。重新插接碳粉匣。 ● 打開 2 號紙匣與 3 號紙匣。請確定已裝入適當的紙張。(請參閱 在進紙匣中裝入紙張，或瀏覽 www.hp.com/support/lj9050_lj9040。) |
| 驅動程式可能未設定為雙面列印。 | 確定已在驅動程式中正確組態雙面列印選項。 |
| 雙面列印附件卡紙。 | 確定使用的是支援的紙張磅數與尺寸。(請參閱 紙張規格 或瀏覽 www.hp.com/support/lj9050_lj9040 。) |
| 列印第一頁的時間比列印之後頁面的時間來得長。 | <ul style="list-style-type: none"> ● 確定印表機控制面板顯示 就緒。 ● 將睡眠功能設定為較長時期(請參閱 組態頁)。如果是由於製作格式指令太複雜，而導致列印頁面需要較長的時間，則變更睡眠設定值可能無法提高列印速度。您可能要簡化頁面。 |
| 列印頁面雜亂、出現套印現象或僅列印部份頁面。 | <ul style="list-style-type: none"> ● 確定程式已組態用於正確的印表機。 ● 換上確定可以操作的印表機介面 (I/O) 纜線以查看纜線是否發生故障。 ● 印表機平行纜線可能發生故障。請使用高品質的纜線。(請參閱 HP 支援傳單，或瀏覽 www.hp.com/support/lj9050_lj9040 以獲得 HP 纜線零件編號。) ● 將 組態裝置 功能表的 系統設定 子功能表中的 個人化語言 項目設定為 自動(請參閱 個人化語言 = 自動)。印表機可能已設定為 PCL，但系統將 PS 工作傳送至印表機，或者設定為 PS 但傳送 PCL。 ● 傳送至印表機的資料可能已損毀。嘗試傳送其他檔案以查看是否可以列印。 |
| 一般的釘書機重複卡住問題。 | <ul style="list-style-type: none"> ● 檢查並確定要裝訂的工作厚度未超過 5 公釐 (0.1 英吋)。 ● 釘書機中可能有釘書針卡在裏面，以致無法進行裝訂。從釘書機內取出鬆動的釘書針並清除紙屑(請參閱 清除選購的堆疊器 / 釘書機中卡住的釘書針)。 |
| 工作具有不正確的字型。 | <ul style="list-style-type: none"> ● 如果要列印 .EPS 檔案，請嘗試在列印之前將 .EPS 檔案所包含的字型下載至印表機。您可以使用 HP LaserJet 公用程式(請參閱 用於 Macintosh 電腦的軟體)。 ● 如果文件不是以 New York、Geneva 或 Monaco 字型列印，請進入 頁面設定 對話框，然後選擇 選項 以取消選擇替換的字型。 |
| 工作沒有傳送至正確的印表機。 | 具有相同或類似名稱的另一台印表機可能接收到列印工作。確定印表機名稱與 選擇週邊 中選定的名稱相符(請參閱 使用嵌入式網路伺服器)。 |

| 情況 | 解決方案 |
|-------------------------------------|--|
| 工作以 Courier (印表機預設字型) 而不是以所要求的字型列印。 | <ul style="list-style-type: none"> ● 印表機或磁碟上沒有所要求的字體。請使用字型下載公用程式下載所需的字型。 ● 關閉印表機的電源時，下載至記憶體中的字型會遺失。此外，如果未使用「資源儲存」且執行個人化語言切換來列印 PCL 工作，字型也會遺失。PCL 工作或關閉印表機的電源並不會影響磁碟字型。 ● 列印 PS 字型頁以確認可用字型。如果似乎已遺失某磁碟字型，這可能是由於使用了軟體公用程式刪除字型、重新起始了磁碟，或未正確安裝磁碟機。列印組態頁以確認磁碟機已正確安裝且正常操作。 ● 列印「磁碟目錄」以協助識別可用的字型。 |
| 工作列印在錯誤的一面上。 | <ul style="list-style-type: none"> ● 確定已正確裝入紙張。(請參閱 在進紙匣中裝入紙張 或瀏覽 www.hp.com/support/lj9050_lj9040。) ● 如果在進行單面列印，請將紙張的列印面向上裝入選購的 1 號紙匣。將紙張的列印面向下裝入 2 號、3 號與選購的 4 號紙匣。 ● 如果在進行雙面列印，請將紙張要列印的第一面向下，並裝入選購的 1 號紙匣。將紙張要列印的第一面向上，裝入 2 號、3 號與選購的 4 號紙匣。 |
| 無法進行雙面列印工作。 | <ul style="list-style-type: none"> ● 列印組態頁以確定已正確安裝雙面列印附件 (請參閱 組態頁)。 ● 確定已在印表機驅動程式中組態雙面列印附件。 ● 確定軟體沒有置換印表機驅動程式設定。 |
| 無法裝訂工作。 | <p>傳送至釘書機的列印工作可能由於下列一種或多種原因而無法裝訂：</p> <ul style="list-style-type: none"> ● 無法裝訂單面列印工作。 ● 釘書機中的釘書針已用盡，且自動繼續設定為開啓。 ● 用於此工作的紙張尺寸或類型錯誤。 ● 傳送至釘書機的紙張多於 50 頁，超過了釘書機的容量。 ● 釘書機頭內有彎曲或損壞的釘書針。 ● 剛清除釘書針卡住 (多達兩個後續的列印工作可能無法裝訂)。 ● 由於列印工作的紙張尺寸或類型錯誤，導致列印工作被傳送至非釘書機槽。 ● 釘書機裝置的介面纜線可能出現故障或未正確連接。 |
| 工作傳送至非預期的位置。 | <p>用於此工作的紙張尺寸或類型錯誤。(請參閱 使用「紙張處理」功能表設定紙匣，或瀏覽 www.hp.com/support/lj9050_lj9040。)</p> |
| 未列印最後一頁且資料指示燈亮起。 | <ul style="list-style-type: none"> ● 確定使用的是正確的印表機驅動程式。 ● 可能仍在處理複雜的列印工作。 ● 印表機可能正在等待未隨附於列印工作的檔案結尾部分。按下 ✓ 以將其傳送。 ● 確定印表機未暫停。確定控制面板顯示幕上出現處理中訊息。 ● 拉出碳粉匣檢查是否有紙張。重新插接碳粉匣。 ● 打開 2 號紙匣與 3 號紙匣。請確定已裝入適當的紙張。(請參閱 在進紙匣中裝入紙張，或瀏覽 www.hp.com/support/lj9050_lj9040。) |
| 網路或共用印表機問題。 | <p>透過將電腦直接連接至印表機然後從可操作的程式列印，以檢查網路或共用印表機是否有問題。如果您懷疑網路出現問題，請向網路管理員查詢，或查閱印表機網路卡隨附的網路說明文件。</p> |

| 情況 | 解決方案 |
|---|--|
| 選購的 4 號紙匣無法工作。 | 電源線未穩固地插入印表機與電源線插座。拔下電源線，然後重新連接。 |
| 選購的 1 號紙匣中已裝入紙張，但控制面板顯示幕出現裝入紙張或手動送紙的訊息。 | 在紙匣中裝入正確的紙張。(請參閱 在進紙匣中裝入紙張 ，或瀏覽 www.hp.com/support/lj9050_lj9040 。)。如果已裝入正確的紙張，請按下 ✓。 |
| 紙張未送往正確的輸出位置。 | <ul style="list-style-type: none"> ● 確認已在印表機驅動程式中選擇正確的出紙槽。要獲得有關變更印表機驅動程式設定值的更多資訊，請參閱線上說明。 ● 紙張不符合出紙槽的規格。(請參閱 選擇輸出位置，或瀏覽 www.hp.com/support/lj9050_lj9040。) |
| 卡紙與送紙問題。 | <ul style="list-style-type: none"> ● 請參閱 清除 2 號與 3 號紙匣中的卡紙 或 清除選購的 4 號紙匣中的卡紙。 ● 確定紙張規格在建議的範圍之內。(請參閱 紙張規格，或瀏覽 www.hp.com/support/lj9050_lj9040。) ● 確定紙張導板已調整正確且沒有歪曲。(請參閱 在進紙匣中裝入紙張，或瀏覽 www.hp.com/support/lj9050_lj9040。) ● 如果印表機要求，請執行預防性維護。 |
| 印表機無法識別雙面列印附件。 | <ul style="list-style-type: none"> ● 列印組態頁以確定已正確安裝雙面列印附件 (請參閱 組態頁)。 ● 關閉印表機電源。卸下並重新安裝裝置。開啓印表機電源。 ● 確定已在印表機驅動程式中組態雙面列印附件。 |
| 印表機無法識別硬碟。 | 關閉印表機電源，並確認硬碟已正確插接且已穩固地固定。 |
| 印表機無法識別選購的 4 號紙匣。 | <ul style="list-style-type: none"> ● 確定已在印表機驅動程式中選擇選購的 4 號紙匣 (請參閱 印表機軟體)。 ● 關閉印表機的電源，然後再開啓。 ● 確定電源線已插入選購的 4 號紙匣。 ● 如果印表機仍無法識別選購的 4 號紙匣，請與經銷商或 HP 授權的服務供應商聯絡。 |
| 印表機無法識別釘書機。 | 檢查釘書機的纜線。確定纜線的兩端已正確連接。 |
| 印表機從錯誤的紙匣中抽取紙張。 | <ul style="list-style-type: none"> ● 確定程式已選擇正確的紙張尺寸或類型。 ● 確定程式的驅動程式已正確安裝與組態，且可要求適當的紙張尺寸與類型。 ● 未在選定紙匣中裝入所要求尺寸的紙張。印表機從具有正確尺寸的下一個預設紙匣中抽取紙張。在紙匣中裝入正確的紙張並確定紙匣已正確調整。在紙匣中裝入足夠的紙張以完成列印工作。要永遠從要求的紙匣列印，請將 使用要求的紙匣 設定為 專用。 ● 如果在安裝紙匣時，選擇了 2 號、3 號或選購的 4 號紙匣且未關閉印表機電源，則印表機無法識別此紙匣並從下一個預設的紙匣來源抽取紙張。關閉印表機電源，然後再開啓，印表機即可識別此紙匣。 |
| 印表機介面問題。 | 從印表機控制面板列印組態頁，以確認列印輸出上所顯示的介面組態是否與主機上的組態相符 (請參閱 組態頁)。 |

| 情況 | 解決方案 |
|-----------------------------|---|
| 印表機已暫停。 | 按下 停止 。按下 ▲ 或 ▼ 以選擇 繼續 ，然後按下 ✓。 |
| 印表機電源已關閉或未連接至作用中電源。 | 確定所有電源線均已穩固地插入印表機元件與作用中電源。確定印表機電源已開啓。 |
| 印表機已準備就緒，但未接收資料 (資料指示燈未閃爍)。 | <ul style="list-style-type: none"> ● 檢查印表機與電腦或網路連接埠的 I/O 纜線連接是否鬆動。 ● 在確定可操作的系統上嘗試使用該 I/O 纜線。 ● 檢查是否已選擇正確的介面纜線，且已穩固地連接至印表機與電腦。如果未正確組態纜線，請參閱 <i>HP LaserJet 9040/9050 Series</i> 印表機入門指南 以獲得組態資訊。 ● 如果已連接至網路，請列印 Jetdirect 組態頁以檢查是介面還是網路問題 (請參閱 組態頁)。 |
| 印表機經常回應緩慢。 | <ul style="list-style-type: none"> ● 印表機速度主要依據軟體應用程式的設定方式、所使用的印表機驅動程式以及網路的傳輸量。請參閱入門指南以獲得組態資訊。 ● 您可能需要新增更多記憶體 (請參閱 安裝記憶體與字型)。 |
| 印表機連接埠問題。 | 檢查電腦連接埠是否已正確組態且正常工作。檢查的方法之一即是將其他印表機連接至電腦上的該連接埠並從確定可操作的程式列印。 |
| 印表機僅列印部分頁面或文件。 | 在傳輸期間連接已中斷。如果在傳輸期間移動可攜式裝置，則連接可能會中斷。符合 IRDA 標準的裝置專門為可從暫時中斷連接來恢復作業而設計。您可在長達 40 秒鐘的時間內重新建立連接 (根據使用的可攜式裝置而定)。 |
| 印表機列印錯誤字型或格式。 | <ul style="list-style-type: none"> ● 印表機中沒有此字型，您必須透過程式下載字型或安裝正確的字型 DIMM。檢查程式以確定已安裝並組態正確的印表機驅動程式。要確認是否有您所需的字型，請列印 PS 或 PCL 字型清單 (請參閱 資訊功能表)。 ● 軟體選擇了印表機沒有的替換字型。(請參閱軟體程式手冊，以獲得有關字型選擇的更多資訊。) |
| 列印工作中途停止。 | <ul style="list-style-type: none"> ● 請檢查控制面板顯示幕是否顯示錯誤訊息。 ● 如果您連接網路，請確定電腦已正確組態且網路沒有出現問題 (請向網路管理員查詢)。 ● 檢查線路電壓以確定線路電壓穩定且符合印表機規格。(請參閱 HP 支援傳單，或瀏覽 www.hp.com/support/lj9050_lj9040。) 關閉印表機電源，然後重新開啓。 ● 檢查網路程式中的逾時設定值。您可能需要增加此數值。 ● 如果嘗試透過 DOS 模式將檔案複製到印表機，請使用複製指令 COPY [檔案名稱] LPTn /B 印表機連接埠，如 LPT1 (其中 n 為連接埠編號)。 <p>註 要輸出頁面，您可能需要透過電腦傳送換頁字元指令。</p> |
| 無法列印 PS 工作。 | 檢查 Windows 的 PostScript 標籤中的組態。檢查 通訊協定 是否設定為 AppleTalk，且未選擇 二進位資料 。 |
| 軟體選擇了錯誤的連接埠。 | 檢查作業系統連接埠設定值，以確定列印工作傳送至正確的連接埠 (例如 LPT1)。 |

| 情況 | 解決方案 |
|----------------------------|---|
| 控制面板與驅動程式未設定為相同的紙張尺寸。 | 確定從控制面板與驅動程式中定義的自訂紙張尺寸皆相同。 |
| 您嘗試列印的檔案可能沒有開啓雙面列印選項。 | 確定已在驅動程式中組態雙面列印選項。 |
| Macintosh 電腦沒有與印表機進行通訊。 | <ul style="list-style-type: none"> ● 確定印表機控制面板上出現 就緒 訊息。 ● 確定已在 選擇週邊 的左半側選擇了正確的印表機驅動程式。然後確定已在 選擇週邊 的右半側選擇 (反白顯示) 所需的印表機名稱。在使用 PPD 設定與組態驅動程式之後，印表機名稱旁邊會出現一個圖示。 ● 如果印表機位於一個多區域的網路上，請確定已在 選擇週邊 的 AppleTalk 區域 框中選擇了正確的區域。 ● 透過列印組態頁，確定已在 選擇週邊 中選擇正確的印表機 (請參閱 組態頁)。確定組態頁上出現的印表機名稱與 選擇週邊 中的印表機相符。 ● 確定 AppleTalk 處於作用中狀態。(以適用 OS 版本為準，請在 選擇週邊 或 AppleTalk 控制面板中選擇此選項。) ● 確保電腦與印表機在相同網路上。請在 Apple 功能表中的 控制面板 中，選擇 網路 (或 AppleTalk) 控制面板，然後選擇正確的網路 (例如，LocalTalk 或 EtherTalk)。 |
| 選擇週邊 中未出現印表機驅動程式圖示。 | 確定 Apple LaserWriter 8 選擇週邊 擴充檔位於擴充檔檔案夾中。如果它不存在於系統的任何地方，您可以在 Macintosh OS 系統軟體 CD 中或向 Apple Computer, Inc. 獲取驅動程式。要獲得更多資訊，請參閱 HP 支援傳單，或瀏覽 www.hp.com/support/lj9050_lj9040 。 |
| 類型已指定為標籤、投影片或信封。 | <ul style="list-style-type: none"> ● 確定紙材類型可以進行雙面列印。(請參閱 HP 支援傳單，或瀏覽 www.hp.com/support/lj9050_lj9040。) ● 將紙材類型變更為正確的紙材類型以進行雙面列印。 |

首頁

嵌入式 Web 伺服器的首頁是印表機的資訊頁。其中包括：

- **印表機狀態頁**
此頁顯示印表機控制面板與目前的任何訊息，同時亦顯示了控制面板狀態指示燈與按鈕，因此您可以透過此頁來變更印表機控制面板功能表的設定值。此頁也將顯示耗材的使用壽命等級與進紙匣紙材的組態。
- **組態頁**
印表機組態頁顯示於嵌入式 Web 伺服器中的網站。要獲得更多資訊，請參閱 [組態頁](#)。
- **事件記錄頁**
此頁顯示印表機的事件記錄。要獲得更多資訊，請參閱 [事件記錄頁](#)。
- **耗材頁**
此頁顯示印表機耗材的存量。
- **用量頁**
此頁顯示印表機所使用的各種紙材類型之數量。
- **裝置識別頁**
此頁可讓您根據網路管理的需要為裝置命名，並顯示印表機的 IP 位址與伺服器。

裝置頁

使用嵌入式 Web 伺服器的裝置頁可讓您透過電腦組態印表機。這些裝置頁可用密碼保護。在變更印表機的組態之前，請務必諮詢您的網路管理員。

- **組態印表機頁**
此頁可讓您組態所有印表機設定值。
- **警示頁**
此頁可讓您在各種印表機事件產生時組態通知的收件人。
- **電子郵件頁**
可在此頁鍵入印表機事件產生時通知接收者之電子郵件地址。
- **訂購耗材頁**
此頁顯示各種耗材的剩餘使用壽命，亦顯示訂購耗材的 HP 網站之連結。
- **聯絡人資訊頁**
將有關印表機資訊的主要聯絡人姓名與電子郵件地址鍵入此頁。主要聯絡人通常是網路管理員。
- **安全性頁**
此頁可組態嵌入式 Web 伺服器的密碼資訊。密碼資訊應僅由網路管理員組態。
- **其他連結頁**
此頁用以將其他網站新增至嵌入式 Web 伺服器。這些網站將出現在各個嵌入式 Web 伺服器頁的導覽列上。
- **更新率頁**
此頁可組態嵌入式 Web 伺服器從印表機獲取有關印表機狀態資訊的頻率。
- **語言頁**
您可透過此頁組態嵌入式 Web 伺服器所顯示的語言。
- **裝置識別頁**
此頁可讓您根據網路管理的需要為裝置命名，並顯示印表機的 IP 位址與伺服器。

網路頁

嵌入式 Web 伺服器的網路頁可讓您存取 HP Jetdirect 網路組態參數與狀態。其中包括：

- **網路設定值頁**
此頁可讓您存取網路通訊協定組態參數及其他設定值。
- **安全性設定值頁**
使用這些頁可控制對裝置的存取，並將連線的用戶端驗證設定值設定為 802.11x 網路。
- **診斷頁**
這些頁可讓您存取對故障排除極為有用的網路統計資料與組態頁設定值。

列印資訊頁

您可透過印表機控制面板列印下列包含有關印表機組態資訊的資訊頁：

- 功能表選擇圖
- 組態頁
- 耗材狀態頁
- 用量頁
- 檔案目錄頁
- PCL 驅動程式或 PS 驅動程式字型清單

列印資訊頁

- 1 按下 ✓。
- 2 使用 ▲ 或 ▼ 捲動至 資訊，然後按下 ✓。
- 3 使用 ▲ 或 ▼ 捲動至所要的資訊頁，然後按下 ✓。

列印組態頁

- 1 按下 ✓。
- 2 使用 ▲ 或 ▼ 捲動至 資訊，然後按下 ✓。
- 3 使用 ▲ 或 ▼ 捲動至 列印組態，然後按下 ✓。

檢查印表機組態

您可以在印表機隨附的 [入門指南](#) 中找到有關印表機組態的資訊。

您可從印表機控制面板列印提供了有關印表機及其目前組態的詳細資料之頁面。在此為您說明下列資訊頁：

- 功能表選擇圖
- 組態頁
- 耗材狀態頁
- 用量頁
- PCL 或 PS 字型清單
- 檔案目錄頁
- Jetdirect
- 事件記錄
- 紙張路徑測試

您可使用下列程序列印以上資訊頁。然後，請參閱下列特定章節以獲得有關各頁的更多資訊。

功能表選擇圖

要查看控制面板中可用功能表與項目的目前設定值，請列印控制面板功能表選擇圖。其中許多數值可以透過印表機驅動程式或程式予以置換。您或要將此功能表圖存放在印表機附近，以便於參考。

功能表選擇圖的內容視印表機目前安裝的選項而異。要獲得控制面板項目與可選數值的完整清單，請參閱 [控制面板功能表](#)。要變更控制面板設定值，請參閱 [控制面板功能表](#)。

組態頁

您可以使用組態頁檢視目前的印表機設定值、協助排除印表機故障或確認選購附件的安裝，如記憶體 (DIMM)、紙匣及印表機語言。

註

如果已安裝 HP Jetdirect 列印伺服器，系統亦會列印出 HP Jetdirect 組態頁。

組態頁包含下列資訊：

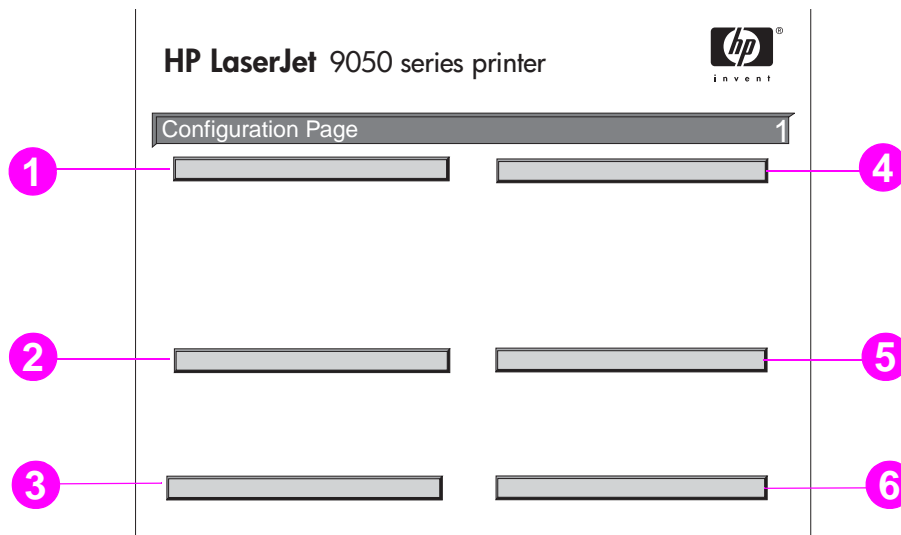

- 1 **印表機資訊** 列出了序號、頁數及印表機的其他資訊。
- 2 **事件記錄** 列出記錄中的項目數、可檢視的最多項目數以及最近三個項目。事件記錄的第二頁是製造商頁。此頁包含可協助 HP 顧客貼心服務代表解決可能的印表機問題之資訊。
- 3 **安裝的個人化語言與選件** 列出已安裝的所有印表機語言 (如 PCL 與 PS)，並列出每個 DIMM 與小型快閃插槽及 EIO 插槽中所安裝的選件。
- 4 **記憶體** 列出印表機記憶體資訊、PCL 驅動程式工作空間 (DWS) 以及 I/O 緩衝與資源儲存資訊。
- 5 **安全性** 列出印表機控制面板鎖定、控制面板密碼及磁碟機的狀態。
- 6 **紙匣與選件** 列出所有紙匣的尺寸設定值，並列出已安裝的選購紙張處理附件與輸出裝置。

耗材狀態頁

您可以使用耗材狀態頁來獲取有關印表機中安裝的碳粉匣、碳粉匣中剩餘的碳粉量以及已處理的頁數與工作量之資訊。此頁也可讓您知道應排定下次預防性維護的時間。

耗材狀態頁包含下列資訊：

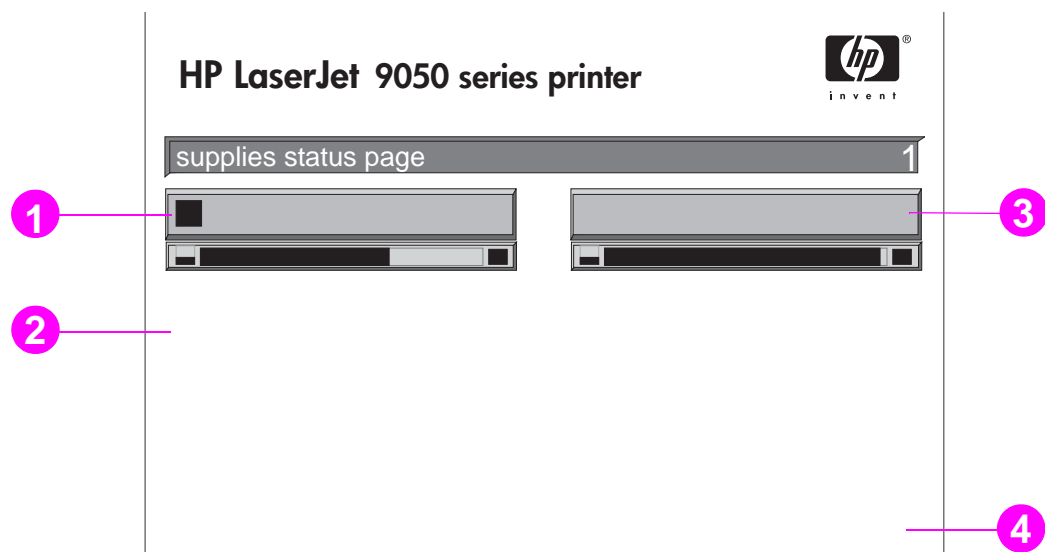

- 1 碳粉匣資訊** 顯示碳粉匣中可用的碳粉量、從碳粉匣中剩餘的碳粉量估計可列印的頁數、已處理的總頁數與工作量、碳粉匣製造日期與序號以及回收 HP 碳粉匣的方法。
- 2 印表機資訊** 列出印表機頁數總計、預防性維護時間間隔、到應執行下次維護前的頁數以及印表機序號。
- 3 其他耗材資訊** 顯示維護套件已使用的百分比與 HP 零件編號。
- 4 訂購資訊** 提供有關如何訂購耗材的資訊。

用量頁

您可使用用量頁以獲取有關列印的頁面尺寸與頁數之資訊。

用量頁包含下列資訊：

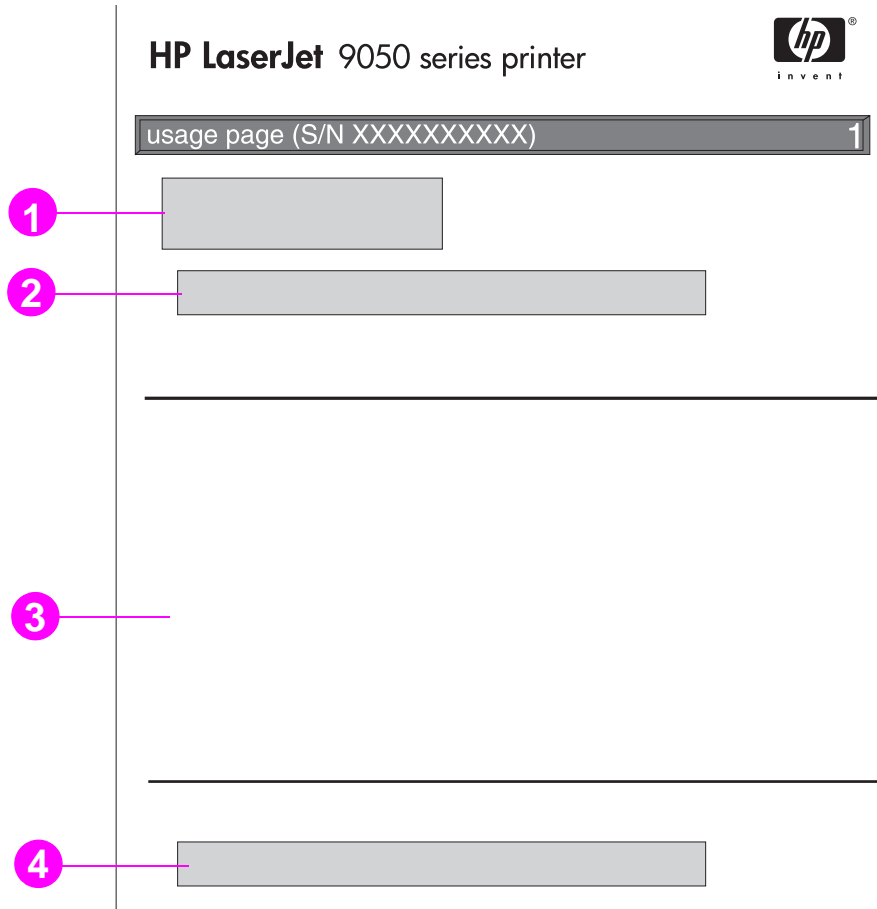

- 1 **產品名稱** 與 **印表機名稱** 顯示正在使用的 HP LaserJet 印表機系列。
- 2 **用量總計** 顯示已列印的頁面類型、單面列印的頁數、雙面列印的頁數及列印的總頁數。
- 3 **列印模式與紙張路徑用量** 顯示每種列印模式使用的次數、每種進紙裝置使用的次數以及每種出紙槽使用的次數。
- 4 **覆蓋率** 顯示頁面使用的碳粉量。

PCL 或 PS 字型清單

您可以使用字型清單查看印表機目前已安裝的字型。(字型清單亦顯示了硬碟或快閃 DIMM 上儲存的字型。)

PS 字型清單顯示安裝的 PS 字型，並提供這些字型的樣本。以下說明了可以在 PCL 字型清單中找到的資訊：

- **字型** 提供字型名稱與樣本。
 - **字距 / 點數** 顯示字型的字距與點數大小。
 - **變更序列** 為一種 PCL 5e 程式指令，用以選擇指定的字型 (請參見字型清單頁底部的圖例)。
 - **字型編號** 用以從印表機控制面板 (非軟體應用程式) 選擇字型的編號。請勿將字型編號與字型識別碼混淆 (如下所述)。此編號標示了儲存字型所在的 DIMM 插槽。
 - 軟體：為下載的字型，在下載其他字型替換或關閉印表機的電源之前，常駐於印表機中。
 - 內建：永久常駐於印表機中的字型。
 - **字型識別碼** 透過軟體下載軟體字型時為其指定的編號。
- 1 **磁碟資訊** 顯示磁碟型號、序號、容量、可用空間以及您是否可以寫入磁碟。
 - 2 **檔案大小** 欄顯示目錄 / 檔案名稱欄下每個檔案的大小。如果此行列出了某個目錄，則目錄會顯示在該欄中，且會在目錄 / 檔案名稱欄中列出其路徑。
 - 3 **目錄 / 檔案名稱** 顯示檔案的名稱。子目錄中的檔案將列於目錄行後的右側。檔案不一定按字母順序列出。

Jetdirect 頁

Jetdirect 頁包含下列資訊：

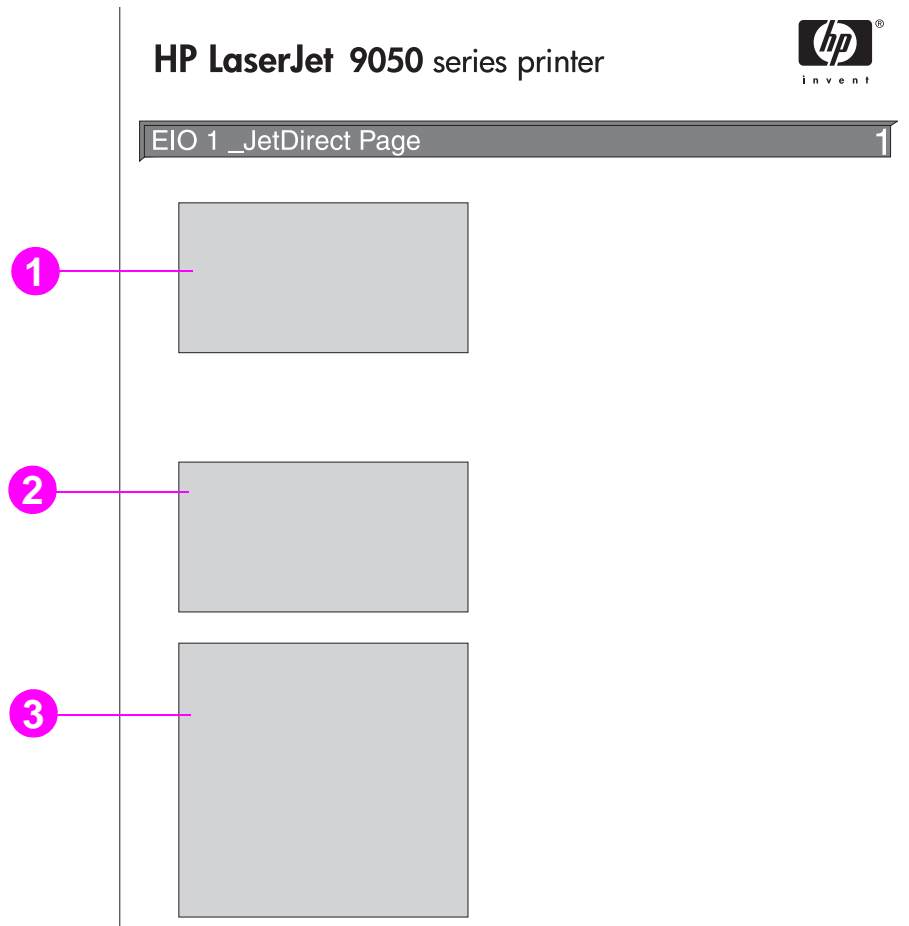

- 1 **HP Jetdirect 組態** 顯示印表機狀態、型號、硬體位址、韌體版本、連接埠選擇、連接埠組態、自動協議、製造識別資料及製造日期。
- 2 **網路統計資料** 顯示收到的總封包數、收到的單一封包數、收到的損壞封包數、收到的框架錯誤數、傳輸的總封包數、無法傳送的封包數、傳輸衝突數及傳輸遲延衝突數。
- 3 **通訊協定資訊** 顯示 TCP/IP、IPX/SPX、Novell/NetWare、AppleTalk 及 DLC/LLC 的狀態。

事件記錄頁

事件記錄的第一頁包含下列資訊：

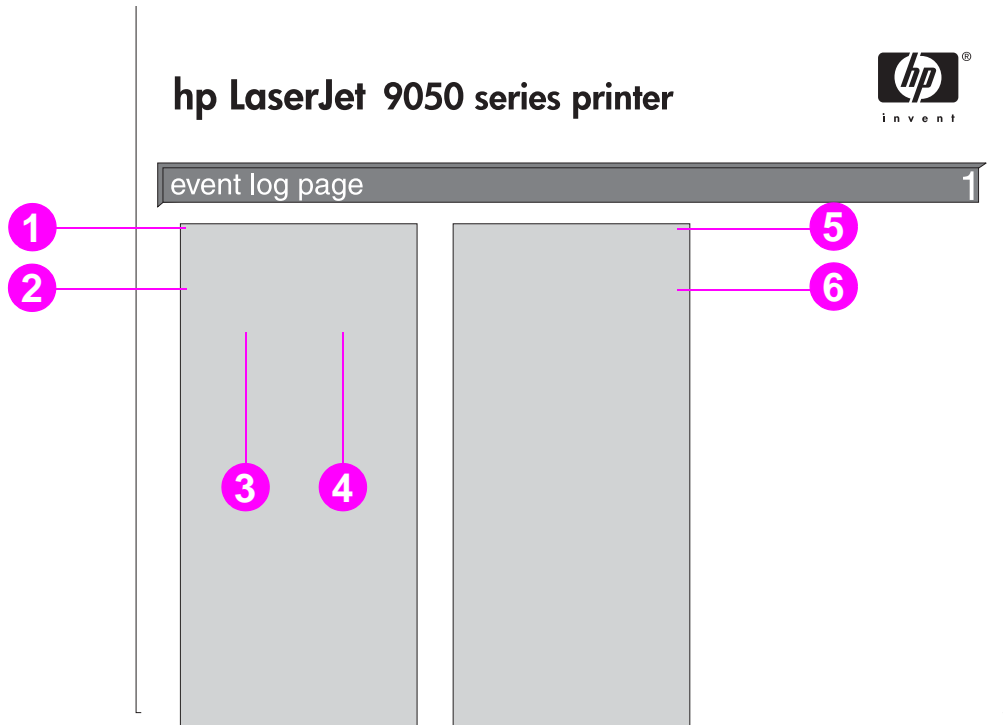

- 1 **目前頁數** 顯示已從印表機列印的頁數。
- 2 **編號** 顯示發生事件的順序。最後一個發生的事件之編號最大。
- 3 **頁數** 顯示發現事件時已從印表機列印的頁數。
- 4 **事件** 顯示每個事件的內部事件代碼。
- 5 **序號** 顯示印表機的序號。
- 6 **說明或個人化語言** 顯示事件發生是由於印表機個人化語言的問題或是印表機卡紙。

事件記錄的第二頁是製造頁。此頁包含可協助 HP 顧客貼心服務代表解決可能的印表機問題之資訊。

列印事件記錄

- 1 按下 ✓。
- 2 使用 ▲ 或 ▼ 捲動至 診斷程式，然後按下 ✓。
- 3 使用 ▲ 或 ▼ 捲動至 列印事件記錄，然後按下 ✓。

列印紙張路徑測試

您可以使用紙張路徑測試確認各種紙張路徑是否正常工作或排除紙匣組態的問題。

列印紙張路徑測試

- 1 按下 ✓。
- 2 使用 ▲ 或 ▼ 捲動至 診斷程式，然後按下 ✓。
- 3 使用 ▲ 或 ▼ 捲動至 紙張路徑測試，然後按下 ✓。
- 4 使用 ▲ 或 ▼ 選擇您要測試的進紙匣、出紙槽、雙面列印附件 (如果有的話) 及份數，並在為各項設定數值後按下 ✓。選擇最後一個選項後，紙張路徑測試將會自動開始列印。

請參閱印表機連接的各個附件裝置之使用指南。

A 規格

概觀

本章節將為您介紹一些印表機規格。

- 紙張規格
- 環境規格

紙張磅數換算表

使用下表來換算美制合約紙磅數至其他規格的大約同等磅數。例如，要換算 20 磅的美制合約紙至美制封面紙的磅數，請先找出合約紙的磅數 (第二行、第一欄)，然後沿著該行找出封面紙的磅數 (第三欄)。換算重量即為 75 g/m^2 (28 磅)。

註

陰影區域表示該種紙張的標準磅數。

| 美制合約紙磅數 (磅) | 美制課本 / 書籍紙磅數 (磅) | 美制封面紙磅數 (磅) | 美制 Bristol 磅數 (磅) | 美制索引紙磅數 (磅) | 美制標籤磅數 (磅) | 公制重量 (g/m^2) |
|---------------|--------------------|---------------|---------------------|---------------|--------------|-------------------------|
| 17 | 43 | 24 | 29 | 35 | 39 | 64 |
| 20 | 50 | 28 | 34 | 42 | 46 | 75 |
| 21 | 54 | 30 | 36 | 44 | 49 | 80 |
| 22 | 56 | 31 | 38 | 46 | 51 | 81 |
| 24 | 60 | 33 | 41 | 50 | 55 | 90 |
| 27 | 68 | 37 | 45 | 55 | 61 | 100 |
| 28 | 70 | 39 | 49 | 58 | 65 | 105 |
| 32 | 80 | 44 | 55 | 67 | 74 | 120 |
| 34 | 86 | 47 | 58 | 71 | 79 | 128 |
| 36 | 91 | 50 | 62 | 75 | 83 | 135 |
| 39 | 100 | 55 | 67 | 82 | 91 | 148 |

| 美制合約 紙磅數 (磅) | 美制課本/ 書籍紙磅 數(磅) | 美制封面 紙磅數 (磅) | 美制 Bristol 磅數(磅) | 美制索引 紙磅數 (磅) | 美制標籤 磅數(磅) | 公制重量 (g/m ²) |
|--------------------|-----------------------|--------------------|------------------------|--------------------|---------------|-----------------------------|
| 42 | 107 | 58 | 72 | 87 | 97 | 157 |
| 43 | 110 | 60 | 74 | 90 | 100 | 163 |
| 47 | 119 | 65 | 80 | 97 | 108 | 176 |
| 53 | 134 | 74 | 90 | 110 | 122 | 199 |
| 58 | 146 | 80 | 98 | 120 | 133 | 216 |

列印耗材

| 項目 | 零件編號 | 說明或用途 |
|---|--|--|
| 碳粉匣 以 5% 的覆蓋率可平均列印 30,000 頁 | C8543X | 替換式 HP 大容量、智慧型碳粉匣。 |
| HP LaserJet 單色投影片 Letter (8.5 x 11 英吋), 每箱 50 張 A4 (210 x 297 公釐), 每箱 50 張 | 92296T 92296U | 專門為用於 HP LaserJet 單色印表機而設計。 規格: 4.3 mil 厚。雙面塗層。 |
| HP LaserJet 光面紙 Letter (8.5 x 11 英吋), 每箱 50 張 A4 (210 x 297 公釐), 每箱 50 張 | C4179A C4179B | 用於 HP Color LaserJet 與 HP LaserJet 單色 印表機。塗層紙, 適合於具有強烈效果的商業 文件(例如小冊子、銷售文件)及含圖形與相 片影像的文件。 規格: 32 磅雙面光面塗層。 |
| HP 上選 LaserJet 紙張 Letter (8.5 x 11 英吋), 每令 500 張, 每箱 10 令 A4 (210 x 297 公釐), 每令 500 張, 每箱 4 令 Tabloid (11 x 17 英吋), 每令 250 張, 每箱 6 令 A3 (420 x 297 公釐), 每令 500 張, 每箱 4 令 | HPU1132 CHP410 HPU1732 CHP420 | 用於 HP Color LaserJet 與 HP LaserJet 單色 印表機。用於具有強烈效果的文件(如履歷、 小冊子、報告及簡報)之高亮度重磅紙。 規格: 光澤度 98, 32 磅。 |
| HP LaserJet 紙張 Letter (8.5 x 11 英吋), 每令 500 張, 每箱 10 令 Letter (8.5 x 11 英吋), 3 孔, 每令 500 張, 每箱 10 令 Legal (8.5 x 14 英吋), 每令 500 張, 每箱 10 令 A4 (210 x 297 公釐), 每令 500 張, 每箱 5 令 Tabloid (11 x 17 英吋), 每令 500 張, 每箱 5 令 | HPJ1124 HPJ113H HPJ1424 CHP310 HPJ1724 | 提高所有 HP LaserJet 印表機的效能。較適合 於信紙信頭、高品質備忘錄、法律文件、直接 郵件及信件。 規格: 光澤度 96, 24 磅。 |

| 項目 | 零件編號 | 說明或用途 |
|---|---------|--|
| HP 列印紙張 | | 用於雷射與噴墨印表機。專門為小型與家庭辦公室設計的。比起影印紙更厚且更具光澤。 |
| Letter (8.5 x 11 英吋), 每令 500 張, 每箱 10 令 | HPP1122 | 規格: 光澤度 92, 22 磅。 |
| A4 (210 x 297 公釐), 每令 500 張, 每箱 5 令 | CHP210 | |
| A3 (420 x 297 公釐), 每令 500 張, 每箱 5 令 | CHP220 | |
| HP 多用途紙張 | | 用於所有辦公設備 (雷射與噴墨印表機、影印機及傳真機)。專門為只需一種紙張即可滿足其所有辦公需要之行業而設計的。比起其他的辦公用紙張更具光澤且更為光滑。 |
| Letter (8.5 x 11 英吋), 每令 500 張, 每箱 10 令 | HPM1120 | 規格: 光澤度 90, 20 磅。 |
| Letter (8.5 x 11 英吋), 每令 500 張, 每箱 5 令 | HPM115R | |
| Letter (8.5 x 11 英吋), 3 孔, 每令 500 張, 每箱 10 令 | HPM113H | |
| Legal (8.5 x 14 英吋), 每令 500 張, 每箱 10 令 | HPM1420 | |
| Tabloid (11 x 17 英吋), 每令 500 張, 每箱 5 令 | HPM1720 | |
| HP 辦公用紙 | | 用於所有辦公設備 (雷射與噴墨印表機、影印機及傳真機)。適合標準的大量列印。比標準紙張更具光澤。 |
| Letter (8.5 x 11 英吋), 每令 500 張, 每箱 10 令 | HPC8511 | 規格: 光澤度 87, 20 磅。 |
| Letter (8.5 x 11 英吋), 3 孔, 每令 500 張, 每箱 10 令 | HPC3HP | |
| Legal (8.5 x 14 英吋), 每令 500 張, 每箱 10 令 | HPC8514 | |
| A4 (210 x 297 公釐), 每令 500 張, 每箱 5 令 | CHP110 | |
| Tabloid (11 x 17 英吋), 每令 500 張, 每箱 5 令 | HPC1117 | |
| HP 辦公用再生紙 | | 用於所有辦公設備 (雷射與噴墨印表機、影印機及傳真機)。適合大量列印。 |
| Letter (8.5 x 11 英吋), 每令 500 張, 每箱 10 令 | HPE1120 | 符合美國行政命令 13101 對環境保護產品之要求。 |
| Letter (8.5 x 11 英吋), 3 孔, 每令 500 張, 每箱 10 令 | HPE113H | 規格: 光澤度 84, 20 磅, 含 30% 回收的紙張。 |
| Legal (8.5 x 14 英吋), 每令 500 張, 每箱 10 令 | HPE1420 | |

信封邊界

下表提供了 Commercial #10 或 DL 信封的標準地址邊界。

| 地址類型 | 上邊界 | 左邊界 |
|-------|----------------|----------------|
| 寄件人地址 | 15 公釐 (0.6 英吋) | 15 公釐 (0.6 英吋) |
| 收件人地址 | 51 公釐 (2 英吋) | 85 公釐 (3.5 英吋) |

註

為了確保最佳列印品質，邊界的位置應離信封邊緣至少 15 公釐 (0.6 英吋) 以上。

紙張規格

HP LaserJet 印表機為您提供優良的列印品質。此印表機可以使用多種紙材，例如單張紙 (包括再生紙)、信封、標籤、投影片及自訂尺寸的紙張。紙張的磅數、紋理及濕度等特性，都是影響印表機效能與輸出品質的重要因素。

本印表機可以使用多種符合本手冊指引中規定的紙張及其他列印紙材。使用不符合這些指引規定的紙張可能會導致下列問題：

- 列印品質低劣
- 經常性的卡紙與多張送紙
- 印表機太早折損，需要維修

為獲得最佳列印效果，請僅使用 HP 品牌的紙張與列印紙材。Hewlett-Packard 不建議您使用其他的品牌。由於這些產品不是 HP 產品，因此 HP 無法介入或控制其品質。

即使紙張符合本手冊中所有的指引，但列印效果可能仍不盡人意。原因可能是使用不當、儲存時溫度與濕度不理想，或是其他 HP 無法控制的因素。

在大量購買紙張之前，請確定紙張符合本使用指南與 *Guidelines for Paper and Other Print Media* 指南中所述的要求。請務必在大量購買紙張之前先測試紙張。有關更多資訊，請瀏覽 www.hp.com/go/ljpaper。

注意

使用不符合 HP 規格的紙張可能會使印表機出現故障而需要維修。此類維修並不包括在 HP 保固或維修合約中。

支援的輸入與輸出紙張的尺寸

註

要獲得有關選購的 HP 輸出裝置之更多資訊，請參閱產品隨附的使用指南。

| 紙匣或紙槽 | 容量 | 紙張 | 磅數 |
|------------|--|--|---|
| 選購的 1 號紙匣 | 多達 100 張 多達 10 個信封 投影片的最大 堆疊高度：10 公釐 (0.4 英吋) | <ul style="list-style-type: none"> 標準偵測尺寸： Letter、Legal、Executive、ISO A3、ISO A4、ISO A5、11 x 17、 JIS B5、JIS B4、JpostD 自訂尺寸： 最小尺寸：98 x 191 公釐 (3.9 x 7.5 英吋) 最大尺寸：312 x 470 公釐 (12.3 x 18.4 英吋) 信封尺寸： Commercial #10、C5、DL、 Monarch、B5 投影片： 0.12 至 0.13 公釐厚 (4.7 至 5.5 mil 厚) <p>註 請僅從選購的 1 號紙匣列印信封、投 影片與標籤。</p> | 64 至 216 g/m ² (17 至 58 磅合約紙) 雙面列印：64 至 199 g/ m ² (17 至 53 磅合約紙) |
| 2 號與 3 號紙匣 | 多達 500 張 | <ul style="list-style-type: none"> 標準偵測尺寸： Letter、Letter-R、Legal、 Executive、ISO A3、ISO A4-R、 ISO A5、JIS B4、JIS B5、11 x 17 自訂尺寸： 最小尺寸：148 x 210 公釐 (5.8 x 8.3 英吋) 最大尺寸：297 x 431 公釐 (11.7 x 17 英吋) | 64 至 199 g/m ² (17 至 53 磅合約紙) |
| 選購的 4 號紙匣 | 多達 2,000 張 | <ul style="list-style-type: none"> 標準偵測尺寸： Letter、Legal、Executive、ISO A3、ISO A4、11 x 17、JIS B4、 JIS B5 標準無法偵測的尺寸： 8K、16K、JIS Executive、8.5 x 13 (215 x 330 公釐) 自訂尺寸： 最小尺寸：182 x 210 公釐 (7.2 x 8.3 英吋) 最大尺寸：297 x 431 公釐 (11.7 x 17 英吋) | 64 至 199 g/m ² (17 至 53 磅合約紙) |
| 標準上出紙槽 | 多達 500 張 多達 50 張投 影片 | <ul style="list-style-type: none"> 標準尺寸： Letter、Legal、Executive、ISO A3、ISO A4、ISO A5、11 x 17、 JIS B5、JIS B4、JpostD、 Monarch、8K、16K 自訂尺寸 自訂類型：投影片 | 64 至 199 g/m ² (17 至 53 磅合約紙) |

| 紙匣或紙槽 | 容量 | 紙張 | 磅數 |
|-----------------------------|---|---|--|
| 左出紙槽 | 多達 100 張 多達 10 張投影片 | <ul style="list-style-type: none"> 標準尺寸： Letter、Legal、Executive、ISO A3、ISO A4、ISO A5、11 x 17、JIS B5、JIS B4、JpostD、Monarch、8K、16K 自訂尺寸 自訂類型：信封、標籤 | 64 至 216 g/m ² (17 至 58 磅合約紙) |
| 雙面列印附件 | | <ul style="list-style-type: none"> 標準偵測尺寸： Letter、Letter-R、Legal、Executive、ISO A3、ISO A4、ISO A4-R、11 x 17、JIS B4、JIS B5 標準無法偵測的尺寸： 8K、16K 自訂尺寸 自訂類型：雙面列印 不支援信封、標籤或投影片 | 64 至 199 g/m ² (17 至 53 磅合約紙) |
| 可容納 3,000 張紙的堆疊器 (選購) | 多達 3,000 張 Letter 或 A4 多達 1,500 張 A3 或 11 x 17 | <ul style="list-style-type: none"> 下出紙槽標準尺寸： Letter、Legal、Executive、ISO A3、ISO A4、ISO A5、11 x 17、JIS B5、JIS B4、8K、16K 上出紙槽標準尺寸： Letter、Legal、Executive、ISO A3、ISO A4、ISO A5、11 x 17、JIS B5、JIS B4、JpostD、Monarch、8K、16K 自訂尺寸 自訂類型：信封、標籤、投影片、重磅紙 | <ul style="list-style-type: none"> 64 至 199 g/m² (17 至 53 磅合約紙) 於下出紙槽中 64 至 216 g/m² (17 至 58 磅合約紙) 於上出紙槽中 |
| 可容納 3,000 張紙的堆疊器 / 釘書機 (選購) | 多達 3,000 張 Letter 或 A4 多達 1,500 張 A3 或 11 x 17 最多可裝訂 50 張 | <ul style="list-style-type: none"> 下出紙槽標準尺寸： Letter、Legal、Executive、ISO A3、ISO A4、ISO A5、11 x 17、JIS B5、JIS B4、8K、16K 上出紙槽標準尺寸： Letter、Legal、Executive、ISO A3、ISO A4、ISO A5、11 x 17、JIS B5、JIS B4、JpostD、Monarch、8K、16K 自訂尺寸 自訂類型：信封、標籤、投影片、重磅紙 | <ul style="list-style-type: none"> 64 至 199 g/m² (17 至 53 磅合約紙) 於下出紙槽中 64 至 216 g/m² (17 至 58 磅合約紙) 於上出紙槽中 |

| 紙匣或紙槽 | 容量 | 紙張 | 磅數 |
|------------|--|--|--|
| 選購的多功能處理機 | 可堆疊多達 1,000 張 20 磅的 Letter 與 A4 合約紙 (可最多裝訂 50 張紙)、可堆疊 500 張 20 磅的與 A3 與 11 x 17 合約紙 (可最多裝訂 25 張紙) 多達 40 份 5 張堆疊的手冊或 20 份 10 張堆疊的手冊 | <ul style="list-style-type: none"> ● 標準尺寸： Letter、Legal、Executive、ISO A3、ISO A4、ISO A5、JIS B4、JIS B5、11 x 17 ● 自訂尺寸： 最小尺寸：98 x 191 公釐 (3.9 x 7.5 英吋) 最大尺寸：312 x 470 公釐 (12.3 x 18.5 英吋) ● 自訂類型：信封、標籤、投影片、重磅紙 | <ul style="list-style-type: none"> ● 64 至 199 g/m² (17 至 53 磅合約紙) 於下出紙槽中 ● 64 至 216 g/m² (17 至 58 磅合約紙) 於上出紙槽中 |
| 選購的 8 槽式信箱 | 每個出紙槽可容納多達 250 張 A4 與 Letter 紙張 | <ul style="list-style-type: none"> ● 上出紙槽標準尺寸： Letter、Legal、Executive、ISO A3、ISO A4、ISO A5、JIS B4、JIS B5、11 x 17 ● 自訂尺寸 最小尺寸：148 x 210 公釐 (5.8 x 8.3 英吋) 最大尺寸：297 x 432 公釐 (11.7 x 17 英吋) ● 8 槽式信箱出紙槽標準尺寸 Letter、Legal、Executive、ISO A3、ISO A4、ISO A5、JIS B4、JIS B5、11 x 17 ● 自訂尺寸 最小尺寸：148 x 210 公釐 (5.8 x 8.3 英吋) 最大尺寸：297 x 432 公釐 (11.7 x 17 英吋) | <ul style="list-style-type: none"> ● 60 至 135 g/m² (16 至 36 磅合約紙) 於 8 槽式信箱出紙槽中 ● 60 至 216 g/m² (16 至 58 磅合約紙) 於上出紙槽中 |

支援的紙張類型

使用印表機控制面板中的設定以選擇下列類型紙張及其他列印紙材。

- 普通紙
- 預製表格
- 信紙信頭
- 投影片 (請參閱 [投影片](#))
- 穿孔紙
- 標籤 (請參閱 [標籤](#))
- 合約紙
- 再生紙
- 彩色紙
- 卡片紙 (請參閱 [卡片紙與重磅紙](#))
- 粗糙紙
- 信封 (僅限 1 號紙匣)

紙張的使用指引

為獲得最佳列印效果，請使用傳統的 75 g/m² (20 磅) 的紙張。請確定紙張品質良好，無切縫、刻痕、撕裂、污點、起毛、灰塵、皺褶、缺孔，以及頁邊捲曲或彎曲等情形。

如果不能確定所裝入的紙張類型 (如合約紙或再生紙)，請檢查紙張包裝上的標籤。

有些紙張會造成列印品質問題、卡紙或損壞印表機。請勿使用以低溫油墨印製的信紙信頭 (例如用熱感列印的紙張)，以及浮印信紙信頭。塗層紙與某些投影片會纏繞熱凝器滾筒並可能造成卡紙。

本印表機利用高溫與壓力將碳粉熱凝在紙張上。在彩色紙或預製表格上列印時，請確保其所用的油墨能承受印表機熱凝時產生的高溫 (392° F 或 200° C，時間長達 0.1 秒)。

解決紙張與其他列印紙材的問題

使用本章節可解決紙張與其他列印紙材的常見問題。

| 症狀 | 問題 | 解決方案 |
|---------------------|----------------------------|---|
| 列印品質低劣或碳粉附著不良、送紙有問題 | 紙張過於潮濕、粗糙、光滑或有浮雕花紋；紙張製造不合格 | 試用其他類型的紙張，Sheffield 值應介於 100 至 250 之間，而濕度介於 4% 至 6% 之間。 |
| 白點、卡紙及捲曲 | 紙張存放不當 | 將紙張用其防潮材料包好並平直存放。 |
| 灰色背景陰影過重 | 紙張太重 | <ul style="list-style-type: none">● 採用較輕的紙張。● 使用左出紙槽或上出紙槽。 |
| 過度捲曲 進紙問題 | 紙張過於潮濕、紋理方向不對或紋理過短 | <ul style="list-style-type: none">● 使用左出紙槽或上出紙槽。● 使用紋理較長的紙張。 |
| 卡紙、印表機損壞 | 裁切或穿孔 | 使用未裁切或穿孔的紙張。 |
| 送紙有問題 | 邊緣參差不齊 | 使用支援的紙張類型。 |
| 多張送紙 | 紙張黏在一起 | 取出紙張，將其以扇形展開並重新裝入。 |

標籤

為避免損壞印表機，請僅使用建議用於單色雷射印表機的標籤。切勿在同一張標籤上多次列印。

注意

請勿在標籤、投影片、信封、自訂紙張或重於 216 g/m² (58 磅) 的紙張上進行雙面列印。否則，可能會損壞印表機並造成卡紙。

標籤的成份特性

在選擇標籤時，請考慮以下各項目的品質：

- **黏膠：**粘膠材料應在印表機熱凝時產生的 200°C (392°F) 最高溫度下保持穩定。
- **格式：**請僅使用整張標籤。否則脫落的標籤可能會留下空白部份，造成嚴重卡紙。
- **捲曲：**列印前，標籤必須平放，且任何方向的捲曲度均不得超過 13 公釐 (0.5 英吋)。
- **狀態：**請勿使用有皺褶、氣泡或有其他剝落跡象的標籤。

投影片

注意

印表機所用的投影片必須能抵受印表機熱凝時產生的 200°C (392°F) 最高溫度。為避免損壞印表機，請僅使用建議用於單色雷射印表機的投影片。

請勿在標籤、投影片、信封、自訂紙張或重於 216 g/m² (58 磅) 的紙張上進行雙面列印。否則，可能會損壞印表機並造成卡紙。

如果您在列印投影片時遇到問題，請使用選購的 1 號紙匣並將投影片傳送至左出紙槽或上出紙槽。

信封

註

要列印信封，請使用選購的 1 號紙匣並將信封列印至左出紙槽或上出紙槽。

信封的成份特性

信封的成份特性非常重要。信封的摺疊線千變萬化，不僅不同廠牌的信封會有差異，即使是同一箱、廠牌相同的信封也都不一樣。能否順利地列印信封，則取決於信封的品質。選擇信封時，請考慮下列各項目：

- **重量：**請參閱 [紙張規格](#) 以獲得支援的信封重量。
- **成份特性：**列印前，信封必須平放，且捲曲度不得超過 6 公釐 (0.3 英吋)，亦不得內含空氣 (含有空氣的信封可能會造成列印問題)。
- **狀態：**請確定信封沒有皺褶、刻痕或其他破損。
- **選購的 1 號紙匣尺寸：**請參閱 [支援的輸入與輸出紙張的尺寸](#)，以獲得所支援的紙張尺寸。

有自黏膠條或封蓋的信封

具有撕下即露出自黏膠條或多個回摺封蓋的信封，其所使用的黏膠必須能承受印表機的高溫與壓力。多餘的蓋口與黏條可能會造成皺褶、摺痕或卡紙。

兩邊接縫的信封

在兩邊接縫的信封兩端均有垂直接縫，而沒有對角線接縫。此類信封可能較容易起皺。請確定接縫一直延伸至信封的角落。

存放信封

妥善存放信封有助於獲得良好的列印品質。信封應平直存放。如果信封內混入空氣並形成氣泡，則在列印時信封可能會起皺。

卡片紙與重磅紙

為獲得最佳的印表機效能，在選購的 1 號紙匣中請勿使用超過 216 g/m^2 (58 磅合約紙) 的紙張，在其他紙匣中請勿使用超過 199 g/m^2 (53 磅) 的紙張。太厚的紙張可能會造成錯誤送紙、紙張堆疊問題、卡紙、碳粉熱凝不佳、列印品質低劣，或機械過度耗損的問題。

卡片紙的成份特性

- 平滑度： 135 至 216 g/m^2 (36 至 58 磅合約紙) 卡片紙的之平滑度應介於 100 至 180 Sheffield 之間。
- 成份特性：卡片紙平放時的捲曲度不得超過 5 公釐 (0.2 英吋)。
- 狀態：請確定卡片紙沒有皺褶、刻痕或其他破損。
- 尺寸：請參閱 [選購的 1 號紙匣](#) 所列的尺寸。

註

在將卡片紙裝入選購的 1 號紙匣之前，請確保卡片紙外觀平整且無破損。此外，亦請確定卡片紙沒有相互黏貼。

電氣規格

警告！

電源要求根據印表機的銷售國家 / 地區制定。請勿變動操作電壓，否則可能會損壞印表機，並使產品保固失效。

電源要求

| | 110 伏特的機型 | 230 伏特的機型 |
|---------|---|---|
| | 100-127V (+/- 10%) 50/60 Hz (+/- 2 Hz) | 220-240V (+/- 10%) 50/60 Hz (+/- 2 Hz) |
| 額定的短期電流 | 12 安培 | 5.3 安培 |

耗電量

| 產品型號 ² | 耗電量 (平均值，以瓦特為單位) ¹ | | | |
|--------------------|--|---|---|--------------------------------|
| | 列印中 ³ (110-127V) (220-240V) | 就緒 ⁴ (110-127V) (220-240V) | 睡眠 2 ⁵ (風扇關閉) (110-127V) (220-240V) | 關閉 (110-127V) (220-240V) |
| HP LaserJet 9050 | 1,000 瓦特 | 200 瓦特 | 21 瓦特 | 0.5 瓦特 |
| HP LaserJet 9050n | 1,000 瓦特 | 200 瓦特 | 21 瓦特 | 0.5 瓦特 |
| HP LaserJet 9050dn | 1,000 瓦特 | 200 瓦特 | 21 瓦特 | 0.5 瓦特 |
| HP LaserJet 9040 | 900 瓦特 | 200 瓦特 | 21 瓦特 | 0.5 瓦特 |
| HP LaserJet 9040n | 900 瓦特 | 200 瓦特 | 21 瓦特 | 0.5 瓦特 |
| HP LaserJet 9040dn | 900 瓦特 | 200 瓦特 | 21 瓦特 | 0.5 瓦特 |

1. 2004 年 10 月 24 日的數值。數值隨時可能變更，請瀏覽 www.hp.com/support/lj9050_lj9040 以取得最新資訊。
2. HP LaserJet 9050 的列印速度為每分鐘 50 頁 (ppm)。HP LaserJet 9040 的列印速度為 40 ppm。
3. 所報告的電源是使用所有標準電壓的最高測量值。
4. 就緒模式下的熱消散 = 700 BTU/小時。
5. 從就緒模式進入睡眠 2 的預設時間 = 60 分鐘。

聲音規格

依據 ISO 9296 聲明

| | | |
|--|--------------|--------------------------------------|
| 噪音強度等級 ¹ HP LaserJet 9050 | 列印中 (50 ppm) | $L_{WA_d} = 7.2$ Bels (A) [72 dB(A)] |
| | 就緒 | $L_{WA_d} = 5.6$ Bels (A) [56 dB(A)] |
| 噪音強度等級 ² HP LaserJet 9040 | 列印中 (40 ppm) | $L_{WA_d} = 7.0$ Bels (A) [dB(A)] |
| | 就緒 | $L_{WA_d} = 5.6$ Bels (A) [dB(A)] |
| 聲壓等級 ³ (旁觀者位置) HP LaserJet 9050 | 列印中 (50 ppm) | $L_{pAm} = 56$ dB(A) |
| | 就緒 | $L_{pAm} = 40$ dB(A) |
| 聲壓等級 ⁴ (旁觀者位置) HP LaserJet 9040 | 列印中 (40 ppm) | $L_{pAm} = 54$ dB(A) |
| | 就緒 | $L_{pAm} = 39$ dB(A) |

1. 2003 年 10 月 16 日的數值。數值隨時可能變更，請瀏覽 www.hp.com/support/lj9050_lj9040 以取得最新資訊。
2. 2004 年 10 月 24 日的數值。數值隨時可能變更，請瀏覽 www.hp.com/support/lj9050_lj9040 以取得最新資訊。
3. 2003 年 10 月 16 日的數值。數值隨時可能變更，請瀏覽 www.hp.com/support/lj9050_lj9040 以取得最新資訊。
4. 2004 年 10 月 24 日的數值。數值隨時可能變更，請瀏覽 www.hp.com/support/lj9050_lj9040 以取得最新資訊。

註

測試的組態：HP LaserJet 9050 使用 A4 紙張以 50 ppm 的速度從 3 號紙匣進行單面列印，HP LaserJet 9040 使用 A4 紙張以 40 ppm 的速度從 3 號紙匣進行單面列印。

作業環境

| | |
|------------------|---|
| 作業溫度 | 50°F 至 91°F (10°C 至 32.5°C) |
| 相對濕度 | 10% 至 80% |
| 存放溫度 | -40°F 至 +60°F |
| 存放濕度 | 15% 至 90% |
| 列印速度，每分鐘頁數 (ppm) | 50 ppm (HP LaserJet 9050 series 印表機) 或 40 ppm (HP LaserJet 9040 series 印表機) |
| 可擴充記憶體 | 使用選購的附件記憶體 DDR DIMM，總容量高達 512 MB |

B 控制面板功能表

概觀

控制面板功能表版面將顯示所有使用者使用的功能表，並同時保護僅管理員使用的功能表。使用者一般可使用清單中的前三個功能表。管理員與維修技術人員則可使用其他項目，這些功能表能以個人識別碼 (PIN) 保護起來。

您可使用印表機驅動程式或軟體程式在電腦上執行大多數例行列印工作。這些設定會覆寫印表機控制面板設定。請參閱與軟體相關的「說明」檔案，或參閱 [存取印表機驅動程式](#)，以獲得有關印表機驅動程式的更多資訊。如果您無法開啓功能表或使用項目，則它可能不是印表機選項，或您的網路管理員已鎖定此功能 (拒絕存取，功能表鎖定會在控制面板中出現)。有關詳細資訊，請洽詢系統管理員。

註

印表機驅動程式與軟體指令會置換印表機控制面板設定值。

您可從控制面板列印功能表選擇圖，該選擇圖顯示了控制面板功能表項目的配置與目前設定值 (請參閱 [功能表選擇圖](#))。

視印表機安裝的選項配件而定，控制面板中可能會出現額外功能表項目。

本附錄包含有關印表機中可用的所有項目及 **可能** 值的資訊 (預設值列於「項目」欄)。

要獲得更多有關選購的 HP 輸出裝置的資訊，請參閱裝置隨附的使用指南。

本附錄包含有關下列主題的資訊：

- **擷取工作功能表** 顯示儲存在裝置上的工作。這些工作按使用者與工作名稱列出。請參閱 [使用工作儲存功能](#)，以獲得有關如何儲存工作的資訊。
- **資訊功能表** 提供可列印的功能表選擇圖以及其他資訊頁。
- **紙張處理功能表** 用於設定各紙匣的紙材類型 (及尺寸，如果未偵測到尺寸的話)。
- **設定裝置功能表** 可讓管理員設定預設值、I/O 連接埠、執行診斷程式及重設印表機。



下列子功能表可在「設定裝置」功能表中使用：

- **列印子功能表**
- **系統設定子功能表**
- **I/O 子功能表**
- **重設子功能表**
- **診斷程式功能表** 提供有關印表機的資訊，管理員與維修人員可將這些資訊用來定義設定、查看使用資訊及排除故障。
- **維修功能表** 可讓維修技術人員監視印表機狀態並在致電維修時提供適當的援助。

擷取工作功能表

註

如果印表機硬碟或 RAM 上沒有保密列印工作、儲存的列印工作、快速影印工作或校對與暫停工作，則在選定功能表時，螢幕上將會顯示 沒有儲存的列印工作 的訊息。

- 1 使用者名稱清單將會顯示。
- 2 請選擇使用者名稱，為該使用者儲存的工作清單將會顯示。
- 3 選擇工作名稱，然後列印或刪除該工作。如果需要 PIN 才能列印或刪除工作，則 列印 或 刪除 指令旁邊會出現 ，您必須鍵入 PIN。如果需要 PIN 才能刪除工作，則 刪除 指令旁邊會出現 ，您必須提供 PIN。
- 4 如果選擇 列印，印表機將會提示您指定要列印的份數 (1 至 32,000 份)。

資訊功能表

要列印資訊頁，請捲動至所需的資訊頁，然後按下 。

| 項目 | 說明 |
|----------------|--|
| 列印功能表選擇圖 | 產生可顯示控制面板功能表項目的配置與目前設定值的功能表選擇圖。 在完成頁面列印後，印表機將會返回上一個螢幕至 設定正面至背面。 |
| 列印組態 | 產生詳述目前印表機組態的頁面。 在完成頁面列印後，印表機將返回至線上 就緒 狀態。 |
| 列印耗材狀態頁 | 產生可顯示印表機中每種耗材剩餘的使用壽命可列印的頁數之頁面。 在完成頁面列印後，印表機將返回至線上 就緒 狀態。 |
| 列印用量頁 | 產生包含可用於成本會計的資訊之頁面。此項目僅在安裝了硬碟後方可使用。 在完成頁面列印後，印表機將返回至線上 就緒 狀態。 |
| 列印 檔案目錄 | 產生包含所有已安裝的大容量儲存裝置的資訊之目錄頁。 在完成頁面列印後，印表機將返回至線上 就緒 狀態。 |
| 列印 PCL 字型清單 | 產生印表機上所有可用的 PCL 字型之字體清單。 在完成頁面列印後，印表機將返回至線上 就緒 狀態。 |
| 列印 PS 字型清單 | 產生印表機上所有可用的 PS 字型之字體清單。 在完成頁面列印後，印表機將返回至線上 就緒 狀態。 |

紙張處理功能表

在透過控制面板正確組態紙張處理設定值後，您便可透過印表機驅動程式或軟體應用程式選擇紙張類型與尺寸來進行列印。要獲得更多資訊，請參閱 [指定列印的紙張](#)。

您可透過特殊軟體程式或印表機驅動程式（如果已安裝適當的驅動程式）使用此功能表中的某些項目（如雙面列印與手動送紙）。印表機驅動程式與軟體程式設定會置換控制面板設定。要獲得更多資訊，請參閱 [使用印表機驅動程式中的功能](#)。

| 項目 | 數值 | 說明 |
|-----------------------|--|---|
| <N> 號紙匣尺寸 = LETTER | 任何尺寸 LETTER 旋轉 LETTER LEGAL A4 旋轉 A4 EXECUTIVE EXECUTIVE(JIS) A3 A5 B4(JIS) B5(JIS) 8K 16K 8.5 X 13 11 X 17 自訂 任何自訂 | 在自訂開關處於 自訂 位置時，可讓使用者為 2 號、3 號紙匣與選購的 4 號紙匣（如已安裝）設定紙張尺寸。如果開關處於 標準 位置，則印表機會偵測尺寸。以紙匣編號取代 <N>。 |
| <N> 號紙匣類型 = 普通紙 | 任何類型 普通紙 預製表格 信紙信頭 投影片 穿孔紙 標籤紙 合約紙 再生紙 彩色紙 卡片紙 >163 粗糙紙 90-105 G/ M2 信封 * | 可讓使用者指定每個紙匣中的紙材類型。以紙匣編號取代 <N>。 * 信封 僅出現在 1 號紙匣中。 |

設定裝置功能表

本功能表包含所有管理功能。

列印子功能表

您可透過軟體應用程式或印表機驅動程式 (如果已安裝適當的驅動程式) 獲得此功能表中的某些項目。印表機驅動程式與程式設定會置換控制面板設定。要獲得更多資訊，請參閱 [使用印表機驅動程式中的功能](#)。

| 項目 | 數值 | 說明 |
|--------------------|---|--|
| 份數 = 1 | 1 至 32,000 | 透過選擇 1 至 32,000 中的任何數字來設定預設份數。您可以使用數字鍵盤選擇份數。 註 最好是透過印表機驅動程式或軟體應用程式設定份數 (驅動程式與軟體設定會置換控制面板的設定)。 |
| 預設紙張尺寸 = LETTER | LETTER LEGAL A4 EXECUTIVE 11X17 A3 B4(JIS) B5(JIS) 自訂 A5 旋轉 LETTER 報表紙 8.5X13 12X18 旋轉 A4 RA3 EXECUTIVE(JIS) DPOSTCARDS(JIS) 8K 16k 10 號信封 MONARCH 信封 C5 信封 DL 信封 B5 信封 | 設定紙張與信封的預設影像尺寸 (此項目名稱會隨著您捲動可用的尺寸時由紙張變更為信封)。 |
| 預設紙張類型 | 普通紙 預製表格 信紙 投影片 穿孔紙 標籤紙 合約紙 再生紙 彩色紙 卡片紙 >163 粗糙紙 90-105 G/ M2 信封 * | 可讓使用者指定每個紙匣中的紙材類型。以紙匣編號取代 <N>。 * 信封 僅出現在 1 號紙匣中。 |

| 項目 | 數值 | 說明 |
|------------------|--------------------------|---|
| 預設自訂紙張尺寸 | 度量單位 X 尺寸 Y 尺寸 | 可讓使用者為所有安裝的紙匣設定自訂紙張尺寸。以紙匣編號取代 <N>。此功能表僅在選定的紙匣自訂開關處於自訂尺寸位置時才會出現。使用者可使用紙匣中的尺寸標記選擇自訂紙張尺寸的 X 與 Y 尺寸。 |
| 紙張目的地 = 標準出紙槽 | 標準出紙槽 左側出紙槽 標準上出紙槽 | 可讓使用者組態出紙槽目的地。功能表上僅會出現已安裝的選購出紙槽。 |
| 雙面列印 = 關閉 | 關閉 開啓 | 此項目僅在安裝了選購的雙面列印附件時才會出現。將數值設定為 開啓 以進行雙面列印，或設定為 關閉 以進行單面列印。 要獲得更多資訊，請參閱 HP 支援傳單，或瀏覽 www.hp.com/support/lj9050_lj9040 。 |
| 雙面列印裝訂 = 長邊 | 長邊 短邊 | 可讓使用者變更雙面列印的裝訂邊緣。在印表機中安裝了雙面列印附件且雙面列印 = 開啓時，螢幕上將會顯示此功能表項目。 |
| 置換 A4/LETTER= 否 | 是 否 | 在將 A4 工作傳送至印表機，但沒有裝入 A4 尺寸的紙張時，此指令可用以在 letter 尺寸的紙張上列印；在將 letter 工作傳送至印表機，但沒有裝入 letter 紙張時，則此指令可用以在 A4 尺寸的紙張上列印。 |
| 手動送紙 = 關閉 | 關閉 開啓 | 從選購的 1 號紙匣手動送紙，而不是自動從紙匣送紙。在手動送紙 = 開啓 且選購的 1 號紙匣為空時，印表機會在接收列印工作時離線。然後，產品將會顯示 手動送紙 [紙張尺寸]。 要獲得更多資訊，請參閱 從選購的 1 號紙匣手動送紙 。 |
| 邊到邊置換 = 否 | 否 是 | 啓用或停用所有列印工作的邊到邊模式。您可透過邊到邊 P/L 變數在列印工作內置換此模式。 |
| COURIER 字型 = 一般) | 一般 深 | 選擇要使用的 Courier 字型版本： 一般：HP LaserJet 4 Series 印表機的內建 Courier 字型。 深：HP LaserJet III Series 印表機的內建 Courier 字型。 您不可同時使用這兩種字型。 |
| WIDE A4 = 否 | 是 否 | Wide A4 設定可變更 A4 紙上每行可列印的字元數。 是：每行可列印多達 80 個間距為 10 字距的字元。 否：每行可列印多達 78 個間距為 10 字距的字元。 |
| 列印 PS 錯誤 = 停用 | 開啓 關閉 | 選擇 開啓 以在出現 PS 錯誤時列印 PS 錯誤頁。 |
| 列印 PDF 錯誤 = 關閉 | 關閉 開啓 | 選擇 開啓 以在出現 PDF 錯誤時列印 PDF 錯誤頁。 |

PCL 子功能表

| 項目 | 數值 | 說明 |
|----------------|--------------|--|
| 表單長度 = 60 | 5 至 128 | 為預設的紙張尺寸設定自 5 行至 128 行的垂直間隔。使用數字鍵盤輸入數值。 |
| 方向 = 縱向 | 縱向 橫向 | 可讓使用者選擇預設頁面方向。 註 最好是透過印表機驅動程式或軟體應用程式設定頁面方向 (驅動程式與軟體設定會置換控制面板的設定)。 |
| 字型來源 = 內部 | 內部 插卡槽 X | 內部：內部字型。 插槽 1、2 或 3：儲存在三個 DIMM 插槽之一的字型。 |
| 字型編號 = 0 | 0-999 | 印表機為每種字型指定一個編號，並將編號列於 PCL 字型清單 (請參閱 PCL 或 PS 字型清單)。字型編號將出現在列印輸出的「字型編號」欄。 |
| 字型字距 = 10.00 | 0.44 至 99.99 | 使用數字鍵盤或 ▲ 與 ▼ 輸入數值。視選定的字型而定，此項目可能不會出現。 |
| 符號集 = PC-8 | 各種可用符號集 | 從印表機控制面板中任選一個可用的符號集。符號集是一個字型的所有字元之特殊集合。對於描線字元，建議您使用 PC-8 或 PC-850。 |
| 在 LF 加上 CR = 否 | 是 否 | 選擇 是 以在與舊版相容的 PCL 工作 (純文字而無工作控制) 中出現的每個換行字元加上一個歸位字元。在某些環境 (例如 UNIX) 下，僅以換行字元控制碼表示一個新行。此選項可讓使用者在每個換行字元上加上一個所需的歸位字元。 |
| 壓縮空白頁 = 否 | 否 是 | 設定為 是 後，如果是空白頁將會忽略送紙。 |

列印品質子功能表

您可透過軟體應用程式或驅動程式 (如果已安裝適當的驅動程式) 存取此功能表中的某些項目。驅動程式與軟體設定會置換控制面板的設定。要獲得更多資訊，請參閱 [使用印表機驅動程式中的功能](#)。

| 項目 | 數值 | 說明 |
|-----------------------|---|---|
| 設定對位 | 列印測試頁 來源 = 2 號紙匣 調整 <X> 號紙匣 | 由上至下、由左至右對齊邊界，將頁面上的影像置中。您亦可將前面的影像與後面列印的影像對齊。 |
| 熱凝器模式 | 紙張類型清單 | <p>組態與每種紙張類型相關的熱凝器模式。</p> <p>您僅可透過控制面板中的此功能表選項來變更熱凝器模式。</p> <p>自動：可利用該紙材類型的最佳模式。</p> <p>正常：正常溫度，以每分鐘 50 頁 (ppm) (HP LaserJet 9040 為 40 ppm) 的速度列印。</p> <p>低溫：低溫，以 50 ppm (HP LaserJet 9040 為 40 ppm) 的速度列印。</p> <p>高溫 1：提高溫度，以 50 ppm (HP LaserJet 9040 為 40 ppm) 的速度列印。</p> <p>高溫 2：提高溫度，以 32 ppm 的速度列印。</p> <p>特殊：此模式以正常速度列印，並在開始下一項工作之前延遲 40 秒。每列印 400 頁後，該工作的第一頁會以較慢的速度列印，以清理熱凝器。列印頁上應無明顯瑕疵。這並非建議的設定值。</p> <p>各種紙張類型的預設值為 自動。</p> <p>要獲得支援的紙張類型之完整清單，請參閱 紙張規格。</p> <p>注意 如果您將熱凝器模式變更為 高溫 1 或 高溫 2，請務必在您完成列印後將其變更回預設值。將紙張類型設定為 高溫 1 或 高溫 2 可能會縮短某些耗材 (如熱凝器) 的使用壽命，並可能造成其他故障或卡紙。</p> |
| 解析度 = FASTRES 1200 | 300 600 FASTRES 1200 | <p>從以下數值中選擇解析度：</p> <p>300: 以印表機最高速度產生草稿列印品質。對於某些點陣圖字型與圖形，以及與 HP LaserJet III 系列印表機相容的機型，建議您使用 300 dpi (點 / 英吋)。</p> <p>600: 以印表機最高速度產生較高列印品質。</p> <p>FASTRES 1200：以產品最高速度產生最佳列印品質 (相當於 1,200 dpi)。</p> <p>註 最好是透過驅動程式或軟體應用程式變更解析度 (驅動程式與軟體設定會置換控制面板的設定)。</p> |
| RET = 中 | 關閉 淡 中 深 | <p>使用印表機解析度增強技術 (REt) 設定，可列出角度、曲線及邊緣更為平滑的文件。</p> <p>所有列印解析度 (包括 FastRes 1200) 均可透過 REt 提升效果。</p> <p>註 最好是透過驅動程式或軟體應用程式變更 REt 設定 (驅動程式與軟體設定會置換控制面板的設定)。</p> |

| 項目 | 數值 | 說明 |
|-------------|----------|---|
| ECONOMODE | 開啓 關閉 | 設定為「開啓」後，印表機會減少每頁所用的碳粉量以進行列印，頁面的列印品質會大幅降低。 |
| 碳粉濃度 = 3 | 1 至 5 | 透過變更碳粉濃度設定來變淺或加深列印頁面的顏色。設定值範圍介於 1 (淡) 至 5 (濃)，但預設值 3 通常可產生最佳的效果。 註 最好是透過驅動程式或軟體應用程式變更碳粉濃度 (驅動程式與軟體設定會置換控制面板的設定)。 |
| 小型紙張模式 = 正常 | 正常 緩慢 | 在列印窄型紙材時，未與紙材接觸的熱凝器滾筒部份會膨脹並可能造成皺紋。 |

系統設定子功能表

此功能表中的項目會影響印表機功能。請根據您的列印需求來組態印表機。

| 項目 | 數值 | 說明 |
|--------------|--|---|
| 日期 / 時間 | 日期 日期格式 時間 時間格式 | 設定印表機的日期與時間。即時時鐘設定為格林威治標準時間 (GMT)。 |
| 工作儲存限制 = 32 | 1 至 100 | 指定可儲存在印表機硬碟附件上的工作量。 |
| 暫存工作逾時 = 關閉 | 關閉 1 小時 4 小時 1 天 1 週 | 設定快速影印、校對與暫停工作、保密列印工作及儲存的工作之保留時間，逾時者即將自動從佇列中刪除。 |
| 顯示位址 = 關閉 | 自動 關閉 | 設定是否將印表機 IP 位址顯示在「就緒」訊息中。如果此值為「開啓」，則插槽 1 中 EIO 卡的位址將會顯示。 |
| 紙匣狀態 | 使用要求的紙匣 手動送紙提示 PS 延遲紙材 | 透過指定印表機將從其中列印的紙匣來指定紙匣的狀態。 使用要求的紙匣 指定印表機要從其中列印指定工作的紙匣。此功能表項目的值為 專用 (預設值) 與 第一個。 手動送紙提示 用於確定列印工作與要求設定的紙匣不相符時產品是否要提示使用者。此功能表項目的值為 始終 (預設值) 與 除非已裝紙。 PS 延遲紙材 設定紙張處理的方式是根據 PostScript 規則還是 HP 規則。此功能表項目的值為 啓用 (預設值) 與 停用。 |
| 睡眠延遲 = 60 分鐘 | 1 分鐘 15 分鐘 30 分鐘 60 分鐘 90 分鐘 2 小時 4 小時 | 設定印表機在進入「睡眠」模式之前的閒置時間： <ul style="list-style-type: none">將印表機閒置時的耗電量減至最少。減少印表機電子元件的磨損 (關閉顯示螢幕的背景光源)。在您傳送列印工作、按下控制面板按鈕、打開紙匣或頂蓋時，印表機將會自動結束「睡眠」模式。 註 雖然睡眠模式會關閉顯示幕的背景光源，但您仍可讀取顯示幕的訊息。 |
| 喚醒時間子功能表 | 設定喚醒時間 | 設定印表機自動結束睡眠模式的時間。您可將此功能設定為每一週各天之中的不同時間。 |
| 個人化語言 = 自動 | 自動 PCL PS PDF XHTML MIME | 選擇預設的印表機語言 (個人化語言)。可選數值取決於印表機中安裝的有效語言。 通常您不應變更印表機語言 (預設值為 自動)。如果您將其變更為特定的印表機語言，則除非向印表機傳送了特定的軟體指令，否則印表機將無法自動切換語言。 |
| 可清除的警告 = 工作 | 開啓 工作 | 設定印表機控制面板顯示可清除的警告訊息的時間。 開啓：警告訊息會一直顯示在控制面板上直至您按下 ✓。 工作：控制面板上會一直顯示警告訊息，直至產生訊息的工作結束。 |

| 項目 | 數值 | 說明 |
|-----------------|----------------|--|
| 自動繼續 = 開啓 關閉 | 開啓 關閉 | <p>確定印表機如何回應錯誤。</p> <p>開啓：如果印表機出現錯誤而無法列印，螢幕上將會顯示此訊息，印表機會離線 10 秒鐘之後再恢復為連線狀態。</p> <p>關閉：如果印表機出現錯誤而無法列印，則您必須按下 ✓，顯示在螢幕上的訊息才會消失，印表機才能繼續列印。</p> <p>註 要在釘書針 (如果已安裝釘書機附件) 用盡時停止列印，請在控制面板的 系統設定 功能表中設定 自動繼續 = 關閉。</p> |
| 碳粉匣使用壽命將盡 = 繼續 | 繼續 停止 | <p>確定印表機在碳粉不足時的工作方式。在碳粉匣中的碳粉即將用盡時，螢幕上會先出現 碳粉匣使用壽命將盡 的訊息 (以覆蓋率為 5% 計算，大約仍可列印 2,400 頁)。</p> <p>繼續：在螢幕上顯示 碳粉匣使用壽命將盡 的訊息時，印表機將會繼續列印。</p> <p>停止：印表機將會離線並等待進一步的動作。</p> <p>要獲得更多資訊，請參閱 管理碳粉匣。</p> |
| 碳粉匣使用壽命已盡 = 繼續 | 停止 繼續 | <p>確定印表機在碳粉用盡時的工作方式。</p> |
| 卡紙恢復 = 自動 | 自動 開啓 關閉 | <p>確定印表機在出現卡紙時的工作方式。</p> <p>自動：印表機自動為恢復印表機卡紙選擇最佳模式 (通常為開啓)。此為預設值。</p> <p>開啓：在清除卡紙之後，印表機將會自動重新列印。</p> <p>關閉：印表機在卡紙後不會重新列印。此設定值可以提高列印效能。</p> |
| 語言 = 英文 | 可用語言清單 | <p>設定控制面板上使用的語言。</p> |

I/O 子功能表

I/O (輸入 / 輸出) 功能表中的項目會影響印表機與電腦之間的通訊。

I/O 逾時子功能表

| 項目 | 數值 | 說明 |
|-------------|---------|--|
| I/O 逾時 = 15 | 5 至 300 | <p>選擇 I/O 逾時 期限 (秒) (I/O 逾時 是指印表機在結束列印工作之前的等待時間，以秒計算)。</p> <p>此設定值可讓您調整逾時以獲得最佳效能。如果在列印工作中出現來自其他連接埠的資料，請增加逾時數值。</p> |

平行輸入子功能表

| 項目 | 數值 | 說明 |
|---------------|----------|--|
| 高速 = 是 | 是 否 | 印表機接受用於與新型電腦連接的快速平行通訊。 |
| 進階 功能 = 開啓 | 開啓 關閉 | 開啓或關閉雙向並列通訊。預設值設定為雙向並列連接埠 (IEEE-1284)。 此設定可讓印表機將回讀狀態訊息傳送至電腦 (啓用並列進階功能可能會減緩語言切換的速度)。 |

EIO X Jetdirect 子功能表

僅在印表機 (如 HP Jetdirect 列印伺服器) 的 EIO 插槽中已安裝 EIO 裝置時, EIO (進階輸入 / 輸出) 子功能表才會出現。功能表中的項目視安裝的特定附件產品而定。如果印表機包括 HP Jetdirect 列印伺服器 EIO 卡, 則您可使用 EIO 功能表組態基本網路參數。您亦可透過 HP Web Jetadmin 或其他網路組態工具 (如 Telnet 或瀏覽嵌入式 Web 伺服器) 來組態這些參數及其他參數。

要獲得有關 EIO 子功能表的更多資訊, 請參閱 EIO Jetdirect 卡隨附的說明文件。

嵌入式 Jetdirect 子功能表

| 項目 | 選項 | 數值 | 說明 | |
|--------|---------|----------|--|---|
| TCP/IP | 啓用 | 開啓 關閉 | 啓用 TCP/IP 通訊協定。 停用 TCP/IP 通訊協定。 | |
| | 主機名稱 | | 最長為 32 個字元的文數字字串，用於識別裝置。此名稱會在 HP Jetdirect 組態頁中列出。預設的主機名稱是 NPIxxxxxx，而 xxxxxx 表示 LAN 硬體 (MAC) 位址的最後六位。 | |
| | 組態方法 | BOOTP | | 使用 BootP (Bootstrap 通訊協定) 以從 BootP 伺服器自動組態。 |
| | | DHCP | | 使用 DHCP (動態主機組態通訊協定) 以從 DHCP 伺服器自動組態。如果在選擇時 DHCP 租約已存在，您可使用「DHCP 釋放」與「DHCP 更新」功能表來設定 DHCP 租約選項。 |
| | | 自動 IP | | 使用自動連結本地 IP 位址。格式為 169.254.x.x 的位址將會自動指派。 |
| | DHCP 釋放 | 手動 | | 使用「手動設定」功能表設定 TCP/IP 參數。 |
| | | | | 目前的 DHCP 租約及租用的 IP 位址將會釋放。 |
| | DHCP 更新 | 否 (預設值) | | 列印伺服器無需更新 DHCP 租約。 |
| | | 是 | | 列印伺服器需要更新目前的 DHCP 租約。 |
| | 手動設定值 | IP 位址 | | 印表機唯一 IP 位址。 |
| | | 子網路遮罩 | | 印表機子網路遮罩。 |
| | | 系統記錄伺服器 | | 用以接收與記錄系統記錄訊息的系統記錄伺服器之 IP 位址。 |
| | | 預設閘道 | | 用於與其他網路通訊的閘道或路由器之 IP 位址。 |
| | | 閒置逾時 | | 在閒置的 TCP 列印資料連接關閉後的時限 (秒)。 |

| 項目 | 選項 | 數值 | 說明 |
|-----------|-----------|---|--|
| TCP/IP | 預設 IP | 自動 IP | 將會設定連結本地 IP 位址 169.254.x.x。 |
| | | 舊有 | 將會設定 192.0.0.192 位址，與舊型 Jetdirect 產品一致。 |
| | 主要 DNS | | 指定主網域名稱系統 (DNS) 伺服器的 IP 位址 (n.n.n.n)。 |
| | 次要 DNS | | 指定次要網域名稱系統 (DNS) 伺服器的 IP 位址 (n.n.n.n)。 |
| | PROXY 伺服器 | | <p>將 proxy 伺服器設定為由印表機的嵌入式應用程式使用。proxy 伺服器通常由網路用戶端使用網際網路存取。它會擷取 Web 頁面，並為用戶端提供某種程度上的網際網路安全性。</p> <p>要指定 proxy 伺服器，請輸入其 IP 位址或完全合格的網域名稱。此名稱可長達 64 個字元。</p> <p>對於某些網路來說，您可能需要與您的網際網路服務供應商 (ISP) 聯絡才能取得 proxy 伺服器位址。</p> |
| | PROXY 連接埠 | | 輸入 proxy 伺服器用來支援用戶端的連接埠的編號。連接埠編號可識別用於網路 proxy 活動的連接埠，其值可以從 0 到 65535。 |
| IPX/SPX | 啓用 | 開啓 | 啓用 IPX/SPX 通訊協定。 |
| | | 關閉 | 停用 IPX/SPX 通訊協定。 |
| | 框架類型 | 自動 | 選擇網路的框架類型設定。 自動 (預設值) 會自動設定並限制框架類型為所偵測到的第一個類型。 |
| | | EN_8023 EN_LII EN_8022 EN_SNAP | 乙太網路的框架類型選擇。 |
| APPLETALK | 啓用 | 開啓 關閉 | 啓用或停用 AppleTalk 通訊協定。 |
| DLC/LLC | 啓用 | | 啓用或停用 DLC/LLC 通訊協定。 |
| 安全 WEB | 需要 HTTPS | | 對於安全、加密通訊，只接受 HTTPS 存取。列印伺服器將顯示為安全網站。 |
| | 選用 HTTPS | | 允許使用 HTTP 或 HTTPS 存取。 |

| 項目 | 選項 | 數值 | 說明 | |
|------|----------|---------|---|---|
| 診斷程式 | 回送測試 | 是 否 | 注意 此測試將會清除 TCP/IP 組態。 是 回送測試將會啟動。 否 回送測試不會啟動。 | |
| | PING 測試 | 目的地 IP | | 指定遠端主機的 IP 位址。必須輸入有效的 IP 位址。 |
| | | 封包大小 | | 指定要傳送到遠端主機各封包的大小 (以位元組為單位)。最小值為 64 (預設值), 最大值為 2048。 |
| | | 逾時 | | 指定等待遠端主機回應的時限 (秒)。預設值為 1, 最大值為 100。 |
| | | 計數 | | 指定要為此測試傳送的 ping 測試封包數量。選擇從 1 到 100 的值。要將測試設定為連續執行, 請選擇 0。 |
| | | 列印結果 | | 如果沒有將 ping 測試設定為連續執行, 則您可以選擇列印測試結果。是 可列印結果, 否 會跳過。 |
| | | 執行 | | 指定啟動 ping 測試的位置。選擇是 可啟動, 否 會跳過。 |
| | | PING 結果 | 傳送的封包資料 | |
| | 接收的封包資料 | | | 顯示從上一次啟動或完成測試之後從遠端主機收到的封包數量 (0-65535)。 |
| | 遺失的百分比 | | | 顯示自上一次啟動或完成測試之後未從遠端主機收到任何回應所傳送的 ping 測試封包百分比。 |
| | 往返最短時間 | | | 顯示偵測到的封包傳送與回應的最短往返時間 (RTT), 從 0 到 4096 毫秒。 |
| | 往返最長時間 | | | 顯示偵測到的封包傳送與回應的最長 RTT, 從 0 到 4096 毫秒。 |
| | 往返平均時間 | | | 顯示偵測到的封包傳送與回應的平均 RTT, 從 0 到 4096 毫秒。 |
| | PING 進行中 | | | 顯示是否正在執行 ping 測試。是 表示正在執行測試, 否 表示測試已完成或沒有執行。 |
| | 重新整理 | | 使用目前結果更新 ping 測試資料。 | |
| 重設安全 | 否 是 | 否 是 | 指定是否儲存印表機伺服器上目前的安全設定, 還是將其重設為出廠預設值。 否 (預設值) 將會保留目前的安全設定。 是 將安全設定重設為出廠預設值。 | |

| 項目 | 選項 | 數值 | 說明 |
|------|-----------|----|--|
| 連結速度 | 自動 | | 列印伺服器會自動組態為與網路連結速度和通訊模式相符。如果失敗，將會設定 100TX 半雙工。 |
| | 10T 半雙工 | | 10 Mbps、半雙工。 |
| | 10T 全雙工 | | 10 Mbps、全雙工。 |
| | 100TX 半雙工 | | 100 Mbps、半雙工。 |
| | 100TX 全雙工 | | 100 Mbps、全雙工。 |

重設子功能表

註

請小心使用此功能表。在選擇這些項目時，您可能會遺失緩衝區中的頁面資料或印表機組態設定。僅在以下情況時重設本產品：

- 要還原印表機預設值。
- 產品與電腦之間的通訊已中斷。
- 連接埠發生問題。

重設子功能表中的項目會清除印表機中的所有記憶體，而重設則僅清除目前的工作。

診斷程式功能表

管理員可使用此功能表排除卡紙故障以及解決列印品質問題。

| 項目 | 數值 | 說明 |
|--------|-------------|--|
| 列印事件記錄 | | 產生一個包含錯誤記錄中最新的 50 個項目的局部 LIFO (後進先出) 清單。列印的事件記錄將顯示錯誤編號、頁數、錯誤代碼及說明或個人化語言。 |
| 顯示事件記錄 | | 可讓使用者從印表機控制面板中捲動事件記錄內容，並顯示 50 項最新事件。您可使用 ▲ 與 ▼ 捲動事件記錄內容。 |
| 紙張路徑測試 | 列印測試頁 | 產生用於測試印表機紙張處理功能的測試頁。 |
| | 來源 = 2 號紙匣 | 指定執行測試時使用的是所有紙匣中的紙張還是特定紙匣中的紙張。 |
| | 目的地 = 標準出紙槽 | 指定要進行測試的紙張路徑。 |
| | 雙面列印 = 關閉 | 指定執行測試是否包括雙面列印裝置。 |
| | 份數 = 1 | 指定執行測試時從特定紙匣傳送的紙張數量。 |
| | 感測器 = 關閉 | 指定在紙張通過路徑時是否顯示感測器資訊，或在執行紙張路徑測試時是否只顯示裝置狀態。 |

維修功能表

維修功能表已鎖定。維修技術人員必須鍵入 PIN 才能開啓功能表。

C 印表機記憶體與擴充

概觀

本附錄包括：

- 確定記憶體要求
- 安裝記憶體與字型
- 檢查記憶體的安裝
- 儲存資源 (永久資源)
- 安裝 EIO 卡 / 大容量儲存裝置

印表機具有兩個可更新各種功能的雙倍資料速率 (DDR) 記憶體 DIMM。

- 為了新增更多的印表機記憶體，DDR 記憶體 DIMM 有 16、32、64、128 及 256 MB 等規格，最多可升級至 512 MB。
- 新增快閃記憶體卡可使用 16、32 及 64MB 記憶體規格。快閃記憶體卡有別於標準印表機記憶體，即使在關閉印表機的電源後，仍可將下載項目永久儲存至印表機。印表機支援類型 1 與類型 2 快閃記憶體。
- 要新增基於快閃記憶體的附件字型、巨集及模式，請使用適當的 DDR DIMM。
- 要新增其他快閃記憶體型的印表機語言與印表機選項，請使用適當的 DDR DIMM。

註

以前的 HP LaserJet 印表機所使用的單排直插式記憶體模組 (SIMM) 與此印表機不相容。

如果您經常列印複雜圖形或 PS 文件、使用選購的雙面列印附件進行列印、使用多種下載字型、或列印大尺寸紙張 (如 A3、B4 或 11 x 17)，則您可能需為印表機新增更多記憶體。

印表機具有兩個 EIO 插槽，以擴充以下印表機功能：

- 一張或多張網路卡。
- 一個大容量儲存裝置，如硬碟。

要獲得訂購資訊，請參閱 HP 支援傳單，或瀏覽 www.hp.com/support/lj9050_lj9040。

確定記憶體要求

您需要的記憶體容量視您列印的文件類型而定。您的列印引擎在沒有額外記憶體的情況下能以 1,200 dpi FastRes 列印大量的文字與圖形。

在下列情況下，請為您的印表機新增記憶體：

- 經常列印複雜的圖形。
- 使用許多暫時下載的字型。
- 列印複雜的文件。
- 列印雙面文件。
- 使用進階功能。
- 列印 PostScript 文件。

安裝記憶體與字型

安裝 DDR 記憶體 DIMM

您可使用以下程序安裝額外記憶體。在開始之前，請列印組態頁（請參閱 [列印組態頁](#)）以瞭解印表機中安裝的記憶體容量，然後再新增更多記憶體。下表列出了每個 DIMM 插槽允許的最大記憶體容量。

註

對於 HP LaserJet 9040/9050 基本機型，要獲得 512 MB 的記憶體，您需要取出印表機隨附的 64 MB 記憶體，然後換用 256 MB 的記憶體。

對於 HP LaserJet 9040n/9050n 與 HP LaserJet 9040dn/9050dn，要獲得 512 MB 的記憶體，您需要取出印表機隨附的 128 MB 記憶體，然後換用 256 MB 的記憶體。

| 組態頁上的插槽標籤 | 電路板上的插槽標籤 | 說明 |
|-----------|-----------|------------------------|
| 插槽 1 | J1 | 64 MB 或 128 MB (視機型而定) |
| 插槽 2 | J2 | 空白 |
| 總計 | | 64 MB 或 128 MB (視機型而定) |

注意

靜電可能會損壞 DIMM。在處理 DIMM 時，請戴上防靜電護腕套，或經常觸摸 DIMM 防靜電包裝的表面，然後才觸摸印表機露出的金屬部份。

列印組態頁

- 1 按下 ✓。
- 2 使用 ▲ 或 ▼ 捲動至 資訊，然後按下 ✓。
- 3 使用 ▲ 或 ▼ 捲動至 列印組態，然後按下 ✓。

安裝記憶體

- 1 如果您尚未執行此操作，請在新增更多記憶體之前，列印組態頁以瞭解印表機安裝的記憶體容量（在印表機閒置時，按下數字鍵盤上的 22）。
- 2 關閉印表機電源。拔下電源線與任何電纜。

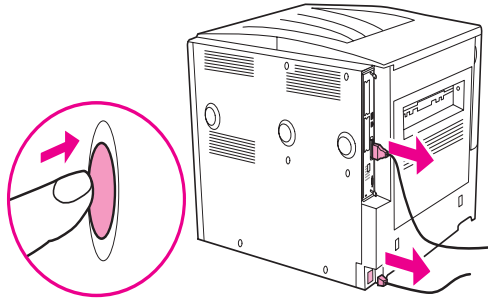

- 3 鬆開印表機背面的兩顆固定指旋螺絲。

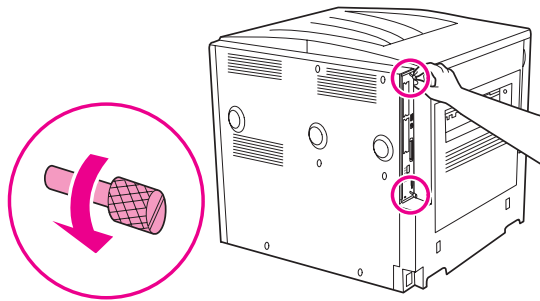

警告！

電路板的邊緣很鋒利。

- 4 握住螺絲並將電路板從印表機中拉出，將其放在平坦的非導體表面上。

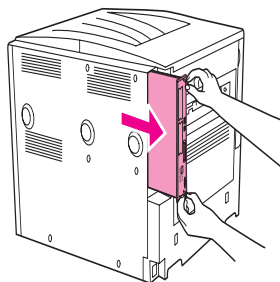

- 5 從防靜電包裝中取出 DIMM。用手指夾住 DIMM 側緣，而拇指頂住後緣。將 DIMM 的凹槽與 DIMM 插槽對齊（檢查 DIMM 插槽兩側的固定鎖是否打開或向外）。請參閱 [安裝記憶體與字型](#)，以瞭解各個 DIMM 插槽的最大記憶體容量。

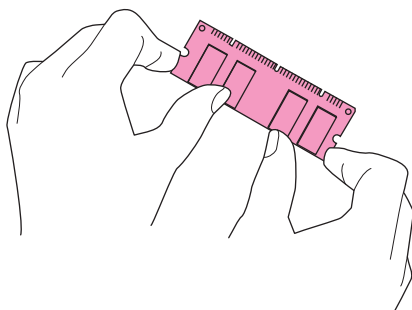

- 6 將 DIMM 筆直地按入插槽（穩固地按下）。確保 DIMM 兩側的固定鎖向內卡入定位。（要取出 DIMM，必須鬆開固定鎖。）

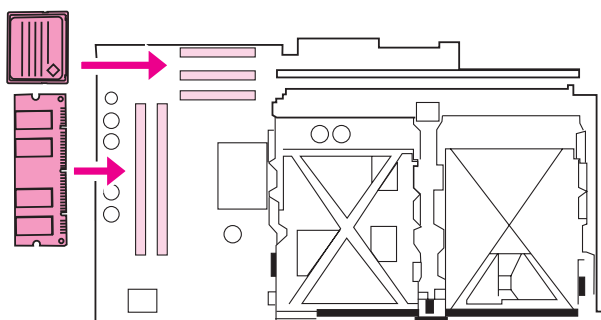

- 7 將電路板滑回印表機，然後旋緊取出的兩顆螺絲。

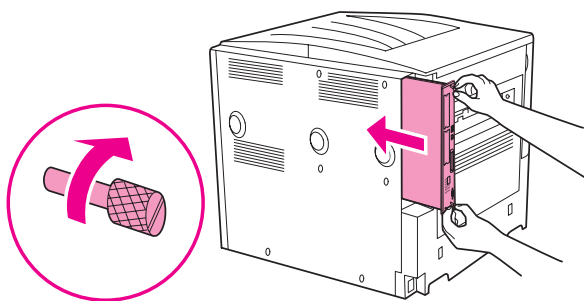

- 8 插入電源線並連接所有電纜。開啓印表機電源。

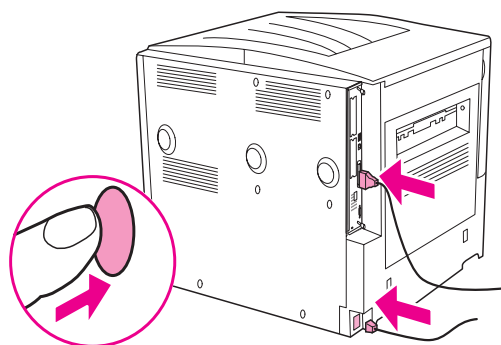

安裝快閃記憶體卡

注意

請勿將為數位相機設定的快閃記憶體卡插入印表機。印表機不支援從快閃記憶體卡直接列印相片。如果您安裝了相機類型的快閃記憶體卡，控制面板顯示幕上將會出現詢問您是否要重新格式化快閃記憶體卡的訊息。如果您選擇重新格式化該卡，卡上的所有資料將遺失。

- 1 關閉印表機電源並拔下所有電源與介面纜線。

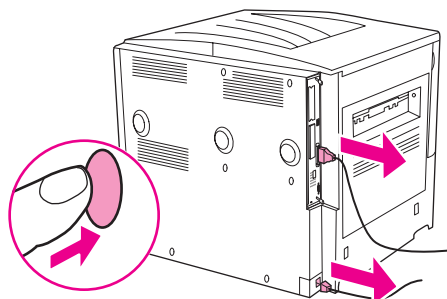

- 2 鬆開印表機背面的兩顆固定指旋螺絲。

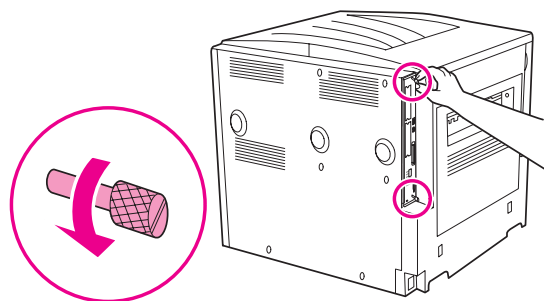

警告！

電路板的邊緣很鋒利。

- 3 握住螺絲並將電路板從印表機中拉出，將其放在平坦的非導體表面上。

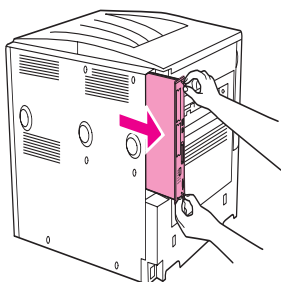

- 4 從防靜電包裝中取出小型快閃。用手指夾住小型快閃側緣，而拇指頂住後緣。將小型快閃的凹口與小型快閃插槽對齊。

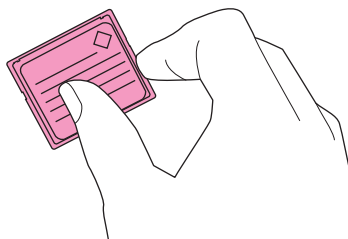

- 5 將小型快閃直接壓入插槽。

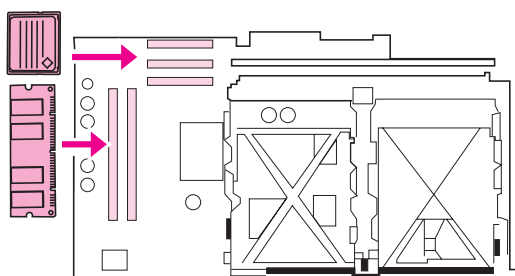

注意

插入快閃記憶體時不要有角度。

註

標有「Firmware Slot」的第一塊快閃記憶體插槽僅保留使用於韌體。插槽 2 與插槽 3 應該用於所有其他解決方案。

- 6 將電路板滑回印表機，然後旋緊取出的兩顆螺絲。

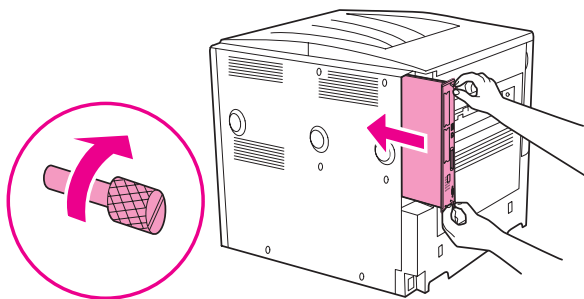

- 7 插入電源線並連接所有電纜。開啓印表機電源。

檢查記憶體的安裝

請按照以下程序確認記憶體是否已正確安裝：

- 1 在開啓印表機電源時，檢查印表機控制面板顯示幕上是否出現 就緒。如果顯示幕上出現錯誤訊息，則 DIMM 可能未正確安裝。
- 2 按下數字鍵盤上的 22。系統將會列印組態頁。
- 3 檢查組態頁上的記憶體部份，然後將其與安裝 DIMM 之前所列印的組態頁相比較。如果記憶體容量未增加，則可能發生以下其中一種狀況：
 - 記憶體可能未正確安裝。請重複安裝程序。
 - 記憶體可能出現故障。試用新的 DIMM，或嘗試將 DIMM 安裝在其他插槽。

註

如果您安裝了印表機語言 (個人化語言)，請檢查組態頁上的「安裝的個人化語言與選件」部份。此區域應列出新的印表機語言。

儲存資源 (永久資源)

您下載至印表機的公用程式或工作有時包含資源 (例如, 字型、巨集或樣式)。內部標記為永久的資源將保留在印表機記憶體中, 直至您關閉印表機的電源。

如果您沒有嵌入式或選購的硬碟或快閃記憶體卡來儲存下載的資源, 則在下載不常用的大量字型或印表機處於共享的環境下時, 您可能要變更分配給每種語言的記憶體容量。

可分配給 PCL 與 PS 的資源儲存最低記憶體容量各為 400 KB。

安裝 EIO 卡 / 大容量儲存裝置

Hewlett-Packard 會不斷推出新的軟體工具, 以與您的印表機及附件配合使用。您可透過網際網路免費獲得這些工具。(請參閱 HP 支援傳單, 或瀏覽 www.hp.com/support/lj9050_lj9040。)

請按照以下程序安裝 EIO 卡或大容量儲存裝置：

- 1 在安裝 EIO 卡或大容量儲存裝置之前, 關閉印表機的電源並拔下電源線。
- 2 使用下圖以瞭解 EIO 卡或選購的大容量儲存裝置 (如硬碟) 的位置。

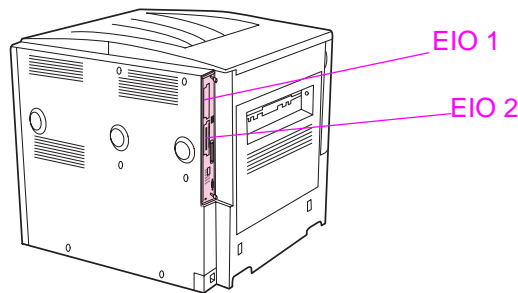

- 3 使用 Web Jetadmin 中的裝置儲存管理員管理大容量儲存裝置上的字型, 或在 Macintosh 上使用 LaserJet 公用程式。
- 4 安裝新裝置後, 請使用下列程序列印組態頁。

列印組態頁

- 1 按下 ✓。
- 2 使用 ▲ 或 ▼ 捲動至 資訊, 然後按下 ✓。
- 3 使用 ▲ 或 ▼ 捲動至 列印組態, 然後按下 ✓。

D 法規資訊

環保產品管理計畫

保護環境

Hewlett-Packard Company 致力於提供符合環保要求的優質產品。本產品在設計上具有多種屬性，可將對環境的影響降至最低。

臭氧產生

本產品不會產生可感覺到的臭氧 (O3)。

電力消耗

本產品處於睡眠模式時，耗電量會大幅度下降，這樣可節省自然資源和金錢，並且不會影響本產品的高效能。本產品符合鼓勵開發有效使用能源辦公室產品之 ENERGY STAR® (3.0 版本) 自發運動的標準。



ENERGY STAR® 是美國的註冊商標。作為 ENERGY STAR 的夥伴，Hewlett-Packard Company 已確定本產品符合 ENERGY STAR 的能源效率規範。要獲得更多資訊，請瀏覽 www.energystar.gov。

碳粉用量

草稿模式使用極少的碳粉，因而可延長碳粉匣的使用壽命。

紙張使用

本產品可選購的自動雙面列印功能與 N 頁縮印 (單張多頁列印) 功能可減少紙張使用量並減少對自然資源的需求。

塑料

超過 25 克的塑膠零件均標有符合國際標準的標記，便於在產品使用壽命結束時識別可回收再用的塑膠零件。

HP LaserJet 列印耗材

在許多國家 / 地區中，本產品的碳粉匣均可以透過 HP 列印耗材退回與回收計畫退回給 HP。在超過 30 個國家 / 地區中，都具有此項簡便的免費回收計畫。每個新的 HP LaserJet 碳粉匣與耗材包裝均隨附多種語言的計畫資訊與說明。

HP 列印耗材退回與回收計畫資訊

自 1992 以來，HP 在銷售 HP LaserJet 耗材的 86% 的全球市場中免費提供了 HP LaserJet 耗材退回與回收。在大多數 HP LaserJet 碳粉匣包裝箱的說明指南中隨附了預付郵資且已填妥地址的標籤。您還可以從下列網站獲得標籤與包裝箱：www.hp.com/recycle。

在 2002 年，透過 HP Planet Partners 耗材回收計畫，全球回收了超過一千萬個 HP LaserJet 碳粉匣。此空前的記錄相當於從垃圾處理廠移轉了兩千六百萬磅的碳粉匣材料。以重量 (主要由塑膠與金屬組成) 計算，全球 HP 平均回收 80% 的碳粉匣。塑膠與金屬可用於製造新產品，如 HP 產品、塑膠紙匣與捲軸。其餘材料按照環保要求加以處理。

在美國境內退回

為更有效地退回使用過的碳粉匣與耗材，以減少對環境造成的污染，HP 鼓勵使用成批退回。您只需將兩個或多個碳粉匣捆在一起，然後貼上包裝中隨附的預付郵資且已填妥地址的 UPS 標籤即可。要獲得更多資訊，在美國，請致電 800-340-2445 或瀏覽 HP 網站 www.hp.com/recycle。

在美國以外地區退回

美國以外的顧客請致電當地的 HP 銷售與服務辦事處，或瀏覽 www.hp.com/recycle 網站，以獲得有關使用 HP 退回與回收計畫的更多資訊。

紙張

印表機可以使用符合 HP LaserJet Printer Family Media Specifications Guide 中所列規格的再生紙。請瀏覽 www.hp.com/support/lj9050_lj9040 以獲得訂購資訊。本印表機也可以使用符合 EN12281:2002 規格的再生紙。

材料限制

本 HP 產品不含多餘的汞。

本 HP 產品的電路板上含有鋰電池，在產品壽命終止時需要特殊處理。

要獲得回收資訊，您可以瀏覽 www.hp.com/recycle，或聯絡當地政府或電子工業聯盟：www.eiae.org。



廢電池請回收

材料安全資料單

您可以透過瀏覽 HP 網站 (www.hp.com/go/msds 或 www.hp.com/hpinfo/community/environment/productinfo/safety) 獲取材料安全資料單 (MSDS)。

更多資訊

要獲得有關下列環境主題的資訊：

- 用於本產品與許多 HP 相關產品的產品環保概況單
- HP 的環保承諾
- HP 的環保管理系統
- HP 使用壽命結束的產品退回與回收計畫
- MSDS

請瀏覽：www.hp.com/go/environment 或 www.hp.com/hpinfo/community/environment/。

E 使用說明檢視程式中的存取快速鍵

下列主題說明如何瀏覽本使用指南。

- 使用 F6 在瀏覽與主題窗格之間切換
- 用於說明檢視程式的快速鍵
- 用於「目錄」標籤的快速鍵
- 用於「索引」標籤的快速鍵
- 用於「搜尋」標籤的快速鍵
- 用於「我的最愛」標籤之快速鍵

註

- 亦提供了可透過鍵盤存取的快顯功能表指令。
- 快速鍵亦適用於次視窗與快顯式視窗。
- 每次您在「瀏覽」窗格中使用快速鍵時，「主題」窗格將處於非現用狀態。要返回「主題」窗格，請按下 F6。
- 如果您上次搜尋時已使用 **搜尋** 標籤上的 **列出相近的字詞** 核取方塊，則系統會選擇該核取方塊。

使用 F6 在瀏覽與主題窗格之間切換

您可以按下鍵盤上的 F6，以在「瀏覽」窗格與「主題」窗格之間快速切換。

用於說明檢視程式的快速鍵

關閉說明檢視程式。

ALT+F4

在說明檢視程式與其他開啓的視窗之間切換。

ALT+TAB

顯示「選項」功能表。

ALT+O

變更 Microsoft Internet Explorer 設定值。**Internet 選項** 對話方塊包含存取設定值。要變更這些設定值，請按一下 **一般** 標籤，然後按一下 **存取設定**。

ALT+O，然後按下 I

隱藏或顯示「瀏覽」窗格。

ALT+O，然後按下 T

列印主題。

ALT+O，然後按下 P。或者，以滑鼠右鍵按一下主題，然後按一下 **列印**。

移回至上一個主題。

ALT+ 向左箭號，或 ALT+O，然後按下 B

向前移至下一個主題 (如果您之前剛檢視該主題)。

ALT+ 向右箭號，或 ALT+O，然後按下 F

開啓或關閉搜尋時的反白顯示。

ALT+O，然後按下 O

重新整理「主題」窗格中出現的主題 (如果您已連結至網頁，這很有用)。

F5，或 ALT+O，然後按下 R

| | |
|--|---|
| 返回首頁 (說明作者可為說明系統指定首頁)。 | ALT+O，然後按下 H |
| 使檢視程式停止開啓頁面 (如果您正連結至 Web 並要停止下載頁面，這亦很有用)。 | ALT+O，然後按下 S |
| 跳至預先確定的主題或網頁。在 選項 功能表上，建立編譯說明 (.chm) 檔案的說明作者可將兩個連結新增至重要主題或網頁。在選擇 跳至 指令時，您可跳至其中一個主題或網頁。 | ALT+O，然後按下 1 或 2 |
| 在「瀏覽」窗格與「主題」窗格之間切換捲動主題。 | F6 向上箭號 與 向下箭號，或 PAGE UP 與 PAGE DOWN |
| 捲動某個主題中的所有連結或「瀏覽」窗格標籤上的所有選項。 | 標籤 |

用於「目錄」標籤的快速鍵

| | |
|------------------|-------------------------------|
| 顯示 目錄 標籤。 | ALT+C |
| 開啓與關閉書本或資料夾。 | 加號 (+) 與 減號 (-)，或 向左箭號 與 向右箭號 |
| 選擇主題。 | 向上箭號 與 向下箭號 |
| 顯示選定的主題。 | 輸入 |

用於「索引」標籤的快速鍵

| | |
|------------------|----------------|
| 顯示 索引 標籤。 | ALT+N |
| 鍵入要搜尋的關鍵字。 | ALT+W，然後鍵入該關鍵字 |
| 在清單中選擇關鍵字。 | 向上箭號 與 向下箭號 |
| 顯示相關主題。 | ALT+D |

用於「搜尋」標籤的快速鍵

| | |
|--|------------------------|
| 顯示 搜尋 標籤。 | ALT+S |
| 鍵入要搜尋的關鍵字。 | ALT+W，然後鍵入該關鍵字 |
| 開始搜尋。 | ALT+L |
| 在結果清單中選擇主題。 | ALT+T，然後按下 向上箭號 與 向下箭號 |
| 顯示選定的主題。 | ALT+D |
| 下列選項僅在啓用全文字搜尋時才能適用。 | |
| 在之前搜尋的結果清單中搜尋關鍵字。 | ALT+U |
| 搜尋與關鍵字相似的字詞。例如：對於關鍵字「run」，尋找「running」與「runs」等字詞。 | ALT+M |
| 僅在主題標題中搜尋。 | ALT+R |

用於「我的最愛」標籤之快速鍵

| | |
|----------------------|------------------------|
| 顯示 我的最愛 標籤。 | ALT+I |
| 將目前顯示的主題新增至「我的最愛」清單。 | ALT+A |
| 在「我的最愛」清單中選擇主題。 | ALT+P，然後按下 向上箭號 與 向下箭號 |
| 顯示選定的主題。 | ALT+D |
| 從清單中移除選定的主題。 | ALT+R |

F 使用 HTML 說明檢視程式

下列主題提供有關瀏覽與使用本指南的資訊。要獲得更多資訊，請按一下下列其中一個主題：

- [獲得更多說明](#)
- [尋找說明主題](#)
- [建立我的最愛說明主題清單](#)
- [複製說明主題](#)
- [列印目前說明主題](#)
- [使用工具列按鈕尋找主題](#)
- [使用快顯功能表指令](#)

獲得更多說明

以下是一些有關如何在使用 HTML 說明檢視程式時尋找更多資訊的提示：

- 要連結至另一個主題、網頁、其他主題的清單或程式，請按一下劃底線的彩色字詞。
- 要檢視包含相關資訊的主題，請按一下「相關主題」字詞（可能出現在主題的末尾），然後按一下您所要主題的標題。
- 要查看主題中包含的字詞或詞句是否在索引中，請選擇該字詞，然後按下 **F1**。
- 如果您正在主題窗格中檢視來自 Web 的內容，您可以按一下工具列上的 **停止** 或 **重新整理**，以中斷下載或重新整理網頁。
- 如果經常使用某個特定的說明主題，您可以將其新增至我的最愛清單。
- 以滑鼠右鍵按一下 **目錄** 標籤或主題窗格可獲得快顯功能表指令。

尋找說明主題

在瀏覽窗格中，按一下下列其中一個標籤：

- 要瀏覽目錄，請按一下 **目錄** 標籤。該目錄是一個可展開的重要主題清單。
- 要查看索引項目的清單，請按一下 **索引** 標籤，然後鍵入字詞或捲動該清單。主題通常會編制索引於多個項目之下。
- 要找出某個字詞或詞句於說明檔案中可能包含的所有發生次數，請按一下 **搜尋** 標籤，然後鍵入該字詞。

註

按一下目錄項目、索引項目或搜尋結果項目以顯示相應主題。

建立我的最愛說明主題清單

- 1 找出您要的說明主題以製作我的最愛主題。
- 2 按一下 **我的最愛** 標籤，然後按一下 **新增**。

註

- 要返回某個我的最愛主題，請按一下 **我的最愛** 標籤，選擇該主題，然後按一下 **顯示**。
- 如果您要重新命名某個主題，請選擇該主題，然後在 **目前主題** 方塊中鍵入新名稱。
- 要移除某個我的最愛主題，請選擇該主題，然後按一下 **移除**。

複製說明主題

- 1 在主題窗格中，以滑鼠右鍵按一下您要複製的主題，然後按一下 **全選**。
- 2 再次按一下滑鼠右鍵，然後按一下 **複製**。這會將該主題複製到剪貼簿。
- 3 開啓您要將主題複製到其中的文件。
- 4 將游標定位於您要資訊出現的位置。
- 5 在 **編輯** 功能表中，按一下 **貼上**。

註

如果您僅要複製主題的一部份，請選擇您要複製的文字，按一下滑鼠右鍵，然後按一下 **複製**。

列印目前說明主題

以滑鼠右鍵按一下主題，然後按一下 **列印**。

註

如果您從 **目錄** 標籤列印 (以滑鼠右鍵按一下項目，然後按一下 **列印**)，您將看到僅列印目前主題或列印目前主題與所有子主題的選項。

使用工具列按鈕尋找主題

說明檢視程式的工具列中有五個瀏覽按鈕。您可以按一下這些按鈕以尋找說明主題：

- **上一頁** 顯示您檢視的上一個主題。
- **下一頁** 顯示之前顯示過的主題順序中的下一個主題。
- **下一個** 顯示目錄中列出的下一個主題。
- **上一個** 顯示目錄中列出的上一個主題。
- **首頁** 顯示您檢視中說明檔案的首頁主題。
- **重新整理** 更新主題窗格中目前顯示的 Web 內容。
- **停止** 停止下載檔案資訊。按一下此按鈕可停止下載網頁。

註

說明檢視程式中的工具列可能不會包含所有這些瀏覽按鈕。

使用快顯功能表指令

快顯功能表中有數個指令，您可以使用它們來顯示與自訂資訊。

| 指令 | 說明 |
|---------------------------------|--|
| 在目錄中按一下滑鼠右鍵，然後按一下 全部開啟 。 | 開啟目錄中的所有書本或資料夾。此指令僅在顯示 目錄 標籤時有效。 |
| 在目錄中按一下滑鼠右鍵，然後按一下 全部關閉 。 | 關閉所有書本或資料夾。此指令僅在顯示 目錄 標籤時有效。 |
| 按一下滑鼠右鍵，然後按一下 列印 。 | 列印主題。 |
| 在目錄中按一下滑鼠右鍵，然後按一下 自訂 。 | 開啟可讓您自訂文件的自訂資訊精靈。如果說明檔案是按資訊類型建立的，您可以使用此精靈選擇要檢視的主題子集。例如，您可以選擇僅查看概觀主題。 |

註 您可以透過鍵盤存取以上指令。您可以按一下 **SHIFT+F10** 以顯示快顯功能表，然後按一下適當的快速鍵。或者，您可以啓用滑鼠鍵。即使用滑鼠鍵組合顯示快顯功能表，然後按一下適當的快速鍵。

索引

數字

1 號紙匣

- 手動送紙訊息, 故障排除 130
- 手動送紙模式 72
- 支援的紙張尺寸 149
- 卡紙, 清除 93
- 卡紙位置 92
- 自訂尺寸的紙張規格 66
- 找出 13
- 信封, 裝入 49, 53
- 首頁, 用不同的紙張 70
- 容量 8
- 送紙模式, 設定 72
- 連接錯誤, 錯誤訊息 113
- 裝入 34
- 裝入紙張 46
- 零件編號 10
- 對位 69
- 標籤, 裝入 49
- 熱凝器調整桿, 設定 54, 55
- 錯誤訊息 115

2 號紙匣

- 支援的紙張尺寸 149
- 卡紙, 清除 94
- 卡紙位置 92
- 自訂尺寸的紙張規格 66
- 找出 13
- 故障排除 127
- 容量 8
- 設定 159
- 裝入自訂尺寸的紙張 42
- 裝入紙張, 方向 46
- 裝入標準尺寸的紙張 37, 40
- 對位 69

3 號紙匣

- 支援的紙張尺寸 149
- 卡紙, 清除 94
- 卡紙位置 92
- 自訂尺寸的紙張規格 66
- 找出 13
- 故障排除 127
- 容量 8
- 設定 159
- 裝入自訂尺寸的紙張 42
- 裝入紙張, 方向 46
- 裝入標準尺寸的紙張 37, 40
- 對位 69

4 號紙匣

- 支援的紙張尺寸 149
- 卡紙, 清除 95
- 卡紙位置 92
- 自訂尺寸的紙張規格 66
- 找出 13
- 指示燈, 狀態 16
- 故障排除 127
- 容量 8
- 設定 159
- 無法識別 130
- 裝入自訂尺寸的紙張 42
- 裝入紙張, 方向 46
- 裝入標準尺寸的紙張 37, 40

電源, 故障排除 130

零件編號 10

對位 69

8 槽式信箱

- 支援的紙張尺寸 151
- 功能 63
- 卡紙, 清除 110
- 找出 13
- 指示燈, 狀態 16
- 容量 8
- 紙槽, 類型 52
- 零件編號 10

英文字母

A4 紙

WIDE A4 設定 161

置換設定 161

Appletalk 設定 169

Courier 字型設定 161

DC 控制器錯誤訊息 119

DIMM

安裝 175

插槽 173, 174

零件編號 11

確認安裝 179

錯誤訊息 118

DLC/LLC 設定 169

dpi (每英寸點數) 設定 163

DWS (驅動程式工作空間) 137

Economode 164

EIO 功能表 167

EIO 卡

支援的 9

安裝 180

插槽 13

零件編號 12

緩衝區溢位, 錯誤訊息 117

錯誤訊息 120

EIO 磁碟

功能 9

列印工作保留 74, 165

清除, 安全性功能 80

無法識別 130

資訊頁 140

零件編號 11

錯誤訊息 114

檔案目錄, 列印 135, 158

Energy Star 規範 181

EPS 檔案, 故障排除 128

FastRes 7, 163

HP FastRes 7

HP Jetdirect 列印伺服器

EIO 功能表 167

故障排除 27

資訊頁 141

零件編號 12

錯誤訊息 120

HP LaserJet 公用程式 21

HP LaserJet 光面紙 146

HP LaserJet 紙張 146

HP LaserJet 單色投影片 146

HP OpenVMS 驅動程式 19

- HP Web Jetadmin
 - 功能 25
 - 韌體升級 9
 - 碳粉量, 檢查 88
 - 警示, 組態 89
- HP 上選 LaserJet 紙張 146
- HP 工具箱
 - 功能 26, 29
 - 碳粉量, 檢查 88
 - 警示, 設定 89
- HP 列印紙張 147
- HP 列印耗材退回與回收計畫 182
- HP 多用途紙張 147
- HP 辦公用再生紙 147
- HP 辦公用紙 147
- HP 舉報網站 87
- HP 驅動程式預先組態 18
- HTTPS 設定 169
- I/O 功能表 166
- I/O 緩衝區溢位, 錯誤訊息 117
- IBM OS/2 支援 19
- IP 位址 133, 165
- IPX/SPX 設定 169
- Jetadmin, HP Web
 - 功能 25
 - 韌體升級 9
 - 碳粉量, 檢查 88
 - 警示, 組態 89
- Jetdirect 列印伺服器
 - EIO 功能表 167
 - 故障排除 27
 - 資訊頁 141
 - 零件編號 12
 - 錯誤訊息 120
- LaserJet 公用程式 21
- LaserJet 光面紙 146
- LaserJet 紙張, HP 146
- LaserJet 紙張, HP 上選 146
- LaserJet 單色投影片 146
- LED
 - 紙張處理裝置 16
 - 控制面板 15
- Linux 支援 17
- LocalTalk 支援 9
- Macintosh
 - Appletalk 設定 169
 - HP LaserJet 公用程式 21
 - PPD 與 PDE 20
 - 支援的作業系統 17
 - 安裝軟體 22
 - 通訊, 故障排除 132
 - 解除安裝軟體 24
 - 選擇週邊, 故障排除 132
 - 隨附的驅動程式 18
 - 驅動程式設定 20
- MSDS (材料安全資料單) 183
- n 頁縮印 71
- NVRAM 錯誤 120
- OpenVMS 驅動程式 19
- OS/2 支援 19
- PCL 功能表 162
- PCL 字型清單, 列印 135, 140, 158
- PCL 驅動程式 18, 19
- PDE, Macintosh 20
- PDF 錯誤頁 161
- PIN
 - 控制面板功能表 157
 - 維修功能表 172
 - 錯誤訊息 114
 - 釋放保密列印工作 74
- PostScript 工作, 故障排除 131
- PostScript 印表機說明檔 (PPD), Macintosh 20
- PostScript 字型清單, 列印 140, 158
- PostScript 模擬驅動程式 18, 19
- PostScript 錯誤頁 127, 161
- PPD, Macintosh 20
- PS 工作, 故障排除 131
- PS 字型清單, 列印 135, 140, 158
- PS 錯誤頁 127, 161
- PS 驅動程式 18, 19
- RAM。請參閱 記憶體
- REt (解析度增強技術) 7, 163
- RIP ONCE 技術 9
- RIP Once 技術 7
- TCP/IP 設定 168, 170
- TrueType 字型, 隨附的 8
- UNIX
 - HP Jetdirect 印表機安裝公用程式 25
 - 支援 17
 - 歸位字元設定 162
- USB 支援 9
- Web Jetadmin
 - 功能 25
 - 韌體升級 9
 - 碳粉量, 檢查 88
 - 警示, 組態 89
- WIDE A4 設定 161
- Windows
 - 支援的作業系統 17
 - 安裝軟體 21
 - 解除安裝軟體 24
 - 網路, 安裝軟體 22
 - 隨附的驅動程式 18
 - 驅動程式設定 19

三劃

- 下載韌體 9
- 上出紙槽, 找出 13
- 上選 LaserJet 紙張 146
- 大容量儲存裝置
 - 安裝 180
 - 管理工具 9
- 大容量儲存裝置。另請參閱 硬碟
- 小型紙張模式 164
- 工作, 取消 14
- 工具箱, HP
 - 功能 26, 29
 - 碳粉量, 檢查 88
 - 警示, 設定 89

四劃

- 不同的紙張尺寸錯誤訊息 114
- 介面問題, 故障排除 130
- 升級
 - 支援的 EIO 卡 9
 - 記憶體 173, 174
 - 韌體 9
- 尺寸, 紙張
 - 支援的 149
 - 選擇紙匣依據 73
 - 錯誤訊息 118
- 幻燈片
 - 熱凝器模式 163
- 手冊, 製作 62
- 手動送紙
 - 故障排除 127
 - 首頁 70
 - 訊息, 故障排除 130
 - 控制面板設定 161
 - 選擇 72
- 支援的乙太網路卡 9

- 支援的平台 17
- 支援的作業系統 17
- 文字，故障排除
 - 白點 122
 - 變形 123
- 方向
 - 裝入紙材 46
 - 預設值 162
 - 雙面列印 64
- 日期，設定 165
- 五劃**
- 以騎馬釘裝訂 62
- 出紙槽
 - 8 槽式信箱 52
 - 已滿，錯誤訊息 113
 - 支援的紙張尺寸 149
 - 卡紙，清除 99
 - 卡紙位置 92
 - 多功能處理機 52
 - 找出 13, 51
 - 故障排除 130
 - 容量 8
 - 紙張路徑測試，列印 143
 - 釘書機 / 堆疊器 51
 - 堆疊器 51
 - 選擇 52, 161
- 加入紙張 34
- 功能
 - 列印工作保留 74
 - 印表機 7
 - 軟體 17
 - 驅動程式 19
- 功能表，控制面板
 - EIO 167
 - I/O 166
 - PCL 162
 - 平行輸入 167
 - 列印 160
 - 列印品質 163
 - 系統設定 165
 - 使用 157
 - 重設 172
 - 紙張處理 159
 - 設定裝置 160
 - 診斷程式 172
 - 資訊 158
 - 維修 172
 - 選擇圖，列印 136, 158
 - 擷取工作 158
 - 瀏覽 15
 - 鎖定 15
- 功能表按鈕 14
- 功能表選擇圖，列印 135, 136, 158
- 功能表鎖定，控制面板 15
- 卡片紙
 - 列印 66
 - 規格 154
 - 熱凝器模式 163
- 卡住
 - 釘書針，經常性 128
- 卡住的釘書針
 - 多功能處理機，清除 106
 - 堆疊器 / 釘書機，清除 104
- 卡紙
 - 1 號紙匣 93
 - 2 號紙匣或 3 號紙匣 94
 - 4 號紙匣 95
- 8 槽式信箱 110
- 右側擋門 93
- 左側擋門 99
- 多功能處理機 101
- 位置 92
- 防止 34
- 恢復設定 166
- 釘書針，多功能處理機 106
- 釘書針，堆疊器 / 釘書機 104
- 清除 92
- 經常性，故障排除 111
- 標準出紙槽 99
- 錯誤訊息 117
- 雙面列印附件 97
- 卡紙。請參閱 卡紙
- 可容納 2,000 張紙的紙匣。請參閱 4 號紙匣
- 可容納 3,000 張紙的堆疊器
 - 支援的紙張尺寸 150
 - 功能 56
 - 找出 13
 - 指示燈，狀態 16
 - 容量 8
 - 紙槽 51
 - 零件編號 10
- 可容納 3,000 張紙的堆疊器 / 釘書機
 - 支援的紙張尺寸 150
 - 卡住的釘書針，清除 104
 - 列印至 56
 - 找出 13
 - 指示燈，狀態 16
 - 容量 8
 - 紙槽 51
 - 釘書針卡住，經常性 128
 - 無法識別 130
 - 裝入釘書針 57
 - 裝訂，故障排除 129
 - 零件編號 10
 - 錯誤訊息 116
- 可清除的警告，設定 165
- 右側擋門
 - 卡紙位置 92
 - 找出 13
 - 清除卡紙 93
- 左出紙槽
 - 支援的紙張尺寸 150
 - 找出 51
- 左側擋門
 - 卡紙位置 92
 - 找出 13
 - 清除卡紙 99
- 平行連接，錯誤訊息 117
- 平行輸入子功能表 167
- 未列印頁面
 - 工作中途停止 131
 - 部分 131
 - 最後 129
- 未對齊，故障排除 123
- 永久性記憶體錯誤 120
- 永久資源 180
- 用量頁
 - 列印 135, 158
 - 有關資訊 139
 - 嵌入式 Web 伺服器 133
- 白點，故障排除 122
- 目前頁數 142
- 目錄，檔案 135, 158
- 目錄標籤快速鍵 186
- 立即更新按鈕 17

六劃

- 份,數 160
- 份數 160
- 光面紙 146
- 光面紙,HP 146
- 全頁邊影像,列印 66
- 共用,Windows 22
- 共用印表機,故障排除 129
- 再生紙 147, 182
- 列印
 - 快速影印工作 77
 - 保密列印工作 75
 - 故障排除 126
 - 校對與暫停工作 78
 - 基本指示 50
 - 儲存的列印工作 76
- 列印子功能表 160
- 列印工作,取消 14
- 列印工作,繼續 14
- 列印工作保留
 - 工作儲存限制,設定 165
 - 功能,存取 74
 - 安全性磁碟清除 80
 - 快速影印 76
 - 保密列印工作 74
 - 校對與暫停 77
 - 逾時設定 165
 - 錯誤訊息 116
 - 儲存的列印工作 75
 - 擷取工作功能表 158
- 列印伺服器
 - EIO 功能表 167
 - Jetdirect 頁 141
 - 故障排除 27
 - 零件編號 12
 - 錯誤訊息 120
- 列印品質
 - 故障排除 121
 - 清潔頁,列印 89
 - 設定 163
- 列印品質功能表 163
- 列印面向下的出紙槽。請參閱 標準上出紙槽
- 列印面向上的出紙槽。請參閱 紙槽,出
- 列印紙張,HP 147
- 列印過淺
 - 故障排除 122
- 列印緩慢,故障排除 128, 131
- 印表機狀態頁,嵌入式 Web 伺服器 133
- 印表機對話延伸(PDE),Macintosh 20
- 印表機維護套件
 - 更換 86
 - 狀態 138
 - 訂購 115
 - 零件編號 12
- 印表機語言
 - 安裝清單,列印 137
 - 自動切換 19
 - 預設,設定 165
 - 錯誤訊息 113
 - 隨附的 8
- 印表機驅動程式
 - 功能 19
 - 立即更新按鈕 17
 - 自動組態 17
 - 故障排除 127
 - 排除 Macintosh 故障 132
 - 設定 19
 - 設定值,置換 68
 - 預先組態 18
 - 說明 19
 - 隨附的 18
- 儲存設定值 68
- 回收耗材 182
- 多功能紙匣。請參閱 1 號紙匣
- 多功能處理機
 - 不同的紙張尺寸錯誤訊息 114
 - 手冊,製作 62
 - 支援的紙張尺寸 151
 - 功能 59
 - 卡住的釘書針,清除 106
 - 卡紙,清除 101
 - 找出 13
 - 指示燈,狀態 16
 - 容量 8
 - 紙槽,出 52
 - 釘書針,裝入 60
 - 釘書針卡住,經常性 128
 - 釘書機,使用 59
 - 裝訂,故障排除 129
 - 零件編號 10
 - 錯誤訊息 116
- 多用途紙張,HP 147
- 多份原件列印(多原件列印) 68
- 多原件列印(多份原件列印) 68
- 字元
 - 白點,故障排除 122
 - 變形,故障排除 123
 - 字元變形,故障排除 123
- 字型
 - Courier 設定 161
 - EPS 檔案,故障排除 128
 - PCL 設定 162
 - 故障排除 127, 131
 - 清單,列印 135, 140, 158
 - 隨附的 8
 - 儲存在硬碟上 9
- 字型 DIMM,零件編號 11
- 字體。請參閱 字型
- 存放
 - 印表機 156
 - 信封 154
 - 碳粉匣 87
- 安全
 - 設定 170
 - 網站,設定 169
 - 鎖 81
- 安全性
 - 狀態,組態頁 137
 - 嵌入式 Web 伺服器設定值 133, 134
- 安全性磁碟清除 80
- 安裝
 - EIO 卡 180
 - Macintosh 軟體 22
 - Windows 軟體 21
 - 快閃記憶體卡 177
 - 記憶體 174
 - 網路軟體 22
- 安裝的個人化語言與選件 137
- 成批退回,回收 182
- 污點,故障排除 89, 122
- 灰色背景,故障排除 122, 152
- 自訂尺寸的紙張
 - 支援的尺寸 149
 - 列印 66
 - 紙匣設定 161
 - 裝入 42, 47
- 自動分頁功能 68
- 自動組態,驅動程式 17
- 自動設定,故障排除 127
- 自動繼續,設定 166
- 行距設定 162
- 衣服,沾上碳粉 84

七劃

- 位址, IP 133, 165
- 作業週期 7
- 作業環境規格 156
- 刪除工作
 - 快速影印 77
 - 保密 75
 - 校對與暫停 78
 - 儲存的 76
- 匣, 釘書針
 - 零件編號 10
 - 錯誤訊息 116
- 匣, 碳粉
 - 功能 8
 - 用量資訊 139
 - 回收 182
 - 存放 87
 - 更換 88
 - 使用壽命已盡, 設定 166
 - 使用壽命將盡 166
 - 取出 84
 - 狀態, 於 HP 工具箱中檢視 30
 - 非 HP 87, 115
 - 訂購 88
 - 耗材狀態頁 138
 - 零件編號 10, 146
 - 碳粉量, 檢查 87
 - 錯誤訊息 113, 114, 116
 - 鑒別 87
- 序號
 - 印表機 137
 - 磁碟附件 140
 - 碳粉匣 138
- 快閃記憶體
 - DIMM, 升級 173
 - DIMM, 零件編號 11
 - 安裝 177
 - 插槽 174
- 快捷設定 68
- 快速影印工作
 - 列印 77
 - 安全性磁碟清除 80
 - 刪除 77
 - 建立 76
 - 控制面板設定 158
 - 逾時設定 165
 - 選項 74
- 我的最愛標籤
 - 快速鍵 186
 - 新增簡明主題 188
- 折疊手冊 62
- 投影片
 - HP LaserJet 146
 - 列印 65
 - 規格 153
 - 裝入 49
- 更換
 - 印表機維護套件 86
 - 碳粉匣 88
- 更新率頁, 嵌入式 Web 伺服器 133
- 材料安全資料單 (MSDS) 183
- 每分鐘頁數 7, 156
- 每英寸點數 (dpi) 設定 163
- 每張多頁 71
- 每張頁數 71
- 禾聲明 182
- 系統設定子功能表 165
- 防偽網站 87

八劃

- 事件記錄
 - 列印 142
 - 有關資訊 137, 142
 - 嵌入式 Web 伺服器頁 133
 - 檢視 172
- 其他信紙信頭模式 49
- 其他連結頁, 嵌入式 Web 伺服器 133
- 底頁, 設定值 71
- 明信片
 - 列印 66
 - 規格 154
- 注意指示燈 15
- 波浪狀, 故障排除 124
- 狀態, 耗材
 - 在嵌入式 Web 伺服器中檢視 133
 - 於 HP 工具箱中檢視 30
 - 頁, 列印 135, 158
 - 資訊頁 138
- 狀態頁, 嵌入式 Web 伺服器 133
- 狀態訊息
 - 依字母順序列出的清單 113
 - 故障排除 112
 - 控制面板指示燈 15
 - 設定 165
 - 數字清單 117
- 狀態標籤, HP 工具箱 30
- 空白頁
 - 故障排除 127
 - 新增 71
 - 壓縮 162
- 表單行, 設定 162
- 長邊裝訂, 設定 161
- 附件, 零件編號 10
- 非 HP 紙材 148
- 非 HP 碳粉匣 87, 115

九劃

- 信封
 - 支援的尺寸 149
 - 列印 34, 53
 - 存放 154
 - 規格 153
 - 裝入 49, 53
 - 預設影像尺寸, 設定 160
 - 皺摺, 故障排除 125
 - 邊界 55, 147
- 信紙信頭
 - 列印於 65
 - 其他信紙信頭模式 49
 - 熱凝器模式 163
- 信箱
 - 支援的紙張尺寸 151
 - 功能 63
 - 卡紙, 清除 110
 - 找出 13
 - 指示燈, 狀態 16
 - 容量 8
 - 紙槽, 類型 52
 - 零件編號 10
- 保密列印工作
 - 列印 74
 - 安全性磁碟清除 80
 - 刪除 75
 - 控制面板設定 158
 - 逾時設定 165
 - 選項 74
- 前後對位 69

- 前側擋門
 - 卡紙位置 92
 - 找出 13
 - 品質
 - 故障排除 121
 - 清潔頁, 列印 89
 - 設定 163
 - 垂直行距設定 162
 - 垂直傳送擋門
 - 卡紙位置 92
 - 找出 13
 - 封面, 手冊 62
 - 恢復, 卡紙 166
 - 按鈕, 控制面板 14
 - 按鍵, 控制面板 14
 - 指引, 紙張 148, 152
 - 指示燈
 - 紙張處理裝置 16
 - 控制面板 15
 - 指示燈閃爍
 - 紙張處理裝置 16
 - 控制面板 15
 - 故障排除
 - HP Jetdirect 印表機伺服器 27
 - Macintosh 132
 - PS 列印工作 131
 - 手動送紙 127, 130
 - 卡住的釘書針, 清除 104
 - 卡紙, 清除 92
 - 卡紙, 經常性 111
 - 印表機, 傳送至 128
 - 字型 127, 131
 - 污點 122
 - 灰色背景 122
 - 品質 121
 - 指示燈, 紙張處理裝置 16
 - 指示燈, 控制面板 15
 - 歪斜 123
 - 重複出現瑕疵 123
 - 頁面捲曲 124
 - 頁面無法列印 126
 - 核對清單 126
 - 紙匣 127
 - 紙張 152
 - 紙張路徑測試 143
 - 釘書針卡住, 經常性 128
 - 停止列印 131
 - 控制面板 126
 - 控制面板訊息 112
 - 軟體 127
 - 連接埠 131
 - 速度 131
 - 部分頁面 128
 - 裝訂 129
 - 資料遺失 128
 - 碳粉污跡 123
 - 網路 129
 - 暫停列印 131
 - 線條 122
 - 褪色列印 122
 - 洗掉碳粉 84
 - 為印表機命名 133
 - 穿孔紙
 - 列印 65
 - 裝入 48
 - 熱凝器模式 163
 - 背景, 灰色 122, 152
 - 計數, 印表機維護 86
 - 計數, 頁 137, 142
 - 訂購
 - 透過嵌入式 Web 伺服器 133
 - 零件與附件 10
 - 碳粉匣 88
 - 訂購耗材頁, 嵌入式 Web 伺服器 133
 - 重設功能表 172
 - 重設印表機維護計數 86
 - 重新填裝釘書針
 - 可容納 3,000 張紙的堆疊器 / 釘書機 57
 - 多功能處理機 60
 - 重磅紙
 - 列印 66
 - 規格 154
 - 熱凝器模式 163
 - 重複出現瑕疵, 故障排除 123
 - 頁面方向
 - 裝入紙材 46
 - 預設值 162
 - 雙面列印 64
 - 頁面歪斜, 故障排除 123
 - 頁面無法列印
 - 所有 126
 - 部分 128
 - 頁面裁切, 故障排除 128
 - 頁面雜亂, 故障排除 128
 - 頁數 142
 - 頁數, 檢視 137
 - 頁邊, 列印 66
 - 首頁
 - 用不同的紙張 70
 - 速度, 故障排除 128
 - 首頁, 嵌入式 Web 伺服器 133
 - 首頁用不同的紙張 70
- 十劃**
- 個人化語言
 - 安裝清單, 列印 137
 - 自動切換 19
 - 預設, 設定 165
 - 錯誤訊息 113
 - 隨附的 8
 - 原廠預設值, 還原 172
 - 套印, 故障排除 128
 - 容量, 紙匣與紙槽 8, 149
 - 時間, 設定 165
 - 時鐘, 設定 165
 - 校對與暫停工作
 - 列印 78
 - 安全性磁碟清除 80
 - 刪除 78
 - 建立 77
 - 控制面板設定 158
 - 逾時設定 165
 - 選項 74
 - 浮水印, 列印 68
 - 特殊紙材, 列印於 34, 65
 - 窄型紙材設定 164
 - 索引標籤快速鍵 186

紙匣

- 尺寸錯誤訊息 118
- 方向, 紙張 46
- 功能 8
- 卡紙, 清除 93
- 卡紙位置 92
- 找出 13
- 狀態設定 165
- 故障排除 127, 130
- 容量 8, 149
- 紙張尺寸, 支援的 149
- 紙張路徑測試 143
- 動作目前不適用的錯誤訊息 113
- 設定值, 檢視 137
- 裝入 34
- 零件編號 10
- 對位 69, 163
- 對位/校準 69
- 選擇 73
- 錯誤訊息 115
- 隨附的 8

紙材

- HP 146
- 小型, 模式 164
- 尺寸, 支援的 149
- 支援的類型 152
- 方向 46
- 卡片紙規格 154
- 再生 147, 182
- 自訂尺寸, 裝入 42
- 信紙信頭 49
- 故障排除 152
- 穿孔紙, 裝入 48
- 首頁, 不同的 70
- 特殊 65
- 捲曲, 故障排除 124
- 規格 148, 152
- 裝入 34
- 預設影像尺寸, 設定 160
- 標準尺寸, 裝入 37, 40
- 標籤 65
- 熱凝器模式 163
- 磅數換算表 145
- 選擇紙匣 73
- 類型, 設定預設 160

紙張

- 小型, 模式 164
- 尺寸, 支援的 149
- 支援的類型 152
- 方向 46
- 再生 147, 182
- 自訂尺寸, 裝入 42
- 信紙信頭 49
- 故障排除 152
- 穿孔紙, 裝入 48
- 首頁, 不同的 70
- 捲曲, 故障排除 124
- 規格 148, 152
- 裝入 34
- 預設影像尺寸, 設定 160
- 標準尺寸, 裝入 37, 40
- 熱凝器模式 163
- 磅數換算表 145
- 選擇紙匣 73
- 類型, 設定預設 160

紙張處理功能表 159

紙張處理狀態 LED 16

紙張路徑測試, 列印 143

紙槽, 出

- 8 槽式信箱 52
- 已滿, 錯誤訊息 113
- 支援的紙張尺寸 149
- 卡紙, 清除 99
- 卡紙位置 92
- 多功能處理機 52
- 找出 13, 51
- 故障排除 130
- 容量 8
- 紙張路徑測試, 列印 143
- 釘書機/堆疊器 51
- 堆疊器 51
- 選擇 52, 161

耗材

- 回收 182
- 狀態, 在嵌入式 Web 伺服器中檢視 133
- 狀態, 於 HP 工具箱中檢視 30
- 訂購 133
- 零件編號 146
- 錯誤訊息 117
- 耗材。請參閱 耗材
- 耗材狀態頁
- 列印 135, 158
- 有關資訊 138

能源規格 155

臭氧聲明 181

草稿列印 164

記憶體

- DIMM 錯誤訊息 118
- NVRAM 錯誤 120
- 不足 117
- 列印工作保留功能 74
- 安裝 174
- 快閃卡, 安裝 177
- 要求, 確定 173, 174
- 配置 180
- 基本 7
- 組態頁, 列印 137
- 零件編號 11
- 確認安裝 179

記憶體不足 117

訊息

- 依字母順序列出的清單 113
- 故障排除 112
- 控制面板指示燈 15
- 設定 165
- 數字清單 117

送紙模式, 紙匣 72, 73

配置記憶體 180

釘書針卡住

經常性, 故障排除 128

釘書針匣

- 裝入於多功能處理機中 60
- 裝入堆疊器/釘書機 57
- 零件編號 10
- 錯誤訊息 116

釘書機/堆疊器

- 找出 13
- 指示燈, 狀態 16
- 容量 8
- 紙槽 51
- 零件編號 10
- 選擇輸出位置 52

閃爍的指示燈

- 紙張處理裝置 16
- 控制面板 15

十一劃

停止列印, 故障排除 131

- 停止按鈕 14
- 動作目前不適用的錯誤訊息 113
- 堆疊器
 - 支援的紙張尺寸 150
 - 功能 56
 - 找出 13
 - 指示燈, 狀態 16
 - 容量 8
 - 紙槽 51
 - 零件編號 10
 - 選擇輸出位置 52
- 堆疊器 / 釘書機
 - 支援的紙張尺寸 150
 - 卡住的釘書針, 清除 104
 - 列印至 56
 - 釘書針卡住, 經常性 128
 - 無法識別 130
 - 裝入釘書針 57
 - 裝訂, 故障排除 129
 - 錯誤訊息 116
- 基本記憶體 7
- 控制面板
 - EIO 功能表 167
 - I/O 功能表 166
 - PCL 功能表 162
 - 功能表 157
 - 功能表選擇圖, 列印 136, 158
 - 功能表鎖定 15
 - 平行輸入子功能表 167
 - 列印子功能表 160
 - 列印品質功能表 163
 - 系統設定子功能表 165
 - 空白, 故障排除 126
 - 按鈕 14
 - 指示燈 15
 - 重設 172
 - 紙張處理功能表 159
 - 訊息 112
 - 設定, 變更 15
 - 設定值, 置換 68
 - 設定裝置功能表 160
 - 診斷程式功能表 172
 - 資訊功能表 158
 - 維修功能表 172
 - 語言, 選擇 126, 166
 - 說明系統 112
 - 擷取工作功能表 158
- 捲曲, 故障排除 124, 152
- 捷徑, 說明 185, 189
- 掃描緩衝區錯誤 119
- 淡色列印
 - 設定, 碳粉濃度 164
- 清除磁碟 80
- 清潔印表機 84
- 清潔頁, 列印 89
- 移除軟體 24
- 第一頁
 - 速度, 規格 7
- 符號集 162
- 組態印表機頁, 嵌入式 Web 伺服器 133
- 組態頁
 - Jetdirect 27
 - 列印 135, 158
 - 有關資訊 137
 - 透過嵌入式 Web 伺服器檢視 133
- 處理器速度 7
- 處理機, 多功能請參閱 多功能處理機

- 規格
 - 卡片紙 154
 - 投影片 153
 - 信封 153
 - 紙張 148, 152
 - 電源 155
 - 標籤 153
 - 環境 156
 - 聲音 156
- 設定
 - 控制面板, 變更 15
 - 組態頁 137
 - 置換 68
 - 影像品質 163
 - 儲存 68
 - 還原預設值 172
 - 驅動程式 19
- 設定裝置功能表 160
- 設定對位 69, 163
- 軟體
 - CD-ROM, 內容 17
 - Macintosh 20
 - 功能 17
 - 安裝在 Macintosh 中 22
 - 安裝在 Windows 中 21
 - 故障排除 127
 - 設定值, 置換 68
 - 解除安裝 24
 - 網路 24
- 通知設定值, 嵌入式 Web 伺服器 133
- 通訊協定設定 168
- 連接埠
 - 平行, 錯誤訊息 117
 - 故障排除 131
- 連接選項 9
- 連接錯誤的錯誤訊息 113
- 連結, 嵌入式 Web 伺服器 133
- 速度
 - 列印 156
 - 每分鐘頁數 7
 - 故障排除 128, 131
 - 處理器 7
 - 解析度設定 163
 - 資料傳輸設定 167
 - 網路設定 171
- 部分頁面, 故障排除 128

十二劃

- 最後一頁, 未列印 129
- 報告
 - Jetdirect 頁 141
 - 功能表選擇圖 136
 - 用量頁 139
 - 列印 135, 158
 - 字型清單 140
 - 事件記錄 142
 - 耗材狀態頁 138
 - 組態頁 137
 - 透過嵌入式 Web 伺服器檢視 133
- 尋找說明主題 187, 188
- 就緒指示燈 15
- 嵌入式 Web 伺服器
 - 功能 26
 - 存取 28
 - 頁 133
- 嵌入式列印伺服器 27

插槽

- DIMM 173, 174
- EIO 9
 - 安裝的個人化語言與選件 137
 - 找出 13
- 換行字元設定 162
- 換算表, 紙張 145
- 測試, 紙張路徑 143
- 無底頁 71
- 短邊裝訂, 設定 161
- 硬碟
 - 功能 9
 - 列印工作保留 74, 165
 - 安裝 180
 - 清除, 安全性功能 80
 - 無法識別 130
 - 資訊頁 140
 - 零件編號 11
 - 錯誤訊息 114
 - 檔案目錄, 列印 135, 158
- 裁切標記, 列印 66
- 診斷頁, 嵌入式 Web 伺服器 134
- 診斷程式功能表 172
- 進紙匣
 - 尺寸錯誤訊息 118
 - 方向, 紙張 46
 - 卡紙, 清除 93
 - 卡紙位置 92
 - 找出 13
 - 狀態設定 165
 - 故障排除 127, 130
 - 容量 8, 149
 - 紙張尺寸, 支援的 149
 - 紙張路徑測試 143
 - 動作目前不適用的錯誤訊息 113
 - 設定值, 檢視 137
 - 裝入 34
 - 零件編號 10
 - 對位 69, 163
 - 選擇 73
 - 錯誤訊息 115
 - 隨附的 8
- 進紙匣。請參閱 紙匣
- 韌體
 - 升級 9
 - 錯誤訊息 118
- 黑點, 故障排除 89, 122

十三劃

- 塑料, 回收 181
- 微處理器速度 7
- 搜尋標籤快速鍵 186
- 新裝入紙張 34
- 溫度, 作業環境 156
- 滑鼠鍵功能 189
- 瑕疵表, 影像品質 121
- 置換 A4/letter 161
- 置換設定值 68
- 裝入
 - 1 號紙匣 34
 - 多功能處理機中的釘書針 60
 - 投影片 49
 - 定位紙張 46
 - 信封 49, 53
 - 信紙信頭 49
 - 堆疊器 / 釘書機中的釘書針 57
 - 標準尺寸的紙張 37, 40
 - 標籤 49

裝訂文件

- 使用可容納 3,000 張紙的堆疊器 / 釘書機 56
- 使用多功能處理機 59
- 故障排除 129
- 裝訂邊緣, 設定 161
- 裝置狀態, 於 HP 工具箱中檢視 30
- 裝置頁, 嵌入式 Web 伺服器 133
- 裝置識別頁, 嵌入式 Web 伺服器 133
- 解析度 7
- 解析度設定 163
- 解析度增強技術 (REt) 7, 163
- 解除安裝軟體 24
- 資料, 遺失 128
- 資料指示燈 15, 131
- 資料傳輸設定 167
- 資料遺失, 故障排除 128
- 資訊功能表 158
- 資訊頁
 - Jetdirect 141
 - 功能表選擇圖 136
 - 用量 139
 - 列印 135, 158
 - 字型清單 140
 - 事件記錄 142
 - 耗材狀態 138
 - 組態 137
 - 透過嵌入式 Web 伺服器檢視 133
- 資源儲存 180
- 路徑測試, 列印 143
- 逾時設定
 - I/O 166
 - 睡眠模式 165
 - 暫存工作 165
- 電子工業聯盟 182
- 電子郵件, 接收警示 89
- 電子郵件頁, 嵌入式 Web 伺服器 133
- 電池資訊 182
- 電氣規格 155
- 電源規格 155
- 電源線, 找出 13
- 電壓, 故障排除 126
- 零件編號 10
- 零件編號, 耗材 146
- 預先組態, 驅動程式 18
- 預設值
 - 份數 160
 - 紙張類型 160
 - 儲存 68
 - 還原 172
 - 驅動程式, 變更 19
- 預製表格
 - 列印於 65
 - 熱凝器模式 163

十四劃

- 對位, 紙匣 69, 163
- 對齊
 - 故障排除 123
 - 紙匣對位 69, 163
- 摺痕, 故障排除 124
- 滾筒, 維修套件中隨附的 12
- 睡眠模式
 - Energy Star 規範 181
 - 耗電量 155
 - 設定 165

磁碟

- 功能 9
- 列印工作保留 74, 165
- 安裝 180
- 清除, 安全性功能 80
- 無法識別 130
- 資訊頁 140
- 零件編號 11
- 錯誤訊息 114
- 檔案目錄, 列印 135, 158

碳粉

- 用量資訊 139
- 污跡, 故障排除 123
- 污點, 故障排除 89, 122
- 附著不佳, 故障排除 123
- 附著問題 152
- 清洗衣服 84
- 量, 檢查 87
- 濃度設定 164

碳粉污跡, 故障排除 123

碳粉匣

- 功能 8
- 用量資訊 139
- 回收 182
- 存放 87
- 更換 88
- 使用壽命已盡, 設定 166
- 使用壽命將盡 166
- 取出 84
- 狀態, 於 HP 工具箱中檢視 30
- 非 HP 87, 115
- 訂購 88
- 耗材狀態頁 138
- 零件編號 10, 146
- 碳粉量, 檢查 87
- 錯誤訊息 113, 114, 116
- 鑒別 87

碳粉匣。請參閱 碳粉匣

碳粉匣使用壽命將盡, 設定 166

碳粉附著不佳, 故障排除 123

網站

- Windows 軟體 9
- 回收資訊 182
- 安全設定 169
- 材料安全資料單 (MSDS) 183
- 防偽 87
- 紙張規格 148
- 韌體升級 9
- 電子工業聯盟 182
- 環保資訊 183

網路

- HP Jetdirect 列印伺服器 27
- 支援的作業系統 17
- 安裝軟體 22
- 故障排除 129
- 設定值頁, 嵌入式 Web 伺服器 134
- 速度設定 171
- 適用的軟體 24

網路頁, 嵌入式 Web 伺服器 134

維修功能表 172

維護套件

- 更換 86
- 狀態 138
- 訂購 115
- 零件編號 12

製造頁 142

語言, 印表機

- 安裝清單, 列印 137
- 自動切換 19
- 預設, 設定 165
- 錯誤訊息 113
- 隨附的 8

語言, 控制面板 126, 166

語言頁, 嵌入式 Web 伺服器 133

說明

- 列印主題 188
- 我的最愛主題 188
- 使用說明檢視程式 187
- 按鍵, 控制面板 14
- 控制面板 112
- 捷徑 185, 189
- 尋找主題 187, 188
- 複製主題 188
- 驅動程式 19

說明檢視程式

- 快速鍵 185
- 使用 187

十五劃

審閱副本, 列印 77

影像尺寸, 設定預設 160

影像品質

- 清潔頁, 列印 89
- 設定 163
- 瑕疵表 121

暫時列印錯誤 118

暫停列印 131

暫停印表機 14

標準上出紙槽

- 支援的紙張尺寸 149
- 卡紙, 清除 99
- 卡紙位置 92

標準上出紙槽:

- 功能 51
- 找出 13

標籤

- 列印 34, 65
- 規格 153
- 裝入 49
- 熱凝器模式 163

模式

- 1 號紙匣 72
- 其他信紙信頭 49
- 紙匣 73
- 睡眠 165
- 熱凝器 163

熱凝器區域, 清除卡紙 99

熱凝器模式 163

熱凝器調整桿, 設定 54, 55

熱凝器錯誤訊息 118

皺摺, 故障排除

- 信封 125
- 頁 124, 152

磅數, 紙張

- 支援的 149
- 重磅紙 154
- 換算表 145

線上說明 請參閱 說明

線條, 故障排除 122

緩衝區

- 溢位, 錯誤訊息 117, 119
- 資料仍在, 故障排除 127

複雜頁面, 故障排除 117

墨水匣。請參閱 碳粉匣

十六劃

- 噪音規格 156
- 擋門
 - 卡紙位置 92
 - 右側,清除卡紙 93
 - 左側,清除卡紙 99
 - 找出 13
- 橫向
 - 設定為預設值 162
 - 雙面列印 64
- 濃度設定 164
- 濃度設定,碳粉濃度 164
- 褪色列印,故障排除 122
- 輸出品質
 - 故障排除 121
 - 清潔頁,列印 89
 - 設定 163
- 辦公用再生紙,HP 147
- 辦公用紙,HP 147
- 選擇週邊,Macintosh 132
- 選擇圖,功能表 135, 136, 158
- 錯誤面,頁面列印於 129
- 錯誤訊息
 - 依字母順序列出的清單 113
 - 故障排除 112
 - 控制面板指示燈 15
 - 設定 165
 - 數字清單 117

十七劃

- 儲存的工作
 - 控制面板設定 158
 - 逾時設定 165
- 儲存的列印工作
 - 列印 76
 - 安全性磁碟清除 80
 - 刪除 76
 - 建立 75
 - 選項 74
 - 錯誤訊息 116
- 儲存設定值 68
- 儲存裝置
 - 安裝 180
 - 管理工具 9
- 儲存裝置。請參閱 硬碟
- 檔案目錄,列印 135, 158
- 濕度,作業環境 156
- 環保資訊 181
- 環境規格 156
- 縱向
 - 設定為預設值 162
 - 雙面列印 64
- 聲音規格 156
- 聯絡人資訊頁,嵌入式 Web 伺服器 133
- 舉報網站 87
- 還原預設值 172
- 黏膠標籤
 - 列印 34, 65
 - 規格 153
 - 裝入 49
 - 熱凝器模式 163
- 點,故障排除 89, 122

十八劃

- 擴充槽
 - DIMM 173, 174
 - EIO 9
 - 安裝的個人化語言與選件 137
- 擷取工作功能表 158
- 歸位字元,設定 162

- 瀏覽器,HP 工具箱要求 29
- 鎖,安全 81
- 雙向通訊設定 167
- 雙面,列印
 - 設定 161
- 雙面,列印於
 - 列印 63
 - 故障排除 128, 129
 - 裝入紙張 46
- 雙面列印
 - 列印 63
 - 版面選項 64
 - 故障排除 128, 129
 - 設定 161
 - 裝入紙張 46
- 雙面列印附件
 - 支援的紙張尺寸 150
 - 功能 8
 - 卡紙,清除 97
 - 卡紙位置 92
 - 找出 13
 - 卸下錯誤訊息 114
 - 故障排除 128
 - 重新插入錯誤訊息 116
 - 連接錯誤的錯誤訊息 113
 - 無法識別 130
 - 零件編號 10

十九劃

- 邊到邊列印 66, 69, 161
- 邊界
 - 信封 55, 147
 - 設定 163
 - 裁切,故障排除 126
- 邊界裁切,故障排除 126
- 邊緣無法列印,故障排除 126
- 類型,紙張 152
 - 紙匣設定 159
 - 預設,設定 160
 - 熱凝器模式 163
 - 選擇紙匣依據 73

二十劃

- 繼續列印 14
- 警示,設定 30, 89
- 警示頁,嵌入式 Web 伺服器 133
- 釋放工作
 - 保密 75
 - 校對與暫停 78
 - 儲存的 76

二十一劃

- 驅動程式
 - 功能 19
 - 立即更新按鈕 17
 - 自動組態 17
 - 故障排除 127
 - 排除 Macintosh 故障 132
 - 設定 19
 - 設定值,置換 68
 - 預先組態 18
 - 說明 19
 - 隨附的 18
 - 儲存設定值 68
- 驅動程式工作空間 (DWS) 137

二十二劃

- 鑒別,碳粉匣 87

© 2005 Hewlett-Packard Development Company, L.P.

www.hp.com



Q3721-90960