

start
démarrage
inicio
início

hp color LaserJet 9500mfp

Copyright and License

© 2007 Copyright Hewlett-Packard Development Company, LP

Reproduction, adaptation or translation without prior written permission is prohibited, except as allowed under the copyright laws.

Part number: C8549-90975

Edition 1, 01/2007

The information contained herein is subject to change without notice.

The only warranties for HP products and services are set forth in the express warranty statements accompanying such products and services. Nothing herein should be construed as constituting an additional warranty. HP shall not be liable for technical or editorial errors or omissions contained herein.

Trademark Credits

Microsoft, MS Windows, and Windows are U.S. registered trademarks of Microsoft Corporation.

Copyright et licence

© 2007 Copyright Hewlett-Packard Development Company, L.P.

Il est interdit de reproduire, adapter ou traduire ce manuel sans autorisation expresse par écrit, sauf dans les cas permis par les lois régissant les droits d'auteur.

Numéro de pièce : C8549-90975

Edition 1, 01/2007

Les informations contenues dans ce document sont sujettes à modification sans préavis.

Les seules garanties concernant les produits et services HP sont énoncées dans la garantie qui accompagne ces produits et services. Rien en ceci ne devra être interprété comme constituant une garantie supplémentaire. HP ne pourra être tenue pour responsable des erreurs techniques et rédactionnelles ou des omissions présentes dans ce document.

Marques

Microsoft, MS Windows et Windows sont des marques déposées de Microsoft Corporation aux Etats-Unis.

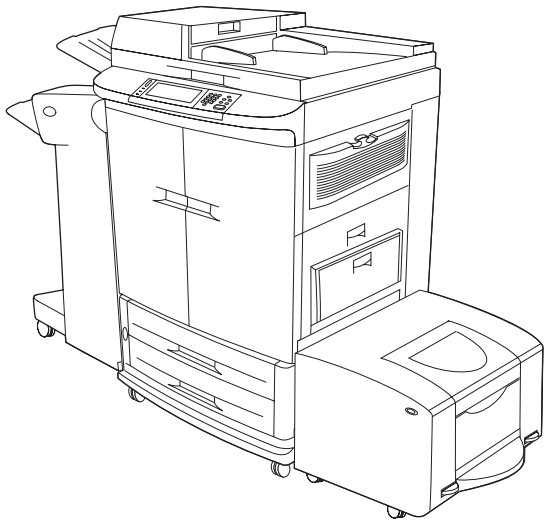

Select a location for the HP color LaserJet 9500mfp. Place the multifunction printer (MFP) in a well-ventilated area that does not expose the MFP to chemicals, including ammonia, or sunlight. Hewlett-Packard recommends maintaining the MFP's environment within a temperature range of 20°C to 26°C (68°F to 79°F) and a relative humidity range of 20% to 50%.

Sélectionnez l'emplacement du MFP HP Color LaserJet série 9500. Placez l'imprimante multifonction (MFP) dans un endroit aéré. Evitez de l'exposer à des produits chimiques (notamment à l'ammoniaque), ainsi qu'à la lumière du soleil. Hewlett-Packard vous recommande d'installer votre MFP dans une pièce présentant une température comprise entre 20° C et 26° C et un taux d'humidité relative compris entre 20 % et 50 %.

Seleccione una ubicación para el HP color LaserJet 9500mfp. Coloque el producto multifunción (MFP) en un área bien ventilada, evitando el contacto con productos químicos, como el amoníaco y la luz solar directa. Hewlett-Packard recomienda mantener el entorno del MFP a una temperatura que oscile entre 20° C y 26° C (entre 68° F y 79° F) y un rango de humedad relativa de entre el 20 % y el 50 %.

Escolha um lugar para a HP color LaserJet 9500mfp. Coloque a impressora multifuncional (MFP) em um local bem ventilado que não a exponha a produtos químicos, inclusive amônia, ou à luz solar. A Hewlett-Packard recomenda manter o ambiente da MFP com variações de temperatura de 20°C a 26°C (68°F a 79°F) e uma variação da umidade relativa de 20% a 50%.

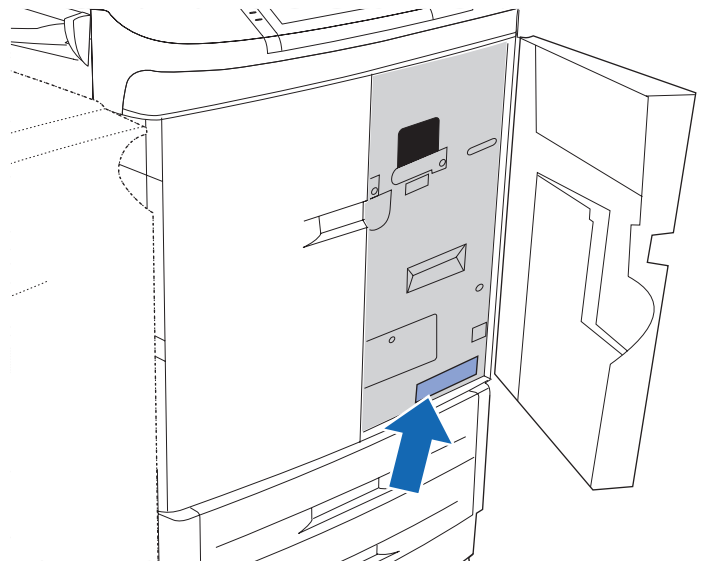

Make sure that the location has an adequate power source. Determine the correct voltage for your MFP by checking the voltage rating (shown on a label on the MFP inside the right front door). The MFP requires either a dedicated 15-amp, 100-volt to 127-volt circuit or a dedicated 10-amp, 220-volt to 240-volt circuit.

Assurez-vous que l'emplacement dispose d'une source d'alimentation adéquate. Déterminez la tension adaptée à votre MFP en vérifiant la tension nominale indiquée sur l'étiquette située à l'intérieur de la porte avant droite du MFP. Le MFP requiert un circuit dédié de 15 A et de 100 à 127 V, ou de 10 A et de 220 à 240 V.

Asegúrese de que la ubicación tiene una fuente de energía eléctrica adecuada. Consulte el voltaje adecuado (que aparece en una etiqueta en la puerta frontal derecha del MFP) para determinar el voltaje correcto del MFP. El MFP requiere un circuito voltaje exclusivo de 100 a 127 y 15 Amp o bien uno de 220 a 240 y 10 Amp.

Verifique se o local tem uma alimentação de energia adequada. Determine a voltagem correta para a MFP conferindo as taxas de voltagem (mostradas em uma etiqueta na MFP, no interior da porta frontal direita). A MFP precisa de um circuito dedicado de 15 amp, de 100 a 127 volts, ou de um circuito dedicado de 10 amp, de 220 a 240 volts.

HP color LaserJet 9500mfp with an HP finishing device (multifunction finisher shown) and the 2,000-sheet side input tray (side view)

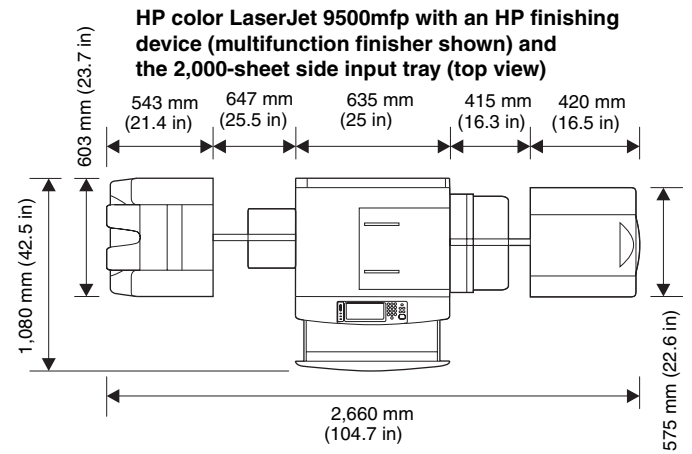
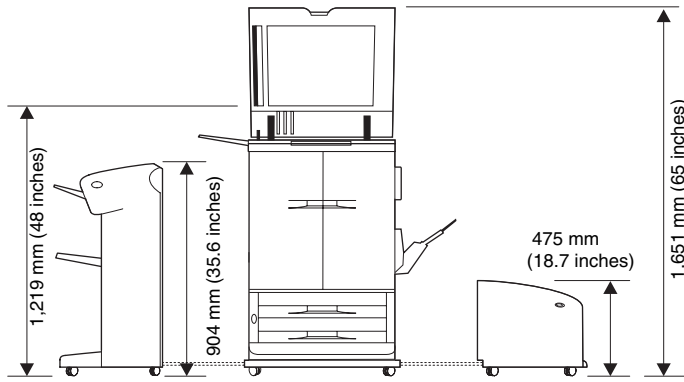

Prepare the location (side view). Place the MFP, finishing device, and 2,000-sheet side input tray (tray 4) on a sturdy, level surface. Make sure that sufficient space exists around the MFP so that the air vents on the left side, right side, and back of the MFP are not blocked.

Préparez l'emplacement (vue de côté). Placez le MFP, l'unité de finition et le bac d'alimentation latéral de 2 000 feuilles (bac 4) sur une surface plane et solide. Laissez un espace suffisant autour du MFP de façon à ne pas obstruer les bouches de ventilation gauche, droite et arrière du MFP.

Prepare la ubicación (vista lateral). Coloque el MFP, el dispositivo de acabado y una bandeja de entrada lateral para 2.000 hojas (bandeja 4) sobre una superficie sólida y nivelada. Asegúrese de que hay suficiente espacio alrededor del MFP para que no se bloqueen las rejillas de ventilación de las partes derecha, izquierda y posterior.

Prepare o local (visão lateral). Coloque a MFP, o dispositivo de acabamento e a bandeja de entrada lateral para 2.000 folhas (bandeja 4) em uma superfície firme e plana. Verifique se há espaço suficiente ao redor da MFP para que os respiradouros de ar nos lados esquerdo, direito e traseiro da MFP não fiquem bloqueados.

Prepare the location (top view). Make sure that sufficient space is available on the left side of the finishing device and on the right side of the 2,000-sheet side input tray (tray 4) to allow access to clear jams.

Préparez l'emplacement (vue d'en haut). Laissez un espace suffisant à gauche de l'unité de finition et à droite du bac d'alimentation de 2 000 feuilles (bac 4) pour permettre l'élimination des bourrages papier.

Prepare la ubicación (vista superior). Asegúrese de que hay suficiente espacio en el lado izquierdo del dispositivo de acabado y en el lado derecho de la bandeja de entrada lateral para 2.000 hojas (bandeja 4) para poder eliminar los atascos.

Prepare o local (visão de cima). Verifique se há espaço suficiente disponível no lado esquerdo do dispositivo de acabamento e no lado direito da bandeja de entrada lateral para 2.000 folhas (bandeja 4) para limpar atolamentos.

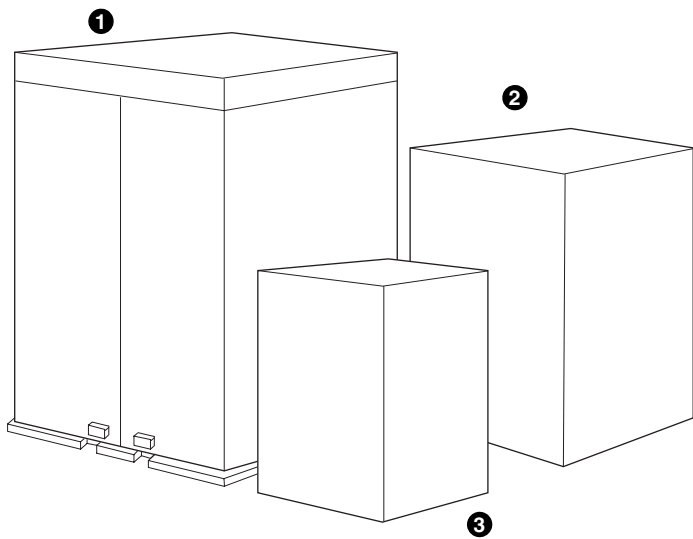

HP color LaserJet 9500mfp boxes. The HP color LaserJet 9500mfp is shipped in three boxes. These boxes contain **1)** the MFP **2)** the finishing device (3,000-sheet stacker, 3,000-sheet stapler/stacker, multifunction finisher, or 8-bin mailbox) **3)** the 2,000-sheet side input tray (tray 4)
Note: The MFP box also contains the consumables box.

Boîtes du MFP HP Color LaserJet série 9500. Le MFP HP Color LaserJet série 9500 est livré dans trois boîtes. Ces boîtes contiennent **1)** le MFP **2)** l'unité de finition (bac d'empilement de 3 000 feuilles, bac d'empilement/agrafeuse de 3 000 feuilles, module de finition multifonction ou trieuse à 8 bacs) **3)** le bac d'alimentation latéral de 2 000 feuilles (bac 4) **Remarque :** La boîte du MFP contient également la boîte des consommables.

Cajas del HP color LaserJet 9500mfp. El HP color LaserJet 9500mfp se distribuye en tres cajas. Estas cajas contienen **1)** el MFP **2)** el dispositivo de acabado (apilador de 3.000 hojas, grapadora/apilador de 3.000 hojas, dispositivo de acabado multifunción o buzón de 8 bandejas) **3)** la bandeja de entrada lateral para 2.000 hojas (bandeja 4) **Nota:** La caja del MFP también contiene la caja de consumibles.

Caixas da HP color LaserJet 9500mfp. A HP color LaserJet 9500mfp vem com três caixas. Essas caixas contêm **1)** a MFP **2)** o dispositivo de acabamento (empilhador para 3.000 folhas, grampeador/empilhador para 3.000 folhas, sistema de acabamento multifunções ou um escaninho com 8 compartimentos) **3)** a bandeja de entrada lateral para 2.000 folhas (bandeja 4) **Nota:** A caixa da MFP também contém a caixa de consumíveis.

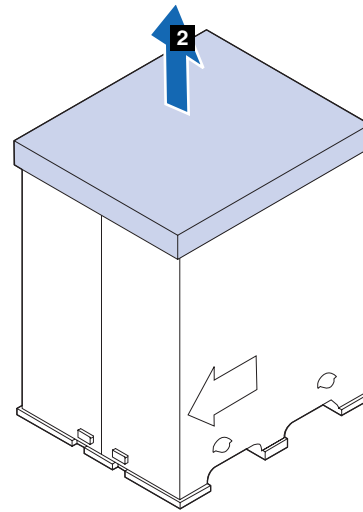

Remove the HP color LaserJet 9500mfp from the box. **1)** Remove the cellophane that is wrapped around the MFP box. **2)** Lift up and remove the cardboard box that covers the MFP. **Note:** Make sure to save all of the packing material.

Déballez le MFP HP Color LaserJet série 9500. **1)** Retirez la cellophane qui enveloppe la boîte du MFP. **2)** Soulevez et retirez le carton qui recouvre le MFP. **Remarque :** Conservez tous les éléments d'emballage.

Saque el HP color LaserJet 9500mfp de la caja. **1)** Retire el celofán que envuelve la caja del MFP. **2)** Levante la caja que aloja el MFP y retírela. **Nota:** No olvide conservar todo el material de embalaje.

Remova a HP color LaserJet 9500mfp da caixa. **1)** Remova o celofane envolto na caixa da MFP. **2)** Levante e retire a caixa de papelão que protege a MFP. **Nota:** Guarde toda a embalagem.

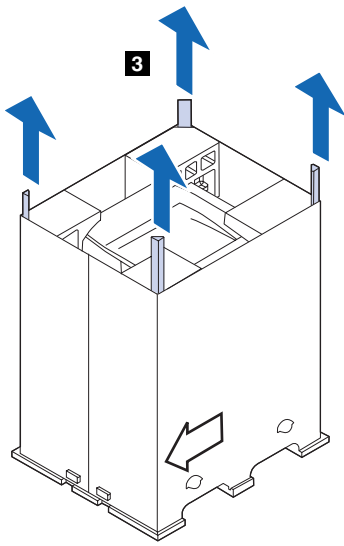

3) Remove the four corner supports from inside of the cardboard box.

3) Retirez les quatre montants d'angle de la boîte en carton.

3) Retire los cuatro soportes de las esquinas de la caja de cartón.

3) Remova os quatro suportes de canto de dentro da caixa de papelão.

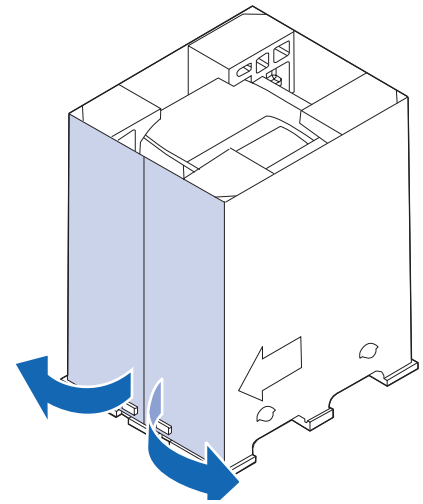

4) Open the two flaps on the side of the cardboard box.

4) Ouvrez les deux volets situés sur le côté de la boîte.

4) Abra las dos solapas laterales de la caja de cartón.

4) Abra as duas abas na lateral da caixa de papelão.

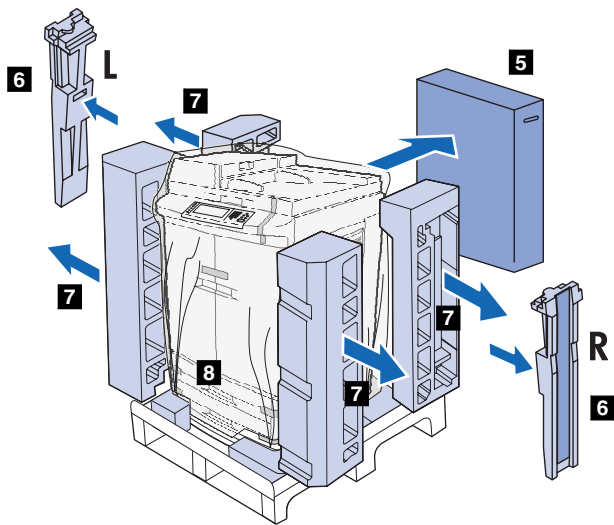

5) Remove the supplies box. 6) Remove the two unloading ramps. 7) Remove the external styrofoam pieces from the MFP. 8) Remove the plastic bag that covers the MFP.

5) Retirez la boîte contenant les consommables. 6) Retirez les deux rampes de déchargement. 7) Retirez les éléments d'emballage externes en polystyrène du MFP. 8) Retirez le plastique qui enveloppe le MFP.

5) Retire la caja de suministros. 6) Saque las dos rampas de descarga. 7) Extraiga los materiales de protección externos del MFP. 8) Quite la bolsa de plástico que cubre el MFP.

5) Remova a caixa de suprimentos. 6) Remova os dois suportes de descarga. 7) Remova as peças externas de isopor da MFP. 8) Retire o plástico que protege a MFP.

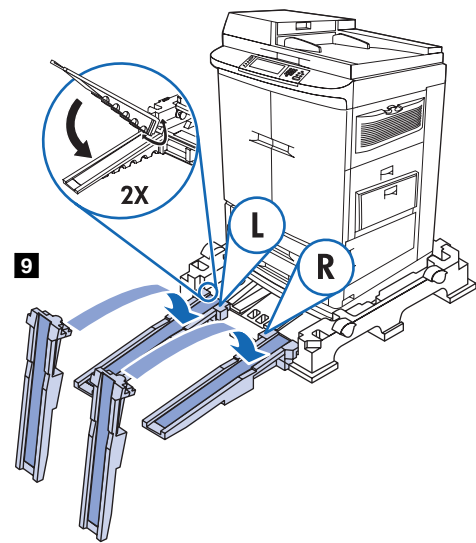

9) Securely position the unloading ramps as indicated above. **Note:** The ramps are labeled "L" and "R" to indicate "Left" and "Right".

9) Positionnez les rampes de déchargement comme indiqué ci-dessus. **Remarque :** Les rampes sont marquées d'un « L » (Left – gauche) et d'un « R » (Right – droite) pour vous permettre d'identifier la gauche et la droite.

9) Coloque las rampas de descarga como se indica arriba. **Nota:** Las rampas llevan las etiquetas "L" y "R" para indicar "Left" (Izquierda) y "Right" (Derecha).

9) Posicione firmemente os suportes de descarga, conforme indicado acima. **Nota:** Os suportes estão marcados com "L" e "R", indicando "Esquerda" e "Direita" respectivamente.

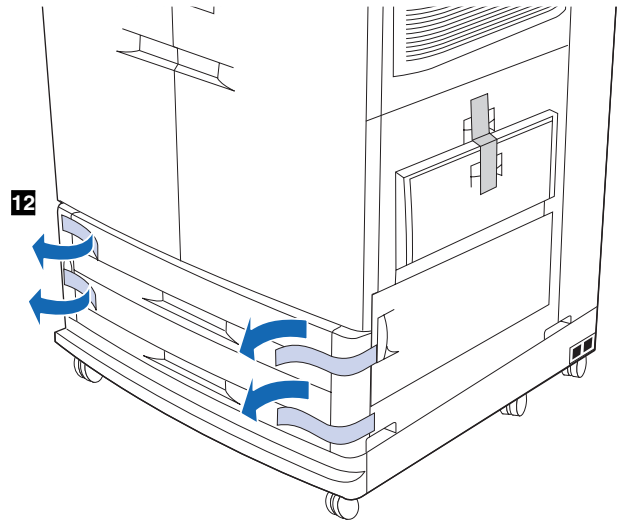
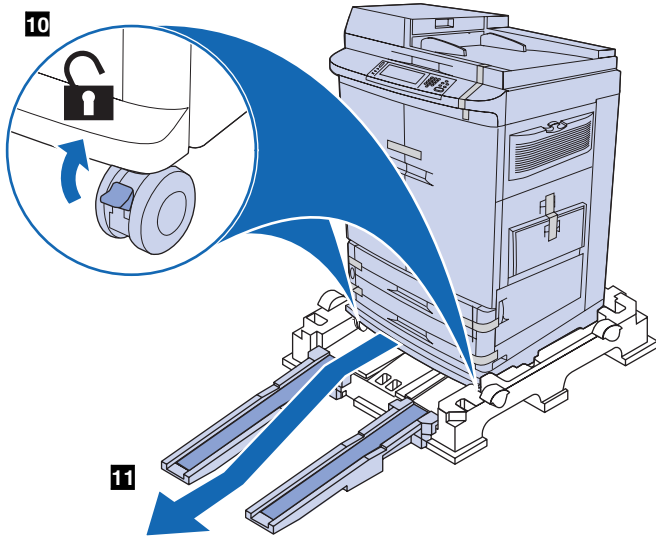

10) Make sure that the wheel locks are in the unlocked position. **11)** Roll the MFP onto the unloading ramps and off of the pallet. **CAUTION:** The MFP is heavy. Hewlett-Packard recommends that two people roll the MFP off of the pallet.

12) Remove the orange tape from tray 2 and tray 3.

10) Vérifiez que les verrous des roulettes sont déverrouillés. **11)** Dégagez le MFP de sa palette en le faisant rouler sur les rampes de déchargement. **ATTENTION :** Le MFP est lourd. Deux personnes sont nécessaires pour le dégager de sa palette.

12) Décollez le ruban adhésif orange des bacs 2 et 3.

10) Asegúrese de que las ruedas estén bloqueadas. **11)** Desplace el MFP por las rampas de descarga hasta sacarlo fuera de la plataforma. **PRECAUCIÓN:** El MFP pesa mucho. Hewlett-Packard aconseja que dos personas desplacen el MFP fuera de la plataforma.

12) Retire la cinta naranja de las bandejas 2 y 3.

10) Verifique se as rodas estão destravadas. **11)** Deslize a MFP pelos suportes de descarga para removê-la da plataforma. **CUIDADO:** A MFP é pesada. A Hewlett-Packard recomenda que duas pessoas façam a remoção da MFP da plataforma.

12) Remova a fita laranja das bandejas 2 e 3.

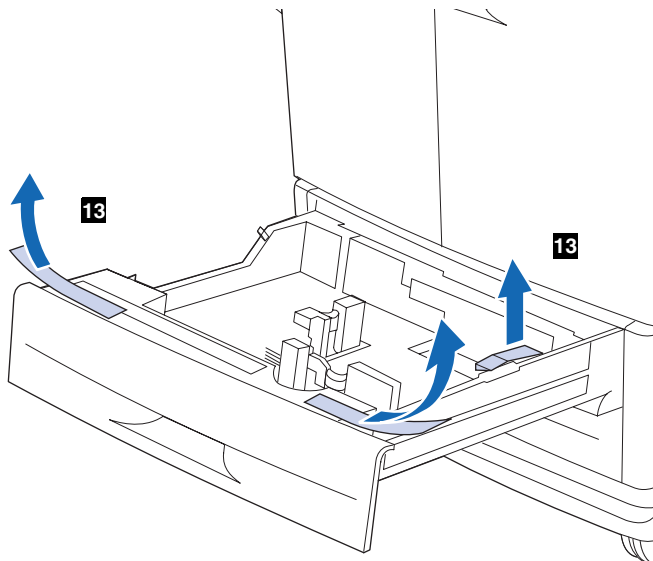

13) Remove the tray locks and orange tape from tray 2 and tray 3.

13) Retirez les verrous et le ruban adhésif orange des bacs 2 et 3.

13) Retire los bloqueos y la cinta naranja de las bandejas 2 y 3.

13) Remova as travas das bandejas e a fita laranja das bandejas 2 e 3.

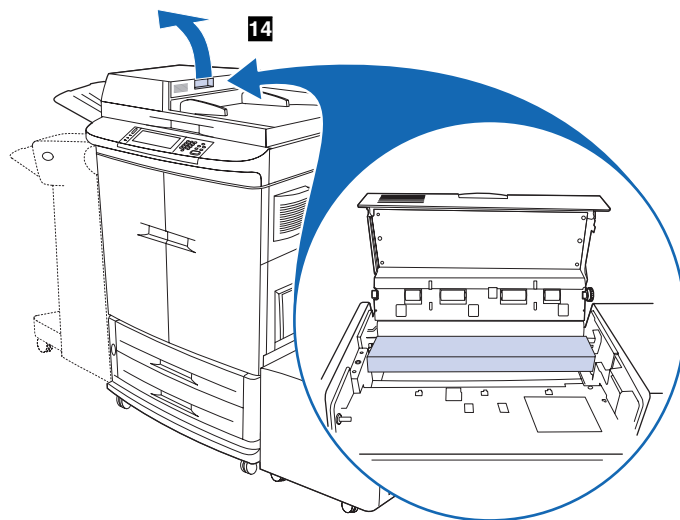

14) Open the automatic document feeder (ADF) access door, remove the foam pad and orange tape, and then close the ADF access door.

14) Ouvrez la porte d'accès du bac d'alimentation automatique (BAA), retirez la cale de mousse et le ruban adhésif orange, puis refermez la porte d'accès du BAA.

14) Abra la puerta de acceso del alimentador automático de documentos (ADF), extraiga la almohadilla de espuma y la cinta naranja y, a continuación, cierre la puerta del ADF.

14) Abra a porta de acceso ao alimentador automático de documentos (AAD), remova o apoio de espuma e a fita laranja e feche a porta.

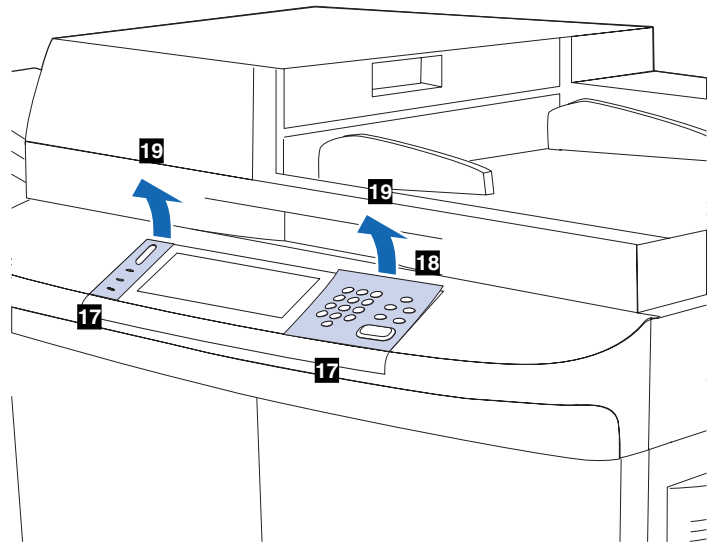
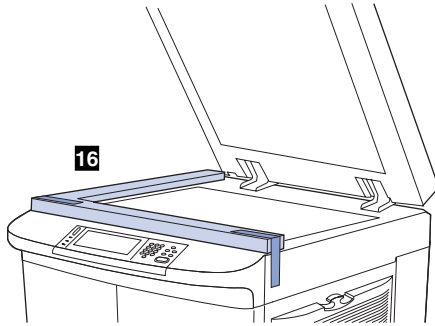
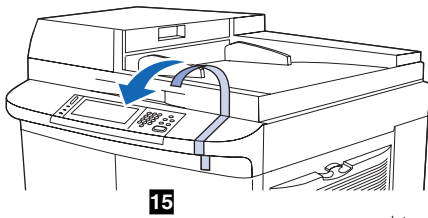

- 15) Remove the orange tape on the ADF, and then open the ADF.
16) Remove the foam and orange tape from inside the ADF.

- 15) Retirez le ruban adhésif orange du BAA, puis ouvrez le BAA.
16) Retirez la mousse et le ruban adhésif orange placés à l'intérieur du BAA.

- 15) Retire la cinta naranja del ADF y, a continuación, ábralo. 16) Retire la espuma y la cinta naranja del interior del ADF.

- 15) Remova a fita laranja do AAD e abra-o. 16) Remova a espuma e a fita laranja de dentro do AAD.

Note: If you want to change the control-panel-overlay language, perform the following steps. If the control-panel overlays are not installed, begin with step 20. **17)** Locate the two-control panel overlays. **18)** Insert a small, flat-blade screwdriver or another thin, narrow device in the slot at the top edge of one of the overlays. **19)** Lift the overlay up and backward to move it away from the MFP. Repeat steps 18 and 19 for the second overlay.

Remarque : Pour changer la langue des caches du panneau de commande, procédez comme suit. Si les caches du panneau de commande ne sont pas installés, passez à l'étape 20. **17)** Localisez les deux caches du panneau de commande. **18)** Insérez un petit tournevis à lame plate ou un autre outil fin dans le logement situé juste au-dessus de l'un des caches. **19)** Soulevez délicatement le cache vers le haut pour le retirer du MFP. Répétez les étapes 18 et 19 pour le second cache.

Nota: Si desea cambiar el idioma de la plantilla del panel de control, realice los pasos siguientes. Si las plantillas del panel de control no están instaladas, empiece por el paso 20. **17)** Busque las dos plantillas del panel de control. **18)** Inserte un destornillador pequeño de punta plana u otro dispositivo delgado y estrecho en la ranura situada en el borde superior de una de las plantillas. **19)** Levante la plantilla y tire de ella hacia atrás para retirarla del MFP. Repita los pasos 18 y 19 para retirar la segunda plantilla.

Nota: Se você alterar o idioma do decalque do painel de controle, execute as etapas a seguir. Se os decalques do painel de controle não estiverem instalados, comece pela etapa 20. **17)** Localize os dois decalques do painel de controle. **18)** Insira uma chave de fenda pequena e de ponta chata ou outro objeto estreito e fino na abertura da borda superior de um dos decalques. **19)** Puxe o decalque para cima e para trás para soltá-lo da MFP. Repita as etapas 18 e 19 para o segundo decalque.

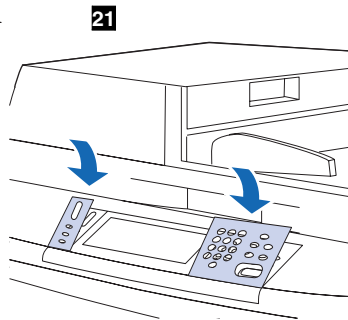
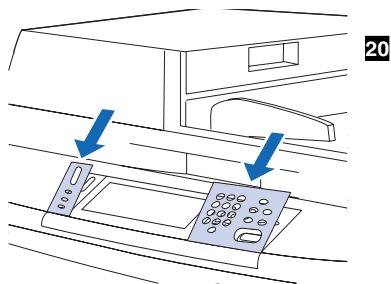

20) Position the new overlay over the control panel. Align the ends of the overlay with the holes on the control panel and slide the overlay in. **21)** Snap the overlay firmly onto the control panel. Make sure that the overlay is flat against the control panel. **22)** Repeat steps 20 and 21 to change the second overlay.

20) Positionnez le nouveau cache sur le panneau de commande. Alignez les extrémités du cache sur les trous situés sur le panneau de commande et faites glissez le cache à l'intérieur. **21)** Rabattez le cache contre le panneau de commande. Vérifiez que le cache repose correctement contre le panneau de commande. **22)** Répétez les étapes 20 et 21 pour changer le second cache.

20) Coloque la nueva plantilla sobre el panel de control. Alinee los extremos de la plantilla con los agujeros del panel de control y coloque la plantilla deslizándola. **21)** Encaje la plantilla firmemente en el panel de control. Asegúrese de que la plantilla quede bien ajustada en el panel de control. **22)** Repita los pasos 20 y 21 para cambiar la segunda plantilla.

20) Posicione o novo decalque sobre o painel de controle. Alinhe as extremidades do decalque com os furos no painel de controle e empurre o decalque para dentro. **21)** Encaixe o decalque firmemente no painel de controle. Verifique se o decalque está encaixado no painel de controle de forma que não sobrem relevos nele. **22)** Repita as etapas 20 e 21 para alterar o segundo decalque.

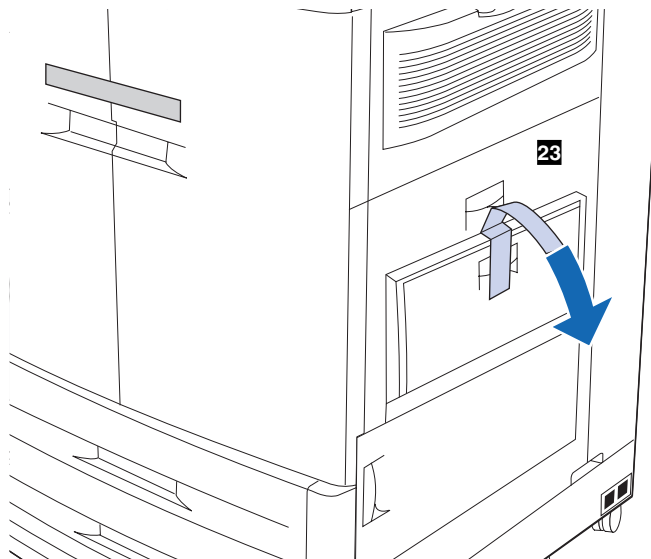

23) Remove the orange tape from tray 1.

23) Décollez le ruban adhésif orange du bac 1.

23) Retire la cinta naranja de la bandeja 1.

23) Remova a fita laranja da bandeja 1.

24

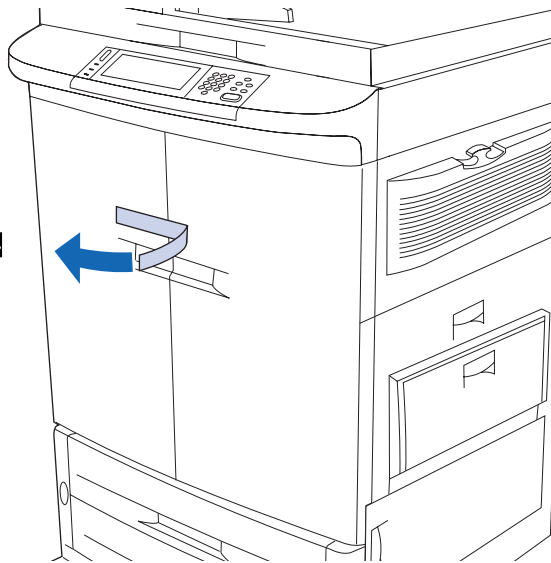

24) Remove the orange tape from the front doors.

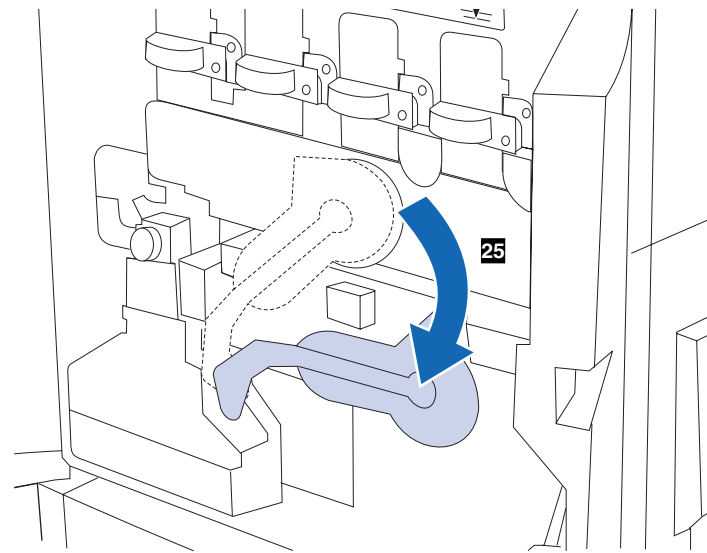

25) Open the front doors, and swing the large, green lever down.

English

Français

24) Décollez le ruban adhésif orange des portes avant.

25) Ouvrez les portes avant et faites basculer le grand levier vert vers le bas.

Español

24) Retire la cinta naranja de las puertas frontales.

25) Abra las puertas frontales y baje la palanca verde grande.

Português

24) Remova a fita laranja das portas frontais.

25) Abra as portas frontais e gire a alavanca verde larga para baixo.

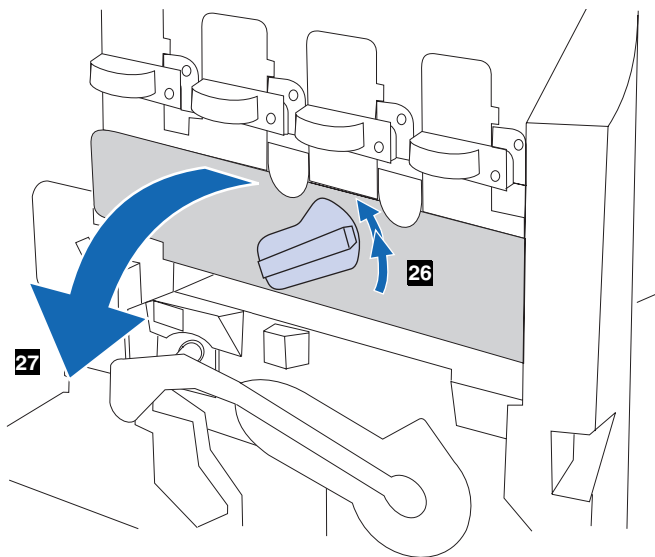

26) Rotate the blue dial up until it clicks and the image-drum door unlatches. **27)** Open the image-drum door completely.

26) Faites pivoter la molette bleue vers le haut jusqu'à ce que vous entendiez un déclic et que la porte d'accès aux tambours images soit déverrouillée. **27)** Ouvrez complètement la porte d'accès aux tambours images.

26) Gire el marcador azul hacia arriba hasta que haga clic para abrir la puerta donde se encuentra el tambor de imágenes. **27)** Abra la puerta del tambor de imágenes completamente.

26) Gire o botão azul até ouvir um clique e a porta do tambor de imagem desencaixar. **27)** Abra completamente a porta do tambor de imagem.

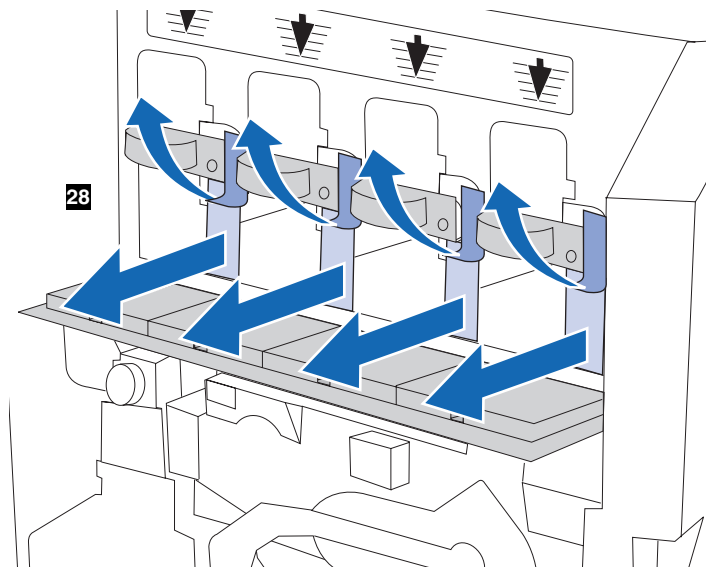

28) Remove the four pieces of foam and remove the orange tape. Close the image-drum door, pressing the tabs at the top of the door until they click into place.

28) Retirez les quatre éléments de mousse et décollez le ruban adhésif orange. Fermez la porte des tambours images en appuyant sur les taquets en haut de la porte jusqu'à ce qu'ils s'enclenchent.

28) Extraiga las cuatro piezas de espuma y la cinta naranja. Cierre la puerta del tambor de imágenes presionando las lengüetas que se encuentran en la parte superior de la puerta hasta que hagan clic.

28) Remova as quatro peças de espuma e a fita laranja. Para fechar a porta do tambor de imagem, pressione as lingüetas da parte superior da porta até que elas se encaixem no lugar certo.

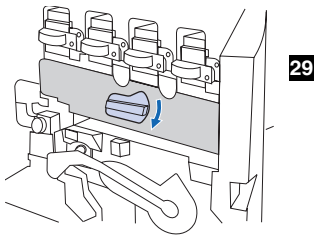

29

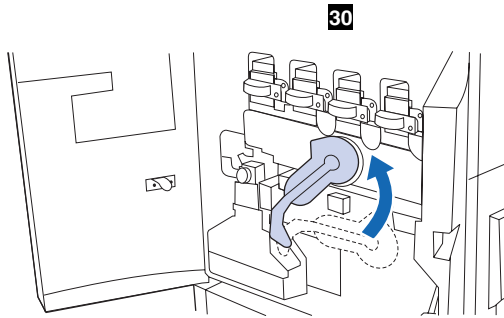

30

29) Rotate the blue dial downward until it stops. **30)** Swing the large, green lever up. **31)** Close the front doors.

29) Faites pivoter la molette bleue vers le bas jusqu'à ce qu'elle s'arrête. **30)** Faites pivoter le grand levier vert vers le haut. **31)** Fermez les portes avant.

29) Gire el marcador azul hacia abajo hasta que se detenga. **30)** Levante la palanca verde grande. **31)** Cierre las puertas frontales.

29) Gire o botão azul para baixo até ele parar. **30)** Gire a alavanca verde grande para cima. **31)** Feche as portas frontais.

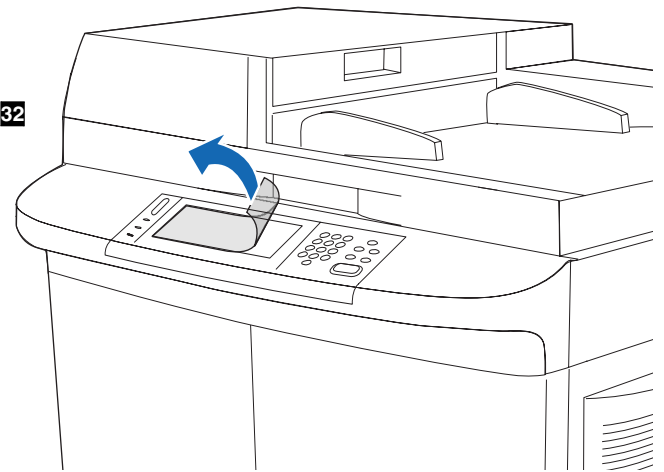

32

32) Remove the protective film from the control panel.

32) Retirez le film de protection du panneau de commande.

32) Retire la película protectora del panel de control.

32) Remova a fita protetora do painel de controle.

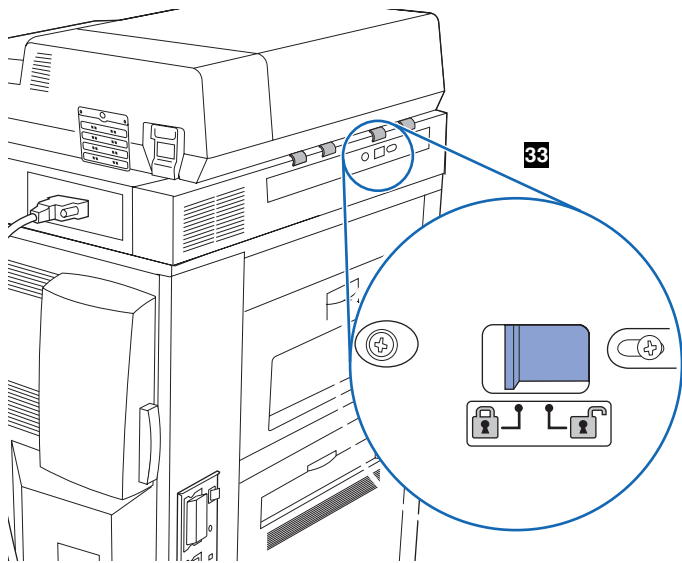

33) Move the scanner carriage shipping lock to the right so it unlocks.

33) Déplacez le dispositif de sécurité d'expédition du scanner vers la droite de façon à le déverrouiller.

33) Desplace el bloqueo de transporte del carro del escáner hacia la derecha para que se desbloquee.

33) Vire a trava do carro do scanner para a direita para soltá-lo.

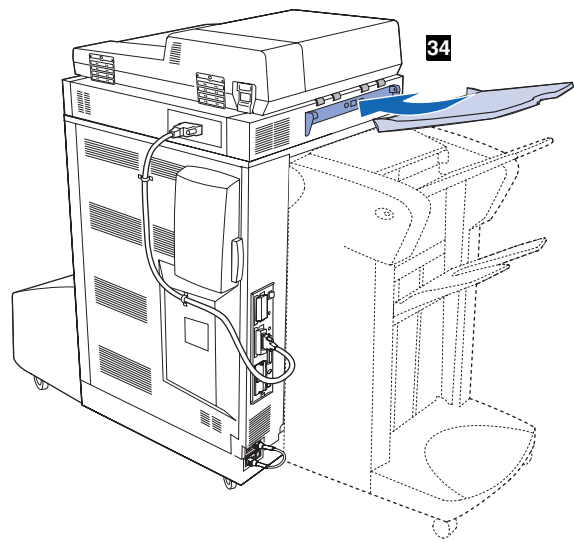

34) Install the ADF output bin on the left side of the MFP.

34) Installez le bac de sortie du BAA sur le côté gauche du MFP.

34) Instale la bandeja de salida del ADF en la parte izquierda del MFP.

34) Instale o compartimento de saída do AAD no lado esquerdo da MFP.

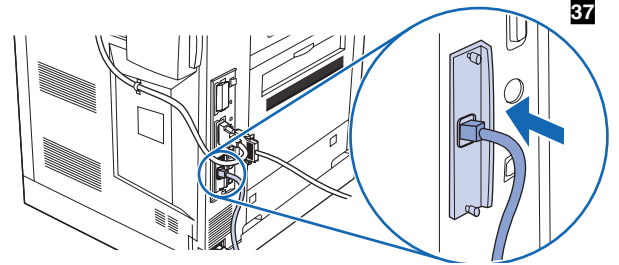
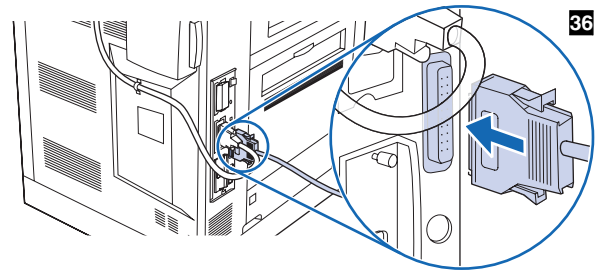
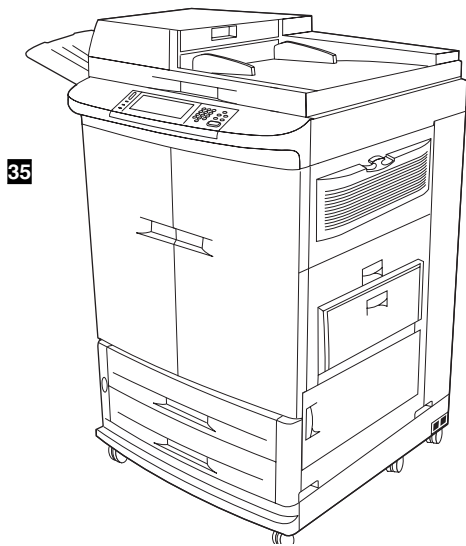

35) Position the MFP in its permanent location.

35) Installez le MFP à son emplacement définitif.

35) Coloque el MFP en su ubicación permanente.

35) Coloque a MFP em sua posição permanente.

36) If your HP color LaserJet 9500mfp connects to a single computer, connect a parallel cable to the parallel cable connector on the left side of the MFP or connect a USB cable to the USB port. **Note:** If you are using a parallel cable, a parallel cable with a C-type connector is required. 37) If your MFP connects to a network, connect a network cable to the HP Jetdirect print server RJ-45 connector on the back of the MFP. **Note:** The parallel cable and the network cable are *not* included.

36) Pour connecter le MFP HP Color LaserJet série 9500 à un seul ordinateur, branchez un câble parallèle sur le connecteur de câble parallèle situé à gauche du MFP ou branchez un câble USB au port USB. **Remarque :** Si vous utilisez un câble parallèle, il faut qu'il soit muni d'un connecteur de type C. 37) Pour connecter le MFP à un réseau, branchez un câble réseau sur le connecteur RJ45 du serveur HP Jetdirect à l'arrière du MFP. **Remarque :** Les câbles ne sont *pas* fournis.

36) Si su HP color LaserJet 9500mfp se conecta a un solo ordenador, conecte el cable paralelo al conector de cable paralelo de la parte izquierda del MFP o conecte un cable USB al puerto USB. **Nota:** Si utiliza un cable paralelo, necesita un cable paralelo con un conector tipo C. 37) Si su MFP está conectado a una red, conecte el cable de red al conector RJ45 del servidor de impresión HP Jetdirect, situado en la parte posterior del MFP. **Nota:** El cable paralelo y el cable de red *no* se incluyen.

36) Se a HP color LaserJet 9500mfp for conectada a um único computador, insira um cabo paralelo no conector de cabo paralelo no lado esquerdo da MFP ou conecte um cabo USB à porta USB. **Nota:** Se você usar um cabo paralelo, utilize-o com um conector do tipo C. 37) Se a MFP for conectada a uma rede, insira um cabo de rede no conector RJ-45 do servidor de impressão HP Jetdirect localizado na parte traseira da MFP. **Nota:** O cabo paralelo e o cabo de rede *não* estão incluídos.

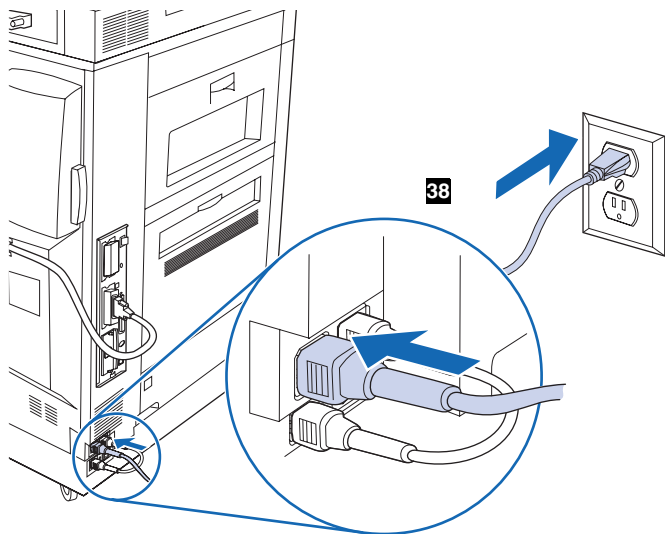

38) Plug the power cable into the power connector on the left side of the MFP, and then plug the other end of the power cable into an alternating current (ac) outlet.

38) Branchez une extrémité du cordon d'alimentation sur le connecteur d'alimentation situé sur le côté gauche du MFP et l'autre extrémité sur une prise de courant alternatif.

38) Enchufe el cable de alimentación eléctrica en el conector de alimentación del lado izquierdo del MFP y, a continuación, enchufe el otro extremo del cable a una toma de corriente alterna (ca).

38) Insira o cabo de alimentação no conector no lado esquerdo da MFP e conecte a outra extremidade do cabo de alimentação a uma tomada de corrente alternada (ca).

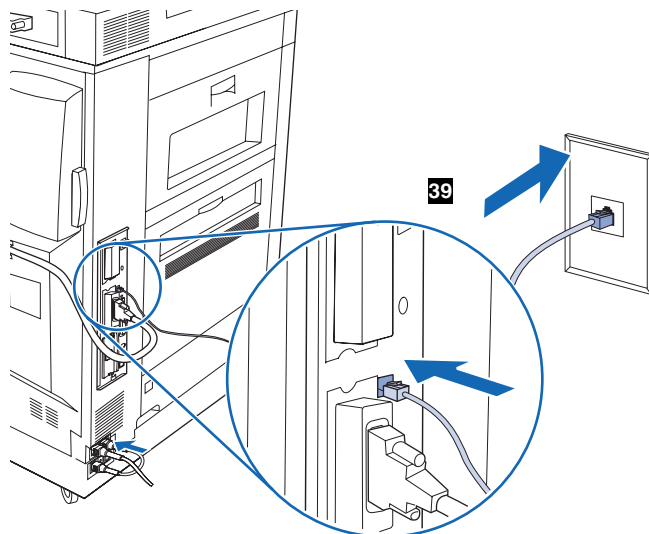

39) Plug the fax cable into the RJ11 connector (for external fax) on the left side of the MFP, and then plug the other end of the fax cable into an analog telephone socket on the wall.

39) Branchez le câble du télécopieur sur le connecteur RJ11 (pour un télécopieur externe) situé sur le côté gauche du MFP, puis branchez l'autre extrémité du câble sur une prise de téléphone murale analogique.

39) Enchufe el cable del fax en el conector RJ11 (para el fax externo) del lado izquierdo del MFP y, a continuación, conecte el otro extremo del cable del fax en un enchufe para teléfono analógico de la pared.

39) Insira o cabo do fax no conector RJ11 (para fax externo) no lado esquerdo da MFP e conecte a outra extremidade do cabo de fax a uma tomada de telefone analógico na parede.

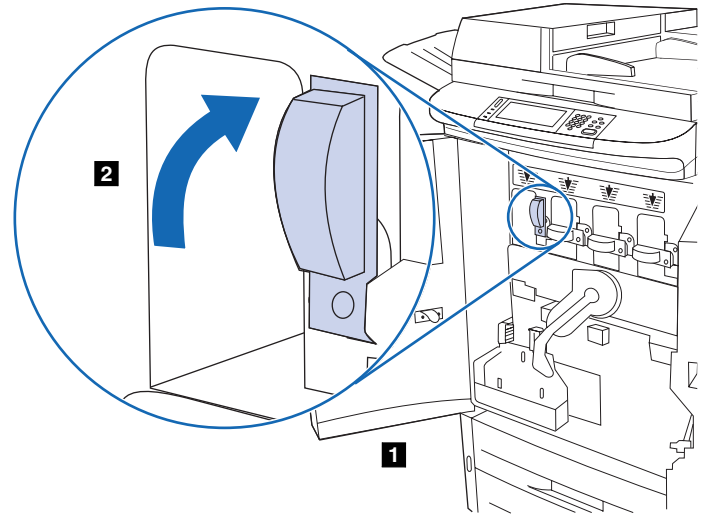
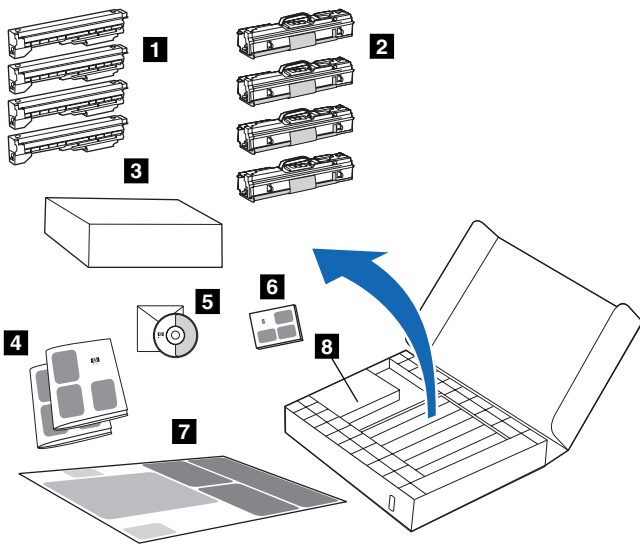

Remove the contents of the consumables box. The consumables box, which is located in the MFP box, contains: **1)** four print cartridges (yellow [Y], magenta [M], cyan [C], and black [K]) **2)** four image drums (yellow [Y], magenta [M], cyan [C], and black [K]) **3)** a box that contains the transfer cleaner **4)** the *Getting Started Guide* and the warranty booklet **5)** the *User Reference Guide* on a CD-ROM **6)** the *User Guide* **7)** the wall poster **8)** a box that contains the toner collection bottle

Videz la boîte des consommables. La boîte des consommables située dans le carton du MFP contient : **1)** quatre cartouches (jaune [Y], magenta [M], cyan [C] et noir [K]) **2)** quatre tambours images (jaune [Y], magenta [M], cyan [C] et noir [K]) **3)** Le kit de nettoyage du système de transfert **4)** le *guide de mise en route* et le livret de garantie **5)** le *guide de référence utilisateur* sur CD-ROM **6)** le *guide de l'utilisateur* **7)** le poster mural **8)** la bouteille de récupération du toner

Vacíe la caja de consumibles. Esta caja, que se encuentra en la caja del MFP, contiene lo siguiente: **1)** cuatro cartuchos de impresión (amarillo [Y], magenta [M], cian [C] y negro [K]) **2)** cuatro tambores de imágenes (amarillo [Y], magenta [M], cian [C] y negro [K]) **3)** una caja con el limpiador de transferencia **4)** la *Guía de instalación inicial* y el libro de la garantía **5)** la *Guía de referencia del usuario* en un CD-ROM **6)** la *Guía del usuario* **7)** el póster para la pared **8)** una caja con la botella de recogida de tóner.

Remove o conteúdo da caixa de consumíveis. Essa caixa, que fica dentro da caixa da MFP, contém: **1)** 4 cart. de impr. (amarelo [A], magenta [M], ciano [C] e preto [P]) **2)** 4 tambores de imag. (amarelo [A], magenta [M], ciano [C] e preto [P]) **3)** uma caixa contendo o limpador de transf. **4)** *Guia de primeiros passos* e livreto de garantia **5)** *Guia de refer. do usuário* em um CD-ROM **6)** *Guia do usuário* **7)** cartaz para parede **8)** uma caixa contendo o recipiente de coleta do toner

Install the four print cartridges. **Note:** Before you begin, you might want to remove your jewelry, which can snag on parts inside the MFP. **1)** Open the front doors of the MFP. **2)** Look for the blue lever that corresponds to the yellow print cartridge, and turn the lever to the right.

Installez les quatre cartouches d'impression. **Remarque :** Avant de commencer, il est conseillé de retirer vos bijoux afin de ne pas les coincer dans le MFP. **1)** Ouvrez les portes avant du MFP. **2)** Repérez le levier bleu correspondant à la cartouche jaune et tournez-le vers la droite.

Instale los cuatro cartuchos de impresión. **Nota:** Antes de empezar, puede ser conveniente que se quite cualquier ornamento que se pueda enganchar con alguna de las piezas internas del MFP. **1)** Abra las puertas frontales del MFP. **2)** Busque la palanca azul que corresponde al cartucho de impresión amarillo y gire la palanca hacia la derecha.

Instale os quatro cartuchos de impressão. **Nota:** Antes de começar, tire jóias e relógio porque eles podem ficar presos no interior da MFP. **1)** Abra as portas frontais da MFP. **2)** Procure a alavanca azul que corresponde ao cartucho amarelo e puxe-a para a direita.

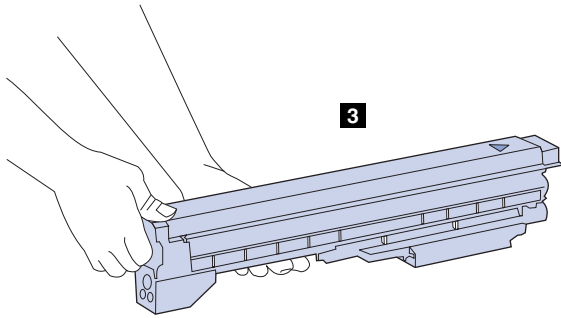

3) Remove the yellow cartridge from its packaging. **Note:** If toner gets on your clothes or your hands, wash them with *cold* water.

3) Déballez la cartouche jaune. **Remarque :** Si vous tachez vos vêtements ou vos mains avec du toner, lavez-les à l'eau *froide*.

3) Retire el cartucho amarillo del embalaje. **Nota:** Si se mancha la ropa o las manos con el tóner, láveselas con agua *fria*.

3) Retire o cartucho amarelo da embalagem. **Nota:** Se cair toner em suas roupas ou mãos, lave-as com água *fria*.

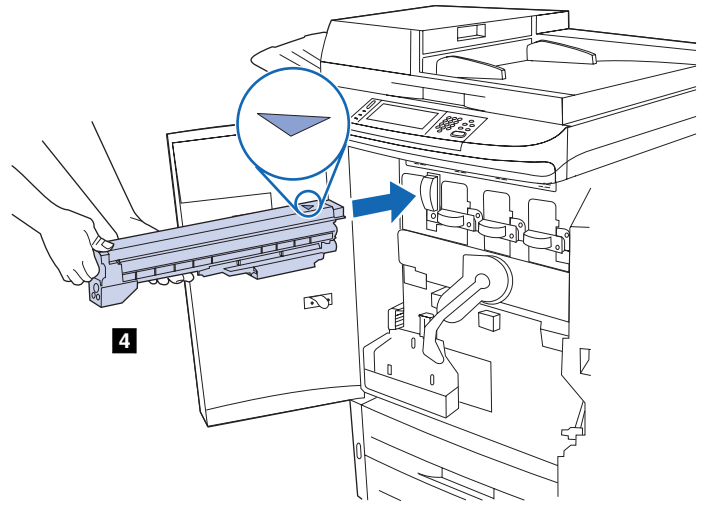

4) Align the arrow label on the top of the cartridge with the arrow label above the empty slot. Slide the cartridge into the MFP until it clicks. **Note:** If the cartridge does not fit, make sure that you are installing the correct color cartridge in the correct slot.

4) Alinez l'étiquette fléchée située sur le dessus de la cartouche sur celle se trouvant au-dessus du logement vide. Enfoncez la cartouche dans le MFP jusqu'à ce qu'elle s'enclenche. **Remarque :** Si vous ne parvenez pas à insérer la cartouche, vérifiez qu'il s'agit de celle correspondant au logement.

4) Alinee la etiqueta de la flecha que se encuentra en la parte superior del cartucho con la etiqueta de la flecha que se encuentra sobre la ranura vacía. Introduzca el cartucho en el MFP hasta que haga clic. **Nota:** Si el cartucho no entra, asegúrese de que esté instalando el cartucho del color correcto en la ranura correcta.

4) Alinhe a etiqueta de seta na parte superior do cartucho com a etiqueta de seta acima da abertura vazia. Deslize o cartucho para dentro da MFP até ouvir um clique. **Nota:** Se o cartucho não encaixar, verifique se você está instalando a cor correta no slot correspondente.

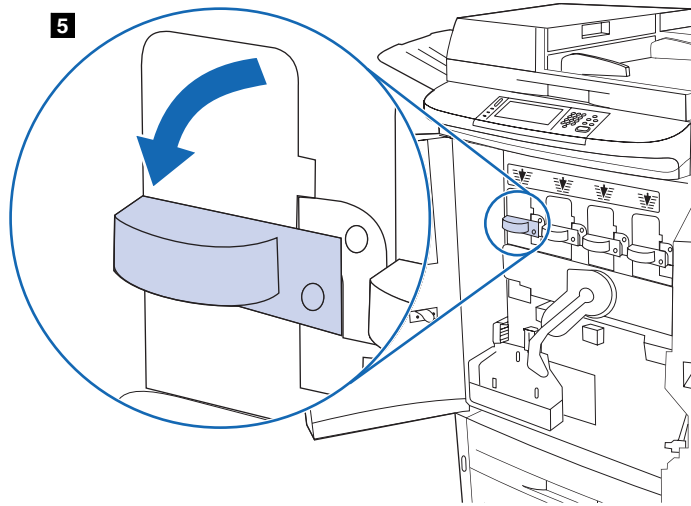

5) Turn the blue lever to the left until it clicks into place. **6)** Repeat steps 2 through 4, using the appropriate colors, to install the other three print cartridges.

5) Faites pivoter le levier bleu vers la gauche jusqu'à ce qu'il s'enclenche. **6)** Répétez les étapes 2 à 4 en utilisant les couleurs appropriées pour installer les trois autres cartouches d'impression.

5) Gire la palanca azul hacia la izquierda hasta que haga clic. **6)** Repita los pasos del 2 al 4, utilizando los colores adecuados, para instalar los tres cartuchos de impresión restantes.

5) Gire a alavanca azul para a esquerda até que ela se ajuste no lugar. **6)** Repita as etapas de 2 a 4, usando as cores apropriadas, para instalar os outros três cartuchos de impressão.

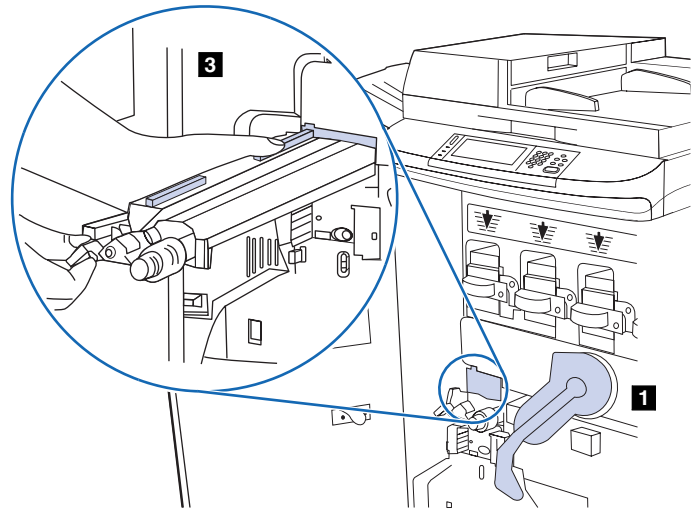

Install the transfer cleaner. **1)** Make sure that the large, green lever is in the upright position. **2)** Remove the transfer cleaner from its packaging. **3)** Align the guide on the top of the transfer cleaner with the notch in the MFP.

Installez le kit de nettoyage du système de transfert. **1)** Assurez-vous que le grand levier vert est en position relevée. **2)** Déballez le kit de nettoyage. **3)** Alignez le guide situé sur le dessus du kit de nettoyage sur l'encoche du MFP.

Instale el limpiador de transferencia. **1)** Asegúrese de que la palanca verde grande está en posición vertical. **2)** Retire el embalaje del limpiador de transferencia. **3)** Alinee la guía de la parte superior del limpiador de transferencia con la muesca del MFP.

Instale o limpador de transferência. **1)** Verifique se a alavanca verde grande está voltada para cima. **2)** Retire o limpador de transferência da embalagem. **3)** Alinhe a guia na parte superior do limpador de transferência com o chanfro na MFP.

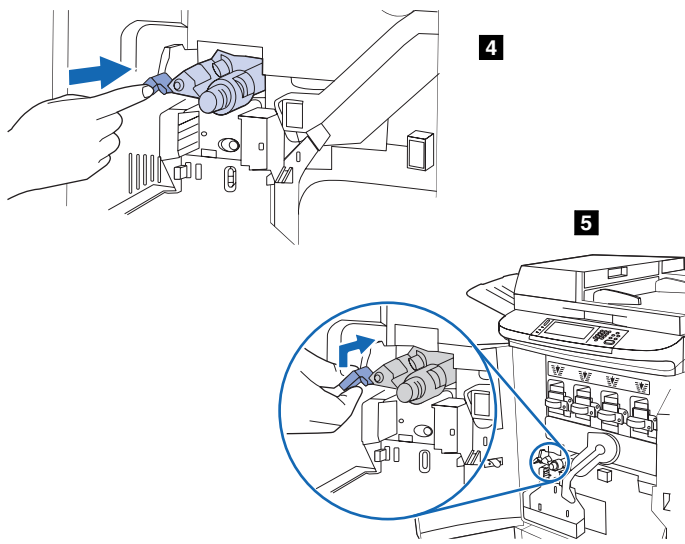

4) Using the blue handle on the transfer cleaner, firmly insert the transfer cleaner into the MFP until it clicks to a stop. **5)** Rotate the blue handle up and firmly push it to the right until it *snaps into place*. **Note:** If the handle does not snap into place, make sure that the transfer cleaner is pushed all the way in and that it is rotated all the way to the right.

4) A l'aide de la poignée bleue, insérez le kit de nettoyage du système de transfert dans le MFP jusqu'à ce qu'il s'enclenche. **5)** Tournez la poignée bleue vers le haut, puis poussez-la fermement vers la droite jusqu'à ce qu'elle *s'enclenche*. **Remarque :** Si la poignée ne s'enclenche pas, vérifiez que le kit de nettoyage est inséré à fond et qu'il a effectué une rotation complète vers la droite.

4) Utilice el asa azul del limpiador de transferencia para insertarlo firmemente en el MFP hasta que haga clic. **5)** Gire el asa azul hacia arriba y empuje firmemente hacia la derecha hasta que *encaje en su sitio*. **Nota:** Si el asa no queda encajada, asegúrese de que el limpiador de transferencia está correctamente instalado y totalmente girado a la derecha.

4) Utilizando a alça azul do limpador de transferência, insira firmemente o limpador na MFP até ouvir um clique. **5)** Gire a alça azul do limpador da transferência para cima e empurre-a firmemente para a direita até que ela *encaixe no lugar*. **Nota:** Se a alça não encaixar, verifique se o limpador de transferência foi totalmente inserido e girado até o final para a direita.

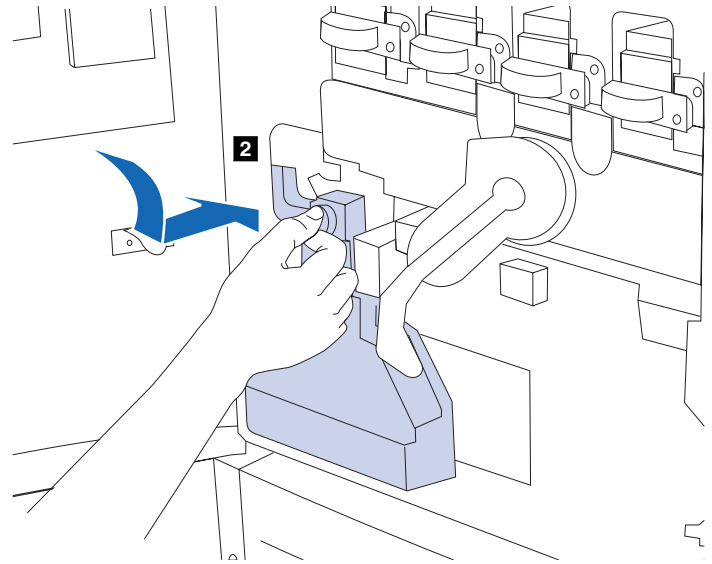

Install the toner collection bottle. 1) Remove the toner collection bottle from its packaging. **2)** Slide the toner collection bottle down and snap it into place against the MFP. **Note:** If the bottle does not snap into place, make sure that the blue transfer cleaner handle and the large, green lever are in the upright position.

Installez la bouteille de récupération du toner. 1) Déballez la bouteille de récupération du toner. **2)** Insérez la bouteille de récupération du toner en la faisant glisser vers le bas et enclenchez-la dans le MFP.

Remarque : Si la bouteille ne s'enclenche pas, vérifiez que la poignée bleue du kit de nettoyage du système de transfert et le grand levier vert sont tous deux en position relevée.

Instale la botella de recogida de tóner. 1) Extraiga la botella de recogida de tóner del embalaje. **2)** Deslice la botella de recogida de tóner hacia el interior del MFP y encájela en su sitio. **Nota:** Si la botella no encaja en su sitio, asegúrese de que el asa azul del limpiador de transferencia y la palanca verde grande están hacia arriba.

Instale o recipiente de coleta do tóner. 1) Retire-o da embalagem da embalagem. **2)** Deslize o recipiente de coleta do tóner para baixo e encaixe-o na MFP. **Nota:** Se o recipiente não encaixar, verifique se a alça azul do limpador de transferência e a alavanca verde grande estão voltadas para cima.

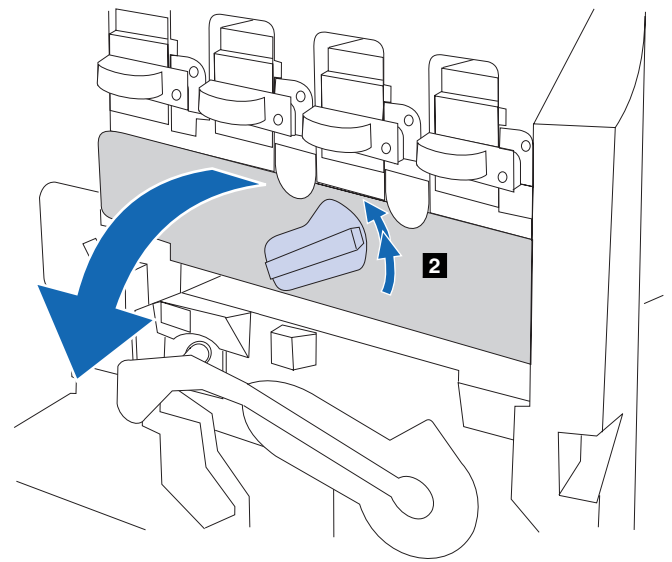
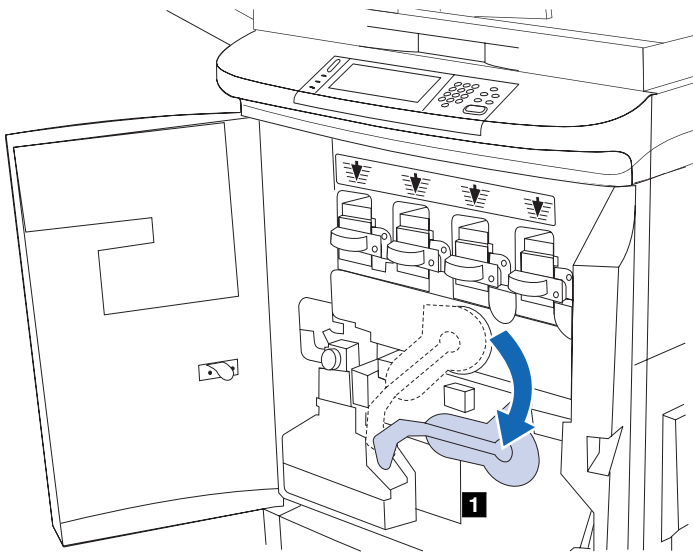

Install the four image drums. 1) Swing the large, green lever down.

2) Rotate the blue dial upward until it clicks and the image-drum door unlatches. Open the image-drum door completely.

Installez les quatre tambours images. 1) Faites pivoter vers le bas le grand levier vert.

2) Faites pivoter la molette bleue vers le haut jusqu'à ce que vous entendiez un déclic et que la porte d'accès aux tambours images soit déverrouillée. Ouvrez complètement la porte d'accès aux tambours images.

Instale los cuatro tambores de imágenes. 1) Baje la palanca verde grande.

2) Gire el marcador azul hacia arriba hasta que haga clic para abrir la puerta donde se encuentra el tambor de imágenes. Abra la puerta del tambor de imágenes completamente.

Instale os quatro tambores de imagem. 1) Gire a alavanca verde grande para baixo.

2) Gire o botão azul até ouvir um clique e a porta do tambor de imagem desencaixar. Abra completamente a porta do tambor de imagem.

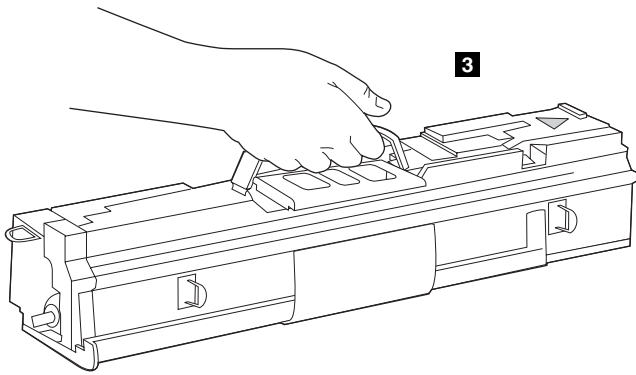

3) Remove the yellow image drum from its packaging. *Note:* Do *not* remove the protective cover on the underside of the drum unit step 6. Do not touch the green component inside the drum cartridge. If toner gets on your clothes or your hands, wash them with *cold* water.

3) Déballez le tambour images jaune. *Remarque :* Ne retirez *pas* le couvercle protecteur situé sous le tambour. Ne touchez pas le composant vert situé à l'intérieur de la cartouche du tambour. Si vous tachez vos vêtements ou vos mains avec du toner, lavez-les à l'eau *froide*.

3) Retire el tambor de imágenes amarillo del embalaje. *Nota:* No quite la cubierta protectora de la parte inferior de la unidad del tambor. No toque el componente verde que se encuentra dentro del cartucho del tambor. Si se mancha la ropa o las manos con el tóner, láveselas con agua *fría*.

3) Retire o tambor de imagem amarelo da embalagem. *Nota:* Não remova a tampa protetora localizada na parte inferior da unidade do tambor na etapa 6. Não encoste no componente verde localizado no interior do cartucho do tambor. Se cair toner em suas roupas ou mãos, lave-as com água *fria*.

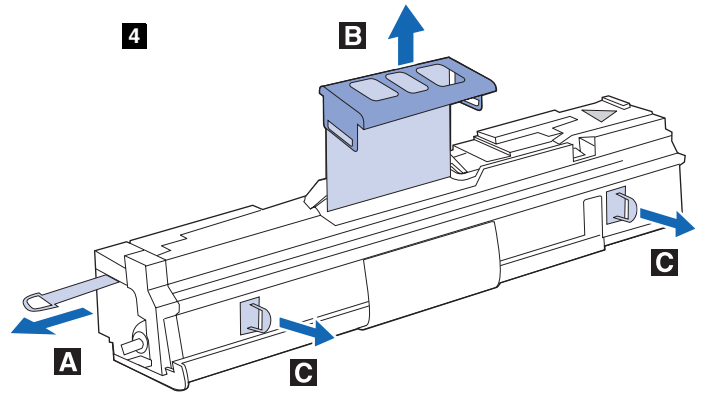

4) Place the drum on a level surface. 4a) Pull the orange ring on the end of the drum all the way out to remove the seal from inside the drum. 4b) Pull the orange handle on the top of the drum to remove the protective sheet, the silica gel pack, and the orange tape, and then discard the packaging that was removed. 4c) Pull the two orange rings on the side of the drum. *Note:* Do *not* shake the drum.

4) Placez le tambour sur une surface plane. 4a) Tirez sur l'anneau orange à l'extrémité du tambour pour retirer la bande de scellage de l'intérieur du tambour. 4b) Tirez sur la poignée orange située sur le dessus du tambour pour retirer la feuille de protection, le sachet de gel de silice et le ruban adhésif orange, puis jetez les emballages retirés. 4c) Tirez sur les deux anneaux orange situés sur le côté du tambour. *Remarque :* Ne secouez *pas* le tambour.

4) Coloque el tambor sobre una superficie nivelada. 4a) Tire totalmente de la anilla naranja del extremo del tambor para quitar el precinto del interior de éste. 4b) Tire del asa naranja de la parte superior del tambor para retirar la hoja protectora, el paquete de gel de sílice y la cinta naranja; a continuación, deshágase de su embalaje. 4c) Tire de las dos anillas naranjas a ambos lados del tambor. *Nota:* No agite el tambor.

4) Coloque o tambor em uma superfície plana. 4a) Puxe até o final o anel alaranjado na extremidade do tambor para remover o selo da parte interna do tambor. 4b) Puxe a alça cor de laranja na parte superior do tambor para remover a folha protetora, a embalagem de sílica gel e a fita cor de laranja, e jogue fora a embalagem que foi removida. 4c) Puxe os dois anéis alaranjados na lateral do tambor. *Nota:* Não agite o tambor.

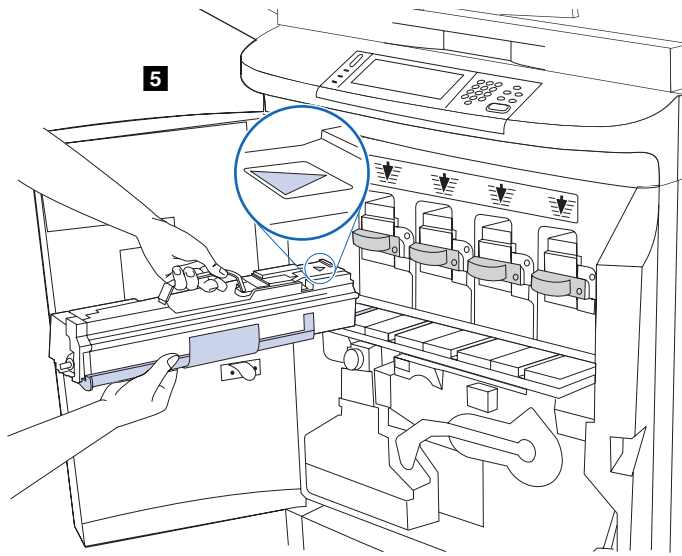

5) Make sure that the four blue levers above the image-drum door are in the horizontal position. Align the yellow drum with the correct slot, arrow-end first. Rest the end of the drum flat on the image-drum door.
Note: The four blue levers must be in the horizontal position so that the image drums can be installed.

5) Vérifiez que les quatre leviers bleus au-dessus de la porte d'accès aux tambours images sont en position horizontale. Alignez le tambour jaune sur le logement correspondant en insérant en premier l'extrémité comportant la flèche. Posez l'extrémité du tambour à plat sur la porte.
Remarque : Pour que l'installation des tambours images soit possible, les quatre leviers bleus doivent être en position horizontale.

5) Asegúrese de que las cuatro palancas azules que se encuentran encima de la puerta del tambor de imágenes estén en posición horizontal. Alinee el tambor amarillo con la ranura correcta, primero el extremo de la flecha. Apoye el extremo del tambor plano sobre la puerta del tambor de imágenes. **Nota:** Las cuatro palancas azules deben estar en posición horizontal para que se puedan instalar los tambores de imágenes.

5) Verifique se as quatro alavancas azuis acima da porta do tambor de imagem estão na posição horizontal. Alinhe o tambor amarelo com a abertura correta na direção da seta. Apóie a extremidade do tambor de forma plana na porta do tambor de imagem. **Nota:** As quatro alavancas azuis devem estar na posição horizontal para que os tambores de imagem possam ser instalados.

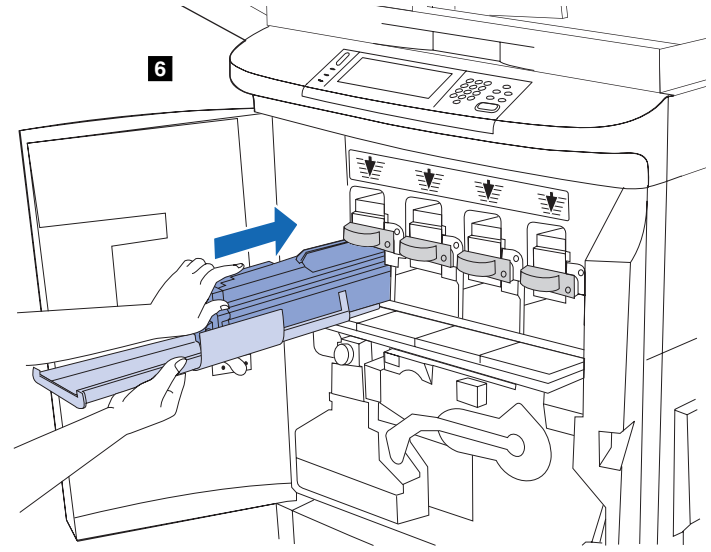

6) Hold the gray protective cover in place with one hand and use the palm of your other hand to slide the drum firmly and completely into the MFP.
Note: If the drum does not fit into the slot, make sure that you are installing the correct color drum in the correct slot, and that you have the drum aligned correctly.

6) D'une main, maintenez en place le couvercle protecteur gris. Avec la paume de l'autre main, insérez à fond le tambour dans le MFP.
Remarque : Si vous ne parvenez pas à insérer le tambour, vérifiez qu'il s'agit de celui correspondant au logement et que vous avez aligné le tambour correctement.

6) Sujete la cubierta protectora gris firmemente con una mano y utilice la palma de la otra mano para deslizar el tambor completamente en el MFP.
Nota: Si el tambor no encaja en la ranura, asegúrese de que está instalando el tambor del color correcto en la ranura correcta y de que ha alineado el tambor correctamente.

6) Segure a tampa protetora cinza com uma mão e utilize a palma da outra mão para deslizar o tambor firme e completamente para dentro da MFP. **Nota:** Se o tambor não encaixar no slot, verifique se você está instalando o tambor de cor correta no slot correspondente e se alinhou o tambor da forma correta.

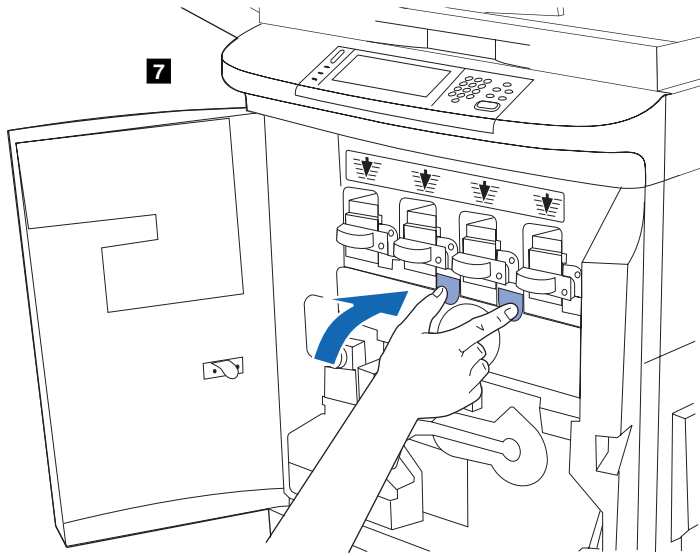

7) Repeat steps 3 through 6, using the appropriate colors, to install the remaining three image drums. Close the image-drum door, pressing the tabs at the top of the door until they click into place.

7) Répétez les étapes 3 à 6 en utilisant les couleurs appropriées pour installer les trois autres tambours images. Fermez la porte des tambours images en appuyant sur les taquets en haut de la porte jusqu'à ce qu'ils s'enclenchent.

7) Repita los pasos del 3 al 6, utilizando los colores adecuados, para instalar los tres tambores de imágenes restantes. Cierre la puerta del tambor de imágenes presionando las lengüetas que se encuentran en la parte superior de la puerta hasta que hagan clic.

7) Repita as etapas de 3 a 6, usando as cores apropriadas, para instalar os outros três tambores de imagem. Para fechar a porta do tambor de imagem, pressione as lingüetas da parte superior da porta até que elas se encaixem no lugar certo.

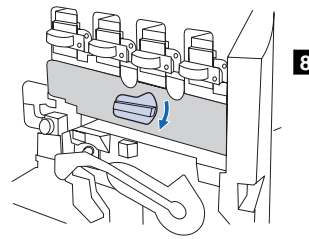

8) Rotate the blue dial downward until it stops. **9)** Swing the large, green lever up. **10)** Close the front doors.

8) Faites pivoter la molette bleue vers le bas jusqu'à ce qu'elle s'arrête. **9)** Faites pivoter le grand levier vert vers le haut. **10)** Fermez les portes avant.

8) Gire el marcador azul hacia abajo hasta que se detenga. **9)** Levante la palanca verde grande. **10)** Cierre las puertas frontales.

8) Gire o botão azul para baixo até ele parar. **9)** Gire a alavanca verde grande para cima. **10)** Feche as portas frontais.

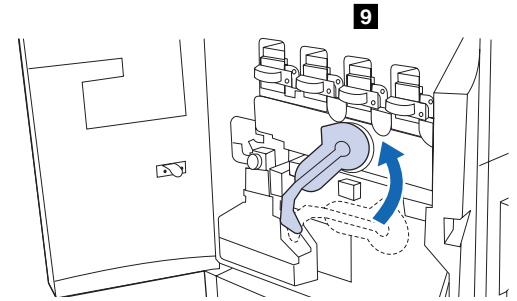

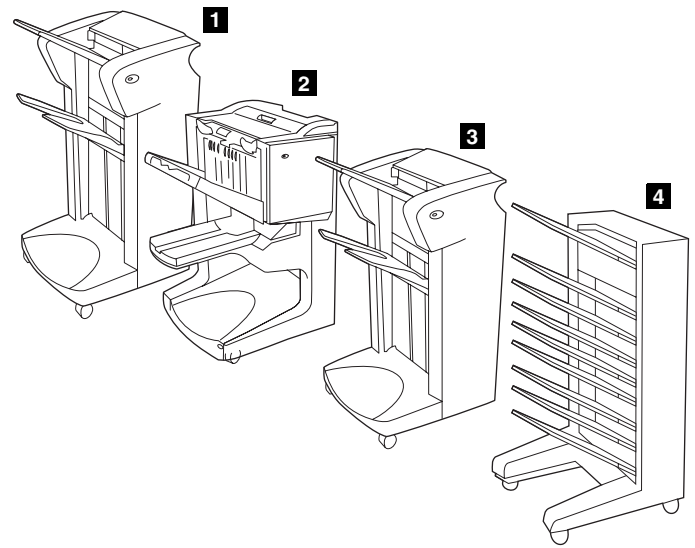
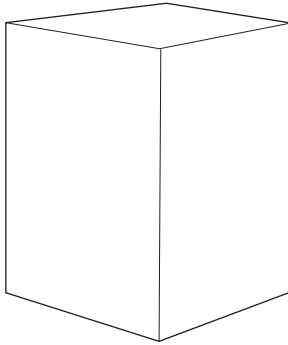

Remove the finishing device from its packaging. Warning! The finishing device is heavy. Two people are required in order to remove the finishing device from the box.

Déballez l'unité de finition. Avertissement ! L'unité de finition est lourde. Deux personnes sont nécessaires pour l'extraire de sa boîte.

Retire el dispositivo de acabado del embalaje. Advertencia: El dispositivo de acabado pesa bastante. Son necesarias dos personas para poder retirar este dispositivo de la caja.

Retire o dispositivo de acabamento da embalagem. Advertência! O dispositivo de acabamento é pesado. É recomendável que duas pessoas removam o dispositivo de acabamento da caixa.

Install the finishing device. Install the finishing device that you purchased. Use the installation instructions that are packaged with the finishing device. The finishing device is one of four types **1)** the 3,000-sheet stacker **2)** the multifunction finisher **3)** the 3,000-sheet stapler/stacker **4)** the 8-bin mailbox

Installez l'unité de finition. Installez l'unité de finition que vous avez achetée. Pour cela, utilisez les instructions d'installation fournies avec l'unité de finition. Il existe quatre types d'unités de finition : **1)** le bac d'empilement de 3 000 feuilles **2)** le module de finition multifonction **3)** le bac d'empilement/agrafeuse de 3 000 feuilles **4)** la trieuse à 8 bacs.

Instale el dispositivo de acabado. Instale el dispositivo que ha adquirido. Utilice las instrucciones de instalación incluidas en el embalaje del dispositivo de acabado. Existen cuatro tipos de dispositivos de acabado **1)** el apilador de 3.000 hojas **2)** el dispositivo de acabado multifunción **3)** la grapadora/apilador de 3.000 hojas **4)** el buzón de 8 bandejas.

Instale o dispositivo de acabamento. Instale o dispositivo de acabamento que você adquiriu. Siga as instruções de instalação que acompanham o dispositivo de acabamento. O dispositivo de acabamento é de um destes quatro tipos: **1)** o empilhador para 3.000 folhas **2)** o sistema de acabamento multifunções **3)** o grampeador/empilhador para 3.000 folhas **4)** o escaninho com 8 compartimentos

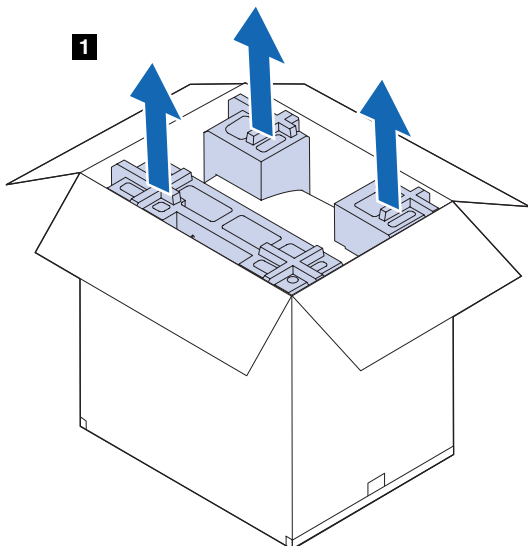

Remove the 2,000-sheet side input tray (tray 4) from its packaging.
Warning! The 2,000-sheet side input tray (tray 4) is heavy. Two people are required in order to lift the 2,000-sheet side input tray (tray 4) out of the box. **1)** Remove the external styrofoam pieces from the cardboard box.

Déballez le bac d'alimentation latéral de 2 000 feuilles (bac 4).
Avertissement ! Le bac d'alimentation de 2 000 feuilles (bac 4) est lourd. Deux personnes sont nécessaires pour l'extraire de sa boîte. **1)** Retirez les éléments d'emballage externes en polystyrène de la boîte en carton.

Extraiga la bandeja de entrada lateral para 2.000 hojas (bandeja 4) del embalaje. Advertencia: Esta bandeja lateral (bandeja 4) pesa bastante. Son necesarias dos personas para sacar la bandeja lateral (bandeja 4) de la caja. **1)** Extraiga los materiales de protección externos de la caja de cartón.

Remova a bandeja de entrada lateral para 2.000 folhas (bandeja 4) da embalagem. Advertência! A bandeja de entrada lateral para 2.000 folhas (bandeja 4) é pesada. É recomendável que duas pessoas removam a bandeja de entrada lateral para 2.000 folhas (bandeja 4) da caixa. **1)** Remova as peças externas de isopor da caixa de papelão.

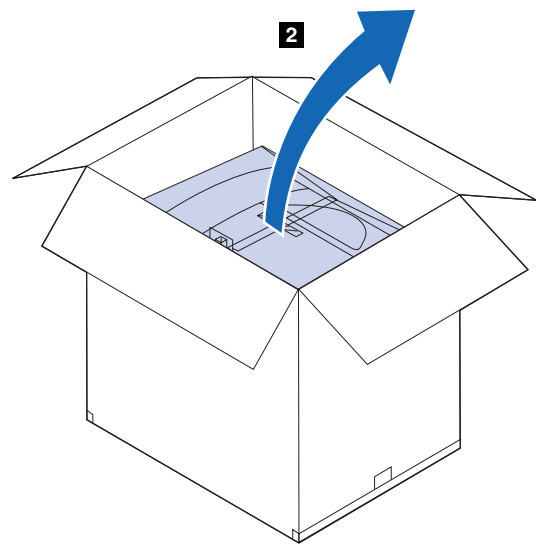

2) Remove the 2,000-sheet side input tray (tray 4) from the cardboard box.
Note: See the illustrations on the box for information about removing the 2,000-sheet side input tray (tray 4) from its packaging.

2) Déballez le bac d'alimentation latéral de 2 000 feuilles (bac 4).
Remarque : Pour plus d'informations sur le déballage du bac d'alimentation de 2 000 feuilles (bac 4), reportez-vous aux illustrations situées sur son carton d'emballage.

2) Extraiga la bandeja de entrada lateral para 2.000 hojas (bandeja 4) de la caja de cartón. **Nota:** Consulte las ilustraciones que aparecen en la caja para obtener más información sobre la forma de extraer la bandeja lateral (bandeja 4) del embalaje.

2) Remova a bandeja de entrada lateral para 2.000 folhas (bandeja 4) da caixa de papelão. **Nota:** Veja as ilustrações na caixa para obter informações sobre como remover a bandeja de entrada lateral para 2.000 folhas (bandeja 4) da embalagem.

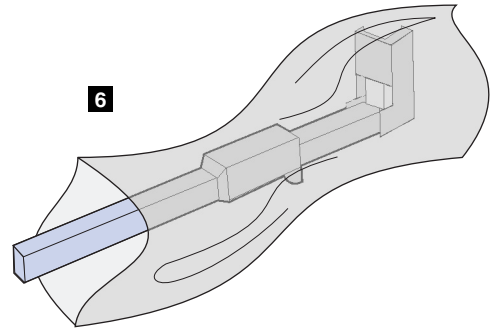
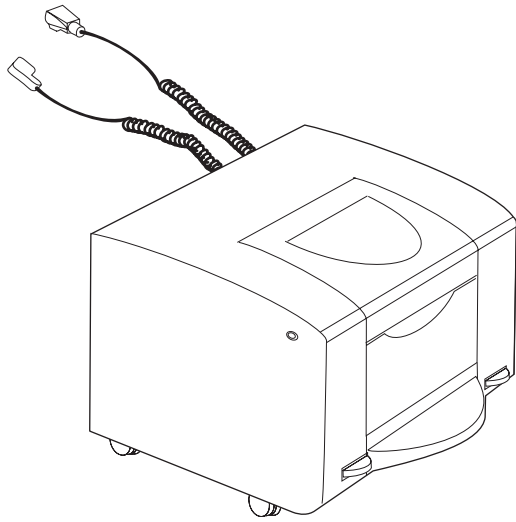

3) Position the 2,000-sheet side input tray (tray 4) with the casters on the floor. **4)** Remove all of the foam and orange tape from the 2,000-sheet side input tray (tray 4). **5)** Remove the plastic bags from the cables.

6) Remove the latching bracket from the plastic bag, and remove the orange block from inside the tray.

3) Posez le bac d'alimentation latéral de 2 000 feuilles (bac 4) au sol, sur ses roulettes. **4)** Retirez la mousse et le ruban adhésif orange du bac d'alimentation de 2 000 feuilles (bac 4). **5)** Retirez les protections en plastique qui enveloppent les câbles.

6) Déballez le support de verrouillage et décollez le ruban adhésif orange situé à l'intérieur du bac.

3) Colóquela con las ruedas sobre el suelo. **4)** Retire la espuma y la cinta naranja de la bandeja de entrada lateral para 2.000 hojas (bandeja 4). **5)** Quite las bolsas de plástico de los cables.

6) Quite la bolsa de plástico de la pieza de sujeción y la pieza naranja del interior de la bandeja.

3) Posicione a bandeja de entrada lateral para 2.000 folhas (bandeja 4) com os rodízios no chão. **4)** Remova todas as peças de espuma e a fita laranja da bandeja de entrada lateral para 2.000 folhas (bandeja 4). **5)** Remova o plástico que protege os cabos.

6) Tire o suporte do plástico e o calço laranja do interior da bandeja.

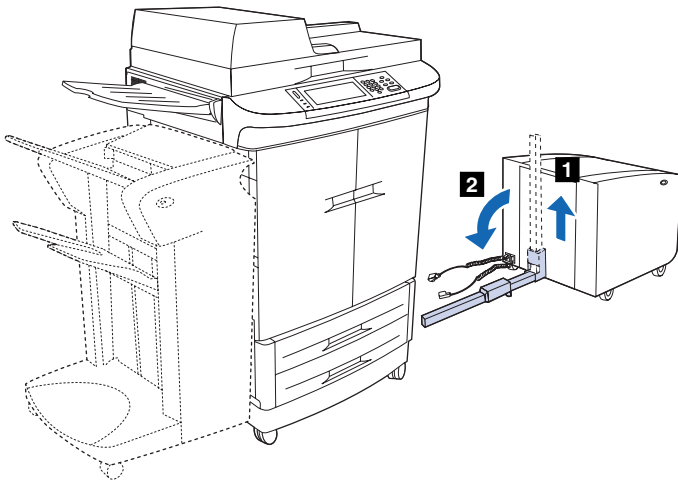

Install the 2,000-sheet side input tray (tray 4). **Note:** Make sure that the MFP is turned off while installing the 2,000-sheet side input tray (tray 4). Position the 2,000-sheet side input tray (tray 4) at the right side of the MFP. **1)** Slide the blue bracket up to unlock the rod. **CAUTION:** The blue bracket might break if you do not slide it upward before lowering the connecting rod. **2)** Lower the connecting rod to a horizontal position.

Installez le bac d'alimentation latéral de 2 000 feuilles (bac 4).

Remarque : Veillez à désactiver le MFP lors de l'installation du bac d'alimentation de 2 000 feuilles (bac 4). Positionnez le bac d'alimentation latéral de 2 000 feuilles (bac 4) à droite du MFP. **1)** Relevez le support bleu pour déverrouiller la tige. **ATTENTION :** Le support bleu risque de se briser si vous ne le relevez pas avant d'abaisser la tige de connexion. **2)** Positionnez la tige de connexion à l'horizontale.

Instale la bandeja de entrada lateral para 2.000 hojas (bandeja 4).

Nota: Asegúrese de que el MFP esté apagado mientras instala la bandeja 4. Coloque la bandeja de entrada lateral (bandeja 4) a la derecha del MFP. **1)** Mueva hacia arriba la pieza de sujeción azul para desbloquear la varilla. **PRECAUCIÓN:** La pieza de sujeción azul se podría romper si no la desplaza hacia arriba antes de bajar la varilla de conexión. **2)** Baje la varilla de conexión hasta una posición horizontal.

Instale a bandeja de entrada lateral para 2.000 folhas (bandeja 4).

Nota: A MFP deve ficar desligada durante a instalação da bandeja de entrada lateral para 2.000 folhas (bandeja 4). Posicione a bandeja de entrada lateral para 2.000 folhas (bandeja 4) à direita da MFP. **1)** Deslize o suporte azul para cima para destravar a haste. **CUIDADO:** O suporte azul poderá quebrar se você não o deslizar para cima antes de abaixar a haste de conexão. **2)** Abaixar a haste de conexão para colocá-la na posição horizontal.

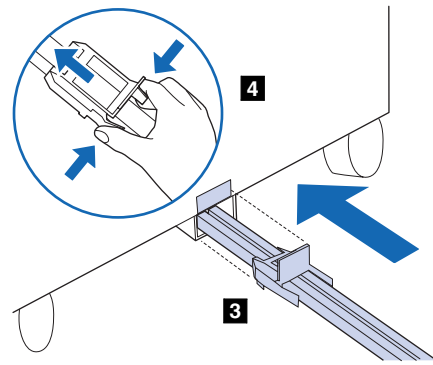

3) Put the end of the connecting rod into the U-shaped metal slot on the pedestal. **4)** Pinch the tabs on each side of the blue plastic bracket, and slide the blue plastic bracket into the metal slot until it locks into place.

3) Placez l'extrémité de la tige de connexion dans le logement métallique en forme de U situé sur le socle. **4)** Saisissez les taquets situés de chaque côté du support en plastique bleu et insérez ce dernier dans le logement métallique jusqu'à ce qu'il s'enclenche.

3) Introduzca el extremo de la varilla de conexión en la ranura metálica en forma de U de la base. **4)** Apriete las lengüetas laterales de la pieza azul de plástico e introdúzcala en la ranura metálica hasta que encaje en su sitio.

3) Coloque a extremidade da haste de conexão na abertura metálica em formato de U no pedestal. **4)** Segure nas guias laterais do suporte plástico azul e deslize-o na abertura metálica até que ele se encaixe corretamente.

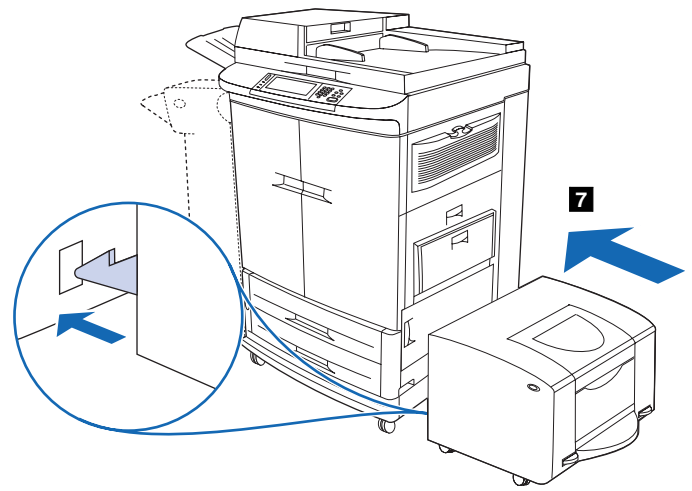
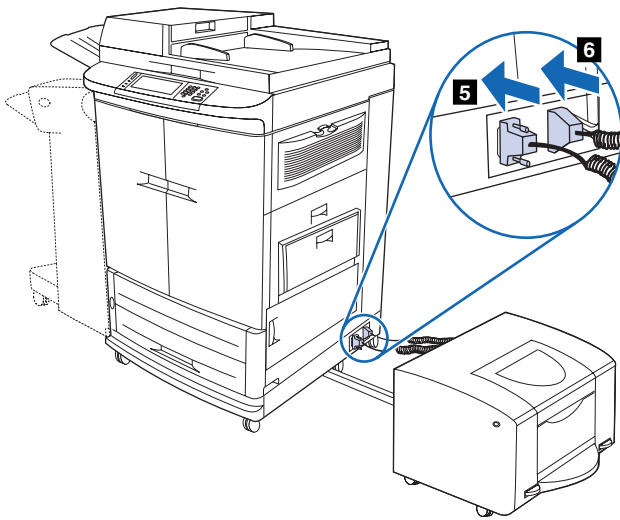

5) Connect the data cable on the 2,000-sheet side input tray (tray 4) to the data port on the MFP pedestal. 6) Connect the power cord on the 2,000-sheet side input tray (tray 4) to the power connection on the MFP pedestal.

5) Connectez le câble de données du bac d'alimentation de 2 000 feuilles (bac 4) au port de données situé sur le socle du MFP. 6) Connectez le cordon d'alimentation du bac d'alimentation de 2 000 feuilles (bac 4) à la fiche de connexion d'alimentation située sur le socle du MFP.

5) Conecte el cable de datos de la bandeja de entrada lateral para 2.000 hojas (bandeja 4) al puerto de datos de la base del MFP.

6) Conecte el cable de alimentación de la bandeja lateral (bandeja 4) a la conexión de alimentación de la base del MFP.

5) Conecte o cabo de dados da bandeja de entrada lateral para 2.000 folhas (bandeja 4) à porta de dados no pedestal da MFP.

6) Conecte o cabo de alimentação da bandeja de entrada lateral para 2.000 folhas (bandeja 4) à conexão de alimentação no pedestal da MFP.

7) Push the 2,000-sheet side input tray (tray 4) toward the MFP. The two plastic hooks on the 2,000-sheet side input tray (tray 4) lock into the pedestal. **CAUTION:** Remove any obstructions around the 2,000-sheet side input tray (tray 4) before attaching it to the MFP, and make sure that the two cables are correctly positioned at the back of the 2,000-sheet side input tray (tray 4).

7) Insérez le bac d'alimentation latéral de 2 000 feuilles (bac 4) dans le MFP. Les deux crochets en plastique du bac d'alimentation de 2 000 feuilles (bac 4) s'enclenchent dans le socle. **ATTENTION :** Libérez l'espace autour du bac d'alimentation de 2 000 feuilles (bac 4) avant de le connecter au MFP et vérifiez que les deux câbles sont correctement positionnés à l'arrière du bac d'alimentation de 2 000 feuilles (bac 4).

7) Acerque la bandeja lateral (bandeja 4) al MFP. Los dos ganchos de plástico de la bandeja lateral (bandeja 4) se encajan en la base.

PRECAUCIÓN: Retire cualquier obstáculo cercano a la bandeja lateral (bandeja 4) antes de colocarla en el MFP y asegúrese de que los dos cables estén colocados correctamente en parte posterior de la bandeja de entrada lateral para 2.000 hojas (bandeja 4).

7) Empurre a bandeja de entrada lateral para 2.000 folhas (bandeja 4) na direção da MFP. Os dois ganchos plásticos na bandeja de entrada lateral para 2.000 folhas (bandeja 4) se encaixam no pedestal.

CUIDADO: Remova todas as obstruções que possa haver ao redor da bandeja de entrada lateral para 2.000 folhas (bandeja 4) antes de conectá-la à MFP e verifique se os dois cabos estão posicionados corretamente na parte traseira da bandeja (bandeja 4).

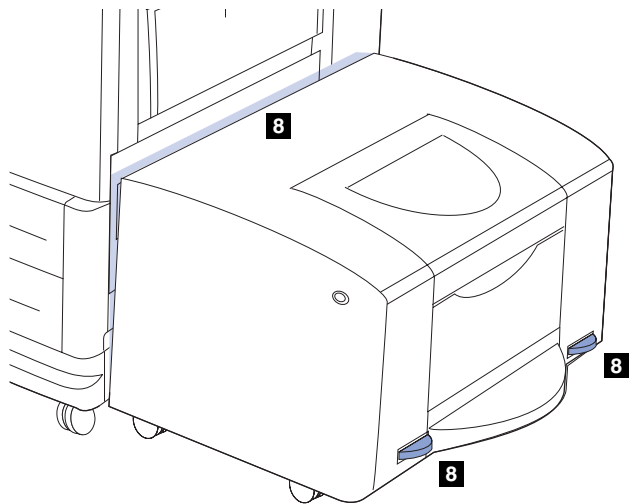

8) If a gap exists between the MFP and the 2,000-sheet side input tray (tray 4), either at the top or at the bottom, adjust the blue levelers above the 2,000-sheet side input tray (tray 4) wheels until the gap closes.

8) Si un interstice sépare le MFP du bac d'alimentation de 2 000 feuilles (bac 4) en haut ou en bas, utilisez les patins bleus réglables situés au bas du bac d'alimentation de 2 000 feuilles (bac 4) pour supprimer l'interstice.

8) Si existe algún hueco entre el MFP y la bandeja lateral (bandeja 4), ya sea en la parte superior o en la inferior, ajuste los niveladores azules situados por encima de las ruedas de la bandeja de entrada lateral para 2.000 hojas (bandeja 4) hasta cerrar el hueco.

8) Se houver uma brecha entre a MFP e a bandeja de entrada lateral para 2.000 folhas (bandeja 4), seja na parte superior ou inferior, ajuste as alavancas azuis acima das rodas da bandeja (bandeja 4) até fechar a brecha.

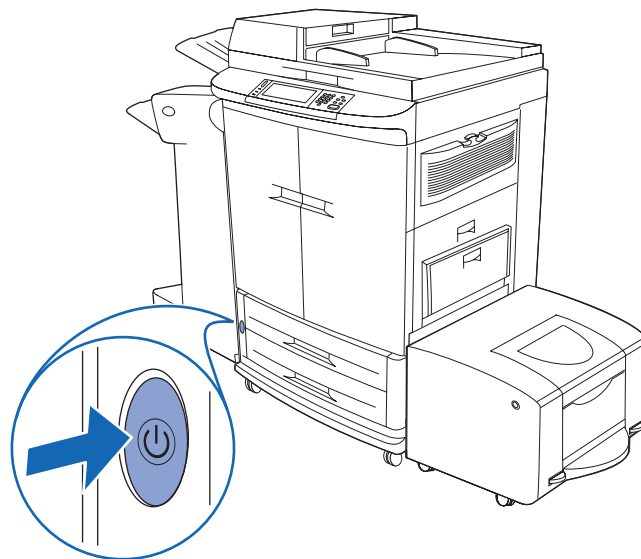

Turn on the MFP. Press the power button to turn on the power (button in).

Note: The MFP will start in the configured default language, or the MFP might prompt you to select a default language. If a prompt appears, see the next step.

Mettez le MFP sous tension. Pour cela, appuyez sur le bouton d'alimentation. **Remarque :** Le MFP démarre dans la langue configurée par défaut ou vous invite à sélectionner la langue par défaut de votre choix. Si une invite apparaît, passez à l'étape suivante.

Encienda el MFP. Pulse el botón de encendido para encenderlo.

Nota: El MFP se iniciará en el idioma configurado de forma predeterminada o podría pedir que se seleccionara un idioma predeterminado. Si aparece un mensaje, consulte el paso siguiente.

Ligue a MFP. Pressione o botão liga/desliga para ligar a MFP. **Nota:** A MFP começará a funcionar no idioma padrão configurado ou poderá exibir uma mensagem solicitando que você selecione um idioma padrão. Se for exibida uma mensagem, consulte a próxima etapa.

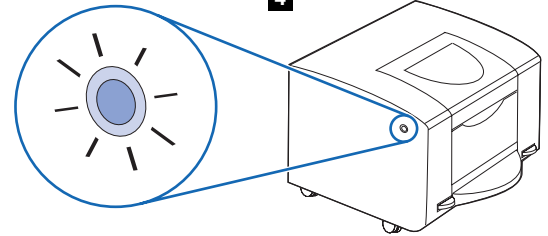
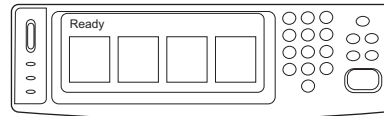
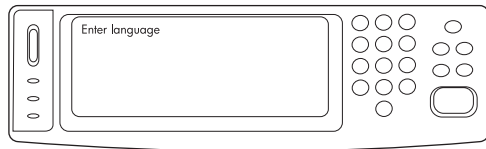

Use the language prompt on the control panel. 1) `ENTER LANGUAGE` appears on the graphical display after the printer is turned on. 2) Scroll through the language options, select the appropriate language, and then touch `SELECT`. **Note:** If no language is selected within 60 seconds of when `ENTER LANGUAGE` appears on the graphical display, English is set as the language, and `ENTER LANGUAGE` appears on the graphical display each time the printer is turned on until a language is selected.

Utilisez l'invite de langue affichée sur le panneau de commande.

1) Le MFP allumé, `ENTER LANGUAGE` apparaît sur l'affichage. 2) Faites défiler les options de langue, sélectionnez la langue, puis appuyez sur `SELECT`. **Remarque :** Si vous ne sélectionnez aucune langue dans les 60 sec. qui suivent l'apparition d'`ENTER LANGUAGE`, l'anglais est défini comme langue par défaut et `ENTER LANGUAGE` apparaît sur l'affichage à chaque allumage du MFP jusqu'à la sélection d'une langue.

Utilice el mensaje para idiomas del panel de control. 1) En el panel gráfico aparece `ENTER LANGUAGE` después de encender el MFP.

2) Desplácese por las opciones de idioma, seleccione el que desee y pulse `SELECT`. **Nota:** Si no se selecciona un idioma en menos de 60 segundos después de salir `ENTER LANGUAGE` en el panel gráfico, se establece el inglés de manera predeterminada, y el mensaje `ENTER LANGUAGE` aparecerá cada vez que se encienda el MFP hasta que se seleccione un idioma.

Siga as instruções de idioma exibidas no painel de controle. 1) `ENTER LANGUAGE` aparece no visor gráfico depois que a impressora é ligada.

2) Verifique as opções de idioma, selecione o idioma adequado e pressione `SELECIONAR`. **Nota:** Se nenhum idioma for selecionado em 60 segundos após a exibição de `ENTER LANGUAGE` no visor gráfico, será selecionado o inglês e `ENTER LANGUAGE` aparecerá no visor gráfico sempre que a impressora for ativada, até você escolher um idioma.

3) Wait for `READY` to appear on the graphical display. 4) Make sure that the light on the front of the 2,000-sheet side input tray (tray 4) is solid green or flashing green. If the light is flashing green, the tray is lifting. If the light is solid orange, the 2,000-sheet side input tray (tray 4) contains no paper. If the light is orange or off, see the *User Reference Guide* or go to www.hp.com/cposupport for more information or support.

3) Patientez jusqu'à ce que `PRET` apparaisse. 4) Vérifiez que le voyant situé à l'avant du bac d'alimentation de 2 000 feuilles (bac 4) s'allume ou clignote en vert. Si le voyant clignote en vert, le bac se soulève. Si le voyant est orange, le bac d'alimentation latéral de 2 000 feuilles (bac 4) ne contient pas de papier. Si le voyant est orange ou éteint, reportez-vous au *guide de référence utilisateur* ou allez à l'adresse www.hp.com/cposupport pour obtenir des informations ou de l'aide.

3) Espere a que aparezca el mensaje `PREPARADO` en el panel gráfico.

4) Asegúrese de que la luz de la parte frontal de la bandeja de entrada lateral para 2.000 hojas (bandeja 4) esté en verde, de forma fija o parpadeante. Si la luz verde parpadea, significa que la bandeja está levantada. Si la luz es naranja y está fija, significa que la bandeja lateral no tiene papel. Si la luz es naranja o no hay luz, consulte la *Guía de referencia del usuario* o visite la página www.hp.com/cposupport para obtener más información o ayuda.

3) Aguarde até `PRONTA` aparecer no visor gráfico. 4) Verifique se a luz exibida na parte frontal da bandeja de entrada lateral para 2.000 folhas (bandeja 4) está verde ou se está piscando em verde. Se a luz estiver piscando em verde, isso indica que a bandeja está alimentando papel. Se a luz estiver laranja, isso indica que a bandeja de entrada lateral para 2.000 folhas (bandeja 4) não contém papel. Se a luz estiver laranja ou apagada, consulte o *Guia de referência do usuário* ou visite www.hp.com/cposupport para obter mais informações ou suporte.

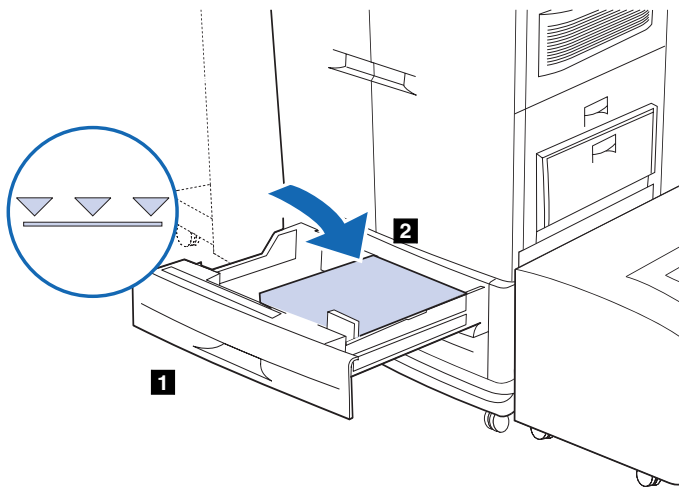

Load the media in trays 2 and 3. 1) Pull the tray open until it stops. 2) Load the standard-size media so that the side to be printed on faces down, and the top edge is toward the rear of the tray. Do not load more media than the maximum that is indicated by the media-fill triangles at the back of the tray. **Note:** Never fan media before loading it.

Chargez un support d'impression dans les bacs 2 et 3. 1) Ouvrez le bac au maximum. 2) Chargez les supports de format standard face à imprimer vers le bas et bord supérieur orienté vers l'arrière du bac. Ne dépassez pas la quantité maximale indiquée par les triangles de remplissage à l'arrière du bac. **Remarque :** Ne déramez jamais les supports avant de les charger.

Cargue papel en las bandejas 2 y 3. 1) Tire de la bandeja hasta que se detenga. 2) Cargue el papel de tamaño estándar de forma que la cara imprimible esté boca abajo y el borde superior esté orientado hacia la parte posterior de la bandeja. No cargue más papel del máximo indicado por los triángulos de la parte posterior de la bandeja. **Nota:** Nunca airee el papel antes de cargarlo.

Carregue a mídia nas bandejas 2 e 3. 1) Puxe a bandeja, abrindo-a totalmente. 2) Carregue a mídia de tamanho padrão com o lado a ser impresso voltado para baixo e a margem superior voltada para o fundo da bandeja. Não carregue mais mídia de impressão do que o máximo indicado pelos triângulos indicadores na parte de trás da bandeja. **Nota:** Nunca ventile a mídia de impressão antes de carregá-la.

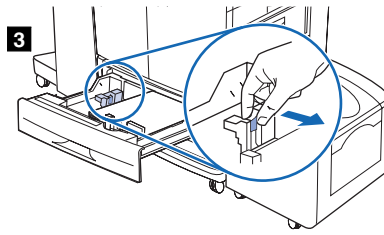

3) Move the left media guide to match the media size that is being loaded. 4) Move the front media guide to match the media size that is being loaded.

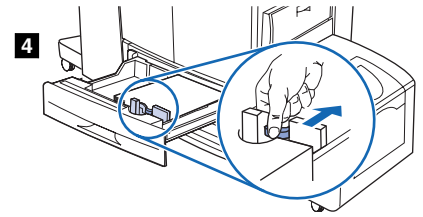

3) Ajustez le guide gauche au format du support chargé. 4) Ajustez le guide avant au format du support chargé.

3) Mueva la guía del papel izquierda para ajustarla al tamaño del papel que ha cargado. 4) Mueva la guía del papel frontal para ajustarla al tamaño del papel que ha cargado.

3) Mova a guia esquerda dos suportes de impressão para que correspondam ao tamanho da mídia de impressão que está sendo carregada. 4) Mova a guia frontal dos suportes de impressão para que correspondam ao tamanho da mídia de impressão que está sendo carregada.

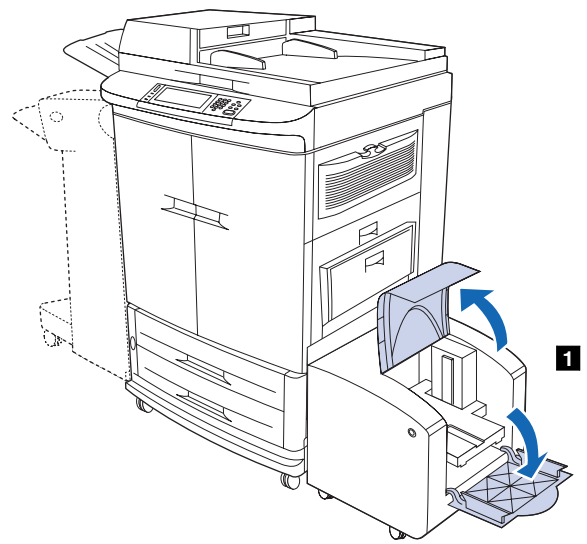
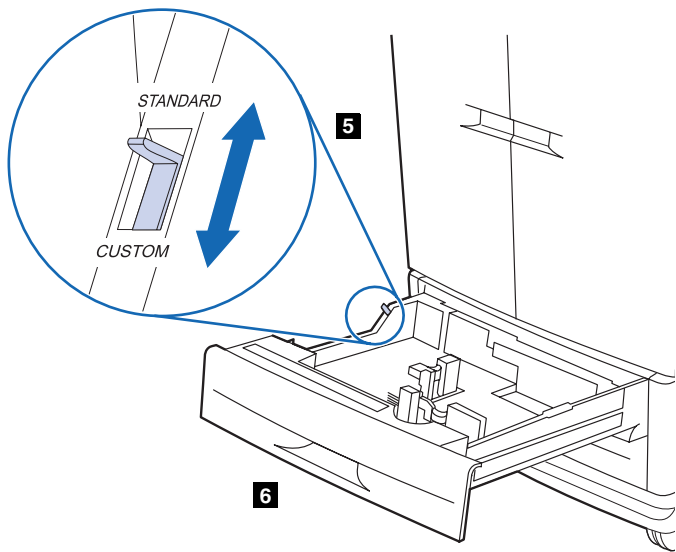

5) Set the custom/standard switch to STANDARD for standard-size media. **Note:** See the *User Reference Guide* on the CD-ROM for information about loading custom-sized media and configuring the input trays. 6) Slide the tray into the MFP. **Note:** See the *User Guide* (in the front-door pocket of the MFP) for instructions for loading tray 1.

5) Réglez le taquet personnalisé/standard sur STANDARD pour un support de format standard. **Remarque :** Pour plus d'informations sur le chargement de supports de format personnalisé et sur la configuration des bacs d'alimentation, reportez-vous au *guide de référence utilisateur* sur le CD-ROM. 6) Insérez le bac dans le MFP. **Remarque :** Pour plus d'informations sur le chargement du bac 1, reportez-vous au *guide de l'utilisateur* (dans la pochette de la porte avant du MFP).

5) Cambie el conmutador de papel personalizado/estándar a la posición STANDARD para un papel de tamaño estándar. **Nota:** Consulte la *Guía de referencia del usuario* incluida en el CD-ROM para obtener información sobre la carga de papel de tamaño personalizado y la configuración de las bandejas de entrada. 6) Introduzca la bandeja en el MFP. **Nota:** Consulte la *Guía del usuario* (situada en el bolsillo de la puerta frontal del MFP) para obtener instrucciones sobre la carga de la bandeja 1.

5) Configure o seletor personalizado/padrão como PADRÃO para mídia de tamanho padrão. Nota: Consulte o *Guia de referência do usuário* no CD-ROM para obter informações sobre como carregar mídia de impressão de tamanho personalizado e como configurar as bandejas de entrada. 6) Deslize a bandeja para o interior da MFP. **Nota:** Consulte o *Guia do usuário* (no bolso da porta frontal da MFP) para obter instruções sobre como carregar a bandeja 1.

Load the media into the 2,000-sheet side input tray (tray 4). 1) Open the top door, and then open the bottom door.

Chargez le support d'impression dans le bac d'alimentation latéral de 2 000 feuilles (bac 4). 1) Ouvrez la porte du haut, puis ouvrez la porte du bas.

Cargue el papel en la bandeja de entrada lateral para 2.000 hojas (bandeja 4). 1) Abra la puerta superior y, a continuación, la puerta inferior.

Carregue a mídia na bandeja de entrada lateral para 2.000 folhas (bandeja 4). 1) Abra a porta superior e, depois, a porta inferior.

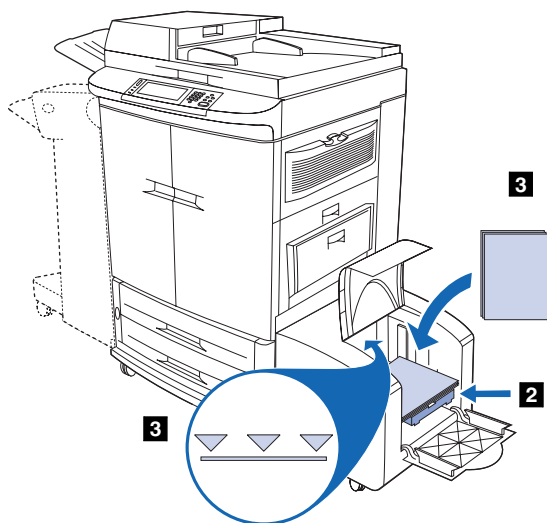

2) Move the media guide to match the media size being loaded. **Note:** The 2,000-sheet side input tray (tray 4) supports Letter, A4, LTR-R, and A4-R media. **3)** Load the media so that the side to be printed on faces up and the long edge is toward the MFP. Do not load more media than the maximum that is indicated by the media-fill triangles at the back of the 2,000-sheet side input tray (tray 4). **Note:** Make sure that the corners of the media are not folded.

2) Ajustez le guide des supports d'impression au format du support chargé. **Remarque :** Le bac d'alimentation de 2 000 feuilles (bac 4) prend en charge les formats Lettre, A4, LTR-R et A4-R. **3)** Chargez le support de façon à ce que le côté à imprimer soit orienté vers le haut et le bord long vers le MFP. Ne dépassez pas la quantité maximale indiquée par les triangles de remplissage à l'arrière du bac d'alimentation de 2 000 feuilles (bac 4). **Remarque :** Veillez à ce que les coins du support chargé ne soient pas cornés.

2) Mueva la guía del papel para ajustarla al tamaño del papel que ha cargado. **Nota:** La bandeja de entrada lateral para 2.000 hojas (bandeja 4) admite los tipos de papel Letter, A4, LTR-R y A4-R. **3)** Cargue el papel de forma que la cara imprimible esté hacia arriba y el borde largo quede orientado hacia el MFP. No cargue más papel del máximo indicado por los triángulos de la parte posterior de la bandeja lateral (bandeja 4). **Nota:** Asegúrese de que las esquinas del papel no estén dobladas.

2) Mova a guia dos suportes de impressão para que correspondam ao tam. da mídia de impr. que está sendo carregada. **Nota:** A band. de entr. lateral p/ 2.000 folhas (band. 4) suporta mídia de tam. Carta, A4, CAR-R e A4-R. **3)** Carregue a mídia c/ o lado a ser impresso voltado p/ cima e a margem comprida voltada para a MFP. Não carregue mais mídia de impr. do que o máx. indicado pelos triângulos indicadores na parte traseira da band. de entr. lateral p/ 2.000 fls (band. 4). **Nota:** Verifique se as extremidades da mídia de impressão não estão dobradas.

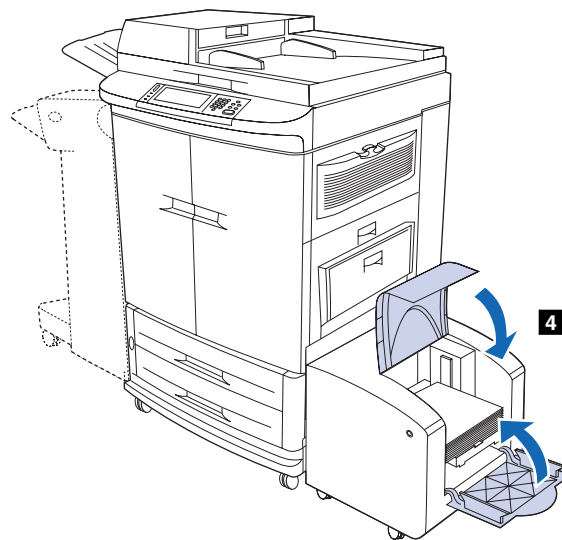

4) Close the bottom door, and then close the top door.

4) Fermez la porte du bas, puis celle du haut.

4) Cierre la puerta inferior y, a continuación, la superior.

4) Feche a porta inferior e, depois, a porta superior.

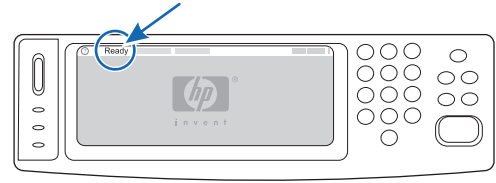
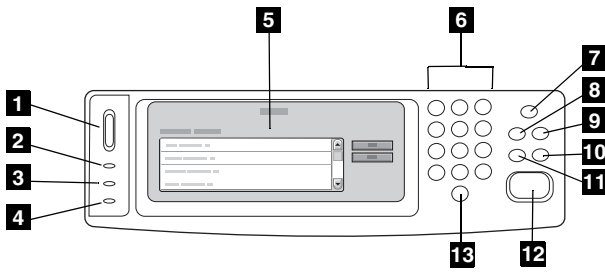

Understand the control panel. 1) LCD contrast-control dial 2) Ready light 3) Data light 4) Attention light 5) Touch-screen graphical display 6) Numeric keypad 7) Sleep button 8) Menu button 9) Status button 10) Stop button 11) Reset button 12) Start button 13) Clear button

Examinez le panneau de commande. 1) Bouton de contrôle du contraste de l'écran à cristaux liquides 2) Voyant Prêt 3) Voyant Données 4) Voyant Attention 5) Affichage graphique tactile 6) Pavé numérique 7) Bouton Veille 8) Bouton Menu 9) Bouton Etat 10) Bouton Arrêter 11) Bouton Réinitialiser 12) Bouton Démarrer 13) Bouton Effacer

Conozca los elementos del panel de control. 1) Control de contraste LCD 2) Luz Preparado 3) Luz Datos 4) Luz Atención 5) Panel gráfico de pantalla táctil 6) Teclado numérico 7) Botón Reposo 8) Botón Menú 9) Botón Estado 10) Botón Detener 11) Botón Restablecer 12) Botón Iniciar 13) Botón Borrar

Conheça o painel de controle. 1) Botão de controle de contraste do LCD 2) Luz Pronta 3) Luz Dados 4) Luz Atenção 5) Visor gráfico com tela sensível ao toque 6) Teclado numérico 7) Botão Inativa 8) Botão Menu 9) Botão Status 10) Botão Parar 11) Botão Reiniciar 12) Botão Iniciar 13) Botão Limpar

When the MFP reaches the Ready state, the green Ready light turns on, the **READY** message appears on the control-panel graphical display, and the supplies status indicators show that all supplies are new. **Note:** The **READY** message might alternate with other messages. If the MFP does not reach the Ready state, see the *User Reference Guide* on the CD-ROM.

Lorsque le MFP est prêt, le voyant vert Prêt s'allume, le message **PRET** apparaît sur l'affichage graphique du panneau de commande et les voyants d'état des consommables indiquent que tous les consommables sont neufs. **Remarque :** Le message **PRET** peut apparaître en alternance avec d'autres messages. Si le MFP ne passe pas à l'état Prêt, reportez-vous au *guide de référence utilisateur* sur le CD-ROM.

Cuando el MFP está preparado, se enciende la luz verde Preparado, aparece el mensaje **PREPARADO** en el panel gráfico del panel de control y los indicadores de estado de suministros reflejan que todos los suministros son nuevos. **Nota:** El mensaje **PREPARADO** puede alternarse con otros. Si el MFP no indica el estado Preparado, consulte la *Guía de referencia del usuario* incluida en el CD-ROM.

Quando a MFP chega ao estado Pronta, a luz verde Pronta se acende, a mensagem **PRONTA** aparece no visor gráfico do painel de controle e os indicadores de status dos suprimentos mostram que todos os suprimentos são novos. **Nota:** A mensagem **PRONTA** pode alternar com outras mensagens. Se a MFP não chegar ao estado Pronta, consulte o *Guia de referência do usuário* no CD-ROM.

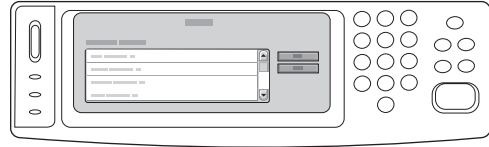
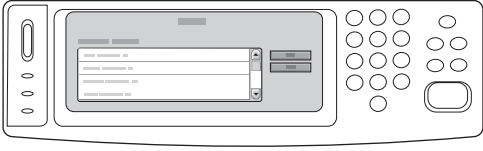

Print a configuration page. To verify that the MFP is operating correctly and that the accessories are installed correctly: **1) Press the **Menu** button.** **2) Touch INFORMATION.** **3) Touch PRINT CONFIGURATION.**

Note: If the page does not print, check the control panel for error messages and follow the instructions on the graphical display to clear any errors. See the *User Reference Guide* on the CD-ROM for troubleshooting information.

Imprimez une page de configuration. Pour vérifier que le MFP fonctionne correctement et que les accessoires sont bien installés : **1) Appuyez sur le bouton **Menu**.** **2) Appuyez sur INFORMATION.** **3) Appuyez sur IMPRIMER CONFIGURATION.**

Remarque : Si la page ne s'imprime pas, vérifiez si le panneau de commande affiche un message d'erreur. Pour résoudre les éventuelles erreurs, suivez les instructions de l'affichage graphique. Pour obtenir des informations de dépannage, reportez-vous au *guide de référence utilisateur* sur le CD-ROM.

Imprima una página de configuración. Para comprobar que el MFP funciona correctamente y que los accesorios están bien instalados: **1) Pulse el botón **Menú**.** **2) Toque INFORMACIÓN.** **3) Toque IMPRIMIR CONFIGURACIÓN.**

Nota: Si la página no se imprime, compruebe si aparece algún mensaje de error en el panel de control y, de ser así, siga las instrucciones del panel gráfico para eliminar el error. Consulte la *Guía de referencia del usuario* incluida en el CD-ROM para obtener información sobre la solución de problemas.

Imprima uma página de configuração. Para verificar se a MFP está funcionando corretamente e se os acessórios foram instalados de modo apropriado: **1) Pressione o botão **Menu**.** **2) Pressione INFORMAÇÕES.** **3) Pressione IMPRIMIR CONFIGURAÇÃO.**

Nota: Se a página não for impressa, verifique se há mensagens de erro no painel de controle e siga as instruções exibidas no visor gráfico para corrigir os erros. Consulte o *Guia de referência do usuário* no CD-ROM para obter informações sobre como solucionar problemas.

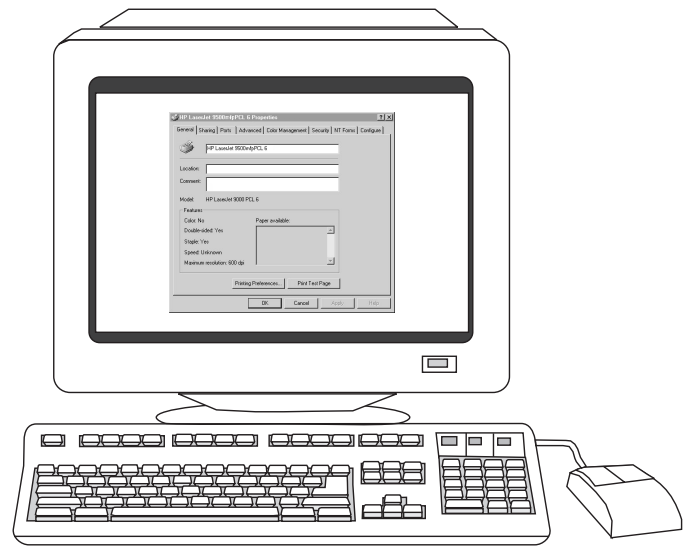
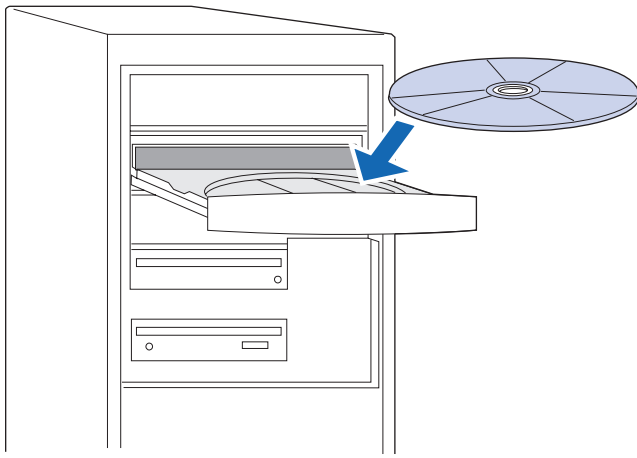

Install the printing software. Procedures for software installation vary according to the operating system and the network environment. Insert the CD-ROM into the CD-ROM drive. When the installation wizard starts, follow the instructions. See the *User Reference Guide* on the CD-ROM if the installation wizard does not start or for detailed installation information.

Installez le logiciel d'impression. Les procédures d'installation du logiciel varient en fonction du système d'exploitation et de l'environnement réseau. Insérez le CD-ROM dans le lecteur. Suivez les instructions de l'assistant d'installation. Si l'assistant d'installation ne démarre pas ou si vous souhaitez obtenir des informations détaillées sur l'installation, reportez-vous au *guide de référence utilisateur* sur le CD-ROM.

Instale el software de impresión. Los procedimientos para instalar el software varían en función del sistema operativo y el entorno de red. Inserte el CD-ROM en la unidad de CD-ROM. Cuando se inicie el asistente de instalación, siga las instrucciones. Consulte la *Guía de referencia del usuario* incluida en el CD-ROM si el asistente de instalación no se inicia o para obtener información detallada sobre la instalación.

Instale o software de impressão. Os procedimentos para a instalação do software variam de acordo com o sistema operacional e o ambiente de rede. Insira o CD-ROM na unidade de CD-ROM. Quando o assistente de instalação iniciar, siga as instruções. Consulte o *Guia de referência do usuário* no CD-ROM se o assistente de instalação não iniciar ou para obter informações detalhadas sobre a instalação.

Test the software installation. Print a test page from the printer driver to test the software installation. On computers running Windows®, follow these instructions to gain access to the printer driver. **1)** From your computer desktop, click **Start**. **2)** Select **Settings**, and then click **Printers** (in Windows XP, click **Printers and Faxes**).

Testez l'installation du logiciel. Pour tester l'installation du logiciel, imprimez une page de test à partir du pilote d'imprimante. Pour accéder au pilote d'imprimante sur les ordinateurs exécutant Windows®, procédez comme suit. **1)** A partir du Bureau, cliquez sur **Démarrer**. **2)** Sélectionnez **Paramètres**, puis cliquez sur **Imprimantes** (sous Windows XP, cliquez sur **Imprimantes et télécopieurs**).

Pruebe la instalación del software. Imprima una página de prueba del controlador de la impresora para probar la instalación del software. En ordenadores que ejecuten Windows®, siga estas instrucciones para acceder al controlador de la impresora. **1)** Desde el escritorio del ordenador, haga clic en **Inicio**. **2)** Seleccione **Configuración** y, a continuación, haga clic en **Impresoras** (en Windows XP, haga clic en **Impresoras y faxes**).

Teste a instalação do software. Imprima uma página de teste do driver de impressão para testar a instalação do software. Em computadores que utilizam o Windows®, siga estas instruções para obter acesso ao driver de impressão. **1)** Na área de trabalho do computador, clique em **Iniciar**. **2)** Seleccione **Configurações** e clique em **Impressoras** (no Windows XP, clique em **Impressoras e aparelhos de fax**).

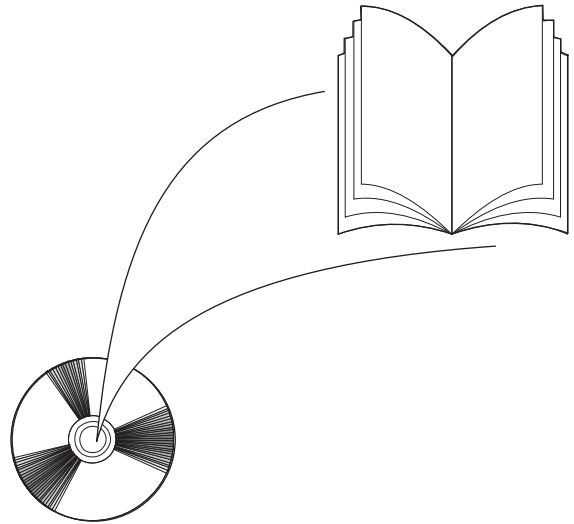
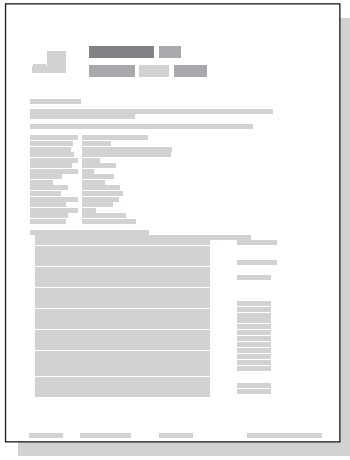

3) Right-click the HP LaserJet 9500mfp icon, and then click **Properties**.
4) On the **General** tab, click **Print Test Page**. If the test page prints, the printer software is correctly installed. If the test page does not print, the software installation has failed and you must reinstall the software.

Note: If the software reinstallation fails, see the Install Notes on the CD-ROM, see the support flyer that came in the MFP box, or visit <http://www.hp.com/support/callcenters>. Click  next to your country/region to see a list of the customer care centers in your area.

3) Cliquez avec le bouton droit de la souris sur l'icône du MFP HP Color LaserJet série 9500, puis cliquez sur **Propriétés**. **4)** Dans l'onglet **Général**, cliquez sur **Imprimer une page de test**. Si la page de test s'imprime, le logiciel est installé correctement. Si la page de test ne s'imprime pas, l'installation du logiciel a échoué. Vous devez le réinstaller.

Remarque : Si la réinstallation du logiciel échoue, reportez-vous aux notes d'installation du CD-ROM ou au dépliant d'assistance fourni avec votre MFP, ou visitez le site <http://www.hp.com/support/callcenters>. Pour afficher la liste des centres de service clientèle près de chez vous, cliquez sur le bouton  en regard de votre pays/région.

3) Haga clic con el botón derecho del ratón en el icono del HP LaserJet 9500mfp y, a continuación, haga clic en **Propiedades**. **4)** En la pestaña **General**, haga clic en **Imprimir página de prueba**. Si se imprime la página de prueba, el software de la impresora se ha instalado correctamente. Si no se imprime, se ha producido un fallo en la instalación del software y debe volver a instalarlo.

Nota: Si la segunda instalación del software sigue sin ser correcta, consulte las notas de instalación incluidas en el CD-ROM, consulte el prospecto de asistencia incluido en la caja del MFP o visite la página <http://www.hp.com/support/callcenters>. Haga clic en  junto a su país/región para obtener una lista de los centros de atención al cliente del área correspondiente.

3) Clique com o botão direito do mouse no ícone da HP LaserJet 9500mfp e clique em **Propriedades**. **4)** Na guia **Geral**, clique em **Imprimir página de teste**. Se a página de teste for impressa, o software de impressão foi instalado corretamente. Se a página de teste não for impressa, a instalação do software não foi bem-sucedida e você deverá reinstalá-lo.

Nota: Se a reinstalação do software não for bem-sucedida, consulte as Notas de instalação no CD-ROM, o folheto de suporte que veio na caixa da MFP ou visite <http://www.hp.com/support/callcenters>. Clique em , ao lado do seu país/região, para ver a lista dos centros de atendimento ao cliente do seu país/região.

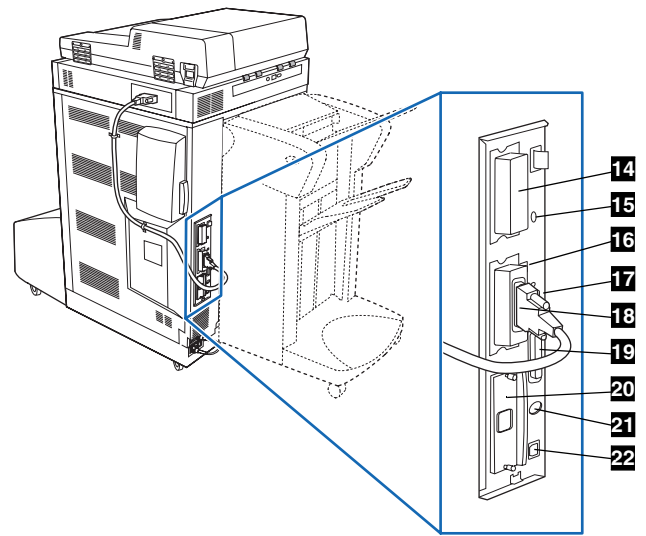
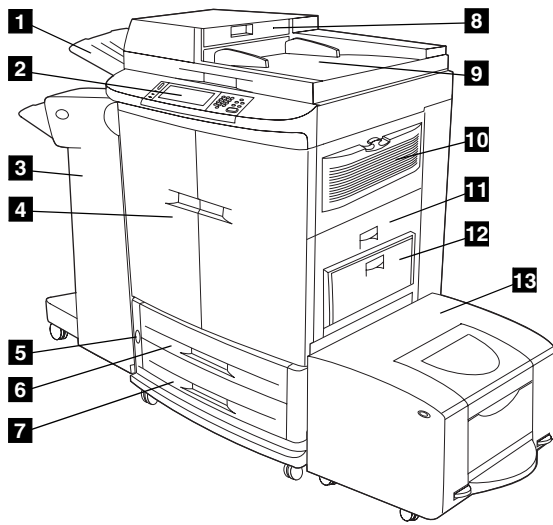

Identify the MFP parts. The MFP contains the following components.
Front view: 1) the ADF (automatic document feeder) output bin 2) the control panel 3) the finishing device 4) the front doors 5) the power switch 6) tray 2 7) tray 3 8) the ADF 9) the ADF feeder 10) the ozone filter 11) the right door 12) tray 1 13) the 2,000-sheet side input tray (tray 4)

Identifiez les différentes pièces du MFP. Le MFP comporte les composants suivants. **Vue avant :** 1) le bac de sortie du BAA (bac d'alimentation automatique) 2) le panneau de commande 3) l'unité de finition 4) les portes avant 5) le bouton marche-arrêt 6) le bac 2 7) le bac 3 8) le BAA 9) le chargeur du BAA 10) le filtre à ozone 11) la porte droite 12) le bac 1 13) le bac d'alimentation latéral de 2 000 feuilles (bac 4)

Identifique los componentes del MFP. El MFP contiene los siguientes componentes. **Vista frontal:** 1) bandeja de salida del alimentador automático de documentos (ADF) 2) panel de control 3) dispositivo de acabado 4) puertas frontales 5) interruptor de encendido 6) bandeja 2 7) bandeja 3 8) ADF 9) alimentador ADF 10) filtro de ozono 11) puerta derecha 12) bandeja 1 13) bandeja de entrada lateral para 2.000 hojas (bandeja 4)

Identifique as peças da MFP. A MFP apresenta os seguintes componentes. **Visão frontal:** 1) o compartimento de saída do alimentador automático de documentos (AAD) 2) o painel de controle 3) o dispositivo de acabamento 4) as portas frontais 5) a chave liga/desliga 6) bandeja 2 7) bandeja 3 8) o AAD 9) o alimentador do AAD 10) o filtro de ozônio 11) a porta direita 12) bandeja 1 13) a bandeja de entrada lateral para 2.000 folhas (bandeja 4)

Back view: 14) the hard disk (EIO) 15) the disk-drive security lock 16) the RJ11 connector (for an analog fax line) 17) the HP JetLink connector 18) the copy connect card (EIO) and cable 19) the parallel port 20) the ethernet network card (EIO) 21) the FIH (foreign interface harness) connector 22) the USB port

Vue arrière : 14) le disque dur (EIO) 15) l'encoche de verrouillage du disque dur 16) le connecteur RJ11 (pour une ligne de télécopieur analogique) 17) le connecteur HP JetLink 18) la carte et le câble de connexion de copie (EIO) 19) le port parallèle 20) la carte réseau Ethernet (EIO) 21) le connecteur FIH (Foreign Interface Harness - connecteur de périphérique externe) 22) le port USB

Vista posterior: 14) disco duro (EIO) 15) bloqueo de seguridad de la unidad de disco 16) conector RJ11 (para línea analógica de fax) 17) conector HP JetLink 18) cable y tarjeta de conexión (EIO) para copias 19) puerto paralelo 20) tarjeta de red ethernet (EIO) 21) conector FIH (conector de interfaz externa) 22) puerto USB

Visão traseira: 14) o disco rígido (EIO) 15) a trava de segurança do disco rígido 16) o conector RJ11 (para linha de fax analógico) 17) o conector HP JetLink 18) a placa do conector de cópia (EIO) e o cabo 19) a porta paralela 20) a placa de rede ethernet (EIO) 21) o conector FIH (equipamento de interface estrangeira) 22) a porta USB

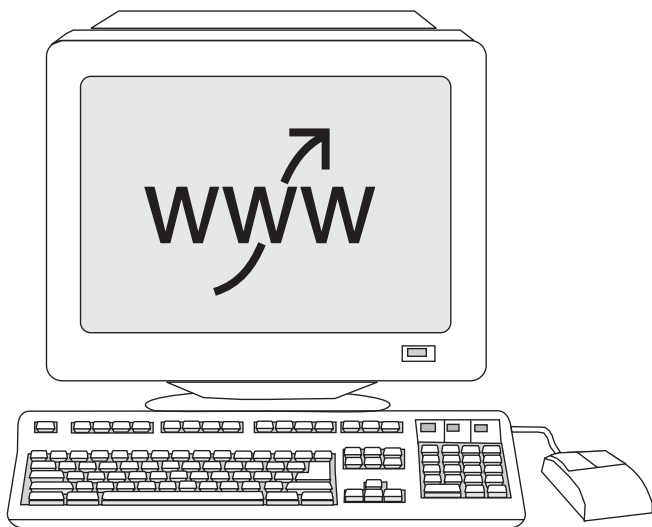

Register your MFP. Register your MFP at <http://www.register.hp.com>. This is the quickest and easiest way to join our select group of HP owners who can receive technical support and enhanced support options, ideas and ways to use their new MFP, and news about emerging technologies.

Enregistrez votre MFP. Pour cela, accédez à la page <http://www.register.hp.com>. Il s'agit du moyen le plus rapide et le plus simple pour rejoindre le cercle des propriétaires de produits HP et bénéficier ainsi du support technique HP et d'options de support améliorées, d'astuces et de méthodes pour utiliser le MFP et des toutes dernières informations sur les technologies émergentes.

Registre el MFP. Puede registrar el MFP en <http://www.register.hp.com>. Es la forma más rápida y sencilla de formar parte del selecto grupo de propietarios de impresoras HP que recibe asistencia técnica y opciones de atención al cliente mejoradas, así como ideas y formas de utilizar el nuevo MFP o noticias sobre las últimas tecnologías.

Registre a MFP. Registre sua MFP em <http://www.register.hp.com>. Esta é a forma mais rápida e fácil de fazer parte do nosso seletto grupo de proprietários da HP que podem receber suporte técnico e opções de suporte avançado, idéias e formas de usar sua nova MFP e novidades sobre tecnologias emergentes.

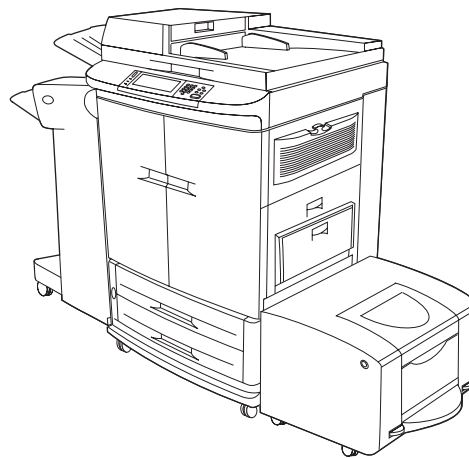

Congratulations! Your MFP is ready to use. See the *User Reference Guide* on the CD-ROM for instructions about configuring the MFP and any accessories that you might have purchased, and for more information about the functions available in the HP color LaserJet 9500mfp.

Félicitations ! Votre MFP est prêt à l'emploi. Pour obtenir des instructions sur la configuration du MFP et des éventuels accessoires achetés, ainsi qu'un complément d'information sur les fonctions disponibles du MFP HP Color LaserJet série 9500, reportez-vous au *guide de référence utilisateur* sur le CD-ROM.

Enhorabuena. El MFP está listo para su uso. Consulte la *Guía de referencia del usuario* incluida en el CD-ROM para obtener instrucciones acerca de la configuración del MFP y de los accesorios que haya adquirido, así como para obtener información sobre las funciones disponibles en el HP color LaserJet 9500mfp.

Parabéns! Sua MFP está pronta para ser utilizada. Consulte o *Guia de referência do usuário* no CD-ROM para obter instruções sobre como configurar a MFP e todos os acessórios que você possa ter adquirido e para obter mais informações sobre as funções disponíveis na HP color LaserJet 9500mfp.

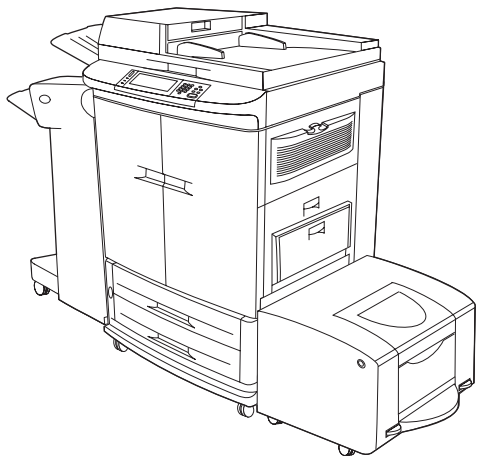

ברכותינו! מדפסת ה-MFP שלך מוכנה לשימוש. לקבלת הוראות לגבי הגדרת התצורה של מדפסת ה-MFP והאזרים שרכשת, ולקבלת מידע על הפונקציות הכלולות במדפסת HP color LaserJet 9500mfp, עיין במדריך העזר למשתמש (*User Reference Guide*) הכלול בתקליטור.

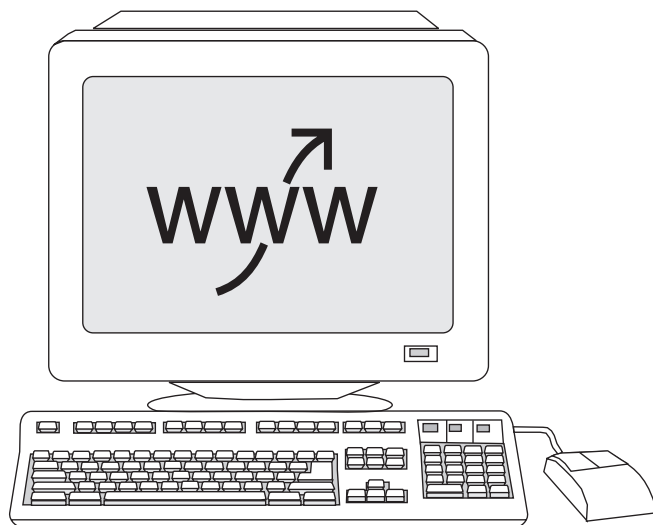

רשום את מדפסת ה-MFP שלך. רשום את מדפסת ה-MFP שלך בכתובת <http://www.register.hp.com>. זוהי הדרך המהירה והקלה ביותר להצטרף לקבוצה הנבחרת של בעלי מוצרי HP שזכאים לקבל תמיכה טכנית ואפשרויות תמיכה משופרות, רעיונות ודרכים להשתמש במדפסת ה-MFP החדשה שלהם וכן מידע על טכנולוגיות מתפתחות.

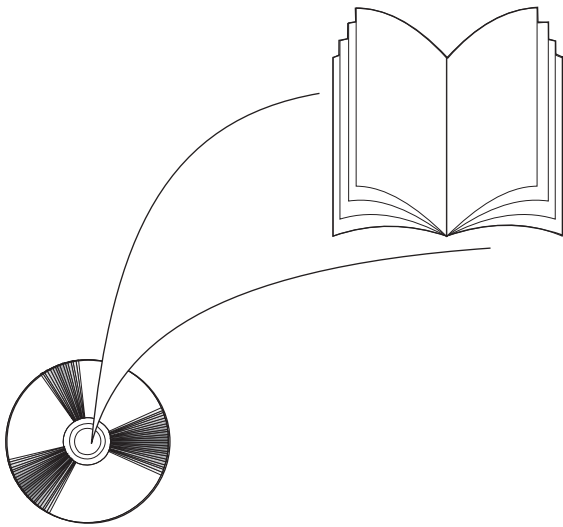

הערה: במקרה של כשל בהתקנת התוכנה, עיין בקובץ Install Notes הכלול בתקליטור או בעלון התמיכה הכלול באריזת המדפסת. לחלופין, בקר באתר האינטרנט שכתובתו: <http://www.hp.com/support/callcenters>. לחץ על הסמל  שלצד האזור/המדינה שלך לצורך הצגת רשימה של מרכזי שירות הלקוחות באזורך.

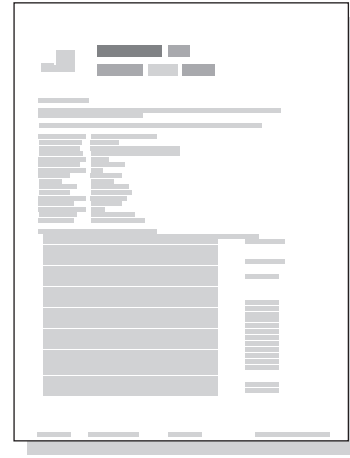

3 לחץ לחיצה ימנית על סמל המדפסת HP LaserJet 9500mfp ולאחר מכן לחץ על **מאפיינים** (4) בכרטיסייה כללי, לחץ על **הדפס עמוד ניסיון**. אם הדפסת עמוד הניסיון מתבצעת כצפוי, הרי שתוכנה המדפסת הותקנה כראוי. אם הדפסת עמוד הניסיון אינה מתבצעת, הרי שאירע כשל בהתקנת התוכנה ויש להתקינה שוב.

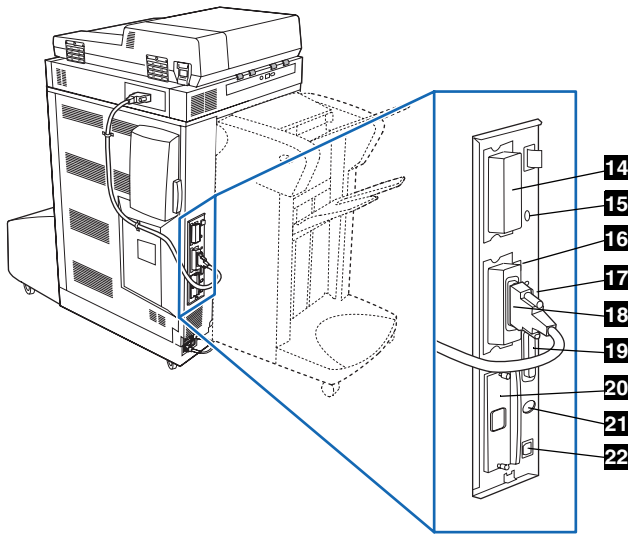

מבט מאחור: 14) הדיסק הקשיח (EIO) 15) מנעול האבטחה של כונן הדיסק 16) מחבר ה-RJ11 (לקו פקס אנלוגי) 17) מחבר HP JetLink 18) הכבל וכרטיס החיבור (EIO) של ההעתקה 19) היציאה המקבילית 20) כרטיס רשת האתרנט (EIO) 21) מחבר ה-FIH (רתמת ממשק זר) 22) יציאת ה-USB

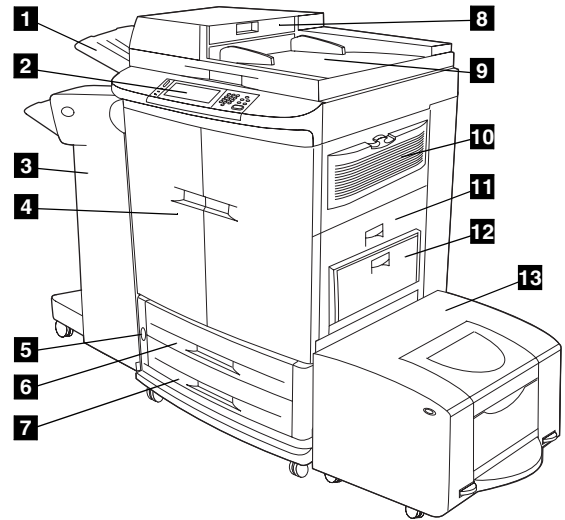

אתר את חלקי מדפסת ה-MFP. המדפסת מכילה את הרכיבים הבאים.
מבט מהחזית: 1) סל הפלט של מזין המסמכים האוטומטי (ADF) 2) לוח הבקרה 3) התקן הגימור 4) הדלתות הקדמיות 5) מתג ההפעלה 6) מגש 2 7) מגש 3 8) מזין ה-ADF 9) ADF 10) מסנן האוזון 11) הדלת הימנית 12) מגש 1 13) המגש הצדי ל-2,000 גיליונות (מגש 4)

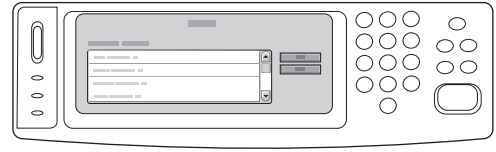
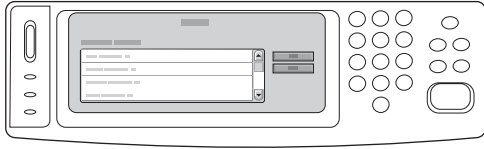

הערה: אם הדף אינו מודפס, בדוק אם מופיעות הודעות שגיאה בלוח הבקרה, ונקח אותן בהתאם להוראות המופיעות בתצוגה הגרפית. למידע בנושא פתרון בעיות, עיין במדריך העזר למשתמש (*User Reference Guide*) הכלול בתקליטור.

הדפס דף תצורה. כדי לוודא שהמדפסת פועלת כראוי ושהאבזרים מותקנים כראוי, בצע את הפעולות הבאות: (1) לחץ על הלחצן **תפריט**. (2) גע באפשרות **PRINT CONFIGURATION INFORMATION** (מידע). (3) גע באפשרות **PRINT CONFIGURATION INFORMATION** (הדפס תצורה).

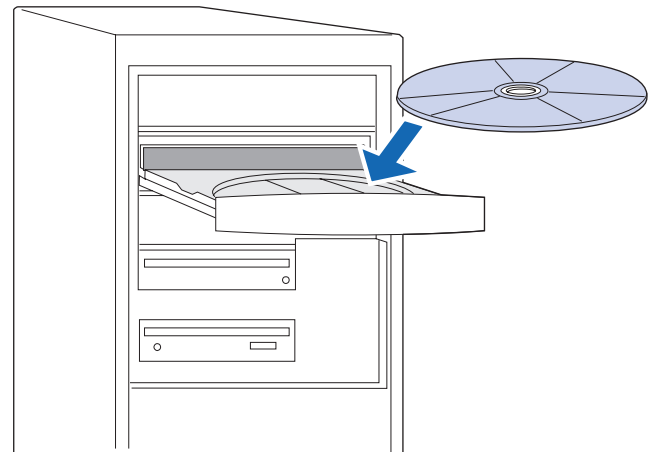
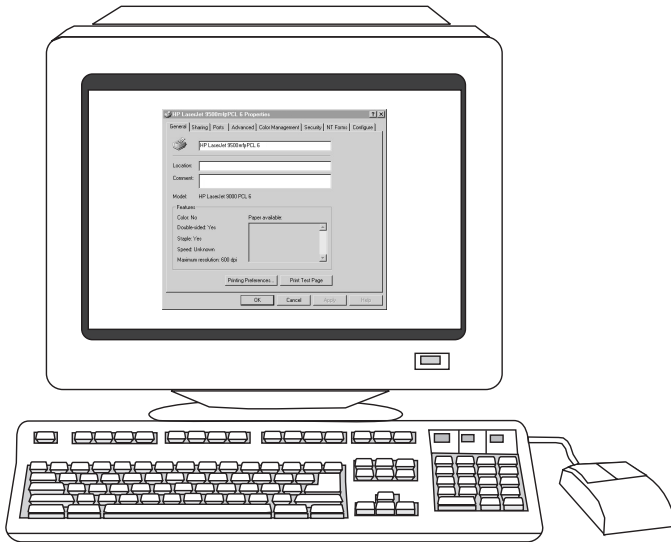

בדוק את התקנת התוכנה. הדפס דף ניסיון ממנהל ההתקן של המדפסת כדי לוודא שהתוכנה הותקנה כראוי. במחשבים מבוססי Windows®, פתח את מנהל ההתקן של המדפסת על-ידי ביצוע הפעולות הבאות. (1) בשולחן העבודה של המחשב, לחץ על **התחל**. (2) בחר באפשרות **הגדרות** ולאחר מכן לחץ על **מדפסות** (במערכת Windows XP, לחץ על **מדפסות ופקסים**).

התקן את תוכנת ההדפסה. נוהלי התקנת התוכנה משתנים בהתאם למערכת ההפעלה ולסביבת הרשת. הכנס את התקליטור לכונן התקליטורים. עם הופעת אשף ההתקנה, פעל בהתאם להוראות המופיעות על המסך. במקרה של בעיות בפעולת אשף ההתקנה, ולקבלת מידע מפורט לגבי ההתקנה, עיין במדריך העזר למשתמש (*User Reference Guide*) הכלול בתקליטור.

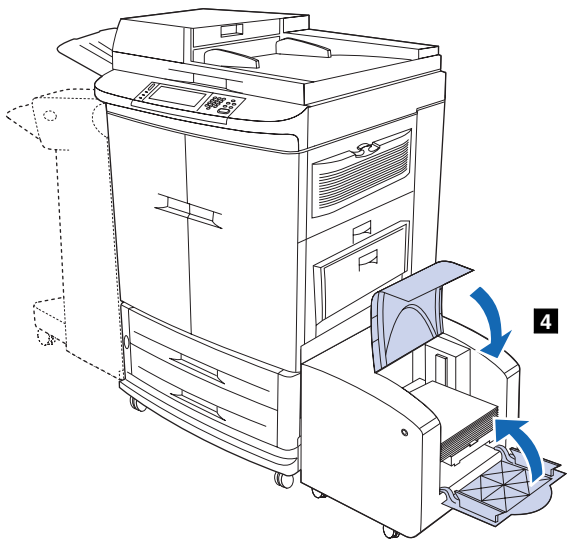

4 סגור את הדלת התחתונה ולאחר מכן את הדלת העליונה.

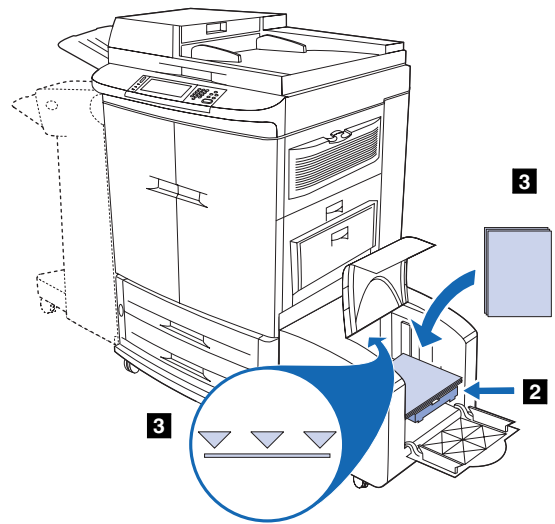

2) הזז את גובל חומרי ההדפסה בהתאם לגודל חומר ההדפסה המוטען.
הערה: מגש הקלט הצדי ל-2,000 גיליונות (מגש 4) תומך בחומרי הדפסה בגודל A4, Letter, LTR-R ו-A4-R. 3) טען את חומרי ההדפסה כך שהצד המיועד להדפסה מופנה כלפי מעלה והקצה הארוך מופנה כלפי המדפסת. הקפד שלא לטעון חומרי הדפסה בכמות העולה על הכמות המרבית המצוינת על-ידי המחוונים המשולשים בחלקו האחורי של מגש הקלט הצדי ל-2,000 גיליונות (מגש 4).
הערה: ודא שפינות חומרי ההדפסה אינן מקופלות.

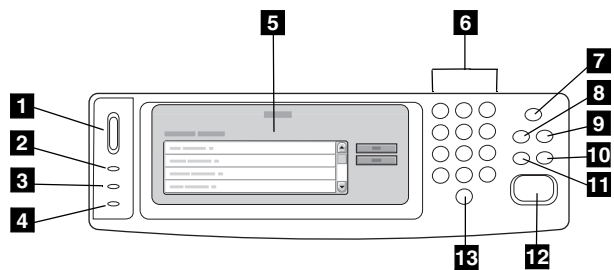
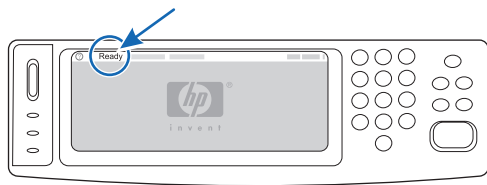

כאשר המדפסת במצב הכן, הנורית הירוקה נדלקת וההודעה **READY** (הכן) מופיעה בתצוגה הגרפית של לוח הבקרה. בשלב זה, מחווני סטטוס החומרים המתכלים מציינים כי כל החומרים המתכלים הנם חדשים. **הערה:** ההודעה **READY** עשויה להתחלף לסירוגין בהודעות אחרות. אם המדפסת אינה נכנסת למצב 'הכן', עיין במדריך העזר למשתמש (*User Reference Guide*) הכלול בתקליטור.

למד את לוח הבקרה. 1) חוגת בקרת הניגודיות של צג ה-LCD 2) נורית מצב הכן 3) נורית מידע 4) נורית התראה 5) תצוגה גרפית במסך-מגע 6) לוח מקשים מספריים 7) לחצן מצב Sleep 8) לחצן תפריט 9) לחצן מצב 10) לחצן עצירה 11) לחצן איפוס 12) לחצן התחלה 13) לחצן נקה

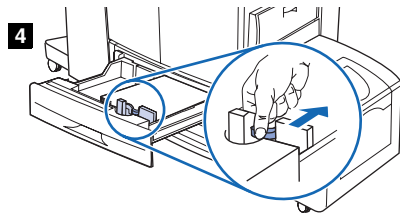
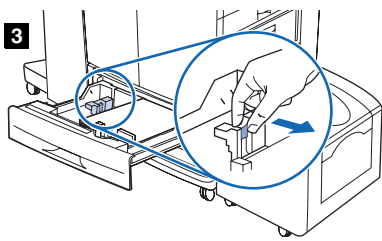

3) הזז את גובל חומרי ההדפסה השמאלי בהתאם לגודל חומר ההדפסה המוטען.
4) הזז את גובל הנייר הקדמי בהתאם לגודל חומר ההדפסה המוטען.

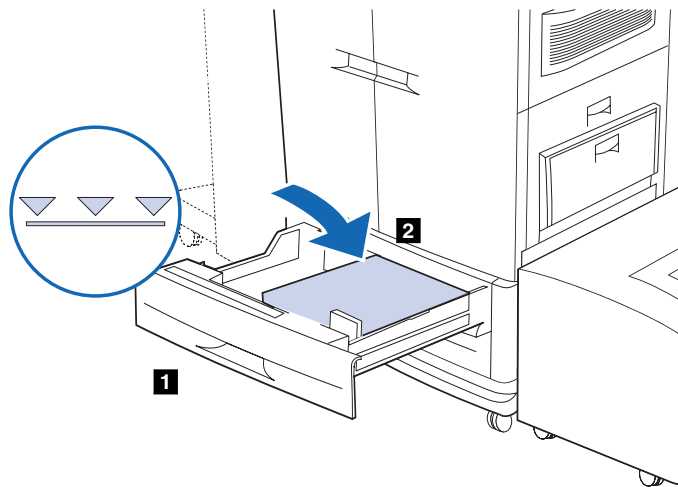

טען חומרי הדפסה במגשים 2 ו-3. 1) פתח את המגש עד שייעצר. 2) טען את חומרי ההדפסה בגודל רגיל כך שהצד המיועד להדפסה מופנה מטה והקצה העליון מופנה כלפי חלקו האחורי של המגש. הקפד שלא לטעון חומרי הדפסה בכמות העולה על הכמות המרבית המצוינת על-ידי המחווים המשולשים בחלקו האחורי של המגש. הערה: אל תנסה להפריד את הניירות זה מזה על-ידי דפדוף מהיר לפני הטעינה.

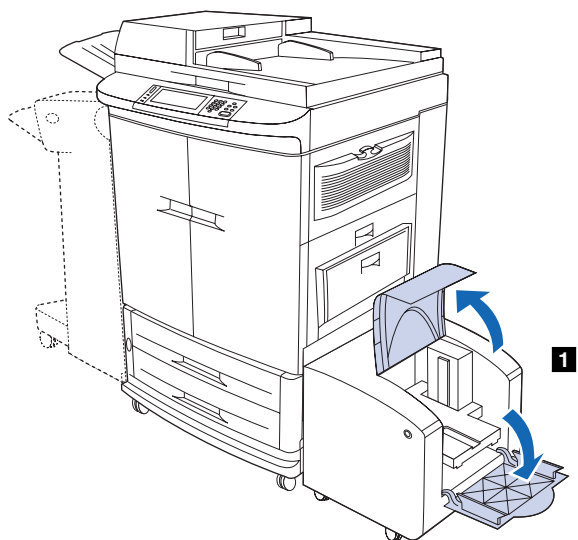

טען את חומרי ההדפסה במגש הקלט הצדי ל-2,000 גיליונות (מגש 4).
1) פתח את הדלת העליונה ולאחר מכן את הדלת התחתונה.

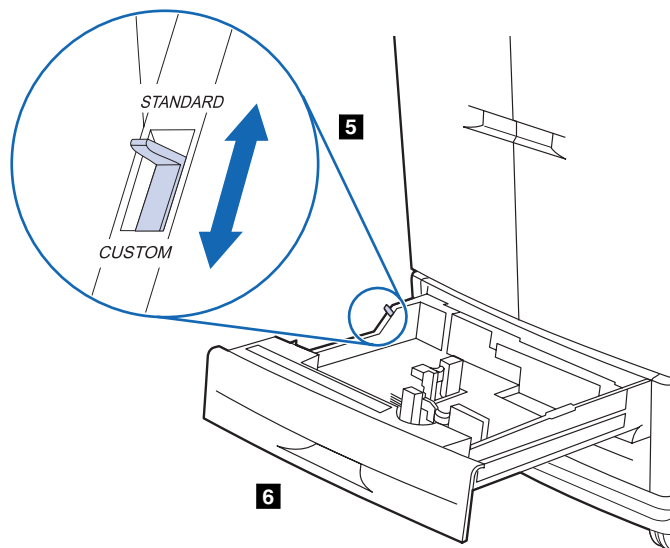

5) כוון את מתג גודל הנייר standard/custom (מותאם אישית/רגיל) כלפי STANDARD. הערה: למידע על טעינת חומרי הדפסה בגודל מותאם אישית ועל הגדרת התצורה של מגשי הקלט, עיין במדריך העזר למשתמש (User Reference Guide) הכלול בתקליטור. 6) החלק את המגש לתוך המדפסת. הערה: לקבלת הוראות לגבי טעינת חומרי הדפסה במגש 1, עיין במדריך למשתמש (בכיס הדלת הקדמית).

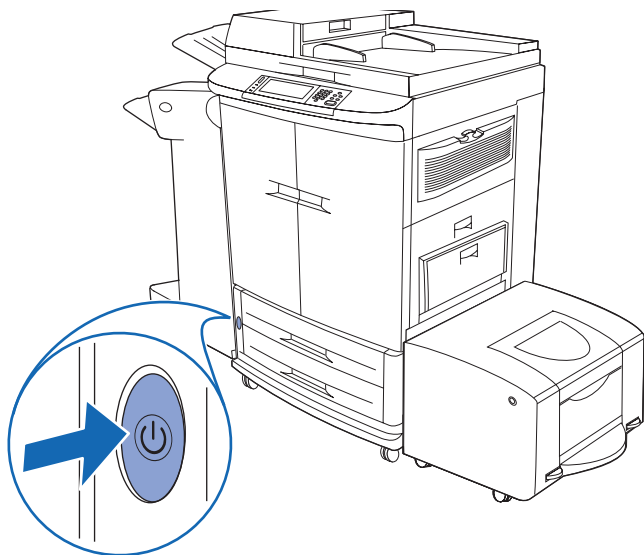

הפעל את מדפסת ה-MFP. לחץ על לחצן ההפעלה כדי להפעיל את המדפסת (הלחצן מוכנס פנימה). **הערה:** המדפסת תופעל בשפת ברירת המחדל כפי שהוגדרה. לחלופין, תופיע הודעה שבה תתבקש לבחור שפת ברירת מחדל. אם מופיעה הנחיה, ראה הצעד הבא.

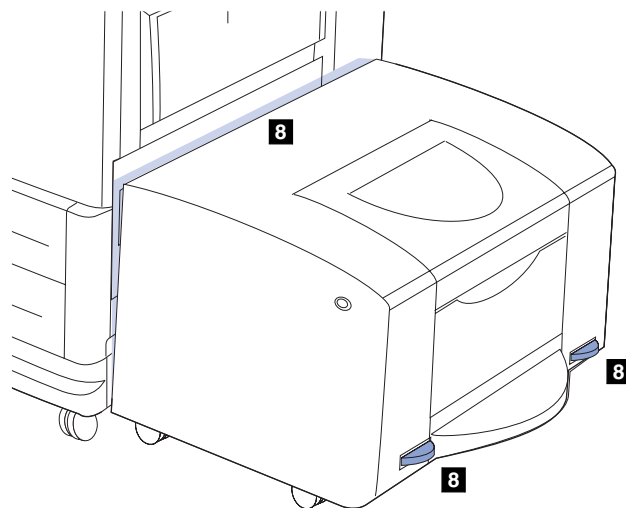

8 אם יש פער בין המדפסת לבין מגש הקלט הצדי ל-2,000 גיליונות (מגש 4), בחלק העליון או בתחתית, כוונן את המיישרים הכחולים מעל מגש הקלט הצדי ל-2,000 גיליונות (מגש 4) עד לסגירת הפער.

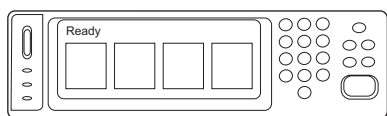

3

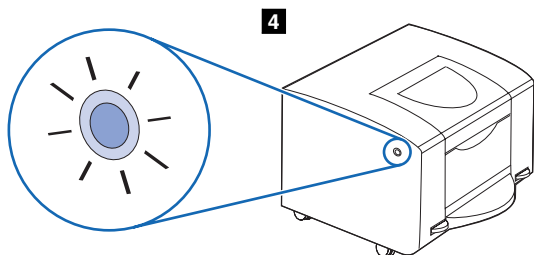

4

3 המתן עד שהכיתוב **READY** (הכן) יופיע בצג הגרפי. **4** ודא שהנורית בחזית מגש הקלט הצדי ל-2,000 גיליונות (מגש 4) דולקת בירוק יציב או מהבהב. אם הנורית מהבהבת בירוק, פירוש הדבר שהמגש מתרומם. אם הנורית דולקת בצבע כתום יציב, פירוש הדבר שמגש הקלט הצדי ל-2,000 גיליונות (מגש 4) ריק מנייר. אם הנורית דולקת בכתום או שהיא כבויה, עיין במדריך העזר למשתמש (*User Reference Guide*) או בקר בכתובת www.hp.com/cposupport לקבלת מידע נוסף או תמיכה.

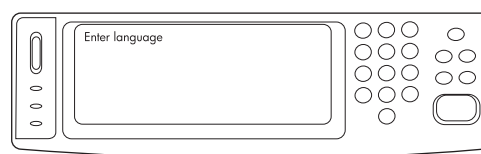

השתמש בצג לוח הבקרה לבחירת השפה. 1 לאחר הפעלת המדפסת מופיעה בצג הגרפי ההודעה **ENTER LANGUAGE** (הזן שפה). **2** גלול בין אפשרויות השפה, בחר בשפה המתאימה ולאחר מכן גע באפשרות **SELECT** (בחר). **הערה:** אם לא נבחרה שפה בתוך 60 שניות מהופעת **ENTER LANGUAGE** (הזן שפה) בצג הגרפי, תיבחר השפה האנגלית והכיתוב **ENTER LANGUAGE** (הזן שפה) יופיע בצג הגרפי בכל פעם שהמדפסת תופעל, עד שתיבחר שפה.

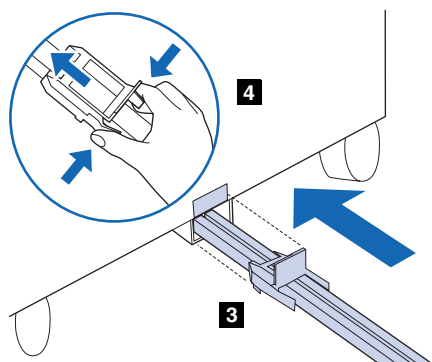

3 הכנס את קצה המוט המחבר לחרוץ המתכת בצורת U שעל המעמד. **4** דחף את הלשוניות שבצדי תומך הפלסטיק הכחול והחלק אותו לחרוץ המתכת עד שיינעל במקומו בנקישה.

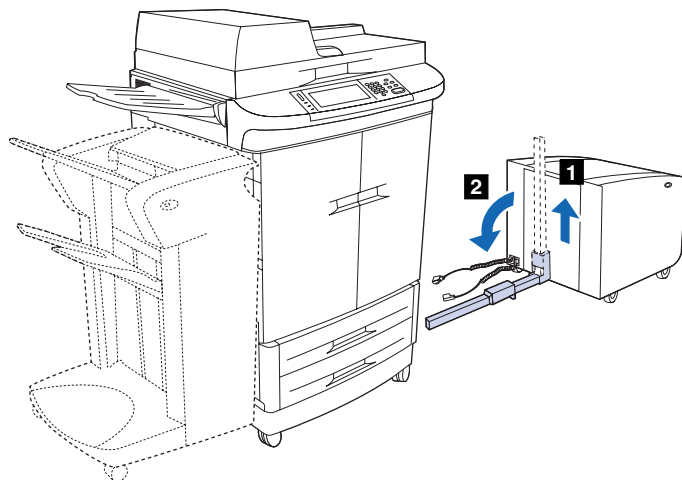

התקן את מגש הקלט הצדי ל-2,000 גיליונות (מגש 4). הערה: ודא שהמדפסת כבויה במהלך ההתקנה של מגש הקלט הצדי ל-2,000 גיליונות (מגש 4). הצב את מגש הקלט הצדי ל-2,000 גיליונות (מגש 4) בצדה הימני של מדפסת ה-MFP. **1** החלק את התומך הכחול כלפי מעלה, כדי לשחרר את נעילת המוט. **זהירות:** התומך הכחול עשוי להישבר אם לא תחליק אותו כלפי מעלה לפני הורדת המוט המחבר. **2** הורד את המוט החבר למצב אופקי.

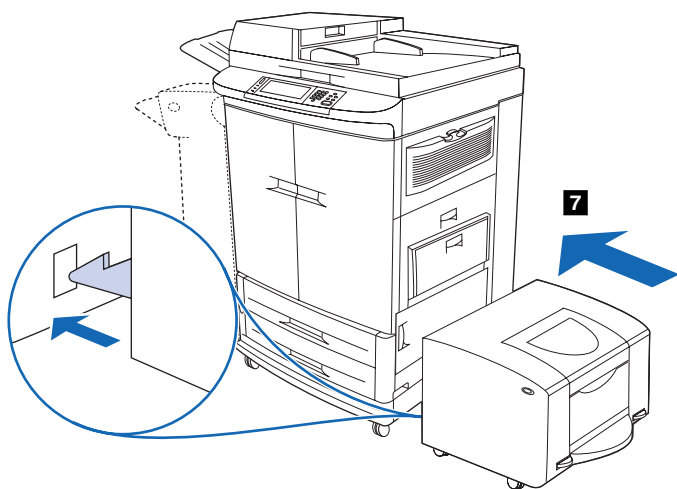

7 דחף את מגש הקלט הצדי ל-2,000 גיליונות (מגש 4) כלפי המדפסת. שני ווי הפלסטיק שעל מגש הקלט הצדי ל-2,000 גיליונות (מגש 4) ננעלים לתוך המעמד. **זהירות:** לפני חיבור מגש הקלט הצדי ל-2,000 גיליונות (מגש 4) למדפסת ה-MFP, הסר כל חפץ שנמצא סביבו וודא ששני הכבלים מוצבים כראוי בגב מגש הקלט הצדי ל-2,000 גיליונות (מגש 4).

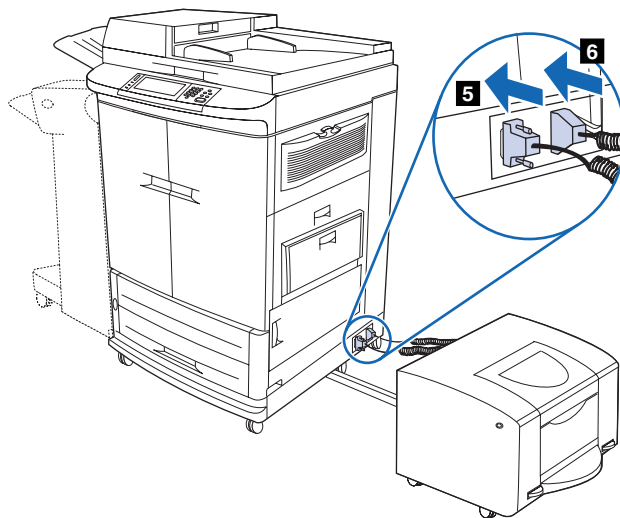

5 חבר את כבל הנתונים במגש הקלט הצדי ל-2,000 גיליונות (מגש 4) ליציאת הנתונים שבמעמד מדפסת ה-MFP. **6** חבר את כבל החשמל במגש הקלט הצדי ל-2,000 גיליונות (מגש 4) לחיבור החשמל שבמעמד מדפסת ה-MFP.

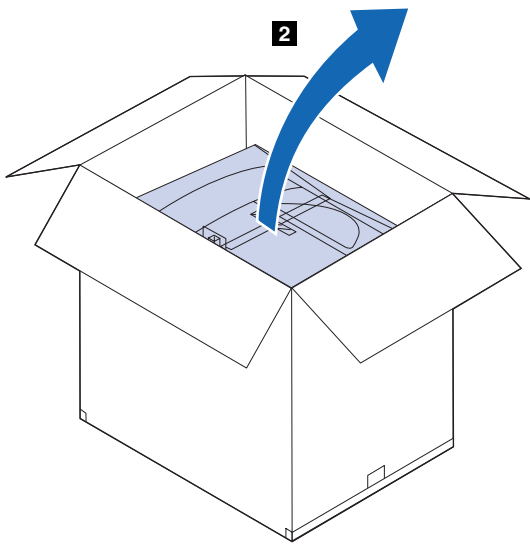

2 הוצא את מגש הקלט הצדי ל-2,000 גיליונות (מגש 4 מאריזת הקרטון).
הערה: לקבלת מידע לגבי אופן ההוצאה של מגש הקלט הצדי ל-2,000 גיליונות (מגש 4) מאריזתו, עיין באיורים שעל גבי האריזה.

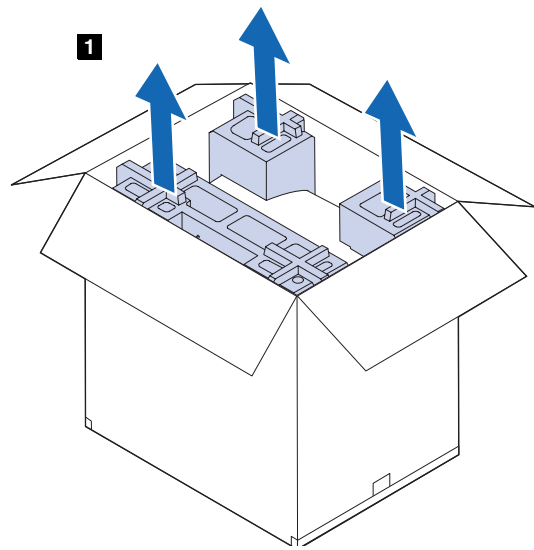

1 הוצא את מגש הקלט הצדי ל-2,000 גיליונות (מגש 4) מאריזתו. **אזהרה!**
 מגש הקלט הצדי ל-2,000 גיליונות (מגש 4) כבד. לצורך הוצאת מגש הקלט הצדי ל-2,000 גיליונות (מגש 4) מהאריזה דרושים שני אנשים. **1** הוצא את חלקי הקלקר החיצוניים מאריזת הקרטון.

עברית

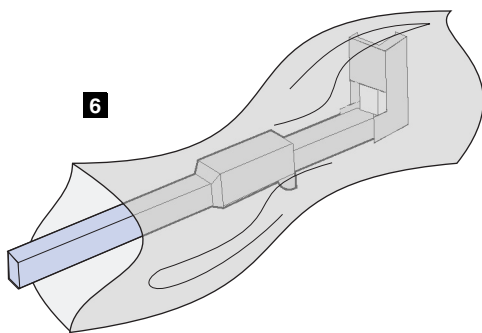

6 הסר את התומך הננעל משקית הניילון והוצא את הבלוק הכתום מתוך המגש.

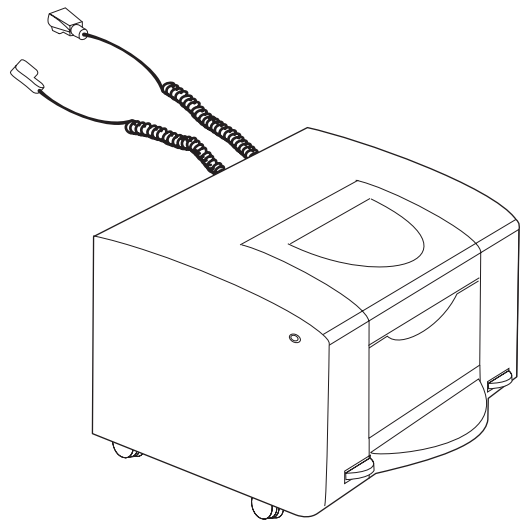

3 הצב את מגש הקלט הצדי ל-2,000 גיליונות (מגש 4) כך שהגלגלונים מונחים על הרצפה. **4** הסר את כל חומרי הקלקר ואת הסרט הכתום ממגש הקלט הצדי ל-2,000 גיליונות (מגש 4). **5** הסר את שקיות הניילון מהכבלים.

עברית

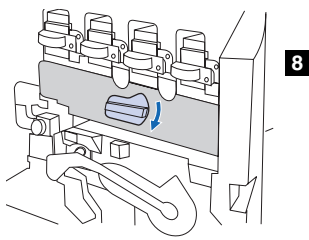

8

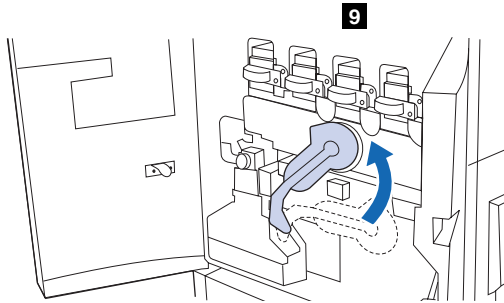

9

8) סובב את החוגה הכחולה כלפי מטה, עד שתיעצר. 9) סובב את הידית הירוקה הגדולה כלפי מעלה. 10) סגור את הדלתות הקדמיות.

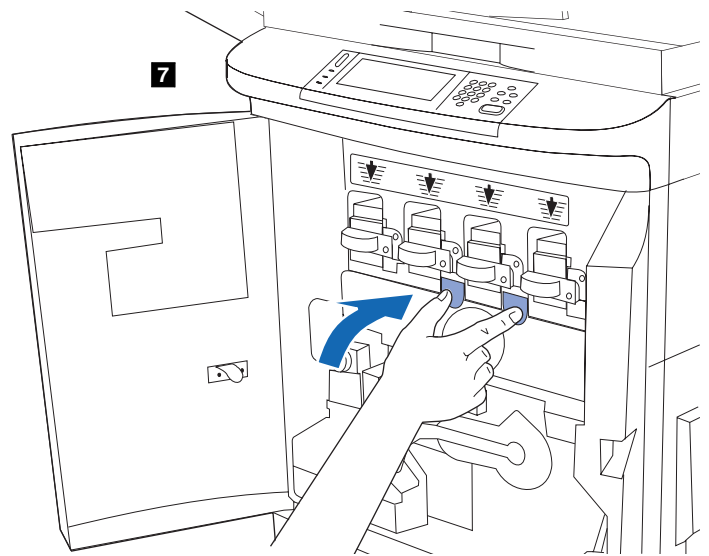

7

7) חזור על צעדים 3 עד 6, תוך שימוש בצבעים המתאימים, להתקנת שלושת תופי ההדמיה הנותרים. סגור את דלת תוף ההדמיה. לשם כך, לחץ על הלשוניות בחלקה העליון של הדלת עד שיינעלו במקומן.

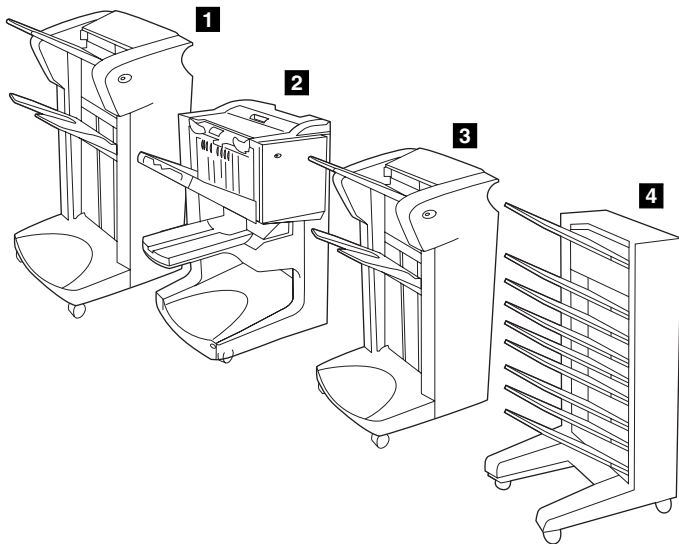

1

2

3

4

התקן את התקן הגימור. התקן את התקן הגימור שרכשת. היעזר בהוראות ההתקנה המצורפות להתקן הגימור. התקן הגימור הוא אחד מארבעה סוגים: 1) העורם ל-3,000 גיליונות 2) התקן הגימור הרב-תכליתי 3) מהדק הסיכות/עורם ל-3,000 גיליונות 4) תיבת הדואר בת 8 הסלים

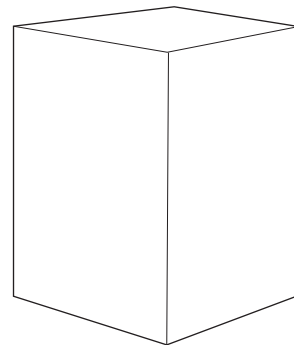

הסר את התקן הגימור מאריזתו. אזהרה! התקן הגימור כבד. לצורך הוצאת התקן הגימור מהאריזה דרושים שני אנשים.

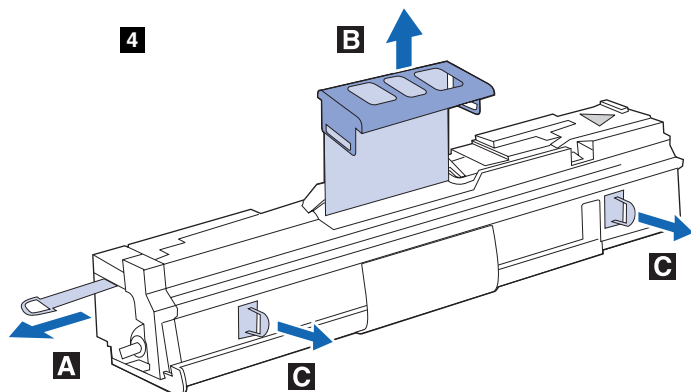

4 הנח את התוף על משטח ישר. **4a** משוך את הטבעת הכתומה שבקצה התוף כלפי חוץ עד הסוף, לצורך הסרת סרט האיטום מתוך פנים התוף. **4b** משוך את הידית הכתומה שבחלקו העליון של התוף לצורך הסרת יריעת ההגנה, אריזת הסיליקה גל והסרט הכתום, והשלך את חומרי האריזה שהוסרו. **4c** משוך את שתי הטבעות הכתומות שבצד התוף. **הערה:** אין לנער את התוף.

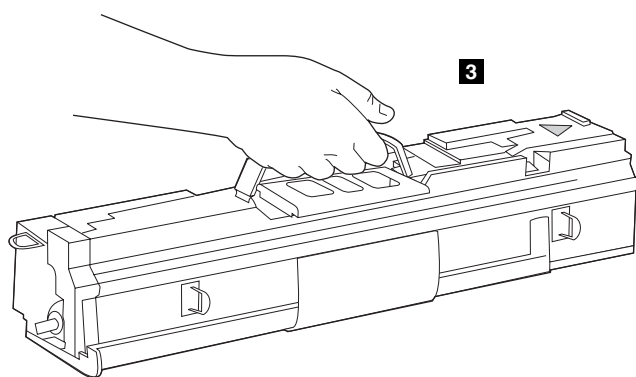

3 הוצא את תוף ההדמיה הצהוב מאריזתו. **הערה:** אין להסיר את המכסה המגן הנמצא בחלקה התחתון של יחידת התוף עד שלב 6. אין לגעת ברכיב הירוק שבתוך מחסנית התוף. אם בגדיך או ידיך הוכתמו בטונר, שטוף אותם במים קרים.

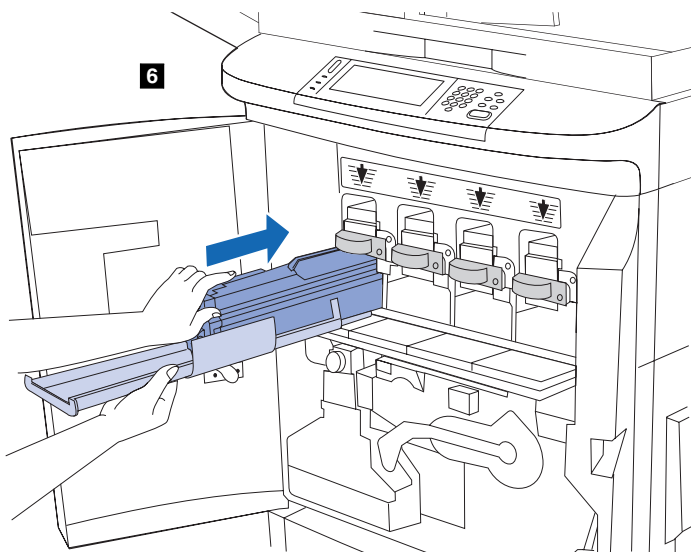

6 החזק את המכסה המגן האפור במקומו בעזרת יד אחת, והחלק בחוזקה את התוף כולו לתוך מדפסת ה-MFP בעזרת כף היד השנייה. **הערה:** אם התוף אינו מתאים לחריץ, ודא שבחרת בצבע התוף המתאים לחריץ זה ושהתוף מיושר כראוי.

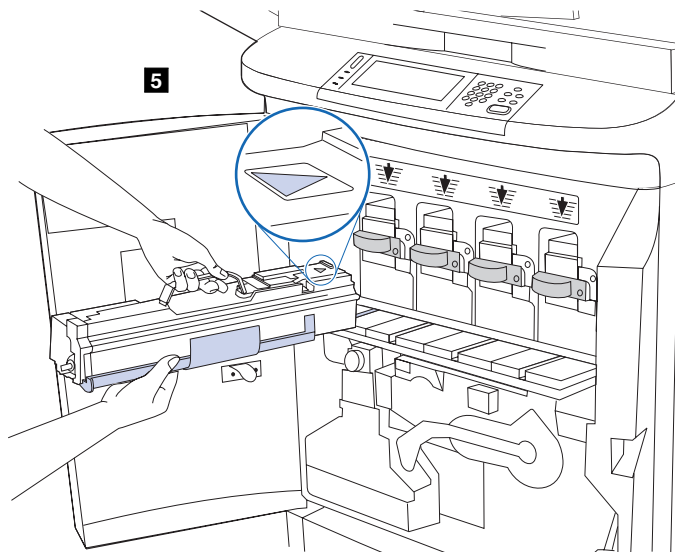

5 ודא שארבע הידיות הכחולות מעל לדלת תוף ההדמיה נמצאות במצב אופקי. יישר את התוף הצהוב ביחס לחריץ המתאים, כאשר הצד שעליו מופיע חץ קרוב לחריץ. הנח את קצה התוף על דלת תוף ההדמיה. **הערה:** על ארבע הידיות הכחולות להיות במצב אופקי, כך שתתאפשר התקנת התופים.

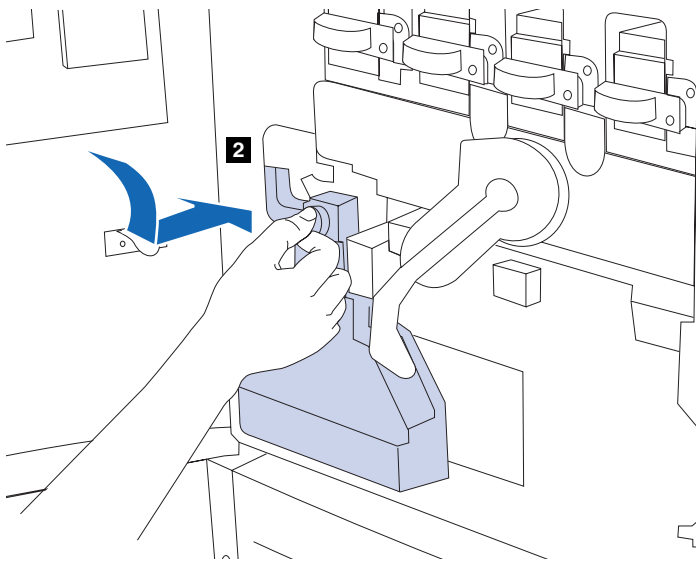

2 הוצא את בקבוק איסוף הטונר (1) הוצא את בקבוק איסוף הטונר מאריזתו. החלק את בקבוק איסוף הטונר כלפי מטה ודחף אותו למקומו. **הערה:** אם הבקבוק אינו ננעל במקומו, ודא שיידית מנקה ההעברה והיידית הירוקה הגדולה נמצאות במצב אנכי.

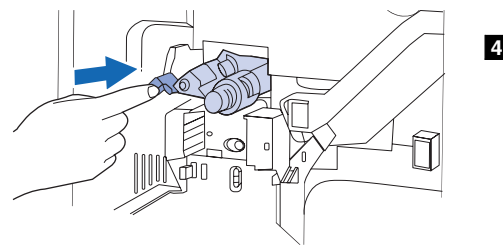

4

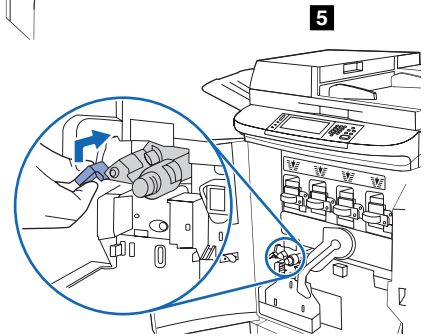

5

4 בעזרת הידית הכחולה שעל מנקה ההעברה, הכנס את מנקה ההעברה בחוזקה לתוך המדפסת, עד שייעצר בנקישה. **5** סובב את הידית הכחולה כלפי מעלה, ודחף אותה בחוזקה ימינה עד שתינעל במקומה בנקישה. **הערה:** אם הידית אינה ננעלת במקומה, ודא שמנקה ההעברה הוכנס פנימה עד הסוף ושהוא מסובב ימינה עד קצה טווח התנועה.

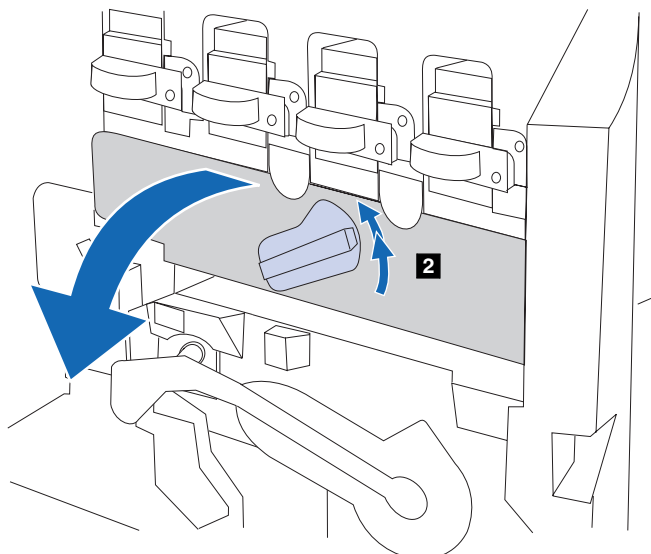

2

2 סובב את החוגה הכחולה כלפי מעלה עד שתשמיע נקישה ונעילת דלת התוף תשחרר. פתח את דלת תוף ההדמיה עד הסוף.

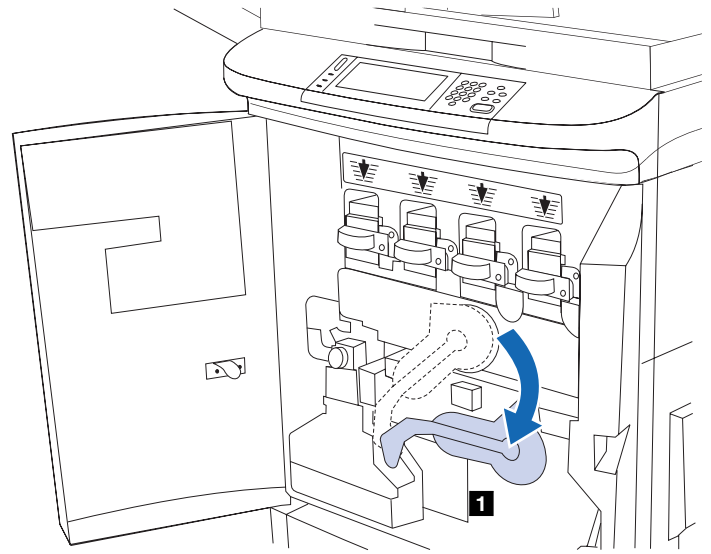

1

1 הוצא את ארבעת תופי ההדמיה. **1** סובב את הידית הירוקה הגדולה כלפי מטה.

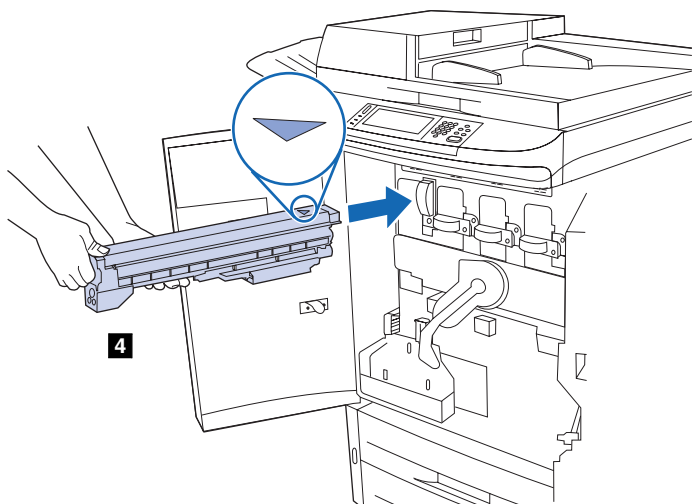

4 יישר את תווית החץ בחלקה העליון של המחסנית ביחס לתווית החץ שמעל לחריץ הריק. החלק את המחסנית לתוך המדפסת עד שתינעל במקומה בנקישה. **הערה:** אם המחסנית אינה מתאימה לחריץ, ודא שבחרת בצבע המחסנית המתאים לחריץ זה.

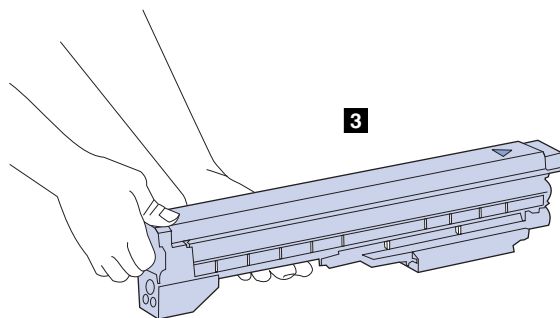

3 הוצא את מחסנית הדיו הצהוב מאריזתה. **הערה:** אם בגדיך או ידיך הוכתמו בטונר, שטוף אותם במים קרים.

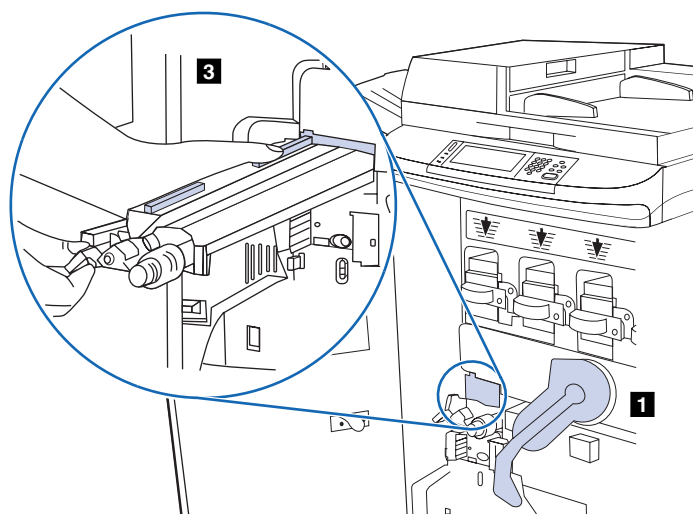

1 **התקן את מנקה ההעברה.** ודא שהידית הירוקה הגדולה נמצאת במצב אנכי. **2** הוצא את מנקה ההעברה מאריזתו. **3** יישר את הגובל שבחלקו העליון של מנקה ההעברה ביחס לחריץ שבמדפסת.

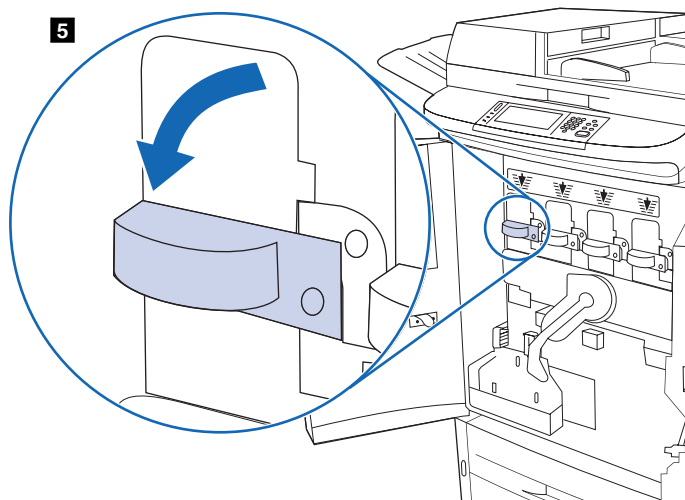

5 סובב את הידית הכחולה שמאלה, עד שתינעל במקומה בנקישה. **6** חזור על צעדים 2 עד 4, תוך שימוש בצבעים המתאימים, להתקנת שלוש מחסניות ההדפסה הנוספות.

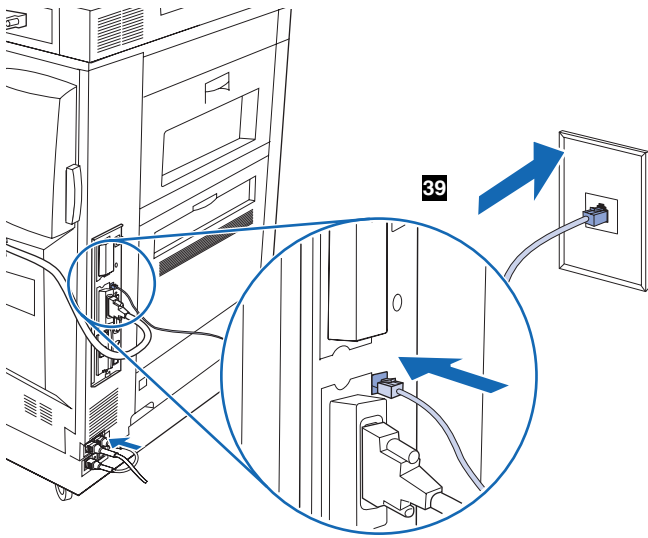

39 חבר את כבל הפקס למחבר ה-RJ11 (לפקס חיצוני) שבצדה השמאלי של המדפסת ולאחר מכן חבר את הקצה השני של כבל הפקס לשקע טלפון אנלוגי בקיר.

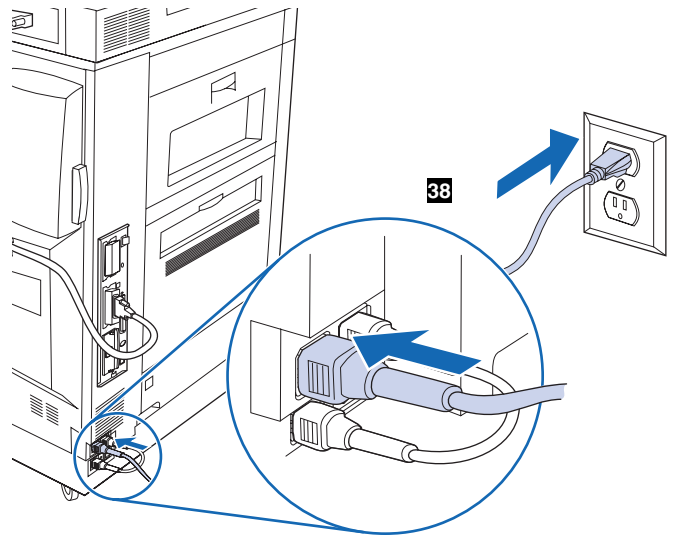

38 חבר את כבל החשמל למחבר החשמל שבצדה השמאלי של המדפסת ולאחר מכן חבר את הקצה השני של הכבל לשקע זרם חילופין.

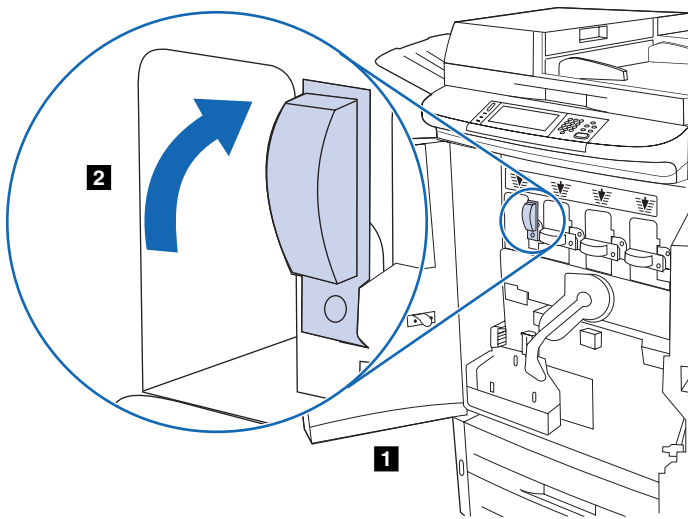

2 **התקן את ארבע מחסניות ההדפסה.** הערה: לפני ההתקנה, רצוי להסיר תכשיטים, שכן אלה עלולים להיתפס בחלקים מסוימים בתוך מדפסת ה-MFP. **1** פתח את הדלתות הקדמיות של מדפסת ה-MFP. **2** חפש את הידית הכחולה המתאימה למחסנית ההדפסה בצהוב, וסובב את הידית ימינה.

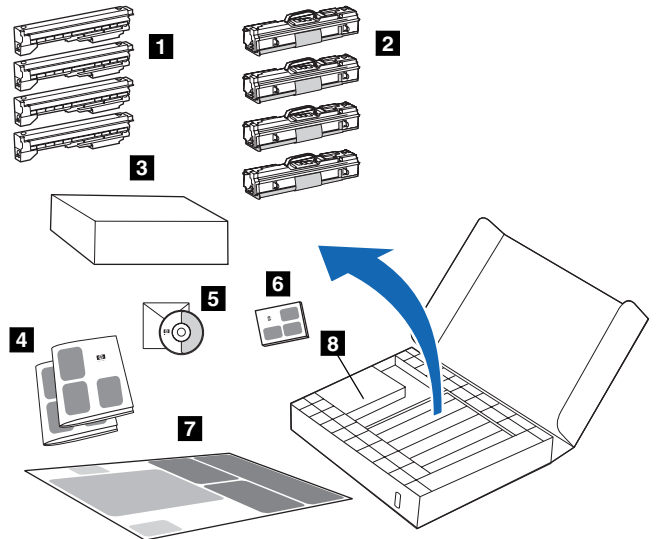

4 **הוצא את תכולת האריזה של החומרים המתכלים.** אריזת החומרים המתכלים, הממוקמת באריזת ה-MFP, מכילה את הפריטים הבאים: **1** ארבע מחסניות הדפסה – צהוב (Y), מגנטה (M), ציאן (C) ושחור (K) **2** ארבעה תופי הדמיה – צהוב (Y), מגנטה (M), ציאן (C) ושחור (K) **3** אריזה המכילה את מנקה העברת התמונה **4** מדריך הפעלה ראשונה וחוברת האחוריות **5** מדריך העזר למשתמש (User Reference Guide) בתקליטור **6** המדריך למשתמש **7** כרזת הקיר **8** אריזה המכילה את בקבוק איסוף הטונר

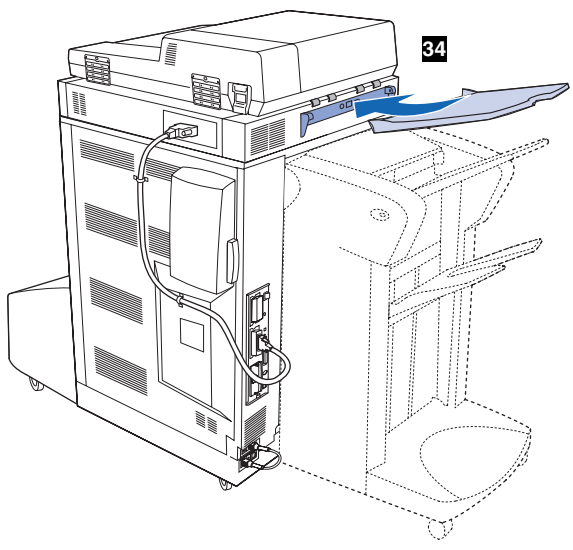

34) התקן את סל הפלט של ה-ADF בצד שמאל של המדפסת.

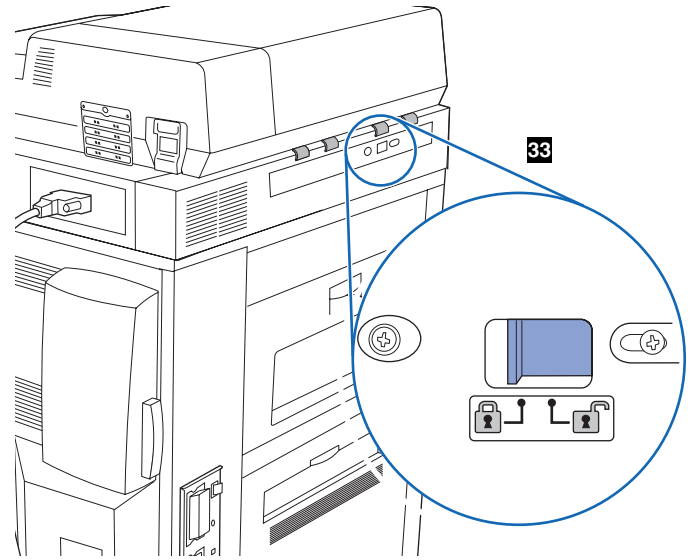

33) הטט את סגרי האריזה של גררת הסורק ימינה, כך שתפתח.

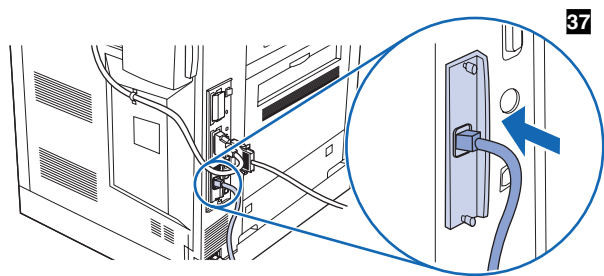
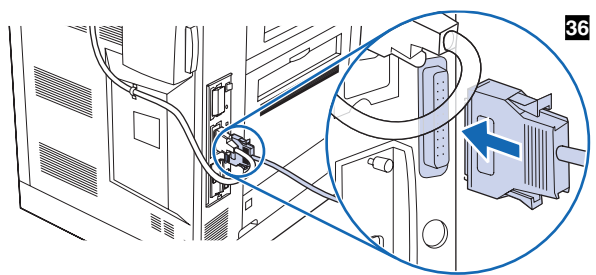

36) אם מדפסת HP color LaserJet 9500mfp שברשותך מחוברת למחשב יחיד, חבר כבל מקבילי למחבר הכבל המקבילי שבצד שמאל של המדפסת, או חבר כבל USB ליציאת ה-USB. הערה: אם אתה משתמש בכבל מקבילי, יש צורך בכבל מקבילי בעל מחבר מסוג C. 37) אם מדפסת ה-MFP שברשותך מחוברת לרשת, חבר כבל רשת למחבר RJ-45 של שרת ההדפסה HP Jetdirect שבגב המדפסת. הערה: האריזה אינה מכילה כבל מקבילי וכבל רשת.

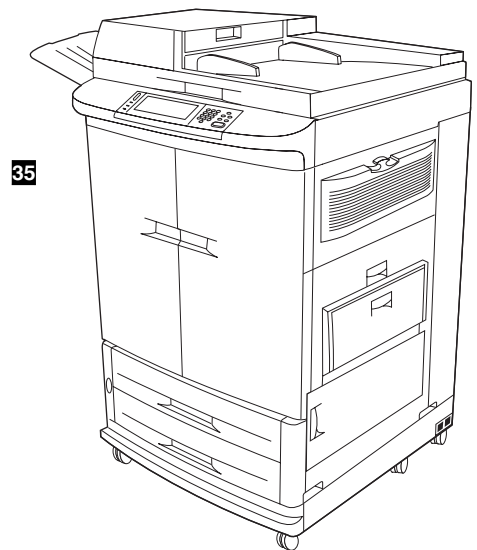

35) הצב את המדפסת במיקומה הקבוע.

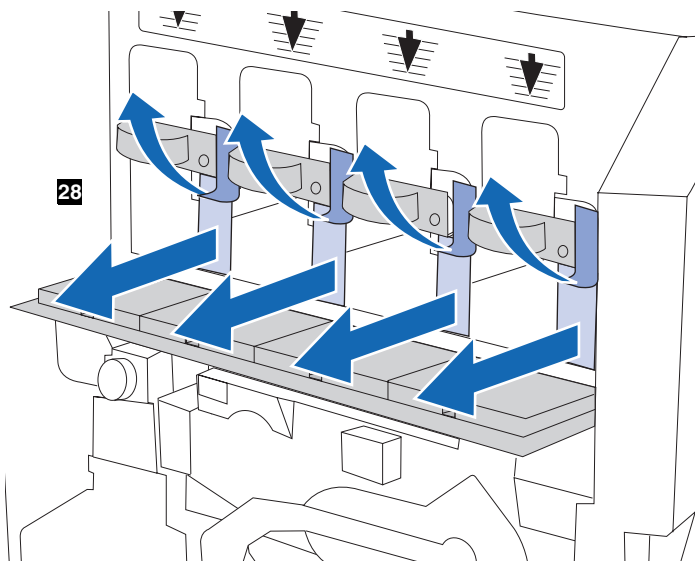

28 הסר את ארבע חתיכות הקלקר ואת הסרט הכתום. סגור את דלת תוף ההדמיה. לשם כך, לחץ על הלשוניות בחלקה העליון של הדלת עד שייעלו במקומן.

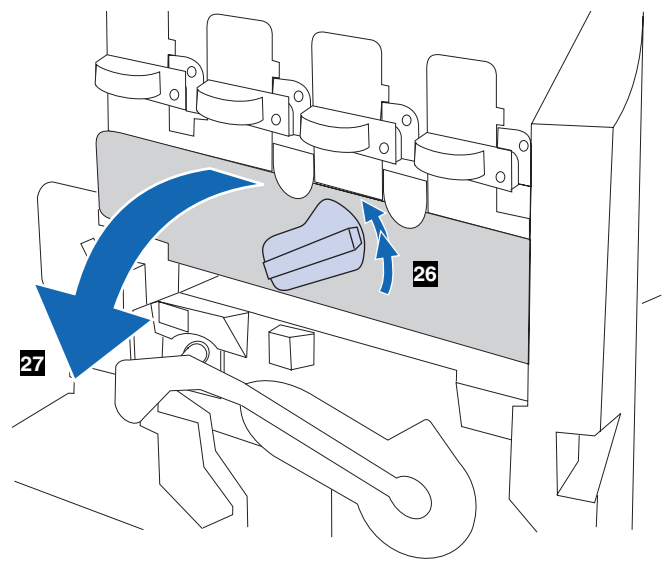

26 סובב את החוגה הכחולה כלפי מעלה עד שתשמיע נקישה ונעילת דלת התוף תשוחרר. **27** פתח את דלת תוף ההדמיה עד הסוף.

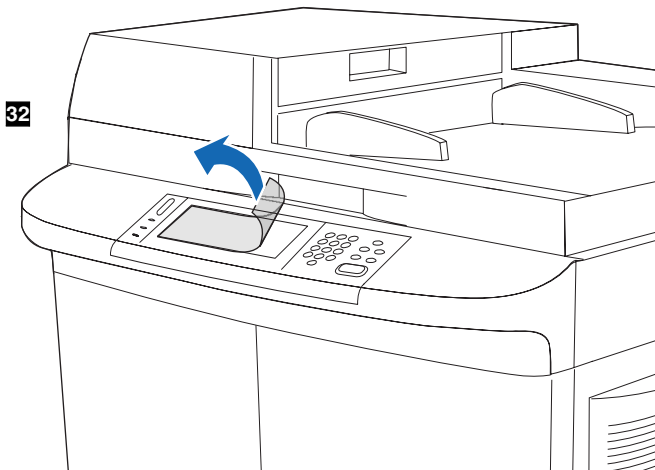

32 הסר את הסרט המגן מלוח הבקרה.

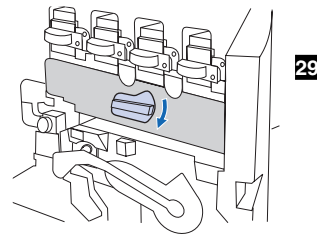

29 סובב את החוגה הכחולה כלפי מטה, עד שתיעצר. **30** סובב את הידית הירוקה הגדולה כלפי מעלה. **31** סגור את הדלתות הקדמיות.

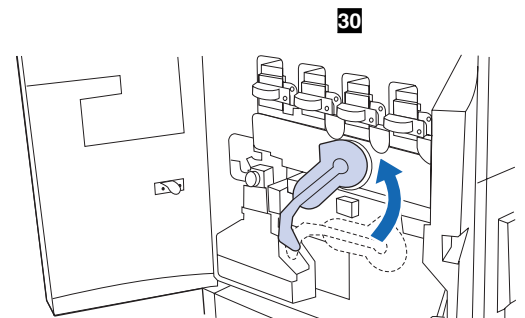

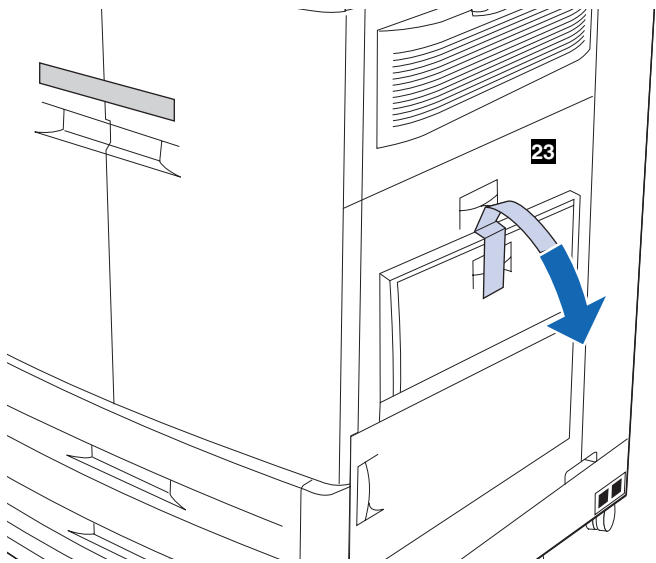

23) הסר את הסרט הכתום ממגש 1.

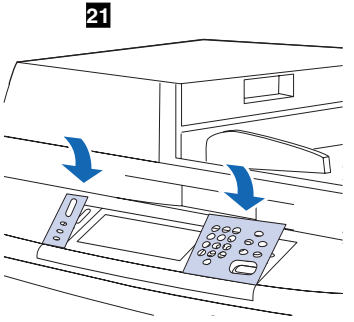
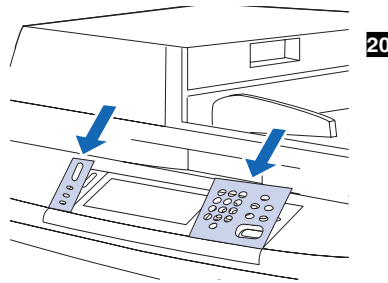

20) הצב את התווית החדשה על גבי לוח הבקרה. יישר את קצות התווית ביחס לחורים שלוח הבקרה והחלק את התווית פנימה. 21) הצמד את התווית בחוזקה ללוח הבקרה. ודא שהתווית מונחת היטב על לוח הבקרה. 22) חזור על צעדים 20 ו-21 כדי להחליף את התווית השנייה.

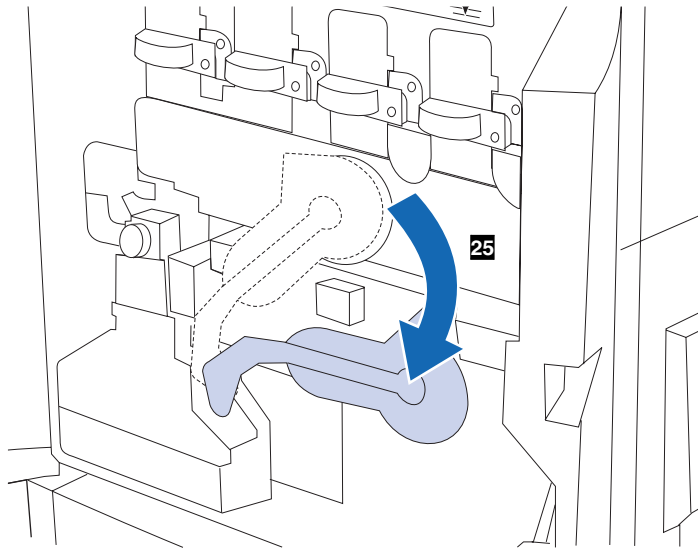

25) פתח את הדלתות הקדמיות וסובב את הידית הירוקה הגדולה כלפי מטה.

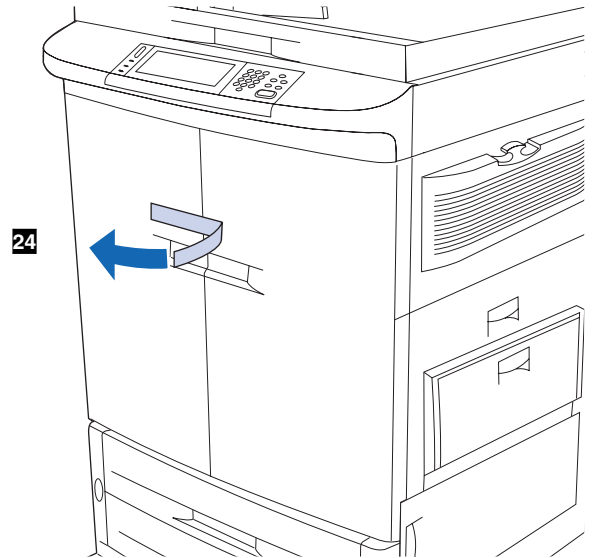

24) הסר את הסרט הכתום מהדלתות הקדמיות.

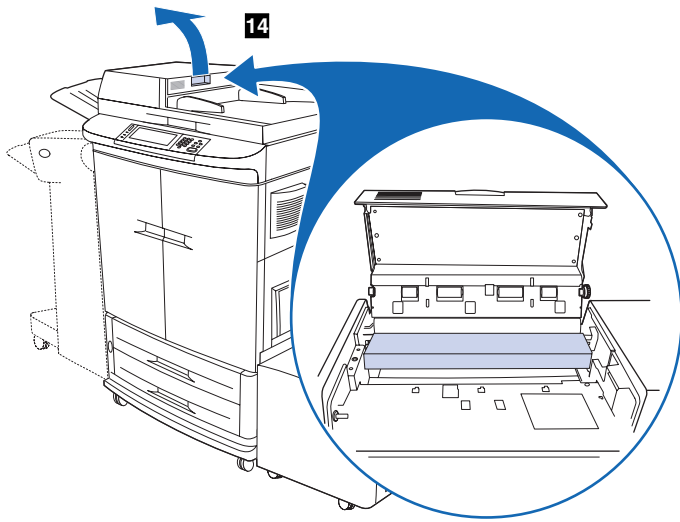

14 פתח את דלת הגישה של מזין המסמכים האוטומטי (ADF), הסר את הרפיידה ואת הסרט הכתום ולאחר מכן סגור את דלת הגישה של מזין המסמכים האוטומטי.

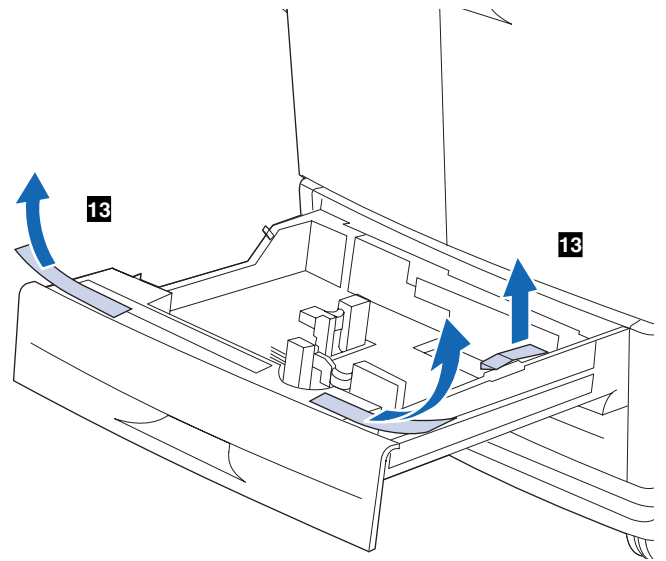

13 הסר את נועלי המגש ואת הסרט הכתום ממגש 2 וממגש 3.

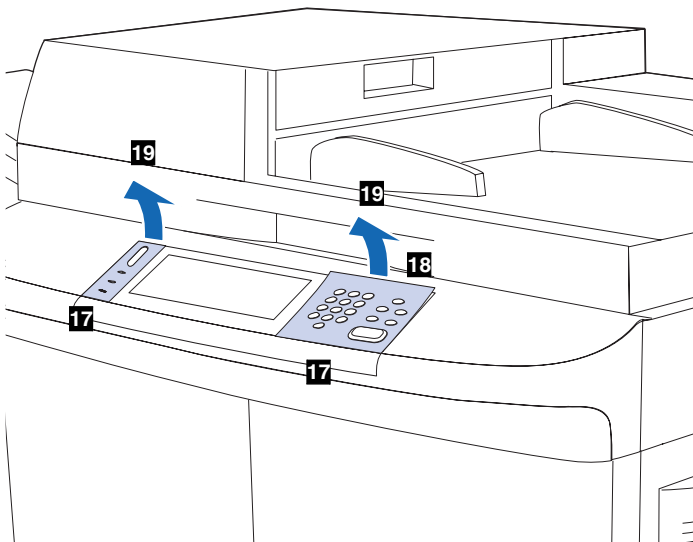

הערה: כדי לשנות את השפה של תוויות לוח הבקרה, בצע את הפעולות הבאות. אם תוויות לוח הבקרה אינן מותקנות, התחל בשלב 20. אתר את שתי תוויות לוח הבקרה. **18** הכנס מברג שטוח קטן או חפץ צר ודק אחר לחריץ שבקצה העליון של אחת מהתוויות. **19** הרם את התווית למעלה ואחורה כדי להסיר אותה מהמדפסת. חזור על צעדים 18 ו-19 לגבי התווית השנייה.

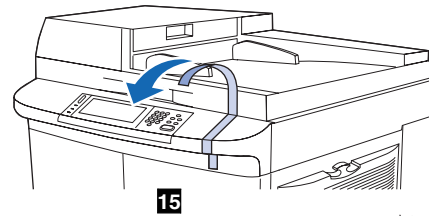

15 הסר את הסרט הכתום שעל מזין המסמכים האוטומטי ולאחר מכן פתח אותו. **16** הוצא את הקלקר ואת הסרט הכתום מתוך מזין המסמכים האוטומטי.

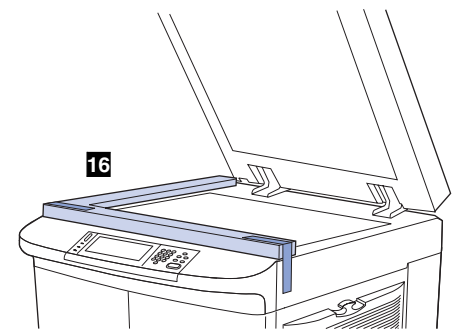

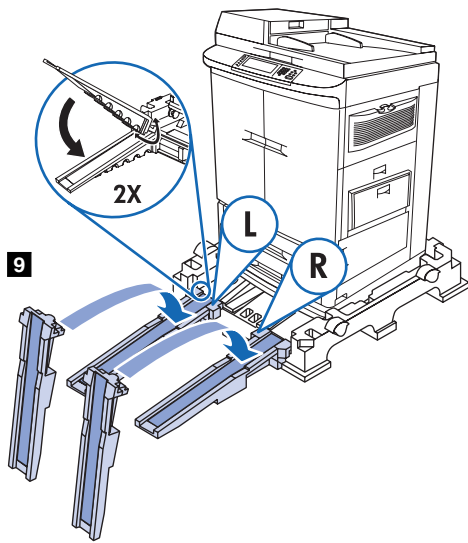

9 הצב את רמפות הפריקה באופן יציב, כמוצג לעיל. הערה: הרמפות נושאות את הכיתוב L (שמאל – Left) ו-R (ימין – Right).

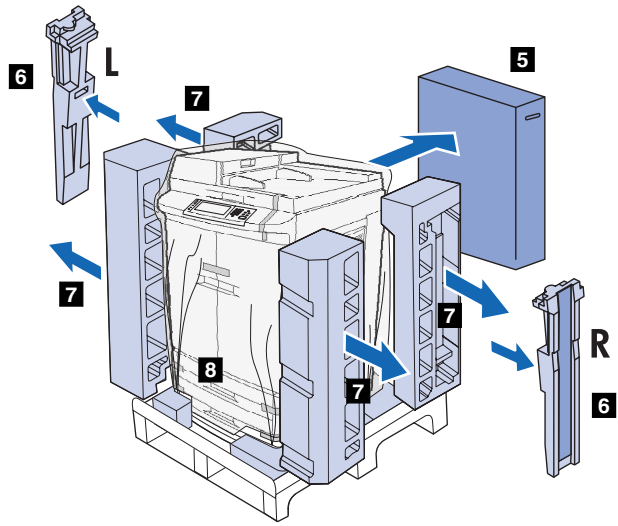

5 הסר את אריזת החומרים המתכלים. 6 הסר את שתי רמפות הפריקה. 7 הוצא את חלקי הקלקר החיצוניים מהמדפסת. 8 הסר את שקית הניילון שעוטפת את המדפסת.

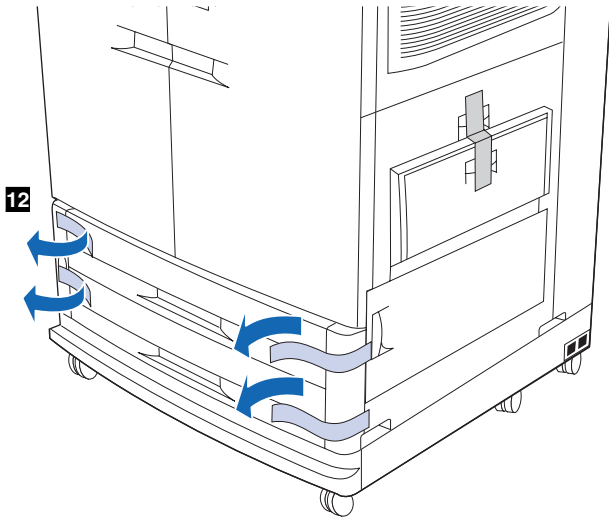

12 הסר את הסרט הכתום ממגש 2 וממגש 3.

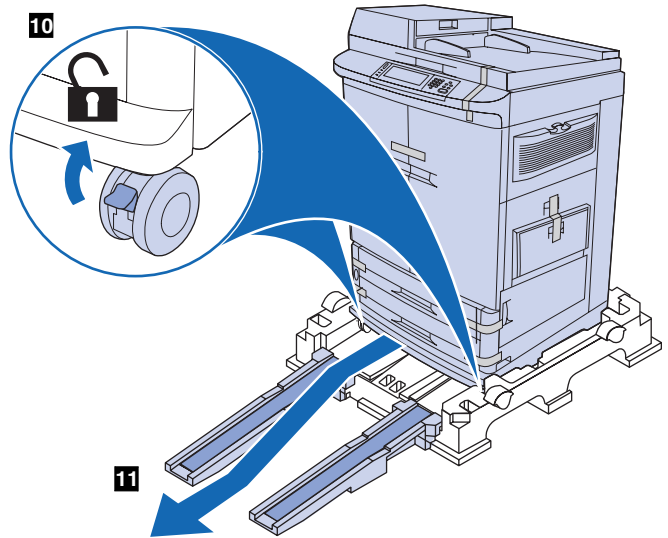

10 ודא שסגרי הגלגלים נמצאים במצב פתוח. 11 גלגל את המדפסת אל רמפות הפריקה והוצא אותה מהבסיס הנייד. זהירות: המדפסת כבדה. חברת Hewlett-Packard ממליצה ששני אנשים יגלגלו את המדפסת אל מחוץ לבסיס הנייד.

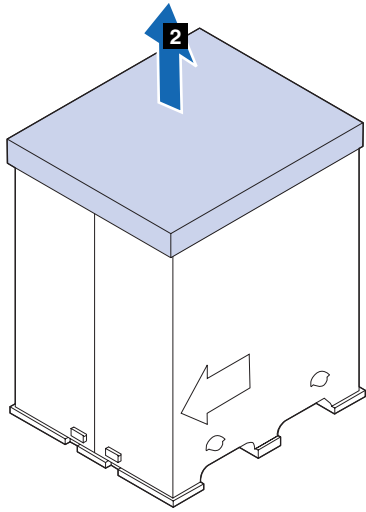

הוצא את מדפסת HP color LaserJet 9500mfp מהאריזה. (1) הסר את נייר הצלופן העוטף את אריזת מדפסת ה-MFP. (2) הרום והסר את אריזת הקרטון המכילה את המדפסת. הערה: הקפד לשמור את כל חומרי האריזה.

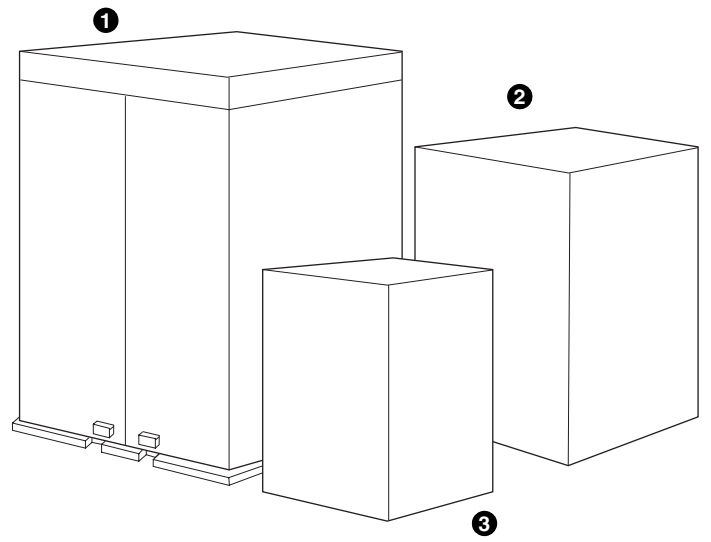

אריזות מדפסת HP color LaserJet 9500mfp. מדפסת מכילות (1) מדפסת ה-MFP (2) התקן 9500mfp מגיעה בשלוש אריזות. האריזות מכילות (1) מדפסת ה-MFP (2) התקן הגימור (עורם ל-3,000 גיליונות, עורם/מהדק-סיכות ל-3,000 גיליונות, התקן גימור רב-תכליתי, או תיבת דואר בת 8 סלים) (3) מגש קלט צדי ל-2,000 גיליונות (מגש 4). הערה: אריזת ה-MFP מכילה גם את אריזת החומרים המתכלים.

4

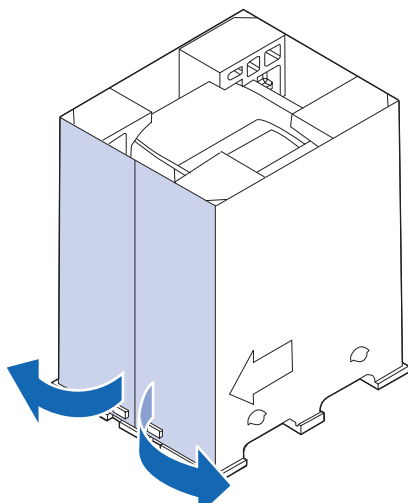

(4) פתח את שתי הכנפיים בצד אריזת הקרטון.

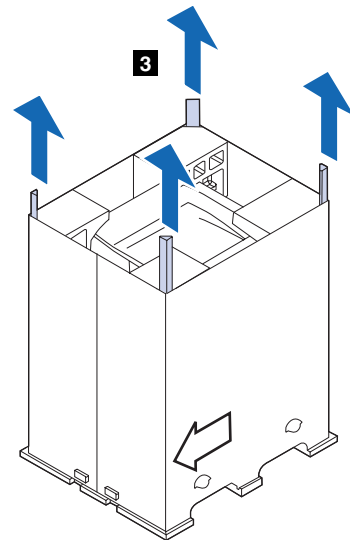

(3) שלוף את ארבעת התומכים הפינתיים מתוך אריזת הקרטון.

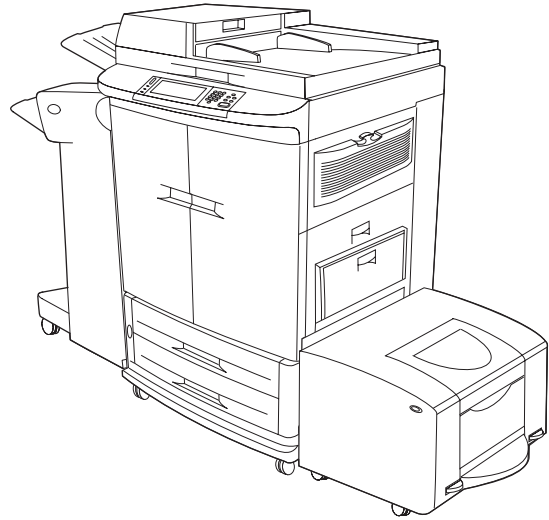
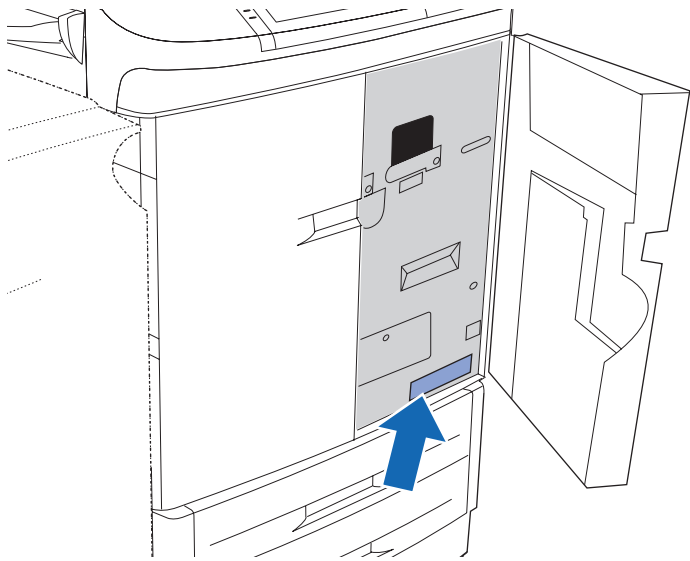

ודא שבסביבת המדפסת יש מקור חשמל מתאים. בדוק מהו המתח החשמלי המתאים למדפסת, לפי דרישות המתח (המפורטות על גבי תווית המודבקות בתוך הדלת הימנית הקדמית של מדפסת ה-MFP). המדפסת מחייבת זרם חשמלי ייעודי של 15 אמפר ו-100 עד 127 וולט, או 10 אמפר ו-220 עד 240 וולט.

בחר מיקום למדפסת HP color LaserJet 9500mfp. הצב את המדפסת הרב-תכליתית (MFP) באזור מאוורר היטב, שבו לא תהיה חשופה לכימיקלים, לרבות אמוניה, או לאור שמש. בסביבה שבה מוצבת מדפסת ה-MFP, מומלץ להקפיד על טמפרטורה בטווח שבין 20°C ל-26°C ועל לחות יחסית בטווח שבין 20% ל-50%.

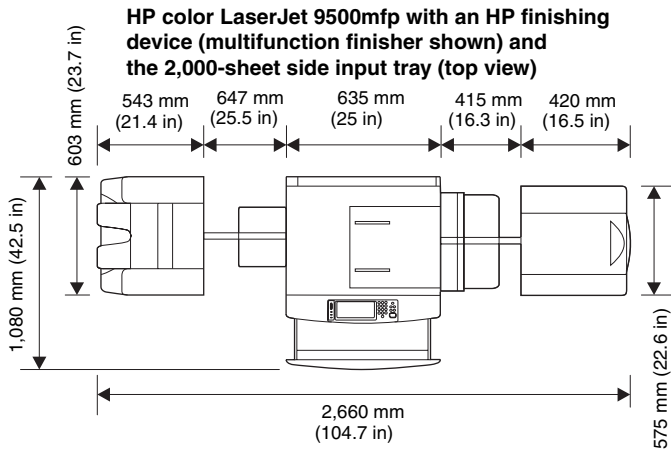

HP color LaserJet 9500mfp with an HP finishing device (multifunction finisher shown) and the 2,000-sheet side input tray (side view)

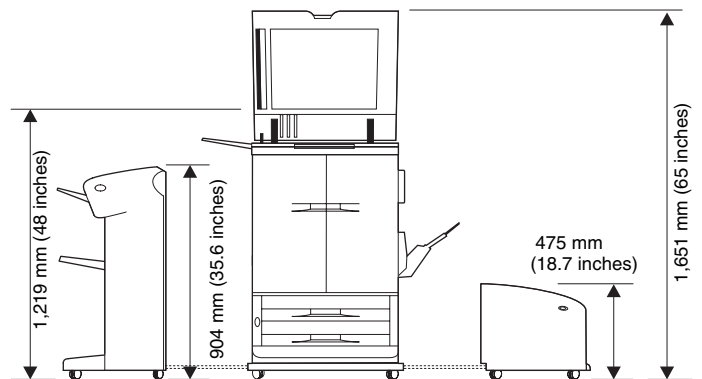

הכן את סביבת העבודה (מבט מלמעלה). הקפד להותיר מרווח מספיק בצדו השמאלי של התקן הגימור ובצדו הימני של מגש הקלט הצדי ל-2,000 גיליונות (מגש 4), וזאת כדי לאפשר גישה לצורך שחרור חסימות.

הכן את סביבת העבודה (מבט מהצד). הצב את מדפסת ה-MFP, את התקן הגימור ואת מגש הקלט הצדי ל-2,000 גיליונות (מגש 4) על גבי משטח ישר ויציב. הקפד להותיר מרווח מספיק סביב מדפסת ה-MFP, כדי למנוע חסימה של פתחי האוויר בצד שמאל של המדפסת, בצדה הימני ובצדה האחורי.



i n v e n t

התחלה

© 2007 Hewlett-Packard Development Company, L.P.

www.hp.com



C8549-90975