

i n v e n t

impressora
HP Color LaserJet
séries 3550 e 3700

Utilização

Impressora HP Color LaserJet séries 3550 e 3700

Guia do usuário _____

Copyright e licença

© 2005 Copyright Hewlett-Packard Development Company, L.P.

A reprodução, adaptação ou tradução sem permissão prévia por escrito é proibida, exceto quando permitido sob as leis de direitos autorais.

As informações contidas aqui estão sujeitas a alterações sem aviso prévio.

As únicas garantias para produtos e serviços HP estão descritas nas declarações de garantia expressa que acompanham tais produtos e serviços. Nenhuma informação contida aqui deve ser interpretada como parte de uma garantia adicional. A HP não se responsabiliza por erros ou omissões técnicas ou editoriais aqui contidas.

Número de peça: Q5990-90954

Edition 1, 1/2005

Créditos de marca comercial

Adobe® é uma marca comercial da Adobe Systems Incorporated.

Arial® é uma marca registrada nos EUA da Monotype Corporation.

CorelDRAW™ é uma marca comercial ou marca registrada da Corel Corporation ou Corel Corporation Limited.

Energy Star® e o logotipo® Energy Star são marcas de serviço registradas nos EUA da United States Environmental Protection Agency. Detalhes sobre o uso apropriado das marcas são explicados no "Guidelines for Proper use of the Energy Star® Name and International Logo."

Microsoft® é uma marca comercial registrada nos EUA da Microsoft Corporation.

Netscape Navigator é uma marca comercial nos EUA da Netscape Communications.

Opera™ é uma marca comercial da Opera Software ASA.

*Marca comercial da Pantone, Inc. que é padrão de referência para cores.

PostScript® é uma marca comercial da Adobe Systems Incorporated.

UNIX® é uma marca comercial registrada da The Open Group.

Windows®, MS Windows® e Windows NT® são marcas comerciais registradas nos EUA da Microsoft Corporation.

Serviço HP de assistência e suporte ao cliente

Serviços on-line

Para obter acesso 24 horas a informações, utilizando um modem ou uma conexão à Internet.

URL na World Wide Web: para a impressora HP Color LaserJet série 3550, software de impressora HP atualizado, informações sobre produtos e suporte e drivers de impressoras em vários idiomas podem ser obtidos no site <http://www.hp.com/support/clj3550>; para a impressora HP Color LaserJet série 3700, visite <http://www.hp.com/support/clj3700>. Os sites estão em inglês.

Visite: http://www.hp.com/support/net_printing para obter informações sobre o servidor de impressão externo HP Jetdirect en3700.

O HP Instant Support Professional Edition (ISPE) é um conjunto de ferramentas para solução de problemas baseado na Web para impressoras e computadores de mesa. O ISPE o ajudará a identificar, diagnosticar e solucionar problemas com computadores e impressoras rapidamente. As ferramentas do ISPE podem ser acessadas no site <http://instantsupport.hp.com>.

Suporte por telefone

A HP fornece suporte gratuito por telefone durante o período de garantia. Quando você ligar, será conectado a uma equipe reativa aguardando para ajudar. Para obter o número de telefone de seu país/região, consulte o folheto fornecido na caixa do produto ou visite o site <http://www.hp.com/support/callcenters>. Antes de ligar para a HP, tenha as seguintes informações à mão: nome e número de série do produto, data da compra e descrição do problema.

Você também pode encontrar suporte na Internet no endereço <http://www.hp.com>. Clique no bloco **support & drivers**.

Utilitários de software, drivers e informações eletrônicas

Visite: http://www.hp.com/clj3550_software para obter informações sobre a impressora HP Color LaserJet série 3550 ou http://www.hp.com/clj3700_software para informações sobre a impressora Color LaserJet série 3700. A página da Web para os drivers deve estar em inglês, mas você pode carregar os próprios drivers em vários idiomas.

Ligue para: Consulte o folheto fornecido na caixa da impressora.

Pedidos diretos na HP para acessórios ou suprimentos

Nos Estados Unidos, suprimentos podem ser pedidos no endereço <http://www.hp.com/sbso/product/supplies>. No Canadá, suprimentos podem ser pedidos no <http://www.hp.ca/catalog/supplies>. Na Europa, suprimentos podem ser pedidos no <http://www.hp.com/supplies>. Na Ásia-Costa do Pacífico, suprimentos podem ser pedidos no <http://www.hp.com/paper/>.

Acessórios podem ser pedidos no <http://www.hpshopping.com>.

Ligue para: 1-800-538-8787 (EUA) ou 1-800-387-3154 (Canadá).

Informações sobre serviço da HP

Para localizar revendedores autorizados HP, ligue para 1-800-243-9816 (EUA) ou 1-800-387-3867 (Canadá).

Para obter serviço para seu produto, ligue para o número da assistência ao cliente de seu país/região. Consulte o folheto fornecido na caixa da impressora.

Contratos de serviço HP

Ligue para: 1-800-835-4747 (EUA) ou 1-800-268-1221 (Canadá).

Serviço estendido: 1-800-446-0522

HP toolbox

Para verificar o status e as configurações da impressora e exibir informações para solução de problemas e a documentação on-line, utilize o HP toolbox. É possível exibir a caixa de ferramentas HP quando a impressora estiver conectada diretamente ao computador ou a uma rede. É necessário ter executado uma instalação completa do software para utilizar o HP toolbox. Consulte [Utilização da caixa de ferramentas HP](#).

Assistência HP e informações para computadores Macintosh

Visite: <http://www.hp.com/go/macosex> para obter informações sobre assistência do Macintosh OS X e serviço de assinatura HP para atualizações de drivers.

Visite: <http://www.hp.com/go/mac-connect> para obter informações sobre produtos projetados especificamente para usuários do Macintosh.

Conteúdo

1 Informações essenciais sobre a impressora

Acesso rápido às informações da impressora	2
Links do Guia do usuário	2
Onde procurar mais informações	2
Configurações da impressora	4
Impressora HP Color LaserJet série 3550	4
Impressora HP Color LaserJet 3550n	4
Impressora HP Color LaserJet série 3700	5
Impressora HP Color LaserJet 3700n	5
Impressora HP Color LaserJet 3700dn	6
Impressora HP Color LaserJet 3700dtn	6
Recursos da impressora	7
Visão geral do equipamento	10
Software da impressora	11
Drivers da impressora	11
Software para redes	13
Utilitários	14
Especificações de mídia de impressão	16
Tamanhos e gramaturas de papel aceitos	16

2 Painel de controle

Visão geral do painel de controle	20
Botões do painel de controle	20
Luzes indicadoras do painel de controle	21
Visor	21
Acesso ao painel de controle a partir de um computador	22
Menus do painel de controle	23
Introdução básica	23
Hierarquia de menus	24
Para acessar os menus	24
Menu Informações	24
Menu Manuseio de papel	24
Menu Configurar dispositivo	25
Menu Diagnósticos	27
Menu Informações	28
Menu Manuseio de papel	29
Menu Configurar dispositivo	30
Menu Impressão	30
Menu Qualidade de impressão	33
Menu Configuração do sistema	34
Menu E/S	37
Menu Redefinir	38
Menu Diagnósticos	40
Alteração de definições de configuração do painel de controle da impressora	41

Opções de comportamento da bandeja: utilizar bandeja solicitada e alimentação manual	41
Tempo de Economia de energia	42
Brilho do visor	43
Linguagem (disponível para a impressora HP Color LaserJet série 3700)	43
Avisos elimináveis (disponíveis para a impressora HP Color LaserJet série 3700)	44
Autocontinuar	44
Suprimento baixo	45
Recuperação de atolamentos	45
Idioma	46
Utilização do painel de controle da impressora em ambientes compartilhados	47

3 Configuração de E/S

Configuração de USB	50
Conexão do cabo USB	50
Configuração paralela (somente para impressora HP Color LaserJet série 3700)	51
Configuração de Enhanced I/O (E/S avançada) (EIO) (somente para impressora HP Color LaserJet série 3700)	52
Servidores de impressão HP Jetdirect	52
Interfaces de E/S avançadas disponíveis	52
Redes NetWare	53
Redes Windows e Windows NT	53
Redes AppleTalk	53
Redes UNIX/Linux	53
Configuração de rede	54
Configuração de parâmetros de TCP/IP	54
Desativação dos protocolos de rede (opcional)	59

4 Tarefas de impressão

Controle de trabalhos de impressão	62
Origem	62
Tipo e tamanho	63
Prioridade para configurações de impressão	63
Obtenção de acesso às configurações do driver da impressora	64
Seleção de papel	65
Papéis a serem evitados	65
Papéis que podem danificar a impressora	65
Configuração das bandejas	67
Configuração de tamanho	67
Configuração de tipo	67
Papel personalizado da Bandeja 1	68
Impressão a partir da Bandeja 1 (bandeja multipropósito)	69
Impressão de envelopes a partir da Bandeja 1	72
Impressão a partir das Bandejas 2 e 3	74
Impressão em mídias especiais	80
Transparências	80
Papel brilhante	80
Papel colorido	80
Envelopes	81
Etiquetas	81
Papel pesado	82
Papel Resistente para HP LaserJet	82
Formulários pré-impressos e papel timbrado	82
Papel reciclado	83
Impressão frente e verso (dúplex)	84

Impressão frente e verso automática (disponível para as impressoras HP Color LaserJet 3700dn e 3700dtn)	84
Configurações do painel de controle para impressão frente e verso automática	85
Opções para encadernar trabalhos de impressão frente e verso	85
Impressão frente e verso manual	86
Situações especiais de impressão	88
Impressão diferente para a primeira página	88
Impressão em papel de tamanho personalizado	88
Cancelamento de um pedido de impressão	88
Gerenciamento de memória (somente para impressora HP Color LaserJet série 3700)	90

5 Gerenciamento da impressora

Páginas de informações da impressora	92
Mapa de menus	92
Página de configuração	93
Página de status dos suprimentos	93
Página de utilização (disponível para a impressora HP Color LaserJet série 3700)	94
Demonstração	94
Diretório de arquivos (disponível para a impressora HP Color LaserJet série 3700)	94
Lista de fontes PCL ou PS (disponível para a impressora HP Color LaserJet série 3700)	95
Utilização do servidor da Web incorporado (somente para a impressora HP Color LaserJet série 3700)	96
Para acessar o servidor da Web incorporado utilizando uma conexão de rede	96
Guia Informações	97
Guia Configurações	97
Guia Rede	98
Outros links	98
Utilização da caixa de ferramentas HP	99
Sistemas operacionais suportados	99
Navegadores suportados	99
Exibição da caixa de ferramentas HP	99
Seções do HP toolbox	100
Outros links	100
Guia Status	100
Guia Solução de problemas	100
Guia Alertas	100
Guia Documentação	101
Janela Configurações avançadas da impressora	102
Links do HP toolbox	103

6 Cor

Como usar cor	106
HP ImageREt 2400	106
Seleção de papel	106
Opções de cores (disponíveis para a impressora HP Color LaserJet série 3700)	106
Standard red-green-blue (Vermelho-verde-azul padrão) (sRGB)	107
Impressão em quatro cores CMYK (disponível para a impressora HP Color LaserJet série 3700)	107
Gerenciamento de cores	108
Impressão em escala de cinza	108
Ajuste de cores automático ou manual	108
Correspondência de cores	111
Correspondência de cores da amostra (disponível para a impressora HP Color LaserJet série 3700)	111

7 Manutenção

Gerenciamento de suprimentos	114
Vida útil dos suprimentos	114
Intervalos aproximados de substituição para suprimentos para a impressora HP Color LaserJet série 3550	114
Intervalos aproximados de substituição para suprimentos para a impressora HP Color LaserJet série 3700	114
Verificação da vida útil do cartucho de impressão	115
Armazenamento de cartuchos de impressão	116
Cartuchos de impressão HP	116
Cartuchos de impressão não HP	116
Autenticação de cartuchos de impressão	117
Central de fraudes HP	117
Substituição de suprimentos e de peças	118
Localização de suprimentos e de peças	118
Procedimentos para substituição de suprimentos	118
Troca de cartuchos de impressão	119
Substituição do kit de transferência	121
Substituição do fusor e do cilindro de recolhimento	125
Limpeza da impressora	135
Para limpar a impressora utilizando o painel de controle da impressora	135
Configuração de avisos por e-mail	136

8 Solução de problemas

Lista de verificação básica para solução de problemas	138
Fatores que afetam o desempenho da impressora	138
Tipos de mensagem do painel de controle	139
Mensagens de status	139
Mensagens de advertência	139
Mensagens de erro	139
Mensagens de erro crítico	139
Mensagens do painel de controle	140
Atolamentos de papel	160
Recuperação de atolamento de papel	160
Motivos comuns de atolamentos de papel	162
Eliminação de atolamentos de papel	164
Atolamento na Bandeja 1	164
Atolamento na Bandeja 2 ou na Bandeja 3	166
Atolamento dentro da porta traseira superior	168
Atolamento dentro da área do fusor	170
Atolamento na porta traseira inferior (compartimento traseiro de saída)	175
Atolamento dentro da porta frontal	176
Atolamento na unidade dúplice	178
Problemas no manuseio do papel	180
Páginas de informações sobre solução de problemas	186
Página de teste da passagem do papel	186
Página de registro	186
Log de eventos	187
Problemas na resposta da impressora	188
Problemas do painel de controle da impressora	192
Problemas na impressão em cores	193
Saída incorreta da impressora	195
Procedimentos para impressão com diversas fontes	197
Problemas no software aplicativo	198
Solução de problemas na qualidade de impressão	199

Problemas na qualidade de impressão associados ao papel	199
Defeitos em transparência para retroprojeção	199
Problemas na qualidade de impressão associados ao ambiente	200
Problemas na qualidade de impressão associados a atolamentos de papel	200
Problemas de qualidade de impressão associados a acúmulo de toner dentro da impressora	200
Páginas de solução de problemas na qualidade de impressão	201
Calibragem da impressora	201

Apêndice A Suprimentos e acessórios

Disponibilidade de peças de reposição e suprimentos	204
Pedido a partir do servidor da Web incorporado (para impressoras com conexões de rede)	205

Apêndice B Serviços e suporte

Declaração de Garantia Limitada Hewlett-Packard	209
Declaração de garantia limitada da unidade de transferência, do cartucho de impressão e do fusor	211
Contratos de manutenção da HP	212
Contrato de serviços no local	212
Garantia estendida	212
Reembalagem da impressora	213
Para reembalar a impressora	213

Apêndice C Especificações da impressora

Informações sobre especificações	215
--	-----

Apêndice D Informações regulamentares

Regulamentos da FCC	219
Programa de proteção ambiental do produto	219
Proteção do meio ambiente	219
Produção de ozônio	219
Consumo de energia	220
Consumo de toner	220
Uso do papel	220
Plásticos	220
Suprimentos para impressão da HP LaserJet	220
Informações sobre o programa de devolução e reciclagem de suprimentos de impressão HP	221
Papel	221
Restrições de materiais	221
Folha de dados de segurança de materiais	221
Garantia estendida	222
Como obter mais informações	222
Declaração de conformidades	223
Declarações de segurança	226
Segurança do laser	226
Regulamentações DOC canadenses	226
Declaração EMI (Coreia)	226
Declaração VCCI (Japão)	226
Declaração de laser para a Finlândia	227

Apêndice E Trabalho com memória e placas do servidor de impressão

Memória da impressora	229
Impressão de uma página de configuração	229
Instalação de DIMMs de memória e fonte	230
Para instalar DIMMs de memória e fonte	230
Ativação de memória	234
Ativação do DIMM de fonte de idioma	234
Verificação da instalação do DIMM	235
Instalação de uma placa do servidor de impressão HP Jetdirect na impressora	
HP Color LaserJet série 3700	236
Para instalar uma placa do servidor de impressão HP Jetdirect	236

Glossário

Índice

1

Informações essenciais sobre a impressora

Este capítulo contém informações sobre como se familiarizar com os recursos da impressora. Os seguintes tópicos são abordados:

- [Acesso rápido às informações da impressora](#)
- [Configurações da impressora](#)
- [Recursos da impressora](#)
- [Visão geral do equipamento](#)
- [Software da impressora](#)
- [Especificações de mídia de impressão](#)

Acesso rápido às informações da impressora

Links do Guia do usuário

- [Visão geral do equipamento](#)
- [Substituição de suprimentos e de peças](#)

Onde procurar mais informações

Há várias referências disponíveis para serem utilizadas com esta impressora. Para as impressoras HP Color LaserJet série 3550, consulte <http://www.hp.com/support/clj3550>. Para as impressoras HP Color LaserJet série 3700, consulte <http://www.hp.com/support/clj3700>.

Montagem da impressora

Guia de primeiros passos — instruções passo a passo para instalação e configuração da impressora.

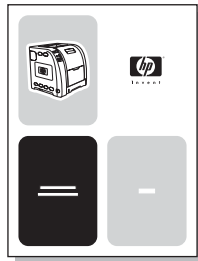

Guia do administrador do servidor de impressão HP Jetdirect — instruções para configurar e solucionar problemas com o servidor de impressão HP Jetdirect.



Guias de instalação para acessórios e itens consumíveis — instruções passo a passo, fornecidas com os acessórios opcionais e suprimentos da impressora para a instalação.

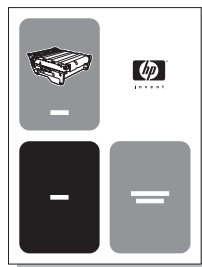

Utilização da impressora

Guia do usuário — informações detalhadas sobre a utilização e a solução de problemas da impressora. Contido no CD-ROM que acompanha a impressora.

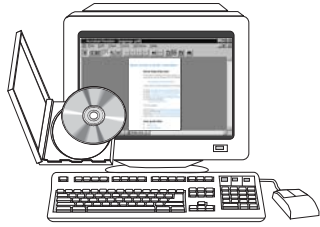

Ajuda on-line — informações sobre as opções da impressora disponíveis em seus drivers. Para exibir um arquivo de Ajuda, abra a Ajuda on-line através do driver da impressora.

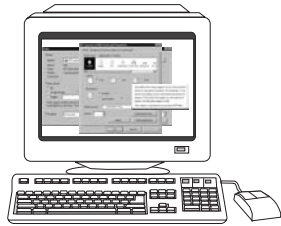

Configurações da impressora

Obrigado por adquirir a impressora HP Color LaserJet série 3550 ou a impressora HP Color LaserJet série 3700. Essas impressoras estão disponíveis nas configurações descritas a seguir.

Impressora HP Color LaserJet série 3550

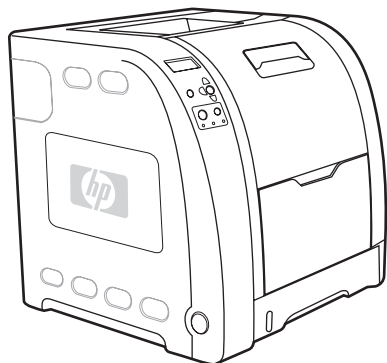

A HP Color LaserJet 3550 é uma impressora a laser de quatro cores que imprime 16 páginas por minuto (ppm) nos modos monocromático (preto-e-branco) e em cores.

- **Bandejas.** A impressora é fornecida com uma bandeja genérica (Bandeja 1), com capacidade para até 100 folhas de vários tipos e tamanhos de papel ou 10 envelopes e um alimentador de papel para 250 folhas (Bandeja 2) que suporta vários tamanhos de papel. Ela suporta um alimentador de papel opcional com capacidade para 500 folhas (Bandeja 3). Consulte [Tamanhos e gramaturas de papel aceitos](#) para obter mais informações.
- **Conectividade.** A impressora fornece uma porta USB 2.0 Hi-Speed para conectividade.
- **Memória.** A impressora contém 64 megabytes (MB) de memória SDRAM (synchronous dynamic random access memory).

Impressora HP Color LaserJet 3550n

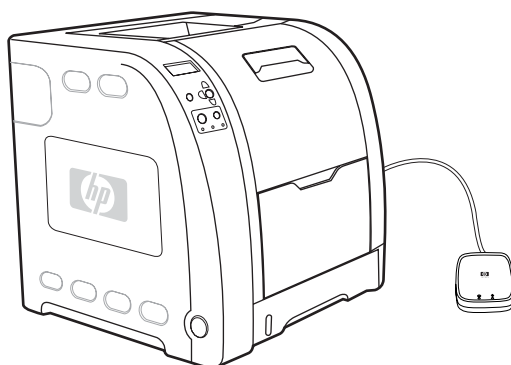

A impressora HP Color LaserJet 3550n inclui os recursos da impressora HP Color LaserJet 3550, mais um servidor de impressão externo HP Jetdirect en3700 para conectividade fácil com redes 10baseT/100base-TX.

Impressora HP Color LaserJet série 3700

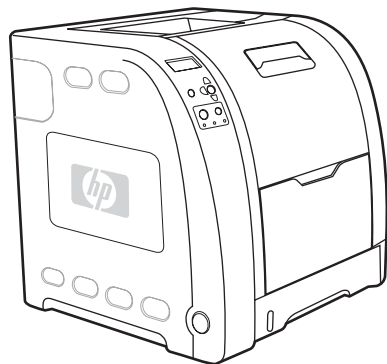

A HP Color LaserJet 3700 é uma impressora a laser de quatro cores que imprime 16 páginas por minuto (ppm) nos modos monocromático (preto-e-branco) e em cores.

- **Bandejas.** A impressora é fornecida com uma bandeja genérica (Bandeja 1), com capacidade para até 100 folhas de vários tipos e tamanhos de papel ou 10 envelopes e um alimentador de papel para 250 folhas (Bandeja 2) que suporta vários tamanhos de papel. Ela suporta um alimentador de papel opcional com capacidade para 500 folhas (Bandeja 3). Consulte [Tamanhos e gramaturas de papel aceitos](#) para obter mais informações.
- **Conectividade.** A impressora fornece uma porta USB e uma porta paralela padrão bidirecional (compatível com IEEE-1284) para conectividade.
- **Memória.** A impressora contém 128 megabytes (MB) de memória SDRAM (synchronous dynamic random access memory). Para permitir expansão de memória, a impressora tem três slots de DIMM que aceitam 64, 128 ou 256 MB de RAM cada. Essa impressora suporta até 448 MB de memória.

Impressora HP Color LaserJet 3700n

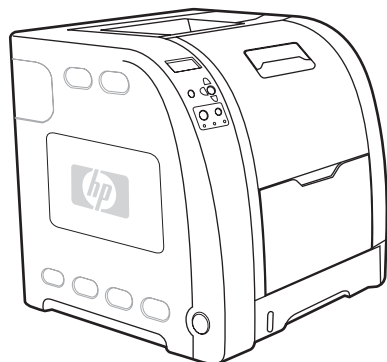

A impressora HP Color LaserJet 3700n inclui os recursos da impressora HP Color LaserJet 3700, mais um servidor de impressão externo HP Jetdirect 620n para conectividade fácil com redes 10/100baseT.

Impressora HP Color LaserJet 3700dn

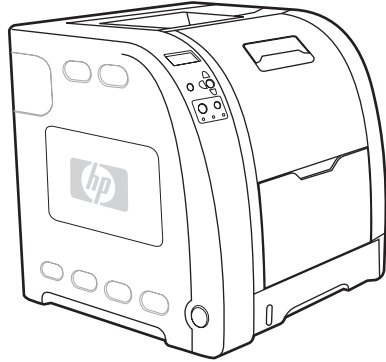

A impressora HP Color LaserJet 3700dn inclui os recursos da impressora HP Color LaserJet 3700n, impressão automática nos dois lados (dúplex) e um total de 128 MB de SDRAM.

Impressora HP Color LaserJet 3700dtn

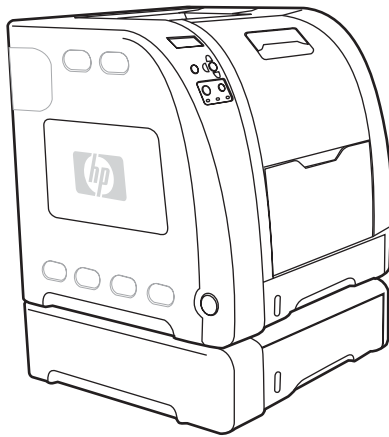

A impressora HP Color LaserJet 3700dtn inclui os recursos da impressora HP Color LaserJet 3700dn, mais um alimentador de papel adicional com capacidade para 500 folhas (Bandeja 3).

Recursos da impressora

Essa impressora combina a qualidade e a confiabilidade da impressão Hewlett-Packard com os recursos relacionados a seguir. Para obter mais informações sobre os recursos da impressora HP Color LaserJet série 3550, consulte o site da Hewlett-Packard no endereço <http://www.hp.com/support/clj3550>. Para obter mais informações sobre os recursos da impressora HP Color LaserJet série 3700, consulte <http://www.hp.com/support/clj3700>.

Recursos

	Impressora HP Color LaserJet série 3550	Impressora HP Color LaserJet série 3700
Desempenho	<ul style="list-style-type: none">• 16 ppm (nos modos monocromático e em cores). Se o desempenho da impressora for menor do que esse, consulte Fatores que afetam o desempenho da impressora.• Imprime em uma variedade de mídia. Para obter mais informações, consulte Tamanhos e gramaturas de papel aceitos.	<ul style="list-style-type: none">• 16 ppm (nos modos monocromático e em cores). Se o desempenho da impressora for menor do que esse, consulte Fatores que afetam o desempenho da impressora.• Imprime em uma variedade de mídia. Para obter mais informações, consulte Tamanhos e gramaturas de papel aceitos.• Processador MIPS RISC de 350 MHz.
Memória	<ul style="list-style-type: none">• 64 megabytes (MB) de SDRAM (synchronous dynamic random access memory; memória de acesso aleatório dinâmica síncrona).	<ul style="list-style-type: none">• 128 megabytes (MB) de SDRAM (synchronous dynamic random access memory; memória de acesso aleatório dinâmica síncrona).• Pode ser expandida para 448 MB.
Interface do usuário	<ul style="list-style-type: none">• Visor gráfico no painel de controle.• Ajuda avançada do painel de controle.• Caixa de ferramentas da HP (um aplicativo da Web para informações sobre status e solução de problemas).• Drivers de impressora para Windows PC e Apple Macintosh.	<ul style="list-style-type: none">• Visor gráfico no painel de controle.• Ajuda avançada do painel de controle.• Caixa de ferramentas da HP (um aplicativo da Web para informações sobre status e solução de problemas).• Drivers de impressão para Windows PC e Apple Macintosh.• Servidor da Web incorporado para acessar o suporte e solicitar suprimentos (ferramenta do administrador para impressoras conectadas à rede).
Linguagens de impressora suportadas	HP JetReady 4.1	<ul style="list-style-type: none">• HP PCL 6.• Emulação PostScript 3.• Troca automática de linguagem.

Recursos (continuação)

	Impressora HP Color LaserJet série 3550	Impressora HP Color LaserJet série 3700
Recursos de armazenamento	Não aplicável.	<ul style="list-style-type: none"> Fontes e formulários.
Recursos ambientais	<ul style="list-style-type: none"> Definição de Economia de energia. Alto conteúdo de componentes e materiais recicláveis. Qualificado pela Energy Star. 	<ul style="list-style-type: none"> Definição de Economia de energia. Alto conteúdo de componentes e materiais recicláveis. Qualificado pela Energy Star.
Fontes	Não aplicável.	<ul style="list-style-type: none"> 80 fontes internas disponíveis para emulação PCL e PostScript. 80 fontes de tela correspondentes às da impressora no formato TrueType™ disponíveis com a solução de software.
Manuseio de papel	<ul style="list-style-type: none"> Imprime em papel de 76 x 127 mm até 215 x 355 mm. Imprime em papel com gramatura de 60 g/m² a 163 g/m². Imprime em grande variedade de tipos de mídia, inclusive papel brilhante, espesso, etiquetas, filme, transparências para retroprojeção e envelopes. Vários níveis de brilho. Um alimentador de papel para 250 folhas (Bandeja 2), compatível com os tamanhos de papel carta, ofício, executivo, executivo (JIS), A4, A5, B5 (JIS), B5 (ISO) e 216 x 330 mm. Alimentador de papel com capacidade para 500 folhas que suporta tamanhos de papel carta e A4 (Bandeja 3). Para obter mais informações, consulte Tamanhos e gramaturas de papel aceitos. Um compartimento de saída (superior) para 150 folhas com a face para baixo e um compartimento de saída (traseiro) para 25 folhas com a face para cima. 	<ul style="list-style-type: none"> Imprime em papel de 76 x 127 mm até 215 x 355 mm. Imprime em papel com gramatura de 60 g/m² a 163 g/m². Imprime em grande variedade de tipos de mídia, inclusive papel brilhante, espesso, etiquetas, filme, transparências para retroprojeção e envelopes. Vários níveis de brilho. Um alimentador de papel para 250 folhas (Bandeja 2), compatível com os tamanhos de papel carta, ofício, executivo, executivo (JIS), A4, A5, B5 (JIS), B5 (ISO) e 216 x 330 mm. Alimentador de papel opcional com capacidade para 500 folhas, compatível com tamanhos de papel carta e A4 padrão na impressora HP Color LaserJet 3700dtn (Bandeja 3). Para obter mais informações, consulte Tamanhos e gramaturas de papel aceitos. Um compartimento de saída (superior) para 150 folhas com a face para baixo e um compartimento de saída (traseiro) para 25 folhas com a face para cima. Impressão frente e verso automática em impressoras HP Color LaserJet 3700dn e 3700dtn.

Recursos (continuação)

	Impressora HP Color LaserJet série 3550	Impressora HP Color LaserJet série 3700
Acessórios	<ul style="list-style-type: none">● Alimentador de papel com capacidade para 500 folhas que suporta tamanhos de papel carta e A4 (Bandeja 3).	<ul style="list-style-type: none">● Alimentador de papel opcional com capacidade para 500 folhas (Bandeja 3), compatível com tamanhos de papel carta e A4 padrão na impressora HP Color LaserJet 3700dtn (Bandeja 3).● Dual inline memory modules (Módulos de memória in-line duplos) (DIMM).● DIMM flash opcional.
Conectividade	<ul style="list-style-type: none">● Interface de cabo do Barramento serial Universal (USB) 2.0 Hi-Speed.● Servidor de impressão externo HP Jetdirect en3700 padrão na impressora HP Color LaserJet 3550n.● Software HP Web Jetadmin.	<ul style="list-style-type: none">● Interface de cabo paralelo bidirecional padrão (em conformidade com a norma IEEE-1284) para compatibilidade retroativa.● Interface de cabo USB.● Placa de rede EIO opcional; padrão nas impressoras HP Color LaserJet 3700n, 3700dn e 3700dtn.● Servidor da Web incorporado HP.● Software HP Web Jetadmin.
Suprimentos	<ul style="list-style-type: none">● A página de status de suprimentos contém informações sobre o nível do toner, a contagem de páginas e a estimativa de páginas restantes.● Cartucho que não precisa ser agitado.● Na instalação dos cartuchos, a impressora verifica se são originais HP.● Recursos para pedidos de suprimentos pela Internet (utilizando o HP toolbox).	<ul style="list-style-type: none">● A página de status de suprimentos contém informações sobre o nível do toner, a contagem de páginas e a estimativa de páginas restantes.● Cartucho que não precisa ser agitado.● Na instalação dos cartuchos, a impressora verifica se são originais HP.● Recursos para pedidos de suprimentos pela Internet (utilizando o servidor da Web incorporado e o HP toolbox).
Acessibilidade	<ul style="list-style-type: none">● O guia do usuário on-line que é compatível com leitores de tela de texto.● Os cartuchos de impressão podem ser instalados e removidos utilizando apenas uma mão.● Todas as portas e tampas podem ser abertas utilizando apenas uma mão.● A mídia pode ser carregada na Bandeja 1 utilizando apenas uma mão.	<ul style="list-style-type: none">● O guia do usuário on-line que é compatível com leitores de tela de texto.● Os cartuchos de impressão podem ser instalados e removidos utilizando apenas uma mão.● Todas as portas e tampas podem ser abertas utilizando apenas uma mão.● A mídia pode ser carregada na Bandeja 1 utilizando apenas uma mão.

Visão geral do equipamento

As ilustrações a seguir identificam a localização e os nomes dos principais componentes dessa impressora.

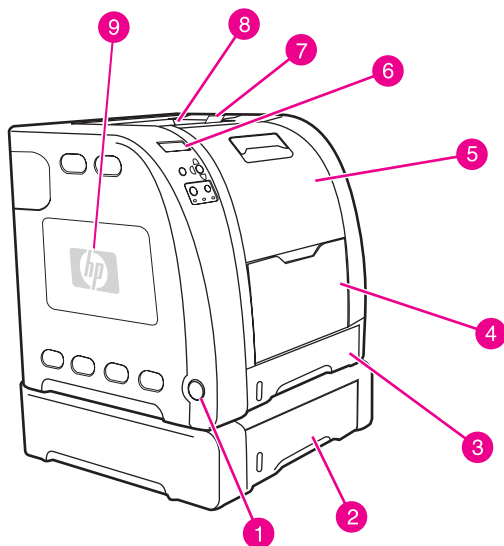

Vista frontal (mostrada com o alimentador para 500 folhas de papel)

- 1 chave liga/desliga
- 2 Bandeja 3 (opcional 500 folhas de papel padrão)
- 3 Bandeja 2 (250 folhas de papel padrão)
- 4 Bandeja 1
- 5 porta frontal
- 6 painel de controle da impressora
- 7 extensor do compartimento de saída, para uso com papel B5 (JIS), B5 (ISO) e 216 por 356 mm
- 8 compartimento de saída
- 9 porta de acesso DIMM (disponível na impressora HP Color LaserJet série 3700)

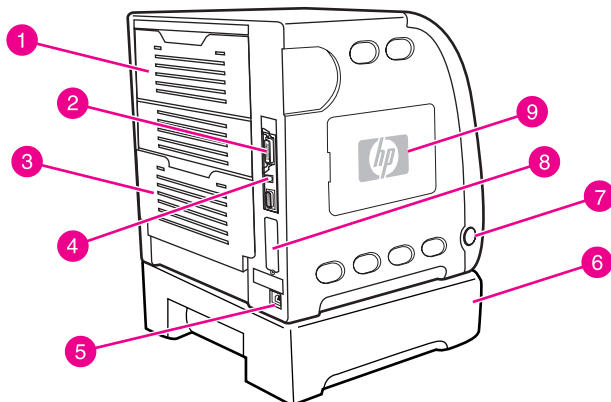

Vista traseira e lateral

- 1 porta traseira superior
- 2 conexão paralela (disponível na impressora HP Color LaserJet série 3700)
- 3 porta traseira inferior (compartimento de saída posterior)
- 4 conexão USB
- 5 conexão de alimentação
- 6 bandeja 3 (opcional)
- 7 chave liga/desliga
- 8 conexão EIO (disponível na impressora HP Color LaserJet série 3700)
- 9 porta de acesso DIMM (disponível na impressora HP Color LaserJet série 3700)

Software da impressora

Um CD-ROM contendo o software do sistema de impressão acompanha a impressora. Os componentes do software e os drivers da impressora nesse CD-ROM ajudam a utilizar todo o potencial da impressora. Consulte o guia de primeiros passos para obter as instruções de instalação.

Nota

Para obter as últimas informações sobre os componentes de software do sistema de impressão, consulte os arquivos LeiaMe no CD-ROM.

Esta seção resume o software incluído no CD-ROM. O sistema de impressão inclui o software para usuários finais e administradores de rede que utilizam os seguintes ambientes operacionais:

- Microsoft Windows 98, Me e NT 4.0
- Microsoft Windows 2000 e XP de 32 bits e XP de 64 bits
- Apple Mac OS versão 9.1 e posterior e Mac OS X versão 10.1 e posterior

Nota

Para obter uma lista dos ambientes de rede compatíveis com os componentes de software do administrador de rede, consulte [Configuração de rede](#).

Para obter uma lista de drivers de impressora, software de impressora HP atualizado e informações sobre suporte ao produto da impressora HP Color LaserJet série 3550, vá para <http://www.hp.com/support/clj3550>. Para a impressora HP Color LaserJet série 3700, visite o endereço <http://www.hp.com/support/clj3700>.

Drivers da impressora

Os drivers da impressora acessam recursos da impressora e permitem que o computador se comunique com ela. Os drivers de impressora a seguir são fornecidos com a impressora em um CD-ROM.

Nota

A HP Color LaserJet 3550 não inclui PCL e PostScript Page Description Languages (Linguagem de descrição de página)(PDL). A HP Color LaserJet 3550 utiliza a PDL da HP JetReady 4.1, que é uma linguagem de impressora baseada em host. A HP JetReady 4.1 utiliza a força combinada do computador e da impressora para processar a página impressa em um ambiente do sistema Windows ou Macintosh. A HP JetReady 4.1 transfere as páginas pré-processadas do computador host para a impressora e envia instruções à impressora sobre como converter as páginas em dados imprimíveis.

Drivers para a impressora HP Color LaserJet série 3550

Sistema operacional ¹	JetReady 4.1
Windows 98, Me	✓
Windows NT 4.0	✓
Windows 2000	✓
Windows XP (32 bits)	✓
Windows XP (64 bits)	✓
Windows Server 2003 (32 bits)	✓

Drivers para a impressora HP Color LaserJet série 3550 (continuação)

Sistema operacional ¹	JetReady 4.1
Windows Server 2003 (64 bits)	✓
Macintosh OS	✓

¹ Nem todos os recursos da impressora estão disponíveis a partir de todos os drivers ou sistemas operacionais. Consulte a Ajuda on-line no driver para verificar quais recursos estão disponíveis.

Drivers para a impressora HP color LaserJet série 3700

Sistema operacional ¹	PCL 6	Emulação PS
Windows 98, Me	✓	✓
Windows NT 4.0	✓	✓
Nota O Windows NT não oferece suporte a USB.		
Windows 2000 ²	✓	✓
Windows XP (32 bits) ²	✓	✓
Windows XP (64 bits) ^{2, 3}		✓
Windows Server 2003 (32 bits)	✓	✓
Windows Server 2003 (64 bits)	✓	✓
Macintosh OS		✓

¹ Nem todos os recursos da impressora estão disponíveis a partir de todos os drivers ou sistemas operacionais. Consulte a Ajuda on-line no driver para verificar quais recursos estão disponíveis.

² No Windows 2000 e Windows XP (32 e 64 bits), carregue o driver PCL 5 do endereço <http://www.hp.com/go/clj3700software>.

³ No Windows XP (64 bits), carregue o driver PCL 6 do endereço <http://www.hp.com/go/clj3700software>.

Nota

Se o sistema não verificar automaticamente os drivers mais recentes na Internet durante a instalação do software, carregue-os para a impressora HP Color LaserJet série 3550 do endereço http://www.hp.com/go/clj3550_software. Para a impressora HP Color LaserJet série 3700, visite o endereço http://www.hp.com/go/clj3700_software.

Drivers adicionais

Os drivers a seguir não estão incluídos no CD-ROM, mas estão disponíveis no endereço <http://www.hp.com/go/clj3700software>. Esses drivers são para a impressora HP Color LaserJet série 3700 somente.

- Driver de impressora OS/2 PS e PCL
- Scripts do modelo UNIX
- Drivers Linux

Nota

Os drivers OS/2 estão disponíveis na IBM e são comercializados com o OS/2. Eles não estão disponíveis nos idiomas chinês tradicional, chinês simplificado, coreano e japonês.

Software para redes

Para obter um resumo das soluções de software de instalação e configuração de rede HP disponíveis, consulte o *Guia do administrador do servidor de impressão HP Jetdirect*. Esse guia está incluso no CD que acompanha a impressora.

HP Web Jetadmin

O HP Web Jetadmin permite gerenciar impressoras conectadas ao HP Jetdirect dentro da intranet, utilizando um navegador. O HP Web Jetadmin é uma ferramenta de gerenciamento com base em um navegador e deve ser instalado somente no computador do administrador de rede. Ele pode ser instalado e executado em diversos sistemas.

Para fazer download de uma versão atualizada do HP Web Jetadmin e para obter a lista mais recente de sistemas host compatíveis, visite o Atendimento ao cliente HP on-line, no site <http://www.hp.com/go/webjetadmin>.

Quando instalado em um servidor host, qualquer cliente pode acessar o HP Web Jetadmin utilizando um navegador da Web suportado (como o Microsoft Internet Explorer 4.x ou o Netscape Navigator 4.x ou posteriores), navegando para o host do HP Web Jetadmin.

O HP Web Jetadmin 6.5 e posteriores têm os seguintes recursos:

- interface do usuário direcionada para tarefas que fornece exibições configuráveis, economizando para os gerenciadores de rede um tempo significativo;
- perfis do usuário personalizáveis, que permitem aos administradores de rede incluir somente a função exibida ou utilizada;
- notificação instantânea por e-mail de falhas no hardware, suprimentos baixos e outros problemas na impressora, que agora pode ser direcionada para várias pessoas;
- instalação e gerenciamento remotos de qualquer local, utilizando somente um navegador da Web padrão;
- descobrimento avançado, que localiza periféricos na rede, para que o administrador da rede não precise inserir manualmente cada impressora em um banco de dados;
- integração simples com pacotes de gerenciamento de empresas;
- localização rápida de periféricos, com base em parâmetros como endereço IP, recurso de cores e nome do modelo;
- organização fácil de periféricos em grupos lógicos, com mapas virtuais do escritório para facilitar a navegação.

Para obter as informações mais recentes sobre o HP Web Jetadmin, visite o endereço <http://www.hp.com/go/webjetadmin>.

UNIX

O Instalador de impressora HP Jetdirect para UNIX é um utilitário de instalação de impressora simples para redes HP-UX e Solaris. Ele está disponível para download no site de Atendimento ao cliente HP on-line, http://www.hp.com/support/net_printing.

Linux

Para obter informações sobre suporte a Linux, visite o site <http://www.hp.com/go/linux>.

Utilitários

A impressora HP Color LaserJet série 3550 e a impressora HP Color LaserJet série 3700 estão equipadas com vários utilitários que facilitam a monitoração e o gerenciamento da impressora em uma rede.

HP toolbox

O HP toolbox é um aplicativo que pode ser utilizado para executar as seguintes tarefas:

- verificar o status da impressora;
- definir as configurações da impressora;
- exibir informações para solução de problemas;
- exibir documentação on-line;
- impressão de páginas internas da impressora.

O HP toolbox pode ser visualizado quando a impressora está conectada diretamente ao computador ou quando ela está conectada a uma rede. É necessário ter executado uma instalação completa do software para utilizar o HP toolbox.

Servidor Web incorporado (disponível para a impressora HP Color LaserJet série 3700)

Essa impressora está equipada com um servidor da Web incorporado, que permite o acesso a informações sobre atividades da impressora e da rede. Um servidor da Web fornece um ambiente no qual podem ser executados programas da Web da mesma forma que um sistema operacional, como o Windows, fornece um ambiente para execução de programas no PC. A saída desses programas pode ser então exibida por um navegador da Web, como o Microsoft Internet Explorer ou o Netscape Navigator.

Um servidor Web “incorporado” reside em um dispositivo de hardware (como uma impressora) ou em um firmware, ao contrário de um software que é carregado em um servidor de rede.

A vantagem de um servidor da Web incorporado é que ele fornece uma interface para a impressora que pode ser acessada por qualquer um que tenha um PC conectado à rede e um navegador da Web padrão. Não há nenhum software especial para instalação ou configuração, mas é necessário ter um navegador da Web suportado, instalado em seu computador. Para acessar o servidor Web incorporado, digite o endereço IP da impressora na linha de endereço do navegador. (Para encontrar o endereço IP, imprima uma página de configuração. Para obter mais informações sobre como imprimir uma página de configuração, consulte [Páginas de informações da impressora](#)).

Recursos

O servidor da Web incorporado da HP permite exibir o status da impressora e da placa de rede e gerenciar funções a partir do PC. Com o servidor da Web incorporado da HP, é possível executar as seguintes ações:

- exibir informações de status da impressora;
- determinar a vida útil restante de todos os suprimentos e encomendar novos;
- exibir e alterar as configurações das bandejas;
- visualizar e alterar a configuração do menu do painel de controle da impressora;

- visualizar e imprimir páginas internas;
- receber notificação de eventos de suprimentos e da impressora;
- adicionar ou personalizar links a outros sites da Web;
- selecionar em que idioma as páginas do servidor da Web incorporado serão exibidas;
- exibir e alterar a configuração de rede;
- exibir o conteúdo de suporte específico da impressora e específico para o estado atual da impressora.

Para obter uma explicação completa dos recursos e da funcionalidade do servidor da Web incorporado, consulte [Utilização do servidor da Web incorporado \(somente para a impressora HP Color LaserJet série 3700\)](#).

Outros componentes e utilitários

Existem diversos softwares aplicativos para usuários dos sistemas operacionais Windows e Macintosh e também para administradores de rede. Esses programas foram resumidos abaixo.

Windows	Macintosh OS	Administrador de rede
<ul style="list-style-type: none"> • Instalador de software – automatiza a instalação do sistema de impressão. • Registro on-line na Web. • HP toolbox – um aplicativo na Web para verificação do status e das configurações da impressora para usuários do Windows 98, 2000, Me e XP. 	<ul style="list-style-type: none"> • Arquivos PostScript Printer Description (Descrição de impressora PostScript) (PPDs) – para utilizar com os drivers Apple PostScript fornecidos com o Mac OS. • HP toolbox – uma aplicativo na Web para verificar o status e a configuração da impressora para usuários do Mac OS X, v10.1 e v10.2. 	<ul style="list-style-type: none"> • HP Web Jetadmin – uma ferramenta de gerenciamento de sistema com base no navegador. Visite o endereço http://www.hp.com/go/webjetadmin para obter o software HP Web Jetadmin mais recente. • Instalador de impressora HP Jetdirect para UNIX – disponível para download no endereço http://www.hp.com/support/net_printing.

Especificações de mídia de impressão

Para obter os melhores resultados, use papel convencional para fotocópia de 75 g/m² a 90 g/m². Verifique se o papel é de boa qualidade e se não apresenta cortes, arranhões na superfície, manchas, partículas soltas, poeira, enrugamento, ondulações ou dobras nas margens.

Tamanhos e gramaturas de papel aceitos

Tamanhos de papel para a Bandeja 1¹

Bandeja 1	Dimensões	Peso ou espessura	Capacidade
Tamanho mínimo de papel	76 por 127 mm	60 para 163 g/m ²	100 folhas (75 g/m ²)
Tamanho máximo de papel	216 por 356 mm	60 para 163 g/m ²	100 folhas (75 g/m ²)
Papel brilhante tamanho mínimo	76 por 127 mm	75 para 120 g/m ²	Altura máxima da pilha: 12 mm
Papel brilhante tamanho máximo	216 por 356 mm	75 para 120 g/m ²	Altura máxima da pilha: 12 mm
Transparências tamanho mínimo ²	76 por 127 mm	0,12 para 0,13 mm thick	50 folhas
Transparências tamanho máximo ²	216 por 356 mm	0,12 para 0,13 mm thick	50 folhas
Envelopes tamanho mínimo	76 por 127 mm	60 para 90 g/m ²	10 envelopes
Envelopes tamanho máximo	216 por 356 mm	60 para 90 g/m ²	10 envelopes
Etiqueta tamanho mínimo	76 por 127 mm	75 para 163 g/m ²	50 folhas
Etiqueta tamanho máximo	216 por 356 mm	75 para 163 g/m ²	50 folhas
Cartão tamanho mínimo	76 por 127 mm	135 para 166 g/m ²	40 folhas
Cartão tamanho máximo	216 por 356 mm	135 para 166 g/m ²	40 folhas

¹ A impressora suporta uma grande variedade de tamanhos-padrão e personalizados de mídia de impressão. A capacidade pode variar dependendo do peso e da espessura da mídia e de condições ambientais. Uniformidade – 100 a 250 (Sheffield). Para obter mais informações sobre pedidos, consulte [Suprimentos e acessórios](#).

² Use somente transparências desenvolvidas para impressoras HP Color LaserJet. Esta impressora pode detectar transparências que não foram desenvolvidas para uso com impressoras HP Color LaserJet. Para obter mais informações, consulte [Menu Qualidade de impressão](#).

Nota

A tabela a seguir relaciona os tamanhos-padrão de papel que a impressora suporta na Bandeja 2.

Tamanhos de papel para a Bandeja 2¹

Bandeja 2	Dimensões	Peso ou espessura	Capacidade
Carta	216 por 279 mm	60 para 105 g/m ²	250 folhas (75 g/m ²)
Legal	216 por 356 mm	60 para 105 g/m ²	250 folhas (75 g/m ²)
Executivo	184 por 267 mm	60 para 105 g/m ²	250 folhas (75 g/m ²)
Executivo (JIS)	216 por 330 mm	60 para 105 g/m ²	250 folhas (75 g/m ²)
A4	210 por 297 mm	60 para 105 g/m ²	250 folhas (75 g/m ²)
A5	148 por 210 mm	60 para 105 g/m ²	250 folhas (75 g/m ²)
B5 (JIS)	182 por 257 mm	60 para 105 g/m ²	250 folhas (75 g/m ²)
B5 (ISO)	176 por 250 mm	60 para 105 g/m ²	250 folhas (75 g/m ²)

¹ A capacidade pode variar dependendo da gramatura e da espessura da mídia e das condições ambientais.

Tamanhos de papel para a Bandeja 3¹

Bandeja 3	Dimensões	Peso ou espessura	Capacidade
Carta	215 por 279 mm	60 para 105 g/m ²	500 folhas (75 g/m ²)
A4	210 por 296 mm	60 para 105 g/m ²	500 folhas (75 g/m ²)

¹ A capacidade pode variar dependendo da gramatura e da espessura da mídia e das condições ambientais.

Impressão automática frente e verso (disponível em alguns modelos da impressora HP LaserJet série 3700)¹

Impressão frente e verso automática	Dimensões	Peso ou espessura
Carta	216 por 279 mm	60 para 105 g/m ²
Legal	216 por 356 mm	60 para 105 g/m ²
A4	210 por 297 mm	60 para 105 g/m ²

¹ A impressora imprime automaticamente em gramaturas de papel de até 163 gm². Contudo, a impressão frente e verso automática em gramaturas acima do valor máximo indicado nessa tabela pode produzir resultados inesperados.

Impressão frente e verso manual. Todos os tamanhos e tipos de papel suportados relacionados para impressão a partir da Bandeja 1 podem ser impressos em dúplice manualmente. Consulte [Impressão frente e verso \(dúplice\)](#) para obter mais informações.

2

Painel de controle

Este capítulo contém informações sobre o painel de controle da impressora, que permite controlar suas funções e comunica as informações sobre a impressora e os trabalhos de impressão. Os seguintes tópicos são abordados:

- [Visão geral do painel de controle](#)
- [Menus do painel de controle](#)
- [Hierarquia de menus](#)
- [Menu Informações](#)
- [Menu Manuseio de papel](#)
- [Menu Configurar dispositivo](#)
- [Menu Diagnósticos](#)
- [Alteração de definições de configuração do painel de controle da impressora](#)
- [Utilização do painel de controle da impressora em ambientes compartilhados](#)

Visão geral do painel de controle

O painel de controle permite controlar as funções da impressora e fornece informações sobre a impressora e os trabalhos de impressão. Seu visor fornece informações gráficas sobre o status da impressora e dos suprimentos, facilitando a identificação e a correção de problemas.

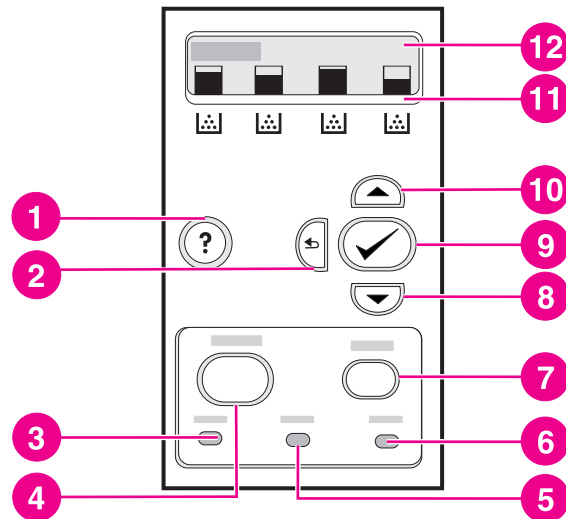

Botões e luzes indicadoras do painel de controle

- 1 botão Ajuda (?)
- 2 botão seta para trás (↩)
- 3 luz pronta
- 4 botão menu
- 5 luz de dados
- 6 luz de atenção
- 7 botão parar
- 8 botão seta para baixo (▼)
- 9 botão selecionar (✓)
- 10 botão seta para cima (▲)
- 11 indicador do nível do cartucho de impressão
- 12 visor

A impressora comunica-se por meio do visor e das luzes na parte inferior do painel de controle. As luzes Pronta, Dados e Atenção fornecem informações rápidas sobre o estado da impressora e alertam sobre problemas na impressão. O visor mostra informações de status mais completas, além de menus, informações de ajuda e mensagens de erro.

Botões do painel de controle

Utilize os botões do painel de controle para executar funções da impressora, assim como para navegar e responder aos menus e às mensagens no visor.

Nome do botão	Função
✓ Selecionar	Faz seleções, retoma a impressão depois de erros continuáveis e é utilizado para ignorar um cartucho de impressão não HP.

Nome do botão	Função
▲ Seta para cima ▼ Seta para baixo	Navegam pelos menus e pelo texto e aumentam ou reduzem os valores dos itens numéricos no visor.
↩ Seta para trás	Navega para trás em menus aninhados.
Menu	Entra e sai de menus.
Parar	Interrompe o trabalho de impressão em andamento, apresenta uma opção para continuar ou cancelar o trabalho de impressão atual, limpa o papel da impressora e limpa todos os erros continuáveis associados com o trabalho interrompido.
? Ajuda	Fornece informações detalhadas sobre mensagens ou menus da impressora.

Luzes indicadoras do painel de controle

Luz indicadora	Ligada	Desligada	Intermitente
Pronta (verde)	A impressora está on-line (em condições de aceitar e processar dados).	A impressora está off-line (em pausa) ou desligada.	A impressora está tentando interromper a impressão e passar ao estado off-line. Normalmente, isso é devido a uma solicitação de usuário para pausar o trabalho atual.
Dados (verde)	Dados processados estão presentes na impressora, mas mais dados são necessários para concluir o trabalho ou o trabalho está pausado ou aguardando que os erros sejam eliminados.	A impressora não está processando nem recebendo dados.	A impressora está processando e recebendo dados.
Atenção (âmbar)	Ocorreu um erro crítico. A impressora necessita de atenção.	Não há nenhuma condição que necessite de atenção.	Ocorreu um erro. A impressora necessita de atenção.

Visor

O visor da impressora fornece informações completas e oportunas sobre a impressora e os trabalhos de impressão. Os gráficos ilustram os níveis de suprimentos. Os menus permitem acesso a funções da impressora e a informações detalhadas.

A tela superior do visor tem duas áreas: mensagem/prompt e medidor de suprimentos.

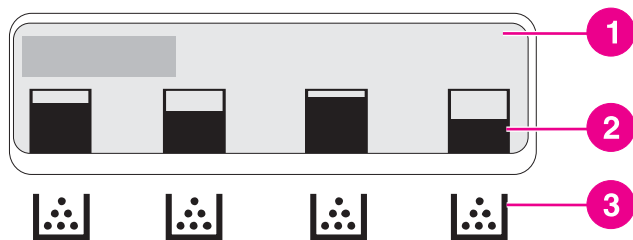

Visor da impressora

- 1 área de mensagem/prompt
- 2 medidor de suprimentos
- 3 cores dos cartuchos de tinta, da esquerda para a direita: preto, ciano, magenta e amarelo

As áreas de mensagens e de prompts do visor avisam sobre o estado da impressora e indicam o que fazer.

O medidor de suprimentos mostra os níveis de consumo dos cartuchos de tinta (preto, ciano, magenta e amarelo). Se o cartucho instalado não for da HP, poderá aparecer um ?, em vez do nível de consumo. O medidor de suprimentos aparece sempre que a impressora mostra o estado **Pronta** e sempre que mostra uma mensagem de advertência ou de erro a respeito de um cartucho.

Acesso ao painel de controle a partir de um computador

Também é possível acessar o painel de controle da impressora a partir de um computador, utilizando o HP toolbox ou a página Configurações do servidor da Web incorporado.

O computador mostra informações semelhantes àsquelas do painel de controle. A partir do computador, é possível executar funções do painel de controle, como verificar o status de suprimentos, exibir mensagens ou alterar a configuração das bandejas. Para obter mais informações, consulte [Utilização da caixa de ferramentas HP](#) ou [Utilização do servidor da Web incorporado \(somente para a impressora HP Color LaserJet série 3700\)](#).

Menus do painel de controle

É possível executar a maior parte das tarefas rotineiras de impressão a partir do computador, através do driver de impressora ou do software aplicativo. Essa é a maneira mais conveniente de controlar a impressora. Qualquer alteração feita utilizando o computador substituirá as configurações do painel de controle da impressora. Consulte os arquivos da Ajuda associados ao software ou, para obter mais informações sobre como acessar o driver da impressora, consulte [Software da impressora](#).

É possível executar controlar a impressora, alterando suas configurações no painel de controle. Utilize o painel de controle para acessar os recursos da impressora aos quais o driver da impressora ou o software aplicativo não oferecem suporte. Utilize o painel de controle para configurar o tamanho e o tipo do papel nas bandejas.

Introdução básica

Utilize as seguintes informações para navegar pelos menus do painel de controle.

Nome do botão	Função
✓ Selecionar	Faz seleções e retoma a impressão após erros continuáveis.
▲ Seta para cima ▼ Seta para baixo	Navegam pelos menus e pelo texto e aumentam ou reduzem os valores dos itens numéricos no visor. Mantenha as setas pressionadas para rolar mais rápido.
↩ Seta para trás	Navega para trás em menus aninhados.
Menu	Entra e sai de menus.
Pronta	A menos que uma tecla seja pressionada dentro de 60 segundos, a impressora voltará ao estado Pronta .
🔒 Símbolo de cadeado	O administrador de rede bloqueou o menu.

Hierarquia de menus

As tabelas a seguir indicam as hierarquias de cada menu.

Para acessar os menus

1. Pressione **MENU** uma vez para acessar **MENUS**.
2. Pressione **▲** ou **▼** para navegar pelas listagens.
3. Pressione **✓** para selecionar a opção apropriada.
4. Pressione **↵** para retornar ao nível anterior.
5. Pressione **MENU** para sair dos **MENUS**.
6. Pressione **?** para ver informações adicionais sobre um menu.

MENUS	Informações MANUSEIO DE PAPEL Configurar dispositivo DIAGNÓSTICOS SERVIÇO
--------------	--

Menu Informações

Consulte [Menu Informações](#) para obter mais informações.

Informações	IMPRIMIR MAPA DE MENU IMPRIMIR CONFIGURAÇÃO IMPRIMIR PÁGINA STATUS SUPRIM. STATUS DAS PEÇAS IMPRIMIR PÁG. DE USO DA IMPRESSORA (disponível para a impressora HP Color LaserJet série 3700) IMPRIMIR DEMO IMPRIMIR DIR. DE ARQUIVOS (disponível para a impressora HP Color LaserJet série 3700) IMPRIMIR LISTA DE FONTES PCL (disponível para a impressora HP Color LaserJet série 3700) IMPRIMIR LISTA DE FONTES PS (disponível para a impressora HP Color LaserJet série 3700)
--------------------	---

Menu Manuseio de papel

Consulte [Menu Manuseio de papel](#) para obter mais informações.

MANUSEIO DE PAPEL	TAMANHO BANDEJA 1 TIPO DA BANDEJA 1 TAMANHO BANDEJA 2 TIPO DA BANDEJA 2 TAMANHO BANDEJA 3 TIPO DA BANDEJA 3
-------------------	--

Menu Configurar dispositivo

Consulte [Menu Configurar dispositivo](#) e [Alteração de definições de configuração do painel de controle da impressora](#) para obter mais informações.

Configurar dispositivo	IMPRIMIR	CÓPIAS Tamanho de papel padrão: TAMANHO DO PAPEL PERSON. PADRÃO DÚPLEX (disponível para os modelos das impressoras HP Color LaserJet 3700dn e 3700dtn) ENCADERNAÇÃO DUPLEX (disponível para os modelos das impressoras HP Color LaserJet 3700dn e 3700dtn) ANULAR A4/CARTA ALIMENTAÇÃO MANUAL FONTE COURIER (disponível para a impressora HP Color LaserJet série 3700) LARGURA A4 (disponível para a impressora HP Color LaserJet série 3700) Erros de impressão de PS: (disponível para a impressora HP Color LaserJet série 3700) PCL
------------------------	----------	--

	QUALIDADE DE IMPRESSÃO	AJUSTE DE COR CONF. REGISTRO MODOS DO FUSOR MODO DETEC. AUTOM. TRANSPARÊNCIA PARA JATO DE TINTA OTIMIZAR CALIBRAR AGORA CRIAR PÁGINA DE LIMPEZA PROCESSAR PÁGINA DE LIMPEZA
	CONFIGURAÇÕES DO SISTEMA	MOSTRAR END. (disponível para a impressora HP Color LaserJet série 3700) VELOC./CUSTO IDEAL COMPORTAMENTO DA BANDEJA TEMPO DE ECONOMIA DE ENERGIA EXIBIR BRILHO LINGUAGEM (disponível para a impressora HP Color LaserJet série 3700) AVISOS ELIMINÁVEIS (disponível para a impressora HP Color LaserJet série 3700) CONTINUAR AUTOMATICAMENTE SUPRIMENTOS BAIXO Recup. de atolamentos: ram_disk (disponível para a impressora HP Color LaserJet série 3700) Idioma
	E/S	TEMPO DE ESPERA E/S BUFFER DA PÁGINA ENTRADA PARALELA (disponível para a impressora HP Color LaserJet série 3700) EIO X (disponível para a impressora HP Color LaserJet série 3700)

	REDEFINIÇÃO	RESTAURAR CONFIG. DE FÁBRICA ECONOMIA DE ENERGIA REINICIAR SUPRIMENTOS
--	--------------------	---

Menu Diagnósticos

Consulte [Menu Diagnósticos](#) para obter mais informações.

DIAGNÓSTICOS	IMPRIMIR LOG DE EVENTOS EXIBIR LOG DE EVENTOS SOLUÇÃO DE PROBLEMAS QI DESATIVAR VERIF. DE CARTUCHO SENSORES DE PASSAGEM DE PAPEL TESTE DE CAMINHO DO PAPEL TESTE DO SENSOR MANUAL TESTE DE COMPONENTE IMPRIMIR/ PARAR TESTE
---------------------	--

Menu Informações

Utilize o menu Informações para acessar e imprimir informações específicas da impressora.

Item de menu	Descrição
IMPRIMIR MAPA DE MENU	Imprime o mapa de menus do painel de controle, que mostra o layout e as configurações atuais dos itens de menu do painel de controle. Consulte Páginas de informações da impressora .
IMPRIMIR CONFIGURAÇÃO	Imprime a página de configuração da impressora.
IMPRIMIR PÁGINA STATUS SUPRIM.	Imprime a estimativa de vida útil restante dos suprimentos, fornece relatórios de estatísticas do número total de páginas e trabalhos processados, data de fabricação do cartucho de impressão, número de série, contagens de páginas e informações sobre manutenção.
STATUS DAS PEÇAS	Exibe o status dos suprimentos em uma lista deslocável.
IMPRIMIR PÁG. DE USO DA IMPRESSORA	Imprime uma contagem de todos os tamanhos de mídia usados pela impressora, indicando se eram em 1 lado (simplex), nos dois lados (dúplex), monocromáticos (preto e branco) ou em cores e fornece uma contagem de páginas. Disponível para a impressora HP Color LaserJet série 3700.
IMPRIMIR DEMO	Imprime uma página de demonstração.
IMPRIMIR DIR. DE ARQUIVOS	Imprime o nome e o diretório dos arquivos armazenados na impressora. Disponível para a impressora HP Color LaserJet série 3700.
IMPRIMIR LISTA DE FONTES PCL	Imprime as fontes PCL disponíveis. Disponível para a impressora HP Color LaserJet série 3700.
IMPRIMIR LISTA DE FONTES PS	Imprime as fontes PS (emulação de PostScript) disponíveis. Disponível para a impressora HP Color LaserJet série 3700.

Menu Manuseio de papel

O menu Manuseio de papel permite configurar as bandejas de acordo com o tamanho e o tipo. É importante configurar as bandejas corretamente com esse menu antes de imprimir pela primeira vez.

Nota

Se você já tiver utilizado outras impressoras HP LaserJet, provavelmente estará acostumado a configurar a Bandeja 1 para o primeiro modo ou para o modo cassete. Para imitar as configurações do primeiro modo, configure a Bandeja 1 com tamanho = **QUALQUER TAMANHO** e tipo = **QUALQUER TIPO**. Para imitar as configurações do modo cassete, defina o tamanho ou o tipo da Bandeja 1 com um valor diferente de **QUALQUER TAMANHO** ou **QUALQUER TIPO**.

Item de menu	Valor	Descrição
TAMANHO BANDEJA 1	Aparece uma lista dos tamanhos disponíveis.	Permite configurar o tamanho do papel para a Bandeja 1. O padrão é QUALQUER TAMANHO . Consulte Tamanhos e gramaturas de papel aceitos para obter uma lista completa dos tamanhos disponíveis.
TIPO DA BANDEJA 1	Aparece uma lista dos tipos disponíveis.	Permite configurar o tipo de papel para a Bandeja 1. O padrão é QUALQUER TIPO . Consulte Tamanhos e gramaturas de papel aceitos para obter uma lista completa dos tipos disponíveis.
TAMANHO BANDEJA 2 TAMANHO BANDEJA 3	Aparece uma lista dos tamanhos disponíveis.	Permite configurar o tamanho do papel para a Bandeja 2 ou 3. O tamanho-padrão é Carta ou A4, dependendo do país/região. Consulte Tamanhos e gramaturas de papel aceitos para obter uma lista completa dos tamanhos disponíveis.
TIPO DA BANDEJA 2 TIPO DA BANDEJA 3	Aparece uma lista dos tipos disponíveis.	Permite configurar o tipo de papel para as Bandejas 2 ou 3. O padrão é COMUM . Consulte Tamanhos e gramaturas de papel aceitos para obter uma lista completa dos tipos disponíveis.

Menu Configurar dispositivo

O menu Configurar dispositivo permite alterar ou redefinir as configurações padrão de impressão, ajustar a qualidade de impressão e alterar a configuração do sistema e as opções de E/S.

Menu Impressão

Estas definições afetam somente os trabalhos que não tenham propriedades identificadas. A maior parte dos trabalhos identifica todas as propriedades e substitui os valores definidos nesse menu. Esse menu também pode ser utilizado para definir o tamanho e o tipo padrão de papel.

Item de menu	Valores	Descrição
CÓPIAS	1–32.000	Permite definir o número padrão de cópias. O número de cópias padrão é 1 .
Tamanho de papel padrão:	Aparece uma lista dos tamanhos disponíveis.	Permite definir o tamanho-padrão do papel.
TAMANHO DO PAPEL PERSON. PADRÃO	UNIDADE DE MEDIDA DIMENSÃO X DIMENSÃO Y	Permite definir o tamanho-padrão de qualquer trabalho personalizado sem dimensões. Disponível para a Bandeja 1.
DÚPLEX	DESATIVADO ATIVADO	Permite ativar ou desativar a função dúplex (impressão frente e verso automática). O padrão é DESATIVADO . É possível substituir essa configuração no driver da impressora. Disponível nos modelos das impressoras HP Color LaserJet 3700dn e 3700dtn.
ENCADERNAÇÃO DUPLEX	MARGEM LONGA MARGEM CURTA	Permite escolher se um trabalho dúplex será virado na margem longa ou na margem curta.
ANULAR A4/CARTA	NÃO SIM	Permite definir a impressora para imprimir um trabalho A4 em papel tamanho carta, quando nenhum papel A4 estiver carregado, ou imprimir um trabalho tamanho carta em A4, quando nenhum papel tamanho carta estiver carregado. O padrão é NÃO .

Item de menu	Valores	Descrição
ALIMENTAÇÃO MANUAL	ATIVADO DESATIVADO	O padrão é DESATIVADO . Definir como ATIVADO torna ALIMENTAÇÃO MANUAL o padrão para trabalhos que não selecionam uma bandeja. É possível substituir essa configuração no driver da impressora.
FONTE COURIER	REGULAR ESCURO	Permite selecionar uma versão da fonte Courier. O padrão é REGULAR . Disponível para a impressora HP Color LaserJet série 3700.
LARGURA A4	NÃO SIM	Permite alterar a área imprimível do papel A4 para que 80 caracteres de corpo 10 possam ser impressos em uma única linha. O padrão é NÃO . Disponível para a impressora HP Color LaserJet série 3700.
Erros de impressão de PS:	DESATIVADO ATIVADO	Permite selecionar a impressão de páginas de erro PS (PostScript emulado). O padrão é DESATIVADO . Disponível para a impressora HP Color LaserJet série 3700.

Item de menu	Valores	Descrição
PCL	COMPRIMENTO DE FORMULÁRIO ORIENTAÇÃO ORIGEM DA FONTE NÚMERO DA FONTE DISTÂNCIA DA FONTE TAMANHO EM PONTOS DA FONTE CONJUNTO DE SÍMBOLOS ANEXAR CR A LF SUPRIMA PÁGINAS EM BRANCO	<p>Permite configurar definições para a linguagem de controle da impressora.</p> <p>COMPRIMENTO DE FORMULÁRIO define o número de linhas por página. O padrão é 0.</p> <p>ORIENTAÇÃO determina o layout da página de margem longa versus margem curta. O padrão é RETRATO (disponível para a impressora HP Color LaserJet série 3700).</p> <p>ORIGEM DA FONTE seleciona a origem da fonte utilizada no painel de controle da impressora. O padrão é FONTE INTERNA. NÚMERO DA FONTE é o número da fonte selecionada. Se essa for uma fonte de contorno, utilize DISTÂNCIA DA FONTE para definir o pitch de uma fonte de espaço fixo. O padrão é 10.00 (disponível para a impressora HP Color LaserJet série 3700).</p> <p>TAMANHO EM PONTOS DA FONTE define o tamanho da fonte de espaço fixo selecionado. A fonte padrão é 12 pontos.</p> <p>CONJUNTO DE SÍMBOLOS define o conjunto de símbolos utilizado pelo painel de controle da impressora. O padrão é PC-8.</p> <p>ANEXAR CR A LF define se um retorno de carro é incorporado a cada alimentação de linha em um trabalho PCL com compatibilidade retroativa. O padrão é NÃO.</p> <p>SUPRIMA PÁGINAS EM BRANCO define se os trabalhos que utilizam PCL que incluem esvaziamentos de buffers em branco suprimirão páginas em branco automaticamente. SIM indica que esvaziamentos de buffers serão ignorados se a página estiver em branco (disponível para a impressora HP Color LaserJet série 3700).</p>

Menu Qualidade de impressão

Esse menu permite ajustar todos os aspectos da qualidade de impressão, inclusive calibragem, registro e definições de meio-tom da cor.

Item de menu	Valores	Descrição
AJUSTE DE COR	DENSIDADE DE AZUL DENSIDADE DE VERMELHO DENSIDADE DE AMARELO DENSIDADE DE PRETO RESTAURAR VALORES DE COR	Permite modificar as definições de meio-tom de cada cor. O padrão para cada cor é 0 .
CONF. REGISTRO	IMPRIMIR PÁGINA DE TESTE Origem AJUSTAR BAND. 1 AJUSTAR BAND. 2 AJUSTAR BAND. 3	Permite alinhamento de imagem em um lado e nos dois lados. O padrão para Origem é BANDEJA 2 . O padrão para os subitens AJUSTAR BAND. 1 , AJUSTAR BAND. 2 e AJUSTAR BAND. 3 é 0 .
MODOS DETEC. AUTOM.	SOMENTE TRANSP. SENSOR EXPANDIDO	Se uma bandeja for configurada como COMUM ou QUALQUER TAMANHO e o trabalho de impressão não especificar o tipo de mídia, a impressora ajustará a qualidade de impressão para o tipo de mídia que detectar. O padrão é SOMENTE TRANSP. , que detecta transparências, papel brilhante e papel resistente.
TRANSPARÊNCIA PARA JATO DE TINTA	RECUSO-GUARDAR FUS. ACEITO-NÃO ACONSELH.	RECUSO-GUARDAR FUS. pára o trabalho de impressão quando uma transparência não compatível for detectada. Essa opção protege o fusor da impressora contra danos. ACEITO-NÃO ACONSELH. permite que o trabalho seja impresso normalmente mesmo que uma transparência não compatível esteja sendo usada. O valor-padrão é RECUSO-GUARDAR FUS. .
MODOS DO FUSOR	É exibida uma lista de modos disponíveis.	Permite associar cada tipo de papel com um modo de impressão específico.

Item de menu	Valores	Descrição
OTIMIZAR	T1 P/BAIXO T1 P/CIMA T2 P/CIMA 1 T2 P/CIMA 2 T2 P/BAIXO 1 T2 P/BAIXO 2 MARG. ANT. P/CIMA MARG. ANT P/BAIXO REDUZA 2o PLANO 1 REDUZA 2o PLANO 2 FUSOR INF. 1 FUSOR INF. 2 DESLOC. DE FILME PREVEN. FANTASMA PRÉ-ROTAÇÃO RESTAURAR OTIMIZ.	Permite otimizar determinados parâmetros para todos os trabalhos, em vez de (ou além de) otimizar pelo tipo de papel. O padrão para cada item é DESATIVADO . RESTAURAR OTIMIZ. redefine todos os valores para DESATIVADO .
CALIBRAR AGORA		Executa todas as calibrações da impressora para otimizar a qualidade da impressão.
CRIAR PÁGINA DE LIMPEZA		Imprime uma página de limpeza a ser usada para limpeza da impressora. Essa página contém instruções para processar a página de limpeza. Consulte Limpeza da impressora para obter mais informações.
PROCESSAR PÁGINA DE LIMPEZA		Depois que a página de limpeza é carregada na Bandeja 1, esse item de menu permite que a impressora processe a página de limpeza. O processo de limpeza demora alguns momentos. Consulte Limpeza da impressora para obter mais informações.

Menu Configuração do sistema

O menu Configuração do sistema permite fazer alterações nas definições padrão da configuração geral da impressora, como tempo da Economia de energia, linguagem da impressora e recuperação de atolamento. Consulte [Alteração de definições de configuração do painel de controle da impressora](#) para obter mais informações.

Item de menu	Valores	Descrição
MOSTRAR END.	AUTOMÁTICO DESATIVADO	<p>AUTOMÁTICO permite que o endereço IP da impressora seja mostrado no painel de controle da impressora, alternando com a mensagem Pronta. O padrão é DESATIVADO.</p> <p>Esse item de menu é exibido somente se a impressora estiver conectada a uma rede (disponível para os modelos das impressoras HP Color LaserJet 3700n, 3700dn e 3700dtn).</p>
VELOC./CUSTO IDEAL	AUTOMÁTICO MAIORIA COLORIDA MAIORIA MONOCROM.	<p>Esse item de menu estabelece como a impressora alterna entre os modos cor e monocromático (preto-e-branco) para obter o máximo desempenho e duração do cartucho.</p> <p>AUTOMÁTICO redefinirá a impressora para a configuração padrão de fábrica. O padrão é AUTOMÁTICO.</p> <p>Selecione MAIORIA COLORIDA se quase todos os seus trabalhos de impressão forem em cores com alta cobertura de página.</p> <p>Selecione MAIORIA MONOCROM. se você imprimir mais trabalhos de impressão monocromáticos ou uma combinação de trabalhos de impressão em cores e monocromáticos.</p>
COMPORTAMENTO DA BANDEJA	USAR BANDEJA SOLICITADA ALIMENTAÇÃO MAN. PROMPT DIFERIR MÍDIA PS	<p>Permite especificar definições para o comportamento da seleção de bandejas (essa definição permite configurar as bandejas para que se comportem como as bandejas de algumas impressoras HP antigas).</p> <p>O padrão para USAR BANDEJA SOLICITADA é EXCLUSIVAMENTE.</p> <p>O padrão para ALIMENTAÇÃO MAN. PROMPT é SEMPRE.</p> <p>DIFERIR MÍDIA PS afeta a maneira como o papel é manuseado ao imprimir de um driver de impressora Adobe PS. HABILITADO utiliza manuseio de papel da HP. Desativado utiliza o manuseio de papel Adobe PS. O padrão é HABILITADO.</p> <p>Consulte Opções de comportamento da bandeja: utilizar bandeja solicitada e alimentação manual para obter mais informações.</p>

Item de menu	Valores	Descrição
TEMPO DE ECONOMIA DE ENERGIA	1 HORAS 2 MINUTO 30 MINUTOS 4 HORAS 15 MINUTOS 15 HORA	<p>Reduz o consumo de energia quando a impressora ficar inativa por um longo tempo.</p> <p>Permite definir o período de tempo em que a impressora permanece inativa antes de entrar em modo de Economia de energia. O padrão é 30 MINUTOS.</p> <p>Consulte Tempo de Economia de energia para obter mais informações.</p>
EXIBIR BRILHO	1–10	<p>Permite ajustar o brilho do painel de controle da impressora. O padrão é 5.</p> <p>Consulte Brilho do visor.</p>
LINGUAGEM	AUTOMÁTICO PS PCL	<p>Define a linguagem-padrão para mudança automática, PCL ou emulação PostScript. O padrão é AUTOMÁTICO.</p> <p>Consulte Linguagem (disponível para a impressora HP Color LaserJet série 3700) para obter mais informações.</p>
AVISOS ELIMINÁVEIS	TRABALHO ATIVADO	<p>Permite definir por quanto tempo um aviso eliminável é exibido no painel de controle da impressora. O padrão é TRABALHO, que é exibido até que ✓ seja pressionado. ATIVADO é exibido até o final do trabalho que gerou o aviso.</p> <p>Consulte Avisos elimináveis (disponíveis para a impressora HP Color LaserJet série 3700) para obter mais informações.</p>
CONTINUAR AUTOMATICAMENTE	DESATIVADO ATIVADO	<p>Determina o comportamento da impressora quando o sistema gera um erro Autocontinuável. O padrão é ATIVADO.</p> <p>ATIVADO continua a impressão automaticamente depois de 10 segundos.</p> <p>DESATIVADO pausa a impressão. Pressione ✓ para continuar a impressão.</p> <p>Consulte Autocontinuar para obter mais informações.</p>

Item de menu	Valores	Descrição
SUPRIMENTOS BAIXO	PARAR CONTINUAR	Define as opções de relatório de suprimento baixo. O padrão é CONTINUAR . PARAR pausa a impressão quando um suprimento baixo é relatado. Pressione ✓ para continuar a impressão. Consulte Suprimento baixo para obter mais informações.
Recup. de atolamentos:	DESATIVADO ATIVADO AUTOMÁTICO	Define se a impressora tentará reimprimir páginas após um atolamento. O padrão é AUTOMÁTICO . Consulte Recuperação de atolamentos para obter mais informações.
ram_disk	AUTOMÁTICO DESATIVADO	Determina como o recurso de disco de RAM está configurado. AUTOMÁTICO permite que a impressora determine o tamanho ideal do disco de RAM com base na quantidade de memória disponível. DESATIVADO desativa o disco de RAM, mas um disco de RAM mínimo ainda fica disponível. O padrão é AUTOMÁTICO . Disponível para a impressora HP Color LaserJet série 3700.
Idioma	Aparece uma lista dos idiomas disponíveis.	Define o idioma-padrão do painel de controle. Consulte Idioma para obter mais informações.

Menu E/S

Esse menu permite configurar as opções de E/S da impressora.

Consulte [Configuração de rede](#).

Item de menu	Valores	Descrição
TEMPO DE ESPERA E/S	5–300	Permite selecionar o tempo limite de E/S em segundos.

Item de menu	Valores	Descrição
BUFFER DA PÁGINA	DESATIVADO ATIVADO	Define se a impressora deve maximizar o desempenho ou minimizar o desgaste do mecanismo enquanto aguarda a transferência de informações. Selecione ATIVADO se a impressora utilizar USB 1.1 ou Ethernet 10 base T. O padrão é DESATIVADO (disponível para a impressora HP Color LaserJet série 3550).
ENTRADA PARALELA	ALTA VELOCIDADE FUNÇÕES AVANÇADAS	Permite selecionar a velocidade na qual a porta paralela comunica-se com o host, bem como ativar ou desativar a comunicação paralela bidirecional. O padrão para ALTA VELOCIDADE é SIM . O padrão para FUNÇÕES AVANÇADAS é ATIVADO . Disponível para a impressora HP Color LaserJet série 3700.
EIO X	Os valores possíveis são: TCP/IP IPX/SPX APPLETALK DLC/LLC VELOCIDADE DE CONEXÃO	Permite configurar dispositivos EIO instalados no slot EIO. Disponível para a impressora HP Color LaserJet série 3700. Consulte Configuração de Enhanced I/O (E/S avançada) (EIO) (somente para impressora HP Color LaserJet série 3700) para obter mais informações.

Menu Redefinir

O menu Redefinir permite redefinir as configurações de fábrica, desativar e ativar Economia de energia e atualizar a impressora após a instalação de novos suprimentos.

Item de menu	Valores	Descrição
RESTAURAR CONFIG. DE FÁBRICA	Nenhum	Permite limpar o buffer de página, remover todos os dados de linguagem percebíveis, redefinir o ambiente de impressão e retornar todas as configurações para os padrões de fábrica. No entanto, esse menu não restaura as configurações de rede do HP Jetdirect para os valores padrão de fábrica.

Item de menu	Valores	Descrição
ECONOMIA DE ENERGIA	DESATIVADO ATIVADO	Permite ativar e desativar a Economia de energia. O padrão é ATIVADO .
REINICIAR SUPRIMENTOS	NOVO KIT DE TRANSFERÊNCIA NOVO KIT DO FUSOR	Permite informar à impressora que um novo kit de transferência ou de fusor foi instalado.

Menu Diagnósticos

O menu Diagnósticos permite que você ou um representante de serviço execute testes que podem ajudar a identificar e a resolver problemas com a impressora.

Item de menu	Descrição
IMPRIMIR LOG DE EVENTOS	Esse item imprime um log de eventos que exibe as 50 últimas entradas do log de eventos da impressora, a partir da mais recente.
EXIBIR LOG DE EVENTOS	Esse item exibe os 50 últimos eventos do visor do painel de controle, a partir do mais recente.
SOLUÇÃO DE PROBLEMAS QI	Esse item imprime uma série de páginas de avaliação da qualidade de impressão que ajudam a solucionar muitos problemas com a qualidade de impressão.
DESATIVAR VERIF. DE CARTUCHO	Esse teste permite imprimir com um ou mais cartuchos removidos, para que seja possível diagnosticar problemas relacionados ao cartucho de impressão.
SENSORES DE PASSAGEM DE PAPEL	Esse item mostra os valores dos sensores. Os valores são atualizados conforme o papel passa por cada sensor. Os trabalhos podem ser iniciados no painel de controle ou enviados do computador.
TESTE DE CAMINHO DO PAPEL	Esse item é útil para testar os recursos de manuseio do papel da impressora, como a configuração das bandejas.
TESTE DO SENSOR MANUAL	Esse item permite que um representante de serviço teste os sensores de passagem de papel e as chaves para a operação correta.
TESTE DE COMPONENTE	Esse item ativa partes individuais independentemente, para isolar ruído, vazamentos e outros problemas no hardware.
IMPRIMIR/ PARAR TESTE	Esse item isola falhas de qualidade de impressão com maior precisão, parando a impressora no meio do ciclo de impressão, o que causará um atolamento que pode precisar ser removido manualmente. Esse teste deve ser executado por um representante de serviço.

Alteração de definições de configuração do painel de controle da impressora

Utilizando o painel de controle da impressora, é possível fazer alterações nas definições-padrão de configuração da impressora, como tamanho e tipo da bandeja, tempo de Economia de energia, linguagem da impressora e recuperação de atolamentos.

O painel de controle da impressora também pode ser acessado a partir de um computador utilizando a página Configurações do servidor da Web incorporado. O computador mostra as mesmas informações que o painel de controle. Para obter mais informações, consulte [Utilização do servidor da Web incorporado \(somente para a impressora HP Color LaserJet série 3700\)](#).

CUIDADO

Os valores das configurações raramente precisam ser alterados. A Hewlett-Packard recomenda que somente o administrador de sistema altere a configuração.

Opções de comportamento da bandeja: utilizar bandeja solicitada e alimentação manual

O comportamento da bandeja permite as seguintes opções definidas pelo usuário:

- **USAR BANDEJA SOLICITADA.** A seleção de **EXCLUSIVAMENTE** (o valor-padrão) garante que a impressora não selecionará automaticamente outra bandeja quando você indicar que uma bandeja específica deve ser utilizada. A seleção de **PRIMEIRO** permite que a impressora utilize uma segunda bandeja se a bandeja especificada estiver vazia.
- **Alimentação manual.** Se você selecionar **SEMPRE** (o valor-padrão), o sistema sempre exibirá um prompt antes de utilizar a bandeja genérica. Se você selecionar **EXCETO SE CARREGADO**, o sistema exibirá o prompt somente se a bandeja genérica estiver vazia.

Para definir o uso da bandeja solicitada

1. Pressione **MENU** para entrar nos **MENUS**.
2. Pressione **▼** para destacar **Configurar dispositivo**.
3. Pressione **✓** para selecionar **Configurar dispositivo**.
4. Pressione **▼** para destacar **CONFIGURAÇÕES DO SISTEMA**.
5. Pressione **✓** para selecionar **CONFIGURAÇÕES DO SISTEMA**.
6. Pressione **▼** para destacar **COMPORTAMENTO DA BANDEJA**.
7. Pressione **✓** para selecionar **COMPORTAMENTO DA BANDEJA**.
8. Pressione **✓** para selecionar **USAR BANDEJA SOLICITADA**.
9. Pressione **▲** ou **▼** para selecionar **EXCLUSIVAMENTE** ou **PRIMEIRO**.
10. Pressione **✓** para definir o comportamento.
11. Pressione **MENU**.

Para definir o prompt de alimentação manual

1. Pressione **MENU** para entrar nos **MENUS**.
2. Pressione **▼** para destacar **Configurar dispositivo**.

3. Pressione ✓ para selecionar **Configurar dispositivo**.
4. Pressione ▼ para destacar **CONFIGURAÇÕES DO SISTEMA**.
5. Pressione ✓ para selecionar **CONFIGURAÇÕES DO SISTEMA**.
6. Pressione ▼ para destacar **COMPORTAMENTO DA BANDEJA**.
7. Pressione ✓ para selecionar **COMPORTAMENTO DA BANDEJA**.
8. Pressione ▼ para destacar **ALIMENTAÇÃO MAN. PROMPT**.
9. Pressione ✓ para selecionar **ALIMENTAÇÃO MAN. PROMPT**.
10. Pressione ▲ ou ▼ para selecionar **SEMPRE** ou **EXCETO SE CARREGADO**.
11. Pressione ✓ para definir o comportamento.
12. Pressione **MENU**.

Tempo de Economia de energia

O recurso ajustável de tempo de Economia de energia reduz o consumo de energia quando a impressora permanecer inativa por um longo período. É possível definir o tempo para que a impressora entre no modo de Economia de energia como **1 HORAS, 2 MINUTO, 30 MINUTOS, 4 HORAS, 4 HORAS, 15 MINUTOS** ou **15 HORA**. A configuração-padrão é **30 MINUTOS**.

Nota

O visor da impressora fica obscurecido quando a impressora está no modo de Economia de energia. Esse modo não afeta o tempo de aquecimento da impressora, a não ser que ela esteja nesse modo por mais de 8 horas.

Para definir o tempo de Economia de energia

1. Pressione **MENU** para entrar nos **MENUS**.
2. Pressione ▼ para destacar **Configurar dispositivo**.
3. Pressione ✓ para selecionar **Configurar dispositivo**.
4. Pressione ▼ para destacar **CONFIGURAÇÕES DO SISTEMA**.
5. Pressione ✓ para selecionar **CONFIGURAÇÕES DO SISTEMA**.
6. Pressione ▼ para destacar **TEMPO DE ECONOMIA DE ENERGIA**.
7. Pressione ✓ para selecionar **TEMPO DE ECONOMIA DE ENERGIA**.
8. Pressione ▲ ou ▼ para selecionar o período de tempo apropriado.
9. Pressione ✓ para definir o período de tempo.
10. Pressione **MENU**.

Para desativar ou ativar a Economia de energia

1. Pressione **MENU** para entrar nos **MENUS**.
2. Pressione ▼ para destacar **Configurar dispositivo**.
3. Pressione ✓ para selecionar **Configurar dispositivo**.
4. Pressione ▼ para destacar **REDEFINIÇÃO**.
5. Pressione ✓ para selecionar **REDEFINIÇÃO**.

6. Pressione ▼ para destacar **ECONOMIA DE ENERGIA**.
7. Pressione ✓ para selecionar **ECONOMIA DE ENERGIA**.
8. Pressione ▲ ou ▼ para selecionar **ATIVADO** ou **DESATIVADO**.
9. Pressione ✓ para definir a seleção.
10. Pressione **MENU**.

Brilho do visor

É possível alterar o brilho do visor do painel de controle, utilizando a opção **EXIBIR BRILHO**.

Para definir o brilho do visor

1. Pressione **MENU** para entrar nos **MENUS**.
2. Pressione ▼ para destacar **Configurar dispositivo**.
3. Pressione ✓ para selecionar **Configurar dispositivo**.
4. Pressione ▼ para destacar **CONFIGURAÇÕES DO SISTEMA**.
5. Pressione ✓ para selecionar **CONFIGURAÇÕES DO SISTEMA**.
6. Pressione ▼ para destacar **EXIBIR BRILHO**.
7. Pressione ✓ para selecionar **EXIBIR BRILHO**.
8. Pressione ▲ ou ▼ para selecionar a definição apropriada.
9. Pressione ✓ para definir a seleção.
10. Pressione **MENU**.

Linguagem (disponível para a impressora HP Color LaserJet série 3700)

Essa impressora possui recursos automáticos de alternância de linguagem da impressora.

- **AUTOMÁTICO**: configura a impressora para detectar automaticamente o tipo de trabalho de impressão e configurar sua linguagem de acordo com esse trabalho.
- **PCL**: configura a impressora para utilizar Linguagem de controle da impressora (Printer Control Language).
- **PS**: configura a impressora para utilizar emulação PostScript.

Para definir a linguagem

1. Pressione **MENU** para entrar nos **MENUS**.
2. Pressione ▼ para destacar **Configurar dispositivo**.
3. Pressione ✓ para selecionar **Configurar dispositivo**.
4. Pressione ▼ para destacar **CONFIGURAÇÕES DO SISTEMA**.
5. Pressione ✓ para selecionar **CONFIGURAÇÕES DO SISTEMA**.
6. Pressione ▼ para destacar **LINGUAGEM**.
7. Pressione ✓ para selecionar **LINGUAGEM**.

8. Pressione ▲ ou ▼ para selecionar a linguagem apropriada (**AUTOMÁTICO**, **PS** ou **PCL**).
9. Pressione ✓ para definir a linguagem.
10. Pressione **MENU**.

Avisos elimináveis (disponíveis para a impressora HP Color LaserJet série 3700)

Você pode determinar o tempo de exibição dos avisos elimináveis do painel de controle com essa opção, selecionando **ATIVADO** ou **TRABALHO**. O valor-padrão é **TRABALHO**.

- **ATIVADO**: exibe avisos elimináveis até você pressionar ✓.
- **TRABALHO**: exibe avisos elimináveis até o fim do trabalho para o qual ele foi gerado.

Para definir os avisos elimináveis

1. Pressione **MENU** para entrar nos **MENUS**.
2. Pressione ▼ para destacar **Configurar dispositivo**.
3. Pressione ✓ para selecionar **Configurar dispositivo**.
4. Pressione ▼ para destacar **CONFIGURAÇÕES DO SISTEMA**.
5. Pressione ✓ para selecionar **CONFIGURAÇÕES DO SISTEMA**.
6. Pressione ▼ para destacar **AVISOS ELIMINÁVEIS**.
7. Pressione ✓ para selecionar **AVISOS ELIMINÁVEIS**.
8. Pressione ▲ ou ▼ para selecionar a definição apropriada.
9. Pressione ✓ para definir a seleção.
10. Pressione **MENU**.

Autocontinuar

Você pode determinar o comportamento da impressora quando o sistema gera um erro Autocontinuável. **ATIVADO** é a configuração-padrão.

- **ATIVADO**: exibe uma mensagem de erro por dez segundos, antes de continuar a impressão automaticamente.
- **DESATIVADO**: pausa o trabalho de impressão a qualquer momento em que a impressora exibir uma mensagem de erro e até você pressionar ✓.

Para definir Autocontinuar

1. Pressione **MENU** para entrar nos **MENUS**.
2. Pressione ▼ para destacar **Configurar dispositivo**.
3. Pressione ✓ para selecionar **Configurar dispositivo**.
4. Pressione ▼ para destacar **CONFIGURAÇÕES DO SISTEMA**.
5. Pressione ✓ para selecionar **CONFIGURAÇÕES DO SISTEMA**.
6. Pressione ▼ para destacar **CONTINUAR AUTOMATICAMENTE**.
7. Pressione ✓ para selecionar **CONTINUAR AUTOMATICAMENTE**.

8. Pressione ▲ ou ▼ para selecionar a definição apropriada.
9. Pressione ✓ para definir a seleção.
10. Pressione MENU.

Suprimento baixo

A impressora permite duas opções para indicar que os suprimentos estão acabando. **CONTINUAR** é o valor-padrão.

- **CONTINUAR:** permite que a impressora continue imprimindo enquanto exibe um aviso, até que o suprimento seja substituído ou que uma condição de falta de suprimento seja atingida.
- **PARAR:** faz com que a impressora pause a impressão até que você substitua o suprimento utilizado ou pressione ✓, o que permite que a impressão continue mesmo com o aviso exibido.

Para definir o relatório de suprimento baixo

1. Pressione MENU para entrar nos MENUS.
2. Pressione ▼ para destacar **Configurar dispositivo**.
3. Pressione ✓ para selecionar **Configurar dispositivo**.
4. Pressione ▼ para destacar **CONFIGURAÇÕES DO SISTEMA**.
5. Pressione ✓ para selecionar **CONFIGURAÇÕES DO SISTEMA**.
6. Pressione ▼ para destacar **SUPRIMENTOS BAIXO**.
7. Pressione ✓ para selecionar **SUPRIMENTOS BAIXO**.
8. Pressione ▲ ou ▼ para selecionar a definição apropriada.
9. Pressione ✓ para definir a seleção.
10. Pressione MENU.

Recuperação de atolamentos

Essa opção permite configurar a resposta da impressora a atolamentos de papel, inclusive como ela trata as páginas envolvidas. **AUTOMÁTICO** é o valor-padrão.

- **AUTOMÁTICO.** A impressora ativará automaticamente a recuperação de atolamento, quando houver memória suficiente disponível.
- **ATIVADO.** A impressora reimprime todas as páginas envolvidas em um atolamento de papel. Memória adicional é alocada para armazenar as últimas páginas impressas. Isso pode fazer com que o desempenho global da impressora seja reduzido.
- **DESATIVADO.** A impressora não imprimirá novamente as páginas envolvidas em um atolamento de papel. Como nenhuma memória é utilizada para armazenar as páginas mais recentes, o desempenho poderá ser máximo.

Para definir a resposta da recuperação de atolamentos

1. Pressione MENU para entrar nos MENUS.
2. Pressione ▼ para destacar **Configurar dispositivo**.

3. Pressione ✓ para selecionar **Configurar dispositivo**.
4. Pressione ▼ para destacar **CONFIGURAÇÕES DO SISTEMA**.
5. Pressione ✓ para selecionar **CONFIGURAÇÕES DO SISTEMA**.
6. Pressione ▼ para destacar **Recup. de atolamentos**:
7. Pressione ✓ para selecionar **Recup. de atolamentos**:
8. Pressione ▲ ou ▼ para selecionar a definição apropriada.
9. Pressione ✓ para definir a seleção.
10. Pressione MENU.

Idioma

A opção para definir o idioma-padrão aparece na primeira vez em que a impressora é ligada. Conforme você percorre as opções disponíveis, a lista aparecerá no idioma destacado. Quando aparecer a lista no idioma desejado, pressione ✓ para definir o idioma. Você pode alterar o idioma a qualquer momento, executando os procedimentos a seguir:

Para selecionar o idioma

1. Pressione MENU para entrar nos MENUS.
2. Pressione ▼ para destacar **Configurar dispositivo**.
3. Pressione ✓ para selecionar **Configurar dispositivo**.
4. Pressione ▼ para destacar **CONFIGURAÇÕES DO SISTEMA**.
5. Pressione ✓ para selecionar **CONFIGURAÇÕES DO SISTEMA**.
6. Pressione ▼ para destacar **Idioma**.
7. Pressione ✓ para selecionar **Idioma**.
8. Pressione ▲ ou ▼ para selecionar o idioma apropriado.
9. Pressione ✓ para definir a seleção.
10. Pressione MENU.

Utilização do painel de controle da impressora em ambientes compartilhados

Se sua impressora for compartilhada com outros usuários, siga os estes procedimentos para garantir uma operação bem-sucedida:

- Consulte o administrador de sistema antes de fazer alterações nas configurações do painel de controle. A alteração de configurações do painel de controle pode afetar outros trabalhos de impressão.
- Comunique-se com os outros usuários antes de alterar a fonte padrão da impressora ou de carregar fontes de disco. A coordenação dessas operações economiza memória e evita resultados inesperados de impressão.
- Lembre-se de que trocar a linguagem da impressora para, por exemplo, Emulação PostScript ou PCL, afeta os resultados de impressão dos outros usuários.

Nota

O sistema operacional de rede pode proteger automaticamente o trabalho de impressão de cada usuário dos efeitos de outros trabalhos de impressão. Consulte o administrador de sistema para obter mais informações.

3

Configuração de E/S

Este capítulo descreve como configurar determinados parâmetros de rede na impressora. Os seguintes tópicos são abordados:

- [Configuração de USB](#)
- [Configuração paralela \(somente para impressora HP Color LaserJet série 3700\)](#)
- [Configuração de Enhanced I/O \(E/S avançada\) \(EIO\) \(somente para impressora HP Color LaserJet série 3700\)](#)
- [Configuração de rede](#)

Configuração de USB

Todos os modelos de impressora suportam conexões USB. A porta USB está na parte traseira da impressora.

Conexão do cabo USB

Conecte o cabo USB na impressora. Conecte a outra extremidade do cabo USB no computador.

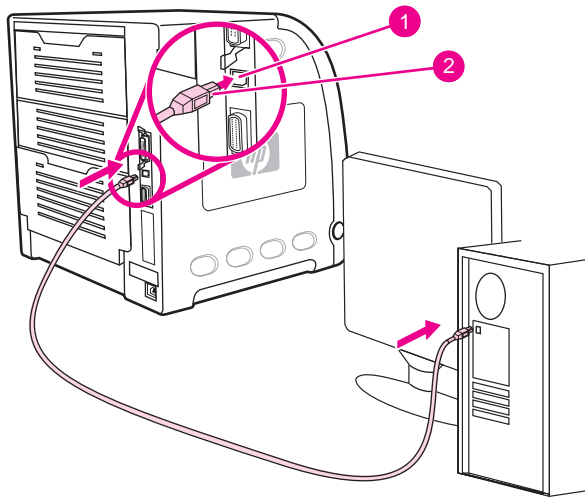

Conexão da porta USB

- 1 Porta USB
- 2 Conector USB

Nota

Não é possível conectar a impressora ao computador usando o cabo paralelo ou conectá-la a um outro computador usando o cabo USB. Se você conectar ambos os cabos, o USB é desativado.

Configuração paralela (somente para impressora HP Color LaserJet série 3700)

A impressora HP Color LaserJet 3700 oferece suporte a conexões em rede e paralelas ao mesmo tempo. A conexão paralela é feita conectando a impressora ao computador por meio de um cabo paralelo bidirecional (em conformidade com a norma IEEE-1284) com um conector b ligado na porta paralela da impressora. O cabo pode ter no máximo 10 metros de comprimento.

Quando utilizado para descrever uma interface paralela, o termo *bidirecional* indica que a impressora pode receber dados do computador e enviá-los para o computador através da porta paralela. A interface paralela fornece compatibilidade retroativa; contudo a conexão de rede ou USB é recomendada para otimizar o desempenho.

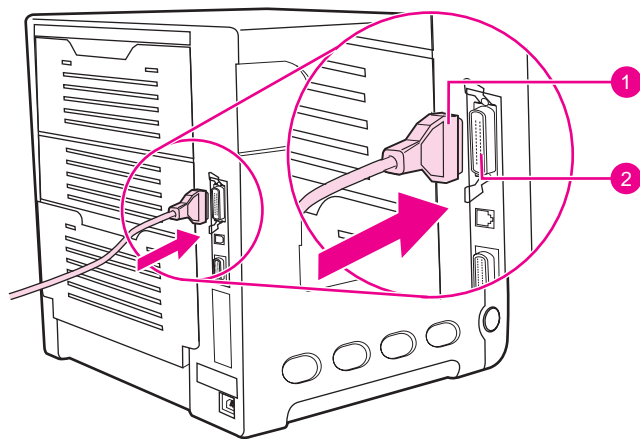

Conexão da porta paralela

- 1 conector b
- 2 porta paralela

Nota

Para utilizar os recursos avançados da interface paralela bidirecional, como comunicação bidirecional entre o computador e a impressora, maior velocidade de transferência de dados e configuração automática de drivers de impressora, verifique se o driver instalado é o mais recente. Para obter mais informações, consulte [Drivers da impressora](#).

Nota

As configurações de fábrica oferecem suporte à comutação automática entre a porta paralela e uma ou mais conexões de rede na impressora. Se ocorrerem problemas, consulte [Configuração de rede](#).

Configuração de Enhanced I/O (E/S avançada) (EIO) (somente para impressora HP Color LaserJet série 3700)

Essa impressora é equipada com um slot de entrada/saída avançada (EIO). O slot de EIO suporta dispositivos externos compatíveis, como placas de rede do servidor de impressão HP Jetdirect ou outros dispositivos. A conexão de placa de rede EIO no slot aumenta o número de interfaces de rede disponíveis para a impressora.

As placas de rede EIO maximizam o desempenho da impressora na impressão em rede. Além disso, oferecem a possibilidade de colocar a impressora em qualquer local da rede. Isso elimina a necessidade de conectar a impressora diretamente a um servidor ou a uma estação de trabalho e permite instalar a impressora em um local mais próximo aos usuários da rede.

Se a impressora for configurada por meio de uma placa de rede EIO, configure essa placa através do menu Configurar dispositivo do painel de controle.

Servidores de impressão HP Jetdirect

Servidores de impressão HP Jetdirect (placas de rede) podem ser instalados em um dos slots EIO da impressora. Essas placas são compatíveis com vários protocolos e sistemas operacionais de rede. Os servidores de impressão HP Jetdirect facilitam o gerenciamento da rede, permitindo conectar uma impressora diretamente com à rede em qualquer localização. Os servidores de impressão HP Jetdirect também são compatíveis com o protocolo Simple Network Management Protocol (Protocolo de gerenciamento de rede comum) (SNMP), que oferece aos administradores de rede a capacidade de efetuar o gerenciamento das impressoras e a solução de problemas de forma remota, por meio do software HP Web Jetadmin.

Nota

A instalação dessas placas e a configuração da rede devem ser efetuadas por um administrador de rede. Configure a placa por meio do painel de controle, do software de instalação da impressora ou com o software HP Web Jetadmin.

Nota

Consulte a documentação do servidor de impressão HP Jetdirect para obter informações sobre os dispositivos externos ou as placas de redes EIO suportadas.

Interfaces de E/S avançadas disponíveis

Os servidores de impressão HP Jetdirect (placas de rede) oferecem soluções de software para:

- Rede Novell NetWare
- Redes com Microsoft Windows e Windows NT
- Apple Mac OS (AppleTalk)
- UNIX (HP-UX e Solaris)
- Linux (Red Hat e SuSE)
- Impressão pela Internet

Para obter um resumo das soluções de software de rede disponíveis, consulte o *Guia do administrador do servidor de impressão HP Jetdirect* ou visite a seção Atendimento ao cliente HP on-line no endereço http://www.hp.com/support/net_printing.

Redes NetWare

Ao utilizar produtos Novell NetWare com um servidor de impressão HP Jetdirect, o modo Queue Server (Servidor de filas) oferece melhor desempenho de impressão em comparação com o modo Remote Printer (Impressora remota). O servidor de impressão HP Jetdirect oferece suporte a Novell Directory Services (Serviços de diretório da Novell) (NDS), além dos modos Bindery. Para obter mais informações, consulte o *Guia do administrador do servidor de impressão HP Jetdirect*.

Em sistemas Windows 98, Me, NT 4.0, 2000 e XP, utilize o utilitário de instalação da impressora para configurar a impressora em uma rede NetWare.

Redes Windows e Windows NT

Em sistemas Windows 98, Me, NT 4.0, 2000 e XP, utilize o utilitário de instalação da impressora para configurar a impressora em uma rede Microsoft Windows. O utilitário oferece suporte à configuração da impressora para operação da rede ponto a ponto ou cliente-servidor.

Redes AppleTalk

Utilize o HP toolbox para configurar a impressora em uma rede EtherTalk ou LocalTalk. Para obter mais informações, consulte o *Guia do administrador do servidor de impressão HP Jetdirect*, incluído nas impressoras equipadas com o servidor de impressão HP Jetdirect.

Redes UNIX/Linux

Utilize o instalador da impressora HP Jetdirect para utilitário UNIX a fim de configurar a impressora em redes HP-UX ou Sun Solaris.

Para a configuração e o gerenciamento em redes UNIX ou Linux, utilize o HP Web Jetadmin.

Para obter o software da HP para redes UNIX/Linux, visite a seção Serviço de assistência ao cliente da HP, no endereço http://www.hp.com/support/net_printing. Para obter outras opções de instalação que sejam suportadas pelo servidor de impressão HP Jetdirect, consulte o *Guia do administrador do servidor de impressão HP Jetdirect*, incluído nas impressoras equipadas com o servidor de impressão HP Jetdirect.

Configuração de rede

Nota

O recurso de configuração de rede estará disponível para a impressora HP Color LaserJet série 3700 quando um dispositivo de EIO estiver instalado.

Pode ser necessário configurar determinados parâmetros de rede na impressora. Esses parâmetros podem ser configurados no painel de controle da impressora, no servidor da Web incorporado ou, na maioria das redes, no software HP Web Jetadmin ou no HP toolbox.

Nota

Para obter mais informações sobre como utilizar o servidor Web incorporado, consulte [Utilização do servidor da Web incorporado \(somente para a impressora HP Color LaserJet série 3700\)](#).

Para obter uma lista completa de redes suportadas e as instruções sobre como configurar os parâmetros de rede a partir do software, consulte o *Guia do administrador do servidor de impressão HP Jetdirect*. O guia é fornecido com as impressoras nas quais há um servidor de impressão HP Jetdirect instalado.

Este capítulo contém as seguintes instruções para configurar parâmetros de rede através do painel de controle da impressora:

- Configuração dos parâmetros de TCP/IP.
- Desativação dos protocolos de rede que não são usados.

Configuração de parâmetros de TCP/IP

Você pode utilizar o painel de controle da impressora para configurar os seguintes parâmetros de TCP/IP:

- utilização do arquivo BOOTP para parâmetros de configuração (a definição-padrão é usar o arquivo BOOTP);
- endereço IP (4 bytes);
- máscara de sub-rede (4 bytes);
- gateway padrão (4 bytes);
- tempo limite ocioso de conexão TCP/IP (em segundos).

Configuração de parâmetros de TCP/IP utilizando BOOTP ou DHCP

1. Pressione **MENU** para entrar nos **MENUS**.
2. Pressione **▼** para destacar **Configurar dispositivo**.
3. Pressione **✓** para selecionar **Configurar dispositivo**.
4. Pressione **▼** para destacar **E/S**.
5. Pressione **✓** para selecionar **E/S**.
6. Pressione **▼** para destacar **EIO X**.
7. Pressione **✓** para selecionar **EIO X**.
8. Pressione **▼** para destacar **TCP/IP**.
9. Pressione **✓** para selecionar **TCP/IP**.
10. Pressione **✓** para selecionar **MÉTODO DE CONFIGURAÇÃO**.

11. Pressione ▼ para destacar **BOOTP ou DHCP**.
12. Pressione ✓ para salvar a configuração.
13. Pressione **MENU** para retornar ao estado **Pronta**.

Configuração manual dos parâmetros de TCP/IP no painel de controle da impressora

Utilize configuração manual para definir um endereço IP, máscara de sub-rede, gateway padrão, servidor syslog e tempo limite ocioso.

Definição de um endereço IP

1. Pressione **MENU** para entrar nos **MENUS**.
2. Pressione ▼ para destacar **Configurar dispositivo**.
3. Pressione ✓ para selecionar **Configurar dispositivo**.
4. Pressione ▼ para destacar **E/S**.
5. Pressione ✓ para selecionar **E/S**.
6. Pressione ▼ para destacar **EIO X**.
7. Pressione ✓ para selecionar **EIO X**.
8. Pressione ▼ para destacar **TCP/IP**.
9. Pressione ✓ para selecionar **TCP/IP**.
10. Pressione ✓ para selecionar **MÉTODO DE CONFIGURAÇÃO**.
11. Pressione ▼ para destacar **MANUAL**.
12. Pressione ✓ para selecionar **MANUAL**.
13. Pressione ▼ para destacar **CONFIGURAÇÕES MANUAIS**.
14. Pressione ✓ para selecionar **CONFIGURAÇÕES MANUAIS**.
15. Pressione ▼ para destacar **Endereço IP:**
16. Pressione ✓ para selecionar **Endereço IP:**

Nota

Os quatro primeiros conjuntos de números são destacados. Cada conjunto de números representa um byte de informação e possui um intervalo de 0 a 255.

17. Pressione a seta ▲ ou ▼ para aumentar ou diminuir o número do primeiro byte do endereço IP.

Nota

Para passar pelos números mais rapidamente, mantenha o botão de seta pressionado.

18. Pressione ✓ para ir para o próximo conjunto de números. Pressione ⇨ para ir para o conjunto de números anterior.
19. Repita as etapas 17 e 18 até que seja inserido o endereço IP correto.
20. Pressione ✓ para salvar a configuração.
21. Pressione **MENU** para retornar ao estado **Pronta**.

Definição da máscara da sub-rede

1. Pressione **MENU** para entrar nos **MENUS**.
2. Pressione **▼** para destacar **Configurar dispositivo**.
3. Pressione **✓** para selecionar **Configurar dispositivo**.
4. Pressione **▼** para destacar **E/S**.
5. Pressione **✓** para selecionar **E/S**.
6. Pressione **▼** para destacar **EIO X**.
7. Pressione **✓** para selecionar **EIO X**.
8. Pressione **▼** para destacar **TCP/IP**.
9. Pressione **✓** para selecionar **TCP/IP**.
10. Pressione **✓** para selecionar **MÉTODO DE CONFIGURAÇÃO**.
11. Pressione **▼** para destacar **MANUAL**.
12. Pressione **✓** para selecionar **MANUAL**.
13. Pressione **▼** para destacar **CONFIGURAÇÕES MANUAIS**.
14. Pressione **✓** para selecionar **CONFIGURAÇÕES MANUAIS**.
15. Pressione **▼** para destacar **MÁSCARA DE SUB-NET**.
16. Pressione **✓** para selecionar **MÁSCARA DE SUB-NET**.

Nota

Os quatro primeiros conjuntos de números são destacados. Cada conjunto de números representa um byte de informação e possui um intervalo de 0 a 255.

17. Pressione a seta **▲** ou **▼** para aumentar ou diminuir o número do primeiro byte da máscara de sub-rede.
18. Pressione **✓** para ir para o próximo conjunto de números. Pressione **↵** para ir para o conjunto de números anterior.
19. Repita as etapas 17 e 18 até que seja inserida a máscara da sub-rede correta.
20. Pressione **✓** para salvar a máscara de sub-rede.
21. Pressione **MENU** para retornar ao estado **Pronta**.

Definição do gateway padrão

1. Pressione **MENU** para entrar nos **MENUS**.
2. Pressione **▼** para destacar **Configurar dispositivo**.
3. Pressione **✓** para selecionar **Configurar dispositivo**.
4. Pressione **▼** para destacar **E/S**.
5. Pressione **✓** para selecionar **E/S**.
6. Pressione **▼** para destacar **EIO X**.
7. Pressione **✓** para selecionar **EIO X**.
8. Pressione **▼** para destacar **TCP/IP**.
9. Pressione **✓** para selecionar **TCP/IP**.
10. Pressione **✓** para selecionar **MÉTODO DE CONFIGURAÇÃO**.

11. Pressione ▼ para destacar **MANUAL**.
12. Pressione ✓ para selecionar **MANUAL**.
13. Pressione ▼ para destacar **CONFIGURAÇÕES MANUAIS**.
14. Pressione ✓ para selecionar **CONFIGURAÇÕES MANUAIS**.
15. Pressione ▼ para destacar **GATEWAY PADRÃO**.
16. Pressione ✓ para selecionar **GATEWAY PADRÃO**.

Nota

Os quatro primeiros conjuntos de números são as configurações padrão. Cada conjunto de números representa um byte de informação e possui um intervalo de 0 a 255.

17. Pressione a seta ▲ ou ▼ para aumentar ou diminuir o número do primeiro byte do gateway padrão.
18. Pressione ✓ para ir para o próximo conjunto de números. Pressione ⇨ para ir para o conjunto de números anterior.
19. Repita as etapas 17 e 18 até que seja inserida a máscara da sub-rede correta.
20. Pressione ✓ para salvar o gateway padrão.
21. Pressione **MENU** para retornar ao estado **Pronta**.

Definição do servidor syslog

1. Pressione **MENU** para entrar nos **MENUS**.
2. Pressione ▼ para destacar **Configurar dispositivo**.
3. Pressione ✓ para selecionar **Configurar dispositivo**.
4. Pressione ▼ para destacar **E/S**.
5. Pressione ✓ para selecionar **E/S**.
6. Pressione ▼ para destacar **EIO X**.
7. Pressione ✓ para selecionar **EIO X**.
8. Pressione ▼ para destacar **TCP/IP**.
9. Pressione ✓ para selecionar **TCP/IP**.
10. Pressione ✓ para selecionar **MÉTODO DE CONFIGURAÇÃO**.
11. Pressione ▼ para destacar **MANUAL**.
12. Pressione ✓ para selecionar **MANUAL**.
13. Pressione ▼ para destacar **CONFIGURAÇÕES MANUAIS**.
14. Pressione ✓ para selecionar **CONFIGURAÇÕES MANUAIS**.
15. Pressione ▼ para destacar **SERVIDOR SYSLOG**.
16. Pressione ✓ para selecionar **SERVIDOR SYSLOG**.

Nota

Os quatro primeiros conjuntos de números são as configurações padrão. Cada conjunto de números representa um byte de informação e possui um intervalo de 0 a 255.

17. Pressione a seta ▲ ou ▼ para aumentar ou diminuir o número do primeiro byte do gateway padrão.
18. Pressione ✓ para ir para o próximo conjunto de números. Pressione ⇨ para ir para o conjunto de números anterior.

19. Repita as etapas 17 e 18 até que seja inserida a máscara da sub-rede correta.
20. Pressione **✓** para salvar o servidor syslog.
21. Pressione **MENU** para retornar ao estado **Pronta**.

Definição do tempo limite ocioso

1. Pressione **MENU** para entrar nos **MENUS**.
2. Pressione **▼** para destacar **Configurar dispositivo**.
3. Pressione **✓** para selecionar **Configurar dispositivo**.
4. Pressione **▼** para destacar **E/S**.
5. Pressione **✓** para selecionar **E/S**.
6. Pressione **▼** para destacar **EIO X**.
7. Pressione **✓** para selecionar **EIO X**.
8. Pressione **▼** para destacar **TCP/IP**.
9. Pressione **✓** para selecionar **TCP/IP**.
10. Pressione **✓** para selecionar **MÉTODO DE CONFIGURAÇÃO**.
11. Pressione **▼** para destacar **MANUAL**.
12. Pressione **✓** para selecionar **MANUAL**.
13. Pressione **▼** para destacar **CONFIGURAÇÕES MANUAIS**.
14. Pressione **✓** para selecionar **CONFIGURAÇÕES MANUAIS**.
15. Pressione **▼** para destacar **TEMPO LIMITE OCIOSO**.
16. Pressione **✓** para selecionar **TEMPO LIMITE OCIOSO**.
17. Pressione o **▲** ou **▼** para aumentar ou diminuir o número de segundos do tempo limite ocioso.
18. Pressione **✓** para salvar o tempo limite ocioso.
19. Pressione **MENU** para retornar ao estado **Pronta**.

Definição da velocidade de conexão

Por padrão de fábrica, a velocidade de conexão é definida como **AUTOMÁTICO**. Utilize o procedimento a seguir para definir uma velocidade específica:

1. Pressione **MENU** para entrar nos **MENUS**.
2. Pressione **▼** para destacar **Configurar dispositivo**.
3. Pressione **✓** para selecionar **Configurar dispositivo**.
4. Pressione **▼** para destacar **SUBMENU E/S**.
5. Pressione **✓** para selecionar **SUBMENU E/S**.
6. Pressione **▼** para destacar **EIO X**.
7. Pressione **✓** para selecionar **EIO X**.
8. Pressione **▼** para destacar **VELOCIDADE DE CONEXÃO**.
9. Pressione **✓** para selecionar **VELOCIDADE DE CONEXÃO**.

10. Pressione ▼ para destacar a velocidade de conexão desejada.
11. Pressione ✓ para selecionar a velocidade de conexão desejada.
12. Pressione MENU para retornar ao estado **Pronta**.

Desativação dos protocolos de rede (opcional)

Por definição padrão de fábrica, todos os protocolos de rede compatíveis vêm ativados. A desativação dos protocolos que não serão usados apresenta as seguintes vantagens:

- Diminui o tráfego de rede gerado pela impressora.
- Impede que usuários não autorizados usem a impressora.
- Apresenta apenas as informações relevantes na página de configuração.
- Permite ao painel de controle da impressora exibir erros e mensagens de advertência específicos ao protocolo.

Nota

A configuração TCP/IP não deve ser desativada na impressora HP Color LaserJet 3550. Se o TCP/IP for desativado, você perderá a conexão com a página do servidor Web incorporado da impressora.

Para desativar IPX/SPX

Nota

Não desative esse protocolo se os sistemas Windows 95/98, Windows NT, Me, 2000 e XP forem usar essa impressora utilizando IPX/SPX.

1. Pressione MENU para entrar nos **MENUS**.
2. Pressione ▼ para destacar **Configurar dispositivo**.
3. Pressione ✓ para selecionar **Configurar dispositivo**.
4. Pressione ▼ para destacar **E/S**.
5. Pressione ✓ para selecionar **E/S**.
6. Pressione ▼ para destacar **EIO X**.
7. Pressione ✓ para selecionar **EIO X**.
8. Pressione ▼ para destacar **IPX/SPX**.
9. Pressione ✓ para selecionar **IPX/SPX**.
10. Pressione ✓ para selecionar **ATIVAR**.
11. Pressione ▼ para destacar **DESATIVADO**.
12. Pressione ✓ para selecionar **DESATIVADO**. O painel de controle exibe uma mensagem informando que a definição foi salva e exibe uma opção para reativar o IPX/SPX.
13. Pressione MENU para retornar ao estado **Pronta**.

Para desativar o AppleTalk

1. Pressione MENU para entrar nos **MENUS**.
2. Pressione ▼ para destacar **Configurar dispositivo**.
3. Pressione ✓ para selecionar **Configurar dispositivo**.
4. Pressione ▼ para destacar **E/S**.

5. Pressione ✓ para selecionar **E/S**.
6. Pressione ▼ para destacar **EIO X**.
7. Pressione ✓ para selecionar **EIO X**.
8. Pressione ▼ para destacar **APPLETALK**.
9. Pressione ✓ para selecionar **APPLETALK**.
10. Pressione ✓ para selecionar **ATIVAR**.
11. Pressione ▼ para destacar **DESATIVADO**.
12. Pressione ✓ para selecionar **DESATIVADO**. O painel de controle exibe uma mensagem informando que a definição foi salva e exibe uma opção para reativar o AppleTalk.
13. Pressione **MENU** para retornar ao estado **Pronta**.

Para desativar DLC/LLC

1. Pressione **MENU** para entrar nos **MENUS**.
2. Pressione ▼ para destacar **Configurar dispositivo**.
3. Pressione ✓ para selecionar **Configurar dispositivo**.
4. Pressione ▼ para destacar **E/S**.
5. Pressione ✓ para selecionar **E/S**.
6. Pressione ▼ para destacar **EIO X**.
7. Pressione ✓ para selecionar **EIO X**.
8. Pressione ▼ para destacar **DCL/LLC**.
9. Pressione ✓ para selecionar **DCL/LLC**.
10. Pressione ✓ para selecionar **ATIVAR**.
11. Pressione ▼ para destacar **DESATIVADO**.
12. Pressione ✓ para selecionar **DESATIVADO**. O painel de controle exibe uma mensagem informando que a definição foi salva e exibe uma opção para reativar o DLC/LLC.
13. Pressione **MENU** para retornar ao estado **Pronta**.

4

Tarefas de impressão

Este capítulo descreve como executar tarefas de impressão básicas. Os seguintes tópicos são abordados:

- [Controle de trabalhos de impressão](#)
- [Seleção de papel](#)
- [Configuração das bandejas](#)
- [Impressão em mídias especiais](#)
- [Impressão frente e verso \(dúplex\)](#)
- [Situações especiais de impressão](#)
- [Gerenciamento de memória \(somente para impressora HP Color LaserJet série 3700\)](#)

Controle de trabalhos de impressão

No sistema operacional Microsoft Windows, três configurações afetam a forma como o driver da impressora tenta puxar o papel quando você envia um trabalho de impressão. As configurações **Origem**, **Tipo** e **Tamanho** aparecem nas caixas de diálogo **Configurar página**, **Imprimir** ou **Propriedades da impressora** na maior parte dos programas de software. Se você não alterar essas configurações, a impressora selecionará automaticamente uma bandeja utilizando a configuração-padrão.

CUIDADO

Para não afetar os trabalhos de impressão de outros usuários, sempre que possível, faça alterações na configuração da impressora por meio do software aplicativo ou do driver da impressora. As alterações da configuração da impressora feitas através do painel de controle tornam-se padrão para os trabalhos de impressão subsequentes. As configurações selecionadas no software ou no driver da impressora anulam aquelas selecionadas no painel de controle.

Origem

Imprimir pela **Origem** significa que você escolhe uma bandeja específica a partir da qual a impressora puxará o papel. A impressora tenta imprimir a partir dessa bandeja, independentemente do tipo ou do tamanho do papel presente nela. Se você escolher uma bandeja configurada para um tipo ou tamanho que não corresponda ao do seu trabalho de impressão, a impressora não imprimirá automaticamente. Em vez disso, aguardará até que você carregue a bandeja selecionada com o tipo ou o tamanho de papel para seu trabalho de impressão. Se você carregar a bandeja corretamente, a impressora iniciará a impressão. Se você pressionar ✓, o visor permitirá escolher outras bandejas.

Nota

Se tiver dificuldades em imprimir pela **Origem**, consulte [Prioridade para configurações de impressão](#).

Tipo e tamanho

Imprimir pelo **Tipo** ou **Tamanho** significa que você deseja que a impressora puxe o papel da primeira bandeja carregada com o tipo ou o tamanho escolhido. Selecionar o papel por tipo, em vez de origem, é semelhante a bloquear bandejas e ajuda a proteger os papéis especiais contra uso acidental (contudo, selecionar a configuração **Qualquer** não ativa a função de bloqueio dessa bandeja). Por exemplo, se uma bandeja estiver configurada para papel timbrado e você especificar o driver para imprimir em papel comum, a impressora não usará o papel timbrado da bandeja. Em vez disso, ela usará papel de uma bandeja que contenha papel comum e que esteja configurada para papel comum no painel de controle da impressora. A seleção do papel por tipo e tamanho resulta em qualidade de impressão significativamente melhor para papel espesso, papel brilhante e transparências. O uso de uma definição incorreta pode resultar em qualidade de impressão insatisfatória. Sempre imprima pelo **Tipo** quando usar mídias especiais, como etiquetas ou transparências em escala de cinza. Sempre imprima pelo **Tamanho** quando usar envelopes.

- Se você deseja imprimir por **Tipo** ou **Tamanho** e as bandejas não tiverem sido configuradas para determinado tipo ou tamanho, carregue o papel ou a mídia na Bandeja 1. Em seguida, no driver da impressora, selecione o **Tipo** ou o **Tamanho** na caixa de diálogo **Configurar página**, **Imprimir** ou **Propriedades da impressora**.
- Se você costuma imprimir em determinado tipo ou tamanho de papel, o administrador da impressora (no caso de uma impressora de rede) ou você (no caso de uma impressora local) pode configurar uma bandeja para esse tipo ou tamanho. Consulte [Utilização do servidor da Web incorporado \(somente para a impressora HP Color LaserJet série 3700\)](#) ou [Configuração das bandejas](#) para obter o tipo e o tamanho. Assim, quando você escolher esse tipo ou tamanho para imprimir um trabalho, a impressora usará papel da bandeja configurada para ele.
- Sempre que a Bandeja 2 ou a Bandeja 3 opcional estiver fechada, aparecerá uma mensagem solicitando que você escolha um **Tipo** ou **Tamanho** para a bandeja. Se a bandeja já estiver configurada corretamente, pressione ↵ para retornar ao estado **Pronta**.

Prioridade para configurações de impressão

As alterações feitas nas configurações de impressão são priorizadas (ou têm precedência), dependendo de onde as alterações são feitas:

Nota

Os nomes de comandos e caixas de diálogo podem variar, dependendo do software aplicativo utilizado.

- *Caixa de diálogo Configurar página.* Essa caixa de diálogo é aberta quando você clica em **Configurar página** ou em um comando semelhante no menu **Arquivo** do programa que está sendo utilizado. As configurações alteradas aqui anulam aquelas alteradas em qualquer outro local.
- *Caixa de diálogo Imprimir.* Essa caixa de diálogo é aberta quando você clica em **Imprimir**, **Configurar impressão** ou em um comando semelhante no menu **Arquivo** do programa que está sendo utilizado. As configurações alteradas na caixa de diálogo **Imprimir** têm prioridade menor e não anulam as alterações feitas na caixa de diálogo **Configurar página**.
- *Caixa de diálogo Propriedades da impressora (driver da impressora).* O driver da impressora é aberto quando se clica em **Propriedades** na caixa de diálogo **Imprimir**. As configurações alteradas na caixa de diálogo **Propriedades da impressora** não anulam aquelas disponíveis em qualquer outro local do software de impressão.

- *Configurações padrão do driver da impressora.* As configurações padrão do driver da impressora determinam as configurações utilizadas em todos os trabalhos de impressão, a não ser que haja alteração nas caixas de diálogo **Configurar página**, **Imprimir** ou **Propriedades da impressora**, conforme descrito anteriormente.
- *Configurações do painel de controle da impressora.* As configurações alteradas aqui têm uma prioridade menor do que aquelas feitas em qualquer outro lugar.

Obtenção de acesso às configurações do driver da impressora

Sistema operacional	Altere temporariamente as configurações dos trabalhos de impressão	Altere permanentemente as configurações padrão ¹
Windows 98, NT 4.0, 2000, Me e XP	No menu Arquivo , clique em Imprimir . Selecione a impressora e, em seguida, clique em Propriedades (as etapas podem variar; esse procedimento é o mais comum).	Clique em Iniciar , aponte para Configurações e clique em Impressoras ou em Impressoras e fax . Clique com o botão direito do mouse no ícone da impressora e escolha Propriedades . Muitos recursos estão disponíveis escolhendo o comando Padrões de documento (NT 4.0) ou o comando Preferências de impressão (2000 e XP).
Macintosh OS 9.1	No menu Arquivo , clique em Imprimir . Altere as configurações que deseja nos vários menus pop-up.	No menu Arquivo , clique em Imprimir . À medida que altera as configurações no menu pop-up, clique em Salvar configurações .
Macintosh OS X	No menu Arquivo , clique em Imprimir . Altere as configurações que deseja nos vários menus pop-up.	No menu Arquivo , clique em Imprimir . Altere as configurações que deseja nos vários menus pop-up e, em seguida, no menu pop-up principal, clique em Salvar configurações personalizadas . Essas configurações são salvas como a opção Personalizar . Para utilizar as novas configurações, você deve selecionar a opção Personalizar sempre que abrir um programa e imprimir.

¹ O acesso às configurações padrão da impressora pode ser restrito e, dessa forma, as configurações podem não estar disponíveis.

Seleção de papel

Você pode utilizar diversos tipos de papel e outras mídias com essa impressora. Esta seção fornece procedimentos e especificações para selecionar e usar diversos tipos de mídia.

Antes de comprar qualquer papel ou formulário especial em grandes quantidades, verifique se o fornecedor do papel obtém e compreende os requisitos de mídia de impressão especificados no *HP LaserJet Printer Family Print Media Specification Guide*.

Visite o endereço [Suprimentos e acessórios](#) para obter informações sobre como pedir o *HP LaserJet Printer Family Print Media Specification Guide*. Para fazer o download de uma cópia do *HP LaserJet Printer Family Print Media Specification Guide* visite o endereço <http://www.hp.com/support/clj3550> para a HP Color LaserJet série 3550 e o endereço <http://www.hp.com/support/clj3700> para a HP Color LaserJet série 3700. Selecione **Manuais**.

É possível que o papel atenda a todas as diretrizes mencionadas neste capítulo ou do *HP LaserJet Printer Family Print Media Specification Guide* e, ainda assim, não imprima de maneira satisfatória. Isso pode ser devido a alguma anormalidade no ambiente de impressão ou a outras variáveis sobre as quais a Hewlett-Packard não tem controle (por exemplo, variações extremas de temperatura e umidade).

A Hewlett-Packard recomenda testar qualquer papel antes de comprá-lo em grande quantidade.

CUIDADO

Usar papel que não esteja de acordo com as especificações aqui listadas ou com o guia da mídia de impressão pode provocar problemas que exijam a manutenção da impressora. Tais consertos não estão cobertos pela garantia da Hewlett-Packard nem pelos contratos de serviços.

Papéis a serem evitados

A impressora é compatível com vários tipos de papéis. O uso de papel fora das especificações da impressora provocará perda na qualidade de impressão e aumentará a possibilidade de atolamentos de papel.

- Não use papel excessivamente áspero.
- Não use papel com recortes ou perfurações, exceto o papel perfurado padrão com 3 furos.
- Não use formulários com mais de uma parte.
- Não use papel que já tenha sido usado anteriormente para impressão ou que tenha sido alimentado em fotocopadora.
- Não use papel com filigrana se for imprimir padrões sólidos.

Papéis que podem danificar a impressora

Em raras circunstâncias, um papel pode danificar a impressora. Os seguintes papéis devem ser evitados para impedir possíveis danos à impressora:

- Não use papel com grampos.
- Não use transparências para impressoras jato de tinta ou outras impressoras de temperatura baixa ou transparências para impressão monocromática. Use somente as transparências especificadas para uso com impressoras HP Color LaserJet.
- Não use papel fotográfico para impressoras jato de tinta.

- Não use papel em relevo ou revestido que não tenha sido desenvolvido para as temperaturas dos fusores de imagens das impressoras HP Color LaserJet séries 3550 e 3700. Selecione papel que possa suportar temperaturas de 190 °C por 0,1 segundo. A HP produz diversos papéis desenvolvidos para as impressoras HP Color LaserJet séries 3550 e 3700.
- Não use papel timbrado com tintas de baixa temperatura ou termografia. Formulários pré-impressos ou papel timbrado deve usar tintas que suportem temperaturas de 190 °C por 0,1 segundo.
- Não use mídias que produzam emissões perigosas ou que derretam, desloquem ou sofram descolorações quando expostas a 190 °C por 0,1 segundo.

Para pedir suprimentos de impressão da HP Color LaserJet, visite o endereço <http://www.hp.com/go/ljsupplies> nos EUA ou o endereço <http://www.hp.com/ghp/buyonline.html> em qualquer outro país/região.

Configuração das bandejas

As impressoras HP Color LaserJet série 3550 e 3700 permitem a configuração de bandejas de entrada pelo tipo e pelo tamanho. Você pode carregar papel diferente nas bandejas da impressora e solicitar papel por tipo ou tamanho no aplicativo ou no driver da impressora.

Nota

Se você já tiver utilizado outras impressoras HP Color LaserJet, provavelmente estará acostumado a configurar a Bandeja 1 para o primeiro modo ou modo de cassete. Para imitar as configurações do primeiro modo, configure a Bandeja 1 para **QUALQUER TAMANHO** e **QUALQUER TIPO**. A impressora puxará papel da Bandeja 1 primeiro (se houver papel nessa bandeja) quando o trabalho de impressão não especificar outra bandeja. Essa configuração é recomendada se você usar diferentes tipos ou tamanhos de papel na Bandeja 1. Para imitar as configurações do modo cassete, defina o tamanho ou o tipo para a Bandeja 1 como uma configuração diferente de **QUALQUER TAMANHO** ou **QUALQUER TIPO**. Essa configuração é recomendada se você estiver utilizando o mesmo tamanho e tipo de papel na Bandeja 1.

Nota

Se estiver utilizando impressão frente e verso, verifique se o papel carregado atende às especificações para impressão dúplice. (Consulte [Tamanhos e gramaturas de papel aceitos](#)).

As instruções a seguir são para configurar as bandejas no painel de controle da impressora. Você também pode configurar as bandejas a partir do computador, acessando o servidor da Web incorporado. Consulte [Utilização do servidor da Web incorporado \(somente para a impressora HP Color LaserJet série 3700\)](#).

Configuração de tamanho

1. Pressione **MENU** para entrar nos **MENUS**.
2. Pressione **▼** para destacar **MANUSEIO DE PAPEL**.
3. Pressione **✓** para selecionar **MANUSEIO DE PAPEL**.
4. Pressione **▼** para destacar **TAMANHO BANDEJA 1**, **TAMANHO BANDEJA 2** ou **TAMANHO BANDEJA 3**.
5. Pressione **✓** para selecionar **TAMANHO BANDEJA 1**, **TAMANHO BANDEJA 2** ou **TAMANHO BANDEJA 3**.
6. Pressione **▼** ou **▲** para destacar o tamanho de papel desejado.
7. Pressione **✓** para selecionar o tamanho do papel.
8. Pressione **MENU** para retornar ao estado **Pronta**.
9. Se a opção **TAMANHO BANDEJA 1** estiver definida como **custom**, o menu pop-up Personalizar será exibido. Consulte [Papel personalizado da Bandeja 1](#) para obter mais informações.

Configuração de tipo

1. Pressione **MENU** para entrar nos **MENUS**.
2. Pressione **▼** para destacar **MANUSEIO DE PAPEL**.
3. Pressione **✓** para selecionar **MANUSEIO DE PAPEL**.
4. Pressione **▼** para destacar **TIPO DA BANDEJA 1**, **TIPO DA BANDEJA 2** ou **TIPO DA BANDEJA 3**.

5. Pressione **✓** para selecionar **TIPO DA BANDEJA 1**, **TIPO DA BANDEJA 2** ou **TIPO DA BANDEJA 3**.
6. Pressione **▼** ou **▲** para destacar o tipo de papel desejado.
7. Pressione **✓** para selecionar o tipo de papel.
8. Pressione **MENU** para retornar ao estado **Pronta**.

Papel personalizado da Bandeja 1

Utilize a configuração de tamanho **QUALQUER TAMANHO** quando o papel no qual deseja imprimir não corresponde exatamente ao tamanho do papel especificado no documento que está sendo impresso. Primeiro, a impressora procurará o papel que corresponde exatamente ao documento. Em seguida, procurará e imprimirá a partir da bandeja definida como **QUALQUER TAMANHO** ou **QUALQUER TIPO**.

Utilize a configuração **QUALQUER PADRÃO** quando tamanho do papel no qual deseja imprimir não corresponde exatamente ao tamanho do papel especificado no documento que está sendo impresso. A impressora procurará uma correspondência exata de tamanho. Caso não encontre uma correspondência exata para o tamanho personalizado especificado, ela procurará na bandeja definida como **QUALQUER PADRÃO**. Finalmente a impressora procurará e usará o papel de uma bandeja definida como **QUALQUER TAMANHO**.

Existem duas etapas para configurar papel personalizado. Quando as duas etapas forem concluídas, o visor voltará para o menu **MANUSEIO DE PAPEL**. Quando um tamanho personalizado estiver definido para uma bandeja, essa definição será mantida até você a altere no painel de controle.

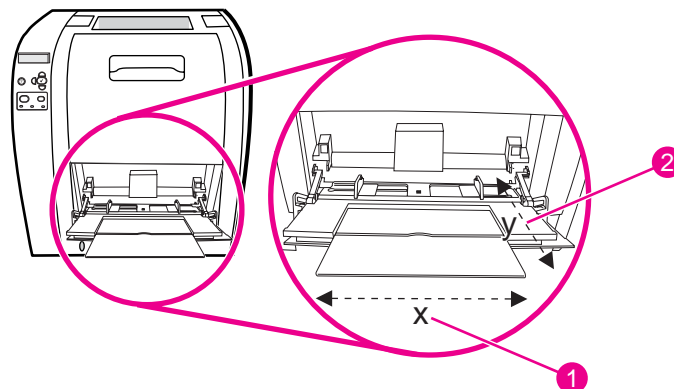

- 1 Dimensão X
- 2 Dimensão Y

Unidade de medida

1. Pressione **▼** para destacar **UNIDADE DE MEDIDA**.
2. Pressione **✓** para selecionar **UNIDADE DE MEDIDA**.
3. Pressione **▲** ou **▼** para destacar a medida correta.
4. Pressione **✓** para selecionar o valor.

Dimensão X

A dimensão X é a largura da página alimentada na impressora.

1. Pressione ▼ para destacar **DIMENSÃO X**.
2. Pressione ✓ para selecionar **DIMENSÃO X**.
3. Pressione ▲ ou ▼ para destacar o valor correto.
4. Pressione ✓ para selecionar o valor. Se o valor digitado estiver fora do intervalo válido, a mensagem **Valor inválido** será exibida por dois segundos. O visor solicita que você digite outro valor.

Dimensão Y

A dimensão Y é o comprimento da página alimentada na impressora.

1. Pressione ▼ para destacar **DIMENSÃO Y**.
2. Pressione ✓ para selecionar **DIMENSÃO Y**.
3. Pressione ▲ ou ▼ para destacar o valor correto.
4. Pressione ✓ para selecionar o valor. Se o valor digitado estiver fora do intervalo válido, a mensagem **Valor inválido** será exibida por dois segundos. O visor solicita que você digite outro valor.

Impressão a partir da Bandeja 1 (bandeja multipropósito)

A Bandeja 1 é uma bandeja genérica para até 100 folhas de papel ou 10 envelopes. Ela oferece uma forma conveniente de imprimir envelopes, transparências, papel de tamanho personalizado ou outros tipos de papel sem precisar descarregar as outras bandejas.

Carregamento de papel na Bandeja 1

CUIDADO

Evite adicionar mídia de impressão na Bandeja 1 enquanto a impressora estiver imprimindo ou poderão ocorrer atolamentos.

1. Abra a Bandeja 1.

Nota

Se estiver imprimindo em mídia especial, como envelopes, use a Bandeja 1. Consulte [Impressão de envelopes a partir da Bandeja 1](#) para obter mais informações.

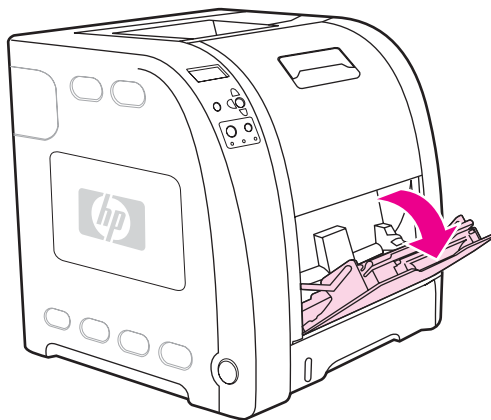

2. Levante a extensão do compartimento de saída.

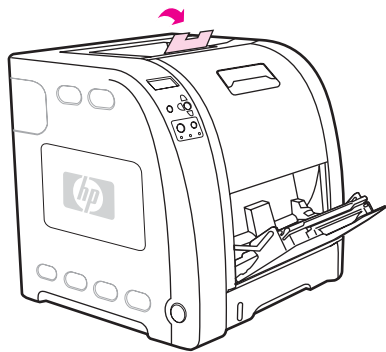

3. Deslize o extensor da bandeja para fora e, se necessário, abra o extensor adicional da bandeja.

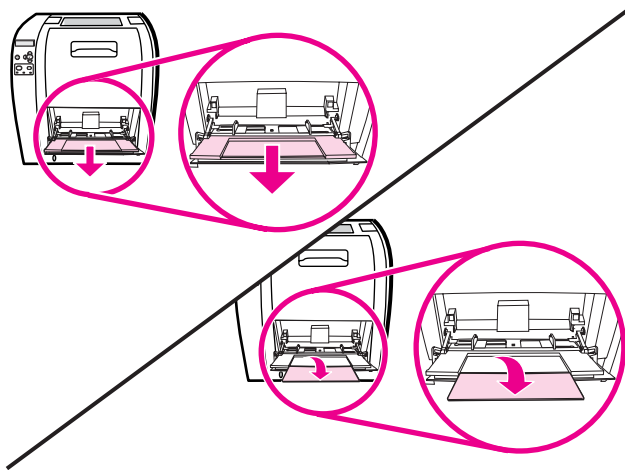

4. Deslize as guias da largura ligeiramente mais largas do que a mídia de impressão.

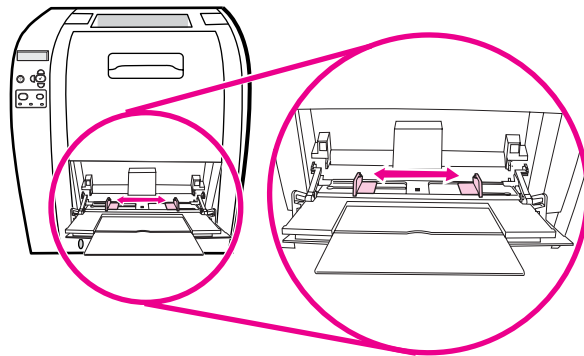

- Coloque a mídia de impressão na bandeja com o lado a ser impresso para cima e com a margem superior mais curta primeiro.

Nota

Se for imprimir nos dois lados do papel, consulte [Impressão frente e verso \(dúplex\)](#) para obter instruções de carregamento.

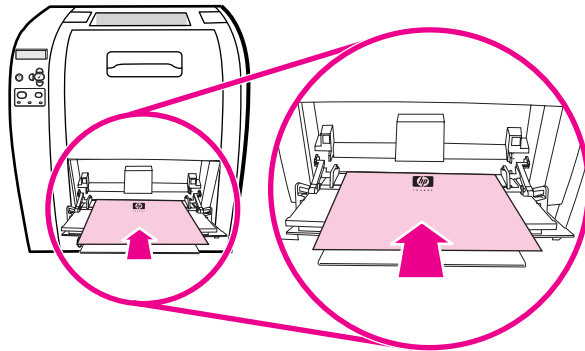

- Deslize as guias da largura do papel para dentro até que elas toquem levemente na pilha da mídia de impressão nos dois lados, sem curvÁ-la. Verifique se a mídia de impressão estÁ encaixada embaixo das lingüetas das guias de largura.

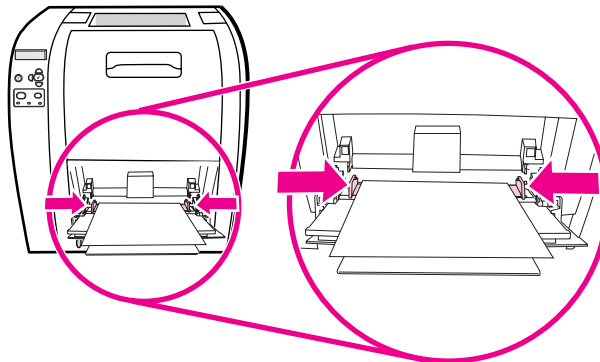

CUIDADO

Aguarde até que a impressora conclua a impressão para fechar a Bandeja 1 (opcional). Fechar a bandeja antes que a impressora conclua poderá provocar atolamentos.

- Se estiver imprimindo em mídia especial, como etiquetas, envelopes ou papel espesso ou leve, abra a porta traseira inferior (compartimento traseiro de saída) na parte traseira da impressora. Estenda a bandeja de extensão de papel.

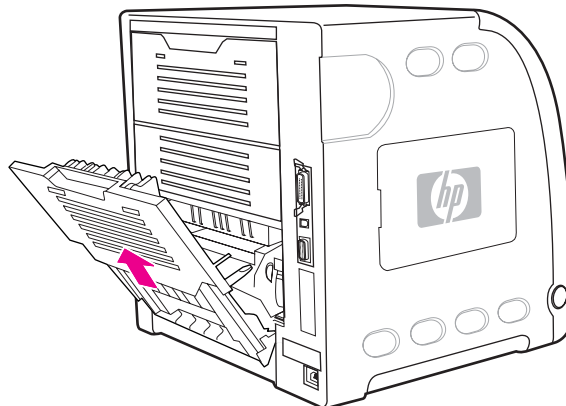

Impressão de envelopes a partir da Bandeja 1

Muitos tipos de envelopes podem ser impressos a partir da Bandeja 1. É possível empilhar até 10 envelopes na bandeja. O desempenho da impressão depende da estrutura do envelope.

No software, ajuste as margens a pelo menos 15 mm da borda do envelope.

CUIDADO

Os envelopes com grampos, presilhas, janelas, revestimentos, adesivos expostos ou outro material sintético podem danificar gravemente a impressora. Para evitar atolamentos e possível dano à impressora, nunca tente imprimir nos dois lados do envelope. Antes de carregar envelopes, verifique se estão lisos, sem danos e se não estão grudados. Não use envelopes com adesivos sensíveis à pressão. Para evitar atolamentos, não remova nem coloque envelopes durante a impressão.

Para carregar envelopes na Bandeja 1

1. Abra a Bandeja 1.

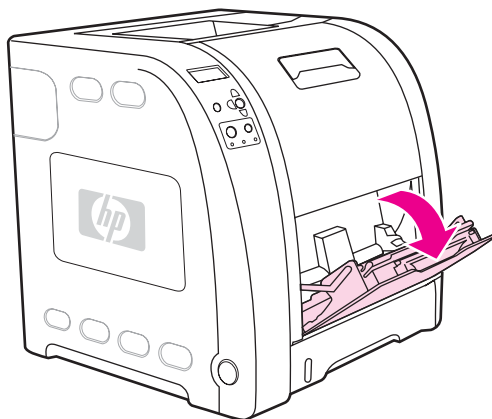

2. Deslize o extensor da bandeja para fora e, se necessário, abra o extensor adicional da bandeja.

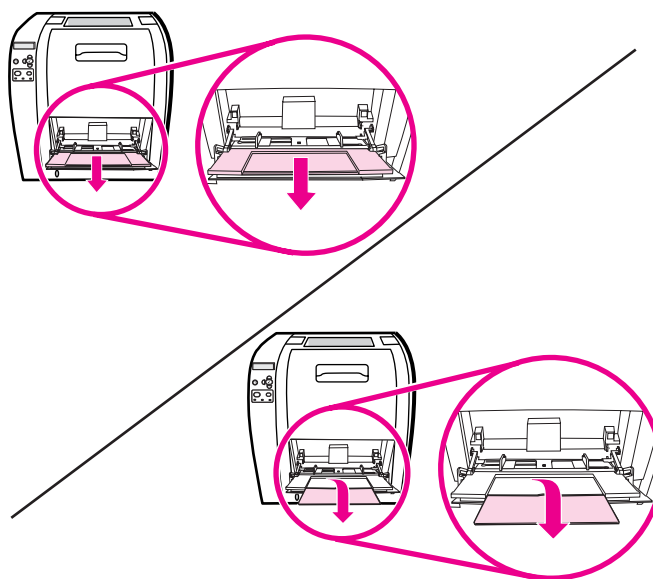

3. Ajuste as guias da largura do papel.

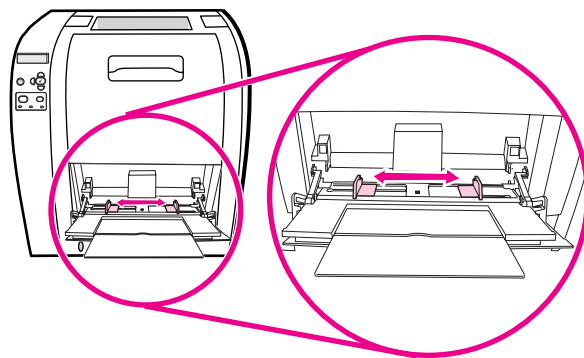

4. Carregue até 10 envelopes no centro da Bandeja 1, com o lado a ser impresso voltado para cima, a área com timbre mais próxima da impressora e a margem curta em direção à impressora. Deslize os envelopes para dentro da impressora o máximo possível, sem forçá-los.

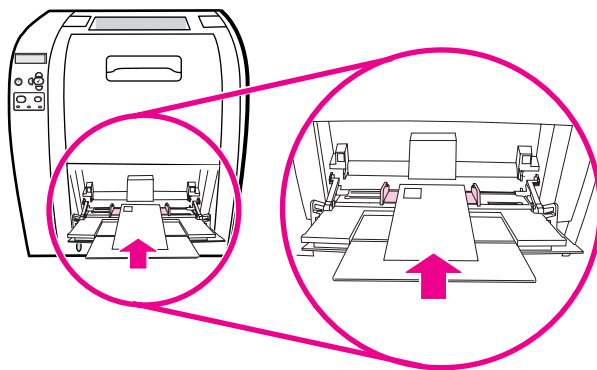

5. Ajuste as guias para que toquem a pilha de envelopes sem curvá-los. Verifique se os envelopes estão encaixados embaixo das lingüetas das guias.

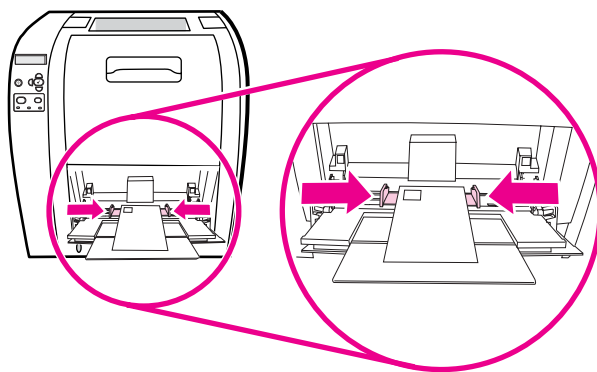

Impressão de envelopes

1. Se a Bandeja 1 estiver configurada para um tamanho específico, utilize o painel de controle da impressora para definir o tamanho do papel para a Bandeja 1 para corresponder ao tamanho do envelope que está sendo impresso.
2. Especifique Bandeja 1 ou selecione a origem do papel pelo tamanho no driver da impressora.

3. Se o software usado não formatar automaticamente os envelopes, especifique Horizontal como orientação de página no software aplicativo ou no driver da impressora. Utilize os procedimentos da tabela a seguir para definir as margens do endereço do remetente e do destinatário em envelopes comerciais nº 10 ou DL.

Nota

Para envelopes de outros tamanhos, ajuste as configurações de margens de acordo com o tamanho do envelope.

4. Selecione **Imprimir** no software aplicativo ou no driver da impressora.

Tipo de endereço	Margem esquerda	Margem superior
Remetente	15 mm	15 mm
Destinatário	102 mm	51 mm

Impressão a partir das Bandejas 2 e 3

A Bandeja 2 tem capacidade para até 250 folhas de papel-padrão. A Bandeja 2 pode ser ajustada para muitos tamanhos. A Bandeja 3 opcional tem capacidade para até 500 folhas de papel-padrão. A Bandeja 3 é conectada abaixo da Bandeja 2 e aceita papel tamanho carta e A4. Quando a Bandeja 3 está instalada adequadamente, a impressora a detecta e ela aparece como uma opção no menu **Configurar dispositivo** do painel de controle.

CUIDADO

O percurso do papel para a Bandeja 3 passa pela Bandeja 2. Se a Bandeja 2 ou a Bandeja 3 estiver parcialmente retirada ou removida, o papel da Bandeja 3 não poderá ser alimentado na impressora. Isso provoca um atolamento na impressora.

Carregamento de papel na Bandeja 2

CUIDADO

Para evitar atolamentos, nunca abra ou remova uma bandeja durante a impressão.

1. Retire a Bandeja 2 da impressora e remova todo o papel.

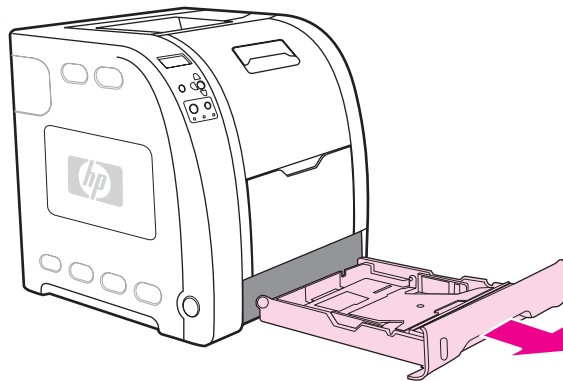

2. Levante a extensão do compartimento de saída.

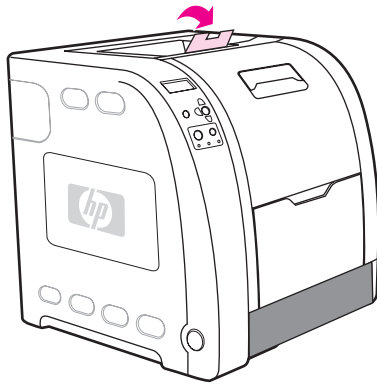

3. Mova as guias laterais da largura até que as setas azuis nessas guias apontem para o tamanho do papel que você está carregando.

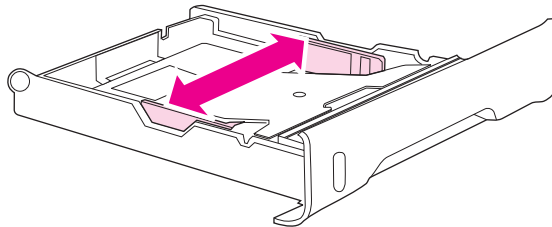

4. Na parte traseira da bandeja, pressione os ressaltos azuis e deslize as guias do comprimento até que o símbolo de seta aponte para o tamanho que você está carregando.

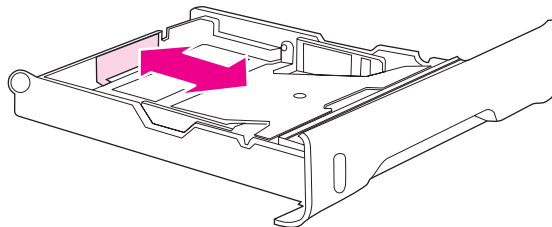

5. Carregue o papel na bandeja. Se o papel for especial, como papel timbrado, carregue-o com o lado a ser impresso voltado para baixo e com a margem superior em direção à frente da bandeja.

Nota

Se estiver imprimindo em modo dúplex, consulte [Impressão frente e verso \(dúplex\)](#) para obter instruções de carregamento.

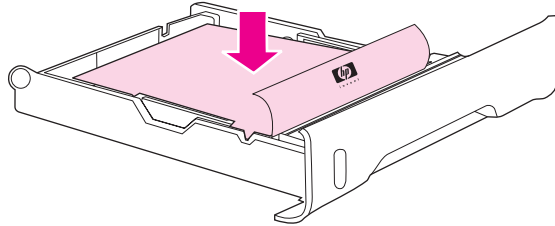

6. Pressione a pilha de papel para travar a placa metálica de levantamento no lugar. Verifique se a pilha de papel está plana e se o papel está abaixo das lingüetas de altura.

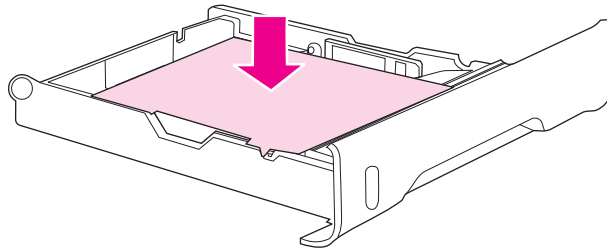

7. Deslize a bandeja de volta para dentro da impressora.

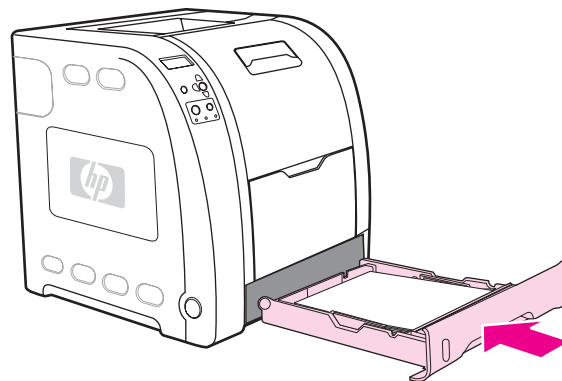

Carregamento de papel na Bandeja 3

1. Retire a bandeja da impressora e remova todo o papel.

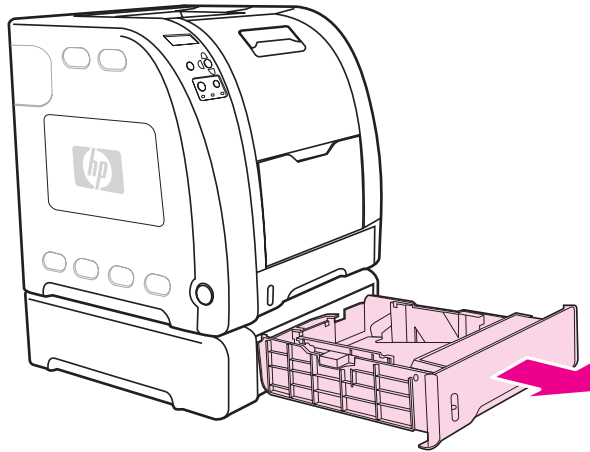

2. Levante a extensão do compartimento de saída.

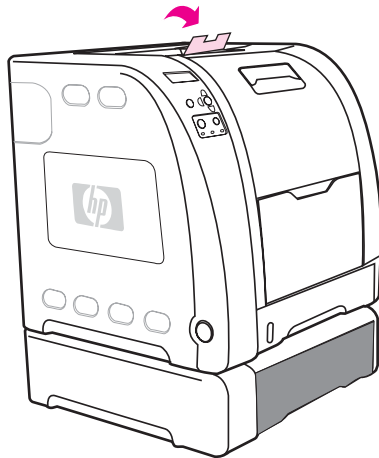

3. Ajuste as guias do comprimento. Para papel tamanho carta, levante o batente traseiro azul. Para papel tamanho A4, abaixe o batente.

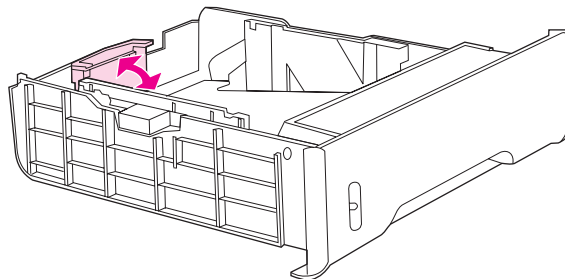

4. Ajuste as guias da largura. Para papel tamanho carta, pressione o centro das guias laterais da largura para fora o máximo possível. Para papel tamanho A4, pressione para dentro os ressaltos azuis, na lateral externa das guias da largura, o máximo possível.

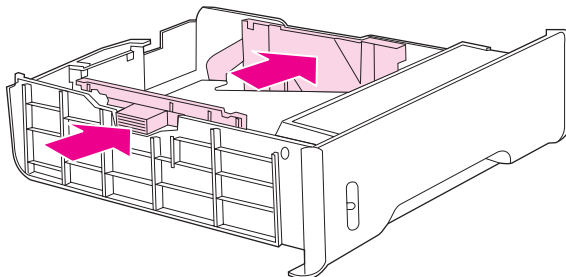

5. Carregue o papel na bandeja. Se o papel for especial, como papel timbrado, carregue-o com o lado a ser impresso voltado para baixo e com a margem superior em direção à frente da bandeja.

Nota

Se estiver imprimindo em modo dúplex, consulte [Impressão frente e verso \(dúplex\)](#) para obter instruções de carregamento.

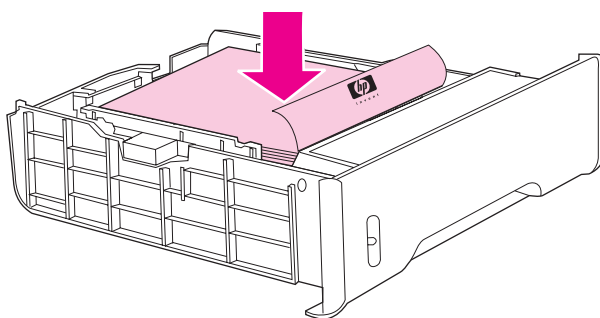

6. Verifique se a pilha de papel está plana na bandeja em todos os quatro cantos e mantenha-a abaixo das lingüetas de altura.

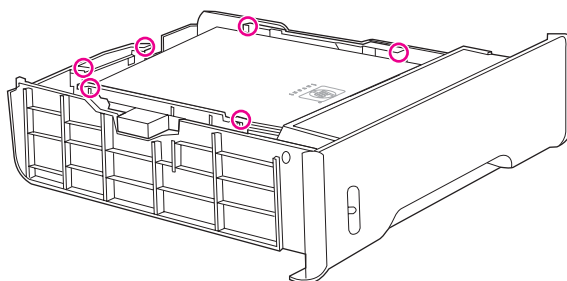

7. Deslize a bandeja de volta para dentro da impressora.

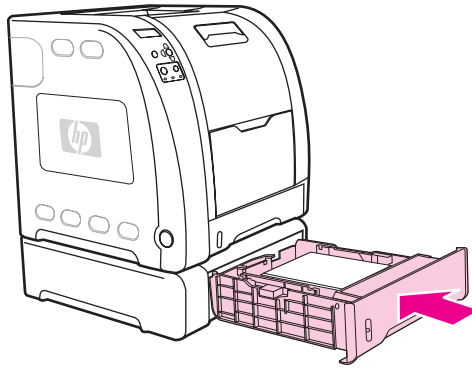

Impressão em mídias especiais

Utilize esses procedimentos ao imprimir em tipos especiais de mídia.

Transparências

Ao imprimir em transparências, utilize os seguintes procedimentos:

- Manuseie as transparências segurando-as pelas bordas. A oleosidade da pele que ficar sobre a transparência pode ocasionar problemas na qualidade de impressão.
- Use somente transparências para retroprojeção que sejam recomendadas para essa impressora. A Hewlett-Packard recomenda o uso das Transparências HP Color LaserJet com essa impressora. Os produtos HP são criados para serem usados em conjunto e proporcionarem os melhores resultados de impressão.
- No software aplicativo ou no driver da impressora, selecione **TRANSP.** como o tipo de mídia ou imprima a partir de uma bandeja configurada para transparências.

CUIDADO

Transparências que não tenham sido desenvolvidas para impressão na LaserJet derreterão dentro da impressora, provocando danos. Não use transparências para impressão monocromática.

Papel brilhante

- No software aplicativo ou no driver, selecione **Brilhante** como tipo de mídia ou imprima a partir de uma bandeja configurada para papel brilhante.

Selecione **Brilhante** para gramaturas de mídia de até 105 g/m². Selecione **Espesso brilhante** para gramaturas de mídia de até 120 g/m².

- Como isso afeta todos os trabalhos de impressão, é importante retornar a impressora para as configurações originais após a impressão do trabalho. Consulte [Configuração das bandejas](#) para obter mais informações.

Nota

A Hewlett-Packard recomenda o uso de papel Lustroso suave para HP Color LaserJet com essa impressora. Os produtos HP são criados para serem usados juntos e proporcionarem os melhores resultados de impressão. Se o papel Lustroso suave para HP Color LaserJet não for usado com essa impressora, a qualidade de impressão pode ser comprometida.

Papel colorido

- O papel colorido deve ser de qualidade tão boa quanto o papel xerográfico branco.
- Os pigmentos usados devem ser capazes de suportar a temperatura de fusão da impressora de 190 °C por 0,1 segundo sem deteriorar.
- Não use papel cujo revestimento colorido tenha sido aplicado após a produção.
- A impressora cria cores imprimindo padrões de pontos, recobrando-os e variando o seu espaçamento para produzir as diversas cores. A variação na tonalidade ou na cor do papel afeta os tons das cores impressas.

Envelopes

Nota

Os envelopes podem ser impressos somente da Bandeja 1. Defina o tamanho de mídia da bandeja de acordo com o tamanho específico do envelope. Consulte [Impressão de envelopes a partir da Bandeja 1](#).

Siga estes procedimentos para ajudar a garantir a impressão correta em envelopes e a evitar atolamentos na impressora:

- Não carregue mais de 10 envelopes na Bandeja 1.
- A gramatura dos envelopes não deve exceder 90 g/m².
- Os envelopes devem ser uniformemente planos.
- Não use envelopes com janelas ou grampos.
- Os envelopes não podem estar amassados, cortados ou danificados de outra forma.
- Os envelopes com fitas adesivas devem suportar a temperatura e a pressão do processo de fusão da impressora.
- Os envelopes devem ser carregados voltados para baixo com a parte superior voltada para a esquerda e a margem curta alimentada primeiro na impressora.

Nota

Em ambientes com alta taxa de umidade, os envelopes devem ser impressos pela margem longa primeiro para impedir que fiquem grudados durante a impressão. Para impressão pela margem longa, os envelopes devem ser carregados pela margem longa primeiro, voltados para baixo. Consulte [Impressão de envelopes a partir da Bandeja 1](#) para alterar a orientação de envelopes do driver da impressora.

Etiquetas

Nota

No aplicativo ou no driver da impressora, selecione **Etiquetas** como o tipo de mídia ou configure a Bandeja 1 para etiquetas. Consulte [Configuração das bandejas](#).

Ao imprimir etiquetas, utilize os seguintes procedimentos:

- Verifique se o material adesivo das etiquetas suporta temperaturas de 190 °C durante 0,1 segundo.
- Verifique se não há material adesivo exposto entre as etiquetas. As áreas expostas podem fazer com que as etiquetas se desprendam durante a impressão, provocando atolamentos de papel. O adesivo exposto também pode provocar danos aos componentes da impressora.
- Não coloque a mesma folha de etiquetas mais de uma vez na impressora.
- Verifique se as etiquetas estão bem assentadas (não estão levantadas).
- Não use etiquetas que tenham rugas, bolhas ou danos de qualquer outro tipo.

Papel pesado

- Todas as bandejas imprimirão a maioria das mídias pesadas que não excedam 105 g/m².
- Use cartolina somente na Bandeja 1, 135 g/m² a 166 g/m²).
- No software aplicativo ou no driver da impressora, selecione **ESPESSO** 106 g/m² a 163 g/m² ou **CARTOLINA** 135 g/m² a 166 g/m² como o tipo de mídia, ou imprima de uma bandeja configurada para papel pesado. Como essa configuração afeta todos os trabalhos de impressão, é importante retornar a impressora para as configurações originais após a impressão do trabalho. Consulte [Configuração das bandejas](#).

CUIDADO

Em geral, não use papel mais pesado do que a especificação da mídia recomendada para essa impressora. O uso de papel mais pesado pode provocar problemas na alimentação, atolamento de papel, baixa qualidade de impressão e desgaste mecânico excessivo. Entretanto algumas mídias mais espessas, como o HP Cover Stock, podem ser usadas com segurança.

Papel Resistente para HP LaserJet

Ao imprimir em papel Resistente para HP LaserJet, utilize as seguintes diretrizes:

- Manuseie o papel Resistente para HP LaserJet pelas bordas. A oleosidade da pele que ficar sobre o papel Resistente para HP LaserJet pode ocasionar problemas na qualidade de impressão.
- Use somente o papel Resistente para HP LaserJet com essa impressora. Os produtos HP são criados para serem usados juntos e proporcionarem os melhores resultados de impressão.
- No software aplicativo ou no driver da impressora, selecione **PAPEL RIJO** como o tipo de mídia ou imprima a partir de uma bandeja configurada para Papel resistente para HP LaserJet.

CUIDADO

Mídias transparentes que não tenham sido desenvolvidas para impressão na LaserJet derreterão dentro da impressora, provocando danos.

Formulários pré-impessos e papel timbrado

Ao imprimir com formulários pré-impessos e papel timbrado, observe os procedimentos a seguir para obter os melhores resultados:

- Formulários e papel timbrado devem ser impessos com tinta resistente ao calor, que não derreta, não evapore nem solte emissões perigosas quando sujeita à temperatura de fusão da impressora de aproximadamente 190 °C por 0,1 segundo.
- As tintas devem ser não inflamáveis e não devem afetar de maneira adversa os cilindros da impressora.
- Os formulários e o papel timbrado devem vir selados em embalagens à prova de umidade, para evitar que o material sofra alterações durante o armazenamento.
- Antes de carregar formulários pré-impesso e papel timbrado, verifique se a tinta no papel está seca. Durante o processo de fusão, a tinta fresca pode ser removida do papel pré-impesso.

- Ao utilizar impressão dúplex na impressora HP Color LaserJet série 3700, carregue formulários pré-impressos e papel timbrado nas Bandejas 2 e 3 com o primeiro lado voltado para cima, com a margem superior em direção à parte traseira da bandeja. Para carregar formulários pré-impressos e timbrados na Bandeja 1, carregue-os com o primeiro lado para baixo e com a margem inferior primeiro.
- Ao utilizar a impressão simplex (1 lado), carregue formulários pré-impressos e papel timbrado nas Bandejas 2 e 3 voltados para cima com a margem superior da página voltada para a esquerda. Para carregar formulários pré-impressos e timbrados na Bandeja 1, coloque-os na bandeja com o lado a ser impresso voltado para cima e a margem superior curta primeiro.

Papel reciclado

Essa impressora aceita o uso de papel reciclado. O papel reciclado deverá atender às mesmas especificações que o papel-padrão. Consulte o *HP LaserJet Printer Family Print Media Specification Guide*. A Hewlett-Packard recomenda que o papel reciclado contenha no máximo 5% de madeira triturada.

Impressão frente e verso (dúplex)

A impressora pode imprimir nos dois lados do papel. Se a impressora não estiver equipada com a impressão frente e verso automática, consulte [Impressão frente e verso manual](#).

Impressão frente e verso automática (disponível para as impressoras HP Color LaserJet 3700dn e 3700dtn)

Nota

Para imprimir nos dois lados da página, especifique as opções de impressão frente e verso automática no software aplicativo ou no driver da impressora.

Execute as seguintes etapas para utilizar o recurso de impressão frente e verso automática:

- Verifique se o driver da impressora está configurado para impressão frente e verso. (Para obter instruções a esse respeito, consulte a Ajuda on-line sobre drivers de impressora.)
- Selecione as opções apropriadas para impressão frente e verso no software do driver da impressora. As opções de impressão nos dois lados incluem orientação de página e encadernação.
- A impressão nos frente e verso não é compatível com certos tipos de mídia, como transparências, etiquetas, cartão e filme brilhante.
- Para obter melhores resultados, evite a impressão frente e verso com papel espesso ou de textura áspera.
- Ao utilizar a impressão frente e verso, carregue formulários pré-impressos e timbrados na Bandeja 2 e na Bandeja 3 com o primeiro lado para cima e a margem superior na direção da parte traseira da bandeja. Para carregar formulários pré-impressos e timbrados na Bandeja 1, carregue-os com o primeiro lado para baixo e com a margem inferior primeiro.

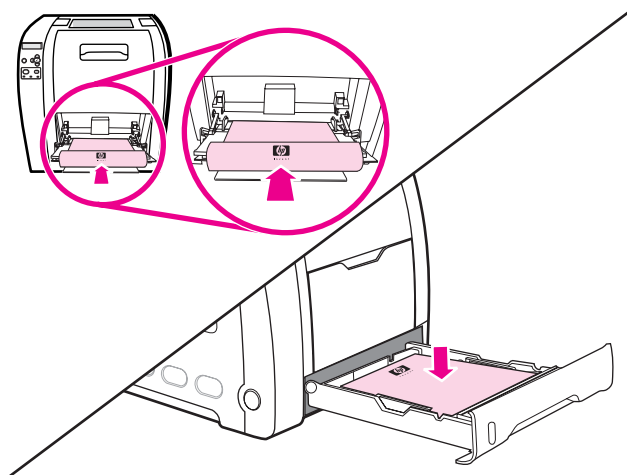

Configurações do painel de controle para impressão frente e verso automática

Muitos softwares aplicativos permitem alterar as configurações de impressão frente e verso. Se o seu software aplicativo ou o driver da impressora não permitir ajustar as configurações de impressão frente e verso, elas poderão ser ajustadas através do painel de controle. A configuração padrão de fábrica é **DESATIVADO**.

CUIDADO

Não utilize impressão frente e verso ao imprimir em etiquetas, transparências ou papel brilhante. Isso pode causar sérios danos à impressora.

Para ativar ou desativar a impressão frente e verso no painel de controle da impressora

Nota

A alteração das configurações para impressão frente e verso no painel de controle da impressora afeta todos os trabalhos de impressão. Sempre que possível, altere as configurações para impressão frente e verso através do software aplicativo ou do driver da impressora.

1. Pressione **MENU** para entrar nos **MENUS**.
2. Pressione **▼** para destacar **Configurar dispositivo**.
3. Pressione **✓** para selecionar **Configurar dispositivo**.
4. Pressione **✓** para selecionar **IMPRIMIR**.
5. Pressione **▼** para destacar **DÚPLEX**.
6. Pressione **✓** para selecionar **DÚPLEX**.
7. Pressione **▲** ou **▼** para selecionar **ATIVADO** e ativar a opção de impressão frente e verso ou selecione **DESATIVADO** para desativá-la.
8. Pressione **✓** para definir o valor.
9. Pressione **MENU** para retornar ao estado **Pronta**.
10. No software aplicativo ou no driver da impressora, selecione impressão frente e verso, se possível.

Nota

Para selecionar impressão frente e verso no driver da impressora, o driver deve ser primeiro configurado adequadamente. (Para obter instruções a esse respeito, consulte a Ajuda on-line sobre drivers de impressora.)

Opções para encadernar trabalhos de impressão frente e verso

Antes de imprimir um documento frente e verso, utilize o driver de impressora para escolher a margem na qual encadernará o documento final. A encadernação em margem longa ou livro é o layout convencional usado na encadernação de livros. A encadernação em margem curta ou bloco é a encadernação típica de calendários.

Nota

A configuração padrão é encadernar margem longa quando a página está configurada para orientação retrato. Para alterar para encadernação na margem curta, clique na caixa de verificação **Virar páginas para cima**.

Impressão frente e verso manual

Nota

A impressora HP Color LaserJet série 3550 não tem capacidade para impressão frente e verso automática (dúplex).

Se desejar imprimir nos dois lados do papel (dúplex) em papel diferente dos tamanhos e pesos compatíveis (por exemplo, papel mais espesso do que 105 g/m² ou papel muito fino) ou se a impressora não oferecer suporte à impressão frente e verso automática, será necessário reinserir o papel manualmente na impressora depois que o primeiro lado for impresso. Também será necessário reinserir o papel manualmente se você selecionar **Ordem correta para compartimento traseiro** ou **Ordem correta para passagem de papel plana** no driver da impressora. Siga as instruções no driver da impressora.

Se estiver usando cartão ou papel pesado, selecione **Ordem correta para compartimento traseiro** no driver da impressora, para evitar atolamentos de papel. Abra a porta traseira inferior (compartimento traseiro de saída).

Nota

Papel danificado ou já usado pode provocar atolamentos de papel e não deve ser usado.

Para imprimir nos dois lados do papel manualmente (dúplex)

1. Insira papel suficiente em uma das bandejas para acomodar o trabalho de impressão. Se estiver carregando papel especial como papel timbrado, carregue-o de uma das seguintes maneiras:

Na Bandeja 1, carregue o papel timbrado com o primeiro lado para baixo, margem inferior primeiro.

Na Bandeja 2 (bandeja de 250 folhas) ou Bandeja 3 (bandeja de 500 folhas), carregue o papel timbrado com o primeiro lado para cima, margem superior em direção à parte traseira da bandeja.

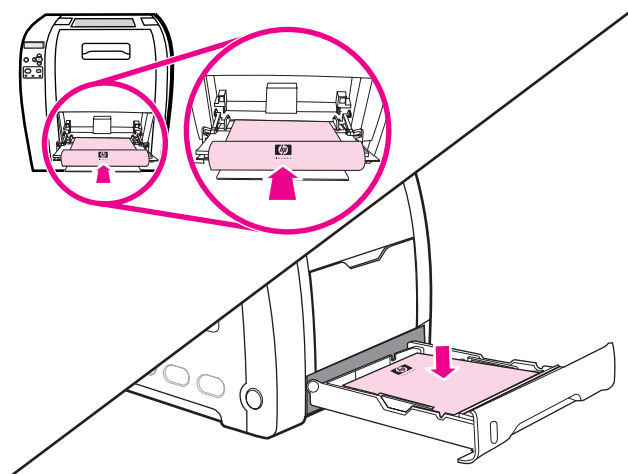

2. Abra o driver da impressora.
3. Selecione o tamanho e o tipo apropriados.
4. Se estiver imprimindo em papel espesso ou muito fino, selecione **Ordem correta para compartimento traseiro** ou **Ordem correta para passagem de papel plana** no driver da impressora.

5. Abra a porta traseira inferior (compartimento traseiro de saída).

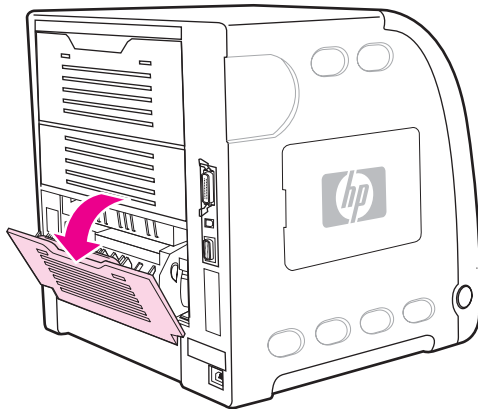

6. Na guia **Acabamento**, selecione **Imprimir em ambos os lados (manual)**.
7. Clique em **OK**.
8. Vá até a impressora. Quando o prompt **ALIMENTAÇÃO MANUAL** for exibido, remova todas as folhas de papel em branco da Bandeja 1. Insira a pilha impressa com o lado em branco para cima, margem superior *primeiro*. O segundo lado *deve* ser impresso a partir da Bandeja 1.

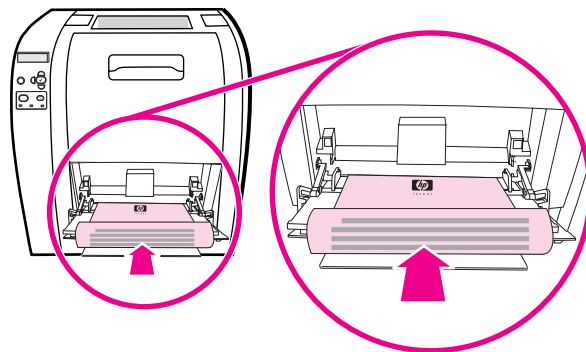

Nota

Não descarte nenhuma folha em branco da pilha impressa.

9. Se solicitado por uma mensagem no painel de controle, pressione ✓.

Nota

Se o total de folhas exceder a capacidade da Bandeja 1 para trabalhos dúplex manuais, coloque as 100 primeiras folhas e, em seguida, pressione ✓. Quando solicitado, alimente as próximas 100 folhas e pressione ✓. Repita esse procedimento várias vezes até que todas as folhas da pilha de saída sejam carregadas na Bandeja 1.

Situações especiais de impressão

Utilize esses procedimentos ao imprimir em tipos especiais de papel.

Impressão diferente para a primeira página

Utilize o mesmo procedimento para imprimir a primeira página de um documento em um tipo de papel diferente do restante do documento. Por exemplo, você pode imprimir a primeira página de um documento em papel timbrado e o restante em papel comum.

1. No aplicativo ou no driver da impressora, especifique uma bandeja para a primeira página e outra para as demais páginas.
2. Carregue o papel especial na bandeja especificada na etapa 1.
3. Carregue o papel para as páginas restantes do documento em outra bandeja.
4. Imprima o documento.

Você também pode imprimir em um papel diferente utilizando o painel de controle ou o driver da impressora para definir os tipos de papel carregados nas bandejas e, em seguida, selecionando por tipo de papel a primeira página e as demais.

Impressão em papel de tamanho personalizado

Em papel de tamanho personalizado, a impressora suporta impressão em um único lado e impressão dúplex manual. A Bandeja 1 suporta tamanhos de papel de 76 x 127 mm a 216 x 356 mm.

Ao imprimir em papel de tamanho personalizado, se a Bandeja 1 estiver configurada no painel de controle da impressora como **TIPO BANDEJA X = QUALQUER TIPO** e **TAMANHO BANDEJA X = QUALQUER TAMANHO**, a impressora imprimirá em qualquer papel carregado na bandeja.

Alguns aplicativos e drivers de impressora permitem especificar as dimensões do papel personalizado. Preste atenção para definir o tamanho correto de papel tanto na caixa de diálogo de configuração de página quanto na caixa de impressão. Se o seu software não permitir isso, especifique as dimensões do papel personalizado no menu Manuseio de papel do painel de controle da impressora. Consulte [Menu Manuseio de papel](#) para obter mais informações.

Se o aplicativo pedir que se calculem as margens do papel de tamanho personalizado, consulte a Ajuda on-line.

Cancelamento de um pedido de impressão

Você pode cancelar um pedido de impressão utilizando o painel de controle da impressora ou o software aplicativo. Para obter instruções sobre como cancelar um pedido de impressão em um computador conectado em rede, consulte a Ajuda on-line do software de rede.

Nota

Após um trabalho de impressão ser cancelado, poderá demorar um pouco até que a impressão toda seja cancelada.

Para cancelar o trabalho de impressão atual utilizando o painel de controle da impressora

Pressione **PARAR** no painel de controle da impressora para pausar o trabalho que está sendo impresso no momento. Pressione ▼ para destacar **Cancelar trabalho atual**. Pressione ✓ para cancelar o trabalho. Para manter a impressão do trabalho, pressione ✓ para continuar a impressão. Se o trabalho de impressão estiver muito longe no processo de impressão, talvez você não tenha a opção de cancelá-lo.

Para cancelar o trabalho de impressão atual por meio do software aplicativo

Uma caixa de diálogo aparecerá brevemente na tela, oferecendo a opção de cancelar o trabalho de impressão.

Se vários pedidos tiverem sido enviados à impressora através do software, eles podem estar esperando na fila de impressão (no Gerenciador de impressão do Windows, por exemplo). Consulte a documentação do software para obter instruções específicas sobre como cancelar um pedido de impressão no computador.

Se um trabalho de impressão estiver aguardando em uma fila de impressão (memória do computador) ou spooler de impressão (Windows 98, 2000, XP ou Me), exclua o trabalho de impressão ali.

No Windows 98, 2000, XP ou Me, vá para **Iniciar, Configurações** e, em seguida, para **Impressoras**. Clique duas vezes no ícone da impressora HP Color LaserJet série 3550 ou 3700 para abrir o spooler de impressão. Selecione o trabalho de impressão que deseja cancelar e pressione **Excluir**. Se o trabalho de impressão não for cancelado, talvez seja necessário desligar e reiniciar o computador.

Gerenciamento de memória (somente para impressora HP Color LaserJet série 3700)

Esta impressora suporta até 448 MB de memória. É possível adicionar mais memória à impressora, instalando-se os Dual Inline Memory Modules (Módulos de memória em linha duplos) (DIMMs). Para permitir expansão de memória, a impressora tem três slots de DIMM, que aceitam 64, 128 ou 256 MB de RAM cada. Para obter informações sobre a instalação da memória, consulte [Trabalho com memória e placas do servidor de impressão](#).

A impressora usa módulos de memória DRAM síncrona, sem paridade de 168 pinos. DIMMs tipo EDO não são compatíveis.

Nota

Se ocorrerem problemas de memória durante a impressão de gráficos complexos, pode-se liberar memória removendo da memória da impressora fontes, folhas de estilo e macros carregadas. A redução da complexidade de um trabalho de impressão em um aplicativo pode ajudar a evitar problemas de memória.

Nota

Certifique-se de atualizar a configuração da impressora no driver da impressora depois de adicionar memória.

5

Gerenciamento da impressora

Este capítulo descreve como gerenciar a impressora. Os seguintes tópicos são abordados:

- [Páginas de informações da impressora](#)
- [Utilização do servidor da Web incorporado \(somente para a impressora HP Color LaserJet série 3700\)](#)
- [Utilização da caixa de ferramentas HP](#)

Páginas de informações da impressora

A partir do painel de controle da impressora, você pode imprimir páginas que fornecem detalhes sobre a impressora e a sua configuração atual. Os procedimentos para imprimir as páginas de informações a seguir estão descritos aqui:

- Mapa de menus
- Página de configuração
- Página de status dos suprimentos
- Página de utilização (disponível na impressora HP Color LaserJet série 3700)
- Página de demonstração
- Diretório de arquivos (disponível na impressora HP Color LaserJet série 3700)
- Lista de fontes PCL ou PS (disponível na impressora HP Color LaserJet série 3700)
- Página de registro
- Página de teste da passagem do papel
- Log de eventos
- Página de solução de problemas na qualidade de impressão

Nota

Páginas de informações sobre a impressora HP Color LaserJet série 3550 disponíveis somente em inglês.

Mapa de menus

Para visualizar as atuais configurações dos menus e dos itens disponíveis no painel de controle, imprima um mapa de menus do Painel de controle.

1. Pressione **MENU** para entrar nos **MENUS**.
2. Pressione **▼** para destacar **Informações**.
3. Pressione **✓** para selecionar **Informações**.
4. Se a opção **IMPRIMIR MAPA DE MENU** não estiver destacada, pressione **▲** ou **▼** até que fique destacada.
5. Pressione **✓** para selecionar **IMPRIMIR MAPA DE MENU**.

A mensagem **Imprimindo... MAPA DO MENU** será exibida no visor até o término da impressão do mapa de menus. A impressora voltará para o estado **Pronta** depois de imprimir o mapa de menus.

É conveniente manter o mapa de menus perto da impressora para consulta. O conteúdo do mapa de menus varia, dependendo das opções atualmente instaladas na impressora. (Muitos desses valores podem ser substituídos a partir do driver da impressora ou do aplicativo de software.)

Para obter uma lista completa dos menus do painel de controle e seus possíveis valores, [Hierarquia de menus](#).

Página de configuração

Utilize a página de configuração para ver as configurações atuais da impressora, ajudar a solucionar os problemas da impressora ou verificar a instalação de acessórios opcionais, como memória (DIMMs), bandejas de papel e linguagens da impressora.

1. Pressione **MENU** para entrar nos **MENUS**.
2. Pressione ▼ para destacar **Informações**.
3. Pressione ✓ para selecionar **Informações**.
4. Pressione ▼ para destacar **IMPRIMIR CONFIGURAÇÃO**.
5. Pressione ✓ para selecionar **IMPRIMIR CONFIGURAÇÃO**.

A mensagem **Imprimindo... CONFIGURAÇÃO** será exibida no visor até o término da impressão da página de configuração. A impressora voltará para o estado **Pronta** depois de imprimir a página de configuração.

Nota

Se a impressora estiver configurada com placas EIO (por exemplo, um servidor de impressão HP Jetdirect) ou uma unidade de disco rígido opcional, será impressa uma página de configuração adicional com as informações sobre esses dispositivos.

Página de status dos suprimentos

A página de status dos suprimentos mostra a vida útil restante dos seguintes suprimentos da impressora:

- Cartuchos de impressão (todas as cores)
- Unidade de transferência
- Fusor

Para imprimir a página de status dos suprimentos

1. Pressione **MENU** para entrar nos **MENUS**.
2. Pressione ✓ para selecionar **Informações**.
3. Pressione ▼ para destacar **IMPRIMIR PÁGINA STATUS SUPRIM..**
4. Pressione ✓ para selecionar **IMPRIMIR PÁGINA STATUS SUPRIM..**

A mensagem **Imprimindo... STAT DAS PEÇAS** será exibida no visor até o término da impressão da página de status dos suprimentos. A impressora voltará para o estado **Pronta** depois de imprimir a página de status dos suprimentos.

Nota

Se você estiver usando suprimentos não HP, a página de status dos suprimentos poderá não mostrar a vida útil restante deles. Para obter mais informações, consulte [Cartuchos de impressão não HP](#).

Página de utilização (disponível para a impressora HP Color LaserJet série 3700)

A página de utilização apresenta o número de páginas para cada tamanho de papel que passou pela impressora. A contagem das páginas inclui o número de páginas que foram impressas em um lado só (símplex), o número que foi impresso nos dois lados (dúplex) e os totais dos dois métodos de impressão para cada tamanho de papel. Também apresenta o percentual médio de cobertura de página para cada cor.

1. Pressione **MENU** para entrar nos **MENUS**.
2. Pressione **✓** para selecionar **Informações**.
3. Pressione **▼** para destacar **IMPRIMIR PÁG. DE USO DA IMPRESSORA**.
4. Pressione **✓** para selecionar **IMPRIMIR PÁG. DE USO DA IMPRESSORA**.

A mensagem **Imprimindo... PÁGINA DE USO** será exibida no visor até o término da impressão da página de utilização. A impressora voltará para o estado **Pronta** depois de imprimir a página de utilização.

Demonstração

A página de demonstração é uma fotografia colorida que demonstra a qualidade da impressão. Ela está disponível pela impressora e é armazenada no CD-ROM que acompanha a impressora.

Nota

Essa página também pode ser impressa utilizando o HP toolbox.

1. Pressione **MENU** para entrar nos **MENUS**.
2. Pressione **▼** para destacar **Informações**.
3. Pressione **✓** para selecionar **Informações**.
4. Pressione **▼** para destacar **IMPRIMIR DEMO**.
5. Pressione **✓** para selecionar **IMPRIMIR DEMO**.

A mensagem **Imprimindo... PÁGINA DEMO** será exibida no visor até o término da impressão da página de demonstração. A impressora voltará para o estado **Pronta** depois de imprimir a página de demonstração.

Diretório de arquivos (disponível para a impressora HP Color LaserJet série 3700)

A página Diretório do arquivo contém informações sobre todos os dispositivos de armazenamento em massa instalados. Se não houver dispositivos de armazenamento em massa instalados, essa opção não aparecerá.

1. Pressione **MENU** para entrar nos **MENUS**.
2. Pressione **▼** para destacar **Informações**.
3. Pressione **✓** para selecionar **Informações**.
4. Pressione **▼** para destacar **IMPRIMIR DIR. DE ARQUIVOS**.
5. Pressione **✓** para selecionar **IMPRIMIR DIR. DE ARQUIVOS**.

A mensagem **Imprimindo... DIRETÓRIO DE ARQUIVO** será exibida no visor até o término da impressão da página de diretório de arquivos. A impressora voltará para o estado **Pronta** depois de imprimir a página de diretório de arquivos.

Lista de fontes PCL ou PS (disponível para a impressora HP Color LaserJet série 3700)

Utilize as listas de fontes para ver quais fontes estão corretamente instaladas na impressora. (As listas de fontes também mostram quais fontes são residentes em um disco rígido opcional ou DIMM flash.)

1. Pressione **MENU** para entrar nos **MENUS**.
2. Pressione **▼** para destacar **Informações**.
3. Pressione **✓** para selecionar **Informações**.
4. Pressione **▼** para destacar **IMPRIMIR LISTA DE FONTES PCL** ou **IMPRIMIR LISTA DE FONTES PS**.
5. Pressione **✓** para selecionar **IMPRIMIR LISTA DE FONTES PCL** ou **IMPRIMIR LISTA DE FONTES PS**.

A mensagem **Imprimindo... LISTA DE FONTES** será exibida no visor até o término da impressão da página de listas de fontes. A impressora voltará para o estado **Pronta** depois de imprimir a página de listas de fontes.

Utilização do servidor da Web incorporado (somente para a impressora HP Color LaserJet série 3700)

Quando a impressora estiver conectada diretamente a um computador, utilize a caixa de ferramentas da HP para exibir páginas da Web sobre o status da impressora.

Quando a impressora for conectada à rede, o servidor da Web incorporado ficará disponível automaticamente. Você poderá acessar o servidor da Web incorporado a partir do Windows 95 e posterior.

O servidor da Web incorporado permite visualizar o status da rede e da impressora e gerenciar as funções de impressão a partir do seu PC, em vez do painel de controle da impressora. A seguir, são fornecidos exemplos do que é possível fazer com o servidor da Web incorporado:

- exibir informações de status de controle da impressora;
- configurar o tipo de papel carregado em cada bandeja;
- determinar a vida útil restante de todos os suprimentos e encomendar novos;
- exibir e alterar as configurações das bandejas;
- visualizar e alterar a configuração do menu do painel de controle da impressora;
- visualizar e imprimir páginas internas;
- receber notificação de eventos de suprimentos e da impressora;
- exibir e alterar a configuração de rede;
- exibir conteúdo de suporte específico do estado atual da impressora

Para utilizar o servidor da Web incorporado, você deve ter instalado o Microsoft Internet Explorer 4 ou posterior, ou o Netscape Navigator 4 ou posterior. O servidor da Web incorporado funciona quando a impressora está conectada a uma rede baseada em IP. Esse servidor não oferece suporte a conexões de impressoras baseadas em IPX ou AppleTalk. Você não precisa ter acesso à Internet para abrir o servidor da Web incorporado.

Para acessar o servidor da Web incorporado utilizando uma conexão de rede

Em um navegador da Web suportado no computador, digite o endereço IP da impressora no campo endereço/URL. (Para encontrar o endereço IP, imprima uma página de configuração. Para obter mais informações sobre como imprimir uma página de configuração, consulte [Páginas de informações da impressora](#)).

Nota

Depois de abrir o URL, você pode indicá-lo como um de seus itens favoritos para voltar rapidamente a ele sempre que desejar.

1. O servidor da Web incorporado possui três guias contendo configurações e informações sobre a impressora: Informações, Configurações e Rede. Clique na guia que deseja visualizar.
2. Consulte as seções a seguir para obter mais informações sobre cada guia.

Guia Informações

O grupo de páginas de informações consiste nas seguintes páginas:

- **Status do dispositivo.** Esta página exibe o status da impressora e mostra a vida útil restante dos suprimentos HP; 0% indica que o suprimento está vazio. A página mostra também o tipo e o tamanho do papel de impressão configurados para cada bandeja. Para alterar as configurações-padrão, clique em **Alterar configurações**.
- **Página de configuração.** Essa página mostra as informações existentes na página de configuração da impressora.
- **Status dos suprimentos.** Esta página mostra a vida útil restante dos suprimentos HP; 0% indica que um suprimento está vazio. Além disso, fornece os números de peça dos suprimentos. Para encomendar suprimentos novos, clique em **Pedidos de suprimentos** na área de **Outros links** do lado esquerdo da janela. Para visitar sites na Web, você precisa ter acesso à Internet.
- **Log de eventos.** Essa página mostra uma lista de todos os eventos e erros da impressora.
- **Página de utilização.** Essa página mostra um resumo do número de páginas impressas, agrupadas por tamanho e tipo.
- **Informações do dispositivo.** Essa página também mostra o nome e o endereço de rede, além de informações sobre o modelo da impressora. Para alterar essas entradas, clique em **Informações do dispositivo**, na guia **Configurações**.
- **Painel de controle.** Exibe mensagens do painel de controle das impressoras, por exemplo, **Pronta** ou **Economia de energia**.

Guia Configurações

Essa guia permite configurar a impressora pelo computador. A guia **Configurações** pode ser protegida por senha. Se a impressora estiver conectada em rede, consulte sempre o administrador antes de alterar as configurações dessa guia.

A guia **Configurações** contém as seguintes páginas:

- **Configurar dispositivo.** Configure todas as configurações da impressora a partir dessa página. Ela contém os menus tradicionais encontrados em impressoras que possuem visores de painel de controle. Esses menus incluem as guias **Informações**, **Manuseio de papel**, **Configurar dispositivo** e **Diagnósticos**.
- **Avisos.** Somente em redes. Configure para receber avisos por e-mail sobre vários eventos da impressora e de suprimentos.
- **E-mail.** Somente em redes. Utilizado em combinação com a página de avisos para configurar os e-mails recebidos e enviados e definir os avisos por e-mail.
- **Segurança.** Crie uma senha de acesso para entrar nas guias **Configurações** e **Rede**. Ative e desative alguns recursos do servidor da Web incorporado.
- **Outros links.** Adicione ou personalize um link para outro site na Web. Esse link será exibido na área de **Outros links** em todas as páginas do servidor da Web incorporado. Esses links permanentes são exibidos sempre na área de **Outros links: HP Instant Support™**, **Pedido de suprimentos** e **Suporte ao produto**.
- **Informações do dispositivo.** Nomeie a impressora e atribua-lhe um número de ativo. Digite o nome e o endereço de e-mail do contato principal que receberá informações da impressora.

- **Idioma.** Determine em que idioma as informações do servidor da Web incorporado serão exibidas.
- **Serviços de hora.** Permite a sincronização de hora com um servidor de hora da rede.

Guia Rede

Essa guia permite que o administrador de rede controle as configurações da impressora relacionadas à rede quando ela está conectada a uma rede baseada em IP. Essa guia não será exibida se a impressora estiver conectada diretamente a um computador ou se estiver conectada a uma rede que utilize uma placa do servidor de impressão diferente da HP Jetdirect.

Outros links

Essa seção contém links que conectam você à Internet. Para utilizá-los, você precisa ter acesso à Internet. Se você utiliza conexão discada e não se conectou pela primeira vez em que abriu o servidor da Web incorporado, deve conectar-se antes de visitar esses sites na Web. Para conectar-se, você pode precisar fechar o servidor da Web incorporado e abri-lo novamente depois.

- **HP Instant Support™.** Conecta você ao site da HP na Web, para ajudar a encontrar soluções. Esse serviço analisa o log de erros e as informações de configuração da impressora para fornecer diagnóstico e suporte específicos.
- **Encomendar suprimentos.** Clique nesse link para conectar-se ao site da HP na Web e encomendar suprimentos originais da HP, como cartuchos de impressão e papel.
- **Suporte ao produto.** Conecta ao site de suporte da impressora HP Color LaserJet série 3550 e da impressora HP Color LaserJet série 3700. Nele você pode pesquisar tópicos gerais de ajuda.

Utilização da caixa de ferramentas HP

A caixa de ferramentas HP é um aplicativo da Web que pode ser utilizado para as seguintes tarefas:

- Verificar o status da impressora.
- Definir as configurações da impressora.
- Exibir as informações sobre solução de problemas.
- Exibir a documentação on-line.
- Configurar alertas pop-up (somente Windows).

É possível exibir a caixa de ferramentas HP quando a impressora estiver conectada diretamente ao computador ou a uma rede. É necessário executar uma instalação completa do software para utilizar o HP toolbox.

Nota

Não é necessário ter acesso à Internet para abrir e utilizar o HP toolbox. Entretanto, se você clicar em um link na área **Outros links**, será necessário ter acesso à Internet para ir para o site associado ao link. Consulte [Outros links](#) para obter mais informações.

Sistemas operacionais suportados

A HP toolbox é suportada pelos seguintes sistemas operacionais:

- Windows 98, 2000, Me e XP
- Mac OS 10,2 ou posterior

Navegadores suportados

Para utilizar a caixa de ferramentas HP, é necessário ter um dos seguintes navegadores:

Windows

- Microsoft Internet Explorer 5.2 ou mais recente
- Netscape Navigator 6 ou posterior
- Opera Software ASA Opera™

Macintosh

- Microsoft Internet Explorer 5.2 ou mais recente
- Netscape Navigator 6 ou posterior

Todas as páginas podem ser impressas a partir do navegador.

Exibição da caixa de ferramentas HP

No menu **Iniciar**, selecione **Programas** e, em seguida, **HP toolbox**. Clique duas vezes no ícone Status Client (Status do cliente).

A caixa de ferramentas HP é aberta no navegador da Web.

Nota

Depois de abrir o URL, você pode indicá-lo como um de seus itens favoritos para voltar rapidamente a ele sempre que desejar.

Seções do HP toolbox

O software HP toolbox contém as seguintes seções:

- [Guia Status](#)
- [Guia Solução de problemas](#)
- [Guia Alertas](#)
- [Guia Documentação](#)
- [Janela Configurações avançadas da impressora](#)

Outros links

Cada página na caixa de ferramentas HP contém links para o site da HP na Web para registro de produtos, suporte a produtos e encomenda de suprimentos. É necessário ter acesso à Internet para visitar qualquer um desses links. Se você utiliza uma conexão dial-up e não conseguiu conectar ao abrir pela primeira vez a caixa de ferramentas HP, é necessário conectar antes de visitar esses sites da Web.

Guia Status

A guia Status possui links para as seguintes páginas principais:

- **Status do dispositivo.** Exibe informações sobre o status da impressora. Essa página indica as condições da impressora, como um atolamento de papel ou uma bandeja vazia. Depois de corrigir um problema da impressora, clique no botão **Atualizar** para atualizar o status do dispositivo.
- **Status dos suprimentos.** Exibe o status detalhado dos suprimentos, como a porcentagem de toner restante no cartucho de impressão e o número de páginas impressas com o cartucho de impressão atual. Essa página também possui links para encomendar suprimentos e localizar informações sobre reciclagem.
- **Imprimir informações.** Imprime a página de configuração e várias outras páginas de informações que estão disponíveis para a impressora, como a página de status dos suprimentos e a página de demonstração.

Guia Solução de problemas

A guia Solução de problemas fornece links para várias informações para solução de problemas, como, por exemplo, como limpar um atolamento de papel, como resolver problemas de qualidade da impressão e como resolver outros problemas com a impressora.

Guia Alertas

A guia Alertas permite configurar a impressora para notificar automaticamente dos alertas da impressora. A guia Alertas possui links para as seguintes páginas principais:

- Configurar alertas de status
- Configurar alertas por e-mail (disponível somente para a impressora HP Color LaserJet série 3700)
- Configurações administrativas

Página Configurar alertas de status

Na página Configurar alertas de status, é possível optar por ativar ou desativar alertas, especificar quando a impressora deve enviar um alerta e optar entre dois tipos de alertas diferentes:

- Uma mensagem pop-up
- Um ícone na barra de tarefas

Clique em **Aplicar** para ativar as configurações.

Página Configurar alertas de e-mail

Na página Configurar alertas de e-mail, é possível definir os endereços de e-mail para os quais você deseja que os alertas sejam enviados e especificar que tipos de alerta devem ir para quais endereços de e-mail. É possível ter até quatro destinos de e-mail referentes aos seguintes alertas:

- Suprimentos
- Manutenção
- Passagem do papel
- Consultivo

É necessário configurar um servidor SMTP para enviar alertas por e-mail.

Página Configurações administrativas

Na página Configurações administrativas, é possível definir a frequência com que o HP toolbox verifica os alertas da impressora. Três configurações estão disponíveis:

- Uma vez por minuto (a cada 60 segundos)
- Duas vezes por minuto (a cada 30 segundos)
- Vinte vezes por minuto (a cada 3 segundos)

Se deseja reduzir o tráfego de E/S na rede, reduza a frequência de verificação dos alertas pela impressora.

Guia Documentação

A guia Documentação contém links para estas fontes de informações:

- **Guia do usuário.** Contém as informações sobre a utilização da impressora, garantia, especificações e suporte que você está lendo no momento. O guia do usuário está disponível tanto no formato HTML como no formato PDF.
- **Notas sobre a instalação.** Contém as informações mais recentes sobre a impressora.

Janela Configurações avançadas da impressora

Ao clicar no link **Configurações avançadas da impressora**, uma nova janela é aberta. A janela Configurações avançadas da impressora tem as seguintes guias:

- Guia Informações
- Guia Configurações
- Guia Rede

Guia Informações

A guia Informações fornece links de acesso rápido às seguintes informações:

- Status do dispositivo
- Configuração
- Status dos suprimentos
- Informações sobre o dispositivo
- Log de eventos
- Página de uso (somente para a impressora HP Color LaserJet série 3700)
- Imprimir páginas de informação

Guia Configurações

A guia Configurações tem links para várias páginas que permitem exibir e alterar a configuração da impressora.

Nota

As configurações do software podem substituir as configurações feitas no HP toolbox.

- **Configurar dispositivo.** Configure todas as configurações da impressora a partir dessa página. Ela contém os menus tradicionais encontrados em impressoras que possuem visores de painel de controle. Esses menus incluem as guias **Informações**, **Manuseio de papel**, **Configurar dispositivo** e **Diagnósticos**.
- **Informações do dispositivo.** Nomeie a impressora e atribua-lhe um número de ativo. Digite o nome e o endereço de e-mail do contato principal que receberá informações da impressora.

Guia Rede

A guia Rede permite ao administrador de rede controlar as configurações relacionadas à rede da impressora quando esta estiver conectada a uma rede IP. Essa guia não aparecerá se a impressora estiver conectada diretamente a um computador ou se estiver conectada a uma rede utilizando um método que não seja um servidor de impressão HP Jetdirect.

Links do HP toolbox

Os links do HP toolbox na parte esquerda da tela fornecem links para as seguintes opções:

- **Selecionar um dispositivo.** Selecionar de todos os dispositivos ativados pelo HP toolbox.
- **Exibir alertas atuais.** Exibe os alertas atuais de todas impressoras configuradas é necessário estar imprimindo para exibir alertas atuais.
- **Página contendo somente texto.** Exibe o HP toolbox como um mapa de site com links para páginas de somente de texto.

6

Cor

Este capítulo descreve como a impressora fornece excelente impressão em cores. Ele também descreve formas de produzir as melhores impressões em cores possíveis. Os seguintes tópicos são abordados:

- [Como usar cor](#)
- [Gerenciamento de cores](#)
- [Correspondência de cores](#)

Como usar cor

As impressoras HP Color LaserJet série 3550 e HP Color LaserJet série 3700 oferecem excelente qualidade de cores na impressão assim que você as configura. Elas oferecem uma combinação de recursos automáticos de ajustes de cores para gerar resultados excelentes para o usuário de escritório em geral. Além disso, a impressora HP Color LaserJet série 3700 fornece ferramentas sofisticadas para o profissional experiente no uso de cores.

As impressoras HP Color LaserJet série 3550 e HP Color LaserJet série 3700 fornecem tabelas de cores que são cuidadosamente desenvolvidas e testadas para que haja uma execução de cores precisas e suaves de todas as cores imprimíveis.

HP ImageREt 2400

O HP ImageREt 2400 é uma tecnologia que fornece a melhor qualidade de impressão em cores sem precisar alterar configurações do driver da impressora ou fazer negociações entre qualidade de impressão, desempenho e memória. O ImageREt 2400 produz imagens de qualidade fotográfica.

O HP ImageREt 2400 foi aprimorado para esta impressora. As melhorias oferecem tecnologias de ajuste de registro, ainda maior controle sobre a colocação do ponto e controle mais preciso da qualidade do toner sobre um ponto. Essas novas tecnologias, unidas ao processo de impressão em vários níveis da HP, resultam em uma impressora 600 x 600 dpi que fornece uma qualidade de classe laser em cores de 2400 dpi com milhões de cores suaves.

Seleção de papel

Para obter as melhores cores e qualidade de imagem, é importante selecionar o tipo de papel apropriado no menu do software ou no painel de controle da impressora. Consulte [Seleção de papel](#).

Opções de cores (disponíveis para a impressora HP Color LaserJet série 3700)

As opções de cores automaticamente permitem que a impressão em cores seja otimizada para diversos tipos de documentos.

As opções de cor utilizam a marcação de objetos que permite que as melhores definições de cores e meios-tons sejam utilizadas para os diversos objetos (texto, gráficos e fotos) de uma página. O driver da impressora determina quais objetos são usados em uma página e utiliza as definições de cores e meios-tons que proporcionam a melhor qualidade de impressão para cada objeto. A marcação de objetos, combinada às definições padrão otimizadas, produz excelente qualidade de cores.

No ambiente Windows, as opções de cor **Automático** e **Manual** estão na guia **Cores** do driver da impressora.

Standard red-green-blue (Vermelho-verde-azul padrão) (sRGB)

sRGB é um padrão internacional de cores desenvolvido originariamente pela HP e pela Microsoft como uma linguagem de cores comum para monitores, dispositivos de entrada (scanners e câmeras digitais) e dispositivos de saída (impressoras e plotadoras). É o espaço padrão de cores utilizado pelos produtos HP, pelos sistemas operacionais da Microsoft, pela World Wide Web e pela maioria dos softwares para escritório comercializados atualmente. O sRGB é o padrão mais utilizado nos monitores de PCs atuais com Windows e o padrão de convergência para televisão de alta definição.

Nota

Fatores como o tipo de monitor utilizado e a iluminação da sala podem afetar as cores vistas na tela. Para obter mais informações, consulte [Correspondência de cores](#).

As versões mais atualizadas do Adobe PhotoShop®, CorelDRAW, Microsoft Office e muitos outros aplicativos usam o padrão sRGB para comunicar cores. O mais importante é que, por ser o espaço padrão de cores dos sistemas operacionais da Microsoft, o sRGB foi amplamente adotado como forma de intercâmbio de informações de cores entre aplicativos e dispositivos que utilizam uma definição comum que garante ao usuário típico uma correspondência de cores significativamente melhor. O padrão sRGB aumenta a capacidade do usuário de estabelecer uma correspondência de cores entre a impressora, o monitor do PC e outros dispositivos de saída (scanner e câmeras digitais) automaticamente, sem precisar se tornar especialista em cores.

Impressão em quatro cores CMYK (disponível para a impressora HP Color LaserJet série 3700)

Ciano, magenta, amarelo e preto (CMYK) são as tintas utilizadas por uma máquina impressora. Geralmente, o processo é chamado de impressão em quatro cores. Os arquivos de dados CMYK são geralmente utilizados por ambientes de artes gráficas (impressão e editoração) e originados a partir deles. A impressora aceitará cores CMYK por meio do driver de impressora PS. O processamento das cores CMYK da impressora destina-se a fornecer cores ricas e saturadas para texto e gráficos.

Emulação do conjunto de tinta CMYK (apenas PostScript)

O processamento de cores CMYK da impressora pode ser feito para emular diversos conjuntos de tinta padrão para impressão offset.

- **Padrão.** Essa seleção é adequada para processamento de propósitos gerais de dados CMYK. Destina-se a processar fotos, enquanto fornece ao mesmo tempo cores ricas e saturadas para texto e gráficos.
- **Especificações para Web Offset Publications (SWOP).** Padrão comum de tinta nos EUA e em outros locais.
- **Euroscale.** Padrão comum de tinta na Europa e em outros locais.
- **Dainippon Ink and Chemical (DIC).** Padrão comum de tinta no Japão e em outros locais.
- **Dispositivo.** A emulação é desativada. Para processar fotos adequadamente com essa seleção, as imagens requerem gerenciamento de cor no aplicativo ou no sistema operacional.

Use a emulação SWOP ou EURO para tintas CMYK visando obter a melhor correspondência no processo de quatro cores (4C) PANTONE® em aplicativos certificados pela PANTONE®, dependendo da amostra de cores usada.

Gerenciamento de cores

Configurar as opções de cor como **Automático** produzirá normalmente a melhor qualidade de impressão possível para documentos coloridos. No entanto, em alguns casos, você pode imprimir um documento colorido em escala de cinza (preto-e-branco) ou alterar uma das opções de cor da impressora.

- Utilizando o Windows, imprima em escala de cinza ou altere as opções de cor através das configurações encontradas na guia **Cores**, no driver da impressora.
- Utilizando um computador Macintosh, imprima em escala de cinza ou altere as opções de cor usando o menu suspenso **Color Matching** (Correspondência de cores) na caixa de diálogo **Imprimir**.

Impressão em escala de cinza

A seleção da opção **Imprimir em escala de cinza** no driver da impressora faz com que o documento seja impresso em preto e branco. Essa opção é útil para imprimir documentos coloridos que serão fotocopiados ou enviados por fax.

Quando a opção **Imprimir em escala de cinza** estiver selecionada, a impressora entra em modo monocromático (independentemente da configuração de **VELOC./CUSTO IDEAL**). Esse modo reduzirá o desgaste dos cartuchos coloridos.

Ajuste de cores automático ou manual

A opção de ajuste de cor **Automático** otimiza o tratamento de cores cinzas neutras, os meios-tons e os aperfeiçoamentos de margens utilizados para cada elemento em um documento. Para obter mais informações, consulte a Ajuda on-line do driver da impressora.

Nota

Automático é a configuração-padrão e é recomendada para a impressão de todos os documentos coloridos.

A opção de ajuste de cor **Manual** permite ajustar o tratamento de cores cinzas neutras, os meios-tons e os aperfeiçoamentos de margens para textos, gráficos e fotos. Para acessar as opções de cores Manual, na guia **Cores**, selecione **Manual** e, em seguida, **Configurações**.

Opções de cores Manual

O ajuste manual de cores permite ajustar a **Cor** (ou **Mapa de cores**) e as opções de **Meios-tons** individualmente para textos, gráficos e fotos.

Nota

Alguns aplicativos convertem texto ou gráficos para imagens de varredura. Nesses casos, as configurações **Fotografias** também controlarão texto e gráficos.

As opções de **Meios-tons** afetam a resolução e a nitidez da impressão em cores. É possível selecionar configurações de meios-tons para textos, gráficos ou fotos independentemente. As duas opções de meios-tons são **Nivelado** e **Detalhes**.

Para a impressora HP Color LaserJet série 3700, estão disponíveis as seguintes opções para a configuração **Meio-tom**:

- A opção **Nivelado** produz melhores resultados em áreas de impressão amplas, totalmente preenchidas. A opção também melhora a qualidade de fotos, nivelando tonalidades mínimas de cores. Escolha essa opção quando preenchimentos de área uniformes e nivelados forem a principal prioridade.
- A opção **Detalhes** é útil para textos e gráficos que requerem distinções nítidas entre linhas ou cores, ou para imagens que contêm um padrão ou um alto nível de detalhes. Escolha essa opção quando margens nítidas e detalhes forem a principal prioridade.

A configuração **Cinzas neutros** determina o método utilizado para criar cores cinzas usadas em texto, gráficos e fotos.

Para a impressora HP Color LaserJet série 3700, estão disponíveis as seguintes opções para a configuração **Cinzas neutros**:

- **Somente em preto** gera cores neutras (cinzas e preto) usando somente o toner preto. Isso garante cores neutras sem uma matiz de cores.
- **4 cores** gera cores neutras (cinzas e preto) combinando as quatro cores do toner. Esse método produz gradientes e transições mais suaves para cores não neutras e, também, o preto mais escuro.

A configuração **Controle de margem** (para a impressora HP Color LaserJet série 3550) determina a forma como as margens serão processadas. O controle de margem tem dois componentes: meio-tom adaptável e ajuste de registro. O meio-tom adaptável aumenta a nitidez das margens. O ajuste de registro reduz do plano de cores o efeito de registro, sobrepondo as margens de objetos adjacentes suavemente.

Para a impressora HP Color LaserJet série 3700, estão disponíveis os seguintes níveis de controle de margem:

- **Máximo** é a configuração mais agressiva do ajuste de registro. O meio-tom adaptável é ativado para essa configuração.
- **Normal** é a configuração padrão do ajuste de registro. O ajuste de registro está em um nível médio, com o meio-tom adaptável ativado.
- **Luz** define o ajuste de registro em um nível mínimo, com o meio-tom adaptável ativado.
- **Desligada** desativa o ajuste de registro e o meio-tom adaptável.

Para a impressora HP Color LaserJet série 3550, estão disponíveis os seguintes níveis:

- **Máximo** é a configuração mais agressiva do ajuste de registro.
- **Normal** define o ajuste de registro em um nível médio.
- **Luz** define o ajuste de registro em um nível mínimo.
- **Desligado** é a configuração-padrão do ajuste de registro. O ajuste de registro é desativado.

Para a impressora HP Color LaserJet série 3700, estão disponíveis os seguintes valores para as configurações **Cor RGB**:

- **Padrão** instrui a impressora a interpretar a cor RGB como sRGB. O sRGB é o padrão aceitável da Microsoft e da Organização da World Wide Web (<http://www.w3.org>).
- **Vívido** instrui a impressora a aumentar a saturação da cor nos meios-tons. Objetos menos coloridos são processados com mais cores. Esse valor é recomendado para a impressão de gráficos comerciais.
- **Dispositivo** instrui a impressora a imprimir dados RGB no modo de dispositivo bruto. Para processar fotos adequadamente com essa seleção, gerencie a cor da imagem no aplicativo ou no sistema operacional.

Correspondência de cores

O processo de correspondência das cores impressas com as cores exibidas na tela do computador é bastante complexo, porque as impressoras e as telas de computador utilizam métodos diferentes para produzir cores. Os monitores *exibem* as cores em pixels de luz, por meio do processo de cores (vermelho, verde, azul) (RGB), mas as impressoras *imprimem* as cores utilizando o processo (ciano, magenta, amarelo e preto) (CMYK).

Vários fatores podem afetar a capacidade de fazer as cores da impressora corresponderem às da tela. Eles incluem:

- mídia;
- colorantes da impressora (por exemplo, tintas ou toners);
- processo de impressão (por exemplo, tecnologia de jato de tinta, pressão ou laser);
- iluminação direta;
- diferenças pessoais na percepção de cores;
- software aplicativo;
- drivers da impressora;
- sistema operacional do PC;
- monitores;
- drivers e placas de vídeo;
- sistema operacional (por exemplo, umidade).

Lembre-se dos fatores acima quando as cores apresentadas na tela não corresponderem às cores impressas.

Para a maioria dos usuários, o melhor método de correspondência das cores exibidas na tela com as cores impressas é imprimir cores sRGB.

Correspondência de cores da amostra (disponível para a impressora HP Color LaserJet série 3700)

O processo de correspondência da saída da impressora com amostras de cores pré-impressas e referências de cores padrão é complexo. Geralmente, você pode obter uma correspondência razoavelmente boa com uma amostra de cores se as tintas utilizadas para criá-la forem ciano, magenta, amarelo e preto. Normalmente, elas são chamadas de amostras de cores de processo.

Algumas amostras de cores são criadas a partir de cores pontuais. As cores pontuais são corantes especialmente criados. Muitas dessas cores pontuais estão fora da escala de tons (gama de cores) da impressora. A maior parte das amostras de cores pontuais tem amostras de cores de processos associados que fornecem aproximações em CMYK da cor pontual.

A maior parte das amostras de cores de processo tem uma observação sobre quais padrões de processo foram utilizados para imprimir a amostra de cores. Na maioria dos casos, esses processos são SWOP, EURO ou DIC. Para obter uma correspondência de cores otimizada com a amostra de cores de processo, selecione no menu da impressora a emulação de tinta correspondente. Se não for possível identificar o padrão do processo, utilize a emulação de tintas SWOP.

Para obter a melhor correspondência de cores do processo de quatro cores (4C) PANTONE®, utilize a emulação SWOP ou EURO para tintas CMYK no driver de emulação da HP Color LaserJet 3700 PostScript quando imprimir a partir de aplicativos certificados pela PANTONE®.

7

Manutenção

Este capítulo descreve formas de manutenção da impressora. Os seguintes tópicos são abordados:

- [Gerenciamento de suprimentos](#)
- [Substituição de suprimentos e de peças](#)
- [Limpeza da impressora](#)
- [Configuração de avisos por e-mail](#)

Gerenciamento de suprimentos

A utilização, o armazenamento e o monitoramento dos cartuchos de impressão podem ajudar a garantir uma melhor qualidade de impressão.

Vida útil dos suprimentos

A vida útil de um cartucho de impressão depende dos padrões de uso e da quantidade de toner que os trabalhos de impressão exigem. Por exemplo, imprimindo textos com 5% de cobertura do papel, os cartuchos HP duram em média 4.000 ou 6.000 páginas, dependendo do modelo da impressora. uma carta comercial normal tem cerca de 5% de cobertura.

A impressão freqüente de muitos trabalhos de 1 ou 2 páginas, a cobertura pesada e a capacidade dúplex automática reduzem a expectativa de vida útil do cartucho. A qualquer momento, é possível verificar a expectativa de vida do cartucho de impressão, verificando sua vida útil. Consulte [Verificação da vida útil do cartucho de impressão](#) para obter mais informações.

Intervalos aproximados de substituição para suprimentos para a impressora HP Color LaserJet série 3550

A tabela a seguir lista as estimativas dos intervalos de substituição de suprimentos e as mensagens do painel de controle da impressora que indicam quando substituir cada item.

Item	Mensagem da impressora	Número de páginas	Período de tempo aproximado ¹
Cartucho preto	SUBSTITUA CARTUCHO PRETO	6.000 páginas ²	6 meses
Cores dos cartuchos	SUBSTITUA CARTUCHO <COR>	4.000 páginas ²	4 meses
Kit de transferência de imagens	SUBSTITUA KIT DE TRANSFERÊNCIA	75.000 páginas ³	60 meses
Kit do fusor de imagens	SUBSTITUA KIT FUSOR	75.000 páginas ³	60 meses

¹ A vida útil aproximada baseia-se em 1.000 páginas por mês.

² Contagem média aproximada de páginas A4/carta com base em 5% de cobertura com uma só cor.

³ As condições de uso e os padrões de impressão podem provocar variações nos resultados.

Para pedir suprimentos on-line, visite o endereço <http://www.hp.com/support/clj3550>.

Intervalos aproximados de substituição para suprimentos para a impressora HP Color LaserJet série 3700

A tabela a seguir lista as estimativas dos intervalos de substituição de suprimentos e as mensagens do painel de controle da impressora que indicam quando substituir cada item.

Item	Mensagem da impressora	Número de páginas	Período de tempo aproximado ¹
Cartuchos de impressão	SUBSTITUA CARTUCHO PRETO SUBSTITUA CARTUCHO <COR>	6.000 páginas ²	4 meses
Kit de transferência de imagens	SUBSTITUA KIT DE TRANSFERÊNCIA	75.000 páginas ³	50 meses
Kit do fusor de imagens	SUBSTITUA KIT FUSOR	75.000 páginas ³	50 meses

¹ A vida útil aproximada baseia-se em 1.500 páginas por mês.

² Contagem média aproximada de páginas A4/carta com base em 5% de cobertura com uma só cor.

³ As condições de uso e os padrões de impressão podem provocar variações nos resultados.

Para pedir suprimentos on-line, visite o endereço <http://www.hp.com/support/clj3700>.

Verificação da vida útil do cartucho de impressão

Você pode verificar a vida útil do cartucho de impressão utilizando o painel de controle da impressora, o servidor da Web incorporado, o software da impressora, a caixa de ferramenta da HP ou o software HP Web Jetadmin. Verifique o medidor de suprimentos no painel de controle da impressora para obter os níveis aproximados.

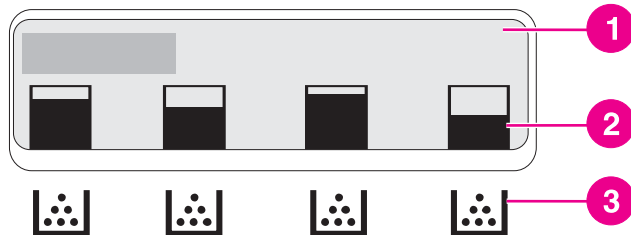

Visor da impressora

- 1 Área de mensagem/prompt
- 2 Medidor de suprimentos
- 3 Cores dos cartuchos de impressão, da esquerda para a direita: preto, ciano, magenta e amarelo

Para obter os níveis mais precisos, siga as instruções fornecidas a seguir para imprimir uma página de status de suprimentos.

Utilização do painel de controle da impressora para verificar a vida útil do cartucho de impressão

1. Pressione **MENU** para entrar nos **MENUS**.
2. Pressione **✓** para selecionar **Informações**.
3. Pressione **▼** para destacar **IMPRIMIR PÁGINA STATUS SUPRIM..**

4. Pressione **✓** para imprimir a página de status dos suprimentos.

Utilização da caixa de ferramentas HP

Utilize a página **Status dos suprimentos**, localizada na guia **Status**.

Utilização do servidor da Web incorporado para verificar a vida útil do cartucho de impressão (para impressoras conectadas em rede)

1. No navegador da Web, digite o endereço IP da página da impressora. Será exibida a página de status da impressora. Consulte [Utilização do servidor da Web incorporado \(somente para a impressora HP Color LaserJet série 3700\)](#).
2. No lado esquerdo da tela, clique em **Status dos suprimentos**. Será exibida a página de status de suprimentos, com informações sobre o cartucho de impressão.

Nota

O endereço IP é encontrado na página Jetdirect da impressora, que é impresso com a página de configuração. Consulte [Página de configuração](#).

Utilização do HP Web Jetadmin

No HP Web Jetadmin, selecione o dispositivo da impressora. A página de status do dispositivo mostra informações sobre o cartucho de impressão.

Armazenamento de cartuchos de impressão

Não retire o cartucho de impressão da embalagem até o momento de utilizá-lo.

CUIDADO

Para evitar danos ao cartucho de impressão, não o exponha à luz por mais que alguns minutos e não toque na superfície do cilindro.

Cartuchos de impressão HP

Quando você usa um cartucho de impressão HP original (números de peças da impressora HP Color LaserJet série 3550: Q2670A, Q2671A, Q2672A e Q2673A; números de peças da impressora HP Color LaserJet série 3700: Q2670A, Q2681A, Q2682A e Q2683A), é possível obter as seguintes informações sobre os suprimentos:

- porcentagem de suprimentos restantes;
- número estimado de páginas restantes;
- número de páginas impressas.

Cartuchos de impressão não HP

A Hewlett-Packard Company não pode recomendar o uso de cartuchos de impressão não-HP, sejam novos ou reconicionados. Como eles não são produtos originais HP, a HP não pode exercer influência sobre seu projeto ou controlar sua qualidade. A manutenção ou reparo decorrentes do uso de um cartucho de impressão que não seja HP *não* serão cobertos pela garantia da impressora.

Se você usar um cartucho de impressão não HP, a HP não poderá garantir a precisão de determinados recursos.

Se o cartucho de impressão não HP tiver sido vendido como se fosse um produto original HP, consulte [Central de fraudes HP](#).

Autenticação de cartuchos de impressão

A impressora autentica automaticamente os cartuchos de impressão quando eles são inseridos na impressora. Durante a autenticação, a impressora avisará se o cartucho é ou não um cartucho original HP.

Se a mensagem do painel de controle da impressora indicar que ele não é um cartucho de impressão original HP e você acreditar ter comprado um cartucho HP, consulte [Central de fraudes HP](#).

Central de fraudes HP

Se você instalar um cartucho de impressão HP e receber uma mensagem da impressora informando que o cartucho não é da HP, ligue para a central de fraudes HP (1-877-219-3183, ligação gratuita na América do Norte). A HP determinará se o produto é original ou não e resolverá o problema.

O cartucho de impressão pode não ser uma peça original HP se você perceber o seguinte:

- muitos problemas com o cartucho de impressão;
- o cartucho não apresenta a aparência normal (por exemplo, está faltando a fita removível ou a embalagem é diferente das embalagens da HP).

Substituição de suprimentos e de peças

Siga cuidadosamente os procedimentos dessa seção ao substituir suprimentos ou peças da impressora. A unidade de transferência, o fusor e o cilindro de recolhimento são peças desenvolvidas para durar durante toda a vida útil da impressora. No entanto, se essas peças forem danificadas, deverão ser substituídas.

Localização de suprimentos e de peças

Os suprimentos e peças são identificados pelas etiquetas e pelas alças de plástico azuis.

A figura a seguir ilustra a localização de cada item de suprimento e peça.

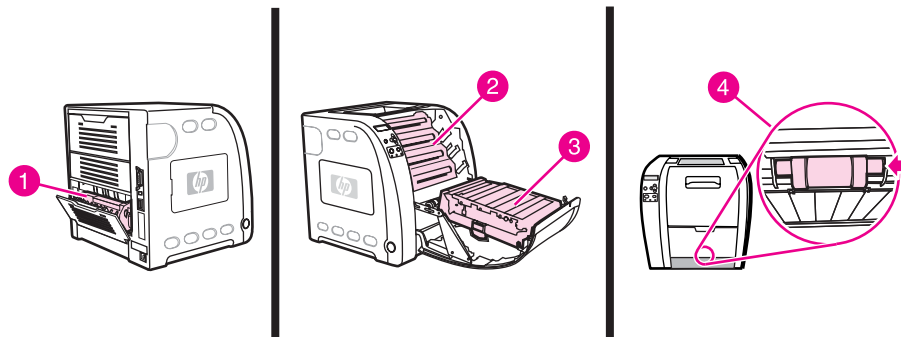

Localizações de itens de suprimentos e de peças

- 1 fusor
- 2 cartuchos de impressão
- 3 unidade de transferência
- 4 cilindro de recolhimento

Procedimentos para substituição de suprimentos

Para facilitar a substituição de suprimentos, lembre-se dos procedimentos a seguir ao configurar a impressora.

- Deixe espaço livre suficiente acima e na frente da impressora para remover os suprimentos.
- A impressora deve ser colocada sobre uma superfície plana e resistente.

Para obter instruções sobre a instalação de suprimentos, consulte os manuais de instalação fornecidos com cada item de suprimento ou obtenha mais informações para a impressora HP LaserJet série 3550 no endereço <http://www.hp.com/support/clj3550> e para a impressora HP Color LaserJet série 3700 no endereço <http://www.hp.com/support/clj3700>.

CUIDADO

A Hewlett-Packard recomenda o uso de produtos HP nessa impressora. O uso de produtos de outras marcas pode provocar problemas que venham a necessitar de consertos que não são cobertos pela garantia da Hewlett-Packard nem pelos contratos de serviços.

Troca de cartuchos de impressão

Quando um cartucho de impressão aproximar-se do fim de sua vida útil, o painel de controle exibirá uma mensagem recomendando a substituição. A impressora pode continuar imprimindo com o cartucho de impressão atual, até que o painel de controle exiba uma mensagem solicitando que você troque o cartucho.

A impressora utiliza quatro cores e tem um cartucho de impressão para cada cor: preto (K), ciano (C), magenta (M) e amarelo (Y).

Substitua o cartucho de impressão quando o painel de controle da impressora exibir a mensagem **SUBSTITUA CARTUCHO <COR>**. O visor do painel de controle também indica a cor que deve ser substituída (a não ser que o cartucho instalado atualmente não seja da HP).

Nota

Se todos os cartuchos de impressão ficarem esgotados ao mesmo tempo e você estiver imprimindo principalmente trabalhos monocromáticos (preto-e-branco), altere o modo de impressão para **MAIORIA MONOCROM.** Consulte [Menu Configuração do sistema](#) para obter mais informações.

Para trocar o cartucho de impressão

1. Levante a alça da porta frontal e remova-a.

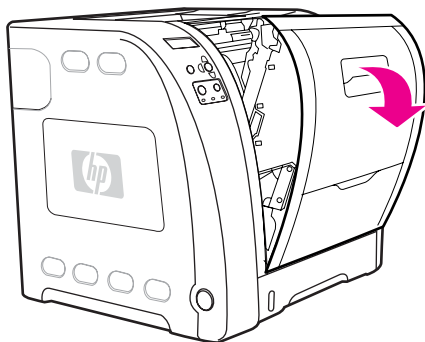

CUIDADO

Não coloque nada sobre a unidade de transferência e não toque na unidade de transferência localizada na parte interna da porta frontal.

2. Remova o cartucho de impressão usado da impressora.

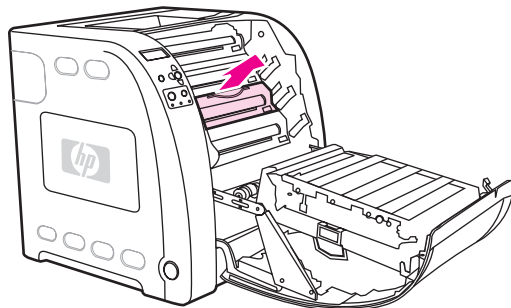

3. Remova o novo cartucho de impressão da embalagem. Para reciclagem, coloque o cartucho de impressão usado na embalagem.

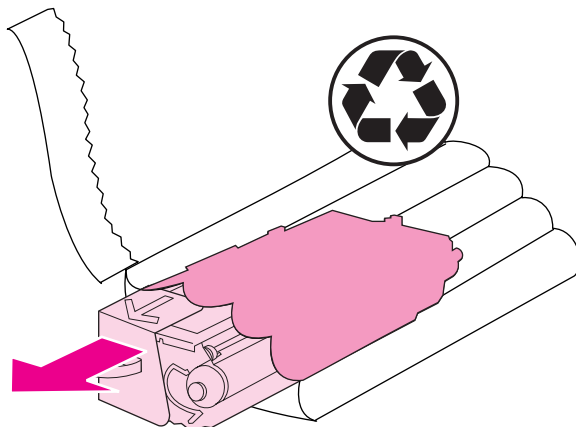

4. Segure as duas laterais do cartucho de impressão e agite-o suavemente de um lado a outro para distribuir o toner.

CUIDADO

Não toque no obturador nem na superfície do cilindro.

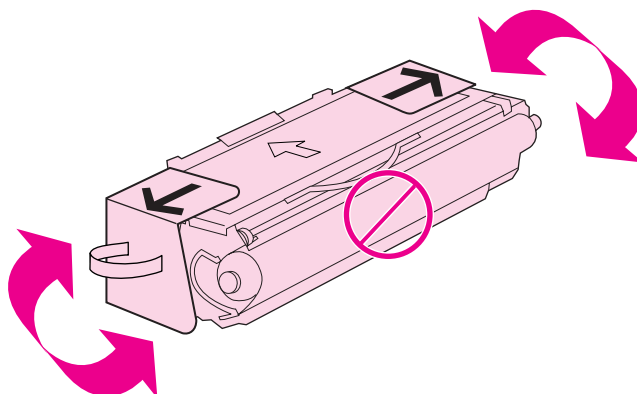

5. Remova as travas e a fita laranja de transporte do novo cartucho de impressão. Descarte a fita e as travas de transporte de acordo com as regulamentações locais.

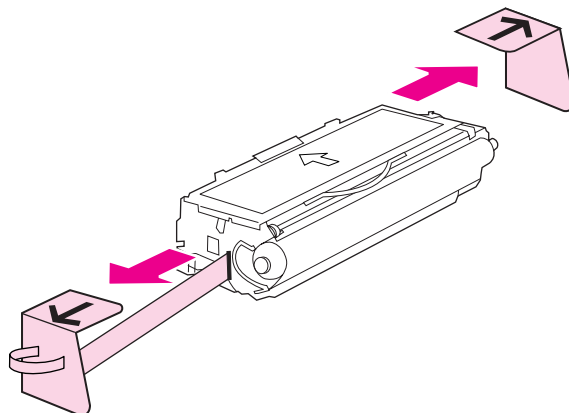

6. Alinhe o cartucho de impressão com os trilhos dentro da impressora e, usando a alça, insira o cartucho de impressão até que se encaixe firmemente.

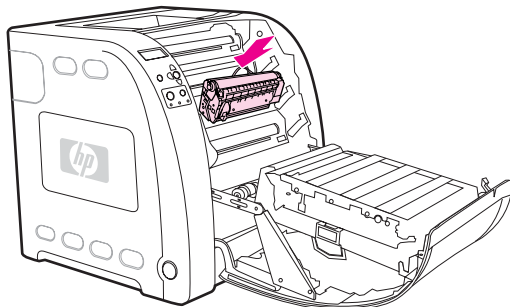

7. Feche a porta frontal com firmeza.

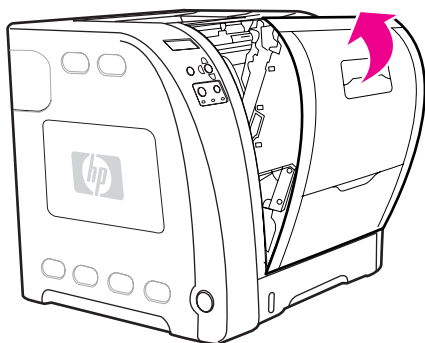

Após alguns instantes, o painel de controle deve exibir a mensagem **Pronta**.

Nota

Se o cartucho não estiver no compartimento correto ou não for do tipo correto para a impressora, o painel de controle exibirá a mensagem **CART. <COR> INCORRETO** ou **Suprimentos incorretos**.

8. A instalação está concluída. Coloque o cartucho de impressão usado na caixa do cartucho novo. Consulte o guia de reciclagem anexo para obter instruções sobre reciclagem.
9. Se estiver utilizando um cartucho de impressão que não seja da HP, verifique mais instruções no painel de controle.

Para obter ajuda adicional, visite o site <http://www.hp.com/support/clj3550> para a impressora HP Color LaserJet série 3550 ou o <http://www.hp.com/support/clj3700> para a impressora HP Color LaserJet série 3700.

Substituição do kit de transferência

Substitua o kit de transferência quando o painel de controle da impressora exibir a mensagem **SUBSTITUA KIT DE TRANSFERÊNCIA**. O kit de transferência de imagem contém uma unidade de transferência de substituição para esta impressora.

Para substituir a unidade de transferência

AVISO!

Remova todas as jóias ou outros itens de metal de seu corpo para evitar choque elétrico.

1. Levante a alça da porta frontal e remova-a.

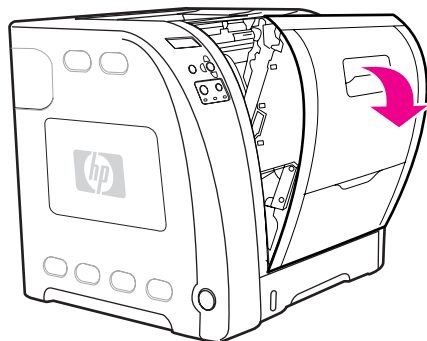

AVISO!

Não coloque nada sobre a unidade de transferência. Não toque na parte superior da unidade de transferência ou nos contatos na lateral esquerda da unidade de transferência.

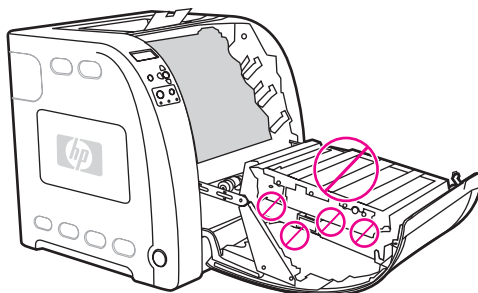

2. Segure a alça azul direita. Mantenha pressionado o botão azul. Levante ligeiramente o lado direito da unidade de transferência.

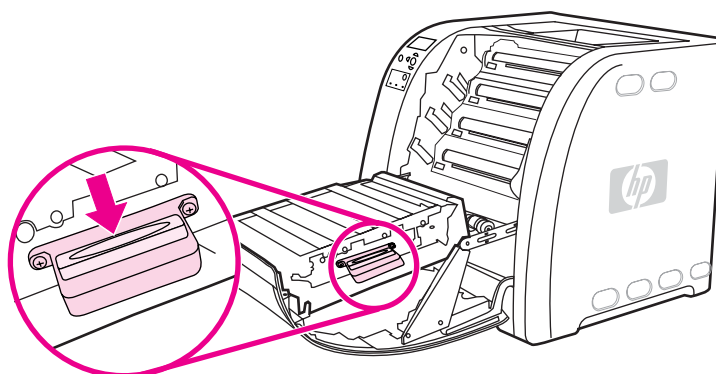

3. Segure a alça azul esquerda e levante-a para remover a unidade de transferência da impressora.

Nota

Para obter informações sobre como descartar adequadamente a unidade de transferência usada, visite o site <http://www.hp.com/recycle>.

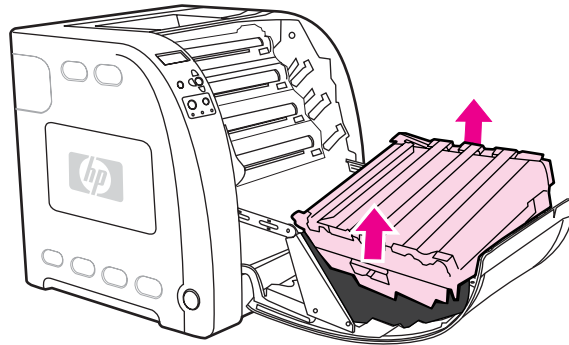

4. Usando as alças, remova a nova unidade de transferência da embalagem. Use as alças azuis nos dois lados para segurar a unidade de transferência.

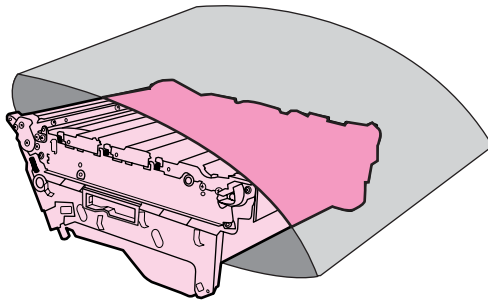

5. Coloque a nova unidade de transferência em uma superfície plana. Remova a fita e as travas de transporte laranjas.

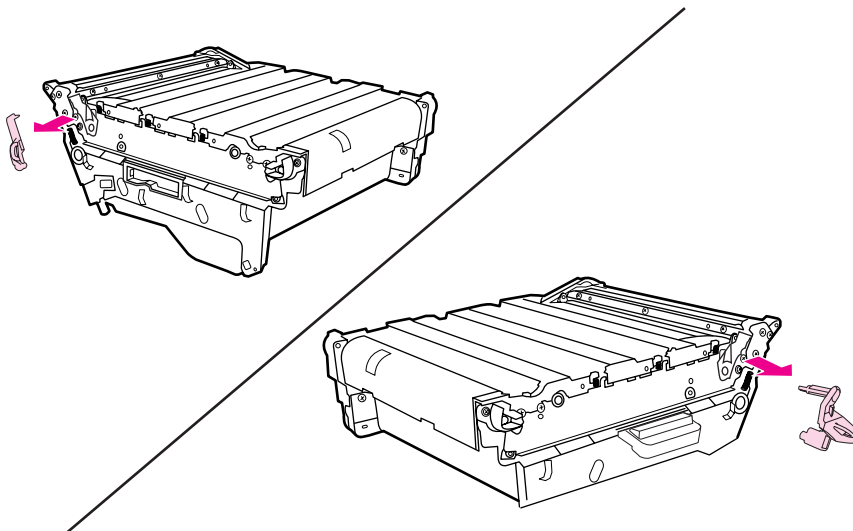

6. Oriente a lateral esquerda da unidade de transferência para dentro da porta frontal da impressora. Insira os dois pinos na lateral esquerda nos orifícios e abaixe a lateral direita para dentro da porta.

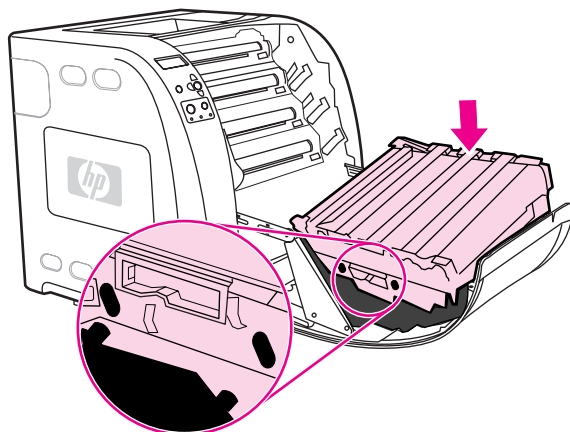

7. Verifique se o botão azul na alça azul direita foi liberado (saltado). Se o botão não foi liberado, segure a alça azul direita e puxe a unidade de transferência em sua direção.

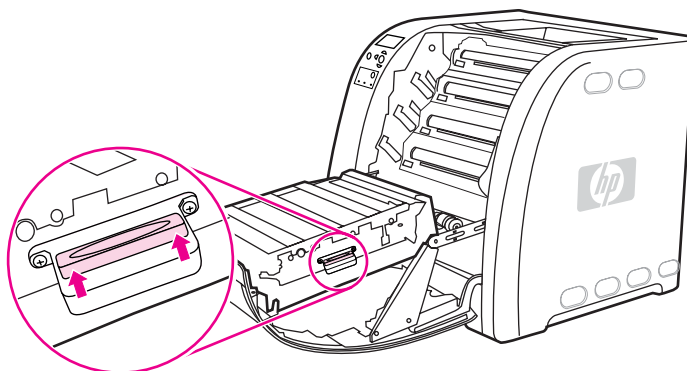

8. Feche a porta frontal com firmeza.

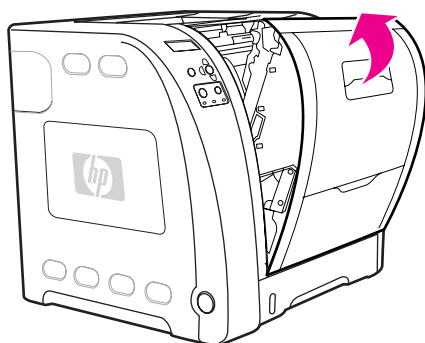

9. Depois que a porta frontal estiver fechada, depois de alguns instantes, o painel de controle da impressora exibirá a mensagem **NOVO KIT DE TRANSFERÊNCIA**.
10. Se a mensagem **NOVO KIT DE TRANSFERÊNCIA** for exibida, vá para a etapa 11. Se a mensagem não for exibida, é necessário reiniciar a contagem da unidade de transferência. Consulte [Para redefinir a contagem da unidade de transferência](#).

11. No painel de controle da impressora, pressione ▼ para destacar **SIM** e pressione ✓ para selecioná-lo. A contagem da unidade de transferência é redefinida e a impressora estará pronta para utilização.

Nota

Se a unidade de transferência antiga não estava no fim da vida útil quando substituída (por exemplo, se estava danificada), ou se deseja continuar a impressão após a mensagem de fim da vida útil, a contagem do kit de transferência deve ser redefinida usando o painel de controle da impressora. Observe que a mensagem de fim da vida útil é fornecida como um serviço de assistência ao cliente e a impressão após essa mensagem provavelmente resultará em breve em uma degradação na qualidade de impressão. Assim que a contagem do kit de transferência tiver sido reiniciada após uma mensagem de fim da vida útil, a informação sobre a vida útil restante do kit será incorreta até o kit seja substituído e a contagem reiniciada.

Para redefinir a contagem da unidade de transferência

1. Pressione **MENU** para entrar nos **MENUS**.
2. Pressione ▼ para destacar **Configurar dispositivo**.
3. Pressione ✓ para selecionar **Configurar dispositivo**.
4. Pressione ▼ para destacar **REDEFINIÇÃO**.
5. Pressione ✓ para selecionar **REDEFINIÇÃO**.
6. Pressione ▼ para destacar **REINICIAR SUPRIMENTOS**.
7. Pressione ✓ para selecionar **REINICIAR SUPRIMENTOS**.
8. Pressione ▼ para destacar **NOVO KIT DE TRANSFERÊNCIA**.
9. Pressione ✓ para selecionar **NOVO KIT DE TRANSFERÊNCIA**.
10. Pressione ▼ para destacar **SIM**.
11. Pressione ✓ para selecionar **SIM**.

A contagem da unidade de transferência é redefinida e a impressora estará pronta para utilização.

Substituição do fusor e do cilindro de recolhimento

Substitua o fusor e o cilindro de recolhimento quando o painel de controle da impressora exibir a mensagem **SUBSTITUA KIT FUSOR**. O kit do fusor de imagem contém um fusor de substituição e um cilindro de recolhimento da Bandeja 2 para esta impressora. Depois de substituir o fusor, é necessário também substituir o cilindro de recolhimento. As instruções para substituição do cilindro de recolhimento seguem as instruções para substituição do fusor.

Para substituir o fusor

1. Desligue a impressora.

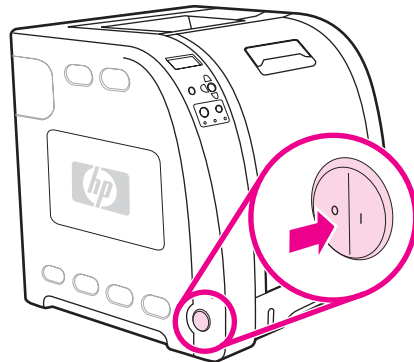

2. Abra a porta traseira inferior (compartimento traseiro de saída).

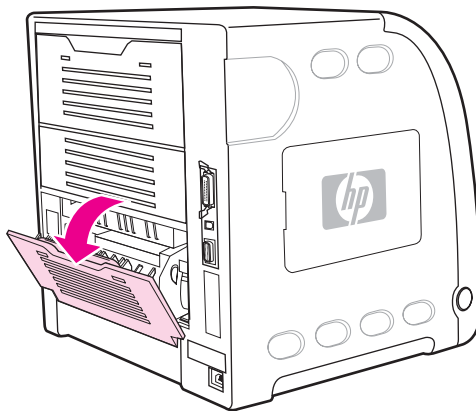

AVISO!

O fusor estará quente. Aguarde 10 minutos antes de continuar.

3. Deslize o extensor da bandeja (compartimento de saída posterior) da porta traseira inferior para fora.

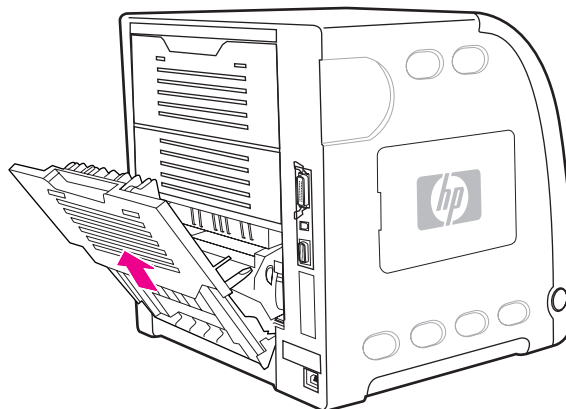

4. Levante e puxe a porta traseira inferior (compartimento traseiro de saída) enquanto pressiona com o dedo a lingüeta com ressaltos no lado esquerdo da porta. Remova a porta traseira inferior (compartimento traseiro de saída).

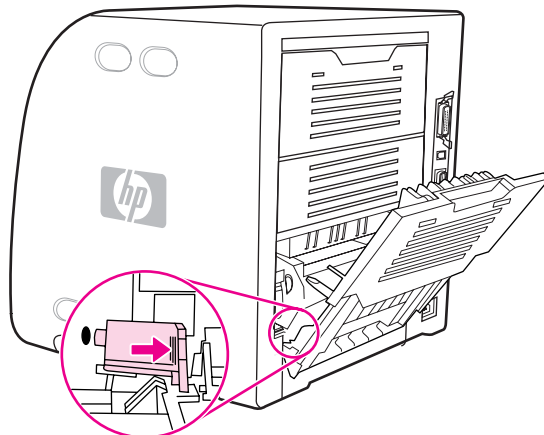

5. Coloque os polegares nos ressaltos azuis (perto da etiqueta de aviso) e, usando os dedos, pressione as travas azuis.

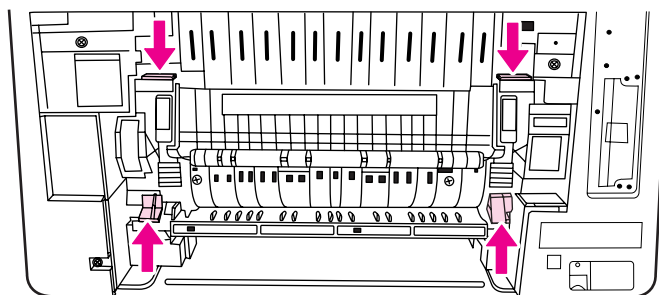

6. Retire o fusor para fora da impressora.

Nota

Para obter informações sobre como descartar adequadamente o fusor usado, visite o site <http://www.hp.com/recycle>.

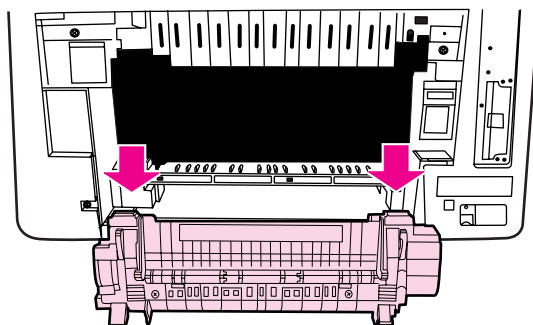

7. Remova o novo fusor da embalagem.

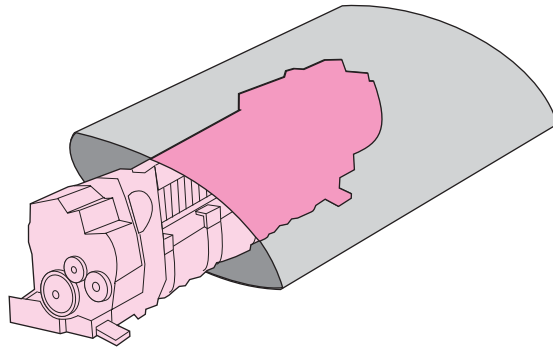

8. Segure o fusor com os polegares nos ressaltos azuis e os dedos nas travas azuis. Empurre os dois lados do fusor para dentro da impressora.

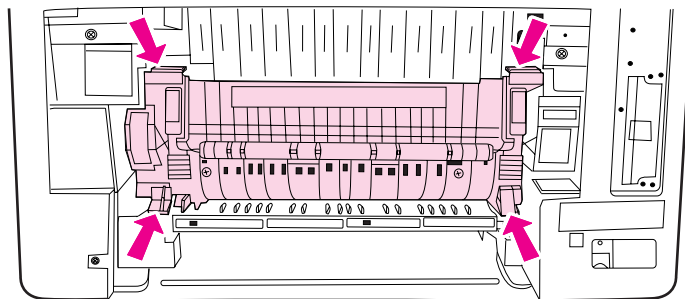

9. Pressione os ressaltos pretos na frente do fusor até que ele se encaixe no lugar.

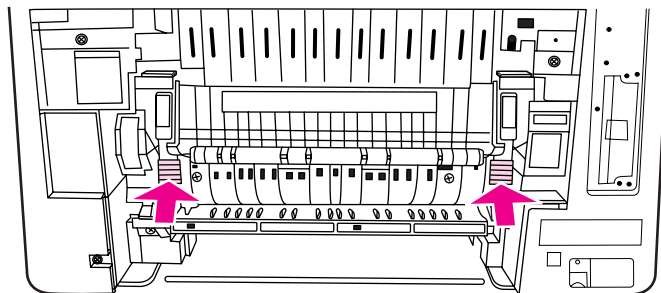

10. Gire as alavancas verdes para cima.

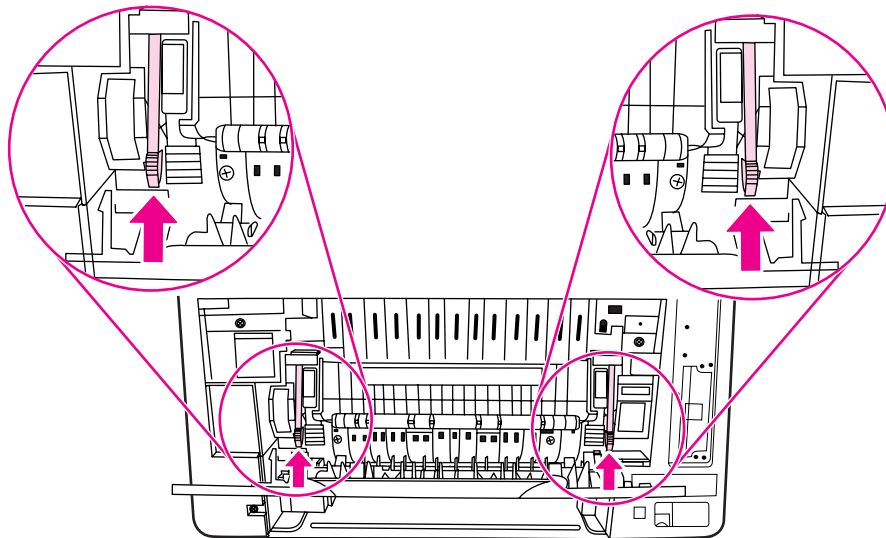

11. Para reconectar a porta traseira inferior (compartimento traseiro de saída), segure a porta a um ângulo de 45° e encaixe o pino no orifício redondo no lado direito.

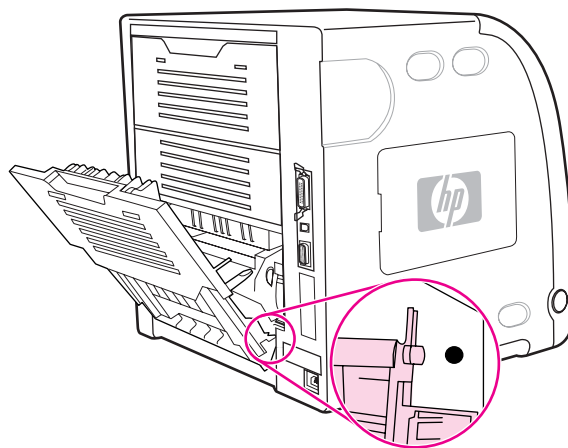

12. Pressione os ressaltos na lingüeta do lado esquerdo da porta e encaixe o pino no orifício redondo.

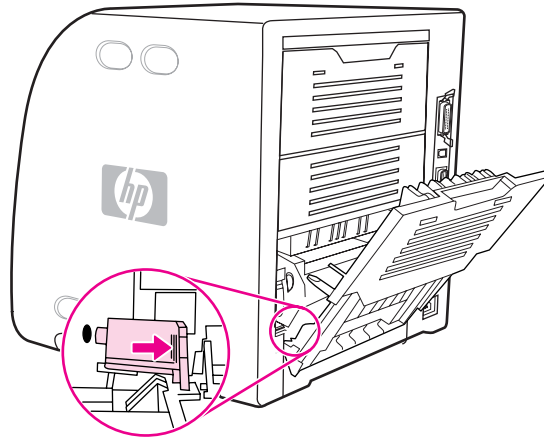

13. Feche a porta traseira inferior (compartimento traseiro de saída).

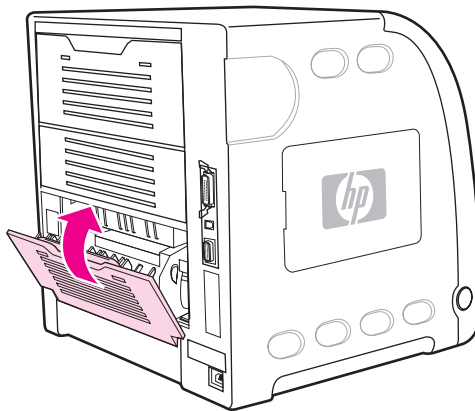

Nota

Depois de substituir o fusor, é necessário também substituir o cilindro de recolhimento. Consulte [Para substituir o cilindro de recolhimento](#) para obter instruções.

Para substituir o cilindro de recolhimento

Nota

A impressora ainda deve estar desligada.

1. Remova a Bandeja 2 e coloque-a sobre uma superfície plana.

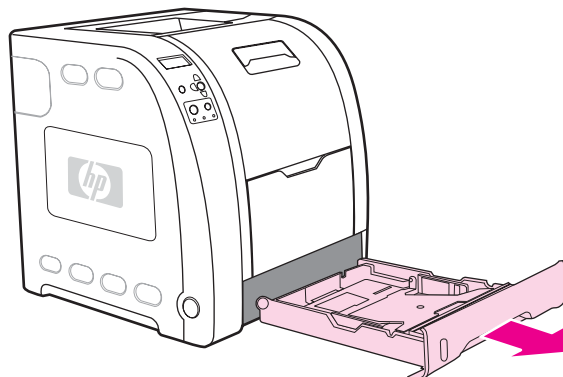

2. Use um dedo para pressionar a lateral azul do cilindro de recolhimento até que o pino saia para fora do orifício direito.

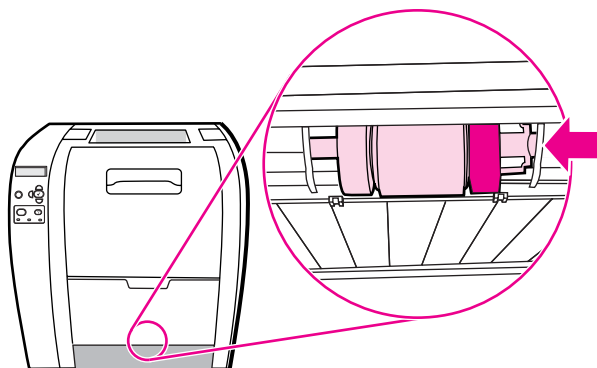

3. Pressione delicadamente o cilindro de recolhimento para remover o pino esquerdo do cilindro da impressora.

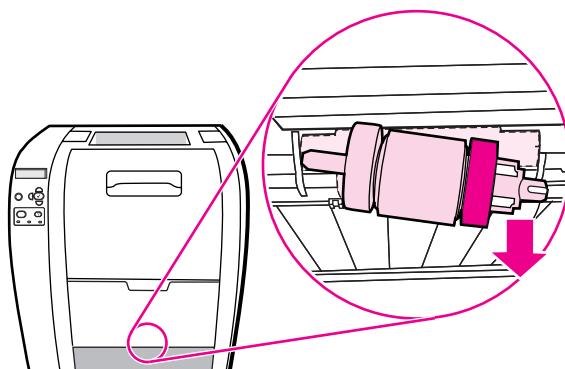

4. Remova o novo cilindro de recolhimento da embalagem.

Nota

Para obter informações sobre como descartar adequadamente o cilindro de recolhimento usado, visite o site <http://www.hp.com/recycle>.

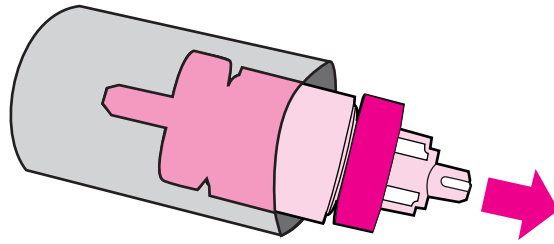

5. Segure a lateral azul do cilindro de recolhimento e insira o pino esquerdo no orifício redondo da impressora.

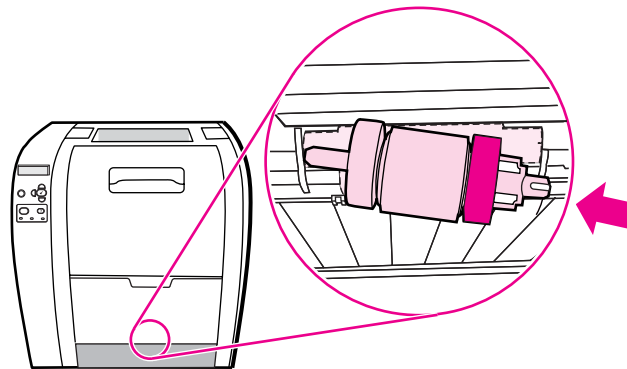

6. Pressione o cilindro de recolhimento enquanto levanta a lateral direita do cilindro de recolhimento, de forma que o pino entre no orifício e se encaixe no lugar.

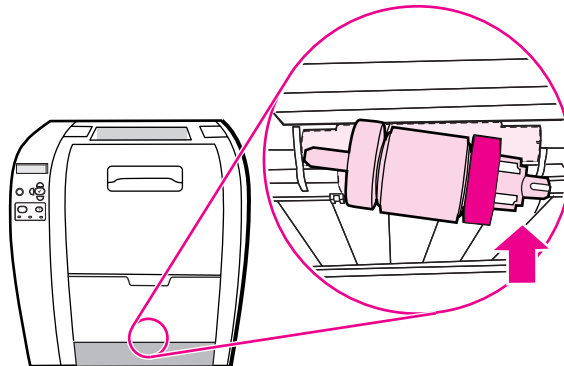

7. Gire a lateral azul do cilindro de recolhimento até que ela se encaixe no lugar.

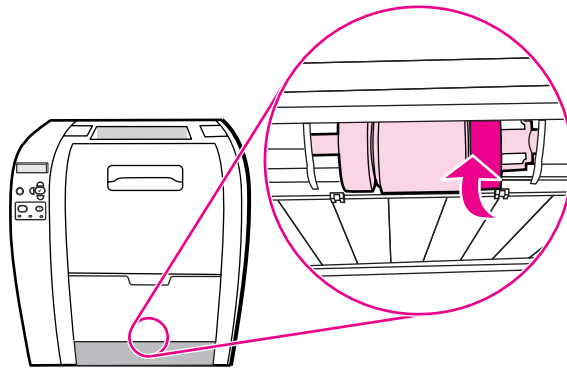

8. Recoloque a Bandeja 2.

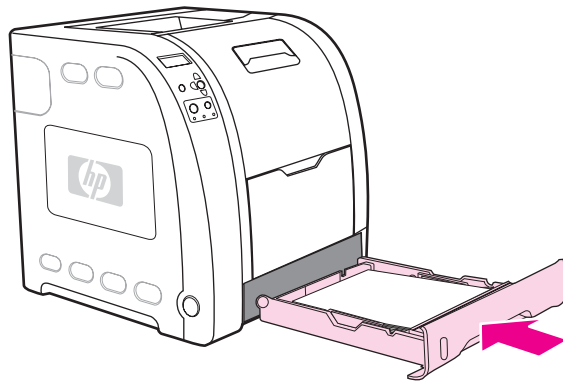

9. Ligue a impressora. Após alguns instantes, o painel de controle da impressora deve exibir a mensagem **NOVO KIT DO FUSOR**.
10. Se a mensagem **NOVO KIT DO FUSOR** for exibida, vá para a etapa 11. Se a mensagem não for exibida, é necessário reiniciar a contagem do fusor. Consulte [Para redefinir a contagem do fusor](#).
11. No painel de controle da impressora, pressione ▼ para destacar **SIM** e pressione ✓ para selecioná-lo. A contagem do fusor é redefinida e a impressora estará pronta para utilização.

Nota

Se deseja continuar a impressão após a mensagem de fim da vida útil, a contagem do kit de fusor deve ser reiniciada usando o painel de controle da impressora. Observe que a mensagem de fim da vida útil é fornecida como um serviço de assistência ao cliente e a impressão após essa mensagem provavelmente resultará em breve em uma degradação na qualidade de impressão. Assim que a contagem do kit de fusor tiver sido reiniciada após uma mensagem de fim da vida útil, a informação sobre a vida útil restante do kit será incorreta até o kit seja substituído e a contagem reiniciada.

Para redefinir a contagem do fusor

1. Pressione **MENU** para entrar nos **MENUS**.
2. Pressione ▼ para destacar **Configurar dispositivo**.
3. Pressione ✓ para selecionar **Configurar dispositivo**.
4. Pressione ▼ para destacar **REDEFINIÇÃO**.
5. Pressione ✓ para selecionar **REDEFINIÇÃO**.

6. Pressione ▼ para destacar **REINICIAR SUPRIMENTOS**.
7. Pressione ✓ para selecionar **REINICIAR SUPRIMENTOS**.
8. Pressione ▼ para destacar **NOVO KIT DO FUSOR**.
9. Pressione ✓ para selecionar **NOVO KIT DO FUSOR**.
10. Pressione ▼ para destacar **SIM**.
11. Pressione ✓ para selecionar **SIM**.

A contagem do fusor é redefinida e a impressora estará pronta para utilização.

Limpeza da impressora

Durante o processo de impressão, partículas de papel, toner e poeira podem se acumular dentro da impressora. Com o tempo, esse acúmulo pode provocar problemas na qualidade de impressão, como manchas ou borrões de toner. Esta impressora tem um modo de limpeza que pode corrigir e evitar esses tipos de problemas.

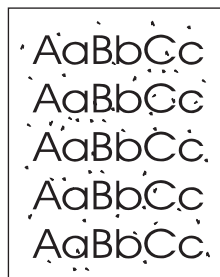

Para limpar a impressora utilizando o painel de controle da impressora

1. Pressione **MENU** para entrar nos **MENUS**.
2. Pressione **▼** para destacar **Configurar dispositivo**.
3. Pressione **✓** para selecionar **Configurar dispositivo**.
4. Pressione **▼** para destacar **QUALIDADE DE IMPRESSÃO**.
5. Pressione **✓** para selecionar **QUALIDADE DE IMPRESSÃO**.
6. Pressione **▼** para destacar **CRIAR PÁGINA DE LIMPEZA**.
7. Pressione **✓** para selecionar **CRIAR PÁGINA DE LIMPEZA**.

Uma página com um padrão é impressa na impressora.

8. Remova todo o papel da Bandeja 1.
9. Remova a página de limpeza e carregue-a voltada para baixo na Bandeja 1.

Nota

Se ainda não estiver nos **MENUS**, navegue para **QUALIDADE DE IMPRESSÃO** utilizando as instruções acima.

10. No painel de controle da impressora, pressione **▼** para destacar **PROCESSAR PÁGINA DE LIMPEZA**.
11. Pressione **✓** para selecionar **PROCESSAR PÁGINA DE LIMPEZA**.

O painel de controle da impressora exibirá a mensagem **LIMPANDO...** O processo de limpeza demora alguns minutos.

Configuração de avisos por e-mail

Nota

Se o software host não suportar e-mail, esse recurso poderá não estar disponível na impressora HP Color LaserJet série 3550.

Você pode utilizar o HP Web Jetadmin ou o servidor da Web incorporado para configurar o sistema a fim de que mensagens de aviso sobre problemas com a impressora sejam enviadas. Os avisos são enviados como mensagens de e-mail para as contas de e-mail que forem especificadas.

É possível configurar os seguintes itens:

- as impressoras que deseja monitorar;
- os avisos que devem ser recebidos (por exemplo, avisos sobre atolamentos de papel, falta de papel, status dos suprimentos e tampa aberta);
- os endereços de e-mail para os quais os avisos devem ser encaminhados.

Software	Localização de informações
HP Web Jetadmin	Consulte HP Web Jetadmin para obter informações gerais sobre o HP Web Jetadmin. Consulte o sistema de Ajuda do HP Web Jetadmin para obter detalhes sobre avisos e como configurá-los.
Servidor da Web incorporado	Consulte Utilização do servidor da Web incorporado (somente para a impressora HP Color LaserJet série 3700) para obter informações gerais sobre o servidor da Web incorporado. Consulte o sistema de Ajuda do servidor da Web incorporado para obter detalhes sobre avisos e como configurá-los.
HP toolbox	Consulte Guia Alertas para obter informações gerais sobre a caixa de ferramentas da HP.

8

Solução de problemas

Este capítulo descreve quais ações executar se surgirem problemas com a impressora. Os seguintes tópicos são abordados:

- [Lista de verificação básica para solução de problemas](#)
- [Tipos de mensagem do painel de controle](#)
- [Mensagens do painel de controle](#)
- [Atolamentos de papel](#)
- [Motivos comuns de atolamentos de papel](#)
- [Eliminação de atolamentos de papel](#)
- [Problemas no manuseio do papel](#)
- [Páginas de informações sobre solução de problemas](#)
- [Problemas na resposta da impressora](#)
- [Problemas do painel de controle da impressora](#)
- [Problemas na impressão em cores](#)
- [Saída incorreta da impressora](#)
- [Problemas no software aplicativo](#)
- [Solução de problemas na qualidade de impressão](#)

Lista de verificação básica para solução de problemas

Em caso de problemas com a impressora, esta lista de verificação pode ajudá-lo a identificar a causa do problema:

- A impressora está ligada na eletricidade?
- A impressora está ligada?
- A impressora está no estado **Pronta**?
- Todos os cabos necessários estão conectados?
- Há alguma mensagem no painel de controle?
- Foi instalado um suprimento HP original?
- Os cartuchos de impressão substituídos recentemente foram instalados corretamente? A fita removível que vem sobre o cartucho foi retirada?
- Os itens de suprimento (kit do fusor de imagem e kit de transferência de imagem) instalados recentemente foram instalados de forma correta?

Se você não encontrar as soluções para os problemas da impressora neste guia, visite o endereço <http://www.hp.com/support/cj3550> para a impressora HP Color LaserJet série 3550 e o endereço <http://www.hp.com/support/cj3700> para a impressora HP Color LaserJet série 3700.

Para obter mais informações sobre a instalação e a configuração da impressora, consulte o *Guia de primeiros passos* dessa impressora.

Fatores que afetam o desempenho da impressora

Vários fatores afetam o tempo necessário para imprimir um trabalho. Entre esses está a velocidade máxima da impressora, medida em páginas por minuto (ppm). Outros fatores que afetam a velocidade de impressão são o uso de papel especial (como transparências, papel espesso e papel de tamanho personalizado), o tempo de processamento da impressora e o tempo de download. Outros fatores incluem o seguinte:

- complexidade e tamanho dos gráficos;
- a velocidade do computador utilizado;
- para a impressora HP Color LaserJet 3550, a conexão USB;
- para a impressora HP Color LaserJet série 3700, a configuração de E/S da impressora (rede, paralela ou USB 1.1 [a interface paralela fornece compatibilidade retroativa; contudo é recomendável uma conexão de rede ou USB para otimizar o desempenho]);
- a quantidade de memória instalada na impressora;
- o sistema operacional de rede e a sua configuração (se aplicável);
- para a impressora HP Color LaserJet série 3700, a linguagem da impressora (PCL ou emulação PostScript 3).

Nota

A instalação de memória adicional na impressora pode resolver problemas de memória, melhorar a forma como a impressora trata gráficos complexos e reduzir o tempo de carregamento, mas não aumenta a velocidade máxima da impressora (ppm).

Tipos de mensagem do painel de controle

O painel de controle exibe quatro tipos de mensagens que podem indicar o status ou os problemas da impressora.

Mensagens de status

As mensagens de status indicam o estado atual da impressora. Elas informam sobre a operação normal da impressora e não exigem qualquer interação para que sejam eliminadas. As mensagens alteram-se acompanhando o estado da impressora. Sempre que a impressora estiver pronta, não estiver ocupada com um trabalho e não tiver mensagens de advertência pendentes, a mensagem de status **Pronta** será exibida se a impressora estiver on-line.

Mensagens de advertência

As mensagens de advertência informam sobre a ocorrência de erros de impressão e de dados. Essas mensagens normalmente se alternam com as mensagens **Pronta** ou **Status** e permanecem exibidas até que o botão ✓ seja pressionado. Se a mensagem **AVISOS ELIMINÁVEIS** estiver definida como **TRABALHO** no menu de configuração da impressora, essas mensagens serão eliminadas pelo próximo trabalho de impressão.

Mensagens de erro

As mensagens de erro informam que alguma ação deve ser executada, como adicionar papel ou eliminar um atolamento de papel.

Algumas mensagens de erro são autocontinuáveis. Se a mensagem **CONTINUAR AUTOMATICAMENTE=LIG.** estiver configurada nos menus, a impressora continuará sua operação normal, depois de exibir uma mensagem de erro autocontinuável por 10 segundos.

Nota

Qualquer botão pressionado durante os 10 segundos de exibição de uma mensagem de erro autocontinuável anula o recurso autocontinuável; função do botão pressionado terá precedência. Por exemplo, pressionar o botão **PARAR** pausará a impressão e oferecerá a opção de cancelar o trabalho de impressão.

Mensagens de erro crítico

As mensagens de erro crítico informam sobre a falha em um dispositivo. Algumas dessas mensagens podem ser eliminadas ligando e desligando a impressora. Essas mensagens não são afetadas pela definição de **CONTINUAR AUTOMATICAMENTE**. Se o erro crítico continuar, será necessário chamar a assistência técnica.

A tabela a seguir lista e descreve mensagens do painel de controle em ordem alfabética.

Mensagens do painel de controle

Mensagens do painel de controle

Mensagem do painel de controle	Descrição	Ação recomendada
<p>Se não houver papel na bandeja de alimentação manual:</p> <p>ALIM. MANUAL</p> <p><TIPO> <TAM.></p> <p>alterna com</p> <p>P/ continuar, ✓</p>	<p>Há papel na Bandeja 1, mas um trabalho enviado requer um tipo e tamanho de papel específico que não está disponível atualmente.</p>	<p>Pressione ✓ para imprimir de outra bandeja.</p> <p>ou</p> <p>Pressione ? para obter ajuda.</p> <p>ou</p> <p>Consulte Configuração das bandejas para obter mais informações.</p>
<p>10.92.YY CARTUCHOS DESENCAIXADOS</p> <p>alterna com</p> <p>Abra e feche a porta frontal.</p>	<p>Os cartuchos não estão encaixados.</p>	<p>Abra e feche a porta frontal para encaixar completamente os cartuchos.</p>
<p>10.92.YYERRO DE MEMÓRIA DE SUPR.</p> <p>Para ajuda, ?</p>	<p>A impressora não pode ler ou gravar em pelo menos um tag de memória do cartucho de impressão ou pelo menos um tag de memória está ausente.</p>	<ol style="list-style-type: none"> 1. Abra e feche a porta frontal. 2. Se o erro continuar, entre em contato com a Assistência técnica HP.
<p>10.XX.YY SUPR. SUPRIMENTO NÃO</p> <p>alterna com</p> <p>Para ajuda, ?</p>	<p>O novo suprimento instalado não foi fabricado pela HP. Esta mensagem é exibida até que um suprimento HP seja instalado ou ✓ seja pressionado.</p>	<p>Se você acredita ter adquirido um suprimento HP, ligue para a central de fraudes HP, pelo telefone 1-877-219-3183.</p> <p>Qualquer serviço ou reparos requeridos como resultado da utilização de suprimentos não HP não estarão cobertos pela garantia HP.</p> <p>Para continuar a impressão, pressione ✓. O primeiro trabalho de impressão pendente será cancelado.</p>
<p>13.XX.YY ATOL. FUSOR PORTA INF. TRASEIRA</p> <p>alterna com</p> <p>Para ajuda, ?</p>	<p>Há um atolamento dentro da porta traseira inferior (compartimento traseiro de saída) atrás do fusor.</p>	<p>Se a impressora não puder limpar o atolamento automaticamente, consulte Eliminação de atolamentos de papel.</p> <p>ou</p> <p>Pressione ? para obter ajuda.</p> <p>Se a mensagem continuar mesmo depois de eliminar todas as páginas e de sair da Ajuda, entre em contato com a Assistência técnica HP.</p>

Mensagens do painel de controle (continuação)

Mensagem do painel de controle	Descrição	Ação recomendada
13.XX.YY ATOLAMENTO NA BANDEJA 1 alterna com Para ajuda, ? Desobstrua e pressione ✓	Ocorreu um atolamento de papel na bandeja multipropósito.	Pressione ? para obter ajuda. ou Consulte Eliminação de atolamentos de papel . Se a mensagem continuar mesmo depois de eliminar todas as páginas e de sair da Ajuda, entre em contato com a Assistência técnica HP.
13.XX.YY ATOLAMENTO NA BANDEJA X alterna com Para ajuda, ? Desobstrua e pressione ✓	Há um atolamento na Bandeja X.	Pressione ? para obter ajuda. ou Consulte Eliminação de atolamentos de papel . Se a mensagem continuar mesmo depois de eliminar todas as páginas e de sair da Ajuda, entre em contato com a Assistência técnica HP.
13.XX.YY ATOLAMENTO NA PORTA DA FRENTE alterna com Para ajuda, ?	Há um atolamento dentro da porta frontal.	Pressione ? para obter ajuda. ou Consulte Eliminação de atolamentos de papel . Se a mensagem continuar mesmo depois de eliminar todas as páginas e de sair da Ajuda, entre em contato com a Assistência técnica HP.
13.XX.YY ATOLAMENTO NA PORTA DA FRENTE REMOVA TRANSPARÊNCIA INCOMPATÍVEL alterna com	Há um atolamento dentro da porta frontal, provocado por transparências incompatíveis.	Pressione ? para obter ajuda. ou Consulte Eliminação de atolamentos de papel para obter mais informações. Se a mensagem persistir depois de eliminar todas as páginas e de sair da Ajuda, entre em contato com a Assistência HP.
13.XX.YY ATOLAMENTO NO Unid. Dúp. alterna com Para ajuda, ?	Há um atolamento no caminho do papel.	Somente nos modelos das impressoras HP Color LaserJet 3700dn e 3700dtn. Pressione ? para obter ajuda. ou Consulte Eliminação de atolamentos de papel . Se a mensagem continuar mesmo depois de eliminar todas as páginas e de sair da Ajuda, entre em contato com a Assistência técnica HP.

Mensagens do painel de controle (continuação)

Mensagem do painel de controle	Descrição	Ação recomendada
13.XX.YY ATOLAMENTO PORTA INFERIOR TRAS. alterna com Desobstrua e pressione ✓	Uma página está congestionada na porta traseira inferior (compartimento traseiro de saída).	Pressione ? para obter ajuda. ou Consulte Eliminação de atolamentos de papel. Se a mensagem continuar mesmo depois de eliminar todas as páginas e de sair da Ajuda, entre em contato com a Assistência técnica HP.
13.XX.YY ATOLAMENTO PORTA SUPERIOR TRAS. alterna com Desobstrua e pressione ✓	Há um atolamento dentro da porta traseira superior, essa porta foi aberta durante a impressão ou foi deixada aberta e um trabalho de impressão foi enviado para a impressora.	Feche a porta traseira superior. Pressione ? para obter ajuda. ou Consulte Eliminação de atolamentos de papel. Se a mensagem continuar mesmo depois de eliminar todas as páginas e de sair da Ajuda, entre em contato com a Assistência técnica HP.
20 MEMÓRIA INSUFICIENTE alterna com Para ajuda, ? P/ continuar, ✓	A impressora recebeu mais dados do computador do que pode guardar na memória disponível.	1. Pressione ✓ para continuar imprimindo. <hr/> Nota Ocorrerá perda de dados. 2. Para evitar esse erro, reduza a complexidade do trabalho de impressão. 3. Adicionar memória na impressora pode permitir a impressão de páginas mais complexas.
22 EIO X BUFFER SOBRECARG. alterna com P/ continuar, ✓	Ultrapassou a capacidade do buffer de E/S da placa EIO da impressora no slot X durante um estado ocupado.	1. Pressione ✓ para continuar imprimindo. <hr/> Nota Ocorrerá perda de dados. 2. Se a mensagem continuar, entre em contato com a Assistência técnica HP. Somente na impressora HP Color LaserJet série 3700 quando um dispositivo de EIO estiver instalado.

Mensagens do painel de controle (continuação)

Mensagem do painel de controle	Descrição	Ação recomendada
22 ESTOURO DO BUFFER PORTA SERIAL E/S alterna com P/ continuar, ✓	Ultrapassou a capacidade do buffer serial da impressora durante um estado ocupado.	Somente na impressora HP Color LaserJet série 3700 quando um dispositivo de EIO estiver instalado. 1. Pressione ✓ para continuar imprimindo. <hr/> Nota <hr/> Ocorrerá perda de dados. 2. Se a mensagem continuar, entre em contato com a Assistência técnica HP.
22 SOBREC. BUFFER PORTA PARALELA E/S alterna com P/ continuar, ✓	Ultrapassou a capacidade do buffer paralelo da impressora durante um estado ocupado.	Somente para a impressora HP Color LaserJet série 3700. 1. Pressione ✓ para continuar imprimindo. <hr/> Nota <hr/> Ocorrerá perda de dados. 2. Se a mensagem persistir depois de sair da Ajuda, entre em contato com a Assistência técnica HP.
22 SOBRECARGA BUFFER USB E/S alterna com P/ continuar, ✓	Ultrapassou a capacidade do buffer USB da impressora durante um estado ocupado.	1. Pressione ✓ para continuar imprimindo. <hr/> Nota <hr/> Ocorrerá perda de dados. 2. Se a mensagem continuar, entre em contato com a Assistência técnica HP.
40 EIO X TRANSMISSÃO RUIM P/ continuar, ✓	A conexão com a placa no slot EIO X foi interrompida de forma anormal.	Somente na impressora HP Color LaserJet série 3700 quando um dispositivo de EIO estiver instalado. 1. Pressione ✓ para continuar imprimindo. <hr/> Nota <hr/> Ocorrerá perda de dados. 2. Se a mensagem continuar, entre em contato com a Assistência técnica HP.

Mensagens do painel de controle (continuação)

Mensagem do painel de controle	Descrição	Ação recomendada
40 TRANSMISSÃO SERIAL RUIM alterna com P/ continuar, ✓	Ocorreu um erro de dados seriais (perda de paridade, framing ou linha) durante a recepção de dados.	Somente para a impressora HP Color LaserJet série 3700. 1. Pressione ✓ para continuar imprimindo. <hr/> Nota <hr/> Ocorrerá perda de dados. 2. Se a mensagem continuar, entre em contato com a Assistência técnica HP.
41.3 TAMANHO INESPER NA BANDEJA X alterna com CARR BAND X <TIPO> <TAM.>	Foi carregado papel maior ou menor na direção de alimentação do que o tamanho configurado para a bandeja.	1. Carregue o papel de acordo com as instruções. 2. Pressione ✓ para imprimir. 3. Se o tamanho incorreto foi selecionado, pressione PARAR para cancelar o trabalho ou ? para obter ajuda. 4. Se a bandeja incorreta foi selecionada, pressione Parar para cancelar o trabalho. 5. Configure as bandejas corretamente e reenvie o trabalho. Verifique se todas as bandejas estão configuradas corretamente antes de imprimir novamente. Consulte Configuração das bandejas para obter mais informações.
41.5 TIPO INESPER NA BANDEJA X alterna com CARR BAND X <TIPO> <TAM.>	A impressora detectou no caminho do papel um tipo de papel diferente do configurado na bandeja.	1. Carregue o papel de acordo com as instruções. 2. Pressione ✓ para imprimir. 3. Se o tipo incorreto foi selecionado, pressione PARAR para cancelar o trabalho ou ? para obter ajuda. 4. Configure as bandejas corretamente e reenvie o trabalho. Verifique se todas as bandejas estão configuradas corretamente antes de imprimir novamente. Consulte Configuração das bandejas para obter mais informações.
41.X ERRO DA IMPRESSORA alterna com P/ continuar, ✓	Ocorreu um erro na impressora.	1. Pressione ✓ para continuar ou pressione ? para obter mais informações. 2. Se a mensagem continuar depois de sair da ajuda, desligue a impressora e ligue-a novamente. 3. Se a mensagem ainda continuar, entre em contato com a Assistência técnica HP.

Mensagens do painel de controle (continuação)

Mensagem do painel de controle	Descrição	Ação recomendada
49.XXXX ERRO DA IMPRESSORA alterna com Para continuar desligue e ligue.	Ocorreu um erro crítico de firmware.	<ol style="list-style-type: none">1. Desligue a impressora e ligue-a novamente.2. Se a mensagem continuar, entre em contato com a Assistência técnica HP.
50.X ERRO DO FUSOR Para ajuda, ?	Ocorreu um erro no fusor.	<ol style="list-style-type: none">1. Desligue a impressora.2. Verifique se o fusor está instalado corretamente e se está completamente encaixado.3. Ligue a impressora.4. Se a mensagem continuar, entre em contato com a Assistência técnica HP.
51.XY ERRO DA IMPRESSORA alterna com Para continuar desligue e ligue.	Ocorreu um erro na impressora.	<ol style="list-style-type: none">1. Pressione ✓ para continuar.2. Se a mensagem persistir, desligue a impressora e ligue-a novamente.3. Se a mensagem continuar, entre em contato com a Assistência técnica HP.
52.XY ERRO DA IMPRESSORA alterna com Para continuar desligue e ligue.	Ocorreu um erro na impressora.	<ol style="list-style-type: none">1. Pressione ✓ para continuar.2. Se a mensagem persistir, desligue a impressora e ligue-a novamente.3. Se a mensagem continuar, entre em contato com a Assistência técnica HP.
53.10.03 VERIFICAR MEM. RAM/ROM	Ocorreu um erro de memória causado por um problema elétrico no formatador.	Somente para impressora HP Color LaserJet série 3550. Entre em contato com a Assistência técnica HP.
53.10.03 VERIFICAR MEM. RAM/ROM	Ocorreu um erro de firmware DIMM no slot 1.	Somente para impressora HP Color LaserJet série 3700. <ol style="list-style-type: none">1. Desligue a impressora.2. Verifique se o firmware DIMM está posicionado corretamente.3. Ligue a impressora.4. Se o problema continuar, substitua o firmware DIMM

Mensagens do painel de controle (continuação)

Mensagem do painel de controle	Descrição	Ação recomendada
53.XX.ZZ DIMM A BANCO B alterna com Para continuar pressione PARAR	Ocorreu um erro em alguma memória da impressora. Os valores de A e ZZ são os seguintes: Tipo de DIMM A 1 DIMM Slot 1 2 DIMM Slot 2 3 DIMM Slot 3 4 DIMM Slot 4 ZZ Número do erro 00 DIMM NÃO SUPORTADO 01 FALHA NO DIMM SPD (memória não reconhecida) 03 FALHA NO AUTOTESTE	Somente para impressora HP Color LaserJet série 3700. Se solicitado, pressione CANCELAR para continuar. A impressora passará para o estado Pronta , mas não utilizará toda a memória instalada. ou <ol style="list-style-type: none">1. Desligue a impressora.2. Verifique se todas as SDRAM estão de acordo com as especificações e posicionadas corretamente.3. Ligue a impressora.4. Se o problema continuar, entre em contato com a Assistência técnica HP.
54.X ERRO DA IMPRESSORA	Ocorreu um erro de comando da impressora.	<ol style="list-style-type: none">1. Desligue a impressora e ligue-a novamente.2. Se a mensagem persistir, entre em contato com a Assistência HP.
55.X ERRO DA IMPRESSORA alterna com Para continuar desligue e ligue.	Ocorreu um erro de comando da impressora.	<ol style="list-style-type: none">1. Pressione ✓ para continuar.2. Se a mensagem persistir, desligue a impressora e ligue-a novamente.3. Se a mensagem continuar, entre em contato com a Assistência técnica HP.
57.X ERRO DA IMPRESSORA alterna com Para continuar desligue e ligue.	Ocorreu um erro no ventilador da impressora.	<ol style="list-style-type: none">1. Desligue a impressora e ligue-a novamente.2. Se a mensagem continuar, entre em contato com a Assistência técnica HP.
59.X ERRO DA IMPRESSORA alterna com Para continuar desligue e ligue.	Ocorreu um erro no motor da impressora.	<ol style="list-style-type: none">1. Desligue a impressora e ligue-a novamente.2. Se a mensagem continuar, entre em contato com a Assistência técnica HP. <hr/> <p>Nota</p> <p>Essa mensagem também pode aparecer se a unidade de transferência não estiver instalada ou se estiver mal instalada. Verifique se a unidade de transferência foi instalada corretamente.</p>

Mensagens do painel de controle (continuação)

Mensagem do painel de controle	Descrição	Ação recomendada
62 SEM SISTEMA	Não foi encontrado sistema.	<ol style="list-style-type: none"> 1. Desligue a impressora e ligue-a novamente. 2. Se a mensagem continuar, entre em contato com a Assistência técnica HP.
64 ERRO DA IMPRESSORA Para ajuda, ? alterna com Para continuar desligue e ligue.	Erro no buffer de digitalização.	<ol style="list-style-type: none"> 1. Desligue a impressora e ligue-a novamente. 2. Se a mensagem continuar, entre em contato com a Assistência técnica HP.
68.ERRO X GRAV. ARMAZ. PERM. alterna com P/ continuar, ✓	Um dispositivo de armazenamento não volátil está cheio. Pressione ✓ para limpar a mensagem. A impressão pode continuar, mas pode ocorrer comportamento inesperado. X Descrição 0 para NVRAM on-board 1 para disco removível (flash ou rígido)	<ol style="list-style-type: none"> 1. Pressione ✓ para continuar. 2. Se o problema persistir, entre em contato com a Assistência técnica HP.
68.X ARM. PERM. COMPL. alterna com P/ continuar, ✓	Um dispositivo de armazenamento não volátil está cheio. Pressione ✓ para limpar a mensagem. A impressão pode continuar, mas pode ocorrer comportamento inesperado. X Descrição 1 para disco removível (flash ou rígido) 0 para NVRAM on-board	<ol style="list-style-type: none"> 1. Pressione ✓ para continuar. 2. Para erros 68.0, desligue a impressora e ligue-a novamente. 3. Se um erro 68.0 continuar, entre em contato com a Assistência técnica HP. 4. Para erros 68.1, utilize o software HP Web Jetadmin para excluir arquivos da unidade de disco. 5. Se os erros 68.1 continuarem, entre em contato com a Assistência técnica HP.
68.X ERRO ARM. CONF. ALTERADAS alterna com P/ continuar, ✓	Uma ou mais configurações da impressora gravadas no dispositivo de armazenamento não volátil são inválidas e foram redefinidas para o padrão de fábrica. Pressione ✓ para limpar a mensagem. A impressão pode continuar, mas pode ocorrer comportamento inesperado.	<ol style="list-style-type: none"> 1. Pressione ✓ para continuar. 2. Desligue a impressora e ligue-a novamente. 3. Se a mensagem continuar, entre em contato com a Assistência técnica HP.
79.XXXX ERRO DA IMPRESSORA alterna com Para continuar desligue e ligue.	Ocorreu um erro crítico de hardware.	<ol style="list-style-type: none"> 1. Desligue a impressora e ligue-a novamente. 2. Se o problema persistir, entre em contato com a Assistência técnica HP.

Mensagens do painel de controle (continuação)

Mensagem do painel de controle	Descrição	Ação recomendada
8X.YYYY ERRO EIO	A placa de acessório EIO no slot X encontrou um erro crítico.	Somente para a impressora HP Color LaserJet série 3700. 1. Desligue a impressora e ligue-a novamente. 2. Se o problema persistir, entre em contato com a Assistência técnica HP.
Acesso negado MENUS BLOQUEADOS	Foi feita uma tentativa de alterar um item de menu com o mecanismo de segurança do painel de controle ativado pelo administrador da impressora. A mensagem desaparecerá em breve e a impressora retornará ao estado Pronta ou OCUPADO .	Entre em contato com o administrador de impressora para alterar a configuração.
aguarde	A impressora está em processo de limpeza de dados.	Nenhuma ação é necessária.
Aguarde a reinic. da impressora	As configurações foram alteradas antes que a impressora reinicializasse automaticamente ou os modos dos dispositivos externos foram alterados.	Nenhuma ação é necessária.
ALIM. MANUAL <TIPO> <TAM.> alterna com P/ usar outra band. press. Continuar ✓	Não há papel na bandeja e um trabalho de impressão enviado requer um tipo e tamanho específicos de papel que não estão disponíveis atualmente na Bandeja 1.	Pressione ✓ para imprimir de outra bandeja. Consulte Configuração das bandejas para obter mais informações. ou Pressione ? para obter ajuda.
ALIM. MANUAL <TIPO> <TAM.> alterna com Para ajuda, ?	A Bandeja 1 está vazia e nenhuma outra bandeja está disponível.	Pressione ? para obter ajuda. ou Consulte Configuração das bandejas para obter mais informações.
ALIMENTE A PILHA DE SAÍDA MANUALMENTE alterna com Pres. p/ imprimir ✓ o segundo lado	O primeiro lado de um trabalho de impressão frente e verso manual foi impresso e a impressora está aguardando que a pilha de saída seja inserida para imprimir o segundo lado.	Retire a pilha de saída do compartimento de saída e insira-a novamente na Bandeja 1 para impressão no segundo lado do trabalho de impressão frente e verso. Consulte Impressão frente e verso manual para obter mais informações.
Apagando o log de eventos	Essa mensagem é exibida durante a limpeza do log de eventos. Depois de concluir a impressão, a impressora voltará uma tela, para o Menu Serviço .	Nenhuma ação é necessária.
Band. X <TIPO> <TAM.> alterna com Para alterar o tam. ou tipo press. ✓	A impressora está indicando a configuração atual da Bandeja X.	Nenhuma ação é necessária. Consulte a seção Configuração das bandejas para obter mais detalhes.

Mensagens do painel de controle (continuação)

Mensagem do painel de controle	Descrição	Ação recomendada
Calibrando...<TESTE>	A impressora está sendo calibrada.	Nenhuma ação é necessária.
Cancelando...<NOME DO TRABALHO>	A impressora está em processo de cancelar um trabalho. A mensagem continua sendo exibida enquanto o trabalho é parado, o caminho do papel é limpo e todos os dados de entrada restantes no canal de dados ativo são recebidos e descartados.	Nenhuma ação é necessária.
CARR BAND X<TIPO> <TAM.> alterna com P/ usar outra band. press. Continuar ✓	A bandeja X está vazia ou foi configurada para um tipo e tamanho diferentes dos especificados no trabalho.	Pressione ? para obter ajuda. ou Pressione ✓ para imprimir de outra bandeja. Consulte Configuração das bandejas para obter mais informações.
CARR BAND X<TIPO> <TAM.> alterna com Para ajuda, ?	A bandeja X está vazia ou foi configurada para um tipo e tamanho diferentes dos especificados no trabalho. Não há outra bandeja disponível.	Pressione ? para obter ajuda. ou Consulte Configuração das bandejas para obter mais informações.
Carregando programa X alterna com NÃO DESLIGUE	Programas e fontes podem ser armazenados no sistema de arquivos da impressora e são carregados na RAM quando a impressora é ligada. O número X especifica um número seqüencial indicando o programa que está sendo carregado atualmente.	Somente para a impressora HP Color LaserJet série 3700. Nenhuma ação é necessária.
CART. <COR> INCORRETO alterna com Para ajuda, ?	Um cartucho colorido foi instalado em um compartimento incorreto ou o cartucho não é o tipo correto, e a tampa está fechada.	Pressione ? para obter ajuda. ou Consulte Troca de cartuchos de impressão para obter mais informações.
Configuração salva	Uma opção de menu foi salva.	Nenhuma ação é necessária.
Criando... PÁGINA DE LIMPEZA	A impressora está gerando uma página de limpeza. A impressora voltará para o estado Pronta quando a impressão da página de limpeza for concluída.	1. Pressione MENU para entrar nos menus. 2. Carregue a página de limpeza na Bandeja 1. 3. Selecione PROCESSAR PÁGINA DE LIMPEZA .
DADO INCOMPAT. DIMM <FS> NO SLOT X alterna com Para limpar, pressione✓	Os dados no DIMM não são compatíveis (embora o próprio DIMM possa ser compatível).	Pressione ✓ para limpar essa mensagem. ou Pressione SELECIONAR para continuar imprimindo.

Mensagens do painel de controle (continuação)

Mensagem do painel de controle	Descrição	Ação recomendada
Dados recebidos alterna com Pronta	A impressora recebeu dados e está aguardando um comando de esvaziar buffer. Quando a impressora receber outro arquivo, a mensagem deve desaparecer.	Pressione ✓ para continuar.
DISCO DE RAM FALHA DE ARQUIVOS CHEIO alterna com Pronta Para limpar, pressione ✓	Somente para a impressora HP Color LaserJet série 3700. A impressora recebeu um comando do sistema de arquivos PjL que tentou armazenar alguma coisa no sistema de arquivos, mas não pôde, pois ele está cheio.	1. Utilize o software HP Web Jetadmin para excluir arquivos da memória do disco de RAM e tente novamente. 2. Para remover essa mensagem do visor, pressione ✓. Consulte HP Web Jetadmin para obter mais informações.
DISCO DE RAM FALHA OPERAÇÃO DO ARQUIVO alterna com Pronta Para limpar, pressione ✓	Somente para a impressora HP Color LaserJet série 3700. A impressora recebeu um comando do sistema de arquivos PjL que tentou executar uma operação ilógica (por exemplo, carregar um arquivo em um diretório inexistente).	1. A impressão pode continuar. 2. Para remover essa mensagem do visor, pressione ✓. 3. Se a mensagem aparecer novamente, pode haver um problema com o software aplicativo.
DISCO DE RAM PROTEG. CONTRA GRAVAÇÃO alterna com Pronta Para limpar, pressione ✓	Somente para a impressora HP Color LaserJet série 3700. O sistema de arquivos está protegido e não é possível gravar novos arquivos.	1. Para ativar a gravação na memória do disco de RAM, desative a proteção contra gravação, utilizando o HP Web Jetadmin. 2. Para remover essa mensagem do visor, pressione ✓. Consulte HP Web Jetadmin para obter mais informações.
DISCO DE RAM X Inicializando... alterna com NÃO DESLIGUE	O novo disco de RAM instalado no slot X está inicializando.	Somente para a impressora HP Color LaserJet série 3700. Nenhuma ação é necessária.
Econ. de energia ativada	A impressora está no modo de Economia de energia. Qualquer pressionamento de botão ou recebimento de dados cancelará a Economia de energia e executará a ação.	Nenhuma ação é necessária. A impressora sairá automaticamente do modo de Economia de energia.
Executando atualização	Uma atualização de firmware está sendo executada.	Nenhuma ação é necessária. Não desligue a impressora.
Executando... TESTE DO CAMINHO DO PAPEL	A impressora está executando um Teste de caminho do papel.	Nenhuma ação é necessária.
FALHA DISCO DE RAM NO DISPOSITIVO alterna com Pronta Para limpar, pressione ✓	Somente para a impressora HP Color LaserJet série 3700. Ocorreu uma falha de dispositivo no dispositivo de armazenamento especificado.	1. A impressão pode continuar para trabalhos que não requeiram o disco de RAM. 2. Para remover essa mensagem do visor, pressione ✓.

Mensagens do painel de controle (continuação)

Mensagem do painel de controle	Descrição	Ação recomendada
FALHA FLASH NO DISPOSITIVO alterna com Pronta Para limpar, pressione ✓	Somente para a impressora HP Color LaserJet série 3700. Ocorreu uma falha de dispositivo no dispositivo de armazenamento especificado.	<ol style="list-style-type: none"> 1. A impressão pode continuar para os trabalhos que não exigem DIMM Flash. 2. Para remover essa mensagem do visor, pressione ✓. 3. Se a mensagem continuar, remova e reinstale a DIMM Flash. 4. Se a mensagem continuar, substitua a unidade DIMM Flash.
FECHAR PORTA SUPER.	A porta traseira superior está aberta.	Feche a porta traseira superior.
FECHE A PORTA FRONTAL	A porta frontal precisa ser fechada.	Feche a porta frontal.
FLASH FALHA OPERAÇÃO DO ARQUIVO alterna com Pronta Para limpar, pressione ✓	Somente para a impressora HP Color LaserJet série 3700. A impressora recebeu um comando do sistema de arquivos PjL que tentou executar uma operação ilógica (por exemplo, carregar um arquivo em um diretório inexistente).	<ol style="list-style-type: none"> 1. A impressão pode continuar. 2. Para remover essa mensagem do visor, pressione ✓. 3. Se a mensagem aparecer novamente, pode haver um problema com o software aplicativo.
FLASH PROTEG. CONTRA GRAVAÇÃO alterna com Pronta Para limpar, pressione ✓	Somente para a impressora HP Color LaserJet série 3700. O sistema de arquivos está protegido e não é possível gravar novos arquivos.	<ol style="list-style-type: none"> 1. Para permitir a gravação na Memória Flash, desative a proteção contra gravação utilizando o HP Web Jetadmin. 2. Para remover essa mensagem do visor, desligue a impressora e ligue-a novamente. Consulte HP Web Jetadmin para obter mais informações.
FLASH SISTEMA DE ARQUIVOS CHEIO alterna com Pronta Para limpar, pressione ✓	Somente para a impressora HP Color LaserJet série 3700. A impressora recebeu um comando do sistema de arquivos PjL que tentou armazenar alguma coisa no sistema de arquivos, mas não pôde, pois ele está cheio.	<ol style="list-style-type: none"> 1. Utilize o software HP Web Jetadmin para excluir arquivos da Memória Flash e tente novamente. 2. Para remover essa mensagem do visor, pressione ✓. Consulte HP Web Jetadmin para obter mais informações.
Girando motor alterna com Para sair, press. Cancelar trabalho	A impressora está executando um Teste de componente e o componente selecionado é Girando motor <COR> .	Pressione PARAR quando estiver pronto para parar esse teste.
Girando motor <COR> alterna com Para sair, press. Cancelar trabalho	Um teste de componente está em andamento; o componente selecionado é Motor cart. <cor> .	Pressione PARAR quando estiver pronto para parar esse teste.

Mensagens do painel de controle (continuação)

Mensagem do painel de controle	Descrição	Ação recomendada
IMPOS IMPR FR E feche o comp. tras.	Um trabalho de impressão frente e verso foi enviado para a impressora enquanto a porta traseira inferior (compartimento traseiro de saída) estava aberta.	Somente nos modelos das impressoras HP Color LaserJet 3700dn e 3700dtn. Feche a porta traseira inferior (compartimento traseiro de saída).
IMPOS IMPR FR E VS VER COMPART. TRAS alterna com IMPOS IMPR FR E VS VERIF PAPEL	A porta traseira inferior (compartimento traseiro de saída) foi aberta durante um trabalho dúplex automático ou a impressora detectou um tamanho de papel que não passará pelo dispositivo dúplex automático.	Somente nos modelos das impressoras HP Color LaserJet 3700dn e 3700dtn. Feche a porta traseira inferior (compartimento traseiro de saída) ou carregue papel compatível com o recurso de dúplex automático. Consulte Tamanhos e gramaturas de papel aceitos
IMPRESSÃO PARADA P/ continuar, ✓	Esta mensagem é exibida quando um teste de Impressão/Parada é executado e o tempo expira.	Pressione ✓ para continuar imprimindo.
Imprimindo... CONFIGURAÇÃO	A impressora está gerando a página de configuração. A impressora retornará ao estado Pronta on-line quando a página for concluída. Nenhuma ação é necessária.	Nenhuma ação é necessária.
Imprimindo... DIRETÓRIO DE ARQUIVO	A impressora está gerando a página do diretório de armazenamento em massa. A impressora retornará ao estado Pronta quando a página for concluída.	Somente para a impressora HP Color LaserJet série 3700. Nenhuma ação é necessária.
Imprimindo... LISTA DE FONTES	A impressora está gerando a lista de tipos de linguagem PCL ou PS. A impressora retornará ao estado Pronta quando a página for concluída.	Somente para a impressora HP Color LaserJet série 3700. Nenhuma ação é necessária.
Imprimindo... LOG DE EVENTOS	A impressora está gerando a página do log de eventos. A impressora retornará ao estado Pronta on-line quando a página for concluída.	Somente para a impressora HP Color LaserJet série 3700. Nenhuma ação é necessária.
Imprimindo... MAPA DO MENU	A impressora está gerando o mapa de menus. A impressora retornará ao estado Pronta quando a página for concluída.	Nenhuma ação é necessária.
Imprimindo... PÁGINA DEMO	A impressora está gerando a página de demonstração. A impressora retornará ao estado Pronta on-line quando a página for concluída.	Nenhuma ação é necessária.
Imprimindo... PÁGINA DE REGISTRO	A impressora está gerando a página de registro. A impressora retornará ao menu CONF. REGISTRO quando a página for concluída.	Siga as instruções nas páginas impressas.
Imprimindo... PÁGINA DE USO	A impressora está gerando a página de uso. A impressora retornará ao estado Pronta on-line quando a página for concluída.	Somente para a impressora HP Color LaserJet série 3700. Nenhuma ação é necessária.

Mensagens do painel de controle (continuação)

Mensagem do painel de controle	Descrição	Ação recomendada
Imprimindo... STAT DAS PEÇAS	A impressora está gerando a página de status dos suprimentos. A impressora retornará ao estado Pronta on-line quando a página for concluída.	Nenhuma ação é necessária.
Imprimindo... sol. probl. qual. impress	A impressora está gerando as páginas de solução de problemas na qualidade de impressão. A impressora retornará ao estado Pronta quando as páginas forem impressas.	Siga as instruções nas páginas impressas.
Incorreto	O acesso ao menu está restrito.	Entre em contato com o administrador de rede.
Inicializando...	Essa mensagem é exibida quando a impressora é ligada, assim que começa a inicialização das tarefas individuais.	Nenhuma ação é necessária.
Inicializando armazen. permanente	Essa mensagem é exibida quando a impressora é ligada para mostrar que o armazenamento permanente está ficando pronto para o uso.	Nenhuma ação é necessária.
Inicializando disco flash X alterna com NÃO DESLIGUE	A nova DIMM Flash instalada no slot X está inicializando.	Somente para a impressora HP Color LaserJet série 3700. Nenhuma ação é necessária.
INSTALE CARTUCHO <COR> alterna com Para ajuda, ?	O cartucho não está instalado ou não foi instalado corretamente na impressora.	Pressione ? para obter ajuda. ou Consulte Troca de cartuchos de impressão para obter mais informações.
INSTALE FUSOR Para ajuda, ?	O fusor não está instalado ou não foi instalado corretamente na impressora.	Pressione ? para obter ajuda. ou Consulte Substituição do fusor e do cilindro de recolhimento para obter mais informações.
INSTALE KIT DE TRANSFERÊNCIA alterna com Para ajuda, ?	A unidade de transferência não está instalada ou não foi instalada corretamente na impressora.	Pressione ? para obter ajuda. ou Consulte Substituição do kit de transferência para obter mais informações.
Instale suprimentos Status, press. ✓	No mínimo um item de suprimento está ausente ou posicionado incorretamente na impressora e um outro item de suprimento está ausente, na posição incorreta, acabou ou está acabando. Insira o suprimento ou verifique se está bem posicionado.	Pressione ✓ e, em seguida, ? para obter ajuda. ou Consulte Procedimentos para substituição de suprimentos para obter mais informações.
LIMPANDO...	A impressora está em processo de limpeza.	Nenhuma ação é necessária.

Mensagens do painel de controle (continuação)

Mensagem do painel de controle	Descrição	Ação recomendada
Limpando caminho do papel	Ocorreu atolamento de papel ou, ao ser ligada, a impressora detectou papel mal colocado. A impressora está tentando ejetar o papel congestionado automaticamente.	Nenhuma ação é necessária.
LINGUAGEM NÃO DISPONÍVEL alterna com P/ continuar, ✓	A impressora encontrou uma solicitação de linguagem que não existe na impressora. O trabalho será cancelado e nenhuma página será impressa.	1. Pressione ✓ para continuar. 2. Tente utilizar outro driver.
Log de eventos vazio	EXIBIR LOG DE EVENTOS foi selecionada no painel de controle e o log de eventos está vazio.	Nenhuma ação é necessária.
Movendo solenóide alterna com Para sair, press. Cancelar trabalho	A impressora está executando um Teste de componente e o componente selecionado é Solenóide.	Nenhuma ação é necessária.
Movendo solenóide e motor alterna com Para sair, press. Cancelar trabalho	A impressora está executando um Teste de componente e os componentes selecionados são Solenóide e Motor.	Nenhuma ação é necessária.
Pausada alterna com P/ voltar a Pronta, pressione PARAR	A impressora pausou.	Pressione a tecla PARAR para continuar a impressão.
PEÇA CARTUCHO <COR> alterna com Pronta	O cartucho de impressão identificado está quase no fim de sua vida útil. A impressora está pronta e continuará imprimindo até atingir a estimativa do número de páginas indicado.	Solicite o cartucho de impressão identificado. A impressão continuará até que a mensagem SUBSTITUA CARTUCHO <COR> seja exibida. <hr/> Nota A estimativa de páginas restantes baseia-se no histórico de cobertura de página com esse suprimento de 1%. <hr/> Consulte Suprimentos e acessórios para obter mais informações.

Mensagens do painel de controle (continuação)

Mensagem do painel de controle	Descrição	Ação recomendada
<p>PEÇA SUPRIMENTOS alterna com Pronta</p>	Mais de um item de suprimento está acabando.	<p>1. Pressione ✓ para identificar quais suprimentos devem ser solicitados.</p> <p>2. Solicite os suprimentos identificados. A impressão pode continuar até que a mensagem SUBST. SUPRIMENTOS seja atingida.</p> <p>ou</p> <p>Pressione ? para obter ajuda.</p> <p>Consulte Suprimentos e acessórios para obter mais informações.</p>
<p>PEDIR KIT DE TRANSFERÊNCIA alterna com Pronta Para ajuda, ?</p>	O número de páginas restantes para a unidade de transferência atingiu o limite inferior e a configuração SUPRIMENTOS BAIXO na CONFIGURAÇÕES DO SISTEMA está definida como PARAR .	<p>Solicite o kit de transferência. A impressão pode continuar até que a mensagem SUBSTITUA KIT DE TRANSFERÊNCIA seja atingida.</p> <p>Pressione ? para obter ajuda.</p> <p>Consulte Suprimentos e acessórios para obter mais informações.</p>
<p>PEDIR KIT DO FUSOR alterna com Pronta Para ajuda, ?</p>	O fusor está no fim de sua vida útil. A impressora está pronta e continuará imprimindo até atingir a estimativa do número de páginas indicado.	<p>Solicite o kit do fusor. A impressão pode continuar até que a mensagem SUBSTITUA KIT FUSOR seja exibida.</p> <p>ou</p> <p>Pressione ? para obter ajuda.</p> <p>Consulte Suprimentos e acessórios para obter mais informações.</p>
Processando...	Essa mensagem precede todas as outras tarefas de processamento ou é exibida quando a impressora recebe dados que não podem ser impressos.	Nenhuma ação é necessária.
<p>Processando... <NOME DO TRABALHO></p>	A impressora está processando um trabalho, mas ainda não está recolhendo folhas. Quando a movimentação do papel começar, essa mensagem será substituída por outra, indicando de qual bandeja o trabalho está sendo impresso.	Nenhuma ação é necessária.
<p>Processando... <NOME DO TRABALHO> alterna com da bandeja X</p>	A impressora está processando ativamente um trabalho a partir da bandeja indicada.	Nenhuma ação é necessária.
<p>Processando... MODO INTERMITENTE alterna com Para ajuda, ?</p>	A impressora passou por um período de utilização intensa. Para manter uma temperatura de operação adequada, a impressora imprimirá e pausará em intervalos de um minuto.	<p>Nenhuma ação é necessária.</p> <p>Para evitar o modo intermitente no futuro, reduza a quantidade de utilização.</p>

Mensagens do painel de controle (continuação)

Mensagem do painel de controle	Descrição	Ação recomendada
Pronta	A impressora está on-line e pronta para receber dados. Não há mensagens de status ou de dispositivos pendentes no visor.	Nenhuma ação é necessária.
Pronta pronto alterna com Para sair, press. Cancelar trabalho	A impressora está on-line e pronta para receber dados. Não há mensagens de status ou de dispositivos pendentes no visor.	Nenhuma ação é necessária.
RECARREGAR BAND. X TRANSP. <TAM.> alterna com Verificar transpar. atende especific.	A transparência carregada no momento pode não ser compatível.	CUIDADO Use somente transparências especificadas para uso com as impressoras HP Color LaserJet. Transparências não compatíveis podem danificar a impressora. Consulte o <i>HP LaserJet Printer Family Print Media Specification Guide</i> . 1. Remova todas as transparências não compatíveis da Bandeja X. 2. Carregue transparências compatíveis na Bandeja 1. Consulte Impressão em mídias especiais para obter mais informações.
Recebendo atualização	Uma atualização de firmware está sendo executada.	Não desligue a impressora até que ela retorne ao estado Pronta .
Redefinir cont.de kit Redefinir cont.de kit	SIM foi selecionada no menu REINICIAR SUPRIMENTOS para redefinir as contagens de todos os suprimentos que não foram detectados como novos.	Nenhuma ação é necessária.
Reenviar atualização	A atualização de firmware não foi concluída com êxito.	Tente a atualização novamente. Pode ser necessário utilizar a porta paralela para enviar o arquivo de atualização.
REMOVA TODOS OS CARTUCHOS DE IMP. alterna com Para sair, press. Cancelar trabalho	A impressora está executando um Teste de componente.	Remova todos os cartuchos de impressão. Depois que os diagnósticos estiverem concluídos, reinstale todos os cartuchos de impressão.
REMOVER MÍN. 1 CARTUCHO alterna com Para sair, press. Cancelar trabalho	A impressora está executando uma Desativação de verificação de cartucho ou um Teste de componente.	Remova um cartucho de impressão. Depois que o teste for concluído, reinstale o cartucho de impressão.

Mensagens do painel de controle (continuação)

Mensagem do painel de controle	Descrição	Ação recomendada
Restaurando	A impressora está restaurando as configurações.	Nenhuma ação é necessária.
Restaurando conf. de fábrica	A impressora está restaurando as configurações de fábrica.	Nenhuma ação é necessária.
Solicitação aceita aguarde	A impressora aceitou um pedido de imprimir uma página interna, mas a impressão do trabalho atual deve terminar antes da impressão da página interna.	Nenhuma ação é necessária.
SUBST. SUPRIMENTOS alterna com P/ continuar, ✓	Mais de um item de suprimento está baixo e a configuração SUPRIMENTOS BAIXO em CONFIGURAÇÕES DO SISTEMA está definida como PARAR .	<ol style="list-style-type: none"> 1. Pressione ✓ para identificar quais suprimentos devem ser solicitados. 2. Solicite os suprimentos identificados. 3. Pressione ✓ para continuar imprimindo. <p>Consulte Suprimentos e acessórios para obter mais informações.</p>
SUBST. SUPRIMENTOS alterna com Status, press. ✓	No mínimo um item de suprimento acabou e deve ser substituído e outro item de suprimento acabou ou está acabando.	<ol style="list-style-type: none"> 1. Pressione ✓ para identificar quais suprimentos devem ser substituídos. 2. Pressione ? para obter ajuda. <p>ou</p> <p>Consulte Substituição de suprimentos e de peças para obter mais informações.</p> <p>Consulte Suprimentos e acessórios para obter mais informações.</p>
SUBSTITUA CARTUCHO <COR> alterna com P/ continuar, ✓.	O cartucho de impressão identificado está próximo do fim de sua vida útil e a configuração SUPRIMENTOS BAIXO na CONFIGURAÇÕES DO SISTEMA está definida como PARAR . Para substituir, pressione ✓ .	<ol style="list-style-type: none"> 1. Solicite o cartucho de impressão identificado. 2. Pressione ✓ para continuar. <p>ou</p> <p>Pressione ? para obter ajuda.</p> <p>Consulte Suprimentos e acessórios para obter mais informações.</p>
SUBSTITUA CARTUCHO <COR> alterna com Para ajuda, ?	O cartucho de impressão identificado atingiu o fim de sua vida útil. A impressão não continuará até que o cartucho seja substituído.	<p>Pressione ? para obter ajuda.</p> <p>ou</p> <p>Consulte Troca de cartuchos de impressão ou Substituição de suprimentos e de peças para obter mais informações.</p> <p>Consulte Suprimentos e acessórios para obter mais informações.</p>
SUBSTITUA KIT DE TRANSFERÊNCIA alterna com P/ continuar, ✓	A unidade de transferência está próxima do fim de sua vida útil e a configuração SUPRIMENTOS BAIXO na CONFIGURAÇÕES DO SISTEMA está definida como PARAR .	<ol style="list-style-type: none"> 1. Solicite o kit de transferência. 2. Pressione ✓ para continuar a impressão. <p>Consulte Suprimentos e acessórios para obter mais informações.</p>

Mensagens do painel de controle (continuação)

Mensagem do painel de controle	Descrição	Ação recomendada
SUBSTITUA KIT DE TRANSFERÊNCIA Para ajuda, ?	A unidade de transferência está no fim de sua vida útil.	Pressione ? para obter ajuda. ou Consulte Substituição do kit de transferência para obter mais informações. Consulte Suprimentos e acessórios para obter mais informações.
SUBSTITUA KIT FUSOR alterna com P/ continuar, ✓	O fusor está no fim de sua vida útil. A impressora está pronta e continuará imprimindo até atingir a estimativa do número de páginas indicado.	1. Solicite o kit do fusor. 2. Pressione ✓ para continuar imprimindo. A impressão pode continuar até que a mensagem SUBSTITUA KIT FUSOR seja atingida. ou Pressione ? para obter ajuda. Consulte Suprimentos e acessórios para obter mais informações.
SUBSTITUA KIT FUSOR Para ajuda, ?	O kit do fusor está no fim de sua vida útil.	Pressione ? para obter ajuda. ou Consulte Substituição do fusor e do cilindro de recolhimento para obter mais informações. Consulte Suprimentos e acessórios para obter mais informações.
SUPRIM. NÃO-HP DETECTADO alterna com Para ajuda, ?	O novo suprimento instalado não foi fabricado pela HP. Esta mensagem é exibida até que um suprimento HP seja instalado ou ✓ seja pressionado.	Se você acredita ter adquirido um suprimento HP, ligue para a central de fraudes HP, pelo telefone 1-877-219-3183. Qualquer serviço ou reparos requeridos como resultado da utilização de suprimentos não HP não estarão cobertos pela garantia HP. Para continuar a impressão, pressione ✓. O primeiro trabalho pendente será cancelado.
SUPRIM. ORIGINAL HP PROJETADO P/ <PROD>	Este suprimento original HP não foi desenvolvido para esta impressora e não é suportado. A qualidade da impressão pode ser afetada.	Substitua esse suprimento por um suprimento HP original desenvolvido para esta impressora.
SUPRIMENTO NÃO AUTORIZADO EM USO alterna com Pronta	A impressora detectou que um suprimento não HP está instalado no momento e ✓ (substituir) foi pressionado.	Se você acredita ter adquirido um suprimento HP, ligue para a central de fraudes HP, pelo telefone 1-877-219-3183. Qualquer serviço ou reparos requeridos como resultado da utilização de suprimentos não HP não estarão cobertos pela garantia HP.

Mensagens do painel de controle (continuação)

Mensagem do painel de controle	Descrição	Ação recomendada
SUPRIMENTO NÃO-HP EM USO alterna com Pronta	A impressora detectou que um suprimento não HP está instalado no momento e ✓ (substituir) foi pressionado.	Se você acredita ter adquirido um suprimento HP, ligue para a central de fraudes HP, pelo telefone 1-877-219-3183. Qualquer serviço ou reparos requeridos como resultado da utilização de suprimentos não HP não estarão cobertos pela garantia HP.
Suprimentos HP originais instalados	Foi instalado um cartucho HP novo. A impressora retorna ao estado Pronta depois de aproximadamente 10 segundos.	Nenhuma ação é necessária.
Suprimentos incorretos Status, press. ✓	No mínimo um item de suprimento está posicionado incorretamente na impressora e outro item de suprimento está ausente, na posição incorreta, acabou ou está acabando.	Pressione ✓ e, em seguida, ? para obter ajuda. ou Consulte Substituição de suprimentos e de peças para obter mais informações.
USE B X <TIPO> <TAM.>	A impressora está oferecendo outros papéis para o trabalho de impressão.	1. Se desejado, utilize ▲ e ▼ para destacar um tamanho ou tipo diferente e pressione ✓ para selecionar o tamanho ou o tipo. 2. Pressione ⇐ para retornar ao tamanho ou tipo anterior. Consulte Configuração das bandejas para obter mais informações.
Verificando caminho do papel	O motor está girando os rolos para verificar a existência de possíveis atolamentos de papel.	Nenhuma ação é necessária.
Verificando impressora	O motor está fazendo um teste interno.	Nenhuma ação é necessária.

Atolamentos de papel

Utilize essa ilustração para solucionar problemas de atolamento de papel na impressora. Para obter instruções sobre como eliminar atolamentos de papel, consulte [Eliminação de atolamentos de papel](#).

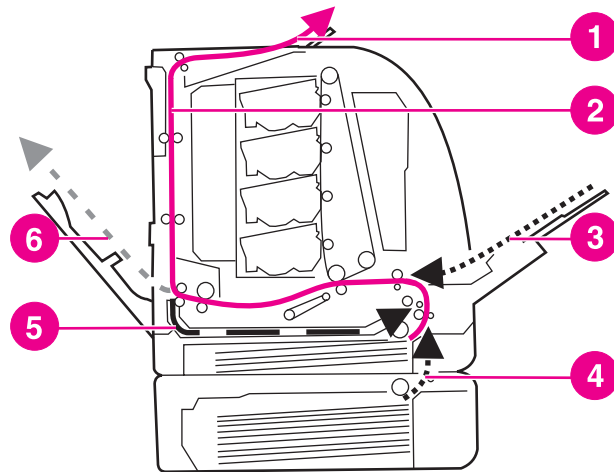

Localizações de atolamentos de papel (mostrado sem a Bandeja 3 opcional)

- 1 compartimento de saída
- 2 passagem do papel,
- 3 entrada da Bandeja 1
- 4 bandejas
- 5 caminho do dúplex
- 6 passagem para a porta traseira inferior (compartimento traseiro de saída)

Recuperação de atolamento de papel

Essa impressora oferece o recurso de recuperação de atolamentos de papel, o que lhe permite definir se ela deve ou não reimprimir automaticamente as páginas congestionadas. As opções são:

- **AUTOMÁTICO** - A impressora tenta reimprimir as páginas congestionadas.
- **DESATIVADO** - A impressora não tenta reimprimir as páginas congestionadas.

Nota

Durante o processo de recuperação, a impressora pode reimprimir diversas páginas que não foram afetadas, impressas antes de ocorrer o atolamento. Lembre-se de remover as páginas duplicadas.

Como desativar a recuperação de atolamentos

1. Pressione **MENU** para entrar nos **MENUS**.
2. Pressione ▼ para destacar **Configurar dispositivo**.
3. Pressione ✓ para selecionar **Configurar dispositivo**.
4. Pressione ▼ para destacar **CONFIGURAÇÕES DO SISTEMA**.
5. Pressione ✓ para selecionar **CONFIGURAÇÕES DO SISTEMA**.
6. Pressione ▼ para destacar **Recup. de atolamentos**:

7. Pressione ✓ para selecionar **Recup. de atolamentos:**
8. Pressione ▼ para destacar **DESATIVADO.**
9. Pressione ✓ para selecionar **DESATIVADO.**
10. Pressione **MENU** para retornar ao estado **Pronta.**

Para melhorar a velocidade de impressão e aumentar os recursos de memória, é recomendável desativar a recuperação de atolamento de papel. Se a recuperação de atolamento de papel estiver desativada, as páginas afetadas não serão impressas novamente.

Motivos comuns de atolamentos de papel

A tabela a seguir apresenta uma lista dos motivos comuns de atolamentos de papel e sugestões para resolvê-los.

Motivos comuns de atolamentos de papel¹

Motivo	Solução
O papel não está de acordo com as especificações recomendadas pela HP.	Use somente papel que atenda às especificações HP. Consulte Tamanhos e gramaturas de papel aceitos .
Um suprimento foi instalado incorretamente, provocando repetidos atolamentos.	Verifique se todos os cartuchos de impressão, a unidade de transferência e o fusor estão instalados corretamente.
Você está recarregando papel que já foi usado anteriormente em uma impressora ou copiadora.	Não use papel que já foi impresso ou copiado anteriormente.
Uma das bandejas de entrada foi carregada de forma incorreta.	Remova todo o excesso de papel da bandeja de entrada. Verifique se o papel não ultrapassa a marca de altura máxima da pilha na bandeja de entrada. Consulte Configuração das bandejas .
O papel está inclinado.	As guias da bandeja de entrada não estão corretamente ajustadas. Ajuste as guias da bandeja de entrada para que mantenham o papel firmemente no lugar, sem dobrá-lo.
O papel está grudando um no outro.	Remova o papel, flexione-o, gire-o 180 graus ou vire-o do outro lado. Recarregue o papel na bandeja de entrada. <hr/> Nota Não ventile o papel. Isso pode acumular eletricidade estática, o que pode provocar a aderência.
O papel é removido antes de ser assentado na bandeja de saída.	Reinicialize a impressora. Aguarde até que a página esteja completamente assentada na bandeja de saída antes de removê-la.
Na impressão dúplex, o papel é removido antes da impressão do segundo lado do documento.	Reinicialize a impressora e imprima o documento novamente. Aguarde até que a página esteja completamente assentada na bandeja de saída antes de removê-la.
O papel está em más condições.	Substitua o papel.
O papel não é recolhido pelos cilindros internos da Bandeja 2 ou da Bandeja 3.	Remova a folha superior de papel. Se o papel tiver mais de 105 g/m ² , poderá não ser recolhido da bandeja.
O papel tem bordas ásperas ou irregulares.	Substitua o papel.
O papel está perfurado ou possui relevo.	Esse tipo de papel não se separa facilmente. Pode ser necessário alimentar uma folha por vez, a partir da Bandeja 1.

Motivos comuns de atolamentos de papel (continuação)

Motivo	Solução
Os suprimentos da impressora chegaram ao fim de sua vida útil.	Verifique se há alguma mensagem no painel de controle da impressora solicitando a troca dos suprimentos ou imprima uma página de status dos suprimentos para verificar sua vida útil restante. Consulte Substituição de suprimentos e de peças para obter mais informações.
O papel não foi armazenado adequadamente.	Substitua o papel para impressão. O papel deve ser armazenado na embalagem original, em ambiente controlado.

¹ Se a impressora continuar a apresentar atolamentos, entre em contato com a Assistência ao cliente HP ou com um centro de serviço autorizado da HP. Para obter mais informações, visite o endereço <http://www.hp.com/support/clj3550> para a impressora HP Color LaserJet série 3550 e o endereço <http://www.hp.com/support/clj3700> para a impressora HP Color LaserJet série 3700.

Eliminação de atolamentos de papel

Cada uma das seções a seguir corresponde a uma mensagem de atolamento que pode aparecer no painel de controle. Utilize estes procedimentos para limpar o atolamento.

Atolamento na Bandeja 1

1. Remova o papel da bandeja.

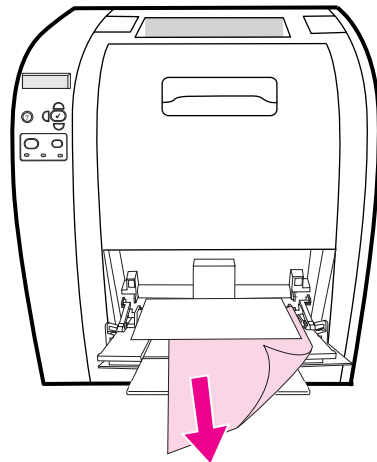

2. Segure o papel congestionado pelos dois cantos e puxe-o.

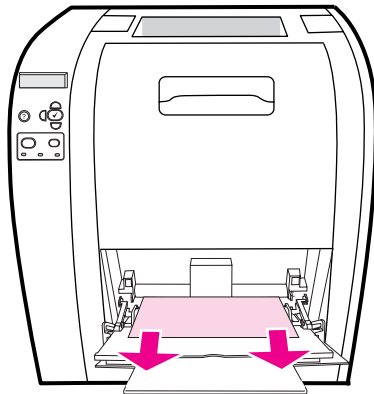

3. Reinsira papel na Bandeja 1.

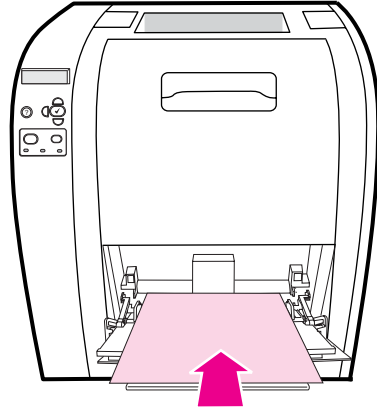

4. Confirme se as guias do papel estão contra o papel, sem curvá-lo e se o papel não se estende sobre as guias de carregamento.

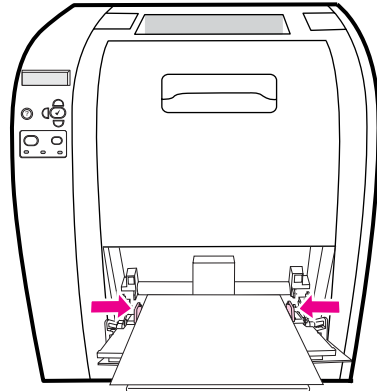

5. Pressione  para continuar a impressão.

Atolamento na Bandeja 2 ou na Bandeja 3

1. Se a Bandeja 3 opcional estiver instalada, retire-a e coloque-a sobre uma superfície plana. Se o papel congestionado estiver visível, remova-o da Bandeja 3.

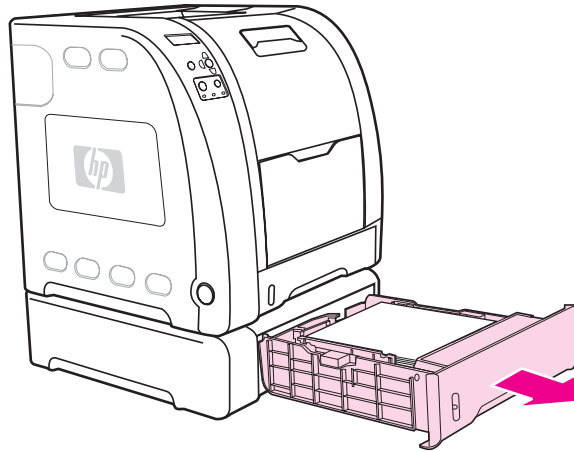

2. Se o papel não estiver visível, verifique dentro da impressora na parte superior da abertura da bandeja. Remova todo o papel.
3. Retire a Bandeja 2 e coloque-a sobre uma superfície plana.

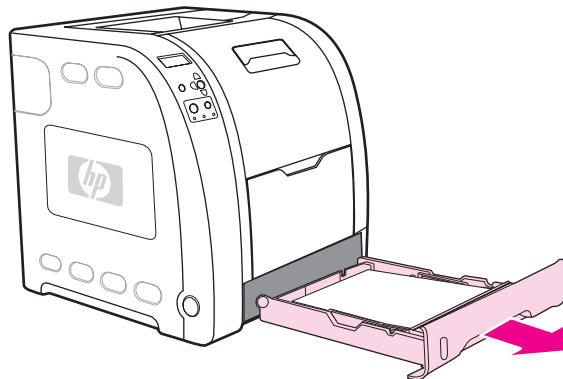

4. Se o papel estiver visível, remova-o.

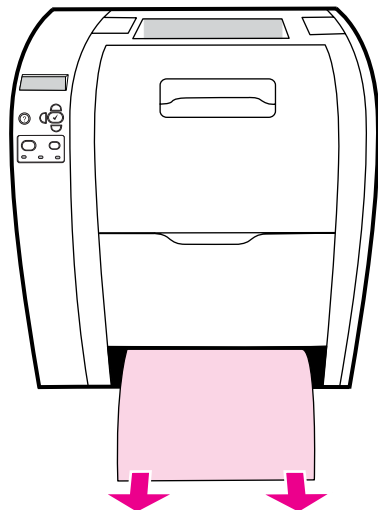

5. Se o papel não estiver visível, verifique dentro da impressora na parte superior da abertura da bandeja. Remova todo o papel.

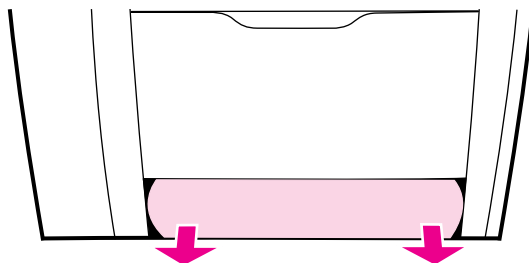

6. Reinstale a Bandeja 2 e a Bandeja 3 opcional.

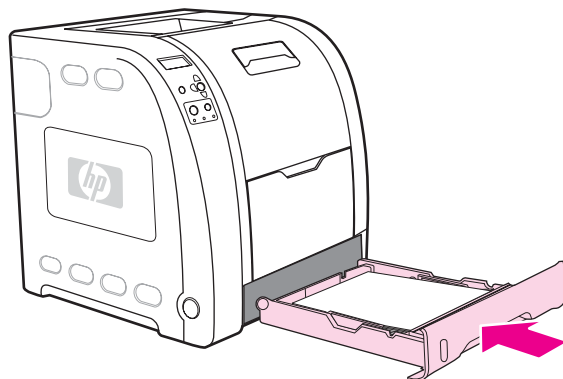

Nota

Utilize a Bandeja 1 e a porta traseira inferior (compartimento traseiro de saída) ao imprimir em papel mais espesso. Consulte [Impressão em mídias especiais](#) para obter mais informações.

7. Pressione ✓ para continuar a impressão.

Atolamento dentro da porta traseira superior

Nota

A mensagem **13.XX.YY ATOLAMENTO PORTA SUPERIOR TRAS.** pode aparecer no painel de controle da impressora se a porta traseira superior estiver aberta. Verifique se a porta traseira superior está fechada durante a impressão.

1. Remova todo o papel visível no compartimento superior de saída.

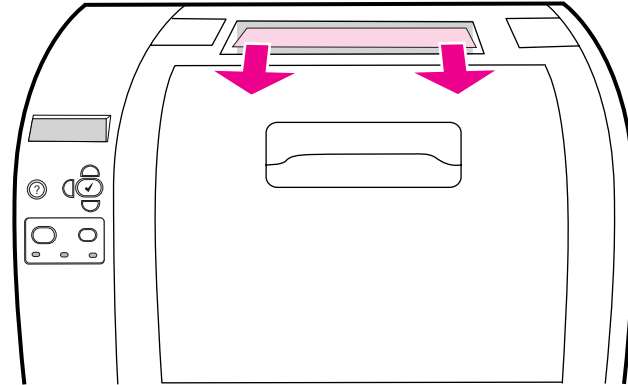

2. Abra a porta traseira superior.

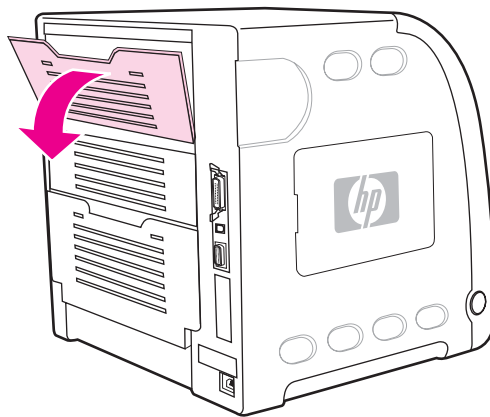

3. Remova todo o papel.

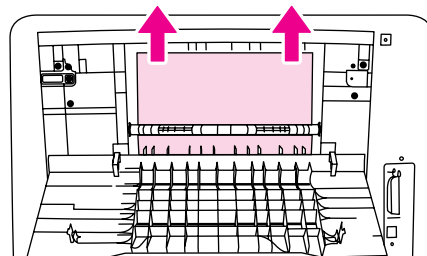

4. Feche a porta traseira superior.

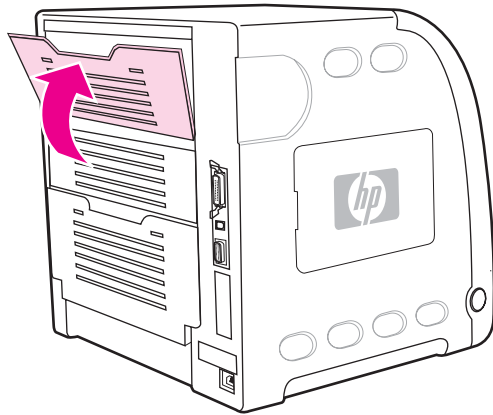

5. Se nenhum papel estiver visível, abra a porta traseira inferior (compartimento traseiro de saída).

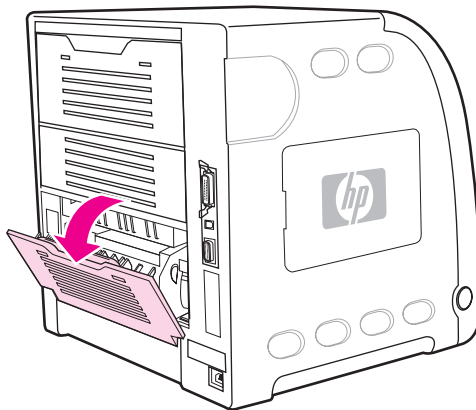

6. Pressione para baixo as alavancas verdes e remova o papel. Retorne-as para cima após remover a página.

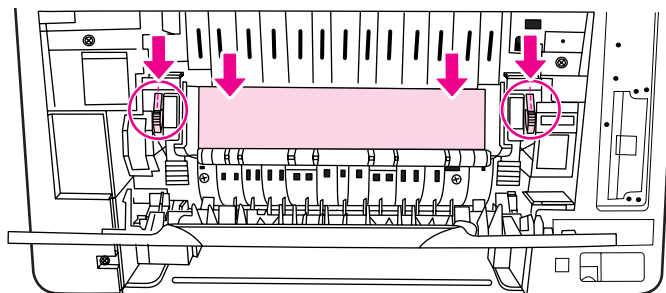

7. Feche a porta traseira inferior (compartimento traseiro de saída).

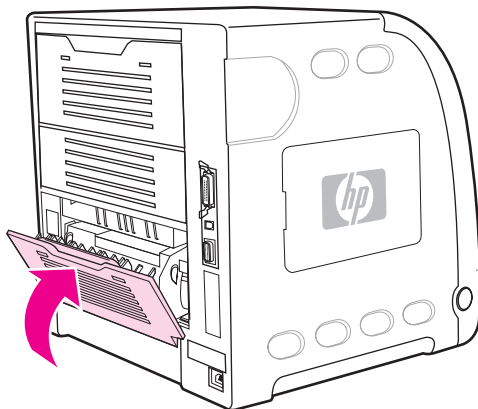

8. Se a impressão não continuar, pressione ✓.

Atolamento dentro da área do fusor

1. Abra a porta traseira inferior (compartimento traseiro de saída).

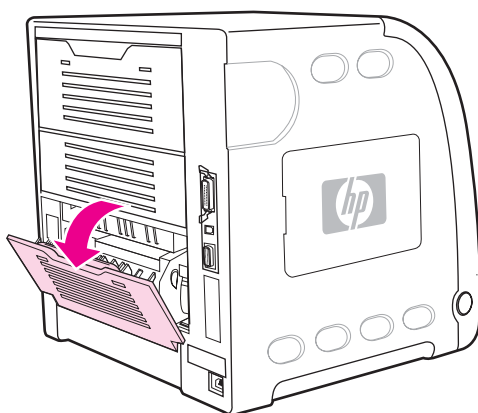

Nota

Verifique se as alavancas verdes de pressão não estão voltadas para baixo. Se estiverem, poderão fazer com que uma mensagem de atolamento seja exibida no painel de controle da impressora.

2. Se o papel estiver visível, pressione as alavancas verdes para baixo e remova o papel. Retorne-as para cima depois de remover o papel e feche a porta traseira inferior (compartimento traseiro de saída).

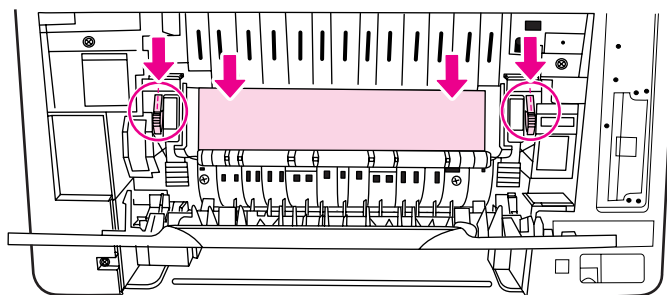

3. Se o papel não estiver visível, desligue a impressora.

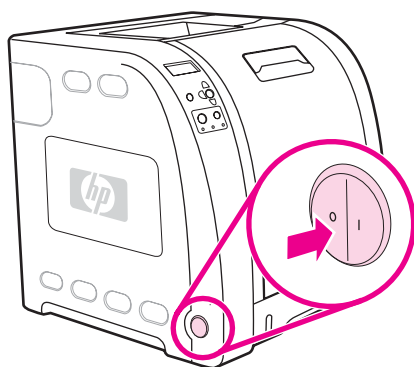

AVISO!

O fusor estará quente. Aguarde 10 minutos antes de continuar.

4. Deslize o extensor da bandeja (compartimento de saída posterior) da porta traseira inferior para fora.

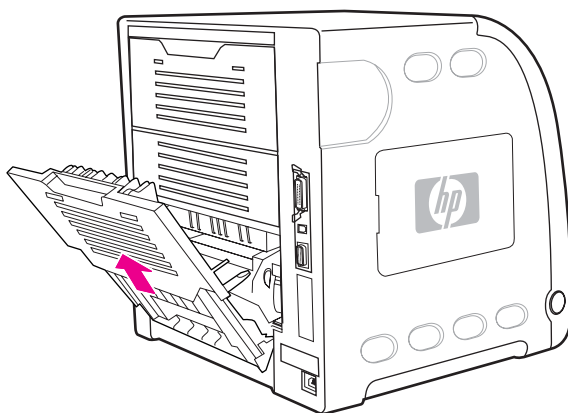

5. Remova a porta traseira inferior (compartimento traseiro de saída) levantando e puxando o lado direito da porta enquanto pressiona a lingüeta com ressaltos no lado esquerdo.

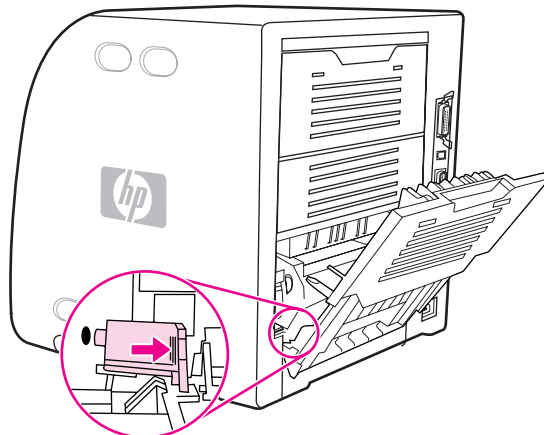

6. Coloque os polegares nos ressaltos azuis (perto da etiqueta de aviso) e, usando os dedos, pressione as travas azuis.

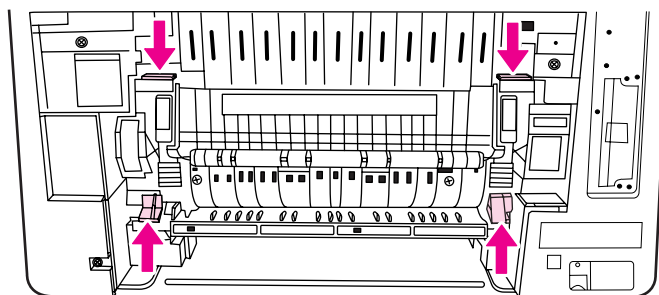

7. Retire o fusor para fora da impressora.

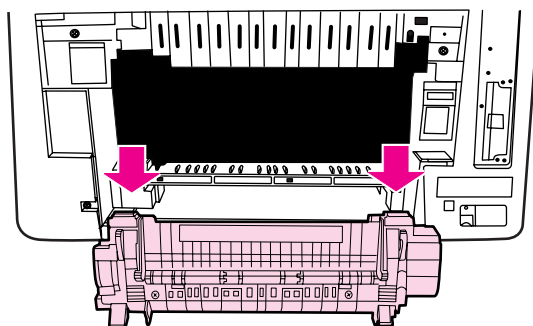

8. No fusor, comprima e levante as lingüetas pretas para abrir a porta do obturador.

CUIDADO

Não abra a tampa do obturador enquanto o fusor estiver na impressora.

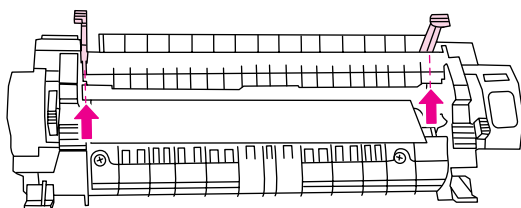

9. Remova todo o papel congestionado.

Nota

Se o papel rasgar, antes de continuar a impressão, verifique se todos os fragmentos de papel foram removidos da passagem de papel.

10. Segure o fusor com os polegares nos ressaltos azuis e os dedos nas travas azuis. Empurre os dois lados do fusor para dentro da impressora.

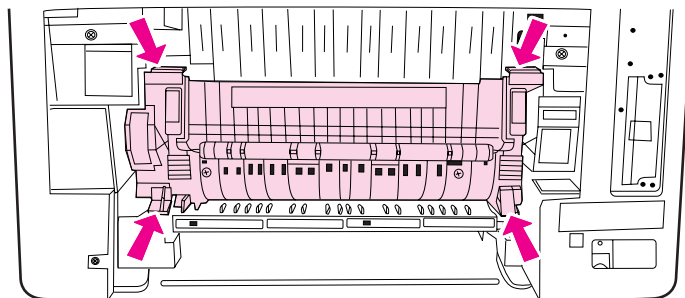

11. Pressione os ressaltos pretos na frente do fusor até que ele se encaixe no lugar.

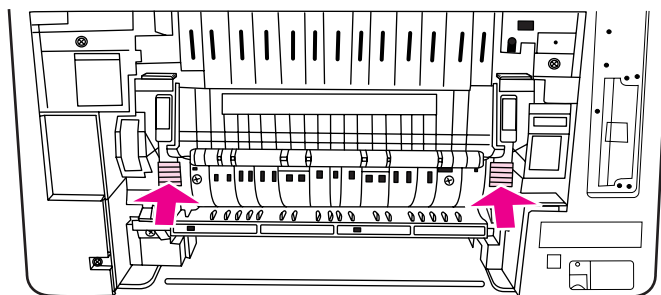

12. Para reconectar a porta traseira inferior (compartimento traseiro de saída), segure a porta a um ângulo de 45° e encaixe o pino no orifício redondo no lado direito.

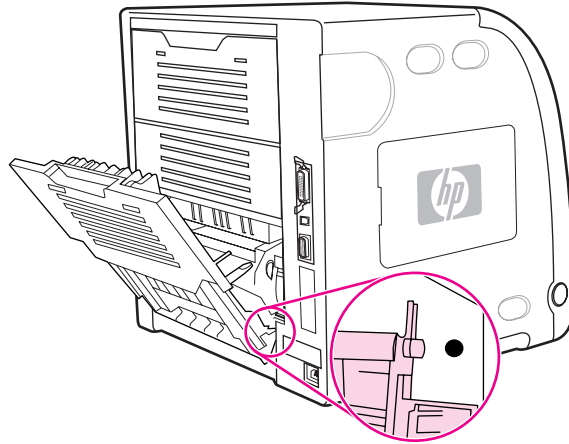

13. Pressione os ressaltos na lingüeta do lado esquerdo da porta e encaixe o pino no orifício redondo.

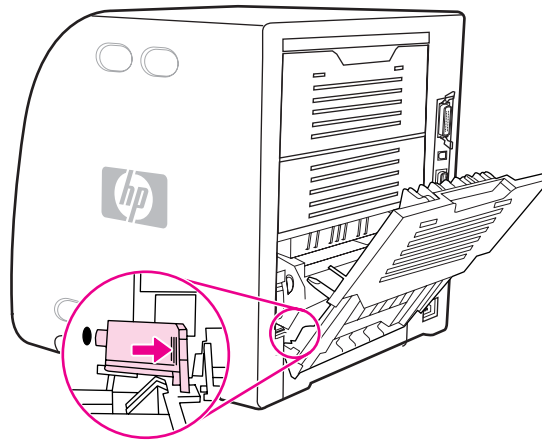

14. Feche a porta traseira inferior (compartimento traseiro de saída). Ligue a impressora.

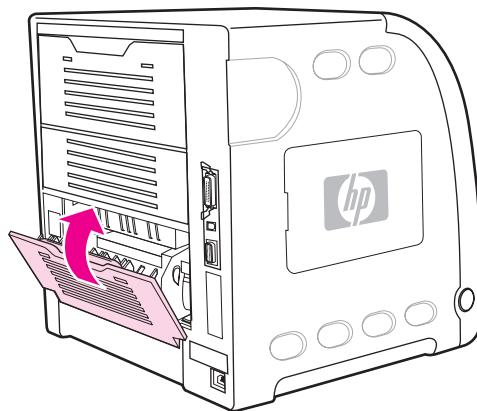

Atolamento na porta traseira inferior (compartimento traseiro de saída)

1. Abra a porta traseira inferior (compartimento traseiro de saída).

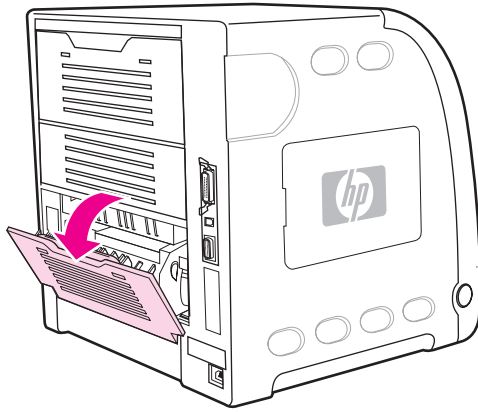

2. Pressione para baixo as alavancas verdes e remova o papel.

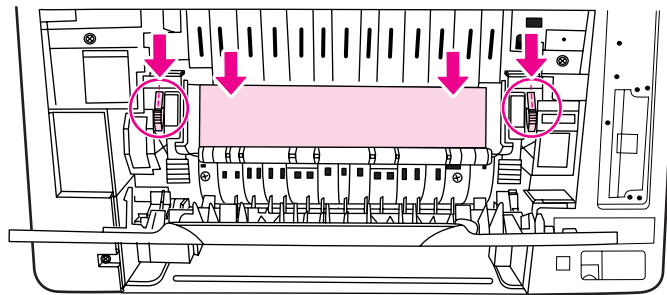

3. Levante as alavancas verdes e feche a porta traseira inferior (compartimento traseiro de saída).

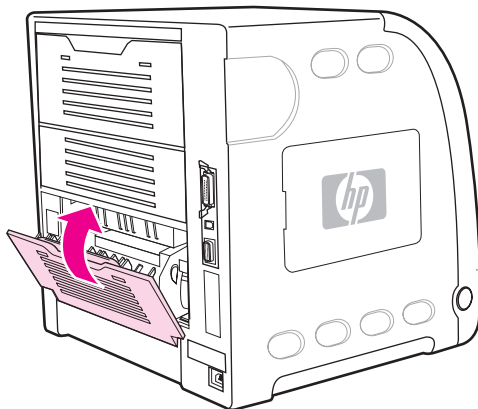

4. Se a impressão não continuar, pressione ✓.

Atolamento dentro da porta frontal

1. Abra a porta frontal.

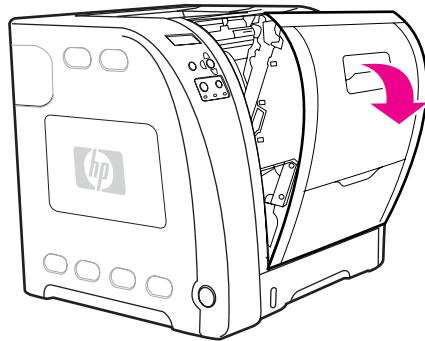

CUIDADO

Não coloque nada sobre a unidade de transferência. Não toque na parte superior da unidade de transferência ou nos contatos na lateral esquerda da unidade de transferência.

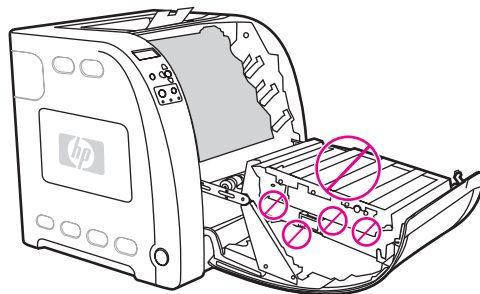

2. Remova os cartuchos de impressão magenta e amarelo.

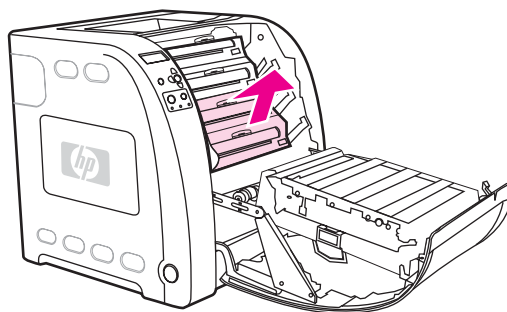

3. Se necessário, gire a roda verde do cilindro em direção à parte traseira da impressora para avançar o papel. Remova todo o papel.

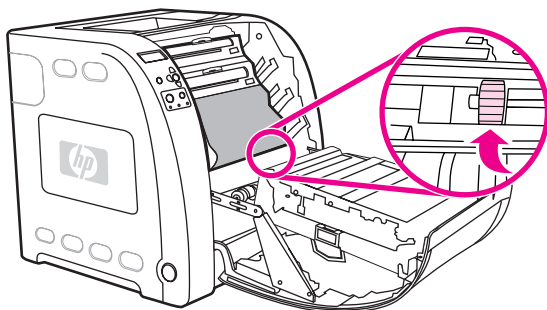

Nota

Se o papel rasgar, antes de continuar a impressão, verifique se todos os seus fragmentos foram removidos do caminho do papel.

4. Recoloque os cartuchos de impressão magenta e amarelo.

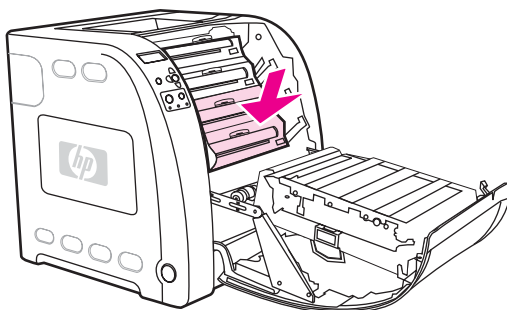

5. Feche a porta frontal.

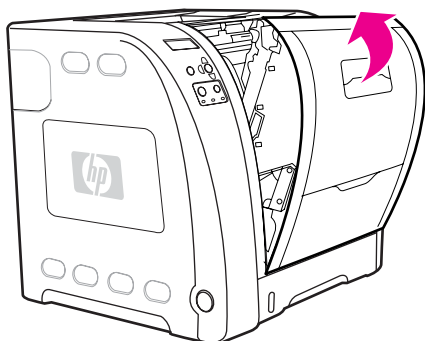

Atolamento na unidade dúplex

Nota

Essa mensagem é exibida somente nos modelos das impressoras HP Color LaserJet 3700dn e 3700dtn. O painel de controle da impressora exibirá a mensagem **13.XX.YY CONGESTION. REMOVA BANDEJA 2.**

1. Remova a Bandeja 2 e coloque-a sobre uma superfície plana.

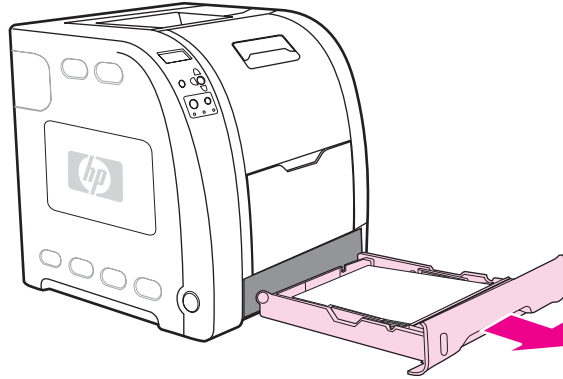

2. Remova todo o papel na parte superior da abertura da bandeja.

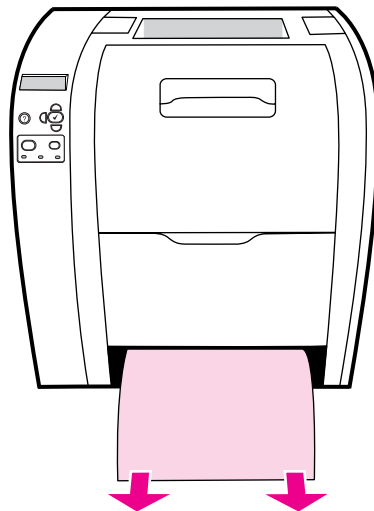

3. No lado esquerdo da abertura da bandeja, puxe a alavanca verde direto para a frente até que a placa de metal de acesso ao papel (bandeja dúplex) caia.

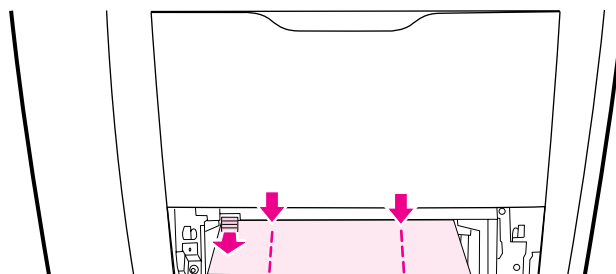

4. Remova todo o papel congestionado.

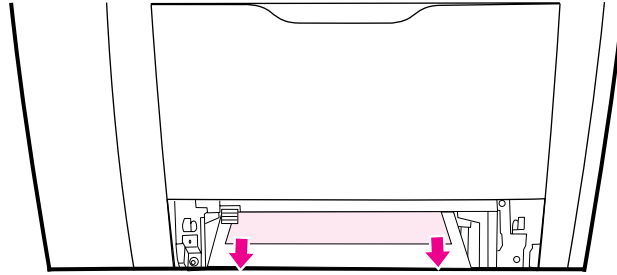

5. Empurre a placa de metal de acesso ao papel (bandeja dúplice) até que ela se encaixe no lugar.

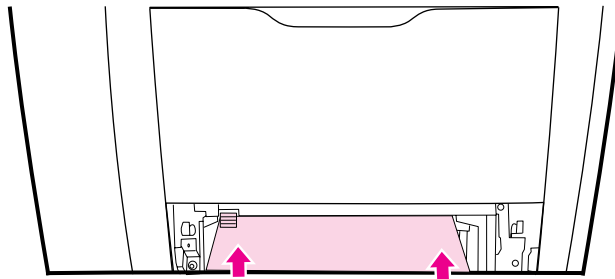

6. Recoloque a Bandeja 2.

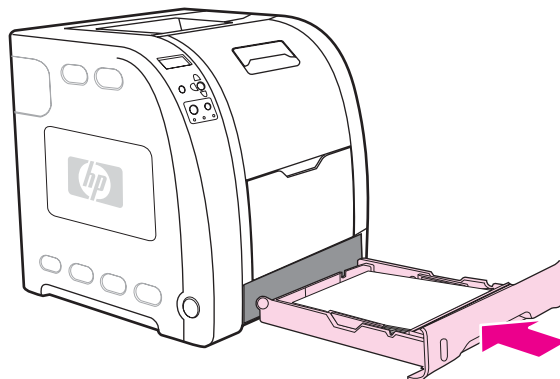

7. Pressione ✓ para continuar a impressão.

Problemas no manuseio do papel

A tabela a seguir apresenta uma lista dos problemas comuns no manuseio do papel e as soluções sugeridas para resolvê-los.

Use apenas os tipos de papel especificados no *HP LaserJet Printer Family Print Media Specification Guide*. Para obter informações sobre pedidos, consulte [Suprimentos e acessórios](#).

Para obter as especificações de papel para essa impressora, consulte [Tamanhos e gramaturas de papel aceitos](#).

Problemas no manuseio do papel

A impressora está alimentando diversas folhas ao mesmo tempo

Motivo	Solução
A bandeja está cheia demais.	Remova o excesso de papel da bandeja.
O papel excede a marca indicadora de altura máxima da pilha na bandeja (Bandejas 2 ou 3).	Abra a bandeja e verifique se a pilha de papel está abaixo da marca indicadora de altura máxima da pilha.
O papel está grudando um no outro.	Remova o papel, flexione-o, gire-o 180 graus ou inverta-o e, em seguida, recarregue-o na bandeja. Nota Não ventile o papel. Isso pode acumular eletricidade estática, o que pode provocar a aderência.
O papel não atende às especificações dessa impressora.	Use somente papel que atenda às especificações de papel HP para esta impressora. Consulte Tamanhos e gramaturas de papel aceitos .
O papel está sendo usado em ambiente com alta taxa de umidade.	Use outro tipo de papel.

Duas páginas são impressas em uma folha de papel

Motivo	Solução
Papel grande pode sair para fora da parte superior do compartimento de saída e cair de volta na Bandeja 1.	Puxe o suporte de papel ao usar papel grande.

A impressora alimenta folhas de tamanho incorreto

Motivo	Solução
O papel carregado na bandeja não é do tamanho correto.	Carregue o tamanho de papel correto na bandeja.

Problemas no manuseio do papel (continuação)

A impressora alimenta folhas de tamanho incorreto

Motivo	Solução
O papel selecionado no software aplicativo ou no driver da impressora não é do tamanho correto.	Confirme se as configurações no aplicativo e no driver da impressora são apropriadas, já que as configurações no aplicativo anulam as do driver da impressora e do painel de controle, e as configurações do driver da impressora anulam as do painel de controle.
O tamanho do papel selecionado no painel de controle da impressora para a Bandeja 1 não está correto.	No painel de controle, selecione o papel do tamanho correto para a Bandeja 1.
O tamanho do papel não está configurado corretamente para a bandeja.	Imprima uma página de configuração ou utilize o painel de controle para determinar o tamanho do papel para o qual a bandeja está configurada.

A impressora alimenta papel da bandeja incorreta

Motivo	Solução
Você está utilizando o driver de outra impressora.	Utilize o driver dessa impressora.
A bandeja especificada está vazia.	Carregue o papel na bandeja especificada.
O comportamento da bandeja solicitada está definido como PRIMEIRO no submenu de configuração do sistema do menu Configurar dispositivo.	Altere a configuração para EXCLUSIVAMENTE .
O tamanho do papel não está configurado corretamente para a bandeja.	Imprima uma página de configuração ou utilize o painel de controle para determinar o tamanho do papel para o qual a bandeja está configurada.
A configuração USAR BANDEJA SOLICITADA , no painel de controle da impressora, está definida como EXCLUSIVAMENTE , e a bandeja solicitada está vazia. A impressora não usará outra bandeja.	Carregue o papel na bandeja solicitada. ou Altere a definição de EXCLUSIVAMENTE para PRIMEIRO no menu Configuração. Isso permitirá que a impressora utilize papel de outras bandejas se não houver papel carregado na bandeja especificada.

O papel não é alimentado automaticamente

Motivo	Solução
Foi selecionada alimentação manual no software aplicativo.	Carregue o papel na Bandeja 1 ou, se já tiver carregado, pressione ✓.
O papel carregado não é do tamanho correto.	Carregue o papel do tamanho correto.
A bandeja está vazia.	Carregue papel na bandeja.

Problemas no manuseio do papel (continuação)

O papel não é alimentado automaticamente

Motivo	Solução
Ainda há pedaços de papel de um atolamento anterior.	Abra a impressora e remova todos os pedaços de papel que estiverem no caminho do papel. Examine cuidadosamente a área do fusor para verificar se há algum atolamento. Consulte Atolamentos de papel .
O tamanho do papel não está configurado corretamente para a bandeja.	Imprima uma página de configuração ou utilize o painel de controle para determinar o tamanho do papel para o qual a bandeja está configurada.
As guias da bandeja não estão encostadas no papel.	Verifique se as guias tocam no papel.
O prompt de alimentação manual está definido como SEMPRE . A impressora sempre solicitará a alimentação manual, mesmo se houver papel na bandeja.	Abra a bandeja, recarregue o papel e feche-a. Ou, então, altere a definição do prompt de alimentação manual para EXCETO SE CARREGADO . Com essa definição, a impressora solicitará a alimentação manual, a menos que já exista papel na bandeja.
A configuração USAR BANDEJA SOLICITADA , no painel de controle da impressora, está definida como EXCLUSIVAMENTE , e a bandeja solicitada está vazia. A impressora não usará outra bandeja.	Carregue o papel na bandeja solicitada. ou Altere a definição de EXCLUSIVAMENTE para PRIMEIRO no menu Configuração. Isso permitirá que a impressora utilize papel de outras bandejas se não houver papel carregado na bandeja especificada.

O papel não é alimentado a partir das Bandejas 2 e 3.

Motivo	Solução
A opção Alimentação manual ou Bandeja 1 está selecionada no software aplicativo.	Carregue o papel na Bandeja 1 ou, se já tiver carregado, pressione ✓.
O papel carregado não é do tamanho correto.	Carregue o papel do tamanho correto.
A bandeja está vazia.	Carregue papel na bandeja.
O tipo de papel selecionado no painel de controle da impressora para a bandeja não está correto.	No painel de controle da impressora, selecione o tipo de papel correto para a bandeja.
Ainda há pedaços de papel de um atolamento anterior.	Abra a impressora e remova todos os pedaços de papel que estiverem no caminho do papel. Examine cuidadosamente a área do fusor para verificar se há algum atolamento. Consulte Atolamentos de papel .
A Bandeja 3 (alimentador de papel com capacidade para 500 folhas) não aparece como opção de bandeja.	A Bandeja 3 aparece como opção somente se estiver instalada. Verifique se a Bandeja 3 está instalada corretamente. Verifique se o driver da impressora foi configurado para reconhecer a Bandeja 3. Consulte Obtenção de acesso às configurações do driver da impressora .

Problemas no manuseio do papel (continuação)

O papel não é alimentado a partir das Bandejas 2 e 3.

Motivo	Solução
A Bandeja 3 não está instalada corretamente.	Imprima uma página de configuração para confirmar se a Bandeja 3 está instalada. Se não estiver, verifique se o conjunto de alimentador de 500 folhas opcional instalado está encaixado corretamente na impressora.
O tamanho do papel não está configurado corretamente para a bandeja.	Imprima uma página de configuração ou utilize o painel de controle para determinar o tamanho do papel para o qual a bandeja está configurada.
As guias da bandeja não estão encostadas no papel.	Verifique se as guias tocam no papel.
A configuração USAR BANDEJA SOLICITADA , no painel de controle da impressora, está definida como EXCLUSIVAMENTE , e a bandeja solicitada está vazia. A impressora não usará outra bandeja.	Altere a definição de EXCLUSIVAMENTE ou carregue papel na bandeja solicitada.

As transparências ou o papel brilhante não estão sendo alimentados

Motivo	Solução
Transparências não suportadas podem ter sido carregadas.	Use transparências desenvolvidas para impressoras HP Color LaserJet.
O tipo de papel correto não está especificado no software ou no driver da impressora.	Verifique se o tipo de papel correto está selecionado no software ou no driver da impressora.
A bandeja está cheia demais.	Remova o excesso de papel da bandeja. Verifique se o papel não excede a marca indicadora de altura máxima da pilha nas Bandejas 2 ou 3. Não ultrapasse a altura máxima da pilha na Bandeja 1.
O papel de outra bandeja é do mesmo tamanho que as transparências e a impressora está assumindo a outra bandeja como padrão.	Verifique se a bandeja que contém as transparências ou o papel brilhante está selecionada no software aplicativo ou no driver da impressora. Utilize o painel de controle da impressora para configurar a bandeja de acordo com o tipo de papel carregado.
A bandeja que contém as transparências ou o papel brilhante não está configurada corretamente para o tipo.	Verifique se a bandeja que contém as transparências ou o papel brilhante está selecionada no software aplicativo ou no driver da impressora. Utilize o painel de controle da impressora para configurar a bandeja de acordo com o tipo de papel carregado. Consulte Configuração das bandejas .

Problemas no manuseio do papel (continuação)

Ocorre atolamento de envelopes ou eles não são alimentados na impressora

Motivo	Solução
Os envelopes estão carregados em uma bandeja que não é suportada. Somente a Bandeja 1 pode alimentar envelopes.	Carregue envelopes na Bandeja 1.
Os envelopes estão curvados ou danificados.	Tente usar outro tipo de envelope. Armazene os envelopes em um ambiente controlado. Consulte Envelopes para obter mais informações.
Os envelopes estão se lacrando devido ao excesso de umidade.	Tente usar outro tipo de envelope. Armazene os envelopes em um ambiente controlado.
A posição dos envelopes está incorreta.	Verifique se os envelopes foram carregados de forma correta. Consulte Configuração das bandejas .
Essa impressora não suporta os envelopes utilizados.	Consulte Tamanhos e gramaturas de papel aceitos ou o <i>HP LaserJet Printer Family Print Media Specification Guide</i> .
A Bandeja 1 está configurada para um tamanho diferente de envelope.	Configure a Bandeja 1 para envelopes.

A impressão sai enrolada ou enrugada

Motivo	Solução
O papel não atende às especificações dessa impressora.	Use somente papel que atenda às especificações da HP para essa impressora. Consulte Tamanhos e gramaturas de papel aceitos .
O papel está danificado ou em más condições.	Remova o papel da bandeja e carregue papel que esteja em boas condições.
A impressora está operando em ambiente excessivamente úmido.	Verifique se a umidade do ambiente no qual a impressora está sendo utilizada está dentro da faixa especificada.
Estão sendo impressas áreas extensas, totalmente preenchidas.	Áreas extensas totalmente preenchidas podem causar enrolamento. Tente usar outro padrão na impressão.
O papel usado não foi armazenado corretamente e pode ter absorvido umidade.	Remova o papel e coloque outro novo, de um pacote que ainda não foi aberto.
O corte das bordas do papel é de baixa qualidade.	Remova o papel, flexione-o, gire-o 180 graus ou inverta-o e, em seguida, recarregue-o na bandeja. Não ventile o papel. Se o problema continuar, troque o papel.
A porta traseira inferior (compartimento de saída posterior) não foi totalmente puxada.	Puxe totalmente a porta traseira inferior (compartimento de saída posterior).
O tipo de papel específico não foi configurado para a bandeja ou não foi selecionado no software.	Configure o software para o papel (consulte a documentação do software). Configure a bandeja para o papel. Consulte Configuração das bandejas .

Problemas no manuseio do papel (continuação)

A impressão sai enrolada ou enrugada

Motivo	Solução
O papel foi usado anteriormente.	Não reaproveite o papel.

A impressora não imprime dúplex ou a impressão dúplex está incorreta (impressão frente e verso)

Motivo	Solução
Você está tentando imprimir autodúplex em papel não suportado.	Verifique se o papel é suportado para impressão frente e verso. Consulte Tamanhos e gramaturas de papel aceitos . Se o papel não for suportado, consulte Impressão frente e verso manual .
O driver da impressora não está configurado para impressão frente e verso.	Configure o driver da impressora para permitir a impressão frente e verso. Consulte Obtenção de acesso às configurações do driver da impressora .
A primeira página está sendo impressa no verso dos formulários pré-impressos ou do papel timbrado.	Na Bandeja 1, carregue o papel timbrado com o primeiro lado para baixo, margem inferior primeiro. Na Bandeja 2 ou Bandeja 3, carregue o papel timbrado com o primeiro lado para cima, com a margem superior voltada para a parte traseira da bandeja. Consulte Impressão frente e verso (dúplex) para obter mais informações sobre a impressão nos dois lados.
O modelo da impressora não suporta a impressão frente e verso automática.	As impressoras HP Color LaserJet 3550, 3550n, 3700 e 3700n não suportam a impressão frente e verso automática. Consulte Impressão frente e verso manual .
Um trabalho de impressão manual frente e verso foi solicitado com a opção Ordem correta para compartimento traseiro selecionada, mas a porta traseira inferior (compartimento traseiro de saída) não estava aberta.	Abra a porta traseira inferior (compartimento traseiro de saída) e envie o trabalho de impressão novamente.

Imprime em um lado mesmo quando a opção de impressão frente e verso (dúplex) foi selecionada

Motivo	Solução
Dúplex manual não está ativada.	Selecione duplexação manual (nos dois lados). Consulte Impressão frente e verso manual .
O tamanho do papel selecionado não suporta impressão frente e verso (dúplex).	Carregue e selecione um tamanho e tipo de papel que suporte impressão automática frente e verso.

Páginas de informações sobre solução de problemas

No painel de controle da impressora, é possível imprimir páginas que podem ajudar a diagnosticar problemas com a impressora. Os procedimentos para imprimir as páginas de informações a seguir estão descritos aqui:

- Página de teste da passagem do papel
- Página de registro
- Log de eventos

Página de teste da passagem do papel

A página de teste da passagem de papel é útil para testar os recursos de manuseio do papel da impressora. Você pode definir a passagem de papel a ser testada, selecionando a origem, o destino e outras opções disponíveis na impressora.

1. Pressione **MENU** para entrar nos **MENUS**.
2. Pressione ▼ para destacar **DIAGNÓSTICOS**.
3. Pressione ✓ para selecionar **DIAGNÓSTICOS**.
4. Pressione ▼ para destacar **TESTE DE CAMINHO DO PAPEL**.
5. Pressione ✓ para selecionar **TESTE DE CAMINHO DO PAPEL**.

A mensagem **Executando... TESTE DO CAMINHO DO PAPEL** será exibida no vídeo até que a impressora conclua o teste da passagem de papel. A impressora voltará para o estado **Pronta** depois de imprimir a página de teste da passagem de papel.

Página de registro

A página de registro imprime uma seta horizontal e uma seta vertical que mostra a distância do centro com que uma imagem pode ser impressa na página. É possível definir valores de registro para uma bandeja para centralizar imagens no verso e na frente de uma página. A configuração do registro também permite que a impressão de margem a margem seja configurada dentro de aproximadamente 2 mm de todas as margens do papel. A colocação da imagem varia ligeiramente para cada bandeja. Execute o procedimento de registro para cada bandeja.

1. Pressione **MENU** para entrar nos **MENUS**.
2. Pressione ▼ para destacar **Configurar dispositivo**.
3. Pressione ✓ para selecionar **Configurar dispositivo**.
4. Pressione ▼ para destacar **QUALIDADE DE IMPRESSÃO**.
5. Pressione ✓ para selecionar **QUALIDADE DE IMPRESSÃO**.
6. Pressione ▼ para destacar **CONF. REGISTRO**.
7. Pressione ✓ para selecionar **CONF. REGISTRO**.

Nota

É possível selecionar uma bandeja especificando uma **Origem**. A **Origem** padrão é a Bandeja 2. Para configurar o registro para a Bandeja 2, vá para a etapa 12. Caso contrário, continue na próxima etapa.

8. Pressione ▼ para destacar **Origem**.

9. Pressione ✓ para selecionar **Origem**.
10. Pressione ▼ ou ▲ para destacar uma bandeja.
11. Pressione ✓ para selecionar a bandeja.
Depois de selecionar a bandeja, o painel de controle da impressora retorna para o menu **CONF. REGISTRO**.
12. Pressione ▼ para destacar **IMPRIMIR PÁGINA DE TESTE**.
13. Pressione ✓ para selecionar **IMPRIMIR PÁGINA DE TESTE**.
14. Siga as instruções na página impressa.

Log de eventos

O log de eventos mostra a lista de eventos da impressora, inclusive atolamentos, erros de serviços e outras condições.

1. Pressione **MENU** para entrar nos **MENUS**.
2. Pressione ▼ para destacar **DIAGNÓSTICOS**.
3. Pressione ✓ para selecionar **DIAGNÓSTICOS**.
4. Pressione ▼ para destacar **IMPRIMIR LOG DE EVENTOS**.
5. Pressione ✓ para selecionar **IMPRIMIR LOG DE EVENTOS**.

A mensagem **Imprimindo... LOG DE EVENTOS** será exibida no visor até o término da impressão do log de eventos. A impressora voltará para o estado **Pronta** depois de imprimir o log de eventos.

Problemas na resposta da impressora

A tabela a seguir apresenta uma lista dos problemas comuns na resposta da impressora e as soluções sugeridas para resolvê-los.

Problemas na resposta da impressora

Sem mensagens no visor

Motivo	Solução
O botão lig./desl. da impressora está na posição desligada.	Verifique se a impressora está ligada. Os ventiladores podem permanecer em operação enquanto a impressora estiver no modo de espera (desl.).
Os DIMMS de memória da impressora (disponíveis somente na impressora HP Color LaserJet série 3700) estão defeituosos ou instalados incorretamente.	Verifique se os DIMMs de memória da impressora foram instalados corretamente e não apresentam defeitos.
O cabo de alimentação não está firmemente conectado à impressora ou ao receptáculo de alimentação elétrica.	Desligue a impressora e, em seguida, desconecte o cabo e conecte-o novamente. Ligue a impressora novamente.
A voltagem da linha é incorreta para a configuração elétrica da impressora.	Conecte a impressora a uma fonte de tensão correta, conforme especificado na etiqueta de classificação de energia elétrica, na parte traseira da impressora.
O cabo de alimentação está danificado ou excessivamente desgastado.	Substitua o cabo de alimentação.
O receptáculo de alimentação elétrica não está funcionando adequadamente.	Conecte a impressora a um outro receptáculo de alimentação elétrica.

O visor do painel de controle está difícil de ser lido

Motivo	Solução
O contraste está muito alto ou muito baixo para o ambiente do escritório.	Ajuste o contraste no visor do painel de controle. Consulte Brilho do visor .

A impressora está ligada, mas nada é impresso

Motivo	Solução
A luz indicadora Pronta da impressora não está acesa.	Pressione PARAR para voltar a impressora ao estado Pronta .
A tampa superior não está bem fechada.	Feche com firmeza a tampa superior.

Problemas na resposta da impressora (continuação)

A impressora está ligada, mas nada é impresso

Motivo	Solução
A luz indicadora Dados está piscando.	A impressora provavelmente ainda está recebendo dados. Aguarde até que o indicador Dados pare de piscar.
SUBSTITUA CARTUCHO <COR> aparece no visor da impressora.	Substitua o cartucho de impressão especificado no visor.
Está aparecendo outra mensagem, e não a mensagem Pronta no painel de controle da impressora.	Consulte Mensagens do painel de controle .
A porta paralela pode ter um erro de tempo limite do DOS.	Inclua um comando MODE ao arquivo AUTOEXEC.BAT. Consulte o manual do DOS para obter mais informações.
A linguagem PS (Emulação PostScript) não foi selecionada.	Selecione PS ou AUTOMÁTICO para a linguagem da impressora. Consulte Alteração de definições de configuração do painel de controle da impressora .
Não foi selecionado o driver correto no software aplicativo ou no driver da impressora.	Selecione o driver para Emulação PostScript para essa impressora no software aplicativo ou no driver da impressora.
A impressora não está configurada corretamente.	Consulte Alteração de definições de configuração do painel de controle da impressora .
A porta do computador não está configurada ou não está funcionando adequadamente.	Execute algum outro periférico que esteja conectado a essa porta para testar seu funcionamento.
A impressora não foi nomeada corretamente para a rede ou para um Macintosh.	No Macintosh, use o utilitário apropriado para nomear a impressora na rede. No Seletor, selecione a zona AppleTalk e a impressora.

A impressora está ligada, mas não recebe dados

Motivo	Solução
A luz indicadora Pronta da impressora não está acesa.	Pressione PARAR para voltar a impressora ao estado Pronta .
A porta frontal não está bem fechada.	Feche a porta frontal firmemente.
Está aparecendo outra mensagem, e não a mensagem Pronta no painel de controle da impressora.	Consulte Mensagens do painel de controle .
O cabo de interface não é o correto para essa configuração.	Selecione o cabo de interface correto para a configuração da impressora. Consulte Configuração paralela (somente para impressora HP Color LaserJet série 3700) ou Configuração de Enhanced I/O (E/S avançada) (EIO) (somente para impressora HP Color LaserJet série 3700) .

Problemas na resposta da impressora (continuação)

A impressora está ligada, mas não recebe dados

Motivo	Solução
O cabo de interface não está firmemente conectado à impressora ou ao computador.	Desconecte e conecte novamente o cabo de interface.
A impressora não está configurada corretamente.	Consulte Alteração de definições de configuração do painel de controle da impressora para obter informações de configuração.
As configurações de interface mostradas na página de configuração da impressora não correspondem às configurações no computador host.	Configure a impressora de acordo com a configuração do computador.
O computador não está funcionando corretamente.	Tente utilizar um aplicativo que você sabe que funciona corretamente para efetuar a verificação do computador ou, se estiver conectado por meio da porta paralela, no prompt de comandos do DOS, digite <code>Dir>Prn</code> .
A porta do computador à qual a impressora está conectada não está configurada ou não está funcionando adequadamente.	Execute algum outro periférico que esteja conectado a essa porta para testar seu funcionamento.
A impressora não foi nomeada corretamente para a rede ou para um Macintosh.	No Macintosh, use o utilitário apropriado para nomear a impressora na rede. No Seletor, selecione a zona AppleTalk e a impressora.

Não é possível selecionar a impressora a partir do computador

Motivo	Solução
Se você estiver utilizando uma caixa comutadora, a impressora pode não estar selecionada para o computador.	Selecione a impressora correta na caixa comutadora.
A luz indicadora Pronta da impressora não está acesa.	Pressione PARAR para voltar a impressora ao estado Pronta .
Está aparecendo outra mensagem, e não a mensagem Pronta no painel de controle da impressora.	Consulte Mensagens do painel de controle .
O driver de impressora correto não está instalado no computador.	Instale o driver de impressora correto.
A impressora e a porta corretas não estão selecionadas no computador.	Selecione a impressora e a porta corretas.
A rede não está configurada corretamente para essa impressora.	Utilize o software de rede para verificar a configuração de rede da impressora ou consulte o administrador de rede.
O receptáculo de alimentação elétrica não está funcionando adequadamente.	Conecte a impressora a um outro receptáculo de alimentação elétrica.

Problemas na resposta da impressora (continuação)

Aparece uma mensagem indicando que a impressão nos frente e verso está disponível para o tipo e o tamanho selecionados.

Motivo	Solução
O papel solicitado não é compatível com impressão frente e verso automática.	Verifique se a impressão frente e verso manual está ativada. Consulte Obtenção de acesso às configurações do driver da impressora .

Problemas do painel de controle da impressora

A tabela a seguir apresenta uma lista dos problemas comuns no painel de controle da impressora e sugestões para resolvê-los.

Problemas do painel de controle da impressora

As configurações do painel de controle não funcionam corretamente

Motivo	Solução
O visor do painel de controle da impressora está em branco, mesmo com o ventilador funcionando.	Os ventiladores podem permanecer em operação enquanto a impressora estiver no modo de espera (desl.). Pressione o botão liga/desliga da impressora para ligá-la.
As configurações da impressora no software aplicativo de impressão ou no driver da impressora são diferentes das configurações no painel de controle.	Confirme se as configurações no aplicativo e no driver da impressora são apropriadas. As configurações do aplicativo anulam as do driver da impressora e do painel de controle, e as configurações do driver da impressora anulam as do painel de controle.
As configurações no painel de controle não foram salvas corretamente após terem sido alteradas.	Selecione novamente as configurações do painel de controle e pressione ✓. Deverá aparecer um asterisco (*) à direita da configuração.
A luz indicadora Dados está acesa e não há páginas sendo impressas.	Há dados no buffer da impressora. Pressione ✓ para imprimir os dados do buffer utilizando as configurações atuais do painel de controle e ativar as novas configurações.
Se a impressora estiver em uma rede, outro usuário pode ter alterado suas configurações.	Consulte o administrador de rede para coordenar as alterações nas configurações do painel de controle da impressora.

Não é possível selecionar a Bandeja 3 (alimentador de papel opcional com capacidade para 500 folhas)

Motivo	Solução
A Bandeja 3 (alimentador de papel com capacidade para 500 folhas) não aparece como opção de bandeja de entrada na página de configuração ou no painel de controle.	A Bandeja 3 aparece como opção somente se estiver instalada. Verifique se a Bandeja 3 está instalada corretamente.
A Bandeja 3 não aparece como opção no driver da impressora.	Verifique se a configuração do driver da impressora reconhece a Bandeja 3. Consulte a Ajuda do driver da impressora para instalar e configurar bandejas adicionais.

Problemas na impressão em cores

A tabela a seguir apresenta uma lista dos problemas comuns na impressão em cores e as soluções sugeridas para resolvê-los.

Problemas na impressão em cores

Impressão em preto em vez de colorida

Motivo	Solução
O modo Escala de cinza está selecionado no software aplicativo ou no driver da impressora.	Selecione o modo Cor , em vez de Escala de cinza ou Monocromático , no software aplicativo ou no driver da impressora. Consulte Páginas de informações da impressora para aprender como imprimir uma página de configuração.
Não foi selecionado o driver de impressora correto no software aplicativo.	Selecione o driver de impressora correto.
Não aparece nenhuma cor na página de configuração.	Entre em contato com a Assistência HP.

Tonalidade incorreta

Motivo	Solução
O papel não atende às especificações para essa impressora.	Consulte o <i>HP LaserJet Printer Family Print Media Specification Guide</i> . Vá para http://www.hp.com/support/clj3550 ou http://www.hp.com/support/clj3700 (dependendo do modelo da impressora) para <i>HP LaserJet Printer Family Print Media Specification Guide</i> para obter informações sobre pedidos. Quando entrar no site, selecione Manuals .
A impressora está operando em condições excessivamente úmidas.	Verifique se a umidade do ambiente no qual a impressora está sendo utilizada está dentro da faixa especificada. Calibre a impressora. Consulte Menu Qualidade de impressão . <hr/> Nota Para obter mais informações sobre problemas na qualidade da cor, consulte Solução de problemas na qualidade de impressão .

Problemas na impressão em cores (continuação)

Cor faltando

Motivo	Solução
O cartucho de impressão HP está com defeito.	Substitua o cartucho.

Cores inconsistentes após a instalação de um cartucho de impressão

Motivo	Solução
Outro cartucho de impressão pode estar com pouca tinta.	Verifique o medidor de suprimentos no painel de controle ou imprima uma página de status de suprimentos. Consulte Páginas de informações da impressora .

As cores impressas não correspondem às cores na tela

Motivo	Solução
As cores que são extremamente claras na tela não estão sendo impressas.	O software aplicativo pode interpretar cores extremamente claras como branco. Se este for o caso, evite usar cores muito claras.
As cores extremamente escuras na tela estão sendo impressas como preto.	O software aplicativo pode interpretar cores extremamente escuras como preto. Se este for o caso, evite usar cores muito escuras.
As cores na tela do computador são diferentes da saída impressa.	Somente para a impressora HP Color LaserJet série 3700. <ol style="list-style-type: none">1. Na guia Cor do driver da impressora, na seção Opções de cor, selecione Manual.2. Clique em Configurações.3. Em Opções manuais de cores, na seção Opções de cor, selecione Padrão (sRGB) para cada objeto desejado.4. Clique em OK para concluir. <hr/> <p>Nota</p> <p>Diversos fatores podem influenciar sua capacidade de corresponder cores impressas com as da tela. Entre eles estão: o papel, a luz direta, os software aplicativos, as paletas de cores do sistema operacional, os monitores e as placas e drivers de vídeo. Consulte Cor para obter mais informações.</p> <hr/>

Saída incorreta da impressora

A tabela a seguir apresenta uma lista dos problemas comuns na saída da impressora e as soluções sugeridas para resolvê-los.

Saída incorreta da impressora

Fontes incorretas são impressas

Motivo	Solução
A fonte não foi selecionada corretamente no software aplicativo.	Selecione a fonte novamente no software aplicativo.
A fonte não está disponível na impressora.	Carregue a fonte na impressora ou use uma outra fonte (no Windows, o driver faz isso automaticamente).
Não foi selecionado o driver de impressora correto.	Selecione o driver de impressora correto.

Alguns caracteres de um conjunto de símbolos não estão sendo impressos

Motivo	Solução
Não foi selecionada a fonte correta.	Selecione a fonte correta.
Não foi selecionado o conjunto de símbolos correto.	Selecione o conjunto de símbolos correto.
O software aplicativo não oferece suporte ao caractere ou símbolo selecionado.	Utilize uma fonte que ofereça suporte ao caractere ou símbolo selecionado.

Texto fora de lugar entre uma impressão e a seguinte

Motivo	Solução
O software aplicativo não está redefinindo a impressora para o início da página.	Consulte a documentação do software ou o <i>PCL/PJL Technical Reference Package</i> para obter informações específicas.

Caracteres irregulares ou ausentes ou impressão interrompida

Motivo	Solução
O cabo de interface é de qualidade inferior.	Tente utilizar um outro cabo, de melhor qualidade e compatível com o padrão IEEE. Cabos paralelos não podem ter mais de 10 metros.
O cabo de interface está frouxo.	Desconecte e conecte novamente o cabo de interface.

Saída incorreta da impressora (continuação)

Caracteres irregulares ou ausentes ou impressão interrompida

Motivo	Solução
O cabo de interface está danificado ou em más condições.	Tente utilizar outro cabo de interface.
O cabo de alimentação está frouxo.	Desconecte e conecte novamente o cabo de alimentação.
Você está tentando imprimir um trabalho em PCL com uma impressora configurada para Emulação PostScript.	No painel de controle da impressora, selecione a linguagem de impressora correta e, em seguida, tente enviar o trabalho de impressão novamente.
Você está tentando imprimir um trabalho em PostScript com uma impressora configurada para PCL.	No painel de controle da impressora, selecione a linguagem de impressora correta e, em seguida, tente enviar o trabalho de impressão novamente.

Impressão parcial

Motivo	Solução
Aparece uma mensagem de erro de memória no painel de controle da impressora.	<ol style="list-style-type: none">1. Libere memória da impressora, excluindo fontes carregadas, folhas de estilos e macros desnecessárias. <p>ou</p> <ol style="list-style-type: none">2. Adicione mais memória à impressora.
O arquivo que está sendo impresso contém erros.	Verifique o software aplicativo para saber se o arquivo não contém erros. <ol style="list-style-type: none">1. Imprima outro arquivo que você saiba que não tem erros a partir do mesmo aplicativo. <p>ou</p> <ol style="list-style-type: none">2. Imprima o arquivo a partir de outro aplicativo.

Trabalho de impressão frente e verso manual é pedido incorretamente

Motivo	Solução
Um trabalho de impressão manual frente e verso foi solicitado com a opção Ordem correta para compartimento traseiro selecionada, mas a porta traseira inferior (compartimento traseiro de saída) não estava aberta.	Abra a porta traseira inferior (compartimento traseiro de saída) e envie o trabalho de impressão novamente.

Borrões, linhas verticais, manchas de toner ou marcas repetitivas aparecem nas impressões

Motivo	Solução
O mecanismo da impressora precisa ser limpo.	Limpe a impressora. Consulte Limpeza da impressora . Se o problema persistir, consulte Solução de problemas na qualidade de impressão .

Procedimentos para impressão com diversas fontes

- As 80 fontes internas estão disponíveis em Emulação PostScript (PS) e em modo PCL.
- Para economizar a memória da impressora, carregue apenas as fontes necessárias.
- Se necessitar de várias fontes carregadas, recomenda-se instalar memória adicional na impressora.

Alguns aplicativos carregam automaticamente as fontes no início de cada trabalho de impressão. Às vezes é possível configurar esses aplicativos para carregar apenas as fontes de disco que não residem na impressora.

Problemas no software aplicativo

A tabela a seguir apresenta uma lista dos problemas comuns no software aplicativo e as soluções sugeridas para resolvê-los.

Problemas no software aplicativo

Não é possível alterar as seleções do sistema através do software

Motivo	Solução
As alterações do software do sistema estão bloqueadas pelo painel de controle da impressora.	Entre em contato com o administrador de rede.
O software aplicativo não oferece suporte a alterações no sistema.	Consulte a documentação do software aplicativo.
O driver de impressora correto não foi carregado.	Carregue o driver de impressora correto.
O driver do aplicativo correto não foi carregado.	Carregue o driver de aplicativo correto.

Não é possível selecionar uma fonte a partir do software

Motivo	Solução
A fonte não está disponível no software aplicativo.	Consulte a documentação do software aplicativo.

Não é possível selecionar cores a partir do software

Motivo	Solução
O software aplicativo não oferece suporte a cores.	Consulte a documentação do software aplicativo.
O modo Cor não está selecionado no software aplicativo ou no driver da impressora.	Selecione o modo Cor , em vez de Escala de cinza ou Monocromático .
O driver de impressora correto não foi carregado.	Carregue o driver de impressora correto.

O driver da impressora não reconhece a Bandeja 3 ou o acessório de impressão dúplex

Motivo	Solução
O driver da impressora não foi configurado para reconhecer a Bandeja 3 nem o acessório de impressão dúplex.	Consulte a Ajuda on-line do driver da impressora para obter instruções sobre como configurar o driver para reconhecer acessórios da impressora.
O acessório talvez não esteja instalado.	Verifique se o acessório foi corretamente instalado.

Solução de problemas na qualidade de impressão

Se tiver com problemas na qualidade de impressão, as seções a seguir poderão ajudá-lo a identificar a causa do problema.

Problemas na qualidade de impressão associados ao papel

Alguns problemas na qualidade de impressão ocorrem devido ao uso de papel inadequado.

- Use papel que atenda às especificações da HP. Consulte [Tamanhos e gramaturas de papel aceitos](#).
- A superfície do papel é muito lisa. Use papel que atenda às especificações da HP. Consulte [Tamanhos e gramaturas de papel aceitos](#).
- A configuração do driver está incorreta. Para alterar a configuração do tipo de papel, consulte [Tipo e tamanho](#).
- O papel usado é muito espesso para a configuração de tipo de papel selecionada e o toner não está aderindo a ele.
- O conteúdo de umidade do papel é desigual, muito alto ou muito baixo. Use papel de outra fonte ou de um pacote fechado.
- Algumas áreas do papel não aceitam o toner. Use papel de outra fonte ou de um pacote fechado.
- O papel timbrado é áspero. Use um papel xerográfico de textura mais lisa. Se isso resolver o problema, consulte o fornecedor do papel timbrado para verificar se o papel usado atende às especificações dessa impressora. Consulte [Tamanhos e gramaturas de papel aceitos](#).
- O papel é excessivamente áspero. Use um papel xerográfico de textura mais lisa.

Defeitos em transparência para retroprojeção

As transparências para retroprojeção podem apresentar qualquer um dos problemas relacionados à qualidade da imagem que ocorrem nos outros tipos de papel, além de defeitos específicos da impressão em transparências. Além disso, como as transparências podem ser pinçadas na passagem do papel, elas estão sujeitas a serem marcadas pelos componentes de manuseio de papel.

Nota

Deixe as transparências esfriarem por, pelo menos, 30 segundos antes de manuseá-las.

- Na guia **Papel** do driver da impressora, selecione **Transparência** como o tipo de papel. Verifique também se a bandeja foi configurada corretamente para transparências.
- Verifique se as transparências atendem às especificações para essa impressora. Consulte [Tamanhos e gramaturas de papel aceitos](#). Para obter mais informações sobre especificações de mídia e solicitação de suprimentos, consulte o *HP LaserJet Printer Family Print Media Specification Guide*. Para a impressora HP Color LaserJet série 3550, visite o endereço <http://www.hp.com/support/clj3550>. Para a impressora HP Color LaserJet série 3700, visite o endereço <http://www.hp.com/support/clj3700>. Para fazer download de manuais, selecione **Manuais**.
- As transparências usadas não foram projetadas para adesão correta do toner. Use somente transparências desenvolvidas para impressoras HP Color LaserJet.

- Manuseie as transparências segurando-as pelas bordas. A oleosidade da pele dos dedos pode causar manchas e borrões nas transparências.
- Pequenas áreas escuras espalhadas pela borda traseira de páginas com preenchimento sólido podem surgir porque as transparências grudaram umas nas outras no compartimento de saída. Tente imprimir o trabalho em lotes menores.
- As cores selecionadas não têm boa aparência quando impressas. Selecione cores diferentes no software aplicativo ou no driver da impressora.
- Se estiver utilizando um retroprojetor do tipo refletivo, troque-o por um retroprojetor padrão.

Problemas na qualidade de impressão associados ao ambiente

Se a impressora estiver operando em condições excessivamente úmidas ou secas, verifique se o ambiente onde ela se encontra está dentro das especificações. Consulte o guia de primeiros passos dessa impressora para obter informações sobre as especificações do ambiente operacional.

Problemas na qualidade de impressão associados a atolamentos de papel

Verifique se todo o papel foi retirado da passagem de papel. Consulte [Recuperação de atolamento de papel](#).

- Se ocorreu um atolamento de papel na impressora recentemente, imprima de duas a três páginas para limpar a impressora.
- Se o papel não passar pelo fusor, o que causa defeitos na imagem dos documentos posteriores, imprima de duas a três páginas para limpar a impressora. No entanto, se o problema persistir, consulte [Páginas de solução de problemas na qualidade de impressão](#).

Problemas de qualidade de impressão associados a acúmulo de toner dentro da impressora

Com o tempo, toner e outras partículas podem se acumular dentro da impressora. Esse acúmulo pode provocar os seguintes problemas de qualidade de impressão:

- marcas em intervalos regulares no lado impresso da página;
- toner que borra facilmente;
- manchas de toner na página;
- linhas verticais ou faixas na página.

Para corrigir esses tipos de problemas, limpe a impressora. Consulte [Limpeza da impressora](#).

Páginas de solução de problemas na qualidade de impressão

Utilize as páginas internas de solução de problemas na qualidade de impressão para ajudar a diagnosticar e a resolver problemas na qualidade de impressão.

1. Pressione **MENU** para entrar nos **MENUS**.
2. Pressione ▼ para destacar **DIAGNÓSTICOS**.
3. Pressione ✓ para selecionar **DIAGNÓSTICOS**.
4. Pressione ▼ para destacar **SOLUÇÃO DE PROBLEMAS QI**.
5. Pressione ✓ para imprimir as páginas.

A impressora voltará para o estado **Pronta** depois de imprimir as páginas de solução de problemas na qualidade de impressão. Se os defeitos de qualidade de impressão forem encontrados ao rever as páginas de solução de problemas de qualidade de impressão, execute uma calibragem da impressora. Consulte [Calibragem da impressora](#).

Calibragem da impressora

Calibragem é uma função da impressora que otimiza a qualidade de impressão. Se você perceber problemas na qualidade da impressão, calibre a impressora.

1. Pressione **MENU** para entrar nos **MENUS**.
2. Pressione ▼ para destacar **Configurar dispositivo**.
3. Pressione ✓ para selecionar **Configurar dispositivo**.
4. Pressione ▼ para destacar **QUALIDADE DE IMPRESSÃO**.
5. Pressione ✓ para selecionar **QUALIDADE DE IMPRESSÃO**.
6. Pressione ▼ para destacar **CALIBRAR AGORA**.
7. Pressione ✓ para selecionar **CALIBRAR AGORA**.

A

Suprimentos e acessórios

Para pedir suprimentos nos EUA, visite o endereço <http://www.hp.com/sbso/product/supplies>. Para pedir suprimentos internacionalmente, visite o endereço <http://www.hp.com/ghp/buyonline.html>. Para pedir suprimentos no Canadá, visite o endereço <http://www.hp.ca/catalog/supplies>. Para pedir suprimentos na Europa, visite o endereço <http://www.hp.com/go/supplies>. Para pedir suprimentos na Ásia/Costa do Pacífico, visite o endereço <http://www.hp.com/paper/>.

Para pedir acessórios, visite o endereço <http://www.hp.com/go/accessories>.

Disponibilidade de peças de reposição e suprimentos

Peças de reposição e suprimentos para esse produto estarão disponíveis por no mínimo cinco anos após a produção ter sido desativada.

Pedido a partir do servidor da Web incorporado (para impressoras com conexões de rede)

Utilize as etapas a seguir para pedir suprimentos de impressão diretamente através do servidor da Web incorporado. (Consulte [Utilização do servidor da Web incorporado \(somente para a impressora HP Color LaserJet série 3700\)](#)).

1. No navegador da Web do computador, digite o endereço IP da impressora. A janela de status da impressora será exibida. Ou vá para o URL indicado no e-mail de alerta.
2. Se uma senha for solicitada, digite a senha.
3. Do lado esquerdo da janela Configuração de dispositivos, clique em **Solic. suprimentos**. É fornecido um URL a partir do qual você pode comprar suprimentos. Informações sobre suprimentos com números de peça e informações sobre a impressora são fornecidas.
4. Selecione os números de peça dos produtos que deseja solicitar e siga as instruções na tela.

Suprimentos, acessórios e números de peça

Peça	Número de peça	Tipo/tamanho
Atualizações de memória (DIMMs)	C7848A	DIMM síncrono de 64 MB (SDRAM)
	C7850A	DIMM síncrono de 128 MB (SDRAM)
	C9653A	DIMM síncrono de 256 MB (SDRAM)
Acessórios	Q2486A	Alimentador de papel opcional com capacidade para 500 folhas (Bandeja 3)
Conectividade interna (EIO) para a impressora HP Color LaserJet série 3700	J7934A	Servidor de impressão interno HP Jetdirect 620n (10/100-TX Ethernet, USB 2.0 HI-Speed)
	J6058A	Servidor de impressão sem fio HP Jetdirect 680n 802.11b
	J4135A	Placa de conectividade HP Jetdirect (USB, serial e LocalTalk)
Conectividade externa (EX) para a impressora HP Color LaserJet série 3550	J7942A	Servidor de impressão externo HP Jetdirect en3700 (10/100base Tx, USB 2.0 HI-speed)

Suprimentos, acessórios e números de peça (continuação)

Peça	Número de peça	Tipo/tamanho
	J6061A	Servidor de impressão sem fio HP Jetdirect 380x 802.11b (USB 1.1)
	J6072A	Adaptador de impressora sem fio Bluetooth HP bt1300 (para USB ou paralelo)
Conectividade externa (EX) para a impressora HP Color LaserJet série 3700	J3264A	Servidor de impressão HP Jetdirect 500 x (Token Ring)
	J3265A	Servidor de impressão HP Jetdirect 500x (fast Ethernet)
	J3258B	Servidor de impressão HP Jetdirect 170x (Ethernet)
	J7942A	Servidor de impressão externo HP Jetdirect en3700 (10/100base Tx, USB 2.0 Hi-Speed)
	J6061A	Servidor de impressão sem fio HP Jetdirect 380x 802.11b (USB 1.1)
	J6035B	Servidor de impressão HP Jetdirect 175x (fast Ethernet, 10/100base Tx, USB 1.1)
	J6072A	Adaptador de impressora sem fio Bluetooth HP bt1300 (para USB ou paralelo)
Suprimentos para a impressora HP Color LaserJet série 3550	Q2670A	Cartucho de impressão preto para a impressora HP Color LaserJet série 3550
	Q2671A	Cartucho de impressão ciano para a impressora HP Color LaserJet série 3550
	Q2672A	Cartucho de impressão amarelo para a impressora HP Color LaserJet série 3550
	Q2773A	Cartucho de impressão magenta para a impressora HP Color LaserJet série 3550
	Q3658A	Kit de transferência de imagens
	Q3655A	Kit do fusor de imagens (110-127 volts)

Suprimentos, acessórios e números de peça (continuação)

Peça	Número de peça	Tipo/tamanho
	Q3656A	Kit do fusor de imagens (220-240 volts)
Suprimentos para a impressora HP Color LaserJet série 3700	Q2670A	Cartucho de impressão preto para a impressora HP Color LaserJet série 3700
	Q2681A	Cartucho de impressão ciano para a impressora HP Color LaserJet série 3700
	Q2682A	Cartucho de impressão amarelo para a impressora HP Color LaserJet série 3700
	Q2683A	Cartucho de impressão magenta para a impressora HP Color LaserJet série 3700
	Q3658A	Kit de transferência de imagens
	Q3655A	Kit do fusor de imagens (110-127 volts)
	Q3656A	Kit do fusor de imagens (220-240 volts)
Cabos	C2946A	Cabo paralelo compatível com a norma IEEE-1284, 3 m de comprimento, com conector macho de 25 pinos/macho de 36 pinos micro (tamanho "C")
	C6518A	Cabo USB de impressora 2.0 (padrão 2 metros)
Papel	C2934A	50 folhas Transparências HP Color LaserJet (carta)
	C2936A	50 folhas Transparências para HP Color LaserJet (A4)
	Q2419A	Papel alto brilho para HP LaserJet (carta)
	C4179A	200 folhas Papel Lustroso suave para HP LaserJet (carta)
	C4179B	200 folhas Papel Lustroso suave para HP LaserJet (A4)
	Q1298A	Papel Resistente para HP LaserJet (carta)
	Q1298B	Papel Resistente para HP LaserJet (A4)

Pedido a partir do servidor da Web incorporado (para impressoras com conexões de rede)

Suprimentos, acessórios e números de peça (continuação)

Peça	Número de peça	Tipo/tamanho
	HPU1132	Papel HP Premium Choice para LaserJet (carta)
	CHP410	Papel HP Premium Choice para LaserJet (A4)
	HPJ1124	Papel para HP LaserJet (carta)
	CHP310	Papel para HP LaserJet (A4)
Material de consulta	5851-1468	<i>HP LaserJet Printer Family Print Media Specification Guide</i>
	5021-0337	<i>PCL/PJL Technical Reference Package (somente em inglês)</i> Para obter versões para download, visite o endereço http://www.hp.com/support/clj3550 ou http://www.hp.com/support/clj3700 . Quando entrar nesse site, selecione Manuais .

B

Serviços e suporte

Declaração de Garantia Limitada Hewlett-Packard

Produto HP	Duração da garantia limitada
Impressoras HP Color LaserJet 3550, 3550n, 3700, 3700n, 3700dn e 3700dtn	Garantia limitada de um ano

A HP garante ao consumidor final que o hardware e os acessórios HP não apresentarão defeitos de material e fabricação após a data da compra, dentro do prazo acima estabelecido. Caso a HP seja notificada de quaisquer defeitos no período de garantia, a HP responsabiliza-se por reparar ou substituir, de acordo com sua própria opção, os produtos comprovadamente avariados. Os produtos de substituição podem ser novos ou ter o desempenho equivalente ao de um produto novo.

A HP garante que o software HP não deixará de executar as instruções de programação após a data da compra, devido a defeitos de material e de fabricação, dentro do prazo acima estabelecido, desde que esteja devidamente instalado e utilizado de forma correta pelo usuário. Caso a HP seja notificada de quaisquer defeitos durante o prazo da garantia, ela substituirá o software que não executa suas instruções de programação devido a tais defeitos.

A HP não assegura que a operação dos seus produtos será ininterrupta ou livre de erros. Caso a HP não execute em tempo hábil o reparo ou a substituição necessária, conforme previsto na garantia, o usuário deverá ser reembolsado tão logo faça a devolução do produto.

Os produtos da HP eventualmente podem conter partes reconcondicionadas, cujo desempenho é equivalente ao do estado de novo, ou que tenham sido usadas incidentalmente.

A garantia não cobre defeitos resultantes de (a) manutenção ou calibragem impróprias ou inadequadas, (b) software, interfaces, peças ou materiais que não sejam fornecidos pela HP, (c) modificação não autorizada ou má utilização, (d) operação fora das especificações ambientais publicadas para o produto ou (e) manutenção ou preparação inadequadas do local de instalação.

NA EXTENSÃO DO PERMITIDO PELAS LEIS LOCAIS, AS GARANTIAS ACIMA SÃO EXCLUSIVAS, E NENHUMA OUTRA GARANTIA, ESCRITA OU ORAL, ESTÁ EXPRESSA OU IMPLÍCITA. A HP ISENTA-SE ESPECIFICAMENTE DE QUALQUER GARANTIA OU CONDIÇÃO DE COMERCIALIZAÇÃO, QUALIDADE SATISFATÓRIA E ADEQUAÇÃO PARA FINS PESSOAIS QUE ESTEJAM IMPLÍCITAS. Determinados países/regiões, estados ou províncias não permitem limitações na duração da garantia implícita e as limitações ou exclusões acima podem não se aplicar ao usuário. Esta garantia concede ao usuário direitos legais específicos, e ele poderá estar sujeito a outros direitos que variam de país/região para país/região, estado para estado ou província para província. A garantia limitada da HP é válida em qualquer país/região ou localidade onde a HP ofereça suporte para este produto e onde a HP tenha comercializado este produto. O nível dos serviços de garantia que você receberá poderá variar de acordo com os padrões locais. A HP não alterará a forma, a adequação ou a função do produto para torná-lo operacional em um país/região para o qual nunca se tenha pretendido que ele funcione por motivos legais ou regulamentares.

NA EXTENSÃO PERMITIDA PELAS LEIS LOCAIS, OS RECURSOS NESTA DECLARAÇÃO DE GARANTIA SÃO OS ÚNICOS DISPONÍVEIS PARA O USUÁRIO. EXCETO COMO INDICADO ACIMA, EM NENHUMA CIRCUNSTÂNCIA A HP SERÁ RESPONSÁVEL POR PERDA DE DADOS, POR DANOS DIRETOS, ESPECIAIS, INCIDENTAIS OU CONSEQÜENCIAIS (INCLUINDO PERDA DE LUCROS OU DADOS), OU OUTROS DANOS, SEJA BASEADO EM CONTRATO, AÇÃO DE REPARAÇÃO DE DANOS OU OUTROS. Determinados países/regiões, estados ou províncias não permitem a exclusão ou limitação de danos incidentais ou conseqüenciais e, em função disso, as limitações ou exclusões acima podem não se aplicar a você.

OS TERMOS DE GARANTIA CONTIDOS NESTA DECLARAÇÃO, EXCETO PELA EXTENSÃO PERMITIDA PELAS LEIS, NÃO EXLUEM, RESTRINGEM OU MODIFICAM-SE E SÃO ADICIONAIS AOS DIREITOS ESTATUTÁRIOS OBRIGATÓRIOS APLICÁVEIS À VENDA DESTE PRODUTO AO USUÁRIO.

Declaração de garantia limitada da unidade de transferência, do cartucho de impressão e do fusor

Este produto HP é garantido contra defeitos de materiais e de fabricação.

Esta garantia não se aplica a produtos que (a) foram reabastecidos, remodelados, reconicionados ou violados de alguma forma, que (b) experienciem problemas devido ao mal uso, armazenamento inadequado ou operação fora das especificações ambientais publicadas para o produto da impressora ou (c) exibem desgaste pelo uso comum.

Para obter serviço de garantia, retorne o produto para o local da compra (com uma descrição escrita do problema e amostras de impressão) ou entre em contato com a Assistência ao cliente HP. A HP poderá optar por substituir os produtos comprovadamente defeituosos ou reembolsar o cliente com o valor da compra.

NA EXTENSÃO MÁXIMA PERMITIDA PELA LEGISLAÇÃO LOCAL, A GARANTIA ACIMA É EXCLUSIVA E NENHUMA OUTRA GARANTIA OU CONDIÇÃO, QUER ESCRITA, QUER ORAL, DEVERÁ SER EXPRESSA OU IMPLÍCITA E A HP SE ISENTA ESPECIFICAMENTE DE QUAISQUER GARANTIAS IMPLÍCITAS OU CONDIÇÕES DE COMERCIALIZAÇÃO, QUALIDADE SATISFATÓRIA E ADEQUAÇÃO PARA DETERMINADO FIM.

NA EXTENSÃO MÁXIMA PERMITIDA PELA LEGISLAÇÃO LOCAL, EM HIPÓTESE ALGUMA A HP OU SEUS FORNECEDORES SERÃO RESPONSÁVEIS POR DANO DIRETO, ESPECIAL, INCIDENTAL, CONSEQÜENCIAL (INCLUINDO LUCROS CESSANTES OU PERDA DE DADOS) OU POR OUTROS DANOS, QUER SEJAM BASEADOS EM CONTRATO, INFRAÇÃO OU OUTROS.

OS TERMOS DE GARANTIA CONTIDOS NESTA DECLARAÇÃO, EXCETO NA EXTENSÃO MÁXIMA PERMITIDA PELA LEGISLAÇÃO, NÃO EXLUEM, RESTRINGEM NEM MODIFICAM OS DIREITOS LEGAIS OBRIGATÓRIOS APLICÁVEIS À VENDA DESTE PRODUTO A VOCÊ. OS TERMOS DA GARANTIA COMPLEMENTAM OS DIREITOS LEGAIS OBRIGATÓRIOS.

Contratos de manutenção da HP

A HP possui vários tipos de contratos de manutenção que atendem a uma ampla faixa de necessidades de suporte. Esses contratos não fazem parte da garantia padrão. Os serviços de suporte podem variar de acordo com a área. Verifique com o revendedor HP local para determinar os serviços disponíveis em sua área.

Contrato de serviços no local

Para fornecer um nível de suporte que melhor atenda às necessidades do cliente, a HP possui contratos de serviços no local, com vários níveis de atendimento.

Serviço no local no dia seguinte

Esse contrato oferece suporte para o próximo dia útil após a solicitação de assistência. Extensões nos horários de cobertura e viagens, além das áreas de serviço designadas da HP, estão disponíveis em quase todos os contratos no local (com o pagamento de uma taxa adicional).

Serviço no local semanal (volume)

Esse contrato oferece visitas nas instalações do cliente, programadas semanalmente, para empresas com muitos produtos HP. Esse contrato destina-se a instalações que estejam utilizando 25 ou mais produtos de estação de trabalho, incluindo impressoras, plotters, computadores e unidades de disco.

Garantia estendida

O SupportPack HP fornece cobertura para os produtos de hardware HP e para todos os componentes internos fornecidos pela HP. A manutenção do hardware cobre um período de 1 a 3 anos a partir da data de compra do produto HP. O cliente deve adquirir o SupportPack HP dentro de 90 dias após a aquisição do produto HP. Para obter mais informações, entre em contato com o grupo de Assistência ao cliente e suporte HP.

Reembalagem da impressora

Se a impressora precisar ser movida ou enviada para outro local, execute o procedimento a seguir para reembalá-la.

CUIDADO

O cliente será responsável por danos causados no transporte resultantes de embalagem inadequada. A impressora deve permanecer na vertical durante o transporte.

Para reembalar a impressora

CUIDADO

É *extremamente importante* remover os cartuchos de impressão antes de transportar a impressora. Os cartuchos de impressão deixados na impressora durante o transporte vazarão e cobrirão totalmente o mecanismo da impressora e outras peças com toner.

Para evitar danos ao cartucho de impressão, evite tocar no cilindro e armazene o cartucho na embalagem original do produto ou de forma que não fique exposto à luz.

1. Remova todos os quatro cartuchos de impressão e transporte-os separadamente.
2. Remova a Bandeja 3 opcional e transporte-a separadamente.
3. Use a embalagem original do produto, se possível. Se você já tiver descartado o material de embalagem da impressora, entre em contato com o serviço de correio local para obter informações sobre a reembalagem da impressora. A HP recomenda fazer seguro do equipamento para transporte.

C

Especificações da impressora

Informações sobre especificações

As especificações da impressora fornecem informações sobre o tamanho e o peso, a quantidade de energia necessária e utilizada e a saída de ruído da impressora. As especificações também descrevem como os diferentes modos de operação da impressora afetam o consumo de energia, a liberação de calor e a emissão de ruído.

Dimensões físicas

Produto	Altura	Profundidade	Largura	Peso
Impressora HP Color LaserJet série 3550	467 mm	447 mm	499,5 mm	32,5 Kg
Impressora HP Color LaserJet série 3550 com Bandeja 3 opcional	603 mm	447 mm	499,5 mm	38 Kg
Impressora HP Color LaserJet série 3700	467 mm	447 mm	499,5 mm	33,5 Kg
Impressora HP Color LaserJet série 3700 com Bandeja 3 opcional	603 mm	447 mm	499,5 mm	38,8 Kg
Servidor de impressão externo HP Jetdirect en3700	35 mm	131 mm	102 mm	0,159 Kg

AVISO!

Os requisitos de energia dependem do país/região onde a impressora é vendida. Não converta as tensões de operação. Isso pode danificar a impressora e invalidar a garantia do produto.

Especificações elétricas (impressora HP Color LaserJet série 3700)

Item	Modelos de 110 V	Modelos de 220 V
Requisitos de energia	100 a 127 V (+/- 10%) 50 a 60 Hz (+/- 2 Hz)	220 a 240 V (+/- 10%) 50 a 60 Hz (+/- 2 Hz)
Mínima capacidade de circuito recomendada	5,3 A	3 A

Especificações elétricas (impressora HP Color LaserJet série 3550)

Item	Modelos de 110 V	Modelos de 230 V
Requisitos de energia	100 a 127 V (+/- 10%) 50 a 60 Hz (+/- 2 Hz)	220 a 240 V (+/- 10%) 50 a 60 Hz (+/- 2 Hz)
Mínima capacidade de circuito recomendada	5,3 A	3,0 A

Consumo de energia (média, em watts)¹

Modelo do produto	Impressão ²	Pronta ³	Economia de energia ⁴	Desligada	Liberação de calor-pronta (BTU/hora)
HP Color LaserJet 3550	350	16	8	0,2	55
HP Color LaserJet 3550n	350	17	10	0,2	58
HP Color LaserJet 3700	400	25	14,5	0,3	85
HP Color LaserJet 3700n	400	25	14,5	0,3	85
HP Color LaserJet 3700dn	400	26	14,5	0,3	89
HP Color LaserJet 3700dtn	400	26	14,5	0,3	89

¹ O consumo de energia informado são os valores mais altos medidos para impressão em cores e monocromática utilizando as tensões padrão.

² A velocidade de impressão é de 16 PPM para média de tamanho Carta e de 16 PPM para média de tamanho A4.

³ O tempo de ativação padrão do modo Pronto para Economia de energia é de 30 minutos.

⁴ O tempo de recuperação de Economia de energia para o início da impressão é de 12 segundos.

Nota

Esses valores estão sujeitos a alterações. Para obter informações atuais, visite o site <http://www.hp.com/support/clj3550> para a impressora HP Color LaserJet série 3550 e <http://www.hp.com/support/clj3700> para a impressora HP Color LaserJet série 3700.

Emissões acústicas (impressora HP Color LaserJet série 3700)

Nível de potência sonora	Declarado por ISO 9296
Impressão (16 PPM) ¹	$L_{WAd} = 6,4$ Bels (A) [64 dB (A)]
Pronta	$L_{WAd} = 5,5$ Bels (A) [55 dB (A)]
Nível de pressão sonora: posição circunstante	Declarado por ISO 9296
Impressão (16 PPM) ¹	$L_{pAm} = 49$ dB (A)
Pronta	$L_{pAm} = 39$ dB (A)

¹ A velocidade de impressão é de 16 PPM para média de tamanho Carta e de 16 PPM para média de tamanho A4.

Emissões acústicas (impressora HP Color LaserJet série 3550)¹

Nível de potência sonora	Declarado por ISO 9296
Impressão (16 PPM) ²	$L_{WAd} = 6,4$ Bels (A) [64 dB (A)]
Pronta	$L_{WAd} = 4,9$ Bels (A) [49 dB (A)]
Nível de pressão sonora: posição circunstante	Declarado por ISO 9296
Impressão (16 PPM) ²	$L_{pAm} = 49$ dB (A)
Pronta	$L_{pAm} = 32$ dB (A)

¹ A HP Color LaserJet 3550 no modo de impressão simplex foi utilizada para teste.

² A velocidade de impressão é de 16 PPM para média de tamanho Carta e de 16 PPM para média de tamanho A4.

Nota

Esses valores estão sujeitos a alterações. Para obter informações atuais, visite o site <http://www.hp.com/support/clj3550> para a impressora HP Color LaserJet série 3550 e <http://www.hp.com/support/clj3700> para a impressora HP Color LaserJet série 3700.

Especificações do ambiente operacional

Ambiente	Recomendado	Permitido
Temperatura	17 a 25 °C	10 a 27 °C
Umidade	20 a 60% de umidade relativa	10 a 70% de umidade relativa
Altitude	Não aplicável	0 a 2.600 m

Nota

Esses valores estão sujeitos a alterações. Para obter informações atuais, visite o site <http://www.hp.com/support/clj3550> para a impressora HP Color LaserJet série 3550 e <http://www.hp.com/support/clj3700> para a impressora HP Color LaserJet série 3700.

D

Informações regulamentares

Regulamentos da FCC

Esse equipamento foi testado e está em conformidade com os limites para dispositivo digital da Classe B, de acordo com a Parte 15 dos regulamentos da FCC. Esses limites foram criados para fornecer proteção razoável contra interferência prejudicial em uma instalação residencial. Esse equipamento gera, utiliza e pode emitir energia de radiofrequência. Se esse equipamento não for instalado e utilizado de acordo com as instruções, poderá causar interferências prejudiciais às comunicações de rádio. Não há garantia, contudo, de que não possa ocorrer interferência em determinada instalação. Se esse equipamento causar interferência prejudicial na recepção de rádio ou de televisão, que pode ser detectada ao desligar o equipamento e ligá-lo novamente, o usuário deve tentar corrigir a interferência tomando uma das medidas a seguir:

- Mudar a direção ou o local da antena de recepção.
- Aumentar a distância entre o equipamento e o receptor.
- Conectar o equipamento a uma tomada em um circuito que não seja o do receptor.
- Consultar o revendedor ou um técnico experiente de rádio/TV.

Nota

Qualquer alteração ou modificação na impressora que não seja expressamente aprovada pela HP pode anular a autoridade do usuário de operar esse equipamento.

É obrigatório a utilização de um cabo de interface blindado, conforme os limites da Classe B da Parte 15 dos regulamentos da FCC.

Programa de proteção ambiental do produto

Proteção do meio ambiente

A Hewlett-Packard Company tem o compromisso de fornecer produtos de qualidade preservando ao máximo o meio ambiente. Este produto foi desenvolvido com vários atributos para minimizar impactos ambientais.

Produção de ozônio

Este produto não gera gás ozônio (O₃) considerável.

Consumo de energia

O consumo de energia cai significativamente no modo Economia de energia, o que preserva recursos naturais e economiza dinheiro, sem afetar o alto desempenho da impressora. Este produto é qualificado pelo ENERGY STAR® (Versão 3.0), um programa voluntário para incentivar o desenvolvimento de produtos de escritório que utilizem energia de maneira eficiente.



ENERGY STAR® é uma marca registrada dos EUA. Como associada do ENERGY STAR, a Hewlett-Packard Company determinou que este produto atenda às diretrizes do ENERGY STAR no que diz respeito à eficiência no consumo de energia. Para obter mais informações, consulte <http://www.energystar.gov/>.

Consumo de toner

O modo Rascunho utiliza significativamente menos toner, o que pode ampliar a vida do cartucho de impressão.

Uso do papel

O recurso opcional automático de impressão frente e verso (impressão dúplex) deste produto pode reduzir o uso de papel e a consequente demanda por recursos naturais. Consulte [Impressão frente e verso \(dúplex\)](#) para obter mais informações.

Nota

As impressoras HP Color LaserJet 3550, 3550n, 3700 e 3700n suportam o recurso dúplex manual (para impressão frente e verso, consulte [Impressão frente e verso manual](#)).

Plásticos

As peças plásticas com mais de 25 gramas possuem marcas, de acordo com os padrões internacionais, para facilitar a identificação de plásticos para reciclagem no fim da vida útil do produto.

Suprimentos para impressão da HP LaserJet

Em muitos países/regiões, os suprimentos de impressão deste produto (cartuchos de impressão, por exemplo) podem ser devolvidos para a HP por meio do programa de devolução e reciclagem de suprimentos de impressão HP. Um programa de devolução gratuito e fácil de utilizar está disponível em mais de 30 países/regiões. Informações e instruções sobre o programa em vários idiomas são incluídas em cada novo cartucho de impressão HP LaserJet e nas embalagens dos suprimentos.

Informações sobre o programa de devolução e reciclagem de suprimentos de impressão HP

Desde 1992, a HP oferece a devolução e a reciclagem de suprimentos HP LaserJet gratuitamente em 86% do mercado mundial, onde os suprimentos HP LaserJet são vendidos. Porte pago e etiquetas pré-endereçadas estão incluídos no guia de instruções na maioria das caixas dos cartuchos de impressão HP LaserJet. Etiquetas e caixas de grandes quantidades também estão disponíveis no site: <http://www.hp.com/recycle>.

Mais de 10 milhões de cartuchos de impressão HP LaserJet foram reciclados globalmente em 2002 por meio do programa de reciclagem de suprimentos HP Planet Partners. Esse número recorde representa 12 milhões quilos de materiais de cartucho de impressão desviados dos depósitos de lixo. Mundialmente, a HP reciclou uma média de 80% do cartucho de impressão por peso, que consiste, principalmente, em plástico e metais. Plásticos e metais são utilizados para fazer novos produtos, como produtos HP, bandejas plásticas e spools. Os materiais remanescentes são descartados de maneira eficiente em termos ambientais.

- **Devoluções nos EUA.** Para que a devolução de cartuchos e suprimentos usados seja mais eficiente em termos ambientais, a HP incentiva as devoluções em grandes quantidades. Basta empacotar dois ou mais cartuchos juntos e usar a etiqueta da UPS única, pré-paga e pré-endereçada fornecida no pacote. Para obter mais informações nos EUA, ligue para 800-340-2445 ou visite o site da HP no endereço <http://www.hp.com/recycle>.
- **Devoluções fora dos EUA.** Clientes de fora dos EUA devem visitar o site <http://www.hp.com/recycle> para obter mais informações com relação à disponibilidade do programa de devolução e reciclagem dos suprimentos HP.

Papel

Este produto é adequado para usar papéis reciclados, desde que atendam às orientações apresentadas no *HP LaserJet Printer Family Print Media Specification Guide*. Este produto é adequado para o uso com papel reciclado de acordo com a norma EN12281:2002.

Restrições de materiais

Este produto HP não contém baterias.

Este produto HP não contém mercúrio adicionado.

Folha de dados de segurança de materiais

As folhas de dados de segurança de materiais (MSDS) para suprimentos que contêm substâncias químicas (por exemplo, toner) podem ser obtidas entrando em contato com o site da HP no endereço <http://www.hp.com/go/msds>.

Garantia estendida

O SupportPack HP fornece cobertura para os produtos de hardware HP e para todos os componentes internos fornecidos pela HP. A manutenção do hardware cobre um período de três anos a partir da data de compra do produto HP. O cliente deve adquirir o SupportPack HP dentro de 90 dias após a aquisição do produto HP. Para obter mais informações, entre em contato com o grupo de Assistência ao cliente e suporte HP. Consulte [Declaração de Garantia Limitada Hewlett-Packard](#).

Como obter mais informações

Para obter informações sobre esses tópicos ambientais:

- folha de perfil ambiental para este e vários outros produtos HP;
- compromisso da HP com o meio ambiente;
- sistema de gerenciamento ambiental HP;
- programa de devolução e reciclagem de produtos HP no fim da vida útil;
- folha de dados de segurança de materiais.

Visite <http://www.hp.com/go/environment> ou <http://www.hp.com/hpinfo/community/environment/productinfo/safety>.

Declaração de conformidades

Declaração de conformidade

de acordo com o Guia 22 da ISO/IEC e EN 45014

Nome do fabricante: Hewlett-Packard Company
Endereço do fabricante: 11311 Chinden Boulevard
Boise, Idaho 83714-1021, USA

declara que o produto

Nome do produto: HP Color LaserJet 3500
HP Color LaserJet 3550
Número do modelo regulamentar:³⁾ BOISB-0302-01
Opções do produto: Todas

está em conformidade com as seguintes Especificações do produto:

SEGURANÇA: IEC 60950:1999 / EN60950: 2000
IEC 60825-1:1993 + A1:1997 +A2:2001 / EN 60825-1:1994 + A11:1996 +A2:2001 (Produto Laser/LED Classe 1)
GB4943-2001

EMC: CISPR 22:1997 / EN 55022:1998 Classe B¹⁾
EN 61000-3-2:2000
EN 61000-3-3:1995A1
EN 55024:1998
FCC Título 47 CFR, Parte 15 Classe B²⁾ / ICES-003, Edição 4
GB9254-1998, GB17625.1-2003

Informações complementares:

O produto aqui descrito atende aos requisitos da Diretiva EMC 89/336/EEC e da Diretiva para baixa voltagem 73/23/EEC e leva a marca CE de acordo.

1) O produto foi testado em uma configuração típica com sistemas de computadores pessoais Hewlett-Packard.

2) Esse dispositivo está de acordo com a Parte 15 dos Regulamentos da FCC. A operação está sujeita às seguintes condições: (1) esse dispositivo não deve provocar interferência prejudicial e (2) esse dispositivo deve aceitar qualquer interferência recebida, inclusive interferência que possa provocar operação indesejada.

3) Para fins de regulamentação, é atribuído a este produto um número do modelo regulamentar. Esse número não deve ser confundido com os nomes ou números de produtos.

Boise, Idaho 83713, USA

1º de agosto de 2004

Para tópicos regulamentares apenas:

Contato na Austrália: Product Regulations Manager, Hewlett-Packard Australia Ltd., 31-41 Joseph Street, Blackburn, Victoria 3130, Australia

Contato na Europa: O seu escritório de vendas e serviços Hewlett-Packard local ou Hewlett-Packard GmbH, Department HQ-TRE / Standards Europe, Herrenberger Straße 140, Böblingen, D-71034, Germany (FAX+49-7031-14-3143)

Contato nos EUA: Product Regulations Manager, Hewlett-Packard Company, PO Box 15, Mail Stop 160, Boise, ID 83707-0015, USA (Fone: 208-396-6000)

Declaração de conformidade

de acordo com o Guia 22 da ISO/IEC e EN 45014

Nome do fabricante: Hewlett-Packard Company
Endereço do fabricante: 11311 Chinden Boulevard
Boise, Idaho 83714-1021, USA

declara que o produto

Nome do produto: HP Color LaserJet 3700/3700n/3700dn/3700dtn
Número do modelo regulamentar⁴⁾ BOISB-0302-00
Incluindo
Q2486A - Bandeja de entrada para 500 folhas opcional
Opções do produto: Todas

está em conformidade com as seguintes Especificações do produto:

SEGURANÇA: IEC 60950:1999 / EN60950: 2000
IEC 60825-1:1993 + A1:1997 +A2:2001 / EN 60825-1:1994 +A11:1996 + A2:2001 (Produto Laser/LED Classe 1) / GB4943-2001

EMC: CISPR 22:1997 / EN 55022:1998 Classe B^{1), 3)}
EN 61000-3-2:2000
EN 61000-3-3:1995A1
EN 55024:1998
FCC Título 47 CFR, Parte 15 Classe B²⁾ / ICES-003, Edição 4 / GB9254-1998, GB17625.1-2003

Informações complementares:

O produto aqui descrito atende aos requisitos da Diretiva EMC 89/336/EEC e da Diretiva para baixa voltagem 73/23/EEC e leva a marca CE de acordo.

- 1) O produto foi testado em uma configuração típica com sistemas de computadores pessoais Hewlett-Packard.
- 2) Esse dispositivo está de acordo com a Parte 15 dos Regulamentos da FCC. A operação está sujeita às seguintes condições: (1) esse dispositivo não deve provocar interferência prejudicial e (2) esse dispositivo deve aceitar qualquer interferência recebida, inclusive interferência que possa provocar operação indesejada.
- 3) O produto inclui opções de local area network (rede local) (LAN). Quando o cabo de interface está acoplado aos conectores de LAN, o produto atende aos requisitos da EN55022 Classe A, caso em que se aplica o seguinte: "Aviso - Este é um produto Classe A. Em ambiente doméstico, esse produto pode causar interferência de rádio, podendo ser exigido que o usuário tome as medidas cabíveis".
- 4) Para fins de regulamentação, é atribuído a este produto um número do modelo regulamentar. Esse número não deve ser confundido com os nomes de marketing (HP Color LaserJet série 3700) nem com os números do produto (Q1321A, Q1322A, Q1323A, Q1324A).

Boise, Idaho 83713, USA

1º de agosto de 2004

Para tópicos regulamentares apenas:

Contato na Austrália: Product Regulations Manager, Hewlett-Packard Australia Ltd., 31-41 Joseph Street, Blackburn, Victoria 3130, Australia

Contato na Europa: O seu escritório de vendas e serviços Hewlett-Packard local ou Hewlett-Packard GmbH, Department HQ-TRE / Standards Europe, Herrenberger Straße 140, Böblingen, D-71034, Germany (FAX+49-7031-14-3143)

Contato nos EUA: Product Regulations Manager, Hewlett-Packard Company, PO Box 15, Mail Stop 160, Boise, ID 83707-0015, USA (Fone: 208-396-6000)

Declaração de conformidade

de acordo com o Guia 22 da ISO/IEC e EN 45014

Nome do fabricante: Hewlett-Packard Company
Endereço do fabricante: 8000 Foothills Blvd.
Roseville, Califórnia 95747-5677, USA

declara que o produto

Nome do produto: Servidor de impressão externo Jetdirect en3700
Número do modelo regulamentar²⁾ RSVLD--0101
Número do modelo, J7942A

está em conformidade com as seguintes especificações de produto:

SEGURANÇA: IEC 60950: 1999 3ª edição / EN 60950: 2000
IEC 60825-1: 1993 +A1:1997 +A2:2001 / EN 60825-1: 1994 +A1:1996 +A2:2001 Classe 1 (Laser/LED)
GB 4943: 1995

EMC: EN 55022: 1998 Classe B¹⁾
FCC Título 47 CFR, Parte 15 Classe B
ICES-003 Edição 4: 2004
EN 55024: 1998 +A1 2001 + A2: 2003
EN 61000-3-2: 2000
EN 61000-3-3 +A1: 2001
GB 9254: 1998

Informações complementares:

1) O produto aqui descrito atende aos requisitos da Diretiva para baixa tensão 73/23/EEC e da Diretiva EMC 89/336/EEC e leva a marca CE correspondente.

2) Para fins de regulamentação, é atribuído a este produto um número do modelo regulamentar. Esse número não deve ser confundido com o nome do produto ou com o número do produto.

Este produto foi testado em configurações típicas com produtos da Hewlett-Packard Co.

Roseville, Califórnia 95747, USA

24 de março de 2004

Para tópicos regulamentares apenas:

Contato na Europa: O seu escritório de vendas e serviços Hewlett-Packard local ou Hewlett-Packard GmbH, Department HQ-TRE / Standards Europe, Herrenberger Straße 140, Böblingen, D-71034, Alemanha (FAX+49-7031-14-3143)

Contato nos EUA: Hewlett Packard Co. Corporate Product Regulations Manager, 3000 Hanover Street, Palo Alto, CA 94304, USA (Telefone 650-857-1501 (EUA))

Declarações de segurança

Segurança do laser

O Center for Devices and Radiological Health (CDRH) da Food and Drug Administration dos EUA implementou regulamentos para produtos a laser fabricados desde 1º de agosto de 1976. A conformidade é obrigatória para produtos comercializados nos Estados Unidos. A impressora está certificada como um produto a laser da "Classe 1" no Department of Health and Human Services (DHHS) Radiation Performance Standard (Padrão de desempenho da radiação) dos EUA, de acordo com o Radiation Control for Health and Safety Act (Lei de controle de radiações para saúde e segurança), de 1968. Como a radiação emitida dentro da impressora fica totalmente confinada dentro de invólucros protetores e tampas externas, o feixe de laser não consegue escapar durante qualquer fase da operação normal pelo usuário.

AVISO!

O uso de controles, a execução de ajustes ou procedimentos não especificados neste Guia do usuário podem resultar em exposição à radiação perigosa.

Regulamentações DOC canadenses

Está em conformidade com os requisitos da Classe B de EMC canadense.

« Conforme à la classe B des normes canadiennes de compatibilité électromagnétiques.
« CEM ». »

Declaração EMI (Coréia)

사용자 안내문 (B 급 기기)

이 기기는 비업무용으로 전자파장해검정을 받은 기기로서, 주거지역에서는 물론 모든 지역에서 사용할 수 있습니다.

Declaração VCCI (Japão)

この装置は、情報処理装置等電波障害自主規制協議会（VCCI）の基準に基づくクラスB情報技術装置です。この装置は、家庭環境で使用することを目的としていますが、この装置がラジオやテレビジョン受信機に近接して使用されると、受信障害を引き起こすことがあります。
取り扱い説明書に従って正しい取り扱いをして下さい。

Declaração de laser para a Finlândia

Luokan 1 laserlaite

Klass 1 Laser Apparat

HP Color LaserJet 3550, 3550n, 3700, 3700n, 3700dn, 3700dtn, laserkirjoitin on käyttäjän kannalta turvallinen luokan 1 laserlaite. Normaalisissa käytössä kirjoittimen suojakotelointi estää lasersäteiden pääsyn laitteen ulkopuolelle. Laitteen turvallisuusluokka on määritetty standardin EN 60825-1 (1994) mukaisesti.

VAROITUS!

Laitteen käyttäminen muulla kuin käyttöohjeessa mainitulla tavalla saattaa altistaa käyttäjän turvallisuusluokan 1 ylittävälle näkymättömälle lasersäteilylle.

WARNING!

Om apparaten används på annat sätt än i bruksanvisning specificerats, kan användaren utsättas för osynlig laserstrålning, som överskrider gränsen för laserklass 1.

HUOLTO

HP Color LaserJet 3550, 3550n, 3700, 3700n, 3700dn, 3700dtn -kirjoittimen sisällä ei ole käyttäjän huollettavissa olevia kohteita. Laitteen saa avata ja huoltaa ainoastaan sen huoltamiseen koulutettu henkilö. Tällaiseksi huoltotoimenpiteeksi ei katsota väriainekasetin vaihtamista, paperiradan puhdistusta tai muita käyttäjän käsikirjassa lueteltuja, käyttäjän tehtäväksi tarkoitettuja ylläpitotoimia, jotka voidaan suorittaa ilman erikoistyökaluja.

VARO!

Mikäli kirjoittimen suojakotelo avataan, olet alttiina näkymättömälle lasersäteilylle laitteen ollessa toiminnassa. Älä katso säteeseen.

WARNING!

Om laserprinterns skyddshölje öppnas då apparaten är i funktion, utsättas användaren för osynlig laserstrålning. Betrakta ej strålen. Tiedot laitteessa käytettävän laserdiodin säteilyominaisuuksista: Aallonpituus 775-795 nm Teho 5 m W Luokan 3B laser.

E

Trabalho com memória e placas do servidor de impressão

Memória da impressora

A impressora HP Color LaserJet série 3700 tem três slots de DIMM (Dual In-line Memory Module, Módulo de memória in-line duplo).

Nota

Para obter flexibilidade máxima no suporte ao DIMM, o formatador foi projetado com três slots de DIMM de 168 pinos e um quarto slot de DIMM de 100 pinos.

Utilize esses slots de DIMM para atualizar a impressora com os seguintes itens:

- mais memória de impressora - os DIMMs estão disponíveis em 64, 128 e 256 MB;
- DIMMs de memória flash - disponíveis em 4 MB diferentemente das memórias de impressão padrão, os DIMMs flash podem ser utilizados para armazenar permanentemente itens carregados na impressora, mesmo quando a impressora está desligada;
- fontes, macros e padrões acessórios com base em DIMM;
- outras opções de impressora e linguagens de impressão com base em DIMM.

Você poderá adicionar mais memória à impressora se imprimir com frequência gráficos ou documentos PostScript complexos ou se utilizar muitas fontes carregadas da Internet. A memória adicional também permite que a impressora imprima várias cópias intercaladas na velocidade máxima.

Nota

Os Single In-line Memory Modules (Módulos de memória em linha simples) (SIMMs) usados em impressoras HP LaserJet anteriores não são compatíveis com a impressora.

Nota

Para encomendar DIMMs, consulte [Suprimentos e acessórios](#).

Antes de encomendar memória adicional, veja a quantidade de memória atualmente instalada imprimindo uma página de configuração.

Impressão de uma página de configuração

1. Pressione **MENU** para entrar nos **MENUS**.
2. Pressione **▼** para destacar **Informações**.
3. Pressione **✓** para selecionar **Informações**.
4. Pressione **▼** para destacar **IMPRIMIR CONFIGURAÇÃO**.
5. Pressione **✓** para imprimir a página de configuração.

Instalação de DIMMs de memória e fonte

Você pode instalar mais memória para a impressora e também pode instalar um DIMM de fonte para permitir que a impressora imprima caracteres para idiomas como o chinês ou o alfabeto cirílico.

CUIDADO

A eletricidade estática pode danificar os DIMMs. Ao manuseá-los, use uma pulseira antiestática ou toque na superfície da embalagem antiestática do DIMM com frequência e, em seguida, toque em uma superfície de metal exposta da impressora.

Para instalar DIMMs de memória e fonte

1. Desligue a impressora.

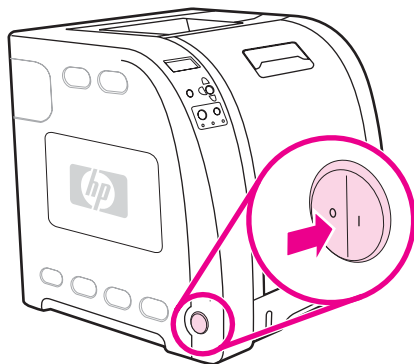

2. Desconecte todos os cabos elétricos e de interface da tomada.

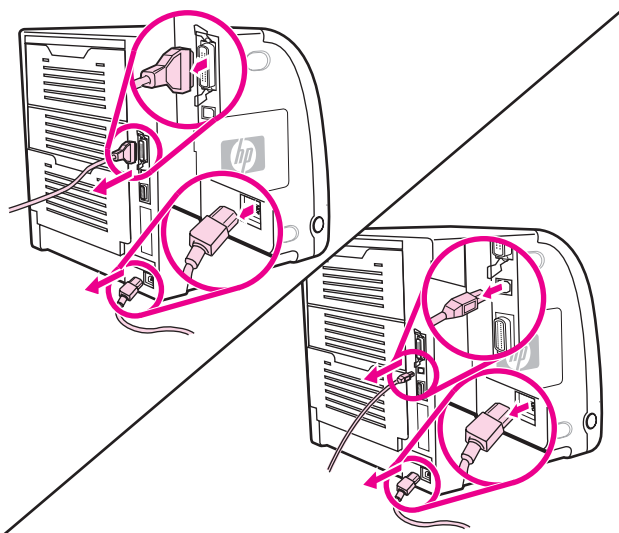

3. Abra a porta de acesso ao DIMM, retirando-a cuidadosamente com uma chave de fenda de ponta chata. Remova a porta, puxando-a em direção à parte traseira da impressora.

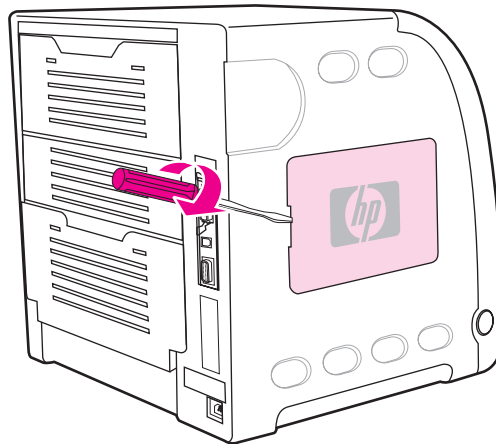

4. Solte os parafusos que prendem a porta do formatador na impressora. Remova a porta do formatador.

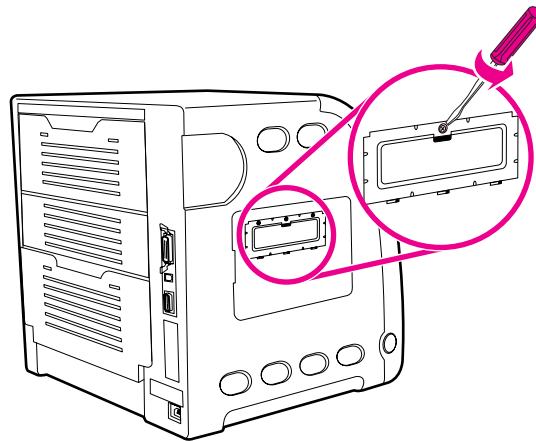

5. Remova o DIMM da embalagem antiestática. Localize os chanfros de alinhamento no canto inferior do DIMM.

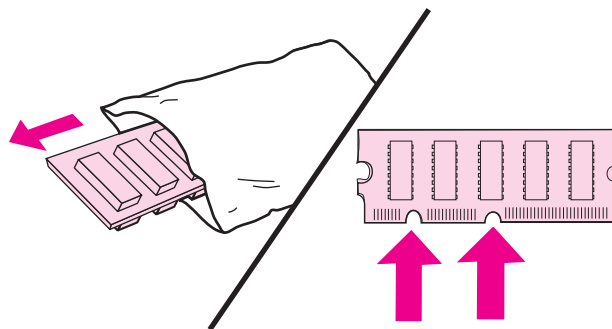

6. Segurando o DIMM pelas bordas, alinhe os chanfros no DIMM com as barras no slot de DIMM.

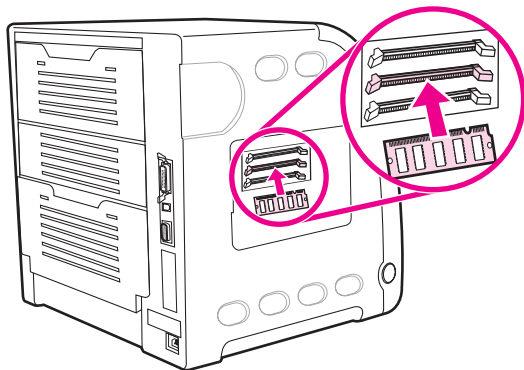

7. Pressione firmemente o DIMM direto no slot. Feche as travas em cada lado do DIMM até que se encaixem no local.

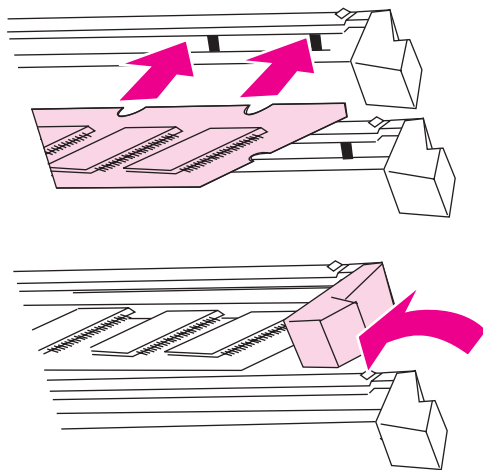

Nota

Caso tenha dificuldade para encaixar o DIMM ou para fechar as travas, verifique se os chanfros na parte inferior do DIMM estão alinhados com as barras no slot. Se mesmo assim não for possível encaixar o DIMM, verifique se está utilizando o tipo correto.

8. Alinhe a porta do formatador nos trilhos na parte inferior do slot e gire o parafuso para conectar a placa do formatador à impressora.

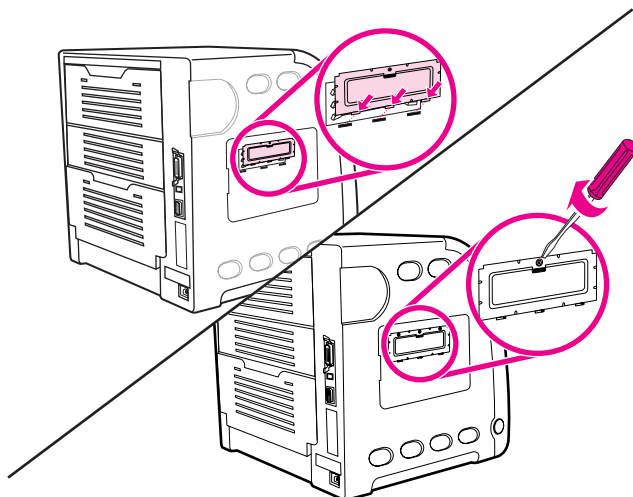

9. Recoloque a porta de acesso ao DIMM, inserindo as lingüetas da porta nos slots na impressora. Empurre a porta para fechar.

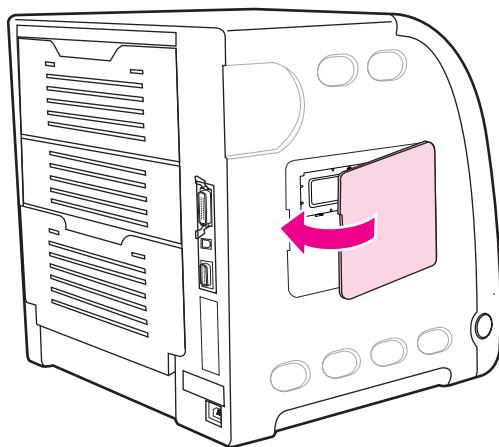

10. Reconecte o cabo de alimentação e o cabo USB/paralelo.

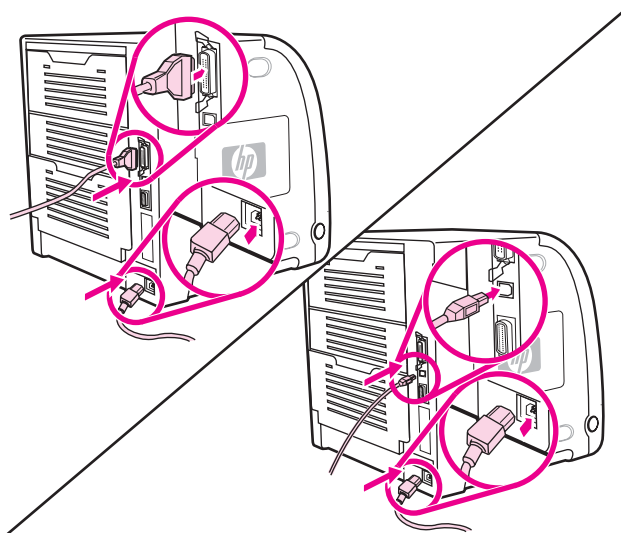

11. Ligue a impressora.

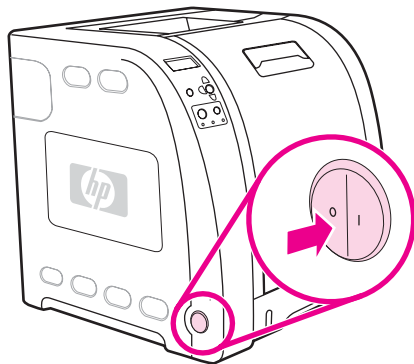

12. Se tiver instalado um DIMM de memória, visite o endereço [Ativação de memória](#). Se tiver instalado um DIMM de fonte de idioma, visite o endereço [Ativação do DIMM de fonte de idioma](#).

Ativação de memória

Se tiver instalado um DIMM de memória, defina o driver da impressora para reconhecer a memória recém-adicionada.

Para ativar a memória no Windows

1. No menu **Iniciar**, aponte para **Configurações** e clique em **Impressoras** ou em **Impressoras e fax**.
2. Selecione a impressora e depois **Propriedades**.
3. Na guia **Configurar**, clique em **Mais**.
4. No campo **Memória total**, digite ou selecione a quantidade total de memória agora instalada.
5. Clique em **OK**.
6. Consulte [Verificação da instalação do DIMM](#).

Ativação do DIMM de fonte de idioma

Se tiver instalado um DIMM de fonte de idioma na impressora, você deverá selecionar a opção Fonte no DIMM no driver da impressora para que o DIMM de fonte funcione adequadamente.

Para ativar fontes do driver da impressora PCL 6 para Windows

1. No menu **Iniciar**, aponte para **Configurações** e clique em **Impressoras**.
2. Selecione a impressora e depois **Propriedades**.
3. Na guia **Configurar**, clique em **Mais**.
4. Marque a caixa de verificação **Opções de fonte**.
5. Na caixa de diálogo **Configurar opções de fonte**, clique em **Adicionar** para adicionar o arquivo de fontes.

6. Na caixa de diálogo **Adicionar DIMM de fonte**, navegue para o local do arquivo de fontes, selecione-o e clique em **OK**.
7. Na caixa de diálogo **Configurar opções de fonte**, selecione o DIMM instalado.
8. Clique em **OK**.
9. Imprima uma página de configuração. Consulte [Página de configuração](#).

Verificação da instalação do DIMM

Verifique se os DIMMs estão instalados corretamente e funcionando.

Para verificar a instalação do DIMM

1. Ligue a impressora. Verifique se a luz Pronta acende após a impressora passar pela seqüência de inicialização. Se aparecer uma mensagem de erro, um DIMM pode ter sido instalado de maneira incorreta.
2. Imprima uma página de configuração. Consulte [Página de configuração](#).
3. Verifique a seção Linguagens e opções instaladas da página de configuração e compare-a com a página de configuração impressa antes da instalação dos DIMMs.
4. Se a quantidade de memória reconhecida não aumentou:
O DIMM talvez não esteja instalado corretamente. Repita o procedimento de instalação.
O DIMM pode estar com defeito. Tente um novo DIMM.

Instalação de uma placa do servidor de impressão HP Jetdirect na impressora HP Color LaserJet série 3700

Você pode instalar uma placa do servidor de impressão HP Jetdirect na impressora de modelo básico, que vem com um slot de EIO aberto.

Para instalar uma placa do servidor de impressão HP Jetdirect

1. Desligue a impressora.

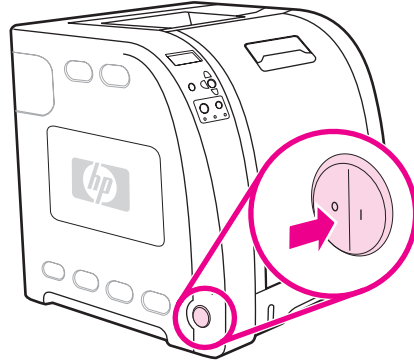

2. Desconecte todos os cabos elétricos e de interface da tomada.

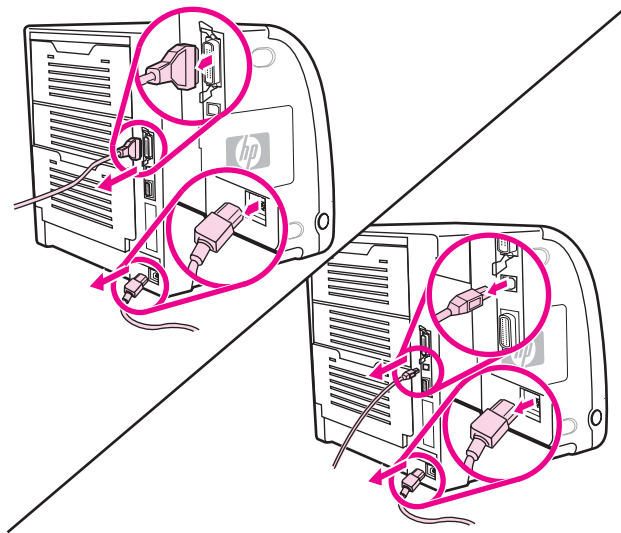

3. Localize um slot de EIO vazio. Solte e remova os dois parafusos de retenção que prendem a tampa do slot de EIO na impressora e, em seguida, remova a tampa. Esses parafusos e a tampa não serão necessários novamente.

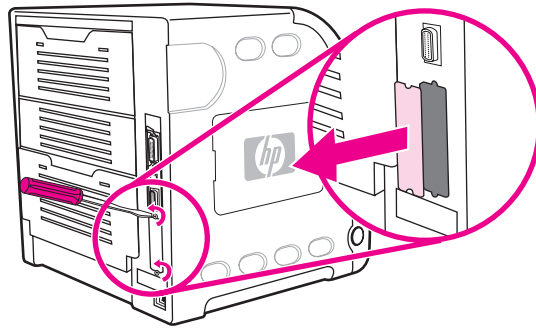

4. Insira firmemente a placa do servidor de impressão HP Jetdirect no slot de EIO. Insira e aperte os parafusos de retenção fornecidos com a placa do servidor de impressão.

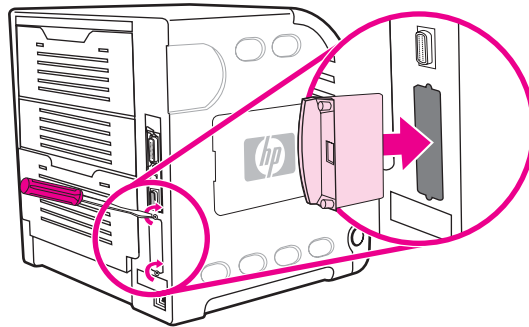

5. Conecte o cabo de rede.

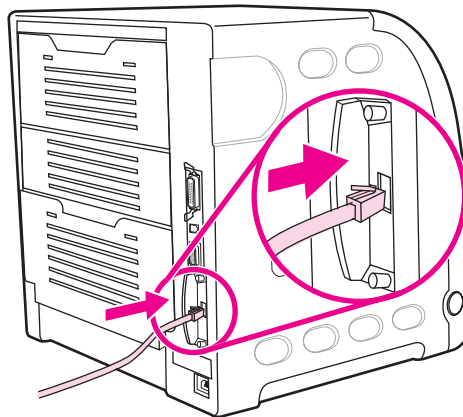

6. Conecte novamente o cabo de alimentação e ligue a impressora.

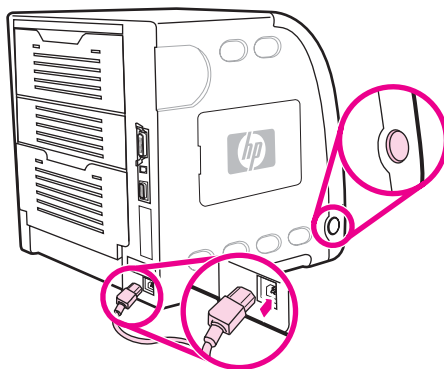

7. Imprima uma página de configuração (consulte [Página de configuração](#)). Além de uma página de configuração da impressora e de uma página de Status dos suprimentos, a página de configuração do HP Jetdirect que contém informações de configuração e status de rede também deve ser impressa.

Se ela não for impressa, desinstale e reinstale a placa do servidor de impressão para assegurar-se de que ela esteja completamente encaixada no slot.

8. Execute uma destas etapas:

Escolha a porta correta. Consulte a documentação do computador ou do sistema operacional para obter instruções.

Reinstale o software, desta vez escolhendo a instalação de rede.

Glossário

administrador de rede

Uma pessoa que gerencia uma rede.

bandejas

Um recipiente utilizado para colocar papel em branco.

bin

Um recipiente utilizado para receber páginas impressas.

BOOTP

Abreviação de “Bootstrap Protocol” (Protocolo Bootstrap), um protocolo de Internet que permite que um computador localize seu próprio endereço IP.

buffer de página

Memória de impressora temporária utilizada para manter dados da página enquanto a impressora cria uma imagem dela.

cabo paralelo

Um tipo de cabo de computador utilizado com frequência para conectar impressoras diretamente a um computador em vez de conectá-las a uma rede.

comunicação bidirecional

Transmissão de dados bidirecional.

DHCP

Abreviação de “dynamic host configuration protocol” (protocolo de configuração de host dinâmico). O DHCP permite que computadores ou periféricos individuais conectados à rede localizem suas próprias informações de configuração, incluindo o endereço IP.

DIMM

Abreviação de “dual in-line memory module” (módulo de memória in-line duplo). Uma pequena placa de circuito que contém chips de memória.

driver da impressora

O programa de software que permite que um computador acesse recursos da impressora.

dúplex

Um recurso que permite impressão em ambos os lados de uma folha de papel.

E/S

Abreviação de “entrada/saída” e refere-se a configurações de portas do computador.

EIO

Abreviação de “Enhanced Input/Output” (Entrada/saída avançada). Uma interface de hardware utilizada para adicionar um servidor de impressão interno, adaptador de rede, disco rígido e outra funcionalidade plug-in em impressoras HP.

EPS

Abreviação de “Encapsulated PostScript” (PostScript encapsulado) que é um tipo de arquivo gráfico.

escala de cinza

Vários tons de cinza.

firmware

Instruções de programação que são armazenadas em uma unidade de memória somente para leitura dentro da impressora.

fonte

Um conjunto completo de letras, números e símbolos em um tipo.

fusor

O conjunto que utiliza calor para fundir o toner no papel ou em outra mídia.

HP Jetdirect

Produto HP para impressão em rede.

HP toolbox

Software que permite acesso da área de trabalho às funções da impressora.

HP Web Jetadmin

Software de controle baseado na Web para impressoras HP que permite utilizar um computador para gerenciar qualquer periférico conectado a um servidor de impressão HP Jetdirect.

imagem de varredura

Uma imagem composta de pontos.

IP, endereço

O número exclusivo atribuído a um computador conectado a uma rede.

IPX/SPX

Abreviação de “internetwork packet exchange/sequenced packet exchange” (troca de pacotes entre rede/troca de pacotes seqüenciados).

linguagem

Recursos ou características distintivas de uma impressora ou linguagem de impressora.

macro

Uma única combinação de teclas ou comando que resulta em uma série de ações ou instruções.

mídia

Papel, etiquetas, transparências ou outro material no qual a impressora imprime a imagem.

monocromático

Preto e branco. Sem cor.

mopy

O termo da HP para definir o recurso de “várias impressões do original”.

padrão

A configuração normal ou padrão para o hardware ou software.

padrão de meio-tom

Um padrão de meio-tom usa tamanhos diferentes de pontos de tinta para produzir uma imagem com tons contínuos, como uma foto.

painel de controle

A área na impressora que contém botões e um visor. Utilize o painel de controle para definir configurações da impressora e obter informações sobre o status dela.

PCL

Abreviação de “Printer Control Language” (Linguagem de controle da impressora).

periférico

Um dispositivo auxiliar, como uma impressora, modem ou sistema de armazenamento, que funciona em conjunto com um computador.

pixel

Abreviação de “picture element” (elemento de imagem), que é a menor unidade de área em uma imagem exibida em uma tela.

PJL

Abreviação de “Printer Job Language” (Linguagem do trabalho da impressora).

porta paralela

Um ponto de conexão para um dispositivo conectado com um cabo paralelo.

PostScript

Uma linguagem de descrição de página com marca registrada.

PostScript emulado

O software que emula o Adobe PostScript, uma linguagem de programação que descreve a aparência da página impressa.

PPD

Abreviação de “PostScript Printer Description” (Descrição de impressora PostScript).

processar

O processo de saída de texto ou gráfico.

RAM

Abreviação de “random access memory” (memória de acesso aleatório), um tipo de memória de computador utilizada para armazenar dados que podem ser alterados.

rede

Um sistema de computadores interconectados por fios de telefone e outros meios para compartilhar informações.

ROM

Abreviação de “read-only memory” (memória somente para leitura), um tipo de memória de computador utilizada para armazenar dados que não podem ser alterados.

seletor

Um acessório Macintosh que permite a seleção de um dispositivo.

suprimentos

Materiais utilizados pela impressora que são consumidos e precisam ser substituídos. Itens de suprimento da impressora são os quatro cartuchos de impressão, a unidade de transferência e o fusor.

tag de memória

Uma partição de memória com endereço específico.

TCP/IP

Um protocolo de internet (desenvolvido pelo Departamento de Defesa dos EUA) que se tornou o padrão global para comunicações.

toner

O pó fino preto ou colorido que forma a imagem na mídia.

unidade de transferência

A correia de plástico preta que transporta o papel dentro da impressora e transfere o toner dos cartuchos de impressão para o papel.

Índice

- A**
 - acessórios
 - pedido 203
 - atolamentos
 - configuração de avisos por e-mail 136
 - localizações 160
 - motivos comuns 162
 - recuperação 160
 - autocontinuar 44
 - avisos elimináveis
 - definição do tempo de exibição 44
 - avisos por e-mail
 - configuração 136
- B**
 - bandejas de entrada
 - configuração 29, 41, 67
- C**
 - cancelamento de um pedido de impressão 88
 - cartucho de impressão
 - armazenamento 116
 - autenticação 117
 - gerenciamento 114
 - não HP 116
 - originais da HP 116
 - substituição 119
 - verificação do nível de toner 115
 - Central de fraudes HP 117
 - componentes
 - localização 10
 - configuração
 - avisos por e-mail 136
 - configuração paralela 51
 - contratos de manutenção 212
 - contratos de serviço 212
 - controle de trabalhos de impressão 62
 - cor
 - ajuste 108
 - correspondência 111
 - gerenciamento 108
 - HP ImageREt 2400 106
 - impressão em escala de cinza 108
 - impressa versus monitor 111
 - opções de meios-tons 108
 - sRGB 107
 - utilização 106
- D**
 - Declaração EMI coreana 226
 - Declaração VCCI para o Japão 226
 - declarações de segurança
 - segurança de laser para a Finlândia 227
 - segurança do laser 226
 - DIMMs
 - instalação 230
 - diretório do arquivo, página
 - impressão 94
 - drivers da impressora; 11
- E**
 - Economia de energia
 - alteração de configurações 42
 - desativação 42
 - tempo 42
 - EIO
 - configuração 52
 - envelopes
 - carregamento na Bandeja 1 72
 - erros
 - autocontinuar 44
 - extensor do compartimento de saída 69
- G**
 - garantia
 - cartucho de impressão 211
 - produto 209
 - unidade de transferência e fusor 211
- H**
 - HP toolbox
 - utilização 99
 - HP Web Jetadmin
 - utilização para configurar avisos por e-mail 136
 - verificação do nível de toner 116
- I**
 - idioma
 - troca 46
 - impressão dúplex 84
 - impressão em escala de cinza 108
 - impressão frente e verso
 - configurações do painel de controle 85
 - opções de encadernação 85
 - impressão frente e verso manual 86

IP, endereço 55

L

limpeza da impressora 135
linguagem
 configuração 43
linguagens da impressora 43
lista de fontes
 impressão 95

M

mapa de menus
 impressão 92
máscara da sub-rede 56
memória
 adição 90, 229
 ativação 234
 instalação 230
menu configuração do sistema 34
menu diagnósticos 40
Menu E/S 37
menu impressão 30
menu informações 28
menu manuseio de papel 29
menu qualidade de impressão 33
menu redefinir 38

menus

 configuração do sistema 34
 diagnósticos 40
 E/S 37
 impressão 30
 informações 28
 manuseio de papel 29
 qualidade de impressão 33
 redefinir 38

mídia

 envelopes 81
 etiquetas 81
 formulários pré-impressos 82
 papel brilhante 80
 papel colorido 80
 papel pesado 82
 papel reciclado 83
 Papel Resistente para HP LaserJet 82
 seleção 65
 timbrado 82
 transparências 80

P

página de configuração
 impressão 93
página de registro 186
página de status dos suprimentos
 impressão 93
página de teste da passagem do papel 186

página de utilização
 impressão 94
páginas de informações da impressora 92, 201
painel de controle
 botões 20
 brilho do visor 43
 configuração 41
 linguagens da impressora 43
 luzes 20
 menus 23, 24
 utilização em ambientes compartilhados 47
 visão geral 19
 visor 21

papel

 carregamento na Bandeja 1 69
pausa em um pedido de impressão 88
placa do servidor de impressão
 instalação 236
programa de proteção ambiental do produto 219

R

reciclagem
 suprimentos para impressora 220
recuperação de atolamentos
 configuração 45

redes

 AppleTalk 53
 configuração 54
 desativação de DLC/LLC 60
 desativação de IPX/SPX 59
 desativação do AppleTalk 59
 desativação dos protocolos 59
 ferramentas administrativas 15
 gateway padrão 56
 interfaces de E/S 52
 IP, endereço 55
 máscara da sub-rede 56
 Novell NetWare 53
 servidor syslog 57
 software 13
 TCP/IP, parâmetros 54
 tempo limite ocioso 58
 UNIX/Linux 53
 velocidade de conexão 58
 Windows 53

reembalagem da impressora 213

regulamentos

 FCC 219
Regulamentos da FCC 219

S

- sem suprimentos
 - configuração de avisos 136
- servidor da Web incorporado
 - descrição 14
 - pedido de suprimentos 205
 - utilização 96
 - utilização para configurar avisos 136
 - verificação do nível de toner 116
- servidores de impressão HP Jetdirect
 - instalação 236
- situações especiais
 - papel de tamanho personalizado 88
 - primeira página diferente 88
- software
 - aplicativos 15
 - componentes e drivers 11
 - para redes 13

- solução de problemas
 - atolamentos 160
 - lista de verificação 138
 - páginas de informações 186
 - qualidade de impressão 199
 - saída incorreta da impressora 195
 - transparências para retroprojeção 199
- suprimento baixo
 - configuração de avisos por e-mail 136
 - relatório 45
- suprimentos
 - intervalos de substituição 114
 - pedido 203

V

- visor
 - brilho 43



i n v e n t

© 2005 Hewlett-Packard Development Company, L.P.

www.hp.com



Q5990-90954