

HP Color LaserJet
3550 ve 3700
series yazıcı

Kullanım

HP Color LaserJet 3550 ve 3700 series yazıcı

Kullanım Kılavuzu



Telif Hakkı ve Lisans

© 2005 Copyright Hewlett-Packard Development Company, L.P.

Telif hakkı yasalarının izin verdiği durumlar dışında, önceden yazılı izin alınmadan çoğaltılması, uyarlanması veya çevrilmesi yasaktır.

Bu belgede sağlanan bilgiler, önceden haber verilmeksizin değiştirilebilir.

HP ürünleri ve hizmetleri için verilen yegane garantiler, bu ürün ve hizmetlerle birlikte verilen özel garanti bildirimlerinde açık olarak belirtilir. Bu belge herhangi bir ek garanti içermemektedir ve verilen bilgilerden hiçbiri ek garanti olarak yorumlanmamalıdır. HP, bu belgedeki teknik hatalardan, baskı ve yazım hatalarından veya eksikliklerden sorumlu tutulamaz.

Ürün numarası: Q5990-90955

Edition 1, 1/2005

Ticari Marka Onayları

Adobe®, Adobe Systems Incorporated kuruluşunun ticari markasıdır.

Arial®, Monotype Corporation'ın ABD'de tescilli markasıdır.

CorelDRAW™, Corel Corporation veya Corel Corporation Limited'in ticari markası veya tescilli ticari markasıdır.

Energy Star® ve Energy Star logosu®, United States Environmental Protection Agency kurumunun (ABD Çevre Koruma Dairesi) ABD'de tescilli markalarıdır. Markaların doğru kullanımıyla ilgili ayrıntılar, "Guidelines for Proper use of the Energy Star® Name and International Logo" (Energy Star® Adı ve Logosunun Doğru Kullanımı İçin Yönergeler) içinde açıklanmıştır.

Microsoft®, Microsoft Corporation'ın A.B.D.'de tescilli ticari markasıdır.

Netscape Navigator, Netscape Communications Corporation'ın ABD'deki ticari markasıdır.

Opera™, Opera Software ASA kuruluşunun ticari markasıdır.

*Pantone, Inc.'in renkler için denetim standardı ticari markasıdır.

PostScript®, Adobe Systems Incorporated kuruluşunun ticari markasıdır.

UNIX®, The Open Group'un tescilli ticari markasıdır.

Windows®, MS Windows® ve Windows NT®, Microsoft Corp. kuruluşunun ABD'de tescilli ticari markalarıdır.

HP müşteri hizmetleri

Çevrimiçi Hizmetler

Modem veya İnternet bağlantısı üzerinden bilgilere 24 saat erişim

World Wide Web URL adresi: HP Color LaserJet 3550 series yazıcı için, güncelleştirilmiş HP yazıcı yazılımını, ürün ve destek bilgilerini ve çeşitli dillerde yazıcı sürücülerini <http://www.hp.com/support/clj3550> adresinde bulabilirsiniz; HP Color LaserJet 3700 series yazıcı için <http://www.hp.com/support/clj3700> adresini ziyaret edin. (Siteler İngilizcedir.)

Macintosh kullanıcıları için özel olarak tasarlanmış ürünler için şu adresi ziyaret edin: http://www.hp.com/support/net_printing.

HP Instant Support Professional Edition (ISPE), masaüstü bilgisayarlar ve yazdırma ürünleri için web tabanlı bir sorun giderme araçları grubudur. ISPE bilgisayar kullanımı ve yazdırmayla ilgili sorunlarınızı hızla belirlemenize, tanılamana ve gidermenize yardımcı olur. ISPE araçlarına <http://instantsupport.hp.com> adresinden erişebilirsiniz.

Telefonla destek

HP, garanti döneminde telefonla ücretsiz ürün desteği sunar. Çağrınıza, size yardım etmek için hazır bekleyen bir ekip yanıt verir. Ülkenizin/bölgenizin telefon numarası için ürün kutusundaki broşüre bakın veya <http://www.hp.com/support/calcenters> adresini ziyaret edin. HP'yi aramadan önce, aşağıdaki bilgileri hazır bulundurun: ürün adı ve seri numarası, satın alma tarihi ve sorunun açıklaması.

Ayrıca İnternet'te <http://www.hp.com> adresinden de destek alabilirsiniz. **support & drivers** bloğunu tıklatın.

Yazılım yardımcı programları, sürücüler ve elektronik bilgiler

Şu adresleri ziyaret edin: HP Color LaserJet 3550 series yazıcı için http://www.hp.com/clj3550_software veya HP Color LaserJet 3700 series yazıcı için http://www.hp.com/clj3700_software. Sürücülere ilişkin Web sayfası İngilizce olabilir; ancak sürücülerini karşıdan farklı dillerde yükleyebilirsiniz.

Aşağıdaki numarayı arayın: Yazıcı kutusundaki broşüre bakın.

Aksesuarlar ve sarf malzemeleri için HP doğrudan sipariş

ABD'de sarf malzemelerini <http://www.hp.com/sbso/product/supplies> adresinden sipariş edebilirsiniz. Kanada'da sarf malzemelerini <http://www.hp.ca/catalog/supplies> adresinden sipariş edebilirsiniz. Avrupa ülkelerinde/bölgelerinde sarf malzemelerini <http://www.hp.com/supplies> adresinden sipariş edebilirsiniz. Asya Pasifik ülkelerinde sarf malzemelerini <http://www.hp.com/paper/> adresinden sipariş edebilirsiniz.

Aksesuarlar <http://www.hpshopping.com> adresinden sipariş edilebilir.

Aşağıdaki numarayı arayın: 1-800-538-8787 (ABD) veya 1-800-387-3154 (Kanada).

HP servis bilgileri

HP Yetkili Satıcılarını bulmak için 1-800-243-9816 (ABD) veya 1-800-387-3867 (Kanada) numarasını arayın.

Ürünüze ilişkin servis için, ülkenizin/bölgenizin müşteri desteği numarasını arayın. Yazıcı kutusundaki broşüre bakın.

HP servis sözleşmeleri

Aşağıdaki numarayı arayın: 1-800-835-4747 (ABD) veya 1-800-268-1221 (Kanada).

Genişletilmiş Servis: 1-800-446-0522

HP araç kutusu

Yazıcının durumunu ve ayarları denetlemek, sorun giderme bilgileri ve çevrimiçi belgeleri görüntülemek için HP araç kutusunu kullanın. HP araç kutusunu, yazıcı doğrudan bilgisayarınıza veya bir ağa bağlı olduğunda görüntüleyebilirsiniz. HP araç kutusunu kullanmak için eksiksiz bir yazılım yüklemesi yapmış olmanız gerekir. Bkz: [HP araç kutusunu kullanma](#).

Macintosh bilgisayarlar için HP desteği ve bilgiler

Sürücü güncelleştirmeleri için Macintosh OS X desteği bilgileri ve HP abonelik servisi için <http://www.hp.com/go/macosex> adresini ziyaret edin.

Macintosh kullanıcılarına ait özel olarak tasarlanmış ürünleri görmek için <http://www.hp.com/go/mac-connect> ziyaret edin.

İçindekiler

1 Yazıcınız hakkında temel bilgiler

Yazıcı bilgilerine hızlı erişim	2
Kullanım kılavuzu bağlantıları	2
Ayrıntılı bilgi	2
Yazıcı yapılandırmaları	4
HP Color LaserJet 3550 yazıcı	4
HP Color LaserJet 3550n yazıcı	4
HP Color LaserJet 3700 yazıcı	5
HP Color LaserJet 3700n yazıcı	5
HP Color LaserJet 3700dn yazıcı	6
HP Color LaserJet 3700dtn yazıcı	6
Yazıcı özellikleri	7
Yazıcınızı keşfedin	10
Yazıcı yazılımı	11
Yazıcı sürücülerini	11
Ağlar için yazılım	13
Yardımcı programlar	14
Yazıcı ortamı özellikleri	16
Desteklenen kağıt ağırlıkları ve boyutları	16

2 Kontrol paneli

Kontrol paneline genel bakış	20
Kontrol paneli düğmeleri	20
Kontrol paneli gösterge ışıkları	21
Ekran	21
Kontrol paneline bilgisayardan erişme	22
Kontrol paneli menüleri	23
Başlarken	23
Menü hiyerarşisi	24
Menülere erişmek için	24
Bilgi menüsü	24
Kağıt yükleme menüsü	24
Cihazı yapılandırma menüsü	25
Tanılama menüsü	27
Bilgi menüsü	28
Kağıt yükleme menüsü	29
Cihazı yapılandırma menüsü	30
Yazdırma menüsü	30
Yazdırma kalitesi menüsü	32
Sistem kurulumu menüsü	34
G/Ç menüsü	37
Sıfırlayıcılar menüsü	38
Tanılama menüsü	39
Yazıcı kontrol paneli yapılandırma ayarlarını değiştirme	40
Tepsi davranışı seçenekleri: istenen tepsiyi kullanın ve el ile besleme yapın	40

Güç Tasarrufu süresi	41
Ekran parlaklığı	42
Kimlik (HP Color LaserJet 3700 series yazıcıda kullanılabilir)	42
Silinebilir uyarılar (HP Color LaserJet 3700 series yazıcıda kullanılabilir)	43
Oto devam	43
Sarf m. azaldı	44
Sıkışıklıktan kurtarma	44
Dil	45
Yazıcı kontrol panelini, paylaşılan ortamlarda kullanma	46

3 G/Ç yapılandırması

USB yapılandırması	48
USB kablosunu bağlama	48
Paralel yapılandırma (yalnızca HP Color LaserJet 3700 series yazıcı için)	49
Genişletilmiş G/Ç (EIO) yapılandırması (yalnızca HP Color LaserJet 3700 series yazıcı için)	50
HP Jetdirect yazdırma sunucuları	50
Kullanılabilir genişletilmiş G/Ç arabirimleri	50
NetWare ağları	50
Windows ve Windows NT ağları	51
AppleTalk ağları	51
UNIX/Linux ağları	51
Ağ yapılandırması	52
TCP/IP parametrelerini yapılandırma	52
Ağ iletişim kurallarını devre dışı bırakma (isteğe bağlı)	57

4 Yazdırma görevleri

Yazdırma işlerini denetleme	60
Kaynak	60
Tür ve Boyut	60
Yazdırma ayarlarının önceliği	61
Yazıcı sürücüsü ayarlarına erişme	61
Kağıt seçme	63
Kullanılmaması gereken kağıtlar	63
Yazıcıya zarar verebilecek kağıtlar	63
Tepsileri yapılandırma	65
Boyut yapılandırma	65
Tür yapılandırma	65
Tepsi 1 özel kağıt	66
Tepsi 1'den yazdırma (çok amaçlı tepsi)	67
Tepsi 1'den zarf yazdırma	70
Tepsi 2 ve Tepsi 3'ten yazdırma	72
Özel ortama yazdırma	78
Saydamlar	78
Kuşe kağıt	78
Renkli kağıt	78
Zarflar	78
Etiketler	79
Ağır kağıt	79
HP LaserJet Kaba kağıt	80
Basılı formlar ve antetli kağıtlar	80
Geri dönüşümlü kağıt	80
2 yüze yazdırma (dupleks)	81
Otomatik 2 yüze yazdırma (HP Color LaserJet 3700dn ve 3700dtn yazıcılarda kullanılabilir)	81

Otomatik iki yüze yazdırma için kontrol paneli ayarları	81
İki yüze yazdırma işlerini ciltleme seçenekleri	82
El ile iki yüze yazdırma	82
Özel yazdırma koşulları	85
Farklı bir ilk sayfa yazdırma	85
Özel boyutlu kağıda yazdırma	85
Yazdırma isteğini durdurma	85
Belleği yönetme (yalnızca HP Color LaserJet 3700 series yazıcı için)	87

5 Yazıcıyı yönetme

Yazıcı bilgileri sayfaları	90
Menü haritası	90
Yapılandırma sayfası	90
Sarf malzemeleri durumu sayfası	91
Kullanım sayfası (HP Color LaserJet 3700 series yazıcıda kullanılabilir)	91
Tanıtım	92
Dosya dizini (HP Color LaserJet 3700 series yazıcıda kullanılabilir)	92
PCL veya PS yazı tipi listesi (HP Color LaserJet 3700 series yazıcıda kullanılabilir)	92
Yerleşik Web sunucusunu kullanma (yalnızca HP Color LaserJet 3700 series yazıcı için)	94
Ağ bağlantısını kullanarak yerleşik Web sunucusuna erişmek için	94
Bilgi sekmesi	95
Ayarlar sekmesi	95
Ağ sekmesi	96
Diğer bağlantılar	96
HP araç kutusunu kullanma	97
Desteklenen işletim sistemleri	97
Desteklenen tarayıcılar	97
HP araç kutusunu görüntülemek için	97
HP araç kutusu bölümleri	98
Diğer bağlantılar	98
Durum sekmesi	98
Sorun giderme sekmesi	98
Uyarılar sekmesi	98
Belgeler sekmesi	99
Gelişmiş Yazıcı Ayarları penceresi	99
HP araç kutusu bağlantıları	100

6 Renk

Renk kullanımı	102
HP ImageREt 2400	102
Kağıt seçimi	102
Renk seçenekleri (HP Color LaserJet 3700 series yazıcı ile birlikte kullanılabilir)	102
Standart kırmızı-yeşil-mavi (sRGB)	102
Dört renkte yazdırma (CMYK [HP Color LaserJet 3700 series yazıcı ile birlikte kullanılabilir])	103
Renk yönetimi	104
Gri Tonlarında Yazdırma	104
Otomatik veya elle renk ayarlama	104
Renk eşleştirme	106
Numune kataloğu renk eşlemesi (HP Color LaserJet 3700 series yazıcı için kullanılabilir)	106

7 Bakım

Sarf malzemelerini yönetme	108
Sarf malzemelerinin ömrü	108
HP Color LaserJet 3550 series yazıcı sarf malzemeleri için yaklaşık deęiřtirme aralıkları	108
HP Color LaserJet 3700 series yazıcı sarf malzemeleri için yaklaşık deęiřtirme aralıkları	108
Yazıcı kartuşu ömrünü denetleme	109
Yazıcı kartuşunu saklama	110
HP yazıcı kartuşları	110
HP dıřı yazıcı kartuşları	110
Yazıcı kartuşu doęrulaması	111
HP ihbar hattı	111
Sarf malzemelerini ve parçaları deęiřtirme	112
Sarf malzemelerinin ve parçaların konumu	112
Sarf malzemeleri deęiřtirme yönergeleri	112
Yazıcı kartuşlarını deęiřtirme	113
Aktarım setini deęiřtirme	115
Kaynařtırıcıyı ve kaęıt alma silindirini deęiřtirme	119
Yazıcıyı temizleme	129
Yazıcıyı yazıcının kontrol panelini kullanarak temizlemek için	129
E-Posta uyarılarını yapılandırma	130

8 Sorunları çözmeye

Temel sorun giderme onay listesi	132
Yazıcı performansını etkileyen faktörler	132
Kontrol paneli ileti türleri	133
Durum iletileri	133
Uyarı iletileri	133
Hata iletileri	133
Kritik hata iletileri	133
Kontrol paneli iletileri	134
Kaęıt sıkıřmaları	154
Kaęıt sıkıřması giderimi	154
Kaęıt sıkıřmalarının sık rastlanan nedenleri	156
Kaęıt sıkıřmalarını temizleme	158
Tepsi 1'de kaęıt sıkıřması	158
Tepsi 2 veya Tepsi 3'de sıkıřma	160
Üst arka kapakta sıkıřma	162
Kaynařtırıcı alanında sıkıřma	164
Alt arka kapakta sıkıřma (arka çıkıř bölgesi)	169
Ön kapakta sıkıřma	170
İki yüze yazdırma biriminde sıkıřma	172
Kaęıt sorunları	174
Sorun giderme bilgisi sayfaları	180
Kaęıt yolu test sayfası	180
Kayıt sayfası	180
Olay günlüęü	181
Yazıcı yanıt sorunları	182
Yazıcı kontrol paneli ile ilgili sorunlar	185
Renkli yazdırma sorunları	186
Hatalı yazıcı çıktısı	188
Farklı yazı tipleri ile yazdırmak için yönergeler	189
Yazılım uygulama sorunları	191
Yazdırma kalitesi sorunlarını giderme	192

Kağıtla ilişkili yazdırma kalitesi sorunları	192
Tepegöz asetati hatalı	192
Yazıcının kullanım ortamı ile ilişkili yazdırma kalitesi sorunları	193
Kağıt sıkışmalarıyla ilgili yazdırma kalitesi sorunları	193
Yazıcının iç kısmında toner birikmesi ile ilişkili yazdırma kalitesi sorunları	193
Yazdırma kalitesi sorunlarını giderme sayfaları	193
Yazıcıyı ayarlama	194

Ek A Sarf malzemeleri ve aksesuarlar

Yedek parça ve sarf malzemesi tedariki	196
Yerleşik web sunucusundan sipariş verme (ağ bağlantıları olan yazıcılar için)	197

Ek B Servis ve destek

Hewlett-Packard sınırlı garanti bildirimini	201
Yazıcı kartuşu, aktarım birimi ve kaynaştırıcı sınırlı garanti bildirimini	203
HP bakım sözleşmeleri	204
İş yerinde servis sözleşmeleri	204
Uzun süreli garanti	204
Yazıcıyı yeniden paketleme	205
Yazıcıyı yeniden paketlemek için	205

Ek C Yazıcı özellikleri

Özellikler hakkında bilgiler	207
------------------------------------	-----

Ek D Düzenleme bilgileri

FCC düzenlemeleri	211
Çevresel ürün yönetimi programı	211
Çevreyi koruma	211
Ozon üretimi	211
Enerji tüketimi	212
Toner tüketimi	212
Kağıt kullanımı	212
Plastik Parçalar	212
HP LaserJet yazdırma sarf malzemeleri	212
HP yazdırma sarf malzemeleri iade ve geri dönüşüm programı hakkında bilgi	213
Kağıt	213
Malzeme kısıtlamaları	213
Malzeme Güvenliği Teknik Verileri (MSDS)	213
Uzun süreli garanti	213
Aşağıdakiler dahil	214
Uygunluk Bildirimi	215
Güvenlik beyanları	218
Lazer güvenliği	218
Kanada DOC düzenlemeleri	218
EMI bildirimini (Kore)	218
VCCI bildirimini (Japonya)	218
Finlandiya lazer beyanı	219

Ek E Bellek ve baskı sunucusu kartlarıyla çalışma

Yazıcı belleği	221
Yapılandırma sayfası yazdırma	221
Bellek ve yazı tipi DIMM'lerini takma	222

Bellek ve yazı tipi DIMM'lerini takmak için	222
Belleği etkinleştirme	226
Dil yazı tipi DIMM'ini etkinleştirme	226
DIMM takılışını denetleme	226
Bir HP Jetdirect yazdırma sunucusu kartını HP Color LaserJet 3700 series yazıcıya takma	228
HP Jetdirect yazdırma sunucusu kartını takmak için	228

Sözlük

Dizin

1

Yazıcınız hakkında temel bilgiler

Bu bölümde, yazıcınızın özelliklerini tanımanıza yardımcı olan bilgiler verilmektedir. Aşağıdaki konular ele alınmaktadır:

- [Yazıcı bilgilerine hızlı erişim](#)
- [Yazıcı yapılandırmaları](#)
- [Yazıcı özellikleri](#)
- [Yazıcınızı keşfedin](#)
- [Yazıcı yazılımı](#)
- [Yazıcı ortamı özellikleri](#)

Yazıcı bilgilerine hızlı erişim

Kullanım kılavuzu bağlantıları

- [Yazıcınızı keşfedin](#)
- [Sarf malzemelerini ve parçaları değiştirme](#)

Ayrıntılı bilgi

Bu yazıcıyla kullanılacak birçok başvuru kaynağı bulunmaktadır. HP Color LaserJet 3550 series yazıcılar için bkz: <http://www.hp.com/support/clj3550>. HP Color LaserJet 3700 series yazıcılar için bkz: <http://www.hp.com/support/clj3700>.

Yazıcının kurulması

Başlangıç Kılavuzu—Yazıcının kurulması ve ayarlanması için adım adım yönergeler içerir.

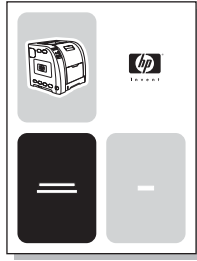

HP Jetdirect Print Server Administrator's Guide—HP Jetdirect yazdırma sunucusunun yapılandırılması ve sorunlarının giderilmesi için yönergeler içerir.



Aksesuar ve Sarf Malzemeleri Takma Kılavuzları—Yazıcının isteğe bağlı aksesuarları ve sarf malzemeleriyle birlikte verilen ve takma yöntemlerini adım adım gösteren yönergeler içerir.



Yazıcının kullanımı

Kullanım Kılavuzu—Yazıcının kullanılması ve sorunlarının giderilmesiyle ilgili ayrıntılı bilgiler içerir. Yazıcıyla birlikte verilen CD-ROM'da bulunur.

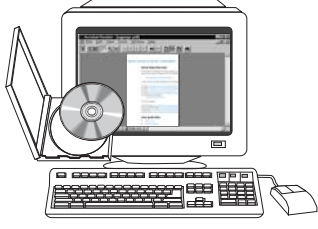

Çevrimiçi Yardım—Yazıcı sürücülerinden kullanılabilen yazıcı seçeneklerine ilişkin bilgiler içerir. Yardım dosyalarına bakmak için yazıcı sürücüsü aracılığıyla Çevrimiçi Yardım'a erişebilirsiniz.

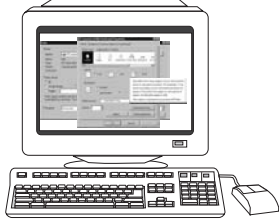

Yazıcı yapılandırmaları

HP Color LaserJet 3550 series yazıcı veya HP Color LaserJet 3700 series yazıcı satın aldığınız için teşekkür ederiz. Bu yazıcılar, aşağıda açıklanan yapılandırmalarla sunulmaktadır.

HP Color LaserJet 3550 yazıcı

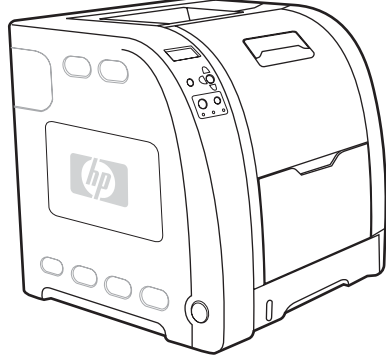

HP Color LaserJet 3550 yazıcı, tek renkli (siyah beyaz) ve renkli yazdırma yaparken dakikada 16 adet (ppm) Letter boyutlu ve 15 adet A4 boyutlu sayfa yazdıran dört renkli bir lazer yazıcıdır.

- **Tepsiler.** Yazıcıyla birlikte, çeşitli türde ve boyutta en fazla 100 sayfa kağıt ve 10 zarf alan çok amaçlı bir tepsi (Tepsi 1) ve çeşitli boyutta kağıdı destekleyen, 250 sayfalık bir kağıt besleyici (Tepsi 2) verilir. İsteğe bağlı 500 sayfalık kağıt besleyiciyi (Tepsi 3) destekler. Ayrıntılı bilgi için bkz: [Desteklenen kağıt ağırlıkları ve boyutları](#)
- **Bağlantı kapasitesi.** Yazıcıda bağlantı için yüksek hızlı USB 2.0 bağlantı noktası vardır.
- **Bellek.** Yazıcıda 64 MB eşzamanlı dinamik rasgele erişim belleği (SDRAM) bulunmaktadır.

HP Color LaserJet 3550n yazıcı

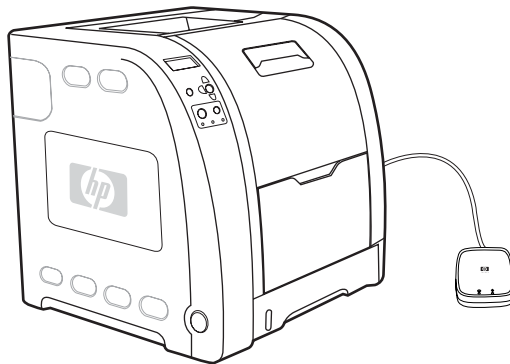

HP Color LaserJet 3550n yazıcı, HP Color LaserJet 3550 yazıcının özelliklerini ve ayrıca 10baseT/100base-TX ağlarıyla kolay bağlantı için HP Jetdirect en3700 harici yazdırma sunucusunu içerir.

HP Color LaserJet 3700 yazıcı

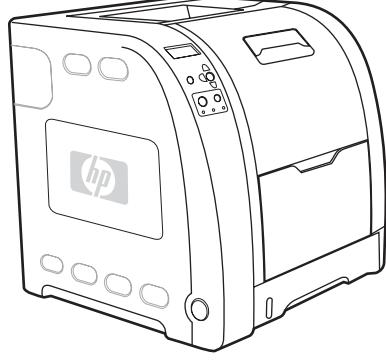

HP Color LaserJet 3700 yazıcı, tek renkli (siyah beyaz) ve renkli yazdırma yaparken dakikada 16 adet (ppm) Letter boyutlu ve 15 adet A4 boyutlu sayfa yazdıran dört renkli bir lazer yazıcıdır.

- **Tepsiler.** Yazıcıyla birlikte, çeşitli türde ve boyutta en fazla 100 sayfa kağıt ve 10 zarf alan çok amaçlı bir tepsi (Tepsi 1) ve çeşitli boyutta kağıdı destekleyen, 250 sayfalık bir kağıt besleyici (Tepsi 2) verilir. İsteğe bağlı 500 sayfalık kağıt besleyiciyi (Tepsi 3) destekler. Ayrıntılı bilgi için bkz: [Desteklenen kağıt ağırlıkları ve boyutları](#)
- **Bağlantı kapasitesi.** Yazıcı, bağlantı için bir USB bağlantı noktası ve standart çift yönlü paralel bağlantı noktası (IEEE-1284 uyumlu) sağlar.
- **Bellek.** Yazıcıda 128 MB eşzamanlı dinamik rasgele erişim belleği (SDRAM) bulunmaktadır. Belleğin genişletilmesine olanak tanımak üzere yazıcıda her birine 64, 128 veya 256 MB RAM takılabilen üç DIMM yuvası bulunur. Bu yazıcı en çok 448 MB'lık bir belleği destekleyebilir.

HP Color LaserJet 3700n yazıcı

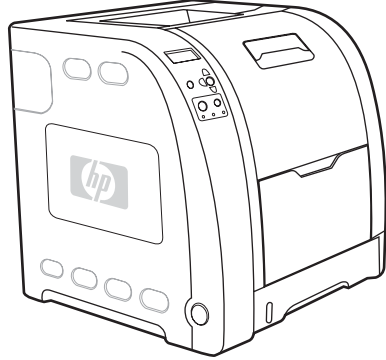

HP Color LaserJet 3700n yazıcı HP Color LaserJet 3700 yazıcısının özelliklerini ve ayrıca 10/100baseT ağlarıyla kolay bağlantı için bir HP Jetdirect 620n yazdırma sunucusu içerir.

HP Color LaserJet 3700dn yazıcı

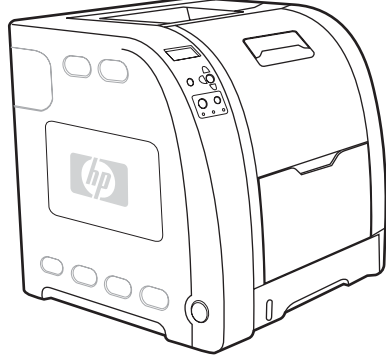

HP Color LaserJet 3700dn yazıcı, HP Color LaserJet 3700n yazıcının özelliklerinin yanı sıra otomatik 2 yüze yazdırma (dupleks) özelliği ve toplam 128 MB SDRAM içerir.

HP Color LaserJet 3700dtn yazıcı

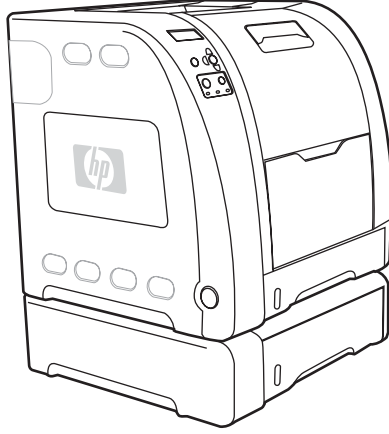

HP Color LaserJet 3700dtn yazıcı HP Color LaserJet 3700dn yazıcının özelliklerini ve ek bir 500 sayfalık kağıt besleyici (Tepsi 3) içerir.

Yazıcı özellikleri

Bu yazıcı üzerinde, Hewlett-Packard'ın yazdırma kalitesi ve güvenilirliği ile aşağıdaki özellikler bir araya getirilmiştir. HP Color LaserJet 3550 series yazıcının özellikleriyle ilgili daha ayrıntılı bilgi almak için <http://www.hp.com/support/cj3550> adresindeki Hewlett-Packard web sitesini ziyaret edin. HP Color LaserJet 3700 series yazıcının özellikleriyle ilgili daha ayrıntılı bilgi almak için <http://www.hp.com/support/cj3700> sitesini ziyaret edin.

Özellikler

	HP Color LaserJet 3550 series yazıcı	HP Color LaserJet 3700 series yazıcı
Performans	<ul style="list-style-type: none">16 sayfa/dakika (hem tek renkli, hem renkli yazdırmada). <p>Yazıcının performans bundan düşükse bkz: Yazıcı performansını etkileyen faktörler.</p> <ul style="list-style-type: none">Çeşitli türden ortamların üzerine yazdırır. Ayrıntılı bilgi için bkz: Desteklenen kağıt ağırlıkları ve boyutları.	<ul style="list-style-type: none">16 sayfa/dakika (hem tek renkli, hem renkli yazdırmada). <p>Yazıcının performans bundan düşükse bkz: Yazıcı performansını etkileyen faktörler.</p> <ul style="list-style-type: none">Çeşitli türden ortamların üzerine yazdırır. Ayrıntılı bilgi için bkz: Desteklenen kağıt ağırlıkları ve boyutları.MIPS RISC 350 MHz işlemci
Bellek	<ul style="list-style-type: none">64 MB eşzamanlı dinamik rasgele erişim belleği (SDRAM).	<ul style="list-style-type: none">128 MB eşzamanlı dinamik rasgele erişim belleği (SDRAM).448 MB'ye kadar artırılabilir.
Kullanıcı arabirimi	<ul style="list-style-type: none">Kontrol panelinde grafik ekran.Gelişmiş kontrol paneli yardımı.HP araç kutusu (durum ve sorun giderme bilgileri sağlayan bir Web uygulaması).Windows PC ve Apple Macintosh yazıcı sürücüleri.	<ul style="list-style-type: none">Kontrol panelinde grafik ekran.Gelişmiş kontrol paneli yardımı.HP araç kutusu (durum ve sorun giderme bilgileri sağlayan bir Web uygulaması).Windows PC ve Apple Macintosh yazıcı sürücüleri.Destek erişimi ve sarf malzemesi siparişi için katıştırılmış web sunucusu (ağa bağlı yazıcılar için yönetim aracı).
Desteklenen yazıcı kimlikleri	HP JetReady 4.1	<ul style="list-style-type: none">HP PCL 6.PostScript 3 öykünmesi.Otomatik dil geçişi.
Saklama özellikleri	Yok	<ul style="list-style-type: none">Yazı tipleri ve biçimler.
Çevresel özellikler	<ul style="list-style-type: none">Güç Tasarrufu ayarıYüksek oranda geri dönüşümlü bileşen ve malzemeler.Energy Star uyumlu.	<ul style="list-style-type: none">Güç Tasarrufu ayarıYüksek oranda geri dönüşümlü bileşen ve malzemeler.Energy Star uyumlu.

Özellikler (devam)

	HP Color LaserJet 3550 series yazıcı	HP Color LaserJet 3700 series yazıcı
Yazı tipleri	Yok	<ul style="list-style-type: none">• PCL ve PostScript öykünme için 80 dahili yazı tipi bulunmaktadır.• Yazılım çözümüyle birlikte TrueType™ biçiminde 80 yazıcı eşleştirmeli ekran yazı tipi kullanılabilir.
Kağıt yükleme	<ul style="list-style-type: none">• 76 x 127 mm ile 215 x 355 mm arasındaki kağıt boyutlarına yazdırır.• Gramajı 60 g/m² - 163 g/m² arasındaki kağıtlara yazdırır.• Kuşe kağıt, yüksek gramajlı kağıt, etiket, film, tepegöz saydamları ve zarflar da dahil olmak üzere birçok ortam türü üzerine yazdırır.• Birden çok parlaklık düzeyi.• Letter, Legal, Executive, Executive (JIS), A4, A5, B5 (JIS), B5 (ISO) ve 216 x 330 mm kağıt boyutlarını destekleyen 250 sayfalık kağıt besleyici (Tepsi 2).• Letter ve A4 kağıt boyutlarını destekleyen isteğe bağlı 500 sayfalık kağıt besleyici (Tepsi 3). Ayrıntılı bilgi için bkz: Desteklenen kağıt ağırlıkları ve boyutları.• 150 sayfalık, yüz aşağı çıkış bölmesi (üst) ve 25 sayfalık yüz yukarı çıkış bölmesi (arka).	<ul style="list-style-type: none">• 76 x 127 mm ile 215 x 355 mm arasındaki kağıt boyutlarına yazdırır.• Gramajı 60 g/m² - 163 g/m² arasındaki kağıtlara yazdırır.• Kuşe kağıt, yüksek gramajlı kağıt, etiket, film, tepegöz saydamları ve zarflar da dahil olmak üzere birçok ortam türü üzerine yazdırır.• Birden çok parlaklık düzeyi.• Letter, Legal, Executive, Executive (JIS), A4, A5, B5 (JIS), B5 (ISO) ve 216 x 330 mm kağıt boyutlarını destekleyen 250 sayfalık kağıt besleyici (Tepsi 2).• Letter ve A4 boyutlu kağıtları destekleyen isteğe bağlı 500 sayfalık kağıt besleyici (Tepsi 3); HP Color LaserJet 3700dtn yazıcıda (Tepsi 3) standarttır. Ayrıntılı bilgi için bkz: Desteklenen kağıt ağırlıkları ve boyutları.• 150 sayfalık, yüz aşağı çıkış bölmesi (üst) ve 25 sayfalık yüz yukarı çıkış bölmesi (arka).• HP Color LaserJet 3700dtn ve 3700dtn yazıcılarda otomatik iki yüze yazdırma.
Aksesuarlar	<ul style="list-style-type: none">• Letter ve A4 kağıt boyutlarını destekleyen isteğe bağlı 500 sayfalık kağıt besleyici (Tepsi 3)	<ul style="list-style-type: none">• Letter ve A4 kağıt boyutlarını destekleyen isteğe bağlı 500 sayfalık kağıt besleyici (Tepsi 3); HP Color LaserJet 3700dtn yazıcıda standarttır (Tepsi 3).• Çift hat içi bellek modülleri (DIMM).• İsteğe bağlı flash DIMM.

Özellikler (devam)

	HP Color LaserJet 3550 series yazıcı	HP Color LaserJet 3700 series yazıcı
Bağlantı kapasitesi	<ul style="list-style-type: none">• Yüksek hızlı USB 2.0 kablo arabirimi.• HP Jetdirect en3700 harici yazdırma sunucusu; HP Color LaserJet 3550n yazıcıda standarttır.• HP Web Jetadmin yazılımı.	<ul style="list-style-type: none">• Geriye dönük uyumluluk için standart, iki yönlü, paralel kablo arabirimi (IEEE -1284 uyumlu).• USB kablo arabirimi.• İsteğe bağlı genişletilmiş giriş/çıkış (EIO) ağ kartı; HP Color LaserJet 3700n, 3700dn ve 3700dtn yazıcılarda standarttır.• HP Katıştırılmış Web Sunucusu• HP Web Jetadmin yazılımı.
Sarf malzemeleri	<ul style="list-style-type: none">• Sarf malzemeleri durumu sayfası, toner düzeyi, sayfa sayısı ve kalan tahmini sayfa sayısı hakkında bilgi içerir.• Sallama gerektirmeyen kartuş tasarımı.• Yazıcı, orijinal HP yazıcı kartuşu takılıp takılmadığını denetler.• İnternet üzerinden sarf malzemesi siparişi verme özelliği (HP araç kutusu kullanılır)	<ul style="list-style-type: none">• Sarf malzemeleri durumu sayfası, toner düzeyi, sayfa sayısı ve kalan tahmini sayfa sayısı hakkında bilgi içerir.• Sallama gerektirmeyen kartuş tasarımı.• Yazıcı, orijinal HP yazıcı kartuşu takılıp takılmadığını denetler.• İnternet üzerinden sarf malzemesi siparişi verme özelliği (HP araç kutusu ve yerleşik Web sunucusu kullanılır)
Erişilebilirlik	<ul style="list-style-type: none">• Metin ekranı okuyucularla uyumlu çevrimiçi kullanım kılavuzu.• Yazıcı kartuşları tek elle takılabilir ve çıkarılabilir.• Tüm kapılar ve kapaklar tek elle açılabilir.• Ortam Tepsisi 1'e tek elle yüklenebilir.	<ul style="list-style-type: none">• Metin ekranı okuyucularla uyumlu çevrimiçi kullanım kılavuzu.• Yazıcı kartuşları tek elle takılabilir ve çıkarılabilir.• Tüm kapılar ve kapaklar tek elle açılabilir.• Ortam Tepsisi 1'e tek elle yüklenebilir.

Yazıcınızı keşfedin

Aşağıdaki şekillerde yazıcının önemli parçalarının adları ve yerleri gösterilmiştir.

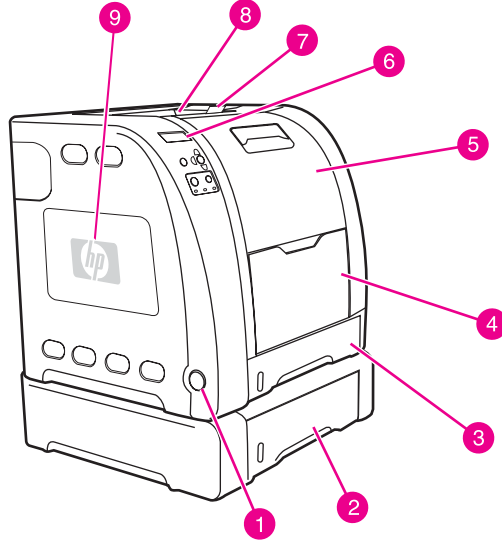

Önden görünüş (500 sayfalık kağıt besleyicisi ile gösterilmektedir)

- 1 açık/kapalı düğmesi
- 2 Tepsi 3 (isteğe bağlı, 500 sayfa standart kağıt)
- 3 Tepsi 2 (250 sayfa standart kağıt)
- 4 Tepsi 1
- 5 ön kapak
- 6 yazıcı kontrol paneli
- 7 çıkış bölmesi genişleticisi; B5 (JIS), B5 (ISO) ve 216 x 356 mm kağıtla kullanılır
- 8 çıkış bölmesi
- 9 DIMM erişim kapağı (HP Color LaserJet 3700 series yazıcıda bulunur)

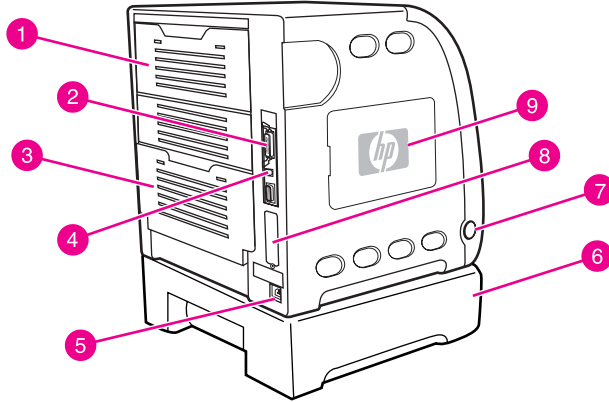

Arkadan ve yandan görünüş

- 1 üst arka kapak
- 2 paralel bağlantı (HP Color LaserJet 3700 series yazıcılarda mevcuttur)
- 3 alt arka kapak (arka çıkış bölmesi)
- 4 USB bağlantısı
- 5 güç bağlantısı
- 6 Tepsi 3 (isteğe bağlı)
- 7 açık/kapalı düğmesi
- 8 EIO bağlantısı (HP Color LaserJet 3700 series yazıcılarda mevcuttur)
- 9 DIMM erişim kapağı (HP Color LaserJet 3700 series yazıcıda bulunur)

Yazıcı yazılımı

Yazdırma sistemi yazılımını içeren bir CD-ROM yazıcı ile birlikte verilir. Bu CD-ROM'daki yazılım bileşenleri ve yazıcı sürücüleri, yazıcıyı en iyi şekilde kullanmanızı sağlar. Yükleme yönergeleri için başlangıç kılavuzuna başvurun.

Not

Yazdırma sistemi yazılım bileşenleri hakkında en son bilgiler için CD-ROM'daki ReadMe dosyalarını inceleyin.

Bu bölüm, CD-ROM'un içerdiği yazılımı özetler. Yazdırma sistemi, aşağıdaki çalışma ortamlarında görev yapan son kullanıcılar ve ağ yöneticileri için yazılım içerir:

- Microsoft Windows 98, Me ve NT 4.0
- Microsoft Windows 2000 ile XP 32-bit ve XP 64-bit
- Apple Mac OS sürüm 9.1 ve sonraki sürümleri ile Mac OS X sürüm 10.1 ve sonraki sürümleri

Not

Ağ yöneticisi yazılım bileşenleri tarafından desteklenen ağ ortamlarının bir listesi için bkz: [Ağ yapılandırması](#)

HP Color LaserJet 3550 series yazıcıya ilişkin yazıcı sürücülerinin listesi, güncelleştirilmiş HP yazıcı yazılımı ve ürün destek bilgileri için <http://www.hp.com/support/clj3550> adresini ziyaret edin. HP Color LaserJet 3700 series yazıcılar için bkz: <http://www.hp.com/support/clj3700>.

Yazıcı sürücüleri

Yazıcı sürücüleri, yazıcı özelliklerine erişir ve bilgisayarın yazıcı ile iletişim kurmasına olanak sağlar. Aşağıdaki yazıcı sürücüleri, yazıcıyla birlikte bir CD-ROM üzerinde verilir.

Not

HP Color LaserJet 3550 PCL ve PostScript Sayfa Açıklama Dilleri (PDL) içermez. HP Color LaserJet 3550, ana bilgisayar tabanlı bir dil olan HP JetReady 4.1 PDL kullanır. HP JetReady 4.1, basılı sayfayı bir Windows veya Macintosh sistem ortamında işlemek için bilgisayar ve yazıcı birleşiminin gücünü kullanır. HP JetReady 4.1, daha önceden işlenmiş sayfaları ana bilgisayardan yazıcıya aktarır ve yazıcılara, sayfaların yazılabilir veriler haline gelmesi için gereken yönergeleri sağlar.

HP Color LaserJet 3550 series yazıcı için yazıcı sürücüleri

İşletim sistemi ¹	JetReady 4.1
Windows 98, Me	✓
Windows NT 4.0	✓
Windows 2000	✓
Windows XP (32-bit)	✓
Windows XP (64-bit)	✓
Windows Server 2003 (32-bit)	✓
Windows Server 2003 (64-bit)	✓
Macintosh OS	✓

¹ Tüm sürücülerden veya işletim sistemlerinden tüm yazıcı özelliklerine ulaşmak mümkün değildir. Kullanılabilir özellikler için sürücünüzdeki çevrimiçi yardım bölümüne bakın.

HP Color LaserJet 3700 series yazıcı için yazıcı sürücüleri

İşletim sistemi ¹	PCL 6	PS Öykünmesi
Windows 98, Me	✓	✓
Windows NT 4.0	✓	✓
Not <u>Windows NT, USB'yi desteklemez</u>		
Windows 2000 ²	✓	✓
Windows XP (32-bit) ²	✓	✓
Windows XP (64 bit) ^{2, 3}		✓
Windows Server 2003 (32-bit)	✓	✓
Windows Server 2003 (64-bit)	✓	✓
Macintosh OS		✓

¹ Tüm sürücülerden veya işletim sistemlerinden tüm yazıcı özelliklerine ulaşmak mümkün değildir. Kullanılabilir özellikler için sürücünüzdeki çevrimiçi yardım bölümüne bakın.

² Windows 2000 ve Windows XP (32 bit ve 64 bit) için <http://www.hp.com/go/clj3700software> adresinden PCL 5 sürücüsünü yükleyin.

³ Windows XP (64 bit) için <http://www.hp.com/go/clj3700software> adresinden PCL 6 sürücüsünü yükleyin.

Not

Sisteminiz yazılım yüklemesi sırasında Internet'teki en yeni sürücüleri denetlemezse, HP Color LaserJet 3550 series yazıcı için bu sürücüleri http://www.hp.com/go/clj3550_software adresinden yükleyin. HP Color LaserJet 3700 series yazıcılar için bkz: http://www.hp.com/go/clj3700_software.

Ek sürücüler

Aşağıdaki sürücüler CD-ROM'da bulunmamakla birlikte <http://www.hp.com/go/cj3700software> adresinden edinilebilir. Bu sürücüler yalnızca HP Color LaserJet 3700 series yazıcı içindir.

- OS/2 PS ve PCL yazıcı sürücüsü
- UNIX model komut dosyaları
- Linux sürücüleri

Not

OS/2 sürücüleri, IBM'den alınabilir ve OS/2 paketinde bulunur. Geleneksel Çince, Basitleştirilmiş Çince, Kore Dili ve Japonca için OS/2 sürücüleri bulunmamaktadır.

Ağlar için yazılım

Kullanılabilir HP ağ yükleme ve yapılandırma yazılımı çözümlerinin özeti için *HP Jetdirect Print Server Administrator's Guide*'a bakın. Bu kılavuzu, yazıcıyla birlikte verilen CD'de de bulabilirsiniz.

HP Web Jetadmin

HP Web Jetadmin, intranetinizdeki HP Jetdirect bağlantılı yazıcıları tarayıcı kullanarak yönetmenize olanak verir. HP Web Jetadmin, tarayıcı tabanlı bir yönetim aracıdır ve yalnızca ağ yöneticisinin bilgisayarına yüklenmesi gerekir. Çeşitli sistemlere yüklenebilir ve bu sistemlerde çalıştırılabilir.

Geçerli HP Web Jetadmin sürümünü yüklemek ve desteklenen ana bilgisayar sistemlerinin en son listesini görmek için <http://www.hp.com/go/webjetadmin> adresindeki HP Customer Care Online sitesini ziyaret edin.

Desteklenen bir Web tarayıcısını (örneğin, Microsoft Internet Explorer 4.x veya Netscape Navigator 4.x ya da sonraki sürümleri) kullanan tüm istemciler, HP Web Jetadmin ana bilgisayarına göz atarak ana bilgisayar sunucusunda yüklü olan HP Web JetAdmin'e erişebilir.

HP Web Jetadmin 6.5 ve daha yeni sürümleri aşağıdaki özelliklere sahiptir:

- Göreve dayalı kullanıcı arabirimi, ağ yöneticisine zaman kazandıran, yapılandırılabilir görünümler sağlar.
- Özelleştirilebilir kullanıcı profilleri, ağ yöneticilerinin yalnızca görüntülenen veya kullanılan işlevi dahil etmesine olanak verir.
- Donanım hatalarını, sarf malzemelerinin azaldığını ve diğer yazıcı sorunlarını bildiren anında e-posta bildirimleri, farklı kişilere yönlendirilir.
- Yalnızca standart web tarayıcısı kullanarak uzaktan yükleme ve yönetim.
- Gelişmiş otomatik bulma özelliği ağdaki çevre birimleri bulur; böylece ağ yöneticisinin her yazıcıyı bir veritabanına el ile girmesine gerek kalmaz.
- Şirket yönetimi paketleriyle basit bütünleştirme.
- IP adresi, renk kapasitesi ve model adı gibi parametrelere göre çevrebirimleri hızlı bir şekilde bulur.
- Çevrebirimleri sanal ofis haritaları olan mantıklı gruplar haline düzenleyerek kolay gezinti sağlar.

HP Web Jetadmin hakkında en güncel bilgiler için <http://www.hp.com/go/webjetadmin> adresini ziyaret edin.

UNIX

UNIX için HP Jetdirect Yazıcı Yükleyici, HP-UX ve Solaris ağları için basit bir yazıcı yükleme yardımcı programıdır. http://www.hp.com/support/net_printing adresindeki HP Customer Care Online sitesinden yüklenebilir.

Linux

Linux desteğiyle ilgili bilgiler için <http://www.hp.com/go/linux> adresini ziyaret edin.

Yardımcı programlar

HP Color LaserJet 3550 series yazıcı ve HP Color LaserJet 3700 series yazıcı, ağ üzerindeki bir yazıcıyı izlemeyi ve yönetmeyi kolaylaştıran çeşitli özelliklerle donatılmıştır.

HP araç kutusu

HP araç kutusu, aşağıdaki görevler için kullanabileceğiniz bir uygulamadır:

- yazıcı durumunu denetleme
- yazıcı ayarlarını yapılandırma
- sorun giderme bilgilerini görüntüleme
- çevrimiçi belgeleri görüntüleme
- dahili yazıcı sayfalarını yazdırma

Yazıcınız doğrudan bilgisayarınıza veya ağa bağlıyken HP araç kutusunu görüntüleyebilirsiniz. HP araç kutusunu kullanmak için yazılımı eksiksiz yüklemiş olmanız gerekir.

Yerleşik Web sunucusu (HP Color LaserJet 3700 series yazıcıda kullanılabilir)

Yazıcı, yazıcı ve ağ etkinlikleri hakkındaki bilgilere erişim olanağı veren yerleşik bir web sunucusuyla donatılmıştır. Web sunucusu, Windows gibi bir işletim sisteminin bilgisayarınızda program çalıştırmak için ortam sağlaması gibi, web programlarının çalışabileceği bir ortam sağlar. Bu programların çıktıları, Microsoft Internet Explorer veya Netscape Navigator gibi bir web tarayıcısı tarafından görüntülenebilir.

“Yerleşik” Web sunucusu, ağ sunucusuna yüklenmiş bir yazılım yerine, bir donanım aygıtı (yazıcı gibi) veya ürün yazılımı içindedir.

Yerleşik bir web sunucusunun sunduğu avantaj, herkesin ağa bağlı bir bilgisayarla ve standart bir web tarayıcısıyla erişebileceği bir yazıcı arabirimi sağlamasıdır. Yüklenecek veya yapılandırılacak özel bir yazılım yoktur, ancak bilgisayarınızda desteklenen bir Web tarayıcısı bulunmalıdır. Yerleşik Web sunucusuna erişmek için yazıcının IP adresini tarayıcının adres satırına yazın. (IP adresini bulmak için bir yapılandırma sayfası yazdırın. Yapılandırma sayfasının yazdırılmasına ilişkin ek bilgi için bkz: [Yazıcı bilgileri sayfaları](#).)

Özellikler

HP yerleşik web sunucusu, yazıcı ve ağ kartı durumunu görüntülemenizi ve yazdırma işlevlerini bilgisayarınızdan yönetmenizi sağlar. HP yerleşik web sunucusuyla aşağıdakileri gerçekleştirebilirsiniz:

- yazıcı durum bilgilerini görüntüleme
- tüm sarf malzemelerinin kalan ömrünü belirleme ve yenilerini sipariş etme
- tepsi yapılandırmalarını görüntüleme ve değiştirme
- yazıcı kontrol paneli menü yapılandırmasını görüntüleme ve değiştirme
- iç sayfaları görüntüleme ve yazdırma
- yazıcı ve sarf malzemeleri olayları hakkında bildirim alma
- başka bir web sitelerine bağlantılar ekleme veya bunları özelleştirme
- yerleşik web sunucusu sayfalarının görüntüleneceği dili belirleme
- ağ yapılandırmasını görüntüleme ve değiştirme
- yazıcıya ve yazıcının geçerli durumuna özel destek içeriğini görüntüleme

Yerleşik web sunucusunun özellikleri ve işlevlerinin tam bir açıklaması için [Yerleşik Web sunucusunu kullanma \(yalnızca HP Color LaserJet 3700 series yazıcı için\)](#) bölümüne bakın.

Diğer bileşenler ve yardımcı programlar

Ağ yöneticileri, Windows ve Macintosh OS kullanıcıları için pek çok yazılım uygulaması bulunmaktadır. Bu programlar aşağıda özetlenmiştir.

Windows	Macintosh OS	Ağ yöneticisi
<ul style="list-style-type: none">• Yazılım yükleyici - yazdırma sistemi yükleme işlemini otomatikleştirir• Çevrimiçi web kaydı• HP araç kutusu — Yazıcı durumunun ve Windows 98, 2000, Me ve XP kullanıcıları için ayarların denetlenmesine olanak veren bir Web uygulaması	<ul style="list-style-type: none">• PostScript Yazıcı Açıklama dosyaları (PPD) — Mac OS ile birlikte verilen Apple PostScript sürücülerini ile birlikte kullanılır• HP araç kutusu — Yazıcı durumunun ve Mac OS X, v10.1 ve v10.2 kullanıcıları için ayarların denetlenmesine olanak veren bir Web uygulaması	<ul style="list-style-type: none">• HP Web Jetadmin — tarayıcı tabanlı sistem yönetim aracı. En son HP Web Jetadmin yazılımı için http://www.hp.com/go/webjetadmin adresini ziyaret edin.• UNIX için HP Jetdirect Yazıcı Yükleyici — http://www.hp.com/support/net_printing adresinden yüklenebilir.

Yazıcı ortamı özellikleri

En iyi sonucu almak için geleneksel 75 g/m² - 90 g/m² fotokopi kağıdı kullanın. Kağıdın iyi kaliteli olmasına ve kağıt üzerinde kesik, yırtık, leke, gevşek parçacık, toz, kırışıklık, bükülme veya kıvrık köşe bulunmamasına dikkat edin.

Desteklenen kağıt ağırlıkları ve boyutları

Tepsi 1 kağıt boyutları¹

Tepsi 1	Boyutlar	Ağırlık veya kalınlık	Kapasite
Minimum boyutlu kağıt	76 x 127 mm	60 - 163 g/m ²	100 yaprak (75 g/m ²)
Maksimum boyutlu kağıt	216 x 356 mm	60 - 163 g/m ²	100 yaprak (75 g/m ²)
Minimum boyutlu kuşe kağıt	76 x 127 mm	75 - 120 g/m ²	Maksimum yığın yüksekliği: 12 mm
Maksimum boyutlu kuşe kağıt	216 x 356 mm	75 - 120 g/m ²	Maksimum yığın yüksekliği: 12 mm
Minimum boyutlu saydamlar ²	76 x 127 mm	0,12 - 0,13 mm kalın	50 yaprak
Maksimum boyutlu saydamlar ²	216 x 356 mm	0,12 - 0,13 mm kalın	50 yaprak
Minimum boyutlu zarflar	76 x 127 mm	60 - 90 g/m ²	10 zarf
Maksimum boyutlu zarflar	216 x 356 mm	60 - 90 g/m ²	10 zarf
Minimum boyutlu etiket	76 x 127 mm	75 - 163 g/m ²	50 yaprak
Maksimum boyutlu etiket	216 x 356 mm	75 - 163 g/m ²	50 yaprak
Minimum boyutlu kart stoğu	76 x 127 mm	135 - 166 g/m ²	40 yaprak
Maksimum boyutlu kart stoğu	216 x 356 mm	135 - 166 g/m ²	40 yaprak

¹ Yazıcı, hem standart hem özel boyutlu olmak üzere çok çeşitli yazdırma ortamlarını destekler. Kapasitesi ortamın gramajına, kalınlığına ve çevresel koşullara bağlı olabilir. Yumuşaklık—100 - 250 (Sheffield). Sipariş verme hakkında ayrıntılı bilgi için bkz: [Sarf malzemeleri ve aksesuarlar](#)

² Yalnızca HP Color LaserJet yazıcılar için tasarlanmış saydamları kullanın. Bu yazıcı HP Color LaserJet yazıcılarla kullanılmak üzere tasarlanmamış saydamları algılayabilir. Ayrıntılı bilgi için bkz: [Yazdırma kalitesi menüsü](#)

Not

Aşağıdaki tabloda yazıcının Tepsi 2'de desteklediği standart kağıt boyutları sıralanmıştır.

Tepsi 2 kağıt boyutları¹

Tepsi 2	Boyutlar	Ağırlık veya kalınlık	Kapasite
Letter	216 x 279 mm	60 - 105 g/m ²	250 yaprak (75 g/m ²)
Legal	216 x 356 mm	60 - 105 g/m ²	250 yaprak (75 g/m ²)
Executive	184 x 267 mm	60 - 105 g/m ²	250 yaprak (75 g/m ²)
Executive (JIS)	216 x 330 mm	60 - 105 g/m ²	250 yaprak (75 g/m ²)
A4	210 x 297 mm	60 - 105 g/m ²	250 yaprak (75 g/m ²)
A5	148 x 210 mm	60 - 105 g/m ²	250 yaprak (75 g/m ²)
B5 (JIS)	182 x 257 mm	60 - 105 g/m ²	250 yaprak (75 g/m ²)
B5 (ISO)	176 x 250 mm	60 - 105 g/m ²	250 yaprak (75 g/m ²)

¹ Kapasitesi ortamın gramajına, kalınlığına ve çevresel koşullara göre değişebilir.

Tepsi 3 kağıt boyutları¹

Tepsi 3	Boyutlar	Ağırlık veya kalınlık	Kapasite
Letter	215 x 279 mm	60 - 105 g/m ²	500 yaprak (75 g/m ²)
A4	210 x 296 mm	60 - 105 g/m ²	500 yaprak (75 g/m ²)

¹ Kapasitesi ortamın gramajına, kalınlığına ve çevresel koşullara göre değişebilir.

Otomatik iki yüze yazdırma (HP LaserJet 3700 series yazıcının¹ bazı modellerinde kullanılabilir).

Otomatik iki yüze yazdırma	Boyutlar	Ağırlık veya kalınlık
Letter	216 x 279 mm	60 - 105 g/m ²
Legal	216 x 356 mm	60 - 105 g/m ²
A4	210 x 297 mm	60 - 105 g/m ²

¹ Yazıcı, ağırlığı en çok 163 g/m² olan kağıtlara otomatik olarak yazdırır. Bununla birlikte, bu tabloda belirtilen maksimum değerden daha yüksek gramajlı ortamlara otomatik iki yüze yazdırma beklenmeyen sonuçlar üretebilir.

El ile iki yüze yazdırma. Tepsi 1'den yazdırılabilen tüm desteklenen kağıt boyutları ve türleri, el ile duplekslenebilir. Ayrıntılı bilgi için bkz: [2 yüze yazdırma \(dupleks\)](#)

2

Kontrol paneli

Bu bölümde, yazıcı işlevlerinin denetlenmesini ve yazıcı ve yazdırma işlerine ait bilgi alışverişi yapılmasını sağlayan yazıcı kontrol paneli hakkında bilgi verilmektedir. Aşağıdaki konular ele alınmaktadır:

- [Kontrol paneline genel bakış](#)
- [Kontrol paneli menüleri](#)
- [Menü hiyerarşisi](#)
- [Bilgi menüsü](#)
- [Kağıt yükleme menüsü](#)
- [Cihazı yapılandırma menüsü](#)
- [Tanılama menüsü](#)
- [Yazıcı kontrol paneli yapılandırma ayarlarını değiştirme](#)
- [Yazıcı kontrol panelini, paylaşılan ortamlarda kullanma](#)

Kontrol paneline genel bakış

Kontrol paneli, yazıcı işlevlerinin kontrolünü ve yazıcı ve yazdırma işlerine ait bilgi alışverişini sağlar. Ekranında, yazıcı ve sarf malzemelerinin durumu hakkında, sorunları tanımlamayı ve çözmeyi kolaylaştıran grafik bilgiler yer alır.

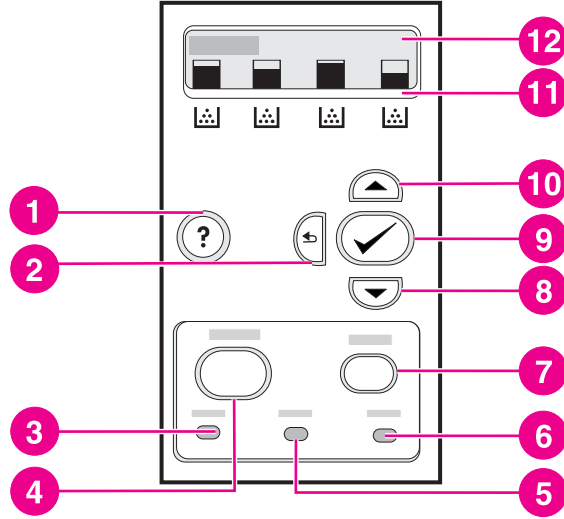

Kontrol paneli düğmeleri ve ışıkları

- 1 yardım (?) düğmesi
- 2 geri oku (↩) düğmesi
- 3 hazır ışığı
- 4 menü düğmesi
- 5 veri ışığı
- 6 dikkat ışığı
- 7 dur düğmesi
- 8 aşağı ok (▼) düğmesi
- 9 seç (✓) düğmesi
- 10 yukarı ok (▲) düğmesi
- 11 yazıcı kartuşu düzey göstergesi
- 12 ekran

Yazıcı, kontrol panelinin ekranı ve alt kısmındaki ışıklar aracılığıyla iletişim kurar. Hazır, Veri ve Dikkat ışıkları, yazıcının durumu hakkında hemen bilgi edinmenizi sağlar ve yazdırma sorunları hakkında sizi uyarır. Ekranda, menüler, yardım bilgileri ve hata iletilerinin yanı sıra, daha ayrıntılı durum bilgileri de görüntülenir.

Kontrol paneli düğmeleri

Kontrol panelindeki düğmeleri, yazıcı işlevlerini gerçekleştirmenin yanı sıra, ekrandaki menüleri ve iletileri taramak ve yanıtlamak için kullanın.

Düğme adı	İşlevi
✓ Seçim	Seçim yapar, devam edilebilir hatalardan sonra yazdırmaya devam eder ve HP dışı yazıcı kartuşlarını geçersiz kılmak için kullanılır.

Düğme adı	İşlevi
▲ Yukarı ok ▼ Aşağı ok	Menülere ve metinlere götürür ve ekrandaki sayısal öğelerin değerlerini artırır veya azaltır.
↩ Geri oku	İç içe menülerde geriye doğru hareket etmenizi sağlar.
Menü	Menülere girer ve menülerden çıkar.
Dur	İşlenen geçerli işi durdurur, geçerli yazdırma işini devam ettirme veya iptal etme seçeneği sunar, yazıcıdaki sayfayı çıkarır ve durdurulan işle ilgili devam edilebilir hataları temizler.
? Yardım	Yazıcı iletileri ve menüleri hakkında ayrıntılı bilgi sağlar.

Kontrol paneli gösterge ışıkları

Gösterge	Açık	Kapalı	Yanıp sönüyor
Hazır (yeşil)	Yazıcı çevrimiçidir (veri kabul edebilir ve işleyebilir).	Yazıcı çevrimdışı (duraklatılmış) veya kapalı.	Yazıcı, yazdırmayı durdurmaya ve çevrimdışı olmaya çalışmaktadır. Bu, çoğunlukla bir kullanıcının geçerli işi duraklatma isteğinden kaynaklanır.
Veri (yeşil)	İşlenen veriler yazıcıda, ancak işi tamamlamak için ek veri gerekiyor veya iş duraklatılmış ya da hataların temizlenmesi bekleniyor.	Yazıcı işlem yapmamakta veya veri almamaktadır.	Yazıcı işlem yapmakta ve veri almaktadır.
Dikkat (koyu sarı)	Önemli bir hata oluşmuştur. Yazıcının kontrol edilmesi gerekmektedir.	Yazıcının kontrol edilmesini gerektiren bir durum yoktur.	Hata oluşmuştur. Yazıcının kontrol edilmesi gerekmektedir.

Ekran

Yazıcı ekranı, yazıcı ve yazdırma işleri hakkında ayrıntılı ve zamanında bilgi verir. Grafikler sarf malzemelerinin durumunu gösterir. Menüler, yazıcı işlevlerine ve ayrıntılı bilgilere erişim sağlar.

Ekranın üst kısmı iki bölüme ayrılmıştır: ileti/komut ve sarf malzemeleri ölçümü.

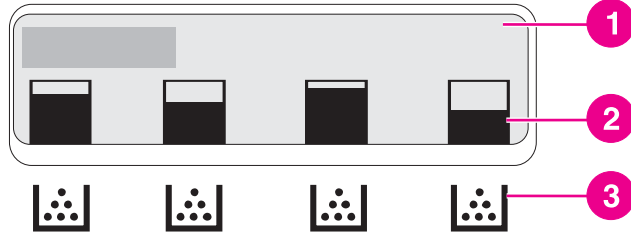

Yazıcı ekranı

- 1 ileti/komut alanı
- 2 sarf malzemeleri ölçümü
- 3 soldan sağa yazıcı kartuşu renkleri: siyah, cam göbeği, macenta ve sarı

Ekranın ileti ve komut bölümleri, yazıcının durumunu size bildirir ve ne yapmanız gerektiğini söyler.

Sarf malzemeleri ölçümü, yazıcı kartuşlarının (siyah, cam göbeği, macenta ve sarı) tüketim düzeylerini görüntüler. HP olmayan bir yazıcı kartuşu takıldığında, tüketim düzeyi yerine ? görüntülenir. Sarf malzemeleri ölçümü, yazıcı **Hazır** durumunu görüntülediğinde ve bir kartuşla ilgili uyarı veya hata iletisi verdiğinde görüntülenir.

Kontrol paneline bilgisayardan erişme

Yazıcı kontrol paneline, HP araç kutusu veya yerleşik Web sunucusunun Settings (Ayarlar) sayfasını kullanarak bir bilgisayardan da erişebilirsiniz.

Bilgisayar, kontrol panelinde görüntülenenlere benzer bilgiler gösterir. Bilgisayarınızdan, sarf malzemelerinin durumunu denetleme, iletileri görüntüleme veya tepsi yapılandırmasını değiştirme gibi kontrol paneli işlevlerini gerçekleştirebilirsiniz. Ayrıntılı bilgi için bkz: [HP araç kutusunu kullanma](#) veya [Yerleşik Web sunucusunu kullanma \(yalnızca HP Color LaserJet 3700 series yazıcı için\)](#).

Kontrol paneli menüleri

Bilgisayarda alışılmış yazdırma işlerinin çoğunu, yazıcı sürücüsünden veya yazılım uygulamasından yapabilirsiniz. Bu, yazıcıyı kontrol etmek için en elverişli yoldur. Bilgisayarı kullanarak yaptığınız tüm değişiklikler, kontrol paneli ayarlarını geçersiz kılar. Yazılım ile ilgili Yardım dosyalarına başvurun veya yazıcı sürücüsüne erişim hakkında ayrıntılı bilgi için bkz: [Yazıcı yazılımı](#).

Yazıcıyı, yazıcının kontrol panelindeki ayarları değiştirerek de denetleyebilirsiniz. Yazıcı sürücüsü veya yazılım uygulaması tarafından desteklenmeyen yazıcı özelliklerine erişmek için kontrol panelini kullanın. Tepsiyi, kağıt boyutu ve türüne göre yapılandırmak için kontrol panelini kullanın.

Başlarken

Kontrol paneli menülerinde gezinmek için aşağıdaki bilgileri kullanın.

Düğme adı	İşlevi
✓ Seçim	Seçim yapar ve devam edilebilir hatalar olduğunda yazdırmaya devam eder.
▲ Yukarı ok ▼ Aşağı ok	Menülere ve metinlere götürür ve ekrandaki sayısal öğelerin değerlerini artırır veya azaltır. Daha hızlı ilerlemek için okları basılı tutun.
↩ Geri oku	İç içe menülerde geriye doğru hareket etmenizi sağlar.
Menü	Menülere girer ve menülerden çıkar.
Hazır	60 saniye içinde herhangi bir tuşa basılmazsa, yazıcı Hazır durumuna döner.
🔒 Kilit simgesi	Ağ yöneticisi menüyü kilitledi.

Menü hiyerarşisi

Aşağıdaki tabloda, her menünün hiyerarşisi görülmektedir.

Menülere erişmek için

1. **MENÜLER** ögesine erişmek için **MENÜ** düğmesine bir kez basın.
2. Listeleri gözden geçirmek için ▲ veya ▼ düğmesine basın.
3. Gereken seçeneği seçmek için ✓ düğmesine basın.
4. Önceki düzeye dönmek için ⇌ düğmesine basın.
5. **MENÜLER** ögesinden çıkmak için **MENÜ** düğmesine basın.
6. Menü hakkındaki ek bilgileri görüntülemek için ? düğmesine basın.

MENÜLER	Bilgi KAĞIT YÜKLEME Cihazı Yapılandır TANILAMA Servis
----------------	--

Bilgi menüsü

Ayrıntılı bilgi için bkz: [Bilgi menüsü](#)

Bilgi	YAZDIRMA MENÜ HARİTASI YAPILANDIRMAYI YAZDIR YZDRM KAYNAKLARI DURUM SAYFASI SARF MALZ DURUMU YAZDIRMADA KULLANILAN SAYFA (HP Color LaserJet 3700 series yazıcı için kullanılabilir) DENEME YAZDIR DOSYA DİZİNİ YAZDIR (HP Color LaserJet 3700 series yazıcı için kullanılabilir) PCL YZ TİPİ LİSTESİNİ YAZDIR (HP Color LaserJet 3700 series yazıcı için kullanılabilir) PS YAZI TİPİ LİSTESİNİ YAZDIR (HP Color LaserJet 3700 series yazıcı için kullanılabilir)
--------------	---

Kağıt yükleme menüsü

Ayrıntılı bilgi için bkz: [Kağıt yükleme menüsü](#)

KAĞIT YÜKLEME	TEPSİ 1 BOYUTU TEPSİ 1 TİPİ TEPSİ 2 BOYUTU TEPSİ 2 TİPİ TEPSİ 3 BOYUTU TEPSİ 3 TİPİ
----------------------	--

Cihazı yapılandırma menüsü

Ayrıntılı bilgi için [Cihazı yapılandırma menüsü](#) ve [Yazıcı kontrol paneli yapılandırma ayarlarını değiştirme](#) bölümlerine bakın.

Cihazı Yapılandır	YAZDIRMA	KOPYA SAYISI VARSAYILAN KAĞIT BOYUTU VARSAYILAN ÖZEL KAĞIT BOYUTU ÇİFT YÖNLÜ (HP Color LaserJet 3700dn ve 3700dtn yazıcı modelleri için kullanılabilir) DUPLEKS CİLTLEME (HP Color LaserJet 3700dn ve 3700dtn yazıcı modelleri için kullanılabilir) A4 YERİNE MEKTUP EL İLE BESLEME COURIER YAZI TİPİ (HP Color LaserJet 3700 series yazıcı için kullanılabilir) GENİŞ A4 (HP Color LaserJet 3700 series yazıcı için kullanılabilir) PS HATALARINI YAZDIR (HP Color LaserJet 3700 series yazıcı için kullanılabilir) PCL
--------------------------	-----------------	---

	YAZDIRMA KALİTESİ	RENK AYARLARLA TANIMLAMAYI BELİRLE KAYNAŞTIRICI MODLARI OTO ALGILAMA MODU MÜREKKEP ASETAT EN UYGUN TAM AYARLAMA YAP TEMİZLEME SYFS OLUŞTURMA TEMİZLEME SYFS İŞLE
	SİSTEM KURULUMU	ADRESİ GÖSTER (HP Color LaserJet 3700 series yazıcı için kullanılabilir) OPT. HIZ/MALİYET TEPSİ DAVRANIŞI GÜÇ TASARRUFU SÜRESİ GÖRÜNTÜ PARLAKLIĞI ÖZELLİK (HP Color LaserJet 3700 series yazıcı için kullanılabilir) SİLİNEBİLİR UYARILAR (HP Color LaserJet 3700 series yazıcı için kullanılabilir) OTO DEVAM ET SARF M. AZALDI SIKIŞIKLIKTAN KURTARMA RAM DİSKİ (HP Color LaserJet 3700 series yazıcı için kullanılabilir) Dil
	G/Ç	G/Ç ZAMAN AŞIMI SAYFA ARA BELLEĞE ALMA PARALEL GİRİŞ (HP Color LaserJet 3700 series yazıcı için kullanılabilir) EIO X (HP Color LaserJet 3700 series yazıcı için kullanılabilir)
	SIFIRLAYICILAR	FABR AYARLARI GERİ YÜKLENSİN GÜÇ TASARRUFU SARF ML SIFIRLAMA

Tanıılama menüsü

Ayrıntılı bilgi için bkz: [Tanılama menüsü](#)

TANILAMA	DURUM GÜNLÜĞÜNÜ YAZDIR DURUM GÜNLÜĞÜNÜ GÖSTER YK SORUN GİDERME KARTUŞ DENETİMİNİ DEVRE DIŞI BIRAK KAĞIT YOLU ALGILAYICILARI KAĞIT YOLU TESTİ EL İLE ALGILAYICI TESTİ BİLEŞEN TESTİ YAZDIRMA/ DURDURMA TESTİ
-----------------	--

Bilgi menüsü

Bilgi menüsünü, belirli yazıcı bilgilerine erişim sağlamak ve onları yazdırmak için kullanın.

Menü öğesi	Açıklama
YAZDIRMA MENÜ HARİTASI	Kontrol paneli menü öğelerinin yerleşimini ve geçerli ayarlarını gösteren kontrol paneli menü haritasını yazdırır. Bkz: Yazıcı bilgileri sayfaları .
YAPILANDIRMAYI YAZDIR	Yazıcı yapılandırma sayfasını yazdırır.
YZDRM KAYNAKLARI DURUM SAYFASI	Sarf malzemelerinin tahmini kalan ömürlerini, işlenen sayfaların veya işlerin toplam sayıları, üzerine rapor istatistikleri, yazıcı kartuşları üretim tarihi, seri numarası, sayfa sayısı ve bakım bilgilerini yazdırır.
SARF MALZ DURUMU	Sarf malzemelerinin durumlarını kayan bir liste halinde görüntüler.
YAZDIRMADA KULLANILAN SAYFA	Yazıcıdan geçen tüm ortam boyutlarının sayısını yazdırır, tek yüzlü (simpleks), iki yüzlü (dupleks), tek renkli (siyah beyaz) veya renkli olduklarını listeler ve sayfa sayısını bildirir. HP Color LaserJet 3700 series yazıcı için kullanılabilir.
DENEME YAZDIR	Tanıtım sayfası yazdırır.
DOSYA DİZİNİ YAZDIR	Yazıcıda saklanan dosyaların ad ve dizinini yazdırır. HP Color LaserJet 3700 series yazıcı için kullanılabilir.
PCL YZ TİPİ LİSTESİNİ YAZDIR	Kullanılabilir PCL yazı tiplerini yazdırır. HP Color LaserJet 3700 series yazıcı için kullanılabilir.
PS YAZI TİPİ LİSTESİNİ YAZDIR	Kullanılabilir PS (öykünülen PostScript) yazı tiplerini yazdırır. HP Color LaserJet 3700 series yazıcı için kullanılabilir.

Kağıt yükleme menüsü

Kağıt yükleme menüsü, tepsileri boyuta ve türe göre yapılandırmanıza olanak verir. İlk kez yazdırmadan önce tepsileri bu menüyü kullanarak doğru bir şekilde yapılandırmak önemlidir.

Not

Önceki HP LaserJet yazıcılarını kullandıysanız, Tepsi 1'i birinci moda veya kaset moduna yapılandırmaya alışık olabilirsiniz. Birinci mod ayarları için, Tepsi 1'i Boyut = **HER BOYUT** ve Tür = **HER TÜRDE** olarak yapılandırın. Kaset modu ayarlarına benzer ayarlarla çalışmak için Tepsi 1'in ortam boyutunu veya türünü **HER BOYUT** değerinden farklı bir ayara yapılandırın.

Menü öğesi	Değer	Açıklama
TEPSİ 1 BOYUTU	Kullanılabilir boyutların bir listesi görüntülenir.	Tepsi 1 için kağıt boyutunu yapılandırmanıza olanak verir. Varsayılan, HER BOYUT seçeneğidir. Kullanılabilir boyutların tam bir listesi için bkz: Desteklenen kağıt ağırlıkları ve boyutları
TEPSİ 1 TİPİ	Kullanılabilir türlerin bir listesi görüntülenir.	Tepsi 1 için kağıt türünü yapılandırmanıza olanak verir. Varsayılan, HER TÜRDE seçeneğidir. Kullanılabilir türlerin tam bir listesi için bkz: Desteklenen kağıt ağırlıkları ve boyutları
TEPSİ 2 BOYUTU TEPSİ 3 BOYUTU	Kullanılabilir boyutların bir listesi görüntülenir.	Tepsi 2 veya Tepsi 3 için kağıt boyutunu yapılandırmanıza olanak verir. Varsayılan ayar, ülkeye/bölgeye bağlı olarak Letter veya A4'tür. Kullanılabilir boyutların tam bir listesi için bkz: Desteklenen kağıt ağırlıkları ve boyutları
TEPSİ 2 TİPİ TEPSİ 3 TİPİ	Kullanılabilir türlerin bir listesi görüntülenir.	Tepsi 2 veya Tepsi 3 için kağıt türünü yapılandırmanıza olanak verir. Varsayılan, DÜZ seçeneğidir. Kullanılabilir türlerin tam bir listesi için bkz: Desteklenen kağıt ağırlıkları ve boyutları

Cihazı yapılandırma menüsü

Cihazı yapılandırma menüsü varsayılan yazdırma ayarını değiştirmenizi veya sıfırlamanızı, yazdırma kalitesini ayarlamanızı, sistem yapılandırmanızı ve G/Ç seçeneklerini değiştirmenizi sağlar.

Yazdırma menüsü

Bu ayarlar, yalnızca tanımlanmış özellikleri bulunmayan işleri etkiler. Birçok iş tüm özellikleri tanımlar ve bu menüde ayarlanan değerleri geçersiz kılar. Bu menü, varsayılan kağıt boyutu ve türünü ayarlamak için de kullanılabilir.

Menü öğesi	Değerler	Açıklama
KOPYA SAYISI	1–32.000	Varsayılan kopya sayısını belirlemenizi sağlar. Varsayılan kopya sayısı 1 değeridir.
VARSAYILAN KAĞIT BOYUTU	Kullanılabilir boyutların bir listesi görüntülenir.	Varsayılan kağıt boyutunu ayarlamanızı sağlar.
VARSAYILAN ÖZEL KAĞIT BOYUTU	ÖLÇÜ BİRİMİ X BOYUTU Y BOYUTU	Boyutları olmayan her özel iş için varsayılan bir boyut belirlemenize olanak verir. Tepsi 1 için kullanılabilir.
ÇİFT YÖNLÜ	KAPALI AÇIK	Dupleksleme (otomatik iki yüze yazdırma) işlevini etkinleştirmenize veya devreden çıkarmanıza olanak verir. Varsayılan, KAPALI değeridir. Bu ayarı yazıcı sürücüsündeki ayarla geçersiz kılabilirsiniz. HP Color LaserJet 3700dn ve 3700dtn yazıcı modellerinde kullanılabilir.
DUPLEKS CİLTLEME	UZUN KENAR KISA KENAR	Dupleksleme işinin kısa kenarından mı, yoksa uzun kenarından mı döndürüleceğini belirlemenize olanak verir.
A4 YERİNE MEKTUP	HAYIR EVET	Yazıcınızı, A4 boyutundaki işleri A4 boyutunda kağıt yokken Letter ve Letter boyutundaki işleri Letter boyutlu kağıt yokken A4 boyutlu kağıda yazdıracak şekilde ayarlamanıza olanak verir. Varsayılan, HAYIR değeridir.

Menü öğesi	Değerler	Açıklama
EL İLE BESLEME	AÇIK KAPALI	Varsayılan, KAPALI değeridir. Bu değer AÇIK yapılması, tepsi seçimi olmayan işler için EL İLE BESLEME ayarını varsayılan ayar olarak belirler. Bu ayarı yazıcı sürücüsündeki ayarla geçersiz kılabilirsiniz.
COURIER YAZI TİPİ	NORMAL KOYU	Courier yazı tipi çeşitlerinden birini seçmenize olanak sağlar. Varsayılan, NORMAL değeridir. HP Color LaserJet 3700 series yazıcı için kullanılabilir.
GENİŞ A4	HAYIR EVET	Tek bir satır üzerine 10 karakter sıklığında seksen tane karakterin yazdırılabilmesi için A4 kağıdın yazdırılabilir alanını değiştirmenizi sağlar. Varsayılan, HAYIR değeridir. HP Color LaserJet 3700 series yazıcı için kullanılabilir.
PS HATALARINI YAZDIR	KAPALI AÇIK	PS (öyküneli PostScript) hata sayfalarını yazdırmak üzere seçmenize olanak verir. Varsayılan, KAPALI değeridir. HP Color LaserJet 3700 series yazıcı için kullanılabilir.

Menü ögesi	Değerler	Açıklama
PCL	FORM UZUNLUĞU YÖNLENDİRME YAZI TİPİ KAYNAĞI YAZI TİPİ NUMARASI YAZI TİPİ ALANI YAZI TİPİ PUNTO BOYUTU SİMGE SETİ SB'YE ŞB EKLE BOŞ SAYFALARI KALDIR	<p>Yazıcı denetim dili ayarlarını yapılandırmanızı sağlar.</p> <p>FORM UZUNLUĞU, sayfa başına satır sayısını belirler. Varsayılan, 0 değeridir.</p> <p>YÖNLENDİRME, sayfa düzeninin uzun kenara veya kısa kenara göre ayarlanacağını belirler. Varsayılan, DİKEY değeridir (HP Color LaserJet 3700 series yazıcıda kullanılabilir).</p> <p>YAZI TİPİ KAYNAĞI, yazıcı kontrol panelinde kullanılan yazı tipinin kaynağını seçer. Varsayılan, DAHİLİ değeridir.</p> <p>YAZI TİPİ NUMARASI, seçtiğiniz yazı tipinin numarasıdır. Bu bir kontur yazı tipiye, sabit boşluklu yazı tipinin sıklığını ayarlamak için YAZI TİPİ ALANI ayarını kullanın. Varsayılan, 10,00 değeridir. (HP Color LaserJet 3700 series yazıcıda kullanılabilir).</p> <p>YAZI TİPİ PUNTO BOYUTU, seçtiğiniz sabit boşluklu yazı tipinin boyutunu ayarlar. Varsayılan yazı tipi 12 puntodur.</p> <p>SİMGE SETİ yazıcı kontrol paneli tarafından kullanılan simge kümesini ayarlar. Varsayılan, PC-8 değeridir.</p> <p>SB'YE ŞB EKLE, geriye doğru uyumlu PCL işinde beslenen her satıra satır başı eklenip eklenmeyeceğini belirtir. Varsayılan, HAYIR değeridir.</p> <p>BOŞ SAYFALARI KALDIR, boş form beslemelerini içeren PCL kullanan işlerin boş sayfaları otomatik olarak atlayıp atlamayacağını seçer.</p> <p>EVET, form beslemelerinin sayfa boşsa yoksayılacağını belirtir (HP Color LaserJet 3700 series yazıcıdakullanılabilir).</p>

Yazdırma kalitesi menüsü

Bu menü, ayarlama, kayıt ve yarım renk tonu ayarları da dahil olmak üzere, yazdırma kalitesinin tüm yönlerini düzenlemenizi sağlar.

Menü ögesi	Değerler	Açıklama
RENK AYARLA	MAVİ YOĞUNLUĞU MACENTA YOĞUNLUĞU SARI YOĞUNLUĞU SİYAH YOĞUNLUĞU RENK DEĞERLERİNE GERİ DÖN	Her rengin yarım ton ayarlarını değiştirmenizi sağlar. Her bir renk için varsayılan, 0 değeridir.
TANIMLAMAYI BELİRLE	DENEME SAYFASI YAZDIRMA Kaynak TEPSİYİ AYARLA 1 TEPSİYİ AYARLA 2 TEPSİYİ AYARLA 3	1 yüze ve 2 yüze resim hizalamaya olanak verir. Kaynak için varsayılan TEPSİ 2 değeridir. TEPSİYİ AYARLA 1 , TEPSİYİ AYARLA 2 ve TEPSİYİ AYARLA 3 alt öğeleri için varsayılan 0 'dir.
OTO ALGILAMA MODU	YALNIZCA ASETAT GENİŞLETİLMİŞ ALGILAMA	Tepsi DÜZ veya HER BYUT olarak yapılandırılmışsa ve yazdırma işinde ortam türü belirtilmemişse, yazıcı, yazdırma kalitesini algıladığı yazdırma ortamı türüne göre ayarlar. Varsayılan, asetatları, parlak kağıtları ve kaba kağıtları algılayan YALNIZCA ASETAT ayarıdır.
MÜREKKEP ASETAT	İPTL-KYNŞTRCIYI KORU KABUL ET-ÖNERİLMEZ	İPTL-KYNŞTRCIYI KORU , uyumlu olmayan bir asetat algılandığında yazdırma işini durdurur. Bu seçenek, yazıcı kaynaştırıcısının zarar görmesini önler. KABUL ET-ÖNERİLMEZ , uyumlu olmayan bir asetat kullanılsa bile işin normal şekilde yazdırılmasına olanak verir. Varsayılan değer İPTL-KYNŞTRCIYI KORU seçeneğidir.
KAYNAŞTIRICI MODLARI	Kullanılabilir modların bir listesi görüntülenir.	Kağıt türlerinin her birini belirli bir yazdırma moduyla ilişkilendirmenizi sağlar.

Menü ögesi	Değerler	Açıklama
EN UYGUN	T1 AŞAĞI T1 YUKARI T2 YUKARI 1 T2 YUKARI 2 T2 AŞAĞI 1 T2 AŞAĞI 2 ÖN KENAR YUKARI ÖN KENAR AŞAĞI ARPLN AZALT 1 ARPLN AZALT 2 KYNŞ AŞAĞI 1 KYNŞ AŞAĞI 2 FİLM KAYDIRMA GÖLGE KORUMA ÇEVİRME ÖNCESİ EN UYGUNU GERİ AL	<p>Kağıt türüne göre en iyi duruma getirmek yerine (veya buna ek olarak), belirli parametreleri tüm işler için en iyi duruma getirmenizi sağlar. Her bir öge için varsayılan, KAPALI değeridir.</p> <p>EN UYGUNU GERİ AL, tüm değerleri KAPALI olarak ayarlar.</p>
TAM AYARLAMA YAP		Yazdırma kalitesini optimize etmek için tüm yazıcıların kalibrasyonunu yapar.
TEMİZLEME SYFS OLUŞTURMA		Yazıcıyı temizlemek üzere kullanılacak temizleme sayfasını yazdırır. Bu sayfa, temizleme sayfasının işlenmesine ilişkin yönergeler içerir. Ayrıntılı bilgi için bkz: Yazıcıyı temizleme
TEMİZLEME SYFS İŞLE		Temizleme sayfası Tepsi 1'e yerleştirildikten sonra, bu menü ögesi yazıcının temizleme sayfasını işlemesini sağlar. Temizleme işlemi birkaç dakika sürer. Ayrıntılı bilgi için bkz: Yazıcıyı temizleme

Sistem kurulumu menüsü

Sistem kurulumu menüsü, Güç Tasarrufu Süresi, yazıcı özelliği (dili) ve sıkışmayı giderme gibi genel yazıcı yapılandırmasının varsayılan ayarlarını değiştirmenizi sağlar. Ayrıntılı bilgi için bkz: [Yazıcı kontrol paneli yapılandırma ayarlarını değiştirme](#)

Menü ögesi	Değerler	Açıklama
ADRESİ GÖSTER	OTOMATİK KAPALI	OTOMATİK , yazıcının IP adresinin Hazır iletişimiyle dönüşümlü olarak yazıcı kontrol panelinde gösterilmesini sağlar. Varsayılan, KAPALI değeridir. Bu menü ögesi yalnızca yazıcı ağa bağlıyken görüntülenir (HP Color LaserJet 3700n, 3700dn ve 3700dtn yazıcı modellerinde kullanılabilir).
OPT. HIZ/MALİYET	OTOMATİK ÇOĞU RENKLİ SAYFA ÇOĞU SİYAH SAYFA	Bu menü ögesi, maksimum performans ve yazıcı kartuşu ömrü sağlamak için yazıcının renkli moddan tek renkli moda (siyah beyaz) geçme biçimini belirler. OTOMATİK yazıcının standart fabrika ayarlarını geri yükler. Varsayılan, OTOMATİK değeridir. Yazdırma işlerinizin çoğu renkli ve çok sayıda sayfa içeriyorsa, ÇOĞU RENKLİ SAYFA seçeneğini belirleyin. Çoğunlukla tek renkli veya renkli/tek renkli birleşimi ile yazdırıyorsanız, ÇOĞU SİYAH SAYFA seçeneğini belirleyin.
TEPSİ DAVRANIŞI	İSTENEN TEPSİYİ KULLAN ELLE BESLEME İSTEMİ PS ERTELEME ORTAMI	Tepsi seçim davranışıyla ilgili ayarları belirlemenizi sağlar. (Bu ayar, tepsileri, önceki bazı HP yazıcılarındaki tepsiler gibi davranacak şekilde ayarlamanıza olanak sağlar.) İSTENEN TEPSİYİ KULLAN için varsayılan ÖZEL değeridir. ELLE BESLEME İSTEMİ için varsayılan HER ZAMAN değeridir. PS ERTELEME ORTAMI , Adobe PS yazıcı sürücüsünden yazdırırken kağıtların işleme şeklini etkiler. ERKLİ , HP'nin kağıt işleme yöntemini kullanır. Devre Dışı , Adobe PS'in kağıt işleme yöntemini kullanır. Varsayılan, ERKLİ değeridir. Ayrıntılı bilgi için bkz: Tepsi davranışı seçenekleri: istenen tepsiyi kullanın ve el ile besleme yapın
GÜÇ TASARRUFU SÜRESİ	1 SAAT 2 DAKİKA 30 DAKİKA 4 SAAT 15 DAKİKA 15 SAAT	Yazıcı uzun bir süre etkin olmadığında enerji tüketimini azaltır. Yazıcının Güç Tasarrufu moduna geçmeden önce etkin olmadan geçecek süreyi ayarlamanıza olanak verir. Varsayılan, 30 DAKİKA değeridir. Ayrıntılı bilgi için bkz: Güç Tasarrufu süresi

Menü ögesi	Değerler	Açıklama
GÖRÜNTÜ PARLAKLIĞI	1–10	Yazıcı kontrol panelinin parlaklığını ayarlamanıza olanak verir. Varsayılan, 5 değeridir. Bkz: Ekran parlaklığı .
ÖZELLİK	OTOMATİK PS PCL	Otomatik devreden çıkma, PCL veya PostScript öykünmesi için varsayılan kimliği ayarlar Varsayılan, OTOMATİK değeridir. Ayrıntılı bilgi için bkz: Kimlik (HP Color LaserJet 3700 series yazıcıda kullanılabilir)
SİLİNEBİLİR UYARILAR	İŞ AÇIK	Silinebilir uyarıların yazıcının kontrol panelinde görüntüleneceği süreyi ayarlamanıza olanak verir. Varsayılan, ✓ düğmesine basılıncaya kadar görüntülenen İŞ değeridir. AÇIK , uyarıyı üreten işin sonuna kadar görüntülenir. Ayrıntılı bilgi için bkz: Silinebilir uyarılar (HP Color LaserJet 3700 series yazıcıda kullanılabilir)
OTO DEVAM ET	KAPALI AÇIK	Sistem Oto Devam Edebilen hatası verdiğinde uygulanacak yazıcı davranışını belirler. Varsayılan, AÇIK değeridir. AÇIK , 10 saniye sonra yazdırmaya otomatik olarak devam eder. KAPALI yazdırmayı duraklatır. Yazdırma işlemine devam etmek için ✓ düğmesine basın. Ayrıntılı bilgi için bkz: Oto devam
SARF M. AZALDI	DUR DEVAM	Sarf malzemelerinin bitmek üzere olduğunu raporlama seçeneklerini ayarlar. Varsayılan, DEVAM değeridir. DUR sarf malzemesi azaldığı bildirildiğinde yazdırma işlemi duraklatır. Yazdırma işlemine devam etmek için ✓ düğmesine basın. Ayrıntılı bilgi için bkz: Sarf m. azaldı
SIKIŞIKLIKTAN KURTARMA	KAPALI AÇIK OTOMATİK	Sıkışmadan sonra yazıcının sayfaları yeniden yazdırmayı deneyip denemeyeceğini belirtir. Varsayılan, OTOMATİK değeridir. Ayrıntılı bilgi için bkz: Sıkışıklıktan kurtarma

Menü ögesi	Değerler	Açıklama
RAM DİSKİ	OTOMATİK KAPALI	RAM disk özelliğinin nasıl yapılandırılacağını belirler. OTOMATİK , yazıcının, kullanılabilir bellek boyutuna bağlı olarak optimum RAM disk boyutunu belirlemesine olanak verir. KAPALI , RAM diskini devre dışı bırakır, ancak minimal bir RAM diskini kullanılmaya devam eder. Varsayılan, OTOMATİK değeridir. HP Color LaserJet 3700 series yazıcı için kullanılabilir.
Dil	Kullanılabilir dillerin listesi görüntülenir.	Varsayılan kontrol paneli dilini ayarlar. Ayrıntılı bilgi için bkz: Dil

G/Ç menüsü

Bu menü, yazıcının G/Ç seçeneklerini ayarlamanızı sağlar.

Bkz: [Ağ yapılandırması](#).

Menü ögesi	Değerler	Açıklama
G/Ç ZAMAN AŞIMI	5–300	G/Ç zaman aşımını saniye olarak belirlemenizi sağlar.
SAYFA ARA BELLEĞE ALMA	KAPALI AÇIK	Yazıcının bilgi aktarımı için beklerken performansı maksimum düzeye çıkaracağını veya motor yıpranmasını minimum düzeye indireceğini belirler. Yazıcıda USB 1.1 veya 10base-T Ethernet kullanılıyorsa AÇIK ayarını seçin. Varsayılan KAPALI ayarıdır (HP Color LaserJet 3550 series yazıcıda kullanılabilir).
PARALEL GİRİŞ	YÜKSEK HIZ GELİŞMİŞ İŞLEVLER	Paralel bağlantı noktasının ana makineyle iletişim kurma hızını seçmenizi, çift yönlü paralel iletişimi etkinleştirmenizi veya devre dışı bırakmanızı sağlar. YÜKSEK HIZ için varsayılan EVET değeridir. GELİŞMİŞ İŞLEVLER için varsayılan AÇIK değeridir. HP Color LaserJet 3700 series yazıcı için kullanılabilir.

Menü öğesi	Değerler	Açıklama
EIO X	Kullanılabilir değerler şunlardır: TCP/IP IPX/SPX APPLETALK DLC/LLC BAĞLANTI HIZI	EIO yuvasına takılı EIO aygıtlarını yapılandırmanıza olanak verir. HP Color LaserJet 3700 series yazıcı için kullanılabilir. Ayrıntılı bilgi için bkz: Genişletilmiş G/Ç (EIO) yapılandırması (yalnızca HP Color LaserJet 3700 series yazıcı için)

Sıfırlayıcılar menüsü

Sıfırlayıcılar menüsü, fabrika ayarlarını sıfırlamanızı, Güç Tasarrufu'nu devre dışı bırakmanızı ve etkinleştirmenizi ve yeni sarf malzemeleri takıldıktan sonra yazıcıyı güncelleştirmenizi sağlar.

Menü öğesi	Değerler	Açıklama
FABR AYARLARI GERİ YÜKLENSİN	Hiçbiri	Sayfa arabelleğini temizlemenizi, tüm bozulabilir dil verilerini kaldırmanızı, yazıcı ortamını sıfırlamanızı ve tüm varsayılan ayarları fabrika varsayılan ayarlarına dönüştürmenizi sağlar. Ancak, bu menü HP Jetdirect ağ ayarları için fabrika varsayılan değerlerini geri yüklemeyiz.
GÜÇ TASARRUFU	KAPALI AÇIK	Güç Tasarrufu'nu etkinleştirmenizi veya devre dışı bırakmanızı sağlar. Varsayılan, AÇIK değeridir.
SARF ML SIFIRLAMA	YENİ AKTARIM SETİ YENİ KYNŞTRC SETİ	Yeni bir aktarım seti veya yeni bir füzere seti takıldığını yazıcıya bildirmenizi sağlar.

Tanıılama menüsü

Tanıılama menüsü, sizin veya servis temsilcisinin yazıcıyla ilgili sorunların tanımlanmasına ve giderilmesine yardımcı olabilecek testler yapmasını sağlar.

Menü öğesi	Açıklama
DURUM GÜNLÜĞÜNÜ YAZDIR	Bu öğe, sonuncudan başlayarak yazıcı olay günlüğünde bulunan son 50 girişi görüntüleyen bir olay günlüğü yazdırır.
DURUM GÜNLÜĞÜNÜ GÖSTER	Bu öğe, sonuncudan başlayarak son 50 olayı kontrol panelinde görüntüler.
YK SORUN GİDERME	Bu öğe, çeşitli yazdırma kalitesi sorunlarını gidermede yardımcı olacak bir dizi yazdırma kalitesi değerlendirme sayfası yazdırır.
KARTUŞ DENETİMİNİ DEVRE DIŞI BIRAK	Bu test, yazdırma işlemini bir veya birden fazla kartuşu çıkararak gerçekleştirmenizi ve böylece yazdırma kartuşu ile ilgili sorunları saptamanızı sağlar.
KAĞIT YOLU ALGILAYICILARI	Bu öğe, algılayıcıların değerlerini gösterir. Değerler, algılayıcılardan kağıt geçtikçe güncelleştirilir. İşler kontrol panelinden başlatılabilir veya bilgisayardan gönderilebilir.
KAĞIT YOLU TESTİ	Bu öğe, yazıcının tepsi yapılandırma gibi kağıt kullanma özelliklerini sınamak için yararlıdır.
EL İLE ALGILAYICI TESTİ	Bu öğe, sizin veya servis temsilcisinin, doğru çalışıp çalışmadığını anlamak için kağıt yolu algılayıcılarını ve anahtarlarını sınamasına olanak verir.
BİLEŞEN TESTİ	Bu öğe, gürültüyü, sızıntıyı ve diğer donanım sorunlarını yalıtım için parçaları ayrı ayrı, birbirinden bağımsız olarak etkinleştirir.
YAZDIRMA/ DURDURMA TESTİ	Bu öğe, yazıcıyı yazdırma döngüsünün ortasında durdurarak, yazdırma kalitesi kusurlarını daha doğru bir şekilde ortaya çıkarır. Yazıcıyı yazdırma döngüsünün ortasında durdurmak, el ile gidermeniz gereken bir kağıt sıkışmasına neden olur. Bu testi bir servis temsilcisi yapmalıdır.

Yazıcı kontrol paneli yapılandırma ayarlarını deęiřtirme

Yazıcı kontrol panelini kullanarak, tepsi boyutu ve türü, Güç Tasarrufu süresi, yazıcı kimlięi (dili) ve sıkıřma giderme gibi genel yazıcı yapılandırma varsayılan ayarlarında deęiřiklik yapabilirsiniz.

Yazıcı kontrol paneline, yerleřik Web sunucusunun Ayarlar sayfasını kullanarak bir bilgisayardan da eriřebilirsiniz. Bilgisayar, kontrol panelinin gösterdięi bilgilerin aynısını gösterir. Ayrıntılı bilgi için bkz: [Yerleřik Web sunucusunu kullanma \(yalnızca HP Color LaserJet 3700 series yazıcı için\)](#)

DİKKAT

Yapılandırma ayarlarını nadiren deęiřtirmek gerekir. Hewlett-Packard, yapılandırma ayarlarını yalnızca sistem yöneticisinin deęiřtirmesini önerir.

Tepsi davranıřı seenekleri: istenen tepsiyi kullanın ve el ile besleme yapın

Tepsi davranıřı, ařaęıdaki kullanıcı tanımlı seenekleri saęlar:

- **İSTENEN TEPİYİ KULLAN. ÖZEL** (varsayılan deęer) seilmesi, belirli bir tepsinin kullanılması gerektięini belirttięinizde, yazıcının otomatik olarak bařka bir tepsiyi sememesini saęlar. Belirtilen tepsi bořsa, **İLK** seeneęi yazıcının ikinci bir tepside kaęıt almasını saęlar.
- **El İle Besleme. HER ZAMAN** (varsayılan deęer) seeneęini belirlerseniz, sistem ok amalı tepside kaęıt almadan nce her zaman bir komut istemi görüntüler. **YÜKLÜ DEęİLSE** seeneęini belirlerseniz sistem yalnızca ok amalı tepsi boř olduęunda soruyu görüntüler.

İstenilen tepsiyi kullan seeneęini ayarlamak için

1. **MENÜLER** menüsüne girmek için **MENÜ** düęmesine basın.
2. **Cihazı Yapılandır** öęesini vurgulamak için ▼ düęmesine basın.
3. **Cihazı Yapılandır** öęesini semek için ✓ düęmesine basın.
4. **SİSTEM KURULUMU** öęesini vurgulamak için ▼ düęmesine basın.
5. **SİSTEM KURULUMU** öęesini semek için ✓ düęmesine basın.
6. **TEPİ DAVRANIŐI** öęesini vurgulamak için ▼ düęmesine basın.
7. **TEPİ DAVRANIŐI** öęesini semek için ✓ düęmesine basın.
8. **İSTENEN TEPİYİ KULLAN** öęesini semek için ✓ düęmesine basın.
9. **ÖZEL** veya **İLK** öęesi semek için ▲ veya ▼ düęmesine basın.
10. Davranıřı ayarlamak için ✓ düęmesine basın.
11. **MENÜ** düęmesine basın.

El ile besleme komutunu ayarlamak için

1. **MENÜLER** menüsüne girmek için **MENÜ** düęmesine basın.
2. **Cihazı Yapılandır** öęesini vurgulamak için ▼ düęmesine basın.
3. **Cihazı Yapılandır** öęesini semek için ✓ düęmesine basın.

4. **SİSTEM KURULUMU** ögesini vurgulamak için ▼ düğmesine basın.
5. **SİSTEM KURULUMU** ögesini seçmek için ✓ düğmesine basın.
6. **TEPSİ DAVRANIŞI** ögesini vurgulamak için ▼ düğmesine basın.
7. **TEPSİ DAVRANIŞI** ögesini seçmek için ✓ düğmesine basın.
8. **ELLE BESLEME İSTEMİ** ögesini vurgulamak için ▼ düğmesine basın.
9. **ELLE BESLEME İSTEMİ** ögesini seçmek için ✓ düğmesine basın.
10. **HER ZAMAN** veya **YÜKLÜ DEĞİLSE** ögesi seçmek için ▲ veya ▼ düğmesine basın.
11. Davranışı ayarlamak için ✓ düğmesine basın.
12. **MENÜ** düğmesine basın.

Güç Tasarrufu süresi

Yazıcı uzun bir süre etkin olmadığında, ayarlanabilir Güç Tasarrufu süresi özelliği, enerji tüketimini azaltır. Yazıcının Güç Tasarrufu moduna girmesi için geçmesi gereken süreyi **1 SAAT, 2 DAKİKA, 30 DAKİKA, 4 SAAT, 4 SAAT, 15 DAKİKA** veya **15 SAAT** olarak ayarlayabilirsiniz. **30 DAKİKA** varsayılan ayardır.

Not

Yazıcı Güç Tasarrufu modundayken, ekranı kararır. Güç Tasarrufu modu, yazıcı 8 saatten uzun süre bu modda kalmadığı sürece yazıcının ısınma süresini etkilemez.

Güç Tasarrufu süresini ayarlamak için

1. **MENÜLER** menüsüne girmek için **MENÜ** düğmesine basın.
2. **Cihazı Yapılandır** ögesini vurgulamak için ▼ düğmesine basın.
3. **Cihazı Yapılandır** ögesini seçmek için ✓ düğmesine basın.
4. **SİSTEM KURULUMU** ögesini vurgulamak için ▼ düğmesine basın.
5. **SİSTEM KURULUMU** ögesini seçmek için ✓ düğmesine basın.
6. **GÜÇ TASARRUFU SÜRESİ** ögesini vurgulamak için ▼ düğmesine basın.
7. **GÜÇ TASARRUFU SÜRESİ** ögesini seçmek için ✓ düğmesine basın.
8. Uygun zaman dilimini seçmek için ▲ veya ▼ düğmesine basın.
9. Süreyi ayarlamak için ✓ düğmesine basın.
10. **MENÜ** düğmesine basın.

Güç Tasarrufu'nu etkinleştirmek veya devre dışı bırakmak için

1. **MENÜLER** menüsüne girmek için **MENÜ** düğmesine basın.
2. **Cihazı Yapılandır** ögesini vurgulamak için ▼ düğmesine basın.
3. **Cihazı Yapılandır** ögesini seçmek için ✓ düğmesine basın.
4. **SIFIRLAYICILAR** ögesini vurgulamak için ▼ düğmesine basın.
5. **SIFIRLAYICILAR** ögesini seçmek için ✓ düğmesine basın.
6. **GÜÇ TASARRUFU** ögesini vurgulamak için ▼ düğmesine basın.
7. **GÜÇ TASARRUFU** ögesini seçmek için ✓ düğmesine basın.
8. **AÇIK** veya **KAPALI** ögesi seçmek için ▲ veya ▼ düğmesine basın.

9. Seçimi belirlemek için ✓ düğmesine basın.
10. **MENÜ** düğmesine basın.

Ekran parlaklığı

Kontrol paneli ekranının parlaklığını **GÖRÜNTÜ PARLAKLIĞI** seçeneğini kullanarak değiştirebilirsiniz.

Ekran parlaklığını ayarlamak için

1. **MENÜLER** menüsüne girmek için **MENÜ** düğmesine basın.
2. **Cihazı Yapılandır** ögesini vurgulamak için ▼ düğmesine basın.
3. **Cihazı Yapılandır** ögesini seçmek için ✓ düğmesine basın.
4. **SİSTEM KURULUMU** ögesini vurgulamak için ▼ düğmesine basın.
5. **SİSTEM KURULUMU** ögesini seçmek için ✓ düğmesine basın.
6. **GÖRÜNTÜ PARLAKLIĞI** ögesini vurgulamak için ▼ düğmesine basın.
7. **GÖRÜNTÜ PARLAKLIĞI** ögesini seçmek için ✓ düğmesine basın.
8. Uygun ayarı seçmek için ▲ veya ▼ düğmesine basın.
9. Seçimi belirlemek için ✓ düğmesine basın.
10. **MENÜ** düğmesine basın.

Kimlik (HP Color LaserJet 3700 series yazıcıda kullanılabilir)

Bu yazıcı, otomatik kişilik (yazıcı dili) öykünme özelliğine sahiptir.

- **OTOMATİK** yazdırma işinin türünü otomatik olarak algılaması için yazıcıyı ve bu işe uyum sağlaması için yazıcının kişiliğini yapılandırır.
- **PCL Yazıcı Kontrol Dili**'ni kullanması için yazıcıyı yapılandırır.
- **PS** yazıcıyı PostScript öykünme kullanması için yapılandırır.

Kişiliği ayarlamak için

1. **MENÜLER** menüsüne girmek için **MENÜ** düğmesine basın.
2. **Cihazı Yapılandır** ögesini vurgulamak için ▼ düğmesine basın.
3. **Cihazı Yapılandır** ögesini seçmek için ✓ düğmesine basın.
4. **SİSTEM KURULUMU** ögesini vurgulamak için ▼ düğmesine basın.
5. **SİSTEM KURULUMU** ögesini seçmek için ✓ düğmesine basın.
6. **ÖZELLİK** ögesini vurgulamak için ▼ düğmesine basın.
7. **ÖZELLİK** ögesini seçmek için ✓ düğmesine basın.
8. Uygun kimliği seçmek için ▲ veya ▼ düğmesine basın (**OTOMATİK**, **PS** veya **PCL**).
9. Kişiliği belirlemek için ✓ düğmesine basın.
10. **MENÜ** düğmesine basın.

Silinebilir uyarılar (HP Color LaserJet 3700 series yazıcıda kullanılabilir)

AÇIK veya **İŞ** öğesini seçerek kontrol panelinin bu seçeneğe sahip silinebilir uyarılarının görüntüleme süresini belirleyebilirsiniz. Varsayılan değer **İŞ** seçeneğidir.

- ✓ düğmesine basmanıza dek silinebilir uyarılar **AÇIK** tarafından görüntülenir.
- **İŞ**, silinebilir uyarıları oluşturulduğu işin sonuna dek görüntüler.

Silinebilir uyarıları ayarlamak için

1. **MENÜLER** menüsüne girmek için **MENÜ** düğmesine basın.
2. **Cihazı Yapılandır** öğesini vurgulamak için ▼ düğmesine basın.
3. **Cihazı Yapılandır** öğesini seçmek için ✓ düğmesine basın.
4. **SİSTEM KURULUMU** öğesini vurgulamak için ▼ düğmesine basın.
5. **SİSTEM KURULUMU** öğesini seçmek için ✓ düğmesine basın.
6. **SİLİNEBİLİR UYARILAR** öğesini vurgulamak için ▼ düğmesine basın.
7. **SİLİNEBİLİR UYARILAR** öğesini seçmek için ✓ düğmesine basın.
8. Uygun ayarı seçmek için ▲ veya ▼ düğmesine basın.
9. Seçimi belirlemek için ✓ düğmesine basın.
10. **MENÜ** düğmesine basın.

Oto devam

Sistem Oto Devam Edebilen hatası verdiğiğinde uygulanacak yazıcı davranışını belirleyebilirsiniz. **AÇIK** varsayılan ayardır.

- **AÇIK** otomatik yazdırmaya devam etmeden önce 10 saniye süreyle bir hata iletisi görüntüler.
- **KAPALI** yazıcı bir hata iletisi görüntülediğinde ve siz ✓ düğmesine basıncaya kadar yazdırma işini duraklatır.

Oto devamı ayarlamak için

1. **MENÜLER** menüsüne girmek için **MENÜ** düğmesine basın.
2. **Cihazı Yapılandır** öğesini vurgulamak için ▼ düğmesine basın.
3. **Cihazı Yapılandır** öğesini seçmek için ✓ düğmesine basın.
4. **SİSTEM KURULUMU** öğesini vurgulamak için ▼ düğmesine basın.
5. **SİSTEM KURULUMU** öğesini seçmek için ✓ düğmesine basın.
6. **OTO DEVAM ET** öğesini vurgulamak için ▼ düğmesine basın.
7. **OTO DEVAM ET** öğesini seçmek için ✓ düğmesine basın.
8. Uygun ayarı seçmek için ▲ veya ▼ düğmesine basın.
9. Seçimi belirlemek için ✓ düğmesine basın.
10. **MENÜ** düğmesine basın.

Sarf m. azaldı

Yazıcıda sarf malzemelerinin bitmek üzere olduğunu raporlayacak iki seçenek vardır; varsayılan ayar: **DEVAM**.

- **DEVAM**, sarf malzemesi değiştirilene veya sarf malzemesi bitene kadar bir uyarı iletisi görüntülerken yazıcının yazdırmaya devam etmesini sağlar.
- **DUR**, kullanılan sarf malzemesi değiştirilene veya ✓ düğmesine basılana kadar yazıcının yazdırmayı duraklatmasını sağlar; böylece yazıcı uyarı görüntülenince yazdırma işlemi yapmasına izin verir.

Sarf malzemelerinin bitmek üzere olduğunu raporlamak için

1. **MENÜLER** menüsüne girmek için **MENÜ** düğmesine basın.
2. **Cihazı Yapılandır** ögesini vurgulamak için ▼ düğmesine basın.
3. **Cihazı Yapılandır** ögesini seçmek için ✓ düğmesine basın.
4. **SİSTEM KURULUMU** ögesini vurgulamak için ▼ düğmesine basın.
5. **SİSTEM KURULUMU** ögesini seçmek için ✓ düğmesine basın.
6. **SARF M. AZALDI** ögesini vurgulamak için ▼ düğmesine basın.
7. **SARF M. AZALDI** ögesini seçmek için ✓ düğmesine basın.
8. Uygun ayarı seçmek için ▲ veya ▼ düğmesine basın.
9. Seçimi belirlemek için ✓ düğmesine basın.
10. **MENÜ** düğmesine basın.

Sıkışıklıktan kurtarma

Bu seçenek, sıkışan kağıtlara nasıl işlem yaptığı da dahil olmak üzere, kağıt sıkışmalarına yazıcının tepkisini yapılandırmanızı sağlar. Varsayılan değer: **OTOMATİK**.

- **OTOMATİK**. Yeterli bellek varsa, yazıcı otomatik olarak sıkışmayı gidermeyi etkinleştirir.
- **AÇIK**. Yazıcı, sıkışan her sayfayı yeniden yazdırır. Ek bellek, yazdırılan son birkaç sayfayı saklamak için ayrılmıştır. Bu, yazıcının genel performansının düşmesine neden olabilir.
- **KAPALI**. Yazıcı sıkışan sayfaları yeniden yazdırmaz. En son yazdırılan sayfaları saklamak için bellek kullanılmadığından, hız en iyi düzeyde olabilir.

Sıkışıklıktan kurtarma yanıtını ayarlamak için

1. **MENÜLER** menüsüne girmek için **MENÜ** düğmesine basın.
2. **Cihazı Yapılandır** ögesini vurgulamak için ▼ düğmesine basın.
3. **Cihazı Yapılandır** ögesini seçmek için ✓ düğmesine basın.
4. **SİSTEM KURULUMU** ögesini vurgulamak için ▼ düğmesine basın.
5. **SİSTEM KURULUMU** ögesini seçmek için ✓ düğmesine basın.
6. **SIKIŞIKLIKTAN KURTARMA** ögesini vurgulamak için ▼ düğmesine basın.
7. **SIKIŞIKLIKTAN KURTARMA** ögesini seçmek için ✓ düğmesine basın.
8. Uygun ayarı seçmek için ▲ veya ▼ düğmesine basın.

9. Seçimi belirlemek için ✓ düğmesine basın.
10. **MENÜ** düğmesine basın.

Dil

Varsayılan dili ayarlama seçeneği, yazıcı ilk başlatıldığında görüntülenir. Kullanılabilir seçenekleri gözden geçirdiğinizde, liste vurgulanan dilde görüntülenir. Liste istenilen dilde görüntülendiğinde, dili ayarlamak için ✓ düğmesine basın. Ayrıca aşağıdaki yordamları kullanarak dili istediğiniz zaman değiştirebilirsiniz:

Dili seçmek için

1. **MENÜLER** menüsüne girmek için **MENÜ** düğmesine basın.
2. **Cihazı Yapılandır** ögesini vurgulamak için ▼ düğmesine basın.
3. **Cihazı Yapılandır** ögesini seçmek için ✓ düğmesine basın.
4. **SİSTEM KURULUMU** ögesini vurgulamak için ▼ düğmesine basın.
5. **SİSTEM KURULUMU** ögesini seçmek için ✓ düğmesine basın.
6. **Dil** ögesini vurgulamak için ▼ düğmesine basın.
7. **Dil** ögesini seçmek için ✓ düğmesine basın.
8. Uygun dili seçmek için ▲ veya ▼ düğmesine basın.
9. Seçimi belirlemek için ✓ düğmesine basın.
10. **MENÜ** düğmesine basın.

Yazıcı kontrol panelini, paylaşılan ortamlarda kullanma

Bilgisayarınız başka kullanıcılarla paylaşırlırsa, yazıcının hatasız çalışması için aşağıdaki yönergeleri izleyin:

- Kontrol paneli ayarlarında deęişiklik yapmadan önce sistem yöneticinize danışın. Kontrol paneli ayarlarını deęiştirmek, dięer yazdırma işlerini etkileyebilir.
- Varsayılan yazıcı yazı tipini deęiştirmeden veya yazılım yazı tiplerini yüklemeyden önce dięer kullanıcılarla görüşün. Bu tür işlemlerde eşgüdüm sağlamaya belleęi korur ve beklenmeyen yazıcı çıktıları önler.
- Öykünme PostScript veya PCL gibi yazıcı kimliklerini deęiştirmenin dięer kullanıcıların yazdırılan çıktısını etkilediğini unutmayın.

Not

Ađ işletim sisteminiz, her kullanıcının yazdırma işini dięer yazdırma işlerinin etkilerinden otomatik olarak koruyabilir. Ayrıntılı bilgi için sistem yöneticinize başvurun.

3

G/Ç yapılandırması

Bu bölümde, yazıcıdaki birtakım ağ parametrelerini yapılandırma yöntemleri açıklanmaktadır. Aşağıdaki konular ele alınmaktadır:

- [USB yapılandırması](#)
- [Paralel yapılandırma \(yalnızca HP Color LaserJet 3700 series yazıcı için\)](#)
- [Genişletilmiş G/Ç \(EIO\) yapılandırması \(yalnızca HP Color LaserJet 3700 series yazıcı için\)](#)
- [Ağ yapılandırması](#)

USB yapılandırması

Tüm yazıcı modelleri USB bağlantılarını destekler. USB bağlantı noktası yazıcının arka tarafındadır.

USB kablosunu bağlama

USB kablosunu yazıcıya takın. USB kablosunun diğer ucunu bilgisayara takın.

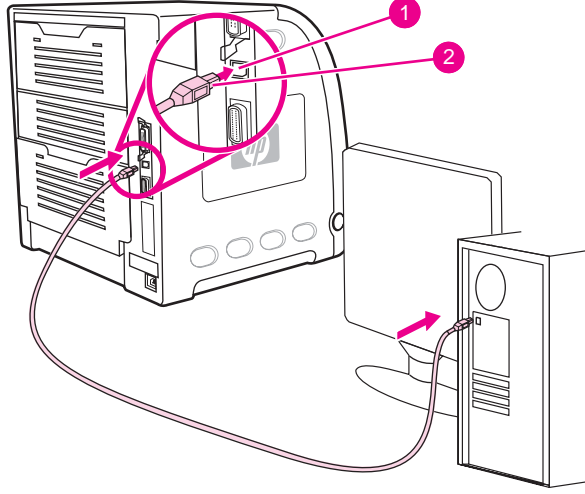

USB bağlantı noktası bağlantısı

- 1 USB bağlantı noktası
- 2 USB konektörü

Not

Yazıcıyı bir bilgisayara paralel kabloyla ve bir diğer bilgisayara USB kabloyla bağlayamazsınız. Her iki türde kabloyla bağlantı yaparsanız, USB kendini devre dışı bırakır.

Paralel yapılandırma (yalnızca HP Color LaserJet 3700 series yazıcı için)

HP Color LaserJet 3700 yazıcısı, ağ bağlantılarını ve paralel bağlantıları aynı anda destekler. Paralel bağlantıda yazıcı, yazıcının paralel bağlantı noktasına takılan b-konektörlü bir çift yönlü paralel kablo (IEEE-1284 uyumlu) kullanılarak bilgisayara bağlanır. Kablo maksimum 10 metre uzunluğunda olabilir.

Paralel bir arabirimi açıklamak için kullanıldığında, *çift yönlü* deyiimi, yazıcının paralel bağlantı noktası üzerinden bilgisayardan veri alabileceğini ve bilgisayara veri gönderebileceğini gösterir. Paralel arabirim geriye dönük uyumluluk sağlar; ancak performansı en iyi duruma getirmek için USB veya ağ bağlantısı önerilir.

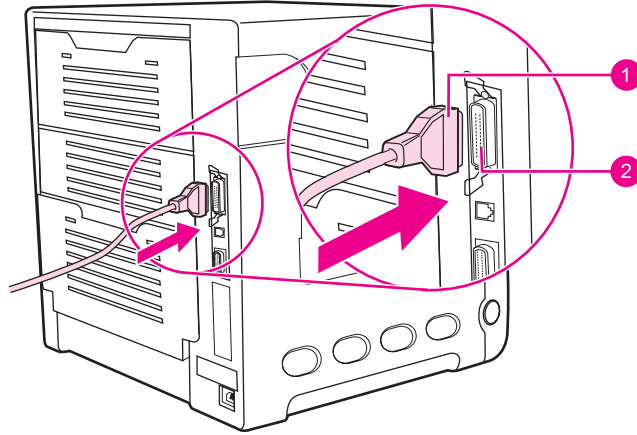

Paralel bağlantı noktası bağlantısı

- 1 b-konektörü
- 2 paralel bağlantı noktası

Not

Bilgisayar ve yazıcı arasındaki çift yönlü iletişim, verilerin daha hızlı aktarımı ve yazıcı sürücülerinin otomatik yapılandırılması gibi çift yönlü paralel arabirimin genişletilmiş özelliklerini kullanmak için en yeni yazıcı sürücüsünün yüklendiğinden emin olun. Ayrıntılı bilgi için bkz: [Yazıcı sürücülerini](#)

Not

Fabrika ayarları, paralel bağlantı noktası ve yazıcıdaki bir veya birkaç ağ bağlantısı arasındaki otomatik geçişi destekler. Sorunlarla karşılaşıyorsanız, bkz: [Ağ yapılandırması](#).

Genişletilmiş G/Ç (EIO) yapılandırması (yalnızca HP Color LaserJet 3700 series yazıcı için)

Yazıcı bir genişletilmiş giriş/çıkış (EIO) yuvası ile donatılmış olarak gelir. EIO yuvasına, HP Jetdirect yazdırma sunucusu ağ kartları veya diğer aygıtlar gibi uyumlu harici aygıtlar takılır. Bu yuvaya EIO ağ kartı takmak, yazıcı için geçerli ağ arabirimlerinin sayısını artırır.

EIO ağ kartları, bir ağdan yazdırırken yazıcının hızını artırabilir. Bunun yanı sıra, yazıcının ağ üzerinde herhangi bir yere yerleştirilmesini sağlar. Bu, yazıcıyı bir sunucuya veya iş istasyonuna doğrudan bağlama gereksinimini ortadan kaldırır ve yazıcıyı ağ kullanıcılarına daha yakın yerleştirmenizi mümkün kılar.

Yazıcı bir EIO ağ kartı aracılığıyla yapılandırılmışsa, bu kartı kontrol panelinin Aygıtı yapılandır menüsünde yapılandırın.

HP Jetdirect yazdırma sunucuları

HP Jetdirect yazdırma sunucuları (ağ kartları), yazıcının EIO yuvalarından birine takılabilir. Bu kartlar, birden çok ağ iletişim kuralını ve işletim sistemini destekler. HP Jetdirect yazdırma sunucuları, bir yazıcıyı herhangi bir yerde ağınıza doğrudan bağlamanızı sağlayarak ağ yönetimini kolaylaştırır. HP Jetdirect yazdırma sunucuları, ağ yöneticilerine HP Web Jetadmin yazılımı aracılığıyla uzaktan yazıcı yönetimini ve sorun gidermeyi sağlayan Basit Ağ Yönetimi İletişim Kuralı'nı da (SNMP) destekler.

Not

Bu kartların takılması ve ağ yapılandırması, bir ağ yöneticisi tarafından gerçekleştirilmelidir. Kartı, kontrol panelini kullanarak veya yazıcı yükleme yazılımı ya da HP Web Jetadmin yazılımı ile yapılandırın.

Not

Desteklenen harici aygıtlar veya EIO ağ kartları hakkında bilgi için HP Jetdirect yazdırma sunucusu belgelerine başvurun.

Kullanılabilir genişletilmiş G/Ç arabirimleri

HP Jetdirect yazdırma sunucuları (ağ kartları) aşağıdakiler için yazılım çözümleri sağlar:

- Novell NetWare Ağı
- Microsoft Windows ve Windows NT ağları
- Apple Mac OS (AppleTalk)
- UNIX (HP-UX ve Solaris)
- Linux (Red Hat ve SuSE)
- İnternet'ten yazdırma

Kullanılabilir ağ yazılım çözümlerinin bir listesi için *HP Jetdirect Print Server Administrator's Guide*'a veya http://www.hp.com/support/net_printing HP Customer Care web sitesine bakın.

NetWare ağları

Novell NetWare ürünlerini HP Jetdirect yazdırma sunucusu ile birlikte kullanırken, Sıra Sunucusu modu Uzak Yazıcı modundan daha gelişmiş bir yazdırma hızı sağlar. HP Jetdirect yazdırma sunucusu, bağlayıcı modlarının yanı sıra Novell Dizin Hizmetleri'ni de (NDS) destekler. Ek bilgi için bkz: *HP Jetdirect Print Server Administrator's Guide*.

Windows 98, Me, NT 4.0, 2000 ve XP sistemleri için bir NetWare ađında yazıcı kurmak üzere yazıcı yüklemeye yardımcı programınızı kullanın.

Windows ve Windows NT ađları

Windows 98, Me, NT 4.0, 2000 ve XP sistemleri için Microsoft Windows ađında yazıcı kurmak üzere yazıcı yüklemeye hizmet programınızı kullanın. Bu hizmet programı, hem eşdüzeyli, hem de müşteri sunucusu ađ işletimine ilişkin yazıcı kurulumunu destekler.

AppleTalk ađları

Yazıcıyı EtherTalk ve LocalTalk ađlarında kurmak için HP LaserJet araç kutusunu kullanın. Ek bilgi için HP Jetdirect yazdırma sunucusu ile donatılmış yazıcılarla birlikte verilen *HP Jetdirect Print Server Administrator's Guide*'a bakın.

UNIX/Linux ađları

Yazıcıyı HP-UX veya Sun Solaris ađlarında kurmak üzere, UNIX yardımcı programı için HP Jetdirect yazıcı yükleyicisini kullanın.

UNIX veya Linux ađlarında kurulum ve yönetim için HP Web Jetadmin'i kullanın.

UNIX/Linux ađları için HP yazılımı edinmek isterseniz, http://www.hp.com/support/net_printing adresindeki HP Müşteri Hizmetleri'ni çevrimiçi olarak ziyaret edin. HP Jetdirect yazdırma sunucusunun desteklediđi diđer kurulum seçenekleri için HP Jetdirect yazdırma sunucusu ile donatılmış yazıcılarla birlikte verilen *HP Jetdirect Print Server Administrator's Guide*'a bakın.

Ağ yapılandırması

Not

Ağ yapılandırma özelliği, EIO aygıtı takılı HP Color LaserJet 3700 series yazıcıda kullanılabilir.

Yazıcıda bazı ağ parametrelerini yapılandırmanız gerekebilir. Bu parametreleri yazıcı kontrol panelinden, yerleşik Web sunucusundan veya birçok ağda HP Web Jetadmin yazılımından ya da HP araç kutusundan yapılandırabilirsiniz.

Not

Yerleşik Web sunucusunu kullanma hakkında daha çok bilgi için bkz: [Yerleşik Web sunucusunu kullanma \(yalnızca HP Color LaserJet 3700 series yazıcı için\)](#).

Desteklenen ağların tam listesi ve ağ parametrelerini yazılımdan yapılandırma hakkında yönergeler için bkz: *HP Jetdirect Print Server Administrator's Guide*. Kılavuz, HP Jetdirect yazdırma sunucusunun yüklü olduğu yazıcılarla birlikte verilir.

Bu bölümde, ağ parametrelerinin yazıcı kontrol panelinden yapılandırılmasına ilişkin yönergeler yer almaktadır.

- TCP/IP parametrelerini yapılandırma
- kullanılmayan ağ iletişim kurallarını devre dışı bırakma

TCP/IP parametrelerini yapılandırma

Aşağıdaki TCP/IP parametrelerini yapılandırmak için yazıcının kontrol panelini kullanabilirsiniz.

- yapılandırma parametreleri için BOOTP dosyasının kullanımı (varsayılan değer, BOOTP dosyasının kullanılmasıdır)
- IP adresi (4 bayt)
- alt ağ maskesi (4 bayt)
- varsayılan ağ geçidi (4 bayt)
- atıl TCP/IP bağlantısı zaman aşımı (saniye cinsinden)

BOOTP veya DHCP kullanarak TCP/IP parametrelerini ayarlama

1. **MENÜLER** menüsüne girmek için **MENÜ** düğmesine basın.
2. **Cihazı Yapılandır** ögesini vurgulamak için ▼ düğmesine basın.
3. **Cihazı Yapılandır** ögesini seçmek için ✓ düğmesine basın.
4. **G/Ç** ögesini vurgulamak için ▼ düğmesine basın.
5. **G/Ç** ögesini seçmek için ✓ düğmesine basın.
6. **EIO X** ögesini vurgulamak için ▼ düğmesine basın.
7. **EIO X** ögesini seçmek için ✓ düğmesine basın.
8. **TCP/IP** ögesini vurgulamak için ▼ düğmesine basın.
9. **TCP/IP** ögesini seçmek için ✓ düğmesine basın.
10. **YAPLNDRM YÖNTEMİ** ögesini seçmek için ✓ düğmesine basın.
11. **BOOTP veya DHCP** ögesini vurgulamak için ▼ düğmesine basın.

12. Ayarı kaydetmek için ✓ düğmesine basın.
13. **Hazır** konumuna dönmek için **MENÜ** düğmesine basın.

TCP/IP parametrelerini yazıcı kontrol panelinden el ile yapılandırma

IP adresini, alt ağ maskesini, varsayılan ağ geçidini, syslog sunucusunu ve atıl zaman aşımını ayarlamak için el ile yapılandırmayı kullanın.

IP adresi Ayarlama

1. **MENÜLER** menüsüne girmek için **MENÜ** düğmesine basın.
2. **Cihazı Yapılandır** ögesini vurgulamak için ▼ düğmesine basın.
3. **Cihazı Yapılandır** ögesini seçmek için ✓ düğmesine basın.
4. **G/Ç** ögesini vurgulamak için ▼ düğmesine basın.
5. **G/Ç** ögesini seçmek için ✓ düğmesine basın.
6. **EIO X** ögesini vurgulamak için ▼ düğmesine basın.
7. **EIO X** ögesini seçmek için ✓ düğmesine basın.
8. **TCP/IP** ögesini vurgulamak için ▼ düğmesine basın.
9. **TCP/IP** ögesini seçmek için ✓ düğmesine basın.
10. **YAPILDIRM YÖNTEMİ** ögesini seçmek için ✓ düğmesine basın.
11. **ELLE** ögesini vurgulamak için ▼ düğmesine basın.
12. **ELLE** ögesini seçmek için ✓ düğmesine basın.
13. **EL İLE Y. AYARLAR** ögesini vurgulamak için ▼ düğmesine basın.
14. **EL İLE Y. AYARLAR** ögesini seçmek için ✓ düğmesine basın.
15. **IP Adresi:** ögesini vurgulamak için ▼ düğmesine basın.
16. **IP Adresi:** ögesini seçmek için ✓ düğmesine basın.

Not

İlk dört sayı kümesi vurgulanır. Her sayı kümesinde bir bayt bilgi vardır ve 0-255 arasında bir aralığa sahiptir.

17. IP adresinin ilk bayt sayısını azaltmak veya artırmak için ▲ veya ▼ düğmelerine basın.

Not

Sayı akışını hızlandırmak için ok düğmesini basılı tutun.

18. Sonraki sayı kümesine gitmek için ✓ düğmesine basın. (Önceki sayı kümesine gitmek için ⇨ basın.)
19. Doğru IP adresi girilene kadar 17. ve 18. adımlarını yineleyin.
20. Ayarı kaydetmek için ✓ düğmesine basın.
21. **Hazır** konumuna dönmek için **MENÜ** düğmesine basın.

Alt ağ maskesini ayarlama

1. **MENÜLER** menüsüne girmek için **MENÜ** düğmesine basın.
2. **Cihazı Yapılandır** ögesini vurgulamak için ▼ düğmesine basın.
3. **Cihazı Yapılandır** ögesini seçmek için ✓ düğmesine basın.

4. **G/Ç** öğesini vurgulamak için ▼ düğmesine basın.
5. **G/Ç** öğesini seçmek için ✓ düğmesine basın.
6. **EIO X** öğesini vurgulamak için ▼ düğmesine basın.
7. **EIO X** öğesini seçmek için ✓ düğmesine basın.
8. **TCP/IP** öğesini vurgulamak için ▼ düğmesine basın.
9. **TCP/IP** öğesini seçmek için ✓ düğmesine basın.
10. **YAPLNDRM YÖNTEMİ** öğesini seçmek için ✓ düğmesine basın.
11. **ELLE** öğesini vurgulamak için ▼ düğmesine basın.
12. **ELLE** öğesini seçmek için ✓ düğmesine basın.
13. **EL İLE Y. AYARLAR** öğesini vurgulamak için ▼ düğmesine basın.
14. **EL İLE Y. AYARLAR** öğesini seçmek için ✓ düğmesine basın.
15. **ALT AĞ MASKESİ** öğesini vurgulamak için ▼ düğmesine basın.
16. **ALT AĞ MASKESİ** öğesini seçmek için ✓ düğmesine basın.

Not

İlk dört sayı kümesi vurgulanır. Her sayı kümesinde bir bayt bilgi vardır ve 0-255 arasında bir aralığa sahiptir.

17. Alt ağ maskesine ait ilk bayt sayısını azaltmak veya yükseltmek için ▲ veya ▼ düğmelerine basın.
18. Sonraki sayı kümesine gitmek için ✓ düğmesine basın. (Önceki sayı kümesine gitmek için ⇌ basın.)
19. Doğru alt ağ maskesi girilene kadar 17. ve 18. adımları yineleyin.
20. Alt ağ maskesini kaydetmek için ✓ düğmesine basın.
21. **Hazır** konumuna dönmek için **MENÜ** düğmesine basın.

Varsayılan ağ geçidini ayarlama

1. **MENÜLER** menüsüne girmek için **MENÜ** düğmesine basın.
2. **Cihazı Yapılandır** öğesini vurgulamak için ▼ düğmesine basın.
3. **Cihazı Yapılandır** öğesini seçmek için ✓ düğmesine basın.
4. **G/Ç** öğesini vurgulamak için ▼ düğmesine basın.
5. **G/Ç** öğesini seçmek için ✓ düğmesine basın.
6. **EIO X** öğesini vurgulamak için ▼ düğmesine basın.
7. **EIO X** öğesini seçmek için ✓ düğmesine basın.
8. **TCP/IP** öğesini vurgulamak için ▼ düğmesine basın.
9. **TCP/IP** öğesini seçmek için ✓ düğmesine basın.
10. **YAPLNDRM YÖNTEMİ** öğesini seçmek için ✓ düğmesine basın.
11. **ELLE** öğesini vurgulamak için ▼ düğmesine basın.
12. **ELLE** öğesini seçmek için ✓ düğmesine basın.
13. **EL İLE Y. AYARLAR** öğesini vurgulamak için ▼ düğmesine basın.
14. **EL İLE Y. AYARLAR** öğesini seçmek için ✓ düğmesine basın.

15. **VARSAYILAN AĞ GEÇİDİ** ögesini vurgulamak için ▼ düğmesine basın.

16. **VARSAYILAN AĞ GEÇİDİ** ögesini seçmek için ✓ düğmesine basın.

Not

İlk dört sayı kümesi varsayılan ayarlardır. Her sayı kümesinde bir bayt bilgi vardır ve 0-255 arasında bir aralığa sahiptir.

17. Varsayılan ağ geçidine ait ilk bayt sayısını azaltmak veya artırmak için ▲ veya ▼ ok düğmelerine basın.

18. Sonraki sayı kümesine gitmek için ✓ düğmesine basın. (Önceki sayı kümesine gitmek için ⇨ basın.)

19. Doğru alt ağ maskesi girilene kadar 17. ve 18. adımları yineleyin.

20. Varsayılan ağ geçidini kaydetmek için ✓ düğmesine basın.

21. **Hazır** konumuna dönmek için **MENÜ** düğmesine basın.

Syslog sunucu ayarlama

1. **MENÜLER** menüsüne girmek için **MENÜ** düğmesine basın.

2. **Cihazı Yapılandır** ögesini vurgulamak için ▼ düğmesine basın.

3. **Cihazı Yapılandır** ögesini seçmek için ✓ düğmesine basın.

4. **G/Ç** ögesini vurgulamak için ▼ düğmesine basın.

5. **G/Ç** ögesini seçmek için ✓ düğmesine basın.

6. **EIO X** ögesini vurgulamak için ▼ düğmesine basın.

7. **EIO X** ögesini seçmek için ✓ düğmesine basın.

8. **TCP/IP** ögesini vurgulamak için ▼ düğmesine basın.

9. **TCP/IP** ögesini seçmek için ✓ düğmesine basın.

10. **YAPLNDRM YÖNTEMİ** ögesini seçmek için ✓ düğmesine basın.

11. **ELLE** ögesini vurgulamak için ▼ düğmesine basın.

12. **ELLE** ögesini seçmek için ✓ düğmesine basın.

13. **EL İLE Y. AYARLAR** ögesini vurgulamak için ▼ düğmesine basın.

14. **EL İLE Y. AYARLAR** ögesini seçmek için ✓ düğmesine basın.

15. **SYSLOG SUNUCUSU** ögesini vurgulamak için ▼ düğmesine basın.

16. **SYSLOG SUNUCUSU** ögesini seçmek için ✓ düğmesine basın.

Not

İlk dört sayı kümesi varsayılan ayarlardır. Her sayı kümesinde bir bayt bilgi vardır ve 0-255 arasında bir aralığa sahiptir.

17. Varsayılan ağ geçidine ait ilk bayt sayısını azaltmak veya artırmak için ▲ veya ▼ ok düğmelerine basın.

18. Sonraki sayı kümesine gitmek için ✓ düğmesine basın. (Önceki sayı kümesine gitmek için ⇨ basın.)

19. Doğru alt ağ maskesi girilene kadar 17. ve 18. adımları yineleyin.

20. Syslog sunucusunu kaydetmek için ✓ düğmesine basın.

21. **Hazır** konumuna dönmek için **MENÜ** düğmesine basın.

Atıl zaman aşımı ayarlama

1. **MENÜLER** menüsüne girmek için **MENÜ** düğmesine basın.
2. **Cihazı Yapılandır** ögesini vurgulamak için ▼ düğmesine basın.
3. **Cihazı Yapılandır** ögesini seçmek için ✓ düğmesine basın.
4. **G/Ç** ögesini vurgulamak için ▼ düğmesine basın.
5. **G/Ç** ögesini seçmek için ✓ düğmesine basın.
6. **EIO X** ögesini vurgulamak için ▼ düğmesine basın.
7. **EIO X** ögesini seçmek için ✓ düğmesine basın.
8. **TCP/IP** ögesini vurgulamak için ▼ düğmesine basın.
9. **TCP/IP** ögesini seçmek için ✓ düğmesine basın.
10. **YAPILDIRM YÖNTEMİ** ögesini seçmek için ✓ düğmesine basın.
11. **ELLE** ögesini vurgulamak için ▼ düğmesine basın.
12. **ELLE** ögesini seçmek için ✓ düğmesine basın.
13. **EL İLE Y. AYARLAR** ögesini vurgulamak için ▼ düğmesine basın.
14. **EL İLE Y. AYARLAR** ögesini seçmek için ✓ düğmesine basın.
15. **BOŞTA KALMA ZAMAN AŞIMI** ögesini vurgulamak için ▼ düğmesine basın.
16. **BOŞTA KALMA ZAMAN AŞIMI** ögesini seçmek için ✓ düğmesine basın.
17. Atıl zaman aşımına ait ikinci bayt sayısını azaltmak veya artırmak için ▲ veya ▼ basın.
18. Atıl zaman aşımını kaydetmek için ✓ düğmesine basın.
19. **Hazır** konumuna dönmek için **MENÜ** düğmesine basın.

Bağlantı hızı ayarlama

Fabrika çıkış ayarında, varsayılan bağlantı hızı **OTOMATİK** olarak ayarlanmıştır. Özel bir hız ayarlamak için aşağıdaki yordamı kullanın:

1. **MENÜLER** menüsüne girmek için **MENÜ** düğmesine basın.
2. **Cihazı Yapılandır** ögesini vurgulamak için ▼ düğmesine basın.
3. **Cihazı Yapılandır** ögesini seçmek için ✓ düğmesine basın.
4. **G/Ç ALT MENÜSÜ** ögesini vurgulamak için ▼ düğmesine basın.
5. **G/Ç ALT MENÜSÜ** ögesini seçmek için ✓ düğmesine basın.
6. **EIO X** ögesini vurgulamak için ▼ düğmesine basın.
7. **EIO X** ögesini seçmek için ✓ düğmesine basın.
8. **BAĞLANTI HIZI** ögesini vurgulamak için ▼ düğmesine basın.
9. **BAĞLANTI HIZI** ögesini seçmek için ✓ düğmesine basın.
10. İstenen bağlantı hızını vurgulamak için ▼ düğmesine basın.
11. İstenen bağlantı hızını seçmek için ✓ düğmesine basın.
12. **Hazır** konumuna dönmek için **MENÜ** düğmesine basın.

Ağ iletişim kurallarını devre dışı bırakma (isteğe bağlı)

Varsayılan olarak, tüm desteklenen ağ iletişim kuralları etkindir. Kullanılmayan iletişim kurallarını devre dışı bırakmanın aşağıdaki yararları vardır:

- yazıcıdan kaynaklanan ağ trafiğini azaltır
- yetkisiz kullanıcıların yazdırma işlemi yapmak üzere yazıcıyı kullanmasını engeller
- yapılandırma sayfasında yalnızca uygun bilgileri sağlar
- yazıcı kontrol panelinin iletişim kuralına özgü hata ve uyarı iletileri görüntülenmesini sağlar

Not

TCP/IP yapılandırması, HP Color LaserJet 3550 yazıcıda devre dışı bırakılmamalıdır. TCP/IP'yi devre dışı bırakırsanız, yazıcının yerleşik Web sunucusu sayfasıyla bağlantısı kesilir.

IPX/SPX'i devre dışı bırakma

Not

Windows 95/98, Windows NT, Me, 2000 ve XP sistemleri IPX/SPX kullanarak yazıcıda yazdırma işlemi yapacaksa, bu iletişim kuralını devre dışı bırakmayın.

1. **MENÜLER** menüsüne girmek için **MENÜ** düğmesine basın.
2. **Cihazı Yapılandır** öğesini vurgulamak için ▼ düğmesine basın.
3. **Cihazı Yapılandır** öğesini seçmek için ✓ düğmesine basın.
4. **G/Ç** öğesini vurgulamak için ▼ düğmesine basın.
5. **G/Ç** öğesini seçmek için ✓ düğmesine basın.
6. **EIO X** öğesini vurgulamak için ▼ düğmesine basın.
7. **EIO X** öğesini seçmek için ✓ düğmesine basın.
8. **IPX/SPX** öğesini vurgulamak için ▼ düğmesine basın.
9. **IPX/SPX** öğesini seçmek için ✓ düğmesine basın.
10. **ETKİNLEŞTİR** öğesini seçmek için ✓ düğmesine basın.
11. **KAPALI** öğesini vurgulamak için ▼ düğmesine basın.
12. **KAPALI** öğesini seçmek için ✓ düğmesine basın. Kontrol panelinde ayarın kaydedildiği iletili ve IPX/SPX'i yeniden etkinleştirmek üzere bir seçenek görüntülenir.
13. **Hazır** konumuna dönmek için **MENÜ** düğmesine basın.

AppleTalk'u devre dışı bırakmak için

1. **MENÜLER** menüsüne girmek için **MENÜ** düğmesine basın.
2. **Cihazı Yapılandır** öğesini vurgulamak için ▼ düğmesine basın.
3. **Cihazı Yapılandır** öğesini seçmek için ✓ düğmesine basın.
4. **G/Ç** öğesini vurgulamak için ▼ düğmesine basın.
5. **G/Ç** öğesini seçmek için ✓ düğmesine basın.
6. **EIO X** öğesini vurgulamak için ▼ düğmesine basın.
7. **EIO X** öğesini seçmek için ✓ düğmesine basın.
8. **APPLETALK** öğesini vurgulamak için ▼ düğmesine basın.
9. **APPLETALK** öğesini seçmek için ✓ düğmesine basın.

10. **ETKİNLEŞTİR** öğesini seçmek için ✓ düğmesine basın.
11. **KAPALI** öğesini vurgulamak için ▼ düğmesine basın.
12. **KAPALI** öğesini seçmek için ✓ düğmesine basın. Kontrol panelinde ayarın kaydedildiği iletisi ve AppleTalk'u yeniden etkinleştirmek üzere bir seçenek görüntülenir.
13. **Hazır** konumuna dönmek için **MENÜ** düğmesine basın.

DLC/LLC'yi devre dışı bırakma

1. **MENÜLER** menüsüne girmek için **MENÜ** düğmesine basın.
2. **Cihazı Yapılandır** öğesini vurgulamak için ▼ düğmesine basın.
3. **Cihazı Yapılandır** öğesini seçmek için ✓ düğmesine basın.
4. **G/Ç** öğesini vurgulamak için ▼ düğmesine basın.
5. **G/Ç** öğesini seçmek için ✓ düğmesine basın.
6. **EIO X** öğesini vurgulamak için ▼ düğmesine basın.
7. **EIO X** öğesini seçmek için ✓ düğmesine basın.
8. **DCL/LLC** öğesini vurgulamak için ▼ düğmesine basın.
9. **DCL/LLC** öğesini seçmek için ✓ düğmesine basın.
10. **ETKİNLEŞTİR** öğesini seçmek için ✓ düğmesine basın.
11. **KAPALI** öğesini vurgulamak için ▼ düğmesine basın.
12. **KAPALI** öğesini seçmek için ✓ düğmesine basın. Kontrol panelinde ayarın kaydedildiği iletisi ve DLC/LLC'yi yeniden etkinleştirmek üzere bir seçenek görüntülenir.
13. **Hazır** konumuna dönmek için **MENÜ** düğmesine basın.

4

Yazdırma görevleri

Bu bölümde, temel yazdırma görevlerinin nasıl gerçekleştirileceği açıklanmaktadır. Aşağıdaki konular ele alınmaktadır:

- [Yazdırma işlerini denetleme](#)
- [Kağıt seçme](#)
- [Tepsileri yapılandırma](#)
- [Özel ortama yazdırma](#)
- [2 yüze yazdırma \(dupleks\)](#)
- [Özel yazdırma koşulları](#)
- [Belleği yönetme \(yalnızca HP Color LaserJet 3700 series yazıcı için\)](#)

Yazdırma işlerini denetleme

Microsoft Windows işletim sisteminde, yazdırma işi gönderdiğinizde yazıcı sürücüsünün kağıt çekme şeklini üç ayar belirler. **Kaynak**, **Tür** ve **Boyut** ayarları, birçok yazılımda **Sayfa Yapısı**, **Yazdır** veya **Yazdırma Özellikleri** iletişim kutularında görüntülenir. Bu ayarları değiştirmesiniz, yazıcı varsayılan yazıcı ayarlarını kullanarak otomatik olarak bir tepsi seçer.

DİKKAT

Diğer kullanıcıların yazdırma işlerini etkilememek için, yazıcı ayarlarındaki değişiklikleri mümkün olduğunca yazılım uygulaması veya yazıcı sürücüsü üzerinden yapın. Denetim masası üzerinden yapılan yazıcı ayarları değişiklikleri sonraki yazdırma işleri için varsayılan ayarları oluşturur. Yazılımdan veya yazıcı sürücüsünden seçilen ayarlar, kontrol panelinden seçilen ayarların yerine geçer.

Kaynak

Kaynak seçeneğine göre yazdırma, yazıcının kağıt seçmesini istediğiniz belirli bir tepsi seçmeniz anlamına gelir. Hangi tür veya boyutta ortam yüklü olursa olsun, yazıcı bu tepside yazdırmaya çalışır. Yazdırma işinizle eşleşmeyen tür veya boyutta kağıt için yapılandırılmış bir tepsi seçerseniz, yazıcı otomatik olarak yazdırmaz. Bunun yerine, seçtiğiniz tepsiye yazdırma işinize uygun tür veya boyutta kağıt yüklemenizi bekler. Tepsiye doğru kağıdı yüklerseniz, yazıcı yazdırmaya başlar. ✓ düğmesine basarsanız ekrandan başka tepsi de seçebilirsiniz.

Not

Kaynak'a göre yazdırma işi yaparken sorun yaşıyorsanız bkz: [Yazdırma ayarlarının önceliği](#).

Tür ve Boyut

Tür veya **Boyut** seçeneğine göre yazdırarak, yazıcının seçtiğiniz tür ve boyutta kağıt yüklü olan ilk tepside kağıt almasını sağlarsınız. Kağıdın kaynak yerine türe göre seçilmesi, tepsileri kilitlemeye benzer bir işlev sunar; özel kağıtların yanlışlıkla kullanımını engeller. (Ancak, **Her Boyut/Her Türde** ayarının seçilmesi bu tepsi kilitleme işlevini etkinleştirmez.) Örneğin, bir tepsi antetli kağıt için yapılandırılmışsa ve sürücüyü düz kağıda yazdırılacağını belirtirseniz, yazıcı bu tepside antetli kağıdı almaz. Bunun yerine, düz kağıt yüklü ve kontrol panelinde düz kağıt için yapılandırılmış bir tepside kağıt alır. Kağıdın türe ve boyuta göre seçilmesi, yüksek gramajlı kağıt, kuşe kağıt veya saydamlarda dikkat çekici bir yazdırma kalitesi elde edilmesini sağlar. Yanlış ayar kullanımı, düşük yazdırma kalitesi ile sonuçlanabilir. Etiket, gri ölçeği saydamları gibi özel yazdırma ortamları kullanırken her zaman **Tür** seçeneğine göre yazdırın. Zarfları her zaman **Boyut** seçeneğine göre yazdırın.

- **Tür** veya **Boyut**'a göre yazdırmak istiyorsanız ve tepsiler belirli bir tür veya boyut için yapılandırılmamışsa, kağıdı veya yazdırma ortamını Tepsi 1'e yerleştirin. Daha sonra, yazıcı sürücüsünde, **Sayfa Yapısı** iletişim kutusundan, **Yazdır** iletişim kutusundan veya **Yazdırma Özellikleri** iletişim kutusundan **Tür** veya **Boyut**'u seçin.
- Yazdırma işlerinizde ağırlıklı olarak belirli bir türde ve boyutta kağıt kullanıyorsanız, yazıcı yöneticisi (ağ yazıcısı için) veya kendiniz (yerel yazıcı için) tepsiyi bu tür veya boyuta göre yapılandırabilirsiniz. Tür ve boyut için bkz: [Yerleşik Web sunucusunu kullanma \(yalnızca HP Color LaserJet 3700 series yazıcı için\)](#) veya [Tepsileri yapılandırma](#). Böylece, bir işi yazdırırken bu türü veya boyutu seçtiğinizde, yazıcı bu tür veya boyut için yapılandırılmış tepside yazdırır.
- Tepsi 2 veya isteğe bağlı Tepsi 3 her kapatıldığında, tepsi için bir **Tür** veya **Boyut** seçmenizi isteyen ileti görüntülenir. Tepsi düzgün olarak yapılandırılmışsa, **Hazır** durumuna dönmek için ➤ düğmesine basın.

Yazdırma ayarlarının önceliği

Yazdırma ayarlarında yapılan değişikliklere, değişikliklerin yapıldığı yere göre aşağıdaki biçimde öncelik tanınır:

Not

Komut ve iletişim kutusu adları yazılım uygulamanıza bağlı olarak değişebilir.

- *Sayfa Yapısı iletişim kutusu.* Bu iletişim kutusu, çalıştığınız programın **Dosya** menüsündeki **Sayfa Yapısı** veya benzer bir komutu tıklattığınızda açılır. Burada değiştirilen ayarlar, başka bir yerde değiştirilen ayarları geçersiz kılar.
- *Yazdır iletişim kutusu.* Bu iletişim kutusu, çalıştığınız programın **Dosya** menüsündeki **Yazdır**, **Yazdırma Ayarları** veya benzer bir komutu tıklattığınızda açılır. **Yazdır** iletişim kutusunda değiştirilen ayarlar, düşük bir önceliğe sahiptir ve **Sayfa Yapısı** iletişim kutusunda yapılan değişiklikleri geçersiz kılmaz.
- *Yazıcı Özellikleri iletişim kutusu (yazıcı sürücüsü).* Yazıcı sürücüsü, **Yazdır** iletişim kutusundaki **Özellikler** seçeneğini tıklattığınızda açılır. **Yazıcı Özellikleri** iletişim kutusunda değiştirilen ayarlar yazdırma yazılımındaki başka bir yerdeki ayarları geçersiz kılmaz.
- *Varsayılan yazıcı sürücüsü ayarları.* Varsayılan yazıcı sürücüsü ayarları, yukarıda belirtilen **Sayfa Yapısı**, **Yazdır** veya **Yazıcı Özellikleri** iletişim kutularındaki ayarlar *değiştirilmediği sürece* tüm yazdırma işlerinde kullanılan ayarları tanımlar.
- *Yazıcı kontrol paneli ayarları.* Burada değiştirilen ayarlar, başka herhangi bir yerde değiştirilen ayarlardan daha düşük öncelikli olur.

Yazıcı sürücüsü ayarlarına erişme

İşletim Sistemi	Yazdırma işlerinin ayarlarını geçici olarak değiştirme	Varsayılan ayarları kalıcı olarak değiştirme ¹
Windows 98, NT 4.0, 2000, Me ve XP	Dosya menüsünde Yazdır 'i tıklatın. Yazıcıyı seçin ve Özellikler 'i tıklatın. (Adımlar değişebilir, ama en yaygın yordam budur.)	Başlat 'i tıklatın, Ayarlar 'ın üzerine gelin ve Yazıcılar veya Yazıcı ve Fakslar seçeneğini tıklatın. Yazıcı simgesini sağ tıklatıp Özellikler 'i seçin. Belge Varsayılanları komutunu (NT 4.0) veya Yazdırma Tercihleri komutunu (2000 ve XP) seçerek pek çok özelliğe ulaşabilirsiniz.
Macintosh OS 9.1	File (Dosya) menüsünde Print 'i (Yazdır) tıklatın. Çeşitli açılır menüleri kullanarak istediğiniz ayarları değiştirin.	File (Dosya) menüsünde Print 'i (Yazdır) tıklatın. Açılır menüde değişiklik yaptıktan sonra Save Settings 'i (Ayarları Kaydet) tıklatın.

İşletim Sistemi	Yazdırma işlerinin ayarlarını geçici olarak değiştirme	Varsayılan ayarları kalıcı olarak değiştirme ¹
Macintosh OS X	File (Dosya) menüsünde Print 'i (Yazdır) tıklatın. Çeşitli açılır menüleri kullanarak istediğiniz ayarları değiştirin.	File (Dosya) menüsünde Print 'i (Yazdır) tıklatın. Çeşitli açılır menülerde ayarları değiştirdikten sonra, ana açılır menüde Save Custom Settings 'i (Özel Ayarları Kaydet) tıklatın. Bu ayarlar Özel seçeneği olarak kaydedilir. Bir programı açıp yazdırma işlevini kullanmak istediğinizde, yeni ayarlarla çalışabilmek için her defasında Özel seçeneğini belirlemeniz gerekir.

¹ Varsayılan yazıcı ayarlarına erişim kısıtlanmış olabilir; bu nedenle ayarlar kullanılamayabilir.

Kağıt seçme

Bu yazıcıda pek çok türde kağıt ve diğer yazdırma ortamı kullanabilirsiniz. Bu bölüm, farklı yazdırma ortamlarını seçme ve kullanma yönergeleri ve özellikleri sağlar.

Büyük miktarda kağıt veya özel form satın almadan önce, kağıt tedarikçinizin *HP LaserJet Printer Family Print Media Specification Guide* içinde belirtilen yazdırma ortamı gereksinimlerini karşıladığından ve bunlara uyduğundan emin olun.

HP LaserJet Printer Family Print Media Specification Guide sipariş bilgileri için [Sarf malzemeleri ve aksesuarlar](#) adresini ziyaret edin. *HP LaserJet Printer Family Print Media Specification Guide*'ın bir kopyasını karışından indirmek üzere HP Color LaserJet 3550 series için <http://www.hp.com/support/clj3550> adresine ve HP Color LaserJet 3700 series için <http://www.hp.com/support/clj3700> adresine gidin. **Manuals**'ı seçin.

Kağıt bu bölümdeki veya *HP LaserJet Printer Family Print Media Specification Guide*'ındaki tüm yönergelere uygun olduğu halde yeterli kalitede yazdırmıyor olabilir. Bu durum, yazdırma ortamındaki anormal koşullara veya Hewlett-Packard'ın denetiminde olmayan diğer değişkenlere bağlı olabilir (örneğin, aşırı sıcaklık ve nem).

Hewlett-Packard, büyük miktarda satın alınacak her tür kağıdı önceden sınamanızı önerir.

DİKKAT

Burada veya yazdırma ortamı kılavuzunda listelenen özelliklere uymayan kağıtların kullanımı, servis gerektiren sorunlara yol açabilir. Bu servis, Hewlett-Packard garanti veya servis anlaşmaları kapsamına girmez.

Kullanılmaması gereken kağıtlar

Yazıcı ile birçok kağıt türü kullanılabilir. Yazıcı özellikleri kapsamı dışında kalan kağıtların kullanımı, yazdırma kalitesinin düşmesine ve kağıt sıkışması olasılığının artmasına neden olur.

- Aşırı pürüzlü kağıt kullanmayın.
- Standart 3 delikli kağıttan başka kesikli ve delikli kağıt kullanmayın.
- Çok parçalı formlar kullanmayın.
- Daha önce yazdırılmış veya fotokopi makinesinden çıkmış bir kağıt kullanmayın.
- Yoğun desenler yazdırıyorsanız, filigranlı kağıtlar kullanmayın.

Yazıcıya zarar verebilecek kağıtlar

Çok ender rastlansa da, kağıt yazıcıya zarar verebilir. Yazıcıya olası hasarı önlemek için aşağıdaki kağıtların kullanımından kaçınılmalıdır:

- Tel zımbalı kağıt kullanmayın.
- Inkjet yazıcılar ve diğer düşük sıcaklık yazıcıları için üretilmiş saydamlar ile tek renkli yazdırma için üretilmiş saydamları kullanmayın. Yalnızca HP Color LaserJet yazıcıları için belirtilen saydamları kullanın.
- Inkjet yazıcılar için tasarlanan fotoğraf kağıdı kullanmayın.

- Kabartmalı, kaplamalı veya HP Color LaserJet 3550 ve 3700 series yazıcıların resim füzere sıcaklıkları göz önüne alınarak tasarlanmamış kağıtları kullanmayın. 190° C sıcaklığa 0,1 saniye dayanabilen kağıtları seçin. HP, HP Color LaserJet 3550 ve 3700 series yazıcılar için tasarlanmış çeşitli kağıtlar üretmektedir.
- Düşük sıcaklık boyası içeren veya düşük ısı sınırları olan antetli kağıt kullanmayın. Önceden yazdırılmış formlarda veya antetli kağıtlarda kullanılan mürekkeplerin 190° C sıcaklığa 0,1 saniye dayanabilmesi gerekir.
- 190° C sıcaklığa 0,1 saniye süreyle maruz kaldığında zararlı gazlar oluşturan, eriyen, ayrıışan veya rengini kaybeden ortamları kullanmayın.

HP Color LaserJet yazıcı sarf malzemeleri siparişı vermek için ABD'de <http://www.hp.com/go/ljsupplies> adresini, diđer ülkelerde/bölgelerde <http://www.hp.com/ghp/buyonline.html> adresini ziyaret edin.

Tepsileri yapılandırma

HP Color LaserJet 3550 ve 3700 series yazıcı, tepsipleri tür ve boyuta göre yapılandırmanıza olanak verir. Yazıcının giriş tepsiplerine farklı türde kağıt yükleyebilir, sonra uygulamadan veya yazıcı sürücüsünden türe veya boyuta göre kağıt isteyebilirsiniz.

Not

HP Color LaserJet yazıcılarının önceki modellerinden kullandıysanız, Tepsi 1'i birinci veya kaset modu için yapılandırma konusunda deneyimli olduğunuzu varsayıyoruz. Birinci mod ayarlarında, Tepsi 1'i **HER BOYUT** ve **HER TÜRDE** için yapılandırın. Yazdırma işinde başka bir tepsi belirtilmediğinde, yazıcı önce (kağıt yüklenmişse) Tepsi 1'den kağıt alır. Tepsi 1'de farklı türde ve boyutta kağıt kullanıyorsanız, bu ayar önerilir. Kaset modu ayarlarını uygulamak için Tepsi 1 boyutunu veya türünü **HER BOYUT** veya **HER TÜRDE** dışında bir ayara getirin. Tepsi 1'de aynı tür ve boyutta kağıt kullanıyorsanız bu ayarı kullanmanız önerilir.

Not

İki yüze yazdırmayı kullanıyorsanız, yüklenen kağıdın dupleks yazdırma özelliklerine uygun olduğundan emin olun. (Bkz: [Desteklenen kağıt ağırlıkları ve boyutları](#).)

Aşağıdaki yönergeler, tepsipleri yazıcı kontrol panelinde yapılandırmak içindir. Tepsileri bilgisayarınızdan yerleşik web sunucusuna erişerek de yapılandırabilirsiniz. Bkz: [Yerleşik Web sunucusunu kullanma \(yalnızca HP Color LaserJet 3700 series yazıcı için\)](#).

Boyut yapılandırma

1. **MENÜLER** menüsüne girmek için **MENÜ** düğmesine basın.
2. **KAĞIT YÜKLEME** öğesini vurgulamak için ▼ düğmesine basın.
3. **KAĞIT YÜKLEME** öğesini seçmek için ✓ düğmesine basın.
4. **TEPSİ 1 BOYUTU**, **TEPSİ 2 BOYUTU** veya **TEPSİ 3 BOYUTU** öğelerini vurgulamak için ▼ düğmesine basın.
5. **TEPSİ 1 BOYUTU**, **TEPSİ 2 BOYUTU** veya **TEPSİ 3 BOYUTU** öğelerini seçmek için ✓ düğmesine basın.
6. İstenen kağıt boyutunu vurgulamak için ▼ veya ▲ düğmelerine basın.
7. Kağıt boyutunu seçmek için ✓ düğmesine basın.
8. **Hazır** konumuna dönmek için **MENÜ** düğmesine basın.
9. **TEPSİ 1 BOYUTU**, **custom** olarak ayarlanmışsa, Özel menüsü görüntülenir. Ayrıntılı bilgi için bkz: [Tepsi 1 özel kağıt](#)

Tür yapılandırma

1. **MENÜLER** menüsüne girmek için **MENÜ** düğmesine basın.
2. **KAĞIT YÜKLEME** öğesini vurgulamak için ▼ düğmesine basın.
3. **KAĞIT YÜKLEME** öğesini seçmek için ✓ düğmesine basın.
4. **TEPSİ 1 TİPİ**, **TEPSİ 2 TİPİ** veya **TEPSİ 3 TİPİ** öğelerini vurgulamak için ▼ düğmesine basın.
5. **TEPSİ 1 TİPİ**, **TEPSİ 2 TİPİ** veya **TEPSİ 3 TİPİ** öğelerini seçmek için ✓ düğmesine basın.
6. İstenen kağıt türünü vurgulamak için ▼ veya ▲ düğmelerine basın.

7. Kağıt türünü seçmek için ✓ düğmesine basın.
8. **Hazır** konumuna dönmek için **MENÜ** düğmesine basın.

Tepsi 1 özel kağıt

Yazdırmak istediğiniz kağıt boyutu, yazdırdığınız belgede belirtilen kağıt boyutu ile tam olarak eşleşmiyorsa, **HER BOYUT** boyut ayarını kullanın. Yazıcı önce belgeyle tam olarak eşleşen kağıdı, sonra da **HER BOYUT** veya **HER TÜRDE** olarak ayarlanan tepsiyi arar ve buradan alacağı kağıda yazdırır.

Yazdırmak istediğiniz kağıt boyutu, yazdırdığınız belgede belirtilen kağıt boyutu ile tam olarak eşleşmiyorsa **HER ÖZEL** boyut ayarını kullanın. Yazıcı tam olarak eşleşen bir boyutu arar. Belirtilen özel boyutla eşleşen boyutta kağıt bulamazsa, **HER ÖZEL** olarak ayarlanan tepsiye bakar. Son olarak, **HER BYUT** olarak ayarlanan tepsiyi arar ve buradan aldığı kağıdı kullanır.

Özel kağıt ayarı iki adımda gerçekleştirilir. İki adım da tamamlandığında, ekran **KAĞIT YÜKLEME** menüsüne döner. Bir tepsi için Özel boyut ayarlandığında, siz kontrol panelinden değiştirmeye kadar bu boyut ayarı korunur.

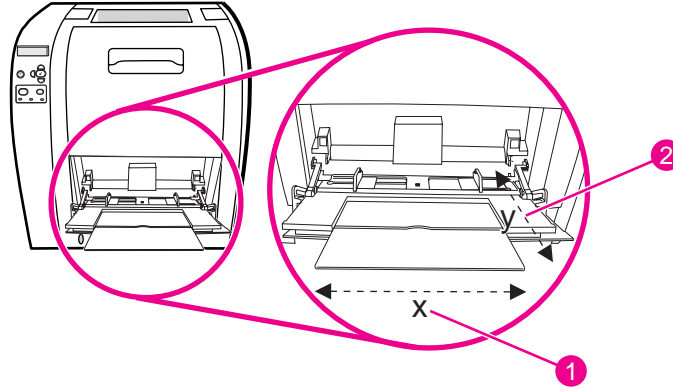

- 1 X boyutu
- 2 Y boyutu

Ölçü birimi

1. **ÖLÇÜ BİRİMİ** ögesini vurgulamak için ▼ düğmesine basın.
2. **ÖLÇÜ BİRİMİ** ögesini seçmek için ✓ düğmesine basın.
3. Doğru ölçüyü ışıklandırmak için ▲ veya ▼ düğmesine basın.
4. Değeri seçmek için ✓ düğmesine basın.

X boyutu

X Boyutu yazıcıya girdiği şekliyle sayfanın genişliğidir.

1. **X BOYUTU** ögesini vurgulamak için ▼ düğmesine basın.
2. **X BOYUTU** ögesini seçmek için ✓ düğmesine basın.
3. Doğru değeri vurgulamak için ▲ veya ▼ düğmesine basın.

- Değeri seçmek için ✓ düğmesine basın. Girilen değer geçerli değer aralığının dışında kalırsa, iki saniye süreyle **Geçersiz değer** yazısı görüntülenir. Ekran başka bir değer girmenizi ister.

Y boyutu

Y Boyutu, yazıcıya girdiği şekliyle sayfanın uzunluğudur.

- Y BOYUTU** ögesini vurgulamak için ▼ düğmesine basın.
- Y BOYUTU** ögesini seçmek için ✓ düğmesine basın.
- Doğru değeri vurgulamak için ▲ veya ▼ düğmesine basın.
- Değeri seçmek için ✓ düğmesine basın. Girilen değer geçerli aralığın dışında kalıyorsa, iki saniye süreyle **Geçersiz değer** görüntülenir. Ekran başka bir değer girmenizi ister.

Tepsi 1'den yazdırma (çok amaçlı tepsi)

Tepsi 1, 100 sayfa kağıt veya 10 zarf alabilen, çok amaçlı bir tepsidir. Zarfları, saydamları, özel boyuttaki kağıtları veya diğer kağıt türlerini, diğer tepsileri boşaltmak zorunda kalmadan yazdırmak için elverişli bir yoldur.

Tepsi 1'e kağıt yükleme

DİKKAT

Yazıcı yazdırırken Tepsi 1'e yazdırma ortamı eklemeyin; aksi halde sıkışma oluşabilir.

- Tepsi 1'i açın.

Not

Zarf gibi özel ortamlar üzerine yazdırırken Tepsi 1'i kullanın. Ayrıntılı bilgi için bkz: [Tepsi 1'den zarf yazdırma](#).

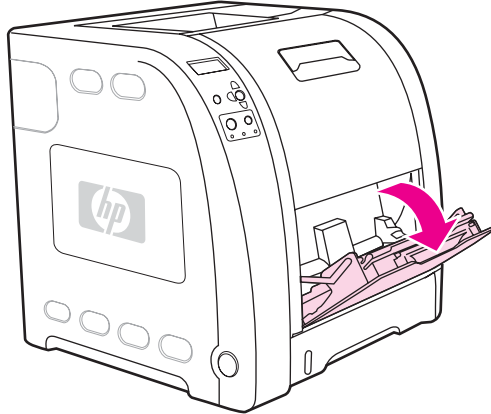

2. Çıkış bölgesi genişletme uzantısını kaldırın.

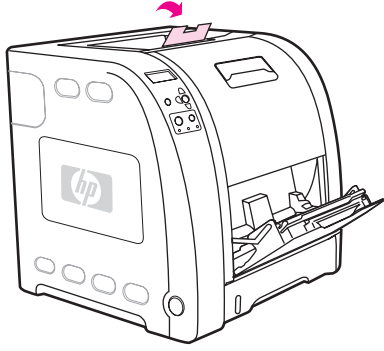

3. Tepsi genişleticiyi dışarı çekin ve gerekirse ek tepsi genişleticiyi de açın.

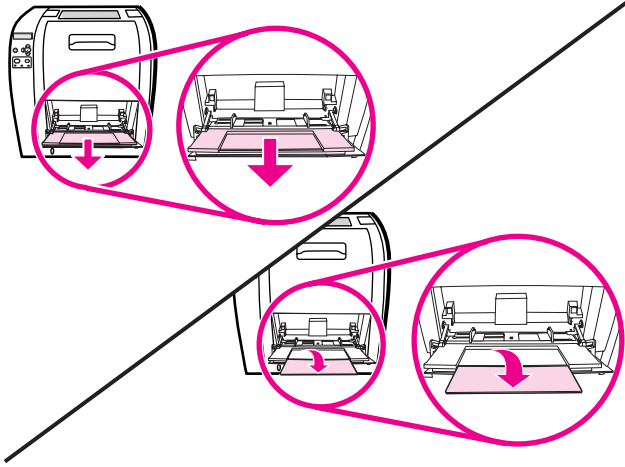

4. Genişlik kılavuzlarını, yazdırılacak ortamdan biraz daha geniş olacak şekilde açın.

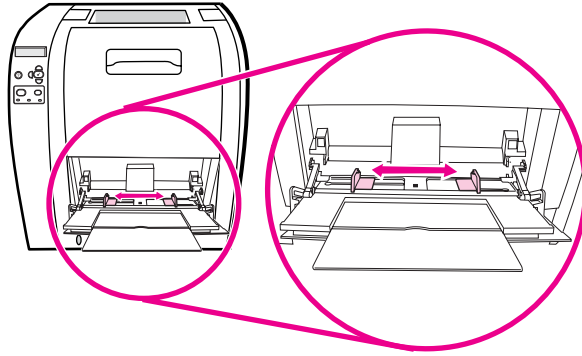

5. Yazdırılacak ortamı, yazdırılacak tarafı yukarı ve üst tarafa gelecek şekilde ve üst kenarı yukarıda olacak şekilde yerleştirin.

Not

İki yüze yazdırma yapıyorsanız, yükleme yönergeleri için bkz: [2 yüze yazdırma \(dupleks\)](#).

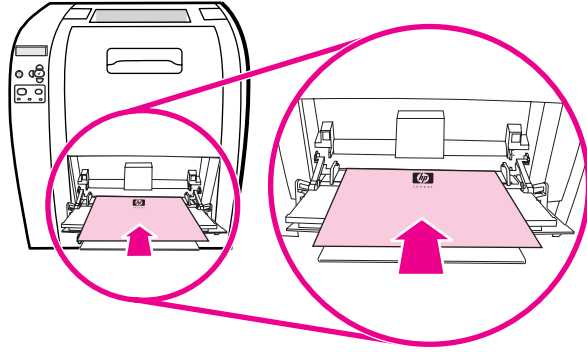

6. Kağıt genişlik kılavuzlarını yazdırma ortamı yığınının iki kenarına hafifçe dokunacak ancak kağıtları bükmeyecek şekilde içeri doğru kaydırın. Yazdırma ortamının, genişlik kılavuzlarının üzerindeki tırnakların altına sığmasına özen gösterin.

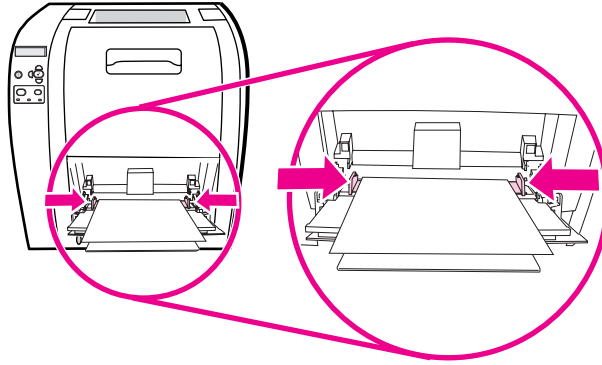

DİKKAT

(İsteğe bağlı) Tepsi 1'i kapatmadan önce yazıcının yazdırma işlemini tamamlamasını bekleyin. Tepsiyi yazıcıdaki işlem tamamlanmadan kapatmak, kağıt sıkışmalarına neden olabilir.

7. Etiket, zarf veya yüksek gramajlı ya da hafif kağıt gibi özel ortamlara yazdırıyorsanız, yazıcının arka tarafındaki alt arka kapağı (arka çıkış bölümü) açın. Kağıt genişletme tepsisini açın.

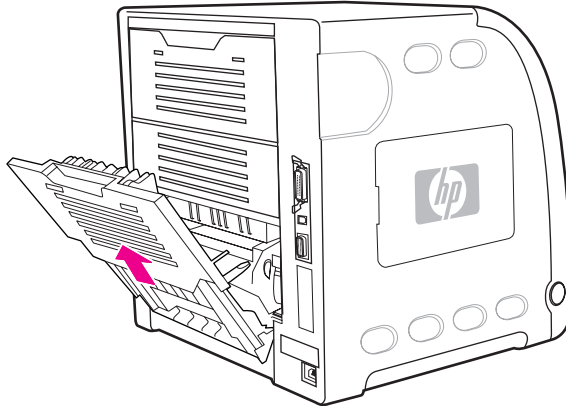

Tepsi 1'den zarf yazdırma

Tepsi 1'den farklı türde zarflara yazdırılabilir. Tepsiye en çok 10 zarf konulabilir. Yazdırma hızı zarfın yapısına bağlıdır.

Yazılımda, zarfın kenarından en az 15 mm kenar boşluğu ayarlayın.

DİKKAT

Ataçlı, zımbalı, pencereli, iç kaplamalı, yapışkanlara veya diğer sentetik malzemelere maruz kalmış zarflar yazıcıya ciddi biçimde zarar verebilir. Sıkışıklıkları ve olası yazıcı hasarlarını önlemek için asla bir zarfın iki yüzüne birden yazdırmaya çalışmayın. Zarfları koymadan önce düz, hasarsız olmalarına ve birbirine yapışmış olmamalarına dikkat edin. Basınca duyarlı yapışkanları olan zarfları kullanmayın. Sıkışmaları önlemek için yazdırma sırasında zarf almayın veya koymayın.

Zarfları Tepsi 1'e yüklemek için

1. Tepsi 1'i açın.

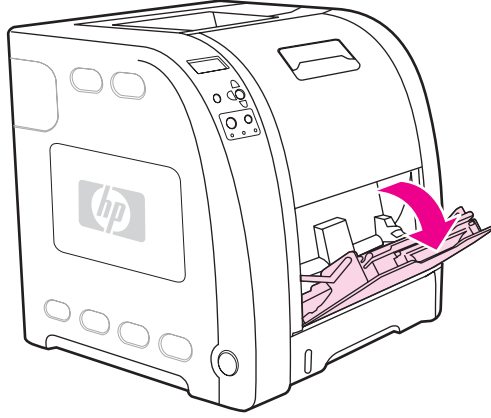

2. Tepsi genişleticiyi dışarı çekin ve gerekirse ek tepsi genişleticiyi de açın.

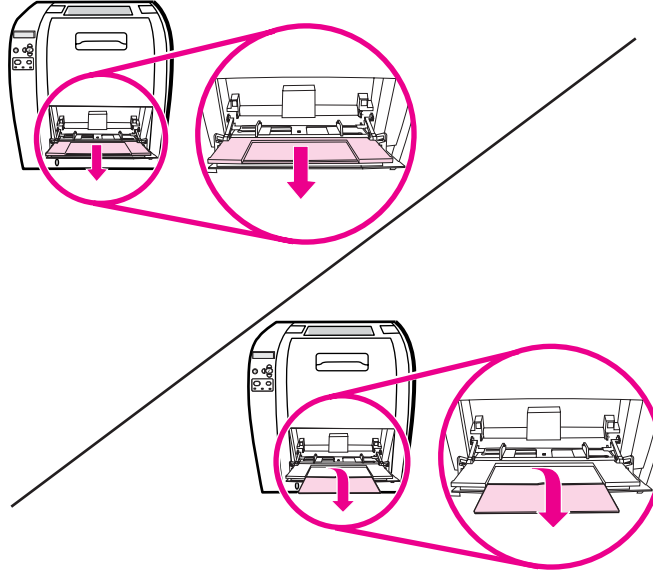

3. Kağıt genişliği kılavuzlarını ayarlayın.

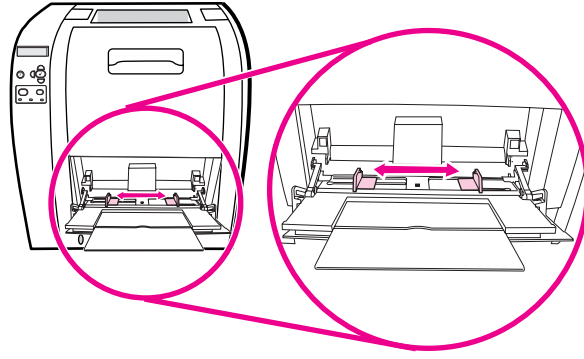

4. Tepsi 1'in ortasına, yazdırılacak yüzü yukarıya bakacak, pul yapışacak bölümü yazıcıya en yakın, kısa kenarı yazıcıya doğru gelecek şekilde en fazla 10 zarf yerleştirin. Zarfları yazıcının içine, zorlamadan girebildikleri kadar itin.

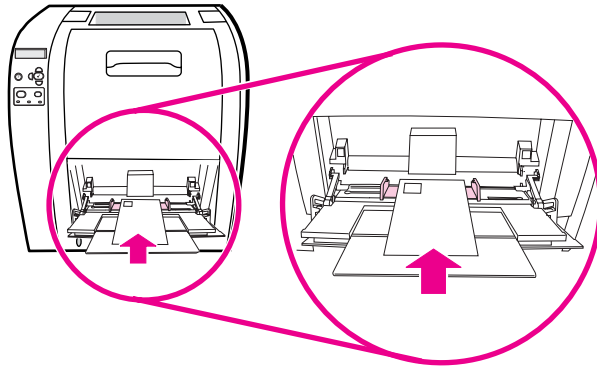

5. Kılavuzları, zarf destesine zarfları bükmeden değecek şekilde ayarlayın. Zarfların kılavuzların üzerindeki tırnakların altına sığmasına dikkat edin.

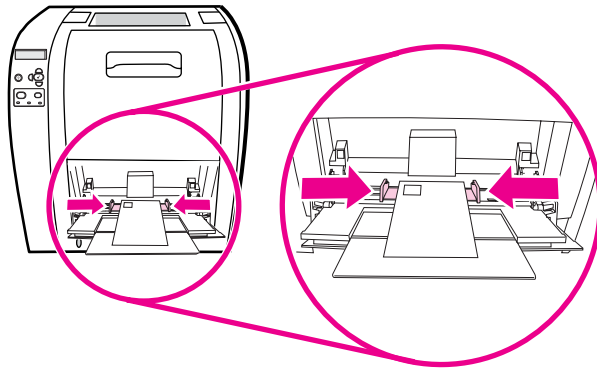

Zarflara yazdırma

1. Tepsi 1 belirli bir boyut için yapılandırılırsa, yazıcı kontrol panelinde Tepsi 1'in kağıt boyutunu, yazdığınız zarfla eşleşecek şekilde ayarlayın.
2. Tepsi 1'i belirtip yazıcı sürücüsünde kağıt kaynağını boyuta göre seçin.

3. Yazılımınız bir zarfı otomatik olarak biçimlendirmiyorsa, yazılım uygulamanızda veya yazıcı sürücünüzdeki sayfa yönlendirmeyi Yatay olarak belirleyin. Commercial #10 veya DL zarflarında iade ve varış adreslerini yazdırmak için gerekli kenar boşluğunu ayarlamak üzere aşağıdaki tablodaki yönergeleri kullanın.

Not

Diğer boyutlardaki zarflar için kenar boşluklarını uygun şekilde ayarlayın.

4. Yazılım uygulamasından veya yazıcı sürücüsünden **Yazdır** seçeneğini seçin.

Adres türü	Sol kenar boşluğu	Üst kenar boşluğu
İade	15 mm	15 mm
Hedef	102 mm	51 mm

Tepsi 2 ve Tepsi 3'ten yazdırma

Tepsi 2, 250 sayfa standart kağıt alır. Tepsi 2 bir çok kağıt boyutu için ayarlanabilir. İsteğe bağlı Tepsi 3, 500 sayfa standart kağıt alır. Tepsi 3, Tepsi 2'nin altına takılır. Tepsi 3, Letter ve A4 boyutlu kağıt alır. Tepsi 3 doğru takıldıysa, yazıcı tepsiyi algılar ve Tepsi 3'ü kontrol paneli **Cihazı Yapılandır** menüsünde seçenek olarak listeler.

DİKKAT

Tepsi 3 kağıt yolu, Tepsi 2'den geçer. Tepsi 2 veya Tepsi 3 kısmen çekilmiş veya çıkarılmışsa, Tepsi 3'ten gelen kağıtlar yazıcıya beslenmez. Bu, yazıcıda kağıt sıkışmasına neden olur.

Tepsi 2'e kağıt yükleme

DİKKAT

Sıkışmaları önlemek için, yazdırma sırasında tepsiyi açmayın veya kaldırmayın.

1. Tepsi 2'yi yazıcıdan çekip çıkarın ve tüm kağıtları yazıcıdan alın.

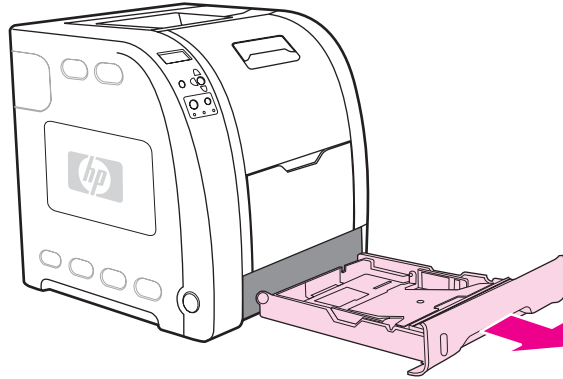

2. ıkıř blmesi geniřletme uzantısını kaldırın.

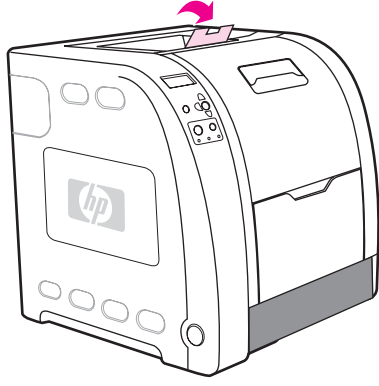

3. Geniřlik kılavuzundaki mavi oklar yerleřtirdiđiniz kađıdın boyutunu gsterecek řekilde yan geniřlik kılavuzlarını hareket ettirin.

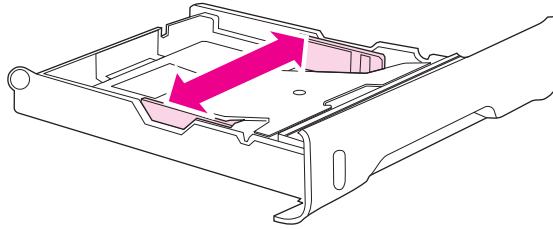

4. Tepsinin arka tarafında, ok simgesi yerleřtirdiđiniz boyutu gsterinceye kadar mavi tırtıklara basarak ve uzunluk kılavuzlarını kaydırın.

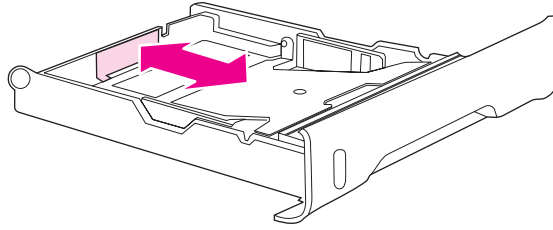

5. Tepsiyeye kağıt yükleyin. Bunlar antetli kağıtlar gibi özel kağıtlarsa, üzerine yazdırılacak yüzü aşağıya ve üst kenarı tepsinin ön tarafına bakacak şekilde yerleştirin.

Not

Dupleks yazdırma yapıyorsanız, yükleme yönergeleri için bkz: [2 yüze yazdırma \(dupleks\)](#).

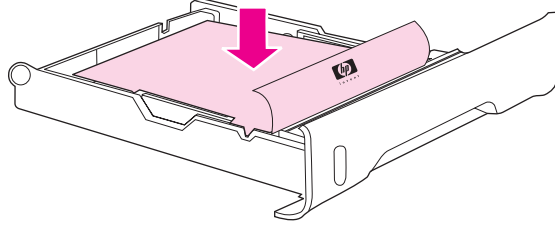

6. Metal kaldırma plakasını yerine oturtmak için kağıt yığınının altına bastırın. Kağıt yığınının düz ve kağıtların yükseklik tırnaklarının altında olduğundan emin olun.

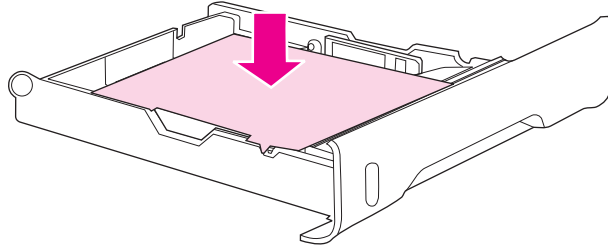

7. Tepsiyeyi yazıcıya yerleştirin.

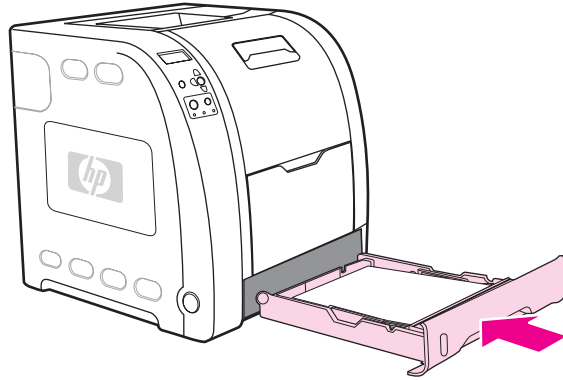

Tepsi 3'e kağıt yükleme

1. Tepsiyi yazıcıdan çekerek çıkarın ve tüm kağıtları yazıcıdan alın.

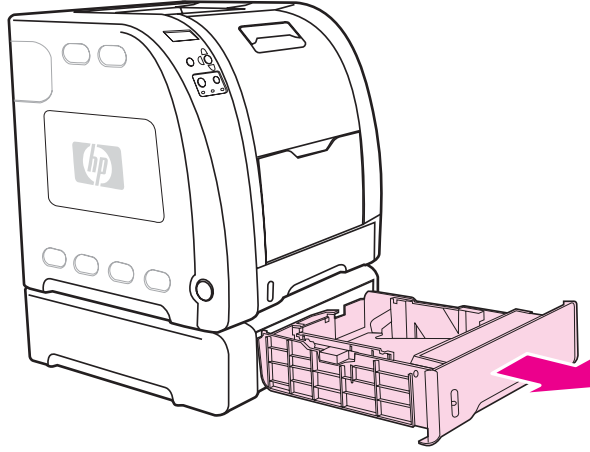

2. Çıkış bölmesi genişletme uzantısını kaldırın.



3. Uzunluk kılavuzlarını ayarlayın. Letter boyutlu kağıt için mavi renkli arka engeli kaldırın. A4 boyutlu kağıt için mavi renkli arka engeli indirin.

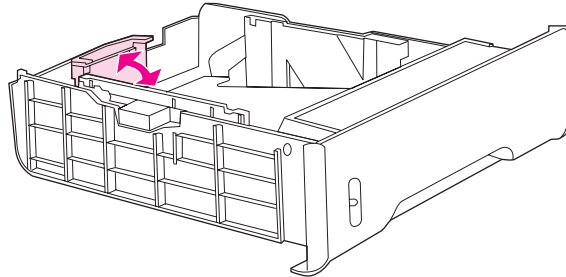

- Geniřlik kılavuzlarını ayarlayın. Letter boyutlu kağıt için, yan geniřlik kılavuzlarının orta kısımlarını olabildiğince dışarıya getirin. A4 boyutlu kağıt için, yan kenar kılavuzlarının dış tarafındaki mavi tırtıklara basarak olabildiğince içeriye getirin.

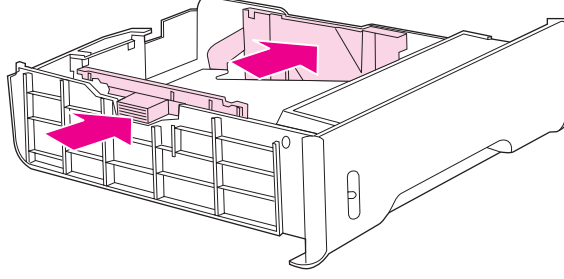

- Tepsiye kağıt yükleyin. Bunlar antetli kağıtlar gibi özel kağıtlarsa, üzerine yazdırılacak yüzü aşağıya ve üst kenarı tepsinin ön tarafına bakacak şekilde yerleştirin.

Not

Dupleks yazdırma yapıyorsanız, yükleme yönergeleri için bkz: [2 yüze yazdırma \(dupleks\)](#).

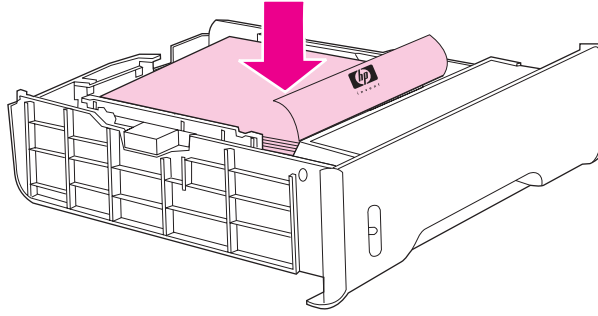

- Kağıt yığınının dört köşesinin de tepside düz durduğundan ve yükseklik tırnaklarının altında olduğundan emin olun.

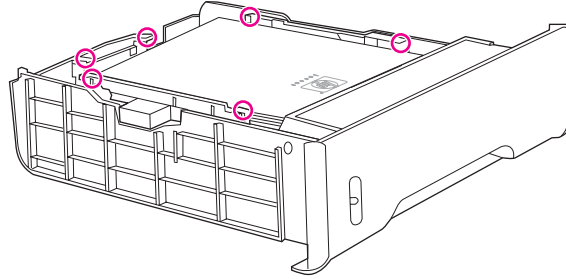

7. Tepsiyi yazıcıya yerleřtirin.

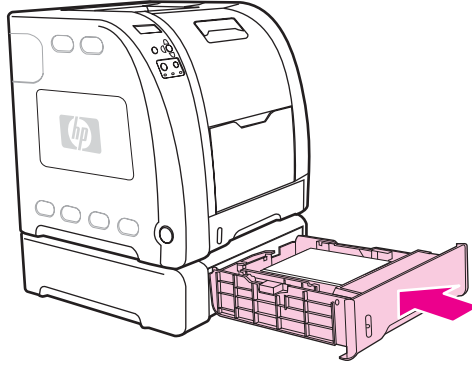

Özel ortama yazdırma

Özel ortam türlerine yazdırırken bu yönergeleri uygulayın.

Saydamlar

Saydamlara yazdırırken aşağıdaki yönergeleri uygulayın:

- Saydamları kenarlarından tutun. Parmaklarınızın asetatlarda bıraktığı yağ izleri yazdırma kalitesi sorunlarına neden olabilir.
- Yalnızca bu yazıcıda kullanılması önerilen teppegöz saydamlarını kullanın Hewlett-Packard, bu yazıcıda HP Color LaserJet saydamlarının kullanılmasını önerir. HP ürünleri, en iyi yazdırma sonuçlarını elde etmek üzere birbirlerine uyumlu olarak tasarlanmıştır.
- Yazılım uygulamasında veya yazıcı sürücüsünde ortam türü olarak **ASETAT** seçeneğini belirleyin veya asetatlar için yapılandırılmış bir tepside yazdırın.

DİKKAT

Saydamlar, eriyerek yazıcıda hasara neden olacağından LaserJet yazdırma için tasarlanmamıştır. Tek renkli yazdırma için üretilmiş olan saydamları kullanmayın.

Kuşe kağıt

- Yazılım uygulamasında veya sürücüde, ortam türü olarak **Kuşe** seçeneğini seçin veya kuşe kağıt için yapılandırılmış olan bir tepside yazdırın.
En çok 105 g/m² olan ortam ağırlıkları için **Parlak** seçeneğini belirleyin. En çok 120 g/m² olan ortam ağırlıkları için **Yüksek Gramajlı Parlak** seçeneğini belirleyin.
- Bu seçim tüm yazdırma işlerini etkileyeceğinden, iş yazdırıldıktan sonra yazıcının özgün ayarına döndürülmesi çok önemlidir. Ayrıntılı bilgi için bkz: [Tepsileri yapılandırma](#)

Not

Hewlett-Packard, bu yazıcıda HP Color LaserJet Soft kuşe kağıt kullanılmasını önerir. HP ürünleri, en iyi yazdırma sonucunu almak için birbirleriyle uyumlu olarak üretilir. Bu yazıcıda HP Color LaserJet Soft kuşe kağıt kullanılmadığı takdirde, yazdırma kalitesi düşebilir.

Renkli kağıt

- Renkli kağıdın, beyaz fotokopi kağıdı kağıt kadar yüksek kaliteli olması gerekir.
- Kullanılan pigmentlerin, yazıcının 190° C olan füzer sıcaklığına 0,1 saniye süresince bozulmadan dayanması gerekir.
- Üretilikten sonra üzerine renkli kaplama uygulanmış kağıtları kullanmayın.
- Yazıcı, desenlerini örtüştürdüğü ve aralıklarını değiştirdiği nokta desenleri yazdırarak farklı renkler üretir Kağıdın gölgelendirmesinin veya renginin değiştirilmesi, yazdırılan renklerin gölgelendirmesini de etkiler.

Zarflar

Not

Zarflar yalnızca Tepsi 1'den yazdırılabilir. Tepsinin ortam boyutunu seçtiğiniz zarfın boyutuna göre ayarlayın. Bkz: [Tepsi 1'den zarf yazdırma](#).

Aşağıdaki yönergelerin uygulanması, zarflara doğru şekilde yazdırılmasına ve yazıcıda sıkışmaların önlenmesine yardımcı olur.

- Tepsi 1'e 10'den çok zarf yerleştirmeyin.
- Zarfların ağırlığı en fazla 90 g/m² olmalıdır.
- Zarfların düz olması gerekir.
- Pencereli veya ataçlı zarflar kullanmayın.
- Zarfların buruşuk, bükülmüş veya herhangi bir şekilde zarar görmemiş olması gerekir.
- Sökülebilen yapışkan şeritli zarflarda kullanılan yapıştırıcının, yazıcının kaynaştırma işlemi sırasında açığa çıkan ısıya ve basınca dayanıklı olması gerekir.
- Zarflar, yüzleri aşağıya bakacak, üst kısımları sola gelecek ve yazıcıya öncelikle kısa kenarları girecek şekilde yerleştirilmelidir.

Not

Nem oranı yüksek ortamlarda, yazdırma işlemi sırasında yapışma tehlikesini önlemek için, zarflar öncelikle uzun kenarları yazıcıya girecek şekilde yazdırılmalıdır. Uzun kenara yazdırma işlemi için, zarflar, yüzü aşağı bakacak ve önce uzun kenarı yazıcıya girecek biçimde yerleştirilmelidir. Yazıcı sürücüsünün zarf yönlendirme ayarını değiştirmek için [Tepsi 1'den zarf yazdırma](#) bölümüne bakın.

Etiketler

Not

Uygulamadan veya yazıcı sürücüsünden, ortam türü olarak **Etiketler**'i seçin veya Tepsi 1'i etiketler için yapılandırın. Bkz: [Tepsileri yapılandırma](#).

Etiketlere yazdırırken aşağıdaki yönergeleri uygulayın:

- Etiketlerde kullanılan yapışkanın 190° C sıcaklığa 0,1 saniye dayanabildiğini doğrulayın.
- Etiketlerin arasında açık yapıştırıcı malzeme olmamasına dikkat edin Açık kısımlar, yazdırma işlemi sırasında etiketlerin sökülmesine ve kağıt sıkışmalarına neden olabilir. Açık yapıştırıcı ayrıca yazıcı bileşenlerine de zarar verebilir.
- Bir etiket yaprağını tekrar kullanmayın.
- Etiketlerin düz olarak yerleştirildiğinden emin olun.
- Buruşuk, kabarmış veya herhangi bir şekilde zarar görmüş etiketler kullanmayın.

Ağır kağıt

- Ortam ağırlığının en fazla 105 g/m² olması koşuluyla, tüm tepsilerden çoğu yüksek gramajlı ortam türüne yazdırmak mümkündür.
- Kart stoklarını yalnızca Tepsi 1'de kullanın (135 g/m² - 166 g/m²).
- Yazılım uygulamasında veya yazıcı sürücüsünde, ortam türü olarak **AĞIR** (106 g/m² - 163 g/m²) veya **KART STOĞU** (135 g/m² - 166 g/m²) seçeneğini belirleyin veya yüksek gramajlı kağıt için yapılandırılmış bir tepside yazdırın. Bu ayar tüm yazdırma işlerini etkileyeceğinden, iş yazdırıldıktan sonra yazıcının özgün ayarlarına döndürülmesi çok önemlidir. Bkz: [Tepsileri yapılandırma](#).

DİKKAT

Genel olarak, bu yazıcı için önerilen ortam özelliklerinden daha ağır kağıt kullanmayın. Aksi halde, besleme hataları, kağıt sıkışmaları, düşük yazdırma kalitesi ve aşırı mekanik yıpranma ortaya çıkabilir. Bununla birlikte, HP Cover Stock gibi önerilen ağırlığı aşan bazı ortamlar güvenle kullanılabilir.

HP LaserJet Kaba kağıt

HP LaserJet Kaba kağıda yazdırırken aşağıdaki yönergeleri uygulayın:

- HP LaserJet Kaba kağıdı kenarlarından tutun. Elinizdeki krem ve benzeri maddelerin HP LaserJet Kaba kağıtta bırakabileceği izler, baskı kalitesi sorunlarına neden olabilir.
- Bu yazıcıyla yalnızca HP LaserJet Tough kağıdı kullanın. HP ürünleri, en iyi yazdırma sonucunu almak için birbirleriyle uyumlu olarak üretilir.
- Yazılım uygulamasında veya yazıcı sürücüsünde, ortam türü olarak **SERT KAĞIT** seçeneğini belirleyin veya HP LaserJet Tough kağıt için yapılandırılmış tepside yazdırın.

DİKKAT

LaserJet yazdırma işlemi için tasarlanmamış saydam ortamlar, eriyerek yazıcıda hasara neden olur.

Basılı formlar ve antetli kağıtlar

Basılı formlar ve antetli kağıtlara yazdırma yaparken en iyi sonucu elde etmek için aşağıdaki yönergeleri uygulayın:

- Formların ve antetli kağıtların, yaklaşık 190° C olan yazıcı füzer sıcaklığına 0,1 saniye süreyle maruz kaldığında erimeyen, buharlaşmayan veya zararlı gazlar oluşturmayan, ısıya dayanıklı mürekkeple yazdırılmış olması gerekir.
- Mürekkeplerin alev almayan türden olması ve yazıcı silindirlerini olumsuz etkilememesi gerekir.
- Formlar ve antetli kağıtlar, değişiklikleri önlemek için neme dayanıklı ambalaj içinde saklanmış olmalıdır.
- Form ve antetli kağıtlar gibi önceden yazdırılmış kağıtları yerleştirmeden önce üzerlerindeki mürekkebin kuru olmasına dikkat edin. Kaynaştırma işlemi sırasında ıslak mürekkep kağıttan ayrılabilir.
- HP Color LaserJet 3700 series yazıcıda iki yüze yazdırma özelliğini kullanırken, basılı formları ve antetli kağıtları, ilk yüzleri yukarıya ve üst kenarları tepsinin arka tarafına gelecek şekilde Tepsi 2'ye yerleştirin. Basılı formları ve antetli kağıtları Tepsi 1'e yerleştirirken, ilk yüzlerinin aşağıya bakmasına ve alt kenarlarının yazıcıya ilk olarak girmesine dikkat edin.
- Simpleks (1 taraflı) yazdırma işlemi yaparken, basılı formları ve antetli kağıtları yüzleri yukarıya ve üst kenarları sola gelecek şekilde Tepsi 2 ve Tepsi 3'e yerleştirin. Basılı formları ve antetli kağıtları Tepsi 1'e yerleştirmek için, yazdırılacak yüzlerinin yukarıya gelmesine ve üst, kısa kenarının yazıcıya ilk olarak girmesine dikkat edin.

Geri dönüşümlü kağıt

Bu yazıcı, geri dönüşümlü kağıt kullanımına olanak verir. Geri dönüşümlü kağıdın, standart kağıdın özelliklerini karşılaması gerekir. *HP LaserJet Printer Family Print Media Specification Guide*'a bakın. Hewlett-Packard, geri dönüştürülmüş kağıdın %5'in üzerinde doğal odun hamuru içermemesini önerir.

2 yüze yazdırma (dupleks)

Yazıcı, kağıtların her iki yüzüne de yazdırabilir. Yazıcının otomatik 2 yüze yazdırma özelliği yoksa, bkz: [El ile iki yüze yazdırma](#).

Otomatik 2 yüze yazdırma (HP Color LaserJet 3700dn ve 3700dtn yazıcılarda kullanılabilir)

Not

Sayfanın her iki yüzüne yazdırmak için yazılım uygulamanızda veya yazıcı sürücüsünde otomatik iki yüze yazdırma seçeneklerini belirtmeniz gerekir.

Otomatik iki yüze yazdırma özelliğini kullanmak için aşağıdaki işlemleri tamamlayın:

- Yazıcı sürücüsünün iki yüze yazdırma için yapılandırıldığından emin olun. (Yönergeler için yazıcı sürücüsünde çevrimiçi Yardım'a bakın.)
- Yazıcı sürücüsü yazılımında gerekli iki yüze yazdırma seçeneklerini seçin. İki yüze yazdırma seçenekleri, sayfa ve ciltleme yönlendirmesini içerir.
- Saydamlar, etiketler, kart desteleri ve parlak film dahil olmak üzere belirli ortam türleri için iki yüze yazdırma özelliği desteklenmez.
- En iyi sonucu almak için pürüzlü ve yüksek gramajlı kağıtlarda iki yüze yazdırma özelliğini kullanmaktan kaçınin.
- İki yüze yazdırma özelliğini kullanırken, basılı formları ve antetli kağıtları, ilk yüzleri yukarıya ve üst kenarları tepsinin arka tarafına gelecek şekilde Tepsi 2 ve Tepsi 3'e yerleştirin. Basılı formları ve antetli kağıtları Tepsi 1'e yerleştirirken, ilk yüzlerinin aşağıya gelmesine ve alt kenarlarının yazıcıya ilk olarak girmesine dikkat edin.

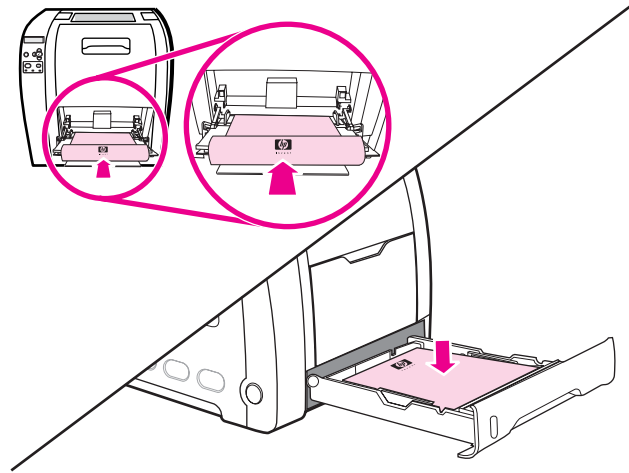

Otomatik iki yüze yazdırma için kontrol paneli ayarları

Birçok yazılım uygulaması, iki yüze yazdırma ayarlarını değiştirmenize olanak verir. Yazılım uygulamanız veya yazıcı sürücünüz iki yüze yazdırma ayarlarını değiştirmenize olanak vermiyorsa, bu ayarları kontrol paneli üzerinden değiştirebilirsiniz. Varsayılan fabrika ayarı: **KAPALI**.

DİKKAT

Etikete, asetat veya parlak kağıda yazdırırken iki yüze yazdırma özelliğini kullanmayın. Yazıcıda ciddi hasar oluşabilir.

İki yüze yazdırmayı yazıcının kontrol panelinden etkinleştirmek veya devre dışı bırakmak için

Not

İki yüze yazdırma ayarlarını yazıcının kontrol paneli üzerinden değiştirmek, tüm yazdırma işlerini etkiler. Mümkünse, iki yüze yazdırma ayarlarını yazılım uygulamanız veya yazıcı sürücünüz üzerinden değiştirin.

1. **MENÜLER** menüsüne girmek için **MENÜ** düğmesine basın.
2. **Cihazı Yapılandır** ögesini vurgulamak için ▼ düğmesine basın.
3. **Cihazı Yapılandır** ögesini seçmek için ✓ düğmesine basın.
4. **YAZDIRMA** ögesini seçmek için ✓ düğmesine basın.
5. **ÇİFT YÖNLÜ** ögesini vurgulamak için ▼ basın.
6. **ÇİFT YÖNLÜ** ögesini seçmek için ✓ düğmesine basın.
7. İki yüze yazdırma özelliğini etkinleştirmek **AÇIK** veya bu özelliği devre dışı bırakmak **KAPALI** için ▲ veya ▼'ne basın.
8. Değeri belirlemek için ✓ düğmesine basın.
9. **Hazır** konumuna dönmek için **MENÜ** düğmesine basın.
10. Mümkünse, iki yüze yazdırmayı yazılım uygulamanızdan veya yazıcı sürücüsünden seçin.

Not

İki yüze yazdırmayı yazıcı sürücüsünden seçmek için önce sürücünün doğru şekilde yapılandırılması gerekir. (Yönergeler için yazıcı sürücüsünde çevrimiçi Yardım'a bakın.)

İki yüze yazdırma işlerini ciltleme seçenekleri

İki yüzlü bir belge yazdırmadan önce, yazıcı sürücüsünü kullanarak tamamlanmış belgenizi ciltlemek istediğiniz kenarı seçin. Uzun kenar veya kitap ciltlemesi, kitap ciltleri için kullanılan geleneksel düzendir. Kısa kenar veya bloknot ciltlemesi, normal takvim cildir.

Not

Sayfa dikey yönlendirme için ayarlandıysa, varsayılan ciltleme ayarı uzun kenardan ciltlemedir. Ayarı kısa kenardan ciltlemeye çevirmek için **Sayfaları Yukarı Çevir** onay kutusunu tıkatın.

El ile iki yüze yazdırma

Not

HP Color LaserJet 3550 series yazıcısı otomatik olarak 2 yüze yazdırmayı (dupleksleme) desteklemez.

Desteklenen boyutta veya gramajda olmayan kağıtlarda iki yüze yazdırma (dupleks) işlemi için (örneğin, 105 g/m²'den yüksek gramajlı veya çok ince kağıt) veya yazıcınız otomatik 2 yüze yazdırma özelliğini desteklemiyorsa, ilk yüze yazdırdıktan sonra yazıcıya gidip kağıdı el ile yeniden yerleştirmeniz gerekir. Yazıcı sürücüsünde **Arka Bölme için Doğru Sıra** veya **Düz Kağıt Yolu için Doğru Sıra** seçiliyse, kağıtları el ile yeniden yerleştirmeniz gerekir. Yazıcı sürücüsündeki yönergeleri izleyin.

Kart stoğu veya yüksek gramajlı kağıt kullanıyorsanız, sıkışmaları önlemek için yazıcı sürücüsünde **Arka Bölme için Doğru Sıra** seçeneğini seçin. Alt arka kapağı açın (arka çıkış bölmesi)

Not

Hasarlı veya kullanılmış kağıtlar, kağıt sıkışmasına neden olabilir ve kullanılmamalıdır.

El ile iki yüze yazdırmak (dupleks) için

1. Tepsilerden birine, yazdırma işini tamamlamak için yeterli miktarda kağıt yerleştirin. Antetli kağıt gibi özel bir kağıt kullanıyorsanız, bu kağıtları aşağıdaki yöntemlerden birini kullanarak yükleyin:

Tepsi 1 için, ilk yüzü aşağı ve alt kenarı başa gelecek şekilde yerleştirin.

Tepsi 2 (250 sayfalık tepsi) veya Tepsi 3 (500 sayfalık tepsi) için, antetli kağıdı ilk yüzü yukarı ve üst kenarı tepsinin arka tarafına gelecek şekilde yerleştirin.

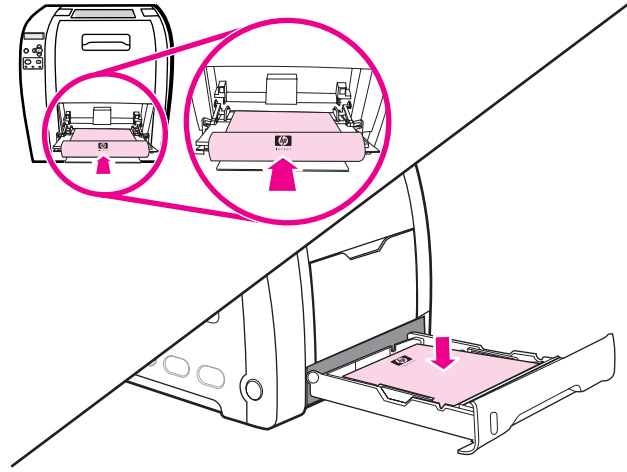

2. Yazıcı sürücüsünü açın.
3. Uygun boyutu ve türü seçin.
4. Yüksek gramajlı veya çok ince kağıda yazdırırken, yazıcı sürücüsünden **Arka Bölme için Doğru Sıra** veya **Düz Kağıt Yolu için Doğru Sıra** seçeneğini seçin.
5. Alt arka kapağı açın (arka çıkış bölümü)

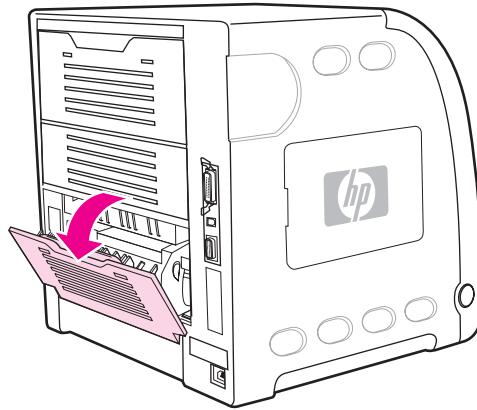

6. **Son İşlem** sekmesinden **Her İki Yüze de Yazdır (El ile)** seçeneğini seçin.
7. **Tamam**'ı tıklayın.

8. Yazıcıya gidin. **EL İLE BESLEME** istemi görüntülediğinde, Tepsi 1'deki tüm boş kağıtları çıkarın. Yazdırılmış kağıt yığını boş yüzü yukarıya, üst kenarı başa gelecek şekilde yerleştirin. İkinci yüze Tepsi 1'den yazdırmanız gerekir.

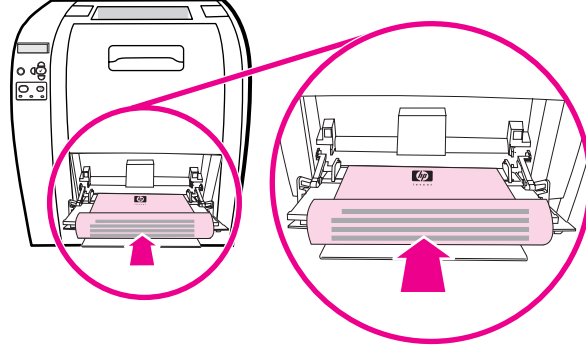

Not

Yazdırılmış yığındaki boş kağıtlardan hiçbirini atmayın.

9. Kontrol paneli uyarısı görüntülenirse, ✓ düğmesine basın.

Not

Elle dupleksleme işleri için toplam yaprak sayısı Tepsi 1'in kapasitesini aşarsa, önce üstteki 100 yaprağı yerleştirin ve ✓ işaretine basın. Sizden istendiğinde sonraki 100 yaprağı yerleştirin ve ✓ işaretine basın. Çıkış yığınındaki tüm yapraklar Tepsi 1'e yerleştirilene kadar bu işlemi yineleyin.

Özel yazdırma koşulları

Özel kağıt türlerinde yazdırma işlemi yaparken bu yönergeleri uygulayın.

Farklı bir ilk sayfa yazdırma

Belgenin ilk sayfasını farklı bir kağıda yazdırmak için aşağıdaki yordamı kullanın. Örneğin, bir belgenin ilk sayfasını antetli kağıda diğer sayfalarını düz kağıda yazdırabilirsiniz.

1. Uygulamanızdan veya yazıcı sürücünüzden, ilk sayfa için bir tepsi ve kalan sayfalar için de başka bir tepsi belirtin.
2. Özel kağıdı, adım 1'de belirttiğiniz tepsiyeye yükleyin.
3. Belgenin diğer sayfalarında kullanmak istediğiniz kağıdı başka bir tepsiyeye yerleştirin.
4. Belgeyi yazdırın.

Farklı bir kağıda yazdırmak için yazıcının kontrol panelini veya yazıcı sürücüsünü kullanarak tepsilere yüklenen kağıt türlerini belirleyebilir, ardından ilk sayfada ve diğer sayfalarda kullanılacak kağıt türünü seçebilirsiniz.

Özel boyutlu kağıda yazdırma

Yazıcı, özel boyutlu kağıtlarda tek yüze yazdırmayı ve el ile duplekslemeyi destekler. Tepsi 1 76 x 127 mm ile 216 x 356 mm arasındaki kağıt boyutlarını destekler.

Özel boyutlu kağıda yazdırırken, Tepsi 1 yazıcı kontrol panelinde **TEP X TİP= HER TÜRDE** ve **TEPSİ X BOYUTU= HER BYUT** olarak yapılandırılırsa, yazıcı tepsiyeye yüklenen herhangi bir kağıda yazdıracaktır.

Bazı yazılım uygulamaları ve yazıcı sürücüler, özel kağıt boyutları belirlemenize olanak verir. Sayfa yapısı ve yazdır iletişim kutularında doğru kağıt boyutunu belirlediğinizden emin olun. Yazılımınız buna izin vermiyorsa, özel kağıdın boyutlarını yazıcının kontrol panelindeki Kağıt yükleme menüsünde belirtin. Ayrıntılı bilgi için bkz: [Kağıt yükleme menüsü](#)

Yazılım uygulamanız özel boyutlu kağıdın kenar boşluklarını hesaplamanızı isterse, uygulamada çevrimiçi Yardım'a bakın.

Yazdırma isteğini durdurma

Bir yazdırma isteğini, yazıcının kontrol panelini veya yazılım uygulamanızı kullanarak durdurabilirsiniz. Yazdırma isteğini ağdaki bir bilgisayardan durdurma yönergeleri için, söz konusu ağ yazılımında çevrimiçi Yardım'a bakın.

Not

Yazdırma işini iptal ettikten sonra tüm yazdırmanın temizlenmesi zaman alabilir.

Geçerli yazdırma işini yazıcının kontrol panelini kullanarak durdurmak için

Yazdırılmakta olan işi duraklatmak için yazıcının kontrol panelindeki **DUR** düğmesine basın. ▼ düğmesine basarak **Geçerli İş İptal Et**'i vurgulayın. İş iptal etmek için ✓ düğmesine basın. İş yazdırmaya devam etmek için ✓ düğmesine basın. Yazdırma işi çok ilerlemişse, işi iptal edemeyebilirsiniz.

Yazdırılmakta olan işi yazılım uygulamanızı kullanarak durdurmak için

Ekranda kısa bir süre için yazdırma işini iptal etme seçeneğini sunan bir iletişim kutusu görüntülenir.

Yazılımınız aracılığıyla yazıcıya çok sayıda istek gönderildiyse, bu istekler bir yazdırma kuyruğunda (örneğin, Windows Yazdırma Yöneticisi'nde) bekliyor olabilir. Yazdırma isteğini bilgisayardan iptal etmekle ilgili yönergeler için yazılım belgelerine bakın.

Bir yazdırma işi yazdırma kuyruğunda (bilgisayar belleği) veya yazdırma biriktiricisinde (Windows 98, 2000, XP veya Me) bekliyorsa, yazdırma işini buradan silin.

Windows 98, 2000, XP veya Me işletim sisteminde, **Başlat'**ı tıklatıp **Ayarlar'**ı ve ardından **Yazıcılar'**ı seçin. Yazıcı biriktiricisini açmak için HP Color LaserJet 3550 veya 3700 yazıcı simgesini çift tıklatın. İptal etmek istediğiniz yazdırma işini seçin ve ardından klavyede **Sil** tuşuna basın. Yazdırma işi iptal edilmezse, bilgisayarı kapatıp yeniden açmanız gerekebilir.

Belleđi ynetme (yalnızca HP Color LaserJet 3700 series yazıcı iin)

Bu yazıcı en ok 448 MB'lık bir belleđi destekler. ift Hat İi Bellek Modlleri (DIMM) takarak bellek ekleyebilirsiniz. Belleđin geniřletmesine olanak tanımak zere yazıcıda her birine 64, 128 veya 256 MB RAM takılabilen 168 pimli  adet DIMM yuvası bulunur. Bellek takma hakkında bilgi iin [Bellek ve baskı sunucusu kartlarıyla alıřma](#) blmne bakın.

Yazıcı, 168 pimli, eřlik zelliđi olmayan, eřzamanlı DRAM bellek modlleri kullanır. Geniřletilmiř veri ıktısı (EDO) DIMM'leri desteklenmemektedir.

Not

Karmařık grafikler yazdırırken bellek sorunlarıyla karřılařırsanız, yazıcı belleđinden yklenmiř fontları, stil sayfalarını ve makroları kaldırarak daha fazla belleđi kullanılabilir hale getirebilirsiniz. Yazdırma iřinin karmařıklıđını bir uygulamanın iinden azaltmak, bellek sorunlarını nlemenize yardımcı olabilir.

Not

Bellek ekledikten sonra yazıcı srcsndeki yazıcı yapılandırmasını gncelleřtirmeyi unutmayın.

5

Yazıcıyı yönetme

Bu bölümde, yazıcının nasıl yönetileceği açıklanmaktadır. Aşağıdaki konular ele alınmaktadır:

- [Yazıcı bilgileri sayfaları](#)
- [Yerleşik Web sunucusunu kullanma \(yalnızca HP Color LaserJet 3700 series yazıcı için\)](#)
- [HP araç kutusunu kullanma](#)

Yazıcı bilgileri sayfaları

Yazıcının kontrol panelinden, yazıcı ve geçerli yapılandırması hakkında ayrıntılar içeren sayfalar yazdırabilirsiniz. Burada, aşağıdaki bilgi sayfalarını yazdırma yordamları açıklanmıştır:

- menü haritası
- yapılandırma sayfası
- sarf malzemeleri durumu sayfası
- kullanım sayfası (HP Color LaserJet 3700 series yazıcıda kullanılabilir)
- tanıtım sayfası
- dosya dizini (HP Color LaserJet 3700 series yazıcıda kullanılabilir)
- PCL veya PS yazı tipi listesi (HP Color LaserJet 3700 series yazıcıda kullanılabilir)
- kayıt sayfası
- kağıt yolu test sayfası
- olay günlüğü
- yazdırma kalitesi sorunlarını giderme sayfası

Not

HP Color LaserJet 3550 series yazıcının yazıcı bilgi sayfaları yalnızca İngilizcedir.

Menü haritası

Kontrol panelinde bulunan menü ve öğelerin geçerli ayarlarını görmek için kontrol paneli menü haritası yazdırın.

1. **MENÜLER** menüsüne girmek için **MENÜ** düğmesine basın.
2. **Bilgi** öğesini vurgulamak için ▼ düğmesine basın.
3. **Bilgi** öğesini seçmek için ✓ düğmesine basın.
4. **YAZDIRMA MENÜ HARİTASI** vurgulanmazsa, vurgulanana kadar ▲ düğmesine veya ▼ düğmesine basın.
5. **YAZDIRMA MENÜ HARİTASI** öğesini seçmek için ✓ düğmesine basın.

Yazıcı menü haritası yazdırma işlemini tamamlayana kadar **MENÜ HARİTASI yazdırılıyor...** iletisi görüntülenir. Menü haritası yazdırıldıktan sonra, yazıcı **Hazır** durumuna döner.

Gerektiğinde başvurmak için menü haritasını yazıcının yanında bulundurun. Menü haritasının içeriği, o anda yazıcıda yüklü olan seçeneklere bağlı olarak değişir. (Bu değerlerin çoğu yazıcı sürücüsü ya da yazılım uygulaması tarafından değiştirilebilir.)

Kontrol paneli menülerinin ve olası değerlerin tam listesi için **Menü hiyerarşisi** bölümüne bakın.

Yapılandırma sayfası

Yapılandırma sayfasını, geçerli yazıcı ayarlarını görmek, yazıcı sorunlarının giderilmesine yardımcı olmak ya da bellek (DIMM), kağıt tepsisi ve yazıcının dilleri gibi isteğe bağlı aksesuarların yüklü olduğunu doğrulamak için kullanın.

1. **MENÜLER** menüsüne girmek için **MENÜ** düğmesine basın.

2. **Bilgi** ögesini vurgulamak için ▼ düğmesine basın.
3. **Bilgi** ögesini seçmek için ✓ düğmesine basın.
4. **YAPILANDIRMAYI YAZDIR** ögesini vurgulamak için ▼ düğmesine basın.
5. **YAPILANDIRMAYI YAZDIR** ögesini seçmek için ✓ düğmesine basın.

Yazıcı yapılandırma sayfası yazdırma işlemini tamamlayana kadar ekranda **Yazdırılıyor...** **YAPILANDIRMA** iletisi görüntülenir. Yapılandırma sayfası yazdırıldıktan sonra, yazıcı **Hazır** durumuna döner.

Not

Yazıcı EIO kartlarıyla (örneğin, HP Jetdirect yazdırma sunucusu) veya isteğe bağlı sabit disk sürücüsüyle yapılandırılmışsa, bu aygıtlar hakkında bilgi veren ek yapılandırma sayfası yazdırılır.

Sarf malzemeleri durumu sayfası

Sarf malzemeleri durumu sayfası, aşağıdaki yazıcı sarf malzemelerinin geri kalan kullanım ömrünü gösterir:

- yazıcı kartuşları (tüm renkler)
- aktarım birimi
- kaynaştırıcı

Sarf malzemeleri durumu sayfasını yazdırmak için

1. **MENÜLER** menüsüne girmek için **MENÜ** düğmesine basın.
2. **Bilgi** ögesini seçmek için ✓ düğmesine basın.
3. **YZDRM KAYNAKLARI DURUM SAYFASI** ögesini vurgulamak için ▼ düğmesine basın.
4. **YZDRM KAYNAKLARI DURUM SAYFASI** ögesini seçmek için ✓ düğmesine basın.

Yazıcı sarf malzemeleri durum sayfası yazdırma işlemini tamamlayana kadar ekranda **Yazdırılıyor...** **S. MALZE. DURUMU** iletisi görüntülenir. Sarf malzemeleri durum sayfası yazdırıldıktan sonra, yazıcı **Hazır** durumuna döner.

Not

HP dışı sarf malzemeleri kullanıyorsanız, sarf malzemeleri durumu sayfası bu sarf malzemelerinin kalan ömrünü göstermeyebilir. Ayrıntılı bilgi için bkz: [HP dışı yazıcı kartuşları](#).

Kullanım sayfası (HP Color LaserJet 3700 series yazıcıda kullanılabilir)

Kullanım sayfası, yazıcıdan geçen her kağıt boyutunun sayfa sayısını listeler. Bu sayfa sayımı, tek yüze yazdırılan (simplekslenen) sayfa sayısını, iki yüze yazdırılan (duplekslenen) sayfa sayısını ve her kağıt boyutu için bu iki yazdırma yönteminin toplamını içerir. Ayrıca, her rengin ortalama kağıt kapsamı yüzdesini de listeler.

1. **MENÜLER** menüsüne girmek için **MENÜ** düğmesine basın.
2. **Bilgi** ögesini seçmek için ✓ düğmesine basın.
3. **YAZDIRMADA KULLANILAN SAYFA** ögesini vurgulamak için ▼ düğmesine basın.
4. **YAZDIRMADA KULLANILAN SAYFA** ögesini seçmek için ✓ düğmesine basın.

Yazıcı, kullanım sayfası yazdırma işlemini tamamlayıncaya kadar ekranda **Yazdırılıyor...** **KULLANIM SAYFASI** iletisi görüntülenir. Kullanım sayfası yazdırıldıktan sonra, yazıcı **Hazır** durumuna döner.

Tanıtım

Deneme sayfası, yazdırma kalitesini gösteren renkli bir fotoğraftır. Yazıcı üzerinden kullanılabilir ve yazıcıyla birlikte verilen CD-ROM'da bulunur.

Not

Bu sayfa ayrıca HP araç kutusu kullanılarak da yazdırılabilir.

1. **MENÜLER** menüsüne girmek için **MENÜ** düğmesine basın.
2. **Bilgi** ögesini vurgulamak için ▼ düğmesine basın.
3. **Bilgi** ögesini seçmek için ✓ düğmesine basın.
4. **DENEME YAZDIR** ögesini vurgulamak için ▼ düğmesine basın.
5. **DENEME YAZDIR** ögesini seçmek için ✓ düğmesine basın.

Yazıcı deneme sayfası yazdırma işlemini tamamlayana kadar ekranda **Yazdırılıyor...** **DENEME SAYFASI** iletisi görüntülenir. Deneme sayfası yazdırıldıktan sonra, yazıcı **Hazır** durumuna döner.

Dosya dizini (HP Color LaserJet 3700 series yazıcıda kullanılabilir)

Dosya dizini sayfası, takılan tüm yığın saklama aygıtlarına ait bilgileri içerir. Hiçbir yığın saklama aygıtı takılı değilse, bu seçenek görüntülenmez.

1. **MENÜLER** menüsüne girmek için **MENÜ** düğmesine basın.
2. **Bilgi** ögesini vurgulamak için ▼ düğmesine basın.
3. **Bilgi** ögesini seçmek için ✓ düğmesine basın.
4. **DOSYA DİZİNİ YAZDIR** ögesini vurgulamak için ▼ düğmesine basın.
5. **DOSYA DİZİNİ YAZDIR** ögesini seçmek için ✓ düğmesine basın.

Yazıcı dosya dizini sayfası yazdırma işlemini tamamlayana kadar ekranda **Yazdırılıyor...** **DOSYA DİZİNİ** iletisi görüntülenir. Dosya dizini sayfası yazdırıldıktan sonra, yazıcı **Hazır** durumuna döner.

PCL veya PS yazı tipi listesi (HP Color LaserJet 3700 series yazıcıda kullanılabilir)

Yazı tipi listelerini, yazıcıda yüklü olan yazı tiplerini görmek için kullanın. (Yazı tipi listeleri, isteğe bağlı bir sabit disk aksesuarında veya flash DIMM'de hangi yazı tiplerinin yerleşik olduğunu da gösterir.)

1. **MENÜLER** menüsüne girmek için **MENÜ** düğmesine basın.
2. **Bilgi** ögesini vurgulamak için ▼ düğmesine basın.
3. **Bilgi** ögesini seçmek için ✓ düğmesine basın.
4. **PCL YZ TİPİ LİSTESİNİ YAZDIR** veya **PS YAZI TİPİ LİSTESİNİ YAZDIR** ögesini vurgulamak için ▼ düğmesine basın.

5. **PCL YZ TİPİ LİSTESİNİ YAZDIR** veya **PS YAZI TİPİ LİSTESİNİ YAZDIR** ögesini seçmek için ✓ düğmesine basın.

Yazıcı, yazı tipi listesi sayfası yazdırma işlemini tamamlayana kadar ekranda **Y.TİPİ LİSTESİ yazdırılıyor...** iletisi görüntülenir. Yazı tipi listesi sayfası yazdırıldıktan sonra, yazıcı **Hazır** durumuna döner.

Yerleşik Web sunucusunu kullanma (yalnızca HP Color LaserJet 3700 series yazıcı için)

Yazıcı doğrudan bilgisayara bağlı olduğunda, yazıcının durumuyla ilgili Web sayfalarını görüntülemek için HP araç kutusunu kullanın.

Yazıcı ağa bağlandığında, yerleşik Web sunucusu otomatik olarak kullanılabilir duruma gelir. Yerleşik Web sunucusuna Windows 95 ve sonraki sürümlerinden erişebilirsiniz.

Yerleşik Web sunucusu, yazıcı ve ağ durumunu görüntülemenizi ve yazdırma işlevlerini yazıcının kontrol paneli yerine bilgisayardan yönetmenizi sağlar. Aşağıda, yerleşik Web sunucusunu kullanarak yapabileceğinizle ilgili örnekler yer almaktadır:

- yazıcı kontrol durumu bilgilerini görüntüleme
- her tepsiye yüklenecek kağıt türünü ayarlama
- tüm sarf malzemelerinin kalan ömrünü belirleme ve yenilerini sipariş etme
- tepsi yapılandırmalarını görüntüleme ve değiştirme
- yazıcı kontrol paneli menü yapılandırmasını görüntüleme ve değiştirme
- iç sayfaları görüntüleme ve yazdırma
- yazıcı ve sarf malzemeleri olayları hakkında bildirim alma
- ağ yapılandırmasını görüntüleme ve değiştirme
- yazıcının geçerli durumuna özel destek içeriğini görüntüleme.

Yerleşik Web sunucusunu kullanmak için bilgisayarınızda Microsoft Internet Explorer 4 veya sonraki bir sürümü ya da Netscape Navigator 4 veya sonraki bir sürümü yüklü olmalıdır. Yerleşik Web sunucusu, yazıcı IP tabanlı bir ağa bağlı olduğunda çalışır. Yerleşik Web sunucusu IPX tabanlı ve AppleTalk türünde yazıcı bağlantılarını desteklemez. Yerleşik Web sunucusunu açmak ve kullanmak için Internet erişiminiz olması gerekmez.

Ağ bağlantısını kullanarak yerleşik Web sunucusuna erişmek için

Bilgisayarınızda desteklenen Web tarayıcısında, adres/URL alanına yazıcının IP adresini girin. (IP adresini bulmak için bir yapılandırma sayfası yazdırın. Yapılandırma sayfasının yazdırılmasına ilişkin ek bilgi için bkz: [Yazıcı bilgileri sayfaları](#).)

Not

URL'yi açtığınızda, daha sonra kolayca geri dönebilmek için yer işareti kullanabilirsiniz.

1. Yerleşik Web sunucusu, yazıcı ayarlarını ve bilgilerini içeren üç sekme sahiptir: Bilgi sekmesi, Ayarlar sekmesi ve Ağ sekmesi. Görüntülemek istediğiniz sekme için tıklatın.
2. Her bir sekme hakkında daha fazla bilgi almak için, aşağıdaki konulara bakın:

Bilgi sekmesi

Bilgi sayfaları grubu aşağıdaki sayfalardan oluşur.

- **Aygıt Durumu.** Bu sayfada, yazıcı durumu ve HP sarf malzemelerinin kalan ömrü görüntülenir (yüzde 0, sarf malzemesinin tükendiğini gösterir). Ayrıca, sayfada her tepsi için uygun yazdırma kağıdı türü ve boyutu da gösterilir. Varsayılan ayarları değiştirmek için, **Ayarları Değiştir**'i tıklayın.
- **Yapılandırma sayfası.** Bu sayfada, yazıcı Yapılandırma sayfasında bulunan bilgiler görüntülenir.
- **Sarf Malzemelerinin Durumu.** Bu sayfada, HP sarf malzemelerinin kalan ömrü gösterilir (yüzde 0, sarf malzemesinin bittiğini gösterir). Ayrıca, bu sayfada sarf malzemelerinin parça numaraları da verilir. Yeni sarf malzemeleri sipariş etmek için pencerenin solundaki **Diğer Bağlantılar** alanında yer alan **Sarf Malzemeleri Siparişi Ver** seçeneğini tıklayın. Herhangi bir web sitesini ziyaret etmek için Internet erişiminizin olması gerekir.
- **Olay günlüğü.** Bu sayfada, tüm yazıcı olaylarının ve hatalarının listesi gösterilir.
- **Kullanım sayfası.** Bu sayfada, yazıcının yazdırdığı, boyutlarına ve türlerine göre gruplandırıldığı sayfaların sayısını içeren özet gösterilir.
- **Aygıt Bilgileri.** Bu sayfada da, yazıcı ağ adı, adresi ve model bilgileri de görüntülenir. Bu girişleri değiştirmek için, **Ayarlar** sekmesindeki **Aygıt Bilgileri**'ni tıklayın.
- **Kontrol Paneli.** Yazıcı kontrol panelindeki iletileri görüntüler; örneğin, **Hazır** veya **Güç Tasarrufu**.

Ayarlar sekmesi

Bu sekme, yazıcıyı bilgisayarınızdan yapılandırmanızı sağlar. **Ayarlar** sekmesi parola korumalı olabilir. Yazıcı ağa bağlı olarak çalışıyorsa, bu sekmedeki ayarları değiştirmeden önce her zaman yazıcı yöneticisine danışmanız gerekir.

Ayarlar sekmesi aşağıdaki sayfaları içerir.

- **Cihazı Yapılandırma.** Tüm yazıcı ayarlarını bu sayfadan yapılandırabilirsiniz. Bu sayfa, kontrol paneli ekranı bulunan yazıcılardaki geleneksel menüleri içerir. Bu menüler arasında **Bilgi**, **Kağıt Yükleme**, **Cihazı Yapılandırma** ve **Tanılama** yer alır.
- **Uyarılar.** Yalnızca ağ. Çeşitli yazıcı ve sarf malzemeleri olayları için e-posta uyarılarını alacak şekilde ayarlanmıştır.
- **E-posta.** Yalnızca ağ. E-posta uyarılarını ayarlamamanın yanı sıra, gelen ve giden e-postaları ayarlamak için Alarmlar sayfasıyla birlikte kullanılır.
- **Güvenlik. Ayarlar** ve **Ağ** sekmelerine erişim sağlamak üzere girilecek parolayı belirleyin. Yerleşik Web sunucusunun belirli özelliklerini etkinleştirin ve devre dışı bırakın.
- **Diğer Bağlantılar.** Başka bir web sitesine giden bağlantıyı ekleyin veya özelleştirin. Bu bağlantı, tüm yerleşik Web sunucusu sayfalarında bulunan **Diğer Bağlantılar** alanında görüntülenir. Bu kalıcı bağlantılar her zaman **Diğer bağlantılar** alanında görüntülenir: **HP Instant Support™**, **Sarf Malzemesi Siparişi** ve **Ürün Desteği**.
- **Aygıt Bilgileri.** Yazıcıyı adlandırın ve bir varlık numarası atayın. Yazıcı hakkındaki bilgileri alacak birincil bağlantının adını ve e-posta adresini girin.
- **Dil.** Yerleşik Web sunucusu bilgilerinin görüntüleneceği dili belirleyin.
- **Saat Hizmetleri.** Ağ saat sunucusuyla saat eşleştirmesi yapmanızı sağlar.

Ađ sekmesi

Bu sekme, yazıcı IP tabanlı ađa bađlı olduđunda, ađ yöneticisinin yazıcının ađ bađlantılı ayarlarını kontrol etmesini sađlar. Yazıcı dođrudan bir bilgisayara bađlıysa veya HP Jetdirect baskı sunucusu kartından bařka bir kart kullanılarak ađa bađlandıysa bu sekme görüntülenmez.

Diđer bađlantılar

Bu bölümde, İnternet'e bađlanmanızı sađlayan bađlantılar yer alır. Bu bađlantılardan herhangi birini kullanmak için İnternet erişiminiz olması gerekir. Çevirmeli bađlantı kullanıyorsanız ve yerleşik Web sunucusunu ilk kez açtıđınızda bađlanmadıysanız, bu web sitelerini ziyaret etmek için önce bađlanmanız gerekir. Bađlandıđınızda yerleşik Web sunucusunu kapatıp yeniden açmanız istenebilir.

- **HP Instant Support™.** Çözümleri bulmanıza yardımcı olmak üzere sizi HP web sitesine bađlar. Bu hizmet, yazıcınızın hata günlüđünü ve yapılandırma bilgilerini çözümleyerek yazıcınıza özel tanılama ve destek bilgileri sunmayı hedefler.
- **Sarf Malzemeleri Sipariři.** HP web sitesine bađlanmak ve yazdırma kartuđu ve kađıt gibi orijinal HP sarf malzemeleri sipariř etmek için bu bađlantıyı tıklatın.
- **Ürün Desteđi.** HP Color LaserJet 3550 series ve HP Color LaserJet 3700 series yazıcılar için yazıcı ile ilgili destek sitesine bađlantı sađlar. Böylece, genel konulara iliřkin yardımı arayabilirsiniz.

HP araç kutusunu kullanma

HP araç kutusu, aşağıdaki işler için kullanabileceğiniz bir Web uygulamasıdır:

- Yazıcı durumunu denetleme.
- Yazıcı ayarlarını yapılandırma.
- Sorun giderme bilgilerini görüntüleme.
- Çevrimiçi belgeleri görüntüleme.
- Açılır uyarı pencerelerini ayarlama (yalnızca Windows için).

HP araç kutusunu, yazıcı doğrudan bilgisayarınıza veya bir ağa bağlı olduğunda görüntüleyebilirsiniz. HP araç kutusunu kullanabilmek için yazılım yüklemesini tam olarak yapmış olmanız gerekir.

Not

HP araç kutusunu açıp kullanabilmek için Internet erişiminiz olması gerekmez. Ancak, **Diğer Bağlantılar** alanında bir bağlantıyı tıklattığınızda bağlantı ile ilişkili siteye gitmeniz için Internet erişiminizin olması gerekir. Ayrıntılı bilgi için bkz: [Diğer bağlantılar](#)

Desteklenen işletim sistemleri

HP araç kutusu aşağıdaki işletim sistemleri tarafından desteklenir:

- Windows 98, Me, 2000 ve XP
- Mac OS 10.2 veya yukarısı

Desteklenen tarayıcılar

HP araç kutusunu kullanmak için aşağıdaki tarayıcılardan birinin olması gerekir:

Windows

- Microsoft Internet Explorer 5.2 veya üstü
- Netscape Navigator 6 veya üstü
- Opera Software ASA Opera™

Macintosh

- Microsoft Internet Explorer 5.2 veya üstü
- Netscape Navigator 6 veya üstü

Tüm sayfalar tarayıcıdan yazdırılabilir.

HP araç kutusunu görüntülemek için

Başlat menüsünden **Programlar**'ı ve ardından **HP araç kutusu**'nu seçin. Durum İstemcisi simgesini çift tıklatın.

HP araç kutusu Web tarayıcısında açılır.

Not

URL'yi açtığınızda, daha sonra kolayca geri dönebilmek için yer işareti kullanabilirsiniz.

HP araç kutusu bölümleri

HP araç kutusu yazılımını aşağıdaki bölümleri içerir:

- [Durum sekmesi](#)
- [Sorun giderme sekmesi](#)
- [Uyarılar sekmesi](#)
- [Belgeler sekmesi](#)
- [Gelişmiş Yazıcı Ayarları penceresi](#)

Diğer bağlantılar

HP araç kutusundaki her sayfada ürün kaydı, ürün desteği ve sarf malzemesi siparişi için HP web sitesine bağlantı vardır. Bu bağlantıları kullanabilmek için Internet erişiminizin olması gerekir. Çevirmeli bağlantı kullanıyorsanız ve HP araç kutusunu ilk açışınızda bağlanmadıysanız, bu siteleri ziyaret edebilmek için önce bağlanmanız gerekir.

Durum sekmesi

Durum sekmesinde aşağıdaki ana sayfalara bağlantılar bulunur:

- **Aygıt Durumu.** Yazıcı durumu bilgilerini görüntüleme Bu sayfa, kağıt sıkışması veya boş tepsi gibi yazıcı durumlarını gösterir. Yazıcıdaki sorunu giderdikten sonra aygıt durumunu güncellemek için **Yenile** düğmesini tıklatın.
- **Sarf Malzemelerinin Durumu.** Yazdırma kartuşunda kalan toner yüzdesi ve kullanılmakta olan yazdırma kartuşuyla yazdırılan sayfa sayısı gibi ayrıntılı sarf malzemeleri durumunu görüntüleme. Bu sayfada ayrıca sarf malzemesi siparişlerine ve geri dönüşüm bilgilerine de bağlantılar vardır.
- **Bilgi Yazdır.** Yazıcı için olan yapılandırma ve diğer bilgi sayfalarını (örneğin, sarf malzemeleri durum sayfası ve demo sayfası) yazdırma.

Sorun giderme sekmesi

Sorun giderme sekmesi, kağıt sıkışmasının nasıl giderileceği, baskı kalitesi sorunlarının nasıl çözüleceği ve diğer yazıcı sorunlarının nasıl çözüleceği gibi çeşitli yazıcı sorun giderme bilgilerine bağlantılar sağlar.

Uyarılar sekmesi

Uyarılar sekmesi, yazıcı uyarılarını otomatik olarak bildirmesi için yazıcıyı yapılandırabilmenizi sağlar. Uyarılar sekmesinde aşağıdaki ana sayfalara bağlantılar bulunur:

- Durum uyarılarını ayarla
- E-posta uyarılarını ayarla (yalnızca HP Color LaserJet 3700 series yazıcıda kullanılabilir)
- Yönetim ayarları

Durum uyarıları sayfasını ayarla

Durum uyarılarını ayarla sayfasında uyarıları kapatmayı veya açmayı seçebilir, yazıcının ne zaman uyarı göndereceğini belirleyebilir ve iki uyarı türünden birini seçebilirsiniz.

- açılır mesaj
- görev çubuğu simgesi

Ayarları etkinleştirmek için **Uygula** düğmesini tıkkatın.

E-posta uyarıları sayfasını ayarlama

E-posta uyarılarını ayarlama sayfasında, uyarıların gönderilmesini istediğiniz e-posta adreslerini ayarlayabilir ve hangi e-posta adresine ne türde uyarıların gönderileceğini belirtebilirsiniz. Aşağıdaki uyarılar için en fazla dört e-posta hedefiniz olabilir:

- sarf malzemeleri
- servis
- kağıt yolu
- yol gösterici

E-posta uyarılarını göndermek için bir SMTP sunucusu ayarlamanız gerekir.

Yönetim ayarları sayfası

Yönetim ayarları sayfasında, HP araç kutusunun yazıcı uyarılarını hangi sıklıkla denetleyeceğini ayarlayabilirsiniz. Üç ayar vardır:

- dakikada bir (her 60 saniyede bir)
- dakikada iki (her 30 saniyede bir)
- dakikada yirmi (her 3 saniyede bir)

Ağ G/Ç trafiğini azaltmak istiyorsanız, yazıcının uyarıları denetleme sıklığını düşürün.

Belgeler sekmesi

Belgeler sekmesi şu bilgi kaynaklarına bağlantılar sağlar:

- **Kullanım Kılavuzu.** Yazıcı kullanımı, garanti, özellikler ve şu anda okumakta olduğunuz destek hakkında bilgiler içerir. Kullanıcı kılavuzu hem HTML hem de PDF biçimindedir.
- **Kurulum Notları.** Yazıcı hakkındaki en son bilgileri içerir.

Gelişmiş Yazıcı Ayarları penceresi

Gelişmiş Yazıcı Ayarları bağlantısını tıkkattığınızda yeni bir pencere açılır. Gelişmiş Yazıcı Ayarları penceresinde aşağıdaki iki sekme vardır:

- Bilgi sekmesi
- Ayarlar sekmesi
- Ağ sekmesi

Bilgi sekmesi

Bilgi sekmesi aşağıdaki bilgilere hızlı bağlantılar sağlar:

- Aygıt durumu
- Yapılandırma
- Sarf malzemelerinin durumu
- Aygıt bilgileri
- Olay günlüğü
- Kullanım sayfası (yalnızca (HP Color LaserJet 3700 series yazıcı)
- Bilgi Sayfalarını Yazdır

Ayarlar sekmesi

Ayarlar sekmesinde yazıcının yapılandırmasını görüntüleyip değiştirmenizi sağlayan birkaç sayfaya bağlantılar vardır.

Not

Yazılım ayarları, HP araç kutusunda yapılan ayarları geçersiz kılabilir.

- **Cihazı Yapılandırma.** Tüm yazıcı ayarlarını bu sayfadan yapılandırabilirsiniz. Bu sayfa, kontrol paneli ekranı bulunan yazıcılardaki geleneksel menüleri içerir. Bu menüler arasında **Bilgi**, **Kağıt Yükleme**, **Cihazı Yapılandırma** ve **Tanılama** yer alır.
- **Aygıt Bilgileri.** Yazıcıyı adlandırın ve bir varlık numarası atayın. Yazıcı hakkındaki bilgileri alacak birincil bağlantının adını ve e-posta adresini girin.

Ağ sekmesi

Bu Ağ sekmesi, ağ yöneticisinin, yazıcı IP tabanlı bir ağa bağlı olduğunda ağla ilişkili ayarları denetlemesini sağlar. Yazıcı bir bilgisayara doğrudan bağlıysa veya HP Jetdirect yazdırma sunucusu dışındaki bir yöntemle ağa bağlanmışsa bu sekme görüntülenmez.

HP araç kutusu bağlantıları

Ekranın sol tarafındaki HP araç kutusu bağlantıları, aşağıdaki seçeneklere giden bağlantılar sağlar:

- **Aygıt seçme.** Tüm HP araç kutusu etkin aygıtların arasından seçme.
- **Geçerli uyarıları görüntüleme.** Kurulu yazıcıların tümü için geçerli uyarıları görüntüleme. (Geçerli uyarıları görmek için yazdırma işlemi yapıyor olmanız gerekir.)
- **Salt metin sayfası.** HP araç kutusunu salt metin sayfalarına bağlanan site haritası olarak görüntüleme.

6

Renk

Bu bölümde, yazıcının nasıl yüksek kaliteli renkli yazdırma yapabileceği açıklanmaktadır. Bu bölümde ayrıca mümkün olan en iyi renkli yazdırmayı gerçekleştirmek için uygulayabileceğiniz yöntemlere değinilmektedir. Aşağıdaki konular ele alınmaktadır:

- [Renk kullanımı](#)
- [Renk yönetimi](#)
- [Renk eşleştirme](#)

Renk kullanımı

HP Color LaserJet 3550 series yazıcı ve HP Color LaserJet 3700 series yazıcı, kurulum tamamlandığında mükemmel renkli yazdırma seçenekleri sunar. Genel büro kullanıcılarının mükemmel renk sonuçları elde etmesi için otomatik renk özelliklerinden oluşan bir birleşim sunar. Ayrıca, HP Color LaserJet 3700 series yazıcısı renk kullanımında deneyimli profesyonel kullanıcılar için daha özel ve gelişmiş araçlar sağlarlar.

HP Color LaserJet 3550 series yazıcı ve HP Color LaserJet 3700 series yazıcı, tüm yazdırılabilir renkleri pürüzsüz ve gerçeğe uygun şekilde sunmak üzere dikkatle tasarlanmış ve sınanmış renk tabloları sağlar.

HP ImageREt 2400

HP ImageREt 2400, yazıcı sürücüsü ayarlarını değiştirmeniz veya yazdırma kalitesi, performans ve bellek arasında dengeleme yapmanız gerekmeden en iyi renkli yazdırma kalitesini sağlayan bir teknolojidir. ImageREt 2400, fotoğraf kalitesinde görüntüler üretir.

HP ImageREt 2400, bu yazıcı için geliştirilmiştir. Geliştirmeler, ayırma teknolojileri, nokta yerleşiminde daha fazla denetim ve noktadaki toner kalitesinin daha hassas bir şekilde denetlenmesini içerir. HP'nin birden çok düzeyli yazdırma işlemi ile birleşen bu yeni teknolojiler, milyonlarca yumuşak renk ile 2400 dpi renkli lazer sınıfı kalitesi sağlayan bir 600 x 600 dpi yazıcı sağlar.

Kağıt seçimi

En iyi renk ve görüntü kalitesini elde etmek için yazıcı yazılımı menüsünden veya kontrol panelinden gerekli kağıt türünün seçilmesi önem taşır. Bkz: [Kağıt seçme](#).

Renk seçenekleri (HP Color LaserJet 3700 series yazıcı ile birlikte kullanılabilir)

Renk seçenekleri, çeşitli türdeki belgeler için otomatik olarak en iyi renkli çıktının elde edilmesini sağlar.

Renk seçenekleri, bir sayfadaki farklı nesnelere (metin, grafik ve fotoğraflar) için kullanılacak en iyi renk ve yarım ton ayarlarına olanak veren nesne etiketleme işlevini kullanır. Yazıcı sürücüsü bir sayfada hangi nesnelere kullanılacağını belirler ve her nesne için en iyi yazdırma kalitesini sağlayan gri yarım ton ve renk ayarlarını kullanır. Nesne etiketleme, en iyi hale getirilmiş varsayılan ayarlarla birlikte, mükemmel renkler üretir.

Windows ortamında, **Otomatik** ve **EI ile** renk seçenekleri yazıcı sürücüsünün **Renk** sekmesindedir.

Standart kırmızı-yeşil-mavi (sRGB)

Standart kırmızı-yeşil-mavi (sRGB), HP ve Microsoft tarafından monitörler, giriş aygıtları (tarayıcılar ve dijital kameralar) ve çıkış aygıtları (yazıcılar ve çiziciler) için genel bir renk dili olarak geliştirilmiş, dünya çapında kullanılan bir renk standardıdır. Bu, HP ürünleri, Microsoft işletim sistemleri, World Wide Web ve piyasadaki büro yazılımlarının çoğu için kullanılan varsayılan renk alanıdır. sRGB standardı, günümüzde normal Windows PC monitörlerini temsil eder ve yüksek çözünürlüklü televizyonlar için genel standarttır.

Ekranınızda görüntülenen renkler, kullandığınız ekran türü ve oda aydınlatması gibi etkenlere bağlıdır. Ayrıntılı bilgi için bkz: [Renk eşleştirme](#)

Adobe PhotoShop®, CorelDRAW™, Microsoft Office programlarının son sürümleri ve diğer birçok uygulama, renk iletişimde sRGB teknolojisini kullanır. Daha da önemlisi, Microsoft işletim sistemlerinin varsayılan renk alanı olan sRGB, normal kullanıcılara büyük ölçüde geliştirilmiş renk eşleme deneyimi sağlayan ortak bir tanımlama kullanan uygulamalar ve aygıtlar arasında renk bilgileri değişimi yapma aracı olarak yaygın kullanım kazanmıştır. sRGB standardı, renkler konusunda bir uzman olmanıza gerek kalmadan, yazıcı, PC monitörü ve diğer giriş aygıtları (tarayıcılar ve dijital kameralar) arasında otomatik renk eşleme yapabilme becerinizi artırmıştır.

Dört renkte yazdırma (CMYK [HP Color LaserJet 3700 series yazıcı ile birlikte kullanılabilir])

Cam göbeği, macenta, sarı ve siyah (CMYK), matbaada kullanılan mürekkeplerdir. Bu işlem genellikle dört renkli yazdırma olarak adlandırılır. CMYK veri dosyaları, genellikle grafik sanatı çalışmalarında (yazdırma ve yayıncılık) kullanılır ve bu ortamlarda üretilir. Yazıcı, CMYK renklerini PS yazıcı sürücüsü aracılığıyla kabul eder. Yazıcının CMYK renk işleme işlevi, metin ve grafiklerde zengin ve doymuş renkler sağlamak üzere tasarlanmıştır.

CMYK mürekkep seti öykünmesi (yalnızca PostScript)

Yazıcının CMYK renk işleme işlevi, birkaç standart Ofset Baskı mürekkep setine öykünecek şekilde ayarlanabilir.

- **Varsayılan değer.** Bu, genel amaçlı CMYK verilerini işlemek için iyi bir seçimdir. Ayrıca, metin ve grafiklerde zengin ve doymuş renkler sağlamanın yanı sıra, fotoğrafları işlemek için de tasarlanmıştır.
- **Web Ofset Yayınlar Özellikleri (Specifications for Web Offset Publications/SWOP).** A.B.D. ve diğer ülkelerde/bölgelerde kullanılan genel mürekkep standardı.
- **Euroscale.** Avrupa ve diğer ülkelerde/bölgelerde kullanılan genel mürekkep standardı.
- **Dainippon Mürekkebi ve Kimyasal Maddesi (Dainippon Ink and Chemical/DIC).** Japonya ve diğer ülkelerde/bölgelerde kullanılan genel mürekkep standardı.
- **Aygıt.** Öykünme kapatıldı. Bu seçimi kullanıp fotoğrafları hatasız şekilde işlemek için, görüntülere uygulamada veya işletim sisteminde renk yönetimi uygulanması gerekir.

PANTONE® dört renkli (4C) işlem renkleri ile en iyi eşleşmeyi elde etmek için, kullanılan numune kataloğuna bağlı olarak, PANTONE® sertifikalı uygulamalardan yazdırırken, CMYK mürekkepleri için SWOP veya EURO öykünmesini kullanın.

Renk yönetimi

Renk seçeneklerini **Otomatik** ayarına getirerek renkli belgeler için en iyi yazdırma kalitesine ulaşabilirsiniz. Bununla birlikte, renkli bir belgeyi gri tonlamayla (siyah-beyaz) yazdırmak veya yazıcının renk seçeneklerinden birini değiştirmek istediğiniz durumlar olabilir.

- Windows işletim sisteminde, yazıcı sürücüsündeki **Renk** sekmesinde bulunan ayarları kullanarak gri tonlamayla yazdırın veya renk seçeneklerini değiştirin.
- Macintosh bilgisayarında, **Print** (Yazdır) iletişim kutusundaki **Color Matching** (Renk Eşleme) açılan menüsünü kullanarak gri tonlamayla yazdırın veya renk seçeneklerini değiştirin.

Gri Tonlarında Yazdırma

Yazdırma sürücüsünde **Gri Tonlarında Yazdır** seçeneğini belirlediğinizde, belge siyah-beyaz olarak yazdırılır. Fotokopisi çekilecek veya faksla gönderilecek renkli belgelerin yazdırılmasında bu seçenek kullanılır.

Gri Tonlarında Yazdır seçildiğinde, yazıcı **OPT. HIZ/MALİYET** ayarından bağımsız olarak tek renkli moda geçer. Bu mod, renkli kartuşlardaki yıpranmayı azaltır.

Otomatik veya elle renk ayarlama

Otomatik renk ayarı seçeneği, bir belgenin her ögesi için kullanılan nötr gri renk işlemini, yarım tonları ve kenar geliştirmelerini en iyi duruma getirir. Ek bilgi için yazıcı sürücüsünde çevrimiçi Yardım'a bakın.

Not

Otomatik varsayılan ayardır ve tüm renkli belgelerin yazdırılmasında kullanılması önerilir.

Elle renk ayarlama seçeneği, metin, grafik ve fotoğraflar için nötr gri renk işlemini, yarım tonları ve kenar geliştirmelerini ayarlamanıza olanak verir. Elle renk seçeneklerine erişmek için **Renk** sekmesinde önce **Elle**, sonra da **Ayarlar**'ı seçin.

Elle ayarlanan renk seçenekleri

Elle renk ayarlaması, metinler, grafikler ve fotoğraflar için **Renk** (veya **Renk Eşlemesi**) ve **Yarım Ton** seçeneklerini ayrı ayrı ayarlamanıza olanak verir.

Not

Bazı uygulamalar metin veya grafikleri bit taramalı görüntüleme dönüştürür. Bu durumlarda **Fotoğraflar** ayarları, metin ve grafikleri de kontrol eder.

Yarım ton seçenekleri, renkli çıktınızın çözünürlüğünü ve netliğini etkiler. Yarım ton ayarlarını metin, grafik ve fotoğraf için bağımsız olarak seçebilirsiniz. **Pürüzsüz** ve **Ayrıntı** olmak üzere iki yarım ton ayarı vardır.

HP Color LaserJet 3700 series yazıcı için, **Yarım Ton** ayarında aşağıdaki seçenekler kullanılabilir:

- **Pürüzsüz** seçeneği, büyük, düz renkli dolgulu yazdırma alanları için daha iyi sonuç verir. Hassas renk derecelerini yumuşatarak, fotoğrafları daha net hale getirir. Tek biçimli ve pürüzsüz alan dolguları en önemli unsurlar olduğunda, bu seçeneği kullanın.
- **Ayrıntı** seçeneği, çizgiler veya renkler arasında keskin sınırlar gerektiren metin ve grafikler, şema veya yoğun ayrıntı içeren görüntüler için kullanışlıdır. Keskin kenarlar ve ayrıntılar en önemli unsurlar olduğunda, bu seçeneği kullanın.

Nötr Griler ayarı, metin, grafik ve fotoğraflarda kullanılan gri renkleri oluşturma yöntemini belirler.

HP Color LaserJet 3700 series yazıcı için, **Nötr Griler** ayarında aşağıdaki seçenekler kullanılabilir:

- **Yalnızca Siyah** yalnızca siyah toneri kullanarak nötr renkler (griler ve siyah) üretir. Bu işlem, hiçbir renk tonuna rastlanmayan nötr renkleri garanti eder.
- **4-Renk** dört toner renginin tümünü birleştirerek nötr renkler (griler ve siyah) üretir. Bu yöntem, nötr olmayan renklere daha yumuşak derece ve geçişler sağlar; ayrıca en koyu siyahı üretir.

Kenar Denetimi ayarı (HP Color LaserJet 3550 series yazıcısı için), kenarların nasıl işleneceğini belirler. Kenar denetiminin iki bileşeni vardır: uyabilen yarım tonlama ve ayırma. Uyabilen yarım tonlama, kenar keskinliğini artırır. Ayırma, bitişik nesnelerin kenarlarını hafifçe birbirlerinin üzerine yerleştirerek renk yüzeyinin yanlış algılanması etkisini azaltır.

HP Color LaserJet 3700 series yazıcı için, aşağıdaki düzeydeki kenar denetimleri kullanılabilir:

- **Maksimum** en uç ayırma ayarıdır. Uyabilen yarım tonlama bu ayar için açıktır.
- **Normal** varsayılan ayırma ayarıdır. Ayırma orta düzeyde ve uyabilen yarım tonlama açıktır.
- **Hafif** ayırmayı en düşük düzeye getirir ve yarım tonlama açıktır.
- **Kapalı** hem ayırmayı hem de uyabilen yarım tonlamayı kapatır.

HP Color LaserJet 3550 series yazıcı için, aşağıdaki düzeyler kullanılabilir:

- **Maksimum** en uç ayırma ayarıdır.
- **Normal** ayırmayı orta düzey olarak ayarlar.
- **Açık** yakalamayı minimum düzey olarak ayarlar.
- **Kapalı** varsayılan yakalama ayarıdır. Yakalama kapalıdır.

HP Color LaserJet 3700 series yazıcı için, **RGB Renk** ayarlarında aşağıdaki değerler kullanılabilir:

- **Varsayılan** yazıcıdan RGB renklerini sRGB olarak yorumlamasını ister. sRGB standardı, Microsoft ve World Wide Web Konsorsiyumu (<http://www.w3.org>) tarafından kabul edilmiş standarttır.
- **Canlı** yazıcıdan renk doygunluğunu orta tonlarda artırmasını ister. Daha az renkli nesnelere daha renkli oluşturulur. Bu değer, ticari amaçlı grafikler hazırlarken kullanılması önerilir.
- **Aygıt** yazıcının RGB verisini işlenmemiş aygıt modunda yazdırmasını sağlar. Fotoğrafları bu seçimle gerektiği gibi sunmak için uygulama veya işletim sisteminde görüntü rengini yönetmeniz gerekir.

Renk eşleştirme

Yazıcılar ve bilgisayar monitörleri birbirinden farklı renk üretme yöntemleri kullandıklarından, yazıcı çıktığı rengini bilgisayar ekranınızla eşleştirme süreci oldukça karmaşıktır. Ekranlar, renkleri RGB (kırmızı, yeşil, mavi) renk işlemini kullanarak ışık pikselleriyle *görüntülen*, yazıcılar renkleri CMYK (cam göbeği, macenta, sarı ve siyah) işlemini kullanarak *yazdırır*.

Yazdırılan renklerin ekranınızda görüntülen

- yazdırma ortamı
- yazıcı renklendiricileri (örn. mürekkepler veya tonerler)
- yazdırma işlemi (örn. inkjet, yazdırma veya lazer teknolojisi)
- üstten aydınlatma
- renk algılamada kişisel farklılık
- yazılım uygulamaları
- yazıcı sürücüler
- bilgisayar işletim sistemi
- ekranlar
- video kartları ve sürücüler
- işletim ortamı (örn. nem oranı)

Ekranınızdaki renklerle yazdırılmış çıktınızın renkleri birbiriyle tam olarak eşleşmiyorsa, yukarıdaki etkenleri göz önünde bulundurun.

Birçok kullanıcı için ekranınızdaki renklerle yazıcının renklerini eşleştirmenin en iyi yöntemi sRGB renklerini yazdırmaktır.

Numune kataloğu renk eşleşmesi (HP Color LaserJet 3700 series yazıcı için kullanılabilir)

Yazıcı çıktısını, basılı numune kataloglarıyla ve standart renk referanslarıyla eşleştirme işlemi oldukça karmaşıktır. Numune kataloğu oluşturulurken kullanılan mürekkepler camgöbeği, macenta, sarı ve siyah ise, genellikle numune kitabıyla oldukça iyi bir eşleşme elde edebilirsiniz. Bu numune katalogları genellikle işlem renk numune katalogları olarak adlandırılır.

Bazı numune katalogları spot renklerden oluşturulur. Spot renkler, özel olarak üretilmiş renklendiricilerdir. Bu spot renklerin birçoğu yazıcının renk skalasının (renk yelpazesi) dışındadır. Spot renk numune kataloglarının çoğu, spot renge CMYK yaklaşımları sağlayan eş işlem numune kataloglarına sahiptir.

İşlem numune kataloglarının çoğunda, basıldıkları sırada kullanılan işlem standartlarını belirten bir not bulunur. Bu standartlar genellikle SWOP, EURO veya DIC'dir. İşlem numune kataloğu ile ideal renk eşleşmesi sağlamak için yazıcı menüsünden uygun mürekkep öykünmesini seçin. İşlem standardını tanımlayamıyorsanız, SWOP mürekkep öykünmesini kullanın.

PANTONE® dört renkli (4C) işlem renkleri ile en iyi eşleşmeyi elde etmek için, PANTONE® sertifikalı uygulamalardan yazdırırken HP Color LaserJet 3700 PostScript öykünme sürücüsünde CMYK mürekkepleri için SWOP veya EURO öykünmesini kullanın.

7

Bakım

Bu bölümde, yazıcınızın bakımı hakkında bilgiler verilmektedir. Aşağıdaki konular ele alınmaktadır:

- [Sarf malzemelerini yönetme](#)
- [Sarf malzemelerini ve parçaları değiştirme](#)
- [Yazıcıyı temizleme](#)
- [E-Posta uyarılarını yapılandırma](#)

Sarf malzemelerini yönetme

Yazıcı kartuşlarını kullanma, saklama ve izleme yazıcı çıktısının kalitesinde önemli bir rol oynar.

Sarf malzemelerinin ömrü

Yazıcı kartuşunun kullanım ömrü, kullanım şekillerine ve yazdırma işlerinin gerektirdiği toner miktarına bağlıdır. Örneğin, yüzde beş kapsama oranıyla metin yazdırırken, yazıcının modeline bağlı olarak, bir HP yazıcı kartuşu ortalama 4.000 veya 6.000 sayfa yazdırır. (Tipik bir iş mektubunun kapsama oranı yaklaşık yüzde 5'tir.)

Çok sık 1 veya 2 sayfalık işler, ağır kapsama değerleri ve otomatik dupleksleme yazdırma kartuş ömrünün azalmasına neden olabilir. Kartuş kullanım ömrünü kontrol edip tahmini kullanım ömrünü isteğiniz zaman görebilirsiniz. Ayrıntılı bilgi için bkz: [Yazıcı kartuşu ömrünü denetleme](#).

HP Color LaserJet 3550 series yazıcı sarf malzemeleri için yaklaşık değiştirme aralıkları

Aşağıdaki tablo, sarf malzemelerinin tahmini değiştirme aralıklarını ve her öğenin değiştirileceği zamanı bildiren yazıcı kontrol paneli iletilerini listeler.

Öge	Yazıcı iletili	Sayfa sayısı	Yaklaşık süre ¹
Siyah kartuş	SİYAH KARTUŞU DEĞİŞTİRİN	6.000 sayfa ²	6 ay
Renkli kartuşlar	<RENK> KARTUŞU DEĞİŞTİRİN	4.000 sayfa ²	4 ay
Resim Aktarım seti	AKTARIM SETİNİ DEĞİŞTİRİN	75.000 sayfa ³	60 ay
Resim kaynaştırıcı seti	KAYNAŞTIRICI SETİNİ DEĞİŞTİRİN	75.000 sayfa ³	60 ay

¹ Ortalama ömür ayda 1.000 sayfayı esas alır.

² Her rengin yaklaşık yüzde 5 oranında kapsanmasını temel alan, yaklaşık ortalama A4-/letter boyutu sayfa sayısı.

³ Sonuçlar, kullanım koşulları ve yazdırma biçimleri nedeniyle değişiklik gösterebilir.

Sarf malzemelerini çevrimiçi sipariş etmek için <http://www.hp.com/support/clj3550> adresini ziyaret edin.

HP Color LaserJet 3700 series yazıcı sarf malzemeleri için yaklaşık değiştirme aralıkları

Aşağıdaki tablo, sarf malzemelerinin tahmini değiştirme aralıklarını ve her öğenin değiştirileceği zamanı bildiren yazıcı kontrol paneli iletilerini listeler.

Öge	Yazıcı iletisi	Sayfa sayısı	Yaklaşık süre ¹
Yazıcı kartuşları	SİYAH KARTUŞU DEĞİŞTİRİN <RENK> KARTUŞU DEĞİŞTİRİN	6.000 sayfa ²	4 ay
Resim Aktarım seti	AKTARIM SETİNİ DEĞİŞTİRİN	75.000 sayfa ³	50 ay
Resim kaynaştırıcı seti	KAYNAŞTIRICI SETİNİ DEĞİŞTİRİN	75.000 sayfa ³	50 ay

¹ Ortalama ömür ayda 1.500 sayfayı esas alır.

² Her rengin yaklaşık yüzde 5 oranında kapsanmasını temel alan, yaklaşık ortalama A4-/letter boyutu sayfa sayısı.

³ Sonuçlar, kullanım koşulları ve yazdırma biçimleri nedeniyle değişiklik gösterebilir.

Sarf malzemelerini çevrimiçi sipariş etmek için <http://www.hp.com/support/cj3700> adresini ziyaret edin.

Yazıcı kartuşu ömrünü denetleme

Yazıcı kontrol panelini, yerleşik web sunucusunu, yazıcı yazılımını, HP araç kutusunu veya HP Web Jetadmin yazılımını kullanarak yazıcı kartuşunun ömrünü denetleyebilirsiniz. Yaklaşık sarf düzeyini görmek için yazıcı kontrol panelinde sarf malzemeleri göstergesine bakın.

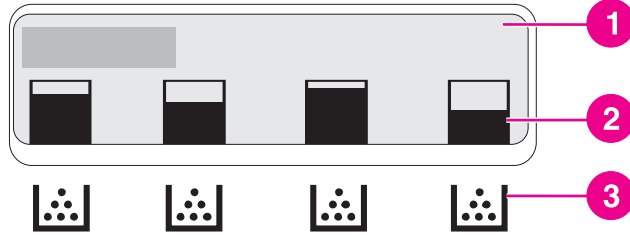

Yazıcı ekranı

- 1 İleti/Komut alanı
- 2 Sarf malzemeleri ölçümü
- 3 Soldan sağa yazıcı kartuşu renkleri: siyah, cam göbeği, macenta ve sarı

Sarf malzemelerinin kesin seviyesini öğrenmek için bir sarf malzemesi durum sayfası yazdırmak üzere aşağıdaki yönergeleri izleyin.

Yazıcının kontrol panelini kullanarak yazıcı kartuşu ömrünü denetleme

1. **MENÜLER** menüsüne girmek için **MENÜ** düğmesine basın.
2. **Bilgi** ögesini seçmek için **✓** düğmesine basın.
3. **YZDRM KAYNAKLARI DURUM SAYFASI** ögesini vurgulamak için **▼** düğmesine basın.
4. Sarf malzemeleri durumu sayfasını yazdırmak için **✓** düğmesine basın.

HP araç kutusunu kullanma

Durum sekmesindeki **Sarf Malzemelerinin Durumu** sayfasını kullanın.

Yerleşik Web sunucusunu kullanarak yazıcı kartuşu ömrünü denetleme (ağ bağlantılı yazıcılar için)

1. Tarayıcınızda, yazıcı ana sayfasının IP adresini girin. Bu sizi yazıcı durum sayfasına götürür. Bkz: [Yerleşik Web sunucusunu kullanma \(yalnızca HP Color LaserJet 3700 series yazıcı için\)](#).
2. Ekranın solundaki **Sarf Malzemeleri Durumu** düğmesini tıklatın. Bu sizi yazıcı kartuşu bilgilerini sağlayan sarf malzemeleri durumu sayfasına götürür.

Not

Yapılandırma sayfasıyla birlikte yazdırılan IP adresi yazıcının Jetdirect sayfasında bulunabilir. Bkz: [Yapılandırma sayfası](#).

HP Web Jetadmin'i kullanarak

HP Web Jetadmin'de, yazıcı aygıtını seçin. Aygıt durumu sayfası, yazıcı kartuşu bilgilerini gösterir.

Yazıcı kartuşunu saklama

Kullanmaya hazır oluncaya kadar yazıcı kartuşunu ambalajından çıkarmayın.

DİKKAT

Yazıcı kartuşunun zarar görmemesi için kartuşu birkaç dakikadan fazla ışığa maruz bırakmayın ve ruloların yüzeyine dokunmayın.

HP yazıcı kartuşları

Orijinal ve yeni bir HP yazıcı kartuşu kullandığınızda (HP Color LaserJet 3550 series yazıcı parça numaraları: Q2670A, Q2671A, Q2672A ve Q2673A; HP Color LaserJet 3700 series yazıcı parça numaraları: Q2670A, Q2681A, Q2682A ve Q2683A) aşağıdaki sarf malzemeleri bilgilerini alabilirsiniz:

- kalan sarf malzemelerinin yüzdesi
- tahmini kalan sayfa sayısı
- yazdırılan sayfa sayısı

HP dışı yazıcı kartuşları

Hewlett-Packard Company, HP ürünü olmayan yeni veya yeniden üretilmiş kartuşların kullanılmasını önermez. Bunlar orijinal HP ürünü olmadığından, HP bunların tasarımını etkileyemez ve kalitelerini denetleyemez. HP ürünü olmayan bir yazıcı kartuşu kullanılması sonucu gereken hiçbir hizmet veya onarım, garanti kapsamı altında *değildir*.

HP, HP dışı bir yazıcı kartuşu kullandığınızda bazı özelliklerin doğru şekilde çalışacağını garanti edemez.

HP olmayan bir yazıcı kartuşu size orijinal bir HP ürünü olduğu belirtilerek satıldıysa, bkz: [HP ihbar hattı](#).

Yazıcı kartuşu doğrulaması

Bir kartuş takıldığında yazıcı, kartuşun niteliğini otomatik olarak denetler. Doğrulama sırasında yazıcı, kartuşun orijinal HP yazıcı kartuşu olup olmadığını bildirir.

Yazıcı kontrol panelindeki ileti kartuşun orijinal HP yazıcı kartuşu olmadığını gösterirse, ancak siz bir HP yazıcı kartuşu aldığınızı düşünüyorsanız bkz: [HP ihbar hattı](#).

HP ihbar hattı

HP yazıcı kartuşu taktığınızda yazıcı kartuşunun HP ürünü olmadığı iletisi görüntüleniyorsa, HP ihbar hattını (1-877-219-3183, Kuzey Amerika'da ücretsiz) arayın. HP, ürünün orijinal olup olmadığını belirlemesine yardımcı olacak ve sorunu çözmek için gereken işlemleri uygulayacaktır.

Aşağıdaki durumlarla karşılaştığınızda yazıcı kartuşunuz orijinal HP yazıcı kartuşu olmayabilir:

- Yazıcı kartuşuyla ilgili çok sayıda sorun yaşıyorsunuz
- Kartuşun görünümü normalden farklı. (Örneğin, turuncu tırnak yok veya ambalaj HP ambalajından farklı.)

Sarf malzemelerini ve parçaları değiştirme

Yazıcı sarf malzemelerini veya parçalarını değiştirirken bu bölümdeki yönergeleri dikkatle uygulayın. Aktarım birimi, kaynaştırıcı ve kağıt alma silindiri, yazıcının kullanım süresi boyunca sağlam kalacak şekilde tasarlanmış parçalardır. Bununla birlikte, bu parçaları zarar gördükleri takdirde değiştirilmeniz gerekir.

Sarf malzemelerinin ve parçaların konumu

Sarf malzemeleri ve parçalar, etiketlerinden ve mavi plastik tutamaçlarından tanınabilir. Aşağıdaki şekilde, her bir sarf malzemesi ögesinin ve parçanın konumu görülmektedir.

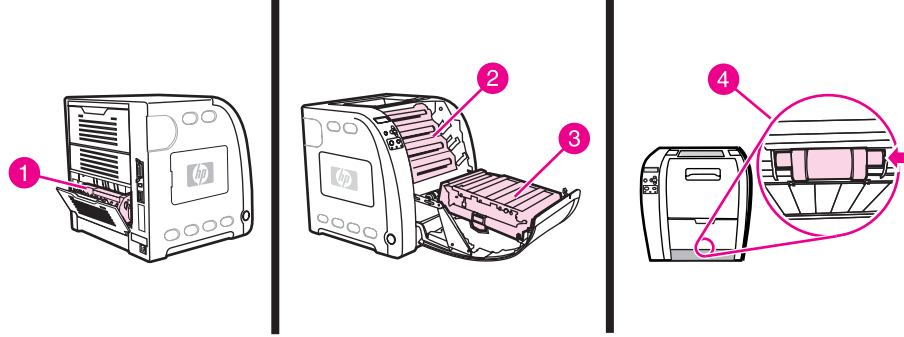

Sarf malzemelerinin ve parçaların konumları

- 1 kaynaştırıcı
- 2 yazıcı kartuşları
- 3 aktarım birimi
- 4 kağıt alma silindiri

Sarf malzemeleri değiştirme yönergeleri

Sarf malzemelerini kolayca değiştirmek için yazıcıyı ayarlarken aşağıdaki yönergeleri göz önünde bulundurun.

- Sarf malzemelerinin çıkarılabilmesi için yazıcının üstünde ve önünde yeterli boşluk bırakılmalıdır.
- Yazıcı, düz ve sağlam bir yüzeye yerleştirilmelidir.

Sarf malzemelerini takma yönergeleri için her bir sarf malzemesi ögesiyle birlikte verilen takma kılavuzuna bakabilir veya HP Color LaserJet 3550 series yazıcı için <http://www.hp.com/support/cj3550> adresini ve HP Color LaserJet 3700 series yazıcı için <http://www.hp.com/support/cj3700> adresini ziyaret edebilirsiniz.

DİKKAT

Hewlett-Packard, bu yazıcıda HP ürünlerinin kullanılmasını önerir. HP olmayan ürünler, Hewlett-Packard garanti veya servis anlaşmaları kapsamına girmeyen servis gerektiren sorunlara neden olabilir.

Yazıcı kartuşlarını deęiřtirme

Yazıcı kartuşu kullanım ömrünün sonuna yaklařtıęında, kontrol panelinde yeni bir kartuş sipariř etmenizi öneren ileti görüntülenir. Yazıcı, kontrol panelinde kartuşu deęiřtirmenizi bildiren bir ileti görüntüleninceye dek geerli yazıcı kartuşunu kullanarak yazdırmaya devam eder.

Yazıcı dört renk kullanır ve her renk için farklı bir yazıcı kartuşuna sahiptir: siyah (K), cam göbeęi (C), macenta (M) ve sarı (Y).

Kontrol panelinde **<RENK> KARTUŐU DEęİŐTİRİN** iletisi görüntülendięinde yazıcı kartuşunu deęiřtirin. Kontrol paneli ekranında, orijinal HP kartuşu takılı olduęu sürece deęiřtirilmesi gereken renk de görüntülenir.

Not

Yazıcı kartuşlarının tümü aynı anda tükenirse ve çoęunlukla tek renkli (siyah beyaz) yazdırma yapıyorsanız yazdırma modunu **ÇOęU SİYAH SAYFA** olarak deęiřtirmeniz gerekir. Ayrıntılı bilgi için bkz: [Sistem kurulumu menüsü](#)

Yazıcı kartuşunu deęiřtirmek için.

1. Ön kapak tutamacını kaldırın ve ön kapaęı tutup ařaęı doęru ekin.

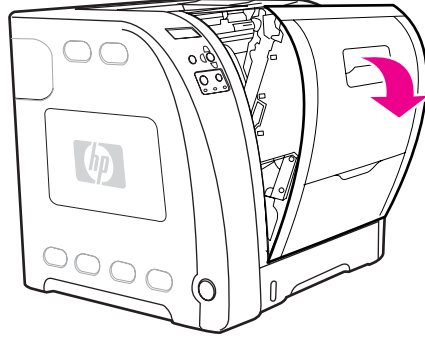

DİKKAT

Ön kapaęın içindeki aktarım biriminin üzerine hibir řey koymayın ve aktarım birimine dokunmayın.

2. Biten yazıcı kartuşunu yazıcıdan ıkarın.

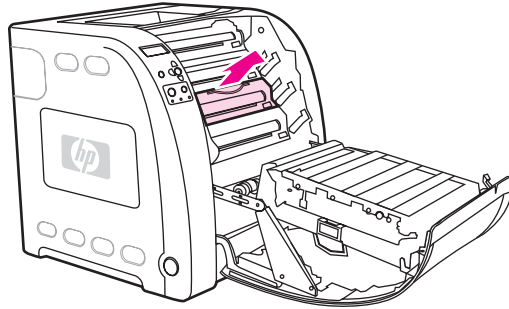

3. Yeni yazıcı kartuşunu poşetinden çıkartın. Biten yazıcı kartuşunu geri dönüşüm için poşetine koyun.

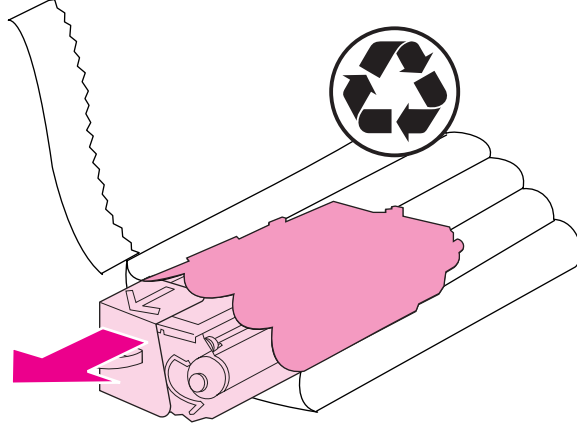

4. Yazıcı kartuşunu iki yanından tutun ve bir yandan diğer yana yavaşça sallayarak tonerin dağılmasını sağlayın.

DİKKAT

Silindirin obtüratörüne veya yüzeyine dokunmayın.

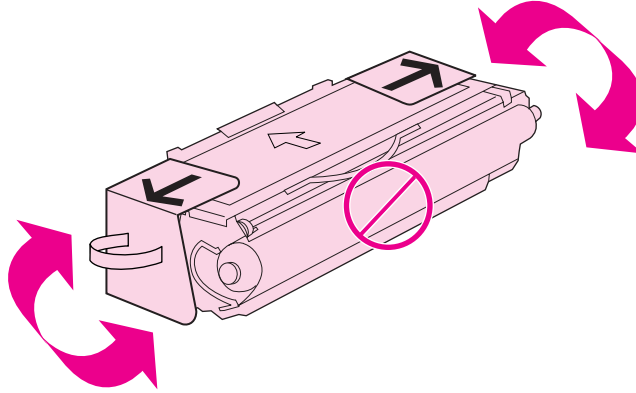

5. Turuncu renkli nakliye kilitlerini ve bandını yeni yazıcı kartuşundan çıkarın. Nakliyat bandını ve kilitlerini yerel yönetmeliklere uygun olarak elden çıkarın.

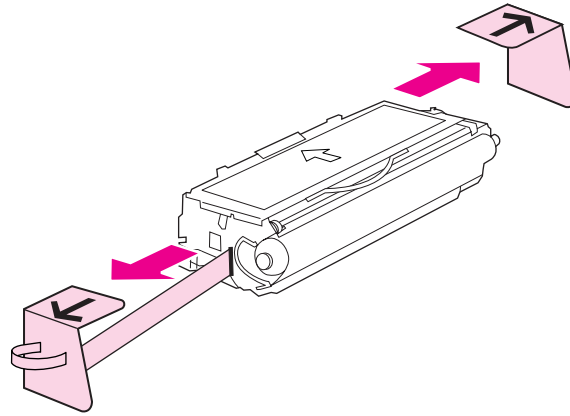

6. Yazdırma kartuşunu yazıcının içindeki çizgilere hizalayın ve tutamacı kullanarak, yerine iyice oturuncaya dek içeri bastırın.

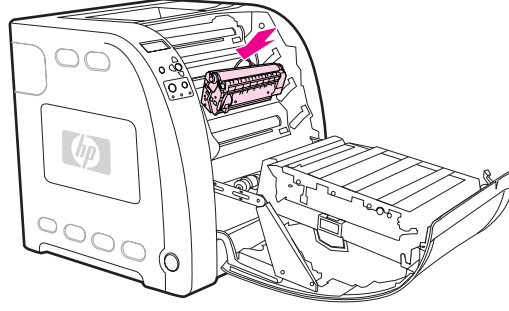

7. Ön kapağı sıkıca kapatın.

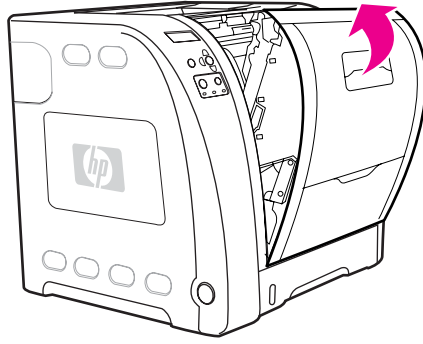

Kısa bir süre sonra kontrol paneli ekranında **Hazır** iletisinin görüntülenmesi gerekir.

Not

Kartuş yanlış yuvaya takılmışsa veya yazıcıya uygun olmayan bir kartuş türüyse, kontrol panelinde **YANLIŞ <RENK> KARTUŞ** veya **HATALI S. MALZEMESİ** iletisi görüntülenir.

8. Değişirme işlemi tamamlanmıştır. Biten yazıcı kartuşunu, yeni kartuşun kutusuna yerleştirin. Geri dönüşüm yönergeleri için ilişikteki geri dönüşüm kılavuzuna başvurun.
9. HP olmayan bir yazıcı kartuşu kullanıyorsanız, diğer yönergeler için yazıcının kontrol panelini izleyin.

HP Color LaserJet 3550 series yazıcı için <http://www.hp.com/support/clj3550> ve HP Color LaserJet 3700 series yazıcı için <http://www.hp.com/support/clj3700> adresinden ek yardım alabilirsiniz.

Aktarım setini değiştirme

Kontrol panelinde **AKTARIM SETİNİ DEĞİŞTİRİN** iletisi görüntülediğinde aktarım setini değiştirin. Resim aktarım setinde, bu yazıcı için yeni bir aktarım birimi vardır.

Aktarım birimini deęiřtirmek iin

UYARI!

Elektrik arpmasından korunmak iin uzerinizdeki mcevherleri ve dięer metal eřyalari ıkarın.

1. n kapak tutamacını kaldırın ve n kapaęı tutup ařaęı doęru ekin.

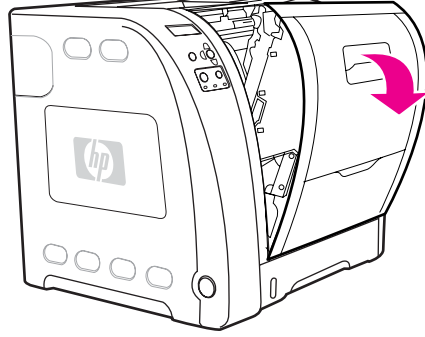

UYARI!

Aktarma birimi zerine hibir řey koymayın. Aktarma biriminin stne veya sol tarafındaki baęlantı noktalarına dokunmayın.

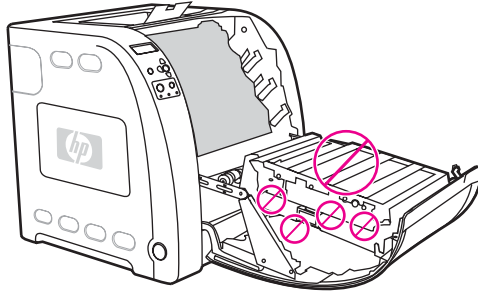

2. Saędaki mavi tutamacı kavrayın. Mavi dęmeyi basılı tutun. Aktarma biriminin saę tarafını hafife kaldırın.

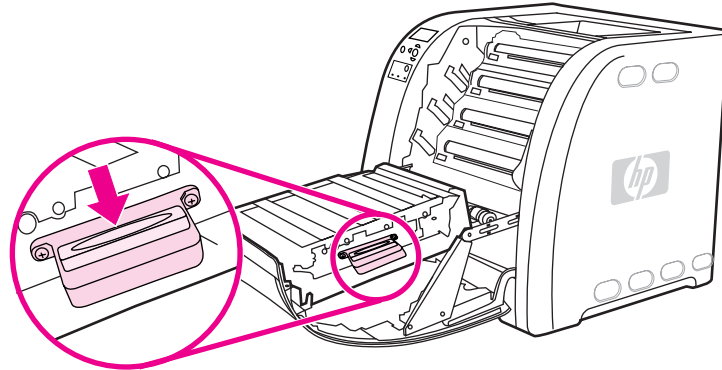

3. Soldaki mavi tutamacı kavrayın ve kaldırarak aktarma birimini yazıcıdan çıkarın.

Not

Kullanılmış aktarma biriminin en uygun şekilde elden çıkarılması hakkında bilgi için <http://www.hp.com/recycle> adresini ziyaret edin.

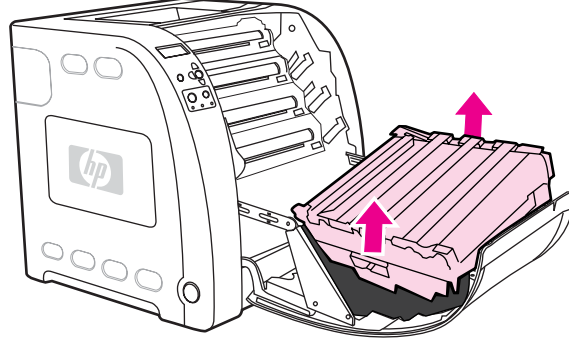

4. Tutamaçları kullanarak yeni aktarım birimini ambalajından çıkarın. Aktarma birimini tutmak için iki yanındaki mavi tutamaçları kullanın.

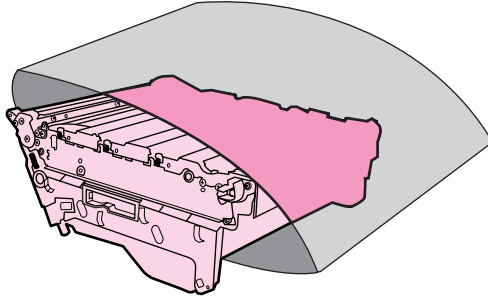

5. Yeni aktarma birimini düz bir yüzeye yerleştirin. Turuncu renkli bandı ve turuncu nakliyat kilitlerini çıkarın.

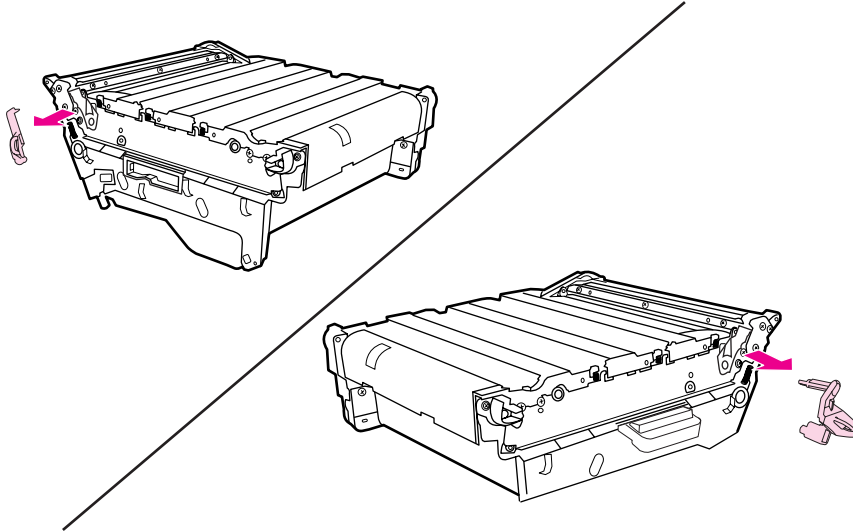

6. Aktarma biriminin sol tarafını yazıcının ön kapağı içinde hizalayın. Sol taraftaki iki tırnağı deliklere sokun ve ardından sağ tarafı kapağın içine doğru indirin.

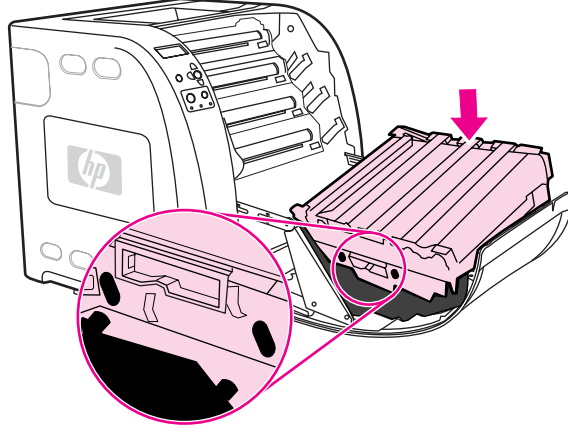

7. Sağ mavi tutamacın üzerindeki mavi düğmenin basılı olmasına (dışarıda olmasına) dikkat edin. Düğme dışarıda değilse, sağ mavi tutamacı kavrayın ve aktarma birimini kendinize doğru çekin.

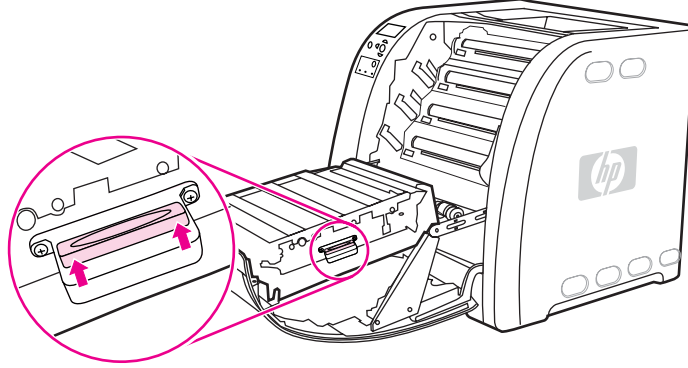

8. Ön kapağı sıkıca kapatın.

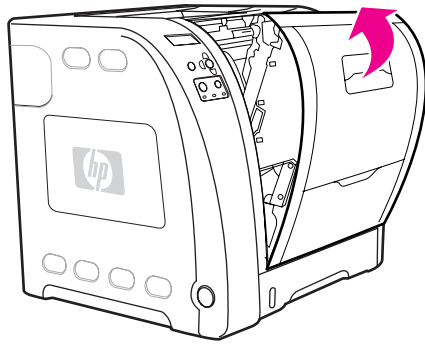

9. Ön kapak kapatıldıktan kısa bir süre sonra yazıcı kontrol panelinde **YENİ AKTARIM SETİ** iletisi görüntülenir.
10. **YENİ AKTARIM SETİ** iletisi görüntülenirse, 11. adıma geçin. İleti görüntülenmezse, aktarım birimi sayacını sıfırlamanız gerekir. Bkz: [Aktarım birimi sayacını sıfırlamak için](#).

11. Yazıcı kontrol panelinde ▼ düğmesine basarak **EVET** seçeneğini vurgulayın ve ardından seçmek için ✓ düğmesine basın. Aktarım birimi sayımı sıfırlanır ve artık yazıcı kullanıma hazırdır.

Not

Eski aktarım birimi değiştirildiğinde kullanım süresi bitmemişse (örneğin hasarlıysa) veya onu kullanım süresi bittikten sonra da kullanmaya devam etmek istiyorsanız aktarım seti sayacı yazıcı kontrol paneli kullanılarak sıfırlanmalıdır. Kullanım süresi sonu iletisi müşteri hizmeti olarak sağlanmıştır ve bundan sonra baskıya devam etmeniz baskı kalitesinin kısa bir süre içinde bozulmasına neden olabilir. Kullanım süresi sonu iletisini takiben aktarım seti sayacı sıfırlandıktan sonra, set değiştirilene ve sayaç yeniden sıfırlanana kadar setin kalan kullanım süresi ile ilgili geri bildirim hatalı olacaktır.

Aktarma birimi sayacını sıfırlamak için

1. **MENÜLER** menüsüne girmek için **MENÜ** düğmesine basın.
2. **Cihazı Yapılandır** ögesini vurgulamak için ▼ düğmesine basın.
3. **Cihazı Yapılandır** ögesini seçmek için ✓ düğmesine basın.
4. **SIFIRLAYICILAR** ögesini vurgulamak için ▼ düğmesine basın.
5. **SIFIRLAYICILAR** ögesini seçmek için ✓ düğmesine basın.
6. **SARF ML SIFIRLAMA** ögesini vurgulamak için ▼ düğmesine basın.
7. **SARF ML SIFIRLAMA** ögesini seçmek için ✓ düğmesine basın.
8. **YENİ AKTARIM SETİ** ögesini vurgulamak için ▼ düğmesine basın.
9. **YENİ AKTARIM SETİ** ögesini seçmek için ✓ düğmesine basın.
10. **EVET** ögesini vurgulamak için ▼ düğmesine basın.
11. **EVET** ögesini seçmek için ✓ düğmesine basın.

Aktarım birimi sayımı sıfırlanır ve artık yazıcı kullanıma hazırdır.

Kaynaştırıcıyı ve kağıt alma silindirini değiştirme

Kontrol panelinde **AKTARIM SETİNİ DEĞİŞTİRİN** iletisi görüntülendiğinde kaynaştırıcıyı ve kağıt alma silindirini değiştirin. Resim kaynaştırıcı setinde, bu yazıcı için yeni bir kaynaştırıcı ve Teps 2 kağıt alma silindiri vardır. Kaynaştırıcıyı değiştirdikten sonra ve alıcı ruloyu da değiştirmelisiniz. Kağıt alma silindirini değiştirme yönergeleri, kaynaştırıcıyı değiştirme yönergelerini izler.

Kaynařtırıcıyı deęiřtirmek için

1. Yazıcıyı kapatın.

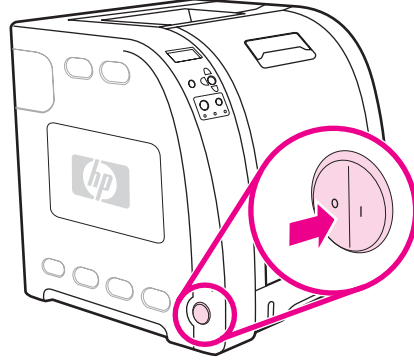

2. Alt arka kapaęı açın (arka çıkıř bölmesi)

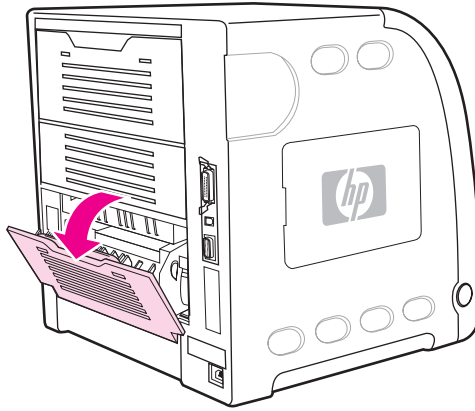

UYARI!

Kaynařtırıcı sıcaktır. İřleme devam etmeden önce 10 dakika kadar bekleyin.

3. Alt arka kapak (arka çıkıř bölmesi) tepsi genişleticisini dıřarı kaydırın.

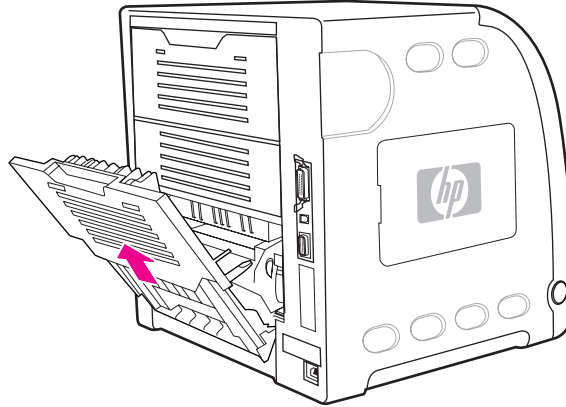

4. Kapağın sol tarafındaki tırtıklı tırnağa parmağınızla basarken alt arka kapağı (arka çıkış bölümü) kaldırıp çekin. Alt arka kapağı (arka çıkış bölümü) çıkarın.

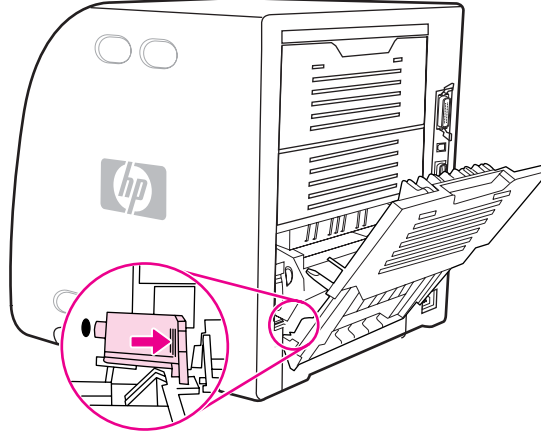

5. Başparmaklarınızı uyarı etiketinin yanındaki mavi tırtıkların üzerine koyun ve mavi mandalları parmaklarınızla yukarı çekin.

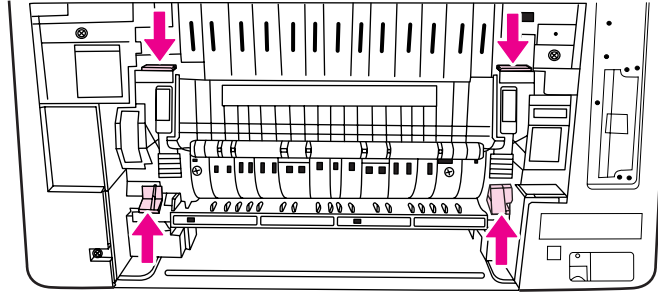

6. Kaynaştırıcıyı yazıcıdan çekerek çıkarın.

Not

Kullanılmış füzerin en uygun şekilde elden çıkarılması hakkında bilgi için <http://www.hp.com/recycle> adresini ziyaret edin.

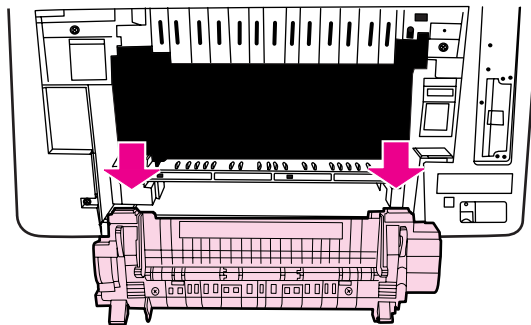

7. Yeni kaynařtırıcıyı ambalajından ıkarın.

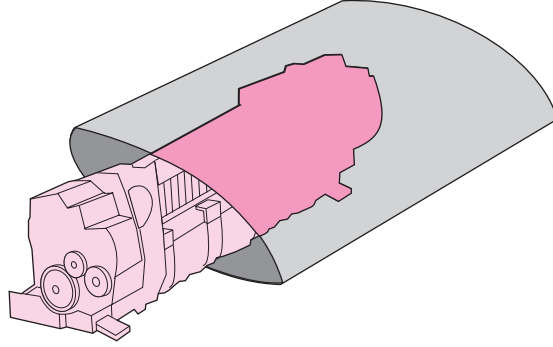

8. Bařparmaklarınızı mavi tırtıkların, parmaklarınızı da mavi mandalların üzerine koyarak füzeri tutun. Kaynařtırıcıyı iki kenarından yazıcıya itin.

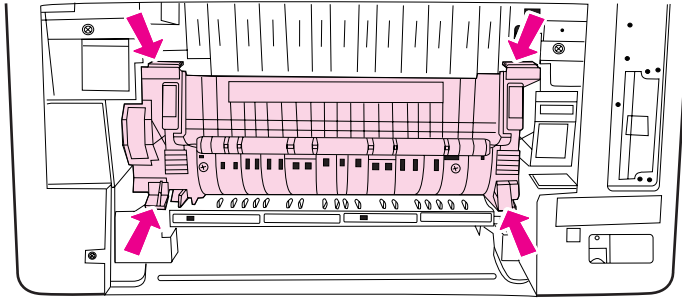

9. Kaynařtırıcı yerine oturana kadar kaynařtırıcının ön tarafındaki siyah dillere basın.

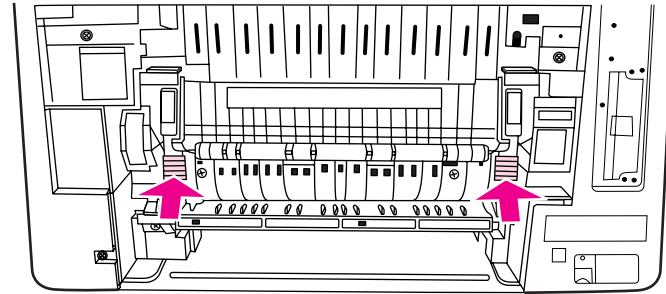

10. Yeşil kolları yukarıya doğru döndürün.

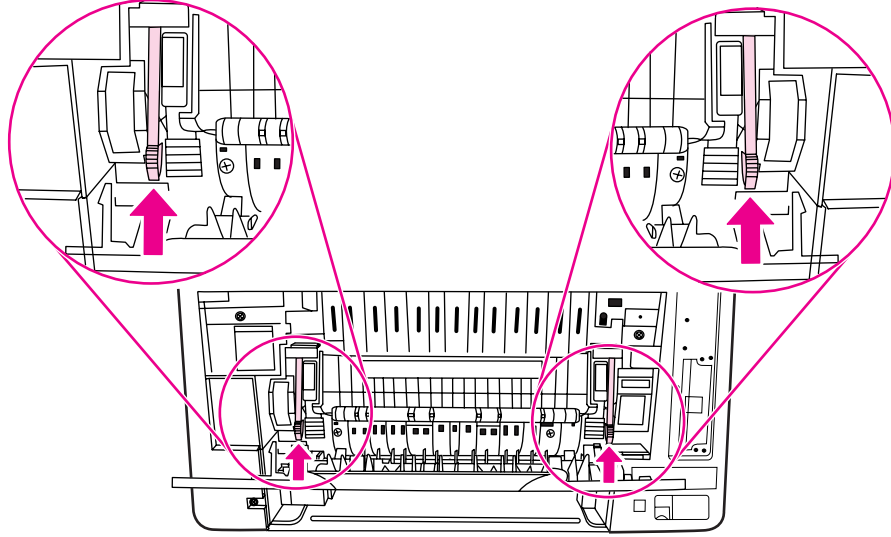

11. Alt arka kapağı (arka çıkış bölmesi) yeniden takmak için kapağı 45° eğik olarak tutun ve pimi sağ taraftaki yuvarlak deliğe takın.

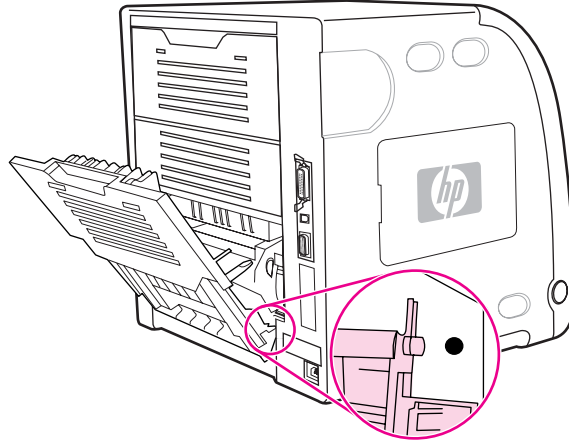

12. Kapağın sol tarafındaki tırnağın tırtıklarına basın ve pimi yuvarlak deliğe sokun.

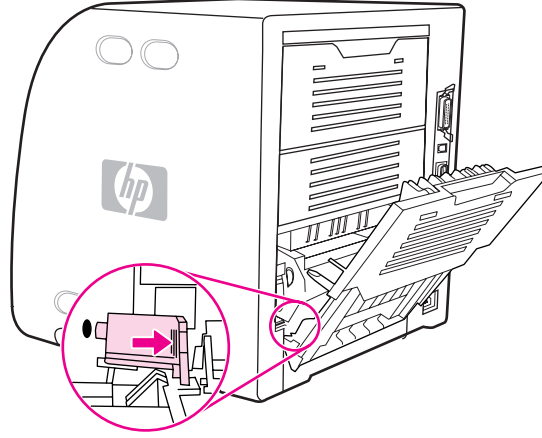

13. Alt arka kapağı kapatın (arka çıkış bölgesi)

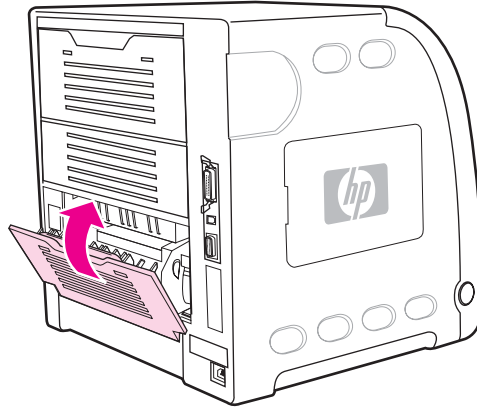

Not

Kaynaştırıcıyı değiştirdikten sonra ve alıcı ruloyu da değiştirmelisiniz. Yönergeler için bkz: [Kağıt alma silindiri değiştirmek için](#).

Kağıt alma silindirini deęiřtirmek için

Not

Yazıcı kapalı durumda olmalıdır.

1. Tepsi 2'yi çıkarın ve düz bir zemine yerleřtirin.

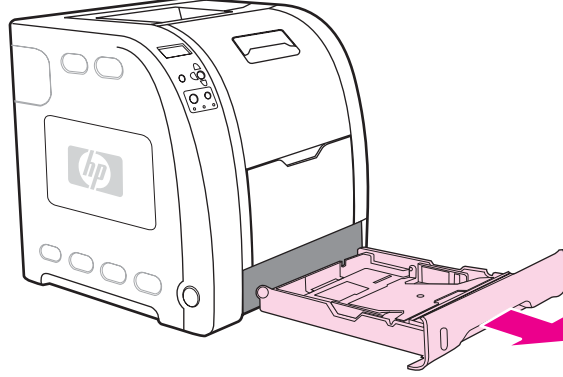

2. Pim saę taraftaki delikten dıřarı çıkıncaya dek silindirin mavi tarafına bir parmaęınızla bastırın.

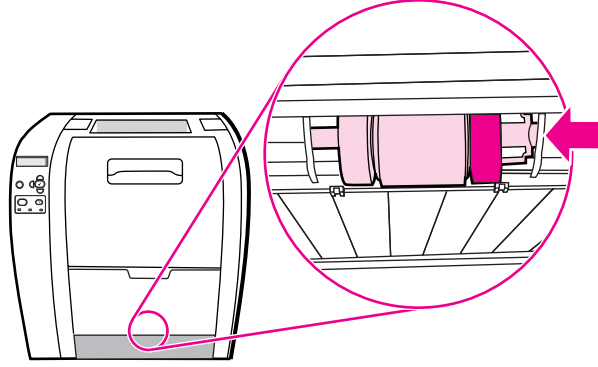

3. Kağıt alma silindirinin sol pimini yazıcıdan çıkarmak için silindiri yavařça ařaęıya doęru çekin.

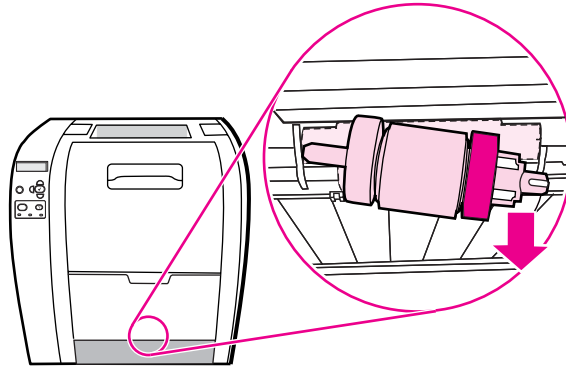

4. Yeni kağıt alma silindirini ambalajından çıkarın.

Not

Kullanılmış kağıt alma silindirinin en uygun şekilde elden çıkarılması hakkında bilgi için <http://www.hp.com/recycle> adresini ziyaret edin.

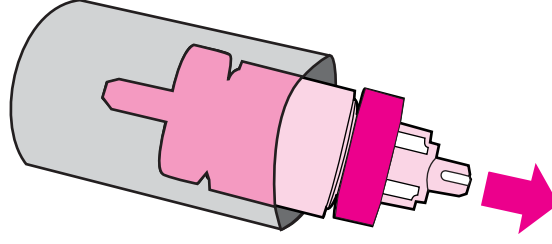

5. Kağıt alma silindirinin mavi tarafından tutun ve sol pimini yazıcının yuvarlak deliğine sokun.

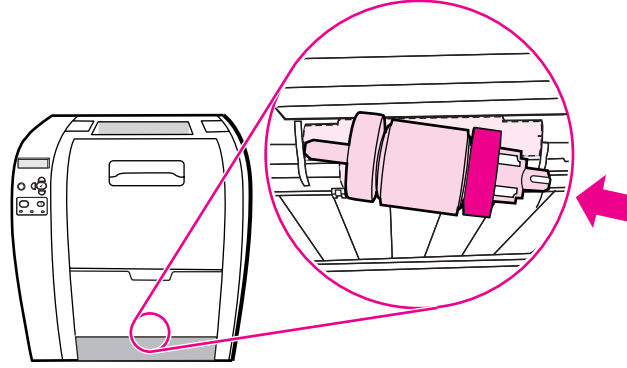

6. Kağıt alma silindirinin sağ tarafını kaldırırken, silindiri içeriye doğru bastırarak piminin deliğe girmesini ve yerine oturmasını sağlayın.

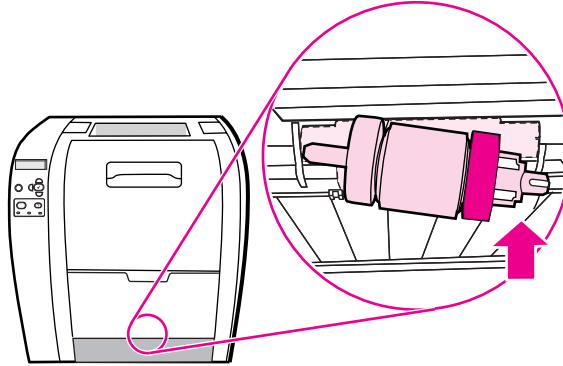

7. Kağıt alma silindirin mavi tarafını yerine oturuncaya dek döndürün.

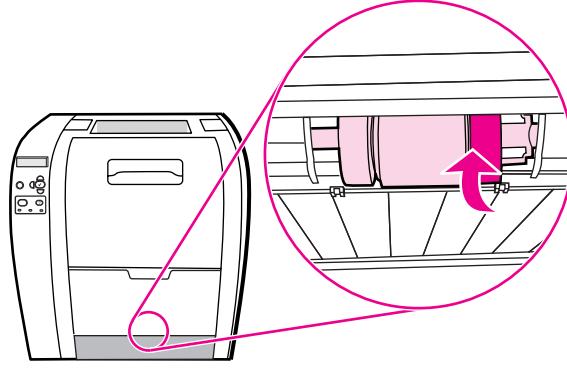

8. Tepsi 2'yi yerine takın.

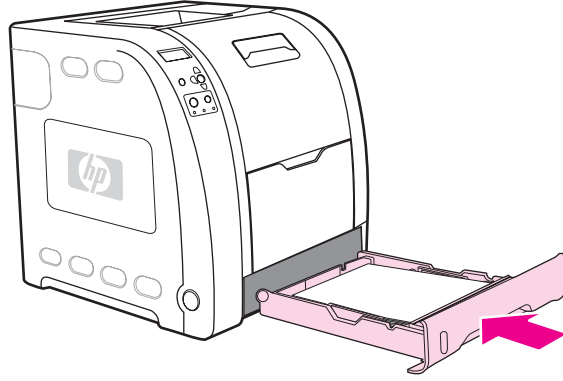

9. Yazıcıyı açın. Kısa bir süre sonra kontrol paneli ekranında **YENİ KYNŞTRC SETİ** iletisinin görüntülenmesi gerekir.
10. **YENİ KYNŞTRC SETİ** iletisi görüntülenirse, 11. adıma geçin. İleti görüntülenmezse, kaynaştırıcı sayacını sıfırlamanız gerekir. Bkz: [Kaynaştırıcı sayacını sıfırlamak için](#).
11. Yazıcı kontrol panelinde ▼ düğmesine basarak **EVET** seçeneğini vurgulayın ve ardından seçmek için ✓ düğmesine basın. Kaynaştırıcı sayacı sıfırlanır ve yazıcı kullanıma hazırdır.

Not

Kullanım süresi sonu iletisini aldıktan sonra da kullanmaya devam etmek istiyorsanız, kaynaştırıcı seti sayacı yazıcı kontrol paneli kullanılarak sıfırlanmalıdır. Kullanım süresi sonu iletisi müşteri hizmeti olarak sağlanmıştır ve bundan sonra baskıya devam etmeniz baskı kalitesinin kısa bir süre içinde bozulmasına neden olabilir. Kullanım süresi sonu iletisini takiben kaynaştırıcı seti sayacı sıfırlandıktan sonra, set değiştirilene ve sayaç yeniden sıfırlanana kadar setin kalan kullanım süresi ile ilgili geri bildirim hatalı olacaktır.

Kaynaştırıcı sayacını sıfırlamak için

1. **MENÜLER** menüsüne girmek için **MENÜ** düğmesine basın.
2. **Cihazı Yapılandır** öğesini vurgulamak için ▼ düğmesine basın.
3. **Cihazı Yapılandır** öğesini seçmek için ✓ düğmesine basın.
4. **SIFIRLAYICILAR** öğesini vurgulamak için ▼ düğmesine basın.
5. **SIFIRLAYICILAR** öğesini seçmek için ✓ düğmesine basın.
6. **SARF ML SIFIRLAMA** öğesini vurgulamak için ▼ düğmesine basın.
7. **SARF ML SIFIRLAMA** öğesini seçmek için ✓ düğmesine basın.

8. **YENİ KYNŞTRC SETİ** ögesini vurgulamak için ▼ düğmesine basın.
 9. **YENİ KYNŞTRC SETİ** ögesini seçmek için ✓ düğmesine basın.
 10. **EVET** ögesini vurgulamak için ▼ düğmesine basın.
 11. **EVET** ögesini seçmek için ✓ düğmesine basın.
- Kaynaştırıcı sayacı sıfırlanır ve yazıcı kullanıma hazırdır.

Yazıcıyı temizleme

Yazdırma işlemi sırasında yazıcının içinde kağıt, toner ve toz parçacıkları birikebilir. Bu birikme, zamanla toner lekeleri veya bulaşması gibi yazdırma kalitesi sorunlarına neden olabilir. Yazıcının bu tür sorunları düzelten ve önleyen bir temizleme modu vardır.

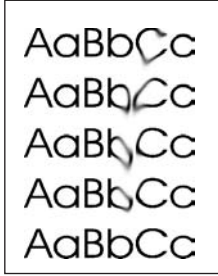
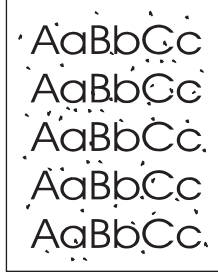

Yazıcıyı yazıcının kontrol panelini kullanarak temizlemek için

1. **MENÜLER** menüsüne girmek için **MENÜ** düğmesine basın.
2. **Cihazı Yapılandır** ögesini vurgulamak için ▼ düğmesine basın.
3. **Cihazı Yapılandır** ögesini seçmek için ✓ düğmesine basın.
4. **YAZDIRMA KALİTESİ** ögesini vurgulamak için ▼ düğmesine basın.
5. **YAZDIRMA KALİTESİ** ögesini seçmek için ✓ düğmesine basın.
6. **TEMİZLEME SYFS OLUŞTURMA** ögesini vurgulamak için ▼ düğmesine basın.
7. **TEMİZLEME SYFS OLUŞTURMA** ögesini seçmek için ✓ düğmesine basın.
Yazıcı üzerinde bazı desenlerin olduğu bir sayfa yazdırır.
8. Tepsi 1'deki kağıtların tümünü çıkarın.
9. Temizleme sayfasını çıkarın ve yüzü aşağı gelecek şekilde Tepsi 1'e yerleştirin.

Not

Hala **MENÜLER** içinde değilseniz, yukarıdaki yönergeleri kullanarak **YAZDIRMA KALİTESİ** seçeneğine ilerleyin.

10. Yazıcının kontrol panelinde ▼ düğmesine basarak **TEMİZLEME SYFS İŞLE** iletisini vurgulayın.
11. **TEMİZLEME SYFS İŞLE** ögesini seçmek için ✓ düğmesine basın.

Yazıcı kontrol panelinde **TEMİZLENİYOR...** iletisi görüntülenir. Temizleme işlemi birkaç dakika sürer.

E-Posta uyarılarını yapılandırma

Not

Ana bilgisayar yazılımınız e-postayı desteklemiyorsa bu özellik HP Color LaserJet 3550 series yazıcıda kullanılamayabilir.

Sistemi yazıcıyla ilgili sorunlar hakkında uyarılar gönderecek şekilde yapılandırmak için HP Web Jetadmin'i veya yerleşik Web sunucusunu kullanabilirsiniz. Uyarılar belirteceğiniz e-posta hesaplarına e-posta olarak gönderilir.

Aşağıdakileri yapılandırabilirsiniz:

- izlemek istediğiniz yazıcıyı (yazıcıları)
- almak istediğiniz uyarılar (örneğin, kağıt sıkışması, kağıt tükenmesi, sarf malzemeleri durumu ve kapak açık uyarıları)
- uyarıların iletileceği e-posta hesapları

Yazılım	Bilgi konumu
HP Web Jetadmin	HP Web Jetadmin hakkında genel bilgi için bkz: HP Web Jetadmin . Uyarılar ve ayarlanmaları hakkında ayrıntılı bilgi için HP Web Jetadmin Yardım sistemine başvurun.
Yerleşik web sunucusu	Yerleşik web sunucusu hakkında genel bilgi için bkz: Yerleşik Web sunucusunu kullanma (yalnızca HP Color LaserJet 3700 series yazıcı için) . Uyarılar ve ayarlanmaları hakkında ayrıntılı bilgi için web sunucusu Yardım sistemine başvurun.
HP araç kutusu	HP araç kutusu hakkında genel bilgi için bkz: Uyarılar sekmesi .

8

Sorunları çözüme

Bu bölümde, yazıcınızda sorunlarla karşılaştığınızda yapmanız gerekenler belirtilmektedir. Aşağıdaki konular ele alınmaktadır:

- [Temel sorun giderme onay listesi](#)
- [Kontrol paneli ileti türleri](#)
- [Kontrol paneli iletileri](#)
- [Kağıt sıkışmaları](#)
- [Kağıt sıkışmalarının sık rastlanan nedenleri](#)
- [Kağıt sıkışmalarını temizleme](#)
- [Kağıt sorunları](#)
- [Sorun giderme bilgisi sayfaları](#)
- [Yazıcı yanıt sorunları](#)
- [Yazıcı kontrol paneli ile ilgili sorunlar](#)
- [Renkli yazdırma sorunları](#)
- [Hatalı yazıcı çıktısı](#)
- [Yazılım uygulama sorunları](#)
- [Yazdırma kalitesi sorunlarını giderme](#)

Temel sorun giderme onay listesi

Yazıcıyı kullanırken sorunlarla karşılaşıyorsanız, aşağıdaki onay listesi sorunun nedenini belirlemede yardımcı olabilir.

- Yazıcı güç kaynağına bağlı mı?
- Yazıcı açık mı?
- Yazıcı **Hazır** konumunda mı?
- Tüm gerekli kablolar bağlı mı?
- Kontrol panelinde görüntülenen herhangi bir ileti var mı?
- Gerçek HP malzemesi mi takıldı?
- En son değiştirilen yazıcı kartuşları düzgün bir şekilde takıldı mı? Kartuş üzerindeki çekme tırnağı çıkarıldı mı?
- En son takılan sarf malzemeleri (resim kaynaştırıcı seti ve resim aktarım seti) düzgün şekilde takıldı mı?

Yazıcı sorunlarının çözümlerini burada bulamıyorsanız, HP Color LaserJet 3550 series yazıcı için <http://www.hp.com/support/clj3550> adresine ve HP Color LaserJet 3700 series yazıcı için <http://www.hp.com/support/clj3700> adresine bakın.

Yazıcının kurulması ve ayarlanması hakkında ek bilgi için bu yazıcının *Başlatma Kılavuzu*'na başvurun.

Yazıcı performansını etkileyen faktörler

Birçok faktör, iş yazdırma süresini etkiler. Bunlardan biri, dakikada yazdırılan sayfa sayısı ile ölçülen maksimum yazıcı hızıdır (ppm). Özel kağıt kullanımı (saydam, yüksek gramajlı kağıt ve özel boyutlu kağıt), yazıcı işlem süresi ve karşıdan yükleme süresi, yazdırma hızını etkileyen diğer faktörlerden bazılarıdır. Diğer etkenler arasında aşağıdakiler vardır:

- grafiklerin karmaşıklığı ve boyutu
- kullanmakta olduğunuz bilgisayarın hızı
- HP Color LaserJet 3550 yazıcı için, USB bağlantısı
- HP Color LaserJet 3700 series yazıcı için, yazıcı G/Ç yapılandırması (ağ, paralel veya USB 1.1 [paralel arabirim geriye dönük uyumluluk sağlar; ancak performansı en iyi duruma getirmek için USB veya ağ bağlantısı önerilir])
- yüklenen yazıcı belleği miktarı
- ağ işletim sistemi ve yapılandırması (varsa)
- HP Color LaserJet 3700 series yazıcı için, yazıcı kimliği (PCL veya PostScript 3 öykünmesi)

Not

Ek yazıcı belleği, bellek sorunlarını çözebilir, yazıcının karmaşık grafikleri işleme kapasitesini artırabilir ve yükleme sürelerini kısaltabilir, ancak maksimum yazıcı hızını artırmaz (ppm oranı).

Kontrol paneli ileti türleri

Kontrol paneli ekranı, yazıcı durumunu veya sorunlarını gösteren dört tür ileti görüntüleyebilir.

Durum iletileri

Durum iletileri, yazıcının geçerli durumunu yansıtır. İletiler, sizi normal yazıcı çalışması konusunda bilgilendirir; bu iletileri temizlemek için kullanıcı etkileşimi gerekmez. Yazıcı durumuyla birlikte değişirler. Yazıcı çevrimiçiyken, hazırsa, meşgul değilse ve bekleyen uyarı iletisi yoksa **Hazır** durum iletisi görüntülenir.

Uyarı iletileri

Uyarı iletileri, kullanıcıya veri ve yazdırma hataları hakkında bilgi verir. Bu iletiler genellikle **Hazır** veya **Durum** iletileriyle dönüşümlü olarak görüntülenir ve ✓ düğmesine basılana dek ekranda kalır. **SİLİNEBİLİR UYARILAR**, yazıcı yapılandırma menüsünde **İŞ** olarak ayarlanırsa, bu iletiler bir sonraki yazdırma işi tarafından silinir.

Hata iletileri

Hata iletileri, kağıt ekleme veya kağıt sıkışıklığını giderme gibi birtakım eylemlerin yerine getirilmesi gerektiğini bildirir.

Bazı hata iletileri otomatik olarak devam edebilir. **OTO DEVAM ET=AÇIK** menülerde ayarlanmışsa, yazıcı otomatik olarak çalışmaya devam edeceğini belirten bir hata iletisini 10 saniye görüntüledikten sonra çalışmaya devam eder.

Not

Otomatik olarak devam edebilen hata iletisinin 10 saniyelik görüntülenme süresi içinde herhangi bir düğmeye basılması, oto devam özelliğini geçersiz kılar ve basılan düğmenin işlevi öncelik kazanır. Örneğin, **DUR** düğmesine basmak yazdırma işlemini duraklatır ve yazdırma işini iptal etmenize olanak sağlar.

Kritik hata iletileri

Kritik hata iletileri aygıt arızalarını bildirir. Bu iletilerden bazıları yazıcının kapatılıp açılmasıyla silinebilir. Bu iletiler **OTO DEVAM ET** ayarından etkilenmez. Kritik hata devam ederse, servis hizmeti gereklidir.

Aşağıdaki tabloda, kontrol paneli iletileri alfabetik sıraya göre listelenmiş ve açıklanmıştır.

Kontrol paneli iletileri

Kontrol paneli iletileri

Denetim masası iletisi	Açıklama	Önerilen eylem
<p>Elle besleme tepsisinde kağıt yoksa:</p> <p>ELLE BESLEME</p> <p><TİP> <BOYUT></p> <p>iletisi, şu iletiyle dönüşümlü olarak görüntülenir:</p> <p>Devam için basın: ✓</p>	<p>Tepsi 1’de kağıt vardır, ancak gönderilen bir iş geçerli olarak kullanılmayan özel bir kağıt türü ve boyutu gerektirmektedir.</p>	<p>Tepsiden yazdırmak için ✓ düğmesine basın.</p> <p>veya</p> <p>Yardım için ? düğmesine basın.</p> <p>veya</p> <p>Ayrıntılı bilgi için bkz: Tepsileri yapılandırma.</p>
<p><PROD> İÇİN TASAR.</p> <p>GERÇEK HP MALZ.</p>	<p>Bu gerçek HP sarf malzemesi bu yazıcı için üretilmiş ve desteklenmiyor. Yazdırma kalitesi etkilenebilir.</p>	<p>Bu sarf malzemesini yazıcı için tasarlanmış gerçek bir HP sarf malzemesiyle değiştirin.</p>
<p><RENK></p> <p>KARTUŞ TAKIN</p> <p>iletisi, şu iletiyle dönüşümlü olarak görüntülenir:</p> <p>Yardım için bsn: ?</p>	<p>Kartuş yazıcıya takılmamış veya hatalı takılmış olabilir.</p>	<p>Yardım için ? düğmesine basın.</p> <p>veya</p> <p>Ayrıntılı bilgi için bkz: Yazıcı kartuşlarını değiştirme.</p>
<p><RENK></p> <p>motoru döndürülüyor</p> <p>iletisi, şu iletiyle dönüşümlü olarak görüntülenir:</p> <p>Çıkmak için İş</p> <p>DUR tuşuna basın</p>	<p>Yazıcı bir Bileşen Testi yürütüyor ve seçilen bileşen <RENK> KARTUŞ MOTORLARI.</p>	<p>Bu testi durdurmaya hazır olduğunuzda DURDUR düğmesine basın.</p>
<p><RENK> KARTUŞU</p> <p>DEĞİŞTİRİN</p> <p>iletisi, şu iletiyle dönüşümlü olarak görüntülenir:</p> <p>Devam için basın: ✓.</p>	<p>Belirlenen yazıcı kartuşu kullanım ömrünün sonuna yaklaşmıştır ve SİSTEM KURULUMU içindeki SARF M. AZALDI ayarı DUR olarak ayarlıdır. Geçersiz kılmak için ✓ düğmesine basın.</p>	<ol style="list-style-type: none">1. Belirlenen yazdırma kartuşunu sipariş edin.2. Devam etmek için ✓ düğmesine basın. <p>veya</p> <p>Yardım için ? düğmesine basın.</p> <p>Ayrıntılı bilgi için bkz: Sarf malzemeleri ve aksesuarlar.</p>
<p><RENK> KARTUŞU</p> <p>DEĞİŞTİRİN</p> <p>iletisi, şu iletiyle dönüşümlü olarak görüntülenir:</p> <p>Yardım için bsn: ?</p>	<p>Belirlenen yazdırma kartuşu kullanım ömrünün sonuna gelmiştir. Kartuş değiştirilene kadar yazdırma işlemi devam etmeyecektir.</p>	<p>Yardım için ? düğmesine basın.</p> <p>veya</p> <p>Ayrıntılı bilgi için bkz: Yazıcı kartuşlarını değiştirme veya Sarf malzemelerini ve parçaları değiştirme.</p> <p>Ayrıntılı bilgi için bkz: Sarf malzemeleri ve aksesuarlar.</p>

Kontrol paneli iletileri (devam)

Denetim masası iletileri	Açıklama	Önerilen eylem
<RENK> KARTUŞU SİPARİŞ EDİN iletisi, şu iletiyle dönüşümlü olarak görüntülenir: Hazır	Belirlenen yazdırma kartuşu kullanım ömrünün sonuna yaklaşmıştır. Yazıcı hazırdır ve belirtilen sayfaların tahmini sayısı için yazdırma işlemine devam edecektir.	Belirlenen yazdırma kartuşunu sipariş edin. Yazdırma işlemi <RENK> KARTUŞU DEĞİŞTİRİN iletileri alınıncaya kadar devam eder. Not Kalan tahmini sayfa sayısı, bu malzemenin yüzde biri ile geçmişte yazdırılan sayfa sayısına göre hesaplanır. Ayrıntılı bilgi için bkz: Sarf malzemeleri ve aksesuarlar .
10.X.X YETKİSİZ SARF MALZMS iletisi, şu iletiyle dönüşümlü olarak görüntülenir: Yardım için bsn: ?	HP tarafından üretilmemiş yeni bir sarf malzemesi takılmıştır. HP sarf malzemesi takılıncaya kadar veya ✓ düğmesine basılıncaya kadar bu ileti görüntülenir.	HP sarf malzemesi satın aldığınızı düşünüyorsanız, lüfen 1-877-219-3183 numaralı HP ihbar hattını arayın. HP ürünü olmayan bir sarf malzemesinin kullanılması nedeniyle gereken hiçbir servis ve onarım HP garantisi kapsamında değildir. Yazdırma işlemine devam etmek için ✓ düğmesine basın. İlk beklenen yazdırma iş iptal edilir.
10.X.X KARTUŞLAR KULLANIMDA DEĞİL iletisi, şu iletiyle dönüşümlü olarak görüntülenir: Ön kapağı açın ve kapatın	Kartuşlar takılı değil.	Kartuşları doğru takmak için ön kapağı açın ve kapatın.
10.X.X SARF MLZ BELLEK HATASI Yardım için bsn: ?	Yazıcı en az bir yazıcı kartuşu bellek etiketini okuyamıyor veya yazamıyor ya da en az bir bellek etiketi eksik.	1. Ön kapağı açın ve kapatın. 2. Hata devam ediyorsa, HP Destek'i arayın.
13.XX.YY TEPSİ 1'DE SKŞM iletisi, şu iletiyle dönüşümlü olarak görüntülenir: Yardım için bsn: ? Sıkışmayı giderip düğmesine basın ✓	Çok amaçlı tepside kağıt sıkışmıştır.	Yardım için ? düğmesine basın. veya Bkz: Kağıt sıkışmalarını temizleme . Tüm sayfalar temizlendikten ve Yardım'dan çıkıldıktan sonra da ileti görüntülenmeye devam ediyorsa, HP Destek'i arayın.
13.XX.YY TEPSİDE SKŞM X iletisi, şu iletiyle dönüşümlü olarak görüntülenir: Yardım için bsn: ? Sıkışmayı giderip düğmesine basın ✓	Tepsi X'de kağıt sıkışmıştır.	Yardım için ? düğmesine basın. veya Bkz: Kağıt sıkışmalarını temizleme . Tüm sayfalar temizlendikten ve Yardım'dan çıkıldıktan sonra da ileti görüntülenmeye devam ediyorsa, HP Destek'i arayın.

Kontrol paneli iletileri (devam)

Denetim masası iletileri	Açıklama	Önerilen eylem
13.XX.YY ALT ARK KPK KYNŞTIRICI SIKIŞMASI iletisi, şu iletiyle dönüşümlü olarak görüntülenir: Yardım için bsn: ?	Alt arka kapak (arka çıkış bölmesi) içinde, kaynaştırıcının arkasında sıkışma var.	Yazıcı sıkışmaları otomatik olarak temizleyemiyorsa bkz: Kağıt sıkışmalarını temizleme . veya Yardım için ? düğmesine basın. Tüm sayfalar temizlendikten ve Yardım'dan çıkıldıktan sonra da ileti görüntülenmeye devam ediyorsa, HP Destek'i arayın.
13.XX.YY SIKIŞMA TEPSİ 2'Yİ ÇIKARIN iletisi, şu iletiyle dönüşümlü olarak görüntülenir: Yardım için bsn: ?	Kağıt yolunda bir sıkışma vardır.	Yalnızca HP Color LaserJet 3700dn ve 3700dtn yazıcı modelleri için. Yardım için ? düğmesine basın. veya Bkz: Kağıt sıkışmalarını temizleme . Tüm sayfalar temizlendikten ve Yardım'dan çıkıldıktan sonra da ileti görüntülenmeye devam ediyorsa, HP Destek'i arayın.
13.XX.YY SIKIŞMA: ALT ARKA KAPAKTA iletisi, şu iletiyle dönüşümlü olarak görüntülenir: Sıkışmayı giderip düğmesine basın ✓	Alt arka kapak içinde (arka çıkış bölmesi) sayfa sıkışması	Yardım için ? düğmesine basın. veya Bkz: Kağıt sıkışmalarını temizleme . Tüm sayfalar temizlendikten ve Yardım'dan çıkıldıktan sonra da ileti görüntülenmeye devam ediyorsa, HP Destek'i arayın.
13.XX.YY SIKIŞMA: ÖN KAPAKTA iletisi, şu iletiyle dönüşümlü olarak görüntülenir: HATALI ŞEFFAFLARI ÇIKARIN	Ön kapağın içinde uyumlu olmayan saydamların yol açtığı kağıt sıkışması var.	Yardım için ? düğmesine basın. veya Ayrıntılı bilgi için bkz: Kağıt sıkışmalarını temizleme . Tüm sayfalar temizlendikten ve Yardım'dan çıkıldıktan sonra da ileti görüntülenmeye devam ediyorsa, HP Destek'i arayın.
13.XX.YY SIKIŞMA: ÖN KAPAKTA iletisi, şu iletiyle dönüşümlü olarak görüntülenir: Yardım için bsn: ?	Ön kapağın içinde kağıt sıkışması var.	Yardım için ? düğmesine basın. veya Bkz: Kağıt sıkışmalarını temizleme . Tüm sayfalar temizlendikten ve Yardım'dan çıkıldıktan sonra da ileti görüntülenmeye devam ediyorsa, HP Destek'i arayın.

Kontrol paneli iletileri (devam)

Denetim masası iletileri	Açıklama	Önerilen eylem
13.XX.YY SIKIŞMA: ÜST ARKA KAPAKTA iletisi, şu iletiyle dönüşümlü olarak görüntülenir: Sıkışmayı giderip düğmesine basın ✓	Üst arka kapak içinde kağıt sıkışması var; üst arka kapak yazdırma sırasında açıldı ya da kapak açık bırakıldı ve yazıcıya bir yazdırma işi gönderildi.	Üst arka kapağı kapatın. Yardım için ? düğmesine basın. veya Bkz: Kağıt sıkışmalarını temizleme . Tüm sayfalar temizlendikten ve Yardım'dan çıkıldıktan sonra da ileti görüntülenmeye devam ediyorsa, HP Destek'i arayın.
20 YETERSİZ BELLEK iletisi, şu iletiyle dönüşümlü olarak görüntülenir: Yardım için bsn: ? Devam için basın: ✓	Yazıcı bilgisayardan kullanılabilir belleğine sığmayacak boyutta veri almıştır.	1. Yazdırma işlemine devam etmek için ✓ düğmesine basın. <hr/> Not Veri kaybı oluşur. 2. Bu hatayı engellemek için yazdırma işinin karmaşıklığını azaltın. 3. Yazıcıya bellek eklemek, daha karmaşık sayfaların yazdırılmasını sağlayabilir.
22 EIO X ARABELLEK DOLDU iletisi, şu iletiyle dönüşümlü olarak görüntülenir: Devam için basın: ✓	Yazıcı X yuvasındaki EIO kartı, meşgul durumdayken G/Ç arabelleğinin taşmasına neden olmuştur.	1. Yazdırma işlemine devam etmek için ✓ düğmesine basın. <hr/> Not Veri kaybı oluşur. 2. İleti görüntülenmeye devam ediyorsa HP Destek'i arayın. Yalnızca bir EIO aygıtı takılıyken HP Color LaserJet 3700 series yazıcı için.
22 PARALEL G/Ç ARABELLEK DOLDU iletisi, şu iletiyle dönüşümlü olarak görüntülenir: Devam için basın: ✓	Yazıcının paralel arabelleği, yazıcı meşgul durumdayken taşı.	Yalnızca HP Color LaserJet 3700 series yazıcı için. 1. Yazdırma işlemine devam etmek için ✓ düğmesine basın. <hr/> Not Veri kaybı oluşur. 2. Yardım'dan çıkıldıktan sonra da ileti görüntülenmeye devam ediyorsa HP Destek'i arayın.
22 SERİ G/Ç ARABELLEK TAŞMASI iletisi, şu iletiyle dönüşümlü olarak görüntülenir: Devam için basın: ✓	Yazıcı seri arabelleği, meşgul durumdayken dolmuştur.	Yalnızca bir EIO aygıtı takılıyken HP Color LaserJet 3700 series yazıcı için. 1. Yazdırma işlemine devam etmek için ✓ düğmesine basın. <hr/> Not Veri kaybı oluşur. 2. İleti görüntülenmeye devam ediyorsa HP Destek'i arayın.

Kontrol paneli iletileri (devam)

Denetim masası iletileri	Açıklama	Önerilen eylem
22 USB G/Ç ARABELLEK TAŞMASI iletisi, şu iletiyle dönüşümlü olarak görüntülenir: Devam için basın: ✓	Yazıcının USB arabelleği, yazıcı meşgul durumdayken taşı.	1. Yazdırma işlemine devam etmek için ✓ düğmesine basın. <hr/> Not Veri kaybı oluşur. 2. İleti görüntülenmeye devam ediyorsa HP Destek'i arayın.
40 BŞRSZ SERİ AKTARIM iletisi, şu iletiyle dönüşümlü olarak görüntülenir: Devam için basın: ✓	Yazıcı veri alırken bir seri veri hatası (eşitlik, çerçeveleme veya satır taşması) oluşmuştur.	Yalnızca HP Color LaserJet 3700 series yazıcı için. 1. Yazdırma işlemine devam etmek için ✓ düğmesine basın. <hr/> Not Veri kaybı oluşur. 2. İleti görüntülenmeye devam ediyorsa HP Destek'i arayın.
40 EIO X BŞRSZ AKTARIM Devam için basın: ✓	EIO X yuvasındaki kart bağlantısı anormal şekilde kesildi.	Yalnızca bir EIO aygıtı takılıyken HP Color LaserJet 3700 series yazıcı için. 1. Yazdırma işlemine devam etmek için ✓ düğmesine basın. <hr/> Not Veri kaybı oluşur. 2. İleti görüntülenmeye devam ediyorsa HP Destek'i arayın.
41.3 TEP X İÇİNDE BEKLENMEYEN BOYUT iletisi, şu iletiyle dönüşümlü olarak görüntülenir: X <TİP> <BOYUT> TEP Sİ YÜKÜ	Besleme yönüne, tepsi için yapılandırılmış boyuttan daha uzun veya daha kısa kağıt yüklenmiştir.	1. Kağıdı yönergelere uygun şekilde yükleyin. 2. Yazdırmak için ✓ düğmesine basın. 3. Yanlış boyut seçilmişse DURDUR düğmesine basarak işi iptal edebilir veya ? düğmesine basarak yardıma gidebilirsiniz. 4. Yanlış tepsi seçilmişse işi iptal etmek için Durdur düğmesine basın. 5. Tepsileri doğru bir şekilde yapılandırın ve işi geri gönderin. Tekrar yazdırmadan önce tüm tepsilerin doğru yapılandırıldığından emin olun. Ayrıntılı bilgi için bkz: Tepsileri yapılandırma .

Kontrol paneli iletileri (devam)

Denetim masası iletisi	Açıklama	Önerilen eylem
41.5 TEP X İÇİNDE BEKLENMEYEN TÜR iletisi, şu iletiyle dönüşümlü olarak görüntülenir: X <TİP> <BOYUT> TEP Sİ YÜKÜ	Yazıcı, kağıt yolunda tepside yapılandırılardan farklı bir kağıt türü algılamıştır.	<ol style="list-style-type: none">1. Kağıdı yönergelere uygun şekilde yükleyin.2. Yazdırmak için ✓ düğmesine basın.3. Yanlış tür seçilmişse DURDUR düğmesine basarak işi iptal edebilir veya ? düğmesine basarak yardıma gidebilirsiniz.4. Tepsileri doğru bir şekilde yapılandırın ve işi geri gönderin. Tekrar yazdırmadan önce tüm tepsilerin doğru yapılandırıldığından emin olun. Ayrıntılı bilgi için bkz: Tepsileri yapılandırma .
41.X YAZICI HATASI iletisi, şu iletiyle dönüşümlü olarak görüntülenir: Devam için basın: ✓	Bir yazıcı hatası oluşmuştur.	<ol style="list-style-type: none">1. Yardım için önce ✓, ardından ? düğmesine basın.2. Yardım'dan çıktıktan sonra ileti görüntülenmeye devam ederse, yazıcıyı kapatıp yeniden açın.3. İleti yine de görüntülenmeye devam ediyorsa, HP Destek'i arayın.
49.XXXX YAZICI HATASI iletisi, şu iletiyle dönüşümlü olarak görüntülenir: Devam etmek için açıp kapatın	Önemli bir ürün bilgisi hatası oluşmuştur.	<ol style="list-style-type: none">1. Yazıcıyı kapatın ve yeniden açın.2. İleti görüntülenmeye devam ediyorsa HP Destek'i arayın.
50.X KAYNAŞTIRMA HATASI Yardım için bsn: ?	Bir kaynaştırıcı hatası oluşmuştur.	<ol style="list-style-type: none">1. Yazıcıyı kapatın.2. Kaynaştırıcının doğru takıldığından ve yerine tam olarak oturduğundan emin olun.3. Yazıcıyı açın.4. İleti görüntülenmeye devam ediyorsa HP Destek'i arayın.
51.XY YAZICI HATASI iletisi, şu iletiyle dönüşümlü olarak görüntülenir: Devam etmek için açıp kapatın	Bir yazıcı hatası oluşmuştur.	<ol style="list-style-type: none">1. Devam etmek için ✓ düğmesine basın.2. İleti devam ederse yazıcıyı kapatıp açın.3. İleti görüntülenmeye devam ediyorsa HP Destek'i arayın.

Kontrol paneli iletileri (devam)

Denetim masası iletileri	Açıklama	Önerilen eylem
52.XY YAZICI HATASI iletisi, şu iletiyle dönüşümlü olarak görüntülenir: Devam etmek için açıp kapatın	Bir yazıcı hatası oluşmuştur.	<ol style="list-style-type: none">1. Devam etmek için ✓ düğmesine basın.2. İleti devam ederse yazıcıyı kapatıp açın.3. İleti görüntülenmeye devam ediyorsa HP Destek'i arayın.
53.10.03 RAM/ROM BELLEĞİNİ KONTROL ET	Formatlayıcıdaki bir elektrik arızasının neden olduğu bellek hatası oluştu.	Yalnızca HP Color LaserJet 3550 series yazıcı için. HP Destek'i arayın.
53.10.03 RAM/ROM BELLEĞİNİ KONTROL ET	Yuva1'deki ürün bilgisi DIMM'inde hata var.	Yalnızca HP Color LaserJet 3700 series yazıcı için. <ol style="list-style-type: none">1. Yazıcıyı kapatın.2. Ürün bilgisi DIMM'inin doğru takıldığından emin olun.3. Yazıcıyı açın.4. Sorun devam ederse, ürün bilgisi DIMM'ini değiştirin.
53.XX.ZZ DIMM A BANK B aşağıdakiyle dönüşümlü görüntülenir Devam etmek için DUR tuşuna basın	Yazıcının bir belleğinde hata oluşmuştur. A ve ZZ değerleri aşağıdaki gibidir A DIMM Türü 1 DIMM Yuva 1 2 DIMM Yuva 2 3 DIMM Yuva 3 4 DIMM Yuva 4 ZZ Hata numarası 00 DIMM DESTEKLENMİYOR 01 DIMM SPD HATASI (bellek tanınmıyor) 03 OTOMATİK TEST BAŞARISIZ	Yalnızca HP Color LaserJet 3700 series yazıcı için. Bunu yapmanız istenirse devam etmek için DUR 'a basın. Yazıcının durumu Hazır olarak değişecektir ancak yüklü tüm hafızayı kullanamayacaktır. veya <ol style="list-style-type: none">1. Yazıcıyı kapatın.2. Tüm SDRAM'in özellikleri karşıladığından ve doğru takıldığından emin olun.3. Yazıcıyı açın.4. Sorun devam ederse, HP Destek'i arayın.
54.X YAZICI HATASI	Bir yazıcı komut hatası oluşmuştur.	<ol style="list-style-type: none">1. Yazıcıyı kapatın ve yeniden açın.2. İleti görüntülenmeye devam ediyorsa HP desteği arayın.
55.X YAZICI HATASI iletisi, şu iletiyle dönüşümlü olarak görüntülenir: Devam etmek için açıp kapatın	Bir yazıcı komut hatası oluşmuştur.	<ol style="list-style-type: none">1. Devam etmek için ✓ düğmesine basın.2. İleti devam ederse yazıcıyı kapatıp açın.3. İleti görüntülenmeye devam ediyorsa HP Destek'i arayın.

Kontrol paneli iletileri (devam)

Denetim masası iletisi	Açıklama	Önerilen eylem
57.X YAZICI HATASI iletisi, şu iletiyle dönüşümlü olarak görüntülenir: Devam etmek için açıp kapatın	Yazıcı fanı hatası oluşmuştur.	1. Yazıcıyı kapatın ve yeniden açın. 2. İleti görüntülenmeye devam ediyorsa HP Destek'i arayın.
59.X YAZICI HATASI iletisi, şu iletiyle dönüşümlü olarak görüntülenir: Devam etmek için açıp kapatın	Bir yazıcı motoru hatası oluşmuştur.	1. Yazıcıyı kapatın ve yeniden açın. 2. İleti görüntülenmeye devam ediyorsa HP Destek'i arayın. Not Bu ileti, aktarma biriminin bulunmaması veya hatalı yerleştirilmesi nedeniyle de görüntülenebilir. Aktarma biriminin doğru şekilde takıldığından emin olun.
62 SİSTEM YOK	Hiçbir sistem yok.	1. Yazıcıyı kapatın ve yeniden açın. 2. İleti görüntülenmeye devam ediyorsa HP Destek'i arayın.
64 YAZICI HATASI Yardım için bsn: ? iletisi, şu iletiyle dönüşümlü olarak görüntülenir: Devam etmek için açıp kapatın	Arabellek hatasını tarayın.	1. Yazıcıyı kapatın ve yeniden açın. 2. İleti görüntülenmeye devam ediyorsa HP Destek'i arayın.
68.X SAKLAMA HATASI AYARLAR DEĞİŞTİ iletisi, şu iletiyle dönüşümlü olarak görüntülenir: Devam için basın: ✓	Uzun süreli saklama aygıtına kaydedilen bir veya daha çok yazıcı ayarı geçersizdir ve fabrika varsayılan ayarına getirilmiştir. İletiyi silmek için ✓ düğmesine basın. Yazdırma işlemi devam edebilir, ancak beklenmeyen davranışlar görülebilir.	1. Devam etmek için ✓ düğmesine basın. 2. Yazıcıyı kapatın ve yeniden açın. 3. İleti görüntülenmeye devam ediyorsa HP Destek'i arayın.
68.X SÜREKLİ SAKLAMA DOLU iletisi, şu iletiyle dönüşümlü olarak görüntülenir: Devam için basın: ✓	Uzun süreli saklama aygıtı dolu. İletiyi silmek için ✓ düğmesine basın. Yazdırma işlemi devam edebilir, ancak beklenmeyen davranışlar görülebilir. X Açıklaması 1 çıkarılabilir disk (flash veya sabit) 0 kullanılan NVRAM	1. Devam etmek için ✓ düğmesine basın. 2. 68.0 hataları için yazıcıyı kapatın ve yeniden açın. 3. Hata 68.0 devam ederse, HP Destek'i arayın. 4. 68.1 hataları için, dosyaları disk sürücüsünden silmek üzere HP Web Jetadmin yazılımını kullanın. 5. Devam eden 68.1 hataları için HP Destek'i arayın.

Kontrol paneli iletileri (devam)

Denetim masası iletisi	Açıklama	Önerilen eylem
68.X SÜREKLİ SAKLAMA YAZMA HATASI iletisi, şu iletiyle dönüşümlü olarak görüntülenir: Devam için basın: ✓	Uzun süreli saklama aygıtı dolu. İletiyi silmek için ✓ düğmesine basın. Yazdırma işlemi devam edebilir, ancak beklenmeyen davranışlar görülebilir. X Açıklaması 0 kullanılan NVRAM 1 çıkarılabilir disk (flash veya sabit)	1. Devam etmek için ✓ düğmesine basın. 2. Sorun devam ediyorsa, HP Destek'i arayın.
79.XXXX YAZICI HATASI iletisi, şu iletiyle dönüşümlü olarak görüntülenir: Devam etmek için açıp kapatın	Önemli bir donanım hatası oluşmuştur.	1. Yazıcıyı kapatın ve yeniden açın. 2. Sorun devam ediyorsa, HP Destek'i arayın.
8X.YYYY EIO HATASI	X yuvasındaki EIO aksesuar kartı kritik bir hata ile karşılaştı.	Yalnızca HP Color LaserJet 3700 series yazıcı için. 1. Yazıcıyı kapatın ve yeniden açın. 2. Sorun devam ediyorsa, HP Destek'i arayın.
AKTARIM BİRİMİNİ TAKIN iletisi, şu iletiyle dönüşümlü olarak görüntülenir: Yardım için bsn: ?	Aktarma birimi yazıcıya takılmamış veya hatalı takılmış olabilir.	Yardım için ? düğmesine basın. veya Ayrıntılı bilgi için bkz: Aktarım setini değiştirme .
AKTARIM SETİNİ DEĞİŞTİRİN iletisi, şu iletiyle dönüşümlü olarak görüntülenir: Devam için basın: ✓	Aktarım birimi kullanım ömrünün sonuna yaklaşmıştır ve SİSTEM KURULUMU içindeki SARF M. AZALDI uyarı DUR olarak ayarlıdır.	1. Aktarım seti siparişi verin. 2. Yazdırma işlemine devam etmek için ✓ düğmesine basın. Ayrıntılı bilgi için bkz: Sarf malzemeleri ve aksesuarlar .
AKTARIM SETİNİ DEĞİŞTİRİN Yardım için bsn: ?	Aktarım birimi kullanım ömrünün sonuna gelmiştir.	Yardım için ? düğmesine basın. veya Ayrıntılı bilgi için bkz: Aktarım setini değiştirme . Ayrıntılı bilgi için bkz: Sarf malzemeleri ve aksesuarlar .
AKTARIM SETİ SİPARİŞ EDİN iletisi, şu iletiyle dönüşümlü olarak görüntülenir: Hazır Yardım için bsn: ?	Aktarma biriminin kalan sayfa sayısı düşük eşiğine ulaşmıştır ve SİSTEM KURULUMU içindeki SARF M. AZALDI uyarı DUR olarak ayarlıdır.	Aktarım seti siparişi verin. Yazdırma işlemi AKTARIM SETİNİ DEĞİŞTİRİN iletisi alınıncaya kadar devam edebilir. Yardım için ? düğmesine basın. Ayrıntılı bilgi için bkz: Sarf malzemeleri ve aksesuarlar .

Kontrol paneli iletileri (devam)

Denetim masası iletisi	Açıklama	Önerilen eylem
Alınan veri iletisi, şu iletiyle dönüşümlü olarak görüntülenir: Hazır	Yazıcı veri almıştır ve form beslemesini beklemektedir. Yazıcı başka bir dosya alırsa, ileti kaybolur.	Devam etmek için ✓ düğmesine basın.
Ayar kaydedildi	Bir menü seçimi kaydedilmiştir.	İşlem yapılması gerekmez.
Ayarlanıyor...<TEST>	Yazıcı ayarlama yapmaktadır.	İşlem yapılması gerekmez.
Başlatılıyor	Bu ileti yazıcı açıldığında, ayrı ayrı görevler başlatıldığında görüntülenir.	İşlem yapılması gerekmez.
Bobin taşınıyor iletisi, şu iletiyle dönüşümlü olarak görüntülenir: Çıkmak için İş DUR tuşuna basın	Yazıcı bir Bileşen Testi yürütüyor ve seçilen bileşen Bobin.	İşlem yapılması gerekmez.
Bobin ve motor taşınıyor iletisi, şu iletiyle dönüşümlü olarak görüntülenir: Çıkmak için İş DUR tuşuna basın	Yazıcı bir Bileşen Testi yürütüyor ve seçilen bileşen Bobin ve Motor.	İşlem yapılması gerekmez.
ÇIKIŞ YIĞININI EL İLE BESLE iletisi, şu iletiyle dönüşümlü olarak görüntülenir: İkinci yüzleri yaz. için basın: ✓	El ile iki yüze yazdırma işinin ilk yüzü tamamlandı ve yazıcı ikinci yüze yazdırmak için çıktı yığınının yerleştirilmesini bekliyor.	Yığıcı çıkış bölmesinden alın ve iki yüze yazdırma işinin ikinci tarafına yazdırmak için Tepsi 1'e yerleştirin. Ayrıntılı bilgi için bkz: El ile iki yüze yazdırma .
DUPLEKSLENEMİYOR ARKA BÖLMEME BAKIN iletisi, şu iletiyle dönüşümlü olarak görüntülenir: DUPLEKSLENEMİYOR DUPLEKSLENEMİYOR	Alt arka kapak (arka çıkış bölmesi) otomatik dupleksleme işi sırasında açıldı veya yazıcı otomatik dupleksleyiciden geçmeyen bir kağıt boyutu algıladı.	Yalnızca HP Color LaserJet 3700dn ve 3700dtn yazıcı modelleri için. Alt arka kapağı kapatın (arka çıkış bölmesi) veya otomatik dupleksleme için desteklenen bir kağıt yerleştirin. Bkz: Desteklenen kağıt ağırlıkları ve boyutları .
DUPLEKSLENEMİYOR arka bölmeyi kapatın	İki yüze yazdırma işi, alt arka kapak (arka çıkış bölmesi) açıkken yazıcıya gönderildi.	Yalnızca HP Color LaserJet 3700dn ve 3700dtn yazıcı modelleri. Alt arka kapağı kapatın (arka çıkış bölmesi).
Duraklatıldı iletisi, şu iletiyle dönüşümlü olarak görüntülenir: Hazır'a dönmek için DUR tuşuna basın	Yazıcı duraklatıldı.	Yazdırma işlemine devam etmek için Dur tuşuna basın.

Kontrol paneli iletileri (devam)

Denetim masası iletisi	Açıklama	Önerilen eylem
ELLE BESLEME <TİP> <BOYUT> iletisi, şu iletiyle dönüşümlü olarak görüntülenir: Başka bir tepsi için basın ✓.	Tepsi de kağıt yoktur ve gönderilen bir iş geçerli olarak kullanılmayan özel bir kağıt türü ve boyutu gerektirmektedir. Ancak bu kağıt türü ve boyutu Tepsi 1 ile kullanılamaz.	Başka bir tepside yazdırmak için ✓ düğmesine basın. Ayrıntılı bilgi için bkz: Tepsileri yapılandırma . veya Yardım için ? düğmesine basın.
ELLE BESLEME <TİP> <BOYUT> iletisi, şu iletiyle dönüşümlü olarak görüntülenir: Yardım için bsn: ?	Tepsi 1, boş ve kullanılabilir başka tepsi yok.	Yardım için ? düğmesine basın. veya Ayrıntılı bilgi için bkz: Tepsileri yapılandırma .
EN AZ 1 YAZICI KARTUŞU ÇIKARIN iletisi, şu iletiyle dönüşümlü olarak görüntülenir: Çıkmak için İş DUR tuşuna basın	Yazıcı Kartuş Denetimini Devre Dışı Bırak veya Bileşen Testi yürütüyor.	Yazıcı kartuşlarından birini çıkarın. Test tamamlandıktan sonra, yazıcı kartuşunu yeniden takın.
Erişim Engellendi MENÜLER KİLİTLENDİ	Kontrol paneli güvenlik mekanizması yazıcı yöneticisi tarafından etkinleştirildiği sırada, bir menü öğesini değiştirmek için girişimde bulunulmuştur. İleti kısa süre görüntülenecek ve yazıcı Hazır veya MEŞGUL durumuna dönecektir.	Ayarların değiştirilmesi için yazıcı yöneticisiyle bağlantı kurun.
Fabrika Ayarları	Yazıcı fabrika ayarlarını geri yüklemektedir.	İşlem yapılması gerekmez.
Fabrika Ayarları Geri Yüklüyor	Yazıcı fabrika ayarlarını geri yüklemektedir.	İşlem yapılması gerekmez.
Flash X diski başlatılıyor iletisi, şu iletiyle dönüşümlü olarak görüntülenir: GÜCÜ KAPATMAYIN	X yuvasındaki yeni flash DIMM başlatılmaktadır.	Yalnızca HP Color LaserJet 3700 series yazıcı için. İşlem yapılması gerekmez.
FLAŞ AYGIT HATASI iletisi, şu iletiyle dönüşümlü olarak görüntülenir: Hazır Temizlemek için basın: ✓	Yalnızca HP Color LaserJet 3700 series yazıcı için. Belirtilen saklama aygıtında bir aygıt arızası oluşmuştur.	<ol style="list-style-type: none">Flash DIMM gerektirmeyen işlerin yazdırma işlemi devam edebilir.Bu iletiyi ekrandan kaldırmak için ✓ düğmesine basın.İleti görüntülenmeye devam ederse, Flash DIMM'yi çıkarıp yeniden takın.İleti yine de görüntülenmeye devam ederse, Flash DIMM'yi değiştirin.

Kontrol paneli iletileri (devam)

Denetim masası iletisi	Açıklama	Önerilen eylem
FLAŞ DOSYA İŞLEMİ BAŞARISIZ iletisi, şu iletiyle dönüşümlü olarak görüntülenir: Hazır Temizlemek için basın: ✓	Yalnızca HP Color LaserJet 3700 series yazıcı için. Yazıcı, mantıksız bir işlem (örneğin, dosyayı var olmayan bir dizine yüklemek) gerçekleştirmeye çalışan PJJ dosya sistemi komutu almıştır.	<ol style="list-style-type: none">1. Yazdırma işlemi devam edebilir.2. Bu iletiyi ekrandan kaldırmak için ✓ düğmesine basın.3. İleti yeniden görüntülenirse, yazılım uygulamasıyla ilgili bir sorun olabilir.
FLAŞ DOSYA SİSTEMİ DOLU iletisi, şu iletiyle dönüşümlü olarak görüntülenir: Hazır Temizlemek için basın: ✓	Yalnızca HP Color LaserJet 3700 series yazıcı için. Yazıcı, dosya sistemine bir şey saklamaya çalışan, ancak dosya sistemi dolu olduğundan başarısız olan bir PJJ dosya sistemi komutu almıştır.	<ol style="list-style-type: none">1. Dosyaları Flash Bellek'ten silmek için HP Web Jetadmin yazılımını kullanın ve yeniden deneyin.2. Bu iletiyi ekrandan kaldırmak için ✓ düğmesine basın. Ayrıntılı bilgi için bkz: HP Web Jetadmin .
FLAŞ YAZIYA KARŞI KORUMALI iletisi, şu iletiyle dönüşümlü olarak görüntülenir: Hazır Temizlemek için basın: ✓	Yalnızca HP Color LaserJet 3700 series yazıcı için. Dosya sistemi korumalıdır ve üzerine yeni dosya yazılamamaktadır.	<ol style="list-style-type: none">1. Flash Belleğe yazmayı etkinleştirmek için HP Web Jetadmin'i kullanarak yazma korumasını kaldırın.2. Bu iletiyi ekrandan kaldırmak için yazıcıyı kapatıp açın. Ayrıntılı bilgi için bkz: HP Web Jetadmin .
Güç Tasarrufu açık	Yazıcı Güç Tasarrufu modundadır. Bir düğmeye basma veya veri alma Güç Tasarrufu modunu temizler ve eylemi yürütür.	İşlem yapılması gerekmez. Yazıcı otomatik olarak Güç Tasarrufu modundan çıkar.
Hatalı	Menüye erişim sınırlıdır.	Ağ yöneticisine başvurun.
HATALI S. MALZEMESİ Durum için basın: ✓	En az bir sarf malzemesi yazıcıda yanlış konumlandırılmış ve başka bir sarf malzemesi eksik, yanlış yerleştirilmiş, bitmiş veya azalmış olabilir.	Yardım için önce ✓, ardından ? düğmesine basın. veya Ayrıntılı bilgi için bkz: Sarf malzemelerini ve parçaları değiştirme .
Hazır	Yazıcı çevrimiçidir ve veri için hazırdır. Ekranda hiçbir durum veya aygıt kumanda iletisi görüntülenmez.	İşlem yapılması gerekmez.
Hazır Tanılama modu iletisi, şu iletiyle dönüşümlü olarak görüntülenir: Çıkmak için İş DUR tuşuna basın	Yazıcı çevrimiçidir ve veri için hazırdır. Ekranda hiçbir durum veya aygıt kumanda iletisi görüntülenmez.	İşlem yapılması gerekmez.

Kontrol paneli iletileri (devam)

Denetim masası iletileri	Açıklama	Önerilen eylem
HP DIŐI MALZEME KULLANILIYOR iletisi, Őu iletiyle dönüşümlü olarak görüntülenir: Hazır	Yazıcı, gerçek olmayan bir HP sarf malzemesinin takılı olduğunu saptadı ve ✓ (geçersiz kıl) düğmesine basıldı.	HP sarf malzemesi satın aldığınızı düşünüyorsanız, lüfen 1-877-219-3183 numaralı HP ihbar hattını arayın. HP ürünü olmayan bir sarf malzemesinin kullanılması nedeniyle gereken hiçbir servis ve onarım HP garantisi kapsamında değildir.
HP DIŐI SARF MALZEMESİ ALGILANDI iletisi, Őu iletiyle dönüşümlü olarak görüntülenir: Yardım için bsn: ?	HP tarafından üretilmemiŐ yeni bir sarf malzemesi takılmıştır. HP sarf malzemesi takılana veya ✓ düğmesine takılana kadar bu ileti görüntülenir.	HP sarf malzemesi satın aldığınızı düşünüyorsanız, lüfen 1-877-219-3183 numaralı HP ihbar hattını arayın. HP ürünü olmayan bir sarf malzemesinin kullanılması nedeniyle gereken hiçbir servis ve onarım HP garantisi kapsamında değildir. Yazdırma işlemine devam etmek için ✓ düğmesine basın. İlk bekletilen iş iptal edilir.
İptal ediliyor..... <İŐİN ADI>	Yazıcı, iş iptal etme işlemini yapmaktadır. İş durdurulduğunda, kağıt yolu temizlendiğinde ve etkin veri kanalındaki geri kalan tüm veriler alındığında ve atıldığında, ileti görüntülenmeye devam eder.	İşlem yapılması gerekmez.
İstek kabul edildi lütfe bekleyin	Yazıcı bir iç sayfa yazdırma isteğini kabul etmiştir, ancak iç sayfa yazdırılmadan önce geçerli işi yazdırma işleminin bitmesi gerekmektedir.	İşlem yapılması gerekmez.
İşleniyor...	Bu ileti, işlenmekte olan tüm diđer görevlerden önce veya yazıcı yazdırılabilir olmayan veriler aldığında görüntülenir.	İşlem yapılması gerekmez.
İşleniyor... <İŐİN ADI>	Yazıcı Őu anda bir iş gerçekleştirmekte ancak henüz sayfaları toplamamaktadır. Kağıt hareketi başladığında, bu iletinin yerini işin hangi tepside yazdırıldığını gösteren bir ileti alır.	İşlem yapılması gerekmez.
İşleniyor... <İŐİN ADI> iletisi, Őu iletiyle dönüşümlü olarak görüntülenir: X:d tepsisinden	Yazıcı, etkin olarak belirtilen tepsideki işi gerçekleştirmektedir.	İşlem yapılması gerekmez.
İşleniyor... ARALIKLI MOD iletisi, Őu iletiyle dönüşümlü olarak görüntülenir: Yardım için bsn: ?	Yazıcı bir süre yoğun kullanıldı. Desteklenen çalıştırma sıcaklığını korumak için yazıcı bir dakikalık aralıklarla yazdırma yapar ve durur.	İşlem yapılması gerekmez. Gelecekte aralıklı moddan kaçınmak için yazıcıyı yoğun kullanmamaya özen gösterin.

Kontrol paneli iletileri (devam)

Denetim masası iletisi	Açıklama	Önerilen eylem
Kağıt yolu denetleniyor	Motor, olası kağıt sıkışmalarını denetlemek üzere silindirlerini döndürmektedir.	İşlem yapılması gerekmez.
Kağıt yolu temizleniyor	Yazıcı açıldığında kağıt sıkışması veya yanlış yerleştirilmiş kağıt algılamıştır. Yazıcı, sıkışmış sayfaları otomatik olarak çıkarmaya çalışmaktadır.	İşlem yapılması gerekmez.
Kalıcı bellek başlatılıyor	Bu ileti, yazıcı açıldığında kalıcı belleğin kullanıma hazırlandığını göstermek üzere görüntülenir.	İşlem yapılması gerekmez.
KAYNAŞTIRICI SETİNİ DEĞİŞTİRİN iletisi, şu iletiyle dönüşümlü olarak görüntülenir: Devam için basın: ✓	Kaynaştırıcı kullanım ömrünün sonuna yaklaşmıştır ve SİSTEM KURULUMU içindeki SARF M. AZALDI uyarı DUR olarak ayarlıdır.	1. Kaynaştırıcı seti siparişi verin. 2. Yazdırma işlemine devam etmek için ✓ düğmesine basın. Yazdırma işlemi KAYNAŞTIRICI SETİNİ DEĞİŞTİRİN iletisi alınıncaya kadar devam edebilir. veya Yardım için ? düğmesine basın. Ayrıntılı bilgi için bkz: Sarf malzemeleri ve aksesuarlar .
KAYNAŞTIRICI SETİNİ DEĞİŞTİRİN Yardım için bsn: ?	Kaynaştırma seti kullanım ömrünün sonuna gelmiştir.	Yardım için ? düğmesine basın. veya Ayrıntılı bilgi için bkz: Kaynaştırıcıyı ve kağıt alma silindirini değiştirme . Ayrıntılı bilgi için bkz: Sarf malzemeleri ve aksesuarlar .
KAYNAŞTIRICI SETİ SİPARİŞ EDİN iletisi, şu iletiyle dönüşümlü olarak görüntülenir: Hazır Yardım için bsn: ?	Kaynaştırıcı kullanım ömrünün sonuna yaklaşmıştır. Yazıcı hazırdır ve belirtilen sayfaların tahmini sayısı için yazdırma işlemine devam edecektir.	Kaynaştırıcı seti siparişi verin. Yazdırma işlemi KAYNAŞTIRICI SETİNİ DEĞİŞTİRİN iletisi görüntülenene kadar devam edebilir. veya Yardım için ? düğmesine basın. Ayrıntılı bilgi için bkz: Sarf malzemeleri ve aksesuarlar .
KAYNAŞTIRICIYI TAKIN Yardım için bsn: ?	Kaynaştırıcı yazıcıya takılmamış veya hatalı takılmış olabilir.	Yardım için ? düğmesine basın. veya Ayrıntılı bilgi için bkz: Kaynaştırıcıyı ve kağıt alma silindirini değiştirme .
lütfen bekleyin	Yazıcı, verileri silme işlemini gerçekleştirmektedir.	İşlem yapılması gerekmez.
MENÜ HARİTASI yazdırılıyor...	Yazıcı, yazıcı menü haritasını oluşturmaktadır. Sayfa tamamlandığında, yazıcı Hazır durumuna dönecektir.	İşlem yapılması gerekmez.

Kontrol paneli iletileri (devam)

Denetim masası iletileri	Açıklama	Önerilen eylem
Motor döndürülüyor iletisi, şu iletiyle dönüşümlü olarak görüntülenir: Çıkmak için İş DUR tuşuna basın	Yazıcı Bileşen Testi gerçekleştiriyor ve seçilen bileşen <RENK>.	Bu testi durdurmaya hazır olduğunuzda DURDUR düğmesine basın.
Olay Günlüğü Boş	Kontrol panelinden DURUM GÜNLÜĞÜNÜ GÖSTER seçilmiştir ve olay günlüğü boştur.	İşlem yapılması gerekmez.
Olay günlüğü temizleniyor	Bu ileti, olay günlüğü silinirken görüntülenir. Sayfa yazdırma işlemi tamamlandıktan sonra, yazıcı bir ekranı Servis Menüsü öğesine yedekler.	İşlem yapılması gerekmez.
Oluşturuluyor... TEMİZLEME SAYFASI	Yazıcı, temizleme sayfasını oluşturmaktadır. Temizleme sayfasını yazdırma işlemi tamamlanınca, yazıcı Hazır durumuna döner.	1. Menülere girmek için MENÜ düğmesine basın. 2. Temizleme sayfasını Tepsi 1'e yükleyin. 3. TEMİZLEME SYFS İŞLE 'i seçin.
ÖN KAPAĞI KAPATIN	Ön kapağın kapatılması gerekmektedir.	Ön kapağı kapatın.
Özgün HP sarf malzemeleri takıldı	Yeni bir HP kartuşu takılmıştır. Yazıcı yaklaşık 10 saniye sonra Hazır durumuna döner.	İşlem yapılması gerekmez.
RAM DİSKİ Başlatılıyor iletisi, şu iletiyle dönüşümlü olarak görüntülenir: GÜCÜ KAPATMAYIN	X yuvasındaki yeni RAM disk başlatılmaktadır.	Yalnızca HP Color LaserJet 3700 series yazıcı için. İşlem yapılması gerekmez.
RAM DİSKİ AYGIT HATASI iletisi, şu iletiyle dönüşümlü olarak görüntülenir: Hazır Temizlemek için basın: ✓	Yalnızca HP Color LaserJet 3700 series yazıcı için. Belirtilen saklama aygıtında bir aygıt arızası oluşmuştur.	1. RAM diski gerektirmeyen işlerin yazdırma işlemi devam edebilir. 2. Bu iletiyi ekrandan kaldırmak için ✓ düğmesine basın.
RAM DİSKİ DOSYA İŞLEMİ BAŞARISIZ iletisi, şu iletiyle dönüşümlü olarak görüntülenir: Hazır Temizlemek için basın: ✓	Yalnızca HP Color LaserJet 3700 series yazıcı için. Yazıcı, mantıksız bir işlem (örneğin, dosyayı var olmayan bir dizine yüklemek) gerçekleştirmeye çalışan PJJ dosya sistemi komutu almıştır.	1. Yazdırma işlemi devam edebilir. 2. Bu iletiyi ekrandan kaldırmak için ✓ düğmesine basın. 3. İleti yeniden görüntülenirse, yazılım uygulamasıyla ilgili bir sorun olabilir.

Kontrol paneli iletileri (devam)

Denetim masası iletisi	Açıklama	Önerilen eylem
RAM DİSKİ DOSYA SİSTEMİ DOLU iletisi, şu iletiyle dönüşümlü olarak görüntülenir: Hazır Temizlemek için basın: ✓	Yalnızca HP Color LaserJet 3700 series yazıcı için. Yazıcı, dosya sistemine bir şey saklamaya çalışsan, ancak dosya sistemi dolu olduğundan başarısız olan bir PJJ dosya sistemi komutu almıştır.	1. Dosyaları RAM disk bellekten silmek için HP Web Jetadmin yazılımını kullanın ve yeniden deneyin. 2. Bu iletiyi ekrandan kaldırmak için ✓ düğmesine basın. Ayrıntılı bilgi için bkz: HP Web Jetadmin .
RAM DİSKİ YAZIYA KARŞI KORUMALI iletisi, şu iletiyle dönüşümlü olarak görüntülenir: Hazır Temizlemek için basın: ✓	Yalnızca HP Color LaserJet 3700 series yazıcı için. Dosya sistemi korumalıdır ve üzerine yeni dosya yazılamamaktadır.	1. RAM disk belleğe yazmayı etkinleştirmek için HP Web Jetadmin'i kullanarak yazma korumasını kaldırın. 2. Bu iletiyi ekrandan kaldırmak için ✓ düğmesine basın. Ayrıntılı bilgi için bkz: HP Web Jetadmin .
Sarf malzemelerini takın Durum için basın: ✓	En az bir sarf malzemesi eksik veya yazıcıda doğru şekilde yerine oturmamış ve başka bir sarf malzemesi eksik, yanlış yerleştirilmiş, bitmiş veya azalmış olabilir. Sarf malzemesini yerleştirin veya yerleştirilmiş sarf malzemesinin yerine tam oturduğundan emin olun.	Yardım için önce ✓, ardından ? düğmesine basın. veya Ayrıntılı bilgi için bkz: Sarf malzemeleri değiştirme yönergeleri .
Sarf Malzemeleri Siparişi iletisi, şu iletiyle dönüşümlü olarak görüntülenir: Hazır	Birden çok sarf malzemesi azalmıştır.	1. Sipariş edilmesi gereken sarf malzemelerini belirlemek için ✓ düğmesine basın. 2. Belirtilen sarf malzemeleri için sipariş verin. Yazdırma işlemi SARF MALZL DEĞİŞTR iletisi alınıncaya kadar devam edebilir. veya Yardım için ? düğmesine basın. Ayrıntılı bilgi için bkz: Sarf malzemeleri ve aksesuarlar .
SARF MALZL DEĞİŞTR iletisi, şu iletiyle dönüşümlü olarak görüntülenir: Devam için basın: ✓	Birden çok sarf malzemesi azalmıştır ve SİSTEM KURULUMU içindeki SARF M. AZALDI uyarı DUR olarak ayarlanmıştır.	1. Sipariş edilmesi gereken sarf malzemelerini belirlemek için ✓ düğmesine basın. 2. Belirtilen sarf malzemeleri için sipariş verin. 3. Yazdırma işlemine devam etmek için ✓ düğmesine basın. Ayrıntılı bilgi için bkz: Sarf malzemeleri ve aksesuarlar .

Kontrol paneli iletileri (devam)

Denetim masası iletileri	Açıklama	Önerilen eylem
SARF MALZL DEĞİŞTR iletisi, şu iletiyle dönüşümlü olarak görüntülenir: Durum için basın: ✓	En az bir sarf malzemesi bitmiş, değiştirilmesi gerekmekte ve başka bir sarf malzemesi bitmiş veya bitmek üzeredir.	1. Değiştirilmesi gereken sarf malzemelerini tanımlamak için ✓ düğmesine basın. 2. Yardım için ? düğmesine basın. veya Ayrıntılı bilgi için bkz: Sarf malzemelerini ve parçaları değiştirme . Ayrıntılı bilgi için bkz: Sarf malzemeleri ve aksesuarlar .
SEÇİLEN TÜR KULLANILAMIYOR iletisi, şu iletiyle dönüşümlü olarak görüntülenir: Devam için basın: ✓	Yazıcı, yazıcıda bulunmayan bir kimlik isteğiyle karşılaştı. İş iptal edildi; hiçbir sayfa yazdırılmayacak.	1. Devam etmek için ✓ düğmesine basın. 2. Farklı bir sürücüyü deneyin.
Set Sayacını Sıfırlıyor Set Sayacını Sıfırlıyor	Yeni olarak algılanamayacak sarf malzemeleri sayımının sıfırlanması için SARF ML SIFIRLAMA menüsünde EVET seçilidir.	İşlem yapılması gerekmez.
TEMİZLENİYOR...	Yazıcı, temizleme işlemini gerçekleştiriyor.	İşlem yapılması gerekmez.
TEPSİYE YÜKLE X ASETAT <BOYUT> iletisi, şu iletiyle dönüşümlü olarak görüntülenir: Asetat özelliğini denetle	Şu anda yüklü olan asetat desteklenmiyor olabilir.	DİKKAT Yalnızca HP Color LaserJet yazıcıları için üretilmiş saydamları kullanın. Uyumlu olmayan saydamların kullanılması yazıcıya zarar verebilir. <i>HP LaserJet Printer Family Print Media Specification Guide</i> 'a bakın. 1. Tepsi X'deki uyumlu olmayan saydamların tümünü çıkarın. 2. Tepsi 1'e uyumlu saydamları yerleştirin. Ayrıntılı bilgi için bkz: Özel ortama yazdırma .
Tep X <TİP> <BOYUT> iletisi, şu iletiyle dönüşümlü olarak görüntülenir: Tür/boyut dğş. için düğm. basın ✓	Yazıcı Tepsi X'in geçerli yapılandırmasını bildiriyor.	İşlem yapılması gerekmez. Ayrıntılı bilgi için bkz: Tepsileri yapılandırma .

Kontrol paneli iletileri (devam)

Denetim masası iletisi	Açıklama	Önerilen eylem
TEP X KULLAN <TİP> <BOYUT>	Yazıcı, yazdırma işinde kullanılmak üzere çeşitli kağıt boyutları sunmaktadır.	1. İsterseniz, ▲ ve ▼ kullanarak farklı bir boyutu veya türü vurgulayın ve ardından ✓ düğmesine basarak boyutu veya türü seçin. 2. Önceki boyuta veya türe dönmek için ⇨ düğmesine basın. Ayrıntılı bilgi için bkz: Tepsileri yapılandırma .
TÜM YAZICI KARTUŞLARINI ÇIKARIN iletisi, şu iletiyle dönüşümlü olarak görüntülenir: Çıkmak için İş DUR tuşuna basın	Yazıcı bir Bileşen Testi yürütüyor.	Tüm yazıcı kartuşlarını çıkarın. Tanılama işlemi tamamlandıktan sonra tüm yazıcı kartuşlarını yeniden takın.
ÜST ARKA KAPAĞI	Üst arka kapak açık.	Üst arka kapağı kapatın.
VERİ DESTEKLENMİYOR: <FS> DIMM, YUVA X iletisi, şu iletiyle dönüşümlü olarak görüntülenir: Temizlemek için basın:✓	DIMM üzerindeki veriler desteklenmiyo (ancak DIMM destekleniyor olabilir).	Bu iletiyi silmek için ✓ düğmesine basın. veya Yazdırma işlemine devam etmek için Seç düğmesine basın.
X <TİP> <BOYUT> TEPİSİ YÜKÜ iletisi, şu iletiyle dönüşümlü olarak görüntülenir: Başka bir tepsi için basın ✓	X Tepsisi boş veya iş için belirtilenden farklı bir tür ve boyuta göre yapılandırıldı.	Yardım için ? düğmesine basın. veya Başka bir tepside yazdırmak için ✓ düğmesine basın. Ayrıntılı bilgi için bkz: Tepsileri yapılandırma .
X <TİP> <BOYUT> TEPİSİ YÜKÜ iletisi, şu iletiyle dönüşümlü olarak görüntülenir: Yardım için bsn: ?	Tepsi X boş veya işte belirtilenden başka bir tür ve boyut için yapılandırılmıştır. Kullanılabilecek başka tepsi yok.	Yardım için ? düğmesine basın. veya Ayrıntılı bilgi için bkz: Tepsileri yapılandırma .
X programı yükleniyor iletisi, şu iletiyle dönüşümlü olarak görüntülenir: GÜCÜ KAPATMAYIN	Programlar ve yazı tipleri yazıcı dosya sisteminde saklanabilir ve yazıcı açıldığında RAM'e yüklenir. X numarası, yüklenmekte olan programın sıra numarasını belirtir.	Yalnızca HP Color LaserJet 3700 series yazıcı için. İşlem yapılması gerekmez.
Y.TİPİ LİSTESİ yazdırılıyor...	Yazıcı, PCL veya PS kişiliği yazı tipi listesini oluşturmaktadır. Sayfa tamamlandığında, yazıcı Hazır durumuna dönecektir.	Yalnızca HP Color LaserJet 3700 series yazıcı için. İşlem yapılması gerekmez.

Kontrol paneli iletileri (devam)

Denetim masası iletisi	Açıklama	Önerilen eylem
YANLIŞ <RENK> KARTUŞ iletisi, şu iletiyle dönüşümlü olarak görüntülenir: Yardım için bsn: ?	Yanlış bir yuvaya renkli kartuş takılmıştır veya kartuş türü yanlıştır ve kapak kapatılmıştır.	Yardım için ? düğmesine basın. veya Ayrıntılı bilgi için bkz: Yazıcı kartuşlarını değiştirme .
Yazdırılıyor... DENEME SAYFASI	Yazıcı, deneme sayfasını oluşturmaktadır. Sayfa tamamlandığında, yazıcı çevrimiçi Hazır durumuna dönecektir.	İşlem yapılması gerekmez.
Yazdırılıyor... DOSYA DİZİNİ	Yazıcı, yığın saklama dizin sayfasını oluşturmaktadır. Sayfa tamamlandığında, yazıcı Hazır durumuna dönecektir.	Yalnızca HP Color LaserJet 3700 series yazıcı için. İşlem yapılması gerekmez.
Yazdırılıyor... KAYIT SAYFASI	Yazıcı, kayıt sayfasını oluşturmaktadır. Sayfa tamamlandığında, yazıcı TANIMLAMAYI BELİRLE menüsüne döner.	Yazdırılan sayfalardaki yönergeleri izleyin.
Yazdırılıyor... KULLANIM SAYFASI	Yazıcı, kullanım sayfasını oluşturmaktadır. Sayfa tamamlandığında, yazıcı çevrimiçi Hazır durumuna dönecektir.	Yalnızca HP Color LaserJet 3700 series yazıcı için. İşlem yapılması gerekmez.
Yazdırılıyor... OLAY GÜNLÜĞÜ	Yazıcı, olay günlüğü sayfasını oluşturmaktadır. Sayfa tamamlandığında, yazıcı çevrimiçi Hazır durumuna dönecektir.	Yalnızca HP Color LaserJet 3700 series yazıcı için. İşlem yapılması gerekmez.
Yazdırılıyor... S. MALZE. DURUMU	Yazıcı, sarf malzemeleri durum sayfasını oluşturuyor. Sayfa tamamlandığında, yazıcı çevrimiçi Hazır durumuna dönecektir.	İşlem yapılması gerekmez.
Yazdırılıyor... YAPILANDIRMA	Yazıcı, yapılandırma sayfasını oluşturmaktadır. Sayfa tamamlandığında, yazıcı çevrimiçi Hazır durumuna dönecektir. İşlem yapılması gerekmez.	İşlem yapılması gerekmez.
Yazdırılıyor... YK sorun giderme	Yazıcı, yazıcı kalite sorunlarını giderme sayfasını oluşturmaktadır. Sayfalar yazdırıldığında, yazıcı Hazır durumuna döner.	Yazdırılan sayfalardaki yönergeleri izleyin.
YAZDIRMA DURDU Devam için basın: ✓	Bu ileti, Yazdırma/Durdurma Testi çalışırken ve süre dolduğunda görüntülenir.	Yazdırma işlemine devam etmek için ✓ düğmesine basın.
Yazıcı denetleniyor	Yazıcı bir dahili sınaama gerçekleştirilmektedir.	İşlem yapılması gerekmez.
Yazıcının Yeniden Başlamasını Bekleyin	Ayarlar, yazıcı otomatik olarak yeniden başlatılmadan önce değiştirilmiş veya dış aygıt modları değişmiştir.	İşlem yapılması gerekmez.

Kontrol paneli iletileri (devam)

Denetim masası iletileri	Açıklama	Önerilen eylem
YETKİSİZ SARF MALZMS KULLANILIYOR iletisi, şu iletiyle dönüşümlü olarak görüntülenir: Hazır	Yazıcı, gerçek olmayan bir HP sarf malzemesinin takılı olduğunu saptadı ve ✓ (geçersiz kıl) düğmesine basıldı.	HP sarf malzemesi satın aldığınızı düşünüyorsanız, lüfen 1-877-219-3183 numaralı HP ihbar hattını arayın. HP ürünü olmayan bir sarf malzemesinin kullanılması nedeniyle gereken hiçbir servis ve onarım HP garantisi kapsamında değildir.
Yükseltme alınıyor	Ürün bilgisi yükseltme işlemi devam etmektedir.	Hazır durumuna dönünceye kadar yazıcıyı kapatmayın.
Yükseltme uygulanıyor	Ürün bilgisi yükseltme işlemi yapılmaktadır.	İşlem yapılması gerekmez. Yazıcıyı kapatmayın.
Yükseltme yeniden gönderiliyor	Ürün bilgisi yükseltme işlemi başarıyla tamamlanmamıştır.	Yükseltme işlemi yeniden deneyin. Güncelleme dosyasını göndermek için paralel bağlantı noktasını kullanmanız gerekebilir.
Yürütülüyor... KAĞIT YOLU TESTİ	Yazıcı, Kağıt Yolu Testi yapmaktadır.	İşlem yapılması gerekmez.

Kağıt sıkışmaları

Yazıcıdaki kağıt sıkışmalarını gidermek için bu çizimi kullanın. Kağıt sıkışmalarını temizleme yönergeleri için bkz: [Kağıt sıkışmalarını temizleme](#).

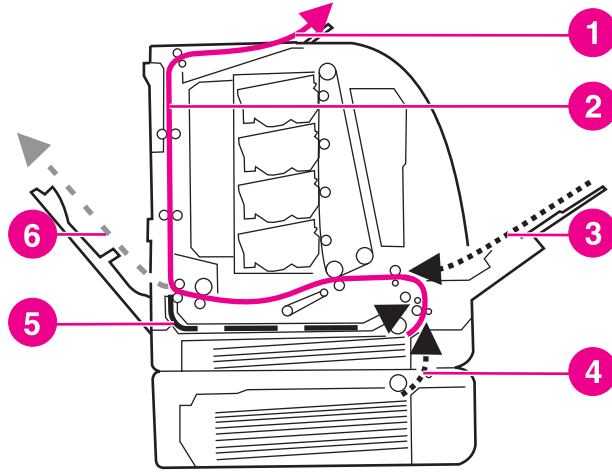

Kağıt sıkışma yerleri (isteğe bağlı Tepsisi 3 gösterilmemiştir)

- 1 çıkış bölmesi
- 2 kağıt yolu
- 3 Tepsisi 1 giriş
- 4 tepsiler
- 5 dupleks yolu
- 6 alt arka kapak yolu (arka çıkış bölmesi)

Kağıt sıkışması giderimi

Bu yazıcı, sıkışan sayfaları otomatik olarak yeniden yazdırmayı deneyip denemeyeceğini belirlemenize olanak veren bir özellik olan otomatik kağıt sıkışma giderimi sağlar. Şu seçenekler kullanılabilir:

- **OTOMATİK** Yazıcı sıkışan sayfaları yeniden yazdırmayı dener.
- **KAPALI** Yazıcı sıkışan sayfaları yeniden yazdırmayı denemez.

Not

Giderim işlemi sırasında yazıcı, kağıt sıkışması oluşmadan önce yazdırılan birçok sorunsuz sayfayı yeniden yazdırabilir. İki kez yazdırılan sayfaları ayırdığınızdan emin olun.

Kağıt sıkışma giderimini devre dışı bırakmak için

1. **MENÜLER** menüsüne girmek için **MENÜ** düğmesine basın.
2. **Cihazı Yapılandır** ögesini vurgulamak için ▼ düğmesine basın.
3. **Cihazı Yapılandır** ögesini seçmek için ✓ düğmesine basın.
4. **SİSTEM KURULUMU** ögesini vurgulamak için ▼ düğmesine basın.
5. **SİSTEM KURULUMU** ögesini seçmek için ✓ düğmesine basın.
6. **SIKIŞIKLIKTAN KURTARMA** ögesini vurgulamak için ▼ düğmesine basın.
7. **SIKIŞIKLIKTAN KURTARMA** ögesini seçmek için ✓ düğmesine basın.

8. **KAPALI** ögesini vurgulamak için ▼ düğmesine basın.
9. **KAPALI** ögesini seçmek için ✓ düğmesine basın.
10. **Hazır** konumuna dönmek için **MENÜ** düğmesine basın.

Yazdırma hızını ve bellek kaynaklarını artırmak için kağıt sıkışma giderimini devre dışı bırakmak isteyebilirsiniz. Kağıt sıkışma giderimi devre dışı bırakılırsa, sıkışan kağıtlar yeniden yazdırılmaz.

Kağıt sıkışmalarının sık rastlanan nedenleri

Aşağıdaki tabloda, sık rastlanan kağıt sıkışma nedenleri ve bu sorunları gidermek için önerilen çözümler görülmektedir.

Sık rastlanan kağıt sıkışma nedenleri¹

Neden	Çözüm
Kağıt HP tarafından önerilen kağıt özelliklerine uymuyor.	Yalnızca HP tarafından belirtilen özelliklere uygun kağıt kullanın. Bkz: Desteklenen kağıt ağırlıkları ve boyutları .
Sarf malzemesi öğelerinden biri düzgün takılmamış ve bu yineleyen sıkışmalara neden oluyor.	Tüm yazıcı kartuşlarının, aktarma biriminin ve kaynaştırıcının düzgün bir şekilde takıldığından emin olun.
Daha önce bir yazıcıda veya fotokopi makinesinde kullanılmış kağıtları yeniden kullanıyorsunuz.	Üzerine daha önce yazdırılmış veya fotokopi çekilmiş kağıt kullanmayın.
Giriş tepsilerinden biri yanlış yüklenmiş.	Giriş tepsisinden fazla kağıtları alın. Kağıtların yüksekliğinin, giriş tepsisindeki maksimum yığın yükseklik işaretini aşmadığından emin olun. Bkz: Tepsileri yapılandırma .
Kağıt bükülmüş.	Giriş tepsisi kılavuzları doğru şekilde ayarlanmamış. Giriş tepsisi kılavuzlarını, kağıdı bükmeden sağlamca yerinde tutacak şekilde ayarlayın.
Kağıt birbirine yapışıyor.	Kağıdı çıkarın, bükün, 180 derece döndürün veya arkasını çevirin. Giriş tepsisine kağıdı yeniden yükleyin. Not Kağıdı yelpazelemeyin. Yelpazeleme, statik elektriklenmeye ve kağıtların birbirine yapışmasına neden olabilir.
Kağıt çıkış bölmesine yerleşmeden çıkarılıyor.	Yazıcıyı sıfırlayın. Sayfayı çıkarmadan önce, çıkış bölmesine tamamen yerleşmesini bekleyin.
Dupleksleme sırasında kağıt, belgenin ikinci yüzü yazdırılmadan çıkarılıyor.	Yazıcıyı sıfırlayın ve belgeyi yeniden yazdırın. Sayfayı çıkarmadan önce, çıkış bölmesine tamamen yerleşmesini bekleyin.
Kağıt kötü durumda.	Kağıdı değiştirin.
İç silindirler kağıdı Tepsi 2 veya Tepsi 3'ten almıyor.	En üstteki kağıdı çıkarın. Kağıt ağırlığı 105 g/m ² üzerindeyse tepside alınmayabilir.
Kağıdın kenarları pürüzlü veya tırtıklı.	Kağıdı değiştirin.
Kağıt delikli veya kabartmalı.	Bu kağıt kolayca ayrılmaz. Yaprakları Tepsi 1'den tek tek beslemeniz gerekebilir.

Sık rastlanan kağıt sıkışma nedenleri (devam)

Neden	Çözüm
Yazıcı sarf malzemelerinin kullanım ömrü sona erdi.	Sarf malzemelerinin değiştirilmesi gerektiğini gösteren iletiler için yazıcı kontrol panelini denetleyin veya sarf malzemelerinin kalan ömrünü denetlemek için sarf malzemeleri durum sayfası yazdırın. Ayrıntılı bilgi için bkz: Sarf malzemelerini ve parçaları değiştirme .
Kağıt gerektiği gibi saklanmamış.	Kağıdı değiştirin. Kağıt orijinal paketinde ve denetlenen koşullarda saklanmalıdır.

¹ Yazıcıda hala sıkışmalar oluşuyorsa, HP Müşteri Desteğine veya yetkili HP servis sağlayıcınıza başvurun. Daha fazla bilgi almak üzere, HP Color LaserJet 3550 series yazıcı için <http://www.hp.com/support/clj3550> adresine ve HP Color LaserJet 3700 series yazıcı için <http://www.hp.com/support/clj3700> adresine bakın.

Kağıt sıkışmalarını temizleme

Aşağıdaki her bölüm, kontrol panelinde görüntülenebilecek bir sıkışma iletişisiyle ilgilidir. Sıkışmayı temizlemek için bu işlemleri uygulayın.

Tepsi 1'de kağıt sıkışması

1. Kağıdı tepside çıkarın.

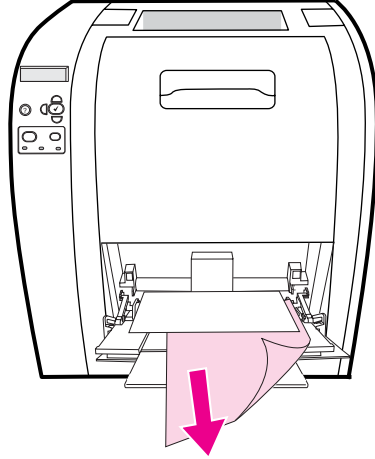

2. Sıkışan kağıdı her iki köşesinden tutun ve çekin.

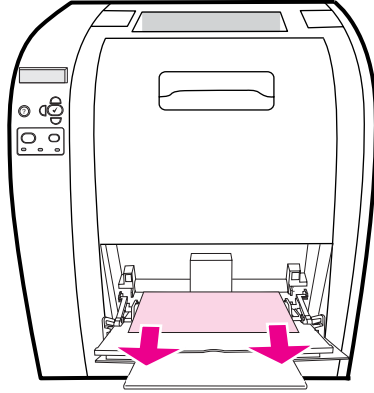

3. Kağıdı yeniden Tepsisi 1'e yükleyin.

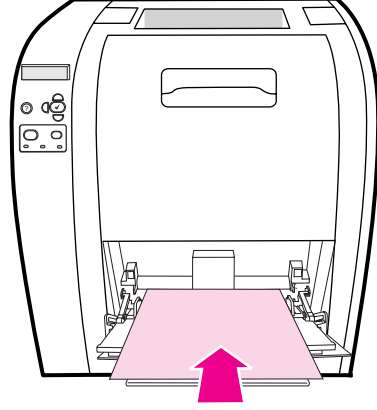

4. Kağıt kılavuzlarının kağıdı bükmeyecek şekilde kağıda yaslandığından ve kağıtların doldurma tırnaklarını aşmadığından emin olun.

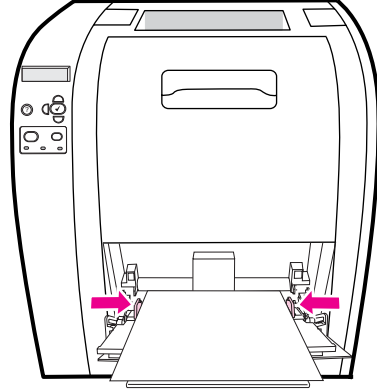

5. Yazdırma işlemine devam etmek için ✓ düğmesine basın.

Tepsi 2 veya Tepsi 3'de sıkışma

1. İsteğe bağlı Tepsi 3 takılıysa, Tepsi 3'ü dışarı çekin ve düz bir yüzeye yerleştirin. Sıkışan kağıdı görebiliyorsanız, Tepsi 3'ten çıkarın.

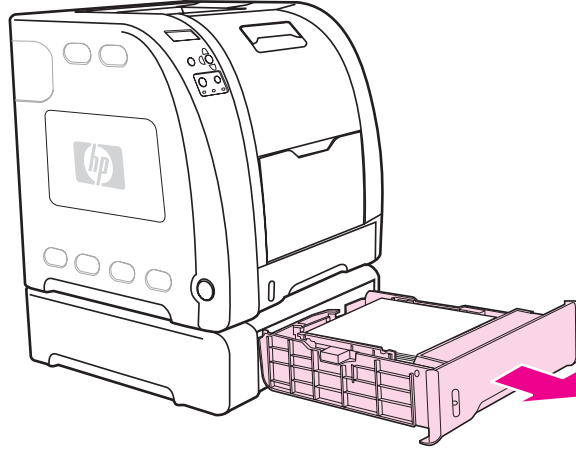

2. Kağıdı göremiyorsanız, tepsi boşluğunun üzerinden yazıcının içini kontrol edin. Kağıtları çıkarın.
3. Tepsi 2'yi dışarı çekip düz bir zemine yerleştirin.

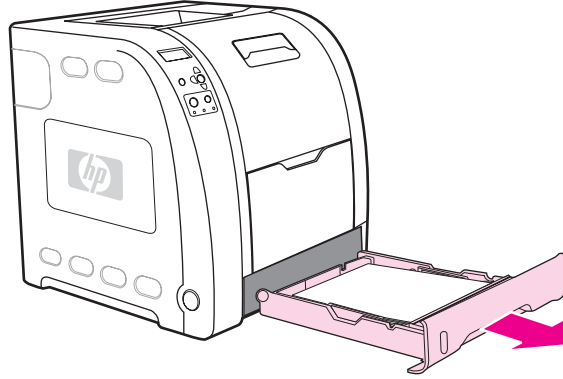

4. Kağıt görünüyorsa, çıkarın.

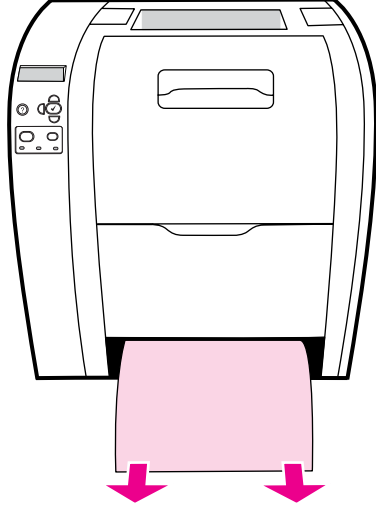

5. Kağıdı göremiyorsanız, tepsi boşluğunun üzerinden yazıcının içini kontrol edin. Kağıtları çıkarın.

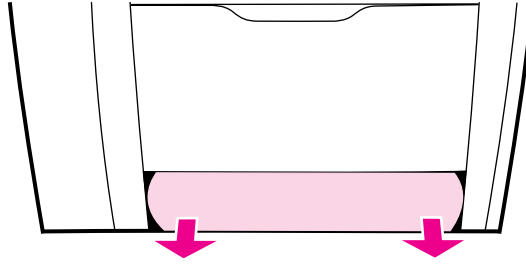

6. Tepsi 2'yi ve isteğe bağlı Tray 3'ü yerlerine takın.

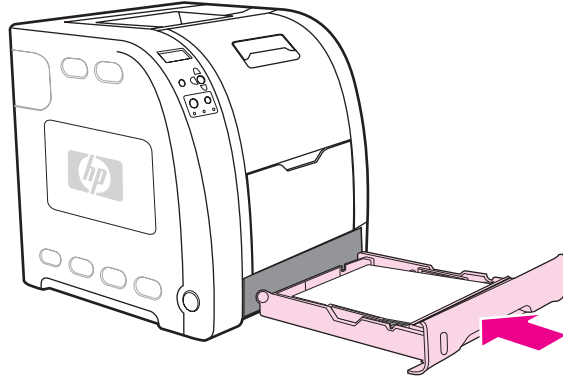

Not

Yüksek gramajlı kağıtlara yazdırırken Tepsi 1 ve alt arka kapağı (arka çıkış bölmesi) kullanın. Ayrıntılı bilgi için bkz: [Özel ortama yazdırma](#)

7. Yazdırma işlemine devam etmek için ✓ düğmesine basın.

Üst arka kapakta sıkışma

Not

Üst arka kapak açıksa, yazıcının kontrol panelinde **13.XX.YY SIKIŞMA: ÜST ARKA KAPAKTA** iletisi görüntülenebilir. Yazdırma sırasında üst arka kapağın kapalı olduğundan emin olun.

1. Üst çıkış bölgesindeki görünür kağıtların tümünü çıkarın.

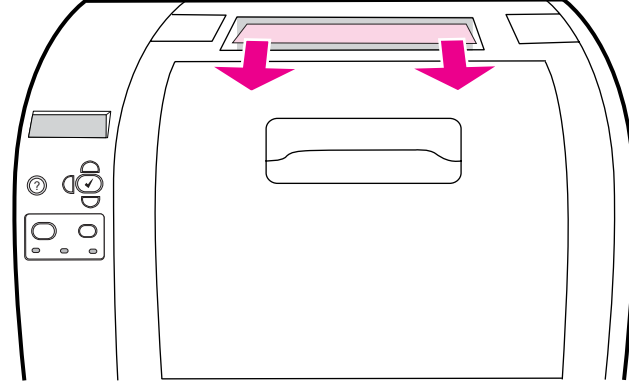

2. Üst arka kapağı açın.

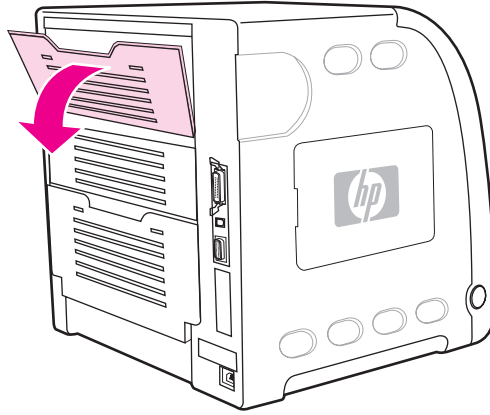

3. Kağıtları çıkarın.

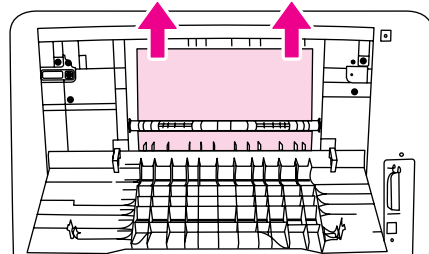

4. Üst arka kapağı kapatın.

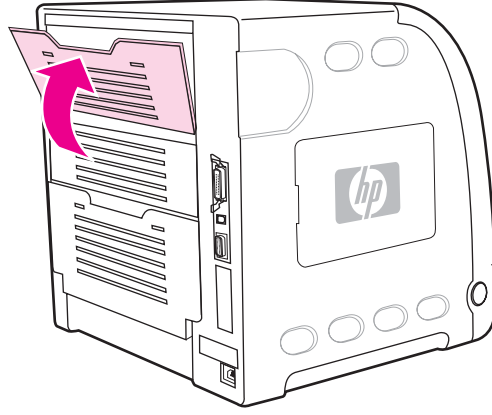

5. Kağıt göremiyorsanız, alt arka kapağı açın (arka çıkış bölümü).

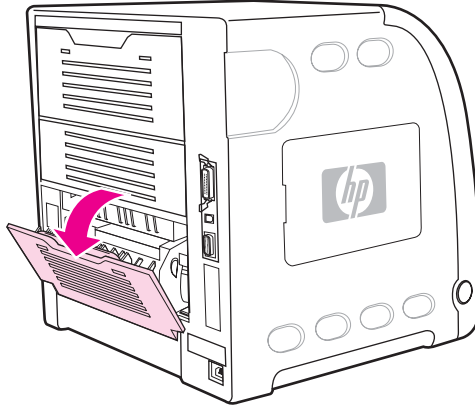

6. Yeşil kollara bastırın ve kağıdı çıkarın. Sayfayı çıkardıktan sonra yeşil kolları yeniden yukarıya kaldırın.

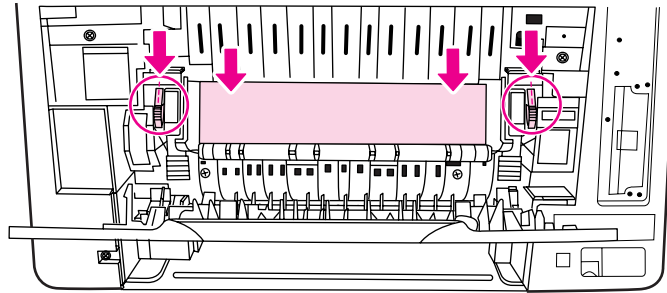

7. Alt arka kapağı kapatın (arka çıkış bölgesi).

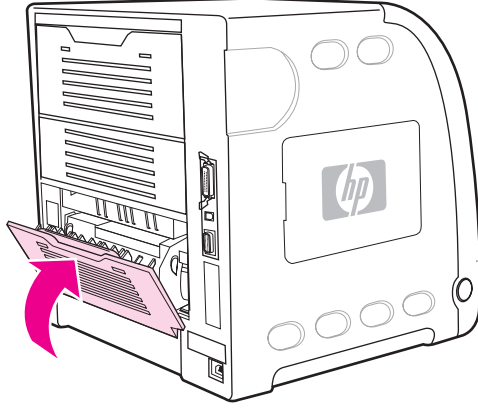

8. Yazdırma işlemi devam etmiyorsa ✓ düğmesine basın.

Kaynaştırıcı alanında sıkışma

1. Alt arka kapağı açın (arka çıkış bölgesi).

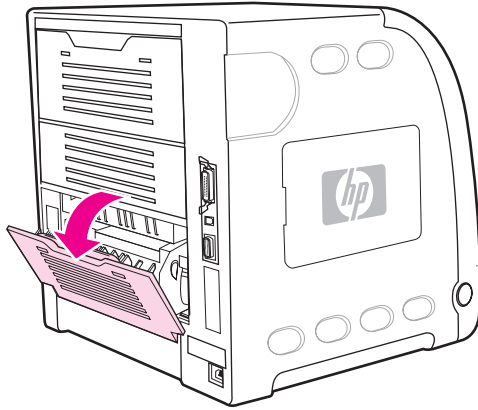

Not

Yeşil renkli baskı kollarının aşağı konumda olmadığından emin olun. Yeşil renkli baskı kolları aşağıdaysa, yazıcının kontrol panelinde sıkışma iletisi görüntülenebilir.

2. Kağıt görünüyorsa, yeşil kolları aşağıya bastırın ve kağıdı çıkarın. Kağıdı çıkardıktan sonra yeşil kolları yeniden yukarıya kaldırın ve alt arka kapağı (arka çıkış bölümü) kapatın.

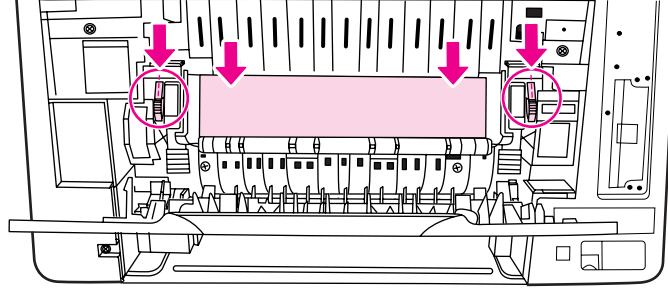

3. Kağıdı göremiyorsanız yazıcıyı kapatın.

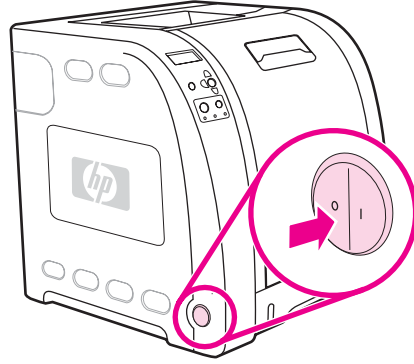

UYARI!

Kaynaştırıcı sıcaktır. İşleme devam etmeden önce 10 dakika kadar bekleyin.

4. Alt arka kapak (arka çıkış bölümü) tepsi genişleticisini dışarı kaydırın.

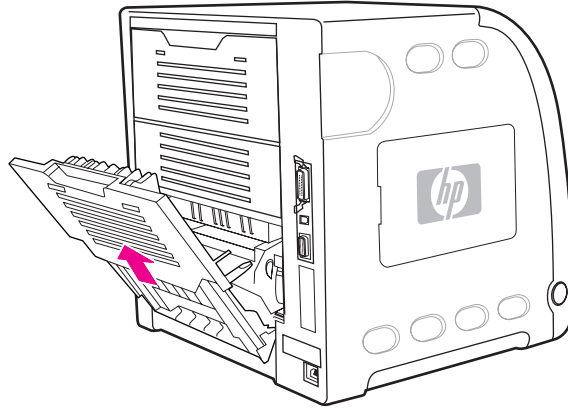

5. Kapağın sol tarafındaki tırtıklı tırnağa bastırıp aynı anda kapağın sağ tarafını kaldırıp çekerek alt arka kapağı (arka çıkış bölmesi) çıkarın.

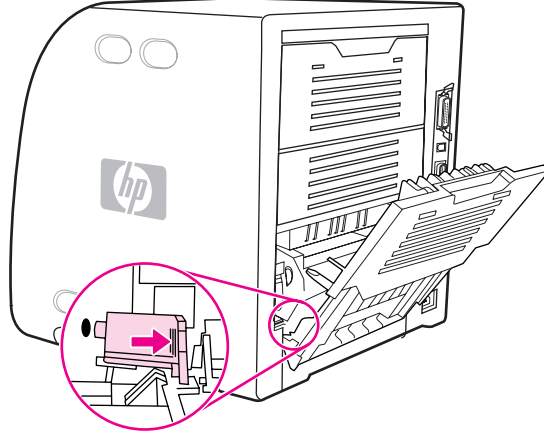

6. Başparmaklarınızı uyarı etiketinin yanındaki mavi tırtıkların üzerine koyun ve mavi mandalları parmaklarınızla yukarı çekin.

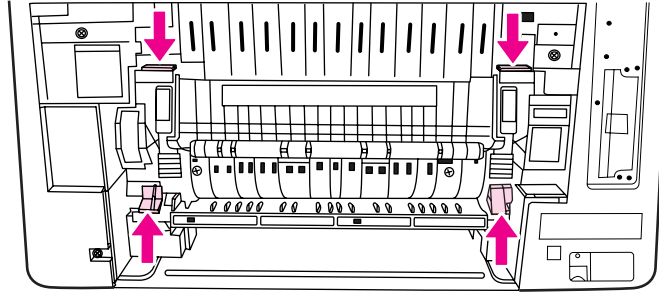

7. Kaynaştırıcıyı yazıcıdan çekerek çıkarın.

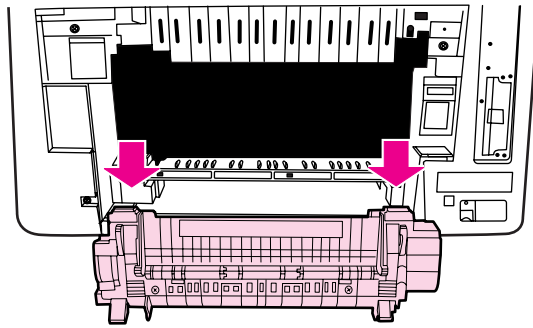

8. Obtüratör kapağını açmak için kaynaştırıcının üzerindeki siyah tırnakları sıkıştırıp kaldırın.

DİKKAT

Kaynaştırıcı yazıcıdayken obtüratör kapağını açmayın.

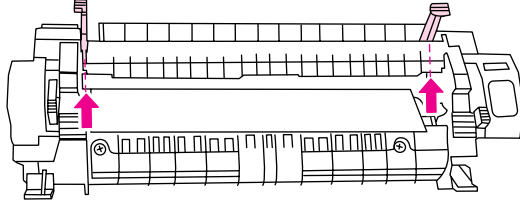

9. Sıkışan kağıtları çıkarın.

Not

Kağıt yırtılırsa, yazdırma işlemine devam etmeden önce tüm kağıt parçalarının kağıt yolundan çıkarıldığından emin olun.

10. Başparmaklarınızı mavi tırtıkların, parmaklarınızı da mavi mandalların üzerine koyarak füzeri tutun. Kaynaştırıcıyı iki kenarından yazıcıya itin.

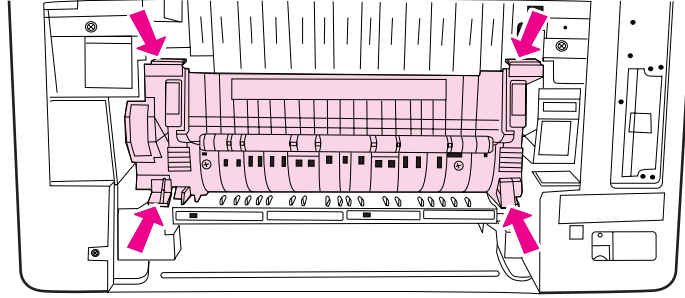

11. Kaynaştırıcı yerine oturana kadar kaynaştırıcının ön tarafındaki siyah dillere basın.

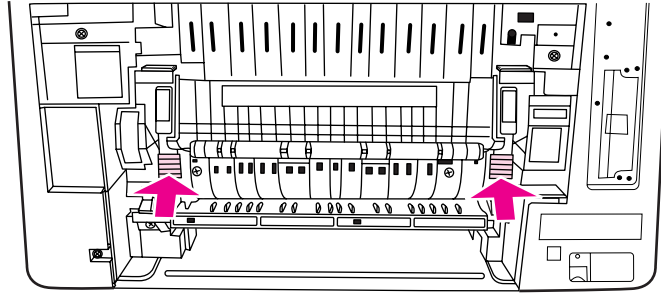

12. Alt arka kapağı (arka çıkış bölgesi) yeniden takmak için kapağı 45° eğik olarak tutun ve pimi sağ taraftaki yuvarlak deliğe takın.

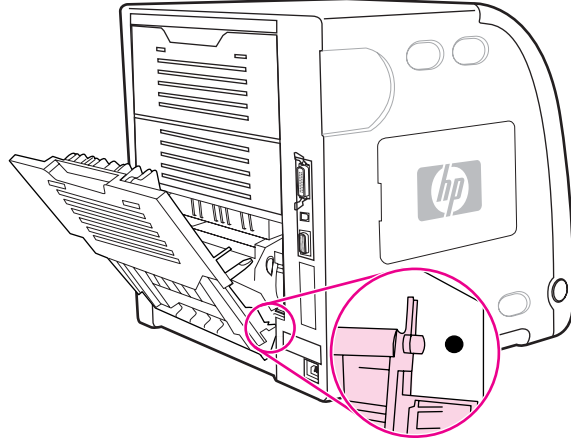

13. Kapağın sol tarafındaki tırnağın tırtıklarına basın ve pimi yuvarlak deliğe sokun.

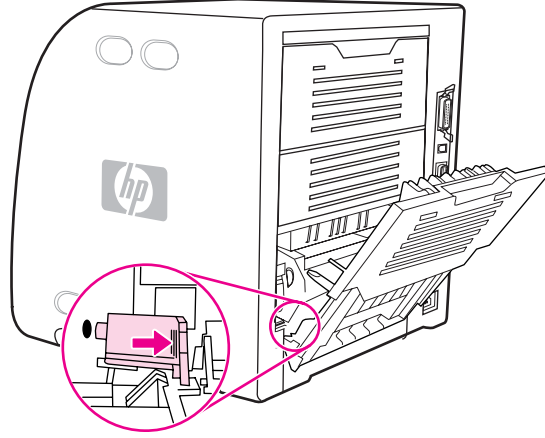

14. Alt arka kapağı kapatın (arka çıkış bölgesi) Yazıcıyı açın.

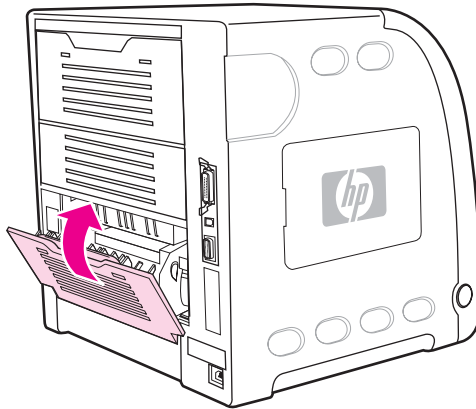

Alt arka kapakta sıkışma (arka çıkış bölmesi)

1. Alt arka kapağı açın (arka çıkış bölmesi).

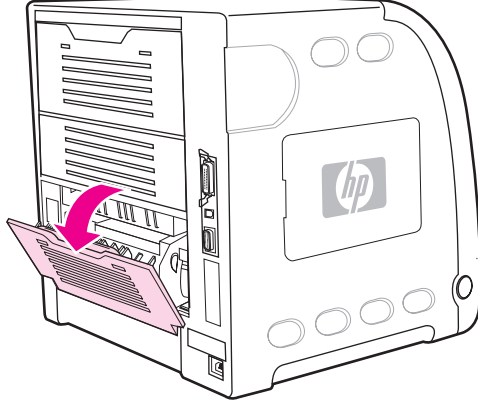

2. Yeşil kollara bastırın ve kağıdı çıkarın.

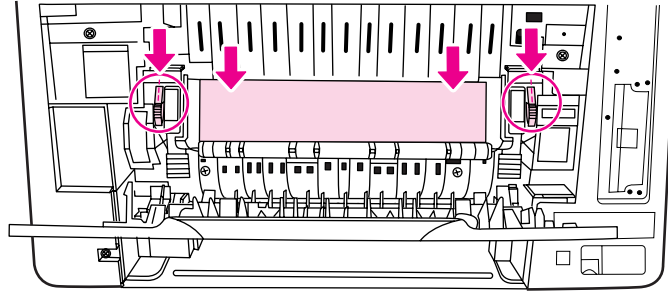

3. Yeşil kolları kaldırın ve alt arka kapağı (arka çıkış bölmesi) kapatın.

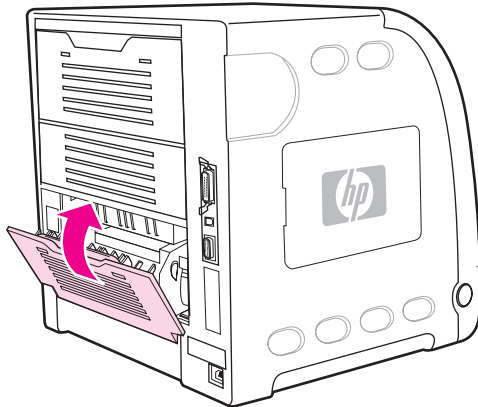

4. Yazdırma işlemi devam etmiyorsa ✓ düğmesine basın.

Ön kapakta sıkışma

1. Ön kapağı açın.

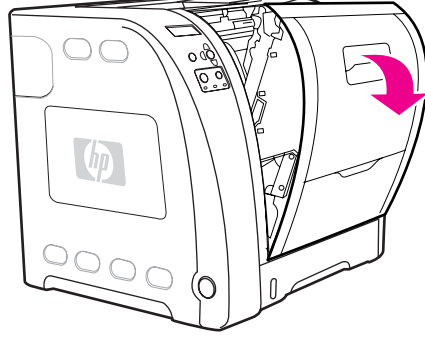

DİKKAT

Aktarma birimi üzerine hiçbir şey koymayın. Aktarma biriminin üstüne veya sol tarafındaki bağlantı noktalarına dokunmayın.

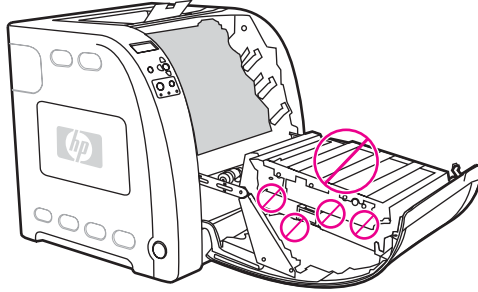

2. Macenta ve sarı yazıcı kartuşlarını çıkarın.

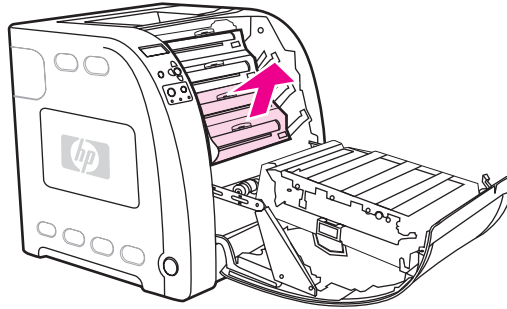

3. Gerekirse, kağıdı ilerletmek için yeşil silindir tekerini yazıcının arka tarafına doğru çevirin. Kağıtları çıkarın.

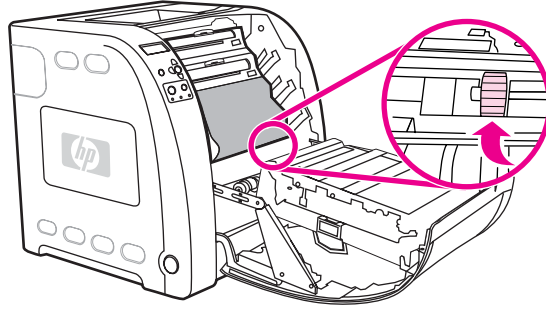

Not

Kağıt yırtılırsa, yazdırma işlemine devam etmeden önce tüm kağıt parçalarının kağıt yolundan çıkarıldığından emin olun.

4. Macenta ve sarı yazıcı kartuşlarını yerlerine takın.

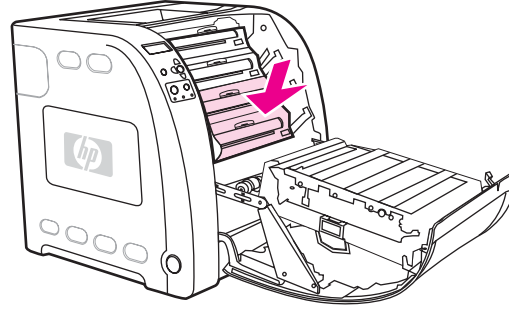

5. Ön kapağı kapatın.

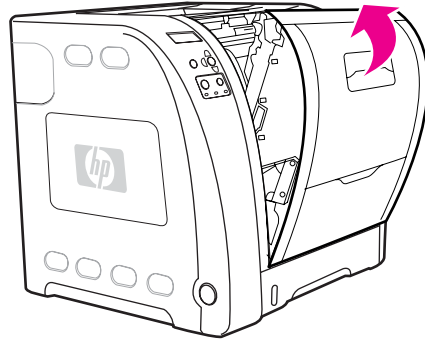

İki yüze yazdırma biriminde sıkışma

Not

Bu ileti yalnızca HP Color LaserJet 3700dn and 3700dtn yazıcı modelleri için görüntülenir. Yazıcı kontrol panelinde **13.XX.YY DPLKSL SKŞM** iletisi görüntülenir.

1. Tepsi 2'yi çıkarın ve düz bir zemine yerleştirin.

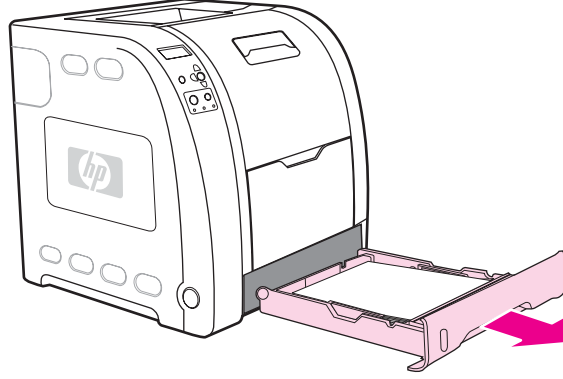

2. Tepsi girişinin üst tarafındaki kağıtların tümünü çıkarın.

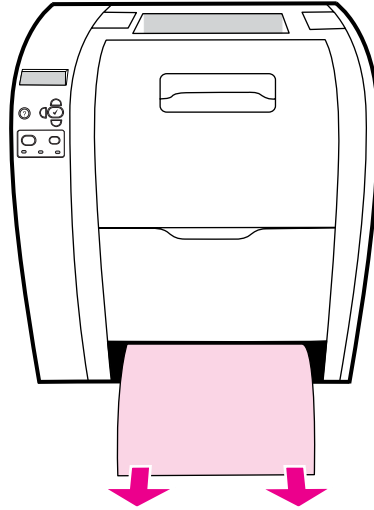

3. Tepsi girişinin sol tarafındaki yeşil kolu, metal kağıt erişim plakası (dupleks yatağı) düşünceye kadar düz bir şekilde çekin.

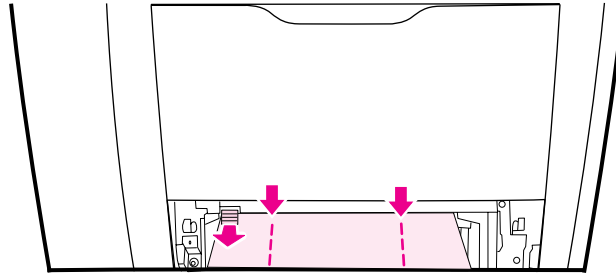

4. Sıkışan kağıtları çıkarın.

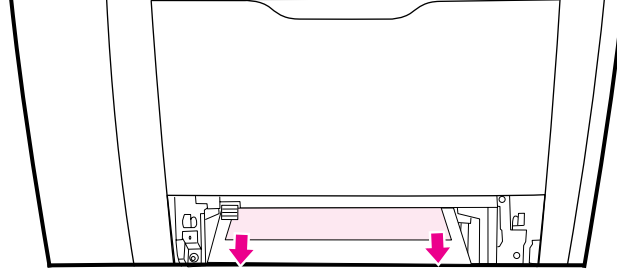

5. Metal kağıt erişim plakasını (dupleks yatağı) yerine oturuncaya kadar yukarı itin.

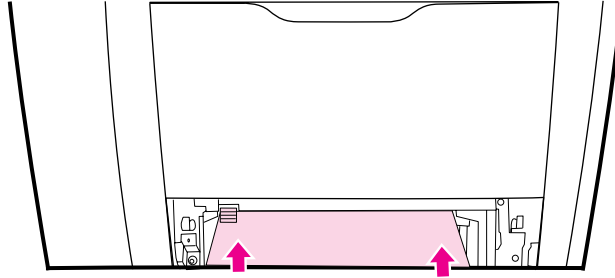

6. Tepsi 2'yi yerine takın.

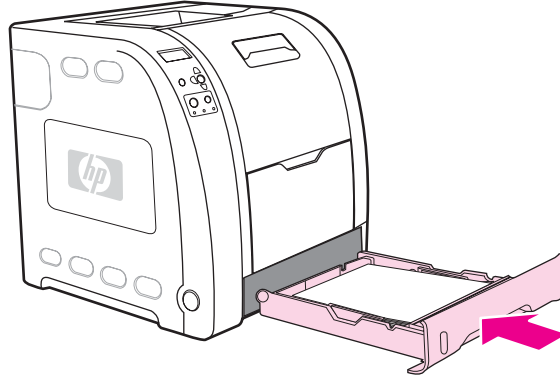

7. Yazdırma işlemine devam etmek için ✓ düğmesine basın.

Kağıt sorunları

Aşağıdaki tabloda, sık rastlanan kağıt sorunları ve bu sorunları gidermek için önerilen çözümlerin bir listesi yer almaktadır.

Yalnızca *HP LaserJet Printer Family Print Media Specification Guide* içinde belirtilen özelliklere uygun kağıtları kullanın. Sipariş bilgisi için bkz: [Sarf malzemeleri ve aksesuarlar](#).

Bu yazıcıya ilişkin kağıt özellikleri için bkz: [Desteklenen kağıt ağırlıkları ve boyutları](#).

Kağıt sorunları

Yazıcı birden çok sayfa besliyor

Neden	Çözüm
Tepsi gereğinden fazla dolu.	Fazla kağıdı tepside alın.
Kağıt yüksekliği, tepsideki maksimum yığın yükseklik göstergesi işaretini aşıyor (Tepsi 2 veya 3).	Tepsiyi açıp kağıt yığınının maksimum yığın yüksekliği işaretinin altında kaldığından emin olun.
Kağıtlar birbirine yapışıyor.	Kağıdı çıkarın, bükün, 180 derece döndürün veya arkasını çevirip tepsiye yeniden yerleştirin. Not Kağıdı yelpazelemeyin. Yelpazeleme, statik elektriklenmeye ve kağıtların birbirine yapışmasına neden olabilir.
Kağıt bu yazıcı için belirtilen özelliklere uymuyor.	Yalnızca, bu yazıcı için belirtilen HP kağıt özelliklerine uyan kağıtları kullanın. Bkz: Desteklenen kağıt ağırlıkları ve boyutları .
Kağıt fazla nemli bir ortamda kullanılmaktadır.	Başka türde bir kağıt kullanın.

Tek bir kağıda iki sayfa yazdırılıyor

Neden	Çözüm
Uzun kağıt çıkış bölgesinin üst tarafından dışarı sarkabilir ve Tepsi 1'e düşebilir.	Uzun kağıt kullanırken kağıt desteğini açın.

Yazıcı yanlış sayfa boyutu besliyor

Neden	Çözüm
Tepsiye doğru boyutta kağıt yerleştirilmemiş.	Tepsiye doğru boyutta kağıt yerleştirin.
Yazılım uygulamasında veya yazıcı sürücüsünde doğru boyutta kağıt seçilmemiş.	Uygulamadaki ve yazıcı sürücüsündeki ayarların uygun olduğunu onaylayın. Uygulama ayarları yazıcı sürücüsü ve kontrol paneli ayarlarını, yazıcı sürücüsü ayarları ise kontrol paneli ayarlarını geçersiz kılar.

Kağıt sorunları (devam)

Yazıcı yanlış sayfa boyutu besliyor

Neden	Çözüm
Yazıcı kontrol panelinde Tepsi 1 için doğru kağıt boyutu seçilmemiş.	Kontrol panelinden Tepsi 1 için doğru kağıt boyutunu seçin.
Kağıt boyutu tepsi için doğru yapılandırılmamış.	Tepsinin yapılandırıldığı kağıt boyutunu belirlemek için bir yapılandırma sayfası yazdırın veya kontrol panelini kullanın.

Yazıcı yanlış tepside çekiyor

Neden	Çözüm
Başka bir yazıcıya ait sürücü kullanıyorsunuz.	Bu yazıcının sürücüsünü kullanın.
Belirtilen tepsi boş.	Belirtilen tepsiye kağıt yükleyin.
İstenen tepsi için tepsi davranışı, Cihazı Yapılandırma menüsünün sistem ayarları alt menüsünde İLK olarak ayarlanmış.	Ayarı ÖZEL olarak değiştirin.
Kağıt boyutu tepsi için doğru yapılandırılmamış.	Tepsinin yapılandırıldığı kağıt boyutunu belirlemek için bir yapılandırma sayfası yazdırın veya kontrol panelini kullanın.
Yazıcı kontrol panelindeki İSTENEN TEPSEYİ KULLAN ayarı ÖZEL olarak ayarlanmış ve istenen tepsi boş. Yazıcı başka bir tepsi kullanmayacak.	İstenen tepsiye kağıt yükleyin. veya Yapılandırma Menüsünde ÖZEL ayarını İLK olarak değiştirin. Yazıcı böylece, belirtilen tepside yüklü kağıt yoksa başka tepsideki kağıtları kullanabilir.

Otomatik kağıt besleme yapılamıyor

Neden	Çözüm
Yazılım uygulamasında elle besleme seçilmiştir.	Tepsi 1'e kağıt yerleştirin, kağıt varsa ✓ düğmesine basın.
Doğru boyutta kağıt yüklenmemiş.	Doğru boyutta kağıt yükleyin.
Tepsi boş.	Tepsiye kağıt yükleyin.
Önceki bir sıkışmadan kalan kağıt tam olarak çıkarılmamış.	Yazıcıyı açın ve kağıt yolunda kalmış kağıtları çıkarın. Sıkışmalarda kaynaştırıcı alanını yakından inceleyin. Bkz: Kağıt sıkışmaları .
Kağıt boyutu tepsi için doğru yapılandırılmamış.	Tepsinin yapılandırıldığı kağıt boyutunu belirlemek için bir yapılandırma sayfası yazdırın veya kontrol panelini kullanın.
Tepsideki kılavuzlar kağıda göre ayarlanmamış.	Kılavuzların kağıda değmesini sağlayın.

Kağıt sorunları (devam)

Otomatik kağıt besleme yapılamıyor

Neden	Çözüm
El ile besleme komutu HER ZAMAN olarak ayarlanmış. Tepside kağıt olsa bile yazıcı her zaman el ile besleme isteyecektir.	Tepsiyi açıp kağıdı yeniden yükleyin ve tepsiyi kapatın. Başka bir seçenek olarak el ile besleme komutu ayarını YÜKLÜ DEĞİLSE olarak değiştirin. Bu ayar kullanıldığında, tepside kağıt olması dışında yazıcı her zaman el ile besleme ister.
Yazıcı kontrol panelindeki İSTENEN TEPİSİYİ KULLAN ayarı ÖZEL olarak ayarlanmış ve istenen tepsi boş. Yazıcı başka bir tepsi kullanmayacak.	İstenen tepsiye kağıt yükleyin. veya Yapılandırma Menüsünde ÖZEL ayarını İLK olarak değiştirin. Yazıcı böylece, belirtilen tepside yüklü kağıt yoksa başka tepsilere kağıtları kullanabilir.

Tepsi 2 ve 3'ten kağıt besleme yapılamıyor

Neden	Çözüm
Yazılım uygulamasında el ile besleme veya Tepsi 1 seçilmiş.	Tepsi 1'e kağıt yerleştirin, kağıt varsa ✓ düğmesine basın.
Doğru boyutta kağıt yüklenmemiş.	Doğru boyutta kağıt yükleyin.
Tepsi boş.	Tepsiye kağıt yükleyin.
Yazıcı kontrol panelinde tepsi için doğru kağıt türü seçilmemiş.	Yazıcı kontrol panelinden tepsi için doğru kağıt türünü seçin.
Önceki bir sıkışmadan kalan kağıt tam olarak çıkarılmamış.	Yazıcıyı açın ve kağıt yolunda kalmış kağıtları çıkarın. Sıkışmalarda kaynaştırıcı alanını yakından inceleyin. Bkz: Kağıt sıkışmaları .
Tepsi 3 (500 sayfalık kağıt besleyici), tepsi seçeneği olarak görüntülenmiyor.	Tepsi 3'ün seçenek olarak görüntülenmesi için, takılı olması gerekir. Tepsi 3'ün düzgün takıldığından emin olun. Yazdırma sürücüsünün, Tepsi 3'ü tanıyacak şekilde yapılandırıldığını doğrulayın. Bkz: Yazıcı sürücüsü ayarlarına erişme .
Tepsi 3 hatalı takılmış.	Tepsi 3'ün takılı olduğunu onaylamak için bir yapılandırma sayfası yazdırın. Takılı değilse, isteğe bağlı 500 sayfalık besleyicinin yazıcıya doğru bir şekilde takıldığını doğrulayın.
Kağıt boyutu tepsi için doğru yapılandırılmamış.	Tepsinin yapılandırıldığı kağıt boyutunu belirlemek için bir yapılandırma sayfası yazdırın veya kontrol panelini kullanın.
Tepsideki kılavuzlar kağıda göre ayarlanmamış.	Kılavuzların kağıda değmesini sağlayın.
Yazıcı kontrol panelindeki İSTENEN TEPİSİYİ KULLAN ayarı ÖZEL olarak ayarlanmış ve istenen tepsi boş. Yazıcı başka bir tepsi kullanmayacak.	ÖZEL ayarını değiştirin veya kağıdı istenen tepsiye yükleyin.

Kağıt sorunları (devam)

Saydamlar ve kuşe kağıtlar beslenmiyor

Neden	Çözüm
Desteklenmeyen türde asetat yüklenmiş olabilir.	HP Color LaserJet yazıcıları için tasarlanmış asetatları kullanın.
Yazılımda veya yazıcı sürücüsünde doğru türde kağıt belirtilmemiş.	Yazılımda veya yazıcı sürücüsünde doğru kağıt türünün seçildiğini doğrulayın.
Tepsi gereğinden fazla dolu.	Fazla kağıdı tepside alın. Kağıdın, Tepsi 2 veya 3'teki maksimum yığın yüksekliği işaretini aşmadığından emin olun. Tepsi 1 maksimum yığın yüksekliğini aşmayın.
Başka bir tepside yer alan kağıt saydamları aynı boyutta ve yazıcı diğer tepsiyi varsayılan olarak kabul ediyor.	Saydamları veya kuşe kağıtları içeren tepsinin yazılım uygulamasında veya yazıcı sürücüsünde seçildiğinden emin olun. Tepsiyi, yüklenen kağıt türüne göre yapılandırmak için kontrol panelini kullanın.
Saydamları veya kuşe kağıtları içeren tepsi, tür için doğru şekilde yapılandırılmamış.	Saydamları veya kuşe kağıtları içeren tepsinin yazılım uygulamasında veya yazıcı sürücüsünde seçildiğinden emin olun. Tepsiyi, yüklenen kağıt türüne göre yapılandırmak için kontrol panelini kullanın. Bkz: Tepsileri yapılandırma .

Zarflar sıkışıyor veya yazıcıyı beslemiyor

Neden	Çözüm
Zarflar, desteklenmeyen bir tepsiye yerleştirilmiş. Yalnızca Tepsi 1'den zarf beslenebilir.	Tepsi 1'e zarf yükleyin.
Zarflar, bükülmüş veya hasarlı.	Farklı zarflar kullanmayı deneyin. Zarfları kontrollü bir ortamda saklayın. Ayrıntılı bilgi için bkz: Zarflar .
Nem oranı çok yüksek olduğundan zarfların kapakları yapışıyor.	Farklı zarflar kullanmayı deneyin. Zarfları kontrollü bir ortamda saklayın.
Zarf yönlendirmesi yanlış.	Zarfların doğru bir şekilde yüklendiğinden emin olun. Bkz: Tepsileri yapılandırma .
Yazıcı, kullanılan zarfları desteklemiyor.	Bkz: Desteklenen kağıt ağırlıkları ve boyutları veya <i>HP LaserJet Printer Family Print Media Specification Guide</i> .
Tepsi 1 zarf boyutlarından farklı bir boyuta göre yapılandırılmış.	Tepsi 1 boyutunu zarflara göre yapılandırın.

Çıktı bükülmüş veya buruşuk

Neden	Çözüm
Kağıt bu yazıcı için belirtilen özelliklere uymuyor.	Yalnızca, bu yazıcı için belirlenen HP kağıt özelliklerine uygun kağıt kullanın. Bkz: Desteklenen kağıt ağırlıkları ve boyutları .

Kağıt sorunları (devam)

Çıktı bükülmüş veya buruşuk

Neden	Çözüm
Kağıt hasarlı veya kötü durumda.	Kağıdı tepside çıkarın ve iyi durumda olan kağıt yükleyin.
Yazıcı, aşırı nemli bir ortamda çalışıyor.	Yazıcının kullanım ortamının izin verilen nem oranları dahilinde olduğunu doğrulayın.
Geniş, dolgulu alanlar yazdırıyorsunuz.	Geniş, dolgulu alanlar aşırı bükülmelere neden olabilir. Farklı bir desen kullanmayı deneyin.
Kullanılan kağıt düzgün saklanmamış ve nemlenmiş olabilir.	Kağıdı çıkarın ve yeni, açılmamış bir paketten alınan kağıtla değiştirin.
Kağıdın kenarları düzgün kesilmemiş.	Kağıdı çıkarın, bükün, 180 derece döndürün veya arkasını çevirip tepsiye yeniden yerleştirin. Kağıdı yelpazelemeyin. Sorun devam ederse, kağıdı yenisiyle değiştirin.
Alt arka kapak (arka çıkış bölmesi) tam açılmamış.	Alt arka kapağı tümüyle açın (arka çıkış bölmesi).
Belirlenen bu kağıt türü tepsi için yapılandırılmamış veya yazılımda seçilmemiş.	Yazılımı kağıda göre yapılandırın (yazılım belgelerine başvurun). Tepsiyi kağıt için yapılandırın. Bkz: Tepsileri yapılandırma .
Kağıt daha önceden kullanılmış.	Kağıdı yeniden kullanmayın.

Yazıcı duplekslemiyor veya yanlış dupleksliyor (2 yüze yazdırma)

Neden	Çözüm
Desteklenmeyen kağıtta otomatik dupleksleme yapmaya çalışıyorsunuz.	Kağıdın 2 yüze yazdırmayı desteklediğinden emin olun. Bkz: Desteklenen kağıt ağırlıkları ve boyutları . Kağıt desteklenmiyorsa bkz: El ile iki yüze yazdırma .
Yazıcı sürücüsü 2 yüze yazdırma için ayarlanmamış.	Yazıcı sürücüsünü 2 yüze yazdırmayı etkinleştirecek şekilde ayarlayın. Bkz: Yazıcı sürücüsü ayarlarına erişme .
İlk sayfa, önceden yazdırılmış formlar veya antetli kağıtların arkasına yazdırılıyor.	Tepsi 1'de, antetli kağıdı ilk yüzü aşağı bakacak ve yazıcıya önce alt kenarı girecek şekilde yerleştirin. Tepsi 2 veya Tepsi 3'te, antetli kağıdı ilk yüzü yukarıya bakacak ve üst kenarı tepsinin arka tarafına gelecek şekilde yerleştirin. 2 yüze yazdırma hakkında daha fazla bilgi için bkz: 2 yüze yazdırma (dupleks) .
Yazıcı modeli, otomatik 2 yüze yazdırma işlevini desteklemiyor.	HP Color LaserJet 3550, 3550n, 3700 ve 3700n yazıcıları 2 yüze otomatik yazdırmayı desteklemez. Bkz: El ile iki yüze yazdırma .
Arka Bölme için Doğru Sıra seçeneğiyle 2 yüze elle yazdırma işi istendi, ancak alt arka kapak (arka çıkış bölmesi) açık değildi.	Alt arka kapağı açın (arka çıkış bölmesi) ve yazdırma işini yazıcıya yeniden gönderin.

Kağıt sorunları (devam)

2 yüze (çift yönlü) yazdırma seçeneği seçildiği halde tek yüze yazdırılıyor.

Neden	Çözüm
Elle çift yönlü yazdırma özelliği etkin değil.	Çift yönlü (2 yüze) yazdırmayı seçin. Bkz: El ile iki yüze yazdırma .
Seçilen kağıt boyutu 2 yüze (çift yönlü) yazdırmayı desteklemiyor.	2 yüze otomatik yazdırmayı destekleyen kağıt boyutunu ve türünü yükleyin ve seçin.

Sorun giderme bilgisi sayfaları

Yazıcının kontrol panelinden, yazıcı ile ilgili sorunları saptamanıza yardımcı olacak sayfalar yazdırabilirsiniz. Burada, aşağıdaki bilgi sayfalarını yazdırma yordamları açıklanmıştır:

- kağıt yolu test sayfası
- kayıt sayfası
- olay günlüğü

Kağıt yolu test sayfası

Kağıt yolu test sayfası, yazıcının kağıt yükleme özelliklerinin sınanması için yararlıdır. Kaynak, hedef ve yazıcıda bulunan diğer seçenekleri seçerek sınamak istediğiniz kağıt yolunu tanımlayabilirsiniz.

1. **MENÜLER** menüsüne girmek için **MENÜ** düğmesine basın.
2. **TANILAMA** ögesini vurgulamak için ▼ düğmesine basın.
3. **TANILAMA** ögesini seçmek için ✓ düğmesine basın.
4. **KAĞIT YOLU TESTİ** ögesini vurgulamak için ▼ düğmesine basın.
5. **KAĞIT YOLU TESTİ** ögesini seçmek için ✓ düğmesine basın.

Yazıcı, yapılandırma sayfası yazdırma işlemini tamamlayıncaya kadar ekranda **Yürütülüyor... KAĞIT YOLU TESTİ** iletisi görüntülenir. Kağıt yolu test sayfası yazdırıldıktan sonra, yazıcı **Hazır** durumuna döner.

Kayıt sayfası

Kayıt sayfasında, bir görüntünün sayfanın merkezinden ne kadar uzaklıkta yazdırılabileceğini gösteren yatay ve dikey bir ok yazdırılır. Tepsinin kayıt değerlerini, resimleri sayfanın ön ve arka yüzünde ortalayacak biçimde ayarlayabilirsiniz. Kaydı ayarlamak ayrıca kenardan kenara yazdırmayı kağıdın tüm kenarlarından yaklaşık 2 mm içeride olacak şekilde ayarlamayı sağlar. Görüntü yerleştirme, her tepside bir miktar farklılık gösterir. Her tepsi için kayıt yordamını uygulayın.

1. **MENÜLER** menüsüne girmek için **MENÜ** düğmesine basın.
2. **Cihazı Yapılandır** ögesini vurgulamak için ▼ düğmesine basın.
3. **Cihazı Yapılandır** ögesini seçmek için ✓ düğmesine basın.
4. **YAZDIRMA KALİTESİ** ögesini vurgulamak için ▼ düğmesine basın.
5. **YAZDIRMA KALİTESİ** ögesini seçmek için ✓ düğmesine basın.
6. **TANIMLAMAYI BELİRLE** ögesini vurgulamak için ▼ düğmesine basın.
7. **TANIMLAMAYI BELİRLE** ögesini seçmek için ✓ düğmesine basın.

Not

Bir **Kaynak** belirterek bir tepsi seçebilirsiniz. Varsayılan **Kaynak**, Tepsi 2'dir. Tepsi 2 kaydını ayarlamak üzere 12. Adıma geçin. Aksi halde bir sonraki adıma geçin.

8. **Kaynak** ögesini vurgulamak için ▼ düğmesine basın.
9. **Kaynak** ögesini seçmek için ✓ düğmesine basın.
10. Bir tepsiyi vurgulamak için ▼ veya ▲ düğmesine basın.

11. Tepsiyi seçmek için ✓ düğmesine basın.

Tepsi seçildikten sonra yazıcı kontrol paneli **TANIMLAMAYI BELİRLE** menüsüne döner.

12. **DENEME SAYFASI YAZDIRMA** öğesini vurgulamak için ▼ düğmesine basın.

13. **DENEME SAYFASI YAZDIRMA** öğesini seçmek için ✓ düğmesine basın.

14. Yazdırılan sayfadaki yönergeleri izleyin.

Olay günlüğü

Olay günlüğü, yazıcı sıkışmaları, servis hataları ve diğer yazıcı koşulları gibi yazıcı olaylarını listeler.

1. **MENÜLER** menüsüne girmek için **MENÜ** düğmesine basın.

2. **TANILAMA** öğesini vurgulamak için ▼ düğmesine basın.

3. **TANILAMA** öğesini seçmek için ✓ düğmesine basın.

4. **DURUM GÜNLÜĞÜNÜ YAZDIR** öğesini vurgulamak için ▼ düğmesine basın.

5. **DURUM GÜNLÜĞÜNÜ YAZDIR** öğesini seçmek için ✓ düğmesine basın.

Yazıcı olay günlüğü yazdırma işlemini tamamlayana kadar **Yazdırılıyor... OLAY GÜNLÜĞÜ** iletisi görüntülenir. Olay günlüğü yazdırıldıktan sonra, yazıcı **Hazır** durumuna döner.

Yazıcı yanıt sorunları

Aşağıdaki tabloda, sık rastlanan yazıcı yanıt sorunları ve bu sorunları gidermek için önerilen çözümler verilmiştir.

Yazıcı yanıt sorunları

Ekran iletisi görüntülenmiyor

Neden	Çözüm
Yazıcı açma/kapatma düğmesi kapalı konumunda.	Yazıcının açık olduğundan emin olun. Fanlar, yazıcı Bekleme modundayken (kapalı) çalışabilir.
Yazıcı belleği DIMM'leri (yalnızca HP Color LaserJet 3700 series yazıcıda kullanılabilir) hatalı veya yanlış takılmış.	Yazıcı bellek DIMM'lerinin doğru şekilde takılmasına ve arızalı olmamasına dikkat edin.
Güç kablosu, yazıcıya ve güç kaynağına sağlam bir şekilde takılmamış.	Yazıcıyı kapatın, güç kablosunu çıkarın ve yeniden takın. Yazıcıyı yeniden açın.
Hat voltajı, yazıcı güç yapılandırmasına uymuyor.	Yazıcıyı, yazıcının arkasındaki Güç Oranı Etiketi'nde belirtilen uygun voltaj kaynağına bağlayın.
Güç kablosu hasarlı veya aşırı derecede yıpranmış.	Güç kablosunu değiştirin.
Elektrik prizi arızalı.	Yazıcıyı farklı bir elektrik prizine takın.

Kontrol paneli ekranı zor okunuyor

Neden	Çözüm
Kontrast, ofis ortamı için çok yüksek veya çok düşük.	Kontrol panelinde kontrastı ayarlayın. Bkz: Ekran parlaklığı .

Yazıcı açık, ancak hiçbir şey yazdırmıyor

Neden	Çözüm
Yazıcının Hazır gösterge ışığı yanmıyor.	Yazıcıyı, Hazır durumuna getirmek için DURDUR düğmesine basın.
Üst kapak tam olarak kapatılmamış.	Üst kapağı sıkıca kapatın.
Veri gösterge ışığı yanıp sönüyor.	Yazıcı, olasılıkla hala veri alıyor. Veri göstergesinin yanıp sönmesinin durmasını bekleyin.
Yazıcı ekranında <RENK> KARTUŞU DEĞİŞTİRİN iletisi görüntüleniyor.	Yazıcı ekranında belirtilen yazıcı kartuşunu değiştirin.
Yazıcı kontrol panelinde Hazır dışında bir ileti görüntüleniyor.	Bkz: Kontrol paneli iletileri .

Yazıcı yanıt sorunları (devam)

Yazıcı açık, ancak hiçbir şey yazdırmıyor

Neden	Çözüm
Paralel bağlantı noktasında DOS zaman aşımı hatası olabilir.	AUTOEXEC.BAT dosyasına bir MODE komutu ekleyin. Ayrıntılı bilgi için DOS el kitabına başvurun.
PS (PostScript Öykünmesi) kimliği seçilmemiş.	Yazıcı dili için PS veya OTOMATİK seçeneğini belirleyin. Bkz: Yazıcı kontrol paneli yapılandırma ayarlarını değiştirme .
Yazılım uygulamasında veya yazıcı sürücüsünde doğru yazıcı sürücüsü seçilmemiş.	Yazılım uygulamasında veya yazıcı sürücüsünde bu yazıcıya ilişkin PostScript Öykünmesi için sürücü seçin.
Yazıcı doğru şekilde yapılandırılmamış.	Bkz: Yazıcı kontrol paneli yapılandırma ayarlarını değiştirme .
Bilgisayar bağlantı noktası, doğru şekilde yapılandırılmamış veya çalışmıyor.	Bağlantı noktasının düzgün bir şekilde çalıştığını doğrulamak için bu bağlantı noktasına bağlı başka bir çevrebirimi çalıştırın.
Yazıcı, ağ veya Macintosh için doğru şekilde adlandırılmamış.	Macintosh için ağ üzerinde adlandırmak için uygun yardımcı programı kullanın. Chooser'dan AppleTalk alanını ve yazıcıyı seçin.

Yazıcı açık, ancak verileri almıyor

Neden	Çözüm
Yazıcının Hazır gösterge ışığı yanmıyor.	Yazıcıyı, Hazır durumuna getirmek için DURDUR düğmesine basın.
Ön kapak tam olarak kapatılmamış.	Ön kapağı sıkıca kapatın.
Yazıcı kontrol panelinde Hazır dışında bir ileti görüntüleniyor.	Bkz: Kontrol paneli iletileri .
Arabirim kablosu bu yapılandırma için uygun değil.	Yapılandırmanız için uygun arabirim kablosunu seçin. Bkz: Paralel yapılandırma (yalnızca HP Color LaserJet 3700 series yazıcı için) veya Genişletilmiş G/Ç (EIO) yapılandırması (yalnızca HP Color LaserJet 3700 series yazıcı için) .
Arabirim kablosu yazıcıya ve bilgisayara sağlam bir şekilde bağlı değil.	Arabirim kablosunu çıkarıp yeniden takın.
Yazıcı doğru şekilde yapılandırılmamış.	Yapılandırma bilgisi için Yazıcı kontrol paneli yapılandırma ayarlarını değiştirme bölümüne bakın.
Yazıcı yapılandırma sayfasında gösterilen arabirim yapılandırmaları, ana bilgisayardaki yapılandırmalarla eşleşmiyor.	Yazıcıyı, bilgisayarın yapılandırması ile eşleşecek şekilde yapılandırın.
Yazıcı düzgün bir şekilde çalışmıyor.	Bilgisayarı denetlemek için düzgün çalıştığından emin olduğunuz uygulamayı kullanmayı deneyin veya bağlantı paralel bağlantı noktası üzerinden yapılmışsa, DOS'ta, DOS komut istemi üzerine <code>Dir>Prn</code> yazın.

Yazıcı yanıt sorunları (devam)

Yazıcı açık, ancak verileri almıyor

Neden	Çözüm
Yazıcının bağlı olduğu bilgisayar bağlantı noktası doğru şekilde yapılandırılmamış veya çalışmıyor.	Bağlantı noktasının düzgün bir şekilde çalıştığını doğrulamak için bu bağlantı noktasına bağlı başka bir çevrebirimi çalıştırın.
Yazıcı, ağ veya Macintosh için doğru şekilde adlandırılmamış.	Macintosh için ağ üzerinde adlandırmak için uygun yardımcı programı kullanın. Chooser'dan AppleTalk alanını ve yazıcıyı seçin.

Yazıcı, bilgisayardan seçilemiyor

Neden	Çözüm
Anahtar kutusu kullanıyorsanız, yazıcı bilgisayardan seçilmeyebilir.	Doğru yazıcıyı anahtar kutusu aracılığıyla seçin.
Yazıcının Hazır gösterge ışığı yanmıyor.	Yazıcıyı, Hazır durumuna getirmek için DURDUR düğmesine basın.
Yazıcı kontrol panelinde Hazır dışında bir ileti görüntüleniyor.	Bkz: Kontrol paneli iletileri .
Bilgisayarınıza doğru yazıcı sürücüsü yüklenmemiş.	Doğru yazıcı sürücüsünü yükleyin.
Bilgisayarda doğru yazıcı ve bağlantı noktası seçilmemiş.	Doğru yazıcıyı ve bağlantı noktasını seçin.
Ağ, bu bilgisayar için doğru şekilde yapılandırılmamış.	Yazıcı ağ yapılandırmasının doğru şekilde gerçekleştirildiğinden emin olmak için ağ yazılımını kullanın veya ağ yöneticisine başvurun.
Elektrik prizi arızalı.	Yazıcıyı farklı bir elektrik prizine takın.

Seçilen tür ve boyut için iki yüze yazdırmanın desteklenmediğini bildiren bir ileti görüntüleniyor

Neden	Çözüm
İstenen kağıt otomatik 2 yüze yazdırma için desteklenmiyor.	El ile iki yüze yazdırma özelliğinin etkinleştirildiğinden emin olun. Bkz: Yazıcı sürücüsü ayarlarına erişme .

Yazıcı kontrol paneli ile ilgili sorunlar

Aşağıdaki tabloda, sık karşılaşılan yazıcı kontrol paneli sorunları ve bunları gidermek için önerilen çözümler görülmektedir.

Yazıcı kontrol paneli ile ilgili sorunlar

Kontrol paneli ayarları düzgün çalışmıyor

Neden	Çözüm
Yazıcının kontrol paneli ekranı, fan çalıştığı halde boş.	Fanlar, yazıcı Bekleme modundayken (kapalı) çalışabilir. Yazıcıyı açmak için yazıcının açma/kapatma düğmesine basın.
Yazdırma yazılımı uygulamasındaki veya yazıcı sürücüsündeki yazdırma ayarı, yazıcı kontrol paneli ayarlarından farklı.	Uygulamadaki ve yazıcı sürücüsündeki ayarların doğru yapıldığından emin olun. Uygulama ayarları, yazıcı sürücüsü ve kontrol paneli ayarlarını geçersiz kılar; aynı şekilde, yazıcı sürücüsü ayarları da kontrol paneli ayarlarını geçersiz kılar.
Kontrol paneli ayarları değiştirildikten sonra doğru şekilde kaydedilmemiş.	Kontrol paneli ayarlarını yeniden seçin ve ✓ düğmesine basın. Ayarın sağında yıldız işareti (*) görüntülenmesi gerekir.
Veri göstere ışığı yanık ve hiçbir sayfa yazdırılmıyor.	Yazıcıda arabellek verileri bulunuyor. Geçerli kontrol paneli ayarlarını kullanıp, arabellekteki verileri yazdırmak ve yeni kontrol paneli ayarlarını etkinleştirmek için ✓ düğmesine basın.
Yazıcı bir ağ üzerindeyse, başka bir kullanıcı yazıcı kontrol paneli ayarlarını değiştirmiş olabilir.	Kontrol paneli ayar değişikliklerinde uyum sağlamak için ağ yöneticinize başvurun.

Tepsi 3 (isteğe bağlı 500 sayfalık kağıt besleyici) seçilemiyor

Neden	Çözüm
Tepsi 3 (500 sayfalık kağıt besleyici), yapılandırma sayfasında veya kontrol panelinde giriş tepsisi seçeneği olarak görünmüyor.	Tepsi 3'ün seçenek olarak görüntülenmesi için, takılı olması gerekir. Tepsi 3'ün doğru şekilde takıldığından emin olun.
Tepsi 3, yazıcı sürücüsünde bir seçenek olarak görünmüyor.	Yazıcı sürücüsü yapılandırmasının Tepsi 3'ü tanıdığından emin olun. Ek tepsi ayarlamak ve yapılandırmak için yazıcı sürücüsü yardımına bakın.

Renkli yazdırma sorunları

Aşağıdaki tabloda, sık rastlanan renkli yazdırma sorunları ve bu sorunları gidermek için önerilen çözümler görülmektedir.

Renkli yazdırma sorunları

Renkli yerine siyah yazdırma

Neden	Çözüm
Yazılım uygulamasında veya yazıcı sürücüsünde Gri tonlama modu seçilmiş.	Yazılım uygulamasında veya yazıcı sürücüsünde Gri tonlama veya Tek renk yerine Renk modu seçilmiş. Yapılandırma sayfasının nasıl yazdırılacağını öğrenmek için bkz: Yazıcı bilgileri sayfaları .
Yazılım uygulamanızda doğru yazıcı sürücüsü seçilmemiştir.	Doğru yazıcı sürücüsünü seçin.
Yapılandırma sayfasında hiçbir renk görünmüyor.	HP Destek'e başvurun.

Yanlış gölgelendirme

Neden	Çözüm
Kağıt bu yazıcının özellikleriyle uyumlu değil.	<i>HP LaserJet Printer Family Print Media Specification Guide</i> 'a bakın. <i>HP LaserJet Printer Family Print Media Specification Guide</i> sipariş bilgileri için yazıcının modeline bağlı olarak http://www.hp.com/support/clj3550 veya http://www.hp.com/support/clj3700 adresini ziyaret edin. Bağlandığınızda, Manuals seçeneğini seçin.
Yazıcıyı aşırı nemli koşullarda çalıştırıyorsunuz.	Yazıcının kullanıldığı ortamının izin verilen nem oranları aralığında olduğunu doğrulayın. Yazıcıyı ayarlayın. Bkz: Yazdırma kalitesi menüsü . Not Renk kalitesi ile ilgili sorunlar hakkında ayrıntılı bilgi için bkz: Yazdırma kalitesi sorunlarını giderme .

Eksik renk

Neden	Çözüm
HP yazıcı kartuşu arızalı olabilir.	Kartuşu değiştirin.

Renkli yazdırma sorunları (devam)

Yazıcı kartuşunu taktıktan sonra tutarsız renkler oluşuyor

Neden	Çözüm
Diğer bir yazıcı kartuşu bitmek üzere olabilir.	Kontrol panelinde sarf malzemeleri miktarını denetleyin veya sarf malzemeleri durumu sayfası yazdırın. Bkz: Yazıcı bilgileri sayfaları .

Yazdırılan renklerle ekrandaki renkler birbirini tutmuyor

Neden	Çözüm
Çok açık ekran renkleri yazdırılmıyor olabilir.	Yazılım uygulaması, çok açık renkleri beyaz olarak değerlendirebilir. Sorun buysa, çok açık renkler kullanmaktan kaçının.
Çok koyu ekran renkleri siyah olarak yazdırılıyor.	Yazılım uygulaması, çok koyu renkleri siyah olarak değerlendirebilir. Sorun buysa, çok koyu renkler kullanmaktan kaçının.
Bilgisayar ekranındaki renkler, yazıcı çıktısından farklı.	<p>Yalnızca HP Color LaserJet 3700 series yazıcı için.</p> <ol style="list-style-type: none">Yazıcı sürücüsünün Renk sekmesinde, Renk Seçenekleri bölümünde, Elle'yi seçin.Ayarlar'ı tıklatın.Elle Ayarlanan Renk Seçenekleri'nde, Renk Seçenekleri bölümünde, istenen her bir nesne için Varsayılan (sRGB) seçeneğini belirleyin.Tamamlamak için Tamam'ı tıklatın. <p>Not</p> <p>Yazdırılan renklerin ekranınızdaki renklerle eşleştirilmesini pek çok faktör etkileyebilir. Bu faktörler arasında, kağıt, üstten ışıklandırma, yazılım uygulamaları, işletim sistemi paletleri, monitörler ve video kartları ve sürücülerini yer alır. Ayrıntılı bilgi için bkz: Renk.</p>

Hatalı yazıcı çıktısı

Aşağıdaki tabloda, sık rastlanan yazıcı çıktı sorunları ve bu sorunları gidermek için önerilen çözümler görülmektedir.

Hatalı yazıcı çıktısı

Hatalı yazı tipleri yazdırılıyor

Neden	Çözüm
Yazı tipi yazılım uygulamasında doğru seçilmemiş.	Yazılım uygulamasında yazı tipini yeniden seçin.
Yazı tipi yazıcıda bulunamıyor.	Yazı tipini yazıcıya yükleyin veya başka bir yazı tipi kullanın. (Windows'ta, sürücü bunu otomatik olarak yapar.)
Doğru yazıcı sürücüsü seçilmemiş.	Doğru yazıcı sürücüsünü seçin.

Simge kümesinde tüm karakterler yazdırılmıyor

Neden	Çözüm
Doğru yazı tipi seçilmemiş.	Doğru yazı tipini seçin.
Doğru simge kümesi seçilmemiş.	Doğru simge kümesini seçin.
Seçilen karakter veya simge yazılım uygulaması tarafından desteklenmiyor.	Seçili karakteri veya simgeyi destekleyen bir yazı tipi kullanın.

Metni çıktılar arasında kaydırıyor

Neden	Çözüm
Yazılım uygulamanız yazıcıyı sayfa başına geri döndürmüyor.	Ayrıntılı bilgi için yazılım kılavuzuna veya <i>PCL/PJL Teknik Başvuru Paketi</i> 'ne başvurun.

Düzensiz, eksik karakterler veya tamamlanmayan çıktı

Neden	Çözüm
Arabirim kablosu düşük kaliteli.	Yüksek kaliteli, IEEE uyumlu farklı bir kablo kullanmayı deneyin. Paralel kablolar 10 metreden daha uzun olamaz.
Arabirim kablosu gevşemiş.	Arabirim kablosunu çıkarıp yeniden takın.
Arabirim kablosu hasarlı veya kötü.	Farklı bir arabirim kablosu kullanmayı deneyin.
Güç kablosu gevşemiş.	Güç kablosunu çıkarıp yeniden takın.

Hatalı yazıcı çıktısı (devam)

Düzensiz, eksik karakterler veya tamamlanmayan çıktı

Neden	Çözüm
PostScript Öykünmesine göre yapılandırılmış yazıcı ile PCL işi yazdırmaya çalışıyorsunuz.	Yazıcı kontrol panelinden doğru yazıcı özelliğini seçin ve sonra işi yeniden gönderin.
PCL için yapılandırılmış yazıcı ile PostScript işi yazdırmaya çalışıyorsunuz.	Yazıcı kontrol panelinden doğru yazıcı özelliğini seçin ve sonra işi yeniden gönderin.

Tamamlanmamış çıktı

Neden	Çözüm
Yazıcı kontrol panelinde bir bellek hata iletisi görüntülenir.	1. Yazıcı belleğini, yüklenen gereksiz yazı tiplerinden, stil sayfalarından ve makrolardan temizleyin. veya 2. Yazıcıya ek bellek yükleyin.
Yazdırdığınız dosyada hatalar var.	Yazılım uygulamanızı denetleyerek dosyada hata olmadığını doğrulayın. 1. Aynı yazılımda hatasız olduğunu bildiğiniz başka bir dosyayı yazdırın. veya 2. Dosyayı başka bir uygulamadan yazdırın.

El ile iki yüze yazdırma işi hatalı istendi

Neden	Çözüm
Arka Bölme için Doğru Sıra seçeneğiyle 2 yüze elle yazdırma işi istendi, ancak alt arka kapak (arka çıkış bölmesi) açık değildi.	Alt arka kapağı açın (arka çıkış bölmesi) ve yazdırma işini yeniden gönderin.

Baskılarda bulaşma, dikey çizgiler, toner lekeleri veya yinelenen işaretler var

Neden	Çözüm
Yazıcı motorunun temizlenmesi gerekiyor.	Yazıcıyı temizleyin. Bkz: Yazıcıyı temizleme . Sorun devam ederse, bkz: Yazdırma kalitesi sorunlarını giderme .

Farklı yazı tipleri ile yazdırmak için yönergeler

- PostScript Öykünmesi (PS) ve PCL modunda 80 dahili yazı tipi bulunmaktadır.
- Yazıcı belleğini korumak için yalnızca gerekli yazı tiplerini yükleyin.
- Birçok yazı tipi yüklemeniz gerekirse, ek yazıcı belleği yüklemeyi düşünün.

Bazı yazılım uygulamaları, yazı tiplerini her yazdırma işinin başında otomatik olarak yükler. Bu uygulamaları yazıcıda bulunmayan yazılım yazı tiplerini yüklemek üzere yapılandırmak mümkün olabilir.

Yazılım uygulama sorunları

Aşağıdaki tabloda, sık rastlanan yazılım uygulaması sorunları ve bu sorunları gidermek için önerilen çözümler görülmektedir.

Yazılım uygulama sorunları

Sistem seçimleri yazılım aracılığıyla değiştirilemiyor

Neden	Çözüm
Sistem yazılımı değişiklikleri kontrol paneli tarafından kilitlenmiş.	Ağ yöneticisine başvurun.
Yazılım uygulaması, sistem değişikliklerini desteklemiyor.	Yazılım uygulamasının belgelerine başvurun.
Doğru yazıcı sürücüsü yüklenmemiş.	Doğru yazıcı sürücüsünü yükleyin.
Doğru uygulama sürücüsü yüklenmemiş.	Doğru uygulama sürücüsünü yükleyin.

Yazılımdan yazı tipi seçilemiyor

Neden	Çözüm
Yazı tipi yazılım uygulamasında bulunmuyor.	Yazılım uygulamasının belgelerine başvurun.

Yazılımdan renk seçilemiyor

Neden	Çözüm
Yazılım uygulaması, rengi desteklemiyor.	Yazılım uygulamasının belgelerine başvurun.
Yazılım uygulamasında veya yazıcı sürücüsünde Renk modu seçilmemiş.	Gri Tonlama veya Tek Renkli mod yerine, Renkli modunu seçin.
Doğru yazıcı sürücüsü yüklenmemiş.	Doğru yazıcı sürücüsünü yükleyin.

Yazıcı sürücüsü Tepsi 3 veya dupleks yazdırma aksesuarını tanımiyor

Neden	Çözüm
Yazıcı sürücüsü Tepsi 3 veya dupleks yazdırma aksesuarını tanıyacak şekilde yapılandırılmamış.	Yazıcının, yazıcı aksesuarlarını tanıyacak şekilde yapılandırılması hakkındaki yönergeler için yazıcı sürücüsünün çevrimiçi yardımına başvurun.
Aksesuar takılmamış olabilir.	Aksesuarın düzgün bir şekilde takıldığından emin olun.

Yazdırma kalitesi sorunlarını giderme

Yazdırma kalitesi sorunlarıyla karşılaşıyorsanız, aşağıdaki bölümler sorunun nedenini belirlemenize yardımcı olabilir.

Kağıtla ilişkili yazdırma kalitesi sorunları

Bazı yazdırma kalitesi sorunları, uygun olmayan kağıt kullanılmasından kaynaklanır.

- HP kağıt özelliklerini karşılayan kağıtlar kullanın. Bkz: [Desteklenen kağıt ağırlıkları ve boyutları](#).
- Kağıdın yüzeyi çok düz. HP kağıt özelliklerini karşılayan kağıtlar kullanın. Bkz: [Desteklenen kağıt ağırlıkları ve boyutları](#).
- Sürücü ayarı yanlış yapılmış. Kağıt türü ayarını değiştirmek için [Tür ve Boyut](#) bölümüne bakın.
- Kullandığınız kağıt, seçtiğiniz kağıt türü ayarı için fazla ağır ve toner kağıtla kaynaşmıyor.
- Kağıdın nem oranı değişken, fazla yüksek veya fazla düşük. Farklı bir kaynaktan veya açılmamış bir paketten kağıt kullanın.
- Kağıdın bazı alanları toneri reddediyor. Farklı bir kaynaktan veya açılmamış bir paketten kağıt kullanın.
- Kullandığınız antetli kağıt pürüzlü. Daha düz bir fotokopi kağıdı kullanın. Sorun çözülürse, antetli kağıdınızda kullanılan kağıdın bu yazıcının özelliklerini karşıladığından emin olmak için antetli kağıdın tedarikçisine başvurun. Bkz: [Desteklenen kağıt ağırlıkları ve boyutları](#).
- Kağıt aşırı pürüzlü. Daha düz bir fotokopi kağıdı kullanın.

Tepegöz asetatı hatalı

Tepegöz saydamları, saydamlara yazdırmaya özgü arızaların yanı sıra, başka bir kağıt türünün neden olabileceği görüntü kalitesi sorunlarını da gösterebilir. Buna ek olarak, saydamlar yazdırma yolunda bükülebileceğinden, kağıt işleme bileşenleri tarafından lekelenbilirler.

Not

Yazdırdıktan sonra kullanmadan önce saydamların en az 30 saniye soğumasını bekleyin.

- Yazıcı sürücüsünün **Kağıt** sekmesinde, kağıt türü olarak **Asetat** seçeneğini seçin. Ayrıca, tepsinin saydamlar için doğru şekilde yapılandırıldığından emin olun.
- Saydamların, bu yazıcının özelliklerini karşılayıp karşılamadığını denetleyin. Bkz: [Desteklenen kağıt ağırlıkları ve boyutları](#). Ortam özellikleri ve sipariş bilgileri için *HP LaserJet Printer Family Print Media Specification Guide* belgesine bakın. HP Color LaserJet 3550 series yazıcılar için bkz: <http://www.hp.com/support/clj3550>. HP Color LaserJet 3700 series yazıcılar için bkz: <http://www.hp.com/support/clj3700>. İndirilebilir el kitapları için **Manuals** seçeneğini seçin.
- Kullandığınız saydamlar, tonerin yapışacağı şekilde tasarlanmamış. Yalnızca HP Color LaserJet yazıcıları için tasarlanmış saydamları kullanın.
- Saydamları kenarlarından tutun. Elinizin doğal yağı saydamlar üzerinde lekeler ve mürekkebin dağılmasına neden olabilir.

- Dolgulu sayfaların arka kenarındaki küçük, rasgele koyu alanlar, çıktı bölmesindeki saydamların birbirine yapışmasından kaynaklanabilir. İşi daha küçük gruplar halinde yazdırmayı deneyin.
- Seçilen renkler, yazdırıldığında güzel çıkmıyor. Yazılım uygulamasında veya yazıcı sürücüsünde farklı renkler seçin.
- Yansıtıcı bir tepegöz kullanıyorsanız, onun yerine standart bir tepegöz kullanın.

Yazıcının kullanım ortamı ile ilişkili yazdırma kalitesi sorunları

Yazıcı aşırı nemli veya kuru koşullarda kullanılıyorsa, yazdırma ortamının belirtilen özellikleri karşıladığından emin olun. Çalıştırma ortamı özellikleri hakkında bilgi için bu yazıcının başlangıç kılavuzuna bakın.

Kağıt sıkışmalarıyla ilgili yazdırma kalitesi sorunları

Kağıt yolundan tüm kağıtların temizlendiğinden emin olun. Bkz: [Kağıt sıkışması giderimi](#).

- Yazıcıda son yazdırma sırasında kağıt sıkışıklığı meydana geldiyse, yazıcıyı temizlemek için iki-üç sayfa yazdırın.
- Kağıt kaynaştırıcıdan geçmiyor ve bu sonraki belgelerde görüntü bozukluklarına yol açıyorsa yazıcıyı temizlemek için iki, üç sayfa yazdırın. Sorun giderilemezse, bkz: [Yazdırma kalitesi sorunlarını giderme sayfaları](#).

Yazıcının iç kısmında toner birikmesi ile ilişkili yazdırma kalitesi sorunları

Zamanla, yazıcının içinde toner ve diğer parçacıklar birikebilir. Bu birikme, aşağıdaki yazdırma kalitesi sorunlarına neden olabilir:

- sayfanın yazdırılan yüzünde eşit aralıklarla görünen işaretler
- kolayca bulaşan toner
- sayfada toner lekeleri
- sayfada dikey çizgiler veya şeritler

Bu tür sorunları düzeltmek için yazıcıyı temizleyin. Bkz: [Yazıcıyı temizleme](#).

Yazdırma kalitesi sorunlarını giderme sayfaları

Yazdırma kalitesi sorunlarını tanılamak ve çözmek için yerleşik yazdırma kalitesi sorunlarını giderme sayfalarını kullanın.

1. **MENÜLER** menüsüne girmek için **MENÜ** düğmesine basın.
2. **TANILAMA** öğesini vurgulamak için ▼ düğmesine basın.
3. **TANILAMA** öğesini seçmek için ✓ düğmesine basın.
4. **YK SORUN GİDERME** öğesini vurgulamak için ▼ düğmesine basın.
5. Sayfaları yazdırmak için ✓ düğmesine basın.

Yazıcı, yazdırma kalitesi sorunlarını giderme sayfalarını yazdırdıktan sonra, **Hazır** konumuna döner. Yazdırma kalitesi sorun giderme sayfalarını incelediğinizde yazdırma kalitesi sorunları görürseniz, yazıcıyı ayarlayın. Bkz: [Yazıcıyı ayarlama](#).

Yazıcıyı ayarlama

Ayar, yazdırma kalitesini en iyi duruma getiren bir yazıcı işlevidir. Yazdırma kalitesi sorunlarıyla karşılaşırsanız, yazıcıyı ayarlayın.

1. **MENÜLER** menüsüne girmek için **MENÜ** düğmesine basın.
2. **Cihazı Yapılandır** öğesini vurgulamak için ▼ düğmesine basın.
3. **Cihazı Yapılandır** öğesini seçmek için ✓ düğmesine basın.
4. **YAZDIRMA KALİTESİ** öğesini vurgulamak için ▼ düğmesine basın.
5. **YAZDIRMA KALİTESİ** öğesini seçmek için ✓ düğmesine basın.
6. **TAM AYARLAMA YAP** öğesini vurgulamak için ▼ düğmesine basın.
7. **TAM AYARLAMA YAP** öğesini seçmek için ✓ düğmesine basın.

A

Sarf malzemeleri ve aksesuarlar

ABD'de sarf malzemelerini sipariř etmek için <http://www.hp.com/sbso/product/supplies> adresini ziyaret edin. Dünyanın diđer ülkelerinde/bölgelerinde sarf malzemelerini sipariř etmek için <http://www.hp.com/ghp/buyonline.html> adresini ziyaret edin. Kanada'da sarf malzemelerini sipariř etmek için <http://www.hp.ca/catalog/supplies> adresini ziyaret edin. Avrupa ülkelerinde/bölgelerinde sarf malzemelerini sipariř etmek için <http://www.hp.com/go/supplies> adresini ziyaret edin. Asya Pasifik ülkelerinde/bölgelerinde sarf malzemelerini sipariř etmek için <http://www.hp.com/paper/> adresini ziyaret edin.

Aksesuar sipariři için <http://www.hp.com/go/accessories> adresini ziyaret edin.

Yedek para ve sarf malzemesi tedariki

Bu rnn yedek paraları ve sarf malzemeleri, rnn retimi durdurulduktan sonra en az beş yıl sreyle piyasada bulunacaktır.

Yerleşik web sunucusundan sipariş verme (ağ bağlantıları olan yazıcılar için)

Doğrudan yerleşik web sunucusundan yazıcı sarf malzemeleri siparişi vermek için aşağıdaki adımları izleyin (bkz: [Yerleşik Web sunucusunu kullanma \(yalnızca HP Color LaserJet 3700 series yazıcı için\)](#))

1. Bilgisayardaki Web tarayıcısında, yazıcının IP adresini yazın. Yazıcı durum penceresi görüntülenir. Veya, uyarı e-postasında sağlanan URL'ye gidin.
2. Parola sorulursa parolayı girin.
3. Aygıt Yapılandırma penceresinin sol tarafındaki **Sarf Malzemeleri Siparişi** seçeneğini tıklatın. Bu, sarf malzemeleri satın alabileceğiniz bir URL sağlar. Parça numarası ve yazıcı bilgilerine göre malzeme bilgileri sağlanır.
4. Sipariş vermek istediğiniz parça numaralarını seçin ve ekrandaki yönergeleri izleyin.

Sarf malzemeleri, aksesuarlar ve parça numaraları

Parça	Parça numarası	Tür/boyut
Bellek yükseltme (DIMM'ler)	C7848A	Eşzamanlı 64 MB DIMM (SDRAM)
	C7850A	Eşzamanlı 128 MB DIMM (SDRAM)
	C9653A	Eşzamanlı 256 MB DIMM (SDRAM)
Aksesuarlar	Q2486A	İsteğe bağlı 500 sayfalık kağıt besleyici (Tepsi 3)
HP Color LaserJet 3700 series yazıcı için dahili (EIO) bağlantı özelliği	J7934A	HP Jetdirect 620n dahili yazdırma sunucusu (10/100-TX Ethernet, yüksek hızlı USB 2.0)
	J6058A	HP Jetdirect 680n 802.11b kablosuz yazdırma sunucusu
	J4135A	HP Jetdirect bağlantı kartı (USB, seri ve LocalTalk)
HP Color LaserJet 3550 series yazıcı için Harici (EX) bağlanabilirlik	J7942A	HP Jetdirect en3700 harici yazdırma sunucusu (10/100base Tx, USB 2.0 Hi-speed)
	J6061A	HP Jetdirect 380x 802.11b kablosuz yazdırma sunucusu (USB 1.1)

Sarf malzemeleri, aksesuarlar ve parça numaraları (devam)

Parça	Parça numarası	Tür/boyut
	J6072A	HP bt1300 Bluetooth kablosuz yazıcı adaptörü (USB veya paralel bağlantı için)
HP Color LaserJet 3700 series yazıcı için Harici (EX) bağlanabilirlik	J3264A	HP Jetdirect 500x yazdırma sunucusu (Token Ring)
	J3265A	HP Jetdirect 500x yazdırma sunucusu (hızlı Ethernet)
	J3258B	HP Jetdirect 170x yazdırma sunucusu (Ethernet)
	J7942A	HP Jetdirect en3700 harici yazdırma sunucusu (10/100base Tx, yüksek hızlı USB 2.0)
	J6061A	HP Jetdirect 380x 802.11b kablosuz yazdırma sunucusu (USB 1.1)
	J6035B	HP Jetdirect 175x yazdırma sunucusu (hızlı Ethernet, 10/100base Tx, USB 1.1)
	J6072A	HP bt1300 Bluetooth kablosuz yazıcı adaptörü (USB veya paralel bağlantı için)
HP Color LaserJet 3550 series yazıcı için yazıcı sarf malzemeleri	Q2670A	HP Color LaserJet 3550 series yazıcı için siyah yazıcı kartuşu
	Q2671A	HP Color LaserJet 3550 series yazıcı için cam göbeği yazıcı kartuşu
	Q2672A	HP Color LaserJet 3550 series yazıcı için sarı yazıcı kartuşu
	Q2773A	HP Color LaserJet 3550 series yazıcı için macenta yazıcı kartuşu
	Q3658A	Resim aktarım seti
	Q3655A	Resim kaynaştırıcı seti (110-127V)
	Q3656A	Resim kaynaştırıcı seti (220-240V)
HP Color LaserJet 3700 series yazıcı için yazıcı sarf malzemeleri	Q2670A	HP Color LaserJet 3700 series yazıcı için siyah yazıcı kartuşu

Sarf malzemeleri, aksesuarlar ve parça numaraları (devam)

Parça	Parça numarası	Tür/boyut
	Q2681A	HP Color LaserJet 3700 series yazıcı için cam göbeği yazıcı kartuşu
	Q2682A	HP Color LaserJet 3700 series yazıcı için sarı yazıcı kartuşu
	Q2683A	HP Color LaserJet 3700 series yazıcı için macenta yazıcı kartuşu
	Q3658A	Resim aktarım seti
	Q3655A	Resim kaynaştırıcı seti (110-127V)
	Q3656A	Resim kaynaştırıcı seti (220-240V)
Kablolar	C2946A	IEEE-1284 uyumlu paralel kablo, 3 m uzunluğunda, 25 iğneli erkek/mikro 36 iğneli erkek ("C" boyutlu) konektör
	C6518A	USB 2.0 yazıcı kablosu (2 metre standart)
Kağıt	C2934A	50 sayfa HP Color LaserJet Saydamları (letter)
	C2936A	50 sayfa HP Color LaserJet Saydamları (A4)
	Q2419A	HP LaserJet High Gloss kağıt (letter)
	C4179A	200 sayfa HP LaserJet Soft Gloss kağıt (letter)
	C4179B	200 sayfa HP LaserJet Soft Gloss kağıt (A4)
	Q1298A	HP LaserJet Tough kağıt (letter)
	Q1298B	HP LaserJet Tough kağıt (A4)
	HPU1132	HP Premium Choice LaserJet kağıt (letter)
	CHP410	HP Premium Choice LaserJet kağıt (A4)
	HPJ1124	HP LaserJet kağıt (letter)
	CHP310	HP LaserJet kağıt (A4)

Sarf malzemeleri, aksesuarlar ve para numaraları (devam)

Para	Para numarası	Tür/boyut
Başvuru malzemeleri	5851-1468	<i>HP LaserJet Printer Family Print Media Specification Guide</i>
	5021-0337	<i>PCL/PJL Teknik Başvuru Paketi</i> Yüklenbilir sürümler için http://www.hp.com/support/cj3550 veya http://www.hp.com/support/cj3700 adresini ziyaret edin. Bağlandıđınızda, Manuals seçeneđini seçin.



Servis ve destek

Hewlett-Packard sınırlı garanti bildirimini

HP ÜRÜNÜ

HP Color LaserJet 3550, 3550n, 3700, 3700n, 3700dn, ve 3700dtn yazıcıları

SINIRLI GARANTİ SÜRESİ

Bir yıllık sınırlı garanti

HP son kullanıcı müşteri olarak size, HP donanım ve aksesuarlarının satın alma tarihinden sonra yukarıda belirlenen süre içinde, malzeme ve işçilik kusuru içermeyeceği garantisini verir. Bu arızalar HP'ye garanti süresi içinde bildirilirse HP kendi seçimine bağlı olarak arızalı olduğu tespit edilen ürünleri onarır ya da yenisiyle değiştirir. Değiştirilen ürünler yeni ya da performans açısından yeni bir ürüne eşdeğer olacaktır.

HP, doğru şekilde yüklendiği ve kullanıldığında, yazılımın satın alma tarihinden itibaren yukarıda belirtilen süre boyunca malzeme ve işçilik kusurlarından dolayı programlama talimatlarını yerine getireceğini garanti eder. HP'ye garanti süresi içinde bildirilirse HP bu gibi kusurlardan dolayı programlama komutlarını yerine getirmeyen yazılımı yenisiyle değiştirecektir.

HP, ürünlerinin kesintisiz veya hatasız çalışacağını garanti etmez. HP herhangi bir ürünü makul bir süre içinde onararak veya değiştirerek garanti ettiği duruma getiremezse, ürünü derhal geri göndermeniz karşılığında satış fiyatını geri almaya hak kazanırsınız.

HP ürünlerinde performansları yenisiyle eşdeğer olan yeniden üretilmiş veya çok az kullanılmış parçalar bulunabilir.

Garanti aşağıdaki nedenlerden dolayı ortaya çıkan arızaları içermez: (a) uygun olmayan veya yetersiz bakım ya da kalibrasyon, (b) HP tarafından sağlanmayan yazılım, arabirim, parça veya malzemeler, (c) yetkisiz tadilat veya kötü kullanım ya da (d) ürünün kendisi için yayımlanmış ortam özellikleri dışında kullanımı (e) kullanım alanının uygun olmayan şekilde hazırlanmış olması ya da uygun olmayan bakım.

YEREL YASALARININ İZİN VERDİĞİ ÖLÇÜDE, YUKARIDAKİ GARANTİLER TÜM GARANTİLERİ OLUŞTURUR VE GEREK YAZILI GEREK SÖZLÜ OLARAK BAŞ KA HİÇBİR ZİMNİ VEYA AÇIK GARANTİ VEYA KOŞUL VERİLMEZ. HP ÖZELLİKLE SATILABİLİRLİK, TATMINKAR KALİTE VE BELİRLİ BİR AMACA UYGUNLUK DOLAYLI GARANTİLERİ YA DA KOŞULLARINI REDDEDER. Bazı ülkeler/bölgeler veya eyaletler dolaylı garantilerin sınırlandırılmasına izin vermez, bu nedenle yukarıdaki sınırlandırma veya hariç tutma sizin için geçerli olmayabilir. Bu garanti size belirli yasal haklar verir ve ülkelere/bölgelere ve eyaletlere göre eyaletten eyalete değişebilen başka haklara da sahip olabilirsiniz. HP sınırlı garantisini HP'nin bu ürün için servis verdiği ve bu ürünü pazarladığı tüm ülkelerde/bölgelerde geçerlidir. Aldığınız garantisinin düzeyi yerel standartlara göre değişebilir. HP bu ürünün yasal veya yönetmelik nedenleriyle işletilmesinin amaçlanmadığı ülkelerde/bölgelerde işlemesi için ürünün form veya işlevinde değişiklik yapmayacaktır.

YEREL YASALARIN İZİN VERDİĞİ ÖLÇÜDE, BU GARANTİ BİLDİRİMİNDEKİ HAKLAR YEGANE VE TÜM HAKLARINIZDIR. YUKARIDA BELİRTİLEN DURUMLARIN DIŞINDA, HP VEYA BAYİLERİ, SÖZLEŞMEDEN KAYNAKLANAN VEYA HAKSIZ FİİL BİÇİMİNDE OLUŞAN YA DA BAŞKA BİR BİÇİMDE ORTAYA ÇIKAN (KAR VE VERİ KAYBI DA DAHİL OLMAK ÜZERE) VERİ KAYBINDAN, DOĞRUDAN, ÖZEL, RASTLANTISAL VE DOLAYLI ZARARLARDAN HİÇBİR DURUMDA SORUMLU DEĞİLDİR. Bazı ülkeler/bölgeler kazara veya sonuç olarak ortaya çıkan zararların sınırlandırılmasına izin vermez, bu nedenle yukarıdaki sınırlandırma ve hariç tutma sizin için geçerli olmayabilir.

YASAL OLARAK İZİN VERİLEN DURUMLAR DIŐINDA BU BİLDİRİMDEKİ GARANTİ KOŐULLARI, ÜRÜNÜN SİZE SATILMASIYLA İLGİLİ TANINAN ZORUNLU YASAL HAKLARI DIŐLAMADIKLARI, SINIRLAMADIKLARI VE DEĐİŐTİRMEDİKLERİ GİBİ BUNLARA EK OLARAK SAĐLANMAKTADIR.

Yazıcı kartuşu, aktarım birimi ve kaynaştırıcı sınırlı garanti bildirimini

Bu HP ürünü üzerinde malzeme ve işçilik hatası bulunmayacağı garanti edilir.

Bu garanti, (a) doldurulmuş, yenilenmiş, yeniden üretilmiş veya herhangi bir şekilde üzerinde bir işlem yapılmış ürünler, (b) yanlış kullanım, hatalı saklama veya yazıcı ürünü için yayımlanmış çevresel özellikler dışında çalıştırılmadan kaynaklanan sorunlara sahip ürünler ya da (c) normal kullanım yüzünden aşınmış ürünler için geçerli değildir.

Garanti hizmetini elde etmek için, (sorunu açıklayan bir yazı ve baskı örnekleri ile birlikte) ürünü satın aldığınız yere iade edin veya HP müşteri hizmetlerine başvurun. Karar hakkı HP'ye ait olacak şekilde, HP hatalı olduğu kanıtlanan ürünü değiştirir veya satın alma bedelini iade eder.

YUKARIDAKİ GARANTİ, YEREL YASALAR ÇERÇEVESİNDE İZİN VERİLEN AZAMI ÖLÇÜDE, SİZE ÖZEL YEGANE GARANTİDİR VE HP SİZE AÇIKÇA VEYA ZİMNEN, YAZILI VEYA SÖZLÜ BAŞKA HİÇBİR GARANTİ VEYA KOŞUL SAĞLAMADIĞI GİBİ SATILABİLİRLİK, TATMİN EDİCİ KALİTE VE BELİRLİ BİR AMACA UYGUNLUKLA İLGİLİ OLARAK HİÇBİR ZİMNİ GARANTİ VE KOŞUL SAĞLAMAZ.

HP VEYA TEDARİKÇİLERİ, YEREL YASALAR ÇERÇEVESİNDE, SÖZLEŞMEDEN KAYNAKLANAN VEYA HAKSIZ FİİL BİÇİMİNDE YA DA BAŞKA HERHANGİ BİR BİÇİMDE ORTAYA ÇIKAN DOĞRUDAN, ÖZEL, RASLANTISAL VEYA NETİCEDE OLUŞAN HİÇBİR ZARARDAN (KAR VEYA VERİ KAYBI DA DAHİL) SORUMLU DEĞİLDİR.

BU BİLDİRİMDEKİ GARANTİ ŞARTLARI, YASALARIN İZİN VERDİĞİ AZAMI ÖLÇÜDE, ÜRÜNÜN SİZE SATIŞIYLA İLGİLİ ZORUNLU YASAL HAKLARA EKTİR VE BUNLARI DIŞLAMAZ, DEĞİŞTİRMEZ VEYA SINIRLANDIRMAZ.

HP bakım sözleşmeleri

HP'nin geniş kapsamlı destek gereksinimlerini karşılayan çeşitli türlerde bakım anlaşmaları vardır. Bakım anlaşmaları standart garantiye dahil değildir. Destek servisleri ülkelere/ bölgelere göre değişebilir. Yararlanabileceğiniz hizmetleri öğrenmek için ülkenizdeki/ bölgenizdeki HP yetkili satıcısına başvurun.

İş yerinde servis sözleşmeleri

Gereksinimlerinize en uygun düzeyde destek sağlamak için HP'nin çeşitli yanıt süreleri olan yerinde servis anlaşmaları vardır:

Ertesi gün iş yerinde servis

Bu anlaşma kapsamında, servis talebini izleyen iş gününde destek sağlanır. Yerinde servis sözleşmelerinin çoğunda, uzatılmış servis saatleri ve HP'nin belirlenmiş servis alanlarının dışına yapılan kapsamı genişletilmiş servis seyahatleri belirtilmiştir (ek ücrete tabidir).

Haftalık (birim) iş yerinde servis

Bu sözleşmede çok sayıda HP ürünü olan kuruluşlar için programlı haftalık işyeri ziyaretleri öngörülmektedir. Bu anlaşma, yazıcılar, çiziciler, bilgisayarlar ve disket sürücülerini dahil olmak üzere en az 25 iş istasyonu ürünü kullanan yerler için tasarlanmıştır.

Uzun süreli garanti

HP Destek Paketi HP donanım ürününü ve tüm HP tarafından sağlanan iç bileşenleri kapsar. Donanım bakımı, HP ürününün alımından itibaren bir ila üç yıllık bir süreyi kapsar. Müşteri, HP ürününü satın aldıktan sonraki 90 gün içinde HP Destek Paketi satın almalıdır. Ayrıntılı bilgi için HP Müşteri Hizmetleri ve Destek grubuna başvurun.

Yazıcıyı yeniden paketlenme

Bilgisayarınızı başka bir yere taşımanız veya göndermeniz gerekirse, yazıcıyı yeniden paketlenmek için aşağıdaki yordamı kullanın.

DİKKAT

Gönderme sırasında ürünün gerektiği gibi paketlenmemesi nedeniyle oluşacak hatalar müşterinin sorumluluğundadır. Ürün gönderilirken dik durumda olmalıdır.

Yazıcıyı yeniden paketlenmek için

DİKKAT

Yazıcıyı göndermeden önce yazdırma kartuşlarını çıkarmanız *büyük önem taşır*. Taşıma işlemi sırasında yazıcının içinde bırakılan yazdırma kartuşları akabilir ve yazıcı makinesinive toner içeren diğer bölümleri tümüyle kaplayabilir.

Yazdırma kartuşunun zarar görmesini engellemek için silindire dokunmamaya özen gösterin ve yazdırma kartuşunu özgün ambalajı içinde saklayarak ışık görmesini önleyin.

1. Yazdırma kartuşlarının dördünü de çıkarın ve ayrıca gönderin.
2. İsteğe bağlı Tepsi 3'ü çıkarın ve ayrıca gönderin.
3. Mümkünse ürünün özgün kutusunu ve ambalaj malzemesini kullanın. Yazıcının paketlenme malzemesini attıysanız, yazıcının yeniden paketlenmesi hakkında bilgi almak için yerel kargo hizmeti veren bir şirkete başvurun. HP, gönderme işlemi için ekipmanı sigorta ettirmenizi önerir.

C

Yazıcı özellikleri

Özellikler hakkında bilgiler

Yazıcı özellikleri, boyut ve gramaj, gereken ve kullanılan güç miktarı ve yazıcının ürettiği gürültü hakkında bilgiler verir. Özellikler ayrıca yazıcının farklı çalışma modlarının güç tüketimi, ısı çıkışı ve gürültü çıkışı üzerindeki etkisini de tanımlar.

Fiziksel boyutlar

Ürün	Yükseklik	Derinlik	Genişlik	Ağırlık
HP Color LaserJet 3550 series yazıcı	467 mm	447 mm	499,5 mm	32,5 kg
İsteğe bağlı Tray 3 ile HP Color LaserJet 3550 series yazıcı	603 mm	447 mm	499,5 mm	38 kg
HP Color LaserJet 3700 series yazıcı	467 mm	447 mm	499,5 mm	33,5 kg
İsteğe bağlı Tray 3 ile HP Color LaserJet 3700 series yazıcı	603 mm	447 mm	499,5 mm	38,8 kg
HP Jetdirect en3700 harici yazdırma sunucusu	35 mm	131 mm	102 mm	0,159 kg

UYARI!

Güç gereksinimleri, yazıcının satıldığı ülkeye/bölgeye bağlıdır. Çalışma voltajlarını dönüştürmeyin. Bu, yazıcıya zarar verebilir ve ürün garantisini geçersiz kılabilir.

Elektrikle ilgili özellikler (HP Color LaserJet 3700 series yazıcı)

Öğe	110 Voltluk Modeller	220 Voltluk Modeller
Güç gereksinimleri	100 - 127 V (+/- %10) 50 - 60 Hz (+/- 2 Hz)	220 - 240 V (+/- %10) 50 - 60 Hz (+/- 2 Hz)

Elektrikle ilgili özellikler (HP Color LaserJet 3700 series yazıcı) (devam)

Öğe	110 Voltluk Modeller	220 Voltluk Modeller
Önerilen minimum devre kapasitesi	5,3 A	3 A

Elektrikle ilgili özellikler (HP Color LaserJet 3550 series yazıcı)

Öğe	110 Voltluk Modeller	230 Voltluk Modeller
Güç gereksinimleri	100 - 127 V (+/- %10) 50 - 60 Hz (+/- 2 Hz)	220 - 240 V (+/- %10) 50 - 60 Hz (+/- 2 Hz)
Önerilen minimum devre kapasitesi	5,3 A	3,0 A

Enerji tüketimi (vat, ortalama)¹

Ürün Modeli	Yazdırma ²	Hazır ³	Güç Tasarrufu ⁴	Kapalı	Isı çıkışı- Hazırken (BTU/saat)
HP Color LaserJet 3550	350	16	8	0,2	55
HP Color LaserJet 3550n	350	17	10	0,2	58
HP Color LaserJet 3700	400	25	14,5	0,3	85
HP Color LaserJet 3700n	400	25	14,5	0,3	85
HP Color LaserJet 3700dn	400	26	14,5	0,3	89
HP Color LaserJet 3700dtn	400	26	14,5	0,3	89

¹ Raporlanan enerji tüketimi, standart voltajlar kullanılarak renkli ve tek renkli yazdırma işlemleri için ölçülen en yüksek değerlerdir.

² Yazdırma hızı, Letter boyutunda ortam için 16 PPM ve A4 boyutunda ortam için 16 PPM'dir.

³ Hazır modundan Güç Tasarrufu moduna varsayılan etkinleştirme süresi 30 dakikadır.

⁴ Yazdırmaya başlamak için Güç Tasarrufu modundan çıkma süresi 12 saniyedir.

Not

Bu değerler değişebilir. Güncel bilgileri bulabilmek üzere, HP Color LaserJet 3550 series yazıcı için <http://www.hp.com/support/clj3550> sayfasına ve HP Color LaserJet 3700 series yazıcı için <http://www.hp.com/support/clj3700> sayfasına bakın.

Akustik yayılma (HP Color LaserJet 3700 series yazıcı)

Ses güç düzeyi	ISO 9296'ya göre
Yazdırma (16 PPM) ¹	$L_{WAd} = 6,4$ Bel (A) [64 dB (A)]
Hazır	$L_{WAd} = 5,5$ Bel (A) [55 dB (A)]
Ses basınç düzeyi: gözlemci konumunda	ISO 9296'ya göre
Yazdırma (16 PPM) ¹	$L_{pAm} = 49$ dB (A)
Hazır	$L_{pAm} = 39$ dB (A)

¹ Yazdırma hızı, Letter boyutunda ortam için 16 PPM ve A4 boyutunda ortam için 16 PPM'dir.

Akustik yayılma (HP Color LaserJet 3550 series yazıcı)¹

Ses güç düzeyi	ISO 9296'ya göre
Yazdırma (16 PPM) ²	$L_{WAd} = 6,4$ Bel (A) [64 dB (A)]
Hazır	$L_{WAd} = 4,9$ Bel (A) [49 dB (A)]
Ses basınç düzeyi: gözlemci konumunda	ISO 9296'ya göre
Yazdırma (16 PPM) ²	$L_{pAm} = 49$ dB (A)
Hazır	$L_{pAm} = 32$ dB (A)

¹ Sınama için simpleks yazdırma modunda HP Color LaserJet 3550 kullanıldı.

² Yazdırma hızı, Letter boyutunda ortam için 16 PPM ve A4 boyutunda ortam için 16 PPM'dir.

Not

Bu değerler değişebilir. Güncel bilgileri bulabilmek üzere, HP Color LaserJet 3550 series yazıcı için <http://www.hp.com/support/clj3550> sayfasına ve HP Color LaserJet 3700 series yazıcı için <http://www.hp.com/support/clj3700> sayfasına bakın.

İşletim ortamı özellikleri

Ortam	Önerilen	İzin Verilen
Sıcaklık	17 - 25° C	10 - 27° C
Nem	%20 - 60 Göreli	%10 - 70 Göreli
Yükselti	Yok	0 - 2600 m

Not

Bu değerler değişebilir. Güncel bilgileri bulabilmek üzere, HP Color LaserJet 3550 series yazıcı için <http://www.hp.com/support/clj3550> sayfasına ve HP Color LaserJet 3700 series yazıcı için <http://www.hp.com/support/clj3700> sayfasına bakın.

D

Düzenleme bilgileri

FCC düzenlemeleri

Bu araç sınanmış ve FCC kurallarının 15. Bölümüne uygun olarak B Sınıfı bir dijital aygıtın sınırlamalarına uygun olduğu görülmüştür. Bu sınırlar, yerleşik bir kurulumdaki zararlı girişimlere karşı uygun korumayı sağlamak amacıyla tasarlanmıştır. Aygıt radyo frekans enerjisi üretir, kullanır ve yayabilir. Bu donanım yönergeler doğrultusunda kurulmaz ve kullanılmazsa, radyo iletişimde zararlı girişimlere neden olabilir. Ancak, belirli yüklemelerde girişimin ortaya çıkmayacağını garantiye almıyoruz. Açılıp kapatılarak belirlenebileceği gibi donatım radyo veya televizyon alıcıları için zararlı girişimlere neden olursa, kullanıcı aşağıdaki önlemlerden bir veya birkaçını uygulayarak girişimi düzeltebilir.

- Alıcı antenin yönünü veya yerini değiştirin.
- Aygıtla alıcının arasını açın.
- Aygıtı, alıcının takılı bulunduğu devreden farklı bir fiş devresine bağlayın.
- Satıcınıza veya deneyimli bir radyo/TV teknisyenine başvurun.

Not

Yazıcıya yapılan, HP tarafından açıkça onaylanmamış değişiklikler, kullanıcının bu aygıtı çalıştırma yetkisini geçersiz kılabilir.

Korumalı bir kablo kullanılması, FCC kuralları Kısım 15 B Sınıfı sınırlarına uyulması için gereklidir.

Çevresel ürün yönetimi programı

Çevreyi koruma

Hewlett-Packard Company, çevreye zarar vermeyen kaliteli ürünler sağlamayı ilke edinmiştir. Bu ürün, çevre üzerindeki etkilerini en aza indirecek bazı özelliklerle tasarlanmıştır.

Ozon üretimi

Bu ürün, önemli derecede ozon gazı üretmez (O₃).

Enerji tüketimi

Güç Tasarrufu modunda, enerji tüketimi doğal kaynakları koruyacak ve bu ürünün yüksek performansını etkilemeyecek şekilde önemli ölçüde düşer. Bu ürün, verimli enerji kullanımı sağlayan ofis ürünlerinin geliştirilmesini destekleyen gönüllü bir program olan ENERGY STAR® (Sürüm 3.0) ile uyumludur.



ENERGY STAR®, ABD'de tescilli markadır. Bir ENERGY STAR ortağı olarak, Hewlett-Packard Company bu ürünün ENERGY STAR tarafından verimli enerji kullanımı için belirlenen yönergelere uygun olduğunu saptamıştır. Ayrıntılı bilgi için bkz:

<http://www.energystar.gov/>

Toner tüketimi

Taslak modu çok az toner kullanır; bu da, yazıcı kartuşunun kullanım ömrünü uzatır.

Kağıt kullanımı

Bu ürünlerdeki isteğe bağlı otomatik 2 yüze yazdırma özelliği (dupleks yazdırma) kağıt kullanımını azaltıp doğal kaynakların daha az tüketilmesini sağlayabilir. Ayrıntılı bilgi için bkz: [2 yüze yazdırma \(dupleks\)](#).

Not

HP Color LaserJet 3550, 3550n, 3700 ve 3700n yazıcılar, el ile dupleks yazdırma (iki yüze yazdırma için, bkz: [El ile iki yüze yazdırma](#)) özelliğini destekler.

Plastik Parçalar

25 gramdan daha ağır plastik parçalarda, ürünün kullanım ömrünün sonunda plastik parçaların geri dönüşüm için tanımlanmasını kolaylaştıran, uluslararası standartlara uygun işaretler bulunur.

HP LaserJet yazdırma sarf malzemeleri

Birçok ülkede/bölgede, bu ürünün yazdırma sarf malzemeleri (örneğin, yazıcı kartuşu), HP Printing Supplies Returns and Recycling Program (HP Yazdırma Sarf Malzemeleri İade ve Geri Dönüşüm Programı) aracılığıyla HP'ye geri gönderilebilir. Bu kullanımı kolay ve ücretsiz iade programı, 30'dan fazla ülkede/bölgede uygulanmaktadır. Tüm yeni HP LaserJet yazıcı kartuşlarının ve sarf malzemelerinin paketlerinde birkaç farklı dilde bilgi ve yönergeler bulunmaktadır.

HP yazdırma sarf malzemeleri iade ve geri dönüşüm programı hakkında bilgi

HP, 1992'den beri tüm dünyada HP LaserJet sarf malzemeleri piyasasının %86'sında, HP LaserJet sarf malzemeleri için ücretsiz iade ve geri dönüşüm programları sunmaktadır. Posta ücreti ödenmiş ve önceden adreslenmiş etiketler, bir çok HP LaserJet yazıcı kartuşu kutusunda sağlanan yönerge kılavuzuna dahil edilmiştir. Etiketler ve büyük kutular ayrıca aşağıdaki web sitesinden de sağlanabilir: <http://www.hp.com/recycle>.

2002 yılında dünyada 10 milyondan fazla HP LaserJet yazıcı kartuşu HP Planet Partners sarf malzemeleri geri dönüşüm programı ile geri dönüştürülmüştür. Rekor düzeydeki bu rakam, 12 milyon kilogramlık yazıcı kartuşu malzemesinin çöpe atılmaktan kurtarıldığı anlamına gelir. HP, tüm dünyada yazıcı kartuşlarının ağırlık olarak ortalama %80'lik bir bölümünün (plastik ve metaller) geri dönüşümünü sağlamıştır. Plastikler ve metaller, HP ürünleri, plastik tepsi ve biriktirme yerleri gibi yeni ürünlerin yapımında kullanılır. Kalan malzemeler, çevreye zarar vermeyecek biçimde atılır.

- **ABD'de iade.** Kullanılmış kartuşların ve sarf malzemelerinin çevreye karşı daha duyarlı bir şekilde iadesi için HP bu iadelerin topluca gerçekleştirilmesini desteklemektedir. İki veya daha fazla kartuşu birbirine bağlayıp, paket içinde size ulaştırılan ödemesi yapılmış ve üzerinde adres yazılı bir adet UPS etiketini kartuşların üzerine yapıştırmanız yeterlidir. ABD'de ayrıntılı bilgi için 800-800-340-2445 numaralı telefonu arayın veya <http://www.hp.com/recycle> adresindeki HP web sitesini ziyaret edin.
- **ABD dışında iadeler.** ABD dışındaki müşteriler, HP Sarf Malzemeleri iade ve Geri Dönüşüm Programı'nın kullanılabilirliği ile ilgili olarak bilgi almak için <http://www.hp.com/recycle> web sitesini ziyaret etmelidir.

Kağıt

HP LaserJet Printer Family Print Media Specification Guide içinde verilen yönergelere uygun olduğu sürece, bu üründe geri dönüştürülmüş kağıt kullanılabilir. Bu ürün EN12281:2002'ye uygun olarak geri dönüştürülmüş kağıtların kullanımı için uygundur.

Malzeme kısıtlamaları

Bu HP ürününde pil bulunmamaktadır.

Bu HP ürününe cıva eklenmemiştir.

Malzeme Güvenliği Teknik Verileri (MSDS)

Kimyasal madde içeren sarf malzemeleri (örneğin, toner) için Malzeme Güvenliği Teknik Verileri (MSDS), <http://www.hp.com/go/msds> adresindeki HP web sitesine başvurarak alınabilir.

Uzun süreli garanti

HP Destek Paketi, HP donanım ürününü ve tüm HP tarafından sağlanan iç bileşenleri kapsar. Donanım bakımı, HP ürününün alımından itibaren üç yıllık bir süreyi kapsar. Müşteri, HP Destek Paketi'ni, HP ürününü satın aldıktan sonraki 90 gün içinde satın almalıdır. Ayrıntılı bilgi için HP Müşteri Hizmetleri ve HP Müşteri Desteği grubuna başvurun. Bkz: [Hewlett-Packard sınırlı garanti bildiri](#).

Aşağıdakiler dahil

Bu çevre konuları ile ilgili bilgi almak için:

- Bu ürün veya pek çok ilgili HP ürünü için ürün çevresel profili sayfası
- HP'nin çevreye verdiği önem
- HP'nin çevresel yönetim sistemi
- HP'nin kullanım ömrü sona eren ürünler için iade ve geri dönüşüm programı
- Malzeme Güvenlik Veri Sayfaları

Şu siteleri ziyaret edin: <http://www.hp.com/go/environment> veya <http://www.hp.com/hpinfo/community/environment/productinfo/safety>

Uygunluk Bildirimi

Uygunluk Bildirimi

ISO/IEC Kılavuz 22 ve EN 45014'e göre

Üreticinin Adı: Hewlett-Packard Company
Üreticinin Adresi: 11311 Chinden Boulevard
Boise, Idaho 83714-1021, ABD

bu ürünün

Ürünün Adı: HP Color LaserJet 3500
HP Color LaserJet 3550
Düzenleme Model Numarası:³⁾ BOISB-0302-01
Ürün Seçenekleri: Tüm

aşağıdaki Ürün Özelliklerine uygun olduğunu açıklar:

GÜVENLİK: IEC 60950:1999 / EN60950: 2000
IEC 60825-1:1993 + A1:1997 +A2:2001 / EN 60825-1:1994 + A11:1996 +A2:2001 (1. Sınıf Lazer/LED Ürünü)
GB4943-2001

EMC: CISPR 22:1997 / EN 55022:1998 B Sınıfı¹⁾
EN 61000-3-2:2000
EN 61000-3-3:1995A1
EN 55024:1998
FCC Başlığı 47 CFR, Bölüm 15 Sınıf B²⁾ / ICES-003, Sayı 4
GB9254-1998, GB17625.1-2003

Tamamlayıcı Bilgiler:

Bu ürün, EMC Direktifi 89/336/EEC ve Düşük Voltaj Direktifi 73/23/EEC tarafından belirlenen şartlara uygundur ve buna göre CE simgesi taşımaktadır.

- 1) Ürün, Hewlett-Packard Kişisel Bilgisayar Sistemleri'yle tipik bir yapılandırılmada sınanmıştır.
- 2) Bu Aygıt, FCC kurallarının 15. Bölümüne uygundur. İşletim, aşağıdaki iki koşula bağlıdır: (1) bu aygıt zararlı girişime sebep olmayabilir, ve (2) bu aygıt alınan her türlü girişimi, istenmeyen işleme sebep olabilen girişim de dahil olmak üzere kabul etmek zorundadır.
- 3) Yasal Düzenlemeler gereğince, bu ürüne bir Düzenleme model numarası atanmıştır. Bu numara ürün adlarıyla veya ürün numaralarıyla karıştırılmamalıdır.

Boise, Idaho 83713, ABD

1 Ağustos 2004

Yalnızca Düzenleyici Konular için:

Avustralya Başvuru Adresi: Product Regulations Manager, Hewlett-Packard Australia Ltd., 31-41 Joseph Street, Blackburn, Victoria 3130, Avustralya

Avrupa Başvuru Adresi: Ülkenizdeki/bölgenizdeki Hewlett-Packard Satış ve Servis Ofisi veya Hewlett-Packard GmbH, Department HQ-TRE / Standards Europe, Herrenberger Straße 140, Böblingen, D-71034, Germany (FAX+49-7031-14-3143)

ABD Başvuru Adresi: Product Regulations Manager, Hewlett-Packard Company, PO Box 15, Mail Stop 160, Boise, ID 83707-0015, ABD (Telefon: 208-396-6000)

Uygunluk Bildirimi

ISO/IEC Kılavuz 22 ve EN 45014'e göre

Üreticinin Adı:

Hewlett-Packard Company

Üreticinin Adresi:

11311 Chinden Boulevard
Boise, Idaho 83714-1021, ABD

bu ürünün**Ürünün Adı:**

HP Color LaserJet 3700/3700n/3700dn/3700dtn

Düzenleme Model Numarası⁴⁾

BOISB-0302-00

dahil

Q2486A dahil – İsteğe bağlı 500 Yapraklık Giriş Tepsisi

Ürün Seçenekleri:

Tüm

aşağıdaki Ürün Özelliklerine uygun olduğunu açıklar:**GÜVENLİK:**

IEC 60950:1999 / EN60950: 2000

IEC 60825-1:1993 + A1:1997 +A2:2001 / EN 60825-1:1994 +A11:1996 + A2:2001 (1. Sınıf Lazer/LED Ürünü) / GB4943-2001

EMC:

CISPR 22:1997 / EN 55022:1998 B Sınıfı^{1), 3)}

EN 61000-3-2:2000

EN 61000-3-3:1995A1

EN 55024:1998

FCC Başlığı 47 CFR, Bölüm 15 Sınıf B²⁾ / ICES-003, Sayı 4/ GB9254-1998, GB17625.1-2003

Tamamlayıcı Bilgiler:

Bu ürün, EMC Direktifi 89/336/EEC ve Düşük Voltaj Direktifi 73/23/EEC tarafından belirlenen şartlara uygundur ve buna göre CE simgesi taşımaktadır.

1) Ürün, Hewlett-Packard Kişisel Bilgisayar Sistemleri'yle tipik bir yapılandırmada sınanmıştır.

2) Bu Aygıt, FCC kurallarının 15. Bölümüne uygundur. İşletim, aşağıdaki iki koşula bağlıdır: (1) bu aygıt zararlı girişime sebep olmayabilir, ve (2) bu aygıt alınan her türlü girişimi, istenmeyen işleme sebep olabilen girişim de dahil olmak üzere kabul etmek zorundadır.

3) Ürün LAN (Yerel Ağ) seçeneklerini içerir. Arabirim kablosu LAN konektörlerine bağlandığında, ürün EN55022 A Sınıfı gereksinimlerini karşılar. Bu durumda şunlar geçerli olur: "Uyarı - Bu A Sınıfı bir üründür. Ev ortamında ürün radyo girişimlerine neden olabileceğinden kullanıcının uygun önlemleri alması gerekir".

4) Yasal Düzenlemeler gereğince, bu ürüne bir Düzenleme model numarası atanmıştır. Bu numara pazarlama amaçlı adlarla (HP Color LaserJet 3700 series) veya ürün numaralarıyla (Q1321A, Q1322A, Q1323A, Q1324A) karıştırılmamalıdır.

Boise, Idaho 83713, ABD

1 Ağustos 2004

Yalnızca Düzenleyici Konular için:

Avustralya Başvuru Adresi:

Product Regulations Manager, Hewlett-Packard Australia Ltd., 31-41 Joseph Street, Blackburn, Victoria 3130, Avustralya

Avrupa Başvuru Adresi:

Ülkenizdeki/bölgemizdeki Hewlett-Packard Satış ve Servis Ofisi veya Hewlett-Packard GmbH, Department HQ-TRE / Standards Europe, Herrenberger Straße 140, Böblingen, D-71034, Germany (FAX+49-7031-14-3143)

ABD Başvuru Adresi:

Product Regulations Manager, Hewlett-Packard Company, PO Box 15, Mail Stop 160, Boise, ID 83707-0015, ABD (Telefon: 208-396-6000)

Uygunluk Bildirimi

ISO/IEC Kılavuz 22 ve EN 45014'e göre

Üreticinin Adı:

Hewlett-Packard Company

Üreticinin Adresi:

8000 Foothills Blvd.
Roseville, California 95747-5677, ABD

bu ürünün**Ürünün Adı:**

Jetdirect en3700 Harici yazdırma sunucusu

Düzenleme Model Numarası²⁾

RSVLD--0101
Model numarası, J7942A

şağıdaki Ürün Özelliklerine uygun olduğunu açıklar:

GÜVENLİK:	IEC 60950: 1999 3 rd Sürüm / EN 60950: 2000 IEC 60825-1: 1993 +A1:1997 +A2:2001 / EN 60825-1: 1994 +A1:1996 +A2:2001 1.Sınıf (Lazer/LED) GB 4943: 1995
EMC:	EN 55022: 1998 Sınıf B ¹⁾ FCC Başlığı 47 CFR, Bölüm 15 B Sınıfı ICES-003 Sayı 4: 2004 EN 55024: 1998 +A1 2001 + A2: 2003 EN 61000-3-2: 2000 EN 61000-3-3 +A1: 2001 GB 9254: 1998

Tamamlayıcı Bilgiler:

1) Bu ürün, Düşük Voltaj Direktifi 73/23/EEC ve EMC Direktifi 89/336/EEC tarafından belirlenen şartlara uygundur ve buna göre CE simgesi taşımaktadır.

2) Yasal Düzenlemeler gereğince, bu ürüne bir düzenleme model numarası atanmıştır. Bu numara, ürün adı ya da ürün numaraları ile karıştırılmamalıdır.

Bu ürün Hewlett-Packard Co. ürünleriyle tipik bir yapılandırmada sinanmıştır.

Roseville, California 95747, ABD

24 Mart 2004

Yalnızca Düzenleyici Konular için:

Avrupa Başvuru Adresi: Ülkenizdeki/bölgenizdeki Hewlett-Packard Satış ve Servis Ofisi veya Hewlett-Packard GmbH, Department HQ-TRE / Standards Europe, Herrenberger Straße 140, Böblingen, D-71034, Almanya (FAX+49-7031-14-3143)

ABD Başvuru Adresi: Hewlett Packard Co. Corporate Product Regulations Manager, 3000 Hanover Street, Palo Alto, CA 94304, ABD (Telefon 650-857-1501)

Güvenlik beyanları

Lazer güvenliği

U.S. Food and Drug Administration kurumunun Center for Devices and Radiological Health (CDRH) birimi, 1 Ağustos 1976 tarihinden bu yana üretilen lazer ürünleri için yönergeler yayınlamıştır. ABD içinde satılan ürünler için bu yönergelere uyulması zorunludur. Bu yazıcı, 1968 Sağlık ve Güvenlik için Radyasyon Denetimi Yasası uyarınca ABD Sağlık ve İnsani Hizmetler Departmanı Radyasyon Performansı Standardı'na göre "1. Sınıf" bir lazer ürünü olarak onaylanmıştır. Yazıcıdan yayılan radyasyon, muhafazalar ve dış kapaklarla tümüyle yazıcının içinde tutulduğundan, lazer ışını normal kullanımın hiçbir aşamasında dışarı sızamaz.

UYARI!

Bu kılavuzda belirtilenler dışındaki denetimlerin, ayarların veya yöntemlerin uygulanması zararlı radyasyonun açığa çıkmasına neden olabilir.

Kanada DOC düzenlemeleri

Kanada EMC Sınıf B gereklerine uygundur içindedir.

« Conforme à la classe B des normes canadiennes de compatibilité électromagnétiques.
« CEM ». »

EMI bildirim (Kore)

사용자 안내문 (B 급 기기)

이 기기는 비업무용으로 전자파장해검정을 받은 기기로서, 주거지역에서는 물론 모든 지역에서 사용할 수 있습니다.

VCCI bildirim (Japonya)

この装置は、情報処理装置等電波障害自主規制協議会（VCCI）の基準に基づくクラスB情報技術装置です。この装置は、家庭環境で使用することを目的としていますが、この装置がラジオやテレビジョン受信機に近接して使用されると、受信障害を引き起こすことがあります。
取り扱い説明書に従って正しい取り扱いをして下さい。

Finlandiya lazer beyanı

Luokan 1 laserlaite

Klass 1 Laser Apparat

HP Color LaserJet 3550, 3550n, 3700, 3700n, 3700dn, 3700dtn, laserkirjoitin on käyttäjän kannalta turvallinen luokan 1 laserlaite. Normaalisissa käytössä kirjoittimen suojakotelointi estää lasersäteen pääsyn laitteen ulkopuolelle. Laitteen turvallisuusluokka on määritetty standardin EN 60825-1 (1994) mukaisesti.

VAROITUS !

Laitteen käyttäminen muulla kuin käyttöohjeessa mainitulla tavalla saattaa altistaa käyttäjän turvallisuusluokan 1 ylittävälle näkymättömälle lasersäteilylle.

WARNING !

Om apparaten används på annat sätt än i bruksanvisning specificerats, kan användaren utsättas för osynlig laserstrålning, som överskrider gränsen för laserklass 1.

HUOLTO

HP Color LaserJet 3550, 3550n, 3700, 3700n, 3700dn, 3700dtn -kirjoittimen sisällä ei ole käyttäjän huollettavissa olevia kohteita. Laitteen saa avata ja huoltaa ainoastaan sen huoltamiseen koulutettu henkilö. Tällaiseksi huoltotoimenpiteeksi ei katsota väriainekasetin vaihtamista, paperiradan puhdistusta tai muita käyttäjän käsikirjassa lueteltuja, käyttäjän tehtäväksi tarkoitettuja ylläpitotoimia, jotka voidaan suorittaa ilman erikoistyökaluja.

VARO !

Mikäli kirjoittimen suojakotelo avataan, olet alttiina näkymättömälle lasersäteilylle laitteen ollessa toiminnassa. Älä katso säteeseen. Älä katso säteeseen.

WARNING !

Om laserprinterns skyddshölje öppnas då apparaten är i funktion, utsättas användaren för osynlig laserstrålning. Betrakta ej strålen. Tiedot laitteessa käytettävän laserdiodin säteilyominaisuuksista: Aallonpituus 775-795 nm Teho 5 m W Luokan 3B laser.

E

Bellek ve baskı sunucusu kartlarıyla çalışma

Yazıcı belleği

HP Color LaserJet 3700 series yazıcı üç adet çift hat iç bellek modülü (DIMM) yuvasına sahiptir.

Not

DIMM desteğinde maksimum esnekliği sağlamak için biçimlendirici üç adet 168 pimli DIMM yuvası ve dördüncü bir 100 pimli DIMM yuvasıyla tasarlanmıştır.

Bu DIMM yuvalarını, yazıcıyı aşağıdaki öğelerle yükseltmek için kullanabilirsiniz:

- ek yazıcı belleği - DIMM'ler 64, 128 ve 256 MB olarak bulunur
- flash bellek DIMM'leri - 4 MB olarak bulunur; standart yazıcı belleklerinden farklı olarak flash DIMM'ler, yüklenmiş öğeleri yazıcı kapalı olduğunda da sürekli olarak saklamak için kullanılabilir
- DIMM tabanlı aksesuar yazı tipleri, makrolar ve desenler
- diğer DIMM tabanlı yazıcı dilleri ve yazıcı seçenekleri

Sık sık karmaşık grafikler veya PostScript belgeleri yazdırıyorsanız, çok sayıda yüklü yazı tipi kullanıyorsanız, yazıcıya bellek eklemek isteyebilirsiniz. Ek bellek ayrıca yazıcının en yüksek hızda birden çok, harmanlanmış kopya yazdırmasına olanak verir.

Not

Eski HP LaserJet yazıcılarında kullanılan tekli hat içi bellek modülleri (SIMM'ler) yazıcıyla uyumlu değildir.

Not

DIMM siparişi vermek için [Sarf malzemeleri ve aksesuarlar](#) bölümüne bakın.

Ek bellek siparişi vermeden önce, yapılandırma sayfası yazdırarak şu andaki takılı bellek miktarını saptayın.

Yapılandırma sayfası yazdırma

1. **MENÜLER** menüsüne girmek için **MENÜ** düğmesine basın.
2. **Bilgi** öğesini vurgulamak için ▼ düğmesine basın.
3. **Bilgi** öğesini seçmek için ✓ düğmesine basın.
4. **YAPILANDIRMAYI YAZDIR** öğesini vurgulamak için ▼ düğmesine basın.
5. Yapılandırma sayfasını yazdırmak için ✓ düğmesine basın.

Bellek ve yazı tipi DIMM'lerini takma

Yazıcıya ek bellek takabileceğiniz gibi, yazıcının Çin veya Kiril alfabesi karakterlerini yazdırması için yazı tipi DIMM'i de takabilirsiniz.

DİKKAT

Statik elektrik, DIMM'lere zarar verebilir. DIMM'lere dokunurken antistatik bir bileklik takın veya sık sık DIMM antistatik paketin yüzeyine, sonra da yazıcı üzerindeki çıplak metale dokunun.

Bellek ve yazı tipi DIMM'lerini takmak için

1. Yazıcıyı kapatın.

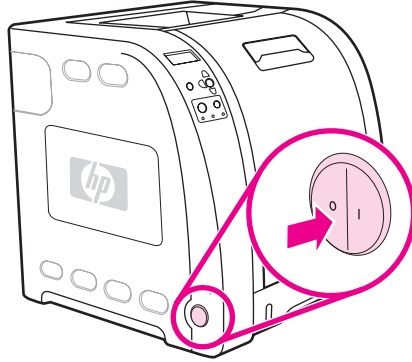

2. Tüm güç ve arabirim kablolarını çıkarın.

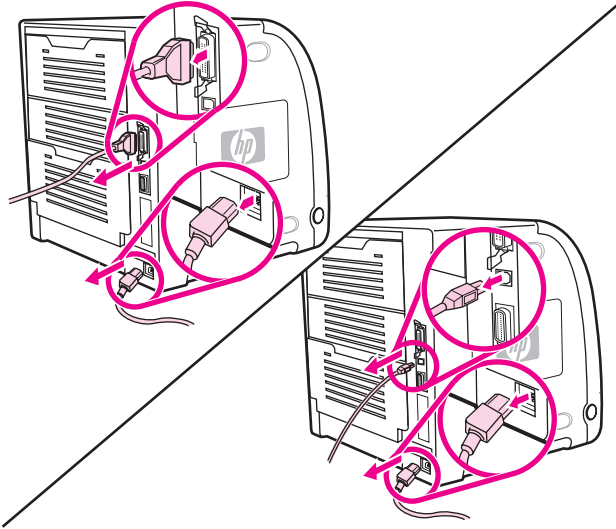

3. Yassı uçlu bir tornavida kullanarak DIMM erişim kapağını dikkatle açın. Kapağı, yazıcının arka tarafına doğru çekerek çıkarın.

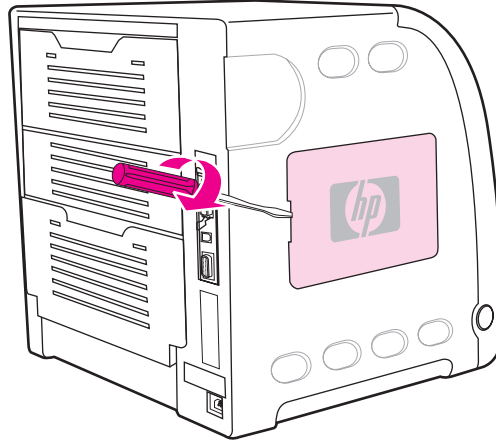

4. Biçimlendirici kapağını yazıcıya tespit eden vidaları gevşetin. Biçimlendirici kapağını çıkarın.

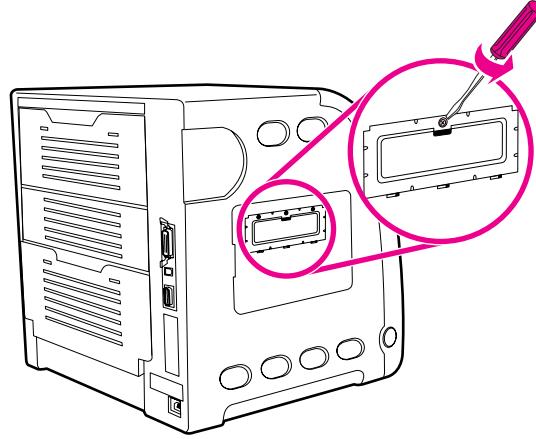

5. DIMM'i antistatik ambalajından çıkarın. DIMM'in alt kenarındaki hizalama çentiklerini bulun.

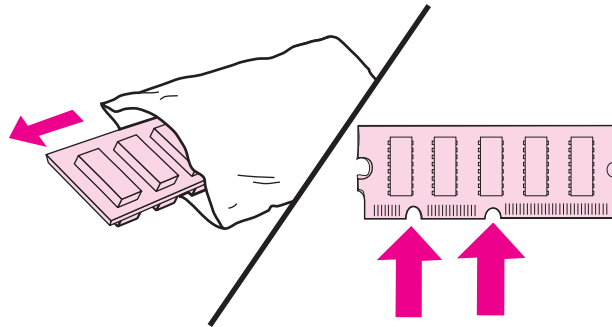

6. DIMM'i kenarlarından tutarak çentiklerini DIMM yuvasındaki çizgilere hizalayın.

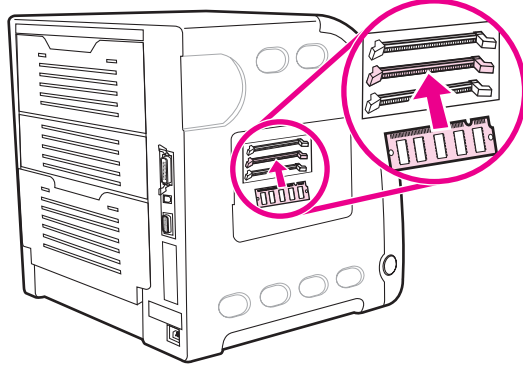

7. DIMM'i düz bir şekilde yuvanın içine bastırın. DIMM'in her bir kenarındaki kilitleme yerlerine oturacak şekilde kapatın.

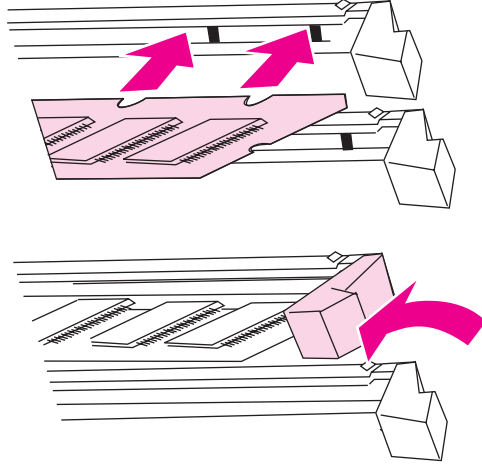

Not

DIMM'i yerleştirirken veya mandalları kapatırken sorunla karşılaşırsanız, DIMM'in alt kısmındaki çentiklerin yuvadaki çizgilerle aynı hizada olup olmadığını kontrol edin. DIMM yine de yerine oturmazsa, doğru türde DIMM kullandığınızdan emin olun.

8. Biçimlendirici kapağını yuvanın alt tarafındaki çizgilere hizalayın ve biçimlendirici kartını yazıcıya takmak için vidayı döndürün.

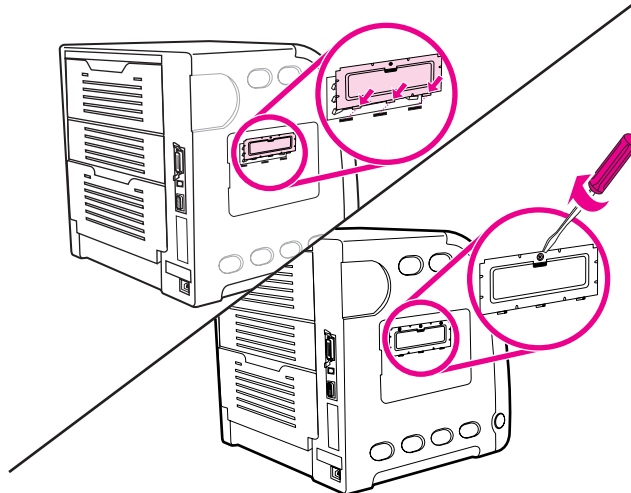

9. Kapaktaki tırnakları yazıcıdaki yuvalara yerleştirerek DIMM erişim kapağını yerine takın. Kapağı kapatın.

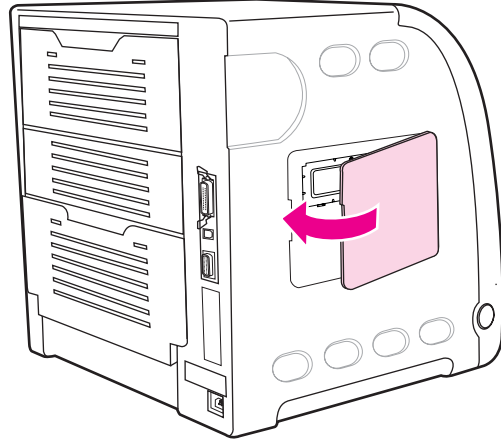

10. Güç kablosunu ve USB kablosunu/paralel kabloyu takın.

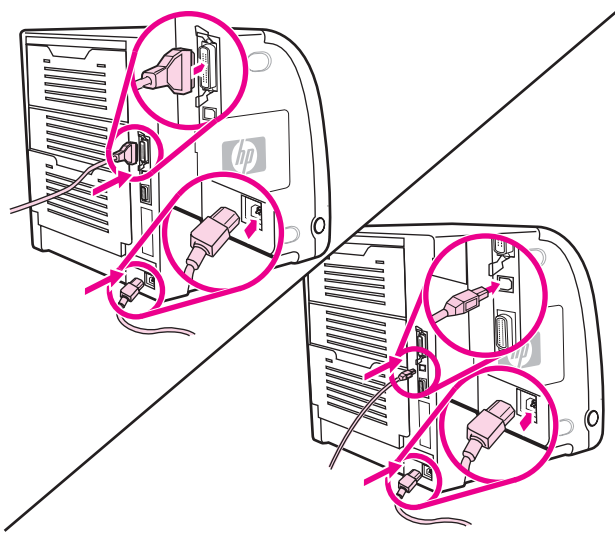

11. Yazıcıyı açın.

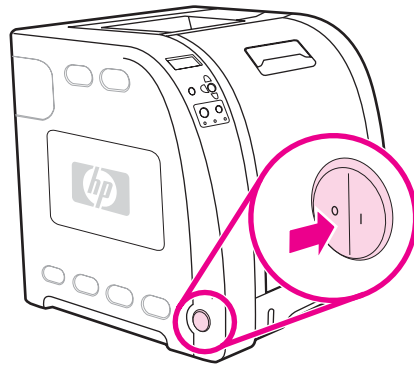

12. Bellek DIMM'i taktıysanız, [Belleği etkinleştirme](#) bölümüne bakın. Dil yazı tipi DIMM'i taktıysanız, [Dil yazı tipi DIMM'ini etkinleştirme](#) bölümüne bakın.

Belleği etkinleştirme

Bellek DIMM'i taktıysanız, yazıcı sürücüsünü yeni eklenen belleği tanıyacak şekilde ayarlayın.

Windows için bellek etkinleştirme

1. **Başlat** menüsünde, **Ayarlar** üzerine gelin ve **Yazıcılar** veya **Yazıcılar ve Fakslar** seçeneğini tıklatın.
2. Bu yazıcıyı seçin ve **Özellikler**'i tıklatın.
3. **Yapılandır** sekmesinde, **Diğer**'i tıklatın.
4. **Toplam Bellek** alanına, şimdi yüklü olan toplam bellek miktarını girin veya seçin.
5. **Tamam**'i tıklatın.
6. [DIMM takılışını denetleme](#) bölümüne geçin.

Dil yazı tipi DIMM'ini etkinleştirme

Yazıcıya yazı tipi DIMM'i taktıysanız, düzgün çalışabilmesi için yazıcı sürücüsünde Yazı Tipi DIMM'i seçeneğini belirlemeniz gerekir.

Windows PCL 6 yazıcı sürücüsü yazı tiplerini etkinleştirmek için

1. **Başlat** menüsünde, **Ayarlar** üzerine gelin ve **Yazıcılar** seçeneğini tıklatın.
2. Bu yazıcıyı seçin ve **Özellikler**'i tıklatın.
3. **Yapılandır** sekmesinde, **Diğer**'i tıklatın.
4. **Yazı Tipi DIMM'i** onay kutusunu seçin.
5. **Yazı Tipi DIMM'lerini Yapılandır** iletişim kutusunda, yazı tipi dosyasını eklemek için **Ekle** seçeneğini seçin.
6. **Yazı Tipi DIMM'i Ekle** iletişim kutusunda, yazı tipi dosyasının konumuna ilerleyin, yazı tipi dosyasını seçin ve **Tamam**'i tıklatın.
7. **Yazı Tipi DIMM'lerini Yapılandır** iletişim kutusunda, takılan DIMM'i seçin.
8. **Tamam**'i tıklatın.
9. Bir yapılandırma sayfası yazdırın. Bkz: [Yapılandırma sayfası](#).

DIMM takılışını denetleme

DIMM'lerin doğru takıldığından ve çalıştığından emin olun.

DIMM takılışını denetlemek için

1. Yazıcıyı açın. Yazıcı başlatma sürecini tamamladıktan sonra Hazır ışığının yanıp yanmadığını denetleyin. Hata mesajı görüntülenirse, DIMM'lerden biri yanlış takılmış olabilir.
2. Bir yapılandırma sayfası yazdırın. Bkz: [Yapılandırma sayfası](#).
3. Yapılandırma sayfasının Yüklü Kişilik ve Seçenekler bölümüne bakın ve DIMM takılmadan önce yazdırılan yapılandırma sayfasıyla karşılaştırın.

4. Tanınan bellek miktarı artmadıysa:
DIMM doğru şekilde takılmamış olabilir. Takma işlemini tekrarlayın.
DIMM arızalı olabilir. Yeni bir DIMM deneyin.

Bir HP Jetdirect yazdırma sunucusu kartını HP Color LaserJet 3700 series yazıcıya takma

Açık bir EIO yuvası bulunan temel model yazıcılara HP Jetdirect yazdırma sunucusu kartı takabilirsiniz.

HP Jetdirect yazdırma sunucusu kartını takmak için

1. Yazıcıyı kapatın.

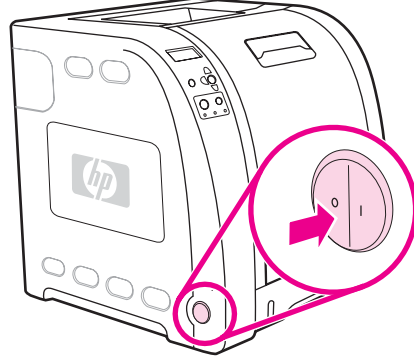

2. Tüm güç ve arabirim kablolarını çıkarın.

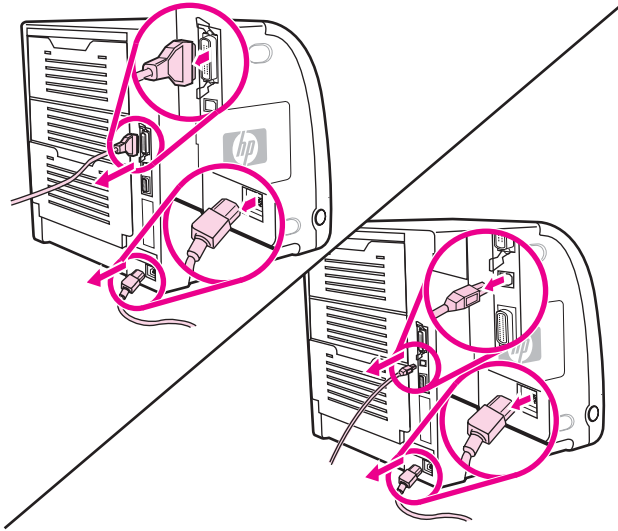

3. Boş bir EIO yuvası bulun. EIO yuvasının kapağını yazıcının üzerinde tutan kalan iki vidayı gevşetip çıkardıktan sonra kapağı çıkarın. Bu vidalara ve kapağa bir daha ihtiyacınız olmayacaktır.

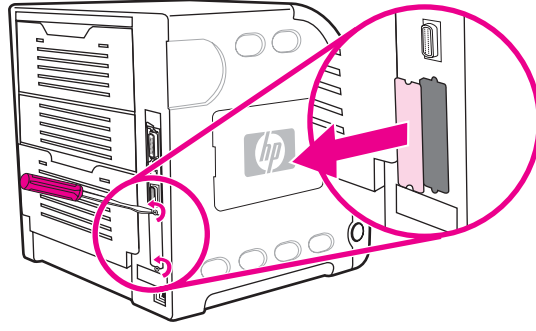

4. HP Jetdirect baskı sunucusu kartını EIO yuvasına bastırarak yerleştirin. Baskı sunucusu kartıyla birlikte verilen vidaları yerlerine takıp sıkın.

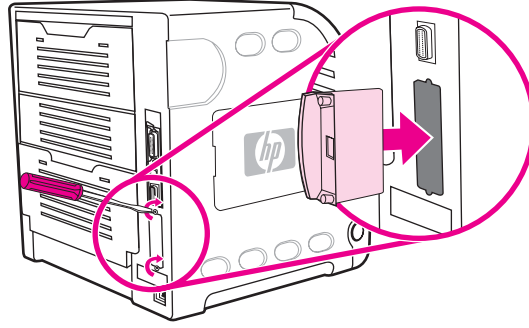

5. Ağ kablosunu bağlayın.

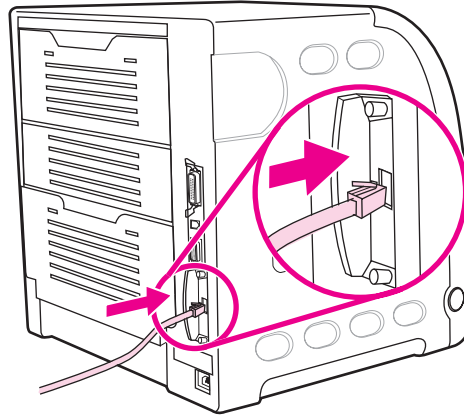

6. Güç kablosunu takın ve yazıcıyı açın.

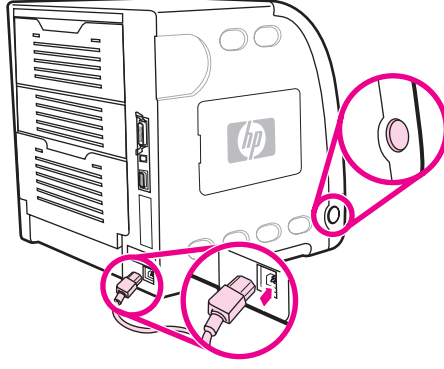

7. Bir yapılandırma sayfası yazdırın ([Yapılandırma sayfası](#) bölümüne bakın). Yazıcı yapılandırma sayfası ve Sarf Malzemeleri Durum sayfasına ek olarak, ağ yapılandırması ve durum bilgilerini içeren bir HP Jetdirect yapılandırma sayfası da yazdırılmalıdır.

Yazdırılmazsa, yuvaya tamamen oturduğundan emin olmak üzere yazdırma sunucusu kartını çıkarıp yeniden takın.

8. Aşağıdaki adımlardan birini uygulayın:

Doğru bağlantı noktasını seçin. Yönergeler için bilgisayarınızın veya işletim sisteminizin belgelerine bakın.

Yazılımı, bu kez ağ yüklemesini seçerek yeniden yükleyin.

Sözlük

ağ	Bilgi paylaşımı sağlamak üzere telefon kabloları veya başka yollarla birbirine bağlanmış bilgisayarlardan oluşan bir sistem.
ağ yöneticisi	Ağı yöneten kişi.
aktarım birimi	Kağıdı yazıcının içine ve toneri yazıcı kartuşundan kağıdın üzerine taşıyan siyah plastik bant.
bellek etiketi	Özel bir adrese sahip bellek bölümü.
bit taramalı görüntü	Noktalardan oluşan bir görüntü.
BOOTP (Önyükleme Protokolü)	Bilgisayarın kendi IP adresini bulmasına olanak veren Internet protokolünü tanımlayan "Bootstrap Protocol" teriminin kısaltması.
bölme	Yazdırılmış sayfaları tutan bölüm.
chooser (seçici)	Bir aygıt seçmenize olanak tanıyan Macintosh aksesuarı.
çevresel aygıt	Yazıcı, modem veya saklama sistemi gibi bir bilgisayarla birlikte çalışan harici aygıt.
çift yönlü iletişim	İki yönlü veri aktarımı.
çoklu kopya	"Multiple original prints" (birden orijinal yazdırma) özelliğini belirten HP terimi.
DHCP	"Dynamic host configuration protocol" (Dinamik ana bilgisayar yapılandırma protokolü) teriminin kısaltması. DHCP, bir ağa bağlı her bilgisayarın veya çevresel aygıtın, IP adresleri de dahil olmak üzere, kendi yapılandırma bilgilerini bulmasına olanak tanır.
DIMM	"Dual in-line memory module" (Çift hat içi bellek modülü) teriminin kısaltması. Bellek yongalarını tutan küçük bir devre kartı.
dupleks	Kağıdın her iki yüzüne de yazdırmaya olanak veren bir özellik.

EIO

“Enhanced Input/Output” (Geniřletilmiş Giriř/Çıkıř) teriminin kısaltması. HP yazıcıları için dahili yazdırma sunucusu, ađ bađdařtırıcısı, sabit disk ve diđer eklenti iřlevleri eklemek için kullanılan bir donanım arabirimi.

EPS

Bir tür grafik dosyası olan “Encapsulated PostScript” (Kapsüllenmiş PostScript) teriminin kısaltması.

G/Ç

“Input/output” (giriř/çıkıř) teriminin kısaltmasıdır ve bilgisayar bađlantı noktası ayarlarıyla ilgilidir.

gri tonlama

Çeřitli gri tonları.

HP araç kutusu

Yazıcı özelliklerine masaüstü eriřimi sađlayan yazılım.

HP Jetdirect

Ađ yazdırması için tasarlanmış bir HP ürünü.

HP Web Jetadmin

HP Jetdirect yazdırma sunucusuna bađlı her türlü çevresel aygıtı yönetmek için bilgisayar kullanmanıza olanak veren, HP ticari markasını tařıyan web tabanlı yazıcı denetim yazılımı.

IP adresi

Ađa bađlı bir bilgisayar aygıtına atanan benzersiz numara.

IPX/SPX

“Internetwork packet exchange/sequenced packet exchange” (Ađlar arası paket deđiřimi/sıralı paket deđiřimi) teriminin kısaltması.

kaynařtırıcı

Toneri kađıda veya diđer ortamlara ısıyla uygulayan birim.

kiřilik

Bir yazıcının veya yazıcı dilinin ayırt edici özellikleri veya karakteristikleri.

kontrol paneli

Yazıcının üzerinde yer alan, düđmeler ve bir ekran içeren bölüm. Yazıcı ayarlarını belirlemek ve yazıcının durumu hakkında bilgi edinmek için kontrol panelini kullanın.

makro

Bir dizi eylemle veya yönergeyle sonuçlanan tek bir tuř vuruřu veya komutu.

ortam

Yazıcının görüntüyü yazdırdığı kađıt, etiket, saydam veya diđer malzemeler.

Öykünülmüş PostScript

Yazdırılacak sayfanın görünümünü tanımlayan bir programlama dili olan Adobe PostScript'e öykünen bir yazılım.

paralel bađlantı noktası

Paralel kabloyla bađlanan bir aygıtın bađlantı noktası.

paralel kablo

Yazıcıları ağ yerine doğrudan bir bilgisayara bağlamak üzere sıkça kullanılan bir bilgisayar kablosu türü.

PCL

“Printer Control Language” (Yazıcı Kontrol Dili) teriminin kısaltması.

piksel

Bir görüntünün ekranda görüntülenen en küçük alan birimi olan resim ögesi (“picture element”) teriminin kısaltması.

PJL

“Printer Job Language” (Yazıcı İş Dili) teriminin kısaltması.

PostScript

Sayfa açıklama dilini tanımlayan ticari marka.

PPD

“PostScript Printer Description” (PostScript Yazıcı Açıklaması) teriminin kısaltması.

RAM

Değişebilecek verileri saklamak için kullanılan bir bilgisayar bellek türünü tanımlayan “random access memory” (rasgele erişim belleği) teriminin kısaltması.

ROM

Değiştirilmeyecek verileri saklamak için kullanılan bir bilgisayar bellek türünü tanımlayan “read-only memory” (salt okunur bellek) teriminin kısaltması.

sarf malzemeleri

yazıcının kullandığı, tüketilen ve yenilenmesi gereken malzemeler. Yazıcının sarf malzemeleri, dört yazıcı kartuşu, aktarım birimi ve kaynaştırıcıdan oluşur.

sayfa arabelleği

Yazıcı, sayfanın görüntüsünü oluştururken sayfa verilerini tutmak için kullanılan geçici yazıcı belleği.

sunma

Metin veya grafik çıkışı verme işlemi.

TCP/IP

ABD Savunma Bakanlığı tarafından geliştirilmiş ve iletişimin küresel standardı haline gelen Internet iletişim kuralı.

tek renkli

Siyah-beyaz. Rengin olmaması.

tepsi

Boş kağıdı tutan bölüm.

toner

Yazdırılmış ortamdaki görüntüyü biçimlendiren ince siyah veya renkli toz.

ürün bilgisi

Yazıcıdaki salt okunur bellek biriminde saklanan programlama yönergeleri.

varsayılan

Donanım veya yazılım için normal veya standart ayar.

yarım ton deseni

Bir yarım ton deseni, fotoğraf gibi sürekli bir ton görüntüsü üretmek için farklı boyutlarda mürekkep noktaları kullanır.

yazıcı sürücüsü

Bir bilgisayarın, yazıcı özelliklerine erişmesini sağlayan bir yazılım programı.

yazı tipi

Bir yazı türündeki harflerden, sayılardan ve simgelerden oluşan eksiksiz bir küme.

Dizin

- A**
ağlar
alt ağ maskesi 53
AppleTalk 51
AppleTalk'u devre dışı bırakma 57
atıl zaman aşımı 56
bağlantı hızı 56
DLC/LLC'yi devre dışı bırakma 58
G/Ç arabirimleri 50
iletişim kurallarını devre dışı bırakma 57
IP adresi 53
IPX/SPX'i devre dışı bırakma 57
Novell NetWare 50
syslog sunucu 55
TCP/IP parametreleri 52
UNIX/Linux 51
varsayılan ağ geçidi 54
Windows 51
yapılandırma 52
yazılım 13
yönetim araçları 15
aksesuarlar
sipariş verme 195
alt ağ maskesi 53
- B**
bakım sözleşmeleri 204
bellek
ekleme 87, 221
etkinleştirme 226
takma 222
bileşenler
konumlandırma 10
bilgi menüsü 28
- D**
dil
değiştirme 45
DIMM'ler
takma 222
dosya dizini sayfası
yazdırma 92
dupleks yazdırma 81
- düzenlemeler
FCC 211
- E**
EIO (Genişletilmiş Giriş Çıkış)
yapılandırma 50
ekran
parlaklık 42
e-posta alarmları
yapılandırma 130
- F**
FCC düzenlemeleri 211
- G**
G/Ç menüsü 37
garanti
aktarım birimi ve kaynaştırıcı 203
ürün 201
yazıcı kartuşu 203
geri dönüşüm
yazıcı sarf malzemeleri 212
giriş tepsileri
yapılandırma 65
yapılandırma 29, 40
gri tonlarında yazdırma 104
Güç Tasarrufu
ayarları değiştirme 41
devre dışı bırakma 41
süre 41
güvenlik beyanları
Finlandiya lazer güvenliği beyanı 219
lazer güvenliği 218
- H**
hatalar
oto devam 43
HP araç kutusu
kullanım 97
HP ihbar hattı 111
HP Jetdirect yazdırma sunucuları
takma 228
HP Web Jetadmin
e-posta uyarılarını yapılandırmak için kullanma 130
toner düzeyini denetleme 110

- I
 - IP adresi 53
- İ
 - iki yüze yazdırma 81
 - İki yüze yazdırma
 - ciltleme seçenekleri 82
 - kontrol paneli ayarları 81
- J
 - Japon VCCI bildirimi 218
- K
 - kağıt
 - Tepsi 1'e yükleme 67
 - kağıt yolu test sayfası 180
 - kağıt yükleme menüsü 29
 - kayıt sayfası 180
 - kişilik
 - ayarlar 42
 - kontrol paneli
 - düğmeler 20
 - ekran 21
 - ekran parlaklığı 42
 - genel bakış 19
 - ışıklar 20
 - menüler 23, 24
 - paylaşılan ortamlarda kullanma 46
 - yapılandırma 40
 - yazıcı kişilikleri 42
 - Kore EMI beyanı 218
 - kullanım sayfası
 - yazdırma 91
- L
 - İl ile iki yüze yazdırma 82
- M
 - menü haritası
 - yazdırma 90
 - menüler
 - bilgileri 28
 - G/Ç 37
 - kağıt yükleme 29
 - sıfırlayıcılar 38
 - sistem kurulumu 34
 - tanılama 39
 - yazdırma 30
 - yazdırma kalitesi 32
- O
 - ortam
 - ağır kağıt 79
 - antetli kağıt 80
 - basılı formlar 80
 - etiketler 79
 - geri dönüşümlü kağıt 80
 - HP LaserJet Kaba kağıt 80
 - kuşe kağıt 78
 - renkli kağıt 78
 - saydamlar 78
 - seçme 63
 - zarflar 78
 - oto devam 43
 - output bin extender 67
- Ö
 - özel koşullar
 - farklı ilk sayfa 85
 - özel boyutlu kağıt 85
- P
 - paralel yapılandırma 49
- R
 - renk
 - ayarlar 104
 - eşleştirme 106
 - gri tonlarında yazdırma 104
 - HP ImageREt 2400 102
 - kullanım 102
 - sRGB 102
 - yarım ton seçenekleri 104
 - yazdırılmış çıktı / ekran 106
 - yönetme 104
- S
 - sarf malzemeleri
 - değiştirme aralıkları 108
 - sipariş verme 195
 - sarf malzemeleri az
 - e-posta uyarılarını yapılandırma 130
 - raporlama 44
 - sarf malzemeleri durumu sayfası
 - yazdırma 91
 - sarf malzemeleri tükendi
 - uyarıları yapılandırma 130
 - servis sözleşmeleri 204
 - sıfırlayıcılar menüsü 38
 - sıkışıklıktan kurtarma
 - ayarlar 44
 - sıkışmalar
 - e-posta uyarılarını yapılandırma 130
 - giderim 154
 - sık rastlanan nedenler 156
 - yerler 154
 - silinebilir uyarılar
 - görüntüleme süresini ayarlama 43
 - sistem kurulumu menüsü 34
 - sorun giderme
 - bilgi sayfaları 180
 - hatalı yazıcı çıktısı 188
 - onay listesi 132

sıkışmalar 154
tepegöz saydamları 192
yazdırma kalitesi 192

T
tanılama menüsü 39

Ü
ürün yönetimi programı 211

Y
yapılandırma
e-posta alarmları 130
yapılandırma sayfası
yazdırma 90
yazdırma isteğini duraklatma 85
yazdırma isteğini durdurma 85
yazdırma isteğini iptal etme 85
yazdırma işlerini denetleme 60
yazdırma kalitesi menüsü 32
yazdırma menüsü 30
yazdırma sunucusu kartı
takma 228
yazıcı bilgileri sayfaları 90, 193
yazıcı kartuşu
değiştirme 113
doğrulama 111
HP dışı 110

orijinal HP 110
saklama 110
toner düzeyini denetleme 109
yönetme 108
yazıcı kişilikleri 42
yazıcı sürücüler 11
yazıcıyı temizleme 129
yazıcıyı yeniden paketleme 205
yazılım
ağlar için 13
bileşenler ve sürücüler 11
uygulamalar 15
yazı tipleri listesi
yazdırma 92
yerleşik Web sunucusu
açıklama 14
kullanım 94
sarf malzemeleri siparişi 197
toner düzeyini denetleme 110
uyarıları yapılandırmak için kullanma 130

Z
zarflar
Tepsi 1'e yükleme 70



i n v e n t

© 2005 Hewlett-Packard Development Company, L.P.

www.hp.com



Q5990-90955