



HP PSC 2350 series All-in-One

Benutzerhandbuch



i n v e n t

HP PSC 2350 series All-in-One



Benutzerhandbuch

© Copyright 2004 Hewlett-Packard Development Company, L.P.

Die hierin enthaltenen Informationen können ohne Ankündigung geändert werden.

Die Reproduktion, Änderung oder Übersetzung ist ohne schriftliche Genehmigung nicht gestattet, mit Ausnahme der in den Urheberrechten festgelegten Fälle.



Adobe und das Acrobat-Logo sind in den USA und/oder anderen Ländern eingetragene Marken oder Marken von Adobe Systems Incorporated.

Portions Copyright © 1989-2004 Palomar Software Inc.

Der HP PSC 2350 series All-in-One enthält Druckertreibertechnologie unter der Lizenz von Palomar Software, Inc. www.palomar.com.

Windows®, Windows NT®, Windows Me®, Windows XP® und Windows 2000® sind in den USA eingetragene Marken der Microsoft Corporation.

Intel® und Pentium® sind eingetragene Marken der Intel Corporation.

Energy Star® und das Energy Star-Logo® sind in den USA eingetragene Marken der US-amerikanischen Umweltschutzbehörde.

Publikationsnummer: Q5786-90188
Second edition

Hinweis

Die einzigen Garantieansprüche für HP Produkte und Services sind in den Garantieerklärungen festgehalten, die diesen Produkten und Services beiliegen. Aus dem vorliegenden Dokument sind keine weiter reichenden Garantieansprüche abzuleiten. HP haftet nicht für technische oder redaktionelle Fehler und Auslassungen in diesem Dokument.

Die Hewlett-Packard Company haftet nicht für direkte oder indirekte Schäden, die in Zusammenhang mit oder aus der Lieferung, Leistung oder Nutzung dieses Dokuments und dem Programmmaterial, das es beschreibt, entstehen.

Anmerkung: Informationen über technische Bestimmungen finden Sie im Kapitel Technische Informationen dieses Handbuchs.



Das Kopieren der folgenden Dokumente ist in vielen Ländern/Regionen verboten. In Zweifelsfällen holen Sie zuvor rechtlichen Rat ein.

- Dokumente und Unterlagen staatlicher Stellen:
 - Reisepässe
 - Einreise-/Ausreisedokumente
 - Wehrdienstunterlagen
 - Personalausweise oder Abzeichen
- Wertzeichen:
Briefmarken
Nahrungsmittelgutscheine
- Auf staatliche Einrichtungen ausgestellte Schecks bzw. gezogene Wechsel
- Banknoten, Reiseschecks oder Zahlungsanweisungen
- Einlagezertifikate
- Urheberrechtlich geschützte Unterlagen

Sicherheitsinformationen



Warnung Zur Vermeidung von Brand- oder Elektroschockgefahr sollten Sie dieses Gerät weder Regen noch sonstiger Feuchtigkeit aussetzen.

Befolgen Sie bei Verwendung dieses Geräts stets die grundlegenden Sicherheitsvorkehrungen, um die Verletzungsgefahr durch Brand oder Stromschlag auf ein Minimum zu reduzieren.



Warnung
Elektroschockgefahr

- 1 Lesen Sie sämtliche Hinweise in den Einrichtungsanweisungen aufmerksam durch.
- 2 Verwenden Sie ausschließlich eine geerdete Steckdose für den Netzanschluss des Geräts. Falls Sie nicht wissen, ob die Steckdose geerdet ist, lassen Sie sie von einem Fachmann prüfen.

- 3 Beachten Sie sämtliche auf dem Gerät angebrachten Warnhinweise und Anweisungen.
- 4 Ziehen Sie vor dem Reinigen des Geräts den Netzstecker.
- 5 Installieren oder verwenden Sie dieses Gerät nicht in der Nähe von Wasser bzw. wenn Sie durchnässt sind.
- 6 Stellen Sie das Gerät auf einer stabilen und sicheren Unterlage auf.
- 7 Installieren Sie das Gerät an einem geschützten Ort, um zu vermeiden, dass Personen auf das Kabel treten oder darüber stolpern und das Kabel beschädigt wird.
- 8 Falls das Gerät nicht einwandfrei arbeitet, sehen Sie in der Online-Hilfe zur Fehlerbehebung nach.
- 9 Das Gerät enthält keine Teile, die vom Bediener gewartet werden können. Überlassen Sie die Wartung qualifiziertem Servicepersonal.
- 10 Verwenden Sie das Gerät in einem gut belüfteten Raum.



Warnung Bei Stromausfall kann dieses Gerät nicht betrieben werden.

Inhalt

1	HP All-in-One Übersicht	5
	Der HP All-in-One auf einen Blick	5
	Übersicht über das Bedienfeld	6
	Verwenden des HP Image Zone für optimale Leistung des HP All-in-One	11
2	Weitere Informationen	19
3	Verbindungsinformationen	21
	Unterstützte Verbindungstypen	21
	Verbindung über USB-Kabel	22
	Windows-Druckerfreigabe	22
	Druckerfreigabe (Macintosh OS X)	22
	Einrichtung des HP JetDirect 175x	22
	Verwendung von Webscan	24
4	Arbeiten mit Fotos	25
	Übertragen von Fotos	25
	Bearbeiten von Fotos	26
	Gemeinsames Nutzen von Fotos	28
	Drucken von Fotos	28
5	Einlegen von Originalen und Papier	31
	Einlegen von Originalen	31
	Auswählen von Papier zum Drucken und Kopieren	32
	Einlegen von Papier	33
	Vermeiden von Papierstaus	39
6	Verwenden einer Speicherkarte oder PictBridge-Kamera	41
	Speicherkartensteckplätze und Kamera-Anschluss	41
	Übertragen von Fotos auf den Computer	42
	Drucken von Fotos von einem Photo-Index	43
	Einstellen von Fotodruckoptionen	46
	Verwenden der Bearbeitungsfunktionen	49
	Drucken von Fotos direkt von einer Speicherkarte	50
	Drucken von Fotos von einer PictBridge-kompatiblen Digitalkamera	51
	Drucken des aktuellen Fotos	52
	Drucken einer DPOF-Datei	52
	So verwenden Sie die Diashow-Funktion	53
	Gemeinsames Nutzen von Fotos mit HP Instant Share	54
	Verwenden von HP Image Zone	54
7	Verwenden der Kopierfunktionen	55
	Einstellen des Papierformats für die Kopie	55
	Einstellen des Papiertyps für die Kopie	56
	Erhöhen der Kopiergeschwindigkeit oder -qualität	57
	Ändern der Standard-Kopiereinstellungen	58
	Erstellen mehrerer Kopien von einem Original	58
	Kopieren eines zweiseitigen Schwarzweißdokuments	59
	Erstellen randloser Kopien von Fotos im Format 10 x 15 cm (4 x 6 Zoll)	59
	Kopieren von Fotos im Format 10 x 15 cm (4 x 6 Zoll) auf eine ganze Seite	60
	Drucken mehrerer Kopien eines Fotos auf einer Seite	61

Ändern der Größe eines Originals zum Anpassen an das Letter- oder A4-Format	62
Kopieren eines verblassten Originals	63
Kopieren von Dokumenten, die mehrmals gefaxt wurden	64
Optimieren von hellen Bereichen in Kopien	64
Erstellen eines Posters	65
Vorbereiten eines farbigen Transferdrucks zum Aufbügeln	66
Anhalten des Kopiervorgangs	66
8 Verwenden der Scanfunktionen	67
Senden eines Scandokuments an eine Anwendung	68
Senden eines Scandokuments an ein HP Instant Share Ziel	68
Senden eines Scandokuments an eine Speicherkarte	69
Abbrechen eines Scanauftrags	69
9 Drucken von Ihrem Computer	71
Drucken aus einem Softwareprogramm	71
Ändern der Druckeinstellungen	72
Anhalten eines Druckauftrags	73
10 HP Instant Share	75
Übersicht	75
Erste Schritte	76
Senden von Bildern mit dem HP All-in-One	76
Senden von Bildern mit dem Computer	79
11 Bestellen von Zubehör	83
Bestellen von Papier, Transparentfolien und anderer Druckmedien	83
Bestellen von Druckpatronen	83
Bestellung von weiterem Zubehör	84
12 Warten des HP All-in-One	85
Reinigen des HP All-in-One	85
Überprüfen der Tintenfüllstände	86
Drucken eines Selbsttestberichts	87
Arbeiten an den Druckpatronen	88
Ändern der Geräteeinstellungen	97
13 Fehlerbehebung	99
Vor dem Anruf beim HP Support	99
Anzeigen der Infodatei	100
Fehlerbehebung bei der Einrichtung	101
Behebung von Fehlern beim Betrieb	112
Geräteaktualisierung	114
14 Support von HP	117
Abrufen von Supportinformationen und weiteren Informationen aus dem Internet	117
HP Customer Support	117
Zugriff auf die Seriennummer und die Service-ID	118
Support in Nordamerika während der Gewährleistungsfrist	118
Support weltweit	118
Call in Australia post-warranty	121
Call HP Korea customer support	121
Call HP Japan support	121
Vorbereiten des HP All-in-One für den Versand	122

15 Gewährleistungsinformationen	125
Dauer der eingeschränkten Gewährleistung	125
Gewährleistungsservice	125
Gewährleistungsupgrades	125
Zurücksenden des HP All-in-One zu Servicezwecken	126
Erklärung zur weltweit gültigen, eingeschränkten Gewährleistung von Hewlett-Packard	126
16 Technische Daten	129
Systemanforderungen	129
Papierspezifikationen	129
Druckspezifikationen	131
Kopierspezifikationen	131
Speicherkartenspezifikationen	132
Scanspezifikationen	132
Abmessungen und Gewicht	132
Stromversorgung	132
Umgebungsbedingungen	132
Zusätzliche Spezifikationen	132
Programm zur umweltfreundlichen Produktherstellung	133
Rechtliche Hinweise	134
Declaration of conformity (European Economic Area)	135
Declaration of conformity	136
Index	137

1 HP All-in-One Übersicht

Auf viele Funktionen des HP All-in-One können Sie ohne Einschalten des Computers zugreifen. Aufgaben wie das Anfertigen einer Kopie oder das Drucken von Fotos von einer Speicherkarte können mit Ihrem HP All-in-One schnell und einfach ausgeführt werden.

In diesem Kapitel werden die HP All-in-One Hardwarefunktionen, die Bedienfeldfunktionen sowie der Zugriff auf die **HP Image Zone** Software beschrieben. Ihr HP All-in-One verfügt möglicherweise nicht über alle in diesem Handbuch beschriebenen Funktionen.

Tipp Sie können Ihren HP All-in-One besser nutzen, wenn Sie die **HP Image Zone** Software verwenden, die bei der Ersteinrichtung auf Ihrem Computer installiert wird. Die Software umfasst optimierte Kopier-, Scan- und Fotofunktionen, Tipps zur Fehlerbehebung und eine produktspezifische Hilfe. Weitere Informationen finden Sie in der **HP Image Zone Hilfe** und unter [Verwenden des HP Image Zone](#) für optimale Leistung des HP All-in-One.

Der HP All-in-One auf einen Blick

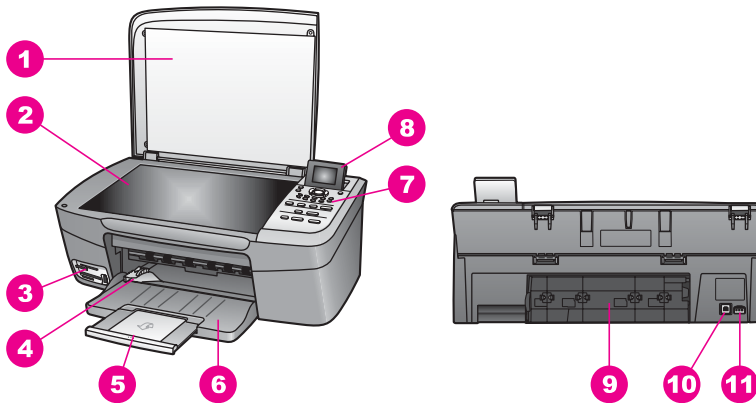

Nummer	Beschreibung
1	Abdeckung
2	Vorlagenglas
3	Speicherkartensteckplätze und Kamera-Anschluss
4	Papierführung (Breite)
5	Verlängerung des Papierfachs

(Fortsetzung)

Nummer	Beschreibung
6	Papierfach
7	Bedienfeld
8	Farbdisplay
9	Hintere Klappe zum Beseitigen von Papierstaus
10	Rückwärtiger USB-Anschluss
11	Netzanschluss

Übersicht über das Bedienfeld

In diesem Abschnitt werden die Funktionen der verschiedenen Tasten, LEDs und Pfeile des HP All-in-One Bedienfelds beschrieben.

Funktionen des Bedienfelds

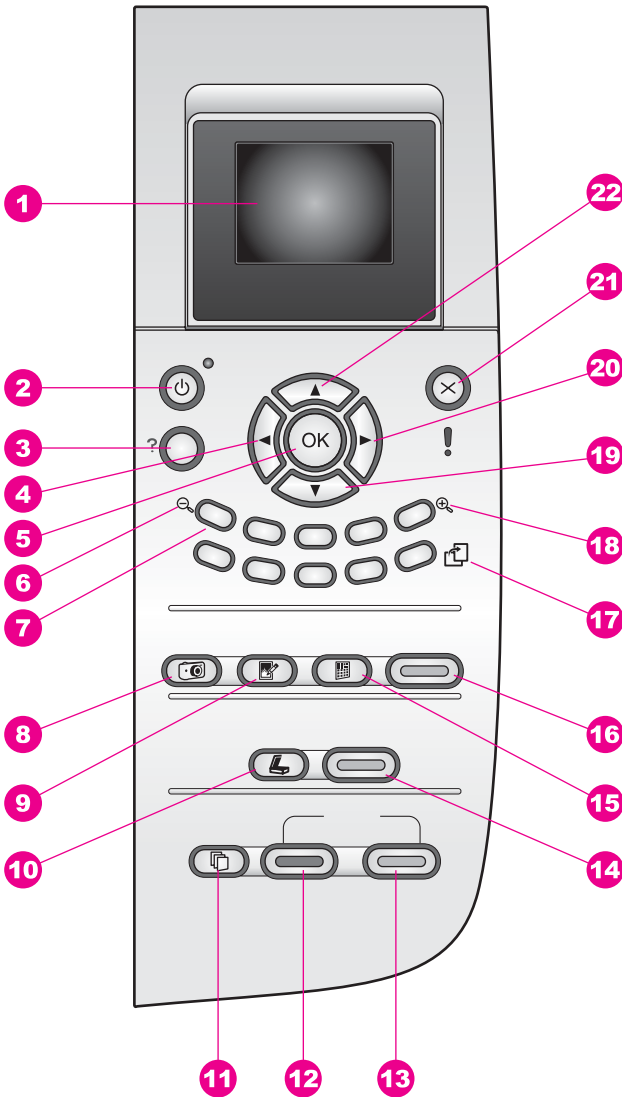

Nummer	Name und Beschreibung
1	Farbdisplay: Anzeigen von Menüs, Fotos und Nachrichten. Um die Anzeige auf dem Farbdisplay besser lesen zu können, heben Sie das Farbdisplay an, und bringen Sie es in eine schräge Position.
2	Ein: Ein- oder Ausschalten des HP All-in-One. Wenn der HP All-in-One ausgeschaltet ist, wird er trotzdem mit einer geringen Menge Strom versorgt.

Kapitel 1
(Fortsetzung)



Nummer	Name und Beschreibung
	Schalten Sie das Gerät aus, und ziehen Sie den Netzstecker, um die Stromzufuhr zum HP All-in-One vollständig zu unterbrechen.
3	Einrichten: Aufrufen des Menüsystems für Berichte, Wartung und Hilfe.
4	Nach-links-Pfeil: Verringern von Werten oder Nach-hinten-Blättern bei der Anzeige von Fotos auf dem Farbdisplay.
5	OK: Auswählen eines im Farbdisplay angezeigten Menüs, einer Einstellung oder eines Wertes.
6	Verkleinern: Anzeigen zusätzlicher Teile eines Fotos auf dem Farbdisplay durch Drücken von 1 .
7	Tastaturfeld: Eingeben der Kopienanzahl, Navigieren in den Menüs, Durchsuchen von Fotos auf einer Speicherkarte usw.
8	Fotomenü: Drucken eines Fotos, Übertragen von Fotos auf den Computer, Anzeigen einer Diashow oder Freigeben von Fotos mit HP Instant Share.
9	Fotobearbeitung: Einstellen eines Fotos zum Anzeigen oder Drucken. Zugehörige Funktionen: Farbeffekte, Fotohelligkeit, Rahmen und Entfernen des Rote-Augen-Effekts.
10	Scannen an: Auswählen eines Scanziels.
11	Kopiermenü: Auswählen von Kopieroptionen, wie z.B. Anzahl Kopien, Papierformat und Papiertyp.
12	START KOPIEREN Schwarz: Starten einer Schwarzweißkopie.
13	START KOPIEREN Farbe: Starten einer Farbkopie.
14	START SCANNEN: Starten eines Scanauftrags und Senden des Scans an das über die Taste Scannen an ausgewählte Ziel.
15	Photo-Index: Drucken eines Photo-Index, wenn sich eine Speicherkarte in einem der Steckplätze befindet. Mit dem Photo-Index werden Miniaturansichten aller Fotos auf der Speicherkarte gedruckt. Sie können mit dem Photo-Index Fotos auswählen und diese dann drucken, indem Sie den Photo-Index scannen.
16	FOTOS DRUCKEN: Auswählen der Fotofunktion. Wenn die Taste aufleuchtet, ist die Fotofunktion aktiviert. Diese Taste verwenden Sie, um Fotos von einer Speicherkarte zu drucken oder Fotos auf dem Computer zu speichern.
17	Drehen: Drehen des aktuell auf dem Farbdisplay angezeigten Bilds um 90 Grad. Bei jedem weiteren Drücken der Taste wird das Bild um weitere 90 Grad gedreht. Hinweis Die Drehfunktion wirkt sich nur auf das Drucken im Albummodus aus.
18	Vergrößern: Vergrößern des Bildes auf dem Farbdisplay durch Drücken von 5 . Sie können mit dieser Taste auch den Zuschneiderahmen für den Ausdruck anpassen.

(Fortsetzung)

Nummer	Name und Beschreibung
19	Nach-unten-Pfeil: Navigieren durch Menüoptionen.
20	Nach-rechts-Pfeil: Erhöhen von Werten oder Nach-vorne-Blättern bei der Anzeige von Fotos auf dem Farbdisplay.
21	Abbrechen: Anzeigen eines Auftrags, Verlassen eines Menüs oder Verlassen der Einstellungen.
22	Nach-oben-Pfeil: Navigieren durch Menüoptionen.

Farbdisplay-Symbole

Die folgenden Symbole werden unten im Farbdisplay angezeigt und bieten wichtige Informationen über den HP All-in-One.

Symbol	Zweck
	Anzeigen, dass eine Patrone fast leer ist. Die Farbe unten im Symbol entspricht der Farbe auf der Druckpatrone. Ein grünes Symbol gibt beispielsweise den Stand für die Druckpatrone mit der grünen Markierung an, wobei es sich um die dreifarbige Druckpatrone handelt.
	Anzeigen des Tintenfüllstands der Druckpatrone. Die Farbe des Symbols verweist auf die jeweilige Druckpatrone. In diesem Beispiel ist eine dreifarbige Druckpatrone abgebildet.

Bildschirmschoner für Farbdisplay

Um die Lebensdauer des Farbdisplays zu verlängern, wird das Display nach 2 Minuten Inaktivität abgedunkelt. Nach weiteren acht Minuten (insgesamt 10 Minuten) wird der Bildschirmschonermodus aktiviert. Nach 60 Minuten Inaktivität wechselt das Farbdisplay in den Ruhemodus und das Display wird deaktiviert. Das Display wird wieder aktiviert, sobald Sie in irgendeiner Form auf das Gerät zugreifen, indem Sie beispielsweise eine Taste drücken, die Abdeckung anheben, eine Speicherkarte einstecken, auf den HP All-in-One über einen verbundenen Computer zugreifen oder ein Gerät mit dem vorderen Kamera-Anschluss verbinden.

Übersicht über die Menüs

Die folgenden Tabellen bieten eine kurze Übersicht über die Menüs der obersten Ebene, die auf dem Farbdisplay des HP All-in-One angezeigt werden.

Menü 'Kopieren'

Menü 'Kopieren'
1. Anzahl Kopien

(Fortsetzung)

Menü 'Kopieren'

2. Verkleinern/Vergrößern
3. Papierformat
4. Papiertyp
5. Kopierqualität
6. Dunkler/Heller
7. Optimierungen
8. Farbintensität
9. Neue Stand.-Einst.

Menü "Scannen an"

Im Menü **Scannen an** sind Scanziele, wie z.B. auf Ihrem Computer installierte Anwendungen, aufgeführt. Deshalb enthält Ihr Menü **Scannen an** eventuell andere Scanziele als die hier angegebenen.

Scannen an (USB – Windows)

1. HP Image Zone
2. Microsoft PowerPoint
3. Adobe Photoshop
4. HP Instant Share
5. Speicherkarte

Scannen an (USB – Macintosh)

1. JPEG in HP Galerie
2. Microsoft Word
3. Microsoft PowerPoint
4. HP Instant Share
5. Speicherkarte

Fotomenü**Fotomenü**

1. Druckoptionen
2. An Computer übertragen
3. Diashow
4. HP Instant Share

Menü 'Photo-Index'

Menü 'Photo-Index'

1. Photo-Index drucken
2. Photo-Index scannen

Menü 'Einrichten'

Wenn Sie im **Menü 'Einrichten'** das **Hilfe-Menü** auswählen, können Sie schnell auf Schlüsselhilfethemen zugreifen. Die meisten Informationen werden auf dem Bildschirm des verbundenen Windows- bzw. Macintoshcomputers angezeigt. Informationen zu den Farbdisplay-Symbolen werden jedoch auf dem Farbdisplay angezeigt.

Menü 'Einrichten'

1. Menü 'Hilfe'
2. Bericht drucken
3. Extras
4. Voreinstellungen

Verwenden des HP Image Zone für optimale Leistung des HP All-in-One

Die **HP Image Zone** Software wird bei der Einrichtung Ihres HP All-in-One auf Ihrem Computer installiert. Weitere Informationen finden Sie im Einrichtungshandbuch, das mit Ihrem Gerät geliefert wurde.

Der Zugriff auf die **HP Image Zone** Software ist je nach Betriebssystem unterschiedlich. Wenn Sie beispielsweise einen Windows-PC verwenden, befindet sich die Einsprungstelle für die **HP Image Zone** Software im **HP Director**. Bei der Verwendung eines Macintosh-Computers mit OS X V10.1.5 oder höher, ist das **HP Image Zone** Fenster die Einsprungstelle für die **HP Image Zone** Software. In jedem Fall dient die Einsprungstelle als Startpfad für die **HP Image Zone** Software und die zugehörigen Dienste.

Durch die Verwendung der **HP Image Zone** Software können Sie den Funktionsumfang Ihres HP All-in-One schnell und einfach erweitern. Suchen Sie in diesem Handbuch nach Feldern wie diesem, in denen themenspezifische Tipps und nützliche Informationen zu Ihren Projekten zur Verfügung stehen.

Zugriff auf die HP Image Zone Software (Windows)





Öffnen Sie den **HP Director** über das Desktop-Symbol, das Symbol in der Taskleiste oder das Menü **Start**. Die Funktionen der **HP Image Zone** Software werden im **HP Director** angezeigt.

So öffnen Sie den HP Director

- 1 Führen Sie einen der folgenden Vorgänge durch:
 - Doppelklicken Sie auf dem Desktop eines Windows-Computers auf das **HP Director** Symbol.
 - Doppelklicken Sie ganz rechts in der Windows-Taskleiste auf das Symbol für die **HP Digitale Bildbearbeitung**.
 - Klicken Sie in der Taskleiste auf **Start**, zeigen Sie auf **Programme** oder **Alle Programme**, wählen Sie **HP**, und klicken Sie dann auf **HP Director**.
- 2 Klicken Sie in das Feld **Gerät wählen**, um eine Liste der installierten Geräte anzuzeigen.
- 3 Wählen Sie den HP All-in-One aus.

Hinweis Die Symbole in der nachstehenden Abbildung zum **HP Director** können auf Ihrem Computer anders angezeigt werden. Der **HP Director** ist angepasst, so dass nur die Symbole angezeigt werden, die dem jeweiligen Gerät zugeordnet sind. Wenn das ausgewählte Gerät nicht mit einer bestimmten Komponente oder Funktion ausgestattet ist, wird das Symbol dieser Komponente oder Funktion nicht im **HP Director** angezeigt.

Tipp Wenn im **HP Director** auf Ihrem Computer gar keine Symbole angezeigt werden, ist möglicherweise bei der Installation der Software ein Fehler aufgetreten. Um dieses Problem zu beheben, deinstallieren Sie die **HP Image Zone** Software über die Windows-Systemsteuerung vollständig und installieren sie anschließend neu. Weitere Informationen finden Sie im Einrichtungshandbuch, das mit Ihrem HP All-in-One geliefert wurden.

Symbolschaltfläche	Name und Zweck
	<p>Bild scannen: Scannen von Fotos, Bildern oder Zeichnungen und Anzeigen dieser in HP Image Zone.</p>
	<p>Dokument scannen: Scannen eines Dokuments, das Text oder Text und Grafiken enthält, und Anzeigen dieses Dokuments im ausgewählten Programm.</p>
	<p>Kopien erstellen: Anzeigen des Dialogfelds "Kopieren" für das ausgewählte Gerät, auf dem Sie eine Kopie Ihres Bildes oder Dokuments ausdrucken können. Sie können die Kopierqualität, die Anzahl der Kopien sowie Farbe und Größe der Kopie auswählen.</p>
	<p>HP Image Zone: Anzeigen von HP Image Zone mit folgenden Möglichkeiten:</p> <ul style="list-style-type: none"> • Bilder anzeigen und bearbeiten • Fotos in verschiedenen Größen drucken • Fotoalben, Postkarten oder Flyer erstellen und drucken • Multimedia-CDs erstellen • Bilder per E-Mail oder auf einer Website anderen zur Verfügung stellen

(Fortsetzung)

Symbolschaltfläche	Name und Zweck
	Bilder übertragen: Anzeigen der HP Bildübertragungssoftware, mit der Sie Bilder vom HP All-in-One auf Ihren Computer übertragen und dort speichern können.

Hinweis Informationen zu weiteren Funktionen und Menüelementen, wie "Software-Aktualisierung", "Kreative Anregungen" und "HP Shopping", finden Sie in der **HP Image Zone Hilfe**.

Mit Hilfe der Menü- und Listenelemente können Sie auch das zu verwendende Gerät auswählen, seinen Status überprüfen, eine Reihe von Softwareeinstellungen anpassen und auf die Online-Hilfe zugreifen. In der folgenden Tabelle werden diese Elemente erläutert.

Funktion	Zweck
Hilfe	Mit dieser Funktion können Sie auf die HP Image Zone Hilfe zugreifen, die Softwarehilfe- und Fehlerbehebungsinformationen für den HP All-in-One bietet.
Gerät wählen	Mit dieser Funktion wählen Sie das gewünschte Gerät in der Liste der installierten Geräte aus.
Einstellungen	Mit dieser Funktion können Sie verschiedene Einstellungen für den HP All-in-One anzeigen oder ändern, beispielsweise Druck-, Scan- oder Kopiereinstellungen.
Status	Mit dieser Funktion zeigen Sie den aktuellen Status Ihres HP All-in-One an.

Öffnen der HP Image Zone Software (Macintosh OS X v10.1.5 oder höher)

Hinweis Macintosh OS X v10.2.1 und v10.2.2 werden nicht unterstützt.

Bei der Installation der **HP Image Zone** Software wird das **HP Image Zone** Symbol im Dock abgelegt.

Hinweis Wenn Sie mehrere HP All-in-One installieren, wird im Dock ein **HP Image Zone** Symbol für jedes Gerät angezeigt. Wenn Sie beispielsweise einen HP Scanner und einen HP All-in-One installiert haben, werden zwei **HP Image Zone** Symbole auf dem Dock angezeigt, eines für jedes Gerät. Wenn Sie jedoch zwei Geräte des gleichen Typs installiert haben (z.B. zwei HP All-in-One Geräte), wird auf dem Dock nur ein **HP Image Zone** Symbol für alle Geräte dieses Typs angezeigt.

Sie können auf zwei verschiedene Arten auf die **HP Image Zone** Software zugreifen:

- Über das **HP Image Zone** Fenster
- Über das **HP Image Zone** Dock-Menü

Öffnen des HP Image Zone Fensters

Wählen Sie das **HP Image Zone** Symbol aus, um das **HP Image Zone** Fenster zu öffnen. Das **HP Image Zone** Fenster enthält zwei Hauptelemente:

- Den Anzeigebereich für die Registerkarten **Produkte/Dienste**
 - Über die Registerkarte **Produkte** erhalten Sie Zugriff auf viele der Funktionen der HP Bildbearbeitungsprodukte, wie ein Popup-Menü mit den installierten Produkten oder eine Liste der für das aktuelle Produkt verfügbaren Aufgaben. In der Liste können Kopier-, Scan-, Fax- oder Bildübertragungsaufgaben enthalten sein. Durch Klicken auf eine Aufgabe wird eine Anwendung geöffnet, die Sie bei der Aufgabenausführung unterstützt.
 - Über die Registerkarte **Dienste** erhalten Sie Zugriff auf Anwendungen für die digitale Bildbearbeitung, mit deren Hilfe Sie Ihre Bilder anzeigen, bearbeiten, verwalten und gemeinsam nutzen können.
- Das Texteingabefeld **Search HP Image Zone Help (HP Image Zone Hilfe durchsuchen)**

Über das Texteingabefeld **Search HP Image Zone Help (HP Image Zone Hilfe durchsuchen)** können Sie die **HP Image Zone Hilfe** nach Schlüsselwörtern oder Wortgruppen durchsuchen.



So öffnen Sie das HP Image Zone Fenster

→ Wählen Sie das **HP Image Zone** Symbol im Dock.

Das **HP Image Zone** Fenster wird angezeigt.



Das **HP Image Zone** Fenster zeigt nur die **HP Image Zone** Funktionen an, die für das ausgewählte Gerät gelten.

Hinweis Die Symbole in der nachstehenden Tabelle können auf Ihrem Computer anders angezeigt werden. Das **HP Image Zone** Fenster ist angepasst, so dass nur die Funktionen angezeigt werden, die dem ausgewählten Gerät zugeordnet sind. Wenn das ausgewählte Gerät nicht mit einer bestimmten Komponente oder Funktion ausgestattet ist, wird diese Komponente oder Funktion nicht im **HP Image Zone** Fenster angezeigt.

Produkte	
Symbol	Funktion und Zweck
	Bilder entladen: Mit dieser Funktion übertragen Sie Bilder von einer Speicherkarte auf Ihren Computer.
	Bild scannen: Mit dieser Funktion scannen Sie ein Bild und zeigen es in HP Bildergalerie an.
	Scan to OCR (An OCR-Anwendung scannen): Mit dieser Funktion scannen Sie Text und zeigen ihn in der als Ziel ausgewählten Textverarbeitungssoftware an.

(Fortsetzung)

Produkte	
Symbol	Funktion und Zweck
	Hinweis Die Verfügbarkeit dieser Funktion hängt vom jeweiligen Land/der jeweiligen Region ab.
	Kopien erstellen: Mit dieser Funktion erstellen Sie Schwarzweiß- oder Farbkopien.

Dienste	
Symbol	Funktion und Zweck
	HP Bildergalerie: Mit dieser Funktion rufen Sie HP Bildergalerie auf, um Bilder anzuzeigen und zu bearbeiten.
	HP Image Print: Mit dieser Funktion können Sie Bilder aus einem Album unter Verwendung einer von mehreren verfügbaren Vorlagen drucken.
	HP Instant Share: Mit dieser Funktion können Sie die HP Instant Share Client-Anwendungssoftware öffnen.

Neben den Funktionssymbolen stehen Ihnen noch verschiedene Menü- und Listenelemente zur Verfügung, mit denen Sie das zu verwendende Gerät auswählen, eine Reihe von Softwareeinstellungen anpassen und auf die Online-Hilfe zugreifen können. In der folgenden Tabelle werden diese Elemente erläutert.

Funktion	Zweck
Gerät wählen	Mit dieser Funktion wählen Sie das gewünschte Gerät aus der Liste der installierten Geräte aus.
Einstellungen	Mit dieser Funktion können Sie verschiedene Einstellungen für den HP All-in-One anzeigen oder ändern, beispielsweise Druck-, Scan- oder Kopiereinstellungen.
Search HP Image Zone Help (HP Image Zone Hilfe durchsuchen)	Mit dieser Funktion können Sie die HP Image Zone Hilfe durchsuchen, die Softwarehilfe- und Fehlerbehebungsinformationen für Ihren HP All-in-One bietet.

Anzeigen des HP Image Zone Dock-Menüs

Das **HP Image Zone** Dock-Menü enthält eine Verknüpfung zu **HP Image Zone** Diensten. Im Dock-Menü werden automatisch alle Anwendungen angezeigt, die im **HP Image Zone** Fenster in der Liste der Registerkarte **Dienste** zur Verfügung stehen. Sie können in den **HP Image Zone** Einstellungen auch festlegen, dass weitere Elemente zum Menü hinzugefügt werden sollen, wie beispielsweise Tasks aus der Liste der Registerkarte **Produkte** oder der **HP Image Zone Hilfe**.

So zeigen Sie das HP Image Zone Dock-Menü an

- Führen Sie einen der folgenden Vorgänge durch:
- Legen Sie **HP Bildergalerie** oder **iPhoto** als bevorzugten Fotomanager fest.
 - Stellen Sie weitere mit Ihrem bevorzugten Fotomanager verknüpfte Optionen ein.
 - Passen Sie die Liste der im **HP Image Zone** Dock-Menü angezeigten Elemente an.

Zugriff auf die HP Image Zone Software (Macintosh OS unter X v10.1.5)

Hinweis Macintosh OS 9 v9.1.5 und höher sowie v9.2.6 und höher **werden** unterstützt. Macintosh OS X v10.0 und v10.0.4 werden **nicht** unterstützt.

Der **HP Director** ist die Einsprungstelle für die **HP Image Zone** Software. Je nach den Funktionen Ihres HP All-in-One ermöglicht Ihnen der **HP Director** das Starten von Gerätefunktionen, wie Scannen, Kopieren oder Entladen von Bildern von einer Digitalkamera oder einer Speicherkarte. Außerdem können Sie mit dem **HP Director** die **HP Bildergalerie** öffnen, um die Bilder auf Ihrem Computer anzuzeigen, zu ändern und zu verwalten.

Verwenden Sie zum Öffnen des **HP Director** eine der nachfolgenden Methoden. Die Methoden sind Macintosh OS-spezifisch.

- Macintosh OS X: Während der Installation der **HP Image Zone** Software wird der **HP Director** automatisch geöffnet und ein **HP Director** Symbol im Dock für Ihr Gerät erstellt. So zeigen Sie das **HP Director** Menü an:

Klicken Sie im Dock auf das **HP Director** Symbol für Ihr Gerät.

Das **HP Director** Menü wird angezeigt.





Hinweis Wenn Sie mehrere HP Geräte unterschiedlicher Art installieren (beispielsweise einen HP All-in-One, eine Kamera und einen HP Scanner), wird für jede Geräteart ein **HP Director** Symbol im Dock angezeigt. Installieren Sie jedoch zwei Geräte der gleichen Art (beispielsweise einen Laptop, der an zwei verschiedene HP All-in-One Geräte – ein Heim- und ein Bürogerät – angeschlossen ist), wird im Dock nur ein **HP Director** Symbol angezeigt.

- Macintosh OS 9: Der **HP Director** ist eine eigenständige Anwendung, die für den Zugriff auf die Funktionen geöffnet werden muss. Verwenden Sie zum Öffnen des **HP Director** eine der folgenden Methoden:
 - Doppelklicken Sie auf dem Schreibtisch auf den **HP Director** Alias.
 - Doppelklicken Sie im Ordner **Anwendungen:Hewlett-Packard:HP Foto- und Bildbearbeitung** auf den **HP Director** Alias.

Im **HP Director** werden nur die Schaltflächen angezeigt, die für das ausgewählte Gerät gelten.

Hinweis Die Symbole in der nachstehenden Tabelle können auf Ihrem Computer anders angezeigt werden. Das **HP Director** Menü ist angepasst, so dass nur die Funktionen angezeigt werden, die dem ausgewählten Gerät zugeordnet sind. Wenn das ausgewählte Gerät nicht mit einer bestimmten Komponente oder Funktion ausgestattet ist, wird das Symbol dieser Komponente oder Funktion nicht angezeigt.

Geräte-Tasks

Symbol	Zweck
	Bilder entladen: Mit dieser Funktion übertragen Sie Bilder von einer Speicherkarte auf Ihren Computer.
	Bild scannen: Mit dieser Funktion scannen Sie ein Bild und zeigen es in HP Bildergalerie an.
	Dokument scannen: Mit dieser Funktion scannen Sie Text und zeigen ihn in der als Ziel ausgewählten Textverarbeitungssoftware an. Hinweis Die Verfügbarkeit dieser Funktion hängt vom jeweiligen Land/der jeweiligen Region ab.
	Kopien erstellen: Mit dieser Funktion erstellen Sie Schwarzweiß- oder Farbkopien.

Verwalten und gemeinsam nutzen

Symbol	Zweck
	HP Bildergalerie: Mit dieser Funktion rufen Sie HP Bildergalerie auf, um Bilder anzuzeigen und zu bearbeiten.

Neben der **HP Bildergalerie** Funktion stehen Ihnen mehrere Menüelemente ohne Symbole zur Verfügung, mit denen Sie weitere Anwendungen auf Ihrem Computer auswählen, Funktionseinstellungen auf Ihrem HP All-in-One ändern und auf die Online-Hilfe zugreifen können. In der folgenden Tabelle werden diese Elemente erläutert.

Verwalten und gemeinsam nutzen

Funktion	Zweck
Weitere Anwendungen	Mit dieser Funktion können Sie andere Anwendungen auf Ihrem Computer auswählen.
HP im Internet	Mit dieser Funktion wählen Sie eine HP Website aus.
HP Hilfe	Mit dieser Funktion wählen Sie eine Hilfequelle für Ihren HP All-in-One aus.
Einstellungen	Mit dieser Funktion können Sie verschiedene Einstellungen für den HP All-in-One anzeigen oder ändern, beispielsweise Druck-, Scan- oder Kopiereinstellungen.

2 Weitere Informationen

Eine Reihe von gedruckten und Online-Ressourcen bieten Informationen über die Einrichtung und Verwendung des HP All-in-One.

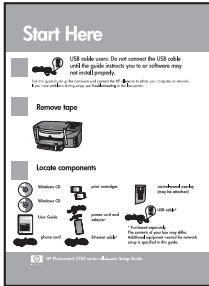

Einrichtungshandbuch

Im Einrichtungshandbuch finden Sie Anweisungen zum Einrichten des HP All-in-One und Installieren der Software. Führen Sie die Schritte der Reihe nach aus.

Falls während der Einrichtung Probleme auftreten, finden Sie entsprechende Informationen im letzten Abschnitt des Einrichtungshandbuchs unter "Fehlerbehebung", im Fehlerbehebungsabschnitt dieses Handbuchs sowie im Internet unter www.hp.com/support.



Benutzerhandbuch

Das Benutzerhandbuch enthält Informationen zur Verwendung des HP All-in-One, einschließlich Fehlerbehebungstipps und Schrittanweisungen.



HP Image Zone Tour

Die HP Image Zone Tour ist eine witzige interaktive Methode, einen kurzen Überblick über die mit dem HP All-in-One gelieferte Software zu erhalten. Sie erfahren dabei, wie **HP Image Zone** Sie beim Erstellen, Organisieren und Drucken Ihrer Fotos unterstützen kann.



HP Director

Der HP Director bietet leichten Zugriff auf die Softwareanwendungen, die Standardeinstellungen, den Status und die Online-Hilfe für Ihr HP Gerät. Doppelklicken Sie zum Starten des **HP Director** auf dem Desktop eines Windows-Computers auf das **HP Director** Symbol.



HP Image Zone Hilfe

Die HP Image Zone Hilfe bietet ausführliche Informationen zur Verwendung der Software für den HP All-in-One.

- Die **Schrittanweisungen** erteilen Informationen zur Verwendung der **HP Image Zone** Software mit HP Geräten.
- Die **Funktionenübersicht** bietet weitere Informationen zu den praktischen und kreativen Aufgaben, die mit

	<p>der HP Image Zone Software und den HP Geräten ausgeführt werden können.</p> <ul style="list-style-type: none">• Weitere Unterstützung sowie HP Softwareaktualisierungen finden Sie unter Fehlerbehebung und Support.
	<p>Online-Hilfe vom Gerät</p> <p>Die Online-Hilfe ist über das Gerät verfügbar und enthält zusätzliche Informationen zu ausgewählten Themen. Rufen Sie die Online-Hilfe über das Bedienfeld auf. Markieren Sie im Menü "Einrichten" das Menüelement "Hilfe", und drücken Sie "OK".</p>
	<p>Infodatei</p> <p>Die Infodatei enthält neueste Informationen, die in anderen Publikationen eventuell nicht zu finden sind.</p> <p>Installieren Sie die Software, um auf die Infodatei zuzugreifen.</p>

3 Verbindungsinformationen

Der HP All-in-One wird mit einem USB-Anschluss geliefert, so dass Sie das Gerät über ein USB-Kabel direkt mit einem Computer verbinden können. Außerdem bietet es eine Netzwerkfunktion, auf die mit Hilfe eines externen Druckservers (HP JetDirect 175x) zugegriffen werden kann. Der HP JetDirect kann als Zubehör für den HP All-in-One erworben werden und ermöglicht eine einfache und kostengünstige gemeinsame Nutzung des Geräts über ein bestehendes Ethernet-Netzwerk.

Unterstützte Verbindungstypen

Beschreibung	Empfohlene Anzahl angeschlossener Computer für beste Leistung	Unterstützte Softwarefunktionen	Einrichtungsanweisungen
USB-Verbindung	Ein Computer, über ein USB-Kabel an das Gerät angeschlossen.	Alle Funktionen werden unterstützt.	Detaillierte Anweisungen finden Sie im Einrichtungshandbuch.
Windows-Druckerfreigabe	Fünf. Der Hostcomputer muss immer eingeschaltet sein, damit von den anderen Computern gedruckt werden kann.	Alle residenten Funktionen des Hostcomputers werden unterstützt. Nur Drucken wird von den anderen Computern aus unterstützt.	Informationen finden Sie in den nachfolgenden Einrichtungsanweisungen für die Windows-Druckerfreigabe.
Druckerfreigabe (Macintosh)	Fünf. Der Hostcomputer muss immer eingeschaltet sein, damit von den anderen Computern gedruckt werden kann.	Alle residenten Funktionen des Hostcomputers werden unterstützt. Nur Drucken wird von den anderen Computern aus unterstützt.	Informationen finden Sie in den nachfolgenden Einrichtungsanweisungen für die Druckerfreigabe.
Vernetzt mit Hilfe des HP JetDirect 175x (J6035C) Die Verfügbarkeit des HP JetDirect Produkts hängt vom	Fünf mit dem Netzwerk verbundene Computer.	Nur Drucken und Webscan werden unterstützt.	Einrichtungsanweisungen finden Sie unter Einrichtung des HP JetDirect 175x .

Beschreibung	Empfohlene Anzahl angeschlossener Computer für beste Leistung	Unterstützte Softwarefunktionen	Einrichtungsanweisungen
jeweiligen Land bzw. der jeweiligen Region ab.			

Verbindung über USB-Kabel

Detaillierte Anweisungen für die Verbindung eines Computers mit einem HP All-in-One über ein USB-Kabel sind im Einrichtungshandbuch enthalten, das mit dem Gerät geliefert wurde.

Windows-Druckerfreigabe

Wenn Ihr Computer mit einem Netzwerk und ein weiterer Computer im Netzwerk über ein USB-Kabel mit einem HP All-in-One verbunden ist, können Sie das Gerät über die Windows-Druckerfreigabe als Drucker verwenden. Der direkt mit dem HP All-in-One verbundene Computer fungiert als Host für den Drucker und umfasst alle Funktionen. Ihr Computer, der als Client gilt, hat nur Zugriff auf die Druckfunktionen. Alle anderen Funktionen müssen auf dem Hostcomputer ausgeführt werden.

So aktivieren Sie die Windows-Druckerfreigabe

- Informationen hierzu finden Sie im Benutzerhandbuch, das mit dem Computer geliefert wurde.

Druckerfreigabe (Macintosh OS X)

Wenn Ihr Computer mit einem Netzwerk und ein weiterer Computer im Netzwerk über ein USB-Kabel mit einem HP All-in-One verbunden ist, können Sie das Gerät über die Druckerfreigabe als Drucker verwenden. Der direkt mit dem HP All-in-One verbundene Computer fungiert als Host für den Drucker und umfasst alle Funktionen. Ihr Computer, der als Client gilt, hat nur Zugriff auf die Druckfunktionen. Alle anderen Funktionen müssen auf dem Hostcomputer ausgeführt werden.

So aktivieren Sie die Druckerfreigabe

- 1 Wählen Sie auf dem Hostcomputer die Option **Systemeinstellungen** im Dock. Das Fenster **Systemeinstellungen** wird angezeigt.
- 2 Wählen Sie **Gemeinsam nutzen**.
- 3 Klicken Sie in der Registerkarte **Dienste** auf **Printer Sharing (Druckerfreigabe)**.

Einrichtung des HP JetDirect 175x

Der HP All-in-One kann von bis zu fünf Computern in einem lokalen Netzwerk (LAN) gemeinsam genutzt werden, wenn ein HP JetDirect 175x als Druckserver für alle Computer im Netzwerk verwendet wird. Schließen Sie den HP JetDirect einfach an

den HP All-in-One und einen Router oder Hub an, und führen Sie dann die HP JetDirect Installations-CD aus. Die erforderlichen Druckertreiber (INF-Datei) befinden sich auf der Installations-CD für den HP All-in-One.

Hinweis Wenn der HP All-in-One über ein USB-Kabel an einen Computer angeschlossen ist und Sie ihn über einen HP JetDirect mit einem Netzwerk verbinden möchten, können Sie von Ihrem/n Computer(n) aus nur drucken oder scannen (mit Hilfe von WebScan). Beim Versuch, die **HP Image Zone** Software zu verwenden, werden für die Funktionen "Bild scannen", "Dokument scannen", "Fax senden" und "Kopien erstellen" Fehlermeldungen angezeigt, die angeben, dass der HP All-in-One nicht angeschlossen ist.

Tipp Verwenden Sie bei einer Erstinstallation des HP All-in-One und des HP JetDirect 175x das Einrichtungshandbuch für den HP All-in-One, und befolgen Sie die Hardware-Einrichtungsanweisungen. Führen Sie anschließend die nachstehenden Anweisungen aus.

So verbinden Sie den HP All-in-One mit Hilfe des HP JetDirect 175x mit einem Netzwerk (Windows)

- 1 Befolgen Sie die HP JetDirect 175x Einrichtungsanweisungen zum Anschließen des Druckers an ein LAN.
- 2 Verbinden Sie den HP JetDirect mit dem USB-Anschluss an der Rückseite des HP All-in-One.
- 3 Legen Sie die mit dem HP JetDirect gelieferte Installations-CD in das CD-ROM-Laufwerk Ihres Computers ein.
Mit dieser CD können Sie den HP JetDirect im Netzwerk einrichten.
- 4 Wählen Sie **Installieren**, um das HP JetDirect Installationsprogramm auszuführen.
- 5 Legen Sie bei entsprechender Aufforderung die HP All-in-One Installations-CD ein.

Hinweis Führen Sie bei einer Erstinstallation des HP All-in-One und des HP JetDirect 175x nicht den HP All-in-One Einrichtungsassistenten aus. Installieren Sie die Treiber einfach gemäß den nachfolgenden Anweisungen.

Wenn Sie zu einem späteren Zeitpunkt den HP All-in-One über ein USB-Kabel anschließen möchten, legen Sie die HP All-in-One Installations-CD ein und führen den Einrichtungsassistenten aus.

- 6 Befolgen Sie die für Ihr Betriebssystem geltenden Schritte:

Windows XP oder 2000:

- a Durchsuchen Sie das Stammverzeichnis der CD, und wählen Sie die richtige .inf-Treiberdatei für Ihren HP All-in-One aus.
Die Druckertreiberdatei im Stammverzeichnis lautet hpoprn08.inf.

Windows 98 oder ME:

- a Durchsuchen Sie die CD nach dem Ordner "Treiber", und ermitteln Sie den richtigen Sprachunterordner.
Navigieren Sie beispielsweise als englischsprachiger Kunde zum Verzeichnis "enu\drivers\win9x_me", wobei "enu" für das englische

Sprachverzeichnis und "win9x_me" für Windows ME steht. Die Druckertreiberdatei lautet hpoupdpx.inf.

- b Wiederholen Sie den Vorgang für jeden erforderlichen Treiber.
- 7 Schließen Sie die Installation ab.

So verbinden Sie den HP All-in-One mit Hilfe des HP JetDirect 175x mit einem Netzwerk (Macintosh)

- 1 Befolgen Sie die HP JetDirect 175x Einrichtungsanweisungen zum Anschließen des Druckservers an ein LAN.
- 2 Verbinden Sie den HP JetDirect mit dem USB-Anschluss an der Rückseite des HP All-in-One.
- 3 Führen Sie einen der folgenden Vorgänge durch:
 - Legen Sie bei einer Erstinstallation des HP All-in-One die HP All-in-One Installations-CD in das CD-ROM-Laufwerk Ihres Computers ein, und führen Sie den HP All-in-One Einrichtungsassistenten aus.
Zu diesem Zeitpunkt wird die Netzwerkunterstützungssoftware für Ihren Computer installiert.
Nach Abschluss der Installation wird der **HP All-in-One Einrichtungsassistent** auf Ihrem Computer angezeigt.
 - Öffnen Sie auf dem CD-Laufwerk den **HP All-in-One Einrichtungsassistenten** in folgendem Verzeichnis: Anwendungen:Hewlett-Packard:HP Foto- und Bildbearbeitung:HP AiO Software.
Der **HP All-in-One Einrichtungsassistent** wird auf Ihrem Computer angezeigt.
- 4 Befolgen Sie die Bildschirmanweisungen, und stellen Sie die angeforderten Informationen bereit.

Hinweis Klicken Sie im Verbindungsbildschirm auf **TCP/IP-Netzwerk**.

Verwendung von Webscan

Mit Hilfe von Webscan können Sie über den HP JetDirect 175x unter Verwendung eines Webbrowsers einen einfachen Scanvorgang durchführen. Außerdem können Sie den Scan auch vom HP All-in-One aus ohne Installation der Gerätesoftware auf Ihrem Computer vornehmen. Geben Sie dafür einfach die IP-Adresse des HP JetDirect in einem Webbrowser ein, und rufen Sie den eingebetteten Webserver des HP JetDirect und Webscan auf. Informationen über das Drucken einer Netzwerkkonfigurationsseite zum Ermitteln der IP-Adresse des HP JetDirect finden Sie im Benutzerhandbuch, das mit dem HP JetDirect 175x geliefert wurde.

Die Benutzeroberfläche für Webscan ist allein für die Verwendung des HP JetDirect bestimmt und unterstützt keine Scanziele wie die **HP Image Zone** Scansoftware. Die E-Mail-Funktion von Webscan ist beschränkt, deshalb wird für E-Mail-Aufgaben die Verwendung der **HP Image Zone** Scansoftware empfohlen.

4 Arbeiten mit Fotos

Mit dem HP All-in-One können Sie Fotos auf verschiedene Weise übertragen, bearbeiten, gemeinsam nutzen und drucken. Dieses Kapitel enthält eine kurze Übersicht über die zahlreichen Optionen für die Ausführung dieser Funktionen, je nach Einstellungen und Computereinrichtung. Detailliertere Informationen zu jeder Funktion stehen in anderen Kapiteln dieses Handbuchs sowie in der **HP Image Zone Hilfe**, die im Lieferumfang Ihrer Software enthalten ist, zur Verfügung.

Übertragen von Fotos

Es stehen mehrere Optionen für die Übertragung von Fotos zur Verfügung. Sie können Fotos auf den HP All-in-One, Ihren Computer oder eine Speicherkarte übertragen. Weitere Informationen finden Sie im nachfolgenden Abschnitt für das jeweilige Betriebssystem.

Übertragen von Fotos mit einem Windows-PC

In der nachfolgenden Abbildung sind mehrere Methoden zum Übertragen von Fotos auf Ihren Windows-PC, den HP All-in-One oder eine Speicherkarte dargestellt. Weitere Informationen finden Sie in der Liste unter der Abbildung.

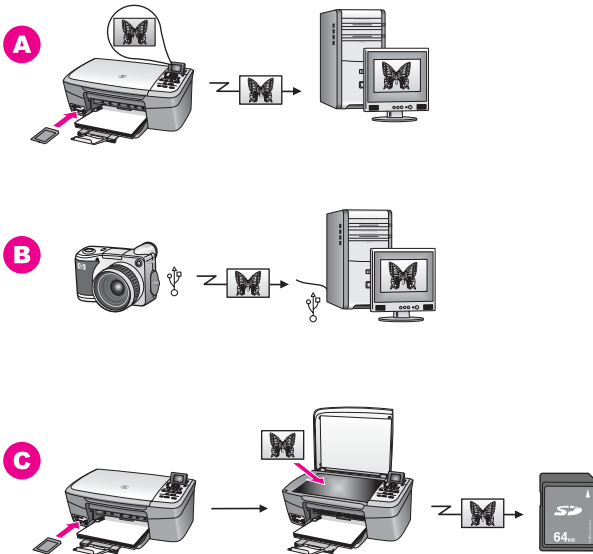

A	Übertragen eines Fotos von einer im HP All-in-One eingesetzten Speicherkarte auf einen Windows-PC
B	Übertragen eines Fotos von einer HP Digitalkamera auf einen Windows-PC.

(Fortsetzung)

- | | |
|----------|---|
| C | Übertragen eines Fotos durch direktes Scannen des Fotos an die im HP All-in-One eingesetzte Speicherkarte |
|----------|---|

Übertragen von Fotos mit einem Macintosh-Computer

In der nachfolgenden Abbildung sind mehrere Methoden zum Übertragen von Fotos auf Ihren Macintosh-Computer, den HP All-in-One oder eine Speicherkarte dargestellt. Weitere Informationen finden Sie in der Liste unter der Grafik.

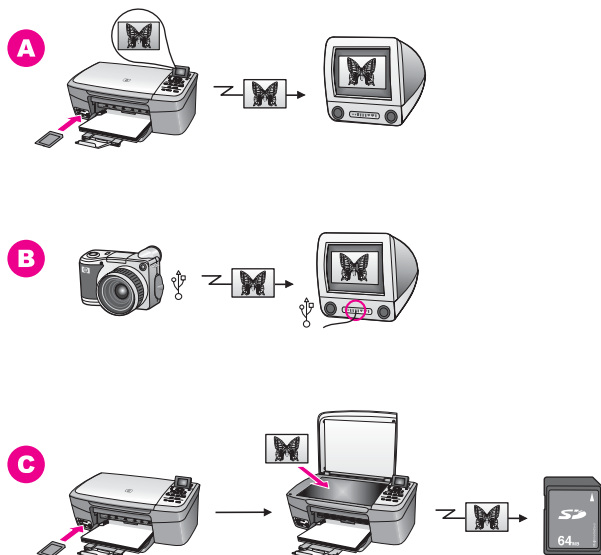

- | | |
|----------|---|
| A | Übertragen eines Fotos von einer im HP All-in-One eingesetzten Speicherkarte auf einen Macintosh-Computer |
| B | Übertragen eines Fotos von einer HP Digitalkamera auf einen Macintosh-Computer. |
| C | Übertragen eines Fotos durch direktes Scannen des Fotos an die im HP All-in-One eingesetzte Speicherkarte |

Bearbeiten von Fotos

Es stehen mehrere Optionen für die Bearbeitung von Fotos zur Verfügung. Weitere Informationen finden Sie im nachfolgenden Abschnitt für das jeweilige Betriebssystem.

Bearbeiten von Fotos mit einem Windows-PC

In der nachfolgenden Abbildung sind zwei Methoden für die Bearbeitung von Fotos mit einem Windows-PC dargestellt. Weitere Informationen finden Sie in der Liste unter der Abbildung.

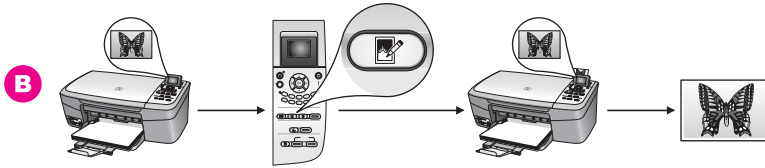

A	Bearbeiten eines Fotos auf einem Windows-PC mit der HP Image Zone Software
B	Bearbeiten eines Fotos mit Hilfe des Bedienfelds am HP All-in-One

Bearbeiten von Fotos mit einem Macintosh-Computer

In der nachfolgenden Abbildung sind drei Methoden für die Bearbeitung von Fotos mit einem Macintosh-Computer dargestellt. Weitere Informationen finden Sie in der Liste unter der Abbildung.

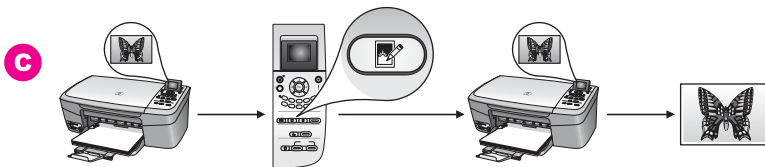
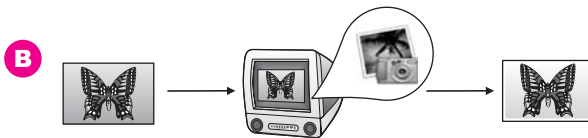
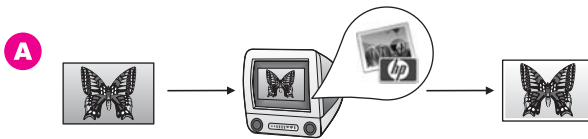

A	Bearbeiten eines Fotos auf einem Macintosh-Computer mit der HP Image Zone Software
B	Bearbeiten eines Fotos auf einem Macintosh-Computer mit der iPhoto-Software
C	Bearbeiten eines Fotos mit Hilfe des Bedienfelds am HP All-in-One

Gemeinsames Nutzen von Fotos

Es stehen mehrere Optionen für die gemeinsame Nutzung von Fotos mit Freunden und Familienmitgliedern zur Verfügung. Weitere Informationen finden Sie im nachfolgenden Abschnitt für das jeweilige Betriebssystem.

Gemeinsames Nutzen von Fotos mit einem Windows-PC

In der nachfolgenden Abbildung sind mehrere Methoden für die gemeinsame Nutzung von Fotos mit einem Windows-PC dargestellt. Weitere Informationen finden Sie in der Liste unter der Abbildung.

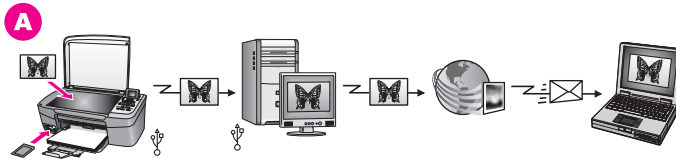

- A** Gemeinsames Nutzen von Fotos von einem über USB angeschlossenen HP All-in-One mit Hilfe des HP Instant Share Servers: Übertragen Sie Fotos von dem über USB angeschlossenen HP All-in-One auf Ihren Computer, und senden Sie die Fotos dann mit Hilfe der HP Instant Share Software über den HP Instant Share Server per E-Mail an Freunde oder Familienmitglieder.

Gemeinsames Nutzen von Fotos mit einem Macintosh-Computer

In der nachfolgenden Abbildung sind mehrere Methoden für die gemeinsame Nutzung von Fotos mit einem Macintosh-Computer dargestellt. Weitere Informationen finden Sie in der Liste unter der Abbildung.

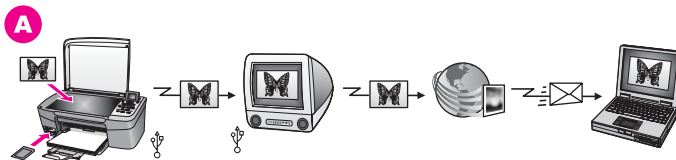

- A** Gemeinsames Nutzen von Fotos von einem über USB angeschlossenen HP All-in-One mit Hilfe des HP Instant Share Servers: Übertragen Sie Fotos von dem über USB angeschlossenen HP All-in-One auf Ihren Computer, und senden Sie die Fotos dann mit Hilfe der HP Instant Share Software über den HP Instant Share Server per E-Mail an Freunde oder Familienmitglieder.

Drucken von Fotos

Es stehen mehrere Optionen für das Drucken von Fotos zur Verfügung. Weitere Informationen finden Sie im nachfolgenden Abschnitt für das jeweilige Betriebssystem.

Drucken von Fotos mit einem Windows-PC

In der nachfolgenden Abbildung sind mehrere Methoden für das Drucken von Fotos mit einem Windows-PC dargestellt. Weitere Informationen finden Sie in der Liste unter der Abbildung.

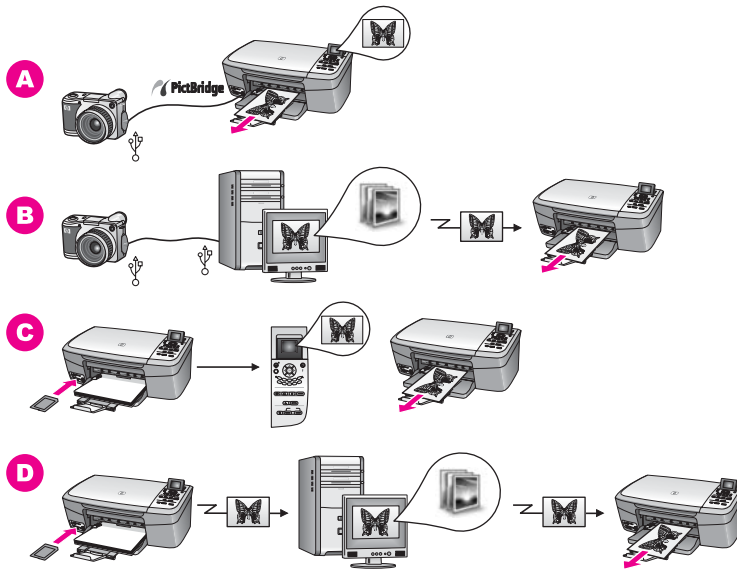

A	Drucken von Fotos von einer HP Digitalkamera mit PictBridge
B	Drucken von Fotos von Ihrer Kamera mit einer Softwareanwendung auf Ihrem Computer
C	Drucken von Fotos von einer Speicherkarte mit Hilfe des Bedienfelds am HP All-in-One
D	Drucken von Fotos von einer Speicherkarte durch Übertragen der Fotos auf einen Windows-PC und anschließendes Drucken mit Hilfe der HP Image Zone Software

Drucken von Fotos mit einem Macintosh-Computer

In der nachfolgenden Abbildung sind mehrere Methoden für das Drucken von Fotos mit einem Macintosh-Computer dargestellt. Weitere Informationen finden Sie in der Liste unter der Abbildung.

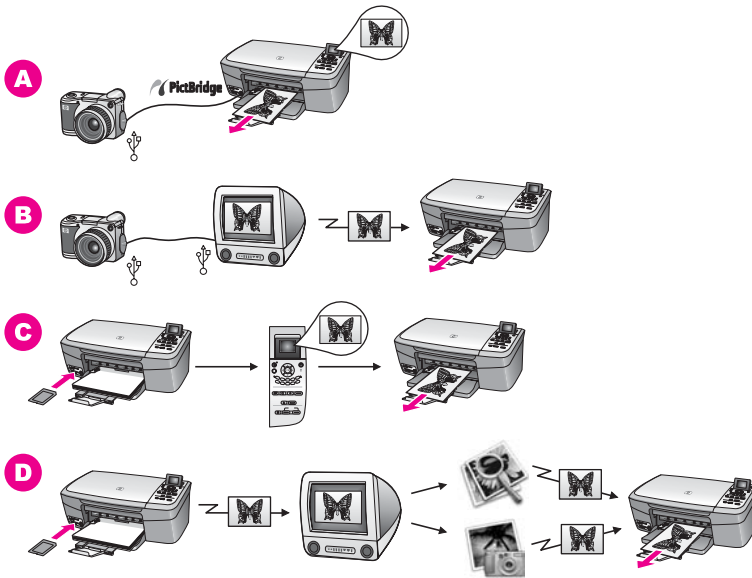

A	Drucken von Fotos von einer HP Digitalkamera mit PictBridge
B	Drucken von Fotos von Ihrer Kamera mit einer Softwareanwendung auf Ihrem Computer
C	Drucken von Fotos von einer Speicherkarte mit Hilfe des Bedienfelds am HP All-in-One
D	Drucken von Fotos von einer Speicherkarte durch Übertragen der Fotos auf einen Macintosh-Computer und anschließendes Drucken mit Hilfe der HP Bildergalerie Software oder der HP Director Software

5 Einlegen von Originalen und Papier

Dieses Kapitel enthält Anweisungen für die Platzierung von Originalen auf dem Vorlagenglas zum Kopieren oder Scannen, Richtlinien für die Auswahl des für den jeweiligen Druckauftrag geeignetsten Papiertyps, Anweisungen für das Einlegen von Papier in das Papierfach sowie Tipps zur Vermeidung von Papierstaus.

Einlegen von Originalen

Sie können Originale bis zur Größe Letter bzw. A4 kopieren oder scannen, indem Sie sie wie nachfolgend beschrieben auf das Vorlagenglas auflegen. Befolgen Sie diese Anleitungen auch, wenn Sie einen Photo-Index zum Drucken von Fotos auf das Vorlagenglas auflegen möchten.

Hinweis Viele der Sonderfunktionen können nicht richtig genutzt werden, wenn das Vorlagenglas und die Abdeckungsunterseite nicht sauber sind. Weitere Informationen finden Sie unter [Reinigen des HP All-in-One](#).

So legen Sie ein Original auf das Vorlagenglas

- 1 Heben Sie die Abdeckung an, und legen Sie das Original mit der bedruckten Seite nach unten auf das Vorlagenglas auf, so dass es vorne rechts anliegt. Achten Sie beim Auflegen eines Photo-Indexes darauf, dass die obere Kante des Blattes am rechten Rand des Vorlagenglases anliegt.

Tip Eine weitere Hilfe zum Einlegen von Originalen bieten die Führungen entlang der vorderen und der rechten Kante des Vorlagenglases.

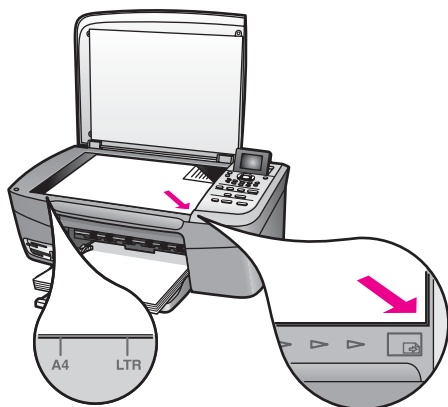

- 2 Schließen Sie die Abdeckung.

Tip Sie können übergroße Originale kopieren oder scannen, indem Sie die Abdeckung komplett vom HP All-in-One abnehmen. Öffnen Sie dazu die Abdeckung vollständig, fassen Sie sie an den Seiten an, und ziehen Sie

sie nach oben ab. Der HP All-in-One kann auch ohne Abdeckung betrieben werden. Um die Abdeckung wieder anzubringen, setzen Sie die Scharniere wieder in die entsprechenden Halterungen ein.

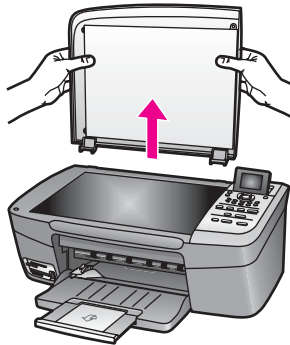

Auswählen von Papier zum Drucken und Kopieren

Sie können viele Papiertypen und Papierformate mit Ihrem HP All-in-One verwenden. Lesen Sie sich die folgenden Empfehlungen durch, um zu erfahren, wie Sie eine optimale Druck- und Kopierqualität erzielen. Wenn Sie den Papiertyp oder das Papierformat ändern, denken Sie daran, die betreffenden Einstellungen entsprechend anzupassen.

Empfohlene Papiertypen

Für beste Druckqualität wird die Verwendung von HP Papier empfohlen, das speziell für den jeweiligen Typ des Druckprojekts bestimmt ist. Legen Sie zum Drucken von Fotos beispielsweise Fotopapier (Hochglanz oder matt) in das Papierfach ein. Und verwenden Sie zum Drucken einer Broschüre oder Präsentation einen speziell für diesen Zweck bestimmten Papiertyp.

Weitere Informationen über HP Papierarten finden Sie in der **HP Image Zone Hilfe** und unter www.hp.com/support.

Ungeeignete Papiertypen

Zu dünnes, glattes oder "dehnbares" Papier wird unter Umständen falsch eingezogen und verursacht Papierstau. Papier mit glatter Oberfläche kann Tinte schlecht aufsaugen, wodurch die Bilder beim Drucken möglicherweise verschmieren, verlaufen oder nicht ganz das Blatt ausfüllen.

Die folgenden Papiertypen sind zum Drucken nicht zu empfehlen:

- Papier mit Aussparungen oder Perforationen (Ausnahme: das Papier wurde speziell für HP Inkjet-Geräte entwickelt).
- Material mit grober Struktur, wie Leinen. Darauf kann unter Umständen nicht gleichmäßig gedruckt werden, und die Farbe kann verlaufen.
- Sehr glattes, glänzendes oder beschichtetes Papier, das nicht speziell für den HP All-in-One entwickelt wurde. Dieses Papier kann einen Papierstau im HP All-in-One verursachen oder tintenabweisend sein.

- Mehrfachformulare (Doppelt- und Dreifachformulare). Sie können knittern oder einen Papierstau verursachen. Die Farbe kann außerdem leicht verschmieren.
- Umschläge mit Klammerverschluss oder Fenster.
- Bannerpapier

Die folgenden Papiertypen sind zum Kopieren nicht zu empfehlen:

- Andere Papierformate als Letter, A4, 10 x 15 cm , 13 x 18 cm, Hagaki oder L (nur Japan).
- Papier mit Aussparungen oder Perforationen (Ausnahme: das Papier wurde speziell für HP Inkjet-Geräte entwickelt).
- Anderes Fotopapier als HP Premium Fotopapier oder HP Premium Plus Fotopapier.
- Briefumschläge
- Bannerpapier
- Andere Transparentfolien als HP Premium Inkjet-Transparentfolie oder HP Premium Plus Inkjet-Transparentfolie.
- Mehrfachformulare oder Etikettenstapel

Einlegen von Papier

In diesem Abschnitt werden die Vorgehensweisen zum Einlegen verschiedener Papiertypen und Papierformate in den HP All-in-One zum Kopieren und Drucken beschrieben.

Tipp Um Risse, Knitterfalten und umgeknickte oder gewellte Papierkanten zu vermeiden, sollten Sie das Papier flach in einer wiederverschließbaren Tüte lagern. Wenn das Papier nicht richtig gelagert wird, können Temperaturschwankungen und zu hohe Luftfeuchtigkeit dazu führen, dass sich das Papier wellt. In diesem Fall kann eine störungsfreie Verwendung des Papiers im HP All-in-One nicht mehr gewährleistet werden.

Einlegen von großformatigem Papier

Sie können viele verschiedene Papiertypen vom Format Letter, A4 oder Legal in das Papierfach des HP All-in-One einlegen.

So legen Sie großformatiges Papier ein

- 1 Öffnen Sie die Klappe des Papierfachs.



- 2 Ziehen Sie die Verlängerung des Papierfachs vollständig heraus.



Warnung Legal-Papier kann beim Drucken in der Papierfachverlängerung hängen bleiben, wenn diese vollständig

ausgeklappt ist. Klappen Sie zur Vermeidung eines Papierstaus bei der Verwendung von Legal-Papier die Papierfachverlängerung **nicht** aus, wie hier dargestellt.

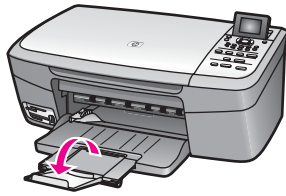

- 3 Drücken Sie die Lasche an der Oberkante der Papierquerführung zusammen, und schieben Sie dann die Papierquerführung ganz nach außen.

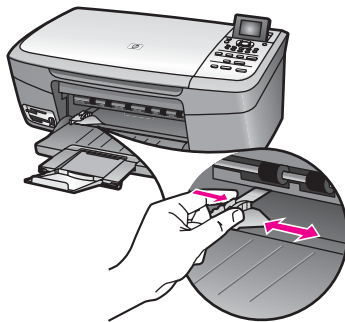

- 4 Richten Sie den Papierstapel auf einer ebenen Fläche aus, damit alle Seiten genau aufeinander liegen, und überprüfen Sie das Papier anschließend auf Folgendes:
 - Stellen Sie sicher, dass es keine Risse, Verschmutzungen, Knitterfalten oder umgeknickte oder gewellte Kanten aufweist.
 - Stellen Sie sicher, dass das Papier im Stapel in Bezug auf Format und Typ einheitlich ist.
- 5 Legen Sie den Papierstapel mit der schmalen Kante nach vorn und der zu bedruckenden Seite nach unten in das Papierfach ein. Schieben Sie den Papierstapel bis zum Anschlag nach vorn.

Tipp Wenn Sie Papier mit einem Briefkopf verwenden, legen Sie das Papier mit der Oberkante zuerst und der Druckseite nach unten ein. Weitere Hilfe zum Einlegen von großformatigem Papier und Briefkopfpapier bietet die Abbildung auf dem Boden des Papierfachs.

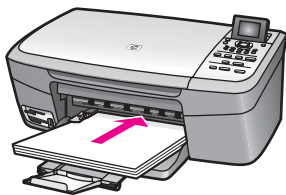

- 6 Drücken Sie die Lasche an der Oberkante der Papierquerführung zusammen, und schieben Sie dann die Papierquerführung nach innen, bis sie an die Papierkante stößt.

Legen Sie nicht zu viel Papier in das Papierfach ein. Vergewissern Sie sich, dass der Papierstapel in das Papierfach passt und nicht höher als die obere Kante der Papierquerführung ist.

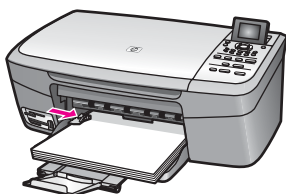

Einlegen von Fotopapier im Format 10 x 15 cm (4 x 6 Zoll)

Sie können Fotopapier vom Format 10 x 15 cm in das Papierfach des HP All-in-One einlegen. Verwenden Sie für optimale Ergebnisse einen empfohlenen Fotopapiertyp vom Format 10 x 15 cm. Weitere Informationen finden Sie unter [Empfohlene Papiertypen](#).

Außerdem sollten Sie den Papiertyp und das Papierformat vor dem Kopieren oder Drucken einstellen, um optimale Ergebnisse zu erzielen. Informationen zum Ändern der Papiereinstellungen finden Sie in der **HP Image Zone Hilfe**.

Tipp Um Risse, Knitterfalten und umgeknickte oder gewellte Papierkanten zu vermeiden, sollten Sie das Papier flach in einer wiederverschließbaren Tüte lagern. Wenn das Papier nicht richtig gelagert wird, können Temperaturschwankungen und zu hohe Luftfeuchtigkeit dazu führen, dass sich das Papier wellt. In diesem Fall kann eine störungsfreie Verwendung des Papiers im HP All-in-One nicht mehr gewährleistet werden.

So legen Sie Fotopapier vom Format 10 x 15 cm ein

- 1 Nehmen Sie sämtliches Papier aus dem Papierfach.
- 2 Legen Sie den Fotopapierstapel mit der schmalen Kante nach vorn und der glänzenden Seite nach unten ganz rechts in das Papierfach ein. Schieben Sie den Stapel Fotopapier bis zum Anschlag nach vorn.

Wenn das verwendete Fotopapier Abreißstreifen aufweist, legen Sie es so in das Fach ein, dass die Abreißstreifen zu Ihnen weisen.

- 3 Drücken Sie die Lasche an der Oberkante der Papierquerführung zusammen, und schieben Sie dann die Papierquerführung nach innen, bis sie an den Stapel des Fotopapiers stößt.

Legen Sie nicht zu viel Papier in das Papierfach ein. Vergewissern Sie sich, dass der Fotopapierstapel in das Papierfach passt und nicht höher als die obere Kante der Papierquerführung ist.



Einlegen von Postkarten oder Hagaki-Karten

Sie können Postkarten oder Hagaki-Karten in das Papierfach des HP All-in-One einlegen.

Für optimale Ergebnisse sollten Sie den Papertyp und das Papierformat vor dem Drucken oder Kopieren einstellen. Weitere Informationen finden Sie in der **HP Image Zone Hilfe**.

So legen Sie Postkarten oder Hagaki-Karten ein

- 1 Nehmen Sie sämtliches Papier aus dem Papierfach.
- 2 Legen Sie den Kartenstapel mit der schmalen Kante nach vorn und der zu bedruckenden Seite nach unten ganz rechts in das Papierfach ein. Schieben Sie den Stapel Karten bis zum Anschlag nach vorn.
- 3 Drücken Sie die Lasche an der Oberkante der Papierquerführung zusammen, und schieben Sie dann die Papierquerführung nach innen, bis sie an den Stapel der Karten stößt.

Legen Sie nicht zu viele Karten in das Papierfach ein. Vergewissern Sie sich, dass der Kartenstapel in das Papierfach passt und nicht höher als die obere Kante der Papierquerführung ist.

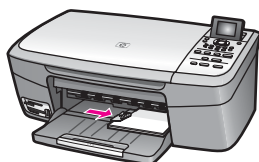

Einlegen von Briefumschlägen

Sie können einen oder mehrere Briefumschläge in das Papierfach des HP All-in-One einlegen. Verwenden Sie keine glänzenden oder geprägten Umschläge oder Umschläge mit Klammerverschluss oder Fenster.

Hinweis Genauere Hinweise zum Formatieren von Text für das Drucken auf Briefumschlägen finden Sie in den Hilfedateien Ihres Textverarbeitungsprogramms. Um optimale Ergebnisse zu erzielen, sollten Sie für die Absenderadresse auf dem Umschlag ein Etikett verwenden.

So legen Sie Briefumschläge ein

- 1 Nehmen Sie sämtliches Papier aus dem Papierfach.
- 2 Legen Sie einen oder mehrere Briefumschläge mit den Umschlagklappen oben links ganz rechts in das Papierfach ein. Schieben Sie die Briefumschläge bis zum Anschlag nach vorn.

Tipp Weitere Hilfe zum Einlegen von Briefumschlägen bietet die Abbildung auf dem Boden des Papierfachs.

- 3 Drücken Sie die Lasche an der Oberkante der Papierquerführung zusammen, und schieben Sie dann die Papierquerführung nach innen, bis sie an den Stapel der Briefumschläge stößt.

Legen Sie nicht zu viele Briefumschläge in das Papierfach ein. Vergewissern Sie sich, dass der Umschlagstapel in das Papierfach passt und nicht höher als die obere Kante der Papierquerführung ist.

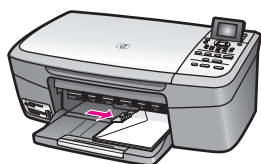

Einlegen von anderen Papiertypen

Die folgende Tabelle enthält Richtlinien zum Einlegen bestimmter Papiertypen. Die besten Ergebnisse erzielen Sie, wenn Sie bei jedem Papierformat- oder Papiertypwechsel die Papiereinstellungen ändern. Informationen zum Ändern der Papiereinstellungen finden Sie in der **HP Image Zone Hilfe**.

Hinweis Nicht alle Funktionen des HP All-in-One stehen für alle Papierformate und Papiertypen zur Verfügung. Einige Papierformate und Papiertypen können nur für Druckaufträge verwendet werden, die Sie über das Dialogfeld **Drucken** in einer Software-Anwendung starten. Sie können nicht zum Kopieren oder zum Drucken von einer Speicherkarte oder Digitalkamera verwendet werden. Papiere, die nur zum Drucken aus einer Software-Anwendung verwendet werden können, werden im Folgenden aufgelistet.

Papier	Tipps
HP Papier	<ul style="list-style-type: none"> • HP Premium Papier: Suchen Sie den grauen Pfeil auf der nicht zu bedruckenden Seite des Papiers, und legen Sie das Papier so in das Papierfach ein, dass der Pfeil oben liegt. • HP Premium Inkjet-Transparentfolie: Legen Sie die Folie mit dem weißen Transparentstreifen zuerst in das Papierfach ein, so dass die Pfeile und das HP Logo oben liegen.

Kapitel 5
(Fortsetzung)

Papier	Tipps
	<p>Hinweis Der HP All-in-One kann Transparentfolie nicht automatisch erkennen. Stellen Sie für optimale Ergebnisse den Papiertyp auf Transparentfolie ein, bevor Sie auf Transparentfolie drucken oder kopieren.</p> <ul style="list-style-type: none"> ● HP Transferpapier zum Aufbügeln: Das Transferpapier muss vor der Verwendung vollständig geglättet werden. Legen Sie keine gewellten Folien ein. (Transferpapier sollte bis kurz vor der Verwendung in der verschlossenen Originalverpackung aufbewahrt werden, damit es sich nicht wellen kann.) Suchen Sie den blauen Streifen auf der nicht zu bedruckenden Seite des Transferpapiers, und legen Sie dann jeweils ein Blatt des Transferpapiers in das Papierfach ein, so dass der blaue Streifen oben liegt. ● HP Grußkarten, matt, HP Fotogrußkarten oder HP Grußkarten mit Filzstruktur/Textur: Legen Sie einen kleinen Stapel von HP Grußkarten mit der zu bedruckenden Seite nach unten in das Papierfach ein. Schieben Sie den Stapel bis zum Anschlag nach vorne.
<p>Etiketten (nur beim Drucken aus einem Softwareprogramm)</p>	<p>Verwenden Sie grundsätzlich Letter- oder A4-Etikettenblätter, die für HP Inkjet-Geräte geeignet sind (z. B. Avery Inkjet Labels), und vergewissern Sie sich, dass die Etiketten nicht älter als zwei Jahre sind.</p> <ol style="list-style-type: none"> 1 Fächern Sie den Etikettenstapel auf, um sicherzustellen, dass die Seiten nicht aneinander kleben. 2 Legen Sie einen Stapel der Etikettenblätter mit der Etikettenseite nach unten in das Papierfach ein, und verwenden Sie dabei Normalpapier als Grundlage. Legen Sie die Etiketten nicht blattweise ein.

Vermeiden von Papierstaus

Um Papierstaus zu vermeiden, beachten Sie Folgendes:

- Vermeiden Sie die Bildung von Rissen und Knitterfalten im Papier, indem Sie es flach in einer wiederverschließbaren Tüte lagern.
- Nehmen Sie das bedruckte Papier im Papierfach in regelmäßigen Abständen heraus.
- Vergewissern Sie sich, dass das im Papierfach eingelegte Papier flach aufliegt und die Kanten nicht geknickt oder eingerissen sind.
- Legen Sie ausschließlich Stapel in das Papierfach ein, die aus einem einheitlichen Papiertyp in einheitlichem Format bestehen.
- Stellen Sie die Papierquerführung im Papierfach so ein, dass sie eng am Papier anliegt. Vergewissern Sie sich, dass die Papierführung das Papier im Papierfach nicht zusammendrückt.
- Schieben Sie das Papier nicht zu weit in das Papierfach hinein.
- Verwenden Sie nur für den HP All-in-One empfohlene Papiertypen. Weitere Informationen finden Sie unter [Auswählen von Papier zum Drucken und Kopieren](#).

Weitere Informationen über das Beseitigen von Papierstaus finden Sie unter [Fehlerbehebung bei Problemen mit Papier](#).

6 Verwenden einer Speicherkarte oder PictBridge-Kamera

Der HP All-in-One kann auf fast alle in Digitalkameras verwendeten Speicherkarten zugreifen, so dass Sie Ihre Fotos drucken, speichern, verwalten und mit anderen gemeinsam nutzen können. Sie können die Speicherkarte in den HP All-in-One einsetzen, oder Sie schließen Ihre Kamera direkt an den HP All-in-One an, so dass das Gerät von der Speicherkarte liest, die sich in der Kamera befindet.

Dieses Kapitel erläutert die Verwendung von Speicherkarten oder einer PictBridge-Kamera mit dem HP All-in-One. Lesen Sie dieses Kapitel, um Informationen zum Übertragen von Fotos auf Ihren Computer, Einstellen von Fotodruckoptionen, Drucken von Fotos, Bearbeiten von Fotos, Anzeigen von Diashows und gemeinsamen Nutzen von Fotos mit Familienmitgliedern und Freunden zu erhalten.

Speicherkartensteckplätze und Kamera-Anschluss

Wenn Ihre Digitalkamera eine Speicherkarte zum Speichern von Fotos verwendet, können Sie die Speicherkarte in den HP All-in-One einsetzen, um Ihre Fotos zu drucken oder zu speichern.

Sie können einen Indexdruck erstellen, der mehrere Seiten lang sein kann und Miniaturansichten der auf der Speicherkarte gespeicherten Fotos zeigt, sowie Fotos von der Speicherkarte drucken, auch wenn der HP All-in-One nicht an einen Computer angeschlossen ist. Darüber hinaus können Sie eine Digitalkamera, die PictBridge unterstützt, über den Kamera-Anschluss mit dem HP All-in-One verbinden und direkt von der Kamera aus drucken.

Der HP All-in-One kann die folgenden Speicherkarten lesen: CompactFlash (I, II), Memory Sticks, MultiMediaCard (MMC), Secure Digital, SmartMedia und xD.

Hinweis Sie können ein Dokument scannen und das gescannte Bild an eine eingesetzte Speicherkarte senden. Weitere Informationen finden Sie unter [Senden eines Scandokuments an eine Speicherkarte](#).

Der HP All-in-One verfügt über vier Steckplätze für Speicherkarten. In der Abbildung sind die Speicherkarten den jeweiligen Steckplätzen zugeordnet.

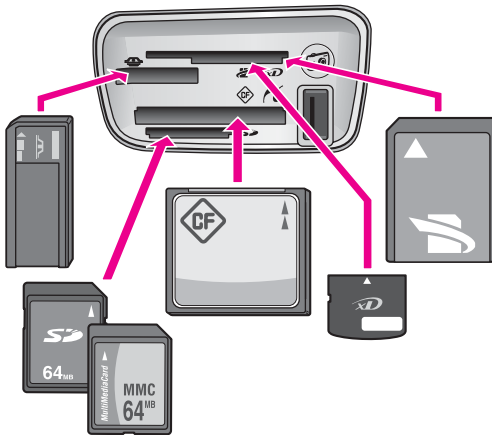

Die Steckplätze sind wie folgt konfiguriert (von oben nach unten):

- SmartMedia, xD (passt oben rechts in den Steckplatz)
- Memory Stick, Magic Gate Memory Stick, Memory Stick Duo (mit Benutzeradapter), Memory Stick Pro
- CompactFlash (I, II)
- Secure Digital, MultiMediaCard (MMC)
- Kamera-Anschluss (unter den Speicherkartensteckplätzen): kompatibel mit jeder Digitalkamera, die über einen USB-Anschluss verfügt und PictBridge unterstützt

Hinweis Über den Kamera-Anschluss können nur Digitalkameras angeschlossen werden, die einen USB-Anschluss besitzen und PictBridge unterstützen. Andere USB-Geräte werden nicht unterstützt. Wenn Sie ein USB-Gerät über den Kamera-Anschluss anschließen, bei dem es sich nicht um eine kompatible Digitalkamera handelt, wird auf dem Farbdisplay eine Fehlermeldung angezeigt. Wenn Sie eine ältere Digitalkamera von HP besitzen, versuchen Sie, sie über das USB-Kabel der Kamera anzuschließen. Verbinden Sie das Kabel mit dem USB-Anschluss auf der Rückseite des HP All-in-One und nicht mit dem Kamera-Anschluss neben den Speicherkartensteckplätzen.

Tipp Windows XP formatiert standardmäßig Speicherkarten bis zu 8 MB und ab 64 MB mit dem FAT32-Format. Digitalkameras und andere Geräte verwenden das FAT16- oder FAT12-Format und können nicht mit einer FAT32-formatierten Karte betrieben werden. Formatieren Sie entweder die Speicherkarte in Ihrer Kamera, oder wählen Sie das FAT-Format, um Ihre Speicherkarte auf einem PC mit Windows XP zu formatieren.

Übertragen von Fotos auf den Computer

Wenn Sie Fotos mit Ihrer Digitalkamera aufgenommen haben, können Sie diese sofort drucken oder direkt auf Ihrem Computer speichern. Um die Fotos auf dem Computer zu speichern, müssen Sie die Speicherkarte aus der Kamera nehmen und in den richtigen Steckplatz am HP All-in-One einsetzen.

Hinweis Sie können jeweils nur eine Speicherkarte im HP All-in-One verwenden.

So verwenden Sie eine Speicherkarte

- 1 Setzen Sie die Speicherkarte in den passenden Steckplatz am HP All-in-One ein. Wenn die Speicherkarte korrekt eingesetzt wurde, beginnt die Status-LED neben den Steckplätzen für die Speicherkarten zu blinken. Auf dem Farbdisplay wird **Karte wird gelesen...** angezeigt. Die Status-LED neben den Steckplätzen für die Speicherkarten blinkt grün, wenn auf die Karte zugegriffen wird. Wenn Sie eine Speicherkarte falsch einsetzen, blinkt die LED neben dem Kartensteckplatz gelb, und es wird ggf. eine Fehlermeldung, wie z.B. **Karte ist rückwärts eingesteckt** oder **Karte ist nicht ganz eingesteckt** angezeigt.



Warnung Entfernen Sie niemals eine Speicherkarte, während darauf zugegriffen wird. Dadurch können die Dateien auf der Karte beschädigt werden. Sie sollten die Karte nur dann herausnehmen, wenn die Status-LED neben den Steckplätzen nicht blinkt.

- 2 Wenn sich auf der Speicherkarte Fotos befinden, die noch nicht übertragen wurden, wird auf Ihrem Computer ein Dialogfeld mit der Frage angezeigt, ob die Fotodateien auf dem Computer gespeichert werden sollen.
- 3 Klicken Sie auf die Option zum Speichern.

So speichern Sie alle neuen Fotos von der Speicherkarte auf dem Computer.

Windows-Computer: Dateien werden standardmäßig je nach Aufnahmedatum im entsprechenden Monats- und Jahresordner gespeichert. Unter Windows XP und Windows 2000 werden die Ordner unter **C:\Dokumente und Einstellungen\Benutzername\Eigene Dateien\Eigene Bilder** erstellt.

Macintosh-Computer: Die Dateien werden standardmäßig unter **Festplatte: Dokumente:HP All-in-One-Datenordner:Fotos (OS 9)** oder **Festplatte:Benutzer:Benutzername:Bilder:HP Fotos (OS X)** gespeichert.

Tipp Sie können auch das Bedienfeld verwenden, um Dateien von der Speicherkarte auf einen angeschlossenen Computer zu übertragen. Drücken Sie im Bereich "Foto" die Taste **Fotomenü** und dann **3**, um **An Computer übertragen** auszuwählen. Folgen Sie den Anweisungen auf dem Computerbildschirm. Die Speicherkarte wird als Laufwerk auf Ihrem Computer angezeigt. Sie können auf Ihrem Computer auch ganz einfach die Fotodateien auf den Desktop verschieben.

Wenn der HP All-in-One das Lesen der Speicherkarte beendet hat, blinkt die Status-LED neben den Steckplätzen für die Speicherkarten nicht mehr, sondern leuchtet konstant. Das erste Foto auf der Speicherkarte wird auf dem Farbdisplay angezeigt.

Drücken Sie ◀ oder ▶, um vorwärts oder rückwärts durch die einzelnen Fotos auf der Speicherkarte zu blättern. Halten Sie die Taste ◀ oder ▶ gedrückt, um die Fotos schneller anzuzeigen.

Drucken von Fotos von einem Photo-Index

Ein Indexdruck ist eine einfache und bequeme Möglichkeit zum Drucken von Fotos direkt von einer Speicherkarte, ohne dass ein Computer benötigt wird. Ein Indexdruck,

der mehrere Seiten lang sein kann, zeigt Miniaturansichten der Fotos, die auf der Speicherkarte gespeichert sind. Unter jeder Miniaturansicht werden der Dateiname, die Indexnummer und das Datum angezeigt. Ein Photo-Index eignet sich auch zum Erstellen einer gedruckten Übersicht Ihrer Fotos. Um Fotos mit Hilfe des Photo-Index zu drucken, müssen Sie den Photo-Indexbogen drucken, ausfüllen und scannen.

Das Drucken von Fotos von einem Photo-Index erfolgt in drei Schritten: Anfertigen eines Photo-Index, Ausfüllen des Photo-Index und Scannen des Photo-Index. In diesem Abschnitt finden Sie detaillierte Informationen zu allen drei Schritten.

Tipp Sie können die Qualität der von Ihnen mit dem HP All-in-One gedruckten Fotos auch verbessern, indem Sie eine Fotodruckpatrone verwenden. Wenn die dreifarbige Druckpatrone und die Fotodruckpatrone installiert sind, verfügen Sie über ein System mit sechs verschiedenen Tinten, das Farbfotos in besserer Qualität erzeugt. Weitere Informationen zur Fotodruckpatrone finden Sie unter [Verwenden der Fotodruckpatrone](#).

Anfertigen eines Photo-Index

Der erste Schritt besteht im Drucken des Photo-Index vom HP All-in-One aus.

- 1 Setzen Sie die Speicherkarte in den passenden Steckplatz am HP All-in-One ein.
- 2 Drücken Sie im Bereich "Foto" die Taste **Photo-Index** und dann **1**.
Dadurch wird das **Photo-Index-Menü** angezeigt und dann **Photo-Index drucken** ausgewählt.

Hinweis Die für den Indexdruck benötigte Zeit hängt davon ab, wie viele Fotos sich auf der Speicherkarte befinden.

- 3 Wenn die Karte mehr als 20 Fotos enthält, wird das Menü **Fotos auswählen** angezeigt. Drücken Sie die Nummer der Option, die Sie auswählen möchten:
 - **1. Alle**
 - **2. Die letzten 20**
 - **3. Benutzerdef. Fotober.**

Hinweis Mit Hilfe der auf dem Indexdruck angegebenen Indexnummern können Sie auswählen, welche Fotos gedruckt werden sollen. Diese Nummer kann sich von der Nummer unterscheiden, die dem Foto auf der Digitalkamera zugeordnet ist. Wenn Sie Fotos zur Speicherkarte hinzufügen oder Fotos von ihr löschen, müssen Sie den Photo-Index erneut drucken, um einen Photo-Index mit den aktualisierten Indexnummern zu erhalten.

- 4 Wenn Sie **Benutzerdef. Fotober.** auswählen, geben Sie die Indexnummern des ersten und letzten zu druckenden Fotos ein.

Hinweis Zum Löschen von Indexnummern drücken Sie ◀.

Ausfüllen des Photo-Index

Im zweiten Schritt wählen Sie auf dem ausgedruckten Photo-Index die zu druckenden Fotos aus.

Hinweis Wenn Sie eine Fotodruckpatrone verwenden, erzielen Sie eine bessere Druckqualität. Wenn Sie die dreifarbige Druckpatrone und die Fotodruckpatrone installiert haben, verfügen Sie über ein System mit sechs verschiedenen Tinten. Weitere Informationen finden Sie unter [Verwenden der Fotodruckpatrone](#).



Speicherkarte und PicBridge

So füllen Sie einen Photo-Index aus

- 1 Wählen Sie die zu druckenden Fotos aus, indem Sie die Kreise unter den Miniaturansichten auf dem Indexdruck mit einem dunklen Stift ausfüllen.
- 2 Um das gewünschte Layout auszuwählen, füllen Sie den entsprechenden Kreis unter Schritt 2 auf dem Indexdruck aus.

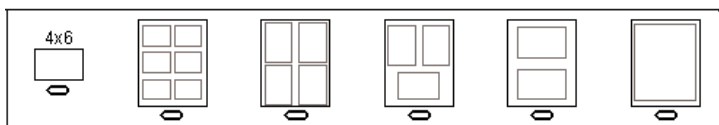

Hinweis Wenn Sie weitere Einstellungen für das Drucken vornehmen möchten, können Sie die Fotos direkt vom Bedienfeld aus drucken. Weitere Informationen finden Sie unter [Drucken von Fotos direkt von einer Speicherkarte](#).

Scannen eines Photo-Index

Im letzten Schritt wird der Photo-Index, den Sie auf das Vorlagenglas gelegt haben, gescannt.

Tipp Vergewissern Sie sich, dass das Vorlagenglas des HP All-in-One sauber ist, um Probleme beim Scannen zu vermeiden. Weitere Informationen finden Sie unter [Reinigen des Vorlagenglases](#).

- 1 Legen Sie den Photo-Index mit der bedruckten Seite nach unten auf das Vorlagenglas auf, so dass er vorne rechts anliegt. Stellen Sie sicher, dass die Seiten des Photo-Index an der vorderen rechten Kante anliegen. Schließen Sie die Abdeckung.

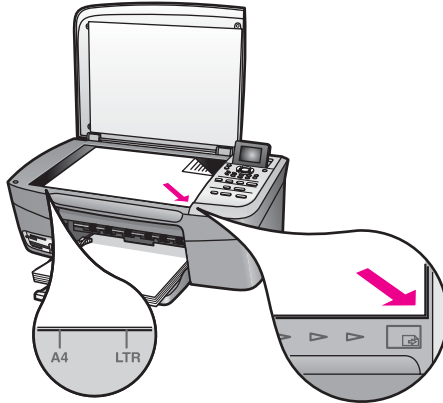

- 2 Legen Sie Fotopapier vom Format 10 x 15 cm in das Papierfach ein. Stellen Sie sicher, dass sich die Speicherkarte, mit der der Photo-Index erstellt wurde, noch im Steckplatz befindet, wenn Sie den Photo-Index scannen.
- 3 Drücken Sie im Bereich "Foto" die Taste **Photo-Index** und dann **2**.

Dadurch wird das **Photo-Index-Menü** angezeigt und dann **Photo-Index scannen** ausgewählt.

Der HP All-in-One scannt den Photo-Index und druckt die ausgewählten Fotos aus.

Einstellen von Fotodruckoptionen

Sie können vom Bedienfeld aus Druckoptionen, wie z.B. Papiertyp, Papierformat und vieles mehr, einstellen und damit steuern, wie Ihr HP All-in-One Fotos druckt.

Dieser Abschnitt enthält Informationen zu den folgenden Themen: Einstellen von Fotodruckoptionen, Ändern von Druckoptionen und Festlegen neuer Standardeinstellungen für die Fotodruckoption.

Über das **Fotomenü** am Bedienfeld können Sie auf Fotodruckoptionen zugreifen und sie ändern.

Tipp Sie können Fotodruckoptionen auch mit Hilfe der **HP Image Zone** Software einstellen. Weitere Informationen finden Sie in der **HP Image Zone Hilfe**.

Einstellen der Optionen für den Fotodruck über das Menü mit den Druckoptionen

Über das Menü **Druckoptionen** können Sie auf verschiedene Einstellungen für die Steuerung des Fotodrucks zugreifen, wie z.B. Anzahl der Kopien, Papiertyp und vieles mehr. Die Standardmaße und -größen sind je nach Land/Region unterschiedlich.

- 1 Setzen Sie eine Speicherkarte in den passenden Steckplatz am HP All-in-One ein.
- 2 Drücken Sie im Bereich "Foto" die Taste **Fotomenü**.
Das **Fotomenü** wird angezeigt.
- 3 Drücken Sie **1**, um das Menü **Druckoptionen** aufzurufen, und drücken Sie dann die Nummer der Einstellung, die Sie ändern möchten.

Einstellung	Beschreibung
1. Anzahl Kopien	Festlegen der Anzahl an zu druckenden Kopien.
2. Bildformat	<p>Festlegen des Formats des zu druckenden Bildes. Die meisten Bezeichnungen von Optionen sind selbsterklärend. Zwei allerdings bedürfen einer näheren Erläuterung: Gesamte Seite ausfüllen und An Seite anpassen.</p> <p>Mit der Option Gesamte Seite ausfüllen wird die Größe des Bildes so angepasst, dass es das ausgedruckte Papier vollständig ausfüllt und kein weißer Rand bleibt. Die Fotos werden möglicherweise abgeschnitten. Mit der Option An Seite anpassen wird die Größe des Bildes so verändert, dass es die ausgedruckte Seite weitestgehend ausfüllt, die Proportionen des Originals beibehalten werden und das Foto nicht abgeschnitten wird. Das Bild wird auf der Seite zentriert und weist einen weißen Rand auf.</p>
3. Papierformat	<p>Auswählen des Papierformats für den aktuellen Druckauftrag. Mit der Option Automatisch wird ein großes (Letter oder A4) und ein kleines (10 x 15 cm) Standardpapierformat eingestellt. Diese Einstellung ist von Land/Region zu Land/Region unterschiedlich.</p> <p>Wenn sowohl Papierformat als auch Papiertyp auf Automatisch gesetzt sind, wählt der HP All-in-One die optimalen Druckoptionen für den jeweiligen Druckauftrag aus. Mit den anderen Papierformat-Einstellungen können Sie die automatischen Einstellungen außer Kraft setzen.</p>
4. Papiertyp	<p>Auswählen des Papiertyps für den aktuellen Druckauftrag. Bei der Einstellung Automatisch erkennt der HP All-in-One den Papiertyp automatisch und wählt ihn aus. Wenn sowohl Papierformat als auch Papiertyp auf Automatisch gesetzt sind, wählt der HP All-in-One die optimalen Optionen für den</p>

Einstellung	Beschreibung
	jeweiligen Druckauftrag aus. Mit den anderen Papierformat -Einstellungen können Sie die automatischen Einstellungen außer Kraft setzen.
5. Layout	Auswählen eines der drei Layouts für den aktuellen Druckauftrag. Mit dem Layout Papier sparen werden so viele Fotos wie möglich auf das Papier gedruckt. Dabei werden die Fotos ggf. gedreht oder am Rand abgeschnitten. Beim Layout Album wird die Ausrichtung der Fotos beibehalten. Die Optionen Hochformat und Querformat beziehen sich auf das Format der Seite, nicht der Fotos. Ränder werden eventuell abgeschnitten.
6. Smart-Focus	Aktivieren oder Deaktivieren des automatischen Scharzeichnens von Fotos. Smart-Focus kann nur auf gedruckte Fotos angewendet werden. Sie können mit dieser Option nicht das Aussehen von Fotos auf dem Farbdisplay oder der eigentlichen Bilddatei auf der Speicherkarte ändern. Smart-Focus ist standardmäßig aktiviert.
7. Digital-Blitz	Aufhellen von dunklen Bildern. Digital-Blitz kann nur auf gedruckte Fotos angewendet werden. Sie können mit dieser Option nicht das Aussehen von Fotos auf dem Farbdisplay oder der eigentlichen Bilddatei auf der Speicherkarte ändern. Digital-Blitz ist standardmäßig deaktiviert.
8. Neue Stand.-Einst.	Speichern der aktuellen Druckoptionen als Standardeinstellungen.

Ändern der Druckoptionen

Sie können alle **Druckoptionen** auf die gleiche Weise ändern.

- 1 Drücken Sie im Bereich "Foto" die Taste **Fotomenü** und dann **1**. Drücken Sie anschließend die Nummer der Einstellung, die Sie ändern möchten. Sie können durch das Menü **Druckoptionen** blättern, indem Sie am Bedienfeld ▼ drücken, um alle Optionen anzuzeigen.

Die aktuell ausgewählte Option wird markiert, und ggf. wird die Standardeinstellung unten im Farbdisplay im Menü angezeigt.

- 2 Nehmen Sie die gewünschte Änderung vor, und drücken Sie **OK**.

Hinweis Drücken Sie im Bereich "Foto" erneut die Taste **Fotomenü**, um das Menü **Druckoptionen** zu beenden und zur Fotoanzeige zurückzukehren.

Weitere Informationen über das Festlegen von standardmäßigen Fotodruckoptionen finden Sie unter [Einstellen neuer Standardeinstellungen für Fotos](#).

Einstellen neuer Standardeinstellungen für Fotos

Sie können die Standardeinstellungen für Fotos über das Bedienfeld einstellen.

- 1 Drücken Sie im Bereich "Foto" die Taste **Fotomenü** und dann **1**. Das Menü **Druckoptionen** wird angezeigt.
- 2 Nehmen Sie die gewünschten Änderungen an den Optionen vor. Wenn Sie die neue Einstellung für eine Option bestätigen, kehren Sie wieder zum Menü **Druckoptionen** zurück.
- 3 Drücken Sie **8**, wenn das Menü **Druckoptionen** angezeigt wird, und drücken Sie **OK**, wenn Sie zur Bestätigung der neuen Standardeinstellung aufgefordert werden.

Die aktuellen Einstellungen werden nun als Standardwerte verwendet.

Verwenden der Bearbeitungsfunktionen

Der HP All-in-One verfügt über mehrere Steuerelemente zum Bearbeiten des aktuell auf dem Farbdisplay angezeigten Bildes. Zu diesen Steuerelementen gehören die Anpassung der Helligkeit, spezielle Farbeffekte und vieles mehr.

Sie können mit diesen Steuerelementen das aktuell angezeigte Foto bearbeiten. Die Änderungen werden nur an der Anzeige und dem Ausdruck, nicht aber an den gespeicherten Bilder vorgenommen.

- 1 Drücken Sie im Bereich "Foto" die Taste **Fotobearbeitung**. Das Menü **Fotobearbeitung** wird angezeigt.
- 2 Wählen Sie die gewünschte Option zum Bearbeiten aus, indem Sie auf die entsprechende Nummer drücken.

Bearbeitungsoption	Zweck
1. Zoom	Drücken Sie 1 zum Verkleinern bzw. 5 zum Vergrößern und zoomen Sie das Foto so auf verschiedene Größen.
2. Drehen	Drücken Sie 0 , um das Foto um 90 Grad im Uhrzeigersinn zu drehen.
3. Fotohelligkeit	Einstellen der Helligkeit eines Fotos. Drücken Sie ◀ , um das Bild dunkler zu machen. Drücken Sie ▶ , um es heller zu machen.
4. Farbeffekt	Anzeigen eines Menüs mit speziellen Farbeffekten, die Sie auf das Bild anwenden können. Durch Kein Effekt bleibt das Bild unverändert. Mit der Option Sepia wird ein Brauntön auf die Fotos angewandt, der die Fotos wie zu Anfang des 20. Jahrhunderts aussehen lässt. Bei Antik wird ähnlich wie bei Sepia ein antikes Aussehen der Fotos erlangt, nur dass hier blasse

Bearbeitungsoption	Zweck
	Farben angewandt werden, so dass der Eindruck eines von Hand eingefärbten Bildes entsteht. Mit der Option Schwarzweiß wird ebenso wie durch Betätigen der Taste START Schwarz ein Bild in Schwarzweiß gedruckt.
5. Rahmen	Einfügen eines Rahmens und Rahmenfarbe in das aktuelle Bild.
6. Rote Augen	Entfernen des Rote-Augen-Effekts. Mit Ein wird das Entfernen des Rote-Augen-Effekts aktiviert. Mit Aus wird das Entfernen des Rote-Augen-Effekts deaktiviert. Standardmäßig ist die Option auf Aus eingestellt.

Drucken von Fotos direkt von einer Speicherkarte

Sie können eine Speicherkarte in Ihren HP All-in-One einsetzen und über das Bedienfeld die Fotos drucken. Weitere Informationen zum Drucken von Fotos, die auf einer kompatiblen PictBridge-Kamera gespeichert sind, über den HP All-in-One erhalten Sie unter [Drucken von Fotos von einer PictBridge-kompatiblen Digitalkamera](#).

Dieser Abschnitt enthält Informationen zu den folgenden Themen: Drucken von einzelnen Fotos, Erstellen von randlosen Fotos und Aufheben der Auswahl von Fotos.

Hinweis Beim Drucken von Fotos sollten Sie Optionen für den richtigen Papiertyp und die Fotooptimierung auswählen. Weitere Informationen finden Sie unter [Einstellen von Fotodruckoptionen](#). Wenn Sie eine Fotodruckpatrone verwenden, erzielen Sie außerdem eine bessere Druckqualität. Weitere Informationen finden Sie unter [Verwenden der Fotodruckpatrone](#).

Die **HP Image Zone** Software bietet Ihnen weitere Möglichkeiten, die über das einfache Drucken Ihrer Fotos hinausgehen. Sie können Fotos für Aufbügelfolien, Poster, Banner, Aufkleber und andere kreative Projekte verwenden. Weitere Informationen finden Sie in der Datei **HP Image Zone Hilfe**, die im Lieferumfang Ihrer Software enthalten ist.

Drucken einzelner Fotos

Sie können Fotos auch direkt vom Bedienfeld aus ohne Verwendung eines Photo-Index drucken.

- 1 Setzen Sie die Speicherkarte in den passenden Steckplatz am HP All-in-One ein. Die Status-LED neben den Steckplätzen für die Speicherkarten leuchtet auf.
- 2 Legen Sie Fotopapier vom Format 10 x 15 cm in das Papierfach ein.
- 3 Zeigen Sie ein Foto auf dem Farbdisplay an und drücken Sie **OK**, um es zum Drucken auszuwählen. Ausgewählte Fotos sind mit einem Häkchen versehen. Verwenden Sie **◀** oder **▶**, um vorwärts oder rückwärts durch die einzelnen Fotos auf der Speicherkarte zu blättern. Halten Sie die Taste **◀** oder **▶** gedrückt, um die Fotos schneller anzuzeigen.

- 4 Drücken Sie im Bereich "Foto" die Taste **Fotos drucken**, um die ausgewählten Fotos zu drucken.

Drucken randloser Fotos

Eine besondere Funktion des HP All-in-One ist die Möglichkeit, Fotos von einer Speicherkarte ohne Rand zu drucken – in Profiqualität.

- 1 Setzen Sie die Speicherkarte in den passenden Steckplatz am HP All-in-One ein. Die Status-LED neben den Steckplätzen für die Speicherkarten leuchtet auf.
- 2 Zeigen Sie ein Foto auf dem Farbdisplay an und drücken Sie **OK**, um es zum Drucken auszuwählen. Ausgewählte Fotos sind mit einem Häkchen versehen. Verwenden Sie **◀** oder **▶**, um vorwärts oder rückwärts durch die einzelnen Fotos auf der Speicherkarte zu blättern. Halten Sie die Taste **◀** oder **▶** gedrückt, um die Fotos schneller anzuzeigen.
- 3 Legen Sie Fotopapier vom Format 10 x 15 cm mit der bedruckten Seite nach unten in die rechte hintere Ecke des Papierfachs ein, und passen Sie die Papierführung an.

Tipp Wenn das verwendete Fotopapier Abreißstreifen aufweist, legen Sie es so in das Fach ein, dass die Abreißstreifen zu Ihnen weisen.

- 4 Drücken Sie im Bereich "Foto" die Taste **Fotos drucken**, um die ausgewählten Fotos ohne Rand zu drucken.

Aufheben der Auswahl von Fotos

Sie können die Auswahl von Fotos auf dem Bedienfeld aufheben.

- Führen Sie einen der folgenden Vorgänge durch:
- Drücken Sie **OK**, um die Auswahl für das im Display angezeigte Foto aufzuheben.
 - Drücken Sie **Abbrechen**, um die Auswahl für **alle** Fotos aufzuheben und zum Ausgangsbildschirm zurückzukehren.

Drucken von Fotos von einer PictBridge-kompatiblen Digitalkamera

Der HP All-in-One unterstützt den PictBridge-Standard, so dass Sie jede PictBridge-kompatible Kamera mit dem Kamera-Anschluss verbinden und JPEG-Fotos von der Speicherkarte in der Kamera drucken können.

- 1 Überprüfen Sie, ob der HP All-in-One eingeschaltet und der Initialisierungsprozess abgeschlossen ist.
- 2 Schließen Sie Ihre PictBridge-kompatible Digitalkamera an den Kamera-Anschluss vorne auf Ihrem HP All-in-One an. Verwenden Sie dazu das USB-Kabel der Kamera.
- 3 Schalten Sie die Kamera ein, und vergewissern Sie sich, dass sie sich im PictBridge-Modus befindet.

Hinweis Wenn die Kamera richtig angeschlossen ist, leuchtet die Status-LED neben den Steckplätzen für die Speicherkarten. Die Status-LED blinkt grün, wenn von der Kamera gedruckt wird.

Wenn die Kamera nicht PictBridge-kompatibel ist oder sich nicht im PictBridge-Modus befindet, blinkt die Status-LED gelb und auf dem Computerbildschirm wird eine Fehlermeldung angezeigt (sofern die HP All-in-One Software installiert ist). Ziehen Sie das USB-Kabel der Kamera aus dem Kamera-Anschluss, beheben Sie den Fehler, und schließen Sie die Kamera wieder an. Weitere Informationen zur Fehlerbehebung für den PictBridge-Kamera-Anschluss finden Sie in der **Hilfe zur Fehlerbehebung**, die im Lieferumfang Ihrer Software enthalten ist.

Wenn Ihre PictBridge-kompatible Kamera richtig an den HP All-in-One angeschlossen ist, können Sie Ihre Fotos drucken. Vergewissern Sie sich, dass das Format des im HP All-in-One eingelegten Papiers mit den Einstellungen auf Ihrer Kamera übereinstimmt. Wenn für das Papierformat auf Ihrer Kamera die Standardeinstellung festgelegt ist, verwendet der HP All-in-One das Papier, das sich gerade im Papierfach befindet. Ausführliche Informationen über das Drucken von einer Kamera finden Sie im Benutzerhandbuch Ihrer Kamera.

Tipp Wenn es sich bei Ihrer Digitalkamera um ein HP Modell handelt, das PictBridge nicht unterstützt, können Sie trotzdem die Fotos direkt auf dem HP All-in-One ausdrucken. Verbinden Sie in diesem Fall einfach die Kamera mit dem USB-Anschluss auf der Rückseite des HP All-in-One und nicht mit dem Kamera-Anschluss. Diese Vorgehensweise ist nur auf Digitalkameras von HP anwendbar.

Drucken des aktuellen Fotos

Mit der Funktion **Fotos drucken** können Sie das Foto drucken, das gerade auf dem Farbdisplay angezeigt wird.

- 1 Setzen Sie die Speicherkarte in den passenden Steckplatz am HP All-in-One ein.
- 2 Wechseln Sie zu dem Foto, das Sie drucken möchten.
- 3 Drücken Sie im Bereich "Foto" die Taste **Fotos drucken**, um das Foto mit den aktuellen Einstellungen zu drucken.

Drucken einer DPOF-Datei

Das digitale Druckbefehlsformat (Digital Print Order Format, DPOF) ist eine Datei nach Industriestandard, die von einigen Digitalkameras erstellt werden kann. Sie können in manchen Digitalkameras Fotos zum Drucken auswählen. Wenn Sie mit der Kamera Fotos auswählen, erstellt sie eine DPOF-Datei, in der die zu druckenden Fotos markiert sind. Der HP All-in-One kann die DPOF-Datei auf der Speicherkarte lesen, so dass Sie die Fotos nicht erneut auswählen müssen.

Hinweis Das Markieren der Fotos zum Drucken ist jedoch nicht in allen Digitalkameras möglich. Ob Ihre Kamera das digitale Druckbefehlsformat (DPOF) unterstützt, können Sie in der zugehörigen Dokumentation nachsehen. Der HP All-in-One unterstützt das DPOF-Dateiformat 1.1.

Wenn Sie die in der Kamera ausgewählten Fotos drucken, werden nicht die Druckeinstellungen des HP All-in-One verwendet, sondern die Einstellungen der DPOF-Datei für das Fotolayout und die Anzahl der Kopien.

Die DPOF-Datei wird von der Digitalkamera auf einer Speicherkarte gespeichert und enthält die folgenden Informationen:

- Welche Fotos gedruckt werden sollen
- Die Anzahl der Exemplare jedes zu druckenden Fotos
- Die auf das Foto angewendete Drehung
- Das auf das Foto angewendete Zuschneiden
- Indexdruck (Miniaturansichten ausgewählter Fotos)

So drucken Sie die in der Kamera ausgewählten Fotos

- 1 Setzen Sie die Speicherkarte in den passenden Steckplatz am HP All-in-One ein. Falls sich auf der Karte mit DPOF markierte Fotos befinden, wird auf dem Farbdisplay die Eingabeaufforderung **DPOF gefunden** angezeigt.
- 2 Führen Sie einen der folgenden Vorgänge durch:
 - Drücken Sie **1**, um alle DPOF-markierten Fotos auf der Speicherkarte zu drucken.
 - Drücken Sie **2**, um den DPOF-Druck zu überspringen.

So verwenden Sie die Diashow-Funktion

Mit der Option **Diashow** aus dem **Fotomenü**, können Sie alle Fotos auf einer Speicherkarte als Diashow anzeigen.

Anzeigen oder Drucken von Fotos einer Diashow

Sie können mit Hilfe der Diashow-Funktion des HP All-in-One Fotos einer Diashow anzeigen oder drucken.

So zeigen Sie eine Diashow an

- 1 Setzen Sie die Speicherkarte in den passenden Steckplatz am HP All-in-One ein. Die Status-LED neben den Steckplätzen für die Speicherkarten leuchtet auf.
- 2 Drücken Sie im Bereich "Foto" die Taste **Fotomenü**, um das **Fotomenü** anzuzeigen.
- 3 Drücken Sie **3**, um die Diashow zu starten.
- 4 Drücken Sie **Abbrechen**, um die Diashow zu beenden.

So drucken Sie ein aktuell in einer Diashow angezeigtes Foto

- 1 Wenn das zu druckende Foto auf dem Farbdisplay angezeigt wird, drücken Sie **Abbrechen**, um die Diashow zu unterbrechen.
- 2 Drücken Sie im Bereich "Foto" die Taste **Fotos drucken**, um das Foto mit den aktuellen Einstellungen zu drucken.

Gemeinsames Nutzen von Fotos mit HP Instant Share

Die Software des HP All-in-One ermöglicht es Ihnen, durch eine Technologie namens HP Instant Share Fotos mit Freunden und Familienmitgliedern gemeinsam zu nutzen. Sie können mit HP Instant Share folgende Aktionen ausführen:

- Freunden und Verwandten Fotos per E-Mail zusenden
- Online-Alben erstellen
- Ausgedruckte Fotos online bestellen

Damit Sie die HP Instant Share Funktionen, auf die Sie über das Bedienfeld Ihres HP All-in-One zugreifen können, optimal nutzen können, müssen Sie HP Instant Share auf dem HP All-in-One einrichten. Weitere Informationen zum Einrichten von HP Instant Share auf dem HP All-in-One finden Sie unter [HP Instant Share](#).

Zusätzliche Informationen zur Verwendung von HP Instant Share erhalten Sie in der **HP Image Zone Hilfe**, die im Lieferumfang der Software enthalten ist.

Verwenden von HP Image Zone

Sie können mit **HP Image Zone** Bilddateien anzeigen und bearbeiten. Darüber hinaus können Sie mit diesem Programm Bilder drucken, per E-Mail oder Fax an Familienmitglieder und Freunde senden, sie auf eine Website laden oder sie in privaten und kreativen Druckprojekten verwenden. Das alles und noch mehr ermöglicht die HP Software. Machen Sie sich mit der Software vertraut, um alle Möglichkeiten des HP All-in-One optimal nutzen zu können.

Weitere Informationen zur Verwendung von **HP Image Zone** finden Sie in der Datei **HP Image Zone Hilfe**, die im Lieferumfang Ihrer Software enthalten ist.

Windows: Wenn Sie **HP Image Zone** zu einem späteren Zeitpunkt aufrufen möchten, öffnen Sie den **HP Director** und klicken auf das **HP Image Zone** Symbol.

Macintosh OS unter OS X v10.1.5, einschließlich OS 9: Wenn Sie die **HP Bildergalerie** Komponente der **HP Image Zone** Software zu einem späteren Zeitpunkt aufrufen möchten, wählen Sie das **HP Director** Symbol in Ihrem Schreibtisch aus.

Macintosh OS X v10.1.5 oder höher: Wenn Sie die **HP Bildergalerie** Komponente der **HP Image Zone** Software zu einem späteren Zeitpunkt aufrufen möchten, wählen Sie den **HP Director** im Dock aus. Das **HP Image Zone** Fenster wird geöffnet. Klicken Sie auf die Registerkarte **Dienste**, und wählen Sie **HP Bildergalerie** aus.

7 Verwenden der Kopierfunktionen

Der HP All-in-One ermöglicht das Erstellen von qualitativ hochwertigen Farb- sowie Schwarzweißkopien auf unterschiedlichen Papierarten, u. a. auch Transparentfolien. Sie können das Original verkleinern oder vergrößern, um es an ein bestimmtes Papierformat anzupassen, den Kontrast oder die Farbintensität von Kopien ändern sowie die Sonderfunktionen für das Erstellen qualitativ hochwertiger Kopien von Fotos, wie z.B. randloser Kopien vom Format 10 x 15 cm, verwenden.

Dieses Kapitel enthält Anweisungen für die Erhöhung der Kopiergeschwindigkeit, die Verbesserung der Kopierqualität, die Einstellung der Anzahl der zu druckenden Kopien, die Auswahl des optimalen Papiertyps und Papierformats für den jeweiligen Druckauftrag, die Erstellung von Postern und die Anfertigung von Transferdrucken zum Aufbügeln.

Tipp Stellen Sie das Papierformat für optimale Kopierergebnisse bei Standardkopierprojekten auf **Letter** oder **A4**, den Papiertyp auf **Normalpapier** und die Kopierqualität auf **Schnell** ein.

Informationen zum Einstellen des Papierformats finden Sie unter [Einstellen des Papierformats für die Kopie](#).

Informationen zum Einstellen des Papiertyps finden Sie unter [Einstellen des Papiertyps für die Kopie](#).

Informationen zum Einstellen der Papierqualität finden Sie unter [Erhöhen der Kopiergeschwindigkeit oder -qualität](#).

Erlernen Sie die Ausführung von Fotokopierprojekten, wie beispielsweise die Erstellung randloser Kopien von Fotos, die Vergrößerung und Verkleinerung der Kopien von Fotos zum Anpassen an Ihre Anforderungen, die Anfertigung mehrerer Kopien von Fotos auf einer Seite und die Verbesserung der Qualität von Kopien verblasster Fotos.



Erstellen randloser Kopien von Fotos im Format 10 x 15 cm (4 x 6 Zoll)



Kopieren von Fotos im Format 10 x 15 cm (4 x 6 Zoll) auf eine ganze Seite

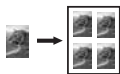

Drucken mehrerer Kopien eines Fotos auf einer Seite

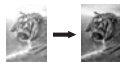

Optimieren von hellen Bereichen in Kopien

Einstellen des Papierformats für die Kopie

Sie können das Papierformat für Ihren HP All-in-One festlegen. Das Papierformat, das Sie auswählen, muss mit dem im Papierfach eingelegten Papier übereinstimmen. Die Standardeinstellung für das Kopierpapierformat ist **Automatisch**. Der HP All-in-One überprüft das Papierfach auf das eingelegte Papierformat.

Papiertyp	Papierformat-Einstellungen
Kopier-, Mehrzweck- oder Normalpapier	Letter oder A4
Inkjet-Papiersorten	Letter oder A4
Transferpapier zum Aufbügeln	Letter oder A4
Briefkopfpapier	Letter oder A4
Fotopapier	10 x 15 cm (mit Abreißstreifen), 13 x 18 cm, Letter, A4 oder geeignetes aufgelistetes Format Randloses Fotopapier (10 x 15 cm, Letter, A4 oder geeignetes aufgelistetes Format)
Hagaki-Karten	Hagaki-Karte Randlose Hagaki-Karte
Transparentfolien	Letter oder A4

So ändern Sie das Papierformat vom Bedienfeld aus

- 1 Drücken Sie **Kopiermenü** und anschließend **3**.
Dadurch wird das **Kopiermenü** angezeigt und anschließend die **Papierformat** ausgewählt.
- 2 Drücken Sie **▼**, bis das richtige Papierformat angezeigt wird.
- 3 Drücken Sie **OK**, um das angezeigte Papierformat auszuwählen.

Einstellen des Papiertyps für die Kopie

Sie können den Papiertyp für Ihren HP All-in-One festlegen. Die Standardeinstellung für den Kopierpapiertyp ist **Automatisch**. Der HP All-in-One überprüft das Papierfach auf den eingelegten Papiertyp.

Wenn Sie auf speziellen Druckmedien kopieren oder wenn die Druckqualität bei der Einstellung **Automatisch** schlecht ist, können Sie den Papiertyp im Menü **Kopieren** einstellen.

So ändern Sie den Papiertyp vom Bedienfeld aus

- 1 Drücken Sie **Kopiermenü** und anschließend **4**.
Dadurch wird das **Kopiermenü** angezeigt und anschließend die **Papiertyp** ausgewählt.
- 2 Drücken Sie **▼**, um einen Papiertyp auszuwählen, und dann **OK**.

Der folgenden Tabelle können Sie entnehmen, für welches Papier im Papierfach welcher Papiertyp ausgewählt werden muss.

Papiertyp	Bedienfeldeinstellung
Kopierpapier oder Briefkopfpapier	Normalpapier

(Fortsetzung)

Papiertyp	Bedienfeldeinstellung
HP Papier, hochweiß	Normalpapier
HP Premium Plus Fotopapier, Hochglanz	Premium Foto
HP Premium Plus Fotopapier, matt	Premium Foto
HP Premium Plus Fotopapier, 10 x 15 cm	Premium Foto
HP Fotopapier	Fotopapier
HP Normales Fotopapier	Normales Fotopapier
HP Normales Fotopapier, seidenmatt	Tägl. Gebrauch, matt
Anderes HP Fotopapier	Anderes Fotopapier
HP Transferpapier zum Aufbügeln (für farbige Stoffe)	Transferpap. z. Aufbüg.
HP Transferpapier zum Aufbügeln (für helle oder weiße Stoffe)	Transferpapier, gesp.
HP Premium Papier	Premium Inkjet-Papier
Anderer Inkjet-Papiersorten	Premium Inkjet-Papier
HP Broschüren- & Flyer-Papier, Hochglanz	Broschürenpapier Hochgl.
HP Broschüren- & Flyer-Papier, matt	Broschürenpapier matt
HP Premium oder Premium Plus Inkjet-Transparentfolien	Transferpapier zum Aufbügeln
Anderer Transparentfolien	Transferpapier zum Aufbügeln
Hagaki-Normalpapier	Normalpapier
Hagaki, Hochglanz	Premium Foto
L (nur Japan)	Premium Foto

Erhöhen der Kopiergeschwindigkeit oder -qualität

Der HP All-in-One verfügt über drei Optionen für die Kopiergeschwindigkeit und -qualität.

- **Normal** – Hohe Qualität. Für die meisten Kopieraufträge empfehlenswert. Bei Auswahl von **Normal** erfolgt der Kopiervorgang schneller als bei Auswahl von **Optimal**.
- **Optimal** – Höchste Qualität für alle Papiertypen. Vermeidet die Bildung von Streifen, die manchmal in Volltonbereichen auftreten können. Bei Auswahl von **Optimal** erfolgt der Kopiervorgang etwas langsamer als bei Auswahl anderer Einstellungen.
- **Schnell** – Schneller als die Einstellung **Normal**. Der Text wird in einer zur Einstellung **Normal** vergleichbaren Qualität angezeigt, die Qualität von

Abbildungen ist möglicherweise etwas schlechter. Bei der Einstellung **Schnell** wird weniger Tinte verbraucht und somit die Lebensdauer der Druckpatrone verlängert.

So ändern Sie die Kopierqualität vom Bedienfeld aus

- 1 Vergewissern Sie sich, dass sich im Papierfach Papier befindet.
- 2 Legen Sie das Original mit der bedruckten Seite nach unten auf das Vorlagenglas, so dass es vorne rechts anliegt.
- 3 Drücken Sie **Kopiermenü** und anschließend **5**.
Dadurch wird das **Kopiermenü** angezeigt und anschließend **Kopierqualität** ausgewählt.
- 4 Drücken Sie **▼**, um eine Qualitätseinstellung auszuwählen, und drücken Sie dann **OK**.
- 5 Drücken Sie **START Schwarz** oder **START Farbe**.

Ändern der Standard-Kopiereinstellungen

So ändern Sie die Kopier-Standard-Einstellungen vom Bedienfeld aus

- 1 Nehmen Sie die gewünschten Änderungen im **Kopiermenü** vor.
- 2 Drücken Sie **9**, um aus dem **Kopiermenü** die Option **Neue Stand.-Einst.** auszuwählen.
- 3 Drücken Sie **OK**, um die neuen Standardeinstellungen zu übernehmen.

Die hier vorgenommenen Einstellungen werden nur im HP All-in-One gespeichert. Sie haben keinen Einfluss auf die Einstellungen in der Software. Sie können Ihre gebräuchlichsten Einstellungen mit der im Lieferumfang des HP All-in-One enthaltenen HP Image Zone Software speichern. Weitere Informationen finden Sie in der **HP Image Zone Hilfe**.

Erstellen mehrerer Kopien von einem Original

Die Anzahl der zu druckenden Kopien können Sie im **Kopiermenü** mit der Option **Anzahl der Kopien** festlegen.

So erstellen Sie mehrere Kopien eines Originals über das Bedienfeld

- 1 Vergewissern Sie sich, dass sich im Papierfach Papier befindet.
- 2 Legen Sie das Original mit der bedruckten Seite nach unten auf das Vorlagenglas, so dass es vorne rechts anliegt.
- 3 Drücken Sie **Kopiermenü** und anschließend **1**.
Dadurch wird das **Kopiermenü** angezeigt und anschließend die **Kopienanzahl** ausgewählt.
- 4 Drücken Sie **►**, oder verwenden Sie das Tastenfeld, um die gewünschte Anzahl der Kopien (bis zum Höchstwert) einzugeben, und drücken Sie dann **OK**.
(Die maximale Anzahl von Kopien hängt vom Modell ab.)

Tipp Wenn Sie die Taste zusammen mit einer der Pfeiltasten gedrückt halten, ändert sich die Anzahl der Kopien in Schritten von 5, was die Einstellung einer großen Kopienanzahl erleichtert.

- 5 Drücken Sie **START Schwarz** oder **START Farbe**.

In diesem Beispiel erstellt der HP All-in-One sechs Kopien vom Originalfoto im Format 10 x 15 cm .

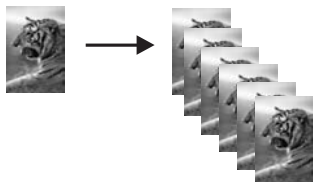

Kopieren eines zweiseitigen Schwarzweißdokuments

Sie können den HP All-in-One verwenden, um ein- oder mehrseitige Dokumente in Farbe oder Schwarzweiß zu kopieren. In diesem Beispiel wird der HP All-in-One verwendet, um ein zweiseitiges Schwarzweißoriginal zu kopieren.



So kopieren Sie ein zweiseitiges Schwarzweißdokument vom Bedienfeld aus

- 1 Vergewissern Sie sich, dass sich im Papierfach Papier befindet.
- 2 Legen Sie die erste Seite des Originals mit der bedruckten Seite nach unten auf das Vorlagenglas auf, so dass es vorne rechts anliegt.
- 3 Drücken Sie **Kopieren**, falls diese Option nicht bereits aufleuchtet.
- 4 Drücken Sie die Taste **START Schwarz**.
- 5 Entnehmen Sie die erste Seite vom Vorlagenglas, und legen Sie die zweite Seite ein.
- 6 Drücken Sie die Taste **START Schwarz**.

Erstellen randloser Kopien von Fotos im Format 10 x 15 cm (4 x 6 Zoll)

Um eine optimale Qualität für kopierte Fotos zu erzielen, legen Sie das Fotopapier in das Papierfach und wählen die Kopiereinstellungen für den richtigen Papiertyp und die Fotoverbesserung. Wenn Sie eine Fotodruckpatrone verwenden, erzielen Sie außerdem eine bessere Druckqualität. Wenn Sie die dreifarbige Druckpatrone und die Fotodruckpatrone installiert haben, verfügen Sie über ein System mit sechs verschiedenen Tinten. Weitere Informationen finden Sie unter [Verwenden der Fotodruckpatrone](#).

So kopieren Sie ein Foto vom Bedienfeld aus

- 1 Legen Sie Fotopapier vom Format 10 x 15 cm in das Papierfach ein.



Warnung Für randlose Kopien ist Fotopapier (oder anderes Spezialpapier) erforderlich. Wenn der HP All-in-One Normalpapier im Papierfach erkennt, erstellt er keine randlose Kopie. Die Kopie wird stattdessen mit Rand gedruckt.

- 2 Legen Sie das Originalfoto mit der bedruckten Seite nach unten auf das Vorlagenglas auf, so dass es vorne rechts anliegt. Platzieren Sie das Foto dabei so, dass es mit der Längsseite an der Vorderseite des Vorlagenglases anliegt.
- 3 Drücken Sie die Taste **Kopiermenü**. Daraufhin wird das **Kopiermenü** angezeigt.
- 4 Drücken Sie **2** und anschließend **3**. Dadurch wird das Menü **Verkleinern/Vergrößern** angezeigt und anschließend **Gesamte Seite ausfüllen** ausgewählt.
- 5 Drücken Sie die Taste **START Farbe**.

Der HP All-in-One erstellt eine randlose Kopie im Format 10 x 15 cm von Ihrem Originalfoto, wie unten dargestellt.

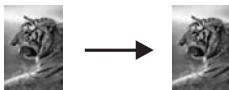

Tipp Wenn die Ausgabe nicht randlos ausfällt, stellen Sie das Papierformat auf **5 x 7 Zoll, randlos** oder **Randlos, 4 x 6 Zoll**, den Papiertyp auf **Fotopapier** und die Verbesserungsoption auf **Foto** ein und versuchen es erneut.

Weitere Informationen zum Einstellen des Papierformats finden Sie unter [Einstellen des Papierformats für die Kopie](#).

Informationen zum Einstellen des Papiertyps finden Sie unter [Einstellen des Papiertyps für die Kopie](#).

Informationen zum Einstellen der Verbesserungsoption **Foto** finden Sie unter [Optimieren von hellen Bereichen in Kopien](#).

Kopieren von Fotos im Format 10 x 15 cm (4 x 6 Zoll) auf eine ganze Seite

Mit der Einstellung **Gesamte Seite ausfüllen** können Sie Ihr Original vergrößern bzw. verkleinern, so dass es den bedruckbaren Bereich des im Papierfach eingelegten Papierformats vollständig ausfüllt. In diesem Beispiel wird mit der Einstellung **Gesamte Seite ausfüllen** ein Foto im Format 10 x 15 cm vergrößert, um eine randlose, ganzseitige Kopie zu erstellen. Beim Kopieren von Fotos sollten Sie eine Fotodruckpatrone verwenden, um eine bessere Druckqualität zu erzielen. Wenn Sie die dreifarbige Druckpatrone und die Fotodruckpatrone installiert haben, verfügen Sie

über ein System mit sechs verschiedenen Tinten. Weitere Informationen finden Sie unter [Verwenden der Fotodruckpatrone](#).

Hinweis Um eine randlose Kopie unter Beibehaltung der Proportionen des Originals zu erstellen, schneidet der HP All-in-One gegebenenfalls den Bildrand ab. In der Regel fällt das Zuschneiden kaum auf.



So kopieren Sie ein Foto vom Bedienfeld aus, so dass es eine ganze Seite ausfüllt

- 1 Legen Sie Letter- oder A4-Fotopapier in das Papierfach ein.



Warnung Für randlose Kopien ist Fotopapier (oder anderes Spezialpapier) erforderlich. Wenn der HP All-in-One Normalpapier im Papierfach erkennt, erstellt er keine randlose Kopie. Die Kopie wird stattdessen mit Rand gedruckt.

- 2 Legen Sie das Originalfoto mit der bedruckten Seite nach unten auf das Vorlagenglas auf, so dass es vorne rechts anliegt. Platzieren Sie das Foto dabei so, dass es mit der Längsseite an der Vorderseite des Vorlagenglases anliegt.
- 3 Drücken Sie **Kopiermenü**, um das **Kopiermenü** anzuzeigen.
- 4 Drücken Sie **2** und anschließend **3**. Dadurch wird das Menü **Verkleinern/Vergrößern** angezeigt und anschließend **Gesamte Seite ausfüllen** ausgewählt.
- 5 Drücken Sie die Taste **START Farbe**.

Tipp Wenn die Ausgabe nicht randlos ausfällt, stellen Sie das Papierformat auf **Letter** oder **A4**, den Papiertyp auf **Fotopapier** und die Verbesserungsoption auf **Foto** ein und versuchen es erneut.

Weitere Informationen zum Einstellen des Papierformats finden Sie unter [Einstellen des Papierformats für die Kopie](#).

Informationen zum Einstellen des Papiertyps finden Sie unter [Einstellen des Papiertyps für die Kopie](#).

Informationen zum Einstellen der Verbesserungsoption **Foto** finden Sie unter [Optimieren von hellen Bereichen in Kopien](#).

Drucken mehrerer Kopien eines Fotos auf einer Seite

Sie können mehrere Kopien eines Fotos auf eine Seite drucken, indem Sie im **Kopiermenü** die Option **Verkleinern/Vergrößern** auswählen.

Nachdem Sie eine der verfügbaren Größen ausgewählt haben, werden Sie gefragt, ob Sie mehrere Kopien des Fotos drucken möchten, um das im Papierfach eingelegte Papier ganz auszufüllen.

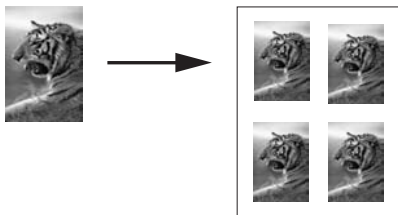

So drucken Sie mehrere Kopien eines Foto auf einer Seite vom Bedienfeld aus

- 1 Vergewissern Sie sich, dass sich im Papierfach Papier befindet.
- 2 Legen Sie das Originalfoto mit der bedruckten Seite nach unten auf das Vorlagenglas auf, so dass es vorne rechts anliegt.
Platzieren Sie das Foto dabei so, dass es mit der Längsseite an der Vorderseite des Vorlagenglases anliegt.
- 3 Drücken Sie **Kopiermenü**, um das **Kopiermenü** anzuzeigen.
- 4 Drücken Sie **2** und anschließend **5**.
Dadurch wird das Menü **Verkleinern/Vergrößern** angezeigt und anschließend **Bildformate** ausgewählt.
- 5 Drücken Sie **▼**, um das gewünschte Format für die Kopie des Fotos auszuwählen, und drücken Sie dann **OK**.
Je nach ausgewähltem Bildformat wird die Eingabeaufforderung **Anzahl / Seite?** angezeigt. Hier können Sie festlegen, ob Sie so viele Kopien des Fotos drucken möchten, wie auf das Papier im Papierfach passen, oder nur eine Kopie.
Bei manchen größeren Formaten wird nicht zur Eingabe einer Anzahl an Bildern aufgefordert. In diesem Fall wird nur ein Bild auf die Seite kopiert.
- 6 Wenn die Eingabeaufforderung **Anzahl / Seite?** angezeigt wird, wählen Sie **Ja** oder **Nein** aus, und dann drücken Sie **OK**.
- 7 Drücken Sie **START Schwarz** oder **START Farbe**.

Ändern der Größe eines Originals zum Anpassen an das Letter- oder A4-Format

Wenn das Bild oder der Text des Originals die gesamte Seite ausfüllt, ohne einen Rand zu lassen, verwenden Sie die Funktion **An Seite anpassen**, um das Original zu verkleinern und ein ungewolltes Abschneiden des Textes oder Bildes zu verhindern.

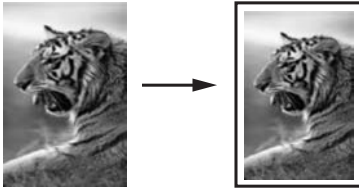

Tipp Die Funktion **An Seite anpassen** kann ebenfalls zur Vergrößerung von kleinen Fotos eingesetzt werden, um den bedruckbaren Bereich einer Seite vollständig zu nutzen. Um die Proportionen des Originals nicht ändern und die Ränder nicht abschneiden zu müssen, fügt der HP All-in-One möglicherweise einen ungleichmäßigen weißen Rand um die Papierkanten herum ein.

So ändern Sie die Größe eines Dokuments vom Bedienfeld aus

- 1 Vergewissern Sie sich, dass sich im Papierfach Papier befindet.
- 2 Legen Sie das Original mit der bedruckten Seite nach unten auf das Vorlagenglas, so dass es vorne rechts anliegt.
- 3 Drücken Sie **Kopiermenü** und anschließend **3**.
Dadurch wird das **Kopiermenü** angezeigt und anschließend die **Papierformat** ausgewählt.
- 4 Drücken Sie **▼**, um je nach Bedarf **Letter** oder **A4** hervorzuheben, und drücken Sie dann **OK**.
- 5 Drücken Sie **2**, um aus dem **Kopiermenü** die Option **Verkleinern/Vergrößern** auszuwählen.
- 6 Drücken Sie **▼**, um **An Seite anpassen** hervorzuheben, und drücken Sie dann **OK**.
- 7 Drücken Sie **START Schwarz** oder **START Farbe**.

Kopieren eines verblassten Originals

Mit der Option **Heller/Dunkler** können Sie die Helligkeit der Kopien einstellen. Sie können auch die Farbtintensität anpassen, um die Farben Ihrer Kopie leuchtender oder gedämpfter zu gestalten.

So kopieren Sie ein verblasstes Original vom Bedienfeld aus

- 1 Vergewissern Sie sich, dass sich im Papierfach Papier befindet.
- 2 Legen Sie das Original mit der bedruckten Seite nach unten auf das Vorlagenglas, so dass es vorne rechts anliegt.
- 3 Drücken Sie **Kopiermenü** und anschließend **6**.
Dadurch wird das **Kopiermenü** angezeigt und anschließend **Heller/Dunkler** ausgewählt. Der Wertebereich der Einstellung **Heller/Dunkler** wird als Skala im Farbdisplay angezeigt.
- 4 Drücken Sie **►**, um die Kopie abzdunkeln, und drücken Sie dann **OK**.

Hinweis Oder drücken Sie **◄**, um die Kopie aufzuhellen.

- 5 Drücken Sie **8**, um aus dem **Kopiermenü** die Option **Farbtintensität** auszuwählen. Der Wertebereich der Einstellung "Farbtintensität" wird als Skala im Farbdisplay angezeigt.

- 6 Drücken Sie ►, um das Bild farbintensiver zu gestalten, und drücken Sie dann **OK**.
Hinweis Oder drücken Sie ◀, um das Bild blasser zu machen.
- 7 Drücken Sie **START Schwarz** oder **START Farbe**.

Kopieren von Dokumenten, die mehrmals gefaxt wurden

Mit der Funktion **Verbesserungen** wird die Qualität von Textdokumenten angepasst, indem Kanten von schwarzem Text schärfer hervorgehoben werden. Außerdem kann mit dieser Funktion die Qualität von Fotos verbessert werden, indem helle Farben optimiert werden, die sonst weiß angezeigt werden würden.

Die Verbesserung für **Gemischt** ist die Standardeinstellung. Verwenden Sie die Verbesserung für **Gemischt** für die meisten Originale, um deren Kanten schärfer zu gestalten.

So kopieren Sie ein verschwommenes Dokument vom Bedienfeld aus

- 1 Vergewissern Sie sich, dass sich im Papierfach Papier befindet.
- 2 Legen Sie das Original mit der bedruckten Seite nach unten auf das Vorlagenglas, so dass es vorne rechts anliegt.
- 3 Drücken Sie **Kopieren** und anschließend **7**.
Dadurch wird das **Kopiermenü** angezeigt und anschließend die **Optimierungen** ausgewählt.
- 4 Drücken Sie ▼, um die Verbesserungseinstellung für **Text** hervorzuheben, und drücken Sie dann **OK**.
- 5 Drücken Sie **START Schwarz** oder **START Farbe**.

Tipp Falls folgende Probleme auftreten, deaktivieren Sie die Optimierung von **Text**, indem Sie **Foto** oder **Keine** auswählen:

- Verstreute Farbpunkte umgeben einen Teil des Textes auf den Kopien.
- Große, schwarze Schriftarten sehen fleckig aus (nicht ebenmäßig).
- Dünne, farbige Objekte oder Linien enthalten schwarze Abschnitte.
- In hell- bis mittelgrauen Abschnitten werden körnige oder weiße Querstreifen angezeigt.

Optimieren von hellen Bereichen in Kopien

Verwenden Sie die Optimierung für **Fotos**, um helle Farben zu optimieren, die sonst weiß angezeigt werden könnten. Sie können die **Foto**-Optimierung auch einsetzen, um folgende Probleme zu vermeiden, die möglicherweise bei der **Text**-Optimierung auftreten:

- Verstreute Farbpunkte umgeben einen Teil des Textes auf den Kopien.
- Große, schwarze Schriftarten sehen fleckig aus (nicht ebenmäßig).
- Dünne, farbige Objekte oder Linien enthalten schwarze Abschnitte.
- In hell- bis mittelgrauen Abschnitten werden körnige oder weiße Querstreifen angezeigt.

So kopieren Sie ein überbelichtetes Foto vom Bedienfeld aus

- 1 Vergewissern Sie sich, dass sich im Papierfach Papier befindet.
- 2 Legen Sie das Originalfoto mit der bedruckten Seite nach unten auf das Vorlagenglas auf, so dass es vorne rechts anliegt.
Platzieren Sie das Foto dabei so, dass es mit der Längsseite an der Vorderseite des Vorlagenglases anliegt.
- 3 Drücken Sie **Kopiermenü** und anschließend **7**.
Dadurch wird das **Kopiermenü** angezeigt und anschließend die **Optimierungen** ausgewählt.
- 4 Drücken Sie **▼**, um die Verbesserungseinstellung für **Foto** hervorzuheben, und drücken Sie dann **OK**.
- 5 Drücken Sie die Taste **START Farbe**.

Die Einstellungen für **Verbesserungen** beim Kopieren von Fotos und anderen Dokumenten können Sie ganz einfach in der **HP Image Zone** Software vornehmen, die im Lieferumfang des HP All-in-One enthalten ist. Mit nur einem Mausklick können Sie festlegen, ob Fotos mit Verbesserungen für **Foto**, Textdokumente mit Verbesserungen für **Text** oder Dokumente, die sowohl Bilder als auch Text enthalten, mit den Verbesserungen für **Foto** und **Text** kopiert werden sollen. Weitere Informationen finden Sie in der **HP Image Zone Hilfe**.

Erstellen eines Posters

Mit der Funktion **Poster** können Sie eine vergrößerte Kopie Ihres Originals in Teilen erstellen und diese anschließend zu einem Poster zusammensetzen.

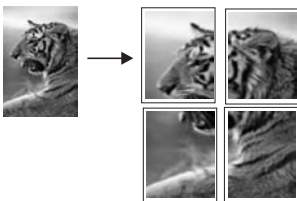

- 1 Vergewissern Sie sich, dass sich im Papierfach Papier befindet.
- 2 Legen Sie das Original mit der bedruckten Seite nach unten auf das Vorlagenglas, so dass es vorne rechts anliegt.
Wenn Sie ein Foto kopieren, legen Sie das Foto mit der Längsseite gegen die Vorderseite des Vorlagenglases.
- 3 Drücken Sie **Kopiermenü**, um das **Kopiermenü** anzuzeigen.
- 4 Drücken Sie **2** und anschließend **6**.
Dadurch wird das Menü **Verkleinern/Vergrößern** angezeigt und anschließend **Poster** ausgewählt.
- 5 Drücken Sie **▼**, um die Seitenbreite für das Poster auszuwählen, und drücken Sie dann **OK**.
Die Standard-Postergröße ist zwei Seiten breit.
- 6 Drücken Sie **START Schwarz** oder **START Farbe**.

Wenn Sie die Posterbreite ausgewählt haben, passt der HP All-in-One die Länge automatisch so an, dass die Proportionen des Originals erhalten bleiben.

Tipp Wenn das Original nicht auf das ausgewählte Posterformat vergrößert werden kann, weil die maximale Größe überschritten wird, wird eine Fehlermeldung angezeigt, die Sie auffordert, es mit einer geringeren Breite zu versuchen. Wählen Sie in diesem Fall eine kleinere Postergröße aus, und versuchen Sie erneut, die Kopie zu erstellen.

Mit der im Lieferumfang des HP All-in-One enthaltenen **HP Image Zone** Software können Sie noch kreativer sein. Weitere Informationen finden Sie in der **HP Image Zone Hilfe**.

Vorbereiten eines farbigen Transferdrucks zum Aufbügeln

Sie können ein Bild oder Text auf Transferpapier zum Aufbügeln kopieren und dann auf ein T-Shirt, einen Kissenbezug, ein Platzdeckchen oder anderen Stoff aufbügeln.

Tipp Probieren Sie den T-Shirt-Transferdruck zuerst auf einem alten Kleidungsstück aus.

- 1 Legen Sie das T-Shirt-Transferpapier in das Papierfach ein.
- 2 Legen Sie das Original mit der bedruckten Seite nach unten auf das Vorlagenglas, so dass es vorne rechts anliegt.
Wenn Sie ein Foto kopieren, legen Sie das Foto mit der Längsseite gegen die Vorderseite des Vorlagenglases.
- 3 Drücken Sie **Kopiermenü** und anschließend **4**.
Dadurch wird das **Kopiermenü** angezeigt und anschließend die **Papiertyp** ausgewählt.
- 4 Drücken Sie **▼**, um **Aufbügelfolie** oder **Transferpapier, gesp.** hervorzuheben, und drücken Sie dann **OK**.

Hinweis Wählen Sie **Transferpap. z. Aufbüg.** als Papiertyp für dunkle Stoffe und **Transferpapier, gesp.** für weiße und helle, farbige Stoffe.

- 5 Drücken Sie **START Schwarz** oder **START Farbe**.

Hinweis Wenn Sie den Papiertyp **Transferpapier, gesp.** auswählen, erstellt der HP All-in-One automatisch eine spiegelverkehrte Kopie des Originals, so dass es beim Aufbügeln auf den Stoff richtig herum angezeigt wird.

Anhalten des Kopiervorgangs

- Wenn Sie den Kopiervorgang anhalten möchten, drücken Sie die Taste **Abbrechen** am Bedienfeld.

8 Verwenden der Scanfunktionen

Als Scannen wird der Vorgang bezeichnet, bei dem Texte und Bilder für den Computer in ein elektronisches Format konvertiert werden. Sie können verschiedene Typen von Vorlagen scannen: Fotos, Artikel aus Zeitschriften, Textdokumente und sogar 3D-Objekte, wenn Sie beim Scannen darauf achten, das Vorlagenglas des HP All-in-One nicht zu zerkratzen. Wenn Sie die Fotos nach dem Scannen auf einer Speicherkarte sichern, können Sie sie leicht überallhin transportieren.

Mit den Scanfunktionen des HP All-in-One haben Sie folgende Möglichkeiten und Vorteile:

- Text aus einem Artikel in Ihr Textverarbeitungsprogramm scannen und in einem Bericht zitieren
- Ein Logo einscannen und in einer Veröffentlichungssoftware verwenden, so dass Sie Visitenkarten und Broschüren drucken können
- Fotos an Freunde und Verwandte durch Scannen der Lieblingsausdrucke und Einfügen in E-Mail-Nachrichten versenden
- Ein fotografisches Inventar Ihres Hauses oder Büros erstellen oder Lieblingsfotos in einem elektronischen Sammelalbum archivieren

Hinweis Durch das Scannen von Text (das auch als optische Zeichenerkennung (OCR) bezeichnet wird) können Sie Artikel, Bücher und andere gedruckte Vorlagen in Ihrem bevorzugten Textverarbeitungsprogramm (und vielen anderen Programmen) bearbeiten. Um die besten Ergebnisse erzielen zu können, müssen Sie das richtige Scannen erlernen. Erwarten Sie nicht, dass Ihre Textdokumente gleich bei der ersten Anwendung der OCR-Software perfekt leserlich sind. Die Verwendung von OCR-Software ist eine Kunst, und es braucht Zeit, um sie zu beherrschen. Weitere Informationen über das Scannen von Dokumenten, insbesondere von Dokumenten, die sowohl Text als auch Grafiken enthalten, finden Sie in der Dokumentation Ihrer OCR-Software.

Um die Scanfunktionen verwenden zu können, muss der HP All-in-One mit dem Computer verbunden und eingeschaltet sein. Außerdem muss die HP All-in-One Software vor dem Scannen auf dem Computer installiert und ausgeführt werden. Um zu überprüfen, ob die HP All-in-One Software ausgeführt wird, suchen Sie auf einem Windows-PC in der Taskleiste unten rechts auf dem Bildschirm neben der Uhrzeit nach dem HP All-in-One Symbol. Auf einem Macintosh-Computer läuft die HP All-in-One Software kontinuierlich.

Hinweis Durch Beenden der Software über das Symbol in der HP Windows-Systemablage ist der Zugriff auf manche der Scanfunktionen des HP All-in-One u.U. nicht mehr möglich, und es wird möglicherweise die Fehlermeldung **Keine Verbindung** ausgegeben. Wenn dies der Fall ist, können Sie den Zugriff auf alle Funktionen wieder herstellen, indem Sie Ihren Computer neu starten oder die **HP Image Zone** Software erneut aufrufen.

Weitere Informationen darüber, wie Sie Scanvorgänge vom Computer aus durchführen können und wie Sie die Scans anpassen, in der Größe verändern,

drehen, zuschneiden und scharfzeichnen können, erhalten Sie in der **HP Image Zone Hilfe**, die im Lieferumfang Ihrer Software enthalten ist.

Dieses Kapitel enthält Informationen zu den folgenden Themen: Senden eines Scandokuments an/von verschiedene(n) Ziele(n) und Einstellen des Vorschaubilds.

Senden eines Scandokuments an eine Anwendung

Sie können auf das Vorlagenglas gelegte Dokumente direkt über das Bedienfeld scannen.

Hinweis Die Optionen der in diesem Abschnitt erläuterten Menüs können je nach Betriebssystem Ihres Computers und den in **HP Image Zone** als Scanziele festgelegten Anwendungen unterschiedlich sein.

- 1 Legen Sie das Original mit der bedruckten Seite nach unten auf das Vorlagenglas, so dass es vorne rechts anliegt.
- 2 Drücken Sie im Bereich "Scannen" die Taste **Scannen an**.
Das Menü **Scannen an** wird angezeigt, in dem die Ziele, wie z.B. Anwendungen, für das Senden von Scandokumenten aufgeführt werden. Als Standardziel wird das zuletzt in diesem Menü verwendete Ziel angezeigt. Welche Anwendungen und anderen Ziele im Menü **Scannen an** angezeigt werden, legen Sie in **HP Image Zone** auf Ihrem Computer fest.
- 3 Um eine Anwendung als Ziel auszuwählen, drücken Sie auf dem Bedienfeld die entsprechende Nummer oder wählen sie mit der Pfeiltaste aus. Dann drücken Sie **OK** oder **START SCANNEN**.
Eine Vorschau des Scandokuments wird auf dem Computer im Fenster **HP Scannen** angezeigt. Sie können es dort bearbeiten.
Weitere Informationen über das Bearbeiten eines Vorschaubildes finden Sie in der **HP Image Zone Hilfe**, die im Lieferumfang Ihrer Software enthalten ist.
- 4 Nehmen Sie im Fenster **HP Scannen** beliebige Änderungen am Vorschaubild vor. Klicken Sie nach Abschluss der Bearbeitung auf **Akzeptieren**.
Der HP All-in-One sendet das Scandokument an die ausgewählte Anwendung. Wenn Sie beispielsweise **HP Image Zone** als Ziel ausgewählt haben, wird das Programm automatisch geöffnet und das Bild angezeigt.

Das Programm **HP Image Zone** verfügt über viele Tools, die Sie zum Bearbeiten von gescannten Bildern verwenden können. Sie können die gesamte Bildqualität verbessern, indem Sie die Helligkeit, Schärfe, Sättigung oder den Farbton anpassen. Außerdem können Sie das Bild zuschneiden, gerade richten, es drehen oder seine Größe verändern. Wenn Sie das Bild so bearbeitet haben, dass Sie mit dem Ergebnis zufrieden sind, können Sie es in einer anderen Anwendung öffnen, per E-Mail versenden, in einer Datei speichern oder ausdrucken. Weitere Informationen zur Verwendung von **HP Image Zone** finden Sie im **HP Bildergalerie** Abschnitt der **HP Image Zone-Hilfe**.

Senden eines Scandokuments an ein HP Instant Share Ziel

Mit HP Instant Share können Sie Fotos durch die Verwendung von E-Mail-Nachrichten, Online-Fotoalben und hochqualitativen Abzügen mit Familienmitgliedern und Freunden gemeinsam nutzen.

Informationen zur Verwendung von HP Instant Share finden Sie in der **HP Image Zone Hilfe**.

Senden eines Scandokuments an eine Speicherkarte

Sie können das gescannte Bild im JPEG-Format an die Speicherkarte senden, die aktuell in einem der Steckplätze auf dem HP All-in-One eingesteckt ist. Dies gibt Ihnen die Möglichkeit, die Funktionen der Speicherkarte zu nutzen, um randlose Ausdrücke und Albumseiten aus dem gescannten Bild zu erstellen. Außerdem können Sie auf diese Weise von anderen Geräten aus, die die Speicherkarte unterstützen, auf das gescannte Bild zugreifen.

- 1 Legen Sie das Original mit der bedruckten Seite nach unten auf das Vorlagenglas, so dass es vorne rechts anliegt.
- 2 Drücken Sie im Bereich "Scannen" die Taste **Scannen an**.
Das Menü **Scannen an** mit verschiedenen Optionen oder Zielen wird angezeigt. Als Standardziel wird das zuletzt in diesem Menü verwendete Ziel angezeigt.
- 3 Drücken Sie die Nummer neben **Speicherkarte**.
Das Bild wird vom HP All-in-One gescannt, und die Datei wird auf der Speicherkarte im JPEG-Format gespeichert.

Abbrechen eines Scanauftrags

- Um einen Scanvorgang abzubrechen, drücken Sie am Bedienfeld die Taste **Abbrechen** oder klicken in **HP Image Zone** auf **Abbrechen**.

9 Drucken von Ihrem Computer

Der HP All-in-One kann mit jedem Softwareprogramm verwendet werden, das über eine Druckfunktion verfügt. Die Anweisungen sind leicht unterschiedlich, je nachdem, ob Sie von einem Windows-PC oder einem Macintosh-Computer drucken. Folgen Sie jeweils den Anweisungen für Ihr Betriebssystem in diesem Kapitel.

Abgesehen von den in diesem Kapitel beschriebenen Druckfunktionen können Sie spezielle Druckaufträge anfertigen, wie randlose Ausdrücke und Newsletter, Bilder direkt von einer Fotospeicherkarte oder einer PictBridge unterstützenden Digitalkamera drucken sowie gescannte Bilder für Druckprojekte in **HP Image Zone** verwenden.

- Weitere Informationen über das Drucken von einer Speicherkarte oder einer Digitalkamera finden Sie unter [Verwenden einer Speicherkarte oder PictBridge-Kamera](#).
- Weitere Informationen zum Ausführen von speziellen Druckaufträgen oder Drucken von Bildern in **HP Image Zone** finden Sie in der **HP Image Zone-Hilfe**.

Drucken aus einem Softwareprogramm

Die Mehrzahl der Druckeinstellungen wird automatisch über das Softwareprogramm, aus dem Sie drucken, oder über die HP ColorSmart-Technik gesteuert. Sie müssen die Einstellungen nur dann manuell ändern, wenn Sie die Druckqualität ändern, auf bestimmten Papier- oder Folientypen drucken oder Sonderfunktionen verwenden möchten.

So drucken Sie aus einem Softwareprogramm, das Sie zum Erstellen Ihres Dokuments verwendet haben (Windows-Benutzer)

- 1 Vergewissern Sie sich, dass sich im Papierfach Papier befindet.
- 2 Klicken Sie in Ihrem Softwareprogramm im Menü **Ablage** auf die Option **Drucken**.
- 3 Wählen Sie den HP All-in-One als Drucker aus.
- 4 Wenn Sie Einstellungen ändern möchten, klicken Sie auf die Schaltfläche zum Öffnen des Dialogfelds **Eigenschaften**.
Je nach Softwareprogramm heißt diese Schaltfläche **Eigenschaften**, **Optionen**, **Druckereinrichtung** oder **Drucker**.
- 5 Die Optionen für Ihren Druckauftrag finden Sie auf den Registerkarten **Papier/Qualität**, **Fertigstellung**, **Effekte**, **Grundlagen** und **Farbe**.

Tipp Die verschiedenen Auftragstypen verfügen über unterschiedliche Standardeinstellungen, die Sie für ein einfaches Drucken des Auftrags verwenden können. Klicken Sie in der Liste **Was möchten Sie tun?** auf der Registerkarte **Druckbefehle** auf einen Druckauftragstyp. Die Standardeinstellungen für diesen Druckauftragstyp sind festgelegt und auf der Registerkarte **Druckbefehle** zusammengefasst. Sie können diese Einstellungen auf dieser Registerkarte ggf. ändern, oder Sie nehmen die Änderungen auf anderen Registerkarten im Dialogfeld **Eigenschaften** vor.
- 6 Klicken Sie auf **OK**, um das Dialogfeld **Eigenschaften** zu schließen.

- 7 Klicken Sie auf **Drucken** bzw. **OK**, um den Druckauftrag zu starten.

So drucken Sie aus einem Softwareprogramm, das Sie zum Erstellen Ihres Dokuments verwendet haben (Macintosh-Benutzer)

- 1 Vergewissern Sie sich, dass sich im Papierfach Papier befindet.
- 2 Wählen Sie den HP All-in-One unter **Auswahl** (OS 9), **Druckerauswahl** (OS 10.2 oder früher) oder **Dienstprogramm für Druckereinrichtung** (OS 10.3 oder höher) aus, bevor Sie den Druckvorgang starten.

- 3 Wählen Sie im Softwareprogramm aus dem Menü **Ablage** die Option **Seite einrichten** aus.

Das Dialogfeld **Seite einrichten** wird geöffnet, in dem Sie das Papierformat, die Ausrichtung und die Größe festlegen können.

- 4 Legen Sie die Seiteneinstellungen fest:
 - Wählen Sie das Papierformat aus.
 - Wählen Sie die Ausrichtung aus.
 - Geben Sie den Skalierungsprozentsatz ein.

Hinweis Unter OS 9 stehen im Dialogfeld **Seite einrichten** darüber hinaus Optionen zum Drucken der gespiegelten Version eines Bildes und zum Anpassen von Seitenrändern für das beidseitige Drucken zur Verfügung.

- 5 Klicken Sie auf **OK**.
- 6 Wählen Sie im Softwareprogramm aus dem Menü **Ablage** die Option **Drucken** aus.
Das Dialogfeld **Drucken** wird angezeigt. Falls Sie mit OS 9 arbeiten, wird das Fenster **Allgemein** angezeigt. Wenn Sie mit OS X arbeiten, wird das Fenster **Kopien & Seiten** angezeigt.
- 7 Wählen Sie für jede Option im Einblendmenü die geeigneten Druckeinstellungen aus.
- 8 Klicken Sie auf **Drucken**, um mit dem Drucken zu beginnen.

Ändern der Druckeinstellungen

Sie können die Druckeinstellungen des HP All-in-One anpassen und auf diese Weise fast jeden gewünschten Druckauftrag ausführen.

Windows

Bevor Sie Druckeinstellungen ändern, sollten Sie entscheiden, ob die Änderungen nur für den aktuellen Druckauftrag oder auch für alle nachfolgenden Druckaufträge als Standardeinstellungen gelten sollen. Die Anzeige der Druckeinstellungen hängt von dieser Entscheidung ab.

So ändern Sie Druckeinstellungen für alle weiteren Druckaufträge

- 1 Klicken Sie im **HP Director** auf **Einstellungen**, zeigen Sie auf **Druckeinstellungen**, und klicken Sie dann auf **Druckereinstellungen**.
- 2 Ändern Sie die Druckeinstellungen, und klicken Sie auf **OK**.

So ändern Sie Druckeinstellungen für den aktuellen Druckauftrag

- 1 Klicken Sie in Ihrem Softwareprogramm im Menü **Ablage** auf die Option **Drucken**.
- 2 Vergewissern Sie sich, dass der HP All-in-One ausgewählt ist.
- 3 Klicken Sie auf die Schaltfläche zum Öffnen des Dialogfelds **Eigenschaften**.
Je nach Softwareprogramm heißt diese Schaltfläche **Eigenschaften**, **Optionen**, **Druckereinrichtung** oder **Drucker**.
- 4 Ändern Sie die Druckeinstellungen, und klicken Sie auf **OK**.
- 5 Klicken Sie im Dialogfeld **Drucken** auf **Drucken** oder **OK**.

Macintosh

Ändern Sie die Einstellungen für den Druckauftrag in den Dialogfeldern **Seite einrichten** und **Drucken**. In welchem Dialogfeld Sie die Änderungen vornehmen, hängt davon ab, welche Einstellungen Sie ändern möchten.

So ändern Sie das Papierformat, die Ausrichtung oder den Skalierungsprozentsatz

- 1 Wählen Sie den HP All-in-One unter **Auswahl** (OS 9), **Druckerauswahl** (OS 10.2 oder früher) oder **Dienstprogramm für Druckereinrichtung** (OS 10.3 oder höher) aus, bevor Sie den Druckvorgang starten.
- 2 Wählen Sie im Softwareprogramm aus dem Menü **Ablage** die Option **Seite einrichten** aus.
- 3 Nehmen Sie Änderungen an den Einstellungen für Papierformat, Ausrichtung und Skalierungsprozentsatz vor, und klicken Sie auf **OK**.

So ändern Sie alle anderen Druckeinstellungen

- 1 Wählen Sie den HP All-in-One unter **Auswahl** (OS 9), **Druckerauswahl** (OS 10.2 oder früher) oder **Dienstprogramm für Druckereinrichtung** (OS 10.3 oder höher) aus, bevor Sie den Druckvorgang starten.
- 2 Wählen Sie im Softwareprogramm aus dem Menü **Ablage** die Option **Drucken** aus.
- 3 Nehmen Sie Änderungen an den Druckeinstellungen vor, und klicken Sie auf **Drucken**, um den Auftrag zu drucken.

Anhalten eines Druckauftrags

Sie können einen Druckauftrag zwar sowohl vom HP All-in-One als auch vom Computer aus anhalten, jedoch erzielen Sie mit dem Anhalten vom HP All-in-One aus die besten Ergebnisse.

So halten Sie einen Druckauftrag vom HP All-in-One aus an

- Drücken Sie am Bedienfeld die Taste **Abbrechen**. Prüfen Sie, ob die Meldung **Drucken abgebrochen** auf dem Farbdisplay angezeigt wird. Wenn sie nicht angezeigt wird, drücken Sie erneut **Abbrechen**.

10 HP Instant Share

Mit HP Instant Share können Sie Fotos auf einfache Weise mit Familienmitgliedern und Freunden gemeinsam nutzen. Scannen Sie ein Foto, oder setzen Sie eine Speicherkarte in den entsprechenden Steckplatz Ihres HP All-in-One. Wählen Sie ein oder mehrere Fotos sowie ein Ziel für die Fotos aus, und versenden Sie sie. Sie können die Fotos auch in ein Online-Fotoalbum oder auf den Server eines Online-Fotolabors laden. Die Verfügbarkeit dieser Dienste hängt vom jeweiligen Land/der jeweiligen Region ab.

Mit **HP Instant Share E-Mail** erhalten Familienmitglieder und Freunde nur noch die Fotos, die sie auch anzeigen können. Dadurch entfallen zeitaufwendige Downloads von Bildern, die anschließend aufgrund ihrer Größe nicht einmal angezeigt werden können. Eine E-Mail mit Miniaturansichten der Fotos, die einen Link zu einer sicheren Webseite enthält, wird an die Empfänger gesendet. Auf der Webseite können die Bilder angezeigt, gemeinsam genutzt, gedruckt und gespeichert werden.

Übersicht

Wenn der HP All-in-One über USB angeschlossen ist, können Sie Fotos unter Verwendung des HP All-in-One und der auf Ihrem Computer installierten HP Software mit Freunden und Verwandten gemeinsam nutzen. Wenn Windows auf Ihrem Computer installiert ist, verwenden Sie die **HP Image Zone** Software; wenn Sie einen Macintosh haben, verwenden Sie die **HP Instant Share** Client-Anwendungssoftware.

Hinweis Ein über USB angeschlossener HP All-in-One ist ein Gerät, das über ein USB-Kabel an einen Computer angeschlossen ist und diesen Computer für den Internetzugang nutzt.

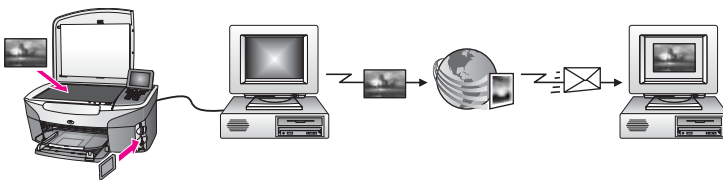

Verwenden Sie HP Instant Share, um Bilder von Ihrem HP All-in-One zu einem Ziel Ihrer Wahl zu senden. Ein Ziel kann beispielsweise eine E-Mail-Adresse, ein Online-Fotoalbum oder ein Online-Fotolabor sein. Die Verfügbarkeit dieser Dienste hängt vom jeweiligen Land/der jeweiligen Region ab.

Hinweis Sie können Bilder auch an einen HP All-in-One oder Fotodrucker von Freunden oder Verwandten senden, der sich im Netzwerk befindet. Zum Senden an ein derartiges Gerät benötigen Sie eine HP Passport Benutzer-ID und ein Kennwort. Das Empfangsgerät muss eingerichtet und bei HP Instant Share registriert sein. Außerdem müssen Sie den Namen wissen, den der Empfänger dem Empfangsgerät zugewiesen hat. Weitere

Anweisungen sind in Schritt 6 unter [Senden von Bildern mit dem HP All-in-One](#) enthalten.

Erste Schritte

Für die Nutzung von HP Instant Share mit dem HP All-in-One müssen Sie über Folgendes verfügen:

- Einen HP All-in-One, der über ein USB-Kabel an einen Computer angeschlossen ist.
- Einen Internetzugang auf dem Computer, an den der HP All-in-One angeschlossen ist.
- Die auf Ihrem Computer installierte **HP Image Zone** Software. Macintosh-Benutzer werden feststellen, dass die **HP Instant Share** Client-Anwendungssoftware ebenfalls installiert ist.

Nach der Einrichtung des HP All-in-One und der Installation der **HP Image Zone** Software können Sie mit der gemeinsamen Nutzung von Fotos mit Hilfe von HP Instant Share beginnen. Weitere Informationen zum Einrichten des HP All-in-One finden Sie im Einrichtungshandbuch, das mit Ihrem Gerät geliefert wurde.

Senden von Bildern mit dem HP All-in-One

Als Bilder gelten sowohl Fotos als auch gescannte Dokumente. Mit dem HP All-in-One und HP Instant Share können Sie Bilder mit Freunden und Verwandten gemeinsam nutzen. Wählen Sie Fotos von einer Speicherkarte aus, oder scannen Sie ein Bild, und drücken Sie die Taste **HP Instant Share** auf dem Bedienfeld Ihres HP All-in-One, um die Bilder an das Ziel Ihrer Wahl zu senden. In den folgenden Themen finden Sie genaue Anleitungen.

Senden von Fotos von einer Speicherkarte

Mit dem HP All-in-One können Sie Fotos sofort nach dem Einsetzen einer Speicherkarte mit anderen gemeinsam nutzen. Schieben Sie die Speicherkarte einfach in den entsprechenden Steckplatz, wählen Sie ein oder mehrere Fotos aus, und drücken Sie die Taste **Fotomenü** auf dem Bedienfeld.

Hinweis Weitere Informationen zur Verwendung einer Speicherkarte finden Sie unter [Verwenden einer Speicherkarte oder PictBridge-Kamera](#).

So senden Sie Fotos über die Taste "Fotomenü"

- 1 Stellen Sie sicher, dass die Speicherkarte in den entsprechenden Steckplatz Ihres HP All-in-One eingesetzt ist.
- 2 Wählen Sie ein oder mehrere Fotos aus.

Hinweis Weitere Informationen zum Auswählen von Fotos finden Sie unter [Verwenden einer Speicherkarte oder PictBridge-Kamera](#).

- 3 Drücken Sie die Taste **Fotomenü** auf dem Bedienfeld des HP All-in-One. Daraufhin wird das **Fotomenü** auf dem Farbdisplay angezeigt.
- 4 Drücken Sie **4**, um **HP Instant Share** auszuwählen.

Bei Windows-Benutzern öffnet sich die **HP Image Zone** Software auf dem Computer. Die Registerkarte **HP Instant Share** wird angezeigt. Miniaturansichten Ihrer Fotos werden in der Auswahlsicht angezeigt. Weitere Informationen zu **HP Image Zone** finden Sie in der Online-Hilfe im Abschnitt zur **Verwendung von HP Image Zone**.

Bei Macintosh-Benutzern wird die **HP Instant Share** Client-Anwendungssoftware auf dem Computer geöffnet. Miniaturansichten Ihrer Fotos werden im Fenster **HP Instant Share** angezeigt.

Hinweis Wenn Sie Macintosh OS unter X v10.1.5 (einschl. OS 9 v9.1.5) verwenden, werden die Fotos in die **HP Bildergalerie** auf Ihrem Macintosh geladen. Klicken Sie auf **E-Mail**. Senden Sie die Fotos anschließend als E-Mail, indem Sie die Bildschirmmanweisungen befolgen.

- 5 Befolgen Sie die für Ihr Betriebssystem geltenden Schritte:

Windows:

- a Klicken Sie auf der Registerkarte **HP Instant Share** unter **Steueroptionen** oder **Arbeitsbereich** auf den Link bzw. das Symbol des Dienstes, den Sie zum Senden Ihrer Fotos verwenden möchten.

Hinweis Wenn Sie auf **Alle Dienste anzeigen** klicken, können Sie aus allen für Ihr Land/Ihre Region zur Verfügung stehenden Diensten auswählen. Beispiele dafür sind **HP Instant Share E-Mail** oder die Option zum **Erstellen von Online-Alben**. Befolgen Sie die Anweisungen auf dem Bildschirm.

Im Arbeitsbereich wird der Bildschirm **Online gehen** angezeigt.

- b Klicken Sie auf **Weiter**, und befolgen Sie die Anweisungen auf dem Bildschirm.

Macintosh:

- a Stellen Sie sicher, dass die Fotos, die Sie mit anderen nutzen möchten, im Fenster **HP Instant Share** angezeigt werden.
Über die Schaltfläche - können Sie Fotos aus dem Fenster entfernen, mit der Schaltfläche + können Sie dem Fenster Fotos hinzufügen.
- b Klicken Sie auf **Fortfahren**, und befolgen Sie die Anweisungen auf dem Bildschirm.
- c Wählen Sie in der Liste der HP Instant Share Dienste den Dienst aus, den Sie zum Senden Ihrer Fotos verwenden möchten.
- d Befolgen Sie die Anweisungen auf dem Bildschirm.

- 6 Mit dem Dienst **HP Instant Share E-mail** können Sie Folgendes:

- Eine E-Mail-Nachricht mit anzeigbaren, druckbaren und im Web speicherbaren Miniaturansichten Ihrer Fotos senden.
- Ein E-Mail-Adressbuch öffnen und verwalten. Klicken Sie auf **Adressbuch**, registrieren Sie sich bei HP Instant Share, und erstellen Sie ein HP Passport Konto.

- Eine E-Mail-Nachricht an mehrere Adressen senden. Klicken Sie auf den zugehörigen Link.
- Eine Bildersammlung an das mit dem Netzwerk verbundene Gerät eines Freundes oder Verwandten senden. Geben Sie den Namen, der dem Gerät vom Empfänger zugewiesen wurde, gefolgt von "@send.hp.com" in das Feld für die **E-Mail-Adresse** ein. Sie werden dann aufgefordert, sich bei HP Instant Share mit Ihrer HP Passport **Benutzer-ID** und dem **Kenntwort** anzumelden.

Hinweis Wenn Sie HP Instant Share nicht bereits eingerichtet haben, klicken Sie im Bildschirm **Anmelden bei HP Passport** auf die Option für die Anforderung eines **HP Passport Kontos**. Sie erhalten dann eine HP Passport Benutzer-ID und ein Kennwort.

Senden gescannter Bilder

Sie können ein gescanntes Bild mit anderen Personen gemeinsam nutzen, indem Sie auf dem Bedienfeld die Taste **Scannen an** drücken. Wenn Sie **Scannen an** verwenden möchten, legen Sie ein Bild mit der Vorderseite nach unten auf das Vorlagenglas, wählen das Ziel aus, an das das Bild gesendet werden soll, und starten den Scanvorgang.

Hinweis Weitere Informationen zum Scannen von Bildern finden Sie unter [Verwenden der Scanfunktionen](#).

So senden Sie ein gescanntes Bild von Ihrem HP All-in-One

- 1 Legen Sie das Original mit der bedruckten Seite nach unten auf das Vorlagenglas, so dass es vorne rechts anliegt.
- 2 Drücken Sie die Taste **Scannen an** auf dem Bedienfeld des HP All-in-One. Das Menü **Scannen an** wird auf dem Farbdisplay angezeigt.
- 3 Markieren Sie mit der ▲- und der ▼-Taste die Option **HP Instant Share**.
- 4 Drücken Sie **OK** oder **START SCANNEN**, um das Ziel auszuwählen.

Das Bild wird gescannt und auf Ihren Computer geladen.

Bei Windows-Benutzern öffnet sich die **HP Image Zone** Software auf dem Computer. Die Registerkarte **HP Instant Share** wird angezeigt. Eine Miniaturansicht des gescannten Bildes wird in der Auswahlsicht angezeigt. Weitere Informationen zu **HP Image Zone** finden Sie in der Online-Hilfe im Abschnitt zur **Verwendung von HP Image Zone**.

Bei Macintosh-Benutzern wird die **HP Instant Share** Client-Anwendungssoftware auf dem Computer geöffnet. Eine Miniaturansicht des gescannten Bildes wird im Fenster **HP Instant Share** angezeigt.

Hinweis Wenn Sie Macintosh OS unter X v10.1.5 (einschl. OS 9 v9.1.5) verwenden, werden die Fotos in die **HP Bildergalerie** auf Ihrem Macintosh geladen. Klicken Sie auf **E-Mail**. Senden Sie das gescannte Bild anschließend als E-Mail, indem Sie die Bildschirmanweisungen befolgen.

- 5 Befolgen Sie die für Ihr Betriebssystem geltenden Schritte:

Windows:

- a Klicken Sie auf der Registerkarte **HP Instant Share** unter **Steueroptionen** oder **Arbeitsbereich** auf den Link bzw. das Symbol des Dienstes, den Sie zum Senden Ihres gescannten Bildes verwenden möchten.

Hinweis Wenn Sie auf **Alle Dienste anzeigen** klicken, können Sie aus allen für Ihr Land/Ihre Region zur Verfügung stehenden Diensten auswählen. Beispiele dafür sind **HP Instant Share E-mail** oder die Option zum **Erstellen von Online-Alben**. Befolgen Sie die Anweisungen auf dem Bildschirm.

Im Arbeitsbereich wird der Bildschirm **Online gehen** angezeigt.

- b Klicken Sie auf **Weiter**, und befolgen Sie die Anweisungen auf dem Bildschirm.

Macintosh:

- a Stellen Sie sicher, dass das gescannte Bild, das Sie mit anderen nutzen möchten, im Fenster **HP Instant Share** angezeigt wird.
Über die Schaltfläche - können Sie Fotos aus dem Fenster entfernen, mit der Schaltfläche + können Sie dem Fenster Fotos hinzufügen.
- b Klicken Sie auf **Fortfahren**, und befolgen Sie die Anweisungen auf dem Bildschirm.
- c Wählen Sie in der Liste der HP Instant Share Dienste den Dienst aus, den Sie zum Senden Ihres gescannten Bildes verwenden möchten.
- d Befolgen Sie die Anweisungen auf dem Bildschirm.

- 6 Mit dem Dienst **HP Instant Share E-mail** können Sie Folgendes:

- Eine E-Mail-Nachricht mit anzeigbaren, druckbaren und im Web speicherbaren Miniaturansichten Ihrer Fotos senden.
- Ein E-Mail-Adressbuch öffnen und verwalten. Klicken Sie auf **Adressbuch**, registrieren Sie sich bei HP Instant Share, und erstellen Sie ein HP Passport Konto.
- Eine E-Mail-Nachricht an mehrere Adressen senden. Klicken Sie auf den zugehörigen Link.
- Eine Bildersammlung an das mit dem Netzwerk verbundene Gerät eines Freundes oder Verwandten senden. Geben Sie den Namen, der dem Gerät vom Empfänger zugewiesen wurde, gefolgt von "@send.hp.com" in das Feld für die **E-Mail-Adresse** ein. Sie werden dann aufgefordert, sich bei HP Instant Share mit Ihrer HP Passport **Benutzer-ID** und dem **Kennwort** anzumelden.

Hinweis Wenn Sie HP Instant Share nicht bereits eingerichtet haben, klicken Sie im Bildschirm **Anmelden bei HP Passport** auf die Option für die **Anforderung eines HP Passport Kontos**. Sie erhalten dann eine HP Passport Benutzer-ID und ein Kennwort.

Senden von Bildern mit dem Computer

Sie können Bilder über den HP All-in-One mit Hilfe von HP Instant Share versenden. Sie können dafür aber auch die auf Ihrem Computer installierte **HP Image Zone** Software verwenden. Mit Hilfe der **HP Image Zone** Software können Sie ein oder

mehrere Bilder auswählen und bearbeiten, anschließend auf HP Instant Share zugreifen, um einen Dienst auszuwählen (z.B. **HP Instant Share E-mail**), und die Bilder dann versenden. Sie können die Bilder auf jeden Fall mit Hilfe der folgenden Dienste mit anderen Personen gemeinsam nutzen:

- HP Instant Share E-Mail (an eine E-Mail-Adresse senden)
- HP Instant Share E-Mail (an ein Gerät senden)
- Online-Alben
- Online-Fotolabor (Verfügbarkeit abhängig von Land/Region)

Senden von Bildern mit Hilfe der HP Image Zone Software (Windows)

Verwenden Sie die **HP Image Zone** Software, um Bilder mit Freunden und Verwandten gemeinsam zu nutzen. Öffnen Sie dazu einfach **HP Image Zone**, wählen Sie die gewünschten Bilder aus, und versenden Sie die Bilder über den Dienst **HP Instant Share E-Mail**.

Hinweis Weitere Informationen zur Verwendung der **HP Image Zone** Software finden Sie in der **HP Image Zone Hilfe**.

So verwenden Sie die HP Image Zone Software

- 1 Doppelklicken Sie auf das **HP Image Zone** Symbol auf Ihrem Desktop. Das **HP Image Zone** Fenster wird auf Ihrem Computer geöffnet. Die Registerkarte **Meine Bilder** wird angezeigt.
- 2 Wählen Sie ein oder mehrere Bilder aus den entsprechenden Ordnern. Weitere Informationen finden Sie in der **HP Image Zone Hilfe**.

Hinweis Verwenden Sie die **HP Image Zone** Bildbearbeitungstools für die Bearbeitung und Optimierung der Bilder. Weitere Informationen finden Sie in der **HP Image Zone Hilfe**.

- 3 Klicken Sie auf die Registerkarte **HP Instant Share**. Die Registerkarte **HP Instant Share** wird im **HP Image Zone** Fenster angezeigt.
- 4 Klicken Sie auf der Registerkarte **HP Instant Share** unter **Steueroptionen** oder **Arbeitsbereich** auf den Link bzw. das Symbol des Dienstes, den Sie zum Senden Ihres gescannten Bildes verwenden möchten.

Hinweis Wenn Sie auf **Alle Dienste anzeigen** klicken, können Sie aus allen für Ihr Land/Ihre Region zur Verfügung stehenden Diensten auswählen. Beispiele dafür sind **HP Instant Share E-mail** oder die Option zum **Erstellen von Online-Alben**. Befolgen Sie die Anweisungen auf dem Bildschirm.

Der Bildschirm **Online gehen** wird im **Arbeitsbereich** der Registerkarte **HP Instant Share** angezeigt.

- 5 Klicken Sie auf **Weiter**, und befolgen Sie die Anweisungen auf dem Bildschirm.
- 6 Mit dem Dienst **HP Instant Share E-mail** können Sie Folgendes:
 - Eine E-Mail-Nachricht mit anzeigbaren, druckbaren und im Web speicherbaren Miniaturansichten Ihrer Fotos senden.
 - Ein E-Mail-Adressbuch öffnen und verwalten. Klicken Sie auf **Adressbuch**, registrieren Sie sich bei HP Instant Share, und erstellen Sie ein HP Passport Konto.

- Eine E-Mail-Nachricht an mehrere Adressen senden. Klicken Sie auf den zugehörigen Link.
- Eine Bildersammlung an das mit dem Netzwerk verbundene Gerät eines Freundes oder Verwandten senden. Geben Sie den Namen, der dem Gerät vom Empfänger zugewiesen wurde, gefolgt von "@send.hp.com" in das Feld für die **E-Mail-Adresse** ein. Sie werden dann aufgefordert, sich bei HP Instant Share mit Ihrer HP Passport **Benutzer-ID** und dem **Kennwort** anzumelden.

Hinweis Wenn Sie HP Instant Share nicht bereits eingerichtet haben, klicken Sie im Bildschirm **Anmelden bei HP Passport** auf die Option für die **Anforderung eines HP Passport Kontos**. Sie erhalten dann eine HP Passport Benutzer-ID und ein Kennwort.

Senden von Bildern über die HP Instant Share Client-Anwendungssoftware (Macintosh OS X v10.1.5 und höher)

Hinweis Macintosh OS X v10.2.1 und v10.2.2 werden **nicht** unterstützt.

Verwenden Sie die HP Instant Share Client-Anwendungssoftware, um Bilder mit Freunden und Verwandten gemeinsam zu nutzen. Öffnen Sie dazu einfach das HP Instant Share Fenster, wählen Sie die gewünschten Bilder aus, und versenden Sie die Bilder über den Dienst **HP Instant Share E-Mail**.

Hinweis Weitere Informationen zur Verwendung der **HP Instant Share** Client-Anwendungssoftware finden Sie in der **HP Image Zone Hilfe**.

So verwenden Sie die HP Instant Share Client-Anwendungssoftware

- 1 Wählen Sie das **HP Image Zone** Symbol im Dock aus.
HP Image Zone wird auf dem Schreibtisch geöffnet.
- 2 Klicken Sie in **HP Image Zone** auf die Schaltfläche **Dienste** oben im Fenster. Im unteren Bereich von **HP Image Zone** wird eine Liste mit Anwendungen angezeigt.
- 3 Wählen Sie **HP Instant Share** aus der Liste der Anwendungen aus.
Die **HP Instant Share** Client-Anwendungssoftware öffnet sich auf dem Computer.
- 4 Mit der Schaltfläche **+** können Sie Bilder hinzufügen, mit der Schaltfläche **-** können Sie Bilder entfernen.

Hinweis Weitere Informationen zur Verwendung der **HP Instant Share** Client-Anwendungssoftware finden Sie in der **HP Image Zone Hilfe**.

- 5 Stellen Sie sicher, dass die Bilder, die Sie mit anderen nutzen möchten, im Fenster **HP Instant Share** angezeigt werden.
- 6 Klicken Sie auf **Fortfahren**, und befolgen Sie die Anweisungen auf dem Bildschirm.
- 7 Wählen Sie in der Liste der HP Instant Share Dienste den Dienst aus, den Sie zum Senden Ihres gescannten Bildes verwenden möchten.
- 8 Befolgen Sie die Anweisungen auf dem Bildschirm.

- 9 Mit dem Dienst **HP Instant Share E-mail** können Sie Folgendes:
- Eine E-Mail-Nachricht mit anzeigbaren, druckbaren und im Web speicherbaren Miniaturansichten Ihrer Fotos senden.
 - Ein E-Mail-Adressbuch öffnen und verwalten. Klicken Sie auf **Adressbuch**, registrieren Sie sich bei HP Instant Share, und erstellen Sie ein HP Passport Konto.
 - Eine E-Mail-Nachricht an mehrere Adressen senden. Klicken Sie auf den zugehörigen Link.
 - Eine Bildersammlung an das mit dem Netzwerk verbundene Gerät eines Freundes oder Verwandten senden. Geben Sie den Namen, der dem Gerät vom Empfänger zugewiesen wurde, gefolgt von "@send.hp.com" in das Feld für die **E-Mail-Adresse** ein. Sie werden dann aufgefordert, sich bei HP Instant Share mit Ihrer HP Passport **Benutzer-ID** und dem **Kenntwort** anzumelden.

Hinweis Wenn Sie HP Instant Share nicht bereits eingerichtet haben, klicken Sie im Bildschirm **Anmelden bei HP Passport** auf die Option für die **Anforderung eines HP Passport Kontos**. Sie erhalten dann eine HP Passport Benutzer-ID und ein Kennwort.

Gemeinsames Nutzen von Bildern mit Hilfe des HP Director (Macintosh OS unter X v10.1.5)

Hinweis Macintosh OS 9 v9.1.5 und höher sowie v9.2.6 und höher **werden** unterstützt. Macintosh OS X v10.0 und v10.0.4 werden **nicht** unterstützt.

Sie können Bilder mit allen Personen gemeinsam nutzen, die über ein E-Mail-Konto verfügen. Starten Sie einfach den **HP Director**, und öffnen Sie das Programm **HP Bildergalerie**. Erstellen Sie dann mit Hilfe einer auf Ihrem Computer installierten E-Mail-Anwendung eine E-Mail-Nachricht.

Hinweis Weitere Informationen finden Sie unter **HP Foto- und Bildbearbeitung - Hilfe** im Abschnitt zur HP Bildergalerie.

So verwenden Sie die E-Mail-Option im HP Director

- 1 Zeigen Sie das **HP Director** Menü an:
 - Klicken Sie in OS X auf das **HP Director** Symbol im Dock.
 - Doppelklicken Sie in OS 9 auf das **HP Director** Symbol auf Ihrem Schreibtisch.
- 2 Öffnen Sie **HP Foto- und Bildbearbeitung - Bildergalerie**:
 - Wählen Sie in OS X im Bereich **Verwalten und gemeinsam nutzen** des **HP Director** Menüs die Option **HP Bildergalerie**.
 - Klicken Sie in OS 9 auf **HP Bildergalerie**.
- 3 Wählen Sie ein oder mehrere Bilder für die gemeinsame Nutzung aus. Weitere Informationen finden Sie unter **HP Foto- und Bildbearbeitung - Hilfe**.
- 4 Klicken Sie auf **E-Mail**.

Das E-Mail-Programm des Macintosh wird geöffnet.
Senden Sie die Bilder anschließend als E-Mail, indem Sie die Bildschirmanweisungen befolgen.

11 Bestellen von Zubehör

Sie können die empfohlenen HP Papiertypen und Druckpatronen online auf der HP Website bestellen.

- [Bestellen von Papier, Transparentfolien und anderer Druckmedien](#)
- [Bestellen von Druckpatronen](#)
- [Bestellung von weiterem Zubehör](#)

Bestellen von Papier, Transparentfolien und anderer Druckmedien

Um Druckmedien, wie HP Premium Papier, HP Premium Plus Fotopapier, HP Premium Inkjet-Transparentfolien oder HP Transferpapier zum Aufbügeln zu bestellen, rufen Sie die HP Website unter www.hp.com auf. Wählen Sie bei der entsprechenden Aufforderung Ihr Land/Ihre Region aus, befolgen Sie die Eingabeaufforderungen zur Auswahl Ihres Produkts, und klicken Sie dann auf einen der Shopping-Links auf der Seite.

Bestellen von Druckpatronen

Besuchen Sie zum Bestellen von Druckpatronen für den HP All-in-One die HP Website unter www.hp.com. Wählen Sie bei der entsprechenden Aufforderung Ihr Land/Ihre Region aus, befolgen Sie die Eingabeaufforderungen zur Auswahl Ihres Produkts, und klicken Sie dann auf einen der Shopping-Links auf der Seite.

Ihr HP All-in-One unterstützt die folgenden Druckpatronen:

Druckpatronen	HP Nachbestellnummer
HP Inkjet-Druckpatrone, schwarz	Nr. 338 , 11-ml-Druckpatrone, schwarz
HP Inkjet-Druckpatrone, dreifarbig	Nr. 344 , 14-ml-Druckpatrone, Farbe Nr. 343 , 7-ml-Druckpatrone, Farbe
HP Inkjet-Fotodruckpatrone	Nr. 348 , 13-ml-Fotodruckpatrone, Farbe

Hinweis Die Nachbestellnummern der Druckpatronen sind je nach Land/Region unterschiedlich. Wenn die in diesem Handbuch aufgelisteten Nachbestellnummern nicht mit den Nummern auf den aktuell in Ihrem HP All-in-One installierten Druckpatronen übereinstimmen, bestellen Sie neue Druckpatronen mit den Nummern der aktuell installierten Patronen. Unter **Druckerfunktionen** finden Sie die Nachbestellnummern für alle Druckpatronen, die von Ihrem Gerät unterstützt werden. Klicken Sie unter **Druckerfunktionen** auf die Registerkarte **Geschätzter Tintenfüllstand**, und wählen Sie **Bestellinformationen für Tintenpatronen**.

Sie können sich zur Bestätigung der richtigen Nachbestellnummern für Druckpatronen in Ihrem Land/Ihrer Region auch an einen lokalen HP Händler wenden oder die HP Website www.hp.com/support besuchen.

Bestellung von weiterem Zubehör

Wenn Sie weiteres Zubehör bestellen möchten, wie z.B. HP All-in-One Software, eine Printversion des Benutzerhandbuchs, ein Einrichtungshandbuch oder durch den Kunden selbst auszutauschende Teile, rufen Sie die für Sie geltende Nummer an:

- Wählen Sie in den USA oder Kanada 1-800-HP-INVENT (1-800-474-6836).
- Wählen Sie in Europa +49 180 5 290220 (Deutschland) oder +44 870 606 9081 (GB).

Um HP All-in-One Software in anderen Ländern/Regionen zu bestellen, rufen Sie die Telefonnummer für Ihr Land/Ihre Region an. Die unten aufgeführten Telefonnummern sind die zur Zeit der Veröffentlichung geltenden Nummern. Eine Liste der aktuellen Bestellnummern finden Sie unter www.hp.com/support. Wählen Sie bei Aufforderung Ihr Land/Ihre Region aus, und klicken Sie auf **Contact HP (Kontakt zu HP)**, um Kontaktinformationen für den technischen Support zu erhalten.

Land/Region	Rufnummer für Bestellungen
Asiatisch-pazifischer Raum (außer Japan)	65 272 5300
Australien	131047
Europa	+49 180 5 290220 (Deutschland) +44 870 606 9081 (Großbritannien)
Neuseeland	0800 441 147
Südafrika	+27 (0)11 8061030
USA und Kanada	1-800-HP-INVENT (1-800-474-6836)

12 Warten des HP All-in-One

Der HP All-in-One benötigt nur wenig Wartung. Hin und wieder sollten Sie das Vorlagenglas und die Unterseite der Abdeckung reinigen, um sicherzustellen, dass Ihre Kopien und gescannten Vorlagen sauber erstellt werden. Außerdem müssen Sie gelegentlich die Druckpatronen austauschen, ausrichten und reinigen. Dieses Kapitel enthält Anleitungen dazu, wie Sie Ihren HP All-in-One in bestem Betriebszustand bewahren. Führen Sie diese einfachen Wartungsverfahren nach Bedarf durch.

Reinigen des HP All-in-One

Fingerabdrücke, Flecken, Haare und andere Verschmutzungen des Vorlagenglases oder der Abdeckung verringern die Geschwindigkeit und beeinträchtigen die Ausführung von Sonderfunktionen wie **An Seite anpassen**. Unter Umständen müssen Sie das Vorlagenglas und die Abdeckungsunterseite reinigen, um einwandfreie Kopien und Scandokumente zu erhalten. Außerdem können Sie das äußere Gehäuse des HP All-in-One abwischen.

Reinigen des Vorlagenglases

Durch Verschmutzungen (Fingerabdrücke, Flecke, Haare, Staub usw.) auf dem Vorlagenglas wird die Leistung verringert und die Genauigkeit bestimmter Funktionen beeinträchtigt, wie z.B. **An Seite anpassen**.

- 1 Schalten Sie den HP All-in-One aus, ziehen Sie das Netzkabel, und heben Sie die Abdeckung an.
- 2 Reinigen Sie das Vorlagenglas mit einem mit mildem Glasreiniger befeuchteten weichen Tuch oder Schwamm.



Warnung Verwenden Sie keine scharfen Reinigungsmittel wie Aceton, Benzol oder Kohlenstoff-Tetrachlorid für das Vorlagenglas, um es nicht zu beschädigen. Lassen Sie keine Flüssigkeiten direkt auf das Vorlagenglas gelangen. Wenn Flüssigkeiten unter das Vorlagenglas gelangen, können sie das Gerät beschädigen.

- 3 Trocknen Sie das Vorlagenglas mit einem Ledertuch oder Viskoseschwamm, um Fleckenbildung zu verhindern.

Reinigen der Abdeckungsunterseite

An der weißen Unterseite der Abdeckung des HP All-in-One befinden sich möglicherweise kleine Verunreinigungen.

- 1 Schalten Sie den HP All-in-One aus, ziehen Sie das Netzkabel, und heben Sie die Abdeckung an.
- 2 Reinigen Sie die weiße Abdeckungsunterseite mit einem mit milder, warmer Seifenlösung befeuchteten weichen Tuch oder Schwamm.
- 3 Wischen Sie die Unterseite vorsichtig ab, um Verschmutzungen zu lösen. Scheuern Sie dabei jedoch nicht.
- 4 Trocknen Sie die Abdeckungsunterseite mit einem Ledertuch oder einem anderen weichen Tuch.



Warnung Verwenden Sie keine Papiertücher, da die Abdeckungsunterseite durch sie verkratzt werden könnte.

- 5 Wenn eine weitere Reinigung erforderlich ist, wiederholen Sie die vorangehenden Schritte unter Verwendung von Reinigungsalkohol, und entfernen Sie die Alkoholreste, indem Sie die Abdeckungsunterseite gründlich mit einem feuchten Tuch abwischen.



Warnung Bringen Sie das Vorlagenglas oder die lackierten Teile des HP All-in-One nicht mit Alkohol in Berührung, da das Gerät dadurch beschädigt werden könnte.

Reinigen des äußeren Gehäuses

Verwenden Sie ein weiches Tuch oder einen leicht angefeuchteten Schwamm, um Staub und Flecken vom Gehäuse zu entfernen. Das Innere des HP All-in-One bedarf keiner Reinigung. Lassen Sie keine Flüssigkeiten auf das Bedienfeld und in das Innere des HP All-in-One gelangen.



Warnung Um Schäden an den lackierten Teilen des HP All-in-One zu vermeiden, verwenden Sie keinen Alkohol oder Reinigungsmittel auf Alkoholbasis auf dem Bedienfeld, der Abdeckung oder anderen lackierten Geräteteilen.

Überprüfen der Tintenfüllstände

Sie können die Tintenfüllstände überprüfen, um festzustellen, ob Sie demnächst eine Druckpatrone auswechseln müssen. Die Tintenfüllstände zeigen an, wie viel Tinte sich noch ungefähr in den Druckpatronen befindet.

So überprüfen Sie die Tintenfüllstände über das Bedienfeld

- Suchen Sie die zwei Symbole unten am Farbdisplay, die die Tintenfüllstände der beiden installierten Druckpatronen wiedergeben.
 - Ein grünes Symbol zeigt den geschätzten Tintenfüllstand der dreifarbigem Druckpatrone an.
 - Ein schwarzes Symbol zeigt den geschätzten Tintenfüllstand der schwarzen Druckpatrone an.
 - Ein orangefarbenes Symbol zeigt den geschätzten Tintenfüllstand der Fotodruckpatrone an.

Wenn Sie nicht von HP stammende Druckpatronen oder aufgefüllte Druckpatronen verwenden oder sich in einem der Patronenwagen keine Druckpatrone befindet, wird unter Umständen ein Symbol oder werden gar beide Symbole nicht in der Symbolleiste angezeigt. Der HP All-in-One kann den Tintenfüllstand von nicht von HP stammenden Druckpatronen oder aufgefüllten Druckpatronen nicht feststellen.

Wenn in einem der Symbole ein fast leerer Tintentropfen angezeigt wird, bedeutet dies, dass die betreffende Druckpatrone nur noch über sehr wenig Tinte verfügt und bald ausgetauscht werden muss. Tauschen Sie die Druckpatrone aus, wenn sich die Druckqualität verschlechtert.

Weitere Informationen zu den Symbolen für die Tintenfüllstände auf dem Farbdisplay finden Sie unter [Farbdisplay-Symbole](#).

Sie können die geschätzten Tintenfüllstände der Druckpatronen auch mit Hilfe der Software **HP Image Zone** überprüfen, die mit dem HP All-in-One geliefert wurde. Informationen zum Überprüfen der Tintenfüllstände über den **HP Director** finden Sie in der Online-Hilfe zu **HP Image Zone**, die in der Software enthalten ist.

Drucken eines Selbsttestberichts

Wenn Probleme beim Drucken auftreten, drucken Sie zuerst einen Selbsttestbericht, bevor Sie die Druckpatronen auswechseln. Dieser Bericht enthält nützliche Informationen zu verschiedenen Aspekten Ihres Gerätes, z. B. zu den Druckpatronen.

- 1 Legen Sie unbeschriebenes weißes Papier im Format Letter, A4 oder Legal in das Papierfach ein.
- 2 Drücken Sie die Taste **Einrichten**.
- 3 Drücken Sie **2** und dann **1**.

Dadurch wird das Menü **Bericht drucken** angezeigt und die Option **Selbsttestbericht** ausgewählt.

Der HP All-in-One druckt einen Selbsttestbericht, der möglicherweise Rückschlüsse auf die Ursache des Druckproblems zulässt. Ein Muster für den Tintentestbereich des Berichts ist nachfolgend angegeben.

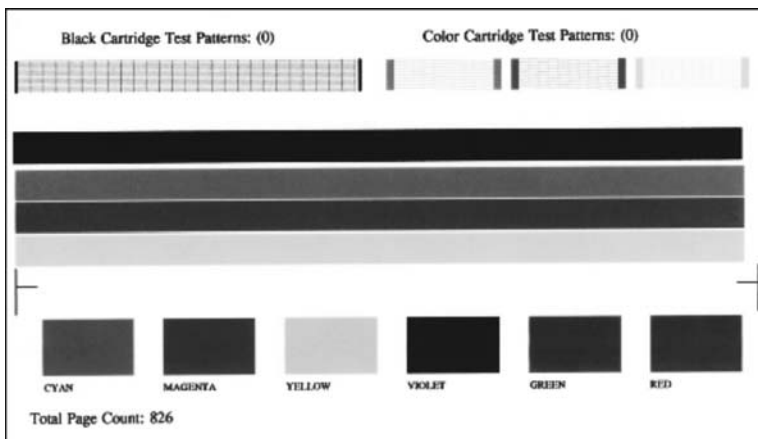

- 4 Überprüfen Sie, ob die Testmuster gleichmäßig aussehen und die Raster komplett sind.
Wenn mehr als nur wenige Zeilen in einem Muster defekt sind, weist das auf ein Problem mit den Tintendüsen hin. Reinigen Sie in diesem Fall die Druckpatronen. Weitere Informationen finden Sie unter [Reinigen der Druckpatronen](#).
- 5 Überprüfen Sie, ob die Farbbalken quer über die Seite verlaufen.
Wenn die schwarze Zeile fehlt, verblasst ist oder Streifen oder Linien aufweist, deutet dies auf ein Problem mit der schwarzen Patrone oder der Fotodruckpatrone im rechten Steckplatz hin.
Wenn eine der restlichen drei Zeilen fehlt, verblasst ist oder Streifen oder Linien aufweist, deutet dies auf ein Problem mit der dreifarbigem Druckpatrone im linken Steckplatz hin.

- 6 Überprüfen Sie, ob die Farbböcke gleichmäßig aussehen und die unten genannten Farben darstellen.
Es müssen die Farben Zyan, Magenta, Gelb, Violett, Grün und Rot vorhanden sein.
Wenn Farbböcke fehlen oder ein Farbblock trüb ist oder nicht mit dem unter dem Block angegebenen Etikett übereinstimmt, weist dies darauf hin, dass die Tinte der dreifarbigigen Druckpatrone verbraucht ist. In diesem Fall sollten Sie die Druckpatrone austauschen. Weitere Informationen zum Auswechseln von Druckpatronen finden Sie unter [Auswechseln der Druckpatronen](#).
- 7 Überprüfen Sie die Farbböcke und Farbbalken auf Streifen oder weiße Linien.
Streifen deuten auf verstopfte Tintendüsen oder verschmutzte Kontakte hin. Reinigen Sie in diesem Fall die Druckpatronen. Weitere Informationen zum Reinigen der Druckpatronen finden Sie unter [Reinigen der Druckpatronen](#).
Verwenden Sie keinen Alkohol zum Reinigen.

Hinweis Informationen zum Überprüfen der Tintenfüllstände über den **HP Director** finden Sie in der Online-Hilfe zu **HP Image Zone**, die in der Software enthalten ist.

Arbeiten an den Druckpatronen

Damit beste Druckqualität des HP All-in-One erzielt wird, müssen Sie einige einfache Wartungsverfahren durchführen. In diesem Abschnitt erhalten Sie Anleitungen zur Handhabung der Druckpatronen und zum Austauschen, Ausrichten und Reinigen der Patronen.

Handhaben der Druckpatronen

Bevor Sie eine Druckpatrone austauschen oder reinigen, sollten Sie mit den Komponenten und der Handhabung der Druckpatronen vertraut sein.

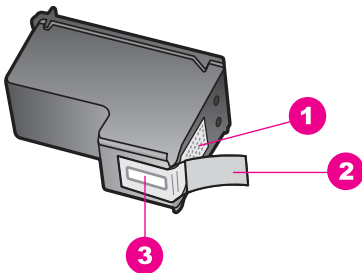

1	Kupferfarbene Kontakte
2	Plastiklebestreifen mit pinkfarbener Lasche (muss vor der Installation entfernt werden)
3	Tintendüsen unter Schutzstreifen

Halten Sie die Druckpatronen an den schwarzen Kunststoffseiten fest, so dass das Etikett nach oben zeigt. Berühren Sie die kupferfarbenen Kontakte und die Tintendüsen nicht.



Warnung Achten Sie darauf, die Druckpatronen nicht fallen zu lassen. Dadurch könnten sie beschädigt werden.

Auswechseln der Druckpatronen

Wenn der Tintenfüllstand einer Druckpatrone niedrig ist, wird auf dem Farbdisplay eine Meldung angezeigt.

Hinweis Sie können die Tintenfüllstände auch mit Hilfe des **HP Director** überprüfen, der in der **HP Image Zone** Software auf Ihrem Computer enthalten ist. Weitere Informationen finden Sie unter [Überprüfen der Tintenfüllstände](#).

Wenn Sie eine Warnung über einen niedrigen Tintenfüllstand erhalten, sollten Sie sicherstellen, dass Sie eine Ersatzpatrone zur Hand haben. Auch blasser Textdruck oder Probleme bei der Druckqualität deuten darauf hin, dass die Druckpatrone ausgetauscht werden muss.

Tipp Sie können diesen Anweisungen auch folgen, um die schwarze Druckpatrone zum Drucken von qualitativ hochwertigen Farbfotos gegen eine Fotodruckpatrone auszutauschen.

Die Nachbestellnummer für alle vom HP All-in-One unterstützten Druckpatronen finden Sie unter [Bestellen von Druckpatronen](#). Rufen Sie zum Bestellen von Druckpatronen für den HP All-in-One die Webseite www.hp.com auf. Wählen Sie bei der entsprechenden Aufforderung Ihr Land/Ihre Region aus, befolgen Sie die Eingabeaufforderungen zur Auswahl Ihres Produkts, und klicken Sie dann auf einen der Shopping-Links auf der Seite.

So wechseln Sie die Druckpatronen aus

- 1 Stellen Sie sicher, dass der HP All-in-One eingeschaltet ist.



Warnung Wenn der HP All-in-One beim Anheben der Zugangsklappe zum Patronenwagen ausgeschaltet ist, gibt der HP All-in-One die Patronen nicht frei. Sie können den HP All-in-One beschädigen, wenn Sie versuchen, die Druckpatronen auszuwechseln, während diese nicht sicher an der rechten Seite befestigt sind.

- 2 Öffnen Sie die Zugangsklappe zum Patronenwagen, indem Sie sie vorne am Gerät in der Mitte anheben, bis sie einrastet.
Der Patronenwagen schiebt sich im HP All-in-One ganz nach rechts.

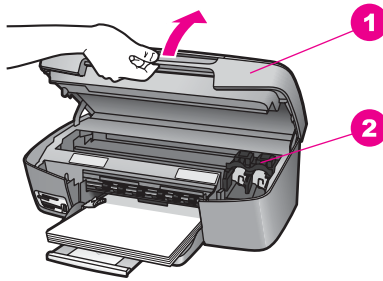

1	Zugangsklappe zum Patronenwagen
2	Patronenwagen

- Warten Sie, bis sich der Patronenwagen in der Ausgangsposition befindet, und drücken Sie dann eine Druckpatrone leicht nach unten, um sie zu lösen. Wenn Sie die dreifarbige Druckpatrone auswechseln möchten, müssen Sie die Druckpatrone aus dem Steckplatz auf der linken Seite entnehmen. Zum Auswechseln der schwarzen Patrone oder der Fotodruckpatrone müssen Sie die Druckpatrone aus dem Steckplatz auf der rechten Seite entnehmen.

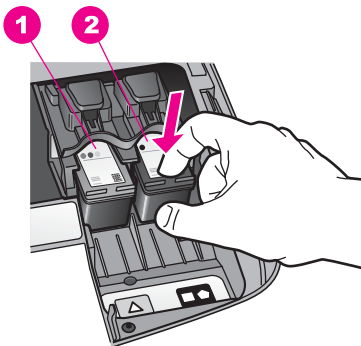

1	Steckplatz für die dreifarbige Druckpatrone
2	Steckplatz für die schwarze Druckpatrone und die Fotodruckpatrone

- Ziehen Sie die Druckpatrone in Ihre Richtung aus dem Steckplatz heraus.
- Wenn Sie die schwarze Druckpatrone herausgenommen haben, um die Fotodruckpatrone zu installieren, bewahren Sie sie im Druckpatronen-Schutzbehälter auf. Weitere Informationen finden Sie unter [Verwenden des Druckpatronen-Schutzbehälters](#). Recyceln Sie leere Druckpatronen nach dem Auswechseln ordnungsgemäß. Das Recyclingprogramm für HP Inkjet-Verbrauchsmaterialien ist in vielen Ländern/Regionen verfügbar und ermöglicht es Ihnen, gebrauchte Druckpatronen kostenlos zu recyceln. Weitere Informationen finden Sie auf der folgenden Website:

www.hp.com/hpinfo/globalcitizenship/environment/recycle/inkjet.html

- 6 Nehmen Sie die neue Druckpatrone aus der Verpackung, und ziehen Sie den Kunststoffstreifen vorsichtig mit Hilfe der pinkfarbenen Lasche ab. Achten Sie darauf, dabei nur den schwarzen Plastikteil der Patrone zu berühren.

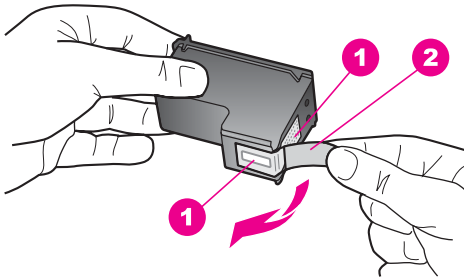

1	Kupferfarbene Kontakte
2	Plastiklebestreifen mit pinkfarbener Lasche (muss vor der Installation entfernt werden)
3	Tintendüsen unter Schutzstreifen

⚠ Vorsicht Berühren Sie die kupferfarbenen Kontakte und die Tintendüsen nicht. Durch das Berühren dieser Teile kann es zur Verstopfung der Düsen, Beeinträchtigung des Tintenauftrags und zur Störung der elektrischen Leitfähigkeit kommen.

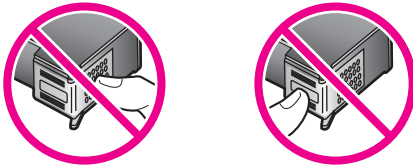

- 7 Schieben Sie die neue Druckpatrone nach vorne in den freien Steckplatz. Drücken Sie die Druckpatrone in den Steckplatz, bis sie einrastet. Wenn sich auf dem Etikett der Druckpatrone, die Sie installieren, ein weißes Dreieck befindet, müssen Sie die Druckpatrone in den Steckplatz auf der linken Seite einschieben. Das Etikett für den Steckplatz ist grün und weist ein ausgefülltes weißes Dreieck auf. Wenn sich auf dem Etikett der Druckpatrone, die Sie installieren, ein weißes Quadrat oder Fünfeck befindet, müssen Sie die Druckpatrone in den Steckplatz auf der rechten Seite einschieben. Das Etikett für den Steckplatz ist schwarz und weist ein ausgefülltes weißes Quadrat und Fünfeck auf.

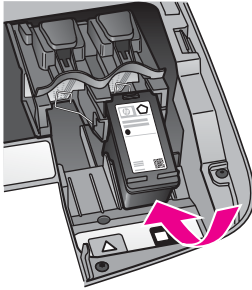

- 8 Schließen Sie die Zugangsklappe zum Patronenwagen.

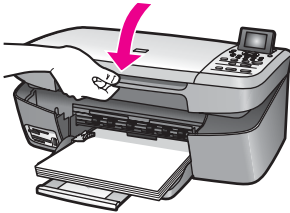

Verwenden der Fotodruckpatrone

Sie können die Qualität der Farbfotos optimieren, die Sie mit dem HP All-in-One drucken und kopieren, indem Sie eine Fotodruckpatrone verwenden. Nehmen Sie die schwarze Druckpatrone heraus, und setzen Sie dafür die Fotodruckpatrone ein. Wenn die dreifarbige Druckpatrone und die Fotodruckpatrone installiert sind, verfügen Sie über ein System mit sechs verschiedenen Tinten, das Farbfotos in besserer Qualität erzeugt.

Wenn Sie normale Textdokumente drucken möchten, setzen Sie wieder die schwarze Druckpatrone ein. Bewahren Sie Druckpatronen, die Sie momentan nicht verwenden, in einem Druckpatronen-Schutzbehälter auf.

- Informationen zum Kaufen einer Fotodruckpatrone finden Sie unter [Bestellen von Druckpatronen](#).
- Weitere Informationen zum Auswechseln von Druckpatronen finden Sie unter [Auswechseln der Druckpatronen](#).
- Mehr Informationen zur Verwendung des Druckpatronen-Schutzbehälters finden Sie unter [Verwenden des Druckpatronen-Schutzbehälters](#).

Verwenden des Druckpatronen-Schutzbehälters

Wenn Sie eine Fotodruckpatrone kaufen, erhalten Sie in manchen Ländern/Regionen auch einen Druckpatronen-Schutzbehälter. In anderen Ländern/Regionen ist ein Druckpatronen-Schutzbehälter im Lieferumfang des HP All-in-One enthalten.

Der Druckpatronen-Schutzbehälter dient der sicheren Aufbewahrung der Druckpatrone und sorgt dafür, dass sie nicht eintrocknet, wenn sie gerade nicht im Einsatz ist. Wenn Sie eine Druckpatrone aus dem HP All-in-One entnehmen, die Sie später wieder verwenden möchten, bewahren Sie sie immer im Druckpatronen-Schutzbehälter auf. Bewahren Sie die schwarze Druckpatrone nach der Entnahme in

einem Druckpatronen-Schutzbehälter auf, um Fotos hoher Qualität mit der Foto- und der dreifarbigigen Druckpatrone zu drucken.

So setzen Sie die Druckpatrone in den Druckpatronen-Schutzbehälter ein

- Setzen Sie die Druckpatrone leicht schräg in den Druckpatronen-Schutzbehälter ein, und lassen Sie sie vollständig einrasten.

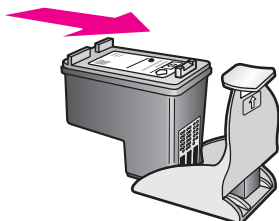

So nehmen Sie die Druckpatrone aus dem Druckpatronen-Schutzbehälter heraus

- Drücken Sie die Oberseite des Druckpatronen-Schutzbehälters nach unten und zurück, um die Druckpatrone freizugeben. Anschließend nehmen Sie die Druckpatrone aus dem Druckpatronen-Schutzbehälter heraus.

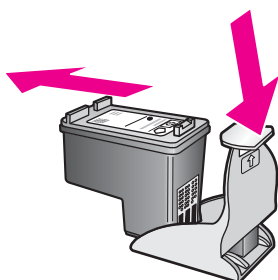

Ausrichten der Druckpatronen

Am HP All-in-One wird immer dann eine Aufforderung zum Ausrichten der Druckköpfe angezeigt, wenn Sie eine Druckpatrone installieren oder auswechseln. Sie können die Druckpatronen auch jederzeit über das Bedienfeld oder mit der Software **HP Image Zone** auf Ihrem Computer ausrichten. Durch das Ausrichten der Druckpatronen wird eine Ausgabe in hoher Qualität gewährleistet.

Hinweis Wenn Sie eine Druckpatrone entfernen und dieselbe wieder einsetzen, fordert der HP All-in-One Sie nicht zum Ausrichten der Druckpatronen auf. Der HP All-in-One speichert die Ausrichtungswerte der betreffenden Druckpatrone. Sie brauchen die Druckpatronen deshalb nicht neu auszurichten.

So richten Sie die Druckpatronen bei entsprechender Aufforderung am Bedienfeld aus

- Stellen Sie sicher, dass unbeschriebenes weißes Papier im Format Letter oder A4 im Papierfach eingelegt ist, und drücken Sie **OK**.

Der HP All-in-One druckt eine Ausrichtungsseite und richtet die Druckpatronen aus. Verwenden Sie die ausgegebene Seite wieder, oder entsorgen Sie sie.

Hinweis Wenn sich beim Ausrichten der Druckpatronen farbiges Papier im Papierfach befindet, schlägt die Ausrichtung fehl. Legen Sie unbeschriebenes weißes Papier in das Papierfach ein, und starten Sie die Ausrichtung erneut.

Wenn die Ausrichtung erneut fehlschlägt, liegt unter Umständen ein defekter Sensor oder eine defekte Druckpatrone vor. Wenden Sie sich an den HP Support. Rufen Sie folgende Website auf: www.hp.com/support. Wählen Sie bei Aufforderung Ihr Land/Ihre Region aus, und klicken Sie auf **Contact HP (Kontakt zu HP)**, um Kontaktinformationen für den technischen Support zu erhalten.

So richten Sie die Druckpatronen über das Bedienfeld aus, wenn keine Aufforderung angezeigt wird

- 1 Legen Sie unbeschriebenes weißes Papier im Format Letter oder A4 in das Papierfach ein.
- 2 Drücken Sie die Taste **Einrichten**.
- 3 Drücken Sie **3** und dann **2**.

Dadurch wird das Menü **Extras** und dann **Druckpatronen ausrichten** ausgewählt. Der HP All-in-One druckt eine Ausrichtungsseite und richtet die Druckpatronen aus. Verwenden Sie die ausgegebene Seite wieder, oder entsorgen Sie sie.

Informationen zum Ausrichten der Druckpatronen unter Verwendung der Software **HP Image Zone**, die mit Ihrem HP All-in-One geliefert wurde, finden Sie in der **Online-Hilfe zu HP Image Zone**.

Reinigen der Druckpatronen

Verwenden Sie diese Funktion, wenn die Farbbalken im Selbsttestbericht Streifen oder weiße Linien aufweisen. Reinigen Sie die Druckpatronen nicht unnötig, da dadurch Tinte verschwendet und die Lebensdauer der Druckpatronen verkürzt wird.

So reinigen Sie die Druckpatronen über das Bedienfeld

- 1 Legen Sie unbeschriebenes weißes Papier im Format Letter oder A4 in das Papierfach ein.
- 2 Drücken Sie die Taste **Einrichten**.
- 3 Drücken Sie **3** und dann **1**.

Dadurch wird das Menü **Extras** und dann **Druckpatronen reinigen** ausgewählt. Der HP All-in-One druckt eine Seite aus, die Sie wiederverwenden oder entsorgen können.

Wenn nach dem Reinigen der Druckpatronen die Kopier- bzw. Druckqualität immer noch schlecht ist, reinigen Sie die Druckpatronenkontakte, bevor Sie die betroffene Druckpatrone austauschen. Weitere Informationen zum Reinigen der

Druckpatronenkontakte finden Sie unter [Reinigen der Kontakte der Druckpatrone](#). Informationen zum Auswechseln der Druckpatronen finden Sie unter [Auswechseln der Druckpatronen](#).

Informationen zum Reinigen der Druckpatronen unter Verwendung der Software **HP Image Zone**, die mit Ihrem HP All-in-One geliefert wurde, finden Sie in der **Online-Hilfe zu HP Image Zone**.

Reinigen der Kontakte der Druckpatrone

Reinigen Sie die Kontakte einer Druckpatrone nur dann, wenn Sie durch Meldungen auf dem Farbdisplay wiederholt aufgefordert werden, die Druckpatrone zu überprüfen, obwohl Sie sie bereits gereinigt oder ausgerichtet haben.

Bevor Sie eine Reinigung der Kontakte der Druckpatrone vornehmen, sollten Sie zunächst überprüfen, ob die Kontakte nicht eventuell durch etwas verdeckt werden. Wenn dies nicht der Fall ist und Sie weiterhin Meldungen erhalten, in denen Sie zur Überprüfung der Druckpatrone aufgefordert werden, reinigen Sie die Kontakte der Druckpatrone.

Dazu benötigen Sie die folgenden Materialien:

- Wattestäbchen, ein fusselfreies Tuch oder andere weiche Materialien, die nicht an den Patronen haften bleiben können.
- Destilliertes, gefiltertes oder abgefülltes Wasser (Leitungswasser kann Verunreinigungen enthalten, die die Druckpatronen u. U. beschädigen).



Warnung Verwenden Sie **keine** scharfen Reinigungsmittel oder Alkohol, um die Kontakte der Druckpatrone zu reinigen. Diese können die Druckpatrone oder den HP All-in-One beschädigen.

So reinigen Sie die Druckpatronenkontakte

- 1 Schalten Sie den HP All-in-One ein, und öffnen Sie die Zugangsklappe zum Patronenwagen.
Der Patronenwagen schiebt sich im HP All-in-One ganz nach rechts.
- 2 Warten Sie, bis der Patronenwagen zum Stillstand gekommen ist. Ziehen Sie dann das Netzkabel auf der Rückseite des HP All-in-One ab.
- 3 Drücken Sie die Druckpatronen leicht nach unten, und ziehen Sie sie dann zu sich hin aus dem Steckplatz.

Hinweis Nehmen Sie nicht beide Druckpatronen gleichzeitig heraus. Entfernen und reinigen Sie sie nacheinander. Entfernen Sie eine Druckpatrone nicht für länger als 30 Minuten aus dem HP All-in-One.

- 4 Untersuchen Sie die Kontakte der Druckpatrone auf Tinten- und Schmutzansammlungen.
- 5 Tauchen Sie ein Wattestäbchen oder ein sauberes Baumwolltuch in destilliertes Wasser, und wringen Sie das Tuch aus.
- 6 Halten Sie die Druckpatrone an den Seiten fest.
- 7 Reinigen Sie nur die kupferfarbenen Kontakte. Weitere Informationen zum Reinigen des Tintendüsenbereichs finden Sie unter [Reinigen des Tintendüsenbereichs](#).

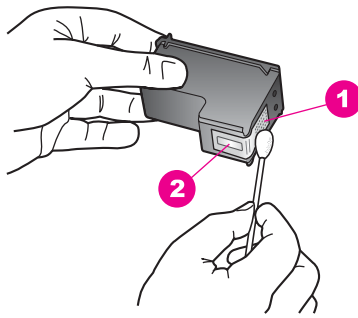

1	Kupferfarbene Kontakte
2	Tintendüsen (nicht reinigen)

- 8 Schieben Sie die Druckpatrone zurück in den Steckplatz. Drücken Sie die Druckpatrone in den Steckplatz, bis sie einrastet.
- 9 Wiederholen Sie den Vorgang mit der anderen Druckpatrone, falls erforderlich.
- 10 Schließen Sie die Zugangsklappe zum Patronenwagen vorsichtig, und stecken Sie das Netzkabel wieder am HP All-in-One ein.

Reinigen des Tintendüsenbereichs

Wenn der HP All-in-One in einer staubigen Umgebung verwendet wird, kann sich im Inneren des Geräts eine kleine Schmutzmenge ansammeln. Dieser Schmutz kann aus Staubpartikeln, Haaren, Teppich- oder Textilfasern bestehen. Wenn Schmutz auf die Druckpatronen gelangt, kann es auf den gedruckten Seiten zu Tintenstreifen und Flecken kommen. Tintenstreifen können durch eine Reinigung des Tintendüsenbereichs nach der hier enthaltenen Beschreibung behoben werden.

Hinweis Reinigen Sie den Tintendüsenbereich nur, wenn nach der Reinigung der Druckpatronen über das Bedienfeld oder den **HP Image Zone** weiterhin Streifen und Flecken auf den Ausdrucken zu sehen sind. Weitere Informationen finden Sie unter [Reinigen der Druckpatronen](#).

Dazu benötigen Sie die folgenden Materialien:

- Wattestäbchen, ein fusselfreies Tuch oder andere weiche Materialien, die nicht an den Patronen haften bleiben können.
- Destilliertes, gefiltertes oder abgefülltes Wasser (Leitungswasser kann Verunreinigungen enthalten, die die Druckpatronen u. U. beschädigen).



Warnung Berühren Sie die kupferfarbenen Kontakte und die Tintendüsen **nicht**. Durch das Berühren dieser Teile kann es zur Verstopfung der Düsen, Beeinträchtigung des Tintenauftrags und zur Störung der elektrischen Leitfähigkeit kommen.

So reinigen Sie den Tintendüsenbereich

- 1 Schalten Sie den HP All-in-One ein, und öffnen Sie die Zugangsklappe zum Patronenwagen.

- Der Patronenwagen schiebt sich im HP All-in-One ganz nach rechts.
- 2 Warten Sie, bis der Patronenwagen zum Stillstand gekommen ist. Ziehen Sie dann das Netzkabel auf der Rückseite des HP All-in-One ab.
 - 3 Drücken Sie die Druckpatronen leicht nach unten, und ziehen Sie sie dann zu sich hin aus dem Steckplatz.

Hinweis Nehmen Sie nicht beide Druckpatronen gleichzeitig heraus. Entfernen und reinigen Sie sie nacheinander. Entfernen Sie eine Druckpatrone nicht für länger als 30 Minuten aus dem HP All-in-One.

- 4 Legen Sie die Druckpatrone mit den Tintendüsen nach oben auf einem Stück Papier ab.
- 5 Befeuchten Sie ein Wattestäbchen leicht mit destilliertem Wasser.
- 6 Reinigen Sie die Fläche und die Kanten um den Tintendüsenbereich mit dem Wattestäbchen, wie unten dargestellt.

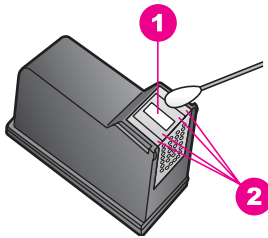

1	Düsenboden (nicht reinigen)
2	Fläche und Kanten um den Tintendüsenbereich



Warnung Reinigen Sie **nicht** den Düsenboden.

- 7 Schieben Sie die Druckpatrone zurück in den Steckplatz. Drücken Sie die Druckpatrone in den Steckplatz, bis sie einrastet.
- 8 Wiederholen Sie den Vorgang mit der anderen Druckpatrone, falls erforderlich.
- 9 Schließen Sie die Zugangsklappe zum Patronenwagen vorsichtig, und stecken Sie das Netzkabel wieder am HP All-in-One ein.

Ändern der Geräteeinstellungen

Sie können die Zeiteinstellungen Ihres HP All-in-One für den Energiesparmodus und die Aufforderungsverzögerung ändern, so dass sie Ihren Anforderungen entsprechen. Sie können auch die Geräteeinstellungen wiederherstellen, die zum Zeitpunkt des Erwerbs des HP All-in-One festgelegt waren. Dadurch werden alle neuen Einstellungen, die Sie vorgenommen haben, gelöscht.

Einstellen der Zeit für den Energiesparmodus

Die Betriebs-LED im Scanner des HP All-in-One bleibt für eine vorgegebene Zeitdauer aktiv, damit der HP All-in-One Ihre Eingaben sofort ausführen kann. Wenn der HP All-in-One innerhalb dieser Zeitspanne nicht genutzt wurde, wird die LED in

einen Energiesparmodus geschaltet. Sie können diesen Modus verlassen, indem Sie eine beliebige Taste am Bedienfeld drücken.

Der HP All-in-One ist automatisch so eingestellt, dass nach 12 Stunden der Energiesparmodus eingeschaltet wird. Wenn Sie wünschen, dass der Energiesparmodus bereits nach einer kürzeren Zeit am HP All-in-One eingeschaltet wird, führen Sie folgende Schritte aus:

- 1 Drücken Sie die Taste **Einrichten**.
- 2 Drücken Sie **4** und dann **2**.
Dadurch wird das Menü **Voreinstellungen** und dann **Zeit für Energiesparmodus einstellen** ausgewählt.
- 3 Drücken Sie **▼**, bis die gewünschte Zeitdauer angezeigt wird, und drücken Sie dann **OK**.

Sie können 1, 4, 8 oder 12 Stunden auswählen.

Einstellen der Verzögerungszeit für Aufforderungen

Die Option **Aufforderungs-Verzögerung** bestimmt die Zeit, die vor der Anzeige einer Eingabeaufforderung vergeht. Wenn Sie beispielsweise die Taste **Kopiermenü** drücken und die Zeit für die Aufforderungsverzögerung verstreicht, ohne dass Sie eine weitere Taste drücken, wird die Meldung "START KOPIEREN" zum **Kopieren drücken. Auswahl mit Zahl oder "OK"** im Farbdisplay angezeigt. Sie können zwischen **Schnell**, **Normal**, **Langsam** oder **Aus** wählen. Wenn Sie **Aus** wählen, werden keine Hinweise mehr auf dem Farbdisplay angezeigt. Andere Meldungen wie Warnhinweise über einen Tintenstand und Fehlermeldungen werden weiterhin angezeigt.

- 1 Drücken Sie die Taste **Einrichten**.
- 2 Drücken Sie **4** und dann **3**.
Dadurch wird das Menü **Voreinstellungen** und dann **Zeit für Aufford.-Verzög. einst.** ausgewählt.
- 3 Drücken Sie **▼**, um eine Verzögerungszeit auszuwählen, und drücken Sie dann **OK**.

Wiederherstellen der Werkseinstellungen

Sie können die ursprünglichen Werkseinstellungen wiederherstellen, die zur Zeit des Erwerbs des HP All-in-One festgelegt waren.

Hinweis Durch das Wiederherstellen der Werkseinstellungen werden die Scaneinstellungen oder Einstellungen für die Sprache und das Land/die Region nicht beeinflusst.

Dieser Vorgang kann nur über das Bedienfeld ausgeführt werden.

- 1 Drücken Sie die Taste **Einrichten**.
- 2 Drücken Sie **3** zweimal **3** hintereinander.
Dadurch wird das Menü **Extras** und dann **Werkseinst. wiederherstellen** ausgewählt.
Die werkseitigen Standardeinstellungen werden wiederhergestellt.

13 Fehlerbehebung

In diesem Kapitel finden Sie Hinweise zur Fehlerbehebung für den HP All-in-One. Außerdem erhalten Sie spezielle Hinweise zu Installations- und Konfigurationsproblemen und einigen betriebsbezogenen Themen. Weitere Informationen zur Fehlerbehebung finden Sie in der Online-Hilfe zu **HP Image Zone**, die im Lieferumfang Ihrer Software enthalten ist.

Viele Probleme treten auf, wenn der HP All-in-One über ein USB-Kabel an den Computer angeschlossen wird, bevor die HP All-in-One-Software auf dem Computer installiert wurde. Wenn Sie den HP All-in-One an den Computer angeschlossen haben, bevor Sie im Software-Installationsbildschirm dazu aufgefordert wurden, führen Sie die folgenden Schritte aus:

- 1 Trennen Sie das USB-Kabel vom Computer.
- 2 Deinstallieren Sie die Software (sofern sie bereits installiert ist).
- 3 Starten Sie Ihren Computer neu.
- 4 Schalten Sie den HP All-in-One aus, warten Sie eine Minute, und schalten Sie ihn wieder ein.
- 5 Installieren Sie die HP All-in-One-Software neu. Schließen Sie das USB-Kabel erst dann an den Computer an, wenn Sie im Software-Installationsbildschirm dazu aufgefordert werden.

Weitere Informationen zum Deinstallieren und Neuinstallieren der Software finden Sie unter [Deinstallieren und Neuinstallieren der Software](#).

Dieser Abschnitt enthält folgende Themen:

- **Fehlerbehebung bei der Einrichtung:** Enthält Informationen zur Einrichtung der Hardware, zur Softwareinstallation und Informationen zur Fehlerbehebung bei der HP Instant Share-Einrichtung.
- **Behebung von Fehlern beim Betrieb** Enthält Informationen zu Problemen, die bei der normalen Verwendung der HP All-in-One-Funktionen auftreten können.
- **Geräteaktualisierung:** Auf der HP Support-Website können Sie eine Aktualisierung für Ihr Gerät abrufen, wenn Ihnen der HP Customer Support dazu rät oder Sie in einer Meldung auf dem Farbdisplay dazu aufgefordert werden. Dieser Abschnitt enthält Informationen zur Aktualisierung Ihres Geräts.

Vor dem Anruf beim HP Support

Führen Sie bei einem Problem die folgenden Schritte aus:

- 1 Schlagen Sie in der Dokumentation nach, die mit dem HP All-in-One geliefert wurde.
 - **Einrichtungshandbuch** Im Einrichtungshandbuch wird die Einrichtung des HP All-in-One erklärt.
 - **Benutzerhandbuch:** Das Benutzerhandbuch lesen Sie gerade. In diesem Buch werden die grundlegenden Funktionen des HP All-in-One beschrieben und die Verwendung des HP All-in-One ohne Anschluss an einen Computer erklärt. Außerdem enthält es Informationen zur Behebung von Fehlern bei der Einrichtung und beim Betrieb.

- **HP Image Zone-Hilfe:** Die Online-Hilfe zu **HP Image Zone** beschreibt die Verwendung des HP All-in-One mit einem Computer und enthält weitere Informationen zur Fehlerbehebung, die im Benutzerhandbuch nicht behandelt werden.
 - **Infodatei:** Die Infodatei enthält Informationen zu möglichen Installationsproblemen. Weitere Informationen finden Sie unter [Anzeigen der Infodatei](#).
- 2 Wenn Sie das Problem mit den Informationen aus der Dokumentation nicht lösen können, rufen Sie die Webseite **www.hp.com/support** auf, um Folgendes auszuführen:
- Rufen Sie die Online-Supportseiten auf.
 - Senden Sie eine E-Mail an HP, damit Ihre Fragen beantwortet werden können.
 - Wenden Sie sich mit Hilfe des Online-Chats an einen HP-Techniker.
 - Bringen Sie in Erfahrung, ob Softwareaktualisierungen vorliegen.
- Supportoptionen und –verfügbarkeit variieren nach Produkt, Land/Region und Sprache.
- 3 Wenden Sie sich an den Händler, bei dem Sie das Produkt erworben haben. Wenn die Hardware des HP All-in-One fehlerhaft ist, werden Sie aufgefordert, den HP All-in-One zum Ort des Kaufs zurückzubringen. Während der eingeschränkten Gewährleistungsfrist für den HP All-in-One ist dieser Kundendienst kostenlos. Nach Ablauf der Gewährleistungsfrist wird eine Gebühr für den Kundendienst erhoben.
- 4 Wenn Sie das Problem nicht mit der Online-Hilfe oder den HP Websites lösen können, rufen Sie den HP Support unter der in Ihrem Land/Ihrer Region gültige Telefonnummer an. Weitere Informationen finden Sie unter [Support von HP](#).

Anzeigen der Infodatei

Weitere Informationen zu möglichen Problemen bei der Installation finden Sie in der Infodatei.

- In Windows können Sie über die Windows-Taskleiste auf die Infodatei zugreifen. Dazu klicken Sie auf **Start**, zeigen auf **Programme** oder **Alle Programme**, zeigen auf **Hewlett-Packard**, wählen **HP PSC 2350 series All-in-One** und klicken anschließend auf **Infodatei anzeigen**.
- Unter Macintosh OS 9 oder OS X können Sie die Infodatei durch Doppelklicken auf das entsprechende Symbol im Ordner der höchsten Ebene auf der CD-ROM mit der HP All-in-One-Software aufrufen.

In der Infodatei finden Sie unter anderem die folgenden Informationen:

- Verwenden des Programms zur erneuten Installation nach einer fehlgeschlagenen Installation, damit der HP All-in-One auf dem Computer erneut installiert werden kann.
- Verwenden des Programms zur erneuten Installation in Windows 98, um einen nicht vorhandenen USB-Verbundsystemtreiber wiederherzustellen.
- Systemanforderungen

Fehlerbehebung bei der Einrichtung

Dieser Abschnitt enthält Tipps zur Behebung von Fehlern, die häufig bei der Installation und Konfiguration von Software und Hardware auftreten.

Fehlerbehebung bei der Hardware-Einrichtung

Die Hinweise in diesem Abschnitt unterstützen Sie bei der Behebung von Problemen, die während der Einrichtung der HP All-in-One-Hardware auftreten können.

Der HP All-in-One schaltet sich nicht ein

Lösung

Vergewissern Sie sich, dass alle Netzkabelteile fest eingesteckt sind und warten Sie ein paar Sekunden, bis sich der HP All-in-One einschaltet. Wenn der HP All-in-One in eine Steckerleiste eingesteckt ist, stellen Sie sicher, dass sie eingeschaltet ist.

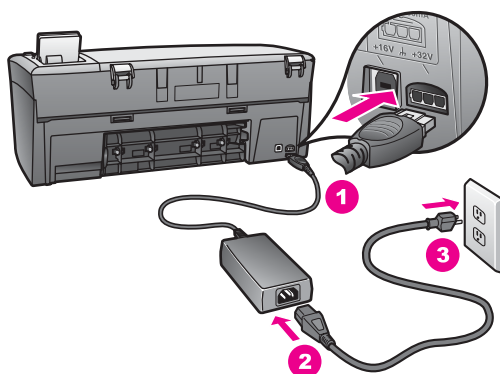

Das USB-Kabel ist nicht verbunden

Lösung

Sie müssen die mit dem HP All-in-One mitgelieferte Software installieren, bevor Sie das USB-Kabel anschließen. Stecken Sie das USB-Kabel bei der Installation erst dann ein, wenn Sie in den Bildschirmanweisungen dazu aufgefordert werden. Wenn Sie das USB-Kabel anschließen, bevor Sie dazu aufgefordert werden, können Fehler auftreten.

Der Anschluss des Computers an den HP All-in-One mit USB ist ganz einfach. Stecken Sie einfach ein Ende des USB-Kabels an der Rückseite des Computers ein und das andere auf der Rückseite des HP All-in-One. Sie können das USB-Kabel mit jedem USB-Anschluss auf der Rückseite Ihres Computers verbinden.

Hinweis AppleTalk wird nicht unterstützt.

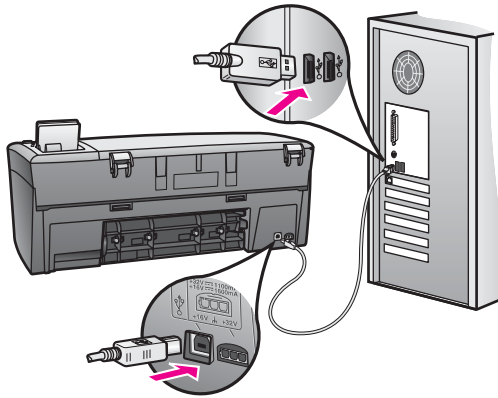

Auf dem Farbdisplay wird eine Meldung angezeigt, die Bedienfeldschablone müsse angebracht werden

Lösung

Das kann bedeuten, dass die Bedienfeldschablone nicht angebracht oder falsch angebracht ist. Stellen Sie sicher, dass die Schablone an den Tasten oben auf dem HP All-in-One ausgerichtet ist, und lassen Sie sie fest einrasten.

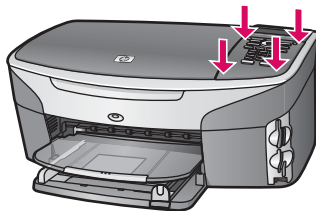
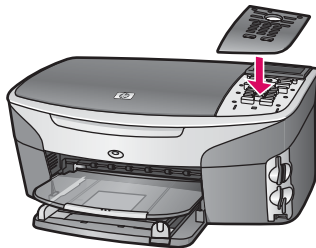

Die Anzeige auf dem Farbdisplay erscheint in der falschen Sprache

Lösung

Normalerweise legen Sie die Sprache und das Land/die Region bei der ersten Einrichtung des HP All-in-One fest. Sie können diese Einstellungen jedoch jederzeit auf folgende Weise ändern:

- 1 Drücken Sie die Taste **Einrichten**.

- 2 Drücken Sie **7** und anschließend **1**.
Dadurch wird das Menü **Voreinstellungen** und dann **Sprache u. Land/Region einstellen** ausgewählt.
Es wird eine Liste mit Sprachen zur Auswahl angezeigt. Mit den Pfeilen nach oben und unten können Sie die Sprachenliste durchgehen.
- 3 Drücken Sie **OK** für die gewünschte Sprache.
- 4 Drücken Sie bei entsprechender Aufforderung auf **1** für Ja oder auf **2** für Nein.
Es werden alle Länder/Regionen für die ausgewählte Sprache angezeigt. Mit den Pfeiltasten auf dem Bedienfeld blättern Sie durch die Liste.
- 5 Geben Sie über das Tastenfeld die zweistellige Zahl für das gewünschte Land/die gewünschte Region ein.
- 6 Drücken Sie bei entsprechender Aufforderung auf **1** für Ja oder auf **2** für Nein.

Sie können das Land/die Region und die Sprache folgendermaßen durch Ausdrucken eines **Selbsttestberichts** überprüfen.

- 1 Drücken Sie die Taste **Einrichten**.
- 2 Drücken Sie **1** und anschließend **4**.

Damit wählen Sie **Bericht drucken** und dann **Selbsttestbericht** aus.

In den Menüs auf dem Farbdisplay werden falsche Maße angezeigt

Lösung

Möglicherweise haben Sie beim Einrichten des HP All-in-One die falsche Einstellung für Land/Region gewählt. Die ausgewählte Einstellung für Land/Region bestimmt die auf dem Farbdisplay angezeigten Papierformate.

Sie müssen zuerst die Standardsprache neu einstellen, um Land/Region zu ändern. Normalerweise legen Sie die Sprache und das Land/die Region bei der ersten Einrichtung des HP All-in-One fest. Sie können diese Einstellungen jedoch jederzeit auf folgende Weise ändern:

- 1 Drücken Sie die Taste **Einrichten**.
- 2 Drücken Sie **7** und anschließend **1**.
Damit wählen Sie **Voreinstellungen** und dann **Sprache u. Land/Region einstellen** aus.
Eine Liste mit Sprachen wird angezeigt. Mit den Pfeilen **▲** und **▼** können Sie die Sprachenliste durchgehen.
- 3 Wenn die gewünschte Sprache hervorgehoben wird, drücken Sie **OK**.
- 4 Drücken Sie bei entsprechender Aufforderung auf **1** für Ja oder auf **2** für Nein.
Die Länder/Regionen zu der ausgewählten Sprache werden angezeigt.
Drücken Sie die Taste **▲** oder **▼**, um durch die Optionen zu blättern.
- 5 Geben Sie über das Tastenfeld die zweistellige Zahl für das gewünschte Land/die gewünschte Region ein.
- 6 Drücken Sie bei entsprechender Aufforderung auf **1** für Ja oder auf **2** für Nein.

Drucken Sie einen **Selbsttestbericht**, um die Sprache und das Land/die Region zu bestätigen:

- 1 Drücken Sie die Taste **Einrichten**.
- 2 Drücken Sie **1** und anschließend **4**.

Damit wählen Sie **Bericht drucken** und dann **Selbsttestbericht** aus.

Auf dem Farbdisplay erscheint die Meldung, dass die Druckpatronen ausgerichtet werden sollen

Mögliche Ursache

Am HP All-in-One erscheint immer dann eine Aufforderung zum Ausrichten der Druckpatronen, wenn Sie eine neue Druckpatrone installieren.

Hinweis Wenn Sie eine Druckpatrone entfernen und dieselbe wieder einsetzen, fordert der HP All-in-One Sie nicht zum Ausrichten der Druckpatronen auf. Der HP All-in-One speichert die Ausrichtungswerte der betreffenden Druckpatrone. Sie brauchen die Druckpatronen deshalb nicht neu auszurichten.

Lösung

Stellen Sie sicher, dass unbeschriebenes weißes Papier im Format Letter oder A4 im Papierfach eingelegt ist, und drücken Sie **OK**. Weitere Informationen finden Sie unter [Ausrichten der Druckpatronen](#).

Auf dem Farbdisplay erscheint die Meldung, dass die Ausrichtung der Druckpatronen fehlgeschlagen ist

Mögliche Ursache

Im Papierfach ist der falsche Papiertyp eingelegt.

Lösung

Wenn sich bei Ausrichtung der Druckpatronen farbiges Papier im Papierfach befindet, schlägt die Ausrichtung fehl. Legen Sie unbeschriebenes weißes Papier im Format Letter oder A4 in das Papierfach ein, und starten Sie die Ausrichtung erneut.

Wenn die Ausrichtung erneut fehlschlägt, liegt unter Umständen ein defekter Sensor oder eine defekte Druckpatrone vor. Wenden Sie sich an den HP Support. Rufen Sie folgende Webseite auf: www.hp.com/support. Wählen Sie bei Aufforderung Ihr Land/Ihre Region aus, und klicken Sie auf **Contact HP (Kontakt zu HP)**, um Kontaktinformationen für den technischen Support zu erhalten.

Mögliche Ursache

Es befindet sich noch Schutzfilm auf den Druckpatronen.

Lösung

Überprüfen Sie die Druckpatronen. Falls sich der Schutzfilm noch auf den Tintendüsen befindet, entfernen Sie ihn vorsichtig durch Ziehen der pinkfarbenen Lasche. Fassen Sie die Tintendüsen und Kupferkontakte nicht an.

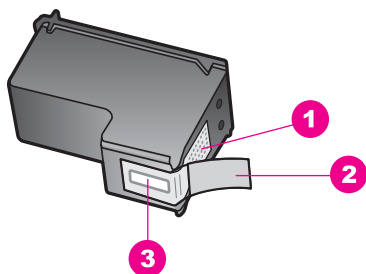

1	Kupferfarbene Kontakte
2	Plastiklebestreifen mit pinkfarbener Lasche (muss vor der Installation entfernt werden)
3	Tintendüsen unter Schutzstreifen



Setzen Sie die Druckpatronen ein, und achten Sie dabei darauf, dass sie fest eingerastet sind.

Mögliche Ursache

Die Kontakte der Druckpatrone berühren die Kontakte des Patronenwagens nicht.

Lösung

Nehmen Sie die Druckpatronen heraus, und setzen Sie sie wieder ein. Achten Sie darauf, dass sie ganz eingesetzt und fest eingerastet sind.

Mögliche Ursache

Die Druckpatrone oder der Sensor ist defekt.

Lösung

Wenden Sie sich an den HP Support. Rufen Sie folgende Webseite auf: www.hp.com/support. Wählen Sie bei Aufforderung Ihr Land/Ihre Region aus, und klicken Sie auf **Contact HP (Kontakt zu HP)**, um Kontaktinformationen für den technischen Support zu erhalten.

Der HP All-in-One druckt nicht

Lösung

Wenn Ihr HP All-in-One nicht mit dem Computer kommuniziert, gehen Sie folgendermaßen vor:

- Überprüfen Sie das USB-Kabel. Falls Sie ein älteres Kabel verwenden, funktioniert dies eventuell nicht korrekt. Schließen Sie das USB-Kabel nach Möglichkeit an ein anderes Produkt an, um zu sehen, ob es funktioniert. Falls hierbei Probleme auftreten, muss das USB-Kabel eventuell ersetzt werden. Stellen Sie außerdem sicher, dass das Kabel nicht länger als 3 Meter ist.
- Vergewissern Sie sich, dass der Computer USB-fähig ist. Einige Betriebssysteme, wie etwa Windows 95 und Windows NT, unterstützen keine USB-Verbindungen. Weitere Informationen finden Sie in der Dokumentation Ihres Betriebssystems.
- Überprüfen Sie die Verbindung von Ihrem HP All-in-One zu Ihrem Computer. Prüfen Sie, ob das USB-Kabel ordnungsgemäß am USB-Anschluss auf der Rückseite Ihres HP All-in-One angeschlossen ist. Stellen Sie sicher, dass das andere Ende des USB-Kabels an einen USB-Anschluss Ihres Computers angeschlossen ist. Wenn das Kabel ordnungsgemäß angeschlossen ist, schalten Sie den HP All-in-One aus und wieder ein.

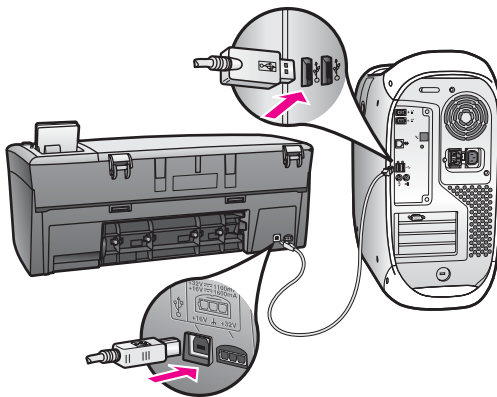
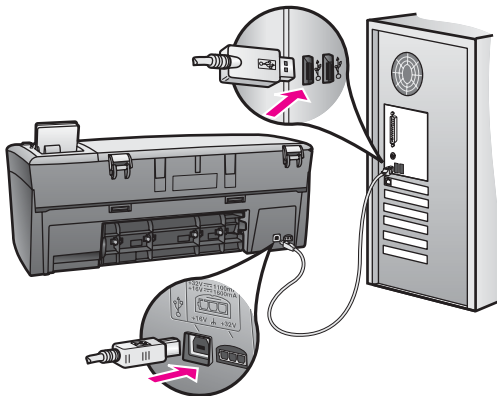

- Überprüfen Sie ggf. andere Drucker oder Scanner. Unter Umständen müssen Sie ältere Produkte von Ihrem Computer trennen.
- Wenn Ihr HP All-in-One mit einem Netzwerk verbunden ist, finden Sie weitere Informationen im Netzwerkhandbuch, das mit dem HP All-in-One geliefert wurde.
- Starten Sie den Computer nach Überprüfung der Anschlüsse neu. Schalten Sie den HP All-in-One aus und anschließend wieder ein.

Weitere Informationen zum Einrichten und Anschließen Ihres HP All-in-One an den Computer finden Sie im Einrichtungshandbuch, das mit dem HP All-in-One geliefert wurde.

Auf dem Farbdisplay erscheint die Meldung, dass ein Papierstau vorliegt oder der Patronenwagen klemmt

Mögliche Ursache

Wenn eine Fehlermeldung zu einem Papierstau oder einem blockierten Patronenwagen auf dem Farbdisplay erscheint, ist möglicherweise Verpackungsmaterial im Inneren des HP All-in-One vorhanden.

Lösung

Öffnen Sie die Zugangsklappe zum Patronenwagen, und entfernen Sie Verpackungsmaterial, Klebebänder oder sonstige Fremdkörper. Schalten Sie den HP All-in-One aus, warten Sie eine Minute, und drücken Sie die Taste **Ein** auf dem Bedienfeld, um den HP All-in-One wieder einzuschalten.

Fehlerbehebung bei der Softwareinstallation

Sollte bei der Installation ein Softwareproblem auftreten, finden Sie Hinweise zu einer möglichen Lösung in den folgenden Themen. Sollte bei der Installation ein Hardwareproblem auftreten, finden Sie Informationen unter [Fehlerbehebung bei der Hardware-Einrichtung](#).

Während einer normalen Installation der HP All-in-One-Software geschieht Folgendes:

- Die HP All-in-One-CD-ROM wird automatisch ausgeführt.
- Die Software wird installiert.
- Dateien werden auf Ihre Festplatte kopiert.
- Sie werden aufgefordert, den HP All-in-One an das Stromnetz anzuschließen.
- Im Bildschirmfenster des Installationsassistenten werden ein grünes OK und ein grünes Häkchen angezeigt.
- Sie werden aufgefordert, den Computer neu zu starten.
- Der Registrierungsprozess wird gestartet.

Wenn eine dieser Aktionen nicht ausgeführt wurde, liegt möglicherweise ein Problem mit der Installation vor. Um die Installation auf einem PC zu überprüfen, gehen Sie folgendermaßen vor:

- Starten Sie den **HP Director**, und überprüfen Sie, ob die folgenden Symbole angezeigt werden: **Bild scannen**, **Dokument scannen** und **HP Bildergalerie**. Weitere Informationen zum Starten von **HP Director**, finden Sie in der **Online-Hilfe zu HP Image Zone**, die im Lieferumfang Ihrer Software enthalten ist. Wenn die Symbole nicht sofort angezeigt werden, müssen Sie möglicherweise ein paar Minuten warten, bis der HP All-in-One die Verbindung mit dem Computer

aufgebaut hat. Andernfalls lesen Sie die Hinweise unter [Einige Symbole fehlen im HP Director](#).

- Öffnen Sie das Dialogfeld Drucker, und überprüfen Sie, ob der HP All-in-One aufgeführt ist.
- Prüfen Sie, ob ganz rechts in der Windows-Taskleiste das HP All-in-One-Symbol angezeigt wird. Das weist darauf hin, dass der HP All-in-One betriebsbereit ist.

Beim Einlegen der CD-ROM in das CD-ROM-Laufwerk meines Computers geschieht nichts

Lösung

Gehen Sie folgendermaßen vor:

- 1 Wählen Sie im Windows-Menü **Start** die Option **Ausführen**.
- 2 Geben Sie im Dialogfeld **Ausführen** `d:\setup.exe` ein (wenn Ihrem CD-ROM-Laufwerk nicht der Laufwerksbuchstabe D zugewiesen ist, geben Sie stattdessen den entsprechenden Laufwerksbuchstaben ein), und klicken Sie dann auf **OK**.

Ein Fenster mit den Mindestsystemanforderungen wird angezeigt

Lösung

Ihr System erfüllt nicht die Mindestanforderungen zur Installation der Software. Klicken Sie auf **Details**, um das konkrete Problem zu ermitteln. Beheben Sie das Problem, bevor Sie die Software installieren.

An der Eingabeaufforderung für den USB-Anschluss wird ein rotes X angezeigt

Lösung

Normalerweise wird durch ein grünes Häkchen angezeigt, dass das Plug-and-Play-Verfahren erfolgreich abgeschlossen wurde. Mit einem roten X wird angezeigt, dass das Plug-and-Play-Verfahren fehlgeschlagen ist.

Gehen Sie folgendermaßen vor:

- 1 Vergewissern Sie sich, dass die Bedienfeldschablone richtig angebracht ist. Ziehen Sie dann den Netzstecker des HP All-in-One heraus, und stecken Sie ihn wieder ein.
- 2 Vergewissern Sie sich, dass das USB- und das Netzkabel eingesteckt sind.

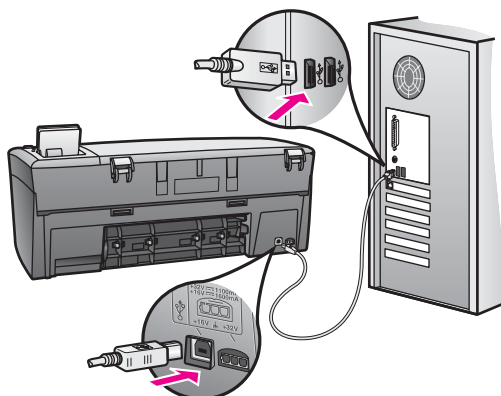

- 3 Überprüfen Sie, ob das USB-Kabel richtig eingesteckt ist. Gehen Sie dazu folgendermaßen vor:
 - Ziehen Sie das USB-Kabel heraus, und stecken Sie es wieder ein.
 - Schließen Sie das USB-Kabel nicht an eine Tastatur oder einen Hub ohne Stromversorgung an.
 - Vergewissern Sie sich, dass das USB-Kabel maximal 3 Meter lang ist.
 - Wenn an Ihren Computer mehrere USB-Geräte angeschlossen sind, sollten Sie die anderen Geräte während der Installation ausstecken.
- 4 Fahren Sie mit der Installation fort, und starten Sie den Computer neu, wenn Sie dazu aufgefordert werden. Öffnen Sie dann den **HP Director** und überprüfen Sie, ob die standardmäßigen Symbole angezeigt werden (**Bild scannen, Dokument scannen** und **HP Bildergalerie**).
- 5 Wenn die standardmäßigen Symbole nicht angezeigt werden, deinstallieren Sie die Software und installieren Sie sie dann erneut. Weitere Informationen finden Sie unter [Deinstallieren](#) und [Neuinstallieren der Software](#).

Es erscheint die Meldung, dass ein unbekannter Fehler aufgetreten ist

Lösung

Versuchen Sie, die Installation fortzusetzen. Wenn das nicht funktioniert, beenden Sie die Installation, und starten Sie sie neu. Befolgen Sie die Anweisungen auf dem Bildschirm. Wenn ein Fehler auftritt, müssen Sie die Software u. U. deinstallieren und anschließend neu installieren. Weitere Informationen finden Sie unter [Deinstallieren](#) und [Neuinstallieren der Software](#).

Einige Symbole fehlen im HP Director

Wenn die Hauptsymbole (**Bild scannen, Dokument scannen** und **HP Gallery**) nicht angezeigt werden, ist die Installation möglicherweise nicht vollständig.

Lösung

Wenn die Installation nicht vollständig ist, müssen Sie die Software deinstallieren und anschließend neu installieren. Löschen Sie nicht einfach die HP All-in-One-Programmdateien von der Festplatte. Stellen Sie sicher, dass Sie sie ordnungsgemäß entfernen, indem Sie das Deinstallationsprogramm verwenden,

das sich in der HP All-in-One-Programmgruppe befindet. Weitere Informationen finden Sie unter [Deinstallieren](#) und [Neuinstallieren](#) der Software.

Das Registrierungsfenster wird nicht angezeigt

Lösung

- In Windows können Sie über die Windows-Taskleiste auf den Registrierungs Bildschirm zugreifen. Dazu klicken Sie auf **Start**, zeigen auf **Programme** oder **Alle Programme** (XP), **Hewlett-Packard**, **HP PSC 2350 series All-in-One** und klicken anschließend auf **Jetzt registrieren**.

Die Digitale Bildbearbeitung wird nicht in der Taskleiste angezeigt

Lösung

Wenn die **Digitale Bildbearbeitung** nicht in der Taskleiste erscheint, starten Sie den **HP Director**, um zu überprüfen, ob die standardmäßigen Symbole vorhanden sind. Weitere Informationen finden Sie im Abschnitt **Use the HP Director (Verwenden des HP Director)** der **HP Image Zone-Hilfe**, die mit der Software geliefert wurde.

Die Taskleiste wird normalerweise am unteren Ende des Desktops angezeigt.



Deinstallieren und Neuinstallieren der Software

Wenn die Installation nicht vollständig ist, oder Sie das USB-Kabel an den Computer angeschlossen haben, bevor Sie im Softwareinstallationsbildschirm dazu aufgefordert wurden, müssen Sie die Software deinstallieren und anschließend wieder neu installieren. Löschen Sie nicht einfach die HP All-in-One-Programmdateien von der Festplatte. Stellen Sie sicher, dass Sie sie ordnungsgemäß entfernen, indem Sie das Deinstallationsprogramm verwenden, das sich in der HP All-in-One-Programmgruppe befindet.

Die Neuinstallation dauert sowohl auf Windows- als auch auf Macintosh-Computern zwischen 20 und 40 Minuten. Unter Windows haben Sie drei Möglichkeiten, die Software zu deinstallieren.

Deinstallation von einem Windows-Computer (Methode 1)

- 1 Trennen Sie die Verbindung des HP All-in-One mit Ihrem Computer. Verbinden Sie den HP All-in-One erst mit Ihrem Computer, wenn Sie die Software neu installiert haben.
- 2 Klicken Sie in der Windows-Taskleiste auf **Start**, **Programme** oder **Alle Programme** (XP), **Hewlett-Packard**, **HP PSC 2350 series All-in-One**, **Deinstallationsprogramm**.
- 3 Befolgen Sie die Anweisungen auf dem Bildschirm.
- 4 Wenn Sie gefragt werden, ob Sie gemeinsam genutzte Dateien entfernen möchten, klicken Sie auf **Nein**.

Andere Programme, die diese Dateien verwenden, können u. U. nicht richtig ausgeführt werden, wenn die Dateien gelöscht werden.

- 5 Starten Sie Ihren Computer neu.

Hinweis Sie müssen unbedingt die Verbindung zum HP All-in-One trennen, bevor Sie den Computer neu starten. Verbinden Sie den HP All-in-One erst mit Ihrem Computer, wenn Sie die Software neu installiert haben.

- 6 Legen Sie zur Neuinstallation der Software die HP All-in-One-CD-ROM in das CD-ROM-Laufwerk Ihres Computers ein. Befolgen Sie die Anweisungen auf dem Bildschirm und die Anleitungen im Handbuch, das mit Ihrem HP All-in-One geliefert wurde.
- 7 Verbinden Sie nach der Installation der Software den HP All-in-One mit Ihrem Computer.
- 8 Drücken Sie die Taste **Ein**, um den HP All-in-One einzuschalten. Nachdem Sie den HP All-in-One angeschlossen und eingeschaltet haben, müssen Sie eventuell einige Minuten warten, bis das Plug-and-Play-Verfahren abgeschlossen ist.
- 9 Befolgen Sie die Anweisungen auf dem Bildschirm.

Nach Abschluss der Softwareinstallation wird das Statusmonitor-Symbol in der Windows-Taskleiste angezeigt.

Um zu überprüfen, ob die Software ordnungsgemäß installiert wurde, doppelklicken Sie auf das **HP Director**-Symbol auf dem Desktop. Wenn im **HP Director** die Hauptsymbole (**Bild scannen**, **Dokument scannen** und **HP Bildergalerie**) angezeigt werden, ist die Software ordnungsgemäß installiert.

Deinstallation von einem Windows-Computer (Methode 2)

Hinweis Verwenden Sie diese Methode, wenn das **Deinstallationsprogramm** über das Windows-Startmenü nicht verfügbar ist.

- 1 Klicken Sie auf der Windows-Taskleiste auf **Start, Einstellungen** und auf **Systemsteuerung**.
- 2 Doppelklicken Sie auf **Software**.
- 3 Markieren Sie **HP All-in-One & Officejet & OfficeJet 4.0**, und klicken Sie anschließend auf **Hinzufügen/Entfernen**.
Befolgen Sie die Anweisungen auf dem Bildschirm.
- 4 Trennen Sie die Verbindung des HP All-in-One mit Ihrem Computer.
- 5 Starten Sie Ihren Computer neu.

Hinweis Sie müssen unbedingt die Verbindung zum HP All-in-One trennen, bevor Sie den Computer neu starten. Verbinden Sie den HP All-in-One erst mit Ihrem Computer, wenn Sie die Software neu installiert haben.

- 6 Starten Sie das Einrichtungsprogramm.
- 7 Befolgen Sie die Anweisungen auf dem Bildschirm und die Anleitungen im Handbuch, das mit dem HP All-in-One geliefert wurde.

Deinstallation von einem Windows-Computer (Methode 3)

Hinweis Verwenden Sie diese Methode, wenn das **Deinstallationsprogramm** über das Windows-Startmenü nicht verfügbar ist.

- 1 Führen Sie das Setup-Programm mit der HP PSC 2350 series All-in-One-Software aus.
- 2 Wählen Sie **Deinstallieren**, und befolgen Sie die Anweisungen auf dem Bildschirm.
- 3 Trennen Sie die Verbindung des HP All-in-One mit Ihrem Computer.
- 4 Starten Sie Ihren Computer neu.

Hinweis Sie müssen unbedingt die Verbindung zum HP All-in-One trennen, bevor Sie den Computer neu starten. Verbinden Sie den HP All-in-One erst mit Ihrem Computer, wenn Sie die Software neu installiert haben.

- 5 Führen Sie dann das Setup-Programm mit der HP PSC 2350 series All-in-One-Software erneut aus.
- 6 Starten Sie **Neuinstallation**.
- 7 Befolgen Sie die Anweisungen auf dem Bildschirm und die Anleitungen im Handbuch, das mit dem HP All-in-One geliefert wurde.

Deinstallation von einem Macintosh-Computer

- 1 Trennen Sie die Verbindung zwischen dem HP All-in-One und Ihrem Macintosh.
- 2 Doppelklicken Sie auf den Ordner **Applications: HP All-in-One-Software**.
- 3 Doppelklicken Sie auf **HP Uninstaller**.
Befolgen Sie die Anweisungen auf dem Bildschirm.
- 4 Nachdem die Software deinstalliert wurde, trennen Sie die Verbindung zum HP All-in-One und starten den Computer neu.

Hinweis Sie müssen unbedingt die Verbindung zum HP All-in-One trennen, bevor Sie den Computer neu starten. Verbinden Sie den HP All-in-One erst mit Ihrem Computer, wenn Sie die Software neu installiert haben.

- 5 Wenn Sie die Software neu installieren möchten, legen Sie die HP All-in-One-CD-ROM in das CD-ROM-Laufwerk des Computers ein.
- 6 Öffnen Sie die CD-ROM auf dem Desktop, und doppelklicken Sie auf **HP All-in-One-Installer**.
- 7 Befolgen Sie die Anweisungen auf dem Bildschirm und die Anleitungen im Handbuch, das mit dem HP All-in-One geliefert wurde.

Behebung von Fehlern beim Betrieb

Der Abschnitt zur Fehlerbehebung beim **HP PSC 2350 Series All-in-One in HP Image Zone** enthält Tipps zur Behebung der häufigsten Probleme, die beim HP All-in-One auftreten können.

Um auf die Fehlerbehebungsinformationen von einem Windows-Computer aus zuzugreifen, öffnen Sie den **HP Director**, klicken Sie auf **Hilfe** und wählen dann **Fehlerbehebung und Support**. Sie können auf die Hilfe zur Fehlerbehebung auch

über die Schaltfläche Hilfe zugreifen, die bei bestimmten Fehlermeldungen angezeigt wird.

Um auf die Fehlerbehebungsinformationen unter Macintosh OS X v10.1.5 und höher zuzugreifen, klicken Sie auf dem Dock auf das **HP Image Zone**-Symbol, wählen **Hilfe** in der Menüleiste, dann **HP Image Zone-Hilfe** im Menü **Hilfe** und anschließend im Help Viewer **HP PSC 2350 Series All-in-One-Fehlerbehebung**.

Wenn Sie über einen Internetanschluss verfügen, können Sie Hilfe auf der HP Website abrufen unter www.hp.com/support.

Auf dieser Website finden Sie außerdem Antworten auf häufig gestellte Fragen.

Fehlerbehebung bei Problemen mit Papier

Verwenden Sie nur für die Verwendung mit dem HP All-in-One empfohlenes Papier, um Papierstaus zu vermeiden. Eine Liste der empfohlenen Papiere finden Sie in der **Online-Hilfe zu HP Image Zone** oder unter www.hp.com/support.

Legen Sie kein gewelltes oder verknittertes Papier oder Papier mit umgeknickten oder zerrissenen Kanten in das Papierfach. Weitere Informationen finden Sie unter [Vermeiden von Papierstaus](#).

Wenn ein Papierstau in Ihrem Gerät auftritt, beheben Sie ihn anhand der folgenden Anweisungen.

Papier hat sich im HP All-in-One gestaut

Lösung

- 1 Drücken Sie die Lasche auf der linken Seite der hinteren Klappe zum Beseitigen von Papierstaus, um die Klappe zu öffnen. Nehmen Sie die Klappe ab, indem Sie diese vom HP All-in-One wegziehen.

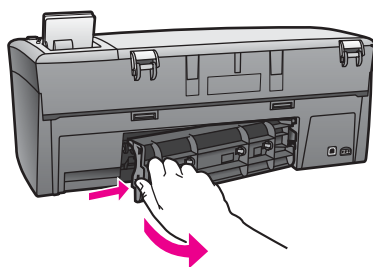

- ! Vorsicht** Wenn Sie versuchen, einen Papierstau von der Vorderseite des HP All-in-One zu beseitigen, kann der Druckmechanismus beschädigt werden. Beseitigen Sie Papierstaus stets durch die hintere Klappe.

- 2 Ziehen Sie das Papier vorsichtig aus den Walzen heraus.

- ! Warnung** Wenn das Papier reißt, während Sie versuchen, es zwischen den Walzen hervorzuziehen, untersuchen Sie Walzen und Rädchen gründlich auf zurückgebliebene Papierstückchen, die nicht

im Gerät verbleiben sollten. Wenn Sie nicht alle Papierstückchen aus dem HP All-in-One entfernen, kommt es mit großer Wahrscheinlichkeit zu weiteren Papierstaus.

- 3 Bringen Sie die hintere Klappe zum Beseitigen von Papierstaus wieder an. Drücken Sie die Klappe vorsichtig hinein, bis sie einrastet.
- 4 Drücken Sie **OK**, um den aktuellen Druckauftrag fortzusetzen.

Fehlerbehebung bei Problemen mit Druckpatronen

Wenn Probleme beim Drucken auftreten, kann eine der Druckpatronen fehlerhaft sein. Versuchen Sie Folgendes:

- 1 Achten Sie beim Einsetzen der Druckpatronen darauf, dass sie ganz eingesetzt und fest eingerastet sind.
- 2 Wenn das Problem weiterhin besteht, drucken Sie einen Selbsttestbericht, um festzustellen, ob Probleme mit den Druckpatronen vorliegen.
Dieser Bericht enthält nützliche Informationen über die Druckpatronen wie z.B. Statushinweise.
- 3 Wenn im Bericht Fehler deutlich werden, reinigen Sie die Druckpatronen.
- 4 Wenn das Problem weiterhin besteht, reinigen Sie die kupferfarbenen Kontakte der Druckpatronen.
- 5 Wenn weiterhin Probleme beim Drucken auftreten, finden Sie heraus, welche Druckpatrone defekt ist, und ersetzen Sie sie.

Weitere Informationen zu diesen Themen erhalten Sie unter [Warten des HP All-in-One](#).

Fehlerbehebung bei der Fotospeicherkarte

Die folgenden Tipps zur Fehlerbehebung gelten nur für Macintosh-Benutzer, die iPhoto verwenden.

Die Videoclips von Ihrer Speicherkarte werden nach dem Import nicht in iPhoto angezeigt

Lösung

iPhoto unterstützt nur Einzelbilder. Um sowohl Videoclips als auch Einzelbilder zu bearbeiten, wählen Sie stattdessen **Bilder entladen** im **HP Director**.

Geräteaktualisierung

Es gibt mehrere Möglichkeiten zur Aktualisierung des HP All-in-One. Bei jeder muss eine Datei auf den Computer heruntergeladen werden, um den **Device Update Wizard (Geräteaktualisierungsassistent)** zu starten. Auf der HP Support-Website können Sie eine Aktualisierung für Ihr Gerät abrufen, wenn Ihnen der HP Customer Support dazu rät.

Hinweis Unter Windows können Sie das Dienstprogramm zur **Software-Aktualisierung** (Teil der auf dem Computer installierten **HP Image Zone-Software**) so einrichten, dass die HP Support-Website in regelmäßigen Abständen automatisch nach Geräteaktualisierungen durchsucht wird. Weitere Informationen zur Verwendung des Dienstprogramms zur **Software-Aktualisierung** finden Sie in der **Online-Hilfe zu HP Image Zone**.

Geräteaktualisierung (Windows)

Sie haben folgende Möglichkeiten, eine Aktualisierung für Ihr Gerät abzurufen:

- Laden Sie über Ihren Webbrowser eine Aktualisierung für den HP All-in-One von der folgenden Website herunter: www.hp.com/support. Bei der Datei handelt es sich um eine sich selbst entpackende ausführbare Datei mit der Dateinamenerweiterung .exe. Wenn Sie auf die .exe-Datei doppelklicken, wird der **Device Update Wizard (Geräteaktualisierungsassistent)** auf Ihrem Computer geöffnet.
- Mit dem Dienstprogramm zur **Software-Aktualisierung** können Sie die HP Support-Website in regelmäßigen Abständen automatisch nach Geräteaktualisierungen durchsuchen lassen.

Hinweis Sobald das Dienstprogramm zur **Software-Aktualisierung** auf Ihrem Computer installiert ist, sucht es nach Geräteaktualisierungen. Wenn Sie zum Zeitpunkt der Installation nicht über die neueste Version des Dienstprogramms zur **Software-Aktualisierung** verfügen, werden Sie in einem Dialogfeld zur Aktualisierung des Programms aufgefordert. Akzeptieren Sie die Aktualisierung.

Geräteaktualisierungen

- 1 Führen Sie einen der folgenden Vorgänge durch:
 - Doppelklicken Sie auf die .exe-Datei der Aktualisierung, die Sie von der Website www.hp.com/support heruntergeladen haben.
 - Akzeptieren Sie nach der entsprechenden Aufforderung die vom Dienstprogramm zur **Software-Aktualisierung** gefundene Geräteaktualisierung.

Der **Device Update Wizard (Geräteaktualisierungsassistent)** wird auf dem Computer geöffnet.
- 2 Klicken Sie im **Willkommensbildschirm** auf **Weiter**.
Der Bildschirm **Gerät auswählen** wird angezeigt.
- 3 Wählen Sie den HP All-in-One in der Liste, und klicken Sie auf **Weiter**.
Der Bildschirm **Important Information (Wichtige Informationen)** wird angezeigt.
- 4 Achten Sie darauf, dass Ihr Computer und Ihr Gerät den aufgeführten Anforderungen entsprechen.
- 5 Wenn die Anforderungen erfüllt werden, klicken Sie auf **Aktualisieren**.
Auf dem Bedienfeld des HP All-in-One blinkt eine LED.
Der Bildschirm des Farbdisplays ist grün, während die Aktualisierung geladen und auf dem Gerät entpackt wird.
- 6 Trennen Sie das Gerät während der Aktualisierung nicht vom Netz, schalten Sie es nicht aus, und greifen Sie nicht anderweitig in den Vorgang ein.

Hinweis Wenn Sie die Aktualisierung unterbrechen oder eine Fehlermeldung ausgegeben wird, die Aktualisierung sei fehlgeschlagen, wenden Sie sich an den HP Support.

- Nach dem Neustart des HP All-in-One wird auf Ihrem Computer ein Bildschirm angezeigt, dass die Aktualisierung vollständig durchgeführt wurde
- 7 Ihr Gerät ist aktualisiert. Sie können den HP All-in-One jetzt bedenkenlos verwenden.

Geräteaktualisierung (Macintosh)

Mit dem Geräteaktualisierungs-Installer können Sie Ihren HP All-in-One folgendermaßen aktualisieren:

- 1 Laden Sie über Ihren Webbrowser eine Aktualisierung für den HP All-in-One von der folgenden Website herunter: www.hp.com/support.
- 2 Doppelklicken Sie auf die heruntergeladene Datei.
Der Installer wird auf Ihrem Computer geöffnet.
- 3 Folgen Sie den Aufforderungen auf dem Bildschirm, um die Aktualisierung auf Ihrem HP All-in-One zu installieren.
- 4 Starten Sie den HP All-in-One neu, um den Vorgang abzuschließen.

14 Support von HP

Hewlett-Packard bietet per Internet und Telefon Support für den HP All-in-One.

Dieses Kapitel enthält Informationen, wie Sie Support über das Internet erhalten, sich mit dem HP Customer Support in Verbindung setzen, auf die Seriennummer und Service-ID zugreifen, den Support in Nordamerika während der Gewährleistungsfrist kontaktieren, den HP Customer Support in Japan kontaktieren, den HP Customer Support in Korea kontaktieren, Support weltweit erhalten, Support-Anrufe in Australien nach der Gewährleistungsfrist tätigen und den HP All-in-One für den Versand vorbereiten.

Falls Sie eine benötigte Antwort nicht in der gedruckten Dokumentation oder der Online-Dokumentation finden, können Sie einen der auf den folgenden Seiten aufgeführten HP Supportdienste in Anspruch nehmen. Einige Supportdienste stehen nur in den USA und Kanada zur Verfügung, während andere in vielen Ländern/Regionen weltweit angeboten werden. Wenn für Ihr Land/Ihre Region keine Supportdienstnummer angegeben ist, wenden Sie sich an einen autorisierten HP Händler in Ihrer Nähe.

Abrufen von Supportinformationen und weiteren Informationen aus dem Internet

Wenn Sie Zugang zum Internet haben, können Sie auf der folgenden HP Website Hilfe abrufen: www.hp.com/support

Auf dieser Website finden Sie technische Unterstützung, Treiber sowie Informationen zur Bestellung von Zubehör und Verbrauchsmaterialien.

HP Customer Support

Möglicherweise sind im Lieferumfang des HP All-in-One Softwareprogramme von anderen Herstellern enthalten. Falls Probleme mit diesen Programmen auftreten, erhalten Sie die beste technische Unterstützung von den jeweiligen Herstellern.

Bevor Sie sich an den HP Customer Support wenden, sollten Sie die folgenden Schritte durchführen.

- 1 Stellen Sie Folgendes sicher:
 - a Ihr HP All-in-One ist an eine Stromversorgung angeschlossen und eingeschaltet.
 - b Die angegebenen Druckpatronen sind richtig eingesetzt.
 - c Das empfohlene Papier ist richtig in das Papierfach eingelegt.
- 2 Zurücksetzen des HP All-in-One:
 - a Schalten Sie den HP All-in-One durch Drücken der Taste **Ein** aus.
 - b Ziehen Sie das Netzkabel an der Rückseite des HP All-in-One ab.
 - c Schließen Sie das Netzkabel wieder an den HP All-in-One an.
 - d Schalten Sie den HP All-in-One durch Drücken der Taste **Ein** ein.
- 3 Weitere Informationen finden Sie auf der Webseite www.hp.com/support.
Auf dieser Website finden Sie technische Unterstützung, Treiber sowie Informationen zur Bestellung von Zubehör und Verbrauchsmaterialien.
- 4 Wenn das Problem auch weiterhin auftritt und Sie mit einem HP Customer Support-Techniker sprechen müssen, treffen Sie die folgenden Vorbereitungen:
 - a Halten Sie den Namen des HP All-in-One bereit, der auf dem Gerät angegeben ist.
 - b Drucken Sie einen Selbsttestbericht. Informationen zum Drucken eines Selbsttestberichts finden Sie unter [Drucken eines Selbsttestberichts](#).
 - c Erstellen Sie eine Farbkopie, um ein Beispiel für das Druckproblem verfügbar zu haben.
 - d Überlegen Sie, wie sich das Problem präzise beschreiben lässt.

- e Halten Sie die Seriennummer und Service-ID bereit. Informationen darüber, wo Sie die Seriennummer und die Service-ID finden, erhalten Sie unter [Zugriff auf die Seriennummer und die Service-ID](#).
- 5 Rufen Sie den HP Customer Support an. Sie sollten sich beim Anruf in der Nähe des HP All-in-One befinden.

Zugriff auf die Seriennummer und die Service-ID

Wichtige Informationen erhalten Sie über das Menü 'Informationen' Ihres HP All-in-One.

Hinweis Wenn Ihr HP All-in-One nicht eingeschaltet ist, finden Sie die Seriennummer auf einem Aufkleber über der rückwärtigen Reinigungsklappe. Die Seriennummer umfasst 10 Zeichen und befindet sich oben links auf dem Aufkleber.

So greifen Sie auf die Seriennummer und die Service-ID zu

- 1 Drücken Sie **OK**, und halten Sie die Taste gedrückt. Halten Sie die Taste **OK** gedrückt, und drücken Sie **4**. Dadurch wird das Menü 'Informationen' angezeigt.
- 2 Drücken Sie **▶**, bis die **Modellnummer** angezeigt wird, und drücken Sie dann **OK**. Die Service-ID wird angezeigt.
Notieren Sie die vollständige Service-ID.
- 3 Drücken Sie **Abbrechen** und dann **▶**, bis die **Seriennummer** angezeigt wird.
- 4 Drücken Sie **OK**. Die Seriennummer wird angezeigt.
Notieren Sie die vollständige Seriennummer.
- 5 Drücken Sie **Abbrechen**, um das Menü 'Informationen' zu schließen.

Support in Nordamerika während der Gewährleistungsfrist

Wählen Sie **1-800-474-6836 (1-800-HP invent)**. Der Telefon-Support in den USA wird in englischer und spanischer Sprache rund um die Uhr angeboten (Änderungen der Servicezeiten vorbehalten). Während der Gewährleistungsfrist ist dieser Kundendienst kostenlos. Außerhalb der Gewährleistungsfrist kann eine Gebühr für das Gespräch anfallen.

Support weltweit

Die unten aufgeführten Telefonnummern sind die zur Zeit der Veröffentlichung geltenden Nummern. Eine Liste der aktuellen internationalen Servicrufnummern des HP Supports finden Sie auf folgender Webseite www.hp.com/support, auf der Sie Ihr Land/Ihre Region oder Ihre Sprache auswählen können.

Sie finden das HP Support Center in den nachfolgend aufgeführten Ländern/Regionen. Falls Ihr Land/Ihre Region nicht aufgeführt ist, fragen Sie Ihren Händler oder die HP Niederlassung in Ihrer Nähe, wie Sie Kundendienstleistungen erhalten können.

Während der Gewährleistungsfrist ist der Kundendienst kostenlos; es fallen jedoch die üblichen Ferngesprächsgebühren an. In einigen Ländern/Regionen fällt zudem eine geringe Pauschalgebühr pro Anruf an.

Informationen zu den Details und Bedingungen des telefonischen Supports in Ihrem Land/Ihrer Region in Europa finden Sie auf der folgenden Webseite: www.hp.com/support.

Sie können sich auch an Ihren Händler wenden oder HP unter einer der in diesem Handbuch genannten Telefonnummern anrufen.

Da wir uns ständig um eine Verbesserung unseres telefonischen Kundendienstes bemühen, sollten Sie sich regelmäßig auf unserer Website über Neuigkeiten bezüglich der Kundendienstleistungen und Lieferbedingungen informieren.

Land/Region	Technische Unterstützung von HP	Land/Region	Technische Unterstützung von HP
Ägypten	+20 2 532 5222	Libanon	+971 4 883 8454
Algerien ¹	+213 61 56 45 43	Luxemburg (Deutsch)	900 40 007
Argentinien	(54)11-4778-8380, 0-810-555-5520	Luxemburg (Französisch)	900 40 006
Australien nach der Gewährleistungsfrist (Gebühr pro Anruf)	1902 910 910	Malaysia	1-800-805405
Australien während der Gewährleistungsfrist	131047	Marokko ¹	+212 22 404747
Bahrain	800 171	Mexiko	01-800-472-6684
Bangladesch	Fax: +65-6275-6707	Mexiko (Mexiko-Stadt)	(55) 5258-9922
Belgien (Französisch)	+32 070 300 004	Naher Osten (international)	+971 4 366 2020
Belgien (Niederländisch)	+32 070 300 005	Neuseeland	0800 441 147
Bolivien	800-100247	Niederlande (0,10 Euro/ Min.)	0900 2020 165
Brasilien (Andere Orte)	0800 157751	Nigeria	+234 1 3204 999
Brasilien (Grande São Paulo)	(11) 3747 7799	Norwegen ²	+47 815 62 070
Brunei	Fax: +65-6275-6707	Oman	+971 4 883 8454
Chile	800-360-999	Österreich	+43 1 86332 1000
China	86-21-38814518, 8008206616	Pakistan	Fax: +65-6275-6707
Costa Rica	0-800-011-4114, 1-800-711-2884	Palästina	+971 4 883 8454
Dänemark	+45 70 202 845	Panama	001-800-711-2884
Deutschland (0,12 Euro/ Min.)	+49 (0) 180 5652 180	Peru	0-800-10111
Dominikanische Republik	1-800-711-2884	Philippinen	632-867-3551
Ecuador (Andinatel)	999119+1-800-7112884	Polen	+48 22 5666 000
Ecuador (Pacifitel)	1-800-225528 +1-800-7112884	Portugal	+351 808 201 492
Englisch (international)	+44 (0) 207 512 5202	Puerto Rico	1-877-232-0589
Finnland	+358 (0) 203 66 767	Republik Südafrika	086 0001030

Kapitel 14
(Fortsetzung)

Land/Region	Technische Unterstützung von HP	Land/Region	Technische Unterstützung von HP
Frankreich (0,34 Euro/Min.)	+33 (0)892 69 60 22	Rumänien	+40 (21) 315 4442
Griechenland (Zypern bis Athen gebührenfrei)	800 9 2649	Russland, Moskau	+7 095 7973520
Griechenland, Festland/Regionen	801 11 22 55 47	Russland, St. Petersburg	+7 812 3467997
Griechenland, international	+30 210 6073603	Saudi-Arabien	800 897 1444
Großbritannien	+44 (0) 870 010 4320	Schweden	+46 (0)77 120 4765
Guatemala	1800-999-5105	Schweiz ³	+41 0848 672 672
Hong Kong SVZ	+(852) 2802 4098	Singapur	65 - 62725300
Indien	91-80-8526900	Slowakei	+421 2 50222444
Indien (gebührenfrei)	1600-4477 37	Spanien	+34 902 010 059
Indonesien	62-21-350-3408	Sri Lanka	Fax: +65-6275-6707
Irland	+353 1890 923 902	Südafrika (außerhalb der Republik)	+27 11 2589301
Israel	+972 (0) 9 830 4848	Taiwan	+886 (2) 8722-8000, 0800 010 055
Italien	+39 848 800 871	Thailand	0-2353-9000
Jamaika	1-800-711-2884	Trinidad & Tobago	1-800-711-2884
Japan	+81-3-3335-9800	Tschechische Republik	+420 261307310
Jemen	+971 4 883 8454	Tunesien ¹	+216 71 89 12 22
Jordanien	+971 4 883 8454	Türkei	+90 216 579 71 71
Kambodscha	Fax: +65-6275-6707	Ukraine, Kiew	+7 (380 44) 4903520
Kanada nach der Gewährleistungsfrist (Gebühr pro Anruf)	1-877-621-4722	Ungarn	+36 1 382 1111
Kanada während der Gewährleistungsfrist	(905) 206 4663	Venezuela	0-800-474-6836 (0-800-HP invent)
Karibik & Mittelamerika	1-800-711-2884	Venezuela (Caracas)	(502) 207-8488
Katar	+971 4 883 8454	Vereinigte Arabische Emirate	800 4520
Kolumbien	01-800-51-474-6836 (01-800-51-HP invent)	Vereinigte Staaten	1-800-474-6836 (1-800-HP invent)
Korea	+82 1588 3003	Vietnam	84-8-823-4530

(Fortsetzung)

Land/Region	Technische Unterstützung von HP	Land/Region	Technische Unterstützung von HP
Kuwait	+971 4 883 8454	Westafrika	+351 213 17 63 80

- 1 Dieses Callcenter steht französischsprachigen Kunden aus den folgenden Ländern/Regionen zur Verfügung: Marokko, Tunesien und Algerien.
- 2 Gebühren bei Telefonsupport für Geräteeinrichtung: 0,55 norwegische Kronen (0,08 Euro), Kundenpreis pro Minute: 0,39 norwegische Kronen (0,05 Euro).
- 3 Dieses Callcenter steht deutsch-, französisch- und italienischsprachigen Kunden in der Schweiz zur Verfügung. (0,08 CHF/min. in den Hauptzeiten, 0,04 CHF/min. in den Nebenzeiten).

Call in Australia post-warranty

If your product is not under warranty, call 131047. A per-incident, out-of-warranty support fee will be charged to your credit card.

You can also call 1902 910 910. A per-incident, out-of-warranty support fee will be charged to your phone bill.

Call HP Korea customer support

HP 한국 고객 지원 문의

- *고객 지원 센터 대표 전화
1588-3003
- *제품가격 및 구입처 정보 문의 전화
080-703-0700
- *전화 상담 가능 시간:
평 일 09:00~18:00
토요일 09:00~13:00
(일요일, 공휴일 제외)

Call HP Japan support

カスタマー・ケア・センター

TEL : 0570-000-511 (ナビダイヤル)

03-3335-9800 (ナビダイヤルをご利用いただけない場合)

FAX : 03-3335-8338

月～金 9:00～17:00

土・日 10:00～17:00 (祝祭日、1/1～3を除く)

FAXによるお問い合わせは、ご質問内容とともに、ご連絡先、弊社製品名、接続コンピュータ名をご記入ください。

HP Quick Exchange Service (Japan)

製品に問題がある場合は以下に記載されている電話番号に連絡してください。製品が故障している、または欠陥があると判断された場合、**HP Quick Exchange Service**がこの製品を正常品と交換し、故障した製品を回収します。保証期間中は、修理代と配送料は無料です。また、お住まいの地域にも依りますが、プリンタを次の日までに交換することも可能です。

電話番号：0570-000511（自動応答）

:03-3335-9800（自動応答システムが使用できない場合）

サポート時間：平日の午前 9:00 から午後 5:00 まで

土日の午前 10:00 から午後 5:00 まで。

祝祭日および1月1日から3日は除きます。

サービスの条件

- サポートの提供は、カスタマケアセンターを通してのみ行われます。
- カスタマケアセンターがプリンタの不具合と判断した場合に、サービスを受けることができます。
ご注意: ユーザの扱いが不適切であったために故障した場合は、保証期間中であっても修理は有料となります。詳細については保証書を参照してください。

その他の制限

- 運送の時間はお住まいの地域によって異なります。詳しくは、カスタマケアターに連絡してご確認ください。
- 出荷配送は、当社指定の配送業者が行います。
- 配送は交通事情などの諸事情によって、遅れる場合があります。
- このサービスは、将来予告なしに変更することがあります。

Vorbereiten des HP All-in-One für den Versand

Wenn Sie nach dem Gespräch mit dem HP Customer Support oder dem Aufsuchen der Verkaufsstelle aufgefordert werden, den HP All-in-One an den Kundendienst zu senden, befolgen Sie die unten aufgeführten Schritte, um eine weitere Beschädigung des HP Geräts zu vermeiden.

Hinweis Diese Informationen gelten nicht für Kunden in Japan. Informationen zu Serviceoptionen in Japan finden Sie unter [HP Quick Exchange Service \(Japan\)](#).

- 1 Schalten Sie den HP All-in-One ein. Wenn sich der HP All-in-One nicht einschalten lässt, überspringen Sie diesen Schritt und fahren mit Schritt 2 fort.
- 2 Öffnen Sie die Zugangsklappe zum Patronenwagen.
- 3 Warten Sie, bis der Patronenwagen zum Stillstand gekommen ist, und nehmen Sie dann die Druckpatronen aus den Steckplätzen. Informationen zum Entfernen der Druckpatronen finden Sie unter [Auswechseln der Druckpatronen](#).

Hinweis Falls sich der HP All-in-One nicht einschalten lässt, können Sie das Netzkabel abziehen und den Druckerwagen manuell ganz nach rechts schieben, um die Druckpatronen zu entfernen. Wenn Sie damit fertig sind, schieben Sie den Druckerwagen wieder an seine Ausgangsposition (auf der linken Seite).

- 4 Bewahren Sie die Druckpatronen in Druckpatronen-Schutzbehältern oder einem luftdichten Kunststoffbeutel auf, damit sie nicht austrocknen. Senden Sie die Patronen nicht gemeinsam mit dem HP All-in-One ein, es sei denn, Sie wurden dazu vom HP Customer Support aufgefordert.

- Schließen Sie die Zugangsklappe des Patronenwagens, und warten Sie einige Minuten, bis der Patronenwagen in die Ausgangsposition zurückgefahren ist (auf der linken Seite).

Hinweis Stellen Sie sicher, dass der Scanner sich ebenfalls in der Ausgangsposition befindet, bevor Sie den HP All-in-One ausschalten.

- Drücken Sie die Taste **Ein**, um den HP All-in-One auszuschalten.
- Ziehen Sie das Netzkabel, und trennen Sie es vom HP All-in-One ab. Schicken Sie das Netzkabel nicht mit dem HP All-in-One ein.



Warnung Das HP All-in-One Ersatzgerät wird ohne Netzkabel geliefert. Bewahren Sie das Netzkabel bis zum Eintreffen des HP All-in-One Ersatzgerätes an einem sicheren Ort auf.

- Nehmen Sie die Bedienfeldschablone wie folgt ab:
 - Stellen Sie sicher, dass das Farbdisplay eben auf dem HP All-in-One aufliegt.
 - Heben Sie die Abdeckung an.
 - Legen Sie Ihren Daumen an die Nut links neben der Bedienfeldschablone. Entfernen Sie die Bedienfeldschablone vorsichtig vom Gerät, wie unten dargestellt.

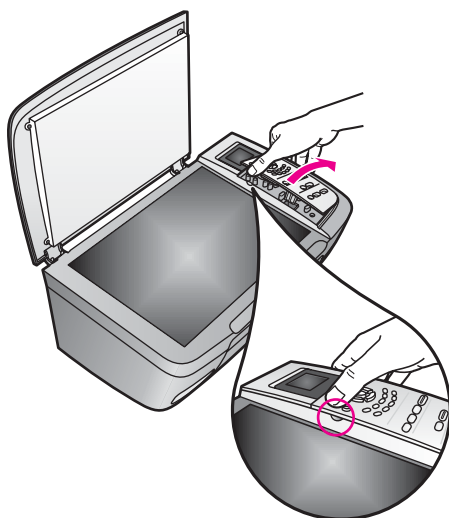

- Behalten Sie die Bedienfeldschablone. Schicken Sie die Bedienfeldschablone nicht zusammen mit dem HP All-in-One ein.

Tipp Anweisungen zum Anbringen der Bedienfeldschablone finden Sie im Einrichtungshandbuch, das mit dem HP All-in-One geliefert wurde.



Warnung Das HP All-in-One Ersatzgerät wird eventuell ohne Bedienfeldschablone geliefert. Bewahren Sie die Bedienfeldschablone an einem sicheren Ort auf, und bringen Sie sie nach Eintreffen des HP All-in-One Ersatzgerätes an diesem an. Sie müssen die Bedienfeldschablone anbringen, um die Bedienfeldfunktionen auf dem HP All-in-One Ersatzgerät nutzen zu können.

- Falls vorhanden, packen Sie den HP All-in-One für den Versand in das Original-Verpackungsmaterial oder das Verpackungsmaterial des Ersatzgerätes ein.

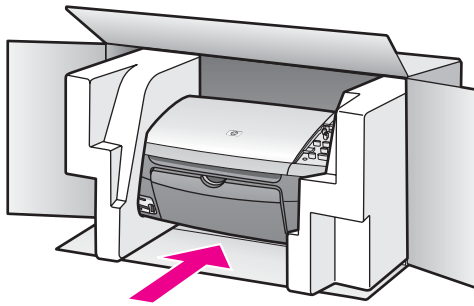

Wenn Sie das Original-Verpackungsmaterial nicht mehr besitzen, verwenden Sie bitte ähnliches Verpackungsmaterial. Für Transportschäden, die auf eine unsachgemäße Verpackung und/oder unsachgemäßen Transport zurückzuführen sind, besteht kein Gewährleistungsanspruch.

- 11 Kleben Sie das Etikett für die Rücksendung außen an den Karton.
- 12 Folgende Dokumente sollten dem Gerät beigefügt werden:
 - Eine vollständige Beschreibung der Fehler für das Kundendienstpersonal (Beispielseiten für die Druckqualität können sehr hilfreich sein).
 - Eine Kopie des Kassenbelegs oder eines anderen Kaufbelegs, aus dem die Gewährleistungsfrist hervorgeht.
 - Ihr Name sowie Ihre Adresse und die Telefonnummer, unter der Sie tagsüber zu erreichen sind.

15 Gewährleistungsinformationen

Für den HP All-in-One gilt eine eingeschränkte Gewährleistung, die in diesem Abschnitt erläutert wird. Informationen darüber, wie Sie den Gewährleistungsservice in Anspruch nehmen können und wie Sie Ihre Standardgewährleistung aufwerten können, finden Sie ebenfalls in diesem Abschnitt.

Dieses Kapitel enthält Informationen hinsichtlich der Dauer der eingeschränkten Gewährleistung, des Gewährleistungsservices, der Gewährleistungsupgrades und wie Sie den HP All-in-One zur Wartung einschicken. Außerdem enthält es die Erklärung zur weltweit gültigen, eingeschränkten Gewährleistung von Hewlett-Packard.

Dauer der eingeschränkten Gewährleistung

Dauer der eingeschränkten Gewährleistung (Hardware und Verarbeitung): 1 Jahr

Dauer der eingeschränkten Gewährleistung (CD-Medien): 90 Tage

Dauer der eingeschränkten Gewährleistung (Druckpatronen): Bis die HP Tinte aufgebraucht oder das Haltbarkeitsdatum auf der Patrone überschritten ist, je nachdem, was zuerst eintritt. Diese Gewährleistung gilt nicht für aufgefüllte, wiederverwertete, instandgesetzte, falsch verwendete oder manipulierte HP Tintenprodukte.

Gewährleistungsservice

Wenn Sie einen HP Reparaturservice wünschen, müssen Sie sich zunächst an das HP Servicebüro oder an ein HP Customer Support Center wenden, um eine Fehlersuche durchzuführen. Informationen dazu, welche Schritte Sie unternehmen sollten, bevor Sie beim Customer Support anrufen, finden Sie unter [HP Customer Support](#).

Wenn bei Ihrem HP All-in-One ein kleines Teil ersetzt werden muss, das Sie selbst austauschen können, zahlt HP die Versandkosten, Zollgebühren und Steuern im Voraus und bietet eine telefonische Hilfestellung beim Austausch des Teils. Außerdem übernimmt HP in diesem Fall die Versandkosten, Zollgebühren und Steuern für Teile, um deren Rücksendung HP bittet. Andernfalls verweist Sie das HP Customer Support Center an einen autorisierten Dienstleistungsanbieter, der von HP für die Wartung des HP Produkts zertifiziert wurde.

Hinweis Diese Informationen gelten nicht für Kunden in Japan. Informationen zu Serviceoptionen in Japan finden Sie unter [HP Quick Exchange Service \(Japan\)](#).

Gewährleistungsupgrades

In manchen Ländern/Regionen bietet HP die Option für ein Gewährleistungsupgrade zur Erweiterung oder Verbesserung der Standard-Produktgewährleistung. Zu den verfügbaren Optionen kann ein vorrangiger telefonischer Support, ein Rücksendeservice oder ein Austausch bis zum nächsten Werktag gehören. In der Regel beginnt die Gewährleistungsfrist am Tag des Produkterwerbs und muss innerhalb eines beschränkten Zeitraums nach Produkterwerb erstanden werden.

Weitere Informationen:

- Rufen Sie in den USA die Telefonnummer ++1-866-234-1377 an, um mit einem HP Berater Kontakt aufzunehmen.
- Wenden Sie sich außerhalb der USA an Ihr HP Customer Support-Büro vor Ort. Eine Liste der Telefonnummern des Customer Supports weltweit finden Sie unter [Support weltweit](#).
- www.hp.com/support.

Wählen Sie bei der entsprechenden Aufforderung Ihr Land/Ihre Region aus, und suchen Sie dann nach Gewährleistungsinformationen.

Zurücksenden des HP All-in-One zu Servicezwecken

Bevor Sie Ihren HP All-in-One zu Servicezwecken zurücksenden, müssen Sie den HP Customer Support anrufen. Informationen dazu, welche Schritte Sie unternehmen sollten, bevor Sie beim Customer Support anrufen, finden Sie unter [HP Customer Support](#).

Hinweis Diese Informationen gelten nicht für Kunden in Japan. Informationen zu Serviceoptionen in Japan finden Sie unter [HP Quick Exchange Service \(Japan\)](#).

Erklärung zur weltweit gültigen, eingeschränkten Gewährleistung von Hewlett-Packard

Umfang der eingeschränkten Gewährleistung

Hewlett-Packard ("HP") garantiert dem Endbenutzer ("Kunden"), dass jedes Produkt der HP PSC 2350 series All-in-One ("Produkt") einschließlich der zugehörigen Software, Zubehörteile, Medien und Verbrauchsmaterialien für eine Dauer, die mit dem Datum des Kaufs durch den Kunden beginnt, frei von Schäden an Material und Verarbeitung ist.

Für jedes Hardwareprodukt beträgt die Dauer der eingeschränkten Gewährleistung von HP ein Jahr für Komponenten sowie ein Jahr für die Verarbeitung. Für alle anderen Produkte beträgt die Dauer der eingeschränkten Gewährleistung von HP sowohl für Komponenten als auch für die Verarbeitung neunzig Tage.

Für jedes Softwareprodukt erstreckt sich die eingeschränkte Gewährleistung von HP nur auf das Nichtausführen von Programmierbefehlen. HP übernimmt keine Gewährleistung dafür, dass der Betrieb eines Produkts frei von Unterbrechungen und Fehlern bleibt.

Die eingeschränkte Gewährleistung von HP deckt nur solche Fehler ab, die aufgrund der normalen Verwendung eines Produkts auftreten, nicht jedoch andere Probleme, einschließlich solcher, die infolge (a) unsachgemäßer Wartung oder Änderung, (b) der Verwendung von Software, Zubehör, Medien oder Verbrauchsmaterialien, die nicht von HP geliefert oder unterstützt werden, oder (c) des Betriebs außerhalb der Produktspezifikationen auftreten.

Für Hardwareprodukte hat die Verwendung einer nicht von HP hergestellten Tintenpatrone oder einer wiederbefüllten Tintenpatrone keine Auswirkungen auf die Gewährleistung für den Kunden oder einen HP Supportvertrag mit dem Kunden. Wenn der Fehler oder Schaden am Produkt jedoch auf die Verwendung einer wiederbefüllten oder nicht von HP hergestellten Tintenpatrone zurückgeführt werden kann, erhebt HP bei Durchführung einer Reparatur am Produkt aufgrund des Fehlers oder Schadens eine Standardgebühr für Arbeiten und Materialien.

Wenn HP während der anwendbaren Gewährleistungsfrist eine Benachrichtigung über einen Schaden an einem Produkt erhält, repariert oder ersetzt HP das schadhafte Produkt nach eigenem Ermessen. Wenn die Arbeitszeit durch die eingeschränkte Gewährleistung von HP nicht abgedeckt ist, erhebt HP eine Standardgebühr auf die Arbeitszeit.

Wenn HP den Schaden an einem Produkt, das unter die HP Gewährleistung fällt, nicht durch Reparatur oder Ersetzung beheben kann, erstattet HP innerhalb eines angemessenen Zeitraums nach Benachrichtigung über den Schaden den Kaufpreis für das Produkt.

HP unterliegt keiner Verpflichtung zur Reparatur, Ersetzung oder Rückerstattung der Kosten für ein Produkt, bis der Kunde das defekte Produkt an HP zurückgesandt hat.

Ersatzprodukte sind entweder neu oder fast neu, Letzteres jedoch nur, wenn sie über mindestens gleichwertige Funktionen wie das zu ersetzende Produkt verfügen.

Alle HP Produkte können wiederverwertete Teile, Komponenten oder Materialien enthalten, die in der Leistung neuen Teilen, Komponenten oder Materialien gleichkommen.

Die eingeschränkte Gewährleistung von HP für jedes Produkt ist in jedem Land/jeder Region bzw. an jedem Standort gültig, in bzw. an dem das HP Produkt von HP vermarktet wird. Verträge über einen zusätzlichen Gewährleistungsservice, wie zum Beispiel ein Service vor Ort, können bei jeder autorisierten HP Serviceeinrichtung in Ländern/Regionen abgeschlossen werden, in denen das Produkt von HP oder einem autorisierten Händler vertrieben wird.

Einschränkungen der Gewährleistung

IN DEM DURCH DIE LOKALEN GESETZE ZUGELASSENEN RAHMEN ERTEILEN WEDER HP NOCH DRITTANBIETER GEWÄHRLEISTUNGEN ODER BEDINGUNGEN IRGEND EINER ART, AUSDRÜCKLICH ODER IMPLIZIT, BEZÜGLICH DES ABGEDECKTEN HP PRODUKTS, UND SIE LEHNEN INSBESONDERE DIE IMPLIZITEN GEWÄHRLEISTUNGEN ODER BEDINGUNGEN DER HANDELSTAUGLICHKEIT, ZUFRIEDENSTELLENDEN QUALITÄT UND EIGNUNG FÜR EINEN BESTIMMTEN ZWECK AB.

Einschränkungen der Haftung

In dem durch die lokalen Gesetze zugelassenen Rahmen sind die in dieser eingeschränkten Gewährleistungserklärung aufgeführten Ansprüche die einzigen und ausschließlichen Ansprüche, die der Kunde geltend machen kann.

IN DEM DURCH DIE LOKALEN GESETZE ZUGELASSENEN RAHMEN ÜBERNEHMEN HP ODER DRITTANBIETER MIT AUSNAHME DER IN DIESER EINGESCHRÄNKTEN GEWÄHRLEISTUNGSERKLÄRUNG SPEZIFISCH ERWÄHNTEN VERPFLICHTUNGEN KEINE HAFTUNG FÜR DIREKTE, INDIREKTE, BESONDERE, ZUFÄLLIGE ODER ALS FOLGE AUFTRETENDE SCHÄDEN AUFGRUND VON VERTRÄGEN, UNERLAUBTEN HANDLUNGEN ODER ANDEREN RECHTSTHEORIEN, UNABHÄNGIG DAVON, OB SIE ÜBER SOLCHE SCHÄDEN IN KENNNTNIS GESETZT WURDEN.

Lokale Gesetze

Diese eingeschränkte Gewährleistungserklärung verleiht dem Kunden bestimmte gesetzliche Rechte. Der Kunde kann außerdem über weitere Rechte verfügen, die in den USA von Staat zu Staat, in Kanada von Provinz zu Provinz und von Land/Region zu Land/Region weltweit variieren.

In dem Maße, in dem diese eingeschränkte Gewährleistungserklärung den lokalen Gesetzen nicht entspricht, gilt diese Erklärung als modifiziert, damit sie der lokalen Gesetzeslage entspricht. Im Rahmen solcher lokaler Gesetze treffen bestimmte Garantiausschlüsse und -beschränkungen eventuell nicht auf den Kunden zu. So gelten in einigen Staaten der USA sowie in einigen Staaten außerhalb der USA (einschließlich einiger kanadischer Provinzen) Bestimmungen seitens der Regierung, die:

verhindern, dass die in dieser Erklärung genannten Garantiausschlüsse und -beschränkungen die gesetzlich festgelegten Rechte der Kunden einschränken (z. B. in Großbritannien);

die Möglichkeiten für Hersteller, solche Garantiausschlüsse und -beschränkungen durchzusetzen, einschränken oder

dem Kunden zusätzliche Gewährleistungsrechte zugestehen, die Dauer der impliziten Gewährleistungen, die der Hersteller nicht zurückweisen kann, festlegen, oder Einschränkungen der Dauer der impliziten Gewährleistungen nicht zulassen.

FÜR KUNDENTRANSAKTIONEN IN AUSTRALIEN UND NEUSEELAND SCHLIESSEN DIE BEDINGUNGEN IN DIESER EINGESCHRÄNKTEN GEWÄHRLEISTUNGSERKLÄRUNG AUSSER IN DEM DURCH DAS GESETZ ZUGELASSENEN MASSE DIE OBLIGATORISCHEN GESETZLICHEN RECHTE, DIE AUF DEN VERKAUF DER HIER ABGEDECKTEN HP PRODUKTE AN SOLCHE KUNDEN ANWENDBAR SIND, NICHT AUS, SCHRÄNKEN SIE NICHT EIN, ÄNDERN SIE NICHT, SONDERN BESTEHEN ZUSÄTZLICH ZU IHNEN.

Eingeschränkte Gewährleistung in Ländern/Regionen der EU

Nachstehend finden Sie die Namen und Adressen der HP Niederlassungen, die für die eingeschränkte Gewährleistung von HP (Gewährleistungen des Herstellers) in Ländern/Regionen der EU zuständig sind.

Sie können möglicherweise zusätzlich zu den Gewährleistungen des Herstellers weitere gesetzliche Rechte auf der Grundlage des Kaufvertrags geltend machen. Diese Rechte unterliegen nicht den Einschränkungen der Gewährleistung des Herstellers.

Belgique/Luxembourg

Irland

Kapitel 15
(Fortsetzung)

Hewlett-Packard Belgium SA/NV Woluwedal 100 Boulevard de la Woluwe B-1200 Brussels	Hewlett-Packard Ireland Ltd. 30 Herbert Street IRL-Dublin 2
Danmark Hewlett-Packard A/S Kongevejen 25 DK-3460 Birkerød	Nederland Hewlett-Packard Nederland BV Startbaan 16 1187 XR Amstelveen NL
France Hewlett-Packard France 1 Avenue du Canada Zone d'Activite de Courtaboeuf F-91947 Les Ulis Cedex	Portugal Hewlett-Packard Portugal - Sistemas de Informática e de Medida S.A. Edificio D. Sancho I Quinta da Fonte Porto Salvo 2780-730 Paco de Arcos P-Oeiras
Deutschland Hewlett-Packard GmbH Herrenberger Straße 110-140 D-71034 Böblingen	Österreich Hewlett-Packard Ges.m.b.H. Lieblgasse 1 A-1222 Wien
España Hewlett-Packard Española S.A. Carretera Nacional VI km 16.500 28230 Las Rozas E-Madrid	Suomi Hewlett-Packard Oy Piispankalliontie 17 FIN-02200 Espoo
Greece Hewlett-Packard Hellas 265, Mesogion Avenue 15451 N. Psychiko Athens	Sverige Hewlett-Packard Sverige AB Skalholtsgatan 9S-164 97 Kista
Italia Hewlett-Packard Italiana S.p.A Via G. Di Vittorio 9 20063 Cernusco sul Naviglio I-Milano	Großbritannien Hewlett-Packard Ltd Cain Road Bracknell GB-Berks RG12 1HN

16 Technische Daten

In diesem Abschnitt finden Sie technische Daten und Hinweise zu internationalen Bestimmungen für Ihren HP All-in-One.

Dieses Kapitel enthält Informationen zu Systemanforderungen für Windows und Macintosh; Papier, Druck, Kopieren, Speicherkarte, Spezifikationen im Hinblick auf Scannen, Stromverbrauch, physikalische und Umweltaspekte; rechtliche Hinweise und die Konformitätserklärung.

Systemanforderungen

Software-Systemanforderungen finden Sie in der Infodatei. Sie können die Infodatei durch Doppelklicken auf das entsprechende Symbol im Ordner der höchsten Ebene auf der CD-ROM mit der HP All-in-One-Software aufrufen. Falls bereits Windows-Software installiert ist, können Sie über die Schaltfläche **Start** auf der Taskleiste auf die Infodatei zugreifen. Wählen Sie **Programme, Hewlett-Packard, HP PSC 2400 Series, Infodatei anzeigen**.

Papierspezifikationen

Dieser Abschnitt enthält Informationen zu den Kapazitäten der Papierfächer, zu Papierformaten und Druckrandspezifikationen.

Kapazitäten der Papierfächer

Typ	Papiergewicht	Zufuhrfach ¹	Ausgabefach ²
Normalpapier	60 bis 90 g/qm (16 bis 24 lb.)	100 (bei 75 g/qm Papier)	50 (bei 75 g/qm Papier)
Legal-Papier	75 bis 90 g/qm (20 bis 24 lb.)	100 (bei 75 g/qm Papier)	50 (bei 75 g/qm Papier)
Karten	200 g/qm Kartei maximal (110 lb.)	20	10
Briefumschläge	75 bis 90 g/qm (20 bis 24 lb.)	10	10
Transparentfolie	Entfällt	30	15 oder weniger
Etiketten	Entfällt	20	10
10 x 15 cm (4 x 6 Zoll) Fotopapier	236 g/m ² (145 lb)	30	15
216 x 279 mm (8,5 x 11 Zoll) Fotopapier	Entfällt	20	10

1 Maximale Kapazität.

2 Die Ausgabefachkapazität richtet sich nach dem verwendeten Papiertyp und der Tintenmenge. HP empfiehlt, das Ausgabefach regelmäßig zu leeren.

Papierformate

Typ	Format
Papier	Letter: 216 x 280 mm A4: 210 x 297 mm A5: 148 x 210 mm Executive: 184,2 x 266,7 mm Legal:
Briefumschläge	U.S. #10: 105 x 241 mm U.S. #9: 98 x 225 mm A2: 111 x 146 mm DL: 110 x 220 mm C6: 114 x 162 mm
Transparentfolie	Letter: 216 x 279 mm A4: 210 x 297 mm
Fotopapier	102 x 152 mm
Karten	76 x 127 mm Karteikarten: 101 x 152 mm 127 x 178 mm A6: 105 x 148,5 mm Hagaki-Postkarte: 100 x 148 mm
Etiketten	Letter: 216 x 279 mm A4: 210 x 297 mm
Benutzerdefiniert	76 x 127 mm bis 216 x 356 mm

Druckrandspezifikationen

	Oben (oberer Rand)	Unten (unterer Rand) ¹
Papier oder Transparentfolien		
U.S. (Letter, Legal, Executive)	1,8 mm	6,7 mm
ISO (A4, A5) und JIS (B5)	1,8 mm	6,7 mm
Briefumschläge		
	3,2 mm ()	6,7 mm
Karten		
	1,8 mm	6,7 mm

1 Dieser Rand ist nicht kompatibel; der gesamte Druckbereich ist jedoch kompatibel. Der Druckbereich ist von der Mitte aus gesehen um 5,4 mm (0,21 Zoll) versetzt, wodurch asymmetrische obere und untere Ränder entstehen.

Druckspezifikationen

- Schwarzweiß: 600 x 600 dpi
- 1200 x 1200 dpi mit HP PhotoREt III
- Drucktechnologie: Thermischer Tintenstrahldruck
- Sprache: HP PCL Level 3, PCL3 GUI oder PCL 10
- Die Druckgeschwindigkeit hängt von der Komplexität des Dokuments ab
- Wartungszyklus: 500 gedruckte Seiten pro Monat (Durchschnitt)
- Wartungszyklus: 5000 gedruckte Seiten pro Monat (Maximum)

Modus		Auflösung (dpi)	Geschwindigkeit (Seiten/min)
Optimal	Schwarzweiß	1200 x 1200	2
	Farbe	1200 x 1200 bis 4800 dpi optimiert ¹	0,5
Normal	Schwarzweiß	600 x 600	7
	Farbe	600 x 600	4
Schnell	Schwarzweiß	300 x 300	23
	Farbe	300 x 300	18

1 Max. 4800 x 1200 dpi optimiert, Farbdruck auf Premium Fotopapier, 1200 x 1200 dpi Input.

Kopierspezifikationen

- Digitale Bildverarbeitung
- Bis zu 99 Kopien pro Original (je nach Modell)
- Digitales Zoomen zwischen 25 und 400 % (je nach Modell)
- An Seite anpassen, Poster, Mehrere Kopien auf einer Seite
- Bis zu 23 Schwarzweißkopien pro Minute; 18 Farbkopien pro Minute (je nach Modell)
- Die Kopiergeschwindigkeit hängt von der Komplexität des Dokuments ab.

Modus		Geschwindigkeit (Seiten/min)	Druckauflösung (dpi)	Scanauflösung (dpi) ¹
Optimal	Schwarzweiß	bis zu 0,8	1200 x 1200	1200 x 2400
	Farbe	bis zu 0,8	1200 x 1200 ²	1200 x 2400
Normal	Schwarzweiß	bis zu 7	600 x 1200	600 x 1200
	Farbe	bis zu 4	600 x 600	600 x 1200
Schnell	Schwarzweiß	bis zu 23	300 x 1200	600 x 1200
	Farbe	bis zu 18	600 x 300	600 x 1200

1 Maximum bei Skalierung auf 400 %.

2 auf Fotopapier oder Premium Papier.

Speicherkartenspezifikationen

- Empfohlene maximale Dateizahl auf einer Speicherkarte: 1.000
- Empfohlene maximale Dateigröße: 12 Megapixel, 8 MB
- Empfohlene maximale Speicherkartenkapazität: 1 GB (nur Solid-State-Karten)

Hinweis Wenn einer der Maximalwerte fast erreicht wird, kann sich die Zeit, die der HP All-in-One für die Auftragsverarbeitung benötigt, erhöhen.

- CompactFlash
- SmartMedia
- Memory Stick
- Memory Stick Duo
- Memory Stick Pro
- Secure Digital
- MultiMediaCard (MMC)
- xD-Picture Card

Scanspezifikationen

- Integrierter Bildeditor
- Integrierte OCR-Software zur automatischen Konvertierung von gescanntem Text in editierbaren Text
- Die Scangeschwindigkeit hängt von der Komplexität des Dokuments ab.
- Twain-kompatible Schnittstelle
- Auflösung: bis zu 1200 x 4800 dpi optisch; 19200 dpi optimiert (Software)
- Farbe: 48-Bit-Farbe, 8-Bit-Graustufen (256 Graustufen)
- Maximales Scanformat vom Vorlagenglas: 21,6 x 29,7 cm

Abmessungen und Gewicht

- Höhe: 17,2 cm (Farbdisplay heruntergeklappt)
- Breite: 44 cm
- Tiefe: 28,4 cm
- Gewicht: 5,5 kg

Stromversorgung

- Stromverbrauch: 80 W (Maximum)
- Eingangsspannung: Wechselstrom 90 bis 240 V ~ 1 A 47 - 63 Hz, geerdet
- Ausgangsspannung: Gleichstrom 32 Vdc===1630 mA

Umgebungsbedingungen

- Empfohlener Temperaturbereich für Betrieb: 15° bis 32° C (59° bis 90° F)
- Zulässiger Temperaturbereich für Betrieb: 5° bis 40° C (41° bis 104° F)
- Luftfeuchtigkeit: 15 bis 85 % relative Luftfeuchtigkeit, nicht kondensierend
- Temperaturbereich für Lagerung: -4° bis 60° C (-40° bis 140° F)
- Die Ausgabe des HP All-in-One kann durch starke elektromagnetische Felder gestört werden
- HP empfiehlt die Verwendung eines höchstens 3 m langen USB-Kabels, um Störgeräusche aufgrund von potenziell starken elektromagnetischen Feldern zu reduzieren

Zusätzliche Spezifikationen

Speicher: 8 MB ROM, 32 MB DRAM

Wenn Sie Zugang zum Internet haben, können Sie akustische Informationen von der HP Website abrufen. Rufen Sie folgende Website auf: www.hp.com/support.

Programm zur umweltfreundlichen Produktherstellung

Dieser Abschnitt enthält Informationen zu Umweltschutz; Ozonausstoß; Energieverbrauch; Papier; Kunststoff; Datenblätter zur Materialsicherheit und Recyclingprogrammen.

Umweltschutz

Hewlett-Packard verfolgt eine Politik der umweltfreundlichen Herstellung hochwertiger Produkte. Dieses Produkt wurde mit einer Reihe von Eigenschaften ausgestattet, die Umweltschäden im kleinstmöglichen Rahmen halten sollen.

Weitere Informationen zu diesem Thema finden Sie auf der HP Website Environmental Sustainability unter:

www.hp.com/hpinfo/globalcitizenship/environment/index.html

Ozonausstoß

Dieses Produkt erzeugt keine nennenswerten Mengen von Ozon (O3).

Energy consumption

Energy usage drops significantly while in ENERGY STAR® mode, which saves natural resources, and saves money without affecting the high performance of this product. This product qualifies for ENERGY STAR, which is a voluntary program established to encourage the development of energy-efficient office products.



ENERGY STAR is a U.S. registered service mark of the U.S. EPA. As an ENERGY STAR partner, HP has determined that this product meets ENERGY STAR guidelines for energy efficiency.

For more information on ENERGY STAR guidelines, go to the following website:

www.energystar.gov

Papier

Dieses Produkt ist geeignet für die Verwendung von Recyclingpapier gemäß DIN 19309.

Kunststoff

Kunststoffteile von mehr als 25 Gramm sind gemäß internationalen Normen gekennzeichnet, um die Identifizierung von Kunststoff zu Recyclingzwecken nach Ablauf der Lebensdauer des Produkts zu vereinfachen.

Datenblätter zur Materialsicherheit

Datenblätter zur Materialsicherheit (Material Safety Data Sheets, MSDS) finden Sie auf der HP Website unter:

www.hp.com/go/msds

Kunden, die keinen Zugang zum Internet haben, können sich an ihr lokales HP Customer Care Center wenden.

Recyclingprogramm

HP stellt Ihnen in vielen Ländern/Regionen eine zunehmende Anzahl von Produktrücknahme- und Recyclingprogrammen zur Verfügung und steht außerdem in Partnerschaft mit einigen der größten Recyclingzentren für Elektronikprodukte weltweit. HP trägt außerdem zum Erhalt der Ressourcen bei, indem sie einige der gängigsten Produkte repariert und wiederverkauft.

Dieses HP Produkt enthält folgende Materialien, die am Ende der Lebensdauer gesondert entsorgt werden müssen:

- Quecksilber in der Leuchtstoffröhre im Scanner (< 2 mg)
- Blei im Lötmetall

Recyclingprogramm für HP Inkjet-Verbrauchsmaterialien

HP setzt sich für den Schutz der Umwelt ein. Das Recyclingprogramm für HP Inkjet-Verbrauchsmaterialien ist in vielen Ländern/Regionen verfügbar und ermöglicht es Ihnen, gebrauchte Druckpatronen kostenlos zu recyceln. Weitere Informationen finden Sie auf der folgenden Website:

www.hp.com/hpinfo/globalcitizenship/environment/recycle/inkjet.html

Rechtliche Hinweise

Der HP All-in-One entspricht den in Ihrem Land/Ihrer Region geltenden behördlichen Produktanforderungen.

Dieser Abschnitt enthält Informationen zur Modellidentifizierungsnummer des HP All-in-One; ein FCC statement sowie separate Hinweise für Benutzer in Australien, Japan und Korea.

Modellidentifizierungsnummer

Zu Identifizierungszwecken ist Ihrem Produkt eine Modellnummer zugewiesen. Die Modellidentifizierungsnummer Ihres Produkts lautet SDGOB-0401-02. Diese Modellidentifizierungsnummer darf nicht mit dem Produktnamen (HP PSC 2350 series All-in-One) oder der Produktnummer (Q5786A) verwechselt werden.

FCC statement

The United States Federal Communications Commission (in 47 CFR 15.105) has specified that the following notice be brought to the attention of users of this product.

Declaration of Conformity: This equipment has been tested and found to comply with the limits for a Class B digital device, pursuant to part 15 of the FCC Rules. Operation is subject to the following two conditions: (1) this device may not cause harmful interference, and (2) this device must accept any interference received, including interference that may cause undesired operation. Class B limits are designed to provide reasonable protection against harmful interference in a residential installation. This equipment generates, uses, and can radiate radio frequency energy, and, if not installed and used in accordance with the instructions, may cause harmful interference to radio communications. However, there is no guarantee that interference will not occur in a particular installation. If this equipment does cause harmful interference to radio or television reception, which can be determined by turning the equipment off and on, the user is encouraged to try to correct the interference by one or more of the following measures:

- Reorient the receiving antenna.
- Increase the separation between the equipment and the receiver.
- Connect the equipment into an outlet on a circuit different from that to which the receiver is connected.
- Consult the dealer or an experienced radio/TV technician for help.

For more information, contact the Product Regulations Manager, Hewlett-Packard Company, San Diego, (858) 655-4100.

The user may find the following booklet prepared by the Federal Communications Commission helpful: How to Identify and Resolve Radio-TV Interference Problems. This booklet is available from the U.S. Government Printing Office, Washington DC, 20402. Stock No. 004-000-00345-4.



Vorsicht Pursuant to Part 15.21 of the FCC Rules, any changes or modifications to this equipment not expressly approved by the Hewlett-Packard Company may cause harmful interference and void the FCC authorization to operate this equipment.

Notice to users in Australia



This equipment complies with Australian EMC requirements.

Notice to users in Japan (VCCI-2)

この装置は、情報処理装置等電波障害自主規制協議会（VCCI）の基準に基づくクラスB情報技術装置です。この装置は、家庭環境で使用することを目的としていますが、この装置がラジオやテレビジョン受信機に近接して使用されると受信障害を引き起こすことがあります。
取り扱い説明書に従って正しい取り扱いをして下さい。

Notice to users in Korea

사용자 안내문(B급 기기)

이 기기는 비업무용으로 전자파 적합 등록을 받은 기기로서, 주거지역에서는 물론 모든 지역에서 사용할 수 있습니다.

Declaration of conformity (European Economic Area)

The Declaration of Conformity in this document complies with ISO/IEC Guide 22 and EN 45014. It identifies the product, manufacturer's name and address, and applicable specifications recognized in the European community.

Declaration of conformity



DECLARATION OF CONFORMITY

according to ISO/IEC Guide 22 and EN 45014

Manufacturer's Name: Hewlett-Packard Company

Manufacturer's Address: 16399 West Bernardo Drive
San Diego CA 92127, USA

Regulatory Model Number: SDGOB-0401-02

declares, that the product:

Product Name: HP PSC 2350 Series (**Q5786A**)

Model Number(s): PSC 2350 (**Q5792A, Q5792B**), PSC 2352 (**Q5797C**), PSC 2353 (**Q5796C**), PSC 2355 (**Q5789A, Q5789B, Q5795C**), PSC 2355xi (**Q5790A**), PSC 2355v (**Q5791A**), PSC 2357 (**Q5794B**), PSC 2358 (**Q5788D**)

Power Adapter(s) HP part#: 0950-4491

conforms to the following Product Specifications:

Safety: IEC 60950-1: 2001
EN 60950-1: 2002
IEC 60825-1 Edition 1.2: 2001 / EN 60825-1+A11+A2+A1: 2002 Class 1(Laser/Led)
UL 60950-1: 2003
CAN/CSA-22.2 No. 60950-1-03
NOM 019-SFCI-1993, AS/NZS 60950: 2000, GB4943: 2001

EMC: CISPR 22:1997 / EN 55022:1998 Class B
CISPR 24:1997 / EN 55024:1998
IEC 61000-3-2: 2000 / EN 61000-3-2: 2000
IEC 61000-3-3/A1: 2001 / EN 61000-3-3/ A1: 2001
AS/NZS CISPR 22: 2002
CNS13438:1998, VCCI-2
FCC Part 15-Class B/ICES-003, Issue 2
GB9254: 1998

Supplementary Information:

The product herewith complies with the requirements of the Low Voltage Directive 73/23/EC, the EMC Directive 89/336/EC and carries the CE-marking accordingly.

1) The product was tested in a typical configuration.

18 March 2004

Date

Steve Smith, Hardware Test & Regs MGR.

European Contact for regulatory topics only: Hewlett Packard GmbH, HQ-TRE, Herrenberger Strasse 140,
D-71034 Böblingen Germany, (FAX +49-7031-14-3143)

Index

Symbole/Zahlen

10 x 15 cm-Fotopapier,
einlegen 35

4 x 6 Zoll-Fotopapier,
einlegen 35

A

A4-Papier, einlegen 33

Abbrechen

Druckauftrag 73

Kopieren 66

Scannen 69

Abbrechen, Taste 9

Abdeckungsunterseite,
reinigen 85

Abmessungen und
Gewicht 132

anhalten

Druckauftrag 73

Kopieren 66

Scannen 69

Anpassen an Seite 62

Anzahl der Kopien

Kopieren 58

Ausfüllen der gesamten
Seite 60

Auswechseln der

Druckpatronen 89

B

Bedienfeld

Übersicht 6

Berichte

Selbsttest 87

bestellen

Benutzerhandbuch 84

Druckpatronen 83

Einrichtungshandbuch 84

Papier 83

Software 84

Bild scannen

OS 9 – HP Image Zone 17

OS X – HP Image Zone 14

Bild scannen,

Symbolschaltfläche
(HP Director) 12

Bilder entladen

OS 9 – HP Image Zone 17

OS X – HP Image Zone 14

Bilder übertragen,
Symbolschaltfläche
(HP Director) 13

Bildschirmschoner 9

Briefumschläge einlegen 36

C

CompactFlash-

Speicherkarte 41

Customer Support

außerhalb der USA 118

Australien 121

Gewährleistung 125

HP Quick Exchange

Service (Japan) 122

Japan 121

Kontakt 117

Korea 121

Nordamerika 118

Seriennummer 118

Service-ID 118

Website 117

D

declaration of conformity

European Economic

Area 135

United States 136

Diashow 53

Digitalkamera

PictBridge 51

Dokument scannen (OS 9 –

HP Image Zone) 17

Dokument scannen,

Symbolschaltfläche
(HP Director) 12

DPOF-Datei 52

Drehen, Taste 8

Drucken

Abbrechen eines

Auftrags 73

aus einem

Softwareprogramm 71

Druckoptionen 72

Druckspezifikationen 131

Fotos von einer DPOF-
Datei 52

Fotos von einer
Speicherkarte 50

Photo-Index 43

Schnelldruck 52

Selbsttestbericht 87

vom Computer 71

Druckerfreigabe

Macintosh 22

Windows 21, 22

Druckpatronen

aufbewahren 92

ausrichten 93

auswechseln 89

bestellen 83

Fehlerbehebung 114

Fotodruckpatrone 92

handhaben 88

Kontakte reinigen 95

Namen der

Komponenten 88

reinigen 94

Reinigen des

Tintendüsenbereichs 96

Tintenfüllstände

überprüfen 86

Druckpatronen ausrichten 93

Druckpatronen-

Schutzbehälter 92

Druckrandspezifikationen 130

Dunkler

Kopien 63

E

Ein, Taste 8

Einlegen

A4-Papier 33

Briefumschläge 36

Etiketten 37

Fotopapier im Format

10 x 15 cm 35

Fotopapier im Format 4 x 6

Zoll 35

großformatiges Papier 33

- Grußkarten 37
 - Hagaki-Karten 36
 - Legal-Papier 33
 - Letter-Papier 33
 - Original 31
 - Postkarten 36
 - Transferdrucke zum Aufbügeln 37
 - Transparentfolien 37
 - Einrichten
 - Menü 11
 - Taste 8
 - Einstellungen
 - Druckoptionen 72
 - Energiesparmodus 97
 - Etiketten einlegen 37
- F**
- Farbdisplay
 - Bildschirmschoner 9
 - Symbole 9
 - Wechseln der Maße 103
 - Wechseln der Sprache 102
 - Farbe
 - Intensität 63
 - Kopien 64
 - FCC statement 134
 - Fehlerbehebung
 - Beim Betrieb 112
 - Falsche Maße 103
 - Fotospeicherkarte 114
 - Hardwareinstallation 101
 - Installationsüberblick 101
 - Kontaktieren des HP Supports 99
 - Softwareinstallation 107
 - Support-Ressourcen 99
 - Übersicht 99
 - Foto
 - Fotomenü, Taste 8
 - Menü 10
 - Fotopapier, einlegen 35
 - Fotos
 - Aufheben der Auswahl 51
 - Diashow 53
 - Drucken von einer DPOF-Datei 52
 - Fotodruckpatrone 92
 - HP Image Zone 79
 - ohne Rand 51
 - Optimieren von Kopien 64
 - Schnelldruck 52
 - Senden gescannter Bilder 78
 - von einer Speicherkarte senden 76
- G**
- Geräteaktualisierung
 - Macintosh 116
 - Übersicht 114
 - Windows 115
 - Geschwindigkeit
 - Kopieren 57
 - Gewährleistung
 - Upgrades 125
 - Grußkarten, einlegen 37
- H**
- Hagaki-Karten, einlegen 36
 - Heller
 - Kopien 63
 - HP All-in-One
 - Übersicht 5
 - Vorbereiten für den Versand 122
 - HP Bildergalerie
 - OS 9 – HP Image Zone 18
 - OS X – HP Image Zone 15
 - HP Director
 - Fehlende Symbole 109
 - HP Instant Share 82
 - starten 11
 - HP Hilfe (OS 9 – HP Image Zone) 18
 - HP im Internet(OS 9 – HP Image Zone) 18
 - HP Image Print (OS X – HP Image Zone) 15
 - HP Image Zone
 - HP Instant Share 80, 81
 - Macintosh 13, 16, 81
 - Übersicht 11
 - Windows 11, 12, 80
 - HP Instant Share
 - E-Mail 54
 - Einrichtung (USB) 76
 - hochqualitative Ausdrücke 54
 - HP Image Zone 79
 - Informationen 75
 - Online-Alben 54
 - Senden an ein Gerät 76, 79
 - Senden gescannter Bilder 78
 - Senden von Bildern 76
 - Senden von Bildern über HP image Zone (USB) 79
 - Senden von Fotos von einer Speicherkarte (USB) 76
 - Versenden von Fotos per E-Mail über HP Image Zone (USB) 79
 - Versenden von Fotos von einer Speicherkarte per E-Mail (USB) 76
 - HP JetDirect
 - einrichten 22
 - HP Support
 - Vor dem Anruf 99
- I**
- Instant Share. *siehe* HP Instant Share
- K**
- Kapazitäten der Papierfächer 129
 - Kopien erstellen
 - OS 9 – HP Image Zone 17
 - OS X – HP Image Zone 15
 - Symbolschaltfläche (HP Director) 12
 - Kopieren
 - Abbrechen 66
 - Anzahl der Kopien 58
 - Farbintensität 63
 - Fotos im Letter- oder A4-Format 60
 - Fotos, Optimierung 64
 - Geschwindigkeit 57
 - Kopierspezifikationen 131
 - mehrere auf einer Seite 61
 - Menü 9
 - Optimieren von hellen Bereichen 64
 - Papierformat 55
 - Papiertypen, empfohlene 56
 - Qualität 57
 - Schwarzweißdokumente 59
 - Standardeinstellungen 58
 - Text, Optimierung 64

- Transferpapier zum Aufbügeln 66
 - vergrößern auf Poster-Format 65
- L**
- Legal-Papier, einlegen 33
 - Letterpapier, einlegen 33
- M**
- Medien. *siehe* paper
 - Memory Stick-Speicherkarte 41
 - MicroDrive-Speicherkarte 41
 - MultiMediaCard (MMC)-Speicherkarte 41
- N**
- Nach-links-Pfeil 8
 - Nach-oben-Pfeil 9
 - Nach-rechts-Pfeil 9
 - Nach-unten-Pfeil 9
 - Normale Kopierqualität 57
 - Nummern, Customer Support 117
- O**
- OK, Taste 8
 - Optimale Kopierqualität 57
- P**
- Papier
 - bestellen 83
 - Einlegen 33
 - empfohlene Kopiertypen 56
 - empfohlene Typen 32
 - Papierformate 130
 - Stau 39, 113
 - ungeeignete Typen 32
 - Papierspezifikationen 129
 - Patronen. *siehe* print cartridges
 - Photo-Index
 - ausfüllen 44
 - Drucken 43
 - Menü 11
 - Scannen 45
 - PictBridge 51
 - Poster
 - Kopieren 65
 - Postkarten, einlegen 36
 - Programm zur umweltfreundlichen Produktherstellung 133
- Q**
- Qualität
 - Kopieren 57
- R**
- Randlose Fotos
 - Drucken von einer Speicherkarte aus 51
 - Randlose Kopien
 - Ausfüllen der gesamten Seite 60
 - Fotopapier im Format 10 x 15 cm (4 x 6 Zoll) 59
 - Rechtliche Hinweise
 - declaration of conformity 136
 - declaration of conformity (European Economic Area) 135
 - FCC statement 134
 - Modellidentifizierungsnummer 134
 - notice to users in Japan 135
 - notice to users in Korea 135
 - recycling 134
 - Recycling von Inkjet-Verbrauchsmaterialien 134
 - reinigen
 - Abdeckungsunterseite 85
 - äußeres Gehäuse 86
 - Druckpatronen 94
 - Druckpatronen-Tintendüsenbereich 96
 - Druckpatronenkontakte 95
 - Vorlagenglas 85
- S**
- Scan to OCR (An OCR-Anwendung scannen) (OS X – HP Image Zone) 14
 - Scanglas
 - Einlegen eines Originals 31
 - Scannen
 - anhalten 69
 - HP Instant Share 78
 - Photo-Index 45
 - Scanspezifikationen 132
 - Speicherkarte 69
 - Taste 8
 - über das Bedienfeld 68
 - Scannen an, Menü
 - USB – Macintosh 10
 - USB – Windows 10
 - Schnelldruck 52
 - Schnelle Kopierqualität 58
 - Secure Digital-Speicherkarte 41
 - Selbsttestbericht 87
 - Senden an ein Gerät
 - gescannte Bilder 78
 - HP Director (Macintosh) 82
 - HP Image Zone (Macintosh) 81
 - HP Image Zone (Windows) 80
 - von einer Speicherkarte 76
 - Seriennummer 118
 - Service 117
 - siehe auch* customer support
 - Service-ID 118
 - SmartMedia-Speicherkarte 41
 - Software-Aktualisierung.. *siehe* device update
 - Softwareprogramm, drucken 71
 - Speicherkarten
 - Drucken einer DPOF-Datei 52
 - Drucken von Fotos 50
 - Einsetzen einer Karte 42
 - Photo-Index 43
 - Senden von Fotos 76
 - Speichern von Dateien auf dem Computer 42
 - Übersicht 41
 - Speicherkartenspezifikationen 132
 - speichern
 - Übertragen von Fotos auf Computer 42
 - Spezifikationen. *siehe* technical information
 - Standardeinstellungen wiederherstellen 98
 - START Farbe 8
 - START Schwarz 8
 - Stau, Papier 39, 113
 - Stromversorgung 132
 - Support
 - Ressourcen 99
 - Vor dem Anruf 99
 - Systemanforderungen 129

T

- Tastaturfeld 8
- Technische Daten
 - Abmessungen und Gewicht 132
 - Druckrandspezifikationen 130
 - Druckspezifikationen 131
 - Gewicht 132
 - Kapazitäten der Papierfächer 129
 - Kopierspezifikationen 131
 - Papierformate 130
 - Papierspezifikationen 129
 - Scanspezifikationen 132
 - Speicherkartenspezifikationen 132
 - Stromversorgung 132
 - Systemanforderungen 129
 - Umgebungsbedingungen 132
- Telefonnummern, Customer Support 117
- Text
 - Optimieren von Kopien 64
- Tintenfüllstände, überprüfen 86
- Tintenpatronen. *siehe* print cartridges
- Transferdrucke zum Aufbügeln
 - Kopieren 66
- Transferpapier zum Aufbügeln einlegen 37
- Transparentfolien einlegen 37

U

- Umgebungsbedingungen 132
- Unterstützte Verbindungstypen
 - Druckerfreigabe 22
 - USB 22
 - vernetzt 22
- USB-Kabel-Installation 101

V

- Verkleinern/Vergrößern von Kopien
 - Anpassen an das Letter- oder A4-Format 62
 - mehrere auf einer Seite 61
 - Poster 65
- Verzögerungszeit für Aufforderungen 98
- Vorlagenglas
 - Einlegen eines Originals 31
 - reinigen 85

- Vorlagenglas scannen
 - reinigen 85

W

- Wartung
 - Abdeckungsunterseite reinigen 85
 - äußeres Gehäuse reinigen 86
 - Auswechseln der Druckpatronen 89
 - Druckpatronen ausrichten 93
 - Energiesparmodus 97
 - Reinigen der Druckpatronen 94
 - Selbsttestbericht 87
 - Tintenfüllstände überprüfen 86
 - Verzögerungszeit für Aufforderungen 98
 - Vorlagenglas reinigen 85
 - Werkseinstellungen wiederherstellen 98
- Webscan 24
- Weitere Anwendungen (OS 9 – HP Image Zone) 18
- Werkseinstellungen, wiederherstellen 98
- Wiederherstellen der Werkseinstellungen 98

X

- xD-Speicherkarte 41

Z

- Zoom, Taste 8
- Zurücksenden Ihres HP All-in-One 122



i n v e n t



Gedruckt auf mindestens 50% vollständig wieder verwerteten Fasern
mit einem Anteil von mindestens 10% Altpapier

© 2004 Hewlett-Packard Development Company, L.P.

Electronic Edition

www.hp.com



Q5786-90188