



i n v e n t

Guia de referência

HP Notebook Series

Número de publicação do documento: 370697-131

Junho de 2004

Este manual explica como configurar, utilizar, manter e solucionar problemas em seu notebook. Também fornece informações acerca de baterias e gestão de energia, ligações de dispositivos externos e de modem e rede. O último capítulo fornece informações de referências adicionais acerca de comandos do modem, segurança e informações regulamentares.

© Copyright 2004 Hewlett-Packard Development Company, L.P.

Microsoft e Windows são marcas comerciais da Microsoft Corporation registradas nos EUA.

As informações aqui contidas estão sujeitas a alteração sem aviso prévio. As únicas garantias que cobrem os produtos e serviços da HP são estabelecidas exclusivamente na documentação de garantia que os acompanham. Neste documento, nenhuma declaração deverá ser interpretada como a constituição de garantia adicional. A HP não se responsabiliza por omissões, erros técnicos ou editoriais neste documento.

Guia de referência

HP Notebook Series

Primeira edição - Junho de 2004

Número de referência: ze4900/nx9020/nx9030/nx9040

Número de publicação do documento: 370697-131

Conteúdo

1 Informações básicas acerca do notebook

Identificar os componentes do equipamento	1-1
Componentes do painel frontal e direito	1-2
Componentes do painel posterior e esquerdo	1-3
Componentes do painel inferior	1-4
Luzes de estado	1-5
Configurar o notebook	1-7
Passo 1: Introduzir a bateria	1-7
Passo 2: Ligar a energia CA	1-8
Passo 3: Ligar a linha telefônica	1-9
Passo 4: Ligar o notebook	1-10
Passo 5: Configurar o Windows	1-11

2 Funcionamento básico

Funcionamento do notebook	2-1
Definições padrão de fornecimento de energia	2-2
Reinicialização do notebook	2-3
Alteração do dispositivo de arranque	2-3
Utilização do painel tátil	2-4
Utilização da função Tap to Click do painel tátil	2-5
Utilização das teclas de aceleração	2-6
Utilização dos botões de toque único	2-7
Utilização das teclas Windows e aplicações	2-8
Introdução de gráficos alternativos com a tecla ALT GR	2-9
Utilizar CDs ou DVDs	2-10

Introdução ou remoção de CDs ou DVDs	2–10
Reprodução de filmes em DVD	2–11
Gravação em mídias de DVD (somente em alguns modelos)	2–12
Criação ou cópia de CDs	2–12
Segurança do notebook	2–13
Para configurar a protecção por palavra-passe	2–13
Bloqueio do notebook	2–14
Ligação de cabos de segurança opcionais	2–15
Protecção contra vírus	2–16
Bloqueio da unidade de disco rígido	2–16
Cuidados com o notebook	2–17
Protecção da unidade de disco rígido	2–17
Manutenção do notebook	2–18
Protecção dos dados	2–18
Aumento da vida útil do ecrã	2–19
Limpeza do notebook	2–19

3 Baterias e gestão de energia

Gerir o consumo de energia	3–1
Modo de gestão automática de energia do notebook	3–2
Alteração das definições automáticas e criação de esquemas de energia	3–3
Utilizar a energia da bateria	3–4
Verificação do estado da bateria	3–4
Resposta a avisos de bateria com pouca carga	3–5
Recarregamento da bateria	3–5
Como obter o máximo rendimento das baterias	3–6
Eliminar baterias usadas	3–8

4 Ligações de modem e de rede

Utilizar o modem	4-1
Ligação do modem	4-2
Limitações especiais em determinados países.	4-3
Alteração das definições do modem	4-4
Ligar a redes locais (LAN).	4-5
Estabelecer ligações de redes sem fios (somente em alguns modelos)	4-6
Activação e desactivação da comunicação sem fios.	4-7

5 Dispositivos adicionais

Ligar dispositivos externos	5-1
Introdução ou remoção de placas PC Card	5-1
Ligação de dispositivos de áudio.	5-3
Ligação de TVs ao notebook (somente em alguns modelos)	5-4
Comutar o ecrã ao monitor externo	5-5
Ligação de dispositivos 1394 (somente em alguns modelos)	5-7
Ligação de dispositivos infravermelhos (somente em alguns modelos)	5-7
Instalar memória RAM adicional.	5-9
Instalação de módulos de expansão de memória RAM	5-9
Remoção de módulos de expansão de memória RAM	5-10
Substituir a unidade de disco rígido.	5-12
Substituição da unidade de disco rígido	5-12
Substituição do suporte da unidade de disco rígido.	5-13
Preparação de novas unidades de disco rígido	5-14

6 Resolução de problemas

Resolver problemas do notebook	6-1
Problemas de áudio	6-2
Problemas do CD-ROM e do DVD	6-3
Problemas no ecrã	6-5
Problemas na unidade de disco rígido	6-6
Problemas de aquecimento	6-7
Problemas de infravermelhos	6-7
Problemas com o teclado e com os dispositivos indicadores	6-8
Problemas de desempenho	6-8
Problemas na rede LAN (rede local)	6-9
Problemas de memória	6-10
Problemas com o modem	6-11
Problemas da placa PC Card (PCMCIA)	6-14
Problemas de desempenho	6-15
Problemas de fornecimento de energia e com a bateria	6-17
Problemas de impressão	6-19
Problemas de porta série, paralela e USB	6-20
Problemas de arranque	6-22
Problemas com a comunicação sem fios	6-24
Configurar o notebook	6-25
Execução do utilitário de configuração do BIOS	6-26
Actualizar softwares e controladores pela Web	6-31
Utilizar os recursos de recuperação do sistema	6-31
Proteger os dados	6-32
Reparação do CD do sistema operativo (SO)	6-33
Reinstalação do CD SO	6-33
Reinstalar controladores	6-35
Proteger os dados	6-36
CD de restauro do sistema operativo (SO)	6-37
CD de reinstalação do sistema operativo	6-38
Reinstalar controladores	6-39
Restaurar aplicações de software	6-40

Índice

Informações básicas acerca do notebook

Identificar os componentes do equipamento

Os componentes fornecidos com o notebook podem variar consoante a localização geográfica e os recursos que seleccionou. As tabelas apresentadas a seguir identificam os componentes padrão externos fornecidos com a maior parte dos modelos.

Localize as ilustrações que mais pareçam com seu notebook para identificar os componentes.

Componentes do painel frontal e direito

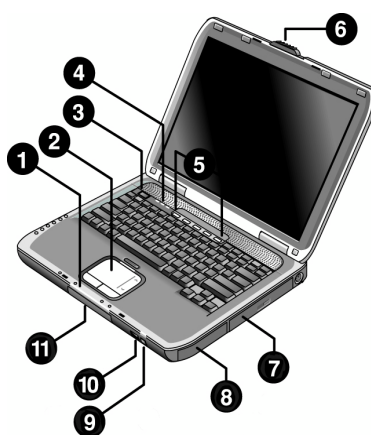
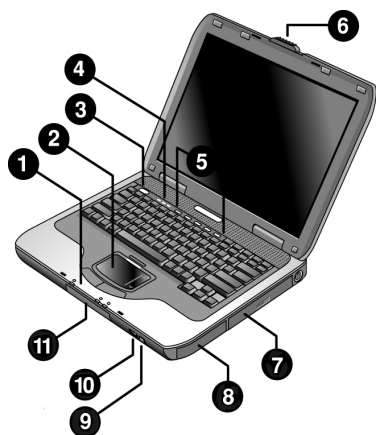

1 Luzes principais de estado (da esquerda para a direita): modo de energia, actividade da unidade de disco rígido e bateria.

2 Painel tátil, painel de deslocamento, botões de clique e botão para ligar/desligar.

3 Botão de ligação: liga e desliga o notebook.

4 Luzes de estado do teclado.

5 Botões de toque único.

6 Trava para abrir/fechar o notebook.

7 Unidade de CD-ROM, DVD ou outra.

8 Bateria.

9 Botão de activação/desactivação da função sem fios e respectiva luz indicadora (somente em alguns modelos).

10 Porta de infravermelhos (somente em alguns modelos).

11 Unidade de disco rígido.

Componentes do painel posterior e esquerdo

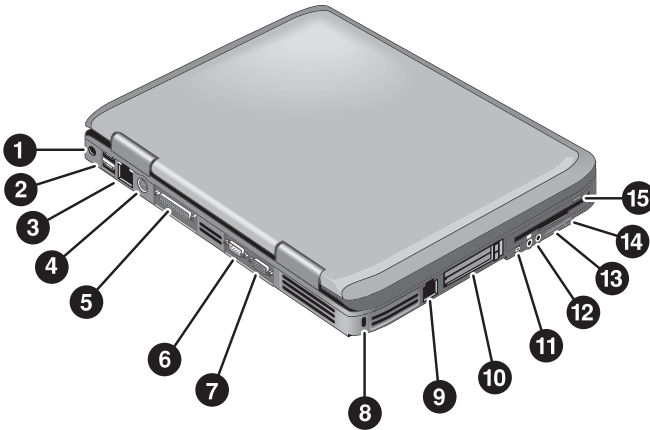

1 Tomada do transformador CA.	9 Tomada RJ-11: liga o cabo do modem.
2 Portas USB (Universal serial bus).	10 Ranhura e botão da placa PC Card e CardBus (somente em alguns modelos; a localização varia consoante o modelo).
3 Tomada RJ-45: liga cabos de rede.	11 Porta IEEE 1394 (somente em alguns modelos).
4 Tomada de saída S-vídeo (somente em alguns modelos).	12 Tomadas de áudio (da esquerda para a direita): microfone externo, saída de áudio (auscultadores).
5 Porta paralela (LPT1): utilize-a para ligar impressoras ou outros dispositivos paralelos (somente em alguns modelos).	13 Controle de volume.
6 Porta série (COM1): utilize-a para ligar ratos, modems, impressoras ou outros dispositivos série (somente em alguns modelos).	14 Luz e botão silenciador de áudio.
7 Porta do monitor externo.	15 Unidade de disquetes (somente em alguns modelos).
8 Ranhura de bloqueio do cabo (conector de segurança).	

Componentes do painel inferior

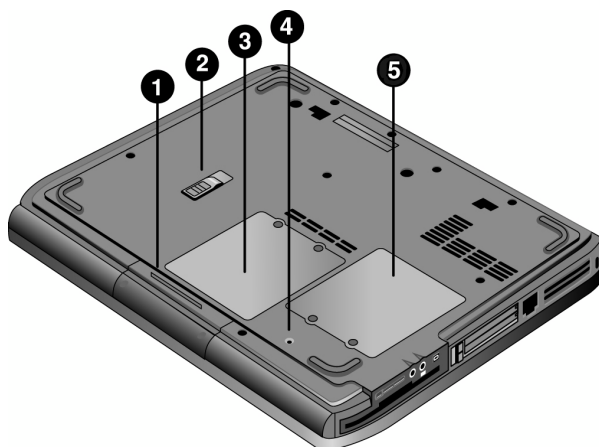

❶ Unidade de disco rígido.

❷ Botão reinicializar.

❸ Trava da bateria.

❹ Tampa da mini PCI
(o utilizador não deve manejar
as peças no interior).

❺ Protecção da memória RAM



ATENÇÃO: Para impedir que o sistema pare de responder e que seja exibida uma mensagem de erro, instale somente dispositivos mini PCI autorizados para uso no seu notebook pelo órgão governamental que controla os dispositivos sem fios em seu país. Caso instale algum dispositivo e receba uma mensagem de erro, remova-o para restaurar o funcionamento do notebook. Em seguida, contacte o Centro de apoio ao cliente.

Luzes de estado

O notebook contém várias luzes que informam do estado da energia e da bateria, da actividade de unidades e de teclas de função como Caps Lock e Num Lock.

O diagrama a seguir mostra as luzes principais de estado na parte frontal do equipamento.

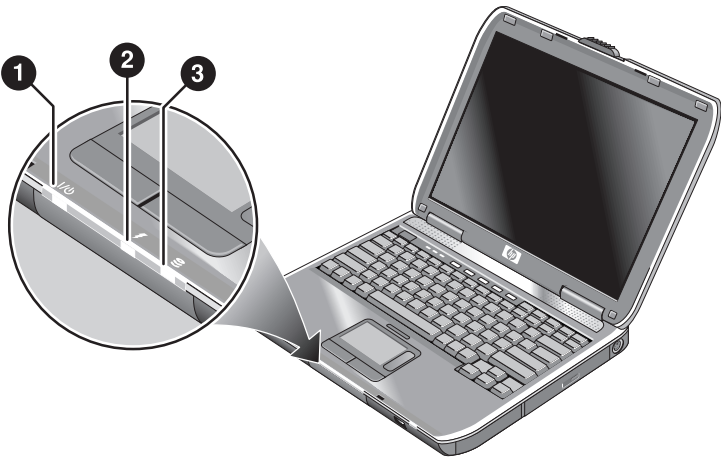

1 Modo de energia

- Acesa - o notebook está ligado, mesmo com o ecrã desligado.
- A piscar - o notebook está no modo de suspensão.
- Apagada - o notebook está desligado ou no modo de hibernação.

2 Actividade da unidade de disco rígido

Acesa - o notebook está a aceder a unidade de disco rígido.

3 Estado da bateria

- Verde - o transformador CA está ligado e a bateria está totalmente carregada.
 - Amarela - o transformador CA está ligado e a bateria está a ser carregada.
 - A piscar - o transformador CA está ligado e a bateria não está montada ou está com falhas.
 - Apagada - o transformador CA não está ligado.
-

As luzes de estado do teclado, localizadas acima do mesmo, indicam as suas condições de trava.

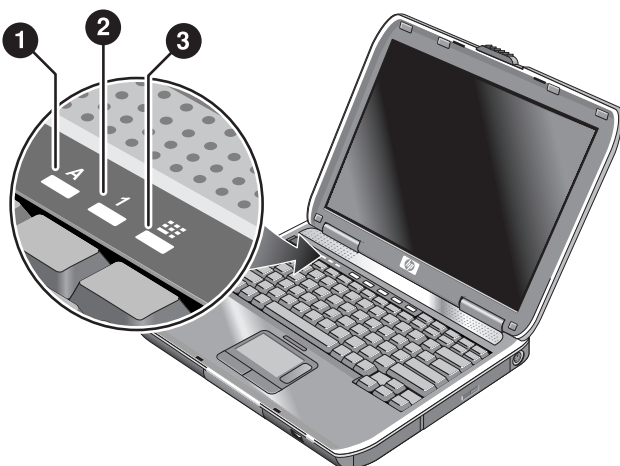

-
- ❶ **Caps Lock acesa:** a função Caps Lock está activa.

 - ❷ **Num Lock acesa:** a função Num Lock está activa. A tecla Keypad Lock também tem que estar activa para ser possível utilizar o teclado numérico incorporado.

 - ❸ **Keypad Lock acesa:** o teclado numérico incorporado está activo (Fn+F8). A luz Num Lock também deverá estar acesa para utilizar as teclas numéricas. Se não estiver, o controlo do cursor estará activo, conforme o indicado no teclado externo.
-

Configurar o notebook



AVISO: Para reduzir o risco de ferimentos sérios, leia o *Guia de segurança e conforto*. Nele, são descritos a configuração da estação de trabalho e os hábitos de trabalho, saúde e postura adequados para os utilizadores de computadores, bem como informações importantes acerca da segurança mecânica e eléctrica. Este manual localiza-se no site <http://www.compaq.com/ergo>, na unidade de disco rígido ou no CD de documentação, fornecido com o produto.

Ao configurar o notebook pela primeira vez, ligue o transformador CA, carregue a bateria, ligue o notebook e execute o programa de instalação do Microsoft® Windows®.

Passo 1: Introduzir a bateria



AVISO: Não parta nem fure as baterias. Não as exponha ao fogo, pois poderão estourar ou explodir, libertando substâncias químicas prejudiciais à saúde. As baterias recarregáveis necessitam ser recicladas ou descartadas correctamente.

Para instalar a bateria:

1. Posicione o notebook virado para baixo.
2. Introduza a extremidade do conector da bateria no seu compartimento e deslize-o para dentro até encaixar.

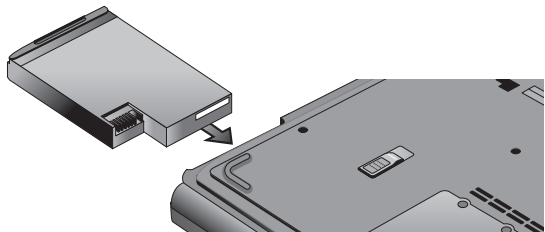

Passo 2: Ligar a energia CA

 **ATENÇÃO:** Utilize apenas o transformador CA que acompanha o notebook ou outro adaptador aprovado que satisfaça os requisitos de energia do equipamento. O uso de transformadores CA inadequados poderá causar danos ao notebook ou ao próprio transformador, perda de dados, bem como anular a garantia.

1. Ligue o transformador CA no notebook.
2. Ligue o cabo de alimentação ao transformador CA.
3. Ligue o cabo de alimentação em uma ficha de parede. Com isso, o processo de carregamento da bateria do notebook será iniciado.

 Ao desligar o cabo de alimentação, desligue-o primeiro da tomada eléctrica antes de desligar o transformador CA.

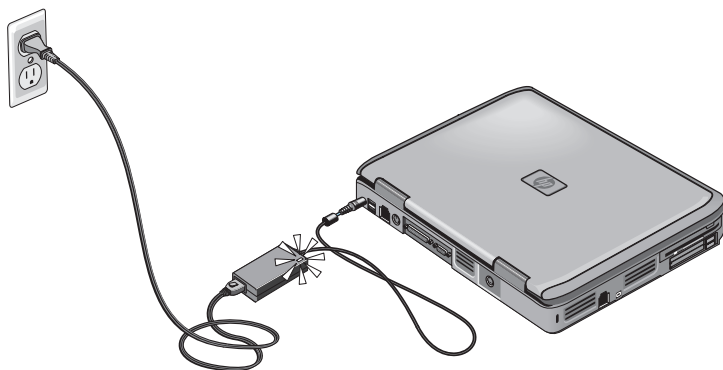

Enquanto a bateria estiver a ser carregada, continue com as instruções apresentadas na secção "[Passo 3: Ligar a linha telefónica](#)".

Passo 3: Ligar a linha telefónica

1. Certifique-se de que a linha telefónica seja analógica, por vezes também chamada de linha de dados. Não utilize linhas digitais.
2. Ligue o cabo telefónico (RJ-11) à tomada telefónica.
3. Ligue a outra extremidade do cabo telefónico na tomada de modem RJ-11, localizada no notebook.

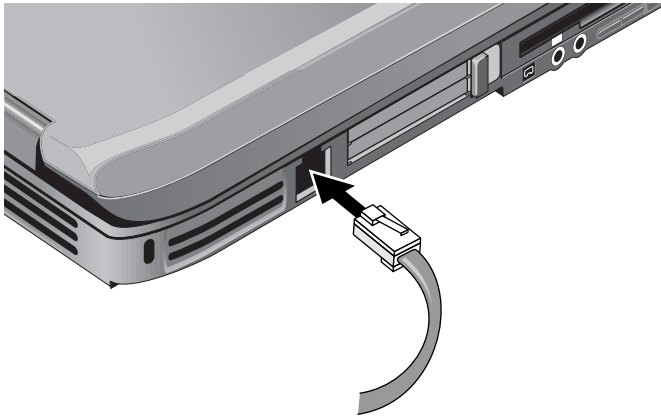

Para obter informações pormenorizadas acerca de como utilizar o modem, consulte a secção "[Utilizar o modem](#)".

Passo 4: Ligar o notebook

Prima o botão de ligação situado no lado superior esquerdo do teclado. O notebook arranca e o Windows é iniciado automaticamente.



Se o notebook não ligar ao trabalhar com energia da bateria, a mesma pode estar sem carga. Ligue o transformador CA e prima o botão de ligação novamente. Deixe o transformador CA ligado por várias horas para carregar totalmente a bateria. Os tempos de carregamento variam.



AVISO: Este notebook foi projectado para executar aplicações exigentes com a potência máxima. Como resultado de um aumento do consumo de energia, é normal o aquecimento do notebook durante a utilização contínua. Para evitar possíveis desconfortos ou queimaduras, não bloqueie as aberturas nem utilize o notebook em seu colo por períodos prolongados. O notebook está em conformidade com os limites de temperatura das superfícies expostas ao utilizador definidos pelo International Standard for Safety of Information Technology Equipment (IEC 60950).

Passo 5: Configurar o Windows

O notebook é fornecido com o sistema operativo Microsoft Windows pré-instalado na unidade de disco rígido. A primeira vez que o notebook for ligado, o programa de instalação do Windows será executado automaticamente, permitindo personalizar a configuração.

1. Siga as instruções do programa de instalação apresentadas no ecrã. Se o programa solicitar o código de identificação do produto, localize-o na parte inferior do notebook.
2. Verifique as definições de área e de país do modem. Seleccione Iniciar > Painel de controlo > Impressoras e outro hardware > Opções de telefone e modem. Em seguida, escolha o seu país/região.

Funcionamento básico

Funcionamento do notebook

Pode utilizar o botão de ligação para iniciar ou interromper o funcionamento do notebook. Em outras situações é possível utilizar outros métodos para iniciar ou interromper o funcionamento do equipamento consoante os aspectos referentes à energia, tipos de ligações activas e tempo de inicialização. Este capítulo descreve vários métodos.

Definições padrão de fornecimento de energia

Modo de energia	Para activar este modo	Função
ACTIVO - A luz de estado de energia acende-se.	Prima rapidamente o botão de ligação.	Liga o notebook.
INACTIVO - A luz de estado de energia apaga-se.	Selecione Iniciar > Desligar o computador > Desactivar. Se o sistema deixou de responder e não puder executar os procedimentos de encerramento do Windows, prima sem soltar o botão de ligação durante 4 segundos para desligar o notebook.	Desliga o notebook.
Suspensão - A luz de estado de energia torna-se intermitente.	Selecione Iniciar > Desligar computador > Suspende. -ou- Deixe que o sistema esgote o tempo limite.	<ul style="list-style-type: none">■ Economiza muita energia.■ Desliga o ecrã e outros componentes.■ Mantém a sessão actual na RAM.■ Reinicia rapidamente.■ Restaura as ligações de rede.
Hibernação - A luz de estado de energia irá apagar.	Se o notebook já estiver ligado, prima rapidamente o botão de ligação. -ou- Prima as teclas Fn+F12 . -ou- Deixe que o sistema esgote o tempo limite.	<ul style="list-style-type: none">■ Economiza o máximo de energia.■ Guarda a sessão actual no disco e depois encerra o notebook.■ Restaura as ligações de rede.

Também pode personalizar o funcionamento dos modos de energia. Consulte o capítulo "[Baterias e gestão de energia](#)" deste manual.

Reinicialização do notebook

Por vezes, o Windows ou o notebook deixa de responder, não permitindo desligar o equipamento. Se isso ocorrer, experimente executar os seguintes procedimentos na ordem indicada.

- Se possível, encerre o Windows: Prima **ctrl+alt+del** e, em seguida, seleccione Encerrar > Reiniciar.

-ou-

- Prima o botão de ligação por ao menos 4 segundos até desligar o ecrã. Os dados não guardados serão perdidos. Prima o botão de ligação novamente para reiniciar o equipamento.

-ou-

- Insira a ponta de um clipe no botão reinicializar localizado na parte inferior do notebook e, em seguida, prima o botão de ligação para o reinicializar.

Para reinicializar o notebook quando este estiver ancorado num replicador de portas, pode premir o botão reinicializar no lado esquerdo do mesmo.

Alteração do dispositivo de arranque

Normalmente, o notebook arranca a partir da unidade de disco rígido interna. O equipamento também pode arrancar a partir de unidades de disquetes, CD-ROM ou de placas de interface de rede internas.

1. Seleccione Iniciar > Desligar o computador > Reiniciar.
2. Quando o ecrã do logótipo for exibido, prima **esc** para visualizar o menu Boot (Arranque).
3. Utilize as teclas de seta para seleccionar o dispositivo de arranque e prima **enter**.

Se preferir que o equipamento arranque a partir de dispositivos específicos sempre que estiverem presentes, altere a ordem de arranque através do utilitário de configuração do BIOS. Consulte a secção "[Configurar o notebook](#)" no capítulo "[Resolução de problemas](#)" deste manual.

Utilização do painel táctil

O painel táctil inclui um botão para ligar/desligar que permite desactivá-lo de modo a impedir que o ponteiro se mova acidentalmente durante a introdução de texto. A luz indicadora apaga-se ao desactivar o painel táctil.

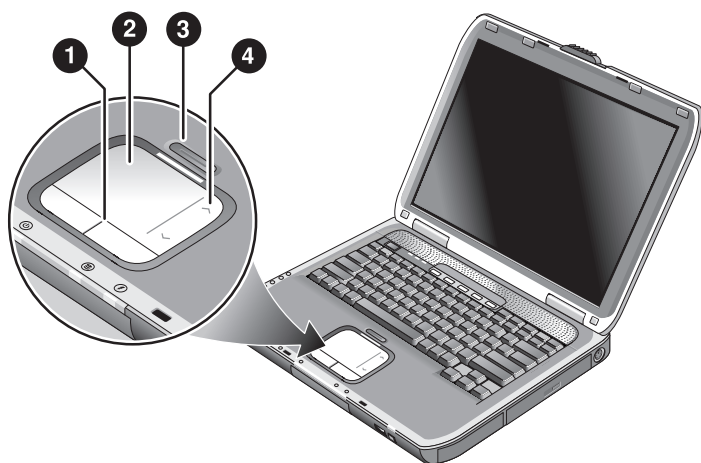

-
- ❶ **Botões de clique:** Esses botões funcionam como os botões esquerdo e direito de ratos padrão.

 - ❷ **Painel táctil** (dispositivo apontador sensível ao toque).

 - ❸ **Botão para ligar/desligar o painel táctil e luz indicadora.**

 - ❹ **Painel de deslocamento:** Com esse painel, é possível percorrer o ecrã verticalmente para visualizar o conteúdo da janela activa.
-

Utilização da função Tap to Click do painel táctil

Por padrão, a função de batimento, Tap to Click, está activada. Para desactivá-la, siga as instruções aqui incluídas.

1. Seleccione Iniciar > Painel de controlo > Impressoras e outro hardware > Rato. A caixa de diálogo Propriedades do rato abrirá.
2. Seleccione o separador Tapping (Toque).
3. No painel esquerdo, desmarque a caixa de verificação Tapping (Toque).
4. Seleccione Aplicar > OK.

Agora a função Tap to Click estará desactivada.

Utilização das teclas de aceleração



A combinação da tecla **Fn** mais outra cria uma tecla de aceleração, ou seja, uma sequência de teclas de atalho para vários controlos do sistema. Para utilizar as teclas de aceleração, prima sem soltar a tecla **Fn**, prima a segunda tecla adequada e, em seguida, solte as duas teclas.

Esta tecla de aceleração	Efectua o seguinte
Fn+F1	Diminui a luminosidade do ecrã.
Fn+F2	Aumenta a luminosidade do ecrã.
Fn+F8	Activa e desactiva o teclado numérico incorporado. Não afecta teclados externos. Se a tecla Num Lock estiver activada, as funções numéricas também estarão activas; no caso contrário, o controlo do cursor estará activo (como marcado no teclado externo).
Fn+F12	Inicia o modo de hibernação.
Fn+NumLock	Activa e desactiva a função de bloqueio de deslocamento Scroll Lock.
Fn+Page Up	Aumenta o volume do áudio e cancela a definição sem som.
Fn+Page Down	Diminui o volume do áudio.
Fn+Retrocesso	Silencia/activa a saída de som.

Utilização dos botões de toque único

O notebook inclui cinco botões de toque único que podem iniciar qualquer aplicação ou abrir documentos ou sites da Web com um único toque.

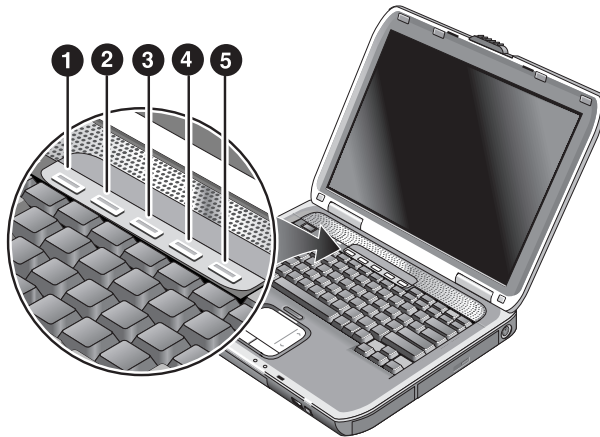

Prima o botão de toque único para abrir a aplicação, documento ou site da Web correspondente.

Para programar o botão de toque único:

1. Selecione Iniciar > Todos os programas > Utilitários > One-Touch (Toque único).
2. No separador One-Touch (Toque único), selecione o botão que deseja reprogramar.
3. Escreva a identificação do botão, em seguida, selecione a aplicação, documento, pasta ou site da Web que o botão deverá abrir.
4. Se desejar que apareça uma identificação no ecrã ao premir um botão de toque único, selecione esta opção no separador Onscreen Display (Exibição no ecrã).

Utilização das teclas Windows e aplicações



A tecla Windows faz aparecer o menu Iniciar do sistema operativo. O efeito é o mesmo que seleccionar o botão Iniciar na barra de tarefas.



A tecla Aplicações faz aparecer o menu de atalho do item seleccionado no momento. Este é o mesmo menu que aparece quando se faz clique com o botão direito do rato ao apontar no item seleccionado.

Esta combinação de teclas

Tecla Windows+E

Tecla Windows+F1

Tecla Windows+F

Tecla Windows+M

Shift+tecla Windows+M

Tecla Windows+R

Efectua o seguinte

Executa o Explorador do Windows.

Executa a ajuda do Windows.

Executa a localização do Windows: Procurar.

Minimiza todas as janelas apresentadas.

Restaura o tamanho original de todas as janelas minimizadas.

Executa a caixa de diálogo Executar do Windows.

Introdução de gráficos alternativos com a tecla **ALT GR**

Os teclados não americanos apresentam a tecla **ALT GR** à direita da barra de espaços e teclas que mostram caracteres internacionais. Esses caracteres especiais aparecem no canto inferior direito de algumas teclas. Por exemplo:



❶ Com Shift

❷ Sem Shift

❸ ALT GR

» Para escrever algum caractere ALT GR, prima sem soltar a tecla **ALT GR** e, em seguida, prima a tecla que contém o caractere ALT GR que pretende mostrar.

 Se o teclado não apresentar a tecla **ALT GR**, será possível utilizar a tecla **ALT** em vez da tecla **ALT GR** de maneira a obter o mesmo resultado.

Utilizar CDs ou DVDs

Introdução ou remoção de CDs ou DVDs

 **ATENÇÃO:** Não remova CDs ou DVDs enquanto o notebook estiver a lê-los, pois o equipamento poderá parar de responder e causar perda de dados. Para evitar danos ao disco ou à unidade, certifique-se de premir o CD ou DVD firmemente no tabuleiro.

 A localização da unidade de CD ou DVD varia consoante o modelo.

1. Prima o botão disponível na face da unidade de CD ou DVD. Se estiver a utilizar a unidade pela primeira vez, certifique-se de remover, se houver, o acessório de embalagem em cartão.
2. Prima com cuidado, mas firmemente, o CD ou o DVD sobre o tabuleiro, com a etiqueta voltada para cima.

-ou-

Remova o CD ou DVD.

3. Empurre o tabuleiro para dentro do módulo para fechá-lo.



 Se o notebook ficar sem energia eléctrica, é possível abrir manualmente a unidade para remover o CD. Introduza uma tira de cartão plano no orifício localizado na parte frontal da unidade para abri-la.

Reprodução de filmes em DVD

Caso o seu notebook disponha de leitor ou outra unidade de leitura de DVDs, deve incluir também o software correspondente que permite reproduzir filmes.

- » Seleccione Iniciar > Todos os programas > Multimédia > Leitor de DVD > InterVideo WinDVD.



Para obter o melhor desempenho durante a reprodução de filmes com energia a bateria, defina o Esquema de energia no Painel de controlo em Portátil/Laptop.



Os DVDs podem ter códigos regionais incorporados nos dados. Esses códigos impedem que filmes em DVD possam ser vistos fora da região do mundo onde são vendidos. Se obtiver um erro de código de região, estará a tentar ler um DVD destinado a uma região diferente.

A maioria das unidades de DVD permite alterar esse código apenas um número limitado de vezes (normalmente, não mais que quatro vezes). Ao atingir esse limite, a última alteração será gravada definitivamente na unidade de DVD, tornando-se permanente. A garantia não cobre a despesa para corrigir este problema. Consulte a ajuda do software de leitura de DVD para obter pormenores acerca da configuração de códigos regionais.

Gravação em mídias de DVD (somente em alguns modelos)

Se o notebook estiver equipado com uma unidade combinada de DVD+RW/R e CD-RW, instale os softwares de gravação contidos nos CDs fornecidos com o equipamento antes de gravar em mídias de DVD.

Ao gravar em mídias de DVD+R ou DVD+RW, observe as seguintes orientações:

- Coloque o notebook numa superfície plana e estável.
- Certifique-se de que o transformador CA esteja ligado no notebook e na tomada eléctrica CA.
- Feche e saia de todas as aplicações de software, excepto do software de gravação de CDs (durante a gravação de disco de dados) ou do software de gravação de DVDs (durante a gravação de disco de vídeo).

Criação ou cópia de CDs

Caso o seu notebook apresente uma unidade combinada de DVD/CD-RW, também inclui o software que permite copiar ou criar CDs. Siga as instruções fornecidas no software. A qualidade de leitura e gravação poderá variar consoante a média.

Segurança do notebook

Para configurar a protecção por palavra-passe

É possível proteger o notebook contra o acesso de outro utilizador mediante a configuração de palavra-passe, que está disponível no Windows e no utilitário de configuração do BIOS. Consulte a secção "[Configurar o notebook](#)" no capítulo "[Resolução de problemas](#)". Para obter protecção completa, ajuste as palavras-passe no Windows assim como na configuração do BIOS.

Para cancelar a protecção, defina uma palavra-passe vazia.

Windows

1. Seleccione Iniciar > Painel de controlo > Contas de utilizador e, em seguida, escolha a sua conta.
2. Seleccione a opção Criar uma palavra-passe e defina-a.
3. Seleccione Iniciar > Painel de controlo > Desempenho e manutenção > Opções de energia.
4. No separador Avançadas, seleccione a alternativa de solicitação de palavra-passe quando o notebook sair do modo de suspensão.

Bloqueio do notebook

Para proteger o equipamento contra o acesso não autorizado quando este estiver a funcionar, bloqueie o computador antes de deixá-lo ou configure uma protecção de ecrã com uma palavra-passe do Windows. Pode bloquear o notebook das seguintes maneiras:

- Se houver um botão de toque único atribuído à função Quick Lock (Bloqueio rápido), prima-o.

-ou-

- Prima **ctrl+alt+del** e seleccione a opção Bloquear computador.

Para desbloquear o equipamento, siga os passos normais de início de sessão.

Ligação de cabos de segurança opcionais

O notebook inclui um conector incorporado que pode ser utilizado para prender o equipamento com um cabo e um dispositivo bloqueio (tal como o sistema de bloqueio Kensington MicroSaver, disponível em muitas lojas de computadores).

1. Enrole o cabo em torno de algum objecto seguro.
2. Introduza-o na ranhura do cabo de segurança presente no notebook.
3. Trave-o com a chave da trava do cabo e guarde-a em um local seguro, distante do equipamento.

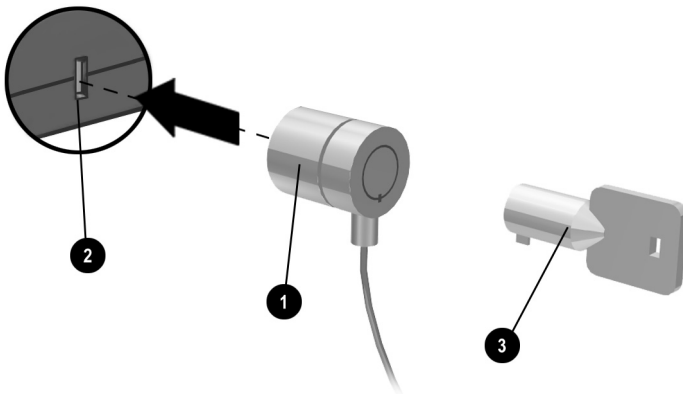

Protecção contra vírus

O software de protecção contra vírus pode ajudar a proteger a integridade dos dados guardados no notebook. Isto é especialmente importante se utilizar a Web.

O notebook vem equipado com o software Norton AntiVirus.

Novos vírus surgem com frequência, portanto, é conveniente manter actualizadas as suas definições de vírus do programa. As actualizações do Norton AntiVirus encontram-se no site <http://www.symantec.com>. Também é possível obter instruções pormenorizadas na ajuda online do programa.

Bloqueio da unidade de disco rígido

O notebook permite-lhe bloquear a unidade de disco rígido interna para ajudar a manter segura suas informações.



ATENÇÃO: Quando activar o bloqueio da unidade de disco rígido, a palavra-passe actual do utilizador do BIOS (ou a palavra-passe do administrador, se for a única definida) ficará codificada na unidade de disco rígido. *Se transferir o disco rígido a outro notebook, não poderá aceder à unidade até definir a palavra-passe do utilizador ou do administrador de maneira que corresponda à palavra-passe da unidade.* Isso feito, poderá alterar a palavra-passe do notebook ou da unidade. Caso se esqueça da mesma, não poderá recuperar os dados.

1. Seleccione Iniciar > Desligar o computador > Reiniciar.
2. Quando o ecrã do logótipo aparecer, prima a tecla **F2** para entrar no utilitário de configuração do BIOS.
3. No menu Security (Segurança), active a opção Password Required to Boot (Palavra-passe necessária para o arranque).
4. No menu Security (Segurança), active o bloqueio da unidade de disco rígido interna.
5. Prima **F10** para guardar e sair da configuração do BIOS.

Cuidados com o notebook

Cumpra as seguintes recomendações para cuidar do notebook durante a utilização diária e evitar possíveis danos físicos ou perda de dados.

Protecção da unidade de disco rígido

As unidades de disco rígido, assim como os outros componentes internos, não são indestrutíveis e podem ser danificados por manipulação ou utilização impróprias.

- Evite pancadas e solavancos.
- Não utilize o notebook durante viagens por terreno muito irregular.
- Coloque o notebook no modo de suspensão ou encerre-o antes de transportá-lo. Esse procedimento desliga a unidade de disco rígido. Uma queda de alguns centímetros numa superfície rígida quando a unidade de disco rígido estiver a funcionar pode destruir dados ou danificar a unidade.
- Transporte o equipamento numa mala almofadada para o proteger contra pancadas e solavancos.
- Pouse o notebook com suavidade.

Manutenção do notebook

- Assegure ventilação adequada em torno do equipamento. Sempre coloque o equipamento sobre superfícies planas, de forma a que o ar possa fluir livremente em volta e abaixo do mesmo.
- Desligue sempre o equipamento ou ponha-o no modo de hibernação antes de o colocar dentro de uma mala de transporte ou noutro espaço fechado.
- Não pegue nem transporte o notebook segurando-o pelo ecrã.
- Não utilize o equipamento em ambientes externos se estiver a chover ou a nevar (condições atmosféricas adversas). Se o notebook estiver muito frio, aqueça-o gradualmente para evitar condensação.
- Efectue a manutenção de sua bateria para garantir o desempenho ideal. Para tal, consulte o capítulo "[Baterias e gestão de energia](#)".

Protecção dos dados

- Não utilize dispositivo apontador nem active qualquer outro dispositivo que interrompa o funcionamento enquanto o sistema estiver a arrancar ou a encerrar.
- Faça cópias de segurança do seu trabalho regularmente. Copie os ficheiros em disquetes, CDs, DVDs, em outra média ou em unidades de rede.
- Utilize um programa de detecção de vírus, como o programa Norton AntiVirus incluído no notebook, para verificar os ficheiros e o sistema operativo.
- Verifique o disco utilizando o separador Ferramentas na janela Propriedades.

Aumento da vida útil do ecrã

- Ajuste a luminosidade do ecrã no nível mais baixo que possa ver comodamente (**Fn+F1**).
- Quando for trabalhar numa mesa, ligue um monitor externo e desligue o ecrã interno (prima o botão de toque único TV Now! localizado na parte superior do teclado).
- Se não estiver a utilizar monitor externo, defina os tempos limite para desligar o monitor (tanto para CA como utilização com bateria) com o intervalo confortável mais curto possível.
- Evite utilizar protecção de ecrã ou outro software que impeça que o notebook mude para o modo de desactivação ou suspensão após um período de tempo limite. Se optar por utilizar protecção de ecrã, active a opção para o desligar após algum tempo.
- Não desactive os tempos limite de desactivação ou de suspensão.
- Se estiver a utilizar energia CA e não tiver nenhum monitor externo ligado, coloque o notebook no modo de suspensão quando não o estiver a utilizar.

Limpeza do notebook

- Pode limpar o equipamento com um pano macio humedecido com água limpa ou com água que contenha um detergente suave. Não utilize um pano excessivamente molhado, e tome cuidado para não molhar a caixa.
- Não utilize líquidos de limpeza abrasivos, especialmente no ecrã. Não aplique nenhum líquido de limpeza directamente no mesmo. Em vez disso, aplique o líquido de limpeza num pano macio, em seguida, limpe-o delicadamente com o pano.

Baterias e gestão de energia

Gerir o consumo de energia

Quando estiver a trabalhar com o notebook alimentado por bateria, é possível maximizar o tempo de funcionamento sem comprometer o desempenho. O seu equipamento foi projectado para ajudá-lo a reduzir o consumo de energia e ampliar a duração da bateria.

Durante períodos inactivos, o notebook entra automaticamente em modos de economia de energia após períodos especificados de tempo limite. Pode ajustar estes tempos limite para que se adaptem aos seus hábitos de trabalho.

Modo de gestão automática de energia do notebook

O seu notebook activa automaticamente os modos de hibernação e suspensão e desactiva o disco rígido e o ecrã com base nos valores definidos no Windows.

Quando o seguinte problema ocorre	O resultado é este	Para reiniciar
Não há nenhuma actividade do teclado, dispositivo apontador ou outro dispositivo de entrada durante o intervalo especificado.	O ecrã desactiva-se. Desliga o ecrã para economizar a energia da bateria e aumentar a vida útil do componente.	Prima rapidamente qualquer tecla ou mova um dispositivo apontador para ligar o ecrã.
Não é possível aceder ao disco rígido durante um intervalo especificado.	O disco rígido desactiva-se. Normalmente, isto está definido para ocorrer logo após o ecrã ser desligado.	Comece a utilizar o notebook e o disco rígido activará.
Não é possível utilizar nenhum dispositivo apontador, aceder ao disco rígido ou activar as portas (série, paralela ou de infravermelhos) durante o intervalo especificado.	O modo de suspensão activa-se. Mantém a sessão actual na RAM e desliga o ecrã e outros componentes para economizar a energia da bateria.	Prima rapidamente o botão de ligação para retornar à sua sessão actual.
O notebook permanece no modo de suspensão durante o intervalo especificado.	O modo de hibernação activa-se. Esse modo guarda a sessão actual no disco rígido e desliga o notebook.	Prima o botão de ligação para regressar à sessão anterior.



ATENÇÃO: Desenvolva o hábito de guardar o seu trabalho antes que o notebook active o modo de suspensão. Caso haja alguma interrupção de energia durante esse modo de funcionamento, as informações não guardadas serão perdidas.

O notebook também pode activar o modo de hibernação se a carga da bateria atingir um nível muito baixo. Se isto ocorrer, ao reiniciar o equipamento, verificará que todos os seus dados foram guardados, mas algumas funções podem estar desactivadas. Para reiniciar o funcionamento normal, restaure a energia ligando um transformador CA ou instalando uma bateria carregada. Isso feito, desligue o notebook e inicie-o novamente.

Alteração das definições automáticas e criação de esquemas de energia

Pode ajustar os períodos dos tempos limites após os quais o seu notebook irá encerrar os componentes de forma automática ou activar o modo de economia de energia. Também pode guardar estas definições como um esquema de energia.

1. Seleccione Iniciar > Painel de controlo > Desempenho e manutenção > Opções de energia.
2. Seleccione o separador Esquemas de energia e introduza as definições desejadas. Se não desejar atingir um determinado tempo limite, defina o valor como Nunca. Consulte a ajuda do Windows para obter pormenores.

Caso deseje guardar as definições como um esquema de energia, seleccione Guardar como e introduza um nome para o esquema.



ATENÇÃO: Não desactive o suporte de hibernação nas definições de opções de energia, pois perderá todos os dados não guardados caso a bateria descarregue completamente.

Utilizar a energia da bateria

Verificação do estado da bateria

Mediante a luz de estado da bateria

- » Verifique a luz de estado da bateria instalada no notebook.

Mediante a barra de tarefas do Windows

A barra de tarefas do Windows pode mostrar um ícone de energia que proporciona informações pormenorizadas acerca do estado da bateria (consulte a ajuda do Windows para obter detalhes). O ícone assemelha-se a uma bateria quando a mesma é a única fonte de energia.

- Posicione o ponteiro sobre o ícone de energia para mostrar a carga restante da bateria. Este valor é mostrado como a percentagem de carga ou tempo remanescente.
- Seleccione o ícone de energia para abrir a janela Battery Meter (Indicador da bateria).

Mediante o Painel de controlo do Windows

- » Seleccione Iniciar > Painel de controlo > Desempenho e manutenção > Opções de energia. Isso feito, escolha o separador Indicador de energia para verificar o estado da bateria. Os separadores Alarms (Alarmes) e Advanced (Avançadas) fornecem opções adicionais de informações acerca da energia.

Na bateria

1. Remova a bateria do notebook. Consulte o capítulo "[Informações básicas acerca do notebook](#)" deste manual.
2. Prima o suporte de contacto na parte lateral da bateria. O número de luzes que se acendem indica a carga restante (cada luz representa 20% da carga total).

Resposta a avisos de bateria com pouca carga

O notebook alerta automaticamente quando a carga da bateria atinge um nível muito baixo. O equipamento primeiro emite um sinal sonoro alto ou exibe uma mensagem de aviso. Em seguida, caso não recupere a energia em um curto intervalo, o notebook activa o modo de hibernação.

Após o notebook activar o modo de hibernação desta forma, não será possível activá-lo novamente até restaurar a energia. Para tal, siga um dos procedimentos indicados:

- Substitua a bateria por outra com carga.
- Ligue o transformador CA.



Se ligar o transformador CA, poderá continuar a trabalhar enquanto a bateria estiver a ser recarregada.

Recarregamento da bateria



ATENÇÃO: Normalmente o transformador CA aquece-se sempre que é ligado a tomadas de CA. O mesmo ocorre com o notebook durante o recarregamento da bateria. Não a recarregue com o equipamento guardado em malas ou outros compartimentos fechados, pois a bateria poderá sobreaquecer-se.

» Ligue o transformador CA no notebook.

O processo de carregamento pode durar várias horas. Caso continue a trabalhar durante o processo, esse tempo poderá aumentar.

O tempo de funcionamento com a bateria completamente carregada depende do modelo do notebook, das definições de gestão de energia e do nível de uso.

Como obter o máximo rendimento das baterias

Siga estas sugestões para que a carga de suas baterias apresente a duração máxima:

- Ligue o transformador CA, especialmente ao utilizar unidades de CD-ROM ou de DVD-ROM ou qualquer ligação externa, tal como placas PC Card ou modems.
- Ajuste a luminosidade do ecrã no nível mais baixo que possa ver comodamente (**Fn+F1**).
- Coloque o notebook no modo de suspensão quando não for utilizá-lo por curtos períodos.
- Coloque o equipamento no modo de hibernação sempre que desejar guardar a sessão actual mas não for utilizá-lo por um dia ou mais.
- Ajuste as definições automáticas de tempo limite para realçar a economia de energia. Caso o notebook disponha de processador de várias velocidades, utilize a velocidade menor quando o equipamento estiver a funcionar com a carga da bateria (as definições padrão conservam a carga da mesma).
- Se o equipamento contar com botão de activação/desactivação da função sem fios, desactive a função quando não estiver a utilizá-la. Prima esse botão para apagar a luz.
- Caso tenha placas PC Card como, por exemplo, placas de rede, remova-as quando não estiver a utilizá-las. Algumas placas de PC Card utilizam muita energia mesmo quando estão inactivas.
- Caso trabalhe em aplicações que utilizem a porta série ou placas PC Card, feche-as ao finalizar o trabalho.

Além disso, siga estas sugestões para ampliar a duração de suas baterias:

- Não deixe baterias sem utilização durante períodos longos. Se tiver mais que uma, alterne a sua utilização.
- Desligue o transformador CA quando não estiver a utilizar o notebook.
- Se não tencionar utilizar ou ligar o notebook durante mais de duas semanas, remova e guarde a bateria.



ATENÇÃO: Para impedir danos à bateria, não a exponha a temperaturas elevadas durante períodos longos.

- As temperaturas elevadas aceleram o descarregamento automático de baterias armazenadas. Para prolongar a carga da bateria guardada, coloque-a num local fresco e seco.
- Para manter a precisão dos indicadores de carga da bateria que estiver guardada durante um mês ou mais, calibre-a antes de utilizá-la.
- Evite utilizar ou carregar baterias a altas temperaturas.

Eliminar baterias usadas



AVISO: Em caso de manipulação incorrecta da bateria, existe risco de incêndio e queimadura química. Não desmonte, comprima ou perfure baterias, nem provoque curto-circuito nos seus contactos. Não exponha a bateria a temperaturas superiores a 60°C (140°F), nem a coloque na água ou no fogo.

Quando as baterias atingirem o fim do tempo de vida útil, não as elimine juntamente com o lixo doméstico.

- Na Europa, elimine ou recicle as baterias utilizando o sistema de recolha público ou enviando-as para a HP, para os serviços autorizados ou para os respectivos representantes.
- Em outras regiões, consulte o folheto *Worldwide Telephone Numbers* (Números de telefone de todo o mundo), fornecido com o notebook, para contactar a HP e solicitar informações sobre a eliminação de baterias.

Para obter mais informações acerca das precauções a ter com baterias, da respectiva eliminação e do texto completo dos órgãos governamentais, consulte a publicação *Regulatory and Safety Notices* (Informações reguladoras e de segurança), incluída no *CD de documentação*.

Ligações de modem e de rede

Utilizar o modem

Pode ligar o seu modem a uma linha telefónica e estabelecer comunicações com todo o mundo. É possível navegar na Internet, enviar e receber mensagens de correio electrónico e utilizar o seu notebook para enviar e receber fax. O seu equipamento contém vários programas de software que funcionam com o modem:

- Internet Explorer, para navegar na World Wide Web.
- Outlook Express, para enviar e receber mensagens de correio electrónico.
- Windows Fax Console, para enviar e receber fax.

Para obter o melhor desempenho, ligue-se a qualquer fornecedor de serviços de Internet (ISP) ou rede de modem que apresentar modems interoperacionais de V0.90 ou V0.92. Consulte o seu fornecedor de serviços de Internet para obter uma lista dos números de telefone que suportam essas definições (o modelo V.92 possibilita o uso da tecnologia do modem em espera que permite que a sessão da Internet seja interrompida para responder a chamadas e reinicia a sessão após o término da chamada).

A velocidade máxima para envio de fax é 14,4 Kbps, mesmo se o modem for capaz de efectuar transferências a velocidades maiores.

Ligação do modem

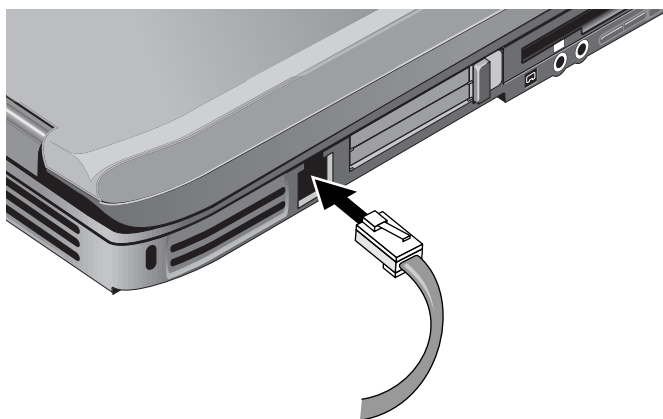

ATENÇÃO: O modem incorporado não pode trabalhar com várias linhas de telefone ou uma central telefónica (PBX), nem pode ser ligado a um telefone que funcione por moedas, e não trabalha com linhas colectivas. Algumas destas ligações podem resultar em excesso de tensão eléctrica e poderão causar um mau funcionamento do modem interno. Verifique o seu tipo de linha telefónica antes de ligar o modem.

Limitações especiais em determinados países

- Muitos países impõem um período de inatividade quando o modem falha repetidamente em tentar a ligação a um fornecedor de serviços. O número de tentativas mal sucedidas e o período que deverá aguardar antes de poder tentar novamente diferem consoante o país. Verifique junto à empresa telefónica.

Por exemplo, se estiver a marcar desde a Itália e não conseguir estabelecer uma ligação com o seu servidor ou cancelar essa ligação, deve esperar um minuto antes de marcar o mesmo número novamente. Se marcar antes, obterá uma mensagem de erro com uma informação de "atraso". Após a quarta tentativa mal sucedida de ligação, deve esperar uma hora antes de tentar marcar o número outra vez. Se marcar antes de passada uma hora, obterá uma mensagem com uma informação de "lista negra".

- Ao utilizar modems, protectores de sobrecargas externas podem evitar danos ao computador causados por raios ou outras sobrecargas. Ligue estabilizadores de corrente aprovados ao cabo do modem sempre que o utilizar.

Alteração das definições do modem

O modem já está configurado para ser compatível com sistemas telefónicos e modems na maioria das áreas. Contudo, em algumas situações, pode ser necessário alterar as definições do dispositivo para que correspondam às condições locais. Se tiver dúvidas acerca dos requisitos locais, entre em contacto com a sua empresa de telecomunicações.

- **Painel de controlo.** Abra Opções de telefone e modem no Painel de controlo para alterar vários ajustes do modem. No separador Modems, seleccione Propriedades para definir as velocidades de ligação ou, no separador Regras de marcação, seleccione Editar para definir as opções de marcação.
- **Software de comunicações.** Muitas aplicações de comunicações proporcionam opções para controlar as definições do modem. Consulte a ajuda do software.
- **Comandos AT.** Pode controlar muitos aspectos da operação do modem utilizando comandos AT, que são cadeias especiais de caracteres enviadas para o modem de modo a configurar condições específicas. Essas cadeias de comando começam normalmente com "AT". Para obter uma lista dos comandos AT do modem incorporado, consulte o *CD de documentação*.

Abra Opções de telefone e modem no Painel de controlo. No separador Modems, seleccione Propriedades. Pode escrever comandos AT no separador Avançadas no espaço para definições adicionais.

Ligar a redes locais (LAN)

Pode ligar o computador a redes locais (LANs). As LANs proporcionam-lhe acesso a recursos de rede, tais como impressoras e servidores de ficheiros na rede de sua empresa, e possivelmente à Internet.

Para ligar-se a uma LAN:

1. Certifique-se de que a LAN existente admite ligações Ethernet 10Base-T (10 Mbps) ou 100Base TX (100 Mbps).
2. Ligue o cabo de LAN (não fornecido) na respectiva porta incorporada. O cabo deve apresentar um conector RJ-45.
3. O Windows detecta e configura automaticamente ligações de LAN. Para editar as definições, abra Ligações de acesso telefónico e de rede no Painel de controlo.

Consulte a ajuda do Windows para obter informações acerca da configuração e uso das ligações de LAN. Seleccione Iniciar > Ajuda e suporte. Contacte o seu administrador de rede para obter informações.

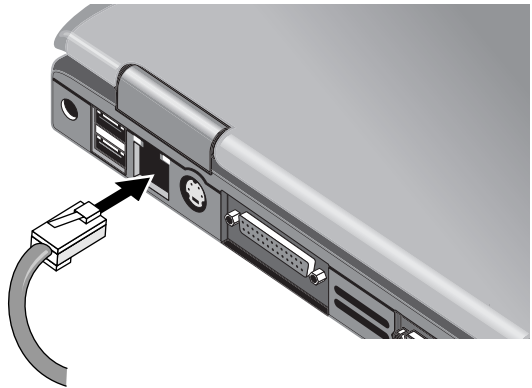

As duas luzes da porta LAN indicam o estado da ligação:

- A luz amarela indica a actividade de rede.
- A luz verde indica a ligação de 100 Mbps.

Estabelecer ligações de redes sem fios (somente em alguns modelos)

Se o seu notebook dispuser de um botão de activação/desactivação da função sem fios, poderá estabelecer ligação a uma rede de área local sem fios de 802.11 (WLAN) através de rádio e aceder a computadores e outros recursos da rede.

A rede sem fios proporciona todas as funções da típica rede "com fios", mas também proporciona "roaming". O seu notebook estabelece ligação à rede através de rádio em vez de cabos, portanto, poderá mover-se de um local a outro na rede, por exemplo, de seu escritório a uma sala de conferências, e permanecer na rede o tempo todo.



AVISO: Exposição à radiação de radiofrequência. A potência de saída emitida por este dispositivo está abaixo dos limites de exposição à radiofrequência determinados pela FCC. Apesar disso, o dispositivo deverá ser utilizado de maneira que a possibilidade de contacto humano durante o uso normal seja diminuída. Para evitar a possibilidade de ultrapassagem dos limites de exposição à radiofrequência, a proximidade humana à antena não deverá ser menor que 20 cm durante seu funcionamento normal, inclusive quando o ecrã estiver fechado.

Activação e desactivação da comunicação sem fios

Para obter instruções sobre como activar a comunicação sem fios, consulte o folheto *Go Wireless*, fornecido com o notebook (somente em alguns modelos).



As redes sem fios e os modems celulares são exemplos de dispositivos que utilizam comunicação sem fios. Tais dispositivos podem estar com o uso restrito em algumas situações ou ambientes, como ao viajar em aviões. Se houver dúvidas, peça autorização *antes* de ligar a rede sem fios do seu notebook.

Na Itália, Singapura e possivelmente em outros países, é provável que necessite adquirir uma licença antes de utilizar a função sem fios.

Activar a comunicação e efectuar ligações

Se o notebook apresentar recursos de comunicação 802.11 sem fios, a luz indicadora da comunicação sem fios na parte frontal do equipamento acenderá quando a comunicação 802.11 for activada. Deve utilizar o software Wireless Configuration (Configuração sem fios) para controlar as funções sem fios individuais.

1. Caso o notebook não esteja activado, active-o.
2. Se, em geral, prime o botão de activação/desactivação da função sem fios na parte frontal do notebook para activar ou desactivar a comunicação 802.11 sem fios, prima o botão de forma que a luz indicadora acenda. Este procedimento restaura a configuração sem fios precedente.

-ou-

Seleccione Iniciar > Painel de controlo > Ligações de acesso telefónico e de rede > Ligações de rede. Em seguida, seleccione o ícone de ligação de rede sem fios.

Se estiver no alcance de sua rede sem fios, o seu notebook irá automaticamente estabelecer a ligação. Para verificar o estado da ligação sem fios, abra Ligações de rede no Painel de controlo e seleccione a ligação.

Desactivar a comunicação e terminar ligações

1. Feche todos os ficheiros armazenados em outros notebooks de rede.
2. Para desactivar a comunicação 802.11 sem fios sem desligar o notebook, prima o botão de activação/desactivação da função sem fios.

-ou-

Faça clique como o botão direito do rato sobre o ícone da ligação de rede sem fios na barra de tarefas e seleccione Desactivar.

Colocar o notebook no modo de suspensão ou encerrá-lo também desactiva a função sem fios.

Dispositivos adicionais

Ligar dispositivos externos

Introdução ou remoção de placas PC Card

O notebook é compatível com placas PC Card padrão dos tipos II e III (PCMCIA e CardBus).



A localização e o número das ranhuras da placa PC Card variam consoante a série do modelo.

Introduzir placas PC Card

1. Segure a placa PC Card com a etiqueta voltada para cima e suas ligações voltadas para a ranhura.
2. Alinhe a placa PC Card à parte inferior da ranhura e faça-a deslizar até que esteja devidamente encaixada. A maioria das placas encaixa-se adequadamente quando a borda externa encontra-se paralela à caixa do notebook, mas algumas placas projectam-se para fora da mesma.

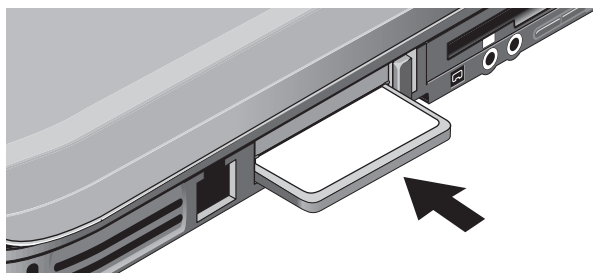

Remover placas PC Card



ATENÇÃO: Antes de remover placas PC Card, utilize o ícone Ejectar hardware ou Remover hardware com segurança localizado na barra de tarefas ou encerre o notebook. No caso contrário, poderá perder dados.

1. Seleccione o ícone Ejectar hardware ou Remover hardware com segurança localizado na barra de tarefas e a placa que pretende remover e, em seguida, remova-a. Este procedimento protege os dados e ajuda a evitar problemas inesperados.

Se necessário, pode reiniciá-la introduzindo-a novamente.

2. Prima o botão de ejeção para o fazer sobressair e em seguida prima-o para ejectar a placa PC Card.

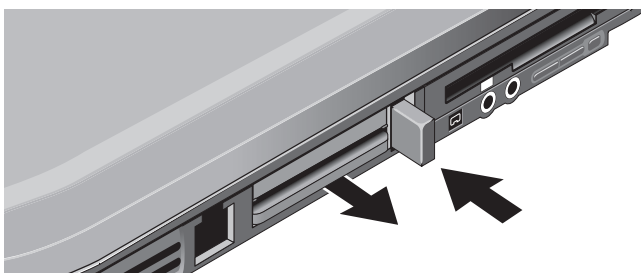

Antes de ligar qualquer dispositivo, consulte a respectiva documentação para saber se necessita efectuar quaisquer ajustes no equipamento antes de o utilizar. Esses ajustes poderão incluir alterações nas definições para configurar o equipamento de forma que o mesmo funcione de maneira adequada com o seu notebook e com o software que planeia utilizar.

Ligação de dispositivos de áudio

Pode ligar microfones externos, altifalantes externos ou auscultadores. Para além disso, caso ligue o seu notebook a um replicador de portas, poderá ligá-lo a fontes de som estéreo, como leitor de CDs, ou a dispositivos que aceitem som digital como, por exemplo, gravadores de som digital.

ATENÇÃO: As tomadas de auscultadores e de entrada de linha são tomadas estéreo com três terminais. Não são compatíveis com tomadas mono com dois terminais. Se ligar tomadas mono em qualquer uma destas fichas poderá danificar o notebook.

- » Ligue o cabo de áudio à porta correspondente no notebook ou no replicador de portas. Identifique o seu notebook numa das seguintes ilustrações e localize as portas de áudio do equipamento.

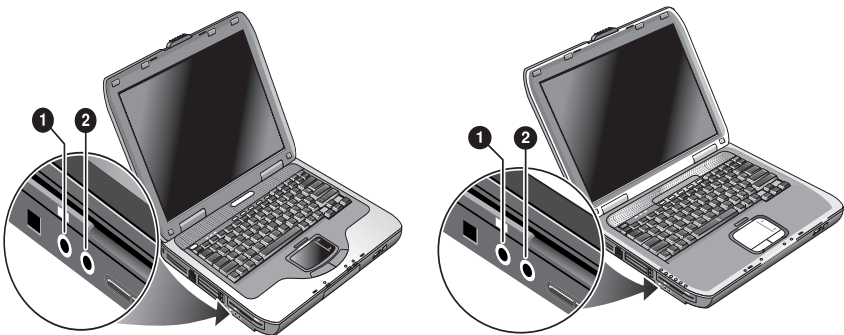

- 1 Conector de microfone externo (rosa)
- 2 Conector de saída de áudio (auscultadores) (verde)



Quando ligar dispositivos na porta de auscultadores, os altifalantes incorporados serão desligados automaticamente. Quando ligar dispositivos em qualquer porta de áudio do notebook, qualquer componente ligado à porta correspondente no replicador de portas será ignorado.

Ligação de TVs ao notebook (somente em alguns modelos)

1. Ligue um cabo S-vídeo padrão de 4 pinos à tomada de saída opcional de seu notebook (conector amarelo localizado no painel posterior). Ligue a outra extremidade do cabo à tomada de entrada S-vídeo de sua televisão.



Embora o notebook possa apresentar uma tomada de saída S-vídeo de 7 pinos, o equipamento aceita ligações de cabos de 7 ou 4 pinos.

2. Selecione Iniciar > Painel de controlo > Aspecto e temas > Monitor. Em seguida, selecione o separador Definições > botão Avançadas > separador Monitor.
3. Para activar a TV, selecione o botão vermelho próximo à televisão.



Caso o cabo S-vídeo não esteja ligado ao notebook e à TV, o botão vermelho não será exibido.

4. Selecione Aplicar para aceitar as alterações.
5. Se lhe for solicitado para reiniciar o Windows, selecione Sim.

Comutar o ecrã ao monitor externo

- Prima o botão de toque único TV Now! localizado na parte superior do teclado para comutar o ecrã para o monitor externo.
- Com as definições de visualização padrão, o monitor externo utiliza os mesmos ajustes que o ecrã interno. O monitor externo mostrará a mesma imagem que o ecrã interno, independentemente da área de ecrã, cores e outras definições, e a taxa de actualização será a mesma que a do ecrã interno (60 Hz). Se utilizar apenas o monitor externo, pode seleccionar definições diferentes que não estão limitadas pelo ecrã interno.

Ajustar a resolução do monitor e outras definições

1. Seleccione Iniciar > Painel de controlo > Aspecto e temas > Monitor.
2. No separador Definições, ajuste a configuração Área do ecrã. Também estão disponíveis outros ajustes.

Se necessitar aumentar a taxa de actualização do monitor externo, pode alternar apenas para o monitor externo. Uma alternativa é tornar um dos ecrãs "secundário" para que possa seleccionar taxas de actualização independentes:

1. Seleccione Iniciar > Painel de controlo > Aspecto e temas > Monitor.
2. No separador Definições, faça clique no botão Avançadas e, em seguida, no separador Monitores ou Monitor. Defina a taxa de actualização no separador Monitor.

Utilizar o modo de ecrã duplo

Pode estender o seu ambiente de trabalho ligando um monitor externo ao notebook.

1. Seleccione Iniciar > Painel de controlo > Aspecto e temas > Monitor.
2. Seleccione o separador Definições.
3. Seleccione o segundo ecrã e, em seguida, a opção para estender o ambiente de trabalho.

Pode definir diferentes resoluções e números de cores para cada ecrã. Contudo, a utilização da função Extended Desktop (Ambiente de trabalho ampliado) requer memória de vídeo para cada ecrã. Por esta razão, resoluções e números de cores mais elevados podem causar comportamento inesperado nos ecrãs. Tente começar com uma resolução de 1024 × 768 no ecrã externo e em cores de 64 K (16 bits) em ambos. A seguir, pode tentar ajustes mais elevados para verificar se são adequados às suas aplicações. Além disso, determinadas operações, tais como ler DVDs e executar gráficos 3D, requerem memória de vídeo extra, pelo que pode ter que ajustar as definições do ecrã.

Se estiver a reproduzir filme em DVD, o mesmo será exibido apenas no ecrã principal. Para alterar esse ecrã, vá ao separador Definições em Propriedades de visualização (consulte os passos acima), faça clique com o botão direito do rato sobre o ecrã que desejar e seleccione Principal.

Ligação de dispositivos 1394 (somente em alguns modelos)

Se o notebook apresentar uma porta 1394 (também designada por firewire), pode utilizá-la para ligar dispositivos, tais como equipamento de áudio e vídeo, unidades de disco, impressoras e outros notebooks.

Ligue o cabo do dispositivo na porta 1394. O Windows o reconhece automaticamente.

A porta 1394 aceita 4 cabos. Se desejar ligar um dispositivo que tenha uma ficha de 6 cabos, pode comprar um adaptador simples se o dispositivo não tiver energia, ou um concentrador se o mesmo necessitar de energia eléctrica.



Caso surjam problemas ao efectuar esta ligação, visite o site do fabricante do dispositivo para obter a última versão do respectivo controlador.

Ligação de dispositivos infravermelhos (somente em alguns modelos)



Alguns modelos incluem portas de infravermelhos. Por padrão, a porta de infravermelhos está activada.

Se o seu modelo apresentar uma porta de infravermelhos (uma lente pequena e rectangular, localizada na parte frontal do notebook), então seu equipamento possui recursos de comunicação série, sem fios. Em outras palavras, o notebook e outros dispositivos de infravermelhos, tais como impressoras e outros notebooks, podem efectuar comunicações sem fios entre si utilizando esta porta.

Utilizar a porta de infravermelhos

- Certifique-se de que as portas de infravermelhos do notebook e do dispositivo com o qual pretende efectuar a comunicação estão alinhadas e voltadas uma para a outra. As duas portas não devem estar afastadas mais que um metro, sem quaisquer obstruções entre elas. O ruído eléctrico de equipamento próximo pode causar erros de transmissão.
- Para verificar o estado das comunicações, abra a opção Ligação sem fios seleccionando Iniciar > Painel de controlo > Impressoras e outro hardware > Ligação sem fios.

Evitar o modo de suspensão durante a transmissão por infravermelhos

O modo de suspensão não é compatível com a transmissão de infravermelhos.

Não é possível iniciar uma transmissão por infravermelhos com o notebook em modo de suspensão.

Se entrar nesse modo durante transmissões por infravermelhos, a transmissão será interrompida. A transmissão deverá ser retomada quando o notebook sair do modo de suspensão. Do contrário, será necessário reenviar a transmissão por infravermelhos. Para sair do modo de suspensão, prima rapidamente o botão de ligação.

Imprimir com impressora de infravermelhos

Instale a impressora e atribua-a à porta de infravermelhos do notebook. Pode então imprimir desde as suas aplicações como faria com qualquer outra impressora.

Transferir ficheiros através de ligações de infravermelhos

Pode utilizar a porta de infravermelhos do notebook para transferir ficheiros utilizando o recurso Ligação sem fios. Consulte a ajuda online do Windows para obter instruções acerca da utilização dessa função.

Instalar memória RAM adicional

O notebook apresenta duas ranhuras para dois módulos de RAM. Pelo menos uma delas contém um módulo de RAM instalado na fábrica. Pode utilizar as ranhuras para expandir a memória RAM.

Instalação de módulos de expansão de memória RAM

Utilize apenas memórias RAM PC2100 DDR-266 MHz ou superior.

Será necessário utilizar uma pequena chave de fenda Phillips para efectuar os passos seguintes.



ATENÇÃO: Os componentes internos do notebook são extremamente sensíveis à electricidade estática e podem ser danificados permanentemente. Manuseie o módulo de RAM apenas pelas extremidades. Antes de instalar o módulo de memória, descarregue a electricidade estática tocando a blindagem metálica em redor dos conectores, localizada na parte posterior do notebook.

1. Seleccione Iniciar > Desligar o computador > Desactivar.
2. Desligue o transformador CA, se presente, e remova a bateria.
3. Posicione a unidade com a parte inferior virada para cima, remova os parafusos que prendem a tampa do módulo e retire-a.

4. Coloque a placa de RAM no conector, num ângulo de cerca de 30 graus, até que esteja totalmente encaixada. A seguir, empurre as duas laterais para baixo até que as duas travas fiquem presas com firmeza.

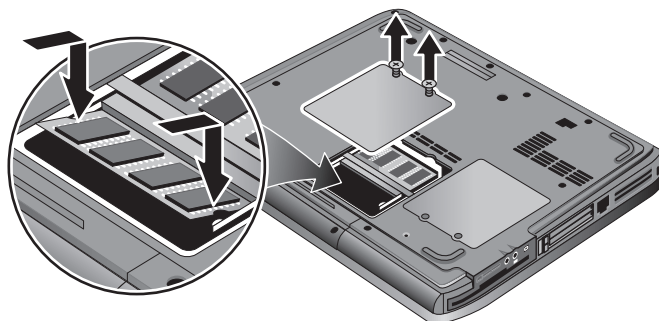

5. Coloque a tampa novamente.
6. Introduza a bateria.

Remoção de módulos de expansão de memória RAM

Pode desejar remover módulos de memória RAM para poder instalar outros de maior capacidade. Será necessário utilizar uma pequena chave de fenda Phillips para efectuar os passos seguintes.



ATENÇÃO: Os componentes internos do notebook são extremamente sensíveis à electricidade estática e podem ser danificados permanentemente. Manuseie o módulo de RAM apenas pelas extremidades. Antes de instalar o módulo de memória, descarregue a electricidade estática tocando a blindagem metálica em redor dos conectores, localizada na parte posterior do notebook.

1. Seleccione Iniciar > Desligar o computador > Desactivar.
2. Desligue o transformador CA, se presente, e remova a bateria.

3. Posicione a unidade com a parte inferior virada para cima, remova os parafusos que prendem a tampa do módulo e retire-a.
4. Solte as duas travas situadas nas laterais da placa de RAM, de modo que a placa suba ligeiramente. Identifique o seu notebook a partir de uma das seguintes ilustrações.

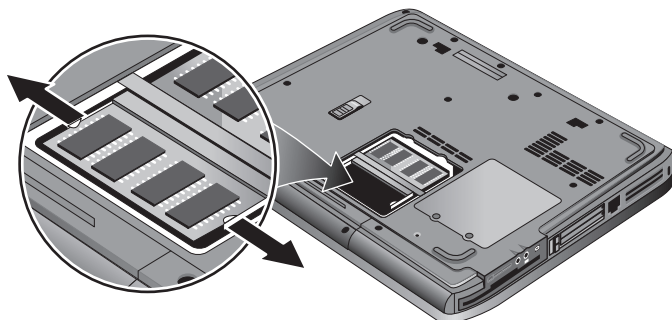

5. Desencaixe a placa do conector.
6. Coloque a tampa novamente.
7. Introduza a bateria.

Substituição da unidade de disco rígido

Será necessário utilizar uma chave de fenda Phillips pequena para efectuar os passos seguintes.

1. Se ligado, desligue o transformador CA.
2. Remova a bateria.
3. Posicione a unidade com a parte inferior virada para cima.
4. Utilize uma ferramenta pontiaguda para remover as tampas de dois ou três orifícios de parafuso. Em seguida, remova os parafusos. O número de parafusos varia consoante o modelo. Identifique o seu notebook a partir de uma das seguintes ilustrações.

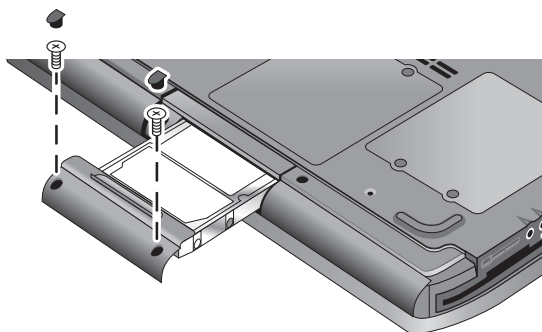

5. Retire cuidadosamente a unidade de disco rígido do notebook.
6. Faça deslizar suavemente a nova unidade para dentro do compartimento de disco rígido. Prima o conector com firmeza para assegurar o encaixe adequado do mesmo.
7. Reinstale os parafusos e tampas da unidade de disco rígido.



Se estiver a instalar uma nova unidade de disco rígido, crie uma partição utilitária na unidade antes de carregar qualquer software.

Substituição do suporte da unidade de disco rígido

Se estiver a instalar uma nova unidade de disco rígido que não tenha um suporte, pode remover as peças do suporte da unidade de disco rígido. Será necessário utilizar uma chave de fenda Phillips pequena para efectuar os passos seguintes.

1. Remova os quatro parafusos dos lados do suporte e a caixa da unidade. Em seguida, faça deslizar a unidade para fora do suporte.
2. Observe que a unidade de disco rígido apresenta um acessório conector de pinos numa extremidade. Remova cuidadosamente o conector da extremidade da unidade. Trabalhe de modo alternado em cada extremidade para que o conector deslize uniformemente para fora sem dobrar os pinos de conector.

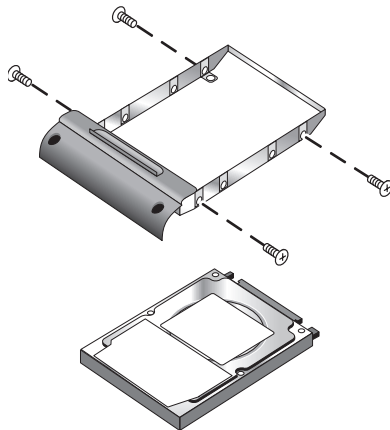

3. Volte a colocar cuidadosamente o acessório conector nos pinos situados na extremidade da nova unidade de disco rígido. Trabalhe de modo alternado em cada extremidade para que o conector deslize uniformemente para dentro sem dobrar os pinos de conector.
4. Introduza a unidade no suporte.
5. Reinstale os parafusos no suporte e na caixa da unidade.

Preparação de novas unidades de disco rígido

Quando instalar uma nova unidade de disco rígido, prepare-a antes para que possa trabalhar no notebook.

Se desejar restaurar o sistema operativo e o software Windows originalmente instalados no seu notebook, siga os procedimentos de recuperação do sistema descritos no capítulo "[Resolução de problemas](#)" deste manual.

Resolução de problemas

Resolver problemas do notebook

Este capítulo contém soluções para os diversos tipos de problemas que o seu equipamento pode apresentar. Tente uma solução de cada vez, na ordem em que são apresentadas.

Abaixo se encontram algumas fontes de informação para a resolução de problemas:

- Utilize os utilitários de resolução de problemas do Windows. Seleccione Iniciar > Ajuda e suporte.
- Seleccione a tecla de toque único com um ponto de interrogação, situada na parte superior do teclado.
- Consulte o manual do Microsoft Windows fornecido com o equipamento.
- Consulte o folheto *Worldwide Telephone Numbers (Números de telefone de todo o mundo)* para contactar o Centro de apoio ao cliente para obter ajuda e suporte.

Problemas de áudio

Se não conseguir ouvir som algum

- Caso o seu modelo apresente controlo de volume, prima o botão + (mais) para aumentar o volume.
- Seleccione o ícone do altifalante na barra de tarefas, se houver. Cancele a selecção da caixa Tudo sem som, se estiver assinalada. Caso o modelo disponha do botão silenciador de áudio, prima-o para que a luz indicadora apague-se.
- Quando estiver a utilizar o notebook no modo MS-DOS (por exemplo, ao executar jogos para MS-DOS), pode ocorrer que o som não se oiça correctamente. Utilize aplicações para Windows de modo a utilizar todos os recursos de som.

Se não conseguir gravar sons

- Ligue o microfone externo. O notebook não possui microfone incorporado.
- Verifique os controlos do software para gravação de som. Seleccione Iniciar > Todos os programas > Acessórios > Multimédia (ou Entretenimento) > Gravador de áudio.
- Em Controlo do volume, seleccione Opções > Propriedades e certifique-se de que o microfone está activado nos controlos de gravação.

Se ouvir ruídos de alta frequência dos altifalantes

- No Controlo do volume, tente reduzir o Volume geral seleccionando o ícone de altifalante na barra de tarefas.
- Na opção Controlo do volume, seleccione Opções > Propriedades e a opção de microfone para as definições de reprodução. Ainda na opção Controlo do volume, certifique-se de que o microfone está sem som.

Problemas do CD-ROM e do DVD

Se não conseguir arrancar o equipamento com CDs ou DVDs

- Certifique-se de que está a utilizar um CD ou DVD de inicialização.
- Certifique-se de que a unidade de CD-ROM/DVD está seleccionada como o dispositivo de arranque. Consulte o capítulo "[Funcionamento básico](#)" deste manual para obter informações acerca de como alterar a sequência de arranque.
- Reinicie o notebook. Seleccione Iniciar > Desligar o computador > Reiniciar.

Se DVDs forem lidos de modo errático

- A sujidade e os borrões podem fazer com que o disco salte durante a leitura. Limpe-o com um pano macio. Se o disco estiver muito riscado, provavelmente terá que ser substituído.
- Se estiver a ler o DVD com fornecimento de energia por bateria, tente alterar o esquema de energia.

Se receber mensagens de erro de código de região ao reproduzir filmes em DVD

Os DVDs podem ter códigos regionais incorporados nos dados. Esses códigos impedem que filmes em DVD possam ser vistos fora da região do mundo onde são vendidos. Se obtiver um erro de código de região, estará a tentar ler um DVD destinado a uma região diferente.

Se o notebook não conseguir ler CDs ou DVDs

- Quando o CD ou DVD possui apenas um lado gravado, certifique-se de que o disco está colocado na unidade com a etiqueta virada para cima.
- Limpe o disco.

- Espere 5 a 10 segundos após ter fechado o tabuleiro de modo a dar tempo ao notebook para reconhecer o disco.
- Reinicie o sistema: remova o disco da unidade e faça clique em Iniciar > Desligar o computador > Reiniciar.
- Se criou o CD em uma unidade combinada de DVD/CD-RW, tente utilizar outra marca de mídia. A qualidade de leitura e gravação poderá variar consoante a mídia.

Se filmes em DVD não encherem o ecrã

Cada um dos lados de DVDs com frente e verso tem um formato diferente (padrão ou widescreen). No formato widescreen, aparecem faixas negras em cima e embaixo no ecrã. Para ver o formato padrão, vire o disco e efectue a leitura do outro lado.

Se não conseguir ler DVDs com dois formatos

Se estiver a utilizar o recurso Extended Desktop (Ambiente de trabalho ampliado), mova a janela de reprodução para o ecrã seleccionado como principal. Se não estiver a utilizar esse recurso e ambos os ecrãs estiverem activos, prima o botão de toque único TV Now! localizado na parte superior do teclado para comutar para apenas um ecrã.

Se o notebook não conseguir encontrar o Wordpad.exe após a introdução do CD

O sistema está a tentar abrir um ficheiro .doc no WordPad, mas não consegue encontrar o ficheiro do programa Wordpad.exe. O sistema exhibe uma mensagem de erro solicitando o caminho. Na caixa de diálogo, escreva C:\Programas\Acessórios.

Problemas no ecrã

Se o notebook estiver ligado, mas o ecrã ficar em branco

- Mova o rato ou toque no painel táctil. Este procedimento activará o ecrã se este estiver no modo de desactivação.
- Se o notebook estiver frio, espere até que se aqueça.

Se for difícil ler no ecrã

- Experimente configurar a resolução de ecrã com o valor predefinido de 1024 × 768 ou superior, consoante o modelo. Seleccione Iniciar > Painel de controlo > Aspecto e temas > Monitor.
- Tente ajustar o tamanho dos ícones do ambiente de trabalho e as etiquetas.

Se ecrãs externos não funcionarem

- Verifique as ligações.
- O monitor externo pode não estar a ser detectado. No utilitário de configuração do BIOS, experimente definir Both (Ambos) em Video Display Device (Dispositivo de visualização de vídeo) no menu System Devices (Dispositivos do sistema).
- Se estiver a utilizar uma TV ligada à porta S-vídeo opcional, deve activar a TV.

Problemas na unidade de disco rígido

Se o disco rígido do notebook não estiver a girar

- Certifique-se de que o equipamento está a ser alimentado por energia eléctrica. Se necessário, ligue o transformador CA e verifique se está totalmente ligado na fonte de energia e na parte posterior do notebook.
- Remova e introduza novamente o disco rígido.

Se o disco rígido emitir um ruído de zumbido ou anormal

- Verifique se o ruído tem origem noutra lugar, tal como o ventilador ou uma unidade de placa PC Card.
- Efectue imediatamente a cópia de segurança da unidade.

Se os ficheiros estiverem danificados

- Abra O meu computador e o disco em que deseja efectuar a detecção. Seleccione Ficheiro > Propriedades. Escolha a caixa Verificar agora, situada na secção Verificação de erros do separador Ferramentas.
- Execute o programa de detecção de vírus.
- Se necessário, pode formatar a unidade de disco rígido e reinstalar o software original de fabrica utilizando os recursos de recuperação do sistema, conforme descrito no capítulo "[Resolução de problemas](#)" deste manual.

Problemas de aquecimento

Normalmente, o seu notebook se aquece ligeiramente durante o uso rotineiro.

Se ocorrer sobreaquecimento anormal no notebook

- Sempre coloque o equipamento sobre superfícies planas, de forma a que o ar possa fluir livremente em volta e abaixo do mesmo.
- Certifique-se de que os respiradouros de ar no fundo e nas laterais do equipamento estão desobstruídos.
- Lembre-se de que os jogos e outros programas que utilizam a CPU a 100% podem aumentar a temperatura do notebook.

Problemas de infravermelhos

De modo predefinido, a porta de infravermelhos não está activada, pelo que deve activá-la antes de a utilizar.

Se ocorrerem problemas com comunicações por infravermelhos

- Certifique-se de que a linha de visão entre as duas portas de infravermelhos não está obstruída e que as portas estão voltadas uma para outra o mais directamente possível. A porta de infravermelhos do notebook está situada na parte frontal do equipamento. As portas não devem estar afastadas mais que um metro.
- Verifique os ajustes no Gestor de dispositivos:
 1. Seleccione Iniciar > Painel de controlo > Desempenho e manutenção > Sistema.
 2. No separador Hardware, seleccione Gestor de dispositivos e expanda os dispositivos de infravermelhos. Seleccione a porta de infravermelhos e certifique-se de que o dispositivo está activado.
- Certifique-se de que apenas uma aplicação está a utilizar essa porta.

Problemas com o teclado e com os dispositivos indicadores



Utilize estas sugestões para dispositivos externos ou incorporados.

Se houver dificuldade em controlar o ponteiro

Ajuste os controlos do ponteiro. Selecciona Iniciar > Painel de controlo > Impressoras e outro hardware > Rato.

Se o painel táctil não funcionar

- Prima o botão para ligar/desligar o painel táctil para acender a luz.
- Não toque no painel enquanto o notebook estiver a reiniciar ou a sair do modo de suspensão. Se isso ocorrer, tente o seguinte: prima uma tecla no teclado para restaurar o funcionamento normal.
- Se houver um rato externo ligado, os dispositivos apontadores incorporados ficam normalmente desactivados. Pode alterar esta definição com o utilitário de configuração de BIOS. Consulte a secção "[Configurar o notebook](#)" neste capítulo.
- Reinicie o notebook. Selecciona Iniciar > Desligar o computador > Reiniciar.

Problemas de desempenho

Se o painel táctil mover o ponteiro ou o cursor enquanto estiver a escrever

Prima o botão para ligar/desligar o painel táctil para o desactivar enquanto escreve.

Problemas na rede LAN (rede local)

Se o adaptador incorporado de rede não se ligar à LAN

- Verifique todos os cabos e ligações. Tente ligar numa estação diferente de rede, se disponível.
- Certifique-se de que o cabo de LAN é da categoria 3, 4 ou 5 para operação 10Base-T, ou da categoria 5 para operação 100Base-TX. O comprimento máximo de cabo é 100 metros.
- Seleccione Iniciar > Ajuda e suporte > e utilize a Resolução de problemas do funcionamento em rede.
- Abra o Gestor de dispositivos do hardware. Seleccione Iniciar > Painel de controlo > Desempenho e manutenção > Sistema. Se a interface de rede estiver desactivada, experimente activá-la. Se existir um conflito, experimente desactivar outro dispositivo.

Se não conseguir navegar em Vizinhança na rede ou Os meus locais na rede

Clique em Iniciar > Procurar > Notebooks (Computadores) ou Pessoas para procurar um notebook.

Se não conseguir iniciar sessões em servidores Netware

Se um servidor Netware estiver a utilizar o protocolo IPX/SPX, pode ser necessário forçar o seu tipo de pacote para que corresponda ao tipo de pacote do servidor. Consulte o seu administrador de rede.

Se as ligações de rede responderem lentamente

Se a sua ligação de rede utilizar um servidor proxy, experimente activar a opção para ignorar o servidor proxy em endereços locais. Pode fazer isso no Painel de controlo, em Propriedades de ligação em rede local.

Problemas de memória

Se aparecer uma mensagem a informar que não há memória suficiente

- Certifique-se de que a unidade C não dispõe de pouco espaço livre.
- Se estiver a ter problemas de memória ao executar programas do MS-DOS, utilize a resolução de problemas do MS-DOS ou o recurso Application and Software troubleshooter (Resolução de problemas em aplicações) na ajuda do Windows. Seleccione Iniciar > Ajuda e suporte.
- A quantidade total de memória RAM no notebook não está disponível para executar aplicações. Determinada quantidade de RAM é utilizada para a memória do ecrã. A quantidade de memória do ecrã é exibida no utilitário de configuração do BIOS.

Se a memória não aumentar após ter adicionado RAM

Certifique-se de que notebook está a utilizar apenas módulos de memória (RAM) PC2100 DDR 266 MHz ou superiores.

Se o notebook emitir um aviso sonoro depois de instalação de memória RAM adicional

Instalou um tipo de RAM incompatível. Remova o módulo.

Problemas com o modem

Se o modem parecer lento

- O excesso de electricidade estática ou de ruído na linha reduz a velocidade geral de transmissão da ligação do modem. Se necessário, entre em contacto com a sua empresa de telecomunicações para resolver este tipo de problema.
- Se estiver a efectuar marcações internacionais, o ruído na linha é frequentemente um problema difícil ou impossível de eliminar.
- Se tiver um sistema de espera de linha, desactive-o. Sua empresa de telecomunicações pode proporcionar-lhe instruções. O uso deste sistema pode provocar sintomas semelhantes à electricidade estática.
- Desligue quaisquer outras ligações à linha. Se possível, ligue directamente à ficha de parede.
- Experimente outra linha telefónica, preferivelmente uma utilizada normalmente para máquinas de fax ou modem.

Se o modem não marcar ou não for detectado nenhum sinal de marcação

- Verifique todos os cabos e ligações.
- Ligue um telefone padrão à linha telefónica e certifique-se de que a linha está a funcionar.
- Certifique-se de que não existe outra pessoa a utilizar a mesma linha.
- Experimente outra linha telefónica, preferivelmente uma utilizada normalmente para máquinas de fax ou modem.
- Se estiver num país estrangeiro, o sinal de marcação pode não ser reconhecido pelo modem. No Painel de controlo, abra Opções de telefone e modem. Experimente desactivar a opção de espera de sinal de marcação.

Se o modem marcar incorrectamente

- Verifique o número de telefone que introduziu, incluindo todos os dígitos necessários para acesso exterior ou de longa distância.
- No Painel de controlo, abra Opções de telefone e modem. Verifique as opções de marcação: procure dígitos duplicados para acesso exterior ou de longa distância.
- Certifique-se de que o número que está a chamar não está ocupado.
- Se estiver num país estrangeiro, o sinal de marcação pode não ser reconhecido pelo modem. No Painel de controlo, abra Opções de telefone e modem. Experimente desactivar a opção de espera de sinal de marcação.
- Se tiver um sistema de espera de linha, desactive-o. Sua empresa de telecomunicações pode proporcionar-lhe instruções.

Se o modem marcar, mas não ligar

- Certifique-se de que está a utilizar cabos analógicos de linha telefónica (cabos 2, 3 ou 4). Não deve utilizar linhas digitais. Num hotel, peça uma linha de dados.
- Experimente outra linha telefónica, preferivelmente uma utilizada normalmente para máquinas de fax ou modem.
- O modem no extremo oposto pode ter problemas. Experimente marcar para um modem diferente.

Se o modem não for detectado

- Verifique a instalação do modem. No Painel de controlo, abra Opções de telefone e modem. Verifique a porta COM.
- Abra o Gestor de dispositivos do hardware. Seleccione Iniciar > Painel de controlo > Desempenho e manutenção > Sistema. Se o modem estiver desactivado, experimente activá-lo. Se existir um conflito, experimente desactivar outro dispositivo.
- Se estiver a executar software de fax que utilize a Classe 2 de fax, tente utilizar a Classe 1.

Se o modem marcar, mas não conseguir ouvi-lo

- Se o modelo tiver uma luz indicadora de ausência de som, certifique-se de que está apagada. Se estiver acesa, prima o botão silenciador de áudio.
- Verifique a definição do volume do altifalante.
- No Painel de controlo, abra Opções de telefone e modem e seleccione o modem. Em seguida, seleccione Propriedades. Verifique a definição de volume no separador Geral.

Se o modem ligar, mas a transferência de dados for de má qualidade

- No Painel de controlo, abra Opções de telefone e modem. Certifique-se de que a paridade, a velocidade, o comprimento de palavra e os bits de paragem são correspondentes nos modems a enviar e a receber.
- Tente uma outra linha telefónica ou marque um número de servidor diferente.

Se o modem provocar uma mensagem de ERRO

Uma cadeia de comandos AT pode conter um comando incorrecto. Se tiver introduzido comandos como definições adicionais para o modem no Painel de controlo ou no seu software de comunicações, verifique os comandos.

Se não conseguir enviar faxes com o modem

- Se estiver a utilizar um fax da Classe 2 no software de fax, tente utilizar a Classe 1.
- Feche quaisquer outros programas de comunicações.
- Se estiver a enviar um fax através de impressão utilizando uma aplicação, certifique-se de que seleccionou a impressora de fax.
- Experimente desligar as funcionalidades de gestão de energia temporariamente.

Se for detectado excesso de corrente na linha

Certifique-se de que está a utilizar cabos analógicos de linha telefónica (cabos 2, 3 ou 4). Não deve utilizar linhas digitais. Num hotel, peça uma linha de dados.

Se o modem fizer clique repetidamente, mas não ligar

- Certifique-se de que está a utilizar cabos analógicos de linha telefónica (cabos 2, 3 ou 4). Não deve utilizar linhas digitais. Num hotel, peça uma linha de dados.
- Verifique todos os cabos e ligações.

Problemas da placa PC Card (PCMCIA)

Se o notebook não reconhecer placas PC Card

- Remova e introduza novamente a placa PC Card.
- Reinicie o notebook. Seleccione Iniciar > Desligar o computador > Reiniciar.
- Experimente a placa noutra notebook para verificar se a mesma funciona correctamente.
- A função Zoomed Video (Ampliação de vídeo) não é suportada.
- Se a placa requer um IRQ, certifique-se de que existe um disponível. Abra o Gestor de dispositivos do hardware. Seleccione Iniciar > Painel de controlo > Desempenho e manutenção > Sistema.

Se placas PC Card de rede interromperem a comunicação adequada

- É possível que a placa tenha sido reinicializada se o notebook entrou no modo de suspensão ou foi encerrado. Saia de todas as aplicações e, em seguida, remova e introduza novamente a placa.
- Verifique as definições no Painel de controlo.

Se modems de placa PC Card não estiverem a funcionar

Desactive o modem interno:

1. Abra o Gestor de dispositivos do hardware. Seleccione Iniciar > Painel de controlo > Desempenho e manutenção > Sistema.
2. Seleccione Modem para obter uma lista dos dispositivos actuais.
3. Seleccione o modem interno, em seguida, a opção para desactivá-lo.

Problemas de desempenho

Se o notebook efectuar pausas ou funcionar lentamente

- Isto pode ser comportamento normal do Windows. O processamento em segundo plano pode afectar o tempo de resposta.
- Determinadas operações de segundo plano (tais como programas de detecção de vírus) podem afectar o desempenho.
- Prima **ctrl+alt+del** e utilize o Gestor de tarefas para ver se aplicações não estão a responder.

- Reinicie o notebook. Seleccione Iniciar > Desligar o computador > Reiniciar.
- Alguns browsers de ficheiros respondem lentamente ao processar gráficos ou ao esperar que passe o tempo limite de ligações de rede interrompidas.
- Se a unidade de disco rígido do notebook funcionar frequentemente (como indicado pela luz da unidade de disco rígido na parte frontal do mesmo) enquanto o equipamento parecer estar em pausa ou a funcionar lentamente, é provável que o Windows esteja a utilizar tempo excessivo para escrever no seu ficheiro de comutação no disco rígido do notebook. Se isto ocorrer frequentemente, considere a instalação de memória adicional.
- Verifique a quantidade disponível de espaço livre em disco. Elimine ficheiros temporários e desnecessários.

Se o notebook parar de responder

- Prima **ctrl+alt+del** e utilize o Gestor de tarefas para finalizar aplicações que não estejam a responder.
- Prima o botão de ligação durante pelo menos 4 segundos para desligar e reinicializar o notebook. Os dados não guardados serão perdidos. Em seguida prima o botão de ligação para ligar o equipamento novamente.
- Se nada acontecer, insira a ponta de um clipe no botão reinicializar na base do notebook. Em seguida prima o botão de ligação para ligar o equipamento novamente.
- Para prevenir problemas de bloqueio, evite premir o botão de toque único TV Now! para comutar os dispositivos do ecrã enquanto as aplicações com muitos gráficos estiverem a ser executadas. Também evite desligar o notebook ou colocá-lo no modo de suspensão enquanto tais aplicações estiverem a trabalhar.

Problemas de fornecimento de energia e com a bateria

Se o notebook desligar imediatamente após ter sido ligado

Provavelmente o nível de energia da bateria está muito baixo. Ligue o transformador CA ou introduza uma bateria carregada.

Se o notebook ficar a emitir avisos sonoros

O notebook emite repetidamente avisos sonoros ou mostra advertências quando a carga da bateria está baixa. Guarde o seu trabalho, encerre imediatamente o Windows e coloque uma bateria carregada ou ligue o transformador CA.

Se a bateria não carregar

- Certifique-se de que o transformador CA está correctamente ligado à fonte de energia e ao notebook e que a luz de carregamento da bateria está acesa.
- Se estiver a utilizar uma extensão eléctrica, remova o transformador CA da mesma e ligue-o directamente à tomada na parede.
- Certifique-se de que a bateria está totalmente instalada e fixa no lugar.
- Certifique-se de utilizar apenas o transformador CA fornecido com o notebook (ou outro transformador aprovado que satisfaça os requisitos de energia do equipamento). *Não* utilize transformadores de 60 W e 3,16 A.
- Mantenha o notebook afastado de fontes de calor. Desligue o transformador CA e deixe a bateria arrefecer. Se a bateria estiver muito quente, não poderá ser carregada adequadamente.
- Se disponíveis, experimente outra bateria e outro transformador CA.

Se o notebook tiver um tempo de funcionamento curto

- Economize energia utilizando uma das sugestões apresentadas na lista contida no capítulo "[Baterias e gestão de energia](#)" deste manual.
- Se estiver a executar uma aplicação que tenha uma funcionalidade para guardar automaticamente (tal como o Microsoft Word), desactive essa funcionalidade ou aumente o tempo especificado para guardar automaticamente de modo a reduzir o acesso ao disco rígido.
- Se o tempo de funcionamento tornar-se gradualmente mais curto e a bateria tiver mais que um ano ou dois de utilização, pode ser necessário substituí-la.
- A utilização intensiva de modems afecta o tempo de funcionamento da bateria.
- A utilização de placas PC Card pode afectar o tempo de funcionamento da bateria.
- Teste-a e recondicione-a a cada três meses.

Se o tempo restante da bateria não for correcto

O tempo restante é uma estimativa, não um valor preciso, e é baseado na taxa de utilização da bateria pelo notebook no momento. Consequentemente, esse valor depende da tarefa actual e supõe que continuará a utilizar a energia com a mesma taxa de utilização até que a bateria fique desgastada. Assim, se verificar o tempo restante quando o notebook estiver a executar uma tarefa que requeira bastante energia (tal como a leitura de CDs ou DVDs), provavelmente o valor indicado corresponderá a menos tempo restante do que o valor real, uma vez que mais tarde, provavelmente, executará tarefas que irão requerer menos energia.

Se o notebook não activar o modo de suspensão conforme o esperado

- Se estiver activa uma ligação a outro computador, o notebook não passará para o modo de suspensão.
- Se o notebook estiver a efectuar uma operação, geralmente o equipamento esperará que a mesma termine para passar ao modo de suspensão.

Se o notebook não activar o modo de hibernação conforme o esperado

- Certifique-se de que o suporte de hibernação está activado. No Painel de controlo, abra Opções de energia, e em seguida seleccione o separador Hibernar.
- Seleccione o separador Esquemas de energia. Certifique-se de que os tempos limite de hibernação, tanto para a energia CA como para a energia com energia da bateria, estão definidos como Nunca.

Problemas de impressão



Em geral, poderá resolver a maioria dos problemas de impressão com a ajuda do recurso de resolução de problemas da ajuda do Windows. Seleccione Iniciar > Ajuda e suporte.

Se a impressoras série ou paralelas não imprimirem

- Certifique-se de que a impressora está ligada e de que tem papel.
- Certifique-se de que está a utilizar o cabo de impressora ou o adaptador de cabo correcto, e que o fio está seguro em ambas as extremidades.
- Verifique se existem erros de impressão.

Se faltar a margem esquerda do resultado impresso

Determinadas aplicações podem não trabalhar correctamente com as impressoras de 600 ppp. Se estiver a utilizar uma impressora com estas características, experimente seleccionar um controlador compatível com uma impressora de 300 ppp.

Se impressoras de infravermelhos não imprimirem

- Certifique-se de que a linha de visão entre as duas portas de infravermelhos não está obstruída e que as portas estão voltadas uma para outra o mais directamente possível. A porta de infravermelhos do notebook está situada na parte frontal do equipamento. As portas não devem estar afastadas mais que um metro.
- Certifique-se de que a impressora está ligada e de que tem papel.
- Verifique se existem erros de impressão.

Certifique-se de que o Windows está a ser executado; no caso contrário, a impressão através de infravermelhos não estará disponível.

Problemas de porta série, paralela e USB

Se o rato (porta série) não funcionar

- Certifique-se de que seguiu totalmente as instruções de instalação do fabricante e instalou o rato correctamente. No caso contrário, repita o procedimento.
- Certifique-se de que a ligação de porta é segura.
- Reinicie o notebook. Seleccionar Iniciar > Desligar o computador > Reiniciar.
- Verifique as definições do rato no Painel de controlo. Seleccionar Iniciar > Painel de controlo > Impressoras e outro hardware > Rato.

- Utilize um rato que se ligue à porta USB.
- Verifique as definições de porta no Painel de controlo. Abra o Gestor de dispositivos do hardware, em seguida, seleccione Portas (COM & LPT).

Se o modem (porta série) não funcionar adequadamente

- Certifique-se de que a ligação de porta é segura.
- Utilize a resolução de problemas do modem, na ajuda do Windows. Seleccione Iniciar > Ajuda e suporte.
- No Painel de controlo, abra Opções de telefone e modem e verifique as definições do modem.
- Desactive o modem interno:
 1. Abra o Gestor de dispositivos do hardware. Seleccione Iniciar > Painel de controlo > Desempenho e manutenção > Sistema.
 2. Seleccione Modem para obter uma lista dos dispositivos actuais.
 3. Seleccione o modem interno, em seguida, a opção para desactivá-lo.
- Verifique as definições de porta no Painel de controlo. Abra o Gestor de dispositivos do hardware, em seguida, seleccione Portas (COM & LPT).

Se a porta série ou paralela não estiver a funcionar

- Certifique-se de que a ligação de porta é segura.
- Verifique as definições de porta no Painel de controlo. Abra o Gestor de dispositivos do hardware, em seguida, seleccione Portas (COM & LPT).

Se a porta USB não estiver a funcionar

- Contacte o vendedor do dispositivo periférico para obter os últimos controladores USB.
- Verifique as definições de porta no Painel de controlo. Abra o Gestor de dispositivos do hardware, em seguida, seleccione Controlador de barramento série universal.

Problemas de arranque

Se o notebook não responder ao ser ligado

- Ligue o transformador CA.
- Reinicialize o notebook introduzindo a ponta de um clipe no botão reinicializar, na base do equipamento. Em seguida, prima o botão de ligação para ligar o notebook.
- Se o equipamento ainda não responder, remova a bateria e o transformador CA, remova quaisquer placas PC Card e retire o equipamento da ancoragem, se for o caso. Em seguida, ligue o transformador CA novamente e reinicialize o notebook utilizando o botão reinicializar.

Se o notebook não iniciar com a energia da bateria

- Verifique se a bateria foi instalada de maneira correcta e está totalmente carregada. Verifique a carga da bateria, removendo-a e premindo a "almofada" na parte lateral da mesma. As luzes mostram o nível de carga.
- Se possível, experimente outra bateria.

Se o notebook não iniciar com a energia da bateria

- Certifique-se de que a unidade de disquetes está seleccionada como o dispositivo de arranque. Consulte o capítulo "[Funcionamento básico](#)" neste manual para obter instruções.
- Se estiver a utilizar uma unidade de disquetes USB, use o utilitário de configuração do BIOS para se certificar que Legacy USB Support (Suporte USB para tecnologias anteriores) está activado. Se o notebook apresentar uma unidade de disquetes incorporada, abra o menu Boot (Arranque) do utilitário de configuração do BIOS para se certificar de que a unidade de disquetes USB é o primeiro dispositivo em Removable Drive (Unidade amovível).

Se o notebook parar de responder depois do arranque

Verifique se está ligado a uma rede TCP/IP sem nenhum servidor DHCP. Isso pode causar um longo atraso no arranque porque o DHCP está activado. Entre em contacto com o seu administrador de rede para determinar a configuração apropriada de TCP/IP.

Se o notebook demorar muito tempo a retomar a actividade após entrar no modo de suspensão

O notebook pode normalmente demorar um minuto ou mais para retomar a actividade se tiver uma placa de rede instalada. Quando o sistema operativo estiver a carregar os controladores e a verificar ligações de hardware e de rede, verá um cursor a piscar no ecrã. Assim que o hardware tiver sido reinicializado, o ambiente de trabalho do Windows aparecerá.

Problemas com a comunicação sem fios

Se tiver problemas com a comunicação sem fios 802.11

- Certifique-se de que a luz indicadora de função sem fios está acesa.
- Certifique-se de que está a utilizar as definições correctas de SSID e de canal.
- Certifique-se de que está dentro do alcance de um ponto de acesso (para ligações de infra-estrutura) ou de outro notebook sem fios (para ligações AdHoc).
- Quando iniciar uma sessão numa rede 802.11 através de um ponto de acesso e o notebook não conseguir ligar aos recursos da rede, é possível que não tenha sido atribuído um endereço IP ao equipamento. Se a máscara de subrede de sua ligação sem fios for 255.255.000.000, o servidor de rede não atribuiu um endereço IP ao seu notebook. Nesse caso, é possível que tenha que liberar e renovar o seu endereço IP de rede. Se a execução deste procedimento não corrigir o problema, o ponto de acesso deverá ser reiniciado.
- Se desejar alterar o SSID para um valor diferente de modo a ligar a um ponto de acesso diferente, ou se desejar mudar do modo de infra-estrutura para o modo Ad Hoc, primeiro pode ser necessário liberar e renovar o endereço IP da Internet.
- Consulte a secção "[Problemas na rede LAN \(rede local\)](#)" neste capítulo.

Se tiver problemas ao ligar a outro notebook em Vizinhança na rede ou Os meus locais na rede

- Espere alguns minutos e em seguida prima **F5** para actualizar a lista de notebooks na rede.
- Seleccione Iniciar > Procurar > Notebooks (Computadores) ou Pessoas para localizar um equipamento.

Se não conseguir ligar a um notebook específico na rede

- Certifique-se de que o equipamento está correctamente ligado à rede.
- Certifique-se de que a sua instalação de TCP/IP está correcta para a sua rede. Seleccione Iniciar > Painel de controlo > Ligações de rede.

Se conseguir ligar, mas a rede estiver lenta

- Verifique se está numa área servida por mais de uma rede LAN sem fios. Se for este o caso, é possível que as LANs estejam com interferências mútuas.
- Mova-se para mais perto do ponto de acesso (para ligações de infra-estrutura) ou do outro notebook sem fio (para ligações Ad Hoc). É possível que esteja demasiado afastado para uma comunicação de alta velocidade.

Configurar o notebook

O utilitário de configuração do BIOS ajuda-lhe a configurar o funcionamento do notebook.

Execução do utilitário de configuração do BIOS

O utilitário de configuração do BIOS (basic input and output system - sistema básico de entrada e saída) permite modificar a configuração do sistema do notebook e adequar o funcionamento do mesmo às suas necessidades individuais.

Geralmente, as opções escolhidas na configuração do BIOS controlam o hardware do notebook e, portanto, afectam de modo acentuado a maneira como o mesmo funciona.

1. Seleccione Iniciar > Desligar o computador > Reiniciar.
2. Quando o ecrã do logótipo aparecer, prima a tecla **F2** para entrar na configuração do BIOS.
3. Os dispositivos apontadores não estão activos na configuração do BIOS e, portanto, é preciso utilizar o teclado para navegar pelo utilitário:
 - ❑ Prima as teclas de seta **para a esquerda** e **para a direita** quando desejar movimentar-se pelos menus.
 - ❑ Prima as teclas de seta **para cima** e **para baixo** quando desejar movimentar-se pelos parâmetros de um determinado menu.
 - ❑ Prima as teclas **+** ou **-** para se mover pelos valores do parâmetro actual ou prima **enter** para alterar uma opção.
4. Após seleccionar as opções desejadas, prima **F10** ou utilize o menu Exit (Sair) para sair da configuração do BIOS.
5. Se as definições provocarem algum conflito entre os dispositivos ao reiniciar, o sistema solicitará a execução da configuração do BIOS, e as definições conflituosas aparecerão assinaladas.

As tabelas seguintes descrevem definições do BIOS da sua versão mais recente no momento da publicação. Se o seu BIOS for de uma versão diferente, algumas definições podem diferir daquelas mostradas.

Menu Main (Principal)

Parâmetro	Descrição	Padrão
BIOS Revision (Revisão do BIOS)	Mostra a versão actual do BIOS.	Detected automatically (Detecção automática)
System Time (Hora do sistema)	Define a hora utilizando o formato de 24 horas. Os valores definidos são activados imediatamente.	
System Date (Data do sistema)	Define a data utilizando o formato de dd/mm/aa (excepto o inglês, que utiliza o formato de mm/dd/aa).	
Language (Idioma)	Define o idioma da configuração do BIOS.	Detected automatically (Detecção automática)
Internal Hard Disk (Disco rígido interno)	Define o tipo de unidade de disco rígido e os vários parâmetros.	Detected automatically (Detecção automática)
UMA Video Memory (Memória de vídeo UMA)	Define o tamanho atribuído da memória de vídeo, da memória total instalada (RAM).	Auto (Automático)
Memory (Memória)	Mostra o tamanho da memória de extensão.	Detected automatically (Detecção automática)
Serial Number (Número de série)	Mostra o número de série como indicado na parte posterior da unidade.	Detected automatically (Detecção automática)

(Continuação)

Menu Main (Principal) (continuação)

Parâmetro	Descrição	Padrão
Service ID (ID do serviço)	Mostra um identificador utilizado para o serviço de reparação.	Detected automatically (Detecção automática)
UUID	Mostra o valor da UUID de 16 bytes (Universally Unique ID - identificação universal exclusiva) como 32 caracteres hexadecimais.	Detected automatically (Detecção automática)
MAC Address (Endereço MAC)	Mostra o endereço de rede MAC da LAN interna (com fios).	Detected automatically (Detecção automática)

Menu System Devices (Dispositivos do sistema)

Parâmetro	Descrição	Padrão
Video Display Device (Dispositivo de visualização de vídeo)	Define se o ecrã incorporado alterna automaticamente para ecrãs externos, se for detectado algum.	Auto (Automático)
External Pointing Device (Dispositivo apontador externo)	Desactiva os dispositivos apontadores internos quando for ligado um dispositivo apontador externo.	Auto (Automático)
Legacy USB Support (Suporte UBS para tecnologias anteriores)	Activa o suporte do BIOS para rato, teclado e unidade de disquetes USB durante o arranque.	Enabled (Activado)
Wake On LAN from Power Off (Wake On LAN a partir da desactivação)	Permite que o notebook seja ligado através da porta LAN. Se esta opção estiver activada, o equipamento utiliza mais energia quando estiver encerrado.	Disabled (Desactivado)

Menu Security (Segurança)

Parâmetro	Descrição	Padrão
User Password is (A palavra-passe do utilizador é)	É mostrado se estiver definida uma palavra-passe de utilizador.	Clear (Apagada)
Administrator Password is (A palavra-passe de administrador é)	É mostrado se estiver definida uma palavra-passe de administrador.	Clear (Apagada)
Set User Password (Definir palavra-passe de utilizador)	Prima enter para definir, alterar ou eliminar a palavra-passe de utilizador. A palavra-passe não pode ter mais de 8 caracteres (0-9, A-Z), e não pode incluir caracteres especiais ou acentuados.	Enter
Set Administrator Password (Definir palavra-passe de administrador)	Prima enter para definir, alterar ou eliminar a palavra-passe de administrador, que protege as definições do utilitário de configuração do BIOS. A palavra-passe não pode ter mais de 8 caracteres (0-9, A-Z), e não pode incluir caracteres especiais ou acentuados.	Enter
Require Password on Boot (Requerer palavra-passe no arranque)	Define se é necessária uma palavra-passe de utilizador para o notebook arrancar. Requer a palavra-passe de administrador para efectuar alterações.	Disabled (Desactivado)
Internal hard drive lock (Bloqueio da unidade de disco rígido interna)	Se a opção de palavra-passe de arranque estiver activada, codifica a palavra-passe actual de utilizador (ou a de administrador se esta for a única definida) na unidade de disco rígido.	Disabled (Desactivado)

Menu Boot (Arranque)

Parâmetro	Descrição	Padrão
Hard Drive (Unidade de disco rígido) +Removable Devices (+ Dispositivos amovíveis) CD-ROM Drive (Unidade de CD-ROM) Built-in LAN (Rede LAN incorporada)	Mostra a ordem dos dispositivos de arranque. Mova as entradas para alterar a ordem. Se o notebook apresentar mais que um dispositivo numa categoria +, pode seleccionar o detectado. A LAN incorporada proporciona arranque sem disco desde um servidor de rede.	<ol style="list-style-type: none"> 1. Hard Drive (Unidade de disco rígido) 2. Removable Devices (Dispositivos amovíveis) 3. CD-ROM Drive (Unidade de CD-ROM) 4. Built-in LAN (Rede LAN incorporada)

Menu Exit (Sair)

Parâmetro	Descrição	Padrão
Save Changes and Exit (Guardar alterações e sair)	Guarda as alterações da configuração, em seguida sai e reinicia o notebook.	
Discard Changes and Exit (Rejeitar alterações e sair)	Rejeita todas as alterações da configuração efectuadas desde a última vez que foram guardadas, em seguida sai e reinicia o notebook. Não afecta a palavra-passe, a data nem as alterações de hora.	
Get Default Value (Obter valor padrão)	Restaura as definições padrão e permanece no utilitário de configuração. Não afecta a palavra-passe, a data nem as alterações de hora.	

Actualizar softwares e controladores pela Web

As actualizações de software e controladores para o notebook encontram-se disponíveis para transferência. Para obter mais informações, visite o site <http://www.hp.com/support>.

Utilizar os recursos de recuperação do sistema

O processo de recuperação do sistema do notebook fornece várias opções para a recuperação da funcionalidade óptima do sistema. O Restauro do sistema e os CDs SO (CDs do sistema operativo) permitem recuperar ou reparar seu notebook sem perder dados pessoais. O CD SO também permite a reinstalação do software do sistema operativo fornecido com o notebook.



Para obter os melhores resultados, tente recuperar a funcionalidade óptima do notebook executando os seguintes procedimentos, *na ordem aqui descrita*.

Proteger os dados

Os softwares ou dispositivos adicionados ao notebook podem fazer com que o sistema torne-se instável. Para proteger seus documentos, armazene ficheiros pessoais na pasta Os meus documentos e crie periodicamente cópias de segurança dessa pasta. Também é recomendado definir ponto de restauro do sistema.

Seu notebook define pontos de restauro do sistema (marcas de referência) diariamente, conforme são alteradas suas definições pessoais. O notebook pode também definir pontos de restauro quando instala software ou dispositivos novos. Defina periodicamente esses pontos de restauro quando o notebook estiver a funcionar com seu melhor desempenho e antes de instalar novos softwares ou dispositivos. Isto permite voltar a um ponto de restauro das configurações anteriores se ocorrerem problemas.

Para definir pontos de restauro do sistema:

1. Seleccione Iniciar > Ajuda e suporte. Seleccione a tarefa Use Tools (Utilizar ferramentas) para visualizar as informações do computador e diagnosticar problemas. Seleccione a opção Restauro do sistema. O sistema abre a janela correspondente.
2. Siga as instruções apresentadas no ecrã para definir o ponto de restauro.

Para restaurar o notebook para uma data e hora anteriores em que estava a funcionar optimamente:

1. Seleccione Iniciar > Ajuda e suporte > Ferramentas > Restauro do sistema.
2. Siga as instruções apresentadas no ecrã para restaurar o notebook.

Reparação do CD do sistema operativo (SO)

Para reparar o sistema operativo sem eliminar seus dados pessoais, utilize o CD SO do Windows, fornecido com o notebook:

1. Coloque o notebook numa fonte de energia externa e ligue-o.
2. Insira imediatamente o CD SO no equipamento.
3. Mantenha premido o botão de ligação por cinco segundos para desligar o notebook.
4. Volte a premir o botão de ligação para iniciar o equipamento.
5. Quando solicitado, prima qualquer tecla para arrancar pelo CD. Alguns minutos depois, o ecrã Bem-vindo ao programa de configuração é exibido.
6. Prima a tecla **enter** para continuar. É exibido no ecrã o contrato de licença.
7. Prima **F8** para aceitar o contrato e continuar. A janela de configuração é exibida.
8. Prima a tecla **R** para reparar as instalações do Windows seleccionadas. O processo de reparação é iniciado. Esse processo poderá demorar de uma a duas horas para ser concluído. O notebook reiniciará no Windows depois da conclusão do processo.

Reinstalação do CD SO

Se o processo de recuperação não reparar satisfatoriamente o notebook, pode reinstalar o sistema operativo.



AVISO: Os dados pessoais e o software instalado no notebook serão perdidos durante a reinstalação. Para proteger seus dados, faça cópias de segurança da pasta Os meus documentos antes de reinstalar seu sistema operativo. Visite a secção de Ajuda e suporte para saber mais acerca de como fazer cópias de segurança de seus ficheiros.

Para reinstalar o sistema operativo:

1. Coloque o notebook numa fonte de energia externa e ligue-o.
2. Insira imediatamente o CD SO no equipamento.
3. Mantenha premido o botão de ligação por cinco segundos para desligar o notebook.
4. Volte a premir o botão de ligação para iniciar o equipamento.
5. Quando solicitado, prima qualquer tecla para arrancar pelo CD. Alguns minutos depois, o ecrã Bem-vindo ao programa de configuração é exibido.
6. Prima a tecla **enter** para continuar. É exibido no ecrã o contrato de licença.
7. Prima **F8** para aceitar o contrato e continuar. A janela de configuração é exibida.
8. Prima a tecla **Esc** para instalar uma cópia recente do sistema operativo sem repará-lo.
9. Prima a tecla **enter** para configurar o sistema operativo.
10. Prima **C** para continuar a instalação nesta partição.
11. Seleccione Formatar a partição utilizando o sistema de ficheiros NTFS (Rápido) e prima **enter**. É exibida uma mensagem de advertência informando que a formatação dessa unidade irá eliminar todos os ficheiros actuais.
12. Prima **F** para formatar a unidade. O processo de reinstalação é iniciado. Este processo poderá demorar de uma a duas horas para ser concluído. O notebook reiniciará no Windows depois da conclusão do processo.



Quando lhe for solicitado para informar a chave do produto, consulte o Certificado de autenticidade da Microsoft localizado na parte inferior do notebook.

Reinstalar controladores

Depois da conclusão do processo de instalação do sistema operativo, reinstale os controladores.

Para reinstalar os controladores utilizando o CD Driver Recovery (Recuperação de controladores) fornecido com o notebook:

1. Enquanto estiver a executar o Windows, introduza o CD Driver Recovery na unidade óptica.
2. Caso a opção de execução automática não esteja activada , seleccione Iniciar > Executar. Em seguida, escreva D:\SWSETUP\APPINSTL\SETUP.EXE (onde D corresponde à unidade óptica).
3. Siga as instruções apresentadas no ecrã para instalar os controladores.

Após a reinstalação dos controladores, reinstale qualquer software adicionado ao notebook. Siga as instruções de instalação fornecidas nos CDs de software fornecidos com o notebook.

Proteger os dados

Os softwares ou dispositivos adicionados ao notebook podem fazer com que o sistema torne-se instável. Para proteger seus documentos, armazene ficheiros pessoais na pasta Os meus documentos e crie periodicamente cópias de segurança dessa pasta. Também é recomendado definir ponto de restauro do sistema.

Seu notebook define pontos de restauro do sistema (marcas de referência) diariamente, conforme são alteradas suas definições pessoais. O notebook pode também definir pontos de restauro quando instala software ou dispositivos novos. Defina periodicamente esses pontos de restauro quando o notebook estiver a funcionar com seu melhor desempenho e antes de instalar novos softwares ou dispositivos. Isto permite voltar a um ponto de restauro das configurações anteriores se ocorrerem problemas.

Para definir pontos de restauro do sistema:

1. Seleccione Iniciar > Ajuda e suporte. Seleccione a tarefa Use Tools (Utilizar ferramentas) para visualizar as informações do computador e diagnosticar problemas. Seleccione a opção Restauro do sistema. O sistema abre a janela correspondente.
2. Siga as instruções apresentadas no ecrã para definir o ponto de restauro.

Para restaurar o notebook para uma data e hora anteriores em que estava a funcionar optimamente:

1. Seleccione Iniciar > Ajuda e suporte > Ferramentas > Restauro do sistema.
2. Siga as instruções apresentadas no ecrã para restaurar o notebook.

CD de restauro do sistema operativo (SO)

Para reparar o sistema operativo sem eliminar seus dados pessoais, utilize o CD padrão do SO Microsoft fornecido com o notebook. Este CD contém os seguintes sistemas operativos pré-instalados:

- Microsoft Windows XP Home ou Pro (consoante a configuração).
- Service pack apropriado.

Para reparar o sistema operativo:

1. Coloque o notebook numa fonte de energia externa e ligue-o.
2. Insira imediatamente o CD SO no equipamento.
3. Prima sem soltar o botão de ligação por 5 segundos para desligar o notebook.
4. Volte a premir o botão de ligação para iniciar o equipamento.
5. Quando solicitado, prima qualquer tecla para arrancar pelo CD. Alguns minutos depois, o ecrã Bem-vindo ao programa de configuração é exibido.
6. Prima a tecla **enter** para continuar. É exibido no ecrã o contrato de licença.
7. Prima **F8** para aceitar o contrato e continuar. A janela do programa de configuração é aberta.
8. Prima a tecla **R** para reparar as instalações do Windows seleccionadas. O processo de reparação é iniciado. Este processo pode levar de 1 a 2 horas para ser concluído. O notebook reiniciará no Windows depois da conclusão do processo.

CD de reinstalação do sistema operativo

Se o processo de recuperação não reparar satisfatoriamente o notebook, pode reinstalar o sistema operativo.



AVISO: Os dados pessoais e o software instalado no notebook serão perdidos durante a reinstalação. Para proteger seus dados, faça cópias de segurança da pasta Os meus documentos antes de reinstalar seu sistema operativo. Visite a secção de Ajuda e suporte para saber mais acerca de como fazer cópias de segurança de seus ficheiros.

Para reinstalar o sistema operativo:

1. Coloque o notebook numa fonte de energia externa e ligue-o.
2. Insira imediatamente o CD SO no equipamento.
3. Prima sem soltar o botão de ligação por 5 segundos para desligar o notebook.
4. Volte a premir o botão de ligação para iniciar o equipamento.
5. Quando pedido, prima qualquer tecla para arrancar com o CD. Alguns minutos depois, o ecrã Bem-vindo ao programa de configuração é aberto.
6. Prima a tecla **enter** para continuar. É exibido no ecrã o contrato de licença.
7. Prima **F8** para aceitar o contrato e continuar. A janela de configuração é exibida.
8. Prima a tecla **Esc** para instalar uma cópia recente do sistema operativo sem repará-lo.
9. Prima a tecla **enter** para configurar o sistema operativo.
10. Prima **C** para continuar a instalação nesta partição.

11. Selecione Formatar a partição utilizando o sistema de ficheiros NTFS (Rápido) e prima **enter**. É exibida uma mensagem de advertência informando que a formatação dessa unidade irá eliminar todos os ficheiros actuais.
12. Prima **F** para formatar a unidade. O processo de reinstalação é iniciado. Este processo pode levar de 1 a 2 horas para ser concluído. O notebook reiniciará no Windows depois da conclusão do processo.



Quando lhe for solicitado para informar a chave do produto, consulte o Certificado de autenticidade da Microsoft localizado na parte inferior do notebook.

Reinstalar controladores

Depois da conclusão do processo de instalação do sistema operativo, reinstale os controladores. Utilize o CD de *recuperação de controladores* com do CD do SO para o controlador do hardware e para actualizar o utilitário do sistema ou para um restauro completo do software do sistema.

Para reinstalar os controladores:

1. Com o Windows em funcionamento, insira o CD *Driver Recovery* (Recuperação de controladores) na unidade óptica.
2. Se a execução automática não estiver activada, selecione Iniciar > Executar. Em seguida, escreva D:\SWSETUP\APPINSTL\SETUP.EXE (onde D corresponde à unidade óptica).
3. Selecione os controladores desejados ou o utilitário do sistema por meio do menu do CD de *recuperação de controladores*.
4. Selecione Avançar para concluir a instalação.

Restaurar aplicações de software

Após a reinstalação dos controladores, reinstale qualquer software adicionado ao notebook. Utilize o CD de *restauro de aplicações* e CDs de outros fabricantes para reinstalar ou continuar a restaurar aplicações de software. Siga as instruções de instalação fornecidas nos CDs de software fornecidos com o notebook.

Índice

A

- activar
 - ligação de rede sem fios 4–7
- activar e desactivar o teclado numérico incorporado 2–6
- actualizar software 6–31
- ajustar
 - luminosidade 2–6
 - resolução do monitor 5–5
 - volume 2–6
- alterar o dispositivo de arranque 2–3
- áudio
 - ajustar volume 2–6
 - botão de silenciar 1–3
 - ligação de dispositivos 5–3
 - localização da tomada 1–3
 - localização de portas 5–3
 - localização do controlo de volume 1–3
 - resolução de problemas 6–2
- aumentar a luminosidade do ecrã 2–6
- aviso de bateria com pouca carga 3–5

B

- baterias
 - aumentar a duração 3–6
 - aviso de bateria com pouca carga 3–5
 - criar esquemas de energia 3–3
 - economizar energia
 - automaticamente 3–2
 - economizar energia manualmente 3–3
 - eliminar 3–8
 - eliminar e reciclar 3–8
 - fecho de abertura 1–4
 - instalar 1–7
 - localização 1–2
 - luzes de estado 1–5
 - recarregar 3–5
 - resolução de problemas 6–17
 - verificar
 - o estado da bateria 1–5, 3–4
- bloquear a unidade de disco rígido 2–16
- botão de toque único TV Now! 5–5
- botão reinicializar
 - localização 1–4
 - utilizar 2–3

botões

activação/desactivação da
função sem fios 1-2

botão de toque único
TV Now! 5-5

clique 1-2

ligação 1-2, 1-10

ligar/desligar
(no painel táctil) 1-2

reinicializar 1-4

toque único 1-2, 2-7

botões de clique 1-2

botões de toque único 1-2, 2-7

botões para ligar/desligar 1-2

C

CD do sistema operativo

reinstalar 6-38

reparar 6-37

comandos AT 4-4

componentes

luzes de estado 1-1

luzes de estado do teclado 1-2

painel direito 1-2

painel esquerdo 1-3

painel frontal 1-2

painel inferior 1-4

painel posterior 1-3

componentes do painel direito 1-2

componentes

do painel esquerdo 1-3

componentes do painel frontal 1-2

componentes

do painel inferior 1-4

componentes

do painel posterior 1-3

comutar o ecrã,

monitor externo 5-5

conectores

áudio 1-3

RJ-11 (modem) 1-3

RJ-45 (rede) 1-3

segurança 1-3

tomada de saída S-vídeo 1-3

configurar

modem 4-4

notebook 6-25

configurar o notebook

instalar a bateria 1-7

instalar o Windows 1-11

ligação 1-10

ligar a energia 1-8

ligar a linha telefónica 1-9

resolução de problemas 6-22

controladores

reinstalar 6-39

controlo de volume 1-3

D

definições, BIOS 6-26

desactivar

ligação de rede sem fios 4-8

desligar

notebook 2-2

diminuir a luminosidade

do ecrã 2-6

E

economizar energia 3-3

ecrã

ajustar definições 5-5

ajustar luminosidade 2-6

aumentar a vida útil 2-19

- comutar ao
 - monitor externo 5–5
 - resolução de problemas 6–5
 - utilizar o modo
 - de ecrã duplo 5–6
- energia
 - definições 2–2
 - gerir consumo
 - automaticamente 3–2
 - gerir consumo
 - manualmente 3–3
 - luz de estado do modo 1–5
 - resolução de problemas 6–17
- energia por bateria
 - aviso de bateria com pouca carga 3–5
 - verificar o estado 3–4
- G**
- gráficos
 - alternativos (ALT GR) 2–9
- I**
- identificar componentes 1–1
- imprimir,
 - resolução de problemas 6–19
- introduzir
 - bateria 1–7
 - CD 2–10
 - DVD 2–10
 - memória RAM 5–9
 - placa PC Card 5–1
- L**
- LAN
 - ligação 4–5
 - resolução de problemas 6–9
- ligação
 - botão 1–2, 1–10
- ligação da linha telefónica 1–9
- ligação de rede sem fios
 - activar 4–7
 - desactivar 4–8
- ligação paralela, resolução de problemas 6–21
- ligar
 - dispositivos 1394 5–7
 - dispositivos de áudio 5–3
 - dispositivos externos 5–1
 - energia CA 1–8
 - LAN (local area network - rede local) 4–5
 - linha telefónica 1–9
 - notebook 1–10, 2–2
 - rede sem fios 4–6
- limpar o notebook 2–19
- localização da ranhura
 - bloqueio do cabo 1–3
 - placas PC Card e CardBus 1–3
- localização da ranhura da placa CardBus 1–3
- localização da unidade de disquetes 1–3
- luminosidade, ajustar 2–6
- luzes de estado
 - carga da bateria 1–5
 - indicador
 - da função sem fios 1–2
 - localização 1–2
 - principais 1–2, 1–5
 - significados 1–5
 - teclado 1–2, 1–6
 - unidade de disco rígido 1–5
- luzes de estado da bateria 3–4

M

manutenção

e cuidados 2–17, 2–18, 2–19

porta 1394

ligar 5–7

localização 1–3

modem

comandos AT 4–4

definições 4–4

períodos de inactividade 4–3

resolução de problemas 6–11

modo de hibernação 2–2

modo de suspensão 2–2

modos de economia de energia 3–3

monitor externo

ajustar definições 5–5

comutar o ecrã 5–5

localização da porta 1–3

P

painel de deslocamento,

localização 1–2

painel táctil 1–2, 2–4

funções 2–5

partes do notebook

luzes de estado 1–5

painel direito 1–2

painel esquerdo 1–3

painel frontal 1–2

painel inferior 1–4

painel posterior 1–3

períodos de inactividade,

modem 4–3

placas PC Card

instalar 5–1

localização da ranhura 1–3

remover 5–2

resolução de problemas 6–14

porta 1394

ligar 5–7

localização 1–3

porta de infravermelhos

ligar dispositivos 5–7

localização 1–2

resolução de problemas 6–7

transferir ficheiros 5–8

utilizar a porta 5–8

porta paralela (LPT1) 1–3

porta série (COM1)

localização 1–3

resolução de problemas 6–20

portas

1394 1–3

infravermelhos 1–2

LPT1 (paralela) 1–3

monitor externo 1–3

porta série (COM1) 1–3

USB 1–3

portas USB

localização 1–3

resolução de problemas 6–22

protecção dos dados 2–18, 6–36

protecção por palavra-passe 2–13

proteger

dados 2–18

unidade de disco rígido 2–17

R

RAM

- instalar 5–9
- remover 5–10
- resolução de problemas 6–10
- tampa 1–4

ranhura de bloqueio do cabo 1–3

recarregar a bateria 3–5

recuperação do sistema 6–31

reinstalar

- sistema operativo 6–38
- software 6–40

reinstalar software 6–31

remover

- CD 2–10
- DVD 2–10
- memória RAM 5–10
- placas PC Card 5–2

reparar o sistema operativo 6–37

resolução de problemas

- aquecimento 6–7
- arranque 6–22
- áudio 6–2
- baterias 6–17
- ecrã 6–5
- energia 6–17
- imprimir 6–19
- infravermelhos 6–7
- LAN 6–9
- memória RAM 6–10
- modem 6–11
- paralela 6–21
- placas PC Card 6–14
- sem fios 6–24
- série 6–20
- teclado 6–8

unidade de CD-ROM 6–3

unidade de disco rígido 6–6

unidade de DVD 6–3

USB 6–22

resolução do monitor 5–5

restaurar software 6–40

S

segurança

- bloquear a unidade
 - de disco rígido 2–16
- bloquear o notebook 2–14
- configurar palavras-passe 2–13
- proteger dados 2–18
- software de protecção
 - contra vírus 2–16

sem fios

- botões de
 - activação/desactivação 1–2
- ligação de rede 4–6
- luz indicadora 1–2
- resolução de problemas 6–24

software antivírus 2–16

software de protecção c
ontra vírus 2–16

software, actualizar 6–31

software, restaurar 6–40

suporte, unidade

de disco rígido 5–13

T

tampa da mini PCI 1–4

tecla ALT GR 2–9

teclado

- luzes de estado 1–2, 1–6
- resolução de problemas 6–8

teclas

- ALT GR 2-9
- Aplicações 2-8
- Fn (função) 2-6
- Windows 2-8

teclas de aceleração 2-6

teclas Fn 2-6

tomada da rede, localização 1-3

tomada de saída S-vídeo

- localização 1-3
- utilizar 5-4

tomada RJ-11 (modem)

- ligar 1-9
- localização 1-3

tomada RJ-45 (rede) 1-3, 4-5

transformador CA

- ligar 1-8
- localização da tomada 1-3

trava para abrir/fechar 1-2

U

unidade de CD-ROM

- copiar/criar CDs 2-12
- introduzir CD 2-10
- localização 1-2
- remover CD 2-10
- resolução de problemas 6-3

unidade de disco rígido

- bloquear 2-16
- localização 1-2, 1-4
- luz de estado da actividade 1-5
- preparar novas unidades de disco rígido 5-14
- proteger 2-17
- resolução de problemas 6-6
- substituição do suporte 5-13
- substituir 5-12

unidade de DVD

- criar discos de dados 2-12
- criar discos de filme 2-12
- definir código de região 2-11
- introduzir DVD 2-10
- localização 1-2
- remover DVD 2-10
- reproduzir filmes 2-11
- resolução de problemas 6-3
- uso do utilitário de configuração BIOS 6-26

utilitário

- de configuração 6-26

utilitário

- de configuração BIOS 6-26