

HP Photosmart 8100 series

Setup-Poster / Guida di installazione / Guide d'installation



Q3399-90168



Schließen Sie das USB-Kabel (separat erhältlich) erst dann an, wenn Sie während der Software-Installation dazu aufgefordert werden.

Non collegare il cavo USB (venduto separatamente) fino a quando non verrà richiesto durante l'installazione del software.

Ne connectez pas le câble USB (vendu séparément) avant d'y être invité pendant l'installation du logiciel.

1 Drucker auspacken Disimballare la stampante Déballez votre imprimante

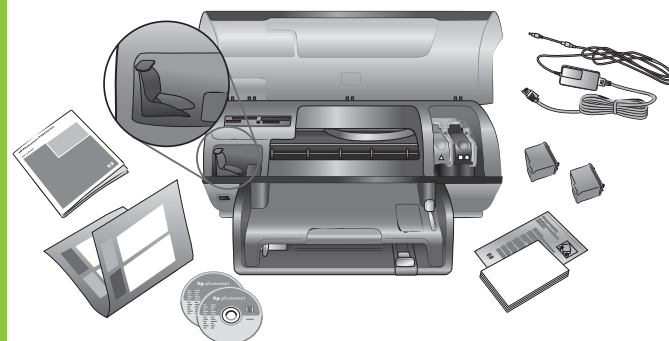

Entfernen Sie das Klebeband und das Verpackungsmaterial aus dem Druckerinneren und außen am Drucker.

Togliere il nastro adesivo e il cartoncino all'esterno e all'interno della stampante.

Retirez tout le ruban adhésif et l'emballage en carton situé à l'intérieur et autour de l'imprimante.

2 Beschriftungsmaske am Bedienfeld anbringen Installare la mascherina del pannello di controllo Fixez le cache du panneau de commande

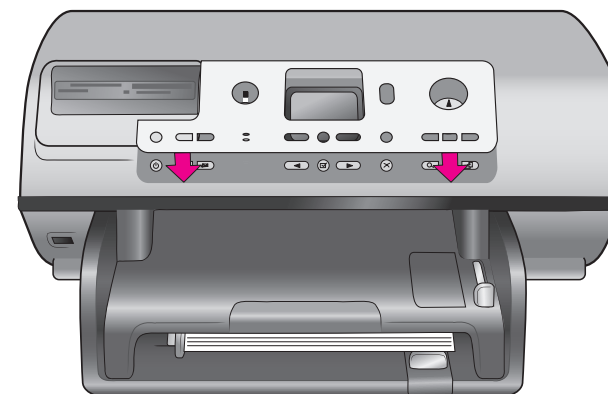

3 Netzkabel anschließen Collegare il cavo di alimentazione Branchez le câble d'alimentation

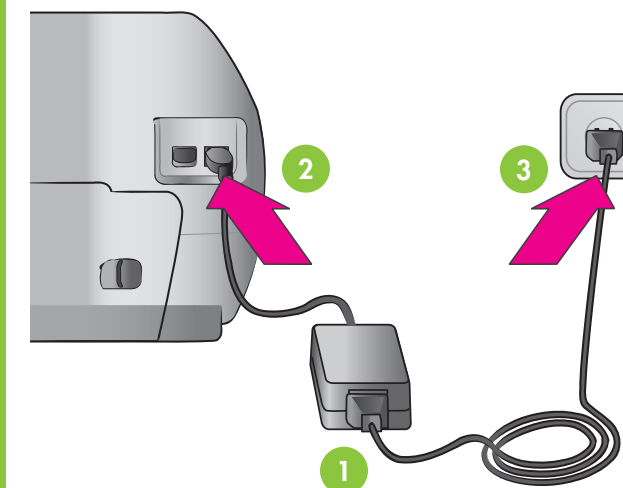

4 Normalpapier in das Fach einlegen Caricare carta comune nel vassoio Chargez du papier ordinaire dans le bac

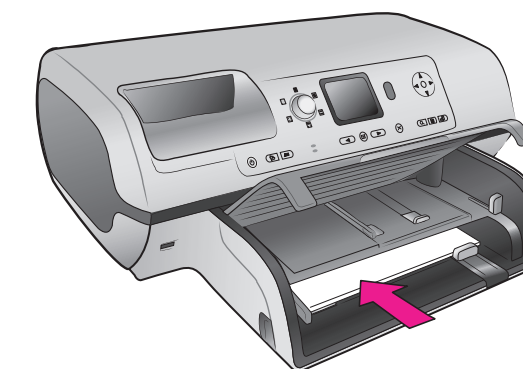

5 Sprache und Land/Region auswählen

Selezionare la lingua e il paese/area geografica

Sélectionnez votre langue et votre pays/région

Navigation mit ◀ und ▶
Navigazione: ◀ e ▶
Navigation ◀ et ▶



Taste Ein
Pulsante di accensione
Bouton Marche

Taste OK
Pulsante OK
Bouton OK

1. Drücken Sie die Taste **Ein**, um den Drucker einzuschalten.
2. Erscheint die Meldung **Select Language** (Sprache auswählen) auf der Druckeranzeige, drücken Sie **OK**.
3. Markieren Sie Ihre Sprache mit ◀ oder ▶.
4. Wählen Sie Ihre Sprache mit **OK** aus.
5. Markieren Sie zur Bestätigung **Ja**, und drücken Sie erneut **OK**.
6. Erscheint die Option **Land/Region auswählen** auf der Druckeranzeige, markieren Sie Ihr Land/Ihre Region und drücken **OK**.

1. Premere il pulsante di **accensione** sulla stampante.
2. Quando appare **Select Language** (Scegliere lingua) sullo schermo della stampante, premere **OK**.
3. Utilizzare i pulsanti di navigazione ◀ e ▶ per evidenziare la propria lingua.
4. Premere **OK** per selezionare la propria lingua.
5. Evidenziare **Si** per confermare, quindi premere nuovamente **OK**.
6. Quando appare **Seleziona paese/area geografica** sullo schermo della stampante, evidenziare il proprio paese/area geografica, quindi premere **OK**.

1. Appuyez sur le bouton **MARCHE** pour allumer l'imprimante.
2. Lorsque **Select Language** (Choisir la langue) apparaît sur l'écran de l'imprimante, appuyez sur **OK**.
3. Utilisez Navigation ◀ ou ▶ pour mettre votre langue en surbrillance.
4. Appuyez sur **OK** pour sélectionner votre langue.
5. Mettez **Oui** en surbrillance pour confirmer, puis appuyez de nouveau sur **OK**.
6. Lorsque **Sélectionner pays/région** apparaît sur l'écran de l'imprimante, mettez votre pays/région en surbrillance, puis appuyez sur **OK**.





6 Druckpatronen einsetzen

Installare le cartucce

Installez les cartouches d'encre

Entfernen/berühren Sie nicht die Tintendüsen oder die Kupferkontakte!

Non toccare o togliere gli ugelli dell'inchiostro oppure i contatti di rame!

Veillez à ne pas toucher ni retirer les buses d'encre ou les contacts cuivrés !

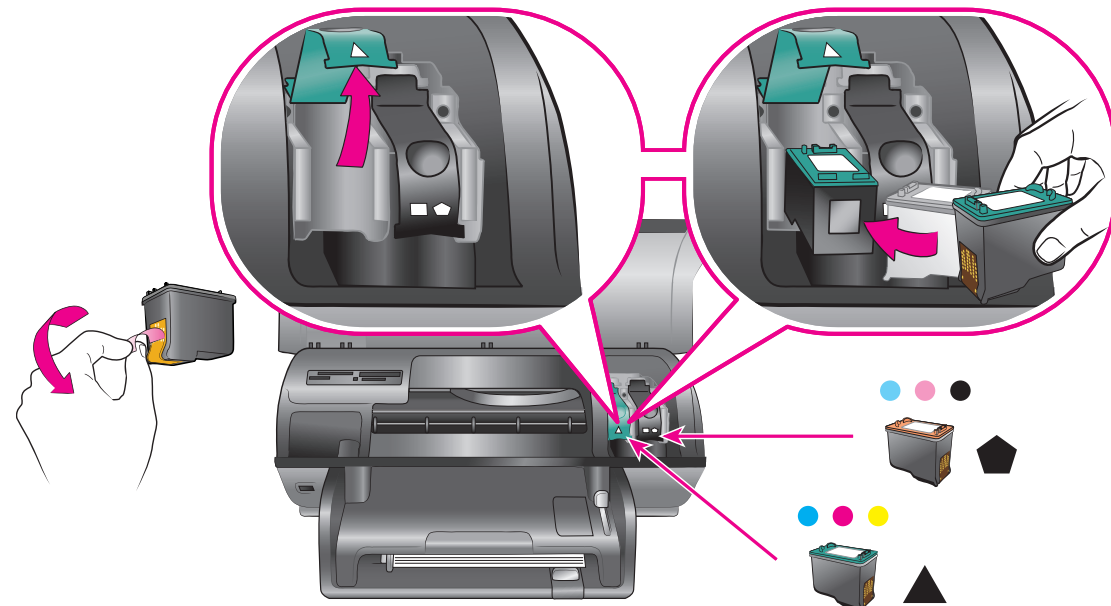

Hier bewahren Sie eine Druckpatrone als Reserve auf.

Acquistare una cartuccia opzionale e inserirla qui.

Achetez une cartouche d'encre supplémentaire et stockez-la ici.

Schutzkappe der Druckpatrone
Custodia della cartuccia
Dispositif de protection de cartouche d'encre

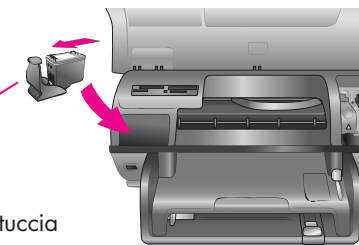

Die für Ihr Projekt am besten geeignete Druckpatrone verwenden

Utilizzare la cartuccia più adatta al progetto

Installez les cartouches d'encre adéquates pour votre projet



Dreifarbige und Foto
Tricromia e Foto
Trichromique et Photo

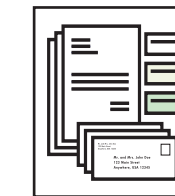

Dreifarbige und Schwarz
Tricromia e Nero
Trichromique et Noir

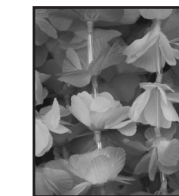

Dreifarbige und Foto oder Foto grau
Tricromia e Foto o Foto d'inchiostro grigio
Trichromique et Photo ou Photo grise

7 Druckersoftware installieren

Installare il software della stampante

Installez le logiciel de l'imprimante

Die Installationsart **Typisch** umfasst Software zum Anzeigen, Bearbeiten, Verwalten und Weitergeben von Bildern. Wählen Sie die Installationsart **Minimal** nur dann, wenn auf der Festplatte nur noch begrenzter Speicherplatz zur Verfügung steht.

Weitere Informationen zu Installation und Fehlerbehebung finden Sie im Referenzhandbuch.

L'installazione **tipica** include il software che consente di visualizzare, modificare, gestire e condividere immagini. Scegliere l'installazione **minima** solo se lo spazio su disco rigido è limitato.

Per maggiori informazioni sull'installazione e la risoluzione dei problemi, vedere la Guida di consultazione.

L'installation **Classique** comprend le logiciel permettant d'afficher, d'éditer, de gérer et de partager des images. Sélectionnez l'installation **Minimum** uniquement si vous disposez d'un espace limité sur votre disque dur.

Pour plus d'informations sur l'installation et le dépannage, reportez-vous au Guide de référence.

Windows PC



Schließen Sie das USB-Kabel erst dann an, wenn Sie während der Software-Installation dazu aufgefordert werden.

Non collegare il cavo USB fino a quando non verrà richiesto durante l'installazione del software.

Ne connectez pas le câble USB avant d'être invité pendant l'installation du logiciel.

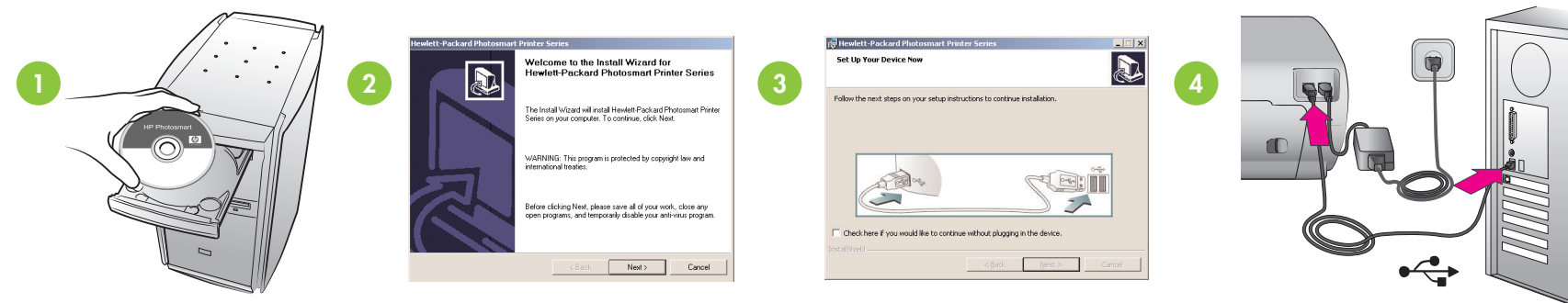

Macintosh

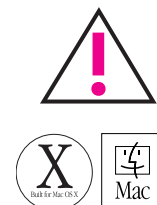

Schließen Sie das USB-Kabel erst dann an, wenn Sie während der Software-Installation dazu aufgefordert werden.

Non collegare il cavo USB fino a quando non verrà richiesto durante l'installazione del software.

Ne connectez pas le câble USB avant d'être invité pendant l'installation du logiciel.

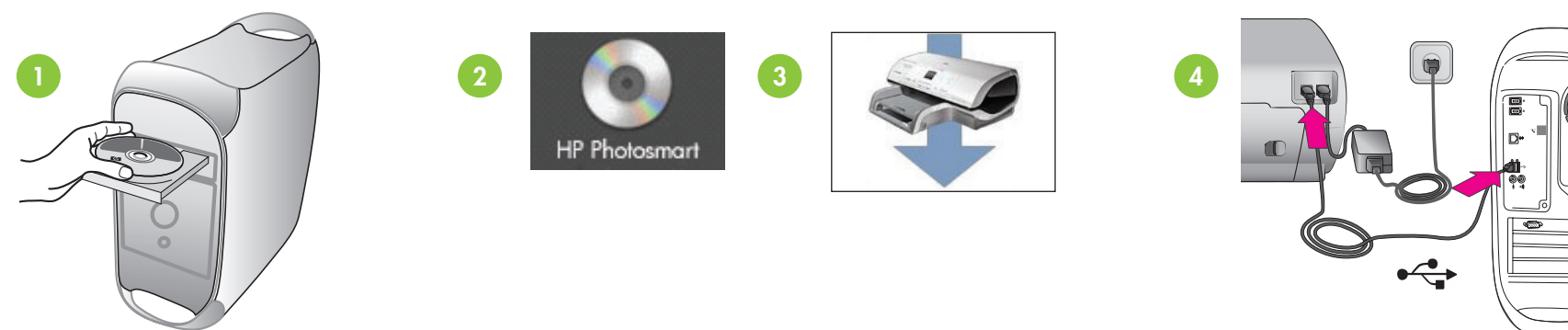

Benötigen Sie weitere Informationen?

Altre domande?

Besoin de plus d'informations ?

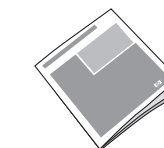

Referenzhandbuch
Guida di consultazione
Guide de référence



Online-Druckerhilfe
Guida in linea della stampante
Aide en ligne de l'imprimante



Benutzerhandbuch auf CD
Guida d'uso su CD
Guide de l'utilisateur sur CD



www.hp.com/support



Gedruckt in Deutschland 06/04 • V 1.0.1 • Gedruckt auf Recycling-Papier
© 2004 Hewlett-Packard Development Company L.P.

Stampato in Germania, 06/04 • v1.0.1 • Stampato su carta riciclata
© 2004 Copyright Hewlett-Packard Development Company, L.P.

Imprimé en Allemagne 06/04 • v1.0.1 • Imprimé sur papier recyclé
© 2004 Hewlett-Packard Development Company, L.P.