

HP Officejet 7300/7400 series all-in-one

Lietotāja rokasgrāmata



i n v e n t

HP Officejet 7300/7400 series all-in-one



Lietotāja rokasgrāmata

© Copyright 2004 Hewlett-Packard Development Company, L.P.

Šeit ietvertajā informācijā var tikt veikti grozījumi bez iepriekšēja brīdinājuma.

Reproducēšana, adaptācija un tulkošana bez iepriekšējas rakstiskas piekrišanas ir aizliegta, izņemot gadījumus, ja tas ir atļauts saskaņā ar autortiesību likumiem.



Adobe un Acrobat logo ir reģistrētas preču zīmes vai arī "Adobe Systems Incorporated" preču zīmes Amerikas Savienotajās Valstīs un/vai citās valstīs.

Windows®, Windows NT®, Windows ME®, Windows XP® un Windows 2000® ir ASV-reģistrētas Microsoft Corporation preču zīmes.

Intel® un Pentium® ir reģistrētas Intel Corporation preču zīmes.

Energy Star® un Energy Star logo® ir ASV reģistrētas Savienoto Valstu Vides aizsardzības aģentūras zīmes.

Publikācijas numurs: Q3461-90183
Second edition

Paziņojums

Vienīgās HP produktiem un pakalpojumiem noteiktās garantijas ir formulētas garantijas saistībā, kas paredzētas attiecīgajiem produktiem un pakalpojumiem Nekas šeit nav tulkojams kā papildus garantijas noteikšana. HP neuzņemas atbildību par tekstā iespējamām tehniskām un drukas kļūdām un izlaidumiem Hewlett-Packard Company nav atbildīga par nejausiem vai izrietošiem bojājumiem, kas rodas vai ir saistīti ar šī dokumenta un tajā aprakstītās programmas materiāla izmantošanu vai darbību.

Piezīme: Regulējošā informācija norādīta šīs rokasgrāmatas tehniskās informācijas sadaļā.



Daudzviet šādu vienību kopēšana ir nelikumīga. Ja jums rodas šaubas, vispirms sazinieties ar likumīgu pārstāvi.

- Valdības papīri un dokumenti:
 - Pases
 - Imigrācijas papīri

- Atsevišķi dienesta papīri
- Identifikācijas nozīmes, kartes vai zīmotnes

- Valdības marķējumi:
 - Pastmarkas
 - Pārtikas marķējumi
- Valdības iestādēs izmantoti čeki un dokumenti
- Papīrnauda, ceļojumu čeki vai naudas pieprasījumi
- Noguldījumu dokumenti
- Ar autortiesībām aizsargāti darbi

informācija par drošību



Brīdinājums Lai novērstu ugunsgrēka vai strāvas trieciena risku, precīzi nav atļauts turēt lietū vai mitrā vidē.

Lai mazinātu uguns vai elektrotriecienu, izmantojot šo precīzi, vienmēr ievērojiet galvenos drošības nosacījumus.



Brīdinājums Pastāv trieciena risks

- 1 Izlasiet visus uzstādīšanas plakāta norādījumus.
- 2 Pievienojot ierīci strāvas avotam, izmantojiet tikai iezemētu elektrības kontaktligzdu. Ja jūs nezināt, vai kontaktligzda ir iezemēta, sazinieties ar kvalificētu elektriķi.
- 3 Ievērojiet visus uz izstrādājuma atzīmētos brīdinājumus un norādījumus.
- 4 Pirms izstrādājuma tīrīšanas atvienojiet to no sienas kontaktligzdas.
- 5 Neuzstādiel un neizmantojiet šo izstrādājumu tuvu ūdenim vai tad, kad pats esat slapjš.
- 6 Ierīci uzstādiel uz stabilas, nekustīgas virsmas.
- 7 Izstrādājums jāuzstāda vietā, kur neviens nevar uzkāpt uz kabeļa vai paklupt pret to un kur kabelis netiks sabojāts.
- 8 Ja ierīce nedarbojas normāli, skatieties traucējummeklēšanas palīdzību Internetā.
- 9 Ierīcē nav nevienas daļas, ko var apkopt pats lietotājs. Uzticiet tehnisko apkalpošanu kvalificētam personālam.
- 10 Izmantojiet ierīci labi ventilētās telpās.



Brīdinājums Šis aprīkojums nedarbosies elektriskā tīkla bojājuma gadījumā.

Saturs

1	pārskats.....	2
2	Sameklējiet papildu informāciju.....	17
3	Informācija par pieslēgšanu.....	19
4	Darbs ar fotogrāfijām.....	24
5	Oriģinālu un papīra ielāde.....	31
6	Atmiņas kartes vai PictBridge kameras izmantošana.....	41
7	Kopēšana.....	56
8	Skenēšanas funkciju izmantošana.....	73
9	Izdrukāšana no datora.....	78
10	Faksa iestatīšana.....	81
11	Faksa funkciju izmantošana.....	89
12	Izmantojiet HP Instant Share (USB).....	115
13	Izmantojiet HP Instant Share (tīkla).....	123
14	Ražojumu pasūtīšana.....	143
15	uzturēšana HP all-in-one.....	146
16	Informācija par traucējummeklēšanu.....	161
17	HP atbalsta pakalpojumu saņemšana.....	203
18	Informācija par garantiju.....	212
19	Tehniskā informācija.....	216
	Alfabētiskais rādītājs.....	229

1 pārskats

Daudzām HP all-in-one funkcijām ir tieša pieeja, neieslēdzot datoru. Ar jūsu HP all-in-one var ātri un viegli veikt tādas uzdevumus kā kopēšana, faksa nosūtīšana vai fotogrāfiju izdruka no atmiņas kartes. Šajā nodaļā aprakstīti HP all-in-one tehniskie līdzekļi, kontrolpaneļa funkcijas, un kā piekļūt **HP Image Zone** programmatūrai.

Piezīme HP Officejet 7300 series un HP Officejet 7400 series all-in-ones ir nedaudz atšķirīgas iespējas. Dažas no šajā rokasgrāmatā aprakstītajām iespējām var neattiekties uz jūsu nopirkto modeli.

Padoms Ar savu HP all-in-one jūs varat paveikt vairāk, izmantojot jūsu datorā uzstādīto **HP Image Zone** programmatūru. Šī programmatūra ietver uzlabotas kopēšanas, faksa sūtīšanas, skenēšanas un foto funkcionālās iespējas, kā arī traucējummeklēšanas padomus un izstrādājumam specifisku palīdzību. Papildus informāciju skatīt uz ekrāna redzamajā **HP Image Zone Help (HP Image Zone palīdzība)**.

The HP all-in-one shematisks attēls

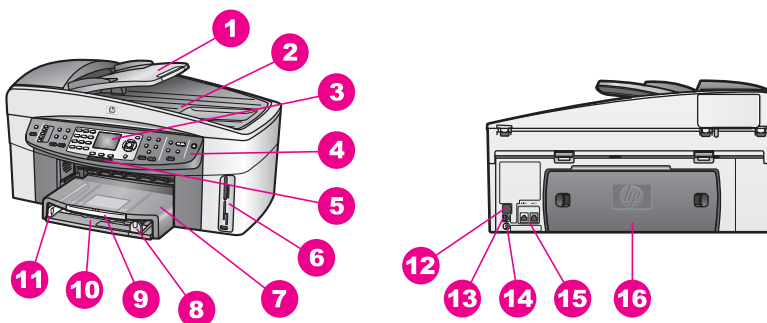

Label (Uzlīme)	Raksturojums
1	Dokumenta padeves paplāte
2	Vāciņš
3	Krāsu grafikas displejs
4	kontrolpanelis
5	802.11g bezvadu radio spuldzīte (tikai HP Officejet 7400 series all-in-one)
6	Atmiņas kartes sloti un kameras ports
7	Izejas paplāte

(turp.)

Label (Uzlīme)	Raksturojums
8	Papīra garuma vadotne
9	Izejas paplātes pagarinātājs
10	padeve
11	Papīra platuma vadotne
12	Ethernet kontakts un Ethernet indikatora signāli
13	Aizmugures USB ports
14	Strāvas kontakts
15	Faksa porti (1-LINE un 2-EXT)
16	Aizmugurējās tīrīšanas durtiņas

Piezīme Bezvadu radio HP Officejet 7400 series all-in-one ir pēc noklusējuma. Zilā (bezvadu radio) spuldzīte atspoguļo bezvadu radio stāvokli, un tāpēc tā paliek ieslēgta, kamēr ieslēgts ir radio. Ja jūs ieslēdzat savu HP all-in-one, izmantojot USB vai Ethernet kabeli, bezvadu radio izslēdziet. Informāciju par bezvadu radio un zilās spuldzītes izslēgšanu skatīt Tīkla rokasgrāmatā, kas pievienota jūsu HP all-in-one.

Kontrolpaneļa pārskats

Šajā nodaļā aprakstītas kontrolpaneļa pogu, spuldzīšu un tastatūras funkcijas, kā arī krāsu grafikas displeja ikonas un ekrānsaudzētājs.

Kontrolpaneļa raksturojums

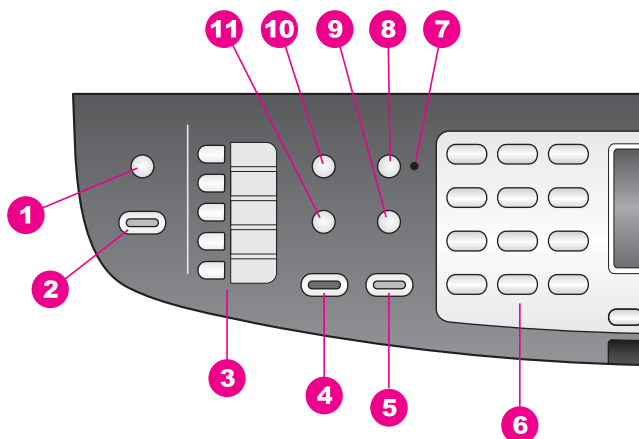

Label (Uzlīme)	Nosaukums un apraksts
1	Scan Picture (Skenēt attēlu): Izvēlieties skenēšanas adresātu.
2	Scan (skenēt) Sagatavojiet skenēšanas uzdevumu un nosūtiet to adresātam, kuru jūs izvēlējaties, izmantojot Scan To (skenēt uz) pogu.
3	speed dial (ātrās numura izsaukšanas) pogas ar vienu pogas nospiešanu: Izmantojiet pirmos piecus ātrās numura izsaukšanas numurus.
4	Start Fax Black (sūtīt melnbaltu faksu): Sūtīt melnbaltu faksu.
5	Start Fax Color (sūtīt krāsu faksu): Sūtīt krāsu faksu.
6	Papildtastatūra Ievadiet faksa numurus, vērtības vai tekstu.
7	Auto Answer (automātiskās atbildes) spuldzīte: Kad Auto Answer (automātiskās atbildes) spuldzīte deg, HP all-in-one ir iestatīts automātiskai faksa saņemšanai.
8	Auto Answer (automātiskā atbilde): Iestatiet faksa automātiskās atbildes funkciju funkciju pēc noteikta zvana signālu skaita.
9	Redial/Pause (atkārtota numura izsaukšana/pauze): Atkārtoti izsauciet pēdējo izsaukto numuru vai faksa numurā iestarpiniet 3 sekunžu ilgu pauzi.
10	Izvēlne: Izvēlieties faksa opcijas, tajā skaitā Resolution (izšķirtspēja), Lighter/Darker (gaišāks/tumšāks), Two-Sided Send (abpusējā nosūtīšana) un dažas citas opcijas, izmantojot Menu (izvēlnes) pogu Fax (faksa) zonā.
11	ātrā izsaukšana Izvēlieties ātrās izsaukšanas numuru.

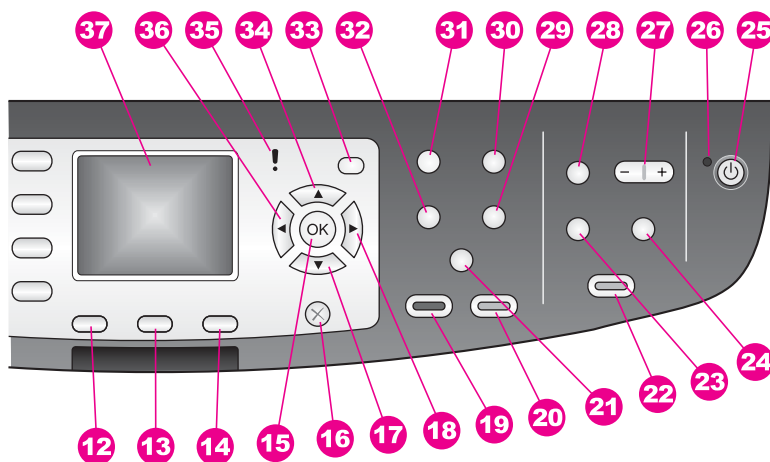



Label (Uzlīme)	Nosaukums un apraksts
12	Two-Sided (abpusējs) : Veiciet abpusējas kopēšanas vai faksa nosūtīšanas uzdevumu.
13	padeves izvēle Izvēlieties papīra padevi.
14	HP Instant Share : HP Instant Share funkciju izmantošana.
15	OK Izvēlieties izvēlni, iestatījumu, vai krāsu grafikas displejā izvēlieties fotogrāfijas izdrukai.
16	Cancel (atcelt) Uzdevuma izpildes pārtraukšana, iziešana no izvēlnes vai iestatījumu atcelšana.
17	Down arrow (bulta "uz leju") Navigācija lejup pa izvēlni.
18	Right arrow (bulta "pa labi") Palieliniet vērtības, pārejiet pie nākošās fotogrāfijas krāsu grafikas displejā.
19	Nospiediet Start Copy Black (sākt melnbaltu kopēšanu) . Sagatavojiet melnbaltas kopēšanas uzdevumu.
20	Nospiediet Start Copy Color (sākt krāsu kopēšanu) . Sagatavojiet krāsu kopēšanas uzdevumu.
21a	Collate (savienot) Sagatavojiet kopiju komplektus tieši tādā pašā secībā, kādā tās ir ieskenētas no dokumenta padeves paplātnes. (tikai HP Officejet 7400 series all-in-one)
21b	Gaišāks/Tumšāks Izmantojiet izvēlni, kas dod iespēju gatavās kopijas padarīt gaišākas vai tumšākas. (tikai HP Officejet 7300 series all-in-one)
22	Photo printing (foto izdruka) Izdrukājiet fotogrāfiju no savas atmiņas kartes, kas pašlaik ir attēlota krāsu grafikas displejā, vai izdrukājiet visas fotogrāfijas, kuras izvēlējaties, izmantojot OK (labi) pogu.
23	Proof Sheet (attēlu rādītājs) Kad atmiņas karte ir ievietota atmiņas kartes slotā, izdrukājiet attēlu rādītāju. Attēlu rādītājs sīktēlu veidā parāda visas atmiņas kartē esošās fotogrāfijas. Jūs varat izvēlēties vajadzīgās fotogrāfijas un izdrukāt tās, skenējot attēlu rādītāju.
24	Rotate (pagriezt) Pagrieziet krāsu grafikas displejā attēlotās fotogrāfijas par 90 grādiem. Pogas papildus nospiešana turpina griezt foto katru reizi par 90 grādiem.
25	On (Aktivizēts) Ieslēgt vai izslēgt HP all-in-one. Kad HP all-in-one ir izslēgta, ierīcei tomēr tiek pievadīts minimāls elektroenerģijas daudzums. Lai pilnīgi atvienotu barošanas avotu no HP all-in-one, izslēdziet iekārtu un tad no kontaktligzdas izņemiet barošanas auklu.
26	On (Aktivizēts) Kad On (ieslēgts) spuldzīte deg, tā norāda, ka HP all-in-one ir ieslēgts. Uzdevuma izpildes laikā šī spuldzīte mirgo.

Nodaja 1 (turp.)









Label (Uzlīme)	Nosaukums un apraksts
27	Zoom (tālummaiņa) Palieliniet displejā redzamo attēlu. Šo pogu var izmantot arī crop box (kadrēšanas kontūra) regulēšanai drukas laikā.
28	Izvēlne: Izdrukājiet fotogrāfiju, pārsūtiet fotogrāfijas uz savu datoru, aplūkojiet diapozitīvu demonstrējumu vai nosūtiet fotogrāfijas ar HP Instant Share, izmantojot Menu (izvēlne) pogu Photo (foto) zonā.
29	Kopiju skaits Izvēlieties kopiju skaitu, izmantojot vai nu ◀, vai arī ▶, vai ievadiet skaitli tieši, izmantojot tastatūru.
30	Quality (kvalitāte) Kontrolē kopiju izgatavošanas ātrumu un kvalitāti.
31	Izvēlne: Izvēlieties kopēšanas opcijas, tajā skaitā Tray Select (padeves izvēle) , Paper Type (papīra tips) , Paper Size (papīra izmērs) un dažas citas opcijas, izmantojot Menu (izvēlnes) pogu Copy (kopēšanas) zonā.
32	Samazināt/Palielināt Izmainiet fotogrāfijas izmēru izdrukai.
33	Setup (iestatīšana) Izmantojiet izvēlnes, lai saņemtu ziņojumus, veiktu faksa iestatījumus un tehnisko uzturēšanu. Izmantojiet arī izstrādājuma palaisto Help (palīdzību).
34	Up arrow (bulta "uz augšu") Navigācija augšup pa izvēlni.
35	Spuldzīte Attention (uzmanību): Kad Attention (uzmanību) spuldzīte mirgo, tā norāda, ka ir atgadījusies kļūda, kurai jāpievērš uzmanība.
36	Left arrow (bulta "pa kreisi") Samaziniet vērtības, atgriezieties pie iepriekšējās fotogrāfijas.
37	Krāsu grafikas displejs Izvēlņu, fotogrāfiju un ziņojumu apskate. Krāsu grafikas displejs šajā iekārtā ir stacionāri.

Krāsu grafikas displeja ikonas

Krāsu grafikas displeja apakšā parādās šādas ikonas, lai sniegtu svarīgāko informāciju par jūsu HP all-in-one. Dažas no šīm ikonām ir redzamas tikai gadījumā, ja jūsu HP all-in-one ir bezvadu tīkla iespējas.

Icon (Ikona)	Mērķis
	Norāda, ka drukas kasetne ir gandrīz tukša. Krāsa ikonas apakšā atbilst krāsai drukas kasetnes augšā. Piemēram, zaļa ikona atbilst kasetnei, kuras augšdaļa ir zaļa un kas ir trīskrāsu drukas kasetne.
	Norāda tintes līmeni kasetnē, ko norāda attiecīgās krāsas ikona. Piemērā parādīta pelēka foto drukas kasetne.

(turp.)

Icon (Ikona)	Mērķis
	Left (kreisais): norāda, ka ir vadu pieslēgums. Right (labais): norāda, ka nav vadu pieslēguma.
	Norāda, ka HP all-in-one ir bezvadu tīkla iespējas, bet pašlaik nav neviena bezvadu tīkla pieslēguma. Attiecas tikai uz infrastruktūras režīmu. (tikai HP Officejet 7400 series all-in-one)
	Norāda, ka ir ad hoc (speciāls) bezvadu tīkla pieslēgums. (tikai HP Officejet 7400 series all-in-one)
 	Norāda bezvadu tīkla pieslēguma signāla stiprumu. Attiecas tikai uz infrastruktūras režīmu. (tikai HP Officejet 7400 series all-in-one)
	Norāda, ka ir saņemts HP Instant Share ziņojums.
	Norāda, ka HP Instant Share ir iestatīts, bet aptauja nav aktualizēta.
	Parāda, ka Bluetooth adapteris ir instalēts, un ir izveidots savienojums

Krāsu grafikas displeja ekrānsaudzētājs

Lai displeja kalpošanas laiks būtu ilgāks, pēc 2 minūtēm, kad displejs netiek izmantots, tas kļūst blāvāks. Ja ekrāns netiek izmantots 8 minūtes (kopā 10 minūtes), aktivizējas ekrānsaudzētāja režīms. Ja ekrāns netiek izmantots 60 minūtes, aktivizējas miega režīms un displejs pilnībā izslēdzas. Displejs atkal ieslēdzas, ja ar to tiek veikta kāda darbība, piemēram, tiek nospiesta kāda paneļa poga, pacelts vāciņš, ievietota atmiņas karte, HP all-in-one tiek izmantots no cita pieslēgta datora vai priekšējam kameras portam tiek pieslēgta kāda ierīce.

Izvēlnes pārskats

Tabulas sniedz ātru informāciju par galvenajām izvēlnēm, kas redzamas HP all-in-one krāsu grafikas displejā.

Kopēšanas izvēlne

Kopēšanas izvēlne

1. padeves izvēle

(turp.)

Kopēšanas izvēlne

2. Papīra izmērs
3. Papīra veids
4. Collate (savienot)
5. Two-Sided (abpusējs):
6. Kopiju skaits
7. Samazināt/Palielināt
8. Quality (kvalitāte)
9. Gaišāks/Tumšāks
0. Uzlabojumi
- *. Krāsas intensitāte
- #. Iestāīt jaunus noklusējuma uzstādījumus

Scan To (skenēt uz) izvēlne

Scan To (skenēt uz) izvēlnē uzskaitīti skenēšanas adresāti, tai skaitā jūsu datorā uzstādītās lietojumprogrammas. Tāpēc jūsu **Scan To (skenēt uz)** izvēlnē var būt uzskaitīti adresāti, kas atšķiras no šeit parādītajiem.

Scan To (skenēt uz) (USB - Windows)

1. HP Image Zone
2. Microsoft PowerPoint
3. Adobe PhotoShop
4. HP Instant Share
5. Atmiņas karte

Scan To (skenēt uz) (USB - Macintosh)

1. JPEG uz HP Gallery
2. Microsoft Word
3. Microsoft PowerPoint
4. HP Instant Share
5. Atmiņas karte

skenēšanas izvēlne

Ja HP all-in-one ir pieslēgts vadu vai bezvadu tīklam ar vienu vai vairākiem datoriem, **Scan Menu (skenēšanas izvēlne)** ļauj izvēlēties kādu no pieslēgtajiem datoriem, pirms kādas izvēlētās opcijas attēlošanas.

Scan menu (skenēšanas izvēlne) (pieslēgta tīklam)

1. Select Computer (izvēlēties datoru)
2. HP Instant Share
3. Atmiņas karte

Foto izvēlne

Ja HP all-in-one ir pieslēgts vienam vai vairākiem tīkla datoriem, **Photo Menu (foto izvēlne)** opcijas atšķiras no opcijām, kas redzamas gadījumā, ja tas ir pieslēgts datoram ar USB kabeli.

Foto izvēlne

1. Print Options (izdrukšanas opcijas)
2. Edit (labot)
3. Nosūtīt uz datoru
4. Slideshow (slīdrāde)
5. HP Instant Share

Faksa izvēlne

Faksa izvēlne

1. Izšķirtspēja
2. Gaišāks/Tumšāks
3. Abpusēja nosūtīšana
4. Skenēt un nosūtīt faksu
5. Nosūtīt faksu vēlāk
6. Aptaujāt, lai saņemtu
7. Iestatīt jaunus noklusējuma uzstādījumus

attēlu rādītāja izvēlne

Attēlu rādītāja izvēlne

1. Print proof sheet (izdrukāt attēlu rādītāju)
2. Scan Proof Sheet (skenēt attēlu rādītāju)

HP Instant Share izvēlne

HP Instant Share

1. Send (sūtīt)
2. Receive (saņemt)
3. HP Instant Shareopcijas

Iestatīšanas izvēlne

Izvēloties **Help Menu (palīdzības izvēlne)**, ko piedāvā **Setup Menu (iestatījumu izvēlne)**, iegūst ātru pieeju galvenajām palīdzības tēmām. Vairums informācijas tiek attēlota uz pieslēgta Windows personāldatora vai Macintosh datora ekrāna. Tomēr informācija par krāsu grafikas displeja ikonām ir sniegta krāsu grafikas displejā.

Iestatīšanas izvēlne

1. Help Menu (palīdzības izvēlne)
2. Drukāt atskaiti
3. Ātrās numura sastādīšanas iestatījumi
4. Faksa pamata iestatījumi
5. Faksa papildus iestatījumi
6. Rīki
7. Priekšrocības
8. Tīkls
9. HP Instant Share
0. Bluetooth

Izmantojiet HP Image Zone, lai efektīvāk strādātu ar HP all-in-one

HP Image Zone programmatūra ir uzstādīta jūsu datorā, kad jūs uzstādāt savu HP all-in-one. Papildus informāciju skatīt Setup Guide (iestatīšanas rokasgrāmatā), kas tika pievienota jūsu ierīcei.

HP Image Zone programmatūras izmantošana dažādām operētājsistēmām (OS) ir atšķirīga. Piemēram, ja jums ir personāldators ar Windows, **HP Image Zone** programmatūras ieejas punkts ir **HP Direktors**. Ja jums ir Macintosh ar OS X V10.1.5 vai jaunāku versiju, **HP Image Zone** programmatūras ieejas punkts ir **HP Image Zone** logs. Abos gadījumos ieejas punkts būtībā ir palaišanas panelis **HP Image Zone** programmām un pakalpojumiem.

Jūs varat ātri un viegli paplašināt savu HP all-in-one funkcionālās iespējas, izmantojot **HP Image Zone** programmatūru. Šādi lodziņi, kas redzami rokasgrāmatā, informē par specifiskām tēmām un sniedz jūsu projektiem noderīgu informāciju.

Izmantojiet HP Image Zone programmatūru (Windows)





Atveriet **HP Direktors**, noklikšķinot uz darbvirsma ikonas, sistēmas paletes ikonas, vai no **Start (starta)** izvēlnes. **HP Image Zone** programmatūras iespējas ir redzamas **HP Direktors**.

Lai atvērtu HP Direktors

- 1 Veiciet vienu no šīm darbībām:
 - Windows darbvirsma divreiz noklikšķiniet uz **HP Direktors** ikonas.
 - Sistēmas paletē Windows uzdevumu joslas tālākajā labējā stūrī divreiz noklikšķiniet **Hewlett-Packard Digital Imaging Monitor (Hewlett-Packard ciparu attēla veidošanas pārraudzība)** ikonu.
 - Uzdevumu joslā noklikšķiniet uz **Start (sākt)**, norādiet **Programs (programmas)** vai **All Programs (visas programmas)**, un norādiet **HP**, tad noklikšķiniet **HP Direktors**.
- 2 Noklikšķiniet **Select Device (Izvēlēties ierīci)** lodziņā, lai redzētu uzstādīto ierīču sarakstu.
- 3 Atzīmējiet HP all-in-one.

Piezīme Ikonas zemāk redzamajā **HP Direktors** grafikā jūsu datorā var būt attēlotas citādi. **HP Direktors** ir iestatīts tā, lai tiktu attēlotas ikonas, kas saistītas ar izvēlēto ierīci. Ja izvēlēta ierīce nav aprīkota ar attiecīgo funkciju, tad šīs funkcijas ikona **HP Direktors**netiek parādīta.

Padoms Ja **HP Direktors** jūsu datorā nesatur ikonas, ir iespējama kļūda programmatūras instalēšanas laikā. Lai izlabotu šo kļūdu, izmantojiet Windows kontrolpaneli, lai pilnībā atinstalētu **HP Image Zone** programmatūru un pēc tam to atkal instalētu. Papildus informāciju skatīt Setup Guide (iestatīšanas rokasgrāmatā), kas tika pievienota jūsu ierīcei.

Poga	Nosaukums un funkcija
	Scan Picture (Skenēt attēlu): Skenē fotogrāfiju, attēlu vai zīmējumu un attēlo to HP Image Zone .
	Scan Document (Skenēt dokumentu): Skenē dokumentu, kas satur tekstu vai tekstu un grafikus, kā arī attēlo šo dokumentu jūsu izvēlētajā programmā.
	Make Copies (Sagatavot kopijas): Parāda Copy (kopēt) dialoga lodziņu izvēlētajai ierīcei, no kura jūs varat sagatavot izdrukātu attēla vai dokumenta kopiju. Varat izvēlēties kopijas kvalitāti, kopiju skaitu, krāsu un izmēru.
	Parāda HP Image Zone , kur jūs varat: <ul style="list-style-type: none"> • aplūkot un labot attēlus • Drukāt dažāda lieluma fotogrāfijas • Sagatavot un drukāt fotogrāfiju albumu, pastkarti vai reklāmas lapiņu • Sagatavot multimediju CD • Nosūtīt attēlus, izmantojot e-pastu vai mājas lapu

Poga	Nosaukums un funkcija
	Pārsūtīt attēlus Parāda HP Image Transfer (attēlu pārsūtīšanas) programmatūru, kas dod iespēju nosūtīt attēlus no HP all-in-one un saglabāt tos jūsu datorā.

Piezīme Informāciju par papildu iespējām un izvēlnes punktiem, tādiem kā Software Update (programmatūras atjaunošana), Creative Ideas (radošās idejas) un HP Shopping (HP iepirkšanās), skatīt ekrāna **HP Image Zone Help (HP Image Zone palīdzība)**.

Izvēlnes un saraksta punkti paredzēti arī, lai palīdzētu izvēlēties iekārtu, ko vēlaties izmantot, pārbaudīt tās stātusu, regulēt programmatūras iestatījumus un izmantot ekrānā piedāvājamo palīdzību. Tabula sniedz šādu informāciju.

Funkcija	Mērķis
Palīdzība	Izmantojiet šo funkciju, ja nepieciešams HP Image Zone , kas sniedz ar programmatūru saistītu palīdzību un traucējummeklēšanas informāciju par jūsu HP all-in-one
Select Device (izvēlēties ierīci)	Lietojiet šo funkciju, lai no instalēto ierīču saraksta izvēlētos vajadzīgo ierīci.
Settings (iestatījumi)	Lietojiet šo funkciju, lai mainītu jūsu HP all-in-one, iestatījumus, piemēram, izdruku, skenēšanu, kopēšanu vai faksa sūtīšanu.
Status (statuss)	Lietojiet šo funkciju, lai noskaidrotu jūsu HP all-in-one pašreizējo statusu.

Atveriet HP Image Zone programmatūru (Macintosh OS X v10.1.5 vai jaunāka versija)

Piezīme Macintosh OS X v10.2.1 un v10.2.2 **nav** atbalstītas.

Kad jūs uzstādāt **HP Image Zone** programmatūru, **HP Image Zone** ikona tiek novietota Dock ("Dok") joslā.

Piezīme Ja jūs instalējat vairāk kā vienu HP all-in-one, **HP Image Zone** katras attiecīgās ierīces ikona parādās dock ("Dok") joslā. Piemēram, ja jums ir instalēts HP skeneris, un HP all-in-one divas **HP Image Zone** ikonas dock ("Dok") joslā norāda katru no tām. Kaut gan, ja jums ir instalētas divas vienāda veida ierīces, (piemēra, divi HP all-in-one, tikai viena **HP Image Zone** ikona dock ("Dok") joslā norāda visas viena un tā paša veida ierīces.

Jūs varat izmantot **HP Image Zone** programmatūru vienā no šādiem diviem veidiem:

- Izmantojot **HP Image Zone** logu
- Izmantojot **HP Image Zone** Dock ("Dok") joslas) izvēlni

Atveriet HP Image Zone logu

Izvēlieties **HP Image Zone** ikonu, lai atvērtu **HP Image Zone** logu. **HP Image Zone** logam ir divi galvenie elementi:





- Attēlošanas zona **produkti/pakalpojumi** tabulatoriem
 - **Products (produkti)** tabulators ļauj piekļūt daudzām no jūsu HP attēlveidošanas produktu iespējām, tādām kā uzstādīta produkta uznirstošā izvēlne un pašreizējam produktam pieejamo uzdevumu saraksts. Šis saraksts var ietvert uzdevumus, tādus kā kopēšana, skenēšana, faksa nosūtīšana vai attēlu pārsūtīšana. Noklikšķinot uz uzdevuma, atveras lietojumprogramma, lai palīdzētu jums izpildīt uzdevumu.
 - **Services (pakalpojumi)** tabulators ļauj piekļūt digitālās attēlveidošanas lietojumprogrammām, kas palīdzēs aplūkot, labot, pārvaldīt un nosūtīt attēlus.
- **Search HP Image Zone Help (meklēt HP Image Zone palīdzību)** teksta ievades lauks
Search HP Image Zone Help (meklēt HP Image Zone palīdzību) teksta ievades lauks ļauj meklēt **HP Image Zone Help** ((**HP Image Zone palīdzība**) atslēgvārdus vai frāzes.

Lai atvērtu HP Image Zone logu



→ Noklikšķiniet uz **HP Image Zone** ikonas Dock ("Dok") joslā..
 Parādās **HP Image Zone** logs.

HP Direktors parāda tikai tās ikonas, kas atbilst izvēlētajai ierīcei.

Piezīme Ikonas zemāk redzamajā **HP Direktors** grafikā jūsu datorā var būt attēlotas citādi. **HP Direktors** ir iestatīts tā, lai tiktu attēlotas ikonas, kas saistītas ar izvēlēto ierīci. Ja izvēlēta ierīce nav aprīkota ar attiecīgo funkciju, tad šīs funkcijas ikona **HP Direktors** netiek parādīta.

Produkti	
Icon (Ikona)	Funkcija un nolūks
	Unload AiO Images (Izlādēt AiO attēlus): Izmantojiet šo funkciju, lai pārsūtītu attēlus no atmiņas kartes uz jūsu datoru.
	Scan Picture (Skenēt attēlu): Izmantojiet šo funkciju, lai skenētu attēlu un parādītu to HP Galerija
	Ieskenēt OCR: Izmantojiet šo funkciju, lai skenētu tekstu un parādītu to izvēlētajā teksta rediģēšanas programmā. Piezīme Šo pakalpojumu pieejamība ir atkarīga no valsts/reģiona.
	Make Copies (Sagatavot kopijas): Izmantojiet šo funkciju, lai sagatavotu melnbaltās vai krāsu kopijas.

Pakalpojumi

Icon (Ikona)	Funkcija un nolūks
	HP Galerija Izmantojiet šo funkciju, lai parādītu HP Galerija nolūkā aplūkot un labot attēlus.
	HP Image Print (izdrukāt attēlus) : Izmantojiet šo funkciju, lai izdrukātu attēlus no albuma, izmantojot vienu vai vairākas pieejamās veidnes.
	HP Instant Share : Izmantojiet šo funkciju, lai atvērtu HP Instant Share programmatūras klienta lietojumprogrammu.

Papildus šīm pogām vairākas izvēlnes un saraksti dod jums iespēju izvēlēties vajadzīgo ierīci, norādīt tās statusu, regulēt programmatūras iestatījumus un izmantot palīdzību, kas tiek piedāvāta ekrānā. Tabula sniedz šādu informāciju.

Funkcija	Mērķis
Select Device (izvēlēties ierīci)	Lietojiet šo funkciju, lai no instalēto ierīču saraksta izvēlētos vajadzīgo ierīci.
Settings (iestatījumi)	Lietojiet šo funkciju, lai mainītu jūsu HP all-in-one , iestatījumus, piemēram, izdruku, skenēšanu, kopēšanu vai faksa sūtīšanu.
HP Image Zone palīdzība	Izmantojiet šo funkciju, lai meklētu HP Image Zone Help (HP Image Zone palīdzībā) , kas jums nodrošina programmatūras palīdzības un traucējummeklēšanas informāciju jūsu HP all-in-one.

Parādiet HP Image Zone Dock ("Dok" joslas) izvēlni

HP Image Zone Dock ("Dok" joslas) izvēlne nodrošina īsinājumiem **HP Image Zone** pakalpojumiem. The Dock ("Dok" joslas) izvēlne automātiski satur visas lietojumprogrammas, kas pieejamas **HP Image Zone** loga **pakalpojumu** tabulā sarakstā. Jūs varat arī noteikt **HP Image Zone** priekšrocības citu elementu pievienošanai izvēlnei, tādu kā uzdevumu no **Products (produkti)** tabulāra saraksta vai **HP Image Zone palīdzība**.

Parādīt HP Image Zonedock ("Dok" joslas) izvēlni

→ Veiciet vienu no šīm darbībām:

- Par savu kā labāk atzīto fotogrāfiju pārvaldnieku iestatiet vai nu **HP Galerija**, vai arī **iPhoto**.
- Iestatiet papildu opcijas, kas saistītas ar jūsu kā labāk atzīto fotogrāfiju pārvaldnieku.
- Pielāgojiet savām vajadzībām elementu sarakstu, kas parādīts **HP Image Zone Dock** ("Dok" joslas) izvēlnē.

Izmantojiet HP Image Zone programmatūru (Macintosh OS vecāka par X v10.1.5. versiju)

Piezīme Macintosh OS 9 v9.1.5 and jaunākas versijas, un v9.2.6 un jaunākas versijas ir atbalstītas. Macintosh OS X v10.0 un v10.0.4 nav atbalstītas.

HP Direktors ir ieejas punkts **HP Image Zone** programmatūrā. Atkarībā no jūsu HP all-in-one iespējām, **HP Direktors** dod iespēju iniciēt iekārtas funkcijas, tādas kā skenēšanu, kopēšanu, faksu nosūtīšanu vai attēlu izlādēšanu no digitālās kameras vai atmiņas kartes. Jūs varat arī izmantot **HP Direktors**, lai atvērtu **HP Galerija** jūsu datora attēlu skatīšanai, pārveidošanai un pārvaldīšanai.

Izmantojiet vienu no šīm metodēm, lai palaistu **HP Image Zone**: Šīs metodes ir specifiskas Macintosh OS.

- Macintosh OS X: **HP Direktors** atveras automātiski **HP Image Zone** programmatūras uzstādīšanas laikā, un **HP Direktors** jūsu iekārtai Dock ("Dok") joslā tiek izveidota ikona. Lai parādītu **HP Direktors** izvēlni: Dock ("Dok") joslā noklikšķiniet uz **HP Direktors** savai iekārtai atbilstošās ikonas. Atveras **HP DirektorsEdit** (rediģēt) izvēlne.

Piezīme Ja jūs uzstādāt vairākas dažāda veida HP iekārtas (piemēram, HP all-in-one, kameru un HP skeneri), **HP Direktors** ikona katram iekārtas veidam tiek attēlota Dock ("Dok") joslā. Tomēr, ja jūs uzstādāt divas viena un tā paša veida iekārtas (piemēram, jums var būt portatīvais dators, kuru pievienojat divām dažādām HP all-in-one iekārtām - vienai darbā un vienai mājās), Dock ("Dok") joslā tiek parādīta tikai viena **HP Direktors** ikona.



- Macintosh OS 9: **HP Direktors** ir savrupa lietojumprogramma, kas jāatver, lai varētu piekļūt tās funkcijām. Izmantojiet vienu no šīm metodēm, lai palaistu **HP Image Zone**:
 - Izpildiet dubultklikšķi uz **HP Direktors** aizstājējvārda darbvirsmā.
 - Izpildiet dubultklikšķi uz **HP Direktors** aizstājējvārda, kas atrodas **Applications (lietojumprogrammas) :Hewlett-Packard:HP Photo and Imaging Software (foto un attēla veidošanas programmatūras)** mapē. **HP Image Zone** parāda tikai vienu ikonu, kas attiecas uz izvēlēto ierīci.

Piezīme Ikonas zemāk redzamajā **HP Direktors** grafikā jūsu datorā var būt attēlotas citādi. **HP Direktors** ir iestatīts tā, lai tiktu attēlotas ikonas, kas saistītas ar izvēlēto ierīci. Ja izvēlēta ierīce nav aprīkota ar attiecīgo funkciju, tad šīs funkcijas ikona **HP Direktors** netiek parādīta.

Ierīces uzdevumi

Icon (Ikona)	Mērķis
	<p>Unload AiO Images (Izlādēt AiO attēlus): Izmantojiet šo funkciju, lai pārsūtītu attēlus no atmiņas kartes uz jūsu datoru.</p> <p>Piezīme Macintosh OS 9: Attēlu pārsūtīšana no atmiņas kartes uz jūsu datoru nav atbalstīta caur tīklu.</p>

Ierīces uzdevumi

Icon (Ikona)	Mērķis
	Scan Picture (Skenēt attēlu): Izmantojiet šo funkciju, lai skenētu attēlu un to parādītu HP Galerija .
	Scan Document (Skenēt dokumentu): Izmantojiet šo funkciju, lai skenētu tekstu un parādītu to izvēlētajā teksta rediģēšanas programmā. Piezīme Šo pakalpojumu pieejamība ir atkarīga no valsts/reģiona.
	Make Copies (Sagatavot kopijas): Izmantojiet šo funkciju, lai sagatavotu melnbaltās vai krāsu kopijas.

Manage and Share (sakārtot un nosūtīt)

Icon (Ikona)	Mērķis
	HP Galerija: Izmantojiet šo funkciju, lai parādītu HP Galerija nolūkā aplūkot un labot attēlus.





Papildu šai **HP Galerija** funkcijai, vairāki izvēlnes punkti bez ikonām dod iespēju datorā izvēlēties citas lietojumprogrammas, izmainīt funkciju iestatījumus jūsu HP all-in-one, un piekļūt ekrāna palīdzībai. Tabula sniedz šādu informāciju.

Manage and Share (sakārtot un nosūtīt)

Funkcija	Mērķis
Vairāk lietojumprogrammu	Izmantojiet šo funkciju, lai izvēlētos citas lietojumprogrammas jūsu datorā.
HP internetā	Izmantojiet šo funkciju, lai izvēlētos HP mājas lapu.
HP Palīdzība	Izmantojiet šo funkciju, lai izvēlētos avotu, kas jums palīdzētu lietot HP all-in-one.
Settings (iestatījumi)	Lietojiet šo funkciju, lai mainītu jūsu HP all-in-one, iestatījumus, piemēram, izdruku, skenēšanu, kopēšanu vai faksa sūtīšanu.

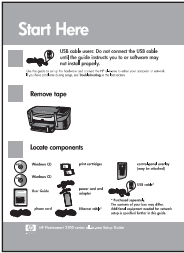
2 Sameklējiet papildu informāciju

Dažādi resursi, kā iespiesti, tā arī ekrāna, nodrošina informāciju par HP all-in-one uzstādīšanu un lietošanu.

	Iestatīšanas rokasgrāmata <p>Iestatīšanas rokasgrāmata sniedz instrukcijas par HP all-in-one iestatīšanu un uzstādīšanas programmatūru. Nodrošiniet soļu izpildi noteiktajā secībā.</p> <p>Ja iestatīšanas laikā rodas problēmas, iepazīstieties ar punktu "Traucējummeklēšana" iestatīšanas rokasgrāmātā vai ar šīs rokasgrāmatas nodaļu "Traucējummeklēšana".</p>
	Lietotāja rokasgrāmata <p>Šī Lietotāja rokasgrāmata ietver informāciju par to, kā lietot jūsu HP all-in-one, tajā skaitā traucējumnovēršanas padomus un pakāpeniskas izpildes instrukcijas.</p>
	Tīkla rokasgrāmata <p>Tīkla rokasgrāmata ietver informāciju par HP all-in-one iestatīšanu un pievienošanu tīklam.</p>
	HP Image Zone <p>HP Image Zone apskate ir patīkams interaktīvs veids, kā iegūtu īsu pārskatu par programmatūru, kas iekļauta jūsu HP all-in-one. Jūs apgūsiet, kā HP Image Zone var jums palīdzēt labot, organizēt un izdrukāt jūsu fotogrāfijas.</p>
	HP Director (HP virzošā ierīce) <p>HP Direktors nodrošina vieglu piekļuvi jūsu HP iekārta lietojumprogrammām, noklusējuma iestatījumiem, statusam un ekrāna Help (palīdzībai). Lai sāktu darbu ar HP Direktors, izpildiet dubultklikšķi uz HP Direktors ikonas darbvirsnā.</p>



HP Image Zone palīdzība

HP Image Zone palīdzība sniedz detalizētu informāciju par HP all-in-one programmatūras izmantošanu.

- Tēma **Saņemiet pakāpeniskas izpildes instrukcijas** sniedz informāciju par **HP Image Zone** programmatūras izmantošanu HP iekārtām.
- Tēma **Izpētiet, ko iespējams izdarīt** sniedz vairāk informācijas par praktiskām un radošām lietām, ko var izdarīt ar **HP Image Zone** programmatūru un jūsu HP iekārtām.
- Ja jums nepieciešama turpmākā palīdzība vai vēlaties kontrolēt HP programmatūras atjaunotu versiju esamību, iepazīstieties ar tēmu **Traucējummeklēšana un atbalsts**.

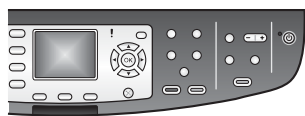

Iekārtas sniegtā ekrānā redzamā palīdzība

No iekārtas var iegūt ekrāna palīdzību, kas satur papildu informāciju par izvēlētām tēmām. Ekrāna palīdzībai var piekļūt no kontrolpaneļa. No **Setup (iestatīšana)** izvēlnes iezīmējiet **Help (palīdzības)** izvēlnes punktu un nospiediet pogu **OK (labi)**.

Readme (lasimani)

Readme (lasimani) fails satur jaunāko informāciju, ko nevar atrast citās publikācijās.

Uzstādiet programmatūru piekļuvei Readme (lasimani) failam.

www.hp.com/support

Ja jums ir pieejams Internets, palīdzību jūs varat saņemt HP mājas lapā: Šajā mājas lapā jūs atradīsiet tehnisko atbalstu, draiverus, izejmateriālus un informāciju par pasūtīšanu.

3 Informācija par pieslēgšanu

Jūsu HP all-in-one tiek piegādāts aprīkots ar tīklošanas iespējām. Tas ir aprīkots arī ar USB pieslēgvietu, tāpēc iespējams tieši pieslēgties datoram, izmantojot USB kabeli. Ja jūsu HP all-in-one priekšpusē PictBridge kameras pieslēgvietā (USB galvenajā pieslēgvietā) ievieto HP bt300 Bluetooth® Wireless Printer Adapter (bezvadu printera adapteri), tādas Bluetooth iekārtas kā personālie ciparasistenti un mobilie telefoni ar digitālo kameru var izdrukāt uz jūsu HP all-in-one.

Atbalstītie savienojumu tipi

Raksturojums	Ieteicamais pieslēgto datoru skaits, lai iegūtu vislabāko darba kvalitāti	Atbalsta programmatūras funkcijas	Iestatīšanas instrukcijas
USB pieslēgums	Iekārtai pievienots viens dators, izmantojot USB kabeli.	Visas funkcijas ir atbalstītas.	Lai iegūtu detalizētas instrukcijas, sekojiet iestatīšanas rokasgrāmatai.
Ethernet (vadu) pieslēgums	Ar koncentratora vai maršrutētāja palīdzību var pieslēgt līdz pieciem datoriem.	Tiek atbalstītas visas funkcijas, tajā skaitā Webscan (interneta skenēšana).	Lai iegūtu detalizētas instrukcijas, sekojiet iestatīšanas un Tīkla rokasgrāmatām.
802.11b vai g (bezvadu) pieslēgums (tikai HP Officejet 7400 series all-in-one)	Izmantojot access point (piekļuves punktu), iespējams pieslēgt līdz pieciem datoriem. (infrastrukturā režīms)	Tiek atbalstītas visas funkcijas, tajā skaitā Webscan (interneta skenēšana).	Lai iegūtu detalizētas instrukcijas, sekojiet iestatīšanas un Tīkla rokasgrāmatām.
HP bt300 Bluetooth® Wireless Printer Adapter (bezvadu printera adapteris) (HP bt300)	Neatbilst	Izdruka	Izpildiet instrukcijas, kas dotas Pieslēdziet, izmantojot HP bt300 Bluetooth Wireless Printer Adapter (bezvadu printera adapteri).

Pieslēdziet, izmantojot USB kabeli

Detalizētas instrukcijas par datora pievienošanu jūsu HP all-in-one, izmantojot USB kabeli, ir ietvertas iestatīšanas rokasgrāmatā, kas ir piegādāta kopā ar iekārtu.

Pieslēdziet, izmantojot Ethernet

The HP Officejet 7300/7400 series all-in-one atbalsta Ethernet tīkla pieslēgumus kā 10 Mbit/s, tā arī 100 Mbit/s. Detalizētas instrukcijas par jūsu HP all-in-one pievienošanu (vadu) tīklam Ethernet ir ietvertas lestatīšanas un Tīkla rokasgrāmatās, kas ir piegādātas kopā ar iekārtu.

Pieslēdziet, izmantojot bezvadu

The HP Officejet 7400 series all-in-one izmanto iekšēju tīkla komponentu, kas atbalsta bezvadu tīklu. Detalizētas instrukcijas par jūsu HP all-in-one pievienošanu bezvadu (802.11b vai g) tīklam ir ietvertas lestatīšanas un Tīkla rokasgrāmatās, kas ir piegādātas kopā ar iekārtu.

Pieslēdziet, izmantojot HP bt300 Bluetooth Wireless Printer Adapter (bezvadu printera adapteri)

HP bt300 ļauj izdrukāt atēlus no lielākās Bluetooth iekārtu daļas tieši uz jūsu HP all-in-one bez kabeļa svianeojuma. Vienkārši ievietojiet HP bt300 PictBridge kameras pieslēgvietā, kas atrodas HP all-in-one priekšpusē, un drukājiet no Bluetooth iekārtas, tādās kā personālie ciparasistenti un mobilie telefoni ar digitālo kameru.

Piezīme Bluetooth tehnoloģijas izmantošana izdrukai no datora vai portatīvā datora uz jūsu HP all-in-one pašlaik nav atbalstīta.

Lai pievienotu HP bt300 jūsu HP all-in-one

- 1 Ievietojiet HP bt300 PictBridge kameras pieslēgvietā (parādīta turpmākajā grafikā).



Piezīme Ja jūs ievietojiet HP bt300 jūsu HP all-in-one un krāsu grafikas displejā parādās ziņojums ar tekstu **No Bluetooth (ne Bluetooth)**, atvienojiet adapteri no HP all-in-one un skatiet [Ierīces modernizācija](#).

- 2 Dažas Bluetooth iekārtas apmainās ar iekārtu adresēm, kad tās sazinās savā starpā un nodibina savienojumu. Ja jūsu Bluetooth iekārtai nepieciešama jūsu HP all-in-one adrese, lai izveidotu savienojumu:
 - a Nospiediet **Photo (foto)**, kas atrodas jūsu HP all-in-one kontrolpanelī. Krāsu grafikas displejā atveras **Share Menu (Share izvēlne)**.

- b Nospiediet **0**, pēc tam - **1**.
Tiek parādīta **Copy Menu (kopēšanas izvēlne)**, pēc tam izvēloties **Tray Select (padeves izvēle)**.
Parādās jūsu HP all-in-one **iekārtas adrese**. Tā ir tikai lasāma.
 - c Lai ievadītu šo adresi jūsu iekārtā, izpildiet instrukcijas, kas ir piegādātas kopā ar Bluetooth iekārtu.
- 3 Dažas Bluetooth iekārtas, kad tās ir pievienotas, parāda printera iekārtas nosaukumu. Ja jūsu Bluetooth iekārta parāda printera nosaukumu:
- a Nospiediet **Photo (foto)**, kas atrodas jūsu HP all-in-one kontrolpanelī.
Krāsu grafikas displejā atveras **Share Menu (Share izvēlne)**.
 - b Nospiediet **2**, pēc tam - **5**.
Tiek parādīta **Copy Menu (kopēšanas izvēlne)**, pēc tam izvēloties **Tray Select (padeves izvēle)**.
Tiek parādīts **Fax Mode (faksa režīms)** ekrāns.

Piezīme Jūsu HP all-in-one tiek piegādāta ar iepriekš noteiktu jūsu HP all-in-one nosaukumu: TBD

- c Lai ievadītu jaunu nosaukumu, izmantojiet vizuālo tastatūru **Device Name (iekārtas nosaukuma)** ekrānā.
Papildus informāciju par vizuālās tastatūras izmantošanu skatīt **Teksta un simbolu ievadīšana**.
- d Kad esat pabeidzis ievadīt jūsu HP all-in-one nosaukumu, vizuālajā tastatūrā iezīmējiet **Done (padarīts)** un nospiediet pogu **OK (labi)**.
Jūsu ievadītais nosaukums parādīsies uz jūsu Bluetooth iekārtas, kad jūs pieslēgsieties HP all-in-one izdrukai.

Iestatiet Bluetooth drošību jūsu HP all-in-one

Jūs varat aktivēt drošības iestatījumus, izmantojot **Bluetooth** izvēlni uz jūsu HP all-in-one. Vienkārši nospiediet **Setup (iestatīt)** uz kontrolpaneļa un no **Setup Menu (iestatīšanas izvēlnes)** izvēlieties **Bluetooth**. No **Bluetooth** izvēlnes jūs varat:

- Pieprasīt patentatslēgas autorizāciju pirms tam, kad kāds veic izdruku uz jūsu HP all-in-one no Bluetooth iekārtas
- Padarīt savu HP all-in-one redzamu vai neredzamu Bluetooth iekārtām, kas atrodas adrešu diapazonā

Izmantot patentatslēgu, lai autorizētu Bluetooth iekārtas

Jūs varat iestatīt sava HP all-in-one drošības līmeni vai nu **Low (zemu)**, vai arī **High (augstu)**:

- **Low (zems)**: HP all-in-one nepieprasa patentatslēgu. Jebkura Bluetooth iekārta, kuras adrese atrodas diapazonā, var uz tās drukāt.
- **High (augsta)**: HP all-in-one pieprasa patentatslēgu no Bluetooth iekārtas, pirms ļaut šai iekārtai nosūtīt tam drukāšanas uzdevumu.

Lai iestatītu jūsu HP all-in-one, lai tas pieprasītu patentatslēgas autorizāciju

- 1 Nospiediet **Photo (foto)**, kas atrodas jūsu HP all-in-one kontrolpanelī.
Krāsu grafikas displejā atveras **Share Menu (Share izvēlne)**.
- 2 Nospiediet **0**, pēc tam - **3**.

Tiek parādīta **Fax Menu (faksa izvēlne)**, pēc tam izvēloties **Resolution (Izšķirtspēja)**.

Parādās **Passkey (patentatslēgas)** ekrāns.

Piezīme Jūsu HP all-in-one tiek piegādāta ar iepriekš definētu patentatslēgu, kas iestatīta vienāda četrām nullēm.

- 3 Lai ievdītu jaunu patentatslēgu, izmantojiet jūsu HP all-in-one kontrolpaneļa ciparu tastatūru.
Papildus informāciju par skaļuma regulēšanu skatīt **Skaļuma noregulēšana**.
- 4 Kad patentatslēgas ievade ir pabeigta, nospiediet pogu **OK (labi)**.
Atveras **Edit (rediģēt)** izvēlne.
- 5 Nospiediet **5**.
Ar to tiek izvēlēts **Security Level (drošības līmenis)** un parādās **Security Level (drošības līmeņa)** izvēlne.
- 6 Nospiediet **1**, lai izvēlētos **Send (sūtīt)**.
Pie augsta drošības līmeņa nepieciešama autorizācija.

Piezīme Noklusējuma iestatījums ir **Soft (klus)**. Pie zema drošības līmeņa autorizācija nav nepieciešama.

Tagad jūsu HP all-in-one ir iestatīta autorizācija.

iesattiet, lai jūsu HP all-in-one Bluetooth iekārtām būtu neredzams.

Jūs varat iestatīt savu HP all-in-one, lai tas būtu vai nu **Visible to all (redzams visām)** Bluetooth iekārtām (publiski), vai arī **Not visible (neredzams)** nevienai (privāts):

- **Visible to all (redzams visiem)**: Jebkura Bluetooth iekārta, kuras adrese atrodas diapazonā, var uz HP all-in-one drukāt.
- **Neatbilst** Tikai tās Bluetooth iekārtas, kas ir saglabājušas HP all-in-one iekārtas adresi, var uz tās drukāt.

Lai iestatītu jūsu HP all-in-one, lai tas būtu neredzams

- 1 Nospiediet **Photo (foto)**, kas atrodas jūsu HP all-in-one kontrolpanelī.
Krāsu grafikas displejā atveras **Share Menu (Share izvēlne)**.
- 2 Nospiediet **0**, pēc tam - **4**.
Tiek parādīta **Fax Menu (faksa izvēlne)**, pēc tam izvēloties **Resolution (Izšķirtspēja)**.
Atveras **Edit (rediģēt)** izvēlne.

Piezīme Jūsu HP all-in-one tiek piegādāts ar noklusējuma pieejamības līmeni **Visible to all (redzams visiem)**.

- 3 Nospiediet **2**, lai izvēlētos **Receive (saņemt)**.
Jūsu HP all-in-one ir nepieejams Bluetooth iekārtām, kas nav saglabājušas tā iekārtas adresi.

Atiestatiet Bluetooth iestatījumus uz jūsu HP all-in-one

Ja jūs vēlaties pārkonfigurēt visus Bluetooth iestatījumus uz jūsu HP all-in-one, jūs varat tos atiestatīt uz rūpnīcas noklusējuma vērtībām, veicot šādas darbības:

- 1 Nospiediet **Photo (foto)**, kas atrodas jūsu HP all-in-one kontrolpanelī.

- Krāsu grafikas displejā atveras **Share Menu (Share izvēlne)**.
- 2 Nospiediet **0**, pēc tam - **6**.
Tiek parādīta **Copy Menu (kopēšanas izvēlne)**, pēc tam izvēloties **Tray Select (padeves izvēle)**.

Piezīme Izvēlieties tikai **Reset Bluetooth (atiestatīt Bluetooth)**, ja vēlaties visus jūsu HP all-in-one Bluetooth iestatījumus atgriezt uz rūpnīcas noklusējuma vērtībām.

Izmantojiet Webscan (interneta skenēšanu)

Webscan (interneta skenēšana) ļauj veikt jūsu HP all-in-one pamata skenēšanu, izmantojot tikai interneta pārlūkprogrammu. Tā arī ļauj veikt skenēšanu no jūsu HP all-in-one bez jūsu datorā uzstādītas šīs iekārtas programmatūras. Pietiek ievadīt HP all-in-one IP adresi interneta pārlūkprogrammā. Jūsu pārlūkprogrammā parādās iebūvētā tīkla servera mājs lapa. Kreisās puses slejā zem Applications (lietojumprogrammas) izvēlieties Scan (skenēt). Papildu informāciju par tīkla konfigurācijas lapas izdruku, lai iegūtu jūsu HP all-in-one IP adresi, skatīt kopā ar jūsu iekārtu piegādāto Tīkla rokasgrāmatu.

Interneta skenēšanas lietotāja interfeiss ir unikāls ar HP all-in-one izmantošanu un neatbalsta skenēšanu uz adresātu kā **HP Image Zone** skenēšanas programmatūra. Webscan (interneta skenēšana) e-pasta funkcionālās iespējas ir ierobežotas, tāpēc šai funkcijai tā vietā tiek ieteikts izmantot **HP Image Zone** skenēšanas programmatūru.

4 Darbs ar fotogrāfijām

Jūsu HP all-in-one dod iespēju pārsūtīt, labot, nosūtīt un izdrukāt fotogrāfijas dažādos atšķirīgos veidos. Šajā nodaļā dots īss pārskats par plašo opciju diapazonu katra no šo uzdevumu veikšanai, atkarībā no jūsu preferencēm un datora uzstādīšanas. Detalizētāka informācija par katru uzdevumu pieejama šīs rokasgrāmatas citās nodaļās vai arī ekrāna **HP Image Zone palīdzībā**.

Fotogrāfiju nosūtīšana

Fotogrāfiju nosūtīšanai var izmantot vairākas atšķirīgas opcijas. Jūs varat nosūtīt fotogrāfijas jūsu HP all-in-one, jūsu datoram vai atmiņas kartei. Papildu informāciju skatīt turpmākajā nodaļā konkrēti jūsu operētājsistēmai.

Fotogrāfiju nosūtīšana, izmantojot Windows datoru

Turpmākajā grafikā parādītas vairākas metodes fotogrāfiju nosūtīšanai jūsu Windows datoram, HP all-in-one vai atmiņas kartei. Papildu informāciju skatīt sarakstā zem grafika.

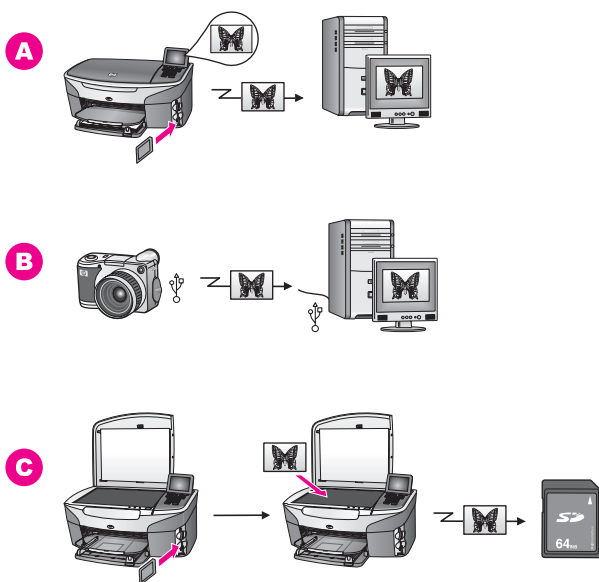

A	Fotogrāfijas nosūtīšana no atmiņas kartes, kas ievietota jūsu HP all-in-one, uz Windows datoru.
B	Fotogrāfijas nosūtīšana no jūsu HP digitālās kameras uz Windows datoru.
C	Fotogrāfijas nosūtīšana, ieskenējot fotogrāfiju tieši atmiņas kartē, kas ievietota jūsu HP all-in-one.

Fotogrāfiju nosūtīšana, izmantojot Macintosh

Turpmākajā grafikā parādītas vairākas metodes fotogrāfiju nosūtīšanai jūsu Macintosh datoram HP all-in-one vai atmiņas kartei. Papildu informāciju skatīt sarakstā zem grafika.

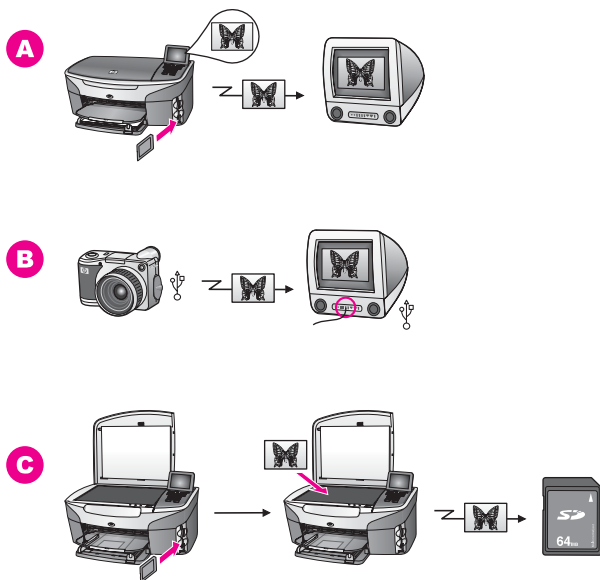

A	Fotogrāfijas nosūtīšana no atmiņas kartes, kas ievietota jūsu HP all-in-one, uz Macintosh datoru.
B	Fotogrāfijas nosūtīšana no jūsu HP digitālās kameras uz Macintosh datoru.
C	Fotogrāfijas nosūtīšana, ieskenējot fotogrāfiju tieši atmiņas kartē, kas ievietota jūsu HP all-in-one.

Fotogrāfiju labošana

Fotogrāfiju labošanai var izmantot vairākas atšķirīgas opcijas. Papildu informāciju skatīt turpmākajā nodaļā konkrēti jūsu operētājsistēmai.

Fotogrāfiju labošana, izmantojot Windows datoru

Turpmākajā grafikā parādītas divas fotogrāfiju labošanas metodes, izmantojot Windows datoru. Papildu informāciju skatīt sarakstā zem grafika.

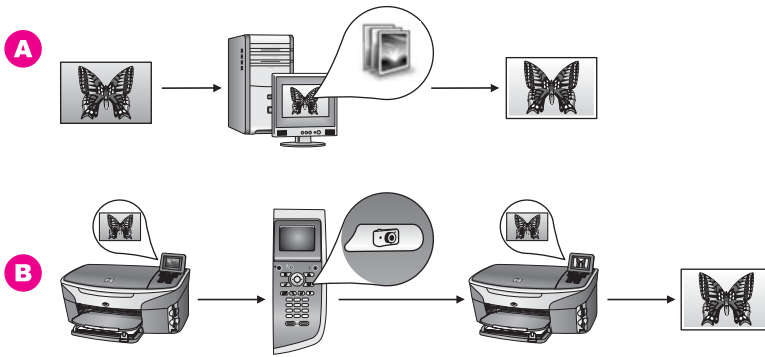

A	Fotogrāfijas labošana jūsu Windows datorā, izmantojot HP Image Zone programmatūru.
B	Fotogrāfijas labošana, izmantojot jūsu HP all-in-one kontrolpaneli.

Fotogrāfiju labošana, izmantojot Macintosh

Turpmākajā grafikā parādītas divas fotogrāfiju labošanas metodes, izmantojot Macintosh datoru. Papildu informāciju skatīt sarakstā zem grafika.

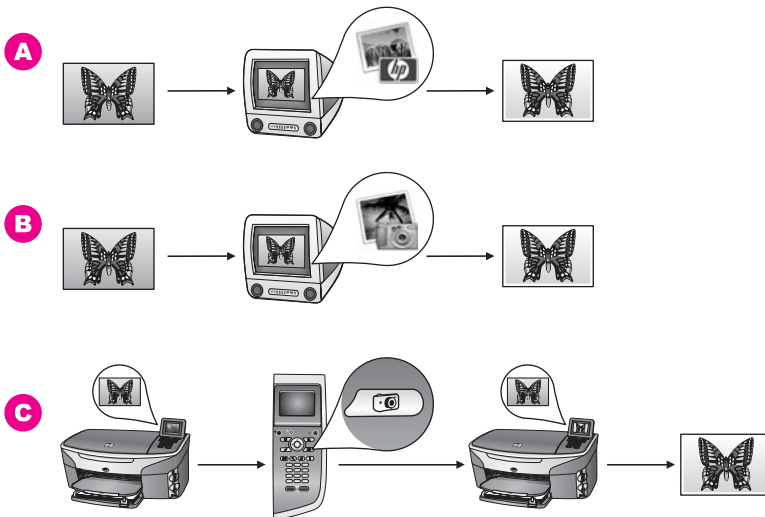

A	Fotogrāfijas labošana jūsu Macintosh datorā, izmantojot HP Image Zone programmatūru.
B	Fotogrāfijas labošana jūsu Macintosh datorā, izmantojot iPhoto programmatūru.
C	Fotogrāfijas labošana, izmantojot jūsu HP all-in-one kontrolpaneli.

Fotogrāfiju koplietošana

Pastāv vairākas atšķirīgas metodes fotogrāfiju koplietošanai ar draugiem un ģimeni. Papildu informāciju skatīt turpmākajā nodaļā konkrēti jūsu operētājsistēmai.

Fotogrāfiju koplietošana, izmantojot Windows datoru

Turpmākajā grafikā parādītas divas fotogrāfiju koplietošanas metodes, izmantojot Windows datoru. Papildu informāciju skatīt sarakstā zem grafika.

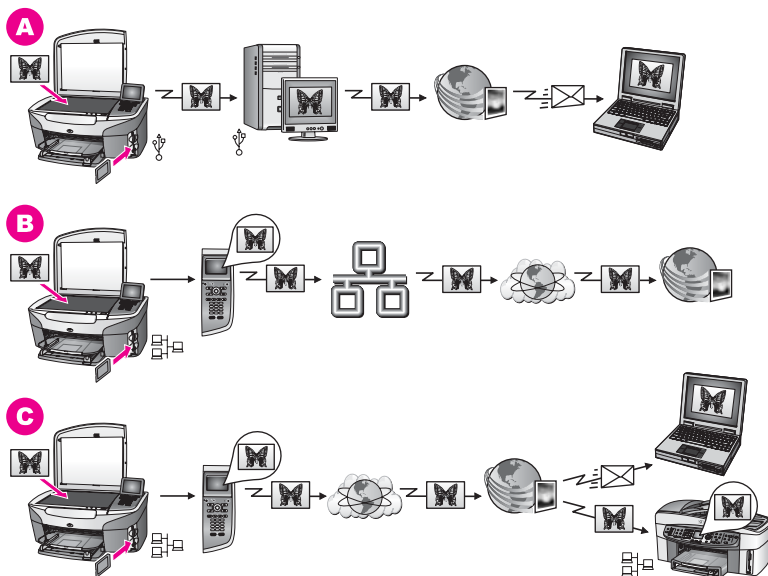

A	Koplietojiet fotogrāfijas no jūsu USB pieslēgtā HP all-in-one, izmantojot HP Instant Share pakalpojumu. Pārsūtiet fotogrāfijas no jūsu USB pieslēgtā HP all-in-one uz savu datoru, kur izmantojiet HP Instant Share programmatūru, lai nosūtītu fotogrāfijas caur HP Instant Share pakalpojumu e-pasta veidā saviem draugiem vai ģimenei.
B	Koplietojiet fotogrāfijas no jūsu tīklam pieslēgtā HP all-in-one caur internetu uz HP Instant Share pakalpojumu, kur fotogrāfijas tiek saglabātas tiešsaistes fotoalbumā.
C	Koplietojiet fotogrāfijas no jūsu tīklam pieslēgtā HP all-in-one caur internetu uz HP Instant Share pakalpojumu. HP Instant Share pakalpojums tad var nosūtīt fotogrāfijas draugiem vai ģimenei e-pasta veidā, vai arī tās var nosūtīt citam tīklam pieslēgtam HP all-in-one.

Fotogrāfiju koplietošana, izmantojot Macintosh

Turpmākajā grafikā parādītas divas fotogrāfiju koplietošanas metodes, izmantojot Macintosh datoru. Papildu informāciju skatīt sarakstā zem grafika.

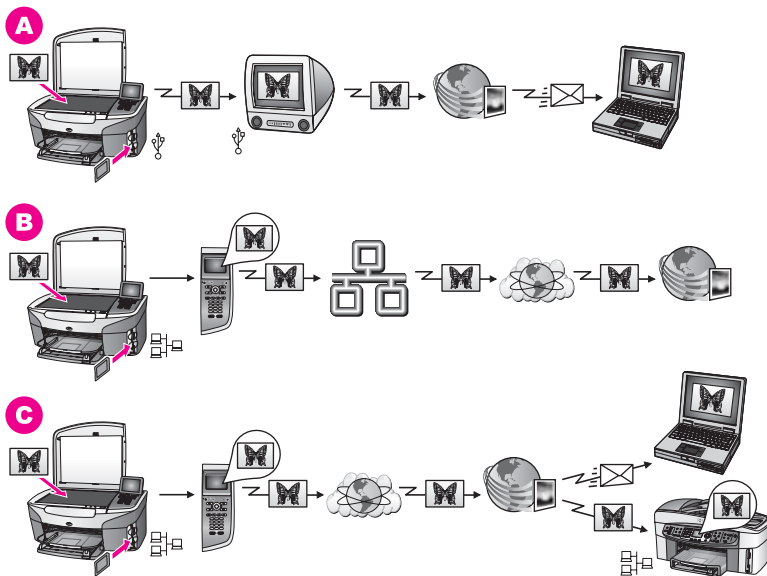

A	Koplietojiet fotogrāfijas no jūsu USB pieslēgtā HP all-in-one, izmantojot HP Instant Share pakalpojumu. Pārsūtiet fotogrāfijas no jūsu USB pieslēgtā HP all-in-one uz savu datoru, kur izmantojiet HP Instant Share programmatūru, lai nosūtītu fotogrāfijas caur HP Instant Share pakalpojumu e-pasta veidā saviem draugiem vai ģimenei.
B	Koplietojiet fotogrāfijas no jūsu tīklam pieslēgtā HP all-in-one caur internetu uz HP Instant Share pakalpojumu, kur fotogrāfijas tiek saglabātas tiešsaistes fotoalbumā.
C	Koplietojiet fotogrāfijas no jūsu tīklam pieslēgtā HP all-in-one caur internetu uz HP Instant Share pakalpojumu. HP Instant Share pakalpojums tad var nosūtīt fotogrāfijas draugiem vai ģimenei e-pasta veidā, vai arī tās var nosūtīt citam tīklam pieslēgtam HP all-in-one.

drukāt fotogrāfijas

Fotogrāfiju drukāšanai var izmantot vairākas atšķirīgas opcijas. Papildu informāciju skatīt turpmākajā nodaļā konkrēti jūsu operētājsistēmai.

Fotogrāfiju drukāšana, izmantojot Windows datoru

Turpmākajā grafikā parādītas vairākas fotogrāfiju drukāšanas metodes, izmantojot Windows datoru. Papildu informāciju skatīt sarakstā zem grafika.

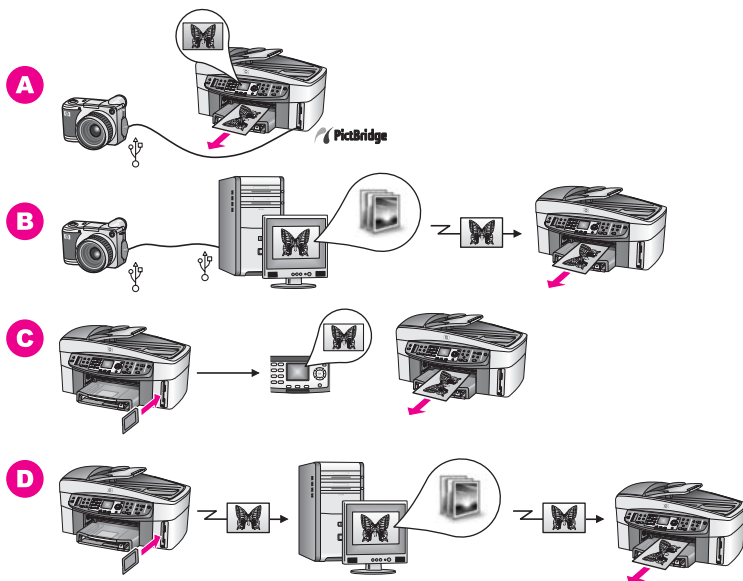

A	Fotogrāfiju izdruka ar digitālo kameru, kas ir saderīga ar PictBridge
B	Fotogrāfiju izdruka no jūsu digitālās kameras, izmantojot sava datora lietojumprogrammu.
C	Fotogrāfiju izdruka no atmiņas kartes, izmantojot HP all-in-one kontrolpaneli.
D	Fotogrāfiju izdrukla no atmiņas kartes, nosūtot fotogrāfijas uz savu Windows datoru un tās izdrukājot ar HP Image Zone programmatūras palīdzību.

Fotogrāfiju drukāšana, izmantojot Macintosh

Turpmākajā grafikā parādītas vairākas fotogrāfiju drukāšanas metodes, izmantojot Macintosh datoru. Papildu informāciju skatīt sarakstā zem grafika.

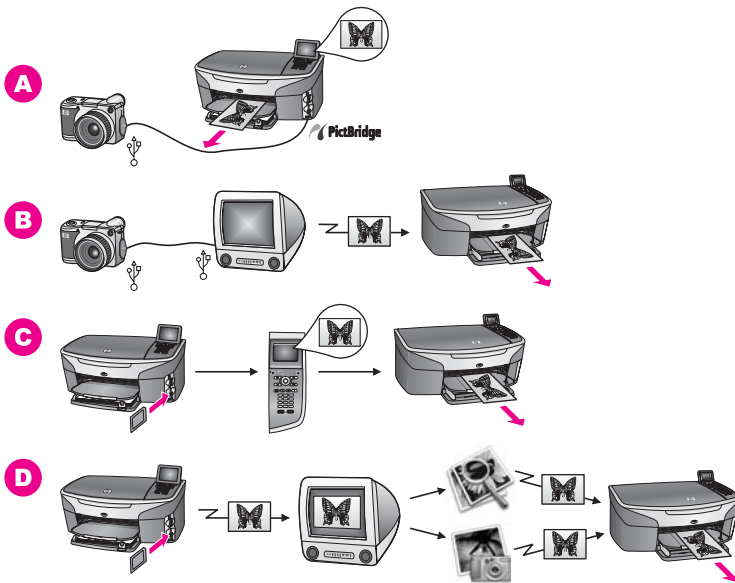

A	Fotogrāfiju izdruka ar digitālo kameru, kas ir saderīga ar PictBridge
B	Fotogrāfiju izdruka no jūsu digitālās kameras, izmantojot sava datora lietojumprogrammu.
C	Fotogrāfiju izdruka no atmiņas kartes, izmantojot HP all-in-one kontrolpaneli.
D	Fotogrāfiju izdrukla no atmiņas kartes, nosūtot fotogrāfijas uz savu Macintosh datoru un tās izdrukājot ar HP Galerija programmatūras vai HP Direktors programmatūras palīdzību.

5 Orīģinālu un papīra ielāde

Šajā nodaļā dotas instrukcijas orīģinālu ielādēšanai automātiskajā dokumentu padevē vai uz stikla, lai kopētu, skenētu vai nosūtītu faksu; labākā papīra tipa jūsu uzdevumam izvēlei; papīra ielādēšanai padevē; un kā izvairīties no papīra iestrēgumiem.

Orīģinālu ielāde

Orīģinālu var ielādēt kopēšanas, faksa nosūtīšanas vai skenēšanas uzdevumam automātiskajā dokumentu padevē vai uz stikla. Orīģināli, kas ir ielādēti automātiskajā dokumentu padevē, tiks automātiski padoti HP all-in-one.

Orīģināla ielādēšana automātiskajā dokumentu padevē

Jūs varat kopēt, skenēt vai nosūtīt kā faksu daudzu lapu vēstuli, A4 vai legālā (legal) formāta dokumentu (līdz 50 lapas), ievietojot to dokumentu padeves aplātē.



Brīdinājums Neielādējiet fotogrāfijas automātiskajā dokumentu padevē; tā var sabojāt fotogrāfijas.

Piezīme Dažas funkcijas, tādas kā **Fit to Page** (ietilpināšana lappusē) un **Fill Entire Page** (aizpildīt visu lapu) kopēšanas funkcijas nedarbojas, kad jūs ielādējat savus orīģinālus automātiskajā dokumentu padevē. Turklāt, ja jūs skenējat attēlu rādītāju, lai izdrukātu fotogrāfijas no atmiņas kartes, attēlu rādītājs jāielādē uz stikla. papildu informāciju skatīt [Stikla tīrīšana](#).

Lai ielādētu orīģinālu automātiskajā dokumentu padevē

- 1 Ielādējiet savus orīģinālus dokumentu padeves aplātē ar priekšpusi uz augšu un lapas augšpusi kreisajā pusē.

Automātiskā dokumentu padeve maksimāli var saturēt 50 papīra loksnes.

Padoms Papildu palīdzību par orīģinālu ielādi automātiskajā dokumentu padevē skatīt diagrammā, kas iegravēta dokumentu padeves aplātē.

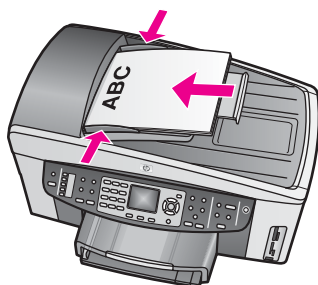

- 2 Virziet papīra vadotnes uz iekšu, līdz tās apstājas pie papīra kreisās un labās malas.

Ielādējiet oriģinālu uz stikla

Jūs varat kopēt, skenēt un nosūtīt pa faksu līdz pat vēstules (Letter) vai A4 formāta lapas izmēra oriģinālus, novietojot tos uz stikla, kā tas parādīts šeit. Ja oriģināls satur daudzas pilnizmēra lapas, ielādējiet to automātiskajā dokumentu padevē. papildu informāciju skatīt [Stikla tīrīšana](#).

Šie norādījumi jums jāievēro arī tad, kad uz stikla novietojat attēlu rādītāju, lai veiktu fotogrāfiju izdrukā. Ja jūsu attēlu rādītājs satur daudzas lapas, ielādējiet katru lapu uz stikla pa vienai. Neielādējiet attēlu rādītāju automātiskajā dokumentu padevē.

Piezīme Daudzas specifiskās funkcijas var nedarboties pareizi, ja stikla vai vāciņa turētājs ir netīrs. papildu informāciju skatīt [Stikla tīrīšana](#).

Lai novietotu oriģinālu uz stikla

- 1 Noņemiet visus oriģinālus no dokumentu padeves paplātes, un tad paceliet vāciņu uz HP all-in-one.
- 2 Ielieciet oriģinālu ar virspusi uz leju stikla labajā priekšējā stūrī. Attēlu rādītāja gadījumā pārliecinieties, ka attēlu rādītāja augšā ir pie stikla labās malas.

Padoms Lai iegūtu papildu palīdzību par oriģināla ielādēšanu, skatīt vadotnes gar stikla priekšējo un labās puses malu.

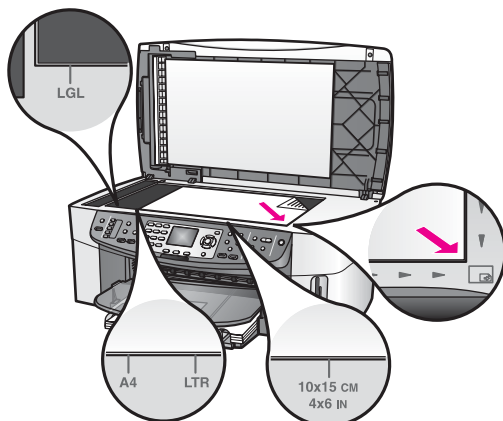

- 3 Aizveriet vāciņu.

Papīra izvēle izdrukas un kopēšanas darbiem

Savā HP all-in-one jūs varat izmantot daudzus papīra tipus un izmērus. Lai iegūtu vislabāko drukāšanas un kopēšanas kvalitāti, pārskatiet turpmākās rekomendācijas. Mainot papīra veidus un izmērus, neaizmirstiet nomainīt arī iestatījumus.

Rekomendētie papīri

Ja vēlaties iegūt vislabāko izdrukas kvalitāti, HP rekomendē izmantot HP papīrus, kas ir konkrēti izstrādāti tādām projekta tipam, ko jūs drukājat. Ja, piemēram, jūs drukājat

fotogrāfijas, padevē ielādējiet glancēto vai matēto fotopapīru. Ja jūs drukājat brošūru vai prezentāciju, izmantojiet papīra tipu, kas ir speciāli paredzēts šim nolūkam.

Papildu informāciju par HP papīriem skatīt ekrāna **HP Image Zone palīdzībā**, vai apmeklējiet www.hp.com/support.

Papīri, no kuriem jāizvairas

Izmantojot pārāk plānu gludas faktūras vai pārāk elastīgu papīru, var veidoties papīra iestrēgumi. Ja tiek izmantots papīrs ar sarežģītu faktūru vai tāds, kas nepieņem tinti, izdrukātajos attēlos var būt smērējumi, tintes noplūdes vai nepareiza aizpildīšana.

Izdrukai nav ieteicams šādu veidu papīrs:

- Papīrs ar iegriezumiem un caurumiem (ja tas nav speciāli paredzēts izmantošanai HP tintes printeru ierīcēs).
- Materiāli ar ļoti raupju faktūru, piemēram linu. Izdruka var būt nevienmērīga, tinte var izplūst.
- Ļoti gluds, spīdīgs papīrs vai papīrs ar pārklājumu, kas nav speciāli paredzēts izmantošanai jūsu HP all-in-one. Šāds papīrs var iestrēgt HP all-in-one vai neuzņemt tinti.
- Daudzdaļīgu papīru (piemēram divu vai trīs kārtu formas). Šāds papīrs var saburzīties vai iestrēgt. Var izsmērēties arī tinte.
- Aploksnes ar skavām vai izgriezumiem.

Kopēšanai nav ieteicams šādu veidu papīrs:

- Jebkura izmēra papīrs, kura formāts nav vēstule (letter), A4, 10 x 15 cm, 5 x 7 collas, Hagaki, L vai legal (legal). Atkarībā no jūsu valsts/reģiona daži no šiem papīriem jums var nebūt pieejami.
- Papīrs ar iegriezumiem un caurumiem (ja tas nav speciāli paredzēts izmantošanai HP tintes printeru ierīcēs).
- Fotopapīrs, kas nav HP augstākās kvalitātes fotopapīrs vai HP augstākās kvalitātes fotopapīrs.
- Aploksnes.
- Papīrs transparentiem.
- Caurspīdīgo plēvi, kas nav HP augstas kvalitātes caurspīdīga plēve tintes printerim vai HP visaugstākās kvalitātes caurspīdīga plēve tintes printerim.
- Daudzdaļīgas formas vai marķējumi.

Papīra ielādēšana

Šī nodaļa sniedz informāciju par dažāda veida un formāta papīra ielādi jūsu HP all-in-one, lai veiktu kopēšanu, izdruku vai faksa nosūtīšanu.

Padoms Lai novērstu papīra plīšanu, saburzīšanos un nepieļautu stūru uzlocīšanos, visus apdrukājamus materiālus ir pareizi jāuzglabā. Ja papīrs nav pareizi uzglabāts, lielas temperatūras svārstības un mitrums var izraisīt papīra salocīšanos, un līdz ar to papīrs nav izmantojams HP all-in-one.

Pilnizmēra papīra ielādēšana

Jūsu HP all-in-one padevē jūs varat ielādēt dažāda veida vēstules (Letter), A4 vai legal (legal) formāta papīru.

Padoms Ja jūs esat uzstādījis arī HP 250 Sheet Plain Paper Tray (HP 250 parastā papīra lapu padeve), apakšējā padevē jūs varat ielādēt papildu 250 lapas parastā vēstules (Letter) vai A4 formāta papīra.

Lai ielādētu pilnizmēra papīru galvenajā padevē

- 1 Izņemiet izejas paplāti un atvirziet papīra platuma un garuma vadotnes līdz pašam galam.

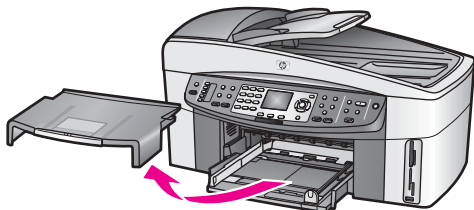

- 2 Lai izlīdzinātu papīra malas, ar papīra kaudzi viegli uzstiet pa taisnu virsmu un pārbaudiet, vai:
 - Papīrs nav plīsis, netīrs, saburzījies, salocīts vai ar uzlocītiem stūriem.
 - Kaudzē ir viena veida un izmēra papīrs.
- 3 Ievietojiet papīra kaudzi padevē ar īso malu pa priekšu un apdrukājamo pusi uz leju. Virziet papīra kaudzi, kamēr tā apstājas.

Padoms Ja jūs izmantojat iespiedveidlapas, ievietojiet tās ar galvotni uz priekšu un apdrukājamo pusi uz leju. Papildus informāciju par pilnizmēra papīra un iespiedveidlapu ielādi skatīt diagrammā, kas redzama uz padeves pamatnes.

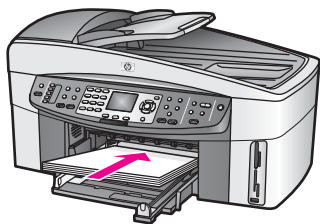

- 4 Virziet papīra platuma un garuma vadotnes uz iekšpusi, kamēr tās apstājas pie papīra malām.
Nepārslogojiet padevi, pārliecinieties, ka papīra kaudze ietilpst padevē un nav augstāka par papīra garuma vadotni.

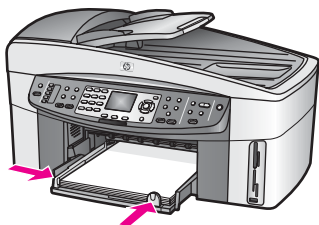

- 5 Ievietojiet izejas paplāti tai paredzētajā vietā.

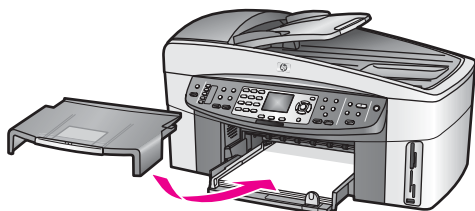

- 6 Pilnībā izstiepiet izejas paplātes pagarinātāju, lai uztvertu kopiju, izdruku vai faksu.

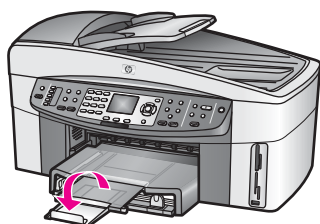

Lai pilnizmēra papīru ielādētu apakšējā padevē

- HP 250 Sheet Plain Paper Tray (HP 250 parastā papīra lapu padeve) ir šī izstrādājuma piederums. Informāciju par papīra ielādi šajā padevē, iepazīstieties ar tai pievienotajām instrukcijām.

10 x 15 cm (4 x 6 collu) fotopapīra ielādēšana

fotopapīru jūsu HP all-in-one galvenajā padevē vai apakšējā padevē. (Japānā šis piederums tiek saukts Hagaki Tray with Auto Two-sided Print Accessory (HP automātiskās abpusējās izdrukas programma, izmantojot mazo papīra padevi). Citviet to sauc par HP Auto Two-sided Print Accessory with Small Paper Tray (HP automātiskās abpusējās izdrukas programma, izmantojot mazo papīra padevi).)

Lai iegūtu vislabākos rezultātus, izmantojiet rekomēdēto tipu 10 x 15 cm fotopapīru, un iestatiet papīra tipu un izmēru jūsu izdrukas vai kopēšanas uzdevumam. Papildus informāciju skatīt uz ekrāna redzamajā **HP Image Zone Help (HP Image Zone palīdzība)**.

Padoms Lai novērstu papīra plīšanu, saburzīšanos un nepieļautu stūru uzlocīšanos, visus apdrukājamus materiālus ir pareizi jāuzglabā. Ja papīrs nav pareizi

uzglabāts, lielas temperatūras svārstības un mitrums var izraisīt papīra salocīšanos, un līdz ar to papīrs nav izmantojams HP all-in-one.

Lai ielādētu 10 x 15 cm fotopapīru galvenajā padevē

- 1 Izņemiet izejas paplāti.
- 2 Izņemiet visu papīru no padeves.
- 3 Ievietojiet fotopapīra kaudzi padeves tālajā labajā pusē ar īsāko malu pa priekšu un glancēto pusi uz leju. Virziet fotopapīra kaudzi, kamēr tā apstājas. Ja fotopapīram ir perforēti tabulatori, ielādējiet fotopapīru tā, lai tabulatori būtu vistuvāk jums.
- 4 Virziet papīra platuma un garuma vadotnes uz iekšpusi, līdz tās saskaras ar fotopapīra kaudzi. Nepārslogojiet padevi, pārlicinieties, ka fotopapīra kaudze ietilpst padevē un nav augstāka par papīra garuma vadotni..

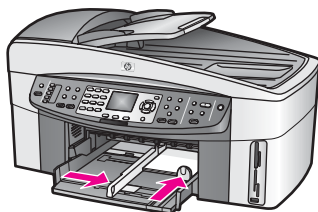

- 5 Ievietojiet izejas paplāti tai paredzētajā vietā.

Lai ielādētu 10 x 15 cm fotopapīru fakultatīvā aizmugurējā padevē

- Šajā izstrādājuma tiek piedāvāti HP Auto Two-sided Print Accessory with Small Paper Tray (HP automātiskās abpusējās izdrukas programma, izmantojot mazo papīra padevi) un Hagaki Tray with Auto Two-sided Print Accessory (HP automātiskās abpusējās izdrukas programma, izmantojot mazo papīra padevi). Papildus informāciju par papīra ielādi jebkurā no piederumiem skatīt norādījumos, kas pievienoti attiecīgajam piederumam.

Paskaršu vai Hagaki karšu ielāde

Jūsu HP all-in-one galvenajā padevē vai papildus aizmugurējā padevē jūs varat ielādēt pastkartes vai Hagaki kartes. (Japānā šis piederums tiek saukts Hagaki Tray with Auto Two-sided Print Accessory (HP automātiskās abpusējās izdrukas programma, izmantojot mazo papīra padevi). Citviet to sauc par HP Auto Two-sided Print Accessory with Small Paper Tray (HP automātiskās abpusējās izdrukas programma, izmantojot mazo papīra padevi).)

Lai iegūtu vislabākos rezultātus, pirms drukāšanas vai kopēšanas iestatiet papīra tipu un izmēru. Papildus informāciju skatīt uz ekrāna redzamajā **HP Image Zone Help (HP Image Zone palīdzība)**.

Lai pastkartes vai Hagaki kartes ielādētu galvenajā padevē

- 1 Izņemiet izejas paplāti.
- 2 Izņemiet visu papīru no padeves.
- 3 Ievietojiet karšu kaudzi padeves tālākajā labajā pusē ar īsāko malu pa priekšu un spīdīgo pusi uz leju. Virziet karšu kaudzi, kamēr tā apstājas.

- Virziet papģira platuma un garuma vadotnes uz iekģšpusi, lģdz tās saskaras ar karģu kaudzi.
Nepārslogojiet padevi, pārliecinieties, ka karģu kaudze ietilpināģ padevģ un nav augstāka par papģira garuma vadotni.

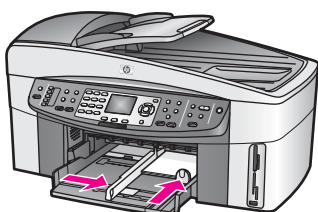

- Ievietojiet izejas paplāti tai paredzģtajā vietā.

Lai pastkartes vai Hagaki kartes ielādģtu papildus aizmugurģjā padevģ

- Šajā izstrādģjuma tiek piedāvāti HP Auto Two-sided Print Accessory with Small Paper Tray (HP automātiskās abpusģjās izdrukas programma, izmantojot mazo papģira padevi) un Hagaki Tray with Auto Two-sided Print Accessory (HP automātiskās abpusģjās izdrukas programma, izmantojot mazo papģira padevi). Papildus informāģiju par papģira ielāģi jebkurā no piederumiem skatģt norādģjumos, kas pievienoti attiecģgajam piederumam.

Aplokģņu ielāde

Jģsu HP all-in-one padevģ var ielādģt vienu vai vairākas aplokģnes. Neizmantojiet spģdģgas aplokģnes, aplokģnes ar iespaidumiem un aplokģnes ar skavām vai izgriezumiem.

Piezģme Specifģsku informāģiju par to, kā formatizģt tekstu izdrukai uz aplokģnes, skatģt palģdzģbas datnes tekstaģstrādes programmatģrā. Lai sasniegtu labāku rezultātu, padomāģijiet par uzlģmju izmantoģšanu atpakaģadreses norādģģšanai.

Lai ielādģtu aplokģnes

- Izņemiet izejas paplāti.
- Izņemiet visu papģru no padeves.
- Ievietojiet vienu vai vairākas aplokģnes padeves tālāķajā labajā pusģ, aplokģnes atlokam jģbģt atlocģtam uz kreiso pusi. Virziet aplokģņu kaudzi uz priekģu, kamģr tģ apstāģjas.

Padoms Papildus informāģiju par aplokģņu ielāģi skatģt diagrammā, kas redzama uz padeves pamatnes.

- Virziet papģira platuma un garuma vadotnes uz iekģģpusi, lģdz tās saskaras ar aplokģņu kaudzi.
Nepārslogojiet padevi, pārliecinieties, ka aplokģņu kaudze ietilpst padevģ un nav augstāka par papģira garuma vadotni.

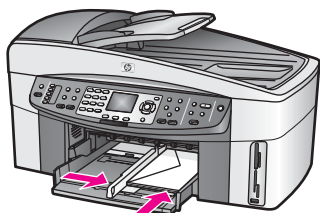

5 Ievietojiet izejas paplāti tai paredzētajā vietā.

Citu papīra tipu ielāde

Tabulā sniegti norādījumi noteiktu papīra veidu ielādei. Lai nodrošinātu vislabākos rezultātus, pielāgojiet papīra iestatījumus katru reizi, kad jūs maināt papīra izmēru vai veidu. Papildu informāciju par **HP Image Zone** skatīt uz ekrāna redzamajā **HP Image Zone Help (HP Image Zone palīdzība)**.

Piezīme Ne visi papīra izmēri un papīra tipi ir pieejami visām HP all-in-one funkcijām. Dažus papīra izmērus un papīra tipus var izmantot tikai, ja jūs uzsākat izdrukas uzdevumu no dialoglodziņa **Print (izdrukā)**. Tie nav izmantojami kopēšanai, faksu nosūtīšanai vai fotogrāfiju izdrukai no atmiņas kartes vai digitālās kameras. Papīra veidi, kurus var izmantot tikai izdrukai ar lietojumprogrammatūru, ir norādīti turpinājumā.

Papīrs	Veids
HP papīra veidi	<ul style="list-style-type: none"> HP augstas kvalitātes papīrs: Atrodiet pelēko bultu uz papīra neapdrukājamās puses un virziet papīru padevē ar bultas pusi uz augšu. HP augstas kvalitātes caurspīdīga plēve tintes printerim: Ievietojiet plēvi tā, lai baltā caurspīdīgā joslā (ar bultām un HP logo) būtu augšpusē un tiktu virzīta pa priekšu, kad plēve tiek ievietota padevē. <p>Piezīme HP all-in-one var automātiski neatpazīt caurspīdīgo plēvi, ja tā nav ielādēta pareizi vai tiek izmantota caurspīdīgā plēve, kas atšķiras no HP caurspīdīgās plēves. Lai sasniegtu vislabākos rezultātus, pirms drukāšanas vai kopēšanas uz caurspīdīgās plēves kā papīra tipu iestatiet caurspīdīgo plēvi.</p> <ul style="list-style-type: none"> HP uzgludināmā attēla pārceļšanas plēve: Pirms izmantošanas pilnībā nogludiniet pārceļamā attēla lapu un neizmantojiet salocītas lapas. Lai izvairītos no salocīšanas, uzgalbājiet pārceļamo attēlu lapas oriģinālajā iepakojumā līdz to izmantošanas laikam.) Atrodiet zilu joslu uz pārceļamā papīra lapas neapdrukājamās puses un tad manuāli pa vienai lapai ievietojiet tās padevē ar zilās strīpas pusi uz augšu. HP matētās apsveikumu kartiņas, HP foto apsveikumu kartiņas vai HP apsveikumu kartiņas ar faktūru: Ievietojiet nelielu HP

(turp.)

Papīrs	Veids
	apsveikumu kartiņu kaudzi padevē ar apdrukājamo pusi uz leju. virziet kaudzi uz priekšu, kamēr tā apstājas.
Uzlīmes (izdrukājams tikai ar dažām lietojumprogrammām)	<p>Vienmēr izmantojiet vēstules (Letter) vai A4 formāta uzlīmju lapas, kas paredzētas HP tintes printeru ierīcēm (piemēram, Avery tintes printera uzlīmes); pārliecinieties, ka uzlīmes nav vairāk nekā divus gadus vecas.</p> <ol style="list-style-type: none"> 1 Pavēzējiet uzlīmju kaudzi, lai pārliecinātos, ka tās nav salipušas. 2 Novietojiet uzlīmju lapu kaudzi uz standarta papīra padevē ar uzlīmes pusi uz leju. Neievietojiet tikai vienu uzlīmju loksni.
Vienlaidu papīrs transparentiem (izdrukājams tikai ar dažām lietojumprogrammām)	<p>Vienlaidu papīru transparentiem sauc arī par datora vai rullējamo papīru.</p> <ol style="list-style-type: none"> 1 Izņemiet izejas paplāti. 2 Izņemiet visu papīru no padeves. <p>Piezīme Novietojiet izejas paplāti atstātus no HP all-in-one, kamēr tiek veikta transparenta izdruka, lai novērstu vienlaidu transparentu papīra saplēšanu.</p> <ol style="list-style-type: none"> 3 Pārliecinieties, ka transparentu papīra paka ir vismaz piecu lapu apjomā. <p>Piezīme Ja jūs izmantojat papīru transparentiem, ko nav ražojis HP, pārliecinieties, ka tas ir 20 lb papīrs.</p> <ol style="list-style-type: none"> 4 Uzmanīgi noplēsiet perforētās malu loksnes abās papīra kaudzes pusēs, ja šādas loksnes ir, un pārliecinieties, ka lapas nav salipušas. 5 Virziet papīru padevē, lai brīvā mala būtu kaudzes augšdaļā. 6 Ievietojiet pirmo malu padevē, līdz tā apstājas. Skatīt attēlu. <div data-bbox="408 1013 725 1222" data-label="Image"> </div>

Izvairšanās no papīra iestrēgumiem

Lai novērstu iestrēgumus, ievērojiet šos norādījumus:

- Novērsiet papīra salocīšanos vai saburzīšanos, uzglabājot neizmantoto papīru aiztaisāmā maisā.
- No izejas paplātes regulāri noņemiet izdrukāto papīru.
- Nepieciešams nodrošināt, lai padevē papīrs būtu horizontālā stāvoklī un tā malas nebūtu uzlocījušās vai ieplēstas.
- Vienā padevē nav atļauts ievietot dažāda veida un formāta papīru; visam papīram papīra kaudzē, kas atrodas padevē, ir jābūt viena veida un formāta.

Nodaļa 5

- Papģira vadotnēm precģzi jāpiegū jebkura veida papģiram. Papģira vadotnes nedrģkst ieliekt padevģ esošo papģru.
- Neiespiediet papģru pģrāk dzģji padevģ.
- Izmantojiet papģra tipus, ko rekomendģ jģsu HP all-in-one. papildu informāciju skatģt [Stikla tģrģšana](#).
- Neatstāģiet uz stikla oriģinālus. Ja jģs ielādģjat oriģinālu automāģiskajā dokumentu padevģ laikā, kad oriģināls jau atrodas uz stikla, oriģināls var iestrģgt automāģiskajā dokumentu padevģ.

Papildu informāģiju par papģra iestrģgumu iztģrģģšanu skatģt [Ar papģru saistģtģ traucģjummeklēģšana](#).

6 Atmiņas kartes vai PictBridge kameras izmantošana

Ar HP all-in-one var izmantot vairuma digitālo kameru atmiņas kartes, tādējādi jūs varat izdrukāt, saglabāt, pārvaldīt un nosūtīt digitālās fotogrāfijas. Jūs varat ievietot atmiņas karti HP all-in-one vai tiešā veidā pieslēgt jūsu kameru, ļaujot HP all-in-one nolasīt atmiņas karti, kamēr tā vēl atrodas kamerā.

Šī nodaļa ietver informāciju par atmiņas karšu un PictBridge kameras izmantošanu ar jūsu HP all-in-one. Izlasiet šo nodaļu, lai iegūtu informāciju par fotogrāfiju nosūtīšanu uz jūsu datoru, fotogrāfiju izdrukas opciju iestatīšanu, fotogrāfiju izdruku, fotogrāfiju labošanu, diapozitīvu demonstrējumu aplūkošanu un fotogrāfiju koplietošanu ar jūsu ģimeni un draugiem.

Atmiņas kartes sloti un kameras pieslēgvietā

Ja jūsu digitālā kamera izmanto atmiņas karti, lai uzkrātu fotogrāfijas, jūs šo atmiņas karti varat ievietot HP all-in-one, lai izdrukātu vai saglabātu fotogrāfijas.

Jūs varat izdrukāt attēlu rādītāju, kas var būt vairāku lapu apjomā un rāda atmiņas kartē esošo fotogrāfiju sīktēlus, un izdrukāt fotogrāfijas no atmiņas kartes, pat ja jūsu HP all-in-one nav pieslēgts datoram. Arī digitālu kameru, kas darbojas ar PictBridge, jūs varat pieslēgt HP all-in-one caur kameras portu un izdrukāt tieši no kameras.

Jūsu HP all-in-one spēj nolasīt šādas atmiņas kartes: CompactFlash (I, II), Memory Sticks, MultiMediaCard (MMC), Secure Digital, SmartMedia un xD-Picture Card.

Piezīme Jūs varat noskenēt kādu dokumentu un nosūtīt noskenēto attēlu uz slotā ievietotu atmiņas karti. papildu informāciju skatīt [Stikla tīrīšana](#).

Jūsu HP all-in-one ir četri atmiņas sloti, kas redzami attēlā ar atmiņas kartēm, kas atbilst attiecīgajam slotam.

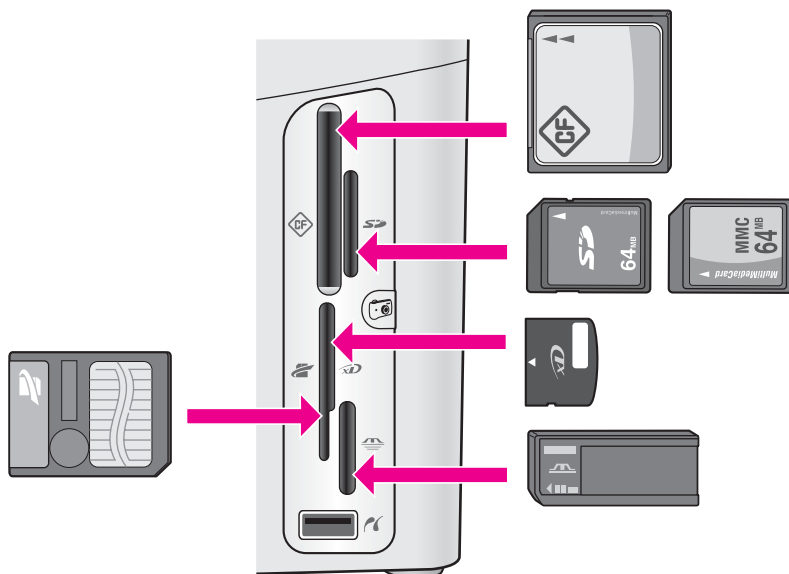

Slotu konfigurācija ir šāda:

- Augšējais kreisais slots: CompactFlash (I, II)
- Augšējais labais slots: Secure Digital, MultiMediaCard (MMC)
- Apakšējais kreisais slots: SmartMedia, xD-Picture Card (ietilpst slota augšējā labajā pusē)
- Apakšējais labais slots: Memory Stick, Magic Gate Memory Stick, Memory Stick Duo (ar lietotāja nodrošinātu adapteri), Memory Stick Pro
- Kameras ports (zem atmiņas karšu slotiem): saderīgs ar jebkuru digitālu kameru, kurai ir USB un kas atbalsta PictBridge.

Piezīme Kameras ports darbojas tikai ar digitālajām kamerām, kas aprīkotas ar USB un kas atbalsta PictBridge. Ar cita veida USB ierīcēm tas nedarbojas. Kameras portam pieslēdzot USB ierīci, kas nav saderīga digitālā kamera, krāsu grafikas ekrānā parādās kļūdas ziņojums. Ja jums ir senāka HP digitālās kameras versija, mēģiniet izmantot kopā ar kameru piegādāto USB kabeli. Pieslēdziet to USB portam HP all-in-one aizmugurē, nevis kameras portam, kas atrodas līdzās atmiņas karšu slotiem.

Padoms Atbilstoši noklusējuma iestatījumam Windows XP formatizēs 8 MB vai mazāku vai 64 MB un lielāku atmiņas karti FAT32 formātā. Digitālajās kamerās un citās ierīcēs tiek izmantots FAT (FAT16 vai FAT12) formāts, tās nedarbojas ar FAT32 formāta kartēm. Atmiņas kartes formatizēšanu veiciet vai nu kamerā vai arī izvēlieties FAT formātu, lai atmiņas karti formatizētu Windows XP PC.

Atmiņas kartes drošības kontrole tīklā

Ja jūsu HP all-in-one ir pieslēgts tīklam, atmiņas kartes var izmantot arī tīklā esošie datori. Bezvadu tīklā bez WEP (vadu ekvivalenta privātuma aizsardzība) jebkurš attiecīgā tīkla izmantotājs, kas zina jūsu tīkla nosaukumu un HP all-in-one tīkla

identifikācijas numuru ID, var piekļūt jūsu atmiņas kartes saturam, ja tā ir ievietota HP all-in-one.

Jūs varat uzlabot jūsu atmiņas karšu datu aizsardzību, izveidojot bezvadu tīkla WEP atslēgu vai nosakot, ka HP all-in-one nekad nepieļauj atmiņas kartes kopīgu izmantošanu ar vadu vai bezvadu tīklā esošajiem datoriem. Tādējādi citi tīkla datori nevarēs izmantot atmiņas kartē esošās datnes.

Papildu informāciju par šifra pievienošanu bezvadu tīklam skatīt Tīkla rokasgrāmatā.

Piezīme HP all-in-one nepieļauj digitālā kamerā esošas atmiņas kartes datu nodošanu citiem lietotāji, ja kamera ir pieslēgta HP all-in-one caur kameras portu.

- 1 Nospiediet **Setup (iestatīšana)**.
- 2 Nospiediet **8**, pēc tam - **3**.
Tiek atvērta **Network menu (tīkla izvēlne)**, kurā pēc tam izvēlieties **Advanced Setup (uzlabota iestatīšana)**.
- 3 Nospiediet **3**, lai izvēlētos **Memory Card Security (atmiņas kartes drošība)**.
- 4 Nospiediet ciparu atbilstoši vajadzīgajai drošības opcijai:
 - **1. Share Files (Pārsūtiet failus)**
 - **Do Not Share Files (Nepārsūtīt failus)**

Digitālo attēlu pārsūtīšana uz datoru

Pēc fotogrāfiju uzņemšanas ar digitālo kameru jūs tās varat tūlīt izdrukāt vai tiešā veidā saglabāt datorā. Lai saglabātu datorā, atmiņas karte jāizņem no kameras un jāievieto attiecīgajā HP all-in-one atmiņas kartes slotā.

Piezīme Vienlaicīgi jūs savā HP all-in-one varat izmantot tikai vienu atmiņas karti.

- 1 Ievietojiet atmiņas karti attiecīgajā HP all-in-one atmiņas kartes slotā.
Kad atmiņas karte ir ievietota pareizi, sāk mirgot statusa spuldzīte, kas atrodas blakus atmiņas kartes slotiem. **Reading photos...(Lasīt foto...)** parādās krāsu grafikas displejā. Sākot piekļuvi kartei, blakus atmiņas karšu slotiem esošā statusa spuldzīte sāk mirgot zaļā krāsā.
Ja atmiņas karte ir ievietota nepareizi, blakus atmiņas karšu slotiem esošā statusa spuldzīte mirgo dzintara krāsā, un displejā parādās paziņojums par kļūdu: **Card is in backwards (karte ievietota otrādi)** vai **Card is not fully inserted (karte nav pilnībā ievietota)**.



Brīdinājums Nekad necentieties izņemt atmiņas karti, kad tiek veikta piekļuve. Šādas darbības var sabojāt kartē esošās datnes. Karti var droši izņemt tikai tad, kad nemirgo blakus slotiem esošā statusa spuldzīte.

- 2 Ja atmiņas kartē ir fotogrāfiju datnes, kas nekad iepriekš nav pārsūtītas, datorā redzamais dialoglodziņš jautā, vai jūs vēlaties saglabāt datnes datorā.
Ja HP all-in-one ir tīklā, jums jānospiež **Photo (foto)**, lai atvērtu **Photo Menu (foto izvēlne)** HP all-in-one, nospiediet **3**, lai izvēlētos **Transfer to computer (pārsūtīt uz datoru)** un tad piedāvātajā sarakstā izvēlieties savu datoru.
Atgriezieties savā datorā un izpildiet uz ekrāna redzamos norādījumus.
- 3 Nospiediet attiecīgo opciju, lai saglabātu datnes.
Tādējādi visas jaunās atmiņas kartē esošās fotogrāfijas tiek saglabātas jūsu datorā.

Windows lietotājiem: Atbilstoši noklusējuma iestatījumam datnes tiek saglabātas mēnešu un gadu mapēs atkarībā no fotogrāfiju uzņemšanas laika. Windows XP un Windows 2000 gadījumā mapes tiek veidotas mapē **C:\Documents and Settings\username\My Documents\My Pictures (C:\Dokumenti un iestatījumi\lietotāja vārds\Mani Dokumenti\Mani attēli).**

Macintosh lietotājiem: Atbilstoši noklusējuma iestatījumam, datnes tiek saglabātas datora mapē **Hard Drive:Documents:HP All-in-One Data:Photos (Cietais disks: Dokumenti:HP "all-in-one" dati: foto)** (OS 9 gadījumā) vai **Hard Drive:Users:User Name:Pictures:HP Photos (Cietais disks: Lietotāji: Lietotāja vārds: Attēli: HP foto)** (OS X gadījumā).

Padoms Atmiņas kartē esošo datņu pārsūtīšanai uz datoru jūs varat izmantot arī kontrolpaneli. Nospiediet **Photo (foto)**, pēc tam - **3**, lai izvēlētos **Transfer to computer (pārsūtīt uz datoru)**. Izpildiet datorā redzamos norādījumus. Turklāt atmiņas karte parādās kā jūsu datora draiveris. Jūs varat pārcelt fotogrāfiju datnes no atmiņas kartes uz darbvirsmu.

Kad HP all-in-one pabeidz nolasīt atmiņas karti, blakus atmiņas karšu slotiem esošā statusa spuldzīte pārstāj mirgot un paliek iedegta. Pirmā atmiņas kartē esošā fotogrāfija parādās uz krāsu grafikas displeja.

Navigācijai pa atmiņas kartē esošajām fotogrāfijām nospiediet ◀ vai ▶, lai virzītos uz priekšu vai atpakaļ caur fotogrāfiju sarakstu. Nospiediet un turiet ◀ vai ▶, lai ātri pārvietotos uz priekšu vai atpakaļ caur fotogrāfiju sarakstu.

Fotogrāfiju izdrukāšana no attēlu rādītāja

Attēlu rādītājs ir vienkāršs un ērts veids, lai izvēlētos fotogrāfijas un sagatavotu izdrukas tieši no atmiņas kartes, neizmantojot datoru. Attēlu rādītājs, kas var būt vairāku lapu apjomā, rāda atmiņas kartē uzkrāto fotogrāfiju sīktēlus. Zem katra sīktēla tiek parādīts datnes nosaukums, kārtas skaitlis un datums. Attēlu rādītājs nodrošina arī iespēju ātri sagatavot digitālo fotogrāfiju izdrukātu katalogu. Lai izdrukātu fotogrāfijas, izmantojot attēlu rādītāju, ir jāizdrukā attēlu rādītājs, jāpabeidz un jānoskenē.

Fotogrāfiju izdruka no attēlu rādītāja tiek veikta trijos soļos: attēlu rādītāja izdruka, attēlu rādītāja aizpildīšana un attēlu rādītāja skenēšana. Šajā nodaļā dota detalizēta informācija par visiem trīs soļiem.

Padoms Ar HP all-in-one izdrukāto fotogrāfiju kvalitāti jūs varat uzlabot, iegādājoties foto vai pelēko foto drukas kasetni. Ar uzstādītu trīskrāsu drukas kasetni vai foto drukas kasetni jūs iegūstat sešu tinšu sistēmu, kas nodrošina labāku krāsu fotogrāfiju kvalitāti. Ar uzstādītu trīskrāsu drukas kasetni vai pelēko foto drukas kasetni jūs varat drukāt pilnā pelēko toņu spektrā, kas uzlabo melnbalto fotogrāfiju kvalitāti. Papildus informāciju par foto drukas kasetņu iegādi skatīt [Drukas kasetņu pasūtīšana](#). Papildus informāciju par foto drukas kasetņu iegādi skatīt [Drukas kasetņu pasūtīšana](#).

Attēlu rādītāja izdruka

Pirmais solis attēlu rādītāja izmantošanā ir tā izdruka ar HP all-in-one.

- 1 Ievietojiet atmiņas karti attiecīgajā HP all-in-one atmiņas kartes slotā.
- 2 Photo (foto) zonā nospiediet pogu **Proof Sheet (attēlu rādītājs)**, un tad nospiediet taustiņu **1**.

Tiek atvērta **Proof Sheet Menu** (attēlu rādītāja izvēlne), kurā pēc tam izvēlieties **Print Proof Sheet** (drukāt attēlu rādītāju).

Piezīme Attēlu rādītāja izdrukai nepieciešamais laiks ir atkarīgs no atmiņas kartē esošo fotogrāfiju skaita.

3 Ja kartē ir vairāk nekā 20 fotogrāfijas, atveras **Select Photos Menu** (foto izvēles izvēlne). Nospiediet vajadzīgajai komandai atbilstošo ciparu:

- 1. All (visas)
- 2. Last 20 (pēdējās 20)
- 3. Custom Range (pielāgotais diapazons)

Piezīme Izmantojiet attēlu rādītāju kārtas numurus, lai izvēlētos fotogrāfijas, kas tiek izdrukātas pielāgotajā diapazonā. Šis numurs var atšķirties no fotogrāfijas numura jūsu digitālajā kamerā. Ja jūs atmiņas kartē pievienojat vai dzēšat fotogrāfijas, atkārtoti izdrukājiet attēlu rādītāju, lai redzētu pareizos kārtas numurus.

4 Ja jūs izvēlaties **Custom Range** (pielāgots diapazons), ievadiet kārtas numuru pirmajai un pēdējai fotogrāfijai, ko vēlaties izdrukāt.

Piezīme Kārtas numurus jūs varat izdzēst, nospiežot ◀ ar atpakaļatkāpi.

Attēlu rādītāja aizpildīšana

Pēc attēlu rādītāja izdrukas jūs varat to izmantot, lai izvēlētos izdrukājamās fotogrāfijas.

Piezīme Augstākās izdrukas kvalitātes nodrošināšanai izmantojiet foto drukas kasetni. Uzstādot trīskrāsu vai fotogrāfiju drukas kasetni, jūs iegūstat sešu tinšu sistēmu. papildu informāciju skatīt **Stikla tīrīšana**.



- 1 Ar tumšu pildspalvu vai zīmuli izvēlieties izdrukājamās fotogrāfijas, aizpildot aplīšus, kas atrodas zem attēlu rādītāja sīktēliem.
- 2 Izvēlieties vienu izkārtojuma stilu, aizpildot vienu aplīti attēlu rādītāja pabeigšanas 2. solī.

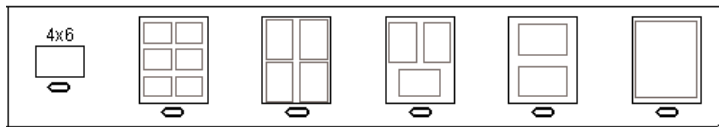

Piezīme Ja jums nepieciešamas papildu izdrukas iestatījumu iespējas līdžās tām, ko piedāvā attēlu rādītājs, jūs varat izdrukāt fotogrāfijas tiešā veidā, izmantojot kontrolpaneli. papildu informāciju skatīt [Stikla tīrīšana](#).

- 3 Novietojiet attēlu rādītāju ar virspusi uz leju stikla labajā priekšējā stūrī. Pārlicinieties, ka attēlu rādītāja malas pieskaras stikla labajai un priekšējai malai. Aizveriet vāciņu.

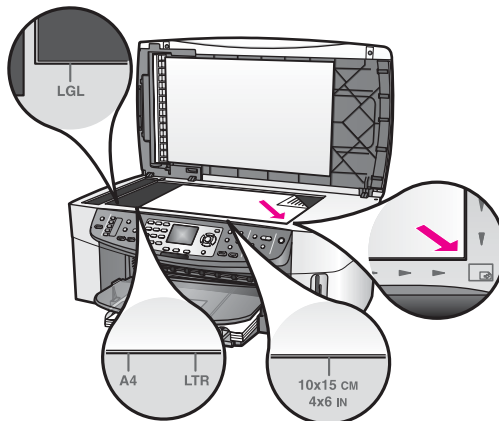

Attēlu rādītāja skenēšana

Pēdējais solis attēlu rādītāja izmantošanā ir aizpildītā rādītāja ieskenēšana pēc novietošanas uz skenera stikla.

Padoms Pārlicinieties, ka HP all-in-one stikls ir pilnīgi tīrs, pretējā gadījumā attēlu rādītājs tiks ieskenēts sliktā kvalitātē. papildu informāciju skatīt [Stikla tīrīšana](#).

- 1 Pārlicinieties, ka padevē ir fotopapīrs. Attēlu rādītāja skenēšanas laikā slotā jābūt tai pašai atmiņas kartei, ko jūs izmantojāt attēlu rādītāja izdrukā.
- 2 Photo (foto) zonā nospiediet pogu **Proof Sheet (attēlu rādītājs)**, un tad nospiediet taustiņu **2**.
Tiek atvērta **Proof Sheet Menu (attēlu rādītāja izvēlne)**, kurā pēc tam izvēlieties **Scan Proof Sheet (skenēt attēlu rādītāju)**.
HP all-in-one noskenē attēlu rādītāju un izdrukā iezīmētās fotogrāfijas.

Foto izdrukas opcijas

Ar kontrolpaneli jūs varat kontrolēt, kā jūsu HP all-in-one izdrukā fotogrāfijas, arī papīra veidu un izmēru, izkārtojumu u.c.

Šajā nodaļā apskatītas šādas tēmas: foto izdrukas opciju iestatīšana, izdrukas opciju mainīšana un jauno izdrukas opciju noklusējuma vērtību iestatīšana.

Foto izdrukas opcijas jūs varat izmantot un iestatīt ar kontrolpaneli pieejamo **Photo Menu** (foto izvēlne).

Padoms Lai iestatītu foto izdrukas opcijas, var izmantot arī **HP Image Zone** programmatūru. Papildus informāciju skatīt uz ekrāna redzamajā **HP Image Zone Help** (HP Image Zone palīdzība).

Izdrukas opciju izmantošana foto izdrukas opciju iestatīšanai

Print Options (izdrukas opcijas) izvēlne dod iespēju izmantot dažādus iestatījumus, kas nosaka, kā tiek izdrukātas digitālās fotogrāfijas, arī kopiju skaitu, papīra veidu u.c. Noklusējuma mērvienības un izmēri atkarīgi no valsts/reģiona.

- 1 Ievietojiet atmiņas karti jūsu HP all-in-one attiecīgajā slotā.
- 2 Photo (foto) zonā nospiediet pogu **Menu** (izvēlne).
Atveras **Photo Menu** (foto izvēlne).
- 3 Nospiediet **1**, lai atvērtu **Print Options** (izdrukas opcijas) izvēlni, pēc tam nospiediet maināmajam iestatījumam atbilstošo ciparu.

Iestatījums	Raksturojums
Kopiju skaits	Paredzēts izdrukājamo kopiju skaita iestatīšanai.
2. Attēla izmērs	<p>Paredzēts attēla izdrukas izmēra iestatīšanai. Vairuma izvēļu funkcija ir saprotama uzreiz, bet dažas nepieciešams izskaidrot: Fill Entire Page (aizpildīt visu lapu) vai Fit to Page (ietilpināt lapā).</p> <p>Iestatījums Fill Entire Page (aizpildīt visu lapu) piešķir attēlam tādu izmēru, lai tiktu aizpildīta visa papīra apdrukājamā zona. Ja fotopapīrs tika ievietots padevē, ap fotogrāfiju nebūs baltas apmales. Var notikt attēla kadrēšana. Fit to Page (ietilpināt lapā) piešķir attēlam tādu izmēru, lai aizpildītu iespējami lielāku lapas daļu, saglabājot oriģinālu bez kadrēšanas. Attēls tiek novietots lapas centrā ar baltu apmali.</p>
3. Padeves izvēle	Paredzēta, lai norādītu kuru padevi (priekšējo vai aizmugurējo) HP all-in-one ir jāizmanto. Šis iestatījums ir pieejams tikai tad, ja tiek konstatēta aizmugurējā padeve, ieslēdzot HP all-in-one.
4. Papīra izmērs	Paredzēts konkrētā izdrukas darba papīra izmēra noteikšanai. Automatic (automātiski) iestatījums nosaka noklusējuma iestatījumus no lieliem (vēstule (Letter) vai A4) līdz maziem 10 x 15 cm papīra izmēriem, kas atkarīgi no valsts/reģiona. Ja Paper Size (papīra izmērs) un Paper Type (papīra veids) iestatījums ir Automatic (automātiski), HP all-in-one izvēlas konkrētajam izdrukas darbam vispiemērotākās izdrukas opcijas. Citi Paper Size (papīra izmērs) iestatījumi ļauj jums mainīt automātisko iestatījumus.

Iestatījums	Raksturojums
5. Papīra veids	Paredzēts konkrētā izdrukas darba papīra veida izvēlei. Automatic (automātiski) iestatījums dod iespēju HP all-in-one automātiski konstatēt un iestatīt papīra veidu. Ja Paper Size (papīra izmērs) un Paper Type (papīra veids) iestatījums ir Automatic (automātiski) , HP all-in-one izvēlas konkrētajam izdrukas darbam vispiemērotākās izdrukas opcijas. Citi Paper Type (papīra veids) iestatījumi ļauj jums mainīt automātisko iestatījumus.
6. Izkārtējuma stils	Paredzēts konkrētā izdrukas darba izkārtējuma stila izvēlei. Paper Saver (papīra taupītājs) izkārtējums ievieto lapā iespējami vairāk fotogrāfiju, pagriežot un kadrējot tās, ja nepieciešams. Album (albums) izkārtējums saglabā oriģinālo fotogrāfiju stāvokli. Album (albums) attiecas uz lapas stāvokli, nevis uz pašām fotogrāfijām. Var notikt kadrēšana.
7. Viedais fokuss	Paredzēts fotogrāfiju automātiskās digitālās asuma palielināšanas aktivizēšanai vai šīs funkcijas izslēgšanai. Smart Focusn (intelektuālais fokuss) ietekmē tikai izdrukātās fotogrāfijas. Tas nemaina fotogrāfiju izskatu krāsu grafikas displejā vai faktisko attēla datni atmiņas kartē. Smart Focus (intelektuālais fokuss) ir aktivizēts ar noklusējuma iestatījumu.
8. Ciparu zibspuldze	Tumšās fotogrāfijas padara gaišākas. Digital Flash (ciparu zibspuldze) ietekmē tikai izdrukātas fotogrāfijas. Tas nemaina fotogrāfiju izskatu krāsu grafikas displejā vai faktisko attēla datni atmiņas kartē. Digital Flash (ciparu zibspuldze) noklusējuma iestatījumā ir izslēgta.
Jaunu noklusēto iestatījumu noteikšana	Paredzēts, lai konkrētos Print Options (izdrukas opcijas) iestatījumus noteiktu par noklusējuma iestatījumiem.

Izdrukas opciju mainīšana

Katru no **Print Options (izdrūaks opcijas)** izvēlnes iestatījumiem jūs varat mainīt tādā pašā veidā.

- 1 Nospiediet **Photo (foto)**, **1**, pēc tam - maināmajam iestatījumam atbilstošo ciparu. Jūs varat pārvietoties pa **Print Options (izdrukas opcijas)** izvēlni, kontrolpanelī spiežot ▼, lai redzētu visas opcijas.

Pašlaik izvēlētā opcija ir iezīmēta, un tās noklusējuma iestatījums (ja tāds ir) ir redzams zem izvēlnes, displeja apakšā.

- 2 Veiciet vajadzīgo iestatījuma izmaiņu un nospiediet **OK**.

Piezīme Vēlreiz nospiediet **Photo (foto)**, lai izietu no **Print Options (izdrukas opcijas)** izvēlnes un atgrieztos fotogrāfiju displejā.

Informāciju par foto izdrukas noklusējuma opciju iestatīšanu skatīt **Jaunu noklusējuma iestatījumu noteikšana foto izdrukas opcijām**.

Jaunu noklusējuma iestatījumu noteikšana foto izdrukas opcijām

kontrolpanelī jūs varat noteikt jaunus noklusējuma iestatījumus foto izdrukas opcijām.

- 1 Photo (foto) zonā nospiediet pogu **Menu (izvēlne)**, un tad nospiediet taustiņu **1**. Atveras **Print Options (izdrukas opcijas)** izvēlne.
- 2 Veiciet vajadzīgās opciju izmaiņas. Atkārtoti atveras **Print Options (izdrukas opcijas)** izvēlne, kad jūs pastiprināt opcijas jauno iestatījumu.
- 3 Nospiediet **9**, kad atveras **Print Options (izdrukas opcijas)** izvēlne, un nospiediet **OK**, kad tiek piedāvāts noteikt jaunus noklusējuma iestatījumus. Esošie iestatījumi kļūst par jaunajiem noklusējuma iestatījumiem.

Kopēšana

HP all-in-one piedāvā vairākas galvenās rediģēšanas funkcijas, kuras jūs varat izmantot krāsu grafikas displejā redzamajā attēlā. Opcijas ietver spilgtuma maiņu, speciālus krāsu efektus u.c.

Šajā nodaļā apskatītas šādas tēmas: attēlu rediģēšana HP all-in-one, un izmantojot **Zoom (tālummaiņa)** vai **Rotate (pagriezt)** funkcijas.

Fotogrāfijas labošana no kontrolpaneļa

Šīs rediģēšanas iespējas jūs varat izmantot redzamajā attēlā. Rediģēšana attiecas tikai uz izdruku un aplūkošanu; to nevar saglabāt pašam attēlam.

- 1 Photo (foto) zonā nospiediet pogu **Menu (izvēlne)**, un tad nospiediet taustiņu **2**. Atveras **Edit (rediģēt)** izvēlne.
- 2 Izvēlieties vajadzīgo rediģēšanas opciju, nospiežot attiecīgo ciparu.

Rediģēšanas opcija	Mērķis
1. Foto spilgtums	Dod iespēju redzamo attēlu padarīt gaišāku vai tumšāku. Nospiediet ◀, lai attēls kļūtu tumšāks. Nospiediet ▶, lai attēls kļūtu gaišāks.
2. Krāsu efekts	Parāda izvēlni ar speciāliem krāsu efektiem, ko jūs varat izmantot attēlā. No Effect (bez efektiem) saglabā attēlu nemainītu. Sepia (Sepija) pievieno brūnu toni 20. gadsimta fotogrāfijām. Antique (Antīks) ir līdzīgs Sepia (Sepija) , taču tiek pievienoti bāli toņi, kas rada priekšstatu, ka attēls ir iekrāsots ar roku. Black & White (melnbalts) nomaina fotogrāfijas krāsas ar melnas, baltas un pelēkas krāsas toņiem.

Rediģēšanas opcija	Mērķis
3. Rāmis	Dod iespēju attēlam pievienot rāmi un noteikt tā krāsu.
4. Sarkanās acis	Dod iespēju novērst sarkanās acis fotogrāfijās. On (aktivizēts) aktivizē sarkano acu novēršanu. Off izslēdz sarkano acu novēršanas funkciju. Noklusējuma iestatījums Off (izslēgts) .

Zoom (tālumaīņa) vai Rotate (pagriezt) funkciju izmantošana

Pirms izdrukas jūs varat izmantot fotogrāfijas tālummaiņu vai pagriezt fotogrāfiju. Tālumaīņas un pagriešanas iestatījumi attiecas tikai uz konkrēto izdrukas darbu. Pašai fotogrāfijai iestatījumi netiek saglabāti.

Lai izmantotu tālummaiņu

- 1 Atveriet fototgrāfiju uz krāsu grafikas displeja.
- 2 Lai apskatītu fotogrāfiju dažādos izmēros, nospiediet pogu **Zoom - (tālumaīņa -)**, lai fotogrāfiju samazinātu, vai pogu **Zoom + (tālumaīņa +)**, lai fotogrāfiju palielinātu. Izmantojiet bultu taustiņus, lai panorāmētu fotogrāfiju un redzētu aptuveno fotogrāfijas lielumu, to izdrukājot.
- 3 Lai izdrukātu fotogrāfiju, nospiediet pogu **Print Photos (drukāt fotogrāfijas)**.
- 4 Nospiediet **Cancel (atcelt)**, lai izietu no tālummaiņas funkcijas un atgrieztu fotogrāfiju tās sākotnējā stāvoklī.

Lai izmantotu pagriešanas funkciju

- 1 Atveriet fototgrāfiju uz krāsu grafikas displeja.
- 2 Nospiediet **Rotate (pagriezt)**, lai pagrieztu fotogrāfiju par 90 grādiem pulksteņa rādītāja virzienā.
- 3 Lai izdrukātu fotogrāfiju, nospiediet pogu **Print Photos (drukāt fotogrāfijas)**.
- 4 Nospiediet **Rotate (pagriezt)**, līdz fotogrāfija atgriežas sākotnējā stāvoklī.

Fotogrāfiju izdruka tieši no atmiņas kartes

Jūs varat ievietot atmiņas karti HP all-in-one un izmantot kontrolpaneli, lai izdrukātu fotogrāfijas. Informāciju par fotogrāfiju izdruku jūsu HP all-in-one ar kameru, kas saderīga ar PictBridge, skatīt [Fotogrāfiju izdruka no ar PictBridge saderīgas digitālās kameras](#).

Šajā nodaļā apskatītas šādas tēmas: atsevišķu fotogrāfiju izdruka, fotogrāfiju sagatavošana bez apmales un fotogrāfiju izvēles atcelšana.

Piezīme Drukājot fotogrāfijas, jums jāizvēlas pareizās opcijas attiecīgajam papīra veidam un fotogrāfijas uzlabošanai. papildu informāciju skatīt [Stikla tīrīšana](#). Iespējams, ka būs nepieciešams izmantot arī fotogrāfiju drukas kasetni, lai nodrošinātu vislabāko izdrukas kvalitāti. papildu informāciju skatīt [Stikla tīrīšana](#).

Izmantojot **HP Image Zone** programmatūru, jūs varat ne tikai izdrukāt digitālās fotogrāfijas. Šī programmatūra dod iespēju izmantot digitālās fotogrāfijas pārceļamajos attēlos, plakātos, transparentos, uzlīmēs un citiem radošiem mērķiem. Papildus informāciju skatīt uz ekrāna redzamajā **HP Image Zone Help (HP Image Zone palīdzība)**.

Atveišķu fotogrāfiju izdruka

Ar kontrolpaneli jūs varat tiešā veidā izdrukāt fotogrāfijas, neizmantojot attēlu rādītāju.

- 1 Ievietojiet atmiņas karti attiecīgajā HP all-in-one atmiņas kartes slotā. Iedegas statusa spuldzīte, kas atrodas blakus atmiņas karšu slotiem.
- 2 Atveriet fotogrāfiju uz displeja un nospiediet **OK**, lai izvēlētos to izdrukai. Izvēlēta fotogrāfija tiek atzīmēta. Izmantojiet ◀ vai ▶, lai virzītos uz priekšu vai atpakaļ pa fotogrāfiju sarakstu. Nospiediet un turiet ◀ vai ▶, lai ātri pārvietotos pa fotogrāfiju sarakstu.

Piezīme Izdrukājamās fotogrāfijas jūs varat izvēlēties, ievadot to kārtas numurus. Nospiediet **#**, lai norādītu diapozonu: 21-30. 21-30. Nospiediet **OK**, kad fotogrāfiju numuru ievade ir pabeigta. Ja fotogrāfiju kārtas numurs nav zināms, pirms izdrukājamo fotogrāfiju izvēles izdrukājiet attēlu rādītāju.

- 3 Nospiediet **Photo (foto)**, lai atvērtu **Photo Menu (foto izvēlne)**, pēc tam veiciet vajadzīgo foto izdrukas opciju modificēšanu. Pēc izdrukas darba pabeigšanas izdrukas opciju iestatījumi atgriežas noklusējuma iestatījumu stāvoklī.
- 4 Lai izdrukātu izvēlētas fotogrāfijas, Photo (foto) zonā nospiediet pogu **Print Photos (drukāt fotogrāfijas)**.

Izdruku sagatavošana bez apmales

Īpaša jūsu HP all-in-one funkcija pārvērst atmiņas kartē esošās fotogrāfijas profesionālās izdrukās bez apmales.

- 1 Ievietojiet atmiņas karti attiecīgajā HP all-in-one atmiņas kartes slotā. The status light next to the memory card slots lights up.
- 2 Atveriet fotogrāfiju uz displeja un nospiediet **OK**, lai izvēlētos to izdrukai. Izvēlēta fotogrāfija tiek atzīmēta. Izmantojiet ◀ vai ▶, lai virzītos uz priekšu vai atpakaļ pa fotogrāfiju sarakstu. Nospiediet un turiet ◀ vai ▶, lai ātri pārvietotos pa fotogrāfiju sarakstu.

Piezīme Izdrukājamās fotogrāfijas jūs varat izvēlēties, ievadot to kārtas numurus. Nospiediet **#**, lai norādītu diapozonu: 21-30. 21-30. Nospiediet **OK**, ka fotogrāfiju kārtas numuri ir ievadīti.

- 3 4 x 6 collas fotopapīru ar virspusi uz leju padeves aizmugurējā labajā stūrī un pielāgojiet papīra virzītājus.

Padoms Ja fotopapīram ir perforēti tabulatori, ielādējiet fotopapīru tā, lai tabulatori būtu vistuvāk jums.

- 4 Lai izdrukātu izvēlētas fotogrāfijas kā izdrukas bez apmales, Photo (foto) zonā nospiediet pogu **Print Photos (drukāt fotogrāfijas)**.

Fotogrāfiju izvēles atcelšana

Jūs varat atcelt fotogrāfiju izvēli, izmantojot kontrolpaneli.

- Veiciet vienu no šīm darbībām:
- Nospiediet **OK**, lai atceltu displejā redzamās fotogrāfijas izvēlēšanos.
 - Nospiediet **Cancel (atcelt)**, lai atceltu **all (visu)** fotogrāfiju izvēli un atgrieztos dīkstāves režīma ekrānā.

Fotogrāfiju izdruka no ar PictBridge saderīgas digitālās kameras

HP all-in-one darbojas ar standarta PictBridge, kas dod iespēju pieslēgt kameras portam jebkuru ar PictBridge saderīgu kameru un izdrukāt kameras atmiņas kartē esošās fotogrāfijas.

- 1 Pārliecinieties, vai HP all-in-one ir ieslēgts un inicializācijas process ir beidzies.
- 2 Pieslēdziet ar PictBridge saderīgu kameru kameras portam, kas atrodas jūsu HP all-in-one priekšpusē, izmantojot USB kabeli, kas tika piegādāts kopā ar jūsu kameru.
- 3 Ieslēdziet kameru un pārbaudiet, vai tā darbojas PictBridge režīmā.

Piezīme Ja kamera ir pievienota pareizi, deg blakus atmiņas karšu slotiem esošā statusa spuldzīte. Izdrukājot no kameras, statusa spuldzīte mirgo zaļā krāsā.

Ja kamera nav saderīga ar PictBridge vai neatrodas PictBridge režīmā, statusa spuldzīte mirgo dzintara krāsā un datora monitorā parādās kļūdas ziņojums (ja ir uzstādīta HP all-in-one programmatūra). Atslēdziet kameru, izlabojiet kļūdu un atkārtoti pieslēdziet kameru. Papildu informāciju par PictBridge kameras pieslēgvietas traucējummeklēšanu skatīt ekrāna **Troubleshooting Help (traucējummeklēšanas palīdzība)**, kas piegādāta kopā ar **HP Image Zone** programmatūru.

Kad jūsu ar PictBridge savietojamā kamera ir veiksmīgi pieslēgta HP all-in-one, jūs varat sākt fotogrāfiju izdruku. Pārliecinieties, ka HP all-in-one ielādētā papīra izmērs atbilst jūsu kameras iestatījumiem. Ja papīra izmēra iestatījumam kamerai ir iestatīta noklusējuma vērtība, HP all-in-one izmanto papīru, kas pašlaik ir ielādēts padēvē. Detalizētu informāciju par izdrukāšanu no kameras meklējiet kamerai pievienotajā lietotāja rokasgrāmatā.

Padoms Ja jūsu digitālā kamera ir HP modelis, kas neatbalsta PictBridge, joprojām iespējams izdrukāt tieši uz HP all-in-one. Kameras pieslēgvieta vietā pievienojiet kameru USB pieslēgvietai, kas atrodas HP all-in-one aizmugurē. Tas attiecas tikai uz HP digitālajām kamerām.

Pašreizējās fotogrāfijas izdrukāšana

Jūs varat izmantot **Quick Print (ātrā izdruka)** funkciju, lai izdrukātu displejā redzamo.

- 1 Ievietojiet atmiņas karti attiecīgajā HP all-in-one atmiņas kartes slotā.
- 2 Aizejiet uz izdrukājamo fotogrāfiju.
- 3 Lai izdrukātu fotogrāfiju, izmantojot pašreizējos iestatījumus, Photo (foto) zonā nospiediet pogu **Print Photos (drukāt fotogrāfijas)**.

DPOF faila izdruka

Digital Print Order Format (digitālās izdrukas formāts, DPOF) ir standarta datne, ko veido dažas digitālās kameras. Ar kameru izvēlētās fotogrāfijas ir fotogrāfijas, kuras jūs atzīmējāt izdrukai veikšanai ar digitālo kameru. Izvēloties fotogrāfijas ar kameru, kamera izveido DPOF datni, kas nosaka, kuras fotogrāfijas ir atzīmētas izdrukai veikšanai. Jūsu HP all-in-one var nolasīt DPOF datni no atmiņas karti, un jums nav nepieciešams atkārtoti norādīt izdrukājamās fotogrāfijas.

Piezīme Ne visas digitālās kameras nodrošina iespēju atzīmēt izdrukājamās fotogrāfijas. Iepazīstieties ar digitālās kameras dokumentāciju, lai noskaidrotu, vai tā veido DPOF. Jūsu HP all-in-one veido DPOF datnes formātu 1.1.

Izdrukājot ar kameru izvēlētās fotogrāfijas, netiek izmantoti HP all-in-one izdrukas iestatījumi; iestatījumiem DPOF datnē, kas atteicas uz foto izkārtojumu un kopiju skaitu, ir primārāka nozīme nekā jūsu HP all-in-one iestatījumiem.

Digitālā kamera saglabā DPOF datni atmiņas kartē un norāda šādu informāciju:

- Kuras fotogrāfijas izdrukāt
- Katras fotogrāfijas izdruku daudzums
- Fotogrāfijas pagriešana
- Fotogrāfijas kadrēšana
- Saraksta izdruka (izvēlēto fotogrāfiju sīktēli)

Lai izdrukātu ar kameru izvēlētās fotogrāfijas

- 1 Ievietojiet atmiņas karti attiecīgajā HP all-in-one atmiņas kartes slotā. Ja tajā ir ar DPOF atzīmētas fotogrāfijas, krāsu grafikas displejā parādās uzvedne **Print DPOF Photos (drukāt DPOF fotogrāfijas)**.
- 2 Veiciet vienu no šīm darbībām:
 - Nospiediet **1**, lai izdrukātu visas atmiņas kartē esošās fotogrāfijas, kas atzīmētas DPOF.
 - Nospiediet **2**, lai neveiktu DPOF izdruku.

Diapozitīvu demonstrējumu izmantošana

Jūs varat izmantot **Slide Show (diapozitīvu demonstrējums)** opciju, ko piedāvā **Photo Menu (foto izvēlne)**, lai aplūkotu visas atmiņas kartē esošās fotogrāfijas diapozitīvu demonstrējums veidā.

Šajā nodaļā apskatītas šādas tēmas: fotogrāfiju aplūkošana vai izdruka no diapozitīvu demonstrējuma un diapozitīvu demonstrējuma ātruma mainīšana.

Fotogrāfiju aplūkošana vai izdruka no diapozitīvu demonstrējums

Jūs varat aplūkot vai izdrukāt fotogrāfijas, kas redzamas diapozitīvu demonstrējumā, izmantojot HP all-in-one diapozitīvu demonstrējumu funkciju.

Lai aplūkotu diapozitīvu demonstrējumu

- 1 Ievietojiet atmiņas karti attiecīgajā HP all-in-one atmiņas kartes slotā. Iedegas statusa spuldzīte, kas atrodas blakus atmiņas karšu slotiem.
- 2 Photo (foto) zonā nospiediet pogu **Menu (izvēlne)**, lai parādītu **Photo Menu (foto izvēlni)**.
- 3 Nospiediet **4**, lai sāktu diapozitīvu demonstrējumu.

- 4 Nospiediet **Cancel (atcelt)**, lai beigtu diapozitīvu demonstrējumu.

Lai izdrukātu diapozitīvu demonstrējumu ietvaros atvērto fotogrāfiju

- 1 Kad fotogrāfija, kuru vēlaties izdrukāt, parādās krāsu grafikas displejā, lai atceltu diapozitīvu demonstrējumu, nospiediet pogu **Cancel (atcelt)**.
- 2 Lai izdrukātu fotogrāfiju, izmantojot pašreizējos iestatījumus, Photo (foto) zonā nospiediet pogu **Print Photos (drukāt fotogrāfijas)**.

Fotogrāfiju koplietošana, izmantojot HP Instant Share

HP all-in-one un tā programmatūra var palīdzēt koplietot fotogrāfijas ar draugiem un ģimenes locekļiem, izmantojot tehnoloģiju ar nosaukumu HP Instant Share. Jūs varat izmantot HP Instant Share, lai:

- nosūtītu fotogrāfijas draugiem un radniekiem pa e-pastu;
- veidotu tiešsaistes režīma albumus;
- tiešsaistes režīmā pasūtītu fotogrāfiju izdrukas.

Piezīme Ne visās valstīs/reģionos fotogrāfijas iespējams pasūtīt tiešsaistē.

Piezīme Ja HP Instant Share tiek uzstādīts tīklā, jūs nevarēsiet izmantot HP Instant Share ierīcē, kas pievienota USB pieslēgvietai.

Fotogrāfiju nosūtīšana no atmiņas kartes draugiem un radiem (pievienota USB pieslēgvietai)

HP all-in-one ļauj fotogrāfijas nosūtīt tūlīt pēc atmiņas kartes ievietošanas. Šim nolūkam ievietojiet atmiņas karti attiecīgajā kartes slotā, izvēlieties vienu vai vairākas fotogrāfijas un kontrolpanelī nospiediet **Photo (foto)**.

Piezīme Ja HP Instant Share iepriekš tika uzstādīts tīklā, jūs nevarēsiet izmantot HP Instant Share ierīcē, kas pievienota USB pieslēgvietai.

- 1 Pārlicinieties, ka atmiņas karte ir ievietota jūsu HP all-in-one attiecīgajā atmiņas slotā.
- 2 Izvēlieties vienu vai vairākas fotogrāfijas.
- 3 Nospiediet **Photo (foto)**, kas atrodas jūsu HP all-in-one kontrolpanelī. Krāsu grafikas displejā atveras **Photo Menu (foto izvēlne)**.
- 4 Nospiediet **5**, lai izvēlētos **HP Instant Share**.

Windows lietotājiem datorā atveras **HP Image Zone** programmatūra. Parādās **HP Instant Share** tabulators. Selection Tray (izvēleš padevē) ir redzami jūsu fotogrāfiju sīktēli. Papildus informāciju par **HP Image Zone** skatīt sadaļā "**HP Image Zone** izmantošana" uz ekrāna redzamajā palīdzībā.

Macintosh lietotājiem datorā atveras **HP Instant Share** klienta lietojumprogrammas. **HP Instant Share** logā ir redzami jūsu fotogrāfiju sīktēli.

Piezīme Ja jūs lietojat Macintosh OS, kas ir vecāka par OS X v.10.1.5 (tajā skaitā OS 9), fotogrāfijas tiek ielādētas **HP Galerija** jūsu Macintosh datorā. Noklikšķiniet **E-mail (e-pasts)**. Nosūtiet fotogrāfijas kā e-pasta piesaisti, pildot norādījumus, kas redzami jūsu datora ekrānā.

Izpildiet datorā redzamos norādījumus, lai nodrošinātu piekļuvi skenēšanas rezultātiem citām personām, izmantojot HP Instant Share.

Fotogrāfiju nosūtīšana no atmiņas kartes draugiem un radiem (pievienota tīklam)

HP all-in-one ļauj fotogrāfijas nosūtīt tūlīt pēc atmiņas kartes ievietošanas. Šim nolūkam ievietojiet atmiņas karti attiecīgajā kartes slotā, izvēlieties vienu vai vairākas fotogrāfijas un kontrolpanelī nospiediet **Photo (foto)**.

Pirms jūs varat nodrošināt piekļuvi atmiņas kartes fotogrāfijām tīklam pielēgtā HP all-in-one, jums iekārtā jāuzstāda HP Instant Share. Papildu informāciju par HP Instant Share uzstādīšanu iekārtā skatīt [Sākotnējās darbības](#).

- 1 Pārlicinieties, ka atmiņas karte ir ievietota jūsu HP all-in-one attiecīgajā atmiņas slotā.
- 2 Izvēlieties vienu vai vairākas fotogrāfijas.
- 3 kontrolpanelī nospiediet **Photo (foto)**.
Krāsu grafikas displejā atveras **Photo Menu (foto izvēlne)**.
- 4 Nospiediet **5**, lai izvēlētos **HP Instant Share**.
Atveras **Share Menu (Share izvēlne)**.
- 5 Izmantojiet ▲ un ▼ bultas, lai iezīmētu adresātu, uz kuru jūs vēlaties nosūtīt savas fotogrāfijas.
- 6 Nospiediet **OK**, lai izvēlētos adresātu un nosūtītu fotogrāfijas.

Izmantojiet HP Image Zone

Jūs varat izmantot **HP Image Zone**, lai aplūkotu un rediģētu attēlu datnes. Jūs varat arī izdrukāt attēlus, sūtīt tos draugiem un radiem pa e-pastu vai faksu, ielādēt attēlus mājas lapā, kā arī izmantot attēlus joku un citu radošu izdrucku sagatavošanā. Visas šīs iespējas un daudzas citas jums piedāvā HP programmatūra. Iepazīstieties ar programmatūru, lai pilnībā izmantotu jūsu HP all-in-one funkcionālās priekšrocības.

Windows lietotājiem: Ja jūs vēlaties atvērt **HP Image Zone** vēlāk, atveriet **HP Direktors** un noklikšķiniet **HP Image Zone** ikonu.

Macintosh lietotājiem: Ja jūs vēlaties atvērt **HP Galerija** daļu no **HP Image Zone** vēlāk, atveriet **HP Direktors** un noklikšķiniet uz **HP Galerija** (OS 9), vai noklikšķiniet **HP Direktors** Dock ("Dok") joslā un izvēlieties **HP Galerija** no **Manage and Share** (sakārtot un nosūtīt) nodaļas **HP Direktors** izvēlnē (OS X).

7 Kopēšana

HP all-in-one nodrošina iespēju sagatavot augstas kvalitātes krāsu un melnbaltas kopijas dažādiem papīra veidiem, tai skaitā arī caurspīdīgam papīram. Jūs varat palielināt vai samazināt oriģināla izmērus, lai tie atbilstu specifiskam papīra veidam, regulēt attēla spilgtumu un kopijas krāsu intensitāti, kā arī izmantot specifiskas funkcijas, lai sagatavotu augstas kvalitātes fotogrāfiju kopijas, arī izmēram 10 x 15 cm. Šajā nodaļā dotas instrukcijas kopēšanas ātruma palielināšanai, kopēšanas kvalitātes uzlabošanai, izdrukājamo kopiju skaita iestatīšanai, norādījumi labākā papīra veida un izmēra izvēlei jūsu uzdevumam, plakātu izgatavošanai un uzgludināmā attēla pārceļšanas plēvju izgatavošanai.

Padoms Lai iegūtu labāko kopiju kvalitāti standarta kopēšanas projektos, iestatiet papīra izmēru **Letter (vēstule)** vai **A4**, papīra veidu - **Plain Paper (parastais papīrs)** un kopijas kvalitāti - **Fast (ātrs)**.

Papildu informāciju par papīra izmēra iestatīšanu skatīt [Kopiju papīra izmēru iestatīšana](#).

Informāciju par to, kā iestatīt papīra izmēru, skatīt [Kopiju papīra veida iestatīšana](#).

Informāciju par kopēšanas kvalitātes iestatīšanu skatīt [Kopēšanas ātruma un kvalitātes uzlabošana](#).

Jūs varat mācīties, kā izpildīt fotogrāfiju kopēšanas projektus, tādus kā fotogrāfiju kopiju izgatavošana bez apmales, fotogrāfiju kopiju palielināšana un samazināšana, lai tās atbilstu jūsu vajadzībām, fotogrāfijas daudzu kopiju izgatavošana vienā lapā un izbalējušu fotogrāfiju kopiju kvalitātes uzlabošana.

 10 x 15 cm (4 x 6 collu) fotogrāfijas kopijas bez apmalēm izgatavošana.

 10 x 15 cm (4 x 6 collu) fotogrāfijas kopēšana uz pilnizmēra lapas.

 Vienas fotogrāfijas vairākkārtēja kopēšana uz vienas lapas.

 Kopijas gaišāko vietu uzlabošana.

Kopiju papīra izmēru iestatīšana

Savā HP all-in-one jūs varat iestatīt papīra izmērus. Izvēlētajam papīram jāatbilst padevē esošajam papīram. Noklusējuma papīra izmēri kopēšanai ir iestatījums **Automatic (automātiski)**, kas liek HP all-in-one noteikt padevē esošā papīra izmērus.

Paper type (papīra veids)	Ieteicamie papīra izmēru iestatījumi
Kopiju, universālais vai parastais papīrs	Letter (vēstule) vai A4
Papīrs tintes printerim	Letter (vēstule) vai A4

(turp.)

Paper type (papīra veids)	Ieteicamie papīra izmēru iestatījumi
pārceļamie attēli	Letter (vēstuļu) vai A4
Iespiedveidlapa	Letter (vēstuļu) vai A4
Fotopapīri	10x15 cm vai 10x15 cm bez apmales 4x6 collas vai 4x6 bez apmales 5x7 collas vai 5x7 bez apmales Letter (vēstuļu) vai Letter (vēstuļu) bez apmales A4 vai A4 bez apmales L-size (vēstulizmēra) vai L-size (vēstulizmēra) bez apmales
Hagaki kartes	Hagaki kartes vai Hagaki kartes bez apmales
Caurspīdīgās plēves	Letter (vēstuļu) vai A4

Lai iestatītu papīra izmēru, izmantojot kontrolpaneli

- 1 Copy (kopēšanas) zonā nospiediet pogu **Menu (izvēlne)**, un tad nospiediet taustiņu **2**.
Tiek parādīta **Copy Menu (kopēšanas izvēlne)**, kurā pēc tam izvēlieties **Paper Size (papīra izmērs)**.
- 2 Nospiediet pogu ▼, lai iezīmētu vajadzīgo papīra izmēru.
- 3 Lai izvēlētos displejā redzamo papīra izmēru, nospiediet **OK**.

Kopiju papīra veida iestatīšana

Savā HP all-in-one jūs varat iestatīt papīra veidu. Noklusējuma papīra izmēri kopēšanai ir iestatījums **Automatic (automātiski)**, kas liek HP all-in-one noteikt pavevē esošā papīra izmērus.

Ja jūs kopējat uz speciāla papīra, kā arī zemas izdrukas kvalitātes gadījumā ar **Automatic (automātiski)** iestatījumu, jūs varat manuāli veikt papīra veida iestatīšanu no **Copy Menu (kopēšanas izvēlnes)**.

- 1 Copy (kopēšanas) zonā nospiediet pogu **Menu (izvēlne)**, un tad nospiediet taustiņu **3**.
Tiek atvērta **Copy Menu (kopēšanas izvēlne)**, kurā pēc tam izvēlieties **Paper Type (papīra veids)**.
- 2 Nospiediet taustiņu ▼, lai izceltu papīra tipa iestatījumu, un tad nospiediet pogu **OK (labi)**.

Lai noteiktu, kādu papīra veida iestatījumu izvēlieties, izejot no pavevē ielādētā papīra, skatīt turpmāko tabulu.

Paper type (papīra veids)	Kontrolpaneļa iestatījums
Kopēšanas papīrs vai iespiedveidlapa	Parastais papīrs

(turp.)

Paper type (papīra veids)	Kontrolpaneļa iestatījums
HP Bright White Paper (spilgti balts fotopapīrs)	Parastais papīrs
HP Premium Plus Photo Paper, Glossy (Premium Plus fotopapīrs, spīdīgs)	Augstākās kvalitātes fotopapīrs
HP Premium Plus Photo Paper, Matte (Premium Plus fotopapīrs, matēts)	Augstākās kvalitātes fotopapīrs
HP Premium Plus 4 by 6 inch Photo Paper (Premium Plus 4 x 6 collu fotopapīrs)	Augstākās kvalitātes fotopapīrs
HP Photo Paper (fotopapīrs)	Fotopapīrs
HP Everyday Photo Paper (parastais fotopapīrs)	Parastais fotopapīrs
HP Everyday Photo Paper, Semi Gloss (parastais fotopapīrs, daļēji spīdīgs)	Parastais matētais fotopapīrs
Citi fotopapīri	Citi fotopapīri
HP uzgludināmā attēla pārceļšanas plēve (krāsu audumiem)	Uzgludināmā attēla pārceļšanas plēve
HP uzgludināmā attēla pārceļšanas plēve (gaišiem vai baltiem audumiem)	Uzgludināmā attēla pārceļšanas plēve, spoguļattēlā
HP Premium Paper (Premium papīrs)	Augstas kvalitātes papīrs tintes printerim
Cits papīrs tintes printerim	Augstas kvalitātes tintes printerim
HP profesionālais brošūru un reklāmas lapiņu papīrs, glancēts	Brošūru papīrs, glancēts
HP profesionālais brošūru un reklāmas lapiņu papīrs, matēts	Brošūru papīrs, matēts
HP augstas vai visaugstākās kvalitātes caurspīdīgā plēve tintes printerim	Caurspīdīga plēve
Citas caurspīdīgās plēves	Caurspīdīga plēve
Parasts Hagaki	Parastais papīrs
Spīdīgs Hagaki	Augstākās kvalitātes fotopapīrs
L (tikai Japānai)	Augstākās kvalitātes fotopapīrs

Kopēšanas ātruma un kvalitātes uzlabošana

HP all-in-one piedāvā trīs opcijas kopēšanas ātruma un kvalitātes mainīšanai.

- **Best (labākais)** iestatījums nodrošina augstāku kvalitāti kopijām, izmantojot jebkāda veida papīru, kā arī izslēdz dažkārt blīvākās lappuses vietās redzamo

svītru parādīšanos. **Best (labākais)** iestatījums kopē ilgāk par citiem iestatījumiem.

- **Normal (normāli)** sniedz augstu kvalitāti un ir ieteicamais iestatījums vairumam kopēšanas darbu. **Normal (normāli)** kopē ātrāk par **Best (labākais)**.
- Ar iestatījumu **Fast (ātri)** kopētājs strādā ātrāk nekā ar iestatījumu **Normal (normāli)**. Teksta kvalitāte ir līdzīga kā ar **Normal (normāli)** iestatījumu, taču grafiku kvalitāte var būt sliktāka. **Fast (ātri)** iestatījums patērē mazāk tintes, līdz ar to drukas kasetnes kalpo ilgāk.

Lai mainītu kopēšanas kvalitāti, izmantojot kontrolpaneli

- 1 Pārliecinieties, ka padevē ir papīrs.
- 2 Ielieciet oriģinālu ar virspusi uz leju stikla labajā priekšējā stūrī vai padeves paplātē ar virspusi uz augšu.
Ja jūs lietojat dokumentu padeves paplāti, novietojiet lapas tā, lai vispirms tiktu ievietota dokumenta virspuse.
- 3 Copy (kopēšanas) zonā nospiediet pogu **Quality (kvalitāte)**.
Tiek parādīta **Copy Menu (kopēšanas izvēlne)**.
- 4 Nospiediet ▼, lai iezīmētu kādu no kvalitātes iestatījumiem, pēc tam nospiediet **OK**.
- 5 Nospiediet **Start Copy Black (sākt melnbaltu kopēšanu)** vai **Start Copy Color (sākt krāsu kopēšanu)**.

Padeves paplātes izvēle kopēšanai

Ja jums ir uzstādīts viens no atbalstāmo papīra padevju piederumiem, jūs varat noteikt, kuru padevi izmantot kopiju izgatavošanai:

- Jūs varat ielādēt visus atbalstāmā papīra veidu un izmēru tipus, piemēram, fotopapīru vai caurspīdīgās plēves, galvenajā padevē (**Upper Tray (augšējā padevē)**).
- Jūs varat ielādēt līdz 250 lapām parastā baltā pilnizmēra papīra fakultatīvajā 250 lapu parastā papīra padevē (**Lower Tray (apakšējā padevē)**).
- Jūs varat ielādēt maza formāta papīru, piemēram, fotopapīru vai Hagaki kartes, fakultatīvā HP Auto Two-sided Print Accessory (HP automātiskās abpusējās izdrukas palīgierīcē, izmantojot mazo papīra padevi) (**Rear Tray (aizmugurējā padevē)**).

Piemēram, ja jūs kopējat daudzas fotogrāfijas, jūs varētu ielādēt galvenajā papīra padevē fotopapīru, un ielādēt fakultatīvajā apakšējā padevē vēstuļu (letter) vai A4 papīru. Jūs varat arī ielādēt fakultatīvajā aizmugurējā padevē 10 x 15 cm fotopapīru, un galvenajā padevē - pilnizmēra papīru. Fakultatīvo padevju izmantošana ekonomē laiku, jo katru reizi, izgatavojot kopijas uz atšķirīgiem papīra izmēriem un veidiem, nav jāizņem un no jauna jāielādē papīrs.

Piezīme Informāciju par papīra ielādi šajā padevē, iepazīstieties ar tai pievienotajām instrukcijām.

Lai izvēlētos izejas paplāti, izmantojot kontrolpaneli

- 1 Ielādējiet papīru padevē, no kuras vēlaties izgatavot kopijas.
- 2 Nospiediet pogu **Tray Select (padeves izvēle)** un tad nospiediet taustiņu **1**.
Tiek parādīta **Copy Menu (kopēšanas izvēlne)**, pēc tam izvēloties **Tray Select (padeves izvēle)**.
- 3 Nospiediet taustiņu ▼, lai izvēlētos padevi, un tad nospiediet taustiņu **OK (labi)**.
Ar to tiek izvēlēta padeve un tad tiek parādīta **Copy Menu (kopēšanas izvēlne)**.

- 4 Vajadzīgo izmaiņu veikšana **Copy Menu (kopēšanas izvēlne)** iestatījumos
- 5 Nospiediet **Start Copy Black (sākt melnbaltu kopēšanu)** vai **Start Copy Color (sākt krāsu kopēšanu)**.

Noklusējuma kopēšanas iestatījumu mainīšana

Ja jūs maināt kopēšanas iestatījumus, izmantojot kontrolpaneli, iestatījumi attieksies tikai uz konkrēto kopēšanas darbu. Lai kopēšanas iestatījumu attiecinātu uz visiem kopēšanas darbiem, jums tie jāsauglabā kā noklusējuma iestatījumi.

Ja jūs maināt kopēšanas iestatījumus, izmantojot kontrolpaneli **HP Direktors**, iestatījumi attieksies tikai uz konkrēto kopēšanas darbu. Lai kopēšanas iestatījumu attiecinātu uz visiem kopēšanas darbiem, jums tie jāsauglabā kā noklusējuma iestatījumi.

- 1 Vajadzīgo izmaiņu veikšana **Copy Menu (kopēšanas izvēlne)** iestatījumos
- 2 Izmantojot **Copy Menu (kopēšanas izvēlni)**, nospiediet taustiņu ▲, lai izceltu **Set New Defaults (iestatīt jaunas noklusējuma vērtības)**.
- 3 Nospiediet **0**, lai izvēlētos **Set New Defaults (iestatīt jaunus noklusējumus)**, izmantojot **Copy Menu (kopēšanas izvēlne)**.
- 4 Nospiediet **OK**, lai apstiprinātu iestatījumus kā jaunus noklusējuma iestatījumus.

Šie iestatījumi tiek saglabāti tikai pašā HP all-in-one. Tie nemaina iestatījumus programmatūrā. Savus visbiežāk izmantojamus iestatījumus jūs varat saglabāt, izmantojot HP Image Zone programmatūru, kas piegādāta kopā ar jūsu HP all-in-one. Papildus informāciju skatīt uz ekrāna redzamajā **HP Image Zone Help (HP Image Zone palīdzība)**.

Viena oriģināla vairāku kopiju sagatavošana

Lai noteiktu vajadzīgo kopiju skaitu, izmantojiet **Number of Copies (opciju skaits)** opciju, kas redzama **Copy Menu (kopēšanas izvēlne)**.

- 1 Pārliecinieties, ka padevē ir papīrs.
- 2 Ielieciet oriģinālu ar virspusi uz leju stikla labajā priekšējā stūrī vai padeves paplātē ar virspusi uz augšu.
Ja jūs lietojat dokumentu padeves paplāti, novietojiet lapas tā, lai vispirms tiktu ievietota dokumenta virspuse.
- 3 Copy (kopēšanas) zonā nospiediet pogu **Number of Copies (kopiju skaits)**. Tiek parādīts **Enter Fax Number (ievadīt faksa numuru)** ekrānu.
- 4 Nospiediet ► vai izmantojiet papildtaustiņu, lai ievadītu vajadzīgo kopiju skaitu līdz maksimāli pieļaujamajam skaitam, un pēc tam nospiediet **OK**. (Maksimālais kopiju skaits ir atkarīgs no modeļa.)

Padoms Ja jūs turat nospiestu kādu no bultu taustiņiem, skaits ik reizi pieaug par 5 kopijām, tādējādi vienkāršojot lielu kopiju skaitu uzstādīšanu.

- 5 Nospiediet **Start Copy Black (sākt melnbaltu kopēšanu)** vai **Start Copy Color (sākt krāsu kopēšanu)**.
Šajā piemērā HP all-in-one izgatavo sešas 10 x 15 cm lielas fotogrāfijas oriģināla kopijas.



Divu lapu melnbalta dokumenta kopēšana

Jūs varat izmantot HP all-in-one, lai kopētu melnbaltus vai krāsu dokumentus ar vienu vai vairākām lapām. Šajā piemērā HP all-in-one tiek izmantots, lai nokopētu melnbaltu oriģinālu ar divām lapām.

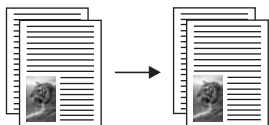

Lai nokopētu dokumentu ar divām lapām, izmantojot kontrolpaneli

- 1 Pārliecinieties, ka padevē ir papīrs.
- 2 Ielieciet padeves paplātē vēstules (Letter) vai A4 formāta oriģinālus. Novietojiet lapas tā, lai vispirms tiktu ievietota dokumenta virspuse.
- 3 Nospiediet **Copy Kopēt**, ja poga jau nav izgaismota.
- 4 Nospiediet **Start Copy Black (sākt melnbaltu kopēšanu)**.
- 5 No padeves paplātes izņemiet pirmo lapu un ielādējiet otro lapu.
- 6 Nospiediet **Start Copy Black (sākt melnbaltu kopēšanu)**.

Abpusēju kopiju izgatavošana

Abpusējas kopijas var izgatavot no viensusējiem vai divpusējiem vēstules (Letter) vai A4 formāta oriģināliem.

Piezīme Divpusējas kopijas jūs varat izgatavot tikai gadījumā, ja jūsu HP all-in-one ir HP Automatic Two-Sided Printing Accessory (HP automātiskās abpusējās izdrukas palīgierīce HP automātiskās abpusējās izdrukas palīgierīce dažiem modeļiem ir standarta aprīkojums, vai arī to var iegādāties atsevišķi.

- 1 Pārliecinieties, ka padevē ir papīrs.
- 2 Ielieciet padeves paplātē vēstules (Letter) vai A4 formāta oriģinālus. Novietojiet lapas tā, lai vispirms tiktu ievietota dokumenta virspuse.

Piezīme Jūs nevarat izgatavot divpusējas kopijas no legālā (legal) formāta oriģināliem.

- 3 Nospiediet **Proof Sheet (attēlu rādītājs)**, pēc tam - **1**.
Tiek parādīta **Copy Menu (kopēšanas izvēlne)**, pēc tam izvēlieties **Tray Select (padeves izvēle)**.
- 4 Izvēlieties vienu no šādām iespējām, nospiežot ▼, lai iezīmētu vajadzīgo iestatījumu, un tad nospiediet pogu **OK (labi)**.
 - **viensusējs oriģināls, viensusēja kopija**
Ar šo opciju tiek izgatavota standarta viensusēja kopija no viensusēja oriģināla.
 - **viensusējs oriģināls, divpusēja kopija**
Atbilstoši šai opcijai tiek ņemti 2 viensusēji oriģināli un izgatavota divpusēja kopija.
 - **divpusējs oriģināls, viensusēja kopija**
Ar šo opciju no divpusēja oriģināla tiek izgatavotas viensusējas kopijas.
 - **divpusējs oriģināls, divpusēja kopija**

Ar šo opciju tiek izgatavota divpusēja kopija no divpusēja oriģināla.

- 5 Nospiediet **Start Copy Black (sākt melnbaltu kopēšanu)** vai **Start Copy Color (sākt krāsu kopēšanu)**.

Piezīme Neizņemiet no paplātes papīru, kamēr nav pabeigtas abas kopijas puses.

Kopiju salikšana pēc lappusēm

Collate (salikt pa lappusēm) iespēju var izmantot, lai izveidotu kopiju kompleksus tieši tādā pašā secībā, kādā tās tika ieskenētas no dokumentu padeves paplātes. Lai izmantotu kopiju salikšanas pa lappusēm iespēju, jānokopē vairāk par vienu oriģinālu.

Piezīme Kopiju salikšanas pa lappusēm iespēja ir pieejama tikai zināmiem modeļiem.

Lai kopijas saliktu pa lappusēm no kontrolpaneļa

- 1 Pārliecinieties, ka padevē ir papīrs.
- 2 Ielādējiet savus oriģinālus dokumentu padeves paplātē ar priekšpusi uz augšu un lapas augšpusi kreisajā pusē.

Padoms Lielākiem projektiem ar kopiju salikšanu pa lappusēm var nepietikt HP all-in-one atmiņas. Lielus projektus ar salikšanu pa lappusēm mēģiniet sadalīt mazākos uzdevumos. Vienā reizē nokopējiet mazāk lappušu, un tad sagrupējiet šīs lappuses kopā.

- 3 Copy (kopēšanas) zonā nospiediet pogu **Collate (salikt pa lappusēm)**. Tiek parādīta **Copy Menu (kopēšanas izvēlne)**.
- 4 Nospiediet **1**, pēc tam - **5**. Tiek izvēlēts **On (ieslēgts)** un aizvērta **Collate Menu (salikšanas pa lappusēm izvēlne)**.
- 5 Nospiediet **Start Copy Black (sākt melnbaltu kopēšanu)** vai **Start Copy Color (sākt krāsu kopēšanu)**.

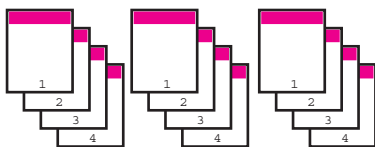

Divu oriģinālu kopēšana uz vienas lapas

Jūs varat izdrukāt divus dažādus oriģinālus vienā lapā, izmantojot funkciju **2 on 1 (divas lappuses vienā lapā)**. Nokopētie attēli ainavas formāta lapā būs redzami viens blakus otram.

Lai nokopētu divus oriģinālus vienā lapā no kontrolpaneļa

- 1 Pārliecinieties, ka padevē ir papīrs.
- 2 Ielieciet padeves paplātē vēstules (Letter) vai A4 formāta oriģinālus. Novietojiet lapas tā, lai vispirms tiktu ievietota dokumenta virspuse.
- 3 Copy (kopēšanas) zonā nospiediet pogu **Reduce/Enlarge (samazināt/palielināt)**, un tad nospiediet taustiņu **8**.

Tiek atvērta **Reduce/Enlarge** (samazināt/palielināt) izvēlne, kurā pēc tam izvēlieties **Poster** (plakāts).

- 4 Nospiediet **Start Copy Black** (sākt melnbaltu kopēšanu) vai **Start Copy Color** (sākt krāsu kopēšanu).

10 x 15 cm (4 x 6 collu) fotogrāfijas kopijas bez apmalēm izgatavošana

Lai nodrošinātu vislabāko fotogrāfijas kopēšanas kvalitāti un uzlabotu fotogrāfijas kopijas kvalitāti, padevē ielieciet fotopapīru un mainiet kopēšanas iestatījumus atbilstoši padevē esošajam papīram. Iespējams, ka būs nepieciešams izmantot arī fotogrāfiju drukas kasetni, lai nodrošinātu vislabāko izdrukas kvalitāti. Uzstādot trīskrāsu vai fotogrāfiju drukas kasetni, jūs iegūstat sešu tinšu sistēmu. Skatīt [Foto drukas kasetnes izmantošana](#), lai saņemtu papildus informāciju.



Brīdinājums Lai izgatavotu kopiju bez apmales, jābūt ielādētam fotopapīram (vai citam speciālam papīram). Ja HP all-in-one padevē konstatē parasto papīru, kopija bez apmalēm netiek izgatavota. Tā vietā izgatavotajai kopijai būs apmales.

- 1 Padevē ielādējiet 10 x 15 cm fotopapīru.

Piezīme Ja jūsu HP all-in-one ir vairāk par vienu padevi, var būt nepieciešams izvēlēties pareizo padevi. Skatīt [Foto drukas kasetnes izmantošana](#), lai saņemtu papildus informāciju.

- 2 Ielieciet oriģinālu ar virspusi uz leju stikla labajā priekšējā stūrī. Fotogrāfiju uz stikla novietojiet tā, lai tās garākā mala atrastos pie stikla priekšējās malas.
- 3 Nospiediet **Start Copy Color** (sākt krāsu kopēšanu). HP all-in-one izgatavo jūsu oriģinālās fotogrāfijas 10 x 15 cm kopiju bez apmales, kā parādīts turpmāk.

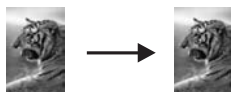

Padoms Ja kopijai ir apmales, tad iestatiet papīra izmērus **5x7 Borderless** (bez apmalēm) vai **4x6 Borderless** (bez apmalēm), iestatiet papīra veidu **Photo Paper** (fotopapīrs), iestatiet **Photo** (fotogrāfijas) uzlabošanu un tad mēģiniet vēlreiz.

Papildu informāciju par papīra izmēra iestatīšanu skatīt [Kopiju papīra izmēru iestatīšana](#).

Informāciju par papīra veida iestatīšanu skatīt [Kopiju papīra veida iestatīšana](#).

Informāciju par **Photo** (fotogrāfijas) uzlabošanas iestatīšanu skatīt [Kopijas gaišāko vietu uzlabošana](#).

10 x 15 cm (4 x 6 collu) fotogrāfijas kopēšana uz pilnizmēra lapas

Jūs varat izmantot **Fill Entire Page** (aizpildīt visu lapu) iestatījumu, lai automātiski palielinātu vai samazinātu oriģinālu tā, lai tiktu aizpildīta visa drukas zona padevē ieliktajam papīram. Šajā piemērā **Fill Entire Page** (aizpildīt visu lapu) izmanto, lai palielinātu 10 x 15 cm fotogrāfiju pilnizmēra kopijas bez apmalēm izgatavošanai. Kopējot fotogrāfiju, var būt nepieciešams izmantot fotogrāfiju drukas kasetni, lai nodrošinātu vislabāko izdrukas kvalitāti. Uzstādot trīskrāsu vai fotogrāfiju drukas kasetni, jūs iegūstat sešu tinšu sistēmu. Skatīt [Foto drukas kasetnes izmantošana](#), lai saņemtu papildus informāciju.

Piezīme Lai nodrošinātu izdruku bez apmales, nemainot oriģināla proporcijas, HP all-in-one var kadrēt daļu no attēla ap tā malām. Vairumā gadījumu kadrēšana nebūs pamanāma.



Brīdinājums Lai izgatavotu kopiju bez apmales, jābūt ielādētam fotopapīram (vai citam speciālam papīram). Ja HP all-in-one padevē konstatē parasto papīru, kopija bez apmalēm netiek izgatavota. Tā vietā izgatavotajai kopijai būs apmales.

Piezīme Šī funkcija nedarbosies pareizi, ja stikls un vāciņš nav tīrs. papildu informāciju skatīt [Stikla tīrīšana](#).

- 1 Ielieciet vēstules (Letter) vai A4 izmēra papīru padevē.
Ja jūsu HP all-in-one ir vairāk par vienu padevi, var būt nepieciešams izvēlēties pareizo padevi. Skatīt [Foto drukas kasetnes izmantošana](#), lai saņemtu papildus informāciju.
- 2 Ielieciet oriģinālu ar virspusi uz leju stikla labajā priekšējā stūrī.
Fotogrāfiju uz stikla novietojiet tā, lai tās garākā mala atrastos pie stikla priekšējās malas.
- 3 Copy (kopēšanas) zonā nospiediet pogu **Reduce/Enlarge (samazināt/palielināt)**, un tad nospiediet taustiņu **4**.
Tiek parādīta **Reduce/Enlarge (samazināt/palielināt)** izvēlne, pēc tam izvēloties **Fill Entire Page (aizpildītu visu lapu)**.
- 4 Nospiediet **Start Copy Color (sākt krāsu kopēšanu)**.

Padoms Ja kopijai ir apmales, tad iestatiet papīra izmērus **5x7 Borderless (bez apmalēm)** vai **4x6 Borderless (bez apmalēm)**, iestatiet papīra veidu **Photo Paper (fotopapīrs)**, iestatiet **Photo (fotogrāfijas)** uzlabošanu un tad mēģiniet vēlreiz.

Papildu informāciju par papīra izmēra iestatīšanu skatīt [Kopiju papīra izmēru iestatīšana](#).

Informāciju par papīra veida iestatīšanu skatīt [Kopiju papīra veida iestatīšana](#).

Informāciju par **Photo (fotogrāfijas)** uzlabošanas iestatīšanu skatīt [Kopijas gaišāko vietu uzlabošana](#).

Vienas fotogrāfijas vairākkārtēja kopēšana uz vienas lapas

Jūs varat vienu oriģinālu vairākas reizes kopēt uz vienas lapas, kurā pēc tam izvēlieties atbilstošu attēla izmēru **Reduce/Enlarge (samazināt/palielināt)** opcijā, kas redzama **Copy Menu (kopēšanas izvēlne)**.

Pēc viena no piedāvāto izmēru izvēles jums tiks vaicāts, vai vēlaties attiecīgajai fotogrāfijai sagatavot vairākas kopijas, lai i lietotu visu ievades padevē ielikto papīru.

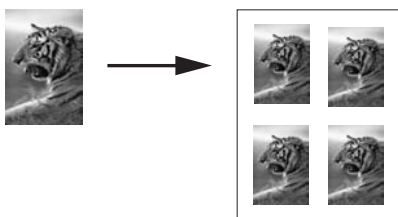

Vienas fotogrāfijas vairākkārtēja kopēšana uz vienas lapas

- 1 Pārliecinieties, ka padevē ir papīrs.
- 2 Ielieciet oriģinālu ar virspusi uz leju stikla labajā priekšējā stūrī. Fotogrāfiju uz stikla novietojiet tā, lai tās garākā mala atrastos pie stikla priekšējās malas.
- 3 Copy (kopēšanas) zonā nospiediet pogu **Reduce/Enlarge (samazināt/palielināt)**, un tad nospiediet taustiņu **5**. Tie parādīta **Reduce/Enlarge (samazināt/palielināt)** izvēlne, kurā pēc tam izvēlieties **Image Sizes (attēla izmēri)**.
- 4 Nospiediet **▼**, lai fotogrāfijas kopijas vajadzīgo izmēru, un pēc tam nospiediet **OK**. Atkarībā no izvēlētā attēla izmēra, var parādīties jautājums **Many on Page? (vairākas kopijas uz vienas lapas?)**, lai noteiktu, vai jūs vēlaties izdrukāt šīs fotogrāfijas vairākas kopijas, lai aizņemtu padevē ielādēto papīru, vai tikai vienu šīs fotogrāfijas kopiju. Dažu lielāko izmēru gadījumā jautājums par vairāku kopiju izdrukā uz vienas lapas var neparādīties. Šajā gadījumā uz lapas tiks izdrukāta tikai viena attiecīgā attēla kopija.
- 5 Ja parādās jautājums **Many on Page? (vairākas kopijas uz vienas lapas?)**, izvēlieties **Yes (jā)** vai **No (nē)**, un pēc tam nospiediet **OK**.
- 6 Nospiediet **Start Copy Black (sākt melnbaltu kopēšanu)** vai **Start Copy Color (sākt krāsu kopēšanu)**.

Orīģināla izmēru mainīšana, lai to ietilpinātu vēstules (Letter) izmēra vai A4 lapā

Ja oriģinālu attēls vai teksts aizņem visu lapu, kurai nav apmales, izmantojiet **Fit to Page (ietilpināt lapā)** funkciju, lai samazinātu oriģinālu un izvairītos no nevēlamas teksta vai attēlu kadrēšanas (apcirpšanas) lapas malās.

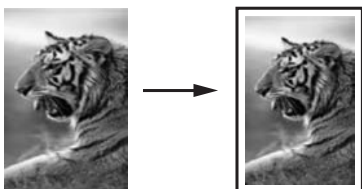

Padoms Var arī palielināt nelielu fotogrāfiju, lai tā aizņemtu pilnizmēra lapas apdrukājamo zonu. Lai netiktu mainītas oriģināla proporcijas vai notiktu malu kadrēšana (apcirpšana), HP all-in-one var atstāt tukšu laukumu ap papīra malām.

- 1 Pārliecinieties, ka padevē ir papīrs.
- 2 Ielieciet oriģinālu ar virspusi uz leju stikla labajā priekšējā stūrī vai padeves paplātē ar virspusi uz augšu.
Novietojiet lapu dokumenta padeves paplātē tā, lai vispirms tiktu ievietota dokumenta virspuse.
- 3 Copy (kopēšanas) zonā nospiediet pogu **Reduce/Enlarge (samazināt/palielināt)**. Tiek parādīta **Reduce/Enlarge (samazināt/palielināt)** izvēlne.
- 4 Veiciet vienu no šīm darbībām:
 - Ja dokumentu ielādējāt dokumenta padeves paplātē, nospiediet taustiņu **2**. Tiek izvēlēts **Full Page 91% (pilna lappuse (91%))**.
 - Ja vēlaties izmantot **Fit to Page (ietilpināšana lapā)**, nospiediet taustiņu **3**. Tiek izvēlēts **Fit to Page (ietilpināt lapā)**.
- 5 Nospiediet **Start Copy Black (sākt melnbaltu kopēšanu)** vai **Start Copy Color (sākt krāsu kopēšanu)**.

Orīģināla izmēru mainīšana, using pielāgotos iestatījumus

Lai samazinātu vai palielinātu dokumenta kopiju, jūs varat izmantot savus pielāgotos iestatījumus.

- 1 Pārliecinieties, ka padevē ir papīrs.
- 2 Ielieciet oriģinālu ar virspusi uz leju stikla labajā priekšējā stūrī vai padeves paplātē ar virspusi uz augšu.
Novietojiet lapu dokumenta padeves paplātē tā, lai vispirms tiktu ievietota dokumenta virspuse.
- 3 Copy (kopēšanas) zonā nospiediet pogu **Reduce/Enlarge (samazināt/palielināt)**, un tad nospiediet taustiņu **5**.
Tiek atvērta **Reduce/Enlarge (samazināt/palielināt)** izvēlne, kurā pēc tam izvēlieties **Poster (plakāts)**.

- Nospiediet taustiņu ◀ vai ▶, vai arī izmantojiet tastatūru, lai ievadītu kopijas samazināšanas vai palielināšanas procentuālo attiecību, un tad nospiediet pogu **OK (Iabi)**.
(Minimālā un maksimālā kopijas izmēru mainīšanas procentuālā attiecība mainās atkarībā no modeļa.)
- Nospiediet **Start Copy Black (sākt melnbaltu kopēšanu)** vai **Start Copy Color (sākt krāsu kopēšanu)**.

Legāla (legal) izmēra dokumenta kopēšana uz vēstules formāta (letter) papīra

Jūs varat izmantot **legālā (legal) formāta > Ltr 72%** iestatījumu, lai samazinātu legālā (legal) izmēra dokumenta kopiju līdz izmēram, ko var ietilpināt vēstules (letter) izmēra papīra lapā.

Piezīme Procentuālā attiecība šajā piemērā, **Legal (legāls) > Ltr 72%**, var neatbilst procentuālajai attiecībai, kas redzama kontrolpaneļa displejā.

- Pārliecinieties, ka padevē ir papīrs.
- Ielādējiet savus oriģinālus dokumentu padeves paplātē ar priekšpusi uz augšu un lapas augšpusi kreisajā pusē.
Novietojiet lapu dokumenta padeves paplātē tā, lai vispirms tiktu ievietota dokumenta virspuse.
- Copy (kopēšanas) zonā nospiediet pogu **Reduce/Enlarge (samazināt/palielināt)**, un tad nospiediet taustiņu **6**.
Tiek atvērta **Reduce/Enlarge (samazināt/palielināt)** izvēlne, kurā pēc tam izvēlieties **Legal > Ltr 72%**.
- Nospiediet **Start Copy Black (sākt melnbaltu kopēšanu)** vai **Start Copy Color (sākt krāsu kopēšanu)**.
HP all-in-one samazina oriģināla izmērus, lai tas ietilptu vēstuļu (letter) papīra apdrukājamajā zonā, kā parādīts turpmāk.

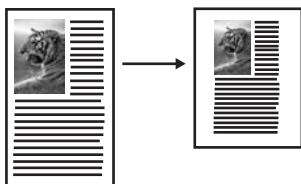

Blāva oriģināla kopēšana

Jūs varat izmantot **Lighter/Darker (gaišāks/tumšāks)** opciju, lai mainītu kopiju gaišumu vai tumšumu. Jūs varat regulēt arī krāsu intensitāti, lai krāsas būtu labāk redzamas vai blāvākas.

- Pārliecinieties, ka padevē ir papīrs.
- Ielieciet oriģinālu ar virspusi uz leju stikla labajā priekšējā stūrī vai padeves paplātē ar virspusi uz augšu.
Ja jūs lietojat dokumentu padeves paplāti, novietojiet lapas tā, lai vispirms tiktu ievietota dokumenta virspuse.
- Copy (kopēšanas) zonā nospiediet pogu **Menu (izvēlne)**.

- Tiek parādīta **Copy Menu (kopēšanas izvēlne)**.
- 4 Nospiediet pogu ▲, lai iezīmētu **Lighter/Darker (gaišāks/tumšāks)**, un tad nospiediet pogu **OK (labi)**.
Tiek parādīts **Lighter/Darker (gaišāks/tumšāks)** ekrāns. Iespējamās **Lighter/Darker (gaišāks/tumšāks)** vērtības krāsu grafikas displejā tiek parādītas skalas veidā.
 - 5 Nospiediet ►, lai kopiju padarītu tumšāku, un tad nospiediet pogu **OK (labi)**.
Piezīme Var arī nospriest ◀, lai kopiju padarītu gaišāku.
 - 6 Nospiediet pogu ▲, lai iezīmētu **Color Intensity (krāsu intensitāte)**, un tad nospiediet pogu **OK (labi)**.
Iespējamās krāsu intensitātes vērtības krāsu grafikas displejā tiek parādītas skalas veidā.
 - 7 Nospiediet ►, lai attēlu padarītu dzīvāku, un tad nospiediet pogu **OK (labi)**.
Piezīme Jūs varat arī nospriest ◀, lai attēlu padarītu blāvāku.
 - 8 Nospiediet **Start Copy Black (sākt melnbaltu kopēšanu)** vai **Start Copy Color (sākt krāsu kopēšanu)**.

Vairākas reizes pa faksu sūtīta dokumenta kopēšana

Jūs varat izmantot **Enhancements (uzlabojumi)** funkciju, lai automātiski mainītu dokumenta kvalitāti, iestatot lielāku asumu melnbaltam tekstam, vai lai mainītu fotogrāfijas, uzlabojot gaišāko krāsu kvalitāti, kas pretējā gadījumā izdrukāt varētu būt baltas.

Text (teksts) uzlabošana ir noklusējuma opcija. Izmantojiet **Mixed (jaukto)** uzlabošanu, lai palielinātu malu asumu lielākajai oriģinālu daļai.

Lai nokopētu neskaidru dokumentu

- 1 Pārlicinieties, ka padevē ir papīrs.
- 2 Ielieciet oriģinālu ar virspusi uz leju stikla labajā priekšējā stūrī vai padeves paplātē ar virspusi uz augšu.
Ja jūs lietojat dokumentu padeves paplāti, novietojiet lapas tā, lai vispirms tiktu ievietota dokumenta virspuse.
- 3 Copy (kopēšanas) zonā nospiediet pogu **Menu (izvēlne)**.
Tiek parādīta **Copy Menu (kopēšanas izvēlne)**.
- 4 lai iezīmētu **Enhancements ▲**, un pēc tam nospiediet **OK**.
Tiek parādīta **Enhancements (uzlabojumi)** izvēlne.
- 5 Nospiediet ▼, lai iezīmētu **Text (teksta)** uzlabojumu iestatījumu, un tad nospiediet pogu **OK (labi)**.
- 6 Nospiediet **Start Copy Black (sākt melnbaltu kopēšanu)** vai **Start Copy Color (sākt krāsu kopēšanu)**.

Padoms Ja parādās kāds no tālāk minētajiem defektiem, izslēdziet **Text (teksts)** uzlabojumu, tā vietā izvēloties **Photo (fotogrāfija)** vai **None (neviens)**:

- Ap tekstu jūsu kopijā ir parādījušies izkliedēti krāsaini punktiņi
- Lielī, melni burtveidoli izskatās notraipīti (nevis gludi)

- Šauri, krāsaini objekti vai līnijas vietām ir melnas
- Gaišās vai mēreni pelēkās zonās parādās graudainas vai baltas horizontālas svītras

Kopijas gaišāko vietu uzlabošana

Jūs varat izmantot **Photo (fotogrāfija)** uzlabojumus, lai uzlabotu gaišāko krāsu kvalitāti, jo pretējā gadījumā šīs krāsas kopijas izdrukā var būt baltas. Jūs varat izmantot **Photo (fotogrāfija)** uzlabojumus, lai novērstu jebkuru no šādām problēmām, kas var rasties, kopējot ar **Text (teksts)** uzlabojumiem:

- Ap tekstu jūsu kopijā ir parādījušies izkliedēti krāsaini punktiņi
- Lielī, melni burtveidoli izskatās notraipīti (nevis gludi)
- Šauri, krāsaini objekti vai līnijas vietām ir melnas
- Gaišās vai mēreni pelēkās zonās parādās graudainas vai baltas horizontālas svītras

Lai nokopētu par daudz izgaismotu fotogrāfiju

- 1 Pārliecinieties, ka padevē ir papīrs.
- 2 Ielieciet oriģinālu ar virspusi uz leju stikla labajā priekšējā stūrī. Fotogrāfiju uz stikla novietojiet tā, lai tās garākā mala atrastos pie stikla priekšējās malas.
- 3 Copy (kopēšanas) zonā nospiediet pogu **Menu (izvēlne)**. Tiek parādīta **Copy Menu (kopēšanas izvēlne)**.
- 4 lai iezīmētu **Enhancements** ▲, un pēc tam nospiediet **OK**. Tiek parādīta **Enhancements (uzlabojumi)** izvēlne.
- 5 Nospiediet ▼, la iezīmētu **Photo (fotogrāfija)** uzlabošanas iestatījumu, un pēc tam nospiediet **OK**.
- 6 Nospiediet **Start Copy Color (sākt krāsu kopēšanu)**.

Enhancement (uzlabošanas) iestatījumus jūsu kopētajām fotogrāfijām un citiem dokumentiem visērtāk ir noteikt, izmantojot **HP Image Zone** programmatūru, kas piegādāta kopā ar HP all-in-one. Ar vienu peles klikšķi jūs varat iestatīt fotogrāfijas kopēšanu ar **Photo (fotogrāfija)** uzlabojumiem, teksta dokumenta kopēšanu ar **Text (teksts)** uzlabojumiem, vai noteikt, ka dokumentu, kas satur gan tekstu, gan attēlus, jākopē ar aktivētiem **Photo (fotogrāfija)** un **Text (teksts)** uzlabojumiem. Papildus informāciju skatīt uz ekrāna redzamajā **HP Image Zone Help (HP Image Zone palīdzība)**.

Kopijas pārbīdīšana, lai palielinātu apmali

Lai palielinātu kopijas apmali sasaistīšanai, jūs varat izmantot **Margin Shift (apmales pārbīdīšana) 100%**, lai pārbīdītu kopiju pa kreisi vai pa labi.

- 1 Pārliecinieties, ka padevē ir papīrs.
- 2 Ielieciet oriģinālu ar virspusi uz leju stikla labajā priekšējā stūrī vai padeves paplātē ar virspusi uz augšu. Novietojiet lapu dokumenta padeves paplātē tā, lai vispirms tiktu ievietota dokumenta virspuse.
- 3 Copy (kopēšanas) zonā nospiediet pogu **Reduce/Enlarge (samazināt/palielināt)**, un tad nospiediet taustiņu **9**. Tie parādīta **Reduce/Enlarge (samazināt/palielināt)** izvēlne, kurā pēc tam izvēlieties **Image Sizes (attēla izmēri)**.

- 4 Nospiediet taustiņu ◀ vai ▶, lai pārbīdītu apmali pa kreisi vai pa labi.
- 5 Nospiediet **Start Copy Black (sākt melnbaltu kopēšanu)** vai **Start Copy Color (sākt krāsu kopēšanu)**.

Plakāta sagatavošana

Jūs varat izmantot **Poster (plakāts)** funkciju, lai sagatavotu palielinātas oriģināla daļu kopijas, pēc tam tās saliekot plakātā.

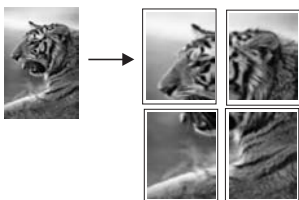

- 1 Pārliecinieties, ka padevē ir papīrs.
- 2 Ielieciet oriģinālu ar virspusi uz leju stikla labajā priekšējā stūrī. Kopējot fotogrāfiju, to uz stikla novietojiet tā, lai tās garākā mala atrastos pie stikla priekšējās malas.
- 3 Nospiediet **Reduce/Enlarge (samazināt/palielināt)**, pēc tam **0**. Tiek atvērta **Reduce/Enlarge (samazināt/palielināt)** izvēlne, kurā pēc tam izvēlieties **Poster (plakāts)**.
- 4 Nospiediet ▼, lai iezīmētu plakāta lapas platumu, un pēc tam nospiediet **OK**. Noklusējuma plakāts ir divu lapu platumā.
- 5 Nospiediet **Start Copy Black (sākt melnbaltu kopēšanu)** vai **Start Copy Color (sākt krāsu kopēšanu)**. Pēc plakāta platumu izvēlēšanās, HP all-in-one automātiski nosaka garumu, lai saglabātu oriģināla proporcijas.

Padoms Ja oriģinālu nav iespējams palielināt līdz izvēlētajam plakāta izmēram, jo tas pārsniedz maksimālos tālummaiņas procentus, tiek parādīts kļūdas ziņojums, kas pasaka, cik lapu platumu ir iespējams. Izvēlieties mazāku plakāta izmēru un kopējiet vēlreiz.

Darbā ar kopiju jūs varat izmantot vēl radošāku pieeju, izmantojot **HP Image Zone** programmatūru, kas piegādāta kopā ar HP all-in-one. Papildus informāciju skatīt uz ekrāna redzamajā **HP Image Zone Help (HP Image Zone palīdzība)**.

Krāsu pārceļamā attēla sagatavošana

Jūs varat uzkopēt attēlu vai tekstu uz pārceļamā attēla, un tad pārceļamo attēlu uz T krekla, spilvendrānas, sedziņas vai cita auduma gabala.

Padoms Sākumā pamēģiniet T krekla uzgludināmo attēlu uzlikt uz kāda veca apģērba gabala.

- 1 Ielieciet uzgludināmā attēla pārceļšanas plēvi padevē.
- 2 Ielieciet oriģinālu ar virspusi uz leju stikla labajā priekšējā stūrī.

Kopējot fotogrāfiju, to uz stikla novietojiet tā, lai tās garākā mala atrastos pie stikla priekšējās malas.

- 3 Copy (kopēšanas) zonā nospiediet pogu **Menu (izvēlne)**, un tad nospiediet taustiņu **3**.
Tiek atvērta **Copy Menu (kopēšanas izvēlne)**, kurā pēc tam izvēlieties **Paper Type (papīra veids)**.
- 4 Nospiediet **▼**, lai iezīmētu **uzgludināmā attēla pārceļšanas plēve** vai **uzgludināmā attēla pārceļšanas plēve, spoguļattēlā**, un pēc tam nospiediet **OK**.

Piezīme Izvēlieties **uzgludināmā attēla pārceļšanas plēve** kā papīra veidu tumšas krāsas audumiem, bet **uzgludināmā attēla pārceļšanas plēve, spoguļattēlā** - baltiem un gaišiem audumiem.

- 5 Nospiediet **Start Copy Black (sākt melnbaltu kopēšanu)** vai **Start Copy Color (sākt krāsu kopēšanu)**.

Piezīme Izvēloties **uzgludināmā attēla pārceļšanas plēve** kā papīra veidu, HP all-in-one automātiski kopē oriģināla spoguļattēlu, lai tas pareizi tiktu uzlikts uz T krekla.

Kopēšanas pārtraukšana

- Lai pārtrauktu kopēšanu, kontrolpanelī nospiediet **Cancel (atcelt)**.

8 Skenēšanas funkciju izmantošana

Skenēšana ir process, kurā teksts un attēli jūsu datorā tiek pārveidoti elektroniskā formā. Noskenēt var gandrīz jebko: fotogrāfijas, žurnālu rakstus, teksta dokumentus un pat trīsdimensiju objektus, ja ar tiem netiek sabojāts skenēšanas stikls uz jūsu HP all-in-one. Ieskenēšana atmiņas kartē padara attēlus vēl portatīvākus.

Jūs varat izmantot savu HP all-in-one skenēšanas funkcijas, lai:

- ieskenētu raksta tekstu tekstastrādes programmā un iekļautu to atskaitē.
- drukāt vizītkartes un brošūras, ieskenējot logo un izmantojot to publikācijprogrammatūrā;
- Sūtītu fotogrāfijas draugiem un radiem, ieskenējot jūsu iemīļotās fotokopijas un iekļaujot tās e-pasta sūtījumos.
- Izveidotu elektronisku mājas vai biroja fotogrāfiju katalogu vai arhivētu vērtīgos fotozņēmumus elektroniskā albumā

Piezīme Teksta skenēšana (ko sauc arī par rakstzīmju optisko pazīšanu jeb OCR) dod iespēju iekļaut žurnālu rakstus, grāmatas vai citu drukātu materiālu jūsu tekstastrādes programmā pilnībā rediģējamā formātā. Ir svarīgi apgūt OCR lietošanu, lai sasniegtu vislabākos rezultātus. Esiet gatavi, ka pirmajā OCR lietošanas reizē jūsu skenētais teksta dokuments var nebūt vislabākajā kvalitātē. OCR programmatūras lietošana ir māksla, kuras apgūšana prasa laiku. Papildus informāciju par dokumentu, it īpaši tekstu un grafisku informāciju saturošu dokumentu skenēšanu skatīt dokumentāciju, kas tika pievienota jūsu OCR programmatūrai.

Lai lietotu skeneri, jūsu HP all-in-one un datoram ir jābūt ieslēgtiem. Pirms skenēšanas nepieciešams uzstādīt un aktivizēt HP all-in-one programmatūru. Lai pārliecinātos, ka HP all-in-one programma darbojas kādā Windows vides personālajā datorā, atrodi HP all-in-one ikonu sistēmas padevē ekrāna apakšējā labajā pusē, netālu no laika iestatījuma. Macintosh datoros HP all-in-one programma darbojas vienmēr.

Piezīme HP Windows sistēmas padeves aizvēršana var samazināt jūsu HP all-in-one funkcionalitāti un var parādīties kļūdas ziņojums **No Connection (nav savienojuma)**. Ja tā noticis, funkcionalitāti var atjaunot, restartējot datoru vai atkārtoti aktivizējot **HP Image Zone** programmatūru.

Informāciju par to, kā skenēt, izmantojot datoru, un kā pielāgot, mainīt, pagriezt, kadrēt ieskenētos materiālus un manīt to spilgtumu skatīt uz ekrāna redzamajā **HP Image Zone Help (HP Image Zone palīdzība)**, kas tika pievienots jūsu programmatūrai.

Šī nodaļa ietver informāciju par skenēšanu lietojumprogrammā, HP Instant Share adresātā un atmiņas kartē. Tajā ir arī informācija par skenēšanu no **HP Direktors** un priekšskatījuma attēla koriģēšanu.

Ieskenēšana lietojumprogrammā

Jūs varat skenēt uz stikla novietotos oriģinālus, izmantojot kontrolpaneli.

Piezīme Šajā nodaļā redzamās izvēlnes var atšķirties atkarībā no jūsu datora operētājsistēmas un lietojumprogrammām, piemēram, skenēšanas adresāts **HP Image Zone**.

Oriģināla skenēšana (USB pieslēgums)

Veiciet šādas darbības, ja jūsu HP all-in-one ir tieši pieslēgts datoram ar USB kabeli.

- 1 Ielieciet oriģinālu ar virspusi uz leju stikla labajā priekšējā stūrī.
- 2 Scan (skenēšanas) zonā nospiediet pogu **Scan To (skenēt uz)**. Tiek parādīta **Scan Menu (skenēšanas izvēlne)**, adresātus un lietojumprogrammas jebkuram skenēšanas materiālam. Noklusētais iestatījums ir tas, kuru jūs izvēlējāties pēdējā reizē, kad izmantojāt šo izvēlni. Lietojumprogrammas un adresātus, kas parādās **Scan Menu (skenēšanas izvēlne)** jūs varat noteikt, izmantojot jūsu datorā pieejamo **HP Image Zone**.
- 3 Lai izvēlētos lietojumprogrammu, kas saņems ieskenēto materiālu, nospiediet attiecīgo ciparu kontrolpanelī vai izmantojiet bultu taustiņus, lai iezīmētu ciparu, un tad nospiediet **OK** vai **Start Color (sākt krāsu)**. Ieskenētā materiāla priekšskatījums tiek parādīts datora **HP Scan (skenēt)** logā, kurā jūs varat veikt attēla labojumus. Papildu informāciju par priekšskatījuma attēla labošanu skatīt uz ekrāna redzamajā **HP Image Zone Help (HP Image Zone palīdzība)**, kas tika pievienots jūsu programmatūrai.
- 4 **HP Scan** logā jūs varat veikt jebkādas priekšskatījuma attēla labojumu. Kad labojumu veikti, noklikšķiniet **Accept (apstiprināt)**. HP all-in-one nosūta skenēto materiālu uz izvēlēto lietojumprogrammu. Piemēram, ja jūs esat izvēlējies **HP Image Zone**, tas automātiski atvērs un parādīs ieskenēto attēlu.

Oriģināla skenēšana (tīkla pieslēgums)

Veiciet šādas darbības, ja jūsu HP all-in-one caur tīklu ir pieslēgts vienam vai vairākiem datoriem.

- 1 Ielieciet oriģinālu ar virspusi uz leju stikla labajā priekšējā stūrī.
- 2 Scan (skenēšanas) zonā nospiediet pogu **Scan To (skenēt uz)**. Tiek parādīta **Scan Menu (skenēšanas izvēlne)**, norādot dažādas opcijas.
- 3 Nospiediet **1**, lai izvēlētos **Select Computer (izvēlēties datoru)** vai arī lietojiet bultu taustiņus, lai to iezīmētu, un tad nospiediet **OK**. Tiek parādīta **Select Computer (izvēlēties datoru)** izvēlne, norādot HP all-in-one pieslēgtos datorus.

Piezīme **Select Computer (izvēlēties datoru)** izvēlne papildus tīklam pieslēgtajiem datoriem var norādīt datorus ar USB pieslēgumu.

- 4 Lai izvēlētos noklusējuma datoru, nospiediet **OK**. Lai izvēlētos citu datoru, nospiediet tā ciparu kontrolpanelī vai arī lietojiet bultu taustiņus, lai iezīmētu jūsu izvēli, un tad nospiediet **OK**. Lai iesknēto materiālu nosūtītu uz kādu lietojumprogrammu jūsu datorā, izvēlnē izvēlieties savu datoru. Tiek parādīta **Scan Menu (skenēšanas izvēlne)**, adresātus un lietojumprogrammas jebkuram skenēšanas materiālam. Noklusētais iestatījums ir tas, kuru jūs izvēlējāties pēdējā reizē, kad izmantojāt šo izvēlni. Lietojumprogrammas un adresātus, kas parādās **Scan Menu (skenēšanas izvēlne)**, izmantojot jūsu datorā pieejamo **HP Image Zone**. Papildu informāciju

skatīt uz ekrāna redzamajā **HP Image Zone Help (HP Image Zone palīdzība)**, kas tika pievienots jūsu programmatūrai.

- 5 Lai izvēlētos lietojumprogrammu, kas saņems ieskenēto materiālu, nospiediet attiecīgo ciparu kontrolpanelī vai izmantojot bultu taustiņus, lai iezīmētu ciparu, un tad nospiediet **OK** vai **Start Color (sākt krāsu)**.

Ja jūs izvēlaties **HP Image Zone**, ieskenētā materiāla priekšskatījums tiek parādīts datora **HP Scan** logā, kurā jūs varat veikt attēla labojumus.

- 6 **HP Scan (skenēt)** logā jūs varat veikt jebkurus priekšskatījuma attēla labojumus. Kad labojumi ir veikti, noklikšķiniet **Accept (apstiprināt)**.
HP all-in-one nosūta skenēto materiālu uz izvēlēto lietojumprogrammu. Piemēram, ja jūs esat izvēlējis **HP Image Zone**, tas automātiski atvērs un parādīs ieskenēto attēlu.

Ieskenētā materiāla nosūtīšana kādam no HP Instant Share adresātiem

HP Instant Share ļauj ģimenei vai draugiem pa e-pastu nosūtīt fotogrāfijas, veidot tiešsaistes režīma fotoalbumus un tiešsaistes režīmā pasūtīt augstas kvalitātes izdrukas.

Piezīme Ne visās valstīs/reģionos fotogrāfijas iespējams pasūtīt tiešsaistē.

Informāciju par HP Instant Share uzstādīšanu un izmantošanu skatīt ekrāna **HP Image Zone Help (HP Image Zone palīdzībā)**.

Piezīme Ja HP Instant Share tiek uzstādīts tīklā, jūs nevarēsiet izmantot HP Instant Share ierīcē, kas pievienota USB pieslēgvietai.

Ieskenēta attēla koplietošana ar draugiem un radiem (ierīce, kas pievienota USB pieslēgvietai).

Koplietojiet ieskenēto attēlu, nospiežot pogu **Scan To (skenēt uz)** kontrolpanelī. Lai izmantotu **Scan (skenēt)**, nolieciat attēlu uz stikla ar virspusi uz leju, izvēlieties attēla nosūtīšanas adresātu un sāciet skenēšanu.

Piezīme Ja HP Instant Share iepriekš tika uzstādīts tīklā, jūs nevarēsiet izmantot HP Instant Share ierīcē, kas pievienota USB pieslēgvietai.

- 1 Ielieciat oriģinālu ar virspusi uz leju stikla labajā priekšējā stūrī vai (ja jūs izmantojat dokumenta padeves paplāti) dokumenta paplātē.
- 2 Scan (skenēšanas) zonā nospiediet pogu **Scan To (skenēt uz)**.
Krāsu grafikas displejā atveras **Scan Menu (skenēšanas izvēlne)**.
- 3 Lai izceltu **HP Instant Share**, izmantojiet bultiņas ▲ un ▼.
- 4 Nospiediet **OK**, lai izvēlētos adresātu un noskenētu attēlu.
Attēls tiek noskenēts un ielādēts jūsu datorā.
Windows lietotājiem datorā atveras **HP Image Zone** programmatūra. Parādās **HP Instant Share** tabulators. Selection Tray (izvēles padevē) ir redzami ieskenēto attēlu sīktēli. Papildu informāciju skatīt uz ekrāna redzamajā **HP Image Zone Help (HP Image Zone palīdzība)**, kas tika pievienots jūsu programmatūrai.
Macintosh lietotājiem datorā atveras **HP Instant Share** klienta lietojumprogrammas. Selection Tray (izvēles padevē) ir redzami ieskenēto attēlu sīktēli.

Piezīme Ja jūs lietojat Macintosh OS versiju, kas ir vecāka par OS X v.10.1.5 (tajā skaitā OS 9), ieskenētais attēls tiek augšupielādēts jūsu Macintosh datora **HP Galerija**. Noklikšķiniet **E-mail (e-pasts)**. Nosūtiet attēlu kā e-pasta piesaisti, pildot norādījumus, kas redzami jūsu datora ekrānā.

Izpildiet datorā redzamos norādījumus, lai nodrošinātu piekļuvi skenēšanas rezultātiem citām personām, izmantojot HP Instant Share.

Noskenēta attēla nosūtīšana draugiem vai radiem

Koplietojiet ieskenēto attēlu, nospiežot pogu **Scan To (skenēt uz)** kontrolpanelī. Lai izmantotu **Scan (skenēt)**, nolieciet attēlu uz stikla ar virspusi uz leju, izvēlieties attēla nosūtīšanas adresātu un sāciet skenēšanu.

Pirms iespējams koplietot ieskenēto attēlu tīklam pievienotā HP all-in-one, jūsu datorā jābūt uzstādītai **HP Image Zone**. Papildu informāciju par **HP Image Zone** uzstādīšanu datorā skatīt lestatīšanas rokasgrāmatā, kas piegādāta kopā ar HP all-in-one.

- 1 Ielieciet oriģinālu ar virspusi uz leju stikla labajā priekšējā stūrī vai (ja jūs izmantojat dokumenta padeves paplāti) dokumenta paplātē.
- 2 Scan (skenēšanas) zonā nospiediet pogu **Scan To (skenēt uz)**. Krāsu grafikas displejā atveras **Scan Menu (skenēšanas izvēlne)**.
- 3 Lai izceltu **HP Instant Share**, izmantojiet bultiņas ▲ un ▼. Atveras **Share Menu (Share izvēlne)**.
- 4 Izmantojiet ▲ un ▼, lai iezīmētu adresātu, kuram jūs vēlaties nosūtīt savus attēlus.
- 5 Nospiediet **OK**, lai izvēlētos adresātu un noskenētu attēlu. Attēls tiek noskenēts un nosūtīts izvēlētajam adresātam.

Ieskenētā materiāla nosūtīšana atmiņas kartei

Jūs varat nosūtīt ieskenēto attēlu kā JPEG attēlu atmiņas kartei, kas pašlaik ir ievietota vienā no HP all-in-one atmiņas karšu slotiem. Tas dod iespēju izmantot atmiņas karti, lai veidotu ieskenētā attēla izdrukas bez apmales un albuma lapas. Tas dos iespēju izmantot ieskenēto attēlu ar citu ierīci, kas ir savietojama ar atmiņas karti.

Nosūtīt ieskenēto materiālu uz atmiņas karti, kas ir ielādēta jūsu HP all-in-one (USB pieslēgums)

Ieskenēto attēlu jūs varat JPEG formātā nosūtīt uz atmiņas karti. Šajā nodaļā raksturotais process attiecas uz gadījumu, ja jūsu HP all-in-one ar USB kabeli ir tieši pieslēgts datoram. Pārliecinieties, vai atmiņas karte ir ievietota HP all-in-one.

- 1 Ielieciet oriģinālu ar virspusi uz leju stikla labajā priekšējā stūrī.
- 2 Scan (skenēšanas) zonā nospiediet pogu **Scan To (skenēt uz)**. Tiek parādīta **Scan Menu (skenēšanas izvēlne)**, norādot dažādas opcijas vai adresātus. Noklusētais iestatījums ir tas, kuru jūs izvēlējāties pēdējā reizē, kad izmantojāt šo izvēlni.
- 3 Nospiediet ▼, lai iezīmētu **Memory Card (atmiņas karte)**, un tad nospiediet **OK**. HP all-in-one skenē attēlu un saglabā datni atmiņas kartē JPEG formātā.

Sūtīt ieskenēto materiālu uz atmiņas karti, kas ielādēta jūsu HP all-in-one (tīkla pieslēgums)

Ieskenēto attālu jūs varat JPEG formātā nosūtīt uz atmiņas karti. Šajā nodaļā raksturotais process attiecas uz gadījumu, ja jūsu HP all-in-one ir pieslēgts tīklam.

Piezīme Ieskenēto materiālu jūs varat nosūtīt uz atmiņas karti tikai tad, ja to var lietot tīklā. Skatīt [Foto drukas kasetnes izmantošana](#), lai saņemtu papildus informāciju.

- 1 Ielieciet oriģinālu ar virspusi uz leju stikla labajā priekšējā stūrī.
- 2 Scan (skenēšanas) zonā nospiediet pogu **Scan To (skenēt uz)**. Tiek parādīta **Scan Menu (skenēšanas izvēlne)**, norādot dažādas opcijas vai adresātus.
- 3 Nospiediet **3**, lai izvēlētos **Memory Card (atmiņas karti)** vai arī izmantojiet bultu taustiņus, lai to iezīmētu to, un pēc tam nospiediet **OK**.
HP all-in-one skenē attēlu un saglabā datni atmiņas kartē JPEG formātā.

Skenēšanas pārtraukšana

- Lai pārtrauktu skenēšanu, kontrolpanelī nospiediet **Cancel (atcelt)**.

9 Izdrukāšana no datora

HP all-in-one var izmantot ar jebkuru programmatūras lietojumprogrammu, kas paredz izdrukāšanas iespēju. Instrukcijas nedaudz izmainās atkarībā no tā, vai izdruka notiek no Windows personāldatora vai Macintosh datora. Nodrošiniet šajā nodaļā doto instrukciju, kas attiecas uz operētājsistēmu, izpildi.

Bez šajā nodaļā aprakstītajām izdrukāšanas iespējām iespējams izpildīt īpašus drukāšanas uzdevumus, tādus kā izdruka bez apmalēm, laikrakstu un transparentu izdruka, attēlu izdruka tieši no fotoattēlu atmiņas kartēm vai digitālās kameras, kas atbalsta PictBridge; izdruka no atbalstītas Bluetooth ierīces, tādas kā mobilais telefons ar digitālo kameru vai personālais ciparasistents (PDA); un ieskenēto attēlu izmantošana **HP Image Zone** drukāšanas projektos.

- Papildu informāciju par izdruku no digitālās kameras atmiņas kartes skatīt [Atmiņas kartes vai PictBridge kameras izmantošana](#).
- Papildu informāciju par HP all-in-one uzstādīšanu, lai varētu izdrukāt no Bluetooth ierīces, skatīt [Informācija par pieslēgšanu](#).
- Papildu informāciju par īpašu drukāšanas uzdevumu izpildi vai attēlu izdruku **HP Image Zone** skatīt ekrāna **HP Image Zone Help (HP Image Zone palīdzībā)**.

Izdruka no lietojumprogrammas

Vairumu drukāšanas iestatījumu automātiski regulē programmatūra, kuru izmantojat drukāšanai vai HP ColorSmart tehnoloģija. Iestatījumus nepieciešams mainīt manuāli tikai, ja nepieciešams mainīt izdrukāšanas kvalitāti, drukāt uz specifiskiem papīra veidiem vai caurspīdīgās plēves vai izmantot specifiskas funkcijas.

Lai izdrukātu ar lietojumprogrammu, kuru jūs izmantojāt dokumenta sagatavošanā (Windows lietotāji)

- 1 Pārliecinieties, ka padevē ir papīrs.
- 2 Jūsu lietojumprogrammas **File (datne)** izvēlnē noklikšķiniet **Print (izdrukāt)**.
- 3 Izvēlieties HP all-in-one kā printeri.
- 4 Ja nepieciešams mainīt iestatījumus, noklikšķiniet pogu, kas atver **Properties (īpašības)** dialoga lodziņu.
Atkarībā no lietojumprogrammas, pogas nosaukums var būt **Properties (īpašības)**, **Options (opcijas)**, **Printer Setup (printera iestatīšana)** vai **Printer (printeris)**.
- 5 Izdrukas darba attiecīgās opcijas jūs varat izvēlēties, izmantojot īpašības, ko piedāvā **Paper/Quality (papīrs/kvalitāte)**, **Finishing (apdare)**, **Effects (efekti)**, **Basics (pamatīpašības)** un **Color (krāsa)** tabulatorus.

Padoms Jūs varat vienkārši veikt izdrukāšanas darbu ar noklusējuma iestatījumiem atbilstoši izdrukāšanas darba veidam. **Printing Shortcuts (izdrukāšanas īsinājumi)** tabulatorā noklikšķiniet izdrukāšanas uzdevuma veidu, izvēloties to no **What do you want to do? (ko jūs vēlaties darīt?)** saraksta. Tiek piemēroti attiecīgā izdrukāšanas veida noklusējuma iestatījumi, apkopjot tos **Printing Shortcuts (izdrukāšanas īsinājumi)** tabulatorā. Nepieciešamos iestatījumu pielāgojumus

jūs varat veikt šeit vai citos **Properties (īpašības)** dialoga lodziņa tabulatoros.

- 6 Noklikšķiniet uz **OK**, lai izvēlētos **Properties (īpašības)** dialoglodziņu.
- 7 Noklikšķiniet **Print (izdrukāt)** vai **OK**, lai sāktu izdrukāšanu.

Lai izdrukātu ar lietojumprogrammu, kuru jūs izmantojāt dokumenta sagatavošanā (Macintosh lietotāji)

- 1 Pārlicinieties, ka padevē ir papīrs.
- 2 Pirms drukāšanas uzsākšanas **izvēlieties programmu HP all-in-one Chooser (izvēle)** (OS 9), **Print Center (drukāšanas centrs)** (OS 10.2 vai vecāka versija) vai **Printer Setup Utility (printera iestatīšanas utilitprogramma)** (OS 10.3 vai jaunāka versija).
- 3 Jūsu lietojumprogrammas **File (datne)** izvēlnē izvēlieties **Page Setup (lapas iestatīšana)**.

Atveras **Page Setup (lapas iestatīšana)** dialoglodziņš, kurā jūs varat noteikt papīra izmēru, stāvokli un mērogu.

- 4 Nosakiet lapas raksturlielumus:

- Izvēlieties papīra izmēru.
- Izvēlieties stāvokli.
- Ievadiet mēroga procentus.

Piezīme OS 9 gadījumā **Page Setup (lapas iestatīšana)** dialoglodziņš ietver arī opcijas, lai izdrukātu attēla spoguļattēlu un pielāgotu lapas apmales abpusējai izdrukai.

- 5 Noklikšķiniet **OK**.
- 6 Jūsu lietojumprogrammas **File (datne)** izvēlnē izvēlieties **Print (izdrukāt)**. Atveras **Print (drukāt)** dialoglodziņš. Ja jūs izmantojat OS 9, atveras **General (galvenais)** panelis. Ja jūs izmantojat OS X, atveras **Copies & Pages (kopijas un lapas)** panelis.
- 7 Atbilstoši konkrētajam uzdevumam iznirstošajā izvēlnē mainiet katras opcijas izdrukas iestatījumus.
- 8 Lai sāktu drukāt, noklikšķiniet uz **Print (izdrukāt)**.

Izdrukas iestatījumu mainīšana

Attiecīgi pielāgojot jūsu HP all-in-one izdrukas iestatījumus, jūs varat paveikt gandrīz jebkuru izdrukas uzdevumu.

Windows lietotājiem

Pirms izdrukas iestatījumu mainīšanas jāizlemj, vai šos iestatījumus jūs vēlaties mainīt tikai pašreizējam izdrukas uzdevumam, vai arī šos iestatījumus padarīt par noklusējuma iestatījumiem visiem turpmākajiem izdrukas uzdevumiem. Tas, kā parādīt izdrukas iestatījumus, ir atkarīgs no tā, vai jūs vēlaties piemērot izmaiņas visiem turpmākajiem izdrukas uzdevumiem vai tikai pašreizējam izdrukas uzdevumam.

Lai izmainītu visu nākošo izdrukas darbu iestatījumus

- 1 Atrodoties **HP Direktors**, noklikšķiniet uz **Settings (iestatījumi)**, norādiet uz **Print Settings (izdrukas iestatījumi)** un tad noklikšķiniet uz **Printer Settings (printera iestatījumi)**.
- 2 Veiciet vajadzīgās izdrukas iestatījumu izmaiņas un noklikšķiniet **OK**.

Lai izmainītu tikai konkrētā izdrukas darba iestatījumus

- 1 Jūsu lietojumprogrammas **File (datne)** izvēlnē noklikšķiniet **Print (izdrukāt)**.
- 2 Pārlicinieties, ka HP all-in-one ir izvēlētais printeris.
- 3 Noklikšķiniet pogu, kas atver **Properties (īpašības)** dialoglodziņu.
Atkarībā no lietojumprogrammas, pogas nosaukums var būt **Properties (īpašības)**, **Options (opcijas)**, **Printer Setup (printera iestatīšana)** vai **Printer (printeris)**.
- 4 Veiciet vajadzīgās izdrukas iestatījumu izmaiņas un noklikšķiniet **OK**.
- 5 Noklikšķiniet **Print (izdrukāt)** vai **OK**, ko piedāvā **Print (izdrukāt)** dialoglodziņš, lai izdrukātu.

Macintosh lietotāji

Izmantojiet **Page Setup (lapas iestatīšana)** un **Print (drukāt)** dialoglodziņus, lai mainītu iestatījumus drukāšanas darbam. Tas, kuru dialoglodziņu lietojat, ir atkarīgs no iestatījumiem, ko vēlaties mainīt.

Lai izmainītu papīra izmēru, stāvokli vai mēroga procentus

- 1 Pirms drukāšanas uzsākšanas **izvēlieties programmu HP all-in-one Chooser (izvēle)** (OS 9), **Print Center (drukāšanas centrs)** (OS 10.2 vai vecāka versija) vai **Printer Setup Utility (printera iestatīšanas utilitprogramma)** (OS 10.3 vai jaunāka versija).
- 2 Jūsu lietojumprogrammas **File (datne)** izvēlnē izvēlieties **Page Setup (lapas iestatīšana)**.
- 3 Veiciet izmaiņas papīra izmēra, stāvokļa un mēroga procentu iestatījumos, and noklikšķiniet **OK**.

Lai izmainītu visus citus izdrukas iestatījumus

- 1 Pirms drukāšanas uzsākšanas **izvēlieties programmu HP all-in-one Chooser (izvēle)** (OS 9), **Print Center (drukāšanas centrs)** (OS 10.2 vai vecāka versija) vai **Printer Setup Utility (printera iestatīšanas utilitprogramma)** (OS 10.3 vai jaunāka versija).
- 2 Jūsu lietojumprogrammas **File (datne)** izvēlnē izvēlieties **Print (izdrukāt)**.
- 3 Veiciet vajadzīgās izdrukas iestatījumu izmaiņas un noklikšķiniet **Print (drukāt)**, lai izdrukātu darbu.

Izdrukas uzdevuma pārtraukšana

Lai gan jūs varat pārtaukt izdrukas darbu ar HP all-in-one vai datoru, iesakām pārtraukšanai izmantot HP all-in-one, lai rezultāts būtu labāks.

Lai pārtauktu izdrukas darbu ar HP all-in-one

- kontrolpanelī nospiediet **Cancel (atcelt)**. Krāsu grafikas displejā jāparādās **Print Cancelled (izdruka atcelta)** ziņojumam. Ja ziņojums neparādās, vēlreiz nospiediet **Cancel (atcelt)**.

10 Faksa iestatīšana

Pēc visu iestatīšanas rokasgrāmatā apskatīto soļu izpildes pabeigšanas, lai pabeigtu faksa iestatīšanu, izmantojiet šajā nodaļā dotās instrukcijas. Iestatīšanas rokasgrāmatu lūdzam saglabāt turpmākajai izmantošanai.

Šajā nodaļā jūs apgūsiet, kā uzstādīt HP all-in-one tā, lai darbs ar faksu veiktos sekmīgi ar aprīkojumu un pakalpojumiem, kas jums jau droši vien ir pa to pašu tālruņa līniju, kurai pieslēgts jūsu HP all-in-one.

Pirms uzsākt HP all-in-one uzstādīšanu darbam ar faksu, nosakiet, kāds aprīkojuma un pakalpojumu veids jums ir saistīts ar to pašu tālruņa līniju. No tabulas pirmās slejas izvēlieties jūsu birojam atbilstošo aprīkojuma un pakalpojumu kombināciju. Tad otrajā slejā sameklējiet attiecīgo iestatījumu. Pakāpeniskas izpildes instrukcijas turpmāk šajā nodaļā ir dotas katram atsevišķam gadījumam.

Aprīkojums/pakalpojumi, kas arī izmanto jūsu faksa līniju	Rekomendējamā faksa iestatīšana
Nav Faksa ziņojumu nosūtīšanai jums ir izdalīta tālruņa līnija.	A variants: Atsevišķa faksa līnija (balss izsaukumi netiek saņemti)
Telefona sabiedrības digitālās abonenta līnijas (DSL) pakalpojums.	B variants: HP all-in-one uzstādīšana ar DSL
Biroju telefona centrāle (PBX) vai Integrēto pakalpojumu cipartīkla (ISDN) sistēma.	C variants: HP all-in-one uzstādīšana ar PBX telefona sistēmu vai ISDN līniju
Telefona sabiedrības sniegtais dažādu zvanu signālu pakalpojums.	D variants: Fakss ar dažādu zvana signālu pakalpojumu pa to pašu līniju
Balss izsaukumi. Pa šo tālruņa līniju jūs saņemat kā balss, tā arī faksa izsaukumus.	E variants: Koplietojama balss/faksa līnija
Balss izsaukumi un balss pasta pakalpojums. Pa šo tālruņa līniju jūs saņemat kā balss, tā arī faksa izsaukumus un savā telefona sabiedrībā abonējat balss pasta pakalpojumu.	F variants: Koplietojama balss/faksa līnija ar balss pastu

A variants: Atsevišķa faksa līnija (balss izsaukumi netiek saņemti)

Ja jums ir atsevišķa tālruņa līnija, pa kuru jūs nesaņemat balss izsaukumus, un pie šīs tālruņa līnijas nav pieslēgts nekāds cits aprīkojums, pievienojiet savu HP all-in-one, kā aprakstīts šajā sadaļā.

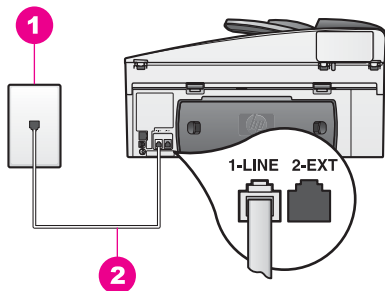

HP all-in-one skats no aizmugures

1	Telefona sienas ligzda
2	Tālruņa aukla, kas piegādāta iepakojumā ar HP all-in-one un pievienota pieslēgvietai "1-LINE"

Lai HP all-in-one iestatītu ar atsevišķu faksa līniju

- 1 Izmantojot tālruņa auklu, kas piegādāta iepakojumā kopā ar HP all-in-one, vienu tās galu pieslēdziet telefona sienas ligzdai, un tad otru galu - pieslēgvietai ar apzīmējumu "1-LINE" jūsu HP all-in-one aizmugurē.



Uzmanību Ja jūs neizmantojat piegādāto tālruņa auklu, lai savienotu telefona sienas ligzdu ar HP all-in-one, var gadīties, ka nevarēsiet sekmīgi strādāt ar faksu. Šī speciālā tālruņa aukla atšķiras no tālruņa auklām, kādas jau ir jūsu dzīvoklī vai birojā. Ja piegādātā tālruņa aukla ir pārāk īsa, informāciju par tās pagarināšanu skatīt [Telefona vads, kas piegādāts kopā ar HP all-in-one](#), nav pietiekami garš.

- 2 Iestatiet HP all-in-one tā, lai uz ienākošajiem izsaukumiem tā atbildētu automātiski. Nospiediet pogu **Auto Answer (automātiska atbilde)**, līdz iedegsies spuldzīte.
- 3 (Fakultatīvi) Izmēniet iestatījumu **Rings to Answer (zvana signālu skaits līdz atbildei)** uz vienu zvanu vai diviem zvaniem. Informāciju par šī iestatījuma mainīšanu skatīt [Zvana signālu skaita iestatīšana pirms atbildēšanas](#).
- 4 Izpildiet faksa testu. Informāciju skatīt [Parastā faksa nosūtīšana](#).

Kad zvana telefons, HP all-in-one atbildēs automātiski pēc zvana skaita, kādu jūs iestatījāt iestatījumā **Rings to Answer (zvana signālu skaits līdz atbildei)**. Tad tas sāks izdot faksa saņemšanas tonālos signālus nosūtošajam faksa aparātam un saņemt faksu.

B variants: HP all-in-one uzstādīšana ar DSL

Ja jūsu telefona sabiedrība sniedz DSL pakalpojumu, izmantojiet šīs sadaļas instrukcijas, lai ieslēgtu DSL filtru starp telefona sienas ligzdu un jūsu HP all-in-one. DSL filtrs noņem diigtālo signālu, kas var traucēt jūsu HP all-in-one pareizai darbībai pa tālruņa līniju. (Var gadīties, ka jūsu valstī/reģionā DSL sauc par ADSL.)



Uzmanību Ja jums ir DSL līnija un jūs neieslēdzat DSL filtru, ar savu HP all-in-one jūs nevarēsiet nosūtīt un saņemt faksus.

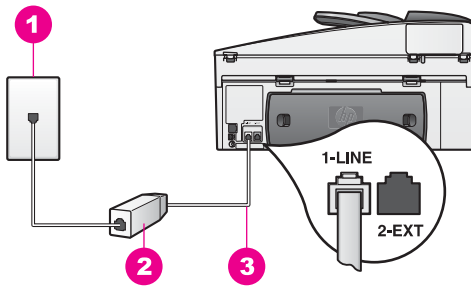

HP all-in-one skats no aizmugures

1	Telefona sienas ligzda
2	DSL filtrs un aukla, ko piegādāja jūsu DSL pakalpojumu sniedzējs
3	Tālruņa aukla, kas piegādāta iepakojumā ar HP all-in-one un pievienota pieslēgvietai "1-LINE"

Lai uzstādītu jūsu HP all-in-one ar DSL

- 1 DSL filtru iegādājieties pie sava DSL pakalpojumu sniedzēja.
- 2 Izmantojot tālruņa auklu, kas piegādāta iepakojumā kopā ar HP all-in-one, vienu tās galu pieslēdziet DSL filtra vaļējai pieslēgvietai, un tad otru galu - pieslēgvietai ar apzīmējumu "1-LINE" jūsu HP all-in-one aizmugurē.



Uzmanību Ja jūs neizmantojat piegādāto tālruņa auklu, lai savienotu telefona sienas ligzdu ar HP all-in-one, var gadīties, ka nevarēsiet sekmīgi strādāt ar faksu. Šī speciālā tālruņa aukla atšķiras no tālruņa auklām, kādas jau ir jūsu dzīvoklī vai birojā.

- 3 Pievienojiet DSL filtra auklu telefona sienas ligzdam.
- 4 Izpildiet faksa testu. Informāciju skatīt [Parastā faksa nosūtīšana](#).

C variants: HP all-in-one uzstādīšana ar PBX telefona sistēmu vai ISDN līniju

Ja jūs izmantojat vai nu PBX telefona sistēmu, vai arī ISDN konverteri/galastacijas adapteri, noteikti izpildiet šādas darbības:

- Ja jūs izmantojat vai nu PBX telefona sistēmu, vai arī ISDN konverteri/galastacijas adapteri, pievienojiet HP all-in-one pieslēgvietai, kas paredzēta izmantošanai faksam un telefonam. Turklāt nodrošiniet, lai galastacijas adapteris būtu iestatīts pareizam komutatora tipam jūsu valstij/reģionam, ja tas ir iespējams.

Piezīme Dažas ISDN sistēmas ļauj konfigurēt pieslēgvietas konkrētām telefonijas aprīkojumam. Piemēram, vienu pieslēgvietu jūs varējat piešķirt telefonam un 3. grupas faksam, un otru pieslēgvietu - daudzējādiem nolūkiem. Ja, pieslēdzoties jūsu ISDN konvertera faksa/telefona pieslēgvietai, rodas problēmas, mēģiniet izmantot pieslēgvietu, kas piešķirta daudzējādiem nolūkiem; tā var būt apzīmēta ar "multi-combi" vai kaut kā tamlīdzīgi.

- Ja jūs izmantojat PBX telefona sistēmu, iestatiet izsaukuma gaidīšanas tonālo signālu stāvoklī "off" (izslēgts).



Uzmanību Daudzās digitālās PBX sistēmās ir izsaukuma gaidīšanas tonālais signāls, kas iestatīts stāvoklī "on" (ieslēgts). Izsaukuma gaidīšanas tonālais signāls traucēs jebkādu faksa pārraidi, un ar savu HP all-in-one jūs nevarēsiet nosūtīt un saņemt faksus. Instrukcijas par to, kā izslēgt izsaukuma gaidīšanas tonālo signālu, skatīt dokumentācijā, kas piegādāta kopā ar jūsu PBX sistēmu.

- Ja jūs izmantojat PBX telefona sistēmu, pirms faksa numura sastādīšanas sastādiet ārējās līnijas numuru.
- Noteikti izmantojat piegādāto tālruņa auklu, lai savienotu telefona sienas ligzdu ar HP all-in-one, citādi var gadīties, ka nevarēsiet sekmīgi strādāt ar faksu. Šī speciālā tālruņa aukla atšķiras no tālruņa auklām, kādas jau ir jūsu dzīvoklī vai birojā. Ja piegādātā tālruņa aukla ir pārāk īsa, informāciju par tās pagarināšanu skatīt *Telefona vads*, kas piegādāts kopā ar HP all-in-one, nav pietiekami garš.

D variants: Fakss ar dažādu zvana signālu pakalpojumu pa to pašu līniju

Ja jūs abonējat dažādu zvana signālu pakalpojumu (no savas telefona sabiedrības), kas dod iespēju, lai vienai tālruņa līnijai būtu vairāki tālruņa numuri ar dažādu zvanu shēmu katram no tiem, pieslēdziet savu HP all-in-one, kā aprakstīts šajā sadaļā.

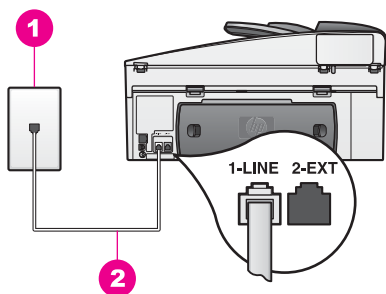

HP all-in-one skats no aizmugures

1	Telefona sienas ligzda
2	Tālruņa aukla, kas piegādāta iepakojumā ar HP all-in-one un pievienota pieslēgvietai "1-LINE"

Lai uzstādītu jūsu HP all-in-one ar dažādu zvana signālu pakalpojumu

- 1 Izmantojot tālruņa auklu, kas piegādāta iepakojumā kopā ar HP all-in-one, vienu tās galu pieslēdziet telefona sienas ligzdai, un tad otru galu - pieslēgvietai ar apzīmējumu "1-LINE" jūsu HP all-in-one aizmugurē.



Uzmanību Ja jūs neizmantojat piegādāto tālruņa auklu, lai savienotu telefona sienas ligzdu ar HP all-in-one, var gadīties, ka nevarēsiet sekmīgi strādāt ar faksu. Šī speciālā tālruņa aukla atšķiras no tālruņa auklām, kādas jau ir jūsu dzīvoklī vai birojā. Ja piegādātā tālruņa aukla ir pārāk īsa, informāciju par tās pagarināšanu skatīt [Telefona vads, kas piegādāts kopā ar HP all-in-one](#), nav pietiekami garš.

- 2 Iestatiet HP all-in-one tā, lai uz ienākošajiem izsaukumiem tā atbildētu automātiski. Nospiediet pogu **Auto Answer (automātiska atbilde)**, līdz iedegsies spuldzīte.
- 3 Izmainiet **Answer Ring Pattern (atbildes zvana shēmas)** iestatījumu uz shēmu, ko jūsu faksa numuram bija piešķīrusi telefona sabiedrība, piemēram, dubultie vai trīskāršie zvana signāli.
Informāciju par šī iestatījuma mainīšanu skatīt [Atbildes zvana signāla mainīšana \(balss/faksa zvana izšķiršana\)](#).

Piezīme Jūsu HP all-in-one ir iestatīts rūpnīcā, lai atbildētu uz visām zvana shēmām. Ja jūs neiestatiet pareizo zvana shēmu, ko jūsu faksa numuram piešķīrusi telefona sabiedrība, jūsu HP all-in-one var atbildēt kā uz balss, tā uz faksa izsaukumiem, vai arī neatbildēt nemaz.

- 4 (Fakultatīvi) Izmainiet iestatījumu **Rings to Answer (zvana signālu skaits līdz atbildei)** uz vienu zvānu vai diviem zvāniem.
Informāciju par šī iestatījuma mainīšanu skatīt [Zvānu signālu skaita iestatīšana pirms atbildēšanas](#).
- 5 Izpildiet faksa testu. Informāciju skatīt [Parastā faksa nosūtīšana](#).

Jūsu HP all-in-one automātiski atbildēs uz ienākošajiem izsaukumiem, kam ir jūsu izvēlētā zvana shēma (**Answer Ring Pattern (atbildes zvana shēmas)** iestatījums) pēc jūsu izvēlētā zvānu skaita (**Rings to Answer (zvānu signālu skaita līdz atbildei)** iestatījums). Tad tas sāks izdot faksa saņemšanas tonālos signālus nosūtošajam faksa aparātam un saņemt faksu.

E variants: Koplietojama balss/faksa līnija

Ja pa vienu un to pašu tālruņa numuru jūs saņemat kā balss izsaukumus, tā arī faksa izsaukumus, un uz šīs tālruņa līnijas jums nav cita biroja aprīkojuma (vai balss pasta), pieslēdziet savu HP all-in-one, kā aprakstīts šajā sadaļā.

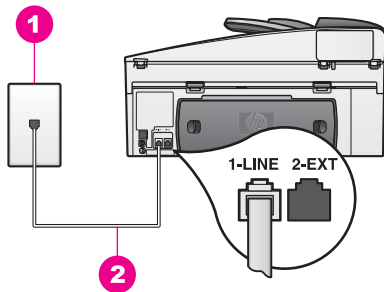

HP all-in-one skats no aizmugures

1	Telefona sienas ligzda
2	Tālruņa aukla, kas piegādāta iepakojumā ar HP all-in-one un pievienota pieslēgvietai "1-LINE"

Lai HP all-in-one iestatītu ar koplietojamu balss/faksa līniju

- 1 Izmantojot tālruņa auklu, kas piegādāta iepakojumā kopā ar HP all-in-one, vienu tās galu pieslēdziet telefona sienas ligzdai, un tad otru galu - pieslēgvietai ar apzīmējumu "1-LINE" jūsu HP all-in-one aizmugurē.



Uzmanību Ja jūs neizmantojat piegādāto tālruņa auklu, lai savienotu telefona sienas ligzdu ar HP all-in-one, var gadīties, ka nevarēsiet sekmīgi strādāt ar faksu. Šī speciālā tālruņa aukla atšķiras no tālruņa auklām, kādas jau ir jūsu dzīvoklī vai birojā. Ja piegādātā tālruņa aukla ir pārāk īsa, informāciju par tās pagarināšanu skatīt [Telefona vads, kas piegādāts kopā ar HP all-in-one, nav pietiekami garš](#).

- 2 Tagad jums jāizlemj, kā jūs vēlaties, lai HP all-in-one atbildētu uz izsaukumiem - automātiski vai manuāli:
 - Ja jūs iestatāt HP all-in-one tā, lai tas automātiski atbildētu uz faksiem, tas automātiski atbildēs uz visiem ienākošajiem zvaniem un pieņems faksus. Šajā gadījumā jūsu HP all-in-one nevarēs izšķirt starp faksa un balss izsaukumiem; ja jūs domājat, ka izsaukums ir balss izsaukums, jums uz to būs jāatbild, pirms uz izsaukumu atbildēs HP all-in-one. Lai uz faksa izsaukumiem atbildētu automātiski, nospiediet pogu **Auto Answer (automātiskā atbilde)**, kamēr deg spuldzīte.
 - Ja jūs iestatāt HP all-in-one, lai tas atbildētu uz faksiem manuāli, jums personīgi būs jāatbild uz ienākošajiem faksa zvaniem, pretējā gadījumā jūsu HP all-in-one nevarēs pieņemt faksus. Lai uz faksa izsaukumiem atbildētu manuāli, nospiediet pogu **Auto Answer (automātiskā atbilde)**, kamēr spuldzīte nedeg.
- 3 Izpildiet faksa testu. Informāciju skatīt [Parastā faksa nosūtīšana](#).

Ja klausuli jūs paceļat pirms HP all-in-one un dzirdat faksa tonālos signālus no nosūtošā faksa aparāta, uz faksa izsaukumu jums būs nepieciešams atbildēt manuāli. Informāciju skatīt [Parastā faksa nosūtīšana](#).

F variants: Koplietojama balss/faksa līnija ar balss pastu

Ja jūs saņemat kā balss izsaukumus, tā arī faksa izsaukumus uz viena un tā paša tālruņa numura, un jūs abonējiet arī balss pasta pakalpojumu no jūsu telefona sabiedrības, pievienojiet savu HP all-in-one, kā aprakstīts šajā sadaļā.

Piezīme Jūs nevarat saņemt faksus automātiski, ja jums ir balss pasta pakalpojums uz to pašu tālruņa numuru, kuru jūs izmantojat faksa izsaukumiem. Faksi jums jāsaņem manuāli; tas nozīmē, ka uz ienākošajiem faksa izsaukumiem jums jābūt pieejamam personiskai atbildei. Ja tā vietā jūs vēlaties saņemt faksus automātiski, sazinieties ar savu telefona sabiedrību, lai abonētu dažādu zvana signālu pakalpojumu vai iegūtu atsevišķu tālruņa līniju darbam ar faksu.

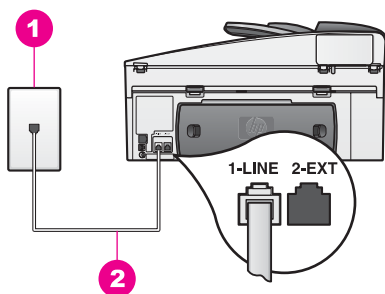

HP all-in-one skats no aizmugures

1	Telefona sienas ligzda
2	Tālruņa aukla, kas piegādāta iepakojumā ar HP all-in-one un pievienota pieslēgvietai "1-LINE"

Lai uzstādītu jūsu HP all-in-one ar balss pastu

- 1 Izmantojot tālruņa auklu, kas piegādāta iepakojumā kopā ar HP all-in-one, vienu tās galu pieslēdziet telefona sienas ligzdai, un tad otru galu - pieslēgvietai ar apzīmējumu "1-LINE" jūsu HP all-in-one aizmugurē.



Uzmanību Ja jūs neizmantojat piegādāto tālruņa auklu, lai savienotu telefona sienas ligzdu ar HP all-in-one, var gadīties, ka nevarēsiet sekmīgi strādāt ar faksu. Šī speciālā tālruņa aukla atšķiras no tālruņa auklām, kādas jau ir jūsu dzīvoklī vai birojā. Ja piegādātā tālruņa aukla ir pārāk īsa, informāciju par tās pagarināšanu skatīt [Telefona vads, kas piegādāts kopā ar HP all-in-one](#), nav pietiekami garš.

- 2 Iestatiet HP all-in-one tā, lai uz ienākošajiem izsaukumiem tā atbildētu manuāli. Nospiediet pogu **Auto Answer (automātiska atbilde)**, kamēr spuldzīte nedeg.
- 3 Izpildiet faksa testu. Informāciju skatīt [Parastā faksa nosūtīšana](#).

Jums jābūt pieejamam, lai personiski atbildētu uz faksa izsaukumiem, vai jūsu HP all-in-one nevarēs saņemt faksus. Informāciju par faksa manuālu saņemšanu skatiet [Faksa saņemšana](#).

Faksa iestatījumu pārbaude

Jūs varat pārbaudīt faksa iestatījumus, lai pārbaudītu jūsu HP all-in-one statusu un pārliecinātos, ka tas darbam ar faksu ir uzstādīts pareizi. Izpildiet šo pārbaudi pēc tam, kad esat pabeidzis sava HP all-in-one iestatīšanu darbam ar faksu. Šis tests veic šādas darbības:

- Pārbauda faksa tehniskos līdzekļus
- Pārbauda, vai tālruņa aukla ir iesprausta pareizā pieslēgvieta
- Pārbauda centrāles tonālo atbildes signālu
- Pārbauda, vai tālruņa līnija ir aktīva
- Pārbauda tālruņa līnijas savienojuma stāvokli

HP all-in-one izdrukā atskaiti ar pārbaudes rezultātiem. Ja pārbaudes rezultāti ir nesekmīgi, izskatiet atskaiti, lai iegūtu informāciju par to, kā novērst problēmu, un atkārtojiet pārbaudi.

Lai pārbaudītu faksa iestatījumus no kontrolpaneļa

- 1 Uzstādiet savu HP all-in-one darbam ar faksu atbilstoši šīs nodaļas iestatīšanas instrukcijām.
- 2 Pārliecinieties, vai pirms pārbaudes sākuma esat ievietojis drukas kasetnes un ielādējis papīru.
Papildus informāciju skatīt [Saņemšana no konkrētas sūttītāju grupas \(privātais režīms\)](#) un [Saņemšana no jebkura sūttītāja \(atklātais režīms\)](#).
- 3 Nospiediet **Setup (iestatīšana)**.
- 4 Nospiediet **6**, pēc tam - **5**.
Tiek atvērta **Tools (rīki)** izvēlne, kurā pēc tam izvēlieties **Clean Print Cartridge (tīrīt drukas kasetni)**.
HP all-in-one parāda pārbaudes stāvokli krāsu grafiskajā displejā un izdrukā atskaiti.
- 5 Izskatiet atskaiti.
 - Ja pārbaude ir beigusies sekmīgi, bet jums joprojām ir problēmas ar faksa ziņojumiem, pārbaudiet faksa iestatījumus, kas uzskaitīti atskaitē, lai pārbaudītu, vai šie iestatījumi ir pareizi. Tukšs vai nepareizs faksa iestatījums var radīt problēmas darbā ar faksu.
 - Ja pārbaude beidzas nesekmīgi, izskatiet atskaiti, lai iegūtu informāciju par to, kā novērst visas konstatētās problēmas.
- 6 Pēc faksa atskaites saņemšanas no HP all-in-one nospiediet pogu **OK (labi)**.
Nepieciešamības gadījumā novērsiet visas konstatētās problēmas un testu izpildiet atkārtoti.
Papildu informāciju par visām testēšanas laikā konstatētajām problēmām skatīt [Faksa tests beidzās nesekmīgi](#).

11 Faksa funkciju izmantošana

Jūs varat izmantot jūsu HP all-in-one, lai nosūtītu un saņemtu faksus, arī krāsu faksus. Uzstādot ātrās numura izsaukšanas sarakstu, jūs varat ātri un vienkārši nosūtīt faksus uz bieži izmantojamiem numuriem. Kontrolpanelī jūs varat arī iestatīt virkni faksa opciju, piemēram, izšķirtspēju.

Jums nepieciešams iepazīties ar **HP Direktors**, kas tika piegādāts kopā ar jūsu **HP Image Zone** programmatūru, lai pilnībā izmantotu tā funkcionālās priekšrocības. Izmantojot **HP Direktors**, jūs varat nosūtīt faksu no jūsu datora, iekļaut datorā sagatavotu titullapu un ātri iestatīt ātro numura izsaukšanu. Papildus informāciju skatīt uz ekrāna redzamajā **HP Image Zone Help (HP Image Zone palīdzība)**.

Informāciju par **HP Direktors** un ekrānā piedāvājamās palīdzības izmantošanu skatīt Izmantojiet HP Image Zone, lai efektīvāk strādātu ar HP all-in-one.

HP all-in-one uzstādīšana faksa saņemšanai

Jūsu HP all-in-one iespējams iestatīt tā, lai faksi tiktu saņemti automātiski vai manuāli atkarībā no apstākļiem jūsu mājās vai birojā. Ja jūs iestatāt HP all-in-one tā, lai tas automātiski atbildētu uz faksiem, tas automātiski atbildēs uz visiem ienākošajiem zvaniem un pieņems faksus. Ja jūs iestatāt HP all-in-one, lai tas atbildētu uz faksiem manuāli, jums personīgi būs jāatbild uz ienākošajiem faksa zvaniem, pretējā gadījumā jūsu HP all-in-one nevarēs pieņemt faksus. Papildus informāciju par manuālu faksa saņemšanu skatīt [Faksa saņemšana](#).

Noteiktās situācijās var rasties nepieciešamība saņemt faksus manuāli. Piemēram, ja jūsu HP all-in-one un telefonam tiek izmantota kopīga līnija, un jums nav atsevišķas zvana ierīces vai automātiskā atbildētāja, manuālai faksa zvanu saņemšanai jums jāiestata HP all-in-one. Ja jūs abonējat balss pasta pakalpojumu, jums arī būs jāatbild manuāli uz faksa izsaukumiem. Tas nosaka fakts, ka HP all-in-one nespēs atšķirt faksa zvanus no telefona zvaniem.

Piezīme Papildu informāciju par to, kā uzstādīt jūsu biroja aprīkojumu ar HP all-in-one, skatīt [Faksa iestatīšana](#).

Rekomendējamā atbildes režīma izvēle jūsu iekārtai

Lai noteiktu rekomendējamo atbildes režīmu jūsu HP all-in-one, ņemot vērā jūsu dzīvokļa vai biroja iekārtu, skatīt turpmāko tabulu. No tabulas pirmās slejas izvēlieties jūsu birojā atbilstošo aprīkojuma un pakalpojumu kombināciju. Tad otrajā slejā sameklējiet attiecīgo iestatījumu. Trešā sleja raksturo, kā HP all-in-one atbildēs uz ienākošajiem zvaniem.

Pēc tam, kad esat noteicis rekomendējamo atbildes režīmu jūsu dzīvokļa vai biroja iekārtai, papildu informāciju skatīt [Atbildes režīma iestatīšana](#).

Aprīkojums/ pakalpojumi, kas arī izmanto jūsu faksa līniju	Rekomendējamais atbildes režīms	Raksturojums
Nav (Jums ir atsevišķa faksa līnija, pa kuru jūs saņemat tikai faksa zvanus.)	Automātiski (Auto Answer (automātiskās atbildes) spuldzīte deg.)	HP all-in-one automātiski atbild uz visiem ienākošajiem zvaniem, izmantojot Rings to Answer (zvana signālu skaits līdz atbildei) iestatījumu. Papildus informāciju par zvana signālu skaita iestatīšanu skatīt Zvana signālu skaita iestatīšana pirms atbildēšanas .
Kopīga balss un faksa līnija, nav automātiskā atbildētāja. (Jums ir kopīga faksa līnija, pa kuru jūs saņemat gan balss, gan faksa zvanus.)	Manuāls: (Auto Answer (automātiskās atbildes) spuldzīte nedeg.)	HP all-in-one neveiks automātisku atbildēšanu uz zvaniem. Faksus jums jāsaņem manuāli, nospiežot Start Black (sākt melnbaltu) vai Start Color (sākt krāsu) . Informāciju par faksu manuālu saņemšanu skatiet Faksa saņemšana . Šo iestatījumu jūs varat izmantot, ja vairums ienākošo zvanu ir balss zvani, un faksus jūs saņemat reti.
Jūsu telefonpakalpojumu sniedzēja nodrošināts balss pasta pakalpojums.	Manuāls: (Auto Answer (automātiskās atbildes) spuldzīte nedeg.)	HP all-in-one neveiks automātisku atbildēšanu uz zvaniem. Faksus jums jāsaņem manuāli, nospiežot Start Black (sākt melnbaltu) vai Start Color (sākt krāsu) . Informāciju par faksu manuālu saņemšanu skatiet Faksa saņemšana .
Automātiskais atbildētājs un kopēja balss un faksa līnija.	Automātiski (Auto Answer (automātiskās atbildes) spuldzīte deg.)	Taču automātiskais atbildētājs atbildēs uz zvanu un HP all-in-one uzraudzīs līniju. Ja HP all-in-one atpazīst faksa toņus, HP all-in- one pieņems attiecīgo faksu. Zvana signālu skaitam, pēc kura atbild HP all- in-one, jābūt lielākam nekā zvana signālu skaitam, pēc kura atbild automātiskais atbildētājs. Automātiskajam atbildētājam uz izsaukumu jāatbild pirms jūsu HP all-in-one. Papildus informāciju par zvana signālu skaita iestatīšanu skatīt Zvana signālu skaita iestatīšana pirms atbildēšanas .
Dažādu zvanu signālu pakalpojums.	Automātiski (Auto Answer (automātiskās atbildes) spuldzīte deg.)	HP all-in-one automātiski atbild uz visiem ienākošajiem zvaniem. Pārliecinieties, vai telefona sabiedrības zvana shēma, kas iestatīta jūsu faksa tālruņa līnijai, atbilst Answer Ring Pattern (atbildes zvana shēmai) , kas iestatīta HP all-in-one. papildu informāciju skatīt Stikla tīrīšana .

Atbildes režīma iestatīšana

Atbildes režīms nosaka, vai jūsu HP all-in-one atbild vai neatbild uz ienākošajiem izsaukumiem. Ja jūs uzstādāt, lai HP all-in-one atbildētu uz faksiem automātiski (**Auto Answer (automātiskās atbildes)** spuldzīte deg), tas atbild uz visiem ienākošajiem izsaukumiem un saņem faksus. Ja jūs iestatāt HP all-in-one, lai tas atbildētu uz faksiem manuāli, jums personīgi būs jāatbild uz ienākošajiem faksa zvaniem, pretējā gadījumā jūsu HP all-in-one nevarēs pieņemt faksus. Papildus informāciju par manuālu faksa saņemšanu skatīt [Faksa saņemšana](#).

Ja nezināt, kādu atbildēšanas režīmu izmantot, skatīt [Rekomendējamā atbildes režīma izvēle jūsu iekārtai](#).

→ Lai iestatītu atbildēšanas režīmu, nospiediet pogu **Auto Answer (automātiska atbilde)**.

Kad spuldzīte **Auto Answer (automātiska atbilde)** deg, uz izsaukumiem jūsu HP all-in-one atbild automātiski. Kad spuldzīte nedeg, uz izsaukumiem jūsu HP all-in-one neatbild.

Faksa nosūtīšana

Faksu var nosūtīt ar dažādiem paņēmieniem. Izmantojot kontrolpaneli, jūs varat nosūtīt melnbaltus vai krāsu faksus no jūsu HP all-in-one. Faksu jūs varat arī nosūtīt manuāli no pieslēgtā tālruņa aparāta. Tas dod iespēju pirms faksa nosūtīšanas sazināties ar saņēmēju.

Jūs varat iestatīt HP all-in-one pat divpusēju oriģinālu nosūtīšanai.

Ja faksus jūs bieži sūtāt uz vieniem un tiem pašiem numuriem, jūs varat iestatīt ātro numura izsaukšanu un ātri nosūtīt faksus, izmantojot pogu **Speed Dial (ātrā numura izsaukšana)** vai ātrās numura izsaukšanas pogu ar vienu pogas nospiešanu. Iepazīstieties ar šo sadaļu, lai iegūtu papildu informāciju par faksa nosūtīšanas paņēmieniem.

Parastā faksa nosūtīšana

Jūs varat nosūtīt parastu daudzlapu faksu, izmantojot kontrolpaneli.

Piezīme Ja jums nepieciešams drukāts apstiprinājums, ka jūsu faksi ir veiksmīgi nosūtīti, aktivizējiet faksa apstiprināšanu **pirms** faksa nosūtīšanas. Informāciju skatīt [Parastā faksa nosūtīšana](#).

Padoms Jūs varat arī nosūtīt faksu, izmantojot pārraudzītu numura izsaukšanu. Tas dod iespēju kontrolēt numura sastādīšanas ātrumu. Šī funkcija ir lietderīga, ja jūs vēlaties izmantot kādu zvana karti, lai noteiktu maksu par zvanu, un jums ir nepieciešams reaģēt uz signāliem numura izsaukšanas laikā. Papildu informāciju skatīt [Stikla tīrīšana](#).

- 1 Ielādējiet savus oriģinālus dokumentu padeves paplātē ar priekšpusi uz augšu un lapas augšpusi kreisajā pusē. Ja jūs sūtāt vienas lapas faksu, to var arī uzlikt uz stikla.

Piezīme Ja jūs nosūtāt daudz lapu faksu, oriģināli jāievieto automātiskajā dokumentu padevē.

- 2 Izmantojot ciparu taustiņus, ievadiet faksa numuru.

Padoms Lai faksa numurā ievadītu pauzi, nospiediet pogu **Redial/Pause** (atkārtota numura izsaukšana/pauze).

- 3 Nospiediet **Start Black (sākt melnbaltu)**.
- 4 Ja jūsu oriģināls ir uzlikts uz stikla, nospiediet taustiņu **1**, lai izvēlētos faksa oriģinālu no skenera stikla.

Padoms No jūsu HP all-in-one iespējams nosūtīt arī krāsu faksus, piemēram, fotogrāfijas. Šim nolūkam pogas **Start Fax Black (sūtīt melnbaltu faksu)** vietā nospiediet pogu **Start Fax Color (sūtīt krāsu faksu)**.

Vai jūs zinājāt, ka jūs varat nosūtīt faksu no jūsu datora, izmantojot **HP Direktors**, kas tika pievienots jūsu **HP Image Zone** programmatūrai? Turklāt jūs varat izveidot un pievienot datorā izveidotu titullapu, ko nosūtīt kopā ar jūsu faksu. Tas ir vienkārši! Papildu informāciju skatīt uz ekrāna redzamajā **HP Image Zone Help (HP Image Zone palīdzība)**, kas tika pievienots jūsu programmatūrai.

Faksa apstiprināšanas aktivēšana

Ja jums ir nepieciešams drukāts apstiprinājums, ka faksi ir nosūtīti veiksmīgi, veiciet šādas darbības **pirms** faksa nosūtīšanas, lai aktivizētu faksa apstiprināšanu.

Faksa apstiprinājuma noklusējuma iestatījums ir **Every Error (katra kļūda)**. Tas nozīmē, ka jūsu HP all-in-one izdrukā atskaiti tikai tad, ja radusies kāda problēma, nosūtot vai saņemot faksu. Apstiprinājuma ziņojums par to, vai fakss nosūtīts veiksmīgi, īsu brīdi parādās uz krāsu grafikas displeja pēc katras nosūtīšanas. Papildus informāciju par atskaišu drukāšanu skatīt sadaļā **Atskaišu izdruka**.

- 1 Nospiediet **Setup (iestatīšana)**.
- 2 Nospiediet **2**, pēc tam - **1**.
Tiek parādīts **Print Report (drukāt atskaiti)** izvēlne, pēc tam izvēloties **Fax Report Setup (faksa atskaites iestatīšana)**.
- 3 Nospiediet **5**, pēc tam nospiediet **OK**.
Tiek izvēlēts **Send Only (tikai nosūtītajiem)**.
Katrā faksa nosūtīšanas reizē HP all-in-one izdrukās apstiprinājuma atskaiti par to, vai jūsu fakss ir veiksmīgi nosūtīts.

Piezīme Ja jūs izvēlaties **Send Only (tikai nosūtāmajiem)**, jūs nesaņemsiet izdrukātas atskaites, ja rodas kļūdas, kad HP all-in-one saņem faksus. Lai apskatītu visas uztveršanas kļūdas, izdrukājiet **Fax Log (faksu žurnāls)**. Papildu informāciju par **Fax Log (faksu žurnāla)** izdruku skatīt **Manuāla atskaišu sagatavošana**.

Dīvpusēju oriģinālu nosūtīšana

Ja jums ir uzstādīta HP automātiskās abpusējās izdrukas palīgierīce, jūs varat nosūtīt dīvpusējus oriģinālus. Informāciju par papīra ielādi šajā padavē, iepazīstieties ar tai pievienotajām instrukcijām.

Šī funkcija ir atbalstīta tikai melnbaltu faksu nosūtīšanai. Tā nav pieejama, nosūtot krāsu faksus.

Padoms Jūs varat arī izdrukāt saņemtos faksus uz lapas abām pusēm. papildu informāciju skatīt [Stikla tīrīšana](#).

- 1 Ielādējiet savus oriģinālus dokumentu padeves paplātē ar priekšpusi uz augšu un lapas augšpusi kreisajā pusē.

Piezīme Jūsu oriģināliem jābūt ievietotiem dokumentu padeves paplātē; divpusēju oriģinālu nosūtīšana nav atbalstīta, sūtot faksu no stikla.

- 2 Izmantojot ciparu taustiņus, ievadiet faksa numuru.
- 3 Fax (faksa) zonā nospiediet pogu **Menu (izvēlne)**, un tad nospiediet taustiņu **3**. Ar to tiek parādīta **Fax Menu (faksa izvēlne)**, un tad notiek izvēle **Two-Sided Send - Black Only (abpusēja nosūtīšana - tikai melnbaltie faksi)**.
- 4 Izvēlieties vienu no šādām iespējām:

- Ja jūs vēlaties nosūtīt vienpusējus oriģinālus, nospiediet taustiņu **1**, lai izvēlētos **1-Sided Original (1-pusējs oriģināls)**.
- Ja vēlaties nosūtīt divpusējus oriģinālus un ietvert titullapu, nospiediet taustiņu **2**, lai izvēlētos **2-Sided Original with cover page (2-pusējs oriģināls ar titullapu)**.

Atbilstoši šim iestatījumam tiek ieskenēta un nosūtīta tikai titullapas priekšpuse un visu atlikušo lapu abas puses. Tā tiek novērsta nejauša tukšas lapas nosūtīšana, kad tiek ietverta titullapa.

- Ja vēlaties nosūtīt divpusējus oriģinālus un jums nav titullapas, nospiediet taustiņu **3**, lai izvēlētos **2-Sided Original (2-pusēju oriģinālu)**. Atbilstoši šim iestatījumam tiek ieskenētas un nosūtītas visu jūsu lapu abas puses. Šo iestatījumu izmantojiet, ja visiem jūsu oriģināliem teksts atrodas abās pusēs.

Piezīme Ja jūs izvēlaties **2** vai **3**, nodrošiniet, lai oriģināli netiktu izņemti no izvades zonas, pirms nav ieskenētas to abas puses. HP all-in-one ieskenē oriģināla priekšpusi, novieto to izvades zonā un tad pzceļ to atpakaļ, lai ieskenētu pretējo pusi. Pēc tam, kad ir ieskenētas katras lapas abas puses, oriģinālus var izņemt.

- 5 Nospiediet **Start Black (sākt melnbaltu)**.

Piezīme Jūsu izvēlētā opcija ir spēkā tikai pašreiz nosūtītajam faksam. Ja jūs vēlaties, lai visiem turpmāk nosūtītajiem faksiem tiktu izmantota tā pati opcija, izmainiet noklusējuma iestatījumus. papildu informāciju skatīt [Stikla tīrīšana](#).

Faksa manuāla nosūtīšana no tālruņa

Pirms faksa nosūtīšanas jūs varat piezvanīt saņēmējam un runāt ar viņu. Šādu faksa nosūtīšanas metodi sauc par manuālu faksa sūtīšanu. Manuāla faksa nosūtīšana ir izdevīga, ja pirms faksa nosūtīšanas jūs vēlaties pārliecināties, vai saņēmējs var pieņemt faksu.

- 1 Ielādējiet savus oriģinālus dokumentu padeves paplātē ar priekšpusi uz augšu un lapas augšpusi kreisajā pusē.
- 2 Izsauciet numuru, izmantojot telefona papildtastatūru, kas ir pieslēgta jūsu HP all-in-one.

Piezīme Numura sastādīšanai jums jāizmanto telefona taustiņi. Neizmantojiet HP all-in-one kontrolpaneļa papildtastatūru.

- 3 Veiciet vienu no šīm darbībām:
 - Ja pēc numura sastādīšanas jūs dzirdat faksa tonālos signālus, lai nosūtītu faksu, trīs sekunžu laikā nospiediet pogu **Start Fax Black (sūtīt melnbaltu faksu)** vai **Start Fax Color (sūtīt krāsu faksu)**.
 - Ja saņēmējs atbild uz tālruņa zvanu, pirms faksa nosūtīšanas varat ar viņu sarunāties. Tiklīdz jūs esat gatavs nosūtīt faksu, uz kontrolpaneļa nospiediet pogu **Start Fax Black (sūtīt melnbaltu faksu)** vai **Start Fax Color (sūtīt krāsu faksu)**.

Faksa nosūtīšana ar numura atkārtotu sastādīšanu

Jūs varat izmantot atkārtotu numura izsaukšanu, lai nosūtītu faksu uz pēdējo izsaukto numuru.

- 1 Ievietojiet savus oriģinālus dokumentu padeves paplātē ar priekšpusi uz augšu un lapas augšpusi kreisajā pusē.
- 2 Nospiediet pogu **Redial/Pause (numura atkārtota sastādīšana/pauze)**. Pēdējais sastādītais numurs parādās krāsu grafiskajā displejā.
- 3 Nospiediet **Start Copy Black (sākt melnbaltu kopēšanu)** vai **Start Copy Color (sākt krāsu kopēšanu)**.

Faksa nosūtīšana, izmantojot ātri sastādāmos numurus

Jūs varat ātri nosūtīt faksu, nospiežot pogu **Speed Dial (numura ātrā sastādīšana)** vai kontrolpaneļa ātrās numura sastādīšanas pogu ar vienu pogas nospiešanu.

Piezīme Ātrās numura sastādīšanas pogu ar vienu pogas nospiešanu atbilst pirmajiem pieciem numura ātrās sastādīšanas ierakstiem.

Ātrās numura izsaukšanas ieraksti nebūs redzami, ja jūs tos neiestatīsit. papildu informāciju skatīt [Stikla tīrīšana](#).

- 1 Ievietojiet savus oriģinālus dokumentu padeves paplātē ar priekšpusi uz augšu un lapas augšpusi kreisajā pusē.
- 2 Veiciet vienu no šīm darbībām:
 - Atkārtoti nospiediet pogu **Speed Dial (numura ātrā sastādīšana)**, līdz krāsu grafiskā displeja augšējā rindā parādīsies vajadzīgais numura ātrās sastādīšanas ieraksts. Jūs varat arī ritināties caur numura ātrās sastādīšanas ierakstiem, spiežot taustiņus ▼ vai ▲. Kad vajadzīgais atskaites veids ir iezīmēts, nospiediet **OK**.
 - Jūs varat ievadīt ātrās numura izsaukšanas kodu, izmantojot papildtastatūru kontrolpanelī. Nospiediet **OK**.
 - Nospiediet numura ātrās sastādīšanas pogu ar vienu pogas nospiešanu. Nospiediet **OK**.
- 3 Nospiediet **Start Copy Black (sākt melnbaltu kopēšanu)** vai **Start Copy Color (sākt krāsu kopēšanu)**.

Faksa nosūtīšanas ieplānošana

Jūs varat ieplānot melnbaltā faksa nosūtīšanu vēlāk tajā pašā dienā (piemēram, kad tālruņa līnijas nav tik aizņemtas vai telefona tarifi ir zemāki). Ieplānojot faksa

nosūtīšanu, oriģināliem jābūt ievietotiem dokumentu padeves paplātē, bet ne uz stikla. HP all-in-one automātiski nosūta jūsu faksu, kad ir pienācis noteiktais laiks.

Vienā reizē var iepļānot tikai viena faksa nosūtīšanu. Kad ir iepļānota faksa nosūtīšana, citus faksus var turpināt nosūtīt parastā veidā.

- 1 Ievietojiet savus oriģinālus dokumentu padeves paplātē ar priekšpusi uz augšu un lapas augšpusi kreisajā pusē.

Piezīme Ievietojiet oriģinālus dokumentu padeves paplātē, bet ne uz stikla. Šī funkcija netiek atbalstīta, ja oriģinālus novieto uz stikla.

- 2 In the Fax area, press **Menu**.
Tiek izvēlēta **Fax Menu (faksa izvēlne)**.
- 3 Nospiediet **5**, lai izvēlētos **Send (sūtīt)**.
- 4 Ievadiet nosūtīšanas laiku, izmantojot ciparu numeric tastatūru, un tad nospiediet pogu **OK (labi)**.
- 5 Ievadiet faksa numuru, izmantojot šo tastatūru, nospiediet numura ātrās sastādīšanas pogu ar vienu pogas nospiešanu, vai atkārtoti nospiediet pogu **Speed Dial (numura ātrā sastādīšana)**, līdz parādās atbilstošais numura ātrās sastādīšanas ieraksts.
- 6 Nospiediet **Start Black (sākt melnbaltu)**.
HP all-in-one nosūta faksu iepļānotajā laikā. Uzraksts **Send Fax Later (nosūtīt faksu vēlāk)** krāsu grafiskajā displejā parādās kopā ar iepļānoto laiku.

Iepļānotā faksa nosūtīšanas parametru mainīšana vai atcelšana

Jūs varat izmainīt iepļānotā faksa numuru vai nosūtīšanas laiku vai tos abus atcelt. Pēc faksa nosūtīšanas iepļānošanas iepļānotais laiks parādās krāsu grafikas displejā.

- 1 Fax (faksa) zonā nospiediet pogu **Menu (izvēlne)**.
Tiek izvēlēta **Fax Menu (faksa izvēlne)**.
- 2 Nospiediet **5**, lai izvēlētos **Send (sūtīt)**.
Ja faksa nosūtīšana jau ir bijusi iepļānota, parādās izvēlne **Fax is Scheduled (faksa nosūtīšana ir iepļānota)**.
- 3 Veiciet vienu no šīm darbībām:
 - Nospiediet taustiņu **1**, lai atceltu iepļānoto faksu.
Ar to tiek izvēlēts **Cancel scheduled fax (atcelt iepļānoto faksu)**. Jūsu iepļānotā faksa nosūtīšana ir atcelta.
 - Nospiediet taustiņu **2**, lai izmainītu laiku vai numuru.
Ar to tiek izvēlēts **Set new time to send fax (iestatiet jaunu faksa nosūtīšanas laiku)**.
- 4 Ja jūs nospiedāt taustiņu **2**, ievadiet jauno nosūtīšanas laiku un tad nospiediet pogu **OK (labi)**.
- 5 Ievadiet jauno faksa numuru un tad nospiediet pogu **Start Fax Black (sūtīt melnbaltu faksu)**.

Faksa nosūtīšana no atmiņas

Jūs varat ieskenēt melnbaltu faksu atmiņā un tad to nosūtīt no atmiņas. Šī funkcija ir noderīga, ja faksa numurs, kuru cenšaties sastādīt, ir aizņemts vai pagaidām nepieejams. HP all-in-one ieskenē oriģinālus atmiņā un tos nosūta, tiklīdz ir iespējams

savienoties ar uztverošo faksa aparātu. Pēc tam, kad HP all-in-one ieskenē lapas atmiņā, jūs nekavējoši varat izņemt oriģinālus no dokumentu padeves paplātes.

- 1 Ievietojiet savus oriģinālus dokumentu padeves paplātē ar priekšpusi uz augšu un lapas augšpusi kreisajā pusē.

Piezīme Ievietojiet oriģinālus dokumentu padeves paplātē, bet ne uz stikla. Šī funkcija netiek atbalstīta, ja oriģinālus novieto uz stikla.

- 2 Fax (faksa) zonā nospiediet pogu **Menu (izvēlne)**.
Tiek izvēlēta **Fax Menu (faksa izvēlne)**.
- 3 Nospiediet **4**, lai izvēlētos **Scanner (skeneris)**.
- 4 Ievadiet faksa numuru, izmantojot šo tastatūru, nospiediet numura ātrās sastādīšanas pogu ar vienu pogas nospiešanu, vai atkārtoti nospiediet pogu **Speed Dial (numura ātrā sastādīšana)**, līdz parādās atbilstošais numura ātrās sastādīšanas ieraksts.
- 5 Nospiediet **Start Black (sākt melnbaltu)**.

Piezīme Ja jūs nospiežat pogu **Start Fax Color (sūtīt krāsu fakšu)**, tiks nosūtīts melnbalts fakss un krāsu grafikas displejā parādās ziņojums.

HP all-in-one ieskenē oriģinālus atmiņā un nosūta fakšu, kad uztverošais faksa aparāts ir pieejams.

Faksa nosūtīšana, izmantojot pārraudzīto numura sastādīšanu

Pārraudzīta numura izsaukšana ļauj jums izsaukt numuru no kontrolpaneļa tāpat, kā jūs numuru izsauktu ar parastu telefonu. Šī funkcija ir lietderīga, ja jūs vēlaties izmantot kādu zvana karti, lai noteiktu maksu par zvanu, un jums ir nepieciešams reaģēt uz signāliem numura izsaukšanas laikā. Tā ļauj kontrolēt arī izsaukšanas ātrumu, ja tas nepieciešams.

Piezīme Nodrošiniet, lai skaļums būtu ieslēgts, vai jūs nedzirdēsiet centrāles atbildes tonālo signālu. Informāciju skatīt [Parastā faksa nosūtīšana](#).

- 1 Ievietojiet savus oriģinālus dokumentu padeves paplātē ar priekšpusi uz augšu un lapas augšpusi kreisajā pusē. Ja jūs sūtat vienas lapas fakšu, to var arī uzlikt uz stikla.
- 2 Nospiediet **Start Copy Black (sākt melnbaltu kopēšanu)** vai **Start Copy Color (sākt krāsu kopēšanu)**.
- 3 Ja jūsu oriģināls ir uzlikt uz stikla, nospiediet taustiņu **1**, lai izvēlētos **faksa oriģinālu no skenera stikla**.
- 4 Ildzirdot izsaukšanas signālu, ievadiet numuru, izmantojot papildtastatūru kontrolpanelī.
- 5 Sekojiet visām uzvednēm, kas var parādīties.
Jūsu fakss ir nosūtīts, tiklīdz atbild saņēmēja faksa ierīce.

Faksa saņemšana

Jūsu HP all-in-one var saņemt faksus automātiski vai manuāli, atkarībā no jūsu iestatītā atbildes režīma. Ja spuldzīte, kas atrodas blakus spuldzītei **Auto Answer (automātiska atbilde)** deg, jūsu HP all-in-one automātiski atbild uz ienākošajiem izsaukumiem un saņem faksus. Ja šī spuldzīte nedeg, faksi jums jāsaņem manuāli. Papildus informāciju par skaļuma regulēšanu skatīt [Skaļuma noregulēšana](#).

Padoms Jūs varat uzstādīt HP all-in-one, lai saņemtos faksus izdrukātu uz abām lapas pusēm, lai ietaupītu papīru. Informāciju skatīt [Parastā faksa nosūtīšana](#).

Piezīme Ja jūs esat uzstādījis foto vai pelēku foto drukas kasetni fotogrāfiju drukāšanai, jums var būt nepieciešams nomainīt to pret melnu drukas kasetni faksu saņemšanai. Skatīt [Darbs ar drukas kasetnēm](#).

Zvana signālu skaita iestatīšana pirms atbildēšanas

Jūs varat norādīt, cik zvana signāli ir nepieciešami, lai jūsu HP all-in-one automātiski atbildētu uz ienākošu zvanu.

Piezīme Šis iestatījums ir spēkā tikai tad, ja jūsu HP all-in-one ir iestatīts automātiskai faksu saņemšanai.

Iestatījums **Rings to Answer (zvana signālu skaits līdz atbildei)** ir svarīgs, ja jums uz vienas tālruņa līnijas ar HP all-in-one ir ieslēgts automātiskais atbildētājs. Automātiskajam atbildētājam uz izsaukumu jāatbild pirms jūsu HP all-in-one. Zvana signālu skaitam, pēc kura atbild HP all-in-one, jābūt lielākam nekā zvana signālu skaitam, pēc kura atbild automātiskais atbildētājs.

Piemēram, iestatiet savu automātisko atbildētāju, lai tas atbildētu 4 zvana signālu laikā, un savu HP all-in-one, lai tas atbildētu pēc maksimālā zvana signālu skaita, ko uztur jūsu iekārta. (Maksimālais kopiju skaits ir atkarīgs no modeļa.) Taču automātiskais atbildētājs atbildēs uz zvanu un HP all-in-one uzraudzīs līniju. Ja HP all-in-one atpazīst faksa tonus, HP all-in-one pieņems attiecīgo faksu. Balss zvana gadījumā, automātiskais atbildētājs ierakstīs ienākošo ziņu.

Lai ar kontrolpaneli noteiktu zvanu skaitu līdz atbildēšanai

- 1 Nospiediet **Setup (iestatīšana)**.
- 2 Nospiediet **4**, pēc tam - **3**.
Tiek parādīts **Basic Fax Setup (galvenie faksa iestatījumi)** izvēlne un pēc tam - **Rings to Answer (zvana signālu skaits līdz atbildei)**.
- 3 Ievadiet vajadzīgo zvana signālu skaitu, izmantojot papildtastatūru.
- 4 Lai apstiprinātu iestatījumu, nospiediet **OK**.

HP all-in-one iestatīšana vienusējū vai divpusēju faksu izdrukai

Ja jums ir uzstādīta HP automātiskās abpusējās izdrukas palīgierīce, jūs varat izdrukāt divpusējus faksus.

Informāciju par papīra ielādi šajā padevē, iepazīstieties ar tai pievienotajām instrukcijām.

Padoms Jūs varat arī nosūtīt divpusējus oriģinālus izmantojot automātisko dokumentu padevi. papildu informāciju skatīt [Stikla tīrīšana](#).

- 1 Pārlicinieties, ka padevē ir papīrs.
- 2 Nospiediet **8**, pēc tam - **3**.
Tiek atvērta **Tools (rīki)** izvēlne, kurā pēc tam izvēlieties **Align Print Cartridge (izlīdzināt drukas kasetni)**.

Padoms Jūs varat arī piekļūt faksu divpusējai izdrukai, nospiežot pogu **Setup (iestatīšana)**, taustiņu **4** un tad taustiņu **6**.

- 3 Izvēlieties vienu no šādām iespējām:
 - Ja jūs vēlaties izdrukāt uz lapas vienas puses, nospiediet taustiņu **1**, lai izvēlētos **1-Sided Output (1-pusēju izvadi)**.
 - Ja jūs vēlaties izdrukāt uz lapas abām pusēm, nospiediet taustiņu **2**, lai izvēlētos **2-Sided Output (2-pusēju izvadi)**.

Piezīme Ja jūs izvēlaties **2**, nodrošiniet, lai lapas netiktu izņemtas no izejas paplātes, pirms HP all-in-one nav pabeidzis izdrukāt faksu. HP all-in-one izdrukā oriģināla priekšpusi, novieto to izvades paplātē un tad paceļ to atpakaļ, lai izdrukātu pretējo pusi. Pēc tam, kad ir izdrukātas katras lapas abas puses, izdrukāto faksu var izņemt.

- 4 Nospiediet **OK**.
Šo iestatījumu HP all-in-one izmanto, lai izdrukātu visus faksus.

Faksa manuāla saņemšana

Ja savu HP all-in-one jūs iestatāt manuālai faksa saņemšanai (spuldzīte **Auto Answer (automātiska atbilde)** nedeg) vai jūs atbildat uz telefona izsaukumu un dzirdat faksa tonālos signālus, faksa saņemšanai izmantojiet šīs sadaļas instrukcijas.

- tieši pieslēgts HP all-in-one ("2-EXT" portam)
 - izmanto to pašu telefona līniju, bet nav pieslēgts HP all-in-one
- 1 Nodrošiniet, lai HP all-in-one būtu ieslēgts un papīrs būtu ievietots padevē.
 - 2 Izņemiet visus dokumentus no dokumentu padeves paplātes.
 - 3 Iestatiet pietiekoši lielu skaitli **Rings to Answer (zvana signāli līdz atbildei)** iestatījumā, lai atbildētu uz ienākošajiem zvaniem pirms HP all-in-one. Vai iestatiet savu HP all-in-one manuālai atbildei uz faksiem.

Informāciju par zvana signālu skaita līdz atbildei iestatīšanu skatīt **Zvana signālu skaita iestatīšana pirms atbildēšanas**. Informāciju par HP all-in-one iestatīšanu manuālai atbildei uz faksiem skatīt **Atbildes režīma iestatīšana**.

- 4 Veiciet vienu no šīm darbībām:
 - Ja jūsu telefona aparāts ir pieslēgts tai pašai tālruņa līnijai (bet nav iesprausts HP all-in-one aizmugurē) un jūs dzirdat faksa tonālos signālus no nosūtošā faksa aparāta, pagaidiet 5 - 10 sekundes pirms taustiņu **1 2 3** nospiešanas uz telefona aparāta. Ja HP all-in-one nesāk faksa saņemšanu, pagaidiet vēl dažas sekundes un vēlreiz nospiediet taustiņus **1 2 3**.

Piezīme Kad HP all-in-one saņem ienākošo izsaukumu, krāsu grafikas displejā tas parāda uzrakstu **Ringling (izsaukums)**. Ja jūs paceļat klausuli, pēc dažām sekundēm parādās uzraksts **Phone-Off Hook (klausule pacelta)**. Pirms taustiņu **1 2 3** nospiešanas uz jūsu telefona aparāta jums jāuzgaida, kad parādās šis ziņojums, vai arī jūs nevarēsiet saņemt faksu.

- Ja jūs runājat ar sūtītāju, izmantojot telefonu, kas ir pieslēgts HP all-in-one, lieciet viņam savā ierīcē vispirms nospiegt Start (sākt). Pēc tam, kad jūs dzirdējat faksa tonālos signālus no nosūtošā faksa aparāta, uz kontrolpaneļa nospiediet pogu **Start Fax Black (sūtīt melnbaltu faksu)** vai **Start Fax Color (sūtīt krāsu faksu)**.

Piezīme Ja jūs nospiežat pogu **Start Fax Color (sūtīt krāsu faksu)**, bet nosūtītājs nosūta melnbaltu faksu, HP all-in-one izdrukā melnbaltu faksu.

Faksa saņemšana ar aptaujāšanu

Aptauja dod iespēju jūsu HP all-in-one aicināt citu faksa aparātu nosūtīt faksu, kas atrodas tā rindā. Kad jūs izmantojat funkciju **Poll to Receive (aptaujāt, lai saņemtu)**, HP all-in-one izsauc norādīto faksa aparātu un pieprasa no tā faksu. Norādītajam faksa aparātam jābūt iestatītam aptaujai, un tam jābūt sagatavotam nosūtīšanai faksa ziņojumam.

Piezīme HP all-in-one neatbalsta piekļuves kodu aptauju. Tā ir drošības funkcija, kuras gadījumā saņēmējai faksa iekārtai (jūsu HP all-in-one) piekļuves kods jāpaziņo iekārtai, kuru tas aptaujā, lai varētu saņemt faksu. Nodrošiniet, lai aptaujājām iekārtām nebūtu uzstādīta piekļuves koda (vai izmainīts noklusējuma piekļuves kods), vai arī HP all-in-one nevarēs saņemt faksu.

- 1 Fax (faksa) zonā nospiediet pogu **Menu (izvēlne)**.
Tiek izvēlēta **Fax Menu (faksa izvēlne)**.
- 2 Nospiediet **6**, lai izvēlētos **Receive (saņemt)**.
- 3 Ievadiet otra faksa aparāta numuru.
- 4 Nospiediet **Start Copy Black (sākt melnbaltu kopēšanu)** vai **Start Copy Color (sākt krāsu kopēšanu)**.

Piezīme Ja jūs nospiežat pogu **Start Fax Color (sūtīt krāsu faksu)**, bet nosūtītājs nosūta melnbaltu faksu, HP all-in-one izdrukā melnbaltu faksu.

Datuma un laika iestatīšana

Jūs varat iestatīt datumu un laiku, izmantojot kontrolpaneli. Faksa sūtīšanas laikā faksa galvenē tiek nofiksēts arī datums un laiks. Datuma un laika formātu nosaka valodas un valsts/reģiona iestatījumi.

Piezīme Ja jūsu HP all-in-one tiek atslēgts no strāvas padeves, datuma un laika iestatījums būs jāatjauno.

- 1 Nospiediet **Setup (iestatīšana)**.
- 2 Nospiediet **4**, pēc tam - **1**.
Tiek parādīta **Basic Fax Setup (galvenie faksa iestatījumi)** izvēlne, pēc tam izvēloties **Date and Time (datums un laiks)**.
- 3 Ievadiet mēnesi, dienu un gadu, nospiežot attiecīgos ciparus uz papildtastatūras. Iespējams, ka jūsu valsts/reģiona iestatījums piedāvās datumu ievadīt citā kārtībā. Svītrkursors sākotnēji ir redzams zem pirmās iedaļas. Kad jūs nospiedīsiet pogu, tas automātiski pāriet uz nākošo iedaļu. Pēc datuma pēdējās iedaļas ievadīšanas automātiski parādās laika iestatīšana.
- 4 Ievadiet stundas un minūtes.
Ja laiks tiek parādīts 12 stundu formātā, automātiski tiek piedāvāts **AM or PM (no rīta vai pēc pusdienslaika)**, kad esat ievadījis pēdējo iedaļu.
- 5 Ja tiek prasīts, nospiediet **1**, lai izvēlētos AM (no rīta) vai **2** - PM (pēc pusdienslaika) gadījumā.
Krāsu grafikas displejā tiek parādīts jaunais datuma un laika iestatījums.

Faksa galvenes iestatīšana

Faksa galvene ir uzdruka katra nosūtītā faksa augšdaļā, norādot jūsu vārdu un faksa numuru. Mēs iesakām faksa galveni izveidot, izmantot **Fax Setup Wizard (faksa iestatīšanas vadnis)** (Windows lietotāji) vai **Setup Assistant (iestatīšanas palīgs)** (Macintosh lietotājiem) **HP Image Zone** programmatūras iestādīšanas laikā.

Faksa galveni jūs varat izveidot arī kontrolpanelī.

Daudzās valstīs/reģionos faksa galvene ir obligāta likuma prasība.

- 1 Nospiediet **Setup (iestatīšana)**.
- 2 Nospiediet **4**, pēc tam - **2**.
Tiek parādīta **Basic Fax Setup (galvenie faksa iestatījumi)** izvēlne, pēc tam izvēloties **Fax Header (faksa galvene)**.
- 3 Ievadiet savu personīgo vārdu vai datora nosaukumu.
Informāciju par teksta ievadi no kontrolpaneļa skatīt **Teksta un simbolu ievadīšana**.
- 4 Kad teksta, ciparu un simbolu ievade ir pabeigta, vizuālajā tastatūrā izvēlieties **Done (paveikts)** un pēc tam nospiediet **OK**.
- 5 Izmantojot numuru taustiņus, ievadiet savu faksa numuru.
- 6 Nospiediet **OK**.

Iespējams, ka jums ērtāk būs ievadīt faksa galvenes informāciju, izmantojot **HP Direktors**, kas tika pievienots jūsu **HP Image Zone** programmatūrai. Papildus faksa galvenes informācijas ievadei jūs varat ievadīt arī titullapas informāciju, ko jūs izmantosiet, sūtot faksu no jūsu datora, un ko jūs pievienosiet kā titullapu. Papildu informāciju skatīt uz ekrāna redzamajā **HP Image Zone Help (HP Image Zone palīdzība)**, kas tika pievienots jūsu programmatūrai.

Teksta un simbolu ievadīšana

Jūs varat ievadīt tekstu un simbolus kontrolpanelī, izmantojot vizuālo tastatūru, kas tiek automātiski parādīta uz krāsu grafikas displeja, kad tiek iestatīta faksa galvenes informācija vai ātrās numura izsaukšanas ieraksti. Teksta un simbolu ievadīšanai jūs varat izmantot arī papildtastatūru uz kontrolpaneļa.

Jūs varat arī ievadīt simbolus no papildtastatūras, izsaucot faksa vai telefona numuru. Kad HP all-in-one izsauc attiecīgo numuru, tas automātiski interpretē simbolus un atbilstoši reaģē. Piemēram, ja jūs ievadāt svītru faksa numurā, HP all-in-one ieliks pauzi pirms atlikušās numura daļas izsaukšanas. Pauze ir lietderīga, ja jums pirms attiecīgā faksa numura izsaukšanas ir nepieciešams izmantot ārēju līniju.

Piezīme Ja jūs faksa numurā vēlaties ievadīt simbolu, piemēram, svītru, tas jāievada, izmantojot papildtastatūru.

Ievadīt tekstu, izmantojot vizuālo tastatūru

Tekstu un simbolus jūs varat ievadīt, izmantojot vizuālo tastatūru, kas tiek automātiski parādīta uz krāsu grafikas displeja, kad jums ir nepieciešams ievadīt tekstu. Piemēram, vizuālā tastatūra automātiski parādās, kad jūs iestatāt faksa galvenes informāciju vai ātrās numura izsaukšanas ierakstus.

- Lai vizuālajā tastatūrā izvēlētos burtu, ciparu vai simbolu, nospiediet ◀, ▶, ▲ un ▼, lai iezīmētu vajadzīgo izvēli.
- Pēc attiecīgā burta, cipara vai simbola iezīmēšanas, kontrolpanelī nospiediet **OK**, lai izvēlētos attiecīgo burtu, ciparu vai simbolu.

- Izvēlētā vienība parādās krāsu grafikas displejā.
- Lai ievadītu mazos burtus, vizuālajā tastatūrā nospiediet **abc** pogu un pēc tam nospiediet **OK**.
- Lai ievadītu lielos burtus, vizuālajā tastatūrā nospiediet **ABC** pogu un pēc tam nospiediet **OK**.
- Lai ievadītu ciparus un simbolus, vizuālajā tastatūrā nospiediet **123** pogu un pēc tam nospiediet **OK**.
- Lai izdzēstu burtu, ciparu vai simbolu, izvēlieties **Clear (nodzēst)** un pēc tam nospiediet **OK**.
- Lai ieliktu atstarpi, vizuālajā tastatūrā nospiediet ► un pēc tam nospiediet **OK**.

Piezīme Pārliecinieties, ka atstarpes ielikšanai jūs vizuālajā tastatūrā izmantojat ►. Jūs nevarēsiet ielikt atstarpi, izmantojot bultu pogas kontrolpanelī.

- Kad teksta, ciparu un simbolu ievade ir pabeigta, vizuālajā tastatūrā izvēlieties **Done (paveikts)** un pēc tam nospiediet **OK**.

Ievadīt tekstu, izmantojot papildtastatūru kontrolpanelī

Tekstu vai simbolus jūs varat arī ievadīt, izmantojot papildtastatūru kontrolpanelī. Jūsu izvēlētās vienības tiks parādītas vizuālajā tastatūrā krāsu grafikas displejā.

- Spiediet papildtastatūras ciparus, kuri atbilst vārda burtiem. Piemēram, burti a, b un c atbilst ciparam 2, kā tas redzams turpinājumā parādītajā pogā.

2 abc

- Lai apskatītu pieejamos simbolus, spiediet taustiņu vairākas reizes.

Piezīme Atkarībā no jūsu valodas un valsts/reģiona, iespējams, ka ir pieejami papildus simboli.

- Pēc tam, kad parādās pareizais burts, nogaidiet, līdz kursorš automātiski pavirzīsies pa labi, vai nospiediet taustiņu ►. Nospiediet uz cipara, kas atbilst vārda nākamajam burtam. Spiediet pogu vairākas reizes, līdz parādās nepieciešamais burts. Vārda pirmais burts automātiski tiek pārveidots par lielo burtu.
- Lai ieliktu atstarpi, nospiediet **Space (atstarpe) (#)**.
- Lai ievadītu pauzi, nospiediet **Symbols (simbols) (*)**. Starp cipariem tiek parādīta svītra.
- Lai ievadītu kādu simbolu, piemēram, @, atkārtoti nospiediet **Symbols (simbols) (*)**, lai virzītos pa esošo simbolu sarakstu, kas ir: zvaigznīte (*), svītra (-), & zīme (&), punkts (.), slīpsvītra (/), apaļās iekavas (), apostrofs ('), vienādības zīme (=), skaitļa zīme (#), @ zīme @), apakšējā svītra _), plus zīme (+), izsaukuma zīme (!), semikols (;), jautājuma zīme (?), komats (,), kols (:), procentu zīme (%), un tuvinājuma zīme (~).
- Ja ir pieļauta kļūda, nospiediet kādu no bultu pogām, lai vizuālajā tastatūrā izvēlētos **Clear (nodzēst)**, un pēc tam nospiediet **OK**. Ja jūs neatrodaties vizuālajā tastatūrā, uz kontrolpaneļa nospiediet taustiņu ◀.
- Kad teksta, ciparu vai simbolu ievade ir pabeigta, nospiediet kādu no bultu pogām, lai vizuālajā tastatūrā izvēlētos **Done (paveikts)**, un pēc tam nospiediet **OK**.

Atskaišu izdruka

Jūs varat iestatīt HP all-in-one automātiski izdrukāt kļūdu atskaites un apstiprinājuma atskaites par katru nosūtīto vai saņemto faksu. Jūs varat arī manuāli izdrukāt sistēmas atskaites, kad tās nepieciešamas. Šīs atskaites sniedz lietderīgu sistēmas informāciju par jūsu HP all-in-one.

Pēc noklusējuma jūsu HP all-in-one ir iestatīts drukāt atskaiti tikai tad, ja rodas kāda problēma, nosūtot vai saņemot faksu. Apstiprinājuma ziņojums par to, vai fakss ir nosūtīts veiksmīgi, uz īsu brīdi parādās uz krāsu grafikas displeja pēc katras nosūtīšanas reizes.

Automātiska atskaišu sagatavošana

Jūs varat konfigurēt HP all-in-one tā, lai tas automātiski izdrukātu kļūdu un apstiprinājuma atskaites.

Piezīme Ja jums ir vajadzīgs drukāts apstiprinājums katrā faksa nosūtīšanas reizē, pirms faksa nosūtīšanas veiciet šādas darbības un izvēlieties **Send Only** (tikai nosūtītajiem).

- 1 Nospiediet **Setup (iestatīšana)**.
- 2 Nospiediet **2**, pēc tam - **1**.
Tiek parādīts **Print Report (drukāt atskaiti)** izvēlne, pēc tam izvēloties **Fax Report Setup (faksa atskaites iestatīšana)**.
- 3 Nospiediet **▼**, lai apskatītu visus atskaišu veidus:
 - **Every Error (katra kļūda)**: izdrukā atskaiti, ja rodas kāda faksa kļūda (noklusējuma iestatījums).
 - **Send Error (nosūtīšanas kļūda)**: izdrukā atskaiti, ja sūtīšanas laikā rodas kļūda.
 - **Receive Error (saņemšanas kļūda)**: izdrukā atskaiti, ja saņemšanas laikā rodas kļūda.
 - **Every Fax (katrs fakss)**: izdrukā apstiprinājumu katru reizi, kad tiek nosūtīts vai saņemts fakss.
 - **Send Only (tikai nosūtāmajiem)**: izdrukā katru reizi, kad tiek nosūtīts fakss, norādot, vai fakss ir vai nav nosūtīts veiksmīgi.
 - **Off (izslēgts)**: neizdrukā kļūdu vai apstiprinājuma atskaiti.
- 4 Kad vajadzīgais atskaites veids ir iezīmēts, nospiediet **OK**.

Manuāla atskaišu sagatavošana

Jūs varat manuāli sagatavot atskaites par jūsu HP all-in-one, piemēram, pēdējā sūtītā faksa statuss, ieprogrammēto ātrās numura izsaukšanas ierakstu saraksts vai paštesta atskaite diagnostikas nolūkā.

- 1 Nospiediet **Setup (iestatīt)**, pēc tam - **2**.
Tiek parādīta **Print Report (drukāt atskaiti)** izvēlne.
- 2 Nospiediet **▼**, lai apskatītu visus atskaišu veidus:
 - **Fax Report Setup (faksa atskaites iestatīšana)**: drukā automātiskas faksa atskaites, kā tas aprakstīts **Automātiska atskaišu sagatavošana**.
 - **Last Transaction (pēdējā darbība)**: drukā detalizētu informāciju par pēdējo faksa darbību.
 - **Fax Log (faksa žurnāls)**: drukā informāciju par aptuveni pēdējiem 30 faksiem.

- **Speed Dial List** (ātrās numura izsaukšanas saraksts): drukā ieprogrammēto ātrās sastādīšanas sarakstu.
 - **Self-Test Report** (paštesta atskaite): drukā atskaiti, kas jums palīdzēs noteikt drukāšanas un izvietojuma problēmas. papildu informāciju skatīt [Stikla tīršana](#).
- 3 Kad vajadzīgais atskaites veids ir iezīmēts, nospiediet **OK**.

Numura ātrās sastādīšanas iestatīšana

Jūs varat veidot ātrās numura izsaukšanas ierakstus bieži lietotajiem faksa numuriem. Lai ātri nosūtītu faksus, izmantojiet kontrolpaneļa numura ātrās sastādīšanas pogu ar vienu pogas nospiešanu. Jūs varat arī nospiegt pogu **Speed Dial (numura ātrā sastādīšana)**, lai rītinātos caur numura ātrās sastādīšanas ierakstu sarakstu un izvēlētos vajadzīgo numuru.

Pirmie pieci numura ātrās sastādīšanas ieraksti tiek automātiski saglabāti kontrolpaneļa numura ātrās sastādīšanas pogās ar vienu pogas nospiešanu.

Informāciju par fakso sūtīšanu, izmantojot ātro numura izsaukšanu, skatīt [Faksa nosūtīšana, izmantojot ātri sastādāmos numurus](#).

Jūs varat arī iestatīt numuru ātrās sastādīšanas grupu. Tas ekonomē jūsu laiku, uzreiz nosūtot fakso cilvēku grupai, tā vietā, lai fakso sūtītu katram saņēmējam atsevišķi.

Jūs varat ātri un viegli iestatīt ātrās numura izsaukšanas ierakstus, izmantojot **HP Direktors**, kas tika pievienots jūsu **HP Image Zone** programmatūrai. Papildu informāciju skatīt uz ekrāna redzamajā **HP Image Zone Help (HP Image Zone palīdzība)**, kas tika pievienots jūsu programmatūrai.

Ātrās numura izsaukšanas ierakstu veidošana

Bieži izmantotiem faksa numuriem jūs varat izveidot ātrās numura izsaukšanas ierakstus.

- 1 Nospiediet **Setup (iestatīšana)**.
- 2 Nospiediet **8**, pēc tam - **3**.
Tiek parādīta **Speed Dial Setup (ātrās numura izsaukšanas iestatīšana)** izvēlne, pēc tam izvēloties **Individual Speed Dial (individuālie ātrās numura izsaukšanas numuri)**.
Pirmais tukšais ātrās numura izsaukšanas ieraksts tiek parādīts krāsu grafikas displejā.
- 3 Lai izvēlētos displejā redzamo ātrās numura izsaukšanas ierakstu, nospiediet **OK**. Jūs varat nospiegt arī ▼ vai ▲, lai izvēlētos citu tukšu ierakstu, un tad nospiegt **OK**.
- 4 Ievadiet ierakstam paredzēto fakso numuru un nospiediet **OK**.

Padoms Lai fakso numurā ievadītu pauzi, nospiediet pogu **Redial/Pause (atkārtota numura izsaukšana/pauze)**.

- Krāsu grafikas displejā automātiski tiek parādīta vizuālā tastatūra.
- 5 Ievadiet vārdu. Kad teksta, ciparu un simbolu ievade ir pabeigta, vizuālajā tastatūrā izvēlieties **Done (paveikts)** un pēc tam nospiediet **OK**.

Papildus informāciju par taksta ievadīšanu, izmantojot vizuālo tastatūru, skatīt **Teksta un simbolu ievadīšana**.

- Nospiediet **1**, ja vēlaties ievadīt citu numuru, vai nospiediet **Cancel (atcelt)**, lai izietu no **Speed Dial Setup (ātrās numura izsaukšanas iestatīšana)** izvēlnes.

Ātrās numura izsaukšanas grupu ierakstu veidošana

Jūs varat izveidot ātrās numura izsaukšanas grupas ierakstu, kas satur līdz 48 atsevišķus ātrās numura izsaukšanas ierakstus. Tas dod iespēju nosūtīt melnbaltos faksus konkrētām cilvēku grupām, izmantojot vienu ātrās numura izsaukšanas ierakstu.

Piezīme Nosūtot faksus grupām, iespējams nosūtīt tikai melnbaltos faksus. Izmantojot šo funkciju, netiek atbalstīta arī **Very Fine (ļoti laba)** izšķirtspēja.

Grupai jūs varat piešķirt tikai iepriekš ievadītus individuālos ātrās numura izsaukšanas numurus. Turklāt, iespējams pievienot tikai individuālus ātrās numura izsaukšanas ierakstus; nevar vienu grupu piešķirt otrai grupai.

- Nospiediet **Setup (iestatīšana)**.
- Nospiediet **8**, pēc tam - **3**.
Tiek parādīta **Speed Dial Setup (ātrās numura izsaukšanas iestatīšana)** izvēlne, pēc tam izvēloties **Individual Speed Dial (individuālie ātrās numura izsaukšanas numuri)**.
Pirmais tukšais ātrās numura izsaukšanas ieraksts tiek parādīts krāsu grafikas displejā.
- Lai izvēlētos displejā redzamo ātrās numura izsaukšanas ierakstu, nospiediet **OK**. Jūs varat nospriest arī ▼ vai ▲, lai izvēlētos citu tukšu ierakstu, un tad nospriest **OK**.
- Lai izvēlētos individuālu ātrās numura izsaukšanas ierakstu pievienošanai ātrās numura izsaukšanas grupai, nospiediet taustiņu ▼ vai ▲.
- Nospiediet **OK**.
- Kad jūs esat pievienojis visus vajadzīgos ierakstus, nospiediet taustiņu ▲ līdz tiek izcelts uzraksts **Done Selecting (izvēle pabeigta)**, un tad nospiediet pogu **OK (labi)**.
Krāsu grafikas displejā automātiski tiek parādīta vizuālā tastatūra.
- Ievadiet ātrās numura izsaukšanas grupas nosaukumu. Kad teksta, ciparu un simbolu ievade ir pabeigta, vizuālajā tastatūrā izvēlieties **Done (paveikts)** un pēc tam nospiediet **OK**.
Papildus informāciju par taksta ievadīšanu, izmantojot vizuālo tastatūru, skatīt **Teksta un simbolu ievadīšana**.

Ātrās numura izsaukšanas ierakstu atjaunošana

Jūs varat mainīt ātrās izsaukšanas individuālā numura ieraksta vārdu vai telefona numuru.

Piezīme Ja individuālais ātrās numura izsaukšanas ieraksts ir arī daļa no ātrās numura izsaukšanas grupas, ātrās numura sastādīšanas grupas atspoguļos visas šo individuālo ātrās numura izsaukšanas ierakstu izmaiņas.

- Nospiediet **Setup (iestatīšana)**.
- Nospiediet **8**, pēc tam - **3**.

Tiek parādīta **Speed Dial Setup** (ātrās numura izsaukšanas iestatīšana) izvēlne, pēc tam izvēloties **Individual Speed Dial** (individuālie ātrās numura izsaukšanas numuri).

- 3 Nospiediet ▼ vai ▲, lai apskatītu ātrās numura izsaukšanas ierakstus, pēc tam nospiediet **OK**, lai izvēlētos vajadzīgo ierakstu.
- 4 Kad tiek parādīts pašreizējais faksa numurs, nospiediet ◀, lai to izdzēstu.
- 5 Ievadīt faksa numuru.
- 6 Spiediet **OK**, lai saglabātu izvēlēto numuru.
Krāsu grafikas displejā automātiski tiek parādīta vizuālā tastatūra.
- 7 Izmantojiet vizuālo tastatūru, lai mainītu vārdu.
Papildus informāciju par vizuālās tastatūras izmantošanu skatīt [Teksta un simbolu ievadīšana](#).
- 8 Nospiediet **OK**.
- 9 Nospiediet **1**, lai atjaunotu citu ātrās numura izsaukšanas ierakstu, vai nospiediet **Cancel (atcelt)**, lai izietu no izvēlnes.

Ātrās numura izsaukšanas ierakstu dzēšana

Jūs varat dzēst atsevišķu ātrā numura izsaukšanas ierakstu vai to grupu. Ja jūs izdzēšat individuālu ātrās numura izsaukšanas ierakstu, kas ir iekļauts ātrās numura izsaukšanas grupā, tas tiks izdzēsts arī no grupas.

- 1 Nospiediet **Setup (iestatīšana)**.
- 2 Nospiediet **3**, pēc tam atkal nospiediet **3**.
Tiek parādīta **Speed Dial Setup** (ātrās numura izsaukšanas iestatīšana) izvēlne, pēc tam izvēloties **Delete Speed Dial** (dzēst ātro numura izsaukšanu).
- 3 Nospiediet ▼ vai ▲, līdz parādās izdzēšamais ātrās numura izsaukšanas ieraksts, pēc tam nospiediet **OK**, lai to izdzēstu. Jūs varat ievadīt ātrās numura izsaukšanas kodu, izmantojot papildtastatūru kontrolpanelī.
- 4 Nospiediet **3**, lai dzēstu citu ātrās numura izsaukšanas ierakstu, vai arī nospiediet **Cancel (atcelt)**, lai izietu no izvēlnes.

Faksa izšķirtspējas un attēla gaišuma/tumšuma iestatījumu mainīšana.

Jūs varat mainīt dokumenta faksa **Resolution** (izšķirtspēju) un **Lighter/Darker** (gaišāks/tumšāks) iestatījumus.

Faksa izšķirtspējas mainīšana

Resolution (izšķirtspēja) iestatījums ietekmē pa faksu sūtāmo melnbaltu dokumentu pārsūtīšanas ātrumu un kvalitāti. HP all-in-one sūta faksu ar vislielāko izšķirtspēju, ko spēj pieņemt saņemošajai faksa ierīcei. Jūs varat mainīt izšķirtspēju tikai tiem faksiem, kurus jūs nosūtāt melnbaltā krāsā. Visi krāsainie faksi tiek sūtīti, izmantojot **Fine (laba)** izšķirtspēju. Ir pieejami šādi izšķirtspējas iestatījumi:

- **Fine (laba)**: nodrošina augstas kvalitātes tekstu, kas atbilst vairumam dokumentu faksēšanas prasībām. Tas ir noklusējuma iestatījums.
- **Fine (laba)**: nodrošina vislabākās kvalitātes faksu, faksējot dokumentus ar ļoti sīkām detaļām. Ja jūs izvēlaties **Very Fine (ļoti laba)**, jums jāzina, ka faksēšanas procesa pabeigšanai būs nepieciešams vairāk laika, un ar šo izšķirtspēju var nosūtīt tikai melnbaltos faksus. Ja jūs sūtāt krāsu faksu, tā vietā to nosūtīs, izmantojot **Fine (labu)** izšķirtspēju.

- **Photo (fotogrāfija)**: nodrošina vislabāko faksa kvalitāti, sūtot fotogrāfijas. Izvēloties **Photo (fotogrāfija)** jums jāzina, ka šāda faksa nosūtīšana aizņem vairāk laika. Sūtot fotogrāfijas, iesakām izmantot **Photo (fotogrāfija)** iestatījumu.
- **Standard (standarts)**: nodrošina visātrāko iespējamo faksa nosūtīšanu, taču ar viszemāko kvalitāti.

Šis iestatījuma atgriežas noklusējuma iestatījumā 5 minūtes pēc darba pabeigšanas, ja jūs to neesat noticeis par noklusējuma iestatījumu. Informāciju skatīt [Parastā faksa nosūtīšana](#).

Lai mainītu izšķirtspēju, izmantojot kontrolpaneli

- 1 Ievietojiet savus oriģinālus dokumentu padeves paplātē ar priekšpusi uz augšu un lapas augšpusi kreisajā pusē.
- 2 Ievadiet faksa numuru, izmantojot šo tastatūru, nospiediet numura ātrās sastādīšanas pogu ar vienu pogas nospiešanu, vai atkārtoti nospiediet pogu **Speed Dial (numura ātrā sastādīšana)**, līdz parādās atbilstošais numura ātrās sastādīšanas ieraksts.
- 3 Fax (faksa) zonā nospiediet pogu **Menu (izvēlne)**. Tiek izvēlēta **Fax Menu (faksa izvēlne)**.
- 4 Nospiediet **1**, lai izvēlētos **Send (sūtīt)**.
- 5 Nospiediet **▼**, lai izvēlētos izšķirtspējas iestatījumu, un pēc tam nospiediet **OK**.
- 6 Nospiediet **Start Black (sākt melnbaltu)**.

Piezīme Ja jūs nospiedīsiet **Start Color (sākt krāsainu)**, fakss tiks nosūtīts, izmantojot **Fine (labs)** iestatījumu.

Jūsu fakss tiek nosūtīts ar jūsu izvēlēto **Resolution (izšķirtspējas)** iestatījumu. Ja ar šo iestatījumu jūs vēlaties sūtīt visus faksus, izmainiet uz to noklusējuma vērtību. papildu informāciju skatīt [Stikla tīrīšana](#).

Iestatījuma gaišāks/tumšāks mainīšana

Jūs varat faksa kontrastu iestatīt gaišāku vai tumšāku par oriģinālu. Šī funkcija ir lietderīga, ja faksējamā dokumenta teksts ir neskaidrs, izdzisis vai rakstīts ar roku. Mainot kontrastu, oriģinālu jūs varat padarīt gaišāku.

Šis iestatījuma atgriežas noklusējuma iestatījumā 5 minūtes pēc darba pabeigšanas, ja jūs to neesat noticeis par noklusējuma iestatījumu. Informāciju skatīt [Parastā faksa nosūtīšana](#).

- 1 Ievietojiet savus oriģinālus dokumentu padeves paplātē ar priekšpusi uz augšu un lapas augšpusi kreisajā pusē.
- 2 Ievadiet faksa numuru, izmantojot šo tastatūru, nospiediet numura ātrās sastādīšanas pogu ar vienu pogas nospiešanu, vai atkārtoti nospiediet pogu **Speed Dial (numura ātrā sastādīšana)**, līdz parādās atbilstošais numura ātrās sastādīšanas ieraksts.
- 3 Fax (faksa) zonā nospiediet pogu **Menu (izvēlne)**. Tiek izvēlēta **Fax Menu (faksa izvēlne)**.
- 4 Nospiediet **2**, lai izvēlētos **Receive (saņemt)**.
- 5 Nospiediet **◀**, lai padarītu faksu gaišāku, vai arī nospiediet **▶**, lai padarītu to tumšāku.
Spiežot kādu no bultām, indikators pārvietojas pa labi vai pa kreisi.
- 6 Nospiediet **Start Copy Black (sākt melnbaltu kopēšanu)** vai **Start Copy Color (sākt krāsu kopēšanu)**.

Jūsu fakss tiek nosūtīts ar jūsu izvēlēto **Lighter/Darker (gaišāks/tumšāks)** iestatījumu. Ja ar šo iestatījumu jūs vēlaties sūtīt visus faksus, izmainiet uz to noklusējuma vērtību. papildu informāciju skatīt **Stikla tīrīšana**.

Jaunu noklusējuma iestatījumu noteikšana

Jūs varat izmainīt noklusējuma vērtību iestatījumiem **Two-Sided (divpusējs)** (faksu nosūtīšanai), **Resolution (izšķirtspēja)** un **Lighter/Darker (gaišāks/tumšāks)** no kontrolpaneļa.

- 1 Izmainiet iestatījumus **Two-Sided (divpusējs)** (faksu nosūtīšanai), **Resolution (izšķirtspēja)** vai **Lighter/Darker (gaišāks/tumšāks)** ar savām vērtībām.
- 2 Ja jūs jau neesat iegājis **Fax Menu (faksa izvēlne)**, divreiz nospiediet **Fax (fakss)**.
- 3 Nospiediet taustiņu **7** lai izvēlētos **Set New Defaults (iestatīt jaunus noklusējumus)**
- 4 Nospiediet **OK**.

Faksa opciju iestatīšana

Ir virkne faksa opciju, kuras jūs varat iestatīt, tādas kā kontrole, vai HP all-in-one automātiski atkārtoti izsauc aizņemtu numuru, HP all-in-one skaļuma noregulēšana un faksu pārsūtīšana citam numuram. Veicot izmaiņas šīm opcijām, jaunais iestatījums kļūst par noklusējuma vērtību. Šī nodaļa sniedz informāciju par faksa opciju maiņu.

Padeves paplātes izvēle faksu izdrukai

Ja jums ir uzstādīts viens no atbalstāmo papīra padevju piederumiem, jūs varat noteikt, kuru padevi izmantot faksu un atskaišu izdrukai:

- Jūs varat ielādēt visus atbalstāmā papīra veidu un izmēru tipus, piemēram, fotopapīru vai caurspīdīgās plēves, galvenajā padevē (**Upper Tray (augšējā padevē)**).
- Jūs varat ielādēt līdz 250 lapām parastā baltā pilnizmēra papīra fakultatīvajā 250 lapu parastā papīra padevē (**Lower Tray (apakšējā padevē)**).

Piemēram, ja jūs izdrukājat daudzas fotogrāfijas, jūs varētu ielādēt galvenajā papīra padevē fotopapīru, un ielādēt fakultatīvajā apakšējā padevē vēstuļu (letter) vai A4 papīru. Fakultatīvo padevju izmantošana ietaupa jūsu laiku, jo katru reizi, kad jūs pārslēdzaties uz jaunu izdrukas uzdevumu, nav nepieciešams izņemt un no jauna ievietot papīru.

Informāciju par papīra ielādi šajā padevē, iepazīstieties ar tai pievienotajām instrukcijām.

Pēc noklusējuma ir izvēlēta apakšējā papīra padeve. Ja jūs vēlaties izmainīt papīra noklusējuma padevi, izpildiet šādu procedūru.

Lai izvēlētos izejas paplāti, izmantojot kontrolpaneli

- 1 Nospiediet pogu **Tray Select (padeves izvēle)** un tad nospiediet taustiņu **3**. Tiek atvērta **Tools (rīki)** izvēlne, kurā pēc tam izvēlieties **Align Print Cartridge (izlīdzināt drukas kasetni)**.
- 2 Veiciet vienu no šīm darbībām:
 - Lai faksu izdrukai izmantotu galveno papīra padevi, nospiediet taustiņu **1**. Ar to tiek izvēlēta **Upper Tray (augšējā padeve)**.
 - Lai haksu izdrukai izmantotu fakultatīvo 250 parastā papīra lapu padevi, nospiediet taustiņu **2**.

Ar to tiek izvēlēta **Lower Tray** (apakšējā padeve).

- 3 Nospiediet **OK**.
Šo iestatījumu HP all-in-one izmanto, lai izdrukātu visus turpmākos faksus.

Saņemto faksu papīra izmēru iestatīšana

Jūs varat izvēlēties saņemto faksu papīra izmēru. Izvēlētajam papīram jāatbilst padevē esošajam papīram. Faksus var drukāt tikai uz vēstules (letter), A4 vai legālā (legal) izmēra papīriem.

Piezīme Ja, saņemot faksu, padevē ielikts nepareiza izmēra papīrs, fakss netiek izdrukāts un krāsu grafikas displejā parādās kļūdas ziņojums. Lai šo faksu izdrukātu, ievietojiet vēstules (letter), A4 vai legālo (legal) papīru, un nospiediet **OK**.

- 1 Nospiediet **Setup (iestatīšana)**.
- 2 Nospiediet **4**, pēc tam - **5**.
Tiek parādīta **Basic Fax Setup** (galvenie faksa iestatījumi) izvēlne, pēc tam izvēloties **Fax Paper Size** (faksa papīra lielums).
- 3 Nospiediet **▼**, lai iezīmētu kādu no opcijām, un tad nospiediet **OK**.

Tonālās vai impulsu numura sastādīšanas iestatīšana

Jūs varat iestatīt savu HP all-in-one numura izsaukšanas režīmu: toņa vai impulskoda numura izsaukšanu. Vairums telefona sistēmu strādā ar abiem numura izsaukšanas veidiem. Ja jūsu telefonsistēma nenosaka impulskoda numura izsaukšanu, iesakām izmantot toņa numura izsaukšanu. Ja jums ir publiska telefonsistēma vai privāta nozaru apmaiņas (PBX) sistēma, iespējams, ka jums būs jāizvēlas **Pulse Dialing** (impulskoda zvana izsaukšana). Sazinieties ar savu telefonsabiedrību, ja neesat pārliecināts, kuru iestatījumu izmantot.

Piezīme Ja jūs izvēlaties **Pulse Dialing** (impulskoda zvana izsaukšanu), dažas no telefonsistēmas funkcijām var nebūt pieejamas. Tāpat ir iespējams, ka faksa vai telefona numura izsaukšana šajā gadījumā prasīs vairāk laika.

- 1 Nospiediet **Setup (iestatīšana)**.
- 2 Nospiediet **4**, pēc tam - **7**.
Tiek parādīta **Basic Fax Setup** (galvenie faksa iestatījumi) izvēlne, pēc tam izvēloties **Tone or Pulse Dialing** (toņa vai impulskoda numura izsaukšana).
- 3 Nospiediet **▼**, lai iezīmētu kādu no opcijām, un tad nospiediet **OK**.

Skaļuma noregulēšana

Jūsu HP all-in-one piedāvā trīs zvana un skaļruņa skaļuma līmeņus. Zvana skaļums ir zvana signālu skaļums. Skaļruņa skaļums ir visa pārējā skaļums, piemēram, numura izsaukšanas signālu toņi, faksa signāli un pogu nospiešanas toņi. Noklusējuma iestatījums ir **Soft** (klus).

- 1 Nospiediet **Setup (iestatīšana)**.
- 2 Nospiediet **8**, pēc tam - **3**.
Tiek parādīta **Basic Fax Setup** (galvenie faksa iestatījumi) izvēlne, pēc tam izvēloties **Ring and Beep Volume** (zvanu un signālu skaļums).
- 3 Nospiediet **▼**, lai izvēlētos vienu no šīm opcijām: **Soft** (klusi), **Loud** (skaļi) vai **Off** (izslēgts).

Piezīme Ja jūs izvēlaties **Off (izslēgts)**, jūs nedzirdēsiet zvana izsaukšanas, faksa signālus un ienākošos zvanus.

- 4 Nospiediet **OK**.

Faksu pārsūtīšana citam numuram

Jūs varat iestatīt savu HP all-in-one fakšu pārsūtīšanai citam faksa numuram. Ja tiek saņemts krāsu fakss, šis fakss tiek pārsūtīts kā melnbalts.

Piezīme Kad HP all-in-one pārsūta faksus, tas saņemtos faksus neizdrukā, ja vien nav radusies kāda problēma. Ja HP all-in-one nevar pārsūtīt fakšu norādītajam faksa aparātam, (ja tas, piemēram, nav ieslēgts), HP all-in-one izdrukās fakšu un kļūdu atskaiti.

ēs iesakām pārbaudīt, vai numurs, uz kuru jāpārsūta fakss, darbojas. Nosūtiet pārbaudes fakšu, lai pārliecinātos, vai atbilstošais faksa aparāts ir gatavs saņemt jūsu pārsūtītos faksus.

- 1 Nospiediet **Setup (iestatīšana)**.
- 2 Nospiediet **4**, pēc tam - **9**.
Tiek parādīta **Basic Fax Setup (galvenie faksa iestatījumi)** izvēlne, pēc tam izvēloties **Fax Header (faksa galvene)**.
- 3 Parādoties uzvednei, ievadiet tā faksa aparāta numuru, kurš saņems jūsu pārsūtītos faksus.
- 4 Nospiediet **OK**.
Reading photos...(Lasīt foto...) parādās krāsu grafikas displejā.

Faksu pārsūtīšanas informācijas rediģēšana vai atcelšana

Jūs varat izmainīt numuru, uz kuru jāpārsūta faksi, vai atcelt visus fakšu pārsūtīšanas iestatījumus.

- 1 Nospiediet **Setup (iestatīšana)**.
- 2 Nospiediet **4**, pēc tam - **9**.
Tiek parādīta **Basic Fax Setup (galvenie faksa iestatījumi)** izvēlne, pēc tam izvēloties **Fax Header (faksa galvene)**.
- 3 Veiciet vienu no šīm darbībām:
 - Nospiediet taustiņu **1**, lai labotu faksa numuru. Ievadiet vārdu un nospiediet **OK**.
 - Nospiediet taustiņu **2**, lai atceltu fakšu pārsūtīšanu, un tad nospiediet pogu **OK (labi)**.

Atbildes zvana signāla mainīšana (balss/faksa zvanu izšķiršana)

Daudzi telefonpakalpojumu sniedzēji piedāvā balss/faksa zvanu izšķiršanas pakalpojumu, kas sniedz iespēju izmantot vairākus telefona numurus vienā telefona līnijā. Piesakoties šim pakalpojumam, katram numuram tiks noteikts atšķirīga zvana shēma. Piemēram, atšķirīgiem numuriem var noteikt vienu, dubulto vai trīskāršo zvanu signālu. Jūs varat iestatīt savu HP all-in-one atbildēt uz ienākošajiem zvaniem ar noteiktu zvana shēmu.

Ja jūs HP all-in-one pieslēdzat līnijai ar balss/faksa zvanu izšķiršanu, lieciet telefonsabiedrībai balss un faksa zvaniem noteikt atšķirīgas zvanu shēmas. Faksa numuram mēs iesakām izmantot dubultos vai trīskāršos zvanu signālus. Kad HP all-in-one atpazīst norādīto zvana shēmu, tas atbild uz zvanu un saņem fakšu.

iemēram, jūs varat prasīt, lai telefona sabiedrība piešķirtu dubulto zvana signālu jūsu faksa numuram, un vienu zvana signālu jūsu balss izsaukuma numuram. Šajā gadījumā iestatiet HP all-in-one **Answer Ring Pattern** (atbildes zvana shēmu) uz **Double Rings** (dubultie zvani). Jūs varat arī iestatīt **Rings to Answer** (zvana signālu skaita līdz atbildei) iestatījumam vērtību 3. Kad pienāk izsaukums ar dubulto zvānu, HP all-in-one uz to atbild pēc trīs zvaniem un saņem faksu.

Ja jūs neizmantojat šo pakalpojumu, izmantojiet noklusējuma iestatījumu - **All Rings** (visi zvani).

Lai izmainītu atbildes zvana shēmu, izmantojot kontrolpaneli

- 1 Pārbaudiet, vai jūsu HP all-in-one ir iestatīts tā, lai automātiski atbildētu uz faksa zvaniem. Informāciju skatīt **Parastā faksa nosūtīšana**.
- 2 Nospiediet **Setup** (iestatīšana).
- 3 Nospiediet **5**, pēc tam - **1**.
Tiek atvērta **Advanced Fax Setup** (uzlabotā faksa iestatīšana) izvēlne, kurā pēc tam izvēlieties **Answer Ring Pattern** (atbildes zvana shēma).
- 4 Nospiediet **▼**, lai iezīmētu kādu no opcijām, un tad nospiediet **OK**.
Kad telefons zvana ar jūsu faksa līnijai noteikto zvana shēmu, HP all-in-one atbild uz zvānu un pieņem faksu.

Aizņemta vai neatbildēta numura automātiska atkārtota izsaukšana

Jūs varat iestatīt jūsu HP all-in-one, lai tas automātiski atkārtoti izsauc aizņemta vai neatbildēta zvana numuru. **Busy Redial** (aizņemta numura atkārtošana) noklusējuma iestatījums ir **Redial** (atkārtot izsaukumu). **No Answer Redial** (neatbildoša numura atkārtota izsaukšana) noklusējuma iestatījums ir **No Redial** (neatkārtot izsaukumu).

- 1 Nospiediet **Setup** (iestatīšana).
- 2 Veiciet vienu no šīm darbībām:
 - Lai mainītu **Busy Redial** (aizņemta numura atkārtota izsaukšana) iestatījumu, nospiediet **5** un pēc tam - **2**.
Tiek atvērta **Advanced Fax Setup** (uzlabotā faksa iestatīšana) izvēlne, kurā pēc tam izvēlieties **Busy Redial** (aizņemta numura atkārtota izsaukšana).
 - Lai mainītu **No Answer Redial** (neatbildoša numura atkārtota izsaukšana) iestatījumu, nospiediet **5** un pēc tam - **3**.
Tiek atvērta **Advanced Fax Setup** (uzlabota faksa iestatīšana) izvēlne, kurā pēc tam izvēlieties **No Answer Redial** (neatbildoša numura atkārtota izsaukšana).
- 3 Nospiediet **▼**, lai izvēlētos **Redial** (atkārtot numura izsaukšanu) vai **No Redial** (neatkārtot numura izsaukšanu).
- 4 Nospiediet **OK**.

Ienākošo fakstu automātiskas samazināšanas iestatīšana

Šis iestatījums nosaka darbības, ko jūsu HP all-in-one veic, ja tiek saņemts fakss, kas ir lielāks par lapas noklusējuma izmēru. Aktivizējot šo iestatījumu (noklusējuma iestatījums), ienākošā faksa attēls tiek samazināts tā, lai fakss ietilptu vienā lapā, ja tas ir iespējams. Ja šī funkcija nav aktivizēta, informācija, kas neietilpst pirmajā lapā, tiek izdrukāta uz otras lapas. **Automatic Reduction** (automātiska samazināšana) ir

lietderīga funkcija, ja jūs saņemat legāla (legal) faksu, bet padevē ir ielikts vēstules (Letter) izmēra papīrs.

- 1 Nospiediet **Setup (iestatīšana)**.
- 2 Nospiediet **5**, pēc tam - **4**.
Tiek atvērta **Advanced Fax Setup (uzlabota faksa iestatīšana)** izvēlne, kurā pēc tam izvēlieties **Automatic Reduction (automātiska samazināšana)**.
- 3 Nospiediet **▼**, lai izvēlētos **Off (izslēgts)** vai **On (aktivizēts)**.
- 4 Nospiediet **OK**.

Saņemtā faksa dublēšanas iestatīšana

HP all-in-one visus saņemtos faksus saglabā atmiņā. Ja rodas kļūdas stāvoklis, kas neļauj HP all-in-one izdrukāt faksus, funkcija **Backup Fax Reception (faksa saņemšanas dublēšana)** dod iespēju turpināt faksa saņemšanu. Kļūdas stāvokļa laikā, kad ir aktivēta funkcija **Backup Fax Reception (faksa saņemšanas dublēšana)**, faksi tiek saglabāti atmiņā.

Piemēram, ja HP all-in-one ir izbeidzies papīrs un ir aktivēta funkcija **Backup Fax Reception (faksa saņemšanas dublēšana)**, visi saņemtie faksi tiek saglabāti atmiņā. Pēc papīra ievietošanas faksus var izdrukāt. Ja šo funkciju deaktivē, HP all-in-one uz ienākošajiem faksa izsaukumiem neatbildēs, līdz nebūs novērsts kļūdas stāvoklis.

Normālas darbības laikā (neatkarīgi no tā, vai funkcija **Backup Fax Reception (faksa saņemšanas dublēšana)** ir **On (ieslēgta)** vai **Off (izslēgta)**), HP all-in-one svisus faksus saglabā atmiņā. Kad atmiņa ir pilna, HP all-in-one pārraksta vecākos izdrukātos faksus. Ja jūs vēlaties no atmiņas izdzēst visus faksus, izslēdziet HP all-in-one, nospiežot pogu **On (ieslēgts)**.

Piezīme Ja funkcija **Backup Fax Reception (faksa saņemšanas dublēšana)** ir **On (ieslēgta)** un ir radies kļūdas stāvoklis, HP all-in-one saglabā saņemtos faksus atmiņā kā "neizdrukātus". Visi neizdrukātie faksi tiek saglabāti atmiņā līdz to izdrukāšanai vai izdzēšanai. Kad atmiņa ir pilna ar neizdrukātiem faksiem, HP all-in-one nepieņems jaunus faksus līdz neizdrukāto faksu izdrukāšanai. Informāciju par faksa izdrukāšanu vai izdzēšanu no atmiņas skatīt **Atmiņā saglabāto faksa atkārtota izdruka vai dzēšana**.

Funkcijas **Backup Fax Reception (faksa saņemšanas dublēšana)** noklusējuma iestatījums ir **On (ieslēgts)**.

Lai ar kontrolpaneli iestatītu saņemto faksa saņemšanu

- 1 Nospiediet **Setup (iestatīšana)**.
- 2 Nospiediet **5**, pēc tam atkal nospiediet **5**.
Tiek atvērta **Advanced Fax Setup (uzlabotā faksa iestatīšana)** izvēlne, kurā pēc tam izvēlieties **Backup Fax Reception (saņemtā faksa saglabāšana)**.
- 3 Nospiediet **▼**, lai izvēlētos **On (aktivizēts)** vai **Off (izslēgts)**.
- 4 Nospiediet **OK**.

Kļūdu labošanas režīma izmantošana

Error Correction Mode (kļūdas labošanas režīms, ECM) novērš tādu datu pārraidīšanu, kas tiek zaudēti sliktas telefonlīnijas kvalitātes, un nosaka datu pārraides laikā notikušās kļūdas, automātiski pieprasot kļūdaino datu atkārtotu

nosūtīšanu. Maksu par telefonu tas neietekmē un, izmantojot labas telefona līnijas, var pat samazināt. Izmantojot nekvalitatīvas telefona līnijas, ECM palielina sūtīšanas laiku un maksu par telefonu, bet informāciju nosūta daudz labākā kvalitātē. Noklusējuma iestatījumā funkcija ir aktivizēta. ECM izslēdziet tikai tad, ja tas ievērojami palielina maksu par telefonu un ja jūs apmierina zemāka kvalitāte par samazinātu maksu.

Uz ECM attiecas šādi nosacījumi:

- Ja ECM režīms tiek izslēgts, tas attiecas tikai uz nosūtamajiem faksiem. Tas neattiecas uz saņemamajiem faksiem.
- Ja ECM režīms tiek izslēgts, **Fax Speed (faksa ātrumam)** iestatiet vērtību **Medium (vidējs)**. Ja **Fax Speed (faksa ātrums)** ir iestatīts kā **Fast (ātrs)**, fakss tiks automātiski nosūtīts ar ieslēgtu ECM režīmu. Papildu informāciju par **Fax Speed (faksa ātrums)** skatīt **Faksa ātruma iestatīšana**.
- a jūs nosūtāt krāsu fakšu, fakss tiks nosūtīts ar ieslēgtu ECM režīmu neatkarīgi no tā, vai šī opcija pašlaik ir iestatīta.

Lai ar kontrolpaneli mainītu ECM iestatījumu

- 1 Nospiediet **Setup (iestatīšana)**.
- 2 Nospiediet **5**, pēc tam - **6**.
Tiek atvērta **Advanced Fax Setup (uzlabotie faksa iestatījumi)** izvēlne, kurā pēc tam izvēlieties **Error Correction Mode (kļūdu labošanas režīms)**.
- 3 Nospiediet **▼**, lai izvēlētos **Off (izslēgts)** vai **On (aktivizēts)**.
- 4 Nospiediet **OK**.

Faksa ātruma iestatīšana

Jūs varat noteikt to faksa ātrumu, kas tiek izmantots komunikācijā starp jūsu HP all-in-one un citām faksa ierīcēm, sūtīt un saņemt faksus. Noklusējuma iestatījumā ātrums ir **Fast (ātrs)**.

Ja jūs izmantojat kādu šiem pakalpojumiem, var būt nepieciešams samazināt faksa ātrumu:

- Interneta telefona pakalpojumi
- PBX sistēma
- Fakss caur Interneta Protokolu (FoIP)
- Integrēto pakalpojumu cipartīkla (ISDN) pakalpojums

Problēmu gadījumā, sūtot vai saņemot faksus, varat mēģināt iestatīt **Fax Speed (faksa ātrums)** iestatījumu režīmā **Medium (vidējs)** vai **Slow (lēns)**. Tabulā redzami iespējamie faksa ātruma iestatījumi.

Faksa ātruma iestatījums	Faksa ātrums
Fast (ātri)	v.34 (33600 bodi)
Vidējs	v.17 (14400 bodi)
Slow (lēni)	v.29 (9600 bodi)

Lai ar kontrolpaneli iestatītu faksa ātrumu

- 1 Nospiediet **Setup (iestatīšana)**.
- 2 Nospiediet **5**, pēc tam - **7**.

- Tiek atvērta **Advanced Fax Setup** (uzlabotie faksa iestatījumi) izvēlne, kurā pēc tam izvēlēties **Fax Speed** (faksa ātrums).
- Nospiediet ▼, lai izvēlētos kādu opciju, un pēc tam spiediet **OK**.

Atmiņā saglabāto faksu atkārtota izdruka vai dzēšana

Jūs varat atkārtoti izdrukāt vai izdzēst atmiņā saglabātos faksus. Faksa atkārtotas izdrukāšanas vajadzība var rasties, ja faksa saņemšanas laikā jūsu HP all-in-one beidzas papīrs. Vai arī, ja HP all-in-one atmiņa piepildās, var būt nepieciešams to attīrīt, lai turpinātu saņemt faksus.

Piezīme HP all-in-one saglabā visus saņemtos faksus atmiņā pat tad, kad faksi tiek izdrukāti. Tas dod iespēju vajadzības gadījumā izdrukāt faksus vēlāk. Kad atmiņa ir pilna, HP all-in-one pārraksta vecākos izdrukātos faksus.

Lai ar kontrolpaneli atkārtoti izdrukātu faksus atmiņā

- Pārliecinieties, ka padevē ir papīrs.
- Nospiediet **Setup** (iestatīšana).
- Nospiediet **6**, pēc tam - **4**.
Tiek atvērta **Tools** (rīki) izvēlne, kurā pēc tam izvēlieties **Reprint Faxes in Memory** (atkārtoti drukāt atmiņā esošos faksus).
Faksi tiek izdrukāti saņemšanai pretējā secībā, pirmo izdrukājot pēdējo saglabāto faksu.
- Ja kāds no drukātajiem faksiem jums nav vajadzīgs, nospiediet **Cancel** (atcelt).
HP all-in-one sāk drukāt nākošo atmiņā esošo faksu.

Piezīme Lai atceltu katra saglabātā faksa drukāšanu, jums jānospiež **Cancel** (atcelt).

Lai ar kontrolpaneli izdzēstu visus atmiņā esošos faksus

- Lai no atmiņas izdzēstu visus faksus, izslēdziet HP all-in-one, nospiežot pogu **On** (ieslēgts).

Pēc jūsu HP all-in-one atslēgšanas no strāvas visi atmiņā saglabātie faksi tiks izdzēsti.

Faksa nosūtīšana caur Internetu

Jūs varat abonēt lētu telefona pakalpojumu, kas ar jūsu HP all-in-one ļauj nosūtīt un saņemt faksus, izmantojot Internetu. Šo metodi sauc par Fakss caur Interneta Protokolu (FoIP). Jūs droši vien izmantojat FoIP pakalpojumu (kuru nodrošina jūsu telefona sabiedrība), ja:

- Kopā ar faksa numuru sastādāt speciālu piekļuves kodu, vai
- Jums ir IP konverters, kas pieslēdz Internetam un nodrošina analogās telefona pieslēgvietas faksa savienojumam.

Piezīme Faksus jūs varat nosūtīt un saņemt, vienīgi pievienojot tālruņa auklu pieslēgvietai ar apzīmējumu "1-LINE" uz HP all-in-one, bet ne no tīkla Ethernet pieslēgvietas. Tas nozīmē, ka jūsu pieslēgumam Internetam jābūt vai nu caur konverteru (kas nodrošina parastās analogā telefona aparāta kontaktligzdas), vai arī caur jūsu telefona sabiedrību.

Daži Interneta faksa pakalpojumi nedarbojas pareizi, kad HP all-in-one nosūta un saņem faksus ar lielu ātrumu (33600 biti/s). Ja, izmantojot Interneta faksa pakalpojumus, ar faksu nosūtīšanu un saņemšanu rodas problēmas, pārejiet uz lēnāku faksēšanas ātrumu. To var izdarīt, izmainot iestatījumu **Fax Speed (faksa ātrums)** no **High (liels)** (pēc noklusējuma) uz **Medium (vidējs)**. Informāciju par šī iestatījuma mainīšanu skatiet [Faksa ātruma iestatīšana](#).

Jums vajadzētu arī uzzināt savā telefona sabiedrībā, vai tās Interneta faksēšanas pakalpojums atbalsta faksu nosūtīšanu.

Faksēšanas pārtraukšana

Jūs jebkurā laikā varat atcelt sūtāmo vai saņemamo faksu.

Lai ar kontrolpaneli pārtrauktu faksēšanu

- kontrolpanelī nospiediet **Cancel (atcelt)**, lai pārtrauktu sūtāmo vai saņemamo faksu. Krāsu grafikas displejā jāparādās **Fax Cancelled (fakss atcelts)** ziņojumam. Ja tas neparādās, vēlreiz nospiediet **Cancel(atcelt)**. HP all-in-one izdrukā tās lapas, kuru izdruka jau bija sākta, taču atlikušo faksu neizdrukā. Tas var aizņemt nedaudz laika.

Lai atceltu numuru, kuru jūs esat izsaucis

- Nospiediet **Cancel (atcelt)**, lai atceltu attiecīgo numuru.

12 Izmantojiet HP Instant Share (USB)

HP Instant Share nodrošina vieglu fotogrāfiju apmaiņu ar ģimeni un draugiem. Jums tikai nepieciešams ieskenēt fotogrāfiju vai ielikt atmiņas karti jūsu HP all-in-one attiecīgajā kartes slotā, izvēlēties vienu vai vairākas fotogrāfijas, kuras jūs vēlaties kādam nosūtīt, izvēlēties šo fotogrāfiju adresātu un nosūtīt tās. Jūs fotogrāfijas varat ielādēt arī tiešsaistes režīma albumā vai tiešsaistes režīma foto apstrādes pakalpojumā. Šo pakalpojumu pieejamība ir atkarīga no valsts/reģiona.

Ar HP Instant Share jūsu ģimene un draugi vienmēr saņem aplūkošanai sagatavotas fotogrāfijas - nav nepieciešama ilgstoša lejupielāde un fotogrāfijām nav pārāk liels formāts. Tiek nosūtīts e-pasts ar jūsu fotogrāfiju sīktēliem, norādot saiti uz drošu Interneta mājas lapu, kurā radi un draugi var ērti aplūkot, nosūtīt, izdrukāt vai saglabāt fotogrāfijas.

Piezīme Ja jūsu HP all-in-one ir pievienots tīklam un uzstādīts ar HP Instant Share, izmantojiet informāciju, kas dota [Izmantojiet HP Instant Share \(tīkla\)](#). Šajā nodaļā esošā informācija attiecas tikai uz iekārtu, kas ir pievienota datoram ar USB kabeli un nav iepriekš bijusi pievienota tīklam vai uzstādīta ar HP Instant Share.

Pārskats

Ja jūsu HP all-in-one ir pieslēgts USB, jūs varat apmainīties ar fotogrāfijām ar draugiem un radiem, izmantojot savu ierīci un datorā uzstādīto HP programmatūru. Ja jūs lietojat Windows vides datoru, izmantojiet **HP Image Zone** programmatūru; ja jūs lietojat Macintosh datoru, izmantojiet **HP Instant Share** klienta lietojumprogrammas.

Piezīme USB pieslēgta ierīce ir HP All-in-One, kas datoram tiek pieslēgta ar USB kabeli un izmanto datoru, lai piekļūtu Internetam.

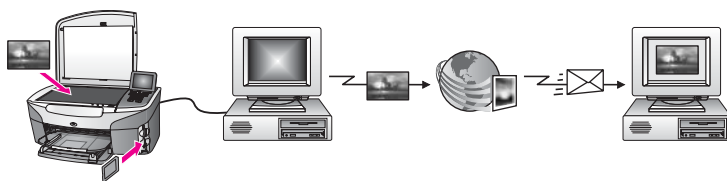

Izmantojiet HP Instant Share, lai no HP all-in-one nosūtītu attēlus izvēlētajam adresātam. Adresāts var būt e-pasta adrese, tiešsaistes režīma albums vai tiešsaistes režīma foto apstrādes pakalpojums. Šo pakalpojumu pieejamība ir atkarīga no valsts/reģiona.

Piezīme Attēlus jūs varat nosūtīt arī uz drauga vai radnieka tīklam pieslēgtu HP All-in-One vai uz fotogrāfiju printeri. Lai nosūtītu uz ierīci, jums jābūt HP pasēs lietotāja identifikācijas numuram un parolei. Saņemšanai iekārtai jābūt uzstādītai un reģistrētai HP Instant Share. Jums jāsaņem arī nosaukums,

kādu saņēmējs ir piešķīris saņemšanai iekārtai. Turpmākās instrukcijas dotas Attēlu nosūtīšana, izmantojot jūsu HP all-in-one 5. solī.

Sākotnējās darbības

Lai ar jūsu HP all-in-one izmantotu HP Instant Share, jums jābūt šādam aprīkojumam:

- HP all-in-one, kas pievienots datoram ar USB kabeli
- Interneta piekļuvei caur datoru, kuram ir pievienots HP all-in-one
- Atkarībā no jūsu operētājsistēmas:
 - Windows: **HP Image Zone** programmatūra, kas uzstādīta jūsu datorā
 - Macintosh: **HP Image Zone** programmatūra, kas uzstādīta jūsu datorā, tajā skaitā **HP Instant Share** klienta lietojumprogramma

Kad jūs esat uzstādījis savu HP all-in-one un uzstādījis **HP Image Zone** programmatūru, jūs esat gatavs sākt apmaiņu ar fotogrāfijām, izmantojot HP Instant Share. Papildus informāciju skatīt Setup Guide (iestatīšanas rokasgrāmātā), kas tika pievienota jūsu ierīcei.

Attēlu nosūtīšana, izmantojot jūsu HP all-in-one

Attēli var būtu fotogrāfijas vai skenēts teksts. Gan fotogrāfijas, gan tekstu iespējams nosūtīt draugiem un radiem, izmantojot jūsu HP all-in-one un HP Instant Share. Izvēlieties fotogrāfijas no atmiņas kartes vai skenējiet attēlu, nospiediet attiecīgo pogu jūsu HP all-in-one kontrolpanelī un nosūtiet attēlus uz izvēlēto adresātu. Turpinājumā ir izklāstīti detalizēti norādījumi.

Fotogrāfiju nosūtīšana no atmiņas kartes

Izmantojiet savu HP all-in-one, lai nosūtītu fotogrāfijas vai nu tūlīt pēc atmiņas kartes ievietošanas, vai arī vēlāk. Lai fotogrāfijas nosūtītu tūlīt, ievietojiet atmiņas karti attiecīgajā kartes slotā, izvēlieties vienu vai vairākas fotogrāfijas un kontrolpanelī nospiediet vai nu **Photo (foto)** vai **HP Instant Share**.

Ja jūs ievietojat atmiņas karti un tad nolemjat nosūtīt fotogrāfijas vēlāk, kad jūs atgriezīsieties pie sava HP all-in-one, jūs konstatēsiet, ka tas ir pārslēdzies dīkstāves režīmā. Lai izvēlētos un apmainītos ar fotogrāfijām, nospiediet pogu **HP Instant Share** un sekojiet uzvednēm.

Piezīme Papildus informāciju par atmiņas karšu izmantošanu skatīt **Atmiņas kartes vai PictBridge kameras izmantošana**.

Lai nosūtītu fotogrāfijas tūlīt pēc atmiņas kartes ievietošanas

- 1 Pārliecinieties, ka atmiņas karte ir ievietota jūsu HP all-in-one attiecīgajā atmiņas slotā.
- 2 Izvēlieties vienu vai vairākas fotogrāfijas.
Papildus informāciju par fotogrāfiju izvēlēšanos skatīt **Atmiņas kartes vai PictBridge kameras izmantošana**.

Piezīme Iespējams, ka video failu tipus HP Instant Share pakalpojums neatbalsta.

- 3 Nospiediet **HP Instant Share**, kas atrodas jūsu HP all-in-one kontrolpanelī. Windows lietotājiem datorā atveras **HP Image Zone** programmatūra. Parādās **HP Instant Share** tabulators. Selection Tray (izvēleš padēvē) ir redzami jūsu

fotogrāfiju sīktēli. Papildus informāciju par **HP Image Zone** skatīt sadažā "**HP Image Zone** izmantošana" uz ekrāna redzamajā palīdzībā. Macintosh lietotājiem datorā atveras **HP Instant Share** klienta lietojumprogrammas. **HP Instant Share** logā ir redzami jūsu fotogrāfiju sīktēli.

Piezīme Ja jūs lietojāt Macintosh OS X v10.1.5 vai senāku versiju (vai OS 9), fotogrāfijas tiek ielādētas **HP Galerija** jūsu Macintosh datorā. Noklikšķiniet **E-mail (e-pasts)**. Nosūtiet fotogrāfijas kā e-pasta piesaisti, pildot norādījumus, kas redzami jūsu datora ekrānā.

- 4 Veiciet jūsu operētājsistēmai atbilstošās darbības:

Ja jūs izmantojat Windows vides datoru:

- a **HP Instant Share** tabulatora vai nu **Control (kontroles)**, vai arī **Work (darba)** zonā noklikšķiniet uz tā pakalpojuma saites vai ikonas, kuru jūs vēlaties izmantot savu fotogrāfiju nosūtīšanai.

Piezīme Ja jūs noklikšķināt uz **See All Services (skatīt visus pakalpojumus)**, jūs varat izvēlēties no visiem pakalpojumiem, kas ir pieejami jūsu valstī/reģionā, piemēram: **HP Instant Share E-mail (HP Instant Share E-pasts)** un **Create Online Albums (veidot tiešsaistes režīma albumus)**. Rīkojieties atbilstoši ekrānā redzamajiem norādījumiem.

Work (darbs) zonā atveras **Go Online (ieiet tiešsaistes režīmā)** ekrāns.

- b Noklikšķiniet **Next (nākošais)** un pildiet uz ekrāna redzamos norādījumus.

Ja jūs lietojat Macintosh:

- a Pārliecinieties, vai fotogrāfijas, ko jūs vēlaties nosūtīt citiem, parādās **HP Instant Share** logā.

Lietojiet - pogu, lai fotogrāfijas izņemtu no loga vai + pogu, lai attēlus pievienotu logam.

- b Noklikšķiniet **Next (nākošais)** un pildiet uz ekrāna redzamos norādījumus.
c No HP Instant Share pakalpojumu saraksta izvēlieties pakalpojumu, kuru jūs vēlaties izmantot fotogrāfiju nosūtīšanai.
d Rīkojieties atbilstoši ekrānā redzamajiem norādījumiem.

- 5 No **HP Instant Share E-mail (e-pasta)** pakalpojuma jūs varat:

- Nosūtīt e-pasta ziņojumu ar jūsu fotogrāfiju attēlu sīktēliem, kurus var apskatīt, izdrukāt un saglabāt caur tīklu.
- Atveriet un uzturiet e-pasta adresu grāmatu. Noklikšķiniet uz **Address Book (adrese grāmata)**, pierēģistrējieties HP Instant Share un izveidojiet HP pasēs kontu.
- Nosūtiet savu e-pasta ziņojumu vairākiem adresātiem. Noklikšķiniet uz vairāku adrešu saites.
- Lai ieskenētu attēlu nosūtītu uz drauga vai radnieka tīklam pieslēgto ierīci levardiet nosaukumu, kādu saņēmējs ir piešķīris iekārtai, laukā **E-mail address (e-pasta adrese)** ar sekojošu @send.hp.com. Jums tiks piedāvāts pierakstīties HP Instant Share ar jūsu HP pasēs **userid (lietotāja identifikācijas numurs)** un **password (parole)**.

Piezīme Ja iepriekš jūs neesat uzstādījis HP Instant Share, noklikšķiniet uz **I need an HP Passport account (man nepieciešams HP pasēs**

konts) ekrānā Sign in with HP Passport (ieiet ar HP pasi).
Saņemiet HP pases lietotāja identifikācijas numuru un paroli.

Piezīme Lai nosūtītu attēlus no atmiņas kartes, jūs varat arī izmantot pogu **Menu (izvēlne)** kontrolpaneļa **Photo (foto)** zonā. papildu informāciju skatīt **Stikla tīrīšana**.

Lai ievietotu atmiņas karti un nosūtītu fotogrāfijas vēlāk

- 1 Ievietojiet atmiņas karti attiecīgajā HP all-in-one atmiņas kartes slotā. Pēc zināma laika HP all-in-one ieies dīkstāves režīmā. HP all-in-one atrodas dīkstāves režīmā, kad krāsu grafikas displejā redzams tukšs ekrāns
- 2 Nospiediet **HP Instant Share**, kas atrodas jūsu HP all-in-one kontrolpanelī. Krāsu grafiaks displejā atveras **Send from Where? (no kurienes sūtīt?)** izvēlne.
- 3 Nospiediet **1**, lai izvēlētos **Memory card (atmiņas karte)**. Pirmā fotogrāfija, kas ir atmiņas kartē, tiek parādīta uz krāsu grafikas displeja.
- 4 Izpildiet soļus (sākot ar 2. soli), kas apskatīti **Lai nosūtītu fotogrāfijas tūlīt pēc atmiņas kartes ievietošanas**.

Ieskenētu attēlu nosūtīšana

Apmainieties ar ieskenēto attēlu, kontrolpanelī nospiežot pogu **HP Instant Share**. Lai izmantotu **HP Instant Share**, izvēlieties skeneri kā rīku attēla nosūtīšanai, nolieciet attēlu uz stikla, izvēlieties attēla nosūtīšanas adresātu un sāciet skenēšanu.

Piezīme Papildus informāciju par attēla skenēšanu skatīt **Skenēšanas funkciju izmantošana**.

Lai nosūtītu ieskenētu attēlu no jūsu HP all-in-one

- 1 Ielieciet oriģinālu ar virspusi uz leju stikla labajā priekšējā stūrī.
- 2 Nospiediet **HP Instant Share**, kas atrodas jūsu HP all-in-one kontrolpanelī. Krāsu grafiaks displejā atveras **Send from Where? (no kurienes sūtīt?)** izvēlne.
- 3 Nospiediet **2**, lai izvēlētos **Scanner (skeneris)**. Attēls tiek noskenēts un ielādēts jūsu datorā. Windows lietotājiem datorā atveras **HP Image Zone** programmatūra. Parādās **HP Instant Share** tabulators. Selection Tray (izvēles padevē) ir redzami ieskenēto attēlu sīktēli. Papildus informāciju par **HP Image Zone** skatīt sadaļā "HP Image Zone izmantošana" uz ekrāna redzamajā palīdzībā. Macintosh lietotājiem datorā atveras **HP Instant Share** klienta lietojumprogrammas. **HP Instant Share** logā ir redzams ieskenētā attēla sīktēls.

Piezīme Ja jūs lietojat Macintosh OS X v10.1.5 vai senāku versiju (vai OS 9), fotogrāfijas tiek ielādētas **HP Galerija** jūsu Macintosh datorā. Noklikšķiniet **E-mail (e-pasts)**. Nosūtiet attēlu kā e-pasta piesaisti, pildot norādījumus, kas redzami jūsu datora ekrānā.

- 4 Veiciet jūsu operētājsistēmai atbilstošās darbības:

Ja jūs izmantojat Windows vides datoru:

- a **HP Instant Share** tabulatora vai nu **Control (kontroles)**, vai arī **Work (darba)** zonā noklikšķiniet uz tā pakalpojuma saites vai ikonas, kuru jūs vēlaties izmantot sava ieskenētā attēla nosūtīšanai.

Piezīme Ja jūs noklikšķināt uz **See All Services (skatīt visus pakalpojumus)**, jūs varat izvēlēties no visiem pakalpojumiem, kas

ir pieejami jūsu valstī/reģionā, piemēram: **HP Instant Share E-mail (HP Instant Share E-pasts)** un **Create Online Albums (veidot tiešsaistes režīma albumus)**. Rīkojieties atbilstoši ekrānā redzamajiem norādījumiem.

Work (darbs) zonā atveras **Go Online (ieiet tiešsaistes režīmā)** ekrāns.

- b Noklikšķiniet **Next (nākošais)** un pildiet uz ekrāna redzamos norādījumus.

Ja jūs lietojat Macintosh:

- a Pārliecinieties, vai attēls, ko jūs vēlaties nosūtīt citiem, parādās **HP Instant Share** logā.

Lietojiet - pogu, lai fotogrāfijas izņemtu no loga vai + pogu, lai attēlus pievienotu logam.

- b Noklikšķiniet **Next (nākošais)** un pildiet uz ekrāna redzamos norādījumus.

- c No HP Instant Share pakalpojumu saraksta izvēlieties pakalpojumu, kuru jūs vēlaties izmantot ieskenētā attēla nosūtīšanai.

- d Rīkojieties atbilstoši ekrānā redzamajiem norādījumiem.

5 No **HP Instant Share E-mail (e-pasta)** pakalpojuma jūs varat:

- Nosūtīt e-pasta ziņojumu ar jūsu fotogrāfiju attēlu sīktēliem, kurus var apskatīt, izdrukāt un saglabāt caur tīklu.

- Atvērt un uzturēt e-pasta adresu grāmatu. Noklikšķiniet uz **Address Book (adrese grāmata)**, pierēģistrējieties HP Instant Share un izveidojiet HP pasēs kontu.

- Nosūtiet savu e-pasta ziņojumu vairākiem adresātiem. Noklikšķiniet uz vairāku adrešu saites.

- Lai ieskenētu attēlu nosūtītu uz drauga vai radnieka tīklam pieslēgto ierīci levdiet nosaukumu, kādu saņēmējs ir piešķīris iekārtai, laukā **E-mail address (e-pasta adrese)** ar sekojošu @send.hp.com. Jums tiks piedāvāts pierakstīties HP Instant Share ar jūsu HP pasēs **userid (lietotāja identifikācijas numurs)** un **password (parole)**.

Piezīme Ja iepriekš jūs neesat uzstādījis HP Instant Share, noklikšķiniet uz **I need an HP Passport account (man nepieciešams HP pasēs konts)** ekrānā **Sign in with HP Passport (ieiet ar HP pasi)**. Saņemiet HP pasēs lietotāja identifikācijas numuru un paroli.

Piezīme Lai nosūtītu ieskenēto attēlu jūs varat izmantot arī pogu **Scan To (skenēt uz)**. papildu informāciju skatīt **Stikla tīrīšana**.

Attēlu nosūtīšana, izmantojot jūsu datoru

Papildus jūsu HP all-in-one izmantošanai, lai sūtītu attēlus caur HP Instant Share, jūs varat izmantot arī jūsu datorā uzstādīto **HP Image Zone** programmatūru. **HP Image Zone** programmatūra ļauj jums izvēlēties un labot vienu vai vairākus attēlus, un tad piekļūt HP Instant Share, lai izvēlētos pakalpojumu (piemēram, **HP Instant Share E-mail (e-pastu)**) un nosūtīt attēlus. Attēlu nosūtīšanu jūs varat veikt, izmantojot šādus pakalpojumus:

- HP Instant Share E-mail (sūtīt uz e-pasta adresi)
- HP Instant Share E-pasts (nosūtīt uz iekārtu)
- Tiešsaistes režīma albumi
- Tiešsaistes režīma foto apstrāde (pakalpojumu pieejamība atkarīga no valsts/reģiona)

Attēlu nosūtīšana, izmantojot HP Image Zone programmatūru (Windows)

Izmantojiet **HP Image Zone** programmatūru, lai nosūtītu attēlus draugiem un radiem. Atveriet **HP Image Zone**, izvēlieties nosūtāmos attēlus un pārsūtiet tos ar HP Instant Share e-pasta pakalpojumu.

Piezīme Papildus informāciju par **HP Image Zone** programmatūras izmantošanu skatīt uz ekrāna redzamajā **HP Image Zone Help (HP Image Zone palīdzība)**.

Lai izmantotu HP Image Zone programmatūru

- 1 Divreiz noklikšķiniet **HP Image Zone** ikonu uz jūsu darbvirsmas. Jūsu datorā atveras **HP Image Zone** logs. Šajā logā parādās **My Images (mani attēli)** tabulators.
- 2 Izvēlieties vienu vai vairākus attēlus no mapes(-ēm), kurās tie ir saglabāti. Papildus informāciju skatīt uz ekrāna redzamajā **HP Image Zone Help (HP Image Zone palīdzība)**.

Piezīme Izmantojiet **HP Image Zone** attēla rediģēšanas rīkus, lai rediģētu attēlus un nodrošinātu vajadzīgo rezultātu. Papildus informāciju skatīt uz ekrāna redzamajā **HP Image Zone Help (HP Image Zone palīdzība)**.

- 3 Noklikšķiniet **HP Instant Share** tabulatoru. **HP Instant Share** tabulators parādās **HP Image Zone** logā.
- 4 **HP Instant Share** tabulatora vai nu **Control (kontroles)**, vai arī **Work (darba)** zonā noklikšķiniet uz tā pakalpojuma saites vai ikonas, kuru jūs vēlaties izmantot sava ieskenētā attēla nosūtīšanai.

Piezīme Ja jūs noklikšķināt uz **See All Services (skatīt visus pakalpojumus)**, jūs varat izvēlēties no visiem pakalpojumiem, kas ir pieejami jūsu valstī/ reģionā, piemēram: **HP Instant Share E-mail (E-pasts)** un **Create Online Albums (veidot tiešsaistes režīma albumus)**. Rīkojieties atbilstoši ekrānā redzamiem norādījumiem.

Atveras **Go Online (ieiet tiešsaistes režīmā)** ekrāns **Work (darbs)** zonā, kas atrodas **HP Instant Share** tabulatorā.

- 5 Noklikšķiniet **Next (nākošais)** un pildiet uz ekrāna redzamos norādījumus.
- 6 No **HP Instant Share E-mail (e-pasta)** pakalpojuma jūs varat:
 - Nosūtīt e-pasta ziņojumu ar jūsu fotogrāfiju attēlu sīktēliem, kurus var apskatīt, izdrukāt un saglabāt caur tīklu.
 - Atvērt un uzturēt e-pasta adresu grāmatu. Noklikšķiniet uz **Address Book (adresu grāmata)**, pierēģistrējieties HP Instant Share un izveidojiet HP pases kontu.
 - Nosūtiet savu e-pasta ziņojumu vairākiem adresātiem. Noklikšķiniet uz vairāku adresu saites.
 - Lai ieskenētu attēlu nosūtītu uz drauga vai radnieka tīklam pieslēgto ierīci levdiet nosaukumu, kādu saņēmējs ir piešķīris iekārtai, laukā **E-mail address (e-pasta adrese)** ar sekojošu @send.hp.com. Jums piedāvās pierakstīties HP Instant Share ar jūsu HP pases **userid (lietotāja identifikācijas numuru)** un **password (paroli)**.

Piezīme Ja iepriekš jūs neesat uzstādījis HP Instant Share, noklikšķiniet uz **I need an HP Passport account (man nepieciešams HP pases**

konts) ekrānā **Sign in with HP Passport (ieiet ar HP pasi)**.
Saņemiet HP pases lietotāja identifikācijas numuru un paroli.

Attēlu nosūtīšana, izmantojot HP Instant Share klienta lietojumprogrammu (Macintosh OS X v.10.1.5 un jaunākas versijas)

Piezīme Macintosh OS X v10.2.1 un v10.2.2 **nav** atbalstītas.

Izmantojiet **HP Image Zone** programmatūru, lai nosūtītu attēlus draugiem un radiem. Atveriet **HP Image Zone**, izvēlieties nosūtāmos attēlus un pārsūtiet tos ar HP Instant Share e-pasta pakalpojumu.

Piezīme Papildus informāciju par **HP Image Zone** programmatūras izmantošanu skatīt uz ekrāna redzamajā **HP Image Zone Help (HP Image Zone palīdzība)**.

Lai izmantotu HP Instant Share klienta lietojumprogrammu

- 1 Izvēlieties **HP Image Zone** ikonu ar Dock (bāze).
Uz jūsu darbvirsma atveras **HP Image Zone**.
- 2 **HP Image Zone** noklikšķiniet **Services (pakalpojumi)** poga, kas atrodas loga augšdaļā.
HP Image Zone apakšējā daļā parādās lietojumprogrammu saraksts..
- 3 No lietojumprogrammu saraksta izvēlieties **HP Instant Share**.
Jūsu datorā atveras **HP Instant Share** klienta lietojumprogramma.
- 4 Lietojiet **+** pogu, lai izņemtu attēlu no loga vai **-** pogu, lai pievienotu attēlu logam.

Piezīme Papildus informāciju par **HP Image Zone** programmatūras izmantošanu skatīt uz ekrāna redzamajā **HP Image Zone Help (HP Image Zone palīdzība)**.

- 5 Pārlicinieties, vai attēli, ko jūs vēlaties nosūtīt citiem, parādās **HP Instant Share** logā.
- 6 Noklikšķiniet **Next (nākošais)** un pildiet uz ekrāna redzamos norādījumus.
- 7 No HP Instant Share pakalpojumu saraksta izvēlieties pakalpojumu, kuru jūs vēlaties izmantot ieskenētā attēla nosūtīšanai.
- 8 Rīkojieties atbilstoši ekrānā redzamajiem norādījumiem.
- 9 No **HP Instant Share E-mail (e-pasta)** pakalpojuma jūs varat:
 - Nosūtīt e-pasta ziņojumu ar jūsu fotogrāfiju attēlu stīktēliem, kurus var apskatīt, izdrukāt un saglabāt caur tīklu.
 - Atvērt un uzturēt e-pasta adresu grāmatu. Noklikšķiniet uz **Address Book (adrese grāmata)**, pierēģistrējieties HP Instant Share un izveidojiet HP pases kontu.
 - Nosūtiet savu e-pasta ziņojumu vairākiem adresātiem. Noklikšķiniet uz vairāku adrešu saites.
 - Lai ieskenētu attēlu nosūtītu uz drauga vai radnieka tīklam pieslēgto ierīci levdiet nosaukumu, kādu saņēmējs ir piešķīris iekārtai, laukā **E-mail address (e-pasta adrese)** ar sekojošu @send.hp.com. Jums piedāvās pierakstīties HP Instant Share ar jūsu HP pases **userid (lietotāja identifikācijas numuru)** un **password (paroli)**.

Piezīme Ja iepriekš jūs neesat uzstādījis HP Instant Share, noklikšķiniet uz **I need an HP Passport account (man nepieciešams HP pases**

konts) ekrānā Sign in with HP Passport (ieiet ar HP pasi).
Saņemiet HP pases lietotāja identifikācijas numuru un paroli.

Apmaiņa asr attēliem, izmantojot HP Direktors (Macintosh OS versiju, kas vecāka par X v.10.1.5)

Piezīme Macintosh OS 9 v.9.1.5 un jaunākas versijas, un v.9.2.6 un jaunākas versijas ir atbalstītas. Macintosh OS X v.10.0 un v.10.0.4 nav atbalstītas.

Nosūtīt attēlus ikvienam, kam ir e-pasta adrese. Šim nolūkam palaidiet **HP Direktors** un atveriet **HP Galerija**. Tad sastādiat jaunu e-pasta ziņojumu, izmantojot e-pasta lietojumprogrammu, kas uzstādīta jūsu datorā.

Piezīme Lai saņemtu papildu informāciju, skatīt HP Attēlu veidošanas galerijas nodaļu ekrānā redzamajā **HP Photo and Imaging Help (HP Foto un attēlveidošanas palīdzība)**.

Lai izmantotu e-pasta opciju HP Direktors

- 1 Parādīt **HP Direktors** izvēlni:
 - OS X, izvēlēties **HP Direktors** ikonu Dock ("Dok") joslā.
 - OS 9, divreiz noklikšķiniet **HP Direktors** īsinājumu ikonu uz jūsu darbvirsmas.
- 2 Atveriet **HP Photo and Imaging Gallery (HP Foto un attēlveidošanas galeriju)**:
 - OS X, izvēlieties **HP Galerija** no **Manage and Share (Sakārtot un nosūtīt)** nodaļas **HP Direktors** izvēlnes.
 - OS 9, noklikšķiniet **HP Galerija**.
- 3 Izvēlieties vienu vai vairākus attēlus sūtīšanai citiem.
Papildu informāciju skatīt **ging Help (HP foto un attēlveidošanas palīdzība)**.
- 4 Noklikšķiniet **E-mail (e-pasts)**.
E-pasta programma atvērsies Macintosh vidē.
Nosūtiet attēlu kā e-pasta piesaisti, pildot norādījumus, kas redzami jūsu datora ekrānā.

13 Izmantojiet HP Instant Share (tīkla)

HP Instant Share nodrošina vieglu fotogrāfiju apmaiņu ar ģimeni un draugiem. Jums tikai nepieciešams ieskenēt fotogrāfiju vai ielikt atmiņas karti jūsu HP all-in-one attiecīgajā kartes slotā, izvēlēties vienu vai vairākas fotogrāfijas, kuras jūs vēlaties kādam nosūtīt, izvēlēties šo fotogrāfiju adresātu un nosūtīt tās. Jūs fotogrāfijas varat ielādēt arī tiešsaistes režīma albumā vai tiešsaistes režīma foto apstrādes pakalpojumā. Šo pakalpojumu pieejamība ir atkarīga no valsts/reģiona.

Pārskats

Ja jūsu HP all-in-one ir pieslēgts tīklam un tam ir tiešs Interneta pieslēgums (t.i., Interneta pieslēgumam nav nepieciešams jūsu dators), jums ir pilnībā pieejamas HP Instant Share iespējas, izmantojot jūsu ierīci. Šīs funkcijas ietver iespēju nosūtīt un saņemt attēlus, kā arī attālināti izdrukāt uz jūsu HP all-in-one. Turpmāk dots katras funkcijas apraksts.

Piezīme Attēli var būtu fotogrāfijas vai skenēts teksts. Gan fotogrāfijas, gan tekstu iespējams nosūtīt draugiem un radiem, izmantojot jūsu HP all-in-one un HP Instant Share.

Nosūtīšana ar HP Instant Share

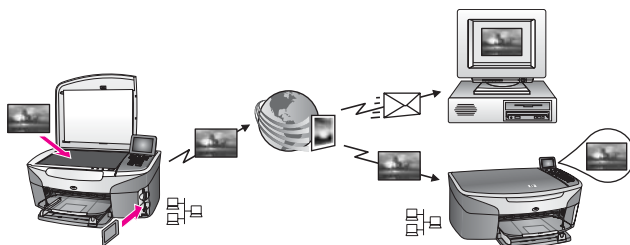

HP Instant Share Send (sūtīšana) ļauj sūtīt attēlus no jūsu HP all-in-one uz izvēlētu adresātu, izmantojot HP Instant Share serveri. (Jūs varat arī nosūtīt attēlus no jūsu datorā uzstādītās **HP Image Zone** programmatūras.) Adresāts var būt e-pasta adrese, drauga vai radnieka tīklam pieslēgta ierīce, tiešsaistes režīma albums vai tiešsaistes režīma foto apstrādes programmas pakalpojums. Šo pakalpojumu pieejamība ir atkarīga no valsts/reģiona. papildu informāciju skatīt [Stikla tīrīšana](#).

Piezīme Tīklam pieslēgta ierīce ir HP All-in-One, kas piedāvā HP Instant Share iespējas un piekļūst Internetam caur vietējo tīklu vai citu konfigurāciju, kurai nav nepieciešams dators. Ja iekārta ir pievienota tīklam un pievienota datoram ar USB kabeli, tīkla savienojumam ir priekšrocība.

Tīkla pieslēguma simbols ir .

Saņemšana ar HP Instant Share

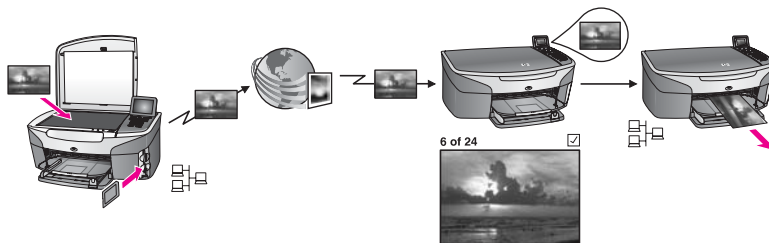

Attēlu saņemšana ar HP Instant Share dod iespēju saņemt attēlus no jebkura drauga vai rada, kas ir piekļuvis HP Instant Share pakalpojumam un saņēmis HP pases lietotāja identifikācijas numuru un paroli.

Saņemiet attēlus no jebkura nosūtītāja vai konkrētas nosūtītāju grupas.

Jūs varat saņemt attēlus no jebkura nosūtītāja ar HP pases kontu (atklātais režīms) vai konkrētas nosūtītāju grupas (privātais režīms).

- Ja jūs izvēlaties Atklāto režīmu, informējiet par sava HP all-in-one nosaukumu tos cilvēkus, no kuriem jūs vēlaties saņemt attēlus. Savai ierīcei nosaukumu jūs dodat, sastatot jūsu HP all-in-one ar HP Instant Share. Iekārtas nosaukums nav (lielo vai mazo burtu) reģistra jutīgs.

Atklātais režīms (saņemšana no jebkura) ir noklusējuma iestatījums. Papildus informāciju par attēlu saņemšanu Atklātajā režīmā skatīt [Saņemšana no jebkura sūtītāja \(atklātais režīms\)](#).

Jūs varat arī izvēlēties konkrētām personām nobloķēt iespēju sūtīt uz jūsu HP all-in-one, izmantojot HP Instant Share piekļuves sarakstu. Papildu informāciju par piekļuves saraksta izmantošanu skatīt HP Instant Share pakalpojuma ekrānā redzamajā palīdzībā.

- Ja jūs izvēlaties saņemt no konkrētas nosūtītāju grupas, pievienojiet katru nosūtītāju, no kura jūs vēlaties saņemt attēlus, HP Instant Share piekļuves sarakstam; un tad katram nosūtītājam piešķiriet piekļuves prioritātes. Papildu informāciju par piekļuves prioritāšu piešķiršanu skatīt HP Instant Share pakalpojuma ekrānā redzamajā palīdzībā.

Saņemto attēlu priekšskatīšana vai automātiska izdrukā

HP Instant Share dod iespēju priekšskatīt attēlu sūtījumu pirms to izdrukas vai ļauj šo attēlu sūtījumu automātiski izdrukāt uz jūsu HP all-in-one. Automātiskās izdrukas prioritātes tiek atļautas atkarībā no nosūtītāja, izmantojot HP Instant Share piekļuves sarakstu.

Automātiski uz jūsu iekārtas tiks izdrukāti tikai tie attēlu sūtījumi, kuriem jūs piešķirat automātiskās izdrukas prioritātes. Visi citi attēlu kopumi tiek pieņemti priekšskatījuma režīmā.

Piezīme Papildus informāciju par HP Instant Share Receive (saņemšana) skatīt [Attēlu saņemšana](#).

HP attālinātā izdruka

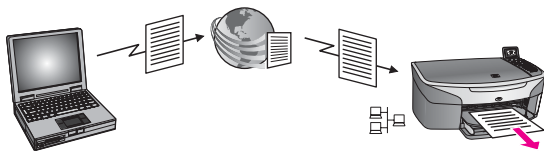

HP attālinātā izdruka dod jums iespēju ar Windows lietojumprogrammu veikt izdrukāšanu tīklam pieslēgtā ierīcē, kas atrodas citā vietā. Piemēram, jūs varat izmantot HP attālināto izdruku, lai kafejnīcā ar portatīvo datoru veiktu izdrukāšanu jūsu HP all-in-one, kas atrodas mājās. Izdrukāšanu jūsu ierīcē varat veikt arī mājās, izmantojot virtuālu privātu tīklu (VPN). papildu informāciju skatīt [Stikla tīršana](#).

Ja draugam vai radniekam nav tīklam pieslēgtas ierīces, viņš attālinātās izdrukas draiveri var lejupielādēt savā datorā un veikt izdrukāšanu jūsu HP all-in-one (kad esat viņam paziņojis savas ierīces nosaukumu). papildu informāciju skatīt [Stikla tīršana](#).

Sākotnējās darbības

Lai izmantotu HP Instant Share jūsu HP all-in-one, ir nepieciešami:

- funkcionāls lokālais tīkls (LAN);
- HP all-in-one, kas pieslēgts LAN;
- tiešs Interneta pieslēgums caur Interneta pakalpojumu sniedzēju (ISP);
- HP pases lietotāja identifikācijas numurs un parole
- HP Instant Share uzstādīšana jūsu iekārtā

Jūs varat uzstādīt HP Instant Share un saņemt HP pases lietotāja identifikācijas numuru un paroli:

- No jūsu datora **HP Image Zone** programmatūras
- Nospiediet **HP Instant Share**, kas atrodas jūsu HP all-in-one kontrolpanelī.
- Kad šī opcija jums tiek piedāvāta programmatūras uzstādīšanas beigās (tikai Macintosh datoriem)

Papildu informāciju skatīt **HP Instant Share Setup Wizard (HP Instant Share iestatīšanas vedņa)** ekrānā piedāvāto palīdzību.

Piezīme Pārliecinieties, ka esat izvēlēties iestatīšanas opciju **Typical (tipiskais)**, kad veicat sava HP all-in-one programmatūras iestatīšanu. HP Instant Share **nedarboies** ierīcē, kurai ir veikta tikai minimālā iestatīšana.

Līdzko jūs esat saņēmis HP pases lietotāja identifikācijas numuru un paroli, izveidojiet unikālu nosaukumu savam HP all-in-one un reģistrējiet savu iekārtu, jums ir iespēja pievienot nosūtītājus piekļuves sarakstam un izveidot adresātus. Ja jūs izvēlaties izmantot piekļuves sarakstu un izveidot adresātus vēlāk, izpildiet instrukcijas, kas apskatītas turpmāk.

Piezīme kad jūs piesakāties HP Instant Share un reģistrējat jūsu HP all-in-one, jūs automātiski pievienojaties jūsu ierīces **Allowed Senders (akceptētie sūtītāji)** sarakstam un pieslēdzaties esošajām automatiskās izdrukas privilēģijām. Papildu informāciju par to, kā kļūt par HP Instant Share lietotāju un reģistrēt savu iekārtu, skatīt **Sākotnējās darbības**.

Adresātu izveidošana

Izveidojiet adresātus, lai apzīmētu vietas, uz kurām jūs (nosūtītājs) vēlaties nosūtīt attēlus. Adresāts var būt e-pasta adrese, drauga vai radnieka tīklam pieslēgta ierīce, tiešsaistes režīma fotoalbums vai tiešsaistes režīma foto apstrādes pakalpojums. Šo pakalpojumu pieejamība ir atkarīga no valsts/reģiona.

Piezīme Lai gan adresāti tiek izveidoti uz HP Instant Share pakalpojuma bāzes, piekļuve tiem notiek caur HP all-in-one.

Lai izveidotu adresātus

- 1 Nospiediet **HP Instant Share**, kas atrodas jūsu HP all-in-one kontrolpanelī. Krāsu grafikas displejā atveras **HP Instant Share** izvēlne.
- 2 Nospiediet taustiņu **3** lai izvēlētos **Add New Destination (pievienot jaunu adresātu)**
Parādās izvēlne **Select Computer (izvēlēties datoru)** ar datoru sarakstu, kas pievienoti jūsu tīklam.
- 3 No šī saraksta izvēlieties datoru.

Piezīme Uz izvēlēta datora jābūt uzstādītai **HP Image Zone** programmatūrai, un šim datoram jābūt iespējai piekļūt HP Instant Share pakalpojumam.

Jūsu datora logā parādās HP Instant Share pakalpojuma ekrāni.

- 4 Ieejiet HP Instant Share ar savas HP pases **userid (lietotāja identifikācijas numurs)** un **password (parole)**.
Parādās HP Instant Share pārvaldnieks.

Piezīme Jums netiks prasīts ievadīt jūsu HP pases **userid (lietotāja identifikācijas numuru)** un **password (paroli)**, ja esat iestatījis HP Instant Share pakalpojumu, kas atceras šo informāciju.

- 5 Izvēlieties tabulatoru **Share (koplietot)** un jauna adresāta izveidošanai izpildiet ekrānā piedāvātās instrukcijas.
Papildus informāciju skatīt uz ekrāna redzamajā Help (palīdzība).
Ja jūs vēlaties nosūtīt attēlu sakopojumu drauga vai rada tīklam pieslēgtai iekārtai, izvēlieties **HP Instant Share E-mail (HP Instant Share e-pastu)**. Laukā **E-mail address (e-pasta adrese)** ievadiet iekārtas nosaukumu ar sekojošu @send.hp.com. (Šo konkrēto e-pasta adresi var izmantot tikai ar HP Instant Share.)

Piezīme sūtīt uz ierīci 1) kā sūtītājam, tā arī saņēmējam jābūt HP pases lietotāja identifikācijas numuram un parolei; 2) iekārtai, uz kuru tiks nosūtīts attēls, jābūt reģistrētai HP Instant Share; un 3) attēls jānosūta, izmantojot **HP Instant Share E-mail (e-pastu)** vai HP attālināto izdruku.
Pirms iekārtas adresāta uzstādīšanas **HP Instant Share E-mail (e-pastā)** vai printera pievienošanas tā izmantošanai HP attālinātajai izdrukai, uzaiciniet saņēmēju piešķirt viņa tīklam pieslēgtajai iekārtai unikālu nosaukumu. Ierīcei nosaukums tiek piešķirts, kad persona piesakās HP Instant Share un reģistrē savu ierīci. papildu informāciju skatīt [Stikla tīrīšana](#).

- 6 Kad jūs esat pabeidzis adresāta izveidošanu, atgriezieties savā HP all-in-one, lai bnosūtītu attēlus.

papildu informāciju skatīt Attēlu nosūtīšana tieši no jūsu HP all-in-one.

HP Instant Share piekļuves saraksta izmantošana

Allowed Senders (akceptētie sūtītāji) saraksts tiek izmantots, ja jūsu HP all-in-one saņemšanu veic vai nu Atklātajā, vai Privātajā režīmā.

- Atklātā režīmā jūs saņemat attēlu sakopojumus no jebkura nosūtītāja, kam ir HP pases konts un kurš zina nosaukumu, kādu jūs piešķirāt savai iekārtai. Izvēloties saņemšanu atklātā režīmā, jūs ļaujat nosūtītājam nosūtīt attēlus uz jūsu iekārtu. Izmantojiet piekļuves sarakstu, lai piešķirtu automātiskās izdrukas prioritātes. Izmantojiet to arī bloķētiem sūtītājiem, no kuriem jūs attēlus saņemt **nevēlaties**.
- Privātā režīmā jūs saņemat attēlus tikai no sūtītājiem, kurus jūs esat noteicis piekļuves sarakstā. Sarakstam pievienotajām personām jābūt HP pases lietotāja identifikācijas numuram un parolei.
Kad jūs sarakstam pievienojat sūtītāju, dodiet viņam vienu no šādām piekļuves prioritātēm:
 - Atļaut: Ļauj no sūtītāja saņemt attēlus pirms izdrukas priekšskatīt.
 - Automātiski izdrukāt: Ļauj no sūtītāja saņemt attēlus automātiski izdrukāt uz jūsu iekārtas.
 - Bloķēt: Nodrošina, lai no sūtītāja jūs nesaņemtu nevēlamus attēlus.

Lai izmantotu piekļuves sarakstu

- 1 Nospiediet **HP Instant Share**, kas atrodas jūsu HP all-in-one kontrolpanelī. Krāsu grafikas displejā atveras **HP Instant Share** izvēlne.
- 2 Nospiediet **8**, pēc tam - **3**.
Tiek atvērta **Instant Share Options (Instant Share opcijas)** izvēlne, kurā pēc tam izvēlieties **Manage Account (uzskaites kontrole)**.
Parādās izvēlne **Select Computer (izvēlēties datoru)** ar datoru sarakstu, kas pievienoti jūsu tīklam.
- 3 No šī saraksta izvēlieties datoru.

Piezīme Uz izvēlēta datora jābūt uzstādītai **HP Image Zone** programmatūrai, un šim datoram jābūt iepējai piekļūt HP Instant Share pakalpojumam.

- 4 Jūsu datora logā parādās HP Instant Share pakalpojuma ekrāni.
Jums tiks piedāvāts pierakstīties HP Instant Share ar jūsu HP pases **userid (lietotāja identifikācijas numurs)** un **password (parole)**.
Parādās HP Instant Share pārvaldnieks.

Piezīme Jums netiks prasīts ievadīt jūsu HP pases **userid (lietotāja identifikācijas numuru)** un **password (paroli)**, ja esat iestatījis HP Instant Share pakalpojumu, kas atceras šo informāciju.

- 5 Lai pievienotu vai noņemtu sūtītājus un izmainītu piekļuves prioritātes, izmantojot piekļuves sarakstu, izpildiet ekrānā piedāvātās instrukcijas.
Papildus informāciju skatīt uz ekrāna redzamajā Help (palīdzība).

Piezīme Jums būs nepieciešams iegūt HP pases lietotāja identifikācijas numuru katram sūtītājam, kuru jūs pievienojat piekļuves sarakstam. Lai sūtītāju pievienotu sarakstam, nepieciešams lietotāja identifikācijas numurs. Pēc tam, kad jūs esat sarakstam pievienojis sūtītāju un piešķiris viņam piekļuves prioritātes, piekļuves sarakstā šādi tiek parādīta sūtītāja informācija:

piešķirtās piekļuves prioritātes, vārds, uzvārds un HP pases lietotāja identifikācijas numurs

Attēlu nosūtīšana tieši no jūsu HP all-in-one

Attēli var būtu fotogrāfijas vai skenēts teksts. Gan fotogrāfijas, gan tekstu iespējams nosūtīt draugiem un radiem, izmantojot jūsu HP all-in-one un HP Instant Share. Izvēlieties fotogrāfijas no atmiņas kartes vai skenējiet attēlu, nospiediet attiecīgo pogu jūsu HP all-in-one kontrolpanelī un nosūtiet attēlus uz izvēlēto adresātu. Turpinājumā ir izklāstīti detalizēti norādījumi.

Piezīme Ja jūs veicat nosūtīšanu uz tīklam pieslēgtu ierīci, saņēmējierīcei ir jābūt pierēģistrētai HP Instant Share.

Fotogrāfiju nosūtīšana no atmiņas kartes

Jūsu HP all-in-one piedāvā opciju fotogrāfijas nosūtīt vai nu tūlīt pēc to ielikšanas atmiņas kartē, vai arī nosūtīt vēlāk. Lai fotogrāfijas nosūtītu tūlīt, ievietojiet atmiņas karti attiecīgajā kartes slotā, izvēlieties vienu vai vairākas fotogrāfijas un kontrolpanelī nospiediet vai nu **Photo (foto)** vai **HP Instant Share**.

Ja jūs ievietojat atmiņas karti un tad nolemjat nosūtīt fotogrāfijas vēlāk, kad jūs atgriezīsieties pie sava HP all-in-one, jūs konstatēsiet, ka tas ir pārslēdzies dīkstāves režīmā. Lai izvēlētos un apmainītos ar fotogrāfijām, nospiediet pogu **HP Instant Share** un sekojiet uzvednēm.

Piezīme Papildus informāciju par atmiņas karšu izmantošanu skatīt **Atmiņas kartes** vai **PictBridge kameras izmantošana**.

Lai nosūtītu fotogrāfiju uz jūsu drauga vai radnieka tīklam pieslēgto ierīci

- 1 No drauga vai radnieka (saņēmēja) nepieciešams uzzināt viņa tīklam pieslēgtajai ierīcei piešķirto nosaukumu.

Piezīme Iekārtas nosaukums tiek piešķirts, kad jūs uzstādāt savu HP Instant Share kontu un reģistrējat savu HP all-in-one. Iekārtas nosaukums nav (lielo vai mazo burtu) reģistra jutīgs.

- 2 Pārlicinieties, ka saņēmējs ir vai nu aktivizējis Atklāto režīmu, vai arī ir iekļāvis jūsu HP pases vārdu saņēmējas ierīces Allowed Senders (akceptētie sūtītāji) sarakstā. Papildus informāciju skatīt **Saņemšana no konkrētas sūtītāju grupas (privātais režīms)** un **Saņemšana no jebkura sūtītāja (atklātais režīms)**.
- 3 Izveidojiet adresātu, izmantojot iekārtas nosaukumu, kuru ieguvāt no saņēmēja. Papildu informāciju skatīt **Stikla tīrīšana**.
- 4 Nospiediet **Scan (skenēt)** vai **HP Instant Share**, lai nosūtītu fotogrāfijas. Papildus informācijai skatīt turpinājumā izklāstīto procedūru.

Lai nosūtītu fotogrāfijas tūlīt pēc atmiņas kartes ievietošanas

- 1 Pārlicinieties, ka atmiņas karte ir ievietota jūsu HP all-in-one attiecīgajā atmiņas slotā.
- 2 Izvēlieties vienu vai vairākas fotogrāfijas. Papildus informāciju par fotogrāfiju izvēlēšanos skatīt **Atmiņas kartes** vai **PictBridge kameras izmantošana**.

Piezīme Iespējams, ka video failu tipus HP Instant Share pakalpojums neatbalsta.

- 3 Jūsu HP all-in-one kontrolpanelī nospiediet **HP Instant Share**.
Krāsu grafikas displejā atveras **Share Menu (Share izvēlne)**.
Share Menu (koplietošanas izvēlne) parāda adresātus, kas izveidoti, izmantojot HP Instant Share pakalpojumu. papildu informāciju skatīt [Stikla tīrīšana](#).
- 4 Izmantojiet ▲ un ▼ bultas, lai iezīmētu adresātu, uz kuru jūs vēlaties nosūtīt savas fotogrāfijas.
- 5 Nospiediet **OK**, lai izvēlētos adresātu un nosūtiet fotogrāfijas.

Piezīme Lai nosūtītu attēlus no atmiņas kartes, jūs varat arī izmantot pogu **Menu (izvēlne)** kontrolpaneļa **Photo (foto)** zonā. papildu informāciju skatīt [Stikla tīrīšana](#).

Lai ievietotu atmiņas karti un nosūtītu fotogrāfijas vēlāk

- 1 Ievietojiet atmiņas karti attiecīgajā HP all-in-one atmiņas kartes slotā.
Pēc zināma laika HP all-in-one ieies dīkstāves režīmā. HP all-in-one atrodas dīkstāves režīmā, kad krāsu grafikas displejā redzams tukšs ekrāns
- 2 Kad jūs esat gatavs nosūtīt fotogrāfijas, jūsu HP all-in-one kontrolpanelī nospiediet **HP Instant Share**.
Krāsu grafikas displejā atveras **HP Instant Share** izvēlne.
- 3 Nospiediet **1**, lai izvēlētos **Send (sūtīt)**.
Atveras **Send from Where? (no kurienes sūtīt)** izvēlne.
- 4 Nospiediet **1**, lai izvēlētos **Memory card (atmiņas karte)**.
Pirmā fotogrāfija, kas ir atmiņas kartē, tiek parādīta uz krāsu grafikas displeja.
- 5 Izvēlieties vienu vai vairākas fotogrāfijas.
Papildus informāciju par fotogrāfiju izvēlēšanos skatīt [Atmiņas kartes vai PictBridge kameras izmantošana](#).
- 6 Nospiediet uz pogas **Menu (izvēlne)** kontrolpaneļa **Photo (foto)** zonā.
Atveras **Share Menu (Share izvēlne)**.
Share Menu (koplietošanas izvēlne) parāda adresātus, kas izveidoti, izmantojot HP Instant Share pakalpojumu. papildu informāciju skatīt [Stikla tīrīšana](#).
- 7 Izmantojiet ▲ un ▼ bultas, lai iezīmētu adresātu, uz kuru jūs vēlaties nosūtīt savas fotogrāfijas.
- 8 Nospiediet **OK**, lai izvēlētos adresātu un nosūtiet fotogrāfijas.

Footgrāfiju nosūtīšana no adresāta faila

Ja jūsu HP digitālā kamera atbalsta HP Instant Share, tā dod iespēju piešķirt fotogrāfijas adresātiem uz atmiņas kartes. Piešķirtās fotogrāfijas tiek saglabātas adresāta failā. Kad jūs noņemat atmiņas karti no kameras un novietojiet to atbilstošā kartes slotā uz jūsu HP all-in-one, HP all-in-one nolasa atmiņas karti un pārsūta fotogrāfijas to nozīmētajiem adresātiem.

Lai nosūtītu fotogrāfijas adresātiem, kurus nozīmējusi jūsu HP digitālā kamera

- 1 Pārlicinieties, ka atmiņas karte ir ievietota jūsu HP all-in-one attiecīgajā atmiņas slotā.
papildu informāciju skatīt [Stikla tīrīšana](#).
Krāsu grafikas displejā atveras **Share Menu (Share izvēlne)**.
- 2 Nospiediet taustiņu **1**, lai izvēlētos **Jā, nosūtīt fotogrāfijas HP Instant Share adresātiem**.

Fotogrāfijas tiek nosūtītas to nozīmētajiem adresātiem.

Piezīme Fotogrāfiju nosūtīšana lielam adresātu skaitam var aizņemt daudz laika un pārsniegt maksimālo adresātu skaitu, kuriem HP all-in-one var nosūtīt atsevišķā darbībā. Atmiņas kartes atkārtota ievietošana var novest pie atlikušo fotogrāfiju nosūtīšanas to adresātiem.

Ieskenētu attēlu nosūtīšana

Ieskenētu attēlu jūs varat nosūtīt, kontrolpanelī nospiežot vai nu **Scan (skenēt)** vai **HP Instant Share**. Lai izmantotu **HP Instant Share**, izvēlieties skeneri kā rīku attēla nosūtīšanai, nolieciet attēlu uz stikla, izvēlieties attēla nosūtīšanas adresātu un sāciet skenēšanu.

Piezīme Papildus informāciju par attēla skenēšanu skatīt [Skenēšanas funkciju izmantošana](#).

Lai ieskenētu attēlu nosūtītu uz drauga vai radnieka tīklam pieslēgto ierīci

- 1 No drauga vai radnieka (saņēmēja) nepieciešams uzzināt viņa tīklam pieslēgtajai ierīcei piešķirto nosaukumu.

Piezīme Iekārtas nosaukums tiek piešķirts, kad jūs uzstādāt savu HP Instant Share kontu un reģistrējat savu HP all-in-one. Iekārtas nosaukums nav (lielo vai mazo burtu) reģistra jutīgs.

- 2 Pārliecinieties, ka saņēmējs ir vai nu aktivizējis Atklāto režīmu, vai arī ir iekļāvis jūsu HP pases vārdu saņēmēja ierīces Allowed Senders (akceptētie sūtītāji) sarakstā.

Papildus informāciju skatīt [Saņemšana no konkrētas sūtītāju grupas \(privātais režīms\)](#) un [Saņemšana no jebkura sūtītāja \(atklātais režīms\)](#).

- 3 Izveidojiet adresātu, izmantojot no drauga vai radnieka uzzināto ierīces nosaukumu.

papildu informāciju skatīt [Stikla tīrīšana](#).

- 4 Nospiediet **Scan (skenēt)** vai **HP Instant Share**, lai nosūtītu fotogrāfijas. Papildus informācijai skatīt turpinājumā izklāstīto procedūru.

Lai nosūtītu ieskenētu attēlu no jūsu HP all-in-one

- 1 Ielieciet oriģinālu ar virspusi uz leju stikla labajā priekšējā stūrī.

- 2 kontrolpanelī nospiediet **HP Instant Share**.

Krāsu grafikas displejā atveras **HP Instant Share** izvēlne.

- 3 Nospiediet **1**, lai izvēlētos **Send (sūtīt)**.

Atveras **Send from Where? (no kurienes sūtīt)** izvēlne.

- 4 Nospiediet **2**, lai izvēlētos **Scanner (skeneris)**.

Atveras **Share Menu (Share izvēlne)**.

Share Menu (koplietošanas izvēlne) parāda adresātus, kas izveidoti, izmantojot HP Instant Share pakalpojumu. papildu informāciju skatīt [Stikla tīrīšana](#).

- 5 Izmantojiet ▲ un ▼, lai iezīmētu adresātu, kuram jūs vēlaties nosūtīt savus attēlus.

- 6 Nospiediet **OK**, lai izvēlētos adresātu un sāktu skenēšanu.

Piezīme Ja automātiskajā dokumentu padevē ir konstatēts oriģināls, tiek ieskenētas viena vai vairākas lapas. Ja automātiskajā dokumentu

padevē oriģināls nav konstatēts, tiek ieskenēta viena lapa no skenera planšetes.

Attēls tiek noskenēts un nosūtīts izvēlētajam adresātam.

Piezīme Ja no automātiskās dokumentu padeves tiek ieskenētas daudzas lapas, attēlus var nosūtīt ar pieaugumiem. Ja attēli tiek nosūtīti ar pieaugumiem, saņēmējs saņems daudzus sakopojumus vai e-pasta ziņojumus, kas satur ieskenētās lapas.

Piezīme Lai nosūtītu ieskenēto attēlu jūs varat izmantot arī pogu **Scan To (skenēt uz)**. papildu informāciju skatīt [Stikla tīrīšana](#).

Attēlu sūtīšanas atcelšana

Attēlu nosūtīšanu uz kādu adresātu vai adresātiem ir iespējams jebkurā laikā atcelt, kontrolpanelī nospiežot **Cancel (atcelt)**. Atcelšanas sekas ir atkarīgas no tā, vai attēlu kopums ir ielādēts HP Instant Share serverī.

- ja kopums ir pilnībā ielādēts serverī, tas tiek nosūtīts attiecīgajam adresātam.
- Ja ielāde serverī nav pabeigta, attēli netiks nosūtīti.

Attēlu nosūtīšana, izmantojot jūsu datoru

Papildus jūsu HP all-in-one izmantošanai, lai sūtītu attēlus caur HP Instant Share, jūs varat izmantot arī jūsu datorā uzstādīto **HP Image Zone** programmatūru. **HP Image Zone** programmatūra nodrošina iespēju izvēlēties un rediģēt vienu vai vairākus attēlus pēc tam, izmantojot HP Instant Share, lai izvēlētos kādu no pakalpojumiem (piemēram, **HP Instant Share E-mail (HP Instant Share e-pasts)**) un nosūtītu attiecīgos attēlus. Attēlu nosūtīšanu jūs varat veikt, izmantojot šādus pakalpojumus:

- HP Instant Share E-mail (sūtīt uz e-pasta adresi)
- HP Instant Share E-mail (sūtīt uz ierīci)
- Tiešsaistes režīma albumi
- Tiešsaistes režīma foto apstrāde (pakalpojumu pieejamība atkarīga no valsts/ reģiona)

Piezīme Jūs nevarat saņemt attēlu kopumus, izmantojot **HP Image Zone** programmatūru.

Ja jūs vēlaties apmainīties ar attēliem, izmantojot HP Instant Share e-pastu (nosūtīt uz iekārtu), izpildiet turpmāk uzskaitītos uzdevumus:

- Uzziniet no saņēmēja viņa tīklam pievienotajai iekārtai piešķirto nosaukumu.

Piezīme Iekārtas nosaukums tiek piešķirts, kad jūs uzstādāt savu HP Instant Share kontu un reģistrējat savu HP all-in-one. papildu informāciju skatīt [Stikla tīrīšana](#).

- Pārliecinieties, ka saņēmējs ir vai nu aktivizējis Atklāto režīmu, vai arī ir iekļāvis jūsu HP pases vārdu saņēmēja ierīces Allowed Senders (akceptētie sūtītāji) sarakstā.

Papildu informāciju skatīt [Saņemšana no konkrētas sūtītāju grupas \(privātais režīms\)](#) un [Saņemšana no jebkura sūtītāja \(atklātais režīms\)](#).

- Izpildiet turpmākās operētājsistēmai specifiskās instrukcijas.

Lai ar HP Image Zone nosūtītu attēlus (Windows lietotāji)

- 1 Divreiz noklikšķiniet **HP Image Zone** ikonu uz jūsu darbvirsmas. Jūsu datorā atveras **HP Image Zone** logs. Šajā logā parādās **My Images (mani attēli)** tabulators.
- 2 Izvēlieties vienu vai vairākus attēlus no mapes(-ēm), kurās tie ir saglabāti. Papildus informāciju skatīt uz ekrāna redzamajā **HP Image Zone Help (HP Image Zone palīdzība)**.

Piezīme Izmantojiet **HP Image Zone** attēla rediģēšanas rīkus, lai rediģētu attēlus un nodrošinātu vajadzīgo rezultātu. Papildus informāciju skatīt uz ekrāna redzamajā **HP Image Zone Help (HP Image Zone palīdzība)**.

- 3 Noklikšķiniet **HP Instant Share** tabulatoru. **HP Instant Share** tabulators parādās **HP Image Zone** logā.
- 4 **Control (kontrolē)** zonā noklikšķiniet **See All Services (skatīt visus pakalpojumus)**. Atveras **Go Online (ieiet tiešsaistes režīmā)** ekrāns, kas redzams **Work (darbs)** zonā **HP Instant Share** tabulatorā.
- 5 Noklikšķiniet **Next (nākošais)**.
- 6 No pakalpojumu saraksta izvēlieties pakalpojumu, kuru jūs vēlaties izmantot attēlu nosūtīšanai.
- 7 Rīkojieties atbilstoši ekrānā redzamajiem norādījumiem. Papildus informāciju skatīt uz ekrāna redzamajā **Help (palīdzība)**. Ja jūs vēlaties nosūtīt attēlu sakopojumu drauga vai radnieka tīklam pieslēgtai iekārtai, izvēlieties **HP Instant Share E-mail (HP Instant Share e-pastu)**. Laukā **E-mail address (e-pasta adrese)** ievadiet iekārtas nosaukumu ar sekojošu @send.hp.com. Jums tiks piedāvāts pierakstīties HP Instant Share ar jūsu HP pases **userid (lietotāja identifikācijas numurs)** un **password (parole)**.

Piezīme Ja iepriekš jūs neesat uzstādījis HP Instant Share, noklikšķiniet uiz **I need an HP Passport account (man nepieciešams HP pases kods)** ekrānā **Sign in with HP Passport (ieiet ar HP pasi)**. Saņemiet HP pases lietotāja identifikācijas numuru un paroli. Ekrānā **Region and Terms of Use (reģions un izmantošanas noteikumi)** izvēlieties savu valsti/reģionu un piekrīti **Terms of Use (izmantošanas noteikumiem)**.

Lai nosūtītu attēlus ar HP Image Zone (Macintosh OS X v10.2 un vēlāku versiju lietotāji)

Piezīme Macintosh OS X v.10.2.1 un v.10.2.2 nav atbalstītas.

- 1 Izvēlieties **HP Image Zone** ikonu ar Dock (bāze). Uz jūsu darbvirsmas atveras **HP Image Zone**.
- 2 **HP Image Zone** noklikšķiniet **Services (pakalpojumi)** poga, kas atrodas loga augšdaļā. **HP Image Zone** apakšējā daļā parādās lietojumprogrammu saraksts..
- 3 No lietojumprogrammu saraksta izvēlieties **HP Instant Share**. Jūsu datorā atveras **HP Instant Share** klientu lietojumprogrammas programmatūra.
- 4 Pievienojiet sūtīšanai paredzētos attēlus **HP Instant Share** logā. Papildus informāciju skatīt **HP Image Zone Help (HP Image Zone palīdzība)** HP Instant Share nodaļu.

- 5 Kad visi attēli ir pievienoti, noklikšķiniet **Continue (turpināt)**.
- 6 Rīkojieties atbilstoši ekrānā redzamajiem norādījumiem.
- 7 No pakalpojumu saraksta izvēlieties pakalpojumu, kuru jūs vēlaties izmantot attēlu nosūtīšanai.
- 8 Rīkojieties atbilstoši ekrānā redzamajiem norādījumiem.
Papildus informāciju skatīt uz ekrāna redzamajā Help (palīdzība).
Ja jūs vēlaties nosūtīt attēlu sakopojumu drauga vai radnieka tīklam pieslēgtai iekārtai, izvēlieties **HP Instant Share E-mail (HP Instant Share e-pastu)**. Laukā **E-mail address (e-pasta adrese)** ievadiet iekārtas nosaukumu ar sekojošu @send.hp.com. Jums tiks piedāvāts pierakstīties HP Instant Share ar jūsu HP pases **userid (lietotāja identifikācijas numurs)** un **password (parole)**.

Piezīme Ja iepriekš jūs neesat uzstādījis HP Instant Share, noklikšķiniet uiz **I need an HP Passport account (man nepieciešams HP pases konts)** ekrānā **Sign in with HP Passport (ieiet ar HP pasi)**. Saņemiet HP pases lietotāja identifikācijas numuru un paroli. Ekrānā **Region and Terms of Use (reģions un izmantošanas noteikumi)** izvēlieties savu valsti/reģionu un piekrīti **Terms of Use (izmantošanas noteikumiem)**.

Attēlu saņemšana

Attēlus ir iespējams nosūtīt no vienas tīklam pieslēgtas ierīces uz citu šādu ierīci. Jūs varat saņemt attēlu sakopojumu no jebkura nosūtītāja, kuram ir HP pases lietotāja identifikācijas numurs un parole (atklātais režīms) vai konkrētas nosūtītāju grupas (privātais režīms). Noklusējuma iestatījums ir Atklātais režīms. papildu informāciju skatīt [Stikla tīrīšana](#).

Piezīme Attēlu sakopojums ir attēlu grupa, ko persona ir nosūtījusi konkrētam adresātam, kas šajā gadījumā ir jūsu iekārta.

Saņemšana no jebkura sūtītāja (atklātais režīms)

Noklusējuma iestatījumā jūsu HP all-in-one attēlus saņem Atklātajā režīmā. Attēlus jums var nosūtīt jebkurš draugs vai radnieks ar spēkā esošu HP pasi, ja viņš zina jūsu ierīces nosaukumu. Sakopojums **netiks** automātiski izdrukāts, ja vien jūs sūtītājam nedodiet automātiskās izdrukas prioritāti HP Instant Share piekļuves sarakstā. papildu informāciju skatīt [Stikla tīrīšana](#).

Piezīme Lai arī jūsu HP all-in-one ir iestatīts saņemšanai no jebkura sūtītāja, jūs joprojām varat nobloķēt attēlu saņemšanu no konkrētiem sūtītājiem. Šim nolūkam viņus nobloķējiet, izmantojot piekļuves sarakstu. papildu informāciju skatīt [Stikla tīrīšana](#).

Jūs varat arī nobloķēt jūsu iekārtai nosūtītos attēlus, piekļūstot izdrukas uzdevumu sarakstam HP Instant Share pakalpojumā.

Lai saņemtu attēlus no jebkura sūtītāja

- 1 Nospiediet **HP Instant Share**, kas atrodas jūsu HP all-in-one kontrolpanelī. Krāsu grafikas displejā atveras **HP Instant Share** izvēlne.
- 2 Nospiediet **3**, lai izvēlētos **HP Instant Share Options (HP Instant Share opcijas)**. Atveras **Instant Share Options (HP Instant Share opcijas)** izvēlne.
- 3 Nospiediet **1**, lai izvēlētos **Receive Options (saņemšanas opcijas)**.

- Atveras **Receive Options** (saņemšanas opcijas) izvēlne.
- Nospiediet **2**, lai izvēlētos **Open, receive from any sender** (atklātais režīms, saņemt no jebkura sūtītāja).
Noklusējuma iestatījumā HP all-in-one paredz, ka pirms izdrukāšanas jūs attēlus varat priekšskatīt. Lai automātiski izdrukātu saņemtos attēlus, skatīt **Lai automātiski izdrukātu saņemtos attēlus**.

Saņemšana no konkrētas sūtītāju grupas (privātais režīms)

Iestatot savu HP all-in-one saņemt attēlus Privātajā režīmā, attēli tiek saņemti tikai no ierobežotas HP Instant Share lietotāju grupas, katram no kuriem ir sava HP pase. To panāk, pievienojot katru sūtītāju piekļuves sarakstam. Pievienojot sarakstam sūtītāju, dodiet viņiem piekļuves prioritātes. papildu informāciju skatīt [Stikla tīrīšana](#).

Piezīme Privātā režīmā attēlu sakopojumus jūs saņemsiet tikai no sūtītājiem, kuriem ir HP pases konts un kuriem jūs esat devis akceptētā sūtītāja vai automātiskās izdrukas privilēģijas.

Privātā režīmā saņemtie attēli tiek izdrukāti manuāli, ja vien piekļuves sarakstā nav dotas automātiskās izdrukas privilēģijas. papildu informāciju skatīt [Stikla tīrīšana](#).

Lai saņemtu attēlus no konkrētas akceptētu sūtītāju grupas

- Pievienojiet sūtītājus HP Instant Share piekļuves sarakstam un dodiet privilēģijas. papildu informāciju skatīt [Stikla tīrīšana](#).
- Pēc saraksta izveides nospiediet **HP Instant Share**, kas atrodas jūsu HP all-in-one kontrolpanelī.
Krāsu grafikas displejā atveras **HP Instant Share** izvēlne.
- Nospiediet **8**, pēc tam - **3**.
Tiek atvērta **Instant Share Options (Instant Share opcijas)** izvēlne, kurā pēc tam izvēlities **Receive Options (saņemšanas opcijas)**.
Atveras **Receive Options (saņemšanas opcijas)** izvēlne.
- Nospiediet **1**, lai izvēlētos **Private, receive from allowed senders** (privātais režīms, saņemt no akceptētajiem sūtītājiem).
- Iestatiet jūsu HP all-in-one, lai pirms izdrukāšanas attēli tiktu priekšskatīti vai arī automātiski izdrukāti tūlīt pēc saņemšanas.
papildu informāciju skatīt [Stikla tīrīšana](#).

Saņemto attēlu izdruka

HP Instant Share pakalpojums saņem attēlu sakopojumus, kas nosūtīti jūsu iekārtai, un norāda (atkarībā no sakopojuma) piekļuves privilēģijas, kas piešķirtas sūtītājam. Jūsu HP all-in-one pārbauda HP Instant Share pakalpojumu attiecībā uz saņemtajiem attēliem vienā no diviem veidiem:

- Ja jūsu HP all-in-one ir pievienots tīklam un uzstādīts ar HP Instant Share, tas automātiski pārbaudīs HP Instant Share pakalpojumu pēc noteiktiem laika intervāliem (piemēram, ik pēc 20 minūtēm), vai nav jaunu attēlu sakopojumu. Šo procesu sauc par automātisko pārbaudi, un jūsu iekārtā tā ir aktivēta pēc noklusējuma.
Ja jūsu HP all-in-one atklāj, ka HP Instant Share pakalpojums ir saņēmis apkopojumu, krāsu grafikas displejā parādās ikona, kas jums norāda, ka saņemts viens vai vairāki sakopojumi. Ja saņemtais sakopojums ir no akceptēta sūtītāja ar automātiskās izdrukas privilēģijām, tas tiek automātiski izdrukāts no jūsu iekārtas.

Ja saņemtais sakopojums ir no akceptēta sūtītāja **bez** automātiskas izdrukas privilēģijām, informācija par sakopojumu tiek parādīta **Received (saņemto)** sakopojumu sarakstā HP all-in-one.

- Ja automātiskā pārbaude nav aktivēta vai arī jūs vēlaties pārbaudīt, vai nav saņemts apkopojums laikā starp automātiskajām pārbaudēm, nospiediet pogu **HP Instant Share** un HP Instant Share izvēlnē izvēlieties **Receive (saņemt)**. Funkcijas **Receive (saņemt)** izvēle jūsu HP all-in-one iedarbina pārbaudi, vai nav jaunu attēlu sakopojumu, un informācijas lejupielādi jūsu iekārtas **Received (saņemto)** sakopojumu sarakstā. Ja saņemtais sakopojums ir no akceptēta sūtītāja ar automātiskās izdrukas privilēģijām, jums piedāvās vai nu **Print Now (izdrukāt tūlīt)**, vai arī **Print Later (izdrukāt vēlāk)**. Ja jūs izvēlaties **Print Now (izdrukāt tūlīt)**, sakopojumā esošie attēli tiek izdrukāti. Ja jūs izvēlaties **Print Later (izdrukāt vēlāk)**, informācija par sakopojumu tiek parādīta **Received (saņemto)** sakopojumu sarakstā.

Turpmākajās sadaļās aprakstīts, kā izdrukāt saņemtos attēlus, iestatīt izdrukas izmēru un ar to saistītās izdrukas opcijas, kā arī atcelt izdrukas uzdevuma izpildi.

Saņemto attēlu automātiska izdruka

Attēlu sakopojums, kas saņemts no akceptēta sūtītāja ar automātiskas izdrukas privilēģijām, tiks automātiski izdrukāts uz jūsu HP all-in-one, ja jūsu iekārtā ir aktivēta automātiskā pārbaude.

Lai automātiski izdrukātu saņemtos attēlus

- 1 Pievienojiet sūtītāju HP Instant Share piekļuves sarakstam un dodiet viņam automātiskās izdrukas privilēģijas.
papildu informāciju skatīt [Stikla tīršana](#).
- 2 Nospiediet **HP Instant Share**, kas atrodas jūsu HP all-in-one kontrolpanelī. Krāsu grafikas displejā atveras HP Instant Share izvēlne.
- 3 Nospiediet **8**, pēc tam - **3**.
Tiek parādīta **Instant Share Options (Instant Share opcijas)** izvēlne, kurā pēc tam izvēlieties **Auto Checking (automātiskā pārbaude)**.
Atveras **Auto Checking (automātiskā pārbaude)** izvēlne.
- 4 Nospiediet **1**, lai izvēlētos **On (aktivizēts)**.
Ar aktivizētu **Auto Checking (automātiska pārbaude)** jūsu HP all-in-one periodiski sūta pieprasījumu HP Instant Share serverim pārbaudīt, vai jūs neesat saņēmis kādu attēlu sūtījumu. Ja tiek konstatēts kāds sūtījums no akceptēto sūtītāju sarakstā iekļautas personas, uz kuru attiecas automātiskā izdrukāšana, sūtījums tiek lejupielādēts jūsu ierīcē un izdrukāts.

Piezīme Lai manuāli nosūtītu pieprasījumu serverim, nospiediet **HP Instant Share**, pēc tam - **2**, lai izvēlētos **Receive (saņemt)** no **HP Instant Share** izvēlnes. Jūsu HP all-in-one sūta pieprasījumu HP Instant Share serverim. Ja tiek konstatēts viens vai vairāki sūtījumi, kas atbilst automātiskās izdrukas nosacījumiem, krāsu grafikas displejā atveras **Print Job Ready (izdrukas darbs sagatavots)**. Nospiežot **1**, lai izvēlētos **Print Now (izdrukāt tūlīt)**, attēlu sūtījums tiek izdrukāts un pievienots **Received (saņemts)** sarakstam. Nospiežot **2**, lai izvēlētos **Print Later (izdrukāt vēlāk)**, attēlu sūtījums tiek pievienots **Received (saņemts)** sarakstam.

Saņemto attēlu manuāla izdrukā

Attēlu sakopojums, kas saņemts no sūtītāja, kurš ir akceptēts sūtīšanai uz jūsu iekārtu, bet kuram nav automātiskās izdrukas privilēģiju, tiek saglabātas HP Instant Share pakalpojumā, līdz jūs izlemjat, kā šos attēlus apstrādāt ar jūsu HP all-in-one. Jūs varat vai nu priekšskatīt sakopojuma attēlus pirms to izdrukāšanas, vai arī izdrukāt visu sakopojumu bez attēlu priekšskatīšanas.

Lai priekšskatītu attēlus pirms to izdrukāšanas

- 1 Nospiediet **HP Instant Share**, kas atrodas jūsu HP all-in-one kontrolpanelī. Krāsu grafikas displejā atveras **HP Instant Share** izvēlne.
- 2 Nospiediet **2**, lai izvēlētos **Receive (saņemt)**.
HP all-in-one sūta pieprasījumu HP Instant Share serverim pārbaudīt, vai jūs neesat saņēmis kādu attēlu sūtījumu. Ja tiek konstatēts, ka ir atsūtīti attēli, tie tiek lejupielādēti jūsu ierīcē. Krāsu grafikas displejā atveras **Received (saņemts)** saraksts.
- 3 Izmantojiet ▲ un ▼ bultas, lai izvēlētos kāda sūtījuma apskatīšanu.
- 4 Nospiediet **OK**.
- 5 Izvēlieties vienu vai vairākus sūtījumā iekļautos attēlus.
- 6 Nospiediet pogu **Start Copy Color (sākt krāsu kopēšanu)**, **Start Copy Black (sākt melnbaltu kopēšanu)**, **Photo Menu (foto izvēlne)** vai **Print Photo (izdrukāt fotogrāfijas)**.
 - Ja jūs nospiežat pogu **Start Copy Color (sākt krāsu kopēšanu)**, izvēlētie attēli tiek izdrukāti atbilstoši noklusējuma iestatījumiem (tas ir, viens 10 x 15 cm izdrukas eksemplārs)
 - Ja jūs nospiežat pogu **Start Copy Black (sākt melnbaltu kopēšanu)**, izvēlētie attēli tiek izdrukāti melnbaltā veidā atbilstoši noklusējuma iestatījumiem (tas ir, viens 10 x 15 cm izdrukā eksemplārs)
 - Nospiežot **Photo (foto)**, pirms izdrukāšanas jūs varat izvēlēties virkni opciju (piemēram, kopiju skaitu, attēla un papīra izmēru, papīra veidu). Pēc vajadzīgo opciju izvēlēšanās nospiediet **Start Color (sākt krāsu)**.
 - Ja jūs nospiežat pogu **Print Photo (izdrukāt fotogrāfiju)**, izvēlētie attēli tiek izdrukāti atbilstoši iestatījumiem **Print Options (izdrukāšanas opcijas)**.

Piezīme Papildus informāciju par izdrukāšanas opcijām skatīt [Foto izdrukāšanas opcijas](#).

Lai izdrukātu attēlus bez priekšskatīšanas

- 1 Nospiediet **HP Instant Share**, kas atrodas jūsu HP all-in-one kontrolpanelī. Krāsu grafikas displejā atveras **HP Instant Share** izvēlne.
- 2 Nospiediet **2**, lai izvēlētos **Receive (saņemt)**.
HP all-in-one sūta pieprasījumu HP Instant Share serverim pārbaudīt, vai jūs neesat saņēmis kādu attēlu sūtījumu. Ja tiek konstatēts, ka ir atsūtīti attēli, tie tiek lejupielādēti jūsu ierīcē. Atveras **Received (saņemts)** saraksts.
- 3 Izmantojiet ▲ un ▼ bultas, lai izvēlētos kāda sūtījuma apskatīšanu.
- 4 Nospiediet **Start Copy Black (sākt melnbaltu kopēšanu)** vai **Start Copy Color (sākt krāsu kopēšanu)**.
Attēli tiek izdrukāti atbilstoši to izdrukāšanas informācijai. Ja tie nesatur izdrukāšanas informāciju, attēli tiek izdrukāti atbilstoši attālās izdrukāšanas opcijām, kas noteiktas izvēlnē **Instant Share Options (Instant Share opcijas)**.

Izdrukas opciju iestatīšana

Attēli, kas ieskenēti arHP All-in-One, tiek pārsūtīti saņēmējierīcei, kurai ir vajadzīgs izdrukas izmērs. Arī attēli un dokumenti, kas pārsūtīti ar HP attālinātās izdrukas draiveri, tiek saņemti ar noteiktu izdrukas izmēru. Saņemot dokumentu vai attēlu sūtījumu ar noteiktu izdrukas izmēru, HP all-in-one izdrukāšanu veic saskaņā ar saņemto izdrukas informāciju.

- Ja sakopojums vai dokuments ir iestatīts automātiskai izdrukai, HP all-in-one izmanto noteikto izdrukas izmēru.
- Ja sakopojums vai dokuments pirms izdrukas tiek priekšskatīts, HP all-in-one izmanto opcijas, kas definētas izvēlnē **Print Options (izdrukas opcijas)** (vai nu noklusējuma opcijas, vai arī opcijas, ko izvēlēties lietotājs).
- Ja sakopojums vai dokuments tiek izdrukāts bez priekšskatīšanas, HP all-in-one izmanto noteikto izdrukas izmēru.

Attēli, kas ir nosūtīti no kameras vai atmiņas kartes, tiek pārsūtīti saņēmējierīcei **bez** izdrukas informācijas. Ja attēls vai dokuments tiek saņemts **bez** izdrukas informācijas, izdrukāšana tiek veikta šādi:

- Ja attēls vai sakopojums ir iestatīts automātiskai izdrukai, HP all-in-one izmanto attālās izdrukas opcijas, kas noteiktas izvēlnē **Instant Share Options (Instant Share opcijas)**.
- Ja attēls vai sakopojums pirms izdrukas tiek priekšskatīts, HP all-in-one izmanto opcijas, kas definētas izvēlnē **Print Options (izdrukas opcijas)** (vai nu noklusējuma opcijas, vai arī opcijas, ko izvēlēties lietotājs).
- Ja attēls vai sakopojums tiek izdrukāts bez priekšskatīšanas, HP all-in-one izmanto attālās izdrukas opcijas, kas noteiktas izvēlnē **Instant Share Options (Instant Share opcijas)**.

Katrs no iepriekšminētajiem nosacījumiem ir izskaidrots atbilstošajos uzdevumos, kas izklāstīti turpinājumā.

Lai sūtījumam ar automātiskās izdrukas iestatījumu noteiktu attālinātās izdrukas opcijas

- 1 Nospiediet **HP Instant Share**, kas atrodas jūsu HP all-in-one kontrolpanelī. Krāsu grafikas displejā atveras **HP Instant Share** izvēlne.
- 2 Nospiediet **8**, pēc tam - **3**.
Tiek parādīta **Instant Share Options (Instant Share opcijas)** izvēlne, kurā pēc tam izvēlieties **Remote Print Size (attālinātās izdrukas izmērs)**.
Atveras **Image Size (attēla izmērs)** aizvēlne.
- 3 Izmantojiet ▲ un ▼ bultas, lai izvēlētos vajadzīgo attēla izmēru. Noklusējuma iestatījums **Fit to Page (ietilpināt lapā)**.
papildu informāciju skatīt [Stikla tīrīšana](#).

Lai iestatītu izdrukas opcijas sakopojumam, kas pirms izdrukas ir priekšskatīts

- 1 Nospiediet **HP Instant Share**, kas atrodas jūsu HP all-in-one kontrolpanelī. Krāsu grafikas displejā atveras **HP Instant Share** izvēlne.
- 2 Nospiediet **2**, lai izvēlētos **Receive (saņemt)**.
HP all-in-one sūta pieprasījumu HP Instant Share serverim pārbaudīt, vai jūs neesat saņēmis kādu attēlu sūtījumu. Ja tiek konstatēts, ka ir atsūtīti attēli, tie tiek lejupielādēti jūsu ierīcē. Krāsu grafikas displejā atveras **Received (saņemts)** saraksts.
- 3 Izmantojiet ▲ un ▼ bultas, lai izvēlētos kāda sūtījuma apskatīšanu.

- 4 Nospiediet **OK**.
- 5 Izvēlieties vienu vai vairākus sūtījumā iekļautos attēlus.
- 6 Nospiediet uz pogas **Menu (izvēlne)** kontrolpaneļa **Photo (foto)** zonā. Atveras **Print Options (izdrukas opcijas)** izvēlne.
- 7 Izvēlieties opciju, kuru vēlaties konfigurēt (piemēram: kopiju skaitu, attēla izmēru un papīra veidu), un tad izvēlieties iestatījumu.

Piezīme Papildus informāciju par izdrukas opcijām skatīt **Foto izdrukas opcijas**.

- 8 Nospiediet **Start Black (sākt melnbaltu)** vai **Start Color (sākt krāsu)**, lai izdrukātu.

Lai iestatītu izdrukas opcijas sakopojumam, kas tiek izdrukāts bez pirms priekšskatīšanas

- Izpildiet instrukcijas, kas dotas **Lai sūtījumam ar automātiskās izdrukas iestatījumu noteiktu attālinātās izdrukas opcijas**.

Izdrukas uzdevumu atcelšana

Jūsu HP all-in-one paredz iespēju jebkurā laikā atcelt jebkuru darbību. Vienkārši nospiediet **Cancel (atcelt)**, lai pārtrauktu saņemšanu, priekšskatīšanu vai izdrukāšanu.

- Izvēloties **Receive (saņemt)** HP Instant Share izvēlnē un pēc tam nospiežot **Cancel (atcelt)**, jūsu ierīce pārtrauc pārbaudi par jaunua attēlu sūtījumu saņemšanu HP Instant Share serverī. Jūs nonākat atpakaļ HP Instant Share izvēlnē.
- Ja attēlu sūtījuma priekšskatīšanas laikā jūs nospiedīsi **Cancel (atcelt)**, iepriekš veiktā izdrukāšanai paredzēto attēlu izvēle tiek atcelta. Jūs nonākat atpakaļ **Received (saņemts)** sarakstā.
- Ja jūs esat iesākuši attēlu sakopojuma izdruku un nospiežat pogu **Cancel (atcelt)**, izdrukas uzdevums beidz darbu. Attēls, kurš ir izdrukāts līdz vidum, un atlikušie attēli netiek izdrukāti. Jūsu HP all-in-one pāriet dīkstāves režīmā.

Piezīme Atceltie izdrukas uzdevumi netiks automātiski izdrukāti no jauna.

Saņemto attēlu izņemšana

Received (saņemts) sarakstā attēlu sūtījumi tiek izkārtoti tā, ka pēdējais sūtījums ir saraksta sākumā. Vecāku sakopojumu uzglabāšanas laiks beidzas pēc 30 dienām. (Noteiktais dienu skaits var tikt izmainīts. Visjaunāko informāciju skatīt Pakalpojuma noteikumus HP Instant Share pakalpojumam.)

Ja jūs saņemat lielu skaitu sūtījumu, jūs varat samazināt parādīto sūtījumu skaitu. Jūsu HP all-in-one nodrošina iespēju iznīcināt **Received (saņemts)** sarakstā esošos sūtījumus.

Lai iznīcinātu attēlu sūtījumus

- 1 Nospiediet **HP Instant Share**, kas atrodas jūsu HP all-in-one kontrolpanelī. Krāsu grafikas displejā atveras HP Instant Share izvēlne.
- 2 Nospiediet **3**, lai izvēlētos **HP Instant Share Options (HP Instant Share opcijas)**. Atveras **Instant Share Options (HP Instant Share opcijas)** izvēlne.
- 3 Nospiediet **3**, lai izvēlētos **Remove Collections (iznīcināt sūtījumus)**. Atveras **Remove Collections (iznīcināt sūtījumus)** saraksts.
- 4 Izmantojiet ▲ un ▼ bultas, lai iezīmētu iznīcināmo sūtījumu.

- 5 Nospiediet **OK**, lai izvēlētos iznīcināšanai paredzēto sūtījumu. Izvēli jūs varat atcelt, otru reizi nospiežot **OK**.
- 6 Izvēlieties visus sūtījumus, kurus nepieciešams iznīcināt.
- 7 Kad sūtījumi ir izvēlēti, iezīmējiet **Done Selecting (izvēle pabeigta)** un nospiediet **OK**. Izvēlētie sūtījumi tiek izslēgti no **Received (saņemts)** saraksta.

Dokumentu attālā izdruka

HP attālinātās izdrukas draiveris dod iespēju sūtīt izdrukas darbus no Windows lietojumprogrammām uz attālinātām, tīklam pieslēgtām izdrukas ierīcēm. Piemēram, jūs varat veikt attālinātu izdruku ar jūsu portatīvo datoru (vai citu personālo datoru), nosūtot izdrukas uzdevumu jūsu HP all-in-one, caur VPN izmantot jūsu datoru darbā un veicot izdruku attiecīgajā ierīcē, kā arī nosūtīt izdrukas darbu no jebkuras citas attālinātas, tīklam pieslēgtas ierīces uz jūsu HP All-in-One. Katrai ierīcei, no kuras tiek sūtīts izdrukas darbs, ir jābūt uzstādītam HP attālinātās izdrukas draiverim.

HP attālinātās izdrukas draiveris tiek uzstādīts datorā (vai portatīvajā datorā), kurā ir uzstādīta jūsu ierīces programmatūra. Ja jūs vēlaties HP attālinātās izdrukas draiveri uzstādīt citā portatīvajā datorā, uzstādiet ierīces programmatūru vai lejupielādējiet draiveri no HP Interneta mājas lapas.

Piezīme Lai lejupielādētu HP attālās izdrukas draiveri no HP mājas lapas, nodrošiniet, lai tiktu izmantots platjoslas pieslēgums. Neizmantojiet iezvanpieeju. Draivera lejupielādei, izmantojot platjoslas pieslēgumu, vajadzīgs aptuveni no 3 līdz 5 minūtēm.

Lai izmantotu HP attālinātās izdrukas draiveri

- 1 Windows lietojumprogrammā izvēlieties **File (datne)** un pēc tam - **Print (izdrukāt)**. Jūsu datora ekrānā parādās **Print (izdrukāt)** logs.
- 2 Izvēlieties printeri ar nosaukumu **HP remote printers (HP attālie printeri)**.
- 3 Noklikšķiniet printera **Properties (īpašības)** un iestatiet jūsu izdrukas opcijas.
- 4 Noklikšķiniet **OK**, lai izdrukātu.
Jūsu datorā atsevišķā logā atveras HP Instant Share **Welcome (laipni aicināti)** ekrāns. The Ekrāns **Welcome (laipni aicināti)** parādās tikai tad, ja jūs iepriekš neesat izvēlējis **Do not show this screen again (šo ekrānu vairs nerādīt)**.
- 5 Rīkojieties atbilstoši ekrānā redzamajiem norādījumiem.
- 6 Norādiet savas HP pases **userid (lietotāja identifikācijas numurs)** un **password (parole)**, un pēc tam noklikšķiniet **Next (nākošais)**.

Padoms Jūs aicinās ievadīt jūsu HP pases lietotāja identifikācijas numuru un paroli tikai tad, ja jūs iepriekš neesat iestatījis pakalpojumu atcerēties jūsu lietotāja identifikācijas numuru un paroli.

Piezīme Ja iepriekš jūs neesat uzstādījis HP Instant Share, noklikšķiniet uz **I need an HP Passport account (man nepieciešams HP pases kots)** ekrānā **Sign in with HP Passport (ieiet ar HP pasi)**. Saņemiet HP pases lietotāja identifikācijas numuru un paroli. Ekrānā **Region and Terms of Use (reģions un izmantošanas noteikumi)** izvēlieties savu valsti/reģionu un piekrīti **Terms of Use (izmantošanas noteikumiem)**.

Atveras **Select a Remote Printer (izvēlieties attālinātu printeri)** ekrāns.

- 7 Ja jūs izdrukājat uz jūsu HP all-in-one, izvēlieties savu printeri no printeru saraksta.

Piezīme Sarakstā printeri ir uzskaitīti, izmantojot ierīcei piešķirto unikālo nosaukumu, kad ierīce tika uzstādīta un reģistrēta HP Instant Share. Sarakstā būs redzami visi printeri, piekļuve kuriem jums ir akceptēta.

Ja jūs izdrukājat citā tīklam pieslēgtā ierīcē, Print To (izdrukāt printerī) sarakstā izvēlieties attiecīgo ierīci. Ja šī ir pirmā reize, kad jūs drukājat uz šīs ierīces, noklikšķiniet uz pogas **Add Printer (pievienot printeri)**, lai šo ierīci pievienotu sarakstam. Papildus informāciju par sūtīšanu uz kādu ierīci skatīt **Lai nosūtītu fotogrāfiju uz jūsu drauga vai radnieka tīklam pieslēgto ierīci** uzdevuma 1. un 2. solī.

- 8 Rīkojieties atbilstoši ekrānā redzamajiem norādījumiem.

Piezīme Papildus informāciju par attālināto izdrukas darbu saņemšanu skatīt **Attēlu saņemšana**.

HP Instant Share opciju iestatīšana

Jūsu HP all-in-one dod iespēju:

- Izvēlēties, vai jūs saņemsiet attēlu sakopojumus atklātā vai privātā režīmā
- Aktivēt vai deaktivēt automātisko pārbaudi
- Izņemt izdrukātu vai nevēlamu attēlu sakopojumus no **Received (saņemto)** sakopojumu saraksta
- Pievienot vai izdzēst sūtītājus un piešķirt piekļuves privilēģijas no piekļuves saraksta
- Apskatīt unikālo nosaukumu, kuru jūs piešķīrāt savai ierīcei
- Atiestatīt jūsu HP Instant Share ierīces iestatījumus uz rūpnīcas noklusējuma iestatījumiem

Lai iestatītu HP Instant Share opcijas

- 1 Nospiediet **HP Instant Share**, kas atrodas jūsu HP all-in-one kontrolpanelī. Krāsu grafikas displejā atveras **HP Instant Share** izvēlne.
- 2 Nospiediet **3**, lai izvēlētos **HP Instant Share Options (HP Instant Share opcijas)**. Krāsu grafikas displejā atveras **Instant Share Options (Instant Share opcijas)** izvēlne.
- 3 Izmantojiet **▲** un **▼** bultas, lai izvēlētos vajadzīgās opcijas. Opciju raksturojums sniegts turpinājumā redzamajā tabulā.

Instant Share Options (Instant Share opcijas)

Receive Options (saņemšanas opcijas)	Receive Options (saņemšanas opciju) izvēle ļauj jums izvēlēties, vai jūsu HP all-in-one saņems attēlu sakopojumu no jebkura sūtītāja, kam ir spēkā esošs HP pases konts (atklātais režīms), vai arī no konkrētas sūtītāju grupas (privātais režīms). Noklusējuma iestatījums ir Open, receive from any sender (atklātais režīms, saņemt no jebkura sūtītāja) . Papildus informāciju skatīt Saņemšana no konkrētas sūtītāju grupas (privātais režīms) un Saņemšana no jebkura sūtītāja (atklātais režīms) .
Auto Checking (automātiskā pārbaude)	Šī opcija dod iespēju izvēlēties, vai jūsu HP all-in-one periodiski pārbauda, vai HP Instant Share serveri ir saņemti

(turp.)

Instant Share Options (Instant Share opcijas)

	<p>jauni ziņojumi. Ja automātiskā pārbaude nav On (aktivizēts) stāvoklī, krāsu grafikas displejā parādās ikona, kas informē jūs, ka ir saņemts attēlu sūtījums. (Šī ikona ir aprakstīta pārskats. Papildus informāciju skatīt Saņemšana no konkrētas sūtītāju grupas (privātais režīms) un Saņemšana no jebkura sūtītāja (atklātais režīms).</p> <p>Piezīme Ja jūs nekad nesūtāt vai nesaņemat attēlus, vai ja jūs vēlaties manuāli pārbaudīt pienākušos ziņojumus, nospiežot HP Instant Share pogu, automātisko pārbaudi iestatiet Off (izslēgts) stāvoklī.</p>
Sūtījumu iznīcināšana	Remove Collections (izņemt sakopojumus) izvēle dod iespēju izņemt attēlu sakopojumus no Received (saņemto) apkopojumu saraksta. papildu informāciju skatīt Stikla tīrīšana .
Display Device Name (ierīces nosaukuma parādīšana)	Šī opcija dod iespēju apskatīt nosaukumu, ko jūs HP all-in-one piešķirāt, pierakstoties HP Instant Share un reģistrējot savu ierīci. Šo ierīces nosaukumu citi lietotāji izmanto, lai nosūtītu sūtījumus uz jūsu ierīci. papildu informāciju skatīt Stikla tīrīšana .
Manage Account (reģistrācijas konta pārvaldība)	Ja jūsu HP all-in-one nav uzstādīts ar HP Instant Share, Manage Account (pārvaldīt kontu) palaiž HP Instant Share Setup Wizard (HP Instant Share iestatīšanas vedni) . Ja jūsu ierīce jau ir uzstādīta, Manage Account (pārvaldīt kontu) izvēle dod jums iespēju no jūsu datora pārvaldīt jūsu HP Instant Share kontu. Pēc ierakstīšanās ar savu HP pases userid (lietotāja identifikācijas numurs) un password (parole) jums tiek piedāvātas dažādas opcijas no HP Instant Share Home (mājas lapa) . Opcijas ietver sevī iespēju izveidot adresātu un pievienot sūtītājus piekļuves sarakstam. Papildus informāciju skatīt Sākotnējās darbības piedāvātās tēmas.
Remote Print Size (attālinātās izdrukas izmērs)	Remote Print Size (attālas izdrukas izmēra) izvēle dod jums iespēju iestatīt saņemto attēlu izdrukas izmēru. papildu informāciju skatīt Stikla tīrīšana .
Reset HP Instant Share (HP Instant Share atiestatīšana)	Šī opcija dod jums iespēju atiestatīt jūsu HP Instant Share ierīces iestatījumus ražotāja noklusējuma iestatījumu stāvoklī. Tas nozīmē, ka jūsu HP all-in-one vairs nav reģistrēts HP Instant Share. Piezīme Ja jūs veicat HP Instant Share ierīces iestatījumu atiestatīšanu, jūsu HP all-in-one vairs nevar sūtīt vai saņemt attēlus, kamēr jūs atkārtoti neesat pierēģistrējies HP Instant Share.

(turp.)

Instant Share Options (Instant Share opcijas)

Izvēlieties šo opciju, kad jūs vai nu vēlaties nodot savu ierīci kādam citam, vai arī pārslēgt savu HP all-in-one no tīkla pieslēguma uz USB pieslēgumu.
--

14 Ražojumu pasūtīšana

HP Interneta mājas lapā jūs varat pasūtīt izdrukas kasetnes, ieteikto veidu HP papīru un HP all-in-one piederumus.

Papīra, caurspīdīgo plēvju un citu līdzekļu pasūtīšana

Lai pasūtītu, piemēram, HP augstas kvalitātes papīrs, HP visaugstākās kvalitātes fotopapīrs, HP augstas kvalitātes caurspīdīga plēve tintes printerim vai HP uzgludināmā attēla pārceļšanas plēve, apmeklējiet HP Interneta mājas lapu: Uz uzaicinājumu izvēlieties jūsu valsti/reģionu, sekojiet uzvednēm izstrādājuma izvēlei un tad noklikšķiniet uz vienas no iepirkšanās saitēm šajā lapā.

Drukas kasetņu pasūtīšana

Lai jūsu HP all-in-one pasūtītu drukas kasetnes, dodieties uz www.hp.com. Uz uzaicinājumu izvēlieties jūsu valsti/reģionu, sekojiet uzvednēm izstrādājuma izvēlei un tad noklikšķiniet uz vienas no iepirkšanās saitēm šajā lapā.

Jūsu HP all-in-one ir piemērotas šādas drukas kasetnes:

Drukas kasetnes	HP atkārtotās pasūtīšanas numurs
HP melnā tintes printera drukas kasetne	#339 , 21 ml melnās tintes kasetne
HP trīskrāsu tintes printera drukas kasetne	#344 , 14 ml krāsu drukas kasetne #343 , 7 ml krāsu drukas kasetne
HP fotodrukas kasetne tintes printerim	#348 , 13 ml krāsu foto drukas kasetne
HP pelēkā fotodrukas kasetne tintes printerim	#100 , 15 ml pelēkās drukas kasetne

Piezīme Drukas kasetņu atkārtotās pasūtīšanas numuri mainās atkarībā no valsts/reģiona. Ja šajā rokasgrāmatā uzskaitītie atkārtotās pasūtīšanas numuri nesakrīt ar drukas kasetņu numuriem, kas pašlaik ir uzstādītas jūsu HP all-in-one, pasūtiet jaunas drukas kasetnes ar tiem pašiem numuriem, kādi ir pašlaik uzstādītajām kasetnēm.

Atkārtotās pasūtīšanas numurus visām drukas kasetnēm, kuras atbalsta jūsu ierīce, var uzzināt **Printer Toolbox (printera instrumentu panelī)**. **Printer Toolbox (printera instrumentu panelī)** noklikšķiniet uz cilnes **Estimated Ink Levels (aptuvenie tintes daudzumi)** un tad uz **Print Cartridge Ordering Information (drukas kasetņu pasūtīšanas informācija)**.

Jūs varat arī sazināties ar vietējo HP tālārpārdevēju vai apmeklēt HP interneta mājas lapu www.hp.com/support, lai apstiprinātu pareizos drukas kasetņu atkārtotās pasūtīšanas numurus jūsu valstij/reģionam.

Piederumu pasūtīšana

Lai pasūtītu jūsu HP all-in-one piederumus, piemēram, papildus padevi vai abpusējās izdrukas ierīci (duplekseri), apmeklējiet HP Interneta mājas lapu: Uz uzaicinājumu izvēlieties jūsu valsti/reģionu, sekojiet uzvednēm izstrādājuma izvēlei un tad noklikšķiniet uz vienas no iepirkšanās saitēm šajā lapā.

Atkarībā no jūsu valsts/reģiona jūsu HP all-in-one var atbalstīt šādus piederumus:

Piederums un HP modeļa numurs	Raksturojums
HP Automatic Two-sided Printing Accessory (HP automātiskās abpusējās izdrukas piederums) ph5712	Šī ierīce nodrošina automātisku izdruku uz abām papīra lapas pusēm. Uzstādot HP Automatic Two-sided Printing Accessory (HP automātiskās abpusējās izdrukas piederums), jūs varat apdrukāt papīra lapas abas psues, manuāli neveicot papildus darbības izdrukas darba laikā.
HP Auto Two-sided Print Accessory with Small Paper Tray (HP automātiskās abpusējās izdrukas programma, izmantojot mazo papīra padevi) (tiek saukta arī par Hagaki Tray with Auto Two-sided Print Accessory (HP automātiskās abpusējās izdrukas programma, izmantojot mazo papīra padevi)) ph3032	Tā ir speciāla papīra padeve jūsu HP all-in-one aizmugurē, kas paredzēta maza izmēra papīram un aploksnēm un dod iespēju automātisk drukāt uz abām pilnizmēra vai maza izmēra lapas pusēm. valsti/raģionu Ja jums ir šāds piederums, jūs varat ielādēt pilnizmēra papīru galvenajā padevē un maza izmēra papīru, piemēram, Hagaki kartes, aizmugurējā padevē. Tas ietaupa laiku, mainot izdrukas darbus atkarībā no papīra izmēra. Ar šo piederumu nav nepieciešams katru reizi ielādēt atbilstošo papīru.
HP 250 Sheet Plain Paper Tray (HP 250 parastā papīra lapu padeve) pt6211	Tā ir papīra padeve 250 parastā pilnizmēra papīra lapām, ko jūs varat izmantot savā HP all-in-one. Kad ir uzstādīts šis piederums, apakšējā padevē jūs varat ielādēt parasto papīru, bet augšējā padevē jūs varat ielādēt specifisku veidu papīru. Tas ietaupa laiku, mainot izdrukas darbus atkarībā no papīra veida. Ar šo piederumu nav nepieciešams katru reizi ielādēt atbilstošo papīru.
HP bt300 Bluetooth® Wireless Printer Adapter (bezvadu printera adapteris) bt300	Nodrošina izdruku no Bluetooth ierīces uz jūsu HP all-in-one. Šis piederums tiek pievienots kameras pieslēgvietai HP all-in-one priekšpusē un saņem izdrukas uzdevumus no atbalstītām Bluetooth ierīcēm, tādām kā mobilais telefons ar digitālo kameru vai personālais ciparasistents (PDA). Tas neatbalsta izdruku no personāldatora vai Macintosh datora ar Bluetooth pieslēgumu.

Citu ražojumu pasūtīšana

Lai pasūtītu citus ražojumus, piemēram, HP all-in-one programmatūru, papildus Lietotāja rokasgrāmatas eksemplāru, lestatīšanas rokasgrāmatu vai detaļas, kuru nomaiņu var veikt pats klients, zvaniet uz attiecīgo telefona numuru:

- ASV vai Kanādā - 1-800-HP-INVENT (1-800-474-6836).
- Eiropā - +49 180 5 290220 (Vācijā) vai +44 870 606 9081 (Apvienotajā Karalistē).

Lai pasūtītu HP all-in-one programmatūru citās valstīs/reģionos, zvaniet uz savas valsts/reģiona telefona numuru. Šeit norādītie telefona numuri ir pieejami šīs rokasgrāmatas publicēšanas datumā. Esošos telefona numurus pasūtījumu veikšanai varat uzzināt HP Interneta mājas lapā www.hp.com/support. Uz uzaicinājumu izvēlieties savu valsti/reģionu un tad noklikšķiniet uz pogas **Contact HP (sazināties ar HP)**, lai iegūtu informāciju par to, kā piezvanīt tehniskās apkalpošanas dienestam.

Valsts/reģions	Telefona numurs pasūtījumu veikšanai
Āzija un Klusā okeāna reģions (izņemot Japānu)	65 272 5300
Austrālija	131047
Eiropa	+49 180 5 290220 (Vācija) +44 870 606 9081 (A.K.)
Jaunzēlande	0800 441 147
Dienvidāfrika	+27 (0)11 8061030
ASV un Kanāda	z1-800-HP-INVENT (1-800-474-6836)

15 uzturēšana HP all-in-one

HP all-in-one nav nepieciešama apjomīga tehniskā apkope. Dažkārt nepieciešams notīrīt stiklu un vāciņu, lai aizvāktu virsmas putekļus un nenosmērētu kopijas un ieskenētos materiālus. Reizēm nepieciešams mainīt, ievietot vai tīrīt drukas kasetnes. Šeit tiek sniegti norādījumi, kā uzturēt jūsu HP all-in-one vislabākajā tehniskajā stāvoklī. Tie ietver vienkāršas tehniskā apkopes darbības.

tīrīšana HP all-in-one

Pirkstu nospiedumi, traipi, mati un putekļi uz stikla vai vāciņa negatīvi ietekmē darbību un noteiktu funkciju, piemēram, **Fit to Page (ietilpināt lapā)** precizitāti. Lai kopijas un ieskenētie materiāli netiktu nosmērēti, stiklu un vāciņu nepieciešams notīrīt. Jūs varat arī vēlēties notīrīt putekļus no korpusa ārpusē.

Stikla tīrīšana

Netīrs stikls, piemēram, pirkstu nospiedumi, traipi, mati un putekļi, negatīvi ietekmē darbību un noteiktu funkciju, piemēram, **Fit to Page (ietilpināt lapā)** precizitāti.

- 1 Izslēdziet HP all-in-one, atvienojiet strāvas vadu un paceliet vāciņu.

Piezīme Atvienojot strāvas vadu, tiek izdzēsts datums un laiks. Datumu un laiku būs nepieciešams atiestaīt, kad barošanas aukla atkal būs pieslēgta. Tiek izdzēsti arī atmiņā saglabātie faksi.

- 2 Notīriet stiklu, izmantojot ar neabrazīvu stikla tīrīšanas līdzekli, nedaudz samitrinātu mīkstu drānu vai sūkli.



Brīdinājums Neizmantojiet abrazīvus materiālus, acetonu, benzolu vai oglekļa tetrahlorīdu, jo šīs vielas var sabojāt stiklu. Šķīdumu nav atļauts uzliet vai uzpūst tieši uz stikla virsmas; šķīdums var nokļūt zem stikla un izraisīt ierīces bojājumus.

- 3 Traipus uz stikla tīriet ar zamšādas vai celulozes sūkli.

Piezīme Noteikti notīriet nelielu stikla joslu pa kreisi no galvenās stikla virsmas. Šī josla paredzēta uzdevumu apstrādei no automātiskās dokumentu padeves. Ja šī stikla josla ir netīra, var rasties švīkas.

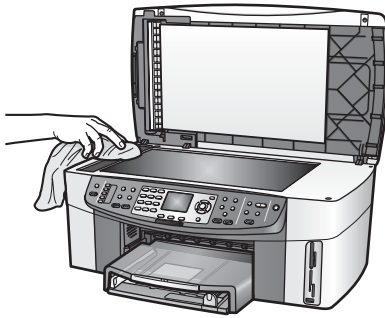

Vāciņa atbalsta tīrīšana

Putekļi var uzkrāties arī dokumentu turētājā, kas atrodas zem HP all-in-one vāciņa.

- 1 Izslēdziet HP all-in-one, atvienojiet strāvas vadu un paceliet vāciņu.
- 2 Dokumentu turētāja tīrīšanai izmantojiet mīkstu drānu vai sūkli, kas samitrināts vājā ziepjūdenī vai siltā ūdenī.
- 3 Uzmanīgi notīriet turētāju, lai aizvāktu putekļus. Turētāju nedrīkst berzt.
- 4 Pēc tam turētāju nepieciešams nosusināt.



Brīdinājums Nav ieteicams lietot no papīra gatavotus tīrīšanas līdzekļus, jo tie var saskrāpēt turētāju.

- 5 Ja nepieciešama papildus tīrīšana, atkārtojiet iepriekšējās darbības, lietojiet izopropilspirtu un pēc tam rūpīgi notīriet turētāju ar mitru drānu, lai uz turētāja nepaliktu spirta nosēdumi.



Brīdinājums Uzmanieties, lai uz stikla vai HP all-in-one nokrāsotajām detaļām neuzpilinātu spirtu, jo tā var sabojāt ierīci.

Korpusa ārpuses tīrīšana

Lai no ierīces noslaucītu putekļus, smērējumus un traipus, izmantojiet mīkstu drānu vai viegli samitrinātu sūkli. HP all-in-one iekšienē tīrīšana nav nepieciešama. Nav pieļaujama šķidrums nokļūšana kontrolpanelī vai HP all-in-one iekšienē.



Brīdinājums Lai nesabojātu HP all-in-one krāsotās daļas, kontrolpaneļa vai vāciņa tīrīšanā neizmantojiet spirta vai uz spirta bāzētus tīrīšanas līdzekļus.

Tintes līmeņa pārbaude

Lai uzzinātu, kad būs jānomaina drukas kasetne, jūs varat pārbaudīt tintes padeves līmeni. Tintes padeves līmenis parāda drukas kasetnē palikušās tintes līmeni.

Lai ar kontrolpaneli pārbaudītu tintes līmeni

- Atrodiet divas ikonas krāsu grafikas displeja apakšā, kas parāda divās uzstādītajās drukas kasetnēs palikušās tintes līmeni.
- Oranžā ikona Zaļā ikona rāda atlikušās tintes līmeni trīs krāsu drukas kasetnē.
 - Melnā ikona rāda atlikušās tintes līmeni melnajā drukas kasetnē.
 - Oranžā ikona rāda atlikušās tintes līmeni foto drukas kasetnē.
 - Zili pelēkā ikona rāda palikušās tintes līmeni pelēkās foto drukas kasetnē.

Ja jūsu drukas kasetnes nav HP ražojums vai kasetnes ir atkārtoti uzpildītas, vai ja kāda no drukas kasetnēm nav uzstādīta, viena vai abas ikonas var nebūt redzamas. HP all-in-one nevar noteikt atlikušās tintes līmeni kasetnēs, kas nav HP ražojumi, vai atkārtoti uzpildītās kasetnēs.

Ja kāda no ikonām rāda tukšu tintes pilienu, attiecīgajā drukas kasetnē ir ļoti maz tintes un to drīz būs jānomaina. Nomainiet drukas kasetni, līdzko pasliktinās izdrukas kvalitāte.

Papildus informāciju par tintes līmeņa ikonām krāsu grafikas displejā skatīt [Krāsu grafikas displeja ikonas](#).

Drukas kasetnēs palikušās tintes līmeni jūs varat pārbaudīt arī no datora. Ja starp datoru un HP all-in-one ir USB savienojums, informāciju par tintes līmeņa pārbaudi no **Printer Toolbox (printera instrumentu paneļa)** skatīt ekrānā piedāvātajā **HP Image Zone Help (HP Image Zone palīdzībā)**. Ja jums ir tīkla savienojums, tintes līmeni jūs varat pārbaudīt no iebūvētā tīkla servera (EWS). Informāciju par piekļuvi EWS skatīt Tīkla rokasgrāmatā.

Paštesta atskaites izdruka

Ja rodas izdrukas problēmas, pirms drukas kasetņu nomainīšanas izdrukājiet paštesta atskaiti. Šī atskaite sniedz lietderīgu informāciju par jūsu ierīces vairākiem aspektiem, arī par drukas kasetnēm.

- 1 padevē ielādējiet papīru: vēstules (Letter), A4 formātu vai nelietotu parasto papīru.
- 2 Nospiediet **Setup (iestatīšana)**.
- 3 Nospiediet **2**, pēc tam - **5**.

Tiek atvērta **Print Report (izdrukas atskaite)** izvēlne, kurā pēc tam izvēlieties **Self-Test Report (paštesta atskaite)**.

HP all-in-one izdrukā paštesta atskaiti, kas var norādīt izdrukas problēmas cēloni. Atskaites tintes testa zonas paraugs ir parādīts turpmāk.

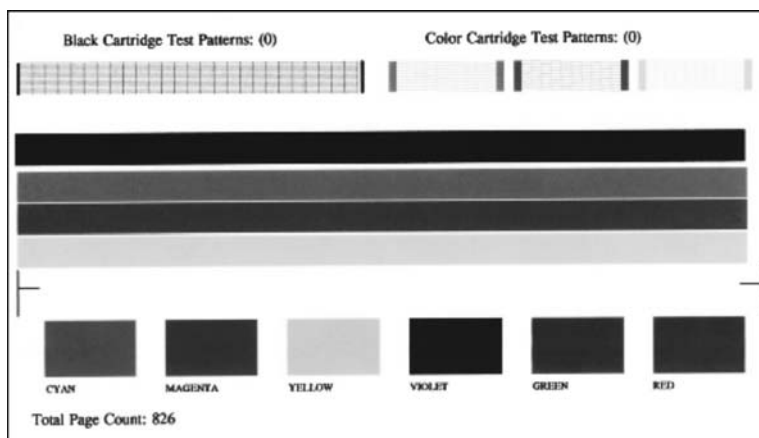

- 4 Pārliecinieties, ka testa shēmas ir vienmērīgas un pilnīgas. Ja vairāk kā dažas izdrukātā raksta līnijas ir saraustītas, tas var norādīt uz problēmu ar sprauslām. Iespējams, ka ir nepieciešams iztīrīt drukas kasetnes. papildu informāciju skatīt [Stikla tīrīšana](#).

- 5 Pārliecinieties, ka krāsu līnijas šķērso visu lapu.
Ja melnā līnija iztrūkst, tā ir bāla, švīkota, vai uzrāda līnijas, tas var norādīt uz problēmu ar melnbaltās vai foto izdrukas kasetni labās puses slotā.
Ja jebkura no atlikušajām trīs līnijām iztrūkst, ir bāla, švīkota, vai uzrāda līnijas, tas var norādīt uz problēmu ar trīskrāsu izdrukas kasetni kreisās puses slotā.
- 6 Pārbaudiet, vai krāsu blokiem ir vienmērīga konsistence un ka tie atbilst zemāk sniegtajam krāsu sarakstam.
Testā būtu jāredz gaišzilas, purpura, dzeltenas, violetas, zaļas un sarkanas krāsas blokus.
Ja iztrūkst krāsu bloki vai krāsu bloks ir duļķains vai neatbilst apzīmējumam, kas norādīts zem bloka, tas var norādīt, ka trīskrāsu drukas kasetnē ir beigusies tinte. Tāpēc iespējams, ka šī drukas kasetne būs jānomaina. Papildus informāciju par drukas kasetņu nomaiņu skatīt [Tintes kasetņu nomaiņa](#).

Piezīme Testa shēmu, krāsu līniju un krāsu bloku piemērus normālām un bojātām drukas kasetnēm skatīt ekrānā piedāvātā **HP Image Zone Help (HP Image Zone palīdzībā)**, kas ir piegādāta kopā ar programmatūru.

Darbs ar drukas kasetnēm

Lai nodrošinātu jūsu HP all-in-one vislabāko izdrukas kvalitāti, jums būs jāveic dažas vienkāršas tehniskās apkopes procedūras. Šajā sadaļā dotas vadlīnijas darbam ar tintes kasetnēm un instrukcijas drukas kasetņu nomaiņai, izlīdzināšanai un tīrīšanai.

Rīcība ar drukas kasetnēm

Pirms drukas kasetnes nomaiņas vai tīrīšanas jums ir jāuzzina detaļu nosaukumi un tas, kā rīkoties ar drukas kasetnēm.

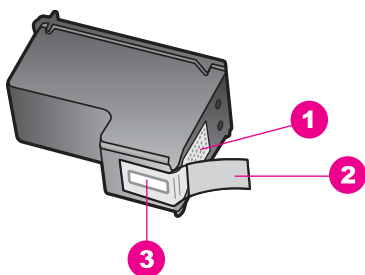

1	Vara kontakti
2	Plastmasas lente ar rozā vilkšanas izcilni (pirms uzstādīšanas tas ir jānoņem)
3	Tintes sprauslas, nosegtas ar lentu

Turiet drukas kasetnes pie melnajiem plastmasas sāniem ar marķējumu uz augšu. Neaiztīciet vara kontaktus vai tintes sprauslas.



Brīdinājums Aizvairieties no drukas kasetņu nomešanas. Tas var radīt kasetņu bojājumus un padarīt tās nelietojamas.

Tintes kasetņu nomaīņa

Kad drukas kasetnē tintes līmenis ir zems, krāsu grafikas displejā tiek parādīts attiecīgs ziņojums.

Piezīme Tintes līmeni jūs varat pārbaudīt arī ar **HP Direktors**, kas tika piegādāts kopā ar **HP Image Zone** programmatūru jūsu datorā. papildu informāciju skatīt [Stikla tīrīšana](#).

Saņemot zema tintes līmeņa ziņojumu, jums ir nepieciešama nomaīņas kasetne. Drukas kasetnes ir jānomaina arī tad, ja drukājot teksts ir blāvs vai saistībā ar drukas kasetnēm jums rodas problēmas ar drukāšanas kvalitāti.

Padoms Šos norādījumus jūs tāpat varat izmantot, lai melnu drukas kasetni nomainītu ar foto vai pelēkās foto drukas kasetni, lai nodrošinātu augstas kvalitātes krāsu vai melnbaltas izdrukas.

Lai sameklētu atkārtotas pasūtīšanas numuru visām drukas kasetnēm, kuras atbalsta jūsu HP all-in-one, skatīt [Drukas kasetņu pasūtīšana](#). Jūsu HP all-in-one drukas kasetnes var pasūtīt HP mājas lapā www.hp.com. Uz uzaicinājumu izvēlieties jūsu valsti/reģionu, sekojiet uzvednēm izstrādājuma izvēlei un tad noklikšķiniet uz vienas no iepirkšanās saitēm šajā lapā.

Lai nomainītu drukas kasetnes

- 1 HP all-in-one ir jābūt ieslēgtam.



Brīdinājums Ja HP all-in-one ir izslēgts, kad jūs paceļat drukas kasetnes piekļuves durtiņas, lai piekļūtu drukas kasetnēm, HP all-in-one neatbrīvos kasetnes to nomaīņai. Jūs varat sabojāt HP all-in-one, ja drukas kasetnes nav droši novietotas labajā pusē, kad jūs mēģināt tās izņemt.

- 2 Atveriet slīdrāmja piekļuves durtiņas, ceļot augšup no ierīces priekšpuses centra, līdz durtiņas atveras. Slīdrāmis atrodas HP all-in-one tālākajā labajā pusē.

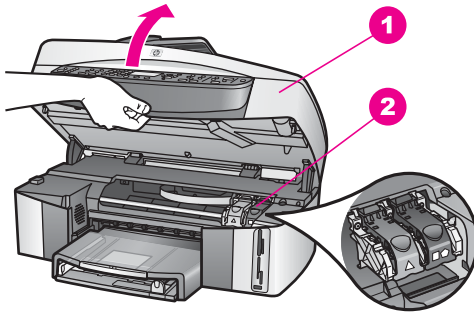

1	Drukas slīdrāmja piekļuves durtiņas
2	Drukas slīdrāmis

- 3 Kad drukas kasetne atrodas nekustīgā stāvoklī, nospiediet uz leju un tad paceliet aizbīdņi, kas atrodas HP all-in-one iekšpusē.
 Ja nepieciešams nomainīt trīskrāsu drukas kasetni, paceliet kreisajā pusē esošo zaļo aizbīdņi.
 Ja nepieciešams nomainīt melno, foto vai pelēkās foto drukas kasetni, paceliet labajā pusē esošo melno aizbīdņi.

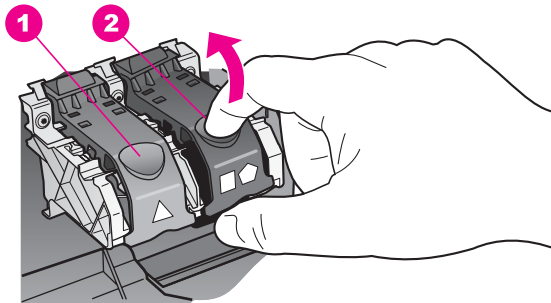

1	Drukas kasetnes aizbīdņis trīskrāsu drukas kasetnei
2	Drukas kasetnes aizbīdņis melnajai, foto vai pelēkās foto drukas kasetnei

- 4 Uzspiediet uz drukas kasetnes, lai atbrīvotu to, un pēc tam pavelciet uz savu pusi, lai izņemtu no slotā.

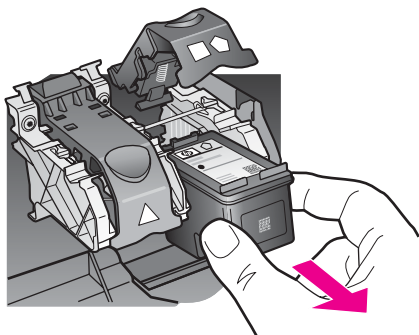

- 5 Ja jūs nomaināt melno drukas kasetni, lai uzstādītu foto vai pelēkās foto drukas kasetni, melno drukas kasetni uzglabājiet drukas kasetņu aizsargā. papildu informāciju skatīt [Stikla tīršana](#).
Ja jūs izņemat tintes kasetni tāpēc, ka tajā ir maz tintes vai tinte ir beigusies, nododiet drukas kasetni pārstrādei. HP Inkjet izejvielu un materiālu pārstrādes programma ir pieejama daudzās valstīs/reģionos, un dod jums iespēju tintes kasetnes nodot pārstrādei bez maksas. Papildus informāciju skatīt HP mājas lapā: www.hp.com/hpinfo/globalcitizenship/environment/recycle/inkjet.html
- 6 Noņemiet jaunās drukas kasetnes iepakojumu un, skarot tikai melno plastmasu, noņemiet lentu, izmantojot rozā vilkšanas izcilni.

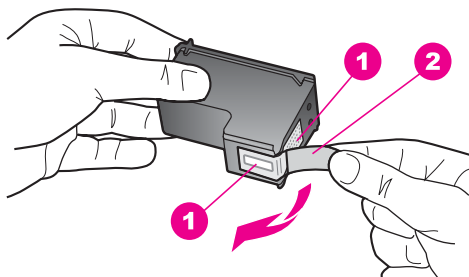

1	Vara kontakti
2	Plastmasas lente ar rozā vilkšanas izcilni (pirms uzstādīšanas tas ir jānoņem)
3	Tintes sprauslas, nosegtas ar lentu

⚠ Uzmanību Neaizskariet vara kontaktus vai tintes sprauslas. Šo detaļu aizskaršana var izraisīt aizsērējumus, tintes padeves traucējumus vai sliktu elektrokontakta.



- 7 Ievietojiet jauno drukas kasetni tukšajā slotā. Virziet drukas kasetni uz priekšu, līdz tā ir pilnībā ievietota.
- Ja tintes kasetnes, kuru jūs uzstādāt, uzlīmē ir balts trīsstūris, iebīdiet drukas kasetni kreisās puses slotā. Aizbīdnis ir zaļā krāsā ar baltu kompakto trīsstūri uz tā.
- Ja tintes kasetnes, kuru jūs uzstādāt, uzlīmē ir balts kvadrāts vai balts piecstūris, iebīdiet drukas kasetni labās puses slotā. Aizbīdnis ir melnā krāsā ar baltu kompakto kvadrātu un baltu kompakto piecstūri uz tā.

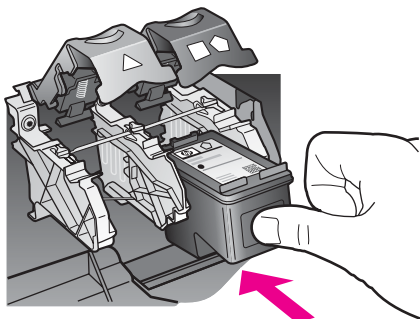

- 8 Spiediet aizbīdni uz leju, līdz tas apstājas. Pārliecinieties, kas aizbīdnis ir zem apakšējiem izciļņiem.

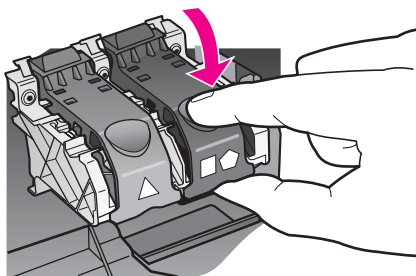

- 9 Aizveriet drukas slīdrāmja piekļuves durtiņas.



Foto drukas kasetnes izmantošana

Jūs varat uzlabot krāsu fotogrāfiju izdruku un kopiju kvalitāti ar HP all-in-one, iegādājoties foto drukas kasetni. Izņemiet melnās tintes kasetni un tās vietā ievietojiet foto drukas kasetni. Ar uzstādītu trīskrāsu drukas kasetni vai foto drukas kasetni jūs iegūstat sešu tinšu sistēmu, kas nodrošina labāku krāsu fotogrāfiju kvalitāti.

Ja vēlaties izdrukāt parastu teksta dokumentu, ielieciet melnās tintes kasetni atpakaļ. Izmantojiet drukas kasetnes aizsargu, lai aizsargātu kasetni, kad tā netiek izmantota.

- Papildus informāciju par foto drukas kasetņu iegādi skatīt [Drukas kasetņu pasūtīšana](#).
- Papildus informāciju par drukas kasetņu nomaiņu skatīt [Tintes kasetņu nomaiņa](#).
- Papildus informāciju par drukas kasetņu aizsarga izmantošanu skatīt [Drukas kasetnes aizsarga izmantošana](#).

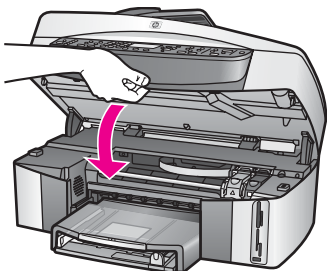
Pelēkās foto drukas kasetnes izmantošana

Jūs varat uzlabot melnbalto fotogrāfiju izdruku un kopiju kvalitāti ar HP all-in-one, iegādājoties pelēkās foto drukas kasetni. Izņemiet melnās tintes kasetni un tās vietā ievietojiet pelēkās foto drukas kasetni. Ar uzstādītu trīskrāsu drukas kasetni vai pelēko foto drukas kasetni jūs varat drukāt pilnā pelēko toņu spektrā, kas uzlabo melnbalto fotogrāfiju kvalitāti.

Ja vēlaties izdrukāt parastu teksta dokumentu, ielieciet melnās tintes kasetni atpakaļ. Izmantojiet drukas kasetnes aizsargu, lai aizsargātu kasetni, kad tā netiek izmantota.

- Papildus informāciju par pelēkās foto drukas kasetnes iegādi skatīt [Drukas kasetņu pasūtīšana](#).
- Papildus informāciju par drukas kasetņu nomaiņu skatīt [Tintes kasetņu nomaiņa](#).
- Papildus informāciju par drukas kasetņu aizsarga izmantošanu skatīt [Drukas kasetnes aizsarga izmantošana](#).

Drukas kasetnes aizsarga izmantošana

Dažās valstīs/reģionos, kad jūs pērkat foto drukas kasetni, jūs varat arī saņemt drukas kasetnes aizsargu. Citās valstīs/reģionos drukas kasetnes aizsargs ir ievietots jūsu HP all-in-one kastē. Ja ne drukas kasetnei, ne jūsu HP all-in-one nav drukas kasetnes aizsarga, jūs to varat pasūtīt no HP klientu atbalsta dienesta. Dodieties uz HP mājas lapu www.hp.com/support.

Drukas kasetnes aizsargs paredzēts drukas kasetnes drošai uzglabāšanai, novēršot tintes izžūšanu laikā, kad kasetne netiek izmantota. Vienmēr, kad jūs izņemat drukas kasetni no HP all-in-one ar nodomu to vēlreiz izmantot vēlāk, uzglabājiet to drukas kasetnes aizsargā. Piemēram, uzglabājiet melnās tintes kasetni drukas kasetnes aizsargā, ja jūs to izņemat, lai varētu izdrukāt augstas kvalitātes fotogrāfijas ar foto un trīskrāsu drukas kasetnēm.

Lai ievietotu drukas kasetni tās aizsargā

- ➔ Rūpīgi ievietojiet drukas kasetni aizsargā slīpi nelielā leņķī

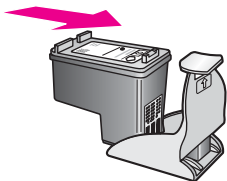

Lai drukas kasetni izņemtu no tās aizsarga

- Uzspiediet drukas kasetnes aizsarga augšpusē uz leju un atpakaļ, lai atbrīvotu kasetni, un tad izslidiniet to no kasetnes aizsarga.

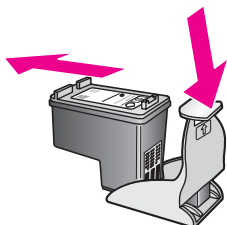

Drukas kasetņu izlīdzināšana

HP all-in-one prasa izlīdzināt kasetnes katru reizi, kad jūs uzstādāt vai nomaināt drukas kasetni. Drukas kasetnes jūs varat izlīdzināt jebkurā laikā, izmantojot kontrolpaneli vai **HP Direktors**, kas tika piegādāts kopā ar **HP Image Zone** programmatūru jūsu datorā. Drukas kasetņu izlīdzināšana nodrošina augstas kvalitātes rezultātus.

Piezīme Ja jūs izņemat un atkārtoti uzstādāt to pašu drukas kasetni, HP all-in-one nepieprasa drukas kasetņu izlīdzināšanu. HP all-in-one šai drukas kasetnei atceras izlīdzināšanas vērtības, tāpēc atkārtoti izlīdzināt drukas kasetnes nav nepieciešams.

Lai ar kontrolpaneli izlīdzinātu drukas kasetnes, ja tas tiek pieprasīts

- Pārliecinieties, ka padavē ir vēstules (Letter) vai A4 formāta parastais papīrs, pēc tam nospiediet **OK**.

HP all-in-one izdrukā drukas kasetņu izlīdzināšanas lapu un izlīdzina drukas kasetnes. Šo lapu varat izmest vai pārstrādāt.

Piezīme Ja padavē ir krāsu papīrs, jums neizdosies izlīdzināt drukas kasetnes. Ielādējiet padavē nelietotu baltu parasto papīru un vēlreiz mēģiniet veikt izlīdzināšanu.

Ja tā atkal ir neveiksmīga, iespējams, ka sensors vai drukas kasetne ir defektīva. Izmantojiet HP klientu atbalsta pakalpojumus. Dodieties uz HP mājas lapu www.hp.com/support. Uz uzaicinājumu izvēlieties savu valsti/reģionu un tad noklikšķiniet uz pogas **Contact HP (sazināties ar HP)**, lai iegūtu informāciju par to, kā piezvanīt tehniskās apkalpošanas dienestam.

Lai ar kontrolpaneli veiktu drukas kasetņu izlīdzināšanu

- 1 Ielieciet padevē vēstules (Letter) vai A4 formāta nelietotu baltu parasto papīru.
- 2 Nospiediet **Setup (iestatīšana)**.
- 3 Nospiediet **2**, pēc tam - **5**.

Tiek atvērta **Tools (rīki)** izvēlne, kurā pēc tam izvēlieties **Align Print Cartridge (izlīdzināt drukas kasetni)**.

HP all-in-one izdrukā drukas kasetņu izlīdzināšanas lapu un izlīdzina drukas kasetnes. Šo lapu varat izmest vai pārstrādāt.

Papildus informāciju par drukas kasetņu izlīdzināšanu, izmantojot **HP Image Zone** programmatūru, kas tika piegādāta kopā ar jūsu HP all-in-one, skatīt uz ekrāna redzamajā **HP Image Zone Help (HP Image Zone palīdzība)**, kas tika piegādāta kopā ar jūsu programmatūru.

Drukas kasetņu tīrīšana

Šo funkciju izmantojiet, ja paštēsta atskaite krāsu līnijās rāda švīkas vai baltas līnijas. Neveiciet drukas kasetņu tīrīšanu bez vajadzības, jo tā tiek nelietderīgi iztērēta tinte un samazinās tintes sprauslu kalpošanas ilgums.

Lai iztīrītu drukas kasetnes, izmantojot kontrolpaneli

- 1 Ielieciet padevē vēstules (Letter) vai A4 formāta nelietotu baltu parasto papīru.
- 2 Nospiediet **Setup (iestatīšana)**.
- 3 Nospiediet **6**, pēc tam - **1**.

Tiek atvērta **Tools (rīki)** izvēlne, kurā pēc tam izvēlieties **Clean Print Cartridge (tīrīt drukas kasetni)**.

HP all-in-one izdrukā lapu, kuru jūs pēc tam varat izmest vai pārstrādāt.

Ja arī pēc kasetņu iztīrīšanas kopijas vai izdrukas kvalitāte joprojām ir neapmierinoša, pirms drukas kasetnes nomaigāšanas mēģiniet notīrīt tās kontaktus. Informāciju par drukas kasetņu kontaktu tīrīšanu skatīt [Drukas kasetņu kontaktu tīrīšana](#). Informāciju par drukas kasetņu izņemšanu skatīt [Tintes kasetņu nomaigāšana](#).

Informāciju par drukas kasetņu tīrīšanu, izmantojot **HP Image Zone** programmatūru, kas tika piegādāta kopā ar jūsu HP all-in-one, skatīt uz ekrāna redzamajā **HP Image Zone Help (HP Image Zone palīdzība)**, kas tika piegādāta kopā ar programmatūru.

Drukas kasetņu kontaktu tīrīšana

Drukas kasetnes kontaktus tīriet tikai tad, ja krāsu grafikas displejā atkārtoti parādās ziņojumi, kas prasa pārbaudīt drukas kasetni pēc tam, kad jūs to jau esat iztīrījis vai izlīdzinājis.

Pirms kontaktu tīrīšanas izņemiet drukas kasetni un pārbaudiet, vai drukas kasetnes kontaktiem nav kāds pārklājums. Pēc tam ievietojiet kasetni atpakaļ tās slotā. Ja jūs saņemat atkārtotu paziņojumus, kas prasa pārbaudīt drukas kasetnes, nepieciešams notīrīt drukas kasetnes kontaktus.

Pārļiecinieties, ka jūsu rīcībā ir šādi materiāli:

- Sausa putugumijas slotiņa, drāna, kas nesatur vilnu vai cits materiāls, kas nesadalās un neatstāj šķiedras.
- Destilēts, filtrēts vai pudelē iepildīts ūdens (ūdensvada ūdens var saturēt sāļus, kas var sabojāt drukas kasetnes).



Brīdinājums Drukas kasetņu kontaktu tīrīšanai **nedrīkst** izmantot tīrīšanas līdzekļus vai spirtu. Šīs vielas var sabojāt drukas kasetni vai HP all-in-one.

Lai notīrītu drukas kasetnes kontaktus

- 1 Ieslēdziet HP all-in-one un atveriet drukas slīdrāmja piekļuves durtiņas. Slīdrāmis atrodas HP all-in-one tālākajā labajā pusē.
- 2 Uzgaidiet, līdz drukas slīdrāmis nonāk dīkstāves stāvoklī, un tad atvienojiet strāvas vadu no HP all-in-one aizmugures.

Piezīme Atvienojot strāvas vadu, tiek izdzēsts datums un laiks. Datumu un laiku būs nepieciešams atiestatīt, kad barošanas aukla atkal būs pieslēgta. Papildu informāciju skatīt [Datuma un laika iestatīšana](#). Tiek izdzēsti arī atmiņā saglabātie faksi.
- 3 Paceliet vienu no aizbīdņiem atvērtā stāvoklī un izņemiet attiecīgo drukas kasetni.

Piezīme Neizņemiet abas kasetnes vienlaicīgi. Katru drukas kasetni izņemiet un notīriet atsevišķi. Neatstājiet drukas kasetni ārpus HP all-in-one ilgāk par 30 minūtēm.
- 4 Pārbaudiet, vai uz drukas kasetnes kontaktiem neatrodas tinte un nav sakrājušies gruži.
- 5 Iemērciet tīru putugumijas slotiņu vai vilnu nesaturošu drānu destilētā ūdenī un izspiediet visu lieko ūdeni.
- 6 Turiet drukas kasetni aiz tās malām.
- 7 Notīriet vara kontaktus. Informāciju par tintes sprauslas zonas tīrīšanu skatīt [Zonas ap tintes sprauslu tīrīšana](#).

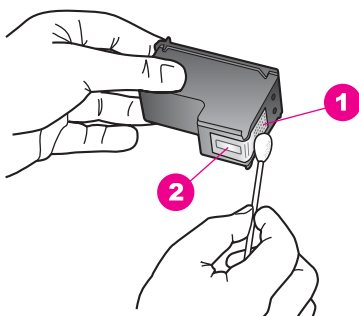

1	Vara kontakti
2	Tintes sprauslas (netīrīt)

- 8 Ievietojiet drukas kasetni atpakaļ kasetnes slotā un aizveriet aizbīdņi.
- 9 Ja nepieciešams, atkārtojiet šīs darbības arī ar otru drukas kasetni.
- 10 Uzmanīgi aiztaisiet drukas slīdrāmja piekļuves durtiņas un pieslēdziet strāvas vadu HP all-in-one aizmugurē.

Zonas ap tintes sprauslu tīrīšana

Ja HP all-in-one tiek izmantots putekļainā vidē, ierīces iekšpusē var uzkrāties neliels netīrumu daudzums. Šajos netīrumos var būt putekļi, mati, paklāja vai apģērba šķiedras. Kad šie netīrumi nokļūst uz tintes kasetnēm, tie uz izdrukātām lapām var

radīt tintes švīkas un traipus. Tintes švīku rašanos var novērst, notīrot tintes sprauslas apkārtni, kā šeit aprakstīts.

Piezīme Notīriet zonu ap tintes sprauslām vienīgi gadījumā, ja jūs atkārtoti redzat švīkas un traipus uz izdrukātām lapām pēc tam, kad jau esat notīrījis tintes kasetnes, izmantojot **HP Image Zone** kontrolpaneli. papildu informāciju skatīt [Stikla tīrīšana](#).

Pārliecinieties, ka jūsu rīcībā ir šādi materiāli:

- Sausa putugumijas slotiņa, drāna, kas nesatur vilnu vai cits materiāls, kas nesadalās un neatstāj šķiedras.
- Destilēts, filtrēts vai pudelē iepildīts ūdens (ūdensvada ūdens var saturēt sārnus, kas var sabojāt drukas kasetnes).



Brīdinājums Neaizskariet vara kontaktus vai tintes sprauslas. Šo detaļu aizskaršana var izraisīt aizsērējumus, tintes padeves traucējumus vai sliktu elektrokontakta.

Lai notīrītu zonu ap tintes sprauslām

- 1 Ieslēdziet HP all-in-one un atveriet drukas slīdrāmja piekļuves durtiņas. Slīdrāmis atrodas HP all-in-one tālākajā labajā pusē.
- 2 Uzgaidiet, līdz drukas slīdrāmis nonāk dīkstāves stāvoklī, un tad atvienojiet strāvas vadu no HP all-in-one aizmugures.

Piezīme Atvienojot strāvas vadu, tiek izdzēsts datums un laiks. Datumu un laiku būs nepieciešams atiestatīt, kad barošanas aukla atkal būs pieslēgta. Papildu informāciju skatīt [Datuma un laika iestatīšana](#). Tiek izdzēsti arī atmiņā saglabātie faksi.

- 3 Paceliet vienu no aizbīdņiem atvērtā stāvoklī un izņemiet attiecīgo drukas kasetni.

Piezīme Neizņemiet abas kasetnes vienlaicīgi. Katru drukas kasetni izņemiet un notīriet atsevišķi. Neatstājiet drukas kasetni ārpus HP all-in-one ilgāk par 30 minūtēm.

- 4 Novietojiet drukas kasetni uz papīra ar tintes sprauslām uz augšu.
- 5 Viegli samitriniet tīru putugumijas tamponu ar destilētu ūdeni.
- 6 Ar šo tamponu notīriet tintes sprauslas plakni un malas, kā parādīts turpmāk.

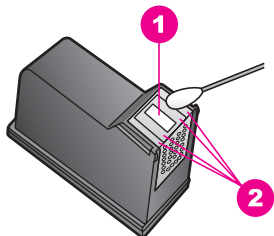

1	Tintes sprauslas (netīrīt)
2	Plakne un malas ap tintes sprauslas zonu



Brīdinājums Netīriet sprauslas plāksnīti.

- 7 Ievietojiet drukas kasetni atpakaļ kasetnes slotā un aizveriet aizbīdni.
- 8 Ja nepieciešams, atkārtojiet šīs darbības arī ar otru drukas kasetni.
- 9 Uzmanīgi aiztaisiet drukas sīdrāmja piekļuves durtiņas un pieslēdziet strāvas vadu HP all-in-one aizmugurē.

Ierīces iestatījumu maiņa

Jūs varat izmainīt savu HP all-in-one enerģijas taupīšanas laika un pieprasījuma aiztures laika iestatījumus, lai tas atbilstu jūsu vajadzībām. Jūs varat atjaunot arī tos iestatījumus, kādi ierīcei bija, to iegādājoties. Tādējādi tiks dzēsti jūsu paša noteiktie noklusējuma iestatījumi.

Enerģijas taupīšanas laika iestatīšana

Spuldze jūsu HP all-in-one paliek ieslēgta, lai HP all-in-one būtu gatavs nekavējoties reaģēt uz jūsu pieprasījumu. Ja HP all-in-one nav izmantots noteiktu laiku, spuldze izslēdzas, lai taupītu enerģiju. No šī režīma var iziet, nospiežot jebkuru kontrolpaneļa pogu.

Jūsu HP all-in-one ir automātiski iestatīts, lai pēc 12 stundām pārietu enerģijas taupīšanas režīmā. Veiciet norādītās darbības, lai HP all-in-one pārietu enerģijas taupīšanas režīmā ātrāk.

- 1 Nospiediet **Setup (iestatīšana)**.
- 2 Nospiediet **2**, pēc tam - **5**.
Tiek atvērta **Preferences (preferences)** izvēlne, kurā pēc tam izvēlieties **Set Power Save Mode Time (noteikt jaudas taupīšanas laiku)**.
- 3 Nospiediet **▼**, lai izvēlētos vajadzīgo laiku, un tad nospiediet **OK**.
Enerģijas taupīšanas laikam jūs varat izvēlēties 1, 4, 8 vai 12 stundas.

Pieprasījuma aiztures laika noteikšana

Prompt Delay Time (pieprasījuma aiztures laiks) opcija dod jums iespēju kontrolēt laiku, kas paiet, pirms ziņojums aicina veikt turpmākās darbības. Piemēram, ja jūs nospiedīsiet **Copy (kopēt)** un pieprasījuma aiztures laikā jūs nospiedīsiet nevienu pogu, krāsu grafikas displejā parādīsies ziņojums "**Press START to copy (nospiegt START, lai kopētu)**". **Press Number or OK to select (nospiegt Number vai OK, lai izvēlētos)**". Jūs varat izvēlēties **Fast (ātri)**, **Normal (normāli)**, **Slow (lēni)** vai **Off (izslēgt)**. Ja jūs izvēlaties **Off (izslēgt)**, pieprasījumi displejā neparādīsies, taču citi ziņojumi, piemēram, brīdinājumi par zemu tintes līmeni un paziņojumi par kļūdām, joprojām tiks parādīti.

- 1 Nospiediet **Setup (iestatīšana)**.
- 2 Nospiediet **7**, pēc tam - **3**.
Tiek atvērta **Preferences (preferences)** izvēlne, kurā pēc tam izvēlieties **Set Prompt Delay Time (noteikt pieprasījuma aiztures laiku)**.
- 3 Nospiediet **▼**, lai izvēlētos aiztures laiku, un tad nospiediet **OK**.

Ražotāja noklusējuma iestatījumu atjaunošana

Jūs varat atjaunot sākotnējos ražotāja noklusējuma iestatījumus, kas bija noteikti, iegādājoties HP all-in-one.

Piezīme Ražotāja noklusējuma iestatījumu atjaunošana nemainīs datumu, skenēšanas iestatījumus, izvēlēto valodu un valsti/reģionu.

Iestatījumu atjaunošanu jūs varat veikt tikai ar kontrolpaneli.

- 1 Nospiediet **Setup (iestatīšana)**.
- 2 Nospiediet **6**, pēc tam - **3**.
Tiek atvērta **Tools (rīki)** izvēlne, kurā pēc tam tiek izvēlēta **Restore Factory Defaults (atjaunot ražotāja noklusējuma iestatījumus)**.
Ražotāja noklusējuma iestatījumi ir atjaunoti.

Skaņas no iebūvētās tehniskās apkopes

HP all-in-one var izdot trokšņus pēc ilga dīkstāves laika perioda (aptuveni 2 nedēļām). Tas ir normāli un nepieciešams, lai nodrošinātu, ka HP all-in-one izgatavo vislabākās kvalitātes izdrukas.

16 Informācija par traucējummeklēšanu

Šajā nodaļā dota informācija par ierīces HP all-in-one traucējummeklēšanu. Sniegta konkrēta informācija par uzstādīšanas un konfigurēšanas jautājumiem, kā arī apskatīti daži ar ekspluatāciju saistīti jautājumi. Papildus informāciju skatīt uz ekrāna redzamajā **HP Image Zone Help (HP Image Zone palīdzība)**.

Daudzas problēmas var rasties, kad HP all-in-one tiek pievienots datoram, izmantojot USB kabeli, pirms datorā ir instalēta HP all-in-one programmatūra. Ja HP all-in-one pievieno datoram, pirms programmatūras instalēšanas ekrānā parādās uzaicinājums to darīt, jāizpilda šādas darbības:

- 1 Atvienojiet USB kabeli no datora.
- 2 Atinstalējiet programmatūru (ja tā jau ir instalēta).
- 3 Restartējiet datoru.
- 4 Izslēdziet HP all-in-one, vienu minūti pagaidiet un tad to restartējiet.
- 5 Pārinstalējiet HP all-in-one programmatūru. Nepievienojiet USB kabeli datoram, līdz to neuzaicinās darīt programmatūras instalēšanas ekrānā.

Informāciju par programmatūras atinstalēšanu un atkārtotu instalēšanu skatīt [Programmatūras atinstalēšana un atkārtota instalēšana](#).

Šajā nodaļā apskatītas šādas tēmas:

- **Setup (iestatīšana)** satur informāciju par tehnisko līdzekļu uzstādīšanu, programmatūras instalēšanu, faksa uzstādīšanu un HP Instant Share uzstādīšanas traucējummeklēšanas informāciju.
- **Traucējummeklēšana ekspluatācijas laikā:** satur informāciju par problēmām, kas var rasties parasto uzdevumu izpildes gaitā, izmantojot HP all-in-one funkcijas.
- **Ierīces pakalpojumi** Izmantojot informāciju no HP Klientu atbalsta dienesta vai ziņojumu displeja ekrānā, jūs varat atvērt HP atbalsta mājas lapu, lai savai ierīcei sameklētu un iegūtu jauninājumus. Šajā nodaļā dota informācija par ierīces uzlabošanu.

Pirms zvanīt HP Atbalsta dienestam

Ja rodas kāda problēma, izpildiet šādas darbības:

- 1 Sameklējiet atbilstošu informāciju dokumentācijā, kas piegādāta kopā ar HP all-in-one.
 - **Setup (iestatīšana)** Uzstādīšanas rokasgrāmatā paskaidrots, kā uzstādīt HP all-in-one.
 - Lietotāja rokasgrāmata Lietotāja rokasgrāmatu jūs pašlaik lasāt. Šajā grāmatā aprakstītas HP all-in-one galvenās funkcijas, izskaidrots, kā izmantot HP all-in-one, nepievienojot to datoram, kā arī dota traucējummeklēšanas informācija ierīces uzstādīšanai un ekspluatācijai.
 - **Tīkla izvēlne** Tīkla rokasgrāmatā izskaidrots, kā HP all-in-one uzstādīt tīklā.
 - **HP Image Zone palīdzība** Ekrānā piedāvātā **HP Image Zone Help (HP Image Zone palīdzība)** apraksta, kā HP all-in-one izmantot kopā ar datoru,

- un satur papildu traucējummeklēšanas informāciju, kuras nav Lietotāja rokasgrāmatā.
- **Readme file (lasimani fails):** Readme fails satur informāciju par iespējamām instalēšanas problēmām. papildu informāciju skatīt [Stikla tīrīšana](#).
- 2 Ja jūs nevarat novērst problēmu, izmantojot dokumentācijā doto informāciju, apmeklējiet mājas lapu **www.hp.com/support**, lai izpildītu šādas darbības:
 - Pieklūt tiešsaistes atbalsta lapām
 - Nosūtīt HP e-pata ziņojumu, lai saņemtu atbildes uz jūsu jautājumiem
 - Savienoties ar HP tehniķi tiešsaistes mutiskai konsultācijai
 - Pārbaudīt, vai nav pieejamas programmatūras atjaunotās versijas
 Atbalsta opcijas un to pieejamība mainās atkarībā no izstrādājuma, valsts/reģiona un valodas.
 - 3 Sazinieties ar savu vietējo pirkšanas punktu. Ja HP all-in-one ir aparatūras bojājums, jums ieteiks nogādāt HP all-in-one vietā, kur to nopirkāt. Apkalpošana ir bezmaksas HP all-in-one ierobežotās garantijas laikā. Pēc garantijas laika jums noteiks maksu par apkalpošanu.
 - 4 Ja neizdodas novērst problēmu, izmantojot ekrānā piedāvāto palīdzību vai HP mājas lapas, piezvaniet HP Atbalsta dienestam pa jūsu valstij/reģionam atbilstošu tālruna numuru. papildu informāciju skatīt [Stikla tīrīšana](#).

Iepazīšanās ar Readme failu

Jūs varat vēlēties iepazīties ar Readme failu, lai iegūtu vairāk informācijas par iespējamām instalēšanas problēmām.

- Operētājsistēmā Windows jūs varat pieklūt Readme failam no Windows uzdevumu joslas, noklikšķinot uz pogas **Start (sākt)**, norādot uz **Programs (programmas)** vai **All Programs (visas programmas)**, norādot uz **Hewlett-Packard**, norādot uz **HP Officejet 7300/7400 series all-in-one** un tad noklikšķinot uz **View the Readme File (apskatīt Readme failu)**.
- Macintosh datora operētājsistēmā OS 9 vai OS X Readme failam var pieklūt, izpildot dubultklikšķi uz ikonas, kas atrodas HP all-in-one programmatūras kompaktdiska augšējā līmeņa mapē.

Readme failā ir vairāk informācijas, tajā skaitā:

- Atkārtotas instalēšanas utilitprogrammas izmantošana pēc neveiksmīgas instalēšanas, lai atgrieztu datoru stāvoklī, kurā HP all-in-one varēs pārinstalēt.
- Atkārtotas instalēšanas utilitprogrammas izmantošana operētājsistēmā Windows 98, lai atjaunotu iztrūkstošu Composite USB sistēmas draiveri.

Traucējummeklēšanas uzstādīšana

Šajā sadaļā ietverti instalēšanas un konfigurēšanas traucējummeklēšanas padomi dažām no visbiežāk sastopamajām problēmām, kas saistītas ar HP all-in-one ieslēgšanu tīklā, faksa uzstādīšanu, programmatūras instalēšanu un tehnisko līdzekļu uzstādīšanu, kā arī **HP Instant Share** uzstādīšanu.

Tehnisko līdzekļu uzstādīšanas traucējummeklēšana

Izmantojiet šīs sadaļas informāciju, lai novērstu jebkuras problēmas, ar kurām varat sastapties, uzstādot HP all-in-one tehniskos līdzekļus.

Mans HP all-in-one neieslēdzas

Risinājums

Pārlicinieties, vai visi barošanas kabeli ir stingri pievienoti, un uzgaidiet dažas sekundes, lai HP all-in-one ieslēgtos. Ja tā ir pirmā reize, kad esat ieslēdzis HP all-in-one, lai tas ieslēgtos, var paiet pat vesela minūte. Turklāt, ja HP all-in-one ir pievienots barošanas pagarinātājam, pārlicinieties, vai pagarinātājs ir ieslēgts.

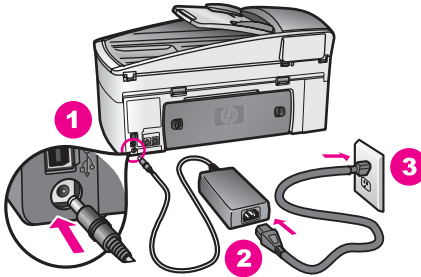

Mans USB kabelis nav pievienots

Risinājums

Pirms USB kabeļa pievienošanas vispirms jāinstalē programmatūra, kas ir piegādāta kopā ar HP all-in-one. Instalēšanas laikā USB kabeli neievietojiet kontaktligzdā, kamēr to nezaicina darīt ekrānā redzamās instrukcijas. USB kabeļa pievienošana pirms uzaicinājuma var radīt kļūdas.

Tiklīdz ir instalēta programmatūra, datora pievienošana HP all-in-one ar USB kabeli ir vienkārša. Šim nolūkam vienu kabeļa galu ievietojiet kontaktligzdā datora aizmugurē, bet otru galu - HP all-in-one aizmugurē. abeli var pievienot jebkurai USB pieslēgvietai datora aizmugurē.

Piezīme AppleTalk netiek atbalstīts.

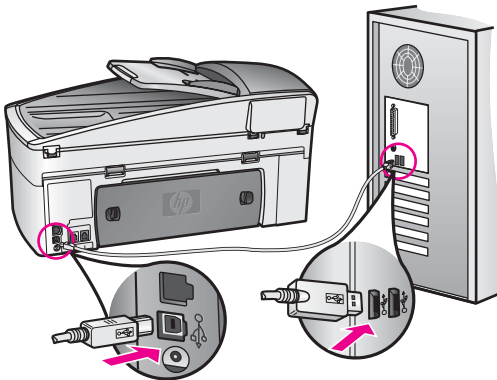

Es saņēmu displejā ziņojumu ar uzaicinājumu piestiprināt vadības pults pārklāju

Risinājums

Tas varētu nozīmēt, ka vadības pults pārklājs nav piestiprināts vai ir piestiprināts nepareizi. Nodrošiniet, lai pārklājs būtu izlīdzināts virs pogām HP all-in-one virspusē, un iespiediet to stingri savā vietā.

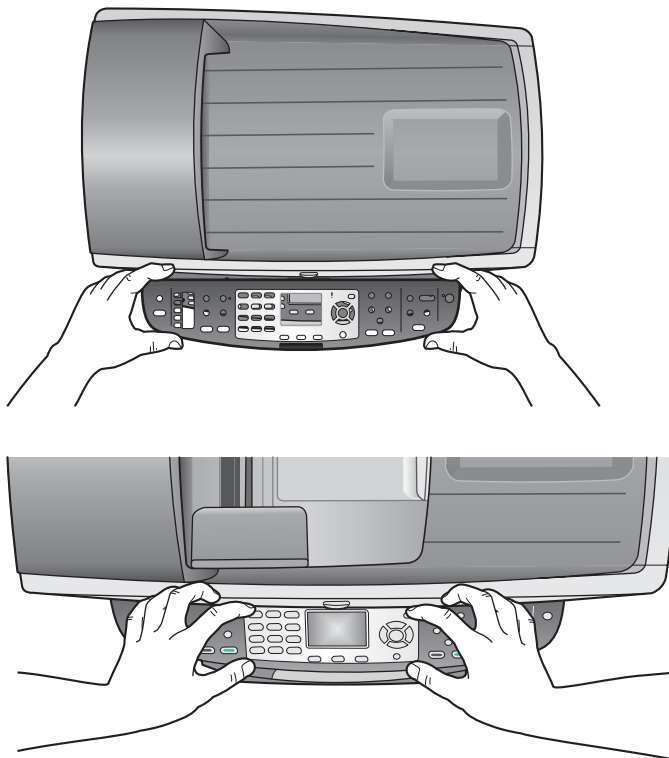

Krāsu grafikas displejā parādīta nepareiza valoda

Risinājums

Parasti valodu un valsti/reģionu iestata, kad HP all-in-one uzstāda pirmo reizi. Tomēr šos iestatījumus var izmainīt jebkurā laikā, izmantojot šādu procedūru:

- 1 Nospiediet **Setup (iestatīšana)**.
- 2 Nospiediet **7**, pēc tam - **1**.
Ar to tiek izvēlētas **Preferences (priekšrocības)**, un pēc tam - **Set Language (iestatīt valodu)& Country/Region (valsti/reģionu)**.
Parādās valodu saraksts. Var ritināties caur šo valodu sarakstu, nospiežot bultiņu taustiņus **▲** un **▼**.
- 3 Kad ir izcelta vajadzīgā valoda, nospiediet pogu **OK (Iabi)**.
- 4 Ja tiek prasīts, nospiediet **1**, lai izvēlētos AM (no rīta) vai **2** - PM (pēc pusdienslaika) gadījumā.
Parādās valstis/reģioni izvēlētajai valodai. Lai ritinātos caur sarakstu, nospiediet taustiņus **▲** vai **▼**.

- 5 Lai ievadītu atbilstošās valsts/reģiona divciparu numuru, izmantojiet papildtastatūru.
- 6 Ja tiek prasīts, nospiediet **1**, lai izvēlētos AM (no rīta) vai **2** - PM (pēc pusdienslaika) gadījumā.

Izdrukājiet **Self-Test Report (paštesta atskaiti)**, lai apstiprinātu valodu un valsti/reģionu:

- 1 Nospiediet **Setup (iestatīšana)**.
- 2 Nospiediet **1**, pēc tam - **4**.
Tiek atvērta **Print Report (izdrukas atskaite)** izvēlne, kurā pēc tam izvēlieties **Self-Test Report (paštesta atskaite)**.

Krāsu grafikas displeja izvēlnēs redzamas nepareizas mērvienības

Risinājums

Iestatot HP all-in-one, var būt izvēlēta nepareiza valsts/reģions. Izvēlētā valsts/reģions nosaka papīra izmērus, kas redzami displejā.

Lai izmainītu valsti/reģionu, vispirms vēlreiz jāiestata noklusējuma valoda. Parasti valodu un valsti/reģionu iestata, kad HP all-in-one uzstāda pirmo reizi. Tomēr šos iestatījumus var izmainīt jebkurā laikā, izmantojot šādu procedūru:

- 1 Nospiediet **Setup (iestatīšana)**.
- 2 Nospiediet **7**, pēc tam - **1**.
Ar to tiek izvēlētas **Preferences (priekšrocības)**, un pēc tam - **Set Language (iestatīt valodu)& Country/Region (valsti/reģionu)**.
Parādās valodu saraksts. Var ritināties caur šo valodu sarakstu, nospiežot bultiņu taustiņus **▲** un **▼**.
- 3 Kad ir izcelta vajadzīgā valoda, nospiediet pogu **OK (labi)**.
- 4 Ja tiek prasīts, nospiediet **1**, lai izvēlētos AM (no rīta) vai **2** - PM (pēc pusdienslaika) gadījumā.
Parādās valstis/reģioni izvēlētajai valodai. Lai ritinātos caur sarakstu, nospiediet taustiņus **▲** vai **▼**.
- 5 Lai ievadītu atbilstošās valsts/reģiona divciparu numuru, izmantojiet papildtastatūru.
- 6 Ja tiek prasīts, nospiediet **1**, lai izvēlētos AM (no rīta) vai **2** - PM (pēc pusdienslaika) gadījumā.

Izdrukājiet **Self-Test Report (paštesta atskaiti)**, lai apstiprinātu valodu un valsti/reģionu:

- 1 Nospiediet **Setup (iestatīšana)**.
- 2 Nospiediet **1**, pēc tam - **4**.
Tiek atvērta **Print Report (izdrukas atskaite)** izvēlne, kurā pēc tam izvēlieties **Self-Test Report (paštesta atskaite)**.

Displejā es saņēmu ziņojumu, ka jāizlīdzina drukas kasetnes

Risinājums

HP all-in-one prasa izlīdzināt kasetnes katru reizi, kad jūs uzstādāt vai nomaināt drukas kasetni. papildu informāciju skatīt **Stikla tīrīšana**.

Piezīme Ja jūs izņemat un atkārtoti uzstādāt to pašu drukas kasetni, HP all-in-one nepieprasa drukas kasetņu izlīdzināšanu. HP all-in-one šai drukas

kasetnei atceras izlīdzināšanas vērtības, tāpēc atkārtoti izlīdzināt drukas kasetnes nav nepieciešams.

Krāsu grafikas displejā es saņēmu ziņojumu, ka drukas kasetņu izlīdzināšana neizdevās

Iemesls

Padevē ir ievietots nepareizs papīra tips.

Risinājums

Ja padevē ir krāsu papīrs, jums neizdosies izlīdzināt drukas kasetnes. Ielādējiet padevē nelietotu baltu parasto papīru un vēlreiz mēģiniet veikt izlīdzināšanu. Ja tā atkal ir neveiksmīga, iespējams, ka sensors vai drukas kasetne ir defektīva.

Izmantojiet HP klientu atbalsta pakalpojumus. Dodieties uz HP mājas lapu www.hp.com/support. Uz uzaicinājumu izvēlieties savu valsti/reģionu un tad noklikšķiniet uz pogas **Contact HP (sazināties ar HP)**, lai iegūtu informāciju par to, kā piezvanīt tehniskās apkalpošanas dienestam.

Iemesls

Drukas kasetnes ir pārklātas ar aizsarglenti.

Risinājums

Pārbaudiet katru drukas kasetni. Ja plastmasas lente joprojām pārklāj tintes sprauslas, uzmanīgi noņemiet plastmasas lenti, izmantojot rozā vilkšanas izcilni. Neaiztieciet vara kontaktus vai tintes sprauslas.

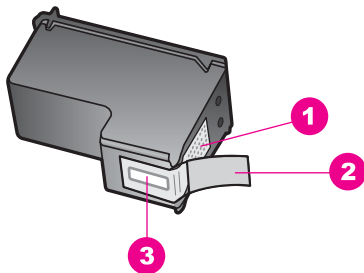

1	Vara kontakti
2	Plastmasas lente ar rozā vilkšanas izcilni (pirms uzstādīšanas tas ir jānoņem)
3	Tintes sprauslas, nosegtas ar lentu



Atkārtoti ievietojiet drukas kasetnes un pārbaudiet, vai tās ir pilnīgi ievietotas un nofiksētas savā vietā.

Iemesls

Kontakti uz drukas kasetnes nepieskaras kontaktiem drukas slīdrāmī.

Risinājums

Izņemiet drukas slīdrāmjus un tad ievietojiet tos no jauna. Pārbaudiet, vai tie ir pilnīgi ievietoti un nofiksēti savā vietā.

Iemesls

Drukas kasetne vai sensors ir bojāts.

Risinājums

Izmantojiet HP klientu atbalsta pakalpojumus. Dodieties uz HP mājas lapu www.hp.com/support. Uz uzaicinājumu izvēlieties savu valsti/reģionu un tad noklikšķiniet uz pogas **Contact HP (sazināties ar HP)**, lai iegūtu informāciju par to, kā piezvanīt tehniskās apkalpošanas dienestam.

HP all-in-one nedrukā

Risinājums

Ja HP all-in-one un dators savā starpā nesazinās, mēģiniet to novērst, veicot šādas darbības:

- Pārbaudiet USB kabeli. Ja tiek izmantots vecāks kabelis, tas var nedarboties pareizi. Mēģiniet to pievienot citai ierīcei, lai pārbaudītu, vai USB kabelis darbojas. Ja rodas problēmas, var gadīties, ka USB kabelis jānomaina. Pārbaudiet arī, vai kabeļa garums nepārsniedz 3 metrus.
- Pārlicinieties, vai dators ir paredzēts darbam ar USB. Dažas operētājsistēmas, tādas kā Windows 95 un Windows NT, USB savienojumus neatbalsta. Lai iegūtu vairāk informācijas, pārbaudiet to operētājsistēmas dokumentācijā.
- Pārbaudiet savienojumu no HP all-in-one līdz datoram. Pārbaudiet, vai USB kabelis ir droši ievietots USB pieslēgvietā HP all-in-one aizmugurē. Pārlicinieties, vai USB kabelis ir ievietots datora USB pieslēgvietā. Kad kabelis ir pievienots pareizi, izslēdziet HP all-in-one un tad to atkal ieslēdziet.

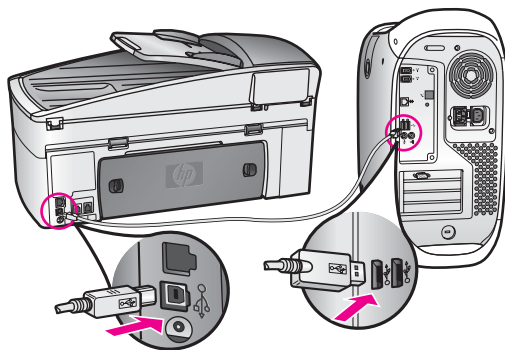
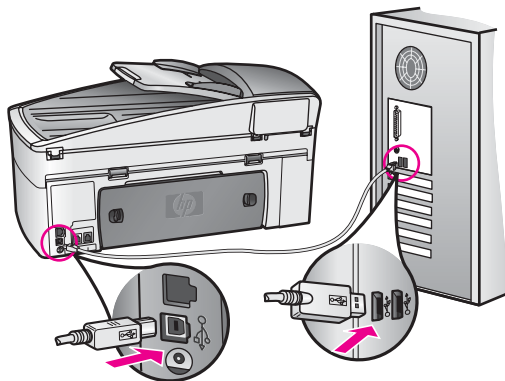

- Pārbaudiet citus printerus un skenerus. Var gadīties, ka vecākas ierīces no datora jāatvieno.
- Ja HP all-in-one ir pieslēgts tīklam, iepazīstieties ar HP all-in-one piegādes komplektā esošo Tīkla rokasgrāmatu.
- Pēc savienojumu pārbaudes mēģiniet restartēt datoru. Izslēdziet HP all-in-one un tad to atkal ieslēdziet.
- Nepieciešamības gadījumā noņemiet un tad instalējiet **HP Image Zone** programmatūru no jauna. Iegūstiet par programmatūras atinstalēšanu.
- Nepieciešamības gadījumā noņemiet un tad instalējiet **HP Image Zone** programmatūru no jauna. Lai iegūtu vairāk informācijas par programmatūras atinstalēšanu, skatiet HP all-in-one piegādes komplektā esošo iespiesto Lietotāja rokasgrāmatu.

Lai iegūtu vairāk informācijas par HP all-in-one uzstādīšanu un pievienošanu datoram, skatiet HP all-in-one piegādes komplektā esošo Uzstādīšanas rokasgrāmatu.

Displejā es saņēmu ziņojumu, ka iestrēdzis papīrs vai bloķēts slīdrāmis

Risinājums

Ja displejā parādās ziņojums par vai nu papīra iestrēgumu, vai arī bloķētu slīdrāmi, HP all-in-one iekšpusē var būt palicis nedaudz iepakojuma materiāla. Paceliet un atveret drukas slīdrāmja piekļuves durtiņas, lai atsegtu pieeju drukas

slīdrāmjiem un izņemtu jebkādu iepakojuma materiālu (piemēram, lenti vai kartonu) vai jebkuru citu priekšmetu, kas aizsprosto slīdrāmja ceļu.

Programmatūras instalēšanas traucējummeklēšana

Ja rodas problēma programmatūras instalēšanas laikā, iespējamo risinājumu skatiet turpmākajos punktos. Ja uzstādīšanas laikā rodas problēma ar tehniskajiem līdzekļiem, skatiet [Tehnisko līdzekļu uzstādīšanas traucējummeklēšana](#).

Normālā HP all-in-one programmatūras instalēšanas laikā var vērot šādus notikumus:

- 1 Automātiski darbojas HP all-in-one programmatūras nolasāmais kompaktdisks
- 2 Tiek instalēta programmatūra
- 3 Faili tiek apkopēti cietajā diskā
- 4 Parādās uzaicinājums pievienot datoram HP all-in-one
- 5 Instalēšanas vedņa ekrānā parādās zaļas krāsas uzraksts OK (labi) un kontroliezīme
- 6 Parādās uzaicinājums restartēt datoru
- 7 Darbojas faksa iestatīšanas vednis
- 8 Darbojas reģistrēšanas process

Ja jebkura no šīm darbībām nenotiek, ar instalēšanu var būt problēmas. Lai pārbaudītu instalēšanu personāldatorā, veiciet šādas darbības:

- Palaidiet **HP Direktors** un pārbaudiet, vai parādās šādas ikonas: **Scan Picture (skenēt attēlu)**, **Scan Document (skenēt dokumentu)**, **Send Fax (nosūtīt faksu)** un **HP Galerija**. Papildu informāciju skatīt uz ekrāna redzamajā **HP Image Zone Help (HP Image Zone palīdzība)**, kas tika pievienots jūsu programmatūrai. Ja šīs ikonas neparādās bez kavēšanās, var būt nepieciešams uzgaidīt dažas minūtes, līdz HP all-in-one pievienojas datoram. Pretējā gadījumā skatiet [Dažas no ikonām iztrūkst HP Direktors](#).

Piezīme Ja tika veikta minimāla programmatūras instalēšana (pretstatā tipveida instalēšanai), **HP Image Zone** un **Copy (kopēt)** nav instalēti un **HP Direktors** nebūs pieejami.

- Atveriet dialoglodziņu Printers (printeri) un pārbaudiet, vai sarakstā ir HP all-in-one.
- Sameklējiet sistēmas paletē Windows uzdevumu joslas tālā labajā pusē HP all-in-one ikonu. Tas norāda, ka HP all-in-one ir gatavs darbam.

Kad datora kompaktdiska ierīcē es ievietoju nolasāmo kompaktdisku, nekas nenotiek.

Risinājums

Veiciet šādas darbības:

- 1 Windows izvēlnē **Start (sākt)** noklikšķiniet uz **Run (izpildīt)**.
- 2 Dialoglodziņā **Run (izpildīt)** ievadiet tekstu **d:\setup.exe** (ja kompaktdiska dzinim nav piešķirts burts D, ievadiet atbilstošu diska burtu) un tad noklikšķiniet uz **OK (labi)**.

Parādās minimālās sistēmas pārbaudes ekrāns

Risinājums

Jūsu sistēma neatbilst minimālajām prasībām, lai instalētu šo programmatūru. Noklikšķiniet uz **Details (detalizēta informācija)**, lai redzētu, kāda ir konkrētā

problēma, un tad novērsiet šo problēmu pirms mēģināšanas instalēt programmatūru.

USB pievienošanas uzvednē parādās sarkanas krāsas burts X

Risinājums

Parasti parādās zaļas krāsas kāstītis, norādot, ka ierīces pieslēgšana standarta "plug and play" procesā bija sekmīga. Sarkanās krāsas burts X norāda, ka standarta "plug and play" process bija nesekmīgs.

Veiciet šādas darbības:

- 1 Pārbaudiet, vai vadības pults ir piestiprināta stingri, izņemiet no kontaktligzdas HP all-in-one barošanas kabeli un tad pieslēdziet to no jauna.
- 2 Pārbaudiet, vai USB un barošanas kabeli ir kārtīgi pievienoti kontaktligzdām.

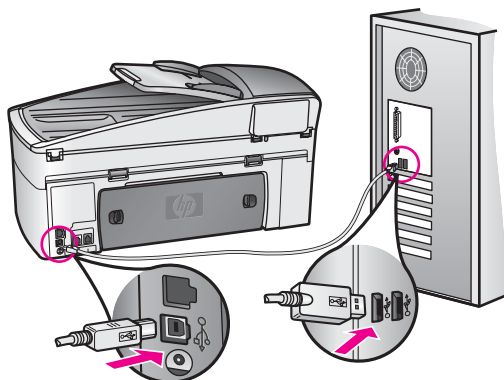

- 3 Lai atkārtoti mēģinātu izpildīt standarta "plug and play" ierīces uzstādīšanu, noklišķiniet uz pogas **Retry (atkārtot)**. Ja tas neizdodas, pārejiet uz nākamo soli.
- 4 Pārbaudiet, vai USB kabelis ir uzstādīts pareizi, veicot šādas darbības:
 - Izņemiet USB kabeli no pieslēgvietas un ievietojiet to atpakaļ.
 - Nepiestipriniet USB kabeli tastatūrai vai izslēgtam koncentratoram.
 - Pārbaudiet, vai USB kabeļa garums ir 3 metri vai mazāk.
 - Ja datoram ir pievienotas vairākas USB ierīces, instalēšanas laikā jūs varat vēlēt pārejās ierīces atvienot.
- 5 Turpiniet instalēšanu un, saņemot uzaicinājumu, restartējiet datoru. Tad atveriet **HP Direktors** un pārbaudiet, vai ir svarīgākās ikonas (**Scan Picture (skenēt attēlu)**, **Scan Document (skenēt dokumentu)**, **Send Fax (nosūtīt faksu)** un **HP Galerija**).
- 6 Ja šīs svarīgākās ikonas nav redzamas, atinstalējiet programmatūru un tad uzinstalējiet to no jauna. papildu informāciju skatīt [Stikla tīrīšana](#).

Es saņemu ziņojumu, ka ir radusies nezināma kļūda

Risinājums

Mēģiniet turpināt instalēšanu. Ja tā nedarbojas, apturiet un restartējiet instalēšanu un izpildiet ekrānā redzamos norādījumus. Ja rodas kļūda, var būt nepieciešams atinstalēt un tad uzinstalēt programmatūru no jauna. HP all-in-one

programmas failus nedrīkst vienkārši izdzēst no cietā diska. Noteikti noņemiet tos pareizi, izmantojot atinstalēšanas utilitprogrammu, kas izstrādāta HP all-in-one programmēšanas grupā.

papildu informāciju skatīt [Stikla tīršana](#).

Dažas no ikonām iztrūkst HP Direktors

Ja svarīgākās ikonas (**Scan Picture (skenēt attēlu)**, **Scan Document (skenēt dokumentu)**, **Send Fax (nosūtīt faksu)** un **HP Gallery (HP galerija)**) neparādās, instalēšana var nebūt pabeigta.

Risinājums

Ja instalēšana nav pabeigta, var būt nepieciešams atinstalēt un tad uzinstalēt programmatūru no jauna. HP all-in-one programmas failus nedrīkst vienkārši izdzēst no cietā diska. Noteikti noņemiet tos pareizi, izmantojot atinstalēšanas utilitprogrammu, kas izstrādāta HP all-in-one programmēšanas grupā. papildu informāciju skatīt [Stikla tīršana](#).

Faksa vednis neparādās.

Risinājums

Palaidiet faksa vedni šādi:

- 1 Startējiet **HP Direktors**. Papildu informāciju skatīt uz ekrāna redzamajā **HP Image Zone Help (HP Image Zone palīdzība)**, kas tika pievienots jūsu programmatūrai.
- 2 Noklikšķiniet uz izvēlnes **Settings (iestatījumi)**, izvēlieties **Fax Settings and Setup (faksa iestatījumi un uzstādīšana)** un tad izvēlieties **Fax Setup Wizard (faksa uzstādīšanas vednis)**.

Neparādās reģistrācijas ekrāns

Risinājums

- Operētājsistēmā Windows reģistrācijas ekrānam var piekļūt no Windows uzdevumu joslas, noklikšķinot uz pogas Start (sākt), norādot uz **Programs (programmas)** vai **All Programs (visas programmas)** (XP), **Hewlett-Packard, HP Officejet 7300/7400 series all-in-one** un tad noklikšķinot uz **Sign up now (reģistrēt tagad)**.

Sistēmas paletē neparādās Digital Imaging Monitor (digitālās attēlveidošanas pārraugs)

Risinājums

Ja digitālās attēlveidošanas pārraugs neparādās sistēmas paletē, startējiet **HP Direktors**, lai pārbaudītu, vai svarīgākās ikonas tajā ir redzamas. Papildu informāciju skatīt uz ekrāna redzamajā **HP Image Zone Help (HP Image Zone palīdzība)**, kas tika pievienots jūsu programmatūrai.

Papildu informāciju par svarīgāko ikonu iztrūkšanu **HP Direktors** skatiet [Dažas no ikonām iztrūkst HP Direktors](#).

Sistēmas palete parasti ir redzama darbvirsma apakšējā labās puses stūrī.



Programmatūras atinstalēšana un atkārtota instalēšana

Ja instalēšana nav pabeigta vai USB kabelis tika pievienots datoram bez uzaicinājuma to darīt programmatūras instalēšanas ekrānā, var būt nepieciešams atinstalēt un tad uzinstalēt programmatūru no jauna. HP all-in-one programmas failus nedrīkst vienkārši izdzēst no cietā diska. Noteikti noņemiet tos pareizi, izmantojot atinstalēšanas utilitprogrammu, kas izstrādāta HP all-in-one programmēšanas grupā.

Pārinstalēšana var aizņemt no 20 līdz 40 minūtēm kā Windows, tā arī Macintosh datoriem. Windows datorā ir trīs programmatūras atinstalēšanas metodes.

Lai atinstalētu no Windows datora, 1. metode

- 1 Atvienojiet HP all-in-one no datora. Nepievienojiet HP all-in-one datoram, līdz programmatūra nebūs atinstalēta.
- 2 Windows uzdevumu joslā noklikšķiniet uz **Start (sākt), Start Programs (startēt programmas)** vai **All Programs (visas programmas)** (XP), **Hewlett-Packard, HP Officejet 7300/7400 series all-in-one, uninstall software (atinstalēt programmatūru)**.
- 3 Rīkojieties atbilstoši ekrānā redzamajiem norādījumiem.
- 4 Uz jautājumu, vai vēlaties aizvākt kopējos failus, noklikšķiniet uz **No (nē)**. Izdzēšot šos failus, citas programmas, kas izmanto šos failus, var nedarboties pareizi.
- 5 Restartējiet datoru.

Piezīme Ir svarīgi, lai pirms datora restartēšanas tiktu atvienots HP all-in-one. Nepievienojiet HP all-in-one datoram, līdz programmatūra nebūs atinstalēta.

- 6 Lai pārinstalētu programmatūru, ievietojiet HP all-in-one nolasāmo kompaktdisku datora kompaktdisku ierīcē un izpildiet ekrānā redzamās instrukcijas, kas dotas HP all-in-one piegādes komplektā esošajā Uzstādīšanas rokasgrāmatā.
- 7 Pēc tam, kad programmatūra ir atinstalēta, pievienojiet datoram HP all-in-one.
- 8 Nospiediet **On** pogu, lai izslēgtu HP all-in-one.
Pēc HP all-in-one pievienošanas un ieslēgšanas var būt jāgaida vairākas minūtes, līdz beigsies visas standarta "Plug and Play" ierīču pieslēgšanas darbības.
- 9 Rīkojieties atbilstoši ekrānā redzamajiem norādījumiem.

Kad programmatūras instalēšana ir pabeigta, Windows sistēmas paletē parādās Status Monitor (statusa pārrauga) ikona.

Lai pārbaudītu, vai programmatūra ir instalēta pareizi, izpildiet dubultklikšķi uz **HP Direktors** ikonas darbvirsnā. Ja **HP Direktors** ir redzamas galvenās ikonas (**Scan Picture (skenēt attēlu)**, **Scan Document (skenēt dokumentu)**, **Send Fax (nosūtīt faksu)** and **HP Galerija**), programmatūra ir instalēta pareizi.

Lai atinstalētu no Windows datora, 2. metode

Piezīme Šo metodi izmantojiet, ja Windows izvēlnē Start (sākt) nav pieejama **Uninstall Software (atinstalēšanas programmatūra)**.

- 1 Windows uzdevumu joslā noklikšķiniet uz **Start (sākt), Settings (iestatījumi), Control Panel (vadības panelis)**.
- 2 Izpildiet dubultklikšķi uz **Add/Remove Programs (pievienot/noņemt programmas)**.
- 3 Izvēlieties **HP all-in-one & Officejet 4.0**, un tad noklikšķiniet uz **Change/Remove (izmainīt/noņemt)**.
Rīkojieties atbilstoši ekrānā redzamajiem norādījumiem.
- 4 Atvienojiet HP all-in-one no datora.
- 5 Restartējiet datoru.

Piezīme Ir svarīgi, lai pirms datora restartēšanas tiktu atvienots HP all-in-one. Nepievienojiet HP all-in-one datoram, līdz programmatūra nebūs atinstalēta.

- 6 Palaidiet uzstādīšanas programmu.
- 7 Izpildiet ekrānā redzamās instrukcija un instrukcijas, kas dotas HP all-in-one piegādes komplektā esošajā Uzstādīšanas rokasgrāmatā.

Lai atinstalētu no Windows datora, 3. metode

Piezīme Šī ir alternatīva metode, ja Windows izvēlnē Start (sākt) nav pieejama **Uninstall Software (atinstalēšanas programmatūra)**.

- 1 Palaidiet HP Officejet 7300/7400 series all-in-one programmatūras Setup (uzstādīšanas) programmu.
- 2 Izvēlieties **Uninstall (atinstalēt)** un izpildiet ekrānā dotos norādījumus.
- 3 Atvienojiet HP all-in-one no datora.
- 4 Restartējiet datoru.

Piezīme Ir svarīgi, lai pirms datora restartēšanas tiktu atvienots HP all-in-one. Nepievienojiet HP all-in-one datoram, līdz programmatūra nebūs atinstalēta.

- 5 Vēlreiz izpildiet HP Officejet 7300/7400 series all-in-one programmatūras Setup (uzstādīšanas) programmu.
- 6 Palaidiet **Reinstall (atinstalēt)**.
- 7 Izpildiet ekrānā redzamās instrukcija un instrukcijas, kas dotas HP all-in-one piegādes komplektā esošajā Uzstādīšanas rokasgrāmatā.

Lai atinstalētu no Macintosh datora

- 1 Atvienojiet HP all-in-one no Macintosh datora.
- 2 Izpildiet dubultklikšķi uz **Applications (lietojumprogrammas): HP All-in-One ierīces iestatījumi**
- 3 Izpildiet dubultklikšķi uz **HP Uninstaller (HP atinstalētājs)**.
Rīkojieties atbilstoši ekrānā redzamajiem norādījumiem.
- 4 Pēc tam, kad programma ir atinstalēta, atvienojiet HP all-in-one un tad restartējiet datoru.

Piezīme Ir svarīgi, lai pirms datora restartēšanas tiktu atvienots HP all-in-one. Nepievienojiet HP all-in-one datoram, līdz programmatūra nebūs atinstalēta.

- 5 Lai programmatūru uzinstalētu no jauna, ievietojiet HP all-in-one nolasāmo kompaktdisku datora kompaktdisku ierīcē.
- 6 Darbvirsmā atveriet nolasāmā kompaktdiska sadaļu CD-ROM un izpildiet dubultklikšķi uz **HP all-in-one installer (HP all-in-one instalētājs)**.
- 7 Izpildiet ekrānā redzamās instrukcija un instrukcijas, kas dotas HP all-in-one piegādes komplektā esošajā Uzstādīšanas rokasgrāmatā.

Faksa uzstādīšanas traucējummeklēšana

Šajā sadaļā dota faksa iestatīšanas traucējummeklēšanas informācija ierīcei HP all-in-one. Ja HP all-in-one nav pareizi iestatīts faksēšanai, var rasties problēmas nosūtīt faksus, saņemot faksus vai abos gadījumos.

Padomsajā paragrāfā apskatīta tikai traucējummeklēšana, kas saistīta ar iestatīšanu. Papildu tēmas par faksa traucējummeklēšanu, tādas kā problēmas ar izdrukām vai faksa lēna saņemšana, skatiet ekrānā piedāvātā Troubleshooting Help (traucējummeklēšanas palīdzībā), kas piegādāta kopā ar **HP Image Zone** programmatūru.

Ja ar faksēšanu rodas problēmas, jūs varat izdrukāt faksa testa atskaiti, lai pārbaudītu HP all-in-one stāvokli. Tests neizdosies, ja HP all-in-one nav pareizi iestatīts faksēšanai. Izpildiet šo testu pēc tam, kad esat pabeidzis HP all-in-one iestatīšanu darbam ar faksu.

Lai pārbaudītu faksa iestatni

- 1 Nospiediet **Setup (iestatīšana)**.
- 2 Nospiediet **6**, pēc tam - **5**.
Tiek atvērta **Tools (rīki)** izvēlne, kurā pēc tam izvēlieties **Clean Print Cartridge (tīrīt drukas kasetni)**.
HP all-in-one parāda testa stāvokli krāsu grafikas displejā un izdrukā atskaiti.
- 3 Izskatiet atskaiti.
 - Ja tests ir beidzes sekmīgi, bet jums joprojām ir problēmas ar faksa ziņojumiem, pārbaudiet faksa iestatījumus, kas uzskaitīti atskaitē, lai pārbaudītu, vai šie iestatījumi ir pareizi. Tukšs vai nepareizs faksa iestatījums var radīt problēmas darbā ar faksu.
 - Ja tests beidzas nesekmīgi, izskatiet atskaiti, lai iegūtu informāciju par to, kā novērst visas konstatētās problēmas. Lai iegūtu papildu informāciju, jūs varat arī iepazīties ar nākamo paragrāfu, **Faksa tests beidzās nesekmīgi**.
- 4 Nospiediet pogu **OK (labi)**, lai atgrieztosd **Setup Menu (iestatīšanas izvēlnē)**.

Ja joprojām rodas problēmas ar faksēšanu, turpiniet iepazīties ar nākamajiem paragrāfiem, kas satur papildu palīdzību traucējummeklēšanā.

Faksa tests beidzās nesekmīgi

Ja tiek izpildīts faksa tests un tas beidzas nesekmīgi, iepazīstieties ar atskaiti, kurā ir pamatinformācija par kļūdu. Lai iegūtu detalizētāku informāciju, izskatiet atskaiti, lai

uzzinātu, kura testa daļa beidzās nesekmīgi, un tad informāciju sameklējiet atbilstošajā tēmā šajā paragrāfā:

- Faksa tehnisko līdzekļu tests beidzās nesekmīgi
- Faksa pieslēguma pie aktīvas telefona sienas kontaktligzdas tests beidzās nesekmīgi
- Telefona vada pievienošanas pareizai faksa pieslēgvietai tests beidzās nesekmīgi
- Faksa līnijas stāvokļa tests beidzās nesekmīgi
- Centrāles atbildes tonālā signāla uztveršanas tests beidzās nesekmīgi

Faksa tehnisko līdzekļu tests beidzās nesekmīgi

Risinājums

- Izslēdziet HP all-in-one, izmantojot pogu **On (ieslēgt)**, kas atrodas uz vadības pults, un tad atvienojiet barošanas kabeli no HP all-in-one aizmugures. Pēc dažām sekundēm pievienojiet barošanas kabeli atpakaļ un ieslēdziet barošanu. Vēlreiz izpildiet testu. Ja tests atkal beidzas nesekmīgi, turpiniet iepazīties ar traucējummeklēšanas informāciju šajā paragrāfā.
- Mēģiniet nosūtīt vai saņemt testa faksu. Ja faksa nosūtīšana vai saņemšana notiek sekmīgi, iespējams, ka problēma ir novērsta.
- Ja testa izpilde notiek no **Fax Setup Wizard (faksa iestatīšanas vedņa)**, pārliecinieties, vai HP all-in-one nav aizņemts, pabeidzot citu uzdevumu, piemēram, faksa saņemšanu vai kopijas izgatavošanu. Pārbaudiet, vai displejā nav redzams ziņojums, kas norāda, ka HP all-in-one ir aizņemts. a tas ir aizņemts, pirms testa izpildīšanas nogaidiet, līdz tas pabeidz testu un atrodas dīkstāves stāvoklī.

Pēc tam, kad ir novērstas visas atklātās problēmas, vēlreiz izpildiet faksa testu, lai pārliecinātos, ka tas beidzas sekmīgi un HP all-in-one ir gatavs darbam ar faksa ziņojumiem. Ja **Fax Hardware Test (faksa tehnisko līdzekļu tests)** joprojām beidzas nesekmīgi un faksēšanas laikā rodas problēmas, sazinieties ar HP, lai saņemtu atbalstu. Informāciju par sazināšanos ar HP atbalsta saņemšanai skatiet **HP atbalsta pakalpojumu saņemšana**.

Faksa pieslēguma pie aktīvas telefona sienas kontaktligzdas tests beidzās nesekmīgi

Risinājums

- Pārbaudiet savienojumu starp telefona sienas kontaktligzdu un HP all-in-one, lai pārliecinātos, vai telefona vads ir drošs.
- Noteikti izmantojiet telefona vadu, kas piegādāts kopā ar HP all-in-one. Ja jūs neizmantojat piegādāto telefona vadu, lai savienotu telefona sienas kontaktligzdu ar HP all-in-one, var gadīties, ka nevarēsiet sekmīgi nosūtīt vai saņemt faksa ziņojumus. Pēc tam, kad esat pieslēdzis telefona vadu, kas piegādāts kopā ar HP all-in-one, vēlreiz izpildiet faksa testu.
- Nodrošiniet, lai HP all-in-one būtu pareizi pievienots telefona sienas kontaktligzdai. Izmantojot telefona vadu, kas piegādāts iepakojumā kopā ar HP all-in-one, vienu tā galu pieslēdziet telefona sienas kontaktligzdai, un tad otru galu - pieslēgvietai ar apzīmējumu "1-LINE" HP all-in-one aizmugurē. Papildu informāciju par HP all-in-one uzstādīšanu faksēšanai skatiet **Faksa iestatīšana**.
- Ja jūs izmantojat telefona sadalītāju, tas var radīt faksēšanas problēmas. (Sadalītājs ir divu vadu savienotājs, kuru ievieto telefona sienas

kontaktlīdzdā.) Mēģiniet noņemt sadalītāju un pievienot HP all-in-one tieši telefona sienas kontaktlīdzdai

- Mēģiniet pievienot darbojošos telefona aparātu un telefona vadu telefona sienas kontaktlīdzdai, kuru izmantojat HP all-in-one, un pārbaudiet, vai ir dzirdams centrāles atbildes tonālais signāls. Ja centrāles atbildes tonālais signāls nav dzirdams, sazinieties ar savu telefona sabiedrību un uzdodiet tai pārbaudīt līniju.
- Mēģiniet nosūtīt vai saņemt testa faksa ziņojumu. Ja faksa ziņojuma nosūtīšana vai saņemšana notiek sekmīgi, iespējams, ka problēma ir novērsta.

Pēc tam, kad ir novērsta visas atklātās problēmas, vēlreiz izpildiet faksa testu, lai pārliecinātos, ka tas beidzas sekmīgi un HP all-in-one ir gatavs darbam ar faksa ziņojumiem.

Telefona vada pievienošanas pareizai faksa pieslēgvietai tests beidzās nesekmīgi

Risinājums

Telefona vads ir ievietots nepareizā pieslēgvietā HP all-in-one aizmugurē.

- 1 Izmantojot telefona vadu, kas piegādāts iepakojumā kopā ar HP all-in-one, vienu tā galu pieslēdziet telefona sienas kontaktlīdzdai, un otru galu - pieslēgvietai ar apzīmējumu "1-LINE" HP all-in-one aizmugurē.

Piezīme Ja pieslēgumam telefona sienas kontaktlīdzdai tiek izmantota pieslēgvietā "2-EXT", faksa ziņojumu sūtīšana un saņemšana nebūs iespējama. Pieslēgvietu "2-EXT" vajadzētu izmantot vienīgi, lai pievienotu citu aprīkojumu, piemēram, automātisko atbildētāju vai telefona aparātu.

- 2 Kad telefona vads ir pievienots pieslēgvietai ar apzīmējumu "1-LINE", vēlreiz izpildiet faksa testu, lai pārliecinātos, ka tas beidzas sekmīgi un HP all-in-one ir gatavs faksēšanai.
- 3 Mēģiniet nosūtīt vai saņemt testa faksa ziņojumu.

Faksa līnijas stāvokļa tests beidzās nesekmīgi

Risinājums

- HP all-in-one noteikti pievienojiet analogai telefona līnijai, pretējā gadījumā faksa ziņojumu nosūtīšana un saņemšana nebūs iespējama. Lai pārbaudītu, vai telefona līnija nav digitāla, pievienojiet tai parasto analogo telefona aparātu un klausieties, vai pienāk centrāles atbildes tonālais signāls. Ja parastais centrāles atbildes tonālais signāls nav dzirdams, tā var būt telefona līnija, kas uzstādīta digitāliem telefona aparātiem. Pievienojiet HP all-in-one analogai telefona līnijai un mēģiniet nosūtīt vai saņemt faksa ziņojumu.
- Pārbaudiet savienojumu starp telefona sienas kontaktlīdzdā un HP all-in-one, lai pārliecinātos, vai telefona vads ir kārtībā.
- Nodrošiniet, lai HP all-in-one būtu pareizi pievienots telefona sienas kontaktlīdzdai. Izmantojot telefona vadu, kas piegādāts iepakojumā kopā ar HP all-in-one, vienu tā galu pieslēdziet telefona sienas kontaktlīdzdai, un otru galu - pieslēgvietai ar apzīmējumu "1-LINE" HP all-in-one aizmugurē. Papildu informāciju par HP all-in-one uzstādīšanu faksēšanai skatiet [Faksa iestatīšana](#).

- Cits aprīkojums, kas izmanto to pašu telefona līniju kā HP all-in-one, var būt par iemeslu nesekmīgam testa rezultātam. Lai konstatētu, vai problēmu nerada cits aprīkojums, no telefona līnijas atvienojiet visu pārējo aprīkojumu un izpildiet testu atkārtoti.
 - Ja **Fax Line Condition Test (faksa līnijas stāvokļa tests)** bez cita aprīkojuma klātbūtnes beidzas sekmīgi, tad problēmas rada viena vai vairākas citas ierīces; mēģiniet tās pa vienai pievienot atpakaļ un katru reizi atkārtoti izpildiet testu, līdz konstatēsiet, kura ierīce rada problēmu.
 - Ja **Fax Line Condition Test (faksa līnijas stāvokļa tests)** beidzas nesekmīgi bez cita aprīkojuma, pievienojiet HP all-in-one telefona līnijai, kas darbojas, un turpiniet iepazīties ar traucējummeklēšanas informāciju šajā paragrāfā.
- Ja jūs izmantojat telefona sadalītāju, tas var radīt faksēšanas problēmas. (Sadalītājs ir divu vadu savienotājs, kuru ievieto telefona sienas kontaktligzdā.) Mēģiniet noņemt sadalītāju un pievienot HP all-in-one tieši telefona sienas kontaktligzdai

Pēc tam, kad ir novērstas visas atklātās problēmas, vēlreiz izpildiet faksa testu, lai pārliecinātos, ka tas beidzas sekmīgi un HP all-in-one ir gatavs darbam ar faksa ziņojumiem. Ja **Fax Line Condition (faksa līnijas stāvokļa)** tests joprojām beidzas nesekmīgi un ar faksa ziņojumiem ir problēmas, sazinieties ar savu telefona sabiedrību un uzdodiet tai pārbaudīt telefona līniju.

Centrāles atbildes tonālā signāla uztveršanas tests beidzās nesekmīgi

Risinājums

- Cits aprīkojums, kas izmanto to pašu telefona līniju kā HP all-in-one, var būt par iemeslu nesekmīgam testa rezultātam. Lai konstatētu, vai problēmu nerada cits aprīkojums, no telefona līnijas atvienojiet visu pārējo aprīkojumu un izpildiet testu atkārtoti. Ja **Dial Tone Detection Test (centrāles atbildes tonālā signāla uztveršanas tests)** bez cita aprīkojuma klātbūtnes beidzas sekmīgi, tad problēmas rada viena vai vairākas citas ierīces; mēģiniet tās pa vienai pievienot atpakaļ un katru reizi atkārtoti izpildiet testu, līdz konstatēsiet, kura ierīce rada problēmu.
- Mēģiniet pievienot darbojošos telefona aparātu un telefona vadu telefona sienas komntaktligzdai, kuru izmantojat HP all-in-one, un pārbaudiet, vai ir dzirdams centrāles atbildes tonālais signāls. Ja centrāles atbildes tonālais signāls nav dzirdams, sazinieties ar savu telefona sabiedrību un uzdodiet tai pārbaudīt līniju.
- Nodrošiniet, lai HP all-in-one būtu pareizi pievienots telefona sienas kontaktligzdai. Izmantojot telefona vadu, kas piegādāts iepakojumā kopā ar HP all-in-one, vienu tā galu pieslēdziet telefona sienas kontaktligzdai, un otru galu - pieslēgvietai ar apzīmējumu "1-LINE" HP all-in-one aizmugurē. Papildu informāciju par HP all-in-one uzstādīšanu faksēšanai skatiet [Faksa iestatīšana](#).
- Ja jūs izmantojat telefona sadalītāju, tas var radīt faksēšanas problēmas. (Sadalītājs ir divu vadu savienotājs, kuru ievieto telefona sienas kontaktligzdā.) Mēģiniet noņemt sadalītāju un pievienot HP all-in-one tieši telefona sienas kontaktligzdai
- Ja jūsu telefona sistēmā neizmanto standarta centrāles atbildes tonālo signālu, kā tas ir dažās PBX sistēmās, tas var būt par iemeslu nesekmīgam

testa rezultātam. Tas neradīs problēmas ar faksa ziņojumu nosūtīšanu un saņemšanu. Mēģiniet nosūtīt vai saņemt testa faksa ziņojumu.

- Izdariet pārbaudi, lai pārlicinātos, ka valsts/reģiona iestatījums ir izdarīts pareizi un atbilst jūsu valstij/reģionam. Ja valsts/reģiona iestatījums nav izdarīts vai ir nepareizs, tests var beigties nesekmīgi un ar faksa ziņojumu nosūtīšanu un saņemšanu var rasties problēmas. Lai pārbaudītu šo iestatījumu, nospiediet pogu **Setup (iestatīšana)** un tad taustiņu **7**. Krāsu grafikas displejā tiek parādīts jaunais datuma un laika iestatījums. Ja valsts/reģiona iestatījums ir nepareizs, nospiediet pogu **OK (labi)** un tā izmaiņai izpildiet norādījumus displejā redzamajās uzvednēs.
- HP all-in-one noteikti pievienojiet analogai telefona līnijai, pretējā gadījumā faksa ziņojumu nosūtīšana un saņemšana nebūs iespējama. Lai pārbaudītu, vai telefona līnija nav digitāla, pievienojiet tai parasto analogo telefona aparātu un klausieties, vai pienāk centrāles atbildes tonālais signāls. Ja parastais centrāles atbildes tonālais signāls nav dzirdams, tā var būt telefona līnija, kas uzstādīta digitāliem telefona aparātiem. Pievienojiet HP all-in-one analogai telefona līnijai un mēģiniet nosūtīt vai saņemt faksa ziņojumu.

Pēc tam, kad ir novērstas visas atklātās problēmas, vēlreiz izpildiet faksa testu, lai pārlicinātos, ka tas beidzas sekmīgi un HP all-in-one ir gatavs darbam ar faksa ziņojumiem. Ja **Dial Tone Detection (centrāles atbildes tonālā signāla uztveršanas)** tests turpina beigties nesekmīgi, sazinietieiecontinues to fail, sazinieties ar savu telefona sabiedrību un uzdodiet tai pārbaudīt telefona līniju.

HP all-in-one ir problēmas ar faksa ziņojumu nosūtīšanu un saņemšanu

Risinājums

- Noteikti izmantojiet telefona vadu, kas piegādāts kopā ar HP all-in-one, lai pieslēgtos telefona sienas kontaktligzdai. Telefona vada vienam galam jābūt pievienotam pieslēgvietai ar apzīmējumu "1-LINE" HP all-in-one aizmugurē, un otram galam - telefona sienas kontaktligzdai, kā parādīts turpmāk.

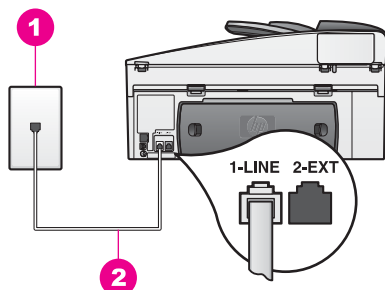

Ja piegādātais telefona vads nav pietiekami garš, to var pagarināt. Informāciju skatīt [Parastā faksa nosūtīšana](#).

- Mēģiniet pievienot darbojošos telefona aparātu un telefona vadu telefona sienas kontaktligzdai, kuru izmantojat HP all-in-one, un pārbaudiet, vai ir dzirdams centrāles atbildes tonālais signāls. Ja centrāles atbildes tonālais signāls nav dzirdams, sazinieties ar savu telefona sabiedrību un uzdodiet tai pārbaudīt līniju.

- Var būt izmantots cits aprīkojums, kas izmanto to pašu telefona līniju kā HP all-in-one. Piemēram, jūs nevarat izmantot HP all-in-one faksēšanai, ja papildu telefona aparātam ir pacelta klausule vai personāldatora modemu jūs izmantojat e-pasta nosūtīšanai vai piekļuvei Internetam.
- Telefona līnijas pieslēgums var būt trokšņains. Telefona līnijas ar sliktu skaņas kvalitāti (troksni) var radīt faksēšanas problēmas. Pārbaudiet telefona līnijas skaņas kvalitāti, pievienojot telefona aparātu sienas kontaktligzdai un klausoties statisko vai citu troksni. Ja ir dzirdams troksnis, izslēdziet **Error Correction Mode (klūdu korekcijas režīmu) (ECM)** un vēlreiz mēģiniet darbu ar faksu. Informāciju skatīt [Parastā faksa nosūtīšana](#). Ja šī problēma nepazūd, sazinieties ar savu telefona sabiedrību.
- Ja jūs izmantojat digitālās abonenta līnijas (DSL) pakalpojumu, nodrošiniet, lai būtu ieslēgts DSL filtrs, vai arī nebūs iespējams sekmīgi strādāt ar faksu. DSL filtrs likvidē digitālo signālu un dod iespēju HP all-in-one pienācīgi darboties pa telefona līniju. DSL filtru iegādājieties pie sava DSL pakalpojumu sniedzēja. Ja DSL filtrs jums jau ir, nodrošiniet, lai tas pareizi darbotos. Informāciju skatīt [Parastā faksa nosūtīšana](#).
- Pārļiecinieties, vai HP all-in-one nav pievienots telefona sienas kontaktligzdai, kas ir uzstādīta ciparu telefona aparātiem. Lai pārbaudītu, vai telefona līnija nav digitāla, pievienojiet tai parasto analogo telefona aparātu un klausieties, vai pienāk centrāles atbildes tonālais signāls. Ja parastais centrāles atbildes tonālais signāls nav dzirdams, tā var būt telefona līnija, kas uzstādīta ciparu telefona aparātiem.
- Ja jūs izmantojat vai nu biroja telefona centrāli (PBX), vai arī integrēto pakalpojumu cipartīkla (ISDN) konverteri/galastācijas adapteri, nodrošiniet, lai HP all-in-one būtu pievienots pieslēgvietai, kas paredzēta faksa un telefona aparātam. Turklāt nodrošiniet, lai galastācijas adapteris būtu iestatīts pareizam komutatora tipam jūsu valstij/reģionam, ja tas ir iespējams. Jāatzīmē, ka dažas ISDN sistēmas ļauj konfigurēt pieslēgvietas konkrētam telefonijas aprīkojumam. Piemēram, vienu pieslēgvietu jūs varējat piešķirt telefona aparātam un 3. grupas faksam, un otru pieslēgvietu - daudzējādiem nolūkiem. Ja, pieslēdzoties faksa/telefona pieslēgvietai, joprojām rodas problēmas, mēģiniet izmantot pieslēgvietu, kas piešķirta daudzējādiem nolūkiem; tā var būt apzīmēta ar "multi-combi" vai kaut kā tamlīdzīgi. Informāciju par HP all-in-one uzstādīšanu ar PBX telefona sistēmu vai ISDN līniju skatiet [Faksa iestatīšana](#).
- Ja HP all-in-one koplieto vienu un to pašu telefona līniju ar DSL pakalpojumu, DSL modems var nebūt kārtīgi iezemēts. Ja DSL modems nav pareizi iezemēts, tas telefona līnijā var radīt troksni. Telefona līnijas ar sliktu skaņas kvalitāti (troksni) var radīt faksēšanas problēmas. Jūs varat pārbaudīt telefona līnijas skaņas kvalitāti, pievienojot telefona aparātu sienas kontaktligzdai un klausoties statisko vai citu troksni. Ja ir dzirdams troksnis, izslēdziet DSL modemu un uz vismaz 15 minūtēm pilnīgi atslēdziet elektrisko barošanu. Atkal ieslēdziet DSL modemu un vēlreiz klausieties centrāles atbildes tonālo signālu.

Piezīme Statisko troksni telefona līnijā var atklāt turpmāk. Ja HP all-in-one pārtrauc nosūtīt un saņemt faksa ziņojumus, šo procesu atkārtojiet.

Ja telefona līnija joprojām ir trokšņaina, vai arī, lai iegūtu papildu informāciju par DSL modema izslēgšanu, atbalsta saņemšanai sazinieties ar savu DSL pakalpojumu sniedzēju. Jūs varat arī sazināties ar savu telefona sabiedrību.

- Ja jūs izmantojat telefona sadalītāju, tas var radīt faksēšanas problēmas. (Sadalītājs ir divu vadu savienotājs, kuru ievieto telefona sienas kontaktligzdā.) Mēģiniet noņemt sadalītāju un pievienot HP all-in-one tieši telefona sienas kontaktligzdai

HP all-in-one nevar saņemt faksa ziņojumus, bet tos var nosūtīt

Risinājums

- Ja jūs neizmantojat dažādu zvana signālu pakalpojumu, pārbaudiet, lai pārliecinātos, ka HP all-in-one funkcija **Answer Ring Pattern (atbildes zvana shēma)** ir iestatīta stāvoklī **All Rings (visi zvani)**. Informāciju skatīt [Parastā faksa nosūtīšana](#).
 - Ja **Auto Answer (automātiska atbilde)** ir iestatīta stāvoklī **Off (izslēgts)**, faksa ziņojumus būs nepieciešams saņemt manuāli, pretējā gadījumā HP all-in-one faksa ziņojumus nesaņems. Informāciju par faksu manuālu saņemšanu skatiet [Faksa saņemšana](#).
 - Ja jums ir balss pasta pakalpojums uz tā paša telefona numura, kuru izmantojat faksa izsaukumiem, faksa ziņojumi jums jāsaņem manuāli, bet ne automātiski. Tas nozīmē, ka jums jābūt gatavam personīgi atbildēt uz ienākošajiem faksa izsaukumiem. Informāciju par HP all-in-one iestatīšanu gadījumā, kad jums ir balss pasta pakalpojums, skatiet [Faksa iestatīšana](#). Informāciju par faksu manuālu saņemšanu skatiet [Faksa saņemšana](#).
 - Ja jums ir personāldatora modems uz tās pašas telefona līnijas, kurai pieslēgts HP all-in-one, pārbaudiet, vai personāldatora modema programmatūra nav iestatīta automātiskai faksa ziņojumu saņemšanai. Modemi ar ieslēgtu automātisko faksa ziņojumu saņemšanas funkciju saņems visus ienākošos faksa ziņojumus, kas HP all-in-one atņems iespēju saņemt ienākošos faksa izsaukumus.
 - Ja vienai un tai pašai telefona līnijai ar HP all-in-one ir pieslēgts automātiskais atbildētājs, var rasties viena no šādām problēmām:
 - Jūsu izejošais ziņojums var būt pārāk garš vai skaļš, lai dotu iespēju HP all-in-one atpazīt faksa tonālos signālus, izsaucošais faksa aparāts var paspēt atvienoties.
 - Automātiskais atbildētājs var pārāk ātri iekārties pēc izejošā ziņojuma atskaņošanas, ja tas neatpazīst nevienu ierīci, kas šo ziņojumu mēģina ierakstīt, kā tas ir gadījumā, ja pienāk faksa izsaukums. Tas netīauj HP all-in-one atpazīt faksa tonālos signālus. Šī problēma visbiežāk rodas ar ciparu automātiskajiem atbildētājiem.
- Šī problēmas novērst var palīdzēt šādas darbības:
- Nodrošiniet, lai HP all-in-one būtu iestatīts automātiskai faksa ziņojumu saņemšanai. Informāciju par HP all-in-one iestatīšanu automātiskai faksa ziņojumu saņemšanai skatiet [HP all-in-one uzstādīšana faksu saņemšanai](#).
 - Nodrošiniet, lai iestatījums **Rings to Answer (zvana signālu skaits līdz atbildei)** būtu pareizs. Iestatiet automātisko atbildētāju, lai tas atbildētu 4 zvana signālu laikā, un HP all-in-one, lai tas atbildētu pēc maksimālā zvana signālu skaita, ko uztur jūsu iekārta. (Maksimālais kopiju skaits ir

atkarīgs no modeļa.) Taču automātiskais atbildētājs atbildēs uz zvānu un HP all-in-one uzraudzīs līniju. Ja HP all-in-one atpazīst faksa tonus, HP all-in-one pieņems attiecīgo fakstu. Balss zvāna gadījumā, automātiskais atbildētājs ierakstīs ienākošo zīņu. Informāciju par zvāna signālu skaita līdz atbildei iestatīšanu skatiet [Zvāna signālu skaita iestatīšana pirms atbildēšanas](#).

- Atvienojiet automātisko atbildētāju un mēģiniet saņemt faksa zīņojumu. Ja bez automātiskā atbildētāja faksa zīņojumu var saņemt, problēmu var radīt automātiskais atbildētājs.
- Pievienojiet atpakaļ automātisko atbildētāju un atkārtoti ierakstiet savu izejošo zīņojumu. Nodrošiniet, lai šis zīņojums būtu pēc iespējas īsāks (ne garāks par 10 sekundēm), un to ierakstot, runājiet klusi un lēni. Izejošā zīņojuma beigās ierakstiet papildu 4 - 5 sekundes klusuma bez fona trokšņa. Mēģiniet atkārtoti saņemt faksa zīņojumu.

Piezīme Daži ciparu automātiskie atbildētāji var nesaglabāt ierakstīto klusumu izejošā zīņojuma beigās. Lai to pārbaudītu, atskaņojiet ierakstīto izejošo zīņojumu.

- Ja HP all-in-one koplieto telefona līniju ar cita tipa telefona ierīcēm, tādām kā automātiskais atbildētājs, personāldatora modems vai komutatora bloks ar daudzām pieslēgvietām, faksa signāla līmenis var būt samazināts. Tas faksa zīņojuma saņemšanas laikā var radīt problēmas.

Lai konstatētu, vai problēmas nerada citas ierīces, no telefona līnijas atvienojiet visu pārējo, izņemot HP all-in-one, un mēģiniet saņemt faksa zīņojumu. Ja bez pārējām ierīcēm faksa zīņojumus var saņemt sekmīgi, viena vai vairākas no šīm ierīcēm var radīt problēmas; mēģiniet tās pa vienai pievienot atpakaļ un katru reizi mēģiniet saņemt faksa zīņojumu, līdz jūs konstatēsiet, kura no ierīcēm šo problēmu rada.

- Ja faksa telefona numuram ir speciāla zvāna shēma (izmantojot savas telefona sabiedrības dažādu zvāna signālu pakalpojumu), nodrošiniet, lai HP all-in-one **Answer Ring Pattern (atbildes zvāna shēma)** būtu iestatīta saskaņā ar faksa telefona numura zvāna shēmu. Piemēram, ja telefona sabiedrība faksa numuram ir nozīmējusi dubulto zvāna shēmu, nodrošiniet, lai kā **Answer Ring Pattern (atbildes zvāna shēmas)** iestatījums būtu izvēlēti **Double Rings (dubultie zvāni)**. Informāciju par šī iestatījuma mainīšanu skatiet [Atbildes zvāna signāla mainīšana \(balss/faksa zvānu izšķiršana\)](#).

Piezīme HP all-in-one nevar atpazīt dažas zvāna shēmas, piemēram, tādas, kur pārmaiņus izmanto īsas un garas zvāna shēmas. Ja rodas problēmas ar šī tipa zvāna shēmu, lūdziet telefona sabiedrību nozīmēt vienlaidu zvāna shēmu.

Faksa tonālie signāli ierakstās manā automātiskajā atbildētājā

Risinājums

- Nodrošiniet, lai HP all-in-one būtu iestatīts automātiskai faksa zīņojumu saņemšanai. Ja HP all-in-one ir iestatīts manuālai faksa zīņojumu saņemšanai, HP all-in-one neatbildēs uz ienākošajiem izsaukumiem. Jums jābūt pieejamam, lai personīgi atbildētu uz ienākošajiem faksa izsaukumiem, pretējā gadījumā HP all-in-one nesaņems faksa zīņojumu un automātiskais

atbildētājs ierakstīs faksa tonālos signālus. Informāciju par HP all-in-one iestatīšanu automātiskai faksa ziņojumu saņemšanai skatiet [HP all-in-one uzstādīšana faksu saņemšanai](#).

- Nodrošiniet, lai iestatījums **Rings to Answer (zvana signālu skaits līdz atbildei)** būtu pareizs. Zvana signālu skaitam, pēc kura atbild HP all-in-one, jābūt lielākam nekā zvana signālu skaitam, pēc kura atbild automātiskais atbildētājs. Ja automātiskais atbildētājs un HP all-in-one ir iestatīti atbildei uz vienu un to pašu zvana signālu skaitu, uz izsaukumu atbildēs abas ierīces, un faksa tonālie signāli tiks ierakstīti automātiskajā atbildētājā. Iestatiet automātisko atbildētāju, lai tas atbildētu 4 zvana signālu laikā, un HP all-in-one, lai tas atbildētu pēc maksimālā zvana signālu skaita, ko uztur jūsu iekārta. (Maksimālais kopiju skaits ir atkarīgs no modeļa.) Taču automātiskais atbildētājs atbildēs uz zvanu un HP all-in-one uzraudzīs līniju. Ja HP all-in-one atpazīst faksa toņus, HP all-in-one pieņems attiecīgo fakstu. Balss zvana gadījumā, automātiskais atbildētājs ierakstīs ienākošo ziņu. Informāciju par zvana signālu skaita līdz atbildei iestatīšanu skatiet [Zvana signālu skaita iestatīšana pirms atbildēšanas](#).

Kopš HP all-in-one pievienošanas telefona līnijā es dzirdu statiskos trošņus

Risinājums

- Ja jūs izmantojat telefona sadalītāju, tas telefona līnijā var radīt statisko troksni. (Sadalītājs ir divu vadu savienotājs, kuru ievieto telefona sienas kontaktligzdā.) Mēģiniet noņemt sadalītāju un pievienot HP all-in-one tieši telefona sienas kontaktligzdai
- Ja HP all-in-one jūs neizmantojat pareizi iezemētu elektriskās barošanas kontaktligzdu, iespējams, ka telefona līnijā ir dzirdams statiskais troksnis. Mēģiniet pievienot ierīci citai barošanas kontaktligzdai.

Telefona vads, kas piegādāts kopā ar HP all-in-one, nav pietiekami garš

Risinājums

Ja telefona vads, kas piegādāts kopā ar HP all-in-one, nav pietiekami garš, lai pagarinātu tā garumu, var izmantot uzmavu. Uzmavu var iegādāties elektronikas veikalā, kur ir telefona piederumi. Jums būs nepieciešams arī cits telefona vads, kas var būt standarta telefona vads, kāds jums jau droši vien ir mājās vai birojā.

Lai pagarinātu telefona vadu

- 1 Izmantojot telefona vadu, kas piegādāts iepakojumā kopā ar HP all-in-one, vienu tā galu pievienojiet uzmavai, un otru galu - pieslēgvietai ar apzīmējumu "1-LINE" HP all-in-one aizmugurē.
- 2 Otru telefona vadu pievienojiet brīvai uzmavas pieslēgvietai un telefona sienas kontaktligzdai, kā parādīts turpmāk.

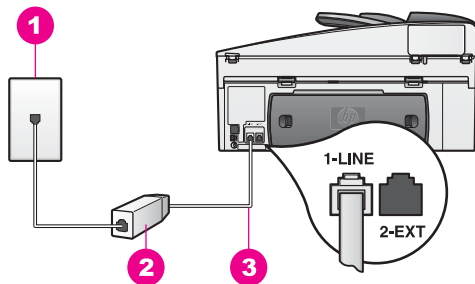

1	Telefona sienas kontaktligzda
2	Uzmava
3	Telefona vads, kas piegādāts kopā ar HP all-in-one

Man ir faksēšanas problēmas caur Internetu

Risinājums

Pārbaudiet šādus nosacījumus:

- Daži Interneta faksa pakalpojumi nedarbojas pareizi, kad HP all-in-one nosūta un saņem faksa ziņojumus ar lielu ātrumu (33600 biti/s). Ja, izmantojot Interneta faksa pakalpojumus, ar faksa ziņojumu nosūtīšanu un saņemšanu rodas problēmas, pārejiet uz lēnāku faksēšanas ātrumu. To var izdarīt, izmainot iestatījumu **Fax Speed (faksa ātrums)** no **High (liels)** (pēc noklusējuma) uz **Medium (vidējs)**. Informāciju par šī iestatījuma mainīšanu skatiet [Faksa ātruma iestatīšana](#).
- Faksa ziņojumus var nosūtīt un saņemt, vienīgi pievienojot telefona vadu pieslēgvietai ar apzīmējumu "1-LINE" uz HP all-in-one, bet ne no tīkla Ethernet pieslēgvietas. Tas nozīmē, ka pieslēgumam Internetam jābūt vai nu caur konverteru (kas faksa savienojumiem nodrošina parastās analogā telefona aparāta kontaktligzdas), vai arī caur jūsu telefona sabiedrību.
- Sazinieties ar savu telefona sabiedrību, lai uzzinātu, vai Interneta faksēšanas pakalpojums uztur faksēšanu.

Problēmas ar HP Instant Share iestatīšanu

HP Instant Share iestatīšanas kļūdas (tādas, kas var būt saistītas ar **HP Passport (HP pases)** konta vai **Address Book (adrešu grāmatas)** iestatīšanu, ir apskatītas HP Instant Share pakalpojuma ekrānam specifiskajā palīdzībā. Speciāla ekspluatācijas traucējummeklēšanas informācija dota [HP Instant Share traucējummeklēšana](#).

Izmantojiet šī paragrāfa informāciju, lai novērstu HP Instant Share kļūdas, kas radušās dēļ paņēmiena, ar kādušī ierīce tika iestatīta.

Minimālās instalēšanas kļūda

Risinājums

HP Instant Share nevar uzstādīt ierīcē HP all-in-one. HP Instant Share funkcija nav instalēta.

- Lai aktivētu HP Instant Share funkciju, ievietojiet instalēšanas kompaktdisku, kas piegādāts kopā ar izstrādājumu, un izvēlieties **Typical (Recommended) (tipiska (ieteicama))**.
 - Ja nepieciešams instalēšanas kompaktdisks HP Officejet 7300 series all-in-one, to jūs varat pasūtīt no www.hp.com/support.
 - Ja nepieciešams instalēšanas kompaktdisks HP Officejet 7400 series all-in-one, to jūs varat pasūtīt no www.hp.com/support.

Piezīme Ja jūsu sistēma neatbilst prasībām pret sistēmu **Typical (tipiskajai)** programmatūras instalēšanai, jūs nevarēsiet instalēt un izmantot HP Instant Share.

Jums nepieciešams instalēt ierīces programmatūru

Risinājums

Jūs neesat instalējis HP all-in-one programmatūru.

- Lai instalētu HP all-in-one programmatūru, ievietojiet instalēšanas kompaktdisku, kas piegādāts kopā ar izstrādājumu, un izvēlieties **Typical (Recommended) (tipiska (ieteicama))**.
 - Ja nepieciešams instalēšanas kompaktdisks HP Officejet 7300 series all-in-one, to jūs varat pasūtīt no www.hp.com/support.
 - Ja nepieciešams instalēšanas kompaktdisks HP Officejet 7400 series all-in-one, to jūs varat pasūtīt no www.hp.com/support.

(HP Instant Share) Nav uzstādīts

Risinājums

Jūs esat nospiedis pogu **HP Instant Share**, un jūsu HP all-in-one nav reģistrēts HP Instant Share.

- 1 Nospiediet taustiņu **1**, lai izvēlētos **Yes, set up (jā, uzstādīt) HP Instant Share vieglai fotogrāfiju koplietošanai**.
HP Instant Share uzstādīšanas vednis atveras datora pārlūkprogrammā.
- 2 Izpildiet ekrānā redzamās instrukcijas, lai iegūtu HP pases kontu un HP all-in-one iestatītu darbam ar HP Instant Share.

HP Instant Share nav uzstādīta vai tīklis nav pieejams

Risinājums

Jūs neesat uzstādījis HP Instant Share savā ierīcē.

- 1 Nospiediet **HP Instant Share**, kas atrodas jūsu HP all-in-one kontrolpanelī.
- 2 Nospiediet taustiņu **1**, lai izvēlētos **Yes, set up (jā, uzstādīt) HP Instant Share vieglai fotogrāfiju koplietošanai**.
HP Instant Share uzstādīšanas vednis atveras datora pārlūkprogrammā.
- 3 Izpildiet ekrānā redzamās instrukcijas, lai iegūtu HP pases kontu un HP all-in-one iestatītu darbam ar HP Instant Share.

Risinājums

Tīkls nav pieejams.

- Papildus informāciju skatīt Setup Guide (iestatīšanas rokasgrāmatā), kas tika pievienota jūsu ierīcei.

Adresāti ierīcē nav iestatīti. Palīdzību skatiet rokasgrāmatā.

Risinājums

HP Instant Share pakalpojums nav atradis nevienu adresātu. Neviens adresāts nav konfigurēts.

- Izveidojiet adresātus, lai apzīmētu vietas, uz kurām jūs vēlaties nosūtīt attēlus. Adresāts var būt e-pasta adrese, drauga vai radnieka tīklam pieslēgta ierīce, tiešsaistes režīma fotoalbums vai tiešsaistes režīma foto apstrādes pakalpojums. Šo pakalpojumu pieejamība ir atkarīga no valsts/reģiona.

Lai izveidotu adresātus

- 1 Nospiediet **HP Instant Share**, kas atrodas jūsu HP all-in-one kontrolpanelī. Krāsu grafikas displejā atveras **HP Instant Share** izvēlne.
- 2 Nospiediet taustiņu **3** lai izvēlētos **Add New Destination** (pievienot jaunu adresātu)
Parādās izvēlne **Select Computer** (izvēlēties datoru) ar datoru sarakstu, kas pievienoti tīklam.
- 3 No šī saraksta izvēlieties datoru.

Piezīme Uz izvēlētā datora jābūt uzstādītai **HP Image Zone** programmatūrai, un šim datoram jābūt iepējai piekļūt HP Instant Share pakalpojumam.

Datora logā parādās HP Instant Share pakalpojuma ekrāni.

- 4 Ieejiet HP Instant Share ar savas HP pases **userid** (**lietotāja identifikācijas numurs**) un **password** (**parole**).
Parādās HP Instant Share pārvaldnieks.

Piezīme Jums netiks prasīts ievadīt jūsu HP pases **userid** (**lietotāja identifikācijas numuru**) un **password** (**paroli**), ja esat iestatījis HP Instant Share pakalpojumu, kas atceras šo informāciju.

- 5 Izvēlieties sadaļu **Share** (**koplietot**) un jauna adresāta izveidošanai izpildiet ekrānā piedāvātās instrukcijas.
Papildus informāciju skatīt uz ekrāna redzamajā Help (palīdzība).
Ja vēlaties nosūtīt attēlu sakopojumu drauga vai radnieka tīklam pieslēgtai iekārtai, izvēlieties **HP Instant Share E-mail** (**HP Instant Share e-pastu**).
Laukā **E-mail address** (**e-pasta adrese**) ievadiet ierīces nosaukumu ar sekojošu @send.hp.com.

Piezīme sūtīt uz ierīci 1) kā sūtītājam, tā arī saņēmējam jābūt HP pases lietotāja identifikācijas numuram un parolei; 2) ierīcei, uz kuru tiks nosūtīts attēls, jābūt reģistrētai HP Instant Share; un 3) attēls jānosūta, izmantojot **HP Instant Share E-mail** (**e-pastu**) vai HP attālo izdrukku.

Pirms ierīces adresāta iestatīšanas **HP Instant Share E-mail** (**e-pasta**) vai printera pievienošanai tā izmantošanai HP attālajai

izdrukai, uzaiciniet saņēmēju piešķirt viņa tīklam pieslēgtajai ierīcei unikālu nosaukumu. Ierīcei nosaukums tiek piešķirts, kad persona piesakās HP Instant Share un reģistrē savu ierīci. papildu informāciju skatīt [Stikla tīršana](#).

- 6 Kad esat pabeidzis adresāta izveidošanu, atgriezieties HP all-in-one, lai nosūtītu attēlus.
 papildu informāciju skatīt [Attēlu nosūtīšana tieši no jūsu HP all-in-one](#).

Traucējummeklēšana ekspluatācijas laikā

HP Officejet 7300/7400 series all-in-one traucējummeklēšanas paragrāfs **HP Image Zone** satur traucējummeklēšanas padomus dažām no visbiežāk sastopajām problēmām, kas saistītas ar HP all-in-one.

Lai piekļūtu traucējummeklēšanas informācijai no Windows datora, pārejiet uz **HP Direktors**, noklikšķiniet uz pogas **Help (palīdzība)** un izvēlieties **Troubleshooting and Support (traucējummeklēšana un atbalsts)**.

Traucējummeklēšana ir pieejama arī, izmantojot pogu Help (palīdzība), kas parādās uz dažiem kļūdu ziņojumiem.

Lai piekļūtu traucējummeklēšanas informācijai no Macintosh datora operētājsistēmas OS X v.10.1.5 vai jaunākas versijas, noklikšķiniet uz **HP Image Zone** ikonas Dock ("Dok" joslā), izvēlieties **Help (palīdzība)** izvēlnē joslā, izvēlieties **HP Image Zone Help (HP Image Zone palīdzība)** izvēlnē **Help (palīdzība)** un izvēlieties **HP Officejet 7300/7400 series all-in-one Troubleshooting (HP Officejet 7300/7400 series all-in-one traucējummeklēšana)** Help Viewer (palīdzības skatītājā).

Ja jums ir pieejams Internets, palīdzību jūs varat saņemt HP mājas lapā:

www.hp.com/support

Šī mājas lapa sniedz arī atbildes uz bieži uzdotajiem jautājumiem.

Ar papīru saistītā traucējummeklēšana

Lai izvairītos no papīra iestrēgumiem, izmantojiet tikai papīra tipus, kas ir ieteikti priekš HP all-in-one. Ieteikto papīru sarakstu skatiet ekrānā piedāvātā **HP Image Zone Help (HP Image Zone palīdzībā)**, vai apmeklējiet HP mājas lapu www.hp.com/support.

Padevē neievietojiet viļņotu vai saburzītu papīru vai papīru ar saliektām vai iepļēstām malām. papildu informāciju skatīt [Stikla tīršana](#).

a papīrs ierīcē iestrēgst, lai izņemtu iesprūdušo papīru izpildiet turpmākās instrukcijas.

Papīrs ir iestrēdzis HP all-in-one

Risinājums

- 1 Nospiediet uz izcilņiem uz aizmugures tīršanas durtiņām, lai izņemtu šīs durtiņas, kā parādīts turpmāk.
 Ja HP all-in-one ir piegādāts ar divpusējas izdrukas palīgierīci, jūs ierīcei var nebūt šeit parādīto aizmugures tīršanas durtiņu. Lai izņemtu papīra satrēgumu, var būt nepieciešams izņemt uzstādīto palīgierīci. Lai iegūtu papildu informāciju, skatiet iespiesto rokasgrāmatu, kas piegādāta kopā ar divpusējas izdrukas palīgierīci.

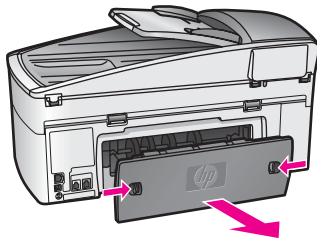

⚠ Uzmanību Mēģinot iztīrīt papīra iestrēgumu no HP all-in-one priekšpusē, var sabojāt drukāšanas mehānismu. Vienmēr piekļūstiet un iztīriet papīra iestrēgumus caur aizmugures tīrīšanas durvīm.

2 Uamanīgi izvelciet papīru no rullīšiem.

⚠ Brīdinājums Ja, velkot papīru ārā no rullīšiem, papīrs ieplīst, pārbaudiet rullīšus un ritenīšus, vai tajos nav saplēsti papīra gabali, kas varētu būt palikuši ierīces iekšpusē. Ja visus papīra gabaliņus no HP all-in-one izņemt neizdodas, ļoti iespējams, ka papīra iestrēgumi notiks biežāk.

3 Ielieciet atpakaļ aizmugures tīrīšanas durvītas. Uzmanīgi bīdīet durvītas uz priekšu, līdz tās ar klikšķi nofiksējas savā vietā.

4 Nospiediet pogu **OK (labi)**, lai turpinātu pašreizējo uzdevumu.

Papīrs ir iestrēdzis automātiskajā dokumentu padevē

Risinājums

- 1 Velciet dokumenta padeves paplāti ārā no HP all-in-one, lai to izņemtu.
- 2 Paceliet automātiskās dokumentu padeves vāku.

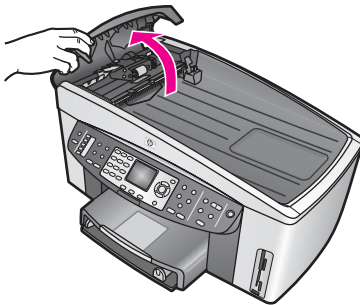

3 Uamanīgi izvelciet papīru no rullīšiem.

⚠ Brīdinājums Ja, velkot papīru ārā no rullīšiem, papīrs ieplīst, pārbaudiet rullīšus un ritenīšus, vai tajos nav saplēsti papīra gabali, kas varētu būt palikuši automātiskās dokumentu padeves iekšpusē. Ja visus papīra gabaliņus no HP all-in-one izņemt neizdodas, ļoti iespējams, ka papīra iestrēgumi notiks biežāk.

Retos gadījumos, kad papīra iestrēgšana ir nopietna, var būt nepieciešams noņemt priekšējo plātni no automātiskās dokumentu padeves priekšpuses un pacelt šķirošanas mezglu, lai izņemtu saplīsušos papīra gabalus no automātiskās dokumentu padeves dzijas iekšpuses. papildu informāciju skatīt [Stikla tīršana](#).

- 4 Aizveriet automātiskās dokumentu padeves vāku un no jauna iestipriniet dokumentu padeves paplāti.

Papīrs ir iestrēdzis fakultatīvajā divpusējās izdrukas palīgierīcē

Risinājums

Var būt nepieciešams noņemt divpusējās izdrukas palīgierīci. Lai iegūtu papildu informāciju, skatiet iespiesto rokasgrāmatu, kas piegādāta kopā ar divpusējās izdrukas palīgierīci.

Piezīme Ja pirms papīra iestrēguma tīršanas jūs izslēdzāt HP all-in-one, ieslēdziet to atpakaļ un atsāciet izdrukas, kopēšanas vai faksa ziņojuma nosūtīšanas vai saņemšanas uzdevumu.

Automātiskā dokumentu padeve paceļ pārāk daudz lapu vai nepaceļ nevienu lēmēsi

Iemesls

Nepieciešams iztīrīt separatora spilventiņu vai rullīšus automātiskās dokumentu padeves iekšpusē. Pēc intensīvas lietošanas, vai arī, kopējot ar roku rakstītus oriģinālus vai oriģinālus, kuros nav taupīta tinte, uz rullīšiem un separatora spilventiņa var uzkrāties zīmuļu grafiņš, vasks un tinte.

- Ja automātiskā dokumentu padeve vispār nepaceļ lapas, jātīra rullīši automātiskās dokumentu padeves iekšpusē.
- Ja automātiskā dokumentu padeve atsevišķu lapu vietā paceļ vairākas lapas, jātīra separatora spilventiņš automātiskās dokumentu padeves iekšpusē.

Risinājums

Dokumentu padeves paplātē ielieciet vienu vai divas neizmanotas baltas pilnizmēra parastā papīra lapas un nospiediet pogu **Start Copy Black (sākt melnbalto kopēšanu)**, lai izvilktu šīs lapas caur automātisko dokumentu padevi. Parastais papīrs atbrīvo un uzsūc nogulsnes no rullīšiem un separatora spilventiņa.

Padoms Ja automātiskā dokumentu padeve nepaceļ parasto papīru, mēģiniet notīrīt priekšējo rullīti. Noslaukiet rullīti ar mīkstu drānu bez šķiedrām, kas samitrināta ar destilētu ūdeni.

Ja problēmu novērst neizdodas vai automātiskā dokumentu padeve nepaceļ parasto papīru, rullīšus un separatora spilventiņu var notīrīt manuāli. Noņemiet priekšējo plātni no automātiskās dokumentu padeves priekšpuses, lai piekļūtu šķirošanas mezglam automātiskās dokumentu padeves iekšpusē, notīriet rullīšus un separatora spilventiņu un piestipriniet atpakaļ priekšējo plātni, kā aprakstīts turpmākajās procedūrās.

Lai noņemtu priekšējo plātni no automātiskās dokumentu padeves

- 1 Izņemiet visus oriģinālus no dokumentu padeves paplātes.

Padoms Varbūt, ka vieglāk strādāt ar automātisko dokumentu padevi būs tad, ja izņemsiet dokumentu padeves paplāti.

- 2 Paceliet automātiskās dokumentu padeves vāku, kā parādīts 1. attēlā.

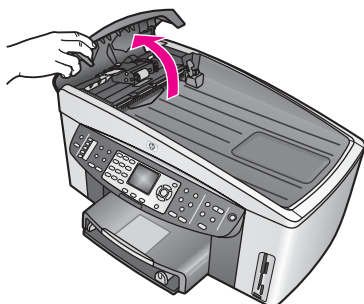

1. attēls

- 3 Paceliet vāciņu uz HP all-in-one, it kā oriģinālu jūs novietotu uz stikla. 2. attēlā parādīts vāks atvērtā stāvoklī un ierobejuma (1) atrašanās vieta vāka atbalsta (2) augšējās labās puses malas tuvumā.

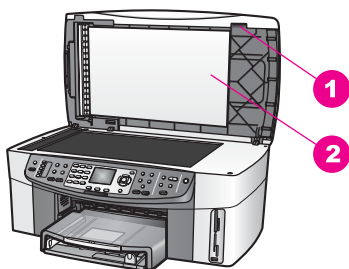

2. attēls

1	ierobejums
2	vāciņš

- 4 Ielieciet vienu vai divus pirkstus ierobejuma, kā parādīts 3. attēlā.

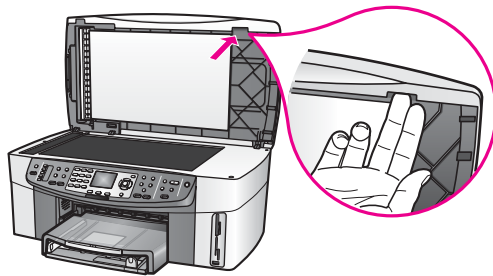

3. attēls

- 5 Turiet pirkstus ierobojumā, nolaižot vāku atpakaļ, līdz vāks ir gandrīz aizvērts.
- 6 Ar īkšķi uzspiediet uz priekšējās plātnes augšpusi (1), tajā pat laikā ar pārējiem pirkstiem velkot apakšu projām no HP all-in-one labās puses, kā parādīts 4. attēlā.
Izmantojiet vieglu pagriešanas kustību, lai palīdzētu atbrīvot priekšējo plātņi labā pusē.

⚠ Brīdinājums Nevelciet priekšējo plātņi, cik tālu vien iespējams. Priekšējās plātnes tālajā kreisās puses iekšienē ir plastmasas atduris, kas palīdz nofiksēt priekšējo plātņi savā vietā. Ja priekšējo plātņi taisni novelk uz leju, var sabojāt plastmasas atduri priekšējās plātnes iekšpusē.

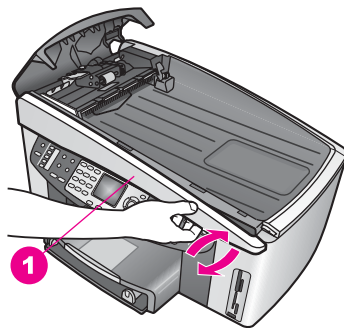

4. attēls

- | | |
|---|------------------|
| 1 | Priekšējā plātne |
|---|------------------|

- 7 Kā parādīts 5. attēlā, bīdriet priekšējo plātņi pa kreisi (1), līdz plastmasas atduris kreisā pusē nepieskaras nevienai no HP all-in-one daļām, un tad novelciet priekšējo plātņi no ierīces (2).

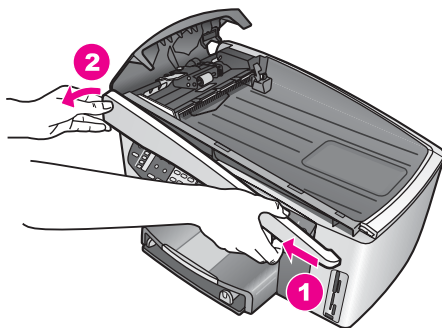

5. attēls

Lai notīrītu rulliņus vai separatora spilventiņu

- 1 Lai paceltu šķirošanas mezglu (2), izmantojiet zili-zaļo rokturi (1), kas parādīts 6. attēlā.

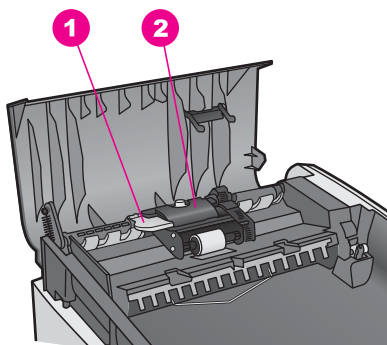

6. attēls

1	Rokturis
2	Šķirošanas mezgls

Tas nodrošina vieglu piekļuvi rulliņiem (3) un separatora spilventiņam (4), kā parādīts 7. attēlā.

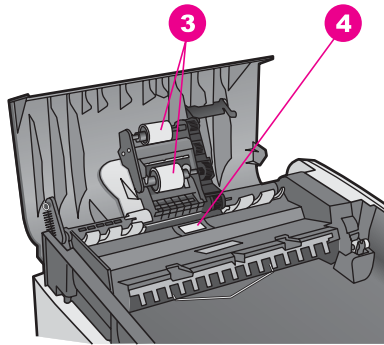

7. attēls

3	Rullīši
4	Separatora spilventiņš

- 2 Viegli samitriniet tīru drānu bezšķiedrām ar destilētu ūdeni, tad lieko šķidrumu nospiediet no drānas.
- 3 Izmantojiet mitru drānu, lai noslaucītu no rullīšiem un separatora spilventiņa visas nogulsnes.
- 4 Ja nogulsnes nenāk nost ar destilētu ūdeni, mēģiniet izmantot izopropilspirtu.
- 5 Izmantojiet zili-zaļo rokturi, lai šķīrošanas mezglu nolaistu zemāk.

Lai piestiprinātu atpakaļ priekšējo plātņi automātiskajai dokumentu padevei

- 1 Kā parādīts 8. attēlā, uzāķēji priekšējo plātņi uz HP all-in-one kreisās puses, lai plastmasas atduris (2) priekšējās platnes tālajā kreisās puses iekšienē aizķertos aiz ierobejuma (1) automātiskās dokumentu padeves priekšpusē.

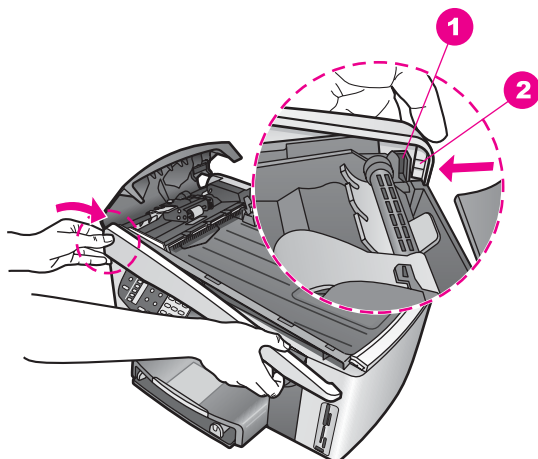

8. attēls

1	Ierobojums
2	Plastmasas atduris

- 2 Izlīdziniet priekšējās plātnes labo malu ar HP all-in-one labo pusi, un tad piespiediet priekšējās plātnes labo pusi, līdz tā ar klikšķi fiksējas savā vietā, kā parādīts 9. attēlā.

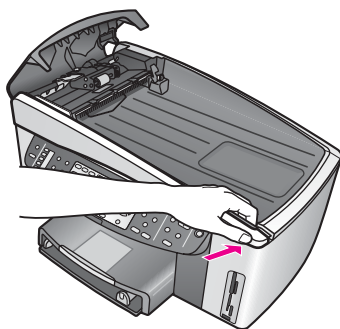

9. attēls

- 3 Novietojiet rokas pret priekšējās plātnes centru, kā parādīts 10. attēlā, tad piespiediet, līdz priekšējās plātnes centrs ar klikšķi nofiksējas savā vietā. Kad kreisā puse nofiksējas savā vietā, un kad labā puse nofiksējas savā vietā, vajadzētu dzirdēt klikšķus.

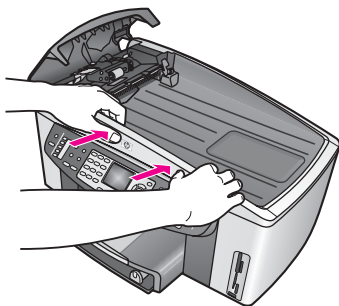

10. attēls

- 4 Aizveriet automātiskās dokumentu padeves vāku.
- 5 Ja jūs noņēmat dokumentu padeves paplāti, iestipriniet to atpakaļ.

Drukas kasetnes traucējummeklēšana

Ja problēmas rodas drukāšanas laikā, tās var būt saistītas ar kādu no drukas kasetnēm. Izmēģiniet veikt šādas darbības:

- 1 Izņemiet un atkārtoti ievietojiet drukas kasetnes un pārbaudiet, vai tās ir pilnīgi ievietotas un nofiksētas savā vietā.
- 2 Ja problēma saglabājas, izdrukājiet paštestēšanas atskaiti, lai noteiktu, vai problēma ir saistīta ar drukas kasetnēm.
Šī atskaite sniedz noderīgu informāciju par drukas kasetnēm, ieskaitot statusa informāciju.
- 3 Ja paštestēšanas atskaite uzrāda problēmu, notīriet drukas kasetnes.
- 4 Ja problēma neizzūd, notīriet drukas kasetņu vara krāsa kontaktus.
- 5 Ja ar drukāšanu joprojām rodas problēmas, nosakiet, kura drukas kasetne ir pie tā vainīga, un to nomainiet.

Papildu informāciju par šiem jautājumiem skatiet [uzturēšana HP all-in-one](#).

HP Instant Share traucējummeklēšana

Šajā paragrāfā apskatītie kļūdu ziņojumi parādās HP all-in-one krāsu grafikas displejā. Turpmāk apskatīti pamata HP Instant Share traucējummeklēšanas jautājumi. Katram kļūdu ziņojumam, kas ir saistīts ar HP Instant Share pakalpojumu, ir nodrošināta tiešsaistes palīdzība.

Vispārēja rakstura kļūdas

Izmantojiet šī paragrāfa informāciju, lai novērstu šādas vispārēja rakstura HP Instant Share kļūdas.

HP Instant Share kļūda. Lai iegūtu informāciju par Help (palīdzību), iepazīstieties ar rokasgrāmatu.

Risinājums

HP all-in-one ir radusies kļūda.

- Izslēdziet un restartējiet HP all-in-one.

Lai izslēgtu HP all-in-one

- 1 Izslēdziet HP all-in-one ar **On (ieslēgts)** pogu, kas atrodas uz kontrolpaneļa.
- 2 Atslēdziet ierīci no strāvas padeves, izraujot vadu HP all-in-one aizmugurē.

HP Instant Share kļūda. Pamēģiniet vēlreiz vēlāk.

Risinājums

HP Instant Share pakalpojums nosūtīja datus, kurus HP all-in-one netpazīst.

- Mēģiniet izpildīt šo uzdevumu vēlreiz vēlāk. Ja tas neko nedod, izslēdziet HP all-in-one un restartējiet to.

Lai izslēgtu HP all-in-one

- 1 Izslēdziet HP all-in-one ar **On (ieslēgts)** pogu, kas atrodas uz kontrolpaneļa.
- 2 Atslēdziet ierīci no strāvas padeves, izraujot vadu HP all-in-one aizmugurē.

Savienojuma kļūdas

Izmantojiet šī paragrāfa informāciju, lai novērstu šādas kļūdas, kas rodas, kad HP all-in-one neizdodas savienoties ar HP Instant Share pakalpojumu.

Nav tīkla pieslēguma. Skatiet dokumentāciju.

Risinājums

Vadu tīkls

Tīkla kabeli ir vajīgi vai atvienoti.

Nepabeigti vai nepareizi tīkla savienojumi neļauj ierīcēm savā starpā sazināties un rada ar tīklu saistītas problēmas.

- Pārbaudiet kabeļa savienojumus no HP all-in-one līdz vārtējai, maršrutētājam vai koncentratoram, lai garantētu, ka šie savienojumi ir droši. Ja šie savienojumi ir droši, pārbaudiet visus pārējos kabelus, lai garantētu šo savienojumu drošību. Pārliecinieties, ka neviens no šiem kabeliem nav saspīests vai bojāts.
- Pārbaudiet visus turpmāk uzskaitītos savienojumus: barošanas kabelus; kabelus starp HP all-in-one un koncentratoru vai maršrutētāju; kabelus starp koncentratoru vai maršrutētāju un datoru un (ja tādi ir) kabelus uz/no modema un Interneta savienojuma.
- Ja iepriekš uzskaitītie savienojumi ir droši, pievienojiet kabeli no HP all-in-one tīkla funkcionējošai daļai, lai pārbaudītu, vai šis kabelis nav bojāts, vai (pa vienam) nomainiet atlikušos kabelus, līdz būs aizvietots kabelis, kas nepareizi darbojas.

Piezīme Jūs varat arī palaist **HP Direktors** no datora darbvirsmas un noklikšķināt uz pogas **Status (statuss)**. Datora ekrānā parādās dialoglodziņš, kas uzrāda, vai HP all-in-one ir vai nav pievienots.

Risinājums

Bez vadu tīkls

Šeit rodas zināma veida traucējumi.

HP all-in-one atrodas ārpus piekļuves punkta darbības zonas.

- Pārbaudiet, vai fiziskie šķēršļi un citi traucējumu veidi ir ierobežoti.

Starp HP all-in-one un piekļuves punktu pārraidāmos signālus ietekmē traucējumi no citām bezvadu ierīcēm, tajā skaitā bezvadu telefoniem, mikroviļņu krāsnīm un blakus esošajiem bezvadu tīkliem. Pārraidāmos signālus ietekmē arī fiziski priekšmeti starp datoru un HP all-in-one. Ja tas notiek, pārvietojiet tīkla komponentus tuvāk HP all-in-one. Lai samazinātu traucējumus no citiem bezvadu tīkliem, izmēģiniet citus kanālus.

- Pārvietojiet HP all-in-one un piekļuves punktu tuvāk vienu otram. Ja attālums starp piekļuves punktu un HP all-in-one ir liels, mēģiniet šo attālumu samazināt. (Attālums protokolam 802.11b ir aptuveni 30 metri, un jebkādu traucējumu gadījumā tas ir mazāks.) Ja iespējams, izveidojiet tiešas redzamības ceļu starp piekļuves punktu un HP all-in-one un samaziniet radio traucējumu avotus.

Risinājums

HP all-in-one bija pievienots tīklam agrāk. Tagad tas ir tieši pievienots datoram, izmantojot USB kabeli. HP Instant Share lietojumprogramma nolasa iepriekšējos tīkla iestatījumus.

- ➔ Ja jūs mēģināt strādāt ar HP Instant Share, izmantojot USB kabeli, atiestatiet HP all-in-one tīkla iestatījumus vai piekļūstiet HP Instant Share no datora **HP Image Zone** programmatūras.

Piezīme Papildu informāciju par tīkla iestatījumu atiestatīšanu skatiet Tīkla rokasgrāmatā, kas iegādāta kopā ar HP all-in-one.

Neizdevās pieslēgties HP Instant Share

Risinājums

Domēna nosaukumu serverī (DNS) nav ierakstu šim vietradim URL.

- ➔ Pārbaudiet DNS iestatījumus un mēģiniet izpildīt šo uzdevumu vēlāk.

Lai pārbaudītu DNS IP adresi

- 1 Nospiediet **Photo (foto)**, kas atrodas jūsu HP all-in-one kontrolpanelē. Krāsu grafikas displejā atveras **Share Menu (Share izvēlne)**.
- 2 Nospiediet **8**, pēc tam - **1**.
Ar to izvēlas **Network (tīklu)** un tad **View Network Settings (skatīt tīkla iestatījumus)**.
Atveras **Edit (rediģēt)** izvēlne.
- 3 Nospiediet **1**, lai izvēlētos **Remove Collections (iznīcināt sūtījumus)**.
Uz HP all-in-one tiek izdrukāta tīkla konfigurācijas lapa.
- 4 Atrodiet DNS servera informāciju un pārbaudiet, vai tīkla domēnu nosaukumu servera IP adrese ir pareiza.
Piezvaniet savam Interneta pakalpojumu sniedzējam (ISP), lai pārbaudītu DNS adresi.
- 5 Ja tā nav pareiza, piekļūstiet iebūvētajam tīkla serverim (EWS) un ievadiet pareizo IP adresi.

Lai ievadītu informāciju EWS

- 1 Sameklējiet ierīces IP adresi tīkla konfigurācijas lapā.
- 2 Ievadiet ierīces IP adresi datora pārlūkprogrammas laukā **Address (adrese)**.
Pārlūkprogrammas logā parādās EWS **Home (mājas)** lapa.
- 3 Noklikšķiniet **Received (saņemts)** tabulatoru.

- 4 Izmantojot sānjoslas navigāciju, sameklējiet informāciju, kuru vēlaties izmainīt, un ievadiet pareizo informāciju.
Papildu informāciju skatiet **HP Officejet 7300/7400 series all-in-one** paragrāfu **HP Image Zone Help (HP Image Zone palīdzībā)**.

Risinājums

HP Instant Share pakalpojums neatbild. Pakalpojums ir atslēgts tehniskajai apkopei, starpniekservera iestatījumi nav pareizi vai arī ir atvienoti tīkla kabeli.

- Veiciet vienu no šīm darbībām:
- Pārbaudiet starpniekservera iestatījumus (skatiet turpmāko procedūru).
 - Pārbaudiet tīkla savienojumus. Papildus informāciju skatīt Setup Guide (iestatīšanas rokasgrāmatā), kas tika pievienota jūsu ierīcei.
 - Mēģiniet izpildīt šo uzdevumu vēlreiz vēlāk.

Piezīme HP all-in-one neatbalsta starpniekserverus, kas pieprasa autorizāciju.

Lai pārbaudītu starpniekservera iestatījumus

- 1 Nospiediet **Photo (foto)**, kas atrodas jūsu HP all-in-one kontrolpanelī. Krāsu grafikas displejā atveras **Share Menu (Share izvēlne)**.
- 2 Nospiediet **8**, pēc tam - **1**.
Ar to izvēlas **Network (tīklu)** un tad **View Network Settings (skatīt tīkla iestatījumus)**.
Atveras **Edit (rediģēt)** izvēlne.
- 3 Nospiediet **1**, lai izvēlētos **Remove Collections (iznīcināt sūtījumus)**.
Uz HP all-in-one tiek izdrukāta tīkla konfigurācijas lapa.
- 4 Sameklējiet ierīces IP adresi tīkla konfigurācijas lapā.
- 5 Ievadiet ierīces IP adresi datora pārlūkprogrammas laukā **Address (adrese)**.
Jūsu pārlūkprogrammas logā parādās iebūvētā tīkla servera (EWS) **Home (mājas)** lapa.
- 6 Noklikšķiniet **Received (saņemts)** tabulatoru.
- 7 Sadaļā **Applications (lietojumprogrammas)** noklikšķiniet uz **Instant Share**.
- 8 Pārbaudiet starpniekservera iestatījumus.
- 9 Ja šie iestatījumi nav pareizi, EWS atbilstošajos laukos ievadiet pareizo informāciju.
Papildus informāciju skatīt Setup Guide (iestatīšanas rokasgrāmatā), kas tika pievienota jūsu ierīcei.

Neizdevās pievienoties HP Instant Share. Pārbaudiet DNS adresi.

Risinājums

HP all-in-one nevar pievienoties HP Instant Share pakalpojumam. Iespējamie iemesli ir šādi: DNS IP adrese nav zināma; DNS IP adrese nav iestatīta vai DNS IP adresē ir visas nulles.

- Pārbaudiet DNS IP adresi, ko izmanto HP all-in-one.
papildu informāciju skatīt **Stikla tīrīšana**.

Neizdevās pievienoties HP Instant Share. DNS serveris neatbild.

Risinājums

DNS serveris neatbild, tīkls nedarbojas vai DNS IP adrese nav pareiza.

- 1 Pārbaudiet DNS IP adresi, ko izmanto HP all-in-one. papildu informāciju skatīt [Stikla tīrīšana](#).
- 2 Ja DNS IP adrese ir pareiza, mēģiniet pievienoties vēlreiz vēlāk.

Neizdevās pievienoties HP Instant Share. Pārbaudiet starpniekservera adresi.**Risinājums**

DNS serveris starpniekservera vietrādī URL nevar noteikt IP adresi.

- 1 Pārbaudiet starpniekservera informāciju, ko izmanto HP all-in-one. papildu informāciju skatīt [Stikla tīrīšana](#).
- 2 Ja starpniekservera informācija ir pareiza, mēģiniet pievienoties vēlreiz vēlāk.

Ar HP Instant Share pakalpojumu pazaudēts savienojums.**Risinājums**

HP all-in-one pazaudēja savienojumu ar HP Instant Share pakalpojumu.

- 1 Pārbaudiet tīkla fiziskos savienojumus un pārliecinieties, ka tīkls darbojas. Papildus informāciju skatīt Setup Guide (iestatīšanas rokasgrāmatā), kas tika pievienota jūsu ierīcei.
- 2 Reiz jūs pārbaudāt tīkla savienojumus, atkārtojiet to.

Attēlu sakopojumu nosūtīšanas kļūdas

Izmantojiet šī paragrāfa informāciju, lai novērstu kļūdas, kas radās, sastopoties ar problēmām, kad attēli no HP all-in-one tika nosūtīti izvēlētam adresātam.

Atklāts bojāts adresāta fails.**Risinājums**

Kaut kas nav kārtībā ar Destination (adresāta) (Intent - nolūka) faila formātu atmiņas kartē.

- ➔ Iepazīstieties ar lietotāja dokumentāciju, kas piegādāta kopā ar kameru, un atkārtoti piešķiriet atmiņas kartes nolūkus (intents).

Adresāts šai ierīcei nav pilnvarots.**Risinājums**

Viens vai vairāki HP Instant Share adresāti nav ierīces reģistrētie lietotāji.

- ➔ Pārbaudiet, vai kamera un HP all-in-one ir reģistrēti ar vienu un to pašu HP pases kontu.

Atmiņas kartes kļūda**Risinājums**

Atmiņas karte var būt bojāta.

- 1 Izņemiet atmiņas karti no HP all-in-one un ievietojiet to atpakaļ.
- 2 Ja tas nepalīdz, izslēdziet un restartējiet HP all-in-one.
- 3 Ja arī tas nedod rezultātus, pārformatējiet atmiņas karti. Sliktākajā gadījumā nomainiet atmiņas karti.

Pārsniegtas HP Instant Share atmiņas robežas. Lai saņemtu palīdzību, skatiet rokasgrāmatu.

Risinājums

Jūsu nosūtītais uzdevums netika izpildīts. HP Instant Share pakalpojums pārsniedzis piešķirto atmiņas apjomu diskā.

Piezīme No jūsu konta automātiski tiek izdzēsti vecākie faili. Šī kļūda izzudīs dažu dienu vai nedēļu laikā.

Lai izņemtu failus no HP Instant Share pakalpojuma

- 1 Nospiediet **HP Instant Share**, kas atrodas jūsu HP all-in-one kontrolpanelī. Krāsu grafikas displejā atveras **HP Instant Share** izvēlne.
- 2 Nospiediet **8**, pēc tam - **3**.
Tiek atvērta **Instant Share Options (Instant Share opcijas)** izvēlne, kurā pēc tam izvēlieties **Manage Account (uzskaites kontrole)**.
Datora logā parādās HP Instant Share pakalpojuma ekrāni.
- 3 Ieejiet HP Instant Share ar savas HP pases **userid (lietotāja identifikācijas numurs)** un **password (parole)**.

Piezīme Jums netiks prasīts ievadīt jūsu HP pases **userid (lietotāja identifikācijas numuru)** un **password (paroli)**, ja esat iestatījis HP Instant Share pakalpojumu, kas atceras šo informāciju.

- 4 Rīkojieties atbilstoši ekrānā redzamajiem norādījumiem.
- 5 HP Instant Share iestatīšanas izvēlnē izvēlieties **Manage Account (pārvaldīt kontu)**.
- 6 Lai no sava konta izņemtu failus, izpildiet ekrānā redzamās instrukcijas.

Attēlu sakopojumu nosūtīšanas un saņemšanas kļūdas

Izmantojiet šī paragrāfa informāciju, lai novērstu kļūdas, kas ir kopējas HP Instant Share funkcijām Send (nosūtīt) un Receive (saņemt).

Neizdevās reģistrēšanās. Lai saņemtu palīdzību, skatiet rokasgrāmatu.

Risinājums

HP all-in-one neizdevās pierēģistrēties HP Instant Share pakalpojumā.

- Pamēģiniet vēlreiz vēlāk.
- Iestatiet ierīci vēlreiz caur HP Instant Share.

HP Instant Share pakalpojums pārtraukts.

Risinājums

HP Instant Share pakalpojums ir pārtraukts.

- Šis pakalpojums ir pārtraukts. Ja ir kādi jautājumi, sazinieties ar HP Klientu atbalsta dienestu.

HP Instant Share pakalpojums pagaidām nav pieejams. Mēģiniet vēlāk vēlreiz.

Risinājums

HP Instant Share pakalpojums pašlaik ir izslēgts tehniskajai apkopei.

- Mēģiniet pieslēgties vēlreiz vēlāk.

HP Instant Share Kļūdu atskaites ziņojumi

Ja rodas problēma, nosūtot attēlu adresātam, HP all-in-one tiek izdrukāta HP Instant Share kļūdas atskaite. Izmantojiet šī paragrāfa informāciju, lai novērstu iespējamās problēmas ar failiem, kas parādītas kļūdu ziņojumā.

Neatbalstīts faila formāts

Risinājums

Viens no failiem, kas nosūtīts HP Instant Share pakalpojumam, neatbilst atbalstāmajiem failu tiptiem.

→ Pārveidojiet failu JPEG formātā un mēģiniet izpildīt uzdevumu vēlreiz.

Bojāts fails

Risinājums

Jūsu nosūtītais fails ir bojāts.

→ Aizvietojiet failu un mēģiniet vēlreiz. Piemēram, uzņemiet vēlreiz ciparu fotogrāfiju vai atjaunojiet attēlu.

Pārsniedz atbalstīto faila izmēru

Risinājums

Vienam no failiem, kas nosūtīts HP Instant Share pakalpojumam, pārsniegta servera faila izmēru robeža.

→ Pārstrādājiet attēlu, lai tā izmēri būtu mazāki par 5 MB, un mēģiniet nosūtīt to vēlreiz.

Fotogrāfiju atmiņas kartes traucējumeklēšana

Turpmākie traucējumeklēšanas padomi attiecas tikai uz Macintosh datoru iPhoto lietotājiem.

Atmiņas karti jūs pievienojat tīklā ieslēgtam HP all-in-one, bet programma iPhoto to "neredz".

Risinājums

Atmiņas kartei jāparādās darbvirsnā, lai iPhoto to varētu atrast, bet atmiņas karte, kas ievietota tīklā ieslēgtā HP all-in-one, automātiski darbvirsnā neparādās. Ja programma iPhoto vienkārši tiek palaista no tās mapes vai, izpildot dubultklikšķi uz aizstājējvārda, šī lietojumprogramma nevar "ieraudzīt" ievietoto, bet "nomontēto" atmiņas karti. Tā vietā palaidiet **HP Director (HP virzošo ierīci)** un izvēlieties **iPhoto no More Applications (citas lietojumprogrammas)**. Šādi palaižot iPhoto no **HP Director (HP virzošās ierīces)**, šī lietojumprogramma "ierauga" un uzmontē atmiņas karti automātiski.

Jūsu atmiņas kartē ir videoklipi, bet pēc atmiņas kartes satura importēšanas tie nav redzami iPhoto.

Risinājums

iPhoto strādā tikai ar nekustīgiem attēliem. Lai darbotos kā ar videoklipiem, tā arī ar nekustīgiem attēliem, tā vietā izmantojiet **Unload Images (izlādēt attēlus)** no **HP Direktors**.

Ierīces modernizācija

HP all-in-one modernizēšanai paredzēti vairāki līdzekļi. Katrs no tiem ir saistīts ar faila lejupielādēšanu datorā, lai uzsāktu **Device Update Wizard (ierīces modernizācijas vedni)**. Piemēram:

- Izmantojot HP Klientu atbalsta dienesta padomus, jūs varat piekļūt HP atbalsta mājas lapai, lai iegūtu ierīces jauninājumu.
- HP all-in-one krāsu grafikas displejā var būt redzams dialogs, kas palīdz jūsu ierīces modernizēšanā

Piezīme Ja jūs esat Windows lietotājs, jūs varat uzstādīt utilitprogrammu **Software Update (programmatūras atjaunošana)** (daļa no **HP Image Zone** programmatūras, kas instalēta jūsu datorā), lai automātiski meklētu HP atbalsta Interneta mājas lapu ierīces modernizēšanai pēc iepriekš noteiktiem laika intervāliem. Papildus informāciju par **HP Image Zone** programmatūras izmantošanu skatīt uz ekrāna redzamajā **HP Image Zone Help (HP Image Zone palīdzība)**.

Ierīces modernizēšana (Windows)

Lai savai ierīcei iegūtu jauninājumu, izmantojiet vienu no šādiem paņēmieniem:

- Izmantojiet Interneta pārlūkprogrammu, lai lejupielādētu HP all-in-one jauninājumu no HP mājas lapas www.hp.com/support. Šis fails būs pašizpletes fails ar paplašinājumu .exe. Izpildot dubultklikšķi uz .exe faila, datorā atveras **Device Update Wizard (ierīces modernizācijas vednis)**.
- Izmantojiet utilitprogrammu **Software Update (programmatūras atjaunošana)**, lai HP atbalsta mājas lapā automātiski meklētu ierīces jauninājumus pēc iepriekš noteiktiem laika intervāliem.

Piezīme Pēc tam, kad utilitprogramma **Software Update (programmatūras atjaunošana)** ir instalēta datorā, tā meklē ierīces jauninājumus. Ja instalēšanas laikā jums nav utilitprogrammas **Software Update (programmatūras atjaunošana)** pēdējās versijas, datora ekrānā parādās dialogs ar uzaicinājumu atjaunot šo programmu. Piekrītiat atjanošanai.

Lai izmantotu ierīces jauninājumu

- 1 Veiciet vienu no šīm darbībām:
 - Izpildiet dubultklikšķi uz jauninājuma .exe faila, kurš ir lejupielādēts no www.hp.com/support.
 - Sekojot uzvednei, akceptējiet utilitprogrammas **Software Update (programmatūras atjaunošana)** atrasto ierīces jauninājumu.Datorā atveras **Device Update Wizard (ierīces modernizācijas vednis)**.
- 2 **Welcome (Iaipni aicināti)** ekrānā noklikšķiniet uz pogas **Next (nākamais)**. Atveras **Select a Remote Printer (izvēlēties attālinātu printeri)** ekrāns.
- 3 Sarakstā izvēlieties HP all-in-one un noklikšķiniet uz pogas **Next (nākamais)**. Tiek parādīts **Fax Mode (faksa režīms)** ekrāns.
- 4 Pārbaudiet, vai jūsu dators un ierīce atbilst uzskaitītajām prasībām.
- 5 Ja tie šīm prasībām atbilst, noklikšķiniet uz **Update (modernizēt)**. HP all-in-one vadības pultī sāk mirgot spuldzīte.

Jauninājuma ielādēšanas un pašizpletes gaitā krāsu grafikas displeja ekrāns iekrāsojas zaļā krāsā.

- 6 Kamēr notiek modernizēšana, neatvienojiet, neizslēdziet un citādi neiejaucieties ierīces darbā.

Piezīme Ja modernizēšana tiek pārtraukta vai kļūdas ziņojums norāda, ka tā neizdevās, konsultācijai piezvaniet HP Atbalsta dienestam.

Pēc HP all-in-one restartēšanas datorā parādās ekrāns ar paziņojumu, ka modernizēšana ir pabeigta.

- 7 Līdz ar to jūsu ierīce ir modernizēta. Tagad ar HP all-in-one var droši strādāt.

Ierīces modernizācija (Macintosh)

Ierīces modernizācijas instalēšanas programma nodrošina līdzekļus, lai HP all-in-one pielietotu jauninājumus šādi:

- 1 Izmantojiet Interneta pārlūkprogrammu, lai lejupielādētu HP all-in-one jauninājumu no HP mājas lapas www.hp.com/support.
- 2 Izpildiet dubultklikšķi uz lejupielādētā faila.
Datorā atveras instalēšanas programma.
- 3 Sekojiet ekrānā redzmajām uzvednēm, lai modernizētu savu HP all-in-one.
- 4 Lai šo procesu pabeigtu, restartējiet HP all-in-one.

17 HP atbalsta pakalpojumu saņemšana

Hewlett-Packard atbalsta pakalpojumi ir pieejami telefoniski un Internetā. HP all-in-one Šajā nodaļā dota informācija par to, kā saņemt atbalsta pakalpojumus no Interneta, sazināties ar HP patērētāju atbalsta dienestu, noskaidrot savu sērijas numuru un tehniskās apkalpošanas numuru, saņemt telefonisko atbalstu Ziemeļamerikā garantijas laikā, piezvanīt HP Japānas Patērētāju atbalsta dienestam, piezvanīt HP Korejas Patērētāju atbalsta dienestam, saņemt telefonisko atbalstu citviet pasaulē, saņemt telefonisko atbalstu Austrālijā ārpusgarantijas laikā un sagatavot jūsu HP all-in-one transportēšanai.

Ja meklēto atbildi jums neizdodas atrast izdrukas dokumentācijā vai dokumentācijā uz ekrāna, kas tiek piegādāta kopā ar jūsu ierīci, jūs varat sazināties ar vienu no turpmākajās lappusēs minētajiem HP atbalsta pakalpojumiem. Daži no atbalsta pakalpojumiem ir pieejami tikai ASV un Kanādā, bet daži ir pieejami daudzās pasaules valstīs/reģionos. Ja jūsu reģiona atbalsta pakalpojumu numurs sarakstā nav minēts, sazinieties ar sev tuvāko pilnvaroto HP izplatītāju.

Saņemiet atbalsta un citu informāciju no Interneta

Ja jums ir pieejams Internets, palīdzību jūs varat saņemt HP mājas lapā:

www.hp.com/support

Šajā mājas lapā jūs atradīsiet tehnisko atbalstu, draiverus, izejmateriālus un informāciju par pasūtīšanu.

HP patērētāju atbalsts

Jūsu HP all-in-one var būt izmantota citu sabiedrību programmatūra. Jebkādu problēmu gadījumā ar šīm programmām jūs saņemsiet vislabāko tehnisko apkalpošanu, zvanot attiecīgās sabiedrības speciālistiem.

Ja jums nepieciešams sazināties ar HP Patērētāju Atbalstu, pirms zvanīšanas izdriest sekojošo.

- 1 Pārlicinieties, ka:
 - a Jūsu HP all-in-one ir pieslēgts elektrībai un ieslēgts.
 - b Attiecīgās drukas kasetnes ir pareizi uzstādītas.
 - c Ieteiktais papīra veids ir pareizi ievietots pavedē.
- 2 Restarējiet jūsu HP all-in-one:
 - a Izslēdziet HP all-in-one, nospiežot **On** pogu.
 - b Atslēdziet ierīci no strāvas padeves, izraujot vadu HP all-in-one aizmugurē.
 - c Pieslēdziet strāvas padeves vadu. HP all-in-one
 - d Ieslēdziet HP all-in-one, nospiežot **On** pogu.
- 3 Lai iegūtu papildu informāciju, apmeklējiet HP mājas lapu www.hp.com/support. Šajā mājas lapā jūs atradīsiet tehnisko atbalstu, draiverus, izejmateriālus un informāciju par pasūtīšanu.
- 4 Ja jums vēl joprojām ir problēmas, jums jārunā ar HP Patērētāju Atbalsta pārstāvi, rīkojieties šādi:
 - a Noskaidrojiet HP all-in-one nosaukumu, kas norādīts kontrolpanelī.
 - b Izdrukājiet paštēsta ziņojumu. Informāciju par paštēsta ziņojuma skatīt [Paštēsta atskaites izdrukā](#).
 - c Nepieciešama krāsaina kopija, tā kalpos par paraugizdrukā.
 - d Sagatavojieties detalizēti aprakstīt jums radušos problēmu.
 - e Esiet gatavs nosaukt ierīces sērijas numuru un tehniskās apkalpošanas dienesta numuru. Lai atrastu informāciju par to, kā noskaidrot sērijas numuru un tehniskās apkalpošanas numuru, skatīt [Jūsu ierīces sērijas numura un tehniskās apkalpošanas numura noskaidrošana](#).

- 5 Zvaniet HP Patērētāju Atbalsta dienestam. Zvana laikā esiet jūsu HP all-in-one tuvumā.

Jūsu ierīces sērijas numura un tehniskās apkalpošanas numura noskaidrošana

Būtuisko informāciju jūs varat saņemt, izmantojot **Information Menu (informācijas izvēlne)** jūsu HP all-in-one.

Piezīme Ja jūsu HP all-in-one neieslēdzas, sērijas numuru jūs varat atrast uzlīmē uz ierīces augšējā kreisās puses aizmugures stūra. Sērijas numurs ir 10 zīmju kods, kas norādīts uzlīmes augšējā kreisajā stūrī.

- 1 Nospiediet un turiet **OK**. Pogas **OK (labi)** turēšanas laikā nospiediet taustiņu **4**. Tiek parādīta **Copy Menu (kopēšanas izvēlne)**.
- 2 Spiediet **▶**, kamēr parādās **Model Number (modeļa numurs)**, tad nospiediet **OK**. Tiks parādīts tehniskās apkalpošanas numurs. Norakstiet visu tehniskās apkalpošanas numuru.
- 3 Nospiediet **Cancel (Atcelt)** un tad **▶**, līdz parādās **Serial Number (sērijas numurs)**.
- 4 Nospiediet **OK**. Tiks parādīts sērijas numurs. Norakstiet visu sērijas numuru.
- 5 Nospiediet **Cancel (atcelt)**, lai izietu no **Information Menu (informācijas izvēlne)**.

Telefoniskais atbalsts Ziemeļamerikā garantijas laikā

Piezvaniet uz **1-800-474-6836 (1-800-HP invent)**. ASV tālruņa atbalsts ir pieejams gan angļu, gan spāņu valodās 24 stundas diennaktī, 7 dienas nedēļā (atbalsta dienas un stundas var mainīties bez brīdinājuma). Garantijas periodā šis pakalpojums ir bezmaksas. Ārpus garantijas perioda var tikt piemērota maksa.

Telefoniskais atbalsts citviet pasaulē

Šeit norādītie telefona numuri ir pieejami šīs rokasgrāmatas publicēšanas datumā. Lai apskatītu pašreizējos HP Atbalsta Pakalpojuma starptautiskos numurus, dodieties uz mājas lapu un izvēlieties savu valsti/reģionu vai valodu:

Šajās valstīs/reģionos jūs varat sazināties HP atbalsta centru. Ja jūsu valsts nav iekļauta sarakstā, uzzināt par pakalpojumu iegūšanu ir iespējams, sazinoties ar savu vietējo izplatītāju vai tuvāko HP Realizācijas un Atbalsta biroju.

Garantijas laikā atbalsta pakalpojums ir bezmaksas, tomēr telefona zvana izmaksas būs jāsedz jums. Dažkārt tiks pielāgota nemainīga maksa par katru gadījumu.

Informāciju par tālruņa atbalstu Eiropā, kā arī papildinformāciju un noteikumus attiecībā uz tālruņa palīdzību jūsu valstī/reģionā meklējiet mājas lapā:

Jūs varat jautāt arī savam izplatītājam jeb zvanīt HP uz šajā rokasgrāmatā norādīto tālruņa numuru.

Pastāvīgi cenšoties uzlabot savu tālruņa atbalsta pakalpojuma kvalitāti, iesakām apmeklēt mūsu mājas lapu regulāri, lai uzzinātu jaunu informāciju par tehniskās apkopes iespējām un piegādi.

Valsts/reģions	HP tehnikā apkalpošana	Valsts/reģions	HP tehnikā apkalpošana
Anglija, starptautiski	+44 (0) 207 512 5202	Kuveita	+971 4 883 8454
Apvienotie Arābu Emirāti	800 4520	Libāna	+971 4 883 8454
Apvienotā Karaliste	+44 (0) 870 010 4320	Luksemburga (franču)	900 40 006
Argentīna	(54)11-4778-8380, 0-810-555-5520	Luksemburga (vācu)	900 40 007

(turp.)

Valsts/reģions	HP tehnikā apkalpošana	Valsts/reģions	HP tehnikā apkalpošana
Austrija	+43 1 86332 1000	Malaizija	1-800-805405
Austrālija (garantijas laikā)	131047	Meksika	01-800-472-6684
Austrālija (pēc garantijas laika, maksa par katru zvanu)	1902 910 910	Meksika (Mehiko)	(55) 5258-9922
Bahreina	800 171	Moroka ¹	+212 22 404747
Bangladeša	faksēt uz: +65-6275-6707	Nigērija	+234 1 3204 999
Beļģija (franču)	+32 070 300 004	Nīderlande (0.10 Euro/ min.)	0900 2020 165
Beļģija (holandiešu)	+32 070 300 005	Omāna	+971 4 883 8454
Bolīvija	800-100247	Pakistāna	faksēt uz: +65-6275-6707
Brazīlija (Demais Localidades)	0800 157751	Palestīna	+971 4 883 8454
Brazīlija (Grande San Paulo)	(11) 3747 7799	Panama	001-800-711-2884
Bruneja	faksēt uz: +65-6275-6707	Peru	0-800-10111
Dienvidāfrikas Republika	086 0001030	Polija	+48 22 5666 000
Dienvidāfrikas Republika, ārpus Republikas	+27 11 2589301	Portugāle	+351 808 201 492
Dominikāna	1-800-711-2884	Puertoriko	1-877-232-0589
Dānija	+45 70 202 845	Rumānija	+40 (21) 315 4442
Ekvadora (Andinatel)	999119+1-800-7112884	Savienotās Valstis	1-800-474-6836 (1-800- HP invent)
Ekvadora (Pacifitel)	1-800-225528 +1-800-7112884	Saūda Arābija	800 897 1444
Filipīnas	632-867-3551	Singapūra	65 - 62725300
Francija (0,34 Euro/ min.)	+33 (0)892 69 60 22	Slovākija	+421 2 50222444
Grieķija (zvani no Kipras uz Atēnām bez maksas)	800 9 2649	Somija	+358 (0) 203 66 767
Grieķija, starptautiski	+30 210 6073603	Spānija	+34 902 010 059
Grieķija, valsts/reģiona iekšienē	801 11 22 55 47	Taivāna	+886 (2) 8722-8000, 0800 010 055

Nodaļa 17
(turp.)

Valsts/reģions	HP tehnikā apkalpošana	Valsts/reģions	HP tehnikā apkalpošana
Gvatemala	1800-999-5105	Taizeme	0-2353-9000
Honkonga SAR	+(852) 2802 4098	Trinidāda & Tobago	1-800-711-2884
Indija	91-80-8526900	Tunisija ¹	+216 71 89 12 22
Indija (bez maksas)	1600-4477 37	Turcija	+90 216 579 71 71
Indonēzija	62-21-350-3408	Ukraina, Kijeva	+7 (380 44) 4903520
Itālija	+39 848 800 871	Ungārija	+36 1 382 1111
Izraēla	+972 (0) 9 830 4848	Uzstādīšanas cena par katru zvanu: 0.55 Norvēģijas kronas (0.08 eiro), klienta maksa par minūti: 0.39 Norvēģijas kronas (0.05 eiro).	+47 815 62 070
Jamaika	1-800-711-2884	Venecuēla	0-800-474-6836 (0-800-HP invent)
Japāna	+81-3-3335-9800	Venecuēla (Karakasa)	(502) 207-8488
Jaunzēlande	0800 441 147	Vidējie Austrumi	+971 4 366 2020
Jemena	+971 4 883 8454	Vjetnama	84-8-823-4530
Jordānija	+971 4 883 8454	Vācija (0,12 Euro/ min.)	+49 (0) 180 5652 180
Kambodža	faksēt uz: +65-6275-6707	W. Africa	+351 213 17 63 80
Kanāda (ārpusgarantijas laikā, maksa par katru zvanu)	1-877-621-4722	Zviedrija	+46 (0)77 120 4765
Kanāda, garantijas laikā	(905) 206-4663	Čehija	+420 261307310
Karību jūra un Centrālamerika	1-800-711-2884	Čīle	800-360-999
Katara	+971 4 883 8454	Ēģipte	+20 2 532 5222
Kolumbija	01-800-51-474-6836 (01-800-51-HP invent)	Īrija	+353 1890 923 902
Koreja	+82 1588 3003	Ķīna	86-21-38814518, 8008206616
Kostarika	0-800-011-4114, 1-800-711-2884	Šis telefoncentrs sniedz atbalstu franču valodā runājošiem klientiem šādās valstīs: Maroka, Tunisija un Alžīrija.	+213 61 56 45 43

(turp.)

Valsts/reģions	HP tehnikā apkalpošana	Valsts/reģions	HP tehnikā apkalpošana
Krievijas Federācija,	+7 812 3467997	Šrilanka	faksēt uz: +65-6275-6707
Krievijas Federācija, Maskava	+7 095 7973520	Šveice ¹	+41 0848 672 672

1 Šis Kontaktu centrs atbalsta vācu, franču un itāliešu valodā runājošos klientus Šveicē (0,08 CHF/min. maksimālās slodzes stundās, 0,04 CHF/min. pārējā laikā).

Telefoniskais atbalsts Austrālijā ārpusgarantijas laikā

Ja uz iegādāto ierīci neattiecas garantija, zvaniet 131047. No jūsu kredītkartes tiks atskaitīta zvana maksa par atbalsta pakalpojumiem ārpusgarantijas laikā.

Jūs varat zvanīt arī 1902 910 910. No jūsu kredītkartes tiks atskaitīta zvana maksa par atbalsta pakalpojumiem ārpusgarantijas laikā.

HP klientu telefoniskais atbalsts Korejā

HP 한국 고객 지원 문의

- *고객 지원 센터 대표 전화
1588-3003
- *제품가격 및 구입처 정보 문의 전화
080-703-0700
- *전화 상담 가능 시간:
평 일 09:00~18:00
토요일 09:00~13:00
(일요일,공휴일 제외)

HP klientu telefoniskais atbalsts Japānā

カスタマー・ケア・センター

TEL : 0570-000-511 (ナビダイヤル)

03-3335-9800 (ナビダイヤルをご利用いただけない場合)

FAX : 03-3335-8338

月～金 9:00～17:00

土・日 10:00～17:00 (祝祭日、1/1～3を除く)

FAXによるお問い合わせは、ご質問内容とともに、ご連絡先、弊社製品名、接続コンピュータ名をご記入ください。

HP ātrās apmaiņas serviss (Japāna)

製品に問題がある場合は以下に記載されている電話番号に連絡してください。製品が故障している、または欠陥があると判断された場合、**HP Quick Exchange Service**がこの製品を正常品と交換し、故障した製品を回収します。保証期間中は、修理代と送料は無料です。また、お住まいの地域にも依りますが、プリンタを次の日までに交換することも可能です。

電話番号：0570-000511（自動応答）

:03-3335-9800（自動応答システムが使用できない場合）

サポート時間：平日の午前 9:00 から午後 5:00 まで

土日の午前 10:00 から午後 5:00 まで。

祝祭日および1月1日から3日は除きます。

サービスの条件

- サポートの提供は、カスタマケアセンターを通してのみ行われます。
- カスタマケアセンターがプリンタの不具合と判断した場合に、サービスを受けることができます。

ご注意： ユーザの扱いが不適切であったために故障した場合は、保証期間中であっても修理は有料となります。詳細については保証書を参照してください。

その他の制限

- 運送の時間はお住まいの地域によって異なります。詳しくは、カスタマケアセンターに連絡してご確認ください。
- 出荷配送は、当社指定の配送業者が行います。
- 配送は交通事情などの諸事情によって、遅れる場合があります。
- このサービスは、将来予告なしに変更することがあります。

Jūsu HP all-in-one sgatavošana transportēšanai

Ja pēc sazināšanās ar HP Klientu atbalsta dienestu vai atgriešanās pirkšanas vietā jums prasa nosūtīt jūsu HP all-in-one atpakaļ apkalpošanai, noņemiet drukas kasetnes un iepakojiet HP all-in-one oriģinālajos iepakojuma materiālos, lai izvairītos no turpmākiem bojājumiem. Drukas kasetnes no HP all-in-one jūs varat izņemt neatkarīgi no tā, vai tas ir vai nav ieslēgts. Saglabājiet barošanas auklu un kontrolpaneļa pārklāju gadījumam, ja HP all-in-one nepieciešams nomainīt. Šajā sadaļā dotas instrukcijas par to, kā izņemt drukas kasetnes no ieslēgta HP all-in-one, izņemt drukas kasetnes no izslēgta HP all-in-one un noņemt kontrolpaneļa pārklāju un iepakot HP all-in-one.

Piezīme Šī informācija neattiecas uz klientiem Japānā. Informāciju par servisa iespējām Japānā skatīt [HP ātrās apmaiņas serviss \(Japāna\)](#).

Drukas kasetņu noņemšana no ieslēgta HP all-in-one

- 1 Ieslēdziet HP all-in-one.
Ja ierīce neieslēdzas, skatīt [Drukas kasetņu noņemšana no izslēgta HP all-in-one](#).
- 2 Atveriet drukas kasetņu durvītas.
- 3 Nogaidiet, līdz drukas kasetnes nonāk nekustīgā pozīcijā un tad izņemiet kasetni, nospiežot uz leju slēdžus. Informāciju par drukas kasetņu izņemšanu skatīt [Tintes kasetņu nomaīņa](#).

Piezīme Izņemiet abas drukas kasetnes un nospiediet uz leju abus slēdžus. Pretējā gadījumā jūs varat radīt HP all-in-one bojājumus.

- 4 Lai drukas kasetnes neizžūtu, ievietojiet tās gaisa necaurlaidīgā maisā un nolieciet malā. Nenosūtiet tās kopā ar HP all-in-one, ja vien HP klientu atbalsta speciālists nav devis pretējus norādījumus.

- 5 Aiztaisiet drukas kasetņu durtiņas un uzgaidiet dažas minūtes, kamēr drukas slīdrāmis nonāk parastajā stāvoklī (pareizajā pusē).

Piezīme Pārliecinieties, ka skeneris ir atgriezies sākotnējā stāvoklī, pirms jūs izslēdzat HP all-in-one.

- 6 Nospiediet **On** pogu, lai izslēgtu HP all-in-one.
7 Izņemiet no rozetes tīkla auklu un tad atvienojiet to no HP all-in-one. Nesūtiet barošanas auklu atpakaļ kopā ar HP all-in-one.



Brīdinājums Aizvietošanas HP all-in-one netiks piegādāts ar tīkla auklu. Uzglabājiet tīkla auklu drošā vietā, līdz jūs saņemsiet aizvietošanas HP all-in-one.

- 8 Lai pabeigtu sagatavošanu transportēšanai, skatīt **Noņemiet kontrolpaneļa pārklāju un iepakojiet HP all-in-one.**

Drukas kasetņu noņemšana no izslēgta HP all-in-one

Izpildiet šos darbību soļus, ja jums jāizņem drukas kasetnes transportēšanai un HP all-in-one neieslēdzas. Ja jūsu ierīce ieslēdzas, skatīt **Drukas kasetņu noņemšana no ieslēgta HP all-in-one**. Izpildiet turpmākos soļus, lai atbrīvotu drukas kasetnes balstu, izņemtu drukas kasetnes un tad noslēgtu drukas kasetnes balstu.

- 1 Izņemiet no rozetes tīkla auklu un tad atvienojiet to no HP all-in-one. Nesūtiet barošanas auklu atpakaļ kopā ar HP all-in-one.



Brīdinājums Aizvietošanas HP all-in-one netiks piegādāts ar tīkla auklu. Uzglabājiet tīkla auklu drošā vietā, līdz jūs saņemsiet aizvietošanas HP all-in-one.

- 2 Skatoties uz HP all-in-one priekšpusi, pagrieziet tā labo pusi pret sevi, līdz aptuveni 12,5 cm no labās puses apakšas nokaras pār plakanas virsmas (rakstāmgalda vai galda) malu. Apakšā kļūst redzams apaļš purpurkrāsas vāks.



Brīdinājums Nesasveriet HP all-in-one uz sāniem, jo tā var rasties citi bojājumi.

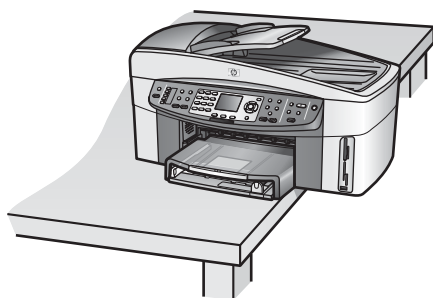

- 3 Atrodiet apakšējo vāku un tad izpildiet turpmākos soļus, lai atbrīvotu drukas kasetnes balstu.
- Izmantojiet izcilni, lai pagrieztu šo vāku par 1/4 apgriezīenu jebkurā virzienā.
 - Noņemiet vāku. Parādās zobpārvals, kas kontrolē drukas kasetnes balsta augstumu.
 - Pagrieziet zobpārvalu līerīces aizmugures virzienā, līdz tas apstājas.

Piezīme Pirms balsts apstājas, tas būs jāpagriež vairākas reizes.

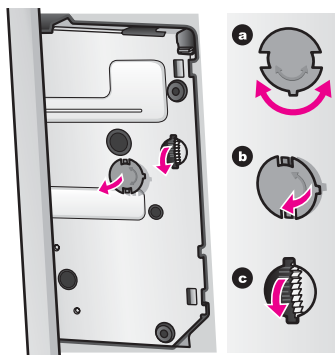

- 4 Atveriet drukas kasetes piekļuves durtiņas un tad izņemiet drukas kasetnes no to slotiem un nolaidiet balstus zemāk.

Piezīme Izņemiet abas drukas kasetnes un nospiediet uz leju abus slēdžus. Pretējā gadījumā jūs varat radīt HP all-in-one bojājumus.

- 5 Lai drukas kasetnes neizžūtu, ievietojiet tās gaisa necaurlaidīgā maisā un nolieciet malā. Nenosūtiet tās kopā ar HP all-in-one, ja vien HP klientu atbalsta speciālists nav devis pretējus norādījumus.
- 6 Pagrieziet zobpārvalu HP all-in-one priekšpuses virzienā, līdz tas apstājas. Ar to tiek nobloķēts un nodrošināts drukas kasetnes balsts drošai transportēšanai.
- 7 Pistipriniet atpakaļ vāku HP all-in-one apakšai, izlīdzinot divus izciļņus tieši vienu pretī otram ar visiem slotiem. No vāka esošā stāvokļa pagrieziet to par 1/4 apgrieženu, lai to nofiksētu savā vietā.
- 8 Lai pabeigtu sagatavošanu transportēšanai, skatīt [Noņemiet kontrolpaneļa pārklāju un iepakojiet HP all-in-one](#).

Noņemiet kontrolpaneļa pārklāju un iepakojiet HP all-in-one

Izpildiet turpmākos soļus, kad būsiat noņēmis drukas kasetnes un atvienojis HP all-in-one no barošanas.



Brīdinājums Pirms šo soļu izpildīšanas HP all-in-one jābūt atvienotam no barošanas.

- 1 Noņemiet kontrolpaneļa pārklājumu šādā veidā:
 - a Uzlieciet rokas uz kontrolpaneļa pārklāja abām pusēm.
 - b Izmantojiet īkšķus, lai izvilktu kontrolpaneļa pārklāju.

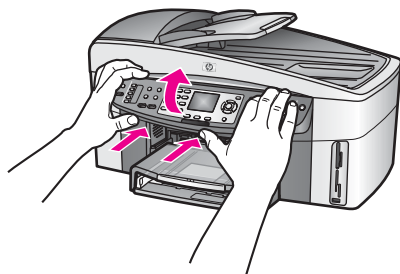

- 2 Saglabājiet kontrolpaneļa pārklāju. Neliciet kontrolpaneļa pārklāju atpakaļ ar HP all-in-one.



Brīdinājums Aizvietošanas HP all-in-one var nebūt ar kontrolpaneļa pārklāju. Saglabājiet kontrolpaneļa pārklāju drošā vietā, un kad pienāk aizvietošanas HP all-in-one, piestipriniet savu kontrolpaneļa pārklāju atpakaļ. Jums jāpiestiprina kontrolpaneļa pārklājs, lai izmantotu kontrolpaneļa funkcijas uz aizvietošanas HP all-in-one.

Padoms Instrukcijas par to, kā piestiprināt kontrolpaneļa pārklāju, skatīt lestatīšanas rokasgrāmatā, kas piegādāta kopā ar HP all-in-one.

Piezīme Aizvietošanas HP all-in-one var tikt piegādāts ar instrukcijām jūsu ierīces uzstādīšanai.

- 3 No HP all-in-one aizmugures noņemiet HP Automatic Two-sided Printing Accessory (HP automātiskās abpusējās izdrukas palīgierīci).

Piezīme Ja jūsu HP all-in-one ir HP 250 parastā papīra lapu padeve, pirms transportēšanas to noņemiet.

- 4 Ja iespējams, pirms nosūtīšanas iepakojiet HP all-in-one ar oriģinālajiem iepakojuma materiāliem vai tiem iepakojuma materiāliem, kas tika piegādāti kopā ar maiņas ierīci.

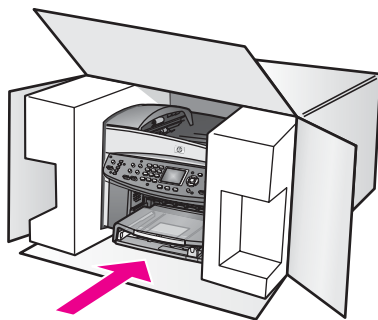

Ja jums nav pieejams oriģinālais iepakojums, lūdzam izmantot citu piemērotu iepakojumu. Garantija nesedz piegādes laikā radītos bojājumus, kas radušies nepareiza iepakojuma un/ vai nepareizas transportēšanas dēļ.

- 5 Kastes ārpusē norādiet sūtītāja adresi.
- 6 Sūtījumā kastē jābūt pievienotām šādām lietām:
 - pilns problēmu izpausmju apraksts (ir noderīgi arī drukas kvalitātes problēmu paraugi), kas nepieciešams apkopes personālam.
 - čeka kopija vai kādu cits pirkuma pierādījums, lai varētu noteikt garantijas laika periodu.
 - jūsu vārds, adrese un telefona numurs, pa kuru jūs var sazvānīt dienas laikā.

18 Informācija par garantiju

Šajā nodaļā dota informācija par HP all-in-one ierobežotās garantijas ilgumu, garantijas servisu, garantijas uzlabojumiem, HP all-in-one nosūtīšanu atpakaļ, lai veiktu tehnisko apkopi, un satur Hewlett-Packard kopējo paziņojumu par ierobežoto garantiju.

Ierobežotās garantijas ilgums

Ierobežotās garantijas ilgums (iekārta un darbība): 1 gads

Ierobežotās garantijas ilgums (programmatūra kompaktdisks): 90 dienas

Ierobežotās garantijas ilgums (drukas kasetnes): Līdz HP tintes izlietošanai vai līdz garantijas beigu dienai, kas norādīta uz kasetnes. Šī garantija neattiecas uz HP tintes izstrādājumiem, kas ir uzpildīti no jauna, atjaunoti rūpnīcā, rekonstruēti, nepareizi lietoti vai sabojāti.

Garantijas apkalpošana

Lai saņemtu HP ierīces labošanas pakalpojumu, klientam ir jāsaazinās ar HP biroju vai ar HP Patērētāju atbalsta centru, kas var veikt sākotnējo traucējummeklēšanu. Lai uzzinātu, kas jādara, pirms zvanīt Patērētāju atbalstam, skatiet [HP patērētāju atbalsts](#).

Ja jūsu HP all-in-one nepieciešams nomainīt dažas detaļas, un to varat izdarīt jūs pats, HP apmaksās sūtīšanas izmaksas, nodevas un nodokļus, pa tālruni nodrošinās palīdzību, kā apmainīt detaļu un apmaksās sūtīšanas izmaksas, nodevas un nodokļus par jebkuru detaļu, ko HP lūdz nosūtīt atpakaļ. Pretējā gadījumā HP Klientu atbalsta centrs jums var ieteikt pilnvarotu pakalpojumu sniedzēju, kuru HP ir sertificējis apkalpot šo izstrādājumu.

Piezīme Šī informācija neattiecas uz klientiem Japānā. Informāciju par servisa iespējām Japānā skatīt [HP ātrās apmaiņas serviss \(Japāna\)](#).

Garantijas uzlabojumi

Atkarībā no jūsu valsts/reģiona, HP var piedāvāt garantijas uzlabošanas opciju, kas paplašina vai uzlabo izstrādājuma standarta garantiju. Piejamas opcijas var ietvert telefonisku atbalstu ar prioritātēm, nosūtīšanas atpakaļ servisu vai nomaiņu nākamās darba dienas laikā. Parasti pakalpojums stājas spēkā preces iegādes dienā un ir jāiegādājas ierobežotā laikā pēc preces iegādes datuma.

Lai iegūtu papildu informāciju:

- Savienotajās Valstīs, lai runātu ar HP konsultantu, piezvaniet pa tālruni 1-866-234-1377.
- Ārpus ASV lūdzam zvanīt vietējam HP Patērētāju atbalsta birojam. Starptautiskos patērētāju atbalsta telefonu numurus skatīt [Telefoniskais atbalsts citviet pasaulē](#).
- Apmeklējiet HP mājas lapu:

www.hp.com/support

Uz pieprasījumu izvēlieties savu valsti/reģionu un tad sameklējiet garantijas informāciju.

Jūsu HP all-in-one nosūtīšana tehniskajai apkalpošanai

Pirms HP all-in-one nosūtīšanas atpakaļ, lai veiktu tehnisko apkalpošanu, jums jāsaazinās ar HP Klientu atbalstu. Lai uzzinātu, kas jādara, pirms zvanīt Patērētāju atbalstam, skatiet [HP patērētāju atbalsts](#).

Piezīme Šī informācija neattiecas uz klientiem Japānā. Informāciju par servisa iespējām Japānā skatīt [HP ātrās apmaiņas serviss \(Japāna\)](#).

Hewlett-Packard kopējais paziņojums par ierobežoto garantiju

Šī sniegtā informācija izskaidro HP vispārējo ierobežoto garantiju.

Ierobežotās garantijas apjoms

Hewlett-Packard ("HP") garantē gala lietotājam ("klientam"), ka katrs HP Officejet 7300/7400 series all-in-one produkts ("produkts"), arī saistītā programmatūra, piederumi, mediji un piegādes ir bez materiālu vai apstrādes defektiem. Garantija ir spēkā kopš produkta iegādes dienas.

Jebkura aprīkojuma HP ierobežotās garantijas ilgums ir viens gads detaļām un viens gads ekspluatācijai. Citiem produktiem HP ierobežotās garantijas ilgums detaļām un ekspluatācijai ir deviņdesmit dienas.

Katram programmatūras produktam HP ierobežotā garantija attiecas tikai uz programmas darbību neizpildi. HP negarantē, ka jebkura produkta darbība būs bez traucējumiem vai kļūdām. HP ierobežotā garantija attiecas tikai uz tiem defektiem, kas rodas normālā izmantošanā, bet neattiecas uz jebkādam citām problēmām, ko izraisa: (a) neatbilstīga tehniskā apkope vai modificēšana, (b) tādas programmatūras, piederumu, mediju vai materiālu izmantošana, ko nav piegādājis HP vai kas izmantojami kopā ar HP produktiem, (c) izmantošana, kas neatbilst HP produkta tehniskajam raksturojumam.

Ja jebkādā aprīkojumā tiek izmantota tintes kasetne, ko nav ražojusi HP, vai atkārtoti uzpildīta tintes kasetne, garantija attiecībā uz klientu vai uz jebkuru HP pakalpojumu līgumu, kas noslēgts ar klientu, netiek ietekmēta. Tomēr, ja produkta darbības traucējumi ir saistīti ar tintes kasetnes, ko nav ražojusi HP, izmantošanu vai atkārtoti uzpildītas tintes kasetnes izmantošanu, HP par traucējumu novēršanu un izmantotajiem materiāliem nosaka parasto maksu.

Ja garantijas termiņa laikā HP saņem informāciju par kāda produkta defektu, HP pēc saviem ieskatiem šo produktu salabo vai aizstāj ar citu. Ja HP ierobežotā garantija nesedz apkalpošanas izdevumus, remontdarbiem tiek noteikta HP parastā maksa par pakalpojumiem.

Ja HP nevar salabot defektīvo produktu, uz kuru attiecas HP garantija, vai nespēj šo produktu aizstāt ar citu, HP saprātīgā laikā pēc paziņojuma par defektu veic produkta pirkšanas cenas atmaksu.

HP nav pienākuma salabot, apmainīt vai atmaksāt produkta vērtību, kamēr klients nav nosūtījis defektīvo Preci HP.

Jebkurai aizvietotājai Precei ir jābūt jaunai vai "kā jaunai", nodrošinot, ka tās darbība ir vismaz tikpat ilga kā produktam, ko aizvieto.

HP izstrādājumos var tikt izmantotas detaļas, elementi un materiāli, kas ražoti no otrreizējām izejvielām.

HP ierobežotā garantija ir spēkā katram produktam jebkurā valstī/regionā, kurā garantētais HP produkts tiek izplatīts. Valstīs, kurās HP vai tās pilnvarots pārstāvis izplata attiecīgo izstrādājumu, jebkura HP pilnvarotā tehniskās apkalpošanas pakalpojumu firma var piedāvāt noslēgt līgumus par papildus garantijas pakalpojumiem.

Garantijas ierobežojumi

VIETĒJĀ LIKUMDOŠANĀ NOTEIKTĀJĀ APJOMĀ NEDZ HP, NEDZ TĀS APAKŠPIEGĀDĀTĀJI NENOSAKA NEKĀDAS CITAS GARANTIJAS VAI NOSACĪJUMUS (TIEŠUS VAI IZRIETOŠUS) ATTIECĪBĀ UZ REALIZĒJAMĪBU TIRGŪ, APMIERINOŠU KVALITĀTI UN PIEMĒROTĪBU KONKRĒTAM NOLŪKAM.

Atbildības ierobežojumi

Vietējos likumos noteiktajā apjomā šajā ierobežotās garantijas paziņojumā paredzētie tiesiskās aizsardzības līdzekļi attiecas tikai uz klientu.

HP VAI TĀS APAKŠPIEGĀDĀTĀJI NEKĀDĀ GADĪJUMĀ NAV ATBILDĪGI PAR TIEŠIEM, NETIEŠIEM, ĪPAŠIEM, SAISTĪTIEM VAI IZRIETOŠIEM ZAUDĒJUMIEM, PAMATOJOTIES UZ LĪGUMU, LIKUMĀ NOTEIKTU ZAUDĒJUMU ATLĪDZINĀŠANU VAI JEBKURU CITU TIESĪBU TEORIJU, KĀ ARĪ SAŅEMTU INFORMĀCIJU PAR ŠĀDU ZAUDĒJUMU IESPĒJAMĪBU APJOMĀ, KĀDU TĀ NOSAKA VIETĒJĀ LIKUMDOŠANA (IZŅEMOT ŠĀJĀ PAZIŅOJUMĀ PAR GARANTIJU TIEŠI IZKLĀSTĪTĀS SAISTĪBAS).

Vietējā likuma vara

Šis ierobežotās garantijas paziņojums piešķir klientam noteiktas likumīgas tiesības. Klientam var būt arī citas tiesības, kuras dažādās ASV pavalstīs, Kanādas provincēs, kā arī dažādās pasaules valstīs/reģionos ir atšķirīgas.

Ja ierobežotās garantijas paziņojums neatbilst vietējam likumam, šis Paziņojums jāpārveido tā, lai tas būtu saskaņā ar vietējo likumu. Saskaņot ierobežotās garantijas paziņojumu ar šādu vietējo likumu, daži saistību atteikumi un ierobežojumi, kas paredzēti šajā Paziņojumā, varētu neattiekties uz Klientu. Piemēram, dažas ASV pavalstis, kā arī dažas teritorijas, kas neatrodas ASV (ieskaitot Kanādas provinces), varētu:

neievērot saistību atteikumus un ierobežojumus, kas iekļauti šajā Garantijas paziņojumā un kas klientam neļauj pilnībā izmantot savas likumīgās tiesības (piemēram, Lielbritānijā);

citādi ierobežot ražotāju iespējas realizēt dzīvē šādus saistību atteikumus un ierobežojumus; vai dot klientam papildus garantijas tiesības, noteikt garantijas ilgumu, ko ražotājs nevar atteikt, vai arī aizliegt garantiju ilguma ierobežojumus.

IEROBEŽOTĀS GARANTIJAS PAZIŅOJUMA NOTEIKUMI PAPILDINA, NEVIS NEIEVĒRO, IEROBEŽO VAI MAINA LIKUMĪGĀS TIESĪBAS, KAS SAISTĀS AR NOSEGTO HP PRODUKTU TIRGOŠANU ŠĀDIEM KLIENTIEM AUSTRĀLIJĀ UN JAUNZĒLANDĒ.

Ierobežotās garantijas informācija ES valstīm

Turpinājumā sniegts HP biroju nosaukumu un adrešu saraksts, kas ir tiesīgi piešķirt HP ierobežoto garantiju (ražotāja garantiju) ES valstīs.

You may also have statutory legal rights against the seller on the basis of the purchase agreement in addition to the manufacturer's warranty, which are not restricted by this manufacturer's warranty. (Jūs varat izmantot arī savas likumīgās tiesības pret pārdevēju uz pirkuma līguma pamata kopā ar ražotāja sniegto garantiju, kuras šī ražotāja garantija neierobežo.)

<p>Beļģija/Luksemburga Hewlett-Packard Belgium SA/NV Woluwedal 100 Boulevard de la Woluwe B-1200 Brussels</p>	<p>Īrija Hewlett-Packard Ireland Ltd. 30 Herbert Street IRL-Dublin 2</p>
<p>Dānija Hwlett-Packard A/S Kongevejen 25 DK-3460 Birkerød</p>	<p>Nīderlande Hewlett-Packard Nederland BV Startbaan 16 1187 XR Amstelveen NL</p>
<p>Francija Hewlett-Packard France 1 Avenue du Canada Zone d'Activite de Courtaboeuf F-91947 Les Ulis Cedex</p>	<p>Portugāle Hewlett-Packard Portugal - Sistemas de Informática e de Medida S.A. Edificio D. Sancho I Quinta da Fonte Porto Salvo 2780-730 Paco de Arcos P-Oeiras</p>
<p>Deutschland Hewlett-Packard GmbH</p>	<p>Österreich Hewlett-Packard Ges.m.b.H.</p>

(turp.)

Herrenberger Straße 110-140 D-71034 Böblingen	Lieblgasse 1 A-1222 Wien
España Hewlett-Packard Española S.A. Carretera Nacional VI km 16.500 28230 Las Rozas E-Madrid	Suomi Hewlett-Packard Oy Piispankalliontie 17 FIN-02200 Espoo
Griekija Hewlett-Packard Hellas 265, Mesogion Avenue 15451 N. Psychiko Athens	Sverige Hewlett-Packard Sverige AB Skalholtsgatan 9S-164 97 Kista
Italia Hewlett-Packard Italiana S.p.A Via G. Di Vittorio 9 20063 Cernusco sul Naviglio I-Milano	Apvienotā Karaliste Hewlett-Packard Ltd Cain Road Bracknell GB-Berks RG12 1HN

19 Tehniskā informācija

Šajā nodaļā dota informācija par tehniskajām prasībām pret sistēmu Windows un Macintosh datoriem; par papīriem, izdrukū, atmiņas kartēm; skenēšanas tehniskie raksturlielumi, fiziskie, enerģētiskie un vides raksturlielumi un reglamentējošo institūciju informācija attiecībā uz jūsu HP all-in-one.

Tehniskās prasības pret sistēmu

Tehniskās prasības pret programmatūru ir izvietotas Readme (lasamani) failā. Informāciju par to, kā iepazīties ar Readme failu, skatīt [Iepazīšanās ar Readme failu](#).

Papīra tehniskie raksturlielumi

Šajā sadaļā dota informācija par papīra padeves iespējām, papīra izmēriem un izdrukas malām.

Papīra padeves iespējas

Tips	Papīra svars	Padeve	Izejas paplāte
Parastais papīrs	16 - 24 mārc. (60 - 90 g/m ²)	150 (20 mārc. papīrs)	50 (20 mārc. papīrs)
Legal (legālā formāta) papīrs	20 - 24 mārc. (75 - 90 g/m ²)	150 (20 mārc. papīrs)	50 (20 mārc. papīrs)
Kartes	110 mārc. indekss maks. (200 g/m ²)	30	30
Aploksnes.	20 - 24 mārc. (75 - 90 g/m ²)	20	10
Transparenti	16 - 24 mārc. (60 - 90 g/m ²)	20	20 vai mazāk
Caurspīdīgā plēve	N/A	25	25 vai mazāk
Uzlīmes	N/A	30	30
10 x 15 cm fotopapīrs	145 mārc. (236 g/m ²)	30	30
216 x 279 mm fotopapīrs	N/A	20	20

Papīra izmēri

Tips	Izmērs
Papīrs	Letter (vēstule): 216 x 279 mm A4: 210 x 297 mm A5: 148 x 210 mm Executive (izpildu): 184,2 x 266.7 mm Legal (legālā formāta): 216 x 356 mm
Banner (transparentu)	HP Banner Paper (HP papīrs transparentiem), A4

(turp.)

Tips	Izmērs
	Z-fold (skrullējama) Datora papīrs: (Papīra padeves caurumi noņemti)
Aploksnes.	U.S. #10: 105 x 241 mm A2: 111 x 146 mm DL: 110 x 220 mm C6: 114 x 162 mm
Caurspīdīgā plēve	Letter (vēstule): 216 x 279 mm
Fotopapīrs	102 x 152 mm 127 by 178 mm Letter (vēstule): 216 x 279 mm A4: 210 x 297 mm
Kartes	76 x 127 mm 101 x 152 mm 127 x 178 mm A6: 105 x 148,5 mm Hagaki pastkarte: 100 x 148 mm
Uzlīmes	Letter (vēstule): 216 x 279 mm A4: 210 x 297 mm
Pielāgot	no 76 x 127 mm līdz 216 x 356 mm

Izdrukas malu tehniskie raksturlielumi

	Augšpuse (vadošā mala)	Apakša (aizmuģures mala)
Papīrs vai caurspīdīgā plēve		
U.S. (Letter (vēstule), Legal (legālā formāta), Executive (izpildu))	1,8 mm	3 mm
ISO (A4, A5) un JIS (B5)	1,8 mm	6,0 mm
Aploksnes.		
	1,8 mm ()	14,3 mm
Kartes		
	1,8 mm	6,7 mm

Izdrukas tehniskie raksturlielumi

- 1200 x 1200 dpi melns
- 1200 x 1200 dpi krāsu ar HP PhotoREt III
- Metode: drop-on-demand termiskais inkjet printeris
- Valoda: HP PCL Level 3, PCL3 GUI vai PCL 10
- Drukāšanas ātrums mainās atkarībā no dokumenta sarežģītības pakāpes

- Darba cikls: 500 izdrukātas lapas mēnesī (vidējā vērtība)
- Darba cikls: 5000 izdrukātas lapas mēnesī (vidējā vērtība)
- Panorāmas izmēra izdrukā

Režīms		Izšķirtspēja (dpi)	Ātrums (lapas/min.)
Labākais	Melns	1200 x 1200	2
	Color (krāsu)	No 1200 x 1200 līdz 4800 dpi optimizēta	2
Normal (Normāli)	Melns	600 x 600	9,8
	Color (krāsu)	600 x 600	5,7
Fast (ātri)	Melns	300 x 300	30
	Color (krāsu)	300 x 300	20

Kopēšanas tehniskie raksturlielumi

- Attēlu digitālā apstrāde
- Līdz 99 kopijām no viena oriģināl (mainās atkarībā no modeļa)
- Digitālā tālummaiņa no 25 līdz 400% (mainās atkarībā no modeļa)
- Ietilpināt lapā, Plakāts, Vairākas kopijas uz vienas lapas
- Līdz 30 kopijām minūtē melnbaltām kopijām; 20 kopijas minūtē krāsu kopijām (mainās atkarībā no modeļa)
- Kopēšanas ātrums mainās atkarībā no dokumenta sarežģītības pakāpes

Režīms		Ātrums (lapas/min.)	Izdrukas izšķirtspēja (dpi)	Skenēšanas izšķirtspēja (dpi)
Labākais	Melns	līdz 0,8	1200 x 1200	1200 x 1200
	Color (krāsu)	līdz 0,8	1200 x 200	1200 x 1200
Normal (Normāli)	Melns	līdz 9,8	600 x 600	600 x 1200
	Color (krāsu)	līdz 5,7	600 x 600	600 x 1200
Fast (ātri)	Melns	līdz 30	300 x 300	600 x 1200
	Color (krāsu)	līdz 20	600 x 300	600 x 1200

Faksa tehniskie raksturlielumi

- Melnbalto un krāsu fakšu nosūtīšanas iespējas
- Līdz 130 ātrās izsaukšanas numuriem (atkarīgs no modeļa)
- Līdz 150 lapu atmiņa (atkarīga no modeļa, balstīta uz ITU-T Test Image (pārbaudes attēla) #1 pie standarta izšķirtspējas). Sarežģītākām lapām vai lielākai izšķirtspējai būs vajadzīgs vairāk laika un atmiņas.
- Manuāls daudzu lapu fakss
- Automātiska numura atkārtota izsaukšana (līdz piecām reizēm)
- Apstiprinājums un darbības atskaites
- CCITT/ITU 3. grupas fakss ar kļūdu labošanas režīmu

- 33,6 Kbiti/s pārraide
- 3 sekundes uz lapu pier ātruma 33,6 Kbiti/s (balstoties uz ITU-T pārbaudes attēlu #1 pie standarta izšķirtspējas). Sarežģītākām lapām vai lielākai izšķirtspējai vajadzīgs vairāk laika un atmiņas.
- Zvana atpazīšana ar automātisku faksa/automātiskā atbildētāja pārslēgšanu

	Izšķirtspēja (dpi)	Labā izšķirtspēja (dpi)	Standarta izšķirtspēja (dpi)
Melnbalts	200 x 200	200 x 200	200 x 100
Color (krāsu)	200 x 200	200 x 200	200 x 200

Atmiņas kartes tehniskie raksturlielumi

- Maksimālais ieteicamais failu skaits uz atmiņas kartes: 1,000
- Maksimālais ieteicamais atsevišķa faila izmērs: 12 megapikseli maksimāli, 8 megapikseli minimāli
- Maksimālais ieteicamais atmiņas kartes lielums: 1 GB (tikai pusvadītāju)

Piezīme Tuvojoties jebkuram no ietecamiem maksimālajiem lielumiem uz atmiņas kartes var palēnināt HP all-in-one veiktspēju, salīdzinot ar paredzamo.

Atbalstītie atmiņas karšu tipi

- CompactFlash
- SmartMedia
- Memory Stick
- Memory Stick Duo
- Memory Stick Pro
- Secure Digital
- MultimediaCard (MMC)
- xD-Picture Card

Skenēšanas tehniskie raksturlielumi

- Ietverts attēlu redaktors
- Integrēta OCR programmatūra automātiski pārvērš ieskenēto tekstu rediģējamā tekstā
- Skenēšanas ātrums mainās atkarībā no dokumenta sarežģītības pakāpes
- Ar dudbultattēliem savietojams interfeiss
- Resolution (izšķirtspēja) 2400 x4800 dpi optiskam attēlam, līdz 19200 dpi uzlabotam attēlam
- Krāsu: 48-bitu krāsas, 8-bitu pelēkā skala (256 pelēko toņu līmeņi)
- Maximum scan size from glass: 216 by 355,6 mm

Fiziskie raksturlielumi

- 35,3 cm
- **Platums:** 54,9 cm
- **Dziļums:** 39,7 cm
- 43,8 cm (piestiprināta HP Automatic Two-sided Printing Accessory (HP automātiskās abpusējās izdrukas palīgierīce))
- **Svars:** 11,3 kg
- 11,9 kg (piestiprināta HP Automatic Two-sided Printing Accessory (HP automātiskās abpusējās izdrukas palīgierīce))
- 14,2 kg (piestiprināta HP Automatic Two-sided Printing Accessory (HP automātiskās abpusējās izdrukas palīgierīce) un fakultatīva HP 250 parastā papīra lapu padeve)

Jaudas raksturlielumi

- Patērētā jauda: 75 W maksimālā
- Ieejas spriegums: Maiņstrāva 100 līdz 240 V ~ 2 A 50–60 Hz, iezemēts
- Izejas spriegums: Līdzspriegums 31 V = 2420 mA

Vides raksturlielumi

- Ieteicamais darba temperatūras diapazons: no 15° līdz 32° C (no 59° līdz 90° F)
- Pieļaujams darba temperatūras diapazons: no -15° līdz 35° C (no 5° līdz 104° F)
- Gaisa mitrums: No 15% līdz 85% RH bez kondensēšanās
- Uzglabāšanas temperatūras diapazons: no -4° līdz 60° C (no -40° līdz 140° F)
- Spēcīgu magnētisko lauku klātbūtnē iespējams, ka HP all-in-one darba rezultāti būs nedaudz izkropļoti.
- HP iesaka izmantot USB kabeli, kura garums ir 3 m (10 pēdas), lai samazinātu inducētos trokšņus dēļ iespējami spēcīgiem elektromagnētiskajiem laukiem.

Papildu tehniskie raksturlielumi:

Ja jums ir pieejams Internets, palīdzību jūs varat saņemt HP mājas lapā: Dodieties uz HP mājas lapu www.hp.com/support.

Izstrādājuma ekoloģiskās kontroles programma

Šajā sadaļā dota informācija par vides standartiem

Vides aizsardzība

Hewlett-Packard ir apņēmusies nodrošināt kvalitatīvus izstrādājumus ekoloģiski drošā veidā. Šis izstrādājums piemīt vairākas īpašības, kas samazina tā ietekmi uz mūsu apkārtējo vidi.

Lai iegūtu papildu informāciju, apmeklējiet HP mājas lapu par HP ieguldījumu vides aizsardzībā: www.hp.com/hpinfo/globalcitizenship/environment/index.html

Ozona veidošanās

Šis izstrādājums nerada vērā ņemamu ozona gāzes (O3) daudzumu.

Energy consumption

Energy usage drops significantly while in ENERGY STAR® mode, which saves natural resources, and saves money without affecting the high performance of this product. This product qualifies for ENERGY STAR, which is a voluntary program established to encourage the development of energy-efficient office products.



ENERGY STAR is a U.S. registered service mark of the U.S. EPA. As an ENERGY STAR partner, HP has determined that this product meets ENERGY STAR guidelines for energy efficiency.

For more information on ENERGY STAR guidelines, go to the following website: www.energystar.gov

Papīra lietošana

is izstrādājums ir piemērots pārstrādāta papīra atbilstoši DIN 19309 izmantošanai.

Plastmasa

Plastmasas detaļas, kas sver vairāk par 25 gramiem, ir apzīmētas atbilstoši starptautiskajiem standartiem, kas atvieglo plastmasu atpazīšanu to pārstrādes nolūkā izstrādājuma dzīves cikla beigās.

Materiālu drošības tehniskie dati

Materiālu drošības tehniskos datus (MSDS) var saņemt HP mājas lapā:

www.hp.com/go/hpsupportpack

Klientiem, kam nav Interneta piekļuves, jāsaazinās ar savu vietējo HP Klientu apkalpošanas centru.

Pārstrādes programma

HP piedāvā aizvien vairāk izstrādājumu nosūtīšanas atpakaļ un pārstrādes programmu daudzās valstīs/reģionos, kā arī sadarbību ar dažiem no lielākajiem elektroniskajiem materiālu pārstrādes centriem visā pasaulē. HP arī ietaupa resursus, rekonstruējot un atkārtoti pārdodot dažus no saviem vispopulārākajiem izstrādājumiem.

Apskatāmajā HP izstrādājumā ir šādi materiāli, kam dzīves cikla beigās var būt nepieciešama īpaša pieeja.

- Dzīvsudrabs dienasgaismas lampā skenerī (< 2 mg)
- Svins lodalvā

HP inkjet izejvielu un materiālu pārstrādes programma

HP ir apņēmusies aizsargāt vidi. HP Inkjet izejvielu un materiālu pārstrādes programma ir pieejama daudzās valstīs/reģionos, un dod jums iespēju tintes kasetnes nodot pārstrādei bez maksas. Papildus informāciju skatīt HP mājas lapā:

www.hp.com/hpinfo/globalcitizenship/environment/recycle/inkjet.html

Reglamentējošās institūcijas informācija

HP all-in-one atbilst jūsu valsts/reģiona reglamentējošo institūciju prasībām pret šo izstrādājumu. Šajā sadaļā apskatītas reglamentējošo institūciju prasības, kas neattiecas uz bezvadu funkcijām.

Reglamentējošās institūcijas modeļa identifikācijas numurs

Reglamentējošās institūcijas identifikācijas nolūkā izstrādājumam ir piešķirts reglamentējošās institūcijas modeļa numurs. Jūsu izstrādājuma reglamentējošās institūcijas modeļa numurs ir] SDGOB-0305-02/SDGOB-0305-03. Šo reglamentējošās institūcijas numuru nevajag jaukt ar tirdzniecības nosaukumu (HP Officejet 7300/7400 series all-in-one) vai izstrādājuma numuru (Q3461A/Q3462A).

Notice to users of the U.S. telephone network: FCC requirements

This equipment complies with FCC rules, Part 68. On this equipment is a label that contains, among other information, the FCC Registration Number and Ringer Equivalent Number (REN) for this equipment. If requested, provide this information to your telephone company.

An FCC compliant telephone cord and modular plug is provided with this equipment. This equipment is designed to be connected to the telephone network or premises wiring using a compatible modular jack which is Part 68 compliant. This equipment connects to the telephone network through the following standard network interface jack: USOC RJ-11C.

The REN is useful to determine the quantity of devices you may connect to your telephone line and still have all of those devices ring when your number is called. Too many devices on one line may result in failure to ring in response to an incoming call. In most, but not all, areas the sum of the RENs of all devices should not exceed five (5). To be certain of the number of devices you may connect to your line, as determined by the REN, you should call your local telephone company to determine the maximum REN for your calling area.

If this equipment causes harm to the telephone network, your telephone company may discontinue your service temporarily. If possible, they will notify you in advance. If advance notice is not practical, you will be notified as soon as possible. You will also be advised of your right to

file a complaint with the FCC. Your telephone company may make changes in its facilities, equipment, operations, or procedures that could affect the proper operation of your equipment. If they do, you will be given advance notice so you will have the opportunity to maintain uninterrupted service.

If you experience trouble with this equipment, please contact the manufacturer, or look elsewhere in this manual, for warranty or repair information. Your telephone company may ask you to disconnect this equipment from the network until the problem has been corrected or until you are sure that the equipment is not malfunctioning.

This equipment may not be used on coin service provided by the telephone company. Connection to party lines is subject to state tariffs. Contact your state public utility commission, public service commission, or corporation commission for more information.

This equipment includes automatic dialing capability. When programming and/or making test calls to emergency numbers:

- Remain on the line and explain to the dispatcher the reason for the call.
- Perform such activities in the off-peak hours, such as early morning or late evening.

Piezīme The FCC hearing aid compatibility rules for telephones are not applicable to this equipment.

The Telephone Consumer Protection Act of 1991 makes it unlawful for any person to use a computer or other electronic device, including fax machines, to send any message unless such message clearly contains in a margin at the top or bottom of each transmitted page or on the first page of transmission, the date and time it is sent and an identification of the business, other entity, or other individual sending the message and the telephone number of the sending machine or such business, other entity, or individual. (The telephone number provided may not be a 900 number or any other number for which charges exceed local or long-distance transmission charges.) In order to program this information into your fax machine, you should complete the steps described in the software.

FCC statement

The United States Federal Communications Commission (in 47 CFR 15.105) has specified that the following notice be brought to the attention of users of this product.

Declaration of Conformity: This equipment has been tested and found to comply with the limits for a Class B digital device, pursuant to part 15 of the FCC Rules. Operation is subject to the following two conditions: (1) this device may not cause harmful interference, and (2) this device must accept any interference received, including interference that may cause undesired operation. Class B limits are designed to provide reasonable protection against harmful interference in a residential installation. This equipment generates, uses, and can radiate radio frequency energy, and, if not installed and used in accordance with the instructions, may cause harmful interference to radio communications. However, there is no guarantee that interference will not occur in a particular installation. If this equipment does cause harmful interference to radio or television reception, which can be determined by turning the equipment off and on, the user is encouraged to try to correct the interference by one or more of the following measures:

- Reorient the receiving antenna.
- Increase the separation between the equipment and the receiver.
- Connect the equipment into an outlet on a circuit different from that to which the receiver is connected.
- Consult the dealer or an experienced radio/TV technician for help.

For more information, contact the Product Regulations Manager, Hewlett-Packard Company, San Diego, (858) 655-4100.

The user may find the following booklet prepared by the Federal Communications Commission helpful: How to Identify and Resolve Radio-TV Interference Problems. This booklet is available from the U.S. Government Printing Office, Washington DC, 20402. Stock No. 004-000-00345-4.



Uzmanību Pursuant to Part 15.21 of the FCC Rules, any changes or modifications to this equipment not expressly approved by the Hewlett-Packard Company may cause harmful interference and void the FCC authorization to operate this equipment.

Exposure to radio frequency radiation



Uzmanību The radiated output power of this device is far below the FCC radio frequency exposure limits. Nevertheless, the device shall be used in such a manner that the potential for human contact during normal operation is minimized. This product and any attached external antenna, if supported, shall be placed in such a manner to minimize the potential for human contact during normal operation. In order to avoid the possibility of exceeding the FCC radio frequency exposure limits, human proximity to the antenna shall not be less than 20 cm (8 inches) during normal operation.

Note à l'attention des utilisateurs du réseau téléphonique Canadien/ notice to users of the Canadian telephone network

Cet appareil est conforme aux spécifications techniques des équipements terminaux d'Industrie Canada. Le numéro d'enregistrement atteste de la conformité de l'appareil. L'abréviation IC qui précède le numéro d'enregistrement indique que l'enregistrement a été effectué dans le cadre d'une Déclaration de conformité stipulant que les spécifications techniques d'Industrie Canada ont été respectées. Néanmoins, cette abréviation ne signifie en aucun cas que l'appareil a été validé par Industrie Canada.

Pour leur propre sécurité, les utilisateurs doivent s'assurer que les prises électriques reliées à la terre de la source d'alimentation, des lignes téléphoniques et du circuit métallique d'alimentation en eau sont, le cas échéant, branchées les unes aux autres. Cette précaution est particulièrement importante dans les zones rurales.

Le numéro REN (Ringer Equivalence Number) attribué à chaque appareil terminal fournit une indication sur le nombre maximal de terminaux qui peuvent être connectés à une interface téléphonique. La terminaison d'une interface peut se composer de n'importe quelle combinaison d'appareils, à condition que le total des numéros REN ne dépasse pas 5.

Basé sur les résultats de tests FCC Partie 68, le numéro REN de ce produit est 0.2B.

This equipment meets the applicable Industry Canada Terminal Equipment Technical Specifications. This is confirmed by the registration number. The abbreviation IC before the registration number signifies that registration was performed based on a Declaration of Conformity indicating that Industry Canada technical specifications were met. It does not imply that Industry Canada approved the equipment.

Users should ensure for their own protection that the electrical ground connections of the power utility, telephone lines and internal metallic water pipe system, if present, are connected together. This precaution may be particularly important in rural areas.

Piezīme The Ringer Equivalence Number (REN) assigned to each terminal device provides an indication of the maximum number of terminals allowed to be connected to a telephone interface. The termination on an interface may consist of any combination of devices subject only to the requirement that the sum of the Ringer Equivalence Numbers of all the devices does not exceed 5.

The REN for this product is 0.2B, based on FCC Part 68 test results.

Paziņojums lietotājiem Eiropas ekonomiskajā zonā



Šis izstrādājums ir paredzēts ieslēgšanai Eiropas ekonomiskās zonas (EEA) valstu/reģionu analogos komutējamās telekomunikāciju tīklos (PSTN).

Tīkla saderība ir atkarīga no klienta izvēlētajiem iestatījumiem, kas jāiestata no jauna, lai aprīkojumu izmantotu tādas valsts/reģiona telefona tīklā, kur šis izstrādājums nebija iegādāts. Sazinieties ar Hewlett-Packard sabiedrības pārdevēju, ja nepieciešams šī izstrādājuma papildus atbalsts.

Šo aprīkojumu ir sertificējis ražotājs saskaņā ar Direktīvu 1999/5/EC (II papildinājums) Paneiropas vienas galiekārtas pieslēgšanai publiskajam komutējamam telefona tīklam (PSTN). Tomēr dēļ atšķirībām starp atsevišķiem PSTN, kas izveidoti dažādās valstīs, šis apstiprinājums pats par sevi nedod absolūtu garantiju par PSTN tīkla katras galiekārtas sekmīgu darbību. Gadījumā, ja rodas problēmas, jums jāsaazinās ar pirmās instances aprīkojuma piegādātāju. Šis aprīkojums ir paredzēts DTMF tonālai izsaukšanai un izsaukšanai ar cilpas pārtraukšanu. Maz ticamā gadījumā, kad ar izsaukšanu ar cilpas pārtraukšanu rodas problēmas, šo aprīkojumu ieteicams izmantot tikai ar DTMF tonālās izsaukšanas iestatījumu.

Paziņojums lietotājiem Vācijas telefona tīklā

Šis HP faksa izstrādājums paredzēts pieslēgšanai vienīgi analogajam publiskajam komutējamam telefona tīklam (PSTN). Lūdzam pievienot TAE N telefona savienotāja spraudkontakta, kas piegādāts kopā ar HP all-in-one, sienas kontaktligzdā (TAE 6) ar kodu N. Šo HP faksa izstrādājumu var izmantot kā atsevišķu ierīci un (vai) (seriālā savienojumā) kopā ar citu sertificētu galiekārtu.

Geräuschemission

LpA < 70 dB am Arbeitsplatz im Normalbetrieb nach DIN 45635 T. 19

Informācija lietotājiem Japānā (VCCI-2)

この装置は、情報処理装置等電波障害自主規制協議会（VCCI）の基準に基づくクラスB情報技術装置です。この装置は、家庭環境で使用することを目的としていますが、この装置がラジオやテレビジョン受信機に近接して使用されると受信障害を引き起こすことがあります。取り扱い説明書に従って正しい取り扱いをして下さい。

Informācija lietotājiem Korejā

사용자 안내문(B급 기기)

이 기기는 비업무용으로 전자파 적합 등록을 받은 기기로서, 주거지역에서는 물론 모든 지역에서 사용할 수 있습니다.

Reglamentējošo institūciju informācija par bezvadu izstrādājumiem

Šajā sadaļā dota reglamentējošo institūciju informācija, kas attiecas uz bezvadu izstrādājumiem.

Note à l'attention des utilisateurs Canadien/notice to users in Canada

For Indoor Use. This digital apparatus does not exceed the Class B limits for radio noise emissions from the digital apparatus set out in the Radio Interference Regulations of the Canadian Department of Communications. The internal wireless radio complies with RSS 210 of Industry Canada.

For Indoor Use. Le présent appareil numérique n'émet pas de bruit radioélectrique dépassant les limites applicables aux appareils numériques de la classe B prescrites dans le Règlement sur le brouillage radioélectrique édicté par le ministère des Communications du Canada. Le composant RF interne est conforme à la norme CDN-210 d'Industrie Canada.

ARIB STD-T66 (Japan)

この機器の使用周波数帯では、電子レンジ等の産業・科学・医療用機器のほか工場の製造ライン等で使用されている移動体識別用の構内無線局（免許を要する無線局）及び特定小電力無線局（免許を要しない無線局）が運用されています。

- 1 この機器を使用する前に、近くで移動体識別用の構内無線局及び特定小電力無線局が運用されていないことを確認して下さい。
- 2 万一、この機器から移動体識別用の構内無線局に対して電波干渉の事例が発生した場合には、速やかに使用周波数を変更するか又は電波の発射を停止した上、下記連絡先にご連絡頂き、混信回避のための処置等（例えば、パーティションの設置など）についてご相談して下さい。
- 3 その他、この機器から移動体識別用の特定小電力無線局に対して電波干渉の事例が発生した場合など何かお困りのことが起きたときは、次の連絡先へお問い合わせ下さい。

連絡先：日本ヒューレット・パッカード株式会社 TEL：0120-014121

2.4DS4

Informācija lietotājiem Itālijā

Lietošanai nepieciešama licence. Pārbaudiet pie sava izplatītāja vai tieši Frekvenču plānošanas un pārvaldības Galvenajā pārvaldē (Direzione Generale Pianificazione e Gestione Frequenze). E' necessaria una concessione ministeriale anche per l'uso del prodotto. Verifici per favore con il proprio distributore o direttamente presso la Direzione Generale Pianificazione e Gestione Frequenze.

Informācija lietotājiem Francijā

Šī izstrādājuma izmantošanai 2,4 GHz bezvadu lokālajā tīklā LAN ir zināmi ierobežojumi: Šo izstrādājumu var izmantot telpās visā 2400-2483,5 MHz frekvenču diapazonā (1. - 13. kanāli). Ārpus telpām var izmantot tikai 2454-2483,5 MHz frekvenču diapazonu (10. - 13. kanāli). Jaunākās prasības skatīt www.art-telecom.fr.

Pour une utilisation en rseau sans fil 2,4 GHz de ce produit, certaines restrictions s'appliquent : cet appareil peut tre utilis l'intrieur des btiments sur toute la bande de frquences 2400-2483,5 MHz (canaux 1 13). Pour une utilisation l'extrieur des btiments, seule la partie 2454-2483,5 MHz (canaux 10 13) peut tre utilise. Pour connatre les dernires rglementations en vigueur, consultez le site Web www.art-telecom.fr.

Paziņojums lietotājiem Eiropas ekonomiskajā zonā (bezvadu izstrādājumi)

Radio izstrādājumi ar CE 0984 vai CE brīdinājuma marķējumu atbilst R&TTE Direktīvai (1999/5/EC), ko izdevusi Eiropas Kopienas Komisija.

Piezīme Mazas jaudas radio lokālā tīkla LAN izstrādājums, kas darbojas 2,4 GHz diapazonā, mājas un biroja videi. Dažās valstīs/reģionos šī izstrādājuma izmantošana var būt saistīta ar īpašiem ierobežojumiem, kā turpmāk uzskaitīts konkrētām valstīm/reģioniem.

Šo izstrādājumu var izmantot šādās ES un Eiropas Brīvās tirdzniecības asociācijas (EFTA) valstīs/reģionos: Austrija, Beļģija, Dānija, Somija, Vācija, Grieķija, Islande, Īrija, Itālija,

Lihtenšteina, Luksemburga, Nīderlande, Norvēģija, Portugāle, Zviedrija, Šveice and Apvienotā Karaliste. Šī izstrādājuma normālai bezvadu darbībai lokālā tīklā LAN Francijā ir pieejama tikai ierobežota frekvenču josla (10., 11., 12. un 13. kanāls). L'Autorité de régulation des télécommunications (ART) ir speciāli noteikumi "karstajiem punktiem", atļaujot papildu kanālus. Papildu informāciju, tajā skaitā vietējos lēmumus un atļaujas skatīt ART mājas lapā: www.art-telecom.fr.

Declaration of conformity (European Economic Area)

The Declaration of Conformity in this document complies with ISO/IEC Guide 22 and EN 45014. It identifies the product, manufacturer's name and address, and applicable specifications recognized in the European community.

HP OfficeJet 7300 series declaration of conformity



DECLARATION OF CONFORMITY

according to ISO/IEC Guide 22 and EN 45014

Manufacturer's Name: Hewlett-Packard Company

Manufacturer's Address: 16399 West Bernardo Drive
San Diego CA 92127, USA

declares, that the product

Regulatory Model Number: SDGOB-0305-02

Product Name: OfficeJet 7300 Series (**Q3461A**)

Model Number(s): OfficeJet 7310 (Q5562A), 7313 (Q5562A), 7310xi (Q5563A)

Power Adapter(s) HP part#: 0950-4483 (domestic)
0950-4484 (international)

conforms to the following Product Specifications:

Safety: IEC 60950-1: 2001
EN 60950-1: 2002
IEC 60825-1 Edition 1.2: 2001 / EN 60825-1+A11+A2+A1: 2002 Class 1(Laser/Led)
UL 60950-1: 2003
CAN/CSA-22.2 No. 60950-1-03
NOM 019-SFCI-1993, AS/NZS 60950: 2000, GB4943: 2001

EMC: CISPR 22:1997 / EN 55022:1998 Class B
CISPR 24:1997 / EN 55024:1998
IEC 61000-3-2: 2000 / EN 61000-3-2: 2000
IEC 61000-3-3/A1: 2001 / EN 61000-3-3/ A1: 2001
CNS13438:1998, VCCI-2
FCC Part 15-Class B/CES-003, Issue 2
GB9254: 1998, EN 301-489-17:2002

Telecom: TBR 21:1998, AS/ACIF S002:2001

Supplementary Information:

The product herewith complies with the requirements of the Low Voltage Directive 73/23/EC, the EMC Directive 89/336/EC and with the R&TTE Directive 1999/5/EC (Annex II) and carries the CE-marking accordingly. The product was tested in a typical configuration.

24 February 2004
Date

Steve Smith, Hardware Test & Regs MGR.

European Contact for regulatory topics only: Hewlett Packard GmbH, HQ-TRE, Herrenberger Strasse 140,
D-71034 Böblingen Germany, (FAX +49-7031-14-3143
US Contact: Hewlett Packard Co. 16399 W. Bernardo Dr. San Diego, CA, USA, 92127

HP Officejet 7400 series declaration of conformity



DECLARATION OF CONFORMITY

according to ISO/IEC Guide 22 and EN 45014

Manufacturer's Name: Hewlett-Packard Company

Manufacturer's Address: 16399 West Bernardo Drive
San Diego CA 92127, USA

declares, that the product

Regulatory Model Number: SDGOB-0305-03

Product Name: OfficeJet 7400 Series (**Q3462A**)

Model Number(s): OfficeJet 7410 (Q5569A/B, Q5573C-Japan), 7410xi (Q5564A), 7413 (Q5570A)

Power Adapter(s) HP part#: 0950-4483 (domestic)
0950-4484 (international)

conforms to the following Product Specifications:

Safety: IEC 60950-1: 2001
EN 60950-1: 2002
IEC 60825-1 Edition 1.2: 2001 / EN 60825-1+A11+A2+A1: 2002 Class 1(Laser/Led)
UL 60950-1: 2003
CAN/CSA-22.2 No. 60950-1-03
NOM 019-SFCI-1993, AS/NZS 60950: 2000, GB4943: 2001

EMC: CISPR 22:1997 / EN 55022:1998 Class B
CISPR 24:1997 / EN 55024:1998
IEC 61000-3-2: 2000 / EN 61000-3-2: 2000
IEC 61000-3-3/A1: 2001 / EN 61000-3-3/ A1: 2001
CNS13438:1998, VCCI-2
FCC Part 15-Class B/ICES-003, Issue 2
GB9254: 1998, EN 301-489-17:2002

Telecom: TBR 21:1998, AS/ACIF S002

Supplementary Information:

The product herewith complies with the requirements of the Low Voltage Directive 73/23/EC, the EMC Directive 89/336/EC and with the R&TTE Directive 1999/5/EC (Annex II) and carries the CE-marking accordingly. The product was tested in a typical configuration.

11 March 2004
Date

Steve Smith, Hardware Test & Regs MGR.

European Contact for regulatory topics only: Hewlett Packard GmbH, HQ-TRE, Herrenberger Strasse 140, D-71034 Böblingen Germany, (FAX +49-7031-14-3143

Alfabētiskais rādītājs

Simboli/Skaitļi

10 x 15 cm fotopapīrs
ielādēt 35
2-dzīslu telefona vads 178, 182
250 parastā papīra lapu padeve
fakss, izvēlēties priekš 107
4 x 6 collu fotopapīra
ielādēšana 35
4-dzīslu telefona vads 178, 182

A

A4 papīrs, ielādēt 33
abonenta identifikācijas kods
100
adresāti
izveidot 126
pārvaldīt 140
adresāta fails
nosūtīt fotogrāfijas 129
ADSL līnija. *skatīt* DSL līnija
aizmugurējā papīra padeve 59
aizpildīt visu lapu
fotogrāfijas palielināšana
65
apakšējā papīra padeve
fakss, izvēlēties priekš 107
aploksnes
ielādēt 37
apmales
kopija 70
apstiprinājuma atskaite,
fakss 102
apsveikumu kartiņas, ielādēt
38
aptaujāt, lai saņemtu faksu 99
apturēt
fakss 109, 114
ieplānots fakss 95
atbalsts
pirms zvanīt 161
resursi 161
atbalstītie savienojumu tipi
Bluetooth adapteris 20
Ethernet 20
USB 19
atbalstītos pieslēgumu tipus
bezvadu 20

atbildes zvanu shēma 84,
109
atbildēšanas režīms 89
atcelt
fakss 95, 109, 114
izdrukas uzdevums 80
kopija 72
skenēt 77
atinstalēt
programmatūra 172
atinstalēt programmatūru 172
atjaunot ražotāja noklusējuma
iestatījumus 159
atkārtoti izdrukāt atmiņā
saglabātos faksus 113
atkārtoti izsaukt numuru faksa
nosūtīšanai 110
atmiņa
atkārtoti izdrukāt faksus
113
izdzēst faksus 113
saglabāt faksus 111
atmiņas karte
atmiņas kartes tehniskie
raksturlielumi 219
atmiņas kartes
attēlu rādītājs 44
bojāts 198
fotogrāfijas, nosūtīt (tīkls)
55
fotogrāfijas, nosūtīt (USB)
54
ievietot karti 43
izdrukāt DPOF failu 53
izdrukāt fotogrāfijas 50
nosūtīt fotogrāfijas 116,
128
pārskats 41
saglabāt failus datorā 43
atskaite
apstiprinājums 102
faksa tests beidzās
nesekmīgi 174
fakss 88, 92, 102, 174
faksu žurnāls 102
kļūda 102

numura ātrās sastādīšanas
saraksts 102
paštesta atskaite 102
pašttests 148
pēdējais faksa sūtījums
102
attālinātā izdrukā. *skatīt* HP
attālinātā izdrukā
attēlu rādītāja
izvēlne 9
attēlu rādītājs
aizpildīt 45
drukāt 44
skenēt 46
auto answer (automātiskās
atbildes)
poga 4
spuldzīte 4
automātiska izdrukā 135
automātiskais atbildētājs
faksu saņemšana 89
meklēt traucējumus 181
saņemt faksus 97
automātiskā atbilde 89
automātiskā dokumentu padeve
ielādēt oriģinālu 31
iestrēgumi, meklēt
traucējumus 187
iztīrīt 188
noņemt priekšējo plātņi 188
padeves problēmas,
meklēt traucējumus 188
piestiprināt atpakaļ
priekšējo plātņi 192
automātiskā pārbaude 134
automātiskās faksa atskaite
102
ātrums bodos 112
Ātrā izdrukā 52
ātrā numura izsaukšana
grupas 104
izdzēst iestatījumus 105
izveidot ierakstus 103, 104
labot 104
ātrās numura izsaukšanas
numuru grupas 104

B

balss pasts
meklēt traucējumus 180
savietot ar faksu 89
uzstādīšana ar faksu 87
balss/faksa zvanu izšķiršana
109
bezvadu pieslēguma ikonas
speciālas 7
bloķēts slīdrāmis 168
Bluetooth
drošības iestatījumi 21
patentatslēgas
autorizācija 21
pieejamība 21
pieslēdziet savam HP all-in-
one 20

C

caurspīdīgās plēves
ielāde 38
centrāles atbildes tonālā
signāla tests, kļūme 177
collate (savienot)
poga 5
CompactFlash atmiņas karte
41
copy (kopēšanas)
izvēlnes poga 6

D

datums, iestatīt 99
dažādi zvana signāli 84, 89
declaration of conformity
European Economic Area
226
HP Officejet 7300 series
227
HP Officejet 7400 series
228
diapozitīvu demonstrējums 53
digitālā kamera
PictBridge 52
divdzīslu telefona vads 178,
182
divpusēji faksi 92, 97
divpusējās izdrukas
palīgierīces iestrēgumi, meklēt
traucējumus 188
DNS. *skatīt* domēnu
nosaukumu serveris
domēnu nosaukumu serveris

pārbaudīt IP adresi 196,
197
DPOF fails 53
drošība
Bluetooth adapteris 21
drukas kasetnes
foto drukas kasetne 154
izlīdzināt 155
meklēt traucējumus 166,
194
nomainīt 150
pasūtīt 143
pelēkā foto drukas
kasetne 154
pārbaudīt tintes līmeni 147
saglabāt 154
tīrīt 156
tīrīt kontaktus 156
tīrīt tintes sprauslas zonu
157
drukas kasetnes aizsargs 154
drukāt
atcelt uzdevumu 80
attēlu rādītājs 44
faksa atskaite 88, 92,
102
faksi 113
izdrukas opcijas 79
izdrukas tehniskie
raksturlielumi 217
lapas abas puses 97
no lietojumprogrammas 78
paštesta atskaite 148
Ātrā izdrukā 52
DSL līnija, uzstādīšana ar
faksu 82

E

ekrānsaudzētājs 7
enerģijas taupīšanas režīms
159
environment
energy consumption 220
EWS. *skatīt* iebūvētais tīkla
serveris

F

faksa
izvēlne 9
fakss
aptaujāt, lai saņemtu 99
atbildes režīms, iestatīt
89, 91

atbildes zvanu shēma 109
atbildēt uz izsaukumu 98
atcelt 114
atskaite 88, 92, 102
automātiskais atbildētājs
180 181
automātiskā atbilde,
iestatīt 91
balss pasts, uzstādīšana
87
balss/faksa zvanu
izšķiršana 109
caur Internetu 113
datums un laiks 99
dažādi zvana signāli 84, 89
DSL līnija, uzstādīt 82
dublēt faksa saņemšanu
111
faksa tehniskie
raksturlielumi 218
faksu pārsūtīšana 109
galvene 100
ieplānot 94
iestatījumi 107
ievadīt tekstu un
simbolus 100
Internets, cauri 183
ISDN līnija, uzstādīšana 83
izdrukāt atkārtoti 113
izdzēst 113
izsaukt atkārtoti 110
izveidot 81
izšķirtspēja 105
kontrasts 106
kļūdu labošanas režīms
(ECM) 111
manuāla nosūtīšana 93
manuāla saņemšana 98
meklēt traucējumus 174
noklusējama vērtības 107
nosūtīt 91
numura atkārtota
sastādīšana 94
numura ātrā sastādīšana
103
padarīt gaišāku vai
tumšāku 106
papīra izmēri 108
papīra padeve 107
pauze 100
PBX sistēma,
uzstādīšana 83
pārbaude 88

- pārraudzītā numura sastādīšana 96
 pārsūtīt faksus 109
 samazināt automātiski 110
 saņemt 96
 skaļums 108
 statistiskie trokšņi telefona līnijā 182
 telefona vads 175, 178, 182
 tests beidzās nesekmīgi 174
 testēt 174
 tonālā vai impulsu numura sastādīšana 108
 uzstādīt 174
 vienpusēji oriģināli 92, 97
 zvana signālu skaits, lai atbildētu 97
 ātri sastādāmais numurs 94
 ātrums 112
 ātrā numura izsaukšana 103, 104, 105
 faksu pārsūtīšana 109
 fax (faksa)
 izvēlnes poga 4
 FCC requirements 221
 FCC statement 222
 fiziskie raksturlielumi 219
 FoIP 113, 183
 foto
 izvēlne 9
 fotogrāfijas
 atcelt izdrukā 138
 automātiska izdrukā 135
 bez apmales 51
 diapozitīvu demonstrējums 53
 drukāt 134
 e-pasts 75
 faila izmērs 200
 fails, bojāts 200
 foto drukas kasetne 154
 HP Image Zone 119, 131
 izdrukas opcijas 137
 izdrukāt no DPOF faila 53
 izvēles atcelšana 52
 kopiju uzlabošana 70
 koplietot 75
 manuāli izdrukāt 136
 neatbalstīts faila formāts 200
 nosūtīt 75
 nosūtīt ieskenētus attēlus 118, 130
 nosūtīt no adresāta faila 129
 nosūtīt no atmiņas kartes 116, 128
 pelēkā foto drukas kasetne 154
 priekšskatīt 136
 saņemt no akceptētajiem sūtītājiem 134
 skenēt 75
 Ātrā izdrukā 52
 fotogrāfijas bez apmales izdrukāt no atmiņas kartes 51
 fotokameras atmiņas karte. *skatīt* atmiņas kartes fotopapīrs
 ielādēt 35
- G**
 galvene, faksa 100
 galvenā padeve 59
 galvenā papīra padeve
 fakss, izvēlēties priekš 107
 garantija 212
- H**
 HP all-in-one
 nosūtiet savu HP all-in-one atpakaļ 208
 par 2
 HP Atbalsta dienests pirms zvanīt 161
 HP attālinātā izdrukā pārskats 125
 HP attālā izdrukā kā veikt attālo izdrukā 139
 HP Director
 HP Instant Share 122
 HP Director (HP virzošajā ierīcē)
 iztrūkstošas ikonas 171
 HP Gallery (galerija)
 OS 9 HP Image Zone 16
 OS X HP Image Zone 14
 HP Image Print (izdrukāt attēlus) (OS X HP Image Zone) 14
 HP Image Zone
 HP Instant Share 120, 121, 131
 Macintosh 12, 15, 121
 nosūtīt attēlus 131
 poga (Windows) 11
 pārskats 10
 Windows 11, 120
 HP Instant Share
 adresāta fails 129
 adresāti 126, 185
 adresāti nav pilnvaroti 198
 atcelt attēlu sūtīšanu 131
 atcelt izdrukas uzdevumus 138
 atklātais režīms 124, 127, 133
 automātiskā izdrukā 127
 automātiskā pārbaude 134
 e-pasta fotogrāfijas no HP Image Zone (USB) 119
 e-pasta ieskenētie materiāli 75
 fails, bojāts 200
 fotogrāfiju nosūtīšana pa e-pastu no atmiņas kartes 54
 HP attālinātā izdrukā 125
 HP attālā izdrukā 139
 HP Image Zone 119, 131
 iestatīšanas traucējummeklēšana 183
 ikonas 7
 instalēt minimāli 183
 izdrukas opcijas 137
 izdrukāt attēlus 134
 izvēlnes poga 5
 izņemt attēlus 138
 kvalitatīvas izdrukas 54
 Kļūdu atskaite 200
 manuāli izdrukāt attēlus 136
 meklēt traucējumus, izmantojot kļūdu ziņojumus 194
 nosūtīt attēlus 75, 123, 198
 nosūtīt attēlus no HP image Zone (USB) 119
 nosūtīt attēlus no HP Image Zone pa e-pastu (tīkls) 131
 nosūtīt fotogrāfijas no atmiņas kartes (tīklā) 128
 nosūtīt fotogrāfijas no atmiņas kartes (tīklā) pa e-pastu 128

- nosūtīt fotogrāfijas no atmiņas kartes (USB) 116
 nosūtīt fotogrāfijas no atmiņas kartes (USB) pa e-pastu 116
 nosūtīt iekārtai 75
 nosūtīt ieskenētos materiālus 75
 nosūtīt ieskenētus attēlus 118, 130
 nosūtīt uz iekārtu 119, 126, 131
 Opciju izvēlne 140
 pakalpojums nav pieejams 199
 pakalpojums pārtraukts 199
 pazaudēts savienojums 198
 piekļuves saraksts 127
 priekšskatīt attēlus 136
 privātais režīms 124, 127, 134
 pārskats 115, 123
 pārsniegta atmiņas robeža 199
 pārsniegts faila izmērs 200
 pārvaldīt kontu 140
 receive from any sender 133
 reģistrēšanās neizdevās 199
 savienojuma kļūdas 195
 saņemt attēlus 124, 133
 saņemt no akceptētajiem sūtītājiem 134
 skenēt attēlus 75
 sūtīt attēlus 116, 128
 sūtīt attēlus (tīkls) 55
 sūtīt attēlus (USB) 54
 sūtīt uz ierīci 116, 128
 sūtīt uz ierīci (tīkls) 55
 sūtīt uz ierīci (USB) 54
 tiešsaistes albumi 54
 uzstādīšana (tīklā) 125
 uzstādīšana (USB) 116
 vispārēja rakstura kļūdas 194
 HP Instant Share automātiska izdruka 135
 HP internetā (OS 9 HP Image Zone) 16
 HP palīdzība (OS 9 HP Image Zone) 16
 HP virzošā ierīce sākt 11
I
 iebūvētais tīkla serveris 196
 ielāde
 apsveikumu kartiņas 38
 caurspīdīgās plēves 38
 papīrs transparentiem 38
 pārceļamie attēli 38
 uzlīmes 38
 ielādējiet oriģinālus 31
 ielādēt
 10 x 15 cm fotopapīrs 35
 4 x 6 collu fotopapīrs 35
 A4 papīrs 33
 aploksnes 37
 Hagaki kartes 36
 legālā formāta (legal) papīrs 33
 pastkartes 36
 pilnizmēra papīrs 33
 vēstules formāta (letter) papīrs 33
 ielādēt Hagaki kartes 36
 ielādēt pastkartes 36
 ieplānot, faksa nosūtīšanu 94
 ierīces modernizācija
 Macintosh 202
 par 201
 ierīces modernizēšana
 Windows 201
 ieskenēt OCR (OS X HP Image Zone) 13
 ieslēgšanas poga 5
 iestatījumi
 automātiskā atbilde 89
 datums un laiks 99
 fakss 107
 izdrukas opcijas 79
 pārbaudīt faksu 88
 ātrums, fakss 112
 iestatījums
 balss/faksa zvanu izšķiršana 109
 iestatīt
 balss pasts 87
 faksa traucējummeklēšana 174
 iestatīšana
 atsevišķa faksa līnija 81
 dažādi zvana signāli 84
 DSL līnija 82
 fakss 81
 koplietojama tālruņa līnija 85
 iestatīšanas izvēlne 10
 iestrēgumi, papīra 39, 168, 186
 ietilpināšana lappusē 67
 ievadīt tekstu 100
 impulsu numura sastādīšana 108
 individuālie ātrās numura izsaukšanas numuri 103
 instalēt ierīces programmatūru 184
 instalēt minimāli 183
 instalēšanas problēmas 162
 Instant Share. *skatīt* HP Instant Share
 Internets
 faksa nosūtīšana, izmantojot 113
 fakss, izmantojot 183
 ISDN līnija, uzstādīšana 83
 Izdrukas malu tehniskie raksturlielumi 217
 izdrukāt
 fotogrāfijas no atmiņas kartes 50
 fotogrāfijas no DPOF faila 53
 no datora 78
 izlādēt attēlus
 OS 9 HP Image Zone 15
 OS X HP Image Zone 13
 izlīdzināt drukas kasetnes 155
 izslēdziet HP all-in-one 194
 iztīrīt
 automātiskā dokumentu padeve 188
 izšķirtspēja
 fakss 105
J
 jaudas raksturlielumi 220
K
 kasetnes. *skatīt* drukas kasetnes
 klientu atbalsts
 Austrālija 207
 garantija 212

- HP ātrās apmaiņas serviss (Japāna) 208
 - Japāna 207
 - Koreja 207
 - kontrasts, fakss 106
 - kontrolpanelis ievadīt tekstu 100
 - kontrolpaneļa pārskats 3
 - kopija
 - atcelt 72
 - fotogrāfijas vēstules (Letter) izmēra vai A4 lapā 65
 - fotogrāfijas, uzlabot 69
 - izmēri, pielāgoti 67
 - kopijas bez apmalēm 64
 - kopiju samazināšana/palielināšana 67
 - kopiju skaits 60
 - krāsu intensitāte 68
 - kvalitāte 58
 - legāla izmēra uz vēstules formāta 68
 - palielināt 67
 - palielināt par plakātu 71
 - pārceļamie attēli 71
 - saliikt pa lappusēm 63
 - samazināt 67, 68
 - sasaistīšana 70
 - secība. *skatīt* saliikt pa lappusēm
 - teksts, uzlabot 69
 - uzlabot gaišākās vietas 70
 - vairākas kopijas uz vienas lapas 66
 - ātrums 58
 - kopijas bez apmalēm
 - 10 x 15 cm (4 x 6 collu) fotogrāfija 64
 - aizpildīt visu lapu 65
 - kopiju palielināšana 65
 - kopiju samazināšana/palielināšana
 - mainīt izmēru, lai ietilpinātu vēstules (Letter) vai A4 izmēra lapā 67
 - plakāts 71
 - vairāku kopiju ietilpināšana vienā lapā 66
 - kopiju skaita poga 6
 - kopēt
 - abpusēja 62
 - divas lappuses vienā lapā 63
 - kopēšanas tehniskie raksturlielumi 218
 - melnbalti dokumenti 62
 - noklusējuma iestatījumi 60
 - papīra izmēri 56
 - papīra veidi, rekomendējamie 57
 - kopēšanas
 - izvēlne 7
 - krāsa
 - intensitāte 68
 - kopijas 70
 - krāsu grafikas displeja ekrānsaudzētājs 7
 - ikonas 6
 - krāsu grafikas displejs
 - izmainīt mērvienības 165
 - nomainīt valodu 164
 - kvalitātes poga 6
 - kļūdu atskaites, fakss 102
 - kļūdu labošanas režīms (ECM) 111
- L**
- laiks, iestatīt 99
 - legālā formāta (legal) papīrs ielādēt 33
 - lietojumprogramma 78
 - līnijas stāvokļa tests, fakss 176
- M**
- manuāla
 - saņemt, faksu 98
 - manuāli
 - faksa atskaites 102
 - nosūtīt, faksu 93
 - manuāls
 - nosūtīt, faksu 96
 - meklēt traucējumus
 - adresāti nav iestatīti 185
 - adresāti nav pilnvaroti 198
 - ar HP Instant Share pakalpojumu pazaudēts savienojums 198
 - atbalsta resursi 161
 - atmiņas kartes 198, 200
 - automātiskie atbildētāji 181
 - bloķēts slīdrāmis 168
 - bojāts adresāta fails 198
 - DNS serveris neatbild 197
 - drukas kasetnes 166, 194
 - faksa problēmas 178, 181
 - faksa tests 174
 - faksa ziņojumu nosūtīšana 178
 - faksa ziņojumu saņemšana 178, 180
 - fakss 174
 - HP Instant Share darbības 194
 - HP Instant Share iestatīšana 183
 - HP Instant Share nav uzstādīts 184
 - iestrēgumi, papīra 39, 168, 186
 - instalēt minimāli 183
 - nav tīkla pieslēguma 195
 - neizdevās pieslēgties HP Instant Share 196
 - nepareizas mērvienības 165
 - papīra iestrēgums 168
 - papīrs 186
 - par 161
 - par uzstādīšanu 162
 - problēmas ar faksu 183
 - programmatūras instalēšana 169
 - pārbaudīt DNS adresi 197
 - pārbaudīt starpniekservera adresi 198
 - pārbaudīt starpniekservera iestatījumus 196
 - Readme fails 162
 - sazināties ar HP Atbalsta dienestu 161
 - statiskie trokšņi telefona līnijā 182
 - tehnisko līdzekļu uzstādīšana 162
 - USB kabelis 163
 - uzstādīšana 162
 - valoda, displejs 164
 - Memory Stick atmiņas karte 41
 - MicroDrive atmiņas karte 41
 - MultiMediaCard (MMC) atmiņas karte 41

N

 - noklusējuma iestatījumi atjaunot 159
 - fakss 107
 - nomainīt tintes kasetnes 150

nosūtiet savu HP all-in-one atpakaļ 208
 nosūtīt faksu
 atmiņa, no 95
 divpusēji oriģināli 92
 ieplānot 94
 manuāli 93
 manuāls 96
 numura atkārtota sastādīšana 94
 parastais fakss 91
 pārraudzītā numura sastādīšana 96
 ātri sastādāmie numuri 94
 nosūtīt iekārtai 75
 nosūtīt uz iekārtu
 HP Image Zone 131
 HP Image Zone (Macintosh) 121
 HP Image Zone (Windows) 120
 ieskenēti attēli 118, 130
 no atmiņas kartes 116, 128
 numura atkārtota sastādīšana faksa nosūtīšanai 94
 numura ātrā sastādīšana izdrukāt sarakstu 102
 nosūtīt faksu 94

O

OK poga 5

P

padarīt gaišāku
 faksi 106
 kopijas 68
 padarīt tumšāku
 faksi 106
 kopijas 68
 padeve
 fakss, izvēlēties priekš 107
 iespējas 216
 papīra apakšējā padeve 59
 papīra padeve
 fakss, izvēlēties priekš 107
 papīra padeves iespējas 216
 papīrs
 ielādēt 33
 iestrēgumi 39, 168, 186
 izmērs, iestatīts faksam 108
 kopiju papīra izmēri 56
 legāla (legal) izmēra uz vēstules formāta (letter) kopēšana 68
 meklēt traucējumus 186
 nesavietojami tipi 33
 papīra izmēri 216
 papīra tehniskie raksturlielumi 216
 pasūtīt 143
 rekomendējamie kopiju papīra veidi 57
 rekomendētie tipi 32
 papīrs transparentiem ielāde 38
 pareizas pieslēgvietas tests, fakss 176
 pasūtīt
 drukas kasetnes 143
 lestatīšanas rokasgrāmata 145
 Lietotāja rokasgrāmata 145
 papīrs 143
 piederumi 144
 programmatūra 145
 patērētāju atbalsta mājas lapas 203
 patērētāju atbalsts kontaktinformācija 203
 sērijas numurs 204
 tehniskās apkalpošanas dienesta numurs 204
 Ziemeļamerika 204
 ārpus ASV 204
 paštēsta atskaite 102, 148
 PBX sistēma, uzstādīšana 83
 personāldatora modems meklēt traucējumus 178, 180
 photo (fotogrāfijas) izvēlnes poga 6
 photos saņemt no jebkura sūtītāja 133
 PictBridge 52
 piederumi, pasūtīt 144
 piekļuves saraksts, HP Instant Share 127, 140
 pieprasījuma aiztures laiks 159
 pieslēguma problēmas, fakss 178
 piezvanīt nosūtīt faksu 93
 plakāti

kopija 71
 poga "abpusējs" 5
 poga "atkārtota numura izsaukšana/pauze" 4
 poga "drukāt fotogrāfijas" 5
 poga "izvēlēties padevi" 5
 poga "samazināt/palīelināt" 6
 poga "sūtīt krāsu faksu" 4
 poga "sūtīt melnbaltu faksu" 4
 poga "ātrā izsaukšana" 4
 priekšskatīt attēlus 136
 programmatūra
 atinstalēt 172
 instalēt atkārtoti 172
 instalēšanas traucējummeklēšana 169
 programmatūras atjanošana. *skatīt* ierīces modernizēšana pārbaude
 faksa iestatījumi 88
 pārceļamie attēli ielāde 38
 pārraudzītā numura sastādīšana 96
 pārsūtīt faksus 109
 pārtraukt izdrukas uzdevums 80
 kopija 72
 skenēt 77

R

ražotāja noklusējuma iestatījumi, atjaunot 159
 Readme fails 162
 reglamentējošo institūciju informācija
 informācija lietotājiem Japānā 224
 informācija lietotājiem Korejā 224
 paziņojums lietotājiem Eiropas ekonomiskajā zonā 223
 paziņojums lietotājiem Vācijas telefona tīklā 224
 reglamentējošo institūciju informācija par bezvadu izstrādājumiem
 informācija lietotājiem Francijā 225
 informācija lietotājiem Itālijā 225

- paziņojums lietotājiem
 Eiropas ekonomiskajā
 zonā (bezvadu
 izstrādājumi) 225
 reglamentējošās institūcijas
 informācija
 reglamentējošās
 institūcijas modeļa
 identifikācijas numurs 221
 regulatory notices
 Canadian statement 223
 declaration of conformity
 (European Economic
 Area) 226
 declaration of conformity
 (U.S.) 227, 228
 FCC requirements 221
 FCC statement 222
 regulatory notices wireless
 products
 notice to users in Canada
 224
- S**
- sagatavot kopijas
 HP virzošā ierīce
 (Windows) 11
 OS 9 HP Image Zone
 (Macintosh) 16
 OS X HP Image Zone
 (Macintosh) 13
 saglabāt
 faksi atmiņā 111
 fotogrāfijas datorā 43
 salikt pa lappusēm
 kopijas 63
 samazināt faksu, lai ietilpinātu
 lapā 110
 samazināt/palielināt kopijas
 mainīt izmēru, lai ietilpinātu
 vēstules (Letter) izmēra
 lapā 68
 pielāgoti izmēri 67
 sasaistīšana
 apmales 70
 saņemt attēlus HP Instant
 Share 124, 133
 saņemt faksa ziņojumus
 traucējummeklēšana 180
 saņemt faksus
 aptauja 99
 manuāla 98
 pārsūtīšana 109
- traucējummeklēšana 178
 scan picture (skenēt attēlu)
 HP Director (HP virzošā
 ierīce) (Windows) 11
 scan to (skenēt uz)
 izvēlne (USB -
 Macintosh) 8
 izvēlne (USB - Windows) 8
 izvēlnes poga 4
 Secure Digital atmiņas karte 41
 send to a device
 HP Director (HP virzošā
 ierīce) (Macintosh) 122
 setup
 testēt faksu 174
 setup (iestatīšanas)
 izvēlnes poga 6
 sienas kontaktlīdzes tests,
 fakss 175
 simboli, ievadīt 100
 skajums, noregulēt faksu 108
 skaņas, noregulēt faksu 108
 skenēt
 atmiņas kartei 76
 attēlu rādītājs 46
 HP Instant Share 75,
 118, 130
 no tieši pieslēgtas ierīces
 74
 no tīkla ierīces 74
 pārtraukt 77
 skenēšanas tehniskie
 raksturlielumi 219
 skenēt attēlu
 OS 9 HP Image Zone
 (Macintosh) 16
 OS X HP Image Zone
 (Macintosh) 13
 skenēt dokumentu
 OS 9 HP Image Zone
 (Macintosh) 16
 skenēšana
 no priekšēja paneļa 73
 skenēšanas
 izvēlne 9
 skenēšanas stikls
 ielādēt oriģinālu 32
 tīrīt 146
 slīdrāmis, bloķēts 168
 SmartMedia atmiņas karte 41
 speed dial (ātrās numura
 izsaukšanas) pogas ar vienu
 pogas nospiešanu 4
- spuldzīte "uzmanību" 6
 starpniekservera iestatījumi
 198
 start scan (sākt skenēšanu)
 poga 4
 stikls
 ielādēt oriģinālu 32
 tīrīt 146
 sākt krāsu kopēšanu 5
 sākt melnbaltu kopēšanu 5
 sērijas numurs 204
 sūtit uz ierīci
 pievienota tīklam 55
 pievienota USB
 pielēgvietai 54
- T**
- tastatūra 100
 tehniskie noteikumi. *skatīt*
 tehniskā informācija
 tehniskie raksturlielumi
 10 x 15 cm fotopapīrs 216
 aplokšnes 216
 caurspīdīgās plēves 216
 fotopapīrs 216
 legālā formāta (legal)
 papīrs 216
 papīrs transparentiem 216
 uzlīmes 216
 vēstules formāta (letter)
 papīrs 216
 tehnisko līdzekļu tests, faksa
 175
 tehnisko līdzekļu uzstādīšana
 meklēt traucējumus 162
 tehniskā apkope
 atjaunot ražotāja
 noklusējuma iestatījumus
 159
 enerģijas taupīšanas
 režīms 159
 izlīdzināt drukas kasetnes
 155
 nomainīt tintes kasetnes
 150
 paštesta atskaite 148
 pieprasījuma aiztures
 laiks 159
 pārbaudīt tintes līmeni 147
 tīrīt drukas kasetnes 156
 tīrīt stiklu 146
 tīrīt vāciņa atbalstu 147
 tīrīt ārpusi 147

- tehniskā informācija
 - atmiņas kartes tehniskie raksturlielumi 219
 - bezvadu ierīču raksturlielumi 224
 - faksa tehniskie raksturlielumi 218
 - fiziskie raksturlielumi 219
 - izdrukas malu tehniskie raksturlielumi 217
 - izdrukas tehniskie raksturlielumi 217
 - jaudas raksturlielumi 220
 - kopēšanas tehniskie raksturlielumi 218
 - papīra izmēri 216
 - papīra padeves iespējas 216
 - papīra tehniskie raksturlielumi 216
 - skenēšanas tehniskie raksturlielumi 219
 - svars 219
 - tehniskās prasības pret sistēmu 216
 - vides raksturlielumi 220
- tehniskās apkalpošanas dienesta numurs 204
- tehniskās prasības pret sistēmu 216
- teksts
 - ievadīt no tastatūras 100
 - uzlabot kopijās 69
- telefona numuri, patērētāju atbalsts 203
- telefona sienas kontaktligzda, fakss 175
- telefona vads
 - pagarināt 182
 - pieslēgums, bojājums 176
 - pārbaudīt 176
- telefons
 - saņemt faksu 98
- testēt
 - centrāles atbildes tonālais signāls 177
 - faksa iestatne 174
 - faksa līnijas stāvoklis 176
 - faksa pieslēgvietā 176
 - faksa tehnisko līdzekļu tests 175
 - faksa tests beidzās nesekmīgi 174
 - telefona sienas kontaktligzda 175
 - telefona vads 176
- tintes kasetnes
 - detaju nosaukumi 149
 - rīcība 149
- tintes līmenis, pārbaudīt 147
- tonālā numura sastādīšana 108
- tālrunis
 - nosūtīt faksu 93
- tīrīt
 - drukas kasetnes 156
 - drukas kasetnes kontakti 156
 - drukas kasetnes tintes sprauslas zona 157
 - stikls 146
 - vāciņa atbalsts 147
 - ārpuse 147
- U**
 - USB kabeļa instalēšana 163
 - uzlīmes ielāde 38
 - uzstādīšana
 - ISDN līnija 83
 - PBX sistēma 83
- V**
 - vadu pieslēguma ikonas 7
 - vairāk lietojumprogrammu (OS 9 HP Image Zone) 16
 - vide
 - aizsardzība 220
 - environmental izstrādājuma ekoloģiskās kontroles programma 220
 - inkjet izejvielu un materiālu pārstrāde 221
 - ozona veidošanās 220
 - papīra lietošana 220
 - plastmasa 221
 - vides raksturlielumi 220
 - vizuāllā tastatūra 100
 - vāciņa atbalsts, tīrīt 147
 - vēstules formāta (letter) papīrs ielādēt 33
- X**
 - xD atmiņas karte 41
- Z**
 - zvana signālu skaits, lai atbildētu uz faksu 97
- Č**
 - četrdzīslu telefona vads 178, 182
- W**
 - Webscan 23



i n v e n t



lespiests uz papīra, kura ražošanā izmantots vismaz 50% otrreizējo izejvielu un vismaz 10% otrreiz pārstrādāta papīra

© 2004 Hewlett-Packard Development Company, L.P.

Electronic Edition

www.hp.com



Q3461-90183