

Începeți de aici

1

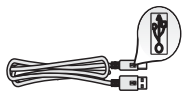

Pentru utilizatori de cablu USB: Nu conectați cablul USB până când nu vi se solicită prin acest ghid; în caz contrar, software-ul nu se va instala corect.

Utilizați acest ghid pentru configurarea hardware-ului și pentru conectarea echipamentului HP all-in-one la computer sau în rețea. Dacă aveți probleme în timpul instalării, consultați **Depanare** din ultima secțiune.

2 Scoateți toate benzile adezive

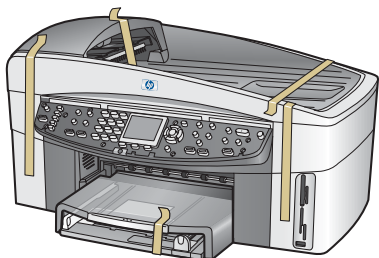

3 Identificați componentele



CD Windows



CD Macintosh



Ghiduri pe CD pentru utilizator, pentru rețea și pentru accesorii



accesoriu pentru tipărirea pe ambele fețe



tavă de alimentare cu documente



capac panou de control (se poate livra atașat)

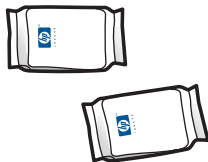

cartușe de imprimare

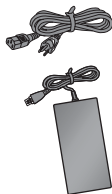

cablu de alimentare și adaptor

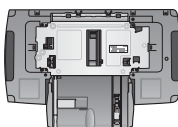

tavă secundară pentru hârtie



cablu de telefon



Cablu Ethernet (capătul mai lat)

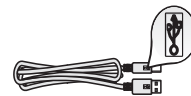

cablu USB*

* Achiziționat separat. Conținutul cutiei poate fi diferit. Echipamentul suplimentar necesar pentru instalarea în rețea este specificat mai jos în acest ghid.

4

Atașați capacul panoului de control (dacă nu este deja atașat)

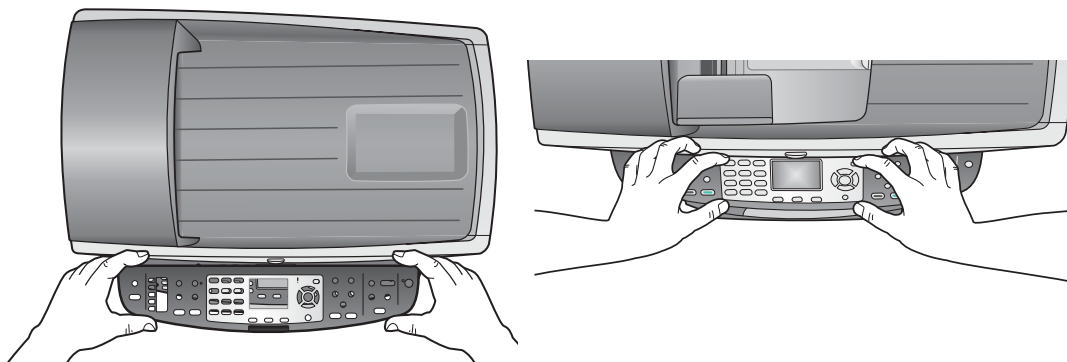

- a Poziționați capacul panoului de control deasupra echipamentului.
- b Apăsați ferm în jos pe toate marginile capacului pentru a-l fixa.

Pentru ca echipamentul HP all-in-one să funcționeze, capacul panoului de control trebuie să fie atașat!

5

Atașați accesoriile

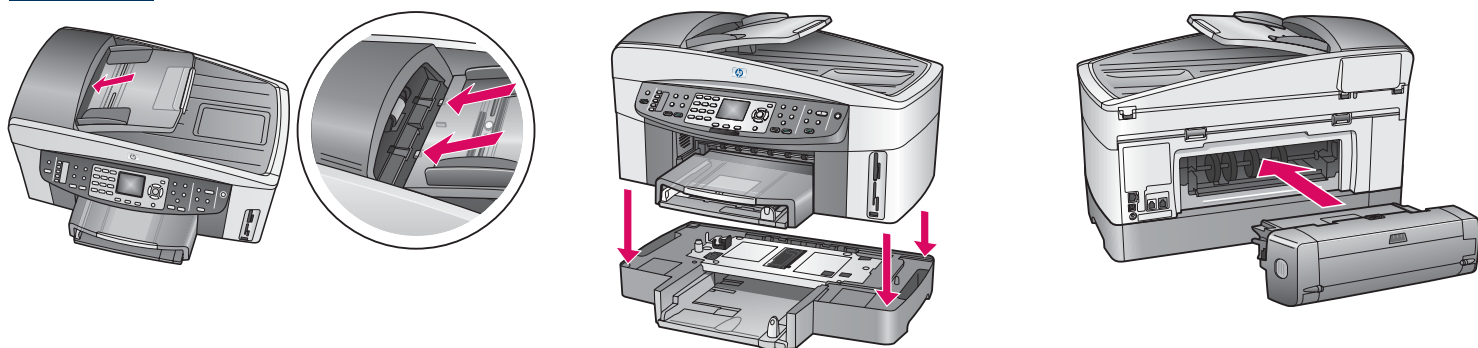

- a Aliniați proeminențele tăvii de alimentare cu documente cu partea superioară a echipamentului, apoi glisați-o pe poziție.

- b Așezați echipamentul deasupra tăvii secundare pentru hârtie.

- c Introduceți accesoriul pentru tipărirea pe ambele fețe în spatele echipamentului, până când se fixează pe poziție.

6

Conectați cablul de alimentare și adaptorul

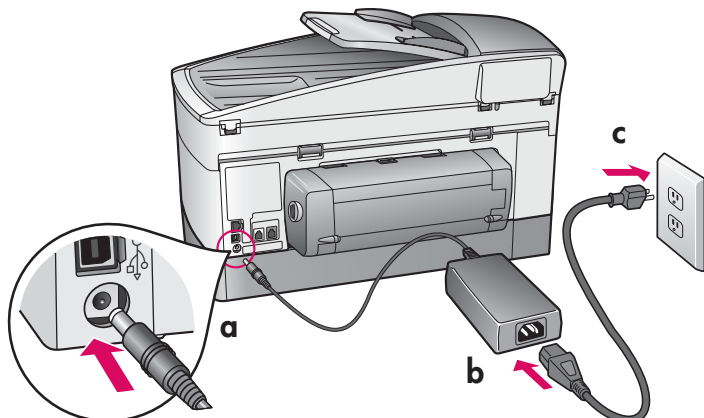

Pentru utilizatori de cablu USB: Nu conectați cablul USB până când nu vi se solicită prin acest ghid; în caz contrar, software-ul nu se va instala corect.

7

Conectați cablul de telefon furnizat

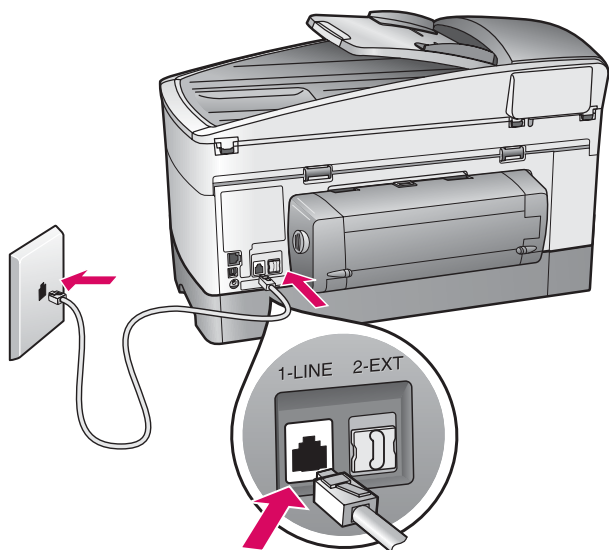

Conectați un capăt al cablului de telefon furnizat la port-ul pentru telefon din partea stângă (**1-LINE**) (LINIE) și celălalt capăt la o priză telefonică de perete.

Pentru a conecta un robot telefonic, consultați capitolul **Configurare fax** din Ghidul utilizatorului. Pentru a utiliza un alt cablu de telefon, consultați capitolul **Informații de depanare** din Ghidul utilizatorului.

8

Încărcați ambele tăvi pentru hârtie

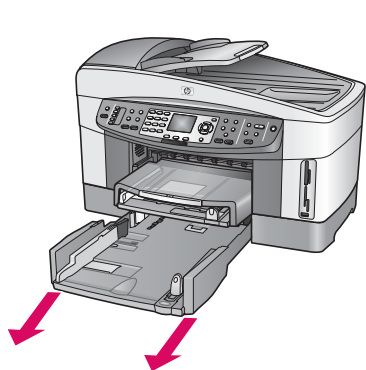

a Scoateți tava pentru hârtie de jos.

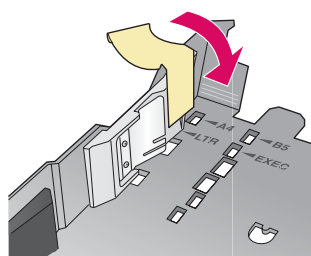

b Scoateți banda adezivă și limitatorul din tava pentru hârtie.

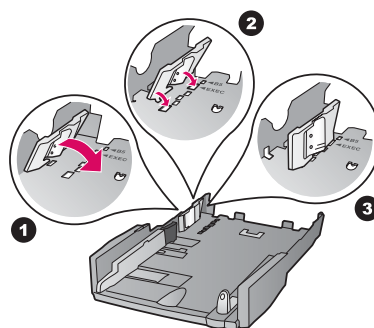

c Fixați limitatorul la dimensiunea hârtiei pe care o utilizați.

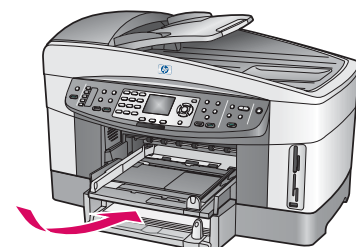

d Introduceți hârtie în tava de jos și ajustați ghidajele. Montați la loc tava pentru hârtie de jos.

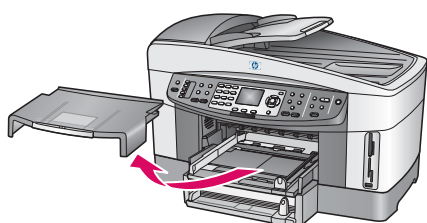

e Scoateți capacul de deasupra tăvii pentru hârtie.

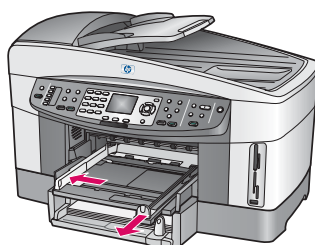

f Glisați ghidajele spre exterior.

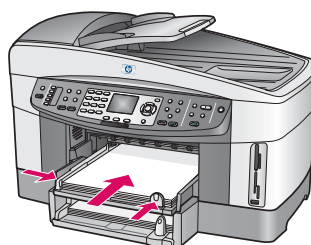

g Introduceți hârtie și ajustați ghidajele.

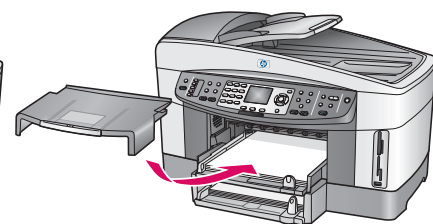

h Montați la loc capacul de deasupra tăvii pentru hârtie.

9 Apăsați butonul Pornire și începeți instalarea

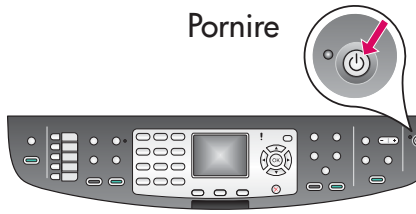

- a După ce apăsați butonul **Pornire**, indicatorul luminos verde luminează intermitent, apoi rămâne aprins. Acest lucru durează până la un minut.
- b Așteptați până se solicită limba. Utilizați tastele săgeți pentru a selecta limba, apăsați pe **OK**, apoi confirmați. Utilizați tastele săgeți pentru a selecta țara/regiunea, apăsați pe **OK**, apoi confirmați.

10 Deschideți capacul de acces

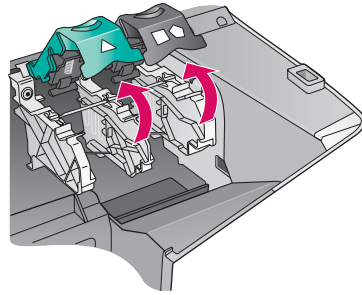
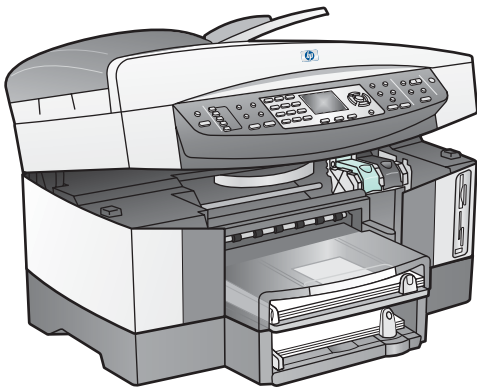

- a Ridicați capacul de acces.
- b Apăsați în jos și apoi ridicați dispozitivele de prindere verde și negru din interiorul echipamentului HP all-in-one.

11 Scoateți banda adezivă de pe ambele cartușe

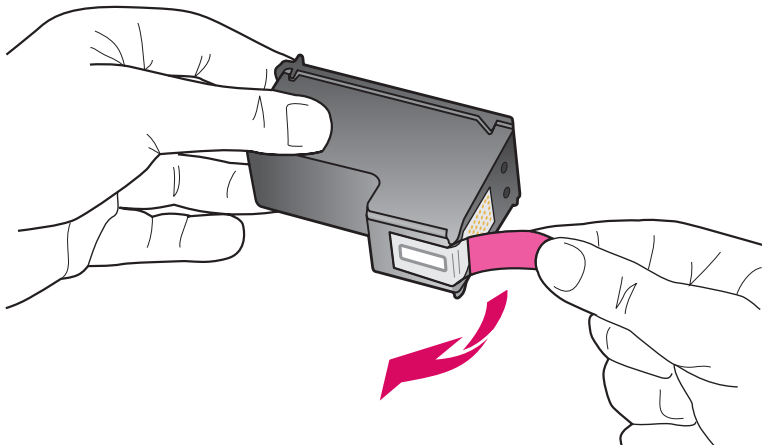

Trageți de capătul roz pentru a scoate banda adezivă de pe **ambele** cartușe de imprimare.



Nu atingeți contactele de cupru și nu fixați la loc banda adezivă pe cartușe.

12

Introduceți cartușul de imprimare cu trei culori

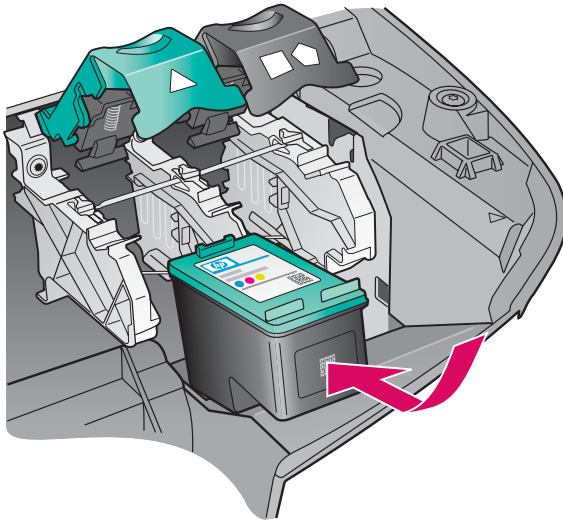

Înainte de a continua, verificați dacă echipamentul este **PORNIT**.

- a Țineți cartușul de imprimare **tricolor** cu eticheta HP în sus.
- b Plasați cartușul de imprimare **tricolor** în fața slot-ului din **stânga**.
- c Împingeți ferm cartușul în slot, până când se oprește.

13

Introduceți cartușul de imprimare negru

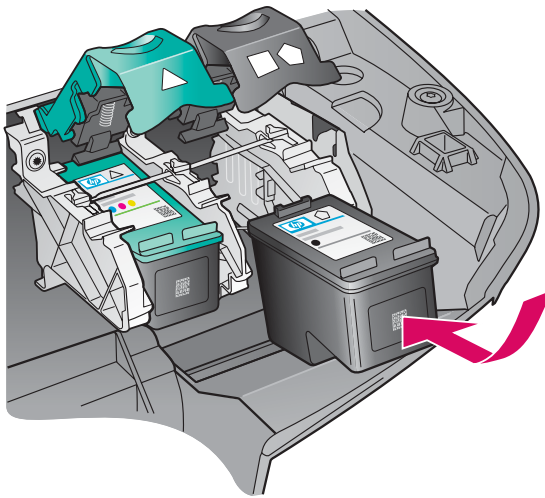

- a Țineți cartușul de imprimare **negru** cu eticheta HP în sus.
- b Plasați cartușul de imprimare **negru** în fața slot-ului din **dreapta**.
- c Împingeți ferm cartușul în slot, până când se oprește.
- d Împingeți în jos dispozitivele de prindere pentru a le închide, apoi închideți capacul de acces.

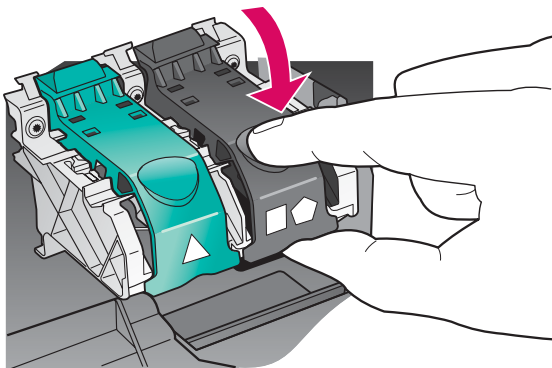

Cartușele de imprimare pot avea dimensiuni diferite.

14 Aliniați cartușele de imprimare

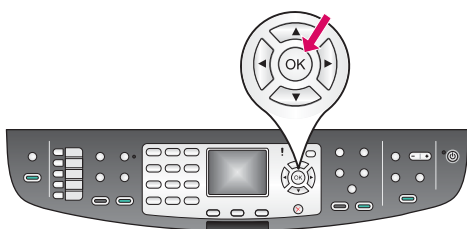

- a** Apăsați pe **OK** de fiecare dată când pe panoul de control vi se solicită să începeți alinierea cartușelor de imprimare.

Alinierea poate dura câteva minute.

- b** După tipărirea paginii, alinierea s-a terminat. Verificați starea de pe ecranul grafic color, apoi apăsați pe **OK**.

Reciclați sau aruncați pagina de aliniere.

15 Porniți computerul



- a** Porniți computerul, conectați-vă dacă este necesar, apoi așteptați să apară spațiul de lucru.

- b** Închideți toate programele deschise.

Dacă nu conectați dispozitivul la un computer sau în rețea, continuați cu capitolul **Configurare fax** din Ghidul utilizatorului.

16

Selectați UN SINGUR tip de conexiune (A sau B sau C)

A: Conexiune USB

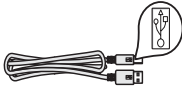

Utilizați acest tip de conexiune când conectați dispozitivul direct la un computer. **(Nu conectați echipamentul până când software-ul nu vă solicită acest lucru.)**

Echipament necesar: cablu USB.

Pentru instrucțiuni despre conexiunea USB, consultați Secțiunea A.

B: Rețea Ethernet (cablată)

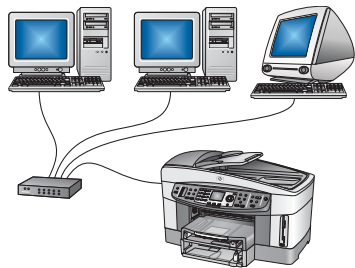
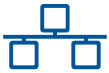

Utilizați acest tip de conexiune când doriți o conexiune prin cablu Ethernet între dispozitiv și rețea.

Echipament necesar: distribuitor/ruter/comutator și cablu Ethernet.

Pentru instrucțiuni despre conexiunea prin cablu Ethernet, consultați Secțiunea B.

C: Conexiune fără fir (punct de acces)

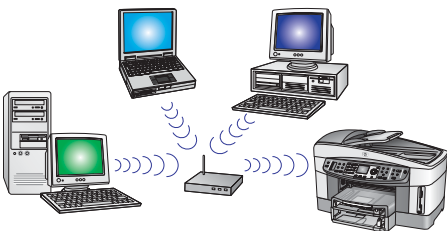

Utilizați acest tip de conexiune dacă doriți o conexiune fără fir (802.11 b sau g) între dispozitiv și rețea.

Este necesar un distribuitor fără fir sau un punct de acces.*

Pentru instrucțiuni despre conexiunea fără fir prin punct de acces, consultați Secțiunea C.

*Dacă nu aveți un punct de acces, dar doriți să vă conectați computerul fără fir la dispozitiv, consultați capitolul **Conectarea la o rețea fără fir, fără un punct de acces** din manualul Ghid pentru rețea.



Secțiunea A: Conexiune USB

A1

Introduceți CD-ul corespunzător

Utilizatori Windows:

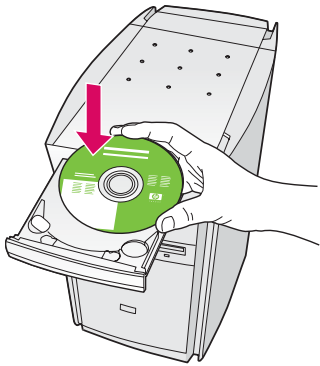

- a Introduceți CD-ul **Windows** HP all-in-one.
- b Urmați instrucțiunile de pe ecran.
- c În ecranul **Connection Type** (Tip conexiune), selectați **directly to this computer** (direct la computer). Continuați cu pagina următoare.

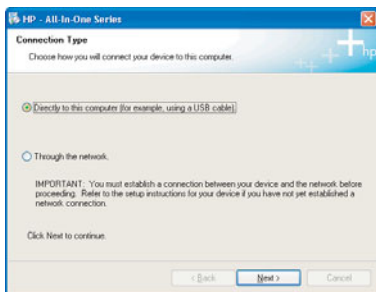

Dacă ecranul de lansare nu apare, faceți dublu clic pe **My Computer** (Computerul meu), faceți dublu clic pe pictograma **CD-ROM**, apoi faceți dublu clic pe **setup.exe**.

Utilizatori Macintosh:

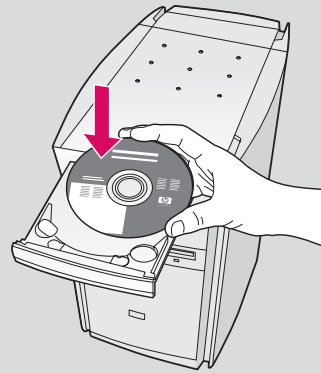

Introduceți CD-ul **Macintosh** HP all-in-one. Înainte de a instala software-ul, mergeți la pagina următoare.

Conectați cablul USB

Utilizatori Windows:

- a Așteptați câteva minute până când pe ecran apare solicitarea de conectare a cablului USB. După apariția solicitării, conectați cablul USB la port-ul din spatele echipamentului HP all-in-one, apoi în **orice port USB** al computerului.



Dacă nu vedeți acest ecran, consultați **Depanare** din ultima secțiune.

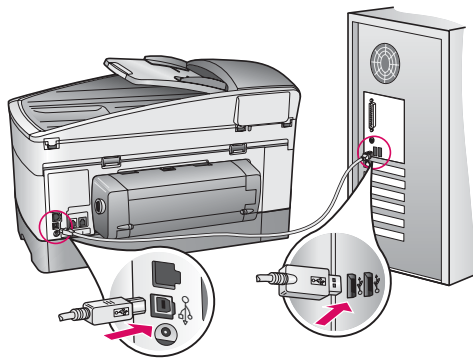

- b Urmați instrucțiunile de pe ecran pentru a completa ecranele **Fax Setup Wizard** (Expert configurare fax) și **Sign up now** (Înregistrare imediată).

Utilizatori Macintosh:

- a Conectați cablul USB între computer și port-ul USB din spatele dispozitivului.

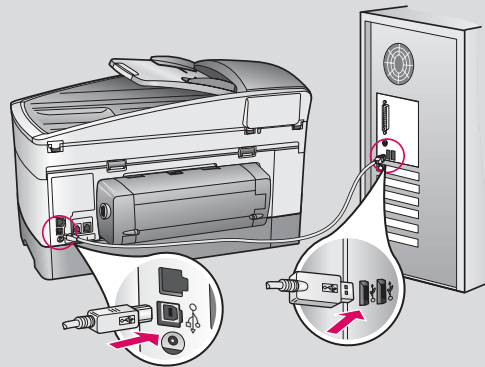

- b Faceți dublu clic pe pictograma **HP All-in-One Installer**.

- c Aveți grijă să completați toate ecranele, inclusiv Setup Assistant (Asistent instalare). Trebuie să selectați **USB**. De asemenea, trebuie să faceți clic pe butonul **Print Center** (Centru de imprimare) pentru a adăuga HP all-in-one la lista de imprimante.

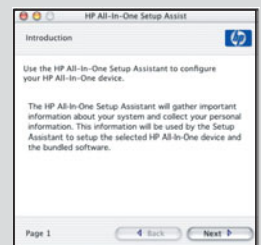
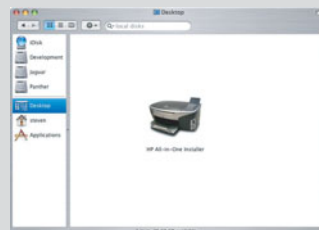

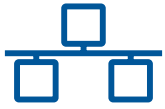

Secțiunea B: Rețea Ethernet (cablată)

B1

Conectați cablul Ethernet

a

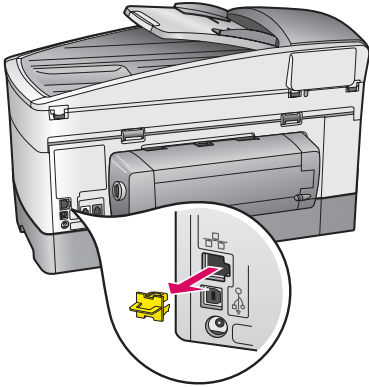

a Scoateți fisa galbenă din spatele dispozitivului.

b

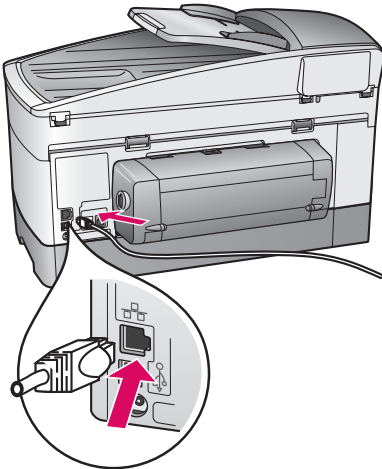

b Conectați un capăt al cablului Ethernet la port-ul Ethernet din spatele dispozitivului.

c Conectați celălalt capăt al cablului Ethernet la distribuitor/ ruter/comutator. În cazul în care cablul nu este suficient de lung, achiziționați un cablu mai lung.

c

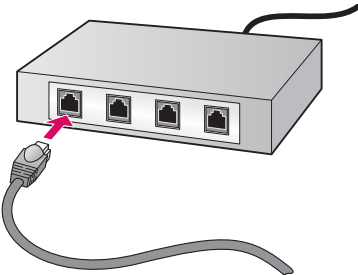

Important: Nu conectați cablul Ethernet la un modem de cablu. Trebuie să aveți o rețea funcțională. Dacă ați conectat deja cablul USB, nu conectați cablul Ethernet.

Introduceți CD-ul corespunzător

Utilizatori Windows:

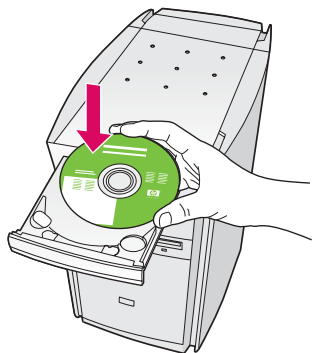

- Introduceți CD-ul **Windows** HP all-in-one.
- Urmați instrucțiunile de pe ecran.
- În ecranul **Connection Type** (Tip conexiune), selectați **through the network** (prin rețea). Urmați instrucțiunile de pe ecran.
- Dacă nu acceptați ambele mesaje ale paravanului de protecție (firewall), instalarea nu va reuși.

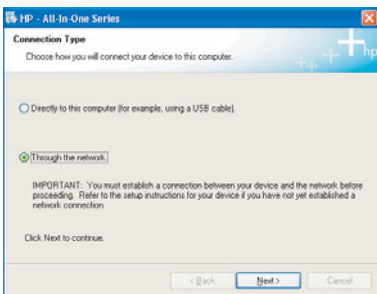

Dacă ecranul de lansare nu apare, faceți dublu clic pe **My Computer** (Computerul meu), faceți dublu clic pe pictograma **CD-ROM**, apoi faceți dublu clic pe **setup.exe**.

Utilizatori Macintosh:

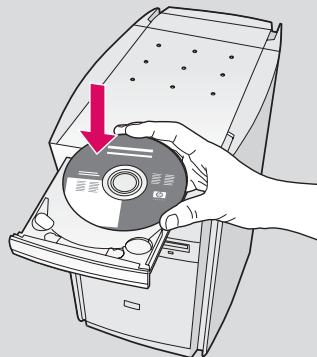

- Introduceți CD-ul HP all-in-one **Macintosh**.
- Faceți dublu clic pe pictograma **HP All-in-One Installer**.

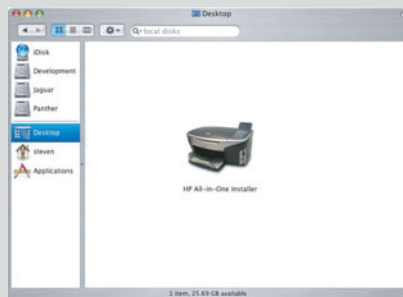

- Aveți grijă să completați toate ecranele, inclusiv **Setup Assistant** (Asistent instalare). Trebuie să selectați **TCP/IP**. De asemenea, trebuie să faceți clic pe butonul **Print Center** (Centru de imprimare) pentru a adăuga HP all-in-one la lista de imprimante.

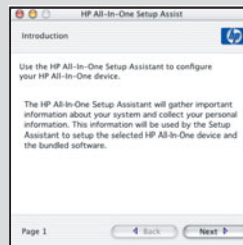

Treceți la pasul 17 din pagina 14.



Secțiunea C: Rețea fără fir (punct de acces)

C1

Notați informațiile necesare

În pasul următor vi se solicită să introduceți informații despre rețeaua fără fir. Notați aici informațiile, pentru a le găsi mai ușor.

Informații:

Numele rețelei (denumit și SSID):

Parola sau cheia de acces WEP/WPA (dacă este cazul):

Dacă nu aveți aceste informații, consultați documentația livrată împreună cu punctul de acces fără fir.

C2

Introduceți informațiile de la panoul de control

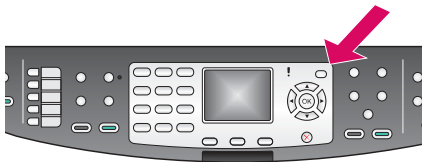

a Pe panoul de control al dispozitivului, apăsați butonul **Configurare**.

b Apăsați pe **8** pentru meniul Rețea.

c Când apare pe ecran meniul Rețea, apăsați pe **4** pentru Expert pt. configurare wireless.

Pe afișaj apare o listă a rețelelor detectate. Rețelele cu cele mai puternice semnale apar primele.

d Evidențiați numele rețelei pe care l-ați notat la Pasul C1, apoi apăsați pe **OK**. (Dacă rețeaua nu apare în listă, selectați **Rețea nouă** și introduceți **Nume rețea**. Aveți grijă să nu fie obstacole între punctul de acces și echipamentul HP all-in-one.)

e Dacă rețeaua este codificată, vi se va solicita să introduceți cheia WEP sau parola WPA. Ambele diferențiază literele mari/mici. Consultați **Sfaturi de afișare de la tastatură** din partea stângă.

f Urmați instrucțiunile de pe afișaj. Dacă conectarea reușește, treceți la pagina următoare. Dacă conectarea nu reușește, consultați **Depanare** din ultima secțiune.

Sfaturi de afișare de la tastatură:

Pentru selectare: Utilizați tastele săgeți pentru evidențiere, apoi apăsați pe **OK**.

Dacă greșiți: Selectați **Șterge**

Pentru litere mici: Selectați **abc**

Pentru numere: Selectați **123**

Când ați terminat: Evidențiați **Gata**, apoi apăsați pe **OK**.

Introduceți CD-ul corespunzător

Utilizatori Windows:

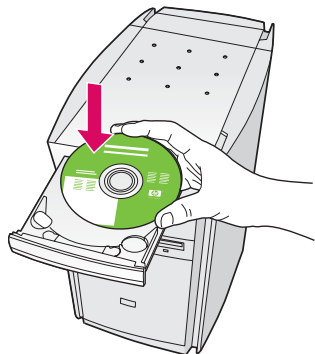

- a Introduceți CD-ul **Windows** HP all-in-one.
- b Urmați instrucțiunile de pe ecran.
- c În ecranul **Connection Type** (Tip conexiune), selectați **through the network** (prin rețea). Urmați instrucțiunile de pe ecran.
- d Dacă nu acceptați ambele mesaje ale paravanului de protecție (firewall), instalarea nu va reuși.

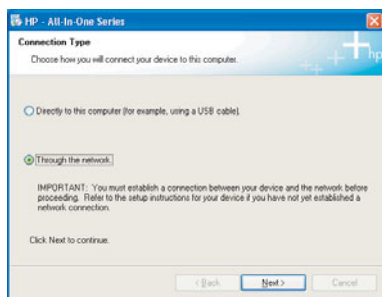

Dacă ecranul de lansare nu apare, faceți dublu clic pe **My Computer** (Computerul meu), faceți dublu clic pe pictograma **CD-ROM**, apoi faceți dublu clic pe **setup.exe**.

Utilizatori Macintosh:

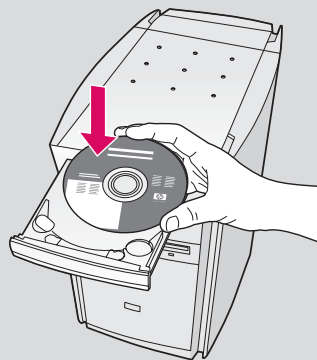

- a Introduceți CD-ul HP all-in-one **Macintosh**.
- b Faceți dublu clic pe pictograma **HP All-in-One Installer**.

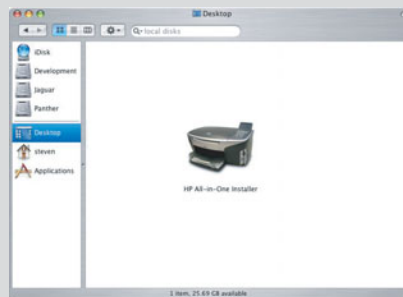

- c Aveți grijă să completați toate ecranele, inclusiv Setup Assistant (Asistent instalare). Trebuie să selectați **TCP/IP**. De asemenea, trebuie să faceți clic pe butonul **Print Center** (Centru de imprimare) pentru a adăuga HP all-in-one la lista de imprimante.

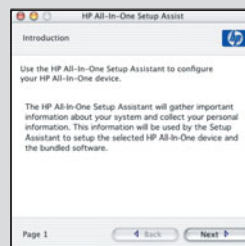

17 Felicitări

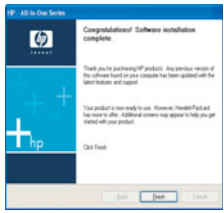

Când apare ecranul **Congratulations!** (Felicitări!), echipamentul HP all-in-one este pregătit pentru utilizare. Pentru a începe, consultați Ghidul utilizatorului sau ajutorul de pe ecran.

Dacă aveți și alte computere în rețea, treceți la pasul următor.

Sfaturi:

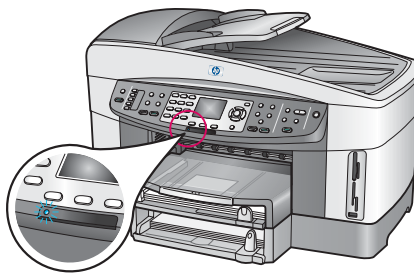

Dacă nu utilizați o rețea fără fir și doriți să opriți indicatorul luminos albastru, apăsați **Configurare, 8, 5**, apoi **2**.

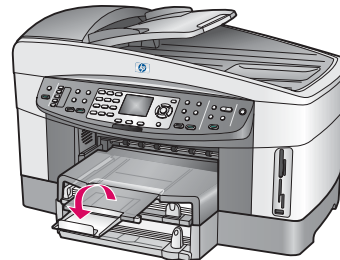

Pentru a împiedica hârtia să cadă din tava de ieșire, trageți și glisați afară extensia tăvii pentru hârtie.

18 Configurarea computerelor suplimentare (opțional)

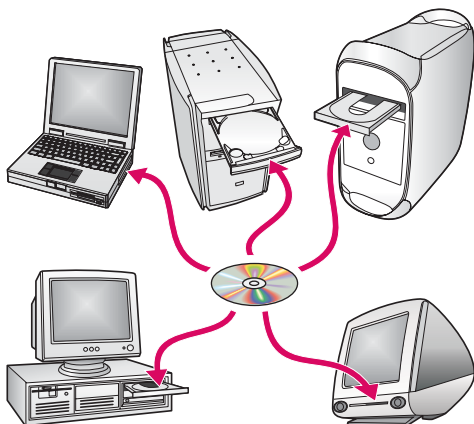

Dacă aveți și alte computere în rețea, instalați software-ul HP all-in-one pe fiecare computer.

Urmați instrucțiunile de pe ecran. Aveți grijă să selectați tipul de conexiune dintre rețea și echipamentul HP all-in-one (nu dintre computer și rețea).

Problemă: Ați încercat să configurați o conexiune fără fir prin panoul de control, iar echipamentul nu se conectează la rețea.



Ațiune: La punctul de acces, activați opțiunile de transmisie a numelui de rețea și dezactivați transmisia fără zgomot a numelui.

Mutați punctul de acces mai aproape de echipamentul HP all-in-one și aveți grijă să nu existe nici un obstacol.

Opriiți punctul de acces, așteptați 30 de secunde, apoi porniți-l din nou.

Verificați dacă ați introdus modul de comunicații fără fir și tipul de autentificare corecte. Consultați pașii de la C1 la C3.

Pentru mai multe detalii și informații despre depanare, consultați manualul Ghid pentru rețea.

Problemă: Apare mesajul **Printer Not Found** (Imprimanta nu a fost găsită).

Ațiune: Verificați mai întâi dacă aveți o conexiune activă cu dispozitivul. Verificați dacă există o pictogramă pe afișajul color. Dacă nu vedeți o pictogramă, mergeți înapoi la secțiunea corespunzătoare tipului de conexiune (B sau C).

Dacă aveți o conexiune activă, încercați următoarele:

- Opriiți dispozitivul, așteptați 30 de secunde, apoi porniți-l din nou.
- Deconectați temporar paravanul de protecție (firewall).

Utilizatori de rețea cablată (Ethernet): Verificați dacă sunt conectate cablurile. Verificați cablul dintre ruter și dispozitiv. Verificați cablul dintre computer și dispozitiv.

Verificați dacă placa de rețea LAN este configurată corect. Pentru mai multe informații, consultați manualul Ghid pentru rețea.

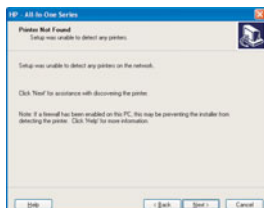

Pentru informații aprofundate despre depanare și pentru informații suplimentare despre configurare, consultați manualul Ghid pentru rețea.

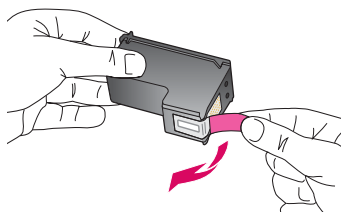

Problemă: După introducerea cartușelor de imprimare, apare mesajul **Scoateți și verificați cartușele imprimantei**.

Ațiune: Scoateți cartușele de imprimare. Verificați dacă ați îndepărtat complet banda de pe contactele de cupru. Închideți capacul de acces.

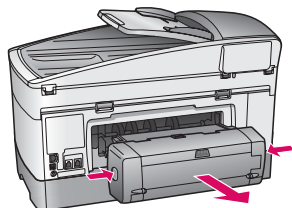

Problemă: Hârtia s-a blocat.

Ațiune: Opriți echipamentul și scoateți accesoriul pentru tipărire. Scoateți ușor toată hârtia. Introduceți la loc accesoriul pentru tipărire. Porniți echipamentul, apoi introduceți cu grijă hârtia. Consultați pașii 5 și 8.



Problemă: Nu ați observat ecranul care vă solicita să conectați cablul USB.

Ațiune: Scoateți, apoi reintroduceți CD-ul **Windows HP all-in-one**. Consultați Secțiunea A.



Problemă: Apare ecranul **Microsoft Add Hardware** (Adăugare hardware).

Ațiune: Faceți clic pe **Cancel** (Revocare). Deconectați cablul USB, apoi introduceți CD-ul **Windows HP all-in-one**. Consultați Secțiunea A.

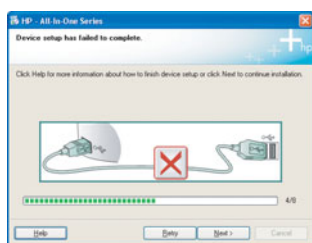

Problemă: Apare ecranul **Device Setup Has Failed To Complete** (Instalarea dispozitivului nu a reușit).

Ațiune: Verificați dacă este atașat corespunzător capacul panoului de control. Deconectați echipamentul HP all-in-one și conectați-l din nou la priză. Verificați toate conexiunile. Verificați dacă ați conectat cablul USB la computer. Nu conectați cablul USB la o tastatură sau la un distribuitor nealimentat. Consultați Secțiunea A.



Problemă: Software-ul Macintosh nu se instalează.

Ațiune: Verificați dacă ați conectat cablul USB la computer înainte de a instala software-ul. Nu conectați cablul USB la o tastatură sau la un distribuitor nealimentat. Consultați Secțiunea A. Pentru probleme legate de software-ul de rețea, consultați Ghid pentru rețea.

