



HP Officejet 6200 series all-in-one

Uživatelská příručka



i n v e n t

HP Officejet 6200 series all-in-one

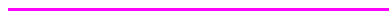

Uživatelská příručka

© Copyright 2004 Hewlett-Packard Development Company, L.P.

Informace obsažené v tomto dokumentu podléhají změnám bez předchozího upozornění.

Reprodukce, úpravy nebo překlad bez předchozího písemného svolení jsou zakázány, s výjimkou případů, které povoluje autorský zákon.



Adobe a logo Acrobat jsou buď registrované obchodní známky nebo obchodní známky společnosti Adobe Systems Incorporated ve Spojených státech nebo v jiných zemích.

Windows®, Windows NT®, Windows Me®, Windows XP® a Windows 2000® jsou obchodní známky společnosti Microsoft registrované v USA.

Intel® a Pentium® jsou registrované obchodní známky společnosti Intel Corporation.

Energy Star® a Energy Star logo® jsou ochranné známky americké agentury pro ochranu životního prostředí registrované v USA.

Číslo publikace: Q5800-90158
Second edition

Upozornění

Záruky na produkty a služby společnosti Hewlett-Packard jsou uvedeny v písemných záručních prohlášeních, která jsou součástí takových produktů nebo služeb. Žádné zde uvedené informace nelze chápat jako ustanovení dodatečné záruky. Společnost Hewlett-Packard není odpovědná za zde obsažené technické nebo vydavatelské chyby či opomenutí. Společnost Hewlett-Packard není odpovědná za náhodné nebo následné škody vzniklé v důsledku nebo v souvislosti s poskytnutím, vlastnostmi nebo použitím tohoto dokumentu a programového materiálu, který popisuje.

Poznámka: Informace o předpisech jsou uvedeny v kapitole s technickými informacemi v této příručce.



Na mnoha místech není zákonně vytvářet kopie následujících položek. V případě pochybností se nejprve obraťte na právního zástupce.

- Státní dokumenty:
 - Pasy
 - Imigrační doklady
 - Vybrané služební dokumenty
 - Identifikační odznaky, karty nebo insignie
- Státní kolky a ceny:
 - Poštovní známky
 - Potravinové známky
- Šeky nebo směnky vydané státními institucemi
- Bankovky, cestovní šeky nebo peněžní poukázky
- Vkladové certifikáty
- Dokumenty chráněné autorským zákonem

Bezpečnostní informace



Upozornění Aby se zamezilo nebezpečí požáru nebo úrazu, nevystavujte tento produkt dešti nebo vlhkosti.

Při používání tohoto produktu vždy dodržujte bezpečnostní předpisy, aby se zamezilo nebezpečí zranění v důsledku požáru nebo poranění elektrickým proudem.



Upozornění Možné nebezpečí úrazu

- 1 Přečtěte si pozorně všechny pokyny na instalačním letáku.
- 2 Pro připojení zařízení ke zdroji elektrické energie používejte pouze uzemněné elektrické zásuvky. Pokud nevíte, zda je elektrická zásuvka uzemněná, obraťte se na kvalifikovaného elektrikáře.
- 3 Dodržujte všechna varování a pokyny vyznačené na produktu.
- 4 Před čištěním odpojte tento produkt ze zásuvky.
- 5 Neinstalujte a nepoužívejte tento produkt v blízkosti vody a nemanipulujte s ním, pokud máte mokré ruce.
- 6 Instalujte produkt bezpečně na stabilní povrch.
- 7 Instalujte produkt na chráněné místo, kde není možné stoupnout na síťový kabel a kde nemůže

dojít k poškození síťového kabelu.

- 8 Jestliže produkt nefunguje správně, vyhledejte návodědu online pro odstraňování problémů.
- 9 Uvnitř se nenacházejí žádné díly, jejichž opravu by bylo možné zkontrolovat telefonicky. Přenechejte servis kvalifikovanému servisnímu personálu.
- 10 Používejte produkt v době větraném prostoru.

Obsah

1	HP all-in-one - přehled	5
	Zařízení HP all-in-one – stručný přehled	5
	Funkce ovládacího panelu	6
	Přehled nabídek	7
	Další funkce zařízení HP all-in-one při použití programu HP Image Zone	9
2	Další informace	15
3	Informace o připojení	17
	Podporované typy připojení	17
	Připojení pomocí USB kabelu	18
	Sdílení tiskárny v operačním systému Windows	18
	Sdílení tiskárny v operačním systému Macintosh OS X	18
	Nastavení tiskového serveru HP JetDirect 175x	19
	Použití aplikace Webscan	20
4	Práce s fotografiemi	23
	Přenos fotografií	23
	Úprava fotografií	24
	Sdílení fotografií	25
	Tisk fotografií	26
5	Vložení předloh a papíru	27
	Vložení předloh	27
	Výběr papíru pro tisk a kopírování	28
	Vložení papíru	29
	Předcházení uvíznutí papíru	34
6	Používání fotoaparátu kompatibilního se standardem PictBridge	37
	Tisk fotografií z fotoaparátu kompatibilního se standardem PictBridge	37
7	Použití funkcí kopírování	39
	Nastavení formátu papíru pro kopírování	39
	Nastavení typu papíru pro kopírování	40
	Zvýšení rychlosti nebo kvality kopírování	41
	Změna výchozího nastavení kopírování	42
	Vytvoření více kopií jedné předlohy	42
	Kopírování dvoustránkového černobílého dokumentu	43
	Vytvoření kopie bez okrajů formátu 10 × 15 cm (4 × 6 palců) z fotografie	43
	Kopírování fotografie formátu 10 × 15 cm (4 × 6 palců) na celou stránku	44
	Změna formátu předlohy na papír formátu letter nebo A4	45
	Změna formátu předlohy pomocí vlastních nastavení	46
	Kopírování dokumentu formátu Legal na papír formátu Letter	46
	Kopírování nevýrazné předlohy	47
	Kopírování dokumentu, který byl několikrát posílán faxem	47
	Zvýraznění světlých ploch kopie	48
	Příprava barevné nažehlovací fólie	48
	Zastavení kopírování	49
8	Použití funkcí skenování	51
	Skenování do aplikace	52
	Zastavení skenování	52

9	Tisk z počítače	53
	Tisk z aplikace	53
	Změna nastavení tisku	54
	Zastavení tiskové úlohy	55
10	Nastavení faxu	57
	Případ A: Samostatná faxová linka (nepřijímá žádná hlasová volání)	57
	Případ B: Nastavení zařízení HP all-in-one pro provoz se službou DSL	58
	Případ C: Nastavení zařízení HP all-in-one s pobočkovou ústřednou (PBX) nebo linkou ISDN	59
	Případ D: Fax a služba rozlišovacího vyzvánění na stejné telefonní lince	60
	Případ E: Sdílená hlasová a faxová linka	61
	Případ F: Hlasová a faxová linka sdílená s hlasovou poštou	62
	Kontrola nastavení faxu	63
11	Použití funkcí faxu	65
	Nastavení zařízení HP all-in-one pro příjem faxů	65
	Odeslání faxu	67
	Příjem faxu	71
	Nastavení data a času	73
	Nastavení záhlaví faxu	73
	Zadávání textu a symbolů	74
	Tisk protokolů	75
	Nastavení rychlých voleb	76
	Změna rozlišení faxu a nastavení světlejší či tmavší	78
	Nastavení funkcí faxu	79
	Tisk nebo odstranění faxů uložených v paměti	84
	Protokol FoIP (Fax over Internet Protocol)	85
	Zastavení faxování	85
12	Používání služby HP Instant Share	87
	Přehled	87
	Začínáme	88
	Odesílání obrázků pomocí zařízení HP all-in-one	88
	Odesílání obrázků pomocí počítače	89
13	Objednání spotřebního materiálu	93
	Objednání papíru, průhledných fólií a dalších médií	93
	Objednání tiskových kazet	93
	spotřebního materiálu	94
14	Údržba zařízení HP all-in-one	95
	Čištění zařízení HP all-in-one	95
	Tisk protokolu autotestu	98
	Práce s tiskovými kazetami	99
	Změna nastavení zařízení	107
15	Informace o odstraňování problémů	109
	Než zavoláte technickou podporu společnosti HP	109
	Zobrazení souboru Readme	110
	Odstraňování problémů s nastavením	110
	Odstraňování problémů za provozu	128
	Aktualizace zařízení	132
16	Získání podpory společnosti HP	135
	Získání podpory a dalších informací ze sítě Internet	135
	Podpora zákazníků společnosti Hewlett-Packard	135

Zjištění sériového čísla a servisního identifikačního čísla	136
Volání v Severní Americe v průběhu záruky	136
Volání v dalších částech světa	136
Volání v Austrálii - po záruce	139
Zavolejte středisko podpory zákazníků HP Korea	139
Zavolejte středisko podpory zákazníků HP Japonsko	139
Příprava zařízení HP all-in-one k odeslání	140
17 Informace o záruce	143
Trvání omezené záruky	143
Záruční servis	143
Rozšíření záruky	143
Vrácení zařízení HP all-in-one do servisu	143
Ustanovení omezené globální záruky společnosti Hewlett-Packard	144
18 Technické informace	147
Systémové požadavky	147
Specifikace papíru	147
Specifikace tisku	148
Specifikace kopírování	149
Specifikace faxu	149
Specifikace skenování	150
Fyzické specifikace	150
Specifikace napájení	150
Specifikace pracovního prostředí	150
Další specifikace	150
Program výrobků zohledňujících životní prostředí	150
Zákonná upozornění	151
Prohlášení o shodě	155
Rejstřík.....	157

1 HP all-in-one - přehled

Celou řadu funkcí zařízení HP all-in-one lze používat přímo bez zapnutí počítače. Pomocí zařízení HP all-in-one lze snadno provádět úlohy kopírování a faxování.

Tato kapitola popisuje hardwarové funkce zařízení HP all-in-one, funkce ovládacího panelu a přístup k softwaru **HP Image Zone**. Zařízení HP all-in-one nemusí být vybaveno všemi funkcemi popsányými v této příručce.

Tip Další možnosti využití zařízení HP all-in-one jsou k dispozici pomocí softwaru **HP Image Zone**, který je v počítači nainstalován již při úvodním nastavování. Tento software poskytuje další funkce spojené s kopírováním a skenováním, tipy k odstraňování problémů a nápovědu ke konkrétnímu výrobku. Další informace naleznete v **nápovědě aplikace HP Image Zone** a v části **Další funkce zařízení HP all-in-one při použití programu HP Image Zone**.

Zařízení HP all-in-one – stručný přehled

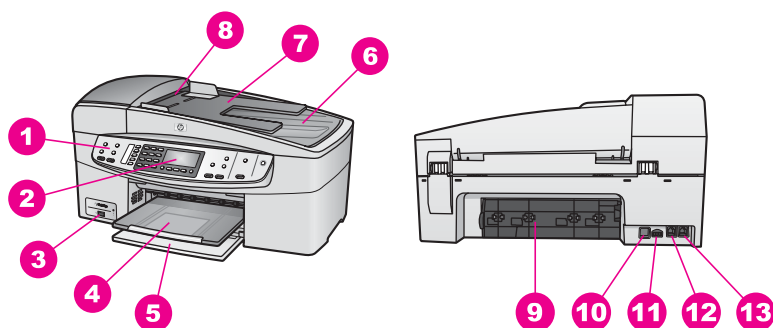

Popisek	Popis
1	Ovládací panel
2	Displej ovládacího panelu
3	Port pro fotoaparát
4	Výstupní zásobník
5	Vstupní zásobník
6	Víko
7	Zásobník podavače
8	Automatický podavač
9	Zadní dvířka
10	Zadní port USB

(pokračování)

Popisek	Popis
11	Připojení ke zdroji napájení
12	Port pro připojení faxu (1-LINE)
13	Port pro připojení telefonu (2-EXT)

Funkce ovládacího panelu

Následující schéma a s ním související tabulka poskytují stručný přehled funkcí ovládacího panelu zařízení HP all-in-one.

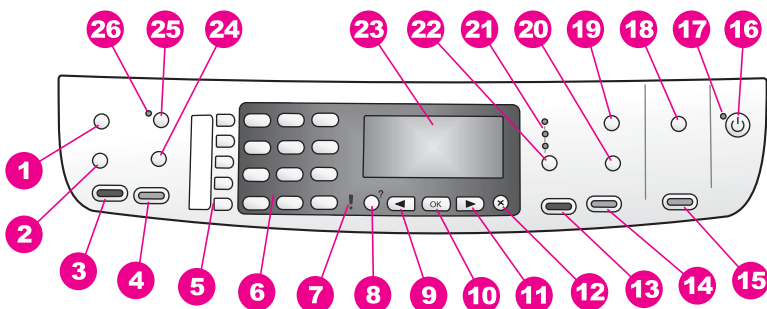

Popisek	Název a popis
1	Nabídka: Pomocí tlačítka Nabídka v oblasti Fax lze měnit možnosti faxování, například Rozlišení a Světlejší či tmavší .
2	Rychlá volba: Slouží k výběru čísla rychlé volby.
3	Faxovat černobíle: Slouží k černobílému faxování.
4	Faxovat barevně: Slouží k barevnému faxování.
5	Tlačítka rychlé volby jedním dotekem: Přístup k prvním pěti číslům rychlé volby.
6	Klávesnice: Zadávání faxových čísel, hodnot nebo textu.
7	Kontrolka Pozor: Blikající kontrolka signalizuje výskyt chyby, které je třeba věnovat pozornost.
8	Nastavení/?: Slouží k přístupu do systému nabídek pro funkce protokolů, nastavení faxu a údržbu. Slouží též k přístupu do nápovědy, která je součástí produktu.
9	Šipka vlevo: Slouží ke snížení hodnot zobrazených na displeji ovládacího panelu.
10	OK: Slouží k volbě nabídky nebo hodnoty nastavení na ovládacím panelu.
11	Šipka vpravo: Slouží ke zvýšení hodnot zobrazených na displeji ovládacího panelu.

(pokračování)

12	Storno: Slouží k ukončení úlohy, nabídky nebo nastavení.
13	Kopírovat černobíle: Slouží k černobílému kopírování.
14	Kopírovat barevně: Slouží k barevnému kopírování.
15	Skenovat: Slouží ke skenování a k jeho odeslání do cíle zvoleného pomocí tlačítka Skenovat do .
16	Zapnuto: Zapíná a vypíná zařízení HP all-in-one. Je-li zařízení HP all-in-one vypnuté, nadále spotřebovává minimální množství energie. Pokud chcete zařízení HP all-in-one zcela odpojit od napájení, a vytáhněte ze zásuvky napájecí kabel.
17	Kontrolka Zapnout: Pokud tato kontrolka svítí, je zařízení HP all-in-one zapnuto. Při provádění úlohy kontrolka bliká.
18	Skenovat do: Slouží k volbě cílového umístění skenování.
19	Nabídka: Slouží k volbě možností kopírování, například Výběr zásobníku , Typ papíru , Formát papíru a několika dalších možností. Používá se tlačítko Nabídka v oblasti Kopie.
20	Zmenšit/Zvětšit: Slouží ke změně velikosti fotografie nebo kopie pro tisk.
21	Kontrolky Kvalita: Tyto kontrolky signalizují kvalitu kopie.
22	Kvalita: Slouží k ovládání rychlosti a kvality kopírování.
23	Displej ovládacího panelu: Slouží k zobrazení nabídek a zpráv.
24	Opakovaná volba/pauza: Slouží k opakované volbě posledního vytočeného čísla a k vložení pauzy o délce 3 s do faxového čísla.
25	Automatická odpověď: Slouží k nastavení faxu tak, aby automaticky odpovídal na příchozí fax.
26	Kontrolka Automatická odpověď: Rozsvícená kontrolka signalizuje, že zařízení HP all-in-one je nastaveno na automatický příjem faxů.

Přehled nabídek

Následující tabulky nabízejí rychlé seznámení s nabídkami na nejvyšší úrovni, které se zobrazují na barevném grafickém displeji zařízení HP all-in-one.

Nabídka Kopírování

Nabídka Kopírování
1. Počet kopií
2. Formát kopie
3. Typ papíru kopie
4. Světlejší či tmavší
5. Zvýraznění

(pokračování)

Nabídka Kopírování

6. Intenzita barev
7. Nastavit nové výchozí hodnoty

Nabídka Skenovat do

V nabídce **Skenovat do** jsou uvedena cílová umístění pro skenování, včetně aplikací instalovaných v počítači.

Poznámka V závislosti na aplikacích instalovaných ve vašem počítači se v nabídce **Skenovat do** mohou zobrazovat jiná cílová umístění než ta, která jsou uvedena v této tabulce.

Skenovat do (USB - Windows)

1. HP Image Zone
2. Microsoft PowerPoint
3. Adobe PhotoShop
4. HP Instant Share

Skenovat do (USB - Macintosh)

1. JPEG to HP Gallery (JPEG do Galerie HP)
2. Microsoft Word
3. Microsoft PowerPoint
4. HP Instant Share

Nabídka Faxování**Nabídka Faxování**

1. Číslo faxu
2. Rozlišení
3. Světlejší či tmavší
4. Faxování
5. Nastavit nové výchozí hodnoty

nabídka Nastavení

Volbou položky **Nápověda** v nabídce **Nastavení** lze získat rychlý přístup k tématům nápovědy. Většina informací je zobrazena na monitoru počítače PC se systémem Windows nebo na počítači Macintosh.

nabídka Nastavení

1. Náповěda
2. Tisk protokolu
3. Nastavení rychlé volby
4. Základní nastavení faxu
5. Upřesnit nastavení faxu
6. Nástroje
7. Předvolby

Další funkce zařízení HP all-in-one při použití programu HP Image Zone

Software **HP Image Zone** se do počítače nainstaluje po nastavení zařízení HP all-in-one. Další informace naleznete v Průvodci nastavením dodávaném se zařízením.

Ovládání softwaru **HP Image Zone** se liší v závislosti na používaném operačním systému. Máte-li například počítač PC s operačním systémem Windows, je vstupním bodem softwaru **HP Image Zone** aplikace **Správce HP**. Máte-li počítač Macintosh s operačním systémem X V10.1.5 nebo vyšším, je vstupem softwaru **HP Image Zone** okno aplikace **HP Image Zone**. V každém případě slouží vstupní bod jako spouštěcí platforma pro software a služby **HP Image Zone**.

Funkce zařízení HP all-in-one lze snadno a rychle rozšířit pomocí softwaru **HP Image Zone**. Podobná pole v příručce obsahují rady pro jednotlivá témata a užitečné informace pro vaše projekty.

Přístup k softwaru HP Image Zone (Windows)

Pomocí ikony na pracovní ploše, ikony v systémové oblasti hlavního panelu nebo nabídky **Start** spustíte aplikaci **Správce HP**. Funkce softwaru **HP Image Zone** se zobrazí v aplikaci **Správce HP**.





Poznámka Pokud používáte tiskový server HP JetDirect 175x, nejsou funkce softwaru **HP Image Zone** dostupné. Další informace uvádí část **Informace o připojení**.

Chcete-li spustit Správce HP

- 1 Proveďte jeden z následujících kroků:
 - Poklepejte na ikonu **Správce HP** na ploše systému Windows.
 - V systémové oblasti v pravé části hlavního panelu systému Windows poklepejte na ikonu **Monitor digitálního zobrazení Hewlett-Packard**.
 - Na hlavním panelu systému Windows klepněte na tlačítko **Start**, přejděte na položku **Programy** nebo **Všechny programy**, dále na položku **HP** a klepněte na položku **Správce HP**.
- 2 V okně **Výběr zařízení** klepnutím zobrazte seznam instalovaných zařízení.
- 3 Zvolte HP all-in-one.

Poznámka Ikony programu **Správce HP** na níže uvedeném obrázku mohou ve vašem počítači vypadat odlišně. Program **Správce HP** je upraven tak, aby zobrazoval pouze ikony, které náleží k vybranému zařízení. Jestliže dané zařízení není vybaveno určitou funkcí, ikona této funkce se v programu **Správce HP** nezobrazí.

Tip Pokud program **Správce HP** ve vašem počítači neobsahuje žádné ikony, mohlo dojít k chybě při instalaci softwaru. Tento stav lze napravit tak, že pomocí Ovládacích panelů v systému Windows provedete úplné odebrání softwaru **HP Image Zone** a potom jej znovu nainstalujete. Další informace naleznete v Průvodci nastavením dodávaném se zařízením HP all-in-one.

Tlačítko	Název a účel
	Scan Picture (Sejmout obrázek): Slouží ke skenování fotografií, obrázků nebo kreseb a jejich zobrazení v softwaru HP Image Zone .
	Scan Document (Sejmout dokument): Slouží ke skenování dokumentů obsahujících text nebo text a grafiku a jejich zobrazení ve vybraném programu.
	Make Copies (Kopírovat): Pro vybrané zařízení zobrazí dialogové okno Kopírovat, ze kterého můžete vytvořit tištěnou kopii obrázku nebo dokumentu. Můžete zvolit kvalitu kopie, počet kopií, barvu a formát.
	HP Image Zone: Spustí software HP Image Zone , který umožňuje: <ul style="list-style-type: none"> • zobrazit a upravit obrázky, • vytisknout fotografie na různé formáty, • vytisknout fotoalbum, pohlednici nebo leták, • vytvářet multimediální disky CD (tato funkce je k dispozici, pouze pokud je nainstalován software HP Memories Disc), • sdílet obrázky prostřednictvím elektronické pošty nebo webových stránek.

Poznámka Informace o dalších funkcích a položkách nabídky, jako jsou Aktualizace softwaru, Kreativní nápady a Nákupy HP naleznete v **nápravě aplikace HP Image Zone**.

K dispozici jsou i položky nabídek a seznamů, které umožňují zvolit požadované zařízení, zkontrolovat jeho stav, upravit celou řadu nastavení softwaru a získat přístup k nápovědě. Tyto položky jsou vysvětleny v následující tabulce.

Funkce	Účel
Nápověda	Tato funkce spustí software HP Image Zone Help , který poskytuje nápovědu k softwaru a informace o odstraňování problémů, které se mohou vyskytnout u zařízení HP all-in-one.
Výběr zařízení	Pomocí této funkce můžete ze seznamu nainstalovaných zařízení vybrat požadované zařízení.

Funkce	Účel
Nastavení	Tato funkce slouží k zobrazení nebo změně různých nastavení zařízení HP all-in-one, například nastavení tisku, skenování nebo kopírování.
Stav	Pomocí této funkce zobrazíte aktuální stav zařízení HP all-in-one.

Spouštění softwaru HP Image Zone (Macintosh OS X v10.1.5 a novější)

Poznámka Macintosh OS X v10.2.1 a v10.2.2 nejsou podporovány.

Po instalaci softwaru **HP Image Zone** se v doku zobrazí ikona aplikace **HP Image Zone**.

Poznámka Pokud instalujete více zařízení HP all-in-one, v doku se pro každé zařízení zobrazí ikona **HP Image Zone**. Pokud máte například nainstalovaný skener HP a zařízení HP all-in-one, budou v doku zobrazeny dvě ikony **HP Image Zone**, jedna pro každé zařízení. Pokud jste však nainstalovali dva stejné typy zařízení (například dvě zařízení HP all-in-one), v doku se zobrazí pouze jedna ikona softwaru **HP Image Zone**, která bude zastupovat všechna zařízení tohoto typu.

Software **HP Image Zone** lze spustit dvěma způsoby:

- Pomocí okna softwaru **HP Image Zone**
- Z nabídky doku **HP Image Zone**

Otevřete okno softwaru HP Image Zone

Okno softwaru **HP Image Zone** otevřete pomocí ikony **HP Image Zone**. Okno softwaru **HP Image Zone** se skládá ze dvou hlavních prvků:

- Oblast zobrazení pro karty **Produkty/Služby**
 - Karta **Produkty** poskytuje přístup k mnoha funkcím zobrazovacích produktů HP, například k nainstalované rozbalovací nabídce produktů a k seznamu dostupných úloh pro daný produkt. Na seznamu mohou být úlohy kopírování, skenování nebo faxování. Klepnutím na úlohu otevřete aplikaci, s jejíž pomocí úlohu provedete.
 - Karta **Služby** poskytuje přístup k aplikacím digitálního zobrazení, jež vám umožní zobrazovat, upravovat, spravovat a sdílet obrázky.
- Textové vstupní pole **Hledat v nápovědě k aplikaci HP Image Zone**
Textové vstupní pole **Hledat v nápovědě k aplikaci HP Image Zone** vám umožní vyhledávání klíčových slov a frází v **nápovědě k aplikaci HP Image Zone**.

Chcete-li spustit okno HP Image Zone



→ Klepněte na ikonu **HP Image Zone** v doku.

Zobrazí se okno softwaru **HP Image Zone**.



Okno softwaru **HP Image Zone** zobrazuje pouze ty funkce softwaru **HP Image Zone**, které přísluší zvolenému zařízení.

Poznámka Ikony uvedené v následující tabulce mohou ve vašem počítači vypadat poněkud odlišně. Okno softwaru **HP Image Zone** je upraveno tak, aby zobrazovalo pouze ikony, které přísluší zvolenému zařízení. Pokud dané zařízení není některou funkcí vybaveno, ikona této funkce se v okně softwaru **HP Image Zone** nezobrazí.

Produkty

Ikona	Funkce a účel
	Scan Picture (Sejmout obrázek): Tato funkce slouží k naskenování obrázku a k jeho zobrazení v aplikaci HP Gallery .
	Scan to OCR (Skenovat do OCR): Tuto možnost použijte k naskenování textu a jeho zobrazení ve vybraném cílovém programu pro úpravu textu. Poznámka Dostupnost této funkce se liší podle země a oblasti.
	Make Copies (Kopírovat): Tuto možnost použijte, chcete-li vytvořit černobílou nebo barevnou kopii.

Služby

Ikona	Funkce a účel
	HP Gallery: Pomocí této možnosti zobrazíte program HP Gallery k prohlížení a úpravám obrázků.
	HP Image Print: Tato funkce slouží k tisku obrázků z alba pomocí jedné z dostupných šablon.
	HP Instant Share: Tato funkce slouží k spuštění softwaru klientské aplikace HP Instant Share . Software klientské aplikace umožňuje sdílení fotografie s rodinou a přáteli pomocí služby HP Instant Share E-mail a jejich odesílání do online fotoalba či online služby pro zpracování fotografií.

Kromě funkčních ikon je k dispozici několik nabídek a seznamů, které umožňují zvolit požadované zařízení, upravit řadu softwarových nastavení a získat přístup k nápovědě. Tyto položky jsou vysvětleny v následující tabulce.

Funkce	Účel
Výběr zařízení	Pomocí této funkce lze ze seznamu nainstalovaných zařízení zvolit požadované zařízení.
Nastavení	Tato funkce slouží k zobrazení nebo změně různých nastavení zařízení HP all-in-one, jako je tisk, skenování nebo kopírování.
Vyhledávání v nápovědě aplikace HP Image Zone	Tato funkce slouží k vyhledávání v nápovědě aplikace HP Image Zone . Pomocí této funkce lze získat nápovědu k softwaru a informace o odstraňování problémů, které se mohou vyskytnout při provozu zařízení HP all-in-one.

Zobrazení nabídky doku HP Image Zone

Nabídka doku **HP Image Zone** představuje zkrácený příkaz pro služby aplikace **HP Image Zone**. Nabídka doku automaticky obsahuje všechny aplikace, které jsou v okně softwaru **HP Image Zone** dostupné na kartě **Služby**. Je také možné nastavit předvolby softwaru **HP Image Zone** a přidat tak do nabídky další položky, například úlohy ze seznamu na kartě **Products** nebo nápovědu aplikace **HP Image Zone**.

Zobrazení nabídky doku HP Image Zone

→ Proveďte jeden z následujících kroků:

- Jako výchozího správce fotografií nastavte aplikaci **HP Gallery** nebo **iPhoto**.
- Nastavte další možnosti související s upřednostňovaným programem pro správu fotografií.
- Nastavte seznam položek zobrazených v nabídce doku **HP Image Zone**.

Přístup k softwaru HP Image Zone (Macintosh OS nižší než X v10.1.5)

Poznámka Operační systémy Macintosh OS 9 v9.1.5 a vyšší i v9.2.6 a vyšší **jsou** podporovány. Operační systémy Macintosh OS X v10.0 a v10.0.4 **nejsou** podporovány.

Aplikace **Správce HP** slouží jako vstupní bod softwaru **HP Image Zone**. V závislosti na typu zařízení HP all-in-one vám aplikace **Správce HP** umožní spustit různé funkce, například skenování, kopírování nebo faxování. Aplikaci **Správce HP** lze použít též k otevření aplikace **HP Gallery**. Tato aplikace umožňuje zobrazování, správu a úpravu obrázků v počítači.

Aplikaci **Správce HP** lze spustit některým z následujících způsobů. Uvedené postupy se vztahují pouze na počítače Macintosh.

- Macintosh OS X: Aplikace **Správce HP** se automaticky spustí při instalaci softwaru **HP Image Zone** a v doku vašeho zařízení se vytvoří ikona **Správce HP**. Zobrazení nabídky aplikace **Správce HP**:

V doku klepněte na ikonu **Správce HP** vašeho zařízení.

Zobrazí se nabídka aplikace **Správce HP**.

Poznámka Pokud instalujete více zařízení HP různého druhu (například zařízení HP all-in-one, fotoaparát a skener HP), zobrazí se v doku ikona aplikace **Správce HP** pro každý druh zařízení. Pokud však instalujete dvě zařízení stejného druhu (například pokud máte přenosný počítač a připojujete jej ke dvěma zařízeními HP all-in-one – k jednomu doma a k jednomu v práci), zobrazí se v doku pro všechna zařízení tohoto druhu jen jedna ikona aplikace **Správce HP**.



- Macintosh OS 9: Aplikace **Správce HP** je samostatný program, jehož funkce lze využívat teprve po jeho spuštění. Aplikaci **Správce HP** lze spustit některým z následujících způsobů:

- Poklepejte na zástupce aplikace **Správce HP** na pracovní ploše.
- Poklepejte na zástupce aplikace **Správce HP** ve složce **Applications:Hewlett-Packard:HP Photo and Imaging Software**.

Aplikace **Správce HP** zobrazí pouze ta tlačítka, která přísluší zvolenému zařízení.

Poznámka Ikony uvedené v následující tabulce mohou ve vašem počítači vypadat poněkud odlišně. Nabídka aplikace **Správce HP** je upravena tak, aby zobrazovala pouze ikony, které přísluší k zvolenému zařízení. Pokud dané zařízení není některou z funkcí vybaveno, ikona této funkce se nezobrazí.

Device Tasks (Úlohy zařízení)

Ikona	Účel
	Scan Picture (Sejmout obrázek): Tuto možnost použijte k naskenování obrázku a jeho zobrazení v programu HP Gallery .
	Scan Document (Sejmout dokument): Tuto možnost použijte k naskenování textu a jeho zobrazení ve vybraném cílovém programu pro úpravu textu. Poznámka Dostupnost této funkce se liší podle země a oblasti.
	Make Copies (Kopírovat): Tuto možnost použijte, chcete-li vytvořit černobílou nebo barevnou kopii.

Manage and Share (Správa a sdílení)

Ikona	Účel
	HP Gallery: Pomocí této možnosti zobrazíte program HP Gallery k prohlížení a úpravám obrázků.





Pomocí dalších položek nabídky bez ikon lze na počítači zvolit funkci **HP Gallery** a další aplikace, měnit nastavení na zařízení HP all-in-one a využívat nápovědu na obrazovce. Tyto položky jsou vysvětleny v následující tabulce.

Manage and Share (Správa a sdílení)

Funkce	Účel
More Applications (Další aplikace)	Tuto možnost použijte, chcete-li v počítači vybrat jiné aplikace.
HP on the Web (HP na webu)	Tuto možnost vyberte, chcete-li zobrazit webový server společnosti HP.
HP Help (Nápověda HP)	Tato možnost slouží k výběru zdroje nápovědy k zařízení HP all-in-one.
Nastavení	Tato funkce slouží k zobrazení nebo změně různých nastavení zařízení HP all-in-one, jako je tisk, skenování nebo kopírování.

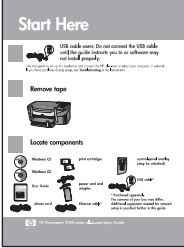
2 Další informace

Informace o nastavení a použití zařízení HP all-in-one obsahuje celá řada tištěných zdrojů i zdrojů na obrazovce.

	<h3>Průvodce nastavením</h3> <p>Průvodce nastavením obsahuje návod pro nastavení zařízení HP all-in-one a instalaci softwaru. Postupujte přesně podle návodu.</p> <p>Pokud při nastavování nastanou problémy, nahlédněte do kapitoly Odstraňování problémů v poslední části Průvodce nastavením nebo do kapitoly Odstraňování problémů v této příručce.</p>
	<h3>Uživatelská příručka</h3> <p>Tato uživatelská příručka uvádí informace o používání zařízení HP all-in-one, a to včetně tipů pro odstraňování problémů a podrobných návodů.</p>
	<h3>HP Image Zone Tour</h3> <p>HP Image Zone Tour je zábavný interaktivní program, který poskytuje stručný přehled o softwaru dodávaném se zařízeními HP all-in-one. Ukáže vám, jak lze pomocí aplikace HP Image Zone upravovat, třídit a tisknout fotografie.</p>
	<h3>Správce HP</h3> <p>Program HP Director přináší snadný přístup k softwarovým aplikacím, výchozím nastavením, stavu zařízení a k nápovědě na obrazovce. Program Správce HP spustíte klepnutím na ikonu Správce HP na ploše.</p>
	<h3>Nápověda k aplikaci HP Image Zone</h3> <p>Nápověda k aplikaci HP Image Zone obsahuje detailní informace o použití softwaru pro zařízení HP all-in-one.</p> <ul style="list-style-type: none">• Téma Podrobné pokyny podává informace o použití softwaru HP Image Zone spolu se zařízením HP.• Kapitola Prozkoumejte další možnosti přináší informace o praktických a tvůrčích činnostech, jež vám umožní software HP Image Zone a vaše zařízení.• Další pomoc a informace o aktualizaci softwaru naleznete v kapitole Odstraňování problémů a podpora.



Nápověda na obrazovce zařízení

K dispozici je nápověda na obrazovce obsahující další informace o vybraných tématech. Přístup k nápovědě na obrazovce umožňuje ovládací panel.

Na ovládacím panelu stiskněte tlačítko **Nastavení** vedle **?** a potom tlačítko **1**. Pomocí tlačítek **▶** procházejte seznam dostupných témat. Zvýrazněte požadované téma a stiskněte tlačítko **OK**.

Soubor Readme

Soubor Readme obsahuje nejnovější informace, které nelze nalézt v jiných publikacích.

Soubor Readme je k dispozici po instalaci softwaru.

www.hp.com/support

Pokud máte přístup na síť Internet, můžete nápovědu a podporu získat i na webové stránce společnosti HP. Tento webový server nabízí technickou podporu, ovladače, spotřební materiál a informace o objednávání.

3 Informace o připojení

Zařízení HP all-in-one je vybaveno portem rozhraní USB, proto je můžete k počítači připojit přímo pomocí kabelu USB. Zařízení umožňuje též připojení prostřednictvím sítě. Tato funkce je přístupná prostřednictvím externího tiskového serveru (HP JetDirect 175x). Tiskový server HP JetDirect lze zakoupit zvlášť jako příslušenství k zařízením HP all-in-one. Umožňuje snadné sdílení tohoto zařízení pomocí stávající sítě Ethernet.

Podporované typy připojení

Popis	Doporučený počet připojených počítačů pro nejlepší výkon	Podporované funkce softwaru	Pokyny pro nastavení
Připojení USB	Jeden počítač připojený USB kabelem k zařízení. Port rozhraní USB je umístěn na zadní straně zařízení HP all-in-one.	Všechny funkce jsou podporovány z počítače.	Postupujte podle podrobného návodu v Průvodci nastavením.
Sdílení tiskárny v operačním systému Windows	Až pět. Aby bylo možno tisknout z ostatních počítačů, musí být hostitelský počítač stále zapnutý.	Jsou podporovány všechny funkce instalované na hostitelském počítači. Z ostatních počítačů je podporován pouze tisk.	Informace o nastavení jsou uvedeny v části Sdílení tiskárny v operačním systému Windows.
Sdílení tiskárny (počítače Macintosh)	Až pět. Aby bylo možno tisknout z ostatních počítačů, musí být hostitelský počítač stále zapnutý.	Jsou podporovány všechny funkce instalované na hostitelském počítači. Z ostatních počítačů je podporován pouze tisk.	Další informace jsou uvedeny v části Sdílení tiskárny uvedené dále.
Připojení k síti prostřednictvím tiskového serveru HP JetDirect 175x (J6035C)	Až pět počítačů připojených k síti.	Z počítače je podporován pouze tisk a používání aplikace Webscan. (Další informace o aplikaci Webscan jsou uvedeny v části	Pokyny k nastavení jsou uvedeny v části Nastavení tiskového serveru HP JetDirect 175x .

Popis	Doporučený počet připojených počítačů pro nejlepší výkon	Podporované funkce softwaru	Pokyny pro nastavení
Dostupnost výrobku HP JetDirect se liší podle země a oblasti.		Použití aplikace Webscan.) Kopírování, faxování a skenování je podporováno z ovládacího panelu zařízení HP all-in-one.	

Připojení pomocí USB kabelu

Podrobné pokyny pro připojení počítače k zařízení HP all-in-one pomocí USB kabelu jsou obsaženy v Průvodci nastavením dodávaném se zařízením.

Sdílení tiskárny v operačním systému Windows

Pokud je váš počítač připojen k síti a k jinému počítači na téže síti je pomocí kabelu USB připojeno zařízení HP all-in-one, lze toto zařízení prostřednictvím sdílení tiskáren v operačním systému Windows používat jako tiskárnu. Počítač, který je přímo připojen k zařízení HP all-in-one, pak plní pro tuto tiskárnu funkci hostitelského počítače a má přístup ke všem funkcím zařízení. Váš počítač, který se považuje za klientský, má přístup pouze k tiskovým funkcím. Všechny ostatní funkce je třeba provádět z hostitelského počítače.

Aktivace sdílení tiskárny v operačním systému Windows

- Pokyny naleznete v uživatelské příručce počítače nebo v nápovědě na obrazovce operačního systému Windows.

Sdílení tiskárny v operačním systému Macintosh OS X

Pokud je váš počítač připojen k síti a k jinému počítači na téže síti je pomocí kabelu USB připojeno zařízení HP all-in-one, lze toto zařízení prostřednictvím sdílení tiskáren používat jako tiskárnu. Počítač, který je přímo připojen k zařízení HP all-in-one, pak plní pro tuto tiskárnu funkci hostitelského počítače a má přístup ke všem funkcím zařízení. Váš počítač, který se považuje za klientský, má přístup pouze k tiskovým funkcím. Všechny ostatní funkce je třeba provádět z hostitelského počítače.

Aktivace sdílení tiskárny

- 1 Na hostitelském počítači zvolte v doku položku **System Preferences** (Předvolby systému).
Zobrazí se okno **System Preferences** (Předvolby systému).
- 2 Zvolte položku **Sharing** (Sdílení).
- 3 Z karty **Services** (Služby) klepněte na položku **Printer Sharing** (Sdílení tiskárny).

Nastavení tiskového serveru HP JetDirect 175x

Zařízení HP all-in-one může v místní síti (LAN) sdílet až pět počítačů. Tiskový server HP JetDirect 175x v tomto případě slouží jako tiskový server pro všechny počítače připojené k této síti. Stačí připojit tiskový server HP JetDirect k zařízení HP all-in-one a směrovači nebo rozbočovači a poté spustit instalační disk CD-ROM zařízení HP JetDirect. Ovladače tiskárny (soubor INF) jsou umístěny na instalačním disku CD-ROM zařízení HP all-in-one.

Poznámka Pomocí tiskového serveru HP JetDirect 175x lze prostřednictvím aplikace Webscan z počítače tisknout a odesílat výsledky skenování. Kopírovat, odesílat faxy a tisknout lze pomocí ovládacího panelu zařízení HP all-in-one.

Připojení zařízení HP all-in-one k síti pomocí tiskového serveru HP JetDirect 175x (operační systém Windows)

- 1 Před provedením následujících úkonů:
 - Pokud bylo zařízení HP all-in-one původně připojeno k počítači pomocí kabelu USB a nyní je chcete k síti připojit pomocí tiskového serveru HP JetDirect, odeberte z počítače software **HP Image Zone**. Další informace uvádí část [Odebrání a opakovaná instalace softwaru](#).
 - Pokud provádíte první instalaci zařízení HP all-in-one i tiskového serveru HP JetDirect 175x, vyhledejte pokyny v Průvodci nastavením, který se dodává se zařízením HP all-in-one.
- 2 Při připojování tiskového serveru HP JetDirect 175x k síti LAN postupujte podle pokynů dodaných s tímto výrobkem.
- 3 Připojte tiskový server HP JetDirect k portu rozhraní USB. Port je umístěn na zadní straně zařízení HP all-in-one.
- 4 Vložte do diskové mechaniky počítače instalační disk CD-ROM dodaný s tiskovým serverem HP JetDirect.
Tento disk CD-ROM slouží k vyhledávání tiskového serveru HP JetDirect na síti.
- 5 Volbou **Install** (Instalovat) spusťte instalační program tiskového serveru HP JetDirect.
- 6 Po výzvě vložte instalační disk CD-ROM zařízení HP all-in-one.

Poznámka Pokud provádíte úvodní instalaci zařízení HP all-in-one a tiskového serveru HP JetDirect 175x, nespouštějte průvodce instalací zařízení HP all-in-one. Podle následujících pokynů nainstalujte pouze ovladače.

Pokud se později rozhodnete připojit zařízení HP all-in-one pomocí kabelu USB, vložte instalační disk CD-ROM zařízení HP all-in-one a spusťte průvodce instalací.

- 7 V závislosti na používaném operačním systému proveďte některý z následujících kroků:

Operační systémy Windows XP nebo 2000:

- a Přejděte do kořenového adresáře disku CD-ROM a zvolte pro zařízení HP all-in-one odpovídající soubor ovladače (.inf).
Název souboru ovladače tiskárny je hpoprn08.inf. Soubor je umístěn v kořenovém adresáři.

Operační systémy Windows 98 nebo ME:

- a Přejděte na disk CD-ROM do složky Drivers (Ovladače) a vyhledejte složku příslušného jazyka.
Anglicky hovořící zákazníci například přejdou do adresáře \enu\drivers \win9x_me. "Enu" označuje adresář pro angličtinu a "win9x_me" označuje operační systém Windows ME. Název souboru ovladače tiskárny je hpoupdx.inf.
 - b Tento postup opakujte pro každý požadovaný ovladač.
- 8 Dokončete instalaci.

Poznámka Pokud se později budete chtít k počítači připojit kabelem USB, odpojte tiskový server HP JetDirect od zařízení HP all-in-one, odeberte z počítače ovladač tiskárny HP a postupujte podle pokynů uvedených v Průvodci nastavením, který se dodává se zařízením HP all-in-one.

Připojení zařízení HP all-in-one k síti pomocí tiskového serveru HP JetDirect 175x (počítače Macintosh)

- 1 Při připojování tiskového serveru HP JetDirect 175x k síti LAN postupujte podle pokynů dodaných s tímto výrobkem.
- 2 Připojte tiskový server HP JetDirect k portu rozhraní USB. Port je umístěn na zadní straně zařízení HP all-in-one.
- 3 Proveďte jeden z následujících kroků:
 - Pokud provádíte úvodní instalaci zařízení HP all-in-one, vložte do mechaniky počítače instalační disk CD-ROM zařízení HP all-in-one a spusťte průvodce instalací zařízení HP all-in-one.
Současně proběhne i instalace síťového softwaru.
Po dokončení instalace se na počítači zobrazí pomocník **HP All-in-One Setup Assistant**.
 - Z diskové jednotky spusťte pomocníka **HP All-in-One Setup Assistant**, a to z následujícího umístění: Applications:Hewlett-Packard:HP Photo & Imaging Software:HP AiO Software
Na počítači se zobrazí pomocník **HP All-in-One Setup Assistant**.
- 4 Postupujte podle zobrazených pokynů a zadejte požadované informace.

Poznámka Na obrazovce připojení klepněte na **TCP/IP Network** (Síť TCP/IP).

Použití aplikace Webscan

Aplikace Webscan umožňuje základní skenování prostřednictvím tiskového serveru HP JetDirect 175x. K jeho provedení stačí webový prohlížeč. Aplikace umožňuje rovněž skenování zařízením HP all-in-one bez nutnosti instalovat software zařízení do počítače. Ve webovém prohlížeči zadejte adresu IP tiskového serveru HP JetDirect. Přejděte na zabudovaný webový server zařízení HP JetDirect a do aplikace Webscan.

Uživatelské rozhraní aplikace Webscan slouží jen k používání tiskového serveru HP JetDirect a na rozdíl od softwaru **HP Image Zone** nepodporuje skenování do cílového umístění. Aplikace Webscan jen minimálně podporuje funkce elektronické pošty. Pokud tedy nejste připojeni pomocí tiskového serveru HP JetDirect, doporučujeme používat pro skenování software **HP Image Zone**.

Použití aplikace Webscan

- 1 Krátce stiskněte a uvolněte testovací tlačítko na zadní straně tiskového serveru HP JetDirect 175x.
Zařízení HP all-in-one vytiskne stránku s konfigurací sítě tiskového serveru HP JetDirect.
- 2 Ve webovém prohlížeči na počítači zadejte adresu IP tiskového serveru HP JetDirect (tato adresa je uvedena na stránce s konfigurací sítě).
V okně prohlížeče se spustí webový server zařízení HP JetDirect.
- 3 Zvolte příkaz Scan (Skenovat).
- 4 Postupujte podle pokynů na obrazovce.

4 Práce s fotografiemi

Zařízení HP all-in-one umožňuje různé způsoby přenosu, úpravy, sdílení a tisku fotografií. Tato kapitola uvádí stručný přehled řady možností, které umožňují provádění těchto úloh podle vaší volby a nastavení počítače. Podrobnější informace k jednotlivým úlohám jsou uvedeny v dalších kapitolách této příručky nebo v nápovědě aplikace **HP Image Zone**.

Přenos fotografií

Fotografie lze přenášet několika různými způsoby. Fotografie lze přenášet do zařízení HP all-in-one nebo do počítače. Další informace jsou pro konkrétní operační systémy uvedeny v následujícím textu.

Přenos fotografií do počítače s operačním systémem Windows

Následující ilustrace ukazuje několik způsobů přenosu fotografií do počítače s operačním systémem Windows. Další informace jsou uvedeny v seznamu pod ilustrací.

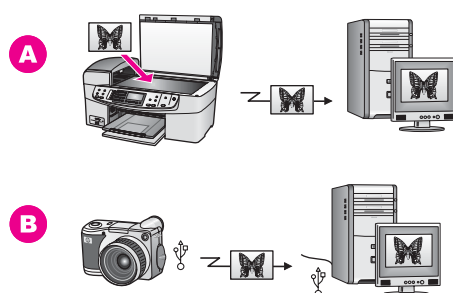

A	Přenos fotografie jejím naskenováním pomocí zařízení HP all-in-one přímo do počítače s operačním systémem Windows, pomocí služby HP Instant Share.
B	Přenos fotografie z digitálního fotoaparátu HP do počítače s operačním systémem Windows.

Poznámka Fotografie lze z portu pro připojení fotoaparátu kompatibilního se standardem PictBridge pouze tisknout. Tento port je umístěn na přední straně zařízení HP all-in-one. Pomocí tohoto portu zařízení HP all-in-one nelze přenášet fotografie z fotoaparátu do počítače.

Přenos fotografií pomocí počítače Macintosh

Následující ilustrace ukazuje několik způsobů přenosu fotografií do počítače Macintosh. Další informace jsou uvedeny v seznamu pod ilustrací.

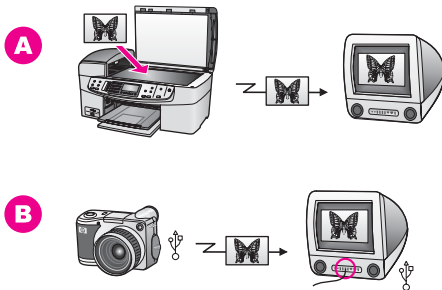

A	Přenos fotografie jejím naskenováním pomocí zařízení HP all-in-one přímo do počítače Macintosh, pomocí služby HP Instant Share.
B	Přenos fotografie z digitálního fotoaparátu HP do počítače Macintosh.

Poznámka Fotografie lze z portu pro připojení fotoaparátu kompatibilního se standardem PictBridge pouze tisknout. Tento port je umístěn na přední straně zařízení HP all-in-one. Pomocí tohoto portu zařízení HP all-in-one nelze přenášet fotografie z fotoaparátu do počítače.

Úprava fotografií

Fotografie lze upravovat několika různými způsoby. Další informace jsou pro konkrétní operační systémy uvedeny v následujícím textu.

Úprava fotografií v počítači s operačním systémem Windows

Následující ilustrace ukazuje jeden ze způsobů úpravy fotografií v počítači s operačním systémem Windows. Další informace jsou uvedeny v popisu pod ilustrací.

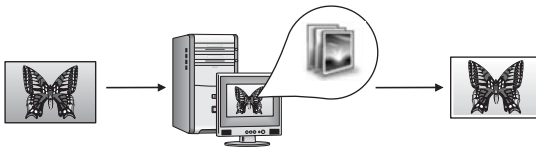

Úprava fotografie v počítači PC s operačním systémem Windows pomocí softwaru **HP Image Zone**.

Úprava fotografií v počítači Macintosh

Následující ilustrace ukazuje jeden ze způsobů úpravy fotografií v počítači Macintosh. Další informace jsou uvedeny v seznamu pod ilustrací.

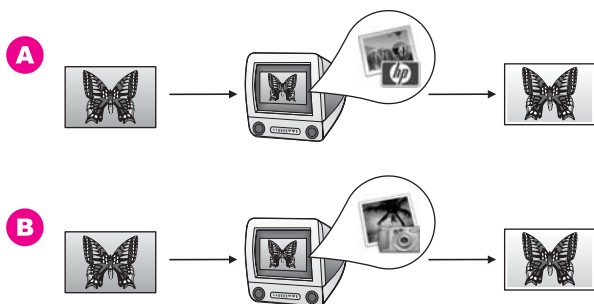

A	Úprava fotografie v počítači Macintosh pomocí softwaru HP Image Zone .
B	Úprava fotografie v počítači Macintosh pomocí softwaru iPhoto.

Sdílení fotografií

Fotografie lze sdílet s přáteli a rodinou několika různými způsoby. Další informace jsou pro konkrétní operační systémy uvedeny v následujícím textu.

Sdílení fotografií pomocí počítače s operačním systémem Windows

Následující ilustrace ukazuje jeden ze způsobů sdílení fotografií pomocí počítače s operačním systémem Windows. Další informace jsou uvedeny pod ilustrací.

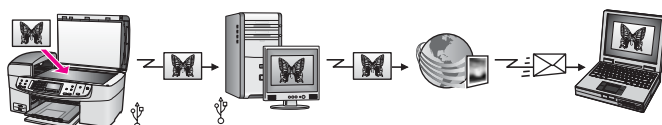

Fotografie ze zařízení HP all-in-one připojeného pomocí kabelu USB můžete sdílet prostřednictvím služby HP Instant Share. Fotografie lze skenovat do cílového umístění služby HP Instant Share. Naskenovaný obrázek se odesílá na kartu služby HP Instant Share, která je součástí softwaru **HP Image Zone**. Zde lze zvolit konkrétní službu (například elektronickou poštu), jejímž prostřednictvím chcete snímky službou HP Instant Share odeslat přátelům a rodinným příslušníkům.

Sdílení fotografií pomocí počítače Macintosh

Následující ilustrace ukazuje jeden ze způsobů sdílení fotografií pomocí počítače Macintosh. Další informace jsou uvedeny pod ilustrací.

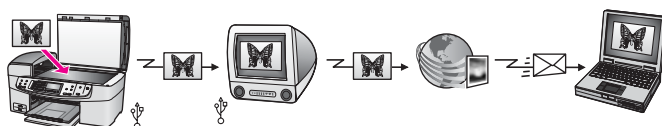

Fotografie ze zařízení HP all-in-one připojeného pomocí kabelu USB můžete sdílet prostřednictvím služby HP Instant Share. Fotografie lze skenovat do cílového umístění

služby HP Instant Share. Naskenovaný obrázek se odesílá do softwaru klientské aplikace HP Instant Share. Zde lze zvolit konkrétní službu (například elektronickou poštu), jejímž prostřednictvím chcete snímky službou HP Instant Share odeslat přátelům a rodinným příslušníkům.

Tisk fotografií

Fotografie lze tisknout několika různými způsoby. Další informace jsou pro konkrétní operační systémy uvedeny v následujícím textu.

Tisk fotografií pomocí počítače s operačním systémem Windows

Následující ilustrace ukazuje několik způsobů tisku fotografií z počítače s operačním systémem Windows. Další informace jsou uvedeny v seznamu pod ilustrací.

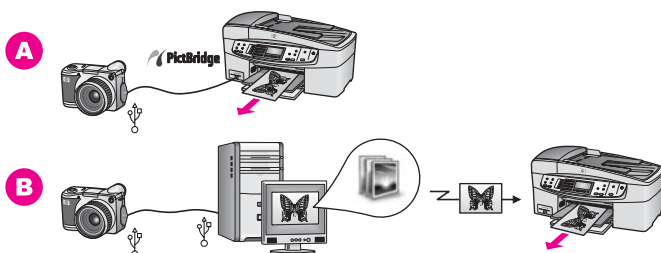

A	Tisk fotografií z digitálního fotoaparátu kompatibilního se standardem PictBridge.
B	Tisk fotografií z digitálního fotoaparátu pomocí softwarové aplikace (například HP Image Zone) na počítači s operačním systémem Windows.

Tisk fotografií pomocí počítače Macintosh

Následující ilustrace ukazuje několik způsobů tisku fotografií pomocí počítače Macintosh. Další informace jsou uvedeny v seznamu pod ilustrací.

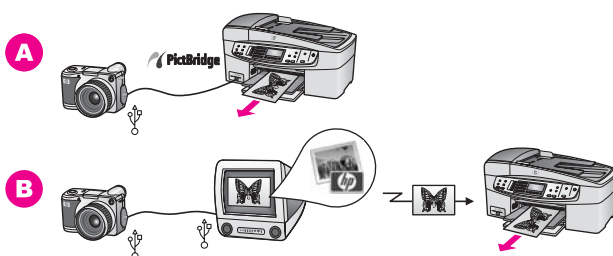

A	Tisk fotografií z digitálního fotoaparátu kompatibilního se standardem PictBridge.
B	Tisk fotografií z digitálního fotoaparátu pomocí softwarové aplikace (například HP Image Zone) na počítači Macintosh.

5 Vložení předloh a papíru

Tato kapitola uvádí pokyny k vkládání předlohy do automatického podavače nebo na skleněnou podložku, informace o jejím kopírování, skenování nebo faxování, o volbě nevhodnějšího papíru, vkládání papíru do vstupního zásobníku a o tom, jak zabránit jeho uvíznutí.

Vložení předloh

Předlohy určené ke kopírování, faxování či skenování lze vložit do automatického podavače nebo na skleněnou podložku. Předlohy vložené do automatického podavače se do zařízení HP all-in-one zavádějí automaticky.

Vložení předlohy do automatického podavače

Po vložení předloh do automatického podavače lze kopírovat, skenovat nebo faxovat dokumenty skládající se z až 20 stran papíru formátu Letter, A4 nebo Legal.



Upozornění Do automatického podavače nevkládejte fotografie, mohlo by dojít k jejich poškození.

Poznámka Pokud jsou předlohy vloženy do automatického podavače, nejsou k dispozici některé funkce kopírování, například **Prizpůsobit na stránku** a **Vyplnit celou stránku**. Další informace uvádí část **Vložení předlohy na skleněnou podložku**.

Vložení předlohy do automatického podavače

- 1 Předlohy vložte do automatického podavače lícovou stranou vzhůru, horním okrajem doleva. Papír zasouvejte do automatického podavače směrem doleva, dokud se neozve pípnutí. Pípnutí signalizuje, že zařízení HP all-in-one detekovalo vložení stránky.

Do automatického podavače lze vložit nejvýše 20 listů obyčejného papíru.

Tip Další nápovědu poskytuje při vkládání předlohy do automatického podavače schéma vyražené přímo v automatickém podavači.

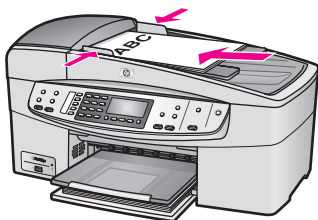

- 2 Vodítka papíru posouvejte ke středu, dokud se nezarazí o pravou a levou stranu papíru.

Vložení předlohy na skleněnou podložku

Po vložení předloh na skleněnou podložku lze podle následujících pokynů kopírovat, skenovat nebo faxovat jednostranné předlohy až do formátu Letter nebo A4. Pokud se předloha skládá z více stran vytištěných na papíru plného formátu, vložte ji do automatického podavače. Další informace uvádí část [Vložení předlohy do automatického podavače](#).

Poznámka Pokud nejsou skleněná podložka a spodní strana víka čisté, nebude celá řada speciálních funkcí pracovat správně. Další informace uvádí část [Čištění zařízení HP all-in-one](#).

Vložení předlohy na skleněnou podložku

- 1 Ze zásobníku automatického podavače vyjměte všechny předlohy a zvedněte víko zařízení HP all-in-one.
- 2 Vložte předlohu do pravého předního rohu skleněné podložky lícovou stranou dolů.

Tip Při vkládání předlohy vám napoví i vodítka u předního a pravého okraje skleněné podložky.

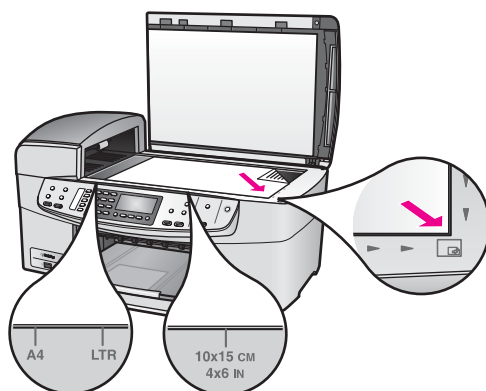

- 3 Zavřete víko.

Výběr papíru pro tisk a kopírování

V zařízení HP all-in-one lze používat celou řadu typů a formátů papíru. Nejlepší kvality při tisku a kopírování dosáhnete, budete-li se řídit následujícími doporučeními. Při každé změně typu nebo formátu papíru nezapomeňte upravit příslušná nastavení.

Doporučené papíry

Pro dosažení nejlepší tiskové kvality doporučuje společnost HP značkové papíry HP odpovídající danému projektu. Tisknete-li například fotografie, vložte do vstupního zásobníku lesklý nebo matný fotografický papír. Při tisku brožury nebo prezentace použijte papír určený k tomuto účelu.

Další informace o papírech HP naleznete v [návodě aplikace HP Image Zone](#) nebo na webové stránce www.hp.com/support.

Papíry, jejichž použití není doporučeno

Při použití příliš tenkého papíru, papíru s hladkou strukturou nebo papíru, který lze snadno natáhnout, může dojít k jeho uvíznutí. Použití papíru s těžkou texturou nebo takového, který špatně přijímá inkoust, může při tisku způsobit šmouhy, skvrny nebo neúplné vyplnění barvou.

Nedoporučujeme tisknout na následující papíry:

- Papír s výřezy nebo perforací (pokud není přímo určen k použití s inkoustovými tiskárnami HP Inkjet).
- Papír s výraznou texturou připomínající plátno. Tisk nemusí být rovnoměrný a inkoust se může na těchto papírech rozpíjet.
- Extrémně jemné, lesklé nebo potažené papíry, které nejsou přímo určeny pro zařízení HP all-in-one. Mohou v zařízení HP all-in-one uvíznout nebo odpuzovat inkoust.
- Vícedílné formuláře (například dvojité nebo trojité). Mohou se pomačkat nebo uvíznout. Inkoust bude pravděpodobně vytvářet šmouhy.
- Obálky se sponami nebo s okénky.
- Skládaný papír.

Nedoporučujeme kopírovat na následující papíry:

- Papíry jiných formátů než Letter, A4, 10 x 15 cm , 5 x 7 palců, Hagaki, L, nebo Legal. Některé typy papíru nemusejí být v některých zemích nebo oblastech k dispozici.
- Papír s výřezy nebo perforací (není-li přímo určen pro použití s inkoustovými tiskárnami HP Inkjet).
- Obálky.
- Skládaný papír.
- Jiné průhledné fólie než HP Premium Inkjet Transparency Film nebo HP Premium Plus Inkjet Transparency Film.
- Vícedílné formuláře nebo balík štítků.

Vložení papíru

V této části je popsán postup vkládání různých typů a formátů papíru do zařízení HP all-in-one pro účely kopírování, tisku nebo faxování.

Tip Uchováváním papíru v uzavíratelném obalu na rovné podložce zabráníte potrhání, svrštění nebo pokroucení či ohnutí okrajů. Při nesprávném uskladnění mohou extrémní změny teploty a vlhkosti způsobit pokroucení papíru, se kterým nebude zařízení HP all-in-one pracovat správně.

Vložení papíru plného formátu

Do vstupního zásobníku zařízení HP all-in-one lze vložit řadu typů papíru formátu Letter, A4 nebo Legal.

Vložení papíru plného formátu do vstupního zásobníku

- 1 Vyjměte výstupní zásobník. Vodítko šířky papíru posuňte do krajní vnější polohy.

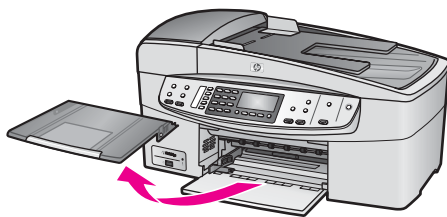

- 2 Poklepáním balíku papírů o rovnou plochu zarovnejte okraje papírů a proveďte následující kontrolu:
 - Zkontrolujte, zda papír není potrhaný nebo zaprášený a nemá záhyby a pokroucené či ohnuté okraje.
 - Ujistěte se, že všechny papíry v balíku jsou stejného formátu a typu.
- 3 Balík papírů vložte do zásobníku kratší stranou dopředu a tiskovou stranou dolů. Zasuňte balík papírů až k dorazu.

Poznámka S vkládáním papírů do vstupního zásobníku vyčkejte, dokud není zařízení HP all-in-one v klidu a nevydává žádné zvuky. Pokud zařízení HP all-in-one právě provádí údržbu tiskových kazet nebo pokud je jinak zaneprázdněno, zarážka papíru uvnitř zařízení zřejmě nebude na správném místě. Mohlo by dojít k tomu, že byste papír zatlačili příliš dopředu, což by vedlo k vysouvání prázdných stránek ze zařízení HP all-in-one.

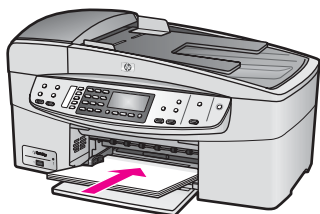

Tip Používáte-li hlavičkový papír, zasuňte horní okraj stránky jako první. Potisková strana musí směřovat dolů. Další pokyny pro vkládání papírů plného formátu a hlavičkových papírů naleznete na obrázku vyrytém na základně vstupního zásobníku.

- 4 Posuňte vodičko šířky papíru ke středu, dokud se nezarazí o okraje papíru. Vstupní zásobník nepřepřlžujte. Zkontrolujte, zda svazek papírů ve vstupním zásobníku nepřesahuje zásobník ani horní okraj vodička šířky papíru.

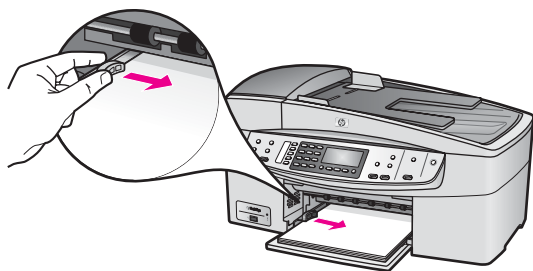

- 5 Vraťte výstupní zásobník na místo.

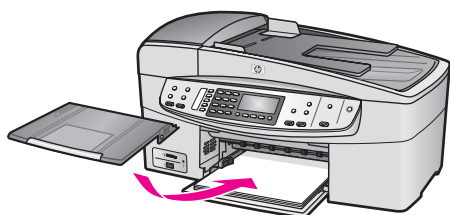

- 6 Podpěru výstupního zásobníku vysuňte až na doraz směrem k sobě. Podpěru dále prodlužte překlopením zářezky papíru na jejím konci.

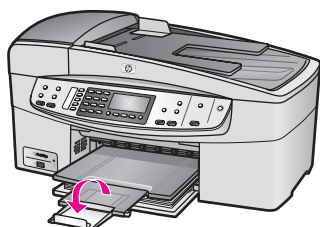

Vložení fotografického papíru formátu 10 × 15 cm (4 × 6 palců)

Do zásobníku papíru zařízení HP all-in-one lze vložit fotografický papír formátu 10 x 15 cm . Pro dosažení optimálních výsledků použijte doporučený typ fotografického papíru formátu 10 x 15 cm . Další informace uvádí část **Doporučené papíry**.

Pro dosažení optimálních výsledků nastavte před zahájením tisku také typ a formát papíru. Informace o změně nastavení papíru naleznete v **nápovědě aplikace HP Image Zone**.

Tip Uchováváním papíru v uzavíratelném obalu na rovné podložce zabráníte potrhání, svrštění nebo pokroucení či ohnutí okrajů. Při nesprávném uskladnění mohou extrémní změny teploty a vlhkosti způsobit pokroucení papíru, se kterým nebude zařízení HP all-in-one pracovat správně.

Vložení fotografického papíru formátu 10 x 15 cm do vstupního zásobníku

- 1 Vyjměte výstupní zásobník.

- 2 Ze vstupního zásobníku vyjměte všechny papíry.
- 3 Balík fotografického papíru vložte kratší stranou k pravé zadní straně vstupního zásobníku lesklou stranou dolů. Zasuňte balík fotografického papíru až k dorazu. Jestliže fotografický papír, který používáte, má perforované chlopně, vložte jej tak, aby chlopně byly otočeny směrem k vám.
- 4 Posuňte vodítko šířky papíru ke středu, dokud se nezarazí o okraje sloupku fotografických papírů.
Vstupní zásobník nepřepřijíždějte. Zkontrolujte, zda svazek papírů ve vstupním zásobníku nepřesahuje zásobník ani horní okraj vodítka šířky papíru.

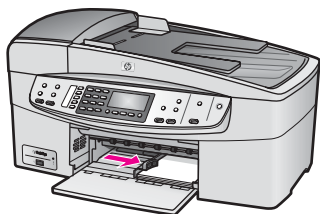

- 5 Vraťte výstupní zásobník na místo.

Vložení pohlednic nebo karet Hagaki

Do vstupního zásobníku zařízení HP all-in-one můžete vložit i pohlednice nebo karty Hagaki.

Optimálních výsledků lze dosáhnout zvolením vhodného typu a formátu papíru ještě před zahájením tisku nebo kopírování. Další informace naleznete v **nápovědě aplikace HP Image Zone**.

Vložení pohlednic nebo karet Hagaki do vstupního zásobníku

- 1 Vyjměte výstupní zásobník.
- 2 Ze vstupního zásobníku vyjměte všechny papíry.
- 3 Balík pohlednic vložte kratší stranou k pravé zadní straně vstupního zásobníku tiskovou stranou dolů. Zasuňte balík pohlednic až k dorazu.
- 4 Posuňte vodítko šířky papíru ke středu, dokud se nezarazí o okraje sloupku pohlednic.

Vstupní zásobník nepřepřijíždějte. Zkontrolujte, zda svazek pohlednic ve vstupním zásobníku nepřesahuje zásobník ani horní okraj vodítka šířky papíru.

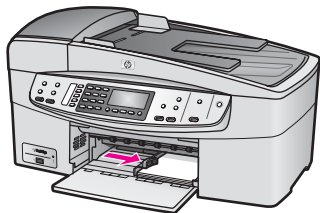

- 5 Vraťte výstupní zásobník na místo.

Vložení obálek

Do vstupního zásobníku zařízení HP all-in-one lze vložit jednu nebo několik obálek. Nepoužívejte lesklé ani reliéfní obálky ani obálky se sponami či průhlednými okénky.

Poznámka O zvláštnostech formátování textu, který má být vytištěn na obálky, si přečtěte v nápovědě ke svému textovému editoru. Nejlepších výsledků dosáhnete, použijete-li pro zpáteční adresu štítek, který nalepíte na obálku.

Vložení obálek

- 1 Vyměňte výstupní zásobník.
- 2 Ze vstupního zásobníku vyjměte všechny papíry.
- 3 Vložte jednu nebo několik obálek k pravé zadní straně vstupního zásobníku chlopní vzhůru a doleva. Posouvajte balík obálek vpřed, dokud se nezarazí.

Tip Další pokyny pro vkládání obálek naleznete na obrázku vytlačeném na základně vstupního zásobníku.

- 4 Posuňte vodítko šířky papíru ke středu, dokud se nezarazí o okraje sloupku obálek.

Vstupní zásobník nepřepĺnujte. Zkontrolujte, zda svazek obálek ve vstupním zásobníku nepřesahuje zásobník ani horní okraj vodítka šířky papíru.

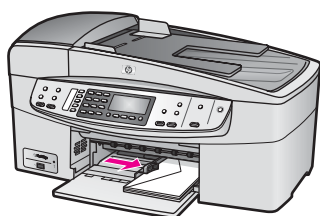

- 5 Vraťte výstupní zásobník na místo.

Vložení jiných typů papíru

V následující tabulce jsou uvedeny pokyny pro vkládání různých typů papíru. Nejlepších výsledků dosáhnete, změníte-li nastavení papíru po každé změně jeho formátu nebo typu. Informace o změně nastavení papíru naleznete v **nápovědě aplikace HP Image Zone**.

Poznámka Ne všechny formáty a typy papíru jsou k dispozici se všemi funkcemi zařízení HP all-in-one. Některé formáty a typy papíru lze použít pouze při zahájení tiskové úlohy z dialogového okna **Tisk** příslušné aplikace. Nejsou k dispozici pro kopírování ani faxování. Papíry, které lze použít pouze při tisku z aplikace, jsou uvedeny v následující tabulce.

Papír	Tipy
Papíry HP	<ul style="list-style-type: none"> ● Papír HP Premium Paper: Na netiskové straně papíru najdete šedou šipku a zasuňte papír do vstupního zásobníku tak, aby strana se šipkou byla otočená směrem nahoru. ● Průhledné fólie pro inkoustové tiskárny HP Premium Inkjet Transparency Film: Vložte fólii tak, aby bílý průsvitný proužek (s šipkami a logem HP) byl umístěn nahoře a vcházel do vstupního zásobníku nejdříve. <p>Poznámka Zařízení HP all-in-one nedokáže fólii detekovat automaticky. Optimálních výsledků dosáhnete nastavením typu média na fólii ještě před zahájením tisku či kopírování na fólii.</p> <ul style="list-style-type: none"> ● Nažehlovací fólie HP Iron-On Transfers: Před použitím nažehlovací fólii důkladně vyrovnejte - nekládejte pokroucené fólie. (Pokroucení zabráníte tak, že ponecháte nažehlovací fólii až do jejího použití v originálním balení.) Na netiskové straně fólie najdete modrý proužek a pak do vstupního zásobníku ručně vkládejte vždy pouze jeden list modrým proužkem nahoru. ● Matný pohlednicový papír HP Matte Greeting Cards, fotografický pohlednicový papír HP Photo Greeting Cards nebo dekorativní pohlednicový papír HP Textured Greeting Cards: Vložte malý balík pohlednicového papíru HP do vstupního zásobníku tiskovou stranou dolů. Papíry pak zasuňte až k dorazu.
Štítky (pouze při tisku z aplikace)	<p>Vždy používejte listy se štítky formátu Letter nebo A4, určené k použití v inkoustových tiskárnách HP (například štítky Avery Inkjet). Zkontrolujte, zda nejsou štítky starší než dva roky. Starší štítky by se při průchodu zařízením HP all-in-one mohly odlepit a mohlo by pak dojít k jejich uvíznutí.</p> <ol style="list-style-type: none"> 1 Provdzdušněte balík štítků, abyste zajistili, že žádné z listů nebudou slepeny dohromady. 2 Vložte do vstupního zásobníku balík listů se štítky na papír plného formátu tak, aby strana se štítky směřovala dolů. Štítky nekládejte po jednom listu.

Předcházení uvíznutí papíru

Aby nedocházelo k uvíznutí papíru, postupujte podle následujících pokynů:

- Uchováváním papíru v uzavíratelném obalu na rovné podložce zabráníte svaštění nebo zkroucení papíru.
- Často odebírejte potištěné papíry z výstupního zásobníku.
- Ujistěte se, zda papír vložený do vstupního zásobníku leží rovně a jeho okraje nejsou ohnuté ani potřhané.
- Ve vstupním zásobníku nekombinujte papíry různých typů a formátů. Celý balík musí obsahovat papíry stejného formátu a typu.

- Posuňte vodítko šířky papíru, dokud se pevně neopře o všechny papír. Zkontrolujte, zda vodítka šířky papíru papír vložený ve vstupním zásobníku neprohýbají.
- Nezasouvejte papír do vstupního zásobníku násilím a příliš hluboko.
- Používejte pouze typy papíru doporučené pro zařízení HP all-in-one. Další informace naleznete v části [Výběr papíru pro tisk a kopírování](#).

Další informace o odstraňování uvíznutého papíru jsou uvedeny v části [Odstraňování problémů s papírem](#).

6 Používání fotoaparátu kompatibilního se standardem PictBridge

Zařízení HP all-in-one podporuje standard PictBridge. Tento standard umožňuje připojení jakéhokoli fotoaparátu, který je s ním kompatibilní. Fotoaparát se připojuje k portu určenému pro připojení digitálního fotoaparátu. Poté lze z paměťové karty fotoaparátu tisknout fotografie ve formátu JPEG. Fotografie se tisknou přímo z digitálního fotoaparátu. Více informací o tisku z fotoaparátu naleznete v uživatelské příručce dodané s fotoaparátem.

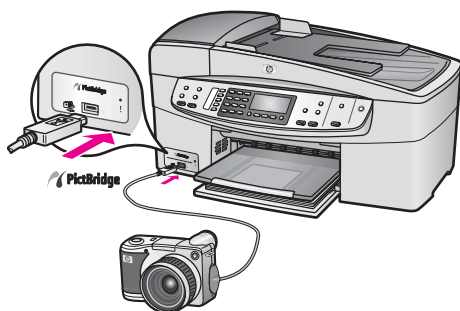

Tisk fotografií z fotoaparátu kompatibilního se standardem PictBridge

- 1 Zkontrolujte, zda je zřízení HP all-in-one zapnuto a zda proběhl proces jeho uvádění do provozu.
- 2 Připojte digitální fotoaparát kompatibilní se standardem PictBridge do portu pro fotoaparát v přední části zařízení HP all-in-one pomocí kabelu USB, který byl dodán k fotoaparátu.
- 3 Zapněte fotoaparát a zkontrolujte, zda je přepnut do režimu PictBridge.

Poznámka Po správném připojení fotoaparátu bliká stavová kontrolka vedle portu fotoaparátu. Zařízení přistupuje k fotoaparátu. Při tisku z fotoaparátu kontrolka přestává blikat a svítí nepřerušovaně.

Pokud fotoaparát nepodporuje standard PictBridge nebo pokud není přepnut do režimu PictBridge, stavová kontrolka bliká žlutě a na monitoru počítače se zobrazí chybové hlášení (pouze pokud je v počítači nainstalován software zařízení HP all-in-one). Odpojte fotoaparát, odstraňte problém a fotoaparát znovu připojte. Další informace o řešení problémů s portem pro fotoaparát kompatibilní se standardem PictBridge jsou uvedeny v části **Odstraňování problémů se zařízením 6200 series** nápovědy softwaru **HP Image Zone**.

Po úspěšném připojení fotoaparátu kompatibilního se standardem PictBridge k zařízení HP all-in-one můžete vytisknout fotografie. Zkontrolujte, zda formát papíru vloženého do

zařízení HP all-in-one souhlasí s nastavením na fotoaparátu. Pokud je na fotoaparátu nastaven výchozí formát papíru, použije zařízení HP all-in-one papír, který je vložen ve vstupním zásobníku. Podrobné informace o tisku z fotoaparátu naleznete v příručce k fotoaparátu.

Tip Pokud používáte model digitálního fotoaparátu od společnosti Hewlett-Packard, který nepodporuje standard PictBridge, můžete přesto na zařízení HP all-in-one tisknout přímo. Nepřipojujte fotoaparát k přednímu portu pro fotoaparát, ale k portu USB v zadní části zařízení HP all-in-one. Přímý tisk ze zadního portu lze provést pouze s digitálními fotoaparáty značky HP.

7 Použití funkcí kopírování

Zařízení HP all-in-one umožňuje vytvářet barevné a černobílé kopie nejvyšší kvality na papíry různých typů včetně průhledných fólií. Předlohu můžete zvětšit nebo zmenšit tak, aby se vešla na určitý formát papíru, nastavit jas a intenzitu barev kopie a používat zvláštní funkce pro vytvoření vysoce kvalitních kopií fotografií, včetně kopií formátu 10 x 15 cm bez okrajů.

Tato kapitola uvádí pokyny pro zvýšení rychlosti a vylepšení kvality kopírování, nastavení počtu tištěných kopií, volbu optimálního typu a formátu papíru pro konkrétní úlohu a vytváření nažehlovacích obtisků.

Tip Při běžných tiskových úlohách lze optimálních výsledků dosáhnout nastavením formátu papíru na **Letter** nebo **A4**, typu papíru na **Obyčejný papír** a kvality kopírování na hodnotu **Rychlá**.

Informace o nastavení formátu papíru uvádí část [Nastavení formátu papíru pro kopírování](#).

Informace o nastavení typu papíru uvádí téma [Nastavení typu papíru pro kopírování](#).

Informace o nastavení kvality kopírování uvádí část [Zvýšení rychlosti nebo kvality kopírování](#).

Dozvíte se, jak lze vytvářet fotografické projekty, například kopie fotografií bez okrajů, o zvětšování a zmenšování kopií, o vytváření více kopií na jedné straně a o zvyšování kontrastu při kopírování nevýrazných fotografií.



Vytvoření kopie bez okrajů formátu 10 × 15 cm (4 × 6 palců) z fotografie.



Kopírování fotografie formátu 10 × 15 cm (4 × 6 palců) na celou stránku.



Zvýraznění světlých ploch kopie.

Nastavení formátu papíru pro kopírování

Formát papíru můžete nastavit na zařízení HP all-in-one. Vybraný formát papíru by měl odpovídat formátu papíru, který je vložen ve vstupním zásobníku. Ve výchozím nastavení je formát papíru nastaven na **Automaticky**. Při tomto nastavení zařízení HP all-in-one zjistí formát papíru ve vstupním zásobníku.

Typ papíru	Doporučená nastavení formátu papíru
Papíry do kopírky, univerzální nebo obyčejné papíry	Letter nebo A4
Papíry pro inkoustové tiskárny	Letter nebo A4
Nažehlovací fólie	Letter nebo A4
Hlavičkový papír	Letter, Legal nebo A4

(pokračování)

Typ papíru	Doporučená nastavení formátu papíru
Fotografické papíry	10x15 cm nebo 10x15 cm bez okraje 4x6 palců nebo 4x6 p. bez okraje 5x7 palců nebo 5x7 p. bez okraje Letter nebo Letter bez okraje A4 nebo A4 bez okraje Formát L nebo Formát L bez okraje
Karty Hagaki	Hagaki nebo Hagaki bez okraje
Průhledné fólie	Letter nebo A4

Nastavení formátu papíru z ovládacího panelu

- 1 V oblasti Kopie tiskněte tlačítko **Nabídka**, dokud se nezobrazí možnost **Formát kopie**.
- 2 Opakovaně stiskněte tlačítko ►, dokud se nezobrazí požadovaný formát papíru.
- 3 Stisknutím tlačítka **OK** vyberte zobrazený formát papíru.

Nastavení typu papíru pro kopírování

Typ papíru můžete nastavit na zařízení HP all-in-one. Ve výchozím nastavení je typ papíru pro kopírování nastaven na **Automaticky**. Při tomto nastavení zařízení HP all-in-one zjistí typ papíru ve vstupním zásobníku.

Pokud kopírujete na speciální papíry nebo pokud je při nastavení **Automaticky** kvalita tisku neuspokojivá, zkuste typ papíru nastavit ručně.

Nastavení typu papíru z ovládacího panelu

- 1 V oblasti Kopie tiskněte tlačítko **Nabídka**, dokud se nezobrazí možnost **Typ papíru kopie**.
- 2 Držte tlačítko ► stisknuté, dokud se nezobrazí požadovaný typ papíru. Stiskněte tlačítko **OK**.

Pomocí následující tabulky určete nastavení typu papíru podle papíru vloženého ve vstupním zásobníku.

Typ papíru	Nastavení na ovládacím panelu
Papír určený pro kopírování nebo hlavičkový papír	Obyčejný papír
Jasně bílý papír HP Bright White Paper	Obyčejný papír
Fotografický lesklý papír HP Premium Plus Photo Paper, Glossy	Fotografický papír HP
Fotografický matný papír HP Premium Plus Photo Paper, Matte	Fotografický papír HP

(pokračování)

Typ papíru	Nastavení na ovládacím panelu
Fotografický papír HP Premium Plus 4 × 6 palců Photo Paper	Fotografický papír HP
Fotografický papír HP Photo Paper	Fotografický papír
Fotografický papír pro každodenní použití HP Everyday Photo Paper	Fotografický papír pro každodenní použití
Pololesklý fotografický papír pro každodenní použití HP Everyday Photo Paper, Semi Gloss	Matný pro každodenní použití
Jiný fotografický papír	Jiný fotografický
Nažehlovací fólie HP Iron-On Transfer	Nažehlovací fólie
Nažehlovací fólie HP Iron-On Transfer	Nažehlovací zrcadlový
Papír HP Premium Paper	Papír Premium Inkjet
Jiný papír do inkoustové tiskárny	Papír Premium Inkjet
Lesklý papír na brožury a letáky HP Professional Brochure & Flyer Paper, Glossy	Lesklý papír na brožury
Matný papír na brožury a letáky HP Professional Brochure & Flyer Paper, Matte	Matný papír na brožury
Průhledná fólie do inkoustových tiskáren HP Premium nebo Premium Plus	Průhledná fólie
Jiná průhledná fólie	Průhledná fólie
Obyčejný papír Hagaki	Obyčejný papír
Lesklý papír Hagaki	Fotografický papír HP
L (pouze Japonsko)	Fotografický papír HP

Zvýšení rychlosti nebo kvality kopírování

Zařízení HP all-in-one umožňuje volbu ze tří možností, které ovlivňují rychlost a kvalitu kopírování:

- **Volba Nejlepší** zajišťuje nejvyšší možnou kvalitu pro všechny typy papíru a zamezuje výskytu vad (pruhů), které se někdy objevují na souvislých plochách. **Volba Nejlepší** znamená, že kopírování probíhá pomaleji než při jiných nastaveních kvality.
- **Volba Normální** poskytuje výstup vysoké kvality a je doporučeným nastavením pro kopírování ve většině případů. **Volba Normální** umožňuje rychlejší kopírování než **volba Nejlepší**.
- **Volba Rychlá** umožňuje rychlejší kopírování než **volba Normální**. V tomto režimu má text srovnatelnou kvalitu jako při použití volby **Normální**, kvalita grafiky však může být nižší. Při volbě **Rychlá** se spotřebuje méně inkoustu a životnost tiskových kazet je proto delší.

Změna kvality kopírování z ovládacího panelu

- 1 Zkontrolujte, zda je ve vstupním zásobníku vložen papír.
- 2 Vložte předlohu buď do pravého předního rohu skleněné podložky lícovou stranou dolů nebo do automatického podavače lícovou stranou nahoru.
Pokud předlohu vkládáte do zásobníku automatického podavače, vložte ji tak, aby se do zařízení zaváděl nejdříve horní okraj stránky.
- 3 V oblasti Kopie stiskněte tlačítko **Kvalita**, dokud se nerozsvítí kontrolka vedle požadované hodnoty nastavení kvality.
- 4 Stiskněte tlačítko **Start Barevně** nebo **Start Černobíle**.

Změna výchozího nastavení kopírování

Změníte-li nastavení kopírování z ovládacího panelu, bude použito pouze pro aktuální úlohu kopírování. Chcete-li použít nastavení pro všechny budoucí úlohy kopírování, můžete uložit tato nastavení jako výchozí.

Změníte-li nastavení kopírování z ovládacího panelu nebo z programu **Správce HP**, bude použito pouze pro aktuální úlohu kopírování. Chcete-li použít nastavení pro všechny budoucí úlohy kopírování, můžete uložit tato nastavení jako výchozí.

Nastavení výchozích hodnot kopírování z ovládacího panelu

- 1 V nastavení Kopie proveďte požadované změny.
- 2 V oblasti Kopie držte stisknuté tlačítko **Nabídka**, dokud se nezobrazí možnost **Nast.nové vých.**
- 3 Stiskněte tlačítko ►, dokud se nezobrazí možnost **Ano**.
- 4 Potvrďte nastavení jako nové výchozí stisknutím tlačítka **OK**.

Změny v nastavení provedené tímto způsobem se ukládají pouze v zařízení HP all-in-one. Nastavení v softwaru se nemění. Nastavení, která používáte nejčastěji, lze uložit pomocí softwaru HP Image Zone, který se dodává se zařízením HP all-in-one. Další informace naleznete v nápovědě aplikace **HP Image Zone**.

Vytvoření více kopií jedné předlohy

Požadovaný počet tištěných kopií lze nastavit pomocí možnosti **Počet kopií**.

- 1 Zkontrolujte, zda je ve vstupním zásobníku vložen papír.
- 2 Vložte předlohu buď do pravého předního rohu skleněné podložky lícovou stranou dolů, nebo do automatického podavače lícovou stranou nahoru.
Pokud předlohu vkládáte do zásobníku automatického podavače, vložte ji tak, aby se do zařízení zaváděl nejdříve horní okraj stránky.
- 3 V oblasti Kopie stiskněte tlačítko **Nabídka**, a počkejte, až se zobrazí možnost **Počet kopií**.
- 4 Pomocí tlačítka ► nebo klávesnice zadejte počet kopií. Počet kopií nesmí překročit maximální možný počet kopií.
(Maximální počet kopií se liší v závislosti na modelu.)

Tip Jestliže stisknete a podržíte některé z tlačítek se šipkou, počet kopií se zvýší vždy o 5, takže bude usnadněno nastavení velkého počtu kopií.

- 5 Stiskněte tlačítko **Start Barevně** nebo **Start Černobíle**.

V tomto příkladu vytvoří zařízení HP all-in-one tři kopie fotografie formátu 10 x 15 cm .

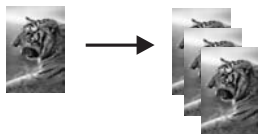

Kopírování dvoustránkového černobílého dokumentu

Zařízení HP all-in-one můžete použít k černobílému nebo barevnému kopírování jednostránkového nebo vícestránkového dokumentu. V tomto příkladu je zařízení HP all-in-one použito ke kopírování dvoustránkové černobílé předlohy.

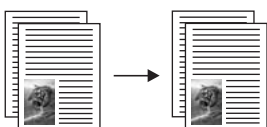

Kopírování dvoustránkového dokumentu z ovládacího panelu

- 1 Zkontrolujte, zda je ve vstupním zásobníku vložen papír.
- 2 Do zásobníku automatického podavače vložte předlohy ve formátu Letter nebo A4. Stránky vložte tak, aby se do zařízení zaváděl nejdříve horní okraj stránky.
- 3 Stiskněte tlačítko **Start Černobíle**.

Vytvoření kopie bez okrajů formátu 10 × 15 cm (4 × 6 palců) z fotografie

Pro dosažení nejlepší kvality kopírované fotografie vložte do vstupního zásobníku fotografický papír a nastavte správný typ papíru a zvýraznění fotografie. Může být rovněž vhodné použít fotografickou tiskovou kazetu, aby bylo dosaženo nejvyšší kvality tisku. S instalovanou barevnou tiskovou kazetou a fotografickou tiskovou kazetou máte k dispozici systém se šesti inkousty. Další informace uvádí téma **Používání fotografické tiskové kazety**.

Kopírování fotografie z ovládacího panelu

- 1 Vložte fotografický papír formátu 10 x 15 cm do vstupního zásobníku.
Tip Při vytváření kopií bez okrajů musí být v zařízení vložen fotografický (nebo jiný speciální) papír.
- 2 Vložte originál fotografie do pravého předního rohu skleněné podložky stranou s obrázkem dolů.
Upravte polohu fotografie na skleněné podložce tak, aby byla delší strana fotografie umístěna podél předního okraje skleněné podložky.
- 3 Stiskněte tlačítko **Start Barevně**.
Zařízení HP all-in-one vytvoří kopii původní fotografie ve formátu 10 x 15 cm bez okrajů, jak ukazuje následující obrázek.



- Tip** Pokud jsou na výstupu okraje, nastavte formát papíru na **10x15 cm bez okraje** nebo **4x6 palců bez okraje**, typ papíru na **Fotografický papír**, kontrast na hodnotu **Fotografie** a zkuste postup zopakovat.
- Další informace o nastavení formátu papíru uvádí část **Nastavení formátu papíru pro kopírování**.
- Informace o nastavení typu papíru uvádí téma **Nastavení typu papíru pro kopírování**.
- Informace o nastavení kontrastu na hodnotu **Fotografie** uvádí část **Zvýraznění světlých ploch kopie**.

Kopírování fotografie formátu 10 × 15 cm (4 × 6 palců) na celou stránku

Ke zvětšení nebo zmenšení předlohy lze použít funkci **Vyplnit celou stránku**. Předloha pak vyplní celou tiskovou oblast formátu papíru, který je vložen ve vstupním zásobníku. V tomto příkladu byla funkce **Vyplnit celou stránku** použita pro zvětšení fotografie formátu 10 x 15 cm a k vytvoření kopie bez okrajů. Při kopírování fotografie může být vhodné použít fotografickou tiskovou kazetu, aby bylo dosaženo nejvyšší kvality tisku. S instalovanou barevnou tiskovou kazetou a fotografickou tiskovou kazetou máte k dispozici systém se šesti inkousty. Další informace uvádí téma **Používání fotografické tiskové kazety**.

Poznámka Aby bylo možné vytvořit kopii bez okrajů beze změny rozměrů originální fotografie, může zařízení HP all-in-one oříznout část obrázku, která přesahuje okraje. Ve většině případů nebude toto oříznutí znatelné.



Kopírování fotografie na celou stránku z ovládacího panelu

Poznámka Pokud nejsou skleněná podložka a spodní strana víka čisté, nebude tato funkce pracovat správně. Další informace uvádí část **Čištění zařízení HP all-in-one**.

- 1 Vložte fotografický papír formátu letter nebo A4 do vstupního zásobníku.

Tip Při vytváření kopií bez okrajů musí být v zařízení vložen fotografický (nebo jiný speciální) papír.

- 2 Vložte originál fotografie do pravého předního rohu skleněné podložky stranou s obrázkem dolů.
Upravte polohu fotografie na skleněné podložce tak, aby byla delší strana fotografie umístěna podél předního okraje skleněné podložky.
- 3 V oblasti Kopie tiskněte tlačítko **Zmenšit/Zvětšit**, dokud se nezobrazí možnost **Vyplnit celou stránku**.
- 4 Stiskněte tlačítko **Start Barevně**.

Tip Pokud jsou na výstupu okraje, nastavte formát papíru na **Letter bez okraje** nebo **A4 bez okraje**, typ papíru na **Fotografický papír** a kontrast na hodnotu **Fotografie** a zkuste postup zopakovat.

Další informace o nastavení formátu papíru uvádí část **Nastavení formátu papíru pro kopírování**.

Informace o nastavení typu papíru uvádí téma **Nastavení typu papíru pro kopírování**.

Informace o nastavení kontrastu na hodnotu **Fotografie** uvádí část **Zvýraznění světlých ploch kopie**.

Změna formátu předlohy na papír formátu letter nebo A4

Pokud obrázek nebo text na předloze vyplňuje celou stránku bez okrajů, použijte k zmenšení předlohy funkci **Přizpůsobit na stránku** nebo **Celá stránka 91%**. Použitím těchto funkcí lze předejít nežádoucímu oříznutí textu nebo obrázků při okrajích listu.

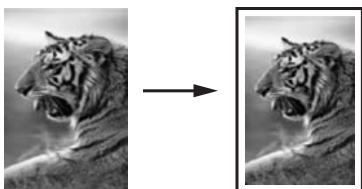

Tip Lze též zvětšit malou fotografii tak, aby vyplnila tiskovou oblast celé stránky. Aby bylo možné toto provést beze změny proporcí původní fotografie nebo bez oříznutí hran, zařízení HP all-in-one může na okrajích papíru ponechat různé množství bílého místa.

Změna formátu dokumentu z ovládacího panelu

- 1 Zkontrolujte, zda je ve vstupním zásobníku vložen papír.
- 2 Vložte předlohu buď do pravého předního rohu skleněné podložky lícovou stranou dolů, nebo do automatického podavače lícovou stranou nahoru.
Vložte stránku do zásobníku automatického podavače tak, aby se jako první zaváděl do zařízení její horní okraj.

- 3 V oblasti Kopie proveďte některý z následujících úkonů:
 - Pokud jste dokument vložili do zásobníku automatického podavače, tiskněte tlačítko **Zmenšit/Zvětšit**, dokud se nezobrazí možnost **Celá stránka 91%**.
 - Pokud chcete použít funkci **Přizpůsobit na stránku**, tiskněte tlačítko **Zmenšit/Zvětšit**, dokud se nezobrazí možnost **Přizpůsobit na stránku**.
- 4 Stiskněte tlačítko **Start Barevně** nebo **Start Černobíle**.

Změna formátu předlohy pomocí vlastních nastavení

Kopii dokumentu lze zmenšit či zvětšit i pomocí vlastních nastavení.

Nastavení vlastního formátu z ovládacího panelu

- 1 Zkontrolujte, zda je ve vstupním zásobníku vložen papír.
- 2 Vložte předlohu buď do pravého předního rohu skleněné podložky lícovou stranou dolů, nebo do automatického podavače lícovou stranou nahoru.
- 3 V oblasti Kopie tiskněte tlačítko **Zmenšit/Zvětšit**, dokud se nezobrazí možnost **Vlastní 100%**.
- 4 Pomocí tlačítka **►** nebo klávesnice zadejte procentuální hodnotu zmenšení či zvětšení a stiskněte tlačítko **OK**.
(Minimální a maximální procentuální hodnota změny formátu kopie se u jednotlivých modelů liší.)
- 5 Stiskněte tlačítko **Start Barevně** nebo **Start Černobíle**.

Kopírování dokumentu formátu Legal na papír formátu Letter

Nastavením **Legal > Ltr 72%** lze zmenšit kopii dokumentu ve formátu Legal tak, aby se vešla na papír formátu Letter.

Poznámka Procentuální hodnota v tomto příkladu, tj. **Legal > Ltr 72%**, nemusí odpovídat procentuální hodnotě zobrazené na displeji ovládacího panelu.

- 1 Zkontrolujte, zda je ve vstupním zásobníku vložen papír.
- 2 Vložte dokument formátu Legal lícem nahoru do zásobníku automatického podavače, horním okrajem doleva.
- 3 V oblasti Kopie tiskněte tlačítko **Zmenšit/Zvětšit**, dokud se nezobrazí možnost **Legal > Ltr 72%**.
- 4 Stiskněte tlačítko **Start Barevně** nebo **Start Černobíle**.

Zařízení HP all-in-one zmenší formát předlohy tak, aby se vešla do tisknutelné oblasti papíru formátu Letter, viz následující ilustrace.

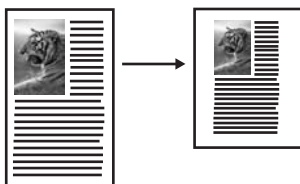

Kopírování nevýrazné předlohy

Pomocí volby **Světlejší či tmavší** můžete nastavit, zda mají být vytvářené kopie světlé nebo tmavé. Úpravou intenzity barev lze na kopiích dosáhnout živějších nebo naopak tlumenějších barev.

- 1 Zkontrolujte, zda je ve vstupním zásobníku vložen papír.
- 2 Vložte předlohu buď do pravého předního rohu skleněné podložky lícovou stranou dolů, nebo do automatického podavače lícovou stranou nahoru.
Pokud předlohu vkládáte do zásobníku automatického podavače, vložte ji tak, aby se do zařízení zaváděl nejdříve horní okraj stránky.
- 3 V oblasti Kopie tiskněte tlačítko **Nabídka**, dokud se nezobrazí možnost **Světlejší/Tmavší**.
- 4 Stisknutím tlačítka ► kopii ztmavte a stiskněte tlačítko **OK**.

Poznámka Stisknutím tlačítka ◀ můžete kopii zesvětlit.

- 5 V oblasti Kopie tiskněte tlačítko **Nabídka**, dokud se nezobrazí možnost **Intenzita barev**.
Rozsah hodnot intenzity barev se na displeji ovládacího panelu zobrazí jako stupnice.
- 6 Stisknutím tlačítka ► zvýrazněte barvy obrázku a stiskněte tlačítko **OK**.

Poznámka Stisknutím tlačítka ◀ můžete barvy obrázku ztlumit.

- 7 Stiskněte tlačítko **Start Barevně** nebo **Start Černobíle**.

Kopírování dokumentu, který byl několikrát poslán faxem

Funkci **Zvýraznění** lze použít pro nastavení kvality textových dokumentů. Tato funkce zvýrazňuje okraje černého textu a u fotografií zvýrazňuje světlé barvy, které by jinak mohly splynout do bílé.

Výchozí nastavení hodnoty je **Smíšené**. Zvýraznění **Smíšené** vede u většiny předloh ke zvýšení ostrosti okrajů.

Kopírování neostrého dokumentu

- 1 Zkontrolujte, zda je ve vstupním zásobníku vložen papír.
- 2 Vložte předlohu buď do pravého předního rohu skleněné podložky lícovou stranou dolů, nebo do automatického podavače lícovou stranou nahoru.
Pokud předlohu vkládáte do zásobníku automatického podavače, vložte ji tak, aby se do zařízení zaváděl nejdříve horní okraj stránky.
- 3 V oblasti Kopie stiskněte tlačítko **Nabídka**, dokud se nezobrazí možnost **Zvýraznění**.

- 4 Tiskněte tlačítko ►, dokud se nezobrazí možnost **Text**. Stiskněte tlačítko **OK**.
- 5 Stiskněte tlačítko **Start Barevně** nebo **Start Černobíle**.

Jestliže se vyskytne některá z následujících situací, vypněte možnost zvýraznění **Text** pomocí volby **Fotografie** nebo **Žádné**:

- V okolí některých částí textu jsou na kopiích vytištěny náhodně rozmístěné barevné body
- Velká černá písmena se zobrazují se skvrnami (nestejněměrně)
- Tenké barevné objekty nebo čáry obsahují černé úseky
- Ve světle a středně šedých oblastech jsou zobrazeny zrnité nebo bílé vodorovné pruhy

Zvýraznění světlých ploch kopie

Pomocí možnosti zvýraznění **Fotografie** můžete zvýraznit světlé barvy, které se mohou jinak jevit jako bílé. Možnost zvýraznění **Fotografie** můžete také použít, chcete-li eliminovat nebo snížit výskyt některého z následujících jevů, které se vyskytují při kopírování se zvýrazněním **Text**:

- V okolí některých částí textu jsou na kopiích vytištěny náhodně rozmístěné barevné body
- Velká černá písmena se zobrazují se skvrnami (nestejněměrně)
- Tenké barevné objekty nebo čáry obsahují černé úseky
- Ve světle a středně šedých oblastech jsou zobrazeny zrnité nebo bílé vodorovné pruhy

Kopírování přeexponované fotografie

- 1 Zkontrolujte, zda je ve vstupním zásobníku vložen papír.
- 2 Vložte originál fotografie do pravého předního rohu skleněné podložky stranou s obrázkem dolů.
Upravte polohu fotografie na skleněné podložce tak, aby byla delší strana fotografie umístěna podél předního okraje skleněné podložky.
- 3 V oblasti Kopie stiskněte tlačítko **Nabídka**, dokud se nezobrazí možnost **Zvýraznění**.
- 4 Tiskněte tlačítko ►, dokud se nezobrazí možnost **Fotografie**. Stiskněte tlačítko **OK**.
- 5 Stiskněte tlačítko **Start Barevně**.

Možnosti **Zvýraznění** lze pro fotografie a jiné kopírované dokumenty snadno nastavit pomocí softwaru **HP Image Zone** dodaného se zařízením HP all-in-one. Jediným klepnutím můžete určit, aby byla fotografie kopírována s nastaveným zvýrazněním **Fotografie**, textový dokument se zvýrazněním **Text** a dokument, který obsahuje obrázky i text, se zvýrazněním **Fotografie** i **Text**. Další informace naleznete v návodě na obrazovce k aplikaci **HP Image Zone**.

Příprava barevné nažehlovací fólie

Obrázek nebo text lze zkopírovat na nažehlovací fólii a pak jej nažehlit na tričko, povlak polštáře, prostírání nebo jinou textilii.

Tip Aplikaci nažehlovacího obtisku si nejdříve vyzkoušejte na starém oděvu.

- 1 Vložte nažehlovací obtisk do vstupního zásobníku.

- 2 Vložte předlohu do pravého předního rohu skleněné podložky lícovou stranou dolů.
Jestliže kopírujete fotografii, upravte její polohu na skleněné podložce tak, aby byla delší strana fotografie umístěna podél předního okraje skleněné podložky.
- 3 V oblasti Kopie tiskněte tlačítko **Nabídka**, dokud se nezobrazí možnost **Typ papíru kopie**.
- 4 Tiskněte tlačítko ►, dokud se nezobrazí možnost **Nažehlovací obtisk** nebo **Nažehlovací zrcadlový**, potom stiskněte tlačítko **OK**.
Poznámka Možnost **Nažehlovací obtisk** vyberte jako typ papíru pro tmavý textil, možnost **Nažehlovací zrcadlový** pro bílý a světlý textil.
- 5 Stiskněte tlačítko **Start Barevně** nebo **Start Černobíle**.
Poznámka Pokud jako typ papíru zvolíte **Nažehlovací zrcadlový**, zařízení HP all-in-one automaticky zkopíruje zrcadlový obraz předlohy, takže se předloha po nažehlení na textilií zobrazí správně.

Zastavení kopírování

- Chcete-li zastavit kopírování, stiskněte tlačítko **Storno** na ovládacím panelu.

8 Použití funkcí skenování

Skenování (snímání) je proces převodu textu a obrázků do elektronického formátu vhodného pro počítačové zpracování. Skenovat je možné cokoli: fotografie, články z časopisů a textové dokumenty. Je však třeba dbát na to, aby nedošlo k poškrábání skleněné podložky zařízení HP all-in-one.

Skenovací funkce zařízení HP all-in-one můžete využít následujícími způsoby:

- Můžete naskenovat text novinového článku do textového editoru a poté jej citovat ve vlastním textu.
- Můžete naskenovat logo své společnosti a pomocí publikačního softwaru pak tisknout vizitky nebo brožury.
- Můžete naskenovat své oblíbené fotografie a poslat je přátelům a příbuzným jako součást zprávy elektronické pošty.
- Můžete vytvořit fotografický inventář svého domu nebo kanceláře.
- Můžete archivovat cenné fotografie v elektronickém albu.

Poznámka Skenování textu (označuje se také jako optické rozpoznávání znaků nebo OCR) umožňuje přenesení obsahu novinových článků, knih a jiných tištěných materiálů do oblíbeného textového procesoru (a mnoha dalších programů) ve formě plně upravitelného textu. Chcete-li dosáhnout co nejlepších výsledků, je důležité naučit se při provádění optického rozpoznávání znaků správný postup. Nečekejte, že při prvním použití softwaru OCR budou naskenované textové dokumenty bez jediné chyby. Používání softwaru OCR je dovednost, jejíž zvládnutí vyžaduje určitý čas a zkušenosti.

Další informace o skenování dokumentů (zvláště dokumentů obsahujících text i grafiku) naleznete v dokumentaci k softwaru OCR.

Chcete-li využívat funkce skeneru, musí být zařízení HP all-in-one připojeno k počítači a počítač musí být zapnutý. Před skenováním je také třeba do počítače nainstalovat a spustit software HP all-in-one. Chcete-li v prostředí Windows ověřit, zda je software zařízení HP all-in-one spuštěn, vyhledejte ikonu zařízení HP all-in-one v systémové oblasti hlavního panelu, která je umístěna vpravo dole na obrazovce vedle zobrazení času. Na počítači Macintosh je software HP all-in-one vždy spuštěn.

Poznámka Zavřete-li tuto ikonu v systémové oblasti hlavního panelu, mohou být některé skenovací funkce zařízení HP all-in-one nedostupné a na displeji se zobrazí chybové hlášení **Bez připojení**. Pokud k tomu dojde, můžete funkčnost zařízení plně obnovit restartováním počítače nebo spuštěním softwaru **HP Image Zone**.

Informace o skenování z počítače a úpravě, otočení, oříznutí, změně velikosti a vyostření naskenovaných obrázků naleznete v **nápovědě k softwaru HP Image Zone**, která je součástí dodaného softwaru.

Tato kapitola uvádí informace o: odesílání naskenovaného obrázku do a z různých cílových umístění a nastavení náhledu obrázku.

Skenování do aplikace

Postupujte podle těchto kroků, je-li zařízení HP all-in-one přímo připojeno k počítači pomocí kabelu USB.

Předlohy položené na skleněnou podložku můžete naskenovat přímo z ovládacího panelu.

Poznámka Obsah nabídek uvedených v této části se může lišit v závislosti na použitém operačním systému počítače a na tom, které aplikace byly v softwaru **HP Image Zone** nastaveny jako cílová umístění pro skenování.

Odeslání naskenovaného obrázku do aplikace

- 1 Vložte předlohu lícovou stranou dolů do pravého předního rohu skleněné podložky.
- 2 V oblasti Skenování stiskněte tlačítko **Skenovat do**.
Zobrazí se nabídka **Skenovat do**. Tato nabídka uvádí cílová umístění skenování (včetně aplikací) pro veškeré druhy skenování. Výchozí cílové umístění je to, které jste vybrali při posledním použití této nabídky. Aplikace a jiná cílová umístění, která se zobrazují v nabídce **Skenovat do**, se nastavují v počítači, pomocí aplikace **HP Image Zone**.
- 3 Aplikaci, která má přijmout naskenovaný obrázek, lze zvolit pomocí tlačítek ◀ nebo ▶ a následným stisknutím tlačítka **OK** nebo **Skenovat**.
Zobrazí se náhled skenovaného obrázku v okně HP Scan (Snímání HP) v počítači, kde je možné jej upravit.
Další informace o úpravách obrázku v náhledu naleznete v **nápovědě k softwaru HP Image Zone**, která je součástí dodaného softwaru.
- 4 Proveďte požadované úpravy náhledu obrázku v okně **Snímání HP**. Po dokončení klepněte na tlačítko **Přijmout**.
Zařízení HP all-in-one odešle naskenovaný obrázek do vybrané aplikace. Pokud například zvolíte software **HP Image Zone** (Windows) nebo **JPEG to HP Gallery** (Macintosh), spustí se tyto aplikace automaticky a zobrazí obrázek.

Software **HP Image Zone** je vybaven mnoha nástroji, které lze použít k úpravám naskenovaných obrázků. Můžete zlepšit celkovou kvalitu obrázku upravením jeho jasu, ostrosti, barevného odstínu nebo sytosti. Dále je možné obrázek oříznout, narovnat, otočit nebo změnit jeho velikost. Až bude obrázek vypadat tak, jak si přejete, můžete jej otevřít v jiné aplikaci, odeslat elektronickou poštou, uložit do souboru nebo vytisknout. Další informace o používání softwaru **HP Image Zone** naleznete v nápovědě aplikace **HP Image Zone**.

Zastavení skenování

- Chcete-li zastavit skenování, stiskněte tlačítko **Storno** na ovládacím panelu.

9 Tisk z počítače

Zařízení HP all-in-one lze použít s libovolnou aplikací, která umožňuje tisk. Pokyny se liší v závislosti na tom, zda tisknete z počítače s operačním systémem Windows nebo z počítače Macintosh. Podle pokynů v této kapitole postupujte v závislosti na používaném operačním systému.

Kromě tisku pomocí funkcí popsaných v této kapitole lze rovněž tisknout speciální úlohy, například fotografie bez okrajů a bulletiny, tisknout přímo z fotografické paměťové karty nebo z digitálního fotoaparátu, který podporuje standard PictBridge, a využívat naskenované obrázky v tiskových projektech v aplikaci **HP Image Zone**.

- Další informace o tisku z digitálního fotoaparátu jsou uvedeny v části **Používání fotoaparátu kompatibilního se standardem PictBridge**.
- Další informace o zvláštních tiskových úlohách nebo o tisku obrázků z aplikace **HP Image Zone** naleznete v **nápovědě aplikace HP Image Zone**.

Tisk z aplikace

Většina nastavení tisku se automaticky provádí v softwarové aplikaci, ze které tisknete, případně pomocí technologie HP ColorSmart. Tato nastavení je třeba změnit ručně pouze při změně kvality tisku, tisku na určité typy papíru nebo průhledné fólie nebo při použití speciálních funkcí.

Postup pro tisk dokumentu z aplikace, ve které byl vytvořen (uživatelé systému Windows)

- 1 Zkontrolujte, zda je ve vstupním zásobníku vložen papír.
- 2 Otevřete v aplikaci nabídku **Soubor** a klepněte na příkaz **Tisk**.
- 3 Jako tiskárnu vyberte zařízení HP all-in-one.
- 4 Pokud potřebujete změnit některá nastavení, klepněte na tlačítko, které otevře dialogové okno **Vlastnosti**.
V závislosti na aplikaci může být toto tlačítko označeno **Vlastnosti**, **Možnosti**, **Nastavení tiskárny** nebo **Tiskárna**.
- 5 Vyberte vhodné možnosti pro tiskovou úlohu pomocí funkcí, které jsou k dispozici na kartách **Papír/Kvalita**, **Úpravy**, **Efekty**, **Základní** a **Barva**.
Tip Možnosti, které nejlépe odpovídají vaší tiskové úloze, lze snadno zvolit pomocí předdefinovaných tiskových úloh, a to prostřednictvím karty **Zástupci pro tisk**. V seznamu **Co chcete provést?** klepněte na odpovídající typ úlohy. Výchozí nastavení pro tento typ tiskové úlohy jsou nastavena a shrnuta na kartě **Zástupci pro tisk**. V případě potřeby můžete upravit nastavení na této kartě nebo můžete provést změny na ostatních kartách v dialogovém okně **Vlastnosti**.
- 6 Klepnutím na tlačítko **OK** zavřete dialogové okno **Vlastnosti**.
- 7 Klepnutím na tlačítko **Tisk** nebo **OK** zahájíte tisk.

Postup pro tisk dokumentu z aplikace, ve které byl vytvořen (uživatelé systému Macintosh)

- 1 Zkontrolujte, zda je ve vstupním zásobníku vložen papír.

- 2 Před tiskem zvolte zařízení HP all-in-one v položce **Chooser** (OS 9), **Print Center** (OS 10.2 nebo nižší), nebo **Printer Setup Utility** (OS 10.3 nebo vyšší).
- 3 Otevřete v aplikaci nabídku **File (Soubor)** a klepněte na příkaz **Page Setup (Vzhled stránky)**.
Zobrazí se dialogové okno **Page Setup (Nastavení stránky)**, ve kterém můžete zadat formát papíru, orientaci a měřítka.
- 4 Zadejte atributy stránky:
 - Vyberte formát papíru.
 - Vyberte orientaci.
 - Zadejte procenta měřítka.

Poznámka Pro systém OS 9 obsahuje dialogové okno **Page Setup (Vzhled stránky)** také možnosti pro tisk zrcadlově otočeného (neboli převráceného) obrazu a pro nastavení okrajů stránky pro oboustranný tisk.
- 5 Klepněte na tlačítko **OK**.
- 6 Otevřete v aplikaci nabídku **File (Soubor)** a klepněte na příkaz **Print (Tisk)**.
Prohlížeč zobrazí dialogové okno **Tisk**. Pokud používáte systém OS 9, otevře se panel **General (Obecné)**. Pokud používáte systém OS X, otevře se panel **Copies & Pages (Kopie a stránky)**.
- 7 Změňte nastavení tisku pro jednotlivé možnosti v rozbalovací nabídce, aby byla vhodná pro daný projekt.
- 8 Klepnutím na příkaz **Print (Tisk)** zahájíte tisk.

Změna nastavení tisku

Nastavení tisku na zařízení HP all-in-one je možné přizpůsobit téměř pro jakoukoli tiskovou úlohu.

Uživatelé systému Windows

Před změnou nastavení tisku je třeba rozhodnout, zda chcete změny provést jen pro danou tiskovou úlohu, nebo zda je chcete nastavit jako výchozí nastavení pro všechny budoucí tiskové úlohy. Zobrazení možností nastavení tisku závisí na tom, zda chcete změněné nastavení použít pro všechny budoucí tiskové úlohy nebo pouze pro konkrétní tiskovou úlohu.

Postup pro změnu nastavení tisku pro všechny budoucí úlohy

- 1 V aplikaci **Správce HP** klepněte na nabídku **Settings** (Nastavení), přejděte na příkaz **Print Settings** (Nastavení tisku) a potom klepněte na příkaz **Printer Settings** (Nastavení tiskárny).
- 2 Změňte nastavení tisku a klepněte na tlačítko **OK**.

Postup pro změnu nastavení tisku pro aktuální tiskovou úlohu

- 1 Otevřete v aplikaci nabídku **Soubor** a klepněte na příkaz **Tisk**.
- 2 Zkontrolujte, zda je zvolena tiskárna HP all-in-one.
- 3 Klepněte na tlačítko, kterým se otevře dialogové okno **Vlastnosti**.
V závislosti na aplikaci může být toto tlačítko označeno **Vlastnosti**, **Možnosti**, **Nastavení tiskárny** nebo **Tiskárna**.
- 4 Změňte nastavení tisku a klepněte na tlačítko **OK**.

- 5 Vytiskněte úlohu klepnutím na tlačítko **Tisk** nebo **OK** v dialogovém okně **Tisk**.

Uživatelé počítačů Macintosh

Pokud chcete změnit nastavení tiskové úlohy, použijte dialogová okna **Page Setup (Vzhled stránky)** a **Print (Tisk)**. Výběr dialogového okna závisí na nastavení, které chcete změnit.

Postup pro změnu formátu papíru, orientace nebo měřítka papíru

- 1 Před tiskem zvolte zařízení HP all-in-one v položce **Chooser** (OS 9), **Print Center** (OS 10.2 nebo nižší), nebo **Printer Setup Utility** (OS 10.3 nebo vyšší).
- 2 Otevřete v aplikaci nabídku **File (Soubor)** a klepněte na příkaz **Page Setup (Vzhled stránky)**.
- 3 Změňte nastavení formátu papíru, orientace a měřítka a klepněte na tlačítko **OK**.

Postup pro změnu všech ostatních nastavení tisku

- 1 Před tiskem zvolte zařízení HP all-in-one v položce **Chooser** (OS 9), **Print Center** (OS 10.2 nebo nižší), nebo **Printer Setup Utility** (OS 10.3 nebo vyšší).
- 2 Otevřete v aplikaci nabídku **File (Soubor)** a klepněte na příkaz **Print (Tisk)**.
- 3 Změňte nastavení tisku a klepnutím na tlačítko **Print (Tisk)** vytiskněte tiskovou úlohu.

Zastavení tiskové úlohy

Ačkoli je možné zastavit tiskovou úlohu buď ze zařízení HP all-in-one nebo z počítače, doporučujeme ji pro zajištění nejlepších výsledků zastavit ze zařízení HP all-in-one.

Postup pro zastavení tiskové úlohy ze zařízení HP all-in-one

- Stiskněte tlačítko **Storno** na ovládacím panelu. Zkontrolujte, zda se na displeji ovládacího panelu nezobrazuje hlášení **Tisk zrušen**. Pokud se hlášení nezobrazí, stiskněte znovu tlačítko **Storno**.

10 Nastavení faxu

Po provedení všech kroků uvedených v Průvodci nastavením dokončete nastavení faxu podle pokynů v této kapitole. Průvodce nastavením uschováte pro další potřebu.

V této kapitole se dozvíte, jak nastavit zařízení HP all-in-one tak, aby funkce faxu fungovaly i v případě, kdy je na jedné telefonní lince spolu se zařízením HP all-in-one připojeno další zařízení či služba.

Před nastavením zařízení HP all-in-one na faxování určete, jaký další typ zařízení nebo služeb je připojen ke stejné telefonní lince. Z prvního sloupce v následující tabulce vyberte kombinaci zařízení a služby dostupné ve vašem domě nebo kanceláři. Poté v druhém sloupci vyhledejte odpovídající nastavení. Tato kapitola obsahuje podrobné pokyny pro všechny případy.

Další zařízení nebo služby sdílející vaši faxovou linku	Doporučené nastavení faxu
Žádné. Pro faxování je vyhrazena samostatná telefonní linka.	Případ A: Samostatná faxová linka (nepřijímá žádná hlasová volání)
Digitální předplatitelská linka (DSL) telekomunikační společnosti.	Případ B: Nastavení zařízení HP all-in-one pro provoz se službou DSL
Telefonní pobočková ústředna (PBX) nebo služba ISDN (Integrated Services Digital Network).	Případ C: Nastavení zařízení HP all-in-one s pobočkovou ústřednou (PBX) nebo linkou ISDN
Služba pro rozlišovací vyzvánění.	Případ D: Fax a služba rozlišovacího vyzvánění na stejné telefonní lince
Hlasová volání. Na této lince přijímáte hlasová i faxová volání.	Případ E: Sdílená hlasová a faxová linka
Hlasové volání a služba hlasové pošty. Na této lince přijímáte hlasová i faxová volání a využíváte službu hlasové pošty, kterou poskytuje telekomunikační společnost.	Případ F: Hlasová a faxová linka sdílená s hlasovou poštou

Případ A: Samostatná faxová linka (nepřijímá žádná hlasová volání)

Pokud máte k dispozici samostatnou faxovou linku, na které nepřijímáte žádná hlasová volání, a nepřipojili jste k ní žádné další zařízení, nastavte zařízení HP all-in-one následujícím způsobem.

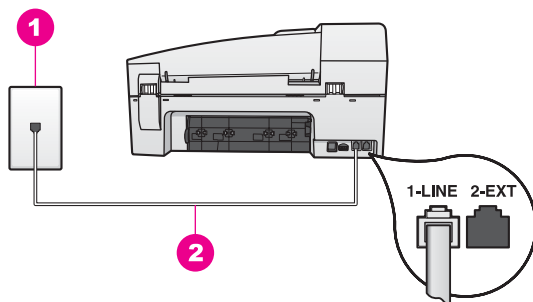

Zadní pohled na zařízení HP all-in-one

1	Telefonní zásuvka ve zdi
2	Telefonní kabel dodaný se zařízením HP all-in-one připojený k portu "1-LINE"

Nastavení zařízení HP all-in-one se samostatnou faxovou linkou

- 1 Telefonní kabel dodaný se zařízením HP all-in-one připojte jedním koncem k telefonní zásuvce ve zdi, druhým k portu označenému "1-LINE" na zadní straně zařízení HP all-in-one.



Upozornění Pokud pro připojení zařízení HP all-in-one k telefonní zásuvce ve zdi nepoužijete dodaný kabel, faxování nemusí probíhat úspěšně. Tento kabel se liší od kabelů, které ve vašem domě nebo kanceláři možná již používáte. Pokud je dodaný kabel příliš krátký, vyhledejte informace o jeho prodloužení v části [Telefonní kabel dodaný se zařízením HP all-in-one není dostatečně dlouhý](#).

- 2 Nastavení zařízení HP all-in-one na automatický příjem příchozího volání. Tiskněte tlačítko **Automatická odpověď**, dokud se nerozsvítí kontrolka.
- 3 (Volitelné) Změňte nastavení položky **Zazv. před odpovědí** z jednoho zazvonění na dvě.
Informace o změně tohoto nastavení uvádí část [Nastavení počtu zazvonění před příjmem faxu](#).
- 4 Spusťte test faxu. Další informace uvádí téma [Kontrola nastavení faxu](#).

Zařízení HP all-in-one automaticky odpoví po počtu zazvonění nastaveném v položce **Zazv. před odpovědí**. Poté začne k odesílajícímu faxu vysílat přijímací faxové tóny a přijme fax.

Případ B: Nastavení zařízení HP all-in-one pro provoz se službou DSL

Pokud využíváte prostřednictvím telekomunikační společnosti službu DSL, postupujte při připojování filtru DSL mezi telefonní zásuvku ve zdi a zařízení HP all-in-one podle pokynů uvedených v této části. Filtr DSL odstraňuje digitální signál, který brání zařízení HP all-in-one ve správné komunikaci s telefonní linkou. (V některých zemích nebo oblastech může být služba DSL nazývána ADSL.)



Upozornění Pokud využíváte linku DSL a filtr DSL nepřipojíte, zařízení HP all-in-one nebude moci odesílat ani přijímat faxy.

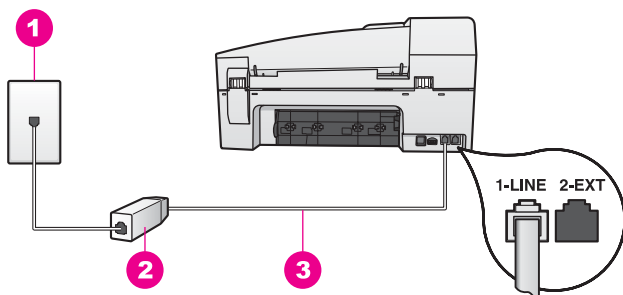

Zadní pohled na zařízení HP all-in-one

1	Telefonní zásuvka ve zdi
2	Filtr DSL a kabel dodaný poskytovatelem služby DSL
3	Telefonní kabel dodaný v krabici se zařízením HP all-in-one připojený k portu "1-LINE"

Nastavení zařízení HP all-in-one pro provoz se službou DSL

- 1 Filtr DSL je možné získat od poskytovatele DSL.
- 2 Telefonní kabel dodaný se zařízením HP all-in-one připojte jedním koncem k otevřenému portu na filtru DSL, druhý konec připojte k portu označenému "1-LINE" na zadní straně zařízení HP all-in-one.



Upozornění Pokud pro připojení zařízení HP all-in-one k telefonní zásuvce ve zdi nepoužijete dodaný kabel, faxování nemusí být úspěšné. Tento kabel se liší od kabelů, které ve vašem domě nebo kanceláři možná již používáte.

- 3 Kabel filtru DSL připojte k telefonní zásuvce ve zdi.
- 4 Spustte test faxu. Další informace uvádí téma [Kontrola nastavení faxu](#).

Případ C: Nastavení zařízení HP all-in-one s pobočkovou ústřednou (PBX) nebo linkou ISDN

Pokud používáte pobočkovou ústřednu (PBX) nebo konvertor, ev. koncový adaptér pro ISDN, postupujte následujícím způsobem:

- Pokud používáte pobočkovou ústřednu (PBX) nebo konvertor, ev. koncový adaptér pro ISDN, připojte zařízení HP all-in-one k portu určenému pro fax a telefon. Zkontrolujte také to, zda je koncový adaptér nastaven na typ přepínače odpovídající vaší zemi či oblasti (pokud je tato možnost k dispozici).

Poznámka Některé systémy ISDN umožňují konfiguraci portů pro konkrétní telefonní zařízení. Mohli jste například přiřadit jeden port pro telefon a fax Skupiny 3 a jiný port pro další účely. Pokud se při připojení k faxovému nebo telefonnímu portu konvertoru ISDN vyskytnou potíže, zkuste použít univerzální port. Může být označen "multi-combi" nebo podobně.

- Používáte-li pobočkovou ústřednu (PBX), vypněte tón čekajícího volání.

⚠ Upozornění U mnoha digitálních pobočkových ústředen (PBX) je tón čekajícího volání z výroby zapnut. Tón čekajícího volání bude rušit přenos faxu. Zařízení HP all-in-one nebude moci faxy odesílat ani přijímat. Pokyny k tomu, jak tón čekajícího hovoru vypnout, naleznete v dokumentaci dodané s pobočkovou ústřednou (PBX).

- Pokud používáte pobočkovou ústřednu (PBX), vytočte před vytočením faxového čísla číslo vnější linky.
- Pokud pro připojení zařízení HP all-in-one k telefonní zásuvce ve zdi nepoužijete dodaný kabel, faxování nemusí proběhnout úspěšně. Tento kabel se liší od kabelů, které ve vašem domě nebo kanceláři možná již používáte. Pokud je dodaný kabel příliš krátký, vyhledejte informace o jeho prodloužení v části **Telefonní kabel dodaný se zařízením HP all-in-one není dostatečně dlouhý**.

Případ D: Fax a služba rozlišovacího vyzvánění na stejné telefonní lince

Pokud využíváte službu pro rozlišovací vyzvánění (poskytnutou telekomunikační společností), která několika telefonním číslym přiřazuje různé druhy vyzvánění, nastavte zařízení HP all-in-one podle pokynů uvedených v této části.

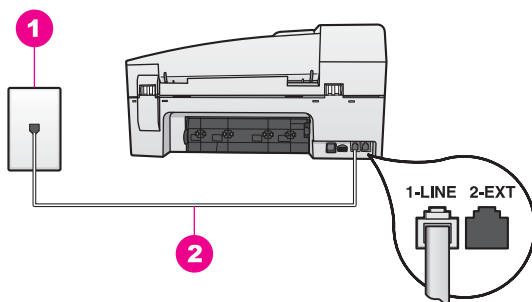

Zadní pohled na zařízení HP all-in-one

1	Telefonní zásuvka ve zdi
2	Telefonní kabel dodaný v krabici se zařízením HP all-in-one připojený k portu "1-LINE"

Nastavení zařízení HP all-in-one se službou pro rozlišovací vyzvánění

- 1 Telefonní kabel dodaný se zařízením HP all-in-one připojte jedním koncem k telefonní zásuvce ve zdi a druhým k portu označenému "1-LINE" na zadní straně zařízení HP all-in-one.

⚠ Upozornění Pokud pro připojení zařízení HP all-in-one k telefonní zásuvce ve zdi nepoužijete dodaný kabel, faxování nemusí probíhat úspěšně. Tento kabel se liší od kabelů, které ve vašem domě nebo kanceláři možná již používáte. Pokud je dodaný kabel příliš krátký, vyhledejte informace o jeho prodloužení v části **Telefonní kabel dodaný se zařízením HP all-in-one není dostatečně dlouhý**.

- 2 Nastavení zařízení HP all-in-one na automatický příjem příchozího volání. Tiskněte tlačítko **Automatická odpověď**, dokud se nezsvítí kontrolka.

- 3 Změňte nastavení položky **Odpověď na typ zvonění** na hodnotu, kterou faxovému číslu přiřadila telekomunikační společnost, například na dvojitě nebo trojitě vyzvánění.

Informace o změně tohoto nastavení uvádí část [Změna odpovědi podle typu zvonění \(rozlišovací vyzvánění\)](#).

Poznámka Zařízení HP all-in-one je z výroby nastaveno tak, aby odpovídalo na všechny typy vyzvánění. Pokud nenastavíte typ vyzvánění, který faxovému číslu přiřadila telekomunikační společnost, zařízení HP all-in-one by buď mohlo odpovídat na hlasová i faxová volání, nebo by nemuselo odpovídat vůbec.

- 4 (Volitelné) Změňte příkaz **Počet zazvonění před odpovědí** z jednoho zazvonění na dvě.
Informace o změně tohoto nastavení uvádí část [Nastavení počtu zazvonění před příjmem faxu](#).
- 5 Spusťte test faxu. Další informace uvádí téma [Kontrola nastavení faxu](#).

Zařízení HP all-in-one automaticky odpoví na příchozí volání se zvoleným typem vyzvánění (podle nastavení položky **Odpověď na typ zvonění**) po daném počtu zazvonění (podle nastavení položky **Zazv. před odpovědí**). Pak začne k odesílajícímu faxu vysílat přijímací tóny a obdrží fax.

Případ E: Sdílená hlasová a faxová linka

Pokud přijímáte hlasové i faxové volání na stejném telefonním čísle a pokud na této telefonní lince nevyužíváte žádné další kancelářské zařízení (nebo hlasovou poštu), nastavte zařízení HP all-in-one následujícím způsobem.

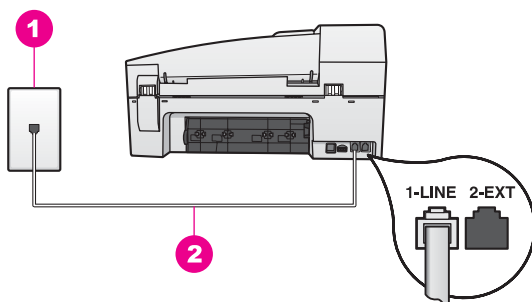

Zadní pohled na zařízení HP all-in-one

- | | |
|---|--|
| 1 | Telefonní zásuvka ve zdi |
| 2 | Telefonní kabel dodaný se zařízením HP all-in-one připojený k portu "1-LINE" |

Nastavení zařízení HP all-in-one se sdílenou hlasovou a faxovou linkou

- 1 Telefonní kabel dodaný se zařízením HP all-in-one připojte jedním koncem k telefonní zásuvce ve zdi a druhým k portu označenému "1-LINE" na zadní straně zařízení HP all-in-one.



Upozornění Pokud pro připojení zařízení HP all-in-one k telefonní zásuvce ve zdi nepoužijete dodaný kabel, faxování nemusí probíhat úspěšně. Tento kabel se liší od kabelů, které ve vašem domě nebo kanceláři možná již používáte. Pokud je dodaný kabel příliš krátký, vyhledejte informace o jeho prodloužení v části [Telefonní kabel dodaný se zařízením HP all-in-one není dostatečně dlouhý](#).

- 2 Nyní je třeba rozhodnout, zda bude zařízení HP all-in-one odpovídat na volání automaticky nebo manuálně:
 - Pokud nastavíte zařízení HP all-in-one na automatický příjem volání, bude odpovídat na všechna přichozí volání a přijímat faxy. Zařízení HP all-in-one v tomto případě nebude moci rozlišovat mezi faxovým a hlasovým voláním. Pokud se domníváte, že jde o hlasové volání, měli byste na něj odpovědět dříve než zařízení HP all-in-one.
Pokud chcete faxová volání přijímat automaticky, stiskněte tlačítko **Automatická odpověď**, dokud se nerozsvítí kontrolka.
 - Pokud nastavíte zařízení HP all-in-one na ruční příjem volání, musíte být přítomni, abyste na přichozí faxová volání reagovali osobně, jinak zařízení HP all-in-one nebude moci faxy přijmout.
Pokud chcete faxová volání přijímat ručně, stiskněte tlačítko **Automatická odpověď**, dokud kontrolka nezhasne.
- 3 Spustíte test faxu. Další informace uvádí téma [Kontrola nastavení faxu](#).

Pokud telefon zvednete dříve než zařízení HP all-in-one a uslyšíte tóny z odesílajícího faxového přístroje, bude fax třeba přijmout ručně. Další informace uvádí téma [Ruční příjem faxu](#).

Případ F: Hlasová a faxová linka sdílená s hlasovou poštou

Pokud přijímáte hlasová a faxová volání na stejném telefonním čísle a současně využíváte službu hlasové pošty, nastavte zařízení HP all-in-one následujícím způsobem.

- Poznámka** Pokud máte nastavenou službu hlasové pošty na stejném telefonním čísle, které používáte k faxování, nelze faxy přijímat automaticky. Faxy je třeba přijímat ručně. To znamená, že při přijímání přichozích faxů musíte být osobně přítomni. Pokud chcete faxy přijímat automaticky, obraťte se na telekomunikační společnost a objednejte si službu rozlišovacího vyzvánění nebo samostatnou telefonní linku pro fax.

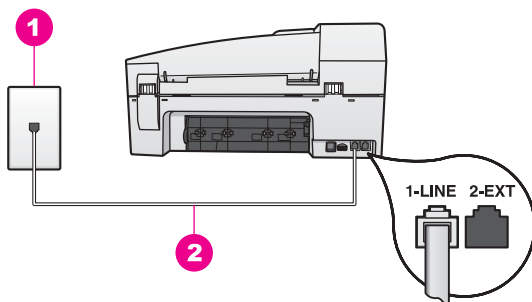

Zadní pohled na zařízení HP all-in-one

1	Telefonní zásuvka ve zdi
2	Telefonní kabel dodaný v krabici se zařízením HP all-in-one připojený k portu "1-LINE"

Nastavení zařízení HP all-in-one s hlasovou poštou

- 1 Telefonní kabel dodaný se zařízením HP all-in-one připojte jedním koncem k telefonní zásuvce ve zdi a druhým k portu označenému "1-LINE" na zadní straně zařízení HP all-in-one.



Upozornění Pokud pro připojení zařízení HP all-in-one k telefonní zásuvce ve zdi nepoužijete dodaný kabel, faxování nemusí probíhat úspěšně. Tento kabel se liší od kabelů, které ve vašem domě nebo kanceláři možná již používáte. Pokud je dodaný kabel příliš krátký, vyhledejte informace o jeho prodloužení v části [Telefonní kabel dodaný se zařízením HP all-in-one není dostatečně dlouhý](#).

- 2 Nastavení zařízení HP all-in-one na ruční příjem příchozích volání. Tiskněte tlačítko **Automatická odpověď**, dokud kontrolka nezhasne.
- 3 Spusťte test faxu. Další informace uvádí téma [Kontrola nastavení faxu](#).

Na příchozí faxová volání musíte reagovat osobně, jinak zařízení HP all-in-one nebude moci faxy přijmout. Další informace o ručním příjmu faxů naleznete v tématu [Ruční příjem faxu](#).

Kontrola nastavení faxu

Nastavení faxu můžete prověřit a zkontrolovat tak stav zařízení HP all-in-one a ujistit se, že je nastaveno správně pro faxování. Tento test provedte po dokončení nastavení zařízení HP all-in-one na faxování. Test provede následující ověření:

- Zkontroluje hardware faxu.
- Ověří, zda je telefonní kabel připojen ke správnému portu.
- Zkontroluje vytáčecí tón.
- Zkontroluje, zda je telefonní linka aktivní.
- Zkontroluje stav připojení telefonní linky.

Zařízení HP all-in-one vytiskne protokol s výsledky testu. Pokud při testu dojde k chybě, vyhledejte v protokolu návod, jak problém vyřešit, a test zopakujte.

Testování nastavení faxu z ovládacího panelu

- 1 Zařízení HP all-in-one nastavte na faxování podle pokynů uvedených v této kapitole.
- 2 Před spuštěním testu se ujistěte, že jsou instalovány tiskové kazety a ve vstupním zásobníku je vložen papír.
Další informace naleznete v částech [Výměna tiskových kazet](#) a [Vložení papíru plného formátu](#).
- 3 Stiskněte tlačítko **Nastavení**.
- 4 Stiskněte tlačítko **6** a tlačítko **5**.
Tímto postupem se zvolí nabídka **Nástroje** a možnost **Spustit test faxu**.
Zařízení HP all-in-one zobrazí na displeji ovládacího panelu stav testu a vytiskne protokol.
- 5 Přečtěte si protokol.
 - Pokud test proběhl úspěšně a potíže s faxováním přetrvávají, zkontrolujte nastavení faxu uvedené v protokolu a ověřte jeho správnost. Žádné nebo nesprávné nastavení faxu může při faxování způsobit problémy.
 - Pokud při testu dojde k chybě, vyhledejte v protokolu informace o tom, jak potíže odstranit.
- 6 Po vyjmutí protokolu faxu ze zařízení HP all-in-one stiskněte tlačítko **OK**.
V případě potřeby potíže odstraňte a test zopakujte.
Další informace o řešení potíží zjištěných při testu uvádí část [Selhal test faxování](#).

11 Použití funkcí faxu

Zařízení HP all-in-one můžete používat pro odesílání a příjem černobílých i barevných faxů. K rychlému a snadnému odesílání faxů na často používaná čísla můžete použít rychlé volby. Z ovládacího panelu lze nastavit řadu funkcí faxu, například rozlišení.

Prozkoumejte program **Správce HP** dodaný se softwarem **HP Image Zone**, abyste plně využili všechny jeho funkce. Pomocí programu **Správce HP** můžete odeslat fax z počítače, včetně počítačem vytvořené titulní stránky, a ihned nastavit rychlé volby. Další informace naleznete v **nápovědě aplikace HP Image Zone**.

Informace o přístupu k programu **Správce HP** naleznete v části **Další funkce zařízení HP all-in-one při použití programu HP Image Zone**.

Nastavení zařízení HP all-in-one pro příjem faxů

Zařízení HP all-in-one může být nastaveno na automatický nebo ruční příjem faxů, v závislosti na nastavení v domácím nebo pracovním počítači. Pokud nastavíte zařízení HP all-in-one na automatický příjem faxů, bude odpovídat na všechna příchozí volání a přijímat faxy. Pokud nastavíte zařízení HP all-in-one na ruční příjem faxů, musíte být přítomni, abyste osobně reagovali na příchozí faxová volání, jinak zařízení HP all-in-one nebude moci faxy přijmout. Další informace o ručním příjmu faxů uvádí téma **Ruční příjem faxu**.

V určitých situacích může být žádoucí přijímat faxy ručně. Pokud například telefonní linku sdílí zařízení HP all-in-one a telefon a přitom nemáte rozlišovací vyzvánění nebo telefonní záznamník, bude zařízení HP all-in-one třeba nastavit na ruční příjem faxů. Pokud využíváte službu hlasové pošty, bude faxy třeba přijímat ručně. Je tomu tak proto, že zařízení HP all-in-one nebude schopno rozlišovat mezi faxovým a telefonním voláním.

Další informace o nastavení kancelářského vybavení v kombinaci se zařízením HP all-in-one uvádí část **Nastavení faxu**.

Volba vhodného režimu odpovědi

Doporučená nastavení režimu odpovědi na zařízení HP all-in-one v závislosti na konkrétním uspořádání vaší kanceláře nebo domácnosti lze určit podle následující tabulky. Z prvního sloupce v tabulce vyberte typ zařízení a služby dostupné ve vaší kanceláři. Ve druhém sloupci pak vyhledejte doporučený režim odpovědi. Třetí sloupec popisuje, jak bude zařízení HP all-in-one odpovídat na příchozí volání.

Po určení doporučené nastavení režimu odpovědi pro domácí nebo kancelářské nastavení vyhledejte další informace v části **Nastavení režimu odpovědi**.

Zařízení a služby sdílející faxovou telefonní linku	Doporučený režim odpovědi	Popis
Žádné. (Máte k dispozici samostatnou linku pro	Automatický	Zařízení HP all-in-one automaticky odpoví na příchozí volání podle nastavení parametru Počet zazvonění před odpovědí . Další

Zařízení a služby sdílející faxovou telefonní linku	Doporučený režim odpovědi	Popis
faxování, na které přijímáte pouze faxová volání.)	(Kontrolka Automatická odpověď svítí.)	informace o nastavení počtu zazvonění naleznete v tématu Nastavení počtu zazvonění před příjmem faxu .
Sdílená hlasová a faxová telefonní linka, bez telefonního záznamníku. (Používáte sdílenou telefonní linku pro příjem hlasových i faxových volání.)	Ruční (Kontrolka Automatická odpověď nesvítí.)	Zařízení HP all-in-one nebude automaticky odpovídat na volání. Všechny faxy je třeba přijímat ručně, stisknutím tlačítka Faxovat černobíle nebo Faxovat barevně . Další informace o ručním příjmu faxů naleznete v tématu Ruční příjem faxu . Nastavení můžete použít, pokud většina volání na této telefonní lince jsou hlasová volání a faxy přijímáte pouze zřídka.
Služba hlasové pošty poskytovaná telekomunikační společností.	Ruční (Kontrolka Automatická odpověď nesvítí.)	Zařízení HP all-in-one nebude automaticky odpovídat na volání. Všechny faxy je třeba přijímat ručně, stisknutím tlačítka Faxovat černobíle nebo Faxovat barevně . Další informace o ručním příjmu faxů naleznete v tématu Ruční příjem faxu .
Záznamník a sdílená hlasová a faxová telefonní linka.	Automatický (Kontrolka Automatická odpověď svítí.)	Na volání bude odpovídat telefonní záznamník, zařízení HP all-in-one bude monitorovat linku. Jestliže zařízení HP all-in-one zjistí signál faxu, zařízení HP all-in-one přijme fax. Na zařízení HP all-in-one nastavte vyšší počet zazvonění před odpovědí, než který je nastaven na telefonním záznamníku. Telefonní záznamník musí na příchozí volání odpovědět dříve než zařízení HP all-in-one. Další informace o nastavení počtu zazvonění před odpovědí jsou uvedeny v části Nastavení počtu zazvonění před příjmem faxu .
Služba rozlišovacího vyzvánění.	Automatický (Kontrolka Automatická odpověď svítí.)	Zařízení HP all-in-one bude automaticky odpovídat na všechna příchozí volání. Ujistěte se, že typ zvonění nastavený telekomunikační společností pro vaši faxovou linku odpovídá nastavení funkce Odpověď na typ zvonění na zařízení HP all-in-one. Další informace naleznete v části Změna odpovědi podle typu zvonění (rozlišovací vyzvánění) .

Nastavení režimu odpovědi

Režim odpovědi určuje, zda zařízení HP all-in-one odpovídá na příchozí volání či nikoli. Pokud je zařízení HP all-in-one nastaveno na automatický příjem faxů (kontrolka

Automatická odpověď svítí), odpovídá zařízení na všechna příchozí volání a přijímá faxy. Pokud je zařízení HP all-in-one nastaveno na ruční příjem faxů (kontrolka **Automatická odpověď** nesvítí), musíte být při příjmu faxu osobně přítomni, jinak zařízení HP all-in-one faxy nepřijme. Další informace o ručním příjmu faxů uvádí téma [Ruční příjem faxu](#).

Pokud nevíte, který z režimů odpovědi použít, vyhledejte příslušné informace v části [Volba vhodného režimu odpovědi](#).

→ Stisknutím tlačítka **Automatická odpověď** nastavte režim odpovědi.

Pokud svítí kontrolka **Automatická odpověď**, odpovídá zařízení HP all-in-one na volání automaticky. Pokud tato kontrolka nesvítí, zařízení HP all-in-one na volání neodpovídá.

Odeslání faxu

Fax lze odeslat různými způsoby. Pomocí ovládacího panelu lze ze zařízení HP all-in-one odeslat černobílý nebo barevný fax. Fax lze rovněž odeslat ručně z připojeného telefonu. To umožňuje hovořit s příjemcem faxu před jeho odesláním.

Pokud často odesíláte faxy na stejná čísla, můžete pro faxování nastavit rychlé volby vytáčení pomocí tlačítka **Rychlá volba** nebo pomocí tlačítek rychlé volby jedním dotekem. V této části naleznete další informace o všech způsobech odeslání faxů.

Odeslání základního faxu

Jednoduché jednostránkové i vícestránkové faxy lze odesílat pomocí ovládacího panelu.

Poznámka Pokud potřebujete vytisknout potvrzení o úspěšném odeslání faxů, aktivujte tuto funkci **před** odesláním faxů. Další informace uvádí téma [Aktivace potvrzení faxu](#).

Tip Fax lze rovněž odeslat pomocí monitoru vytáčení. Můžete tak kontrolovat rychlost vytáčení. Tato funkce je užitečná, pokud chcete poplatek za volání uhradit pomocí telefonní karty a potřebujete odpovědět na tónovou výzvu během vytáčení. Další informace uvádí část [Odeslání faxu pomocí monitoru vytáčení](#).

- 1 Předlohy vložte do automatického podavače lícovou stranou vzhůru, horním okrajem doleva. Pokud posíláte jednostránkový fax, můžete jej též položit na skleněnou podložku.

Poznámka Pokud posíláte vícestránkový fax, je předlohu třeba vložit do automatického podavače.

- 2 Pomocí klávesnice zadejte číslo faxu.

Tip Stisknutím tlačítka **Opakovaná volba/pauza** vložte do faxového čísla mezeru.

- 3 Stiskněte tlačítka **Faxovat černobíle**.
- 4 Pokud je předloha položena na skleněné podložce, stiskněte tlačítka **1**.

Tip Ze zařízení HP all-in-one lze odeslat též barevný fax, například fotografii. Postačí, když místo tlačítka **Faxovat černobíle** stisknete tlačítka **Faxovat barevně**.

Víte o možnosti odeslat fax z počítače pomocí možnosti **Správce HP**, která je součástí softwaru **HP Image Zone**? Je možné také připojit k faxu titulní stránku vytvořenou v počítači a odeslat ji spolu s ním. Je to snadné. Další informace naleznete v **nápovědě k aplikaci HP Image Zone**, která je součástí softwaru **HP Image Zone**.

Aktivace potvrzení faxu

Pokud potřebujete tisknout potvrzení o úspěšném odeslání faxů, postupujte podle následujících pokynů a aktivujte tuto funkci **před** odesláním těchto faxů.

Výchozí nastavení pro potvrzení faxů je **Při každé chybě**. To znamená, že zařízení HP all-in-one vytiskne protokol pouze v případě, že nastanou potíže s odesláním nebo příjmem faxu. Po skončení každé transakce se na displeji ovládacího panelu krátce zobrazí hlášení informující o tom, zda byl fax správně odeslán. Další informace o tisku protokolů naleznete v tématu **Tisk protokolů**.

- 1 Stiskněte tlačítko **Nastavení**.
- 2 Stiskněte tlačítko **2** a pak tlačítko **1**.
Zvolí se položka **Tisk protokolu** a možnost **Nastavení faxového hlášení**.
- 3 Stiskněte tlačítko **▶**, dokud se nezobrazí možnost **Pouze odeslané**. Stiskněte tlačítko **OK**.

Při každém odeslání faxu vytiskne zařízení HP all-in-one potvrzovací protokol, který informuje, zda fax byl nebo nebyl úspěšně odeslán.

Poznámka Zvolíte-li možnost **Pouze odeslané** a při příjmu faxů zařízením HP all-in-one dojde k výskytu chyb, potvrzovací protokol se nevytiskne. Chyby v příjmu faxů lze zkontrolovat vytisknutím položky **Protokol faxu**. Další informace o položce **Protokol faxu** naleznete v části **Ruční vytváření protokolů**.

Ruční odeslání faxu z telefonu

Před odesláním faxu můžete mít telefonní hovor a hovořit s příjemcem. Tato metoda odeslání faxu se označuje jako ruční odeslání faxu. Ruční odeslání faxu je užitečné, pokud se chcete před odesláním faxu ujistit, že příjemce má možnost fax přijmout.

- 1 Předlohy vložte do automatického podavače lícovou stranou vzhůru, horním okrajem doleva.
- 2 Vytočte číslo pomocí klávesnice na telefonu připojeném k zařízení HP all-in-one.

Poznámka K vytočení čísla je nutné použít klávesnici na telefonu. Nepoužívejte klávesnici na ovládacím panelu zařízení HP all-in-one.

- 3 Proveďte jeden z následujících kroků:
 - Pokud po vytočení čísla slyšíte faxové tóny, odešlete fax stisknutím tlačítka **Faxovat černobíle** nebo **Faxovat barevně**. Tlačítko je třeba stisknout do tří sekund.
 - Pokud příjemce přijme hovor, můžete s ním před odesláním faxu mluvit. Jakmile chcete fax odeslat, stiskněte na ovládacím panelu tlačítko **Faxovat černobíle** nebo **Faxovat barevně**.

Během odeslání faxu bude telefonní linka hluchá. V této době můžete telefon zavěsit. Pokud chcete pokračovat v hovoru s příjemcem, nezavěšujte, dokud se přenos faxu neukončí.

Odeslání faxu pomocí opakované volby

K odeslání faxu na poslední faxové číslo volené z ovládacího panelu lze použít funkci opakované volby.

- 1 Předlohy vložte do automatického podavače lícovou stranou vzhůru, horním okrajem doleva.
- 2 Stiskněte tlačítko **Opakovaná volba/pauza**.
Na displeji ovládacího panelu se zobrazí poslední volené číslo.
- 3 Stiskněte tlačítko **Faxovat černobíle** nebo **Faxovat barevně**.

Odeslání faxu pomocí rychlých voleb

Fax lze pomocí ovládacího panelu rychle odeslat stisknutím tlačítka **Rychlá volba** nebo tlačítka rychlé volby jedním dotekem. Tlačítka rychlé volby jedním dotekem odpovídají prvním pěti položkám rychlých voleb.

Položky rychlých voleb se nebudou zobrazovat, dokud je nenastavíte. Další informace uvádí část **Nastavení rychlých voleb**.

- 1 Předlohy vložte do automatického podavače lícovou stranou vzhůru, horním okrajem doleva.
- 2 Proveďte jeden z následujících kroků:
 - Tiskněte tlačítko **Rychlá volba**, dokud se nezobrazí příslušná položka rychlé volby. Položky rychlých voleb lze též procházet stisknutím tlačítka ◀ nebo ▶.
 - Stiskněte tlačítko **Rychlá volba** a pomocí klávesnice na ovládacím panelu zadejte číslo rychlé volby.
 - Stiskněte tlačítko rychlé volby jedním dotekem.
- 3 Stiskněte tlačítko **Faxovat černobíle** nebo **Faxovat barevně**.

Pozdější odeslání faxu

Černobílý fax lze nastavit tak, aby byl odeslán později téhož dne (například v době, kdy není telefonní síť tak zatížená nebo kdy jsou nižší poplatky). Při nastavování faxu na pozdější odeslání je předlohu třeba vložit do zásobníku automatického podavače, nikoliv na skleněnou podložku. Zařízení HP all-in-one automaticky odešle fax v určenou dobu.

K pozdějšímu odeslání lze nastavit pouze jeden fax. I po nastavení faxu na pozdější odeslání však lze faxy dál odesílat běžným způsobem.

- 1 Předlohy vložte do automatického podavače lícovou stranou vzhůru, horním okrajem doleva.

Poznámka Předlohy vložte do zásobníku automatického podavače, nikoliv na skleněnou podložku. Pokud předlohu vložíte na skleněnou podložku, není tato funkce podporována.

- 2 V oblasti Fax tiskněte tlačítko **Nabídka**, dokud se nezobrazí možnost **Faxování**.
- 3 Tiskněte tlačítko ▶, dokud se nezobrazí možnost **Odeslat fax později**. Stiskněte tlačítko **OK**.
- 4 Pomocí číselné klávesnice zadejte zvolený čas odeslání faxu a stiskněte tlačítko **OK**.
- 5 Pomocí klávesnice zadejte faxové číslo a buď stiskněte tlačítko rychlé volby jedním dotekem, nebo tiskněte tlačítko **Rychlá volba**, dokud se nezobrazí příslušná položka rychlé volby.

- 6 Stiskněte tlačítko **Faxovat černobíle**.

Zařízení HP all-in-one odešle fax v určenou dobu. Zvolený čas se zobrazí na displeji ovládacího panelu.

Zrušení faxu určeného k pozdějšímu odeslání

Fax určený k pozdějšímu odeslání lze zrušit stejně jako fax, který se právě zpracovává. Po nastavení faxu na pozdější odeslání se zvolený čas zobrazí na displeji ovládacího panelu.

- Po zobrazení času odeslání faxu na displeji ovládacího panelu stiskněte tlačítko **Storno** a pak tlačítko **1**.

Fax určený k pozdějšímu odeslání je zrušen.

Odeslání faxu z paměti

Černobílý fax lze naskenovat do paměti a potom jej z ní odeslat. Tato funkce je užitečná tehdy, kdy je volané faxové číslo obsazené nebo dočasně nedostupné. Zařízení HP all-in-one naskenuje předlohy do paměti a odešle je ihned, jakmile se mu povede připojit k přijímajícímu faxu. Po naskenování stránek do paměti zařízení HP all-in-one lze předlohy vyjmout ze zásobníku automatického podavače.

- 1 Předlohy vložte do automatického podavače lícovou stranou vzhůru, horním okrajem doleva.

Poznámka Předlohy vložte do zásobníku automatického podavače, nikoliv na skleněnou podložku. Pokud předlohu vložíte na skleněnou podložku, není tato funkce podporována.

- 2 V oblasti Fax tiskněte tlačítko **Nabídka**, dokud se nezobrazí možnost **Faxování**.
- 3 Tiskněte tlačítko **▶**, dokud se nezobrazí možnost **Odes. fax z pam.** Stiskněte tlačítko **OK**.
- 4 Pomocí klávesnice zadejte faxové číslo a buď stiskněte tlačítko rychlé volby jedním dotekem, nebo tiskněte tlačítko **Rychlá volba**, dokud se nezobrazí příslušná položka rychlé volby.
- 5 Stiskněte tlačítko **Faxovat černobíle**.

Poznámka Pokud stisknete tlačítko **Faxovat barevně**, odešle se fax černobíle a na displeji ovládacího panelu se zobrazí zpráva.

Zařízení HP all-in-one skenuje předlohy do paměti a fax odešle poté, kdy je přijímající fax dostupný. Pokud chcete s tímto nastavením odesílat všechny faxy, použijte tuto možnost jako výchozí nastavení. Další informace uvádí část **Nová výchozí nastavení**.

Odeslání faxu pomocí monitoru vytáčení

Monitor vytáčení umožňuje vytočit číslo z ovládacího panelu stejným způsobem, jakým byste je vytáčeli na běžném telefonním přístroji. Tato funkce je užitečná, pokud chcete poplatek za volání uhradit pomocí telefonní karty a potřebujete odpovědět na tónovou výzvu během vytáčení. V případě potřeby rovněž umožňuje vytáčet číslo vlastní rychlostí.

Poznámka Zkontrolujte, zda je zapnuta hlasitost, jinak vytáčetí tón neuslyšíte. Další informace uvádí téma [Nastavení hlasitosti](#).

- 1 Předlohy vložte do automatického podavače lícovou stranou vzhůru, horním okrajem doleva. Pokud posíláte jednostránkový fax, můžete jej též položit na skleněnou podložku.
- 2 Stiskněte tlačítko **Faxovat černobíle** nebo **Faxovat barevně**.
- 3 Pokud je předloha položena na skleněné podložce, stiskněte tlačítko **1**.
- 4 Jakmile se ozve vytáčetí tón, zadejte pomocí klávesnice na ovládacím panelu číslo.
- 5 Postupujte podle pokynů, které se zobrazí.
Fax se odešle, když přijímající faxový přístroj odpoví.

Příjem faxu

Zařízení HP all-in-one může v závislosti na nastavení režimu odpovědi přijímat faxy automaticky nebo manuálně. Pokud svítí kontrolka vedle tlačítka **Automatická odpověď**, zařízení HP all-in-one automaticky odpovídá na příchozí volání a přijímá faxy. Pokud tato kontrolka nesvítí, je faxy třeba přijímat ručně. Další informace o režimu odpovědi jsou uvedeny v části [Nastavení zařízení HP all-in-one pro příjem faxů](#).

Poznámka Pokud je v zařízení nainstalována fotografická tisková kazeta, určená k tisku fotografií, může být vhodné nahradit ji při příjmu faxů černou tiskovou kazetou. Viz téma [Práce s tiskovými kazetami](#).

Nastavení počtu zazvonění před příjmem faxu

Můžete zadat, po kolika zazvoněních zařízení HP all-in-one automaticky přijme příchozí volání.

Poznámka Toto nastavení platí pouze tehdy, pokud je zařízení HP all-in-one nastaveno na automatický příjem faxů.

Nastavení možnosti **Zvon.před odpov.** je důležité tehdy, kdy je na jedné telefonní lince spolu se zařízením HP all-in-one připojen telefonní záznamník. Telefonní záznamník musí na volání odpovědět dříve než zařízení HP all-in-one. Počet zazvonění před odpovědí nastavený na zařízení HP all-in-one musí být vyšší než počet zazvonění před odpovědí nastavený na telefonním záznamníku.

Nastavte například telefonní záznamník tak, aby odpověděl po čtyřech zazvoněních, zařízení HP all-in-one tak, aby reagovalo po maximálním podporovaném počtu zazvonění. (Maximální počet zvonění se liší podle země/oblasti.) Při tomto nastavení odpoví záznamník na volání a zařízení HP all-in-one bude sledovat linku. Jestliže zařízení HP all-in-one zjistí signál faxu, zařízení HP all-in-one přijme fax. Pokud se jedná o hlasové volání, telefonní záznamník zaznamená příchozí hlášení.

Postup pro nastavení počtu zazvonění před odpovědí z ovládacího panelu

- 1 Stiskněte tlačítko **Nastavení**.
- 2 Stiskněte tlačítko **4** a pak tlačítko **3**.
Zvolí se možnost **Základní nastavení faxu** a pak **Zvon. před odpo.**
- 3 Zadejte příslušný počet zazvonění pomocí klávesnice.
- 4 Vybrané nastavení potvrďte stisknutím tlačítka **OK**.

Ruční příjem faxu

Pokud je zařízení HP all-in-one nastaveno na ruční příjem faxů (kontrolka **Automatická odpověď** nesvítí) nebo pokud zvednete telefon a uslyšíte faxové tóny, přijmete fax podle pokynů uvedených v této části.

K ručnímu příjmu faxů z telefonního přístroje můžete použít:

- telefonní přístroj připojený přímo k zařízení HP all-in-one (do konektoru „2-EXT“),
 - telefonní přístroj, který je připojený ke stejné telefonní lince, ale není připojen k zařízení HP all-in-one
- 1 Zkontrolujte, zda je zařízení HP all-in-one zapnuto a zda je ve vstupním zásobníku vložen papír.
 - 2 Ze zásobníku automatického podavače vyjměte všechny předlohy.
 - 3 Nastavte pro parametr **Počet zazvonění před odpovědí** vyšší hodnotu, která vám umožní odpovědět na příchozí volání dříve, než odpoví zařízení HP all-in-one. Lze též nastavit zařízení HP all-in-one na ruční příjem faxů.
Informace o nastavení počtu zazvonění před odpovědí jsou uvedeny v části [Nastavení počtu zazvonění před příjmem faxu](#). Informace o nastavení zařízení HP all-in-one na ruční příjem faxů jsou uvedeny v části [Nastavení režimu odpovědi](#).
 - 4 Proveďte jeden z následujících kroků:
 - Pokud máte na stejné telefonní lince telefon (který však není připojen k zadní části zařízení HP all-in-one) a pokud slyšíte tóny odesílaného faxu, vyčkejte 5 - 10 s a stiskněte tlačítka **1 2 3** na telefonu. Pokud zařízení HP all-in-one nezačne přijímat fax, vyčkejte ještě několik sekund a pak znovu stiskněte tlačítka **1 2 3**.

Poznámka Při příjmu příchozího volání se na displeji ovládacího panelu zařízení HP all-in-one zobrazuje zpráva **Vyzvánění....** Pokud zvednete telefon, zobrazí se po několika sekundách zpráva **Telefon vyvěšen**. Před stisknutím tlačítek **1 2 3** je třeba vyčkat na zobrazení zprávy **Telefon vyvěšen**, jinak nebude možno fax přijmout.

- Pokud právě hovoříte s odesílatelem používajícím telefonní přístroj připojený k zařízení HP all-in-one, požádejte ho, aby nejprve stiskl tlačítko Start na svém faxovém přístroji. Jakmile uslyšíte faxové tóny z odesílajícího faxu, stiskněte na ovládacím panelu tlačítko **Faxovat černobíle** nebo **Faxovat barevně**. Potom stisknutím tlačítka **2** přijmete fax.

Poznámka Pokud stisknete tlačítko **Faxovat barevně**, ale odesílatel odeslal černobílý fax, vytiskne zařízení HP all-in-one tento fax černobíle.

Žádost o příjem faxu

Funkce žádosti o příjem faxu umožňuje zařízení HP all-in-one vyslat na odesílající fax žádost o příjem faxu, který je zařazen v jeho frontě. Při použití funkce **Žádost o příjem** zařízení HP all-in-one volá na určený fax a vyžádá si od něj fax. Určený fax musí být nastaven tak, aby tuto žádost přijal, a musí se v něm nalézat fax určený k odeslání.

Poznámka Zařízení HP all-in-one při žádosti o příjem faxu nepodporuje přístupové kódy. Tato bezpečnostní funkce vyžaduje, aby přijímající fax (zařízení HP all-in-one) před příjmem faxu z odesílajícího faxu odesílal na tento fax přístupový kód. Ujistěte se, že fax, na který zařízení odesílá žádost o příjem

faxu, nemá nastavený přístupový kód (nebo že nebyl výchozí přístupový kód změněn). V opačném případě nebude zařízení HP all-in-one moci fax přijmout.

- 1 V oblasti Fax tiskněte tlačítko **Nabídka**, dokud se nezobrazí možnost **Faxování**.
- 2 Tiskněte tlačítko **▶**, dokud se nezobrazí možnost **Žádost o příjem**. Stiskněte tlačítko **OK**.
- 3 Zadejte číslo druhého faxu.
- 4 Stiskněte tlačítko **Faxovat černobíle** nebo **Faxovat barevně**.

Poznámka Pokud stisknete tlačítko **Faxovat barevně**, ale odesílatel odeslal černobílý fax, vytiskne zařízení HP all-in-one tento fax černobíle.

Nastavení data a času

Datum a čas můžete nastavit z ovládacího panelu. Při odesílání faxu se aktuální datum a čas vytisknou spolu s jeho záhlavím. Formát data a času závisí na používaném jazyku a nastavení země nebo oblasti.

Poznámka Jestliže bude přerušeno přívod proudu do zařízení HP all-in-one, bude nutné datum a čas nastavit znovu.

- 1 Stiskněte tlačítko **Nastavení**.
- 2 Stiskněte tlačítko **4** a pak tlačítko **1**.
Zvolí se možnost **Základní nastavení faxu a Datum a čas**.
- 3 Stisknutím odpovídajících tlačítek na číselné klávesnici zadejte měsíc, den a rok. V závislosti na nastavení země nebo oblasti budete možná zadávat jednotlivé části data v jiném pořadí.
Kurzor v podobě podtržítka, který je na začátku umístěn pod první číslicí, se po každém stisknutí tlačítka automaticky posune k další číslici. Po zadání poslední číslice data se automaticky zobrazí dotaz na čas.
- 4 Zadejte hodiny a minuty.
- 5 Pokud se čas zobrazuje ve 12hodinovém formátu, zvolte stisknutím tlačítka **1** dopoledne (dop.), stisknutím tlačítka **2** odpoledne (odp.).
Na displeji ovládacího panelu se zobrazí nové nastavení data a času.

Nastavení záhlaví faxu

Záhlaví faxu obsahuje vaše jméno a číslo faxu a bude vytištěno na horní straně každého faxu, který odešlete. Doporučujeme nastavit záhlaví faxu pomocí **Průvodce nastavením faxu** (uživatelé systému Windows) nebo **Setup Assistant (Pomocníka instalace)** (uživatelé systému Macintosh) během instalace softwaru **HP Image Zone**.

Záhlaví faxu lze změnit i pomocí ovládacího panelu.

V mnoha zemích či oblastech jsou informace uvedené v záhlaví faxu povinné ze zákona.

- 1 Stiskněte tlačítko **Nastavení**.
- 2 Stiskněte tlačítko **4** a pak tlačítko **2**.
Zvolí se možnost **Základní nastavení faxu a Záhlaví faxu**.
- 3 Zadejte své jméno nebo název společnosti. Název se může skládat z nejvýše 25 znaků.

Informace o zadávání textu z ovládacího panelu naleznete v tématu **Zadávání textu a symbolů**.

- 4 Stiskněte tlačítko **OK**.
- 5 Zadejte číslo faxu pomocí číselné klávesnice. Lze zadat nejvýše 19 číslic.
- 6 Stiskněte tlačítko **OK**.

Možná zjistíte, že je jednodušší zadat údaje pro záhlaví faxu pomocí programu **Správce HP** dodávaného se softwarem **HP Image Zone**. Kromě informací pro záhlaví faxu můžete zadat také informace pro titulní stránku, které budou použity, pokud odešlete fax z počítače a připojíte k němu titulní stránku. Další informace naleznete v **nápovědě k aplikaci HP Image Zone**, která je součástí softwaru **HP Image Zone**.

Zadávání textu a symbolů

Text a symboly lze při nastavování položek rychlé volby a záhlaví faxu zadávat z klávesnice na ovládacím panelu.

Symboly můžete zadávat z klávesnice i při vytáčení faxového nebo telefonního čísla. Při vytáčení čísla zařízení HP all-in-one vyhodnotí symbol a příslušným způsobem zareaguje. Pokud například zadáte ve faxovém čísle pomlčku, zařízení HP all-in-one před vytočením zbývajících částí čísla chvíli počká. Pauza je užitečná, pokud potřebujete před vytočením faxového čísla zpřístupnit vnější linku.

Zadávání textu pomocí klávesnice na ovládacím panelu

Text a symboly lze zadávat pomocí klávesnice na ovládacím panelu.

- Stiskněte čísla na klávesnici, která odpovídají písmenům jména. Písmena a, b, c například odpovídají číslům 2, jak je znázorněno na níže uvedeném tlačítku.

2 abc

- Dostupné znaky zobrazíte opakovaným stisknutím tlačítka.

Poznámka V závislosti na používaném jazyku a nastavení země nebo oblasti mohou být k dispozici další znaky.

- Po zobrazení správného písmena počkejte, až se kurzor automaticky přesune doprava, nebo stiskněte tlačítko ►. Stiskněte tlačítko, které odpovídá dalšímu písmenu v názvu. Tlačítko stiskněte tolikrát, dokud se neobjeví správné písmeno. První písmeno slova se automaticky nastaví jako velké.
- Chcete-li vložit mezeru, stiskněte tlačítko **Mezera (#)**.
- Pauzu lze vložit stisknutím tlačítka **Opakovaná volba/pauza**. V číselné posloupnosti se zobrazí pomlčka.
- Chcete-li zadat symbol, například @, procházejte opakovaným stisknutím tlačítka **Symboly (*)** seznam dostupných symbolů: hvězdička (*), pomlčka (-), znak & (&), tečka (.), lomítko (/), závorky (), apostrof ('), rovnítko (=), znak pro číslo (#), znak zavináč (@), podtržítka (_), plus (+), vykřičník (!), středník (;), otazník (?), čárka (,), dvojtečka (:), znak procenta (%) a přibližné hodnoty (~).
- Pokud zadáte chybný údaj, odstraňte jej stisknutím tlačítka ◀ a nahraďte jej správným údajem.
- Po zadání textu záznam uložte stisknutím tlačítka **OK**.

Tisk protokolů

Zařízení HP all-in-one lze nastavit tak, aby ke každému přijatému či odeslanému faxu automaticky vytisklo chybový protokol a potvrzovací protokol. Pokud potřebujete systémový protokol, můžete jej vytisknout ručně. Protokoly obsahují užitečné informace o zařízení HP all-in-one.

Podle výchozího nastavení vytiskne zařízení HP all-in-one protokol pouze v případě, že nastaly potíže s odesláním nebo příjmem faxu. Po každé transakci se na displeji ovládacího panelu krátce zobrazí zpráva, která uvádí, zda byl fax úspěšně odeslán.

Automatické vytváření protokolů

Zařízení HP all-in-one můžete nastavit tak, aby automaticky tisklo chybové a potvrzovací protokoly.

Poznámka Pokud potřebujete vytisknout potvrzení pro každý odeslaný fax, postupujte před odesláním libovolných faxů podle následujících pokynů a zvolte možnost **Pouze odeslané**.

- 1 Stiskněte tlačítko **Nastavení**.
- 2 Stiskněte tlačítko **2** a pak tlačítko **1**.
Zvolí se položka **Tisk protokolu** a možnost **Nastavení faxového hlášení**.
- 3 Stisknutím tlačítka ► můžete procházet následující typy protokolů:
 - **Při každé chybě**: Protokol se vytiskne při jakékoli chybě faxu (výchozí nastavení).
 - **Chyba odesílání**: Protokol se vytiskne při každé chybě přenosu.
 - **Chyba příjmu**: Protokol se vytiskne při každé chybě příjmu.
 - **Při každém faxu**: Potvrdí každé přijetí či odeslání faxu.
 - **Pouze odeslané**: Protokol se vytiskne při každém odeslání faxu. Protokol uvádí, zda byl fax odeslán úspěšně nebo neúspěšně.
 - **Vypnuto**: Nevytiskne se žádný chybový nebo potvrzovací protokol.
- 4 Protokol zvolte stisknutím tlačítka **OK**.

Ruční vytváření protokolů

Ručně můžete vytvářet protokoly o činnosti zařízení HP all-in-one, například protokol o stavu naposledy odeslaného faxu, seznam předem nastavených položek rychlé volby nebo protokol autotestu určený pro diagnostické účely.

- 1 Stiskněte tlačítko **Nastavení** a pak tlačítko **2**.
Zvolí se možnost **Tisk protokolu**.
- 2 Stisknutím tlačítka ► můžete procházet následující typy protokolů:
 - **1: Nastavení faxového hlášení**: Vytiskne automatické protokoly faxu popsané v části **Automatické vytváření protokolů**.
 - **2: Poslední transakce**: Vytiskne detaily poslední faxové transakce.
 - **3: Protokol faxu**: Vytiskne protokol posledních přibližně 30 faxových transakcí.

- **4: Seznam rychlé volby:** Vytiskne seznam předem nastavených položek rychlé volby.
 - **5: Protokol autotestu:** Vytiskne protokol, který pomáhá při diagnostice problémů s tiskem a zarovnáním. Další informace uvádí část [Tisk protokolu autotestu](#).
- 3 Protokol lze vytisknout stisknutím tlačítka **OK**.

Nastavení rychlých voleb

Často používaným faxovým číslem je možné přiřadit položky rychlé volby. Tlačítka rychlé volby jedním dotekem na ovládacím panelu lze použít k rychlému odesílání faxů. Pomocí tlačítka **Rychlá volba** lze procházet seznam položek rychlé volby a vybírat z něj požadovaná čísla.

Tlačítkům rychlé volby jedním dotekem, která jsou umístěna na ovládacím panelu, se automaticky přiřazuje prvních pět položek rychlé volby.

Informace o odesílání faxů pomocí čísel rychlé volby uvádí část [Odeslání faxu pomocí rychlých voleb](#).

Položky rychlé volby můžete rychle a snadno zadat z počítače pomocí programu **Správce HP** dodaného se softwarem **HP Image Zone**. Další informace naleznete v **nápovědě k aplikaci HP Image Zone**, která je součástí softwaru **HP Image Zone**.

Vytvoření položek rychlé volby

Často používaným faxovým číslem je možné přiřadit položky rychlé volby.

- 1 Stiskněte tlačítko **Nastavení**.
- 2 Stiskněte tlačítko **3** a potom stiskněte tlačítko **1**.
Zvolí se možnost **Nastavení rychlé volby** a pak **Individuální rychlá volba**.
Na displeji ovládacího panelu se zobrazí první nepřirazená položka rychlé volby.
- 3 Stisknutím tlačítka **OK** zvolte zobrazenou položku rychlé volby. Můžete také stisknutím tlačítka **◀** nebo **▶** zvolit další prázdnou položku. Pak stiskněte tlačítko **OK**.
- 4 Zadejte faxové číslo, které bude přiřazeno této položce, a pak stiskněte tlačítko **OK**.
Číslo se může skládat z nejvýše 49 číslic.

Tip Stisknutím tlačítka **Opakovaná volba/pauza** vložte do faxového čísla mezeru.

- 5 Zadejte jméno a stiskněte tlačítko **OK**. Lze zadat nejvýše 13 znaků.
Další informace o zadávání textu jsou uvedeny v části [Zadávání textu a symbolů](#).
- 6 Pokud chcete nastavit další číslo, stiskněte tlačítko **1**. Pokud další položky rychlé volby již vytvářet nechcete, stiskněte tlačítko **2**.

Vytváření položek rychlé volby skupiny

Můžete vytvořit položku rychlé volby skupiny. Tato skupina může obsahovat až 48 položek individuální rychlé volby. Tato funkce umožňuje odesílat černobílé faxy skupině příjemců prostřednictvím jediné položky rychlé volby.

Poznámka Při odesílání faxů skupinám lze odesílat pouze černobílé faxy. Tato funkce dále nepodporuje odesílání faxů s rozlišením **Velmi jemné**.

Skupině lze přiřadit pouze čísla, která jsou již zadaná v individuálních rychlých volbách. Lze vkládat pouze položky individuálních rychlých voleb. Skupinu nelze přiřadit jiné skupině.

- 1 Stiskněte tlačítko **Nastavení**.
- 2 Stiskněte tlačítko **3** a potom stiskněte tlačítko **2**.
Zvolí se možnost **Nastavení rychlé volby** a **Rychlá volba skupiny**.
Na displeji ovládacího panelu se zobrazí první nepřiřazená položka rychlé volby.
- 3 Stisknutím tlačítka **OK** zvolte zobrazenou položku rychlé volby. Jinou volnou položku lze zvolit též stisknutím tlačítka ◀ nebo ▶ a následným stisknutím tlačítka **OK**.
- 4 Stisknutím tlačítka ◀ nebo ▶ zvolte položku individuální rychlé volby a přidejte ji do rychlých voleb skupiny.
- 5 Stiskněte tlačítko **OK**.
- 6 Stisknutím tlačítka **1** přidejte další položku individuální rychlé volby. Pokud další položku již přidávat nechcete, stiskněte tlačítko **2**.
- 7 Zadejte název rychlé volby skupiny a stiskněte tlačítko **OK**.
Další informace o zadávání textu jsou uvedeny v části **Zadávání textu a symbolů**.
- 8 Stisknutím tlačítka **1** přidejte další skupinu, pokud další skupinu již přidávat nechcete, stiskněte tlačítko **2**.

Aktualizace položek rychlé volby

Telefonní číslo nebo název jednotlivých položek rychlé volby můžete změnit.

Poznámka Pokud je položka individuální rychlé volby součástí rychlé volby skupiny, odrazí se všechny změny provedené v nastavení této položky i v rychlé volbě skupiny.

- 1 Stiskněte tlačítko **Nastavení**.
- 2 Stiskněte tlačítko **3** a potom stiskněte tlačítko **1**.
Zvolí se možnost **Nastavení rychlé volby** a pak **Individuální rychlá volba**.
- 3 Stisknutím tlačítka ◀ nebo ▶ procházejte položkami rychlé volby a požadovanou položku vyberte stisknutím tlačítka **OK**.
- 4 Pokud se zobrazí aktuální faxové číslo, smažte je stisknutím tlačítka ◀.
- 5 Zadejte nové faxové číslo.
- 6 Stisknutím tlačítka **OK** uložte nové číslo.
- 7 Zadejte nový název.
Další informace o vkládání textu jsou uvedeny v části **Zadávání textu a symbolů**.
- 8 Stiskněte tlačítko **OK**.
- 9 Stisknutím tlačítka **1** aktualizujte další položku rychlé volby, pokud další položku rychlé volby již aktualizovat nechcete, stiskněte tlačítko **2**.

Odstranění položek rychlé volby

Jednotlivé položky rychlé volby nebo položky skupinové rychlé volby můžete odstranit. Po odstranění položky individuální rychlé volby, která je součástí rychlé volby skupiny, je tato položka odstraněna i ze skupiny.

- 1 Stiskněte tlačítko **Nastavení**.
- 2 Stiskněte tlačítko **3** a znovu tlačítko **3**.

- Zvolí se možnost **Nastavení rychlé volby** a **Odstranit rychlou volbu**.
- Opakovaným stisknutím tlačítka ◀ nebo ▶ zobrazte položku rychlé volby, kterou chcete smazat, a potom ji stisknutím tlačítka **OK** odstraňte. Kód rychlé volby můžete také zadat pomocí klávesnice na ovládacím panelu.

Změna rozlišení faxu a nastavení světlejší či tmavší

U faxovaných dokumentů lze změnit nastavení možností **Rozlišení** a **Světlejší/Tmavší**.

Změna rozlišení faxu

Nastavení možnosti **Rozlišení** má vliv na rychlost přenosu a kvalitu faxovaných černobílých dokumentů. Zařízení HP all-in-one odesílá faxy s nejvyšším možným rozlišením, které podporuje přijímající faxový přístroj. Rozlišení je možné změnit pouze pro faxy odesílané černobíle. Všechny barevné faxy budou odeslány s rozlišením **Jemné**. K dispozici jsou následující nastavení rozlišení:

- **Jemné:** Zajišťuje text vysoké kvality vhodný pro faxování většiny dokumentů. Toto je výchozí nastavení.
- **Velmi jemné:** Zajišťuje fax v nejlepší možné kvalitě a je určeno pro faxování dokumentů s velmi jemnými detaily. Pokud zvolíte možnost **Velmi jemné**, vezměte v úvahu i to, že faxování trvá déle a že s tímto rozlišením lze odesílat pouze černobíle faxy. Pokud odešlete barevný fax, odešle se s rozlišením **Jemné**.
- **Fotografie:** Zajišťuje nejvyšší kvalitu faxu pro odesílání fotografií. Při použití volby **Fotografie** je třeba mít na paměti, že přenos faxu bude trvat déle. Při faxovém přenosu fotografií doporučujeme výběr volby **Fotografie**.
- **Standardní:** Zajišťuje nejrychlejší možný přenos faxu s nejnižší kvalitou.

Pokud není jako výchozí nastavení uloženo jiné rozlišení, nastavuje se po ukončení úlohy toto rozlišení jako výchozí. Další informace uvádí téma [Nová výchozí nastavení](#).

Postup pro změnu rozlišení z ovládacího panelu

- Předlohy vložte do automatického podavače lícovou stranou vzhůru, horním okrajem doleva.
- Pomocí klávesnice zadejte faxové číslo a buď stiskněte tlačítko rychlé volby jedním dotekem nebo stiskněte tlačítko **Rychlá volba**, dokud se nezobrazí příslušná položka rychlé volby.
- V oblasti Fax stiskněte tlačítko **Nabídka**, dokud se nezobrazí možnost **Rozlišení**.
- Stisknutím tlačítka ▶ zvolte rozlišení.
- Stiskněte tlačítko **Faxovat černobíle**.

Poznámka Pokud stisknete tlačítko **Faxovat barevně**, odešle se fax s rozlišením **Jemné**.

Fax se odešle s rozlišením zvoleným v možnosti **Rozlišení**. Pokud chcete s tímto nastavením odesílat všechny faxy, použijte tuto možnost jako výchozí nastavení. Další informace uvádí část [Nová výchozí nastavení](#).

Změna nastavení světlejší či tmavší

Kontrast faxu můžete změnit, aby byl tmavší nebo světlejší než předloha. Použití této funkce je vhodné v případě, že odesíláte dokument, který je vybledlý, rozpitý nebo psaný rukou. Předlohu můžete ztmavit nastavením kontrastu.

Pokud není jako výchozí nastavení uloženo jiné rozlišení, nastavuje se po ukončení úlohy toto rozlišení jako výchozí. Další informace uvádí téma **Nová výchozí nastavení**.

- 1 Předlohy vložte do automatického podavače lícovou stranou vzhůru, horním okrajem doleva.
- 2 Pomocí klávesnice zadejte faxové číslo a buď stiskněte tlačítko rychlé volby jedním dotekem, nebo tiskněte tlačítko **Rychlá volba**, dokud se nezobrazí příslušná položka rychlé volby.
- 3 V oblasti Fax tiskněte tlačítko **Nabídka**, dokud se nezobrazí možnost **Světlejší/Tmavší**.
- 4 Stisknutím tlačítka ◀ fax zesvětlete nebo stisknutím tlačítka ▶ ztmavte. Ukazatel se přesune doleva nebo doprava v závislosti na tom, které tlačítko se šipkou stisknete.
- 5 Stiskněte tlačítko **Faxovat černobíle** nebo **Faxovat barevně**.

Fax se odešle se zvoleným nastavením **Světlejší/Tmavší**. Pokud chcete s tímto nastavením odesílat všechny faxy, použijte tuto možnost jako výchozí nastavení. Další informace uvádí část **Nová výchozí nastavení**.

Nová výchozí nastavení

Výchozí nastavení možností **Rozlišení**, **Světlejší/Tmavší** a **Faxování** lze změnit pomocí ovládacího panelu.

- 1 Proveďte požadované změny nastavení možností **Rozlišení**, **Světlejší/Tmavší** a **Faxování**.
- 2 Tiskněte tlačítko **Nabídka**, dokud se nezobrazí možnost **Nast. nové vých.**
- 3 Tiskněte tlačítko ▶, dokud se nezobrazí možnost **Ano**.

Nastavení funkcí faxu

Nastavit lze mnoho funkcí faxu, jako například kontrolu, zda zařízení HP all-in-one automaticky opakovaně vytáčí obsazené číslo. Pokud změníte nastavení následujících funkcí, nové nastavení se stane výchozím. V této části naleznete informace o změnách možností faxu.

Nastavení formátu papíru pro přijímané faxy

Můžete zvolit formát papíru pro přijímané faxy. Vybraný formát papíru by měl odpovídat papíru vloženému do zásobníku. Faxy lze tisknout pouze na papíry formátu letter, A4 nebo legal.

Poznámka Pokud je při příjmu faxu vložen ve vstupním zásobníku papír nesprávného formátu, fax se nevytiskne a na displeji ovládacího panelu se zobrazí chybové hlášení. Vložte papír formátu letter, A4 nebo legal a pak vytiskněte fax stisknutím tlačítka **OK**.

- 1 Stiskněte tlačítko **Nastavení**.
- 2 Stiskněte tlačítko **4** a pak znovu tlačítko **4**. Zvolí se možnost **Základní nastavení faxu** a **Formát faxu**.
- 3 Stisknutím tlačítka ▶ zvolte požadovanou volbu a pak stiskněte tlačítko **OK**.

Nastavení tónové nebo pulzní volby

Pro zařízení HP all-in-one můžete nastavit buď tónovou nebo pulzní volbu. Většina telefonních systémů pracuje s jedním typem volby. Pokud telefonní systém nevyžaduje pulzní volbu, doporučujeme použít tónovou volbu. Jestliže jste připojeni k veřejné telefonní síti nebo telefonní pobočkové ústředně (PBX), bude možná nutné zvolit možnost **Pulzní volba**. Jestliže si nejste jisti, které nastavení použít, obraťte se na místní telekomunikační společnost.

Poznámka Po výběru možnosti **Pulzní volba** nemusí být některé funkce telefonního systému dostupné. Vytáčení faxového nebo telefonního čísla může trvat déle.

- 1 Stiskněte tlačítko **Nastavení**.
- 2 Stiskněte tlačítko **4** a potom **5**.
Zvolí se možnost **Základní nastavení faxu a Tónová nebo pulzní volba**.
- 3 Stisknutím tlačítka ► zvolte požadovanou volbu a pak stiskněte tlačítko **OK**.

Nastavení hlasitosti

Zařízení HP all-in-one umožňuje nastavit hlasitost zvonění a hlasitost reproduktoru ve třech úrovních. Termín hlasitost zvonění označuje hlasitost vyzvánění telefonu. Termín hlasitost reproduktoru označuje úroveň hlasitosti všech dalších zvukových signálů včetně tónů vyzvánění, tónů faxu a pípnutí, které se ozve při stisknutí tlačítek. Výchozí nastavení je **Potichu**.

- 1 Stiskněte tlačítko **Nastavení**.
- 2 Stiskněte tlačítko **4** a pak tlačítko **6**.
Zvolí se možnost **Základní nastavení faxu a Hlasitost zvonění a pípnání**.
- 3 Stisknutím tlačítka ► vyberte jednu z následujících možností: **Potichu**, **Nahlas** nebo **Vypnuto**.

Poznámka Pokud zvolíte možnost **Vypnuto**, neuslyšíte oznamovací tón, tóny faxu nebo vyzváněcí tóny přichozícího volání.

- 4 Stiskněte tlačítko **OK**.

Předávání faxu na jiné číslo

Zařízení HP all-in-one lze nastavit tak, aby faxy předávalo na další faxová čísla. Fax přijatý barevně se předává černobíle.

Poznámka Pokud zařízení HP all-in-one faxy předává, vytiskne je pouze tehdy, pokud dojde k výskytu problému. Pokud zařízení HP all-in-one nemůže předat fax určenému faxu (například pokud je tento fax vypnutý), zařízení HP all-in-one tento fax vytiskne spolu s chybovým protokolem.

Doporučujeme ověřit funkčnost čísla, na které se fax předává. O funkčnosti přístroje, který má přijímat předávané faxy, se přesvědčte odesláním zkušebního faxu.

Předávání faxů pomocí ovládacího panelu

- 1 Stiskněte tlačítko **Nastavení**.
- 2 Stiskněte tlačítko **4** a pak tlačítko **7**.
Zvolí se možnost **Základní nastavení faxu a Předání faxu pouze ČB**.
- 3 Stiskněte tlačítko ►, dokud se nezobrazí možnost **Zapnout**. Stiskněte tlačítko **OK**.

- 4 Po výzvě zadejte číslo faxu, který bude přijímat předávané faxy.
- 5 Stiskněte tlačítko **OK**.

Na displeji ovládacího panelu se zobrazí **Předávání faxů**.

Zrušení předávání faxů

Nastavení předávání faxů lze zrušit pomocí ovládacího panelu.

Nastavení předávání faxů lze zrušit pomocí ovládacího panelu nebo z aplikace **Správce HP**. Pokud chcete změnit číslo faxu, na které faxy předáváte, použijte aplikaci **Správce HP**.

Zrušení předávání faxů prostřednictvím ovládacího panelu

→ Stiskněte tlačítko **Storno** a pak tlačítko **1**.

Předávání faxů je zrušeno.

Změna odpovědi podle typu zvonění (rozlíšovací vyzvánění)

Mnoho telekomunikačních společností nabízí funkci rozlíšovacího vyzvánění, která umožňuje sdílet na jedné telefonní lince několik telefonních čísel. Jestliže se přihlásíte k odběru této služby, bude každému z čísel přidělen jiný druh vyzvánění. Pro různá čísla můžete mít například přiděleno jednoduché, dvojitě a trojitě vyzvánění. Zařízení HP all-in-one můžete nastavit tak, aby odpovídalo na příchozí volání, která mají stanovený typ zvonění.

Jestliže jste připojili zařízení HP all-in-one k lince s rozlíšovacím vyzváněním, požádejte telekomunikační společnost o přidělení jednoho typu vyzvánění pro hlasová volání a jiného typu pro faxová volání. Pro faxová volání je vhodné zvolit dvojitě nebo trojitě zazvonění. Jakmile zařízení HP all-in-one rozpozná stanovený typ zvonění, odpoví na volání a přijme fax.

Telekomunikační společnost může například vašemu faxovému číslu přiřadit dvojitě vyzvánění a hlasovému číslu vyzvánění jednoduché. V tomto případě nastavte položku **Odpověď na typ zvonění** pro zařízení HP all-in-one na hodnotu **Dvojitá zvonění**. Můžete rovněž nastavit položku **Zazv. před odpovědí** na hodnotu **3**. Přejde-li volání s dvojitým zvoněním, zařízení HP all-in-one přijme fax po třech zvoněních.

Jestliže tuto službu nevyužíváte, použijte výchozí druh vyzvánění, tedy volbu **Všechna zvonění**.

Postup pro změnu odpovědi podle typu zvonění z ovládacího panelu

- 1 Ověřte, zda je zařízení HP all-in-one nastaveno tak, aby na faxová volání odpovídalo automaticky. Další informace uvádí téma [Nastavení režimu odpovědi](#).
- 2 Stiskněte tlačítko **Nastavení**.
- 3 Stiskněte tlačítko **5** a pak tlačítko **1**.
Zvolí se možnost **Upřesnit nastavení faxu a Odpověď na typ zvonění**.
- 4 Stisknutím tlačítka ► zvolte požadovanou volbu a pak stiskněte tlačítko **OK**.

Pokud telefon zazvoní s typem zvonění, který je přiřazen faxové lince, zařízení HP all-in-one odpoví na volání a přijme fax.

Opakovaná volba při obsazené lince nebo při nepřijetí volání

Zařízení HP all-in-one je možné nastavit tak, aby v případech, kdy má volaný účastník obsazenou linku nebo volání nepřijímá, automaticky opakovalo volbu příslušného čísla. Výchozím nastavením parametru **Opak. volba při obsazené lince** je hodnota

Opakovaná volba. Výchozím nastavením parametru **Neodpovídá - opakovat volbu** je hodnota **Neopakovat volbu**.

- 1 Stiskněte tlačítko **Nastavení**.
- 2 Proveďte jeden z následujících kroků:
 - Chcete-li změnit nastavení **Opak. volba při obsazené lince**, stiskněte tlačítko **5** a pak tlačítko **2**.
Zvolí se možnost **Upřesnit nastavení faxu a Opakovaná vol. při obsaz. lince**.
 - Chcete-li změnit nastavení **Neodpovídá - opakovat volbu**, stiskněte tlačítko **5** a pak tlačítko **3**.
Zvolí se možnost **Upřesnit nastavení faxu a Neodpovídá - opakovat volbu**.
- 3 Stisknutím tlačítka ► vyberte možnost **Opakovaná volba** nebo **Neopakovat volbu**.
- 4 Stiskněte tlačítko **OK**.

Nastavení automatického zmenšení příchozích faxů

Toto nastavení určuje činnost zařízení HP all-in-one při příjmu faxu, který je příliš velký pro výchozí formát papíru. Pokud je toto nastavení aktivováno (výchozí nastavení), obraz příchozího faxu se zmenší tak, aby se vešel na jednu stránku, pokud je to možné. Pokud nastavení aktivováno není, informace, které se nevejdou na první stránku, se vytisknou na druhou stránku. **Automatické zmenšení** je užitečné, pokud přijímáte fax ve formátu legal a ve vstupním zásobníku je vložen papír formátu letter.

- 1 Stiskněte tlačítko **Nastavení**.
- 2 Stiskněte tlačítko **5** a pak tlačítko **4**.
Zvolí se možnost **Upřesnit nastavení faxu a Automatické zmenšení**.
- 3 Stisknutím tlačítka ► zvolte možnost **Vypnuto** nebo **Zapnuto**.
- 4 Stiskněte tlačítko **OK**.

Nastavení záložního příjmu faxů

Zařízení HP all-in-one ukládá všechny přijaté faxy do paměti. Funkce **Záložní příjem faxu** umožňuje faxy přijímat i tehdy, pokud nějaká chyba brání zařízení HP all-in-one v tisku faxů. Při výskytu chyby umožňuje zapnutá funkce **Záložní příjem faxu** ukládání faxů v paměti.

Dojde-li například v zařízení HP all-in-one papír a je-li zapnuta funkce **Záložní příjem faxu**, všechny přijaté faxy jsou uloženy do paměti. Po doplnění papíru lze tyto faxy vytisknout. Pokud je tato funkce vypnuta, zařízení HP all-in-one nepřijme příchozí volání, dokud není chyba odstraněna.

Příjmu faxů zařízením HP all-in-one mohou bránit například následující chyby:

- Ve vstupním zásobníku není vložen papír.
- V zařízení uvízl papír.
- Dvířka pro přístup k držáku tiskových kazet jsou otevřená.
- Tisková kazeta je zaseknutá.

Při běžném provozu (ať už je funkce **Záložní příjem faxu** nastavena na hodnotu **Zapnuto** nebo **Vypnuto**) zařízení HP all-in-one ukládá do paměti všechny faxy. Je-li paměť zaplněna, zařízení HP all-in-one při příjmu nových faxů přepíše nejstarší vytištěné faxy. Chcete-li z paměti vymazat všechny faxy, vypněte zařízení HP all-in-one stisknutím tlačítka **Zapnout**.

Poznámka Pokud je funkce **Záložní příjem faxu** nastavena na hodnotu **Zapnuto** a dojde k výskytu chyby, uloží zařízení HP all-in-one přijaté faxy do paměti jako "nevytištěné." Všechny nevytištěné faxy zůstávají v paměti tak dlouho, dokud nejsou vytištěny nebo odstraněny. Po zaplnění paměti nevytištěnými faxy nebude zařízení HP all-in-one žádné další faxy přijímat, dokud nebudou nevytištěné faxy vytištěny nebo odstraněny z paměti. Informace o tisku a odstraňování faxů z paměti uvádí část **Tisk nebo odstranění faxů uložených v paměti**.

Výchozí nastavení funkce **Záložní příjem faxu** je **Zapnuto**.

Postup pro nastavení záložního příjmu faxů z ovládacího panelu

- 1 Stiskněte tlačítko **Nastavení**.
- 2 Stiskněte tlačítko **5** a pak znovu tlačítko **5**.
Zvolí se možnost **Upřesnit nastavení faxu a Záložní příjem faxu**.
- 3 Stisknutím tlačítka ► vyberte možnost **Zapnuto** nebo **Vypnuto**.
- 4 Stiskněte tlačítko **OK**.

Použití režimu opravy chyb

Režim opravy chyb eliminuje datové ztráty způsobené špatnou kvalitou přenosu po telefonních linkách odhalováním chyb, ke kterým dojde během přenosu, a automatickým požadováním opakování přenosu chybných bloků dat. U telefonních linek s kvalitním spojením nemá použití této funkce vliv na výši poplatků za spojení, dokonce může tyto poplatky snížit. U telefonních linek s méně kvalitním spojením dochází při použití této funkce k prodloužení doby faxových přenosů a tím i ke zvýšení poplatků za ně, avšak data jsou přenášena mnohem spolehlivěji. Výchozí nastavení je **Zapnuto**. Režim opravy chyb vypněte pouze při podstatném nárůstu poplatků za telefonní spojení, pokud můžete připustit sníženou kvalitu přenosu dat výměnou za nižší poplatky.

Pro režim opravy chyb platí následující pravidla:

- Pokud je režim opravy chyb vypnutý, týká se to jen odesílaných faxů. Přijímaných faxů se to netýká.
- Pokud režim opravy chyb vypnete, nastavte položku **Rychlost faxu** na hodnotu **Střední**. Pokud je položka **Rychlost faxu** nastavena na hodnotu **Rychlá**, bude fax automaticky odeslán se zapnutým režimem opravy chyb. Informace o změně nastavení položky **Rychlost faxu** uvádí část **Nastavení rychlosti faxu**.
- Barevný fax bude vždy odeslán se zapnutým režimem opravy chyb, bez ohledu na aktuální nastavení.

Postup pro změnu nastavení režimu opravy chyb z ovládacího panelu

- 1 Stiskněte tlačítko **Nastavení**.
- 2 Stiskněte tlačítko **5** a pak tlačítko **6**.
Zvolí se možnost **Upřesnit nastavení faxu a Režim opravy chyb**.
- 3 Stisknutím tlačítka ► zvolte možnost **Vypnuto** nebo **Zapnuto**.
- 4 Stiskněte tlačítko **OK**.

Nastavení rychlosti faxu

Můžete nastavit rychlost faxu pro komunikaci mezi zařízeními HP all-in-one a dalším faxovým přístrojem při odesílání a příjmu faxů. Výchozí nastavení pro rychlost faxu je **Rychlá**.

Nížší rychlost faxu bude možná nutné nastavit, pokud jsou použity:

- internetová telefonní služba,
- pobočková ústředna (PBX),
- protokol FoIP (Fax over Internet Protocol),
- služba ISDN (Integrated Services Digital Network).

Pokud máte potíže s odesíláním nebo příjmem faxů, zkuste změnit nastavení parametru **Rychlost faxu** na **Střední** nebo **Pomalá**. Následující tabulka uvádí dostupná nastavení rychlosti faxu.

Nastavení rychlosti faxu	Rychlost faxu
Rychlá	v.34 (33 600 baudů)
Střední	v.17 (14 400 baudů)
Pomalá	v.29 (9 600 baudů)

Postup pro nastavení rychlosti faxu z ovládacího panelu

- 1 Stiskněte tlačítko **Nastavení**.
- 2 Stiskněte tlačítko **5** a pak tlačítko **7**.
Zvolí se možnost **Upřesnit nastavení faxu a Rychlost faxu**.
- 3 Stisknutím tlačítka ► zvolte požadovanou volbu a pak stiskněte tlačítko **OK**.

Tisk nebo odstranění faxů uložených v paměti

Faxy uložené v paměti můžete vytisknout nebo smazat. Fax uložený v paměti bude možná nutné vytisknout, pokud v zařízení HP all-in-one dojde během příjmu faxu papír. Po zaplnění paměti zařízení HP all-in-one bude možná třeba před dalším příjmem faxů tuto paměť vymazat.

Poznámka Zařízení HP all-in-one uchovává všechny přijaté faxy v paměti i po jejich vytištění. To umožňuje v případě potřeby vytisknout tyto faxy znovu. Je-li paměť zaplněna, zařízení HP all-in-one při příjmu nových faxů přepíše nejstarší vytištěné faxy.

Postup pro tisk faxů uložených v paměti z ovládacího panelu

- 1 Zkontrolujte, zda je ve vstupním zásobníku vložen papír.
- 2 Stiskněte tlačítko **Nastavení**.
- 3 Stiskněte tlačítko **6** a potom tlačítko **4**.
Zvolí se možnost **Nástroje a Tisk faxů v paměti**.
Faxy se vytisknou v opačném pořadí, než v jakém byly přijaty. Naposledy přijatý fax se vytiskne první atd.
- 4 Pokud fax, který se tiskne, nepotřebujete, stiskněte tlačítko **Storno**.
Zařízení HP all-in-one začne tisknout další fax uložený v paměti.

Poznámka Tlačítko **Storno** je třeba stisknout pro každý fax, který je uložen v paměti a který nechcete vytisknout.

Postup pro odstranění všech faxů z paměti pomocí ovládacího panelu

→ Pokud chcete z paměti vymazat všechny faxy, vypněte zařízení HP all-in-one stisknutím tlačítka **Zapnout**.

Po vypnutí zařízení HP all-in-one budou odstraněny všechny faxy uložené v paměti.

Protokol FoIP (Fax over Internet Protocol)

Je možné, že využíváte levnou telefonní službu, která vám umožňuje odesílat a přijímat faxy na zařízení HP all-in-one prostřednictvím sítě Internet. Tato metoda se nazývá Protokol FoIP (Fax over Internet Protocol). Službu FoIP (poskytovanou telekomunikační společností) zřejmě využíváte, pokud:

- spolu s faxovým číslem vytáčíte zvláštní přístupový kód, nebo
- máte IP konvertor, kterým se připojujete do sítě Internet a který je vybaven analogovými telefonními porty pro připojení faxu.

Poznámka Faxy můžete odesílat a přijímat pouze připojením telefonní linky ke konektoru označenému "1-LINE" na HP all-in-one a nikoliv z konektoru Ethernet. To znamená, že spojení se sítí Internet musí být zajištěno buď pomocí převodníkové krabice (zajišťující standardní analogový konektor pro připojení faxu) nebo přes telefonního operátora.

Služba FoIP nemusí řádně pracovat, pokud HP all-in-one odesílá a přijímá faxy vyšší rychlostí (33600 b/s). Pokud se setkáte s problémy při odesílání a přijímání faxů, použijte nižší nastavení rychlosti. To můžete také provést změnou nastavení **Rychlost faxu** z **Vysoká** (výchozí) na **Střední**. Informace o změně nastavení, viz [Nastavení rychlosti faxu](#).

U telefonního operátora byste si měli ověřit, že jím poskytovaná internetová telefonní služba podporuje faxování. Pokud faxování nepodporuje, nebudete moci odesílat a přijímat faxy přes Internet.

Zastavení faxování

Odesílaný nebo přijímaný fax můžete kdykoliv zrušit.

Postup pro zastavení faxování z ovládacího panelu

→ Stisknutím tlačítka **Storno** na ovládacím panelu zastavíte právě odesílaný nebo přijímaný fax. Zkontrolujte, zda se na displeji ovládacího panelu zobrazila zpráva **Fax zrušen**. Pokud se nezobrazí, stiskněte znovu tlačítko **Storno**.

Zařízení HP all-in-one dotiskne stránky, které již začalo tisknout, a pak zbývající část faxu zruší. To může chvíli trvat.

Postup pro zrušení vytáčeného čísla

→ Pokud chcete zrušit aktuálně vytáčené číslo, stiskněte tlačítko **Storno**.

12 Používání služby HP Instant Share

Služba HP Instant Share usnadňuje sdílení fotografií s přáteli a rodinou. Stačí naskenovat fotografii, zvolit její cílové umístění a odeslat ji. Fotografie můžete odeslat i do online alba nebo online služby pro úpravu fotografií. Dostupnost služeb se liší podle země a oblasti.

Pomocí služby **HP Instant Share E-mail** rodina a přátelé vždy dostanou takové fotografie, které budou moci zobrazit. Není již třeba stahovat obrázky, které jsou pro zobrazení příliš velké. Vaše fotografie jsou odesílány jako zpráva elektronické pošty s obrázky miniatur a s odkazem na zabezpečenou webovou stránku, na niž může vaše rodina a přátelé fotografie snadno prohlížet, sdílet, tisknout a ukládat.

Přehled

Pokud je zařízení HP all-in-one připojeno prostřednictvím kabelu USB, můžete fotografie sdílet s přáteli a příbuznými pomocí zařízení a softwaru HP, nainstalovaného v počítači. Pokud máte počítač s operačním systémem Windows, použijte software **HP Image Zone**. Pokud máte počítač Macintosh, použijte software klientské aplikace **HP Instant Share**.

Poznámka Pojmem „zařízení připojené pomocí kabelu USB“ se rozumí zařízení HP All-in-One připojené k počítači pomocí kabelu rozhraní USB, které k přístupu na síť Internet používá tento počítač.

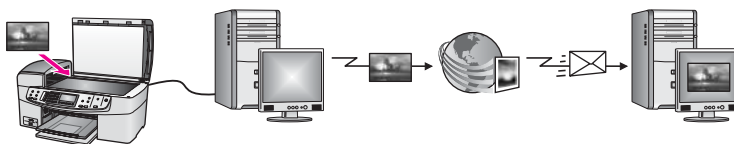

Obrázky lze prostřednictvím služby HP Instant Share odeslat ze zařízení HP all-in-one do zvoleného cíle. Cílem může být například adresa elektronické pošty, online fotoalbum nebo online služba pro úpravu fotografií. Dostupnost služeb se liší podle země a oblasti.

Poznámka Obrázky lze odesílat přátelům a příbuzným, kteří mají zařízení HP All-in-One nebo fotografickou tiskárnu připojenou prostřednictvím sítě. Pro odeslání obrázků na zařízení prostřednictvím služby HP Passport je třeba uživatelské jméno a heslo. Na přijímajícím zařízení musí být nastavena a registrována služba HP Instant Share. Dále je třeba znát název, který přijímajícímu zařízení přiřadil jeho uživatel. Další pokyny jsou uvedeny v kroku 6 části [Odesílání obrázků pomocí zařízení HP all-in-one](#).

Začínáme

K používání služby HP Instant Share pomocí zařízení HP all-in-one je třeba následující:

- Zařízení HP all-in-one připojené k počítači pomocí kabelu USB
- Přístup na síť Internet prostřednictvím počítače, k němuž je zařízení HP all-in-one připojeno
- Software **HP Image Zone** nainstalovaný v počítači. Uživatelé počítačů Macintosh zjistí, že se nainstaloval i software klientské aplikace **HP Instant Share**.

Po nastavení zařízení HP all-in-one a instalaci softwaru **HP Image Zone** lze ihned sdílet fotografie pomocí služby HP Instant Share. Další informace o nastavení zařízení HP all-in-one jsou uvedeny v Průvodci nastavením, dodaném se zařízením.

Odesílání obrázků pomocí zařízení HP all-in-one

Obrázky mohou být fotografie i naskenované dokumenty. Obojí lze s přáteli a příbuznými sdílet pomocí zařízení HP all-in-one a služby HP Instant Share.

Naskenovaný obrázek můžete sdílet stisknutím tlačítka **Skenovat do** na ovládacím panelu. Pokud chcete použít tlačítka **Skenovat do**, položte obrázek na skleněnou podložku lícovou stranou dolů, zvolte cílové umístění, do kterého chcete obrázek odeslat, a začněte skenovat.

Poznámka Další informace o skenování obrázků naleznete v části [Použití funkcí skenování](#).

Odeslání naskenovaného obrázku ze zařízení HP all-in-one

- 1 Položte předlohu do pravého předního rohu skleněné podložky lícovou stranou dolů. Pokud používáte automatický podavač, vložte předlohu do jeho zásobníku.
- 2 Na ovládacím panelu zařízení HP all-in-one stisknete tlačítka **Skenovat do**. Na barevném grafickém displeji se zobrazí nabídka **Skenovat do**.
- 3 Pomocí šipek ◀ a ▶ zvýrazněte položku služby **HP Instant Share**.
- 4 Cílové umístění zvolte stisknutím tlačítka **OK** nebo **Skenovat**.
Obrázek bude naskenován a načten do počítače.

Poznámka Pokud je v automatickém podavači zjištěna předloha, naskenuje se jedna nebo více stran. Pokud v automatickém podavači předloha zjištěna není, naskenuje se jedna strana ze skleněné podložky.

Pokud používáte systém Windows, v počítači se otevře software **HP Image Zone**. Zobrazí se karta služby **HP Instant Share**. V panelu výběru se zobrazí miniatura skenovaného obrázku. Další informace o softwaru **HP Image Zone** jsou uvedeny v nápovědě aplikace **HP Image Zone**, v části věnované používání této aplikace. Pokud používáte operační systém Macintosh, spustí se na počítači software klientské aplikace **HP Instant Share**. V okně aplikace **HP Instant Share** se zobrazí miniatura naskenovaného obrázku.

Poznámka Pokud používáte operační systém Macintosh OS verze nižší než X v10.1.5 (včetně OS 9 v9.1.5), budou fotografie v počítači Macintosh načteny do aplikace **HP Gallery**. Klepněte na položku **E-mail**. Podle

pokynů na obrazovce počítače odešlete naskenovaný obrázek jako přílohu elektronické pošty.

- 5 V závislosti na používaném operačním systému proveďte některý z následujících kroků:

V počítači se systémem Windows:

- a V **oblasti ovládacích prvků (Control)** nebo v **pracovní oblasti (Work)** na kartě **HP Instant Share** klepněte na odkaz nebo ikonu služby, kterou chcete k odeslání naskenovaného obrázku použít.

Poznámka Po klepnutí na položku **Zobrazit všechny služby** můžete vybírat ze všech služeb, které jsou ve vaší zemi nebo oblasti k dispozici, například: Služba **HP Instant Share E-mail** a **Vytvořit online alba**. Postupujte podle pokynů na obrazovce.

Objeví se obrazovka **Připojení online** v pracovní oblasti.

- b Klepněte na tlačítko **Další** a postupujte podle pokynů na obrazovce.

Používáte-li počítač Macintosh:

- a Zkontrolujte, zda se naskenovaný obrázek, který chcete sdílet, zobrazuje v okně **HP Instant Share**.

Pomocí tlačítka - odeberete fotografie z okna a pomocí tlačítka **+** je do okna přidáte.

- b Klepněte na tlačítko **Pokračovat** a postupujte podle pokynů na obrazovce.

- c Ze seznamu služeb HP Instant Share zvolte službu, kterou chcete použít pro odeslání naskenovaného obrázku.

- d Postupujte podle pokynů na obrazovce.

- 6 Služba **HP Instant Share E-mail** umožňuje:

- Poslat e-mailovou zprávu s miniaturami fotografií, které lze prohlížet, vytisknout a uložit na síti Internet
- Otevřít a spravovat adresář elektronické pošty. Klepněte na položku **Adresář**, zaregistrujte se u služby HP Instant Share a vytvořte si účet služby HP Passport.
- Odeslat e-mailovou zprávu na několik adres. Klepněte na příslušný odkaz.
- Odeslat sbírku obrázků příteli nebo příbuznému na zařízení připojené prostřednictvím sítě. Do pole **Adresa elektronické pošty** zadejte jméno, které příjemce přiřadil zařízení, za něj HP Instant Share a **uživatelské jméno** a **heslo** služby HP Passport.

Poznámka Pokud jste si službu HP Instant Share ještě nezřídili, klepněte na položku **Potřebuji si zřídit účet služby HP Passport** na obrazovce **Přihlášení ke službě HP Passport**. Získání uživatelského jména HP Passport a hesla.

Odesílání obrázků pomocí počítače

K odesílání obrázků lze použít nejen zařízení HP all-in-one ve spojení se službou HP Instant Share, ale i software **HP Image Zone** nainstalovaný v počítači. Software **HP Image Zone** umožňuje zvolit a upravit jeden i více obrázků a následně přístup k aplikaci HP Instant Share, s jejíž pomocí zvolíte požadovanou službu (například

HP Instant Share E-mail) a odešlete obrázky. Obrázky lze sdílet prostřednictvím následujících služeb:

- HP Instant Share E-mail (odesílání na adresu elektronické pošty)
- HP Instant Share E-mail (odesílání na zařízení)
- Online alba
- Zpracování fotografií online (k dispozici podle země a oblasti)

Odesílání obrázků pomocí softwaru HP Image Zone (Windows)

Software **HP Image Zone** lze použít ke sdílení obrázků s přáteli a příbuznými. Stačí spustit aplikaci **HP Image Zone**, zvolit obrázky určené ke sdílení a předat je dál pomocí služby **HP Instant Share E-mail**.

Poznámka Další informace o používání softwaru **HP Image Zone** naleznete v nápovědě na obrazovce k aplikaci **HP Image Zone**.

Použití softwaru HP Image Zone

- 1 Poklepejte na ikonu **HP Image Zone** na pracovní ploše.
Na počítači se zobrazí okno aplikace **HP Image Zone**. V okně se zobrazí karta **Moje obrázky**.
- 2 Ve složce (složkách), kde jsou umístěny obrázky, vyberte nejméně jeden obrázek. Další informace naleznete v nápovědě na obrazovce k aplikaci **HP Image Zone**.

Poznámka Požadovaných výsledků lze dosáhnout pomocí nástrojů pro úpravu obrázků, které jsou součástí aplikace **HP Image Zone**. Další informace naleznete v nápovědě na obrazovce k aplikaci **HP Image Zone**.

- 3 Klepněte na kartu **HP Instant Share**.
Karta **HP Instant Share** se zobrazí v okně aplikace **HP Image Zone**.
- 4 V **oblasti ovládacích prvků (Control)** nebo v **pracovní oblasti (Work)** na kartě **HP Instant Share** klepněte na odkaz nebo ikonu služby, kterou chcete k odeslání naskenovaného obrázku použít.

Poznámka Po klepnutí na položku **Zobrazit všechny služby** můžete vybírat ze všech služeb, které jsou ve vaší zemi nebo oblasti k dispozici, například: Služba **HP Instant Share E-mail** a **Vytvořit online alba**. Postupujte podle pokynů na obrazovce.

V **pracovní oblasti** karty **HP Instant Share** se zobrazí obrazovka **Připojení online**.

- 5 Klepněte na tlačítko **Další** a postupujte podle pokynů na obrazovce.
- 6 Služba **HP Instant Share E-mail** vám umožní:
 - Poslat e-mailovou zprávu s miniaturami obrázků fotografií, které lze prohlížet, vytisknout a uložit na webu.
 - Otevřít a spravovat adresář elektronické pošty. Klepněte na položku **Adresář**, zaregistrujte se u služby HP Instant Share a vytvořte si účet služby HP Passport.
 - Odeslat e-mailovou zprávu na několik adres. Klepněte na příslušný odkaz.
 - Odeslání souboru obrázků příteli nebo příbuznému na zařízení připojené k síti. Do pole **Adresa elektronické pošty** zadejte jméno, které příjemce přiřadil zařízení, za něj HP Instant Share a **uživatelské jméno** a **heslo** služby HP Passport.

Poznámka Pokud jste si službu HP Instant Share ještě nezřídili, klepněte na položku **Potřebuji si zřídit účet služby HP Passport** na obrazovce **Přihlášení ke službě HP Passport**. Tak získáte uživatelské jméno a heslo služby HP Passport.

Odesílání obrázků pomocí softwaru klientské aplikace HP Instant Share (uživatelé operačních systémů Macintosh OS X v10.2 a vyšších)

Poznámka Operační systémy Macintosh OS X v10.2.1 a v10.2.2 **nejsou** podporovány.

Klientskou aplikaci HP Instant Share lze použít ke sdílení obrázků s přáteli a příbuznými. Stačí otevřít okno aplikace HP Instant Share, zvolit obrázky určené ke sdílení a předat je dál pomocí služby **HP Instant Share E-mail**.

Poznámka Další informace o používání softwaru klientské aplikace **HP Instant Share** uvádí **nápověda aplikace HP Image Zone**.

Používání klientské aplikace HP Instant Share

- 1 V doku vyberte ikonu **HP Image Zone**.
Na pracovní ploše se spustí aplikace **HP Image Zone**.
- 2 V aplikaci **HP Image Zone** klepněte na tlačítko **Services** (Služby) v horní části okna.
V dolní části aplikace **HP Image Zone** se zobrazí seznam aplikací.
- 3 V seznamu aplikací zvolte aplikaci **HP Instant Share**.
Na počítači se spustí software klientské aplikace **HP Instant Share**.
- 4 Pomocí tlačítka **+** přidejte obrázek do okna nebo jej pomocí tlačítka **-** odeberte.

Poznámka Další informace o používání softwaru klientské aplikace **HP Instant Share** uvádí **nápověda aplikace HP Image Zone**.

- 5 Zkontrolujte, zda se obrázky, které chcete sdílet, zobrazují v okně aplikace **HP Instant Share**.
- 6 Klepněte na tlačítko **Pokračovat** a postupujte podle pokynů na obrazovce.
- 7 Ze seznamu služeb HP Instant Share zvolte službu, kterou chcete použít pro odeslání naskenovaného obrázku.
- 8 Postupujte podle pokynů na obrazovce.
- 9 Služba **HP Instant Share E-mail** umožňuje:
 - Poslat e-mailovou zprávu s miniaturami fotografií, které lze prohlížet, vytisknout a uložit na síti Internet.
 - Otevřít a spravovat adresář elektronické pošty. Klepněte na položku **Adresář**, zaregistrujte se u služby HP Instant Share a vytvořte si účet služby HP Passport.
 - Odeslat e-mailovou zprávu na několik adres. Klepněte na příslušný odkaz.
 - Odeslat sbírku obrázků příteli nebo příbuznému na zařízení připojené prostřednictvím sítě Zadejte jméno, které přiřadil příjemce zařízení v poli **Adresa elektronické pošty**, HP Instant Share a své **uživatelské jméno a heslo** služby HP Passport.

Poznámka Pokud jste si službu HP Instant Share ještě nezřídili, klepněte na položku **Potřebuji si zřídit účet služby HP Passport** na obrazovce **Přihlášení ke službě HP Passport**. Získejte uživatelské jméno a heslo služby HP Passport.

Sdílení obrázků pomocí aplikace Správce HP (Macintosh OS verze nižší než X v10.1.5)

Poznámka Operační systémy Macintosh OS 9 v9.1.5 a vyšší i v9.2.6 a vyšší **jsou** podporovány. Operační systémy Macintosh OS X v10.0 a v10.0.4 **nejsou** podporovány.

Obrázky můžete sdílet s kýmkoli, kdo má účet elektronické pošty. Stačí spustit aplikaci **Správce HP** a otevřít nabídku **HP Gallery**. Poté vytvoříte novou zprávu elektronické pošty pomocí aplikace elektronické pošty nainstalované v počítači.

Poznámka Další informace naleznete v části HP Imaging Gallery nápovědy na obrazovce k programu **HP Photo and Imaging**.

Použití možnosti elektronické pošty v systému Správce HP

- 1 Zobrazení nabídky **Správce HP**:
 - V systému OS X vyberte z doku ikonu **Správce HP**.
 - V systému OS 9 poklepejte na ploše na zástupce **Správce HP**.
- 2 Otevření aplikace **HP Photo and Imaging Gallery (Galerie fotografií a obrázků HP)**:
 - V systému OS X vyberte položku **HP Gallery** z části **Manage and Share (Správa a sdílení)** nabídky **Správce HP**.
 - V systému OS 9 klepněte na položku **HP Gallery**.
- 3 Vyberte jeden nebo více obrázků, které chcete sdílet.
Další informace naleznete v nápovědě na obrazovce k aplikaci **HP Photo and Imaging**.
- 4 Klepněte na položku **E-mail**.
Spustí se aplikace elektronické pošty pro systém Macintosh.
Podle pokynů zobrazených na obrazovce počítače odešlete obrázky jako přílohu elektronické pošty.

13 Objednání spotřebního materiálu

Doporučené typy papírů HP a tiskové kazety lze objednat online na webové stránce společnosti HP.

Objednání papíru, průhledných fólií a dalších médií

Papír HP Premium Paper, HP Premium Plus Photo Paper, průhlednou fólii HP Premium Inkjet Transparency Film nebo nažehlovací fólie HP Iron-On Transfer lze objednat na adrese: www.hp.com. Na výzvu zvolte zemi/oblast a postupujte podle pokynů, zvolte si produkt a pak klepněte na jeden z odkazů pro nákup na stránce.

Objednání tiskových kazet

Pro objednání tiskových kazet pro HP all-in-one, přejděte na www.hp.com. Na výzvu zvolte zemi/oblast a postupujte podle pokynů, zvolte si produkt a pak klepněte na jeden z odkazů pro nákup na stránce.

Zařízení HP all-in-one podporuje tyto tiskové kazety:

Tiskové kazety	Objednací číslo HP
Černá inkoustová tisková kazeta HP	#338, Černá tisková kazeta 11 ml
Tříbarevná inkoustová tisková kazeta HP	č. 344, Barevná tisková kazeta 14 ml č. 343, Barevná tisková kazeta 7 ml
Fotografická inkoustová tisková kazeta HP	č. 348, Barevná fotografická tisková kazeta 13 ml

Poznámka Objednávací čísla tiskových kazet se v jednotlivých oblastech liší. Pokud se objednávací čísla uvedená v tomto průvodci neshodují s čísly na tiskových kazetách aktuálně instalovaných v zařízení HP all-in-one, objednejte si nové kazety se stejnými čísly, jako mají aktuálně nainstalované kazety.

Objednací čísla všech tiskových kazet podporovaných svým zařízením naleznete pomocí **soupravy nástrojů tiskárny**. V programu **Správce HP** klepněte na položku **Nastavení**, přejděte na možnost **Nastavení tisku** a potom klepněte na položku **Souprava nástrojů tiskárny**. Klepněte na kartu **Odhad hladin zbývajících inkoustů** a pak na **Informace o objednávání tiskových kazet**.

Můžete také kontaktovat svého místního dodavatele HP, nebo navštívit www.hp.com/support a ověřit si správná objednávací čísla tiskových kazet pro svou zemi/oblast.

spotřebního materiálu

Další příslušenství a spotřební materiál, například software HP all-in-one, tištěnou uživatelskou příručku, Průvodce nastavením a další součásti, které může měnit uživatel, lze objednat na následujících telefonních číslech:

- V USA nebo Kanadě volejte **1-800-474-6836 (1-800-HP invent)**.
- V Evropě volejte na číslo +49 180 5 290220 (Německo) nebo +44 870 606 9081 (Velká Británie).

Chcete-li objednat software pro zařízení HP all-in-one v jiných zemích, zavolejte na číslo pro vaši zemi nebo oblast. Níže uvedená čísla byla platná v době vydání této příručky. Seznam aktuálně platných objednávacích čísel naleznete na adrese www.hp.com/support Pokud se zobrazí výzva, zvolte zemi nebo oblast a klepněte na možnost **Contact HP (Kontaktovat HP)**. Získáte tak informace o tom, jak lze kontaktovat technickou podporu.

Země/oblast	Číslo pro objednávání
Asie (Tichomoří) (kromě Japonska)	65 272 5300
Austrálie	131047
Evropa	+49 180 5 290220 (Německo) +44 870 606 9081 (Velká Británie)
Nový Zéland	0800 441 147
Jižní Afrika	+27 (0)11 8061030
USA a Kanada	1-800-HP-INVENT (1-800-474-6836)

14 Údržba zařízení HP all-in-one

Zařízení HP all-in-one nevyžaduje náročnou údržbu. Občas je vhodné odstranit prach z povrchu skleněné podložky a spodní strany víka, aby kopie a naskenované obrázky byly čisté. Občas je rovněž třeba vyměnit, zarovnat nebo vyčistit tiskové kazety. Tato část obsahuje pokyny, které vám umožní udržet zařízení HP all-in-one v optimálním provozním stavu. Tyto jednoduché postupy údržby zařízení provádějte podle potřeby.

Čištění zařízení HP all-in-one

Otisky prstů, šmouhy, vlasy a ostatní nečistoty na skleněné podložce nebo spodní straně víka snižují výkon zařízení a mají negativní vliv na přesnost speciálních funkcí, jako je například **Přízpůsobit na stránku**. Aby byly kopie a naskenované obrázky čisté, bude možná nutné vyčistit skleněnou podložku a spodní stranu víka. Možná bude třeba také oprášit vnější plochy zařízení HP all-in-one.

Čištění skleněné podložky

Skleněná podložka znečištěná otisky prstů, šmouhami, vlasy a prachem zpomaluje výkon zařízení a má negativní vliv na přesnost některých funkcí, například funkce **Přízpůsobit na stránku**.

Kromě hlavní skleněné podložky je třeba čistit též malé skleněné okénko uvnitř automatického podavače. Pokud je okénko znečištěné, mohou se na výtiscích vyskytnout pruhy.

Čištění skleněné podložky

- 1 Vypněte zařízení HP all-in-one, odpojte napájecí kabel ze sítě a zvedněte víko.

Poznámka Po odpojení napájecího kabelu dojde k vymazání data a času. Datum a čas bude po připojení napájecího kabelu nutné znovu nastavit. Po odpojení napájecího kabelu budou vymazány i všechny faxy uložené v paměti.

- 2 Otřete skleněnou podložku měkkým hadříkem nebo houbou navlhčenou v neabrazivním čisticím prostředku na sklo.



Upozornění K čištění skleněné podložky nepoužívejte abrazivní prostředky, aceton, benzen ani tetrachlórmetan, jinak může dojít k jejímu poškození. Nepokládejte nebo nestříkejte kapalinu přímo na skleněnou podložku; mohla by proniknout pod sklo a poškodit zařízení.

- 3 Skleněnou podložku osušte a vyleštěte semišovým hadříkem nebo buničinou, aby na ní nezůstaly skvrny.

Čištění skleněného okénka uvnitř automatického podavače

- 1 Zvedněte kryt automatického podavače.

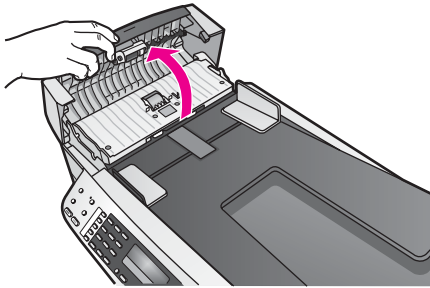

- 2 Zvedněte víko, stejně jako když vkládáte předlohu na skleněnou podložku.

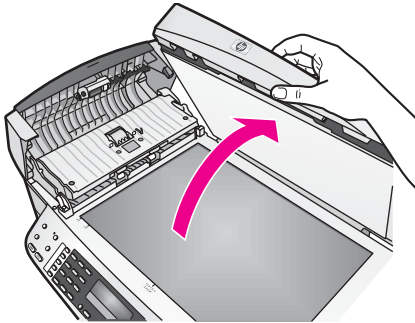

- 3 Zvedněte mechanismus automatického podavače.

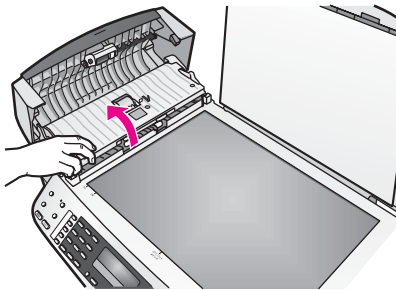

Skleněné okénko se nalézá pod automatickým podavačem.

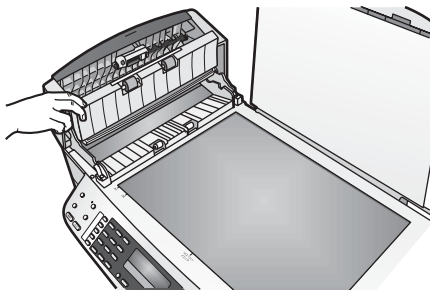

- 4 Skleněné okénko otřete měkkou tkaninou nebo houbou zvlhčenou neabrazivním čisticím prostředkem na sklo.



Upozornění K čištění skleněné podložky nepoužívejte abrazivní prostředky, aceton, benzen ani tetrachlórmetan, jinak může dojít k jejímu poškození. Nepokládejte, nebo nestříkejte kapalinu přímo na skleněnou podložku; mohla by proniknout pod sklo a poškodit zařízení.

- 5 Spusťte mechanismus automatického podavače a zavřete jeho kryt.
- 6 Zavřete víko.

Čištění spodní strany víka

Na bílém podkladu pro dokumenty pod víkem zařízení HP all-in-one se mohou hromadit drobné nečistoty.

- 1 Vypněte zařízení HP all-in-one, odpojte napájecí kabel ze sítě a zvedněte víko.
- 2 Bílé pozadí dokumentů na spodní straně víka otřete měkkým hadříkem nebo houbou navlhčenou v teplé mýdlové vodě.
- 3 Nečistoty ze spodní strany víka uvolněte jemným otíráním. Neseškrabávejte je.
- 4 Spodní stranu víka osušte semišovým nebo jiným jemným hadříkem.



Upozornění Nepoužívejte papírové utěrky, mohly by spodní stranu víka poškrábat.

- 5 Pokud je třeba provést důkladnější vyčištění, opakujte předchozí postup s isopropylalkoholem (denaturovaným lihem). Zbytky roztoku ze spodní strany víka otřete vlhkým hadříkem.



Upozornění Buďte opatrní, abyste nerozlili alkohol na skleněnou podložku nebo lakované části HP all-in-one, protože by to mohlo poškodit zařízení.

Čištění vnějších ploch

K odstranění prachu, šmouh a skvrn ze skříně použijte měkkou látku nebo mírně navlhčenou houbičku. Vnitřní prostor zařízení HP all-in-one žádné čištění nevyžaduje. Vnitřek přístroje a ovládací panel zařízení HP all-in-one chraňte před kontaktem s kapalinami.



Upozornění Aby nedošlo k poškození zařízení HP all-in-one, nepoužívejte k čištění ovládacího panelu, zásobníku automatického podavače, víka ani jiných lakovaných částí alkohol ani čisticí prostředky s obsahem alkoholu.

Tisk protokolu autotestu

Pokud při tisku dochází k problémům, vytiskněte si před výměnou tiskových kazet protokol autotestu. Tento protokol uvádí užitečné informace k několika aspektům zařízení, včetně tiskových kazet.

- 1 Do zásobníku vložte obyčejný bílý nepoužitý papír formátu A4 nebo Legal.
- 2 Stiskněte tlačítko **Nastavení**.
- 3 Stiskněte tlačítko **2** a potom stiskněte tlačítko **5**.

Zvolí se možnost **Tisk protokolu a Protokol autotestu**.

Zařízení HP all-in-one vytiskne protokol autotestu, který může uvádět zdroj potíží s tiskem. Vzor testovací oblasti inkoustu ve zprávě je vidět níže.

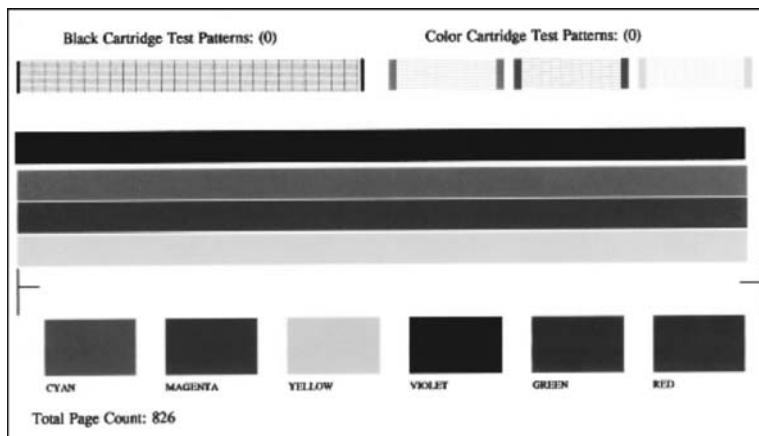

- 4 Zkontrolujte, zda jsou zkušební vzory stejnoměrné a zda zobrazují úplnou mřížku. Pokud je přerušeno více než několik jednotlivých čar ve vzorci, může to znamenat problém s tryskami. Může být potřeba vyčistit tiskové kazety. Další informace uvádí část [Čištění tiskových kazet](#).
- 5 Zkontrolujte, zda se barevné čáry nalézají na celé stránce. Pokud chybí černá čára, je slabá, přerušovaná nebo rozdělená na jednotlivé linie, může to znamenat problém s černou nebo fotografickou tiskovou kazetou v pravé patici. Pokud chybí některé ze zbývajících tří čar, jsou slabé, přerušované nebo rozdělené na jednotlivé linie, může to znamenat problém s tříbarevnou tiskovou kazetou v levé patici.
- 6 Zkontrolujte, zda mají barevné bloky stejnou konzistenci a zda odpovídají následujícím barvám.

Měly by být zobrazeny barevné bloky následujících barev: azurová, purpurová, žlutá, fialová, zelená a červená.

Pokud chybí barevný blok, nebo je blok nejasný či neodpovídá-li vzorku pod blokem, může to znamenat, že v tříbarevné tiskové kazetě došel inkoust. Může být potřeba vyměnit tiskovou kazetu. Další informace o výměně tiskových kazet uvádí část [Výměna tiskových kazet](#).

Poznámka Příklady testovacích vzorů, barevných čar a bloků u normálních a vadných tiskových kazet jsou vidět v nápovědě na obrazovce k aplikaci **HP Image Zone**, která je dodaná s vaším softwarem.

Práce s tiskovými kazetami

Chcete-li při tisku pomoci zařízení HP all-in-one dosáhnout co nejlepší kvality, budete muset zvládnout jednoduché postupy údržby. Tato část popisuje pokyny pro manipulaci s tiskovými kazetami a pokyny pro výměnu, zarovnání a čištění tiskových kazet.

Manipulace s tiskovými kazetami

Před výměnou nebo čištěním tiskové kazety byste měli znát názvy jejich jednotlivých částí a způsob manipulace s tiskovými kazetami.

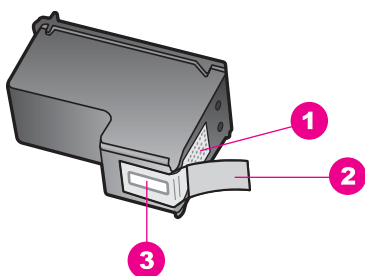

1	Měděně zbarvené kontakty
2	Plastová páska s růžovým vytahovacím poutkem (před instalací je třeba ji odstranit)
3	Trysky pro přenos inkoustu pod páskou

Tiskové kazety berte za černé plastové postranice, stranou s nálepkou nahoru. Nedotýkejte se ani měděně zbarvených kontaktů, ani trysek pro přenos inkoustu.

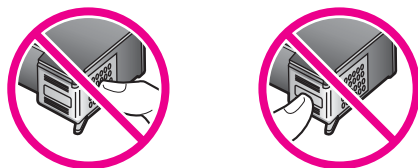

Upozornění Dávejte pozor, aby vám tiskové kazety neupadly. Mohlo by dojít k jejich poškození a tiskové kazety by už nebylo možno použít.

Výměna tiskových kazet

Jakmile je hladina inkoustu v dané tiskové kazetě nízká, zobrazí se na displeji ovládacího panelu zpráva.

Poznámka Kontrolu odhadu hladiny inkoustu zbývajících v tiskových kazetách lze provést též pomocí softwaru **HP Image Zone** dodaného se zařízením HP all-in-one. Další informace o kontrole hladiny inkoustu z programu **Správce HP** uvádí nápověda na obrazovce aplikace **HP Image Zone**, která je dodaná se softwarem.

Pokud se na displeji ovládacího panelu zobrazí varovné hlášení o nedostatku inkoustu, je třeba mít připravenou náhradní tiskovou kazetu. Tiskové kazety je vhodné vyměnit také v případě, že je vytištěný text vybledlý nebo pokud se objeví problémy s kvalitou tisku související s tiskovými kazetami.

Tip Podle těchto pokynů lze postupovat i při výměně černé tiskové kazety za fotografickou tiskovou kazetu. Tyto kazety slouží k vysoce kvalitnímu tisku barevných fotografií.

Objednací čísla všech tiskových kazet podporovaných zařízením HP all-in-one naleznete v části **Objednání tiskových kazet**. Tiskové kazety pro zařízení HP all-in-one lze objednat na www.hp.com. Na výzvu zvolte zemi/oblast a postupujte podle pokynů, zvolte si produkt a pak klepněte na jeden z odkazů pro nákup na stránce.

Výměna tiskových kazet

- 1 Zkontrolujte, zda je zařízení HP all-in-one zapnuté.



Upozornění Pokud je při pokusu o zvednutí krytu pro přístup k tiskovým kazetám zařízení HP all-in-one vypnuté, zařízení HP all-in-one neuvolní tiskové kazety a nebude je možno vyměnit. HP all-in-one můžete poškodit v případě, že tiskové kazety nebudou řádně usazeny na pravé straně v okamžiku, kdy se je pokusíte vyjmout.

- 2 Kryt pro přístup k držáku tiskových kazet lze otevřít nadzvednutím ve středu přední stěny zařízení. Dvířka zvedejte, dokud nezaklapnou v horní poloze. Držák tiskových kazet se v zařízení HP all-in-one pohybuje až zcela vpravo.

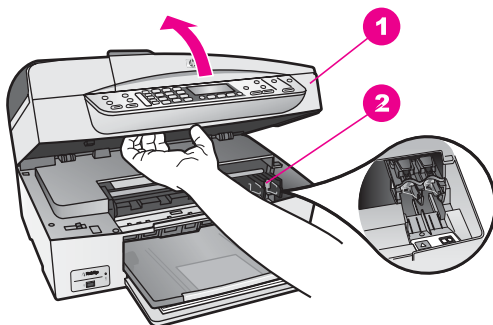

1	Dvířka pro přístup k držáku tiskových kazet
2	Držák tiskových kazet

- 3 Počkejte, dokud není držák tiskových kazet v klidu a nevydává žádné zvuky. Tiskovou kazetu uvolněte lehkým zatlačením směrem dolů. Pokud provádíte výměnu tříbarevné tiskové kazety, vyjměte tiskovou kazetu z levé patice.

Pokud provádíte výměnu černé nebo fotografické tiskové kazety, vyjměte kazetu z pravé patice.

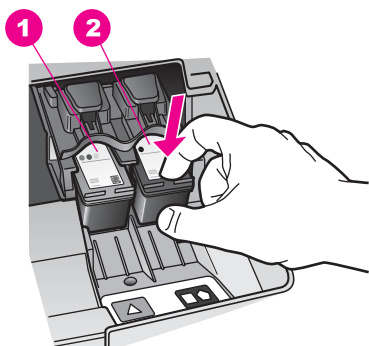

1	Patice tříbarevné tiskové kazety
2	Patice černé a fotografické tiskové kazety

- 4 Tiskovou kazetu zatáhněte směrem k sobě a vyjměte ji ze slotu.
- 5 Pokud vyjímáte černou tiskovou kazetu a chcete ji nahradit fotografickou tiskovou kazetou, uložte černou tiskovou kazetu do chrániče. Další informace uvádí část [Použití chrániče tiskové kazety](#).

Pokud odebíráte tiskovou kazetu, protože je v ní málo inkoustu nebo žádný, předejte ji k recyklaci. Program recyklace spotřebního materiálu HP Inkjet Supplies Recycling Program je k dispozici v mnoha zemích/oblastech a umožňuje vám recyklovat použití tiskové kazety zdarma. Více informací uvádí webové stránky na adrese:

www.hp.com/hpinfo/globalcitizenship/environment/recycle/inkjet.html

- 6 Vyjměte novou tiskovou kazetu z obalu a pomocí růžového vytahovacího poutka jemně sejměte plastovou pásku. Dejte pozor, abyste se při této operaci dotýkali výhradně černého plastu.

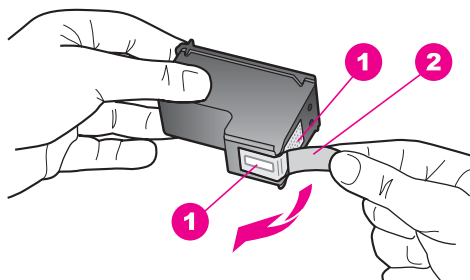

1	Měděně zbarvené kontakty
2	Plastová pásku s růžovým vytahovacím poutkem (před instalací je třeba ji odstranit)
3	Trysky pro přenos inkoustu pod páskou



Upozornění Nedotýkejte se ani měděně zbarvených kontaktů, ani trysek pro přenos inkoustu. Znečištění těchto částí dotekem může vést k ucpávání, selhání dodávky inkoustu a špatnému elektrickému spojení.

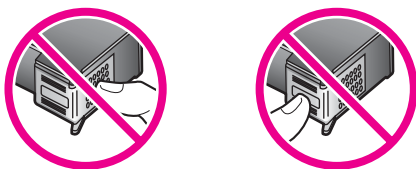

- 7 Novou tiskovou kazetu nasuňte do prázdného slotu. Zatlačte tiskovou kazetu vpřed, dokud nezaklapne na své místo. Pokud má instalovaná tisková kazeta na štítku bílý trojúhelník, zasuňte kazetu do patice vlevo. Štítek pro tento slot je zelený s plným bílým trojúhelníkem. Pokud má instalovaná tisková kazeta na štítku bílý čtverec nebo bílý pětiúhelník, zasuňte kazetu do patice vpravo. Štítek pro tento slot je černý s plným bílým čtvercem a plným bílým pětiúhelníkem.

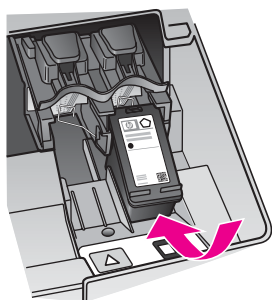

- 8 Zavřete kryt umožňující přístup k tiskovým kazetám.

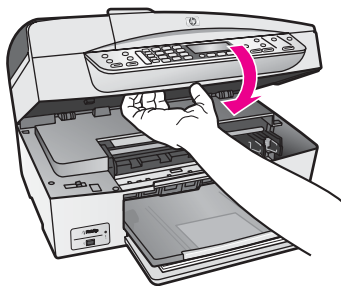

Používání fotografické tiskové kazety

Kvalitu fotografií tištěných a kopírovaných pomocí zařízení HP all-in-one lze optimalizovat zakoupením fotografické tiskové kazety. Vyjměte černou tiskovou kazetu a vložte na její místo fotografickou tiskovou kazetu. S instalovanou tříbarevnou tiskovou kazetou a fotografickou tiskovou kazetou máte k dispozici systém se šesti inkousty, který zajišťuje vyšší kvalitu tisku barevných fotografií.

Pokud chcete tisknout obvyklé textové dokumenty, instalujte zpět černobílou tiskovou kazetu. Používejte chránič tiskových kazet, který kazety chrání, pokud se nepoužívají.

- Další informace o zakoupení fotografické tiskové kazety uvádí část **Objednání tiskových kazet**.
- Další informace o výměně tiskových kazet uvádí část **Výměna tiskových kazet**.
- Další informace o používání chrániče tiskové kazety uvádí část **Použití chrániče tiskové kazety**.

Použití chrániče tiskové kazety

V některých zemích/oblastech při zakoupení fotografické tiskové kazety získáte také chránič tiskové kazety. V některých zemích/oblastech je chránič kazety dodáván v krabici se zařízením HP all-in-one. Pokud ani tisková kazeta, ani zařízení HP all-in-one nebudou dodány s chráničem, můžete si jej objednat u zástupce technické podpory společnosti HP. Přejděte na adresu www.hp.com/support.

Chránič je určen k ochraně tiskových kazet a zabraňuje jejich vyschnutí, pokud nejsou používány. Kdykoliv používáte tiskovou kazetu z HP all-in-one se záměrem ji později opět použít, uložte ji do chrániče tiskové kazety. Uložte například černou tiskovou kazetu do chrániče po jejím vyjmutí z důvodu, že chcete tisknout s fotografickou a tříbarevnou tiskovou kazetou vysoce kvalitní fotografie.

Vložení tiskové kazety do chrániče

- Tiskovou kazetu vkládejte do chrániče pod mírným úhlem, poté ji pevně zaklapněte.

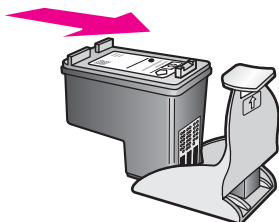

Vyjmutí tiskové kazety z chrániče

- Stlačte horní část chrániče dolů a dozadu. Po uvolnění tiskovou kazetu vytáhněte z chrániče.

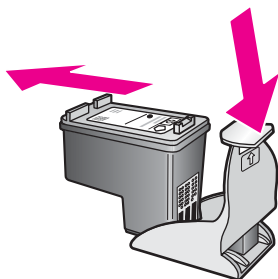

Zarovnejte tiskové kazety

Zařízení HP all-in-one zobrazí pokyn k zarovnání kazet po každé instalaci nebo výměně některé kazety. Tiskové kazety lze též kdykoliv zarovnat pomocí ovládacího panelu nebo z počítače, a to pomocí programu **HP Image Zone** dodaného s počítačem. Zarovnání tiskových kazet zajišťuje vysoce kvalitní tiskový výstup.

Poznámka Pokud vyjmete a znovu instalujete tutéž tiskovou kazetu, zařízení HP all-in-one nebude požadovat zarovnání tiskových kazet. HP all-in-one si zapamatuje hodnoty zarovnání pro danou tiskovou kazetu, takže ji nebudete muset opakovaně zarovnávat.

Zarovnání tiskové kazety po výzvě z ovládacího panelu

- Zkontrolujte, zda je ve vstupním zásobníku vložen obyčejný nepoužitý papír formátu A4 a potom stiskněte tlačítko **OK**.

Zařízení HP all-in-one vytiskne stránku pro zarovnání tiskových kazet a zarovná tiskové kazety. Vytištěnou stránku recyklujte nebo vyhodte.

Poznámka Pokud je při zarovnávání tiskových kazet v zásobníku vložen barevný papír, zarovnávání se nezdaří. Vložte do vstupního zásobníku nepoužitý bílý papír a potom zkuste znovu spustit zarovnávání.

Pokud se zarovnávání znovu nezdaří, je možné, že je poškozen senzor nebo tisková kazeta. Obrat'te se na zástupce technické podpory společnosti HP. Přejděte na adresu www.hp.com/support Pokud se zobrazí výzva, zvolte zemi nebo oblast a klepněte na možnost **Contact HP (Kontaktovat HP)**. Získáte tak informace o tom, jak lze kontaktovat technickou podporu.

Zarovnání kazet z ovládacího panelu kdykoli jindy

- 1 Vložte do vstupního zásobníku nepoužitý obyčejný bílý papír formátu A4 nebo Letter.
- 2 Stiskněte tlačítko **Nastavení**.
- 3 Stiskněte tlačítko **6**, potom stiskněte tlačítko **2**.

Zvolí se možnost **Nástroje** a pak **Zarovnat tiskovou kazetu**.

Zařízení HP all-in-one vytiskne stránku pro zarovnání tiskových kazet a zarovná tiskové kazety. Vytištěnou stránku recyklujte nebo vyhodte.

Další informace o zarovnávání tiskových kazet pomocí softwaru **HP Image Zone** dodaného se zařízením HP all-in-one jsou uvedeny v nápovědě na obrazovce aplikace **HP Image Zone Help** dodané se softwarem.

Čištění tiskových kazet

Tuto funkci použijte, pokud se na protokolu autotestu vyskytnou v některé z barevných čar proužky nebo bílé čáry. Čištění tiskových kazet neprovádějte, pokud to není nezbytně nutné – v opačném případě dochází k plýtvání inkoustem a zkrácení životnosti trysek pro přenos inkoustu.

Čištění tiskových kazet z ovládacího panelu

- 1 Vložte do vstupního zásobníku nepoužitý obyčejný bílý papír formátu A4 nebo Letter.
- 2 Stiskněte tlačítko **Nastavení**.

- 3 Stiskněte tlačítko **6**, potom stiskněte tlačítko **1**.

Zvolí se možnost **Nástroje** a pak **Čištění tiskové kazety**.

Zařízení HP all-in-one vytiskne stránku, kterou lze vyhodit nebo recyklovat. Je-li i po vyčištění tiskových kazet kvalita kopírování nebo tisku nedostatečná, zkuste nevyhovující tiskovou kazetu vyčistit ještě předtím, než ji vyměníte za novou. Informace o čištění kontaktů tiskové kazety uvádí část **Čištění kontaktů tiskové kazety**. Informace o výměně tiskové kazety uvádí část **Výměna tiskových kazet**.

Další informace o čištění tiskových kazet pomocí softwaru **HP Image Zone** dodaného se zařízením HP all-in-one jsou uvedeny v nápovědě na obrazovce aplikace **HP Image Zone Help** dodané se softwarem.

Čištění kontaktů tiskové kazety

Kontakty tiskové kazety čistíte pouze v případě, kdy se na displeji ovládacího panelu opakovaně zobrazují hlášení požadující kontrolu kazety, a to i poté, co jste tiskové kazety již vyčistili nebo zarovnali.

Před čištěním kontaktů tiskovou kazetu vyjměte a zkontrolujte, zda nejsou kontakty něčím přikryty, potom tiskovou kazetu vložte zpět. Pokud se nadále zobrazují zprávy o nutnosti kontroly tiskových kazet, vyčistěte kontakty tiskové kazety.

Před čištěním si opatřete následující pomůcky:

- pěnové houbičky, hadřík nepouštějící chlupy nebo jiný měkký materiál, který se nerozkládá a nepouští vlákna.
- destilovanou, přefiltrovanou nebo v lahvích balenou vodu (nepoužívejte vodu z vodovodu, může obsahovat příměsi, které mohou poškodit tiskové kazety).



Upozornění K čištění kontaktů tiskových kazet **nepoužívejte** nevhodné čističe nebo alkohol. Mohly by poškodit tiskovou kazetu nebo zařízení HP all-in-one.

Čištění kontaktů tiskové kazety

- 1 Zapněte zařízení HP all-in-one a otevřete dvířka pro přístup k držáku tiskových kazet.

Držák tiskových kazet se v zařízení HP all-in-one pohybuje až zcela vpravo.

- 2 Počkejte, dokud není držák tiskových kazet v klidu a nevydává zvuky a potom vytáhněte ze zadní strany zařízení HP all-in-one napájecí kabel.

Poznámka Po odpojení napájecího kabelu dojde k vymazání data a času. Datum a čas bude po připojení napájecího kabelu nutné znovu nastavit. Další informace uvádí část **Nastavení data a času**. Budou také vymazány všechny faxy uložené v paměti.

- 3 Tiskovou kazetu uvolněte lehkým zatlačením dolů a směrem k sobě ji vytáhněte z patice.

Poznámka Nevjímejte obě tiskové kazety současně. Vyjměte a vyčistěte každou tiskovou kazetu zvlášť. Neponechávejte tiskovou kazetu mimo HP all-in-one déle než 30 minut.

- 4 Prohlédněte kontakty tiskové kazety, zda nejsou znečištěny inkoustem nebo prachem.

- 5 Navlhčete destilovanou vodou čistou houbičku nebo hadřík, který nepouští chlupy, a vyždímejte z nich přebytečnou vodu.
- 6 Uchopte tiskovou kazetu za boční strany.
- 7 Očistěte pouze měděně zbarvené kontakty. Informace o čištění prostor inkoustových trysek, viz také [Vyčistěte prostor okolo inkoustových trysek](#).

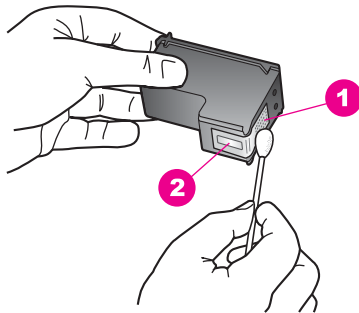

1	Měděně zbarvené kontakty
2	Trysky pro přenos inkoustu (nečistěte)

- 8 Zasuňte tiskovou kazetu zpět do patice. Zatlačte tiskovou kazetu vpřed, dokud nezaklapne na své místo.
- 9 V případě potřeby opakujte tento postup pro druhou kazetu.
- 10 Jemně zavřete dvířka pro přístup k držáku a zasuňte napájecí kabel do zadní strany zařízení HP all-in-one.

Vyčistěte prostor okolo inkoustových trysek

Při používání zařízení HP all-in-one v prašném prostředí se může malé množství nečistot nahromadit uvnitř zařízení. Mezi tyto nečistoty patří prach, vlasy, vlákna koberce nebo vlákna tkanin. Pokud se nečistoty dostanou na tiskové kazety, mohou způsobit pruhy a šmouhy od inkoustu na tištěných stranách. Pruhy od inkoustu lze odstranit vyčištěním prostoru okolo trysek způsobem zde popsaným.

Poznámka Oblast okolo trysek čistěte pouze v případě, že pruhy nebo šmouhy jsou na stranách i po vyčištění tiskových kazet pomocí ovládacího panelu nebo **HP Image Zone**. Další informace viz také [Čištění tiskových kazet](#).

Před čištěním si opatřete následující pomůcky:

- pěnové houbičky, hadřík nepouštějící chlupy nebo jiný měkký materiál, který se nerozkládá a nepouští vlákna.
- destilovanou, přefiltrovanou nebo v lahvích balenou vodu (nepoužívejte vodu z vodovodu, může obsahovat příměsi, které mohou poškodit tiskové kazety).



Upozornění **Nedotýkejte** se ani měděně zbarvených kontaktů, ani trysek pro přenos inkoustu. Znečištění těchto částí dotekem může vést k ucpávání, selhání dodávky inkoustu a špatnému elektrickému spojení.

Vyčištění prostoru okolo inkoustových trysek

- 1 Zapněte zařízení HP all-in-one a otevřete dvířka pro přístup k držáku tiskových kazet.

- Držák tiskových kazet se v zařízení HP all-in-one pohybuje až zcela vpravo.
- Počkejte, dokud není držák tiskových kazet v klidu a nevydává zvuky a potom vytáhněte ze zadní strany zařízení HP all-in-one napájecí kabel.

Poznámka Po odpojení napájecího kabelu dojde k vymazání data a času. Datum a čas bude po připojení napájecího kabelu nutné znovu nastavit. Další informace uvádí část **Nastavení data a času**. Budou také vymazány všechny faxy uložené v paměti.

- Tiskovou kazetu uvolněte lehkým ztlačením dolů a směrem k sobě ji vytáhněte z patice.

Poznámka Nevyjímejte obě tiskové kazety současně. Vyjměte a vyčistěte každou tiskovou kazetu zvlášť. Neopouštějte tiskovou kazetu mimo zařízení HP all-in-one déle než 30 minut.

- Položte tiskovou kazetu na kus papíru s inkoustovými tryskami směrem nahoru.
- Mírně navlhčete čistou pěnovou houbičku destilovanou vodou.
- Očistěte čelo a okraje okolo prostoru inkoustových trysek pěnovou houbičku, jak je vidět níže.

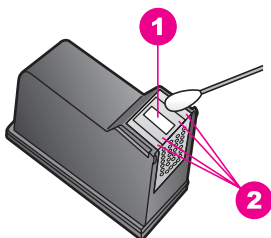

1	Panel trysek (nečistit)
2	Čelo a okraje okolo prostoru inkoustových trysek



Upozornění Nečistěte panel trysek.

- Zasuňte tiskovou kazetu zpět do patice. Ztlačte tiskovou kazetu vpřed, dokud nezaklapne na své místo.
- V případě potřeby opakujte tento postup pro druhou kazetu.
- Jemně zavřete dvířka pro přístup k držáku a zasuňte napájecí kabel do zadní strany zařízení HP all-in-one.

Změna nastavení zařízení

Na zařízení HP all-in-one lze nastavit rychlost posunu a čas zpoždění výzvy tak, aby jeho chování odpovídalo vašim zvyklostem. Lze je také vrátit do stavu, v jakém bylo, když jste zařízení zakoupili. Tímto postupem dojde ke smazání všech nových výchozích nastavení.

Nastavení rychlosti posunu

Možnost **Rychlost posunu** umožňuje ovládat rychlost, s jakou se na displeji ovládacího panelu posouvají zprava doleva textové zprávy. Některé zprávy, například **"V pořádku"**.

Podrobnosti testu faxu naleznete ve vytištěném hlášení. Pokračujte stisknutím **OK**." se na displej ovládacího panelu nevejdou najednou, budou se tedy muset posouvat. V opačném případě by se zpráva nedala přečíst. Rychlost posunu zprávy lze upravit: **Normální**, **Rychlá**, nebo **Pomalá**. Výchozí hodnota nastavení je **Normální**.

- 1 Stiskněte tlačítko **Nastavení**.
- 2 Stiskněte tlačítko **7** a potom tlačítko **2**.
Zvolí se možnost **Předvolby** a pak **Nastavit rychlost posunu**.
- 3 Stisknutím tlačítka ► zvolte rychlost posunu. Stiskněte tlačítko **OK**.

Nastavení času zpoždění výzvy

Volba **Čas zpoždění výzvy** určuje dobu, která uplyne, než se zobrazí hlášení požadující provedení další akce. Pokud například stisknete tlačítko **Nabídka** v oblasti Kopie a čas zpoždění výzvy uplyne, aniž byste stiskli další tlačítko, zobrazí se na displeji ovládacího panelu zpráva "**Pro více mož.st.tl. Nabídka**." Lze zvolit hodnotu **Normální**, **Rychlá**, **Pomalá** nebo **Vypnout**. Pokud zvolíte hodnotu **Vypnout**, nebudou se na displeji ovládacího panelu zobrazovat žádné pokyny. Ostatní zprávy, například signalizace nedostatku inkoustu nebo chybová hlášení, se však zobrazovat budou.

- 1 Stiskněte tlačítko **Nastavení**.
- 2 Stiskněte tlačítko **7** a potom tlačítko **3**.
Zvolí se možnost **Předvolby** a **Zpoždění pro zobrazení výzvy**.
- 3 Stisknutím tlačítka ► vyberte čas zpoždění a potom stiskněte tlačítko **OK**.

Obnovení výchozích nastavení od výrobce

Původní hodnoty nastavení zařízení HP all-in-one je možné obnovit a obnovit tak stav, který existoval při jeho zakoupení.

Poznámka Obnovením výchozích nastavení od výrobce se nezmění nastavení skenování ani nastavení jazyka a země nebo oblasti.

Tento postup lze provést pouze z ovládacího panelu.

- 1 Stiskněte tlačítko **Nastavení**.
- 2 Stiskněte tlačítko **6**, potom stiskněte tlačítko **3**.
Zvolí se možnost **Nástroje** a **Obnova vých. nast.od výrobce**.

15 Informace o odstraňování problémů

Tato kapitola obsahuje informace o odstraňování problémů se zařízením HP all-in-one. Specifické informace jsou uvedeny pro instalaci a konfiguraci a pro některá témata provozu zařízení. Další informace o řešení problémů jsou k dispozici v nápovědě aplikace **HP Image Zone**.

Mnoho problémů je způsobeno připojením HP all-in-one pomocí kabelu USB před instalací software HP all-in-one do počítače. Pokud jste připojili zařízení HP all-in-one k počítači předtím, než vás k tomu vyzve software během instalace, musíte postupovat takto:

- 1 Odpojte kabel USB od počítače.
- 2 Odeberte software (pokud jste jej již nainstalovali).
- 3 Restartujte počítač.
- 4 Vypněte zařízení HP all-in-one, vyčkejte jednu minutu a pak jej znovu spustěte.
- 5 Znovu nainstalujte software HP all-in-one . Nepřipojujte kabel USB k počítači do doby, než vás k tomu vyzve software dialogovým oknem během instalace.

Další informace o odebrání a instalaci softwaru naleznete v části [Odebrání a opakovaná instalace softwaru](#).

Tato kapitola obsahuje následující témata:

- **Odstraňování problémů s nastavením:** Obsahuje informace o řešení problémů s nastavením hardwaru, instalací softwaru a nastavením faxu.
- **Odstraňování problémů za provozu:** Obsahuje informace o problémech, ke kterým může dojít při provádění běžných úkolů pomocí funkcí zařízení HP all-in-one.
- **Aktualizace zařízení:** Podle pokynů centra podpory zákazníků společnosti HP nebo zprávy zobrazené na displeji ovládacího panelu můžete navštívit webovou stránku technické podpory společnosti HP, kde lze k zařízení získat inovaci. Tato část obsahuje informace o inovaci vašeho zařízení.

Než zavoláte technickou podporu společnosti HP

Pokud máte problém, postupujte takto:

- 1 Prostudujte si dokumentaci dodanou se zařízením HP all-in-one.
 - **Průvodce nastavením:** Průvodce nastavením vysvětluje způsob nastavení zařízení HP all-in-one.
 - **Uživatelská příručka:** Uživatelská příručka je dokument, který právě čtete. Tato příručka popisuje základní funkce zařízení HP all-in-one. Vysvětluje, jak zařízení HP all-in-one používat bez připojování k počítači, obsahuje informace o řešení problémů s nastavením a provozem a informace o aktualizaci zařízení.
 - **Nápověda k aplikaci HP Image Zone:** Elektronická **Nápověda k aplikaci HP Image Zone** popisuje způsob použití zařízení HP all-in-one s počítačem a

- obsahuje další informace o odstraňování problémů, neobsažené v Uživatelské příručce.
- **Soubor Readme:** Soubor Readme obsahuje informace o možných problémech s instalací a systémové požadavky. Další informace uvádí část [Zobrazení souboru Readme](#).
- 2 Pokud se problém nepodaří vyřešit pomocí informací uvedených v dokumentaci, navštivte webovou stránku www.hp.com/support Tato stránka umožňuje:
 - přístup ke stránkám online podpory,
 - odeslání zprávy elektronické pošty společnosti HP s žádostí o odpovědi na vaše otázky,
 - spojení s technikem společnosti HP prostřednictvím online chatu,
 - kontrolu aktualizací softwaru.
 Možnosti podpory a dostupnost se liší dle produktu, země/oblasti a jazyka.
 - 3 Kontaktujte svého místního prodejce. Pokud má zařízení HP all-in-one hardwarovou poruchu, budete požádáni o předání zařízení HP all-in-one do místa, kde jste jej koupili. Tato služba je zdarma v průběhu omezené záruční doby na zařízení HP all-in-one. Po uplynutí záruční doby bude tato služba zpoplatněna.
 - 4 Pokud nemůžete vyřešit problém pomocí online Náповědy nebo webových stránek HP, zavolejte zástupce technické podpory společnosti HP na čísle pro vaši zemi/oblast. Další informace uvádí část [Získání podpory společnosti HP](#).

Zobrazení souboru Readme

Můžete si prostudovat soubor Readme, kde jsou další informace o možných problémech s instalací a systémové požadavky.

- V systému Windows získáte přístup k souboru Readme z hlavního panelu Windows tak, že klepnete na tlačítko **Start**, pak na položku **Programy** nebo **Všechny programy**, přejdete na položku **Hewlett-Packard**, dále na položku **HP Officejet 6200 series all-in-one** a nakonec klepnete na příkaz **Zobrazit soubor Readme**. Pokud jste dosud neprovedli instalaci softwaru a chcete zobrazit soubor Readme, postupujte podle následujících pokynů (počítače Macintosh).
- V systému Macintosh OS 9 nebo OS X získáte přístup k souboru Readme poklepáním na ikonu umístěnou ve složce nejvyšší úrovně softwaru na disku CD-ROM pro zařízení HP all-in-one.

Odstraňování problémů s nastavením

Tato část uvádí tipy pro odstraňování nejběžnějších problémů s instalací a konfigurací hardwaru, softwaru a funkcemi faxu, které mohou nastat při používání zařízení HP all-in-one.

Odstraňování problémů s nastavením hardwaru

Tuto část použijte pro vyřešení problémů při nastavování hardwaru zařízení HP all-in-one.

HP all-in-one se nezapíná

Řešení

Ujistěte se, že napájecí kabel je pevně připojen a vyčkejte několik sekund, než se HP all-in-one zapne. Pokud je to poprvé, co zařízení HP all-in-one zapínáte, může trvat asi minutu, než se zcela zapne. Zkontrolujte, zda svítí zelená kontrolka na síťovém adaptéru. Pokud je zařízení HP all-in-one zapnuté do rozbočovací zásuvky, ujistěte se, že je zapnutá.

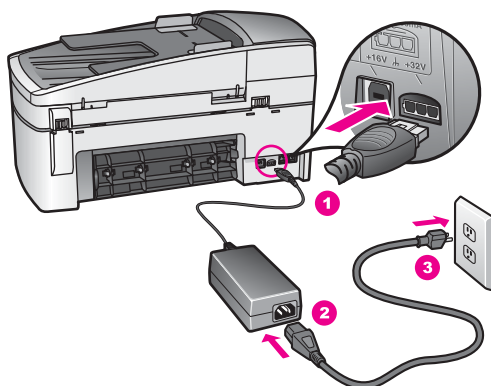

Připojil/a jsem kabel USB, ale mám problémy s použitím zařízení HP all-in-one se svým počítačem

Řešení

Nejprve je nutné instalovat software dodaný se zařízením HP all-in-one a až pak připojit kabel USB. Během instalace nepřipojujte kabel USB, dokud k tomu nebudete vyzváni pokynem dialogového okna. Připojení kabelu USB před touto výzvou způsobí chybu.

Jakmile je software nainstalovaný, je připojení počítače k HP all-in-one pomocí kabelu USB jednoduché. Připojte jeden konec kabelu USB do zadního panelu počítače a druhý konec do HP all-in-one. Můžete kabel připojit do libovolného USB portu na zadní straně počítače.

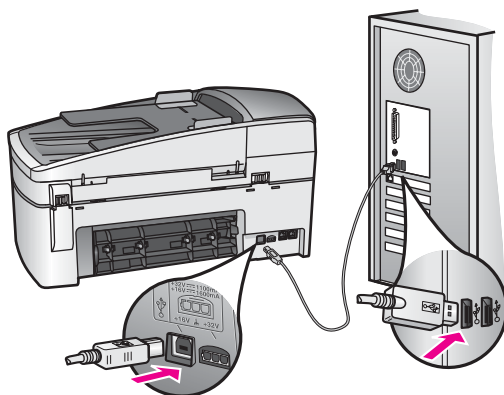

Na displeji ovládacího panelu se zobrazila zpráva, která požaduje připevnění překryvného segmentu.

Řešení

To může znamenat, že překryvný segment ovládacího panelu není připevněn, nebo je připevněn nesprávně. Ujistěte se, že zarovnáte překryvný segment ovládacího panelu správně na tlačítkách v horní části zařízení HP all-in-one a pevně jej zaklapnete na svém místě.

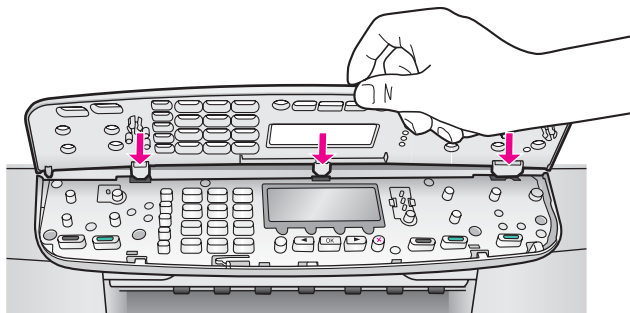

Na displeji ovládacího panelu se zobrazuje nesprávný jazyk.

Řešení

Obvykle nastavujete jazyk a zemi/oblast při prvním nastavení zařízení HP all-in-one. Nicméně změnu můžete provést kdykoliv takto:

- 1 Stiskněte tlačítko **Nastavení**.
- 2 Stiskněte tlačítko **7** a pak stiskněte tlačítko **1**.
Tím zvolíte položky **Předvolby**, a pak **Nastavit jazyk a zemi/oblast**.
Zobrazí se seznam jazyků. Seznam jazyků můžete procházet pomocí šipek ◀ a ▶.
- 3 Jakmile zvýrazníte svůj jazyk, stiskněte tlačítko **OK**.
- 4 Na výzvu stiskněte **1** pro Ano nebo **2** pro Ne.
Zobrazí se země/oblasti pro zvolený jazyk. Stisknutím tlačítek ◀ nebo ▶ můžete seznam procházet.
- 5 Pomocí klávesnice zadejte dvojmístné číslo země nebo oblasti.
- 6 Na výzvu stiskněte **1** pro Ano nebo **2** pro Ne.

V nabídkách displeje ovládacího panelu se zobrazují nesprávné míry.

Řešení

Při nastavování zařízení HP all-in-one jste zřejmě zvolili nesprávnou zemi nebo oblast. Tato volba určuje, které formáty papírů se budou zobrazovat na displeji ovládacího panelu.

Změnu země/oblasti provedete opakovaným nastavením výchozího jazyka. Obvykle nastavujete jazyk a zemi/oblast při prvním nastavení zařízení HP all-in-one. Nicméně změnu můžete provést kdykoliv takto:

- 1 Stiskněte tlačítko **Nastavení**.
- 2 Stiskněte tlačítko **7** a pak stiskněte tlačítko **1**.

Tím zvolíte položky **Předvolby**, a pak **Nastavit jazyk a zemi/oblast**. Zobrazí se seznam jazyků. Seznam jazyků můžete procházet pomocí šipek ◀ a ▶.

- 3 Jakmile zvýrazníte svůj jazyk, stiskněte tlačítko **OK**.
- 4 Na výzvu stiskněte **1** pro Ano nebo **2** pro Ne.
Zobrazí se země/oblasti pro zvolený jazyk. Stisknutím tlačítek ◀ nebo ▶ můžete seznam procházet.
- 5 Pomocí klávesnice zadejte dvojmístné číslo země nebo oblasti.
- 6 Na výzvu stiskněte **1** pro Ano nebo **2** pro Ne.

Na displeji ovládacího panelu se zobrazila výzva k zarovnání tiskových kazet.

Řešení

Zařízení HP all-in-one zobrazí pokyn k zarovnání kazet po každé instalaci nové tiskové kazety. Další informace uvádí část **Zarovnejte tiskové kazety**.

Poznámka Pokud vyjmete a znovu instalujete tutéž tiskovou kazetu, zařízení HP all-in-one nebude požadovat zarovnání tiskových kazet. Zařízení HP all-in-one si zapamatuje hodnoty zarovnání pro danou tiskovou kazetu, takže ji nebudete muset opakovaně zarovnávat.

Na displeji ovládacího panelu se zobrazila zpráva, že při zarovnání tiskových kazet došlo k chybě.

Příčina

Do vstupního zásobníku byl vložen nesprávný typ papíru.

Řešení

Pokud jste při zarovnání tiskových kazet vložili do zařízení barevný papír, zarovnání neproběhne úspěšně. Do vstupního zásobníku vložte čistý bílý papír formátu Letter nebo A4 a pokus o zarovnání zopakujte. Pokud se zarovnávání znovu nezdaří, je možné, že je poškozen senzor nebo tisková kazeta.

Obráťte se na zástupce technické podpory společnosti HP. Přejděte na adresu www.hp.com/support Pokud se zobrazí výzva, zvolte zemi nebo oblast a klepněte na možnost **Contact HP (Kontaktovat HP)**. Získáte tak informace o tom, jak lze kontaktovat technickou podporu.

Příčina

Tiskové kazety jsou chráněny páskou.

Řešení

Zkontrolujte všechny tiskové kazety. Pokud jsou inkoustové trysky chráněny páskou, opatrně ji odstraňte pomocí růžového vytahovacího poutka. Nedotýkejte se inkoustových trysek ani měděně zbarvených kontaktů.

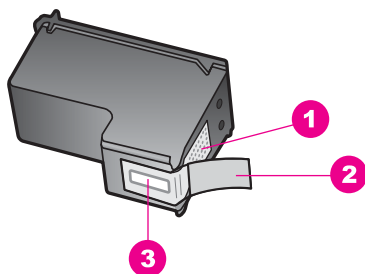

1	Měděně zbarvené kontakty
2	Plastová páska s růžovým vyťahovacím poutkem (před instalací je třeba ji odstranit)
3	Trysky pro přenos inkoustu pod páskou

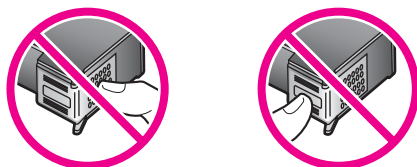

Vraťte tiskové kazety na místo a zkontrolujte, zda jsou řádně usazeny a zabezpečeny.

Příčina

Kontakty na tiskové kazetě se nedotýkají kontaktů na držáku tiskových kazet.

Řešení

Vyjměte a znovu vložte tiskové kazety. Zkontrolujte, zda jsou tiskové kazety řádně usazeny a zajištěny.

Příčina

Vadná tisková kazeta nebo senzor.

Řešení

Obraťte se na zástupce technické podpory společnosti HP. Přejděte na stránku www.hp.com/support Pokud se zobrazí výzva, zvolte zemi nebo oblast a klepněte na možnost **Contact HP (Kontaktovat HP)**. Získáte tak informace o tom, jak lze kontaktovat technickou podporu.

Zařízení HP all-in-one netiskne

Řešení

Pokud zařízení HP all-in-one a počítač nekomunikují, zkuste následující řešení:

- Zkontrolujte, zda není tisková fronta zařízení HP all-in-one pozastavená (operační systémy Windows) nebo zastavená (počítače Macintosh). Pokud ano, pokračujte v tisku volbou odpovídajícího nastavení. Další informace o

přístupu k tiskové frontě uvádí dokumentace dodaná s operačním systémem nainstalovaným v počítači.

- Zkontrolujte kabel USB. Pokud používáte starší kabel, nemusí zařízení správně pracovat. Pokuste se připojit jiný produkt a zjistit, zda je kabel USB funkční. Pokud narazíte na problémy, bude pravděpodobně nutné kabel USB vyměnit. Ověřte si, že kabel nepřesahuje délku 3 metry .
- Zkontrolujte, zda je počítač připraven pro použití sběrnice USB. U některých operačních systémů, jako jsou Windows 95 a Windows NT, není k dispozici podpora připojení kabelem USB. Prostudujte si dokumentaci k operačnímu systému, kde jsou uvedeny další informace.
- Zkontrolujte připojení mezi zařízením HP all-in-one a počítačem. Zkontrolujte, zda je kabel USB správně zapojen do portu USB na zadní straně zařízení HP all-in-one. Zkontrolujte, zda je druhý konec kabelu USB zapojen do portu USB v počítači. Po správném připojení kabelu vypněte a znovu zapněte zařízení HP all-in-one.

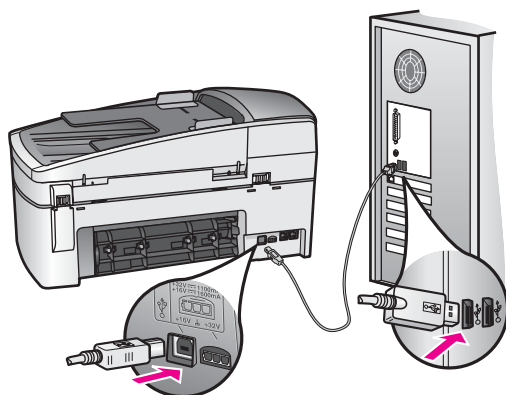

- Zkontrolujte ostatní tiskárny a skenery. Od počítače bude možná třeba odpojit starší produkty.
- Po kontrole připojení zkuste restartovat počítač. Vypněte zařízení HP all-in-one a znovu je zapněte.
- V případě potřeby odeberte a pak znovu nainstalujte software **HP Image Zone**. Další informace uvádí část [Odebrání a opakovaná instalace softwaru](#).

Další informace o nastavení zařízení HP all-in-one a jeho připojení k počítači jsou uvedeny v Průvodci nastavením, dodaném spolu se zařízením HP all-in-one.

Na displeji ovládacího panelu se zobrazila zpráva o uvíznutém papíru nebo zablokovaném držáku tiskových kazet.

Řešení

Pokud se na displeji ovládacího panelu zobrazí zpráva o uvíznutém papíru nebo zablokovaném držáku tiskových kazet, zůstal možná v zařízení HP all-in-one obalový materiál. Otevřete dvířka pro přístup k držáku tiskových kazet. V levé části zařízení HP all-in-one se možná stále nachází oranžová pojistka. Pojistku stáhněte a vyhoďte.

Odstraňování problémů s instalací softwaru

Pokud se při instalaci softwaru setkáte s problémem, projděte si níže uvedená témata, kde můžete nalézt možné řešení. Pokud se při instalaci hardwaru setkáte s problémem, naleznete informace v části [Odstraňování problémů s nastavením hardwaru](#).

Během normální instalace softwaru HP all-in-one může dojít k následujícím problémům:

- 1 Disk CD-ROM se softwarem zařízení HP all-in-one se spouští automaticky.
- 2 Software se nainstaluje.
- 3 Soubory jsou nakopírovány na harddisk.
- 4 Jste požádáni o připojení zařízení HP all-in-one k počítači.
- 5 V okně průvodce instalací se zobrazí zelené OK a symbol zaškrtnutí.
- 6 Jste požádáni o restartování počítače.
- 7 Spustí se Průvodce nastavením faxu
- 8 Proběhne proces registrace.

Pokud nedošlo k některé činnosti uvedené výše, nastal při instalaci problém. Kontrolu instalace PC provedete takto:

- Spustíte **Správce HP** a ověřte zobrazení následujících ikon: **Sejmout obrázek**, **Sejmout dokument**, **Odeslat fax** a **HP Gallery**. Informace o spuštění zařízení **Správce HP** naleznete v **Nápovědě k aplikaci HP Image Zone** na obrazovce, která je součástí softwaru. Pokud se ikony nezobrazí ihned, budete muset vyčkat několik minut, než se zařízení HP all-in-one připojí k počítači. V opačném případě získáte informace v části [Některé ikony v programu Správce HP chybí](#).

Poznámka Pokud jste provedli minimální instalaci softwaru (a nikoli typickou instalaci), software **HP Image Zone** a **Kopie** se neinstalují a nebudou dostupné v zařízení **Správce HP**.

- Otevřete dialogové okno Tiskárny a ověřte si, že zařízení HP all-in-one je uvedeno na seznamu.
- Podívejte se na systémový panel vpravo na hlavním panelu systému Windows - měla by zde být ikona zařízení HP all-in-one. Označuje, že zařízení HP all-in-one je připraveno.

Po vložení disku CD-ROM do mechaniky počítače se nic neděje (pouze operační systémy Windows)

Řešení

Provedte následující:

- 1 V nabídce **Start** systému Windows klepněte na příkaz **Spustit**.
- 2 V dialogovém okně **Spustit** zadejte příkaz **d:\setup.exe** (pokud má vaše mechanika CD-ROM jiné písmeno disku, než D, zadejte příslušné písmeno) a klepněte na tlačítko **OK**.

Zobrazí se okno s minimálními systémovými požadavky

Řešení

Systém nespĺňuje minimální požadavky na instalaci softwaru. Klepněte na tlačítko **Detaily** a ověřte si, co je specifickým problémem, a pak jej před instalací softwaru odstraňte.

Při výzvě k připojení kabelu USB se zobrazí červený symbol X

Řešení

Obvykle se zobrazuje zelený symbol zaškrtnutí, oznamující že funkce "plug and play" je aktivní. Červený symbol X oznamuje, že aktivace pomocí funkce plug and play selhala.

Provedte následující:

- 1 Zkontrolujte, zda je pevně připojen překryvný segment ovládacího panelu, odpojte od zařízení HP all-in-one napájecí kabel a pak jej znovu připojte.
- 2 Ověřte si, že jsou řádně připojeny napájecí kabel a kabel USB.

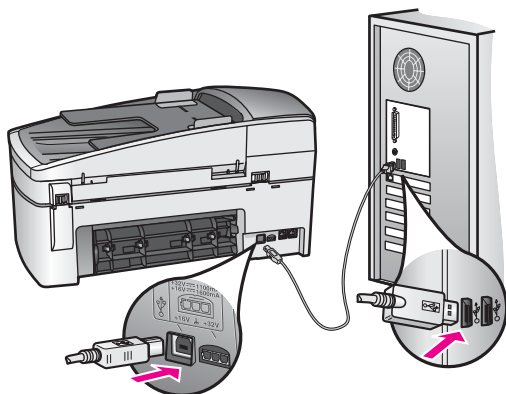

- 3 Klepnutím na tlačítko **Opakovat** se vrátíte k nastavení funkce plug and play. Pokud postup nevedl k odstranění problému, pokračujte dalším krokem.
- 4 Ověřte, zda je kabel USB řádně nastaven, a to takto:
 - Odpojte USB kabel a znovu jej připojte.
 - Nepřipojujte USB kabel ke klávesnici nebo rozbočovači bez napájení.
 - Ověřte, zda je kabel USB dlouhý 3 metry nebo méně.
 - Pokud máte k počítači připojeno více zařízení USB, můžete se pokusit je během instalace odpojit.
- 5 Pokračujte v instalaci a na výzvu počítače restartujte. Pak otevřete zařízení **Správce HP** a zkontrolujte základní ikony (**Sejmout obrázek**, **Sejmout dokument**, **Odeslat fax** a **HP Gallery**).
- 6 Pokud se nezobrazují základní ikony, odeberte software a znovu jej nainstalujte. Další informace uvádí část **Odebrání a opakovaná instalace softwaru**.

Zobrazuje se hlášení, že nastala neznámá chyba

Řešení

Pokuste se pokračovat v instalaci. Pokud pokus nebyl úspěšný, zastavte a znovu spusťte instalaci a postupujte podle pokynů na obrazovce. Pokud nastane chyba, můžete se pokusit o odebrání a pak novou instalaci softwaru. Nestačí pouze smazat soubory programu HP all-in-one z jednotky pevného disku. Zajistěte, aby

odebrání software proběhlo řádně pomocí nástroje pro odebrání ve skupině programů HP all-in-one.

Další informace uvádí část [Odebrání a opakovaná instalace softwaru](#).

Některé ikony v programu **Správce HP** chybí

Pokud základní ikony (**Sejmout obrázek**, **Sejmout dokument**, **Odeslat fax** a **Galerie HP**) nejsou zobrazeny, instalace nemusí být kompletní.

Řešení

Pokud není instalace kompletní, můžete se pokusit o odebrání a novou instalaci softwaru. Nestačí pouze smazat soubory programu HP all-in-one z jednotky pevného disku. Zajistěte, aby odebrání softwaru proběhlo řádně pomocí nástroje pro odebrání ve skupině programů HP all-in-one. Další informace uvádí část [Odebrání a opakovaná instalace softwaru](#).

Průvodce faxováním se nespouští

Řešení

Průvodce faxováním spusťte takto:

- 1 Spusťte zařízení **Správce HP**. Další informace naleznete v **nápovědě k softwaru HP Image Zone**, která je součástí dodaného softwaru.
- 2 Klepněte na nabídku **Nastavení**, na příkaz **Nastavení faxu** a nakonec na položku **Průvodce nastavením faxu**.

Nezobrazuje se obrazovka registrace (pouze operační systémy Windows).

Řešení

→ V systému Windows lze získat přístup do okna s registrací klepnutím na tlačítko Start na hlavním panelu, klepnutím na položku **Programy** nebo **Všechny programy** (XP), na položku **Hewlett-Packard, HP Officejet 6200 series all-in-one** a nakonec na příkaz **Zaregistrovat nyní**.

V systémové oblasti se nezobrazuje ikona Monitor digitálního zobrazení (pouze operační systémy Windows)

Řešení

Pokud se Monitor digitálního zobrazení nezobrazuje na systémovém panelu, spusťte program **Správce HP** a ověřte si, že jsou zde zobrazeny základní ikony. Další informace o spouštění programu **Správce HP** naleznete v **nápovědě k softwaru HP Image Zone**, která je součástí dodaného softwaru.

Další informace o chybějících základních ikonách v programu **Správce HP** naleznete v části [Některé ikony v programu Správce HP chybí](#).

Systémový panel se obvykle zobrazuje v dolním pravém rohu pracovní plochy.



Odebrání a opakovaná instalace softwaru

Pokud je instalace nekompletní nebo pokud jste připojili kabel USB k počítači před výzvou instalačního okna softwaru, může být nutné software odebrat a pak jej znovu nainstalovat. Nestačí pouze smazat soubory programu HP all-in-one z jednotky pevného disku. Zajistěte, aby odebrání softwaru proběhlo řádně pomocí nástroje pro odinstalaci ve skupině programů HP all-in-one.

Opakovaná instalace může v počítačích se systémy Windows a Macintosh trvat 20 až 40 minut. Software lze z počítačů se systémem Windows odebrat třemi způsoby.

Odebrání z počítače se systémem Windows, způsob 1

- 1 Odpojte zařízení HP all-in-one od počítače. Nepřipojujte zařízení HP all-in-one k počítači, dokud není software nainstalován znovu.
- 2 Na hlavním panelu systému Windows klepněte na tlačítko **Start**, položku **Programy** nebo **Všechny programy (XP)**, **Hewlett-Packard**, **HP Officejet 6200 series all-in-one**, **Odinstalovat software**.
- 3 Postupujte podle pokynů na obrazovce.
- 4 Pokud se zobrazí dotaz, zda chcete odebrat sdílené soubory, klepněte na tlačítko **Ne**.
Pokud byste tyto soubory smazali, ostatní programy, které je mohou používat, by nemusely pracovat správně.
- 5 Restartujte počítač.

Poznámka Je důležité odpojit zařízení HP all-in-one před restartem počítače. Zařízení HP all-in-one připojte k počítači až po nové instalaci softwaru.

- 6 Opakovaná instalace softwaru se provádí vložením disku CD-ROM HP all-in-one do mechaniky CD-ROM v počítači a dále podle pokynů na obrazovce a pokynů uvedených v Průvodci nastavením dodaném se zařízením HP all-in-one.
- 7 Po nainstalování softwaru připojte zařízení HP all-in-one k počítači.
- 8 Stisknutím tlačítka **Zapnout** zařízení HP all-in-one zapnete.
Po připojení a zapnutí zařízení HP all-in-one může být nutné vyčkat několik minut, až se dokončí všechny kroky instalace zařízení Plug and Play.
- 9 Postupujte podle pokynů na obrazovce.

Pokud je instalace softwaru dokončena, zobrazí se ikona Monitor stavu v systémovém panelu Windows.

Ověření správné instalace softwaru provedete poklepáním na ikonu **Správce HP** na pracovní ploše. Pokud program **Správce HP** zobrazuje klíčové ikony (**Sejmout obrázek**, **Sejmout dokument**, **Odeslat fax** a **HP Gallery**), software byl správně nainstalován.

Odebrání z počítače se systémem Windows, způsob 2

Poznámka Tento způsob použijte v případě, že v nabídce Windows není k dispozici možnost **Odebrat software**.

- 1 Na hlavním panelu systému Windows klepněte na tlačítko **Start**, na položku **Nastavení** a potom na možnost **Ovládací panely**.
- 2 Poklepejte na ikonu **Přidat nebo Odebrat programy**.
- 3 Zvolte **HP all-in-one & Officejet 4.0** a klepněte na tlačítko **Změnit nebo Odebrat**.
Postupujte podle pokynů na obrazovce.
- 4 Odpojte zařízení HP all-in-one od počítače.

- 5 Restartujte počítač.

Poznámka Je důležité odpojit zařízení HP all-in-one před restartem počítače. Zařízení HP all-in-one připojte k počítači teprve po nové instalaci softwaru.

- 6 Spustíte instalační programí.
- 7 Postupujte dále podle pokynů na obrazovce a pokynů uvedených v Průvodci nastavením dodaném se zařízením HP all-in-one.

Odebrání z počítače se systémem Windows, způsob 3

Poznámka Tento způsob je alternativní pro případ, že v nabídce Windows není k dispozici příkaz **Odebrat software**.

- 1 Spustíte instalační program softwaru HP Officejet 6200 series all-in-one.
- 2 Zvolte **Odebrat** a postupujte podle pokynů na obrazovce.
- 3 Odpojte zařízení HP all-in-one od počítače.
- 4 Restartujte počítač.

Poznámka Je důležité odpojit zařízení HP all-in-one před restartem počítače. Zařízení HP all-in-one připojte k počítači teprve po nové instalaci softwaru.

- 5 Spustíte znovu instalační program softwaru HP Officejet 6200 series all-in-one.
- 6 Spustíte **Opakovanou instalaci**.
- 7 Postupujte dále podle pokynů na obrazovce a pokynů uvedených v Průvodci nastavením dodaném se zařízením HP all-in-one.

Odebrání z počítače Macintosh

- 1 Odpojte zařízení HP all-in-one od počítače Macintosh.
- 2 Poklepejte na složku **Aplikace: HP All-in-One Software**.
- 3 Poklepejte na **HP Uninstaller**.
Postupujte podle pokynů na obrazovce.
- 4 Po odebrání softwaru odpojte zařízení HP all-in-one a restartujte počítač.

Poznámka Je důležité odpojit zařízení HP all-in-one před restartem počítače. Zařízení HP all-in-one připojte k počítači teprve po nové instalaci softwaru.

- 5 Opakovanou instalaci softwaru spustíte vložením disku CD-ROM HP all-in-one do mechaniky CD-ROM v počítači.
- 6 Z pracovní plochy otevřete disk CD-ROM a pak poklepejte na **HP all-in-one installer**.
- 7 Postupujte dále podle pokynů na obrazovce a pokynů uvedených v Průvodci nastavením dodaném se zařízením HP all-in-one.

Odstraňování problémů s nastavením faxu

Tato část obsahuje informace o odstraňování problémů s faxem v zařízení HP all-in-one. Pokud zařízení HP all-in-one není řádně nastaveno pro faxování, můžete se setkat s problémy při odesílání faxů, jejich příjmu, nebo obojím.

Tip Tato část obsahuje pouze informace o odstraňování problémů spojených s nastavením. Další témata o odstraňování problémů s faxem, jako jsou problémy s tiskem faxů, pomalý příjem faxů, atd., získáte také v elektronické nápovědě pro odstraňování problémů dodané se softwarem **HP Image Zone**.

Pokud máte problémy s faxováním, ověřte si stav zařízení HP all-in-one. Test selže v případě, že zařízení HP all-in-one není řádně nastaveno pro faxování. Tento test proveďte po dokončení nastavení zařízení HP all-in-one na faxování.

Testování nastavení faxu

- 1 Stiskněte tlačítko **Nastavení**.
- 2 Stiskněte tlačítko **6**, pak stiskněte tlačítko **5**.
Zobrazí se nabídka **Nástroje**, zvolí se možnost **Spustit test faxu**.
Zařízení HP all-in-one zobrazí na displeji ovládacího panelu stav testu a vytiskne protokol.
- 3 Prostudujte si zprávu.
 - Pokud test projde úspěšně a i přesto máte problémy s faxováním, ověřte si nastavení faxu uvedená ve zprávě a zkontrolujte správnost nastavení. Prázdne nebo nesprávné nastavení faxu může způsobit problémy při faxování.
 - Pokud dojde při testu k chybě, vyhledejte v protokolu informaci, jak potíže odstranit. Další informace naleznete také v následující části, [Selhal test faxování](#).
- 4 Stisknutím tlačítka **OK** se vrátíte k nabídce **Nastavení**.

Pokud potíže s faxováním trvají, pokračujte s postupem dle následujících částí, kde je další nápověda pro odstraňování problémů.

Selhal test faxování

Pokud jste spustili test faxování a test selhal, prostudujte si zprávu a zjistíte základní informace o chybě. Podrobnější informace naleznete ve zprávě, kde je uvedeno, která část testu selhala, a pak se přesuňte k příslušnému tématu v této části, kde jsou další pokyny:

- [Selhal test hardwaru faxu](#)
- [Selhal test připojení faxu k aktivní telefonní zásuvce](#)
- [Selhal test připojení telefonního kabelu ke správnému konektoru faxu](#)
- [Selhal test stavu faxovací linky](#)
- [Selhal test detekování oznamovacího tónu](#)

Selhal test hardwaru faxu

Řešení

- Vypněte zařízení HP all-in-one pomocí tlačítka **Zapnout** umístěného na ovládacím panelu a pak odpojte napájecí kabel na zadním panelu zařízení HP all-in-one. Po několika sekundách připojte kabel nazpět a zapněte napájení. Znovu spusťte test. Pokud test znovu selže, projděte si další informace o odstraňování problémů v této části.
- Pokuste se odeslat nebo přijmout testovací fax. Pokud odešlete nebo přijmete fax úspěšně, nemusí se dále vyskytovat žádný problém.
- Pokud máte v počítači nainstalovaný systém Windows a spouštíte test pomocí **Průvodce nastavením faxu**, ujistěte se, že zařízení HP all-in-one není zaneprázdněno prováděním jiného úkolu, například příjemem faxu nebo

kopírováním. Zkontrolujte, zda se na displeji ovládacího panelu nezobrazuje zpráva o tom, že zařízení je HP all-in-one zaneprázdněné. Pokud je zařízení zaneprázdněné, vyčkejte na dokončení úkolu a uvedení do klidového režimu, než spustíte test.

Po vyřešení problémů spustte test faxování a ujistěte se, že projde bez problémů a zařízení HP all-in-one je připraveno k faxování. Pokud **Test hardware faxu** i nadále selhává a při faxování máte problémy, kontaktujte technickou podporu HP. Informace o způsobu kontaktování technické podpory HP naleznete v části [Získání podpory společnosti HP](#).

Selhal test připojení faxu k aktivní telefonní zásuvce

Řešení

- Zkontrolujte spojení mezi telefonní zásuvkou a HP all-in-one ujistěte se, že kabel je nepoškozený.
- Ujistěte se, že používáte kabel dodaný k HP all-in-one. Pokud k připojení zařízení HP all-in-one k telefonní zásuvce nepoužijete dodaný kabel, nemusí se odesílání a příjem faxů zdařit. Po připojení telefonního kabelu dodaného se zařízením HP all-in-one znovu spustte test faxu.
- Ověřte správné spojení zařízení HP all-in-one s telefonní zásuvkou. Jeden konec telefonního kabelu dodaného v krabici se zařízením HP all-in-one zapojte do telefonní zásuvky a druhý do konektoru označeného "1-LINE" na zadní straně HP all-in-one. Další informace o nastavení zařízení HP all-in-one pro faxování naleznete v části [Nastavení faxu](#).
- Pokud používáte telefonní rozdělovač kanálů, může způsobovat problémy. (Rozdělovač je zařízení se dvěma konektory, které se zapojuje do telefonní zásuvky ve zdi.) Zkuste rozdělovač odpojit a připojit zařízení HP all-in-one přímo do telefonní zásuvky ve zdi.
- Pokuste se připojit funkční telefon a telefonní kabel k zásuvce, kterou používáte pro HP all-in-one a ověřte si, že je slyšet oznamovací tón. Pokud oznamovací tón neslyšíte, kontaktujte svého telefonního operátora a nechte prověřit linku.
- Pokuste se odeslat nebo přijmout testovací fax. Pokud odešlete nebo přijmete fax úspěšně, nemusí se dále vyskytovat žádný problém.

Po vyřešení problémů spustte test faxování a ujistěte se, že projde bez problémů a HP all-in-one je připraveno k faxování.

Selhal test připojení telefonního kabelu ke správnému konektoru faxu

Řešení

Telefonní kabel je připojen do nesprávného konektoru na zadní straně zařízení HP all-in-one.

- 1 Jeden konec telefonního kabelu dodaného v krabici se zařízením HP all-in-one zapojte do telefonní zásuvky a druhý do konektoru označeného "1-LINE" na zadní straně HP all-in-one.

- Poznámka** Pokud pro připojení do telefonní zásuvky použijete konektor "2-EXT", nebudete moci přijímat a odesílat faxy. Konektor "2-EXT" by měl být použit pouze k připojení jiného zařízení, například záznamníku nebo telefonu.
- Po připojení telefonního kabelu do konektoru "1-LINE" znovu spusťte test faxu a ujistěte se, že proběhne bez problémů a zařízení HP all-in-one je připraveno k faxování.
 - Pokuste se odeslat nebo přijmout testovací fax.

Selhal test stavu faxovací linky

Řešení

- Zařízení HP all-in-one připojte k analogové telefonní lince, jinak nebudete moci přijímat či odesílat faxy. Ověření, zda je vaše linka digitální, provedete připojením běžného analogového telefonu k lince a poslechem oznamovacího tónu. Pokud neslyšíte normální oznamovací tón, je možné, že linka je nastavena pro digitální telefony. Připojte zařízení HP all-in-one k analogové telefonní lince a pokuste se odeslat nebo přijmout fax.
- Zkontrolujte připojení zařízení HP all-in-one k telefonní zásuvce ve zdi. Ujistěte se, zda je šňůra správně připojena.
- Ověřte správné spojení zařízení HP all-in-one s telefonní zásuvkou. Jeden konec telefonního kabelu dodaného v krabici se zařízením HP all-in-one zapojte do telefonní zásuvky a druhý do konektoru označeného "1-LINE" na zadní straně HP all-in-one. Další informace o nastavení zařízení HP all-in-one pro faxování naleznete v části [Nastavení faxu](#).
- Selhání testu může způsobit také jiné zařízení, které používá stejnou linku jako zařízení HP all-in-one. To zjistíte tak, že odpojíte veškerá ostatní zařízení od telefonní linky a znovu spustíte test.
 - Pokud **Test stavu faxovací linky** projde bez přítomnosti jiného zařízení, pak některé z těchto zařízení způsobovalo problémy; pokuste se je připojit postupně jedno za druhým, dokud nezjistíte, které z nich poruchy způsobovalo.
 - Pokud **Test stavu faxovací linky** selže bez přítomnosti jiného zařízení, připojte HP all-in-one k funkční telefonní lince a pokračujte v postupu dle informací o odstraňování problémů v této části.
- Pokud používáte telefonní rozdělovač kanálů, může způsobovat problémy. (Rozdělovač je zařízení se dvěma konektory, které se zapojuje do telefonní zásuvky ve zdi.) Zkuste rozdělovač odpojit a připojit zařízení HP all-in-one přímo do telefonní zásuvky ve zdi.

Po vyřešení problémů spusťte test faxování a ujistěte se, že projde bez problémů a HP all-in-one je připraveno k faxování. Pokud **Test stavu faxovací linky** trvale selhává a máte problémy s faxováním, kontaktujte svého telefonního operátora a nechte prověřit linku.

Selhal test detekování oznamovacího tónu

Řešení

- Selhání testu může způsobit také jiné zařízení, které používá stejnou linku jako zařízení HP all-in-one. To zjistíte tak, že odpojíte veškerá ostatní zařízení od telefonní linky a znovu spustíte test. Pokud **Test detekování oznamovacího**

tónu projde bez přítomnosti jiného zařízení, pak některé z těchto zařízení způsobovaly problémy; pokuste se je připojit postupně jedno za druhým, dokud nezjistíte, které z nich poruchy způsobovalo.

- Pokuste se připojit funkční telefon a telefonní kabel k zásuvce, kterou používáte pro zařízení HP all-in-one, a ověřte, zda je slyšet oznamovací tón. Pokud oznamovací tón neslyšíte, kontaktujte svého telefonního operátora a nechtejte prověřit linku.
- Ověřte správné spojení zařízení HP all-in-one s telefonní zásuvkou. Jeden konec telefonního kabelu dodaného v krabici se zařízením HP all-in-one zapojte do telefonní zásuvky a druhý do konektoru označeného "1-LINE" na zadní straně HP all-in-one. Další informace o nastavení zařízení HP all-in-one pro faxování naleznete v části [Nastavení faxu](#).
- Pokud používáte telefonní rozdělovač kanálů, může způsobovat problémy. (Rozdělovač je zařízení se dvěma konektory, které se zapojuje do telefonní zásuvky ve zdi.) Zkuste rozdělovač odpojit a připojit zařízení HP all-in-one přímo do telefonní zásuvky ve zdi.
- Pokud váš telefonní systém nepoužívá standardní oznamovací tón, například u některých typů pobočkových ústředí, může to být příčinou selhání testu. To však nezpůsobí problémy s odesláním a příjmem faxů. Pokuste se odeslat nebo přijmout testovací fax.
- Ověřte, zda je nastavení země/oblasti odpovídající pro vaši zemi/oblast. Pokud nastavení země/oblasti není správné nebo není provedeno vůbec, může test selhat a můžete mít problémy s odesláním a příjmem faxů. Informace o změně nastavení země a oblasti jsou uvedeny v Průvodci nastavením, který se dodává se zařízením HP all-in-one.
- Zařízení HP all-in-one připojte k analogové telefonní lince, jinak nebudete moci přijímat či odesílat faxy. Ověření, zda je vaše linka digitální, provedete připojením běžného analogového telefonu k lince a poslechem oznamovacího tónu. Pokud neslyšíte normální oznamovací tón, je možné, že linka je nastavena pro digitální telefony. Připojte zařízení HP all-in-one k analogové telefonní lince a pokuste se odeslat nebo přijmout fax.

Po vyřešení problémů spusťte test faxování a ujistěte se, že projde bez problémů a zařízení HP all-in-one je připraveno k faxování. Pokud **Test detekování oznamovacího tónu** trvale selhává, kontaktujte svého telefonního operátora a nechtejte prověřit linku.

Zařízení HP all-in-one má problémy s odesláním a přijímáním faxů

Řešení

Zařízení HP all-in-one nemůže faxy přijímat, může je ale odesílat

Řešení

- Pokud službu rozlišovacího vyzvánění nepoužíváte, nastavte hodnotu **Odpověď na typ zvonění** na zařízení HP all-in-one na **Všechna zvonění**. Další informace uvádí téma [Změna odpovědi podle typu zvonění \(rozlišovací vyzvánění\)](#).
- Pokud je **Automatická odpověď** nastavena na **Vypnuto**, budete muset faxy přijímat ručně; v opačném případě HP all-in-one faxy nepřijme. Další informace o ručním příjmu faxů naleznete v tématu [Ruční příjem faxu](#).

- Pokud máte na stejném čísle, jaké používáte pro faxování volání, také službu hlasové pošty, musíte faxy přijímat ručně, nikoliv automaticky. To znamená, že musíte být schopni odpovědět osobně na příchozí faxová volání. Informace o nastavení zařízení HP all-in-one při používání služby hlasové pošty naleznete v tématu [Nastavení faxu](#). Další informace o ručním příjmu faxů naleznete v části [Ruční příjem faxu](#).
- Pokud na stejné lince jako zařízení HP all-in-one používáte také PC modem, ověřte si, že software PC modemu není nastaven na automatický příjem faxů. Modemy se zapnutým automatickým příjmem faxů převezmou všechny příchozí faxy na telefonní lince, čímž zabrání zařízení HP all-in-one přijmout faxová volání.
- Pokud je na stejné telefonní lince jako zařízení HP all-in-one připojen záznamník, může docházet k těmto problémům:

- Zpráva pro volajícího může být příliš dlouhá nebo hlasitá, než aby HP all-in-one umožnila detekovat tón faxu a volající fax se tak může odpojit.
- Záznamník může zavěsit příliš rychle po přehraní zprávy pro volajícího, pokud není schopen detekovat, že se volající pokouší zanechat zprávu, jako když volá fax. To zabraňuje zařízení HP all-in-one detekovat tón faxu. Tento problém je častější u digitálních záznamníků.

Vyřešení problému mohou napomoci následující opatření:

- Ujistěte se, že zařízení HP all-in-one je nastaveno na automatický příjem faxů. Informace o nastavení zařízení HP all-in-one na automatický příjem faxů naleznete v části [Nastavení zařízení HP all-in-one pro příjem faxů](#).
- Ujistěte se, že nastavení **Počet zazvonění před příjmem** je správné. Nastavte záznamník na zvednutí linky po 4 zazvoněních a HP all-in-one na odpovězení po maximálním počtu zvonění, které zařízení podporuje. (Maximální počet zvonění se liší podle země/oblasti.) Při tomto nastavení odpoví záznamník na volání a zařízení HP all-in-one bude sledovat linku. Jestliže zařízení HP all-in-one zjistí signál faxu, zařízení HP all-in-one přijme fax. Pokud se jedná o hlasové volání, telefonní záznamník zaznamená příchozí hlášení. Další informace o nastavení počtu zazvonění naleznete v tématu [Nastavení počtu zazvonění před příjmem faxu](#).
- Odpojte záznamník a zkuste znovu přijmout fax. Pokud přijmete fax bez záznamníku, může to být právě záznamník, co problémy způsobuje.
- Připojte znovu záznamník a znovu nahrajte odchozí zprávu. Nahrajte co nejkratší zprávu (nejvýše 10 vteřin) a při nahrávání hovořte klidně a pomalu. Na konci zprávy pro volajícího zaznamenejte další 4 až 5 sekund ticha, bez šumu na pozadí. Opakujte pokus o přijetí faxu.

Poznámka Některé digitální přístroje nezaznamenají ticho na konci zprávy pro volajícího. Přehrajte si a ověřte zprávu pro volajícího.

- Pokud zařízení HP all-in-one sdílí stejnou telefonní linku s ostatními typy telefonních zařízení, například záznamníkem, PC modemem nebo vícepřístrojovým přepínačem, může být snížena úroveň signálu faxu. To může způsobit problémy při přijímání faxu. Pokud chcete zjistit, zda je příčinou problémů jiné zařízení, odpojte od telefonní linky vše kromě zařízení HP all-in-one a zkuste přijmout fax. Pokud je

příjem faxu bez ostatních zařízení úspěšný, je příčinou problému jedno nebo více z těchto zařízení. Zařízení připojujte postupně a po připojení každého z nich zkuste přijmout fax, dokud nezjistíte, které ze zařízení tento problém způsobuje.

- Pokud máte zvláštní vyzvánění pro faxové telefonní číslo (používáte službu rozlišovacího vyzvánění poskytovanou telefonní společností), zkontrolujte, zda je funkce **Odpověď na typ zvonění** na zařízení HP all-in-one nastavena odpovídajícím způsobem. Pokud vám například telefonní operátor přidělil faxové číslo s dvojitým vyzváněním, ujistěte se, že zvolíte **Dvojité vyzvánění** jako nastavení **Odpověď na typ zvonění**. Informace o změně nastavení naleznete v části **Změna odpovědi podle typu zvonění (rozlišovací vyzvánění)**.

Poznámka Zařízení HP all-in-one nedokáže některé typy zvonění rozpoznat, například zvonění střídající krátká a dlouhá zazvonění. Pokud máte problém s typem zvonění tohoto typu, požádejte telefonního operátora o přidělení nealternativního typu zvonění.

Faxové tóny se nahrávají na záznamník

Řešení

- Ujistěte se, že zařízení HP all-in-one je nastaveno na automatický příjem faxů. Pokud je zařízení HP all-in-one nastaveno na ruční příjem faxů, neodpoví HP all-in-one na příchozí volání. Musíte být schopni odpovědět osobně na příchozí faxová volání, nebo zařízení HP all-in-one nepřijme fax a záznamník nahraje faxové tóny. Informace o nastavení zařízení HP all-in-one na automatický příjem faxů naleznete v části **Nastavení zařízení HP all-in-one pro příjem faxů**.
- Ujistěte se, že nastavení **Počet zazvonění před příjmem** je správné. Počet zazvonění do odpovědi zařízení HP all-in-one by měl být vyšší než počet zazvonění před odpovědí záznamníku. Pokud jsou záznamník a HP all-in-one nastaveny na stejný počet zazvonění před odpovědí, obě zařízení odpoví na volání a na záznamníku budou nahrané tóny faxu.

Nastavte záznamník na zvednutí linky po 4 zazvoněních a zařízení HP all-in-one na odpovězení po maximálním počtu zvonění, které zařízení podporuje. (Maximální počet zvonění se liší podle země/oblasti.) Při tomto nastavení odpoví záznamník na volání a zařízení HP all-in-one bude sledovat linku. Jestliže zařízení HP all-in-one zjistí signál faxu, zařízení HP all-in-one přijme fax. Pokud se jedná o hlasové volání, telefonní záznamník zaznamená příchozí hlášení. Informace o nastavování počtu zvonění před odpovědí jsou uvedeny v části **Nastavení počtu zazvonění před příjmem faxu**.

Na telefonní lince je slyšet statický šum při připojení zařízení HP all-in-one

Řešení

- Poznámka** Toto možné řešení se týká pouze zemí, ve kterých je v krabici se zařízením HP all-in-one přibaleno dvou vodičový telefonní kabel. K těmto zemím patří: Argentina, Austrálie, Brazílie, Kanada, Chile, Čína, Kolumbie, Řecko, Indie, Indonésie, Irsko, Japonsko, Korea, země Latinské Ameriky, Malajsie, Mexiko, Filipíny, Polsko,

Portugalsko, Rusko, Saudská Arábie, Singapur, Španělsko, Tchajwan, Thajsko, USA, Venezuela a Vietnam.

- Pokud jste nepřipojili 2vodičový kabel (dodaný v balení se zařízením HP all-in-one) ke konektoru označenému "1-LINE" na zadní straně zařízení HP all-in-one k telefonní zásuvce, můžete slyšet statický šum na telefonní lince a pravděpodobně nebudete moci úspěšně faxovat. Tento speciální 2vodičový kabel se liší od běžného 4vodičového kabelu, který můžete mít doma nebo v kanceláři k dispozici.
- Pokud používáte telefonní rozdělovač kanálů, může na telefonní lince způsobovat statický šum. (Rozdělovač je zařízení se dvěma konektory, které se zapojuje do telefonní zásuvky ve zdi.) Zkuste rozdělovač odpojit a připojit zařízení HP all-in-one přímo do telefonní zásuvky ve zdi.
- Pokud nepoužíváte řádně uzemněnou zásuvku pro připojení zařízení HP all-in-one, můžete slyšet statický šum na telefonní lince. Zkuste zařízení zapojit do jiné elektrické zásuvky.

Telefonní kabel dodaný se zařízením HP all-in-one není dostatečně dlouhý

Řešení

Pokud telefonní kabel dodaný se zařízením HP all-in-one není dostatečně dlouhý, můžete k jeho prodloužení použít spojku. Spojku si můžete koupit v místním obchodě s elektronikou, který nabízí telefonní příslušenství. Dále budete potřebovat ještě jeden telefonní kabel. Může to být standardní 4vodičový telefonní kabel, který již možná doma nebo v kanceláři máte.

Tip Pokud je zařízení HP all-in-one dodáno s adaptérem 2vodičového kabelu, můžete jej použít se 4vodičovým kabelem k jeho prodloužení. Informace o používání adaptéru 2vodičového kabelu naleznete také v dokumentaci dodané s tímto kabelem.

Prodloužení telefonního kabelu

- 1 Jeden konec telefonního kabelu dodaného v krabici se zařízením HP all-in-one zapojte do telefonní zásuvky a druhý do konektoru označeného "1-LINE" na zadní straně zařízení HP all-in-one.
- 2 Druhý telefonní kabel připojte k volnému portu na spojce a k telefonní zásuvce, jak je vidět níže.

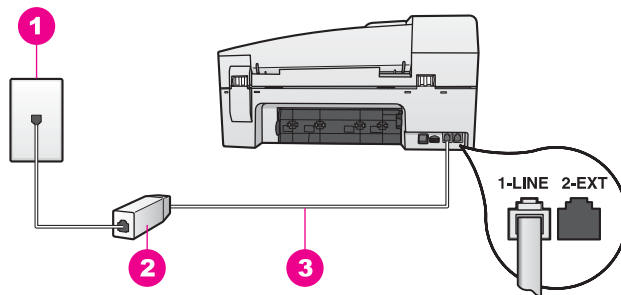

1	Telefonní zásuvka ve zdi
2	Spojka
3	Telefonní kabel dodaný v krabici se zařízením HP all-in-one

Vyskytují se problémy s faxováním přes Internet

Řešení

Ověřte si následující:

- Služba FoIP nemusí řádně pracovat, pokud HP all-in-one odesílá a přijímá faxy vyšší rychlostí (33600 b/s). Pokud se setkáte s problémy při odesílání a přijímání faxů, použijte nižší nastavení rychlosti. To můžete také provést změnou nastavení **Rychlost faxu** z **Vysoká** (výchozí) na **Střední**. Informace o změně nastavení, viz **Nastavení rychlosti faxu**.
- Faxy můžete odesílat a přijímat pouze připojením telefonní linky ke konektoru označenému "1-LINE" na HP all-in-one a nikoliv z konektoru Ethernet. To znamená, že spojení se sítí Internet musí být zajištěno buď pomocí převodníkové krabice (zajišťující standardní analogový konektor pro připojení faxu) nebo přes telefonního operátora.
- U telefonního operátora byste si měli ověřit, že jím poskytovaná internetová telefonní služba podporuje faxování. Pokud faxování nepodporuje, nebudete moci odesílat a přijímat faxy přes Internet.

Odstraňování problémů za provozu

Tato část obsahuje informace o následujících problémech: odstraňování problémů s papírem, tiskovou kazetou a faxem.

Podrobnější tipy k odstraňování nejběžnějších problémů, které se vyskytují při provozu zařízení HP all-in-one, uvádí část věnovaná odstraňování problémů nápovědy aplikace **HP Image Zone**.

Přístup k informacím o odstraňování problémů z počítače se systémem Windows si zajistíte otevřením **Správce HP**, klepnutím na **Nápověda** a pak výběrem **Řešení problému a podpora**. Pokyny k odstraňování problémů jsou rovněž k dispozici pomocí tlačítka **Nápověda** u některých chybových hlášení.

V počítačích Macintosh s operačním systémem OS X v10.1.5 a novějším lze informace o odstraňování problémů získat klepnutím na ikonu **HP Image Zone** v doku, volbou položky **Help** (Nápověda) z panelu nabídky, volbou položky **HP Image Zone Help** (Nápověda HP Image Zone) z nabídky **Help** (Nápověda) a následnou volbou **Odstraňování problémů se zařízením 6200 series** v Help Viewer (Zobrazení nápovědy).

Máte-li přístup k síti Internet, můžete získat pomoc na následujícím webovém serveru společnosti HP: www.hp.com/support. Webové stránky rovněž nabízejí odpovědi na často kladené otázky.

Odstraňování problémů s papírem

Aby nedocházelo k uvíznutí papíru, používejte pouze takový typ, který je doporučen pro zařízení HP all-in-one. Seznam doporučených typů papíru uvádí část **Nápověda k aplikaci HP Image Zone** nebo je lze získat na adrese www.hp.com/support.

Do zásobníku nezakládejte zvlněný nebo zmuchlaný papír nebo papír s ohnutými či roztrhanými okraji. Další informace uvádí část **Předcházení uvíznutí papíru**.

Pokud papír v zařízení uvízne, postupujte podle těchto pokynů a odstraňte jej.

Papír uvízl v HP all-in-one

Řešení

- 1 Dvířka uvolněte stisknutím západky na levé straně zadních dvířek pro čištění. Dvířka vyjměte ze zařízení HP all-in-one vytažením.

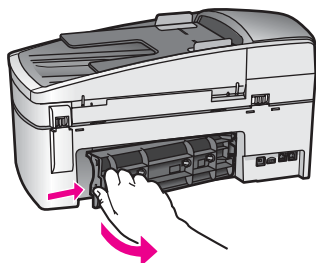

⚠ Upozornění Pokud byste se pokoušeli odstranit uvíznutý papír z přední části zařízení HP all-in-one, mohlo by dojít k poškození tiskového mechanismu. Uvíznuté papíry vždy odstraňujte ze zadních dvířek pro čištění.

- 2 Jemně vytáhněte papír z válečků.

⚠ Upozornění Pokud se papír při vytahování z válečků roztrhne, zkontrolujte, zda mezi válečky nebo kolečky uvnitř zařízení neuvízly zbytky papíru. Pokud ze zařízení HP all-in-one neodstraníte všechny zbytky papíru, může dojít k dalšímu uvíznutí papíru.

- 3 Vraťte zadní dvířka pro čištění na původní místo. Jemně zatlačte dvířka směrem dopředu, dokud nezapadnou na původní místo.
- 4 Stisknutím tlačítka **OK** pokračujte v aktuální úloze.

Papír uvízl v automatickém podavači

Řešení

- 1 Zvedněte kryt automatického podavače.

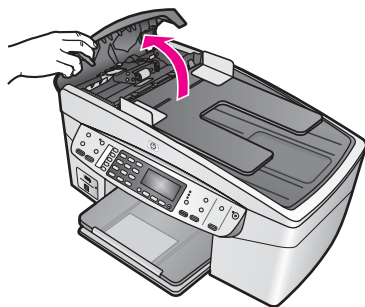

- 2 Jemně vytáhněte papír z válečků.



Upozornění Pokud se papír při vytahování z válečků roztrhne, zkontrolujte, zda mezi válečky nebo kolečky uvnitř automatického podavače neuvízly zbytky papíru. Pokud ze zařízení HP all-in-one neodstraníte všechny zbytky papíru, může dojít k dalšímu uvíznutí papíru.

- 3 Zavřete kryt automatického podavače.

Automatický podavač podává buď více stránek najednou, nebo nepodává žádné stránky.

Příčina

Uvnitř automatického podavače bude třeba vyčistit oddělovač nebo válečky. Na oddělovači a válečkách se po delším používání může usazovat tuha, vosk nebo inkoust. Totéž se může stát i při kopírování ručně psaných předloh nebo předloh vytištěných s použitím velkého množství inkoustu.

- Pokud automatický podavač nepodává žádné stránky, je třeba vyčistit válečky uvnitř automatického podavače.
- Pokud automatický podavač podává více stránek najednou, je třeba vyčistit oddělovač uvnitř automatického podavače.

Řešení

Do zásobníku automatického podavače vložte jeden nebo dva listy nepoužitého obyčejného bílého papíru plného formátu a stiskněte tlačítko **Kopírovat černobíle**. Stránky projdou automatickým podavačem. Obyčejný papír uvolní a vstřebá usazeniny z válečků a oddělovače.

Pokud problém přetrvává nebo pokud automatický podavač obyčejný papír nepodává, lze válečky a oddělovač vyčistit i ručně.

Čištění válečků a oddělovače

- 1 Zvedněte kryt automatického podavače.
Válečky a oddělovač jsou vyobrazeny na následující ilustraci.

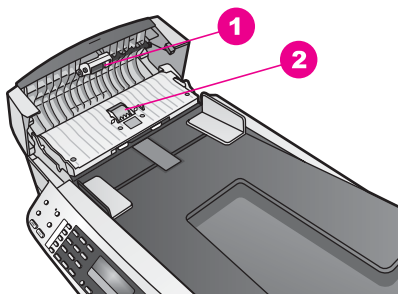

1	Válečky
2	Oddělovač

- 2 Destilovanou vodou zvlhčete tkaninu, ze které se neuvolňují vlákna, a vymačkejte ji.
- 3 Vlhkou tkaninou otřete z válečků a oddělovače všechny usazeniny.
- 4 Pokud se usazeniny nepodaří odstranit destilovanou vodou, použijte isopropylalkohol (denaturovaný líh).
- 5 Zavřete kryt automatického podavače.

Odstraňování problémů s tiskovou kazetou

Pokud máte problémy s tiskem, může být problém v jedné z tiskových kazet.

- 1 Vyměňte tiskové kazety a zkontrolujte, zda z nich byla úplně odstraněna ochranná páska.
- 2 Vraťte tiskové kazety na místo a zkontrolujte, zda jsou řádně usazeny a zabezpečeny.
- 3 Pokud problém přetrvává, vytiskněte si zprávu autotestu a ověřte si, že problém je v tiskových kazetách.
Tento protokol obsahuje užitečné informace o tiskových kazetách, včetně údajů o jejich stavu.
- 4 Pokud protokol autotestu uvádí problém, vyčistěte tiskové kazety.
- 5 Pokud problém přetrvává, vyčistěte měděné kontakty na tiskové kazetě.
- 6 Pokud i přesto problém s tiskem přetrvává, stanovte, která kazeta je příčinou těchto problémů a vyměňte ji.

Další informace o tomto tématu naleznete v části [Údržba zařízení HP all-in-one](#).

Odstraňování problémů se službou HP Image Zone

Pokud bylo zařízení HP all-in-one připojeno k počítači kabelem USB a nyní je chcete připojit k síti pomocí tiskového serveru HP JetDirect, bude z počítače nadále možno jen tisknout a skenovat (pomocí aplikace Webscan). Při pokusu o použití softwaru **HP Image Zone** zjistíte, že funkce skenování obrázku, skenování dokumentu, odesílání faxu a kopírování zobrazují chybová hlášení o tom, že zařízení HP all-in-one je odpojeno.

Po volbě Scan Picture (Sejmout obrázek) se zobrazí chybové hlášení.

Řešení

Při pokusu o použití softwaru **HP Image Zone** zjistíte, že funkce skenování obrázku zobrazuje chybové hlášení o tom, že zařízení HP all-in-one je odpojeno.

→ Chybové hlášení zavřete a ke skenování použijte aplikaci Webscan.

Další informace o aplikaci Webscan jsou uvedeny v části [Použití aplikace Webscan](#).

Po volbě Scan Document (Sejmout dokument) nebo Scan to OCR (Sejmout do OCR) se zobrazí chybové hlášení.

Řešení

Při pokusu o použití softwaru **HP Image Zone** zjistíte, že funkce skenování dokumentu zobrazuje chybové hlášení o tom, že zařízení HP all-in-one je odpojeno.

→ Chybové hlášení zavřete a ke skenování použijte aplikaci Webscan.

Další informace o aplikaci Webscan jsou uvedeny v části [Použití aplikace Webscan](#).

Po volbě Make Copies (Kopírovat) se zobrazí chybové hlášení.

Řešení

Při pokusu o použití softwaru **HP Image Zone** zjistíte, že funkce kopírování zobrazuje chybové hlášení o tom, že zařízení HP all-in-one je odpojeno.

→ Chybové hlášení zavřete a ke kopírování použijte ovládací panel zařízení HP all-in-one.

Další informace o kopírování pomocí ovládacího panelu jsou uvedeny v části [Použití funkcí kopírování](#).

Po volbě Send a Fax (Odeslat fax) se zobrazí chybové hlášení.

Řešení

Při pokusu o použití softwaru **HP Image Zone** zjistíte, že funkce faxování zobrazuje chybové hlášení o tom, že zařízení HP all-in-one je odpojeno.

→ Chybové hlášení zavřete a k odeslání faxu použijte ovládací panel zařízení HP all-in-one.

Další informace o odesílání faxu pomocí ovládacího panelu jsou uvedeny v části [Použití funkcí faxu](#).

Aktualizace zařízení

K aktualizaci HP all-in-one je k dispozici několik voleb. Každá vyžaduje stažení souboru na počítač a spuštění **Průvodce aktualizací zařízení**. Například:

- Podle pokynů centra podpory zákazníků společnosti HP nebo zprávy zobrazené na displeji ovládacího panelu můžete navštívit webovou stránku technické podpory společnosti HP, kde lze k zařízení získat inovaci
- Na displeji ovládacího panelu zařízení HP all-in-one se může zobrazit dialog, který vás bude vyzývat k aktualizaci zařízení.

Poznámka Pokud používáte systém Windows, můžete nastavit nástroj **Aktualizace softwaru** (součást softwaru **HP Image Zone** instalovaného v počítači) a automaticky prohledat stránky podpory HP s ohledem na aktualizační soubory, a to v pravidelných intervalech. Další informace o nástroji **Aktualizace softwaru** naleznete v elektronické **nápovědě HP Image Zone**.

Aktualizace zařízení (Windows)

Při načítání aktualizace pro zařízení postupujte podle jednoho z uvedených pokynů:

- Použijte webový prohlížeč a stáhněte aktualizaci pro zařízení HP all-in-one z www.hp.com/support. Bude se jednat o spustitelný samorozbalovací soubor s příponou *.exe. Pokud poklepete na soubor *.exe, v počítači se otevře **Průvodce aktualizací zařízení**.
- Pomocí nástroje **Aktualizace softwaru** automaticky prohledejte stránky podpory HP, zda se zde nevyskytují soubory aktualizace v přednastavených intervalech.

Poznámka Po instalaci nástroje **Aktualizace softwaru** do počítače tento program vyhledá možné aktualizace zařízení. Pokud nemáte poslední verzi nástroje **Aktualizace softwaru** v době instalace, zobrazí se dialogové okno s výzvou k aktualizaci. Aktualizaci přijměte.

Použití aktualizace zařízení

1 Proveďte jeden z následujících kroků:

- Poklepejte na aktualizací *.exe soubor stažený z www.hp.com/support.
- Po výzvě přijměte aktualizaci zařízení nalezenou nástrojem **Aktualizace softwaru**.

Na počítači se otevře **Průvodce aktualizací zařízení**.

2 Na **úvodní obrazovce** klepněte na tlačítko **Další**.

Zobrazí se obrazovka **Výběr zařízení**.

3 Zvolte HP all-in-one ze seznamu a klepněte na **Další**.

Zobrazí se obrazovka **Důležité informace**.

4 Ujistěte se, že počítač i zařízení splňují kladené požadavky.

5 Pokud požadavky splňují, klepněte na **Aktualizovat**.

Zobrazí se obrazovka **Aktualizují zařízení**. Na ovládacím panelu zařízení HP all-in-one začne blikat kontrolka.

Při stahování a dekomprimaci aktualizace displej ovládacího panelu zezelená.

6 Neodpojujte, nevypínejte ani jinak nenarušujte chod zařízení při jeho aktualizaci

Poznámka Pokud aktualizaci přerušíte nebo pokud se zobrazí chybové hlášení, že aktualizace selhala, spojte se se střediskem technické podpory společnosti HP.

Po vypnutí a restartování HP all-in-one se na počítači zobrazí dialogové okno ukončení aktualizace

Zařízení je nyní aktualizováno. Nyní lze zařízení HP all-in-one bezpečně používat.

Aktualizace zařízení (Macintosh)

Instalační program aktualizace zařízení je prostředkem pro aktualizaci HP all-in-one následujícím způsobem:

- 1 Použijte webový prohlížeč a stáhněte aktualizaci pro HP all-in-one z www.hp.com/support.
- 2 Poklepejte na stažený soubor.
Instalační program se spustí na počítači.
- 3 Postupujte podle pokynů na obrazovce a nainstalujte aktualizaci HP all-in-one.
- 4 Restartujte HP all-in-one a dokončete celou proceduru.

16 Získání podpory společnosti HP

Společnost Hewlett-Packard poskytuje pro vaše zařízení HP all-in-one internetovou a telefonickou podporu.

Tato kapitola poskytuje informace o způsobech získávání podpory prostřednictvím sítě Internet, o možnostech spojení s podporou zákazníků společnosti HP, o přístupu k sériovému číslu a servisnímu identifikačnímu číslu, o možnostech volání v Severní Americe během záruční doby, o možnostech volání podpory zákazníků společnosti HP v Japonsku, Koreji a zbytku světa, o volání na pozáruční služby v Austrálii a o přípravě zařízení HP all-in-one k odeslání.

Pokud nemůžete nalézt potřebnou odpověď v tištěné nebo elektronické dokumentaci dodané s produktem, využijte jednu ze služeb technické podpory HP, které jsou uvedeny na následujících stránkách. Některé služby podpory jsou k dispozici pouze v USA a Kanadě, zatímco jiné jsou dostupné v mnoha zemích a oblastech po celém světě. Pokud v seznamu zemí a oblastí nenajdete číslo služby technické podpory pro příslušnou zemi nebo oblast, požádejte o pomoc nejbližšího autorizovaného prodejce společnosti HP.

Získání podpory a dalších informací ze sítě Internet

Máte-li přístup k síti Internet, můžete získat pomoc na následujícím webovém serveru společnosti Hewlett-Packard:

www.hp.com/support

Tento webový server nabízí technickou podporu, ovladače, spotřební materiál a informace o objednávání.

Podpora zákazníků společnosti Hewlett-Packard

Se zařízením HP all-in-one mohou být dodávány softwarové aplikace jiných společností. Pokud máte potíže s některou z těchto aplikací, získáte nejlepší technickou pomoc od odborníka příslušné společnosti.

Pokud potřebujete kontaktovat středisko podpory zákazníků společnosti HP, proveďte před voláním následující kroky.

- 1 Zkontrolujte, zda jsou splněny následující podmínky:
 - a Zařízení HP all-in-one je připojeno ke zdroji napájení a je zapnuté.
 - b Příslušné tiskové kazety jsou správně nainstalovány.
 - c Ve vstupním zásobníku je správně vložen doporučený papír.
- 2 Restartujte zařízení HP all-in-one:
 - a Vypněte zařízení HP all-in-one stisknutím tlačítka **Zapnout**.
 - b Odpojte napájecí kabel v zadní části zařízení HP all-in-one.
 - c Připojte napájecí kabel zpět k zařízení HP all-in-one.
 - d Zapněte zařízení HP all-in-one stisknutím tlačítka **Zapnout**.
- 3 Další informace získáte na www.hp.com/support. Tento webový server nabízí technickou podporu, ovladače, spotřební materiál a informace o objednávání.
- 4 Pokud potíže trvají a pokud se potřebujete spojit se zástupcem podpory zákazníků společnosti HP, postupujte následujícím způsobem:
 - a Mějte připraven název zařízení HP all-in-one tak, jak je uveden na ovládacím panelu.
 - b Vytiskněte protokol autotestu. Informace o tisku protokolu autotestu uvádí část **Tisk protokolu autotestu**.
 - c Zhotovte barevnou kopii, kterou budete mít připravenou jako vzorový výtisk.
 - d Připravte si podrobný popis problému.
 - e Připravte si sériové číslo a servisní identifikační číslo (service ID). Informace o zjištění sériového čísla a servisního identifikačního čísla naleznete v části **Zjištění sériového čísla a servisního identifikačního čísla**.

- 5 Zavolejte středisko podpory zákazníků HP. Během hovoru buďte poblíž svého zařízení HP all-in-one.

Zjištění sériového čísla a servisního identifikačního čísla

Pomocí nabídky **Informace** zařízení HP all-in-one můžete zjistit důležité informace.

Poznámka Pokud se zařízení HP all-in-one nezapíná, lze sériové číslo odečíst ze štítku na zadní straně zařízení. Sériové číslo je 10znakový kód v levém horním rohu štítku.

Přístup k sériovému číslu a servisnímu identifikačnímu číslu

- 1 Stiskněte a podržte tlačítko **OK**. Držte tlačítko **OK** a stiskněte tlačítko **4**. Na displeji se zobrazí nabídka **Informace**.
- 2 Opakovaně stiskněte tlačítko **▶**, dokud se na displeji nezobrazí položka **Číslo modelu**, a stiskněte tlačítko **OK**. Na displeji se zobrazí servisní identifikační číslo. Úplné servisní identifikační číslo si poznamenejte.
- 3 Stiskněte tlačítko **Storno** a pak stiskněte tlačítko **▶**, dokud se nezobrazí možnost **Sériové číslo**.
- 4 Stiskněte tlačítko **OK**. Na displeji se zobrazí sériové číslo. Úplné sériové číslo si poznamenejte.
- 5 Stisknutím tlačítka **Storno** vystoupíte z nabídky **Informace**.

Volání v Severní Americe v průběhu záruky

Volejte **1-800-474-6836 (1-800-HP invent)**. Telefonní podpora v USA je k dispozici v angličtině a ve španělštině 24 hodin denně 7 dní v týdnu (dny a hodiny se mohou změnit bez oznámení). Tato služba je zdarma v průběhu záruční doby. Po záruce může být tato služba zpoplatněna.

Volání v dalších částech světa

Níže uvedená čísla byla platná v době vydání této příručky. Seznam aktuálních čísel mezinárodní technické podpory HP naleznete na www.hp.com/support a zde si vyberte svoji zemi, oblast nebo jazyk.

Středisko technické podpory společnosti HP je možné telefonicky kontaktovat v následujících zemích nebo oblastech. Pokud vaše země není v seznamu uvedena, obraťte se na svého prodejce nebo na nejbližší středisko prodeje a technické podpory společnosti HP.

Služby technické podpory jsou v záruční době bezplatné, kromě standardních telefonních poplatků za dálkové hovory. V některých případech může být účtován paušální poplatek.

Podrobnosti a podmínky telefonické podpory v Evropě získáte pro danou zemi nebo oblast na následující webové stránce: www.hp.com/support.

Můžete se také obrátit na svého prodejce nebo kontaktovat společnost Hewlett-Packard na telefonním čísle uvedeném v této příručce.

Vzhledem k tomu, že se neustále snažíme zlepšovat naše telefonické služby podpory, doporučujeme pravidelně číst na našich webových stránkách nové informace týkající se nabízených služeb a doručení.

Země/oblast	Technická podpora společnosti Hewlett-Packard	Země/oblast	Technická podpora společnosti Hewlett-Packard
Alžírsko ¹	+213 61 56 45 43	Malajsie	1-800-805405
Anglicky, mezinárodně	+44 (0) 207 512 5202	Maroko ¹	+212 22 404747
Argentina	(54)11-4778-8380, 0-810-555-5520	Maďarsko	+36 1 382 1111

(pokračování)

Země/oblast	Technická podpora společnosti Hewlett-Packard	Země/oblast	Technická podpora společnosti Hewlett-Packard
Austrálie - po záruce (hovor není bezplatný)	1902 910 910	Mexiko	01-800-472-6684
Austrálie - v záruce	131047	Mexiko (Mexico City)	(55) 5258-9922
Bahrajn	800 171	Nigérie	+234 1 3204 999
Bangladéš	faxujte na: +65-6275-6707	Norsko ²	+47 815 62 070
Belgie (francouzsky)	+32 070 300 004	Nový Zéland	0800 441 147
Belgie (holandsky)	+32 070 300 005	Německo (0,10 Euro/min)	0900 2020 165
Bolívie	800-100247	Německo (0,12 euro/min)	+49 (0) 180 5652 180
Brazílie (Demais Localidades)	0800-157751	Omán	+971 4 883 8454
Brazílie (Grande Sao Paulo)	(11) 3747-7799	Pákistán	faxujte na: +65-6275-6707
Brunei	faxujte na: +65-6275-6707	Palestina	+971 4 883 8454
Chile	800-360-999	Panama	001-800-711-2884
Dánsko	+45 70 202 845	Peru	0-800-10111
Dominikánská republika	1-800-711-2884	Polsko	+48 22 5666 000
Egypt	+20 2 532 5222	Portoriko	1-877-232-0589
Ekvádor (Andinatel)	999119+1-800-7112884	Portugalsko	+351 808 201 492
Ekvádor (Pacifitel)	1-800-225528 +1-800-7112884	Rakousko	+43 1 86332 1000
Filipíny	632-867-3551	Rumunsko	+40 (21) 315 4442
Finsko	+358 (0) 203 66 767	Ruská federace Petrohrad	+7 812 3467997
Francie (0,34 euro/min)	+33 (0)892 69 60 22	Ruská federace, Moskva	+7 095 7973520
Guatemala	1800-999-5105	Saúdská Arábie	800 897 1444
Hong Kong SAR	+(852) 2802 4098	Singapur	65 - 62725300
Indie	91-80-8526900	Slovensko	+421 2 50222444
Indie (zdarma)	1600-4477 37	Spojené arabské emiráty	800 4520
Indonésie	62-21-350-3408	Spojené státy americké	1-800-474-6836 (1-800-HP invent)

Kapitola 16
(pokračování)

Země/oblast	Technická podpora společnosti Hewlett-Packard	Země/oblast	Technická podpora společnosti Hewlett-Packard
Ireland	+353 1890 923 902	Srí Lanka	faxujte na: +65-6275-6707
Itálie	+39 848 800 871	Střední východ	+971 4 366 2020
Izrael	+972 (0) 9 830 4848	Tchaj-wan	+886 (2) 8722-8000, 0800 010 055
Jamajka	1-800-711-2884	Thajsko	0-2353-9000
Japonsko	+81-3-3335-9800	Trinidad a Tobago	1-800-711-2884
Jemen	+971 4 883 8454	Tunisko ¹	+216 71 89 12 22
Jižní Afrika (JAR)	086 0001030	Turecko	+90 216 579 71 71
Jižní Afrika, kromě JAR	+27 11 2589301	Ukrajina, Kyjev	+7 (380 44) 4903520
Jordánsko	+971 4 883 8454	United Kingdom	+44 (0) 870 010 4320
Kambodža	faxujte na: +65-6275-6707	Venezuela	0-800-474-6836 (0-800- HP invent)
Kanada - po záruce (hovor není bezplatný)	1-877-621-4722	Venezuela (Caracas)	(502) 207-8488
Kanada - v záruce	(905) 206 4663	Vietnam	84-8-823-4530
Karibská oblast a střední Amerika	1-800-711-2884	Západní Afrika	+351 213 17 63 80
Katar	+971 4 883 8454	Česká republika	+420 261307310
Kolumbie	01-800-51-474-6836 (01-800-51-HP invent)	Čína, kontinentální	86-21-38814518, 8008206616
Korea	+82 1588 3003	Řecko (zdarma z Kypru do Atén)	800 9 2649
Kostarika	0-800-011-4114, 1-800-711-2884	Řecko, mezinárodně	+30 210 6073603
Kuvajt	+971 4 883 8454	Řecko, v rámci země či oblasti	801 11 22 55 47
Libanon	+971 4 883 8454	Španělsko	+34 902 010 059
Lucembursko (francouzsky)	900 40 006	Švédsko	+46 (0)77 120 4765

(pokračování)

Země/oblast	Technická podpora společnosti Hewlett-Packard	Země/oblast	Technická podpora společnosti Hewlett-Packard
Lucembursko (německy)	900 40 007	Švýcarsko ³	+41 0848 672 672

- 1 Toto telefonické středisko poskytuje podporu francouzsky mluvícím zákazníkům z následujících zemí/oblastí: Maroko, Tunisko a Alžírsko.
- 2 Poplatek za vedení hovoru: 0,55 norských korun (0,08 Euro), cena za minutu: 0,39 norských korun (0,05 Euro).
- 3 Toto telefonické středisko poskytuje podporu francouzsky, německy a italsky mluvícím zákazníkům ze Švýcarska (0.08 CHF/min ve špičce, 0.04 CHF/min mimo špičku).

Volání v Austrálii - po záruce

Pokud produkt není v záruce, volejte na číslo 131047. Za jeden případ mimozáruční podpory bude na vaši kreditní kartu účtován poplatek.

Můžete také volat na číslo 1902 910 910. Za jeden případ mimozáruční podpory bude na vaši kreditní kartu účtován poplatek.

Zavolejte středisko podpory zákazníků HP Korea

HP 한국 고객 지원 문의

- *고객 지원 센터 대표 전화
1588-3003
- *제품가격 및 구입처 정보 문의 전화
080-703-0700
- *전화 상담 가능 시간:
평 일 09:00~18:00
토요일 09:00~13:00
(일요일,공휴일 제외)

Zavolejte středisko podpory zákazníků HP Japonsko

カスタマー・ケア・センター

TEL : 0570-000-511 (ナビダイヤル)

03-3335-9800 (ナビダイヤルをご利用いただけない場合)

FAX : 03-3335-8338

月～金 9:00～17:00

土・日 10:00～17:00 (祝祭日、1/1～3を除く)

FAXによるお問い合わせは、ご質問内容とともに、ご連絡先、弊社製品名、接続コンピュータ名をご記入ください。

Služba HP Quick Exchange Service (Japonsko)

製品に問題がある場合は以下に記載されている電話番号に連絡してください。製品が故障している、または欠陥があると判断された場合、**HP Quick Exchange Service**がこの製品を正常品と交換し、故障した製品を回収します。保証期間中は、修理代と配送料は無料です。また、お住まいの地域にも依りますが、プリンタを次の日までに交換することも可能です。

電話番号：0570-000511（自動応答）
 :03-3335-9800（自動応答システムが使用できない場合）
 サポート時間：平日の午前 9:00 から午後 5:00 まで
 土日の午前 10:00 から午後 5:00 まで。
 祝祭日および1月1日から3日は除きます。

サービスの条件

- サポートの提供は、カスタマケアセンターを通してのみ行われます。
 - カスタマケアセンターがプリンタの不具合と判断した場合に、サービスを受けることができます。
- ご注意：** ユーザの扱いが不適切であったために故障した場合は、保証期間中であっても修理は有料となります。詳細については保証書を参照してください。

その他の制限

- 運送の時間はお住まいの地域によって異なります。詳しくは、カスタマケアターに連絡してご確認ください。
- 出荷配送は、当社指定の配送業者が行います。
- 配送は交通事情などの諸事情によって、遅れる場合があります。
- このサービスは、将来予告なしに変更することがあります。

Пříprava zařízení HP all-in-one k odeslání

Pokud po hovoru se střediskem podpory zákazníků HP nebo návratu na místo nákupu budete požádáni o zaslání zařízení HP all-in-one do servisu, vyjměte tiskové kazety a zabalte HP all-in-one do původního obalu, vyhnete se tak poškození produktu. Tiskové kazety lze vyjmout bez ohledu na to, zda-i se HP all-in-one zapíná nebo nikoliv. Ponechte v balení napájecí kabel a překryvný segment ovládacího panelu HP all-in-one pro případ, že bude nutné je vyměnit.

Poznámka Tyto informace neplatí pro zákazníky v Japonsku. Další informace o možnostech servisu v Japonsku, viz [Služba HP Quick Exchange Service \(Japonsko\)](#).

- 1 Zařízení HP all-in-one zapněte. Pokud zařízení HP all-in-one nelze zapnout, tento krok přeskočte a přejděte ke kroku 2.
- 2 Otevřete dvířka pro přístup k držáku tiskových kazet.
- 3 Počkejte, dokud není držák tiskových kazet v klidu a nevydává žádné zvuky, potom vyjměte z patič tiskové kazety. Informace o vyjmutí tiskových kazet naleznete v části [Výměna tiskových kazet](#).

Poznámka Pokud se zařízení HP all-in-one nezapíná, lze je odpojit od napájení, ručně přesunout držák tiskových kazet do krajní pravé polohy a potom vyjmout tiskové kazety. Po provedení tohoto úkonu přesuňte držák tiskových kazet do parkovací polohy (doleva).

- 4 Umístěte tiskové kazety do chrániče nebo do vzduchotěsného obalu, aby nevyschly a odložte je. Neposílejte je spolu se zařízením HP all-in-one, pokud k tomu nedostanete pokyn od zástupce zákaznické podpory HP.
- 5 Zavřete dvířka pro přístup k držáku tiskových kazet a počkejte několik minut, dokud se držák tiskových kazet nepřemístí do parkovací polohy (doleva).

Poznámka Před vypnutím zařízení HP all-in-one zkontrolujte, zda se skener přemístil do parkovací polohy.

- 6 Stisknutím tlačítka **Zapnout** vypněte zařízení HP all-in-one.
- 7 Odpojte napájecí kabel a pak jej odpojte od HP all-in-one. Nevracejte kabel s HP all-in-one.

⚠ Upozornění Vyměněné zařízení HP all-in-one nebude dodáno s napájecím kabelem. Uložte si kabel na bezpečném místě, dokud neobdržíte vyměněné zařízení HP all-in-one.

- 8 Následujícím postupem vyjměte překryvný segment ovládacího panelu:
 - a Překryvný segment ovládacího panelu uchopte oběma rukama, po obou stranách.
 - b Palcem překryvný segment ovládacího panelu zvedněte a odstraňte.

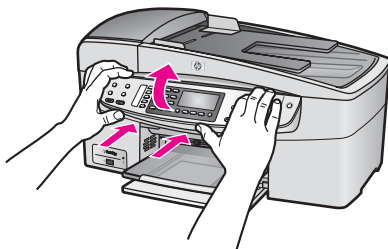

- 9 Překryvný segment ovládacího panelu uschovejte. Nevracejte jej spolu se zařízením HP all-in-one.

⚠ Upozornění Náhradní zařízení HP all-in-one nemusí být dodáno s překryvným segmentem ovládacího panelu. Uložte si proto překryvný segment ovládacího panelu na bezpečném místě a po obdržení vyměněného zařízení HP all-in-one jej nasadte nazpět. Překryvný segment ovládacího panelu musíte namontovat na vyměněné zařízení HP all-in-one, abyste jej mohli používat

Poznámka Viz také Průvodce nastavením, dodaný k HP all-in-one, kde jsou uvedeny pokyny pro montáž překryvného segmentu ovládacího panelu. Vyměněné zařízení HP all-in-one může být dodáno s pokyny pro nastavení zařízení.

- 10 Je-li to možné, zabalte zařízení HP all-in-one do originálního obalu nebo do obalu, ve kterém bylo dodáno náhradní zařízení.

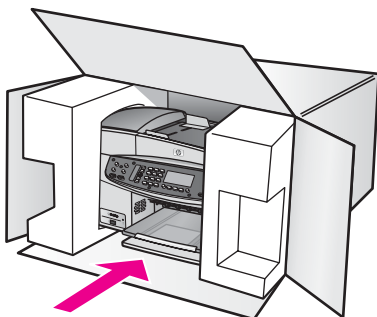

Pokud nemáte původní obal, použijte jiné vhodné balicí materiály. Na škody vzniklé při přepravě v důsledku nesprávného zabalení nebo zacházení při přepravě se nevztahuje záruka.

- 11 Na vnější obal přilepte štítek se zpáteční adresou.
- 12 Do krabice vložte následující položky:
 - podrobný popis potíží pro servisního pracovníka (užitečné jsou ukázky problémů s kvalitou tisku),
 - kopii účtenky nebo jiného dokladu o prodeji, podle kterého lze ověřit trvání záruky,
 - vaše jméno, adresu a telefonní číslo, na kterém jste během dne k zastížení.

17 Informace o záruce

Na zařízení HP all-in-one je poskytována omezená záruka, která je popsána v této části. Dále jsou zde uvedeny informace o možnosti využití záručního servisu a způsobu rozšíření standardní výrobní záruky.

Tato kapitola obsahuje informace o době trvání omezené záruky na zařízení HP all-in-one, o záručním servisu, o rozšíření záruky, o vrácení zařízení HP all-in-one do servisu a Ustanovení omezené globální záruky společnosti Hewlett-Packard.

Trvání omezené záruky

Trvání omezené záruky (hardware a práce): 1 rok

Trvání omezené záruky (médiá CD): 90 dnů

Trvání omezené záruky (tiskové kazety): do vyčerpání inkoustu HP nebo do dosažení data „konce záruky“ vytištěného na kazetě, podle toho, která možnost nastane dříve. Tato záruka nepokrývá inkoustové výrobky HP, které byly doplňovány, opravovány, renovovány, nesprávně používány nebo s nimi bylo manipulováno jinak.

Záruční servis

Než budete moci využít servisních služeb společnosti HP, je třeba se nejprve obrátit na servisní středisko společnosti HP nebo na středisko podpory zákazníků společnosti HP, kde získáte základní informace o odstraňování problémů. Kroky, které je třeba provést před voláním zákaznické podpory, jsou uvedeny v části [Podpora zákazníků společnosti Hewlett-Packard](#).

Pokud zařízení HP all-in-one vyžaduje výměnu menší součásti, může společnost HP zajistit předplacení poštovního, cla a daní; poskytnout telefonní podporu pro výměnu součásti a zaplatit poštovní poplatky, cla a daně pro jakékoli součásti, jejichž navrácení bude požadovat. Středisko podpory zákazníků HP vás může požádat, abyste se obrátili na pověřené servisní zástupce, kteří jsou autorizováni společností HP pro poskytování servisu k produktům HP.

Poznámka Tyto informace neplatí pro zákazníky v Japonsku. Informace o možnostech servisu v Japonsku jsou uvedeny v části [Služba HP Quick Exchange Service \(Japonsko\)](#).

Rozšíření záruky

V závislosti na zemi/oblasti pobytu vám společnost HP může nabídnout rozšíření záruky, které prodlužuje nebo vylepšuje vaši standardní záruku na produkt. Dostupné možnosti mohou zahrnovat prioritní telefonickou podporu, službu vrácení nebo výměnu následující pracovní den. Servisní podpora začíná dnem zakoupení produktu a sadu je nutné zakoupit v limitované době od nákupu produktu.

Další informace:

- V USA volejte 1-866-234-1377 a kontaktujte poradce HP.
- V ostatních částech světa se obraťte na místní středisko podpory zákazníků společnosti HP. Seznam čísel mezinárodní zákaznické podpory najdete v části [Volání v dalších částech světa](#).
- Přejděte na www.hp.com/support.

Na výzvu si zvolte svou zemi/oblast a pak vyhledejte záruční podmínky.

Vrácení zařízení HP all-in-one do servisu

Před vrácením zařízení HP all-in-one do servisu musíte nejprve zavolat středisko podpory zákazníků HP. Kroky, které je třeba provést před voláním zákaznické podpory, jsou uvedeny v části [Podpora zákazníků společnosti Hewlett-Packard](#).

Poznámka Tyto informace neplatí pro zákazníky v Japonsku. Informace o možnostech servisu v Japonsku jsou uvedeny v části [Služba HP Quick Exchange Service \(Japonsko\)](#).

Ustanovení omezené globální záruky společnosti Hewlett-Packard

Následující informace specifikují omezenou globální záruku společnosti Hewlett-Packard.

Rozsah omezené záruky

Společnost Hewlett-Packard (dále jen „HP“) zaručuje koncovému uživateli (dále jen „zákazník“), že každý produkt HP Officejet 6200 series all-in-one (dále jen „produkt“), včetně připojeného softwaru, doplňků, médií a spotřebního materiálu, bude bez vad materiálu a provedení po dobu, jež začíná datem nákupu zákazníkem.

Pro každý hardwarový produkt je doba platnosti omezené záruky HP stanovena na jeden rok na součásti a jeden rok na práci. Pro všechny ostatní produkty je délka omezené záruky HP devadesát dní pro součásti i práci.

Pro všechny softwarové produkty se omezená záruka společnosti HP vztahuje pouze na selhání při provádění programových instrukcí. Společnost HP nezaručuje, že provoz libovolného produktu bude nepřerušovaný nebo bezchybný.

Omezená záruka společnosti HP se vztahuje pouze na závady, které vzniknou v důsledku normálního používání produktu. Nevztahuje se na jiné problémy včetně následků: (a) nesprávné údržby nebo úprav, (b) používání softwaru, příslušenství, médií nebo spotřebního materiálu nedodávaného nebo nepodporovaného společností HP nebo (c) provozem v podmínkách, které nevyhovují technickým údajům produktu.

Pro libovolný hardwarový produkt platí: Použití inkoustových kazet, které nedodává společnost HP či opakovaně naplněných inkoustových kazet, nemá vliv na záruku poskytnutou zákazníkovi ani na jakoukoli smlouvu o poskytování podpory mezi společností HP a zákazníkem. Pokud však selhání nebo poškození produktu vznikne v důsledku použití kazet jiných značek než HP nebo opakovaně naplněných kazet, bude si za opravu takto poškozeného produktu společnost HP účtovat standardní náklady na práci a materiál.

Pokud společnost HP obdrží upozornění na vadu jakéhokoli produktu v průběhu záruční doby, společnost HP podle svého uvážení opraví nebo vymění vadný produkt. Pokud náklady na práci nebudou pokryty v rámci omezené záruky společnosti HP, oprava bude účtována podle standardního ceníku společnosti HP za práci.

Pokud společnost HP nemůže opravit ani vyměnit vadný produkt, na který se vztahuje záruka společnosti HP, vrátí vám v rozumné době po oznámení defektu nákupní cenu produktu.

Společnost HP nemá povinnost opravit, vyměnit nebo vrátit peníze, dokud zákazník společnosti HP nevrátí vadný produkt.

Vyměněný produkt může být nový nebo jako nový za předpokladu, že bude mít funkce přinejmenším rovnocenné s původním produktem.

Produkty společnosti HP, včetně všech produktů zmíněných v této záruce, mohou obsahovat opravené součásti, komponenty nebo materiály, které jsou z hlediska provozu ekvivalentní novým součástem.

Omezená záruka společnosti HP pro všechny produkty je platná ve všech zemích, oblastech a lokalitách, kde je popisovaný produkt společnosti HP distribuován společností HP. Smlouvy na doplňkový záruční servis (například servis na místě) jsou k dispozici u jakéhokoli autorizovaného servisního zprostředkovatele HP v zemích a oblastech, kde je produkt distribuován společností HP nebo jejím autorizovaným zástupcem.

Omezení záruky

V ROZSAHU POVOLENÉM MÍSTNÍMI ZÁKONY SPOLEČNOST HP ANI JEJÍ DODAVATELÉ (TŘETÍ STRANY) NEPOSKYTUJÍ ŽÁDNÉ DALŠÍ ZÁRUKY NEBO NESTANOVÍ PODMÍNKY JAKÉHOKOLI DRUHU, AŽ JIŽ VÝSLOVNĚ UVEDENÉ NEBO MLČKY PŘEDPOKLÁDANÉ, ZÁRUKY NEBO PODMÍNKY PRODEJNOSTI, VYHOVUJÍCÍ KVALITY A VHODNOSTI PRO URČITÝ ÚČEL.

Omezení závazků

V rozsahu povoleném místními zákony jsou náhrady poskytované zákazníkovi podle této omezené záruky jediné a výhradní náhrady, které může zákazník obdržet.

V ROZSAHU POVOLENÉM MÍSTNÍMI ZÁKONY, S VÝJIMKOU ZÁVAZKŮ SPECIFICKY UVEDENÝCH V USTANOVENÍCH TÉTO OMEZENÉ ZÁRUKY, NENÍ SPOLEČNOST HP V ŽÁDNÉM PŘÍPADĚ ODPOVĚDNÁ ZA PŘÍMÉ, NEPŘÍMÉ, ZVLÁŠTNÍ, NÁHODNÉ NEBO NÁSLEDNÉ ŠKODY BEZ OHLEDU NA TO, ZDA JSOU DEFINOVÁNY PODLE SMLOUVY, JAKO PŘEČIN PROTI PRÁVU NEBO PODLE JINÉ PRÁVNÍ TEORIE, A TO BEZ OHLEDU NA TO, ZDA NA MOŽNOST TĚCHTO ŠKOD BYLA SPOLEČNOST HP UPOZORNĚNA.

Místní právo

Ustanovení této omezené záruky poskytují zákazníkovi specifické právní nároky. Zákazník může mít další práva, která se mohou lišit podle státu v rámci USA, podle provincií v Kanadě a podle jednotlivých zemí a oblastí na celém světě.

V rozsahu, ve kterém jsou ustanovení omezené záruky v rozporu s místními zákony, je třeba tato ustanovení považovat za upravená tak, aby byla v souladu s místním právním řádem. Podle místních zákonů se některá popření a omezení uvedená v tomto ustanovení nemusí vztahovat na daného zákazníka. Některé státy v USA či některé vlády mimo USA (včetně kanadských provincií) mohou například:

odmítnout zřeknutí se závazků a omezení uvedená v tomto ustanovení v případě, že omezují statutární práva spotřebitele (například ve Velké Británii);

jinak omezit možnost výrobce uplatnit taková zřeknutí se závazků nebo omezení; nebo poskytnout zákazníkovi další záruční práva, určit dobu trvání odvozených záruk, které výrobce musí ze zákona poskytovat, nebo nepovolit omezení délky odvozených záruk.

PRO SPOTŘEBITELSKÉ TRANSAKCE V AUSTRÁLII A NA NOVÉM ZÉLANDĚ PODMÍNKY V USTANOVENÍCH TÉTO OMEZENÉ ZÁRUKY V ROZSAHU POVOLENÉM PRÁVNÍM ŘÁDEM NEVYLUČUJÍ, NEOMEZUJÍ ANI NEUPRAVUJÍ ZÁVAZNÁ STATUTÁRNÍ PRÁVA UPLATNITELNÁ PRO PRODEJ POPISOVANÝCH PRODUKTŮ SPOLEČNOSTI HP TĚMTO ZÁKAZNÍKŮM; NAOPAK TATO PRÁVA DOPLŇUJÍ.

Informace o omezené záruce pro země/oblasti EU

Níže jsou uvedeny názvy a adresy jednotek HP, které poskytují omezenou záruku HP (záruka výrobce) v zemích/oblastech EU.

Můžete mít statutární zákonná práva ve vztahu k prodejci na základě kupní smlouvy jako doplněk k záruce výrobce; tato práva nejsou zárukou výrobce omezena.

<p>Belgie/Lucembursko Hewlett-Packard Belgium SA/NV Woluwedal 100 Boulevard de la Woluwe B-1200 Brussels</p>	<p>Ireland Hewlett-Packard Ireland Ltd. 30 Herbert Street IRL-Dublin 2</p>
<p>Dánsko Hewlett-Packard A/S Kongevejen 25 DK-3460 Birkerød</p>	<p>Nizozemsko Hewlett-Packard Nederland BV Startbaan 16 1187 XR Amstelveen NL</p>
<p>Francie Hewlett-Packard France 1 Avenue du Canada Zone d'Activite de Courtaboeuf</p>	<p>Portugalsko Hewlett-Packard Portugal - Sistemas de Informática e de Medida S.A. Edifício D. Sancho I</p>

F-91947 Les Ulis Cedex	Quinta da Fonte Porto Salvo 2780-730 Paco de Arcos P-Oeiras
Německo Hewlett-Packard GmbH Herrenberger Straße 110-140 D-71034 Böblingen	Rakousko Hewlett-Packard Ges.m.b.H. Lieblgasse 1 A-1222 Wien
Španělsko Hewlett-Packard Española S.A. Carretera Nacional VI km 16.500 28230 Las Rozas E-Madrid	Finsko Hewlett-Packard Oy Piispankalliontie 17 FIN-02200 Espoo
Řecko Hewlett-Packard Hellas 265, Mesogion Avenue 15451 N. Psychiko Athens	Švýcarsko Hewlett-Packard Sverige AB Skalholtsgatan 9S-164 97 Kista
Itálie Hewlett-Packard Italiana S.p.A Via G. Di Vittorio 9 20063 Cernusco sul Naviglio I-Milano	United Kingdom Hewlett-Packard Ltd Cain Road Bracknell GB-Berks RG12 1HN

18 Technické informace

Tato část obsahuje technické údaje zařízení HP all-in-one a informace o mezinárodních předpisech.

Systémové požadavky

Softwarové systémové požadavky jsou uvedeny v souboru Readme. Informace o zobrazení souboru Readme, viz také [Zobrazení souboru Readme](#).

Specifikace papíru

Tato část obsahuje informace o kapacitách zásobníků papíru, formátech papíru a okrajích tisku.

Kapacity zásobníků papíru

Typ	Gramáž papíru	Vstupní zásobník ¹	Výstupní zásobník ²
Obyčejný papír	16 až 24 liber (60 až 90 g)	100 (papír 20 liber)	50 (papír 20 liber)
Papír formátu Legal	20 až 24 liber (75 až 90 g)	100 (papír 20 liber)	50 (papír 20 liber)
Karty	Kartotéční lístky maximálně 110 liber (200 g)	20	10
Obálky	20 až 24 liber (75 až 90 g)	10	10
Průhledná fólie	Nelze použít	30	15
Štítky	Nelze použít	20	10
fotografický papír formátu 4 × 6 palců	145 liber (236 g)	30	15
Fotografický papír formátu 8,5 x 11 palců	Nelze použít	30	15

1 Maximální kapacita.

2 Kapacita výstupního zásobníku je ovlivněna typem papíru a množstvím používaného inkoustu. HP doporučuje často odebírat papír z výstupního zásobníku

Poznámka Zásobník automatického podavače pojme 20 listů papíru formátu Letter, Legal a A4 (papír gramáže 16 až 24 liber).

Formáty papíru

Typ	Formát
Papír	Letter: 216 x 280 mm A4: 210 x 297 mm

Typ	Formát
	A5: 148 x 210 mm Executive: 184.2 x 266.7 mm Legal: 216 x 356 mm
Obálky	U.S. #10: 105 x 241 mm U.S. #9: 98 x 225 mm A2: 111 x 146 mm DL: 110 x 220 mm C6: 114 x 162 mm
Průhledná fólie	Letter: 216 x 279 mm A4: 210 x 297 mm
Fotografický papír	102 x 152 mm 10 x 15 cm 127 x 178 mm Letter: 216 x 280 mm A4: 210 x 297 mm
Karty	76 x 127 mm Kartotéční lístky: 101 x 152 mm 127 x 178 mm A6: 105 x 148,5 mm Pohlednice Hagaki: 100 x 148 mm
Štítky	Letter: 216 x 279 mm A4: 210 x 297 mm
Custom (Vlastní)	76 x 127 mm až do 216 x 356 mm

Specifikace okraje tisku

	Horní (přední okraj)	Dolní (zadní okraj) ¹	Levé a pravé okraje
U.S. (Letter, Legal, Executive)	1.8 mm	6.7 mm	1,5 mm
ISO (A4, A5) a JIS (B5)	1.8 mm	6.7 mm	1,5 mm
Obálky	1.8 mm	6.7 mm	1,5 mm
Karty	1.8 mm	6.7 mm	1,5 mm

1 Tento okraj není kompatibilní, ale celá potisknutelná plocha ano. Potisknutelná plocha je odsazena od středu o 5.4 mm (0.21 palců), což způsobuje nesymetrické horní a dolní okraje.

Specifikace tisku

- 1200 x 1200 dpi černobíle
- 4800 dpi optimalizované barevné rozlišení, 4800 dpi s šesti inkousty
- Metoda: tepelný inkoustový tisk s dávkováním podle požadavku

- Jazyk: HP PCL Level 3, PCL3 GUI nebo PCL 10
- Až 23 stran za minutu černobíle, 18 stran za minutu barevně (liší se podle modelu)
- Rychlost tisku se liší podle složitosti dokumentu

Režim	Rozlišení (dpi)
Maximální rozlišení (dpi):	až 4800 x 1200 dpi při optimalizovaném rozlišení a přepočtu 1200 dpi
Nejlepší	až 1200 x 1200
Normální	až 600 x 600
Rychlý koncept	až 300 x 300

Specifikace kopírování

- Digitální zpracování obrazu
- Až 99 kopií z originálu (liší se podle modelu)
- Digitální zoom z 25 na 400% (liší se podle modelu)
- Přizpůsobit na stránku, předběžné skenování
- Až 23 kopií za minutu černobíle, 18 kopií za minutu barevně (liší se podle modelu)
- Rychlost kopírování se liší podle složitosti dokumentu

Režim	Rozlišení tisku (dpi)	Rozlišení skenování (dpi) ¹
Nejlepší	až 4800 x 1200 optimalizované rozlišení při rozlišení skenování 1200 dpi	až 1200 x 1200
Normální	až 600 x 600	až 300 x 300
Rychlá	až 300 x 300	až 300 x 300

¹ Maximálně v měřítku 400%.

Specifikace faxu

- Černobíle a barevné faxování
- Až 100 rychlých voleb (liší se podle modelu)
- Paměť až 100 stran (liší se podle modelu, založeno na testovacím obrazci ITU-T č. 1 při standardním rozlišení). Složitější stránky nebo vyšší rozlišení budou trvat déle a zaberou více paměti.
- Ruční odesílání vícestránkového faxu
- Automatické opakování volby při obsazené lince, až 5krát (liší se podle modelu)
- Automatické opakování volby při pokusu bez odpovědi druhé strany (liší se podle modelu)
- Protokoly o potvrzení a činnosti
- CCITT/ITU Group 3 fax s režimem opravy chyb ECM
- přenos rychlostí 33,6 Kb/s
- 3 s na stranu při rychlosti 33,6 Kb/s (založeno na testovacím obrazci ITU-T č. 1 při standardním rozlišení). Složitější stránky nebo vyšší rozlišení budou trvat déle a zaberou více paměti.
- Detekce vyzvánění s automatickým přepínáním fax/záznamník

	Fotografie (dpi)	Velmi jemné (dpi)	Jemné (dpi)	Standardní (dpi)
Černá	196 x 196 (8bitové stupně šedé)	300 x 300	196 x 196	98 x 98
Color	200 x 200	200 x 200	200 x 200	200 x 200

Specifikace skenování

- Editor obrázků je součástí dodávky
- Integrovaný software OCR automaticky převádí skenovaný text do editovatelné formy
- Rychlost skenování se liší podle složitosti dokumentu
- Rozhraní podle standardu Twain
- Rozlišení: 1200 x 2400 ppi optické, až 19200 dpi vylepšené
- Barva: 16bitová na RGB barvu, celkem 48bitová
- Maximální velikost skenovaného formátu ze skleněné podložky: 216 x 297 mm

Fyzické specifikace

- Výška: 23,4 cm
- Šířka: 45 cm
- Hloubka: 38,4 cm
- Hmotnost: 6,8 kg

Specifikace napájení

- Spotřeba proudu: 60 W maximálně
- Vstupní napětí: střídavé 100 až 240 V / 1630 mA 50–60 Hz, s uzemněním
- Výstupní napětí: Stejnoseměrné 32 V===1100 mA, 16 V stejnosměrné===1600 mA

Specifikace pracovního prostředí

- Doporučený rozsah pracovní teploty: 15° až 32° C (59° až 90° F)
- Přípustný rozsah pracovní teploty: -15° až 35° C (5° až 104° F)
- Vlhkost: 15% až 85%, relativní vlhkost, bez kondenzace
- Rozsah neprovozní teploty (skladovací): -4° až 60° C (-40° až 140° F)
- V přítomnosti silných elektromagnetických polí je možné, že dojde k mírnému zkreslení výstupu HP all-in-one.
- Společnost HP doporučuje používání USB kabelu kratšího než 3 m (10 stop) pro minimalizaci šumu v důsledku potenciálně silných elektromagnetických polí.

Další specifikace

Máte-li přístup k síti Internet, můžete získat pomoc na následujícím webovém serveru společnosti HP: Přejděte na adresu www.hp.com/support.

Program výrobků zohledňujících životní prostředí

Tato část poskytuje informace o ochraně životního prostředí, tvorbě ozónu, spotřebě energie, použití papíru, plastů, o materiálových bezpečnostních listech a recyklačních programech.

Tato část obsahuje informace o normách ochrany životního prostředí.

Ochrana životního prostředí

Společnost Hewlett-Packard se zavazuje poskytovat kvalitní produkty způsobem, který chrání životní prostředí. Tento výrobek byl vytvořen tak, aby minimalizoval dopad na životní prostředí.

Další informace naleznete na stránkách HP's Commitment to the Environment na adrese:

Tvorba ozónů

Toto zařízení neprodukuje žádný ozónový plyn (O3).

Spotřeba energie

Spotřeba energie významně klesá v režimu ENERGY STAR®, což šetří přírodní zdroje, peníze, aniž by to ovlivnilo vysoký výkon tohoto zařízení. Výrobek splňuje požadavky ENERGY STAR, což je dobrovolný program pro podporu výroby energeticky účinných kancelářských zařízení.



ENERGY STAR je registrovaná servisní známka v USA agentury U.S. EPA. Jako partner ENERGY STAR společnost HP stanovila, že tento produkt splňuje požadavky směrnice ENERGY STAR na energetickou účinnost.

Další informace ENERGY STAR naleznete na následujících stránkách:

www.energystar.gov

Použití papíru

Tento výrobek je vhodný pro recyklovaný papír podle DIN 19309.

Plasty

Plastové součásti těžší než 25 gramů jsou označeny podle mezinárodních norem, vylepšujících možnost identifikace plastů pro účely recyklace na konci jejich životnosti.

Bezpečnostní listy materiálu

Bezpečnostní listy materiálu (MSDS) lze získat na webu HP na adrese:

www.hp.com/go/msds

Zákazníci bez přístupu k internetu by měli kontaktovat středisko péče o zákazníky společnosti HP.

Program recyklace

Společnost HP nabízí u vysokého počtu produktů program vrácení a recyklace v mnoha zemích, stejně jako uzavřela partnerství s největšími světovými centry recyklace elektronických součástí. Společnost HP rovněž zachovává zdroje renovací a odprodejem nejoblíbenějších produktů.

Tento výrobek HP obsahuje následující materiál, které mohou vyžadovat speciální manipulaci na konci životnosti:

- Rtuť v zářivce skeneru (< 2 mg)
- Olovo v pájce

Program recyklace spotřebního materiálu HP Inkjet Supplies Recycling

HP se věnuje ochraně životního prostředí. Program recyklace spotřebního materiálu HP Inkjet Supplies Recycling Program je k dispozici v mnoha zemích/oblastech a umožňuje recyklaci použitých tiskových kazet zdarma. Více informací uvádí webové stránky na adrese:

www.hp.com/hpinfo/globalcitizenship/environment/recycle/inkjet.html

Zákonná upozornění

HP all-in-one splňuje požadavky na výrobek stanovené správními orgány ve vaší zemi/oblasti. Tato část popisuje témata zákonných úprav, které se netýkají bezdrátových funkcí.

Zákonné identifikační číslo modelu

Pro účely zákonné identifikace je váš výrobek označen Zákonným identifikačním číslem modelu. Zákonné identifikační číslo modelu pro tento výrobek je SDGOB-0402. Toto zákonné identifikační číslo nelze zaměňovat s obchodním názvem výrobku (HP Officejet 6200 series all-in-one) ani číslem výrobku (Q5800A).

Informace pro uživatele veřejné telefonní sítě USA: Požadavky FCC

Toto zařízení splňuje pravidla FCC, část 68. Na tomto zařízení je štítek s informacemi a s registračním číslem FCC a Volacím ekvivalentním číslem (REN) pro toto zařízení. V případě potřeby tyto informace sdělte vašemu telefonnímu operátorovi.

Telefonní kabel dle FCC a modulární zástrčka jsou součástí dodávky. Toto zařízení je určeno pro připojení k telefonní síti nebo jiné síti v budově pomocí modulárního konektoru splňujícího požadavky části 68. Toto zařízení se připojuje k telefonní síti pomocí následujícího standardního konektoru rozhraní: USOC RJ-11C.

REN je užitečné pro stanovení kvantity služeb, které můžete připojit k telefonní lince a která budou vyzvánět, pokud bude voláno vaše číslo. Příliš mnoho zařízení na jedné lince může způsobit poruchu vyzvánění při příchozím volání. Ve většině oblastí (ne ve všech) by celkový počet REN neměl překročit hodnotu pět (5). O maximálním počtu těchto zařízení připojených na jednu linku, jak je stanoveno REN, se můžete ujistit u svého telefonního operátora ve vaší oblasti.

Pokud toto zařízení způsobí poruchy telefonní sítě, může váš operátor dočasně přerušit vaše připojení k síti. Pokud to je možné, upozorní vás na to předem. Pokud upozornění předem není praktické, budete vyrozuměni co nejdříve. Budete také upozorněni na svoje právo podat stížnost u FCC. Váš telefonní operátor může provést změny ve svých zařízeních, vybavení, provozu nebo postupech, které ovlivní správnou funkci tohoto zařízení. Pokud k tomu dojde, budete na to upozorněni předem, a byste mohli zajistit udržení nepřerušené služby.

Pokud se u tohoto zařízení setkáte s problémy, kontaktujte výrobce nebo vyhledejte v této příručce další informace o záruce nebo opravě. Váš telefonní operátor vás může od odpojení zařízení do doby, než bude porucha způsobená v síti odstraněna, nebo do doby, než se ujistíte o správném chodu zařízení.

Toto zařízení nelze používat jako veřejný telekomunikační automat poskytovaný telefonním operátorem. Připojení skupinových linek podléhá státním tarifům. Další informace vám poskytne státní komise veřejných sítí, komise veřejných služeb nebo firemní komise.

Toto zařízení zahrnuje funkci automatického vytáčení. Při programování a/nebo testování volání na nouzová telefonní čísla:

- Zůstaňte na lince a vysvětlíte operátorovi důvod volání.
- Provádějte tuto činnost v době mimo špičku, například brzy ráno, nebo pozdě večer.

Poznámka Pravidla kompatibility FCC pro naslouchadla neplatí pro toto zařízení.

Na základě Zákona o ochraně uživatelů telefonních zařízení z roku 1991 je nezákonné, aby jakákoliv osoba používala počítačové nebo jiné elektronické zařízení, včetně faxu, k odesílání zpráv, pokud tato zpráva neobsahuje jasně na horním nebo dolním okraji každé přenesené stránky datum a čas, kdy byla zpráva odeslána, a identifikaci firmy nebo jiného subjektu či jednotlivce posílajícího zprávu a telefonní číslo odesílajícího zařízení nebo takové firmy, subjektu nebo jednotlivce. (Uvedení číslo nesmí být číslo typu 900 nebo jiné číslo, jehož použití podléhá poplatkům vyšším, než za místní či dálkový hovor.) K naprogramování svého faxu s těmito informacemi musíte provést činnost popsanou v software.

Prohlášení FCC

Federální komise pro komunikace USA (v zákoně 47 CFR 15.105) specifikovala, že následující informace musí být sděleny uživatelům tohoto výrobku.

Prohlášení o shodě: Toto zařízení bylo testováno a bylo zjištěno, že odpovídá limitům pro digitální zařízení třídy B podle Části 15 Pravidel FCC. Jeho provoz podléhá splnění následujících dvou podmínek: (1) Toto zařízení nesmí působit škodlivé rušení a (2) toto zařízení musí být schopno přijímat vysílané rušení včetně těch, které mohou zapříčiňovat nežádoucí provoz zařízení. Tyto

limity třídy B jsou stanoveny tak, aby zaručovaly přiměřenou ochranu proti škodlivé interferenci při instalaci a provozu zařízení v obytném prostředí. Toto zařízení vytváří, používá a může vyzařovat energii rádiových frekvencí, a pokud není instalováno v souladu s návodem výrobce, může vyvolávat škodlivé interference s radiokomunikačními prostředky. Neexistuje záruka, že se v konkrétní instalaci nevyskytnou interference. Pokud toto zařízení působí rušení příjmu rozhlasového či televizního signálu (což lze zjistit vypnutím a zapnutím zařízení), doporučujeme, abyste se pokusili rušení odstranit pomocí jednoho z následujících opatření či jejich kombinace:

- Přesměrujte přijímací anténu.
- Zvyšte vzdálenost mezi zařízením a přijímačem.
- Připojte zařízení k zásuvce jiného obvodu, než ke kterému je připojen přijímač.
- Poradte se o možnosti nápravy s prodejcem nebo se zkušeným rádiovým či televizním technikem.

Další informace obdržíte od manažera předpisové problematiky (Product Regulations Manager), Hewlett-Packard Company, San Diego, (858) 655-4100.

Uživatel může shledat užitečnou brožuru, připravenou Federální komisí pro komunikace: Jak identifikovat a vyřešit problémy s rušením rozhlasu/TV. Tato brožura je k dispozici v kanceláři USA Government Printing Office, Washington DC, 20402. Skladové číslo. 004-000-00345-4.



Upozornění Podle části 15.21 předpisů FCC jakákoliv změna nebo modifikace tohoto zařízení, která není výslovně schválena Hewlett-Packard Company, může způsobit škodlivé rušení a vést ke zrušení oprávnění FCC k provozu tohoto zařízení.

Vystavení vlivům záření s rádiovou frekvencí



Upozornění Vyzářený výstupní výkon tohoto zařízení je velmi hluboko pod limitem FCC pro vystavení vlivům záření s rádiovou frekvencí. Nicméně zařízení by mělo být používáno takovým způsobem, aby potenciál kontaktu s lidmi během normálního provozu byl minimální. Tento výrobek a případná připojená externí anténa, pokud ji zařízení podporuje, by měly být umístěny tak, aby byl potenciál kontaktu s lidmi během normálního provozu byl minimální. Aby nedocházelo k překračování limitů FCC pro vystavení vlivům záření s rádiovou frekvencí, neměly by se osoby přibližovat k anténě blíže než na vzdálenost 20 cm (8 palců) během normálního provozu.

Note à l'attention des utilisateurs du réseau téléphonique Canadien/ poznámka pro uživatele kanadské telefonní sítě

Cet appareil est conforme aux spécifications techniques des équipements terminaux d'Industrie Canada. Le numéro d'enregistrement atteste de la conformité de l'appareil. L'abréviation IC qui précède le numéro d'enregistrement indique que l'enregistrement a été effectué dans le cadre d'une Déclaration de conformité stipulant que les spécifications techniques d'Industrie Canada ont été respectées. Néanmoins, cette abréviation ne signifie en aucun cas que l'appareil a été validé par Industrie Canada.

Pour leur propre sécurité, les utilisateurs doivent s'assurer que les prises électriques reliées à la terre de la source d'alimentation, des lignes téléphoniques et du circuit métallique d'alimentation en eau sont, le cas échéant, branchées les unes aux autres. Cette précaution est particulièrement importante dans les zones rurales.

Le numéro REN (Ringer Equivalence Number) attribué à chaque appareil terminal fournit une indication sur le nombre maximal de terminaux qui peuvent être connectés à une interface téléphonique. La terminaison d'une interface peut se composer de n'importe quelle combinaison d'appareils, à condition que le total des numéros REN ne dépasse pas 5.

Basé sur les résultats de tests FCC Partie 68, le numéro REN de ce produit est 0.2B.

Toto zařízení splňuje Technické specifikace kanadského průmyslu (Industry Canada) pro koncová zařízení. To je potvrzeno registračním číslem. Zkratka IC před registračním číslem označuje, že registrace byla provedena na základě Prohlášení o shodě označujícího, že byly splněny požadavky Technické specifikace kanadského průmyslu (Industry Canada). Neznamená to, že organizace Industry Canada zařízení schválila.

Pro svou vlastní ochranu musí uživatel zajistit elektrické zemnicí spojení s napájecí sítí, telefonními sítěmi a vnitřním kovovým vodovodním systémem a jejich vzájemné propojení. Toto může být obzvláště důležité ve venkovských oblastech.

Poznámka Volací ekvivalentní číslo (REN) přidělené každému koncovému zařízení poskytuje informaci o maximálním počtu těchto zařízení připojených k telefonnímu rozhraní. Zakončení na rozhraní může být tvořeno libovolnou kombinací zařízení, pouze s podmínkou požadavku, aby součet hodnot REN u všech zařízení nepřesáhl 5.

REN tohoto produktu je 0.2B, na základě výsledků testování podle FCC část 68.

Upozornění pro uživatele v Evropském hospodářském prostoru



Tento produkt je konstruován pro připojení k analogové komutované veřejné telefonní síti (PSTN) v zemích/oblastech Evropském hospodářském prostoru (EEA).

Kompatibilita sítě závisí na nastavení zvoleném uživatelem, které je nutné resetovat v případě, že výrobek byl koupen v jiné zemi/oblasti, než ve které má být používán. Kontaktujte svého dodavatele nebo společnost Hewlett-Packard, pokud je nutná dodatečná podpora.

Výrobek byl certifikován výrobcem v souladu se směrnicí 1999/5/EC (dodatek II) pro celoevropské jednokonektorové připojení k analogové komutované veřejné telefonní síti (PSTN). Nicméně, v důsledku rozdílů jednotlivých PSTN sítí v jednotlivých zemích, neposkytuje schválení samotné bezpodmínečnou jistotu úspěšného provozu v každém přípojním bodu analogové komutované veřejné telefonní sítě PSTN.

V případě problémů byste měli nejprve kontaktovat dodavatele zařízení.

Toto zařízení je konstruováno pro vytáčení pomocí tónové volby DTMF a pomocí odpojení okruhu. V nepravděpodobném případě problémů s vytáčením pomocí odpojení okruhu se doporučuje toto zařízení pouze s vytáčením pomocí tónové volby DTMF.

Informace pro uživatele veřejné telefonní sítě v Německu:

Tento fax HP je určen pouze pro připojení k analogové komutované veřejné telefonní síti (PSTN). Připojte telefonní konektor TAE N dodaný s HP all-in-one do zásuvky (TAE 6), kód N. Tento fax HP lze použít jako jedno zařízení, a/nebo v kombinaci (v sériovém zapojení) s jiným schváleným zařízením.

Geräuschemission

LpA < 70 dB am Arbeitsplatz im Normalbetrieb nach DIN 45635 T. 19

Upozornění pro uživatele v Japonsku (VCCI-2)

この装置は、情報処理装置等電波障害自主規制協議会（VCCI）の基準に基づくクラスB情報技術装置です。この装置は、家庭環境で使用することを目的としていますが、この装置がラジオやテレビジョン受信機に近接して使用されると受信障害を引き起こすことがあります。
取り扱い説明書に従って正しい取り扱いをして下さい。

Upozornění pro uživatele v Koreji

사용자 안내문(B급 기기)

이 기기는 비업무용으로 전자파 적합 등록을 받은 기기로서, 주거지역에서는 물론 모든 지역에서 사용할 수 있습니다.

Prohlášení o shodě

Tato část obsahuje Prohlášení o shodě zařízení HP Officejet 6200 series all-in-one a informace o výrobku pro Evropský hospodářský prostor.

Prohlášení o shodě (Evropský hospodářský prostor)

Prohlášení o shodě v tomto dokumentu splňuje požadavky norem ISO/IEC směrnice 22 a EN 45014. Identifikuje produkt, název a adresu výrobce a příslušné specifikace uznávané Evropskou unií.

Prohlášení o shodě výrobku HP Officejet 6200 series all-in-one

**DECLARATION OF CONFORMITY**

according to ISO/IEC Guide 22 and EN 45014

Manufacturer's Name: Hewlett-Packard Company**Manufacturer's Address:** 16399 West Bernardo Drive
San Diego CA 92127, USA**declares, that the product****Regulatory Model Number:**SDGOB-0402**Product Name:**

OfficeJet 6200 Series (Q5800A, Q5802A, Q5810A)

Model Number(s):OJ 6210 (Q5801A/B), OJ 6213 (Q5808C), OJ 6210xi (Q5802A), OJ 6210v (Q5803A), OJ 6200 (Q5804A/B), OJ 6203 (Q5807A), OJ 6205 (Q5805A), OJ 6215 (Q5806B)
OJ 6210 (Q5801A/C), OJ 6200 (Q5804A), OJ 6208 (Q5809D)**Power Adapter(s) HP part#:** 0950-4491 (international)**conforms to the following Product Specifications:**

Safety: IEC 60950-1: 2001
EN 60950-1: 2002
IEC 60825-1 Edition 1.2: 2001 / EN 60825-1+A11+A2+A1: 2002 Class 1(Laser/Led)
UL 60950-1: 2003
CAN/CSA-22.2 No. 60950-1-03
NOM 019-SFCI-1993, AS/NZS 60950: 2000, GB4943: 2001

EMC: CISPR 22:1997 / EN 55022:1998 Class B
CISPR 24:1997 / EN 55024:1998
IEC 61000-3-2: 2000 / EN 61000-3-2: 2000
IEC 61000-3-3/A1: 2001 / EN 61000-3-3/ A1: 2001
CNS13438:1998, VCCI-2
FCC Part 15-Class B/ICES-003, Issue 2
GB9254: 1998

Telecom: TBR 21:1998, AS/ACIF S002:2001, FCC Part 68

Supplementary Information:

The product herewith complies with the requirements of the Low Voltage Directive 73/23/EC, the EMC Directive 89/336/EC and with the R&TTE Directive 1999/5/EC (Annex II) and carries the CE-marking accordingly. The product was tested in a typical configuration.

16 April 2004

Date

Steve Smith, Hardware Test & Regs MGR.

European Contact for regulatory topics only: Hewlett Packard GmbH, HQ-TRE, Herrenberger Strasse 140,
D-71034 Böblingen Germany, (FAX +49-7031-14-3143

Rejstřík

Symboly/čísla

2vodičový telefonní kabel 124, 127
4vodičový telefonní kabel 124, 127

A

aktualizace softwaru. viz
aktualizace zařízení
aktualizace zařízení
informace o 132
Macintosh 134
Windows 133
aplikace, tisk z 53
automatická odpověď 7, 65
automatické protokoly faxu 75
automatický podavač
problémy s podáváním,
odstraňování 130
uvíznutí, odstraňování
problémů 129
vložení předlohy 27
čištění 130

B

barevný
intenzita 47
kopie 48
blahopřání, vložení 33

CH

chránič tiskové kazety 103
chybové protokoly, fax 75

D

datum, nastavení 73
 displej ovládacího panelu
změna jazyka 112
změna měř 112
držák tiskových kazet,
zablokovaný 115
dvouvodičový telefonní
kabel 124, 127

F

fax

automatická odpověď,
nastavení 66
automaticky zmenšit 82
datum a čas 73
formát papíru 79
hlasitost 80
hlasová pošta,
nastavení 62
Internet, over 85
Internet, přes 128
kontrast 78
linka DSL, nastavení 58
Linka ISDN, nastavení 59
monitor vytáčení 70
nabídka 8
nastavení 57, 78, 79, 120
odeslání 67, 124
odeslat později 69
odpověď na typ zvonění 81
odpověď na volání 72
odstranit 84
odstraňování problémů 120
opakovaná volba 69, 81
opakovaný tisk 84
pauza 74
Pobočková ústředna (PBX),
nastavení 59
počet zazvonění před
příjmem 71
protokoly 63, 68, 75
předávání faxů 80, 81
příjem 71, 124
režim odpovědi,
nastavení 65, 66
režim opravy chyb 83
rozlišení 78
rozlišovací
vyzvánění 60, 65, 81
ruční odeslání 68
ruční příjem 72
rychlá volba 76, 77
rychlost 84
specifikace faxu 149
statický šum na telefonní
lince 126
telefonní
kabel 122, 124, 127

test 63, 121
test selhal 121
tlačítko nabídky 6
tónová nebo pulzní
volba 80
výchozí 79
zadávaní textu a
symbolů 74
záhlaví 73
záložní příjem faxů 82
záznamník 124 126
zesvětlení nebo
ztmavení 78
zrušení 85
žádost o příjem 72
faxovat
tlačítko barevně 6
tlačítko černobíle 6
FoIP 128
formát papíru
nastavení kopie 39
fotografický papír
kopírovat 40
specifikace 147
vložení 31
Fotografický papír formátu 10 ×
15 cm
kopírovat 39
specifikace 147
vložení 31
fotografický papír formátu 4 × 6
palců
kopírovat 39
fotografický papír formátu 4 × 6
palců, vložení 31
fotografie
fotografická tisková
kazeta 102
HP Image Zone 89
Odeslání naskenovaných
obrázků 88
zvýraznění kopií 48
fyzické specifikace 150

H

hlasitost, úprava pro fax 80
hlasová pošta

- nastavení s faxem 62, 65
 - odstraňování problémů 124
 - HP All-in-One
 - vrácení 143
 - HP all-in-one
 - informace o 5
 - odeslání zařízení HP All-in-One 140
 - HP Gallery (Galerie HP)
 - HP Image Zone pro OS 9 14
 - OS X HP Image Zone 12
 - HP Image Print (OS X HP Image Zone) 12
 - HP Image Zone
 - HP Instant Share 90, 91
 - Macintosh 11, 13, 91
 - odstraňování problémů 131
 - přehled 9
 - Windows 9, 10, 90
 - HP Instant Share
 - HP Image Zone 89
 - informace o 87
 - nastavení (USB) 88
 - odesílání fotografií elektronickou poštou z aplikace HP Image Zone (připojení kabelem USB) 89
 - odesílání obrázků z aplikace HP Image Zone (připojení kabelem USB) 89
 - odeslání na zařízení 89
 - Odeslání naskenovaných obrázků 88
 - HP JetDirect 17, 19
 - HP on the Web (HP na webu) (HP Image Zone pro OS 9) 14
- I**
- identifikační kód účastníka 73
 - Instalace kabelu USB 111
 - Instant Share. viz HP Instant Share
 - Internet, fax, použití 128
 - Internet, použití faxu 85
- K**
- kapacity zásobníku papíru 147
 - Karty Hagaki, vložení 32
 - kazety. viz tiskové kazety
 - kazety s inkoustem. viz tiskové kazety
 - klávesnice 6, 74
- kontrast, fax 78**
- kontrolka pozor 6
 - kopie bez okrajů
 - fotografie 10 x 15 cm (4 x 6 palců) 43
 - vyplnění celé stránky 44
 - kopírovat
 - formát papíru 39
 - formát, vlastní 46
 - fotografie bez okrajů 43
 - fotografie na papír Letter nebo A4 44
 - fotografie, zvýraznění 47
 - intenzita barev 47
 - kvalita 41
 - Legal na Letter 46
 - nabídka 7
 - nažehlovací fólie 48
 - počet kopií 42
 - rychlost 41
 - specifikace kopírování 149
 - text, zvýraznění 47
 - tlačítko nabídky 7
 - typy papíru, doporučené 40
 - výchozí nastavení 42
 - zmenšit 46
 - zrušení 49
 - zvýraznění světlých ploch 48
 - zvětšit 46
 - černobílé dokumenty 43
 - kvalita, kopie 41
- L**
- linka ADSL. viz linka DSL
 - linka DSL, nastavení s faxem 58
 - Linka ISDN, nastavení 59
- M**
- Make Copies (Kopírovat)
 - HP Director (Windows) 10
 - HP Image Zone pro OS 9 (Macintosh) 14
 - odstraňování problémů 132
 - OS X HP Image Zone (Macintosh) 12
 - média. viz papír
 - monitor vytáčení 70
- N**
- Nápověda HP (HP Image Zone pro OS 9) 14
- nastavení**
- automatická odpověď 65
 - datum a čas 73
 - fax 57, 79
 - hlasová pošta 62
 - linka DSL 58
 - linka ISDN 59
 - možnosti tisku 54
 - nabídka 9
 - Odstraňování problémů s faxem 120
 - pobočková ústředna (PBX) 59
 - rozlišovací vyzvánění 60, 81
 - rychlost, fax 84
 - samostatná faxová linka 57
 - sdílená telefonní linka 61
 - test faxu 63, 121
 - tlačítko nabídky 6
 - nažehlovací fólie
 - kopírovat 48
 - vložení 33
 - nejlepší kvalita kopírování 41
 - normální kvalita kopírování 41
- O**
- obálky
 - specifikace 147
 - vložení 33
 - objednání
 - papír 93
 - Průvodce nastavením 94
 - software 94
 - tiskové kazety 93
 - Uživatelská příručka 94
 - obnovení nastavení od výrobce 108
 - odebrání instalace software 119
 - odeslání faxu
 - monitor vytáčení 70
 - odeslat později 69
 - odstraňování problémů 132
 - opakovaná volba 69
 - paměť, z 70
 - ruční 68, 70
 - rychlé volby 69
 - základní fax 67
 - odeslání na zařízení
 - HP Image Zone (systém Macintosh) 91

HP Image Zone
(Windows) 90
Naskenované obrázky 88
Správce HP (Macintosh) 92
odeslání zařízení HP all-in-one 140
odeslat později, fax 69
odpověď na typ zvonění 60, 81
odstraňování problémů
informace o 109
instalace hardwaru 110
instalace softwaru 116
jazyk, displej 112
kabel USB 111
kontakt Podpory HP 109
nesprávné míry 112
odesílání faxů 124
papír 129
problémy s faxováním 124, 126 128
provozní úkoly 128
přehled instalace 110
příjem faxů 124
statický šum na telefonní lince 126
test faxování 121
tiskové kazety 113, 131
uvíznutí, papír 34, 115
zablokovaný držák
tiskových kazet 115
zdroje podpory 109
opakovaná instalace
softwaru 119
opakovaná volba faxu 69, 81
opakovaná volba/pauza 7
ovládací panel
přehled 6
zadávání textu 74

P

paměť
odstranit faxy 84
tisk faxů 84
uložení faxů 82
papír
doporučené typy 28
doporučené typy pro kopírování 40
formát, nastavení pro fax 79
formáty papíru 147
kopírování Legal na Letter 46

nekompatibilní typy 29
objednání 93
odstraňování problémů 129
uvíznutí 34, 115, 129
vložení 29
papír A4, vložení 29
papír legal
kopírovat 39
specifikace 147
vložení 29
papír letter
kopírovat 40
specifikace 147
vložení 29
PC modem
odstraňování problémů 124
Pobočková ústředna (PBX),
nastavení 59
podpora
než zavoláte 109
zdroje 109
Podpora HP
než zavoláte 109
podpora zákazníků
Austrálie 139
Japonsko 139
kontakt 135
Korea 139
mimo USA 136
sériové číslo 136
servisní identifikační číslo 136
Severní Amerika 136
Služba HP Quick Exchange Service (Japonsko) 140
webové stránky 135
záruka 143
podporované typy připojení
prostřednictvím sítě 19
sdílení tiskárny 18
USB 18
pohlednice, vložení 32
položky individuální rychlé
volby 76
položky rychlé volby
skupiny 76
potvrzovací protokol, fax 75
počet kopií 42
počet zazvonění před příjmem
faxu 71
Požadavky FCC 152
problémy s připojením, fax 124
Prohlášení FCC 152

prohlášení o shodě
Evropský hospodářský
prostor 155
Spojené státy
americké 156
prostředí
Program výrobků
zohledňujících životní
prostředí 150
recyklace spotřebního
materiálu inkoustových
tiskáren 151
protokol autotestu 75, 98
protokol FoIP 85
protokoly
autotest 75, 98
chyba 75
fax 63, 68, 75, 121
poslední faxová
transakce 75
potvrzení 75
protokol faxu 75
selhal test faxování 121
seznam rychlé volby 75
průhledné fólie
kopírovat 40
specifikace 147
vložení 33
pulzní volba 80
předávání faxů 80, 81
přední panel
rychlost posunu 107
přenosová rychlost 84
příjem faxů
předávání 80
ruční 72
žádosti 72
přízpůsobení na stránku 45

R

recyklace 151
režim odpovědi 65
režim opravy chyb 83
rozlišení, fax 78
rozlišovací
vyzvánění 60, 65, 81
ruční
odeslání, fax 68, 70
protokoly faxu 75
příjem faxu 72
rychlá kvalita kopírování 41
rychlá volba
odeslání faxu 69

odstranění nastavení 77
skupiny 76
tisk seznamu 75
úprava 77
vytvoření položek 76
rychlost
kopírovat 41
rychlost posunu na předním panelu 107
rychlost posunu 107

S

Scan Document (Sejmout dokument)
HP Director (Windows) 10
HP Image Zone pro OS 9 (Macintosh) 14
odstraňování problémů 132
Scan Picture (Sejmout obrázků)
HP Image Zone pro OS 9 (Macintosh) 14
odstraňování problémů 131
OS X HP Image Zone (Macintosh) 12
Scan to OCR (Skenovat do OCR) (OS X HP Image Zone) 12
sdílení tiskárny
Macintosh 18
Windows 17, 18
sériové číslo 136
servisní identifikační číslo 136
skenování
HP Instant Share 88
specifikace skenování 150
z ovládacího panelu 52
zastavení 52
skenování obrázku
HP Director (Windows) 10
skenovat do
nabídka (USB - Macintosh) 8
nabídka (USB - Windows) 8
tlačítko nabídky 7
skleněná podložka
vložení předlohy 28
čištění 95
sklo
vložení předlohy 28
čištění 95
software
odebrání instalace 119

odstraňování problémů s instalací 116
opakovaná instalace 119
soubor readme, zobrazení 110
specifikace. viz technické informace
specifikace napájení 150
specifikace okraje tisku 148
specifikace papíru 147
specifikace pracovního prostředí 150
spodní strana víka, čištění 97
Správce HP
chybějící ikony 118
HP Instant Share 92
spuštění 9
symboly, zadávání 74
systémové požadavky 147

T

technické informace
formáty papíru 147
fyzické specifikace 150
hmotnost 150
kapacity zásobníku papíru 147
specifikace faxu 149
specifikace kopírování 149
specifikace napájení 150
specifikace okraje tisku 148
specifikace papíru 147
specifikace pracovního prostředí 150
specifikace skenování 150
specifikace tisku 148
systémové požadavky 147
telefon
odeslání faxu 68
příjem faxu 72
telefonní kabel
kontrola 122
prodloužení 127
spojení, porucha 122
telefonní zásuvka, fax 122
telefonní čísla, podpora
zákazníků 135
test
konektor faxu 122
nastavení faxu 63, 121
oznamovací tón 123
selhal test faxování 121
stav faxovací linky 123
telefonní kabel 122

telefonní zásuvka 122
test hardwaru faxu 121
test detekování oznamovacího tónu, selhání 123
test hardwaru, fax 121
test připojení k telefonní zásuvce, fax 122
test správného konektoru, fax 122
test stavu linky, fax 123
text
zadání na klávesnici 74
zvýraznění na kopiích 47
tisk
faxy 84
možnosti tisku 54
protokol autotestu 98
protokoly faxu 63, 68, 75
specifikace tisku 148
z aplikace 53
z počítače 53
zrušení úlohy 55
tisk faxů uložených v paměti 84
tiskové kazety
fotografická tisková kazeta 102
manipulace 99
názvy částí 99
objednání 93
odstraňování problémů 113, 131
ukládání 103
výměna 99
vyčistěte prostor inkoustových trysek 106
zarovnání 104
čištění 104
čištění kontaktů 105
tlačítka rychlé volby 6
tlačítko kvalita 7
tlačítko OK 6
tlačítko rychlé volby 6
tlačítko skenovat 7
tlačítko storno 7
tlačítko zapnout 7
tónová volba 80
U
údržba
nastavení rychlosti posunu 107
obnovení výchozích nastavení od výrobce 108

protokol autotestu 98
 výměna tiskových kazet 99
 zarovnání tiskových
 kazet 104
 čas zpoždění výzvy 108
 čištění skleněné
 podložky 95
 čištění spodní strany
 víka 97
 čištění tiskových kazet 104
 čištění vnějších ploch 97
 uložení, faxy v paměti 82
 uvíznutí, papír 34, 115, 129

V

více aplikací (HP Image Zone
 pro OS 9) 14
 vložení
 blahopřání 33
 Fotografický papír formátu
 10 × 15 cm 31
 fotografický papír formátu 4
 × 6 palců 31
 Karty Hagaki 32
 nažehlovací fólie 33
 obálky 33
 papír A4 29
 papír Legal 29
 papír Letter 29
 papír plného formátu 29
 pohlednice 32
 průhledné fólie 33
 předloha 27
 štítky 33
 vrácení zařízení HP All-in-
 One 143
 výchozí nastavení
 fax 79
 obnovení 108
 výchozí nastavení od výrobce,
 obnovení 108
 výměna tiskových kazet 99

W

Webscan 20

Z

zablokovaný držák tiskových
 kazet 115
 zadávání textu 74
 zahájení kopírování
 barevný 7
 černobíle 7

záhlaví, fax 73
 zákonná upozornění
 informace pro uživatele
 veřejné telefonní sítě v
 Německu: 154
 Požadavky FCC 152
 Prohlášení FCC 152
 prohlášení o shodě
 (Evropský hospodářský
 prostor) 155
 prohlášení o shodě
 (USA) 156
 Prohlášení pro Kanadu 153
 upozornění pro uživatele v
 Evropském hospodářském
 prostoru 154
 Upozornění pro uživatele v
 Japonsku 154
 Upozornění pro uživatele v
 Koreji 155
 zákonné identifikační číslo
 modelu 152
 zarovnání tiskových kazet 104
 záruka
 rozšíření 143
 servis 143
 trvání 143
 ustanovení 144
 zastavení
 fax 81, 85
 fax, odeslání později 70
 kopírovat 49
 skenování 52
 tisk úlohy 55
 záznamník
 odstraňování problémů 124,
 126
 příjem faxů 65
 zesvětlení
 faxy 78
 kopie 47
 zmenšení faxů 82
 zmenšení/zvětšení kopií
 vlastní formát 46
 změna na formát letter 46
 změna velikosti na Letter
 nebo A4 45
 zmenšit/zvětšit 7
 zrušení
 fax 70, 81, 85
 kopírovat 49
 skenování 52
 tisk úlohy 55

ztmavení
 faxy 78
 kopie 47
 zvonění, odpověď na typ 81
 zvuky, úprava pro fax 80
 zvětšení fotografie na celou
 stránku 44

Č

čas zpoždění výzvy 108
 čas, nastavení 73
 čištění
 automatický podavač 130
 kontakty tiskové kazety 105
 prostor okolo inkoustových
 trysek tiskové kazety 106
 sklo 95
 spodní strana víka 97
 tiskové kazety 104
 vnější plochy 97
 čtyřvodičový telefonní
 kabel 124, 127

Š

šipka vlevo 6
 šipka vpravo 6
 štítky
 specifikace 147
 vložení 33

Ž

žádost o příjem faxu 72



i n v e n t



Vytištěno na alespoň 50% úplně recyklované vláknině s obsahem alespoň 10% papíru recyklovaného po použití

© 2004 Hewlett-Packard Development Company, L.P.

Electronic Edition

www.hp.com



Q5800-90158