

Dokumentationen findes på din pc. Klik på dokumentationsikonet på skrivebordet, eller klik på **Start, Alle programmer**, og klik derefter på **Dokumentation**.



## Garanti og supportvejledning

- ✓ 1 års garanti på dele og reparation

Før du kontakter Compaq Customer Center er det vigtigt, at du har følgende oplysninger parat. Brug et øjeblik på at notere følgende oplysninger til fremtidig brug.

Produktnavn: \_\_\_\_\_

Modelnavn: \_\_\_\_\_

Serienummer: \_\_\_\_\_

Købsdato: \_\_\_\_\_

**COMPAQ**

## Kontaktoplysninger

### Danmark

#### Teknisk support

<http://www.hp.com/cposupport/loc/regional.html>

070 20 28 45

### Website for HP-registrering

Sådan registreres pc'en:

- Klik på ikonet **Bliv registreret hos Compaq** på skrivebordet

Eller

- Gå til <http://register.hp.com>

---

**BEMÆRK:** Du kan se produktnummeret, modelnummeret og serienummeret på din pc ved at trykke på Ctrl-, Alt- og S-tasterne på tastaturet samtidigt.

---

## Softwaresupport

Hvis du har spørgsmål vedrørende din software, bedes du kontakte eller besøge din softwareleverandørs website på den relevante webadresse, der er vist nedenfor:

#### InterVideo

[www.intervideo.com/home](http://www.intervideo.com/home)

#### Pinnacle

[www.pinnaclesys.com](http://www.pinnaclesys.com)

#### Veritas

[www.veritas.com](http://www.veritas.com)

## Mangler der komponenter?

Kontrollér indholdet af pc-kassen, efter du har købt pc'en. Hvis nogen af komponenterne mangler, har du 30 dage til at kontakte HP Support angående erstatningsvarer. Efter denne periode kan du blive opkrævet for disse komponenter.

# Fejlfinding

Du kan få hjælp til problemer, du eventuelt måtte støde på, når du installerer pc'en, på de følgende sider, hvor du kan finde mulige løsninger.

**Symptom** beskriver et tegn eller en advarselsmeddelelse for problemtypen.

**Problem** beskriver en eller flere årsager til symptomet.

**Løsning** beskriver, hvad du kan gøre for at løse problemet.

Find beskrivelsen af symptomet eller problemet, og prøv den angivne løsning. Nogle af de angivne symptomer gælder muligvis ikke din pc. I forbindelse med problemer, der vedrører skærmen eller printeren, henvises til produktokumentationen.

## Skærm

**BEMÆRK:** Se den dokumentation, der fulgte med skærmen, og skemaet med almindelige årsager og løsninger nedenfor, hvis der opstår problemer med skærmen.

Symptom	Problem	Løsning
Skærmen er sort, og dens lysdiode for strøm lyser ikke.	Netledningen er ikke sat i skærmen eller i stikkontakten.	Sæt netledningen i stikket bag på skærmen og i stikkontakten.
	Skærmen er slukket (ikke tændt).	Tryk på afbryderknappen på forsiden af skærmen.
Skærmen er sort.	Pauseskærmen er aktiveret.	Tryk på en vilkårlig tast, eller bevæg musen for at aktivere skærmen.
	Pc'en er i standbytilstand.	Tryk på knappen Standby (kun udvalgte modeller), eller tryk på Esc-tasten på tastaturet for at fortsætte fra standbytilstand.
	Pc'en er i dvaletilstand eller slukket.	Tryk på afbryderknappen for at tænde pc'en.
	Skærmkablet er sat forkert i bag på computeren.	Undersøg, om benene i skærmkablets stik er bøjedede. Hvis stikkets ben ikke er bøjedede, kan du sætte skærmkablet tilbage i stikket bag på pc'en.

## Harddisk

Symptom	Problem	Løsning
Pc'en er tilsyneladende låst og reagerer ikke.	Det aktuelle program er holdt op med at reagere på kommandoer.	Brug Jobliste i Windows til at lukke eventuelle programmer, der ikke reagerer, eller genstart pc'en: <b>1</b> Tryk på Ctrl-, Alt- og Delete-tasterne på tastaturet på samme tid. <b>2</b> Vælg det program, der ikke reagerer, og klik på <b>Afslut job</b> . <i>Eller</i> Klik på <b>Luk computeren</b> , og derefter på <b>Genstart</b> . Hvis dette ikke fungerer, skal du trykke på afbryderknappen i 5 sekunder eller mere for at slukke for pc'en. Tryk derefter på afbryderknappen.

## Internetadgang

Symptom	Problem	Løsning
Der kan ikke oprettes forbindelse til internettet.	Kontoen hos Internetudbyderen er ikke opstillet korrekt.	Kontroller internetindstillingerne, eller kontakt internetudbyderen for at få hjælp.
	Modemet er ikke installeret korrekt.	Tilslut modemmet igen, og kontroller, at forbindelserne er korrekte. Bemærk, at der også kan være installeret et Ethernet-netværkskort (også kaldt et NIC) i pc'en, som bruges til at oprette forbindelse til et LAN (lokalt netværk). Selvom det ligner modemstikket, er et RJ-45-Ethernet-netværksstik ikke det samme. Kontroller, at du bruger modemstikket. Der må ikke sluttes et telefonkabel til netværkskortet. Netværkskortet kan blive beskadiget, hvis et netværkskabel tilsluttes en telefonlinje.
	Webbrowseren er ikke konfigureret korrekt.	Kontroller, at webbrowseren er installeret og konfigureret til at kunne fungere med internetudbyderen.

## Tastatur og mus

Symptom	Problem	Løsning
Tastaturkommandoer og indtastning genkendes ikke af pc'en.	Tastaturstikket er ikke sat rigtigt i.	Sluk for pc'en ved brug af musen, tilslut tastaturet på pc'ens bagside igen, og tænd for pc'en.
	Det aktuelle program er holdt op med at reagere på kommandoer.	Genstart eller sluk for pc'en ved hjælp af musen.
	Tastaturet er beskadiget.	Tryk på knappen Hjælp ? på tastaturet for at åbne Hjælp og support, eller kontakt Support og få oplysninger om udskiftning.
Det trådløse tastatur fungerer ikke efter installationen eller genkendes ikke.	Tastaturbatterier er næsten afladet eller er afladet.	Udskift de to AA-alkalinebatterier i det trådløse tastatur, indstil derefter ID-kanalen ved at trykke på knappen Connect på den trådløse modtager og derefter på tastaturet. Se den dokumentation, der fulgte med det trådløse sæt.
Musen reagerer ikke, når den flyttes, eller den er for langsom.	Musens stik er ikke sat korrekt i bag på pc'en.	Sluk for pc'en ved hjælp af tastaturet. <ol style="list-style-type: none"> <li>Tryk på Ctrl- og Esc-tasterne på tastaturet på samme tid for at åbne menuen Start.</li> <li>Brug op- eller ned-piletasten til at vælge <b>Luk computeren</b>, og tryk derefter på Enter-tasten.</li> <li>Brug op- eller ned-piletasten til at vælge <b>Luk</b>, og tryk derefter på Enter-tasten.</li> </ol> <p>Når nedlukningen er udført, skal du sætte musestikket til bag på computeren og tænde pc'en.</p>
	Det aktuelle program er holdt op med at reagere på kommandoer.	Genstart pc'en ved hjælp af tastaturet. Gem eventuelt åbne filer, og luk åbne programmer, før du genstarter.
	Overfladen, som bruges til mus med rullekugle, er for glat.	Brug en musemåtte eller anden ru overflade til musen.
Musen fungerer ikke efter installationen eller genkendes ikke.	Musen er ikke tilsluttet korrekt.	Tag kablet til musen ud af pc'en, og sæt det i igen.
	Batterierne til den trådløse mus er næsten afladet eller er afladet.	Udskift de to AA-alkalinebatterier i musen, og indstil derefter ID-kanalen ved at trykke på knappen Connect på den trådløse modtager og derefter på musen. Se den dokumentation, der fulgte med det trådløse sæt.

## Strøm

Symptom	Problem	Løsning
Pc'en tændes eller starter ikke.	Pc'en er ikke tilsluttet korrekt til en ekstern strømkilde.	Sørg for, at kablerne mellem pc'en og den eksterne strømkilde er tilsluttet korrekt.
	Den grønne indikator for strømforsyning på bagsiden af pc'en er slukket.	Når de kabler, som forbinder pc'en med den eksterne strømkilde, er tilsluttet korrekt, og stikkontakten fungerer, skulle den grønne indikator for strømforsyning været tændt. Se <i>Garanti- og Supportvejledningen</i> angående kontakt til Support, hvis indikatoren ikke lyser.
	Skærmen er ikke tilsluttet eller tændt.	Tilslut skærmen til pc'en, og tænd for den.
	Kontakten til valg af netspænding står ikke korrekt for dit land/område (115V~/230V~).	Slå kontakten til valg af netspænding over på den position, der gælder for dit land/område, eller kontakt Support.
	Stikkontakten er defekt.	Afprøv stikkontakten ved at tilslutte andet elektrisk udstyr.
Meddelelsen <i>Ugyldig systemdisk</i> <i>Eller Ikke-systemdisk eller diskfejl</i> vises.	Der sidder en diskette i diskettedrevet under opstart.	Tag disketten ud, når drevaktiviteten stopper, og tryk på mellemrumstasten. Nu skulle pc'en starte.
Pc'en ser ud til at være låst og slukker ikke, når der trykkes på afbryderknappen.	Pc'en fungerer ikke.	Tryk på afbryderknappen, og hold den nede, indtil systemet slukkes.

## Genoprettelse efter softwareproblemer

Pc'en bruger operativsystemet og installerede softwareprogrammer under normal drift. Hvis pc'en ikke virker korrekt eller stopper på grund af softwaren, kan du muligvis selv reparere den.

Guiden *Softwarereparation* (kun udvalgte modeller) er et ikon på skrivebordet eller i softwareprogrammet *Organize*, eller i *Hjælp* og *support*. Du starter guiden ved at klikke på ikonet eller klikke på **Start**, vælge **Alle programmer, Pc-hjælp og -værktøjer**, og derefter klikke på **Guiden Softwarereparation**.



Klik på ikonet *Guiden Softwarereparation* for reparere softwareproblemer med programmer, printere eller periferiudstyr, der holder op med at virke, eller for at udbedre uregelmæssig pc-funktion. Reparationsmuligheder inkluderer brug af programmet *Compaq* genoprettelse eller *Compaq systemgenoprettelse*.

Du skal have genoprettelsesdiske (cd/dvd) til reparationer, som benytter programmet *Compaq programgenoprettelse* eller *Compaq System Recovery*. Til denne pc medfølger der ikke genoprettelsesdiske i tilbehørsæsken, men du kan fremstille dine egne genoprettelses-cd'er eller -dvd'er. Se "Oprettelse af genoprettelsesdiske (cd/dvd)".



**FORSIGTIG: Det anbefales at oprette genoprettelsesdiske, før der bliver brug for dem.**

Du bør også oprette en *Compaq genoprettelsesværktøjs-CD*. Denne cd indeholder hjælpeprogrammer, der giver dig mulighed for at foretage ændringer på harddisken, herunder sletning af genoprettelsespartitionen. Se "Brug af cd'en med genoprettelsesværktøjer".

Pc'en kan repareres på flere måder, herunder ved hjælp af programmet *Systemgenoprettelse*. Prøv disse metoder i den rækkefølge, de er angivet her, eller se i den tabel, der følger efter listen.

- **Genstart** Når du genstarter computeren, *starter* pc'en *forfra* ved hjælp af operativsystemet og softwaren i hukommelsen. Dette er den mest enkle reparation af pc'en. Klik blot på **Start**, vælg **Luk computeren**, og klik derefter på **Genstart**.
- **Luk computeren** Når du slukker computeren og derefter tænder den igen, tvinger du pc'en til at kopiere operativsystemet til hukommelsen og rydde nogle registreringsoplysninger. Dette kan eliminere nogle problemer, der kan være tilbage efter udførsel af en genstart. Klik på **Start**, vælg **Luk computeren**, og klik derefter på **Luk** for at lukke for computeren.
- **Annuller driveropdatering** Denne funktion i Microsoft Windows XP er en del af programmet Windows Installer, der anvendes sammen med hjælpeprogrammet *Tilføj eller Fjern programmer* i Kontrolpanel. Det kan returnere til den forrige version af et driverprogram, hvis en installation mislykkedes, når du installerer en ny version af driverprogrammet. Du får yderligere oplysninger ved at indtaste *Annuller opdatering* i feltet *Søg* i *Hjælp* og support.
- **Systemgendannelse** Denne funktion i Microsoft Windows XP giver dig mulighed for at bringe computerkonfigurationen tilbage til et tidligere tidspunkt, da et aktuelt softwareproblem måske ikke var til stede. Denne funktion gør dette ved at oprette et "gendannelsespunkt", hvor den registrerer pc-indstillingerne på det pågældende tidspunkt og den pågældende dato. Installationen af visse softwareprogrammer sætter automatisk et gendannelsespunkt for dig, men det anbefales at indstille gendannelsespunkter manuelt, især før der installeres eller downloades yderligere software. Når *Tilføj programmer* bruges fra funktionen *Tilføj/fjern programmer* under computerens Kontrolpanel, opretter operativsystemet automatisk et gendannelsespunkt, før det tilføjer softwaren. Hvis du oplever et problem, som du mener, at softwaren på computeren er årsag til, kan du bruge Systemgendannelse til at sætte pc'en tilbage til et tidligere gendannelsespunkt. Du får yderligere oplysninger ved at skrive *Systemgendannelse* i feltet *Søg* i *Hjælp* og support.

- **Program- og drivergenoprettelse** Hvis problemet med pc'en ser ud til kun at forekomme med ét program eller én driver, kan programmet eller driveren være beskadiget. Du kan geninstallere individuelle fabriksinstallerede programmer og drivere med programmet Compaq programgenoprettelse (kun udvalgte modeller). Se "Programgenoprettelse".
- **Systemgenoprettelse** Brug programmet Compaq systemgenoprettelse som en sidste udvej for at geninstallere softwaren. Udfør Systemgenoprettelse ved først at bruge harddiskpartitionen. Se "Systemgenoprettelse". Udfør om nødvendigt som næste trin en systemgenoprettelse vha. genoprettelsesdiskene, og vælg Standardgenoprettelse. Se "Systemgenoprettelse med genoprettelsesdiske". Udfør om nødvendigt som sidste trin en systemgenoprettelse vha. genoprettelsesdiskene, og vælg Fuld systemgenoprettelse.

Brug Systemgendannelse før brug af programmet Compaq systemgenoprettelse eller Compaq programgenoprettelse.

---

**BEMÆRK:** Pc'ens harddisk indeholder billedet til systemgenoprettelse på en partition på diskdrevet. Til denne pc medfølger der ikke genoprettelsesdiske i tilbehørsæsken, men du kan fremstille dine egne genoprettelses-cd'er eller -dvd'er. Se "Oprettelse af genoprettelsesdiske (cd/dvd)"

---

Når pc'en holder op med at fungere korrekt, kan metoderne Genstart, Luk computeren og Annuller driveropdatering (beskrevet ovenfor) muligvis løse problemet. Når du har forsøgt disse tre metoder, kan du eventuelt forsøge de resterende handlinger, idet du bruger den følgende tabel som en hurtig oversigt.

Hvis du har et specifikt problem med pc'en, kan du forsøge dig med de angivne metoder som nr. 1, derefter nr. 2 og derefter nr. 3.

Problem/Status	Microsoft System-gendannelse	Programmet Program-genoprettelse	System-genoprettelse fra harddiskpartition	System-genoprettelse fra genoprettelses-cd'er/-dvd'er
Du har installeret et nyt program eller en ny enhedsdriver	1			
Et program fungerer ikke	1	2	3	
En enhedsdriver fungerer ikke		1	2	
Pc'en holder op med at reagere eller fungerer ikke	1		2	3
Du har udskiftet harddisken eller fjernet partitionen				1

## Oprettelse af genoprettelsesdiske (cd/dvd)

**1** Du kan **genoprette (gå tilbage til)** operativsystemet og de programmer, der fandtes på harddisken, til den stand de var i, da du købte computeren.

**BEMÆRK:** En **harddisk** er en disk inden i computeren, hvorpå operativsystemet, programmer og data opbevares.

**2** Du kan genoprette operativsystemet og programmerne direkte fra harddisken, hvor der blev placeret en kopi til dig. Vi kalder denne del af harddisken "**genoprettelsespartitionen**".

Genoprettelsespartitionen optager noget af pladsen på harddisken.

**3** Du kan kopiere oplysningerne på denne genoprettelsespartition til cd'er eller dvd'er.

**4** Hvis du derefter ønsker at frigøre plads på harddisken, kan du slette genoprettelsespartitionen vha. et specielt softwareværktøj.

**5 Slet ikke** partitionen på harddisken, medmindre du har lavet genoprettelsesdiske (cd/dvd).

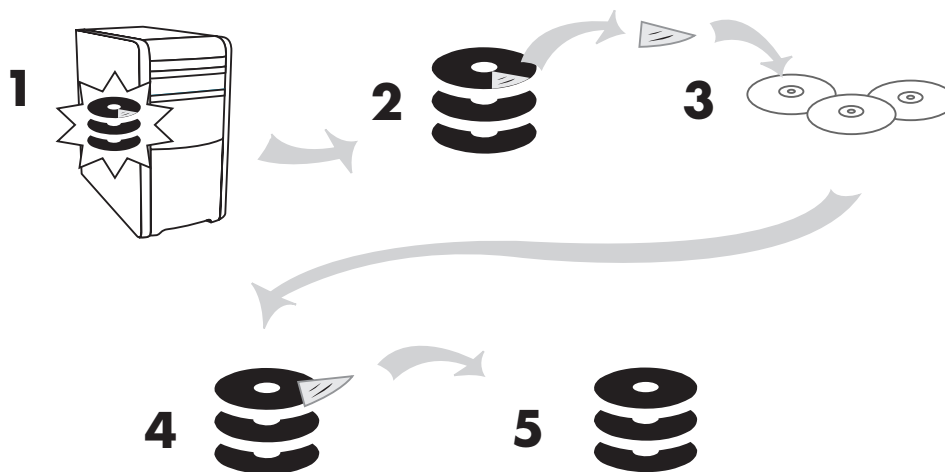

Genoprettelsesdiskene kan kun bruges med den angivne pc-model. Diskene har kun licens til brug med din pc. Hvis softwaren bliver beskadiget eller slettet ved et uheld, kan du med genoprettelsesdiskene (cd/dvd) installere operativsystemet og softwaren på pc'ens harddisk.

# Brug af program til oprettelse af genoprettelsesdiske (cd/dvd)

Opret genoprettelses-cd'er eller -dvd'er til pc'en vha. Compaq-programmet til oprettelse af genoprettelsesdiske (cd/dvd), før der opstår et problem.

Genoprettelsesdisksættene kan også bestilles mod et gebyr gennem Support. Se kontaktoplysningerne for Support i denne vejledning.

Genoprettelsesdisksættene er et komplet billede af det oprindelige harddiskindhold på pc'en og stemmer overens med pc'ens modelnummer. Diskene indeholder operativsystemet samt de drivere og programmer, der oprindeligt blev installeret på pc'en.

Dette program kan kun bruges til at lave et sæt genoprettelsesdiske (cd/dvd) til pc'en. De oprettede genoprettelsesdiske kan kun bruges på din pc.

Der er flere fordele ved at bruge dvd'er i stedet for cd'er, når du opretter genoprettelsesdisksættet:

- Med en hurtigere dataoverførselshastighed får genoprettelses-dvd'erne din pc op at køre meget hurtigere, end hvis du brugte cd'er.
- Det vil sandsynligvis tage kortere tid at oprette et sæt dvd'er end et sæt cd'er.
- En dvd har større kapacitet end en cd — derfor er der færre diske, som skal optages og opbevares.

Hvis du vil bruge dette program, skal pc'en have et cd-rw-drev, dvd-brænder eller et andet drev, der kan skrive til cd'er eller dvd'er. Køb om nødvendigt et Windows XP-kompatibelt drev hos den lokale pc-forhandler.

Antallet af cd'er/dvd'er i genoprettelsesættet afhænger af pc-modellen. Programmet fortæller dig, hvor mange tomme diske, der skal bruges til at lave et sæt. Processen tager nogen tid, bl.a. 15 minutter pr. disk til at bekræfte, at oplysningerne, der skrives på disken, er korrekte.

Du kan til enhver tid afbryde processen. Næste gang du kører programmet, fortsætter det, hvor det sluttede.

## Sådan køres programmet til oprettelse af genoprettelsesdiske (cd/dvd):

- 1 Luk alle åbne programmer. Klik på **X** i vinduets øverste højre hjørne for at lukke programmerne.
- 2 Klik på **Start** på proceslinjen.

- 3 Vælg **Alle programmer**.
  - 4 Vælg **Pc-hjælp og -værktøjer**.
  - 5 Klik på Compaqs program til oprettelse af genoprettelsesdiske (cd/dvd) Genoprettelsesvinduet vises.
  - 6 Følg instruktionerne på skærmen. Mærk hver enkelt disk, efterhånden som de er færdige.
- Opbevar genoprettelsesdiskene på et sikkert sted.

## Brug af cd'en med genoprettelsesværktøjer

Pc'en giver dig mulighed for at oprette (brænde) en cd med genoprettelsesværktøjer. Når du har fremstillet Compaq Genoprettelsesværktøjs-cd'en, kan du bruge den til følgende:

- Læse anvisninger for brug af hvert enkelt værktøj på cd'en med genoprettelsesværktøjer.
- Starte programmet Systemgenoprettelse fra genoprettelsespartitionen.
- Fjerne partitionen med systemgenoprettelsen fra harddisken for at give plads til data.
- Oprette en ny datapartition på pc'ens harddisk.
- Starte Microsoft Genoprettelseskonsol (et værktøj fra Microsoft, der kan udføre diagnose og reparation af operativsystemet).



**ADVARSEL: Før Compaqs Genoprettelsesværktøjs-cd anvendes til at ændre harddisken, skal du fremstille systemgenoprettelsesdiske til pc'en med Compaqs program til genoprettelses-cd'er/-dvd'er. Du kan ikke fremstille cd'er til systemgenoprettelse, efter du har fjernet partitionen med systemgenoprettelsen.**

Du skal oprette (brænde) cd'en med genoprettelsesværktøjerne, før du kan bruge den.

## Sådan oprettes eller startes Genoprettelsesværktøjs-cd'en:

- 1 Klik på **Start** på proceslinjen.
  - 2 Vælg **Alle programmer**.
  - 3 Vælg **Pc-hjælp og -værktøjer**.
  - 4 Klik på **Compaq Genoprettelsesværktøjs-CD**. Værktøjsvinduet vises.
  - 5 Følg instruktionerne på skærmen.
- Opbevar cd'en med genoprettelsesværktøjer på et sikkert sted.



# Systemgendannelse



**ADVARSEL: Prøv Systemgendannelse, før du bruger programmet Compaq systemgenoprettelse.**

Hvis softwaren på din harddisk bliver slettet eller beskadiget ved et uheld, skal du først prøve at bruge funktionen Microsoft *Systemgendannelse* i Windows XP for at gendanne computersystemet og programindstillingerne.

Systemgendannelse genindsætter indstillingerne fra et bestemt gendannelsespunkt uden at påvirke brugerprogrammer eller dokumentfiler. Du får yderligere oplysninger ved at skrive *Systemgendannelse* i feltet Søg i Hjælp og support.

## Sådan startes Systemgendannelse:

- 1 Luk alle åbne programmer.
- 2 Klik på knappen **Start**.
- 3 Vælg **Alle programmer**.
- 4 Vælg **Tilbehør**.
- 5 Vælg **Systemværktøjer**.
- 6 Klik på **Systemgendannelse**.

Følg instruktionerne på skærmen.

## Programgenoprettelse

**BEMÆRK:** Det er ikke alle pc-modeller, der leveres med programmet Programgenoprettelse. Udfør trin 3 til og med 5 under følgende fremgangsmåde. Hvis Compaq programgenoprettelse vises i mappen, omfatter pc'en dette program.

Hvis et individuelt fabriksinstalleret program eller en driver ved et uheld bliver slettet eller beskadiget, kan du geninstallere softwaren ved hjælp af programmet Compaq programgenoprettelse (udvalgte modeller).

**BEMÆRK:** Brug ikke programmet Programgenoprettelse til at geninstallere den software, der findes på de cd'er eller dvd'er, som leveres sammen med pc'en. Disse programmer skal geninstalleres direkte fra cd'erne eller dvd'erne.

## Sådan startes Systemgenoprettelse:

- 1 Luk alle programmer og mapper.
- 2 Afinstaller det eksisterende (beskadigede) program.
- 3 Klik på **Start** på proceslinjen.
- 4 Vælg **Alle programmer**.

5 Vælg **Pc-hjælp og -værktøjer**.

6 Klik på **Compaq programgenoprettelse**, og klik derefter på **Ja**.

7 Klik på **Programinstallation** eller **Driverinstallation**, og klik derefter på **Næste**.

8 Vælg den driver eller det program, der skal installeres, og klik derefter på **Installer**.

9 Følg instruktionerne på skærmen.

10 Gentag trin 7 og 9 for at installere andre drivere eller programmer.

11 Luk programmet Programgenoprettelse, når du er færdig med at genoprette programmer eller drivere. Klik på **Start, Luk computeren** og derefter på **Genstart** for at genstarte pc'en.



**ADVARSEL: Du må ikke springe dette sidste trin over! Du skal genstarte pc'en, når du er færdig med at genoprette programmer eller drivere.**

## Systemgenoprettelse

Når du har forsøgt at reparere systemsoftwaren (f.eks. med Systemgendannelse eller Programgenoprettelse), kan du som sidste udvej geninstallere softwaren med programmet Compaq systemgenoprettelse.

Hvis det er nødvendigt, kan du geninstallere det operativsystem og den programsoftware, der oprindeligt blev installeret på pc'en på fabrikken, ved brug af programmet Systemgenoprettelse.



**ADVARSEL: Programmet Compaq systemgenoprettelse sletter alle data og programmer, som du har installeret efter købet. Sørg for at tage en sikkerhedskopi af de data, som du vil gemme.**

Programmet Systemgenoprettelse bruger en særlig *genoprettelsespartition* på harddisken til at gemme et billede af den oprindelige software.

**BEMÆRK:** Billedet til systemgenoprettelse findes på en partition af harddisken og fylder en del af den samlede diskplads. Denne diskplads er normalt ikke tilgængelig til brug.

Hvis du bliver nødt til at udskifte harddisken eller kommer til at beskadige dataene i den særlige genoprettelsespartition på harddisken, skal du bruge genoprettelsesdiskene til at geninstallere operativsystemet og softwaren på harddisken. Se "Systemgenoprettelse med genoprettelsesdiske".

Lav dine egne genoprettelsesdiske (cd'er eller dvd'er), før du får brug for dem. Se "Oprettelse af genoprettelsesdiske (cd/dvd)". Du kan også oprette en cd med genoprettelsesværktøjer. Denne cd indeholder hjælpeprogrammer, der giver dig mulighed for at foretage ændringer på harddisken. Se "Brug af cd'en med genoprettelsesværktøjer".

## Start af Systemgenoprettelse, hvis pc'en reagerer

- 1 Sluk for pc'en. Afbryd alle ydre enheder til pc'en med undtagelse af skærmen, tastaturet og musen. Tænd for pc'en.
- 2 Klik på **Start** på proceslinjen, vælg **Alle programmer**, vælg **Pc-hjælp og -værktøjer**, og klik derefter på **Compaq systemgenoprettelse**.
- 3 Vent, indtil dialogboksen Systemgenoprettelse spørger *Vil du starte systemgenoprettelse?*
- 4 Klik på **Ja** for at fortsætte med genoprettelsesprocessen. Hvis du har oprettet genoprettelsesdiske, vil du måske blive bedt om at isætte genoprettelsesdisk nr. 1. Hvis genoprettelsesdisken er en dvd, skal du sørge for, at sætte disken i et dvd-drev.
- 5 Pc'en starter genoprettelsen. Vent på, at instruktionerne vises på skærmen, og følg dem derefter.
- 6 Foretag pc-startproceduren, udfør registreringen, og vent, indtil du ser skrivebordet. Sluk derefter for pc'en, tilslut alle ydre enheder igen, og tænd derefter for pc'en.

## Start af Systemgenoprettelse, hvis pc'en ikke reagerer

- 1 Sluk for pc'en. Tryk om nødvendigt på afbryderknappen, indtil pc'en slukkes.
- 2 Afbryd alle ydre enheder til pc'en med undtagelse af skærmen, tastaturet og musen.
- 3 Tryk på afbryderknappen for at tænde pc'en.
- 4 Gør følgende for at åbne programmet Systemgenoprettelse under start:  
Når den sorte skærm med Compaq-logoet vises, skal du trykke på F10-tasten på tastaturet. (Du har kun nogle få sekunder til at trykke på F10-tasten, før den normale startproces fortsætter).
- 5 Pc'en starter genoprettelsen. Vent på, at instruktionerne vises på skærmen, og følg dem derefter.
- 6 Foretag pc-startproceduren, udfør registreringen, og vent, indtil du ser skrivebordet. Sluk derefter for pc'en, tilslut alle ydre enheder igen, og tænd for pc'en.

## Systemgenoprettelse med genoprettelsesdiske

Lav dine egne genoprettelses-cd'er, før du får brug for dem. Der fulgte ikke genoprettelsesdiske med din pc. Se "Oprettelse af genoprettelsesdiske (cd/dvd)".

## Start af Systemgenoprettelse med genoprettelsesdiske

Genoprettelsesdiskene giver mulighed for to typer genoprettelse:

- **Standardgenoprettelse:** Dette er en genoprettelse, der genopretter de programmer, drivere og det operativsystem, der fandtes på pc'en ved levering, uden at det påvirker andre datafiler, som du kan have oprettet efter købet. Nogle datafiler kan være vanskelige at finde efter systemgenoprettelsen, så det er bedst at lave en sikkerhedskopi af alle filer på harddisken, før der udføres en systemgenoprettelse.
- **Fuld systemgenoprettelse:** Denne genoprettelsesfunktion sletter og formaterer harddisken fuldstændigt. Programmet udfører en fuld systemgenoprettelse, så operativsystemet, programmerne og driverne kan installeres fra genoprettelsesdiskene. Du skal imidlertid geninstallere den software, der ikke var installeret på pc'en ved levering. Dette gælder software, der fandtes på cd'er i pc'ens tilbehørskasse, og software, som du har installeret efter købet.

---

**BEMÆRK:** Hvis pc'ens harddisk er tom eller beskadiget, kan du kun vælge en fuld systemgenoprettelse.

---

## Sådan køres programmet Systemgenoprettelse med genoprettelsesdiske:

- 1 Hvis pc'en fungerer, skal du tage en sikkerhedskopi af alle de filer, som du vil gemme. Du kan f.eks. bruge en cd-rw eller en diskette. Fjern cd'en eller disketten med sikkerhedskopien.
- 2 Tryk på knappen Eject øverst på diskdrevet, og skuffen åbnes. Indsæt genoprettelsesdisk nr. 1, og luk skuffen. Hvis genoprettelsesdisken er en dvd, skal du sørge for, at sætte disken i et dvd-drev.

### 3 Sluk pc'en:

- Hvis pc'en fungerer: Klik på **Start** på proceslinjen, klik på **Luk computeren**, og derefter på **Luk**.

*Eller*

- Tryk på afbryderknappen, og hold den nede i ca. 5 sekunder, indtil pc'en slukker.

### 4 Afbryd alle ydre enheder til pc'en med undtagelse af skærmen, tastaturet og musen.

### 5 Tryk på afbryderknappen for at tænde pc'en.

### 6 Pc'en starter genoprettelsen. Vent på, at instruktionerne vises på skærmen, og følg dem derefter.

- Hvis du ønsker en standardgenoprettelse, skal du trykke på S. Vælg **Næste** for at fortsætte systemgenoprettelsen. Vælg **Ja** for at starte genoprettelsen. Isæt de øvrige genoprettelsesdiske, når du bliver bedt om det.

*Eller*

- Hvis du ønsker en fuld systemgenoprettelse, skal du trykke på F. Vælg **Ja** for at udføre en fuld systemgenoprettelse. Indfør de øvrige diske, når du bliver bedt om det.

*Eller*

- Hvis pc'ens harddisk er tom eller beskadiget, skal du trykke på S for at udføre en fuld systemgenoprettelse. Isæt de øvrige genoprettelsesdiske, når du bliver bedt om det.

### 7 Når genoprettelsesprogrammet afsluttes, skubbes drevskuffen ud. Fjern disken.

### 8 Klik på **Genstart** for at genstarte pc'en.

### 9 Når pc'en genstarter, vises en række skærbilleder. Hvis du vil fortsætte med den indledende Microsoft Windows-opsætning, skal du besvare nogle få spørgsmål.

### 10 Foretag pc-startproceduren, udfør registreringen, og vent, indtil du ser skrivebordet. Sluk derefter for pc'en, tilslut alle ydre enheder igen, og tænd for pc'en.

### 11 Geninstaller den software, der ikke fandtes på pc'en ved leveringen.

### 12 Kopier de datafiler, som du tog sikkerhedskopier af (på cd eller diskette), til harddisken.

## Licensaftale for slutbruger

BØR LÆSES OMHYGGELEGT, FØR Udstyret TAGES I BRUG: Denne slutbrugerlicensaftale ("licensaftale") er en juridisk aftale mellem (a) dig (enten en enkeltperson eller en enkelt enhed) og (b) Hewlett-Packard Company ("HP"), der styrer din brug af ethvert softwareprodukt, som er installeret på eller stillet til rådighed af HP til brug med HP-produktet ("HP-produkt"), der ikke på anden vis er underlagt en separat licensaftale mellem dig og HP eller dets leverandører. Anden software kan indeholde en licensaftale i dens online dokumentation. Udtrykket "softwareprodukt" betyder computersoftware og kan inkludere associerede medier, trykte materialer og "online" eller elektronisk dokumentation. Der kan følge en tilføjelse eller et tillæg til denne licensaftale med HP-produktet.

RETTIGHEDER TIL SOFTWAREPRODUKTET TILBYDES KUN PÅ BETINGELSE AF, AT DU ACCEPTERER ALLE LICENSFTALENS BETINGELSER OG VILKÅR. VED AT INSTALLERE, KOPIERE, DOWNLOADE ELLER PÅ ANDEN VIS BRUGE SOFTWAREPRODUKTET ACCEPTERER DU AT VÆRE BUNDET AF BETINGELSERNE I DENNE LICENSFTALE. HVIS DU IKKE ACCEPTERER DISSE LICENSFTALENS BETINGELSER, ER DIT ENESTE RETSMIDDEL AT RETURNERE HELE DET UBRUGTE PRODUKT (HARDWARE OG SOFTWARE) INDEN FOR 14 DAGE MOD EN REFUSION, DER ER UNDERLAGT REFUSIONSPOLITIKKEN PÅ KØBSSTEDET.

1. OVERDRAGELSE AF LICENS. HP overdrager dig følgende rettigheder under forudsætning af, at du overholder alle betingelser og vilkår i denne licensaftale:

a. Brug. Du må bruge softwareproduktet på en enkelt computer ("din computer"). Hvis softwareproduktet stilles til rådighed for dig via internettet og oprindeligt var licenseret til brug på mere end en computer, må du kun installere og bruge softwareproduktet på disse computere. Du må ikke adskille softwareproduktets komponentdele og bruge dem på mere end én computer. Du har ikke ret til at distribuere softwareproduktet. Du må indlæse softwareproduktet i din computers midlertidige hukommelse (RAM) med det formål at bruge softwareproduktet.

b. Lagring. Du må kopiere softwareproduktet i HP-produktets lokale hukommelse eller lagerenhed.

c. Kopiering. Du må tage arkiv- eller sikkerhedskopier af softwareproduktet under forudsætning af, at kopien indeholder alle af det originale softwareprodukts meddelelser om varemærkebeskyttelse, og at de udelukkende benyttes til sikkerhedskopiformål.

d. Forbehold af rettigheder. HP og dets leverandører forbeholder sig alle rettigheder, som ikke er udtrykkeligt overdraget til dig i denne licensaftale.

e. Freeware (gratis software). Uanset betingelserne og vilkårene i denne licensaftale er alle eller enhver del af softwareproduktet, som udgør ikke-varemærkeskyttet HP-software eller software, der stilles til rådighed under offentlig licens af tredjeparter ("freeware"), licenseret til dig og underlagt betingelserne og vilkårene i den softwarelicensaftale, som følger med sådan freeware, hvad enten denne er i form af en adskilt aftale, shrink-wrap-licens eller elektroniske licensbetingelser, og disse accepteres på det tidspunkt, at downloadingen foretages. Din brug af freewaren vil helt og fuldt være underlagt betingelserne og vilkårene i en sådan licens.

f. Genoprettelsesløsning. Enhver softwaregenoprettelsesløsning, som stilles til rådighed med/til dit HP-produkt, hvad enten denne er i form af en harddiskbaseret løsning, en ekstern mediebaseret genoprettelsesløsning (f.eks. diskette, cd eller dvd) eller en tilsvarende løsning leveret i nogen anden form, må kun bruges til genoprettelse af harddisken på det HP-produkt hvormed/hvortil genoprettelsesløsningen oprindeligt blev købt. Brug af enhver Microsoft®-operativsystemsoftware, som findes i en sådan genoprettelsesløsning, vil være underlagt Microsoft-licensaftalen.

2. OPGRADERINGER For at bruge et softwareprodukt, som er identificeret som en opgradering, skal du først være licenseret til det originale softwareprodukt, der er identificeret af HP som værende kvalificeret til opgraderingen. Efter opgraderingen må du ikke længere bruge det originale softwareprodukt, som dannede basis for din opgraderingskvalifikation.

3. EKSTRA SOFTWARE. Denne licensaftale gør sig gældende for opdateringer eller supplementer til det originale softwareprodukt, som blev leveret af HP, medmindre HP fremlægger andre betingelser sammen med opdateringen eller supplementet. I tilfælde af en konflikt imellem sådanne betingelser, vil de andre betingelser være gældende.

#### 4. OVERFØRSEL.

a. Tredjepart. Den oprindelige bruger af softwareproduktet må foretage én engangsoverførsel af softwareproduktet til en anden slutbruger. Enhver overførsel skal inkludere alle komponentdele, medier, trykte materialer, denne licensaftale og eventuelt ægthedsbevis. Overførslen må ikke være en indirekte overførsel, såsom en konsignation. Før overførslen skal den slutbruger, som modtager det overførte produkt, acceptere alle licensaftalens betingelser. Ved overførsel af softwareproduktet ophører din licens automatisk.

b. Begrænsninger. Du må ikke leje, lease eller udlåne softwareproduktet eller bruge softwareproduktet til kommerciel tidsdeling eller bureaubrug. Du må ikke give softwareproduktet i underlicens, tildele eller overføre licensen eller softwareproduktet undtagen som udtrykkeligt anført i denne licensaftale.

5. EJENDOMSRET. Alle immaterialrettigheder til softwareproduktet og brugerdokumentationen ejes af HP eller dets leverandører og er beskyttet af loven, herunder men ikke begrænset til USA's lovgivning om copyright, fabrikkationshemmeligheder og varemærkeret, såvel som andre gyldige love og internationale traktatforskrifter. Du må ikke fjerne nogen produktidentifikation, copyrightmeddelelser eller ejendomsbegrænsninger fra softwareproduktet.

6. BEGRÆNSNING VEDRØRENDE REVERSE ENGINEERING. Du må ikke udføre reverse engineering, dekompile eller demontere softwareproduktet, undtagen og kun i det omfang at retten til at udføre dette er bemyndiget under gyldig lov til trods for denne begrænsning, eller at det er udtrykkeligt foreskrevet i denne licensaftale.

7. LØBETID. Denne licensaftale er gyldig, medmindre den ophæves eller afvises. Denne licensaftale vil også blive ophævet ved forhold, som er fremlagt andetsteds i denne licensaftale, eller hvis du ikke overholder nogen af betingelserne eller vilkårene i denne licensaftale.

8. INDVILLIGELSE I BRUG AF DATA. Du accepterer, at HP og dets søsterselskaber må indsamle og bruge tekniske oplysninger, som du giver, i relation til supportservice i forbindelse med softwareproduktet. HP indvilliger i ikke at bruge disse oplysninger på nogen måde, som kan identificere dig personligt, undtagen i det omfang det er nødvendigt for at yde sådanne serviceydelser.

9. ANSVARFRASKRIVELSE AF GARANTIER. I DET MAKSIMALT TILLADTE OMFANG AF GÆLDENDE LOV LEVERER HP OG DETS LEVERANDØRER SOFTWAREPRODUKTET "SOM DET ER OG FOREFINDES" OG MED ALLE FEJL, OG FRASKRIVER SIG HERMED ALLE ANDRE GARANTIER OG BETINGELSER, BÅDE UDTRYKKELEGE, UNDERFORSTÅEDE OG LOVPLIGTIGE, HERUNDER, MEN IKKE BEGRÆNSET TIL, GARANTIER OM EJENDOMSRET OG IKKE-EJENDOMSKRÆNKELSE, ALLE UNDERFORSTÅEDE GARANTIER, FORPLIGTELSE ELLER BETINGELSER OM SALGBARHED, OM EGNETHED TIL ET BESTEMT FORMÅL OG OM MANGEL PÅ VIRKELIGHED, ALLE MED HENSYN TIL SOFTWAREPRODUKTET. Nogle stater/retskredse tillader ikke udelukkelse af underforståede garantier eller begrænsninger på varigheden af underforståede garantier, og derfor gør ovenstående ansvarsfraskrivelse sig muligvis ikke gældende for dig i dets fulde omfang.

10. BEGRÆNSNING AF ANSVAR. Uanset de eventuelle skader, du måtte blive udsat for, vil hele erstatningsansvaret for HP og enhver af dets leverandører under enhver forskrift i denne licensaftale og dit eneste retsmiddel for alt forestående være begrænset til det største af følgende to beløb; enten det, som du rent faktisk har betalt separat for softwareproduktet, eller USD 5.00. I DET MAKSIMALT TILLADTE OMFANG UNDER GÆLDENDE LOV VIL HP ELLER DETS LEVERANDØRER UNDER INGEN OMSTÆNDIGHEDER VÆRE ANSVARLIGE FOR NOGEN FØLGESKADER, SÆRLIGE, TILFÆLDIGE ELLER INDIREKTE SKADER AF NOGEN SOM HELST ART (HERUNDER, MEN IKKE BEGRÆNSET TIL, SKADER I FORBINDELSE MED TAB AF PROFIT ELLER FORTROLIGE ELLER ANDRE OPLYSNINGER, FORRETNINGSAFBRYDELSE, PERSONLIG SKADE, TAB AF PRIVATLIV, DER OPSTÅR SOM FØLGE AF ELLER PÅ NOGEN MÅDE ER RELATERET TIL BRUGEN AF ELLER MANGLENDE EVNE TIL AT BRUGE SOFTWAREPRODUKTET, ELLER PÅ ANDEN VIS I FORBINDELSE MED NOGEN FORSKRIFT I DENNE LICENSÅFTALE), SELVOM HP ELLER NOGEN LEVERANDØR ER BLEVET ADVISERET OM MULIGHEDEN FOR SÅDANNE SKADER, OG SELVOM AFHJÆLPNINGEN MISLYKKEDES I DENS VÆSENTLIGE FORMÅL. Visse stater/retskredse tillader ikke udelukkelse eller begrænsning af tilfældige skader eller følgeskader, derfor gør ovennævnte begrænsning og udelukkelse sig muligvis ikke gældende for dig.

11. KUNDER I DEN AMERIKANSKE REGERING. I overensstemmelse med FAR 12.211 og 12.212 er kommerciel computersoftware, computersoftwaredokumentation og tekniske data til kommercielle elementer licenseret til den amerikanske regering under HP's almindelige kommercielle licens.

12. OVERHOLDELSE AF EKSPORTLOVGIVNING. Du skal overholde alle love og regulativer i USA og andre lande/områder ("eksportlovgivning") for at sikre, at softwareproduktet ikke (1) eksporteres, direkte eller indirekte, i overtrædelse af eksportlovgivningen, eller (2) bruges til nogen formål, som er forbudt af eksportlovgivningen, inklusive, uden begrænsning spredning af atom-, kemiske eller biologiske våben.

13. KONTRAKTSHABILITET OG -BEMYNDIGELSE. Du tilkendegiver, at du er juridisk myndig i den stat/det land, som er dit opholdssted, og at du er behørigt autoriseret af din arbejdsgiver til at indgå denne kontrakt, såfremt dette er relevant.

14. GÆLDENDE LOV. Denne licensaftale er underkastet lovgivningen i staten Californien, USA.

15. HELE AFTALE. Denne licensaftale (inklusive eventuelle tilføjelser eller tillæg til denne licensaftale, som er inkluderet med HP-produktet) er hele aftalen mellem dig og HP i forbindelse med softwareproduktet, og den erstatter alle tidligere eller samtidige mundtlige eller skriftlige kommunikationer, oplæg og fremstillinger med hensyn til softwareproduktet eller ethvert andet emne, som dækkes af denne licensaftale. I det omfang, at betingelserne i nogle HP-praksiser eller -programmer for supportservice er i konflikt med betingelserne i denne licensaftale, skal betingelserne i denne licensaftale være gældende.

© 2004 Hewlett-Packard Development Company, L.P.

Oplysningerne indeholdt heri kan ændres uden varsel. Alle andre produktnavne, der nævnes heri, er varemærker tilhørende de respektive virksomheder. De eneste garantier for HP-produkter og serviceydelser er anført i de udtrykkelige garantierklæringer, der følger med sådanne produkter og serviceydelser. Intet heri må fortolkes som værende en yderligere garanti. HP er ikke ansvarlig for tekniske og redaktionelle fejl eller udeladelser indeholdt heri.

Rev. 10/03

# Begrænset garanti for hardware

## Generelle betingelser

Denne begrænsede garanti for hardware fra HP giver dig, kunden, udtrykkelige begrænsede garantirettigheder fra HP, producenten. Se HP's website, hvor du kan finde en detaljeret beskrivelse af dine rettigheder under den begrænsede garanti. Derudover kan du også have andre juridiske rettigheder i henhold til gældende lokal lovgivning eller en speciel skriftlig aftale med HP.

MED UNDTAGELSE AF HVAD DER UDTRYKKELT ER ANFØRT I NÆRVÆRENDE BEGRÆNSEDE GARANTI, GIVER HP INGEN ANDRE GARANTIER ELLER BETINGELSER, HVERKEN UDTRYKKELT ELLER STILTIENDE, HERUNDER ENHVER STILTIENDE GARANTI FOR SALGBARHED OG EGNETHED TIL ET BESTEMT FORMÅL. HP FRASIGER SIG UDTRYKKELT ALLE GARANTIER OG BETINGELSER, DER IKKE ER ANGIVET I NÆRVÆRENDE BEGRÆNSEDE GARANTI. ENHVER STILTIENDE GARANTI, DER PÅLÆGGES VED LOV, ER BEGRÆNSET TIL VARIGHEDEN AF DEN BEGRÆNSEDE GARANTIPERIODE. VISSE STATER ELLER LANDE/OMRÅDER TILLADER IKKE BEGRÆNSNINGER PÅ VARIGHEDEN AF EN STILTIENDE GARANTI ELLER UNDTAGELSE ELLER BEGRÆNSNING AF TILFÆLDIGE SKADER ELLER FØLGESKADER I FORBINDELSE MED FORBRUGSVARER. I SÅDANNE STATER ELLER LANDE/OMRÅDER ER DU MULIGVIS IKKE OMFATTET AF NOGLE AF DENNE BEGRÆNSEDE GARANTIS UNDTAGELSER ELLER BEGRÆNSNINGER.

DE BEGRÆNSEDE GARANTIBETINGELSER I DENNE ERKLÆRING UDELUKKER, BEGRÆNSER ELLER MODIFICERER IKKE, MED UNDTAGELSE I DET OMFANG LOVEN TILLADER, DE UFRAVIGELIGE LOVBESTEMTE RETTIGHEDER, DER ER GÆLDENDE FOR SALGET AF DETTE PRODUKT, MEN ER I TILLÆG HERTIL.

Nærværende begrænsede garanti er gældende i alle lande/områder og kan håndhæves i alle de lande/områder, hvor HP's autoriserede serviceudbydere tilbyder garantiservice med forbehold af de vilkår og betingelser, der er anført i nærværende begrænsede garanti. Dog kan tilgængeligheden af garantiservice og svartider variere fra land/område til land/område og kan være underlagt registreringskrav i det land/område, hvor købet fandt sted. Hvis dette er tilfældet, kan du få yderligere oplysninger hos din autoriserede HP-serviceudbyder.

Denne begrænsede garanti er kun gældende for HP- og Compaq-hardwareprodukter (samlet kaldet "HP-hardwareprodukter" i nærværende begrænsede garanti), der er købt eller leaset hos Hewlett-Packard Company, dets globale datterselskaber, søsterselskaber, autoriserede forhandlere eller land-/områdedistributører (samlet kaldet "HP" i nærværende begrænsede garanti) sammen med denne begrænsede garanti. Udtrykket "HP-hardwareprodukt" er begrænset til hardwarekomponenterne og den påkrævede firmware. Udtrykket "HP-hardwareprodukt" omfatter IKKE softwareapplikationer eller -programmer; ikke-HP-produkter eller ikke-HP-ekstraudstyr. Alle ikke-HP-produkter eller alt ikke-HP-ekstraudstyr, der er eksternt i forhold til HP-hardwareproduktet, f.eks. eksterne lagringsundersystemer, skærme, printere og andet ekstraudstyr, leveres "SOM DET ER OG FOREFINDES" uden HP-garanti. Dog kan ikke-HP-producenter og -leverandører eller -udgivere levere deres egne garantier direkte til dig.

HP garanterer, at de HP-hardwareprodukter, du har købt eller leaset hos HP, ikke er behæftet med fejl i materialer eller udførelse ved normal brug i løbet af den begrænsede garantiperiode. Den begrænsede garantiperiode starter fra den dato, hvor du har købt eller leaset produktet hos HP, eller fra den dato, hvor HP har fuldført installationen. Din daterede salgs- eller leveringskvittering, hvoraf den dato, hvor produktet blev købt eller leaset, fremgår, er dit bevis for købs- eller leasningsdatoen. Du kan blive bedt om at fremlægge bevis for købet eller leasingen som en betingelse for at modtage garantiservice. Du er berettiget til garantiservice i forbindelse med hardware i henhold til vilkårene og betingelserne i nærværende dokument, såfremt det er nødvendigt at foretage en reparation af dit HP-hardwareprodukt i løbet af den begrænsede garantiperiode.

Medmindre andet er anført, og i det omfang den lokale lovgivning tillader det, kan nye HP-hardwareprodukter produceres ved brug af nye materialer eller nye og brugte materialer, såfremt disse svarer til nye i ydeevne og pålidelighed. HP kan reparere eller udskifte HP-hardwareprodukter (a) med nye eller tidligere brugte produkter eller dele, der svarer til nye i ydeevne og pålidelighed, eller (b) med produkter, der svarer til et originalprodukt, der er udgået. Det garanteres, at reservedele ikke er behæftet med fejl i materialer eller udførelse i halvfems (90) dage eller i den resterende del af den begrænsede garantiperiode for HP-hardwareproduktet, som de erstatter, eller i hvilket de installeres, afhængigt af hvilken af disse perioder, der har den længste varighed.

I løbet af den begrænsede garantiperiode vil HP, efter eget skøn, reparere eller udskifte eventuelle defekte komponenter. Alle de komponentdele eller hardwareprodukter, der fjernes under nærværende begrænsede garanti, bliver HP's ejendom. Såfremt dit HP-hardwareprodukt er udsat for gentagne fejl, kan HP, efter eget skøn, vælge at sende dig (a) en udskiftningsenhed efter HP's valg, der er identisk med dit HP-hardwareprodukt, eller der svarer til dette produkt i ydeevne, eller (b) at give dig et afslag i købsprisen eller leasningsbetalingerne (minus renter) i stedet for en udskiftning. Dette er dit eneste retsmiddel i forbindelse med defekte produkter.

## Begrænsninger

HP garanterer ikke, at produktet vil være fri for afbrydelser eller fejl. HP kan ikke gøres ansvarlig for skader, der opstår som følge af, at du undlader at følge de instruktioner, der er beregnet til HP-hardwareproduktet.

Denne begrænsede garanti omfatter ikke ikke-genanvendelige dele eller engangsdele og omfatter ikke nogen produkter, hvorfra serienummeret er blevet fjernet, eller der er blevet beskadiget eller defekt (a) som følge af ulykke, fejlagtig anvendelse, misbrug, forurening, forkert eller mangelfuld vedligeholdelse eller kalibrering eller andre eksterne årsager; (b) efter brug uden for de anvendelsesparametre, der er angivet i den brugerdokumentation, som følger med produktet; (c) af software, tilslutningsdele, dele eller forbrugsvarer fra andre leverandører end HP; (d) som følge af forkert klargøring eller vedligeholdelse af placeringsstedet; (e) som følge af virusinfektion; (f) som følge af tab eller beskadigelse under transport; eller (g) efter ændring eller service, der er udført af andre end (i) HP, (ii) en HP-autoriseret serviceudbyder, eller (iii) din egen installation af slutbrugerudskiftelige HP- eller HP-godkendte dele, såfremt disse er tilgængelige for dit produkt i det land/område, hvor servicen foretages.

**DU BØR REGELMÆSSIGT SIKKERHEDSKOPIERE DE DATA, DER ER GEMT PÅ DIN HARDDISK ELLER PÅ ANDRE LAGERINGSENHEDER SOM EN SIKKERHEDSFORANSTALTNING MOD MULIGE FEJL, ÆNDRING ELLER TAB AF DATA. INDEN DU SENDER EN ENHED TIL SERVICE, SKAL DU SIKKERHEDSKOPIERE ALLE DATA OG FJERNE ALLE FORTROLIGE, EJENDOMSMÆSSIGE ELLER PERSONLIGE OPLYSNINGER. HP ER IKKE ANSVARLIG FOR BESKADIGELSE ELLER TAB AF EVENTUELLE PROGRAMMER, DATA ELLER FLYTBARE LAGRINGSMEDIER. HP ER IKKE ANSVARLIG FOR GENDANNELSE ELLER GENINSTALLATION AF EVENTUELLE PROGRAMMER ELLER DATA, MED UNDTAGELSE AF SOFTWARE, DER BLEV INSTALLERET AF HP, DA PRODUKTET BLEV PRODUCERET.**

## Eneste retsmiddel

I DET OMFANG DET TILLADES AF DEN LOKALE LOVGIVNING, udgør nærværende vilkår og betingelser den komplette og eksklusive garantiaftale mellem dig og HP vedrørende det HP-hardwareprodukt, som du har købt eller leaset. Nærværende vilkår og betingelser erstatter alle tidligere aftaler eller fremstillinger — herunder fremstillinger fremsat i HP-salgsmaterialer eller råd, du har modtaget af HP eller af en agent eller medarbejder hos HP — der eventuelt er blevet indgået eller fremsat i forbindelse med køb eller leasing af dit HP-hardwareprodukt. Ingen ændringer til betingelserne i denne begrænsede garanti er gyldige, medmindre de foreligger på skrift og er underskrevet af en autoriseret HP-repræsentant.

## Begrænsning af ansvar

SÅFREMT DIT HP-HARDWAREPRODUKT IKKE FUNGERER SOM GARANTERET OVENFOR, ER HP'S MAKSIMALE ANSVAR I HENHOLD TIL NÆRVÆRENDE BEGRÆNSEDE GARANTI UDTRYKKELT BEGRÆNSET TIL DEN BILLIGSTE LØSNING AF FØLGENDE TO NÆVNTE: PRISEN, DU HAR BETALT FOR PRODUKTET, ELLER OMKOSTNINGERNE TIL REPARATION ELLER UDSKIFTNING AF EVENTUELLE HARDWAREKOMPONENTER, DER IKKE FUNGERER VED NORMAL BRUG.

UNDTAGEN SOM ANFØRT OVENFOR, KAN HP UNDER INGEN OMSTÆNDIGHEDER HOLDES ANSVARLIG FOR EVENTUELLE SKADER, DER ER FORÅRSAGET AF PRODUKTET, ELLER DER SKYLDES, AT PRODUKTET IKKE FUNGEREDE, HERUNDER EVENTUELLE TAB AF FORTJENESTE ELLER OPSPARING ELLER KONKRET DOKUMENTEREDE TAB, TILFÆLDIGE TAB ELLER FØLGETAB. HP ER IKKE ANSVARLIG FOR EVENTUELLE KRAV, DER FREMSÆTTES AF EN TREDJEPART ELLER AF DIG FOR EN TREDJEPART.

DENNE ANSVARSBEGRÆNSNING ER GÆLDENDE, UANSET OM DER ANLÆGGES SAG OM SKADESERSTATNINGER, ELLER OM DER FREMSÆTTES ET KRAV, UNDER DENNE BEGRÆNSEDE GARANTI ELLER UDEN FOR KONTRAKT (HERUNDER FORSØMMELSE OG SKÆRPET PRODUKTANSVAR), INDEN FOR KONTRAKT ELLER I HENHOLD TIL NOGET ANDET RETSGRUNDLAG. DENNE ANSVARSBEGRÆNSNING KAN IKKE FRAFALDES ELLER ÆNDRES AF NOGEN PERSONER. DENNE ANSVARSBEGRÆNSNING VIL HAVE RETSVIRKNING, SELVOM DU HAR OPLYST HP ELLER EN AUTORISERET HP-REPRÆSENTANT OM MULIGHEDEN FOR SÅDANNE TAB. DENNE ANSVARSBEGRÆNSNING VIL DOG IKKE FINDE ANVENDELSE VED ERSTATNINGSKRAV I FORBINDELSE MED PERSONSKADE.

DENNE ANSVARSBEGRÆNSNING GIVER DIG SPECIFIKKE JURIDISKE RETTIGHEDER. DU KAN OGSÅ HAVE ANDRE RETTIGHEDER, DER KAN VARIERE FRA STAT TIL STAT ELLER FRA LAND/OMRÅDE TIL LAND/OMRÅDE. DU RÅDES TIL AT KONSULTERE GÆLDENDE LOVGIVNING FOR DEN RELEVANTE STAT ELLER DET RELEVANTE LAND/OMRÅDE, HVOR DET ER MULIGT FULDSTÆNDIGT AT FASTLÆGGE DINE RETTIGHEDER.

## **Begrænset garantiperiode**

Den begrænsede garantiperiode for et HP-hardwareprodukt er en specificeret og fastlagt periode, der starter på købsdatoen. Datoen på købskvitteringen er købsdatoen, medmindre HP eller din forhandler skriftligt oplyser dig om, at dette ikke er tilfældet.

### **Hardware**

Originalsystemer:

1 år

## **Forskellige former for service under garantien**

For at gøre HP i stand til at yde dig den bedst mulige support og service i løbet af den begrænsede garantiperiode, kan du af HP blive bedt om at bekræfte konfigurationer, indlæse den nyeste firmware, installere softwarepatches, køre HP- diagnosticeringstest eller anvende eksterne HP-supportløsninger, hvor det er muligt.

HP opfordrer dig til at acceptere brugen af eller anvende tilgængelige supportteknologier, der leveres af HP. Hvis du vælger ikke at udnytte de tilgængelige eksterne supportmuligheder, kan du pådrage dig yderligere omkostninger på grund af øgede krav til supportressourcer. Nedenfor er angivet de typer supportservices under garantien, der kunne finde anvendelse i forbindelse med det HP-hardwareprodukt, du har købt.

## **Indleveringsservice under garantien**

Hardwareservice i garantiperioden kan opnås ved at returnere pc'en til en autoriseret HP Pavilion PC-serviceudbyder.

Nedenfor finder du navn og adresse på den HP-afdeling, som er ansvarlig for overholdelsen af nærværende begrænsede HP-garanti i dit land/område:

### **Danmark**

Hewlett-Packard ApS  
Kongevejen 25  
3460 Birkerød

## **Afhentnings- og returneringsservice under garantien**

Din begrænsede HP-garanti kan omfatte en afhentnings- og returneringsservice. I henhold til vilkårene for afhentnings- og returneringsservice afhenter HP den defekte enhed hos dig, reparerer den og leverer den hos dig igen. HP pådrager sig alle reparations-, logistik- og forsikringsomkostninger i denne forbindelse.



## Kundereparationer under garantien

I de lande/områder, hvor det er muligt, kan din begrænsede HP-garanti omfatte en service, hvor kunden selv må udføre reparationer. Hvis det er relevant, bestemmer HP efter eget skøn, at kundereparation er den rigtige garantiservicemethode. Hvis det er tilfældet, fremsender HP godkendte reservedele direkte til dig for at opfylde din garantiservice for HP-hardwareproduktet. Derved reduceres reparationstiden betydeligt. Når du har kontakttet HP, og fejldiagnosen har identificeret, at problemet kan afhjælpes ved brug af en af disse dele, kan reservedelen sendes direkte til dig. Når delen ankommer, skal du udskifte den defekte del i henhold til de medsendte instruktioner og den medsendte dokumentation. Hvis yderligere assistance er nødvendig, skal du ringe til HP's tekniske supportcenter, hvor en tekniker vil assistere dig over telefonen. I de tilfælde, hvor reservedelen skal returneres til HP, skal du sende den defekte del tilbage til HP inden for et angivet tidsrum, normalt femten (15) dage. Den defekte del skal returneres sammen med den tilknyttede dokumentation i den medfølgende forsendelsesemballage. Hvis du ikke returnerer det defekte produkt, kan HP fakturere dig for reservedelen. I forbindelse med en kundereparation betaler HP alle omkostninger til forsendelse og returnering af delen samt bestemmer, hvilket kurerfirma/transportfirma der skal benyttes. Hvis kundereparation er aktuelt i dit tilfælde, skal du se bekendtgørelsen vedrørende dit specifikke HP-hardwareprodukt. Du kan også finde oplysninger om denne garantiservice på HP's website på adressen:

<http://www.hp.com/support>

## Overførsel af begrænset garanti til et andet land/område

I henhold til HP's globale program vedrørende begrænset garanti kan produkter, der købes i ét land/område og overføres til et andet land/område, hvor HP yder service på disse produkter, uden at garantien ophæves. Garantibetingelser, servicetilgængelighed og servicesvartider kan variere fra land/område til land/område. Desuden er standardsvartiden for en garantiservice underlagt ændringer på grund af de enkelte deles lokale tilgængelighed. En kunde kan blive bedt om at levere specifikke produktoplysninger i henhold til HP's globale garantiunderrettningsproces, før produkterne flyttes. De påkrævede oplysninger sikrer, at HP er klar til at yde det påkrævede garantiserviceniveau i destinationslandet/-området, og at produktet er udviklet til brug i destinationslandet/-området. Når produktet er blevet overført til et andet land/område, er det berettiget til den samme garanti, som hvis produktet var blevet købt i det land/område, som det er blevet overført til.

Kontakt HP, din lokale autoriserede HP-forhandler eller se websiten på adressen <http://www.hp.com/support> for at påbegynde HP's globale garantiunderrettningsproces, inden HP-produkter overføres til et andet land/område.

HP er ikke ansvarlig for eventuelle gebyrer eller afgifter, der kan påløbe ved overførsel af produkterne. Overførsel af produkterne kan være omfattet af eksportreguleringer udstedt af USA eller andre regeringer.

## Serviceopgraderinger

HP har et udvalg af yderligere support- og servicedækningsløsninger til dit produkt, som kan købes lokalt. Dog er nogle supportydelser og relaterede produkter muligvis ikke tilgængelige i alle lande/områder. Yderligere oplysninger om tilgængeligheden af serviceopgraderinger og priserne på disse serviceopgraderinger finder du på HP's website på adressen: <http://www.hp.com/support>

## Begrænset garanti for ekstraudstyr og software

Vilkårene og betingelserne i den begrænsede garanti for det meste HP-ekstraudstyr (HP-ekstraudstyr) er som anført i den begrænsede garanti, der gælder for HP-ekstraudstyret, og er inkluderet i HP-ekstraudstyrspakken. Hvis dit HP-ekstraudstyr er installeret i et HP-hardwareprodukt, kan HP yde garantiservice i den af følgende to perioder, der er længst: i den periode, der er angivet i garantidokumenterne (begrænset garantiperiode for HP-ekstraudstyr), som fulgte med HP-ekstraudstyret, eller i den resterende garantiperiode for det HP-hardwareprodukt, som HP-ekstraudstyret installeres i. Dog kan perioden ikke overskride tre (3) år fra den dato, hvor du købte HP-ekstraudstyret. Den begrænsede garantiperiode for HP-ekstraudstyret starter fra den dato, hvor udstyret blev købt hos HP eller hos en autoriseret HP-forhandler. Din daterede salgs- eller leveringskvittering, hvoraf den dato, hvor HP-ekstraudstyret blev købt, fremgår, er startdatoen for din garanti. Se den begrænsede garanti for dit HP-ekstraudstyr for at få yderligere oplysninger. Ikke-HP-ekstraudstyr leveres "SOM DET ER OG FOREFINDES". Dog kan ikke-HP-producenter og -leverandører levere garantier direkte til dig.

UNDTAGEN SOM ANFØRT I DEN GÆLDENDE SOFTWARESLUTBRUGERLICENS- ELLER PROGRAMLICENSAFTALE ELLER PÅ ANDEN MÅDE FORESKREVET I DEN LOKALE LOVGIVNING, LEVERES SOFTWAREPRODUKTER, HERUNDER ALLE SOFTWAREPRODUKTER ELLER OPERATIVSYSTEMET, DER ER FORUDINDSTALLERET AF HP, "SOM DE ER OG FOREFINDES".

HP's eneste garantiforpligtelser vedrørende software, som er distribueret af HP under HP-navnet, er anført i den gældende slutbrugerlicens- eller programlicensaftale, der blev leveret sammen med den pågældende software. Hvis det flytbare medium som HP distribuerer softwaren på, viser sig at være behæftet med fejl i materialer eller udførelse inden for halvfems (90) dage efter købet, er dit eneste retsmiddel at returnere det flytbare medium til HP til udskiftning. Yderligere oplysninger om flytbare medier finder du på følgende website:

**<http://h20000.www2.hp.com/bizsupport/TechSupport/Document.jsp?objectID=lpg50101>**

Det er dit ansvar at kontakte ikke-HP-producenter eller -leverandører vedrørende deres garantisupport.

## Teknisk softwaresupport

Du kan få teknisk softwaresupport hos HP til din HP-software, din HP-forudinstallerede tredjepartssoftware og din tredjepartssoftware, som du har købt hos HP, i ét år fra købsdato ved at kontakte os på flere måde, herunder via elektroniske medier og telefon. Se "Kontakt til HP" for at få onlineresourcer og telefonsupport. Enhver undtagelse til dette er angivet i din slutbrugerlicensaftale.

Teknisk softwaresupport omfatter assistance vedrørende:

- Besvarelse af dine installationsspørgsmål (hvordan, første trin og forudsætninger).
- Installation og konfiguration af softwaren (hvordan og første trin). **Omfatter ikke** systemoptimering, tilpasning og netværkskonfiguration.
- Fortolkning af systemfejlmeddelelser.
- Isolering af systemproblemer til softwareanvendelsesproblemer.
- Indhentning af supportpakkeoplysninger eller -opdateringer.

Teknisk softwaresupport omfatter IKKE assistance vedrørende:

- Generering eller diagnosticering af brugergenererede programmer eller kildekoder.
- Installation af ikke-HP-produkter.

## Kontakt til HP

Såfremt der opstår problemer med dit produkt under den begrænsede garantiperiode, og løsningsforslagene i produktokumentationen ikke afhjælper problemet, kan du modtage support ved at gøre følgende:

Find den nærmeste HP-supportafdeling via World Wide Web på adressen: **<http://www.hp.com/support>**

Kontakt din autoriserede HP-forhandler eller autoriserede serviceudbyder, og sørg for at have følgende oplysninger parate, inden du ringer til HP:

- Produktets serienummer, modelnavn og modelnummer
- Relevante fejlmeddelelser
- Add-on-ekstraudstyr
- Operativsystem
- Tredjepartshardware eller -software
- Detaljerede spørgsmål

## Beskyt din investering

Du kan opgradere din standardfabriksgaranti til yderligere to år. Yderligere oplysninger fås ved at besøge vores website på:

**<http://www.hp.com/dk/garantiudvidelse>**

# OVERENSSTEMMELSESERKLÆRING

I henhold til ISO/IEC Guide 22 og EN 45014

**Producentnavn:** Hewlett-Packard Company  
**Producentadresse:** Hewlett-Packard Company  
10500 Ridgeview Court  
Cupertino, CA 95014, USA

## erklærer vi hermed, at produktet/produkterne

**Produkt:** PC  
**Modelnumre:** S0000, SR1000, SA3000, m000, m1000, m5000, d1000, a000, t000,  
8000, 9000  
**Produkttilbehør:** Alt

## overholder følgende produktspecifikationer:

**Sikkerhed:** IEC 60950: 1999 / EN60950: 2000  
IEC 60825-1: 1993 +A1 / EN 60825-1:1994 +A11 Klasse 1 (Laser/LED)  
GB4943: 2001

**EMC:** CISPR 22: 1997 / EN 55022: 1998 +A1 Klasse B  
CISPR 24: 1997 / EN 55024: 1998  
IEC 61000-3-2:2000 / EN 61000-3-2: 2000  
IEC 61000-3-3:1994 + A1: 2001 / EN 61000-3-3: 1995 + A1: 2001  
GB9254: 1998  
FCC-benævnelse 47 CFR, Afsnit 15 Klasse B / ICES-002, Stykke 2  
AS/NZS CISPR 22: 2002

**Telecom:** TBR 21: 1998, EG 201 121: 1998

**Radio:** ETSI 300-826 generelle EMC-krav for radioudstyr.  
ETSI 300-328 tekniske krav for radioudstyr.

## Supplerende oplysninger:

Produktet heri overholder kravene i direktivet om lavspænding 73/23/EØF, direktivet om elektromagnetisk kompatibilitet (EMC) 89/336/EØF og direktivet for radio- og telekommunikationsterminaludstyr (R&TTE) 1999/5/EF og bærer "CE-markeringen" i overensstemmelse hermed.

Dette udstyr er i overensstemmelse med afsnit 15 i FCC-reglerne. Udstyret skal overholde følgende to betingelser: (1) Enheden må ikke forårsage skadelig interferens, og (2) enheden skal acceptere enhver interferens, der modtages, herunder interferens, der kan forårsage uønsket drift.

Cupertino, CA USA 8. juni 2004

Underskrift/Direktør: \_\_\_\_\_

Ervin Gomez, Hardware Quality Eng. Manager

## Oplysninger, der udelukkende drejer sig om lovmæssig overensstemmelse, kan fås hos:

Australien: Product Regulations Manager, Hewlett-Packard Australia Ltd., 31-41 Joseph Street, Blackburn, Victoria 3130

Europa: Hewlett-Packard GmbH, HQ-TRE, Herrenberger Straße 140, 71034 Böblingen, Tyskland (FAX: +49-7031-14-3143)

Nordamerika: Hardware Quality Eng. Manager, Hewlett-Packard, CPC, 10500 Ridgeview Ct., Cupertino, CA 95015-4010, USA Telefon: (408) 343-5000

# Driftsspecifikationer

<b>Elektrisk norm:</b>	100–127 V <sub>~</sub> /200–240 V <sub>~</sub> , 4/2 A eller 6/3 A eller 8/4 A, 50/60 Hz
<b>Driftstemperatur:</b>	5° til 35°C (På modeller med DVD+RW/+R-drev er driftstemperaturen 5° til 30°C).
<b>Opbevaringstemperatur:</b>	–30° til 65° C
<b>Luftfugtighed, driftsmiljø:</b>	15 til 80% ved 26°C
<b>Driftshøjde:</b>	0–2286 m
<b>Opbevaringshøjde:</b>	0–4572 m

## Lov- og sikkerhedsmæssige oplysninger



**ADVARSEL:** Tekst, der er fremhævet på denne måde, angiver, at manglende overholdelse af anvisningerne kan medføre beskadigelse af udstyret, tab af data, personskade eller dødsfald.



**ADVARSEL:** Pc'en er tung. Sørg for at løfte ergonomisk korrekt, når computeren flyttes.



**ADVARSEL:** Læs "Øvrige sikkerhedsoplysninger" i dette dokument, før pc'en installeres og tilsluttes netstrøm.



Dette produkt leveres med batterier. Når batterierne er afladte, må de ikke bortskaffes som almindeligt husholdningsaffald, men skal indsamles som farligt affald.

Bij dit product zijn batterijen geleverd. Wanneer deze leeg zijn, moet u ze niet weggooien maar inleveren als Klein Chemisch Afval (KCA).

### ENERGY STAR-overensstemmelse

Emballagen til diverse produkter er mærket med ENERGY STAR®-logoet, hvilket angiver, at produkterne er i overensstemmelse med de amerikanske miljømyndigheders (U.S. Environmental Protection Agency) ENERGY STAR-retningslinjer for energibesparelse.



Produkter med ENERGY STAR-mærket bruger mindre energi, hjælper dig med at reducere elregningen og beskytter miljøet.

ENERGY STAR® er et registreret varemærke tilhørende den amerikanske regering.

### EMI-erklæring (kun EU)

Dette er et klasse B-produkt. I beboelsesområder kan dette produkt forårsage radiointerferens. Hvis dette sker, kan brugeren blive nødt til at træffe de nødvendige forholdsregler.

### Erklæring om europæisk telefonnetværk (kun EU)

Dette produkt overholder kravene i direktivet om radio og telekommunikationsterminaludstyr (R&TTE) 1999/5/EØF (tillæg II) og bærer CE-mærkningen i overensstemmelse hermed. På grund af forskellene i de individuelle landes/områders offentlige telefonnet er certificeringen ikke en ubetinget garanti for upåklagelig drift på alle offentlige telefonnet. Såfremt der måtte opstå problemer, skal leverandøren af udstyret kontaktes først.

## Erklæring om europæisk netværkskompatibilitet (kun EU)

Dette udstyr er konstrueret til brug med analoge DTMF-netværk (overholder TBR-21).

Dette udstyr kan have internetvanskeligheder på offentlige telefonnet, der kun understøtter pulsopkald. Yderligere hjælp kan fås hos netværksoperatøren.

## Oplysninger om britisk overensstemmelse

Dette modem er godkendt af det britiske industriministerium for tilslutning til en enkeltlinje på det offentlige telefonnet, der udbydes af bestemte licenserede offentlige teleudbydere eller disses tilknyttede systemer. (Kun direkte linjer, ikke delt service eller 1-1-systemer).

Dette modem kan også sluttes til omstillingsanlæg (PABX), der returnerer sekundære opkaldstone.

Hvis dette modem skal bruges med et PBX-anlæg med sekundære opkaldstone, må der højst indsættes to pauser á fire sekunders varighed mellem den udgående linjes første ciffer og det nummer, der skal ringes op. På denne måde undgås interferens på det offentlige netværk.

Hvis dette modem skal bruges med et PBX-anlæg, hvor en del af nettet tilhører BT (British Telecommunications), må modemets tilslutning til PBX kun udføres af BT eller en autoriseret PBX-installatør, medmindre den autoriserede installatør har fået et 14-dages skriftligt varsel om, at tilslutningen foretages af en anden person, eller hvis varslingsfristen er udløbet.

Dette modem er kun beregnet til telefonlinjer med loop-afbrydelses- eller multifrekvensopkaldsfunktioner.

Brugere af dette modem har fået oplyst, at godkendelsen gælder for tilslutning til det offentlige telefonnet via den medfølgende telefonlinjegrænseflade. Ved anden tilslutning af modemmet til det offentlige telefonnet bortfalder godkendelsen.

Der er ingen garanti for korrekt funktion i alle situationer. Eventuelle problemer skal meddeles udbyderen.

Nogle netværksudbydere kræver, at brugerne af deres netværk skal søge om tilladelse til at foretage tilslutning og installation af et korrekt stik.

## REN-værdi (Ringer Equivalence Number)

REN-værdien for dette modem er 1. REN angiver det maksimale antal apparater, der kan sluttes til telefonlinjen på én gang. REN-værdien for hvert apparat lægges sammen og må ikke overstige 4. Hvis intet andet er angivet, kan man gå ud fra, at en telefon har en REN-værdi på 1.

## Godkendt brug

Dette modem er kun godkendt til følgende:

- Lagring af telefonnumre til hentning via en forudangivet kode.
- Detektering af opkaldstone.
- Automatisk opkald/automatisk besvarelse.
- Tonedetektering.
- Betjening ved fravær som sekundær opkaldstone.
- Højtalerfunktion.

Dette modem er IKKE egnet til brug som en betalingstelefon.

Dette modem er ikke godkendt for tilslutning til britiske private talebåndstjenester.

Dette modem understøtter ikke automatisk genopkald.

Enhver anden brug medfører bortfald af modemets godkendelse, hvis det som følge heraf ikke længere overholder de normer, på baggrund af hvilke godkendelsen blev tildelt.

Godkendelsen af dette modem BORTFALDER, hvis apparatet ændres i en væsentlig grad, der ikke er godkendt af BABT (British Approvals Board for Telecommunications), eller hvis det bruges med eller sluttes til ekstern software, der ikke er godkendt af BABT.

## Lagring af numre

Det anbefales at kontrollere de telefonnumre, der er gemt i modemmet, umiddelbart efter programmeringen.

Sørg for, at alle manuelt programmerede telefonnumre er korrekt indtastet for at undgå fejladressering af klasse og netværksinterferens.

Det indtastede opkaldsnummer kan indeholde et PAUSE-tegn (et komma), der gør modemmet i stand til at fungere på et PABX-anlæg. Hvert komma giver en forsinkelse på to sekunder.



**ADVARSEL:** Ved brug af denne enhed skal følgende sikkerhedsforanstaltninger altid overholdes for at undgå brand, elektrisk stød og personskade:

- Produktet må ikke bruges i nærheden af vand; f.eks. i nærheden af et badekar, en håndvask, køkkenvask eller vaskebalje, i en våd kælder eller i nærheden af en swimmingpool.
- Undgå at bruge produktet i tordenvejr. Der kan være en lille risiko for at få elektrisk stød i forbindelse med lynnedslag.
- Brug ikke dette produkt til rapportering af gasudslip i nærheden af udslippet.
- Kobl altid modemkablet fra før åbning af udstyrets kabinet eller berøring af et uisolert modemkabel, stik eller interne komponenter.
- Hvis dette produkt ikke blev leveret med et telefonkabel, må der kun bruges telekommunikationskabel nr. 26 AWG eller større. Dette reducerer risikoen for brand.
- Et modem- eller telefonkabel må ikke sluttes til netværkskortets stik.

**GEM DISSE INSTRUKTIONER**

## Øvrige sikkerhedsoplysninger

Dette produkt er ikke blevet vurderet for tilslutning til et "IT"-strømsystem (et vekselstrømssystem uden direkte jordforbindelse i henhold til IEC 60950).

## Sikkerhed i forbindelse med vekselstrøm



**Korrekt elektrisk tilslutning (kun Norge og Sverige)**

**Advarsel:** Apparatet må kun tilkoples jordet stikkontakt.

**Varning!** Apparatet skall anslutas till jordat uttag när den ansluts till ett nätverk.



**ADVARSEL:** Installer computeren i nærheden af en stikkontakt. Netledningen er hovedafbryderen på pc'en og skal altid være tilgængelig. Af sikkerhedshensyn har pc'ens medfølgende netledning et jordet stik. Sæt altid netledningen i et korrekt jordet stik for at undgå elektrisk stød.



**ADVARSEL:** Pc'en leveres med en spændingsvælger til 115V<sup>~</sup> eller 230V<sup>~</sup> vekselstrøm. Spændingsvælgeren er forudindstillet til den spænding, der bruges i det land/område, hvor enheden sælges. Ændring af spændingsvælgeren til en forkert indstilling kan beskadige pc'en og medføre bortfald af enhver underforstået garanti.



**ADVARSEL:** Sæt computerstikket i stikkontakten, før telefonlinjen tilsluttes, for at reducere risikoen for elektrisk stød fra telefonstikket. Afbryd også telefonlinjen, før du tager computerstikket ud af stikkontakten.



**ADVARSEL:** Modemkablet skal altid fjernes fra telefonstikket, før computerens kabinet monteres eller fjernes.



**ADVARSEL:** Computeren må ikke betjenes, når kabinettet er fjernet.



**ADVARSEL:** Af sikkerhedshensyn skal strømmen til pc'en og telefontilslutningen (f.eks. telefonlinjer), netværk eller modem altid afbrydes, før der udføres nogen af serviceprocedurerne. Hvis du ikke gør dette, kan der ske personskade eller beskadigelse af udstyret. Strømforsyningen og modemmet til dette produkt indeholder høje spændingsniveauer.

## Lithiumbatteri



**ADVARSEL:** Pc'en bruger et lithiumbatteri, type CR2032. Hvis batteriet ikke placeres korrekt, kan det eksplodere. Batteriet må kun udskiftes med et batteri af samme eller tilsvarende type som anbefalet af producenten. Bortskaffelse af batterier skal ske i henhold til producentens anvisninger.

## Lasersikkerheds erklæring Klasse 1 LED-produkt

Cd- og dvd-drev indholder et lasersystem og klassificeres som et "Klasse 1 laserprodukt" i henhold til strålingsstandarden som angivet af det amerikanske sundhedsministerium DHHS (U.S. Department of Health and Human Services) i overensstemmelse med den amerikanske Radiation Control for Health and Safety Act fra 1968.

Kontakt et autoriseret serviceværksted, hvis enheden skal efterses.



**ADVARSEL: Brug af andre kontrolelementer, justeringer eller ydeevneprocedurer end de, der er angivet i Opgraderings- og servicevejledning, kan medføre farlig bestråling. Forsøg ikke at åbne kabinettet til cd- eller dvd-drevet, da du dermed kan komme i direkte kontakt med laserstrålen.**

### Laserproduktmærkat

Alle laserprodukter er mærket med følgende eller tilsvarende mærkat:



Mærkatet angiver, at produktet er klassificeret som et KLASSE 1 LASERPRODUKT. Mærkatet findes på de laserenheder, der er installeret i produktet.

## Beskyttelse af tv-antenneforbindelser

### Jording af udendørs tv-antenne

Hvis en udendørs antenne eller et udendørs kabelsystem sluttes til produktet, skal du sørge for, at antenne- eller kabelsystemet er jordet for at beskytte mod overspænding og ophobet statisk elektricitet. Artikel 810 i National Electrical Code, ANSI/NFPA 70, giver oplysninger om korrekt jording af masten og den understøttende konstruktion, jording af indføringsledningen til en antenneafledningsenhed, størrelser på jordledninger, placering af antenneafledningsenhed, tilslutning til jordelektroder og krav til jordelektroder.

### Beskyttelse mod lynnedslag

Som yderligere beskyttelse af alle produkter anbefales det at trække stikket ud af stikkontakten og afbryde antennen eller kabelsystemet i tordenvejr, eller når produkterne skal stå uden opsyn eller ikke skal bruges i en længere periode. På denne måde undgås beskadigelse af produktet ved lynnedslag eller overspænding i elkabler.

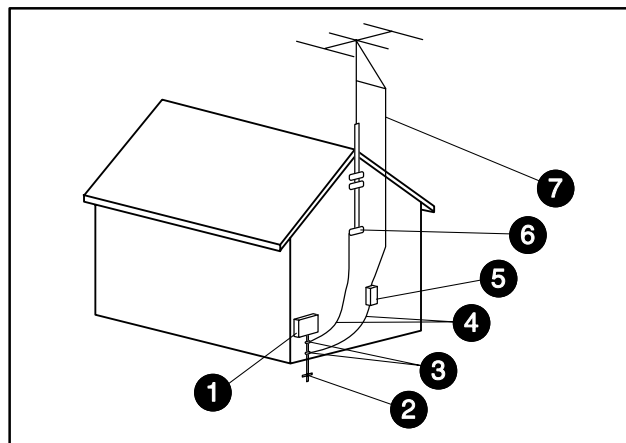

Jording af antenne

### Jording af antenne

Reference	Komponent til jordforbindelse
1	Elektrisk serviceudstyr
2	Elektrodesystem til jording af strømforsyning (NEC, art. 250, del H)
3	Jordklammer
4	Jordledninger (NEC, sektion 810-21)
5	Antenneafledningsenhed (NEC, sektion 810-20)
6	Jordklømme
7	Antenneindføringsledning

### Elkabler

Et udendørs antennesystem bør ikke placeres i nærheden af elmaster, eller på steder hvor der er risiko for, at antennen kan vælte ind i sådanne elkabler eller -kredsløb.



**ADVARSEL: Installation af et udendørs antennesystem skal udføres med stor omhu, da kontakt med elkabler eller -kredsløb kan medføre dødsfald.**

© 2004 Hewlett-Packard Development Company, L.P.

Printed in



5 9 9 1 - 1 3 6 9