

HP Deskjet 5700 Series



**HP Deskjet 5700 Series**

## **Hinweise von Hewlett-Packard**

Die Informationen in diesem Dokument können ohne vorherige Ankündigung geändert werden.

Alle Rechte vorbehalten.

Vervielfältigung, Adaption oder Übersetzung dieser Unterlagen sind ohne vorherige schriftliche Genehmigung von Hewlett-Packard nur im Rahmen des Urheberrechts zulässig.

Für HP Produkte und Dienste gelten nur die Gewährleistungen, die in den ausdrücklichen Gewährleistungserklärungen des jeweiligen Produkts bzw. Dienstes aufgeführt sind. Dieses Dokument gibt keine weiteren Gewährleistungen. HP haftet nicht für technische oder redaktionelle Fehler oder Auslassungen in diesem Dokument.

## **Marken**

Apple, das Apple-Logo, AppleTalk, ColorSync, das ColorSync-Logo, Finder, Mac, Macintosh, MacOS, Powerbook, Power Macintosh und Quickdraw sind in den USA und anderen Ländern eingetragene Marken der Apple Computer, Inc. TrueType ist eine in den USA eingetragene Marke von Apple Computer, Inc.

Adobe, AdobeRGB und Acrobat sind Marken von Adobe Systems Incorporated.

Copyright 2004 Hewlett-Packard Development Company, L.P.

# Inhalt

<b>1</b>	<b>HP Deskjet 5740 Series-Drucker</b> .....	3
<b>2</b>	<b>Leistungsmerkmale</b> .....	4
<b>3</b>	<b>Erste Schritte</b> .....	5
	Druckerfunktionen.....	5
	Tasten und LEDs.....	6
	Papierfächer.....	9
	Tintenpatronen.....	12
	Tintenreserve-Druckmodus.....	14
	Automatischer Papiersortensensor.....	14
<b>4</b>	<b>Anschließen an den Drucker</b> .....	16
	USB.....	16
	Netzwerk.....	16
<b>5</b>	<b>Drucken von Fotos</b> .....	17
	Drucken randloser Fotos.....	17
	Drucken von Fotos mit Rand.....	19
	HP Optionen für digitale Fotografie.....	20
	Fotopatrone.....	21
	Farbeeinstellungen.....	22
	Maximale Auflösung.....	23
	Einsparen von Kosten beim Drucken von Fotos.....	24
	Lagerung und Behandlung von Fotopapier.....	24
<b>6</b>	<b>Tipps zum Drucken</b> .....	25
	Einsparen von Zeit.....	25
	Einsparen von Kosten.....	25
	Verbessern der Qualität von Druckausgaben.....	25
	Festlegen der Druckreihenfolge.....	25
	Beidseitiger Druck.....	26
	Drucken von mehreren Seiten auf einem Blatt Papier.....	28
	Auswählen der Druckqualität.....	29
	Ändern der Größe eines Dokuments.....	29
	Auswählen einer Papiersorte.....	30
<b>7</b>	<b>Drucken von anderen Dokumenten</b> .....	32
	E-Mail.....	32
	Briefe.....	33
	Dokumente.....	34
	Briefumschläge.....	35
	Prospekte.....	36
	Grußkarten.....	38
	Postkarten.....	39
	Transparentfolien.....	40
	Etiketten.....	41
	Karteikarten und andere kleinformatige Druckmedien.....	42
	Broschüren.....	43
	Poster.....	44
	Transferpapier zum Aufbügeln.....	46

<b>8</b>	<b>Druckersoftware</b> .....	48
	Druckeinstellungen.....	48
	Dialog "Papierformat".....	48
	Dialog "Drucken".....	49
	Verwalten des Druckers.....	49
	Anzeigen und Ändern des Status eines Druckauftrags.....	51
	Drucken vom Schreibtisch des Computers.....	52
<b>9</b>	<b>Wartung</b> .....	53
	Einsetzen von Tintenpatronen.....	53
	Einstellen der Funktion zum automatischen Ein- und Abschalten.....	56
	Ausrichten von Tintenpatronen.....	56
	Kalibrieren von Farbe.....	56
	Kalibrieren der Druckqualität.....	57
	Automatisches Reinigen von Tintenpatronen.....	57
	Anzeigen des geschätzten Tintenfüllstands.....	57
	Warten des Druckergehäuses.....	58
	Entfernen von Tinte von der Haut oder der Kleidung.....	58
	Manuelles Reinigen von Tintenpatronen.....	58
	Warten der Tintenpatronen.....	60
	Verwenden der HP Inkjet-Toolbox.....	61
<b>10</b>	<b>Fehlerbehebung</b> .....	63
	Drucker druckt nicht.....	63
	Papierstaus und andere Probleme mit dem Papier.....	64
	Fotos werden nicht ordnungsgemäß gedruckt.....	66
	Die Druckqualität ist schlecht.....	68
	Fehlerhaft gedruckte Dokumente.....	70
	Probleme mit randlosen Dokumenten.....	71
	Fehlermeldungen.....	75
	Drucker-LEDs leuchten oder blinken.....	76
	Druck des Dokuments dauert lange.....	79
	Wenn weiterhin Probleme auftreten.....	80
<b>11</b>	<b>Verbrauchsmaterial</b> .....	81
	Papier.....	81
	USB-Kabel.....	84
<b>12</b>	<b>Spezifikationen</b> .....	85
	Druckerspezifikationen.....	85
<b>13</b>	<b>Informationen zur Umweltverträglichkeit</b> .....	86
	Umweltverträglichkeitserklärung.....	86
	Recycling von Tintenpatronen.....	87
	<b>Index</b> .....	88

# 1 HP Deskjet 5740 Series-Drucker

Wählen Sie eines der folgenden Themen aus, um Antworten auf Ihre Fragen zu erhalten:



- Leistungsmerkmale
- Erste Schritte
- Anschließen des Druckers
- Drucken von Fotos
- Drucken von anderen Dokumenten
- Tipps zum Drucken
- Druckersoftware
- Wartung
- Fehlerbehebung
- Verbrauchsmaterial
- Spezifikationen
- Informationen zur Umweltverträglichkeit
- Marken und Copyright

## 2 Leistungsmerkmale

Herzlichen Glückwunsch! Sie haben einen mit einer Vielzahl praktischer Funktionen ausgestatteten HP Deskjet-Drucker erworben:

- **Randloser Druck:** Beim Drucken von [Fotos](#) und [Prospekten](#) wird mit der Funktion für den randlosen Druck die gesamte Oberfläche der Seite genutzt.
- **Option zum 6-Farbdruck:** Die Qualität von Fotodrucken kann durch Einsetzen einer [Fotopatrone](#) (separat erhältlich) noch optimiert werden.
- **Druck digitaler Fotos:** Verwenden Sie zum Drucken von Fotos die Funktion des Druckers für den [Druck digitaler Fotos](#).
- **Tintenreserve-Druckmodus:** Wenn eine Tintenpatrone leer ist, kann der Druckvorgang mit [nur einer Tintenpatrone](#) fortgesetzt werden.
- **Statusanzeige für Tintenpatronen:** Mit Hilfe der [Tintenpatronenstatus-LEDs](#) kann der Tintenfüllstand der Patronen überprüft werden.
- **Automatischer Papiersortensensor:** Mit dem [automatischen Papiersortensensor](#) erzielen Sie brillante Druckausgaben.

# 3 Erste Schritte

- Druckerfunktionen
- Tasten und LEDs
- Papierfächer
- Tintenpatronen
- Tintenreserve-Druckmodus
- Automatischer Papiersortensensor

## Druckerfunktionen

Der HP Drucker verfügt über zahlreiche Funktionen, mit deren Hilfe Druckvorgänge auf einfachere und effizientere Weise ausgeführt werden können.

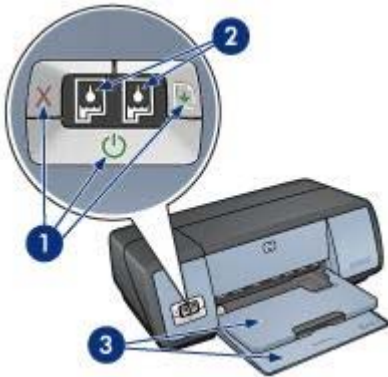

1	Tasten und LEDs
2	Tintenpatronenstatus-LEDs
3	Papierfächer



1	Automatischer Papiersortensensor
2	Tintenpatronen
3	Tintenreserve-Druckmodus



1	USB-Anschluss
---	---------------

## Tasten und LEDs

Mit den Tasten können Sie den Drucker ein- und ausschalten oder einen Druckauftrag abbrechen bzw. neu starten. Die Drucker-LEDs geben Aufschluss über den Druckerstatus.

Die Druckertasten befinden sich auf dem Bedienfeld an der Vorderseite des Druckers.



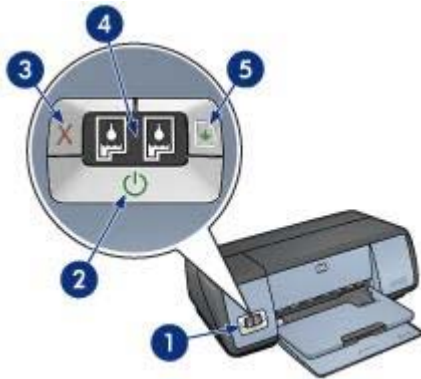

1	Bedienfeld
2	Netzschalter und Netz-LED
3	Abbruchtaste
4	Tintenpatronenstatus-LEDs
5	Wiederaufnahmetaste und -LED

## Netzschalter und -LED

Schalten Sie den Drucker mit dem Netzschalter ein bzw. aus. Nach dem Betätigen des Netzschalters kann es einige Sekunden dauern, bis der Drucker betriebsbereit ist.

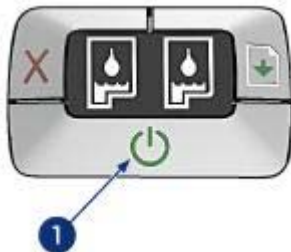

1	Netzschalter
---	--------------

Die Netz-LED blinkt, wenn im Drucker Daten verarbeitet werden.



**Vorsicht** Schalten Sie den Drucker grundsätzlich mit dem Netzschalter ein bzw. aus. Wenn Sie zum Ein- und Ausschalten eine Steckerleiste, einen Überspannungsschutz oder einen Steckdosenhalter verwenden, kann der Drucker beschädigt werden.

## Abbruch- und Wiederaufnahmetaste

Der Drucker verfügt außerdem über eine Abbruchtaste für Druckaufträge und eine Wiederaufnahmetaste und -LED.



1	Abbruchtaste
2	Wiederaufnahmetaste und -LED

### Abbruchtaste

Wenn Sie diese Taste betätigen, wird der aktuelle Druckauftrag abgebrochen.

### Wiederaufnahmetaste und -LED

Die Wiederaufnahme-LED blinkt, wenn eine Aktion erforderlich ist, z.B. wenn Papier eingelegt oder ein Papierstau beseitigt werden muss. Wenn das Problem behoben wurde, drücken Sie die Wiederaufnahmetaste, um mit dem Drucken fortzufahren.

### Tintenpatronenstatus-LEDs

An den Tintenpatronenstatus-LEDs lässt sich der Status der [Tintenpatronen](#) ablesen. Die LEDs befinden sich in der Mitte des Bedienfeldes.

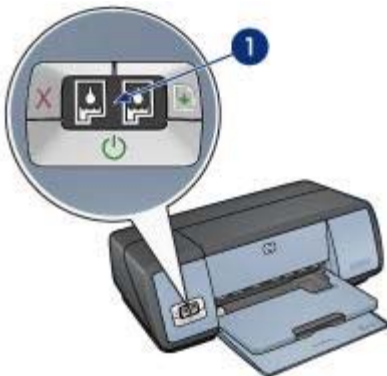

1	Tintenpatronenstatus-LEDs
---	---------------------------

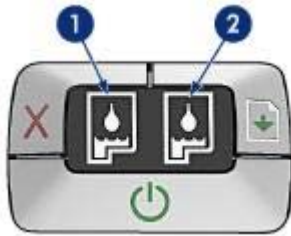

- 1 Die linke Status-LED zeigt den Status der dreifarbigen Tintenpatrone an, die sich auf der linken Seite der Tintenpatronenhalterung befindet.
  - Die LED leuchtet, wenn die dreifarbige Tintenpatrone fast verbraucht ist.
  - Die LED blinkt, wenn die dreifarbige Tintenpatrone gewartet werden muss.
- 2 Die rechte Status-LED zeigt den Status der schwarzen Tintenpatrone oder der Fotopatrone an. Eine dieser Tintenpatronen befindet sich auf der rechten Seite der Tintenpatronenhalterung.
  - Die LED leuchtet, wenn die schwarze Tintenpatrone oder die Fotopatrone fast verbraucht ist.
  - Die LED blinkt, wenn die schwarze Tintenpatrone oder die Fotopatrone gewartet werden muss.

## Papierfächer

Wählen Sie eines der nachstehenden Themen aus, um Informationen zu den Papierfächern anzuzeigen:

- [Ausklappen der Papierfächer](#)
- [Zufuhrfach](#)
- [Ausgabefach](#)
- [Einklappen der Papierfächer](#)

### Ausklappen der Papierfächer

Gehen Sie folgendermaßen vor, um die Papierfächer auszuklappen:

- 1 Senken Sie das Zufuhrfach ab.



- 2 Senken Sie das Ausgabefach ab.



- 3 Ziehen Sie die Ausgabefachverlängerung heraus.



### Zufuhrfach

In das Zufuhrfach werden Papier und andere Druckmedien eingelegt.  
Stellen Sie zum Drucken auf unterschiedlichen Druckmedienformaten die Papierführung ein.



1	Zufuhrfach
2	Papierführung

### Ausgabefach

Die gedruckten Seiten werden in das Ausgabefach ausgegeben.



1	Ausgabefach
---	-------------

Zum Einlegen von Papier oder anderen Druckmedien heben Sie das Ausgabefach an. Senken Sie das Ausgabefach wieder ab, bevor Sie den Druckvorgang starten.

Um zu verhindern, dass Papier aus dem Fach fallen kann, ziehen Sie die Verlängerung des Ausgabefachs heraus. Wenn Sie im Modus **Entwurf (schnell)** drucken, klappen Sie den Anschlagbügel der Ausgabefachverlängerung nach oben.



1	Ausgabefachverlängerung
2	Anschlagbügel der Ausgabefachverlängerung

## Einklappen der Papierfächer

Gehen Sie folgendermaßen vor, um die Papierfächer einzuklappen:

- 1 Entnehmen Sie das Papier oder andere Druckmedien aus den Papierfächern.
- 2 Wenn der Anschlagbügel der Ausgabefachverlängerung nach oben geklappt ist, senken Sie diesen ab, und schieben Sie ihn in die Ausgabefachverlängerung hinein.



- 3 Schieben Sie die Ausgabefachverlängerung in das Ausgabefach hinein.



- 4 Heben Sie das Ausgabefach an.

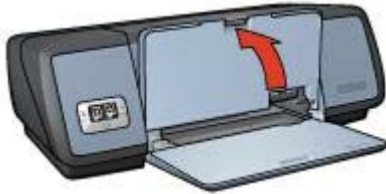

- 5 Heben Sie das Zufuhrfach an.



## Tintenpatronen

Mit dem Drucker können drei verschiedene Tintenpatronen verwendet werden.



1	Schwarze Tintenpatrone
2	Dreifarbige Tintenpatrone
3	Fotopatrone

Informationen zum Drucken mit den Tintenpatronen finden Sie unter [Verwenden von Tintenpatronen](#).

Informationen zum Kauf neuer Tintenpatronen finden Sie unter [Auswechseln von Tintenpatronen](#).

## Verwenden von Tintenpatronen

Die Tintenpatronen können wie folgt verwendet werden:

### Normales Drucken

Verwenden Sie für normale Druckaufträge die schwarze und die dreifarbige Tintenpatrone.

### Hochwertige Farbfotos

Wenn Sie beim Drucken von Farbfotos und anderen Spezialdokumenten leuchtendere Farben erzielen möchten, entfernen Sie die schwarze Tintenpatrone, und setzen Sie eine Fotopatrone ein. Mit der Fotopatrone und der dreifarbigen Tintenpatrone erhalten Sie praktisch körnungsfreie Fotos.

## Auswechseln von Tintenpatronen

Achten Sie beim Kauf von Tintenpatronen auf deren Auswahlnummer.

Diese finden Sie an drei verschiedenen Positionen:

- Etikett mit Auswahlnummer: Sehen Sie auf dem Etikett der zu ersetzenden Tintenpatrone nach.



1 | Etikett mit Auswahlnummer

- Druckerdokumentation: Eine Liste der Auswahlnummern finden Sie im Referenzhandbuch, das im Lieferumfang des Druckers enthalten ist.
- HP Inkjet-Toolbox: Öffnen Sie die [HP Inkjet-Toolbox](#), und klicken Sie dann auf das Einstellungsfeld **Verbrauchsmaterial**.

Wenn eine Tintenpatrone leer ist, kann der Drucker im [Tintenreserve-Druckmodus](#) weiter betrieben werden.

Informationen zum Einsetzen einer Ersatztintenpatrone finden Sie auf der Seite mit den [Installationsanweisungen](#) für Tintenpatronen.

## Tintenreserve-Druckmodus

Verwenden Sie zum Drucken mit nur einer Tintenpatrone den Tintenreserve-Druckmodus. Dieser wird aktiviert, wenn eine Tintenpatrone aus der Tintenpatronenhalterung entfernt wird.

- [Ausgabe im Tintenreserve-Druckmodus](#)
- [Beenden des Tintenreserve-Druckmodus](#)

### Ausgabe im Tintenreserve-Druckmodus

Das Drucken im Tintenreserve-Druckmodus verlangsamt den Druckvorgang und beeinträchtigt die Qualität des Druckergebnisses.

Eingesetzte Tintenpatrone	Ergebnis
Schwarze Tintenpatrone	Farben werden als Graustufen gedruckt.
Dreifarbige Tintenpatrone	Farben werden gedruckt, Schwarz wird jedoch als Grauton wiedergegeben.
Fotopatrone	Farben werden als Graustufen gedruckt.

**Hinweis** Es wird nicht empfohlen, für das Drucken im Tintenreserve-Druckmodus die Fotopatrone zu verwenden.

### Beenden des Tintenreserve-Druckmodus

Zum Beenden des Tintenreserve-Druckmodus müssen Sie zwei Tintenpatronen in den Drucker einsetzen.

Anweisungen zum Einsetzen einer Ersatztintenpatrone finden Sie auf der Seite mit den [Installationsanweisungen](#) für Tintenpatronen.

## Automatischer Papiersortensensor

Durch den automatischen Papiersortensensor werden automatisch die richtigen Einstellungen für die verwendeten Druckmedien ausgewählt. Dies gilt besonders bei Papier und Druckmedien von Hewlett-Packard.

Weitere Informationen finden Sie unter [Funktionsweise des automatischen Papiersortensensors](#).

### Funktionsweise des automatischen Papiersortensensors

Wenn der automatische Papiersortensensor aktiviert ist, scannt der Drucker die erste Seite eines Dokuments mit einer roten Sensor-LED, um die beste Einstellung für die Papiersorte zu bestimmen. Nach dem Bestimmen der Papiersorteneinstellung wird die Seite gedruckt.

Weitere Informationen finden Sie unter [Verwenden des automatischen Papiersortensensors](#).





**Vorsicht** Stellen Sie den Drucker nicht an Orten mit direkter Sonneneinstrahlung auf. Direktes Sonnenlicht kann sich nachteilig auf den automatischen Papiersortensensor auswirken.

# 4 Anschließen an den Drucker

- USB
- Netzwerk

## USB

Der Anschluss des Druckers an den Computer erfolgt über ein USB-Kabel (Universal Serial Bus).

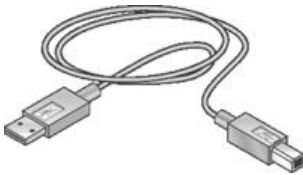

Anweisungen zum Anschließen des Druckers über ein USB-Kabel finden Sie auf dem Installationsposter, das im Lieferumfang des Druckers enthalten ist.

**Hinweis** Das USB-Kabel gehört möglicherweise nicht zum Lieferumfang des Druckers.

## Netzwerk

Der Drucker kann auf zwei Arten an ein Netzwerk angeschlossen werden:

- Über einen Netzwerkcomputer
- Über einen HP Jetdirect-Druckserver

### Anschließen über einen Netzwerkcomputer

Der Drucker kann direkt an einen Computer mit Netzwerkanschluss angeschlossen und von mehreren Netzwerkcomputern gemeinsam verwendet werden.

Wenn Sie Anweisungen zur gemeinsamen Nutzung des Druckers in einem Netzwerk anzeigen möchten, klicken Sie im **Apple**-Menü auf **Kontrollfelder**, und klicken Sie dann auf **USB Printer Sharing**.

### Anschließen über einen HP Jetdirect-Druckserver

Der Drucker kann über einen HP Jetdirect-Druckserver mit dem Netzwerk verbunden werden.

Anweisungen zum Verwenden des HP Jetdirect-Druckservers finden Sie in der Dokumentation, die im Lieferumfang des Druckers enthalten ist.

**Hinweis** HP Jetdirect-Druckserver sind nicht in allen Ländern/Regionen erhältlich.

# 5 Drucken von Fotos

Die Druckersoftware bietet verschiedene Funktionen, die das Drucken digitaler Fotos vereinfachen und die Fotoqualität verbessern.

Lernen Sie, wie folgende Aufgaben ausgeführt werden:

- Drucken Sie ein [randloses Foto](#).
- Drucken Sie ein [Foto mit Rand](#).
- Verwenden Sie die [HP Optionen für digitale Fotografie](#) zum Retuschieren von Fotos.
- Verwenden Sie die [Fotopatrone](#), um brillante Farben und praktisch körnungsfreie Fotos zu erhalten.
- Erzielen Sie mit der Einstellung [Maximale Auflösung](#) die höchstmögliche Auflösung.
- Mit Hilfe der [Farbeinstellungen](#) können Sie die Darstellung der Farben in der Druckausgabe ändern.
- Vermeiden Sie das Wellen von Fotopapier, indem Sie die Richtlinien für die [Lagerung und Behandlung von Fotopapier](#) beachten.
- Verwenden Sie HP Fotopapier für den täglichen Gebrauch, um beim Drucken von Fotos [Kosten und Tinte](#) zu sparen.

## Drucken randloser Fotos

- [Richtlinien](#)
- [Druckvorbereitung](#)
- [Drucken](#)

### Richtlinien

- Qualitativ hochwertige Ergebnisse erzielen Sie, wenn Sie die [Fotopatrone](#) in Verbindung mit der dreifarbigem Tintenpatrone verwenden.
- Drucken Sie randlose Fotos nicht im [Tintenreserve-Druckmodus](#). Achten Sie darauf, dass stets zwei Tintenpatronen im Drucker eingesetzt sind.
- Öffnen Sie die Datei in einer Softwareanwendung, und weisen Sie das gewünschte Fotoformat zu. Das Format muss dem Papierformat entsprechen, auf dem Sie das Foto drucken möchten.
- Maximale Farbbeständigkeit erreichen Sie mit HP Premium Plus Fotopapier.
- Überschreiten Sie nicht die Kapazität des Zufuhrfachs: 30 Blatt Fotopapier.

### Druckvorbereitung

- 1 Heben Sie das Ausgabefach an.
- 2 Schieben Sie die Papierführung bis zum Anschlag nach links.
- 3 Achten Sie darauf, dass das Fotopapier glatt ist.
- 4 Legen Sie das Fotopapier mit der zu bedruckenden Seiten nach unten in das Zufuhrfach ein.  
Achten Sie bei Fotopapier mit Abreißstreifen darauf, dass der Streifen in die vom Drucker abgewandte Richtung zeigt.

- 5 Schieben Sie die Papierführung fest gegen die Kanten des Stapels.

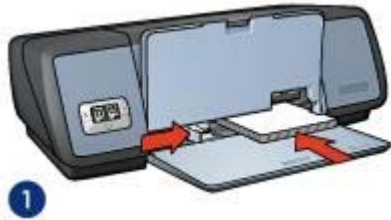

- 1 Kleinformatige Fotos

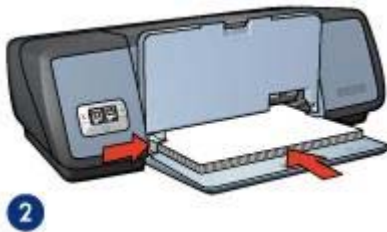

- 2 Großformatige Fotos

- 6 Senken Sie das Ausgabefach ab.

## Drucken

Gehen Sie folgendermaßen vor, um ein randloses Foto zu drucken:

- 1 Öffnen Sie den Dialog [Papierformat](#).
- 2 Klicken Sie in der Liste **Papierformat** auf das entsprechende Papierformat für den randlosen Druck.
- 3 Öffnen Sie den Dialog [Drucken](#).
- 4 Klicken Sie auf das Einstellungsfeld **Papierart/Qualität**, und legen Sie dann die folgenden Einstellungen fest:
  - **Papierart**: Die entsprechende Fotopapiersorte
  - **Druckqualität**: **Hoch** oder **Maximale Auflösung**
- 5 Klicken Sie auf das Einstellungsfeld **Digitale Fotografie**, und legen Sie dann die HP Optionen für digitale Fotografie wie gewünscht fest.
- 6 Wählen Sie nach Bedarf weitere Druckeinstellungen aus, und klicken Sie dann auf **Drucken**.

Wenn Sie auf Fotopapier mit einem Abreißstreifen gedruckt haben, reißen Sie den Streifen vorsichtig ab, so dass das Dokument vollständig randlos ist.



## Drucken von Fotos mit Rand

- Richtlinien
- Druckvorbereitung
- Drucken

### Richtlinien

- Qualitativ hochwertige Ergebnisse erzielen Sie, wenn Sie die [Fotopatrone](#) in Verbindung mit der dreifarbigem Tintenpatrone verwenden.
- Maximale Farbbeständigkeit erreichen Sie mit HP Premium Plus Fotopapier.
- Überschreiten Sie nicht die Kapazität des Zufuhrfachs: 30 Blatt Fotopapier.

### Druckvorbereitung

- 1 Heben Sie das Ausgabefach an.
- 2 Schieben Sie die Papierführung bis zum Anschlag nach links.
- 3 Achten Sie darauf, dass das Fotopapier glatt ist.
- 4 Legen Sie das Fotopapier mit der zu bedruckenden Seiten nach unten in das Zufuhrfach ein.
- 5 Schieben Sie die Papierführung fest gegen die Kanten des Stapels.

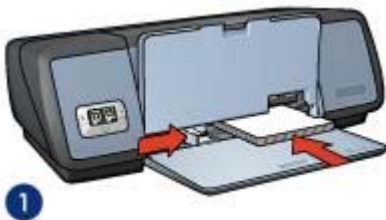

1 | Kleinformatische Fotos

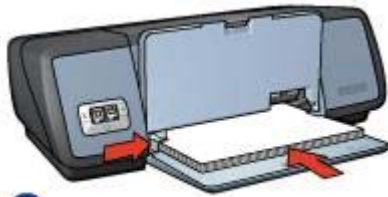

2	Großformatige Fotos
---	---------------------

- 6 Senken Sie das Ausgabefach ab.

## Drucken

- 1 Öffnen Sie den Dialog **Papierformat**, und wählen Sie die folgenden Einstellungen aus:
  - **Papierformat**: Das entsprechende Papierformat
  - **Ausrichtung**: Die entsprechende Ausrichtung
- 2 Klicken Sie auf **OK**.
- 3 Öffnen Sie den Dialog **Drucken**.
- 4 Klicken Sie auf das Einstellungsfeld **Papierart/Qualität**, und legen Sie dann die folgenden Einstellungen fest:
  - **Papierart**: Die entsprechende Fotopapiersorte
  - **Druckqualität**: **Hoch** oder **Maximale Auflösung**
- 5 Klicken Sie auf das Einstellungsfeld **Digitale Fotografie**, und legen Sie dann die HP Optionen für digitale Fotografie wie gewünscht fest.
- 6 Wählen Sie nach Bedarf weitere Druckeinstellungen aus, und klicken Sie dann auf **Drucken**.

## HP Optionen für digitale Fotografie

Der Drucker verfügt über verschiedene Funktionen, mit denen die Qualität digitaler Fotografien verbessert werden kann.

- [Aufrufen der HP Optionen für digitale Fotografie](#)
- [Verwenden der HP Optionen für digitale Fotografie](#)

### Aufrufen der HP Optionen für digitale Fotografie

Gehen Sie folgendermaßen vor, um die HP Optionen für digitale Fotografie aufzurufen:

- 1 Öffnen Sie den Dialog **Drucken**.
- 2 Klicken Sie auf das Einstellungsfeld **Digitale Fotografie**.

### Verwenden der HP Optionen für digitale Fotografie

Mit Hilfe des Einstellungsfeldes **Digitale Fotografie** können Sie folgende Optionen festlegen:



- 1 **Optionsmenü:** Wählen Sie unter den folgenden Optionen aus:
  - **Digitaler Blitz:** Legen Sie die Belichtung für dunkle Bereiche auf Ihren Fotos so fest, dass die Details sichtbar werden. Wenn die Helligkeit von der Druckersoftware automatisch eingestellt werden soll, aktivieren Sie das Kontrollkästchen **Automatisch**.
  - **Kontrastverstärkung:** Legen Sie die Kontrasteinstellungen wie gewünscht fest. Wenn der Kontrast von der Druckersoftware automatisch eingestellt werden soll, aktivieren Sie das Kontrollkästchen **Automatisch**.
  - **Smart Focus:** Mit dieser Einstellung können Sie die Bildqualität und Klarheit des Bildes verbessern. Wenn die Bilder von der Druckersoftware automatisch fokussiert werden sollen, klicken Sie auf **Ein**.
  - **Glätten:** Mit dieser Einstellung kann ein Bild weicher dargestellt werden. Wenn das Bild von der Druckersoftware automatisch geglättet werden soll, aktivieren Sie das Kontrollkästchen **Automatisch**.
  - **Schärfe:** Legen Sie die Bildschärfe wie gewünscht fest. Wenn die Bildschärfe von der Druckersoftware automatisch eingestellt werden soll, aktivieren Sie das Kontrollkästchen **Automatisch**.
- 2 Menü **Alle Einstellungen festlegen:** Wählen Sie unter den folgenden Optionen aus:
  - **Alle deaktivieren:** Deaktiviert alle Optionen für digitale Fotografie.
  - **Alles auf Automatisch einstellen:** Stellt alle Optionen für digitale Fotografie auf **Automatisch** ein.
  - **Werkvorgaben verwenden:** Stellt alle Optionen für digitale Fotografie auf die voreingestellten Druckoptionen ein.

## Fotopatrone

Wenn Sie die Fotopatrone in Verbindung mit der dreifarbigem Tintenpatrone verwenden, erhalten Sie praktisch körnungsfreie Fotos. Beim Drucken auf HP Premium Plus Fotopapier kann so eine herausragende Farbbeständigkeit erzielt werden.



Wenn die Fotopatrone nicht im Lieferumfang des Druckers enthalten ist, kann sie separat erworben werden.

- [Einsetzen der Fotopatrone](#)
- [Verwenden der Fotopatrone](#)
- [Lagern der Fotopatrone](#)

## Einsetzen der Fotopatrone

Zum Einsetzen der Fotopatrone müssen Sie zuerst die schwarze Tintenpatrone aus dem Drucker entfernen. [Installieren](#) Sie dann die Fotopatrone auf der rechten Seite der Tintenpatronenhalterung.

**Hinweis** Beachten Sie die entsprechenden Richtlinien zur [Lagerung von Tintenpatronen](#), um die Tintenpatrone vor Beschädigungen zu schützen, während diese sich außerhalb des Druckers befindet.

## Verwenden der Fotopatrone

- 1 Öffnen Sie den Dialog [Drucken](#).
- 2 Klicken Sie auf das Einstellungsfeld **Papierart/Qualität**.
- 3 Klicken Sie in der Dropdown-Liste **Papierart** auf die entsprechende Fotopapiersorte.
- 4 Klicken Sie in der Dropdown-Liste **Druckqualität** auf **Normal**, **Hoch** oder **Maximale Auflösung**.
- 5 Wählen Sie nach Bedarf weitere Druckeinstellungen aus, und klicken Sie dann auf **Drucken**.

## Lagern der Fotopatrone

Beachten Sie beim Lagern der Fotopatrone die folgenden [Richtlinien](#).

## Farbeinstellungen

Mit Hilfe des Einstellungsfeldes **Farbe** können Sie das Erscheinungsbild von Farben auf Ihren Fotos anpassen.

Wenn Sie eine Anpassung dieser Einstellungen vornehmen, unterscheiden sich die Farben auf der Druckausgabe von den auf dem Computerbildschirm angezeigten Farben.

Gehen Sie folgendermaßen vor, um die Farbeinstellungen festzulegen:

- 1 Öffnen Sie den Dialog [Drucken](#).



- 2 Klicken Sie auf das Einstellungsfeld **Farbe**.

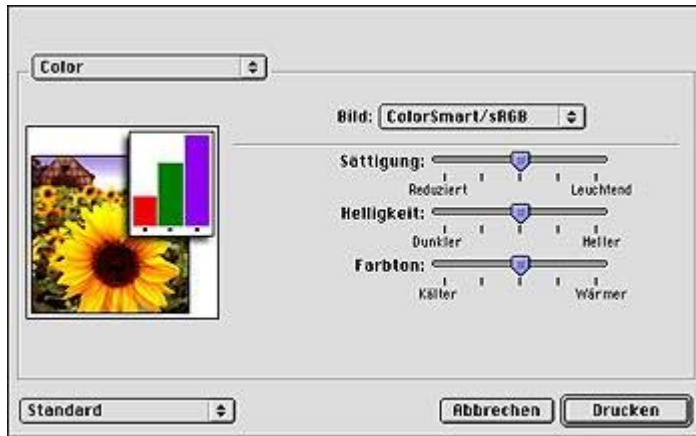

- 3 Stellen Sie sicher, dass in der Dropdown-Liste **Bild** die Option **ColorSmart/sRGB** ausgewählt ist.
- 4 Passen Sie die **Sättigung**, die **Helligkeit** und den **Farbton** an, um das allgemeine Erscheinungsbild gedruckter Farben zu ändern.
- 5 Wählen Sie nach Bedarf weitere Druckeinstellungen aus, und klicken Sie dann auf **Drucken**.

## Maximale Auflösung

Diese Einstellung bietet eine optimierte Auflösung von 4800 x 1200 dpi (dots per inch).

**4800 x 1200 dpi (optimiert)** ist die höchstmögliche Auflösung für diesen Drucker.

Wenn in der Druckersoftware **4800 x 1200 dpi (optimiert)** ausgewählt ist, druckt die dreifarbige Tintenpatrone im Modus **4800 x 1200 dpi (optimiert)** (bis zu 4800 x 1200 dpi optimierte Farbauflösung und 1200 Input-dpi). Wenn außerdem eine **Fotopatrone** eingesetzt ist, wird die Druckqualität weiter erhöht. Wenn die Fotopatrone nicht im Lieferumfang des Druckers enthalten ist, kann sie separat erworben werden.

**Hinweis** Bei der Einstellung **Maximale Auflösung** wird die Dauer des Druckvorgangs verlängert, und es ist eine große Menge an Speicherplatz erforderlich.

Gehen Sie folgendermaßen vor, um im Modus **4800 x 1200 dpi (optimiert)** zu drucken:

- 1 Öffnen Sie den Dialog **Drucken**.
- 2 Klicken Sie auf das Einstellungsfeld **Papierart/Qualität**.
- 3 Klicken Sie in der Dropdown-Liste **Druckqualität** auf **Maximale Auflösung**.
- 4 Wählen Sie nach Bedarf weitere Druckeinstellungen aus, und klicken Sie dann auf **Drucken**.

**Hinweis** Verwenden Sie für das Drucken im Modus **Maximale Auflösung** HP Premium Fotopapier, um die Farbabstimmung und Detailtiefe des Fotos zu verbessern.

## Einsparen von Kosten beim Drucken von Fotos

Verwenden Sie zum Einsparen von Kosten und Tinte beim Drucken von Fotos HP Fotopapier für den täglichen Gebrauch, seidenmatt, und stellen Sie die **Druckqualität** auf **Normal** ein.

HP Fotopapier für den täglichen Gebrauch, seidenmatt, wurde entwickelt, um Qualitätsfotos mit geringerem Tintenverbrauch zu erstellen.

**Hinweis** Wenn Sie qualitativ hochwertigere Fotos herstellen möchten, verwenden Sie HP Premium Plus Fotopapier, seidenmatt, und stellen Sie die Druckqualität auf **Hoch** oder **Maximale Auflösung** ein.

## Lagerung und Behandlung von Fotopapier

Befolgen Sie die nachstehenden Anweisungen, um die Qualität des HP Fotopapiers zu erhalten.

### Lagerung

- Bewahren Sie nicht verwendetes Fotopapier in einer Plastikhülle auf. Lagern Sie das verpackte Fotopapier auf einer ebenen Fläche an einem kühlen Ort.
- Entnehmen Sie der Plastikhülle zum Drucken nur die Menge Papier, die Sie umgehend verwenden möchten. Legen Sie nicht verwendetes Papier nach dem Drucken wieder zurück in die Plastikhülle.
- Nicht verwendetes Papier sollte nicht im Papierfach verbleiben. Das Papier kann sich dann möglicherweise wellen, wodurch sich die Qualität der Fotos verschlechtert.

### Behandlung

- Berühren Sie Fotopapier stets nur an den Kanten. Durch Fingerabdrücke auf dem Fotopapier kann sich die Druckqualität verschlechtern.
- Wenn sich die Ecken des Fotopapiers um mehr als 10 mm (0,4 Zoll) wellen, glätten Sie das Papier, indem Sie es in die Plastikhülle legen und diese vorsichtig in die entgegengesetzte Richtung biegen, bis das Papier wieder glatt ist. Fotopapier sollte zum Drucken glatt sein.

# 6 Tipps zum Drucken

## Einsparen von Zeit

Legen Sie die Reihenfolge fest, in der die Seiten des Dokuments gedruckt werden sollen.

## Einsparen von Kosten

- Drucken Sie ein **beidseitig bedrucktes Dokument**.
- Drucken Sie **mehrere Seiten auf einem Blatt Papier**.

## Verbessern der Qualität von Druckausgaben

- Wählen Sie die richtige **Papiersorte** aus.
- Wählen Sie eine geeignete **Druckqualität** aus.
- Ändern Sie bei Bedarf die **Größe** des Dokuments.

## Festlegen der Druckreihenfolge

Über die Option für die Druckreihenfolge wird bestimmt, in welcher Reihenfolge die Seiten eines mehrseitigen Dokuments gedruckt werden. In der Regel ist es sinnvoll, die erste Seite eines Dokuments zuletzt zu drucken, damit das gesamte Dokument bereits in richtiger Reihenfolge aus dem Ausgabefach entnommen werden kann.

Gehen Sie folgendermaßen vor, um die Druckreihenfolge festzulegen:

- 1 Öffnen Sie den Dialog **Drucken**.
- 2 Klicken Sie auf das Einstellungsfeld **Allgemein**.

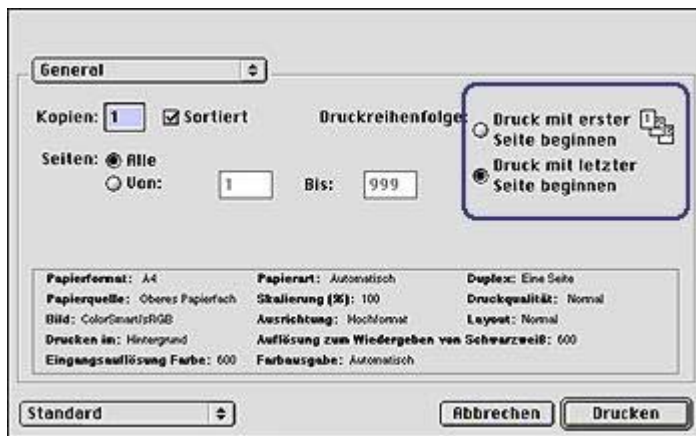

- 3 Wählen Sie eine der folgenden Optionen aus:
  - **Druck mit erster Seite beginnen:** Druckt die erste Seite des Dokuments zuerst.
  - **Druck mit letzter Seite beginnen:** Druckt die erste Seite des Dokuments zuletzt. Mit dieser Einstellung kann Zeit eingespart werden, da Sie auf diese Weise die gedruckten Seiten nicht umsortieren müssen. Dies ist die geeignete Einstellung für die meisten Druckaufträge.
- 4 Wählen Sie nach Bedarf weitere Druckeinstellungen aus, und klicken Sie dann auf **Drucken**.

## Beidseitiger Druck

Verwenden Sie den beidseitigen Druck (auch als *Duplexdruck* bezeichnet) zum beidseitigen Bedrucken von Papier. Dies ist sowohl aus wirtschaftlichen als auch aus umweltschutzbezogenen Gründen sehr nützlich.

Gehen Sie folgendermaßen vor, um ein Dokument beidseitig zu drucken:

- 1 Öffnen Sie den Dialog **Papierformat**, und klicken Sie dann auf die gewünschte Ausrichtungsoption.
- 2 Klicken Sie auf **OK**.
- 3 Öffnen Sie den Dialog **Drucken**.
- 4 Klicken Sie auf das Einstellungsfeld **Layout**.

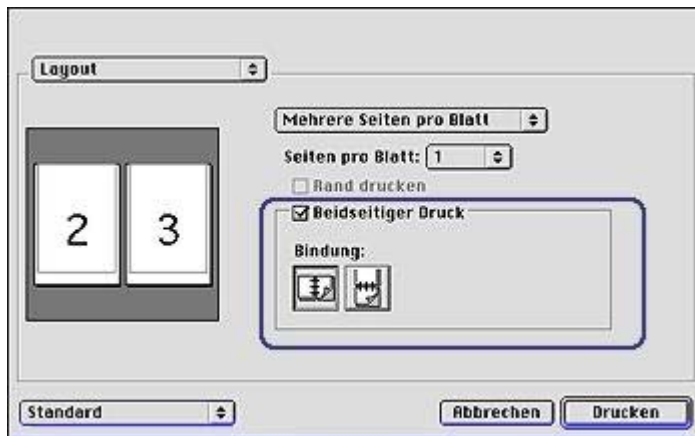

- 5 Wählen Sie **Beidseitiger Druck** aus.
- 6 Wählen Sie eine geeignete Bindung:



Buchbindung



## Blockbindung

- Wählen Sie nach Bedarf weitere Druckeinstellungen aus, und klicken Sie dann auf **Drucken**.

Der Drucker druckt automatisch die Seiten mit den ungeraden Seitenzahlen zuerst.

- Sobald die ungeraden Seiten gedruckt wurden, legen Sie das Papier mit der bedruckten Seite nach oben erneut ein. Beachten Sie dabei den gewählten Bindungstyp und die gewünschte Ausrichtung:

- **Buchbindung:** Legen Sie das Papier wie in den folgenden Abbildungen dargestellt erneut ein.



1

1 | Buchbindung im Hochformat

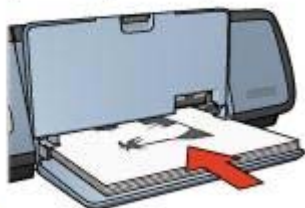

2

2 | Buchbindung im Querformat

- **Blockbindung:** Legen Sie das Papier wie in den folgenden Abbildungen dargestellt erneut ein.



1

1 | Blockbindung im Hochformat

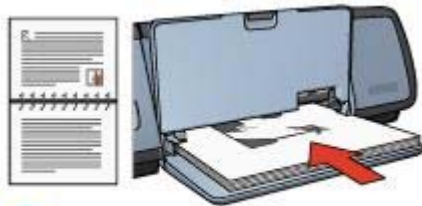

2

2 | Blockbindung im Querformat

## Drucken von mehreren Seiten auf einem Blatt Papier

Verwenden Sie die Druckersoftware zum Drucken mehrerer Seiten eines Dokuments auf einem Blatt Papier. Dabei werden die Textobjekte und Bilder des Dokuments automatisch so skaliert, dass sie auf die Seite passen.

Gehen Sie folgendermaßen vor, um mehrere Seiten auf einem einzigen Blatt Papier zu drucken:

- 1 Öffnen Sie den Dialog [Drucken](#).
- 2 Klicken Sie auf das Einstellungsfeld **Layout**.

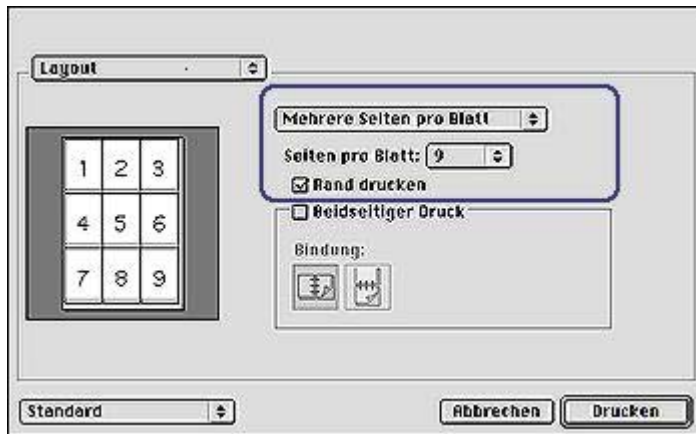

- 3 Klicken Sie in der Dropdown-Liste auf **Mehrere Seiten pro Blatt**.
- 4 Klicken Sie in der Dropdown-Liste **Seiten pro Blatt** auf die Anzahl der Seiten, die auf jedem Blatt Papier gedruckt werden sollen.
- 5 Wenn Sie Bilder mit Rand drucken möchten, aktivieren Sie das Kontrollkästchen **Rand drucken**.
- 6 Wählen Sie nach Bedarf weitere Druckereinstellungen aus, und klicken Sie dann auf **Drucken**.

## Auswählen der Druckqualität

Gehen Sie folgendermaßen vor, um eine Einstellung für die Druckqualität in der Druckersoftware auszuwählen:

- 1 Öffnen Sie den Dialog **Drucken**.
- 2 Klicken Sie auf das Einstellungsfeld **Papierart/Qualität**.
- 3 Wählen Sie in der Dropdown-Liste **Druckqualität** eine der folgenden Optionen aus:
  - **Druckerstandard verwenden**: Drucken Sie im Modus **Normal**.
  - **Entwurf (schnell)**: Drucken Sie mit der höchsten Druckgeschwindigkeit.
  - **Normal schnell**: Drucken Sie schneller als im Modus **Normal** und mit höherer Druckqualität als im Modus **Entwurf (schnell)**.
  - **Normal**: Stellen Sie die beste Kombination aus Druckqualität und -geschwindigkeit her. Diese Einstellung ist für die meisten Dokumente geeignet.
  - **Hoch**: Stellen Sie Druckergebnisse von hoher Qualität her.
  - **Maximale Auflösung**: Stellen Sie Druckergebnisse von höchster Qualität her. Bei dieser Einstellung wird am meisten Tinte verbraucht und sehr viel Festplattenspeicher benötigt.

## Ändern der Größe eines Dokuments

Mit Hilfe dieser Funktion der Druckersoftware können Sie gedruckten Text und Grafiken verkleinern oder vergrößern, ohne das Papierformat zu ändern.

Gehen Sie folgendermaßen vor, um Text und Grafiken zu verkleinern oder zu vergrößern:

- 1 Öffnen Sie den Dialog **Papierformat**.
- 2 Geben Sie im Feld **Skalierung (%)** den Prozentwert ein, um den Sie das Dokument vergrößern oder verkleinern möchten.

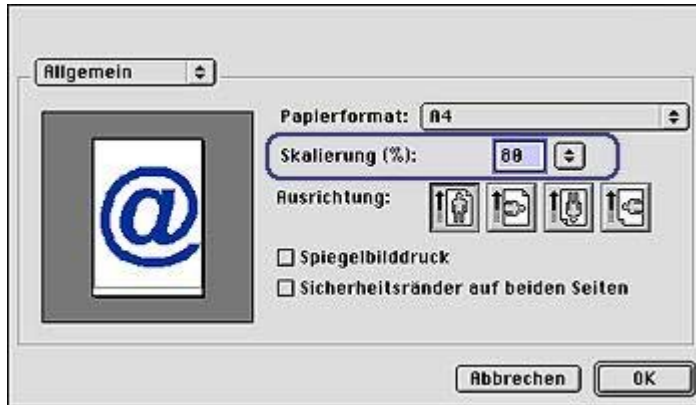

- Geben Sie zum Verkleinern eines Dokuments eine Zahl zwischen 25 und 99 ein.
  - Geben Sie zum Vergrößern eines Dokuments eine Zahl zwischen 101 und 400 ein.
- 3 Klicken Sie auf **OK**, und drucken Sie dann das Dokument.

## Auswählen einer Papiersorte

- [Verwenden des automatischen Papiersortensensors](#)
- [Auswählen einer bestimmten Papiersorte](#)

### Verwenden des automatischen Papiersortensensors

**Automatisch** ist die Standardeinstellung. Bei Verwendung des [automatischen Papiersortensensors](#) werden für die verwendeten Druckmedien automatisch die entsprechenden Einstellungen ausgewählt. Dies gilt besonders bei Papier und Druckmedien von Hewlett-Packard.

Gehen Sie zum Verwenden des automatischen Papiersortensensors folgendermaßen vor:

- 1 Öffnen Sie den Dialog **Drucken**.
- 2 Klicken Sie auf das Einstellungsfeld **Papierart/Qualität**.
- 3 Klicken Sie in der Dropdown-Liste **Papierart** auf **Automatisch**.
- 4 Wählen Sie nach Bedarf weitere Druckeinstellungen aus, und klicken Sie dann auf **Drucken**.

**Hinweis** Verwenden Sie die Einstellung **Automatisch** nicht für qualitativ hochwertige Druckausgaben. Wählen Sie stattdessen eine [bestimmte Papiersorte](#) aus.



## Auswählen einer bestimmten Papiersorte

Wenn Sie eine qualitativ hochwertigere Druckausgabe anfertigen möchten, ist es empfehlenswert, eine bestimmte Papiersorte auszuwählen.

Gehen Sie zum Auswählen einer bestimmten Papiersorte folgendermaßen vor:

- 1 Öffnen Sie den Dialog **Drucken**.
- 2 Klicken Sie auf das Einstellungsfeld **Papierart/Qualität**.
- 3 Klicken Sie in der Dropdown-Liste **Papierart** auf die gewünschte Papiersorte.
- 4 Wählen Sie nach Bedarf weitere Druckeinstellungen aus, und klicken Sie dann auf **Drucken**.

# 7 Drucken von anderen Dokumenten



E-Mail



Briefe



Dokumente



Briefumschläge



Prospekte



Grußkarten



Postkarten



Transparentfolien



Etiketten



Karteikarten



Broschüren



Poster



Transferpapier  
zum Aufbügeln

**Tipps zum Drucken:** Wenn Sie diese [Tipps zum Drucken](#) berücksichtigen, können Sie mit minimalen Kosten und geringem Aufwand eine optimale Druckqualität erzielen.

**Druckersoftware:** Erfahren Sie mehr über die [Druckersoftware](#).

## E-Mail

- Richtlinien
- Druckvorbereitung
- Drucken

### Richtlinien

Überschreiten Sie nicht die Kapazität des Zufuhrfachs: 100 Blatt Normalpapier.

### Druckvorbereitung

- 1 Heben Sie das Ausgabefach an.
- 2 Schieben Sie die Papierführung bis zum Anschlag nach links.

- 3 Legen Sie Normalpapier in das Zufuhrfach ein, und schieben Sie es bis zum Anschlag in den Drucker.
- 4 Schieben Sie die Papierführung fest gegen die Kanten des Stapels.

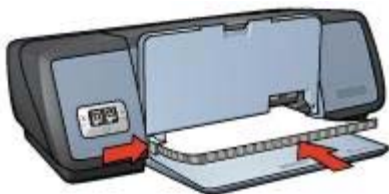

- 5 Senken Sie das Ausgabefach ab.

## Drucken

- 1 Öffnen Sie bei Bedarf den Dialog [Papierformat](#), und stellen Sie die Optionen für Papierformat, Skalierung und Ausrichtung ein.
- 2 Öffnen Sie den Dialog [Drucken](#).
- 3 Klicken Sie auf das Einstellungsfeld **Papierart/Qualität**.
- 4 Klicken Sie in der Dropdown-Liste **Papierart** auf **Automatisch** oder **Normalpapier**.
- 5 Wählen Sie nach Bedarf weitere Druckeinstellungen aus, und klicken Sie dann auf **Drucken**.

## Briefe

- [Richtlinien](#)
- [Druckvorbereitung](#)
- [Drucken](#)

### Richtlinien

- Hilfe beim Drucken von Briefumschlägen finden Sie unter [Briefumschläge](#).
- Überschreiten Sie nicht die Kapazität des Zufuhrfachs: 100 Blatt Papier.

### Druckvorbereitung

- 1 Heben Sie das Ausgabefach an.
- 2 Schieben Sie die Papierführung bis zum Anschlag nach links.
- 3 Legen Sie das Papier in das Zufuhrfach ein, und schieben Sie es bis zum Anschlag in den Drucker.

**Hinweis** Wenn Sie Briefkopfpapier verwenden, stellen Sie sicher, dass das Papier mit dem Briefkopf nach unten und in Richtung des Druckerinneren eingelegt ist.

- 4 Schieben Sie die Papierführung fest gegen die Kanten des Stapels.

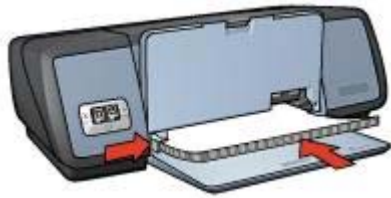

- 5 Senken Sie das Ausgabefach ab.

## Drucken

- 1 Öffnen Sie bei Bedarf den Dialog **Papierformat**, und stellen Sie die Optionen für Papierformat, Skalierung und Ausrichtung ein.
- 2 Öffnen Sie den Dialog **Drucken**.
- 3 Klicken Sie auf das Einstellungsfeld **Papierart/Qualität**.
- 4 Klicken Sie in der Dropdown-Liste **Papierart** auf **Automatisch** oder **Normalpapier**.
- 5 Klicken Sie in der Dropdown-Liste **Druckqualität** auf die entsprechende Druckqualitätseinstellung.
- 6 Wählen Sie nach Bedarf weitere Druckeinstellungen aus, und klicken Sie dann auf **Drucken**.

## Dokumente

- [Richtlinien](#)
- [Druckvorbereitung](#)
- [Drucken](#)

### Richtlinien

- Sparen Sie Papier mit der Option für den **beidseitigen Druck**.
- Überschreiten Sie nicht die Kapazität des Zufuhrfachs: 100 Blatt Papier.

### Druckvorbereitung

- 1 Heben Sie das Ausgabefach an.
- 2 Schieben Sie die Papierführung bis zum Anschlag nach links.
- 3 Legen Sie Normalpapier in das Zufuhrfach ein, und schieben Sie es bis zum Anschlag in den Drucker.
- 4 Schieben Sie die Papierführung fest gegen die Kanten des Stapels.

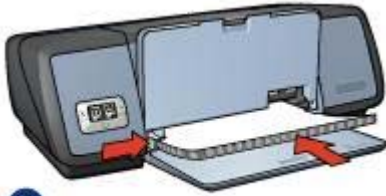

1

1 | Papier im Format Letter oder A4

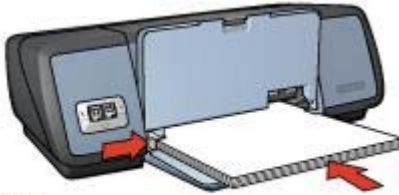

2

2 | Papier im Format Legal (ragt über die Kante des Zufuhrfachs hinaus)

5 Senken Sie das Ausgabefach ab.

## Drucken

- 1 Öffnen Sie bei Bedarf den Dialog [Papierformat](#), und stellen Sie die Optionen für Papierformat, Skalierung und Ausrichtung ein.
- 2 Öffnen Sie den Dialog [Drucken](#).
- 3 Klicken Sie auf das Einstellungsfeld **Papierart/Qualität**.
- 4 Klicken Sie in der Dropdown-Liste **Papierart** auf **Automatisch** oder **Normalpapier**.
- 5 Legen Sie nach Bedarf die folgenden Druckeinstellungen fest:
  - [Druckqualität](#)
  - [Beidseitiger Druck](#)
- 6 Wählen Sie nach Bedarf weitere Druckeinstellungen aus, und klicken Sie dann auf **Drucken**.

## Briefumschläge

- [Richtlinien](#)
- [Druckvorbereitung](#)
- [Drucken](#)

## Richtlinien

- Verwenden Sie keine Briefumschläge mit folgenden Merkmalen:
  - Klammern oder Sichtfenster
  - Dicke, unregelmäßige oder gewellte Ränder

- Glänzende oder geprägte Oberfläche
- Knicke, Risse oder anderweitige Beschädigungen
- Richten Sie die Umschlagkanten vor dem Einlegen der Briefumschläge in das Zufuhrfach so aus, dass sie genau übereinander liegen.
- Überschreiten Sie nicht die Kapazität des Zufuhrfachs: 10 Briefumschläge.

## Druckvorbereitung

- 1 Heben Sie das Ausgabefach an, und nehmen Sie dann das gesamte Papier aus dem Zufuhrfach heraus.
- 2 Schieben Sie die Papierführung bis zum Anschlag nach links.
- 3 Legen Sie die Briefumschläge so weit rechts wie möglich in das Zufuhrfach ein. Dabei sollte sich die zu bedruckende Seite unten und die Umschlagklappe links befinden.
- 4 Schieben Sie die Briefumschläge bis zum Anschlag in den Drucker.
- 5 Schieben Sie die Papierführung fest gegen die Kanten des Stapels.

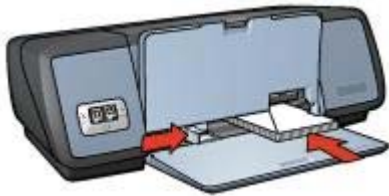

- 6 Senken Sie das Ausgabefach ab.

## Drucken

- 1 Öffnen Sie bei Bedarf den Dialog **Papierformat**, und stellen Sie die Optionen für Papierformat, Skalierung und Ausrichtung ein.
- 2 Öffnen Sie den Dialog **Drucken**.
- 3 Klicken Sie auf das Einstellungsfeld **Papierart/Qualität**.
- 4 Klicken Sie in der Dropdown-Liste **Papierart** auf **Automatisch** oder **Normalpapier**.
- 5 Wählen Sie nach Bedarf weitere Druckereinstellungen aus, und klicken Sie dann auf **Drucken**.

## Prospekte

- [Richtlinien](#)
- [Druckvorbereitung](#)
- [Drucken von randlosen Prospekten](#)
- [Drucken von Prospekten mit Rand](#)

## Richtlinien

- Verwenden Sie HP Broschüren- & Flyer-Papier, um qualitativ hochwertige Ergebnisse zu erzielen.
- Drucken Sie randlose Dokumente nicht im **Tintenreserve-Druckmodus**. Achten Sie darauf, dass stets zwei Tintenpatronen im Drucker eingesetzt sind.
- Öffnen Sie die Datei in einer Softwareanwendung, und weisen Sie das gewünschte Prospektformat zu. Das Format muss dem Papierformat entsprechen, auf dem Sie den Prospekt drucken möchten.
- Überschreiten Sie nicht die Kapazität des Zufuhrfachs: 20 Blatt Prospektpapier.

## Druckvorbereitung

- 1 Heben Sie das Ausgabefach an.
- 2 Schieben Sie die Papierführung bis zum Anschlag nach links.
- 3 Legen Sie das Prospektpapier in das Zufuhrfach ein, und schieben Sie es bis zum Anschlag in den Drucker.
- 4 Schieben Sie die Papierführung fest gegen die Kanten des Stapels.

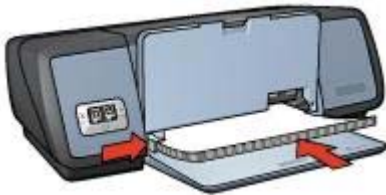

- 5 Senken Sie das Ausgabefach ab.

## Drucken von randlosen Prospekten

- 1 Öffnen Sie den Dialog **Papierformat**.
- 2 Klicken Sie in der Liste **Papierformat** auf das entsprechende Papierformat für den randlosen Druck.
- 3 Klicken Sie auf **OK**.
- 4 Öffnen Sie den Dialog **Drucken**.
- 5 Klicken Sie auf das Einstellungsfeld **Papierart/Qualität**.
- 6 Klicken Sie in der Dropdown-Liste **Papierart** auf das entsprechende Prospektpapier.
- 7 Klicken Sie in der Dropdown-Liste **Druckqualität** auf **Normal**, **Hoch** oder **Maximale Auflösung**.
- 8 Wählen Sie nach Bedarf weitere Druckeinstellungen aus, und klicken Sie dann auf **Drucken**.

## Drucken von Prospekten mit Rand

- 1 Öffnen Sie bei Bedarf den Dialog **Papierformat**, und stellen Sie die Optionen für Papierformat, Skalierung und Ausrichtung ein.
- 2 Öffnen Sie den Dialog **Drucken**.

- 3 Klicken Sie auf das Einstellungsfeld **Papierart/Qualität**, und legen Sie dann die folgenden Einstellungen fest:
  - **Papierart**: Die entsprechende Prospektpapiersorte
  - **Druckqualität**: **Normal**, **Hoch** oder **Maximale Auflösung**
- 4 Wählen Sie nach Bedarf weitere Druckeinstellungen aus, und klicken Sie dann auf **Drucken**.

## Grußkarten

- [Richtlinien](#)
- [Druckvorbereitung](#)
- [Drucken](#)

### Richtlinien

- Klappen Sie vorgefaltete Karten auf, bevor Sie sie in das Zufuhrfach einlegen.
- Verwenden Sie HP Grußkartenpapier, um qualitativ hochwertige Ergebnisse zu erzielen.
- Überschreiten Sie nicht die Kapazität des Zufuhrfachs: 20 Karten.

### Druckvorbereitung

- 1 Heben Sie das Ausgabefach an, und nehmen Sie dann das gesamte Papier aus dem Zufuhrfach heraus.
- 2 Schieben Sie die Papierführung bis zum Anschlag nach links.
- 3 Fächern Sie die Grußkarten auf, um sie voneinander zu trennen, und richten Sie dann die Kanten so aus, dass sie genau übereinander liegen.
- 4 Legen Sie die Grußkarten mit der zu bedruckenden Seite nach unten in das Zufuhrfach ein.
- 5 Schieben Sie die Karten bis zum Anschlag in den Drucker.
- 6 Schieben Sie die Papierführung fest gegen die Kanten der Karten.

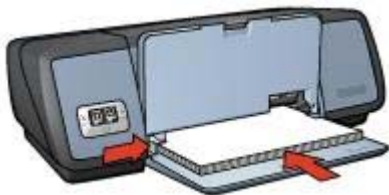

- 7 Senken Sie das Ausgabefach ab.

### Drucken

- 1 Öffnen Sie den Dialog [Papierformat](#), und wählen Sie die folgenden Einstellungen aus:
  - **Papierformat**: Das entsprechende Kartenformat
  - **Ausrichtung**: Die entsprechende Ausrichtung
- 2 Öffnen Sie den Dialog [Drucken](#).



- 3 Klicken Sie auf das Einstellungsfeld **Papierart/Qualität**, und legen Sie dann die folgenden Einstellungen fest:
  - **Papierart:** Die entsprechende Kartensorte
  - **Druckqualität:** **Normal**, **Hoch** oder **Maximale Auflösung**
- 4 Wählen Sie nach Bedarf weitere Druckeinstellungen aus, und klicken Sie dann auf **Drucken**.

## Postkarten

- [Richtlinien](#)
- [Druckvorbereitung](#)
- [Drucken](#)

### Richtlinien

- Verwenden Sie nur Karten, die den Papierformatspezifikationen für den Drucker entsprechen. Spezifikationsinformationen finden Sie im Referenzhandbuch, das im Lieferumfang des Druckers enthalten ist.
- Überschreiten Sie nicht die Kapazität des Zufuhrfachs: 30 Karten.

### Druckvorbereitung

- 1 Heben Sie das Ausgabefach an.
- 2 Schieben Sie die Papierführung bis zum Anschlag nach links.
- 3 Legen Sie die Karten so weit rechts wie möglich in das Zufuhrfach ein. Dabei sollte die zu bedruckende Seite nach unten und die kurze Kante in Richtung des Druckers zeigen.
- 4 Schieben Sie die Karten bis zum Anschlag in den Drucker.
- 5 Schieben Sie die Papierführung fest gegen die Kanten der Karten.

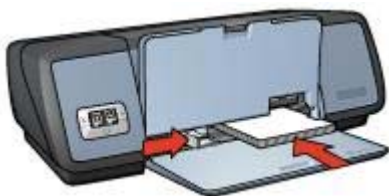

- 6 Senken Sie das Ausgabefach ab.

### Drucken

- 1 Öffnen Sie den Dialog [Papierformat](#), und wählen Sie die folgenden Einstellungen aus:
  - **Papierformat:** Das entsprechende Kartenformat
  - **Ausrichtung:** Die entsprechende Ausrichtung

**Hinweis** Klicken Sie zum Drucken einer randlosen Karte auf das Papierformat für randlosen Fotodruck, dessen Abmessungen mit denen der Karte übereinstimmen.

- 2 Klicken Sie auf **OK**.
- 3 Öffnen Sie den Dialog **Drucken**.
- 4 Klicken Sie auf das Einstellungsfeld **Papierart/Qualität**, und legen Sie dann die folgenden Einstellungen fest:
  - **Papierart**: Die entsprechende Kartensorte
  - **Druckqualität**: **Normal**, **Hoch** oder **Maximale Auflösung**
- 5 Legen Sie bei Bedarf die **HP Optionen für digitale Fotografie** fest.
- 6 Wählen Sie nach Bedarf weitere Druckeinstellungen aus, und klicken Sie dann auf **Drucken**.

**Hinweis** Wenn die Meldung **Kein Papier mehr** angezeigt wird, überprüfen Sie, ob die Karten ordnungsgemäß im Papierfach eingelegt sind.

## Transparentfolien

- [Richtlinien](#)
- [Druckvorbereitung](#)
- [Drucken](#)

### Richtlinien

- Die besten Ergebnisse werden mit HP Premium Inkjet-Transparentfolien erzielt.
- Überschreiten Sie nicht die Kapazität des Zufuhrfachs: 30 Transparentfolien.

### Druckvorbereitung

- 1 Heben Sie das Ausgabefach an, und nehmen Sie dann das gesamte Papier aus dem Zufuhrfach heraus.
- 2 Schieben Sie die Papierführung bis zum Anschlag nach links.
- 3 Legen Sie die Transparentfolien in das Zufuhrfach ein.  
Dabei sollte die zu bedruckende Seite nach unten und der Klebestreifen nach oben und in Richtung des Druckers zeigen.



- 4 Schieben Sie die Transparentfolien vorsichtig bis zum Anschlag in den Drucker, und achten Sie darauf, dass sich die Klebestreifen nicht berühren.
- 5 Schieben Sie die Papierführung fest gegen die Kanten der Transparentfolien.
- 6 Senken Sie das Ausgabefach ab.

## Drucken

- 1 Öffnen Sie bei Bedarf den Dialog [Papierformat](#), und stellen Sie die Optionen für Papierformat, Skalierung und Ausrichtung ein.
- 2 Öffnen Sie den Dialog [Drucken](#).
- 3 Klicken Sie auf das Einstellungsfeld **Papierart/Qualität**, und legen Sie dann die folgenden Einstellungen fest:
  - **Papierart**: Die entsprechende Transparentfoliensorte
  - **Druckqualität**: **Normal** oder **Hoch**
- 4 Wählen Sie nach Bedarf weitere Druckeinstellungen aus, und klicken Sie dann auf **Drucken**.

## Etiketten

- [Richtlinien](#)
- [Druckvorbereitung](#)
- [Drucken](#)

### Richtlinien

- Verwenden Sie nur Papier-, Kunststoff- oder durchsichtige Etiketten, die speziell für Tintenstrahldrucker entwickelt wurden.
- Verwenden Sie nur vollständige Etikettenbögen.
- Die Bögen dürfen nicht zusammenkleben oder zerknittert sein, und die Etiketten dürfen sich nicht von der Schutzfolie ablösen.
- Überschreiten Sie nicht die Kapazität des Zufuhrfachs: 20 Etikettenbögen (nur Formate Letter oder A4).

### Druckvorbereitung

- 1 Heben Sie das Ausgabefach an, und nehmen Sie dann das gesamte Papier aus dem Zufuhrfach heraus.
- 2 Schieben Sie die Papierführung bis zum Anschlag nach links.
- 3 Fächern Sie die Etikettenbögen auf, um sie voneinander zu trennen, und richten Sie dann die Kanten so aus, dass sie genau übereinander liegen.
- 4 Legen Sie die Etikettenbögen mit der zu bedruckenden Seite nach unten in das Zufuhrfach ein.
- 5 Schieben Sie die Blätter bis zum Anschlag in den Drucker.
- 6 Schieben Sie die Papierführung fest gegen die Kanten der Blätter.

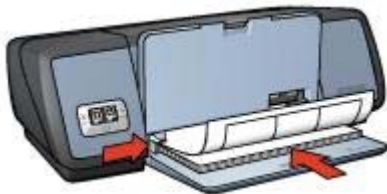

- 7 Senken Sie das Ausgabefach ab.

## Drucken

- 1 Öffnen Sie den Dialog **Papierformat**, und wählen Sie die folgenden Einstellungen aus:
  - **Papierformat: A4** oder **Letter**
  - **Ausrichtung**: Die entsprechende Ausrichtung
- 2 Klicken Sie auf **OK**.
- 3 Öffnen Sie den Dialog **Drucken**.
- 4 Klicken Sie auf das Einstellungsfeld **Papierart/Qualität**.
- 5 Klicken Sie in der Dropdown-Liste **Papierart** auf **Automatisch** oder **Normalpapier**.
- 6 Wählen Sie nach Bedarf weitere Druckereinstellungen aus, und klicken Sie dann auf **Drucken**.

## Karteikarten und andere kleinformatige Druckmedien

- [Richtlinien](#)
- [Druckvorbereitung](#)
- [Drucken](#)

### Richtlinien

- Verwenden Sie nur Karten und kleinformatige Druckmedien, die den Papierformatspezifikationen für den Drucker entsprechen. Spezifikationsinformationen finden Sie im Referenzhandbuch, das im Lieferumfang des Druckers enthalten ist.
- Überschreiten Sie nicht die Kapazität des Zufuhrfachs: 30 Karten.

### Druckvorbereitung

- 1 Heben Sie das Ausgabefach an, und nehmen Sie dann das gesamte Papier aus dem Zufuhrfach heraus.
- 2 Schieben Sie die Papierführung bis zum Anschlag nach links.
- 3 Legen Sie die Karten so weit rechts wie möglich in das Zufuhrfach ein. Dabei sollte die zu bedruckende Seite nach unten und die kurze Kante in Richtung des Druckers zeigen.
- 4 Schieben Sie die Karten bis zum Anschlag in den Drucker.
- 5 Schieben Sie die Papierführung fest gegen die Kanten der Karten.

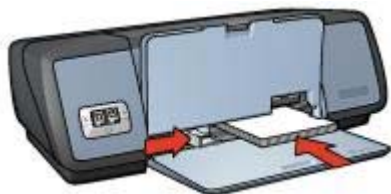

- 6 Senken Sie das Ausgabefach ab.

## Drucken

- 1 Öffnen Sie den Dialog [Papierformat](#), und wählen Sie die folgenden Einstellungen aus:
  - **Papierformat:** Das entsprechende Kartenformat
  - **Ausrichtung:** Die entsprechende Ausrichtung
- 2 Klicken Sie auf **OK**.
- 3 Öffnen Sie den Dialog [Drucken](#).
- 4 Klicken Sie auf das Einstellungsfeld **Papierart/Qualität**, und legen Sie dann die gewünschte Papiersorte fest.
- 5 Wählen Sie nach Bedarf weitere Druckeinstellungen aus, und klicken Sie dann auf **Drucken**.

## Broschüren

Beim Broschürendruck werden die Seiten des Dokuments automatisch so sortiert und skaliert, dass die Reihenfolge der Seiten nach dem Drucken und Falzen als Broschüre richtig ist.

Wenn beispielsweise eine vierseitige Broschüre beidseitig bedruckt werden soll, werden die Seiten wie in der folgenden Abbildung dargestellt sortiert und gedruckt:

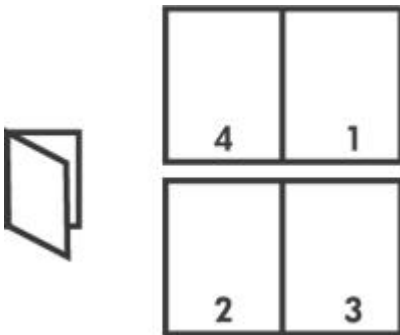

- [Richtlinien](#)
- [Druckvorbereitung](#)
- [Drucken](#)

### Richtlinien

Überschreiten Sie nicht die Kapazität des Zufuhrfachs: 100 Blatt Papier.

### Druckvorbereitung

- 1 Heben Sie das Ausgabefach an.
- 2 Schieben Sie die Papierführung bis zum Anschlag nach links.
- 3 Legen Sie Normalpapier in das Zufuhrfach ein, und schieben Sie es bis zum Anschlag in den Drucker.
- 4 Schieben Sie die Papierführung fest gegen die Kanten des Stapels.

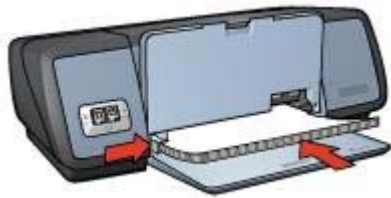

- 5 Senken Sie das Ausgabefach ab.

## Drucken

- 1 Öffnen Sie den Dialog **Papierformat**, und wählen Sie die folgenden Einstellungen aus:
  - **Papierformat**: Das entsprechende Papierformat
  - **Ausrichtung**: Die entsprechende Ausrichtung
- 2 Öffnen Sie den Dialog **Drucken**.
- 3 Klicken Sie auf das Einstellungsfeld **Layout**.
- 4 Klicken Sie im Menü auf **Broschüre**.
- 5 Klicken Sie in der Dropdown-Liste **Drucken auf** auf das entsprechende Papierformat.
- 6 Wenn die Seiten von rechts nach links sortiert werden sollen, aktivieren Sie das Kontrollkästchen **Von rechts nach links**.

**Hinweis** Für die meisten Sprachen muss das Kontrollkästchen **Von rechts nach links** deaktiviert sein.

- 7 Wählen Sie nach Bedarf weitere Druckeinstellungen aus, und klicken Sie dann auf **Drucken**.
- 8 Legen Sie die gedruckten Seiten nach Aufforderung wie in der folgenden Abbildung dargestellt in das Zufuhrfach ein.

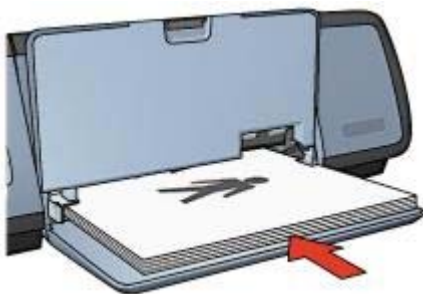

- 9 Klicken Sie auf **Fortfahren**, um den Druckvorgang für die Broschüre abzuschließen.

## Poster

- **Richtlinien**

- Druckvorbereitung
- Drucken

## Richtlinien

- Wenn die Teilabschnitte des Posters gedruckt wurden, können Sie die Ränder der einzelnen Blätter abschneiden und die Blätter entsprechend zusammenkleben.



- Überschreiten Sie nicht die Kapazität des Zufuhrfachs: 100 Blatt Papier.

## Druckvorbereitung

- 1 Heben Sie das Ausgabefach an.
- 2 Schieben Sie die Papierführung bis zum Anschlag nach links.
- 3 Legen Sie Normalpapier in das Zufuhrfach ein, und schieben Sie es bis zum Anschlag in den Drucker.
- 4 Schieben Sie die Papierführung fest gegen die Kanten des Stapels.

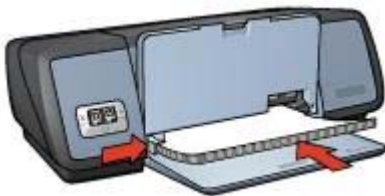

- 5 Senken Sie das Ausgabefach ab.

## Drucken

- 1 Öffnen Sie bei Bedarf den Dialog **Papierformat**, und stellen Sie die Optionen für Papierformat, Skalierung und Ausrichtung ein.
- 2 Öffnen Sie den Dialog **Drucken**.
- 3 Klicken Sie auf das Einstellungsfeld **Papierart/Qualität**.
- 4 Klicken Sie in der Dropdown-Liste **Papierart** auf **Automatisch** oder **Normalpapier**.

- 5 Klicken Sie auf das Einstellungsfeld **Layout**, und wählen Sie dann die folgenden Optionen aus:
  - Menü **Mehrere Seiten pro Blatt: Flächendruck**
  - **Flächengröße: 2, 3 oder 4**
- 6 Wählen Sie nach Bedarf weitere Druckeinstellungen aus, und klicken Sie dann auf **Drucken**.

## Transferpapier zum Aufbügeln

- [Richtlinien](#)
- [Druckvorbereitung](#)
- [Drucken](#)

### Richtlinien

- Die besten Ergebnisse erzielen Sie mit HP Transferpapier zum Aufbügeln.
- Beim Drucken eines gespiegelten Dokuments werden der Text und die Bilder horizontal spiegelverkehrt zur Bildschirmanzeige ausgegeben.

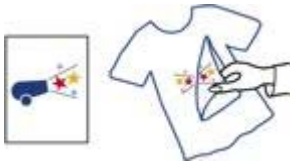

- Überschreiten Sie nicht die Kapazität des Zufuhrfachs: 12 Blatt Transferpapier zum Aufbügeln.

### Druckvorbereitung

- 1 Heben Sie das Ausgabefach an, und nehmen Sie dann das gesamte Papier aus dem Zufuhrfach heraus.
- 2 Schieben Sie die Papierführung bis zum Anschlag nach links.
- 3 Legen Sie das Transferpapier zum Aufbügeln mit der zu bedruckenden Seiten nach unten in das Zufuhrfach ein.
- 4 Schieben Sie das Papier bis zum Anschlag in den Drucker.
- 5 Schieben Sie die Papierführung fest gegen die Kanten des Stapels.

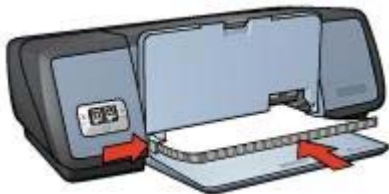

- 6 Senken Sie das Ausgabefach ab.



## Drucken

- 1 Öffnen Sie den Dialog **Papierformat**, und wählen Sie die folgende Einstellung aus:
  - **Papierformat: A4** oder **Letter**
  - **Spiegelbilddruck**: Wählen Sie diese Einstellung aus.

**Hinweis** Bei einigen Transferpapiersorten ist das Spiegeln des Bildes zum Drucken nicht erforderlich.

- 2 Klicken Sie auf **OK**.
- 3 Öffnen Sie den Dialog **Drucken**.
- 4 Klicken Sie auf das Einstellungsfeld **Papierart/Qualität**.
- 5 Klicken Sie in der Dropdown-Liste **Papierart** auf **Automatisch** oder **Normalpapier**.
- 6 Wählen Sie nach Bedarf weitere Druckeinstellungen aus, und klicken Sie dann auf **Drucken**.

# 8 Druckersoftware

- Druckeinstellungen
- Dialog "Papierformat"
- Dialog "Drucken"
- Verwalten des Druckers
- Anzeigen und Ändern des Status eines Druckauftrags
- Drucken vom Schreibtisch des Computers

## Druckeinstellungen

Der Drucker wird durch Software gesteuert, die auf dem Computer installiert ist. Über die Druckersoftware, den so genannten *Druckertreiber*, können Sie die Druckeinstellungen für ein Dokument ändern.

Zum Festlegen des Papierformats, der Skalierung und der Ausrichtung eines Dokuments verwenden Sie den Dialog [Papierformat](#).

Zum Festlegen weiterer Druckeinstellungen für ein Dokument und um das Dokument an den Drucker zu senden, verwenden Sie den Dialog [Drucken](#).

## Dialog "Papierformat"

Im Dialog **Papierformat** können Sie das Layout des Dokuments ändern.

Zum Öffnen des Dialogs **Papierformat** öffnen Sie zunächst das Softwareprogramm, in dem Sie das Dokument erstellt haben. Klicken Sie anschließend auf **Ablage**, und klicken Sie dann auf **Papierformat**.



Über den Dialog **Papierformat** können Sie folgende Aufgaben ausführen:

- Einstellen des Papierformats für ein Dokument
- Ändern der Größe eines Dokuments
- Festlegen der Ausrichtung eines Dokuments

## Dialog "Drucken"

Im Dialog **Drucken** können Sie die Druckeinstellungen für das zu druckende Dokument ändern. Die angezeigten Optionen sind abhängig vom ausgewählten Einstellungsfeld.

Zum Öffnen des Dialogs **Drucken** öffnen Sie zunächst das zu druckende Dokument. Klicken Sie anschließend auf **Ablage**, und klicken Sie dann auf **Drucken**.

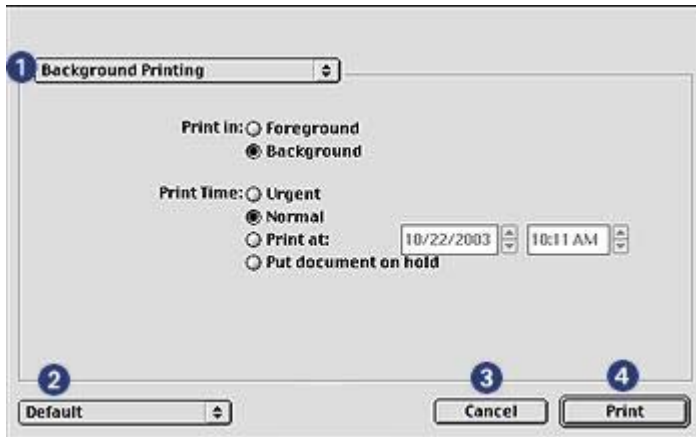

Mit Hilfe des Menüs und der Schaltflächen können Sie folgende Funktionen ausführen:

- 1 **Einstellungsfeldmenü:** Ermöglicht das Wechseln zwischen Einstellungsfeldern für Druckeinstellungen und einem anwendungsspezifischen Einstellungsfeld.
- 2 **Standard:** Wählen Sie eine der folgenden Optionen aus:
  - **Aktuelle Einstellungen sichern:** Speichern Sie die aktuellen Druckeinstellungen für künftige Druckaufträge, und geben Sie einen entsprechenden Namen ein.
  - **Einstellungen bearbeiten:** Löschen Sie gespeicherte Druckeinstellungen, oder benennen Sie diese um.
- 3 **Abbrechen:** Schließen Sie den Dialog, ohne die neuen Einstellungen zu speichern.
- 4 **Drucken:** Klicken Sie auf diese Schaltfläche, um das Dokument zu drucken.

## Verwalten des Druckers

Das Verwalten des Druckers umfasst die folgenden Aufgaben:

- [Auswählen des Druckers](#)
- [Festlegen des Druckers als Standarddrucker](#)
- [Überprüfen des Druckerstatus](#)

### Auswählen des Druckers

Gehen Sie folgendermaßen vor, um den Drucker auszuwählen:

- 1 Klicken Sie im Apple-Menü auf **Auswahl**.

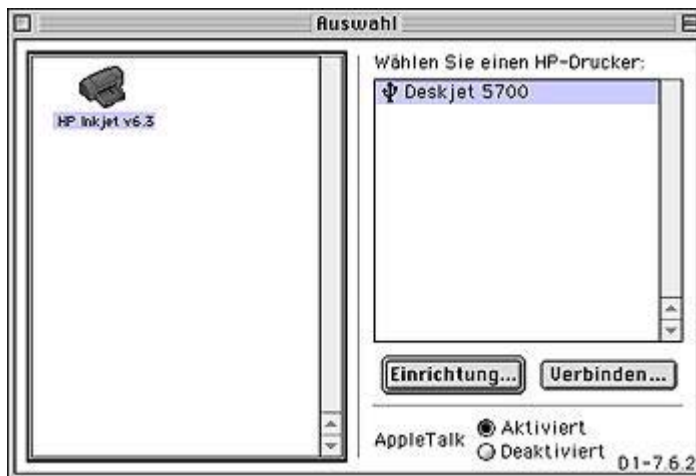

- 2 Klicken Sie im Dialog **Auswahl** auf der linken Seite auf das Symbol des HP Druckers.
- 3 Klicken Sie im Dialog **Auswahl** auf der rechten Seite auf den Namen des HP Druckers.
- 4 Schließen Sie die **Auswahl**.

### Festlegen des Druckers als Standarddrucker

Wenn Sie einen Drucker als Standarddrucker für den Computer festlegen, werden alle Druckaufträge automatisch an diesen Drucker gesendet.

Für einzelne Dokumente können Sie einen anderen Drucker auswählen. Das Wechseln des Druckers kann sich jedoch auf die Formatierung und Seitennummerierung des Dokuments auswirken.

So legen Sie einen Standarddrucker fest:





- 1 Verwenden Sie zum Auswählen des Druckers die **Auswahl**.
- 2 Gehen Sie folgendermaßen vor, um den Drucker als Standarddrucker festzulegen:
  - Klicken Sie auf das Druckersymbol auf der Menüleiste am oberen Rand des Bildschirms, und wählen Sie dann den Druckernamen aus.
  - Klicken Sie auf das Druckersymbol auf der Kontrollleiste, und wählen Sie dann den Druckernamen aus.
  - Klicken Sie auf das Druckersymbol auf dem Schreibtisch, und klicken Sie dann im Menü **Drucken** auf **Festlegen des Standarddruckers**.

### Überprüfen des Druckerstatus

Das Druckersymbol auf dem Schreibtisch zeigt den Status des Druckers an.

Symbol	Bedeutung
	Der Drucker ist bereit und als Standarddrucker eingerichtet.

(Fortsetzung)

Symbol	Bedeutung
	Der Drucker ist bereit und nicht als Standarddrucker eingerichtet.
	Es wird auf dem Standarddrucker gedruckt.
	Die Druckausgabe auf dem Standarddrucker wurde angehalten.
	Auf dem Standarddrucker ist ein Fehler aufgetreten.
	Die Druckersoftware ist nicht verfügbar.

## Anzeigen und Ändern des Status eines Druckauftrags

Wenn Sie den Hintergrunddruck verwenden, öffnen Sie den Dialog für den Druckstatus, um den Status des Druckvorgangs für das Dokument anzuzeigen.





### Öffnen des Dialogs für den Druckstatus

Doppelklicken Sie auf dem Schreibtisch auf das Symbol des HP Druckers, um den Dialog für den Druckstatus zu öffnen.

### Verwenden des Dialogs für den Druckstatus

Im Dialog für den Druckstatus stehen folgende Optionen zur Verfügung:



- 1 **Steuerungsschaltflächen:** Wählen Sie aus der Warteschlange einen Druckauftrag aus, und klicken Sie dann zur Steuerung des Druckvorgangs auf eine der folgenden Schaltflächen:
  -  Halten Sie einen Druckauftrag an.
  -  Setzen Sie einen Druckauftrag fort.
  -  Legen Sie die Druckzeit fest.
  -  Löschen Sie einen Druckauftrag.
- 2 **Spaltenbeschriftungen:** Klicken Sie auf eine Spaltenüberschrift, um Druckaufträge nach der entsprechenden Spalte zu sortieren.
- 3 **Druckwarteschlange:** Wählen Sie einen Druckauftrag aus, und ziehen Sie ihn an eine neue Position in der Druckwarteschlange.

## Drucken vom Schreibtisch des Computers

Das Drucken über den Schreibtisch ist nützlich beim gleichzeitigen Drucken mehrerer Dokumente oder beim Drucken eines Dokuments, das für einen bestimmten Drucker formatiert wurde.

Gehen Sie folgendermaßen vor, um vom Schreibtisch zu drucken:

- Ziehen Sie die Symbole für die zu druckenden Dokumente auf das Druckersymbol auf dem Schreibtisch.
- Wählen Sie die Symbole der zu druckenden Dokumente aus, und klicken Sie auf **Ablage** und dann auf **Drucken**. Wählen Sie im Dialog **Drucken** die gewünschten Optionen aus, und klicken Sie dann auf **Drucken**.

# 9 **Wartung**

- Einsetzen von Tintenpatronen
- Einstellen der Funktion zum automatischen Ein- und Abschalten
- Ausrichten von Tintenpatronen
- Kalibrieren von Farbe
- Kalibrieren der Druckqualität
- Automatisches Reinigen von Tintenpatronen
- Anzeigen des geschätzten Tintenfüllstands
- Warten des Druckergehäuses
- Entfernen von Tinte von der Haut oder der Kleidung
- Manuelles Reinigen von Tintenpatronen
- Warten der Tintenpatronen
- Verwenden der HP Inkjet-Toolbox

## **Einsetzen von Tintenpatronen**

- Kombinationen von Tintenpatronen
- Auswahlnummern
- Tintenreserve-Druckmodus
- Installationsanweisungen

### **Kombinationen von Tintenpatronen**

Zum Drucken der meisten Dokumente verwenden Sie die dreifarbig und die schwarze Tintenpatrone. Wenn Sie Fotos drucken, verwenden Sie die Fotopatrone in Verbindung mit der dreifarbig Tintenpatrone.

Setzen Sie die dreifarbig Tintenpatrone immer auf der linken Seite der Tintenpatronenhalterung ein.

Setzen Sie die schwarze Tintenpatrone oder die Fotopatrone auf der rechten Seite der Tintenpatronenhalterung ein.

### **Auswahlnummern**

Achten Sie beim Kauf von Ersatzpatronen auf die Auswahlnummer der Patrone.

Diese finden Sie an drei verschiedenen Positionen:

- Etikett mit Auswahlnummer: Sehen Sie auf dem Etikett der zu ersetzenden Tintenpatrone nach.



1	Etikett mit Auswahlnummer
---	---------------------------

- Druckerdokumentation: Eine Liste der Auswahlnummern finden Sie im Referenzhandbuch, das im Lieferumfang des Druckers enthalten ist.
- HP Inkjet-Toolbox: Öffnen Sie die [HP Inkjet-Toolbox](#), und klicken Sie dann auf das Einstellungsfeld **Verbrauchsmaterial**.

## Tintenreserve-Druckmodus

Der Drucker kann auch mit nur einer Tintenpatrone betrieben werden. Weitere Informationen finden Sie unter [Tintenreserve-Druckmodus](#).

## Installationsanweisungen

Gehen Sie folgendermaßen vor, um eine Tintenpatrone einzusetzen:

- 1 Stellen Sie sicher, dass der Drucker eingeschaltet ist.
- 2 Legen Sie Papier im Format Letter oder A4 in das Zufuhrfach ein.
- 3 Öffnen Sie die Abdeckung des Druckers.
- 4 Warten Sie, bis sich die Patronenhalterung auf die rechte Seite des Druckers bewegt hat und sich im Leerlauf bzw. Ruhezustand befindet.
- 5 Drücken Sie die Tintenpatrone nach unten, und ziehen Sie sie aus der Patronenhalterung.

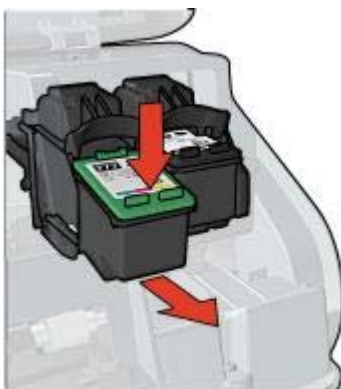



- 6 Nehmen Sie die Ersatzpatrone aus der Verpackung, und ziehen Sie vorsichtig die Schutzfolie ab.



**⚠ Vorsicht** Berühren Sie nicht die **!step not translated! 2 Düsen** oder die **Kupferkontakte** der Tintenpatrone. Das Berühren dieser Teile kann zum Verstopfen der Düsen, Versagen der Tintenpatrone oder zu verminderter Leitfähigkeit der elektrischen Kontakte führen. Ziehen Sie nicht die Kupferstreifen ab. Sie dienen als elektrische Kontakte.

- 7 Halten Sie die Patrone so, dass die Kupferstreifen nach unten und in Richtung des Druckers zeigen.
- 8 Schieben Sie die Tintenpatrone in einem leichten Winkel in die Halterung hinein, bis die Patrone einrastet.

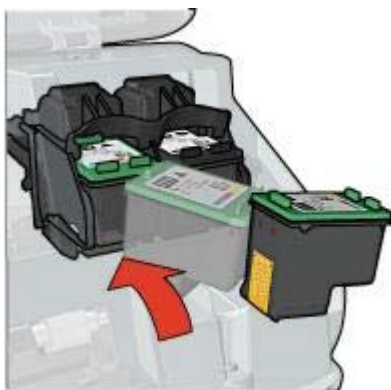

- 9 Schließen Sie die Abdeckung des Druckers.  
Anschließend wird automatisch eine Kalibrierungsseite gedruckt.

Informationen zur Lagerung von Tintenpatronen finden Sie unter [Lagerung von Tintenpatronen](#).

Informationen zum Recycling leerer Tintenpatronen finden Sie unter [Recycling von Tintenpatronen](#).

**⚠ Warnung** Bewahren Sie neue und gebrauchte Tintenpatronen außerhalb der Reichweite von Kindern auf!

## Einstellen der Funktion zum automatischen Ein- und Abschalten

Gehen Sie folgendermaßen vor, um die automatische Ein- und Abschaltfunktion des Druckers zu nutzen:

### Automatische Einschaltfunktion

Die automatische Einschaltfunktion gehört zu den Standardfunktionen des Druckers. Der Drucker wird beim Drucken einer Datei oder dem Anheben der Druckerabdeckung automatisch eingeschaltet.

### Automatische Abschaltfunktion

Mit der Funktion für automatisches Abschalten schaltet der Drucker nach 30 Minuten ohne Druckvorgang automatisch in einen Energiesparmodus um.

Gehen Sie folgendermaßen vor, um die automatische Abschaltfunktion zu aktivieren:

- 1 Öffnen Sie die [HP Inkjet-Toolbox](#).
- 2 Klicken Sie auf das Einstellungsfeld **Konfiguration**.
- 3 Befolgen Sie die Anweisungen auf dem Bildschirm.

## Ausrichten von Tintenpatronen

Nach dem Einsetzen einer neuen Tintenpatrone werden die Tintenpatronen vom Drucker automatisch ausgerichtet. Sie können die Tintenpatronen auch bei anderen Gelegenheiten ausrichten, um eine optimale Druckqualität sicherzustellen.

Gehen Sie folgendermaßen vor, um Tintenpatronen auszurichten:

- 1 Legen Sie Papier im Format Letter oder A4 in das Zufuhrfach ein.
- 2 Öffnen Sie die [HP Inkjet-Toolbox](#).
- 3 Klicken Sie auf das Einstellungsfeld **Kalibrieren**.
- 4 Klicken Sie auf die Schaltfläche **Ausrichten**, und befolgen Sie dann die Anweisungen auf dem Bildschirm.

## Kalibrieren von Farbe

Führen Sie nur dann eine Farbkalibrierung aus, wenn die Farben von mit der Fotopatrone gedruckten Fotos durchgehend einen Farbstich aufweisen.

Bevor Sie eine Farbkalibrierung ausführen, sollten Sie die [Tintenpatronen ausrichten](#) und anschließend das Foto erneut drucken. Wenn das Foto dann noch immer einen Farbstich aufweist, führen Sie eine Farbkalibrierung aus.

Gehen Sie folgendermaßen vor, um eine Farbkalibrierung auszuführen:

- 1 Legen Sie Papier im Format Letter oder A4 in das Zufuhrfach ein.
- 2 Vergewissern Sie sich, dass im Drucker eine Fotopatrone eingesetzt ist.
- 3 Öffnen Sie die [HP Inkjet-Toolbox](#).
- 4 Klicken Sie auf das Einstellungsfeld **Farbe kalibrieren**.
- 5 Befolgen Sie die Anweisungen auf dem Bildschirm.

## Kalibrieren der Druckqualität

Führen Sie eine Kalibrierung der Druckqualität aus, wenn Fotos, die mit der dreifarbigem und der schwarzen Tintenpatrone gedruckt wurden, helle oder dunkle horizontale Linien aufweisen.

Bevor Sie eine Druckqualitätskalibrierung ausführen, sollten Sie die [Tintenpatronen reinigen](#) und das Dokument anschließend erneut drucken. Wenn die Linien weiterhin auftreten, führen Sie eine Druckqualitätskalibrierung aus.

Gehen Sie folgendermaßen vor, um eine Druckqualitätskalibrierung auszuführen:

- 1 Legen Sie Papier im Format Letter oder A4 in das Zufuhrfach ein.
- 2 Stellen Sie sicher, dass im Drucker sowohl eine schwarze als auch eine dreifarbige [Tintenpatrone](#) eingesetzt ist.
- 3 Öffnen Sie die [HP Inkjet-Toolbox](#).
- 4 Klicken Sie auf das Einstellungsfeld **Druckqualität kalibrieren**.
- 5 Klicken Sie auf **Kalibrieren**, und befolgen Sie dann die Anweisungen auf dem Bildschirm.

## Automatisches Reinigen von Tintenpatronen

Wenn Linien oder Punkte auf den gedruckten Seiten fehlen oder die Druckausgabe Streifen enthält, befindet sich möglicherweise [wenig Tinte](#) in den Tintenpatronen, oder die Tintenpatronen müssen gereinigt werden.

Wenn noch genügend Tinte in den Tintenpatronen enthalten ist, gehen Sie folgendermaßen vor, um die Tintenpatronen automatisch zu reinigen:

- 1 Öffnen Sie die [HP Inkjet-Toolbox](#).
- 2 Klicken Sie auf das Einstellungsfeld **Reinigen**.
- 3 Klicken Sie auf die Schaltfläche **Reinigen**, und befolgen Sie dann die Anweisungen auf dem Bildschirm.

Wenn nach dem Reinigen immer noch Linien und Punkte auf der Druckausgabe fehlen, [ersetzen](#) Sie die Tintenpatronen.



**Vorsicht** Reinigen Sie die Tintenpatronen nur, wenn dies erforderlich ist, da hierbei viel Tinte verbraucht und die Lebensdauer der Patronen verkürzt wird.

## Anzeigen des geschätzten Tintenfüllstands

Gehen Sie folgendermaßen vor, um den geschätzten Tintenfüllstand der im Drucker eingesetzten Tintenpatronen anzuzeigen:

- 1 Öffnen Sie die [HP Inkjet-Toolbox](#).
- 2 Klicken Sie auf das Einstellungsfeld **Tintenfüllstände**.

Wenn eine Tintenpatrone ersetzt werden muss, klicken Sie in der [HP Inkjet-Toolbox](#) auf den Einstellungsbereich **Verbrauchsmaterial**. Dort finden Sie Informationen über die im Drucker eingesetzten Tintenpatronen.

## Warten des Druckergehäuses

Da der Drucker die Tinte als feinen Nebel auf das Papier sprüht, werden nach einiger Zeit auf dem Druckergehäuse und anderen in der Nähe befindlichen Flächen Tintenablagerungen sichtbar. Zum Entfernen von Flecken oder Tintenresten vom Gehäuse des Druckers sollten Sie ein weiches, mit Wasser angefeuchtetes Tuch verwenden.

Beachten Sie beim Reinigen des Druckers folgende Hinweise:

- Reinigen Sie *nicht* das Innere des Druckers. Halten Sie alle Flüssigkeiten vom Druckerinneren fern.
- Verwenden Sie *keine* Haushaltsreiniger oder andere Reinigungsmittel. Wenn der Drucker mit einem Haushaltsreiniger oder anderen Reinigungsmitteln in Berührung gekommen ist, wischen Sie das Druckergehäuse mit einem weichen, angefeuchteten Tuch ab.
- Die Schiene, auf der die Patronenhalterung vor und zurück bewegt wird, darf *nicht* geschmiert werden. Die Geräusche bei den Bewegungen der Patronenhalterung sind normal.

## Entfernen von Tinte von der Haut oder der Kleidung

Gehen Sie folgendermaßen vor, um Tinte von der Haut oder der Kleidung zu entfernen:

Zu reinigen	Vorgehensweise
Haut	Reinigen Sie die Stelle mit einer grobkörnigen Seife.
Weißer Textilien	Waschen Sie die Textilien mit <i>kalt</i> em Wasser und Chlorbleiche.
Farbige Textilien	Waschen Sie die Textilien mit <i>kalt</i> em Wasser und einem ammoniakhaltigen Reinigungsmittel.



**Vorsicht** Verwenden Sie stets kaltes Wasser, um Tinte aus Textilien zu entfernen. Warmes oder heißes Wasser kann dazu führen, dass sich die Tinte im Stoff festsetzt.

## Manuelles Reinigen von Tintenpatronen

Wenn der Drucker in einer staubigen Umgebung eingesetzt wird, können sich feine Schmutzpartikel auf den Kontakten der Tintenpatrone sammeln.

Informationen zum manuellen Reinigen von Tintenpatronen finden Sie unter folgenden Themen:

- [Erforderliche Reinigungsmaterialien](#)
- [Reinigungsvorbereitung](#)
- [Reinigungsanweisungen](#)

## Erforderliche Reinigungsmaterialien

Zum Reinigen der Tintenpatronen benötigen Sie Folgendes:

- Destilliertes Wasser (Leitungswasser enthält u.U. Verunreinigungen, die die Tintenpatronen beschädigen können)
- Wattestäbchen oder anderes weiches, fusselfreies Material, das nicht an der Tintenpatrone haftet

Achten Sie darauf, dass die **Tinte beim Reinigen nicht auf Hände oder Kleidung** gelangt.

## Reinigungsvorbereitung

- 1 Öffnen Sie die Abdeckung des Druckers.
- 2 Warten Sie, bis sich die Patronenhalterung auf die rechte Seite des Druckers bewegt hat und sich im Leerlauf bzw. Ruhezustand befindet.
- 3 Entfernen Sie die Tintenpatronen, und legen Sie diese mit den Kupferkontakten nach oben auf ein Stück Papier.

 **Vorsicht** Achten Sie darauf, dass sich die Tintenpatronen nicht länger als 30 Minuten außerhalb des Druckers befinden.

## Reinigungsanweisungen

- 1 Befeuchten Sie ein Wattestäbchen mit destilliertem Wasser, und pressen Sie überschüssiges Wasser aus dem Wattestäbchen heraus.
- 2 Wischen Sie die Kupferkontakte der Tintenpatrone mit dem Wattestäbchen ab.

 **Vorsicht** Berühren Sie nicht die Tintendüsen der Tintenpatrone. Das Berühren der Tintendüsen kann zum Verstopfen der Düsen, Versagen der Tintenpatrone oder zu verminderter Leitfähigkeit der elektrischen Kontakte führen.



1	Tintendüsen (nicht berühren)
2	Kupferkontakte

- 3 Wiederholen Sie diesen Vorgang, bis auf dem Wattestäbchen keine Tintenrückstände und kein Staub mehr zu sehen sind.
- 4 **Setzen Sie die Tintenpatronen wieder ein**, und schließen Sie die Abdeckung des Druckers.

## Warten der Tintenpatronen

Die folgenden Tipps helfen Ihnen bei der Wartung der HP Tintenpatronen und garantieren eine einheitliche Druckqualität:

- Nehmen Sie die Tintenpatronen erst aus ihrer Verpackung, wenn Sie sie benötigen. Bewahren Sie die Tintenpatronen bei Zimmertemperatur auf (15 bis 25 °C bzw. 59 bis 95 °F).
- Entfernen Sie die **Schutzfolie** erst von den Tintendüsen, wenn Sie bereit zum Einsetzen der Tintenpatrone sind. Wenn die Schutzfolie von der Tintenpatrone entfernt wurde, versuchen Sie nicht, sie wieder zu befestigen. Beim erneuten Befestigen der Schutzfolie wird die Tintenpatrone beschädigt.

Informationen zur Lagerung von Tintenpatronen, die aus dem Drucker entfernt wurden, finden Sie unter [Lagerung von Tintenpatronen](#).

### Lagerung von Tintenpatronen

Wenn Tintenpatronen aus dem Drucker entfernt werden, lagern Sie diese in einem luftdichten Plastikbehälter oder im entsprechenden Schutzbehälter, der im Lieferumfang der Fotopatrone enthalten ist.

Wenn Sie die Tintenpatrone in einem luftdichten Plastikbehälter aufbewahren, müssen Sie darauf achten, dass die **!step not translated! 2 Tintendüsen** nach unten zeigen, aber dabei nicht die Behälterwand berühren.

### Einsetzen der Tintenpatrone in den Schutzbehälter

Schieben Sie die Tintenpatrone leicht schräg in den Schutzbehälter, bis sie hörbar einrastet.



### Entnehmen der Tintenpatrone aus dem Schutzbehälter

Drücken Sie von oben nach hinten unten auf den Schutzbehälter, um die Patrone freizugeben. Ziehen Sie die Patrone aus dem Behälter.



**Vorsicht** Lassen Sie die Tintenpatrone nicht fallen. Sie kann dadurch beschädigt werden.

## Verwenden der HP Inkjet-Toolbox

Mit den Tools der HP Inkjet-Toolbox können Sie die folgenden Aufgaben ausführen:

- Drucken einer Testseite
- Reinigen der Tintenpatronen
- Anzeigen der geschätzten Tintenfüllstände für die Tintenpatronen
- Ausrichten von Tintenpatronen
- Kalibrieren von Farbe
- Kalibrieren der Druckqualität
- Konfigurieren der automatischen Ein- bzw. Abschaltfunktion
- Nutzen der Produktunterstützung auf der HP Website
- Zugreifen auf Informationen zu den im Drucker verwendeten Tintenpatronen
- Registrieren des Druckers auf der HP Website

Weitere Informationen über die HP Inkjet-Toolbox finden Sie unter folgenden Themen:

- [Öffnen der HP Inkjet-Toolbox](#)
- [Einstellungsfelder der HP Inkjet-Toolbox](#)

### Öffnen der HP Inkjet-Toolbox

- 1 Doppelklicken Sie auf dem Schreibtisch auf das Symbol für **Macintosh HD**.
- 2 Doppelklicken Sie auf **Programme**, anschließend auf **Dienstprogramme** und dann auf **HP Inkjet-Toolbox**.  
Die HP DruckerAuswahl wird angezeigt.
- 3 Klicken Sie abhängig von der Art der Verbindung des Druckers entweder auf **Lokal** oder auf **Netzwerk**.

**Hinweis** Wenn der Drucker über ein USB-Kabel an den Computer angeschlossen ist, klicken Sie auf **Lokal**.

- 4 Wählen Sie den Drucker aus, und klicken Sie dann auf die Schaltfläche **Dienstprogramme**.

## Einstellungsfelder der HP Inkjet-Toolbox

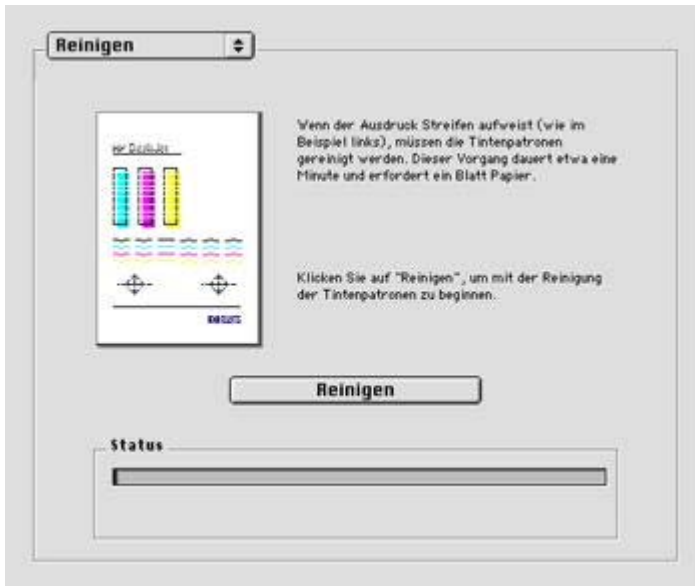

**Einstellungsfeldmenü der HP Inkjet-Toolbox:** Klicken Sie auf das entsprechende Einstellungsfeld, um die Optionen der HP Inkjet-Toolbox anzuzeigen:

- **WOW!**: Drucken Sie eine Testseite, um die Ausgabequalität des Druckers zu überprüfen.
- **Test**: Drucken Sie eine Testseite bzw. eine Diagnosetestseite.
- **Reinigen**: [Reinigen Sie die Tintenpatronen](#).
- **Tintenfüllstand**: Zeigen Sie den [geschätzten Tintenfüllstand](#) an.
- **Kalibrieren**: Führen Sie eine [Ausrichtung der Tintenpatronen](#) aus.
- **Farbe kalibrieren**: Führen Sie eine [Farbkalibrierung](#) durch, um Farbstiche zu beseitigen.
- **Druckqualität kalibrieren**: Entfernen Sie [helle oder dunkle horizontale Linien](#) in der Druckausgabe.
- **Konfiguration**: Einstellen der [automatischen Ein- und Abschaltfunktion](#) des Druckers.
- **Unterstützung**: Rufen Sie die HP Website auf, über die Sie Unterstützungsinformationen für den Drucker erhalten.
- **Verbrauchsmaterial**: Zeigen Sie Informationen zu den im Drucker verwendeten Tintenpatronen an.
- **Registrieren**: Rufen Sie die HP Website auf, um den Drucker zu registrieren.



# 10 Fehlerbehebung

- Drucker druckt nicht
- Papierstaus und andere Probleme mit dem Papier
- Fotos werden nicht ordnungsgemäß gedruckt
- Die Druckqualität ist schlecht
- Fehlerhaft gedruckte Dokumente
- Probleme mit randlosen Dokumenten
- Fehlermeldungen
- Drucker-LEDs leuchten oder blinken
- Druck des Dokuments dauert lange
- Wenn weiterhin Probleme auftreten

## Drucker druckt nicht

- Überprüfen Sie Folgendes
- Überprüfen der Drucker-LEDs
- Überprüfen der Verbindungskabel des Druckers
- Drucker druckt immer noch nicht

### Überprüfen Sie Folgendes

Wenn der Drucker nicht druckt, überprüfen Sie, ob die folgenden Bedingungen erfüllt sind:

- Der Drucker ist an die Stromversorgung angeschlossen.
- Alle Verbindungskabel sind fest eingesteckt.
- Der Drucker ist eingeschaltet.
- Die Tintenpatronen sind **ordnungsgemäß eingesetzt**.
- Das Papier oder andere Druckmedien sind ordnungsgemäß in das Zufuhrfach eingelegt.
- Die Druckerabdeckung ist geschlossen.
- Die hintere Abdeckung ist angebracht.

### Überprüfen der Drucker-LEDs

Durch die Drucker-LEDs wird der Druckerstatus angezeigt, und es wird auf mögliche Probleme aufmerksam gemacht.

Weitere Informationen finden Sie unter [Drucker-LEDs leuchten oder blinken](#).

### Überprüfen der Verbindungskabel des Druckers

Wenn das Druckerkabel mit einem USB-Hub verbunden ist, liegt eventuell ein Druckkonflikt vor. Der Druckkonflikt kann auf zwei Arten gelöst werden:

- Schließen Sie das USB-Kabel des Druckers direkt an den Computer an.
- Verwenden Sie beim Drucken keine anderen USB-Geräte, die an den Hub angeschlossen sind.

## Drucker druckt immer noch nicht

- 1 Wählen Sie nachstehend das Thema aus, das das Problem am besten beschreibt:
  - Papierstaus
  - Meldung "Kein Papier mehr"
  - Drucker wirft das Papier aus
- 2 Wenn der Drucker noch immer nicht druckt, fahren Sie den Computer herunter, und starten Sie ihn neu.

## Papierstaus und andere Probleme mit dem Papier

- Papierstaus
- Es werden mehrere Seiten gleichzeitig bedruckt
- Papierzufuhr des Druckers funktioniert nicht
- Drucker wirft das Papier aus
- Meldung "Kein Papier mehr"

### Papierstaus

 **Vorsicht** Beseitigen Sie einen Papierstau *nicht* von der Vorderseite des Druckers aus.

Gehen Sie folgendermaßen vor, um einen Papierstau zu beseitigen:

- 1 Drücken Sie die **Wiederaufnahmetaste**.  
Wenn der Papierstau auf diese Weise nicht beseitigt wurde, fahren Sie mit dem nächsten Schritt fort.
- 2 Entnehmen Sie das Papier aus dem Zufuhrfach.
- 3 Nehmen Sie die hintere Abdeckung des Druckers ab. Drücken Sie den Hebel nach rechts, und ziehen Sie die Abdeckung heraus.

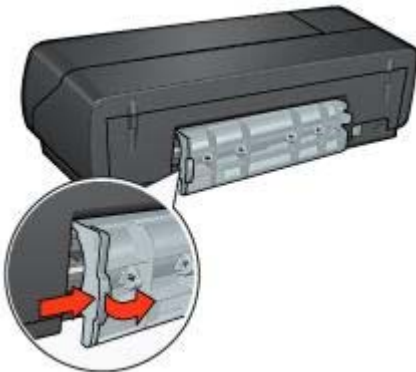

- 4 Entfernen Sie das gesamte Papier, das sich im Drucker befindet.  
Stellen Sie beim Drucken von Etiketten sicher, dass sich kein Etikett vom Etikettenbogen gelöst hat.
- 5 Bringen Sie die hintere Abdeckung wieder an.



- 6 Legen Sie wieder Papier in das Zufuhrfach ein, und drucken Sie das Dokument erneut.

**Hinweis** Wenn häufig Papierstaus auftreten, verwenden Sie schwereres Papier. Spezifikationen zum Papiergewicht finden Sie im Referenzhandbuch.

### **Es werden mehrere Seiten gleichzeitig bedruckt**

Wenn mehrere Seiten gleichzeitig bedruckt werden, überprüfen Sie Folgendes:

#### **Papiergewicht**

Es werden möglicherweise mehrere Seiten gleichzeitig bedruckt, wenn das Gewicht des verwendeten Papiers geringer als das empfohlene Papiergewicht ist. Verwenden Sie Papier, dessen Gewicht im Bereich des empfohlenen Gewichts liegt. Angaben zum zulässigen Papiergewicht finden Sie im Referenzhandbuch, das im Lieferumfang des Druckers enthalten ist.

#### **Das Papier wurde möglicherweise nicht richtig eingelegt**

Es werden möglicherweise mehrere Seiten gleichzeitig bedruckt, wenn das verwendete Papier im Drucker zu weit nach hinten geschoben wurde. Legen Sie das Papier erneut in das Papierfach ein, und schieben Sie es vorsichtig nach hinten, bis Sie Widerstand spüren.

Es ist auch möglich, dass mehrere Seiten gleichzeitig bedruckt werden, wenn unterschiedliche Papiersorten in den Drucker eingelegt wurden. Beispielsweise könnte Fotopapier auf einem Stapel Normalpapier liegen. Leeren Sie das Papierfach, und legen Sie nur diejenige Papiersorte ein, die für das zu druckende Dokument geeignet ist.

### **Papierzufuhr des Druckers funktioniert nicht**

Verwenden Sie eine oder mehrere der folgenden Lösungsmöglichkeiten:

- Legen Sie weniger Blätter in das Papierfach ein.
- Nehmen Sie das Papier aus dem Fach, und legen Sie es dann wieder ein.
- Verwenden Sie eine andere Papiersorte.

## Drucker wirft das Papier aus

Wenn der Drucker das Papier auswirft, verwenden Sie eine der folgenden Lösungsmöglichkeiten:

- Schützen Sie den Drucker vor direkter Sonneneinstrahlung. Der Drucker ist möglicherweise direktem Sonnenlicht ausgesetzt. Dies kann die Funktion des [automatischen Papiersortensensors](#) beeinträchtigen.
- Wählen Sie eine andere Papiersorte als [Automatisch](#) aus.
- Wenn Sie eine [Farbkalibrierung](#) ausführen, sollten die dreifarbige Tintenpatrone und die Fotopatrone eingesetzt sein.
- Stellen Sie sicher, dass die Schutzfolie von den Tintenpatronen abgezogen wurde.
- Wenn Sie ein randloses Dokument drucken, und die Wiederaufnahme- und eine Tintenpatronenstatus-LED blinken, stellen Sie sicher, dass die dreifarbige *und* eine schwarze Tintenpatrone oder eine Fotopatrone eingesetzt sind.

## Meldung "Kein Papier mehr"

Wenn die Meldung "Kein Papier mehr" angezeigt wird, beachten Sie die folgenden [Richtlinien](#).

## Fotos werden nicht ordnungsgemäß gedruckt

- [Erneutes Einlegen von Papier](#)
- [Überprüfen der Druckereinstellungen](#)
- [Fotos weisen einen Farbstich oder den falschen Farbton auf](#)
- [Fotos weisen horizontale Linien auf](#)
- [Ein Teil des Fotos erscheint blass](#)

### Erneutes Einlegen von Papier

- 1 Legen Sie das Fotopapier mit der zu bedruckenden Seiten nach unten in das Zufuhrfach ein.  
Achten Sie darauf, dass das Fotopapier glatt ist.
- 2 Schieben Sie das Papier bis zum Anschlag nach vorn.
- 3 Schieben Sie die Papierführung fest gegen die Kanten des Stapels.  
Dabei darf es nicht zum Biegen oder Wellen des Papiers kommen.

### Überprüfen der Druckereinstellungen

- 1 Öffnen Sie den Dialog [Papierformat](#).
- 2 Überprüfen Sie im Einstellungsfeld **Seiteneinstellungen** die folgenden Einstellungen:
  - **Papierformat:** Das entsprechende Papierformat
  - **Ausrichtung:** Die entsprechende Ausrichtung
- 3 Öffnen Sie den Dialog [Drucken](#).
- 4 Überprüfen Sie im Einstellungsfeld **Papierart/Qualität** die folgenden Einstellungen:
  - **Papierart:** Die entsprechende Fotopapiersorte
  - **Druckqualität:** **Hoch** oder **Maximale Auflösung**
- 5 Optimieren Sie Ihre Fotos mit den [HP Optionen für digitale Fotografie](#).

## Fotos weisen einen Farbstich oder den falschen Farbton auf

Wenn die Farben eines Fotos einen Farbstich oder den falschen Farbton aufweisen, gehen Sie folgendermaßen vor:

- 1 Führen Sie eine [Ausrichtung der Tintenpatronen](#) aus.
- 2 Drucken Sie das Foto erneut.
- 3 Wenn die Farben noch immer einen Farbstich oder falsche Farbtöne aufweisen, [kalibrieren Sie die Farbe](#).  
Zum Ausführen einer Farbkalibrierung muss eine Fotopatrone in Verbindung mit einer dreifarbigen Tintenpatrone im Drucker eingesetzt sein.
- 4 Drucken Sie das Foto erneut.
- 5 Wenn die Farben weiterhin einen Farbstich oder falsche Farbtöne aufweisen, öffnen Sie den Dialog [Drucken](#), und klicken Sie auf das Einstellungsfeld **Farbe**.
- 6 Passen Sie die Farben an.  
Dabei sind folgende Richtlinien zu beachten:
  - Wenn die Farben zu viele Gelbtöne aufweisen, verschieben Sie den Schieberegler **Farbton** in Richtung **Kälter**.
  - Wenn die Farben zu viele Blautöne aufweisen, verschieben Sie den Schieberegler **Farbton** in Richtung **Wärmer**.
- 7 Drucken Sie das Foto erneut.

## Fotos weisen horizontale Linien auf



Gehen Sie folgendermaßen vor, wenn Fotos helle oder dunkle horizontale Linien aufweisen:

- 1 [Reinigen](#) Sie die Tintenpatronen.
- 2 Drucken Sie das Foto erneut.
- 3 Wenn die horizontalen Linien weiterhin auftreten, führen Sie eine [Kalibrierung der Druckqualität](#) aus.  
Für eine Druckqualitätskalibrierung müssen eine schwarze und eine dreifarbige Tintenpatrone eingesetzt sein.
- 4 Drucken Sie das Foto erneut.

## Ein Teil des Fotos erscheint blass

- [An den Rändern eines Fotos treten blasse Stellen auf](#)

- Nahe den Rändern eines Fotos treten blasse Stellen auf

### An den Rändern eines Fotos treten blasse Stellen auf



Vergewissern Sie sich, dass das Fotopapier nicht gewellt ist. Wenn das Fotopapier gewellt ist, legen Sie es in eine Plastikhülle, und biegen Sie es vorsichtig in die Gegenrichtung der Wellung, bis das Papier wieder glatt ist. Wenn das Problem weiterhin besteht, verwenden Sie nicht gewelltes Fotopapier.

Anweisungen dazu, wie Sie das Wellen von Fotopapier verhindern, finden Sie unter [Lagerung und Behandlung von Fotopapier](#).

### Nahe den Rändern eines Fotos treten blasse Stellen auf



Falls ein Foto etwa 25 bis 63 mm (1,0 bis 2,5 Zoll) vom Rand entfernt blasse Stellen aufweist, gehen Sie folgendermaßen vor:

- Setzen Sie im Drucker eine [Fotopatrone](#) und eine dreifarbige Tintenpatrone ein.
- Drehen Sie das Bild um 180 Grad.

## Die Druckqualität ist schlecht

- [Streifen und fehlende Linien](#)
- [Druckausgabe ist blass](#)

- Es werden leere Seiten gedruckt
- Auf der Seite befindet sich zu viel oder zu wenig Tinte

**Hinweis** Hilfe in Bezug auf die Druckqualität von Fotos finden Sie unter [Fotos](#) werden nicht ordnungsgemäß gedruckt.

## Streifen und fehlende Linien

Wenn Linien oder Punkte auf den gedruckten Seiten fehlen oder die Druckausgabe Streifen aufweist, befindet sich möglicherweise [wenig Tinte](#) in den Tintenpatronen oder die Tintenpatronen müssen [gereinigt](#) werden.

## Druckausgabe ist blass

- Vergewissern Sie sich, dass beide Tintenpatronen noch [genügend Tinte](#) enthalten. Wenn eine Tintenpatrone nur noch sehr wenig Tinte enthält, muss sie möglicherweise ausgetauscht werden. Die richtigen Teilenummern finden Sie im Referenzhandbuch, das im Lieferumfang des Druckers enthalten ist.
- Prüfen Sie, ob eine schwarze Tintenpatrone eingesetzt ist. Wenn auf den Druckausgaben Text und Bilder in Schwarzweiß blass erscheinen, drucken Sie möglicherweise nur mit der dreifarbigem Tintenpatrone. Setzen Sie für optimalen Schwarzweißdruck zusätzlich eine schwarze Tintenpatrone ein.
- Stellen Sie sicher, dass die Schutzfolie von den Tintenpatronen abgezogen wurde.



- Wählen Sie eine höhere Einstellung für die [Druckqualität](#) aus.

## Es werden leere Seiten gedruckt

- Möglicherweise befindet sich die Schutzfolie noch auf den Tintenpatronen. Stellen Sie sicher, dass die Schutzfolie von den Tintenpatronen abgezogen wurde.



- Möglicherweise sind die Tintenpatronen [leer](#). Wechseln Sie eine oder die beiden leeren Tintenpatronen aus.

- Möglicherweise wurde der Drucker direkter Sonneneinstrahlung ausgesetzt. Direktes Sonnenlicht kann sich nachteilig auf den **automatischen Papiersortensensor** auswirken. Stellen Sie den Drucker außerhalb direkter Sonneneinstrahlung auf.
- Möglicherweise versuchen Sie, ein randloses Dokument zu drucken, und nur die schwarze Tintenpatrone ist eingesetzt. Setzen Sie zum Drucken von randlosen Dokumenten immer die dreifarbige Tintenpatrone *und* eine schwarze Tintenpatrone oder eine Fotopatrone ein.

### Auf der Seite befindet sich zu viel oder zu wenig Tinte

Gehen Sie folgendermaßen vor, um die Tintendichte anzupassen:

- 1 Wenn die Farben weiterhin einen Farbstich oder falsche Farbtöne aufweisen, öffnen Sie den Dialog **Drucken**, und klicken Sie auf das Einstellungsfeld **Farbe**.
- 2 Klicken Sie auf das Einstellungsfeld **Tinte**.
- 3 Ziehen Sie den Schieberegler **Tintendichte** in Richtung **Leicht** bzw. **Schwer**.
- 4 Klicken Sie auf **Drucken**.

## Fehlerhaft gedruckte Dokumente

- Text und Bilder sind falsch ausgerichtet
- Das Dokument wird schräg oder nicht zentriert gedruckt
- Teile des Dokuments fehlen oder sind falsch positioniert
- Briefumschlag wird schräg gedruckt
- Die neuen Druckeinstellungen wurden im Dokument nicht übernommen

### Text und Bilder sind falsch ausgerichtet

Wenn Text und Bilder auf den Druckausgaben falsch ausgerichtet sind, **richten Sie die Tintenpatronen aus**.

### Das Dokument wird schräg oder nicht zentriert gedruckt

- 1 Überprüfen Sie, ob das Papier richtig in das Zufuhrfach eingelegt wurde.
- 2 Stellen Sie sicher, dass die Papierführung fest an den Kanten des Stapels anliegt.
- 3 Drucken Sie das Dokument erneut.

### Teile des Dokuments fehlen oder sind falsch positioniert

- 1 Öffnen Sie den Dialog **Papierformat**, und überprüfen Sie die folgenden Einstellungen:
  - **Papierformat**: Wählen Sie das entsprechende Papierformat aus.
  - **Skalierung (%)**: Aktivieren Sie diese Funktion, damit Text und Grafiken an das Papierformat angepasst werden.
  - **Ausrichtung**: Überprüfen Sie die Ausrichtung.
- 2 Öffnen Sie den Dialog **Drucken**.
- 3 Klicken Sie auf das Einstellungsfeld **Layout**.
- 4 Wenn **Flächendruck** ausgewählt ist und Sie kein Poster drucken, klicken Sie auf **Mehrere Seiten pro Blatt**, und klicken Sie dann im Feld **Seiten pro Blatt** auf **1 (Normal)**.



## Briefumschlag wird schräg gedruckt

- 1 Stecken Sie die Umschlagklappe in den Briefumschlag, bevor Sie diesen in den Drucker einlegen.
- 2 Stellen Sie sicher, dass die Papierführung fest an den Kanten des Briefumschlags anliegt.
- 3 Drucken Sie den Briefumschlag erneut.

## Die neuen Druckereinstellungen wurden im Dokument nicht übernommen

Möglicherweise sind die Druckereinstellungen und die Druckereinstellungen in der Anwendung jeweils unterschiedlich. Wählen Sie die gewünschten Einstellungen in der jeweiligen Anwendung aus.

## Probleme mit randlosen Dokumenten

- Richtlinien für den randlosen Druck
- Helle Bereiche eines Fotos weisen Streifen auf
- Fotos weisen horizontale Linien auf
- Bild wird schräg gedruckt
- Verschmierung der Tinte
- Ein Teil des Fotos ist blass
- Foto hat einen unerwünschten Rand

### Richtlinien für den randlosen Druck

Befolgen Sie beim Drucken randloser Fotos oder Prospekte die nachstehenden Richtlinien:

- Vergewissern Sie sich, dass das im Dialog **Papierformat** angegebene Papierformat dem im Zufuhrfach eingelegten Papierformat entspricht.
- Wählen Sie im Einstellungsfeld **Papierart/Qualität** eine geeignete Papiersorte aus.
- Drucken Sie randlose Dokumente nicht im **Tintenreserve-Druckmodus**. Achten Sie darauf, dass stets zwei Tintenpatronen im Drucker eingesetzt sind.

### Helle Bereiche eines Fotos weisen Streifen auf



Wenn der helle Bereich eines Fotos in ca. 63 mm (2,5 Zoll) Entfernung von einer Längsseite Streifen aufweist, gehen Sie folgendermaßen vor:

- Setzen Sie in den Drucker eine **Fotopatrone** ein.
- Drehen Sie das Bild um 180 Grad.

## Fotos weisen horizontale Linien auf



Wenn Fotos helle oder dunkle horizontale Linien aufweisen:

- 1 [Reinigen](#) Sie die Tintenpatronen.
- 2 Drucken Sie das Foto erneut.
- 3 Wenn die Linien weiterhin auftreten, führen Sie eine [Kalibrierung der Druckqualität](#) aus.  
Für eine Druckqualitätskalibrierung müssen eine schwarze und eine dreifarbige Tintenpatrone eingesetzt sein.
- 4 Drucken Sie das Foto erneut.

## Bild wird schräg gedruckt



Stellen Sie sicher, dass das Problem nicht beim Quellbild liegt. Wenn Sie beispielsweise ein gescanntes Bild drucken, überprüfen Sie, ob das Bild nicht bereits schräg eingescannt wurde.

Wenn das Problem nicht beim Quellbild liegt, gehen Sie folgendermaßen vor:

- 1 Entnehmen Sie sämtliches Papier aus dem Zufuhrfach.
- 2 Legen Sie das Papier richtig in das Zufuhrfach ein.
- 3 Stellen Sie sicher, dass die Papierführung fest an den Kanten des Stapels anliegt.
- 4 Befolgen Sie die Anweisungen zum Einlegen der jeweiligen Papiersorte.

## Verschmierung der Tinte

Befolgen Sie die nachstehenden Richtlinien, wenn die Rückseite von Fotos verschmierte Tinte aufweist oder das Papier zusammenklebt.

- Verwenden Sie HP Fotopapier.
- Vergewissern Sie sich, dass das Fotopapier nicht gewellt ist. Wenn das Fotopapier gewellt ist, legen Sie es in eine Plastikhülle, und biegen Sie es vorsichtig in die Gegenrichtung der Wellung, bis das Papier wieder glatt ist.

Wenn das Papier keine Wellung aufweist, gehen Sie folgendermaßen vor:

- 1 Öffnen Sie den Dialog **Drucken**.
- 2 Klicken Sie auf das Einstellungsfeld **Tinte**.
- 3 Ziehen Sie den Schieberegler **Tintendichte** in Richtung **Leicht**.

**Hinweis** Die Farben im Bild werden möglicherweise heller.

- 4 Klicken Sie auf **Drucken**.

Wenn das Problem weiterhin besteht, gehen Sie folgendermaßen vor:

- 1 Entnehmen Sie das Fotopapier aus dem Zufuhrfach, und legen Sie Normalpapier ein.
- 2 Drücken Sie die **Abbruchtaste** für Druckaufträge, und halten Sie sie gedrückt, bis der Drucker eine Testseite druckt. Lassen Sie dann die Taste wieder los.
- 3 Wiederholen Sie Schritt 2, bis die Testseite keine Tintenverschmierungen mehr aufweist.

## Ein Teil des Fotos ist blass

- An den Rändern der Druckausgabe treten blasse Stellen auf
- Nahe den Rändern eines Fotos treten blasse Stellen auf

### An den Rändern der Druckausgabe treten blasse Stellen auf



Vergewissern Sie sich, dass das Fotopapier nicht gewellt ist. Wenn das Fotopapier gewellt ist, legen Sie es in eine Plastikhülle, und biegen Sie es vorsichtig in die Gegenrichtung der Wellung, bis das Papier wieder glatt ist. Wenn das Problem weiterhin besteht, verwenden Sie nicht gewelltes Fotopapier.

Anweisungen dazu, wie Sie das Wellen von Fotopapier verhindern, finden Sie unter [Lagerung und Behandlung von Fotopapier](#).

### Nahe den Rändern eines Fotos treten blasse Stellen auf



Falls ein Foto etwa 25 bis 63 mm (1,0 bis 2,5 Zoll) vom Rand entfernt blasse Stellen aufweist, gehen Sie folgendermaßen vor:

- Setzen Sie in den Drucker eine [Fotopatrone](#) ein.
- Drehen Sie das Bild um 180 Grad.

### Foto hat einen unerwünschten Rand

- Für die meisten Papiersorten
- Für Fotopapier mit Abreißstreifen

#### Für die meisten Papiersorten



Wenn das Foto mit einem unerwünschten Rand gedruckt wird, gehen Sie folgendermaßen vor:

- Führen Sie eine [Ausrichtung der Tintenpatronen](#) aus.
- Stellen Sie sicher, dass das Problem nicht beim Quellbild liegt. Wenn Sie beispielsweise ein gescanntes Bild drucken, überprüfen Sie, ob das Bild nicht bereits schräg eingescannt wurde.

## Für Fotopapier mit Abreißstreifen

Wenn sich der Rand unterhalb des Abreißstreifens befindet, entfernen Sie den Streifen.



Wenn sich der Rand oberhalb des Abreißstreifens befindet:

- Führen Sie eine [Ausrichtung der Tintenpatronen](#) aus.
- Stellen Sie sicher, dass das Problem nicht beim Quellbild liegt. Wenn Sie beispielsweise ein gescanntes Bild drucken, überprüfen Sie, ob das Bild nicht bereits schräg eingescannt wurde.



## Fehlermeldungen

- Meldung "Kein Papier mehr"
- Meldung "Problem mit der Tintenpatrone"

### Meldung "Kein Papier mehr"

- Wenn im Zufuhrfach Papier eingelegt ist
- Wenn das Zufuhrfach leer ist

### **Wenn im Zufuhrfach Papier eingelegt ist**

- 1 Überprüfen Sie Folgendes:
  - Es befindet sich genügend Papier im Zufuhrfach (mindestens 10 Blatt).
  - Das Zufuhrfach ist nicht übermäßig voll.
  - Der Papierstapel berührt die Rückseite des Zufuhrfachs.
- 2 Schieben Sie die Papierführung fest gegen die Kanten des Stapels.
- 3 Drücken Sie die **Wiederaufnahmetaste**, um den Druckvorgang fortzusetzen.

### **Wenn das Zufuhrfach leer ist**

- 1 Legen Sie Papier in das Fach ein.
- 2 Drücken Sie die **Wiederaufnahmetaste**, um den Druckvorgang fortzusetzen.

### **Meldung "Problem mit der Tintenpatrone"**

Die Tintenpatronenstatus-LED beginnt zu leuchten, wenn in einer der Tintenpatronen nur noch wenig Tinte vorhanden ist.

Wenn eine der Tintenpatronen falsch eingesetzt oder ausgefallen ist, blinkt die LED.

Anweisungen zum Beheben des Problems finden Sie unter [Tintenpatronenstatus-LED leuchtet oder blinkt](#).

## **Drucker-LEDs leuchten oder blinken**

- [Funktionen der LEDs](#)
- [Netz-LED blinkt](#)
- [Wiederaufnahme-LED blinkt](#)
- [Tintenpatronenstatus-LED leuchtet oder blinkt](#)
- [Alle LEDs blinken](#)

### **Funktionen der LEDs**

Durch die Drucker-LEDs wird der Status des Drucker angezeigt.

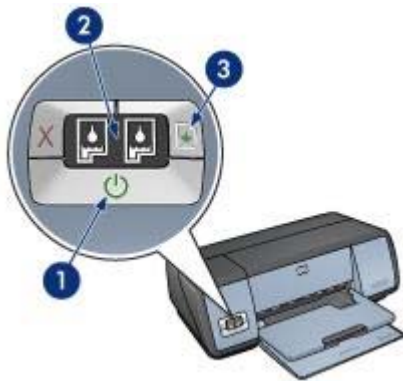

1	Netz-LED
2	Tintenpatronenstatus-LEDs
3	Wiederaufnahme-LED

### Netz-LED blinkt

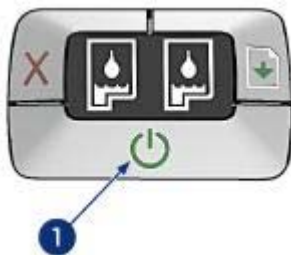

1	Netz-LED
---	----------

Wenn die Netz-LED blinkt, bereitet der Drucker den Druckvorgang vor. Nach Abschluss des Datenempfangs blinkt die LED nicht mehr.

### Wiederaufnahme-LED blinkt

Wenn die Wiederaufnahme-LED blinkt, überprüfen Sie, ob die folgenden Bedingungen erfüllt sind:



1 Wiederaufnahme-LED

### Im Drucker ist möglicherweise kein Papier mehr vorhanden

- 1 Legen Sie Papier in das Zufuhrfach ein.
- 2 Drücken Sie die **Wiederaufnahmetaste**.

### Möglicherweise ist ein Papierstau aufgetreten

Befolgen Sie die Anweisungen zum [Beseitigen eines Papierstaus](#).

### Tintenpatronenstatus-LED leuchtet oder blinkt

Der Drucker verfügt über zwei Tintenpatronenstatus-LEDs.

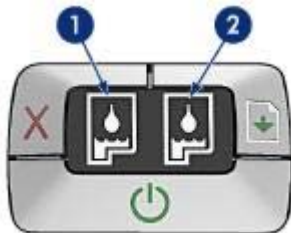

- 1 Die linke Status-LED zeigt den Status der dreifarbigigen Tintenpatrone an, die sich auf der linken Seite der Tintenpatronenhalterung befindet.
- 2 Die rechte Status-LED zeigt den Status der schwarzen Tintenpatrone oder der [Fotopatrone](#) an. Eine dieser Tintenpatronen befindet sich auf der rechten Seite der Tintenpatronenhalterung.

### Wenn die LED leuchtet und nicht blinkt

- Überprüfen Sie, ob eine der Tintenpatronen **fast leer** ist. Wenn eine Tintenpatrone nur noch sehr wenig Tinte enthält, muss sie möglicherweise ausgetauscht werden.
- Wenn keine der Tintenpatronen fast leer ist, drücken Sie die **Wiederaufnahmetaste**. Wenn die Tintenpatronenstatus-LED weiterhin leuchtet, schalten Sie den Drucker aus und wieder ein.



## Wenn die LED leuchtet und blinkt

Vergewissern Sie sich, dass die richtigen [Tintenpatronen](#) eingesetzt sind.

Wenn die LED beim Drucken eines randlosen Dokuments zu blinken begonnen hat, befolgen Sie die [Richtlinien für den randlosen Druck](#).

Befolgen Sie andernfalls die nachstehenden Anweisungen:

- 1 Öffnen Sie die Druckerabdeckung, nehmen Sie die rechte Tintenpatrone heraus, und schließen Sie die Abdeckung wieder.
- 2 Führen Sie einen der folgenden Schritte aus:
  - Wenn die LED blinkt: Öffnen Sie die Druckerabdeckung, ersetzen Sie die entfernte Tintenpatrone, und nehmen Sie dann die andere Tintenpatrone heraus. Fahren Sie mit Schritt 3 fort.
  - Wenn die LED nicht leuchtet: Die von Ihnen entfernte Tintenpatrone ist fehlerhaft. Fahren Sie mit Schritt 3 fort.
- 3 Führen Sie eine [manuelle Reinigung](#) der Tintenpatrone aus.
- 4 Setzen Sie die Tintenpatrone nach dem Reinigen wieder in den Drucker ein. Wenn die LED weiterhin blinkt, [ersetzen Sie die Tintenpatrone](#).

## Alle LEDs blinken

Der Drucker muss möglicherweise neu gestartet werden.

- 1 Drücken Sie den **Netzschalter**, um den Drucker auszuschalten, und drücken Sie dann erneut den **Netzschalter**, um den Drucker neu zu starten. Falls die LEDs weiter blinken, fahren Sie mit Schritt 2 fort.
- 2 Drücken Sie den **Netzschalter**, um den Drucker auszuschalten.
- 3 Ziehen Sie das Netzkabel des Druckers aus der Steckdose.
- 4 Stecken Sie das Netzkabel des Druckers wieder in die Steckdose ein.
- 5 Drücken Sie zum Einschalten des Druckers den **Netzschalter**.

## Druck des Dokuments dauert lange

- Mehrere Anwendungen sind geöffnet
- Drucken von komplexen Dokumenten, Grafiken oder Fotos
- Als Druckmodus ist "Hoch" oder "Maximale Auflösung" ausgewählt
- Drucker druckt im Tintenreserve-Druckmodus
- Druckersoftware ist veraltet
- Computer entspricht nicht den Systemanforderungen

## Mehrere Anwendungen sind geöffnet

Der Computer verfügt nicht über genügend Ressourcen, damit der Drucker mit optimaler Geschwindigkeit drucken kann.

Um die Druckgeschwindigkeit zu erhöhen, sollten Sie für den Druckvorgang alle nicht benötigten Anwendungen schließen.

## Drucken von komplexen Dokumenten, Grafiken oder Fotos

Das Drucken von Dokumenten mit Grafiken oder Fotos dauert länger als das Drucken von Textdokumenten.

## Als Druckmodus ist "Hoch" oder "Maximale Auflösung" ausgewählt

Wenn als Druckqualität **Hoch** oder **Maximale Auflösung** ausgewählt wurde, verringert sich die Druckgeschwindigkeit. Wählen Sie einen anderen Modus für die Druckqualität aus, wenn Sie die Druckgeschwindigkeit erhöhen möchten.

## Drucker druckt im Tintenreserve-Druckmodus

Beim Drucken im **Tintenreserve-Druckmodus** dauert das Drucken eines Dokuments möglicherweise länger.

Zum Erhöhen der Druckgeschwindigkeit sollten Sie daher zwei Tintenpatronen einsetzen.

## Druckersoftware ist veraltet

Möglicherweise ist eine veraltete Druckersoftware installiert.

Informationen zum Aktualisieren der Druckersoftware erhalten Sie auf der HP Website unter [www.hp.com/go/mac-connect](http://www.hp.com/go/mac-connect).

## Computer entspricht nicht den Systemanforderungen

Wenn der Computer nicht über genügend Arbeitsspeicher verfügt oder auf der Festplatte nur wenig Speicherplatz verfügbar ist, nimmt die Verarbeitung der Daten für den Druckvorgang mehr Zeit in Anspruch.

- 1 Überprüfen Sie, ob der Arbeitsspeicher und der Festplattenspeicher des Computers sowie die Geschwindigkeit des Prozessors den Systemanforderungen entsprechen.  
Die Systemanforderungen sind im Referenzhandbuch aufgeführt, das im Lieferumfang des Druckers enthalten ist.
- 2 Geben Sie Speicherplatz auf der Festplatte frei. Löschen Sie dazu nicht mehr benötigte Dateien.

## Wenn weiterhin Probleme auftreten

Wenn noch immer Probleme auftreten, nachdem Sie die Themen zur Fehlerbehebung bearbeitet haben, fahren Sie den Computer herunter, und starten Sie ihn neu.

Wenn auch nach dem Neustart Probleme auftreten, wenden Sie sich an die HP Kundenbetreuung unter [www.hp.com/support](http://www.hp.com/support).

# 11 Verbrauchsmaterial

- Papier
- USB-Kabel

## Papier

Diese Liste kann geändert werden. Eine aktualisierte Version dieser Liste finden Sie auf der Website von Hewlett-Packard unter [www.hp.com/support](http://www.hp.com/support).

### **HP Inkjetpapier, hochweiß**

HPB250 Letter, 250 Blatt

HPB1124 Letter, 500 Blatt

C5977B A4, 250 Blatt

C1825A A4, 500 Blatt (Europa/Asien)

### **HP Premium Papier**

51634Y Letter, 200 Blatt

51634Z A4, 200 Blatt

### **HP Broschüren- & Flyer-Papier, matt**

C5445A Letter, 100 Blatt

### **HP Broschüren- & Flyer-Papier, Hochglanz**

C6817A Letter, 50 Blatt

C6818A A4, 50 Blatt

### **HP Broschürenpapier, dreifach gefaltet, Hochglanz**

C7020A Letter, 100 Blatt

Q2525A A4, 50 Blatt

### **HP Broschürenpapier, dreifach gefaltet, matt**

Q5543A Letter, 100 Blatt

### **HP Premium Inkjet-Transparentfolien**

C3828A Letter, 20 Blatt

C3834A Letter, 50 Blatt

C3832A A4, 20 Blatt

C3835A A4, 50 Blatt

### **HP Premium Plus Fotopapier, hochglänzend**

Q2502A 4 x 6 Zoll, 60 Blatt (USA)

Q2502AC 4 x 6 Zoll, 60 Blatt (Kanada)

Q2502AC 4 x 6 Zoll, 60 Blatt (Kanada)

Q2502AC 4 x 6 Zoll, 60 Blatt (Kanada)

Q2503A 10 x 15 cm, 20 Blatt (Europa)

Q2504A 10 x 15 cm, 20 Blatt (Asien/Pazifik)

C6831A Letter, 20 Blatt (USA)

Q1785A Letter, 50 Blatt (USA)

Q5493A Letter, 100 Blatt (USA)

C6831AC Letter, 20 Blatt (Kanada)  
C6832A A4, 20 Blatt (Europa)  
Q1786A A4, 50 Blatt (Europa)  
Q1951A A4, 20 Blatt (Asien/Pazifik)  
Q1933A A4, 20 Blatt (Japan)

**HP Premium Plus Fotopapier (mit Abreißstreifen)**

Q1977A 4 x 6 Zoll, 20 Blatt (USA)  
Q1978A 4 x 6 Zoll, 60 Blatt (USA)  
Q5431A 4 x 6 Zoll, 100 Blatt (USA)  
Q1977AC 4 x 6 Zoll, 20 Blatt (Kanada)  
Q1978AC 4 x 6 Zoll, 60 Blatt (Kanada)  
Q1979A 10 x 15 cm, 20 Blatt (Europa)  
Q1980A 10 x 15 cm, 60 Blatt (Europa)  
Q1952A 10 x 15 cm, 20 Blatt (Asien/Pazifik)  
Q1935A 10 x 15 cm, 20 Blatt (Japan)

**HP Premium Plus Fotopapier, matt**

Q2506A 4 x 6 Zoll, 60 Blatt (USA)  
Q2507A 10 x 15 cm, 20 Blatt (Europa)  
Q2508A 10 x 15 cm, 60 Blatt (Europa)  
C6950A Letter, 20 Blatt (USA)  
Q5450A Letter, 50 Blatt (USA)  
C6950AC Letter, 20 Blatt (Kanada)  
C6951A A4, 20 Blatt (Europa)  
Q1934A A4, 20 Blatt (Japan)

**HP Fotopapier, Hochglanz (mit Abreißstreifen)**

C7890A 4 x 6 Zoll, 20 Blatt (Nordamerika)  
C7893A 4 x 6 Zoll, 60 Blatt (Nordamerika)  
Q7891A 10 x 15 cm, 20 Blatt (Europa)  
Q7894A 10 x 15 cm, 60 Blatt (Europa)

**HP Fotopapier, Hochglanz**

C1846A Letter, 25 Blatt (USA)  
C7896A Letter, 50 Blatt (USA)  
Q5437A A4, 25 Blatt (Europa)  
Q7897A A4, 50 Blatt (Europa)  
C6765A A4, 20 Blatt (Asien/Pazifik)  
C7898A A4, 20 Blatt (Japan)

**HP Premium Fotopapier, Hochglanz**

Q5477A 4 x 6 Zoll, 60 Blatt (USA)  
Q5477A 5 x 7 Zoll, 20 Blatt (USA)  
Q5479A 10 x 15 cm, 20 Blatt (Europa)  
Q5480A 13 x 18 cm, 20 Blatt (Europa)  
C6039A Letter, 15 Blatt (USA)  
C6979A Letter, 50 Blatt (USA)  
Q5494A Letter, 100 Blatt (USA)

Q5447A Letter, 120 Blatt (USA)  
C6039AC Letter, 15 Blatt (Kanada)  
C6979AC Letter, 50 Blatt (Kanada)  
Q2519A A4, 20 Blatt (Europa)  
C7040A A4, 50 Blatt (Europa)

**HP Premium Fotopapier, Hochglanz (mit Abreißstreifen)**

Q1988A 4 x 6 Zoll, 20 Blatt (USA)  
Q1989A 4 x 6 Zoll, 60 Blatt (USA)  
Q1990A 4 x 6 Zoll, 100 Blatt (USA)  
Q1988AC 4 x 6 Zoll, 20 Blatt (Kanada)  
Q1989AC 4 x 6 Zoll, 60 Blatt (Kanada)  
Q1991A 10 x 15 cm, 20 Blatt (Europa)  
Q1992A 10 x 15 cm, 60 Blatt (Europa)

**HP Premium Fotopapier, matt (mit Abreißstreifen)**

Q5435A 4 x 6 Zoll, 60 Blatt (USA)  
Q5436A 10 x 15 cm, 20 Blatt (Europa)

**HP Premium Fotopapier, matt**

Q1993A Letter, 15 Blatt (USA)  
Q1994A Letter, 50 Blatt (USA)  
Q5433A A4, 20 Blatt (Europa)  
C5434A A4, 50 Blatt (Europa)

**HP Premium Hochglanzfolien**

Q1973A Letter, 20 Blatt (USA)  
C3836A Letter, 50 Blatt (USA)  
C3836AC Letter, 50 Blatt (Kanada)  
Q1981A Letter, 20 Blatt (Europa)  
C3837A Letter, 50 Blatt (Europa)  
Q1958A A4, 10 Blatt (Japan)

**HP Fotopapier für den täglichen Gebrauch, seidenmatt (mit Abreißstreifen)**

Q5440A 4 x 6 Zoll, 100 Blatt (USA)  
Q5440AC 4 x 6 Zoll, 100 Blatt (Kanada)  
Q5441A 10 x 15 cm, 100 Blatt (Europa)  
Q5442A 10 x 15 cm, 100 Blatt (Asien/Pazifik)

**HP Fotopapier für den täglichen Gebrauch, seidenmatt**

Q5498A Letter, 25 Blatt (USA)  
Q2509A Letter, 100 Blatt (USA)  
Q2509AC Letter, 100 Blatt (Kanada)  
Q5451A A4, 25 Blatt (Europa)  
Q2510A A4, 100 Blatt (Europa)  
Q2511A A4, 100 Blatt (Asien/Pazifik)

**HP Advanced Fotopapier, hochglänzend**

Q5461A 4 x 6 Zoll, 60 Blatt (USA)  
Q5454A Letter, 25 Blatt (USA)

Q5510A Letter, 50 Blatt (USA)

**HP Advanced Fotopapier, hochglänzend (mit Abreißstreifen)**

Q5508A 4 x 6 Zoll, 20 Blatt (USA)

Q5509A 4 x 6 Zoll, 60 Blatt (USA)

**HP Grußkartenpapier, matt, weiß/auf A6 vorgefalzt**

C6042A A4, 20 Blatt (Europa)

**HP Grußkartenpapier, matt, weiß/auf A5 vorgefalzt**

C7018A Letter, 20 Blatt (USA)

**HP Fotogrußkarten, auf A5 vorgefalzt**

C6044A Letter, 10 Blatt (USA)

C6045A A4, 10 Blatt (Europa)

**HP Grußkarten mit Filzstruktur, Elfenbein/für Halbformat gefalzt**

C6828A 20 Blatt

**HP Grußkarten mit Filzstruktur, cremefarben/für Halbformat gefalzt**

C6829A 20 Blatt

**HP Grußkarten mit Textur, weiß, vorgefalzt**

C7019A 20 Blatt

**HP Grußkarten, Leinen, Elfenbein/für Halbformat gefalzt**

C1787A 20 Blatt

**HP Grußkarten, Leinen, weiß/für Halbformat gefalzt**

C1788A 20 Blatt

**HP Transferpapier zum Aufbügeln (für weiße Textilien)**

C6049A Letter, 12 Blatt (USA)

C6050A A4, 12 Blatt (Europa)

C6055A A4, 12 Blatt (Asien/Pazifik)

C7917A A4, 12 Blatt (Japan)

**HP Transferpapier zum Aufbügeln (für dunkle Textilien)**

C1974A 6 Blatt

**HP Foto- und Projektpapier, matt**

Q5499A Letter, 50 Sets

**HP CD/DVD-Etiketten, hochglänzend**

Q5501A 25 Sets

**HP CD/DVD-Etiketten, matt**

Q5500A 25 Sets

## USB-Kabel

C6518A HP USB-Kabel, A-B, 2 Meter

# 12 Spezifikationen

- [Druckerspezifikationen](#)

## Druckerspezifikationen

Die vollständigen technischen Daten des Druckers finden Sie im Referenzhandbuch, das im Lieferumfang des Druckers enthalten ist. Darin finden Sie u.a. folgende Angaben:

- Papiersorten, -formate und -gewichte sowie andere Druckmedien, die mit dem Drucker verwendet werden können
- Druckgeschwindigkeiten und Auflösungen
- Anforderungen an die Stromversorgung
- Anforderungen an das Betriebssystem des Computers

# 13 Informationen zur Umweltverträglichkeit

- [Umweltverträglichkeitserklärung](#)
- [Recycling von Tintenpatronen](#)

## Umweltverträglichkeitserklärung

Hewlett-Packard verbessert fortlaufend die Entwicklungsverfahren für HP Deskjet-Drucker, um die Umweltbelastungen bei der Herstellung, beim Versand und beim Einsatz der Drucker so gering wie möglich zu halten.

### Rohstoffeinsparung und Verzicht auf umweltschädliche Stoffe

**Papierverbrauch:** Mit der [Abbruchtaste](#) für Druckaufträge verfügt der Benutzer über eine Möglichkeit zur Papiereinsparung, da Druckaufträge bei Bedarf rechtzeitig abgebrochen werden können. Dieser Drucker ist für die Verwendung von Recyclingpapier (nach DIN 19 309) geeignet.

**Recyclingpapier:** Alle Unterlagen für diesen Drucker wurden auf Recyclingpapier gedruckt.

**Ozon:** Hewlett-Packard verzichtet bei der Herstellung aller Produkte auf ozonschädigende Chemikalien (z.B. FCKW).

### Recycling

Der Drucker kann recycelt werden. Die Anzahl der verwendeten Materialien wurde auf ein Minimum reduziert, ohne die Funktionalität und Zuverlässigkeit des Druckers einzuschränken. Verbundstoffe wurden so entwickelt, dass sie einfach zu trennen sind. Die Befestigungs- und Verbindungsteile sind gut sichtbar, leicht zugänglich und können mit regulären Werkzeugen demontiert werden. Wichtige Komponenten wurden so entwickelt, dass bei Demontage- und Reparaturarbeiten leicht darauf zugegriffen werden kann.

**Druckerverpackung:** Die Verpackungsmaterialien für diesen Drucker wurden speziell ausgewählt, um den besten Versandschutz bei möglichst geringen Kosten zu bieten, mögliche Umweltbelastungen auf ein Minimum zu reduzieren und das Recycling zu erleichtern. Das robuste Design der HP Deskjet-Drucker trägt dazu bei, dass sowohl der Verpackungsaufwand als auch die Gefahr möglicher Schäden am Gerät reduziert werden können.

**Kunststoffteile:** Alle größeren Kunststoffteile wurden den internationalen Normen entsprechend gekennzeichnet. Alle für das Gehäuse und die Bodenplatte verwendeten Kunststoffteile sind technisch für das Recycling geeignet und bestehen aus nur einer Polymersorte.

**Produktlebensdauer:** Hewlett-Packard bietet die folgenden Serviceleistungen, um eine möglichst hohe Lebensdauer des HP Deskjet-Druckers zu gewährleisten:

- **Erweiterte Gewährleistung:** Ausführliche Informationen finden Sie im Referenzhandbuch, das im Lieferumfang des Druckers enthalten ist.
- **Ersatzteile und Verbrauchsmaterial** sind nach der Einstellung der Produktion für einen begrenzten Zeitraum weiterhin verfügbar.
- **Produktrücknahme:** Informationen zur Rücknahme und Entsorgung des Produkts finden Sie im Internet unter [www.hp.com/recycle](http://www.hp.com/recycle). Informationen zur Rücksendung leerer Tintenpatronen an HP finden Sie unter [Recycling von Tintenpatronen](#).

**Hinweis** Die erweiterte Gewährleistung und die Optionen zur Produktrückgabe sind nicht in allen Ländern/Regionen verfügbar.



## Energieverbrauch

Dieser Drucker wurde im Hinblick auf sparsamen Energieverbrauch konzipiert. Dadurch werden nicht nur Rohstoffe eingespart, sondern auch die Kosten für den Einsatz des Druckers gesenkt, ohne dass die Leistungsfähigkeit des Druckers eingeschränkt wird.

**Energieverbrauch im Standbymodus:** Technische Daten zum Energieverbrauch finden Sie im Referenzhandbuch.

**Energieverbrauch im ausgeschalteten Zustand:** Der Drucker verbraucht auch im ausgeschalteten Zustand noch eine geringe Menge an Strom. Der Energieverbrauch kann völlig unterbunden werden, indem Sie den Drucker ausschalten und anschließend das Netzkabel aus der Steckdose ziehen.

## Recycling von Tintenpatronen

Kunden, die HP Tintenpatronen recyceln möchten, können das HP Planet Partners-Programm für Tintenpatronen nutzen. HP bietet dieses Programm in mehr Ländern/Regionen der Welt an als jeder andere Hersteller von Tintenpatronen. Dieses Programm steht Kunden von HP als umweltfreundliche und umweltbewusste Lösung für den Umgang mit den betreffenden Produkten zur Verfügung.

Wenn Sie an diesem Programm teilnehmen möchten, befolgen Sie die entsprechenden Anweisungen auf der HP Website unter folgender Adresse: [www.hp.com/recycle](http://www.hp.com/recycle). Dieser Service ist nicht in allen Ländern/Regionen verfügbar. Kunden müssen unter Umständen ihren Namen, ihre Telefonnummer und ihre Anschrift angeben.

Da die Recycling-Verfahren bei HP auf bestimmte Materialien zugeschnitten sind, können Patronen von Drittanbietern nicht zurückgenommen werden. Da die Endprodukte dieser Verfahren zur Herstellung neuer Produkte verwendet werden, muss HP die Konsistenz der Materialzusammensetzung gewährleisten. Daher werden für das Recycling nur HP Originalpatronen verwendet. Nachgefüllte Patronen werden von diesem Programm nicht berücksichtigt.

Die zurückgegebenen Patronen werden so aufbereitet, dass sie zur Herstellung neuer Produkte verwendet werden können. Beispiele hierfür sind Teile für die Automobilindustrie und die Schaltkreisherstellung, Kupferdrähte, Stahlbleche sowie in der Elektroindustrie verwendete Werkstoffe. Je nach Modell kann HP bis zu 65 % des Gewichts einer Tintenpatrone recyceln. Die verbleibenden, nicht recycelbaren Teile (Tinte, Schaumstoff- und zusammengesetzte Teile) werden umweltverträglich entsorgt.

# Index

## A

- Ändern der Größe eines Dokuments 29
- Auflösung, maximal 23
- Ausgabefach 10
- Ausrichten von Tintenpatronen 56
- Auswählen des Druckers 49
- Automatischer Papiersortensensor 14
- Automatisches Ein-/Abschalten, Funktion 56

## B

- Beidseitiger Druck 26
- Bestellinformationen für Papier 81
- Briefe, drucken 33
- Briefumschläge, drucken 35
- Broschüren, drucken 43

## D

- Dialog "Drucken" 49
- Dienstprogramme 61
- Digitaler Blitz 20
- Dokumente, drucken 34
- Druck des Dokuments dauert lange
  - Druckersoftware ist veraltet 80
  - komplexe Dokumente, drucken 80
  - maximale Auflösung, Auswahl 80
  - mehrere Anwendungen sind geöffnet 79
  - Systemanforderungen 80
  - Tintenreserve-Druckmodus 80
- Druckauftragsstatus 51
- Druckeinstellungen 48
- Drucken
  - 4800 x 1200 dpi (optimiert) 23
  - Ändern der Größe eines Dokuments 29

- Auswählen einer Papiersorte 30
- beidseitiger Druck 26
- Briefe 33
- Briefumschläge 35
- Broschüren 43
- Dokumente 34
- Druckqualität 29
- E-Mails 32
- eine Tintenpatrone 14
- Etiketten 41
- Festlegen der Druckreihenfolge 25
- Fotos 17
- Fotos mit Rand 19
- Grußkarten 38
- hohe Qualität 23
- Karteikarten und kleinformatige Druckmedien 42
- maximale Auflösung 23
- mehrere Seiten auf einem Blatt 28
- Poster 44
- Postkarten 39
- Prospekte 36
- randlose Fotos 17
- Schreibtisch des Computers 52
- Tipps 25
- Transferpapier zum Aufbügeln 46
- Transparentfolien 40
- Drucker
  - auswählen 49
  - Druckauftragsstatus 51
  - Festlegen als Standard 50
  - Überprüfen des Status 50
  - verwalten 49
- Drucker druckt nicht 63
- Drucker-LEDs blinken 76
- Druckerfunktionen 5
- Druckerstatus 50
- Druckqualität 29
- Duplexdruck 26

## E

- E-Mails, drucken 32
- Einsetzen von Tintenpatronen 53
- Energieverbrauch 87
- Entfernen von Tinte von der Haut oder der Kleidung 58
- Etiketten, drucken 41

## F

- Farbeinstellungen
  - Farbton 22
  - Helligkeit 22
  - Sättigung 22
- Farbkalibrierung 56
- Fehlerbehebung
  - Alle LEDs blinken 79
  - Bild wird schräg gedruckt 72
  - Briefumschlag wird schräg gedruckt 71
  - Das Dokument wird schräg oder nicht zentriert gedruckt 70
  - Die neuen Druckeinstellungen wurden im Dokument nicht übernommen 71
  - Druck des Dokuments dauert lange 79
  - Druckausgabe ist blass 69
  - Drucker druckt nicht 63
  - Drucker wirft das Papier aus 66
  - Es werden leere Seiten gedruckt 69
  - fehlerhafter Druck 70
  - Fehlermeldungen 75
  - Fotodruck, Probleme 66
  - Fotos weisen horizontale Linien auf 67
  - Helle Bereiche eines Fotos weisen Streifen auf 71
  - Kein Papier mehr, Meldung 75
  - mehrere Seiten werden gleichzeitig bedruckt 65

- Netz-LED blinkt 77
  - Papierstau 64
  - Papierzufuhr des Druckers funktioniert nicht 65
  - randloser Druck, Probleme 71
  - Richtlinien für den randlosen Druck 71
  - schlechte Druckqualität 68
  - Streifen und fehlende Linien 69
  - Teile des Dokuments fehlen oder sind falsch positioniert 70
  - Text und Bilder sind falsch ausgerichtet 70
  - Tintenpatronen, Meldung 76
  - Tintenpatronenstatus-LED blinkt 78
  - unerwünschter Rand, Foto 74
  - Verschmierung der Tinte 73
  - Wiederaufnahme-LED blinkt 77
  - zu viel Tinte auf der Seite 70
  - zu wenig Tinte auf der Seite 70
  - Fehlermeldungen
    - Kein Papier mehr, Meldung 75
    - Probleme mit den Tintenpatronen 76
  - Fotodruck
    - Einsparen von Kosten 24
    - Fotos mit Rand 19
    - randlose Fotos 17
  - Fotodruck, Probleme
    - Ein Teil des Fotos erscheint blass 67
    - Farbton, falsch 67
    - Fotos weisen horizontale Linien auf 67
    - Überprüfen der Druckeinstellungen 66
  - Fotopapier, Lagerung und Behandlung 24
  - Fotopatrone 21
  - Fotos, kalibrieren 57
- G**
- Geschätzter Tintenfüllstand 57
  - Glätten 20
  - Grußkarten, drucken 38
- H**
- Hinweise von Hewlett-Packard 2
  - HP Inkjet-Toolbox 61
- K**
- Kalibrieren von Fotos 57
  - Karteikarten, drucken 42
  - Kontrastverstärkung 20
- L**
- LEDs
- Alle LEDs blinken 79
  - Netz-LED 7
  - Netz-LED blinkt 77
  - Tintenpatronenstatus-LED 8
  - Tintenpatronenstatus-LED blinkt 78
  - Wiederaufnahme-LED 8
  - Wiederaufnahme-LED blinkt 77
- M**
- Maximale Auflösung 23
- N**
- Netzwerk 16
- P**
- Papierfächer
    - Ausgabefach 10
    - Ausklappen der Papierfächer 9
    - Einklappen der Papierfächer 11
    - Zufuhrfach 10
  - Papierformat, Dialog 48
  - Papiersorte, auswählen 30
  - Papierstau 64
  - Posterdruck 44
  - Postkarten, drucken 39
  - Prospekte, drucken 36
- R**
- Recycling
- S**
- Tintenpatronen 87
  - Reihenfolge, Einstellung 25
  - Reinigen
    - Druckergehäuse 58
    - Tintenpatronen, automatisch 57
    - Tintenpatronen, manuell 58
  - Richtlinien für den randlosen Druck 71
  - Rote Augen entfernen 20
- S**
- Schärfe 20
  - SmartFocus 20
  - Standarddrucker, festlegen 50
- T**
- Tasten
- Abbruchtaste 8
  - Netzschalter 7
  - Wiederaufnahmetaste 8
- Tinte, Entfernen von der Haut oder der Kleidung 58
- Tintenpatronen
- ausrichten 56
  - Auswahlnummern 53
  - auswechseln 13
  - automatisches Reinigen 57
  - einsetzen 53
  - Fotopatrone 21
  - lagern 60
  - manuelles Reinigen 58
  - Recycling 87
  - Verwenden mit dem Drucker 12
  - warten 60
- Tintenpatronenstatus-LED 8
- Tintenreserve-Druckmodus 14
- Tintenverschmierungen 73
- Tipps zum Drucken 25
- Toolbox 61
- Transferpapier zum Aufbügeln, drucken 46
- Transparentfolien, drucken 40
- U**
- Umweltverträglichkeitserklärung 86
- USB
- Anschließen an den Drucker 16
  - Kabel 84

**V**

Verbrauchsmaterial 81

**W**

Wartung

Druckergehäuse 58

Tintenpatronen 60

Wenig Tinte 57

**Z**

Zufuhrfach 10