

HP LaserJet 1022, 1022n, 1022nw

Guia do usuário

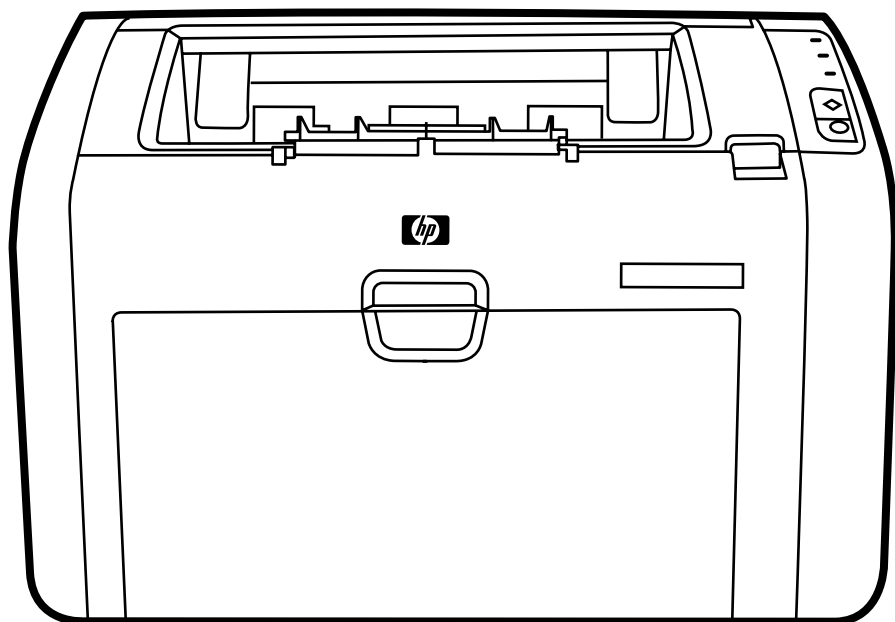

Impressoras HP LaserJet 1022, 1022n e 1022nw

Guia do usuário _____

Informações sobre direitos autorais

© 2006 Copyright Hewlett-Packard Development Company, L.P.

A reprodução, adaptação ou tradução sem permissão prévia por escrito é proibida, exceto quando permitido sob as leis de direitos autorais.

Número da peça: Q5912-90958

Edition 2, 03/2006

As informações contidas aqui estão sujeitas a alterações sem aviso prévio.

As únicas garantias para produtos e serviços HP estão descritas nas declarações de garantia expressa que acompanham tais produtos e serviços. Nenhuma informação contida aqui deve ser interpretada como parte de uma garantia adicional. A HP não se responsabiliza por erros ou omissões técnicas ou editoriais aqui contidas.

Créditos de marcas comerciais

Microsoft® e Windows® são marcas registradas da Microsoft Corporation nos EUA.

Energy Star® e o logotipo da Energy Star® são marcas registradas da United States Environmental Protection Agency (Agência de Proteção Ambiental dos Estados Unidos) nos EUA.

Bluetooth® é uma marca registrada de seu proprietário e utilizada pela Hewlett-Packard Company mediante licença.

UNIX® é uma marca registrada da The Open Group.

Linux® é uma marca registrada da Linus Torvalds nos EUA.

Conteúdo

1 Noções básicas da impressora

Acesso rápido a mais informações	2
Links da Web para drivers, software e suporte	2
Links do guia do usuário	2
Onde procurar mais informações	2
Configurações da impressora	3
Impressora HP LaserJet 1022	3
Impressora HP LaserJet 1022n	3
Impressora HP LaserJet 1022nw	3
Procedimento	4
Painel de controle da impressora	5
Passagem de mídia	6
Abertura de alimentação prioritária	6
Bandeja de entrada principal	6
Compartimento de saída	7
Software da impressora	8
Sistemas operacionais suportados	8
Software da impressora para computadores Windows	8
Drivers da impressora	8
Propriedades da impressora (driver)	9
Ajuda on-line das propriedades da impressora	10
Prioridades das configurações de impressão	10
Software da impressora para computadores Macintosh	10
Servidor da Web incorporado	11
Considerações sobre mídia da impressora	12
Tamanhos de mídia suportados	12

2 Conexões da impressora

Conexões USB	14
Conexão do cabo USB	14
Conexões em rede	15
Conexão à rede	15
Conexões sem fio	17
Impressão sem fio	18
Padrão IEEE 802.11b/g	18
Bluetooth	18

3 Gerenciamento da impressora

Páginas de informações sobre a impressora	20
Página de demonstração	20
Página de configuração	20
Página de teste da impressora	20
Utilização do servidor da Web incorporado	21
Para abrir o servidor da Web incorporado	21

Guia Information (Informações)	21
Guia Settings (Configurações)	22
Guia Networking (Rede)	22
Other Links (Outros links)	22

4 Tarefas de impressão

Alimentação manual	24
Para imprimir utilizando alimentação manual	24
Cancelamento de um trabalho de impressão	25
Compreensão das configurações da qualidade de impressão	26
Otimização da qualidade da impressão para tipos de mídia	27
Orientações para uso de mídia	28
Papel	28
Etiquetas	29
Transparências	29
Envelopes	29
Cartão e mídia pesada	31
Formulários timbrados ou pré-impressos	31
Escolha do papel e de outras mídias	33
Mídia HP	33
Mídia que deve ser evitada	33
Mídia que pode danificar a impressora	34
Carregamento de mídia nas bandejas de entrada	35
Abertura de alimentação prioritária	35
Bandeja de entrada principal para 250 folhas	35
Impressão de um envelope	36
Impressão de vários envelopes	38
Impressão em transparências ou em etiquetas	40
Impressão em formulários timbrados e pré-impressos	41
Impressão em mídia de tamanho personalizado e em cartão	42
Impressão nos dois lados do papel (impressão frente e verso manual)	43
Impressão de várias páginas em uma única folha de papel (n páginas por folha)	45
Impressão de folhetos	46
Impressão de marcas-d'água	48

5 Manutenção

Limpeza da impressora	50
Limpeza da área do cartucho de impressão	50
Limpeza da passagem de mídia da impressora	51
Troca do cilindro de recolhimento	53
Limpeza do cilindro de recolhimento	56
Troca da almofada de separação da impressora	57
Redistribuição de toner	59
Troca do cartucho de impressão	61

6 Solução de problemas

Localização da solução	64
Etapa 1: A impressora está configurada corretamente?	64
Etapa 2: A luz Pronta está acesa?	64
Etapa 3: É possível imprimir uma página de demonstração?	64
Etapa 4: A qualidade da impressão é aceitável?	65
Etapa 5: A impressora está se comunicando com o computador?	65
Etapa 6: A página impressa tem a aparência esperada?	65
Contato com o suporte HP	66

Padrões das luzes de status	67
Problemas com o manuseio de papel	69
Congestionamento de mídia	69
A impressão está inclinada (torta)	69
Mais de uma folha de mídia é alimentada na impressora ao mesmo tempo	69
A impressora não puxa a mídia da bandeja de entrada	70
A impressora enrolou a mídia	70
O trabalho de impressão está extremamente lento	70
A página impressa é diferente do que é exibido na tela	71
Texto ilegível, incorreto ou incompleto	71
Gráficos ou texto faltando ou páginas em branco	71
O formato de página é diferente do formato de página de outra impressora	72
Qualidade dos gráficos	72
Problemas com o software da impressora	73
Melhoria da qualidade de impressão	76
Impressão clara ou fraca	76
Partículas de toner	76
Caracteres parcialmente impressos	77
Linhas verticais	77
Fundo acinzentado	78
Mancha de toner	78
Toner solto	79
Defeitos verticais repetitivos	79
Caracteres deformados	80
Inclinação da página	80
Enrolamento ou ondulação	81
Rugas ou dobras	81
Contorno da dispersão de toner	82
Gotículas de água na borda inferior	82
Eliminação de congestionamentos	83
Localizações típicas de congestionamento de mídia	83
Remoção de uma página congestionada	83
Solução de problemas de configuração da rede com fio	86

Apêndice A Especificações da impressora

Especificações ambientais	88
Emissões acústicas	89
Especificações elétricas	90
Características físicas	91
Capacidades e velocidades da impressora	92
Especificações de memória	93
Disponibilidade de porta	94

Apêndice B Informações sobre regulamentação

Conformidade com a FCC	95
Declaração de conformidade	96
Declarações regulamentares	97
Declarações de segurança do laser	97
Regulamentações de DOC canadense	97
Declaração EMI da Coréia	97
Declaração sobre laser para a Finlândia	98
Programa de proteção ambiental do produto	99
Proteção ao meio ambiente	99
Produção de ozônio	99
Consumo de energia	99

Consumo de toner	99
Uso de papel	99
Plásticos	100
Suprimentos de impressão HP LaserJet	100
Informações sobre o Programa de devolução e reciclagem de suprimentos de impressão HP	100
Papel	100
Restrições de materiais	101
Para obter mais informações	101
Folha de dados de segurança de materiais	102

Apêndice C Garantia e licença

Declaração de garantia limitada da Hewlett-Packard	103
Contrato de licença de software da Hewlett-Packard	105
Garantia limitada do cartucho de impressão	106

Apêndice D Peças e acessórios HP

Pedido de suprimentos	108
Servidores de impressão sem fio e de rede 10/100	110
Uso de cartuchos de impressão HP	111
Política da HP sobre cartuchos de impressão de outros fabricantes	111
Armazenamento de cartuchos de impressão	111
Expectativa de duração do cartucho de impressão	111
Economia de toner	111

Apêndice E Serviços e suporte

Disponibilidade de suporte e serviço	114
Serviços e Contratos de serviços do HP Care Pack™	114
Orientações para reembalar a impressora	115
Como entrar em contato com a HP	116

Índice

1

Noções básicas da impressora

Este capítulo fornece informações sobre os seguintes tópicos:

- [Acesso rápido a mais informações](#)
- [Configurações da impressora](#)
- [Procedimento](#)
- [Painel de controle da impressora](#)
- [Passagem de mídia](#)
- [Software da impressora](#)
- [Considerações sobre mídia da impressora](#)

Acesso rápido a mais informações

As seções a seguir fornecem recursos para obter informações adicionais sobre a impressora HP LaserJet série 1020.

Nota

A impressora HP LaserJet série 1020 inclui os modelos de impressora HP LaserJet 1022, 1022n e 1022nw.

Links da Web para drivers, software e suporte

Se for necessário entrar em contato com a HP para obtenção de serviço ou suporte, utilize um dos links a seguir.

Impressora HP LaserJet 1022

- Nos Estados Unidos, visite <http://www.hp.com/support/lj1022/>.
- Em outros países/regiões, visite <http://www.hp.com/>.

Links do guia do usuário

- [Procedimento](#) (Localização dos componentes da impressora)
- [Troca do cartucho de impressão](#)
- [Solução de problemas](#)
- [Pedido de suprimentos](#)

Onde procurar mais informações

- **Guia do usuário em CD:** Informações detalhadas sobre a utilização e a solução de problemas da impressora. Contido no CD-ROM que acompanha a impressora.
- **Ajuda on-line:** Informações sobre as opções da impressora disponíveis nos drivers de impressora. Para exibir um arquivo da Ajuda, abra a Ajuda on-line no driver de impressora.
- **Guia do usuário HTML (on-line):** Informações detalhadas sobre a utilização e a solução de problemas da impressora. Disponíveis no endereço <http://www.hp.com/support/lj1022/>. Após conectar, selecione **Manuals** (Manuais).

Configurações da impressora

A seguir são apresentadas as configurações padrão para as impressoras HP LaserJet 1022, 1022n e 1022nw.

Impressora HP LaserJet 1022

- 18 páginas por minuto (ppm) para mídia A4 e 19 ppm para mídia Carta
- Saída da primeira página em apenas 8 segundos
- Configuração de qualidade de impressão do ProRes 1200 que fornece detalhe de linha fina em 1.200 x 1.200 dpi (pontos por polegada)
- Bandeja de entrada principal para 250 folhas
- Abertura de alimentação prioritária
- Capacidade de saída para 100 folhas
- EconoMode (economiza toner)
- Imprime marcas-d'água, folhetos, várias páginas por folha (impressão de n páginas por folha) e a primeira página em mídia diferente do restante do documento
- 8 MB de RAM
- Cartucho de impressão para 2.000 páginas
- Drivers de impressora baseados no host
- USB 2.0 High Speed
- Chave liga/desliga
- 26 Fontes PCL

Impressora HP LaserJet 1022n

A impressora HP LaserJet 1022n inclui uma porta de rede interna.

Nota

Para obter mais informações sobre drivers de impressora, consulte <http://www.hp.com/support/lj1022/>.

Impressora HP LaserJet 1022nw

A impressora HP LaserJet 1022nw inclui todos os recursos da impressora HP LaserJet 1022n com adição da conectividade sem fio integrada 802.11b/g.

Nota

Para obter mais informações sobre esse produto, consulte o *Guia do usuário da impressora sem fio HP LaserJet 1022nw*.

Procedimento

As ilustrações a seguir identificam os componentes das impressoras HP LaserJet 1022, 1022n e 1022nw.

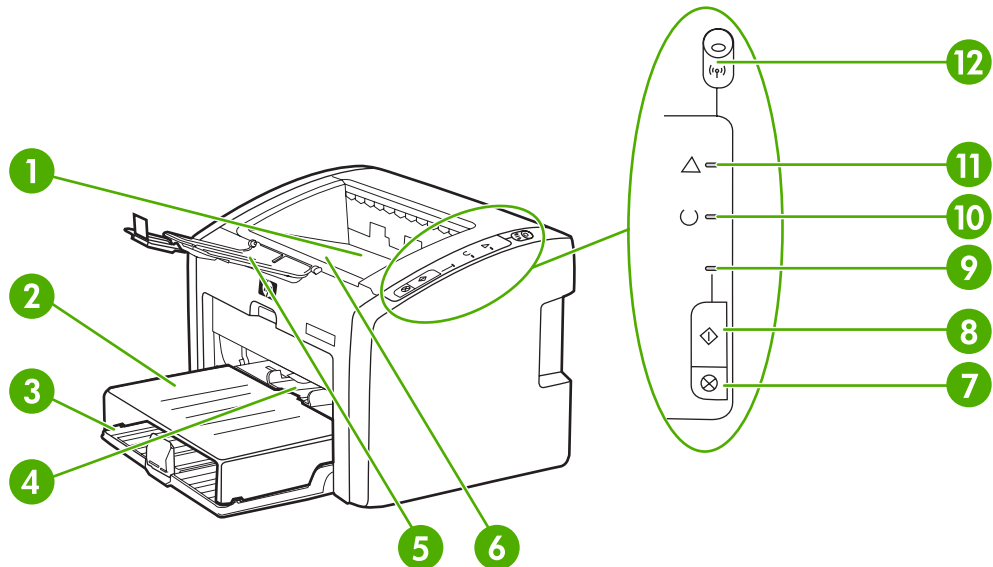

- 1 Compartimento de saída
- 2 Tampa da bandeja de entrada
- 3 Bandeja de entrada principal para 250 folhas
- 4 Abertura de alimentação prioritária
- 5 Suporte de saída de mídia
- 6 Porta do cartucho de impressão
- 7 Botão **CANCELAR**
- 8 Botão **INICIAR**
- 9 Luz Iniciar
- 10 Luz Pronta
- 11 Luz de atenção
- 12 Luz da conexão sem fio (somente impressora HP LaserJet 1022nw)

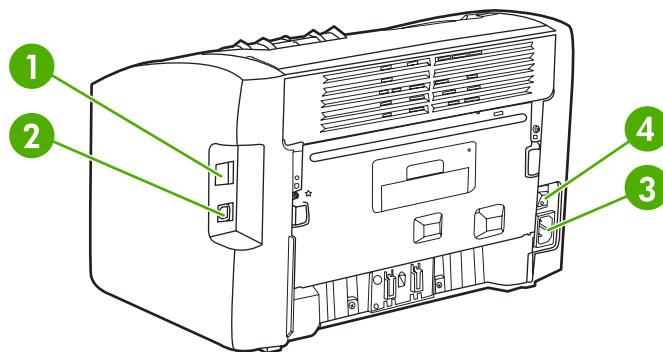

- 1 Porta de rede interna (somente impressoras HP LaserJet 1022n e HP LaserJet 1022nw)
- 2 Porta USB
- 3 Receptáculo de alimentação elétrica
- 4 Interruptor LIG/DESL

Painel de controle da impressora

O painel de controle da impressora é composto de três luzes e dois botões. A impressora HP LaserJet 1022nw tem uma luz adicional na parte superior do painel de controle. Essas luzes produzem padrões que identificam o status da impressora.

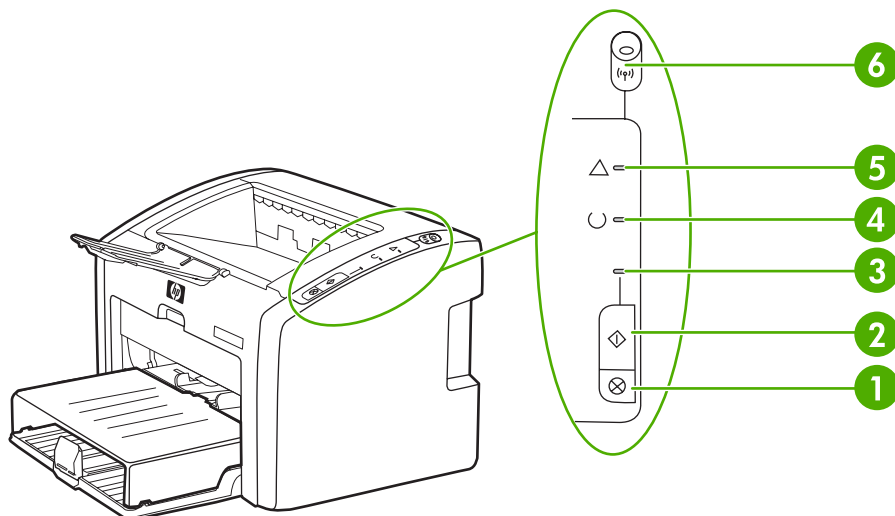

- 1 Botão **CANCELAR**: Para cancelar o trabalho de impressão que está sendo impresso, pressione o botão **CANCELAR**.
- 2 Botão **INICIAR**: Para imprimir uma página de demonstração ou para continuar a impressão enquanto estiver em modo de alimentação manual, pressione e solte o botão **INICIAR**. Para imprimir uma página de configuração, mantenha pressionado o botão **INICIAR** durante 5 segundos.
- 3 Luz Iniciar: Indica que a impressora está recebendo dados ao piscar.
- 4 Luz Pronta: Indica que a impressora está pronta para imprimir.
- 5 Luz de atenção: Indica que as bandejas de entrada de mídia da impressora estão vazias, que a porta do cartucho de impressão está aberta, que está faltando o cartucho de impressão ou outros erros. Consulte [Páginas de informações sobre a impressora](#) para obter mais informações.
- 6 Luz da conexão sem fio (Somente impressora HP LaserJet 1022nw): Quando a luz da conexão sem fio está acesa e constante, uma conexão sem fio foi estabelecida. Quando a luz da conexão sem fio está apagada, a operação sem fio está desativada. Quando a luz da conexão sem fio está piscando, a impressora está tentando estabelecer uma conexão sem fio.

Nota

Consulte [Padrões das luzes de status](#) para obter uma descrição dos padrões das luzes.

Passagem de mídia

As seções a seguir descrevem as bandejas de entrada e o compartimento de saída.

Abertura de alimentação prioritária

Utilizar a abertura de alimentação prioritária ao alimentar uma folha de papel, envelope, cartão postal, etiqueta ou transparência. Também é possível utilizar a abertura de alimentação prioritária para imprimir a primeira página em mídia diferente do restante do documento.

As guias de mídia garantem que a mídia seja alimentada corretamente na impressora e que a impressão não fique inclinada (torta na mídia). Ao carregar a mídia, ajuste as guias de acordo com a largura da mídia que está sendo usada.

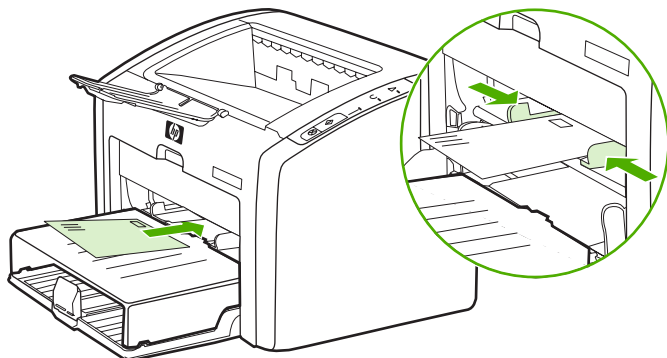

Consulte [Escolha do papel e de outras mídias](#) para obter mais informações sobre os tipos de mídia.

Bandeja de entrada principal

A bandeja de entrada principal, acessada na frente da impressora, suporta até 250 folhas de papel de 75 g/m² ou outra mídia. Para obter informações sobre especificações de mídia, consulte [Capacidades e velocidades da impressora](#).

As guias de mídia garantem que a mídia seja alimentada corretamente na impressora e que a impressão não fique inclinada (torta na mídia). A bandeja de entrada principal tem uma guia de mídia lateral e uma frontal. Ao carregar a mídia, ajuste as guias de acordo com a largura e o comprimento da mídia que está sendo usada.

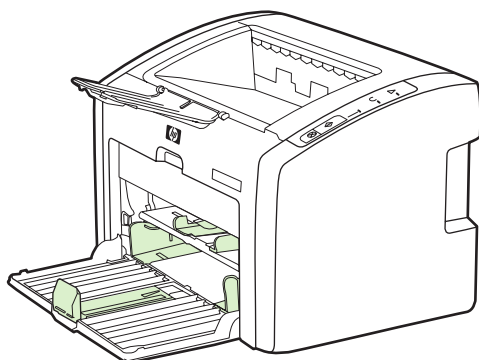

Compartimento de saída

O compartimento de saída está localizado na parte superior da impressora. A mídia impressa é coletada nesse compartimento na seqüência correta. O suporte de saída de mídia proporciona um melhor empilhamento para grandes trabalhos de impressão.

Software da impressora

As seções a seguir descrevem os sistemas operacionais suportados e os softwares fornecidos com as impressoras HP LaserJet 1022, 1022n e 1022nw.

Nota

Nem todos os softwares estão disponíveis em todos os idiomas.

Sistemas operacionais suportados

A impressora vem com o software para os seguintes sistemas operacionais:

- Windows XP
- Windows 2000
- Windows ME
- Windows 98 Second Edition (SE)
- Windows Server 2003

Para obter mais informações sobre atualização do Windows 2000 Server para o Windows Server 2003, visite o site <http://www.microsoft.com/>.

Para obter mais informações sobre o recurso Apontar e imprimir do Windows Server 2003, visite <http://www.microsoft.com/>.

Para obter mais informações sobre o recurso Serviços de terminal e impressão do Windows Server 2003, visite <http://www.microsoft.com/>.

- Mac OS X v10.2 e posterior

Software da impressora para computadores Windows

As seções a seguir fornecem instruções para a instalação do software da impressora em diferentes sistemas operacionais Windows e do software que está disponível para todos os usuários da impressora.

Para instalar o software da impressora

Insira o CD do software que acompanha a impressora dentro da unidade de CD-ROM do computador. **Siga as instruções de instalação que aparecem na tela.**

Nota

Se a tela de boas-vindas não aparecer, clique em **Iniciar** na barra de tarefas do Windows, clique em **Executar**, digite `Z:\setup` (em que Z representa a letra da unidade de CD) e clique em **OK**.

Drivers da impressora

O driver de impressora é o componente do software que proporciona o acesso aos recursos da impressora e os meios para o computador comunicar-se com a impressora.

Propriedades da impressora (driver)

As propriedades controlam a impressora. É possível alterar as configurações padrão, como tamanho e tipo de mídia, várias páginas em uma única folha de mídia (impressão de n páginas por folha), resolução e marcas-d'água. É possível acessar as propriedades da impressora de duas maneiras:

- Por meio do aplicativo de software utilizado para impressão. Isso altera apenas as configurações do aplicativo de software atual.
- Por meio do sistema operacional Windows. Isso altera as configurações padrão para todos os trabalhos de impressão futuros.

Nota

Como muitos aplicativos de software utilizam um método de acesso diferente das propriedades da impressora, a seção a seguir descreve os métodos mais comuns utilizados no Windows 98 SE, 2000, ME e Windows XP.

Para alterar somente as configurações do aplicativo de software atual

Nota

Embora as etapas possam variar entre os aplicativos de software, este é o método mais comum.

1. No menu **Arquivo** do aplicativo de software, clique em **Imprimir**.
2. Na caixa de diálogo **Imprimir**, clique em **Propriedades**.
3. Altere as configurações e clique em **OK**.

Para alterar as configurações padrão de todos os trabalhos de impressão futuros no Windows 98 SE, 2000 e ME

1. Na barra de ferramentas do Windows, clique em **Iniciar**, selecione **Configurações** e clique em **Impressoras**.
2. Clique com o botão direito do mouse no ícone da impressora HP LaserJet série 1020.
3. Clique em **Propriedades** (no Windows 2000, você também pode clicar em **Preferências de impressão**).
4. Altere as configurações e clique em **OK**.

Nota

No Windows 2000, a maioria desses recursos está disponível no menu **Preferências de impressão**.

Para alterar as configurações padrão de todos os trabalhos de impressão futuros no Windows XP

1. Na barra de ferramentas do Windows, clique em **Iniciar**, selecione **Configurações** e clique em **Impressoras e aparelhos de fax**.
2. Clique com o botão direito do mouse no ícone da impressora HP LaserJet série 1020.
3. Clique em **Propriedades** ou em **Preferências de impressão**.
4. Altere as configurações e clique em **OK**.

Ajuda on-line das propriedades da impressora

A ajuda on-line das propriedades da impressora (driver) inclui informações específicas sobre as funções nas propriedades da impressora. Essa ajuda on-line orienta o usuário no processo de alteração das configurações padrão da impressora. Para alguns drivers, a ajuda on-line fornece instruções sobre a ajuda sensível ao contexto. A ajuda sensível ao contexto descreve as opções do recurso do driver que você está acessando atualmente.

Para acessar a ajuda on-line das propriedades da impressora

1. No aplicativo de software, clique em **Arquivo** e, em seguida, clique em **Imprimir**.
2. Clique em **Propriedades** e, em seguida, clique em **Ajuda**.

Prioridades das configurações de impressão

Existem duas maneiras de alterar as configurações de impressão desta impressora: no aplicativo de software ou no driver da impressora. Para as impressoras HP LaserJet 1022n e HP LaserJet 1022nw, também é possível alterar as configurações de impressão por meio do servidor da Web incorporado. As alterações feitas nas configurações de impressão são priorizadas de acordo com o local onde as alterações são feitas, como a seguir:

- As alterações feitas no aplicativo de software substituem as configurações alteradas em qualquer outro local. Dentro do aplicativo de software, as alterações feitas na caixa de diálogo Configurar página substituem as alterações feitas na caixa de diálogo Imprimir.
- As alterações feitas no driver da impressora não substituem as configurações alteradas no aplicativo de software.
- As alterações feitas no servidor da Web incorporado têm a menor prioridade.

Se determinada configuração de impressão puder ser alterada em mais de uma maneira na lista acima, utilize o método que tenha a maior prioridade.

Software da impressora para computadores Macintosh

As seções a seguir descrevem como acessar o software para Macintosh para as impressoras HP LaserJet 1022, 1022n e 1022nw.

Acesso ao driver da impressora (Mac OS X v10.2 e posterior)

1. O **Print Center** (Centro de impressão) ou o **Printer Setup Utility** (Utilitário de configuração de impressora) deve iniciar-se automaticamente. Caso contrário, execute as seguintes etapas:
 - a. Clique duas vezes no ícone de disco rígido na área de trabalho.
 - b. Abra a pasta **Aplicativos** e, em seguida, abra a pasta **Utilitários**.

- c. Clique duas vezes em **Print Center** (Centro de impressão) ou em **Printer Setup Utility** (Utilitário de configuração de impressora) de acordo com o sistema operacional.
2. Clique em **Incluir**. Aparece a caixa de diálogo Add Printer List (Lista para incluir impressora).
3. Execute uma das seguintes opções no menu superior, dependendo de como o computador e a impressora estão conectados:
 - **USB**
 - **Rendezvous** (somente para impressoras HP LaserJet 1022n e 1022nw)
4. Selecione o nome da impressora na lista de impressoras.
5. Clique em **Incluir**.

Servidor da Web incorporado

Nota

Esse recurso está disponível somente nas impressoras HP LaserJet 1022n e HP LaserJet 1022nw.

Com o servidor da Web incorporado, é possível ter acesso a configurações e informações sobre a impressora digitando um endereço IP ou o nome de host da impressora em um navegador da Web (como o Netscape Navigator ou o Microsoft® Internet Explorer) em qualquer computador. Você pode utilizar o servidor da Web incorporado para configurar a impressora, exibir informações sobre status, comprar suprimentos para impressora e obter informações sobre a solução de problemas.

Os seguintes navegadores da Web suportam o servidor da Web incorporado:

- Internet Explorer V5.5 (e posterior)
- Netscape Navigator V4.75 (e posterior)
- Apple Safari

Consulte [Utilização do servidor da Web incorporado](#) para obter mais informações.

Considerações sobre mídia da impressora

As impressoras HP LaserJet produzem impressão de excelente qualidade. A impressora aceita vários tipos de mídia, como folha de papel avulsa (incluindo papel reciclado), envelopes, etiquetas, transparências, pergaminho e papel de tamanho personalizado. Propriedades como gramatura, grão e umidade são fatores importantes que afetam o desempenho da impressora e a qualidade da impressão.

A impressora pode usar uma variedade de papéis e outras mídias de acordo com as diretrizes especificadas no guia do usuário. A mídia que não atender a essas diretrizes pode provocar os seguintes problemas:

- Impressão de baixa qualidade
- Aumento de congestionamentos de mídia
- Desgaste prematuro da impressora, exigindo reparos

Para obter melhores resultados, use apenas papel e mídia da marca HP. A Hewlett-Packard Company não recomenda o uso de outras marcas, pois não pode influenciar nem controlar a qualidade dos produtos de outros fabricantes.

É possível que a mídia atenda às diretrizes deste guia do usuário e ainda assim não produza resultados satisfatórios. Isso pode ocorrer se o manuseio for inadequado, os níveis de temperatura e de umidade estiverem fora do aceitável ou, ainda, devido a outros fatores sobre os quais a HP não tem controle.

Antes de adquirir grande quantidade de mídia, verifique se ela atende aos requisitos especificados neste guia do usuário e no *HP LaserJet printer family print media guide (Guia de mídia da família de impressoras HP LaserJet)*. O download das diretrizes pode ser feito no endereço <http://www.hp.com/support/ljpaperguide/>. Ou, ainda, consulte [Pedido de suprimentos](#) para obter mais informações sobre como solicitar as diretrizes. Faça sempre um teste de mídia antes de adquirir grandes quantidades.

CUIDADO

O uso de mídia que não atenda às especificações da HP pode provocar problemas na impressora, exigindo reparos. Neste caso, o reparo não é coberto pela garantia nem pelos acordos de serviço da HP.

Tamanhos de mídia suportados

Para obter informações sobre tamanhos de mídia suportados, consulte [Capacidades e velocidades da impressora](#).

2

Conexões da impressora

Este capítulo fornece informações sobre os seguintes tópicos:

- [Conexões USB](#)
- [Conexões em rede](#)
- [Conexões sem fio](#)
- [Impressão sem fio](#)

Conexões USB

Os modelos de impressora HP LaserJet 1022, 1022n e 1022nw suportam conexões USB 2.0 High Speed.

Conexão do cabo USB

1. Conecte o cabo USB à impressora.
2. Conecte a outra extremidade do cabo USB ao computador quando solicitado durante a instalação do software.

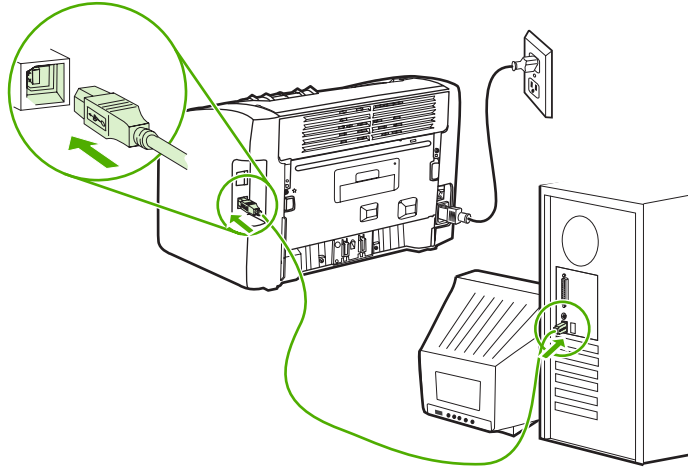

Conexões em rede

As impressoras HP LaserJet 1022n e HP LaserJet 1022nw podem ser conectadas a redes por meio da porta de rede interna. A impressora HP LaserJet 1022nw também pode ser conectada a redes sem fio 802.11b/g. Os servidores de impressão de rede externa estão disponíveis para as impressoras HP LaserJet 1022n e 1022nw. A tabela a seguir identifica o que é necessário para adicionar um sistema de rede às impressoras.

Opções de rede

Modelo HP LaserJet	10/100Base-TX	802.11b/g	Bluetooth®
1022n	Incluído	HP Jetdirect 380x (somente 802.11b)	HP bt1300
1022nw	Incluído	Incluído	HP bt1300

Para fazer pedido do servidor de impressão, consulte [Servidores de impressão sem fio e de rede 10/100](#).

Conexão à rede

Conecte uma extremidade de um cabo de rede ao conector de rede na parte traseira do dispositivo e conecte a outra extremidade à rede. Instale o driver de impressora em todos os computadores conectados à rede e que precisam utilizar a impressora.

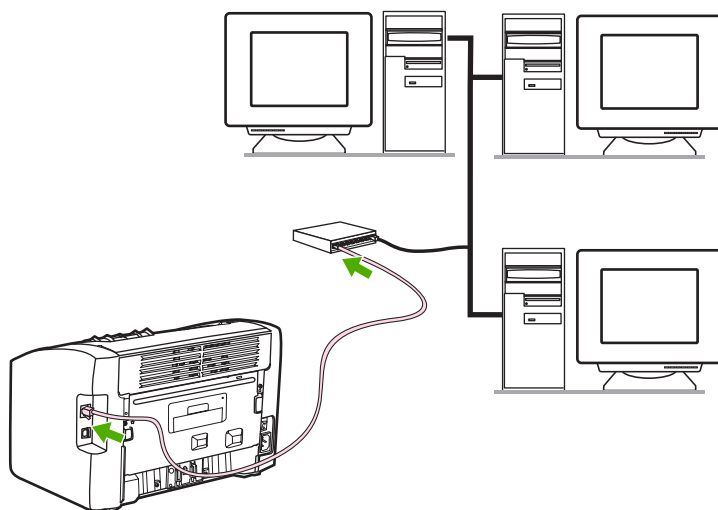

Nota

Os procedimentos a seguir são somente para as impressoras HP LaserJet 1022n e HP LaserJet 1022nw.

A rede Ethernet deve estar funcional antes de continuar com as instruções a seguir.

Conecte a impressora à rede com fio

Para conectar a impressora HP LaserJet 1022n ou HP LaserJet 1022nw a uma rede com fio, é necessário o seguinte:

- Rede com cabo funcional
- Cabo Ethernet CAT-5

Para conectar a impressora à rede, execute as seguintes etapas:

1. Conecte o cabo de Ethernet CAT-5 a uma porta disponível na porta do hub ou roteador de Ethernet.
2. Conecte o cabo de Ethernet CAT-5 à porta de rede interna na parte traseira da impressora.
3. Verifique se uma das luzes de rede (10 ou 100) na porta de rede, localizada na parte traseira da impressora, acende.

Nota

Pode demorar um pouco para que as configurações de rede da impressora se tornem ativas e disponíveis para uso. Se uma das luzes de rede não acender, consulte [Solução de problemas de configuração da rede com fio](#).

4. Imprima uma página de configuração. Quando a impressora estiver no estado Pronta, mantenha pressionado o botão **INICIAR** por 5 segundos.

Nota

Para restaurar os padrões de configuração da impressora, desligue-a. Mantenha pressionados os botões **CANCELAR** e **INICIAR** e, em seguida, ligue a impressora. Continue a pressionar os botões **INICIAR** e **CANCELAR** até que a impressora esteja no estado Pronta (de 5 a 30 segundos).

Instale o software da impressora

1. Feche todos os aplicativos.
2. Insira o CD de instalação do software na unidade de CD-ROM do computador. A tela de boas-vindas é exibida.
3. Clique em **Avançar** e siga as instruções de instalação para verificar e preparar o sistema e instalar drivers, plug-ins e softwares.

Isso pode demorar vários minutos.

Conexões sem fio

A impressora HP LaserJet 1022nw inclui o padrão IEEE 802.11b/g para rede sem fio.

Nota

A impressora HP LaserJet 1022n suporta o padrão IEEE 802.11b/g para rede sem fio e opções de conectividade sem fio Bluetooth por meio de acessórios externos opcionais.

Para obter uma lista completa de servidores de impressão sem fio HP Jetdirect e adaptadores de impressora sem fio HP bt1300 (Bluetooth), consulte [Servidores de impressão sem fio e de rede 10/100](#).

Para obter mais informações sobre impressão sem fio, consulte [Impressão sem fio](#).

Impressão sem fio

As redes sem fio são uma alternativa segura, confiável e com excelente relação custo/benefício, em comparação com as tradicionais conexões de rede com fio. A impressora HP LaserJet 1022nw tem conectividade sem fio incluída. Para os outros modelos de impressora, consulte [Servidores de impressão sem fio e de rede 10/100](#) para obter uma lista de servidores de impressão sem fio.

Padrão IEEE 802.11b/g

Com a conectividade sem fio compatível com IEEE 802.11b/g, as impressoras podem ser colocadas no escritório ou na residência e conectadas a uma rede sem fio que esteja executando os sistemas operacionais de rede Microsoft, Apple, Netware, UNIX® ou Linux®. Essa tecnologia sem fio proporciona uma solução de impressão de alta qualidade sem as restrições físicas impostas pela fiação. Os periféricos podem ser colocados de maneira conveniente em um escritório ou residência e podem ser facilmente mudados de lugar sem a necessidade de trocar cabos de rede.

Servidores externos opcionais HP Jetdirect 802.11b/g estão disponíveis para conexões USB.

Consulte a documentação que acompanha a impressora HP LaserJet 1022nw para obter mais informações.

Bluetooth

A tecnologia sem fio Bluetooth é uma tecnologia de rádio de curto alcance e de baixa potência que pode ser utilizada para conexões sem fio entre computadores, impressoras, assistentes digitais pessoais, telefones celulares e outros dispositivos.

Ao contrário da tecnologia de infravermelho, a opção da Bluetooth por sinais de rádio significa que os dispositivos não têm de estar na mesma sala, escritório ou cubículo separado com uma linha de visão não obstruída para se comunicarem. A tecnologia sem fio aumenta a portabilidade e a eficiência das aplicações de redes comerciais.

3

Gerenciamento da impressora

Este capítulo fornece informações sobre os seguintes tópicos:

- [Páginas de informações sobre a impressora](#)
- [Utilização do servidor da Web incorporado](#)

Páginas de informações sobre a impressora

Existem páginas especiais na memória da impressora. Essas páginas ajudam a diagnosticar e a resolver problemas com a impressora.

Página de demonstração

A página de demonstração contém exemplos de texto e gráficos. Para imprimir a página de demonstração da impressora, pressione o botão **INICIAR** quando a impressora estiver pronta (luz Pronta acesa).

Página de configuração

A página de configuração apresenta as definições e propriedades atuais da impressora. Também contém um relatório do registro do status. É possível imprimir uma página de configuração a partir da impressora ou do servidor da Web incorporado.

Para imprimir a página de configuração, pressione o botão **INICIAR** durante 5 segundos quando a impressora estiver pronta (luz Pronta acesa).

Página de teste da impressora

A página de teste da impressora contém informações sobre o driver da impressora e as configurações da porta. A página também contém informações sobre o nome e o modelo da impressora, o nome do computador etc. É possível imprimir a página de teste da impressora a partir do driver da impressora.

Utilização do servidor da Web incorporado

O servidor da Web incorporado pode ser acessado diretamente nas impressoras HP LaserJet 1022n e HP LaserJet 1022nw. Não é necessário instalar nenhum software no computador. Apenas é necessário um navegador da Web compatível. Para utilizar o servidor da Web incorporado, é necessário ter o Apple Safari, o Microsoft Internet Explorer V5.5 ou posterior ou o Netscape Navigator V4.75 ou posterior.

Nota

O servidor da Web incorporado não fornece alertas de status ou de e-mail.

O servidor da Web incorporado está disponível somente em inglês.

O servidor da Web incorporado permite visualizar o status da rede e da impressora e gerenciar as funções de impressão a partir do computador, em vez do painel de controle da impressora. Exemplos do que é possível fazer utilizando o servidor da Web incorporado:

- Exibir informações sobre o status da impressora.
- Exibir e imprimir páginas internas.
- Fazer pedido de novos suprimentos.
- Definir o tipo de papel carregado em cada bandeja.
- Exibir e alterar as definições de configuração padrão da impressora.
- Exibir e alterar a configuração da rede.

O servidor da Web incorporado funciona quando a impressora estiver conectada a uma rede IP. O servidor da Web incorporado não suporta conexões de impressora baseadas em IPX.

Nota

Não é necessário ter acesso à Internet para abrir e utilizar o servidor da Web incorporado. Entretanto, os sites associados aos links da área **Other Links** (Outros links) só podem ser acessados pela Internet.

Para abrir o servidor da Web incorporado

1. Em um navegador da Web suportado, digite o endereço IP ou o nome do host da impressora. Para localizar o endereço IP, imprima uma página de configuração da impressora, mantendo pressionado o botão **INICIAR** durante cinco segundos.

Nota

Após abrir o URL, é possível armazená-lo para acessá-lo rapidamente no futuro.

2. O servidor da Web incorporado tem três guias que contêm configurações e informações sobre a impressora: a guia **Information** (Informações), a guia **Settings** (Configurações) e a guia **Networking** (Rede). Clique na guia que deseja exibir.

Guia Information (Informações)

A guia Information (Informações) consiste nas seguintes páginas:

- **Device Status** (Status do dispositivo): Essa página exibe informações sobre o produto, como, por exemplo, nome e endereço de rede, e informações sobre o modelo.
- **Configuration** (Configuração): Essa página mostra as informações encontradas na página de configuração da impressora.

Guia Settings (Configurações)

Essa guia permite configurar as definições da impressora a partir do seu computador, como tamanho padrão do papel e EconoMode. Se a impressora estiver em rede, sempre consulte o administrador da impressora antes de alterar as configurações nessa guia.

Guia Networking (Rede)

Essa guia permite ao administrador da rede controlar as configurações relacionadas à rede da impressora quando esta estiver conectada a uma rede IP.

Other Links (Outros links)

Essa seção contém links que o conectam à Internet. É necessário ter acesso à Internet para visitar qualquer um desses links. Se você utiliza uma conexão dial-up e não se conectou ao abrir pela primeira vez o servidor da Web incorporado, é necessário conectar-se antes de visitar esses sites da Web. Talvez a conexão requiera o fechamento e a reabertura do servidor da Web incorporado.

- **HP Instant Support** (Suporte imediato HP): Esse link o conecta a um conjunto de páginas dinâmicas da Web para solucionar problemas específicos e determinar quais serviços adicionais estão disponíveis para a impressora.
- **Product Registration** (Registro do produto): Esse link o conecta à página de registro do produto no site da HP.
- **Order Supplies** (Pedidos de suprimentos): Esse link o conecta ao site Sure Supply (Suprimento garantido) para pedir suprimentos HP genuínos da HP ou de um revendedor de sua escolha.
- **Product Support** (Suporte ao produto): Esse link o conecta ao site de suporte da impressora HP LaserJet série 1020. É possível buscar ajuda a respeito de quaisquer tópicos gerais.

Nota

A impressora HP LaserJet série 1020 inclui os modelos de impressora HP LaserJet 1022, 1022n e 1022nw.

4

Tarefas de impressão

Este capítulo fornece informações sobre os seguintes tópicos:

- [Alimentação manual](#)
- [Cancelamento de um trabalho de impressão](#)
- [Compreensão das configurações da qualidade de impressão](#)
- [Otimização da qualidade da impressão para tipos de mídia](#)
- [Orientações para uso de mídia](#)
- [Escolha do papel e de outras mídias](#)
- [Carregamento de mídia nas bandejas de entrada](#)
- [Impressão de um envelope](#)
- [Impressão de vários envelopes](#)
- [Impressão em transparências ou em etiquetas](#)
- [Impressão em formulários timbrados e pré-impressos](#)
- [Impressão em mídia de tamanho personalizado e em cartão](#)
- [Impressão nos dois lados do papel \(impressão frente e verso manual\)](#)
- [Impressão de várias páginas em uma única folha de papel \(n páginas por folha\)](#)
- [Impressão de folhetos](#)
- [Impressão de marcas-d'água](#)

Alimentação manual

É possível utilizar a alimentação manual ao imprimir mídia mista, como, por exemplo, um envelope, em seguida, um papel Carta, um envelope e assim por diante. Carregue um envelope na abertura de alimentação prioritária e papel timbrado na bandeja de entrada principal.

Para imprimir utilizando alimentação manual

1. Acesse as propriedades da impressora (ou preferências de impressão no Windows 2000 e XP). Consulte [Propriedades da impressora \(driver\)](#) para obter instruções.
2. Na guia **Papel/Qualidade**, selecione **Alimentação manual** na lista suspensa **Source is (A origem é)**.
3. Carregue a mídia na abertura de alimentação prioritária e pressione o botão **INICIAR** sempre que imprimir.

Cancelamento de um trabalho de impressão

É possível cancelar um trabalho de impressão de um aplicativo de software ou de uma fila de impressão.

Para parar a impressora imediatamente, remova o papel restante da impressora. Depois que a impressora parar, utilize uma das seguintes opções:

- **Painel de controle da impressora:** Para cancelar o trabalho de impressão, pressione e solte o botão **CANCELAR** no painel de controle da impressora.
- **Aplicativo de software:** Normalmente, uma caixa de diálogo é exibida brevemente na tela, permitindo cancelar o trabalho de impressão.
- **Fila de impressão do Windows:** Se um trabalho de impressão estiver aguardando em uma fila de impressão (memória do computador) ou no spooler de impressão, exclua o trabalho de lá. Clique em **Iniciar**, **Configurações** e **Impressoras** ou **Impressoras e aparelhos de fax**. Clique duas vezes no ícone **HP LaserJet 1022** para abrir a janela, selecione o trabalho de impressão e clique em **Excluir** ou **Cancelar**.
- **Fila de impressão da mesa de trabalho (Mac OS X):** Abra o **Print Center** (Centro de impressão), clique duas vezes no nome da impressora, selecione o trabalho de impressão e clique em **Excluir**.
- **Servidor da Web incorporado:** Abra a página do servidor da Web incorporado da impressora e clique em **Cancel Job** (Cancelar trabalho). Consulte [Utilização do servidor da Web incorporado](#) para obter mais informações.

Se as luzes de status no painel de controle continuarem a piscar após o cancelamento do trabalho de impressão, o computador ainda estará enviando o trabalho para a impressora. Exclua o trabalho da fila de impressão ou aguarde até que o computador conclua o envio de dados. A impressora retornará para o estado Pronta.

Compreensão das configurações da qualidade de impressão

As configurações da qualidade de impressão afetam o grau de claridade ou de escurecimento da impressão na página e o estilo em que os gráficos são impressos. Também é possível utilizar essas configurações para otimizar a qualidade da impressão em um tipo de mídia específico. Consulte [Otimização da qualidade da impressão para tipos de mídia](#) para obter mais informações.

É possível alterar as configurações nas propriedades da impressora para acomodar os tipos de trabalho que estão sendo impressos. As configurações são as seguintes:

- **ProRes 1200:** Essa configuração fornece detalhe de linha fina em 1.200 x 1.200 dpi.
 - **FastRes 1200:** Essa configuração fornece qualidade de saída efetiva de 1.200 dpi.
 - **600 dpi:** Essa configuração fornece saída de 600 x 600 dpi com Resolution Enhancement Technology (REt) para texto melhorado.
 - **EconoMode** (economiza toner): O texto é impresso usando menos toner. Essa configuração é útil para a impressão de rascunhos. Você pode ativar essa opção independentemente de outras configurações de qualidade de impressão.
1. Acesse as propriedades da impressora (ou preferências de impressão no Windows 2000 e XP). Consulte [Propriedades da impressora \(driver\)](#) para obter instruções.
 2. Na guia **Acabamento** (guia **Layout** para alguns drivers Macintosh), selecione a configuração da qualidade de impressão a ser utilizada.

Nota

Nem todos os recursos da impressora estão disponíveis em todos os drivers ou sistemas operacionais. Consulte a Ajuda on-line das propriedades da impressora (driver) para obter informações sobre a disponibilidade de recursos para esse driver.

Nota

Para alterar as configurações da qualidade de impressão para todos os trabalhos de impressão futuros, acesse as propriedades por meio do menu **Iniciar** na barra de tarefas do Windows. Para alterar as configurações da qualidade de impressão somente do aplicativo de software atual, acesse as propriedades por meio do menu **Configurar impressão** do aplicativo que está sendo utilizado para imprimir. Consulte [Propriedades da impressora \(driver\)](#) para obter mais informações.

Otimização da qualidade da impressão para tipos de mídia

As configurações de tipo de mídia controlam a temperatura do fusor da impressora. É possível alterar as configurações da mídia que está sendo usada para otimizar a qualidade de impressão.

O recurso de otimização pode ser acessado na guia **Papel/Qualidade** no driver da impressora ou no servidor da Web incorporado.

As impressoras HP LaserJet 1022, 1022n e 1022nw fornecem vários modos de impressão que permitem que a unidade se adapte de maneira mais específica ao ambiente da mídia da impressora. As tabelas a seguir fornecem uma visão geral dos modos de impressão do driver.

Nota

Ao utilizar os modos CARTÃO, ENVELOPE, ETIQUETA e ÁSPERO, a impressora pausa entre páginas e o número de páginas por minuto diminui.

Modos de impressão padrão do driver

Modo	Mídia
COMUM	75 a 104 g/m ²
CLARO	<75 g/m ²
PESADO	90 a 105 g/m ²
CARTÃO	Cartão ou mídia espessa
TRANSPARÊNCIA	Transparências monocromáticas para retroprojeção (4 mil, 0,1)
ENVELOPE	Envelopes padrão
ETIQUETA	Etiquetas padrão HP LaserJet
BOND	Papel bond
ÁSPERO	Papel áspero
COR	Mídia comum
TIMBRADO	Mídia comum
PRÉ-IMPRESSO	Mídia comum
PRÉ-PERFURADO	Mídia comum
RECICLADO	Mídia comum
PERGAMINHO	Mídia comum

Orientações para uso de mídia

As seções a seguir fornecem orientações e instruções para impressão em transparências, envelopes e outras mídias especiais. As orientações e especificações são incluídas para ajudar a selecionar mídia que optimize a qualidade de impressão e a evitar mídia que provoque congestionamentos ou danos à impressora.

Papel

Para obter melhores resultados, utilize papel convencional de 75 g/m². Verifique se o papel é de boa qualidade e livre de cortes, rasgos, manchas, partículas soltas, poeira, rugas, lacunas e bordas enroladas ou curvas.

Se não tiver certeza sobre o tipo de papel que está sendo carregado (como papel bond ou reciclado), verifique a etiqueta na embalagem do papel.

Alguns tipos de papel provocam problemas na qualidade da impressão, congestionamentos ou danos à impressora.

Uso de papel

Sintoma	Problema com o papel	Solução
Impressão de baixa qualidade ou má aderência do toner Problemas com a alimentação	Muito úmido, muito áspero, muito liso ou em relevo Lote de papel com defeito	Tente outro tipo de papel: entre 100 e 250 Sheffield e 4% a 6% de teor de umidade. Examine a impressora e verifique se o tipo de mídia apropriado foi selecionado.
Caracteres parcialmente impressos, congestionamentos ou enrolamento	Armazenamento inadequado	Armazene o papel horizontalmente na embalagem à prova de umidade.
Aumento do sombreamento do fundo acinzentado	Pode ser muito pesado	Use papel mais leve.
Enrolamento excessivo Problemas com a alimentação	Muita umidade, direção incorreta da fibra ou estrutura de fibra curta	Use papel de fibra longa. Examine a impressora e verifique se o tipo de mídia apropriado foi selecionado.
Congestionamentos ou danos à impressora	Cortes ou perfurações	Não use papel com cortes ou perfurações.
Problemas com a alimentação	Bordas rasgadas	Use papel de boa qualidade.

Nota

A impressora utiliza calor e pressão para fundir o toner no papel. Verifique se os papéis coloridos ou formulários pré-impressos utilizam tintas compatíveis com a temperatura da impressora. A temperatura máxima da impressora é de 200 °C durante 0,1 segundo.

Não use papel timbrado que tenha sido impresso com tintas de baixa temperatura, como os papéis usados em alguns tipos de termografia.

Não use papel timbrado em relevo.

Não use transparências desenvolvidas para impressoras jato de tinta ou outras impressoras de temperatura mais baixa. Use somente transparências específicas para uso em impressoras HP LaserJet.

Etiquetas

A HP recomenda imprimir etiquetas a partir da abertura de alimentação prioritária.

CUIDADO

Não carregue uma folha de etiquetas na impressora mais de uma vez. O adesivo se degrada e pode danificar a impressora.

Estrutura da etiqueta

Ao selecionar etiquetas, considere a qualidade dos seguintes componentes:

- **Adesivos:** O material adesivo deve ser estável a 200 °C, a temperatura máxima da impressora.
- **Disposição:** Use somente etiquetas cuja folha de suporte não fique exposta entre elas. As etiquetas podem descolar das folhas que possuem espaço entre aquelas, provocando congestionamentos graves.
- **Enrolamento:** Antes de imprimir, as etiquetas devem estar niveladas com, no máximo, 13 mm de curvatura em qualquer direção.
- **Condição:** Não use etiquetas com rugas, bolhas ou outros sinais que indiquem que elas estão se soltando.

Transparências

As transparências devem ser capazes de resistir à temperatura máxima da impressora, que é de 200 °C.

Envelopes

A HP recomenda imprimir envelopes a partir da abertura de alimentação prioritária.

Estrutura do envelope

A estrutura do envelope é fundamental. As linhas de dobras dos envelopes podem variar consideravelmente, não somente entre os fabricantes, mas também em uma caixa do mesmo fabricante. O sucesso da impressão depende da qualidade dos envelopes. Ao escolher envelopes, leve em consideração os seguintes itens:

- **Gramatura:** A gramatura do papel do envelope não deve exceder 90 g/m² ou poderá provocar congestionamentos.
- **Estrutura:** Antes da impressão, os envelopes devem estar nivelados com menos de 6 mm de curvatura e não devem conter ar. Envelopes que contiverem ar poderão provocar problemas. Não use envelopes com fechos, botões de pressão, tiras de amarrar, janelas transparentes, buracos, perfurações, recortes, materiais sintéticos, selagens ou relevos. Não use envelopes com adesivos que não requerem umidade e sejam selados com pressão.
- **Condição:** Verifique se os envelopes não estão enrugados, cortados ou danificados de alguma outra forma. Verifique se os envelopes não contêm adesivo exposto.
- **Tamanho:** O tamanho do envelope varia de 90 x 160 mm a 178 x 254 mm.

Envelopes com costura nos dois lados

Um envelope com estrutura de costura nos dois lados tem costuras verticais nas duas extremidades em vez de costuras diagonais. Esse tipo de envelope pode ser mais propenso a enrugar. Verifique se a costura se estende por toda a extensão até o canto do envelope, como mostrado na ilustração a seguir.

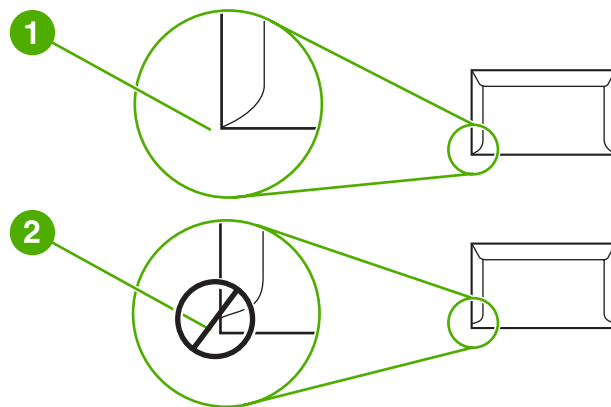

- 1 Estrutura aceitável do envelope
- 2 Estrutura não aceitável do envelope

Envelopes com fitas ou abas adesivas

Envelopes com fita adesiva destacável ou com mais de uma aba dobrável para fechamento devem usar adesivos compatíveis com o calor e a pressão da impressora. A temperatura máxima da impressora é de 200 °C. As abas e fitas extras podem provocar enrugamentos, dobras ou congestionamentos.

Armazenamento do envelope

O armazenamento adequado dos envelopes contribui para a boa qualidade de impressão. Os envelopes devem ser armazenados de forma nivelada. Se ficar ar dentro do envelope, criando uma bolha de ar, ele poderá enrugur durante a impressão.

Cartão e mídia pesada

É possível imprimir muitos tipos de cartão a partir das bandejas de entrada de mídia, incluindo cartões de índice e cartões postais. Alguns tipos de cartão produzem um resultado melhor que outros, pois sua estrutura é mais adequada para alimentação em uma impressora a laser.

Para obter um ótimo desempenho da impressora, não use papel mais pesado que 157 g/m². Papel demasiadamente pesado pode provocar má alimentação, problemas de empilhamento, congestionamentos de papel, má fusão do toner, baixa qualidade de impressão ou desgaste mecânico excessivo.

Nota

Pode ser possível imprimir em papel mais pesado se a bandeja de entrada não for totalmente preenchida e se for usado papel com uma rugosidade de 100 a 180 Sheffield.

Estrutura do cartão

- **Rugosidade:** O cartão 135-157 g/m² deve ter uma rugosidade de 100 a 180 Sheffield; o cartão 60-135 g/m² deve ter uma rugosidade de 100 a 250 Sheffield.
- **Estrutura:** O cartão deve estar nivelado com menos de 5 mm de curvatura.
- **Condição:** Verifique se o cartão não está enrugado, cortado ou danificado de alguma outra forma.
- **Tamanho:** Use apenas cartão com as seguintes faixas de tamanho:
 - **Mínimo:** 76 x 127 mm
 - **Máximo:** 216 x 356 mm

Diretrizes do cartão

Defina as margens no mínimo a 2 mm das bordas.

Formulários timbrados ou pré-impressos

Papel timbrado é papel premium que normalmente tem uma marca-d'água, algumas vezes usa fibra de algodão e está disponível em uma grande variedade de cores e acabamentos com envelopes combinando. Formulários pré-impressos podem ser feitos de um amplo espectro de tipos de papel, variando de papel reciclado a premium.

Muitos fabricantes atualmente desenvolvem esses tipos de papel com propriedades otimizadas para impressão a laser e os anunciam como compatíveis ou garantidos para impressão a laser.

Nota

Alguna variação de página para página é normal ao imprimir com impressoras a laser. Essa variação não pode ser observada ao imprimir em papel comum. No entanto, ela é evidente ao imprimir em formulários pré-impressos, porque as linhas e caixas já estão colocadas na página.

Para evitar problemas ao usar formulários pré-impessos, papel em relevo e timbrado, observe as seguintes orientações:

- Evite usar tintas de baixa temperatura (o tipo usado com alguns tipos de termografia).
- Use formulários pré-impessos e papel timbrado que foram impressos por litografia offset ou estampa.
- Use formulários criados com tintas resistentes ao calor, que não derreterão, vaporizarão nem liberarão emissões indesejadas quando aquecidas a 200 °C durante 0,1 segundo. Normalmente, tintas fixadas por oxidação ou à base de óleo atendem a esse requisito.
- Quando o formulário for pré-impesso, tenha cuidado para não alterar o teor de umidade do papel e não use materiais que alterem as propriedades elétricas ou de manuseio do papel. Sele os formulários em embalagem à prova de umidade para evitar alterações de umidade durante o armazenamento.
- Evite processar formulários pré-impessos que contenham acabamento ou revestimento.
- Evite usar papéis com relevos em excesso ou com timbres em relevo.
- Evite papéis que tenham superfícies texturizadas pesadas.
- Evite usar pós de offset ou outros materiais que evitam que os formulários impressos grudem uns nos outros.

Escolha do papel e de outras mídias

As impressoras HP LaserJet produzem documentos com excelente qualidade de impressão. É possível imprimir em vários tipos de mídia, como papel (incluindo papel de conteúdo de fibra 100% reciclada), envelopes, etiquetas, transparências e mídia de tamanho personalizado. Os tamanhos de mídia suportados são:

- **Mínimo:** 76 x 127 mm
- **Máximo:** 216 x 356 mm

Propriedades como gramatura, fibra e teor de umidade são fatores importantes que afetam o desempenho e a qualidade da impressora. Para conseguir a melhor qualidade possível de impressão, use apenas mídia de alta qualidade desenvolvida para impressoras a laser. Consulte [Considerações sobre mídia da impressora](#) para obter especificações detalhadas do papel e da mídia.

Nota

Faça sempre um teste com uma amostra da mídia antes de adquirir grandes quantidades. O fornecedor de mídia deve entender os requisitos especificados no *HP LaserJet printer family print media guide* (Guia de mídia da família de impressoras HP LaserJet), número de peça HP 5851-1468. Consulte [Considerações sobre mídia da impressora](#) para obter mais informações.

Mídia HP

A HP recomenda as seguintes mídias HP:

- Papel multipropósito HP
- Papel HP Office
- Papel para impressão HP All-in-One
- Papel HP LaserJet
- Papel HP Premium Choice LaserJet

Mídia que deve ser evitada

As impressoras HP LaserJet 1022, 1022n e 1022nw podem manipular vários tipos de mídia. O uso de mídia diferente das especificações da impressora provoca uma queda na qualidade da impressão e aumenta a possibilidade de congestionamentos de papel.

- Não use papel excessivamente áspero.
- Não use papel com cortes ou perfurações, exceto o papel perfurado padrão com 3 furos.
- Não use formulários com mais de uma parte.
- Não use papel com marca-d'água se estiver imprimindo padrões sólidos.

Mídia que pode danificar a impressora

Raramente a mídia pode danificar a impressora. Os seguintes tipos de mídia devem ser evitados:

- Não use mídia grampeada.
- Não use transparências desenvolvidas para impressoras jato de tinta ou outras impressoras de temperatura mais baixa. Use somente transparências específicas para uso em impressoras HP LaserJet.
- Não use papel fotográfico desenvolvido para impressoras jato de tinta.
- Não use papel em relevo ou revestido e que não tenha sido desenvolvido para as temperaturas do fusor de imagem da impressora. Selecione tipos de mídia que possam suportar temperaturas de 200 °C durante 0,1 segundo. A HP produz uma série de mídias desenvolvidas para as impressoras HP LaserJet 1022, 1022n e 1022nw.
- Não use papel timbrado com tintas de baixa temperatura ou termografia. Formulários pré-impressos ou timbrados devem usar tintas que possam suportar temperaturas de 200 °C durante 0,1 segundo.
- Não use mídia que produza emissões perigosas, derreta, borre ou desbote quando exposta a uma temperatura de 200 °C durante 0,1 segundo.

Para solicitar suprimentos de impressão HP LaserJet, visite o endereço <http://www.hp.com/go/ljsupplies/> nos Estados Unidos ou o endereço <http://www.hp.com/ghp/buyonline.html/> em todo o mundo.

Carregamento de mídia nas bandejas de entrada

As seções a seguir descrevem como carregar mídia nas diferentes bandejas de entrada.

CUIDADO

Se você tentar imprimir em mídia enrugada, dobrada nem danificada de alguma forma, poderá ocorrer congestionamento. Consulte [Considerações sobre mídia da impressora](#) para obter mais informações.

Abertura de alimentação prioritária

A abertura de alimentação prioritária suporta uma folha de mídia de até 163 g/m² ou um envelope, uma transparência ou um cartão. Carregue a mídia com a parte superior para a frente e com o lado a ser impresso voltado para cima. Para evitar congestionamentos e inclinação de mídia, sempre ajuste as guias laterais antes de alimentar a mídia.

Bandeja de entrada principal para 250 folhas

A bandeja de entrada principal suporta até 250 páginas de papel de 75 g/m² ou menos páginas de mídia mais pesada de 25 mm ou menos. Carregue a mídia com a parte superior para a frente e com o lado a ser impresso voltado para cima. Para evitar congestionamentos e inclinação de mídia, sempre ajuste as guias laterais e frontais.

Nota

Ao adicionar nova mídia, remova o conteúdo anterior da bandeja de entrada e endireite a pilha da nova mídia. Isso ajuda a evitar que várias folhas de mídia sejam alimentadas de uma vez na impressora, reduzindo, assim, os congestionamentos.

Impressão de um envelope

Use somente envelopes recomendados para impressoras a laser. Consulte [Considerações sobre mídia da impressora](#) para obter mais informações.

Nota

Utilize a abertura de alimentação prioritária para imprimir um envelope. Utilize a bandeja de entrada principal para imprimir vários envelopes.

1. Antes de carregar o envelope, afaste as guias de mídia ligeiramente para fora, um pouco além do envelope.

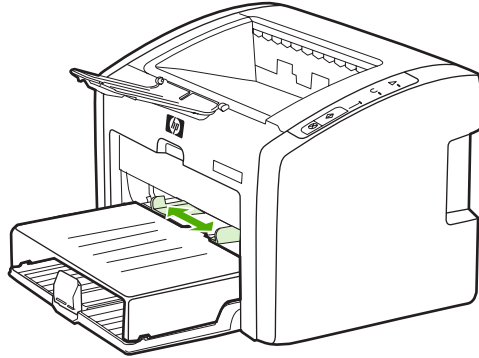

Nota

Se o envelope tiver uma aba na margem curta, alimente essa margem na impressora primeiro.

2. Coloque o envelope com o lado a ser impresso para cima e a margem superior encostada na guia de mídia esquerda.

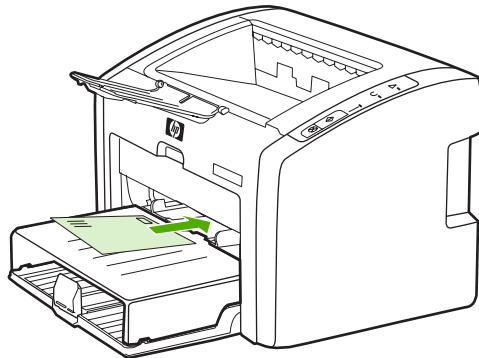

3. Ajuste as guias de mídia na largura do envelope.

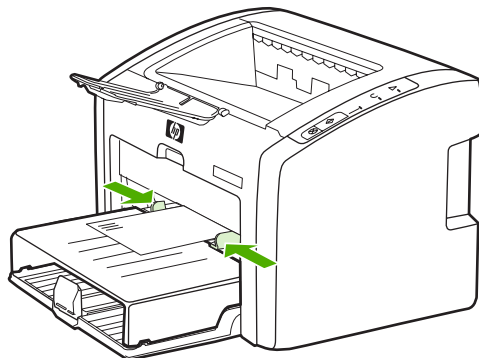

4. Acesse as propriedades da impressora (ou preferências de impressão no Windows 2000 e XP). Consulte [Propriedades da impressora \(driver\)](#) para obter instruções.
5. Na guia **Papel/Qualidade** (guia **Tipo/qualidade do papel** para alguns drivers Macintosh), selecione **Envelope** como o tipo de mídia.

Nota

Nem todos os recursos da impressora estão disponíveis em todos os drivers ou sistemas operacionais. Consulte a Ajuda on-line das propriedades da impressora (driver) para obter informações sobre a disponibilidade de recursos para esse driver.

6. Imprima o envelope.
Para imprimir utilizando alimentação manual, consulte [Alimentação manual](#).

Impressão de vários envelopes

Use somente envelopes recomendados para impressoras a laser. Consulte [Considerações sobre mídia da impressora](#) para obter mais informações.

Nota

Utilize a abertura de alimentação prioritária para imprimir um envelope. Utilize a bandeja de entrada principal para imprimir vários envelopes.

1. Abra a tampa da bandeja de entrada.

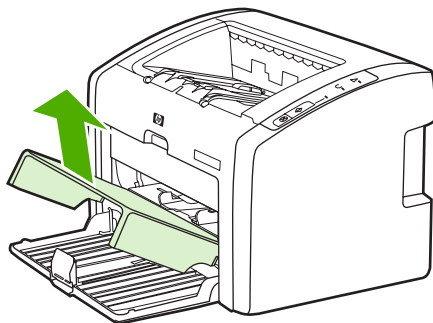

2. Antes de carregar os envelopes, afaste as guias de mídia ligeiramente para fora, um pouco além dos envelopes.

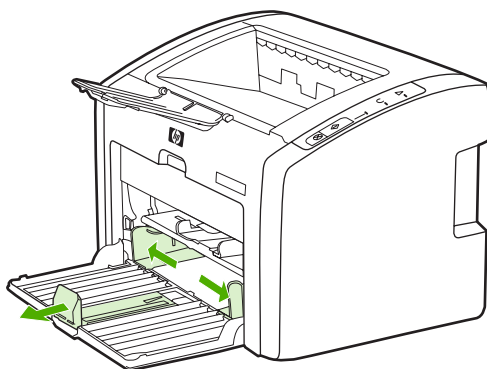

3. Coloque os envelopes com o lado a ser impresso para cima e a margem superior encostada na guia esquerda da mídia. Empilhe até 15 envelopes.

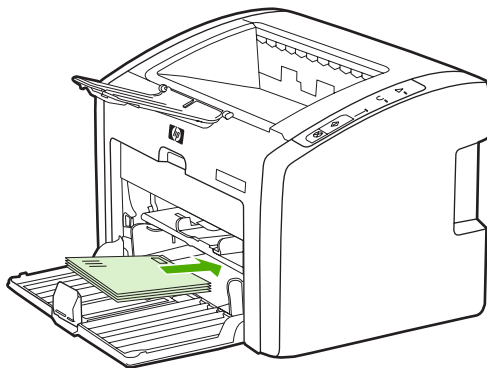

Nota

Se os envelopes tiverem uma aba na margem curta, alimente essa margem na impressora primeiro.

4. Ajuste as guias de mídia no comprimento e na largura dos envelopes.

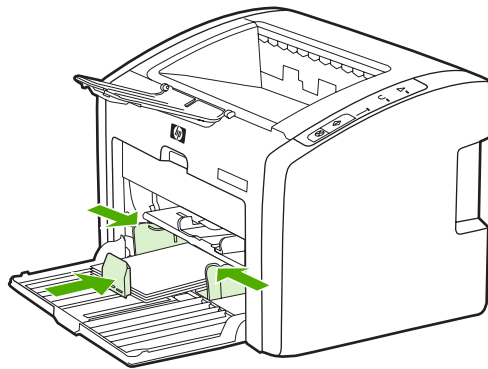

5. Acesse as propriedades da impressora (ou preferências de impressão no Windows 2000 e XP). Consulte [Propriedades da impressora \(driver\)](#) para obter instruções.

Nota

Nem todos os recursos da impressora estão disponíveis em todos os drivers ou sistemas operacionais. Consulte a Ajuda on-line das propriedades da impressora (driver) para obter informações sobre a disponibilidade de recursos para esse driver.

6. Na guia **Papel/Qualidade** (guia **Tipo/qualidade do papel** para alguns drivers Macintosh), selecione **Envelope** como o tipo de mídia.
7. Feche a tampa da bandeja de entrada.

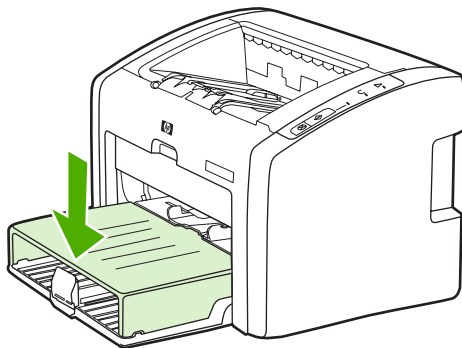

8. Imprima os envelopes.

Impressão em transparências ou em etiquetas

Use apenas transparências e etiquetas recomendadas para uso em impressoras a laser, como filme para transparência HP e etiquetas HP LaserJet. Consulte [Considerações sobre mídia da impressora](#) para obter mais informações.

CUIDADO

Não se esqueça de configurar o tipo correto de mídia nas configurações de impressora como descrito abaixo. A impressora ajusta a temperatura do fusor de acordo com a configuração do tipo de mídia. Quando é usada mídia especial, como transparências ou etiquetas, esse ajuste evita que o fusor danifique a mídia, à medida que esta passa pela impressora.

CUIDADO

Inspecione a mídia para verificar se não está enrugada, enrolada, se não tem bordas rasgadas ou se estão faltando etiquetas.

1. Carregue uma única página na abertura de alimentação prioritária ou carregue várias páginas na bandeja de entrada principal. Verifique se a parte superior da mídia está voltada para a frente e se o lado a ser impresso (lado áspero) está voltado para cima.
2. Ajuste as guias de mídia.
3. Acesse as propriedades da impressora (ou preferências de impressão no Windows 2000 e XP). Consulte [Propriedades da impressora \(driver\)](#) para obter instruções.
4. Na guia **Papel/Qualidade** (guia **Tipo/qualidade do papel** para alguns drivers Macintosh), escolha o tipo de mídia correto.
5. Imprima o documento.

Impressão em formulários timbrados e pré-impressos

As impressoras HP LaserJet 1022, 1022n e 1022nw podem imprimir em papel timbrado e formulários pré-impressos que resistam a temperaturas de 200 °C.

1. Carregue o papel com a parte superior para a frente e com o lado a ser impresso voltado para cima. Ajuste as guias de mídia na largura do papel.
2. Acesse as propriedades da impressora (ou preferências de impressão no Windows 2000 e XP). Consulte [Propriedades da impressora \(driver\)](#) para obter instruções.
3. Na guia **Papel/Qualidade** (guia **Tipo/qualidade do papel** para alguns drivers Macintosh), escolha o tipo de mídia correto.
4. Imprima o documento.

Para imprimir utilizando alimentação manual, consulte [Alimentação manual](#).

Nota

Para imprimir uma única folha de rosto em papel timbrado, seguida por um documento de várias páginas, carregue o papel padrão na bandeja de entrada principal e, em seguida, carregue o papel timbrado voltado para cima na abertura de alimentação prioritária. A impressora imprime automaticamente primeiro da abertura de alimentação prioritária.

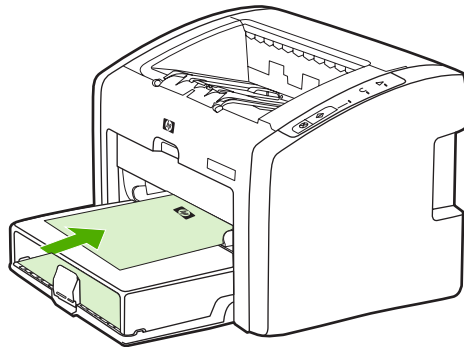

Impressão em mídia de tamanho personalizado e em cartão

As impressoras HP LaserJet 1022, 1022n e 1022nw podem imprimir em mídia de tamanho personalizado ou em cartão entre 76 x 127 mm e 216 x 356 mm.

Utilize a bandeja de entrada principal para múltiplas folhas. Consulte [Bandeja de entrada principal](#) para obter os tamanhos de mídia suportados.

CUIDADO

Verifique se as folhas não estão grudadas umas nas outras antes de carregá-las.

1. Carregue a mídia com o lado estreito para a frente e com o lado a ser impresso voltado para cima. Ajuste as guias lateral e frontal na mídia.
2. Acesse as propriedades da impressora (ou preferências de impressão no Windows 2000 e XP). Consulte [Propriedades da impressora \(driver\)](#) para obter instruções.
3. Na guia **Papel/Qualidade** (guia **Tipo/qualidade do papel** para alguns drivers Macintosh), selecione a opção de tamanho personalizado. Especifique as dimensões da mídia de tamanho personalizado.

Nota

Nem todos os recursos da impressora estão disponíveis em todos os drivers ou sistemas operacionais. Consulte a Ajuda on-line das propriedades da impressora (driver) para obter informações sobre a disponibilidade de recursos para esse driver.

4. Imprima o documento.

Para imprimir utilizando alimentação manual, consulte [Alimentação manual](#).

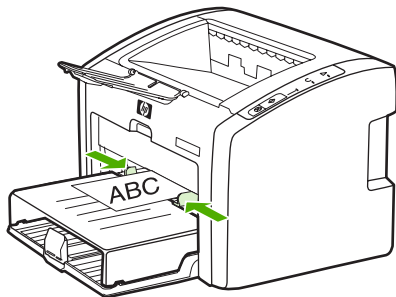

Impressão nos dois lados do papel (impressão frente e verso manual)

Para imprimir nos dois lados do papel (impressão frente e verso manual), é necessário carregar o papel na impressora duas vezes.

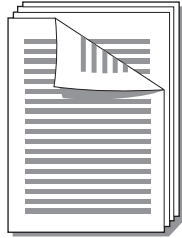

Nota

A impressão frente e verso manual pode fazer com que a impressora fique suja, reduzindo a qualidade da impressão. Consulte [Limpeza da impressora](#) para obter instruções para a limpeza da impressora se esta ficar suja.

1. Acesse as propriedades da impressora (ou preferências de impressão no Windows 2000 e XP). Consulte [Propriedades da impressora \(driver\)](#) para obter instruções.
2. Na guia **Acabamento**, selecione **Imprimir em ambos os lados (Manualmente)** (selecione **Impressão frente e verso manual** para alguns drivers Macintosh). Selecione a opção de encadernação adequada e clique em **OK**.
3. Imprima o documento.

Nota

Nem todos os recursos da impressora estão disponíveis em todos os drivers ou sistemas operacionais. Consulte a Ajuda on-line das propriedades da impressora (driver) para obter informações sobre a disponibilidade de recursos para esse driver.

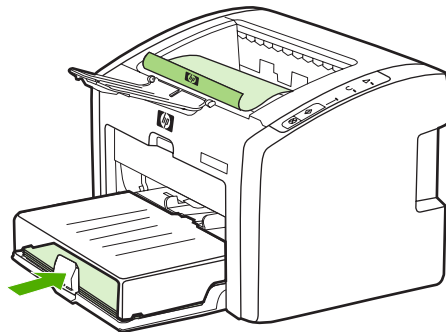

4. Depois de imprimir o lado um, junte as páginas impressas. Vire o lado impresso para baixo e endireite a pilha.

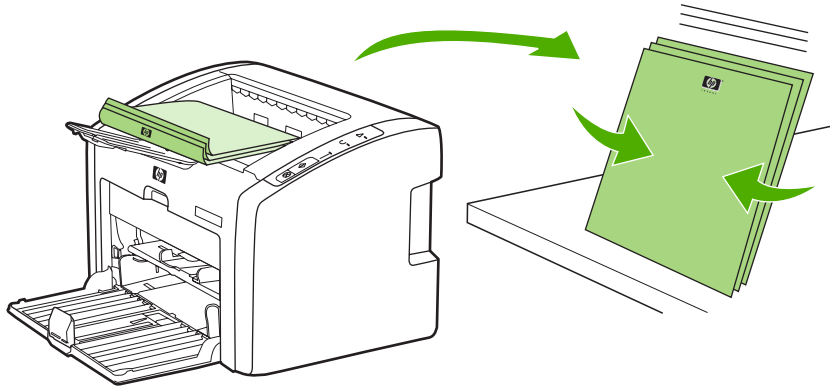

5. Coloque a pilha de volta na bandeja de entrada. O lado um deve ficar virado para baixo com a borda inferior carregada dentro da impressora primeiro. Recoloque a tampa da bandeja de entrada de mídia.

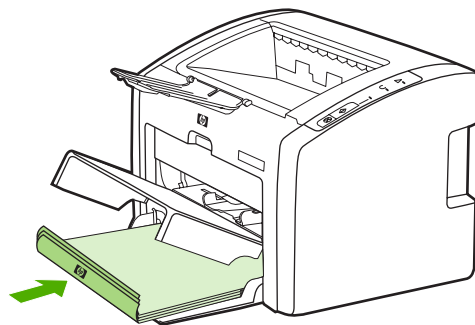

6. Pressione o botão **INICIAR** no painel de controle para imprimir o lado dois.

Impressão de várias páginas em uma única folha de papel (n páginas por folha)

Você pode selecionar o número de páginas que deseja imprimir em uma única folha de papel. Se escolher imprimir mais de uma página por folha, as páginas aparecerão menores e serão organizadas na folha na mesma ordem em que estariam se fossem impressas de outra forma.

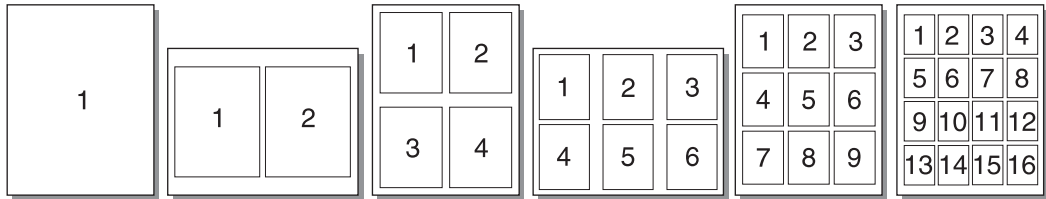

1. A partir do aplicativo de software, acesse as propriedades da impressora (ou as preferências de impressão no Windows 2000 e XP). Consulte [Propriedades da impressora \(driver\)](#) para obter instruções.
2. Na guia **Acabamento** (guia **Layout** para alguns drivers Macintosh), selecione o número correto de páginas por lado de mídia.

Nota

Nem todos os recursos da impressora estão disponíveis em todos os drivers ou sistemas operacionais. Consulte a Ajuda on-line das propriedades da impressora (driver) para obter informações sobre a disponibilidade de recursos para esse driver.

3. (Etapas opcionais) Para incluir bordas da página, selecione a caixa de seleção. Para especificar a ordem de páginas impressas na folha, selecione a ordem no menu suspenso.
4. Imprima o documento.

Impressão de folhetos

Você pode imprimir folhetos em papel Carta ou A4.

Nota

Computadores Macintosh não suportam esse recurso atualmente.

1. Carregue o papel na bandeja de entrada principal.
2. Acesse as propriedades da impressora (ou preferências de impressão no Windows 2000 e XP). Consulte [Propriedades da impressora \(driver\)](#) para obter instruções.
3. Na guia **Acabamento**, selecione a opção **Imprimir em ambos os lados (manualmente)**. Selecione a opção de encadernação adequada e clique em **OK**. Imprima o documento.

Nota

Nem todos os recursos da impressora estão disponíveis em todos os drivers ou sistemas operacionais. Consulte a Ajuda on-line das propriedades da impressora (driver) para obter informações sobre a disponibilidade de recursos para esse driver.

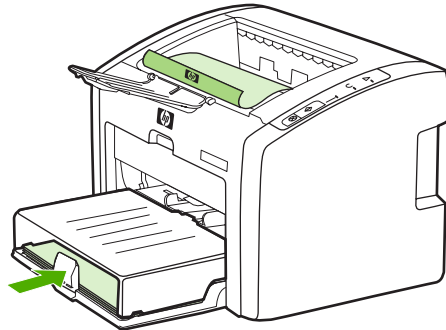

4. Depois de imprimir o lado um, junte as páginas impressas. Vire o lado impresso para baixo e endireite a pilha.

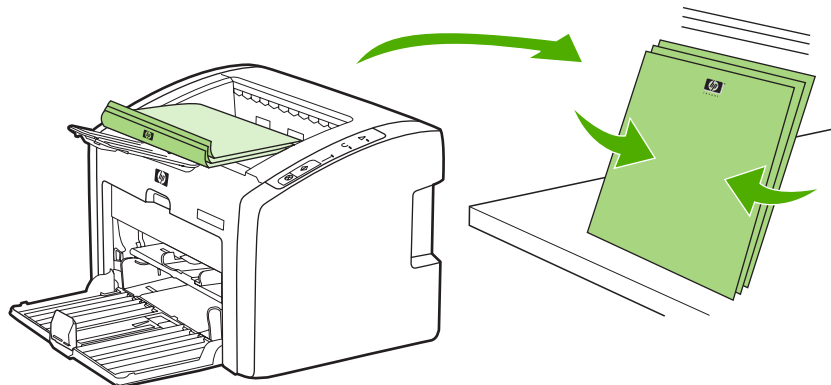

5. Coloque as páginas do lado um novamente na bandeja de entrada. O lado um deve ficar virado para baixo com a borda inferior carregada dentro da impressora primeiro.

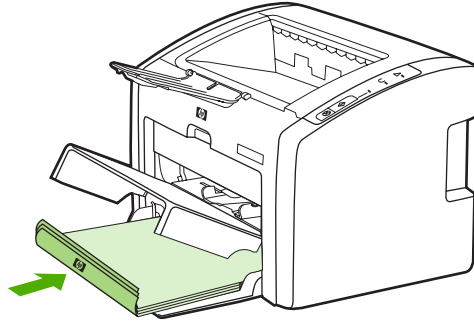

6. Pressione o botão **INICIAR** e aguarde até que o lado dois seja impresso.
7. Dobre e grampeie as páginas.

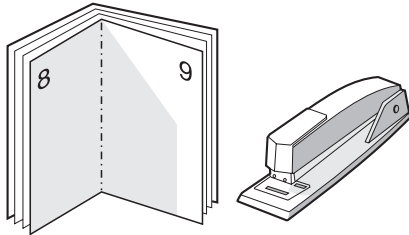

Impressão de marcas-d'água

Nota

Computadores Macintosh não suportam esse recurso atualmente.

É possível utilizar a opção marca-d'água para imprimir texto "embaixo" (no plano de fundo) de um documento existente. Por exemplo, talvez você queira imprimir letras grandes em cinza com as palavras *Rascunho* ou *Confidencial* impressas diagonalmente na primeira página ou em todas as páginas de um documento.

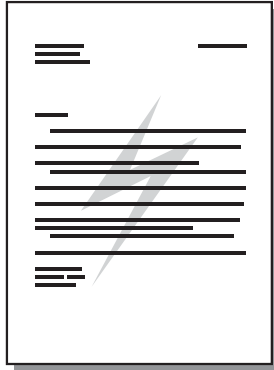

1. A partir do aplicativo de software, acesse as propriedades da impressora (ou as preferências de impressão no Windows 2000 e XP). Consulte [Propriedades da impressora \(driver\)](#) para obter instruções.
2. Na guia **Efeitos**, selecione a marca-d'água que deseja utilizar.

Nota

Nem todos os recursos da impressora estão disponíveis em todos os drivers ou sistemas operacionais. Consulte a Ajuda on-line das propriedades da impressora (driver) para obter informações sobre a disponibilidade de recursos para esse driver.

3. Imprima o documento.

5

Manutenção

Este capítulo fornece informações sobre os seguintes tópicos:

- [Limpeza da impressora](#)
- [Troca do cilindro de recolhimento](#)
- [Limpeza do cilindro de recolhimento](#)
- [Troca da almofada de separação da impressora](#)
- [Redistribuição de toner](#)
- [Troca do cartucho de impressão](#)

Limpeza da impressora

Limpe a parte externa da impressora com um pano limpo e úmido quando necessário.

CUIDADO

Não use produtos de limpeza à base de amônia na impressora ou em volta dela.

Durante o processo de impressão, partículas de mídia, de toner e de poeira podem acumular-se dentro da impressora. Com o tempo, esse acúmulo pode provocar problemas na qualidade da impressão, como partículas ou manchas de toner e congestionamentos de papel. Para corrigir e evitar esses tipos de problemas, você pode limpar a área do cartucho de impressão e a passagem de mídia da impressora.

Limpeza da área do cartucho de impressão

Não é necessário limpar a área do cartucho de impressão com freqüência. No entanto, a limpeza dessa área pode melhorar a qualidade das folhas impressas.

1. Desligue a impressora e, em seguida, desconecte o cabo de alimentação. Aguarde até a impressora esfriar.

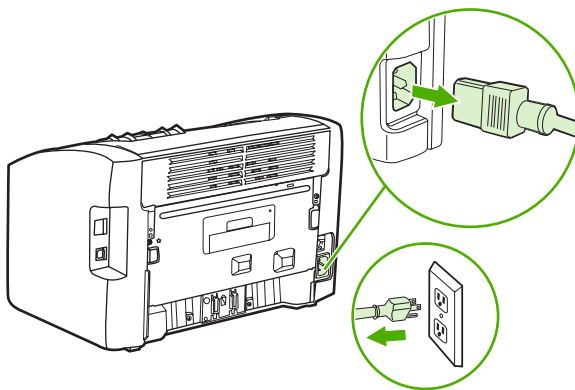

CUIDADO

Para evitar danos, não exponha o cartucho de impressão à luz. Cubra-o, se necessário. Além disso, não toque a esponja preta do cilindro de transferência no interior da impressora. Se o fizer, poderá danificar a impressora.

2. Abra a porta de acesso ao cartucho de impressão e remova-o.

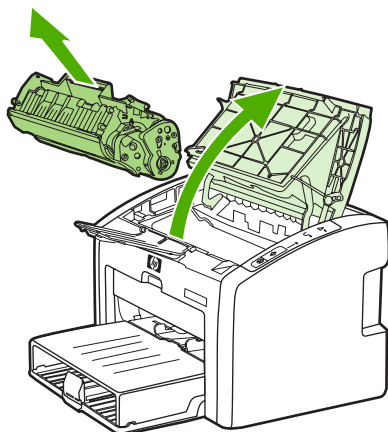

3. Com um pano seco e sem fiapos, limpe todos os resíduos da área de passagem de mídia e a cavidade do cartucho de impressão.

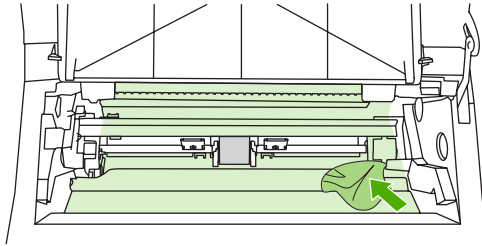

4. Recoloque o cartucho de impressão e feche a porta.

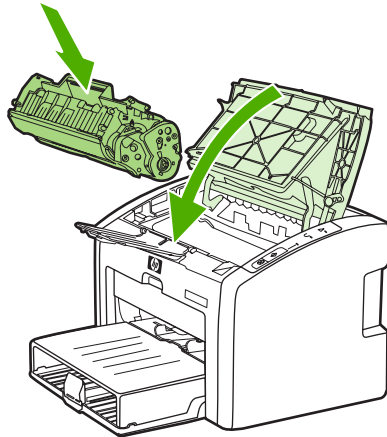

5. Reconecte o cabo de alimentação à impressora e, em seguida, ligue a impressora.

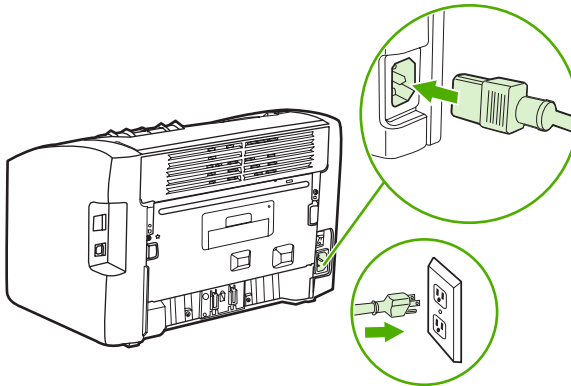

Limpeza da passagem de mídia da impressora

Se houver partículas ou pontos de toner nas impressões, é possível usar o utilitário de limpeza da HP LaserJet para remover o excesso de mídia e as partículas de toner que podem se acumular na montagem e nos cilindros do fusor. A limpeza da passagem de mídia pode estender a vida útil da impressora.

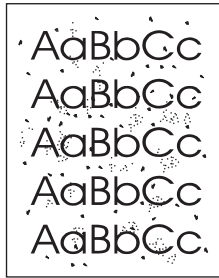

Nota

Para obter melhores resultados, use uma folha de transparência. Se não for possível usar transparências, use mídia com qualidade de copiadora, 70 a 90 g/m², com superfície lisa.

1. Verifique se a impressora está inativa e se a luz Pronta está acesa.
2. Carregue a mídia na bandeja de entrada.
3. Imprima uma página de limpeza. Acesse as propriedades da impressora (ou preferências de impressão no Windows 2000 e XP). Consulte [Propriedades da impressora \(driver\)](#) para obter instruções.

Nota

O processo de limpeza leva aproximadamente três minutos. A página de limpeza parará periodicamente durante o processo de limpeza. Não desligue a impressora até que o processo de limpeza tenha sido concluído. Talvez seja necessário repetir o processo de limpeza várias vezes para limpar completamente a impressora.

Troca do cilindro de recolhimento

O uso frequente de mídia de boa qualidade provoca desgaste. O uso de mídia de baixa qualidade requer que o cilindro de recolhimento seja substituído com mais frequência.

Se a impressora repetidamente falhar ao recolher a mídia (ela não é alimentada na impressora), poderá ser necessário trocar ou limpar o cilindro de recolhimento. Consulte [Pedido de suprimentos](#) para fazer um pedido de um novo cilindro de recolhimento.

CUIDADO

Se esse procedimento não for executado, a impressora poderá ser danificada.

1. Desligue a impressora e, em seguida, desconecte o cabo de alimentação da impressora. Aguarde até a impressora esfriar.

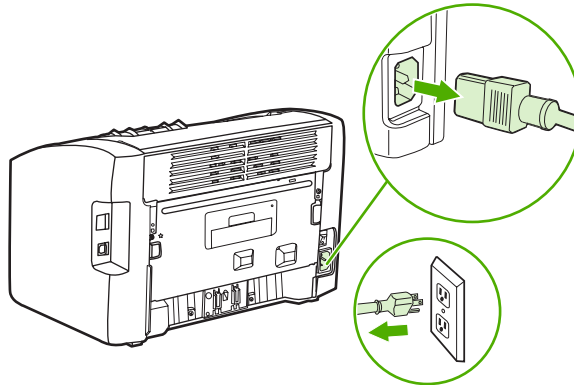

CUIDADO

Para evitar danos ao cartucho de impressão, reduza sua exposição direta à luz. Cubra o cartucho de impressão com uma folha de papel.

2. Abra a porta de acesso ao cartucho de impressão e remova-o.

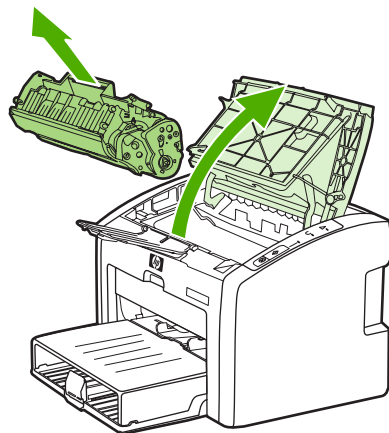

3. Localize o cilindro de recolhimento.

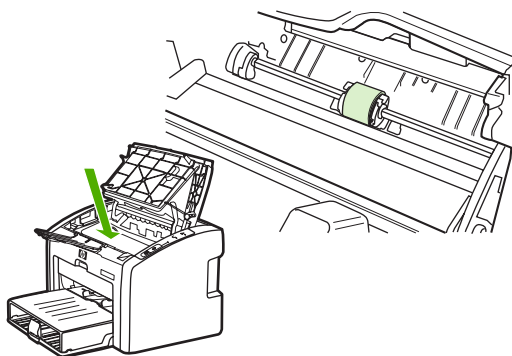

4. Solte as pequenas lingüetas brancas nas laterais do cilindro de recolhimento e gire-o para a frente.

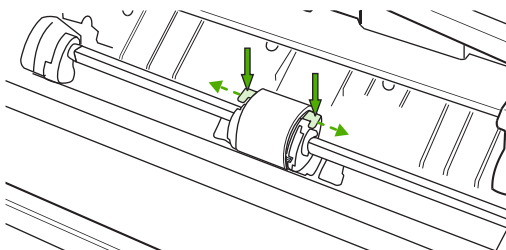

5. Retire suavemente o cilindro de recolhimento.

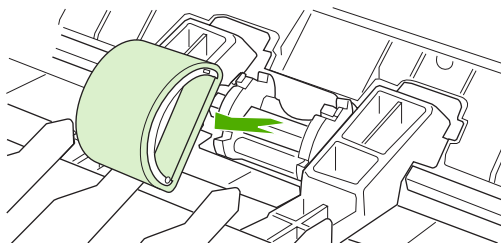

6. Posicione o novo cilindro de recolhimento na abertura. As aberturas circular e retangular nas laterais impedirão a instalação incorreta do cilindro.

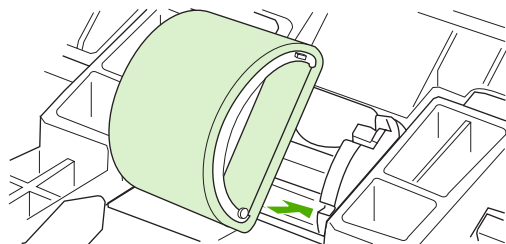

7. Gire a parte superior do novo cilindro de recolhimento até que ambos os lados se encaixem no lugar.

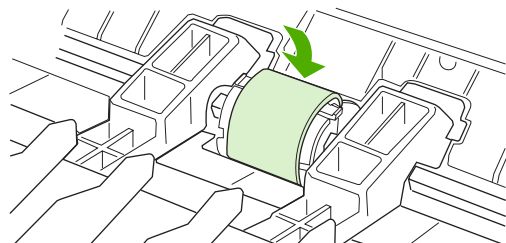

8. Reinstale o cartucho de impressão e feche a porta.

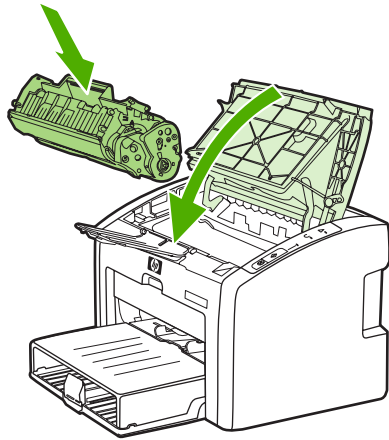

9. Reconecte o cabo de alimentação à impressora e, em seguida, ligue a impressora.

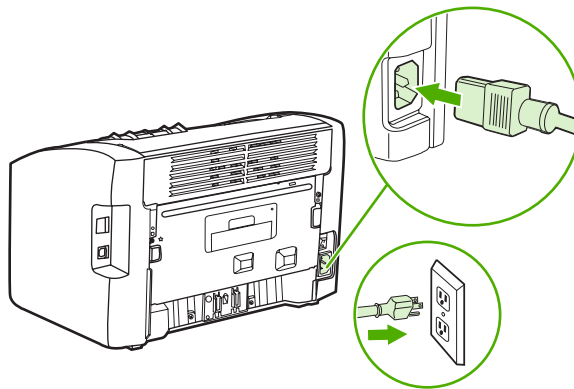

Limpeza do cilindro de recolhimento

Se preferir limpar o cilindro de recolhimento, em vez de substituí-lo, siga as instruções a seguir:

1. Remova o cilindro de recolhimento, conforme descrito nas etapas 1 a 5 da seção [Troca do cilindro de recolhimento](#).
2. Umedeça um pano sem fiapos em álcool isopropílico e esfregue o cilindro.

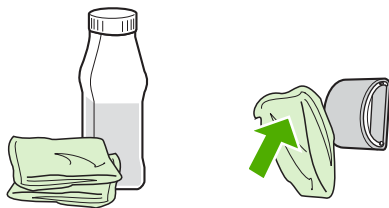

AVISO!

O álcool é inflamável. Mantenha o álcool e o pano afastados do fogo. Antes de fechar a impressora e conectar o cabo de alimentação, aguarde até o álcool secar completamente.

3. Use um pano seco e sem fiapos para limpar o cilindro de recolhimento e remover a poeira solta.

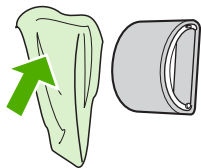

4. Aguarde até que o cilindro de recolhimento esteja completamente seco antes de reinstalá-lo na impressora (consulte [Troca do cilindro de recolhimento](#)).

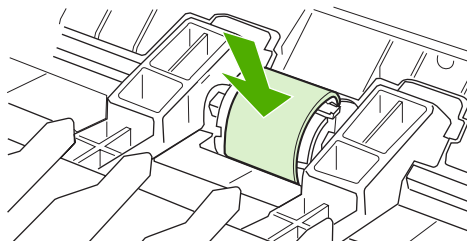

Troca da almofada de separação da impressora

O uso frequente de mídia de boa qualidade provoca desgaste. O uso de mídia de baixa qualidade requer que a almofada de separação seja substituída com mais frequência. Se a impressora repetidamente puxar várias folhas de mídia de uma só vez, poderá ser necessário trocar a almofada de separação. Consulte [Pedido de suprimentos](#) para fazer um pedido de uma nova almofada de separação da impressora.

Nota

Antes de trocar a almofada de separação, limpe o cilindro de recolhimento. Consulte [Limpeza do cilindro de recolhimento](#).

1. Desligue a impressora e, em seguida, desconecte o cabo de alimentação da impressora. Aguarde até a impressora esfriar.

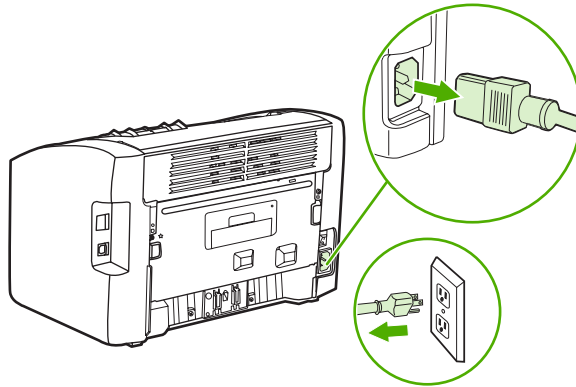

2. Na parte traseira da impressora, retire os dois parafusos que prendem a almofada de separação no lugar.

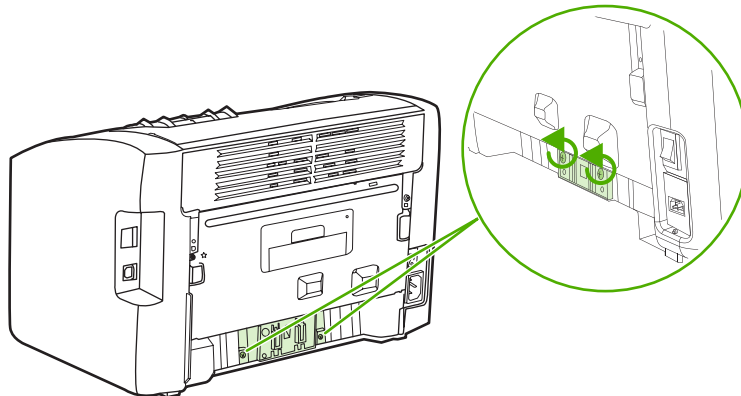

3. Remova a almofada de separação.

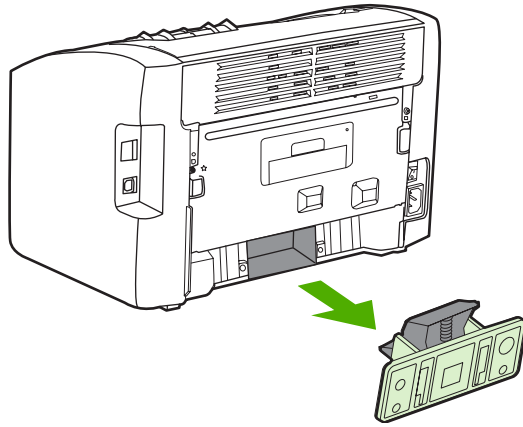

4. Insira a nova almofada de separação e parafuse-a no lugar.

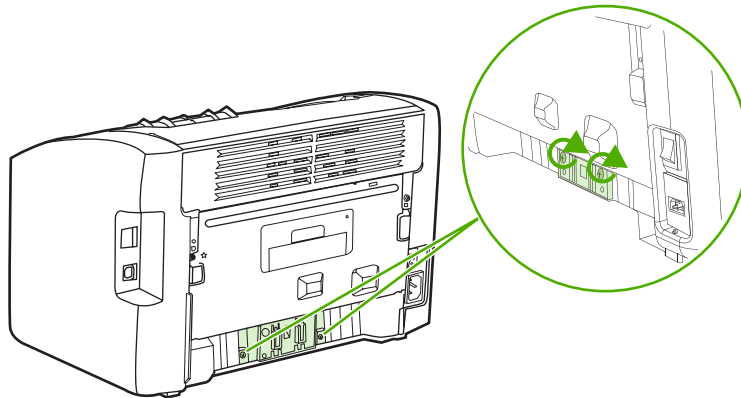

5. Reconecte o cabo de alimentação à impressora e ligue a impressora.

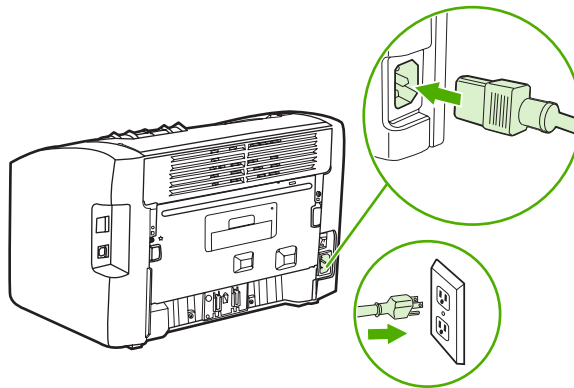

Redistribuição de toner

Quando o toner estiver baixo, áreas fracas ou claras aparecerão na página impressa. É possível melhorar a qualidade de impressão temporariamente redistribuindo o toner, o que significa que você pode concluir o trabalho de impressão atual antes de trocar o cartucho de impressão.

CUIDADO

Para evitar danos ao cartucho de impressão, reduza sua exposição direta à luz. Cubra o cartucho de impressão com uma folha de papel.

1. Abra a porta do cartucho de impressão e remova-o da impressora.

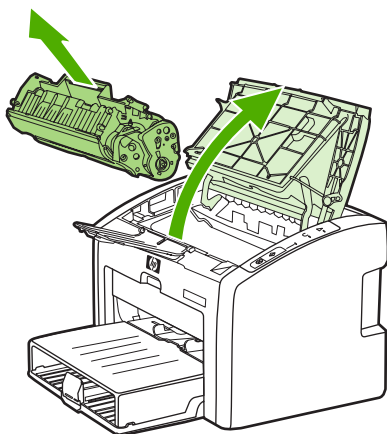

CUIDADO

Para evitar danos ao cartucho de impressão, segure-o pelas laterais.

2. Para redistribuir o toner, agite levemente o cartucho de impressão de um lado para o outro.

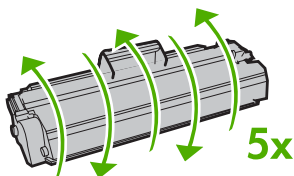

CUIDADO

Se o toner cair na sua roupa, remova-o esfregando com um pano seco e lave a roupa com água fria. *Água quente fixa o toner no tecido.*

3. Insira novamente o cartucho dentro da impressora e feche a porta do cartucho de impressão.

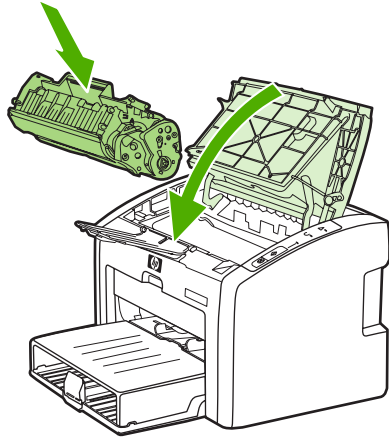

Se a impressão ainda estiver clara, instale um novo cartucho de impressão. Consulte [Troca do cartucho de impressão](#) para obter instruções.

Troca do cartucho de impressão

CUIDADO

Para evitar danos ao cartucho de impressão, reduza sua exposição direta à luz. Cubra o cartucho de impressão com uma folha de papel.

1. Abra a porta do cartucho de impressão e remova o cartucho antigo. Consulte as informações sobre reciclagem dentro da caixa do cartucho.

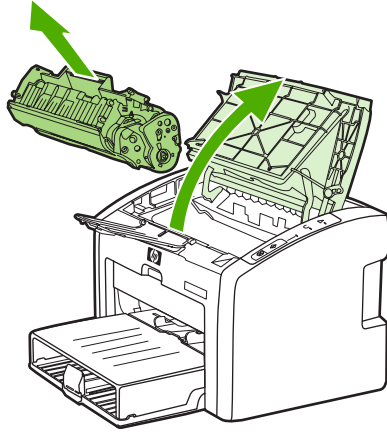

CUIDADO

Para evitar danos ao cartucho de impressão, segure-o pelas laterais.

2. Retire o novo cartucho de impressão da embalagem e agite-o levemente de um lado para o outro para distribuir o toner uniformemente dentro do cartucho.

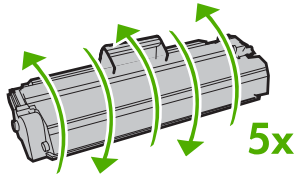

3. Puxe a lingüeta até que toda a fita seja removida do cartucho de impressão. Coloque-a na caixa do cartucho de impressão para devolvê-la para reciclagem.

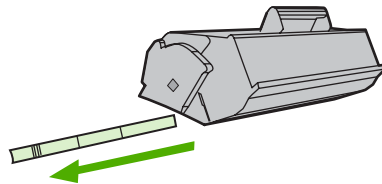

4. Insira o novo cartucho de impressão na impressora, verificando se ele está bem posicionado. Feche a porta do cartucho de impressão.

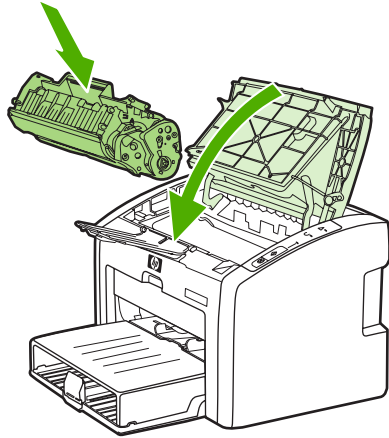

CUIDADO

Se o toner cair na sua roupa, remova-o esfregando com um pano seco e lave a roupa com água fria. *Água quente fixa o toner no tecido.*

6

Solução de problemas

Este capítulo fornece informações sobre os seguintes tópicos:

- [Localização da solução](#)
- [Padrões das luzes de status](#)
- [Problemas com o manuseio de papel](#)
- [A página impressa é diferente do que é exibido na tela](#)
- [Problemas com o software da impressora](#)
- [Melhoria da qualidade de impressão](#)
- [Eliminação de congestionamentos](#)
- [Solução de problemas de configuração da rede com fio](#)

Localização da solução

Consulte esta seção para encontrar a solução para problemas comuns com a impressora.

Etapa 1: A impressora está configurada corretamente?

- A impressora está conectada a uma tomada que está funcionando?
- O interruptor LIG/DESL está na posição ligado?
- O cartucho de impressão está instalado corretamente? Consulte [Troca do cartucho de impressão](#).
- O papel está carregado corretamente na bandeja de entrada? Consulte [Carregamento de mídia nas bandejas de entrada](#).

Sim	Se você respondeu sim às perguntas acima, vá para a seção Etapa 2: A luz Pronta está acesa?
Não	Se a impressora não ligar, consulte Contato com o suporte HP .

Etapa 2: A luz Pronta está acesa?

As luzes do painel de controle são parecidas com as desta figura?



Nota

Consulte [Painel de controle da impressora](#) para obter uma descrição das luzes e dos botões do painel de controle.

Sim	Vá para Etapa 3: É possível imprimir uma página de demonstração?
Não	Se as luzes do painel de controle não forem parecidas com as da figura anterior, consulte Padrões das luzes de status . Se não for possível resolver o problema, consulte Contato com o suporte HP .

Etapa 3: É possível imprimir uma página de demonstração?

Pressione o botão **INICIAR** para imprimir uma página de demonstração.

Sim	Se a página de demonstração for impressa, vá para a seção Etapa 4: A qualidade da impressão é aceitável?
Não	Se o papel não sair da impressora, consulte Problemas com o manuseio de papel . Se não for possível resolver o problema, consulte Contato com o suporte HP .

Etapa 4: A qualidade da impressão é aceitável?

Sim	Se a qualidade da impressão for aceitável, vá para a seção Etapa 5: A impressora está se comunicando com o computador?
Não	Se a qualidade da impressão não for aceitável, consulte Melhoria da qualidade de impressão . Verifique se as configurações de impressão estão corretas para a mídia que está sendo usada. Consulte a seção Escolha do papel e de outras mídias para obter informações sobre como ajustar as configurações para diferentes tipos de mídia. Se não for possível resolver o problema, consulte Contato com o suporte HP .

Etapa 5: A impressora está se comunicando com o computador?

Tente imprimir um documento a partir de um aplicativo de software.

Sim	Se o documento for impresso, vá para a seção Etapa 6: A página impressa tem a aparência esperada?
Não	Se o documento não for impresso, consulte Problemas com o software da impressora . Se estiver utilizando um computador Macintosh, consulte Problemas com o Mac OS X . Se não for possível resolver o problema, consulte Contato com o suporte HP .

Etapa 6: A página impressa tem a aparência esperada?

Sim	O problema deve ter sido resolvido. Se não tiver sido resolvido, consulte Contato com o suporte HP .
------------	--

Não	Consulte A página impressa é diferente do que é exibido na tela. Se não for possível resolver o problema, consulte Contato com o suporte HP.
-----	---

Contato com o suporte HP

- Nos Estados Unidos, consulte <http://www.hp.com/support/lj1022/> para a impressora HP LaserJet série 1020.

Nota

A impressora HP LaserJet série 1020 inclui os modelos de impressora HP LaserJet 1022, 1022n e 1022nw.

- Em outras localidades, consulte <http://www.hp.com>.

Padrões das luzes de status

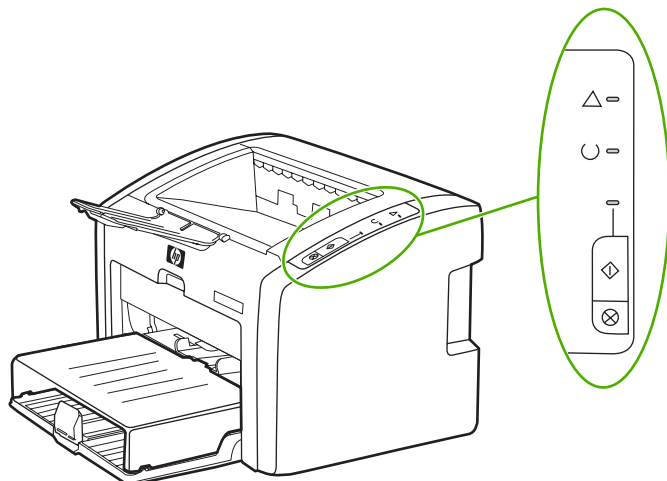















Legenda de status das luzes

	Símbolo de "luz apagada"
	Símbolo de "luz acesa"
	Símbolo de "luz piscando"

Mensagem das luzes do painel de controle

Status da luz	Estado da impressora	Ação
	<p>Pronta</p> <p>A impressora está pronta para imprimir.</p>	Nenhuma ação é necessária.
	<p>Processamento de dados</p> <p>A impressora está recebendo ou processando dados.</p>	<p>Aguarde a impressão do trabalho.</p> <p>Para cancelar o trabalho atual, pressione o botão CANCELAR.</p>
	<p>Modo de limpeza</p> <p>Uma página de limpeza ou uma página de teste da impressora está sendo impressa.</p>	<p>Aguarde a conclusão da impressão da página de limpeza e a impressora ficar no estado Pronta. Isso pode levar até dois minutos.</p> <p>Aguarde a conclusão da impressão da página de teste da impressora e a impressora ficar no estado Pronta.</p>

Mensagem das luzes do painel de controle (continuação)

Status da luz	Estado da impressora	Ação
  	<p>Sem memória</p> <p>A impressora está sem memória.</p>	<p>A página que está sendo impressa pode ser muito complexa para a capacidade de memória da impressora. Tente diminuir a resolução. Consulte Compreensão das configurações da qualidade de impressão para obter mais informações.</p>
  	<p>Atenção: porta aberta, sem mídia, sem cartucho de impressão ou congestionamento de mídia</p> <p>Essa impressora está em um estado de erro que requer a intervenção do operador.</p>	<p>Verifique o seguinte:</p> <ul style="list-style-type: none"> • A porta do cartucho de impressão está completamente fechada. • A mídia está carregada. Consulte Carregamento de mídia nas bandejas de entrada para obter instruções. • O cartucho de impressão está instalado corretamente na impressora. Consulte Troca do cartucho de impressão para obter instruções. • Não há congestionamento de mídia. Consulte Eliminação de congestionamentos para obter instruções.
  	<p>Inicialização da impressora</p> <p>A impressora está sendo inicializada.</p>	<p>Nenhuma ação é necessária.</p>
  	<p>Erro fatal</p> <p>Todas as luzes estão acesas.</p>	<p>Desconecte a impressora por 30 minutos e, em seguida, conecte-a novamente à tomada.</p> <p>Se a impressora ainda apresentar um erro, entre em contato com o Suporte da HP. Consulte Contato com o suporte HP.</p>
  	<p>Todas as luzes estão apagadas.</p>	<p>Verifique se há energia.</p> <p>Desconecte ambas as extremidades do cabo de alimentação e, em seguida, conecte-o novamente à impressora e à tomada.</p>

Retorne para a seção [Localização da solução](#).

Problemas com o manuseio de papel

Escolha o item que melhor descreve o problema:

- [Congestionamento de mídia](#)
- [A impressão está inclinada \(torta\)](#)
- [Mais de uma folha de mídia é alimentada na impressora ao mesmo tempo](#)
- [A impressora não puxa a mídia da bandeja de entrada](#)
- [A impressora enrolou a mídia](#)
- [O trabalho de impressão está extremamente lento](#)

Congestionamento de mídia

- Consulte [Eliminação de congestionamentos](#) para obter mais informações.
- Verifique se você está imprimindo com mídia que atende às especificações. Consulte [Considerações sobre mídia da impressora](#) para obter mais informações.
- Não imprima em papel usado.
- Verifique se você está imprimindo com mídia que não esteja enrugada, dobrada nem danificada.
- Verifique se a impressora está limpa. Consulte [Limpeza da impressora](#) para obter mais informações.

A impressão está inclinada (torta)

Um pouco de inclinação é normal e pode tornar-se evidente ao usar formulários pré-impressos.

- Consulte [Inclinação da página](#) para obter mais informações.
- Ajuste as guias de mídia de acordo com a largura e o comprimento da mídia que está sendo usada e tente imprimir novamente. Consulte [Passagem de mídia](#) ou [Carregamento de mídia nas bandejas de entrada](#) para obter mais informações.

Mais de uma folha de mídia é alimentada na impressora ao mesmo tempo

- A bandeja de entrada de mídia deve estar muito cheia. Consulte [Carregamento de mídia nas bandejas de entrada](#) para obter mais informações.
- Verifique se a mídia não está enrugada, dobrada nem danificada.
- Tente usar papel de um novo pacote. Não ventile o papel antes de carregá-lo na bandeja de entrada.
- A almofada de separação da impressora pode estar gasta. Consulte [Troca da almofada de separação da impressora](#) para obter mais informações.

A impressora não puxa a mídia da bandeja de entrada

- Verifique se a impressora não está em modo de alimentação manual.
- Verifique se as guias de mídia estão ajustadas de maneira apropriada.
- O cilindro de recolhimento pode estar sujo ou danificado. Consulte [Limpeza do cilindro de recolhimento](#) ou [Troca do cilindro de recolhimento](#) para obter instruções.

A impressora enrolou a mídia

- Consulte [Enrolamento ou ondulação](#) para obter mais informações.
- Consulte [Passagem de mídia](#) ou [Escolha do papel e de outras mídias](#) para obter mais informações.

O trabalho de impressão está extremamente lento

A velocidade máxima da impressora é de até 18 ppm para mídia A4 e 19 ppm para mídia Carta para as impressoras HP LaserJet 1022, 1022n e 1022nw. O trabalho de impressão pode ser muito complexo. Tente fazer o seguinte:

- Reduza a complexidade do documento (por exemplo, reduza a quantidade de gráficos).
- Acesse as propriedades da impressora no driver da impressora. Consulte [Propriedades da impressora \(driver\)](#) para obter instruções. Defina o tipo de mídia para papel comum.

Nota

Isso pode fazer com que o toner seja fundido de maneira inadequada se estiver utilizando mídia pesada.

- Mídia estreita ou espessa é impressa lentamente. Use mídia normal.
- A velocidade de impressão baseia-se na velocidade do processador do computador, na quantidade de memória e na quantidade de espaço disponível no disco rígido do computador. Tente aprimorar esses componentes.

Retorne para a seção [Localização da solução](#).

A página impressa é diferente do que é exibido na tela

Escolha o item que melhor descreve o problema:

- [Texto ilegível, incorreto ou incompleto](#)
- [Gráficos ou texto faltando ou páginas em branco](#)
- [O formato de página é diferente do formato de página de outra impressora](#)
- [Qualidade dos gráficos](#)

Nota

Para pré-visualizar um trabalho de impressão, utilize a opção **Pré-visualização da impressão** no aplicativo de software (se disponível).

Texto ilegível, incorreto ou incompleto

- Um driver de impressora incorreto pode ter sido selecionado quando o software foi instalado. Verifique se o driver da impressora HP LaserJet 1022 está selecionado nas propriedades da impressora.
- Se um arquivo específico imprimir texto ilegível, pode haver um problema com esse arquivo. Se um aplicativo específico imprimir texto ilegível, pode haver um problema com esse aplicativo. Verifique se o driver de impressora apropriado está selecionado.
- Pode haver um problema com o aplicativo de software. Tente imprimir utilizando outro aplicativo de software.
- O cabo USB pode estar solto ou com defeito. Tente fazer o seguinte:

AVISO!

Antes de conectar o cabo USB à impressora, sempre a desconecte para evitar danos à impressora.

- Desconecte o cabo e reconecte-o nas duas extremidades.
- Tente imprimir um trabalho que você sabe que funciona.
- Se possível, conecte o cabo e a impressora a outro computador e tente imprimir um trabalho que você sabe que funciona.
- Desligue a impressora e o computador. Remova o cabo USB e verifique se há danos nas duas extremidades do cabo. Reconecte o cabo USB, verificando se as conexões estão firmes. Verifique se a impressora está conectada diretamente ao computador. Remova todas as caixas de comutação, unidades de backup de fita, chaves de segurança ou outros dispositivos que estejam conectados entre a porta USB no computador e a impressora. Algumas vezes, esses dispositivos podem interferir na comunicação entre o computador e a impressora. Reinicie a impressora e o computador.

Gráficos ou texto faltando ou páginas em branco

- Verifique se o arquivo não contém páginas em branco.
- Talvez a fita de vedação ainda esteja no cartucho de impressão. Remova o cartucho de impressão e puxe a lingüeta na extremidade do cartucho até que toda a fita seja removida. Reinstale o cartucho de impressão. Consulte [Troca do cartucho de impressão](#) para obter instruções. Para verificar a impressora, imprima uma página de demonstração pressionando o botão **INICIAR**.

- As configurações de gráficos nas propriedades da impressora podem não estar corretas para o tipo de trabalho que está sendo impresso. Tente um tipo de configuração de gráfico diferente nas propriedades da impressora. Consulte [Propriedades da impressora \(driver\)](#) para obter mais informações.
- Limpe a impressora, principalmente os contatos entre o cartucho de impressão e a fonte de alimentação.

O formato de página é diferente do formato de página de outra impressora

Se tiver utilizado um driver de impressora (software da impressora) mais antigo ou diferente para criar o documento ou se as propriedades da impressora no software forem diferentes, o formato da página poderá ser alterado quando você tentar imprimir utilizando o novo driver de impressora ou as novas configurações. Para resolver esse problema, tente o seguinte:

- Crie documentos e imprima-os utilizando o mesmo driver de impressora (software da impressora) e as mesmas configurações de propriedades, independentemente de qual impressora HP LaserJet esteja utilizando.
- Altere a resolução, o tamanho do papel, as definições de fonte e outras configurações. Consulte [Propriedades da impressora \(driver\)](#) para obter mais informações.
- Para as impressoras HP LaserJet 1022n e 1022nw, utilize outro driver de impressora.

Qualidade dos gráficos

As configurações dos gráficos podem ser inadequadas para o trabalho de impressão. Verifique nas propriedades da impressora as configurações relacionadas aos gráficos, como por exemplo, a resolução, e ajuste-as, se necessário. Consulte [Propriedades da impressora \(driver\)](#) para obter mais informações.

Nota

A resolução pode ser reduzida ao converter de um formato de gráfico para outro.

Retorne para a seção [Localização da solução](#).

Problemas com o software da impressora

problemas com o Windows

Problema	Solução
Um driver de impressora para a impressora HP LaserJet 1022 não é visível na pasta Impressora .	<ul style="list-style-type: none">● Reinicie o computador.● Reinstale o software da impressora. Na barra de tarefas do Windows, clique em Iniciar, selecione Programas, selecione HP, selecione HP LaserJet série 1020 e, em seguida, clique em Desinstalar HP LaserJet série 1020. Desligue a impressora. Instale o software da impressora a partir do CD. Ligue a impressora novamente. <hr/> <p>Nota</p> <p>Feche todos os aplicativos que estiverem sendo executados. Para fechar um aplicativo que possui um ícone na bandeja de sistema, clique no ícone com o botão direito do mouse e selecione Fechar ou Desativar.</p> <hr/> <ul style="list-style-type: none">● Tente conectar o cabo USB à outra porta USB no computador.● Se estiver tentando imprimir em uma impressora compartilhada, clique em Iniciar, na barra de tarefas do Windows. Selecione Configurações e, em seguida, Impressoras. Clique duas vezes no ícone Adicionar impressora. Siga as instruções do Assistente para adicionar impressora.

problemas com o Windows (continuação)

Problema	Solução
Uma mensagem de erro foi exibida durante a instalação do software.	<ul style="list-style-type: none">● Reinicie o computador.● Reinstale o software da impressora. Na barra de tarefas do Windows, clique em Iniciar, selecione Programas, selecione HP, selecione HP LaserJet série 1020 e, em seguida, clique em Desinstalar HP LaserJet série 1020. Desligue a impressora. Instale o software da impressora a partir do CD. Ligue a impressora novamente. <hr/> <p>Nota</p> <p>Feche todos os aplicativos que estiverem sendo executados. Para fechar um aplicativo que possui um ícone na barra de tarefas, clique no ícone com o botão direito do mouse e selecione Fechar ou Desativar.</p> <hr/> <ul style="list-style-type: none">● Verifique a quantidade de espaço livre na unidade em que o software da impressora está sendo instalado. Se necessário, libere o máximo de espaço possível e reinstale o software da impressora.● Se necessário, execute o Desfragmentador de disco e reinstale o software da impressora.
A impressora está no modo Pronto, mas nada é impresso.	<ul style="list-style-type: none">● Reinicie o computador.● Imprima uma página de configuração usando o painel de controle da impressora e verifique a funcionalidade da impressora.● Verifique se todos os cabos estão conectados de maneira apropriada e dentro das especificações. Isso inclui os cabos USB, de rede e de alimentação. Tente um novo cabo.● Reinstale o software da impressora. Na barra de tarefas do Windows, clique em Iniciar, selecione Programas, selecione HP, selecione HP LaserJet série 1020 e, em seguida, clique em Desinstalar HP LaserJet série 1020. Desligue a impressora. Instale o software da impressora a partir do CD. Ligue a impressora novamente. <hr/> <p>Nota</p> <p>Feche todos os aplicativos que estiverem sendo executados. Para fechar um aplicativo que possui um ícone na barra de tarefas, clique no ícone com o botão direito do mouse e selecione Fechar ou Desativar.</p> <hr/>

Problemas com o Mac OS X

Sintoma	Possível causa	Solução
Somente para impressoras HP LaserJet 1022n e 1022nw Ao utilizar o Mac OS X v10.2, a impressora não faz uso do Rendezvous (mDNS)		Talvez seja necessário atualizar a placa HP Jetdirect interna para uma versão que suporte Rendezvous.
Não é possível imprimir a partir de uma placa USB de outro fabricante.	Esse erro ocorre quando o software para impressoras USB não está instalado.	Ao adicionar uma placa USB de outro fabricante, é necessário o software USB Adapter Card Support da Apple. A versão mais atual desse software está disponível no site da Apple na Web.

Retorne para a seção [Localização da solução](#).

Melhoria da qualidade de impressão

Esta seção fornece informações sobre a identificação e a correção de defeitos na impressão.

Impressão clara ou fraca

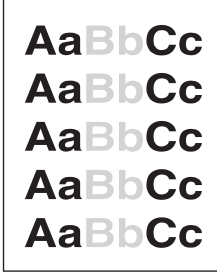
	<ul style="list-style-type: none">• O suprimento de toner está baixo. Consulte Redistribuição de toner para obter mais informações.• Talvez a mídia não atenda às especificações de mídia da HP (por exemplo, a mídia pode estar muito úmida ou ser muito áspera). Consulte Considerações sobre mídia da impressora para obter mais informações.• Se a página inteira estiver clara, é possível que o ajuste da densidade de impressão esteja muito claro ou o EconoMode esteja ativado. Ajuste a densidade de impressão e desative o EconoMode nas propriedades da impressora. Consulte Economia de toner para obter mais informações.
---	---

Partículas de toner

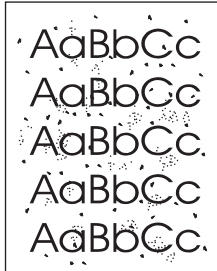
	<ul style="list-style-type: none">• Talvez a mídia não atenda às especificações de mídia da HP (por exemplo, a mídia pode estar muito úmida ou ser muito áspera). Consulte Considerações sobre mídia da impressora para obter mais informações.• Pode ser necessário limpar a impressora. Consulte Limpeza da impressora ou Limpeza da passagem de mídia da impressora para obter instruções.
---	--

Caracteres parcialmente impressos

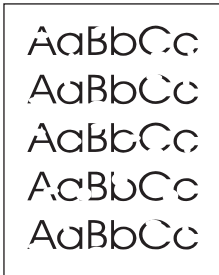
	<ul style="list-style-type: none">• Uma única folha de mídia pode estar com defeito. Tente imprimir o trabalho novamente.• O teor de umidade da mídia não é uniforme ou a mídia apresenta pontos de umidade na superfície. Tente imprimir usando nova mídia. Consulte Considerações sobre mídia da impressora para obter mais informações.• O lote da mídia não está bom. Os processos de fabricação podem fazer com que algumas áreas rejeitem o toner. Tente um tipo de mídia diferente ou de outra marca.• O cartucho de impressão pode estar com defeito. Consulte Troca do cartucho de impressão para obter mais informações.
---	---

Nota

Se essas etapas não corrigirem o problema, entre em contato com um revendedor autorizado ou representante de serviços HP.

Linhas verticais

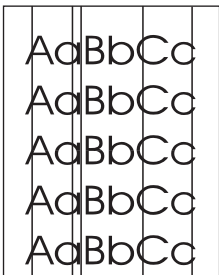
	<ul style="list-style-type: none">• Verifique se a tampa da bandeja está no lugar.• O tambor fotossensível dentro do cartucho de impressão provavelmente está riscado. Instale um novo cartucho de impressão HP. Consulte Troca do cartucho de impressão para obter instruções.
--	--

Fundo acinzentado

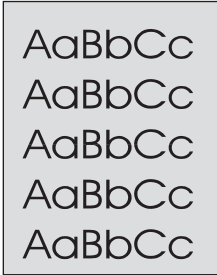
	<ul style="list-style-type: none">• Verifique se a tampa da bandeja está no lugar.• Diminua a configuração da densidade de impressão por meio das propriedades da impressora. Isso diminui a quantidade de sombreamento do fundo. Consulte Propriedades da impressora (driver).• Troque a mídia por um tipo mais leve. Consulte Considerações sobre mídia da impressora para obter mais informações.• Verifique o ambiente da impressora. Condições muito secas (baixa umidade) podem aumentar a quantidade de sombreamento do fundo.• Instale um novo cartucho de impressão HP. Consulte Troca do cartucho de impressão para obter instruções.
---	---

Mancha de toner

	<ul style="list-style-type: none">• Se aparecerem manchas de toner na margem superior da mídia, talvez as guias de mídia estejam sujas. Limpe-as com um pano seco e sem fiapos. Consulte Limpeza da impressora para obter mais informações.• Verifique o tipo e a qualidade da mídia.• Instale um novo cartucho de impressão HP. Consulte Troca do cartucho de impressão para obter instruções.• A temperatura do fusor pode estar muito baixa. Verifique se o tipo de mídia adequado está selecionado no driver da impressora.
--	--

Toner solto

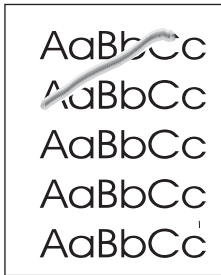
	<ul style="list-style-type: none">• Limpe o interior da impressora. Consulte Limpeza da impressora para obter instruções.• Verifique o tipo e a qualidade da mídia. Consulte Considerações sobre mídia da impressora para obter mais informações.• Instale um novo cartucho de impressão HP. Consulte Troca do cartucho de impressão para obter instruções.• Verifique se o tipo de mídia adequado está selecionado no driver da impressora.• Conecte a impressora diretamente a uma tomada CA, em vez de conectá-la a um filtro de linha.
---	--

Defeitos verticais repetitivos

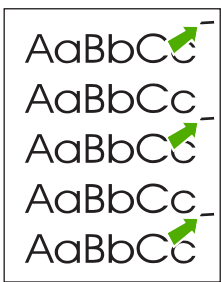
	<ul style="list-style-type: none">• O cartucho de impressão pode estar danificado. Se ocorrer uma marca repetitiva no mesmo ponto da página, instale um novo cartucho de impressão HP. Consulte Troca do cartucho de impressão para obter instruções.• As peças internas podem estar sujas de toner. Consulte Limpeza da impressora para obter mais informações. Se os defeitos ocorrerem no verso da página, o problema provavelmente será corrigido automaticamente, assim que algumas páginas forem impressas.• Verifique se o tipo de mídia adequado está selecionado no driver da impressora.
--	--

Caracteres deformados

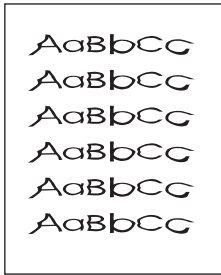
	<ul style="list-style-type: none">• Se os caracteres estiverem formados de maneira inadequada, produzindo imagens vazias, a mídia pode ser muito lisa. Tente uma mídia diferente. Consulte Considerações sobre mídia da impressora para obter mais informações.• Se os caracteres estiverem formados de maneira inadequada, produzindo um efeito ondulado, a impressora pode estar precisando de manutenção. Imprima uma página de configuração. Se os caracteres estiverem formados de maneira inadequada, entre em contato com um revendedor ou representante de serviço autorizado HP. Consulte Como entrar em contato com a HP para obter mais informações.
---	--

Inclinação da página

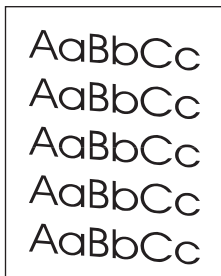
	<ul style="list-style-type: none">• Verifique se a mídia está corretamente carregada e se as guias não estão muito apertadas nem soltas contra a pilha de mídia. Consulte Carregamento de mídia nas bandejas de entrada para obter mais informações.• O compartimento de entrada pode estar muito cheio. Consulte Carregamento de mídia nas bandejas de entrada para obter mais informações.• Verifique o tipo e a qualidade da mídia. Consulte Considerações sobre mídia da impressora para obter mais informações.
--	--

Enrolamento ou ondulação

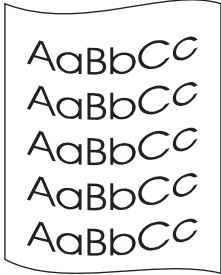
	<ul style="list-style-type: none">• Verifique o tipo e a qualidade da mídia. Altas temperaturas e umidade fazem com que a mídia se enrole. Consulte Considerações sobre mídia da impressora para obter mais informações.• A mídia pode ter ficado muito tempo na bandeja de entrada. Vire a pilha de mídia na bandeja. Tente também girar a mídia em 180° na bandeja de entrada.• A temperatura do fusor pode estar muito alta. Verifique se o tipo de mídia adequado está selecionado no driver da impressora. Se o problema persistir, selecione um tipo de mídia que use uma temperatura de fusor mais baixa, como transparências ou mídia leve.
---	---

Rugas ou dobras

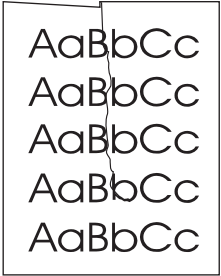
	<ul style="list-style-type: none">• Verifique se a mídia está carregada de maneira adequada. Consulte Carregamento de mídia nas bandejas de entrada para obter mais informações.• Verifique o tipo e a qualidade da mídia. Consulte Considerações sobre mídia da impressora para obter mais informações.• Vire a pilha de mídia na bandeja. Tente também girar a mídia em 180° na bandeja de entrada.• Em envelopes, isso pode ser provocado por bolhas de ar dentro do envelope. Remova o envelope, alise-o e tente imprimir novamente.
--	---

Contorno da dispersão de toner

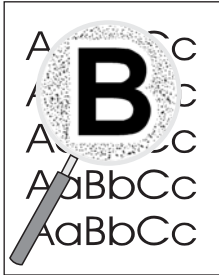
 Um diagrama que ilustra a dispersão de toner. No topo, a letra 'B' é mostrada com um contorno irregular e granulado, indicando a dispersão. Abaixo, as letras 'A', 'B' e 'C' são mostradas em duas linhas, com uma seta apontando para a dispersão da letra 'B'.	<ul style="list-style-type: none">• Se aparecer grande quantidade de toner espalhada em torno dos caracteres, é possível que a mídia esteja resistindo ao toner. (Uma pequena quantidade de dispersão de toner é normal na impressão a laser). Tente um tipo de mídia diferente. Consulte Considerações sobre mídia da impressora para obter mais informações.• Vire a pilha de mídia na bandeja.• Use mídia projetada para impressoras a laser. Consulte Considerações sobre mídia da impressora para obter mais informações.
--	--

Gotículas de água na borda inferior

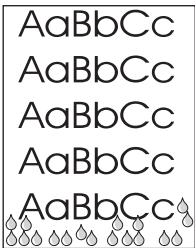
 Um diagrama que mostra a formação de gotículas de água na borda inferior de uma página impressa. As letras 'AaBbCc' são mostradas em cinco linhas, com gotículas de água representadas na borda inferior da última linha.	<p>Nota</p> <p>A umidade na impressora está condensando nos componentes do fusor e caindo na mídia. Em áreas excessivamente quentes e úmidas, a mídia retém umidade. Gotículas de água não danificam a impressora.</p> <ul style="list-style-type: none">• Use mídia diferente.• Armazene mídia em um contêiner hermético para minimizar a absorção de umidade.
--	---

Retorne para a seção [Localização da solução](#).

Eliminação de congestionamentos

CUIDADO

Para evitar danos à impressora ao eliminar congestionamentos, incluindo congestionamentos no compartimento de saída, sempre abra a porta do cartucho de impressão e remova-o. Mantenha a porta aberta e o cartucho fora até que o congestionamento tenha sido eliminado. A abertura da porta do cartucho de impressão e a remoção do cartucho alivia a tensão nos cilindros da impressora, o que evita danos à impressora e facilita a remoção de páginas congestionadas.

Ocasionalmente, a mídia pode ficar congestionada durante um trabalho de impressão. Você é notificado de um congestionamento de mídia por um erro no software e pelas luzes no painel de controle da impressora. Consulte [Padrões das luzes de status](#) para obter mais informações.

As seguintes são algumas das causas de congestionamentos de mídia:

- As bandejas de entrada estão carregadas de maneira inadequada ou estão muito cheias. Consulte [Carregamento de mídia nas bandejas de entrada](#) para obter mais informações.

Nota

Quando você adicionar mídia nova, sempre remova toda a mídia da bandeja de entrada e endireite a pilha de mídia nova. Isso ajuda a evitar que várias folhas de mídia sejam alimentadas de uma vez na impressora, reduzindo, assim, os congestionamentos.

- A mídia não atende às especificações da HP. Consulte [Considerações sobre mídia da impressora](#) para obter mais informações.

Localizações típicas de congestionamento de mídia

- **Área do cartucho de impressão:** Consulte [Remoção de uma página congestionada](#) para obter instruções.
- **Áreas da bandeja de entrada:** Se a página continuar a prender na bandeja de entrada, tente removê-la delicadamente da bandeja de entrada sem a rasgar. Se sentir resistência, consulte [Remoção de uma página congestionada](#) para obter instruções.
- **Passagem de saída:** Se a página estiver presa no compartimento de saída, consulte [Remoção de uma página congestionada](#) para obter instruções.

Nota

Pode haver toner solto na impressora depois de um congestionamento de mídia. Esse toner é limpo depois da impressão de algumas folhas.

Remoção de uma página congestionada

CUIDADO

Os congestionamentos de mídia podem fazer com que manchas de toner apareçam na página. Se cair toner em sua roupa, lave-a com água fria. *A água quente fixará o toner permanentemente no tecido.*

CUIDADO

Para evitar danos à impressora ao eliminar congestionamentos, incluindo congestionamentos no compartimento de saída, sempre abra a porta do cartucho de impressão e remova-o.

1. Abra a porta de acesso ao cartucho de impressão e remova-o.

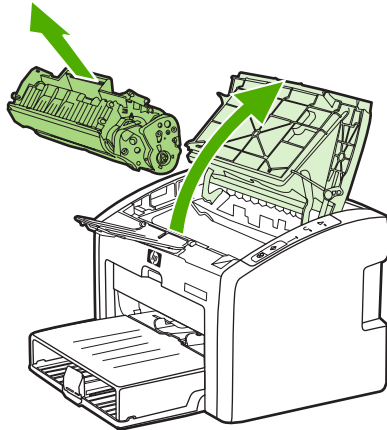

CUIDADO

Para evitar danos ao cartucho de impressão, reduza sua exposição direta à luz. Cubra o cartucho de impressão com uma folha de papel.

2. Com as duas mãos, segure a lateral da mídia que estiver mais visível (inclusive o meio) e puxe-a cuidadosamente para fora da impressora.

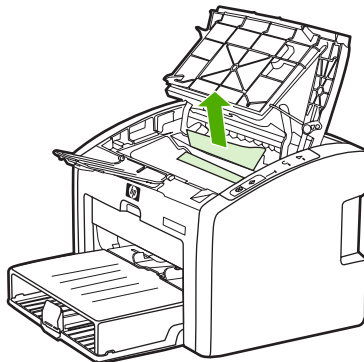

3. Depois de removida a mídia congestionada, recoloque o cartucho de impressão e feche a porta do cartucho de impressão.

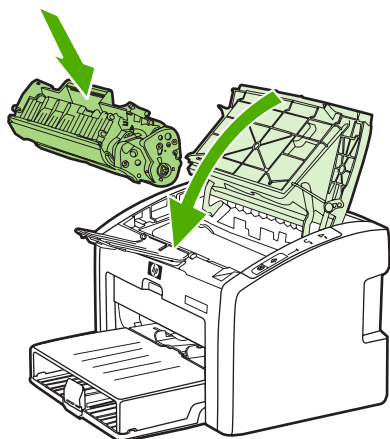

Depois de eliminar um congestionamento de mídia, talvez seja necessário desligar a impressora e ligá-la novamente.

Nota

Quando você adicionar mídia nova, remova toda a mídia da bandeja de entrada e endireite a pilha de mídia nova.

Retorne para a seção [Localização da solução](#).

Solução de problemas de configuração da rede com fio

Se o computador não puder detectar a impressora HP LaserJet 1022n ou HP LaserJet 1022nw, execute as seguintes etapas:

1. Verifique os cabos para garantir que estão conectados corretamente. Verifique cada uma das seguintes conexões:
 - Cabos de alimentação
 - Cabos entre a impressora e o hub ou comutador
 - Cabos entre o hub ou comutador e o computador
 - Cabos para o modem e a partir do modem ou da conexão de Internet, se aplicável
2. Para verificar se as conexões de rede do computador estão funcionando corretamente (somente no Windows), execute as seguintes etapas:
 - Na área de trabalho do Windows, clique duas vezes em **Meus locais de rede** ou em **Ambiente de rede**.
 - Clique no link **Toda a rede**.
 - Clique no link **Todo o conteúdo**.
 - Clique duas vezes em um dos ícones de rede e verifique se algum dispositivo está listado.
3. Para verificar se a conexão de rede está ativa, execute as seguintes etapas:
 - Verifique a luz de rede no conector de rede (RJ-45) na parte traseira da impressora.
 - Se uma das luzes estiver acesa e constante, a impressora estará conectada à rede.
 - Se a luz verde estiver apagada, verifique se as conexões dos cabos da impressora ao gateway, comutador ou hub estão firmes.
 - Se as conexões estiverem firmes, desligue a impressora por pelo menos 10 segundos e ligue-a novamente.
4. Para imprimir uma página de configuração, pressione o botão **INICIAR** no painel de controle durante 5 segundos ou acesse o driver da impressora. Consulte [Propriedades da impressora \(driver\)](#).
 - Na página de configuração, verifique se um endereço IP diferente de zero está atribuído à impressora.
 - Se a página de configuração de rede não tiver um endereço IP válido, diferente de zero, reinicialize o servidor de impressão HP Jetdirect interno para redefini-lo usando os padrões de fábrica. Para reinicializar o servidor de impressão HP Jetdirect interno a frio, desligue a impressora. Enquanto pressiona os botões **INICIAR** e **CANCELAR** no painel de controle, ligue a impressora. Continue a pressionar os botões **INICIAR** e **CANCELAR** até que a impressora esteja no estado Pronta (de 5 a 30 segundos).
 - Dois minutos depois que a impressora atingir o estado Pronta, imprima outra página de configuração e verifique se um endereço IP válido está atribuído a ela.
 - Se o endereço IP ainda for zeros, consulte a seção [Contato com o suporte HP](#).

A

Especificações da impressora

Este apêndice fornece informações sobre os seguintes tópicos:

- [Especificações ambientais](#)
- [Emissões acústicas](#)
- [Especificações elétricas](#)
- [Características físicas](#)
- [Capacidades e velocidades da impressora](#)
- [Especificações de memória](#)
- [Disponibilidade de porta](#)

Especificações ambientais

Ambiente operacional	Instale em uma área bem ventilada e sem poeira. Impressora conectada a uma tomada CA: <ul style="list-style-type: none">• Temperatura: 0 °C a 32,5 °C• Umidade: 20% a 80% (sem condensação)
Ambiente de armazenamento	Impressora desconectada de uma tomada CA: <ul style="list-style-type: none">• Temperatura: 0 °C a 40 °C• Umidade: 10% a 80% (sem condensação)

Nota

Os valores são referentes a 1º de abril de 2004. Eles estão sujeitos a alterações sem aviso prévio. Consulte <http://www.hp.com/support/lj1022/> para obter informações atuais.

Emissões acústicas

Emissões acústicas^{1, 2}

Nível de potência sonora	Declarado pela ISO 9296
Impressão ³	$L_{WAd} = <6,2$ Bels (A) e 62dB (A)
Pronta (Economia de energia)	Inaudível
Posição do observador do nível de pressão sonora	Declarado pela ISO 9296
Impressão ³	$L_{WAd} = \leq 4,9$ Bels (A) e 49dB (A)
Pronta (Economia de energia): essencialmente inaudível	Inaudível

¹ Os valores estão sujeitos a alterações sem aviso prévio. Consulte <http://www.hp.com/support/lj1022/> para obter informações atuais.

² Configuração testada: Unidade básica, bandeja padrão, papel A4 e impressão simplex contínua da HP LaserJet 1022.

³ A velocidade da HP LaserJet 1022 é de 18 ppm para A4 e 19 ppm para Carta.

Especificações elétricas

AVISO!

Os requisitos de energia são baseados no país/região onde a impressora é vendida. Não converta as tensões de operação. Isso pode danificar a impressora e invalidar a garantia do produto.

	modelos de 110 volts	modelos de 230 volts
Requisitos de energia	110-127v (+/-10%) 50/60 Hz (+/-2 Hz)	220v-240v (+/-10%) 50/60 Hz (+/-2 Hz)
Corrente nominal	4 amps	2,5 amps

Consumo de energia (média em watts)^{1, 2}

Modelo do produto	Impressão ⁴	Pronta ³	Desligada
Impressora HP LaserJet 1022	300 W	2 W	0 W
HP LaserJet 1022n	300 W	2 W	0 W
HP LaserJet 1022nw	300 W	2 W	0 W

¹ Os valores estão sujeitos a alterações sem aviso prévio. Consulte <http://www.hp.com/support/lj1022/> para obter informações atuais.

² A energia relatada é o valor mais alto medido para impressão monocromática utilizando todas as tensões padrão.

³ O tempo padrão do modo Pronto para o modo PowerSave e o tempo de recuperação do modo PowerSave para o início da impressão é insignificante (menos de 10 segundos) devido ao preparo imediato do fusor.

⁴ A velocidade da HP LaserJet 1022 é de 18 ppm para mídia A4 e 19 ppm para mídia Carta.

⁵ A dissipação de calor no modo Pronto é de 20 BTU/hora.

Características físicas

Dimensões	<ul style="list-style-type: none">• Largura: 370 mm• Profundidade: 245 mm• Altura: 241 mm
Peso (cartucho instalado para 2.000 páginas)	6,3 kg

Nota

Os valores são referentes a 1º de abril de 2004. Eles estão sujeitos a alterações sem aviso prévio. Consulte <http://www.hp.com/support/lj1022/> para obter informações atuais.

Capacidades e velocidades da impressora

Velocidade de impressão	<ul style="list-style-type: none">• 18 ppm para A4 e 19 para Carta• Saída da primeira página em apenas 8 segundos
Capacidade da bandeja de entrada principal	250 folhas de papel de peso normal 75 g/m ²
Capacidade da abertura de alimentação prioritária	10 folhas de mídia de até 163 g/m ²
Capacidade do compartimento de saída (voltado para baixo)	100 folhas de papel de peso normal 75 g/m ²
Tamanho mínimo do papel	76 x 127 mm
Tamanho máximo do papel	216 x 356 mm
Peso da mídia	Compartimento de saída: 60 a 105 g/m ²
Memória básica	8 MB de RAM
Resolução de impressão	<ul style="list-style-type: none">• ProRes 1200: Essa configuração fornece detalhe de linha fina em 1.200 x 1.200 dpi.• FastRes 1200: Essa configuração fornece qualidade de saída efetiva de 1.200 dpi.• 600 dpi: Essa configuração fornece saída de 600 x 600 dpi com Resolution Enhancement Technology (REt) para texto melhorado.
Ciclo de operação	<ul style="list-style-type: none">• 8.000 páginas de face única por mês (máximo)• 1.000 páginas de face única por mês (média)

Especificações de memória

Memória básica	8 MB de RAM
----------------	-------------

Disponibilidade de porta

USB	Compatível com a especificação USB 2.0 High Speed
Rede (Somente impressoras HP LaserJet 1022n e HP LaserJet 1022nw)	RJ-45, Ethernet 10/100
Sem fio (Somente impressora HP LaserJet 1022nw)	802.11 b/g

B

Informações sobre regulamentação

Conformidade com a FCC

Este equipamento foi testado e aprovado segundo os limites determinados para um dispositivo digital Classe B, de acordo com a Parte 15 das regras da FCC. Esses limites foram estabelecidos para oferecer proteção contra interferências em uma instalação residencial. Este equipamento gera, utiliza e pode emitir energia de radiofrequência. Se não for instalado e utilizado de acordo com as instruções, poderá causar interferências nas comunicações de rádio. Entretanto, não há garantia de que a interferência não ocorrerá em uma instalação específica. Se este equipamento causar interferências nos sinais de rádio ou televisão, o que poderá ser verificado ao desligar o equipamento e ligá-lo novamente, o usuário deverá tentar corrigir a interferência tomando uma das medidas a seguir:

- Oriente ou posicione novamente a antena receptora.
- Aumente a distância entre o equipamento e o receptor.
- Conecte o equipamento a uma tomada de um circuito diferente daquele em que o receptor está ligado.
- Consulte o seu representante ou um técnico de rádio/TV experiente.

Nota

Quaisquer alterações ou modificações na impressora, que não sejam expressamente aprovadas pela Hewlett-Packard, podem invalidar a autorização do usuário para operar este equipamento.

A utilização de cabo de interface blindado é obrigatória para estar de acordo com os limites da Classe B da Parte 15 das regras da FCC.

Declaração de conformidade

Declaração de conformidade

de acordo com o Guia 22 da ISO/IEC e EN 45014

Nome do fabricante: Hewlett-Packard Company
Endereço do fabricante: 11311 Chinden Boulevard,
Boise, Idaho 83714-1021, EUA

declara que o produto

Nome do produto ⁴⁾: HP LaserJet 1022, HP LaserJet 1022n e HP LaserJet 1022nw
Modelo de regulamentação ³⁾: BOISB-0405-00 / BOISB-0405-01
Opções do produto: TODAS

está em conformidade com as seguintes especificações do produto:

Segurança: IEC 60950:2001-1 / EN 60950:2001-1
IEC 60825-1:1993 +A1:1997 +A2:2001 / EN 60825-1:1994 +A11:1996 +A2:2001 (Produto de Classe 1 Laser/LED)
GB4943-2001

EMC: CISPR 22:1997 / EN 55022:1998 Classe B¹⁾
EN 61000-2-3:2000
EN 61000-3-3:1995 / A1
EN 55024:1998
FCC Título 47 CFR, Parte 15 Classe B²⁾ / ICES-003, Edição 4
GB9254-1998, GB17625.1-1998

Informações complementares:

O produto aqui descrito está de acordo com os requisitos da Diretriz EMC 89/336/EEC e da Diretriz de baixa tensão 73/23/EEC e carrega a marca de conformidade CE de acordo.

1) O produto foi testado em uma configuração típica com sistemas de computador pessoal da Hewlett-Packard. Teste de conformidade de produto ao padrão, com exceção da cláusula 9.5, que ainda não está em vigor.

2) Este dispositivo está de acordo com a Parte 15 das normas da FCC. A operação está sujeita às duas condições a seguir: (1) este dispositivo não deve provocar interferências e (2) este dispositivo deve aceitar qualquer interferência recebida, inclusive interferência que possa provocar operação indesejada.

3) Para fins de regulamentação, este produto recebe um número de modelo. Esse número não deve ser confundido com o nome do produto ou com os números do produto.

4) Informações de regulamentação relativas a aprovações do módulo de rádio para a HP LaserJet 1022nw (Número do modelo de regulamentação: BOISB-0405-01) podem ser encontradas no guia do usuário de conexão sem fio para aquele produto.

Boise, Idaho 83714, EUA

01 de março de 2005

SOMENTE com relação aos tópicos de regulamentação, entre em contato com:

Contato na Austrália: Product Regulations Manager, Hewlett-Packard Australia Ltd., 31-41 Joseph Street., Blackburn, Victoria 3130, Austrália.

Contato na Europa: O escritório local de vendas e serviços da Hewlett-Packard ou a Hewlett-Packard GmbH, Department HQ-TRE / Standards Europe., Herrenberger Straße 140., D-71034 Böblingen., Alemanha, (FAX: +49-7031-14-3143)

Contato nos EUA: Product Regulations Manager, Hewlett-Packard Company., PO Box 15, Mail Stop 160, Boise, Idaho 83707-0015, EUA (Telefone: 208-396-6000)

Declarações regulamentares

Declarações de segurança do laser

O Center for Devices and Radiological Health (CDRH) da Food and Drug Administration dos EUA implementou regulamentações para produtos a laser fabricados a partir de 1º de agosto de 1976. A conformidade é obrigatória para produtos comercializados nos Estados Unidos. A impressora é certificada como um produto a laser de "Classe 1" pelo Department of Health and Human Services (DHHS) Radiation Performance Standard dos EUA, de acordo com a Lei de Controle de radiação para saúde e segurança, de 1968.

Como a radiação emitida dentro da impressora está totalmente confinada em compartimentos protetores e tampas externas, o raio laser não pode escapar durante qualquer fase da operação normal realizada pelo usuário.

AVISO!

A utilização de controles, realização de ajustes ou execução de procedimentos diferentes dos especificados neste guia do usuário pode resultar em exposição à radiação.

Regulamentações de DOC canadense

Em conformidade com os requisitos canadenses relativos a EMC para Classe B.

« Conforme à la classe B des normes canadiennes de compatibilité électromagnétiques (CEM). »

Declaração EMI da Coréia

사용자 안내문 (B급 기기)

이 기기는 비업무용으로 전자파장해 검정을 받은 기기로서, 주거 지역에서는 물론 모든 지역에서 사용할 수 있습니다.

Declaração sobre laser para a Finlândia

LASERTURVALLISUUS

LUOKAN 1 LASERLAITE

KLASS 1 LASER APPARAT

HP LaserJet 1022, HP LaserJet 1022n, HP LaserJet 1022nw -laserkirjoitin on käyttäjän kannalta turvallinen luokan 1 laserlaite. Normaalisessa käytössä kirjoittimen suojakotelointi estää lasersäteen pääsyn laitteen ulkopuolelle.

Laitteen turvallisuusluokka on määritetty standardin EN 60825-1 (1994) mukaisesti.

VAROITUS!

Laitteen käyttäminen muulla kuin käyttöohjeessa mainitulla tavalla saattaa altistaa käyttäjän turvallisuusluokan 1 ylittävälle näkymättömälle lasersäteilylle.

WARNING!

Om apparaten används på annat sätt än i bruksanvisning specificerats, kan användaren utsättas för osynlig laserstrålning, som överskrider gränsen för laserklass 1.

HUOLTO

HP LaserJet 1022, HP LaserJet 1022n, HP LaserJet 1022nw -kirjoittimen sisällä ei ole käyttäjän huollettavissa olevia kohteita. Laitteen saa avata ja huoltaa ainoastaan sen huoltamiseen koulutettu henkilö. Tällaiseksi huoltotoimenpiteeksi ei katsota väriainekasetin vaihtamista, paperiradan puhdistusta tai muita käyttäjän käsikirjassa lueteltuja, käyttäjän tehtäväksi tarkoitettuja ylläpitotoimia, jotka voidaan suorittaa ilman erikoistyökaluja.

VARO!

Mikäli kirjoittimen suojakotelo avataan, olet alttiina näkymättömälle lasersäteilylle laitteen ollessa toiminnassa. Älä katso säteeseen.

WARNING!

Om laserprinterns skyddshölje öppnas då apparaten är i funktion, utsättas användaren för osynlig laserstrålning. Betrakta ej strålen.

Tiedot laitteessa käytettävän laserdiodin säteilyominaisuuksista:

Aallonpituus 785-800 nm

Teho 5 mW

Luokan 3B laser

Programa de proteção ambiental do produto

Proteção ao meio ambiente

A Hewlett-Packard Company tem o compromisso de fornecer produtos de qualidade preservando ao máximo o meio ambiente. Este produto foi desenvolvido com vários atributos para minimizar impactos ao meio ambiente.

Produção de ozônio

Este produto não gera uma quantidade considerável de gás de ozônio (O₃).

Consumo de energia

A utilização de energia cai significativamente enquanto a impressora está no modo PowerSave/Inativo, o que economiza recursos naturais e propicia economia sem afetar o alto desempenho deste produto. Este produto é qualificado pelo Energy Star® (versão 3.0), que é um programa voluntário para incentivar o desenvolvimento de produtos de escritório que utilizem energia de maneira eficiente.



Energy Star é uma marca registrada de serviço da EPA nos EUA. Como parceira da Energy Star, a Hewlett-Packard Company determinou que este produto está de acordo com as diretrizes da Energy Star quanto à utilização eficiente de energia. Para obter mais informações, consulte <http://www.energystar.gov/>.

Consumo de toner

O EconoMode usa muito menos toner, o que pode prolongar a vida útil do cartucho de impressão.

Uso de papel

O recurso de impressão frente e verso manual (impressão frente e verso, consulte [Impressão nos dois lados do papel \(impressão frente e verso manual\)](#)) e de impressão de múltiplas páginas por folha (múltiplas páginas impressas em uma página) deste produto pode reduzir o uso de papel e a conseqüente demanda de recursos naturais.

Plásticos

As peças de plástico com mais de 25 gramas são marcadas de acordo com os padrões internacionais, o que melhora a capacidade de identificação de plásticos para reciclagem no fim da vida útil do produto.

Suprimentos de impressão HP LaserJet

Em muitos países/regiões, os suprimentos de impressão deste produto (por exemplo, cartucho de impressão, tambor) podem ser devolvidos à HP por meio do Programa de devolução e reciclagem de suprimentos de impressão HP. Fácil de seguir, esse programa de devolução gratuita está disponível em mais de 30 países/regiões. As informações e instruções do programa, disponíveis em diversos idiomas, estão incluídas em todas as novas embalagens de cartuchos de impressão e suprimentos da HP LaserJet.

Informações sobre o Programa de devolução e reciclagem de suprimentos de impressão HP

Desde 1992, a HP oferece a opção de devolução e reciclagem de suprimentos da HP LaserJet sem custos em 86% do mercado mundial onde comercializa os suprimentos HP LaserJet. Etiquetas pré-endereçadas e com porte pago estão incluídas no guia de instruções, na maioria das caixas de cartuchos de impressão da HP LaserJet. Etiquetas e caixas em lote também estão disponíveis pelo site da Web: <http://www.hp.com/recycle>.

Mais de 10 milhões de cartuchos de impressão HP LaserJet foram reciclados no mundo todo em 2002 por meio do programa de reciclagem de suprimentos Planet Partners da HP. Esse número recorde representa 12 mil toneladas de material de cartucho de impressão que foi desviado dos depósitos de lixo. No mundo todo, a HP reciclou uma média de 80% dos cartuchos de impressão por peso, consistindo principalmente de plástico e metais. Os plásticos e metais são utilizados na fabricação de novos produtos, como produtos HP, bandejas de plástico e bobinas. Os materiais restantes são descartados de maneira ambientalmente responsável.

Devoluções para reciclagem nos EUA

Para uma devolução ambientalmente mais responsável de cartuchos e suprimentos usados, a HP incentiva o uso de devoluções em lote. Basta colocar dois ou mais cartuchos de impressão em um pacote e usar etiqueta única, com porte pago e pré-endereçada, que é fornecida na embalagem. Para obter mais informações nos EUA, ligue para 800-340-2445 ou visite o site da HP na Web, no endereço <http://www.hp.com/recycle>.

Devoluções para reciclagem fora dos EUA

Clientes fora dos EUA devem visitar o site da Web <http://www.hp.com/recycle> para obter informações adicionais em relação à disponibilidade do Programa de devolução e reciclagem de suprimentos HP.

Papel

Este produto é capaz de utilizar papéis reciclados quando o papel atender às orientações descritas no *Print Media Guide* (Guia de mídia). Consulte [Pedido de suprimentos](#) para obter informações sobre pedidos. Este produto é adequado para uso com papel reciclado, de acordo com o EN12281:2002.

Restrições de materiais

Este produto HP não contém baterias.

Para obter mais informações

Para obter informações sobre estes tópicos ambientais:

- Relatórios de perfil ambiental deste e de outros produtos HP relacionados
- Compromisso da HP com o meio ambiente
- Sistema de gestão ambiental da HP
- Programa de devolução e reciclagem de produtos HP no fim da sua vida útil
- Material Safety Data Sheet (Folha de dados de segurança de materiais)

Visite: <http://www.hp.com/go/environment> ou <http://www.hp.com/hpinfo/community/environment/productinfo/safety>.

Folha de dados de segurança de materiais

As Material Safety Data Sheet (Folha de dados de segurança de materiais) (MSDS) para suprimentos contendo substâncias químicas (por exemplo, toner) podem ser obtidas pelo site da HP na Web, no endereço: <http://www.hp.com/go/msds> ou <http://www.hp.com/hpinfo/community/environment/productinfo/safety>.



Garantia e licença

Declaração de garantia limitada da Hewlett-Packard

Produto hp
Impressora HP LaserJet série 1020

Duração da garantia limitada
Garantia limitada de um ano

A HP garante a você, o usuário final, que o hardware, os acessórios e os suprimentos HP estarão livres de defeitos de materiais e de fabricação depois da data da compra, pelo período especificado anteriormente. Se a HP for informada desses defeitos durante o período de garantia, ela reparará ou substituirá a seu critério os produtos que estejam comprovadamente com defeito. Os produtos de substituição podem ser novos ou ser equivalentes em desempenho a um produto novo.

A HP garante que o software HP não apresentará falhas na execução de suas instruções de programação após a data de compra, pelo período especificado anteriormente, devido a defeitos de materiais e de fabricação, quando instalado e utilizado de maneira adequada. Se a HP for notificada de defeitos desse tipo durante o período de garantia, ela substituirá o software que não executar as instruções de programação correspondentes devido a esses defeitos.

A HP não garante que a operação de seus produtos será ininterrupta ou estará livre de erros. Se a HP não puder, dentro de um período de tempo razoável, reparar ou substituir qualquer produto, restabelecendo assim a condição garantida, o cliente terá direito a um reembolso do valor de compra mediante a pronta devolução do produto.

Os produtos HP podem conter peças reconcondicionadas equivalentes a novas, em termos de desempenho, ou podem ter sido submetidos à utilização incidental.

A garantia não se aplica aos defeitos resultantes de (a) manutenção ou calibragem imprópria ou inadequada, (b) utilização de software, interface, peças ou suprimentos não fornecidos pela HP, (c) modificação não autorizada ou utilização inadequada, (d) operação fora das especificações ambientais publicadas para o produto ou ainda (e) preparação ou manutenção em local inadequado.

NA EXTENSÃO PERMITIDA PELAS LEIS LOCAIS, AS GARANTIAS ACIMA SÃO EXCLUSIVAS E NENHUMA OUTRA GARANTIA OU CONDIÇÃO, SEJA ESCRITA OU ORAL, ESTÁ EXPRESSA OU IMPLÍCITA E A HP SE ISENTA ESPECIFICAMENTE DE QUAISQUER GARANTIAS OU CONDIÇÕES IMPLÍCITAS DE COMERCIALIZAÇÃO, QUALIDADE SATISFATÓRIA E ADEQUAÇÃO PARA UM OBJETIVO ESPECÍFICO. Alguns países/regiões, estados ou províncias não permitem limitar a duração de uma garantia implícita. Portanto, a limitação ou a exclusão mencionadas anteriormente podem não se aplicar ao seu caso. Esta garantia concede a você direitos legais específicos e é possível que você tenha outros direitos que podem variar entre os países/regiões, estados ou distritos. A garantia limitada HP é válida em qualquer país/região ou localidade onde a HP tem presença de suporte para esse produto e onde a HP comercialize esse produto. O nível do serviço de garantia recebido pode variar de acordo com os padrões locais. A HP não alterará o formato, a adequação ou a função de um produto para operar em um país/região para o qual ele não foi desenvolvido por motivos legais ou de regulamentação.

DE ACORDO COM OS LIMITES PERMITIDOS PELA LEI LOCAL, OS RECURSOS APRESENTADOS NESTA DECLARAÇÃO DE GARANTIA SÃO OS ÚNICOS RECURSOS POSSÍVEIS. EXCETO CONFORME INDICADO ACIMA, EM HIPÓTESE ALGUMA A HP OU SEUS FORNECEDORES SERÃO RESPONSÁVEIS PELA PERDA DE DADOS OU POR DANOS DIRETOS, ESPECIAIS, INCIDENTAIS, CONSEQÜENCIAIS (INCLUINDO PERDA DE LUCRO OU DADOS) OU OUTROS DANOS, SEJAM ESTES BASEADOS EM CONTRATO, PREJUÍZO OU DE OUTRA FORMA. Alguns países/regiões, estados ou províncias não permitem a exclusão ou a limitação de danos incidentais ou conseqüenciais, portanto, a limitação ou a exclusão mencionadas anteriormente podem não se aplicar ao seu caso.

OS TERMOS DE GARANTIA CONTIDOS NESTA DECLARAÇÃO, EXCETO DENTRO DOS LIMITES DAS LEIS, NÃO EXCLUEM, RESTRINGEM NEM MODIFICAM OS DIREITOS LEGAIS OBRIGATÓRIOS APLICÁVEIS À VENDA DESTE PRODUTO AO CLIENTE E REPRESENTAM UM ADENDO A ESSES DIREITOS.

Contrato de licença de software da Hewlett-Packard

ATENÇÃO: A UTILIZAÇÃO DO SOFTWARE ESTÁ SUJEITA AOS TERMOS DE LICENÇA DO SOFTWARE HP ESTABELECIDOS ADIANTE. A UTILIZAÇÃO DO SOFTWARE INDICA A ACEITAÇÃO DOS TERMOS DESTA LICENÇA.

TERMOS DE LICENÇA DE SOFTWARE HP

Os Termos de licença a seguir regem o uso do Software anexo, a menos que você tenha um contrato separado assinado com a Hewlett-Packard.

Concessão de licença. A Hewlett-Packard concede a você uma licença para utilizar uma cópia do Software. "Utilizar" significa armazenar, carregar, instalar, executar ou exibir o Software. Não é permitido modificar o Software ou desativar quaisquer recursos da sua licença ou do seu controle. Se o Software for licenciado para "utilização simultânea", não será permitido utilizá-lo por um número de usuários superior ao número máximo permitido.

Propriedade. O Software pertence à Hewlett-Packard ou a seus fornecedores terceirizados, proprietários dos direitos autorais. Esta licença não confere direitos ou direitos de propriedade sobre o Software nem representa a venda de direitos sobre o Software. Outros fornecedores da Hewlett-Packard podem defender seus direitos no caso de violação destes Termos de licença.

Cópias e adaptações. Só é permitido fazer cópias ou adaptações do Software para fins de arquivamento ou em situações em que a cópia ou a adaptação forem uma etapa fundamental da utilização autorizada do Software. Todos os avisos de direitos autorais do Software original devem ser reproduzidos em todas as cópias ou adaptações. Não é permitido copiar o Software em nenhuma rede pública.

Desmontagem ou decodificação proibidas. Você não pode desmontar ou descompilar o Software, a menos que tenha obtido o consentimento prévio por escrito da HP. Em algumas jurisdições, talvez não seja necessária uma autorização da HP para desmontagem ou descompilação limitada. Se solicitado, você fornecerá à HP informações detalhadas, relativas a qualquer desmontagem ou descompilação. Não é permitida a decodificação do Software, a menos que essa seja uma parte essencial da operação do Software.

Transferência. Sua licença de utilização estará automaticamente cancelada se houver qualquer transferência do Software. Em caso de transferência, você deve entregar o Software, incluindo todas as cópias e a documentação relacionada, ao cessionário. O cessionário deve aceitar estes Termos de licença como condição para a transferência.

Cancelamento. A HP pode cancelar a licença após notificação do não-cumprimento de qualquer um destes Termos de licença. Em caso de cancelamento desta Licença, o Software e todas as formas de cópia, adaptação e combinação deverão ser destruídos imediatamente.

Requisitos para exportação. Você não pode exportar ou reexportar o Software ou qualquer cópia ou adaptação violando qualquer lei ou regulamentação aplicável.

Direitos restritos ao governo dos EUA. O Software e qualquer documentação anexa foram totalmente desenvolvidos com recursos privados. Eles são distribuídos e licenciados como "software para computador comercial", conforme definido em DFARS 252.227-7013 (outubro de 1988), DFARS 252.211-7015 (maio de 1991) ou DFARS 252.227-7014 (junho de 1995), como um "item comercial", conforme definido em FAR 2.101(a) (junho de 1987) ou como "software para computador restrito", conforme definido em FAR 52.227-19 (junho de 1987) (ou qualquer regulamentação de agência ou cláusula de contrato equivalente), conforme aplicável. Esses direitos lhe são concedidos em relação a este Software e a qualquer documentação anexa pelas cláusulas DFARS ou FAR aplicáveis ou pelo contrato padrão de software da HP para o produto envolvido.

Garantia limitada do cartucho de impressão

Este produto HP é garantido como livre de defeitos de materiais e de fabricação. Esta garantia não se aplica a produtos que (a) foram reabastecidos, renovados, remanufaturados ou adulterados de qualquer maneira, (b) tiveram problemas resultantes de uso inadequado, armazenamento inapropriado ou operação fora das especificações ambientais publicadas para o produto da impressora ou ainda (c) apresentaram desgaste de uso normal. Para obter o serviço de garantia, devolva o produto para o local de compra (com a descrição do problema por escrito e com amostras de impressão) ou entre em contato com a assistência ao cliente da HP. A Hewlett-Packard, a seu critério, substituirá os produtos que estiverem comprovadamente com defeito ou reembolsará o valor de compra. NA EXTENSÃO PERMITIDA PELAS LEIS LOCAIS, A GARANTIA ACIMA É EXCLUSIVA E NENHUMA OUTRA GARANTIA OU CONDIÇÃO, SEJA ESCRITA OU ORAL, ESTÁ EXPRESSA OU IMPLÍCITA E A HP SE ISENTA ESPECIFICAMENTE DE QUAISQUER GARANTIAS OU CONDIÇÕES IMPLÍCITAS DE COMERCIALIZAÇÃO, QUALIDADE SATISFATÓRIA E ADEQUAÇÃO PARA UM OBJETIVO ESPECÍFICO. NA EXTENSÃO PERMITIDA PELAS LEIS LOCAIS, EM HIPÓTESE ALGUMA A HP OU SEUS FORNECEDORES SERÃO RESPONSÁVEIS PELA PERDA DE DADOS OU POR DANOS DIRETOS, ESPECIAIS, INCIDENTAIS, CONSEQÜENCIAIS (INCLUINDO PERDA DE LUCRO OU DADOS) OU OUTROS DANOS, SEJAM ESTES BASEADOS EM CONTRATO, PREJÚIZO OU DE OUTRA FORMA. OS TERMOS DE GARANTIA CONTIDOS NESTA DECLARAÇÃO, EXCETO DENTRO DOS LIMITES DAS LEIS, NÃO EXCLUEM, RESTRINGEM NEM MODIFICAM OS DIREITOS LEGAIS OBRIGATÓRIOS APLICÁVEIS À VENDA DESTE PRODUTO AO CLIENTE E REPRESENTAM UM ADENDO A ESSES DIREITOS.

D

Peças e acessórios HP

Este apêndice fornece informações sobre os seguintes tópicos:

- [Pedido de suprimentos](#)
- [Servidores de impressão sem fio e de rede 10/100](#)
- [Uso de cartuchos de impressão HP](#)

Pedido de suprimentos

É possível aumentar as capacidades da impressora com acessórios opcionais e suprimentos. Utilize acessórios e suprimentos desenvolvidos especificamente para a impressora HP LaserJet série 1020 para garantir um ótimo desempenho.

Nota

A impressora HP LaserJet série 1020 inclui os modelos de impressora HP LaserJet 1022, 1022n e 1022nw.

Informações sobre pedidos

	Item	Descrição ou uso	Número do pedido
Suprimentos de impressão	Papel multipropósito HP	Papel de marca HP para vários usos (1 caixa de 10 resmas, com 500 folhas cada). Para pedir uma amostra, nos EUA, ligue para 800-471-4701.	HPM1120
	Papel HP LaserJet	Papel de marca Premium HP para uso com impressoras HP LaserJet (1 caixa de 10 resmas, com 500 folhas cada). Para pedir uma amostra, nos EUA, ligue para 800-471-4701.	HPJ1124
	Filme para transparência HP LaserJet	Filme para transparência HP para uso com impressoras monocromáticas HP LaserJet.	92296T (Carta) 92296U (A4)
Cartuchos de impressão para a impressora HP LaserJet série 1020	Cartuchos de impressão	Reposição de cartuchos de impressão para a impressora HP LaserJet série 1020. cartucho para 2.000 páginas Consulte Expectativa de duração do cartucho de impressão para obter mais informações	Q2612A

Informações sobre pedidos (continuação)

	Item	Descrição ou uso	Número do pedido
Documentação complementar	<i>HP LaserJet printer family print media guide</i> (Guia de mídia de impressão da família de impressoras HP LaserJet)	Um guia para o uso de papéis e outros tipos de mídia com impressoras HP LaserJet.	5851-1468 Nota O download desse documento pode ser feito no endereço http://www.hp.com/support/ljpaperguide/ .
Peças de reposição	Cilindro de recolhimento de mídia	Utilizado para recolher a mídia da bandeja de entrada e fazê-la avançar para dentro da impressora.	RL1-2066
	Almofada de separação da impressora	Utilizada para evitar que múltiplas folhas sejam alimentadas na passagem da impressora.	RL1-0269
	Tampa da bandeja de entrada	Utilizada para cobrir a mídia na bandeja de entrada.	0025B001AA

Servidores de impressão sem fio e de rede 10/100

HP LaserJet 1022n

Item e descrição	Número do pedido
Servidor de impressão externo sem fio HP Jetdirect 380x 802.11b (recursos completos, porta USB)	J6061A

Uso de cartuchos de impressão HP

As seções a seguir fornecem informações sobre os cartuchos de impressão HP e instruções para a redistribuição de toner e troca do cartucho de impressão.

Política da HP sobre cartuchos de impressão de outros fabricantes

A Hewlett-Packard Company não pode recomendar o uso de cartuchos de impressão de outros fabricantes, sejam eles novos, recarregados ou recondicionados, porque não são produtos HP e a Hewlett-Packard não pode interferir em seus projetos nem controlar sua qualidade. O serviço ou reparo necessário, resultante do uso de cartuchos de impressão de outros fabricantes, não será coberto pela garantia da impressora.

Nota

A garantia não se aplica a defeitos resultantes de software, interfaces ou peças não fornecidas pela Hewlett-Packard.

Armazenamento de cartuchos de impressão

Não remova o cartucho de impressão da embalagem até o momento de usá-lo.

CUIDADO

Para evitar danos ao cartucho de impressão, reduza sua exposição direta à luz.

Alguns pacotes de cartuchos de impressão HP LaserJet são carimbados com o código de data alfanumérico. Esse código representa um período de 30 meses além da data de produção que facilita o gerenciamento eficiente do inventário entre a HP e seus revendedores. Ele não serve como uma indicação da vida útil do toner (tempo de estocagem) nem está relacionado de maneira alguma aos termos e condições da garantia.

Expectativa de duração do cartucho de impressão

A vida útil do cartucho de impressão depende da quantidade de toner que os trabalhos de impressão exigem. Quando o texto impresso tem cobertura de aproximadamente 5%, o cartucho de impressão da impressora HP LaserJet série 1020 tem uma duração média de 2.000 páginas.

Nota

É possível que o suprimento de toner exceda a duração das peças mecânicas no cartucho de impressão. Se a qualidade de impressão começar a degradar sob essas circunstâncias, será necessário instalar um novo cartucho de impressão, mesmo que ainda exista suprimento de toner remanescente no cartucho.

Esta é a expectativa de duração considerando que a densidade de impressão esteja definida como 3 e o EconoMode esteja desativado. Essas são as configurações padrão.

Economia de toner

Enquanto estiver em EconoMode, a impressora usará menos toner em cada página. A seleção dessa opção aumenta a vida útil do cartucho de impressão e reduz o custo por página, mas a qualidade de impressão é inferior. A HP não recomenda o uso da opção EconoMode em tempo integral.

E

Serviços e suporte

Este apêndice fornece informações sobre os seguintes tópicos:

- [Disponibilidade de suporte e serviço](#)
- [Orientações para reembalar a impressora](#)
- [Como entrar em contato com a HP](#)

Disponibilidade de suporte e serviço

A HP oferece uma variedade de opções de serviço e assistência no mundo inteiro. A disponibilidade desses programas varia de acordo com o local.

Serviços e Contratos de serviços do HP Care Pack™

A HP oferece uma variedade de opções de serviço e assistência que atende a uma ampla gama de necessidades. Essas opções não fazem parte da garantia padrão. Os serviços de suporte podem variar de acordo com o local. A HP oferece serviços e contratos de serviço do HP Care Pack para a maioria das impressoras, tanto durante a garantia quanto após seu vencimento.

Para identificar as opções de serviço e assistência disponíveis para esta impressora, visite <http://www.hpexpress-services.com/10467a> e digite o número do modelo da impressora. Na América do Norte, informações sobre Contrato de serviço podem ser obtidas por meio do Atendimento ao cliente HP. Ligue para 1-800-HPINVENT, 1-800-474-6836 (EUA) ou 1-877-231-4351 (Canadá). Em outros países/regiões, entre em contato com o Centro de atendimento ao cliente HP específico daquele país/região. Consulte o folheto fornecido na embalagem ou visite o site <http://www.hp.com> para obter o número de telefone do Atendimento ao cliente HP de seu país/região.

Orientações para reembalar a impressora

Utilize as seguintes orientações ao reembalar a impressora:

- Remova e guarde o cartucho de impressão. Se o cartucho de impressão for mantido na impressora, poderão ocorrer danos graves à impressora.

CUIDADO

Para evitar danos ao cartucho de impressão, guarde-o na embalagem original ou mantenha-o protegido da luz.

- Se possível, utilize o recipiente original e o material de embalagem em que ele é fornecido. *Danos de remessa resultantes de embalagem inadequada são de sua responsabilidade.* Se você já se desfez do material de embalagem da impressora, entre em contato com um serviço de correio local para obter informações sobre a reembalagem da impressora.
- Remova e guarde todos os cabos, bandejas e acessórios opcionais instalados na impressora.
- Se possível, inclua amostras de impressão e 5 a 10 folhas de papel ou outra mídia que não tenha sido impressa corretamente.
- A Hewlett-Packard recomenda fazer seguro do equipamento quando da remessa.

Como entrar em contato com a HP

Se houver necessidade de entrar em contato com a HP para obtenção de serviço ou assistência, utilize um dos seguintes links:

- Nos Estados Unidos, consulte <http://www.hp.com/support/lj1022/> para a impressora HP LaserJet série 1020.

Nota

A impressora HP LaserJet série 1020 inclui os modelos de impressora HP LaserJet 1022, 1022n e 1022nw.

- Internacionalmente, consulte <http://welcome.hp.com/country/us/en/wwcontact.html/> ou <http://www.hp.com/>.

Índice

- A**
 - abertura
 - alimentação prioritária 4
 - abertura de alimentação prioritária
 - carregamento 35
 - localização 4
 - visão geral 6
 - abertura de entrada
 - alimentação prioritária 4, 6
 - carregamento na abertura de alimentação prioritária 35
 - acessórios, pedidos 108
 - ajuda on-line, propriedades da impressora 10
 - almofada de separação
 - troca 57
 - área do cartucho de impressão, limpeza 50
 - assistência ao cliente
 - contratos de manutenção 114
- B**
 - bandeja
 - entrada principal 4
 - bandeja de entrada
 - carregamento de mídia 35
 - principal 4, 6
 - bandeja de entrada principal
 - carregamento 35
 - localização 4
 - passagem de mídia 6
 - botão 4
 - botão Cancelar 4
 - botão Iniciar 5
- C**
 - cabo, USB 14
 - cancelamento de um trabalho de impressão 25
 - Cancelar, botão 4
 - carregamento de mídia
 - abertura de alimentação prioritária 35
 - bandeja de entrada para 250 folhas 35
 - cartão
 - impressão 42
 - orientações para uso 31
 - cartucho de impressão
 - armazenamento 111
 - expectativa de duração 111
 - garantia 106
 - onde devolver produtos para reciclagem 100
 - porta 4
 - redistribuição de toner 59
 - troca 61
 - uso de cartuchos HP 111
 - chave liga/desliga 4
 - cilindro de recolhimento
 - limpeza 56
 - troca 53
 - compartimento de saída 4, 7
 - conexão à rede 15
 - configuração
 - impressora HP LaserJet 1022 3
 - impressora HP LaserJet 1022n 3
 - impressora HP LaserJet 1022nw 3
 - configurações
 - alteração das configurações padrão para Windows 98 SE, 2000, ME 9
 - alteração das configurações padrão para Windows XP 9
 - alterações somente para o software atual 9
 - configurações, qualidade de impressão 26
 - configurações de impressão, alteração 10
 - Conformidade com a FCC 95
 - congestionamentos, eliminação 83
 - conservação de toner 111
 - considerações
 - mídia 12
 - contato com a HP 116
 - contratos, manutenção 114
 - D**
 - declaração regulamentar
 - Declaração de conformidade 96
 - declarações regulamentares
 - Declaração EMI da Coreia 97
 - declaração sobre laser para a Finlândia 98
 - Regulamentações de DOC canadense 97
 - driver da impressora
 - instalação 8
 - sites para download 2
 - Windows 8
 - E**
 - economia de toner 111
 - eliminação de congestionamentos 83
 - emissões acústicas 89

Energy Star 99
envelopes
 impressão 36
 orientações para uso 29
erros, software 73
escolha
 mídia 33
 papel 33
especificações
 acústicas 89
 ambientais 88
 capacidades e velocidades 92
 disponibilidade de porta 94
 elétricas 90
 físicas 91
 memória 93
especificações, impressora 92
especificações ambientais 88
etiquetas
 impressão 40
 orientações para uso 29
EWS 11, 21
expectativa de duração, cartucho de impressão 111

F

Folha de dados de segurança de materiais (MSDS) 102
folhetos, impressão 46
formulários, impressão 41
formulários pré-impressos, diretrizes 31

G

garantia
 cartucho de impressão 106
 estendida 114
 produto 103
garantia estendida 114
gráficos
 baixa qualidade 72
 faltando 71
gráficos faltando 71
guias, mídia
 abertura de alimentação prioritária 6
 bandeja de entrada principal 6
guias de mídia
 abertura de alimentação prioritária 6
 bandeja de entrada principal 6
guias de mídia da impressora
 abertura de alimentação prioritária 6
 bandeja de entrada principal 6

H

HP SupportPack 114

I

impressão
 alimentação manual 24
 cancelamento 25
 cartão 42
 envelopes 36
 etiquetas 40
 folhetos 46
 formulários, pré-impressos 41
 marcas-d'água 48
 mídia de tamanho personalizado 42
 nos dois lados do papel (manual) 43
 n páginas por folha 45
 página de configuração 20
 página de demonstração 20
 papel timbrado 41
 transparências 40
 várias páginas em uma única folha de papel 45
impressão com alimentação manual 24
impressão de n páginas por folha 45
impressão dúplex (frente e verso)
 manual 43
impressão frente e verso
 manual 43
impressão frente e verso manual 43
impressão sem fio
 Bluetooth 18
 padrão IEEE 802.11b/g 18
impressora
 conexões 13
 configurações 3
 especificações 87
 limpeza 50
 painel de controle 5
 problemas com o software 73
 reembalagem 115
 software 8
 visão geral 4
informações, links para tópicos selecionados 2
Information, guia (Informações) (servidor da Web incorporado) 21
Iniciar, botão 4
interruptor LIG/DESL 4

L

licença, software 105
liga/desliga, chave 4
limpeza
 área do cartucho de impressão 50
 cilindro de recolhimento 56
 impressora 50
 passagem de mídia 51
links do guia do usuário 2
luz da conexão sem fio 4
luz de atenção 4

luzes

- Atenção 4
- padrões das luzes de status 67
- Pronta 4
- sem fio 4
- luz Pronta 4

M

manutenção

- contato com a HP 116
- contratos 114
- marcas-d'água, impressão 48
- melhoria da qualidade de impressão 76

mídia

- carregamento 35
- eliminação de congestionamentos 83
- impressão manual 24
- mídia de tamanho personalizado 42
- orientações para uso 28
- otimização da qualidade de impressão para os tipos de mídia 27
- recomendada 33
- seleção 33
- tamanhos suportados 12
- tipos que devem ser evitados 33
- tipos que podem danificar a impressora 34
- mídia de tamanho personalizado, impressão 42
- mídia pesada, orientações para o uso 31

N

- Networking, guia (Rede) (servidor da Web incorporado) 22

O

- otimização da qualidade da impressão para os tipos de mídia 27

P

- padrão IEEE 802.11b/g 18
- padrões das luzes de status 67
- página de configuração 20
- página de demonstração 20
- página de teste da impressora 20
- páginas de informações da impressora
 - página de configuração 20
 - página de demonstração 20
 - página de teste da impressora 20
- páginas em branco 71
- painel de controle 5
- papel
 - problemas e soluções 28
 - seleção 33
 - tamanhos suportados 12
 - uso 28
- papel timbrado
 - impressão 41
 - orientações para uso 31

passagem de mídia

- abertura de alimentação prioritária 6
- bandeja de entrada principal 6
- compartimento de saída 7
- limpeza 51
- visão geral 6
- peças de reposição 109
- pedidos de acessórios e suprimentos 108
- porta, cartucho de impressão 4
- porta, localização USB 4
- porta de rede, localização interna 4
- porta de rede interna, localização 4
- porta USB, localização 4
- problemas com o manuseio de papel 69
- Programa de proteção ambiental do produto 99
- propriedades da impressora
 - acesso 9
 - ajuda on-line 10

Q

qualidade de impressão

- caracteres deformados 80
- caracteres parcialmente impressos 77
- configurações 26
- contorno da dispersão de toner 82
- defeitos verticais repetitivos 79
- dobras 81
- enrolamento 81
- fundo acinzentado 78
- impressão clara ou fraca 76
- inclinação da página 80
- linhas verticais 77
- mancha de toner 78
- ondulação 81
- otimização para os tipos de mídia 27
- partículas de toner 76
- rugos 81
- toner solto 79

R

- receptáculo de alimentação elétrica 4
- reciclagem
 - devoluções de suprimentos de impressão da HP e programa ambiental 100
 - onde devolver os cartuchos 100
- rede, conexões 15
- redistribuição de toner 59
- reembalagem da impressora 115
- registro, servidor da Web incorporado 22
- remoção de congestionamentos 83
- remoção de uma página congestionada 83
- Rendezvous 10

- reparo
 - contato com a HP 116
- S**
- seleção
 - mídia 33
 - papel 33
- serviço
 - contratos 114
- servidor da Web, incorporado 21
- servidor da Web incorporado
 - Configuration, página (Configuração) 21
 - device status 21
 - Information, guia (Informações) 21
 - Networking, guia (Rede) 22
 - order supplies 22
 - product support 22
 - registro do produto 22
 - Settings, guia (Configurações) 22
 - utilização 21
 - visão geral 11
- servidores de impressão sem fio 110
- Servidores de impressão sem fio e de rede 10/100 110
- Settings, guia (Configurações) (servidor da Web incorporado) 22
- sistemas operacionais, suportados 8
- software
 - contrato de licença de software 105
 - drivers da impressora, Windows 8
 - instalação 8
 - problemas 73
 - sistemas operacionais suportados 8
 - sites para download 2
- solução de problemas
 - a página impressa é diferente do que é exibido na tela 71
 - caracteres deformados 80
 - caracteres parcialmente impressos 77
 - comunicação entre computador e impressora 65
 - configuração da impressora 64
 - contato com o suporte HP 66
 - contorno da dispersão de toner 82
 - defeitos verticais repetitivos 79
 - dobras 81
 - enrolamento 81
 - fundo acinzentado 78
 - gráficos de baixa qualidade 72
 - gráficos ou texto faltando 71
 - impressão clara ou fraca 76
 - inclinação da página 80
 - linhas verticais 77
 - luz Pronta 64
 - mancha de toner 78
 - ondulação 81
 - página de demonstração 64
 - página impressa e expectativas 65
 - páginas em branco 71
 - partículas de toner 76
 - problemas com o manuseio de papel 69
 - problemas com o software da impressora 73
 - qualidade de impressão 65
 - rugos 81
 - soluções 64
 - texto ilegível 71
 - texto incompleto 71
 - toner solto 79
- suporte
 - contratos de manutenção 114
- suporte, sites 2
- suporte baseado na Web 2
- suporte de saída de mídia 4
- suporte técnico
 - contratos de manutenção 114
- SupportPack, HP 114
- suprimentos, pedidos 108
- T**
- tamanho, mídia 12
- Tecnologia sem fio Bluetooth 18
- texto
 - faltando 71
 - ilegível 71
- texto faltando 71
- texto ilegível 71
- toner
 - armazenamento de cartuchos de impressão 111
 - baixo 76
 - conservação 111
 - contorno da dispersão 82
 - limpeza da área do cartucho de impressão 50
 - mancha 78
 - partículas 76
 - porta do cartucho de impressão 4
 - redistribuição 59
 - solto 79
 - troca do cartucho de impressão 61
- transparências
 - impressão 40
 - orientações para uso 29
- troca
 - almofada de separação 57
 - cartucho de impressão 61
 - cilindro de recolhimento 53
- U**
- USB, conexão do cabo USB 14
- uso de cartuchos de impressão HP 111
- V**
- várias páginas, impressão em uma única folha de papel 45
- visão geral, impressora 4

© 2006 Hewlett-Packard Development Company, L.P.

www.hp.com



Q5912-90958