

HP PSC 1600 All-in-One series

使用者指南

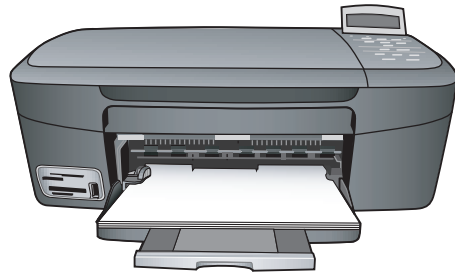
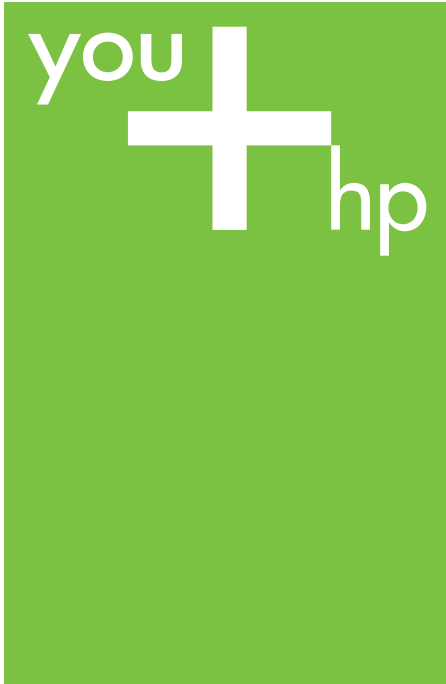

HP PSC 1600 All-in-One series

使用者指南

© 版權所有 2004 Hewlett-Packard Development Company, L.P.

本文件所含資訊如有變動，恕不另行通知。

除非著作權法許可，否則未經事前書面同意，不得逕行複製、改編或翻譯。



Adobe 和 Acrobat 標誌為 Adobe Systems Incorporated 在美國和/或其他國家/地區的註冊商標或商標。

Windows®、Windows NT®、Windows Me®、Windows XP® 和 Windows 2000® 是 Microsoft Corporation 在美國的註冊商標。

Intel® 和 Pentium® 是 Intel Corporation 的註冊商標。

SD™ Card 是 SD Card Association 的商標。

Energy Star® 和 Energy Star logo® 是美國環境保護局的 US 註冊商標。

出版編號：Q5584-90281

第一版：2004 年 11 月

注意

HP 產品與服務的保固範圍僅限於產品與服務隨附的保固聲明中所提供的保固項目。此處任何內容均不應解釋為額外的保固。HP 對於本文件在技術上或編輯上所含的錯誤或疏漏不負任何責任。

Hewlett-Packard Company 對於與本文件有關、或由於其提供、執行，或由於使用本文件及其所說明之程式資料所造成之意外或衍生之損害不負任何責任。

附註：法規資訊可在技術資訊中找到。



在許多地區複製以下項目為非法行為。如有疑問，請與法律代表洽詢。

- 政府證照或文件：
 - 護照
 - 移民文件
 - 徵兵文件
 - 識別證、身份證或身份識別徽章
- 官方票券：
 - 郵票
 - 糧票
- 政府單位出具的支票或匯票
- 鈔票、旅行支票或匯票
- 存款證明
- 有著作權之作品

安全資訊



警告 為防範火災或電擊，請勿將本產品暴露於雨水或任何潮濕處所。

使用本產品時務必遵守基本安全預防措施，以降低遭受火災或電擊而受傷的危險。



警告 可能的電擊危險。

1. 詳閱並瞭解《安裝指南》中所有的說明指示。
2. 將機器連接至電源時，只使用有接地的插座。如果您不知道插座是否有接地，請向合格的電氣技師洽詢。
3. 遵守產品上所標示的所有警告和指示。
4. 清潔前先將本產品從牆上插座拔出。
5. 不要在有水的地方或您本身淋濕時，安裝或使用本產品。
6. 將本產品牢固安裝於穩固平面。
7. 將本產品安裝於不會有人踩到電源線或被電源線絆倒，電源線也不會受損的安全處所。
8. 如果產品沒有正常執行，請參閱螢幕疑難排解說明。
9. 機器內部沒有操作人員可自行維修的零件。請由合格服務人員進行維修。
10. 請在通風良好的區域使用。



警告 當主要電源故障時本設備將無法正常運作。

目錄

1	HP All-in-One 概觀	5
	HP All-in-One 概觀	5
	控制台概觀	6
	功能選項概觀	7
	使用 HP Image Zone 以利用 HP All-in-One 執行更多工作	9
2	尋找更多資訊	17
3	連線資訊	19
	支援的連線類型	19
	使用 USB 纜線連接	20
	使用 Windows 印表機共用	20
	使用印表機共用 (Macintosh OS X)	20
	設定 HP JetDirect 175x	20
	使用 Webscan	22
4	載入原始文件，並載入紙張	23
	載入原始文件	23
	選擇用於列印與影印的紙張	24
	載入紙張	25
	避免夾紙	29
5	處理相片	31
	傳輸相片	31
	編輯相片	32
	共用相片	33
	列印相片	34
6	使用記憶卡或 PictBridge 相機	37
	記憶卡插槽與相機連接埠	37
	傳輸相片至電腦	39
	從相片目錄列印相片	39
	設定相片列印選項	42
	直接從記憶卡列印相片	44
	從 PictBridge 相容數位相機列印相片	45
	列印目前的相片	46
	列印 DPOF 檔案	46
7	使用影印功能	49
	設定影印紙張大小	49
	設定影印紙張類型	50
	提高影印的速度或品質	51
	同一原始文件影印多份副本	52
	影印兩頁黑白文件	52
	製作 10 x 15 公分 (4 x 6 英吋) 無邊框相片副本	53
	將 10 x 15 公分 (4 x 6 英吋) 的相片影印在整頁大小頁面上	53

	在一頁紙上複製多份相片	54
	使用自訂設定調整原始文件大小	55
	調整原始文件大小以符合 letter 或 A4 紙張	56
	影印褪色的原始文件	56
	影印已傳真過幾次的文件	57
	增強副本的淺色區域	57
	製作海報	58
	準備彩色轉印紙	59
	變更預設影印設定	59
	停止影印	59
8	使用掃描功能	61
	掃描至應用程式	61
	將掃描傳送到記憶卡	62
	停止掃描	62
9	從電腦列印	63
	從軟體應用程式列印	63
	變更列印設定	64
	停止列印工作	65
10	使用 HP Instant Share	67
	概觀	67
	準備開始	67
	使用 HP All-in-One 傳送影像	68
	使用電腦傳送影像	69
11	訂購耗材	75
	訂購紙張、投影片或其他媒體	75
	訂購列印墨匣	75
	訂購其他耗材	76
12	維護 HP All-in-One	77
	清潔 HP All-in-One	77
	檢查估計的墨水存量	78
	列印自我測試報告	78
	使用列印墨匣	79
	變更裝置設定	89
13	疑難排解資訊	91
	電洽 HP 支援之前	91
	檢視讀我檔案	92
	安裝疑難排解	92
	操作疑難排解	103
	裝置更新	106
14	取得 HP 支援	109
	從網路上取得支援服務和其他資訊	109
	保固支援	109
	HP 客戶支援	110
	取得序號和服務 ID	110
	在保固期間聯絡北美地區	111

在世界其他國家/地區撥打支援電話	111
Call in Australia under warranty and post-warranty	113
Call HP Korea customer support	114
Call HP Japan support	114
準備運送 HP All-in-One	115
15 Hewlett-Packard 有限保固聲明	119
有限保固期限	119
有限保固的範圍	119
保固限制	120
責任限制	120
當地法律	120
歐洲國家/地區適用的有限保固資訊	120
16 技術資訊	123
系統需求	123
紙張規格	123
列印規格	125
影印規格	125
記憶卡規格	126
掃瞄規格	126
實體規格	126
電源規格	127
環境規格	127
其他規格	127
環保產品服務活動	127
法規注意事項	128
Declaration of conformity (European Economic Area)	131
Declaration of conformity	131
索引	133

1 HP All-in-One 概觀

您不需啓動電腦便可以直接存取 HP All-in-One 的許多功能。例如影印或從記憶卡列印相片等工作都可使用 HP All-in-One 迅速輕鬆進行。

本章描述 HP All-in-One 的硬體功能、控制台功能、以及如何存取「HP Image Zone」軟體。

 **提示** 您可以使用安裝在電腦上的「HP Image Zone」軟體，以使用 HP All-in-One 的更多功能。該軟體提供增強的影印、掃描和相片功能。如需詳細資訊，請參閱螢幕「HP Image Zone 說明」和使用 HP Image Zone 以利用 HP All-in-One 執行更多工作。

HP All-in-One 概觀

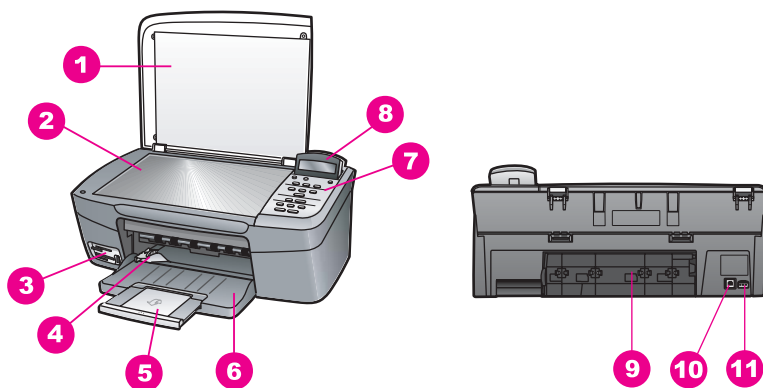

標籤	描述
1	蓋板
2	玻璃板
3	記憶卡插槽和相機連接埠
4	紙張寬度導板
5	紙匣延伸架
6	紙匣
7	控制台
8	控制台顯示器
9	後方清除門

(續)

標籤	描述
10	後方 USB 連接埠
11	電源連接

控制台概觀

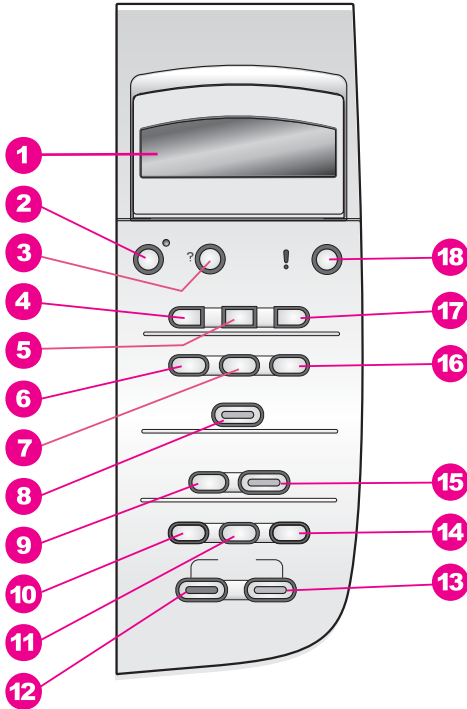

標籤 名稱與描述

- 1** **控制台顯示器**：檢視功能選項、相片檔名和訊息。您可以將控制台顯示器拉出並調整角度以方便檢視。
- 2** **開啓**：開啓或關閉 HP All-in-One。當 HP All-in-One 關閉時，仍會提供裝置所需最低電源。若要完全中斷 HP All-in-One 的電源，請關閉裝置，然後拔下電源線。
- 3** **設定**：存取功能選項系統以使用報告、維護和說明。
- 4** **向左箭頭**：減少數值，或是在檢視控制台顯示器上的檔名時後退。
- 5** **OK**：選擇控制台顯示器上所顯示的功能選項、設定或數值。

(續)

標籤	名稱與描述
6	相片功能選項 ：選擇相片進行列印、複製相片、變更影像大小、變更紙張大小和類型、變更版面，或調整相片。
7	選擇相片 ：從記憶卡中選擇要列印的相片。
8	列印相片 ：列印記憶卡中選定的相片。
9	掃描到 ：選取掃描目的地。
10	影印功能選項 ：選取影印選項，包括份數、紙張大小和紙張類型。
11	縮小/放大 ：將原稿縮小或放大至紙匣中載入紙張之特定大小。
12	開始影印，黑白 ：開始黑白影印工作。
13	開始影印，彩色 ：開始彩色影印工作。
14	份數 ：指定要複製的份數。
15	開始掃描 ：開始掃描工作，並將它傳送到您使用 掃描到 按鈕所選取的目的地。
16	相片目錄 ：當記憶卡插入記憶卡插槽時，可列印相片目錄。相片目錄會以縮圖方式顯示相片記憶卡中的所有相片。您可選取相片目錄上的相片，然後透過掃描相片目錄列印這些相片。
17	向右箭頭 ：增加數值，或是在檢視控制台顯示器上的檔名時前進。
18	取消 ：停止工作、結束功能選項或是結束設定。

功能選項概觀

下表提供 HP All-in-One 控制台顯示器上層功能選項的快速參照。

影印功能選項

影印紙張大小
紙張類型
影印品質
更淺/更深
增強
色彩濃度
設定新的預設值

掃描到功能選項

HP Image Zone
Microsoft Word
Adobe Photoshop
HP Instant Share

「掃描到」功能選項列出掃描目的地，包括安裝在電腦上的應用程式。因此，您的「掃描到」功能選項可能會列出與這裏所示不同的掃描目的地。

相片功能選項

選擇相片
份數
影像大小
紙張大小
紙張類型
版面樣式
智慧型聚焦
數位閃光
設定新的預設值

相片目錄功能選項

列印
掃描

設定功能選項

1. 說明功能選項
2. 列印報告
3. 工具
4. 偏好設定

使用「設定功能選項」上的「說明功能選項」可快速存取主要說明主題。大部分資訊會顯示在連接的電腦螢幕上。

使用「HP Image Zone」以利用 HP All-in-One 執行更多工作

當您安裝 HP All-in-One 時，「HP Image Zone」軟體會安裝在您的電腦上。如需詳細資訊，請參閱裝置隨附的《安裝指南》。

存取「HP Image Zone」軟體的方式會依作業系統 (OS) 而不同：

- 如果您有執行 Windows 的個人電腦，「HP Image Zone」軟體的登入點就是「HP 管理員」視窗。
- 如果您有執行 OS 10.1.5 或更新版本的 Macintosh，「HP Image Zone」軟體的登入點就是「HP Image Zone」視窗。
- 如果您有執行 OS 9.2.6 或更舊版本的 Macintosh，「HP Image Zone」軟體的登入點就是「HP Director」(「HP 管理員」) 視窗。

登入點可讓您開始使用「HP Image Zone」軟體與服務。

您可以使用「HP Image Zone」軟體迅速輕鬆地擴充 HP All-in-One 的功能。請在本指南中尋找與此指南類似的方塊，找到特定主題的提示及對您的專案有用的資訊。

存取「HP Image Zone」軟體 (Windows)

從桌面圖示、系統工作列圖示或「開始」功能選項開啓「HP 管理員」。「HP Image Zone」軟體功能會顯示於「HP 管理員」。

開啓「HP 管理員」

1. 請選擇下列一種方法：
 - 在 Windows 桌面上，連按兩下「HP 管理員」圖示。
 - 在 Windows 工作列最右邊的系統工作列上，連按兩下「Hewlett-Packard 數位影像監視器」圖示。
 - 在工作列上，按一下「開始」，依次選擇「程式集」或「所有程式」，選擇「HP」，然後按一下**管理員**。
2. 在「選擇裝置」方塊中，按一下以查看已安裝的裝置清單。
3. 選擇 HP All-in-One。







附註 下面「HP 管理員」中的圖示可能與您電腦中所顯示的不同。您可自訂「HP 管理員」以顯示與所選擇裝置相關的圖示。如果所選擇的裝置沒有某個特性或功能，則該特性或功能的圖示將不會顯示在「HP 管理員」中。



提示 如果電腦上的「HP 管理員」中未顯示任何圖示，可能是軟體安裝時發生錯誤。若要修正此問題，請使用**解除安裝**和**重新安裝**軟體中的方法之一，來解除安裝軟體。

按鈕	名稱與用途
	掃描圖片：掃描相片、圖片或繪圖，並顯示在「HP Image Zone」中。

按鈕	名稱與用途
	掃描文件 ：掃描包含文字、或包含文字和圖形的文件，並顯示在您選擇的程式中。
	影印 ：顯示所選擇裝置的影印對話方塊，從中可製作影像或文件的列印副本。您可選擇影印品質、份數、色彩和大小。
	HP Image Zone ：顯示「HP Image Zone」，您可在其中： <ul style="list-style-type: none">● 檢視和編輯影像● 列印多種尺寸的相片● 製作和列印相簿、明信片或傳單紙● 製作多媒體光碟● 透過電子郵件或網站共用影像
	傳輸影像 ：顯示 HP 影像傳輸軟體，您可用此軟體從 HP All-in-One 傳輸影像，並將影像儲存到電腦上。
	文件檢視器 ：匯入、尋找、編輯、檢視、處理、列印及傳送文件。



附註 有關其他功能與功能選項項目，例如「軟體更新」、「創意」和「HP Shopping」的詳細資訊，請參閱螢幕「HP Image Zone 說明」。

有數種功能選項和清單項目可幫助您選擇想要使用的裝置、檢查其狀態、調整各種軟體設定和存取螢幕上的說明。下表說明這些項目。

功能	用途
說明	使用此功能來存取「HP Image Zone 說明」，可提供軟體說明和 HP All-in-One 的疑難排解資訊。
選擇裝置	使用此功能從安裝的裝置清單中選擇您要使用的裝置。
設定	使用此功能檢視或變更 HP All-in-One 的各種設定，如列印、掃描或影印。
狀態	使用此功能顯示 HP All-in-One 目前的狀態。

存取「HP Image Zone」軟體 (Macintosh OS 10.1.5 或更新版本)



附註 不支援 Macintosh OS 10.0.0 - 10.1.4。

當您安裝「HP Image Zone」軟體時，「HP Image Zone」圖示會置於 Dock 中。

您可以使用兩種方法之一來存取「HP Image Zone」軟體：

- 透過「HP Image Zone」視窗
- 透過「HP Image Zone」Dock 功能選項

使用「HP Image Zone」視窗

「HP Image Zone」視窗有兩個主元件：

- 「Products/Services」(產品/服務) 標籤的顯示區域
 - 「Products」(產品) 標籤可讓您使用 HP 影像產品的多個功能，例如已安裝的產品快顯功能選項，以及適用於目前產品的工作清單。此清單包括影像、掃描或傳送影像等工作。點選一個工作，開啓協助您執行該工作的應用程式。
 - 「Services」(服務) 標籤可存取數位影像應用程式，以協助您檢視、編輯、管理與共用影像。
- 「Search HP Image Zone Help」(搜尋 HP Image Zone 說明) 文字方塊
「Search HP Image Zone Help」(搜尋 HP Image Zone 說明) 文字方塊可讓您搜尋「HP Image Zone Help」(HP Image Zone 說明) 的關鍵字或片語。

開啓「HP Image Zone」視窗

→ 按一下 Dock 中的「HP Image Zone」圖示。



即顯示「HP Image Zone」視窗。

「HP Image Zone」視窗只顯示適用於所選裝置的「HP Image Zone」功能。





附註 下表中的圖示可能與您電腦中所顯示的不同。您可自訂「HP Image Zone」視窗以顯示與所選擇裝置相關的功能圖示。如果所選擇的裝置沒有某個特性或功能，則該特性或功能將不會顯示在「HP Image Zone」視窗中。

Products (產品)

圖示	功能與用途
	Unload Images (卸載影像)：使用此功能從記憶卡傳送影像至您的電腦。
	Scan Picture (掃描圖片)：使用此功能掃描影像，並顯示在「HP 藝廊」中。

Products (產品)

圖示	功能與用途
	Scan to OCR (掃描到 OCR) ：使用此功能掃描文字，並顯示在選取目的地的文字編輯軟體程式中。 附註 此功能是否可用依國家/地區而異。
	Make Copies (影印) ：使用此功能進行黑白或彩色影印。

Services (服務)

圖示	功能與用途
	HP Image Edit ：使用此功能來編輯影像。(10.2 及以上版本) 使用此功能來檢視及編輯影像。(僅 10.1.5)
	HP Gallery (「HP 藝廊」) ：使用此功能來檢視影像。(10.2 及以上版本)
	HP Image Print ：使用此功能透過可用的幾個範本之一從相簿列印影像。
	HP Instant Share ：使用此功能開啓「HP Instant Share」軟體應用程式。(僅 10.2 及以上版本)
	HP Email Portal ：使用此功能輕鬆地透過電子郵件傳送相片。

除了以上功能圖示外，還有數種功能選項和清單項目，可讓您選擇要使用的裝置、檢查其狀態、調整各種軟體設定以及存取螢幕說明。下表說明這些項目。

功能	用途
Select Device (選擇裝置)	使用此功能從安裝的裝置清單中選擇您要使用的裝置。
Settings (設定)	使用此功能以檢視或變更 HP All-in-One 的各種設定，如列印、掃描或影印。

(續)

功能	用途
Search HP Image Zone Help (搜尋 HP Image Zone 說明)	使用此功能來搜尋「HP Image Zone Help」(HP Image Zone 說明)，可提供軟體說明和 HP All-in-One 的疑難排解資訊。

使用「HP Image Zone」Dock 功能選項：

「HP Image Zone」Dock 功能選項提供到「HP Image Zone」服務的捷徑。Dock 功能選項自動包含「HP Image Zone」視窗「Services」(服務) 標籤清單中，所有可以使用的應用程式。您也可以設定「HP Image Zone」偏好設定以新增其他項目至功能選項中，例如來自「Products」(產品) 標籤清單或「HP Image Zone Help」(HP Image Zone 說明) 的工作。如需詳細資訊，請參閱「HP Image Zone 說明」。

顯示「HP Image Zone」Dock 功能選項

→ 在「HP Image Zone」Dock 圖示上按住滑鼠。

存取「HP Image Zone」軟體 (Macintosh OS 9.2.6 或更舊版本)

「HP Director」(「HP 管理員」) 是「HP Image Zone」軟體的登入點。取決於 HP All-in-One 功能的不同，「HP Director」(「HP 管理員」) 可讓您初始化裝置的功能，例如掃描、影印，或從數位相機或記憶卡卸載影像。您也可以使用「HP Director」(「HP 管理員」) 來開啓「HP Gallery」(「HP 藝廊」)，以便檢視、修改和管理電腦上的影像。

開啓「HP Director」(「HP 管理員」)

1. 您可以使用兩種方法之一來存取「HP Image Zone」軟體：
 - 連接兩下桌面上的「HP Director」(「HP 管理員」) 圖示。
 - 在「Applications:Hewlett-Packard:HP Photo and Imaging Software」(應用程式：Hewlett-Packard：HP 相片和影像軟體) 資料夾中連接兩下「HP Director」(「HP 管理員」) 圖示。



附註 如果您安裝數個不同種類的 HP 裝置 (例如 HP All-in-One、相機和 HP 掃描器)，每一種裝置的 HP All-in-One 圖示會顯示在桌面上。如果您安裝兩台相同類型的裝置 (例如您可能有一個連接至兩台不同 HP All-in-One 裝置的筆記型電腦 -- 一台用於工作，一台在家使用)，則只有一個「HP Director」(「HP 管理員」) 圖示會顯示在桌面上。

2. 顯示「HP Director」(「HP 管理員」) 視窗。
「HP Director」(「HP 管理員」) 只會顯示與選定裝置相關的工作按鈕。



附註 下表中的圖示可能與您電腦中所顯示的不同。您可自訂「HP Director」(「HP 管理員」) 功能選項以顯示與所選擇裝置相關的功能圖示。如果所選擇的裝置沒有某個特性或功能，則該特性或功能的圖示將不會顯示。

Device Tasks (裝置任務)

圖示	用途
	Unload Images (卸載影像)：使用此功能從記憶卡傳送影像至您的電腦。
	Scan Picture (掃描圖片)：使用此功能掃描影像，並顯示在「HP 藝廊」中。
	Scan Document (掃描文件)：使用此功能掃描文字，並顯示在所選取目的地的文字編輯軟體程式中。 附註 此功能是否可用依國家/地區而異。
	Make Copies (影印)：使用此功能進行黑白或彩色影印。

Manage and Share (管理和共用)

圖示	用途
	「HP Gallery」(「HP 藝廊」)：使用此功能顯示「HP Gallery」(「HP 藝廊」) 以檢視和編輯影像。

除了「HP Gallery」(「HP 藝廊」) 功能之外，一些不具備圖示的功能選項項目，可以允許您選取電腦上的其他應用程式、變更 HP All-in-One 的功能設定以及存取螢幕說明。下表說明這些項目。

Manage and Share (管理和共用)

功能	用途
More Applications (更多應用程式)	使用此功能選取電腦上的其他應用程式。

(續)

Manage and Share (管理和共用)

功能	用途
HP on the Web (網路上的 HP)	使用此功能選擇 HP 網站。
HP Help (HP 說明)	使用此功能選擇 HP All-in-One 說明的來源。
Settings (設定)	使用此功能檢視或變更 HP All-in-One 的各種設定，如列印、掃描或影印。

2 尋找更多資訊

各種印刷手冊和螢幕說明上的資源，都會提供有關安裝與使用 HP All-in-One 的資訊。

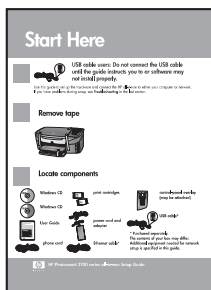

安裝指南

《安裝指南》提供設定 HP All-in-One 和安裝軟體的指示。請確定依序遵循這些步驟。

如果在安裝過程中發生問題，請參閱《安裝指南》最後一節的〈疑難排解〉，[疑難排解資訊](#)，或是造訪 www.hp.com/support。



使用者指南

《使用者指南》包含如何使用 HP All-in-One 的資訊，其中包括疑難排解秘訣和逐步指示。



「HP Image Zone」導覽

「HP Image Zone」導覽使用一種有趣的、互動式的方式，為您提供 HP All-in-One 所包含之軟體的簡明概觀。您將瞭解「HP Image Zone」如何幫助您編輯、組織和列印相片。



「HP 管理員」

「HP 管理員」是 HP 裝置的軟體應用程式、預設設定、狀態和螢幕說明的存取捷徑。若要啟動「HP 管理員」，請在桌面上連接兩下「HP 管理員」圖示。



HP Image Zone 說明

「HP Image Zone 說明」提供有關使用 HP All-in-One 軟體的詳細資訊。

- **取得逐步指示**主題提供有關搭配 HP 裝置使用「HP Image Zone」軟體的資訊。
- **瀏覽您可以進行的操作**主題提供有關使用「HP Image Zone」軟體和 HP 裝置進行的實用與創意事項的詳細資訊。
- 如需更多協助，或想要檢查 HP 軟體更新，請參閱 **疑難排解與支援**主題。



裝置的螢幕說明

您的裝置提供有螢幕說明，其中包含有關所選擇主題的其他資訊。您可以從控制台存取螢幕說明。

1. 按控制台上的**設定**。
控制台顯示器上出現「說明」功能選項。
2. 按 **OK**。
3. 按 ◀ 或 ▶ 捲動可用的說明選項。
4. 按 **OK** 在電腦螢幕上檢視所選取的主題。

讀我檔案

讀我檔案包含其他出版物中可能找不到的最新資訊。
安裝軟體以存取讀我檔案。

www.hp.com/support

如果您可連線至網際網路，就可以從 **HP** 網站上取得說明和支援。網站上提供技術支援、驅動程式、以及耗材和訂購資訊。

3 連線資訊

HP All-in-One 隨附有 USB 連接埠，您可以使用 USB 纜線直接連線至電腦。也可以藉由使用外部列印伺服器 (HP JetDirect 175x) 存取其網路連線能力。HP JetDirect 可以用 HP All-in-One 附帶配件的方式購買，讓您能夠在低成本的情況下，輕鬆地透過現有的乙太網路 (Ethernet) 共用裝置。

支援的連線類型

描述	最佳效能的建議電腦連線數	支援的軟體功能	安裝指示
USB 連線	使用 USB 纜線連接一台電腦至 HP All-in-One。 USB 連接埠位於裝置的背面。	支援所有功能。	如需詳細指示，請遵循《安裝指南》。
Windows 印表機共用	五台。 主機電腦必須隨時開啓，否則其他電腦就無法列印到 HP All-in-One。	支援主機上所有功能。其他電腦僅支援列印功能。	如需安裝指示，請參閱使用 Windows 印表機共用。
印表機共用 (Macintosh)	五台。 主機電腦必須隨時開啓，否則其他電腦就無法列印到 HP All-in-One。	支援主機上所有功能。其他電腦僅支援列印功能。	如需安裝指示，請參閱使用印表機共用 (Macintosh OS X)。
透過 HP JetDirect 175x (J6035C) 的網路連線。 HP JetDirect 產品依國家/地區而異。	五台連線至網路的電腦。	僅支援列印與 Webscan。有關 Webscan 的詳細資訊，請參閱使用 Webscan。 支援從 HP All-in-One 的控制台進行影印和列印。	如需安裝指示，請參閱設定 HP JetDirect 175x。

使用 USB 纜線連接

您的裝置所隨附的《安裝指南》中，包含使用 USB 纜線將電腦連接至 HP All-in-One 的詳細說明。

使用 Windows 印表機共用

如果您的電腦位於網路上，而且網路上的另一台電腦使用 USB 纜線連接到 HP All-in-One，您就可以利用 Windows 印表機共用的功能，使用該裝置作為印表機。直接連接到 HP All-in-One 的電腦會作為印表機的主機，並且具有完整的特色功能。您的電腦又稱為用戶端，只有列印功能的存取權。所有其他的功能都必須在主機電腦上執行。

啓用 Windows 印表機共用

→ 請參考電腦隨附的使用者指南或 Windows 螢幕說明。

使用印表機共用 (Macintosh OS X)

如果您的電腦位於網路上，而且網路上的另一台電腦使用 USB 纜線連接到 HP All-in-One，您就可以利用印表機共用的功能，使用該裝置作為印表機。直接連接到 HP All-in-One 的電腦會作為印表機的主機，並且具有完整的特色功能。您的電腦又稱為用戶端，只有列印功能的存取權。所有其他的功能都必須在主機電腦上執行。

啓用印表機共用

1. 在主機電腦上，選擇 Dock 中的「System Preferences」(系統偏好設定)。即顯示「System Preferences」(系統偏好設定) 視窗。
2. 選擇「Sharing」(共用)。
3. 在「Services」(服務) 標籤中，按一下「Printer Sharing」(印表機共用)。

設定 HP JetDirect 175x

您可以使用 HP JetDirect 175x 當做網路上所有電腦的列印伺服器，以便在區域網路 (LAN) 上共用 HP All-in-One 給最多五台電腦。只要將 HP JetDirect 連線至 HP All-in-One 以及路由器或集線器，然後執行 HP JetDirect 安裝光碟。HP All-in-One 所需的印表機驅動程式 (INF 檔案) 位於安裝光碟上。



附註 使用 HP JetDirect 175x，您可使用 Webscan 從電腦列印並傳送掃描；也可以從 HP All-in-One 的控制台來影印和列印。

使用 HP JetDirect 175x 將 HP All-in-One 連線至網路 (Windows)

1. 請選擇下列一種方法：
 - 如果您是首次安裝 HP All-in-One 與 HP JetDirect 175x，請使用 HP All-in-One 的《安裝指南》，並遵循硬體安裝指示。
 - 若 HP All-in-One 已使用 USB 纜線連接到電腦上，而您希望以 HP JetDirect 175x 連接到網路，請從電腦上解除安裝「HP Image Zone」軟體。如需詳細資訊，請參閱解除安裝和重新安裝軟體。
2. 請遵循 HP JetDirect 175x 安裝說明，將列印伺服器連線至區域網路。
3. 將 HP JetDirect 連接至 HP All-in-One 背後的 USB 連接埠。
4. 插入 HP JetDirect 安裝光碟。
您將使用此光碟尋找網路上的 HP JetDirect。
5. 選擇「安裝」以執行 HP JetDirect 安裝程式。
6. 當出現提示時插入 HP All-in-One 安裝光碟。



附註 如要執行 HP All-in-One 和 HP JetDirect 175x 的初始安裝，請勿執行 HP All-in-One 安裝精靈。僅遵循下列指示安裝驅動程式。

7. 請遵循適用您作業系統的步驟：

如果使用 Windows XP 或 2000：

→ 瀏覽到光碟的根目錄，並選擇印表機驅動程式檔案 hpoprn08.inf。

如果使用 Windows 98 或 ME：

- a. 瀏覽至光碟的 Drivers 資料夾，然後尋找正確的語言子資料夾。
例如，英語系的客戶請瀏覽至 \enu\drivers\win9x_me 目錄，其中 enu 是英語目錄，而 win9x_me 是針對 Windows ME。印表機驅動程式檔案為 hpoupdrx.inf。
- b. 如果出現提示，請為每個必要檔案重複以上操作。

8. 遵循電腦螢幕完成安裝。



附註 若稍後您希望使用 USB 纜線連接到您的電腦，請從 HP All-in-One 上卸除 HP JetDirect 的連線，從電腦上解除安裝 HP 印表機驅動程式，並遵循 HP All-in-One 隨附的《安裝指南》上之指示。

使用 HP JetDirect 175x 將 HP All-in-One 連線至網路 (Macintosh)

1. 請遵循 HP JetDirect 175x 安裝說明，將列印伺服器連線至區域網路。
2. 將 HP JetDirect 連接至 HP All-in-One 背後的 USB 連接埠。
3. 請選擇下列一種方法：
 - 若您首次安裝 HP All-in-One，請將 HP All-in-One 安裝光碟插入電腦的光碟機中，並執行 HP All-in-One 設定精靈。
此時會安裝電腦的網路支援軟體。

當安裝完成時，電腦上會顯示「HP All-in-One Setup Assistant」(HP All-in-One 安裝助理)。

- 在磁碟機中，從下列位置開啓「HP All-in-One Setup Assistant」(HP All-in-One 安裝助理)：Applications:Hewlett-Packard:HP Photo Imaging Software:HP AiO Software
「HP All-in-One Setup Assistant」(HP All-in-One 安裝助理)即顯示在電腦上。
4. 請遵循畫面上的提示，並提供所要求的資訊。



附註 請確定按一下連線畫面上的「TCP/IP Network」(TCP/IP 網路)。

使用 Webscan

Webscan 讓您僅使用網路瀏覽器，就可透過 HP JetDirect 175x 執行基本掃描。也可以讓您從 HP All-in-One 上執行掃描，而不必使用安裝在電腦上的裝置軟體。只需在網路瀏覽器中輸入 HP JetDirect 的 IP 位址，並存取 HP JetDirect 內嵌的網路伺服器與 Webscan。

Webscan 的使用者介面是唯一使用 HP JetDirect 的介面，而且不像「HP Image Zone」掃描軟體支援掃描至目的地。Webscan 的電子郵件功能有限，因此若您未使用 HP JetDirect 連線的話，建議使用「HP Image Zone」掃描軟體。

使用 Webscan

1. 快速按下再鬆開 HP JetDirect 175x 背面的測試按鈕。
HP All-in-One 即列印 HP JetDirect 網路組態頁。
2. 在電腦中的網路瀏覽器輸入 HP JetDirect 的 IP 位址 (可從網路組態頁取得)。
HP JetDirect 網路伺服器會在瀏覽器視窗中開啓。
3. 選擇「掃描」。
4. 請依照螢幕指示操作。

4 載入原始文件，並載入紙張

本章提供在玻璃板上載入原稿進行影印、掃描或傳真的指示：選擇最適合您工作的紙張類型；將紙張載入紙匣；並避免夾紙。

載入原始文件

您可依此處說明的方式在玻璃板上載入原始文件，以影印或掃描最大到 **letter** 或 **A4** 尺寸的文件。在玻璃板上載入相片目錄以列印相片時，也請遵循這些指示。



附註 如果玻璃板與蓋板背面有髒污情況，許多特殊功能將無法正常執行。如需詳細資訊，請參閱[清潔 HP All-in-One](#)。

在玻璃板上載入原始文件

1. 抬起蓋板，並將原始文件面朝下放在玻璃板上的右前方角落。
如要載入相片目錄，請確定相片目錄上方對齊玻璃板的右側邊緣。



提示 有關載入原始文件的詳細說明，請參閱玻璃板前端和右側邊緣的導板。

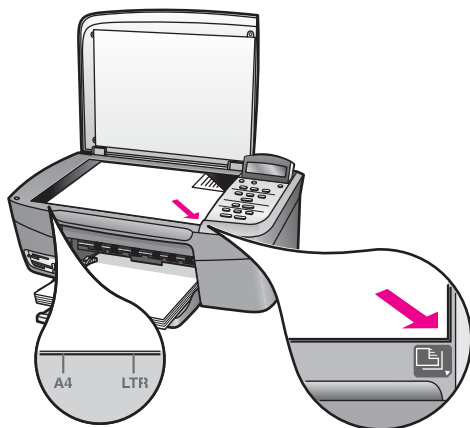

2. 蓋上蓋板。



提示 可移除 **HP All-in-One** 蓋板，以複製或掃描大尺寸的原始文件。如要移除蓋板，請先將蓋板抬到開啓位置，抓住蓋板兩側，再將蓋板向上拉。取下蓋板後，**HP All-in-One** 仍可正常運作。您可以將鉸鏈插回原插槽，裝回蓋板。

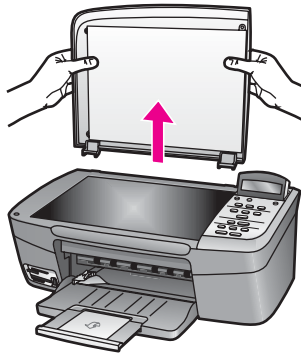

選擇用於列印與影印的紙張

您可以在 HP All-in-One 中使用許多不同類型和大小的紙張。請查閱下列建議事項，以獲得最佳的列印與影印品質。每次變更紙張類型或大小時，請務必記得變更這些設定。

建議使用的紙張

如果想要得到最佳列印品質，HP 建議使用特別針對列印的專案類型設計的 HP 紙張。例如，如果您要列印相片，可在紙匣內載入光面或霧面相紙；如果您要列印型錄或簡報，可使用轉為該用途設計的紙張類型。

有關 HP 紙張的詳細資訊，請參閱螢幕「HP Image Zone 說明」，或參閱 HP 網站：

www.hp.com/support/inkjet_media



附註 目前，此部分網站內容僅以英文提供。

不建議使用的紙張

太薄、紋理光滑或伸縮性大的紙張容易發生夾紙。紋理太粗或是墨水吸收不良的紙張，則會造成印出的影像模糊、褪色或無法完全填滿。

不建議使用下列紙張進行列印：

- 有圖案或穿孔的紙張 (除非是特別針對 HP 噴墨裝置所設計)。
- 紋理太粗的原料，例如亞麻布。在這些紙張上無法平滑地列印，而且墨水會滲進其中。
- 極度光滑、閃亮或是並非針對 HP All-in-One 設計的塗層紙。它們會造成 HP All-in-One 夾紙，或是無法沾上墨水。
- 多重複寫紙 (例如複寫紙或三重複寫紙)。這些紙張會起皺或卡紙，而且墨水很容易模糊。

- 有扣環或有孔的信封。(這些紙張會卡在滾筒上，造成夾紙)。
- 長條紙。

依您所在的國家/地區而異，您可能無法使用某些紙張。

不建議使用下列紙張進行影印：

- Letter、A4、10 x 15 公分、13 x 18 公分、Hagaki (僅日本)，或 L (僅日本) 以外所有大小的紙張。依您所在的國家/地區而異，您可能無法使用某些紙張。
- 寬幅紙張。
- 有圖案或穿孔的紙張 (除非是特別針對 HP 噴墨裝置所設計)。
- 信封。
- 長條紙。
- 投影片 (非 HP 高級噴墨投影片或 HP 特級噴墨投影片)。
- 多重複寫紙或標籤。

載入紙張

本節說明在 HP All-in-One 中如何載入不同類型與大小的紙張，以進行影印或列印。



注意 為避免撕裂、皺紋或邊緣彎曲，請將所有紙張平放儲存在可密封的袋子中。如果未妥善存放紙張，則在溫度和濕度的劇烈變化下，可能會使紙張捲曲，而無法正常用於 HP All-in-One。

載入整頁大小的紙張

您可在 HP All-in-One 的紙匣內載入許多類型的 letter、A4 或 legal 紙張。

載入整頁大小的紙張

1. 開啓紙匣門。



2. 向自己方向盡可能拉出紙匣延伸架。在紙匣延伸架末端翻轉接紙器，打開延伸架未拉出的部分。



警告 在 legal 紙張上列印時，若紙匣延伸架完全打開，則 legal 紙張可能會被卡住。為避免在使用 legal 大小紙張時夾紙，請**不要**打開紙匣延伸架。

3. 握緊紙張寬度導板頂端的固定夾，然後將紙張寬度導板滑到最外側的位置。

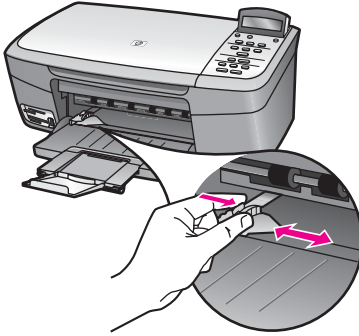

4. 在平面上輕敲紙疊將邊緣對齊，然後檢查：
 - 確定紙張沒有撕裂、灰塵、皺紋或邊緣彎曲。
 - 確定整疊紙張的大小和類型都相同。
5. 將整疊紙較短的一側朝前插入紙匣，列印面朝下。將整疊紙張向裡推，直到不能再推入為止。



提示 若您使用的是信紙信頭，請先插入頁面上方，列印面朝下。有關載入整頁大小紙張和信紙信頭的詳細說明，請參閱刻在紙匣底部的圖示。

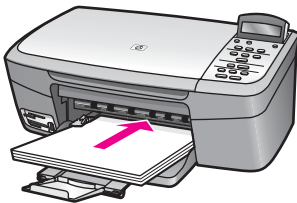

6. 握緊紙張寬度導板頂端的固定夾，然後將紙張寬度導板向裡推，直到碰到紙張邊緣不能再推為止。
請勿在紙匣中放入過量的紙張，同時確保整疊紙張都置入紙匣內，高度不超過紙張寬度導板的上緣。

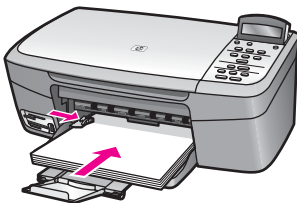

載入 10 x 15 公分 (4 x 6 英吋) 相紙

您可在 HP All-in-One 紙匣內載入 10 x 15 公分相紙。為取得最佳效果，請使用 10 x 15 公分 HP 高級相紙或 HP 特級相紙。如需詳細資訊，請參閱建議使用的紙張。

為取得最佳效果，請在列印或影印前，先設定紙張類型與紙張大小。有關變更紙張設定的詳細資訊，請參閱螢幕「HP Image Zone 說明」。



提示 為避免撕裂、皺紋或邊緣彎曲，請將所有紙張平放儲存在可密封的袋子中。如果未妥善存放紙張，則在溫度和濕度的劇烈變化下，可能會使紙張捲曲，而無法正常用於 HP All-in-One。

載入 10 x 15 公分相紙

1. 移除紙匣內的所有紙張。
2. 將整疊相紙較短的一側朝前插入紙匣最右側，光面朝下。將整疊相紙向裡推，直到不能再推入為止。
如果使用的相紙有預先穿孔，請將穿孔的部分朝向自己，再載入紙張。
3. 握緊紙張寬度導板頂端的固定夾，然後將紙張寬度導板向裡推，直到碰到整疊相紙不能再推為止。
請勿在紙匣中放入過量的紙張，同時確保整疊相紙都置入紙匣內，高度不超過紙張寬度導板的上緣。

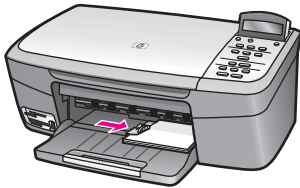

載入明信片或 Hagaki 卡

您可以在 HP All-in-One 的紙匣內載入明信片或 Hagaki 卡。

為取得最佳效果，請在列印或影印前，先設定紙張類型與大小。如需詳細資訊，請參閱螢幕「HP Image Zone 說明」。

載入明信片或 Hagaki 卡

1. 移除紙匣內的所有紙張。
2. 將整疊卡紙較短的一側朝前插入紙匣最右側，列印面朝下。將整疊卡紙向前推，直到不能再推入為止。
3. 握緊紙張寬度導板頂端的固定夾，然後將紙張寬度導板向裡推，直到碰到整疊卡紙不能再推為止。
請勿在紙匣中放入過量的紙張，同時確保整疊卡紙都置入紙匣內，高度不超過紙張寬度導板的上緣。

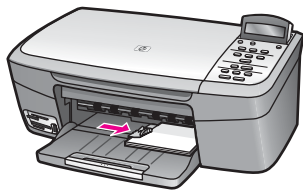

載入信封

您可以在 HP All-in-One 的紙匣內載入一個或多個信封。請不要使用光亮或有浮雕的信封，或是有扣環或有孔的信封。



附註 如需瞭解如何格式化列印在信封上的文字，請查閱文書處理軟體中的說明檔案。為取得最佳效果，請考慮在信封上使用回信地址標籤。

載入信封

1. 移除紙匣內的所有紙張。
2. 將一個或多個信封放入紙匣最右側，信封開口朝上並靠左。將一疊信封推入紙匣，直到不能再推入為止。



提示 有關載入信封的詳細說明，請參閱刻在紙匣底部的圖示。

3. 握緊紙張寬度導板頂端的固定夾，然後將紙張寬度導板向裡推，直到碰到整疊信封不能再推為止。
請勿在紙匣中放入過量的紙張，同時確保整疊信封都置入紙匣內，高度不超過紙張寬度導板的上緣。

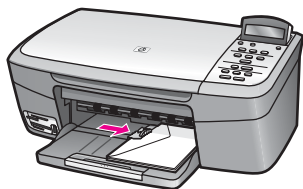

載入其他類型的紙張

下表說明如何載入特殊類型的紙張。為取得最佳效果，請於每次更換紙張大小或紙張類型後調整紙張設定。有關變更紙張設定的詳細資訊，請參閱螢幕「HP Image Zone 說明」。



附註 並非所有紙張大小與紙張類型都可以使用 HP All-in-One 的所有功能。有些紙張大小和紙張類型，只有在從軟體應用程式的「列印」對話方塊啟動列印工作時才可以使用。這些紙張無法用於影印或是從記憶卡或數位相機列印相片。下文將標示何種紙張只有從軟體應用程式列印時才可以使用。

紙張	秘訣
HP 紙張	<ul style="list-style-type: none"> ● HP 高級紙：找出紙張非列印面上的灰色箭頭，並以箭頭面朝上將紙張推入紙匣。 ● HP 高級噴墨投影片：以有箭頭和 HP 商標的白色投影片紙條朝上並朝紙匣前方，置入投影片。只限從軟體應用程式列印。 <p>附註 HP All-in-One 無法自動偵測投影片。為取得最佳效果，請在列印或影印到投影片之前，將紙張類型設定為投影片。</p> <ul style="list-style-type: none"> ● HP 轉印紙：在使用前必須要將轉印紙完全壓平；請勿載入捲曲的紙張（為避免捲曲，在使用前請將轉印紙密封於原始的包裝中）；找出轉印紙非列印面上的藍色條紋，並以藍色條紋面朝上，手動將紙張一張一張送入紙匣。只限從軟體應用程式列印。 ● HP 賀卡、HP 相片賀卡或 HP 紋理賀卡：將一小疊 HP 賀卡紙列印面朝下插入紙匣；將整疊卡紙向前推，直到不能再推入為止。只限從軟體應用程式列印。
標籤	<p>請務必使用用於 HP 噴墨裝置的 letter 或 A4 大小標籤紙（例如 Avery 噴墨標籤），並確定標籤未超過兩年的使用期。只限從軟體應用程式列印。</p> <ol style="list-style-type: none"> 1. 抖動一下標籤疊，確定各頁沒有粘在一起。 2. 將一疊標籤紙置於整頁大小普通紙張的上面裝入紙匣，標籤面朝下。請勿一次插入一張標籤紙。

避免夾紙

為避免夾紙，請依以下指示進行：

- 將所有未用過的紙張平放在可密封的袋子中，以避免捲曲或皺紋。
- 經常取出紙匣中的已列印紙張。
- 確定載入紙匣的紙張平整且邊緣無捲曲或破損。
- 請勿將不同類型和大小的紙張載入同一個紙匣中；紙匣內的整疊紙張必須為相同大小和類型的紙張。
- 調整紙張寬度導板，使其貼緊紙匣的所有紙張邊緣。確保紙張導板不會使紙匣中的紙張捲曲。
- 請勿用力強行將紙張推擠入紙匣中。
- 使用建議用於 HP All-in-One 的紙張類型。如需詳細資訊，請參閱選擇用於列印與影印的紙張。

有關清理夾紙的詳細資訊，請參閱紙張疑難排解。

5 處理相片

HP All-in-One 讓您以多種不同方式傳輸、編輯、共享與列印相片。本節將依據您的個人偏好與電腦設定，對執行這些工作的廣泛選項做簡短概述。每項工作更詳細的資訊可在本指南中的其他章節，或軟體隨附的螢幕「HP Image Zone 說明」中找到。

傳輸相片

您有多個傳送相片的不同選擇。您可以傳送相片至電腦或記憶卡中。如需詳細資訊，請參閱下列針對您使用的作業系統之特定章節。

使用 Windows 電腦傳送相片

下圖顯示傳送相片至 Windows 電腦或記憶卡的方法。

您可以將相片從插入 HP All-in-One 的記憶卡傳送至 Windows 電腦。

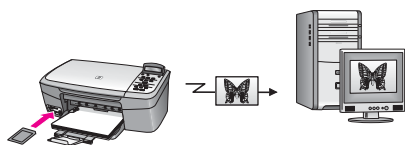

您可以將相片從 HP 數位相機傳送至 Windows 電腦。

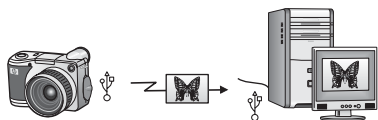

您可以將相片直接掃描至插入 HP All-in-One 中的記憶卡以傳送相片。

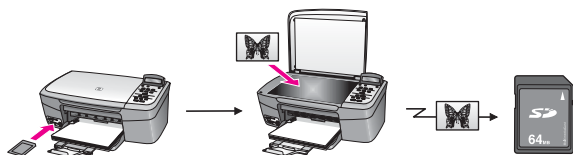

使用 Macintosh 傳輸相片

下圖顯示傳送相片至 Macintosh 或記憶卡的方法。如需詳細資訊，請參閱圖下的清單。

您可以將相片從插入 HP All-in-One 的記憶卡傳送至 Macintosh。

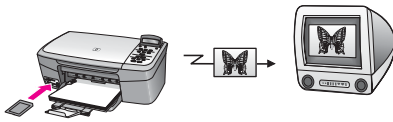

您可以將相片從 HP 數位相機傳送至 Macintosh。

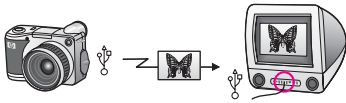

您可以將相片直接掃描至插入 HP All-in-One 中的記憶卡以傳送相片。

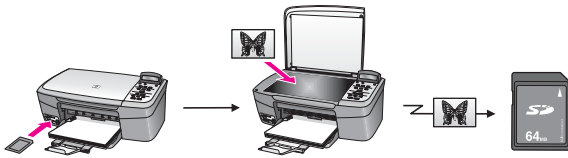

編輯相片

您有數個編輯相片的不同選項。如需詳細資訊，請參閱下列針對您使用的作業系統之特定章節。

使用 Windows 電腦編輯相片

下圖顯示使用 Windows 電腦編輯相片的方法。

您可以使用「HP Image Zone」軟體編輯 Windows 電腦上的相片。

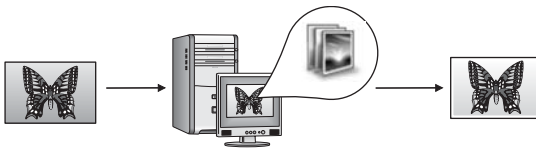

您可以使用 HP All-in-One 的控制台編輯相片。

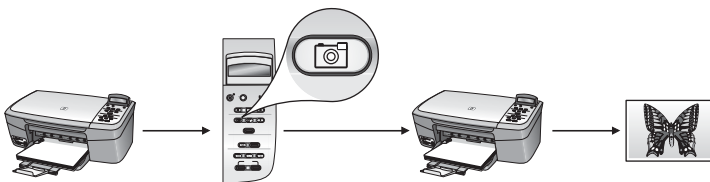

使用 Macintosh 編輯相片

下圖顯示使用 Macintosh 編輯相片的方法。

您可以使用「HP Image Zone」軟體編輯 Macintosh 上的相片。



您可以使用 iPhoto 軟體編輯 Macintosh 上的相片。



您可以使用 HP All-in-One 的控制台編輯相片。

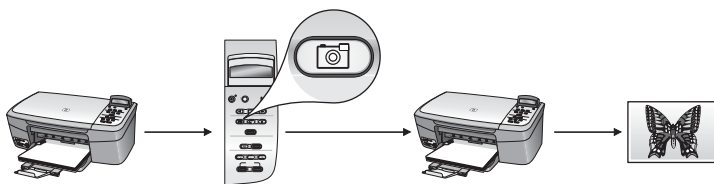

共用相片

您有許多不同選項可以將相片共享給朋友和家人。如需詳細資訊，請參閱下列針對您使用的作業系統之特定章節。

使用 Windows 電腦共用相片

下圖顯示使用 Windows 電腦共用相片的方法。

您可以使用 HP Instant Share 伺服器從 USB 連線的 HP All-in-One 共用相片。從 USB 連線的 HP All-in-One 傳送相片至您的電腦，在您的電腦中使用「HP Image Zone」軟體透過 HP Instant Share 伺服器以電子郵件傳送相片給親友。

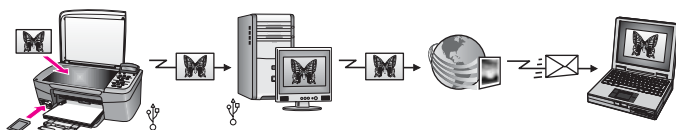

使用 Macintosh 共用相片

下圖顯示使用 Macintosh 共用相片的方法。

您可以使用 HP Instant Share 伺服器從 USB 連線的 HP All-in-One 共用相片。從 USB 連線的 HP All-in-One 傳送相片至您的電腦，在您的電腦中使用「HP Image Zone」軟體透過 HP Instant Share 伺服器以電子郵件傳送相片給親友。

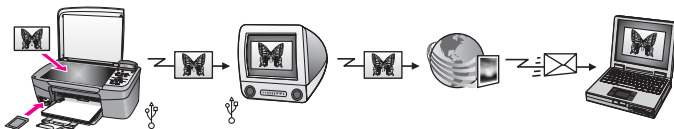

列印相片

您有數個列印相片的不同選項。如需詳細資訊，請參閱下列針對您使用的作業系統之特定章節。

使用 Windows 電腦列印相片

下圖顯示使用 Windows 電腦列印相片的方法。

您可以使用 PictBridge 從 HP 數位相機列印相片。

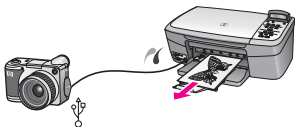

您可以使用電腦上的軟體應用程式 (例如「HP Image Zone」) 從相機列印相片。



您可以使用 HP All-in-One 的控制台從記憶卡列印相片。

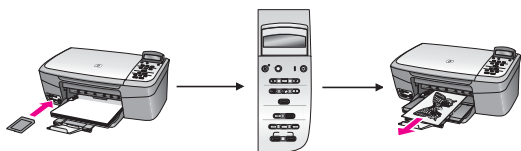

您可以從記憶卡傳送相片至 Windows 電腦，然後使用「HP Image Zone」軟體列印這些相片。



使用 Macintosh 列印相片

下圖顯示使用 Macintosh 列印相片的方法。

您可以使用 PictBridge 從 HP 數位相機列印相片。

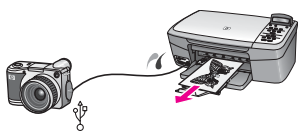

您可以使用電腦上的軟體應用程式 (例如「HP Image Zone」) 從相機列印相片。

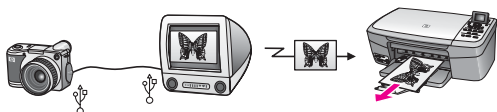

您可以使用 HP All-in-One 的控制台從記憶卡列印相片。



您可以從記憶卡傳送相片至 Macintosh，然後使用「HP Image Zone」或 iPhoto 軟體列印這些相片。

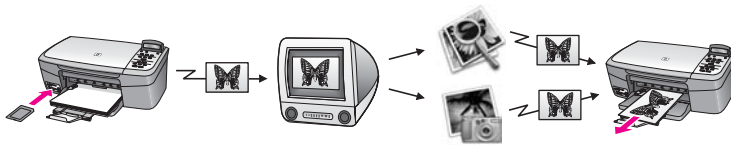

6 使用記憶卡或 PictBridge 相機

HP All-in-One 可存取大部份數位相機所用的記憶卡，使您可以列印、儲存和管理您的相片。您可將記憶卡插入 HP All-in-One，或直接連接相機，讓 HP All-in-One 讀取相機中的記憶卡內容。

本章包含有關 HP All-in-One 搭配使用記憶卡或 PictBridge 相機的資訊。請閱讀此章節以取得將相片傳輸到電腦、設定相片列印選項、列印相片，以及編輯相片的資訊。

記憶卡插槽與相機連接埠

如果您的數位相機使用記憶卡儲存相片，您就可將此記憶卡插入 HP All-in-One 以列出或儲存您的相片。您也可透過相機連接埠將支援 PictBridge 的相機連接到 HP All-in-One，並直接從相機列印。

 **提示** 您可列印相片目錄，相片目錄可能包含多頁，並以縮圖方式顯示相片記憶卡中的所有相片；即使 HP All-in-One 未連接至電腦，您仍可從記憶卡列印相片。

HP All-in-One 可讀取下列記憶卡：CompactFlash (I, II)、Memory Stick、MultiMediaCard (MMC)、Secure Digital、SmartMedia 和 xD-Picture Card。

下列圖解顯示各支援記憶卡對應的記憶卡插槽。

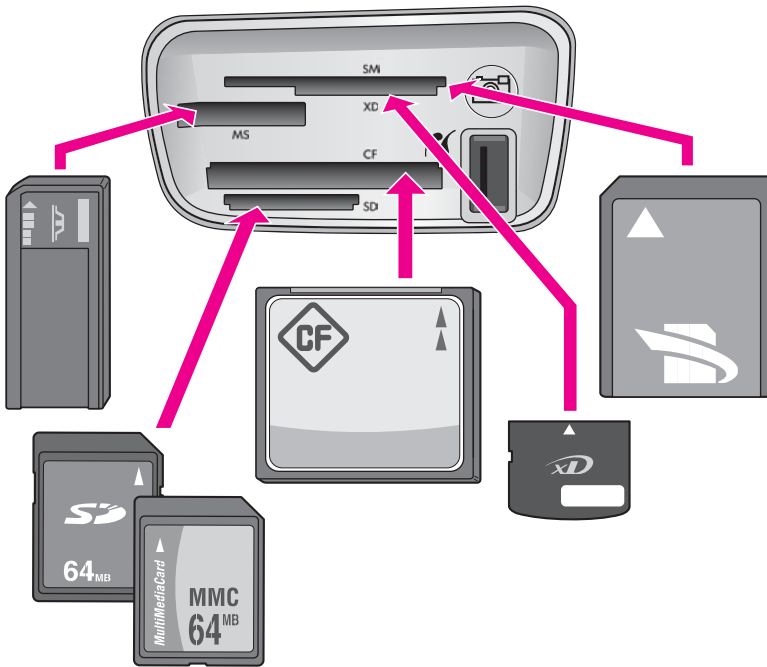

插槽配置如下 (從上到下)：

- SmartMedia、xD-Picture Card (插入此插槽的右下方)
- Memory Stick、Magic Gate Memory Stick、Memory Stick Duo (搭配使用者自備的介面卡)、Memory Stick Pro
- CompactFlash (I, II)
- Secure Digital、MultiMediaCard (MMC)
- 相機連接埠 (記憶卡插槽右方)：與支援 PictBridge 且配備 USB 的任何數位相機相容。尋找 PictBridge 圖示 ()。



附註 相機連接埠只支援配備 USB 且支援 PictBridge 的數位相機。不支援其他類型的 USB 裝置。如果插入相機連接埠的 USB 裝置不是相容的數位相機，控制台顯示器上會出現錯誤訊息。如果您有不支援 PictBridge 的舊 HP 相機，請嘗試使用相機隨附的 USB 纜線。將它插入 HP All-in-One 背後的 USB 連接埠，而不要插入記憶卡插槽附近的相機連接埠。



提示 預設狀況下，Windows XP 會將 8 MB 以下或 64 MB 以上的記憶卡格式化為 FAT32 格式。數位相機和其他裝置則使用 FAT (FAT16 或 FAT12) 格式，所以無法搭配 FAT32 格式化的記憶卡操作。請在相機內格式化記憶卡，或是在 Windows XP 電腦中選擇 FAT 格式來格式化記憶卡。

傳輸相片至電腦

當您用數位相機拍照後，就可直接列印相片或儲存到電腦上。若要將相片儲存至電腦，必須將記憶卡從相機中取出，然後插入 HP All-in-One 中適當的記憶卡插槽。



附註 您在 HP All-in-One 上一次僅能使用一個記憶卡。

使用記憶卡

1. 將記憶卡插入 HP All-in-One 中正確的插槽。

正確插入記憶卡後，記憶卡旁邊的狀態指示燈開始閃爍。控制台顯示器上出現「正在讀卡...」。存取記憶卡時，記憶卡插槽旁的狀態指示燈會閃爍綠燈。

如果記憶卡未正確插入，記憶卡插槽旁的狀態指示燈會閃爍琥珀色指示燈，而控制台顯示器會顯示錯誤訊息，例如「卡面方向顛倒」或「卡片未完全插入」。



注意 當卡片正在存取時，請勿嘗試取下記憶卡。這樣會損壞卡片。您只能在插槽旁的狀態指示燈不閃爍時，才可以安全取下卡片。

2. 如果記憶卡上的相片檔案之前未傳輸過，電腦會顯示對話方塊，詢問您是否要將相片檔案儲存至電腦。
3. 按一下此選項以儲存。

這會將記憶卡上的所有新相片儲存至電腦。

對於 Windows：根據預設值，當您從相機擷取檔案時，相片檔案會儲存在當天的月份和年份資料夾中。在 Windows XP 和 Windows 2000 中，此資料夾會建立在 **C:\Documents and Settings\username\My Documents \My Pictures** 資料夾中。

對於 Macintosh：根據預設值，檔案會儲存在電腦的 **Hard Drive:Documents:HP All-in-One Data:Photos (OS 9)** 或 **Hard Drive:Users:User Name:Pictures:HP Photos (OS X)** 資料夾。

HP All-in-One 完成讀取記憶卡時，記憶卡插槽旁邊的狀態指示燈停止閃爍並保持亮起。記憶卡中第一個檔案的名稱會顯示在控制台顯示器上。

如要導覽記憶卡上的檔案，請按 ◀ 或 ▶ 前後移動檔案，一次捲動一個檔案。按住 ◀ 或 ▶ 可前後迅速捲動檔案。

從相片目錄列印相片

相片目錄可讓您輕鬆的選取相片並直接從記憶卡列印，而不需使用電腦。相片目錄可能包含多頁，並以縮圖方式顯示相片記憶卡中的所有相片。在每個縮圖下會顯示檔名、索引號碼和日期。相片目錄也是一種迅速建立相片列印目錄的方式。若要使用相片目錄列印相片，您必須列印相片目錄、完成然後掃描相片目錄。

從相片目錄列印相片有三個步驟：列印相片目錄、完成相片目錄與掃描相片目錄。此節包含三步驟所有的詳細資訊。

將記憶卡留在插槽內，直到完成這三步驟 (列印、完成、掃描相片目錄) 且列印出相片為止。若您移除並插入另一張記憶卡，所選相片將不會列印。

列印相片目錄

使用相片目錄的第一個步驟是從 HP All-in-One 列印相片目錄。

1. 將記憶卡插入 HP All-in-One 中正確的插槽。



附註 將記憶卡留在插槽內，直到列印、完成、掃描相片目錄且列印出相片為止。若您移除並插入另一張記憶卡，所選相片將不會列印。

2. 按**相片目錄**，然後按 **OK**。
顯示「相片目錄」功能選項，再選取「列印」。



附註 依據記憶卡中的相片張數而定，列印相片目錄的時間可能會有很大的差別。

3. 如果卡片中有 20 張以上的相片，就會出現「選擇相片」功能選項。按 ► 捲動到您要選擇的選項，然後按 **OK**。
 - 全部
 - 最後 20
 - 自訂範圍
4. 如果選擇「自訂範圍」，請輸入要列印的第一張和最後一張相片的索引號碼。出現「第一張相片」提示時，按 ► 直到顯示所選範圍內第一張相片的編號，然後按 **OK**。



附註 若您輸入了錯誤的編號，請按**取消**取消作業並重新開始。

5. 出現「最後一張相片」提示時，按 ► 直到顯示所選範圍內最後一張相片的編號，然後按 **OK**。

完成相片目錄

列印出相片目錄後，您可以用它來選擇要列印的相片。



附註 最好使用相片列印墨匣，以獲得最佳的列印品質。在安裝三色與相片列印墨匣後，您將擁有六色系統。如需詳細資訊，請參閱使用相片列印墨匣。



完成相片目錄

1. 使用深色筆或鉛筆填滿相片目錄縮圖影像下方的圓框，以選取要列印的相片。
2. 在相片目錄步驟 2 中填滿圓框，以選取一種版面樣式。

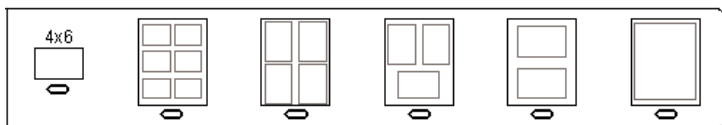

附註 如果需要相片目錄所未提供的列印設定，可直接從控制台列印相片。如需詳細資訊，請參閱直接從記憶卡列印相片。

掃描相片目錄

使用相片目錄的最後一個步驟，就是掃描完整的目錄開始列印相片。



提示 請確認 HP All-in-One 的玻璃板無髒污情況，否則可能無法正確掃描相片目錄。如需詳細資訊，請參閱清潔玻璃板。

1. 將相片目錄面朝下放置在玻璃板上的右前方角落。確定相片目錄的邊緣碰到右側和前方邊緣。蓋上蓋板。

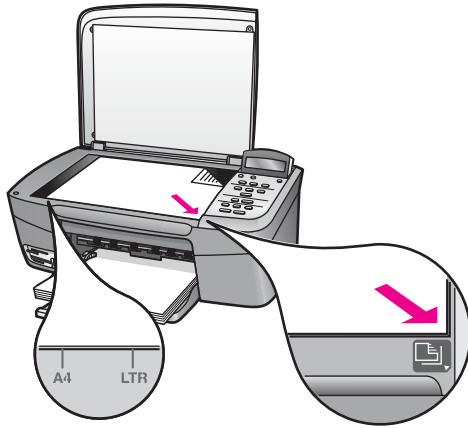

2. 將相紙載入紙匣。掃描相片目錄時，請確認已插好用來列印相片目錄的記憶卡。
 3. 按**相片目錄**，然後按 ► 選擇「掃描」。
 4. 按 **OK**。
- HP All-in-One 會掃描相片目錄，並列印所選相片。

設定相片列印選項

您可從控制台控制 HP All-in-One 列印相片的方式，包括紙張類型和大小、配置類型等等。

本節包含下列主題的相關資訊：設定相片列印選項、變更列印選項、與設定新相片列印選項預設值。

 **提示** 您亦可在列印相片時使用「HP Image Zone」軟體。如需詳細資訊，請參閱「HP Image Zone 說明」。

使用相片功能選項設定相片列印選項

「相片」功能選項可存取影響相片列印方式的各種不同設定，包括份數、紙張類型等。預設的單位和大小依據國家/地區而定。

1. 將記憶卡插入 HP All-in-One 中正確的插槽。
2. 按**相片功能選項**。
顯示「相片」功能選項。
3. 重複按**相片功能選項**直到您要變更的設定出現在控制台顯示器中：

設定	描述
「選擇相片」	讓您選取要列印的相片。「全部」是選擇記憶卡上所有相片，而「自訂」則可讓您手動選擇要列印的每張相片。

設定	描述
「份數」	設定要列印的份數。
「影像大小」	<p>設定影像列印的大小。大部份選項的意義都非常明顯，只有兩個選項有進一步說明的必要：「填滿整個頁面」和「縮放到頁面大小」。</p> <ul style="list-style-type: none"> — 「填滿整個頁面」會縮放影像，覆蓋住整頁輸出紙張，不留下白色邊框；有時會使用裁剪功能。 — 「縮放到頁面大小」會縮放影像，以儘可能覆蓋住整個頁面，同時保持原始文件的外觀比例，不產生裁剪；影像會置於頁面中央，周圍則繞有白色邊框。
「紙張大小」	<p>選取目前列印工作的紙張大小。「自動」設定會依國家/地區而異預設成大 (letter 或 A4) 和小 (10 x 15 公分) 尺寸的紙張。當「紙張大小」和「紙張類型」都設成「自動」時，HP All-in-One 會為目前的列印工作選擇最理想的列印選項。其他「紙張大小」設定可替換自動設定。</p>
「紙張類型」	<p>選擇目前列印工作的紙張類型。「自動」設定可讓 HP All-in-One 自動偵測並設定紙張類型。當「紙張大小」和「紙張類型」都設成「自動」時，HP All-in-One 會為目前的列印工作選擇最理想的選項。其他「紙張類型」設定可替換自動設定。</p>
「版面樣式」	<p>為目前的列印工作選擇兩種版面樣式之一。</p> <p>「節省紙張」版面會儘量將多張相片排在同一張紙上，並依需要旋轉和裁剪相片。</p> <p>「相簿」版面會保持原始相片的的方向。「相簿」與頁面的方向有關，而不是與相片本身有關。有時會使用裁剪功能。</p>
「智慧型聚焦」	<p>啟用或停用相片的自動數位清晰化處理。「智慧型聚焦」只影響列印的相片；不會變更記憶卡上實際的影像檔案。預設啟用「智慧型聚焦」。</p>
「數位閃光」	<p>使較暗的相片變得較亮。「數位閃光」只影響列印的相片。不會變更記憶卡上實際的影像檔案。預設關閉「數位閃光」。</p>
「設定新的預設值」	<p>將目前的相片列印選項設定儲存為新的預設值。</p>

變更列印選項

您可用同樣方式變更「列印選項」功能選項的每個設定。

1. 重複按**相片功能選項**以檢視所有選項。
目前選取的選項會以反白選取，而其預設設定 (如果有的話) 會出現在控制台顯示器的第二行。
2. 變更設定，然後按 **OK**。

有關設定預設相片列印選項的資訊，請參閱設定新的相片列印選項預設值。

設定新的相片列印選項預設值

您可從控制台變更相片列印選項預設值。

1. 按**相片功能選項**直到出現您要變更的選項。
2. 依據需要變更選項。完成選項變更後，按 **OK**。
3. 按**相片功能選項**直到控制台顯示器上出現「設定新的預設值」。
4. 按▶選擇「是」，然後按 **OK**。
所有目前設定都會變成新預設值。

直接從記憶卡列印相片

您可將記憶卡插入 HP All-in-One，並使用控制台列印相片。有關從 HP All-in-One 列印 PictBridge 相容相機中的相片，請參閱從 PictBridge 相容數位相機列印相片。

本節包含下列主題的相關資訊：列印個別相片、建立無邊框相片、以及取消選取相片。



附註 列印相片前，您應選擇相片增強選項並設定紙張類型。如需詳細資訊，請參閱**設定相片列印選項**。您可能也想使用相片列印墨匣，獲得最佳的列印品質。如需詳細資訊，請參閱**使用相片列印墨匣**。

使用「HP Image Zone」軟體，您可執行的功能不止是列印相片而已。此軟體讓您使用相片，進行轉印、製成海報、長條紙、貼紙以及其他創意專案。如需詳細資訊，請參閱隨附於本軟體的螢幕「HP Image Zone 說明」。

列印個別相片

您可直接從控制台列印相片，而毋需使用相片目錄。

1. 將記憶卡插入 HP All-in-One 中正確的插槽。
記憶卡插槽旁的狀態指示燈會亮起。
2. 將相紙載入紙匣。確定您載入的紙張大小就是您想列印的相片大小。
3. 按◀或▶前後移動，瀏覽記憶卡上的檔案名稱。當要列印的相片檔案名稱出現在控制台顯示器上時，請按**選擇相片**。所選擇的檔案名稱旁邊會出現勾號。
4. 按**相片功能選項**以顯示「相片」功能選項，然後依照需要修改相片列印選項。列印工作完成後，列印選項設定會回復預設值。
5. 按**列印相片**以列印選擇的相片。

建立無邊框列印

HP All-in-One 還提供一項優越功能，可對記憶卡中的相片進行專業的無邊框列印。

1. 將記憶卡插入 HP All-in-One 中正確的插槽。
記憶卡插槽旁的狀態指示燈會亮起。
2. 使用 ◀ 或 ▶ 在記憶卡上所有檔名間前後移動。當要列印的相片檔案名稱出現在控制台顯示器上時，請按**選擇相片**。所選擇的檔案名稱旁邊會出現勾號。
3. 將 10 x 15 公分相紙載入紙匣。



提示 如果使用的相紙有預先穿孔，請將穿孔的部分朝向自己，再載入紙張。

4. 按**列印相片**，對選擇的相片進行無邊框列印。

取消選取相片

您可從控制台取消選取相片。

→ 請選擇下列一種方法：

- 按**選擇相片**取消選取顯示器上目前所選的檔案。
- 按**取消**以取消選取**所有**檔案，並回到閒置畫面。

從 PictBridge 相容數位相機列印相片

HP All-in-One 支援 PictBridge 標準，可將任何 PictBridge 相容相機連接到相機連接埠，並列印相機記憶卡內包含的 JPEG 格式的相片。



附註 從 PictBridge 連接埠列印時，您的 HP All-in-One 只支援 JPEG 檔案格式。有關變更 PictBridge 相容數位相機之檔案格式的詳細資訊，請參閱相機隨附的文件。

1. 請確定開啓 HP All-in-One 並完成初始化程序。
2. 用相機隨附的 USB 纜線將 PictBridge 相容數位相機連接到 HP All-in-One 前方的相機連接埠。
3. 開啓相機，並確定相機處於 PictBridge 模式。



附註 當相機正確連接時，記憶卡插槽旁的狀態指示燈就會亮起。從相機列印時，狀態指示燈會閃爍綠燈。

有關從 PictBridge 相容數位相機列印的詳細資訊，請參閱相機隨附的文件。

如果相機與 PictBridge 不相容，或不是在 PictBridge 模式中，狀態燈會閃爍琥珀色，而且電腦監視器上會顯示錯誤訊息 (如果您已經安裝 HP All-in-One 軟體)。請中斷相機連接，修正相機的問題然後重新連接。有關 PictBridge 相機連接埠疑難排解的詳細資訊，請參閱「HP Image Zone」軟體隨附的「疑難排解說明」。

將 PictBridge 相容相機成功連接到 HP All-in-One 後，即可列印相片。請確定 HP All-in-One 中載入的紙張大小符合相機的設定。如果相機上的紙張大小設定為預設值，則 HP All-in-One 使用目前載入紙匣的紙張。有關從相機列印的詳細資訊，請參閱相機隨附的使用者指南。



提示 如果數位相機是不支援 PictBridge 的 HP 機型，您仍然可以直接列印到 HP All-in-One。請將相機連接到 HP All-in-One 背後的 USB 連接埠，而不要連接到相機連接埠。這僅適用於 HP 數位相機。

列印目前的相片

您可使用**列印相片**按鈕列印目前控制台顯示器上所顯示的檔案。

1. 將記憶卡插入 HP All-in-One 中正確的插槽。
2. 導覽至您要列印的相片檔案名稱。
3. 按**列印相片**以使用目前的設定列印相片。

列印 DPOF 檔案

某些數位相機會建立產業標準的數位列印順序格式 (Digital Print Order Format, DPOF) 檔案。使用相機選取相片後，相機就會建立 DPOF 檔案，以辨識要列印的相片。HP All-in-One 可讀取記憶卡中的 DPOF 檔案，如此您就不需重新選取要列印的相片。



附註 並非所有的數位相機都可標示要列印的相片。請參閱數位相機的說明文件，查明是否支援 DPOF。您的 HP All-in-One 支援 DPOF 檔案格式 1.1 版。

當列印相機所選取的相片時，並不會套用 HP All-in-One 的設定；DPOF 檔案設定中的相片版面和張數會替換 HP All-in-One 中的設定。

數位相機會將 DPOF 檔案儲存在記憶卡中，並指定下列資訊：

- 要列印的相片
- 每張相片列印的份數
- 套用至相片的旋轉角度
- 套用至相片的裁剪大小
- 索引列印 (所選相片的縮圖)

列印相機所選取的相片

1. 將記憶卡插入 HP All-in-One 中正確的插槽。如果卡片中有 DPOF 標記的相片，控制台顯示器上就會出現「列印 DPOF?」提示。
2. 請選擇下列一種方法：
 - 按 **OK** 以列印記憶卡中的所有 DPOF 標記相片。即選擇「是」並使用 DPOF 設定列印相片。
 - 按 **▶**，然後按 **OK**。即選擇「否」而略過 DPOF 列印。

7 使用影印功能

HP All-in-One 可使用各種不同類型的紙張 (包括投影片) 製作高品質的彩色及黑白副本。您可將原始文件放大或縮小成特定的紙張大小、調整副本的明暗和色彩濃度，以及使用特殊功能來製作高品質的相片副本，包括 10 x 15 公分無邊框副本。

本節提供下列主題的指示說明：增加影印速度、增強影印品質、設定列印數量、為您的工作選擇最佳的紙張類型與大小、製作海報與製作熱轉印。

 **提示** 欲呈現標準影印專案的最佳影印效果，請設定紙張大小為「Letter」或「A4」、紙張類型為「普通紙張」、列印品質為「快速」。

- 有關設定紙張大小的資訊，請參閱設定影印紙張大小。
- 有關設定紙張類型的資訊，請參閱設定影印紙張類型。
- 有關設定影印品質的資訊，請參閱提高影印的速度或品質。

您可以了解如何執行相片影印專案，例如製作無邊框相片、配合您的偏好放大與縮小相片副本、在一個版面中製作多份相片副本、以及增強褪色相片副本的品質。

 製作 10 x 15 公分 (4 x 6 英吋) 無邊框相片副本。

 將 10 x 15 公分 (4 x 6 英吋) 的相片影印在整頁大小頁面上。

 在一頁紙上複製多份相片。

 增強副本的淺色區域。

設定影印紙張大小

您可設定 HP All-in-One 上的紙張大小。您所選擇的紙張大小應符合紙匣中置入的紙張。影印的預設紙張大小設定為「自動」，這會使 HP All-in-One 偵測紙匣中的紙張大小。

1. 確定已在紙匣內載入紙張。
2. 將原始文件面朝下放置在玻璃板上的右前方角落。
3. 按**影印功能選項**直到出現「紙張大小」。
4. 按 **▶** 直到顯示適當的紙張大小。
5. 按 **OK** 以選擇顯示的紙張大小。
6. 按**開始影印，黑白**或**開始影印，彩色**。

紙張類型	建議的紙張尺寸設定
影印紙、多用途紙或普通紙	「Letter」或「A4」
噴墨紙	「Letter」或「A4」
轉印紙	「Letter」或「A4」
信箋	「Letter」或「A4」
相紙	「10 x 15 公分」或「10 x 15 公分無邊框」 「13 x 18 公分」或「13 x 18 公分無邊框」 「4 x 6 英吋」或「4 x 6 無邊框」 「5 x 7 英吋」或「5 x 7 無邊框」 「Letter」或「Letter 無邊框」 「A4」或「A4 無邊框」 「L 尺寸」或「L 尺寸無邊框」(僅日本)
Hagaki 卡	「Hagaki」或「Hagaki 無邊框」(僅限日本)
投影片	「Letter」或「A4」

設定影印紙張類型

您可設定 HP All-in-One 上的紙張類型。影印的預設紙張類型設定為「自動」，這會使 HP All-in-One 偵測紙匣中的紙張類型。

如要影印到特殊紙張，或使用「自動」設定所產生的列印品質很差，您可以從「影印功能選項」手動設定紙張類型。



附註 HP All-in-One 無法自動偵測投影片。為取得最佳效果，請在影印到投影片之前，將紙張類型設定為「投影片」。

1. 確定已在紙匣內載入紙張。
2. 將原始文件面朝下放置在玻璃板上的右前方角落。
3. 按**影印功能選項**直到出現「紙張類型」。
4. 按▶直到出現合適的紙張類型，然後按 **OK**。
5. 按**開始影印**，**黑白**或**開始影印**，**彩色**。

請參閱下表，以確認如何根據紙匣內載入的紙張來選擇紙張類型設定。

紙張類型	控制台設定
影印紙或信紙信頭	普通紙

(續)

紙張類型	控制台設定
HP 超白紙	普通紙
HP 光面特級相紙	高級相紙
HP 霧面特級相紙	高級相紙
HP 特級 4 x 6 英吋相片紙	高級相紙
HP 相紙	相紙
HP 普通相紙	普通相紙
HP 半光面普通相紙	普通霧面紙
其他相紙	其他相紙
HP 轉印紙 (用於彩色布料)	轉印紙
HP 轉印紙 (用於淺色或白色布料)	鏡面熱轉印紙
HP 高級紙	高級噴墨紙
其他噴墨紙	高級噴墨紙
HP 光面專業型錄與傳單紙	光面型錄紙
HP 霧面專業型錄與傳單紙	霧面型錄紙
HP 高級或特級噴墨投影片	投影片
其他投影片	投影片
普通 Hagaki (僅日本)	普通紙
光面 Hagaki (僅日本)	高級相紙
L (限於日本)	高級相紙

提高影印的速度或品質

HP All-in-One 提供三個對影印速度和品質有影響的選項。

- 「一般」選項提供高品質輸出，同時也是大部分影印的建議設定。「一般」選項的影印速度比「最佳」選項快。
- 「最佳」選項可為所有類型的紙張提供最高的品質，並可去除實色區域有時會出現的摺痕條紋。「最佳」選項影印的速度會比其他品質設定緩慢許多。
- 「快速」選項比「一般」選項的影印速度快。使用「一般」選項影印出來的文字品質較好，但是圖形的品質會略差。「快速」設定使用的墨水較少，可以延長列印墨匣的壽命。

從控制台變更影印品質

1. 確定已在紙匣內載入紙張。
2. 將原始文件面朝下放置在玻璃板上的右前方角落。
3. 按**影印功能選項**直到出現「影印品質」。
4. 按 **▶** 直到出現合適的品質設定，然後按 **OK**。
5. 按**開始影印，黑白**或**開始影印，彩色**。

同一原始文件影印多份副本

您可從控制台或「HP Image Zone」軟體設定影印份數。

1. 確定已在紙匣內載入紙張。
2. 將原始文件面朝下放置在玻璃板上的右前方角落。
3. 按**份數**。
4. 按 **◀** 或 **▶** 輸入影印份數，最多可達最大值，然後按 **OK**。
(影印份數的最大值依機型而異。)



提示 如果按住箭頭按鈕，份數會以 5 為單位增加，以方便設定大量數目的副本。

5. 按**開始影印，黑白**或**開始影印，彩色**。
在本範例中，HP All-in-One 會影印六份 10 x 15 公分的相片。

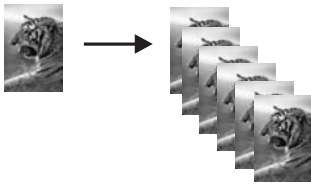

影印兩頁黑白文件

您可使用 HP All-in-One 影印單頁或多頁彩色或黑白文件。在本範例中，使用 HP All-in-One 影印兩頁黑白原始文件。

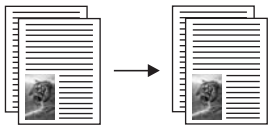

1. 確定已在紙匣內載入紙張。
2. 將原始文件的第一頁面朝下放置在玻璃板上的右前方角落。
3. 按**開始影印，黑白**。
4. 將第一頁從玻璃板取出，再放置第二頁。
5. 按**開始影印，黑白**。

製作 10 x 15 公分 (4 x 6 英吋) 無邊框相片副本

您可使用「填滿整個頁面」設定建立相片的無邊框副本。HP All-in-One 可裁剪邊緣的部份影像，如此就可進行無邊框影印，而不變更原始文件的大小比例。通常此類裁剪並不明顯。

影印相片時，為取得最佳品質，請在紙匣內載入相紙，並變更正確的紙張類型和相片增強等影印設定。您可能也想使用相片列印墨匣，獲得更佳的列印品質。在安裝三色與相片列印墨匣後，您將擁有六色系統。如需詳細資訊，請參閱使用相片列印墨匣。

從控制台影印相片

1. 將 10 x 15 公分相紙載入紙匣。



附註 若要進行無邊框影印，您必須載入相紙 (或其他專用紙張)。如果 HP All-in-One 在紙匣中偵測到普通紙張，則不會影印無邊框副本。相反的，您的副本會有邊框。

2. 將原始相片面朝下放置在玻璃板上的右前方角落。
排列相片在玻璃板上的位置，讓相片較長的側緣對齊玻璃板較長的一側。
3. 按**縮小/放大**。
出現「縮小/放大」功能選項。
4. 按 **▶** 直到出現「填滿整個頁面」，然後按 **OK**。
5. 按**開始影印，彩色**。

HP All-in-One 可製作 10 x 15 公分無邊框相片副本，如下所示。

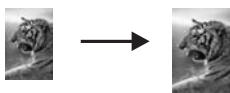

提示 如果輸出不是無邊框，則將紙張大小設定為適當的無邊框功能選項，將紙張類型設定為「相紙」，設定「相片」增強，然後再試一次。

- 有關設定紙張大小的詳細資訊，請參閱設定影印紙張大小。
- 有關設定紙張類型的資訊，請參閱設定影印紙張類型。
- 有關設定「相片」增強的資訊，請參閱增強副本的淺色區域。

將 10 x 15 公分 (4 x 6 英吋) 的相片影印在整頁大小頁面上

您可用「填滿整個頁面」設定將原始文件放大或縮小，以填滿紙匣內所載入紙張大小的可列印區域。此範例中使用「填滿整個頁面」放大 10 x 15 公分相片，以建立整頁大小的無邊框副本。在影印相片時，您可能也想使用相片列印

墨匣來取得更佳的列印品質。在安裝三色與相片列印墨匣後，您將擁有六色系統。如需詳細資訊，請參閱[使用相片列印墨匣](#)。



附註 HP All-in-One 可裁剪邊緣的部份影像，如此就可進行無邊框影印，而不變更原始文件的大小比例。通常此類裁剪並不明顯。



從控制台將相片影印到整頁大小的頁面上



附註 如果玻璃板與蓋板背面有髒污情況，此功能將無法正常執行。如需詳細資訊，請參閱[清潔 HP All-in-One](#)。

1. 將 letter 或 A4 相紙置入紙匣。



附註 若要進行無邊框影印，您必須載入相紙 (或其他專用紙張)。如果 HP All-in-One 在紙匣中偵測到普通紙張，則不會影印無邊框副本。相反的，您的副本會有邊框。

2. 將原始相片面朝下放置在玻璃板上的右前方角落。
排列相片在玻璃板上的位置，讓相片較長的側緣對齊玻璃板較長的一側。
3. 按**縮小/放大**。
4. 按 **▶** 直到出現「填滿整個頁面」，然後按 **OK**。
5. 按**開始影印，彩色**。



提示 如果輸出不是無邊框，則將紙張大小設定為「**Letter 無邊框**」或「**A4 無邊框**」，將紙張類型設定為「相紙」，設定「相片」增強，然後再試一次。

- 有關設定紙張大小的詳細資訊，請參閱[設定影印紙張大小](#)。
- 有關設定紙張類型的資訊，請參閱[設定影印紙張類型](#)。
- 有關設定「相片」增強的資訊，請參閱[增強副本的淺色區域](#)。

在一頁紙上複製多份相片

您可從「縮小/放大」功能選項選擇影像大小，在一頁紙上列印原始文件的多份副本。

在選擇一個可用的尺寸後，可能會提示您選擇是否要用紙匣中的紙張列印多份相片。

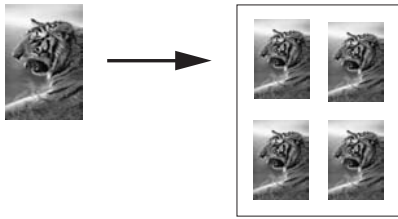

從控制台在一頁紙上複製多份相片

1. 確定已在紙匣內載入紙張。



提示 如果影印相片時想要獲得最佳品質，請在紙匣中載入相紙。

2. 將原始相片面朝下放置在玻璃板上的右前方角落。
排列相片在玻璃板上的位置，讓相片較長的側緣對齊玻璃板較長的一側。
3. 按**縮小/放大**。
4. 按 **▶** 直到出現「影像大小」，然後按 **OK**。
5. 按 **▶** 反白選取所要影印的相片大小，然後按 **OK**。
依據所選擇的影像大小，系統可能會出現「單頁多個？」提示，以決定是否要以紙匣中的紙張列印多份相片，或是只列印一份。
某些較大尺寸不會提示您輸入影像數量。這表示每頁只影印一個影像。
6. 如果出現「單頁多個？」提示，請按 **▶** 選擇「是」或「否」，然後按 **OK**。
7. 按**開始影印，彩色**。

使用自訂設定調整原始文件大小

您可以使用自己的設定縮小或放大原始文件的副本。

1. 確定已在紙匣內載入紙張。
2. 將原始文件面朝下放置在玻璃板上的右前方角落。
3. 按**縮小/放大**。
4. 按 **▶** 直到出現「自訂 100%」，然後按 **OK**。
5. 按 **◀** 或 **▶** 變更縮小/放大百分比，然後按 **OK**。



提示 按住任一方向鍵時，縮小/放大百分比會以 5 為單位遞增。

6. 按**開始影印，黑白**或**開始影印，彩色**。

調整原始文件大小以符合 letter 或 A4 紙張

如果原始文件上的影像或文字填滿了整個頁面，而沒有留下任何邊界，可使用「縮放到頁面大小」以縮小原始文件的尺寸，防止不必要裁剪頁面邊緣的文字或影像。



 **提示** 您還可使用「縮放到頁面大小」放大小型相片，填滿整頁大小的列印區域。如要不變更原始文件的比例大小或裁剪邊緣，HP All-in-One 可能會在紙頁邊緣留下不平均的空白。

從控制台調整文件大小

1. 確定已在紙匣內載入紙張。
2. 將原始文件面朝下放置在玻璃板上的右前方角落。
3. 按**影印功能選項**直到出現「紙張大小」。
4. 按▶直到出現適當的「**Letter**」或「**A4**」，然後按 **OK**。
5. 按**縮小/放大**。
6. 按▶直到出現「縮放到頁面大小」，然後按 **OK**。
7. 按**開始影印，黑白**或**開始影印，彩色**。

影印褪色的原始文件

您可使用「更淺/更深」選項調整副本的深淺。還可以調整色彩濃度來讓副本的色彩更為鮮艷或是更淡。

1. 確定已在紙匣內載入紙張。
2. 將原始文件面朝下放置在玻璃板上的右前方角落。
3. 按**影印功能選項**直到出現「更淺/更深」。
4. 按▶讓副本變深，然後按 **OK**。



附註 您也可按◀讓副本變淡。

5. 按**影印功能選項**直到出現「色彩濃度」。
6. 按▶讓影像變得更生動，然後按 **OK**。



附註 您也可以按◀讓影像變得更淡。

7. 按**開始影印，黑白**或**開始影印，彩色**。

影印已傳真過幾次的文件

您可用「增強」功能讓黑色文字的邊緣更為清晰，以調整文字文件的品質；或加強相片上可能顯示為白色的淺色部份，以調整相片效果。

「混合」增強為預設選項。使用「混合」增強清晰化大部份原始文件的邊緣。

從控制台影印模糊的文件

1. 確定已在紙匣內載入紙張。
2. 將原始文件面朝下放置在玻璃板上的右前方角落。
3. 按**影印功能選項**直到出現「增強」。
4. 按 **▶** 直到出現「文字」，然後按 **OK**。
5. 按**開始影印，黑白**或**開始影印，彩色**。



提示 如果發生下列情況，請選取「相片」或是「無」來關閉「文字」增強：

- 散開的色彩小點出現在副本的某些文字週圍
- 大的黑色字體看起來有鋸齒 (不平順)
- 稀薄的彩色物件或線條含有黑色部分
- 橫向的粒狀或白色條紋會出現在淡灰到中灰的區域

增強副本的淺色區域

您可用「相片」增強功能來加強可能顯示為白色的淺色色彩。也可使用「相片」增強功能，避免或減少使用「文字」增強功能影印時，可能產生的下列問題：

- 散開的色彩小點出現在副本的某些文字週圍
- 大的黑色字體看起來有鋸齒 (不平順)
- 稀薄的彩色物件或線條含有黑色部分
- 橫向的粒狀或白色條紋會出現在淡灰到中灰的區域

從控制台影印感光過度的相片

1. 確定已在紙匣內載入紙張。



提示 如果影印相片時想要獲得最佳品質，請在紙匣中載入相紙。

2. 將原始相片面朝下放置在玻璃板上的右前方角落。
排列相片在玻璃板上的位置，讓相片較長的側緣對齊玻璃板較長的一側。
3. 按**影印功能選項**直到出現「增強」。
4. 按 **▶** 直到出現「文字」，然後按 **OK**。
5. 按**開始影印，彩色**。

使用 HP All-in-One 隨附的「HP Image Zone」軟體，您就可輕鬆進行相片和其他文件的「增強」設定。只要按一下滑鼠鍵，您就可設定在影印相片時使用「相片」增強功能、在影印文件時使用「文字」增強功能、或在影印包含影像或文字的文件時啟用「相片」和「文字」增強功能。如需詳細資訊，請參閱螢幕「HP Image Zone 說明」。

製作海報

您可用「海報」功能分段建立原始文件的放大副本，再組合成海報。

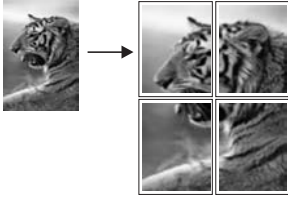

1. 確定已在紙匣內載入紙張。



提示 如果您將相片影印到海報，請使用整頁大小的紙張以達到最高品質的影印效果。

2. 將原始文件面朝下放置在玻璃板上的右前方角落。
如要影印相片，請排列相片在玻璃板上的位置，讓相片較長的側緣對齊玻璃板較長的一側。
3. 按**縮小/放大**。
4. 按 ▶ 直到出現「海報」，然後按 **OK**。
預設海報大小為兩頁寬。
5. 按 ▶ 變更海報寬度。
6. 按**開始影印，黑白**或**開始影印，彩色**。
選擇海報的寬度後，HP All-in-One 會依據原始文件的實際長寬比例，自動調整長度。



提示 如果原始文件因為超出放大比例的最大值，而無法放大至選擇的海報大小，錯誤訊息將告知嘗試使用較小的寬度。請選擇較小的海報尺寸，然後再試一次。

7. 海報印好之後，請修剪紙張邊緣，再用膠帶將紙張黏起來。

您甚至可用 HP All-in-One 隨附的「HP Image Zone」軟體使相片更具有創意。如需詳細資訊，請參閱螢幕「HP Image Zone 說明」。

準備彩色轉印紙

您可以將影像或文字影印到轉印紙上，然後再燙印到 T 恤、枕頭套、桌墊或其他布料上。



提示 請先用舊衣服練習如何轉印 T 恤。

1. 在紙匣中載入轉印紙。
2. 將原始文件面朝下放置在玻璃板上的右前方角落。
如要影印相片，請排列相片在玻璃板上的位置，讓相片較長的側緣對齊玻璃板較長的一側。
3. 按**影印功能選項**直到出現「紙張類型」。
4. 按 **▶** 直到出現「轉印紙」或「鏡面熱轉印紙」，然後按 **OK**。
 - 如果您使用 HP 彩色布料轉印紙，請選取「轉印紙」作為紙張類型。如果您使用 HP 彩色布料轉印紙，影像並不需要翻轉，可正確印在布料上。
 - 如果您使用 HP 淺色或白色布料轉印紙，請選取「鏡面熱轉印紙」。HP All-in-One 會自動複製影像的鏡像，讓影像正確呈現在白色或淺色布料上。
5. 按**開始影印，黑白**或**開始影印，彩色**。

變更預設影印設定

1. 確定已在紙匣內載入紙張。
2. 將原始文件面朝下放置在玻璃板上的右前方角落。
3. 在「影印功能選項」中，進行所需的設定變更。
4. 按**影印功能選項**直到出現「設定新的預設值」。
5. 按 **▶** 直到出現「是」。
6. 按 **OK** 將設定設為預設值。
7. 按**開始影印，黑白**或**開始影印，彩色**。

您在此指定的設定只會儲存在 HP All-in-One 上，這不會調整軟體中的設定。您可以使用 HP All-in-One 隨附的「HP Image Zone」軟體儲存最常使用的設定。如需詳細資訊，請參閱螢幕「HP Image Zone 說明」。

停止影印

→ 要停止影印，請按控制台上的**取消**。

8 使用掃描功能

掃描就是將文字或圖片轉換到電腦所用之電子格式的過程。您可以掃描各種資料：相片、雜誌、文章和文字文件，但請小心不要刮傷 HP All-in-One 上的玻璃板。如果掃描到記憶卡，會使掃描的影像更方便攜帶。

您可用 HP All-in-One 的掃描功能執行下列工作：

- 將文章內的文字掃描至文書處理程式，並在報告中引用。
- 掃描公司標誌，並利用出版軟體製作獨特的名片與型錄。
- 掃描您最喜歡的相片，放在電子郵件中傳送給親朋好友。
- 建立家庭或辦公室的相片庫存，或是將珍藏的相片保存在電子剪貼簿中。



附註 掃描文字 (也稱為光學字元辨識或 OCR) 可讓您將報章雜誌、書籍和其他印刷品的內容放進您慣用的文書處理器 (和很多其他程式)，成為完全可編輯的文字。如要取得最佳效果，請務必了解如何正確執行 OCR。不要期望第一次使用 OCR 軟體就得到完美的掃描文件。您必須花費一些時間和練習之後，才能嫻熟操作 OCR 軟體。有關掃描文件的詳細資訊，尤其是同時包含文字和圖形的文件，請參閱 OCR 軟體的說明文件。

若要使用掃描功能，HP All-in-One 必須與電腦連線並均已開機。進行掃描之前，電腦上必需安裝 HP All-in-One 軟體，軟體必須可以正常執行。如要確定 HP All-in-One 軟體是否正在 Windows 電腦上執行，請在畫面右下方的系統工作列上，檢查時間附近是否出現 HP All-in-One 圖示。在 Macintosh 系統中，HP All-in-One 軟體會一直保持執行的狀態。



附註 關閉 Windows 系統中的「Hewlett-Packard 數位影像監視器」圖示可能會導致 HP All-in-One 失去部分掃描功能，並產生「無連接」錯誤訊息。如發生這種狀況，您可以重新啟動電腦或啟動「HP Image Zone」軟體，來還原完整功能。

有關如何從電腦掃描和調整掃描影像的大小、旋轉、裁剪，提升影像清晰度的資訊，請參閱本軟體隨附的螢幕「HP Image Zone 說明」。

本章包含傳送掃描至不同目的地、從不同目的地傳送掃描，以及調整預覽影像的資訊。

掃描至應用程式

您可從控制台直接掃描置於玻璃板上的原始文件。

1. 將原始文件面朝下放置在玻璃板上的右前方角落。
2. 在掃描區域中，按**掃描到**。
出現「掃描到」功能選項。「掃描到」會列出任何掃描內容的目的地，包括應用程式。預設目的地為您上次使用此功能選項時所選取的目的地。可設定「掃描到」功能選項。您可在電腦上使用「HP Image Zone」軟體，指定「掃描到」功能選項上所顯示的應用程式和其他目的地。

3. 若要選擇接收掃描的應用程式，請按 ► 直到控制台顯示器上顯示您希望的目的地，然後按**開始掃描**。
掃描的預覽影像會出現在電腦的「HP 掃描」視窗中，讓您進行編輯。有關編輯預覽影像的詳細資訊，請參閱本軟體隨附的螢幕「HP Image Zone 說明」。
4. 在「HP 掃描」視窗中，對預覽影像進行編輯。完成後，按一下「接受」。有關在「HP 掃描」視窗中編輯掃描的詳細資訊，請參閱螢幕「HP Image Zone 說明」。
HP All-in-One 會將掃描傳送至選取的應用程式。例如，如果選擇「HP Image Zone」，此程式會自動開啓並顯示影像。

「HP Image Zone」提供許多編輯掃描影像的工具。您可調整亮度、銳利度、色調或飽合度，以提高整體影像品質。還可裁剪、調正、旋轉或調整影像大小。當掃描的影像符合您的需要後，即可在另一個應用程式中開啓此影像、以電子郵件方式傳送此影像、儲存為檔案或列印此影像。有關使用「HP Image Zone」的詳細資訊，請參閱螢幕「HP Image Zone 說明」中的「HP 藝廊」一節。

將掃描傳送到記憶卡

您可將掃描的影像以 JPEG 影像格式傳送至目前插在 HP All-in-One 記憶卡插槽中的記憶卡。可以使用記憶卡功能，依據掃描的影像製作無邊框列印和相簿頁。此外，您還可從其他支援記憶卡的裝置來存取掃描的影像。

1. 將原始文件面朝下放置在玻璃板上的右前方角落。
2. 在掃描區域中，按**掃描到**。
顯示「掃描到」功能選項，並列出各種選項或目的地。預設目的地為您上次使用此功能選項時所選取的目的地。
3. 按**掃描到**直到控制台顯示器上顯示「記憶卡」。
4. 按**開始掃描**。

HP All-in-One 會掃描影像，並將檔案以 JPEG 格式儲存在記憶卡中。

停止掃描

- 若要停止掃描，請按控制台上的**取消**，或在「HP Image Zone」軟體中按一下「取消」。

9 從電腦列印

HP All-in-One 可搭配任何具列印功能的軟體應用程式一起使用。從 Windows PC 或 Macintosh 上列印的指示有些微不同。請確定依照本章中適用於您作業系統的指示。

除了本節說明的列印功能以外，您還可列印特殊工作如無邊框列印和簡訊。從支援 PictBridge 的數位相機記憶卡中直接列印影像；以及在「HP Image Zone」的列印專案中使用掃描的影像。

- 有關從記憶卡或數位相機列印的詳細資訊，請參閱使用記憶卡或 PictBridge 相機。
- 有關在「HP Image Zone」中執行特殊列印工作或列印影像的詳細資訊，請參閱螢幕「HP Image Zone 說明」。

從軟體應用程式列印

多數列印設定都會由用來列印的軟體應用程式、或是由 HP ColorSmart 技術自動處理。只有在您變更列印品質、列印至不同類型的紙張或投影片，或是使用特殊功能時，才需要手動變更設定。

從建立文件的軟體應用程式列印 (Windows 使用者)

1. 確定已在紙匣內載入紙張。
2. 在軟體應用程式的「檔案」功能選項上，按一下「列印」。
3. 選取 HP All-in-One 為印表機。
4. 如需變更設定，請按一下開啓「內容」對話方塊的按鈕。
依軟體應用程式的不同，這個按鈕可能是「內容」、「選項」、「設定印表機」、「印表機」或「喜好設定」。
5. 使用「紙張/品質」、「外觀」、「效果」、「基本」和「色彩」標籤提供的功能，為列印工作選取適當的選項。



提示 透過在「列印捷徑」標籤中選擇預先定義的列印工作，您可以輕鬆地為您的列印工作選擇適當的選項。在「您要執行何操作？」清單中點選一個列印工作。該列印工作即設定為預設設定，並摘要列在「列印捷徑」標籤上。如有必要，您可在此調整設定，或者可在「內容」對話方塊的其他標籤上修改其他設定。

6. 按一下「確定」以關閉「內容」對話方塊。
7. 按一下「列印」或「確定」開始列印。

從建立文件的軟體應用程式列印 (Macintosh 使用者)

1. 確定已在紙匣內載入紙張。
2. 開始列印之前，在「Chooser」(選擇週邊) (OS 9)、「Print Center」(列印中心) (OS 10.2 或較舊版本) 或「Printer Setup Utility」(列印設定公用程式) (OS 10.3 或較舊版本) 中選擇 HP All-in-One。

3. 從軟體應用程式的「File」(檔案)功能選項，選擇「Page Setup」(版面設定)。
顯示「Page Setup」(版面設定)對話方塊，以指定紙張大小、方向和縮放比例。
4. 指定頁面屬性：
 - 選擇紙張大小。
 - 選取方向。
 - 輸入縮放比例。



附註 對於 OS 9，「Page Setup」(版面設定)對話方塊還包括其他選項，以列印鏡像 (或反轉) 影像以及調整雙面列印的頁面邊界。

5. 按一下「OK」(確定)。
6. 從軟體應用程式的「File」(檔案)功能選項，選擇「Print」(列印)。
顯示「Print」(列印)對話方塊。如果您使用的是 OS 9，將會開啓「General」(一般)面板。如果您使用的是 OS X，則會開啓「Copies & Pages」(份數和頁數)面板。
7. 依專案需要變更快顯功能選項中每個選項的設定。
8. 按一下「Print」(列印)開始列印。

變更列印設定

您可自訂 HP All-in-One 的列印設定，以處理各種列印工作。

Windows 使用者

在變更列印設定前，您應決定是否僅變更目前列印工作的設定，或是變更未來所有列印工作的預設值。如何顯示列印設定，是依據您是否希望套用變更至未來所有的列印工作，或是僅套用於目前列印工作。

針對以後所有工作變更列印設定

1. 在「HP 管理員」中，按一下「設定」，再指向「列印設定」，然後按一下「印表機設定」。
2. 對列印設定進行必要變更，然後按一下「確定」。

變更目前工作的列印設定

1. 在軟體應用程式的「檔案」功能選項上，按一下「列印」。
2. 確定 HP All-in-One 是所選取的印表機。
3. 按一下開啓「內容」對話方塊的按鈕。
依軟體應用程式的不同，這個按鈕可能是「內容」、「選項」、「設定印表機」、「印表機」或「喜好設定」。
4. 對列印設定進行必要變更，然後按一下「確定」。
5. 按一下「列印」對話方塊中的「列印」或「確定」開始列印工作。

Macintosh 使用者

使用「Page Setup」(版面設定)和「Print」(列印)對話方塊變更列印工作的設定。所使用的對話方塊依您要變更的設定而定。

變更紙張大小、方向或縮放比例

1. 開始列印之前，在「Chooser」(選擇週邊) (OS 9)、「Print Center」(列印中心) (OS 10.2 或較舊版本) 或「Printer Setup Utility」(列印設定公用程式) (OS 10.3 或較舊版本) 中選擇 HP All-in-One。
2. 從軟體應用程式的「File」(檔案) 功能選項，選擇「Page Setup」(版面設定)。
3. 變更紙張大小、方向和縮放比例等設定值，再按一下「OK」(確定)。

變更所有其他設定

1. 開始列印之前，在「Chooser」(選擇週邊) (OS 9)、「Print Center」(列印中心) (OS 10.2 或較舊版本) 或「Printer Setup Utility」(列印設定公用程式) (OS 10.3 或較舊版本) 中選擇 HP All-in-One。
2. 從軟體應用程式的「File」(檔案) 功能選項，選擇「Print」(列印)。
3. 變更列印設定，再按一下「Print」(列印) 開始列印工作。

停止列印工作

雖然您可以從 HP All-in-One 或從電腦停止列印工作，但為取得最佳效果，建議您從 HP All-in-One 停止列印工作。

從 HP All-in-One 停止列印工作

- 按控制台上的**取消**。查看控制台顯示器上的「列印取消」訊息。如果該訊息沒有出現，請再按一次**取消**。

10 使用 HP Instant Share

HP Instant Share 讓您可輕鬆地與親友共享相片。使用電腦上安裝的「HP Image Zone」軟體，您就可以選擇要共享的一張或多張相片，選擇相片的目的地，並傳送相片。您還可上傳相片至線上相簿或線上相片加工服務；此服務依國家/地區而異。

使用「HP Instant Share 電子郵件」，您的親友隨時可以取得可檢視的相片，不需下載大型檔案，或是產生影像過大而無法開啓的問題。只要用電子郵件訊息傳送相片的縮圖及安全網頁的連結，您的家人和朋友即可輕鬆檢視、共享、列印和儲存相片。

概觀

如果您的 HP All-in-One 是以 USB 連接，即可使用您的裝置及電腦上安裝的「HP Image Zone」軟體來與親友共享相片。USB 連接的裝置就是以 USB 纜線連接到電腦的 HP All-in-One。HP All-in-One 依賴該電腦存取網際網路。

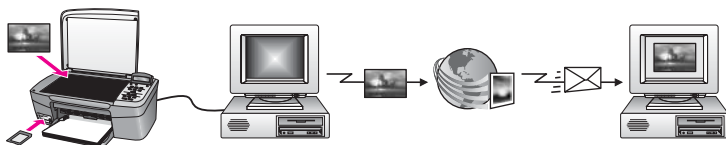

使用 HP Instant Share 從 HP All-in-One 傳送影像至您選擇的目的地。例如，此目的地可能是電子郵件地址、線上相簿或線上相片加工服務。此服務依國家/地區而定。



附註 您也可傳送影像到親友連網的 HP All-in-One 或相片印表機。若要傳送至裝置，您必須有 HP Passport 使用者 ID 和密碼。接收裝置必須以 HP Instant Share 設定和註冊。您也必須取得接收方指派至接收裝置的名稱。使用 [HP All-in-One 傳送影像](#) 中的步驟 6 提供更詳細的指示。

準備開始

搭配 HP All-in-One 使用 HP Instant Share，您必須準備下列事項：

- 以 USB 纜線連接到電腦的 HP All-in-One。
- HP All-in-One 所連接的電腦能夠存取網際網路。
- 電腦上已安裝「HP Image Zone」軟體。Macintosh 使用者也需要安裝「HP Instant Share」用戶端應用程式軟體。

設定 HP All-in-One 和安裝「HP Image Zone」軟體後，您已準備好使用 HP Instant Share 開始共享相片。有關設定 HP All-in-One 的詳細資訊，請參閱裝置隨附的《安裝指南》。

使用 HP All-in-One 傳送影像

影像可以是相片或掃描的文件。您可以使用 HP All-in-One 和 HP Instant Share 與親友共享這些相片或文件。只要將相片從記憶卡傳輸到電腦，或是掃描影像，選取一個或多個要共享的影像，然後將影像傳送到您選擇的目的地就行了。

從記憶卡傳送相片

記憶卡中的相片會以 HP 相片傳輸軟體傳輸到電腦。傳輸相片之後，請使用「HP Image Zone」軟體透過 HP Instant Share 共享相片。

- 有關從記憶卡上傳相片之詳細資訊，請參閱[傳輸相片至電腦](#)。
- 有關使用「HP Image Zone」軟體共享相片之詳細資訊，請參閱[使用電腦傳送影像](#)。

傳送掃描的影像

您可以按控制台上的**掃描到**，共享掃描的影像。若要使用**掃描到**，請將影像面朝下放置在玻璃板上，選擇要傳送影像的目的地，然後開始掃描。



附註 有關掃描影像的資訊，請參閱[使用掃描功能](#)。

從 HP All-in-One 傳送掃描的影像

1. 將原始文件面朝下放置在玻璃板上的右前方角落。
2. 按 HP All-in-One 控制台上的**掃描到**。
控制台顯示器上會出現「掃描到」功能選項。
3. 使用 ◀ 和 ▶ 箭頭反白顯示「HP Instant Share」。
4. 按 **OK** 或**開始掃描**選擇目的地。
掃描影像並上傳至您的電腦。

對於 Windows 使用者，電腦會開啓「HP Image Zone」軟體。出現「HP Instant Share」標籤。掃描影像的縮圖會出現在選擇匣中。

對於 Macintosh 使用者，「HP Instant Share」用戶端應用程式軟體會在您的電腦上開啓。「HP Instant Share」視窗會顯示掃描影像的縮圖。



附註 如果您使用的是比 X v10.2 (包括 OS 9 v9.1.5) 還要舊版的 Macintosh OS，相片會上傳至 Macintosh 上的「HP 藝廊」。按一下「E-mail」(電子郵件)。依電腦螢幕上的說明提示，將掃描影像當成電子郵件附件傳送。

5. 請遵循適用您作業系統的步驟：

如果您使用 Windows 介面的電腦：

- a. 可從「HP Instant Share」標籤的「控制」或「工作」區域，按要用來傳送掃描影像的服務連結或圖示。



附註 如果按「查看所有服務」，可從您所在國家/地區有提供的所有服務中選擇，例如：「HP Instant Share 電子郵件」和「建立線上相簿」。按照畫面上的指示操作。

工作區域會顯示「連線」畫面。

- b. 按一下「下一步」並按照畫面上的指示操作。

如果您使用 Macintosh：

- a. 確定所要共享的掃描影像顯示於「HP Instant Share」視窗中。
使用「-」按鈕移除相片、或「+」按鈕將相片加入至視窗。
 - b. 按「Continue」(繼續)，再依照畫面指示操作。
 - c. 從 HP Instant Share 服務清單，請選擇要用來傳送掃描影像的服務。
 - d. 按照畫面上的指示操作。
6. 從「HP Instant Share E-mail」(HP Instant Share 電子郵件) 服務中，您可以：
 - 以電子郵件傳送相片的縮圖，並在網頁上檢視、列印和儲存。
 - 開啓與維護電子郵件通訊錄。按一下「Address Book」(通訊錄)，向 HP Instant Share 註冊，並建立 HP Passport 帳號。
 - 傳送電子郵件至多個位址。請按相關連結。
 - 傳送影像集至親友的連網裝置。在「E-mail address」(電子郵件位址) 文字方塊輸入指定給此目的地的名稱，再接上 @send.hp.com；會提示您以 HP Passport「userid」(使用者 id) 和「password」(密碼) 登入 HP Instant Share。



附註 如果之前尚未設定 HP Instant Share，請按「Sign in with HP Passport」(用 HP Passport 簽名) 螢幕上的「I need an HP Passport account」(我需要一個 HP Passport 帳號)。取得 HP Passport 使用者 ID 和密碼。

使用電腦傳送影像

除了透過 HP Instant Share，以 HP All-in-One 傳送影像，也可使用安裝於電腦上的「HP Image Zone」軟體傳送影像。「HP Image Zone」軟體讓您可以選擇與編輯一張或多張相片，並存取 HP Instant Share 以選擇服務 (例如，「HP Instant Share 電子郵件」) 和傳送影像。最基本的，您可透過下列方式共享影像：

- HP Instant Share 電子郵件 (傳送至電子郵件地址)
- HP Instant Share 電子郵件 (傳送至裝置)
- 線上相簿
- 線上相片加工服務 (依國家/地區而定)

使用「HP Image Zone」軟體傳送影像 (Windows)

您可以用「HP Image Zone」軟體來與親友共享影像。只要開啓「HP Image Zone」，選取要共享的影像，再用「HP Instant Share 電子郵件」服務轉寄影像即可。

1. 連接兩下桌面上的「HP Image Zone」圖示。
電腦上即開啓「HP Image Zone」視窗。視窗中顯示「我的影像」標籤。
2. 請從儲存資料夾中選取一或多張相片。
如需詳細資訊，請參閱螢幕「HP Image Zone 說明」。



附註 請使用「HP Image Zone」影像編輯工具編輯影像，以達到您要的效果。如需詳細資訊，請參閱螢幕「HP Image Zone 說明」。

3. 按一下「HP Instant Share」標籤。
「HP Image Zone」視窗會顯示「HP Instant Share」標籤。
4. 可從「HP Instant Share」標籤的「控制」或「工作」區域，按要用來傳送掃描影像的服務連結或圖示。



附註 如果按「查看所有服務」，可從您所在國家/地區有提供的所有服務中選擇，例如：「HP Instant Share 電子郵件」和「建立線上相簿」。按照畫面上的指示操作。

「連線」畫面會出現在「HP Instant Share」標籤的「工作」區域中。

5. 按「下一步」，再依照畫面指示操作。
6. 從「HP Instant Share 電子郵件」服務中，您可以：
 - 以電子郵件傳送相片的縮圖，並在網頁上檢視、列印和儲存。
 - 開啓與維護電子郵件通訊錄。請按「通訊錄」，向 HP Instant Share 註冊，並建立 HP Passport 帳號。
 - 傳送電子郵件至多個位址。請按相關連結。
 - 傳送影像集至親友的連網裝置。在「電子郵件位址」文字方塊輸入指定給此目的地的名稱，再接上 @send.hp.com；會提示您以 HP Passport 「使用者 id」和「密碼」登入 HP Instant Share。



附註 如果之前尚未設定 HP Instant Share，請按「用 HP Passport 簽名」螢幕上的「我需要一個 HP Passport 帳號」。取得 HP Passport 使用者 ID 和密碼。

使用 HP Instant Share 用戶端應用程式軟體傳送影像 (Macintosh OS X v10.2 和更新版本)



附註 不支援 Macintosh OS X v10.2.1 and v10.2.2 版本。

您可以用 HP Instant Share 用戶端應用程式來與親友共享影像。只要開啓 HP Instant Share 視窗，選取要共享的影像，再用「HP Instant Share 電子郵件」服務轉寄影像即可。



附註 有關使用「HP Instant Share」用戶端應用程式軟體的詳細資訊，請參閱螢幕「HP Image Zone Help」(HP Image Zone 說明)。

使用 HP Instant Share 用戶端應用程式

1. 從 Dock 中選擇「HP Image Zone」圖示。
桌面上即開啓「HP Image Zone」。
2. 在「HP Image Zone」中，按視窗最上面的「Services」(服務) 按鈕。
「HP Image Zone」下方即顯示應用程式清單。
3. 從應用程式清單中選擇「HP Instant Share」。
電腦上即開啓「HP Instant Share」用戶端應用程式軟體。
4. 使用「+」按鈕以加入影像至視窗，或按「-」按鈕以移除影像。



附註 有關使用「HP Instant Share」用戶端應用程式軟體的詳細資訊，請參閱螢幕「HP Image Zone Help」(HP Image Zone 說明)。

5. 請確定所要共享的影像顯示於「HP Instant Share」視窗中。
6. 按「Continue」(繼續)，再依照畫面指示操作。
7. 從 HP Instant Share 服務清單，請選擇要用來傳送掃描影像的服務。
8. 按照畫面上的指示操作。
9. 從「HP Instant Share E-mail」(HP Instant Share 電子郵件) 服務中，您可以：
 - 以電子郵件傳送相片的縮圖，並在網頁上檢視、列印和儲存。
 - 開啓與維護電子郵件通訊錄。按一下「Address Book」(通訊錄)，向 HP Instant Share 註冊，並建立 HP Passport 帳號。
 - 傳送電子郵件至多個位址。請按相關連結。
 - 傳送影像集至親友的連網裝置。在「E-mail address」(電子郵件位址) 文字方塊輸入指定給此目的地的名稱，再接上 @send.hp.com；會提示您以 HP Passport「userid」(使用者 id) 和「password」(密碼) 登入 HP Instant Share。



附註 如果之前尚未設定 HP Instant Share，請按「Sign in with HP Passport」(用 HP Passport 簽名) 螢幕上的「I need an HP Passport account」(我需要一個 HP Passport 帳號)。取得 HP Passport 使用者 ID 和密碼。

使用「HP Image Zone」(比 v10.2 舊的 Macintosh OS X) 共享影像



附註 不支援 Macintosh OS X v10.0 版和 v10.0.4 版。

您可以跟任何擁有電子郵件帳號的使用者共享影像。只需啓動「HP Image Zone」，並開啓「HP 藝廊」；然後用電腦已安裝的電子郵件應用程式建立新的電子郵件訊息即可。



附註 如需詳細資訊，請參閱螢幕「HP Image Zone 說明」的「HP 藝廊」部份。

使用「HP Image Zone」內的電子郵件選項

1. 在 Dock 中選擇「HP Image Zone」圖示。
「HP Image Zone」在桌面上開啓。
2. 在「HP Image Zone」中，按一下視窗頂部的「Services」(服務) 按鈕。
「HP Image Zone」的下方會顯示應用程式的清單。
3. 從應用程式清單中選擇「HP 藝廊」。
「HP 藝廊」在電腦上開啓。
4. 選擇要共享的一或多個影像。
如需詳細資訊，請參閱螢幕「HP Image Zone 說明」。
5. 按一下「E-mail」(電子郵件)。
此時將會開啓 Macintosh 的電子郵件程式。
依電腦螢幕上的說明提示，將影像當成電子郵件附件傳送。

使用「HP 管理員」(Macintosh OS 9) 共享影像



附註 支援 Macintosh OS 9 v9.1.5 和更新版本，以及 v9.2.6 和更新版本。

您可以跟任何擁有電子郵件帳號的使用者共享影像。只要啓動「HP 管理員」，並開啓「HP 藝廊」。然後用電腦已安裝的電子郵件應用程式建立新的電子郵件訊息即可。



附註 如需詳細資訊，請參閱螢幕「HP Image Zone 說明」的「HP 藝廊」部份。

使用「HP Director」(「HP 管理員」) 內的電子郵件選項

1. 連按兩下桌面上的「HP 管理員」捷徑。
在桌面上開啓「HP 管理員」功能選項。
2. 按兩下「HP 藝廊」。
「HP 藝廊」在桌面上開啓。

3. 請選擇一或多張影像來共享。
如需詳細資訊，請參閱螢幕「HP Image Zone Help」(HP Image Zone 說明)。
4. 按「E-mail」(電子郵件)。
Macintosh 上的電子郵件程式開啓。
依電腦螢幕上的說明提示，將此影像當成電子郵件附件傳送。

11 訂購耗材

您可以在 HP 網站上線上訂購建議的 HP 紙張類型和列印墨匣。

訂購紙張、投影片或其他媒體

若要訂購 HP 高級紙、HP 高級相紙、HP 高級噴墨投影片或 HP 轉印紙等，請前往 www.hp.com。如果出現提示，請選擇您所在的國家/地區，並依照提示選擇您的產品，然後按一下頁面上的其中一個購物連結。

訂購列印墨匣

列印墨匣重新訂購編號依國家/地區而異。如果列在本指南中的重新訂購編號與目前安裝在 HP All-in-One 中的編號不相符，請按照與已安裝墨匣相同的編號來訂購新墨匣。您的 HP All-in-One 支援以下列印墨匣。

列印墨匣	HP 重新訂購編號
HP 黑色噴墨列印墨匣	#94 16 毫升黑色列印墨匣
HP 三色噴墨列印墨匣	#97 16 毫升彩色列印墨匣 #95 11 毫升彩色列印墨匣
HP 相片噴墨列印墨匣	#99 15 毫升彩色相片列印墨匣

您也可以透過下列方式，找到您的裝置所支援的所有列印墨匣重新訂購編號：

- 對於 **Windows 使用者**：在「HP 管理員」中，按一下「設定」，指向「列印設定」，然後按一下「印表機工具箱」。按一下「估計墨水存量」標籤，然後按一下「列印墨匣訂購資訊」。
- 對於 **Mac 使用者**：在「HP Director」（「HP 管理員」）(OS 9) 或「HP Image Zone」（OS X）中，選擇「Settings」（設定），然後選擇「Maintain Printer」（維護印表機）。

如果出現提示，請選擇您的 HP All-in-One，然後按一下「Utilities」（公用程式）。從快顯功能選項中選擇「Supplies」（耗材）。

此外，您也可以聯絡當地的 HP 經銷商或造訪網站 www.hp.com/support，以確認您國家/地區的正确列印墨匣重新訂購編號。

若要訂購 HP All-in-One 的列印墨匣，請至 www.hp.com。如果出現提示，請選擇您所在的國家/地區，並依照提示選擇您的產品，然後按一下頁面上的其中一個購物連結。

訂購其他耗材

若要訂購其他耗材，如 HP All-in-One 軟體、書面《使用者指南》或其他可由客戶自行更換的零件，請打電話至下列適當的電話號碼：

- 美國或加拿大，請撥 **1-800-474-6836 (1-800-HP INVENT)**。
- 歐洲地區，請撥 **+49 180 5 290220 (德國)** 或 **+44 870 606 9081 (英國)**。

若要在您所在的國家/地區訂購 HP All-in-One 軟體，請打您的國家/地區當地的電話。以下為本手冊印製時的最新電話號碼。如需目前訂購編號的清單，請至 www.hp.com。如果出現提示，請選擇您所在的國家/地區，然後按一下「聯絡 HP」以取得有關技術支援之資訊。

國家/地區	訂貨電話
亞太地區 (日本除外)	65 272 5300
澳大利亞	1300 721 147
歐洲	+49 180 5 290220 (德國) +44 870 606 9081 (英國)
紐西蘭	0800 441 147
南非	+27 (0)11 8061030
美國和加拿大	1-800-HP-INVENT (1-800-474-6836)

12 維護 HP All-in-One

HP All-in-One 並不需要經常維護。有時您可能需要清潔玻璃板和蓋板背面表面的灰塵，確保影印和掃描效果清晰。有時您可能也需要更換、校正或清理列印墨匣。本節提供如何讓 HP All-in-One 保持最佳工作狀況的說明。請根據需要執行簡單的維護程序。

清潔 HP All-in-One

玻璃板或蓋板背面的指紋、污點、毛髮和其他髒污會降低性能，並影響如「縮放到頁面大小」等功能的準確性。為確保影印和掃描效果清晰，您可能需要清潔玻璃板和蓋板背面，此外也可能需要清除 HP All-in-One 外殼上的灰塵。

清潔玻璃板

玻璃板上如果有髒污的情形 (例如：指紋、污跡、毛髮等) 則會降低性能，並會影響如「縮放到頁面大小」等功能的準確性。

1. 關掉 HP All-in-One，拔下電源線，並且掀開蓋板。
2. 用柔軟的布料或海棉稍微沾一些非刺激性的玻璃清潔液。



警告 不要在玻璃板上使用具有腐蝕性、丙酮 (acetone)、苯 (benzene)、或四氯化碳 (carbon tetrachloride) 的物質，否則會損壞玻璃板。不要把液體直接傾倒或噴灑在玻璃板上；液體可能會滲到玻璃板下面，並對裝置造成損壞。

3. 用軟皮或膜質海綿將玻璃板擦乾，以免留下痕跡。

清潔蓋板背面

HP All-in-One 蓋板底下的白色文件背板，可能會累積少許污垢。

1. 關掉 HP All-in-One，拔下電源線，並且掀開蓋板。
2. 用柔軟的布料或海綿稍微沾一些溫肥皂水來清潔白色文件背板。
3. 輕輕地洗去髒污。請勿用力刷背板。
4. 使用皮質抹布或是柔軟的布料擦乾背板。



警告 請勿使用紙張來擦抹，因為它們可能會刮傷背板。

5. 如果需要深層清潔，請使用酒精重複上述步驟，然後用一塊濕布將酒精徹底擦拭乾淨。



警告 請小心不要噴灑酒精至玻璃板或 HP All-in-One 上漆的部份，這樣可能會損害裝置。

清潔外殼

使用軟布或微濕海棉來擦掉機殼上的灰塵、污點以及污跡。HP All-in-One 的內部不需要清潔。不要使用任何液體清潔控制台和 HP All-in-One 外殼。



警告 為避免損害裝置上漆的零件，請不要在 HP All-in-One 的控制台、蓋板或裝置其他上漆的部份上使用酒精或含酒精的清潔產品。

檢查估計的墨水存量

您可輕鬆地檢查墨水存量以決定何時需要更換列印墨匣。墨水存量可顯示列印墨匣中估計的剩餘墨水量。



提示 您可列印自我測試報告，以了解是否需要更換列印墨匣。如需詳細資訊，請參閱[列印自我測試報告](#)。

從「HP 管理員」檢查墨水存量 (Windows)

1. 在「HP 管理員」中，按一下「設定」，指向「列印設定」，然後按一下「印表機工具箱」。



附註 您也可以從「列印屬性」對話方塊中開啓「印表機工具箱」。在「列印屬性」對話方塊中，按一下「維護」標籤，然後按一下「維護此裝置」。

2. 按一下「估計的墨水存量」標籤。
顯示列印墨匣的估計墨水存量。

從「HP Image Zone」軟體檢查墨水存量 (Macintosh)

1. 在「HP 管理員」(OS 9) 或「HP Image Zone」(OS X) 中，選擇「Settings」(設定)，然後選擇「Maintain Printer」(維護印表機)。
2. 如果出現「Select Printer」(選擇印表機) 對話方塊，請選擇您的 HP All-in-One，再按一下「Utilities」(工具程式)。
3. 從快顯功能選項選擇「墨水存量」。
顯示列印墨匣的估計墨水存量。

列印自我測試報告

如果您在列印時遭遇問題，在更換列印墨匣之前，應該列印一份自我測試報告。此報告將提供有關列印墨匣等裝置各方面的實用資訊。

1. 將未使用的 letter、A4 或 legal 普通白紙放入紙匣中。
2. 按**設定**直到出現「列印報告」，然後按 **OK**。
出現「自我測試報告」。
3. 按 **OK**。
4. HP All-in-One 會列印自我測試報告，報告中會指出列印問題的來源。報告的墨水測試區範例顯示如下。

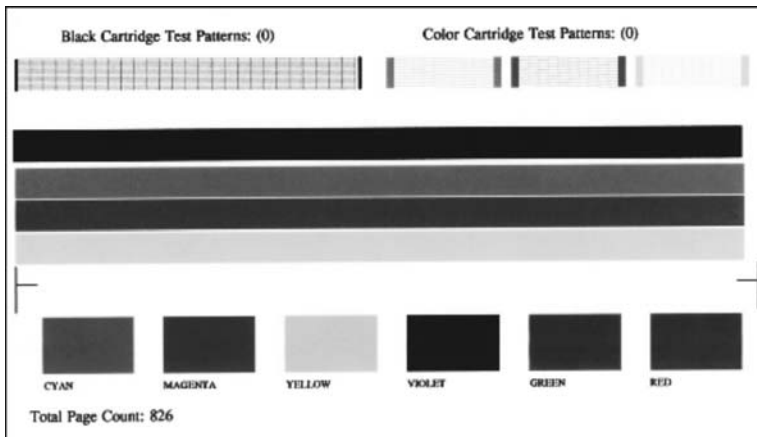

5. 確認測試型樣平整並顯示完整格線。
如果有一條以上的線條樣式是斷裂的，可能是噴嘴有問題。可能需要清潔列印墨匣。如需詳細資訊，請參閱[清潔列印墨匣](#)。
6. 確認顏色線條延伸至整個頁面。
如果黑色線條遺漏、褪色、出現條紋或線條時，可能是右邊插槽中的黑色或相片列印墨匣有問題。
如果其他三條線有任何一條遺漏、褪色、出現條紋或線條時，可能是左邊插槽中的三色列印墨匣有問題。
7. 確定色塊平整一致並且使用下面所列的顏色來表示。
應可看到靛青、洋紅、黃色、紫色、綠色和紅色色塊。
如果色塊遺漏或污損，或不符合色塊底下所表示的標籤，可能是三色墨匣中的墨水耗盡。可能需要更換列印墨匣。有關更換列印墨匣的詳細資訊，請參閱[更換列印墨匣](#)。
8. 檢查色塊或顏色線條是否有條紋或白線。
條紋代表噴嘴堵塞或觸點不乾淨。可能需要清潔列印墨匣。有關清潔列印墨匣的詳細資訊，請參閱[清潔列印墨匣](#)。請勿使用酒精清潔。



附註 有關正常和故障列印墨匣印出的測試型樣、顏色線條和色塊的範例，請參閱此軟體隨附的螢幕「HP Image Zone 說明」。

使用列印墨匣

為確保 HP All-in-One 具有最佳列印品質，您需要執行幾個簡單維護程序。本節提供處理列印墨匣的指示，以及更換、校正和清潔列印墨匣的說明。

處理列印墨匣

在更換或清潔列印墨匣之前，您應該知道零件名稱及列印墨匣的處理方式。

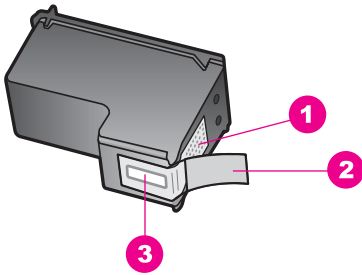

- | | |
|---|---------------------|
| 1 | 銅色接點 |
| 2 | 粉紅色拉啓式膠帶 (安裝前必須先移除) |
| 3 | 膠帶底下的墨水噴嘴 |

握住列印墨匣的黑色塑膠把手，讓標籤位於上方。請勿觸摸銅色接點或墨水噴嘴。



警告 請小心不要掉落列印墨匣。這樣可能會損壞列印墨匣，導致墨匣無法使用。

更換列印墨匣

當列印墨匣的墨水存量不足時，控制台顯示器上會出現訊息。



附註 您也可以使用 HP All-in-One 隨附的「HP Image Zone」軟體，檢查墨匣中估計的剩餘墨水量。如需詳細資訊，請參閱檢查估計的墨水存量。

當看到控制台顯示器上出現低墨水量的警告訊息時，請確定您已備妥更換的列印墨匣。當您看到褪色文字或與遇到與列印墨匣有關的列印品質問題時，請更換列印墨匣。



提示 您也可以使用這些指示，將黑色列印墨匣更換成相片列印墨匣，以列印高品質的彩色相片。

若要得知 HP All-in-One 支援的所有列印墨匣之重新訂購編號，請參閱訂購列印墨匣。若要訂購 HP All-in-One 的列印墨匣，請至 www.hp.com。如果出現

提示，請選擇您所在的國家/地區，並依照提示選擇您的產品，然後按一下頁面上的其中一個購物連結。

更換列印墨匣

1. 確認 HP All-in-One 已經開啓。



警告 如果您拉起列印滑動架活動檔門時 HP All-in-One 是關閉的，則 HP All-in-One 將不會鬆開墨匣讓您更換。當您在嘗試取出列印墨匣時，若列印墨匣沒有妥善安裝在正確的插槽中，可能會損壞 HP All-in-One。

2. 從裝置前部中央拉起列印滑動架活動檔門將它打開，直到門蓋在定位扣住。
列印滑動架移至 HP All-in-One 的最右側。

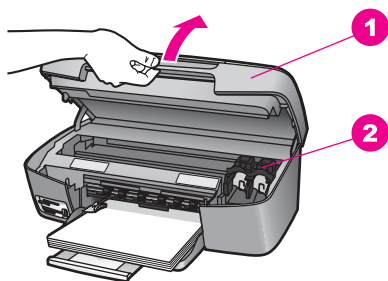

- | | |
|---|-----------|
| 1 | 列印滑動架活動檔門 |
| 2 | 列印滑動架 |

3. 待列印滑動架停止不動而且不再發出聲音，再輕輕壓下列印墨匣將它鬆開。
如要更換三色列印墨匣，請取出左邊插槽中的列印墨匣。
如要更換黑色或相片列印墨匣，請取出右邊插槽中的列印墨匣。

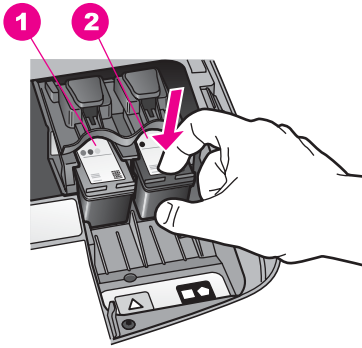

- | | |
|---|----------------|
| 1 | 三色列印墨匣的墨匣插槽 |
| 2 | 黑色和相片列印墨匣的墨匣插槽 |

- 將列印墨匣由插槽中拉出。
- 如果取出黑色列印墨匣以安裝相片列印墨匣，請將黑色列印墨匣放入墨匣護套中。如需詳細資訊，請參閱**使用列印墨匣護套**。
若因列印墨匣的墨水存量不足或沒有墨水而更換列印墨匣，請回收列印墨匣。**HP 噴墨耗材回收計劃 (HP Inkjet Supplies Recycling Program)** 適用許多國家/地區，您可免費回收用過的列印墨匣。如需詳細資訊，請至下列網站：
www.hp.com/hpinfo/globalcitizenship/environment/recycle/inkjet.html
- 從包裝中拿出新列印墨匣，然後輕輕的移除膠帶；請注意只能接觸黑色塑膠的部份 (請拉粉紅色的標籤)。

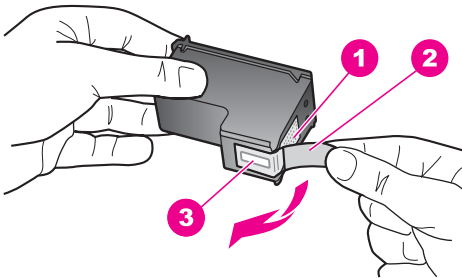

- | | |
|---|---------------------|
| 1 | 銅色接點 |
| 2 | 粉紅色拉啓式膠帶 (安裝前必須先移除) |
| 3 | 膠帶底下的墨水噴嘴 |

△ 注意 不要觸摸銅色接點或墨水噴嘴。觸摸這些零件會導致噴嘴阻塞、不噴墨水和電路連接不良。



7. 將新列印墨匣往前滑入空的插槽中。將列印墨匣往前推直到發出喀嗒聲。如果您要安裝的列印墨匣標籤上有白色三角形，請將列印墨匣滑入左邊的插槽。此插槽的標籤是綠色的，並且有白色實心三角形。如果您要安裝的列印墨匣標籤上有白色正方形或白色五邊形，請將列印墨匣滑入右邊的插槽。此插槽的標籤是黑色的，並且有白色實心正方形或白色實心五邊形。

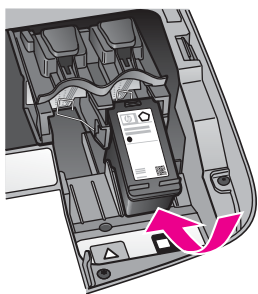

8. 蓋上列印滑動架活動檔門。

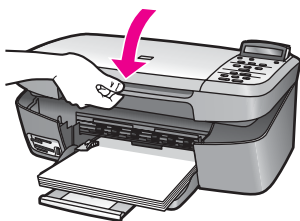

使用相片列印墨匣

您可以購買相片列印墨匣，以增進 HP All-in-One 列印和影印彩色相片的品質。取出黑白列印墨匣，並置入相片列印墨匣。安裝三色列印墨匣和相片列印墨匣後，您將擁有六色墨水系統，可以提供更高品質的彩色相片。

當列印一般的文字檔案時，可換回黑色列印墨匣。可使用列印墨匣護套，讓列印墨匣在不使用時也能保持安全。

- 有關購買相片列印墨匣的詳細資訊，請參閱[訂購列印墨匣](#)。
- 有關更換列印墨匣的詳細資訊，請參閱[更換列印墨匣](#)。
- 有關使用列印墨匣護套的詳細資訊，請參閱[使用列印墨匣護套](#)。

使用列印墨匣護套

在某些國家/地區中，當購買相片列印墨匣時，您也會獲得一個列印墨匣護套。在其他國家/地區中，列印墨匣護套隨附在 HP All-in-One 的盒子內。如果列印墨匣或 HP All-in-One 都沒有隨附列印墨匣護套，您可以向「HP 支援」訂購。請至 www.hp.com/support。

設計列印墨匣護套的目的，是要讓列印墨匣在不使用時也能保持安全，並且防止墨水變乾。當您取出 HP All-in-One 中的列印墨匣並且以後還要再使用時，請將取出的列印墨匣放入列印墨匣護套中。例如取出黑色列印墨匣以使用相片和三色列印墨匣列印高品質的相片時，請將取出的墨色列印墨匣放入列印墨匣護套中。

將列印墨匣插入列印墨匣護套中

1. 將列印墨匣以些微角度滑入列印墨匣護套中，並推入到穩固的定位。

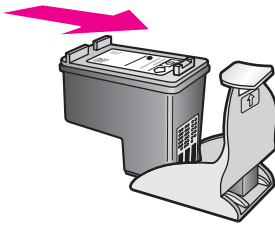

2. 將墨匣護套儲存在 HP All-in-One 的列印墨匣存放區中，加以保存。開啓列印滑動架活動檔門，並將墨匣護套放入裝置，如下所示。

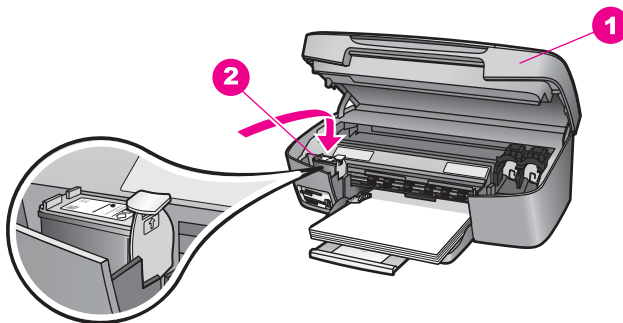

- | | |
|---|------------------------|
| 1 | 列印滑動架活動檔門 |
| 2 | HP All-in-One 的列印墨匣存放區 |

3. 蓋上列印滑動架活動檔門。

從列印墨匣護套中取出列印墨匣

- 按下列印墨匣護套上方並放開以釋放列印墨匣，然後將列印墨匣滑出列印墨匣護套。

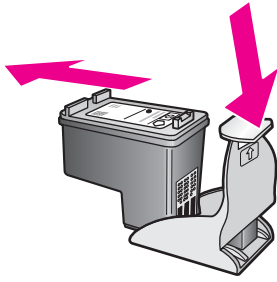

校正列印墨匣

每次安裝或更換列印墨匣時，HP All-in-One 就會提示校正墨匣。您還可隨時從控制台或使用電腦上「HP Image Zone」軟體校正列印墨匣。校正列印墨匣可以確保高品質的輸出。



附註 如果取下並重新安裝同一個列印墨匣，則 HP All-in-One 將不會提示校正列印墨匣。HP All-in-One 會記憶該列印墨匣的校正值，所以您不需要重新校正列印墨匣。

出現提示時，從控制台校正列印墨匣

1. 確定紙匣中已載入未使用的 letter 或 A4 普通白紙，然後按 **OK**。
HP All-in-One 會列印列印墨匣校正頁，並校正列印墨匣。回收或丟棄這一頁。



附註 如果在校正列印墨匣時，紙匣中載入彩色紙張，則校正作業會失敗。請在紙匣中載入未使用的普通白紙，然後再校正一次。

如果校正仍然失敗，則感應器或列印墨匣可能有問題。請聯絡 HP 支援。請至：www.hp.com/support。如果出現提示，請選擇您所在的國家/地區，然後按一下「聯絡 HP」以取得有關技術支援之資訊。

2. 按 **OK**。

隨時從控制台校正墨匣

1. 將未使用的 letter 或 A4 普通白紙放入紙匣中。
2. 按**設定**直到出現「工具」，然後按 **OK**。
3. 按 **▶** 直到出現「校正列印墨匣」，然後按 **OK**。
HP All-in-One 會列印列印墨匣校正頁，並校正列印墨匣。回收或丟棄這一頁。
4. 按 **OK**。

有關使用 HP All-in-One 所隨附「HP Image Zone」軟體校正列印墨匣的資訊，請參閱軟體隨附的螢幕「HP Image Zone 說明」。

清潔列印墨匣

當自我測試報告的任何彩色列中出現條紋或白線時，請使用這項功能。若非必要，請勿清潔列印墨匣，因為這會浪費墨水並縮短列印墨匣的壽命。

從控制台清潔列印墨匣

1. 將未使用的 letter 或 A4 普通白紙放入紙匣中。
2. 按**設定**直到出現「工具」，然後按 **OK**。
出現「清潔列印墨匣」。
3. 按 **OK**。

HP All-in-One 即進行列印，您可以回收或丟棄這一頁。

如果在清潔墨匣之後影印或列印品質仍然很差，請先嘗試清潔列印墨匣上的接點，如果不行再更換有問題的墨匣。有關清潔列印墨匣接點的資訊，請參閱**清潔列印墨匣的接點**。有關更換列印墨匣的資訊，請參閱**更換列印墨匣**。

有關使用 HP All-in-One 所隨附「HP Image Zone」軟體清潔列印墨匣的資訊，請參閱軟體隨附的螢幕「HP Image Zone 說明」。

清潔列印墨匣的接點

如果在清潔或校正過列印墨匣之後，控制台顯示器上仍然出現訊息提示您檢查列印墨匣，請清潔列印墨匣上的接點。

在清潔列印墨匣接點之前，請先取出列印墨匣，並確認列印墨匣接點沒有被任何東西蓋住，然後重新安裝列印墨匣。如果還是出現訊息提示您檢查列印墨匣，請清潔列印墨匣的接點。

確定已備妥下列材料：

- 乾棉花棒、沒有棉屑的布料、或任何不會鬆開或是掉纖維的柔軟材質。



提示 咖啡濾紙沒有棉屑，用來清潔列印墨匣相當合適。

- 蒸餾水、過濾水或瓶裝水（自來水中可能含有會損壞列印墨匣的雜質）。



警告 請**不要**使用滾筒清潔裝置或酒精來清潔列印墨匣接點。這些都可能損壞列印墨匣或 HP All-in-One。

清潔列印墨匣的接點

1. 開啟 HP All-in-One 電源，並打開列印滑動架活動檔門。
列印滑動架移至 HP All-in-One 的最右側。
2. 等待列印滑動架進入閒置和靜音狀態，然後拔下 HP All-in-One 背面的電源線。

- 輕輕按下列印墨匣將它鬆開，然後再由插槽中拉出。



附註 不要同時移除兩個列印墨匣。一次只取下一個列印墨匣，並進行清潔工作。將列印墨匣自 HP All-in-One 取出後，請勿放置超過 30 分鐘。

- 檢查列印墨匣接點，看看有無墨水與灰塵堆積。
- 將棉花棒或沒有棉屑的布料浸入蒸餾水中，取出並擠掉多餘的水份。
- 由兩側握住列印墨匣。
- 只需清潔銅色接點。有關清潔墨水噴嘴區域的資訊，請參閱清潔墨水噴嘴周圍的區域。

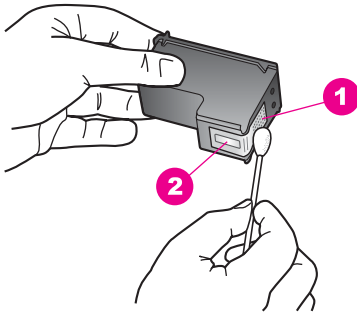

1	銅色接點
2	墨水噴嘴 (請勿清潔)

- 等候大約十分鐘，讓列印墨匣變乾。
- 將列印墨匣滑回插槽。將列印墨匣往前推直到發出喀嗒聲。
- 如果有需要，請對其他墨匣重複同樣步驟。
- 輕輕關閉列印滑動架活動檔門，並將電源線插回 HP All-in-One 的背面。

清潔墨水噴嘴周圍的區域

如果在灰塵很多的環境中使用 HP All-in-One，裝置內部可能會累積少許污垢。這些污垢可能包括灰塵、毛髮、毛屑或布料。當列印墨匣中有污垢時，可能會使列印頁面的墨水出現條紋和污點。您可以照這裡所描述的方式清潔墨水噴嘴周圍的區域，便可以修正墨水條紋的問題。



附註 只有在您已使用控制台或「HP Image Zone」軟體清潔列印墨匣後，仍然看到列印頁面上有條紋和污跡的狀況下，才清潔墨水噴嘴周圍的區域。如需詳細資訊，請參閱清潔列印墨匣。

確定已備妥下列材料：

- 乾棉花棒、沒有棉屑的布料、或任何不會鬆開或是掉纖維的柔軟材質。



提示 咖啡濾紙沒有棉屑，用來清潔列印墨匣相當合適。

- 蒸餾水、過濾水或瓶裝水（自來水中可能含有會損壞列印墨匣的雜質）。



警告 不要觸摸銅色接點或墨水噴嘴。觸摸這些零件會導致噴嘴阻塞、不噴墨水和電路連接不良。

清潔墨水噴嘴周圍的區域

1. 開啟 HP All-in-One 電源，並打開列印滑動架活動檔門。
列印滑動架移至 HP All-in-One 的最右側。
2. 等待列印滑動架進入閒置和靜音狀態，然後拔下 HP All-in-One 背面的電源線。
3. 輕輕按下列印墨匣將它鬆開，然後再由插槽中拉出。



附註 不要同時移除兩個列印墨匣。一次只取下一個列印墨匣，並進行清潔工作。將列印墨匣自 HP All-in-One 取出後，請勿放置超過 30 分鐘。

4. 將列印墨匣放置在紙張上，並將墨水噴嘴朝上。
5. 以蒸餾水稍微沾濕棉花棒。
6. 用棉花棒清潔墨水噴嘴區域的表面和邊緣，如下所示。

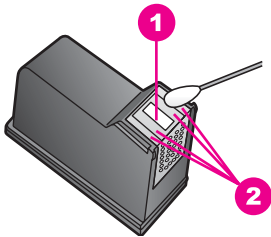

- | | |
|---|--------------|
| 1 | 噴嘴金屬板 (請勿清潔) |
| 2 | 墨水噴嘴區域的表面和邊緣 |



警告 不要清潔噴嘴金屬板。

7. 等候大約十分鐘，讓墨水噴嘴區域變乾。
8. 將列印墨匣滑回插槽。將列印墨匣往前推直到發出喀嗒聲。
9. 如果有需要，請對其他墨匣重複同樣步驟。
10. 輕輕關閉列印滑動架活動檔門，並將電源線插回 HP All-in-One 的背面。

變更裝置設定

您可變更 HP All-in-One 上的捲動速度和提示延遲時間設定，讓機器根據您的偏好運作。也可以將裝置設定還原成購買時的設定。此操作會消除您已經設定的任何新預設值。

設定捲動速度

「捲動速度」選項可讓您控制控制台顯示器中文字訊息捲動的速度。例如，若訊息為「載入紙張，然後按「OK」。」，此訊息無法全部顯示於控制台顯示器上，而必須捲動檢視。如此您便能讀取完整的訊息。您可以選擇捲動的速度：「正常」、「快速」或「緩慢」。「正常」是預設值。

1. 按**設定**直到出現「偏好設定」，然後按 **OK**。
2. 按 **▶**直到出現「設定捲動速度」，然後按 **OK**。
3. 按 **▶**選擇捲動速度，然後按 **OK**。

設定提示延遲時間

「提示延遲時間」選項可讓您控制出現訊息提示並採取下一步動作前所等待的時間。例如，若您按下「影印功能選項」，且在提示延遲時間內都沒有再按任何按鈕，則控制台顯示器上會顯示「按「影印功能選項」以獲取更多選項。」。您可以選擇「快速」、「正常」、「緩慢」或「關閉」。如果選擇「關閉」，則控制台顯示器上不會出現秘訣提示，但仍將顯示其他訊息，如低墨水警告和錯誤訊息。

1. 按**設定**直到出現「偏好設定」，然後按 **OK**。
2. 按 **▶**直到出現「設定提示延遲時間」，然後按 **OK**。
3. 按 **▶**選擇延遲的時間，然後按 **OK**。

還原原廠設定

您可將 HP All-in-One 的目前設定還原至您購買時的狀態。



附註 還原原廠設定將不會影響您對掃描設定、語言及國家/地區設定所做的任何變更。

只能從控制台執行這個程序。

1. 按**設定**直到出現「工具」，然後按 **OK**。
2. 按 **▶**直到出現「還原原廠設定」，然後按 **OK**。
原廠設定還原。

13 疑難排解資訊

本章包含 HP All-in-One 的疑難排解資訊。提供有關安裝、配置問題和一些操作主題的資訊。有關疑難排解的更多資訊，請參閱隨附於本軟體的螢幕「HP Image Zone 說明」。

在 HP All-in-One 軟體安裝在電腦之前使用 USB 纜線連接 HP All-in-One 之電腦時，產生很多問題。如果在軟體安裝畫面提示您這麼做之前連接 HP All-in-One 至電腦，則必須依照下列步驟修復安裝：

1. 從電腦上拔除 USB 纜線。
2. 解除安裝軟體 (如果已安裝)。
3. 重新啓動電腦。
4. 關閉 HP All-in-One，等待一分鐘，然後重新開啓。
5. 重新安裝 HP All-in-One 軟體。軟體安裝畫面出現提示後，才可以將 USB 纜線連接至電腦。

有關解除安裝和重新安裝軟體的資訊，請參閱解除安裝和重新安裝軟體。

本節包含下列主題：

- **安裝疑難排解**：包含硬體安裝、軟體安裝和 HP Instant Share 安裝疑難排解資訊。
- **操作疑難排解**：包含有關於使用 HP All-in-One 功能時，可能在一般工作期間發生問題的資訊。
- **裝置更新**：依 HP 客戶支援的建議或控制台顯示器上的訊息，您可以存取 HP 支援網站以升級裝置。本節含有關於更新裝置的資訊。

電洽 HP 支援之前

如果您遇到問題，請遵循下列步驟：

1. 檢查 HP All-in-One 隨附的文件。
 - **安裝指南**：安裝指南說明如何安裝 HP All-in-One。
 - **使用者指南**：《使用者指南》就是您閱讀的這本書。本書將告訴您 HP All-in-One 的基本功能，說明如何在不連接至電腦的情況下使用 HP All-in-One，並且包含安裝和操作疑難排解資訊。
 - **HP Image Zone 說明**：螢幕「HP Image Zone 說明」告訴您如何搭配電腦使用 HP All-in-One，並且包含《使用者指南》未涵蓋的其他疑難排解資訊。
 - **讀我檔案**：讀我檔案包含可能的安裝問題之資訊。如需詳細資訊，請參閱檢視讀我檔案。
2. 如果您使用說明文件中的資訊無法解決問題，請造訪 www.hp.com/support 並執行下列操作：
 - 存取線上支援頁面
 - 傳送電子郵件訊息給 HP 以得知問題的答案

- 使用線上聊天的方式聯絡 HP 技術人員
- 檢查軟體更新

支援選項和是否可用依產品、國家/地區和語言而有所不同。

3. 請聯絡當地購買處。如果 HP All-in-One 有硬體方面的故障，會要求您將 HP All-in-One 帶回原購買處。本服務在 HP All-in-One 有限保固期限內均為免費。在保固期限後，將向您收取服務費用。
4. 如果您無法使用螢幕說明或 HP 網站解決問題，請使用您所在國家/地區的號碼電洽 HP 支援。如需詳細資訊，請參閱取得 HP 支援。

檢視讀我檔案

有關可能的安裝問題詳細資訊及系統需求，可參考讀我檔案。

- 在 Windows 裏，按一下 Windows 工作列上的「開始」，依次指向「程式集」或「所有程式」、「Hewlett-Packard」、「HP PSC 1600 All-in-One series」，然後按一下「檢視讀我檔案」，以存取讀我檔案。
- 在 Macintosh OS 9 或 OS X 上，您可在 HP All-in-One 軟體光碟的最上層資料夾中，連接兩下該檔案的圖示，以閱讀讀我檔案。

安裝疑難排解

本節包含某些與軟體和硬體安裝相關聯之最常見問題的安裝和組態疑難排解秘訣。

硬體安裝疑難排解

利用本節來解決您在安裝 HP All-in-One 硬體時可能遇到的問題。

HP All-in-One 未啓動

解決方案 嘗試下列方法：

- 確定 HP All-in-One 和電源轉接器纜線雙方的電源線都穩固連接。

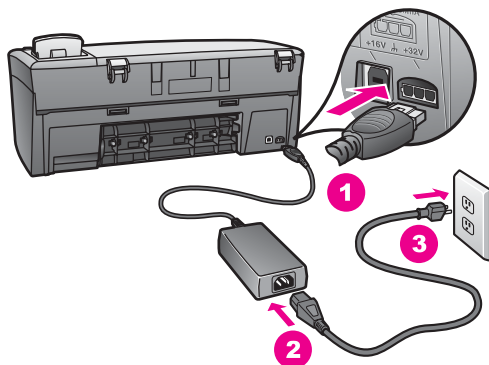

- 將電源線插入有接地的電源插座、突波保護器或電源延長線。如果使用電源延長線，請確定電源延長線開關是開著的。
- 測試電源插座，確定它是正常的。插入一個已知能正常運作的裝置，檢視其是否有電。若沒有電，則可能是電源插座有問題。
- 如果將 HP All-in-One 插入有開關的插座，請確認該插座是開啓的。
- 按下開啓按鈕時，請等候數秒讓 HP All-in-One 開啓。

USB 纜線未連接

解決方案 在連接 USB 纜線之前您必須先安裝 HP All-in-One 隨附的軟體。在安裝期間，在畫面指示提示之前請勿插入 USB 纜線。在提示前連接 USB 纜線可能會造成錯誤。

透過 USB 纜線將電腦連接到 HP All-in-One 的程序非常簡單。只要將 USB 纜線的一端插入到電腦的後方，另一端插入 HP All-in-One 的後方即可。您可連接至電腦背面的 USB 連接埠。



附註 請勿將 USB 纜線插入鍵盤上的 USB 連接埠。

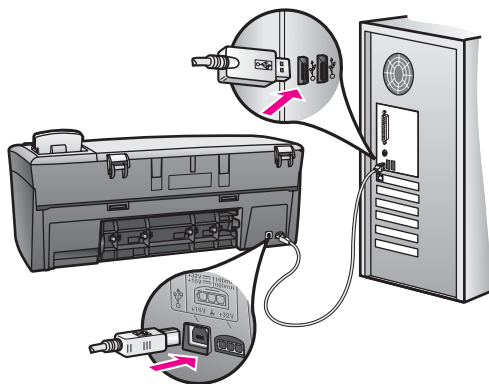

控制台顯示器上出現訊息，指出要連接控制台蓋板

解決方案 可能是控制台蓋板未裝上，或未裝好。請確定將蓋板對準 HP All-in-One 上方的按鈕，並牢牢卡住。

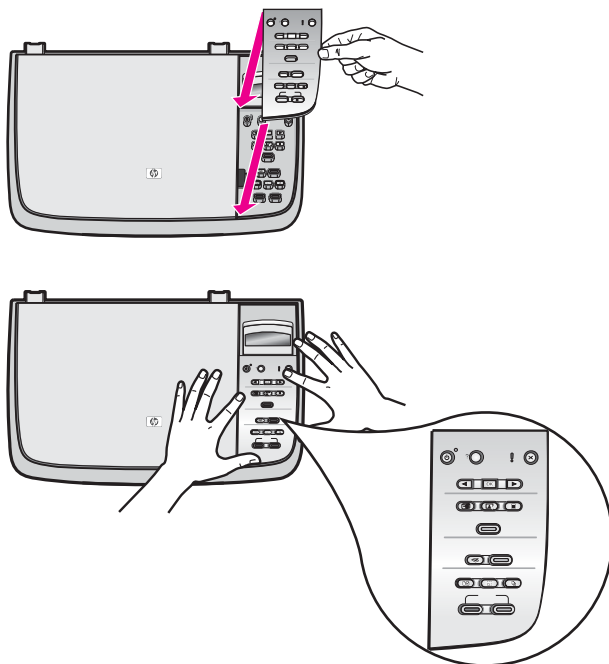

控制台顯示器出現錯誤的語言

解決方案 通常，當您第一次設定 HP All-in-One 時，就會設定語言和國家/地區。不過，您也可以依下列程序隨時變更這些設定：

1. 按**設定**直到出現「偏好設定」，然後按 **OK**。
2. 按 **▶** 直到出現「設定語言 & 國家/地區」，然後按 **OK**。
系統將顯示語言清單。您可以按 **◀** 或 **▶** 捲動語言清單。
3. 在正確的語言上，按 **OK**。
4. 出現提示時，請按 **OK** 選擇「是」，或按**取消**選擇「否」。
系統會顯示使用選取語言的國家/地區清單。
5. 按 **▶** 選擇適當的國家/地區，然後按 **OK**。
6. 出現提示時，請按 **▶** 選擇「是」或「否」，然後按 **OK**。

您可以依照下列程序列印「自我測試報告」，以確認語言和國家/地區選擇：

1. 按**設定**直到出現「列印報告」，然後按 **OK**。
2. 按 **▶** 直到出現「自我測試報告」，然後按 **OK**。

控制台顯示器上的功能選項顯示錯誤的測量單位

解決方案 設定 HP All-in-One 時，您可能選取了錯誤的國家/地區。您選擇的國家/地區決定了控制台顯示器上所顯示的紙張大小。

如果要變更國家/地區，您必須先再次設定預設語言。通常，當您第一次設定 HP All-in-One 時，就會設定語言和國家/地區。但是，您可以依下列程序隨時變更這些設定：

1. 按**設定**直到出現「偏好設定」，然後按 **OK**。
2. 按 **▶** 直到出現「設定語言 & 國家/地區」，然後按 **OK**。
系統將顯示語言清單。您可以按 **◀** 或 **▶** 捲動語言清單。
3. 在正確的語言上，按一下 **OK**。
4. 出現提示時，請按 **OK** 選擇「是」，或按**取消**選擇「否」。
系統會顯示使用選取語言的所有國家/地區。
5. 按 **▶** 選擇適當的國家/地區，然後按 **OK**。
6. 出現提示時，請按 **▶** 選擇「是」或「否」，然後按 **OK**。

列印「自我測試報告」以確認語言和國家/地區：

1. 按**設定**直到出現「列印報告」，然後按 **OK**。
2. 按 **▶** 直到出現「自我測試報告」，然後按 **OK**。

控制台顯示器出現訊息，指出要校正列印墨匣

原因 每次當您安裝或更換列印墨匣時，HP All-in-One 就會提醒您要校正墨匣。



附註 如果取下並重新安裝同一個列印墨匣，則 HP All-in-One 將不會提示校正列印墨匣。HP All-in-One 會記憶該列印墨匣的校正值，所以您不需要重新校正列印墨匣。

解決方案 校正列印墨匣

1. 確定紙匣中已載入未使用的 **letter** 或 **A4** 普通白紙，然後按 **OK**。
HP All-in-One 會列印墨匣校正頁，並校正列印墨匣。回收或丟棄這一頁。
2. 按 **OK**。
有關校正列印墨匣的詳細資訊，請參閱**校正列印墨匣**。

控制台顯示器收到列印墨匣校正失敗的訊息

原因 紙匣中載入的紙張類型不正確。

解決方案 如果您在校正列印墨匣時，於紙匣中載入彩色的紙張，校正便會失敗。請在紙匣中載入未使用的 **Letter** 或 **A4** 普通白紙，然後再試著校正一次。如需詳細資訊，請參閱**校正列印墨匣**。

如果校正再次失敗，可能是感應器或列印墨匣損壞。聯絡「HP 支援」。請至 www.hp.com/support。如果出現提示，請選擇您所在的國家/地區，然後按一下「聯絡 HP」以取得有關技術支援之資訊。

原因 保護膠帶還在列印墨匣上。

解決方案 檢查每個列印墨匣。如果膠帶仍在墨水噴嘴上，請使用粉紅色拉啓式標籤輕輕地移除膠帶。不要觸摸墨水噴嘴或銅色接點。

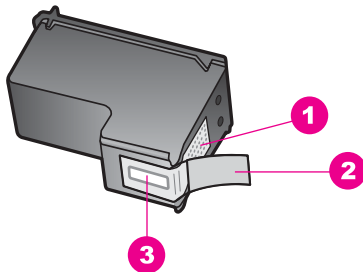

- | | |
|---|---------------------|
| 1 | 銅色接點 |
| 2 | 粉紅色拉啓式膠帶 (安裝前必須先移除) |
| 3 | 膠帶底下的墨水噴嘴 |



重新插入列印墨匣，並確認它們完全置入，並卡至定位，然後再次嘗試校正。如需詳細資訊，請參閱[校正列印墨匣](#)。

原因 列印墨匣上的接點沒接觸到列印滑動架中的接點。

解決方案 取出再重新插入列印墨匣。確認它們完全置入，並卡至定位，然後再次嘗試校正。如需詳細資訊，請參閱[校正列印墨匣](#)。

原因 您使用的並非 HP 列印墨匣，或是您使用的墨匣已被再度填充。

解決方案 如果您不是使用 HP 列印墨匣，校正程序就可能失敗。如果您使用的是再度填充的列印墨匣，也可能會失敗。請以尚未再度填充的原廠 HP 列印墨匣來更換列印墨匣，然後再次嘗試校正。有關更換列印墨匣的詳細資訊，請參閱[更換列印墨匣](#)。有關校正列印墨匣的詳細資訊，請參閱[校正列印墨匣](#)。

原因 列印墨匣或感應器損壞。

解決方案 聯絡「HP 支援」。請至 www.hp.com/support。如果出現提示，請選擇您所在的國家/地區，然後按一下「聯絡 HP」以取得有關技術支援之資訊。

HP All-in-One 無法列印

解決方案 如果 HP All-in-One 無法與電腦通訊，請嘗試下列步驟：

- 檢視 HP All-in-One 的控制台顯示器。如果控制台顯示器是空白的，而且**開啓**按鈕旁的燈號是熄滅的，則表示 HP All-in-One 已經關閉。確定 HP All-in-One 電源線已穩固接上並插到電源插座上。按**開啓**按鈕以開啓 HP All-in-One 的電源。
- 檢查 USB 纜線。若您使用較舊的纜線，可能是纜線有問題。嘗試連接纜線與其他產品，檢視 USB 纜線是否正常。若您遇到問題，可能需要更換 USB 纜線。確定纜線的長度沒有超過 3 公尺。
- 確認您的電腦可支援 USB。某些作業系統，例如 Windows 95 與 Windows NT，並不支援 USB 連線。請檢查您的作業系統隨附之說明文件，以取得詳細資訊。
- 檢查 HP All-in-One 與電腦的連線。確認 USB 纜線已牢固插入 HP All-in-One 背面的 USB 連接埠。確認 USB 纜線的另一端有插入電腦的 USB 連接埠。在正確連接纜線後，關閉 HP All-in-One，然後再次開啓。

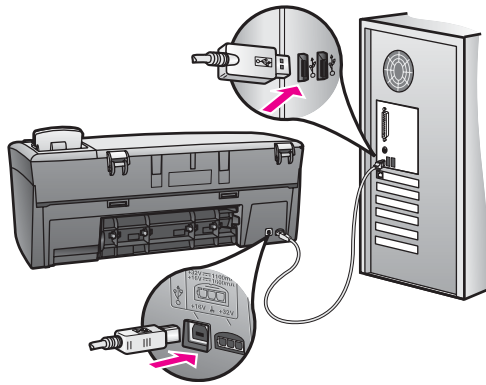

- 如果您使用的是 Macintosh：檢查 Apple System Profiler (OS 9) 或 System Profiler (OS X) 以確認 USB 連線。如果 USB 視窗出現 HP All-in-One，則表示您電腦與 HP All-in-One 之間的 USB 連線正在運作。如果它不在運作中，則可能有軟體問題。請嘗試執行「HP All-in-One Setup Assistant」(HP All-in-One 安裝助理) 來查看它是否能偵測到 HP All-in-One (您可以透過「HP Image Zone」軟體存取「HP All-in-One 安裝助理」)。
- 檢查其他印表機或掃描器。您可能需要中斷與電腦連接的較舊產品。
- 嘗試將 USB 纜線連接到電腦上的另一個 USB 連接埠。在檢查連線後，試著重新啟動電腦。關閉 HP All-in-One 並再度開啓。
- 在檢查連線後，試著重新啟動電腦。關閉 HP All-in-One 然後再度開啓。

有關設定 HP All-in-One 以及連接至電腦的詳細資訊，請參閱 HP All-in-One 隨附的《安裝指南》。

控制台顯示器上出現訊息，指出有夾紙或墨匣卡住

原因 HP All-in-One 內部可能有包裝材料或是夾紙。

解決方案 開啓列印墨匣活動擋門，露出列印墨匣，並移除所有包裝材料、膠帶或其他異物。關閉 HP All-in-One 的電源，等待一分鐘，然後按**開啓**按鈕以重新開啓 HP All-in-One 的電源。

有關清除夾紙的詳細資訊，請參閱 [HP All-in-One 內有夾紙](#)。

軟體安裝疑難排解

如果您在安裝時遇到軟體問題，請參考下列主題以取得可能的解決方案。如果您在安裝時遇到硬體問題，請參閱[硬體安裝疑難排解](#)。

在正常安裝 HP All-in-One 軟體時，會出現下列事項：

- HP All-in-One 光碟自動執行
- 軟體安裝
- 將檔案複製到硬碟
- 要求您插上 HP All-in-One 接頭
- 安裝精靈畫面上出現綠色的 OK 及核取符號
- 要求您重新啓動電腦
- 執行註冊程序

如果上述事項中的任何一項沒有發生，可能是安裝有問題。如要檢查電腦上的安裝，請確認下列事項：

- 啓動並檢查「HP 管理員」，以確定是否出現下列圖示：「掃描圖片」及「掃描文件」。有關啓動「HP 管理員」的詳細資訊，請參閱隨附於本軟體的螢幕「HP Image Zone 說明」。如果未立刻出現這些圖示，您可能需要等待數分鐘，讓 HP All-in-One 連接至您的電腦。否則，請參閱部份圖示未出現於 HP 管理員。
- 開啓印表機對話方塊，檢查 HP All-in-One 是否出現在清單中。
- 查看工作列最右方系統匣中是否有 HP All-in-One 圖示。這表示 HP All-in-One 已就緒。

將光碟插入電腦光碟機時，什麼也沒發生

解決方案 請執行以下步驟：

1. 從 Windows 的「開始」功能選項中，按一下「執行」。
2. 在「執行」對話方塊中，輸入「d:\setup.exe」(如果您的光碟機代號不是「D」，請輸入正確的光碟機代號)，然後按一下「確定」。

出現最低系統檢查畫面

解決方案 您的系統不符合軟體安裝的最低需求。按一下「詳細資訊」以查看問題的所在，然後在嘗試安裝軟體前修正問題。

紅色 X 出現在 USB 連接提示中

解決方案 通常來說，綠色的勾號表示隨插即用的功能已經正確執行。紅色的 X 號表示隨插即用的功能無法正確執行。

請執行以下步驟：

1. 請確認控制台蓋板已蓋好，然後拔出 HP All-in-One 再重新插入。
2. 請確認 USB 和電源纜線已插入。

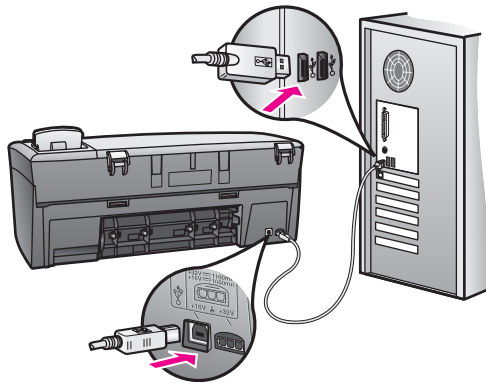

3. 依下列程序驗證 USB 纜線是否設定正確：
 - 拔出 USB 纜線並重新插入。
 - 不要將 USB 纜線連接到鍵盤或沒有開啓電源的集線器。
 - 請確認 USB 纜線未超過三公尺長。
 - 如果多個 USB 裝置連接到電腦，在安裝過程中您可能要拔出其他裝置。
4. 繼續安裝並在出現提示時，重新啓動電腦。再啓動「HP 管理員」並檢查是否出現主要的圖示（「掃描圖片」和「掃描文件」）。
5. 如果未出現主要的圖示，請移除軟體再重新安裝。如需詳細資訊，請參閱解除安裝和重新安裝軟體。

出現訊息，指出發生未知的錯誤

解決方案 嘗試繼續安裝。如果不行，請停止並重新啓動安裝程式，依照畫面上的指示操作。如果發生錯誤，您可能需要先解除安裝，再重新安裝軟體。如需詳細資訊，請參閱解除安裝和重新安裝軟體。

部份圖示未出現於「HP 管理員」

如果主要圖示（「掃描圖片」和「掃描文件」）未出現，您的安裝可能未完成。

解決方案 如果您的安裝不完整，則需要先解除安裝，再重新安裝軟體。請勿只是從硬碟上刪除 HP All-in-One 程式檔案。務必使用 HP All-in-One 程式群組所提供的解除安裝程式，完整移除。如需詳細資訊，請參閱解除安裝和重新安裝軟體。

註冊畫面未出現

解決方案 在 Windows 中，您可以從 Windows 工作列上進入註冊畫面，請先按一下「開始」，然後移到「程式集」或「所有程式」（XP 版）、

「Hewlett-Packard」、「HP PSC 1600 All-in-One series」，然後按一下「立即註冊」。

「數位影像監視器」未出現在系統匣中

解決方案 如果 Windows 工作列最右邊的系統匣中沒有出現「數位影像監視器」，請啓動「HP 管理員」以檢查是否有主要圖示（「掃描圖片」和「掃描文件」）。如需詳細資訊，請參閱本軟體隨附「HP Image Zone 說明」的「使用 HP 管理員」部份。

系統匣通常會出現在 Windows 桌面底端。

解除安裝和重新安裝軟體

如果安裝尚未完成，或是在軟體安裝畫面提示前將 USB 纜線連接至電腦，您可能會需要解除安裝然後重新安裝軟體。請勿只是從硬碟上刪除 HP All-in-One 程式檔案。務必使用 HP All-in-One 程式群組所提供的解除安裝程式，完整移除。

在 Windows 和 Macintosh 的電腦上，重新安裝可能需要 20 到 40 分鐘。在 Windows 電腦上有三種解除安裝軟體的方法。

Windows 電腦解除安裝，方式 1

1. 由電腦中斷 HP All-in-One 的連線。在尚未重新安裝軟體前，請勿將 HP All-in-One 連接至您的電腦。
2. 在 Windows 工作列，按一下「開始」、「程式集」或「所有程式」(XP)、「Hewlett-Packard」、「HP PSC 1600 All-in-One series」、「解除安裝軟體」。
3. 按照畫面上的指示操作。
4. 如果詢問您是否要移除共用的檔案，請按一下「否」。
如果這些檔案被刪除，其他使用這些檔案的程式可能將無法正常執行。
5. 重新啓動電腦。



附註 重新啓動電腦前，請務必中斷 HP All-in-One 的連線。在尚未重新安裝軟體前，請勿將 HP All-in-One 連接至您的電腦。

6. 如果要重新安裝軟體，請將 HP All-in-One 光碟插入電腦的光碟機中，然後遵循畫面上的指示，以及 HP All-in-One 隨附的《安裝指南》指示。
7. 在安裝軟體後，將 HP All-in-One 連接至電腦。
8. 按一下**開啓**按鈕以啓動 HP All-in-One。
連接並開啓 HP All-in-One 之後，您可能要花幾分鐘時間等待全部隨插即用事件完成。
9. 按照畫面上的指示操作。

完成軟體安裝時，數位影像監視器圖示就會出現在 Windows 工作列最右邊的系統匣中。

要確認軟體已安裝妥當，請連按兩下桌面上的「HP 管理員」圖示。如果「HP 管理員」顯示主要圖示（「掃描圖片」和「掃描文件」），表示軟體已正常安裝。

Windows 電腦解除安裝，方式 2



附註 如果「解除安裝軟體」不在「開始」功能選項中，請使用此方式。

1. 在 Windows 工作列中，按一下「開始」、「設定」、「控制台」。
2. 按兩下「新增/移除程式」。
3. 選取「HP All-in-One & Officejet & OfficeJet 4.0」，再按一下「變更/移除」。
按照畫面上的指示操作。
4. 由電腦中斷 HP All-in-One 的連線。
5. 重新啟動電腦。



附註 重新啟動電腦前，請務必中斷 HP All-in-One 的連線。在尚未重新安裝軟體前，請勿將 HP All-in-One 連接至您的電腦。

6. 執行安裝。
7. 請遵循螢幕指示，以及 HP All-in-One 隨附《安裝指南》中提供的指示。

Windows 電腦解除安裝，方式 3



附註 如果「解除安裝軟體」不在 Windows 「開始」功能選項中，您也可以使用此方式。

1. 執行 HP PSC 1600 All-in-One series 軟體安裝程式。
2. 選取「解除安裝」，再依照畫面指示操作。
3. 由電腦中斷 HP All-in-One 的連線。
4. 重新啟動電腦。



附註 重新啟動電腦前，請務必中斷 HP All-in-One 的連線。在尚未重新安裝軟體前，請勿將 HP All-in-One 連接至您的電腦。

5. 再執行 HP PSC 1600 All-in-One series 軟體安裝程式。
6. 執行「重新安裝」。
7. 請遵循畫面上的指示，以及 HP All-in-One 隨附的《安裝指南》指示。

從 Macintosh 電腦解除安裝程式

1. 中斷 HP All-in-One 與 Macintosh 的連接。
2. 按兩下「Applications:」（應用程式：）「HP All-In-One Software」（HP All-In-One 軟體）資料夾。

3. 連接兩下「HP Uninstaller」(HP 解除安裝程式)。
請依照螢幕指示操作。
4. 在軟體解除安裝後，請中斷與 HP All-in-One 的連線，然後重新啓動電腦。



附註 重新啓動電腦前，請務必中斷 HP All-in-One 的連線。在尚未重新安裝軟體前，請勿將 HP All-in-One 連接至您的電腦。

5. 要重新安裝軟體，請將 HP All-in-One 光碟插入電腦的光碟機中。
6. 連接兩下桌面上的 CD-ROM 圖示，再連接兩下「HP All-in-One 安裝程式」。
7. 請遵循畫面上的指示，以及 HP All-in-One 隨附的《安裝指南》指示。

操作疑難排解

「HP Image Zone 說明」的 HP PSC 1600 All-in-One series 疑難排解章節中，包含關於 HP All-in-One 之常見問題的疑難排解秘訣。

如要從 Windows 電腦存取疑難排解資訊，請至「HP 管理員」，按一下「說明」，再選擇「疑難排解與支援」。部份錯誤訊息中的說明按鈕也會提供疑難排解資訊。

要從 Macintosh OS X v10.1.5 和最新版本上存取疑難排解資訊，請按一下 Dock 中的「HP Image Zone」圖示，從功能選項列上選擇「Help」(說明)，從「Help」(說明) 功能選項中選擇「HP Image Zone Help」(HP Image Zone 說明)，然後在說明檢視器中選擇「1600 series 疑難排解」。

如果您能夠上網，則可以從 HP 網站得到說明，網址為 www.hp.com/support。這個網站還提供常見問題的解答。

紙張疑難排解

要防止夾紙，請只使用建議用於 HP All-in-One 的紙張類型。有關建議紙張的清單，請參閱螢幕「HP Image Zone 說明」，或請至網站 www.hp.com/support。

請勿在紙匣中載入捲曲或皺折的紙張，或是邊緣彎曲或撕裂的紙張。如需詳細資訊，請參閱**避免夾紙**。

如果紙張已經夾在裝置中，請遵循下列步驟來清除夾紙。

HP All-in-One 內有夾紙

解決方案

1. 按後方清除門上的固定夾鬆開清除門。從 HP All-in-One 拉開並移除清除門。

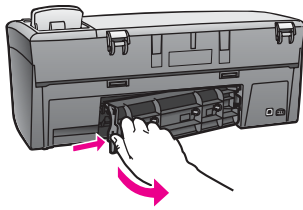

△ 注意 嘗試從 HP All-in-One 前面部分清除夾紙可能會損害印表機。請經由後方清除門來清除夾紙。

2. 慢慢地將紙張拉出滾筒。

⚠ 警告 如果從滾筒中取出紙張時將紙張撕破，請檢查裝置中的滾筒或滾輪上是否有殘留紙張碎片。如果沒有取出 HP All-in-One 中的所有紙張，便極有可能會再發生夾紙。

3. 重新裝上後方清除門。輕輕將門往前推直到卡住定位。
4. 按 **OK** 以繼續目前的工作。

列印墨匣疑難排解

若您遇到列印問題，可能列印墨匣其中之一有問題。請嘗試下列方法：

1. 移除右邊的列印墨匣，確定膠帶已經撕下。如果膠帶仍在墨水噴嘴上，請使用粉紅色拉啓式標籤輕輕地移除膠帶。不要觸摸墨水噴嘴或銅色接點。

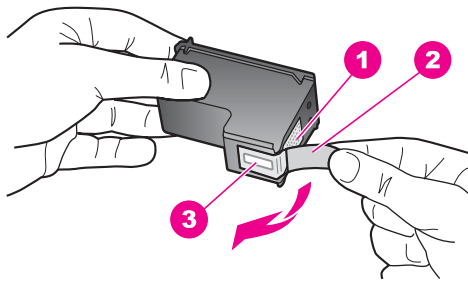

- | | |
|---|-----------------------|
| 1 | 銅色接點 |
| 2 | 粉紅色拉啓式標籤膠帶 (安裝前必須先移除) |
| 3 | 膠帶底下的墨水噴嘴 |

2. 重新插入列印墨匣。

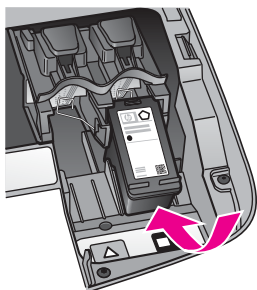

3. 為左邊的列印墨匣重複步驟 1 和 2。
4. 若問題仍存在，請列印自我測試報告以判斷墨匣是否有問題。該報告提供列印墨匣相關的實用資訊，包含狀態資訊。如需詳細資訊，請參閱[列印自我測試報告](#)。
5. 如果自我測試報告顯示有問題產生，請清潔列印墨匣。如需詳細資訊，請參閱[清潔列印墨匣](#)。
6. 如果問題仍存在，請清潔列印墨匣的銅色接點。如需詳細資訊，請參閱[清潔列印墨匣的接點](#)。
7. 若仍遇到列印問題，請判定哪一個列印墨匣有問題並加以更換。

列印疑難排解

文件沒有列印

解決方案 如果您安裝了多部印表機，請確定在軟體應用程式中，為列印工作選擇 HP PSC 1600 All-in-One series。



附註 您可以將 HP All-in-One 設為預設印表機，確保您從軟體應用程式列印時，會自動選擇印表機。如需相關資訊，請參閱「HP Image Zone」軟體隨附的螢幕「疑難排解說明」。

解決方案 檢查 HP All-in-One 狀態，確定它沒有錯誤，例如夾紙或缺紙訊息。嘗試下列方法：

- 檢查 HP All-in-One 控制台顯示器是否有任何錯誤訊息。
- Windows 使用者：從您的電腦檢查 HP All-in-One 狀態。在「HP 管理員」中，按一下「狀態」。

解決已發現的所有錯誤。有關錯誤訊息的資訊，請參閱「HP Image Zone」軟體隨附的螢幕「疑難排解說明」。

記憶卡疑難排解

以下疑難排解只針對 iPhoto 的 Macintosh 使用者。

記憶卡中有視訊剪輯，但在匯入記憶卡內容後無法在 iPhoto 顯示

解決方案 iPhoto 僅處理靜態相片。如要管理視訊剪輯和靜態影像，請使用「HP Director」（「HP 管理員」）的「Unload Images」（卸載影像）。

裝置更新

依照 HP 客戶支援引導或電腦訊息提示，更新您的 HP All-in-One。有數種更新方法可以使用；每種方式都必須下載檔案至您的電腦，以便啟動「裝置更新精靈」。

裝置更新 (Windows)

使用下列方法之一來擷取裝置的更新程式：

- 依照 HP 客戶支援引導，使用 Web 瀏覽器從 www.hp.com/support 下載 HP All-in-One 的更新軟體。該檔案是一個副檔名為 .exe 的自動解壓縮執行檔。連接兩下 .exe 檔後，電腦上即開啓「裝置更新精靈」。
- 使用「HP Image Zone」軟體提供的「軟體更新」公用程式，在預先決定的間隔裏，自動搜尋 HP 支援網站以更新裝置。如需使用「軟體更新」公用程式的詳細資訊，請參閱螢幕「HP Image Zone 說明」。



附註 在電腦上安裝「軟體更新」公用程式後，它會搜尋裝置更新。如果安裝時沒有最新版本的「軟體更新」公用程式，電腦上會出現一個提示您升級的對話方塊。接受升級程式。完成升級之後，請重新啟動「軟體更新」公用程式，找出 HP All-in-One 的更新軟體。

使用裝置更新

1. 請選擇下列一種方法：
 - 按兩下從 www.hp.com/support 下載的更新.exe 檔。
 - 當出現提示時，接受「軟體更新」工具程式找到的裝置更新。電腦上會開啓「裝置更新精靈」。
2. 在「歡迎」畫面上，按一下「下一步」。
即出現「選取裝置」畫面。
3. 從清單中選取 HP All-in-One，然後按一下「下一步」。
即出現「重要資訊」畫面。
4. 請確定電腦和裝置符合所列需求。
5. 如果符合需求，請按一下「更新」。
裝置顯示器上會出現進度列或其他指示。
6. 當進行更新時，請勿中斷連線、關機或干擾裝置。



附註 如果中斷更新，或者出現表示更新失敗的錯誤訊息，請聯絡 HP 支援以尋求協助。

在 HP All-in-One 重新啓動後，電腦上會出現「更新完成」畫面，並從裝置列印測試頁。

7. 您的裝置已更新。現在可以安心的使用 HP All-in-One。

裝置更新 (Macintosh)

依照 HP 客戶支援引導或錯誤訊息提示，使用裝置更新安裝程式，將更新軟體套用到 HP All-in-One，如下所示：

1. 使用 Web 瀏覽器，從 www.hp.com/support 下載 HP All-in-One 的更新軟體。
2. 按兩下已下載的檔案。
電腦上會開啓安裝程式。
3. 請遵循畫面提示，將更新安裝至 HP All-in-One。
4. 重新啓動 HP All-in-One 以完成程序。

14 取得 HP 支援

Hewlett-Packard 為您提供 HP All-in-One 線上和電話支援服務。

本章提供以下資訊：如何從網際網路取得支援、聯絡 HP 客戶支援、存取序號和服務 ID、在保固期間聯絡北美地區、電洽日本地區的 HP 客戶支援、電洽韓國地區的 HP 客戶支援、在世界其他國家/地區撥打支援電話、澳大利亞保固期外的電話，以及準備運送 HP All-in-One。

如果您在產品隨附的書面或線上文件中找不到所需要的答案，請聯絡以下各頁中的 HP 支援服務。某些支援服務僅限於美國和加拿大提供，其他的服務於大部份國家/地區都有提供。如果支援服務號碼未列出您所在的國家/地區，請就近向授權的 HP 經銷商尋求協助。

從網路上取得支援服務和其他資訊

若您能夠上網，則可以從 www.hp.com/support 取得說明。網站上提供技術支援、驅動程式、以及耗材和訂購資訊。

保固支援

在取得 HP 的維修服務之前，請先洽詢 HP 維修中心或 HP 客戶支援中心，取得基本的疑難排解資訊。有關以電話聯絡客戶支援之前應執行的步驟，請參閱 [HP 客戶支援](#)。



附註 此資訊不適用於在日本的客戶。有關日本服務選項的資訊，請參閱 [HP Quick Exchange Service \(Japan\)](#)。

保固升級

依您所在國家/地區的不同，HP 可能會收取額外費用，提供延長或加強標準產品保固的保固升級選項。可用的選項包括優先電話支援、送修服務或下一個營業日交換。一般而言，服務從產品購買日開始算起，而且必須在限制的產品購買時間之內申請。

如需詳細資訊：

- 在美國的客戶，請撥 1-866-234-1377 與 HP 客服人員聯絡。
- 在美國以外的客戶，請聯絡當地的 HP 客戶支援服務。有關全球各地的客戶支援服務電話，請參閱 [在世界其他國家/地區撥打支援電話](#)。
- 請至 HP 網站：

www.hp.com/support

如果出現提示，請選擇您所在的國家/地區，然後找出保固資訊。

將 HP All-in-One 送修

將 HP All-in-One 送修之前，請先以電話聯絡 HP 客戶支援。有關以電話聯絡客戶支援之前應執行的步驟，請參閱 [HP 客戶支援](#)。



附註 此資訊不適用於在日本的客戶。有關日本服務選項的資訊，請參閱 [HP Quick Exchange Service \(Japan\)](#)。

HP 客戶支援

HP All-in-One 可能包括了其他公司的軟體程式。如果任何此類程式發生問題，請致電該公司以取得最佳的技術支援協助。

如需聯絡 HP 客戶支援，在打電話前請先進行下列工作。

1. 請確定：
 - a. HP All-in-One 已連接電源並已開啓。
 - b. 指定的列印墨匣已正確安裝。
 - c. 建議使用的紙張已正確地載入紙匣。
2. 重設 HP All-in-One：
 - a. 按**開啓**按鈕關閉 HP All-in-One 的電源。
 - b. 由 HP All-in-One 背面移除電源線。
 - c. 將電源線插回 HP All-in-One 的背面。
 - d. 按**開啓**按鈕開啓 HP All-in-One 的電源。
3. 如需詳細資訊，請至 www.hp.com/support。
網站上提供技術支援、驅動程式、以及耗材和訂購資訊。
4. 如果問題依舊存在，並需要聯絡 HP 客戶支援人員，請備妥以下各項資訊：
 - a. 請將 HP All-in-One 的型號名稱備妥，這可在控制台上找到。
 - b. 列印自我測試報告。有關列印自我測試報告的詳細資訊，請參閱**列印自我測試報告**。
 - c. 列印一份彩色文件做為可用的列印範本。
 - d. 備妥問題的詳細描述。
 - e. 備妥序號和服務 ID。有關如何取得序號和服務 ID 的資訊，請參閱**取得序號和服務 ID**。
5. 電洽 HP 客戶支援。請在 HP All-in-One 的附近撥打電話。

取得序號和服務 ID

您可以使用 HP All-in-One 的「**資訊功能選項**」取得重要資訊。



附註 如果 HP All-in-One 未開啓電源，您可以查看後方清除門上方，序號就印在貼紙上。序號是貼紙左上角的 10 字元代碼。

取得序號和服務 ID

1. 按住 **OK**。按住 **OK** 的同時，按**影印功能選項**。
顯示「**資訊功能選項**」。
2. 按 **▶** 直到出現「**機型號碼**」，然後按 **OK**。
顯示服務 ID。請記下完整的服務 ID。
3. 按**取消**，然後按 **▶** 直到出現「**序號**」。
4. 按 **OK**。
顯示編號。記下完整的編號。
5. 按**取消**以結束「**資訊功能選項**」。

在保固期間聯絡北美地區

電洽 **1-800-474-6836 (1-800-HP invent)**。美國地區電話支援服務 (英文和西班牙適用) 每週 7 天、每天 24 小時均可使用 (天數與小時數如有變更, 恕不另行通知)。本服務在保固期限內均為免費。若是在保固期限之外, 則需額外付費。

在世界其他國家/地區撥打支援電話

以下為本手冊印製時的最新電話號碼。如需最新的全球 HP 支援服務電話號碼清單, 請至 www.hp.com/support, 並選取您所在的國家/地區或語言。

您可以致電以下國家/地區的 HP 支援中心。若您所在的國家/地區並未列在其中, 請洽詢當地的經銷商或最近的 HP 銷售與支援公司, 了解如何獲得服務。

支援服務在保固期間內免費; 不過您仍需支付標準的長途電話費。在部份情況下, 也可能採用按次計價的單一費率。



附註 本節列出的每通電話費用及每分費用均為近似值。

如需歐洲的電話支援, 請至 www.hp.com/support, 查看您所在國家/地區的電話支援的細節和條件:

此外, 您亦可就近洽詢當地經銷商, 或電洽此指南中所列出的 HP 電話號碼。

由於我們經常改善電話支援服務, 建議您定期檢視我們的網站, 了解最新的服務功能和提供方式。

國家/地區	HP 技術支援	國家/地區	HP 技術支援
千里達及托巴哥共和國	1-800-711-2884	俄羅斯聯邦, 聖彼得堡	+7 812 3467997
土耳其	+90 216 579 71 71	南非 (南非共和國)	086 0001030
中東 (國際)	+971 4 366 2020	南非 (南非共和國以外)	+27 11 2589301
中國	021-38814518, 8008103888	柬埔寨	傳真到: +65-6275-6707
丹麥	+45 70 202 845	玻利維亞	800-100247
厄瓜多爾 (Andinatel)	999119 +1-800-7112884	科威特	+971 4 366 2020
厄瓜多爾 (Pacifitel)	1-800-225528 +1-800-7112884	突尼西亞 ¹	+216 71 89 12 22
巴西 (Demais Localidades)	0800 157751	約旦	+971 4 366 2020
巴西 (Grande Sao Paulo)	(11) 3747 7799	美國	1-800-474-6836 (1-800-HP invent)
巴林	800 171	英文, 國際	+44 (0) 207 512 5202
巴拿馬	001-800-711-2884	英國	+44 (0) 870 010 4320

附錄 14
(續)

國家/地區	HP 技術支援	國家/地區	HP 技術支援
巴勒斯坦	+971 4 366 2020	香港 SAR	+(852) 2802 4098
巴基斯坦	傳真到： +65-6275-6707	哥倫比亞	01-800-51-474-6836 (01-800-51-HP invent)
日本	+81-3-3335-9800	哥斯大黎加	0-800-011-4114, 1-800-711-2884
比利時 (法語)	+32 070 300 004	埃及	+20 2 532 5222
比利時 (荷蘭語)	+32 070 300 005	挪威 ²	+47 815 62 070
牙買加	1-800-711-2884	泰國	0-2353-9000
以色列	+972 (0) 9 830 4848	烏克蘭，基輔	+7 (380 44) 4903520
加拿大，保固已結束 (電話按次計費)	1-877-621-4722	秘魯	0-800-10111
加拿大地區，保固期 內	(905) 206 4663	紐西蘭	0800 441 147
加勒比海與中美洲	1-800-711-2884	馬來西亞	1-800-805405
卡達	+971 4 366 2020	捷克共和國	+420 261307310
台灣	+886 (2) 8722-8000, 0800 010 055	敘利亞	+971 4 366 2020
瓜地馬拉	1800-999-5105	荷蘭 (每分鐘 0.10 歐 元)	0900 2020 165
匈牙利	+36 1 382 1111	斯里蘭卡	傳真到： +65-6275-6707
印尼	62-21-350-3408	斯洛伐克	+421 2 50222444
印度	91-80-8526900	智利	800-360-999
印度 (免費電話)	1600-4477 37	菲律賓	632-867-3551
多明尼加共和國	1-800-711-2884	越南	84-8-823-4530
西非	+351 213 17 63 80	奧地利	+43 1 86332 1000
西班牙	+34 902 010 059	愛爾蘭	+353 1890 923 902
希臘 (賽普勒斯到雅典 免費電話)	800 9 2649	新加坡	65 - 62725300
希臘，國家/地區內	801 11 22 55 47	瑞士 ³	+41 0848 672 672
希臘，國際	+30 210 6073603	瑞典	+46 (0)77 120 4765
沙烏地阿拉伯	800 897 1444	義大利	+39 848 800 871

(續)

國家/地區	HP 技術支援	國家/地區	HP 技術支援
汶萊	傳真到： +65-6275-6707	葉門	+971 4 366 2020
奈及利亞	+234 1 3204 999	葡萄牙	+351 808 201 492
委內瑞拉	0-800-474-6836 (0-800-HP invent)	德國 (每分鐘 0.12 歐元)	+49 (0) 180 5652 180
委內瑞拉 (加拉加斯)	(502) 207-8488	摩洛哥 ¹	+212 22 404747
孟加拉	傳真到： +65-6275-6707	黎巴嫩	+971 4 366 2020
波多黎各	1-877-232-0589	墨西哥	01-800-472-6684
波蘭	+48 22 5666 000	墨西哥 (墨西哥市)	(55) 5258-9922
法國 (每分鐘 0.34 歐元)	+33 (0)892 69 60 22	澳大利亞，保固已結束 (電話按次計費)	1902 910 910
芬蘭	+358 (0) 203 66 767	澳大利亞，保固期內	1300 721 147
阿拉伯聯合大公國	+971 4 366 2020	盧森堡 (法語)	900 40 006
阿根廷	(54)11-4778-8380, 0-810-555-5520	盧森堡 (德語)	900 40 007
阿曼	+971 4 366 2020	韓國	+82 1588 3003
阿爾及利亞 ¹	+213 61 56 45 43	羅馬尼亞	+40 (21) 315 4442
俄羅斯聯邦，莫斯科	+7 095 7973520		

1 以下國家/地區的客服中心支援法語服務：摩洛哥、突尼西亞和阿爾及利亞。

2 每通電話設定費：0.55 挪威克朗 (0.08 歐元)；每分鐘通話費：0.39 挪威克朗 (0.05 歐元)。

3 此客服中心支援瑞士的德語、法語和義大利語服務 (尖峰時間每分鐘 0.08 瑞士法郎，離峰時間每分鐘 0.04 瑞士法郎)。

Call in Australia under warranty and post-warranty

If your product is under warranty, call 1300 721 147.

If your product is not under warranty, call 1902 910 910. A per-incident, out-of-warranty support fee will be charged to your phone bill.

Call HP Korea customer support

HP 한국 고객 지원 문의

- *고객 지원 센터 대표 전화
1588-3003
- *제품가격 및 구입처 정보 문의 전화
080-703-0700
- *전화 상담 가능 시간 :
평 일 09:00~18:00
토요일 09:00~13:00
(일요일,공휴일 제외)

Call HP Japan support

カスタマー・ケア・センター

- TEL : 0570-000-511 (ナビダイヤル)
03-3335-9800 (ナビダイヤルをご利用いただけない場合)
- FAX : 03-3335-8338
- 月~金 9:00 ~ 17:00
- 土・日 10:00 ~ 17:00 (祝祭日、1/1~3を除く)
- FAXによるお問い合わせは、ご質問内容とともに、ご連絡先、弊社製品名、接続コンピュータ名をご記入ください。

HP Quick Exchange Service (Japan)

製品に問題がある場合は以下に記載されている電話番号に連絡してください。製品が故障している、または欠陥があると判断された場合、**HP Quick Exchange Service**がこの製品を正常品と交換し、故障した製品を回収します。保証期間中は、修理代と送料は無料です。また、お住まいの地域にも依りますが、プリンタを次の日までに交換することも可能です。

電話番号：0570-000511（自動応答）

:03-3335-9800（自動応答システムが使用できない場合）

サポート時間：平日の午前 9:00 から午後 5:00 まで

土日の午前 10:00 から午後 5:00 まで。

祝祭日および1月1日から3日は除きます。

サービスの条件

- サポートの提供は、カスタマケアセンターを通してのみ行われます。
- カスタマケアセンターがプリンタの不具合と判断した場合に、サービスを受けることができます。
ご注意：ユーザの扱いが不適切であったために故障した場合は、保証期間中であっても修理は有料となります。詳細については保証書を参照してください。

その他の制限

- 運送の時間はお住まいの地域によって異なります。詳しくは、カスタマケアターに連絡してください。
- 出荷配送は、当社指定の配送業者が行います。
- 配送は交通事情などの諸事情によって、遅れる場合があります。
- このサービスは、将来予告なしに変更することがあります。

準備運送 HP All-in-One

聯絡 HP 客戶支援服務後，如果服務人員需要您將 HP All-in-One 送回維修，請依照下列指示進行，以免損壞 HP 產品。



附註 此資訊不適用於日本的客戶。有關日本服務選項的資訊，請參閱 **HP Quick Exchange Service (Japan)**。

1. 開啓 HP All-in-One。如果無法開啓 HP All-in-One，請略過這個步驟並進行步驟 2。
2. 開啓列印滑動架活動檔門。
3. 等列印滑動架停止不動而且不再發出聲音時，從插槽中取出列印墨匣。有關移除列印滑動架的詳細資訊，請參閱**更換列印墨匣**。



附註 如果 HP All-in-One 無法開啓，您可以拔下電源線，然後手動將列印墨匣滑到最右側，再取出列印墨匣。完成後，手動將列印滑動架移到原始位置（在左側），再執行步驟 6。

4. 關閉列印滑動架活動檔門，等待數分鐘讓列印滑動架回到原始位置（在左側）。



附註 確定掃描器已歸位，之後再關閉 HP All-in-One 的電源。

5. 按**開啓**按鈕以關閉 HP All-in-One，然後拔掉電源線。

6. 將列印墨匣置於墨匣護套或不透氣的塑膠容器以避免乾掉，並置於一旁。除非 HP 客戶電話支援人員指示，否則請勿將墨匣連同 HP All-in-One 一起送修。
7. 從 HP All-in-One 上拔下電源線。



附註 請勿將電源線與電源供應器連同 HP All-in-One 一起寄回。HP All-in-One 替換產品不會附有這些零件。在更換的 HP All-in-One 送達前，請將電源線和電源供應器存放在安全的地方。

8. 依照下列步驟，移除控制台蓋板：
 - a. 確定將控制台顯示器平置緊靠 HP All-in-One。
 - b. 掀開蓋板。
 - c. 將您的拇指放在控制台蓋板左側的凹槽。輕輕取下裝置的控制台蓋板 (如下圖所示)。

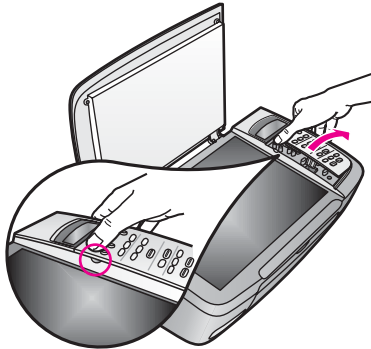

9. 保留控制台蓋板。請不要將控制台蓋板連同 HP All-in-One 一起寄回。



附註 HP All-in-One 替換產品可能不會附上控制台蓋板。請將您的控制台蓋板存放在安全的地方，在 HP All-in-One 替換產品送達後，重新裝上控制台蓋板。您必須裝上控制台蓋板，才能使用 HP All-in-One 替換產品上的控制台功能。



提示 有關如何安裝控制台蓋板的指示，請參閱 HP All-in-One 隨附的《安裝指南》。

10. 如果可能的話，請使用原始的包裝材料，或隨附於替換裝置的包裝材料來包裝 HP All-in-One 以進行運送。

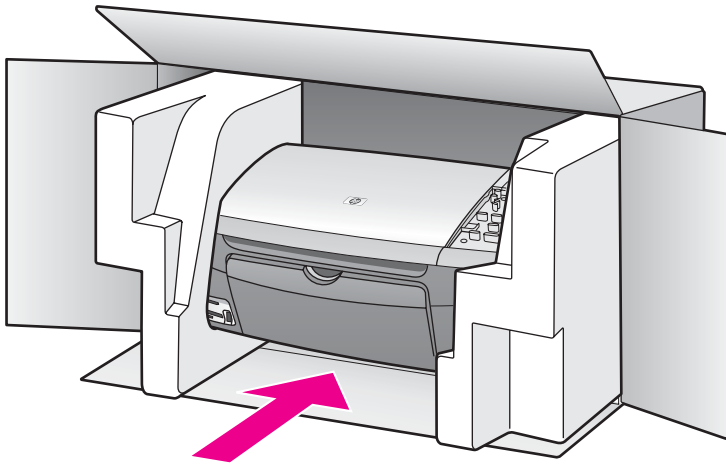

如果沒有原始的包裝材料，請使用其他合適的包裝材料。裝置若因包裝不當而於運送時造成的傷害，將不包含在保固之內。

11. 將寄回送修的運送標籤貼在包裝箱上。
12. 在包裝箱內附上以下資料：
 - 給維修人員的問題完整說明 (列印品質問題樣本會很有幫助)。
 - 一份銷售單或其他購買證明副本，證明在保固期間內。
 - 您的姓名、住址和日間聯絡電話。

15 Hewlett-Packard 有限保固聲明

有限保固期限

HP 產品	有限保固期限
軟體	90 天
印表機	1 年
列印墨匣	直到 HP 墨水用完，或已達墨匣上所印的「保固結束」日期(視何者先發生)。此項保固不涵蓋重新填裝、重新製造、重新換新、使用方法錯誤或經過改裝的 HP 墨水產品。
配件	90 天

有限保固的範圍

Hewlett-Packard (HP) 向末端使用者客戶保證，上述 HP 產品在其保固期限內，不會有用料和裝配上的瑕疵，此保證期限自客戶購買日起生效。

對於軟體產品，HP 的有限保固僅適用於無法執行其程式指令。HP 並不保證產品的運作不會發生中斷或錯誤。

HP 的有限保固僅涵蓋因正常使用產品而發生的瑕疵，而不適用於由其他情況發生的瑕疵，包括下列任何一種情況：**a.** 不當的維護或修改；**b.** 非 HP 提供或支援的軟體、紙張、零件或耗材；**c.** 產品規格外的操作；**d.** 任何未經授權的修改或錯誤的使用方式。

對於 HP 印表機產品，使用非 HP 墨匣或重新填裝的墨匣，不會影響對客戶的保固或者任何 HP 與客戶之間的支援合約。然而，如果印表機因使用非 HP 墨匣或重新填裝的墨匣而導致印表機故障或損壞，HP 會對此類故障或損壞情況，收取標準的修理時間和材料費用。

如果 HP 在有效的保固期限內，收到 HP 保固範圍內任何產品瑕疵的通知，HP 會依其選擇為客戶修理或更換有問題的產品。

如果 HP 無法修理或更換 HP 保固服務範圍內的有瑕疵產品，HP 將在接到通知後於合理的時間內，退還購買產品的全款。

未收到客戶的瑕疵產品前，HP 沒有義務進行修理、更換或退款。

更換品可能是新產品或者相當於新的產品，在功能性上至少相當於被更換的產品。

HP 產品可能包含性能上相當於新零件的再製零件、元件或材料。

HP 的有限保固聲明，在任何具有 HP 產品經銷的國家/地區都有效。其他保固，如現場實地服務，可以由 HP 或授權進口商 HP 產品分銷處所的 HP 授權服務機構提供。

保固限制

在當地法律允許的範圍內，HP 及其協力廠商對於所保固的 HP 產品，不提供任何其他明確或暗示性保固或條款，對於產品的適銷性、品質滿意度以及針對特定用途的適用性，沒有任何保固或條款。

責任限制

在當地法律許可的範圍內，本保固聲明中提供的補償是客戶的唯一補償。

在當地法律許可的範圍內，除了本保固聲明中明確提出的義務之外，不論是否基於合約、侵權、或其他法律理論，也不論是否已告知損害的可能性，HP 及其協力廠商絕對不為直接、間接、特殊、意外或者因果性的傷害負責。

當地法律

本保固聲明賦予客戶特定的法律權利。客戶也可能有其他權利，這種權利在美國因州而異，在加拿大因省而異，在世界各地則因國家/地區而異。

若本保固聲明與當地法律不一致，以當地法律為準。在此情況下，本保固聲明的某些負責和限制條款可能不適用於客戶。例如，美國的某些州以及美國以外的某些政府 (包括加拿大的某些省)，可能會：

排除此保固聲明的無擔保聲明和限制條款，以免限制客戶的法定權利 (例如英國)；

限制廠商對限制或免責聲明執行的權利。

給於客戶額外的保固權利；指定廠商無法免責暗示性保固期限；或不允許對於暗示性保固做為限制。

除了法律許可範圍外，此保固聲明中的條款不排除、限制或修改，同時亦附加於，對此地區客戶銷售 HP 產品的強制性法定權利。

歐洲國家/地區適用的有限保固資訊

以下列出在您國家地區授與 HP 有限保固 (製造廠商的保固) 的 HP 機構名稱和地址。

除了製造商保固外，您還可依據採購合約享有法定權益，不受製造廠商之保固限制。

Belgique/Luxembourg Hewlett-Packard Belgium SA/ NV Luchtschipstraat 1 Rue de l'aeronef B-1140 Bruxelles	Ireland Hewlett-Packard Ireland Ltd. 30 Herbert Street IRL-Dublin 2	Danmark Hewlett-Packard A/S Kongevejen 25 DK-3460 Birkerød
Nederland Hewlett-Packard Nederland BV Startbaan 16 1187 XR Amstelveen NL	France Hewlett-Packard France 1 Avenue du Canada Zone d'Activite de Courtaboeuf F-91947 Les Ulis Cedex	Portugal Hewlett-Packard Portugal - Sistemas de Informática e de Medida S.A. Edificio D. Sancho I Quinta da Fonte Porto Salvo

(續)

		2780-730 Paco de Arcos P-Oeiras
Deutschland Hewlett-Packard GmbH Herrenberger Straße 110-140 D-71034 Böblingen	Österreich Hewlett-Packard Ges.m.b.H. Lieblgasse 1 A-1222 Wien	España Hewlett-Packard Española S.L. C/ Vicente Aleixandre 1 Parque Empresarial Madrid - Las Rozas 28230 Las Rozas E-Madrid
Suomi Hewlett-Packard Oy Piispankalliontie 17 FIN-02200 Espoo	Greece Hewlett-Packard Hellas Ε.Π.Ε. Voriou Epirou 76 151 25 Maroussi Athens	Sverige Hewlett-Packard Sverige AB Skalholtsgatan 9 S-164 97 Kista
Italia Hewlett-Packard Italiana S.p.A Via G. Di Vittorio 9 20063 Cernusco sul Naviglio I-Milano	United Kingdom Hewlett-Packard Ltd Cain Road Bracknell GB-Berks RG12 1HN	Polska Hewlett-Packard Polska Sp. z o.o. ul.Szturmowa 2A 02 – 678 Warszawa Wpisana do rejestru przedsiębiorców w Sądzie Rejonowym dla m.st. Warszawy, XX Wydział Gospodarczy pod numerem KRS 0000016370
Hungary Hewlett-Packard Magyarország Kft. 1117 Budapest Neumann J. u. 1.	Lietuva UAB “Hewlett-Packard” Šeimyniškių g. 21B 09200 Vilnius	Latvia Hewlett-Packard SIA Palasta iela 7 Riga, LV-1050
Slovenská republika Hewlett-Packard Slovakia, s.r.o. Miletičova 23 826 00 Bratislava	Česka republika HEWLETT-PACKARD s.r.o. Vyskočilova 1/1410 140 21 Praha 4	Estonia HP Oy Eesti Filiaal Estonia pst. 1 EE-10143 Tallinn tel +372 6 813 820 fax +372 6 813 822

附錄 15

(續)

<p>Slovenia Hewlett-Packard d.o.o. Tivolska cesta 48 1000 Ljubliana</p>	<p>Cyprus/Kibris Hewlett-Packard Hellas Ε.Π.Ε. Voriou Epirou 76 151 25 Maroussi Athens, Greece</p>	<p>Malta Hewlett-Packard Europe B.V. Amsterdam, Meyrin Branch 150, Route de Nant d'Avril 1217 Meyrin, Geneva Switzerland</p>
---	--	--

16 技術資訊

本節提供 HP All-in-One 的技術規格和國際規範資訊。

本章包含下列資訊：

- Windows 和 Macintosh 系統需求
- 紙張、列印、影印、記憶卡及掃描規格
- 物質、能源及環境規格
- 法規注意事項
- 符合宣告

系統需求

軟體系統需求在讀我檔案中。有關檢視讀我檔案的資訊，請參閱[檢視讀我檔案](#)。

紙張規格

本節含有關於紙匣容量、紙張大小和列印邊界規格的資訊。

紙匣容量

類型	紙張重量	進紙匣*	出紙匣**
普通紙	60 至 90 gsm (16 至 24 磅)	100 (20 磅紙張)	50 (20 磅紙張)
Legal 紙張	75 至 90 gsm (20 至 24 磅)	100 (20 磅紙張)	50 (20 磅紙張)
卡片	200 gsm 索引最大 (磅)	20	10
信封	75 至 90 gsm (20 至 24 磅)	10	10
投影片	不適用	30	15 或更少
標籤	不適用	20	10
102 x 152 公釐相紙	236 gsm (145 磅)	30	15
216 x 279 公釐相紙	不適用	20	10

* 最大容量。

** 出紙匣容量會受您使用的紙張類型和墨水量所影響。HP 建議您經常取出出紙匣中印好的文件。

紙張大小

類型	大小
紙張	Letter : 216 x 279 公釐 A4 : 210 x 297 公釐 A5 : 148 x 210 公釐 Executive : 184 x 267 公釐 Legal : 216 x 356 公釐 B5 : 176 x 250 公釐
信封	美制 10 號 : 105 x 241 公釐 美制 9 號 : 99 x 226 公釐 A2 : 111 x 146 公釐 DL : 110 x 220 公釐 C6 : 114 x 162 公釐
投影片	Letter : 216 x 279 公釐 A4 : 210 x 297 公釐
相紙	102 x 152 公釐 127 x 178 公釐 Letter : 216 x 280 公釐 A4 : 210 x 297 公釐 102 x 305 公釐全景 127 x 305 公釐全景
卡片	76 x 127 公釐 索引卡 : 101 x 152 公釐 127 x 178 公釐 A6 : 105 x 149 公釐 Hagaki 卡 : 100 x 148 公釐
標籤	Letter : 216 x 279 公釐 A4 : 210 x 297 公釐
自訂	76 x 127 公釐，最多 216 x 356 公釐

列印邊界規格

	上方 (前端)	底部 (尾端)*
紙張或投影片		
U.S. (Letter、Legal、Executive)	1.8 公釐	6.7 公釐

(續)

	上方 (前端)	底部 (尾端)*
ISO (A4, A5) 和 JIS (B5)	1.8 公釐	6.7 公釐
信封	3.2 公釐	6.7 公釐
卡片	1.8 公釐	6.7 公釐

* 此邊界與 HP All-in-One 不相容；不過總書寫區域是相容的。書寫區域偏移中心 5.4 公釐 (0.21 英吋)，會造成頂端和底部邊界不對稱。

列印規格

- 1200 x 1200 dpi 黑白
- 1200 x 1200 dpi 彩色，使用 HP PhotoREt III 技術
- 方法：隨選墨點熱感式噴墨
- 語言：HP PCL Level 3，PCL3 GUI 或 PCL 10
- 列印速度因文件的複雜程度而有所不同
- 每月使用率：500 份列印頁 (平均)，5000 份列印頁 (上限)
- 全景大小列印

模式		解析度 (dpi)	速度** (ppm)
最佳	黑白	1200 x 1200	2
	彩色	1200 x 1200，最高可達 4800 最佳化 dpi*	0.5
一般	黑白	600 x 600	7
	彩色	600 x 600	4
快速	黑白	300 x 300	23
	彩色	300 x 300	18

* 運用高級相紙與 1200 x 1200 輸入 dpi，彩色列印解析度可達到 4800 x 1200 最佳化 dpi。

** 上限會因機型及紙張類型而有差異。

影印規格

- 數位影像處理
- 原始文件最多可影印 99 份 (依機型不同而有差異)
- 數位縮放從 25% 到 400% (依機型不同而有差異)
- 縮放到頁面大小、海報、一張多頁
- 黑白影印每分鐘最多 23 張；彩色影印每分鐘最多 18 張 (依機型不同而有差異)
- 影印速度因文件的複雜程度而有所不同

模式		速度 (ppm)	列印解析度 (dpi)	掃描解析度 (dpi)*
最佳	黑白	最高可達 0.8	1200 x 1200	1200 x 2400
	彩色	最高可達 0.8	1200 x 1200**	1200 x 2400
一般	黑白	最高可達 7	600 x 600	1200 x 2400
	彩色	最高可達 4	600 x 600	1200 x 2400
快速	黑白	最高可達 23	300 x 300	600 x 1200
	彩色	最高可達 18	300 x 300	600 x 1200

* 縮放比例最大到 400%

** 運用高級相紙與 1200 x 1200 輸入 dpi，彩色列印解析度可達到 4800 x 1200 最佳化 dpi。

記憶卡規格

- 在記憶卡上的建議最多檔案數目：1,000
- 建議個別檔案最大大小：最大 12 百萬像素，最大 8 MB
- 建議的記憶卡最大大小：1 GB (記憶卡全滿狀態)



附註 接近記憶卡的最大建議值時，可能使 HP All-in-One 預期效能變慢。

支援記憶卡類型

- CompactFlash
- SmartMedia
- Memory Stick
- Memory Stick Duo
- Memory Stick Pro
- Magic Gate Memory Stick
- Secure Digital
- MultiMediaCard (MMC)
- xD-Picture Card

掃描規格

- 包含影像編輯器
- 整合的 OCR 軟體會自動將掃描文字轉換為可編輯文字
- 掃描速度因文件的複雜程度而有所不同
- Twain 相容的介面
- 解析度：最大至 1200 x 4800 dpi 光學；19200 dpi 增強 (軟體)
- 顏色：48 位元彩色，8 位元灰階 (256 階灰色)
- 玻璃板上最大掃描尺寸：216 x 297 公釐

實體規格

- 高度：171 公釐 (控制台顯示器平放時)
- 寬度：438 公釐

- 深度：283 公釐
- 重量：5.5 公斤

電源規格

- 耗電：最大 40 W
- 輸入電壓：AC 90 到 240 V ~ 1 A 47 – 63 Hz，接地
- 輸出電壓：DC 32 Vdc===940 mA, 16 Vdc===625 mA

環境規格

- 建議的執行溫度範圍：15° 到 32°C (59° 到 32.22°C)
- 可允許的執行溫度範圍：15° 到 35°C (59° 到 95°F)
- 濕度：15% 到 85% RH，非凝結狀態
- 非執行(存放)溫度範圍：-40° 到 60°C (-40° 到 140°F)



附註 若 HP All-in-One 處於較高的電磁場中，其輸出可能會稍微扭曲。

HP 建議使用的 USB 纜線短於或等於 3 公尺 (10 呎)，以減少由於高電磁環境中可能造成的列印噪音。

其他規格

記憶體：8 MB ROM，32 MB DRAM

如果您可連線至網際網路，請移至 HP 支援網站，獲得詳細資訊。請至：www.hp.com/support。

環保產品服務活動

本節提供環保資訊；臭氧排放；能源消耗；紙張用量；塑膠；原料安全性資料；以及資源回收方案。

環境保護

Hewlett-Packard 致力在符合環保的原則下，提供高品質產品。此產品的設計，具有許多環境保護上的特性，將影響減低到最小。

如需詳細資訊，請造訪 HP 的 Commitment to the Environment 網站，網址是：

www.hp.com/hpinfo/globalcitizenship/environment/index.html

臭氧排放

此產品不會排放任何可測量到的臭氧 (O3)。

Energy consumption

Energy usage drops significantly while in ENERGY STAR® mode, which saves natural resources, and saves money without affecting the high performance of this product.

This product qualifies for ENERGY STAR, which is a voluntary program established to encourage the development of energy-efficient office products.



ENERGY STAR is a U.S. registered service mark of the U.S. EPA. As an ENERGY STAR partner, HP has determined that this product meets ENERGY STAR guidelines for energy efficiency.

For more information on ENERGY STAR guidelines, go to the following website:

www.energystar.gov

紙張使用

本產品可以使用符合 DIN 19309 標準的再生紙張。

塑膠

重量超過 25 公克的塑膠零件，均依據國際標準註有記號，可以在將來產品報廢後，在回收時協助辨別塑膠零件。

原料安全性資料

如需參閱原料安全性說明書 (MSDS)，請造訪 HP 網站：

www.hp.com/go/msds

無法上網的客戶應洽詢當地的 HP 客戶貼心服務中心。

資源回收方案

HP 在許多國家/地區提供愈來愈多的回收和再生計畫，並和全球許多最大的電子器材回收中心共同合作。HP 也翻修並轉售許多其最暢銷的產品，以節省資源。

本 HP 產品包含了下列在產品報廢時需要特殊處理的物質：

- 掃瞄器的螢光燈中包含的水銀 (< 2 mg)
- 焊料中的鉛

HP 噴墨耗材回收計劃

HP 致力保護環境。HP 噴墨耗材回收計劃 (HP Inkjet Supplies Recycling Program) 適用許多國家/地區，您可免費回收用過的列印墨匣。如需詳細資訊，請至下列網站：

www.hp.com/hpinfo/globalcitizenship/environment/recycle/inkjet.html

法規注意事項

HP All-in-One 符合國家/地區法規注意事項的產品需求。

本節提供 HP All-in-One 法規機型識別號碼的資訊；FCC 法規；以及澳洲、日本和韓國使用者的個別注意事項。

法規機型識別號碼

爲用於法規識別，您的產品具有一個法規機型識別號碼 (Regulatory Model Number)。您的產品的法規機型識別號碼 (Regulatory Model Number) 爲 SDGOB-0401-01。請勿將法規編號與行銷名稱 (HP PSC 1600 All-in-One series) 或產品編號混淆。

FCC statement

The United States Federal Communications Commission (in 47 CFR 15.105) has specified that the following notice be brought to the attention of users of this product. Declaration of Conformity: This equipment has been tested and found to comply with the limits for a Class B digital device, pursuant to part 15 of the FCC Rules. Operation is subject to the following two conditions: (1) this device may not cause harmful interference, and (2) this device must accept any interference received, including interference that may cause undesired operation. Class B limits are designed to provide reasonable protection against harmful interference in a residential installation. This equipment generates, uses, and can radiate radio frequency energy, and, if not installed and used in accordance with the instructions, may cause harmful interference to radio communications. However, there is no guarantee that interference will not occur in a particular installation. If this equipment does cause harmful interference to radio or television reception, which can be determined by turning the equipment off and on, the user is encouraged to try to correct the interference by one or more of the following measures:

- Reorient the receiving antenna.
- Increase the separation between the equipment and the receiver.
- Connect the equipment into an outlet on a circuit different from that to which the receiver is connected.
- Consult the dealer or an experienced radio/TV technician for help.

For more information, contact the Product Regulations Manager, Hewlett-Packard Company, San Diego, (858) 655-4100.

The user may find the following booklet prepared by the Federal Communications Commission helpful: How to Identify and Resolve Radio-TV Interference Problems. This booklet is available from the U.S. Government Printing Office, Washington DC, 20402. Stock No. 004-000-00345-4.



Caution Pursuant to Part 15.21 of the FCC Rules, any changes or modifications to this equipment not expressly approved by the Hewlett-Packard Company may cause harmful interference and void the FCC authorization to operate this equipment.

Note à l'attention des utilisateurs Canadien/notice to users in Canada

Le présent appareil numérique n'émet pas de bruit radioélectrique dépassant les limites applicables aux appareils numériques de la classe B prescrites dans le Règlement sur le brouillage radioélectrique édicté par le ministère des Communications du Canada.

This digital apparatus does not exceed the Class B limits for radio noise emissions from the digital apparatus set out in the Radio Interference Regulations of the Canadian Department of Communications.

Notice to users in Australia



This equipment complies with Australian EMC requirements.

Notice to users in Japan (VCCI-2)

この装置は、情報処理装置等電波障害自主規制協議会（VCCI）の基準に基づくクラスB情報技術装置です。この装置は、家庭環境で使用することを目的としていますが、この装置がラジオやテレビジョン受信機に近接して使用されると受信障害を引き起こすことがあります。
取り扱い説明書に従って正しい取り扱いをして下さい。

Notice to users in Korea

사용자 안내문(B급 기기)

이 기기는 비업무용으로 전자파 적합 등록을 받은 기기로서, 주거지역에서는 물론 모든 지역에서 사용할 수 있습니다.

Declaration of conformity (European Economic Area)

The Declaration of Conformity in this document complies with ISO/IEC Guide 22 and EN 45014. It identifies the product, manufacturer's name and address, and applicable specifications recognized in the European community.

Declaration of conformity



DECLARATION OF CONFORMITY

according to ISO/IEC Guide 22 and EN 45014

Manufacturer's Name: Hewlett-Packard Company

Manufacturer's Address: 16399 West Bernardo Drive
San Diego CA 92127, USA

Regulatory Model Number: SDGOB-0401-01

Declares, that the product:

Product Name: HP PSC 1600 All-in-One series

Power Adapters HP part#: 0950-4491, 0957-2144, 0950-4466

RoHS Compliant Adapters: 0957-2146, 0957-2152, 0957-2153, 0957-2151

Conforms to the following Product Specifications:

Safety: IEC 60950: 1999 3rd edition
EN 60950: 1999
IEC 60825-1 Edition 1.2: 2001 / EN 60825-1+A11+A2+A1: 2002 Class 1(Laser/Led)
UL 60950: 1999
CAN/CSA-22.2 No. 60950-1-03
NOM 019-SFCl-1993, AS/NZS 60950: 2000, GB4943: 2001

EMC: CISPR 22:1997 / EN 55022:1998 Class B
CISPR 24:1997 / EN 55024:1998
IEC 61000-3-2: 2000 / EN 61000-3-2: 2000
IEC 61000-3-3/A1: 2001 / EN 61000-3-3/ A1: 2001
CNS13438:1998, VCCI-2
FCC Part 15-Class B/ICES-003, Issue 2
GB9254: 1998

Supplementary Information:

The product herewith complies with the requirements of the Low Voltage Directive 73/23/EC, the EMC Directive 89/336/EC and carries the CE-marking accordingly.

1) The product was tested in a typical configuration.

05 Nov 2004

Date

Muthya S. Guha, Hardware Test & Regs
MGR.

European Contact for regulatory topics only: Hewlett Packard GmbH, HQ-TRE, Herrenberger Strasse 140,
D-71034 Böblingen Germany, (FAX +49-7031-14-3143

索引

符號/數字

- 10 x 15 公分相紙
 - 載入 27
- 4 x 6 英寸相紙
 - 載入 27

A

- A4 紙張
 - 載入 25

C

- CompactFlash 記憶卡 37
- customer support
 - HP Quick Exchange Service (Japan) 115

D

- Declaration of conformity
 - European Economic Area 131
 - United States 131
- DPOF 檔案 46

F

- FCC statement 129

H

- Hagaki 卡
 - 載入 27
- HP All-in-One
 - 概觀 5
 - 準備運送 115
- HP Email Portal
 - HP Image Zone (OS X) 12
- HP Gallery (HP 藝廊)
 - HP Director (HP 管理員) (OS 9) 14
 - HP Image Zone (OS X) 12
- HP Help (HP 說明)
 - HP Director (HP 管理員) (OS 9) 15
- HP Image Edit
 - HP Image Zone (OS X) 12
- HP Image Print
 - HP Image Zone (OS X) 12
- HP Image Zone

- HP Instant Share 70, 71, 72
 - HP 管理員 (Windows) 10
 - Macintosh 71, 72
 - Macintosh (OS 9) 13
 - Macintosh (OS X) 10
 - Windows 9, 70
 - 概觀 9

- HP Instant Share
 - HP Image Zone 69
 - HP Image Zone (OS X) 12
 - 以電子郵件傳送相片自 69
 - 從記憶卡傳送相片 (USB) 68
 - 設定 (USB) 67
 - 傳送至裝置 68, 69
 - 傳送掃描的影像 68
 - 傳送影像 68
 - 傳送影像自 69
 - 關於 67
- HP JetDirect 19, 20
- HP on the Web (網路上的 HP)
 - HP Director (HP 管理員) (OS 9) 15
- HP 支援
 - 在您電洽之前 91
- HP 管理員
 - HP Instant Share 72
 - 未出現圖示 100
 - 啓動 9

I

- Instant Share. 參見 HP Instant Share

L

- Legal 紙張
 - 載入 25
- Letter 紙張
 - 載入 25

M

- make copies (影印)
 - HP Director (HP 管理員) (OS 9) 14
 - HP Image Zone (OS X) 12

- Memory Stick 記憶卡 37
- MultiMediaCard (MMC) 記憶卡 37

O

- OK 按鈕 6

P

- PictBridge 45

R

- regulatory notices
 - note à l'attention des utilisateurs Canadiens 129
 - notice to users in Australia 130
 - notice to users in Canada 129
 - notice to users in Japan 130
 - notice to users in Korea 130

S

- Scan Picture (掃描圖片)
 - HP Director (HP 管理員) (OS 9) 14
 - HP Image Zone (OS X) 11
- scan to OCR (掃描到 OCR)
 - HP Image Zone (OS X) 12
- Secure Digital 記憶卡 37
- Settings (設定)
 - HP Director (HP 管理員) (OS 9) 15
- SmartMedia 記憶卡 37

U

- unload images (卸載影像)
 - HP Image Zone (OS X) 11
- USB 纜線安裝 93

W

- Webscan 22

X

xD 記憶卡 37

一畫

一般影印品質 51

四畫

支援

在您電洽之前 91

資源 91

支援的連線類型

USB 20

印表機共用 20

連接網路 20

文件檢視器

HP 管理員 (Windows) 10

文字

增強副本 57

六畫

列印

DPOF 檔案的相片 46

列印規格 125

列印選項 64

自我測試報告 78

快速列印 46

取消工作 65

相片目錄 39

記憶卡中的相片 44

從軟體應用程式 63

從電腦 63

列印材質. 參見 紙張

列印墨匣

更換 80

保存 84

相片列印墨匣 83

訂購 75

校正 85

清潔 86

清潔按點 86

清潔墨水噴嘴區域 87

處理 80

零件名稱 80

疑難排解 104

檢查墨水存量 78

列印墨匣護套 84

列印邊界規格 124

印表機共用

Macintosh 20

Windows 20

向右箭頭 7

向左箭頭 6

回收

耗材 128

裝置 128

自我測試報告 78

色彩

份數 57

濃度 56

七畫

夾紙, 紙張 29, 103

序號 110

快速列印 46

快速影印品質 51

技術資訊

列印規格 125

列印邊界規格 124

系統需求 123

重量 126

紙匣容量 123

紙張大小 124

紙張規格 123

記憶卡規格 126

掃描規格 126

電源規格 127

實體規格 126

影印規格 125

環境規格 127

投影片

載入 28

更多應用程式

HP Director (HP 管理員)
(OS 9) 14

更淺

份數 56

更深

份數 56

更換列印墨匣 80

系統需求 123

八畫

卸載影像

HP Director (HP 管理員)
(OS 9) 14

取消

列印工作 65

掃描 62

影印 59

取消按鈕 7

明信片

載入 27

服務 109

另請參見 客戶支援

服務 ID 110

法規注意事項

Declaration of conformity
131

declaration of conformity
(European Economic
Area) 131

FCC statement 129

法規機型識別號碼 129

九畫

信封

載入 28

保固期

升級 109

聲明 119

品質

影印 51

客戶支援

Australia 113

Japan 114

Korea 114

北美地區 111

序號 110

服務 ID 110

美國以外地區 111

網站 109

聯絡 110

玻璃板

清潔 77

載入原始文件 23

相片

HP Image Zone 69

功能選項 8

目錄按鈕 7

快速列印 46

取消選取 45

相片列印墨匣 83

從 DPOF 檔案列印 46

從記憶卡傳送相片 68

無邊框 45

傳送掃描的影像 68

增強影印 57

相片目錄

功能選項 8

列印 39

掃描 41

填滿 40

相紙

載入 27

訂購

列印墨匣 75

- 安裝指南 76
- 使用者指南 76
- 紙張 75
- 軟體 76
- 十畫**
- 原廠預設值, 還原 89
- 校正列印墨匣 85
- 海報
 - 影印 58
- 紙匣容量 123
- 紙張
 - 不適用的類型 24
 - 夾紙 29, 103
 - 建議的影印類型 50
 - 建議類型 24
 - 訂購 75
 - 紙張大小 124
 - 載入 25
- 紙張規格 123
- 記憶卡
 - 列印 DPOF 檔案 46
 - 列印相片 44
 - 相片目錄 39
 - 將檔案儲存於電腦 39
 - 插入記憶卡 39
 - 傳送相片 68
 - 概觀 37
- 記憶卡規格 126
- 送回 HP All-in-One 115
- 十一畫**
- 停止
 - 列印工作 65
 - 掃描 62
 - 影印 59
- 控制台
 - 捲動速度 89
 - 提示延遲時間 89
 - 概觀 6
- 控制台顯示器
 - 變更測量單位 95
 - 變更語言 94
- 捲動速度 89
- 掃描
 - HP Instant Share 68
 - 至記憶卡 62
 - 按鈕 7
 - 相片目錄 41
 - 停止 62
 - 從控制台 61
 - 掃描規格 126
- 掃描文件
 - HP Director (HP 管理員) (OS 9) 14
 - HP 管理員 (Windows) 10
- 掃描到功能選項
 - Windows 8
- 掃描玻璃板
 - 清潔 77
 - 載入原始文件 23
- 掃描圖片
 - HP 管理員 (Windows) 9
- 清潔
 - 外殼 78
 - 列印墨匣 86
 - 列印墨匣的墨水噴嘴區域 87
 - 列印墨匣接點 86
 - 玻璃板 77
 - 蓋板背面 77
- 規格
 - 10 x 15 公分相紙 123
 - Legal 紙張 123
 - Letter 紙張 123
 - 列印 125
 - 投影片 123
 - 信封 123
 - 相紙 123
 - 標籤 123
- 設定
 - 功能選項 8
 - 列印選項 64
 - 按鈕 6
- 軟體更新. 參見 裝置更新
- 軟體應用程式, 列印自 63
- 速度
 - 控制台捲動 89
 - 影印 51
- 十二畫**
- 最佳影印品質 51
- 報告, 自我測試 78
- 提示延遲時間 89
- 無邊框相片
 - 從記憶卡列印 45
- 無邊框副本
 - 10x15 公分 (4x6 英吋) 相片 53
 - 填滿整個頁面 53
- 賀卡
 - 載入 28
 - 開始彩色 7
 - 開始黑白 7
- 開啓按鈕 6
- 十三畫**
- 傳送至裝置
 - HP Image Zone (Macintosh) 71
 - HP Image Zone (Windows) 70
 - 掃描的影像 68
- 傳輸影像
 - HP 管理員 (Windows) 10
- 填滿整個頁面 53
- 裝置更新
 - Macintosh 107
 - Windows 106
 - 概觀 106
- 載入
 - 10 x 15 公分相紙 27
 - 4 x 6 英吋相紙 27
 - A4 紙張 25
 - Hagaki 卡 27
 - Legal 紙張 25
 - Letter 紙張 25
 - 投影片 28
 - 明信片 27
 - 信封 28
 - 原始文件 23
 - 賀卡 28
 - 標籤 28
 - 熱轉印紙 28
 - 整頁大小的紙張 25
- 電源規格 127
- 電話號碼, 客戶支援 110
- 預設
 - 還原 89
- 十四畫**
- 實體規格 126
- 疑難排解
 - 支援資源 91
 - 安裝概觀 92
 - 夾紙, 紙張 29
 - 記憶卡 105
 - 軟體安裝 98
 - 測量單位不正確 95
 - 硬體安裝 92
 - 概觀 91
 - 請聯絡 HP 支援 91
 - 操作 103
- 維護
 - 自我測試報告 78
 - 更換列印墨匣 80

校正列印墨匣	85	調整大小以符合 letter 或 A4	
清潔外殼	78	尺寸	56
清潔列印墨匣	86, 87	調整在一頁紙上列印多份	
清潔玻璃板	77		54
清潔蓋板背面	77	縮放到頁面大小	56
設定捲動速度	89	還原原廠值	89
提示延遲時間	89		
檢查墨水存量	78		
還原原廠設定	89		
蓋板背面, 清潔	77		

十五畫

噴墨耗材回收	128
影印	
HP 管理員 (Windows)	10
Letter 或 A4 紙張的相片	
53	
文字, 增強	57
功能選項	7
在一頁紙上列印多份	54
色彩濃度	56
取消	59
放大成海報	58
品質	51
相片, 增強	57
紙張尺寸	49
紙張類型, 建議	50
速度	51
黑白文件	52
預設值	59
增強淺色區域	57
影印規格	125
轉印紙	59
數位相機	
PictBridge	45
標籤	
載入	28
熱轉印紙	
載入	28
影印	59
墨水存量, 檢查	78
墨匣	
回收	128

十七畫

儲存	
相片至電腦	39
環保產品服務活動	127
環境規格	127
縮小/放大副本	
海報	58

© 2004 Hewlett-Packard Development Company, L.P.

Electronic Edition

www.hp.com



Q5584-90281