



HP Scanjet 4600 series see-through scanner

Scanner à plat avec vitre de numérisation transparente HP Scanjet 4600

Setup

Mise en route

English

1. Check the Box Contents

1. HP Scanjet Digital scanner
2. Vertical holder (4670)
Horizontal holder (4600)
3. Transparent materials adapter (TMA) (optional for some models)
4. Combination USB and power cable
5. Power supply/power cord (where applicable)
6. One or more CDs (depending on your location)
7. User's Manual (Printed or on CD)
8. Setup Poster

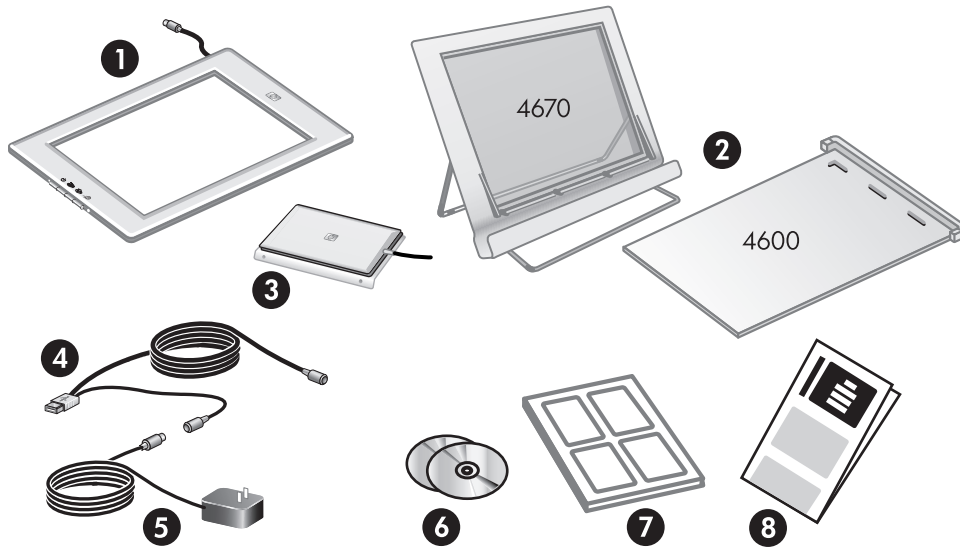

Français

1. Vérification du contenu de l'emballage

1. Scanner numérique HP Scanjet
2. Support vertical (4670)
Support horizontal (4600)
3. Adaptateur de supports transparents (TMA) (en option sur certains modèles)
4. Câble mixte alimentation/USB
5. Alimentation/cordon d'alimentation (si applicable)
6. Un ou plusieurs CD (en fonction de votre pays/région)
7. Guide de l'utilisateur (version papier ou CD)
8. Poster d'installation

2. Install the Software

1. Close all programs.
2. Insert the HP Image Zone CD that is appropriate for your language and operating system.

Windows: Insert CD 1 and follow the on-screen instructions. Depending on your system configuration, you may be instructed to insert CD 2. If the installation does not start automatically: On Start menu, click **Run** and type: **D:\setup.exe** (where D is the letter of the CD-ROM drive).

Note: To determine which software to install, see the on-screen installation instructions and the User's Manual.

Macintosh: Install CD 2 and double click the installer icon on the CD.

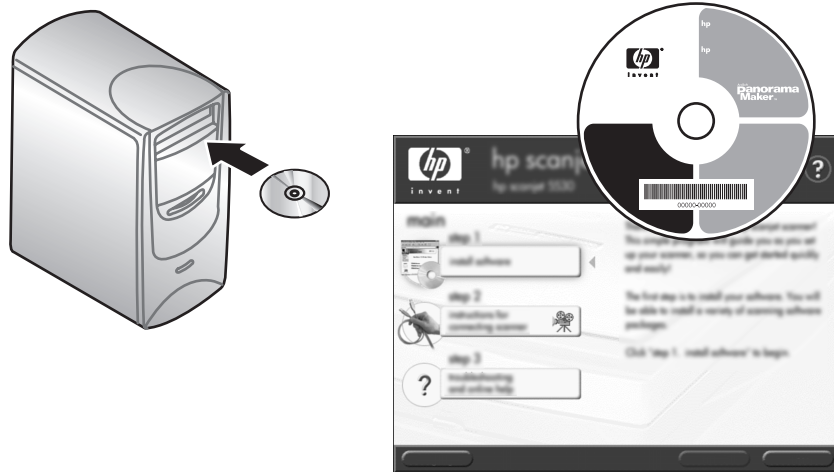

2. Installation du logiciel

1. Fermez tous les programmes.
2. Insérez le CD HP Image Zone correspondant à votre langue et à votre système d'exploitation.

Windows : insérez le CD 1 et suivez les instructions à l'écran. Selon votre configuration, vous pouvez être invité à insérer le CD 2. Si l'installation ne démarre pas automatiquement : choisissez **Démarrer, Exécuter**, puis tapez : **D:\setup.exe** (D représente la lettre désignant votre lecteur de CD-ROM).

Remarque : reportez-vous aux instructions d'installation et au Guide de l'utilisateur afin de déterminer le logiciel à installer.

Macintosh : insérez le CD 2 et double-cliquez sur l'icône du programme d'installation du CD.

3. Connect the Scanner

1. Connect the combination USB and power cable to the scanner cable.
2. Connect the power supply to the connector on the shorter cable of the combination USB and power cable.
3. Connect the USB connector to a USB port on the computer.
4. Do one of the following if you have:
 - One-piece power supply: Connect the other end to a surge protector or a grounded wall outlet.
 - Two-piece power supply: Connect one end of the power cord to the power supply and the other end to a surge protector or a grounded wall outlet.

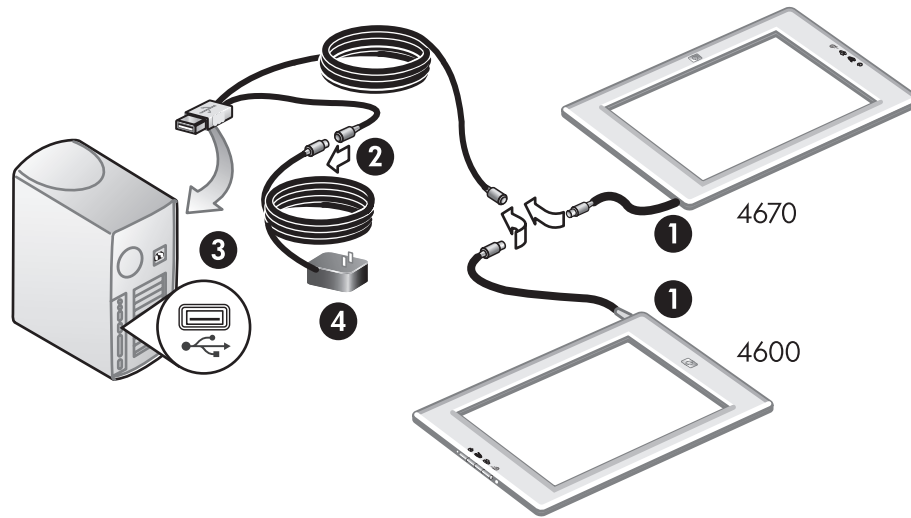

3. Connexion du scanner

1. Connectez le câble mixte alimentation/USB au câble du scanner.
2. Reliez le câble court du câble mixte alimentation/USB au cordon d'alimentation.
3. Reliez le connecteur USB à un port USB de votre ordinateur.
4. Selon les cas, procédez comme suit :
 - Cordon d'alimentation simple : connectez l'extrémité opposée à un parasurtenseur ou à une prise murale reliée à la terre.
 - Cordon d'alimentation double : reliez une extrémité du cordon d'alimentation à la source d'alimentation et l'autre extrémité à un parasurtenseur ou à une prise murale reliée à la terre.

4. Set Up the Scanner

Note: The holder is not necessary for scanning. If there is a sticker on the front of the holder, peel it off.

4670

1. Open the support legs by rotating them into place.
2. Place the scanner in the holder with the HP logo facing you. The buttons should be on the right side and the cord should exit on the lower left.
3. To align the scanner in the holder, slide the scanner from side to side in the holder until it is secured.

4600

1. Be sure the hinge on the holder is rotated forward.
2. Lay the scanner on the holder with the HP logo facing you. The buttons should face away from the hinge and the cord should exit next to the hinge.
3. Press the back of the scanner down until it clicks into place in the hinge.

Note: See the User's Manual or Online Help for detailed instructions.

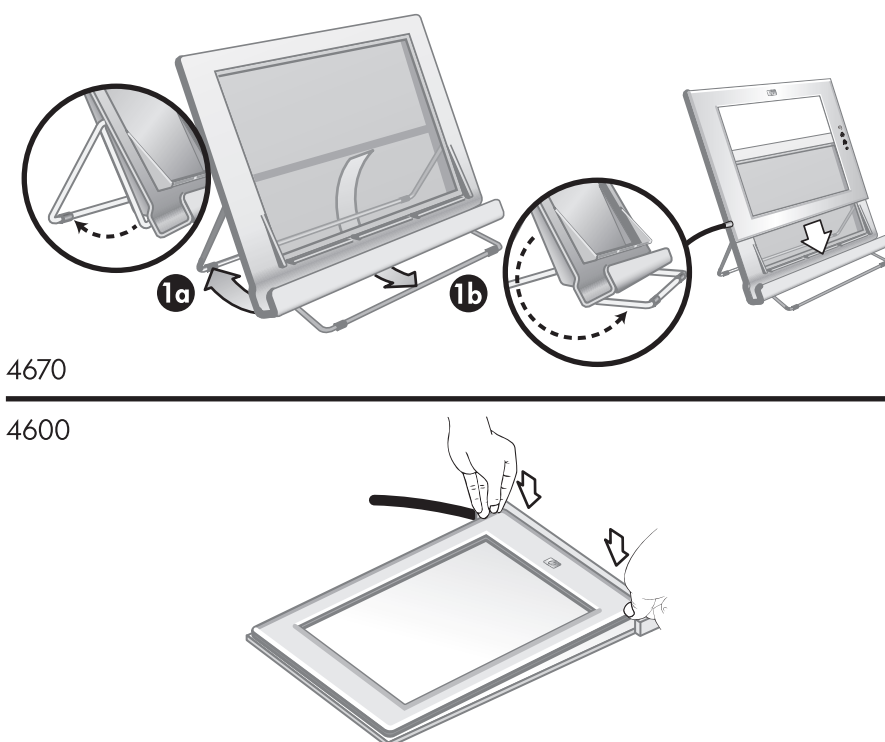

4. Installation du scanner

Remarque : le support n'est pas nécessaire à la numérisation. Si un autocollant est apposé sur le devant du support, décollez-le.

4670

1. Déployez le support en faisant pivoter les différents éléments.
2. Placez le scanner sur son support, logo HP face à vous. Les boutons devraient se trouver côté droit et le cordon d'alimentation devrait sortir en bas à gauche.
3. Pour positionner correctement le scanner dans son support, faites-le glisser jusqu'à ce qu'il soit fermement installé.

4600

1. Assurez-vous que le gond du support est positionné face vers l'avant.
2. Posez le scanner sur son support, logo HP face à vous. Les boutons devraient se trouver à l'opposé du gond et le cordon d'alimentation devrait sortir à côté du gond.
3. Appuyez sur l'arrière du scanner jusqu'à ce qu'il s'emboîte dans le gond.

Remarque : pour plus d'instructions, reportez-vous au Guide de l'utilisateur ou à l'aide en ligne.

Product Support

- www.hp.com/support for customer support
- www.shopping.hp.com (U.S. only) or www.hp.com (worldwide) for ordering HP accessories, supplies, and products

Assistance produits

- www.hp.com/support pour l'assistance clientèle
- www.shopping.hp.com (Etats-Unis seulement) ou www.hp.com (monde entier) pour commander des accessoires, fournitures et produits HP





Escáner transparente HP Scanjet serie 4600

Scanner HP Scanjet 4600 da série transparente

Instalación

Instalação

Español

1. Comprobación del contenido de la caja

1. Escáner digital HP Scanjet
2. Soporte vertical (4670) Soporte horizontal (4600)
3. Adaptador de transparencias (TMA) (opcional para algunos modelos)
4. Cable USB y de alimentación
5. Cable y fuente de alimentación (si se incluyen)
6. Uno o varios CD (según el lugar de residencia)
7. Manual del usuario (impreso o en CD)
8. Póster de instalación

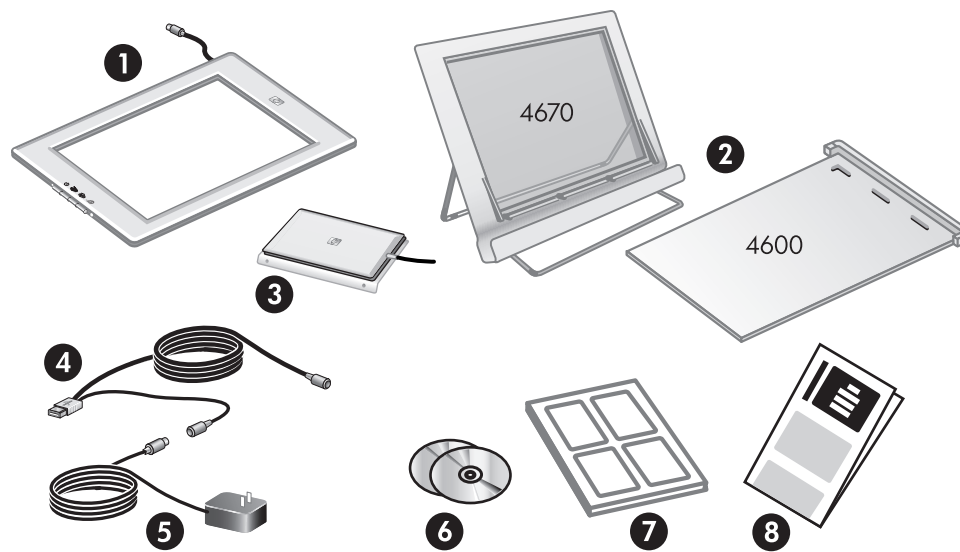

Português (Brasil)

1. Verifique o conteúdo da caixa

1. Scanner digital HP Scanjet
2. Suporte vertical (4670) Suporte horizontal (4600)
3. Adaptador de materiais transparentes (TMA) (opcional em alguns modelos)
4. Combinação de cabo de alimentação/USB
5. Fonte de alimentação/cabo de força (quando aplicável)
6. Um ou mais CDs (dependendo da sua localização)
7. Manual do usuário (impreso ou em CD)
8. Pôster de instalação

2. Instalación del software

1. Cierre todos los programas.
2. Inserte el CD de HP Image Zone adecuado para su idioma y sistema operativo.

Windows: inserte el CD 1 y siga las instrucciones en pantalla. Según la configuración del sistema, puede que necesite el CD 2. Si el proceso de instalación no se inicia de forma automática: en el menú Inicio, haga clic en **Ejecutar** y escriba: **D:\setup.exe** (donde D es la letra de la unidad de CD-ROM).

Nota: para saber qué software debe instalar, preste atención a las instrucciones de instalación que irán apareciendo en pantalla y consulte el manual del usuario.

Macintosh: instale el CD 2 y haga doble clic en el icono del instalador en el CD.

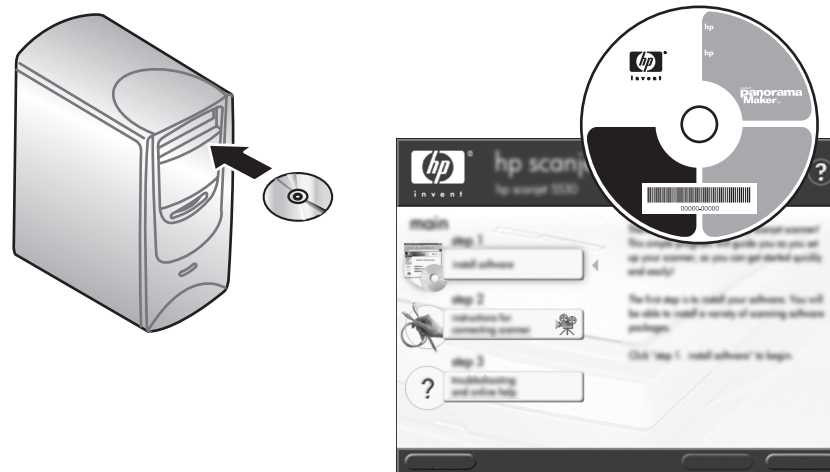

2. Instale o software

1. Feche todos os programas.
2. Insira o CD do HP Image Zone correspondente ao seu idioma e sistema operacional.

Windows: insira o CD 1 e siga as instruções na tela. Dependendo da configuração do sistema, você será instruído a inserir o CD 2. Se a instalação não começar automaticamente: no menu Iniciar, clique em **Executar** e digite: **D:\setup.exe** (sendo D a letra da unidade de CD-ROM).

Observação: para determinar o software que deve ser instalado, consulte as instruções de instalação na tela e o Manual do usuário.

Macintosh: instale o CD 2 e clique duas vezes no ícone de instalação no CD.

3. Conexión del escáner

1. Conecte el cable USB y de alimentación al cable del escáner.
2. Conecte la fuente de alimentación al conector del cable más corto del cable USB y de alimentación.
3. Conecte el conector USB a un puerto USB del equipo.
4. Realice una de las siguientes operaciones si tiene:
 - Una fuente de alimentación de una pieza: conecte el otro extremo a un protector de sobretensión o a una toma de corriente conectada a tierra.
 - Una fuente de alimentación de dos piezas: conecte un extremo del cable de alimentación a la fuente de alimentación y el otro extremo a un protector de sobretensión o a una toma de corriente conectada a tierra.

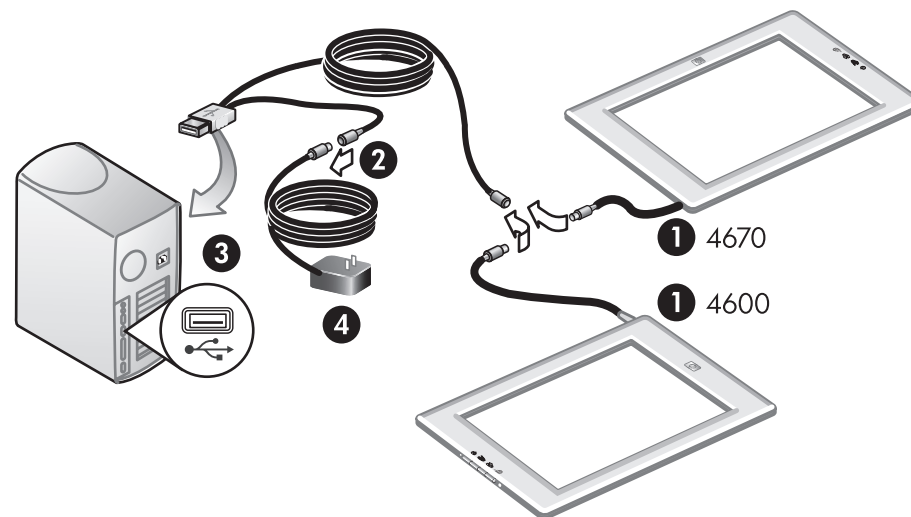

3. Conecte o scanner

1. Conecte a combinação de cabo de alimentação/USB no cabo do scanner.
2. Conecte a fonte de alimentação ao conector no cabo mais curto da combinação de cabo de alimentação/USB.
3. Conecte o conector USB à porta USB do computador.
4. Se necessário, siga estes procedimentos:
 - Fonte de alimentação em uma parte: conecte a outra extremidade a um filtro de linha ou a uma tomada aterrada.
 - Fonte de alimentação em duas partes: conecte uma extremidade do cabo de força à fonte de alimentação e a outra extremidade a um filtro de linha ou a uma tomada aterrada.

4. Instalación del escáner

Nota: el soporte no es necesario para escanear. Si hay una pegatina en la parte frontal del soporte, despéguela.

4670

1. Para abrir las patas de soporte gírelas hasta encajarlas.
2. Coloque el escáner en el soporte con el logotipo de HP mirando hacia usted. Los botones deben estar en la parte derecha y el cable debe salir por la parte inferior izquierda.
3. Para alinear el escáner en el soporte, introdúzcalo en el soporte de un lado a otro hasta que quede bien encajado.

4600

1. Asegúrese de que la bisagra del soporte esté girada hacia la parte frontal.
2. Coloque el escáner en el soporte con el logotipo de HP mirando hacia usted. Los botones deben quedar retirados de la bisagra y el cable debe salir cerca de la bisagra.
3. Presione la parte posterior del escáner hacia abajo hasta que encaje en la bisagra.

Nota: consulte el manual del usuario o la ayuda en línea para obtener más información.

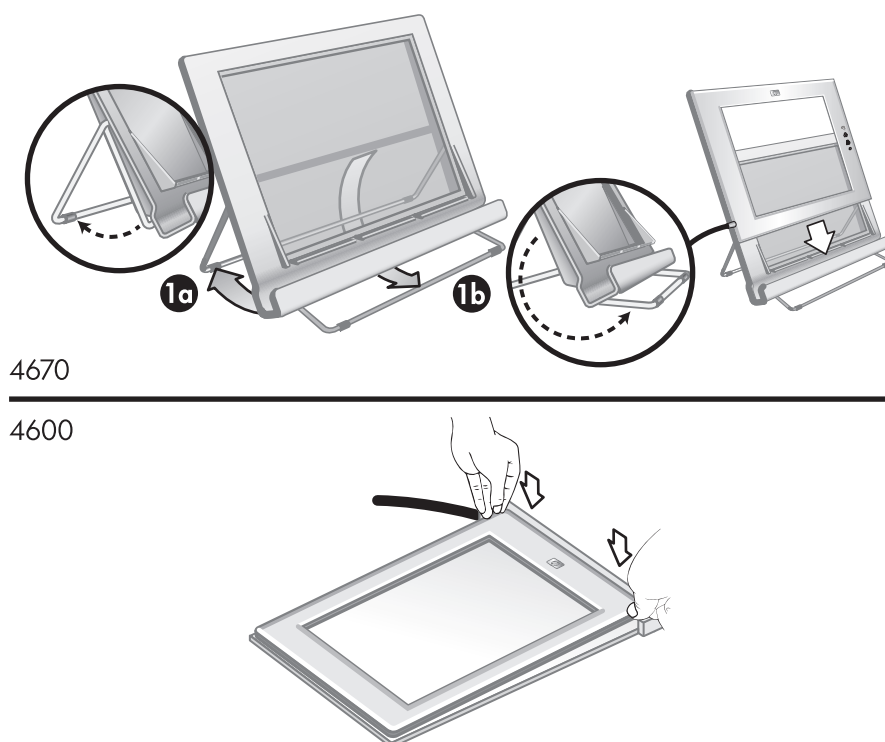

4. Instale o scanner

Observação: o suporte não é necessário para digitalizar. Se houver um adesivo na parte frontal do suporte, remova-o.

4670

1. Abra as pernas de suporte, girando-as para o local desejado.
2. Coloque o scanner no suporte com o logotipo HP virado para você. Os botões devem ficar do lado direito e o cabo deve sair pela parte inferior esquerda.
3. Para alinhar o scanner no suporte, deslize o scanner de um lado para o outro no suporte até que esteja firme.

4600

1. Verifique se a dobradiça do suporte está virada para a frente.
2. Coloque o scanner no suporte com o logotipo HP virado para você. Os botões devem ficar virados para o lado oposto da dobradiça e o cabo deve sair ao lado dela.
3. Pressione a parte posterior do scanner até que encaixe na dobradiça.

Observação: consulte o Manual do usuário ou a Ajuda on-line para obter instruções detalhadas.

Asistencia técnica del producto

- www.hp.com/support sitio Web de asistencia técnica
- www.shopping.hp.com (sólo EE. UU.) o www.hp.com (todo el mundo) para solicitar accesorios, suministros y productos HP

