

HP Color LaserJet 2820/2830/2840

Guide de l'utilisateur



HP Color LaserJet 2820/2830/2840 tout-en-un

Guide d'utilisation _____

Copyright et licence

© 2004 Copyright Hewlett-Packard Development Company, LP

Il est interdit de reproduire, adapter ou traduire ce manuel sans autorisation expresse par écrit, sauf dans les cas permis par les lois régissant les droits d'auteur.

Les informations contenues dans ce document sont sujettes à modification sans préavis.

Les seules garanties des produits et services HP sont exposées dans les clauses expresses de garantie fournies avec les produits ou services concernés. Les informations contenues dans ce document ne constituent en aucun cas une garantie supplémentaire. HP n'est pas responsable des erreurs d'ordre technique ou éditorial ou des omissions contenues dans ce document.

Numéro de référence Q3948-90906

Edition 1, 12/2004

Réglementations de la FCC (Etats-Unis)

Les tests effectués sur cet équipement ont déterminé qu'il est conforme aux prescriptions des unités numériques de classe B, telles que spécifiées à l'article 15 des normes de la FCC (Commission fédérale des communications). Ces limites sont destinées à assurer une protection suffisante contre les interférences produites dans une installation résidentielle. Cet équipement produit, utilise et peut émettre de l'énergie sous forme de fréquences radio. Si ce matériel n'est pas installé et utilisé conformément aux instructions, il peut causer des interférences nuisibles aux communications radio. Si ce matériel provoque des interférences qui perturbent la réception radio ou télévisée, ce qui peut être vérifié en mettant le matériel sous et hors tension, nous encourageons l'utilisateur à y remédier en appliquant l'une des mesures suivantes :

Réorientez ou déplacez l'antenne de réception.

Augmentez la distance séparant l'équipement du récepteur.

Connectez l'équipement à une prise située sur un circuit différent de celui sur lequel se trouve le récepteur.

Consultez votre revendeur ou un technicien radio/télévision expérimenté.

Toute modification apportée au produit sans le consentement de HP peut se traduire par la révocation du droit d'exploitation de l'équipement dont jouit l'utilisateur.

Un câble d'interface blindé est requis afin de satisfaire aux stipulations de l'article 15 des réglementations de la FCC sur les appareils de classe B.

Le présent équipement est conforme à l'article 68 de la réglementation FCC. Au dos de cet équipement figure une étiquette qui en précise, entre autres informations, le numéro d'inscription FCC ainsi que l'indice d'équivalence de sonnerie (REN). Si besoin est, ces informations doivent être fournies à la compagnie téléphonique. L'indice REN permet de déterminer le nombre d'appareils pouvant être connectés à la ligne téléphonique. Un indice REN trop élevé risque de provoquer l'absence de réponse des appareils à tout appel entrant. Dans la plupart, mais pas dans la totalité des zones, l'indice REN ne doit pas dépasser 5 (5.0). Pour connaître le nombre d'appareils pouvant être connectés à la ligne en fonction de l'indice REN, contactez votre opérateur téléphonique afin qu'il vous indique l'indice REN maximal de la zone d'appel.

Le présent équipement requiert les prises USOC suivantes : RJ11C.

Cet équipement est fourni avec un cordon de téléphone et une fiche modulaire aux normes FCC. Le présent équipement est conçu pour connexion au réseau téléphonique ou câblage au moyen d'une prise modulaire aux normes de l'article 68. Le présent équipement ne peut pas être utilisé sur les appareils téléphoniques à pièces. Connexion au service de ligne commune est soumise aux tarifs d'Etat. Si le présent équipement provoque des perturbations du réseau téléphonique, l'opérateur téléphonique vous préviendra par avance, et si nécessaire, de l'interruption temporaire du service. S'il est impossible de prévenir par avance, l'opérateur téléphonique doit en avvertir le client aussi tôt que possible. Vous serez également averti de votre droit de déposer plainte auprès du FCC si vous jugez utile de le faire. L'opérateur téléphonique peut procéder à des modifications de ses installations, de son équipement, de son fonctionnement ou de ses procédures qui risquent d'affecter le fonctionnement du présent équipement. Dans ce cas, l'opérateur téléphonique doit vous prévenir par avance afin que vous puissiez procéder aux modifications qui s'imposent pour ne pas interrompre le service. En cas de problème avec le présent équipement, consultez les numéros au recto du présent manuel pour réparation et (ou) garantie. Si le problème provoque un dysfonctionnement du réseau téléphonique, l'opérateur téléphonique peut exiger que vous déconnectiez l'équipement du réseau jusqu'à résolution du problème. Le client peut assurer les réparations suivantes : remplacer tout équipement d'origine livré avec le périphérique. Ceci inclut la cartouche, les bacs d'alimentation automatique et les bacs de sortie, le cordon d'alimentation et le cordon du téléphone. Nous vous conseillons d'installer un dispositif de protection contre les surtensions sur la prise secteur à laquelle est connecté le périphérique. Votre équipement sera ainsi protégé contre tout dommage dû à la foudre et à toute surtension.

Marques

Adobe Photoshop® et PostScript sont des marques d'Adobe Systems Incorporated.

Corel® est une marque ou une marque déposée de Corel Corporation ou de Corel Corporation Limited.

Microsoft®, Windows® et Windows NT® sont des marques déposées aux Etats-Unis de Microsoft Corporation.

UNIX® est une marque déposée de The Open Group.

ENERGY STAR® et le logo ENERGY STAR sont des marques déposées aux Etats-Unis de l'USEPA (United States Environmental Protection Agency). Des informations détaillées sur l'utilisation appropriée des marques sont disponibles dans le document «Guidelines for Proper use of the ENERGY STAR® Name and International Logo».



Maintenance et assistance

Services Web

Pour un accès aux informations 24 heures sur 24 à l'aide d'un modem ou d'une connexion Internet

World Wide Web : Vous pouvez obtenir des informations mises à jour sur les logiciels de périphérique HP, les produits et l'assistance ainsi que des pilotes d'imprimante en différentes langues à l'adresse <http://www.hp.com/support/clj2800series>. (Le site est en anglais.)

Outils de dépannage basés sur le Web

La suite ISPE (Instant Support Professional Edition) de HP est une suite d'outils de dépannage basés sur le Web pour les produits de bureautique et d'impression. Cette suite vous permet d'identifier, de diagnostiquer et de résoudre rapidement vos problèmes de bureautique et d'informatique. Les outils ISPE sont disponibles à l'adresse <http://instantsupport.hp.com>.

Assistance téléphonique

Hewlett-Packard offre une assistance téléphonique gratuite durant la période de garantie. Lors de votre appel, vous serez connecté à une équipe prête à vous aider. Pour obtenir le numéro de téléphone pour votre pays/région, consultez la brochure fournie avec le produit ou visitez le site <http://www.hp.com/support/callcenters>. Avant d'appeler HP, munissez-vous des informations suivantes : nom et numéro de série du produit, date d'achat et description du problème.

Vous pouvez également obtenir de l'assistance sur Internet en visitant le site <http://www.hp.com>. Cliquez sur le bloc **support & drivers**.

Utilitaires logiciels, pilotes et informations électroniques

Reportez-vous à la section http://www.hp.com/go/clj2800_software. (Le site est en anglais, mais les pilotes d'imprimante peuvent être téléchargés dans plusieurs langues.)

Pour obtenir des informations par téléphone, reportez-vous à la brochure fournie avec le périphérique.

Commande directe d'accessoires ou de consommables auprès de **HP**

Vous pouvez commander des consommables à partir des sites Web suivants :

Etats-Unis : <http://www.hp.com/sbso/product/supplies>

Canada : <http://www.hp.ca/catalog/supplies>

Europe : <http://www.hp.com/go/supplies>

Asie - Pacifique : <http://www.hp.com/paper/>

Consultez la brochure fournie avec le périphérique ou visitez le site <http://welcome.hp.com/country/us/en/wwcontact.html>

Pour plus d'informations, reportez-vous à la section [Accessoires et informations de commande](#).

Pour commander des consommables ou des accessoires par téléphone, appelez les numéros suivants :

Etats-Unis : 800-538-8787

Canada : 800-387-3154

Pour connaître les numéros de téléphone d'autres pays/régions, reportez-vous à la brochure fournie avec le périphérique.

Réparations effectuées par le client

Le programme de réparations effectuées par le client de HP offre à nos clients d'Amérique du Nord le service le plus rapide couvert par la garantie ou le contrat. Il permet à HP d'expédier directement les pièces de rechange vers vous (l'utilisateur final) afin que vous puissiez les remplacer. Ce programme vous permet de remplacer les pièces quand vous le souhaitez.

Informations de service HP

Pour connaître les distributeurs HP agréés aux Etats-Unis et au Canada, appelez le 800-243-9816 (Etats-Unis) ou le 800-387-3867 (Canada). Vous pouvez également accéder au site <http://www.hp.com/go/cposupportguide>.

Pour obtenir un service pour votre produit HP dans d'autres pays/régions, appelez le numéro d'assistance clientèle pour votre pays/région. Consultez la brochure fournie avec le périphérique.

Contrat de service HP

Appelez le : 800-HPINVENT [800-474-6836 (Etats-Unis)] ou 800-268-1221 (Canada).

Service hors garantie : 800-633-3600.

Service étendu : Appelez le 800-HPINVENT [800-474-6836 (Etats-Unis)] ou 800-268-1221 (Canada). Vous pouvez également accéder au site Web de services HP Care Pack™ à l'adresse <http://www.hpexpress-services.com/10467a>.

Boîte à outils HP

Pour contrôler l'état et les paramètres du périphérique et afficher des informations de dépannage et la documentation en ligne, utilisez le logiciel Boîte à outils HP. Lorsque le périphérique est directement connecté à votre ordinateur ou à un réseau, vous pouvez afficher le logiciel Boîte à outils HP. Pour l'utiliser, vous devez avoir effectué une installation complète du logiciel. Reportez-vous à la section [Gestion du périphérique et maintenance](#).

Boîte à outils HP n'est pas pris en charge sur les systèmes d'exploitation Macintosh.

Aide du logiciel

Le logiciel de numérisation HP inclus avec le logiciel HP Color LaserJet 2820/2830/2840 tout-en-un comprend une aide en ligne qui fournit des instructions sur le fonctionnement du logiciel avec ce périphérique.

Sommaire

1 Principes de base du périphérique

Accès rapide aux informations sur le périphérique	2
Liens du guide de l'utilisateur	2
Pour tout supplément d'informations	2
Configurations du périphérique	4
HP Color LaserJet 2820 tout-en-un	4
HP Color LaserJet 2830 tout-en-un	5
HP Color LaserJet 2840 tout-en-un	5
Fonctions du périphérique	6
Pièces du périphérique	9
Vue avant	9
Vue arrière	9
Ports d'interface	10
Panneau de commande	11

2 Logiciels

Pilotes d'imprimante	14
Logiciels et systèmes d'exploitation pris en charge	14
Conseils relatifs au logiciel	15
Logiciels pour Windows	17
Logiciels pour Macintosh	17
Boîte à outils HP	18
Serveur Web intégré	18
Installation du logiciel	18
Désinstallation du logiciel d'impression	20
Désinstallation avec l'option Ajout/Suppression de programmes	20
Désinstallation du logiciel pour Macintosh	20

3 Spécifications des supports

Instructions générales	22
Grammages et formats de papier pris en charge	23
Environnement d'impression et de stockage	25

4 Utilisation du périphérique

Chargement des bacs	28
Chargement du bac 1	28
Chargement du bac en option 2	29
Chargement de documents à numériser	30
Utilisation du panneau de commande du périphérique	33
Changement de la langue d'affichage du panneau de commande du périphérique	33
Changement du format de papier par défaut	33
Utilisation des commandes de volume du périphérique	35

5 Impression

Impression sous Windows	38
Pour imprimer sous Windows	38
Impression sous Macintosh OS	39
Pour imprimer sous Macintosh OS	39
Pilotes d'imprimante	40
Utilisation de l'aide du pilote d'imprimante PCL (Windows uniquement)	40
Sélection d'une source	40
Sélection d'un type ou d'un format	40
Impression en niveaux de gris	41
Création et utilisation de filigranes	41
Impression de plusieurs pages sur une feuille de papier (impression de n pages)	41
Création et utilisation de réglages rapides	42
Réduction ou agrandissement (Adapter à la page)	42
Optimisation de la vitesse d'impression pour le papier au format Letter	43
Sélection d'un emplacement de sortie	44
Définition d'un format de papier non standard	45
Impression sur des supports spéciaux	46
Papier brillant	46
Papier coloré	46
Formulaires préimprimés et papier à en-tête	46
Enveloppes	47
Papier épais	47
Papier résistant HP LaserJet	48
Etiquettes	48
Transparents	48
Impression de la première page sur du papier différent	49
Impression recto verso manuelle	50
Pour imprimer en recto verso manuellement	50
Impression de livrets	51
Pour imprimer des livrets	51
Annulation d'une tâche d'impression	53

6 Impression couleur

Modification des paramètres de couleur	56
Utilisation de la couleur	57
Sélection du support	57
HP ImageREt 2400	57
Gestion des options de couleur	58
Impression en niveaux de gris	58
Réglage automatique ou manuel des couleurs	58
Options de couleurs manuelles	58
Correspondance des couleurs	60

7 Copie

Démarrage d'une tâche de copie	62
Annulation d'un travail de copie	63
Réglage de la qualité de copie	64
Pour régler la qualité de copie de la tâche en cours	64
Pour régler la qualité de copie par défaut	64
Réglage du paramètre de contraste	65
Pour régler le paramètre clair/foncé pour la tâche en cours	65
Pour régler le paramètre clair/foncé par défaut	65
Réduction ou agrandissement de copies	66

Pour réduire ou agrandir les copies de la tâche en cours	67
Pour modifier le format de copie par défaut	68
Modification du paramètre d'assemblage des copies	69
Pour modifier le paramètre d'assemblage des copies par défaut	69
Modification du nombre de copies	70
Pour modifier le nombre de copies de la tâche en cours	70
Pour modifier le nombre de copies par défaut	70
Copie de photos, d'originaux recto verso ou de livres	71
Pour copier une photo	71
Pour copier une pile de plusieurs pages d'originaux recto verso	71
Pour copier un livre	72

8 Télécopie

Spécification des paramètres de télécopie	75
Pour saisir du texte à partir du panneau de commande	75
Pour régler la date et l'heure	76
Pour définir l'en-tête de télécopie	76
Envoi de télécopies	77
Pour régler la résolution du travail de télécopie en cours	77
Pour envoyer une télécopie à un destinataire	77
Pour envoyer une télécopie à plusieurs destinataires	78
Pour envoyer une télécopie à l'aide d'un code de numérotation de liste	78
Pour envoyer une télécopie à un groupe manuellement (envoi de télécopie ad hoc)	79
Utilisation de la numérotation manuelle	80
Pour utiliser la numérotation manuelle avec le bac d'alimentation automatique (BAA)	80
Pour utiliser la numérotation manuelle à partir du scanner à plat	80
Renumérotation manuelle	81
Pour effectuer un rappel manuel	81
Annulation d'un travail de télécopie	82
Pour annuler le travail de télécopie en cours	82
Pour annuler un travail de télécopie à l'aide de la commande d'état du travail de télécopie	82
Envoi de télécopies à l'aide du logiciel	83
Pour envoyer une télécopie à l'aide du logiciel (Windows 2000 ou XP)	83
Pour envoyer une télécopie à partir du logiciel (Mac OS 10.2 ou 10.3)	83
Pour envoyer une télécopie à partir d'une application tierce, notamment à partir de Microsoft Word (tous systèmes d'exploitation)	84
Réception de télécopies	85
Pour recevoir des télécopies lors de l'émission de tonalités de télécopie	85
Envoi d'une télécopie en composant le numéro à partir d'un téléphone	86
Pour envoyer une télécopie en composant le numéro sur un téléphone	86
Modification du paramètre clair/foncé (contraste) par défaut	87
Pour modifier le paramètre clair/foncé (contraste) par défaut	87
Modification du paramètre de résolution par défaut	88
Pour modifier le paramètre de résolution par défaut	88
Modification du paramètre de taille de vitre par défaut	89
Pour modifier le paramètre de la taille de la vitre par défaut	89
Sélection du mode de numérotation par tonalité ou à impulsions	90
Pour sélectionner la numérotation par tonalité ou à impulsions	90
Modification des paramètres de renumérotation	91
Pour modifier l'option de renumérotation si occupé	91
Pour modifier l'option de renumérotation en cas d'absence de réponse	91
Pour modifier l'option de renumérotation en cas d'erreur de communication	91
Réception de télécopies sur votre ordinateur	92

Pour désactiver le paramètre de réception sur PC à partir du panneau de commande	92
Paramétrage du mode de réponse	93
Pour configurer le mode de réponse	93
Modification des types de sonneries pour la réception des appels	94
Pour modifier les types de sonneries pour la réception des appels	94
Modification du paramètre du nombre de sonneries avant réponse	95
Utilisation du paramètre du nombre de sonneries avant réponse	95
Pour configurer le nombre de sonneries avant réponse	96
Modification des paramètres de réduction automatique des télécopies reçues	97
Pour modifier la réduction automatique des télécopies reçues	97
Blocage ou déblocage de numéros de télécopie	98
Pour bloquer ou débloquer un numéro de télécopie	98
A propos des codes de numérotation rapide, touches de numérotation rapide et codes de numérotation de liste	99
Pour programmer des codes et des touches de numérotation rapide	99
Pour supprimer des codes et des touches de numérotation rapide	100
Pour programmer rapidement des codes ou des touches de numérotation rapide	100
Pour gérer les codes de numérotation de liste	101
Utilisation des caractères de numérotation	104
Pour insérer une pause	104
Insertion d'un préfixe de numérotation	105
Pour configurer le préfixe de numérotation	105
Envoi d'une télécopie différée	106
Pour envoyer une télécopie en différé	106
Modification du paramètre de détection de la tonalité	107
Pour modifier le paramètre de détection de la tonalité	107
Utilisation des codes de facturation	108
Pour modifier le paramètre de code de facturation	108
Pour utiliser des codes de facturation	108
Réimpression d'une télécopie	109
Pour réimprimer une télécopie	109
Pour modifier les paramètres de réimpression de télécopie	109
Suppression des télécopies en mémoire	110
Pour supprimer des télécopies en mémoire	110
Utilisation du transfert de télécopies	111
Pour retransmettre des télécopies	111
Mise à disposition d'une extension téléphonique pour la réception de télécopies	112
Pour mettre une extension téléphonique à disposition pour la réception de télécopies	112
Utilisation de l'interrogation de télécopieur	113
Pour demander une télécopie à un autre télécopieur	113
Modification du mode de détection de silence	114
Pour modifier le mode de détection de silence	114
Création d'un tampon sur télécopies reçues	115
Pour mettre à disposition le tampon sur télécopies reçues	115
Paramétrage du mode de correction d'erreurs de télécopies	116
Pour modifier le paramètre de correction d'erreurs	116
Modification du paramètre V.34	117
Pour modifier le paramètre V.34	117

9 Numérisation

Description des méthodes de numérisation.	120
Numérisation à partir du panneau de commande du périphérique (Windows)	121
Programmation du bouton Numérisation vers du périphérique	121

Numérisation vers un courrier électronique	121
Numérisation vers un dossier	122
Annulation d'une tâche de numérisation	123
Numérisation à partir de HP Director (Windows)	124
Pour afficher HP Director	124
Numérisation à partir du périphérique et de HP Director (Macintosh)	125
Numérisation vers un courrier électronique	125
Numérisation vers un fichier	126
Numérisation vers un logiciel	126
Utilisation de la numérisation page à page	127
Numérisation à l'aide d'un logiciel compatible TWAIN ou WIA	128
Utilisation d'un logiciel compatible TWAIN ou WIA	128
Numérisation d'une photo ou d'un livre	129
Numérisation d'une photo	129
Numérisation d'un livre	129
Numérisation à l'aide de la reconnaissance optique de caractères (OCR)	131
Readiris	131
Résolution et couleur du scanner	132
Recommandations de résolution et de couleur	132
Couleur	133

10 Photo

Insertion d'une carte mémoire	136
Modification des paramètres par défaut	137
Modification des paramètres pour les tâches	138
Impression de photos directement à partir de la carte mémoire	139
Impression de photos à partir d'une planche contact	140
Impression d'un index	141

11 Conseils pratiques

Imprimer : Conseils pratiques	144
Imprimer sur des supports spéciaux, tels que le papier brillant ou le papier photo	145
Imprimer sur les deux côtés du papier	146
Imprimer sur des enveloppes et des formats de supports personnalisés	147
Modifier les paramètres d'impression du périphérique, tels que le volume ou la qualité d'impression, dans la Boîte à outils HP	147
Imprimer des documents couleur à partir de mon ordinateur en noir et blanc uniquement	148
Réseau : Conseils pratiques	149
Configurer le périphérique et l'utiliser sur le réseau	149
Définir mon mot de passe réseau	152
Photo : Conseils pratiques	153
Imprimer une photo spécifique à partir d'une carte mémoire	153
Imprimer toutes les photos stockées sur une carte mémoire	153
Activer ou désactiver les cartes mémoire	153
Utiliser une planche contact	154
Enregistrer des photos d'une carte mémoire sur mon ordinateur	155
Copier : Conseils pratiques	156
Modifier les paramètres de copie, tels que le nombre d'exemplaires, dans la Boîte à outils HP	156
Réduire ou agrandir un original	156
Télécopie : Conseils pratiques	157
Envoyer une télécopie à partir du périphérique	157
Modifier les paramètres d'envoi ou de réception de télécopie, par exemple le mode de réponse, dans la Boîte à outils HP	157

Créer une page de garde de télécopie	158
Envoyer une télécopie à partir de mon ordinateur	159
Recevoir les télécopies sur mon ordinateur	161
Définir les numéros abrégés	161
Retransmettre des télécopies reçues vers un autre numéro de télécopie	162
Afficher et imprimer des télécopies reçues précédemment	162
Ajouter ou supprimer un contact	162
Importer des contacts à partir d'une autre source	164
Créer une liste de groupes	165
Créer une liste de groupes	165
Modifier les paramètres, par exemple la résolution et le contraste, et les optimiser pour chaque télécopie	165
Numériser : Conseils pratiques	167
Numériser à partir du panneau de commande du périphérique	167
Configurer le bouton Numériser vers sur le panneau de commande	167
Enregistrer un document numérisé dans un dossier de mon ordinateur	168
Envoyer un document numérisé vers un courrier électronique	168
Ajouter ou modifier des adresses électroniques pour la numérisation vers la messagerie	168
Ajouter ou modifier des dossiers pour la numérisation vers un dossier	169
Autre : Conseils pratiques	171
Recevoir des avertissements relatifs au niveau d'encre du périphérique sur mon ordinateur	171
Recevoir des avertissements par courrier électronique relatifs au niveau d'encre du périphérique	171
Entretien du périphérique	171
Afficher les options du menu du panneau de commande du périphérique	172
Remplacer les cartouches d'impression	172
Remplacer le tambour d'imagerie	174
Éliminer les bourrages	176
Commander de nouveaux consommables	181

12 Gestion du périphérique et maintenance

Pages d'informations	184
Page de démonstration	184
Page d'utilisation	184
Page de configuration	184
Page d'état des consommables	185
Boîte à outils HP	187
Pour afficher la Boîte à outils HP	187
Onglet Etat	188
Onglet Télécopie	188
Onglet Numériser vers	189
Onglet Dépannage	189
Onglet Documentation	190
Pages des paramètres du périphérique	190
Liens de la Boîte à outils HP	192
Autres liens	192
Configurer le périphérique Macintosh (Mac OS 10.2 et 10.3)	193
Pour afficher le périphérique Configurer le périphérique Macintosh	193
Serveur Web intégré	194
Fonctions	194
Relevés et rapports de télécopie	195
Impression du relevé d'activité de télécopie	195
Impression d'un rapport d'appel de télécopie	195

Configuration du moment d'impression du rapport d'appel de télécopie	196
Inclusion de la première page de chaque télécopie dans le rapport d'appel de télécopie	197
Impression d'un rapport d'annuaire	197
Impression du rapport de code de facturation	198
Impression de la liste des télécopies bloquées	198
Impression de tous les rapports de télécopie	198
Nettoyage du périphérique	199
Pour nettoyer l'extérieur	199
Pour nettoyer la vitre du scanner	199
Pour nettoyer le revêtement du capot	200
Nettoyage du circuit papier	200
Remplacement du bac d'alimentation automatique (BAA)	202
Pour remplacer le BAA	202
Changement de l'ensemble de rouleau d'entraînement du BAA	204
Pour changer l'ensemble de rouleau d'entraînement du BAA	204
Nettoyage de l'ensemble de rouleau d'entraînement du BAA	206
Pour nettoyer l'ensemble de rouleau d'entraînement du BAA	206

13 Gestion des consommables

Vérification de l'état et commande de consommables	210
Pour vérifier l'état et commander des consommables à partir du panneau de commande	210
Pour vérifier l'état et commander des consommables à partir de la Boîte à outils HP	210
Stockage des consommables	211
Remplacement et recyclage des consommables	212
Politique de HP en matière de consommables non-HP	213
Réinitialisation de l'imprimante pour des consommables non-HP	213
Service des fraudes HP	214
Changement d'une cartouche d'impression	215
Pour remplacer une cartouche d'impression	215
Changement du tambour d'imagerie	217
Pour changer le tambour d'imagerie	217

14 Dépannage

Stratégie d'assistance	222
Processus de dépannage	223
Liste de dépannage	223
Messages du panneau de commande	229
Messages d'alerte et d'avertissement	229
Messages d'erreur critique	239
Élimination des bourrages	244
Des bourrages papier se produisent au niveau du périphérique	244
Des bourrages papier se produisent au niveau du bac d'alimentation automatique (BAA)	247
Problèmes d'impression	251
Problèmes de qualité d'impression	251
Problèmes de gestion du support	260
Problèmes liés aux performances	263
Problèmes de numérisation	265
Résolution des problèmes liés aux images numérisées	265
Problèmes de qualité de numérisation	267
Problèmes de copie	269
Prévention des problèmes	269

Problèmes d'image	269
Problèmes de gestion du support	271
Problèmes liés aux performances	272
Problèmes de télécopie	274
Problèmes de réception de télécopies	274
Problèmes d'envoi de télécopies	277
Problèmes liés aux appels vocaux	281
Problèmes de gestion du support	281
Problèmes liés aux performances	283
Problèmes de carte mémoire	284
Fichiers incorrects ou manquants	284
La page d'index ne s'imprime pas	284
La planche contact ne s'imprime pas	285
Pas de numérisation de la planche contact	285
Problèmes liés à l'impression de photos	286
Outils de dépannage	289
Pages et rapports relatifs au périphérique	289
Rapports de télécopie	290
Boîte à outils HP	291
Menu Service	292
Des traînées ou des points noirs apparaissent sur l'écran du panneau de commande du périphérique ou l'affichage disparaît	293

Annexe A Accessoires et informations de commande

Consommables	296
Mémoire	297
Câbles et accessoires d'interface	298
Accessoires de gestion du papier	299
Papier et autres supports d'impression	300
Pièces remplaçables par l'utilisateur	301
Documentation supplémentaire	302

Annexe B Maintenance et assistance

DECLARATION DE GARANTIE LIMITEE HEWLETT-PACKARD	303
Déclaration de garantie limitée des cartouches d'impression et du tambour d'imagerie	305
Déclaration de garantie limitée du kit de fusion d'images et du kit de transfert d'images de l'imprimante Color LaserJet	306
Disponibilité de l'assistance et des services	307
Contrats de maintenance HP	307
Contrats de maintenance sur site	307

Annexe C Spécifications du périphérique

Annexe D Informations réglementaires

Introduction	311
Telephone Consumer Protection Act (Etats-Unis)	312
Conformité IC CS-03	313
Déclaration UE pour le fonctionnement télécom	314
Déclarations relatives à Telecom New Zealand	315
Ligne de conduite écologique	316
Production d'ozone	316
Consommation d'énergie	316
Consommables d'impression HP LaserJet	316

Nederlands	317
Taiwan	318
Déclaration de conformité	319
Déclaration de conformité	320
Déclarations relatives à la sécurité par pays/région	321
Laser safety statement	321
Canadian DOC statement	321
Korean EMI statement	321
Finnish laser statement	322

Glossaire

Index

1

Principes de base du périphérique

Cette section fournit des informations sur les sujets suivants :

- [Accès rapide aux informations sur le périphérique](#)
- [Configurations du périphérique](#)
- [Fonctions du périphérique](#)
- [Pièces du périphérique](#)

Accès rapide aux informations sur le périphérique

Liens du guide de l'utilisateur

- [Pièces du périphérique](#)
- [Panneau de commande](#)
- [Dépannage](#)

Pour tout supplément d'informations

Plusieurs documents de référence peuvent être utilisés avec ce périphérique. Reportez-vous au site <http://www.hp.com/support/clj2800series>.

Installation du périphérique

Guide de mise en route (imprimé) - Instructions pas à pas pour l'installation et la configuration du périphérique. Ce guide est fourni avec le périphérique.

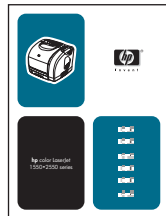

Guide de mise en route animé - Instructions pas à pas pour l'installation et la configuration du périphérique. Ce guide est disponible sur le CD-ROM accompagnant le périphérique.

Guides d'installation des accessoires et des consommables - Instructions pas à pas pour l'installation des accessoires et consommables du périphérique.

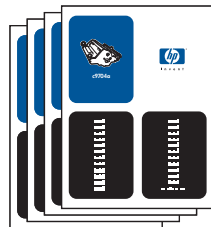

Utilisation du périphérique

Guide de l'utilisateur - Informations détaillées sur l'utilisation et le dépannage du périphérique. Ce guide est disponible sur le CD-ROM accompagnant le périphérique. Il est également disponible sur le logiciel Boîte à outils HP.

Un guide de l'utilisateur basé sur le Web (HTML) est également disponible. Reportez-vous à la section <http://www.hp.com/support/clj2800series>. Une fois connecté, sélectionnez **Manuals**.



Aide en ligne - Informations sur les options du périphérique disponibles à partir des pilotes d'imprimante. Pour afficher un fichier d'aide, accédez à l'aide en ligne via le pilote d'imprimante.

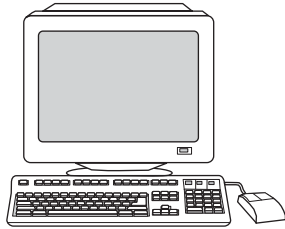

Configurations du périphérique

Le périphérique est disponible dans les configurations ci-dessous.

HP Color LaserJet 2820 tout-en-un

Le modèle Photocopieur, scanner et imprimante HP Color LaserJet 2820 tout-en-un est une imprimante laser quadrichromique pouvant imprimer jusqu'à 20 pages par minute (ppm) au format Letter en noir et blanc, 19 ppm au format A4 et 4 ppm au format Letter et A4 en couleur. Elle est équipée du pilote d'imprimante PCL 6 et du langage d'émulation PostScript 3.

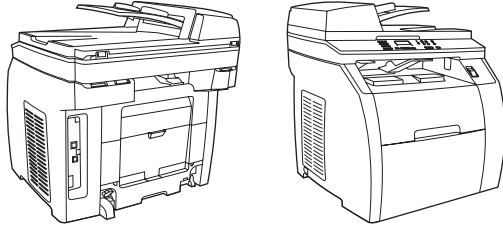

- **Bacs.** Le périphérique est livré avec un bac multifonction (bac 1) qui contient jusqu'à 125 feuilles de divers supports d'impression ou 10 enveloppes.
- **Cartouches d'impression.** Ce modèle est fourni par défaut avec des cartouches d'impression couleur (cyan, jaune et magenta) pouvant imprimer jusqu'à 2 000 pages avec une couverture de 5 %. Il comprend également une cartouche d'encre noire pouvant imprimer jusqu'à 5 000 pages avec une couverture de 5 %. (Pour une lettre commerciale classique, la couverture est de 5 %.)
- **Connectivité.** Le périphérique dispose d'un port USB (Universal Serial Bus) 2.0 haute vitesse et d'un port pour la connexion à un réseau 10/100 Base-T.
- **Mémoire.** Le périphérique est fourni par défaut avec une mémoire RAM (Random Access Memory) de 96 mégaoctets (Mo).
- **Gestion du papier.** Le périphérique est livré avec un scanner à plat et un bac d'alimentation automatique (BAA) de 50 feuilles.
- **Capacité d'extension.** Le périphérique comprend un emplacement DIMM pour l'ajout de mémoire et de polices. La mémoire peut être portée à 224 Mo.

HP Color LaserJet 2830 tout-en-un

Photocopieur, scanner, télécopieur et imprimante HP Color LaserJet 2830 tout-en-un a les mêmes fonctions que HP Color LaserJet 2820 tout-en-un et comprend un modem de télécopie V.34 ainsi qu'une mémoire Flash de stockage de télécopie de 4 Mo. Par ailleurs, ce modèle est fourni avec des cartouches d'impression couleur à haute capacité pouvant imprimer jusqu'à 4 000 pages avec une couverture de 5 %.

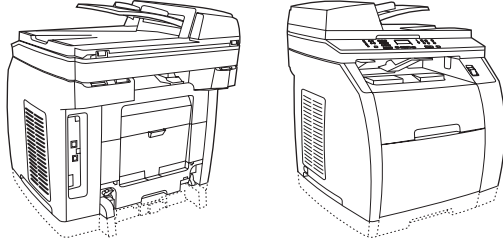

HP Color LaserJet 2840 tout-en-un

Photocopieur, scanner, télécopieur et imprimante HP Color LaserJet 2840 tout-en-un a les mêmes fonctions que HP Color LaserJet 2830 tout-en-un, y compris des cartouches d'impression couleur à haute capacité pouvant imprimer jusqu'à 4 000 pages avec une couverture de 5 %, et il comprend un bac de 250 feuilles (bac 2) pour les formats standard. Ce modèle présente également des emplacements de carte mémoire adaptés.

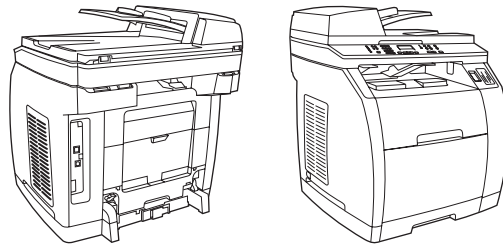

Fonctions du périphérique

Fonction	HP Color LaserJet 2820/2830/2840 tout-en-un
Impression couleur	<ul style="list-style-type: none">● Impression laser entièrement en couleur avec les quatre couleurs suivantes : cyan, magenta, jaune et noir (CMJN). <p>Pour plus d'informations, reportez-vous à la section Impression couleur.</p>
Copie	<ul style="list-style-type: none">● Offre une copie entièrement en couleur à partir d'une vitre de scanner au format Letter/A4.● Comprend le bac d'alimentation automatique (BAA) qui permet d'effectuer des travaux de copie plus rapides et efficaces sur des documents de plusieurs pages. <p>Pour plus d'informations, reportez-vous à la section Copie.</p>
Télécopie	<ul style="list-style-type: none">● Les Modèles HP Color LaserJet 2830/2840 tout-en-un comprennent des fonctions intégrales de télécopie conformes à la norme V.34, y compris des fonctions d'annuaire, d'interrogation de télécopieur à distance et de transmission différée. <p>Pour plus d'informations, reportez-vous à la section Télécopie.</p>
Numérisation	<ul style="list-style-type: none">● Affiche 1 200 pixels par pouce (ppp), une numérisation entièrement en couleur 24 bits à partir d'une vitre de scanner au format Letter/A4.● Comprend le bac d'alimentation automatique (BAA) qui permet d'effectuer des travaux de numérisation plus rapides et efficaces sur des documents de plusieurs pages. <p>Pour plus d'informations, reportez-vous à la section Numérisation.</p>
Impression rapide	<ul style="list-style-type: none">● 20 ppm pour une impression en noir et blanc au format Letter et 19 ppm au format A4. 4 ppm pour une impression en couleur au format A4 et Letter.

Fonction	HP Color LaserJet 2820/2830/2840 tout-en-un
Excellente qualité d'impression	<ul style="list-style-type: none"> ● Résolution réelle de 600 x 600 points par pouce (ppp) avec les textes et les graphiques de la technologie Image REt 2400. ● Paramètres réglables pour optimiser la qualité d'impression. ● La qualité de l'encre de la cartouche HP UltraPrecise permet d'imprimer des textes et des graphiques avec une meilleure définition.
Fonctions du pilote d'imprimante	<ul style="list-style-type: none"> ● Le langage d'imprimante PCL 6 permet de bénéficier d'une impression rapide, de techniques intégrées de dimensionnement des caractères Intellifont et TrueType ainsi que de fonctions d'imagerie avancées.
Commutation automatique du langage	<ul style="list-style-type: none"> ● Le périphérique s'adapte automatiquement au langage qui convient à la tâche d'impression (tel que PS ou PCL 6).
Connexions d'interface	<ul style="list-style-type: none"> ● Port USB 2.0 haute vitesse (non pris en charge sur Windows NT). ● Port réseau Ethernet 10/100 (RJ45).
Mise en réseau	<ul style="list-style-type: none"> ● TCP/IP <ul style="list-style-type: none"> ● LPD ● 9100
Emplacement de carte mémoire(HP Color LaserJet 2840 tout-en-un uniquement)	<p>Le périphérique peut lire les types de carte mémoire suivants :</p> <ul style="list-style-type: none"> ● CompactFlash ● Ultra CompactFlash ● Smart Media ● Memory Stick ● Secure Digital ● Multi Media Card ● XD Card <p>Pour plus d'informations, reportez-vous à la section Photo.</p>
Extension de la mémoire	<ul style="list-style-type: none"> ● Le périphérique est livré avec 96 Mo de mémoire. Cette dernière peut être étendue jusqu'à 224 Mo grâce à l'emplacement DIMM. La plupart des documents peuvent être imprimés avec la mémoire standard au moyen de la technologie MEt. Cette technologie compresse automatiquement les données et double virtuellement la mémoire disponible du périphérique afin de permettre des impressions plus complexes.

Fonction	HP Color LaserJet 2820/2830/2840 tout-en-un
Economies d'énergie	<ul style="list-style-type: none"> ● Le périphérique économise automatiquement l'énergie en réduisant la consommation électrique de manière considérable lorsqu'il n'imprime pas. ● En tant que partenaire du programme ENERGY STAR®, Hewlett-Packard a déterminé que ce produit respecte les directives ENERGY STAR® établies en matière d'efficacité énergétique. ENERGY STAR® est une marque de service déposée aux Etats-Unis de l'agence américaine pour la protection de l'environnement.
Impression économique	<ul style="list-style-type: none"> ● L'impression de n pages par feuille (impression de plusieurs pages sur une feuille) et l'impression recto verso manuelle permettent d'économiser du papier. Reportez-vous aux sections Impression de plusieurs pages sur une feuille de papier (impression de n pages) et Impression recto verso manuelle.
Consommables	<ul style="list-style-type: none"> ● Une page d'état des consommables affiche les jauges des cartouches et du tambour d'imagerie indiquant leur durée de vie. Pour consommables HP uniquement. ● Cartouche à mélange automatique. ● Authentification des cartouches d'impression HP. ● Fonctionnalité de commande de consommables activée.
Accessibilité	<ul style="list-style-type: none"> ● Guide de l'utilisateur en ligne adapté à la lecture d'écran. ● Installation et retrait d'une seule main des cartouches et du tambour d'imagerie. ● Ouverture d'une seule main des portes et capots.

Pièces du périphérique

Avant d'utiliser le périphérique, familiarisez-vous avec ses pièces.

Vue avant

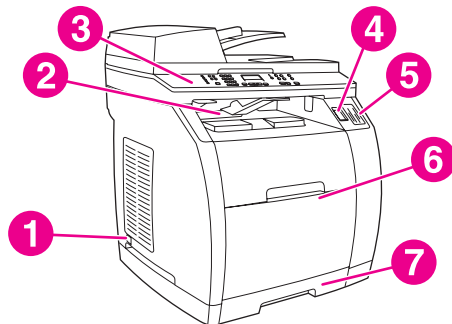

- 1 Interrupteur de marche/arrêt
- 2 Bac de sortie supérieur (face vers le bas)
- 3 Panneau de commande
- 4 Bouton de verrouillage du scanner
- 5 Emplacements de carte mémoire (HP Color LaserJet 2840 tout-en-un uniquement)
- 6 Bac 1
- 7 Bac 2 (fourni avec HP Color LaserJet 2840 tout-en-un uniquement)

Vue arrière

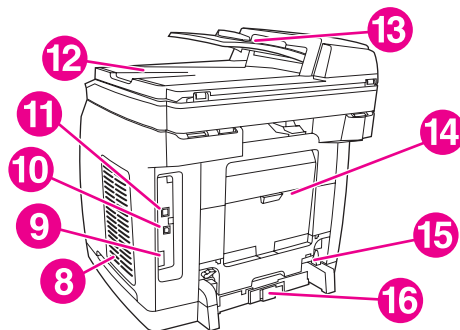

- 8 Porte DIMM
- 9 Ports du télécopieur (Modèles HP Color LaserJet 2830/2840 tout-en-un uniquement)
- 10 Port USB 2.0 haute vitesse
- 11 Port réseau
- 12 Bac de sortie du BAA
- 13 Bac d'entrée du BAA
- 14 Porte de sortie arrière (face vers le haut)
- 15 Connecteur d'alimentation
- 16 Commande de réglage de longueur du papier du bac 2

Ports d'interface

Le périphérique dispose de deux ports d'interface : un port réseau 10/100Base-T (RJ-45) et un port USB 2.0 haute vitesse. Les modèles Modèles HP Color LaserJet 2830/2840 tout-en-un possèdent également des ports de télécopieur.

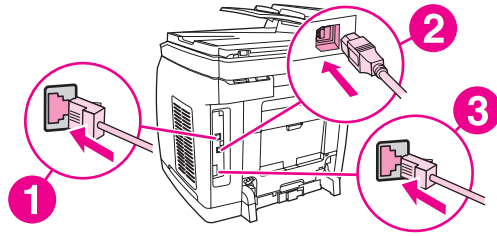

- 1 Port réseau
- 2 Port USB 2.0 haute vitesse
- 3 Ports du télécopieur (Modèles HP Color LaserJet 2830/2840 tout-en-un uniquement)

Panneau de commande

Reportez-vous aux illustrations suivantes pour identifier les composants du panneau de commande de votre périphérique.

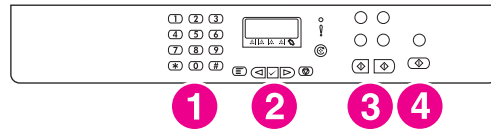

Photocopieur, scanner et imprimante HP Color LaserJet 2820 tout-en-un

- 1 **Touches alphanumériques.** Pour entrer des données sur l'écran du panneau de commande du périphérique et pour composer des numéros de téléphone pour la télécopie. Plus d'informations à la section [Télécopie](#).
- 2 **Commandes de menu et d'annulation.** Pour sélectionner des options de menu, déterminer l'état du périphérique et annuler le travail en cours.
- 3 **Commandes de copie.** Pour modifier les paramètres par défaut fréquemment utilisés ainsi que pour démarrer la copie. Plus d'informations à la section [Copie](#).
- 4 **Commandes de numérisation.** Pour numériser vers le courrier électronique ou vers un dossier. Plus d'informations à la section [Numérisation](#).

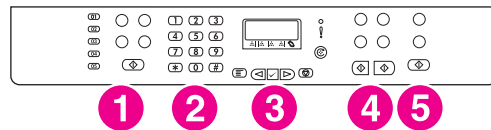

Photocopieur, scanner, télécopieur et imprimante HP Color LaserJet 2830 tout-en-un

- 1 **Commandes de télécopie.** Pour modifier les paramètres de télécopie fréquemment utilisés. Plus d'informations à la section [Télécopie](#).
- 2 **Touches alphanumériques.** Pour entrer des données sur l'écran du panneau de commande du périphérique et pour composer des numéros de téléphone pour la télécopie. Plus d'informations à la section [Télécopie](#).
- 3 **Commandes de menu et d'annulation.** Pour sélectionner des options de menu, déterminer l'état du périphérique et annuler le travail en cours.
- 4 **Commandes de copie.** Pour modifier les paramètres par défaut fréquemment utilisés ainsi que pour démarrer la copie. Plus d'informations à la section [Copie](#).
- 5 **Commandes de numérisation.** Pour numériser vers le courrier électronique ou vers un dossier. Plus d'informations à la section [Numérisation](#).

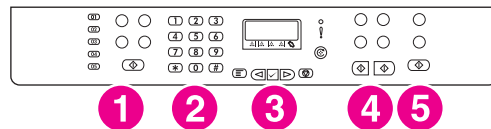

Photocopieur, scanner, télécopieur et imprimante HP Color LaserJet 2840 tout-en-un

- 1 **Commandes de télécopie.** Pour modifier les paramètres de télécopie fréquemment utilisés. Plus d'informations à la section [Télécopie](#).
- 2 **Touches alphanumériques.** Pour entrer des données sur l'écran du panneau de commande du périphérique et pour composer des numéros de téléphone pour la télécopie. Plus d'informations à la section [Télécopie](#).
- 3 **Commandes de menu et d'annulation.** Pour sélectionner des options de menu, déterminer l'état du périphérique et annuler le travail en cours.
- 4 **Commandes de copie.** Pour modifier les paramètres par défaut fréquemment utilisés ainsi que pour démarrer la copie. Plus d'informations à la section [Copie](#).
- 5 **Commandes de numérisation et de photo.** Ces commandes vous permettent d'imprimer des photos à partir d'une carte mémoire ou de numériser vers la messagerie électronique ou vers un dossier. Pour obtenir des instructions sur l'utilisation des cartes mémoire, reportez-vous à la section [Photo](#). Plus d'informations à la section [Numérisation](#).

2

Logiciels

Cette section aborde les points suivants :

- [Pilotes d'imprimante](#)
- [Désinstallation du logiciel d'impression](#)

Pilotes d'imprimante

Logiciels et systèmes d'exploitation pris en charge

Pour configurer facilement le périphérique et accéder à l'ensemble de ses fonctions, HP recommande fortement d'installer le logiciel fourni. Le logiciel n'est pas entièrement accessible dans toutes les langues. Reportez-vous au guide de mise en route pour obtenir des instructions d'installation et au fichier LisezMoi pour prendre connaissance des dernières informations sur le logiciel.

Les pilotes les plus récents, les pilotes supplémentaires ainsi que d'autres logiciels sont disponibles sur Internet et auprès d'autres sources. Si vous n'avez pas accès à Internet, reportez-vous à la section [Maintenance et assistance](#).

Le périphérique prend en charge les systèmes d'exploitation suivants :

- Microsoft® Windows® 98 Deuxième Édition, Windows 2000, Windows Millennium Edition (Me) et Windows XP (32 bits)
- Windows NT 4.0 et Windows XP (64 bits) : pilote uniquement, autres logiciels du périphérique non disponibles
- Macintosh OS 9.2.2, OS 10.2 et 10.3
- UNIX®, Linux et OS/2 (fonctionnalité limitée)
- Windows Server 2003 (pilote d'imprimante, uniquement à partir du Web)

Le tableau suivant répertorie les logiciels disponibles pour votre système d'exploitation. L'installation complète du logiciel n'est disponible que pour les systèmes Windows 2000 et Windows XP qui répondent à la configuration système recommandée. Pour plus d'informations sur l'installation du logiciel, reportez-vous à la section [Installation du logiciel](#).

HP Color LaserJet 2820/2830/2840 tout-en-un Logiciels

Fonction	Windows 2000, XP ¹	Windows 98 Deuxième Édition, ME	Windows NT	Macintosh OS 9.2.2	Macintosh OS 10.2, 10.3	UNIX®, Linux	OS/2
Installation sous Windows	✓	✓					
Pilote d'imprimante PCL 6	✓	✓	✓				
Pilote d'imprimante PS	✓	✓	✓				
Logiciel de numérisation	✓	✓		✓	✓		
Logiciel Boîte à outils HP	✓						

HP Color LaserJet 2820/2830/2840 tout-en-un Logiciels (suite)

Fonction	Windows 2000, XP ¹	Windows 98 Deuxième Édition, ME	Windows NT	Macintosh OS 9.2.2	Macintosh OS 10.2, 10.3	UNIX®, Linux	OS/2
Installation sous Macintosh				✓	✓		
Logiciel de télécopie - Modèles HP Color LaserJet 2830/2840 tout-en-un uniquement	✓			✓	✓		
Pilote de stockage (carte mémoire) - HP Color LaserJet 2840 tout-en-un uniquement	✓	✓					
Utilitaire de configuration de périphérique					✓		
HP Director	✓				✓		
HP Image Zone	✓						
Afficheur de documents HP	✓						
PPD (PostScript printer description) et PDE (printer dialog extensions) Macintosh				✓	✓		
Pilotes IBM							✓ ²
Scripts de modèle						✓ ³	

¹La version 64 bits de Windows XP ne prend en charge que les pilotes d'imprimante.

²Disponible sur le site Web HP.

³Disponible sur le site Web HP. Non spécifique à ce périphérique.

Conseils relatifs au logiciel

Vous trouverez ci-dessous des conseils pour l'utilisation du logiciel du périphérique.

Accès aux fonctions du périphérique

Les fonctions du périphérique sont disponibles dans le pilote d'imprimante. Certaines fonctions telles que les formats de papier non standard et l'orientation des pages sont également disponibles dans le programme utilisé pour créer un fichier. Modifiez, si possible, les paramètres dans le programme, car les modifications effectuées dans ce dernier écrasent celles effectuées dans le pilote d'imprimante.

Accédez aux fonctions avancées du périphérique à partir du pilote d'imprimante (ou de la boîte de dialogue **Imprimer** pour les systèmes d'exploitation Macintosh). Pour ouvrir un pilote d'imprimante Windows, procédez comme suit :

1. Dans la barre des tâches de Windows, cliquez sur **Démarrer**, sur **Paramètres**, puis sur **Imprimantes**.
 - Dans Windows XP, cliquez sur **Démarrer**, puis sur **Imprimantes et télécopieurs**.Une boîte de dialogue s'affiche.
2. Cliquez avec le bouton droit de la souris sur le pilote à ouvrir, puis sélectionnez **Options d'impression**.

Le pilote s'ouvre et vous permet d'effectuer des modifications.

Un certain nombre de fonctions et fonctionnalités du périphérique sont également accessibles via Boîte à outils HP (non disponible sur Macintosh). Pour plus d'informations sur le logiciel Boîte à outils HP, reportez-vous à l'aide en ligne de la Boîte à outils HP.

Les CD-ROM du périphérique comprennent le logiciel de numérisation HP. Pour plus d'informations sur le logiciel de numérisation HP, reportez-vous à l'aide en ligne du logiciel.

Accès au dernier logiciel d'impression

Pour connaître les mises à niveau disponibles pour le logiciel et les installer, téléchargez des pilotes depuis le Web ou les serveurs FTP de HP.

Pour télécharger des pilotes

1. Reportez-vous à la section <http://www.hp.com>. Cliquez sur le bloc **support & drivers**.
2. Tapez `color Laserjet 2800` comme nom de produit. La page Web pour les pilotes peut être en anglais, mais vous pouvez télécharger les pilotes eux-mêmes dans plusieurs langues.

Si vous n'avez pas accès à Internet, contactez l'assistance clientèle HP. Reportez-vous à la section **Maintenance et assistance** ou à la brochure fournie avec le périphérique. Pour plus d'informations, reportez-vous au fichier LisezMoi.

Autres logiciels disponibles

Les CD-ROM du périphérique comprennent le logiciel de numérisation HP. Reportez-vous au fichier LisezMoi fourni sur les CD-ROM HP Color LaserJet 2820/2830/2840 tout-en-un pour connaître les logiciels supplémentaires inclus et les langues prises en charge.

Logiciels pour Windows

Lorsque vous installez les logiciels pour Windows, vous pouvez connecter directement le périphérique à un ordinateur à l'aide d'un câble USB ou au réseau à l'aide du serveur d'impression interne. Reportez-vous au guide de mise en route pour obtenir des instructions d'installation et au fichier LisezMoi pour prendre connaissance des dernières informations sur le logiciel.

Tous les utilisateurs peuvent se servir des logiciels suivants, que le périphérique soit directement connecté à un ordinateur via un câble USB ou au réseau avec un serveur d'impression.

Pilotes d'imprimante

Composant logiciel, le pilote d'imprimante permet d'accéder aux fonctions du périphérique et donne à l'ordinateur les moyens de communiquer avec le périphérique. Pour obtenir de l'aide sur l'utilisation du pilote d'imprimante, reportez-vous à la section [Utilisation de l'aide](#).

Sélectionnez un pilote en fonction de l'utilisation prévue du périphérique.

- Utilisez le pilote d'imprimante PCL 6 pour profiter pleinement des fonctions du périphérique.
- Utilisez le pilote d'imprimante PostScript (PS) pour assurer la compatibilité avec les fonctions PS. Certaines fonctions du périphérique ne sont pas disponibles sur ce pilote d'imprimante.

Selon le pilote sélectionné, le périphérique passe automatiquement du langage d'émulation PostScript 3 aux langages d'imprimante PCL.

Utilisation de l'aide

Le pilote d'imprimante propose des boîtes de dialogue d'**aide** qui peuvent être activées grâce au bouton **Aide** du pilote, à la touche **F1** du clavier de l'ordinateur ou au point d'interrogation (?) situé dans l'angle supérieur droit du pilote d'imprimante. Ces boîtes de dialogue d'**aide** apportent des informations détaillées relatives au pilote d'imprimante. L'aide du pilote d'imprimante est distincte de l'aide de votre programme.

Logiciels pour Macintosh

Pour Mac 9.2.2, le pilote Apple LaserWriter 8 doit être installé pour utiliser le fichier PPD. Utilisez le pilote Apple LaserWriter 8 fourni avec votre Macintosh. Avec Mac OS 10.2 et 10.3, utilisez le Centre d'impression pour imprimer.

Les logiciels suivants, inclus avec le périphérique, sont destinés aux ordinateurs Macintosh.

HP Director

HP Director est une application logicielle utilisée en présence de plusieurs documents. Lorsque le document est chargé dans le bac d'alimentation automatique (BAA) et que le périphérique est directement connecté à l'ordinateur, l'utilitaire HP Director apparaît sur l'écran de l'ordinateur et permet la télécopie, la numérisation ou la modification de paramètres sur le périphérique par le biais de l'application Configurer le périphérique Macintosh.

L'Assistant d'installation HP tout-en-un, qui configure des files d'attente pour l'imprimante et le télécopieur, est également inclus.

PPD (Mac OS 9.2.2)

Les PPD, associés au pilote LaserWriter, permettent d'accéder aux fonctions de l'imprimante et de faire communiquer l'ordinateur et le périphérique. Le CD-ROM HP Color LaserJet 2820/2830/2840 tout-en-un pour Macintosh contient un programme d'installation des PPD.

PDE (Mac OS 10.2 et 10.3)

Les PDE sont des logiciels intégrés de code qui donnent accès aux fonctions du périphérique, telles que le nombre de copies, l'impression recto verso et les paramètres de qualité. Le CD-ROM HP Color LaserJet 2820/2830/2840 tout-en-un pour Macintosh contient un programme d'installation des PDE et d'autres logiciels.

Boîte à outils HP

Pour utiliser Boîte à outils HP, vous devez effectuer une installation complète du logiciel.

La Boîte à outils HP propose des liens permettant d'obtenir des informations sur l'état du périphérique et de l'aide, comme ce guide de l'utilisateur, ainsi que des outils pour diagnostiquer et résoudre les problèmes. Pour plus d'informations, reportez-vous à la section [Gestion des consommables](#).

Remarque

Sur les ordinateurs Macintosh, la Boîte à outils HP n'est pas prise en charge.

Serveur Web intégré

Le serveur Web intégré est une interface basée sur le Web qui permet d'accéder aux configurations et à l'état des périphériques, y compris les configurations réseau et la fonctionnalité SPS (Smart Printing Supplies).

Vous pouvez accéder au serveur Web intégré par le biais de la connexion réseau au périphérique. Tapez l'adresse IP du périphérique dans un navigateur Web pour afficher la page d'accueil du serveur Web intégré du périphérique dans le navigateur. A partir de la page d'accueil, vous pouvez utiliser les onglets et le menu de navigation gauche pour vérifier l'état du périphérique, le configurer ou vérifier l'état des consommables.

Les navigateurs suivants sont pris en charge :

- Internet Explorer 5.0 ou version ultérieure
- Netscape Navigator 4.75 ou version ultérieure
- Opera 6.05 ou version ultérieure
- Safari 1.2 ou version ultérieure

Installation du logiciel

Si votre ordinateur satisfait la configuration minimale requise recommandée, deux possibilités se présentent lorsque vous installez le logiciel à partir des CD-ROM accompagnant le périphérique.

Installation par défaut

Remarque

Cette option n'est pas disponible si votre ordinateur ne satisfait pas la configuration minimale requise. Pour plus d'informations sur la configuration minimale requise, reportez-vous au carton d'expédition du périphérique.

Il s'agit de l'option d'installation recommandée. Sélectionnez cette option pour installer les logiciels requis pour imprimer et numériser à partir de votre ordinateur, outre les programmes suivants :

- **Boîte à outils HP** : ce programme vous permet de contrôler et de configurer aisément les paramètres du périphérique à partir de votre ordinateur, et propose des informations de dépannage et d'aide relatives au périphérique. La Boîte à outils HP offre un accès par le Bureau aux journaux et au répertoire de télécopies du périphérique.

Pour plus d'informations sur la Boîte à outils HP, reportez-vous à l'aide en ligne de la Boîte à outils HP après avoir installé le logiciel.

- **HP Image Zone** : ce programme vous permet d'afficher, de gérer et de modifier des images, de charger des images directement à partir d'un appareil photo ou d'une carte mémoire, et de partager ces images avec d'autres personnes. Il comprend également des programmes conçus pour la numérisation et l'élaboration de projets créatifs, tels que des brochures.

Pour plus d'informations sur le programme HP Image Zone, reportez-vous à l'aide en ligne de HP Image Zone après avoir installé le logiciel.

- **Afficheur de documents HP** : ce programme vous permet d'afficher et d'annoter des fichiers PDF et TIFF ainsi que d'exporter des documents vers d'autres applications. Il comprend également le logiciel OCR (reconnaissance optique de caractères) qui vous permet de numériser des documents papier et de les convertir en documents électroniques qui peuvent être modifiés.

Pour plus d'informations sur le programme Afficheur de documents HP, reportez-vous à l'aide en ligne de Afficheur de documents HP après avoir installé le logiciel.

Installation minimale

Les systèmes d'exploitation Windows 98 Deuxième Édition et Windows ME, ainsi que les systèmes sur lesquels la mémoire est insuffisante, doivent procéder à une installation minimale pour garantir que votre ordinateur continue de fonctionner à un niveau optimal.

Cette procédure permet d'installer les logiciels requis pour imprimer et numériser à partir de votre ordinateur. Toutefois, vous ne serez pas en mesure de numériser à partir du périphérique. Pour le périphérique Photocopieur, scanner, télécopieur et imprimante HP Color LaserJet 2840 tout-en-un, l'installation minimale vous permet également d'afficher les cartes mémoire dans le périphérique à partir de l'Explorateur Windows.

Désinstallation du logiciel d'impression

Désinstallez le logiciel en suivant les instructions ci-après propres à votre système d'exploitation.

Désinstallation avec l'option Ajout/Suppression de programmes

Utilisez la méthode **Ajout/Suppression de programmes** de Windows pour supprimer le logiciel du périphérique. Pour cette méthode, le CD du logiciel **n'est pas** nécessaire.

1. Dans le menu **Démarrer**, pointez sur **Paramètres**, puis cliquez sur **Panneau de configuration**.
 - Dans Windows XP, cliquez sur **Démarrer**, puis sur **Panneau de configuration**.
2. Double-cliquez sur **Ajout/Suppression de programmes**.
3. Parcourez la liste des programmes, puis sélectionnez **HP Color LaserJet 2820/2830/2840 tout-en-un**.
4. Cliquez sur **Supprimer**.

Désinstallation du logiciel pour Macintosh

Pour retirer le logiciel d'impression de votre Macintosh, ouvrez le Finder, naviguez vers Applications/HP LaserJet aio/Désinstalleur HP, puis exécutez l'application.

3

Spécifications des supports

Cette section contient des informations relatives aux spécifications de qualité des supports et des instructions concernant l'utilisation et le stockage des supports.

- [Instructions générales](#)
- [Grammages et formats de papier pris en charge](#)
- [Environnement d'impression et de stockage](#)

Instructions générales

Il se peut que certains supports répondant à toutes les spécifications de ce manuel ne produisent pas de résultats satisfaisants. Ce phénomène est peut-être dû à une manipulation incorrecte, à une température ou des taux d'humidité inadéquats, ou à d'autres facteurs sur lesquels Hewlett-Packard n'a aucun contrôle.

Avant d'acheter des supports d'impression en grande quantité, faites toujours un essai sur un échantillon et assurez-vous qu'il répond aux spécifications indiquées dans ce guide de l'utilisateur ainsi que dans le *HP LaserJet Printer Family Print Media Guide*, qui est disponible sur le Web à l'adresse <http://www.hp.com/support/ljpaperguide>. Pour obtenir des informations sur la passation de commande, reportez-vous à la section [Accessoires et informations de commande](#).

ATTENTION

L'utilisation de supports non conformes aux spécifications HP risque d'être une source de problèmes pour l'imprimante et d'entraîner des réparations. Ce type de réparation n'est couvert ni par la garantie Hewlett-Packard, ni par les contrats de maintenance.

L'imprimante peut utiliser différents supports, tels que le papier feuille à feuille (contenant jusqu'à 100 % de fibres recyclées), les enveloppes, les étiquettes, les transparents, le papier brillant, le papier résistant HP LaserJet et les formats de papier personnalisés. Les propriétés telles que le grammage, la composition, le sens des fibres et l'humidité sont d'importants facteurs jouant sur les performances de l'imprimante et la qualité d'impression. Un support non conforme aux critères cités dans ce manuel risque d'entraîner les problèmes suivants :

- Qualité d'impression médiocre
- Bourrages plus fréquents
- Usure prématurée du périphérique, nécessitant des réparations

Grammages et formats de papier pris en charge

Pour obtenir des résultats optimaux, utilisez du papier de photocopie normal dont le grammage est compris entre 75 et 90 g/m². Vérifiez que le papier est de bonne qualité et exempt de coupures, entailles, déchirures, taches, poussière, plis et bords froissés ou pliés.

Remarque

Le périphérique prend en charge un grand nombre de supports d'impression de formats standard et personnalisés. La capacité des bacs peut varier en fonction du grammage et de l'épaisseur des supports, ainsi que des conditions d'environnement. Utilisez uniquement des transparents conçus pour les imprimantes HP Color LaserJet. Les transparents à jet d'encre et monochromes ne sont pas pris en charge sur ce périphérique.

Spécifications du bac 1

Supports	Dimensions ¹	Grammage	Capacité ²
Papier	Minimum : 76 x 127 mm (3 x 5 pouces)	De 60 à 177 g/m ² (de 16 à 47 livres)	Jusqu'à 125 feuilles de papier de 75 g/m ² (20 livres)
	Maximum : 216 x 356 mm (8,5 x 14 pouces)		
Papier brillant	Identiques aux dimensions minimum et maximum indiquées ci-dessus.	De 75 à 120 g/m ² (de 20 à 32 livres)	Hauteur de pile maximum : 12 mm (0,47 pouces)
Papier pour couvertures HP ³		203 g/m ² (75 livres)	50 (en général)
Transparents et film opaque		Épaisseur : De 0,10 à 0,13 mm (de 3,9 à 5,1 mils)	50 (en général)
Étiquettes ⁴		Épaisseur : jusqu'à 0,23 mm (jusqu'à 9 mils)	50 (en général)
Enveloppes		Jusqu'à 90 g/m ² (de 16 à 24 livres)	Jusqu'à 10

¹L'imprimante prend en charge un grand nombre de supports d'impression de formats standard et personnalisés. Vérifiez les formats pris en charge par le pilote d'imprimante.

²La capacité peut varier en fonction du grammage et de l'épaisseur du support ainsi que des conditions ambiantes.

³Hewlett-Packard ne garantit pas les résultats des impressions effectuées avec d'autres types de papier épais.

⁴Lissé : de 100 à 250 (Sheffield)

Spécifications du bac en option 2

Supports	Dimensions ¹	Poids	Capacité ²
Letter	216 x 279 mm (8,5 x 11 pouces)	De 60 à 105 g/m ² (de 16 à 28 livres)	250 feuilles de papier de 75 g/m ² (20 livres)
A4	210 x 297 mm (8,3 x 11,7 pouces)		
A5	148 x 210 mm (5,8 x 8,3 pouces)		
B5 (ISO)	176 x 250 mm (6,9 x 9,9 pouces)		
B5 (JIS)	182 x 257 mm (7,2 x 10 pouces)		
Executive	191 x 267 mm (7,3 x 10,5 pouces)		
Legal	216 x 356 mm (8,5 x 14 pouces)		
8,5 x 13 pouces	216 x 330 mm (8,5 x 13 pouces)		

¹L'imprimante prend en charge un grand nombre de supports d'impression de formats standard et personnalisés. Vérifiez les formats pris en charge par le pilote d'imprimante.

²La capacité peut varier en fonction du grammage et de l'épaisseur du support ainsi que des conditions ambiantes.

Formats de papier du bac d'alimentation automatique (BAA)

Supports	Dimensions	Grammage ou épaisseur	Capacité
Format minimum du papier	127 x 127 mm (5 x 5 pouces)	60 à 90 g/m ² (de 16 à 24 livres de luxe)	50 feuilles de papier de 75 g/m ² (20 livres de luxe)
Format maximum du papier	216 x 381 mm (8,5 x 15 pouces)	60 à 90 g/m ² (de 16 à 24 livres de luxe)	50 feuilles de papier de 75 g/m ² (20 livres de luxe)

Remarque

Utilisez le scanner à plat pour la télécopie (Modèles HP Color LaserJet 2830/2840 tout-en-un uniquement), la copie et la numérisation si le support est fragile, fin, épais, trop petit pour le bac d'alimentation automatique, ou s'il s'agit d'une photographie. Utilisez également le scanner à plat pour employer la fonction « Adapter à la page » pour la copie. Le scanner à plat fournit la meilleure résolution de télécopie, de copie et de numérisation.

Environnement d'impression et de stockage

Normalement, il convient de stocker et d'imprimer le papier à la température ambiante, à savoir dans un environnement ni trop sec, ni trop humide. N'oubliez pas que le papier absorbe et rejette rapidement l'humidité.

La chaleur et l'humidité détériorent le papier. La chaleur fait évaporer l'humidité alors que le froid la concentre dans le papier. Les systèmes de chauffage et d'air conditionné éliminent presque toute l'humidité d'une pièce. Lorsque vous ouvrez l'emballage du papier, ce dernier perd son humidité, ce qui crée des traînées et des taches. Si le temps est humide ou si vous utilisez des fontaines réfrigérantes, l'humidité augmente dans la pièce où vous vous trouvez. Dans ce cas, lorsque vous sortez le papier de son emballage, il se charge en humidité, ce qui produit des impressions pâles ou des vides. En outre, lorsque le papier se dessèche ou se charge en humidité, il se déforme. Ce problème peut provoquer des bourrages papier.

C'est pourquoi le stockage et la manipulation du papier sont aussi importants que le processus de fabrication. Les conditions de stockage du papier affectent directement son alimentation dans l'imprimante et la qualité d'impression.

Veillez à ne pas acheter plus de papier que nécessaire sur une courte période (environ 3 mois). Si vous stockez du papier sur une longue période, ce dernier risque de subir une grande variation de température et d'humidité, ce qui peut l'altérer. Il convient donc de planifier l'utilisation du papier de manière judicieuse, pour éviter d'en endommager une grande quantité.

Le papier conservé dans son emballage scellé reste stable pendant plusieurs mois. Les risques d'altération sont beaucoup plus grands si vous laissez l'emballage ouvert, sans protection contre l'humidité.

Veillez à stocker le papier dans un environnement adéquat afin d'optimiser le fonctionnement du périphérique. La température de stockage doit être comprise entre 20° et 24°C (entre 68° et 75°F), avec une humidité relative située entre 45 % et 55 %. Suivez les instructions de stockage ci-dessous :

- Le papier doit être stocké à la température ambiante ou presque.
- L'air ne doit être ni trop sec, ni trop humide.
- La meilleure méthode de stockage d'une rame de papier dont l'emballage est ouvert consiste à la remballer hermétiquement dans son emballage anti-humidité. Si le périphérique est soumis à des variations de température extrêmes, déballez uniquement la quantité de papier nécessaire pour éviter que ce dernier ne se dessèche ou ne se charge en humidité.
- Ne stockez pas le papier et le support d'impression près d'un système de chauffage ou de climatisation, ou à côté d'une fenêtre ou d'une porte qui est fréquemment ouverte.

4

Utilisation du périphérique

Cette section fournit des informations sur l'utilisation du modèle HP Color LaserJet 2820/2830/2840 tout-en-un.

- [Chargement des bacs](#)
- [Utilisation du panneau de commande du périphérique](#)

Chargement des bacs

Ne chargez les supports d'impression spéciaux (enveloppes, étiquettes et transparents) que dans le bac 1.

Remarque

Dans la mesure où le bac 2 ne figure pas sur tous les modèles, il est désigné sous le nom de bac en option 2 dans cette documentation.

Chargement du bac 1

Le bac 1 (bac multifonction) contient jusqu'à 125 feuilles de papier ou autres supports d'impression, ou jusqu'à 10 enveloppes.

ATTENTION

Évitez d'ajouter des supports dans le bac 1 lorsque l'imprimante imprime, car cela peut déclencher des bourrages. Ne déramez pas le papier avant de le charger et évitez de surcharger les bacs.

Pour charger le bac 1

1. Ouvrez le bac 1.

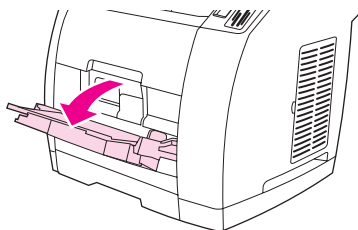

2. Faites coulisser l'extension vers l'extérieur. Si la longueur du support d'impression dépasse 23 cm (9 pouces), ouvrez également l'extension supplémentaire.
3. Faites glisser les guides de largeur un peu au-delà du support d'impression.

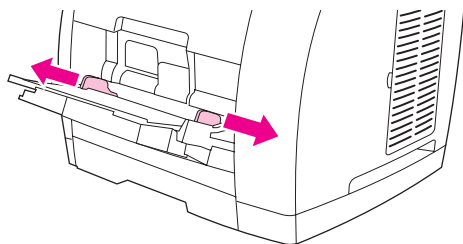

- Placez un support d'impression dans le bac, face à imprimer vers le haut et le bord supérieur et court en premier.

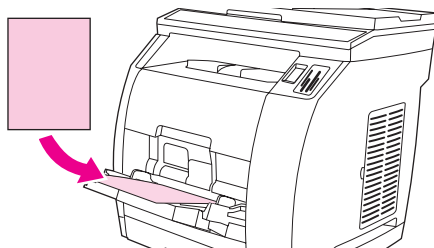

Remarque

Si vous utilisez l'impression recto verso manuelle, reportez-vous à la section [Impression recto verso manuelle](#) pour consulter les instructions de chargement.

- Faites glisser les guides de largeur du support vers l'intérieur jusqu'à ce qu'ils touchent légèrement les deux côtés de la pile de support sans la courber. Vérifiez que le support d'impression est bien placé sous les taquets des guides de largeur.

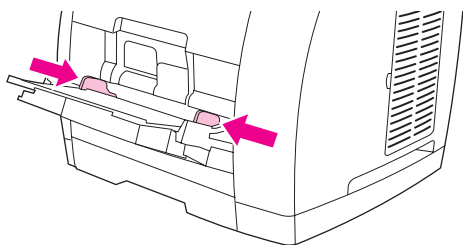

ATTENTION

Attendez la fin de l'impression avant de fermer le bac 1. La fermeture du bac avant la fin de l'impression peut entraîner des brouillages.

- Si vous imprimez sur des supports spéciaux (étiquettes, enveloppes, papier épais ou fin), abaissez la porte de sortie arrière située derrière l'imprimante afin d'éviter le gondolage.

ATTENTION

Retirez chaque feuille qui sort du périphérique pour éviter de recevoir un message d'erreur lié à un brouillage.

Chargement du bac en option 2

Le papier à en-tête et le papier perforé de grammage moyen font partie des papiers pris en charge. Pour plus d'informations sur les papiers de type perforé à en-tête, reportez-vous à la section [Impression sur des supports spéciaux](#).

ATTENTION

Utilisez uniquement le bac 1 pour imprimer sur les supports spéciaux (étiquettes, transparents). L'impression sur des supports spéciaux à partir du bac en option 2 peut provoquer des brouillages. Ne déramez pas le papier avant de le charger et évitez de surcharger les bacs.

Pour charger le bac en option 2

1. Tirez le bac en option 2 et retirez tout papier présent.

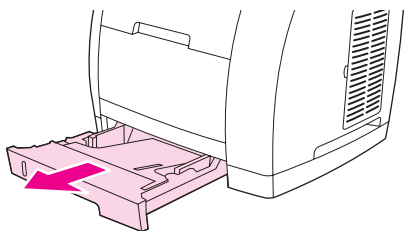

2. Déplacez les guides de largeur du support pour les ajuster au format du papier chargé. Le bac en option 2 est compatible avec différents formats de papier standard.

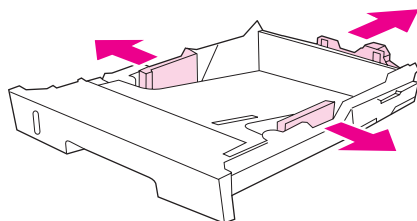

3. Tirez la commande de réglage de longueur du papier située à l'arrière du bac jusqu'à ce que la flèche indique le format du papier chargé.
4. Chargez le papier. S'il s'agit d'un papier spécial tel que du papier à en-tête, chargez-le face à imprimer vers le bas et le bord supérieur vers l'avant du bac.

Remarque

Si vous utilisez l'impression recto verso manuelle, reportez-vous à la section [Impression recto verso manuelle](#) pour consulter les instructions de chargement.

5. Assurez-vous que la pile de papier repose bien à plat jusqu'aux quatre coins du bac. Maintenez-la sous les taquets de hauteur du guide de longueur à l'arrière du bac. Appuyez sur la plaque métallique de levage du support pour trouver sa position de verrouillage.
6. Faites glisser le bac dans l'imprimante. Si vous réglez l'arrière du bac sur l'une des plus grandes longueurs, il dépasse de l'arrière de l'imprimante.

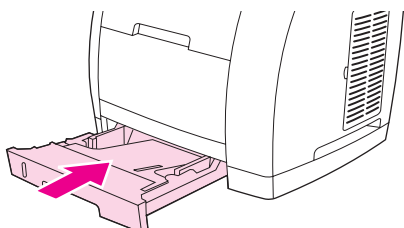

Chargement de documents à numériser

Suivez ces instructions pour charger des originaux dans le périphérique en vue d'une numérisation. Pour obtenir des numérisations de qualité optimale, utilisez le scanner à plat.

Pour placer des originaux sur le scanner à plat

1. Vérifiez que le bac d'alimentation automatique (BAA) est vide.
2. Soulevez le capot du scanner.
3. Placez le document original sur la vitre du scanner face vers le bas, l'angle supérieur gauche du document sur l'angle inférieur droit de la vitre.

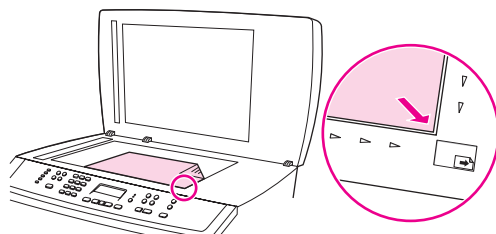

4. Fermez doucement le capot.

Le document est prêt à être numérisé.

ATTENTION

Pour éviter d'endommager le périphérique, ne laissez pas le capot du scanner tomber sur la surface de la vitre. Fermez toujours le capot du scanner lorsque vous n'utilisez pas le périphérique.

Pour charger des originaux dans le bac d'alimentation automatique (BAA)

Remarque

La capacité maximale du BAA est de 50 feuilles de support d'un grammage de 75 g/m².

Le format de support minimal pour le BAA est 127 x 127 mm. Pour les formats plus petits, utilisez le scanner à plat. Le format de support maximal dans le BAA est 216 x 381 mm.

1. Assurez-vous que le scanner est vide.
2. Rabattez le capot du scanner et placez le bord supérieur de la pile de supports originaux dans le BAA, face vers le haut et la première page à copier en haut de la pile.

ATTENTION

Pour éviter d'endommager le périphérique, n'utilisez pas d'originaux comportant du ruban de correction, du correcteur liquide, des trombones ou des agrafes. Ne chargez pas non plus des photographies, des originaux de petite taille ou fragiles dans le bac d'alimentation automatique.

3. Faites glisser la pile dans le BAA afin de la bloquer en position.

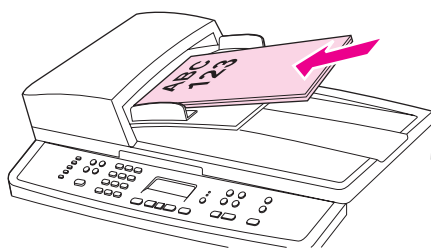

Le panneau de commande affiche le message **Document chargé**.

4. Réglez les guides de manière à ce qu'ils soient positionnés contre le support.

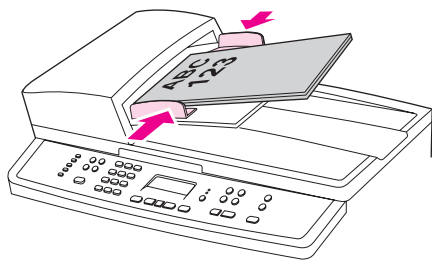

5. Le document est maintenant prêt à être copié.

Utilisation du panneau de commande du périphérique

Vous pouvez configurer les paramètres du périphérique à partir de son panneau de commande.

Changement de la langue d'affichage du panneau de commande du périphérique

Utilisez cette procédure pour changer la langue d'impression des rapports ou d'affichage des messages sur le panneau de commande du périphérique.

Pour changer la langue d'affichage du panneau de commande du périphérique

1. Appuyez sur **MENU**.
2. Utilisez le bouton **<** ou **>** pour sélectionner **Configuration système**, puis appuyez sur **ENTRÉE**.
3. Utilisez le bouton **<** ou **>** pour sélectionner **Langue**, puis appuyez sur **ENTRÉE**.
4. Utilisez le bouton **<** ou **>** pour sélectionner la langue de votre choix.
5. Appuyez sur **ENTRÉE** pour enregistrer votre sélection.

Le périphérique redémarre automatiquement.

Changement du format de papier par défaut

Les paramètres de support doivent correspondre au format et au type du papier inséré généralement dans le bac d'alimentation. Le périphérique utilise ces paramètres pour la copie, l'impression de rapports et de télécopies (Modèles HP Color LaserJet 2830/2840 tout-en-un uniquement) ainsi que pour la détermination des formats de réduction automatique pour les télécopies entrantes (Modèles HP Color LaserJet 2830/2840 tout-en-un uniquement), l'impression de planches contacts (HP Color LaserJet 2840 tout-en-un uniquement) et l'impression d'index (HP Color LaserJet 2840 tout-en-un uniquement).

Pour modifier le format de papier par défaut

1. Appuyez sur **MENU**.
2. Utilisez le bouton **<** ou **>** pour sélectionner **Configuration système**, puis appuyez sur **ENTRÉE**.
3. Utilisez le bouton **<** ou **>** pour sélectionner **Config. papier**, puis appuyez sur **ENTRÉE**.
4. Utilisez le bouton **<** ou **>** pour sélectionner **Form. papier déf.**, puis appuyez sur **ENTRÉE**.
5. Utilisez le bouton **<** ou **>** pour sélectionner le format de papier de votre choix.
6. Appuyez sur **ENTRÉE** pour enregistrer votre sélection.

Pour modifier le type de papier par défaut

1. Appuyez sur **MENU**.
2. Utilisez le bouton < ou > pour sélectionner **Configuration système**, puis appuyez sur **ENTRÉE**.
3. Utilisez le bouton < ou > pour sélectionner **Config. papier**, puis appuyez sur **ENTRÉE**.
4. Utilisez le bouton < ou > pour sélectionner **Type papier déf**, puis appuyez sur **ENTRÉE**.
5. Utilisez le bouton < ou > pour sélectionner le format de papier de votre choix.
6. Appuyez sur **ENTRÉE** pour enregistrer votre sélection.

Modification de la configuration du bac d'alimentation papier par défaut

Les configurations des bacs par défaut (format et type) ont pour valeur **Tout**, ce qui signifie que tous les types et formats de supports pris en charge peuvent être imprimés à partir de ce bac. Ne configurez les paramètres de format et type de vos bacs à l'aide des instructions suivantes que si vous devez régulièrement imprimer sur des types et formats de supports spécifiques.

Pour modifier le format du bac d'alimentation papier par défaut

1. Appuyez sur **MENU**.
2. Utilisez le bouton < ou > pour sélectionner **Configuration système**, puis appuyez sur **ENTRÉE**.
3. Utilisez le bouton < ou > pour sélectionner **Config. papier**, puis appuyez sur **ENTRÉE**.
4. Utilisez le bouton < ou > pour sélectionner **Bac 1** (ou le bac 2 en option), puis appuyez sur **ENTRÉE**.
5. Utilisez le bouton < ou > pour sélectionner **Format papier**, puis appuyez sur **ENTRÉE**.
6. Utilisez le bouton < ou > pour sélectionner le format de papier de votre choix.
7. Appuyez sur **ENTRÉE** pour enregistrer votre sélection.

Pour modifier le type du bac d'alimentation papier par défaut

1. Appuyez sur **MENU**.
2. Utilisez le bouton < ou > pour sélectionner **Configuration système**, puis appuyez sur **ENTRÉE**.
3. Utilisez le bouton < ou > pour sélectionner **Config. papier**, puis appuyez sur **ENTRÉE**.
4. Utilisez le bouton < ou > pour sélectionner **Bac 1** (ou le bac 2 en option), puis appuyez sur **ENTRÉE**.
5. Utilisez le bouton < ou > pour sélectionner **Type de papier**, puis appuyez sur **ENTRÉE**.
6. Utilisez le bouton < ou > pour sélectionner le type de papier de votre choix.
7. Appuyez sur **ENTRÉE** pour enregistrer votre sélection.

Utilisation des commandes de volume du périphérique

Vous pouvez contrôler le volume des éléments suivants :

- Alarme sonore émise par le périphérique lorsque l'intervention de l'utilisateur est nécessaire, notamment lorsque la porte du périphérique est ouverte.
- Signaux sonores émis lorsque l'utilisateur appuie sur les boutons du panneau de commande du périphérique.
- Signaux de ligne téléphonique pour les télécopies sortantes (Modèles HP Color LaserJet 2830/2840 tout-en-un uniquement).
- Sonnerie de réception d'une télécopie (Modèles HP Color LaserJet 2830/2840 tout-en-un uniquement).

Pour changer le volume d'alarme

Vous entendez une alarme lorsque le périphérique affiche un message d'erreur grave ou d'alerte. La durée de l'alarme est d'une ou de trois seconde(s), en fonction du type d'erreur.

1. Appuyez sur **MENU**.
2. Utilisez le bouton **<** ou **>** pour sélectionner **Configuration système**, puis appuyez sur **ENTRÉE**.
3. Utilisez le bouton **<** ou **>** pour sélectionner **Réglages volume**, puis appuyez sur **ENTRÉE**.
4. Appuyez sur **ENTRÉE** pour sélectionner **Volume d'alarme**.
5. Utilisez le bouton **<** ou **>** pour sélectionner **Désactivé**, **Faible**, **Moyen** ou **Fort**.
6. Appuyez sur **ENTRÉE** pour enregistrer votre sélection.

Remarque

La valeur usine par défaut du volume d'alarme est **Faible**.

Pour changer le volume du télécopieur

Ce paramètre détermine le volume des différents sons associés aux télécopies entrantes et sortantes.

1. Appuyez sur **VOLUME**.
2. Utilisez le bouton **<** ou **>** pour sélectionner **Désactivé**, **Faible**, **Moyen** ou **Fort**.
3. Appuyez sur **ENTRÉE** pour enregistrer votre sélection.

Remarque

La valeur usine par défaut est **Faible**.

Pour changer le volume de la sonnerie du télécopieur

La sonnerie du télécopieur retentit lorsque le périphérique commence à envoyer ou à recevoir un appel. La durée de la sonnerie dépend de la durée du mode de sonnerie de l'opérateur de télécommunication local.

1. Appuyez sur **MENU**.
2. Utilisez le bouton < ou > pour sélectionner **Configuration système**, puis appuyez sur **ENTRÉE**.
3. Utilisez le bouton < ou > pour sélectionner **Réglages volume**, puis appuyez sur **ENTRÉE**.
4. Appuyez une fois sur le bouton < ou > pour sélectionner **Volume sonnerie**, puis appuyez sur **ENTRÉE**.
5. Utilisez le bouton < ou > pour sélectionner **Désactivé, Faible, Moyen ou Fort**.
6. Appuyez sur **ENTRÉE** pour enregistrer votre sélection.

Remarque

La valeur usine par défaut est **Faible**.

Pour changer le volume d'une touche pressée du panneau de commande du périphérique

Le volume d'une touche pressée contrôle le son émis lorsque vous appuyez sur un bouton du panneau de commande du périphérique.

1. Appuyez sur **MENU**.
2. Utilisez le bouton < ou > pour sélectionner **Configuration système**, puis appuyez sur **ENTRÉE**.
3. Utilisez le bouton < ou > pour sélectionner **Réglages volume**, puis appuyez sur **ENTRÉE**.
4. Utilisez le bouton < ou > pour sélectionner **Volume de touche pressée**, puis appuyez sur **ENTRÉE**.
5. Utilisez le bouton < ou > pour sélectionner **Désactivé, Faible, Moyen ou Fort**.
6. Appuyez sur **ENTRÉE** pour enregistrer votre sélection.

Remarque

La valeur usine par défaut du volume d'une touche pressée du panneau de commande du périphérique est **Faible**.

5

Impression

Cette section fournit des informations sur les tâches d'impression courantes.

- [Impression sous Windows](#)
- [Impression sous Macintosh OS](#)
- [Pilotes d'imprimante](#)
- [Optimisation de la vitesse d'impression pour le papier au format Letter](#)
- [Sélection d'un emplacement de sortie](#)
- [Définition d'un format de papier non standard](#)
- [Impression sur des supports spéciaux](#)
- [Impression de la première page sur du papier différent](#)
- [Impression recto verso manuelle](#)
- [Impression de livrets](#)
- [Annulation d'une tâche d'impression](#)

Pour plus d'informations sur la gestion de l'imprimante et de ses paramètres à l'aide de la Boîte à outils HP, reportez-vous à la section [Gestion des consommables](#).

Remarque

Plusieurs fonctions décrites dans ce chapitre peuvent également être effectuées à partir de la Boîte à outils HP. Pour plus d'informations sur l'utilisation de la Boîte à outils HP, reportez-vous à l'aide en ligne de la Boîte à outils HP.

Pour imprimer sous Windows

1. Assurez-vous que l'imprimante contient du papier.
2. Ouvrez un document sur votre ordinateur.
3. Dans le menu **Fichier**, cliquez sur **Mise en page** ou sur une commande similaire. Vérifiez que les paramètres sont corrects pour ce document.
4. Dans le menu **Fichier**, cliquez sur **Imprimer, Configuration de l'impression** ou sur une commande similaire. La boîte de dialogue **Imprimer** apparaît.
5. Sélectionnez cette imprimante et modifiez les paramètres. Ne modifiez pas les paramètres, tels que l'orientation ou la taille de la page, définis dans la boîte de dialogue **Mise en page**.
6. Si cette tâche d'impression est effectuée sur un papier de format et de grammage standard, vous n'avez pas besoin de modifier les paramètres **Source** (bac), **Type** ou **Format**. Passez à l'étape 8. Dans le cas contraire, passez à l'étape 7.
7. Si cette tâche d'impression est effectuée sur un papier de format ou de grammage non standard, indiquez la façon dont l'imprimante doit sélectionner le papier.
 - Pour imprimer par Source (bac), sélectionnez le bac dans la boîte de dialogue **Imprimer**, si possible.
 - Si vous souhaitez imprimer par Source (bac) et que ce paramètre n'est pas disponible dans la boîte de dialogue **Imprimer**, cliquez sur **Propriétés** et sur l'onglet **Papier**, puis sélectionnez le bac dans le champ **Source**.
 - Pour imprimer par Type ou par Format, cliquez sur **Propriétés** et sur l'onglet **Papier**. Sélectionnez le type ou le format dans le champ **Type** ou **Format**. (Pour certains papiers, tels que le papier à en-tête, les étiquettes, le papier brillant ou le papier photo, définissez le type et le format.)

Remarque

Sélectionnez toujours l'impression par type lorsque vous utilisez des supports spéciaux tels que des étiquettes ou des transparents. Utilisez uniquement des transparents conçus pour les imprimantes HP color LaserJet. Les transparents à jet d'encre et monochromes ne sont pas pris en charge sur ce périphérique.

8. Si vous ne l'avez pas encore fait, cliquez sur **Propriétés**. Le pilote d'imprimante apparaît.
9. Dans les différents onglets, définissez les paramètres que vous souhaitez modifier mais qui ne figuraient pas dans la boîte de dialogue **Mise en page** ou **Imprimer**. Pour plus d'informations sur les paramètres du pilote d'imprimante, reportez-vous à l'aide en ligne du pilote d'imprimante.
10. Par défaut, l'imprimante utilise le bac de sortie supérieur. Il convient à la plupart des tâches d'impression, dont les impressions sur transparents. Pour les étiquettes, les papiers épais ou les supports d'impression spéciaux, abaissez la porte de sortie arrière de l'imprimante.
11. Sélectionnez la commande **Imprimer** pour lancer la tâche d'impression.

Impression sous Macintosh OS

Pour imprimer sous Macintosh OS

1. Assurez-vous que l'imprimante contient du papier.
2. Dans le menu **Fichier**, cliquez sur **Mise en page**.
3. Assurez-vous que cette imprimante est sélectionnée dans le menu déroulant **Format pour**.
4. Sélectionnez le format du papier utilisé pour l'impression.
5. Sélectionnez si nécessaire l'**orientation** et l'**échelle**, puis cliquez sur **OK**.
6. Dans le menu **Fichier**, cliquez sur **Imprimer**.
7. Sélectionnez la source (bac) à partir de laquelle imprimer ou le type de support à utiliser en procédant de l'une des manières suivantes. **Sélectionnez toujours l'impression par type lorsque vous utilisez des supports spéciaux tels que des étiquettes ou des transparents.**
 - **Mac OS 9.2.2** : Dans le menu déroulant **Généralités**, sélectionnez le bac ou le type de support dans le menu déroulant **Alimentation**.
 - **Mac OS 10.2 ou 10.3** : Dans le menu déroulant **Alimentation**, sélectionnez le bac ou le type de support.
8. Définissez les autres paramètres voulus, tels que les filigranes.
9. Par défaut, l'imprimante utilise le bac de sortie supérieur. Il convient à la plupart des tâches d'impression, dont les impressions sur transparents. Pour les étiquettes, les papiers épais ou d'autres tâches nécessitant un chemin papier direct, abaissez la porte de sortie arrière de l'imprimante.
10. Sélectionnez la commande **Imprimer** pour lancer la tâche d'impression.

Utilisation de l'aide du pilote d'imprimante PCL (Windows uniquement)

Une fois dans le pilote d'imprimante, vous pouvez utiliser son aide. Elle est indépendante de l'aide des applications. Vous pouvez activer l'aide du pilote de deux façons.

- Cliquez sur le bouton d'**aide** du pilote d'imprimante. La fenêtre d'aide donne des informations détaillées sur le pilote d'imprimante utilisé.
- Lorsque vous voyez une icône en forme de bulle , cliquez dessus pour afficher des informations sur le champ, l'option ou le bouton qu'elle accompagne.

Sélection d'une source

Vous pouvez imprimer par Source (bac), ou par Type ou Format. Pour imprimer par Source, procédez comme suit. Sur les systèmes d'exploitation Macintosh, les types et les formats sont regroupés dans le menu déroulant **Alimentation**.

- Windows : Dans la boîte de dialogue **Imprimer** de votre application, sélectionnez la Source (bac), si possible. Sinon, sélectionnez un bac dans le champ **Source** de l'onglet **Papier** du pilote d'imprimante.
- Mac OS 9.2.2 : Dans la boîte de dialogue **Imprimer**, sélectionnez un bac dans le menu déroulant **Alimentation** du menu déroulant **Généralités**.
- Mac OS 10.2 ou 10.3 : Dans le menu déroulant **Alimentation** de la boîte de dialogue **Imprimer**, sélectionnez le bac ou le type de support.

Sélection d'un type ou d'un format

Vous pouvez imprimer par Source (bac), ou par Type ou Format. Si vous utilisez un support d'impression spécial, tel que du papier épais, imprimez par Type pour obtenir de bons résultats. Pour imprimer par Type ou par Format, procédez comme suit. Sur les systèmes d'exploitation Macintosh, les types et les formats sont regroupés dans le menu déroulant **Alimentation**.

- Windows : Dans le champ **Type** de l'onglet **Papier** du pilote d'imprimante, sélectionnez un type. Vous pouvez également sélectionner un format dans le champ **Format**. Pour certains papiers, tels que le papier à en-tête, sélectionnez un type et un format.
- Mac OS 9.2.2 : Dans la boîte de dialogue **Imprimer**, sélectionnez un type dans le menu déroulant **Alimentation** du menu déroulant **Généralités**.
- Mac OS 10.2 ou 10.3 : Dans le menu déroulant **Alimentation** de la boîte de dialogue **Imprimer**, sélectionnez le bac ou le type de support.

Impression en niveaux de gris

Si vous avez créé un document en couleur, il est automatiquement imprimé en couleur. Vous pouvez également configurer l'imprimante pour qu'elle imprime un document couleur en niveaux de gris (noir et blanc) uniquement.

- Windows : Dans l'onglet **Couleur** du pilote d'imprimante, sélectionnez l'option **Imprimer en niveaux de gris**.
- Mac OS : Dans la boîte de dialogue **Imprimer**, cliquez sur l'onglet **Options de couleur**, puis cochez la case **d'impression des couleurs en niveaux de gris**.

Création et utilisation de filigranes

Les options de filigrane permettent de définir le texte à placer « en dessous » d'un document existant (en fond de page). Par exemple, vous pouvez placer de grandes lettres grises indiquant « brouillon » ou « confidentiel » en diagonale sur la première page ou toutes les pages d'un document. Vous pouvez modifier la couleur, la position et le libellé du filigrane.

Remarque

Si vous utilisez Windows 2000 ou XP, vous devez disposer de privilèges d'administrateur pour créer des filigranes. Il n'est pas nécessaire de disposer de privilèges d'administrateur pour ajouter des filigranes existants aux documents.

- Windows : Accédez aux options **Filigrane** à partir de l'onglet **Effets** de votre pilote d'imprimante.
- Mac OS : Accédez aux options **Filigrane** à partir du menu déroulant des filigranes/superpositions de la boîte de dialogue **Imprimer**. (OS X risque de ne pas prendre en charge les filigranes.)

Impression de plusieurs pages sur une feuille de papier (impression de n pages)

L'impression de n pages permet d'imprimer plusieurs pages sur une feuille de papier. Les pages apparaissent en format réduit. Vous pouvez imprimer jusqu'à neuf pages par feuille. Si vous utilisez la disposition par défaut, les pages sont placées sur la feuille comme le montrent les illustrations ci-dessous. Vous pouvez également indiquer si une bordure doit être ajoutée autour de chaque page.

- Windows : Dans l'onglet **Finition** du pilote d'imprimante, accédez à l'option **Pages par feuille**.
- Mac OS : Accédez à l'option **Pages par feuille** en sélectionnant le menu déroulant **Disposition** de la boîte de dialogue **Imprimer**.

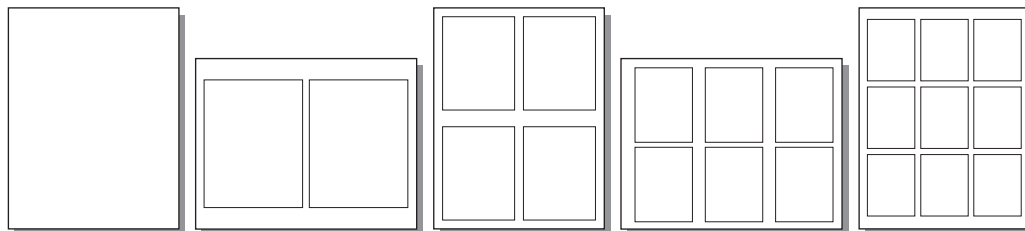

Création et utilisation de réglages rapides

Les réglages rapides permettent d'enregistrer les paramètres actuels du pilote d'imprimante (par exemple, l'orientation de la page, l'impression de n pages ou la source de papier) pour les réutiliser ultérieurement. Vous pouvez enregistrer jusqu'à 30 réglages rapides. Pour votre commodité, vous pouvez sélectionner les réglages rapides et les enregistrer à partir de la plupart des onglets du pilote d'imprimante.

Remarque

Si vous utilisez Windows 2000, vous devez disposer de privilèges d'administrateur pour enregistrer les réglages rapides.

- Windows : Créez des réglages rapides à partir de la plupart des onglets du pilote d'imprimante. Par la suite, vous pouvez accéder aux réglages rapides à partir de l'onglet **Finition** du pilote d'imprimante.
- Mac OS : Cette fonction n'est pas prise en charge.

Réduction ou agrandissement (Adapter à la page)

L'option **Adapter à la page** permet de mettre à l'échelle un document en fonction d'un pourcentage de sa taille normale. Vous pouvez également réduire ou agrandir votre document pour l'adapter à tout format de papier que l'imprimante peut prendre en charge.

- Windows : Dans l'onglet **Effets** du pilote d'imprimante, accédez aux paramètres **Adapter à la page**.
- Mac OS : A partir de la boîte de dialogue **Mise en page** accédez aux paramètres de réduction et d'agrandissement (**Echelle**).

Optimisation de la vitesse d'impression pour le papier au format Letter

L'imprimante peut imprimer 20 ppm en noir et blanc au format Letter. Lorsque vous imprimez au format Letter à partir du bac 2, ces paramètres sont sélectionnés automatiquement.

Le bac 1 est configuré sur les valeurs d'usine par défaut, soit 19 ppm en noir et blanc au format Letter. Pour atteindre une vitesse d'impression de 20 ppm à partir du bac 1, définissez le format du bac 1 sur **Letter**. Pour définir le format de papier du bac 1, ouvrez la Boîte à outils HP, cliquez sur l'onglet **Paramètres**, sur **Configurer le périphérique**, puis sur **Gestion du papier**. Définissez le format du bac 1 sur **Letter**.

Lorsque le format du bac 1 est défini sur **Letter** et qu'une tâche d'impression utilise un autre format (des enveloppes, par exemple), le voyant Erreur clignote tant que vous n'avez pas chargé le support approprié dans le bac 1 et appuyé sur **ENTRÉE**.

Par ailleurs, pour atteindre une vitesse d'impression de 20 ppm (19 ppm pour le format A4), le périphérique doit être configuré pour imprimer en niveaux de gris. Pour plus d'informations, reportez-vous à la section [Impression en niveaux de gris](#).

Sélection d'un emplacement de sortie

L'imprimante est fournie avec un bac de sortie supérieur et une porte de sortie arrière qui permettent d'imprimer via un chemin papier direct. Lorsque la porte de sortie arrière est fermée, les tâches d'impression sortent par le bac de sortie supérieur. Lorsque la porte de sortie arrière est ouverte, les tâches d'impression sortent par l'arrière de l'imprimante.

- Utilisez le bac de sortie supérieur pour la plupart des tâches d'impression, telles que les impressions sur du papier de grammage moyen, sur du papier à en-tête ainsi que sur des transparents. Le bac de sortie supérieur peut contenir jusqu'à 125 feuilles. Ne laissez pas plus de 125 feuilles s'accumuler dans le bac de sortie supérieur : des bourrages risquent de se produire.
- Utilisez la porte de sortie arrière (chemin papier direct) si des problèmes se produisent lorsque vous imprimez via le bac de sortie supérieur ou sur des supports tels que du papier cartonné, des enveloppes, des étiquettes ou du papier photo. Récupérez les feuilles au fur et à mesure qu'elles sont éjectées.

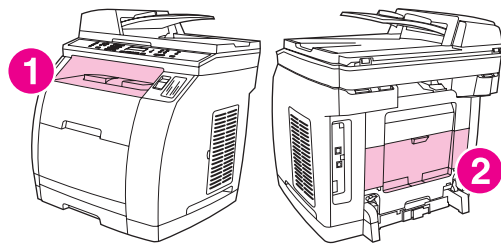

- 1 Bac de sortie supérieur
- 2 Porte de sortie arrière

Définition d'un format de papier non standard

Utilisez la fonction de papier non standard pour paramétrer l'imprimante de sorte qu'elle imprime sur des formats non standard.

- Windows : Définissez ce paramètre depuis l'un de ces emplacements dans l'ordre : La boîte de dialogue **Mise en page** de l'application, la boîte de dialogue **Imprimer** de l'application ou l'onglet **Papier** du pilote d'imprimante.
- Mac OS 9.2.2 : Accédez aux fonctions de papier non standard de la boîte de dialogue **Mise en page**. Dans le menu déroulant **Attributs de page**, sélectionnez l'option **Taille de page personnalisée**.
- Mac OS 10.2 ou 10.3 : Pour définir un format de papier non standard, cliquez sur **Fichier**, puis sur **Mise en page**. Dans le menu **Attributs de page**, sélectionnez l'option **Format de papier personnalisé**.

Impression sur des supports spéciaux

Suivez ces instructions lors de l'impression sur des types de supports spéciaux.

Remarque

Utilisez la porte de sortie arrière (chemin papier direct) lors de l'impression sur des supports spéciaux.

Papier brillant

- Dans l'application logicielle ou le pilote, sélectionnez **Brillant** comme type de support, ou imprimez à partir d'un bac configuré pour le papier brillant.

Sélectionnez **Brillant** pour un support d'un grammage s'élevant à 105 g/m² (28 livres). Sélectionnez **Brillant épais** pour un support d'un grammage s'élevant à 120 g/m² (32 livres).

- Dans la mesure où ce paramètre affecte toutes les tâches d'impression, il est important de rétablir les paramètres d'origine de l'imprimante une fois la tâche terminée.

Remarque

Hewlett-Packard conseille d'utiliser le papier semi-brillant HP Color LaserJet avec cette imprimante. Les produits HP sont conçus pour être utilisés ensemble afin de donner des résultats d'impression optimaux. Si vous n'utilisez pas le papier semi-brillant HP Color LaserJet avec cette imprimante, la qualité d'impression peut être compromise.

Utilisez uniquement des papiers brillants conçus pour les imprimantes HP Color LaserJet. Les papiers brillants à jet d'encre ne sont pas pris en charge sur ce périphérique.

Papier coloré

- Le papier coloré doit être de la même haute qualité que le papier blanc xérographique.
- Les pigments utilisés doivent pouvoir résister à la température de fusion de l'imprimante de 190° C (374° F) pendant 0,1 seconde sans se détériorer.
- N'utilisez pas de papier auquel une couche de couleur a été ajoutée une fois le papier fabriqué.
- L'imprimante crée les couleurs par l'impression de motifs de points, en superposant et variant leur espacement pour élaborer différentes couleurs. Une différence de nuance ou de couleur du papier affecte les nuances des couleurs imprimées.

Formulaires préimprimés et papier à en-tête

Lors de l'impression sur des formulaires préimprimés et du papier à en-tête, suivez les instructions ci-dessous pour obtenir des résultats optimaux :

- Les formulaires et le papier à en-tête doivent être imprimés avec des encres résistantes à la chaleur qui ne sont pas susceptibles de fondre, de se vaporiser ou de dégager d'émissions dangereuses lorsqu'elles sont soumises à la température de fusion de l'imprimante de 190° C (374° F) environ pendant 0,1 seconde.
- Les encres doivent être ininflammables et sans incidence sur les rouleaux de l'imprimante.
- Les formulaires et le papier à en-tête doivent être conservés dans un emballage anti-humidité pour éviter toute altération pendant le stockage.

- Avant de charger du papier préimprimé, tel que des formulaires et du papier à en-tête, vérifiez que l'encre du papier est sèche. Lors du processus de fusion, de l'encre humide peut couler du papier préimprimé.
- Lors de l'impression recto verso sur HP Color LaserJet 2820/2830/2840 tout-en-un, chargez les formulaires préimprimés et le papier à en-tête dans le bac 2 recto vers le haut, bord supérieur vers l'arrière du bac. Pour charger les formulaires préimprimés et le papier à en-tête dans le bac 1, chargez-les recto vers le bas, bord inférieur en premier.
- Lors de l'impression recto, chargez les formulaires préimprimés et le papier à en-tête dans le bac 2 face vers le bas, avec le bord supérieur de la page vers le périphérique. Pour charger les formulaires préimprimés et le papier à en-tête dans le bac 1, placez-les dans le bac, face à imprimer vers le haut et le bord supérieur et court en premier.

Enveloppes

Remarque

Les enveloppes ne peuvent être imprimées qu'à partir du bac 1. Définissez le format d'enveloppe spécifique comme format de support pour le bac.

Suivez les instructions ci-dessous pour garantir une impression correcte sur les enveloppes et éviter les bourrages dans l'imprimante :

- Ne chargez pas plus de 10 enveloppes dans le bac 1.
- Le grammage des enveloppes ne doit pas dépasser 90 g/m² (24 livres).
- Les enveloppes doivent être posées à plat.
- N'utilisez pas d'enveloppes avec des fenêtres ni des attaches.
- Les enveloppes ne doivent être ni froissées, ni coupées, ni abîmées.
- Les enveloppes à bande adhésive détachable doivent utiliser des adhésifs capables de résister à la chaleur et à la pression du processus de fusion du périphérique.
- Les enveloppes doivent être chargées face vers le haut avec la partie supérieure de l'enveloppe vers la gauche et le bord court vers le périphérique.

Papier épais

- Vous pouvez utiliser n'importe quel bac pour imprimer la plupart des supports épais qui ne dépassent pas 105 g/m² (28 livres).
- N'utilisez le papier cartonné que dans le bac 1 (135 g/m² à 216 g/m²; 50 à 80 livres).
- Dans l'application logicielle ou le pilote d'imprimante, sélectionnez **Épais** (106 g/m² à 163 g/m²; 28 à 43 livres) ou **Papier cartonné** (135 g/m² à 216 g/m²; 50 à 80 livres) comme type de support, ou imprimez à partir d'un bac configuré pour le papier épais. Dans la mesure où ce paramètre affecte toutes les tâches d'impression, il est important de rétablir les paramètres d'origine de l'imprimante une fois la tâche terminée.

ATTENTION

En règle générale, n'utilisez pas de papier plus épais que la spécification de support indiquée pour cette imprimante. Dans le cas contraire, vous pourriez rencontrer des problèmes d'alimentation, des bourrages papier, une mauvaise qualité d'impression et une usure mécanique excessive. Toutefois, certains supports plus épais, tels que le papier pour couvertures HP, peuvent être utilisés en toute sécurité.

Papier résistant HP LaserJet

Suivez les instructions ci-après lorsque vous imprimez sur du papier résistant HP LaserJet :

- Manipulez le papier résistant HP LaserJet par les bords. La manipulation du papier résistant HP LaserJet avec des doigts gras peut entraîner des problèmes de qualité d'impression.
- Utilisez uniquement du papier résistant HP LaserJet avec cette imprimante. Les produits Hewlett-Packard sont conçus pour être utilisés ensemble afin de donner des résultats d'impression optimaux.
- Dans l'application logicielle ou le pilote d'imprimante, sélectionnez **Papier à fort gramm.** comme type de support, ou imprimez à partir d'un bac configuré pour le papier résistant HP LaserJet.

Étiquettes

Remarque

Dans l'application ou le pilote d'imprimante, sélectionnez **Étiquettes** comme type de support, ou configurez le bac 1 pour les étiquettes.

Suivez les instructions ci-après lorsque vous imprimez des étiquettes :

- Vérifiez que la partie adhésive des étiquettes peut résister à une température de 190° C (374° F) pendant 0,1 seconde.
- Assurez-vous qu'aucune partie adhésive n'est exposée entre les étiquettes. Les parties exposées peuvent entraîner le décolllement des étiquettes au cours de l'impression et donc des bourrages. Elles peuvent également endommager des composants de l'imprimante.
- N'utilisez pas plusieurs fois une planche d'étiquettes.
- Vérifiez que les étiquettes sont posées à plat.
- N'utilisez pas d'étiquettes qui sont froissées, bullées ou endommagées.

Transparents

Suivez les instructions ci-après lorsque vous imprimez sur des transparents :

- Manipulez les transparents par les bords. La manipulation du transparent avec des doigts gras peut entraîner des problèmes de qualité d'impression.
- N'utilisez que les transparents pour rétroprojection recommandés pour cette imprimante. Hewlett-Packard conseille d'utiliser les transparents HP Color LaserJet avec cette imprimante. Les produits HP sont conçus pour être utilisés ensemble afin de donner des résultats d'impression optimaux.
- Dans l'application logicielle ou le pilote d'imprimante, sélectionnez **Transparent** comme type de support, ou imprimez à partir d'un bac configuré pour les transparents.

ATTENTION

Utilisez uniquement des transparents conçus pour les imprimantes HP Color LaserJet. Les transparents à jet d'encre et monochromes ne sont pas pris en charge sur ce périphérique. Les supports transparents non conçus pour l'impression Color LaserJet fondent dans l'imprimante et endommagent cette dernière.

Impression de la première page sur du papier différent

L'impression de la première page sur du papier différent est utile, par exemple si vous imprimez une lettre avec un en-tête uniquement sur la première page. Dans le pilote d'imprimante, le même format doit être défini pour toutes les pages à imprimer.

- Windows : Définissez ce paramètre depuis **l'un** de ces emplacements dans l'ordre : La boîte de dialogue **Mise en page** de l'application, la boîte de dialogue **Imprimer** de l'application ou l'onglet **Papier** du pilote d'imprimante.
- Mac OS 9.2.2 : Dans le menu déroulant **Généralités** de la boîte de dialogue **Imprimer**, sélectionnez l'option **Première page**. Sélectionnez ensuite la source de la première page.
- Mac OS 10.2 ou 10.3 : Dans le menu déroulant **Alimentation** de la boîte de dialogue **Imprimer**, sélectionnez l'option **Première page**. Sélectionnez ensuite la source de la première page.

Impression recto verso manuelle

Pour imprimer en recto verso, vous devez réinsérer le papier manuellement une fois que le premier côté est imprimé.

ATTENTION

N'imprimez pas en recto verso sur des étiquettes ou des transparents. Cela risque d'endommager l'imprimante ou de créer des bourrages papier.

Remarque

Les systèmes d'exploitation Macintosh ne prennent pas en charge l'impression recto verso manuelle.

Pour imprimer en recto verso manuellement

1. Insérez suffisamment de papier dans l'un des bacs. Si vous utilisez du papier spécial, tel que du papier à en-tête, chargez-le de l'une des façons suivantes.
 - Dans le bac 1, chargez le papier à en-tête face vers le bas, bord inférieur en premier.
 - Dans le bac 2 en option, chargez le papier à en-tête face vers le haut, bord supérieur vers l'arrière du bac.

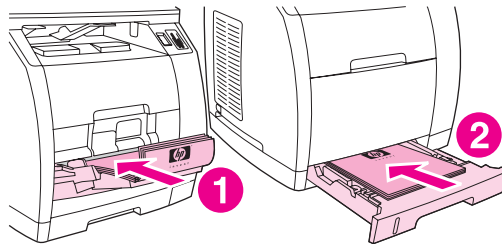

- 1 Bac 1
- 2 Bac 2 en option

2. Dans le pilote d'imprimante, sélectionnez l'option **Imprimer recto verso** et lancez l'impression.
3. Une fois la tâche d'impression terminée, retirez les éventuelles feuilles vierges du bac 1. Insérez la pile des feuilles imprimées, côté vierge vers le haut et bord supérieur en premier. Effectuez l'impression verso à partir du bac 1.

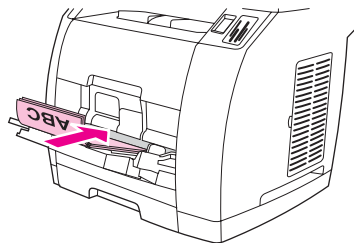

4. Appuyez sur **ENTRÉE** pour poursuivre l'impression.

Impression de livrets

Remarque

L'impression de livrets n'est pas prise en charge par Macintosh.

Vous pouvez imprimer des livrets sur du papier au format Letter, Legal ou A4.

Pour imprimer des livrets

1. Chargez le support d'impression dans le bac d'alimentation de support.

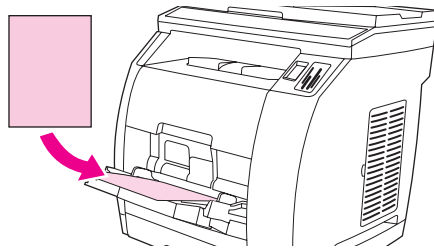

2. Dans le logiciel, ouvrez les propriétés du périphérique (pilote d'imprimante).
3. Sous l'onglet **Finition**, sélectionnez **Impression recto verso**.

Remarque

Si l'option **Impression recto verso** est grisée ou n'est pas disponible, ouvrez les propriétés du périphérique (pilote d'imprimante). Pour obtenir des instructions, reportez-vous à la section [Conseils relatifs au logiciel](#). Sous l'onglet **Paramètres du périphérique** ou **Configurer**, sélectionnez l'option autorisant le recto verso manuel, puis cliquez sur **OK**. Répétez les étapes 2 et 3.

Les fonctions du périphérique ne sont pas toutes utilisables par tous les pilotes d'imprimante ou systèmes d'exploitation. Pour plus d'informations sur les fonctions disponibles pour le pilote, consultez l'aide en ligne des propriétés du périphérique (pilote).

4. Choisissez 2 comme nombre de pages par feuille. Sélectionnez l'option de reliure appropriée, puis cliquez sur **OK**.
5. Imprimez le livret.
6. Une fois le recto imprimé, retirez le papier du bac d'alimentation, puis mettez-le de côté jusqu'à ce que l'impression du livret soit terminée.

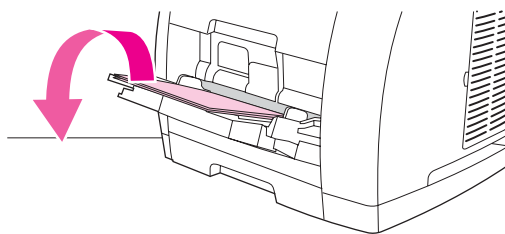

- Empilez les impressions en veillant à orienter le côté imprimé vers le bas, puis déramez la pile.

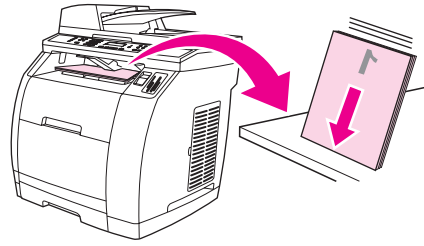

- Placez de nouveau les pages recto dans le bac d'alimentation. Le recto doit être placé face vers le bas, avec le bord supérieur vers le périphérique.

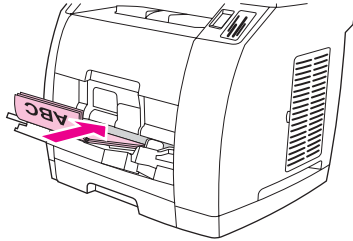

- Cliquez sur **OK** (à l'écran), puis attendez que le verso s'imprime.
- Pliez les pages, puis agrafez-les.

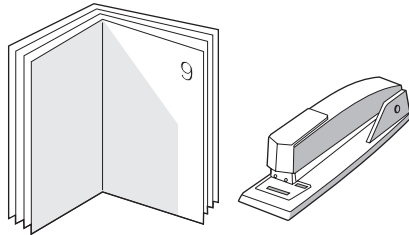

Annulation d'une tâche d'impression

Si l'impression est en cours, vous pouvez l'annuler en appuyant sur **ANNULER** sur le panneau de commande du périphérique.

ATTENTION

Si vous appuyez sur **ANNULER**, le travail d'impression en cours est supprimé. Si plusieurs processus sont en cours d'exécution (par exemple, si le périphérique imprime un document et reçoit une télécopie en même temps) et que vous appuyez sur **ANNULER**, le processus apparaissant sur le panneau de commande est effacé.

Vous pouvez également annuler un travail d'impression à partir d'un logiciel ou d'une file d'attente d'impression.

Pour arrêter le travail d'impression immédiatement, retirez le papier du périphérique. Une fois l'impression arrêtée, utilisez l'une des options suivantes :

- **Panneau de commande du périphérique** : Pour annuler le travail d'impression, appuyez brièvement sur **ANNULER** sur le panneau de commande du périphérique.
- **Logiciel** : Généralement, une boîte de dialogue apparaît brièvement sur l'écran de l'ordinateur. Elle permet d'annuler le travail d'impression.
- **File d'impression Windows** : Si un travail d'impression est en attente dans une file d'attente (en mémoire) ou un spouleur d'impression, supprimez-le ici.
 - **Windows 98, Windows Me ou Windows 2000** : Affichez la boîte de dialogue **Imprimante**. Cliquez sur **Démarrer**, sur **Paramètres**, puis sur **Imprimantes**. Double-cliquez sur l'icône du périphérique pour ouvrir la fenêtre, sélectionnez le travail d'impression et cliquez sur **Supprimer**.
 - **Windows XP** : Cliquez sur **Démarrer**, puis sur **Imprimantes et télécopieurs**. Double-cliquez sur l'icône du périphérique pour ouvrir la fenêtre, sélectionnez le travail d'impression et cliquez sur **Supprimer**.
- **File d'impression du bureau (Macintosh)** : Ouvrez la file d'impression en double-cliquant sur l'icône du périphérique dans le **Finder**. Sélectionnez ensuite le travail d'impression et cliquez sur **Corbeille**.

6

Impression couleur

Ce chapitre décrit comment le périphérique fournit une superbe impression couleur. Il présente également diverses méthodes permettant de produire la meilleure impression couleur possible. Il se compose des rubriques suivantes :

- [Modification des paramètres de couleur](#)
- [Utilisation de la couleur](#)
- [Gestion des options de couleur](#)
- [Correspondance des couleurs](#)

Modification des paramètres de couleur

Lorsque vous imprimez en couleur, les paramètres de couleur optimaux sont automatiquement définis pour le pilote d'imprimante. Cependant, vous pouvez régler manuellement l'impression couleur des textes, graphiques et photographies. Pour plus d'informations, reportez-vous à la section [Gestion des options de couleur](#).

- Windows : Sous l'onglet **Couleur** du pilote d'imprimante, cliquez sur **Paramètres**.
- Mac OS 9.2.2 : Dans la boîte de dialogue **Imprimer**, sélectionnez l'onglet **Options de couleur** ou **Correspondance des couleurs**.
- Mac OS 10.2 ou 10.3 : Dans la boîte de dialogue **Imprimer**, cliquez sur l'onglet **Options de couleur**, puis sur le bouton **Afficher les options avancées**.

Utilisation de la couleur

Dès sa configuration, ce périphérique offre des résultats optimaux en matière de couleur. Il propose une combinaison de fonctions couleur automatiques générant des résultats couleur optimaux au grand public et des outils complexes aux utilisateurs chevronnés.

Le périphérique dispose de tables de couleurs conçues et testées avec attention, qui permettent d'obtenir des couleurs lisses et nettes.

Sélection du support

Pour obtenir des couleurs et une qualité d'image optimales, il est primordial de sélectionner le type de support approprié à partir du menu du logiciel de l'imprimante ou du pilote d'imprimante. Pour plus d'informations, reportez-vous à la section [Spécifications des supports](#).

HP ImageREt 2400

HP ImageREt 2400 est une technologie qui offre la meilleure qualité d'impression couleur sans devoir modifier les paramètres du pilote ou faire des compromis entre la qualité d'impression, les performances et la mémoire. ImageREt 2400 utilise l'impression laser pour produire des images nettes ainsi qu'un texte clair et net.

HP ImageREt 2400 fournit une qualité couleur laser de 2 400 ppp émulée grâce à un processus d'impression multiniveau. Ce processus contrôle les couleurs avec précision, en combinant jusqu'à quatre couleurs en un seul point et en variant la quantité d'encre dans une zone donnée. Par conséquent, ImageREt 2400, avec la résolution de moteur 600 x 600, crée des millions de couleurs lisses.

Gestion des options de couleur

La configuration des options de couleur sur **Automatique** produit généralement la meilleure qualité possible d'impression de documents couleur. Toutefois, il peut se produire des situations dans lesquelles vous souhaitez imprimer un document couleur en niveaux de gris (noir et blanc) ou modifier l'une des options de couleur du périphérique.

- Windows : Imprimez en niveaux de gris ou modifiez les options de couleur à l'aide des paramètres disponibles sous l'onglet **Couleur** du pilote d'imprimante.
- Mac OS 9.2.2 : Imprimez en niveaux de gris ou modifiez les options de couleur à l'aide du menu déroulant **Correspondance des couleurs** de la boîte de dialogue **Imprimer**.
- Mac OS 10.2, 10.3 : Imprimez en niveaux de gris ou modifiez les options de couleur en sélectionnant **Options de couleur**, puis en cliquant sur **Afficher les options avancées** dans la boîte de dialogue **Imprimer**.

Impression en niveaux de gris

Si l'option **Imprimer en niveaux de gris** est sélectionnée dans le pilote d'imprimante, le document s'imprime en niveaux de gris. Cette option est utile pour l'impression de documents couleur à photocopier ou télécopier.

Si l'option **Imprimer en niveaux de gris** est sélectionnée, le périphérique passe en mode monochrome. Ce mode réduit l'usure des cartouches d'impression couleur.

Réglage automatique ou manuel des couleurs

La fonction d'ajustement **Automatique** des couleurs optimise le traitement des couleurs en gris neutre, les demi-teintes et les améliorations de bords utilisés pour chaque élément d'un document. Pour plus d'informations, reportez-vous à l'aide en ligne du pilote d'imprimante.

Remarque

Automatique est le paramètre par défaut et est recommandé pour l'impression de tous les documents couleur.

L'option de réglage **Manuel** des couleurs permet de régler le traitement des couleurs en gris neutre, les demi-teintes et les améliorations de bords utilisés pour le texte, les graphiques et les photos. Pour accéder aux options de couleurs manuelles, sous l'onglet **Couleur**, sélectionnez **Manuel**, puis **Paramètres**.

Options de couleurs manuelles

Utilisez ces options pour régler les options de **couleur** (ou de **correspondance des couleurs**) et de **demi-teintes**.

Remarque

Certaines applications convertissent le texte ou les graphiques en images tramées. Dans ces situations, le paramètre **Photographies** contrôle également le texte et les graphiques.

Options de demi-teinte

Le périphérique utilise les demi-teintes pour mélanger les quatre couleurs primaires (cyan, magenta, jaune et noir) en différentes proportions afin de créer des millions de couleurs. Les options de demi-teinte ont un impact sur la résolution et sur la clarté des couleurs imprimées. Les deux options de demi-teintes sont **Lisse** et **Détaillée**.

- L'option **Lisse** donne de meilleurs résultats pour les grandes zones de couleur unie. Elle améliore également les photos en éliminant les fines gradations de couleurs. Choisissez cette option si les zones uniformes et lisses sont plus nombreuses.
- L'option **Détaillée** est utile pour le texte et les graphiques qui requièrent de nettes distinctions entre les lignes ou couleurs, ou les images contenant un motif ou un niveau élevé de détail. Choisissez cette option si les contours nets et les détails sont plus nombreux.

Gris neutres

Le paramètre **Gris neutre** détermine la méthode employée pour la création de couleurs grises utilisées dans le texte, les graphiques et les photos.

- **Noir uniquement** génère des couleurs neutres (gris et noir) en utilisant uniquement l'encre noire. Cette option garantit que les couleurs neutres ne comportent pas d'encre couleur et produit en règle générale les meilleurs résultats pour le texte et les graphiques.
- L'option **4 couleurs** génère les couleurs neutres en combinant les quatre couleurs d'encre. Cette option produit des dégradés et des transitions plus douces vers les couleurs non neutres. Elle permet également d'obtenir le noir le plus sombre.

Couleur RVB

L'option **Couleur RVB** détermine l'aspect des couleurs.

- L'option **Valeurs par défaut** interprète la couleur RVB en tant que norme rouge-vert-bleu acceptée par de nombreux éditeurs de logiciels et entreprises, comme Microsoft et le World Wide Web Consortium. Avec cette norme, l'utilisateur n'a pas besoin de devenir un expert pour faire correspondre automatiquement les couleurs du périphérique, du moniteur de PC et d'autres périphériques d'entrée (scanners, appareils photo numériques). Pour plus d'informations, reportez-vous à la section <http://www.w3c.org>.
- L'option **Eclatante** spécifie au périphérique d'augmenter la saturation des couleurs dans les demi-tons. Les objets moins colorés sont rendus avec plus de couleur. Cette valeur est recommandée pour l'impression de graphiques commerciaux.
- L'option **Périphérique** configure le périphérique de façon à ce qu'il imprime des données RVB en mode périphérique données brutes. Afin que les photographies soient correctement traitées lorsque cette option est sélectionnée, contrôlez les couleurs dans le programme que vous utilisez ou dans le système d'exploitation.
- **Image** indique au périphérique de faire correspondre la reproduction en couleur d'une photographie tirée d'un film. Cette valeur est recommandée pour les images et est utilisée par défaut lors de l'impression directe à partir de l'emplacement de carte mémoire.

Correspondance des couleurs

Le processus consistant à faire correspondre les couleurs imprimées avec celles affichées sur l'écran de l'ordinateur est relativement complexe, car les imprimantes et les moniteurs utilisent différentes méthodes pour produire les couleurs. Les moniteurs les **affichent** en pixels lumineux basés sur le processus RVB (rouge, vert, bleu) tandis que les imprimantes les **impriment** à l'aide d'un processus CMJN (cyan, magenta, jaune et noir).

Les facteurs suivants peuvent influencer la possibilité de faire correspondre les couleurs imprimées à celles à l'écran :

- Support d'impression
- Colorants du périphérique (encres ou toners, par exemple)
- Processus d'impression (technologie à jet d'encre, presse ou laser, par exemple)
- Luminosité ambiante
- Programmes
- Pilotes d'imprimante
- Système d'exploitation de l'ordinateur
- Moniteurs
- Cartes vidéo et pilotes
- Environnement d'exploitation (très humide ou très sec)
- Différences de perception des couleurs

Gardez ces facteurs en mémoire si vous remarquez que les couleurs affichées à l'écran ne correspondent pas exactement à celles imprimées. Pour la plupart des utilisateurs, la meilleure méthode de correspondance des couleurs affichées et imprimées consiste à imprimer des couleurs avec la norme rouge-vert-bleu. Le périphérique utilise cette norme et optimise automatiquement les sorties couleur.

Pour plus d'informations sur la résolution des problèmes liés aux sorties couleur, reportez-vous à la section [Résolution des problèmes des documents couleur](#).

7

Copie

Utilisez ces instructions pour exécuter des tâches de copie avec le périphérique :

- [Démarrage d'une tâche de copie](#)
- [Annulation d'un travail de copie](#)
- [Réglage de la qualité de copie](#)
- [Réglage du paramètre de contraste](#)
- [Réduction ou agrandissement de copies](#)
- [Modification du paramètre d'assemblage des copies](#)
- [Modification du nombre de copies](#)
- [Copie de photos, d'originaux recto verso ou de livres](#)

Remarque

Plusieurs fonctions décrites dans ce chapitre peuvent également être effectuées à partir de la Boîte à outils HP. Pour plus d'informations sur l'utilisation de la Boîte à outils HP, reportez-vous à l'aide en ligne de la Boîte à outils HP.

Démarrage d'une tâche de copie

Pour réaliser des copies à l'aide du périphérique, procédez comme suit :

1. Chargez le document original face vers le bas sur la vitre du scanner (une page à la fois), le coin supérieur gauche du document placé sur le coin inférieur droit de la vitre.

OU

Chargez le document original face vers le haut dans le bac d'alimentation automatique (BAA). Le bac d'alimentation automatique est conseillé pour la copie des documents de plusieurs pages.

2. Pour démarrer la copie, appuyez sur **DÉMARRER NOIR** ou sur **DÉMARRER COULEUR** sur le panneau de commande.
3. Répétez le processus pour chaque copie.

Pour obtenir des instructions détaillées sur le chargement de documents originaux sur le scanner à plat ou dans le bac d'alimentation automatique (BAA), reportez-vous à la section [Chargement de documents à numériser](#).

Remarque

Si des originaux sont chargés dans le bac d'alimentation automatique (BAA), ainsi que sur le scanner, le périphérique numérise automatiquement à partir du BAA, qu'un original soit placé ou non sur le scanner.

Annulation d'un travail de copie

Pour annuler un travail de copie, appuyez sur **ANNULER** sur le panneau de commande. Si plusieurs processus sont en cours d'exécution et que vous appuyez sur **ANNULER**, le processus affiché sur l'écran du panneau de commande est effacé.

Remarque

Si vous annulez un travail de copie, retirez le document original du scanner ou du bac d'alimentation automatique (BAA).

Réglage de la qualité de copie

La valeur usine par défaut pour la qualité de copie est **Texte**. Ce paramètre permet d'obtenir les meilleurs résultats pour les documents contenant principalement du texte.

Lors de la réalisation d'une copie d'une photo ou d'un graphique, vous pouvez sélectionner le paramètre **Photo** pour augmenter la qualité de la copie ou le paramètre **Mélange** pour les documents qui comprennent à la fois du texte et des graphiques.

Si vous voulez économiser du toner et que la qualité de la copie n'est pas de première importance, sélectionnez **Brouillon**.

Pour régler la qualité de copie de la tâche en cours

1. Sur le panneau de commande, appuyez sur **QUALITÉ** pour afficher le paramètre de qualité actif pour la copie.
2. Utilisez le bouton **<** ou **>** pour faire défiler les options du paramètre de qualité.
3. Sélectionnez un paramètre et appuyez sur **DÉMARRER NOIR** ou sur **DÉMARRER COULEUR** pour enregistrer la sélection et démarrer immédiatement le travail de copie, ou appuyez sur **ENTRÉE** pour enregistrer la sélection sans démarrer la copie.

Remarque

La modification apportée au paramètre reste active pendant environ deux minutes après la fin du travail de copie. Pendant ce temps, le message **Réglages=Perso.** apparaît sur l'affichage du panneau de commande.

Pour régler la qualité de copie par défaut

1. Sur le panneau de commande du périphérique, appuyez sur **MENU**.
2. Utilisez le bouton **<** ou **>** pour sélectionner **Configurer. copie**, puis appuyez sur **ENTRÉE**.
3. Appuyez sur **ENTRÉE** pour sélectionner **Qualité défaut**.
4. Utilisez le bouton **<** ou **>** pour faire défiler les options.
5. Appuyez sur **ENTRÉE** pour enregistrer la sélection.

Réglage du paramètre de contraste

Le contraste a un effet sur les teintes claires ou foncées de la copie obtenue. La procédure suivante permet de modifier le contraste uniquement du travail de copie en cours.

Pour régler le paramètre clair/foncé pour la tâche en cours

1. Sur le panneau de commande, appuyez sur **PLUS CLAIR/FONCÉ** pour afficher le paramètre de contraste en cours.
2. Utilisez le bouton **<** ou **>** pour régler le paramètre. Déplacez le curseur vers la gauche pour rendre la copie plus claire que l'original ou vers la droite pour rendre la copie plus foncée que l'original.
3. Appuyez sur **DÉMARRER NOIR** ou sur **DÉMARRER COULEUR** pour enregistrer la sélection et démarrer immédiatement le travail de copie, ou appuyez sur **ENTRÉE** pour enregistrer la sélection sans démarrer la copie.

Remarque

La modification apportée au paramètre reste active pendant environ deux minutes après la fin du travail de copie. Pendant ce temps, le message **Réglages=Perso.** apparaît sur l'affichage du panneau de commande.

Pour régler le paramètre clair/foncé par défaut

Remarque

Le paramètre clair/foncé par défaut affecte tous les travaux de copie.

1. Sur le panneau de commande du périphérique, appuyez sur **MENU**.
2. Utilisez le bouton **<** ou **>** pour sélectionner **Configurer. copie**, puis appuyez sur **ENTRÉE**.
3. Utilisez le bouton **<** ou **>** pour sélectionner **Contraste déf.**, puis appuyez sur **ENTRÉE**.
4. Utilisez le bouton **<** ou **>** pour régler le paramètre. Déplacez le curseur vers la gauche pour rendre toutes les copies plus claires que l'original, ou vers la droite pour les rendre plus foncées.
5. Appuyez sur **ENTRÉE** pour enregistrer la sélection.

Réduction ou agrandissement de copies

Le périphérique peut réduire les copies jusqu'à 25 % de leur taille d'origine ou les agrandir de 400 % au maximum. Il peut également effectuer automatiquement les réductions ou les agrandissements suivants :

- **Original=100%**
- **Lgl > Ltr=78%**
- **Lgl > A4=83%**
- **A4 > Ltr=94%**
- **Ltr > A4=97%**
- **Pleine pge=91%**
- **Adapter à la page**
- **2 p./feuille**
- **4 p./feuille**
- **Perso : 25-400%**

Remarque

Lorsque vous utilisez le paramètre **Adapter à la page**, copiez les documents uniquement à partir du scanner.

Lorsque vous utilisez le paramètre **2 p./feuille** ou **4 p./feuille**, copiez les documents uniquement à partir du bac d'alimentation automatique (BAA). Après la sélection de l'option **2 p./feuille** ou **4 p./feuille**, vous devez sélectionner l'orientation de la page (portrait ou paysage).

Pour réduire ou agrandir les copies de la tâche en cours

Pour réduire ou agrandir les copies uniquement pour la tâche en cours, procédez comme suit :

1. Sur le panneau de commande du périphérique, appuyez sur **RÉDUCTION/AGRAND.**
2. Sélectionnez le format dans lequel vous souhaitez réduire ou agrandir les copies de cette tâche. Vous pouvez sélectionner l'un des formats suivants :
 - **Original=100%**
 - **Lgl > Ltr=78%**
 - **Lgl > A4=83%**
 - **A4 > Ltr=94%**
 - **Ltr > A4=97%**
 - **Pleine pge=91%**
 - **Adapter à la page**
 - **2 p./feuille**
 - **4 p./feuille**
 - **Perso : 25-400%**

Si vous sélectionnez **Perso : 25-400%**, entrez un pourcentage à l'aide des touches alphanumériques.

Si vous sélectionnez **2 p./feuille** ou **4 p./feuille**, sélectionnez l'orientation (portrait ou paysage).
3. Appuyez sur **DÉMARRER NOIR** ou sur **DÉMARRER COULEUR** pour enregistrer la sélection et démarrer immédiatement le travail de copie, ou appuyez sur **ENTRÉE** pour enregistrer la sélection sans démarrer la copie.

Remarque

La modification apportée au paramètre reste active pendant environ deux minutes après la fin du travail de copie. Pendant ce temps, le message **Réglages=Perso.** apparaît sur l'affichage du panneau de commande.

Vous devez modifier le format de support par défaut dans le bac d'alimentation papier afin qu'il corresponde au format de sortie, faute de quoi une partie de la copie risque d'être tronquée. Pour obtenir des instructions, reportez-vous à la section [Changement du format de papier par défaut.](#)

Pour modifier le format de copie par défaut

Remarque

Le format de copie par défaut correspond au format le plus souvent appliqué (après réduction ou agrandissement) aux copies. Si vous conservez la valeur usine par défaut **Original=100%**, toutes les copies ont le même format que le document original.

1. Appuyez sur **MENU**.
2. Utilisez le bouton **<** ou **>** pour sélectionner **Configur. copie**, puis appuyez sur **ENTRÉE**.
3. Utilisez le bouton **<** ou **>** pour sélectionner **Réd./Agr. défaut**, puis appuyez sur **ENTRÉE**.
4. Utilisez le bouton **<** ou **>** pour sélectionner l'option correspondant au facteur de réduction ou d'agrandissement à appliquer en règle générale aux copies. Vous pouvez choisir parmi les options suivantes :

- **Original=100%**
- **Lgl > Ltr=78%**
- **Lgl > A4=83%**
- **A4 > Ltr=94%**
- **Ltr > A4=97%**
- **Pleine pge=91%**
- **Adapter à la page**
- **2 p./feuille**
- **4 p./feuille**
- **Perso : 25-400%**

Si vous sélectionnez **Perso : 25-400%**, entrez le pourcentage du format original à appliquer en règle générale aux copies.

Si vous sélectionnez **2 p./feuille** ou **4 p./feuille**, sélectionnez l'orientation (portrait ou paysage).

5. Appuyez sur **ENTRÉE** pour enregistrer votre sélection.

Modification du paramètre d'assemblage des copies

Vous pouvez configurer le périphérique pour qu'il assemble les diverses copies d'un document en jeux. Par exemple, si vous effectuez deux copies de trois pages et que l'assemblage automatique est activé, les pages s'impriment dans l'ordre suivant : 1,2,3,1,2,3. Si l'assemblage est désactivé, les pages s'impriment dans l'ordre suivant : 1,1,2,2,3,3.

Pour que vous puissiez utiliser la fonction d'assemblage automatique, l'espace mémoire disponible doit être suffisant pour contenir le document d'origine. Lorsque ce n'est pas le cas, le périphérique effectue une seule copie et affiche un message signalant la modification. Dans ce cas, utilisez l'une des méthodes suivantes pour finir la tâche :

- Divisez la tâche en tâches plus petites contenant moins de pages.
- Réalisez une copie du document à la fois.
- Désactivez l'option d'assemblage automatique.

Le paramètre d'assemblage que vous sélectionnez s'applique à toutes les copies, jusqu'à ce que vous le modifiiez.

Pour modifier le paramètre d'assemblage des copies par défaut

1. Sur le panneau de commande du périphérique, appuyez sur **MENU**.
2. Utilisez le bouton **<** ou **>** pour sélectionner **Configur. copie**, puis appuyez sur **ENTRÉE**.
3. Appuyez sur **ENTRÉE** pour sélectionner **Tri par défaut**.
4. Utilisez le bouton **<** ou **>** pour sélectionner **Activé** ou **Désactivé**.
5. Appuyez sur **ENTRÉE** pour enregistrer votre sélection.

Remarque

La valeur usine par défaut pour l'assemblage automatique de copies est **Activé**.

Modification du nombre de copies

Vous pouvez modifier le nombre de copies par défaut en indiquant un nombre compris entre 1 et 99.

Pour modifier le nombre de copies de la tâche en cours

1. Utilisez les touches alphanumériques pour entrer le nombre de copies (de 1 à 99) à réaliser pour la tâche en cours.
2. Appuyez sur **DÉMARRER NOIR** ou sur **DÉMARRER COULEUR** pour démarrer la copie du travail.

Remarque

La modification apportée au paramètre reste active pendant environ deux minutes après la fin du travail de copie. Pendant ce temps, le message **Réglages=Perso.** apparaît sur l'affichage du panneau de commande.

Pour modifier le nombre de copies par défaut

1. Sur le panneau de commande du périphérique, appuyez sur **MENU**.
2. Utilisez le bouton **<** ou **>** pour sélectionner **Configurer. copie**, puis appuyez sur **ENTRÉE**.
3. Utilisez le bouton **<** ou **>** pour sélectionner **Nbre exempl. déf.**, puis appuyez sur **ENTRÉE**.
4. Utilisez les touches alphanumériques pour entrer le nombre d'exemplaires (de 1 à 99) à réaliser par défaut.
5. Appuyez sur **ENTRÉE** pour enregistrer votre sélection.

Remarque

La valeur usine par défaut pour le nombre d'exemplaires est **1**.

Copie de photos, d'originaux recto verso ou de livres

Pour copier une photo

Remarque

Les photos doivent être copiées à partir du scanner à plat et non du bac d'alimentation automatique (BAA).

1. Placez la photo sur le scanner à plat, l'image vers le bas et l'angle supérieur gauche de la photo dans l'angle inférieur droit de la vitre.

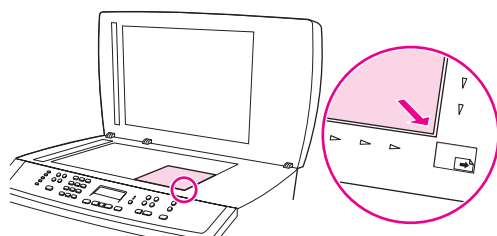

2. Fermez doucement le capot.
3. Appuyez sur **DÉMARRER NOIR** ou **DÉMARRER COULEUR**.

Pour copier une pile de plusieurs pages d'originaux recto verso

1. Chargez la pile d'originaux à copier dans le bac d'alimentation automatique (BAA), la première page face vers le haut et le haut de la page introduit dans le BAA.

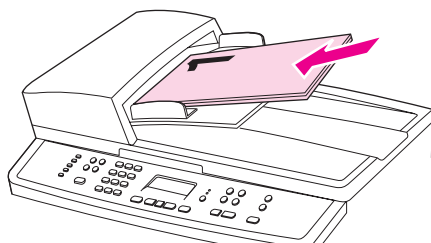

2. Appuyez sur **DÉMARRER NOIR** ou **DÉMARRER COULEUR**. Les pages impaires sont copiées et imprimées.
3. Retirez la pile du bac de sortie du BAA et chargez de nouveau la pile avec la dernière page face vers le haut et le haut de la page introduit dans le BAA.

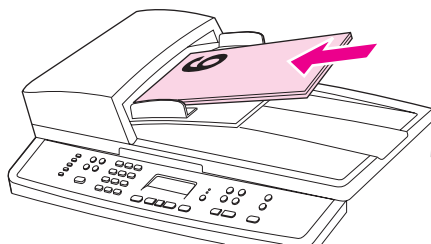

4. Appuyez sur **DÉMARRER NOIR** ou **DÉMARRER COULEUR**. Les pages paires sont copiées et imprimées.

5. Assemblez les copies imprimées paires et impaires.

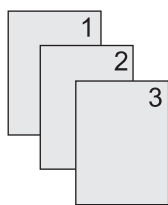

Pour copier un livre

1. Soulevez le capot et placez le livre sur la vitre du scanner, avec la page à copier dans l'angle inférieur droit de la vitre.

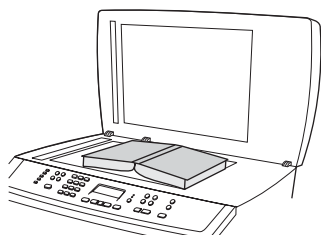

2. Fermez doucement le capot.

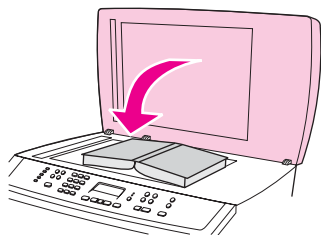

3. Appuyez doucement sur le capot pour presser le livre sur la surface du scanner.

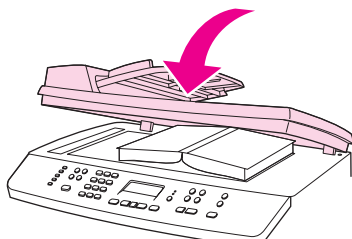

4. Appuyez sur **DÉMARRER NOIR** ou sur **DÉMARRER COULEUR**, ou utilisez l'une des autres méthodes de numérisation pour copier le livre. Pour plus d'informations, reportez-vous à la section [Description des méthodes de numérisation](#).

8

Télécopie

Utilisez les instructions suivantes pour exécuter des tâches de télécopie :

- [Spécification des paramètres de télécopie](#)
- [Envoi de télécopies](#)
- [Utilisation de la numérotation manuelle](#)
- [Renumérotation manuelle](#)
- [Annulation d'un travail de télécopie](#)
- [Envoi de télécopies à l'aide du logiciel](#)
- [Réception de télécopies](#)
- [Envoi d'une télécopie en composant le numéro à partir d'un téléphone](#)
- [Modification du paramètre clair/foncé \(contraste\) par défaut](#)
- [Modification du paramètre de résolution par défaut](#)
- [Modification du paramètre de taille de vitre par défaut](#)
- [Sélection du mode de numérotation par tonalité ou à impulsions](#)
- [Modification des paramètres de renumérotation](#)
- [Réception de télécopies sur votre ordinateur](#)
- [Paramétrage du mode de réponse](#)
- [Modification des types de sonneries pour la réception des appels](#)
- [Modification du paramètre du nombre de sonneries avant réponse](#)
- [Modification des paramètres de réduction automatique des télécopies reçues](#)
- [Blocage ou déblocage de numéros de télécopie](#)
- [A propos des codes de numérotation rapide, touches de numérotation rapide et codes de numérotation de liste](#)
- [Utilisation des caractères de numérotation](#)
- [Insertion d'un préfixe de numérotation](#)
- [Envoi d'une télécopie différée](#)
- [Modification du paramètre de détection de la tonalité](#)
- [Utilisation des codes de facturation](#)
- [Réimpression d'une télécopie](#)
- [Suppression des télécopies en mémoire](#)
- [Utilisation du transfert de télécopies](#)
- [Mise à disposition d'une extension téléphonique pour la réception de télécopies](#)

- [Utilisation de l'interrogation de télécopieur](#)
- [Modification du mode de détection de silence](#)
- [Création d'un tampon sur télécopies reçues](#)
- [Paramétrage du mode de correction d'erreurs de télécopies](#)
- [Modification du paramètre V.34](#)

Remarque

Plusieurs fonctions décrites dans ce chapitre peuvent également être effectuées à partir de la Boîte à outils HP. Pour plus d'informations sur l'utilisation de la Boîte à outils HP, reportez-vous à l'aide en ligne de la Boîte à outils HP.

Spécification des paramètres de télécopie

Avant d'utiliser les fonctions de télécopie du périphérique, vous devez effectuer les tâches suivantes :

- Réglage de l'heure et de la date
- Définition de l'en-tête de télécopie

Remarque

Si vous installez le logiciel du périphérique sur votre ordinateur, vous pouvez ignorer le reste de ce chapitre. Le programme d'installation du logiciel vous aide automatiquement à définir les paramètres de télécopie, à moins que vous n'utilisiez Microsoft Windows® 95 ou Windows NT®.

Aux Etats-Unis et dans bien d'autres régions/pays, la définition de l'heure, de la date et d'autres informations sur l'en-tête de télécopie constitue une obligation légale.

Pour saisir du texte à partir du panneau de commande

Suivez les instructions ci-dessous pour saisir les informations à partir du panneau de commande du périphérique à l'aide des touches alphanumériques et des boutons < et > :

- **Nombres** : Pour saisir un nombre, appuyez sur les touches numériques correspondantes.
- **Lettres** : Pour ce faire, appuyez plusieurs fois sur la touche associée à la lettre à entrer, jusqu'à ce que la lettre souhaitée s'affiche. (Par exemple, si la première lettre dont vous avez besoin est un « C », appuyez sur **2** à plusieurs reprises jusqu'à ce qu'un **C** s'affiche sur l'écran du panneau de commande.)
- **Signes de ponctuation** : Pour entrer un signe de ponctuation, appuyez plusieurs fois sur la touche * jusqu'à ce que le caractère souhaité apparaisse sur l'écran du panneau de commande.
- **Espaces** : Une fois un caractère saisi, appuyez deux fois sur le bouton > pour créer un espace après ce caractère et déplacer le curseur vers un point d'insertion après l'espace.
- **Erreurs** : En cas d'erreur lors de la saisie d'un caractère, utilisez le bouton < pour effacer le caractère incorrect, puis saisissez le caractère requis.

Remarque

Pour plus d'informations sur les caractères du panneau de commande, reportez-vous à la section [Utilisation des caractères de numérotation](#).

Pour régler la date et l'heure

Pour régler ou modifier la date et l'heure, procédez comme suit. Si vous avez besoin d'aide lors de l'entrée d'informations, reportez-vous à la section [Pour saisir du texte à partir du panneau de commande](#).

1. Sur le panneau de commande du périphérique, appuyez sur **MENU**.
2. Utilisez le bouton **<** ou **>** pour sélectionner **Hre/Date,En-tête**, puis appuyez sur **ENTRÉE**.
3. Appuyez sur **ENTRÉE** pour sélectionner **Heure/date**.
4. Utilisez le bouton **<** ou **>** pour définir un fonctionnement avec une horloge sur 12 heures ou sur 24 heures, puis appuyez sur **ENTRÉE**.
5. Entrez l'heure à l'aide des touches alphanumériques.
6. Procédez de l'une des manières suivantes :
Si vous avez choisi le format 12 heures, utilisez le bouton **<** ou **>** pour déplacer le curseur au-delà du quatrième caractère. Sélectionnez **1** pour le matin (A.M.) ou **2** pour l'après-midi (P.M.), puis appuyez sur **ENTRÉE**.
Si vous avez choisi le format 24 heures, appuyez sur **ENTRÉE**.
7. Utilisez le bouton **<** ou **>** pour spécifier le format de date, puis appuyez sur **ENTRÉE**.
8. Entrez la date du jour à l'aide des touches alphanumériques.
Veillez à utiliser deux chiffres pour spécifier le mois et le jour (par exemple, utilisez « 05 » pour Mai et « 01 » pour le premier jour du mois).
9. Appuyez sur **ENTRÉE**.

Pour définir l'en-tête de télécopie

Pour configurer ou modifier les informations sur l'en-tête de télécopie, procédez comme suit. Si vous avez besoin d'aide lors de l'entrée d'informations, reportez-vous à la section [Pour saisir du texte à partir du panneau de commande](#).

1. Sur le panneau de commande du périphérique, appuyez sur **MENU**.
2. Utilisez le bouton **<** ou **>** pour sélectionner **Hre/Date,En-tête**, puis appuyez sur **ENTRÉE**.
3. Utilisez le bouton **<** ou **>** pour sélectionner **En-tête télécop**, puis appuyez sur **ENTRÉE**.
4. Utilisez les touches alphanumériques pour saisir votre numéro de télécopie, puis appuyez sur **ENTRÉE**.
5. Utilisez les touches alphanumériques pour saisir le nom de votre société, puis appuyez sur **ENTRÉE**.

Remarque

Le nombre maximum de caractères autorisés dans le numéro de télécopie est 20. Le nombre maximum de caractères autorisés dans le nom de la société est 25.

Envoi de télécopies

Cette section explique comment envoyer un document par télécopie.

Pour régler la résolution du travail de télécopie en cours

1. Sur le panneau de commande du périphérique, appuyez sur **RÉSOLUTION** pour afficher le paramètre de résolution en cours.
2. Utilisez le bouton **<** ou **>** pour sélectionner le paramètre de résolution approprié.
3. Appuyez sur **ENTRÉE** pour enregistrer la sélection.

Remarque

Cette démarche permet de modifier la résolution de télécopie pour le travail de télécopie en cours. Pour obtenir des instructions sur la modification de la résolution de télécopie par défaut, reportez-vous à la section [Modification du paramètre de résolution par défaut](#).

Remarque

Pour modifier le contraste de la télécopie ou la taille de la vitre du scanner, vous devez modifier les paramètres par défaut. Reportez-vous à la section [Modification du paramètre clair/foncé \(contraste\) par défaut](#) ou [Modification du paramètre de taille de vitre par défaut](#).

Pour envoyer une télécopie à un destinataire

1. Composez le numéro de télécopie en suivant l'une des méthodes ci-dessous :
Composez le numéro à partir des touches alphanumériques du panneau de commande du périphérique.
Si le numéro de télécopie que vous appelez est associé à une touche de numérotation rapide, appuyez sur cette touche.
Si un code de numérotation rapide a été affecté au numéro de télécopie que vous composez, appuyez sur **ANNUAIRE**, utilisez les touches alphanumériques pour entrer le code de numérotation rapide, puis appuyez sur **ENTRÉE**.

Remarque

Lorsque vous composez un numéro à l'aide des touches alphanumériques, vous pouvez inclure des pauses ou d'autres chiffres, tels qu'un indicatif de zone, un code d'accès pour les numéros externes à un système PBX (il s'agit généralement du 9) ou un préfixe longue distance. Pour plus d'informations, reportez-vous à la section [Utilisation des caractères de numérotation](#).

2. Chargez le document dans le bac d'alimentation automatique (BAA) ou sur le scanner à plat.
3. Appuyez sur **DÉMARRER TÉLÉCOPIE**.
4. Si la numérisation est effectuée à partir du scanner à plat, appuyez sur **1** pour sélectionner **OUI** lorsque le message **Env. depuis vitre? 1=Oui 2=Non** s'affiche et appuyez sur **ENTRÉE**.
5. Procédez de l'une des manières suivantes :
 - Si vous avez d'autres pages à numériser, appuyez sur **1** pour sélectionner **OUI**, puis répétez l'étape 4 pour chaque page du travail de télécopie.
 - Une fois que vous avez terminé, appuyez sur **2** pour sélectionner **NON**.

Lorsque vous appuyez sur **NON**, le périphérique envoie automatiquement toutes les pages.

Une fois la dernière page de télécopie sortie du périphérique, vous pouvez envoyer une autre télécopie, ou copier ou numériser un nouveau document.

Pour télécopier vers des numéros que vous utilisez fréquemment, vous pouvez leur affecter une touche ou un code de numérotation rapide. Reportez-vous aux sections [Pour programmer des codes et des touches de numérotation rapide](#) et [Pour programmer des codes de numérotation de liste](#). Si vous disposez d'annuaires électroniques, vous pouvez les utiliser pour sélectionner des destinataires. Ces annuaires sont générés par des applications tierces.

Pour envoyer une télécopie à plusieurs destinataires

Vous pouvez envoyer une télécopie à plusieurs destinataires simultanément. Si vous souhaitez envoyer une télécopie à une liste de numéros de télécopie que vous avez affectée à un code de numérotation de liste, reportez-vous à la section [Pour envoyer une télécopie à l'aide d'un code de numérotation de liste](#). Si vous souhaitez envoyer une télécopie à une liste de numéros (20 au maximum) sans code de numérotation de liste, reportez-vous à la section [Pour envoyer une télécopie à un groupe manuellement \(envoi de télécopie ad hoc\)](#).

Dans l'éventualité où votre document dépasse la capacité de la mémoire, procédez de l'une des manières suivantes :

- Supprimez les télécopies enregistrées en mémoire. Pour plus d'informations, reportez-vous à la section [Suppression des télécopies en mémoire](#).
- Divisez le document en plusieurs parties, puis envoyez-le sous la forme de plusieurs tâches de télécopie.

Pour envoyer une télécopie à l'aide d'un code de numérotation de liste

1. Chargez le document dans le bac d'alimentation automatique (BAA) ou sur le scanner à plat.
2. Sur le panneau de commande du périphérique, sélectionnez la liste en utilisant l'une des méthodes suivantes :

Appuyez sur la touche de numérotation rapide attribuée à la liste.

Appuyez sur **ANNUAIRE**, sur le code de numérotation de liste affecté à la liste, puis sur **ENTRÉE**.

3. Appuyez sur **DÉMARRER TÉLÉCOPIE**.

Si la numérisation est effectuée à partir du scanner à plat, sélectionnez **OUI** lorsque le message **Env. depuis vitr? 1=Oui 2=Non** s'affiche et appuyez sur **ENTRÉE**.

Le périphérique numérise le document en mémoire et envoie la télécopie à chaque numéro indiqué. Si un numéro de la liste est occupé ou ne répond pas, le périphérique recompose ce numéro sur la base de son paramètre de rappel. Si toutes les tentatives de rappel échouent, le périphérique inscrit l'erreur dans le relevé d'activité de télécopie, puis passe au numéro suivant de la liste.

Remarque

La fonction de relevé d'activité de télécopie n'est pas prise en charge sous Microsoft Windows 95 ou Windows NT, mais vous pouvez imprimer ce relevé à partir du panneau de commande. Pour obtenir des instructions, reportez-vous à la section [Impression du relevé d'activité de télécopie](#).

Pour envoyer une télécopie à un groupe manuellement (envoi de télécopie ad hoc)

Pour envoyer une télécopie à une liste de destinataires à laquelle aucun code de numérotation de liste n'a été affecté, procédez comme suit :

1. Chargez le document dans le bac d'alimentation automatique (BAA) ou sur le scanner à plat.
2. Sur le panneau de commande du périphérique, composez le premier numéro de télécopie en utilisant l'une des méthodes suivantes :

Utilisez les touches alphanumériques.

Si le numéro de télécopie que vous appelez est associé à une touche de numérotation rapide, appuyez sur cette touche.

Si un code de numérotation rapide a été affecté au numéro de télécopie que vous composez, appuyez sur **ANNUAIRE**, utilisez les touches alphanumériques pour entrer le code de numérotation rapide, puis appuyez sur **ENTRÉE**.

Remarque

Lorsque vous composez un numéro à l'aide des touches alphanumériques, vous pouvez inclure des pauses ou d'autres chiffres, tels qu'un indicatif de zone, un code d'accès pour les numéros externes à un système PBX (il s'agit généralement du 9) ou un préfixe longue distance. Pour plus d'informations, reportez-vous à la section [Utilisation des caractères de numérotation](#).

3. Appuyez sur **ENTRÉE**.
4. Procédez de l'une des manières suivantes :
Répétez les étapes 2 et 3 pour continuer à composer des numéros.
Si vous avez fini de composer les numéros, passez à l'étape suivante.
5. Appuyez sur **DÉMARRER TÉLÉCOPIE**.
Si la numérisation est effectuée à partir du scanner à plat, sélectionnez **OUI** lorsque le message **Env. depuis vitr? 1=Oui 2=Non** s'affiche et appuyez sur **ENTRÉE**.
6. Le périphérique la télécopie vers chaque numéro de télécopie. Si un numéro de la liste est occupé ou ne répond pas, le périphérique recompose ce numéro sur la base de son paramètre de rappel. Si toutes les tentatives de rappel échouent, le périphérique inscrit l'erreur dans le relevé d'activité de télécopie, puis passe au numéro suivant de la liste.

Remarque

La fonction de relevé d'activité de télécopie n'est pas prise en charge sous Microsoft Windows 95 ou Windows NT, mais vous pouvez imprimer ce relevé à partir du panneau de commande. Pour obtenir des instructions, reportez-vous à la section [Impression du relevé d'activité de télécopie](#).

Utilisation de la numérotation manuelle

Le périphérique numérote en principe une fois que vous avez appuyé sur **DÉMARRER TÉLÉCOPIE**. Vous pouvez cependant choisir que le périphérique compose le numéro au fur et à mesure que vous appuyez sur les chiffres. Par exemple, si vous facturez votre appel sur une carte d'appel, vous devez composer le numéro de télécopie, attendre la tonalité d'acceptation de votre compagnie de téléphone, puis composer le numéro de la carte d'appel. Lorsque vous effectuez des appels internationaux, vous devez composer une partie du numéro, puis attendre les tonalités avant de poursuivre la numérotation.

Pour utiliser la numérotation manuelle avec le bac d'alimentation automatique (BAA)

1. Chargez le document dans le bac d'alimentation automatique (BAA) ou sur le scanner à plat.
2. Sur le panneau de commande du périphérique, appuyez sur **DÉMARRER TÉLÉCOPIE**.
3. Commencez la numérotation. Le numéro de télécopie est composé au fur et à mesure que vous appuyez sur les chiffres. Vous pouvez ainsi attendre les pauses, les tonalités de la numérotation, les tonalités d'accès international ou d'acceptation de la carte d'appel avant de poursuivre la numérotation.

Pour utiliser la numérotation manuelle à partir du scanner à plat

1. Sur le panneau de commande du périphérique, appuyez sur **DÉMARRER TÉLÉCOPIE**. L'écran du panneau de commande affiche le message suivant : **Env. dpuis vitr? 1=Oui 2=Non**.
2. Appuyez sur **1** pour sélectionner **OUI**. L'écran du panneau de commande affiche le message suivant : **Charg. pg :X App. [entrée]**, X correspondant au numéro de page.
3. Numérisez une page en mémoire en plaçant la feuille face vers le bas sur le scanner à plat et en appuyant sur **ENTRÉE**. Une fois la page numérisée, l'écran du panneau de commande du périphérique affiche le message suivant : **Une autre page ? 1=Oui 2=Non**.
4. Procédez de l'une des manières suivantes :
Si vous avez d'autres pages à numériser, appuyez sur **1** pour sélectionner **OUI**, puis répétez l'étape 3 pour chaque page du travail de télécopie.
Une fois que vous avez terminé, appuyez sur **2** pour sélectionner **NON**, puis passez à l'étape suivante.
5. Une fois que vous avez fini de numériser toutes les pages en mémoire, commencez à composer votre numéro. Le numéro de télécopie est composé au fur et à mesure que vous appuyez sur les chiffres. Vous pouvez ainsi attendre les pauses, les tonalités de la numérotation, les tonalités d'accès international ou d'acceptation de la carte d'appel avant de poursuivre la numérotation.

Renumérotation manuelle

Pour envoyer un autre document au dernier numéro de télécopie appelé, utilisez la procédure ci-dessous pour rappeler manuellement. Si vous tentez de nouveau d'envoyer le même document, patientez jusqu'à la fin des rappels automatiques ou interrompez-les vous-même. Sinon, le destinataire pourrait recevoir deux fois la télécopie : une fois pour la tentative de rappel manuel et une fois pour l'une des tentatives de rappel automatique.

Remarque

Pour interrompre la tentative de rappel de télécopie en cours, ou pour annuler toutes les tentatives de rappel automatique de télécopie en attente, reportez-vous à la section [Annulation d'un travail de télécopie](#). Pour modifier les paramètres de rappel, reportez-vous à la section [Modification des paramètres de renumérotation](#).

Pour effectuer un rappel manuel

1. Chargez le document dans le bac d'alimentation automatique (BAA) ou sur le scanner à plat.
2. Sur le panneau de commande du périphérique, appuyez sur **Bis**.
3. Appuyez sur **DÉMARRER TÉLÉCOPIE**. Le périphérique rappelle le dernier numéro et tente d'envoyer la télécopie.

Si la numérisation est effectuée à partir du scanner à plat, sélectionnez **OUI** lorsque le message **Env. depuis vitr? 1=Oui 2=Non** s'affiche et appuyez sur **ENTRÉE**.

Annulation d'un travail de télécopie

Pour annuler l'envoi d'une seule télécopie en cours de numérotation ou d'une télécopie en cours de transmission ou de réception, procédez comme suit.

Pour annuler le travail de télécopie en cours

Appuyez sur **ANNULER** sur le panneau de commande. Les pages non transmises sont annulées. Appuyez sur **ANNULER** pour arrêter les numérotations de liste.

Pour annuler un travail de télécopie à l'aide de la commande d'état du travail de télécopie

Utilisez la procédure ci-dessous pour annuler un travail de télécopie dans les situations suivantes :

- Après un signal occupé, un appel sans réponse ou une erreur de communication, le périphérique attend pour renuméroter.
- La télécopie est programmée pour un envoi différé.

Pour annuler un travail de télécopie via la commande d'état du travail de télécopie, procédez comme suit :

1. Sur le panneau de commande du périphérique, appuyez sur **MENU**.
2. Appuyez sur **ENTRÉE** pour sélectionner **Etat tâche télec.**
3. Utilisez le bouton **<** ou **>** pour faire défiler les travaux en attente jusqu'à ce que vous ayez atteint celui que vous voulez supprimer.
4. Appuyez sur **ENTRÉE** pour sélectionner le travail que vous voulez annuler.
5. Appuyez sur **ENTRÉE** pour confirmer que vous voulez annuler ce travail.

Envoi de télécopies à l'aide du logiciel

Cette section contient les instructions de base pour l'envoi de télécopies à l'aide du logiciel livré avec le périphérique. Toutes les rubriques associées au logiciel sont présentées dans l'aide de ce dernier, accessible à partir de son menu **Aide**.

Remarque

Le logiciel de télécopie et la Boîte à outils HP ne sont pas pris en charge sous Windows 98, Windows ME ou Windows NT. Le logiciel Boîte à outils HP n'est pas pris en charge sous Macintosh.

Vous pouvez télécopier des documents électroniques à partir de votre ordinateur si celui-ci correspond à la configuration suivante :

- Le périphérique est connecté à l'ordinateur directement ou par un réseau TCP/IP.
- Le logiciel du périphérique est installé sur votre ordinateur.
- Vous utilisez Microsoft Windows 2000 ou XP, ou Mac OS 9.2.2, 10.2 ou 10.3.

Pour envoyer une télécopie à l'aide du logiciel (Windows 2000 ou XP)

La procédure d'envoi des télécopies varie selon vos spécifications. La procédure la plus commune est indiquée ci-dessous :

1. Cliquez sur **Démarrer**, sur **Programmes** (ou sur **Tous les programmes** dans Windows XP), puis sur **Hewlett Packard**.
2. Cliquez sur **HP LaserJet 2830** ou sur **HP LaserJet 2840**, puis sur **Envoyer une télécopie**. Le logiciel de télécopie s'affiche.
3. Saisissez le numéro de télécopie d'un ou de plusieurs destinataires.
4. Chargez le document dans le bac d'alimentation automatique (BAA).
5. Ajoutez une page de garde. (Facultatif).
6. Cliquez sur **Envoyer maintenant** ou sur **Envoyer plus tard** et sélectionnez une date et une heure.

Remarque

Vous pouvez également envoyer une télécopie à partir de la Boîte à outils HP en accédant à la section **Travaux de télécopie** et en cliquant sur le bouton **Envoi de télécopie**.

Pour envoyer une télécopie à partir du logiciel (Mac OS 10.2 ou 10.3)

1. Ouvrez la Boîte à outils HP et cliquez sur **Télécopie**. Le logiciel de télécopie s'affiche.
2. Sélectionnez **Adressage** dans la liste déroulante **Copies et Pages**.
3. Saisissez le numéro de télécopie d'un ou de plusieurs destinataires.
4. Chargez le document dans le bac d'alimentation automatique (BAA).
5. Ajoutez une page de garde (facultatif).
6. Cliquez sur **Scanner maintenant**, puis sur **Imprimer**.

Remarque

Ces étapes varient sous Mac OS 9.2.2.

Pour envoyer une télécopie à partir d'une application tierce, notamment à partir de Microsoft Word (tous systèmes d'exploitation)

1. Ouvrez un document dans un programme tiers.
2. Cliquez sur le menu **Fichier**, puis sur **Imprimer**.
3. Sélectionnez le pilote d'impression du télécopieur dans la liste déroulante de l'imprimante. Le logiciel de télécopie s'affiche.
4. Procédez de l'une des manières suivantes :

Utilisateurs Windows : Suivez les étapes 2 à 5 de la section [Pour envoyer une télécopie à l'aide du logiciel \(Windows 2000 ou XP\)](#).

Utilisateurs Mac : Suivez les étapes 2 à 6 de la section [Pour envoyer une télécopie à partir du logiciel \(Mac OS 10.2 ou 10.3\)](#).

Réception de télécopies

Vous pouvez recevoir des télécopies sur le périphérique ou sur votre ordinateur. En règle générale, le périphérique répond automatiquement aux appels de télécopie entrants. Cependant, si vous modifiez les périphériques qui sont raccordés à la même ligne téléphonique que le périphérique, vous devez modifier la manière dont ce dernier reçoit les télécopies. Pour obtenir des instructions, reportez-vous à la section [Paramétrage du mode de réponse](#).

Suivez les procédures de cette section pour gérer les télécopies acheminées vers le périphérique.

Pour recevoir des télécopies lors de l'émission de tonalités de télécopie

Si votre ligne téléphonique reçoit les appels de télécopie et les appels téléphoniques, et que vous entendez une tonalité de télécopie lorsque vous répondez au téléphone, vous pouvez démarrer le processus de réception de l'une des deux manières suivantes :

- Si vous êtes à proximité du périphérique, appuyez sur **DÉMARRER TÉLÉCOPIE** sur le panneau de commande.
- Lorsque vous décrochez un téléphone connecté à la ligne (extension téléphonique) et que vous entendez la tonalité d'une télécopie, le périphérique répond automatiquement à l'appel. Si ce n'est pas le cas, appuyez dans l'ordre sur 1-2-3 sur le clavier du téléphone (en mode par tonalité uniquement), écoutez les sons associés à la transmission de la télécopie, puis raccrochez.

Remarque

Pour que la deuxième méthode fonctionne, le paramètre d'extension téléphonique doit avoir pour valeur **OUI**. Pour vérifier la valeur du paramètre ou la modifier, reportez-vous à la section [Mise à disposition d'une extension téléphonique pour la réception de télécopies](#).

Envoi d'une télécopie en composant le numéro à partir d'un téléphone

Il se peut que vous ayez parfois besoin de composer un numéro de télécopie à partir d'un téléphone qui est raccordé à la même ligne que le périphérique. Par exemple, si vous envoyez une télécopie à un utilisateur dont le périphérique fonctionne en mode de réception manuel, vous pouvez l'appeler pour l'avertir de l'arrivée d'une télécopie.

Pour envoyer une télécopie en composant le numéro sur un téléphone

Remarque

Le téléphone doit être raccordé à la prise « téléphone » (celle qui porte une icône représentant un téléphone).

1. Chargez le document dans le bac d'alimentation automatique (BAA).

Remarque

Vous ne pouvez pas utiliser le scanner à plat lors de l'envoi d'une télécopie en composant le numéro sur un téléphone.

2. décrochez le combiné du téléphone qui est raccordé à la même ligne que le périphérique. composez le numéro du télécopieur à partir du clavier du téléphone.
3. Lorsque le destinataire répond, demandez-lui d'activer son télécopieur.
4. Lorsque la tonalité du télécopieur retentit, appuyez sur **DÉMARRER TÉLÉCOPIE**, attendez que le message **Connexion** s'affiche sur l'écran du panneau de commande, puis raccrochez le téléphone.

Modification du paramètre clair/foncé (contraste) par défaut

Le contraste joue sur les teintes claires et foncées des télécopies émises, lors de leur envoi.

Pour modifier le paramètre clair/foncé (contraste) par défaut

Le paramètre clair/foncé par défaut est le contraste normalement appliqué aux documents télécopiés. Le paramètre par défaut correspond à un positionnement central du curseur.

1. Sur le panneau de commande du périphérique, appuyez sur **MENU**.
2. Utilisez le bouton **<** ou **>** pour sélectionner **Config. télécop.**, puis appuyez sur **ENTRÉE**.
3. Utilisez le bouton **<** ou **>** pour sélectionner **Conf envoi téléc**, puis appuyez sur **ENTRÉE**.
4. Utilisez le bouton **<** ou **>** pour sélectionner **Contraste déf.**, puis appuyez sur **ENTRÉE**.
5. Utilisez le bouton **<** pour déplacer le curseur vers la gauche et rendre la télécopie plus claire que l'original, ou le bouton **>** pour déplacer le curseur vers la droite et rendre la télécopie plus foncée que l'original.
6. Appuyez sur **ENTRÉE** pour enregistrer votre sélection.

Modification du paramètre de résolution par défaut

La résolution (en points par pouce) joue sur la qualité des documents télécopiés. Elle affecte également la vitesse de transmission, étant donné qu'une résolution plus élevée produit un fichier plus volumineux, qui est plus long à transmettre. La valeur usine par défaut du paramètre de résolution est **Fine**.

Pour remplacer la résolution par défaut de tous les travaux de télécopie par l'un des paramètres suivants, procédez comme suit :

- **Standard** : Ce paramètre offre la qualité la plus faible et la durée de transmission la plus rapide.
- **Fine** : Ce paramètre offre une qualité de résolution supérieure à **Standard** qui convient ordinairement pour l'envoi de documents texte.
- **Superfine** : Ce paramètre convient aux documents contenant un mélange de texte et d'images. La durée de transmission est plus longue que pour la résolution **Fine** mais plus rapide que pour **Photo**.
- **Photo** : Ce paramètre permet d'obtenir des images de grande qualité, mais augmente considérablement la durée de transmission.

Pour modifier le paramètre de résolution par défaut

1. Sur le panneau de commande du périphérique, appuyez sur **MENU**.
2. Utilisez le bouton **<** ou **>** pour sélectionner **Config. télécop.**, puis appuyez sur **ENTRÉE**.
3. Utilisez le bouton **<** ou **>** pour sélectionner **Conf envoi téléc**, puis appuyez sur **ENTRÉE**.
4. Utilisez le bouton **<** ou **>** pour sélectionner **Résolution déf**, puis appuyez sur **ENTRÉE**.
5. Utilisez le bouton **<** ou **>** pour modifier le paramètre de résolution.
6. Appuyez sur **ENTRÉE** pour enregistrer la sélection.

Remarque

Pour obtenir des instructions sur la manière de modifier la résolution du travail de télécopie en cours uniquement, reportez-vous à la section [Pour régler la résolution du travail de télécopie en cours](#).

Modification du paramètre de taille de vitre par défaut

Ce paramètre détermine la taille du papier que le scanner à plat numérise lorsque vous envoyez une télécopie à partir du scanner. Le paramètre par défaut est déterminé en fonction de la région/du pays dans lequel vous avez acheté le périphérique.

Pour modifier le paramètre de la taille de la vitre par défaut

1. Sur le panneau de commande du périphérique, appuyez sur **MENU**.
2. Utilisez le bouton **<** ou **>** pour sélectionner **Config. télécop.**, puis appuyez sur **ENTRÉE**.
3. Utilisez le bouton **<** ou **>** pour sélectionner **Conf envoi téléc**, puis appuyez sur **ENTRÉE**.
4. Utilisez le bouton **<** ou **>** pour sélectionner **Format vitre déf**, puis appuyez sur **ENTRÉE**.
5. Utilisez le bouton **<** ou **>** pour sélectionner le paramètre de format papier approprié : **A4** ou **Letter**.
6. Appuyez sur **ENTRÉE** pour enregistrer votre sélection.

Sélection du mode de numérotation par tonalité ou à impulsions

Utilisez cette procédure pour configurer le périphérique en mode de numérotation par tonalité ou à impulsions. La valeur usine par défaut est **Tonalité**. Ne changez ce paramètre que si votre ligne de téléphone n'utilise pas de numérotation par tonalité.

Pour sélectionner la numérotation par tonalité ou à impulsions

1. Sur le panneau de commande du périphérique, appuyez sur **MENU**.
2. Utilisez le bouton **<** ou **>** pour sélectionner **Config. télécop.**, puis appuyez sur **ENTRÉE**.
3. Utilisez le bouton **<** ou **>** pour sélectionner **Conf envoi téléc.**, puis appuyez sur **ENTRÉE**.
4. Utilisez le bouton **<** ou **>** pour sélectionner **Mode numérotat.**, puis appuyez sur **ENTRÉE**.
5. Utilisez le bouton **<** ou **>** pour sélectionner **Tonalité** ou **Impulsion**, puis appuyez sur **ENTRÉE** pour enregistrer votre sélection.

Remarque

L'option de numérotation à impulsions n'est pas disponible dans tous les pays/régions.

Modification des paramètres de renumérotation

Si le périphérique n'a pas pu envoyer une télécopie car le télécopieur de destination ne répondait pas ou était occupé, il essaie de rappeler le numéro en fonction des options de renumérotation si occupé, de renumérotation en cas d'absence de réponse et de renumérotation en cas d'erreur de communication. Utilisez les procédures décrites dans cette section pour activer ou désactiver ces options.

Pour modifier l'option de renumérotation si occupé

Lorsque cette option est activée, le périphérique renumérote automatiquement s'il reçoit un signal occupé. La valeur par défaut pour l'option de renumérotation si occupé est **Activé**.

1. Sur le panneau de commande du périphérique, appuyez sur **MENU**.
2. Utilisez le bouton **< ou >** pour sélectionner **Config. télécop.**, puis appuyez sur **ENTRÉE**.
3. Utilisez le bouton **< ou >** pour sélectionner **Conf envoi téléc**, puis appuyez sur **ENTRÉE**.
4. Utilisez le bouton **< ou >** pour sélectionner **Rappel si occupé**, puis appuyez sur **ENTRÉE**.
5. Utilisez le bouton **< ou >** pour sélectionner **Activé** ou **Désactivé**, puis appuyez sur **ENTRÉE**.

Pour modifier l'option de renumérotation en cas d'absence de réponse

Si cette option est activée, le périphérique renumérote automatiquement s'il n'obtient pas de réponse. La valeur par défaut pour l'option de renumérotation en cas d'absence de réponse est **Désactivé**.

1. Sur le panneau de commande du périphérique, appuyez sur **MENU**.
2. Utilisez le bouton **< ou >** pour sélectionner **Config. télécop.**, puis appuyez sur **ENTRÉE**.
3. Utilisez le bouton **< ou >** pour sélectionner **Conf envoi téléc**, puis appuyez sur **ENTRÉE**.
4. Utilisez le bouton **< ou >** pour sélectionner **Rappel pas rpnse**, puis appuyez sur **ENTRÉE**.
5. Utilisez le bouton **< ou >** pour sélectionner **Activé** ou **Désactivé**, puis appuyez sur **ENTRÉE**.

Pour modifier l'option de renumérotation en cas d'erreur de communication

Si cette option est activée, le périphérique renumérote automatiquement si une erreur de communication quelconque se produit. La valeur par défaut pour l'option de renumérotation en cas d'erreur de communication est **Activé**.

1. Sur le panneau de commande du périphérique, appuyez sur **MENU**.
2. Utilisez le bouton **< ou >** pour sélectionner **Config. télécop.**, puis appuyez sur **ENTRÉE**.
3. Utilisez le bouton **< ou >** pour sélectionner **Conf envoi téléc**, puis appuyez sur **ENTRÉE**.
4. Utilisez le bouton **< ou >** pour sélectionner **Err. comm rappel**, puis appuyez sur **ENTRÉE**.
5. Utilisez le bouton **< ou >** pour sélectionner **Activé** ou **Désactivé**, puis appuyez sur **ENTRÉE**.

Réception de télécopies sur votre ordinateur

Pour recevoir des télécopies sur votre ordinateur, vous devez activer le paramètre de réception sur PC dans le logiciel (reportez-vous à l'aide du logiciel du périphérique). Le paramètre de réception sur PC peut être activé uniquement à partir d'un ordinateur. Si, pour une raison quelconque, cet ordinateur n'est plus disponible, vous pouvez utiliser la procédure ci-après pour désactiver le paramètre de réception sur PC à partir du panneau de commande du périphérique.

Pour désactiver le paramètre de réception sur PC à partir du panneau de commande

1. Sur le panneau de commande du périphérique, appuyez sur **MENU**.
2. Utilisez le bouton < ou > pour sélectionner **Fonctions téléc.**, puis appuyez sur **ENTRÉE**.
3. Utilisez le bouton < ou > pour sélectionner **Arrêt récept PC**, puis appuyez sur **ENTRÉE** pour confirmer votre sélection.

Une fois que vous avez sélectionné le paramètre **Arrêt récept PC**, toutes les télécopies qui restent dans la mémoire du périphérique sont imprimées.

Remarque

La fonction de réception sur PC n'est pas disponible sous Macintosh, Windows 98, Windows ME ou Windows NT.

Paramétrage du mode de réponse

En fonction de votre situation, vous pouvez régler le mode de réponse du périphérique sur **Automatique** ou sur **Manuel**. La valeur usine par défaut est **Automatique**.

- **Automatique** : Dans ce mode de réponse, le périphérique répond aux appels entrants après un nombre de sonneries spécifié ou suivant la reconnaissance de tonalités spéciales de télécopieur. Pour spécifier le nombre de sonneries, reportez-vous à la section [Modification du paramètre du nombre de sonneries avant réponse](#).
- **Manuel** : Dans ce mode de réponse, le périphérique ne répond jamais aux appels. Vous devez démarrer la procédure de réception de télécopies vous-même en appuyant sur **DÉMARRER TÉLÉCOPIE** sur le panneau de commande ou en décrochant un téléphone connecté à la même ligne et en composant 1-2-3 (en mode de numérotation par tonalité uniquement).

Remarque

Bien que la plupart des utilisateurs conservent le mode de réponse configuré sur **Automatique**, les correspondants qui composent le numéro du télécopieur entendent des tonalités de télécopieur si vous ne répondez pas au téléphone ou s'ils ne raccrochent pas le combiné après le nombre de sonneries avant réponse spécifié. Si vous ne souhaitez pas que vos correspondants entendent les tonalités de télécopie, choisissez le mode **Manuel**. Toutefois, n'oubliez pas que les appels de télécopie ne sont pas reçus automatiquement en mode **Manuel**.

Pour configurer le mode de réponse

Pour configurer ou modifier le mode de réponse, procédez comme suit :

1. Sur le panneau de commande du périphérique, appuyez sur **MENU**.
2. Utilisez le bouton **<** ou **>** pour sélectionner **Config. télécop.**, puis appuyez sur **ENTRÉE**.
3. Utilisez le bouton **<** ou **>** pour sélectionner **Conf récep téléc**, puis appuyez sur **ENTRÉE**.
4. Appuyez sur **ENTRÉE** pour sélectionner **Mode réponse**.
5. Utilisez le bouton **<** ou **>** pour sélectionner **Automatique** ou **Manuel**, puis appuyez sur **ENTRÉE**.

L'affichage du panneau de commande indique le réglage de mode de réponse que vous avez spécifié.

Modification des types de sonneries pour la réception des appels

Le service de type de sonnerie ou de sonnerie distincte est proposé par certains opérateurs de téléphonie locale. Ce service vous permet d'avoir plus d'un numéro de téléphone sur une seule et même ligne. Chaque numéro de téléphone possède un type de sonnerie unique qui vous permet de répondre aux appels vocaux alors que le périphérique répond aux appels de télécopie.

Si vous vous abonnez à un service de type de sonnerie auprès de votre compagnie de téléphone, vous devez configurer le périphérique de façon à répondre au type de sonnerie correct. Les types de sonneries uniques ne sont pas disponibles dans tous les pays/régions. Contactez votre opérateur de téléphonie pour savoir si ce service est proposé dans votre région/pays.

Remarque

Si vous ne disposez pas d'un service de type de sonnerie et que vous remplacez le paramètre **Toutes sonner.** par défaut par un autre, il est possible que le périphérique ne puisse pas recevoir de télécopies.

Ces paramètres sont les suivants :

- **Toutes sonner.** : Le périphérique répond à tous les appels passés sur la ligne téléphonique.
- **Une sonnerie** : Le périphérique répond à tous les appels qui produisent une seule sonnerie.
- **Double** : Le périphérique répond à tous les appels qui produisent deux sonneries.
- **Triple**: Le périphérique répond à tous les appels qui produisent trois sonneries.
- **Double&Triple** : Le périphérique répond à tous les appels qui produisent deux ou trois sonneries.

Pour modifier les types de sonneries pour la réception des appels

Pour modifier les types de sonneries pour la réception des appels, procédez comme suit :

1. Sur le panneau de commande du périphérique, appuyez sur **MENU**.
2. Utilisez le bouton < ou > pour sélectionner **Config. télécop.**, puis appuyez sur **ENTRÉE**.
3. Utilisez le bouton < ou > pour sélectionner **Conf récep téléc**, puis appuyez sur **ENTRÉE**.
4. Utilisez le bouton < ou > pour sélectionner **Type sonner rép**, puis appuyez sur **ENTRÉE**.
5. Utilisez le bouton < ou > pour sélectionner le type de sonnerie voulu, puis appuyez sur **ENTRÉE**.
6. Une fois l'installation du périphérique terminée, demandez à une personne de vous envoyer une télécopie afin de vérifier que le service de type de sonnerie fonctionne correctement.

Modification du paramètre du nombre de sonneries avant réponse

Lorsque le mode de réponse est configuré sur **Automatique**, le réglage du nombre de sonneries avant réponse du périphérique spécifie le nombre de sonneries défini avant que le périphérique ne réponde à un appel entrant.

Si le périphérique est connecté à une ligne qui reçoit des appels vocaux et de télécopie (ligne partagée) tout en utilisant un répondeur, vous devrez peut-être régler le nombre de sonneries avant réponse. Le nombre de sonneries avant réponse du périphérique doit être plus élevé que celui du répondeur. Le répondeur peut ainsi répondre aux appels entrants et enregistrer les messages vocaux. Lorsque le répondeur répond à l'appel, le périphérique écoute l'appel et y répond automatiquement s'il détecte des tonalités de télécopieur.

Le paramètre par défaut pour le nombre de sonneries avant réponse est fixé à cinq pour les Etats-Unis et le Canada, et à deux dans les autres pays/régions.

Utilisation du paramètre du nombre de sonneries avant réponse

Consultez le tableau suivant pour déterminer le nombre de sonneries avant réponse à utiliser.

Type de ligne téléphonique	Nombre de sonneries avant réponse recommandé
Ligne de télécopie dédiée (recevant uniquement des appels de télécopie)	Défini sur un nombre de sonneries dans la plage affichée sur le panneau de commande. (Les nombres minimum et maximum de sonneries autorisés varient en fonction de la région/du pays).
Ligne dotée de deux numéros distincts et d'un service de type de sonnerie	Une ou deux sonneries. (Si un répondeur ou une messagerie vocale gérée par ordinateur est associé au second numéro de téléphone, assurez-vous que le périphérique est configuré sur un nombre de sonneries supérieur à celui du répondeur. Reportez-vous également à la section Modification des types de sonneries pour la réception des appels.)
Ligne partagée (recevant des appels vocaux et des télécopies) avec uniquement un téléphone relié	Cinq sonneries ou plus.
Ligne partagée (recevant des télécopies et appels vocaux) avec une messagerie vocale gérée par ordinateur ou un répondeur associé	Deux sonneries en plus du nombre de sonneries du répondeur ou de la messagerie vocale gérée par ordinateur.

Pour configurer le nombre de sonneries avant réponse

Pour configurer ou modifier le nombre de sonneries avant réponse, procédez comme suit :

1. Sur le panneau de commande du périphérique, appuyez sur **MENU**.
2. Utilisez le bouton **<** ou **>** pour sélectionner **Config. télécop.**, puis appuyez sur **ENTRÉE**.
3. Utilisez le bouton **<** ou **>** pour sélectionner **Conf récep téléc**, puis appuyez sur **ENTRÉE**.
4. Utilisez le bouton **<** ou **>** pour sélectionner **Sonneries avant réponse**, puis appuyez sur **ENTRÉE**.
5. Utilisez les touches alphanumériques pour saisir le nombre de sonneries avant réponse, puis appuyez sur **ENTRÉE**.

Modification des paramètres de réduction automatique des télécopies reçues

Si l'option Adapter à la page est activée, le périphérique réduit automatiquement jusqu'à 75 % les télécopies de grande taille afin que les informations soient contenues dans le format papier par défaut (par exemple, la télécopie est réduite du format Legal au format Letter).

Si l'option Adapter à la page est désactivée, les télécopies de grande taille sont imprimées en taille réelle sur plusieurs pages. La valeur par défaut pour la réduction automatique des télécopies reçues est **Activé**.

Si l'option Tampon sur télécopies reçues est activée, vous pouvez activer également la réduction automatique. La taille des télécopies reçues est ainsi légèrement réduite, ce qui évite l'impression sur deux pages d'une télécopie reçue en raison du marquage des pages.

Remarque

Assurez-vous que le paramètre de format du support indiqué correspond au format du support chargé dans le bac d'alimentation. Pour modifier le format du support par défaut, reportez-vous à la section [Changement du format de papier par défaut](#).

Pour modifier la réduction automatique des télécopies reçues

1. Sur le panneau de commande du périphérique, appuyez sur **MENU**.
2. Utilisez le bouton < ou > pour sélectionner **Config. télécop.**, puis appuyez sur **ENTRÉE**.
3. Utilisez le bouton < ou > pour sélectionner **Conf récep téléc**, puis appuyez sur **ENTRÉE**.
4. Utilisez le bouton < ou > pour sélectionner **Adapter à la page**, puis appuyez sur **ENTRÉE**.
5. Utilisez le bouton < ou > pour sélectionner **Activé** ou **Désactivé**, puis appuyez sur **ENTRÉE** pour enregistrer votre sélection.

Blocage ou déblocage de numéros de télécopie

Si vous ne souhaitez pas recevoir de télécopies de personnes ou d'entreprises spécifiques, vous pouvez bloquer jusqu'à 30 numéros de télécopie à partir du panneau de commande. Lorsque vous bloquez un numéro de télécopie et qu'une personne correspondant à ce numéro vous envoie une télécopie, l'écran du panneau de commande indique que le numéro est bloqué. La télécopie n'est ni imprimée, ni enregistrée en mémoire. Les télécopies correspondant à un numéro de télécopie bloqué apparaissent dans le relevé d'activité de télécopie et sont désignées comme étant supprimées. Vous pouvez débloquent individuellement ou simultanément les numéros de télécopie bloqués.

Remarque

Pour imprimer la liste des numéros bloqués, reportez-vous à la section [Impression de la liste des télécopies bloquées](#). Pour imprimer le relevé d'activité de télécopie, reportez-vous à la section [Impression du relevé d'activité de télécopie](#).

Pour bloquer ou débloquent un numéro de télécopie

Pour bloquer ou débloquent des numéros de télécopie via le panneau de commande, procédez comme suit :

1. Sur le panneau de commande du périphérique, appuyez sur **MENU**.
2. Utilisez le bouton **<** ou **>** pour sélectionner **Config. télécop.**, puis appuyez sur **ENTRÉE**.
3. Utilisez le bouton **<** ou **>** pour sélectionner **Conf récep téléc**, puis appuyez sur **ENTRÉE**.
4. Utilisez le bouton **<** ou **>** pour sélectionner **Télec. bloquées**, puis appuyez sur **ENTRÉE**.
5. Procédez de l'une des manières suivantes :

Pour bloquer un numéro de télécopie, utilisez le bouton **<** ou **>** pour sélectionner **Ajouter entrée**, puis appuyez sur **ENTRÉE**. Entrez le numéro de télécopie exactement comme il apparaît dans l'en-tête (espaces compris), puis appuyez sur **ENTRÉE**. Entrez le nom correspondant au numéro bloqué, puis appuyez sur **ENTRÉE**.

Pour débloquent un seul numéro de télécopie, utilisez le bouton **<** ou **>** pour sélectionner **Supprimer entrée**, puis appuyez sur **ENTRÉE**. Utilisez le bouton **<** ou **>** pour sélectionner le numéro de télécopie que vous souhaitez supprimer, puis appuyez sur **ENTRÉE** pour confirmer les suppressions.

Pour débloquent tous les numéros de télécopie bloqués, utilisez le bouton **<** ou **>** pour sélectionner **Tout effacer**, puis appuyez sur **ENTRÉE**. Appuyez à nouveau sur **ENTRÉE** pour confirmer les suppressions.

A propos des codes de numérotation rapide, touches de numérotation rapide et codes de numérotation de liste

Vous pouvez stocker des numéros de télécopie fréquemment composés ou des listes de numéros de télécopie sous forme de touches de numérotation rapide, de codes de numérotation rapide ou de codes de numérotation de liste.

Dans l'annuaire du périphérique, 120 codes sont disponibles pour les codes de numérotation rapide et les codes de numérotation de liste. Par exemple, si vous programmez 100 codes pour la numérotation rapide, vous pouvez utiliser les 20 autres pour la numérotation de liste.

Pour plus d'informations sur l'utilisation des codes et des touches de numérotation rapide ainsi que des codes de numérotation de liste, reportez-vous aux procédures suivantes.

Pour programmer des codes et des touches de numérotation rapide

Les codes de numérotation rapide 1 à 5 sont également associés à leurs touches de numérotation rapide correspondantes sur le panneau de commande. Vous pouvez utiliser les touches de numérotation rapide pour les codes de numérotation rapide ou de numérotation de liste. Vous pouvez entrer un maximum de 50 caractères pour un numéro de télécopie.

Remarque

Le logiciel simplifie la programmation des codes et des touches de numérotation rapide, ainsi que des codes de numérotation de liste. Pour obtenir des instructions sur la programmation des codes et des touches de numérotation rapide ainsi que des codes de numérotation de liste à l'aide de la Boîte à outils HP, reportez-vous à l'aide en ligne de la Boîte à outils HP.

Pour programmer les codes et les touches de numérotation rapide à partir du panneau de commande du périphérique, procédez comme suit :

1. Sur le panneau de commande du périphérique, appuyez sur **MENU**.
2. Utilisez le bouton **<** ou **>** pour sélectionner **Config. télécop.**, puis appuyez sur **ENTRÉE**.
3. Appuyez sur **ENTRÉE** pour sélectionner **Annuaire**.
4. Appuyez sur **ENTRÉE** pour sélectionner **Config. Individ.**
5. Appuyez sur **ENTRÉE** pour sélectionner **Ajouter**.
6. Utilisez les touches alphanumériques pour saisir le numéro de code de numérotation rapide que vous voulez associer à ce numéro de télécopie, puis appuyez sur **ENTRÉE**. Le choix d'un nombre compris entre 1 et 5 permet également d'associer le numéro de télécopie à la touche de numérotation rapide correspondante.

Remarque

Lorsque vous saisissez un numéro de télécopie, appuyez sur **PAUSE** jusqu'à ce qu'une virgule (,) s'affiche si vous souhaitez insérer une pause dans la séquence de numérotation, ou appuyez sur ***** jusqu'à ce que **W** s'affiche si vous voulez que le périphérique attende la tonalité.

7. A l'aide des touches alphanumériques, entrez le numéro de télécopie. Vous pouvez inclure des espaces ou d'autres chiffres, tels qu'un indicatif de zone, un code d'accès pour les numéros externes à un système PBX (habituellement 9 ou 0) ou un préfixe longue distance.

- Appuyez sur **ENTRÉE**.
- A l'aide des touches alphanumériques, entrez le nom correspondant au numéro de télécopie. Pour ce faire, appuyez plusieurs fois sur la touche alphanumérique associée à la lettre à entrer, jusqu'à ce que la lettre souhaitée apparaisse. (Pour connaître la liste des caractères, reportez-vous à la section [Utilisation des caractères de numérotation](#).)

Remarque

Pour insérer un signe de ponctuation, appuyez sur le bouton astérisque (*) à plusieurs reprises jusqu'à ce que le caractère voulu s'affiche, puis appuyez sur le bouton > pour passer à l'espace suivant.

- Appuyez sur **ENTRÉE** pour enregistrer les informations.
- Si vous devez programmer d'autres codes ou touches de numérotation rapide, répétez les étapes 1 à 10.

Pour supprimer des codes et des touches de numérotation rapide

- Sur le panneau de commande du périphérique, appuyez sur **MENU**.
- Utilisez le bouton < ou > pour sélectionner **Config. télécop.**, puis appuyez sur **ENTRÉE**.
- Appuyez sur **ENTRÉE** pour sélectionner **Annuaire**.
- Appuyez sur **ENTRÉE** pour sélectionner **Config. Individ.**
- Utilisez le bouton < ou > pour sélectionner **Supprimer**, puis appuyez sur **ENTRÉE**.
- A l'aide des touches alphanumériques, entrez le numéro du code de numérotation rapide à supprimer, puis appuyez sur **ENTRÉE**.
- Appuyez sur **ENTRÉE** pour confirmer la suppression.

Pour programmer rapidement des codes ou des touches de numérotation rapide

Remarque

Cette procédure ne peut pas être utilisée pour programmer un code de numérotation de liste. Pour obtenir des instructions sur la programmation des codes de numérotation de liste, reportez-vous à la section [Pour programmer des codes de numérotation de liste](#).

Pour programmer aisément les codes et les touches de numérotation rapide à partir du panneau de commande du périphérique, procédez comme suit :

- Sur le panneau de commande du périphérique, procédez de l'une des manières suivantes :
Appuyez sur **ANNUAIRE**, saisissez un code de numérotation rapide non programmé, puis appuyez sur **ENTRÉE**.
Appuyez sur une touche de numérotation rapide non programmée. L'écran du panneau de commande vous indique que la touche ou le code de numérotation rapide n'a pas été programmé.
- Appuyez sur **ENTRÉE** pour programmer le code ou la touche de numérotation rapide.

3. Saisissez le numéro de télécopie, puis appuyez sur **ENTRÉE**. Vous pouvez inclure des espaces ou d'autres chiffres, tels qu'un indicatif de zone, un code d'accès pour les numéros externes à un système PBX (habituellement 9 ou 0) ou un préfixe longue distance. (Pour plus d'informations, reportez-vous à la section [Utilisation des caractères de numérotation](#).)

Remarque

Lorsque vous saisissez un numéro de télécopie, appuyez sur **PAUSE** jusqu'à ce qu'une virgule (,) s'affiche pour insérer une pause dans la séquence de numérotation. Appuyez sur ***** jusqu'à ce que **W** s'affiche si vous voulez que le périphérique attende la tonalité.

4. A l'aide des touches alphanumériques, entrez le nom correspondant au numéro de télécopie. Pour ce faire, appuyez plusieurs fois sur la touche alphanumérique associée à la lettre à entrer, jusqu'à ce que la lettre souhaitée apparaisse. (Pour connaître la liste des caractères, reportez-vous à la section [Utilisation des caractères de numérotation](#).)
5. Appuyez sur **ENTRÉE** pour enregistrer les informations.

Pour gérer les codes de numérotation de liste

Si vous envoyez régulièrement des informations vers la même liste de personnes, vous pouvez programmer un code de numérotation de liste pour vous simplifier la tâche. Les codes de numérotation de liste se composent de codes de numérotation rapide. Les codes de numérotation de liste qui utilisent les nombres 1 à 5 sont également associés aux touches de numérotation rapide correspondantes sur le panneau de commande.

Tout code de numérotation rapide particulier peut être ajouté à une liste. Une touche ou un code de numérotation rapide programmé doit être attribué à tous les membres de liste pour que ces derniers puissent être ajoutés au code de numérotation de liste.

Pour gérer vos codes de numérotation de liste, procédez comme suit.

Remarque

Le logiciel simplifie la programmation des codes et des touches de numérotation rapide, ainsi que des codes de numérotation de liste. Pour obtenir des instructions sur la programmation des codes et des touches de numérotation rapide ainsi que des codes de numérotation de liste à l'aide de la Boîte à outils HP, reportez-vous à l'aide en ligne de la Boîte à outils HP.

Pour programmer des codes de numérotation de liste

1. Attribuez un code de numérotation rapide à chaque numéro de télécopie à ajouter à cette liste. (Pour obtenir des instructions, reportez-vous à la section [Pour programmer des codes et des touches de numérotation rapide.](#))
2. Sur le panneau de commande du périphérique, appuyez sur **MENU**.
3. Utilisez le bouton **<** ou **>** pour sélectionner **Config. télécop.**, puis appuyez sur **ENTRÉE**.
4. Appuyez sur **ENTRÉE** pour sélectionner **Annuaire**.
5. Utilisez le bouton **<** ou **>** pour sélectionner **Config. groupe**, puis appuyez sur **ENTRÉE**.
6. Utilisez le bouton **<** ou **>** pour sélectionner **Ajt/Modif groupe**, puis appuyez sur **ENTRÉE**.
7. Utilisez les touches alphanumériques pour saisir le numéro que vous voulez associer à cette liste, puis appuyez sur **ENTRÉE**. La sélection d'un nombre compris entre 1 et 5 permet également d'associer la liste à la touche de numérotation rapide correspondante.
8. Utilisez les touches alphanumériques pour saisir le nom de la liste, puis appuyez sur **ENTRÉE**.
9. Procédez de l'une des manières suivantes :

Appuyez sur une touche de numérotation rapide, puis de nouveau sur **ENTRÉE** pour confirmer l'ajout. Répétez cette étape pour chaque personne à ajouter.

Sélectionnez l'option **Annuaire**, puis le code de numérotation rapide pour le membre de la liste que vous souhaitez ajouter. Appuyez sur **ENTRÉE** pour confirmer cet ajout. Répétez cette étape pour chaque personne à ajouter.
10. Une fois que vous avez terminé, appuyez sur **ENTRÉE**.
11. Si vous voulez affecter d'autres codes de numérotation de liste, appuyez sur **ENTRÉE**, puis répétez les étapes 1 à 10.

Pour supprimer des codes de numérotation de liste

1. Sur le panneau de commande du périphérique, appuyez sur **MENU**.
2. Utilisez le bouton **<** ou **>** pour sélectionner **Config. télécop.**, puis appuyez sur **ENTRÉE**.
3. Appuyez sur **ENTRÉE** pour sélectionner **Annuaire**.
4. Utilisez le bouton **<** ou **>** pour sélectionner **Config. groupe**, puis appuyez sur **ENTRÉE**.
5. Utilisez le bouton **<** ou **>** pour sélectionner **Supprimer groupe**, puis appuyez sur **ENTRÉE**.
6. A l'aide des touches alphanumériques, entrez le numéro du code de numérotation de liste à supprimer, puis appuyez sur **ENTRÉE**.
7. Appuyez sur **ENTRÉE** pour confirmer la suppression.

Pour supprimer une personne d'un code de numérotation de liste

1. Sur le panneau de commande du périphérique, appuyez sur **MENU**.
2. Utilisez le bouton **< ou >** pour sélectionner **Config. télécop.**, puis appuyez sur **ENTRÉE**.
3. Appuyez sur **ENTRÉE** pour sélectionner **Annuaire**.
4. Utilisez le bouton **< ou >** pour sélectionner **Config. groupe**, puis appuyez sur **ENTRÉE**.
5. Utilisez le bouton **< ou >** pour sélectionner **Supp n° groupe**, puis appuyez sur **ENTRÉE**.
6. Utilisez le bouton **< ou >** pour sélectionner la personne à supprimer de la liste.
7. Appuyez sur **ENTRÉE** pour confirmer la suppression.
8. Procédez de l'une des manières suivantes :
 - Répétez les étapes 6 et 7 pour supprimer d'autres personnes de la liste.
 - Appuyez sur **ANNULER** une fois que vous avez terminé.

Remarque

Le fait de supprimer un code de numérotation rapide entraîne la suppression de ce code dans tous les codes de numérotation de liste qui comportaient ce code de numérotation rapide.

Pour supprimer toutes les entrées de l'annuaire

Vous pouvez supprimer la totalité des codes et des touches de numérotation rapide, ainsi que des codes de numérotation de liste programmés dans le périphérique.

ATTENTION

Une fois que vous avez supprimé les codes et les touches de numérotation rapide, ainsi que les codes de numérotation de liste, vous ne pouvez pas les récupérer.

1. Sur le panneau de commande du périphérique, appuyez sur **MENU**.
2. Utilisez le bouton **< ou >** pour sélectionner **Config. télécop.**, puis appuyez sur **ENTRÉE**.
3. Appuyez sur **ENTRÉE** pour sélectionner **Annuaire**.
4. Utilisez le bouton **< ou >** pour sélectionner **Supprimer tout**, puis appuyez sur **ENTRÉE**.
5. Appuyez sur **ENTRÉE** pour confirmer la suppression.

Utilisation des caractères de numérotation

Lorsque vous utilisez le panneau de commande pour entrer votre nom dans l'en-tête, le nom d'une touche ou d'un code de numérotation rapide, ou d'un code de numérotation de liste, appuyez plusieurs fois sur la touche alphanumérique appropriée jusqu'à ce que la lettre voulue apparaisse. Appuyez ensuite sur le bouton > pour sélectionner cette lettre et passer à l'espace suivant. Le tableau ci-dessous présente les lettres et numéros inscrits sur chaque touche alphanumérique lorsque la langue par défaut est l'anglais :

Numéro de touche	Caractères
1	1
2	A B C a b c 2
3	D E F d e f 3
4	G H I g h i 4
5	J K L j k l 5
6	M N O m n o 6
7	P Q R S p q r s 7
8	T U V t u v 8
9	W X Y Z w x y z 9
0	0
*	() + - . / , " * & @
#	espace # ,

Pour insérer une pause

Vous pouvez insérer des pauses dans le numéro de télécopie que vous composez ou que vous programmez sous forme d'une touche ou d'un code de numérotation rapide, ou d'un code de numérotation de liste. Les pauses s'avèrent souvent nécessaires lors de la composition d'un numéro international ou de la connexion à une ligne extérieure.

- Appuyez sur # à plusieurs reprises jusqu'à ce qu'une virgule (,) qui correspond à la pause marquée dans la séquence de numérotation s'affiche sur l'écran du panneau de commande.
- Appuyez sur * à plusieurs reprises jusqu'à ce que **W** s'affiche sur l'écran du panneau de commande pour que le périphérique attende une tonalité avant de composer la suite du numéro de téléphone.
- Appuyez sur * à plusieurs reprises jusqu'à ce que **R** s'affiche sur l'écran du panneau de commande pour que le périphérique effectue un signal crochet commutateur.

Insertion d'un préfixe de numérotation

Un préfixe de numérotation représente un ou plusieurs numéros ajoutés automatiquement au début de chaque numéro de télécopie saisi via le panneau de commande ou à partir du logiciel. Le nombre maximal de caractères pour un préfixe de numérotation est de 50.

Le paramètre par défaut est **Désactivé**. Vous pouvez activer ce paramètre et entrer un préfixe si vous devez par exemple composer un numéro tel que 9 pour accéder à une ligne externe à l'installation de téléphonie de la société. Lorsque ce paramètre est activé, il est toujours possible de composer un numéro de télécopie ne comportant pas de préfixe de numérotation à l'aide de la numérotation manuelle. Pour obtenir des instructions, reportez-vous à la section [Utilisation de la numérotation manuelle](#).

Pour configurer le préfixe de numérotation

1. Sur le panneau de commande du périphérique, appuyez sur **MENU**.
2. Utilisez le bouton < ou > pour sélectionner **Config. télécop.**, puis appuyez sur **ENTRÉE**.
3. Appuyez une fois sur le bouton > pour sélectionner **Conf envoi téléc**, puis appuyez sur **ENTRÉE**.
4. Utilisez le bouton < ou > pour sélectionner **Préfixe**, puis appuyez sur **ENTRÉE**.
5. Utilisez le bouton < ou > pour sélectionner **Activé** ou **Désactivé**, puis appuyez sur **ENTRÉE**.
6. Si vous avez sélectionné **Activé**, utilisez les touches alphanumériques pour saisir le préfixe, puis appuyez sur **ENTRÉE**. Vous pouvez utiliser des numéros, des pauses et des symboles de numérotation.

Envoi d'une télécopie différée

Vous pouvez programmer l'envoi automatique d'une télécopie à une ou à plusieurs personnes en différé. Une fois cette procédure réalisée, le périphérique numérise le document en mémoire et revient à l'état Prêt pour vous permettre d'effectuer d'autres tâches.

Remarque

Si le périphérique ne peut pas transmettre la télécopie au moment programmé, cette information figure sur le rapport d'appel de télécopie (si cette option est activée) ou est enregistrée dans le relevé d'activité de télécopie. Il se peut que la transmission soit interrompue parce que l'envoi de télécopie reste sans réponse, ou parce qu'un signal occupé interrompt les tentatives de renumérotation. (Pour plus d'informations, reportez-vous aux sections [Configuration du moment d'impression du rapport d'appel de télécopie](#) et [Impression du relevé d'activité de télécopie](#).)

Si vous avez programmé l'envoi différé d'une télécopie, mais que vous souhaitez lui ajouter un élément, vous pouvez envoyer les informations supplémentaires en tant que travail distinct. Toutes les télécopies programmées pour un envoi vers le même numéro de télécopie, à la même date et à la même heure, sont remises en tant que télécopies individuelles.

Pour envoyer une télécopie en différé

1. Chargez le document dans le bac d'alimentation automatique (BAA) ou sur le scanner à plat.
2. Sur le panneau de commande du périphérique, appuyez sur **MENU**.
3. Utilisez le bouton **<** ou **>** jusqu'à ce que l'option **Fonctions téléc.** s'affiche, puis appuyez sur **ENTRÉE**.
4. Utilisez le bouton **<** ou **>** jusqu'à ce que l'option **Env téléc différé** s'affiche, puis appuyez sur **ENTRÉE**.
5. Utilisez les touches alphanumériques pour saisir le moment d'envoi, puis procédez de l'une des manières suivantes :

Si le périphérique est configuré pour un fonctionnement en mode horloge sur 12 heures, utilisez le bouton **>** pour déplacer le curseur au-delà du quatrième caractère afin de procéder au réglage sur le matin (A.M.) ou sur l'après-midi (P.M.). Sélectionnez **1** pour A.M. ou **2** pour P.M., puis appuyez sur **ENTRÉE**.

Si le périphérique est configuré en mode 24 heures, appuyez sur **ENTRÉE**.
6. Procédez de l'une des manières suivantes :

Utilisez les touches alphanumériques pour saisir la date, puis appuyez sur **ENTRÉE**.

Validez la date par défaut en appuyant sur **ENTRÉE**.
7. Saisissez le numéro de télécopie, le code de numérotation rapide, ou appuyez sur la touche de numérotation rapide. (Cette fonction ne prend pas en charge les listes ad hoc.)
8. Appuyez sur **ENTRÉE** ou sur **DÉMARRER TÉLÉCOPIE**. Le périphérique numérise le document en mémoire et l'envoie à l'heure indiquée.

Modification du paramètre de détection de la tonalité

Normalement, le périphérique commence immédiatement à composer un numéro de télécopie. Si vous utilisez le périphérique sur la même ligne que votre téléphone, activez le paramètre de détection de la tonalité. Cette opération empêche le périphérique d'envoyer une télécopie si la ligne est occupée.

La valeur par défaut pour la détection de la tonalité est **Activé** pour la France et la Hongrie, et **Désactivé** pour les autres régions/pays.

Pour modifier le paramètre de détection de la tonalité

1. Sur le panneau de commande du périphérique, appuyez sur **MENU**.
2. Utilisez le bouton **< ou >** pour sélectionner **Config. télécop.**, puis appuyez sur **ENTRÉE**.
3. Appuyez une fois sur **>** pour sélectionner **Conf envoi téléc**, puis appuyez sur **ENTRÉE**.
4. Utilisez le bouton **< ou >** pour sélectionner **Délect tonalité**, puis appuyez sur **ENTRÉE**.
5. Utilisez le bouton **< ou >** pour sélectionner **Activé** ou **Désactivé**, puis appuyez sur **ENTRÉE**.

Utilisation des codes de facturation

Si la fonction de codes de facturation est activée, l'utilisateur est invité à entrer un code de facturation pour chaque télécopie. Le numéro de facturation est crédité pour chaque page de télécopie envoyée. Ceci inclut tous les types de télécopie, sauf l'interrogation de télécopieur, la retransmission de télécopies ou le téléchargement de télécopies sur le PC. Dans le cas d'une liste ad hoc ou d'une numérotation de liste, le numéro de facturation est crédité pour chaque page de télécopie envoyée avec succès à chaque destination. Pour imprimer un rapport qui indique le total pour chaque code de facturation, reportez-vous à la section [Impression du rapport de code de facturation](#).

La valeur par défaut pour le paramètre du code de facturation est **Désactivé**. Le code de facturation peut être n'importe quel nombre compris entre 1 et 250.

Pour modifier le paramètre de code de facturation

1. Sur le panneau de commande du périphérique, appuyez sur **MENU**.
2. Utilisez le bouton **<** ou **>** pour sélectionner **Config. télécop.**, puis appuyez sur **ENTRÉE**.
3. Utilisez le bouton **<** ou **>** pour sélectionner **Conf envoi téléc**, puis appuyez sur **ENTRÉE**.
4. Utilisez le bouton **<** ou **>** pour sélectionner **Codes facturat.**, puis appuyez sur **ENTRÉE**.
5. Utilisez le bouton **<** ou **>** pour sélectionner **Activé** ou **Désactivé**, puis appuyez sur **ENTRÉE**.

Pour utiliser des codes de facturation

1. Sur le panneau de commande du périphérique, saisissez le numéro de téléphone manuellement à l'aide d'une touche de numérotation rapide, ou d'un code de numérotation rapide ou de liste.
2. Chargez l'original dans le bac d'alimentation automatique (BAA) ou sur le scanner à plat.
3. Appuyez sur **DÉMARRER TÉLÉCOPIE**.
4. Saisissez le code de facturation, puis appuyez sur **DÉMARRER TÉLÉCOPIE**.

Le travail de télécopie est envoyé et enregistré dans le rapport de code de facturation. Pour plus d'informations sur l'impression du rapport de code de facturation, reportez-vous à la section [Impression du rapport de code de facturation](#).

Réimpression d'une télécopie

Si une télécopie n'a pas pu être imprimée par manque d'encre ou qu'elle a été imprimée sur un type de support incorrect, vous pouvez la réimprimer. La quantité de mémoire disponible détermine le nombre effectif de télécopies archivables pour réimpression. La télécopie la plus récente s'imprime en premier, la plus ancienne en dernier.

Ces télécopies sont stockées en permanence. La réimpression ne les supprime pas de la mémoire. Pour supprimer ces télécopies de la mémoire, reportez-vous à la section [Suppression des télécopies en mémoire](#).

Pour réimprimer une télécopie

Pour réimprimer une télécopie, procédez comme suit :

Remarque

Il est inutile de recourir à cette procédure si la télécopie ne s'imprime pas en raison d'un bourrage ou si la réserve de supports d'impression est épuisée. Dans ce cas, les télécopies sont reçues en mémoire. L'impression des télécopies reprend automatiquement dès que le bourrage est supprimé ou que vous avez rempli le bac.

1. Sur le panneau de commande du périphérique, appuyez sur **MENU**.
2. Appuyez une fois sur le bouton **>**. **Fonctions téléc.** s'affiche.
3. Appuyez sur **ENTRÉE**.
4. Utilisez le bouton **<** ou **>** jusqu'à ce que l'option **Réimpr dernières** s'affiche.
5. Appuyez sur **ENTRÉE**. Le périphérique démarre la réimpression des dernières télécopies imprimées.

Remarque

Pour interrompre l'impression à tout moment, appuyez sur **ANNULER**.

Pour modifier les paramètres de réimpression de télécopie

Le paramètre de réimpression de télécopie par défaut est **Activé**. Pour modifier ce paramètre à partir du panneau de commande du périphérique, procédez comme suit :

1. Sur le panneau de commande du périphérique, appuyez sur **MENU**.
2. Utilisez le bouton **<** ou **>** pour sélectionner **Config. télécop.**, puis appuyez sur **ENTRÉE**.
3. Utilisez le bouton **<** ou **>** pour sélectionner **Conf récep téléc**, puis appuyez sur **ENTRÉE**.
4. Utilisez le bouton **<** ou **>** pour sélectionner **Réimprimer télécopies**, puis appuyez sur **ENTRÉE**.
5. Utilisez le bouton **<** ou **>** pour sélectionner **Activé** ou **Désactivé**, puis appuyez sur **ENTRÉE**.

Suppression des télécopies en mémoire

Utilisez cette procédure uniquement pour éviter que d'autres utilisateurs ayant accès à votre périphérique tentent de réimprimer les télécopies stockées dans la mémoire.

ATTENTION

Outre le fait de supprimer les télécopies stockées dans la mémoire de réimpression, cette procédure supprime la télécopie en cours d'envoi, les télécopies non envoyées en attente de rappel, les télécopies programmées pour un envoi ultérieur et les télécopies non imprimées ou non transmises.

Pour supprimer des télécopies en mémoire

1. Sur le panneau de commande du périphérique, appuyez sur **MENU**.
2. Appuyez une fois sur le bouton **>** pour afficher **Fonctions téléc.**, puis appuyez sur **ENTRÉE**.
3. Utilisez le bouton **<** ou **>** pour sélectionner **Eff tél stockées**, puis appuyez sur **ENTRÉE**.
4. Appuyez sur **ENTRÉE** pour confirmer la suppression.

Utilisation du transfert de télécopies

Vous pouvez configurer votre périphérique pour qu'il transfère les télécopies entrantes vers un autre numéro de télécopie. Lorsque la télécopie arrive sur votre périphérique, elle est stockée en mémoire. Le périphérique compose ensuite le numéro de télécopie indiqué et envoie la télécopie. Si le périphérique ne parvient pas à retransmettre la télécopie à cause d'une erreur, par exemple si la ligne est occupée, et que les tentatives de rappel échouent, il imprime la télécopie.

Si la mémoire est saturée lors de la réception d'une télécopie, le périphérique met fin à la télécopie entrante et retransmet uniquement les pages et les parties de pages déjà stockées en mémoire.

Lors de l'utilisation de la fonction de transfert de télécopie, le périphérique (plutôt que l'ordinateur) doit recevoir les télécopies et le mode de réponse doit être configuré sur **Automatique** (reportez-vous à la section [Paramétrage du mode de réponse](#)).

Pour retransmettre des télécopies

1. Sur le panneau de commande du périphérique, appuyez sur **MENU**.
2. Utilisez le bouton **<** ou **>** pour sélectionner **Config. télécop.**, puis appuyez sur **ENTRÉE**.
3. Utilisez le bouton **<** ou **>** pour sélectionner **Conf récep téléc**, puis appuyez sur **ENTRÉE**.
4. Utilisez le bouton **<** ou **>** pour sélectionner **Retransm télécop**, puis appuyez sur **ENTRÉE**.
5. Appuyez sur le bouton **>** pour sélectionner **Activé** ou **Désactivé**, puis appuyez sur **ENTRÉE**.
6. Si vous activez la fonction de transfert de télécopie, spécifiez le numéro de télécopie auquel la télécopie doit être envoyée à partir des touches alphanumériques, puis appuyez sur **ENTRÉE** pour enregistrer votre sélection.

Mise à disposition d'une extension téléphonique pour la réception de télécopies

Lorsque ce paramètre est activé, vous pouvez signaler au périphérique qu'il doit se charger de l'appel de télécopie entrant en appuyant dans l'ordre sur 1-2-3 sur le clavier du téléphone (uniquement en mode de numérotation par tonalité). Le paramètre par défaut est **Activé**. Ne désactivez ce paramètre que si vous utilisez un système de numérotation à impulsions ou si vous disposez d'un service de votre compagnie de téléphone qui utilise également la séquence 1-2-3. Le service de la compagnie de téléphone ne fonctionne pas s'il est en conflit avec le périphérique.

Pour mettre une extension téléphonique à disposition pour la réception de télécopies

1. Sur le panneau de commande du périphérique, appuyez sur **MENU**.
2. Utilisez le bouton < ou > pour sélectionner **Config. télécop.**, puis appuyez sur **ENTRÉE**.
3. Utilisez le bouton < ou > pour sélectionner **Conf récep téléc**, puis appuyez sur **ENTRÉE**.
4. Utilisez le bouton < ou > pour sélectionner **Extension téléph**, puis appuyez sur **ENTRÉE**.
5. Utilisez le bouton < ou > pour sélectionner **Activé** ou **Désactivé**, puis appuyez sur **ENTRÉE** pour enregistrer votre sélection.

Utilisation de l'interrogation de télécopieur

Si quelqu'un a configuré le télécopieur de sorte qu'il puisse être interrogé, vous pouvez demander que la télécopie soit envoyée sur votre périphérique. (Cette fonction est désignée par l'expression « interrogation d'un autre appareil »).

Pour demander une télécopie à un autre télécopieur

1. Sur le panneau de commande du périphérique, appuyez sur **MENU**.
2. Utilisez le bouton **<** ou **>** pour sélectionner **Fonctions téléc.**, puis appuyez sur **ENTRÉE**.
3. Utilisez le bouton **<** ou **>** pour sélectionner **Invite réception**, puis appuyez sur **ENTRÉE**.
4. Utilisez les touches alphanumériques pour saisir le numéro du télécopieur à partir duquel vous voulez demander la télécopie, puis appuyez sur **ENTRÉE**.

Votre périphérique compose le numéro de l'autre télécopieur et demande la télécopie.

Modification du mode de détection de silence

Ce paramètre permet de gérer la réception de télécopies provenant d'anciens télécopieurs qui n'émettent aucun signal lors des transmissions de télécopie. Au moment de la sortie du présent manuel, ces télécopieurs « silencieux » ne représentaient qu'une partie infime des télécopieurs utilisés. Le paramètre par défaut est **Désactivé**. Vous ne devez l'activer que si vous recevez fréquemment des télécopies issues d'un ancien télécopieur.

Pour modifier le mode de détection de silence

1. Sur le panneau de commande du périphérique, appuyez sur **MENU**.
2. Utilisez le bouton **<** ou **>** pour sélectionner **Config. télécop.**, puis appuyez sur **ENTRÉE**.
3. Utilisez le bouton **<** ou **>** pour sélectionner **Conf récep téléc**, puis appuyez sur **ENTRÉE**.
4. Utilisez le bouton **<** ou **>** pour sélectionner **Défect. silence**, puis appuyez sur **ENTRÉE**.
5. Utilisez le bouton **<** ou **>** pour sélectionner **Activé** ou **Désactivé**, puis appuyez sur **ENTRÉE** pour enregistrer votre sélection.

Création d'un tampon sur télécopies reçues

Le périphérique imprime les informations relatives à l'expéditeur en haut de chaque télécopie reçue. Vous pouvez également choisir d'inclure vos informations d'en-tête pour confirmer la date et l'heure de réception de la télécopie. La valeur par défaut pour le tampon sur télécopies reçues est **Désactivé**.

Remarque

Cette option ne s'applique qu'aux télécopies reçues que le périphérique imprime.

Pour mettre à disposition le tampon sur télécopies reçues

1. Sur le panneau de commande du périphérique, appuyez sur **MENU**.
2. Utilisez le bouton **<** ou **>** pour sélectionner **Config. télécop.**, puis appuyez sur **ENTRÉE**.
3. Utilisez le bouton **<** ou **>** pour sélectionner **Conf récep téléc**, puis appuyez sur **ENTRÉE**.
4. Utilisez le bouton **<** ou **>** pour sélectionner **Tampon télécopie**, puis appuyez sur **ENTRÉE**.
5. Utilisez le bouton **<** ou **>** pour sélectionner **Activé** ou **Désactivé**, puis appuyez sur **ENTRÉE** pour enregistrer votre sélection.

Paramétrage du mode de correction d'erreurs de télécopies

En règle générale, le périphérique contrôle les signaux émis sur la ligne téléphonique au cours de l'envoi ou de la réception d'une télécopie. S'il détecte une erreur lors de la transmission et que le paramètre de correction d'erreurs est **Activé**, il peut demander qu'une partie de la télécopie soit renvoyée. La valeur usine par défaut pour la correction d'erreurs est **Activé**.

Ne désactivez ce paramètre que si vous rencontrez des problèmes d'envoi ou de réception des télécopies, et que vous voulez passer outre les erreurs de transmission. La désactivation du paramètre peut se révéler utile si vous envoyez ou recevez des télécopies à l'étranger ou si vous utilisez une connexion téléphonique par satellite.

Pour modifier le paramètre de correction d'erreurs

1. Sur le panneau de commande du périphérique, appuyez sur **MENU**.
2. Utilisez le bouton **<** ou **>** pour sélectionner **Config. télécop.**, puis appuyez sur **ENTRÉE**.
3. Utilisez le bouton **<** ou **>** pour sélectionner **Toutes télécop.**, puis appuyez sur **ENTRÉE**.
4. Utilisez le bouton **<** ou **>** pour sélectionner **Correct. erreur**, puis appuyez sur **ENTRÉE**.
5. Utilisez le bouton **<** ou **>** pour sélectionner **Activé** ou **Désactivé**, puis appuyez sur **ENTRÉE** pour enregistrer votre sélection.

Modification du paramètre V.34

Le paramètre V.34 est le protocole de modem utilisé par le périphérique pour envoyer des télécopies. Il s'agit de la norme mondiale standard pour les modems à duplex intégral envoyant et recevant des données par ligne téléphonique à une vitesse pouvant atteindre 33 600 bits par seconde (bit/s). La valeur par défaut pour le paramètre V.34 est **Activé**.

Ne modifiez le paramètre V.34 que si vous rencontrez des difficultés pour l'envoi ou la réception de télécopies à partir d'un périphérique particulier. La désactivation du paramètre peut se révéler utile si vous envoyez ou recevez des télécopies à l'étranger ou si vous utilisez une connexion téléphonique par satellite.

Pour modifier le paramètre V.34

1. Sur le panneau de commande du périphérique, appuyez sur **MENU**.
2. Utilisez le bouton < ou > pour sélectionner **Config. télécop.**, puis appuyez sur **ENTRÉE**.
3. Utilisez le bouton < ou > pour sélectionner **Toutes télécop.**, puis appuyez sur **ENTRÉE**.
4. Utilisez le bouton < ou > pour sélectionner **V.34**, puis appuyez sur **ENTRÉE**.
5. Utilisez le bouton < ou > pour sélectionner **Activé** ou **Désactivé**, puis appuyez sur **ENTRÉE**.

9

Numérisation

Utilisez les instructions suivantes pour exécuter des tâches de numérisation :

- [Description des méthodes de numérisation.](#)
- [Numérisation à partir du panneau de commande du périphérique \(Windows\)](#)
- [Annulation d'une tâche de numérisation](#)
- [Numérisation à partir de HP Director \(Windows\)](#)
- [Numérisation à partir du périphérique et de HP Director \(Macintosh\)](#)
- [Numérisation à l'aide d'un logiciel compatible TWAIN ou WIA](#)
- [Numérisation d'une photo ou d'un livre](#)
- [Numérisation à l'aide de la reconnaissance optique de caractères \(OCR\)](#)
- [Résolution et couleur du scanner](#)

Remarque

Plusieurs fonctions décrites dans ce chapitre peuvent également être effectuées à partir de la Boîte à outils HP. Pour plus d'informations sur l'utilisation de la Boîte à outils HP, reportez-vous à l'aide en ligne de la Boîte à outils HP.

Description des méthodes de numérisation.

Les procédures suivantes vous permettent de numériser un document.

- **Numérisation à partir du périphérique** : Démarrez la numérisation directement à partir du périphérique à l'aide des boutons de numérisation du panneau de commande. Le bouton **NUMÉRISATION VERS** peut être programmé pour une numérisation vers un dossier (Windows uniquement) ou vers un email.

Remarque

Le HP Color LaserJet 2830 tout-en-un comprend deux boutons **NUMÉRISER VERS DOSSIER** et **NUMÉRISER VERS UN COURRIER ÉLECTRONIQUE**, au lieu d'un seul bouton **NUMÉRISATION VERS**.

Pour tout supplément d'informations, reportez-vous à la section [Numérisation à partir du panneau de commande du périphérique \(Windows\)](#).

- **Numérisation à partir de HP Director (Windows)** : Appuyez sur le bouton **DÉMARRER NUMÉRISATION** sur le panneau de commande du périphérique pour démarrer le logiciel HP Director. Le démarrage de HP Director en appuyant sur le bouton **DÉMARRER NUMÉRISATION** n'est pas pris en charge si le périphérique est connecté à un réseau (connexion directe seulement). Vous pouvez également démarrer le logiciel HP Director directement à partir de l'ordinateur. Reportez-vous à la section [Numérisation à partir de HP Director \(Windows\)](#).
- **Numérisation à partir de HP Director (Macintosh)** : Insérez un original dans le bac d'alimentation automatique (BAA) pour ouvrir la fenêtre HP Director. Vous pouvez également démarrer le logiciel HP Director en cliquant sur le Dock (Macintosh OS 10.2 ou 10.3) ou sur l'alias du bureau. Reportez-vous à la section [Numérisation à partir du périphérique et de HP Director \(Macintosh\)](#).
- **Numérisation à partir d'un logiciel compatible TWAIN ou WIA (Windows Imaging Application)** : Le périphérique est compatible TWAIN et WIA, et fonctionne avec les logiciels basés sur Windows et Macintosh prenant en charge les périphériques de numérisation compatibles TWAIN ou WIA. Le logiciel de numérisation du périphérique est également compatible TWAIN et WIA. Pour plus d'informations, reportez-vous à la section [Numérisation à l'aide d'un logiciel compatible TWAIN ou WIA](#).

Remarque

Pour en savoir plus sur l'utilisation du logiciel OCR (reconnaissance optique de caractères), installez le logiciel Readiris à partir du CD-ROM du logiciel.

Numérisation à partir du panneau de commande du périphérique (Windows)

Remarque

Utilisateurs Macintosh : Pour plus d'informations sur le démarrage d'une numérisation à partir du panneau de commande du périphérique, reportez-vous à la section [Numérisation à partir du périphérique et de HP Director \(Macintosh\)](#).

Utilisez les instructions suivantes pour numériser directement à partir du panneau de commande du périphérique.

Remarque

Pour obtenir une qualité de numérisation optimale, placez vos originaux directement sur le scanner à plat, au lieu de les charger dans le bac d'alimentation automatique (BAA).

L'ordinateur connecté au périphérique doit être mis sous tension.

Programmation du bouton Numérisation vers du périphérique

Pour programmer le bouton **NUMÉRISATION VERS** du périphérique, vous devez avoir accès aux paramètres du périphérique. Ouvrez la Boîte à outils HP et cliquez sur l'onglet **Numériser vers**. Pour plus d'informations, reportez-vous à l'aide en ligne de la Boîte à outils HP.

Remarque

Le HP Color LaserJet 2830 tout-en-un comprend deux boutons distincts **NUMÉRISER VERS DOSSIER** et **NUMÉRISER VERS UN COURRIER ÉLECTRONIQUE**, au lieu d'un seul bouton **NUMÉRISATION VERS**.

Numérisation vers un courrier électronique

Pour numériser vers un courrier électronique à l'aide du bouton **NUMÉRISATION VERS** du panneau de commande du périphérique, utilisez la procédure suivante.

Remarque

Pour utiliser cette fonction sous Windows, vous devez programmer un destinataire de courrier électronique sous l'onglet **Numériser vers**. Reportez-vous à la section [Programmation du bouton Numérisation vers du périphérique](#). Sur les systèmes d'exploitation Macintosh, vous devez configurer cette fonction sous l'onglet **Surveillance de périphérique**. Reportez-vous à l'aide en ligne de HP Director.

1. Chargez les originaux à numériser dans le bac d'alimentation automatique (BAA), face vers le haut. Réglez les guides papier de façon à ce qu'ils maintiennent les originaux en place.

OU

Soulevez le capot du scanner et chargez l'original à numériser face vers le bas sur le scanner, l'angle supérieur gauche du document étant placé dans l'angle inférieur droit de la vitre. Fermez doucement le capot.

2. Sur le panneau de commande du périphérique, appuyez sur le bouton **NUMÉRISATION VERS**.

Remarque

On the HP Color LaserJet 2830 tout-en-un, puis sur le bouton **NUMÉRISER VERS UN COURRIER ÉLECTRONIQUE**.

3. Utilisez le bouton **<** ou **>** pour sélectionner un destinataire de courrier électronique.
4. Appuyez sur **DÉMARRER NUMÉRISATION** ou sur **ENTRÉE**. Le document numérisé est joint au courrier électronique, lequel est envoyé automatiquement au destinataire sélectionné.

Numérisation vers un dossier

Pour numériser vers un dossier à l'aide du bouton **NUMÉRISATION VERS** du panneau de commande du périphérique, utilisez les instructions suivantes.

Remarque

Pour utiliser cette fonction sous Windows, vous devez au préalable définir un dossier sous l'onglet **Numériser vers**. Reportez-vous à la section [Programmation du bouton Numérisation vers du périphérique](#).

1. Chargez les originaux à numériser face vers le haut dans le bac d'alimentation automatique (BAA), haut du document en premier, et réglez les guides papier.

OU

Soulevez le capot du scanner et chargez l'original à numériser face vers le bas sur le scanner, l'angle supérieur gauche du document étant placé dans l'angle inférieur droit de la vitre. Fermez doucement le capot.

2. Sur le panneau de commande du périphérique, appuyez sur **NUMÉRISATION VERS**.

Remarque

Sur le panneau de commande du périphérique de HP Color LaserJet 2830 tout-en-un control panel, appuyez sur le bouton **NUMÉRISER VERS DOSSIER**.

3. Utilisez le bouton **<** ou **>** pour sélectionner un dossier.
4. Appuyez sur **DÉMARRER NUMÉRISATION** ou sur **ENTRÉE**. Le document est numérisé dans un fichier, lequel est ensuite enregistré dans le dossier sélectionné à l'étape 3.

Annulation d'une tâche de numérisation

Pour annuler une tâche de numérisation, utilisez l'une des procédures suivantes :

- Sur le panneau de commande du périphérique, appuyez sur **ANNULER**.
- Cliquez sur le bouton **Annuler** de la boîte de dialogue à l'écran.

Si vous annulez une tâche de numérisation, retirez l'original du scanner ou du bac d'alimentation automatique (BAA).

Remarque

Ces procédures varient selon les systèmes d'exploitation Macintosh.

Numérisation à partir de HP Director (Windows)

Utilisation du logiciel HP Director pour numériser un document ou une photo.

Pour afficher HP Director

- Double-cliquez sur l'icône HP Director sur le bureau Windows.
- OR
- Dans la barre des tâches Windows, cliquez sur **Démarrer, Programmes** (ou **Tous les programmes** in Windows XP), cliquez sur **HP**, puis sur **HP Director**.

Pour plus de détails sur la numérisation à partir de HP Director, voyez l'aide en ligne HP Director.

Numérisation à partir du périphérique et de HP Director (Macintosh)

Les procédures décrites dans cette section sont destinées à Macintosh OS 10.2 and 10.3. Celles de Macintosh OS 9.2.2 peuvent être différentes.

Pour plus d'informations sur les tâches et les paramètres décrits dans cette section, consultez l'aide en ligne de HP Director.

Pour des instructions détaillées sur le chargement de documents dans le scanner à plat ou dans le bac d'alimentation automatique (BAA), voir [Chargement de documents à numériser](#).

Numérisation vers un courrier électronique

1. Chargez les originaux à numériser dans le bac d'alimentation automatique (BAA), face vers le haut. Réglez les guides papier de façon à ce qu'ils maintiennent les originaux en place.

OU

Soulevez le capot du scanner et chargez l'original à numériser face vers le bas sur le scanner, l'angle supérieur gauche du document étant placé dans l'angle inférieur droit de la vitre. Fermez doucement le capot.

2. Sur le panneau de commande du périphérique, appuyez sur **NUMÉRISATION VERS**.
3. Utilisez le bouton **<** ou **>** pour sélectionner un logiciel de courrier électronique tel qu'Apple Mail.
4. Appuyez sur **DÉMARRER NUMÉRISATION**. L'original est numérisé. Le logiciel de courrier électronique sélectionné à l'étape 3 démarre sur l'ordinateur. Un courrier électronique vierge s'ouvre avec le document numérisé en pièce jointe.

Remarque

Si vous démarrez la numérisation en cliquant sur **Numériser vers un courrier électronique** dans HP Director, l'original est numérisé vers le logiciel de courrier électronique par défaut.

5. Spécifiez le destinataire du courrier électronique, ajoutez du texte ou d'autres pièces jointes, puis envoyez le message.

Numérisation vers un fichier

1. Chargez les originaux à numériser dans le bac d'alimentation automatique (BAA), face vers le haut. Réglez les guides papier de façon à ce qu'ils maintiennent les originaux en place.

OU

Soulevez le capot du scanner et chargez l'original à numériser face vers le bas sur le scanner, l'angle supérieur gauche du document étant placé dans l'angle inférieur droit de la vitre. Fermez doucement le capot.

2. Si le périphérique est directement connecté à votre ordinateur, HP Director s'ouvre après l'insertion d'un document dans le BAA.

OU

Si vous numérisez à partir du scanner à plat (ou que HP Director ne démarre pas automatiquement), double-cliquez sur l'alias de bureau de HP Director.

3. Dans HP Director, cliquez sur **HP LaserJet Scan**. Un aperçu de numérisation de l'original s'affiche.
4. Cliquez sur l'icône **Enregistrer sous**.
5. Entrez un nom de fichier et spécifiez le type de fichier.
6. Cliquez sur **Enregistrer**. L'original est numérisé et enregistré.
7. Cliquez sur **Terminé** pour fermer le logiciel de numérisation HP.

Numérisation vers un logiciel

Pour numériser vers un logiciel, vous devez numériser le document à l'aide du logiciel en question. Tous les logiciels compatibles TWAIN peuvent numériser une image. Si le logiciel utilisé n'est pas compatible TWAIN, vous pouvez enregistrer l'image numérisée dans un fichier, puis placer, ouvrir ou importer le fichier dans le logiciel. Pour plus d'informations, reportez-vous à la section [Numérisation à l'aide d'un logiciel compatible TWAIN ou WIA](#).

Utilisation de la numérisation page à page

Remarque

Pour des résultats optimaux, chargez les originaux dans le bac d'alimentation automatique (BAA), au lieu du scanner à plat.

1. Chargez les originaux à numériser dans le bac d'alimentation automatique (BAA), face vers le haut. Réglez les guides papier de façon à ce qu'ils maintiennent les originaux en place.
2. Si le périphérique est directement connecté à votre ordinateur, HP Director s'ouvre après l'insertion d'un document dans le BAA. Si HP Director ne s'ouvre pas automatiquement, double-cliquez sur l'alias de bureau de HP Director.
3. Pour ouvrir la boîte de dialogue **HP LaserJet Scan**, cliquez sur le bouton **HP LaserJet Scan** dans HP Director.
4. Spécifiez un type d'image.
5. Cliquez sur **Numériser**.
6. Une fois le processus de numérisation terminé, cliquez sur **Numériser la page suivante**.
7. Répétez l'étape 6 pour chaque page de l'original.
8. Après avoir numérisé toutes les pages, cliquez sur **Envoyer maintenant**.

OU

Cliquez sur l'icône **Enregistrer sous** pour enregistrer les pages dans un fichier.

Numérisation à l'aide d'un logiciel compatible TWAIN ou WIA

Le périphérique est compatible TWAIN et WIA. Il fonctionne avec les logiciels basés sur Windows et Macintosh compatibles avec les périphériques TWAIN ou WIA.

Utilisation d'un logiciel compatible TWAIN ou WIA

Lorsque vous utilisez un logiciel compatible TWAIN ou WIA, vous pouvez numériser une image directement à partir de ce logiciel. Pour plus d'informations, consultez le fichier d'aide ou la documentation fournie avec le logiciel compatible TWAIN ou WIA.

Numérisation à partir d'un logiciel compatible TWAIN

Remarque

Le logiciel du périphérique Macintosh répond aux exigences du standard TWAIN version 1.9.

Habituellement, un logiciel est compatible TWAIN s'il propose une commande comme **Acquisition**, **Acquisition de fichiers**, **Numériser**, **Importer un objet**, **Insérer de** ou **Scanner**. Si vous n'êtes pas certain de la compatibilité du logiciel ou si vous ne connaissez pas le nom de la commande, consultez l'aide ou la documentation du logiciel.

Si vous numérisez avec un logiciel compatible TWAIN, le logiciel de numérisation HP peut démarrer automatiquement. Si tel est le cas, vous pouvez effectuer des modifications tout en visualisant un aperçu de l'image. Si le logiciel ne démarre pas automatiquement, l'image est transférée immédiatement dans le logiciel TWAIN.

Pour numériser à partir d'un logiciel compatible TWAIN

Démarrez la numérisation à partir du logiciel compatible TWAIN. Reportez-vous à l'aide ou à la documentation du logiciel pour plus d'informations sur les commandes et les procédures à utiliser.

Numérisation à partir d'un logiciel compatible WIA (Windows XP uniquement)

Le standard WIA permet également de numériser une image directement depuis un logiciel, comme Microsoft Word. WIA utilise des logiciels Microsoft pour la numérisation, et non le logiciel de numérisation HP.

Habituellement, un logiciel est compatible WIA s'il est doté d'une commande comme **Illustration/Du scanner ou Photo** dans le menu Insertion ou Fichier. Si vous n'êtes pas certain de la compatibilité du logiciel, consultez son aide ou sa documentation.

Pour numériser à partir d'un logiciel compatible WIA

Démarrez la numérisation à partir du logiciel compatible WIA. Reportez-vous à l'aide ou à la documentation du logiciel pour plus d'informations sur les commandes et les procédures à utiliser.

OU

Dans le dossier Appareils photos et scanners, double-cliquez sur l'icône du périphérique. Le logiciel WIA standard s'exécute pour vous permettre de numériser un fichier.

Numérisation d'une photo ou d'un livre

Utilisez la procédure suivante pour numériser une photo ou un livre.

Numérisation d'une photo

1. Placez la photo sur le scanner à plat, l'image vers le bas et l'angle supérieur gauche de la photo dans l'angle inférieur droit de la vitre.

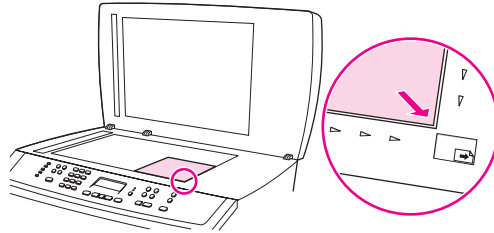

2. Fermez doucement le capot.
3. Vous êtes maintenant prêt à numériser la photo à l'aide de l'une des méthodes de numérisation suivantes. Pour plus d'informations, reportez-vous à la section [Description des méthodes de numérisation](#).

Numérisation d'un livre

1. Soulevez le capot et placez le livre sur la vitre du scanner, avec la page à copier dans l'angle inférieur droit de la vitre.

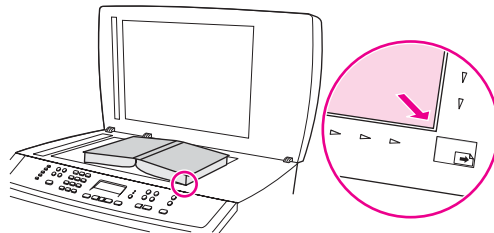

2. Fermez doucement le capot.

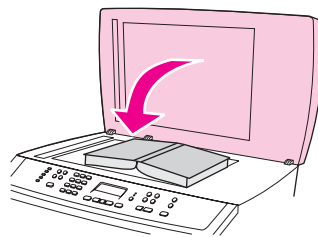

3. Appuyez doucement sur le capot pour presser le livre sur la surface du scanner.

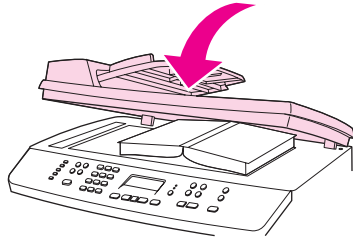

4. Vous êtes maintenant prêt à numériser le livre à l'aide de l'une des méthodes de numérisation suivantes. Pour plus d'informations, reportez-vous à la section [Description des méthodes de numérisation.](#)

Numérisation à l'aide de la reconnaissance optique de caractères (OCR)

Vous pouvez utiliser le logiciel OCR tiers pour importer un texte numérisé dans votre application de traitement de texte favorite afin de le modifier.

Readiris

Les CD-ROM du logiciel du périphérique comprennent le logiciel OCR Readiris. Si vous souhaitez utiliser le logiciel Readiris, installez-le à partir du CD-ROM approprié, puis suivez les instructions de l'aide en ligne.

Résolution et couleur du scanner

Si vous imprimez une image numérisée et que la qualité ne correspond pas au résultat attendu, il se peut qu'un paramètre de résolution ou de couleur sélectionné dans le logiciel du scanner ne convienne pas à vos besoins. La résolution et la couleur ont une incidence sur les fonctions suivantes des images numérisées :

- Netteté de l'image
- Texture des dégradés (lisse ou granulée)
- Durée de numérisation
- Taille du fichier

La résolution de numérisation est mesurée en pixels par pouce (ppp). Le nombre de couleurs possible dépend de l'option utilisée : couleur, niveaux de gris ou noir et blanc. Vous pouvez régler la résolution du scanner jusqu'à 1 200 ppp. Le logiciel permet d'effectuer une numérisation à une résolution améliorée pouvant atteindre 9 600 ppp. Vous pouvez définir la couleur et les niveaux de gris sur 1 bit (noir et blanc), 8 bits (256 niveaux de gris) ou 24 bits (couleurs vraies).

Le tableau de recommandations de résolution et de couleur présente quelques conseils simples à suivre pour répondre à vos besoins de numérisation.

Remarque

Un réglage élevé pour la résolution et la couleur peut créer des fichiers volumineux qui occupent un espace disque important et ralentissent de ce fait la procédure de numérisation. Avant de définir la résolution et la couleur, déterminez l'utilisation que vous aurez de l'image numérisée.

Remarque

Pour une résolution optimale des images en couleur et en niveaux de gris, effectuez la numérisation à partir du scanner à plat et non à partir du bac d'alimentation automatique (BAA).

Recommandations de résolution et de couleur

Le tableau suivant décrit les paramètres de résolution et de couleur recommandés pour différents types de numérisation.

Utilisation envisagée	Résolution recommandée	Paramètre de couleur recommandé
Télécopie	150 ppp	<ul style="list-style-type: none">• Noir et blanc
Courrier électronique	150 ppp	<ul style="list-style-type: none">• Noir et blanc, si l'image n'exige pas de dégradé subtil• Niveaux de gris, si l'image exige un dégradé subtil• Couleur, si l'image est en couleur
Edition de texte	300 ppp	<ul style="list-style-type: none">• Noir et blanc

Utilisation envisagée	Résolution recommandée	Paramètre de couleur recommandé
Impression (graphiques ou texte)	600 ppp pour les graphiques complexes ou si vous souhaitez agrandir considérablement le document 300 ppp pour du texte et des graphiques normaux 150 ppp pour des photos	<ul style="list-style-type: none"> ● Noir et blanc pour du texte et des dessins au trait ● Niveaux de gris pour les graphiques ombrés ou en couleur et les photos ● Couleur, si l'image est en couleur
Affichage sur écran	75 ppp	<ul style="list-style-type: none"> ● Noir et blanc pour du texte ● Niveaux de gris pour des graphiques et des photos ● Couleur, si l'image est en couleur

Couleur

Lorsque vous numérisez, vous pouvez configurer les valeurs de couleur sur les paramètres suivants.

Paramètre	Utilisation recommandée
Couleur	Utilisez ce paramètre pour des photos couleur de qualité élevée ou des documents très colorés.
Noir et blanc	Utilisez ce paramètre pour des documents contenant du texte essentiellement.
Niveaux de gris	Utilisez ce paramètre lorsque la taille du fichier pose un réel problème ou lorsque vous voulez numériser rapidement un document ou une photo.

10 Photo

Remarque

Cette section s'applique uniquement au périphérique Photocopieur, scanner, télécopieur et imprimante HP Color LaserJet 2840 tout-en-un.

Utilisez les instructions suivantes pour exécuter des tâches liées aux photos :

- [Insertion d'une carte mémoire](#)
- [Modification des paramètres par défaut](#)
- [Modification des paramètres pour les tâches](#)
- [Impression de photos directement à partir de la carte mémoire](#)
- [Impression de photos à partir d'une planche contact](#)
- [Impression d'un index](#)

Insertion d'une carte mémoire

Le périphérique HP Color LaserJet 2840 tout-en-un peut lire les types de cartes mémoire suivants :

- CompactFlash
- Memory Stick et Memory Stick PRO
- MultiMedia
- Secure Digital (SD)
- SmartMedia
- xD

Remarque

Le lecteur de carte mémoire du périphérique HP Color LaserJet 2840 tout-en-un reconnaît uniquement les fichiers au format de fichier .JPEG et de couleur sRGB lors de l'impression à partir du panneau de commande du périphérique. Pour imprimer d'autres types de fichiers, vous devez utiliser les logiciels, par exemple HP Image Zone, fournis sur les CD-ROM accompagnant le périphérique. Pour plus d'informations sur l'impression de photos à partir de votre ordinateur, reportez-vous à l'aide en ligne du logiciel. Les utilisateurs du système d'exploitation Windows peuvent également employer l'Explorateur Windows pour déplacer d'autres types de fichiers vers leur ordinateur, puis les imprimer à partir de celui-ci.

Insérez la carte mémoire dans l'emplacement approprié du périphérique HP Color LaserJet 2840 tout-en-un. Pour identifier l'emplacement dans lequel la carte mémoire doit être insérée, reportez-vous à l'illustration ci-dessous.

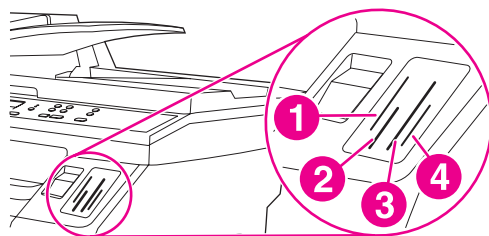

- 1 Accepte les cartes mémoire xD et SmartMedia.
- 2 Accepte les cartes mémoire MultiMedia, Memory Stick et Memory Stick PRO.
- 3 Accepte les cartes mémoire CompactFlash.
- 4 Accepte les cartes mémoire Secure Digital.

Le périphérique lit la carte, puis le panneau de commande du périphérique affiche **X photos trouvées sur la carte**, où **X** représente le nombre de fichiers .JPEG reconnus trouvés sur la carte mémoire.

Vous pouvez à présent utiliser le périphérique HP Color LaserJet 2840 tout-en-un pour imprimer des photos.

Remarque

Vous ne pouvez utiliser qu'une seule carte mémoire dans le périphérique à la fois. Si vous en insérez plusieurs, le périphérique affiche un message d'erreur. Pour plus d'informations sur les messages associés aux cartes mémoire, reportez-vous à la section [Problèmes de carte mémoire](#).

Remarque

The HP Color LaserJet 2840 tout-en-un will recognize memory cards up to 2 GB.

Modification des paramètres par défaut

Le périphérique HP Color LaserJet 2840 tout-en-un est livré avec des paramètres par défaut définis en usine. Vous pouvez modifier ces paramètres par défaut pour l'impression de photos à partir du panneau de commande du périphérique.

Remarque

Les paramètres par défaut restent sélectionnés tant que vous ne les avez pas modifiés, puis enregistrés à nouveau. Si vous souhaitez modifier les paramètres de façon temporaire pour un travail d'impression de photos particulier, reportez-vous à la section [Modification des paramètres pour les tâches](#).

1. Appuyez sur **MENU**.
2. Utilisez le bouton **<** ou **>** pour sélectionner **Config. photo**, puis appuyez sur Entrée.
3. Utilisez le bouton **<** ou **>** pour sélectionner l'une des options de menu suivantes, puis appuyez sur **ENTRÉE**.
 - **Format imag déf** : Sélectionnez cette option pour modifier le format de l'image que vous imprimez.
 - **Nbre exempl. déf** : Sélectionnez cette option pour modifier le nombre d'exemplaires à imprimer.
 - **Coul. sortie déf** : Sélectionnez cette option pour indiquer si vous imprimez en couleur ou en noir et blanc.
4. Utilisez le bouton **<** ou **>** pour modifier le paramètre, puis appuyez sur **ENTRÉE** pour enregistrer la modification.

Modification des paramètres pour les tâches

1. Insérez la carte mémoire dans le périphérique.
2. Appuyez sur **PHOTO**.
3. Utilisez le bouton < ou > pour sélectionner **Imprimer photos**.
4. Utilisez le bouton < ou > pour sélectionner **Paramètres tâche**.
5. Utilisez le bouton < ou > pour effectuer des sélections pour chacune des options de menu suivantes, puis appuyez sur **ENTRÉE**.
 - **Format des images** : modifiez le format de l'image que vous imprimez.
 - **Format des supports** : modifiez le format des supports que vous utilisez.
 - **Type de papier** : modifiez le type des supports que vous utilisez.
 - **Nbre exemplaires** : modifiez le nombre d'exemplaires à imprimer.
 - **Couleur sortie** : indiquez si vous imprimez en couleur ou en noir et blanc.
6. Appuyez sur **ENTRÉE** pour enregistrer les modifications.

Lorsque vous avez fini de modifier les paramètres pour les tâches, vous pouvez imprimer vos photos. Reportez-vous à la section [Impression de photos directement à partir de la carte mémoire](#) ou [Impression de photos à partir d'une planche contact](#).

Remarque

Les paramètres reprennent leur valeur par défaut une fois la carte mémoire retirée. Si vous souhaitez modifier les paramètres de façon définitive, reportez-vous à la section [Modification des paramètres par défaut](#).

Impression de photos directement à partir de la carte mémoire

Pour imprimer des photos directement à partir de la carte mémoire, procédez comme suit :

1. Insérez la carte mémoire dans le périphérique. Reportez-vous à la section [Insertion d'une carte mémoire](#).
2. Appuyez sur **PHOTO**.
3. Utilisez le bouton **<** ou **>** pour sélectionner **Imprimer photos**.
4. Utilisez le bouton **<** ou **>** pour sélectionner **Sélectionner photos**, puis appuyez sur **ENTRÉE**.
5. Utilisez le bouton **<** ou **>** pour sélectionner l'une des options de menu suivantes, puis appuyez sur **ENTRÉE**.
 - **Toutes (1-X)** : **X** représente le nombre de fichiers JPEG que le périphérique détecte sur la carte. Si vous sélectionnez cette option, tous les fichiers JPEG de la carte mémoire sont imprimés. Appuyez à nouveau sur **ENTRÉE** pour confirmer le travail d'impression.
 - **Personnalisé** : la sélection de cette option vous permet de choisir les photos à imprimer. Utilisez les touches alphanumériques pour entrer les numéros des photos. Utilisez la touche **#** pour insérer une virgule (,) entre les numéros des photos ou la touche ***** pour insérer un tiret, (-), ce qui vous permet d'imprimer un ensemble de photos. Par exemple, entrez **1-9** pour que le périphérique imprime les neuf photos numérotées de 1 à 9. Une fois que vous avez entré les numéros des photos, appuyez sur **ENTRÉE**. Appuyez à nouveau sur **ENTRÉE** pour confirmer le travail d'impression.

Remarque

Les fichiers JPEG de la carte mémoire sont numérotés dans l'ordre alphabétique. Si vous ne connaissez pas l'ordre des photos sur la carte mémoire, vous pouvez imprimer un index qui indique cet ordre. Pour plus d'informations sur l'impression d'un index, reportez-vous à la section [Impression d'un index](#).

Impression de photos à partir d'une planche contact

Cette fonction vous permet d'imprimer des photos à partir d'une planche contact et ainsi d'afficher un aperçu de vos images avant de les imprimer. Une planche contact peut comprendre jusqu'à 20 images. Cette fonction a été optimisée et testée pour une utilisation avec des cartouches d'encre HP authentiques (des différences d'ombrage des couleurs peuvent avoir un impact sur les performances de cette fonction).

1. Insérez la carte mémoire dans le périphérique. Reportez-vous à la section [Insertion d'une carte mémoire](#).
2. Appuyez sur **PHOTO**.
3. Utilisez le bouton **<** ou **>** pour sélectionner **Planche contact**, puis appuyez sur **ENTRÉE**.

S'il existe plus de 20 fichiers JPEG sur la carte mémoire, utilisez le bouton **<** ou **>** pour sélectionner l'une des options de menu suivantes, puis appuyez sur **ENTRÉE**.

- **Toutes (1-X)** : X représente le nombre de fichiers JPEG que le périphérique détecte sur la carte. Si vous sélectionnez cette option, tous les fichiers JPEG de la carte mémoire sont imprimés.
 - **20 dernières** : si vous sélectionnez cette option, les 20 derniers fichiers JPEG de la liste classée par ordre alphabétique de la carte mémoire sont imprimés.
 - **Personnalisé** : la sélection de cette option vous permet de choisir les photos à imprimer. Utilisez les touches alphanumériques pour saisir le numéro de la première photo, puis appuyez sur **ENTRÉE**. Utilisez les touches alphanumériques pour saisir le numéro de la dernière photo, puis appuyez sur **ENTRÉE**.
4. Appuyez à nouveau sur **ENTRÉE** pour confirmer le travail d'impression.
 5. Sous chaque photo à imprimer, coloriez la forme ovale ou la bulle avec un stylo à encre bleue ou noire. Renseignez également les bulles pour indiquer la disposition des images et le type des supports.
 6. Placez la planche contact sur la vitre du scanner, face vers le bas, le bord supérieur gauche du document placé sur le coin inférieur droit de la vitre.
 7. Appuyez sur **PHOTO**.
 8. Utilisez le bouton **<** ou **>** pour sélectionner **Planche contact**, puis appuyez sur **ENTRÉE**.
 9. Utilisez le bouton **<** ou **>** pour sélectionner **Numériser**, puis appuyez sur **ENTRÉE**.

Le périphérique numérise la planche contact et imprime les photos que vous avez marquées. Répétez les étapes 5 à 9 pour chaque planche contact.

Remarque

Les photos imprimées à l'aide de cette méthode ne peuvent être imprimées qu'en couleur.

Remarque

Les fichiers JPEG de la carte mémoire sont numérotés dans l'ordre alphabétique. Si vous ne connaissez pas l'ordre des photos sur la carte mémoire, vous pouvez imprimer un index qui indique cet ordre. Pour plus d'informations sur l'impression d'un index, reportez-vous à la section [Impression d'un index](#).

Impression d'un index

1. Insérez la carte mémoire dans le périphérique. Reportez-vous à la section [Insertion d'une carte mémoire](#).
2. Appuyez sur **PHOTO**.
3. Utilisez le bouton **<** ou **>** pour sélectionner **Impression d'index**, puis appuyez sur **ENTRÉE**.
4. Appuyez à nouveau sur **ENTRÉE** pour confirmer le travail d'impression.

Le périphérique imprime un index qui comprend de petites images de prévisualisation pour chaque photo de la carte mémoire. Chaque page de l'index peut contenir jusqu'à 30 images de prévisualisation.

11 Conseils pratiques

Utilisez cette section pour effectuer des tâches élémentaires avec le périphérique HP Color LaserJet 2820/2830/2840 tout-en-un.

- [Imprimer : Conseils pratiques](#)
- [Réseau : Conseils pratiques](#)
- [Photo : Conseils pratiques](#)
- [Copier : Conseils pratiques](#)
- [Télécopie : Conseils pratiques](#)
- [Numériser : Conseils pratiques](#)
- [Autre : Conseils pratiques](#)

Imprimer : Conseils pratiques

Utilisez cette section pour répondre aux questions relatives à l'impression.

Imprimer sur des supports spéciaux, tels que le papier brillant ou le papier photo

La fonction d'optimisation du pilote de l'imprimante permet d'imprimer sur des supports spéciaux, du type transparents, étiquettes, papier épais, papier brillant, papier photo et papier cartonné.

1. Ouvrez la porte de sortie du circuit papier direct.
2. Chargez le bac d'alimentation de support. Vérifiez que le bord supérieur du support est orienté vers l'avant et que la face à imprimer (côté rugueux dans le cas de transparents) est orientée vers le haut.
3. Réglez les guides papier sur la largeur du support.
4. Ouvrez le document dans une application, par exemple Microsoft Word.
5. Sélectionnez la commande d'impression. Dans la plupart des programmes, cette opération revient à cliquer sur le menu **Fichier**, puis sur la commande **Imprimer**. La boîte de dialogue **Imprimer** s'affiche.
6. Dans la boîte de dialogue **Imprimer**, cliquez sur **Propriétés**.
7. Dans l'onglet **Papier** ou **Qualité**, sélectionnez l'un des types de supports suivants :
 - **Ordinaire**
 - **Préimprimé**
 - **Papier à en-tête**
 - **Transparent**
 - **A picots**
 - **Etiquettes**
 - **De luxe**
 - **Recyclé**
 - **Fin <70 g/m2**
 - **Papier épais 91 à 105 g/m2**
 - **Couleur**
 - **Brillant 75 à 105 g/m2**
 - **Papier cartonné 106 à 163 g/m2**
 - **Brillant épais 106 à 163 g/m2**
 - **Enveloppe**
 - **Papier à fort gramm.**
8. Imprimez le document. Retirez les supports du périphérique au fur et à mesure de l'impression pour éviter qu'ils ne collent entre eux et placez les impressions sur une surface plane.

Le type de support peut également être sélectionné et configuré dans la Boîte à outils HP. Pour configurer ces types de supports dans la Boîte à outils HP, cliquez sur **Paramètres du périphérique**, sur l'onglet **Paramètres système**, puis affichez la page **Modes d'impression**. Effectuez les modifications nécessaires, puis cliquez sur **Appliquer** pour les enregistrer.

Pour imprimer une page de garde unique sur du papier à en-tête, puis un document de plusieurs pages, chargez une seule feuille de papier à en-tête dans le bac 1. Une fois cette feuille imprimée, le périphérique vous invite à charger du papier. Chargez du papier pour le reste du document.

Imprimer sur les deux côtés du papier

Pour imprimer manuellement sur les deux côtés du papier, vous devez charger le papier dans le périphérique à deux reprises. Vous pouvez indifféremment utiliser le bac de sortie de support ou le chemin de sortie du circuit papier direct. Hewlett-Packard recommande d'utiliser le bac de sortie de support pour les papiers de faible grammage et le chemin de sortie du circuit papier direct pour les supports de plus fort grammage ou susceptibles de gondoler de façon excessive lorsqu'ils sont imprimés.

ATTENTION

N'imprimez pas en recto verso sur des étiquettes ou des transparents. Cela risque d'endommager le périphérique ou de créer des bourrages papier.

1. Insérez suffisamment de papier dans l'un des bacs. Si vous utilisez du papier spécial, tel que du papier à en-tête, chargez-le de l'une des façons suivantes.
 - Dans le bac 1, chargez le papier à en-tête recto vers le bas, bord inférieur en premier.
 - Dans le bac 2 en option, chargez le papier à en-tête recto vers le haut, bord supérieur vers l'arrière du bac.

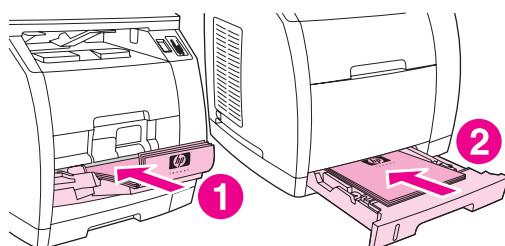

- 1 Bac 1
- 2 Bac 2 en option

2. Dans le pilote d'imprimante, sélectionnez l'option **Imprimer recto verso** et lancez l'impression.
3. Une fois la tâche d'impression terminée, retirez les éventuelles feuilles vierges du bac 1. Insérez la pile des feuilles imprimées, côté vierge vers le haut et bord supérieur en premier. Effectuez l'impression verso à partir du bac 1.

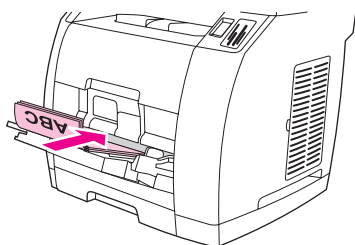

4. Appuyez sur **ENTRÉE** pour poursuivre l'impression.

Remarque

Les systèmes d'exploitation Macintosh ne prennent pas en charge l'impression recto verso manuelle.

Imprimer sur des enveloppes et des formats de supports personnalisés

Pour imprimer sur des enveloppes, procédez comme suit.

1. Définissez le format de support approprié pour le bac 1 Reportez-vous à la section [Chargement du bac 1](#).
2. Ne chargez pas plus de 10 enveloppes face vers le haut avec la partie supérieure de l'enveloppe vers la gauche et le bord court vers le périphérique.
3. Utilisez le programme de l'ordinateur pour exécuter le processus d'impression.

Remarque

N'utilisez pas d'enveloppes avec des fenêtres ou des attaches, ni d'enveloppes froissées, coupées, gondolées ou endommagées.

Pour imprimer sur des formats de supports personnalisés, procédez comme suit.

1. Ouvrez la porte de sortie du circuit papier direct.
2. Chargez les supports le côté le plus court orienté vers l'avant et la face à imprimer vers le haut.
3. Réglez les guides de support aux dimensions du support.
4. Sur votre ordinateur, ouvrez un document dans une application, par exemple Microsoft Word.
5. Sélectionnez la commande d'impression. Dans la plupart des programmes, cette opération revient à cliquer sur le menu **Fichier**, puis sur la commande **Imprimer**. La boîte de dialogue **Imprimer** s'affiche.
6. Dans la boîte de dialogue **Imprimer**, cliquez sur **Propriétés**.
7. Dans l'onglet **Papier** ou **Qualité**, sélectionnez le format de support approprié.

Remarque

Les paramètres du logiciel peuvent annuler les modifications apportées aux propriétés du périphérique.

8. Cliquez sur **OK**.
9. Imprimez le document.

Modifier les paramètres d'impression du périphérique, tels que le volume ou la qualité d'impression, dans la Boîte à outils HP

Pour modifier les paramètres d'impression par défaut dans la Boîte à outils HP, procédez comme suit.

Remarque

Les modifications apportées aux paramètres d'impression dans la Boîte à outils HP s'appliquent à tous les futurs travaux d'impression.

1. Ouvrez la Boîte à outils HP et cliquez sur **Paramètres du périphérique**.
2. Cliquez sur l'onglet **Paramètres système**.
3. Dans l'onglet **Paramètres système**, vous pouvez modifier les paramètres des pages suivantes. Pour plus d'informations, consultez l'aide accessible depuis ces pages.
 - **Infos sur l'appareil**
 - **Gestion du papier**
 - **Qualité d'impression**
 - **Densité d'impression**
 - **Modes d'impression**
 - **Configuration système**
 - **Volumes**
 - **Date/heure**
 - **Service**
 - **Scrutation de périphérique**
 - **Enregistrer/restaurer**
4. Cliquez sur **Appliquer** pour enregistrer les modifications apportées à ces pages.

Remarque

Si des paramètres similaires sont configurés dans le pilote d'imprimante, ces paramètres sont prioritaires sur ceux définis dans la Boîte à outils HP.

Imprimer des documents couleur à partir de mon ordinateur en noir et blanc uniquement

Pour les utilisateurs des systèmes d'exploitation 32 bits Windows 2000 et Windows XP, deux pilotes d'impression HP Color LaserJet 2820/2830/2840 tout-en-un sont installés lors du processus d'installation : le pilote HP Color LaserJet 28 **XX** PCL 6 et le pilote HP CLJ28 **XX** PCL 6 - Black_White, où **XX** représente 20, 30 ou 40, en fonction du modèle HP Color LaserJet dont vous disposez.

Le pilote d'impression par défaut, HP Color LaserJet 28 **XX** PCL 6, vous offre une fonction d'impression dans toutes les couleurs pour les tâches d'impression en couleur. Le pilote HP CLJ28 **XX** PCL 6 - Black_White vous permet d'imprimer des documents en noir et blanc et non dans toutes les couleurs.

Pour les tâches d'impression qui comprennent des graphiques ou du texte en couleur que vous ne devez pas imprimer en couleur, il existe deux options permettant d'imprimer des documents en noir et blanc :

- Dans le programme, sélectionnez le pilote d'impression **HP CLJ28XX PCL 6 - Black_White** dans la boîte de dialogue **Imprimer**, puis cliquez sur **OK**. Le pilote monochrome imprime les documents couleur uniquement en noir et blanc.
- Dans le programme, sélectionnez le pilote d'impression **HP Color LaserJet 28XX PCL 6**, cliquez sur **Propriétés**, sur l'onglet **Couleur**, puis cochez la case **Imprimer en niveaux de gris**. Cliquez sur **OK** pour enregistrer les propriétés d'impression, puis à nouveau sur **OK** pour imprimer le document.

Réseau : Conseils pratiques

Utilisez cette section pour répondre aux questions relatives au réseau.

Configurer le périphérique et l'utiliser sur le réseau

Hewlett-Packard recommande d'utiliser le programme d'installation du logiciel HP fourni sur les CD-ROM accompagnant le périphérique afin de configurer les pilotes d'imprimante pour les configurations réseau suivantes.

Pour configurer un périphérique connecté à un port réseau (impression homologue ou en mode direct)

Dans cette configuration, le périphérique est connecté directement au réseau et tous les ordinateurs du réseau impriment directement sur le périphérique.

Remarque

Ce mode est la configuration réseau recommandée pour le périphérique.

1. Connectez le périphérique directement au réseau en branchant un câble réseau au port réseau du périphérique.
2. Sur le périphérique, utilisez le panneau de commande pour imprimer une page de configuration. Reportez-vous à la section [Page de configuration](#).
3. Insérez le CD-ROM du périphérique dans l'ordinateur. Si vous avez déjà configuré votre périphérique, cliquez sur **Installer le logiciel** pour démarrer le programme d'installation du logiciel. Si le programme d'installation du logiciel ne démarre pas, recherchez le fichier hpsetup.exe sur le CD-ROM et double-cliquez dessus.
4. Cliquez sur **Installer le logiciel HP Color LaserJet**.
5. Sur l'écran de **bienvenue**, cliquez sur **Suivant**.
6. Sur l'écran **Mises à jour du programme d'installation**, cliquez sur **Oui** pour rechercher les mises à jour du programme d'installation sur le Web.
7. Pour Windows 2000, sur l'écran **Options d'installation**, choisissez l'option d'installation. Hewlett-Packard recommande une installation par défaut, si votre système la prend en charge.
8. Sur l'écran **Contrat de licence**, lisez le contrat de licence, indiquez que vous en acceptez les termes, puis cliquez sur **Suivant**.
9. Pour Windows 2000, sur l'écran **Capacités étendues HP**, indiquez si vous voulez des capacités étendues, puis cliquez sur **Suivant**.
10. Sur l'écran **Dossier de destination**, choisissez le dossier de destination, puis cliquez sur **Suivant**.
11. Sur l'écran **Prêt pour l'installation**, cliquez sur **Suivant** pour lancer l'installation.

Remarque

Si vous souhaitez modifier les paramètres, au lieu de cliquer sur **Suivant**, cliquez sur **Précédent** pour revenir aux écrans précédents, puis modifiez les paramètres.

12. Sur l'écran **Type de connexion**, sélectionnez **Par le réseau**, puis cliquez sur **Suivant**.
13. Sur l'écran **Identifier l'imprimante**, identifiez le périphérique en recherchant ou en indiquant un composant matériel ou une adresse IP, qui figure sur la page de configuration imprimée plus tôt. Dans la plupart des cas, une adresse IP est attribuée, mais vous pouvez la modifier si vous le souhaitez en cliquant sur **Spécifier l'imprimante par son adresse** sur l'écran **Identifier l'imprimante**. Cliquez sur **Suivant**.
14. Attendez la fin du processus d'installation.

Pour configurer un périphérique partagé connecté directement (impression client-serveur)

Dans cette configuration, le périphérique est connecté à un ordinateur par le biais d'un câble USB, l'ordinateur est connecté au réseau, et le périphérique est partagé avec d'autres ordinateurs sur le réseau.

1. Insérez le CD-ROM du périphérique dans l'ordinateur. Si vous avez déjà configuré votre périphérique, cliquez sur **Installer le logiciel** pour démarrer le programme d'installation du logiciel. Si le programme d'installation du logiciel ne démarre pas, recherchez le fichier hpsetup.exe sur le CD-ROM et double-cliquez dessus.
2. Cliquez sur **Installer le logiciel HP Color LaserJet**.
3. Sur l'écran de **bienvenue**, cliquez sur **Suivant**.
4. Sur l'écran **Mises à jour du programme d'installation**, cliquez sur **Oui** pour rechercher les mises à jour du programme d'installation sur le Web.
5. Pour Windows 2000, sur l'écran **Options d'installation**, choisissez l'option d'installation. Hewlett-Packard recommande une installation par défaut, si votre système la prend en charge.
6. Sur l'écran **Contrat de licence**, lisez le contrat de licence, indiquez que vous en acceptez les termes, puis cliquez sur **Suivant**.
7. Pour Windows 2000, sur l'écran **Capacités étendues HP**, indiquez si vous voulez des capacités étendues, puis cliquez sur **Suivant**.
8. Sur l'écran **Dossier de destination**, choisissez le dossier de destination, puis cliquez sur **Suivant**.
9. Sur l'écran **Prêt pour l'installation**, cliquez sur **Suivant** pour lancer l'installation.

Remarque

Si vous souhaitez modifier les paramètres, au lieu de cliquer sur **Suivant**, cliquez sur **Précédent** pour revenir aux écrans précédents, puis modifiez les paramètres.

10. Sur l'écran **Type de connexion**, sélectionnez **Directement à cet ordinateur**, puis cliquez sur **Suivant**.
11. Branchez le câble USB.
12. Attendez la fin du processus d'installation.
13. Dans la barre des tâches de Windows, cliquez sur **Démarrer**, sur **Paramètres**, puis sur **Imprimantes**.
 - Dans Windows XP, cliquez sur **Démarrer**, sur **Panneau de configuration**, puis double-cliquez sur **Imprimantes et télécopieurs**.
14. Dans la boîte de dialogue, cliquez avec le bouton droit de la souris sur le périphérique, puis cliquez sur **Partage**.
15. Sélectionnez **Partager cette imprimante**, tapez le nom de l'imprimante si nécessaire, puis cliquez sur **OK**.

Pour passer de la configuration d'un périphérique partagé connecté directement à celle d'un périphérique connecté à un port réseau

Pour passer d'une configuration à connexion directe à une configuration réseau, procédez comme suit.

1. Désinstallez le pilote d'imprimante du périphérique connecté directement.
2. Installez le pilote en tant que configuration réseau en suivant la procédure de la section [Pour configurer un périphérique connecté à un port réseau \(impression homologue ou en mode direct\)](#).

Définir mon mot de passe réseau

Utilisez la Boîte à outils HP pour définir un mot de passe réseau.

1. Ouvrez la Boîte à outils HP et cliquez sur **Paramètres du périphérique**.
2. Cliquez sur l'onglet **Paramètres réseau**.

Remarque

Si un mot de passe a déjà été défini pour le périphérique, vous serez invité à le taper. Tapez le mot de passe, puis cliquez sur **Appliquer**.

3. Cliquez sur **Mot de passe**.
4. Dans la zone **Mot de passe**, tapez le mot de passe que vous voulez définir, puis dans la zone **Confirmer le mot de passe**, tapez à nouveau ce mot de passe pour confirmer votre choix.
5. Cliquez sur **Appliquer** pour enregistrer le mot de passe.

Photo : Conseils pratiques

Utilisez cette section pour répondre aux questions relatives aux photos et à la carte mémoire.

Imprimer une photo spécifique à partir d'une carte mémoire

Pour imprimer une photo spécifique directement à partir de la carte mémoire, procédez comme suit :

1. Insérez la carte mémoire dans le périphérique.
2. Appuyez sur **PHOTO**.
3. Utilisez le bouton **<** ou **>** pour sélectionner **Imprimer photos**.
4. Utilisez le bouton **<** ou **>** pour sélectionner **Sélectionner photos**, puis appuyez sur **ENTRÉE**.
5. Utilisez le bouton **<** ou **>** pour sélectionner **Personnalisé**, puis appuyez sur **ENTRÉE**.
6. Utilisez les touches alphanumériques pour saisir le numéro de la photo à imprimer, puis appuyez sur **ENTRÉE**. Appuyez à nouveau sur **ENTRÉE** pour confirmer le travail d'impression.

Remarque

Les fichiers JPEG de la carte mémoire sont numérotés dans l'ordre alphabétique. Si vous ne connaissez pas l'ordre des photos sur la carte mémoire, vous pouvez imprimer un index qui indique cet ordre. Pour plus d'informations sur l'impression d'un index, reportez-vous à la section [Impression d'un index](#).

Imprimer toutes les photos stockées sur une carte mémoire

Pour imprimer toutes les photos d'une carte mémoire, procédez comme suit :

1. Insérez la carte mémoire dans le périphérique. Reportez-vous à la section [Insertion d'une carte mémoire](#).
2. Appuyez sur **PHOTO**.
3. Utilisez le bouton **<** ou **>** pour sélectionner **Imprimer photos**.
4. Utilisez le bouton **<** ou **>** pour sélectionner **Sélectionner photos**, puis appuyez sur **ENTRÉE**.
5. Utilisez le bouton **<** ou **>** pour sélectionner **Toutes (1-X)**, puis appuyez sur **ENTRÉE**.
6. Appuyez à nouveau sur **ENTRÉE** pour confirmer le travail d'impression.

Activer ou désactiver les cartes mémoire

Use Boîte à outils HPPour activer ou désactiver la fonctionnalité de carte mémoire du périphérique, utilisez la

Remarque

Si vous n'avez pas accès à la Boîte à outils HP, vous pouvez activer ou désactiver la fonctionnalité de carte mémoire du périphérique par le biais du serveur Web intégré. Reportez-vous à la section [Serveur Web intégré](#).

1. Ouvrez la Boîte à outils HP.
2. Cliquez sur le **Paramètres du périphérique**, and then click the **Print Settings** tab.
3. Cliquez sur **Carte mémoire**, puis cochez ou désélectionnez la case **Activer les cartes mémoire**.

Remarque

Ce paramètre peut être protégé par un mot de passe réseau. Reportez-vous à la section [Définir mon mot de passe réseau](#). Si le message **Cartes mémoire désactivées** s'affiche sur le panneau de commande et que vous ne pouvez pas modifier le paramètre, cela signifie que ce dernier est protégé par un mot de passe réseau. Contactez votre administrateur réseau ou d'imprimante.

Utiliser une planche contact

Cette fonction vous permet d'imprimer des photos à partir d'une planche contact et ainsi d'afficher un aperçu de vos images avant de les imprimer. Une planche contact peut comprendre jusqu'à 20 images. Cette fonction a été optimisée et testée pour une utilisation avec des cartouches d'encre HP authentiques (des différences d'ombrage des couleurs peuvent avoir un impact sur les performances de cette fonction).

1. Insérez la carte mémoire dans le périphérique.
2. Appuyez sur **PHOTO**.
3. Utilisez le bouton **< ou >** pour sélectionner **Planche contact**, puis appuyez sur **ENTRÉE**.

S'il existe plus de 20 fichiers JPEG sur la carte mémoire, utilisez le bouton **< ou >** pour sélectionner l'une des options de menu suivantes, puis appuyez sur **ENTRÉE**.

- **Toutes (1-X)** : X représente le nombre de fichiers JPEG que le périphérique détecte sur la carte. Si vous sélectionnez cette option, tous les fichiers JPEG de la carte mémoire sont imprimés.
- **20 dernières** : si vous sélectionnez cette option, les 20 derniers fichiers JPEG de la liste classée par ordre alphabétique de la carte mémoire sont imprimés.
- **Personnalisé** : la sélection de cette option vous permet de choisir les photos à imprimer. Utilisez les touches alphanumériques pour saisir le numéro de la première photo, puis appuyez sur **ENTRÉE**. Utilisez les touches alphanumériques pour saisir le numéro de la dernière photo, puis appuyez sur **ENTRÉE**.

4. Appuyez à nouveau sur **ENTRÉE** pour confirmer le travail d'impression.
5. Sous chaque photo à imprimer, coloriez la forme ovale ou la bulle avec un stylo à encre bleue ou noire. Renseignez également les bulles pour indiquer la disposition des images et le type des supports.
6. Placez la planche contact sur la vitre du scanner, face vers le bas, le bord supérieur gauche du document placé sur le coin inférieur droit de la vitre.
7. Appuyez sur **PHOTO**.
8. Utilisez le bouton **< ou >** pour sélectionner **Planche contact**, puis appuyez sur **ENTRÉE**.
9. Utilisez le bouton **< ou >** pour sélectionner **Numériser**, puis appuyez sur **ENTRÉE**.

Le périphérique numérise la planche contact et imprime les photos que vous avez marquées. Répétez les étapes 5 à 9 pour chaque planche contact.

Enregistrer des photos d'une carte mémoire sur mon ordinateur

Utilisez HP Director pour transférer des images d'une carte mémoire du périphérique sur votre ordinateur.

1. Ouvrez HP Director et cliquez sur **Transférer des images**.
2. Dans la boîte de dialogue qui s'affiche, définissez les paramètres nécessaires, puis cliquez sur **Démarrer le transfert**.

Les images sont transférées sur votre ordinateur. Pour plus d'informations sur HP Director, reportez-vous à l'aide en ligne de HP Director.

Les utilisateurs du système d'exploitation Windows pour lesquels HP Director n'est pas installé peuvent employer l'Explorateur Windows pour déplacer des fichiers de la carte mémoire vers leur ordinateur.

Copier : Conseils pratiques

Utilisez cette section pour répondre aux questions relatives à la copie.

Modifier les paramètres de copie, tels que le nombre d'exemplaires, dans la Boîte à outils HP

Remarque

Les modifications apportées aux paramètres de copie dans la Boîte à outils HP s'appliquent à tous les futurs travaux de copie.

1. Ouvrez la Boîte à outils HP et cliquez sur **Paramètres du périphérique**.
2. Cliquez sur l'onglet **Paramètres de copie**.
3. A la page **Copie en cours**, modifiez si vous le souhaitez les paramètres suivants.
 - **Qualité de copie**
 - **Contraste**
 - **Assemblage**
 - **Nombre de copies**
4. Cliquez sur **Appliquer** pour enregistrer les modifications.

Réduire ou agrandir un original

Utilisez la Boîte à outils HP pour créer des exemplaires réduits ou agrandis du document original.

1. Ouvrez la Boîte à outils HP et cliquez sur **Paramètres du périphérique**.
2. Cliquez sur l'onglet **Paramètres de copie**.
3. **Réduisez ou agrandissez** la page.
4. Sélectionnez l'une des options suivantes :
 - **Formats standard** : Cette option vous permet de procéder à une réduction ou à un agrandissement parmi divers formats de supports standard.
 - **Pages par feuille** : Cette option vous permet d'imprimer plusieurs originaux sur une page. Pour plus d'informations, reportez-vous à [Impression de plusieurs pages sur une feuille de papier \(impression de n pages\)](#).
 - **Personnalisé** : Cette option vous permet de procéder à une réduction ou à un agrandissement selon un pourcentage précis.
5. Lorsque vous avez apporté vos modifications, cliquez sur **Appliquer**.

Télécopie : Conseils pratiques

Utilisez cette section pour répondre aux questions relatives à la télécopie.

Envoyer une télécopie à partir du périphérique

1. Composez le numéro de télécopie en suivant l'une des méthodes ci-dessous :

Composez le numéro à partir des touches alphanumériques du panneau de commande du périphérique.

Si le numéro de télécopie que vous appelez est associé à une touche de numérotation rapide, appuyez sur cette touche.

Si un code de numérotation rapide a été affecté au numéro de télécopie que vous composez, appuyez sur **ANNUAIRE**, utilisez les touches alphanumériques pour entrer le code de numérotation rapide, puis appuyez sur **ENTRÉE**.

Remarque

Lorsque vous composez un numéro à l'aide des touches alphanumériques, vous pouvez inclure des pauses ou d'autres chiffres, tels qu'un indicatif de zone, un code d'accès pour les numéros externes à un système PBX (il s'agit généralement du 9) ou un préfixe longue distance. Pour plus d'informations, reportez-vous à la section [Utilisation des caractères de numérotation](#).

2. Chargez le document dans le bac d'alimentation automatique (BAA) ou sur le scanner à plat.

Si la numérisation est effectuée à partir du scanner à plat, sélectionnez **OUI** lorsque le message **Env. depuis vitr? 1=Oui 2=Non** s'affiche et appuyez sur **ENTRÉE**.

3. Appuyez sur **DÉMARRER TÉLÉCOPIE**.

Une fois la dernière page de télécopie sortie du périphérique, vous pouvez envoyer une autre télécopie, ou copier ou numériser un nouveau document.

Pour télécopier vers des numéros que vous utilisez fréquemment, vous pouvez leur affecter une touche ou un code de numérotation rapide. Reportez-vous aux sections [Pour programmer des codes et des touches de numérotation rapide](#) et [Pour programmer des codes de numérotation de liste](#). Si vous disposez de répertoires électroniques, vous pouvez les utiliser pour sélectionner des destinataires. Ces répertoires sont générés par des applications tierces.

Modifier les paramètres d'envoi ou de réception de télécopie, par exemple le mode de réponse, dans la Boîte à outils HP

La page **Paramètres d'envoi** permet de configurer les paramètres d'envoi de télécopie du périphérique. La page **Paramètres de réception** permet de configurer les paramètres de réception de télécopie du périphérique.

Remarque

Les modifications apportées aux paramètres d'envoi et de réception dans la Boîte à outils HP s'appliquent à tous les futurs travaux de réception de télécopie.

Pour modifier les paramètres d'envoi de télécopie par défaut

1. Ouvrez la Boîte à outils HP et cliquez sur **Paramètres du périphérique**.
2. Cliquez sur l'onglet **Réglages de télécopie**, puis sur **Paramètres d'envoi**.
3. Dans la page **Paramètres d'envoi** vous pouvez modifier les options suivantes :
 - **Résolution**
 - **Rappel**
 - **Mode de numérotation**
 - **Préfixe de numérotation**
 - **Détection de tonalité**
 - **Contraste**
 - **Codes de facturation**
 - **Télécopier à partir de la vitre, au format page**
4. Cliquez sur **Appliquer** pour enregistrer les modifications apportées à ces pages.

Pour modifier les paramètres de réception de télécopie par défaut

1. Ouvrez la Boîte à outils HP et cliquez sur **Paramètres du périphérique**.
2. Cliquez sur l'onglet **Réglages de télécopie**, puis sur **Paramètres de réception**.
3. Dans la page **Paramètres de réception**, vous pouvez modifier les options suivantes :
 - **Mode de réponse**
 - **Automatique**
 - **Sonneries avant réponse** (disponible uniquement si l'option **Automatique** est sélectionnée)
 - **Motif de sonnerie de réponse** (disponible uniquement si l'option **Automatique** est sélectionnée)
 - **Manuel**
 - **Options de réception**
 - **Extension téléphonique**
 - **Adapter à la page**
 - **Détection du silence**
 - **Tampon sur télécopies reçues**
4. Cliquez sur **Appliquer** pour enregistrer les modifications apportées à ces pages.

Créer une page de garde de télécopie

Pour créer une page de garde de télécopie dans le logiciel HP LaserJet Send Fax, vous pouvez utiliser l'un des modèles de page de garde livrés avec le logiciel.

Pour créer un modèle de page de garde

1. Dans la barre des tâches de Windows, cliquez sur **Démarrer**, sur **Programmes** (ou sur **Tous les programmes** dans Windows XP), puis sur **HP**.
2. Cliquez sur **HP LaserJet 2830** ou sur **HP LaserJet 2840**, puis sur **HP LaserJet Send Fax**.
3. Cliquez sur **Page de garde**.
4. Indiquez les informations suivantes sur le destinataire et la télécopie :
 - numéro de téléphone (obligatoire)
 - nom
 - société
 - objet
 - notes
5. Chargez les pages à télécopier dans le bac d'alimentation automatique (BAA).
6. Cliquez sur **Pages dans le bac de document**.
7. Sélectionnez l'un des modèles de page de garde dans la liste déroulante. Pour afficher la page de garde, cliquez sur **Aperçu**.
8. Cliquez sur **Envoyer maintenant** pour transmettre la télécopie.

Pour créer une page de garde à partir d'un programme

Vous pouvez créer une page de garde de télécopie dans une application, par exemple Microsoft Word, puis l'utiliser pour les télécopies à envoyer.

1. Créez votre page de garde.
2. Dans le menu **Fichier**, cliquez sur **Imprimer**. La boîte de dialogue **Imprimer** s'affiche.
3. Sélectionnez **HP LaserJet 2830 Fax** ou **HP LaserJet 2840 Fax** dans la liste des périphériques.
4. Pour modifier les paramètres dans la boîte de dialogue **Imprimer**, cliquez sur **Propriétés**, puis modifiez les paramètres souhaités. Cliquez sur **OK** une fois vos modifications apportées.
5. Cliquez sur **Imprimer**. Le logiciel HP LaserJet Send Fax s'affiche.
6. Si vous souhaitez transmettre d'autres télécopies, chargez-les dans le bac d'alimentation automatique (BAA) et vérifiez que l'option **Pages dans le bac de document** est sélectionnée. Si ce n'est pas le cas, vérifiez que l'option **Pages dans le bac de document** n'est pas sélectionnée.
7. Cliquez sur **Envoyer maintenant** pour transmettre la télécopie.

Envoyer une télécopie à partir de mon ordinateur

Il existe plusieurs procédures permettant d'envoyer une télécopie à partir d'un ordinateur.

Pour envoyer une télécopie à partir de la Boîte à outils HP

1. Ouvrez la Boîte à outils HP et cliquez sur l'onglet **Télécopie**.
2. Cliquez sur **Envoi fax**. Le logiciel HP LaserJet Send Fax s'ouvre.
3. Saisissez le numéro de téléphone du destinataire.
4. Chargez les pages à télécopier dans le bac d'alimentation automatique (BAA).

Remarque

Le logiciel HP LaserJet Send Fax ne permet pas de d'envoyer de télécopies à partir de la vitre du scanner.

5. Cliquez sur **Pages dans le bac de document**.
6. Cliquez sur **Envoyer maintenant** pour transmettre la télécopie.

Pour envoyer une télécopie à partir du logiciel HP LaserJet Send Fax

1. Dans la barre des tâches de Windows, cliquez sur **Démarrer**, sur **Programmes** (ou sur **Tous les programmes** dans Windows XP), puis sur **HP**.
2. Cliquez sur **HP LaserJet 2830** ou sur **HP LaserJet 2840**, puis sur **HP LaserJet Send Fax**.
3. Saisissez le numéro de téléphone du destinataire.
4. Chargez les pages à télécopier dans le bac d'alimentation automatique (BAA).
5. Cliquez sur **Pages dans le bac de document**.
6. Cliquez sur **Envoyer maintenant** pour transmettre la télécopie.

Pour envoyer une télécopie directement à partir d'un autre programme

1. Ouvrez le document à télécopier dans le programme.
2. Dans le menu **Fichier**, cliquez sur **Imprimer**. La boîte de dialogue **Imprimer** s'affiche.
3. Sélectionnez **HP LaserJet 2830 Fax** ou **HP LaserJet 2840 Fax** dans la liste des périphériques.
4. Pour modifier les paramètres dans la boîte de dialogue **Imprimer**, cliquez sur **Propriétés**, puis modifiez les paramètres souhaités. Cliquez sur **OK** une fois vos modifications apportées.
5. Cliquez sur **Imprimer**. Le logiciel HP LaserJet Send Fax s'affiche.
6. Si vous souhaitez transmettre d'autres télécopies, chargez-les dans le bac d'alimentation automatique (BAA) et vérifiez que l'option **Pages dans le bac de document** est sélectionnée. Si ce n'est pas le cas, vérifiez que l'option **Pages dans le bac de document** n'est pas sélectionnée.
7. Cliquez sur **Envoyer maintenant** pour transmettre la télécopie.

Recevoir les télécopies sur mon ordinateur

1. Ouvrez la Boîte à outils HP et cliquez sur l'onglet **Télécopie**.
2. Dans la section **Mode réception de télécopie**, cliquez sur **Recevoir les télécopies sur cet ordinateur**.
3. Si vous souhaitez recevoir une notification de réception de télécopie, sélectionnez **Affiche un message lors de la réception d'une télécopie sur cet ordinateur**.
4. Cliquez sur **Appliquer**.

Remarque

Tant que cette fonction reste activée, vous recevez toutes les télécopies sur votre ordinateur. La réception des télécopies s'effectue sur un seul ordinateur.

Définir les numéros abrégés

Les premières entrées du **répertoire de télécopies** sont réservées à la numérotation rapide. Le nombre de numéros abrégés répertoriés varie selon le périphérique et correspond au nombre de boutons de numérotation rapide disponibles sur ce dernier.

Pour définir les numéros abrégés

1. Ouvrez la Boîte à outils HP et cliquez sur l'onglet **Télécopie**.
2. Cliquez sur **Répertoire télécopies**.
3. Dans la section **Ajouter informations de contact**, saisissez les informations suivantes :
 - **Numéro d'entrée** (Les numéros abrégés doivent être attribués uniquement aux entrées en regard desquelles se trouve un bouton de numérotation rapide.)
 - **Nom du contact**
 - **Numéro de télécopie**
4. Cliquez sur **Ajouter**. Les informations indiquées sur le contact s'affichent dans la section **Liste des entrées du répertoire**.

Pour déplacer une entrée déjà ajoutée vers un autre emplacement de numérotation rapide

1. Ouvrez la Boîte à outils HP et cliquez sur l'onglet **Télécopie**.
2. Cliquez sur **Répertoire télécopies**.
3. Cliquez sur le lien **Modifier** correspondant à l'entrée à déplacer.
4. Modifiez le **Numéro d'entrée** en indiquant l'emplacement de numérotation rapide souhaité.
5. Cliquez sur **Enregistrer**.

Remarque

Vous devez sélectionner un emplacement d'entrée de numérotation rapide libre. Si l'emplacement a déjà été attribué à une entrée, vous devez la supprimer ou la déplacer vers un emplacement vide.

Retransmettre des télécopies reçues vers un autre numéro de télécopie

1. Ouvrez la Boîte à outils HP et cliquez sur l'onglet **Télécopie**.
2. Dans la section **Mode réception de télécopie**, cliquez sur **Retransmettre des télécopies reçues vers un autre télécopieur**.
3. Dans le champ **Retransmettre vers le numéro de télécopie suivant**, indiquez le numéro de télécopieur vers lequel vous souhaitez retransmettre les télécopies.
4. Cliquez sur **Appliquer**.

Remarque

Toutes les télécopies envoyées au périphérique sont automatiquement retransmises vers le numéro de télécopieur indiqué jusqu'à ce que cette fonction soit désactivée.

Afficher et imprimer des télécopies reçues précédemment

1. Ouvrez la Boîte à outils HP et cliquez sur l'onglet **Télécopie**.
2. Cliquez sur **Journal de réception de télécopies**.

La page **Journal de réception de télécopies** s'affiche. Cette page affiche l'ensemble des télécopies reçues dernièrement sur le périphérique.

Remarque

Seules les télécopies reçues sur cet ordinateur peuvent être affichées, imprimées ou retransmises à partir de la Boîte à outils HP.

3. Pour afficher une télécopie consignée dans le **journal de réception de télécopies**, cliquez sur le lien **Afficher** situé en regard de la télécopie souhaitée. Le **visualisateur de télécopie** affiche la télécopie sélectionnée.
4. Pour imprimer la télécopie, cliquez sur **Version imprimable**.

Remarque

Si le programme Adobe® Acrobat® Reader n'est pas installé sur votre ordinateur, vous devez le télécharger de manière à pouvoir afficher et imprimer les télécopies. Ce programme est disponible à l'adresse suivante : <http://www.adobe.com>.

5. Imprimez la télécopie dans Adobe Acrobat Reader.

Vous pouvez également imprimer l'ensemble des télécopies reçues stockées sur le périphérique.

Remarque

L'ordre d'impression des télécopies reçues ne peut pas être modifié.

1. Ouvrez la Boîte à outils HP et cliquez sur l'onglet **Télécopie**.
2. Dans la page **Tâches de télécopie**, cliquez sur **Réimprimer les dernières télécopies**. Toutes les télécopies stockées sur le périphérique sont imprimées, dans l'ordre chronologique inversé. Vous pouvez annuler la tâche d'impression à tout moment en appuyant sur le bouton Annuler du panneau de commande.

Ajouter ou supprimer un contact

Utilisez la Boîte à outils HP pour ajouter ou supprimer un contact de télécopie.

Pour ajouter un contact

1. Ouvrez la Boîte à outils HP et cliquez sur l'onglet **Télécopie**.
2. Cliquez sur **Répertoire télécopies**.

Remarque

Les premières entrées du **répertoire de télécopies** sont réservées à la numérotation rapide. Le nombre de numéros abrégés répertoriés varie selon le périphérique et correspond au nombre de boutons de numérotation rapide disponibles sur ce dernier.

3. Dans la section **Ajouter informations de contact**, saisissez les informations suivantes :
 - **Numéro d'entrée** (le numéro d'entrée indiqué automatiquement correspond au prochain numéro disponible)
 - **Nom du contact**
 - **Numéro de télécopie**
4. Cliquez sur **Ajouter**. Les informations indiquées sur le contact s'affichent dans la section **Liste des entrées du répertoire**.

Remarque

Vous devez sélectionner un emplacement d'entrée du répertoire libre. Si l'emplacement a déjà été attribué à une entrée, vous devez la supprimer ou la déplacer vers un autre emplacement.

Pour supprimer un contact

1. Ouvrez la Boîte à outils HP et cliquez sur l'onglet **Télécopie**.
2. Cliquez sur **Répertoire télécopies**.
3. Cochez la case située en regard de l'entrée du répertoire à supprimer.
4. Cliquez sur le bouton **Supprimer**. La fenêtre **de confirmation de suppression** s'affiche.
5. Cliquez sur **Supprimer** pour supprimer l'entrée.

Importer des contacts à partir d'une autre source

Vous pouvez importer des données de répertoire provenant de programmes de messagerie électronique externes (par exemple, Microsoft Outlook ou Lotus Notes). Pour plus d'informations sur l'exportation de données de répertoire à partir d'autres programmes, reportez-vous à la documentation ou à l'aide du programme utilisé.

1. Ouvrez la Boîte à outils HP et cliquez sur l'onglet **Télécopie**.
2. Cliquez sur **Répertoire télécopies**.
3. Cliquez sur **Importer l'annuaire**. La page **Importer des informations dans l'annuaire de télécopie** s'affiche.
4. Sélectionnez le programme à partir duquel vous souhaitez importer des données de répertoire.
5. Cliquez sur **Parcourir**, puis recherchez l'emplacement de stockage du répertoire exporté sur votre ordinateur.
6. Cliquez sur **Continuer**. La page **Annuaire de télécopie – Importation - Sélection d'entrées** s'affiche.
7. Sélectionnez les entrées de la section **Liste d'importation** à ajouter, puis cliquez sur le bouton **Ajouter**.

OU

Cliquez sur **Ajouter ttes** pour ajouter toutes les entrées de la liste d'importation.

Remarque

La première entrée sélectionnée dans la liste d'importation est ajoutée à l'**emplacement d'insertion** sélectionné dans la section **Répertoire** ; les entrées suivantes sont ajoutées uniquement aux emplacements libres situés à la suite de cet emplacement dans le répertoire. Les entrées déjà répertoriées dans le **répertoire de télécopies** ne sont pas déplacées. Si le nombre d'entrées dépasse le nombre d'emplacements disponibles dans le **répertoire de télécopies**, les contacts supplémentaires ne sont pas enregistrés.

8. Cliquez sur **Enregistrer**.

Remarque

Vous devez cliquer sur **Enregistrer** pour ajouter les entrées importées dans le **répertoire de télécopies**.

Créer une liste de groupes

1. Ouvrez la Boîte à outils HP et cliquez sur l'onglet **Télécopie**.
2. Cliquez sur **Répertoire télécopies**.
3. Cliquez sur **Nouveau groupe**. La page **Répert. téléc. - Créer un groupe** s'affiche.
4. Vous pouvez taper un numéro dans le champ **Informations sur le groupe pour l'entrée du répert. téléc.** La Boîte à outils HP indique automatiquement le chiffre correspondant à la prochaine entrée disponible dans le **répertoire de télécopies**.
5. Indiquez le nom du groupe dans le champ **Nom du groupe**.
6. Sélectionnez les entrées de la liste **Toutes les personnes** à ajouter à votre groupe, puis cliquez sur le bouton **Ajouter**.

OU

Cliquez sur **Ajouter ttes** pour ajouter toutes les entrées du répertoire au groupe.

Remarque

Si vous souhaitez supprimer l'une des entrées ajoutées au groupe, sélectionnez le nom dans la liste **Personnes du groupe**, puis cliquez sur le bouton **Supprimer**.

7. Cliquez sur **Enregistrer**.

Créer une liste de groupes

1. Ouvrez la Boîte à outils HP et cliquez sur l'onglet **Télécopie**.
2. Cliquez sur **Répertoire télécopies**.
3. Cliquez sur **Nouveau groupe**. La page **Répert. téléc. - Créer un groupe** s'affiche.
4. Vous pouvez taper un numéro dans le champ **Informations sur le groupe pour l'entrée du répert. téléc.** La Boîte à outils HP indique automatiquement le chiffre correspondant à la prochaine entrée disponible dans le **répertoire de télécopies**.
5. Indiquez le nom du groupe dans le champ **Nom du groupe**.
6. Sélectionnez les entrées de la liste **Toutes les personnes** à ajouter à votre groupe, puis cliquez sur le bouton **Ajouter**.

OU

Cliquez sur **Ajouter ttes** pour ajouter toutes les entrées du répertoire au groupe.

Remarque

Si vous souhaitez supprimer l'une des entrées ajoutées au groupe, sélectionnez le nom dans la liste **Personnes du groupe**, puis cliquez sur le bouton **Supprimer**.

7. Cliquez sur **Enregistrer**.

Modifier les paramètres, par exemple la résolution et le contraste, et les optimiser pour chaque télécopie

Certaines télécopies contiennent uniquement du texte, d'autres contiennent des graphiques ou des photos et d'autres encore contiennent à la fois du texte, des graphiques et des photos. Il est possible de modifier les paramètres des télécopies en fonction du type de document à envoyer via le logiciel HP LaserJet Send Fax ou sur le panneau de commande du périphérique.

Pour plus d'informations sur l'optimisation des télécopies via le logiciel HP LaserJet Send Fax, reportez-vous à l'aide du logiciel.

Pour plus d'informations sur l'optimisation des télécopies via le panneau de commande du périphérique, reportez-vous à [Télécopie](#).

Les options listées ci-dessous se trouvent dans l'onglet **Télécopie** de la page **Paramètres d'envoi** ; elles permettent d'optimiser les paramètres de la télécopie avant de l'envoyer :

- Résolution
 - **Standard**
 - **Fine**
 - **Superfine**
 - **Photo**
- Contraste
 - Sélectionnez un paramètre compris entre **Clair** et **Foncé**.

Numériser : Conseils pratiques

Utilisez cette section pour répondre aux questions relatives à la numérisation.

Numériser à partir du panneau de commande du périphérique

1. Chargez les originaux à numériser dans le bac d'alimentation automatique (BAA), puis réglez la position des guides papier.

OU

Soulevez le capot du scanner à plat et chargez l'original face vers le bas sur le scanner, l'angle supérieur gauche du document étant placé dans l'angle inférieur droit de la vitre. Fermez doucement le capot.

2. Appuyez sur **DÉMARRER NUMÉRISATION** ou sur **NUMÉRISATION VERS** sur le panneau de commande.

Remarque

Pour utiliser le bouton **NUMÉRISATION VERS**, la Boîte à outils HP doit être installée sur votre ordinateur.

Configurer le bouton Numériser vers sur le panneau de commande

Utilisez la Boîte à outils HP pour configurer le bouton **NUMÉRISATION VERS** du périphérique.

1. Ouvrez la Boîte à outils HP et cliquez sur l'onglet **Numériser vers**.
2. Dans la page **Numériser vers messagerie électronique ou vers dossier**, sélectionnez **Activer la numérisation vers la messagerie électronique ou vers un dossier**.
3. Dans la section **Ajouter des adresses électroniques ou un dossier**, tapez une adresse électronique ou cliquez sur **Parcourir** pour rechercher un dossier pour le bouton **Numérisation vers**.
4. Cliquez sur **Ajouter**.

Enregistrer un document numérisé dans un dossier de mon ordinateur

Remarque

Si le périphérique est connecté à un réseau, vous devez configurer au moins un dossier dans la Boîte à outils HP pour accéder à cette fonction. Pour plus d'informations, reportez-vous à la section [Ajouter ou modifier des adresses électroniques pour la numérisation vers la messagerie](#) ou [Numériser à partir du panneau de commande du périphérique](#).

1. Chargez les originaux à numériser dans le bac d'alimentation automatique (BAA), puis réglez la position des guides papier.

OU

Soulevez le capot du scanner à plat et chargez le document original à numériser face vers le bas sur le scanner, l'angle supérieur gauche du document étant placé dans l'angle inférieur droit de la vitre. Fermez doucement le capot.

2. Pour commencer la numérisation du document, appuyez sur **NUMÉRISATION VERS** sur le panneau de commande.

Remarque

Pour plus d'informations sur la modification des destinations figurant dans la liste Numériser vers du périphérique, reportez-vous à la section [Ajouter ou modifier des adresses électroniques pour la numérisation vers la messagerie](#).

3. A l'aide du bouton **<** ou **>**, sélectionnez le dossier vers lequel vous souhaitez envoyer le document numérisé.
4. Appuyez sur le bouton **DÉMARRER NUMÉRISATION** sur le périphérique pour envoyer le document numérisé vers le dossier.

Envoyer un document numérisé vers un courrier électronique

Remarque

Pour accéder à cette fonction, vous devez avoir configuré au moins une adresse électronique dans la Boîte à outils HP. Pour plus d'informations, reportez-vous à l'aide en ligne de la Boîte à outils HP.

1. Chargez les originaux à numériser dans le bac d'alimentation automatique (BAA), puis réglez la position des guides papier.

OU

Soulevez le capot du scanner à plat et chargez l'original face vers le bas sur le scanner, l'angle supérieur gauche du document étant placé dans l'angle inférieur droit de la vitre. Fermez doucement le capot.

2. Appuyez sur **NUMÉRISATION VERS** sur le panneau de commande.
3. A l'aide du bouton **<** ou **>**, sélectionnez l'adresse électronique vers laquelle vous souhaitez envoyer le document numérisé.
4. Appuyez sur le bouton **DÉMARRER NUMÉRISATION** sur le périphérique pour envoyer le document numérisé.

Ajouter ou modifier des adresses électroniques pour la numérisation vers la messagerie

Vous pouvez configurer le périphérique pour numériser un document et l'envoyer à une ou plusieurs adresses électroniques ou vers un dossier de votre ordinateur.

Pour ajouter une adresse électronique

1. Ouvrez la Boîte à outils HP et cliquez sur l'onglet **Numériser vers**.
2. Dans la page **Numériser vers messagerie électronique ou vers dossier**, vérifiez que l'option **Activer la numérisation vers la messagerie électronique ou vers un dossier** est sélectionnée.
3. Dans la section **Ajouter des adresses électroniques ou un dossier**, sélectionnez **Adresse électronique**, puis entrez une adresse électronique. Si vous souhaitez indiquer plusieurs adresses électroniques, placez-les entre virgules.
4. Indiquez un nom descriptif pour l'adresse dans le champ **Nom d'affichage sur le périphérique** (par exemple, tapez `comptes`). Ce nom s'affiche sur l'écran du panneau de commande lorsque vous appuyez sur **DÉMARRER NUMÉRISATION** sur le périphérique.
5. Cliquez sur **Ajouter**. L'adresse est enregistrée et s'affiche dans la liste des entrées lorsque vous appuyez sur **NUMÉRISATION VERS** sur le périphérique.

Pour modifier une adresse électronique

1. Ouvrez la Boîte à outils HP et cliquez sur l'onglet **Numériser vers**.
2. Dans la **Liste des adresses électroniques et des dossiers**, cliquez sur le lien **Modifier** situé en regard de l'adresse électronique à modifier.
3. Apportez les modifications souhaitées aux différentes informations.
4. Cliquez sur **Enregistrer**. Les informations sont mises à jour et s'affichent dans la liste des entrées lorsque vous appuyez sur **NUMÉRISATION VERS** sur le périphérique.

Ajouter ou modifier des dossiers pour la numérisation vers un dossier

Vous pouvez configurer le périphérique pour numériser un document et l'envoyer vers un dossier de votre ordinateur.

Pour ajouter un dossier

1. Ouvrez la Boîte à outils HP et cliquez sur l'onglet **Numériser vers**.
2. Dans la page **Numériser vers messagerie électronique ou vers dossier**, vérifiez que l'option **Activer la numérisation vers la messagerie électronique ou vers un dossier** est sélectionnée.
3. Dans la section **Ajouter des adresses électroniques ou un dossier**, sélectionnez **Dossier**, puis cliquez sur **Parcourir**. Recherchez le dossier sur votre ordinateur vers lequel vous souhaitez envoyer des documents numérisés.
4. Indiquez un nom descriptif pour le dossier dans le champ **Nom d'affichage sur le périphérique** (par exemple, tapez `football`). Ce nom s'affiche sur l'écran du périphérique lorsque vous appuyez sur **DÉMARRER NUMÉRISATION** sur le périphérique.
5. Cliquez sur **Ajouter**. Le dossier est enregistré et s'affiche dans la liste lorsque vous appuyez sur **NUMÉRISATION VERS** sur le périphérique.

Pour modifier un dossier

1. Ouvrez la Boîte à outils HP et cliquez sur l'onglet **Numériser vers**.
2. Dans la **Liste des adresses électroniques et des dossiers**, cliquez sur le lien **Modifier** situé en regard du dossier à modifier.
3. Apportez les modifications souhaitées aux différentes informations.
4. Cliquez sur **Enregistrer**. Les informations sont mises à jour et s'affichent dans la liste lorsque vous appuyez sur **NUMÉRISATION VERS** sur le périphérique.

Remarque

Si vous ne souhaitez pas enregistrer les modifications apportées à l'entrée, cliquez sur le bouton **Annuler**.

Autre : Conseils pratiques

Utilisez cette section pour répondre aux autres questions relatives au périphérique.

Recevoir des avertissements relatifs au niveau d'encre du périphérique sur mon ordinateur

Utilisez la Boîte à outils HP pour configurer le périphérique de façon à ce qu'il affiche des alertes contextuelles sur votre ordinateur lorsque le niveau d'encre d'une cartouche d'impression est faible.

1. Ouvrez la Boîte à outils HP et cliquez sur l'onglet **Alertes**.
2. Cliquez sur la page de **configuration des alertes relatives à l'état**.
3. Sélectionnez **Activer les alertes, Lorsque le niveau d'encre de la cartouche HP est bas ou qu'une cartouche non-HP est installée**, puis **Sous la forme d'un message contextuel**.
4. Cliquez sur **Appliquer**.

Recevoir des avertissements par courrier électronique relatifs au niveau d'encre du périphérique

Utilisez la Boîte à outils HP pour configurer le périphérique de façon à ce qu'il envoie une alerte par courrier électronique vers votre ordinateur lorsque le niveau d'encre d'une cartouche d'impression est faible.

1. Ouvrez la Boîte à outils HP et cliquez sur l'onglet **Alertes**.
2. Cliquez sur la page de **configuration des alertes par courrier électronique**.
3. Dans le champ **Adresse 1**, tapez l'adresse électronique à laquelle les messages doivent être envoyés.
4. Dans la colonne **Adresse 1** de la section **Sélectionner les événements d'alerte**, sélectionnez **Niveau cartouche bas**.

Remarque

Si vous souhaitez recevoir un courrier électronique pour d'autres événements répertoriés, cochez également les cases associées à ces événements.

5. Cliquez sur **Appliquer**.

Remarque

Pour envoyer des alertes par courrier électronique, vous devez configurer un serveur SMTP (Simple Mail Transfer Protocol).

Entretien du périphérique

Utilisez la Boîte à outils HP pour entretenir le périphérique.

Nettoyer le circuit papier

Utilisez la Boîte à outils HP pour nettoyer le circuit papier du périphérique.

Remarque

Cette méthode est plus approfondie que celle qui consiste à utiliser la page de nettoyage à partir du panneau de commande du périphérique.

1. Ouvrez la Boîte à outils HP et cliquez sur l'onglet **Dépannage**.
2. Cliquez sur le lien **Outils de dépannage**.
3. Dans la section **Page de nettoyage**, cliquez sur **Imprimer**.
Le périphérique imprime une page de nettoyage.
4. Sur le périphérique, retirez tout le papier du bac 1, puis placez-y la page de nettoyage face à imprimer vers le bas.
5. Dans la Boîte à outils HP, dans la section **Page de nettoyage**, cliquez sur **Nettoyer**.
Le périphérique envoie la page de nettoyage par le circuit papier.

Restaurer les paramètres par défaut définis en usine

Utilisez la Boîte à outils HP pour rétablir les paramètres d'origine du périphérique.

1. Ouvrez la Boîte à outils HP et cliquez sur **Paramètres du périphérique**.
2. Cliquez sur **Service**.
3. Dans la section **Réinitialisations**, cliquez sur **Restaurer**.
4. Cliquez sur **OK** pour confirmer le processus de restauration, puis à nouveau sur **OK** pour revenir à la Boîte à outils HP.

Les paramètres définis en usine d'origine du périphérique sont rétablis.

Afficher les options du menu du panneau de commande du périphérique

Le panneau de commande du périphérique vous permet d'imprimer une « structure des menus » qui affiche l'ensemble des menus du panneau de commande que vous pouvez parcourir.

1. Sur le panneau de commande du périphérique, appuyez sur **MENU**.
2. Utilisez le bouton **<** ou **>** pour sélectionner Rapports, puis appuyez sur Entrée.
3. Utilisez le bouton **<** ou **>** pour sélectionner Structure menu, puis appuyez sur Entrée.
Le périphérique imprime une structure des menus.

Remplacer les cartouches d'impression

1. Poussez le bouton de verrouillage du scanner pour ouvrir le scanner.

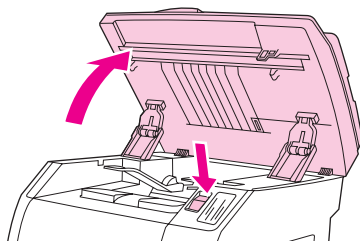

2. Ouvrez le capot supérieur.

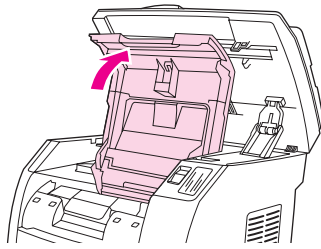

3. Assurez-vous que l'emplacement approprié de la cartouche d'impression est accessible.
 - Si l'emplacement approprié de la cartouche d'impression n'est pas accessible, fermez le capot supérieur et le scanner, puis appuyez sur **FAIRE PIVOTER LE CARROUSEL** jusqu'à ce qu'il le soit.

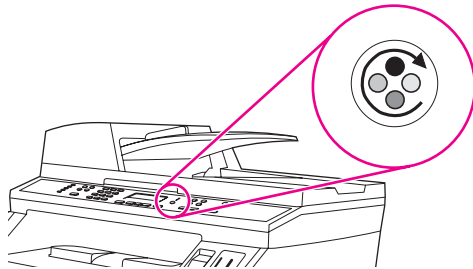

4. Pincez les deux languettes bleues de grande taille sur la première cartouche, puis soulevez la cartouche à la verticale pour la retirer du carrousel.

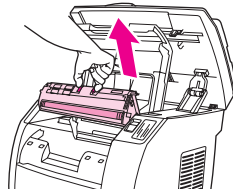

5. Retirez la nouvelle cartouche d'impression de son emballage, enlevez son emballage orange et tirez la languette orange afin de retirer totalement la bande adhésive.

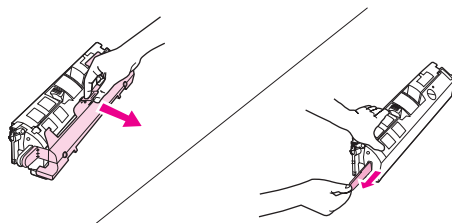

6. Pincez les leviers de verrouillage bleus de la cartouche d'impression, rouleau face à vous. Faites glisser la cartouche dans le carrousel jusqu'à ce qu'elle **s'enclenche**.

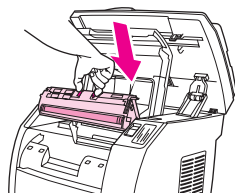

- Si vous devez remplacer une autre cartouche, fermez le capot supérieur et le scanner, appuyez sur **FAIRE PIVOTER LE CARROUSEL**, puis répétez les étapes 4 à 6.

7. Fermez le capot supérieur, puis le scanner.

Remplacer le tambour d'imagerie

1. Poussez le bouton de verrouillage du scanner pour ouvrir le scanner.

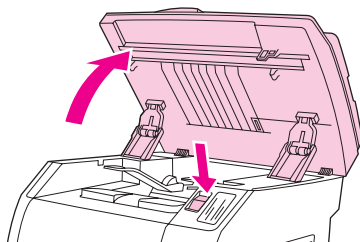

2. Ouvrez le capot supérieur.

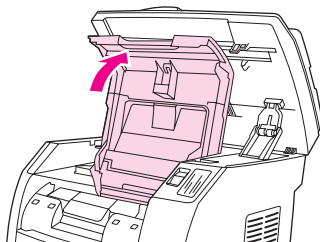

3. Saisissez la poignée du tambour d'imagerie, puis faites pivoter le tambour jusqu'à ce que la poignée soit en haut.

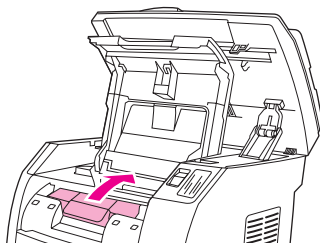

4. Soulevez le tambour d'imagerie à la verticale pour le retirer du périphérique.

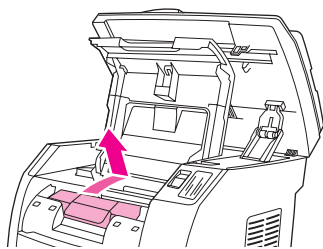

5. Retirez le nouveau tambour d'imagerie de l'emballage.
6. Placez le tambour d'imagerie sur une surface plane et tirez les anneaux orange afin de retirer les broches d'expédition.

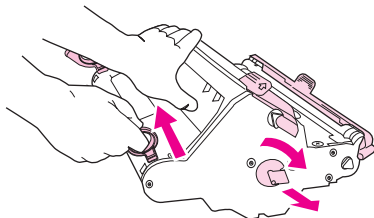

7. Retirez le dispositif de sécurité orange à chaque extrémité du tambour d'imagerie et les deux cales d'expédition orange.

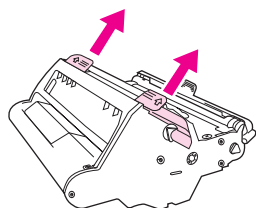

8. Enlevez l'emballage orange du tambour d'imagerie.

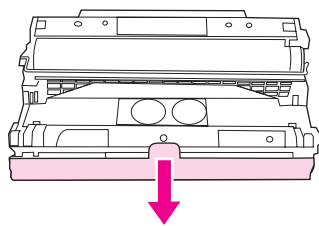

ATTENTION

Ne touchez pas la surface du rouleau et évitez toute exposition prolongée à la lumière. Ces actions pourraient nuire à la qualité des impressions.

9. Alignez les flèches situées sur les côtés du tambour avec celles qui se trouvent dans l'imprimante.

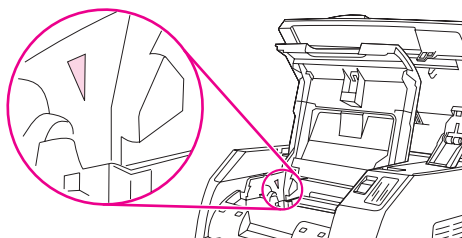

10. Abaissez le tambour d'imagerie dans l'imprimante et appuyez dessus jusqu'à ce qu'il s'enclenche.

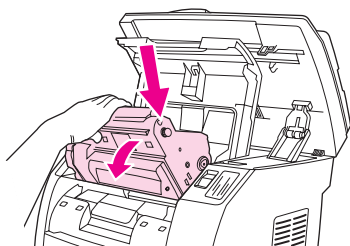

11. Fermez le capot supérieur, puis le scanner.

Éliminer les brouillages

Le papier ou tout autre support d'impression peut parfois se bloquer lors d'une impression. Procédez comme suit pour éliminer les brouillages de papier.

Pour éliminer un brouillage de papier à l'intérieur du périphérique

ATTENTION

Les brouillages peuvent laisser des particules d'encre sur la page. Si vous vous tachez avec de l'encre, enlevez-la avec un chiffon propre, nettoyez vos vêtements à l'eau froide et faites-les sécher à l'air. L'eau chaude et l'air provenant d'un sèche-linge pourraient incruster l'encre dans le tissu. En cas de projection sur les mains, nettoyez-les à l'eau froide.

N'utilisez **pas** d'objet pointu, tel qu'un crayon ou des ciseaux, pour retirer une feuille coincée.

1. A l'arrière du périphérique, ouvrez la porte de sortie arrière et appuyez sur les leviers de la station de fusion.

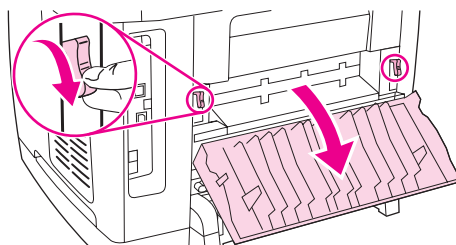

En relâchant les leviers de la station de fusion, vous diminuez la tension exercée sur les rouleaux du périphérique, ce qui facilite le retrait des pages bloquées.

2. Poussez le bouton de verrouillage du scanner pour ouvrir le scanner.

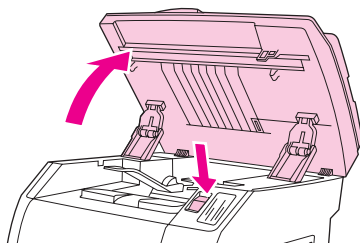

3. Ouvrez le capot supérieur, puis retirez le tambour d'imagerie et mettez-le de côté.

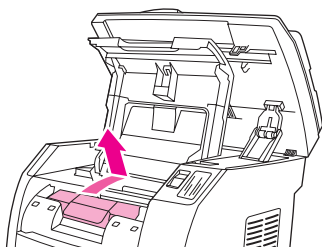

4. Saisissez à deux mains la partie du papier la plus visible (même s'il s'agit du milieu), puis retirez doucement le papier du périphérique.

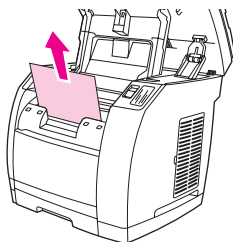

5. Après avoir éliminé le bouchage, remplacez le tambour d'imagerie, puis fermez le capot supérieur et le scanner.

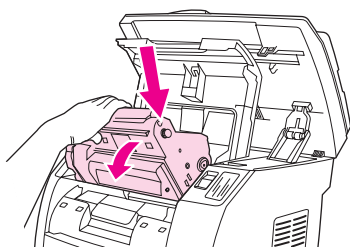

6. Remettez les leviers de la station de fusion dans leur position vers le haut d'origine.

Après avoir éliminé le bouchage, il peut être nécessaire d'éteindre, puis de rallumer le périphérique.

Remarque

Lorsque vous ajoutez de nouveaux supports, retirez les supports du bac d'alimentation, déramez la pile après avoir ajouté les nouveaux supports, placez la pile dans le bac d'alimentation, puis réglez les guides papier.

Pour supprimer les bouchages des zones de sortie

Si le support est coincé au niveau de la sortie du périphérique, procédez comme suit.

ATTENTION

N'utilisez **pas** d'objet pointu, tel qu'un crayon ou des ciseaux, pour retirer une feuille coincée.

1. Poussez le bouton de verrouillage du scanner pour ouvrir le scanner, puis ouvrez le capot supérieur.

2. A l'arrière du périphérique, ouvrez la porte de sortie arrière et appuyez sur les leviers de la station de fusion.

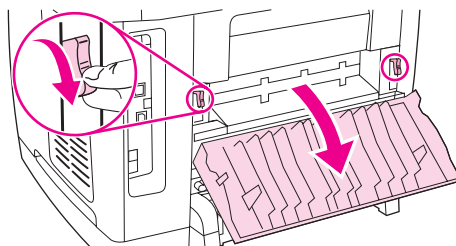

En relâchant les leviers de la station de fusion, vous diminuez la tension exercée sur les rouleaux du périphérique, ce qui facilite le retrait des pages bloquées.

3. Retirez délicatement la feuille en la saisissant par l'avant et sortez-la par le bac de sortie.

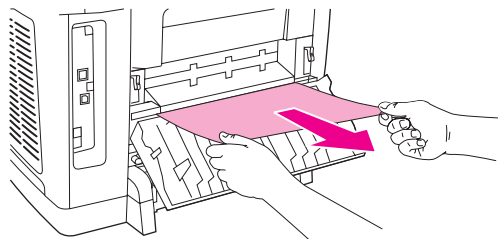

4. Remettez les leviers de la station de fusion dans leur position vers le haut d'origine, puis fermez la porte de sortie arrière.
5. Fermez le capot supérieur, puis le scanner.

Remarque

Si vous avez mis le périphérique hors tension avant de supprimer le bouchage papier, mettez-le à nouveau sous tension, puis relancez le travail d'impression ou de copie.

Si le bouchage est trop à l'intérieur du périphérique pour pouvoir être supprimé, il se peut que vous deviez retirer la station de fusion. Pour ce faire, procédez comme suit.

1. Mettez le périphérique hors tension, puis débranchez le câble d'alimentation.
2. Déverrouillez les loquets de la station de fusion en les faisant pivoter.

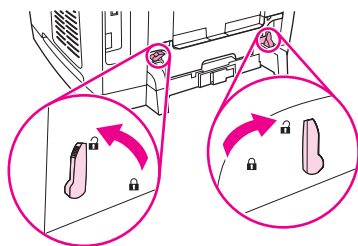

3. Tirez sur les poignées de la station de fusion pour la retirer du périphérique.

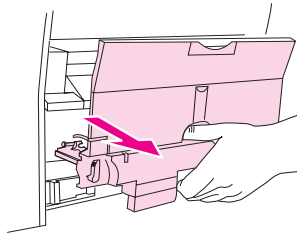

ATTENTION

Les pièces situées sur la surface interne de la station de fusion sont brûlantes. Pour ne pas vous brûler, ne touchez pas ces pièces.

4. Avec les deux mains, retirez doucement et fermement tout support d'impression coincé dans le périphérique. Réinsérez ensuite avec précaution la station de fusion et verrouillez-la.
5. Rebranchez le câble d'alimentation, puis mettez le périphérique sous tension.

Pour éliminer un bouchage de papier du bac d'alimentation automatique (BAA)

1. Ouvrez le capot du BAA.

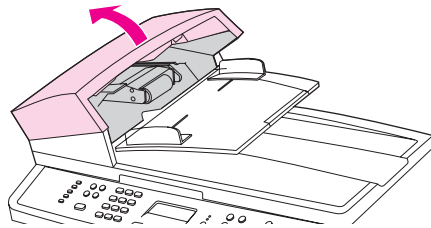

Remarque

Vérifiez que tout ruban adhésif pouvant se trouver à l'intérieur du BAA a été retiré.

2. Retirez la trappe d'accès. Avec les deux mains, soulevez les deux poignées jusqu'à ce que la trappe se libère. Faites pivoter et soulevez la trappe, puis mettez-la de côté.

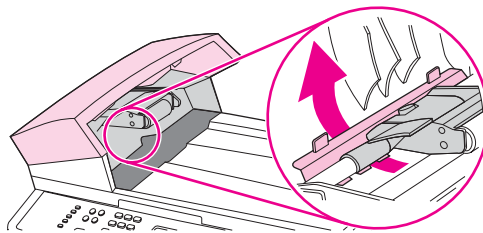

3. Essayez de retirer délicatement la page en évitant de la déchirer. En cas de résistance, passez à l'étape suivante.

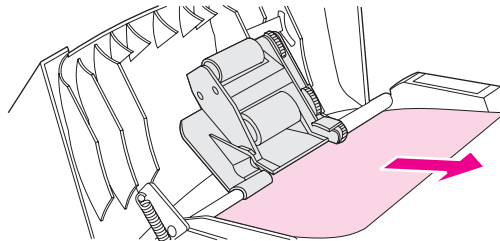

4. En soulevant le levier vert, faites pivoter le mécanisme de prélèvement afin qu'il reste ouvert.

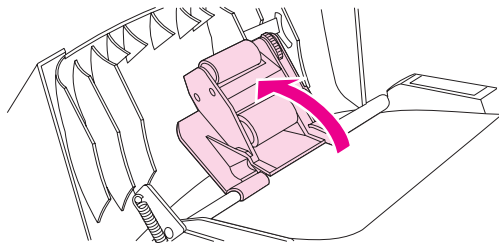

5. Ouvrez le capot du BAA et libérez délicatement la feuille à l'aide des deux mains.
6. Une fois la feuille dégagée, tirez-la délicatement dans le sens indiqué.

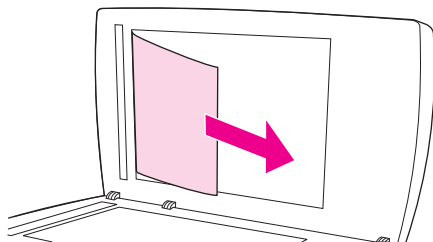

7. Reposez le capot du scanner à plat.

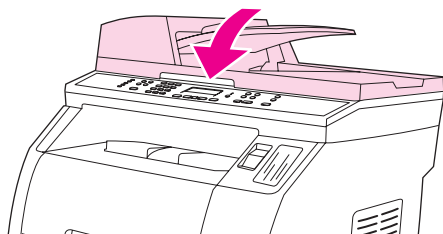

8. Abaissez le levier vert.

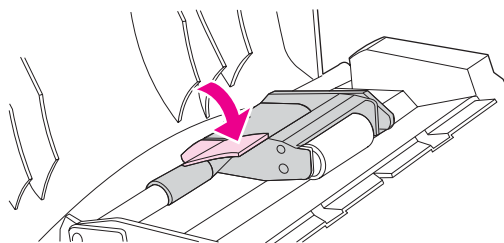

9. Réinstallez la trappe en l'insérant comme indiqué par l'illustration. Appuyez sur les deux taquets jusqu'à ce qu'elle s'enclenche. Installez-la correctement afin d'éviter de nouveaux bourrages.

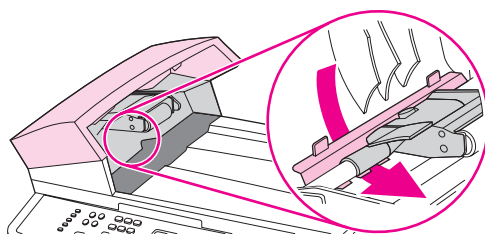

10. Fermez le capot du BAA.

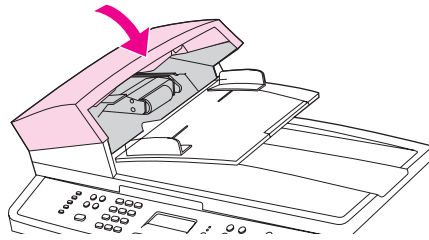

Commander de nouveaux consommables

Vous pouvez commander des consommables à l'aide de la Boîte à outils HP. Pour commander des consommables, procédez comme suit.

1. Ouvrez la Boîte à outils HP et, dans la section **Autres liens**, cliquez sur **Commander des consommables**.

Une nouvelle fenêtre de navigateur apparaît.

2. Cliquez sur **Continuer**.

Le navigateur affiche le site Web de commandes HP.

3. Passez votre commande en suivant les instructions du site Web.

12 Gestion du périphérique et maintenance

Ce périphérique est livré avec plusieurs outils logiciels qui vous permettent de le contrôler, de résoudre ses problèmes et de l'entretenir. Les sections suivantes présentent l'utilisation de ces outils :

- [Pages d'informations](#)
- [Boîte à outils HP](#)
- [Configurer le périphérique Macintosh \(Mac OS 10.2 et 10.3\)](#)
- [Serveur Web intégré](#)
- [Relevés et rapports de télécopie](#)
- [Nettoyage du périphérique](#)
- [Remplacement du bac d'alimentation automatique \(BAA\)](#)
- [Changement de l'ensemble de rouleau d'entraînement du BAA](#)
- [Nettoyage de l'ensemble de rouleau d'entraînement du BAA](#)

Pages d'informations

Les pages d'informations résident dans la mémoire du périphérique. Ces pages vous permettent de diagnostiquer et de résoudre les problèmes du périphérique.

Remarque

Si la langue de l'imprimante n'a pas été définie correctement au cours de l'installation, vous pouvez la définir manuellement afin que les pages soient imprimées dans l'une des langues prises en charge. Modifiez la langue à l'aide de la Boîte à outils HP. Reportez-vous à la section [Boîte à outils HP](#).

Page de démonstration

Pour imprimer la page de démonstration, procédez comme suit.

1. Dans le menu du panneau de commande, appuyez sur **MENU** jusqu'à ce que le menu **Rapports** s'affiche, puis appuyez sur **ENTRÉE**.
2. Appuyez sur la touche de direction gauche ou droite jusqu'à ce que la **page de démonstration** s'affiche, puis appuyez sur **ENTRÉE**.

Vous pouvez également visualiser cette page à partir de la Boîte à outils HP.

Page d'utilisation

La page d'utilisation affiche des statistiques relatives à l'utilisation, par exemple le nombre de copies effectuées à partir du scanner à plat ou du bac d'alimentation automatique, le nombre de télécopies envoyées ou reçues (Modèles HP Color LaserJet 2830/2840 tout-en-un uniquement), le nombre de pages imprimées ou bloquées dans le moteur du scanner.

Vous pouvez imprimer une page d'utilisation à partir du périphérique ou de la Boîte à outils HP. Pour imprimer une page d'utilisation à partir du périphérique, procédez comme suit.

1. Sur le panneau de commande du périphérique, appuyez sur **MENU**.
2. Utilisez le bouton **<** ou **>** pour sélectionner **Rapports**, puis appuyez sur **ENTRÉE**.
3. Utilisez le bouton **<** ou **>** pour sélectionner **Page d'utilisation**, puis appuyez sur **ENTRÉE**.

Page de configuration

La page de configuration répertorie les propriétés et les paramètres actuels du périphérique. Vous pouvez imprimer une page de configuration à partir du périphérique ou de la Boîte à outils HP. Pour imprimer la page de configuration à partir du périphérique, procédez comme suit.

1. Dans le menu du panneau de commande, appuyez sur **MENU**.
2. Utilisez le bouton **<** ou **>** pour sélectionner **Rapports**, puis appuyez sur **ENTRÉE**.

3. Utilisez le bouton < ou > pour sélectionner **Rapport config.**, puis appuyez sur **ENTRÉE**.

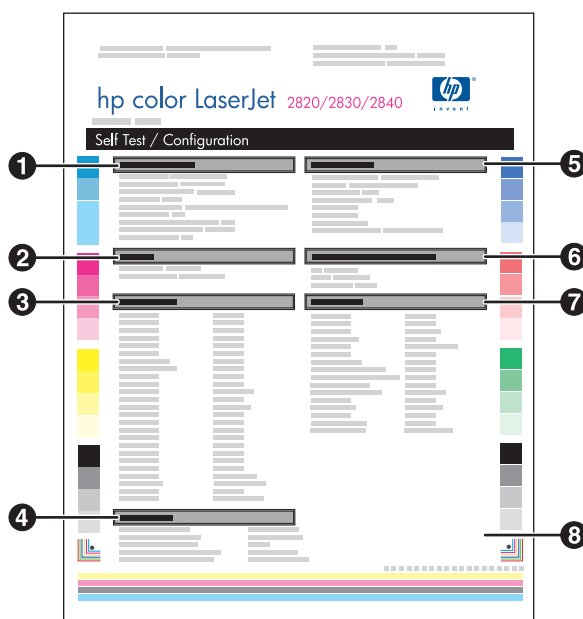

1. **Informations sur les produits.** Cette section contient les principales informations concernant le périphérique, telles que le nom du produit et le numéro de série.
2. **Mémoire.** Cette section répertorie les informations liées à la mémoire, telles que la mémoire totale installée.
3. **Paramètres papier.** Cette section répertorie les informations sur le type de support de chaque bac et sur les paramètres des supports pris en charge par le périphérique.
4. **Paramètres de copie.** Cette section répertorie les paramètres de copie par défaut du périphérique.
5. **Paramètres produit.** Cette section répertorie les informations collectées lors de l'installation du logiciel, notamment la langue et le nom de la société.
6. **Personnalités installées et options.** Cette section contient des informations sur les éléments en option pouvant être installés, tels qu'un module DIMM.
7. **Paramètres d'impression.** Cette section contient des informations sur les paramètres du périphérique configurés dans le pilote d'imprimante ou dans la Boîte à outils HP.
8. **Journal d'état.** Cette section contient des informations sur les erreurs du périphérique.

Une seconde page s'imprime également. Sur cette page, les sections **Paramètres de télécopie** et **Paramètres d'imagerie** décrivent de façon détaillée les paramètres de télécopie du périphérique (Modèles HP Color LaserJet 2830/2840 tout-en-un uniquement) et les paramètres de carte mémoire (HP Color LaserJet 2840 tout-en-un uniquement).

Page d'état des consommables

La page État des conso indique la durée de vie restante des cartouches d'impression HP et des tambours d'imagerie HP. Elle donne également une estimation du nombre de pages restantes et du nombre de pages imprimées, ainsi que d'autres informations sur les consommables. Vous pouvez imprimer une page État des conso à partir du périphérique ou de la Boîte à outils HP. Pour imprimer à partir du périphérique, procédez comme suit.

1. Dans le menu du panneau de commande, appuyez sur **MENU**.
2. Utilisez le bouton < ou > pour sélectionner **Rapports**, puis appuyez sur **ENTRÉE**.
3. Utilisez le bouton < ou > pour sélectionner **État des conso**, puis appuyez sur **ENTRÉE**.

Remarque

Des informations sur les consommables sont également accessibles via la Boîte à outils HP.

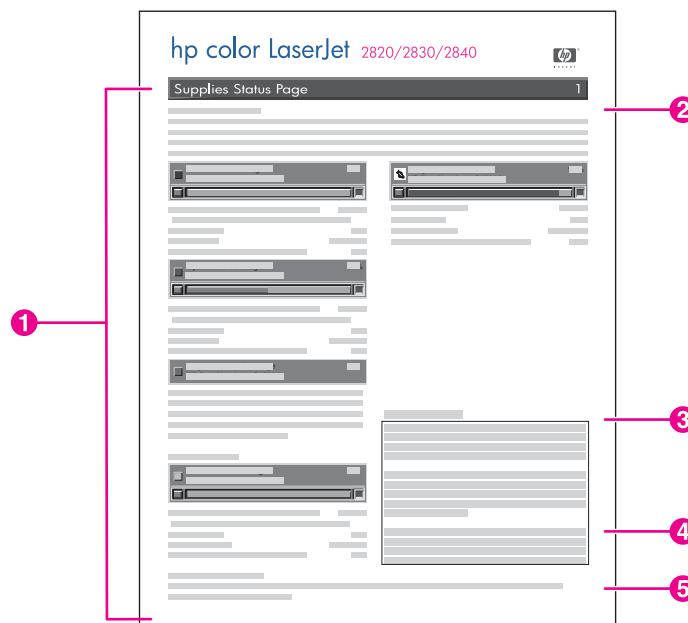

1. **Zone des cartouches d'impression.** Cette zone contient une section pour chaque cartouche et fournit des informations sur les cartouches d'impression HP. Ces informations incluent le numéro de référence, le niveau d'encre et la durée de vie restante de chaque cartouche. Cette dernière information est exprimée sous la forme d'un pourcentage, d'un graphique et d'une estimation du nombre de pages restantes. Il se peut que ces informations ne soient pas indiquées pour les consommables non-HP. Dans certains cas, si vous avez installé un consommable non-HP, un message d'alerte apparaît dans cette zone.
2. **Zone du tambour d'imagerie.** Cette zone donne les mêmes informations sur le tambour d'imagerie que celle des cartouches d'encre sur les cartouches.
3. **Remarque sur la garantie.** Cette section contient des informations sur la garantie en cas d'utilisation de consommables non-HP. Elle vous conseille également d'appeler le service des fraudes HP si un consommable détecté comme consommable non-HP vous a été vendu comme consommable authentique HP. (Reportez-vous à la section [Service des fraudes HP](#).)
4. **Informations de commande.** Cette section contient les principales informations sur la façon de commander de nouveaux consommables HP. Reportez-vous à la section [Vérification de l'état et commande de consommables](#).
5. **Informations sur le recyclage.** Cette section contient un lien vers le site Web que vous pouvez visiter pour obtenir des informations sur le recyclage. Reportez-vous à la section [Remplacement et recyclage des consommables](#).

Boîte à outils HP

La Boîte à outils HP est une application Web que vous pouvez utiliser pour les tâches suivantes :

- Vérifier l'état du périphérique.
- Configurer les paramètres du périphérique.
- Afficher les informations de dépannage
- Afficher la documentation en ligne

Lorsque le périphérique est directement connecté à votre ordinateur ou au réseau, vous pouvez afficher la Boîte à outils HP. Pour utiliser la Boîte à outils HP, vous devez effectuer une installation complète du logiciel.

Remarque

La Boîte à outils HP n'est pas prise en charge sur les systèmes d'exploitation Windows 98 Deuxième Édition, Windows NT et Macintosh. Pour utiliser la Boîte à outils HP, le protocole TCP/IP doit être installé sur votre ordinateur.

Remarque

Il n'est pas nécessaire d'avoir accès à Internet pour ouvrir et utiliser la Boîte à outils HP. Toutefois, si vous cliquez sur un lien dans la zone **Autres liens**, vous devez avoir accès à Internet pour atteindre le site associé au lien. Pour plus d'informations, reportez-vous à la section [Autres liens](#).

Pour afficher la Boîte à outils HP

1. Ouvrez la Boîte à outils HP de l'une des façons suivantes :
 - Dans la barre des tâches de Windows, double-cliquez sur l'icône Etat et alertes du périphérique de la Boîte à outils HP.
 - Dans le menu **Démarrer** de Windows, cliquez sur **Programmes** (ou sur **Tous les programmes** dans Windows XP), sur **HP**, sur **HP Color LaserJet 2820/2830/2840**, puis sur **Boîte à outils HP**.

Remarque

Une fois l'URL ouverte, vous pouvez lui associer un signet pour y accéder rapidement à l'avenir.

2. La Boîte à outils HP s'ouvre dans un navigateur Web. Le logiciel Boîte à outils HP contient les sections suivantes :
 - [Onglet Etat](#)
 - [Onglet Télécopie](#)
 - [Onglet Numériser vers](#)
 - [Onglet Dépannage](#)
 - [Onglet Documentation](#)
 - [Pages des paramètres du périphérique](#)
 - [Liens de la Boîte à outils HP](#)
 - [Autres liens](#)

Onglet Etat

L'onglet **Etat** contient des liens vers les pages principales suivantes :

- **Etat du périphérique.** Affichez des informations sur l'état du périphérique. Cette page indique l'état du périphérique, par exemple en cas de bourrage papier ou lorsqu'un bac est vide. Après avoir résolu le problème, cliquez sur **Actualiser l'état** pour actualiser l'état du périphérique.
- **État des conso.** Affichez l'état détaillé des consommables, par exemple l'estimation du pourcentage d'encre restant dans la cartouche d'impression et le nombre de pages imprimées par la cartouche d'impression en cours. Cette page contient aussi des liens permettant de commander des consommables et de rechercher des informations sur leur recyclage.
- **Configuration des alertes relatives à l'état.** Configurez le périphérique de façon à ce qu'il vous envoie des alertes contextuelles pour certains événements, par exemple lorsque le niveau d'encre est faible.
- **Configuration des alertes par courrier électronique.** Configurez le périphérique de façon à ce qu'il vous envoie des messages d'alerte par courrier électronique pour certains événements, par exemple lorsque le niveau d'encre est faible.
- **Configuration du périphérique.** Affichez une description détaillée de la configuration actuelle du périphérique, notamment la quantité de mémoire installée et le nombre de bacs en option installés.
- **Configuration réseau.** Affichez une description détaillée de la configuration actuelle du réseau, y compris l'adresse IP et l'état du réseau.
- **Imprimer pages infos.** Imprimez la page de configuration et les diverses autres pages d'informations disponibles pour le périphérique, telles que la page d'état des consommables et la page de démonstration.
- **Journal des événements.** Affichez l'historique des erreurs du périphérique. Les erreurs les plus récentes sont situées en début de liste.

Onglet Télécopie

Utilisez l'onglet **Télécopie** pour effectuer les tâches de télécopie à partir de votre ordinateur. L'onglet **Télécopie** contient des liens vers les pages principales suivantes :

- **Tâches de télécopie.** Effectuez des tâches, telles que l'envoi d'une télécopie ou le vidage de la mémoire de télécopie, ou définissez le mode de réception de télécopie.
- **Répertoire de télécopies.** Ajoutez, modifiez ou supprimez des entrées dans le répertoire du périphérique.
- **Journal des envois de télécopies.** Affichez toutes les télécopies récentes envoyées à partir du périphérique.
- **Journal de réception de télécopies.** Affichez toutes les télécopies récentes reçues par le périphérique.
- **Propriétés des données de télécopie.** Gérez l'espace de stockage des télécopies sur votre ordinateur. Ces paramètres ne s'appliquent que si vous avez choisi d'envoyer ou de recevoir des télécopies à distance sur votre ordinateur.
- **Rapports de télécopie.** Imprimez un ou l'ensemble des rapports de télécopie à partir de votre ordinateur.

- **Paramètres de télécopie détaillés.** Utilisez les liens vers l'**Assistant de configuration du télécopieur** ou l'onglet **Paramètres de télécopie** pour modifier les paramètres de télécopie du périphérique.
- **Conseils pratiques.** Affichez les rubriques d'aide associées aux tâches de télécopie du périphérique.

Onglet Numériser vers

Utilisez l'onglet **Numériser vers** pour configurer le bouton **NUMÉRISATION VERS** du périphérique. Le bouton **NUMÉRISATION VERS** vous permet de numériser à partir du périphérique, plutôt qu'à partir d'une application de votre ordinateur.

Remarque

Le périphérique Photocopieur, scanner, télécopieur et imprimante HP Color LaserJet 2830 tout-en-un dispose d'un bouton **NUMÉRISER VERS UN COURRIER ÉLECTRONIQUE** que vous pouvez également configurer avec cet onglet.

L'onglet **Numériser vers** contient des liens vers les pages principales suivantes :

- **Numériser vers messagerie électronique ou vers dossier.** Activez ou désactivez la fonction Numériser vers. Vous pouvez également ajouter, modifier ou supprimer des dossiers ou des adresses électroniques de destination pour cette fonction.
- **Préférences de numérisation.** Modifiez les paramètres des préférences de numérisation pour la fonction Numériser vers du périphérique, notamment la résolution de numérisation et le type de fichier.
- **Conseils pratiques.** Affichez les rubriques d'aide associées aux tâches du périphérique qui impliquent le bouton **NUMÉRISATION VERS** ou **NUMÉRISER VERS UN COURRIER ÉLECTRONIQUE** (HP Color LaserJet 2830 tout-en-un uniquement).

Onglet Dépannage

L'onglet **Dépannage** contient des liens vers les pages principales suivantes :

- **Messages du panneau de commande.** Affichez les descriptions des messages du panneau de commande du périphérique.
- **Élimination des brouillages.** Affichez les informations sur l'emplacement et l'élimination des brouillages.
- **Problèmes d'impression.** Affichez les rubriques d'aide qui peuvent vous aider à résoudre les problèmes d'impression.
- **Problèmes de numérisation.** Affichez les rubriques d'aide qui peuvent vous aider à résoudre les problèmes de numérisation.
- **Problèmes de copie.** Affichez les rubriques d'aide qui peuvent vous aider à résoudre les problèmes de copie.
- **Problèmes de télécopie.** Affichez les rubriques d'aide qui peuvent vous aider à résoudre les problèmes de télécopie.
- **Problèmes de carte mémoire.** Affichez les rubriques d'aide qui peuvent vous aider à résoudre les problèmes de carte mémoire.
- **Problèmes de connectivité.** Affichez les rubriques d'aide qui peuvent vous aider à résoudre les problèmes de réseau.

- **Outils de dépannage.** Utilisez des outils de dépannage, tels qu'une page de nettoyage ou de dépannage des problèmes liés aux couleurs, pour entretenir le périphérique.
- **Démonstrations animées.** Affichez des démonstrations d'aide animées relatives au périphérique.

Onglet Documentation

L'onglet **Documentation** contient des liens vers les pages principales suivantes :

- **Imprimer : Conseils pratiques** Affichez la rubrique d'aide Conseils pratiques relative aux problèmes d'impression.
- **Télécopie : Conseils pratiques** Affichez la rubrique d'aide Conseils pratiques relative aux problèmes de télécopie.
- **Copier : Conseils pratiques** Affichez la rubrique d'aide Conseils pratiques relative aux problèmes de copie.
- **Numériser : Conseils pratiques** Affichez la rubrique d'aide Conseils pratiques relative aux problèmes de numérisation.
- **Photo : Conseils pratiques** Affichez la rubrique d'aide Conseils pratiques relative aux problèmes de carte mémoire.
- **Réseau : Conseils pratiques** Affichez la rubrique d'aide Conseils pratiques relative aux problèmes de réseau.
- **Autre : Conseils pratiques** Affichez la rubrique d'aide Conseils pratiques relative aux autres problèmes du périphérique.
- **Guide de l'utilisateur.** Affichez les informations relatives à l'utilisation du périphérique, à la garantie, aux spécifications et à l'assistance que vous êtes en train de lire. Le guide de l'utilisateur est disponible aux formats PDF et HTML.
- **LisezMoi.** Affichez les informations importantes sur le périphérique ne figurant pas dans le guide de l'utilisateur. Ce fichier contient des informations de dernière minute sur le périphérique (en anglais uniquement).

Pages des paramètres du périphérique

Lorsque vous cliquez sur le bouton **Paramètres du périphérique**, la Boîte à outils HP affiche les paramètres disponibles pour votre périphérique. L'écran **Paramètres du périphérique** dispose des onglets suivants :

- **Paramètres système**
- **Paramètres d'impression**
- **Paramètres de télécopie**
- **Paramètres de copie**
- **Paramètres réseau**

Remarque

Les paramètres du pilote d'imprimante peuvent annuler les paramètres définis dans la Boîte à outils HP.

Onglet Paramètres système

L'onglet **Paramètres système** contient des liens vers les pages principales suivantes :

- **Informations sur le périphérique.** Affichez des informations sur le périphérique, par exemple la description du périphérique et une personne pouvant être contactée.
- **Gestion du papier.** Modifiez les paramètres de gestion du papier du périphérique, tels que le format et le type de papier par défaut.
- **Qualité d'impression.** Modifiez les paramètres de qualité d'impression du périphérique, tels que l'étalonnage des couleurs et l'impression en niveaux de gris.
- **Densité d'impression.** Modifiez les paramètres de densité d'impression du périphérique, tels que le contraste et les zones sombres.
- **Modes d'impression.** Modifiez les paramètres des modes d'impression du périphérique pour chaque type de support, par exemple le papier à en-tête, perforé ou brillant.
- **Configuration système.** Modifiez les paramètres système du périphérique, tels que la langue et la reprise après bourrage.
- **Volumes.** Modifiez les paramètres de volume du périphérique, tels que la ligne téléphonique (Modèles HP Color LaserJet 2830/2840 tout-en-un uniquement) et le volume d'alarme.
- **Date/heure.** Modifiez les paramètres de date et d'heure du périphérique.
- **Service.** Accédez aux différentes procédures requises pour entretenir le périphérique.
- **Scrutation de périphérique.** Modifiez les paramètres de scrutation de périphérique qui déterminent la fréquence à laquelle la Boîte à outils HP collecte les données du périphérique.
- **Enregistrer/restaurer les paramètres.** Enregistrez les paramètres actuels du périphérique dans un fichier sur votre ordinateur. Ce fichier vous permet de charger ces paramètres sur un autre périphérique ou de les restaurer ultérieurement sur le même périphérique.

Onglet Paramètres d'impression

L'onglet **Paramètres d'impression** contient des liens vers les pages principales suivantes :

- **Impression.** Modifiez les paramètres d'impression du périphérique par défaut, tels que le nombre de copies et l'orientation du papier.
- **PCL6.** Affichez et modifiez les paramètres PCL6.
- **PostScript.** Affichez et modifiez les paramètres PS.
- **Carte mémoire.** Affichez et modifiez les paramètres de carte mémoire du périphérique par défaut (HP Color LaserJet 2840 tout-en-un uniquement).

Onglet Paramètres de télécopie

L'onglet **Paramètres de télécopie** contient des liens vers les pages principales suivantes :

- **Généralités.** Modifiez des paramètres de télécopie de base, tels que l'en-tête de télécopie et les rapports d'erreurs.
- **Envoi de télécopie.** Modifiez des paramètres d'envoi de télécopie, tels que la résolution et le rappel.

- **Réception de télécopie.** Modifiez des paramètres de réception de télécopie, tels que le mode de réponse et l'option Adapter à la page.
- **Assistant de configuration du télécopieur.** Démarrez l'Assistant de configuration du télécopieur pour configurer les paramètres de télécopie du périphérique.

Onglet Paramètres de copie

L'onglet **Paramètres de copie** contient des liens vers les pages principales suivantes :

- **Copier.** Modifiez les paramètres de copie par défaut, tels que le nombre de copies et le contraste.
- **Réduire/Agrandir.** Modifiez les paramètres de réduction/d'agrandissement pour le périphérique.

Onglet Paramètres réseau

L'onglet **Paramètres réseau** permet à l'administrateur réseau de contrôler les paramètres réseau du périphérique lorsqu'il est connecté à un réseau IP.

Liens de la Boîte à outils HP

Les liens de la Boîte à outils HP, sur le côté gauche de l'écran, permettent d'accéder aux options suivantes :

- **Sélectionner un périphérique.** Sélectionnez l'un des périphériques activés par la Boîte à outils HP.
- **Afficher les alertes actuelles.** Affichez les alertes actuelles de tous les périphériques configurés. (Vous devez imprimer pour afficher les alertes actuelles.)
- **Page en texte uniquement.** Affichez la Boîte à outils HP en tant que carte de site offrant des liens vers des pages en texte uniquement.

Autres liens

Cette section contient des liens vers Internet. Vous devez avoir accès à Internet pour utiliser ces liens. Si vous utilisez une connexion à distance et que vous n'êtes pas connecté lors de l'ouverture initiale de la Boîte à outils HP, vous devez vous connecter pour pouvoir visiter ces sites Web. Pour vous connecter, vous pouvez être obligé de fermer la Boîte à outils HP, puis de l'ouvrir à nouveau.

- **Assistance instantanée HP.** Affichez le site Web de l'Assistance instantanée HP.
- **Enregistrement du produit.** Affichez le site Web de l'enregistrement du produit HP.
- **Commander des consommables.** Commandez des consommables pour le périphérique sur le site Web HP.
- **Assistance produit.** Affichez le site de l'assistance pour le périphérique HP Color LaserJet 2820/2830/2840 tout-en-un. Une fois sur le site, vous pouvez rechercher l'aide correspondant à votre problème.

Configurer le périphérique Macintosh (Mac OS 10.2 et 10.3)

Le périphérique Configurer le périphérique Macintosh est une application Web que vous pouvez utiliser pour les tâches suivantes :

- Vérifier l'état du périphérique.
- Configurer les paramètres du périphérique.

Remarque

Le périphérique Configurer le périphérique Macintosh n'est pas pris en charge sous Mac OS 9.2.2.

Lorsqu'il est directement connecté à votre ordinateur ou au réseau, vous pouvez afficher le périphérique Configurer le périphérique Macintosh. Pour utiliser le périphérique Configurer le périphérique Macintosh, vous devez effectuer une installation complète du logiciel.

Remarque

Il n'est pas nécessaire d'avoir accès à Internet pour ouvrir et utiliser le périphérique Configurer le périphérique Macintosh. Toutefois, si vous cliquez sur un lien dans la zone **Autres liens**, vous devez avoir accès à Internet pour atteindre le site associé au lien.

Pour afficher le périphérique Configurer le périphérique Macintosh

1. Ouvrez HP Director en cliquant sur l'icône **HP Director** sur le Dock.
2. Dans HP Director, cliquez sur **Paramètres**.
3. Sélectionnez **Configurer le périphérique**, puis cliquez sur **Continuer**.

Serveur Web intégré

Ce périphérique est équipé d'un serveur Web intégré, qui permet d'accéder à des informations relatives aux activités du périphérique et du réseau. Un serveur Web offre un environnement dans lequel les programmes Web peuvent être exécutés, de la même façon qu'un système d'exploitation, tel que Windows, offre un environnement pour que les programmes soient exécutés sur votre ordinateur. La sortie générée par ces programmes peut alors être affichée par un navigateur Web, par exemple Microsoft Internet Explorer, Safari ou Netscape Navigator.

Un serveur Web « intégré » réside sur un périphérique matériel (tel qu'une imprimante) ou dans un micrologiciel, plutôt qu'en tant que logiciel chargé sur un serveur réseau.

Un serveur Web intégré présente l'avantage d'offrir une interface au périphérique à laquelle toute personne disposant d'un ordinateur connecté au réseau et d'un navigateur Web standard peut accéder. Aucun logiciel spécial ne doit être installé ni configuré, mais vous devez posséder sur votre ordinateur un navigateur Web pris en charge. Pour accéder au serveur Web intégré, tapez l'adresse IP du périphérique dans la ligne d'adresse du navigateur. (Pour trouver l'adresse IP, imprimez une page de configuration. Pour plus d'informations sur l'impression d'une page de configuration, reportez-vous à la section [Page de configuration](#)).

Remarque

Sur les systèmes d'exploitation Macintosh, vous pouvez utiliser le serveur Web intégré sur une connexion USB.

Fonctions

Le serveur Web intégré HP vous permet d'afficher l'état de la carte réseau et du périphérique ainsi que de gérer les fonctions d'impression à partir de votre ordinateur. Il vous permet d'effectuer les opérations suivantes :

- afficher des informations sur l'état du périphérique,
- déterminer la durée de vie restante de tous les consommables et en commander de nouveaux,
- afficher et modifier les configurations des bacs,
- afficher et modifier la configuration des menus du panneau de commande du périphérique,
- afficher et imprimer les pages internes,
- ajouter ou personnaliser des liens vers d'autres sites Web,
- sélectionner la langue dans laquelle les pages du serveur Web intégré doivent s'afficher,
- afficher et modifier la configuration réseau,
- afficher le contenu des informations d'assistance qui est spécifique au périphérique et à l'état actuel du périphérique.

Pour obtenir une description complète des fonctions et fonctionnalités du serveur Web intégré, reportez-vous à l'aide en ligne du serveur Web intégré. Pour plus d'informations sur d'autres sources d'aide, reportez-vous à la section [Pour tout supplément d'informations](#).

Relevés et rapports de télécopie

Pour imprimer les relevés et rapports de télécopie, procédez comme suit :

Impression du relevé d'activité de télécopie

Le relevé d'activité de télécopie fournit un historique chronologique des 40 dernières télécopies reçues, envoyées ou supprimées, ainsi que des erreurs qui se sont produites. Un relevé d'activité de télécopie inclut les informations suivantes :

- Toutes les télécopies ayant été reçues sur le périphérique
- Toutes les télécopies envoyées à partir du panneau de commande
- Toutes les télécopies envoyées à partir de la Boîte à outils HP et du pilote du logiciel de télécopie
- Toutes les télécopies envoyées via HP Workplace (pour les ordinateurs compatibles Macintosh directement connectés au périphérique)

Pour imprimer le relevé d'activité de télécopie

Pour imprimer un relevé d'activité de télécopie, procédez comme suit :

1. Sur le panneau de commande du périphérique, appuyez sur **MENU**.
2. Utilisez le bouton **<** ou **>** pour sélectionner **Rapports**, puis appuyez sur **ENTRÉE**.
3. Utilisez le bouton **<** ou **>** pour sélectionner **Relevé activité télé**, puis appuyez sur **ENTRÉE**.
4. Appuyez sur **ENTRÉE** pour sélectionner **Imprimer relevé**. Le périphérique quitte le menu de configuration et imprime le relevé.

Pour configurer le relevé d'activité de télécopie pour une impression automatique

Vous pouvez décider d'imprimer automatiquement le relevé de télécopie toutes les 40 entrées. La valeur usine par défaut est **Activé**. Pour configurer le relevé d'activité de télécopie pour une impression automatique, procédez comme suit :

1. Sur le panneau de commande du périphérique, appuyez sur **MENU**.
2. Utilisez le bouton **<** ou **>** pour sélectionner **Rapports**, puis appuyez sur **ENTRÉE**.
3. Utilisez le bouton **<** ou **>** pour sélectionner **Relevé activité télé**, puis appuyez sur **ENTRÉE**.
4. Appuyez une fois sur le bouton **>** pour sélectionner **Impr relevé auto**, puis appuyez sur **ENTRÉE**.
5. Utilisez le bouton **<** ou **>** pour sélectionner **Activé**, puis appuyez sur **ENTRÉE** pour confirmer votre sélection.

Impression d'un rapport d'appel de télécopie

Un rapport d'appel de télécopie est un rapport indiquant brièvement l'état de la dernière télécopie envoyée ou reçue.

Pour imprimer un rapport d'appel de télécopie

1. Sur le panneau de commande du périphérique, appuyez sur **MENU**.
2. Utilisez le bouton < ou > pour sélectionner **Rapports**, puis appuyez sur **ENTRÉE**.
3. Utilisez le bouton < ou > pour sélectionner **Rapport appels téléc**, puis appuyez sur **ENTRÉE**.
4. Appuyez sur **ENTRÉE** pour sélectionner **Impr rapp mtnant**. Le périphérique ferme le menu de configuration et imprime le rapport.

Remarque

Pour configurer le rapport d'appel de télécopie pour une impression automatique, reportez-vous à la section [Configuration du moment d'impression du rapport d'appel de télécopie](#).

Configuration du moment d'impression du rapport d'appel de télécopie

Vous pouvez configurer le périphérique afin qu'il imprime un rapport d'appel de télécopie à la suite des événements suivants :

- Toutes les erreurs de télécopie (valeur par défaut)
- Erreur d'envoi de télécopie
- Erreur de réception de télécopie
- Toutes les télécopies sans distinction
- Envoi de télécopie uniquement
- Jamais

Remarque

Si vous sélectionnez **Jamais**, vous n'aurez aucune indication permettant de savoir si la transmission de la télécopie a réussi, sauf si vous imprimez un relevé d'activité de télécopie.

Pour configurer le moment de l'impression du rapport d'appel de télécopie

Pour configurer le moment d'impression du rapport d'appel de télécopie, procédez comme suit :

1. Sur le panneau de commande du périphérique, appuyez sur **MENU**.
2. Utilisez le bouton < ou > pour sélectionner **Rapports**, puis appuyez sur **ENTRÉE**.
3. Utilisez le bouton < ou > pour sélectionner **Rapport appels téléc**, puis appuyez sur **ENTRÉE**.
4. Appuyez une fois sur le bouton > pour sélectionner **Imprimer rapport**, puis appuyez sur **ENTRÉE**.
5. Utilisez le bouton < ou > pour sélectionner l'option correspondant au moment auquel vous voulez que les rapports d'appel de télécopie soient imprimés.
6. Appuyez sur **ENTRÉE** pour enregistrer votre sélection.

Les options disponibles pour le moment d'impression sont les suivantes :

- **Chaque erreur** : Le périphérique imprime un rapport chaque fois qu'une erreur se produit.
- **Erreur d'envoi** : Le périphérique imprime un rapport lorsqu'une erreur survient pendant l'envoi d'une télécopie.
- **Erreur récept.** : Le périphérique imprime un rapport lorsqu'une erreur survient pendant la réception d'une télécopie.
- **Chaque télécopie** : Le périphérique imprime un rapport lors de l'envoi ou de la réception d'une télécopie.
- **Envoi tél uniq** : Le périphérique imprime un rapport lors de l'envoi d'une télécopie.
- **Jamais** : Il n'y a jamais d'impression de rapport.

Inclusion de la première page de chaque télécopie dans le rapport d'appel de télécopie

Si cette option est activée et que l'image de la page est toujours présente dans la mémoire du périphérique, le rapport d'appel de télécopie inclut une miniature (50 % de réduction) de la première page de la dernière télécopie envoyée ou reçue. La valeur usine par défaut pour cette option est **Activé**.

Pour inclure la première page de chaque télécopie dans le rapport d'appel de télécopie

Pour inclure la première page de chaque télécopie dans le rapport d'appel de télécopie, procédez comme suit :

1. Sur le panneau de commande du périphérique, appuyez sur **MENU**.
2. Utilisez le bouton **<** ou **>** pour sélectionner **Rapports**, puis appuyez sur **ENTRÉE**.
3. Utilisez le bouton **<** ou **>** pour sélectionner **Rapport appels téléc**, puis appuyez sur **ENTRÉE**.
4. Utilisez le bouton **<** ou **>** pour sélectionner **Incl 1ère page**, puis appuyez sur **ENTRÉE**.
5. Utilisez le bouton **<** ou **>** pour sélectionner **Activé** ou **Désactivé**, puis appuyez sur **ENTRÉE** pour confirmer votre sélection.

Impression d'un rapport d'annuaire

Un rapport d'annuaire répertorie les numéros de télécopie associés à des touches ou à des codes de numérotation rapide, ainsi qu'à des codes de numérotation de liste.

Pour imprimer un rapport d'annuaire

Pour imprimer un rapport des touches ou des codes de numérotation rapide, ainsi que des codes de numérotation de liste, procédez comme suit :

1. Sur le panneau de commande du périphérique, appuyez sur **MENU**.
2. Utilisez le bouton **<** ou **>** pour sélectionner **Rapports**, puis appuyez sur **ENTRÉE**.
3. Utilisez le bouton **<** ou **>** pour sélectionner **Rapport annuaire**, puis appuyez sur **ENTRÉE**. Le périphérique ferme le menu de configuration et imprime le rapport.

Impression du rapport de code de facturation

Le rapport de code de facturation est une liste imprimée de tous les codes de facturation de télécopie ainsi que du nombre total de télécopies facturées sur chaque code.

Remarque

Une fois ce rapport imprimé, toutes les données de facturation sont supprimées.

Pour imprimer le rapport de code de facturation

1. Sur le panneau de commande du périphérique, appuyez sur **MENU**.
2. Utilisez le bouton **<** ou **>** pour sélectionner **Rapports**, puis appuyez sur **ENTRÉE**.
3. Utilisez le bouton **<** ou **>** pour sélectionner **Rapport factur.**, puis appuyez sur **ENTRÉE**.
Le périphérique ferme le menu de configuration et imprime le rapport.

Impression de la liste des télécopies bloquées

Utilisez cette procédure pour imprimer la liste des numéros de télécopie bloqués. Pour plus d'informations sur le blocage de numéros de télécopie, reportez-vous à la section [Blocage ou déblocage de numéros de télécopie](#).

Pour imprimer la liste des télécopies bloquées

1. Sur le panneau de commande du périphérique, appuyez sur **MENU**.
2. Utilisez le bouton **<** ou **>** pour sélectionner **Rapports**, puis appuyez sur **ENTRÉE**.
3. Utilisez le bouton **<** ou **>** pour sélectionner **Liste téléc bloq**, puis appuyez sur **ENTRÉE**.
Le périphérique quitte le menu de configuration et imprime la liste.

Impression de tous les rapports de télécopie

Pour imprimer simultanément tous les rapports ci-dessous, procédez comme suit :

- Relevé d'activité de télécopie
- Rapport des touches et codes de numérotation rapide, et des codes de numérotation de liste
- Rapport de configuration
- Liste des télécopies bloquées
- Rapport de facturation (si cette option est activée)

Pour imprimer tous les rapports de télécopie

Pour imprimer tous les rapports de télécopie, procédez comme suit :

1. Sur le panneau de commande du périphérique, appuyez sur **MENU**.
2. Utilisez le bouton **<** ou **>** pour sélectionner **Rapports**, puis appuyez sur **ENTRÉE**.
3. Utilisez le bouton **<** ou **>** pour sélectionner **Tous rapprts tél**, puis appuyez sur **ENTRÉE**.
Le périphérique ferme le menu de configuration et imprime les rapports.

Nettoyage du périphérique

Cette section contient des informations sur le nettoyage du périphérique.

Pour nettoyer l'extérieur

Utilisez un chiffon doux, humide et non pelucheux pour enlever la poussière, les traînées et les taches sur l'extérieur du périphérique.

Pour nettoyer la vitre du scanner

Une vitre sale (empreintes de doigts, traînées, cheveux, etc.) peut réduire les performances et nuire à la précision de fonctions spéciales, telles que l'ajustement aux dimensions de la page et la copie.

Remarque

Si des traces ou d'autres défauts apparaissent uniquement sur les copies produites à l'aide du BAA (bac d'alimentation automatique), nettoyez la bande du scanner (étape 3). Il n'est pas nécessaire de nettoyer la vitre du scanner.

1. Mettez le périphérique hors tension, débranchez le cordon d'alimentation et soulevez le capot.
2. Nettoyez la vitre en utilisant une éponge ou un chiffon doux humecté d'un produit non abrasif destiné au nettoyage des vitres.

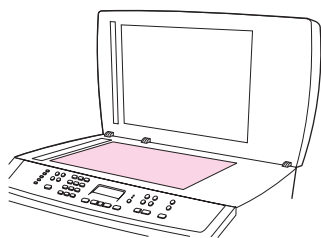

ATTENTION

N'utilisez jamais de produits abrasifs, d'acétone, de benzène, d'éthylène ou de tétrachlorure de carbone sur le périphérique, vous risqueriez de l'endommager. Ne versez pas de liquide directement sur la vitre. Il risquerait de s'infiltrer et d'endommager le périphérique.

3. Nettoyez la bande du scanner en utilisant une éponge ou un chiffon doux humecté d'un produit non abrasif destiné au nettoyage des vitres.

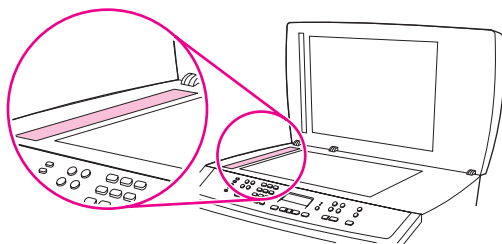

4. Essuyez la vitre avec une peau de chamois ou avec une éponge en cellulose pour éviter les traces.

Pour nettoyer le revêtement du capot

De petits débris peuvent s'accumuler sur le revêtement blanc situé sous le capot du périphérique.

1. Mettez le périphérique hors tension, débranchez le cordon d'alimentation et soulevez le capot.
2. Nettoyez le revêtement de document blanc avec un chiffon doux ou une éponge humectée de savon doux et d'eau chaude. Nettoyez également la bande du scanner en regard de la vitre du scanner du BAA.

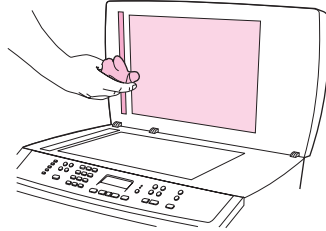

3. Nettoyez doucement le revêtement pour en décoller les débris ; ne le grattez pas.
4. Essuyez le revêtement avec une peau de chamois ou un chiffon doux.

ATTENTION

N'utilisez pas de papiers absorbants, car ils risquent de rayer le revêtement.

5. Si cela ne suffit pas à nettoyer correctement le revêtement, renouvelez les étapes précédentes en utilisant de l'alcool isopropylique sur le chiffon ou l'éponge et essuyez l'ensemble du revêtement avec un chiffon humide pour enlever tout résidu d'alcool.

Nettoyage du circuit papier

Pendant l'impression, de la poussière, de l'encre et des particules de papier viennent s'accumuler à l'intérieur du périphérique. Cette accumulation peut réduire la qualité de l'impression en provoquant des traînées ou des taches d'encre. Ce périphérique est doté d'un mode de nettoyage qui peut corriger et empêcher ces types de problèmes.

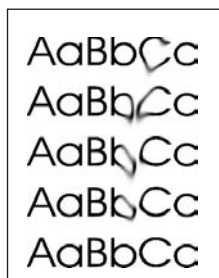
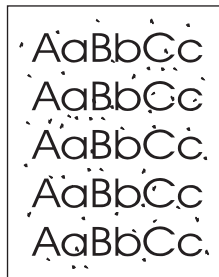

Pour nettoyer le circuit papier à partir de la Boîte à outils HP

Utilisez la Boîte à outils HP pour nettoyer le circuit papier. Il s'agit de la méthode de nettoyage recommandée. Si vous n'avez pas accès à la Boîte à outils HP, utilisez la méthode de la section [Pour nettoyer le circuit papier à partir du panneau de commande du périphérique](#).

1. Le périphérique doit être sous tension et afficher l'état Prêt.
2. Ouvrez la Boîte à outils HP.
3. Dans l'onglet **Dépannage**, cliquez sur **Maintenance**, puis sur **Page de nettoyage**. Cliquez ensuite sur **Imprimer**. Une page présentant un motif s'imprime à partir du périphérique.
4. Retirez tout support éventuellement présent dans le bac 1 du périphérique.
5. Retirez la page imprimée et chargez-la face vers le bas dans le bac 1.
6. Sur l'écran de l'ordinateur, cliquez sur **Nettoyer**.

Pour nettoyer le circuit papier à partir du panneau de commande du périphérique

Si vous n'avez pas accès à la Boîte à outils HP, vous pouvez imprimer et utiliser une page de nettoyage à partir du panneau de commande du périphérique.

1. Appuyez sur **MENU**.
2. Utilisez le bouton **<** ou **>** pour accéder au menu **Service**.
3. Appuyez sur **ENTRÉE**.
4. Utilisez le bouton **<** ou **>** pour accéder à **Mode nettoyage**.
5. Appuyez sur **ENTRÉE**.
6. Chargez du papier au format Letter ou A4 ordinaire lorsque vous y êtes invité.
7. Appuyez de nouveau sur **ENTRÉE** pour confirmer et démarrer le processus de nettoyage.

Une page est chargée lentement à partir de l'imprimante. Ignorez la page lorsque le processus est terminé.

Remplacement du bac d'alimentation automatique (BAA)

Si le BAA est endommagé ou ne fonctionne pas, vous pouvez le remplacer. Pour plus d'informations sur la commande de consommables, reportez-vous à [Accessoires et informations de commande](#).

Pour remplacer le BAA

1. Sur le périphérique, ouvrez le capot du BAA.

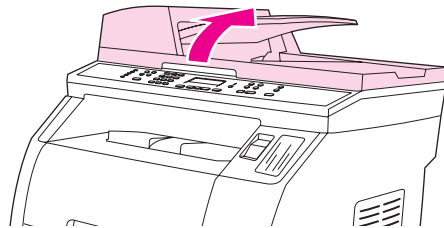

2. Débranchez le connecteur en pinçant les deux languettes et en les soulevant.

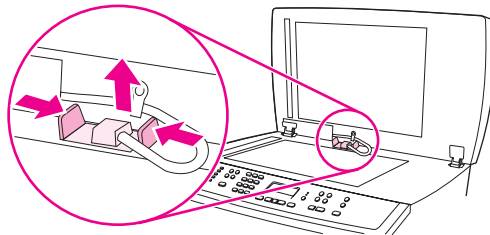

3. Retirez le BAA en le soulevant et en l'inclinant vers l'avant pendant que les charnières sont presque débranchées du périphérique.

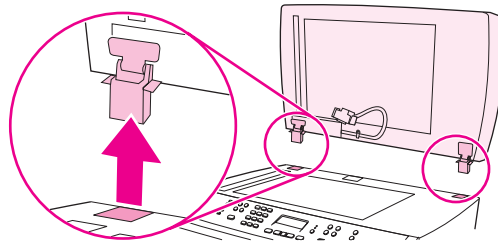

4. Sur le nouveau BAA, déployez les charnières.

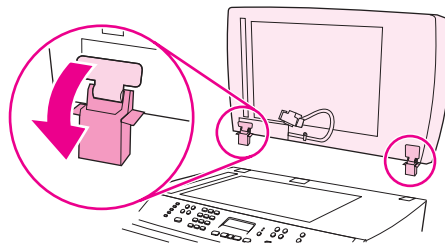

5. Insérez les charnières sur le nouveau BAA de manière à ce qu'elles soient légèrement inclinées vers l'avant, puis enfoncez-les dans le périphérique.

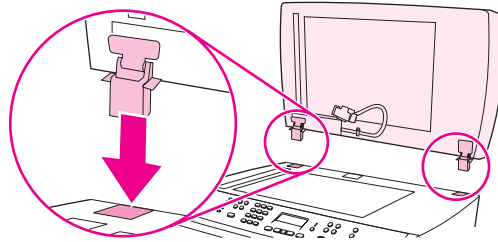

6. Insérez le connecteur en l'enfonçant jusqu'à ce qu'il s'enclenche.

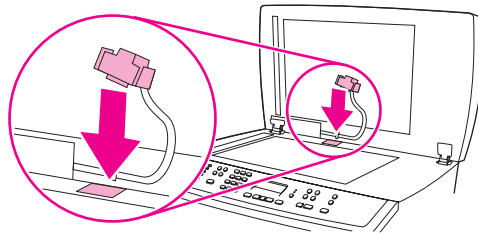

Changement de l'ensemble de rouleau d'entraînement du BAA

Pour changer l'ensemble de rouleau d'entraînement du BAA

Si le bac d'alimentation automatique (BAA) a des problèmes d'alimentation de papier, remplacez son ensemble de rouleau d'entraînement. Pour commander un nouvel ensemble de rouleau d'entraînement de BAA, reportez-vous à la section [Accessoires et informations de commande](#). Pour retirer l'ensemble existant, procédez comme suit :

1. Mettez le périphérique hors tension et débranchez le cordon d'alimentation.

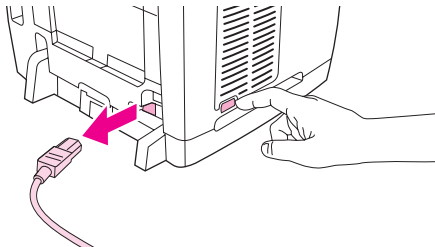

2. Ouvrez le capot du bac d'alimentation automatique (BAA).

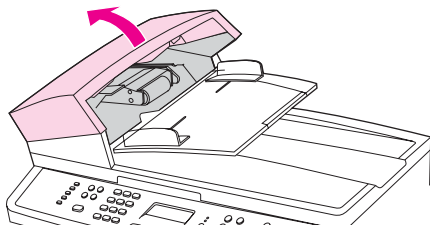

3. Appuyez sur le bouton rond vert tout en soulevant le levier vert. Faites pivoter le levier vert jusqu'à ce qu'il se bloque en position ouverte. Laissez l'ensemble de rouleau d'entraînement défectueux sur la surface.

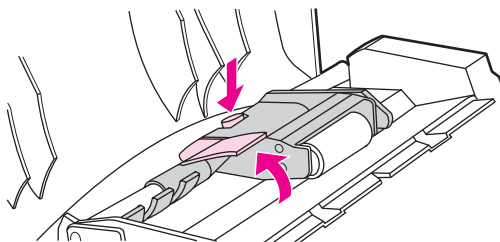

4. Retirez l'ensemble défectueux et placez le nouveau exactement au même emplacement. Le rouleau le plus gros va à l'arrière et le côté de l'engrenage est éloigné de vous.

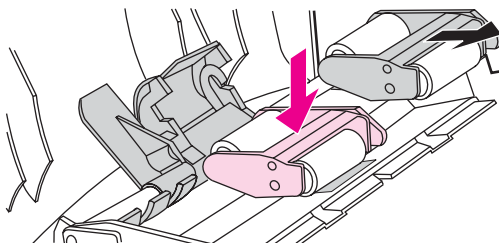

5. Abaissez le levier vert, la partie plate verte étant située entre les rouleaux. Appuyez sur le levier vert jusqu'à ce qu'il soit enclenché.

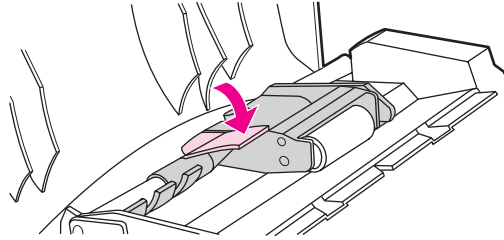

6. Pour vérifier l'installation, soulevez le levier vert jusqu'à ce qu'il reste ouvert. Le nouvel ensemble de rouleau d'entraînement doit être fixé au levier et ne doit pas retomber.

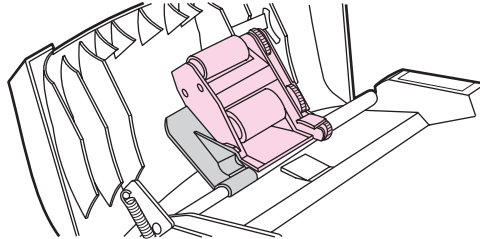

7. Assurez-vous que les deux côtés de l'ensemble sont fixés aux crochets verts.

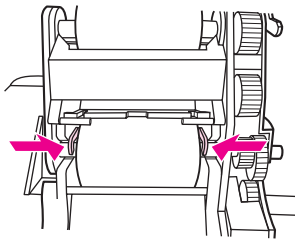

8. Abaissez le levier vert et fermez le capot du bac d'alimentation automatique (BAA).

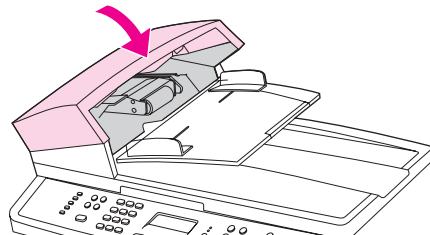

Remarque

Si des bourrages papier se produisent dans le BAA, contactez votre fournisseur de services agréé HP. Reportez-vous à la section [Maintenance et assistance](#).

9. Branchez le périphérique et mettez-le sous tension.

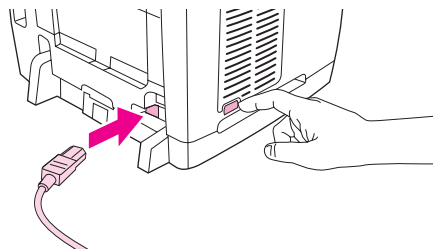

Nettoyage de l'ensemble de rouleau d'entraînement du BAA

Pour nettoyer l'ensemble de rouleau d'entraînement du BAA

Si le bac d'alimentation automatique (BAA) a des problèmes d'alimentation de papier, nettoyez son ensemble de rouleau d'entraînement. Pour nettoyer l'ensemble, procédez comme suit :

1. Mettez le périphérique hors tension et débranchez le cordon d'alimentation.

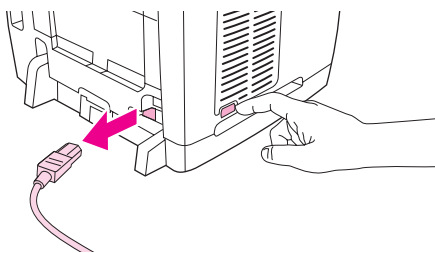

2. Ouvrez le capot du bac d'alimentation automatique (BAA).

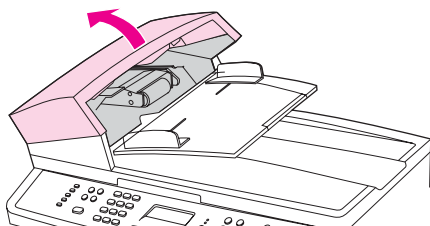

3. Appuyez sur le bouton rond vert tout en soulevant le levier vert. Faites pivoter le levier vert jusqu'à ce qu'il se bloque en position ouverte. Laissez l'ensemble de rouleau d'entraînement sur la surface.

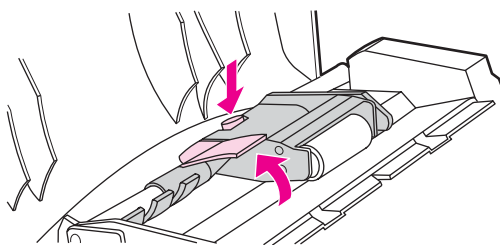

4. Retirez l'ensemble, puis essuyez-le à l'aide d'un chiffon sec et doux.
5. Remettez l'ensemble à la même place dans le BAA. Le rouleau le plus gros va à l'arrière et le côté de l'engrenage est éloigné de vous.

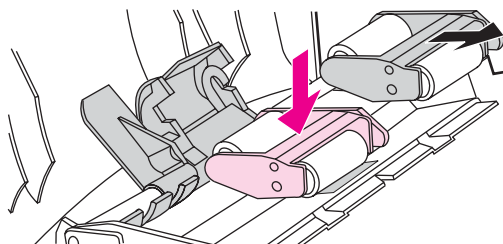

6. Abaissez le levier vert, la partie plate verte étant située entre les rouleaux. Appuyez sur le levier vert jusqu'à ce qu'il soit enclenché.

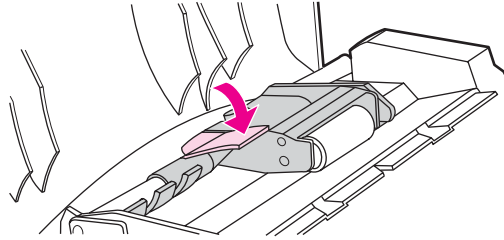

7. Pour vérifier l'installation, soulevez le levier vert jusqu'à ce qu'il reste ouvert. L'ensemble de rouleau d'entraînement doit être fixé au levier et ne doit pas retomber.

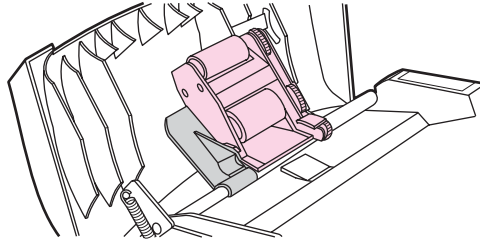

8. Assurez-vous que les deux côtés de l'ensemble sont fixés aux crochets verts.

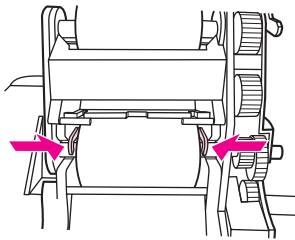

9. Abaissez le levier vert et fermez le capot du BAA.

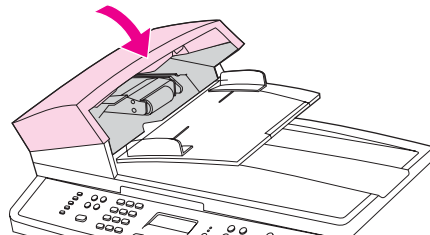

Remarque

Si des bourrages papier se produisent dans le BAA, contactez votre fournisseur de services agréé HP. Reportez-vous à la section [Maintenance et assistance](#).

10. Branchez le périphérique et mettez-le sous tension.

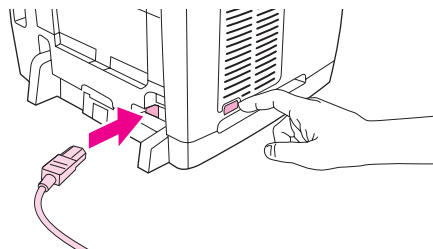

13 Gestion des consommables

Ce chapitre contient les informations de maintenance suivantes :

- [Vérification de l'état et commande de consommables](#)
- [Stockage des consommables](#)
- [Remplacement et recyclage des consommables](#)
- [Politique de HP en matière de consommables non-HP](#)
- [Service des fraudes HP](#)
- [Changement d'une cartouche d'impression](#)
- [Changement du tambour d'imagerie](#)

Vérification de l'état et commande de consommables

Vous pouvez vérifier l'état des consommables dans le panneau de commande de l'imprimante, en imprimant une page d'état des consommables ou en affichant la Boîte à outils HP. Hewlett-Packard vous recommande de passer commande d'une cartouche de remplacement dès que le premier message de niveau d'encre faible apparaît. Lorsque vous utilisez une nouvelle cartouche d'impression ou un nouveau tambour d'imagerie HP, vous pouvez obtenir les informations suivantes sur les consommables :

- Durée de vie restante de la cartouche ou du tambour d'imagerie
- Estimation du nombre de pages restantes
- Nombre de pages imprimées
- Autres informations sur les consommables

Remarque

Si l'imprimante est connectée au réseau, vous pouvez configurer la Boîte à outils HP pour qu'elle vous signale par courrier électronique le niveau faible d'une cartouche ou d'un tambour d'imagerie. Si l'imprimante est directement connectée à un ordinateur, vous pouvez paramétrer la Boîte à outils HP pour qu'elle vous signale le niveau faible des consommables.

Pour vérifier l'état et commander des consommables à partir du panneau de commande

Procédez de l'une des manières suivantes :

- Consultez le panneau de commande du périphérique, qui indique qu'une cartouche d'impression ou un tambour d'imagerie a un niveau faible ou est vide. Le panneau de commande signale également la première installation d'une cartouche d'impression non-HP. Pour plus d'informations, reportez-vous à la section [Outils de dépannage](#).
- Imprimez une page d'état des consommables, puis vérifiez le niveau des consommables sur la page. Pour plus d'informations, reportez-vous à la section [Page d'état des consommables](#).

Si le niveau des consommables est faible, vous pouvez commander des consommables par l'intermédiaire de votre revendeur HP local, par téléphone ou en ligne. Pour connaître les numéros de référence, reportez-vous à la section [Accessoires et informations de commande](#). Accédez au site <http://www.hp.com/go/ljsupplies> pour commander en ligne.

Pour vérifier l'état et commander des consommables à partir de la Boîte à outils HP

Vous pouvez configurer la Boîte à outils HP de manière à être averti lorsque le niveau de consommable est faible. Vous pouvez choisir de recevoir les alertes sous la forme de message électronique ou contextuel ou sous la forme d'icône de la barre des tâches. Pour commander des consommables à l'aide de la Boîte à outils HP, dans la zone **Autres liens**, cliquez sur **Commander des consommables**. Vous devez avoir accès à Internet pour vous connecter au site Web.

Pour plus d'informations, reportez-vous à la section [Boîte à outils HP](#).

Stockage des consommables

Suivez ces instructions de stockage des cartouches d'impression et du tambour d'imagerie :

- Ne sortez la cartouche d'impression ou le tambour d'imagerie de son emballage que lorsque vous êtes prêt à l'utiliser.

ATTENTION

Afin d'éviter tout dommage, n'exposez ni la cartouche d'impression ni le tambour d'imagerie à la lumière plus de quelques minutes.

- Pour connaître les températures de stockage et de fonctionnement, reportez-vous à la section [Spécifications environnementales](#).
- Stockez les consommables en position horizontale.
- Stockez les consommables dans un endroit sombre et sec, éloigné des sources de chaleur et magnétiques.

Remplacement et recyclage des consommables

Pour installer une nouvelle cartouche d'impression ou un nouveau tambour d'imagerie HP, suivez les instructions fournies dans l'emballage du nouveau consommable ou reportez-vous au guide de mise en route.

Pour recycler les consommables, utilisez le carton d'emballage du consommable de remplacement. Utilisez l'étiquette de retour jointe pour renvoyer le consommable à recycler à HP. Pour plus d'informations, reportez-vous au guide de recyclage qui accompagne chaque article HP neuf. Pour plus d'informations sur le programme de recyclage HP, reportez-vous à la section [Consommables d'impression HP LaserJet](#).

Politique de HP en matière de consommables non-HP

Hewlett-Packard Company déconseille l'utilisation de consommables non-HP, qu'ils soient neufs ou reconditionnés. En effet, comme il ne s'agit pas de produits HP, HP n'a aucun contrôle sur leur conception ou leur qualité. L'entretien ou les réparations nécessaires après l'utilisation d'un consommable non-HP ne sont **pas** couverts par la garantie de l'imprimante.

Lorsque vous insérez un consommable dans le périphérique, ce dernier vous indique s'il s'agit d'un consommable HP. Si vous insérez un consommable HP signalé comme ayant un niveau faible par un autre périphérique HP, le périphérique l'identifie comme non-HP. Remplacez le consommable dans le périphérique de départ pour réactiver les fonctions et fonctionnalités HP.

Réinitialisation de l'imprimante pour des consommables non-HP

Lorsque vous installez une cartouche d'impression ou un tambour d'imagerie non-HP, le panneau de commande affiche le message **Interdit**. Pour imprimer avec ce consommable, vous devez appuyer sur **ENTRÉE** lors de la première installation de ce consommable non-HP.

ATTENTION

Le périphérique n'interrompt pas son fonctionnement si ce type de consommable est vide. L'imprimante risque d'être endommagée si le périphérique imprime avec une cartouche d'impression ou un tambour d'imagerie non-HP vide. Reportez-vous aux sections [DECLARATION DE GARANTIE LIMITEE HEWLETT-PACKARD](#) et [Déclaration de garantie limitée des cartouches d'impression et du tambour d'imagerie](#).

Service des fraudes HP

Appelez le service des fraudes HP si le périphérique ou la Boîte à outils HP indique que la cartouche d'impression ou le tambour d'imagerie n'est pas de marque HP alors que vous pensiez installer un consommable HP. Hewlett-Packard vous aide à déterminer si le produit est authentique et prend des mesures pour résoudre le problème.

Votre cartouche d'impression ou votre tambour d'imagerie n'est peut-être pas un consommable HP authentique si vous remarquez les problèmes suivants :

- Vous rencontrez de nombreux problèmes avec la cartouche d'impression ou le tambour d'imagerie.
- La cartouche d'impression ou le tambour d'imagerie n'a pas l'apparence habituelle (par exemple, la bandelette d'arrachage ou l'emballage est différent).

Aux Etats-Unis, appelez gratuitement le numéro suivant : 877-219-3183.

Hors des Etats-Unis, vous pouvez appeler en PCV. Composez le numéro de l'opérateur et demandez à appeler en PCV le numéro de téléphone suivant : 770-263-4745. Si vous ne parlez pas anglais, vous serez mis en contact avec un représentant du service des fraudes HP parlant votre langue. Si aucune des personnes parlant votre langue n'est disponible, un système d'interprétariat se met en route environ une minute après le début de l'appel. Ce système est un service qui traduit votre conversation avec le représentant du service des fraudes HP.

Changement d'une cartouche d'impression

Pour remplacer une cartouche d'impression

1. Poussez le bouton de verrouillage du scanner pour ouvrir le scanner.

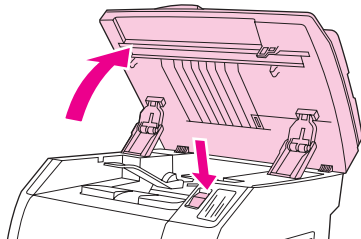

2. Ouvrez le capot supérieur.

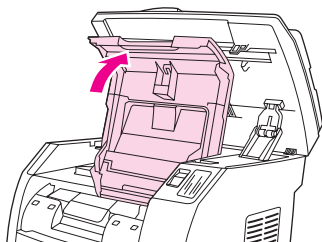

3. Assurez-vous que l'emplacement approprié de la cartouche d'impression est accessible.

- Si l'emplacement approprié de la cartouche d'impression n'est pas accessible, fermez le capot supérieur et le scanner, puis appuyez sur FAIRE PIVOTER LE CARROUSEL jusqu'à ce qu'il le soit.

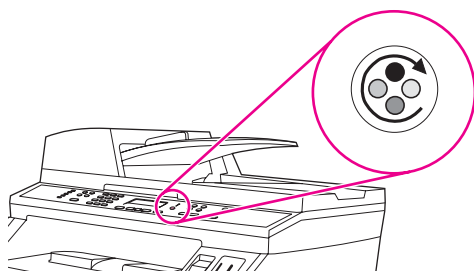

4. Pincez les deux languettes bleues de grande taille sur la première cartouche, puis soulevez la cartouche à la verticale pour la retirer du carrousel.

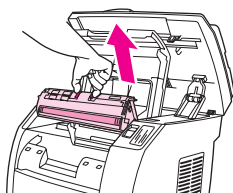

- Retirez la nouvelle cartouche d'impression de son emballage, enlevez son emballage orange et tirez la languette orange afin de retirer totalement la bande adhésive.

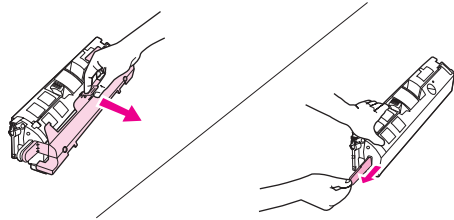

- Pincez les leviers de verrouillage bleus de la cartouche d'impression, rouleau face à vous. Faites glisser la cartouche dans le carrousel jusqu'à ce qu'elle **s'enclenche**.

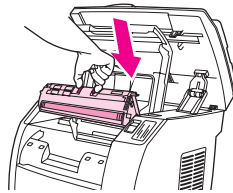

- Si vous devez remplacer une autre cartouche, fermez le capot supérieur et le scanner, appuyez sur **FAIRE PIVOTER LE CARROUSEL**, puis répétez les étapes 4 à 6.

- Fermez le capot supérieur, puis le scanner.

Remarque

Si vous avez remplacé une cartouche d'encre noire, le périphérique vous invite à exécuter une page de nettoyage.

Changement du tambour d'imagerie

Pour changer le tambour d'imagerie

1. Poussez le bouton de verrouillage du scanner pour ouvrir le scanner.

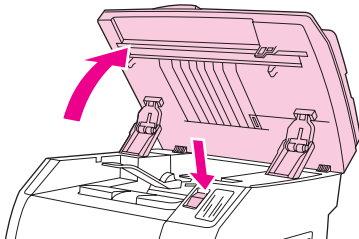

2. Ouvrez le capot supérieur.

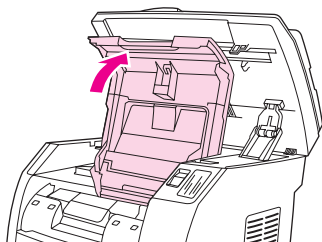

3. Saisissez la poignée du tambour d'imagerie, puis faites pivoter le tambour jusqu'à ce que la poignée soit en haut.

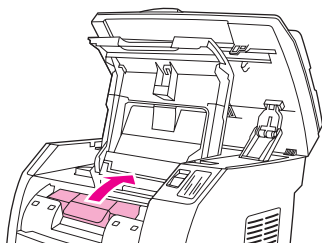

4. Soulevez le tambour d'imagerie à la verticale pour le retirer du périphérique.

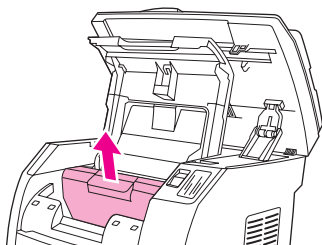

5. Retirez le nouveau tambour d'imagerie de l'emballage.

6. Placez le tambour d'imagerie sur une surface plane et tirez les anneaux orange afin de retirer les broches d'expédition.

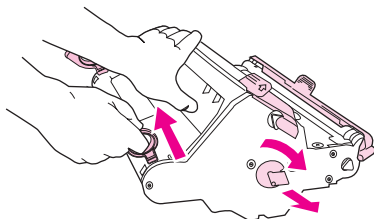

7. Retirez le dispositif de sécurité orange à chaque extrémité du tambour d'imagerie et les deux cales d'expédition orange.

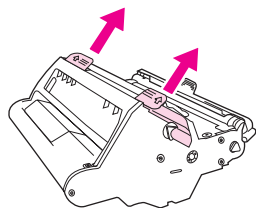

8. Enlevez l'emballage orange du tambour d'imagerie.

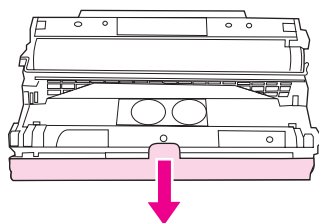

ATTENTION

Ne touchez pas la surface du rouleau et évitez toute exposition prolongée à la lumière. Ces actions pourraient nuire à la qualité des impressions.

9. Alignez les flèches situées sur les côtés du tambour avec celles qui se trouvent dans l'imprimante.

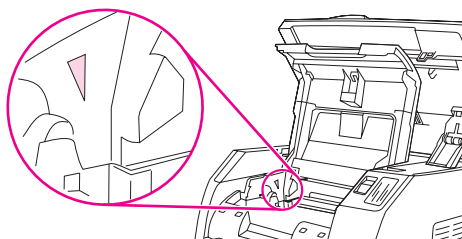

10. Abaissez le tambour d'imagerie dans l'imprimante et appuyez dessus jusqu'à ce qu'il s'enclenche.

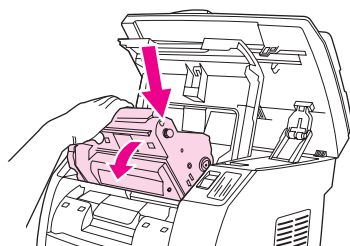

11. Fermez le capot supérieur, puis le scanner.

14 Dépannage

Ces informations relatives au dépannage sont organisées afin de vous aider à résoudre les problèmes d'impression. Choisissez le type de problème ou le thème général dans la liste suivante.

- [Stratégie d'assistance](#)
- [Processus de dépannage](#)
- [Messages du panneau de commande](#)
- [Elimination des bourrages](#)
- [Problèmes d'impression](#)
- [Problèmes de numérisation](#)
- [Problèmes de copie](#)
- [Problèmes de télécopie](#)
- [Problèmes de carte mémoire](#)
- [Outils de dépannage](#)

Stratégie d'assistance

Ce périphérique a une garantie limitée d'un an. Les options d'assistance et de réparation de la garantie peuvent varier d'un pays/d'une région à l'autre. Pour obtenir des informations sur les contacts, reportez-vous à la brochure d'assistance fournie avec le périphérique ou accédez au site <http://www.hp.com>.

D'autres informations sur l'assistance figurent dans la section [Maintenance et assistance](#).

Processus de dépannage

Utilisez la liste de dépannage pour résoudre les problèmes liés au périphérique.

Liste de dépannage

Procédez comme suit lorsque vous tentez de résoudre un problème lié au périphérique.

Numéro de l'étape	Etape de vérification	Problèmes possibles	Solutions
1	<p>Le périphérique est-il sous tension ?</p> <p>Lorsque le périphérique est branché à une source d'alimentation reliée à la terre, le panneau de commande affiche le message Hewlett Packard avec des curseurs en mouvement qui indiquent que le code du micrologiciel est en cours de chargement, et le moteur d'impression tourne pendant environ 45 à 60 secondes. Lorsque le micrologiciel est chargé, le message Préchauffage de la lampe du scanner s'affiche sur le panneau de commande et la tête du scanner se déplace vers l'avant et l'arrière pendant 10 à 15 secondes. Si vous soulevez le capot du scanner, vous verrez que la lampe est allumée. Vers la fin de cette période, le moteur du bac d'alimentation automatique (BAA) se met à fonctionner pendant environ deux secondes.</p>	<p>Absence d'alimentation due à une défaillance de la source d'alimentation, d'un câble, d'un interrupteur ou d'un fusible.</p>	<ol style="list-style-type: none"> Vérifiez que le périphérique est branché. Vérifiez que le câble d'alimentation est fonctionnel et que l'interrupteur de marche/arrêt est en position Marche. Vérifiez la source d'alimentation en branchant le périphérique directement sur la prise murale ou sur une autre prise.
		<p>Le moteur d'impression ne tourne pas.</p>	<ol style="list-style-type: none"> Vérifiez que les dispositifs de sécurité de la station de fusion ont été retirés. Pour plus d'informations, reportez-vous au guide de mise en route. Vérifiez que les loquets de la station de fusion sont verrouillés. Reportez-vous à la section Pour supprimer les bourrages des zones de sortie. Vérifiez que les cartouches d'impression et le tambour d'imagerie sont correctement installés. (Reportez-vous à la section Gestion des consommables.) Consultez les messages du panneau de commande et suivez les instructions permettant de retirer et de remplacer les cartouches. Vérifiez que le capot supérieur est fermé.
		<p>Le moteur du BAA ne tourne pas.</p>	<p>Ouvrez le capot du bac et retirez tout ruban adhésif orange pouvant se trouver à l'intérieur.</p> <p>Vérifiez que le câble du BAA est correctement connecté au scanner. Reportez-vous à la section Remplacement du bac d'alimentation automatique (BAA).</p> <p>Si le moteur du BAA ne tourne toujours pas, remplacez le bac. Reportez-vous à la section Remplacement du bac d'alimentation automatique (BAA).</p>
<p>La lampe du scanner ne s'allume pas.</p>	<p>Si la lampe du scanner ne s'allume pas, contactez l'assistance clientèle HP. Reportez-vous à la section Maintenance et assistance ou à la brochure d'assistance fournie avec le périphérique.</p>		

Numéro de l'étape	Etape de vérification	Problèmes possibles	Solutions
2	<p>Est-ce que le message Prêt s'affiche sur le panneau de commande du périphérique ?</p> <p>Le panneau de commande doit fonctionner sans afficher de messages d'erreur.</p>	Le panneau de commande indique une erreur.	<p>Reportez-vous à la section Messages du panneau de commande pour obtenir une liste de messages courants qui vous aidera à corriger l'erreur.</p> <p>Si l'erreur persiste, contactez l'assistance clientèle HP. Reportez-vous à la section Maintenance et assistance ou à la brochure d'assistance fournie avec le périphérique.</p>
3	<p>Est-ce que les pages d'informations s'impriment ?</p> <p>Imprimez une page de configuration. Reportez-vous à la section Page de configuration.</p>	Le panneau de commande affiche un message d'erreur.	Reportez-vous à la section Messages du panneau de commande pour obtenir une liste de messages courants qui vous aidera à corriger l'erreur.
		Le support ne glisse pas aisément dans le circuit papier du périphérique.	Nettoyez le circuit papier. Reportez-vous à la section Nettoyer le circuit papier .
		Qualité d'impression médiocre.	<p>Reportez-vous à la section Problèmes de qualité d'impression.</p> <p>Si l'erreur persiste, contactez l'assistance clientèle HP. Reportez-vous à la section Maintenance et assistance ou à la brochure d'assistance fournie avec le périphérique.</p>

Numéro de l'étape	Etape de vérification	Problèmes possibles	Solutions
4	<p>Est-ce que le périphérique copie ?</p> <p>Placez la page de configuration dans le BAA et effectuez une copie. Le rapport doit passer aisément dans le BAA et les exemplaires doivent s'imprimer sans problème de qualité d'impression. Effectuez également une copie à partir du scanner à plat.</p>	<p>Qualité de copie médiocre à partir du BAA.</p>	<ol style="list-style-type: none"> 1. Si la qualité d'impression résultant des tests internes et la copie effectuée à partir du scanner à plat étaient acceptables, nettoyez la bande de numérisation du BAA. Reportez-vous à la section Pour nettoyer la vitre du scanner. 2. Si le BAA est endommagé, remplacez-le. Reportez-vous à la section Remplacement du bac d'alimentation automatique (BAA).
		<p>Le support ne glisse pas aisément dans le circuit du BAA.</p>	<ol style="list-style-type: none"> 1. Nettoyez le rouleau d'entraînement et le coussinet de séparation du BAA. Reportez-vous à la section Nettoyage de l'ensemble de rouleau d'entraînement du BAA. 2. Si le problème persiste, remplacez le rouleau d'entraînement du BAA. Reportez-vous à la section Changement de l'ensemble de rouleau d'entraînement du BAA. 3. Si le problème persiste, remplacez le BAA. Reportez-vous à la section Remplacement du bac d'alimentation automatique (BAA).
		<p>Qualité de copie médiocre à partir du scanner à plat.</p>	<ol style="list-style-type: none"> 1. Si la qualité d'impression résultant des tests internes et la copie effectuée à partir du BAA étaient acceptables, nettoyez la vitre du scanner à plat. Reportez-vous à la section Pour nettoyer la vitre du scanner. 2. Si, après avoir effectué les tâches de maintenance, le problème persiste, reportez-vous à la section Problèmes de copie.
		<p>Si l'erreur persiste, contactez l'assistance clientèle HP. Reportez-vous à la section Maintenance et assistance ou à la brochure d'assistance fournie avec le périphérique.</p>	

Numéro de l'étape	Etape de vérification	Problèmes possibles	Solutions
5	Est-ce que le périphérique envoie une télécopie ? (Modèles HP Color LaserJet 2830/2840 tout-en-un uniquement) Branchez la ligne téléphonique et appuyez sur DÉMARRER TÉLÉCOPIE pour vérifier la présence d'une tonalité (en utilisant un combiné, si nécessaire). Essayez d'envoyer une télécopie.	La ligne téléphonique n'est pas opérationnelle ou le périphérique n'est pas branché à la ligne téléphonique.	Vérifiez que le périphérique est branché à une ligne téléphonique dont le fonctionnement ne pose pas de problème.
		Le cordon téléphonique est défectueux ou n'est pas branché dans le connecteur approprié.	<ol style="list-style-type: none"> 1. Essayez de brancher le cordon téléphonique dans l'autre connecteur. 2. Essayez un nouveau cordon téléphonique.
		Les paramètres de télécopie du périphérique ne sont pas correctement définis.	Passez en revue et redéfinissez les paramètres de télécopie du périphérique. Reportez-vous à la section Spécification des paramètres de télécopie . Si l'erreur persiste, contactez l'assistance clientèle HP. Reportez-vous à la section Maintenance et assistance ou à la brochure d'assistance fournie avec le périphérique.
		La télécopie envoyée est incomplète ou de qualité médiocre.	Reportez-vous à la section Problèmes de télécopie .
6	Est-ce que le périphérique reçoit une télécopie ? (Modèles HP Color LaserJet 2830/2840 tout-en-un uniquement) Utilisez un autre télécopieur pour envoyer une télécopie au périphérique.	Trop de périphériques téléphoniques sont branchés ou ils ne sont pas connectés dans l'ordre approprié.	Assurez-vous que le périphérique HP Color LaserJet 2830 tout-en-un ou HP Color LaserJet 2840 tout-en-un est le seul périphérique sur la ligne téléphonique et essayez à nouveau de recevoir la télécopie.
		Les paramètres de télécopie du périphérique ne sont pas correctement définis.	Passez en revue et redéfinissez les paramètres de télécopie du périphérique. Reportez-vous à la section Spécification des paramètres de télécopie .
		Si l'erreur persiste, contactez l'assistance clientèle HP. Reportez-vous à la section Maintenance et assistance ou à la brochure d'assistance fournie avec le périphérique.	

Numéro de l'étape	Etape de vérification	Problèmes possibles	Solutions
7	<p>Est-ce que le périphérique imprime à partir de l'ordinateur ?</p> <p>Branchez le câble réseau ou USB au périphérique et à l'ordinateur. Utilisez une application de traitement de texte pour envoyer un travail d'impression vers le périphérique.</p>	Le logiciel n'est pas correctement installé ou une erreur s'est produite lors de son installation.	Désinstallez, puis réinstallez le logiciel du périphérique. Vérifiez que la procédure d'installation et le paramètre de port utilisés sont corrects.
		Le câble n'est pas correctement branché.	Rebranchez le câble.
		Un pilote incorrect est sélectionné.	Sélectionnez le pilote qui convient.
		D'autres périphériques sont connectés au port USB.	Déconnectez les autres périphériques et essayez à nouveau d'imprimer.
		Il existe un problème lié au pilote de port dans Microsoft Windows.	Désinstallez, puis réinstallez le logiciel du périphérique. Vérifiez que la procédure d'installation et le paramètre de port utilisés sont corrects.
		Si l'erreur persiste, contactez l'assistance clientèle HP. Reportez-vous à la section Maintenance et assistance ou à la brochure d'assistance fournie avec le périphérique.	
8	<p>Est-ce que le périphérique numérise vers l'ordinateur ?</p> <p>Lancez une numérisation à partir du logiciel bureautique de base sur votre ordinateur.</p>	Le câble n'est pas correctement branché.	Rebranchez le câble.
		Le logiciel n'est pas correctement installé ou une erreur s'est produite lors de son installation.	Désinstallez, puis réinstallez le logiciel du périphérique. Vérifiez que la procédure d'installation et le paramètre de port utilisés sont corrects.
		<p>Si l'erreur persiste, mettez le périphérique hors tension, puis sous tension.</p> <p>Si l'erreur persiste toujours, contactez l'assistance clientèle HP. Reportez-vous à la section Maintenance et assistance ou à la brochure d'assistance fournie avec le périphérique.</p>	
9	<p>Est-ce que le périphérique reconnaît une carte mémoire et imprime à partir de celle-ci ?</p> <p>Insérez une carte mémoire et imprimez une page d'index. Reportez-vous à la section Impression d'un index.</p>	Le périphérique ne reconnaît pas la carte.	Retirez la carte et réinsérez-la dans l'emplacement de carte mémoire. Vérifiez que la carte est entièrement insérée dans l'emplacement.
			Vérifiez que le type de la carte mémoire est pris en charge.
			Vérifiez qu'une seule carte est insérée dans les emplacements de carte mémoire.
		Le périphérique n'imprime pas certaines images.	Vérifiez que le format des fichiers sur la carte mémoire est correct. Le périphérique reconnaît uniquement les fichiers au format de fichier .JPEG et de couleurs sRGB.

Messages du panneau de commande

La majorité des messages du panneau de commande a pour but de guider l'utilisateur lors d'une utilisation classique. Les messages du panneau de commande indiquent l'état de l'opération en cours et contiennent un nombre de pages sur la seconde ligne de l'affichage, si nécessaire. Lorsque le périphérique reçoit des données de télécopie, des données d'impression ou des commandes de numérisation, les messages du panneau de commande signalent cet état. En outre, des messages d'alerte, messages d'avertissement et messages d'erreur critique signalent les situations où une action peut être nécessaire.

Messages d'alerte et d'avertissement

Les messages d'alerte et d'avertissement s'affichent de façon temporaire et peuvent exiger que l'utilisateur accuse réception du message en appuyant sur **ENTRÉE** pour continuer ou sur **ANNULER** pour annuler la tâche. Avec certains avertissements, il est possible que la tâche ne soit pas terminée ou que la qualité d'impression soit affectée. Si le message d'alerte ou d'avertissement est relatif à l'impression et que la fonction de reprise automatique est activée, le périphérique tente de reprendre le travail d'impression après l'affichage de 10 secondes du message sans accusé de réception.

Messages d'alerte et d'avertissement

Message du panneau de commande	Description	Action recommandée
Adapter à la page sur plat unique.	La fonction de réduction/ d'agrandissement de copies (appelée « Adapter à la page ») s'applique uniquement aux copies effectuées à partir du scanner à plat.	Utilisez le scanner à plat ou sélectionnez un autre paramètre de réduction/ d'agrandissement.
Appareil occupé. Réessayer ultér.	Le périphérique est actuellement en cours d'utilisation.	Attendez que le périphérique termine le travail en cours.
Aucun document envoyé	Le périphérique n'a numérisé aucune page ou n'a reçu aucune page de l'ordinateur pour envoyer une télécopie.	Essayez d'envoyer à nouveau la télécopie.
Aucune télécopie détectée	Le périphérique a répondu à l'appel entrant, mais n'a pas détecté l'appel d'un télécopieur.	Laissez le périphérique tenter de recevoir à nouveau la télécopie. Essayez un autre cordon téléphonique. Branchez le cordon téléphonique du périphérique sur la prise d'une autre ligne téléphonique. Si l'erreur persiste, contactez l'assistance clientèle HP. Reportez-vous à la section Maintenance et assistance ou à la brochure d'assistance fournie avec le périphérique.

Messages d'alerte et d'avertissement (suite)

Message du panneau de commande	Description	Action recommandée
Bourrage bac doc Dégag., recharg.	Une feuille de papier est bloquée dans le bac du BAA.	Ouvrez la porte d'accès au document, éliminez le bourrage, fermez la porte d'accès au document et rechargez le papier dans le bac du BAA. Si l'erreur persiste, contactez l'assistance clientèle HP. Reportez-vous à la section Maintenance et assistance ou à la brochure d'assistance fournie avec le périphérique.
Bourrage papier dans (zone)	Le périphérique a détecté un bourrage dans l'une des zones suivantes : bac 1, bac en option 2, zone d'enregistrement ou station de fusion.	Éliminez le bourrage dans la zone indiquée sur l'écran du panneau de commande et appuyez sur ENTRÉE . Reportez-vous à la section Élimination des bourrages .
Carte mémoire incorrecte	La planche contact ne correspond pas aux fichiers de la carte mémoire.	Retirez la carte mémoire et insérez la carte mémoire appropriée.
Carte mémoire non prise en charge	Le type de la carte mémoire que vous avez insérée n'est pas pris en charge.	Insérez une carte prise en charge. Reportez-vous à la section Insertion d'une carte mémoire .
Carte mémoire positionnée à l'envers	La carte mémoire a été insérée à l'envers dans l'emplacement de carte.	Retirez, retournez et réinsérez la carte.
Carte pas entièrement insérée	La carte mémoire n'a pas été entièrement insérée.	Vérifiez que la carte mémoire est complètement insérée.
Copie annulée. Dégager document	Vous avez appuyé sur le bouton ANNULER pour annuler le travail en cours alors que des pages sortaient du BAA. Le processus d'annulation n'élimine pas automatiquement le bourrage du BAA.	Retirez l'article coincé. Reportez-vous à la section Des bourrages papier se produisent au niveau du bac d'alimentation automatique (BAA) . Retirez ensuite les articles du bac du BAA et recommencez.
Couleur interdite	Un nouveau consommable qui n'a pas été fabriqué par HP a été installé. Ce message s'affiche jusqu'à ce que vous installiez un consommable HP ou que vous appuyiez sur ENTRÉE .	Si vous pensez avoir acheté un consommable de marque HP, appelez le service des fraudes HP au numéro 1-877-219-3183. L'entretien ou les réparations nécessaires après l'utilisation de consommables non-HP ne sont pas couverts par la garantie HP. Pour poursuivre l'impression, appuyez sur ENTRÉE . Le premier travail en attente sera annulé.
Date incorrecte	Une date incorrecte a été entrée, par exemple le 35 juin.	Entrez à nouveau la date.
Entrée non valide	Réponse ou données incorrectes.	Corrigez l'entrée.
Envoi annulé. Dégager document	Vous avez appuyé sur le bouton ANNULER pour annuler le travail en cours alors que des pages sortaient du bac du BAA. Le processus d'annulation n'élimine pas automatiquement le bourrage du BAA.	Retirez l'article coincé. Reportez-vous à la section Des bourrages papier se produisent au niveau du bac d'alimentation automatique (BAA) . Retirez ensuite les articles du bac du BAA et recommencez.

Messages d'alerte et d'avertissement (suite)

Message du panneau de commande	Description	Action recommandée
Err envoi téléc	Une erreur s'est produite lors de la tentative d'envoi d'une télécopie.	<p>Essayez de renvoyer la télécopie.</p> <p>Essayez d'envoyer la télécopie à un autre numéro.</p> <p>Vérifiez la tonalité de la ligne téléphonique en appuyant sur DÉMARRER TÉLÉCOPIE.</p> <p>Vérifiez que le cordon téléphonique est fermement connecté en le débranchant, puis en le rebranchant.</p> <p>Vérifiez que vous utilisez le cordon téléphonique fourni avec le périphérique.</p> <p>Assurez-vous que le téléphone fonctionne en débranchant le périphérique, en branchant un téléphone à la ligne téléphonique et en effectuant un appel vocal.</p> <p>Connectez le périphérique à une autre ligne téléphonique.</p> <p>Affectez à la résolution de télécopie la valeur Standard au lieu de la valeur par défaut Fine. Reportez-vous à la section Pour régler la résolution du travail de télécopie en cours.</p> <p>Si l'erreur persiste, contactez l'assistance clientèle HP. Reportez-vous à la section Maintenance et assistance ou à la brochure d'assistance fournie avec le périphérique.</p>
Erreur bac doc Recharger	La feuille du bac du BAA n'a pas été entraînée.	<p>Retirez la feuille du bac du BAA, puis rechargez-la.</p> <p>Si l'erreur persiste, contactez l'assistance clientèle HP. Reportez-vous à la section Maintenance et assistance ou à la brochure d'assistance fournie avec le périphérique.</p>
Erreur communic.	Une erreur de communication avec le télécopieur s'est produite entre le périphérique et l'expéditeur ou le destinataire.	<p>Laissez le périphérique tenter d'envoyer à nouveau la télécopie. Débranchez le cordon téléphonique du périphérique de la prise murale, branchez un téléphone, puis essayez d'effectuer un appel. Branchez le cordon téléphonique du périphérique sur la prise d'une autre ligne téléphonique.</p> <p>Essayez un autre cordon téléphonique.</p> <p>Si l'erreur persiste, contactez l'assistance clientèle HP. Reportez-vous à la section Maintenance et assistance ou à la brochure d'assistance fournie avec le périphérique.</p>

Messages d'alerte et d'avertissement (suite)

Message du panneau de commande	Description	Action recommandée
Erreur de carte mémoire inconnue	Un problème se pose avec la carte mémoire ou le lecteur de carte mémoire du périphérique.	Réinsérez la carte. Si l'erreur persiste, insérez une autre carte. Si l'erreur persiste, contactez l'assistance clientèle HP. Reportez-vous à la section Maintenance et assistance ou à la brochure d'assistance fournie avec le périphérique.
Erreur de numérisation Connexion impossible	Le périphérique ne peut pas transmettre les informations de numérisation à un ordinateur.	Vérifiez que le câble de connexion n'est pas mal branché ou défectueux. Si nécessaire, remplacez le câble et essayez à nouveau de numériser.
Erreur d'alimentation 10.000x	L'e-étiquette est illisible ou la cartouche d'impression n'est pas correctement installée.	<ol style="list-style-type: none">1. Réinstallez la cartouche d'impression.2. Mettez le périphérique hors puis sous tension.3. Si le problème n'est pas résolu, remplacez la cartouche.
Erreur moteur	Le périphérique a rencontré une erreur de communication interne.	Il ne s'agit que d'un message d'avertissement. L'impression peut être affectée.
Erreur périphérique. [Entrée] pour continuer	Une erreur interne s'est produite dans le périphérique.	Appuyez sur ENTRÉE pour reprendre la tâche.

Messages d'alerte et d'avertissement (suite)

Message du panneau de commande	Description	Action recommandée
<p>Err récept téléc</p>	<p>Une erreur s'est produite lors de la tentative de réception d'une télécopie.</p>	<p>Demandez à l'expéditeur de renvoyer la télécopie.</p> <p>Essayez de renvoyer la télécopie à l'expéditeur ou à un autre télécopieur.</p> <p>Vérifiez la tonalité de la ligne téléphonique en appuyant sur DÉMARRER TÉLÉCOPIÉ.</p> <p>Vérifiez que le cordon téléphonique est fermement connecté en le débranchant, puis en le rebranchant.</p> <p>Vérifiez que vous utilisez le cordon téléphonique fourni avec le périphérique.</p> <p>Assurez-vous que le téléphone fonctionne en débranchant le périphérique, en branchant un téléphone à la ligne téléphonique et en effectuant un appel vocal.</p> <p>Désactivez le mode de correction d'erreurs et le protocole V.34.</p> <p>Demandez à l'expéditeur de renvoyer la télécopie. Reportez-vous à la section Paramétrage du mode de correction d'erreurs de télécopies ou Modification du paramètre V.34.</p> <p>Connectez le périphérique à une autre ligne téléphonique.</p> <p>Si l'erreur persiste, contactez l'assistance clientèle HP. Reportez-vous à la section Maintenance et assistance ou à la brochure d'assistance fournie avec le périphérique.</p>
<p>Insérer une carte mémoire</p>	<p>La carte n'est pas dans l'emplacement de carte mémoire ou n'est pas complètement insérée.</p>	<p>Insérez la carte ou vérifiez qu'elle est complètement insérée.</p>
<p>Mém. téléc. sat. Envoi annulé</p>	<p>Lors du travail de télécopie, la mémoire a été saturée. Toutes les pages de la télécopie doivent être contenues dans la mémoire pour qu'un travail de télécopie fonctionne correctement. Seules les pages qui ne dépassent pas la capacité de la mémoire ont été envoyées.</p>	<p>Imprimez toutes les télécopies reçues ou attendez que toutes les télécopies en attente soient envoyées.</p> <p>Demandez à l'expéditeur de renvoyer la télécopie.</p> <p>Annulez tous les travaux de télécopie ou supprimez les télécopies de la mémoire. Reportez-vous à la section Suppression des télécopies en mémoire.</p>

Messages d'alerte et d'avertissement (suite)

Message du panneau de commande	Description	Action recommandée
Mém. téléc. sat. Récept. annulée	Lors de la transmission de la télécopie, le périphérique a manqué de mémoire. Seules les pages qui ne dépassent pas la capacité de la mémoire seront imprimées.	Imprimez toutes les télécopies et demandez à l'expéditeur de renvoyer la télécopie. Annulez tous les travaux de télécopie ou supprimez les télécopies de la mémoire. Reportez-vous à la section Suppression des télécopies en mémoire . Remarque : l'ajout d'un module DIMM ne permet pas de résoudre ce problème.
Mém fble.1 copie Appuy [annuler]	Le périphérique a effectué une copie. Les copies restantes ont été annulées en raison d'une insuffisance de mémoire du périphérique.	Appuyez sur ANNULER pour effacer l'erreur. Divisez la tâche en tâches plus petites contenant moins de pages.
Mémoire faible 1 copie réalisée	Le périphérique ne dispose pas d'assez de mémoire pour effectuer le travail d'assemblage de copies.	Divisez la tâche en tâches plus petites contenant moins de pages.
Mémoire insuffisante. Appuyer [Entrée]	La mémoire du périphérique a été presque entièrement saturée.	Laissez le périphérique terminer le travail ou appuyez sur ENTRÉE pour annuler ce travail.
Mémoire insuffisante Réessayez ultérieurement	Le périphérique ne dispose pas d'assez de mémoire pour démarrer un nouveau travail.	Attendez que le travail en cours soit terminé avant d'en démarrer un nouveau.
Numérisation annulée. Dégager document	Vous avez appuyé sur le bouton ANNULER pour annuler le travail en cours alors que des pages sortaient du BAA. Le processus d'annulation n'élimine pas automatiquement le bourrage du BAA.	Retirez l'article coincé. Reportez-vous à la section Des bourrages papier se produisent au niveau du bac d'alimentation automatique (BAA) . Retirez ensuite les articles du bac du BAA et recommencez.
Numérotation de groupe interdite dans groupe	Le code de numérotation rapide que vous avez tapé est programmé pour un groupe. L'ajout d'une numérotation de groupe à une autre numérotation de groupe n'est pas autorisé.	Ajoutez des touches de numérotation rapide (programmées en tant que numérotation abrégée distincte) ou des codes de numérotation rapide à une numérotation de groupe.
Page trop complexe [Entrée] pour continuer	Le périphérique n'a pas pu imprimer la page en cours en raison de sa complexité.	Appuyez sur ENTRÉE pour effacer le message. Laissez le périphérique terminer le travail ou appuyez sur ANNULER pour annuler ce travail.

Messages d'alerte et d'avertissement (suite)

Message du panneau de commande	Description	Action recommandée
Papier non entraîné [Entrée] pour continuer	Le moteur d'impression n'a pas pu entraîner une feuille de papier.	<p>Dans le bac 1, vérifiez que la feuille a été insérée assez loin. Dans le bac 2 en option, vérifiez que le guide de longueur du papier est correctement positionné en fonction du format de support utilisé.</p> <p>Rechargez le support dans le bac d'alimentation et appuyez sur ENTRÉE pour continuer le travail.</p> <p>Si l'erreur persiste, contactez l'assistance clientèle HP. Reportez-vous à la section Maintenance et assistance ou à la brochure d'assistance fournie avec le périphérique.</p>
Pas de réponse du télécopieur. Envoi annulé	Les tentatives de rappel d'un numéro de télécopie ont échoué ou l'option « Rappel pas rpnse » a été désactivée.	<p>Appelez le destinataire pour vous assurer que son télécopieur est sous tension et disponible.</p> <p>Vérifiez que vous composez le numéro de télécopie approprié.</p> <p>Assurez-vous que l'option de rappel est activée.</p> <p>Débranchez le cordon téléphonique du périphérique et de la prise murale, puis rebranchez-le.</p> <p>Débranchez le cordon téléphonique du périphérique de la prise murale, branchez un téléphone, puis essayez d'effectuer un appel.</p> <p>Branchez le cordon téléphonique du périphérique sur la prise d'une autre ligne téléphonique.</p> <p>Si l'erreur persiste, contactez l'assistance clientèle HP. Reportez-vous à la section Maintenance et assistance ou à la brochure d'assistance fournie avec le périphérique.</p>

Messages d'alerte et d'avertissement (suite)

Message du panneau de commande	Description	Action recommandée
<p>Pas de réponse du télécopieur Rappel en attente</p>	<p>La ligne de télécopie de destination n'a pas répondu. Le périphérique essaie de rappeler le numéro après quelques minutes.</p>	<p>Laissez le périphérique tenter d'envoyer à nouveau la télécopie.</p> <p>Appelez le destinataire pour vous assurer que son télécopieur est sous tension et disponible.</p> <p>Vérifiez que vous composez le numéro de télécopie approprié.</p> <p>Si le périphérique continue de rappeler le numéro, débranchez le cordon téléphonique du périphérique de la prise murale, branchez un téléphone, puis essayez d'effectuer un appel.</p> <p>Branchez le cordon téléphonique du périphérique sur la prise d'une autre ligne téléphonique.</p> <p>Essayez un autre cordon téléphonique.</p> <p>Si l'erreur persiste, contactez l'assistance clientèle HP. Reportez-vous à la section Maintenance et assistance ou à la brochure d'assistance fournie avec le périphérique.</p>
<p>Pas de tonalité</p>	<p>Le périphérique n'a pas pu détecter de tonalité.</p>	<p>Vérifiez la tonalité de la ligne téléphonique en appuyant sur DÉMARRER TÉLÉCOPIE.</p> <p>Débranchez le cordon téléphonique du périphérique et de la prise murale, puis rebranchez-le.</p> <p>Vérifiez que vous utilisez le cordon téléphonique fourni avec le périphérique.</p> <p>Débranchez le cordon téléphonique du périphérique de la prise murale, branchez un téléphone, puis essayez d'effectuer un appel.</p> <p>Branchez le cordon téléphonique du périphérique sur la prise d'une autre ligne téléphonique. Reportez-vous à la section Modification du paramètre de détection de la tonalité.</p> <p>Si l'erreur persiste, contactez l'assistance clientèle HP. Reportez-vous à la section Maintenance et assistance ou à la brochure d'assistance fournie avec le périphérique.</p>
<p>Photos introuvables</p>	<p>Une image qui a été supprimée a été sélectionnée.</p> <p>L'image cochée sur la feuille des bulles a été supprimée.</p> <p>La carte mémoire a été supprimée de l'emplacement de carte mémoire.</p>	<p>Réinsérez la carte et resélectionnez l'image.</p>

Messages d'alerte et d'avertissement (suite)

Message du panneau de commande	Description	Action recommandée
Pilote incorrect	Le pilote d'imprimante que vous utilisez est incorrect.	Resélectionnez le pilote d'imprimante approprié à votre périphérique.
Planche contact à plat seulement	Un document se trouve dans le BAA.	Retirez le document du BAA et vérifiez que la planche contact est correctement positionnée sur le scanner.
Planche contact illisible	La planche contact est illisible, car les bulles n'ont pas été complètement renseignées, la planche contact est froissée, la page est placée de travers sur le scanner ou la planche contact se présente face vers le haut. Cette fonction a été optimisée et testée pour une utilisation avec des cartouches d'encre HP authentiques (des différences d'ombrage des couleurs peuvent avoir un impact sur les performances de cette fonction).	Vérifiez que les bulles de la planche contact sont complètement renseignées. Vérifiez que la planche contact se présente face vers le bas et est correctement positionnée dans le coin inférieur droit.
Planche contact introuvable	La planche contact n'est pas sur le scanner, est mal positionnée ou est placée face vers le haut.	Vérifiez que la planche contact est sur le scanner et est correctement positionnée, face vers le bas dans le coin inférieur droit.
Porte BAA ouverte	Le capot du BAA est ouvert ou un capteur ne fonctionne pas bien.	Assurez-vous que le capot du BAA est fermé. Désinstallez, puis réinstallez le BAA. Si le message continue de s'afficher, mettez le périphérique hors tension à l'aide de l'interrupteur de marche/arrêt, patientez pendant au moins 30 secondes, puis remettez le périphérique sous tension et attendez qu'il se réinitialise. Essayez une autre source d'alimentation. Si l'erreur persiste, contactez l'assistance clientèle HP. Reportez-vous à la section Maintenance et assistance ou à la brochure d'assistance fournie avec le périphérique.
Réglages effacés	Le périphérique a effacé les paramètres du travail.	Entrez à nouveau les paramètres du travail appropriés.
Scanner réservé pour numéris. PC	Un ordinateur utilise le périphérique pour créer une numérisation.	Attendez la fin de la numérisation de l'ordinateur ou annulez la numérisation à partir du logiciel de l'ordinateur, ou appuyez sur ANNULER .
Sélectionner au moins une image	Il est possible qu'aucune image ne soit sélectionnée sur la planche contact.	Vérifiez que vous avez marqué les bulles situées sous les images à imprimer.
Sélectionner une disposition d'images	Il est possible qu'aucune disposition d'images ne soit sélectionnée sur la planche contact.	Vérifiez que vous avez marqué l'une des bulles correspondant à une disposition d'images.

Messages d'alerte et d'avertissement (suite)

Message du panneau de commande	Description	Action recommandée
Sélectionner un type de papier	Il est possible qu'aucun type de papier ne soit sélectionné sur la planche contact.	Vérifiez que vous avez marqué l'une des bulles correspondant à un type de papier.
Télécop. occupé. Envoi annulé	La ligne de télécopieur à laquelle vous envoyiez une télécopie était occupée. Le périphérique a annulé l'envoi de la télécopie.	<p>Appelez le destinataire pour vous assurer que son télécopieur est sous tension et disponible.</p> <p>Vérifiez que vous composez le numéro de télécopie approprié.</p> <p>Assurez-vous que l'option Rappel si occupé est activée.</p> <p>Vérifiez la tonalité de la ligne téléphonique en appuyant sur DÉMARRER TÉLÉCOPIE.</p> <p>Assurez-vous que le téléphone fonctionne en débranchant le périphérique, en branchant un téléphone à la ligne téléphonique et en effectuant un appel vocal.</p> <p>Branchez le cordon téléphonique du périphérique sur la prise d'une autre ligne téléphonique et tentez d'envoyer à nouveau la télécopie.</p> <p>Essayez un autre cordon téléphonique.</p> <p>Si l'erreur persiste, contactez l'assistance clientèle HP. Reportez-vous à la section Maintenance et assistance ou à la brochure d'assistance fournie avec le périphérique.</p>

Messages d'alerte et d'avertissement (suite)

Message du panneau de commande	Description	Action recommandée
Télocop. occupé. Rappel en attente	La ligne de télécopieur à laquelle vous envoyiez une télécopie était occupée. Le périphérique recompose automatiquement le numéro occupé. Reportez-vous à la section Modification des paramètres de renumérotation .	<p>Laissez le périphérique tenter d'envoyer à nouveau la télécopie.</p> <p>Appelez le destinataire pour vous assurer que son télécopieur est sous tension et disponible.</p> <p>Vérifiez que vous composez le numéro de télécopie approprié.</p> <p>Vérifiez la tonalité de la ligne téléphonique en appuyant sur DÉMARRER TÉLÉCOPIE.</p> <p>Assurez-vous que le téléphone fonctionne en débranchant le périphérique, en branchant un téléphone à la ligne téléphonique et en effectuant un appel vocal.</p> <p>Branchez le cordon téléphonique du périphérique sur la prise d'une autre ligne téléphonique et tentez d'envoyer à nouveau la télécopie.</p> <p>Essayez un autre cordon téléphonique.</p> <p>Si l'erreur persiste, contactez l'assistance clientèle HP. Reportez-vous à la section Maintenance et assistance ou à la brochure d'assistance fournie avec le périphérique.</p>
Télécopie retardée. Mém envoi pleine	La mémoire de télécopie est saturée.	Annulez la télécopie en appuyant sur ENTRÉE ou sur ANNULER . Renvoyez la télécopie. Il est possible que vous deviez envoyer la télécopie en plusieurs parties si l'erreur se reproduit.
Travail sur les photos en attente	Un second travail sur les photos a été commencé avant la fin du premier.	Aucune action n'est requise. Le message disparaît une fois le premier travail terminé.
Une seule carte mémoire à la fois	Plusieurs cartes mémoire ont été insérées.	Retirez toutes les cartes mémoire, à l'exception d'une seule.

Messages d'erreur critique

Les messages d'erreur critique peuvent indiquer différentes défaillances. La mise hors tension et sous tension du périphérique peut résoudre le problème. Si une erreur critique persiste, le périphérique doit peut-être être réparé.

Messages d'erreur critique

Message du panneau de commande	Description	Action recommandée
51 Erreur laser	Le périphérique a rencontré une erreur au niveau du matériel interne.	<p>Mettez le périphérique hors tension à l'aide de l'interrupteur de marche/arrêt, patientez pendant au moins 30 secondes, puis remettez le périphérique sous tension et attendez qu'il se réinitialise.</p> <p>Si un protecteur de surtension est utilisé, retirez-le. Branchez le périphérique directement sur la prise murale. Mettez le périphérique sous tension à l'aide de l'interrupteur de marche/arrêt.</p> <p>Si l'erreur persiste, contactez l'assistance clientèle HP. Reportez-vous à la section Maintenance et assistance ou à la brochure d'assistance fournie avec le périphérique.</p>
52 Erreur scann.	Le périphérique a rencontré une erreur au niveau du matériel interne.	<p>Mettez le périphérique hors tension à l'aide de l'interrupteur de marche/arrêt, patientez pendant au moins 30 secondes, puis remettez le périphérique sous tension et attendez qu'il se réinitialise.</p> <p>Si un protecteur de surtension est utilisé, retirez-le. Branchez le périphérique directement sur la prise murale. Mettez le périphérique sous tension à l'aide de l'interrupteur de marche/arrêt.</p> <p>Si l'erreur persiste, contactez l'assistance clientèle HP. Reportez-vous à la section Maintenance et assistance ou à la brochure d'assistance fournie avec le périphérique.</p>
57 Erreur ventilateur Etein. puis rall	Le périphérique a rencontré un problème au niveau de son ventilateur interne.	<p>Mettez le périphérique hors tension à l'aide de l'interrupteur de marche/arrêt, patientez pendant au moins 30 secondes, puis remettez le périphérique sous tension et attendez qu'il se réinitialise.</p> <p>Si l'erreur persiste, contactez l'assistance clientèle HP. Reportez-vous à la section Maintenance et assistance ou à la brochure d'assistance fournie avec le périphérique.</p>

Messages d'erreur critique (suite)

Message du panneau de commande	Description	Action recommandée
79 Erreur Etein. puis rall	Le périphérique a rencontré une erreur au niveau du micrologiciel interne.	<p>Mettez le périphérique hors tension à l'aide de l'interrupteur de marche/arrêt, patientez pendant au moins 30 secondes, puis remettez le périphérique sous tension et attendez qu'il se réinitialise.</p> <p>Si vous avez récemment installé un module DIMM dans le périphérique, mettez le périphérique hors tension, puis retirez et réinstallez le module pour vérifier qu'il est correctement installé, et remettez le périphérique sous tension.</p> <p>Si un protecteur de surtension est utilisé, retirez-le. Branchez le périphérique directement sur la prise murale. Mettez le périphérique sous tension à l'aide de l'interrupteur de marche/arrêt.</p> <p>Si l'erreur persiste, contactez l'assistance clientèle HP. Reportez-vous à la section Maintenance et assistance ou à la brochure d'assistance fournie avec le périphérique.</p>
Erreur capteur	Le périphérique a rencontré une erreur au niveau du capteur interne.	<p>Mettez le périphérique hors tension à l'aide de l'interrupteur de marche/arrêt, patientez pendant au moins 30 secondes, puis remettez le périphérique sous tension et attendez qu'il se réinitialise.</p> <p>Si un protecteur de surtension est utilisé, retirez-le. Branchez le périphérique directement sur la prise murale. Mettez le périphérique sous tension à l'aide de l'interrupteur de marche/arrêt.</p> <p>Si l'erreur persiste, contactez l'assistance clientèle HP. Reportez-vous à la section Maintenance et assistance ou à la brochure d'assistance fournie avec le périphérique.</p>

Messages d'erreur critique (suite)

Message du panneau de commande	Description	Action recommandée
Erreur moteur	Le périphérique a rencontré une erreur au niveau du moteur.	<p>Appuyez sur ENTRÉE pour effacer le message.</p> <p>Mettez le périphérique hors tension à l'aide de l'interrupteur de marche/arrêt, patientez pendant au moins 30 secondes, puis remettez le périphérique sous tension et attendez qu'il se réinitialise.</p> <p>Si un protecteur de surtension est utilisé, retirez-le. Branchez le périphérique directement sur la prise murale. Mettez le périphérique sous tension à l'aide de l'interrupteur de marche/arrêt.</p> <p>Si l'erreur persiste, contactez l'assistance clientèle HP. Reportez-vous à la section Maintenance et assistance ou à la brochure d'assistance fournie avec le périphérique.</p>
Erreurs 54.2, 55.1, 59.16, 59.192, 59.4, 59.99	Le périphérique a rencontré une erreur au niveau du matériel interne.	<p>Mettez le périphérique hors tension à l'aide de l'interrupteur de marche/arrêt, patientez pendant au moins 30 secondes, puis remettez le périphérique sous tension et attendez qu'il se réinitialise.</p> <p>Si un protecteur de surtension est utilisé, retirez-le. Branchez le périphérique directement sur la prise murale. Mettez le périphérique sous tension à l'aide de l'interrupteur de marche/arrêt.</p> <p>Si l'erreur persiste, contactez l'assistance clientèle HP. Reportez-vous à la section Maintenance et assistance ou à la brochure d'assistance fournie avec le périphérique.</p>

Messages d'erreur critique (suite)

Message du panneau de commande	Description	Action recommandée
Erreur station fusion 50.x	Le périphérique a rencontré une erreur au niveau du matériel interne.	<p>Mettez le périphérique hors tension, puis débranchez le cordon d'alimentation. Retirez la station de fusion (reportez-vous à la section Pour supprimer les bourrages des zones de sortie) et patientez pendant au moins 20 minutes. Réinstallez la station de fusion, mettez le périphérique sous tension, puis attendez qu'il se réinitialise.</p> <hr/> <p>ATTENTION</p> <p>Les pièces situées sur la surface interne de la station de fusion sont brûlantes. Pour ne pas vous brûler, ne touchez pas ces pièces.</p> <hr/> <p>Si un protecteur de surtension est utilisé, retirez-le. Branchez le périphérique directement sur la prise murale. Mettez le périphérique sous tension à l'aide de l'interrupteur de marche/arrêt.</p> <p>Si l'erreur persiste, contactez l'assistance clientèle HP. Reportez-vous à la section Maintenance et assistance ou à la brochure d'assistance fournie avec le périphérique.</p>

Élimination des bourrages

Cette section contient des instructions pour éliminer les bourrages du périphérique.

Des bourrages papier se produisent au niveau du périphérique

Le papier ou tout autre support d'impression peut parfois se bloquer lors d'une impression. Il existe plusieurs causes possibles, parmi lesquelles :

- Les bacs d'alimentation sont mal ou trop chargés, ou les guides papier ne sont pas correctement réglés.
- Le bac 2 en option est retiré lors de l'impression.
- Le capot supérieur est ouvert au cours de l'impression.
- Trop de feuilles se sont accumulées dans une zone de sortie ou bloquent cette zone.
- Le support d'impression utilisé ne correspond pas aux spécifications HP. Reportez-vous à la section [Spécifications des supports](#).
- Le support est endommagé ou comporte des objets étrangers, tels que des trombones ou des agrafes.
- L'environnement de stockage du support d'impression est trop humide ou trop sec. Reportez-vous à la section [Environnement d'impression et de stockage](#).

Conseils pour éviter les bourrages de papier

- Assurez-vous que le bac d'alimentation n'est pas surchargé. La capacité du bac d'alimentation dépend du type de support d'impression utilisé.
- Vérifiez que les guides papier sont correctement réglés.
- Vérifiez que le bac d'alimentation est bien en place.
- N'ajoutez pas de feuilles dans le bac d'alimentation pendant l'impression.
- Utilisez uniquement les types et formats de supports recommandés par HP. Pour plus d'informations sur les types de supports, reportez-vous à la section [Spécifications des supports](#).
- Ne laissez pas les feuilles s'empiler dans le bac de sortie. Le type de support d'impression et la quantité d'encre utilisés jouent sur la capacité du bac de sortie.
- Vérifiez les connexions de l'alimentation. Vérifiez que le cordon d'alimentation qui relie le périphérique à la source d'alimentation est fermement branché. Branchez le cordon d'alimentation sur une prise avec mise à la terre.

Emplacements de recherche des bourrages

Les bourrages peuvent se produire aux emplacements suivants :

- à l'intérieur du périphérique
- dans les zones de sortie
- dans le bac d'alimentation automatique (BAA)

Recherchez et retirez le bouchage conformément aux instructions qui figurent dans les pages suivantes. Si l'emplacement du bouchage n'est pas évident, inspectez d'abord l'intérieur du périphérique.

Des particules d'encre peuvent rester dans le périphérique après un bouchage. Ce problème disparaît généralement après l'impression de quelques feuilles.

Pour éliminer un bouchage de papier à l'intérieur du périphérique

ATTENTION

Lorsque des bouchages se produisent, du toner se trouve souvent sur la page. Si vous vous tachez avec de l'encre, enlevez-la avec un chiffon propre, nettoyez vos vêtements à l'eau froide et faites-les sécher à l'air. L'eau chaude et l'air provenant d'un sèche-linge pourraient incruster l'encre dans le tissu. En cas de projection sur les mains, nettoyez-les à l'eau froide.

N'utilisez **pas** d'objet pointu, tel qu'un crayon ou des ciseaux, pour retirer une feuille coincée.

1. A l'arrière du périphérique, ouvrez la porte de sortie arrière et appuyez sur les leviers de la station de fusion.

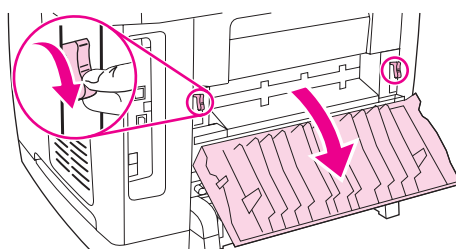

En relâchant les leviers de la station de fusion, vous diminuez la tension exercée sur les rouleaux du périphérique, ce qui facilite le retrait des pages bloquées.

2. Poussez le bouton de verrouillage du scanner pour ouvrir le scanner.

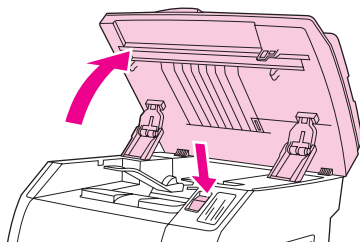

3. Ouvrez le capot supérieur, puis retirez le tambour d'imagerie et mettez-le de côté.

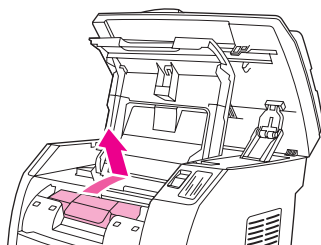

4. Saisissez à deux mains la partie du papier la plus visible (même s'il s'agit du milieu), puis retirez doucement le papier du périphérique.

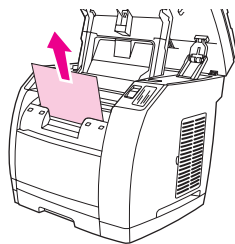

5. Après avoir éliminé le bouchage, remplacez le tambour d'imagerie, puis fermez le capot supérieur et le scanner.

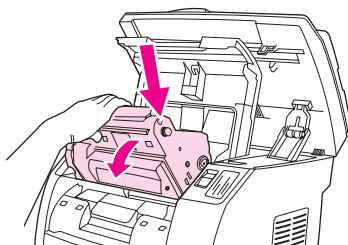

6. Remettez les leviers de la station de fusion dans leur position vers le haut d'origine. Après avoir éliminé le bouchage, il peut être nécessaire d'éteindre, puis de rallumer le périphérique.

Remarque

Lorsque vous ajoutez de nouveaux supports, retirez les supports du bac d'alimentation, déramez la pile après avoir ajouté les nouveaux supports, placez la pile dans le bac d'alimentation, puis réglez les guides papier.

Pour supprimer les bouchages des zones de sortie

Si le support est coincé au niveau de la sortie du périphérique, procédez comme suit.

ATTENTION

N'utilisez **pas** d'objet pointu, tel qu'un crayon ou des ciseaux, pour retirer une feuille coincée.

1. Poussez le bouton de verrouillage du scanner pour ouvrir le scanner, puis ouvrez le capot supérieur.
2. A l'arrière du périphérique, ouvrez la porte de sortie arrière et appuyez sur les leviers de la station de fusion.

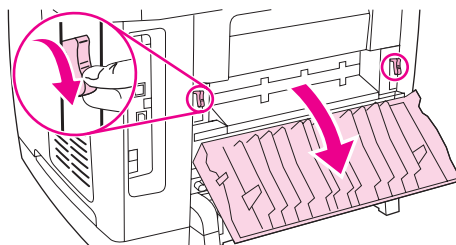

En relâchant les leviers de la station de fusion, vous diminuez la tension exercée sur les rouleaux du périphérique, ce qui facilite le retrait des pages bloquées.

3. Retirez délicatement la feuille en la saisissant par l'avant et sortez-la par le bac de sortie.

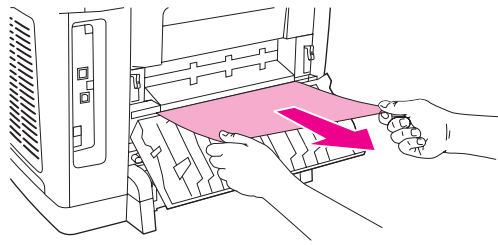

4. Remettez les leviers de la station de fusion dans leur position vers le haut d'origine, puis fermez la porte de sortie arrière.
5. Fermez le capot supérieur, puis le scanner.

Remarque

Si vous avez mis le périphérique hors tension avant de supprimer le bouchage papier, mettez-le à nouveau sous tension, puis relancez le travail d'impression ou de copie.

Si le bouchage est trop à l'intérieur du périphérique pour pouvoir être supprimé, il se peut que vous deviez retirer la station de fusion. Pour ce faire, procédez comme suit.

1. Mettez le périphérique hors tension, puis débranchez le câble d'alimentation.
2. Déverrouillez les loquets de la station de fusion en les faisant pivoter.

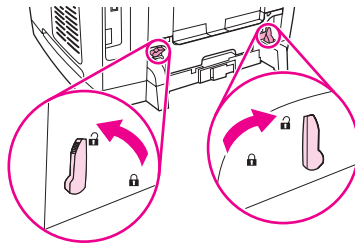

3. Tirez sur les poignées de la station de fusion pour la retirer du périphérique.

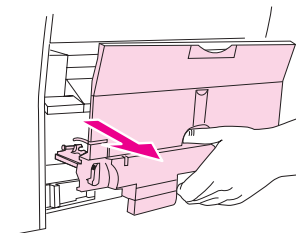

ATTENTION

Les pièces situées sur la surface interne de la station de fusion sont brûlantes. Pour ne pas vous brûler, ne touchez pas ces pièces.

4. Avec les deux mains, retirez doucement et fermement tout support d'impression coincé dans le périphérique. Réinsérez ensuite avec précaution la station de fusion et verrouillez-la.
5. Rebranchez le câble d'alimentation, puis mettez le périphérique sous tension.

Des bouchages papier se produisent au niveau du bac d'alimentation automatique (BAA)

Il arrive parfois que du papier se coince pendant une opération de copie, de numérisation ou de télécopie.

Le message **Bourrage bac doc Dégag., recharg.** qui apparaît sur l'écran du panneau de commande du périphérique vous avertit d'un bourrage papier.

- Le BAA est mal chargé ou trop rempli. Pour plus d'informations, reportez-vous à la section [Pour charger des originaux dans le bac d'alimentation automatique \(BAA\)](#).
- Le support utilisé n'est pas conforme aux spécifications HP, telles que celles relatives au format ou au type. Pour plus d'informations, reportez-vous à la section [Spécifications des supports](#).

Pour éliminer un bourrage de papier du bac d'alimentation automatique (BAA)

1. Ouvrez le capot du BAA.

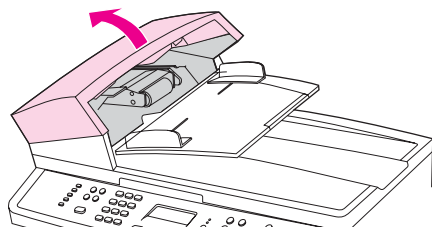

Remarque

Vérifiez que tout ruban adhésif pouvant se trouver à l'intérieur du BAA a été retiré.

2. Retirez la trappe d'accès. Avec les deux mains, soulevez les deux poignées jusqu'à ce que la trappe se libère. Faites pivoter et soulevez la trappe, puis mettez-la de côté.

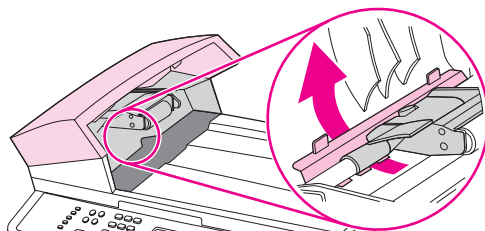

3. En soulevant le levier vert, faites pivoter le mécanisme de prélèvement afin qu'il reste ouvert.

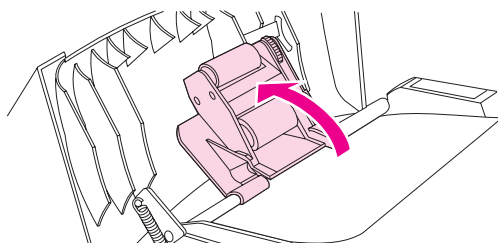

4. Essayez de retirer délicatement la page en évitant de la déchirer. En cas de résistance, passez à l'étape suivante.

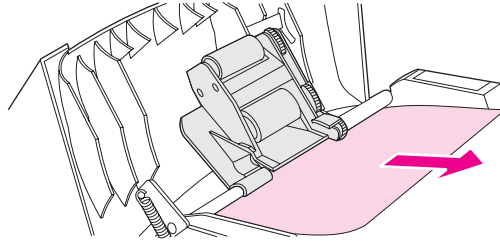

5. Ouvrez le capot du BAA et libérez délicatement la feuille à l'aide des deux mains.

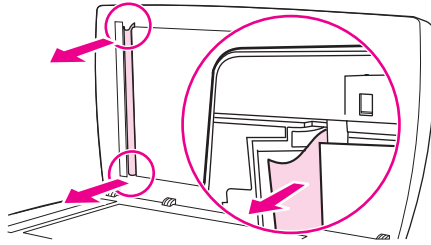

6. Une fois la feuille dégagée, tirez-la délicatement dans le sens indiqué.

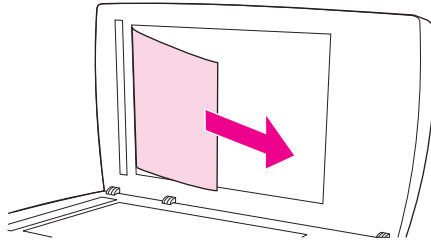

7. Reposez le capot du scanner.

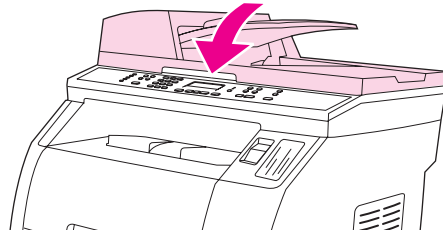

8. Abaissez le levier vert.

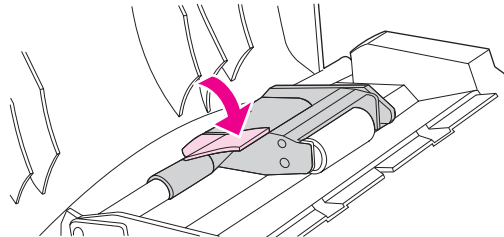

9. Réinstallez la trappe en l'insérant comme indiqué par l'illustration. Appuyez sur les deux taquets jusqu'à ce qu'elle s'enclenche. Installez-la correctement afin d'éviter de nouveaux bouchages.

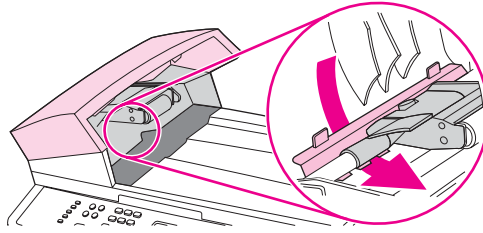

10. Fermez le capot du BAA.

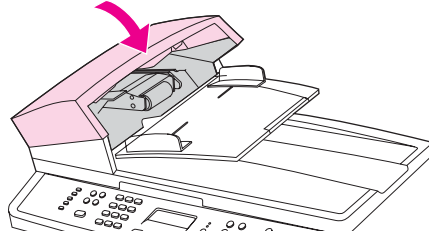

Problèmes d'impression

Problèmes de qualité d'impression

Il se peut que vous ayez parfois des problèmes de qualité d'impression. Les informations qui figurent dans les sections suivantes vous permettent d'identifier et de résoudre ces problèmes.

Remarque

Si vous rencontrez des problèmes de copie, reportez-vous à la section [Problèmes de copie](#).

Amélioration de la qualité d'impression

Utilisez les paramètres de qualité d'impression pour éviter les problèmes de qualité d'impression.

Présentation des paramètres de qualité d'impression

Les paramètres de qualité d'impression ont une incidence sur le contraste d'impression (plus clair ou plus foncé) et sur la manière d'imprimer les graphiques. Ces paramètres permettent également d'optimiser la qualité de l'impression pour un type de support donné.

Vous pouvez modifier ces paramètres dans les propriétés du périphérique afin de les adapter aux types de travaux d'impression. La disponibilité des paramètres suivants varie en fonction du pilote d'imprimante utilisé :

- **600 ppp**
- **Personnalisé** : Ce paramètre spécifie la même résolution que le paramètre par défaut, mais vous pouvez modifier les motifs d'échelle.

Remarque

Notez qu'en changeant la résolution, vous risquez de modifier la mise en forme de votre texte.

Pour modifier temporairement les paramètres de qualité d'impression

Pour modifier les paramètres de qualité d'impression uniquement pour le logiciel en cours, accédez aux propriétés via le menu **Configuration de l'imprimante** dans le logiciel que vous utilisez pour imprimer.

Pour modifier les paramètres pour tous les futurs travaux d'impression

Remarque

Pour obtenir des instructions et plus d'informations propres à Macintosh, reportez-vous à la section [Impression sous Macintosh OS](#).

Pour Windows 98, Windows 2000 et Windows Me :

1. Dans la barre des tâches de Windows, cliquez sur **Démarrer**, sélectionnez **Paramètres**, puis cliquez sur **Imprimantes**.
2. Cliquez avec le bouton droit de la souris sur l'icône du périphérique.
3. Cliquez sur **Propriétés** (sous Windows 2000, vous pouvez également cliquer sur **Options d'impression**).
4. Modifiez les paramètres et cliquez sur **OK**.

Pour Windows XP :

1. Dans la barre des tâches de Windows, cliquez sur **Démarrer**, sur **Panneau de configuration**, puis cliquez sur **Imprimantes et télécopieurs**.
2. Cliquez avec le bouton droit de la souris sur l'icône du périphérique.
3. Cliquez sur **Propriétés** ou sur **Options d'impression**.
4. Modifiez les paramètres et cliquez sur **OK**.

Identification et correction des défauts d'impression

Utilisez la liste de contrôle et les tableaux des problèmes liés à la qualité d'impression de cette section pour résoudre les problèmes de qualité d'impression.

Liste de contrôle de la qualité d'impression



Les problèmes généraux de qualité d'impression peuvent être résolus en respectant la liste de contrôle suivante :

1. Vérifiez que le papier ou le support d'impression utilisé correspond aux spécifications. Reportez-vous à la section [Spécifications des supports](#). En général, vous obtenez de meilleurs résultats avec du papier plus lisse.
2. Si vous utilisez des supports d'impression spéciaux (étiquettes, transparents, papier brillant ou papier à en-tête), vérifiez que vous avez imprimé par type. Reportez-vous à la section [Sélection d'un type ou d'un format](#).
3. Imprimez une page de configuration et une page d'état des consommables sur le périphérique. Reportez-vous à la section [Pages d'informations](#).
 - Sur la page d'état des consommables, vérifiez le niveau des consommables. Aucune information n'est fournie pour les cartouches d'impression non-HP.
 - Si les pages ne sont pas imprimées correctement, le matériel est à l'origine du problème. Contactez l'assistance clientèle HP. Reportez-vous à la section [Maintenance et assistance](#) ou à la brochure fournie avec le périphérique.
4. Imprimez une page de démonstration à partir de la Boîte à outils HP. Si la page est imprimée, le problème vient du pilote d'imprimante. Essayez d'imprimer à partir d'un autre pilote d'imprimante. Par exemple, si vous utilisez le pilote d'imprimante PCL 6, imprimez à partir du pilote d'imprimante PS.
 - Utilisez l'Assistant Ajout d'imprimante de la boîte de dialogue **Imprimantes** (ou **Imprimantes et télécopieurs** dans Windows XP) pour installer le pilote PS.
5. Essayez d'imprimer à partir d'une autre application. Si la page est correctement imprimée, le problème provient de l'application à partir de laquelle vous avez imprimé.
6. Redémarrez l'ordinateur et le périphérique, et essayez à nouveau d'imprimer. Si le problème n'est pas résolu, choisissez l'une de ces possibilités :
 - Si le problème affecte toutes les pages imprimées, reportez-vous à la section [Problèmes généraux de qualité d'impression](#).
 - Si le problème affecte uniquement les pages imprimées en couleur, reportez-vous à la section [Résolution des problèmes des documents couleur](#).

Problèmes généraux de qualité d'impression

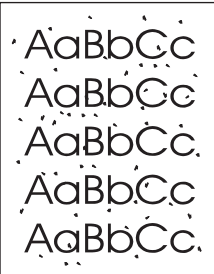
Les exemples suivants montrent une feuille de papier de format Letter sortie du périphérique le bord court en premier. Ces exemples illustrent les problèmes qui peuvent affecter toutes les pages imprimées, en couleur ou en noir uniquement. Les paragraphes ci-après récapitulent la cause et la solution type des problèmes illustrés par les exemples suivants.

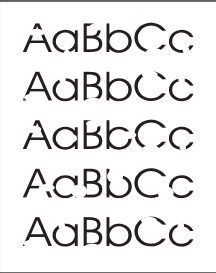
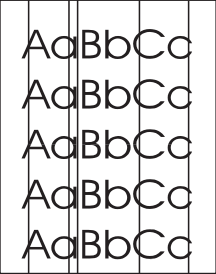

Problème	Cause	Solution
Impression trop claire ou décolorée. 	Le support utilisé n'est peut-être pas conforme aux spécifications HP.	Utilisez un support conforme aux spécifications HP. Reportez-vous à la section Spécifications des supports .
	Le niveau d'encre d'une ou de plusieurs cartouches d'impression est peut-être faible. Si vous utilisez des cartouches d'impression non-HP, aucun message n'apparaît sur le panneau de commande du périphérique ou dans la Boîte à outils HP.	Remplacez les cartouches d'impression dont le niveau d'encre est faible. Reportez-vous à la section Changement d'une cartouche d'impression . Si le niveau des cartouches d'impression ou du tambour d'imagerie ne pose pas de problème, retirez les cartouches une à une. Inspectez le cylindre d'encre de chacune pour voir s'il est endommagé. Si tel est le cas, remplacez la cartouche d'impression.
	Le niveau du tambour d'imagerie est peut-être faible.	Imprimez la page d'état des consommables pour vérifier la durée de vie restante. Reportez-vous à la section Page d'état des consommables . Remplacez le tambour d'imagerie si son niveau est faible. Reportez-vous à la section Changement du tambour d'imagerie .
	Si l'impression claire se situe sur la partie gauche de la page, le carrousel est peut-être endommagé.	Contactez le Centre de support client HP local ou un revendeur HP agréé pour obtenir de l'aide.
Des traces de toner apparaissent. 	Le support utilisé n'est peut-être pas conforme aux spécifications HP.	Utilisez un support conforme aux spécifications HP. Reportez-vous à la section Spécifications des supports .
	Le circuit papier nécessite peut-être un nettoyage.	Nettoyez le circuit papier. Reportez-vous à la section Nettoyer le circuit papier ou à l'aide en ligne de la Boîte à outils HP.

Problème	Cause	Solution
Des caractères se révèlent manquants. 	Une feuille de support d'impression est peut-être défectueuse.	Imprimez à nouveau.
	L'humidité du papier est irrégulière ou le papier présente des zones humides en surface.	Essayez un autre type de papier, tel qu'un papier de haute qualité utilisé dans les imprimantes laser couleur. Reportez-vous à la section Spécifications des supports .
	Le lot de papier est défectueux. Les procédés de fabrication de certains papiers les rendent par endroit réfractaires au toner.	Essayez un autre type de papier, tel qu'un papier de haute qualité utilisé dans les imprimantes laser couleur. Reportez-vous à la section Spécifications des supports .
	Le tambour d'imagerie est peut-être défectueux.	Remplacez le tambour d'imagerie. Reportez-vous à la section Changement du tambour d'imagerie . Si l'erreur persiste, contactez l'assistance clientèle HP. Reportez-vous à la section Maintenance et assistance ou à la brochure d'assistance fournie avec le périphérique.
Des stries ou des bandes verticales apparaissent sur la page. 	Le niveau d'encre d'une ou de plusieurs cartouches d'impression est peut-être faible, ou les cartouches sont défectueuses. Si vous utilisez des cartouches d'impression non-HP, aucun message n'apparaît sur le panneau de commande du périphérique ou dans la Boîte à outils HP.	Remplacez les cartouches d'impression dont le niveau d'encre est faible. Reportez-vous à la section Changement d'une cartouche d'impression .
	Le niveau du tambour d'imagerie est peut-être faible.	Remplacez le tambour d'imagerie. Reportez-vous à la section Changement du tambour d'imagerie .
La quantité d'ombrage en arrière-plan devient inacceptable. 	Le support utilisé n'est peut-être pas conforme aux spécifications HP.	Utilisez un papier de plus faible grammage standard. Reportez-vous à la section Spécifications des supports .
	Un environnement trop sec (à faible degré d'hygrométrie) augmente parfois la quantité d'ombrage en arrière-plan.	Vérifiez l'environnement du périphérique.
	Le niveau d'encre d'une ou de plusieurs cartouches d'impression est peut-être faible. Si vous utilisez des cartouches d'impression non-HP, aucun message n'apparaît sur le panneau de commande du périphérique ou dans la Boîte à outils HP.	Remplacez les cartouches d'impression dont le niveau d'encre est faible. Reportez-vous à la section Changement d'une cartouche d'impression .
	Le niveau du tambour d'imagerie est peut-être faible.	Remplacez le tambour d'imagerie. Reportez-vous à la section Changement du tambour d'imagerie .

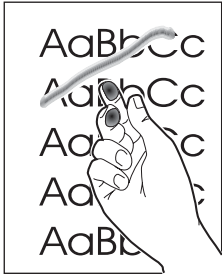
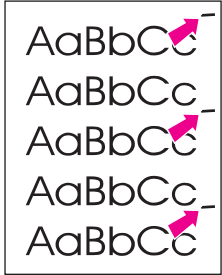
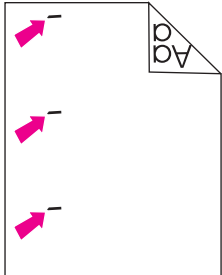
Problème	Cause	Solution
<p>Des traînées d'encre apparaissent sur le support.</p> 	Le support utilisé n'est peut-être pas conforme aux spécifications HP.	Utilisez un support conforme aux spécifications HP. Reportez-vous à la section Spécifications des supports .
	Si des traînées d'encre apparaissent sur le bord avant du papier, les guides sont sales ou des particules se sont accumulées dans le chemin d'impression.	Nettoyez les guides papier et le circuit papier. Reportez-vous à la section Nettoyage du circuit papier .
	Le niveau du tambour d'imagerie est peut-être faible.	Remplacez le tambour d'imagerie. Reportez-vous à la section Changement du tambour d'imagerie .
	Le support est peut-être coincé dans le tambour d'imagerie.	<p>Procédez comme suit pour éliminer le bourrage :</p> <ol style="list-style-type: none"> 1. Retirez le tambour d'imagerie du périphérique. Reportez-vous à la section Changement du tambour d'imagerie. 2. Faites pivoter le cadran noir (verrou de la porte de débattement du bourrage), situé en haut et du côté gauche du tambour d'imagerie, dans le sens inverse des aiguilles d'une montre. 3. Soulevez la porte de débattement du bourrage noire près de la poignée verte en haut du tambour d'imagerie pour l'ouvrir. 4. Retirez le support présent à l'intérieur du tambour d'imagerie. <hr/> <p>Remarque</p> <p>Ne touchez pas le cylindre blanc situé dans le tambour d'imagerie lorsque vous retirez le support, car les empreintes de doigts peuvent provoquer des problèmes de qualité d'impression. Si nécessaire, utilisez un chiffon non pelucheux pour enlever délicatement les empreintes du cylindre blanc.</p> <hr/> <ol style="list-style-type: none"> 5. Fermez la porte de débattement du bourrage, puis faites pivoter le verrou dans le sens des aiguilles d'une montre. 6. Réinstallez le tambour d'imagerie dans le périphérique.

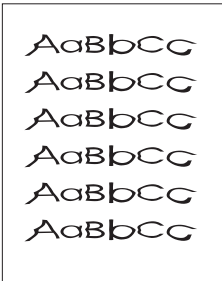
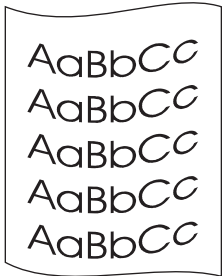
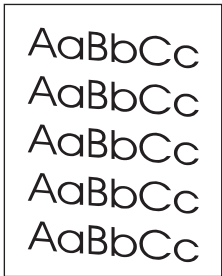
Problème	Cause	Solution
<p>L'encre laisse facilement des traînées si vous la touchez.</p> 	Le périphérique n'est pas configuré pour imprimer sur le type de support sur lequel vous voulez imprimer.	Dans le pilote d'imprimante, sélectionnez l'onglet Papier et définissez l'option Type selon le type de support sur lequel vous imprimez. L'impression risque d'être ralentie si vous utilisez du papier épais.
	Le support utilisé n'est peut-être pas conforme aux spécifications HP.	Utilisez un support conforme aux spécifications HP. Reportez-vous à la section Spécifications des supports .
	Le circuit papier nécessite peut-être un nettoyage.	Nettoyez le périphérique. Reportez-vous à la section Nettoyage du périphérique .
<p>Des marques apparaissent de façon répétitive sur la face imprimée de la page à intervalles réguliers.</p> 	Le périphérique n'est pas configuré pour imprimer sur le type de support sur lequel vous voulez imprimer.	Dans le pilote d'imprimante, sélectionnez l'onglet Papier et définissez l'option Type selon le type de papier sur lequel vous imprimez. L'impression risque d'être ralentie si vous utilisez du papier épais.
	Les composants internes sont peut-être maculés d'encre.	Ce problème disparaît généralement après l'impression de quelques pages supplémentaires.
	Le circuit papier nécessite peut-être un nettoyage.	Nettoyez le périphérique. Reportez-vous à la section Nettoyage du périphérique .
	Le niveau du tambour d'imagerie est peut-être faible.	Remplacez le tambour d'imagerie. Reportez-vous à la section Changement du tambour d'imagerie .
	La station de fusion peut être endommagée.	Contactez l'assistance clientèle HP. Reportez-vous à la section Maintenance et assistance ou à la brochure d'assistance fournie avec le périphérique.
<p>Des marques apparaissent de façon répétitive sur la face non imprimée de la page à intervalles réguliers.</p> 	Les composants internes sont peut-être maculés d'encre.	Ce problème disparaît généralement après l'impression de quelques pages supplémentaires.
	Le circuit papier nécessite peut-être un nettoyage.	Nettoyez le périphérique. Reportez-vous à la section Nettoyage du périphérique .
	Le niveau du tambour d'imagerie est peut-être faible.	Remplacez le tambour d'imagerie. Reportez-vous à la section Changement du tambour d'imagerie .
	La station de fusion peut être endommagée.	Contactez l'assistance clientèle HP. Reportez-vous à la section Maintenance et assistance ou à la brochure d'assistance fournie avec le périphérique.

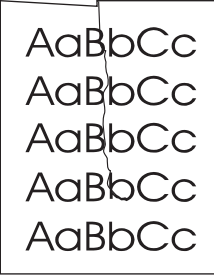
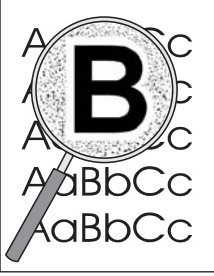

Problème	Cause	Solution
<p>La page imprimée contient des caractères mal formés.</p> 	<p>Le support utilisé n'est peut-être pas conforme aux spécifications HP.</p>	<p>Utilisez un autre type de papier, tel qu'un papier de haute qualité utilisé dans les imprimantes laser couleur. Reportez-vous à la section Spécifications des supports.</p>
	<p>Si les caractères sont mal formés, produisant un effet d'ondulation, le scanner du laser doit peut-être être réparé.</p>	<p>Vérifiez que le problème se produit également sur la page de configuration. Si tel est le cas, contactez l'assistance clientèle HP. Reportez-vous à la section Maintenance et assistance ou à la brochure d'assistance fournie avec le périphérique.</p>
<p>La page imprimée est gondolée ou ondulée.</p> 	<p>Le périphérique n'est pas configuré pour imprimer sur le type de support sur lequel vous voulez imprimer.</p>	<p>Dans le pilote d'imprimante, sélectionnez l'onglet Papier et définissez l'option Type selon le type de papier sur lequel vous imprimez. L'impression risque d'être ralentie si vous utilisez du papier épais.</p>
	<p>Le circuit papier gondole le support.</p>	<p>Ouvrez la porte de sortie arrière pour imprimer via le circuit papier direct.</p>
	<p>Le support utilisé n'est peut-être pas conforme aux spécifications HP.</p>	<p>Utilisez un autre type de papier, tel qu'un papier de haute qualité utilisé dans les imprimantes laser couleur. Reportez-vous à la section Spécifications des supports.</p>
	<p>Une température élevée et une forte humidité peuvent être à l'origine d'un gondolage du papier.</p>	<p>Vérifiez l'environnement du périphérique.</p>
<p>Le texte ou les graphiques de la page imprimée sont inclinés.</p> 	<p>Il se peut que le support soit mal chargé.</p>	<p>Vérifiez que le papier ou tout autre support d'impression est correctement chargé et que les guides encadrent bien la pile. Reportez-vous à la section Chargement des bacs.</p>
	<p>Le support utilisé n'est peut-être pas conforme aux spécifications HP.</p>	<p>Utilisez un autre type de papier, tel qu'un papier de haute qualité utilisé dans les imprimantes laser couleur. Reportez-vous à la section Spécifications des supports.</p>

Problème	Cause	Solution
<p>La page imprimée contient des froissures ou des plis.</p> 	<p>Il se peut que le support soit mal chargé.</p>	<p>Retournez la pile de papier ou essayez de tourner le papier de 180° dans le bac d'alimentation.</p> <p>Vérifiez que le support est correctement chargé et que les guides papier ne sont pas trop serrés contre la pile, ou au contraire trop lâches. Reportez-vous à la section Chargement des bacs.</p>
	<p>Le support utilisé n'est peut-être pas conforme aux spécifications HP.</p>	<p>Utilisez un autre type de papier, tel qu'un papier de haute qualité utilisé dans les imprimantes laser couleur. Reportez-vous à la section Spécifications des supports.</p>
	<p>Le circuit papier gondole le support.</p>	<p>Ouvrez la porte de sortie arrière pour imprimer via le circuit papier direct.</p>
<p>De l'encre apparaît autour des caractères imprimés.</p> 	<p>Il se peut que le support soit mal chargé.</p>	<p>Retournez la pile de papier dans le bac.</p>
	<p>Si de l'encre s'étale en grande quantité autour des caractères, le papier est probablement très résistant.</p>	<p>Utilisez un autre type de papier, tel qu'un papier de haute qualité utilisé dans les imprimantes laser couleur. Reportez-vous à la section Spécifications des supports.</p>
<p>Une image qui apparaît en haut de la page (en noir sur blanc) se répète sur toute la page (sur un fond gris).</p> 	<p>Les paramètres du logiciel peuvent affecter l'impression de l'image.</p>	<p>A partir de votre application, modifiez la nuance (l'obscurité) du fond sur lequel apparaît l'image répétée.</p> <p>A partir de votre application, faites pivoter la page de 180° pour imprimer d'abord l'image la plus claire.</p>
	<p>L'ordre d'impression des images peut affecter l'impression.</p>	<p>Changez l'ordre dans lequel les images sont imprimées. Par exemple, l'image la plus claire apparaît en haut de la page et la plus foncée en bas de la page.</p>
	<p>Une surtension peut avoir affecté le périphérique.</p>	<p>Si ce problème se reproduit au cours d'une impression, éteignez le périphérique pendant 10 minutes, puis rallumez-le pour relancer l'impression.</p>

Résolution des problèmes des documents couleur

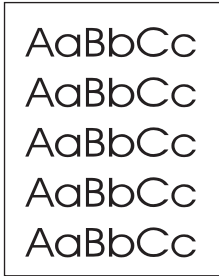
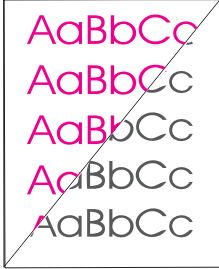
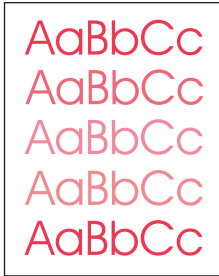
Cette section décrit les problèmes qui peuvent se produire lorsque vous imprimez en couleur.

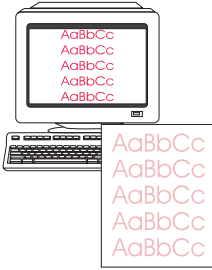
Problème	Cause	Solution
<p>Seul le noir est imprimé alors que le document doit être imprimé en couleur.</p> 	<p>Le mode couleur n'est pas sélectionné dans l'application ou dans le pilote d'imprimante.</p>	<p>Sélectionnez le mode couleur au lieu du mode en niveaux de gris.</p>
	<p>Le pilote d'imprimante correct n'est peut-être pas sélectionné dans l'application.</p>	<p>Sélectionnez le pilote d'imprimante qui convient.</p>
	<p>Le périphérique n'est peut-être pas correctement configuré.</p>	<p>Imprimez une page de configuration. Si aucune couleur n'apparaît sur la page de configuration, contactez l'assistance clientèle HP. Reportez-vous à la section Maintenance et assistance ou à la brochure d'assistance fournie avec le périphérique.</p>
<p>Une ou plusieurs couleurs sont incorrectes ou ne s'impriment pas.</p> 	<p>La bande adhésive de scellage est peut-être sur les cartouches d'impression.</p>	<p>Vérifiez que la bande adhésive de scellage a été complètement retirée des cartouches d'impression.</p>
	<p>Le support utilisé n'est peut-être pas conforme aux spécifications HP.</p>	<p>Utilisez un autre type de papier, tel qu'un papier de haute qualité utilisé dans les imprimantes laser couleur. Reportez-vous à la section Spécifications des supports.</p>
	<p>Le périphérique fonctionne peut-être dans des conditions d'humidité excessive.</p>	<p>Assurez-vous que l'environnement du périphérique est conforme aux spécifications d'humidité.</p>
	<p>Le niveau d'encre d'une ou de plusieurs cartouches d'impression est peut-être faible. Si vous utilisez des cartouches d'impression non-HP, aucun message n'apparaît sur le panneau de commande du périphérique ou dans la Boîte à outils HP.</p>	<p>Remplacez les cartouches d'impression dont le niveau d'encre est faible. Reportez-vous à la section Changement d'une cartouche d'impression.</p>
<p>Après insertion d'une nouvelle cartouche, l'impression d'une couleur est inégale.</p> 	<p>Le niveau d'encre d'une autre cartouche est peut-être bas. Si vous utilisez une cartouche non-HP, elle peut avoir un niveau d'encre faible ou être vide, mais vous ne recevez aucune indication.</p>	<p>Vérifiez l'écran du panneau de commande ou la Boîte à outils HP pour connaître le niveau d'une cartouche et la remplacer si nécessaire.</p>
	<p>Les cartouches d'impression sont peut-être mal installées.</p>	<p>Retirez la cartouche correspondant à la couleur imprimée de façon inégale et réinstallez-la.</p>

Problème	Cause	Solution
<p>Les couleurs de la page imprimée ne correspondent pas aux couleurs qui apparaissent à l'écran.</p> 	<p>Les couleurs affichées sur le moniteur peuvent être différentes de celles qui sont imprimées.</p>	<p>Sélectionnez Correspondance écran dans l'onglet Couleur du pilote d'imprimante.</p>
	<p>Le pilote d'imprimante peut affecter l'impression couleur.</p>	<p>Essayez d'imprimer à partir d'une autre application ou d'un autre pilote d'imprimante. Par exemple, si vous utilisez le pilote d'imprimante PCL 6, essayez d'imprimer à partir du pilote d'imprimante PS.</p>
	<p>Si les couleurs extrêmement claires ou foncées à l'écran ne sont pas imprimées, l'application interprète peut-être les couleurs extrêmement claires comme du blanc ou les couleurs extrêmement foncées comme du noir.</p>	<p>Si possible, évitez de les utiliser.</p>
	<p>Le support utilisé n'est peut-être pas conforme aux spécifications HP.</p>	<p>Utilisez un autre type de papier, tel qu'un papier de haute qualité utilisé dans les imprimantes laser couleur. Reportez-vous à la section Spécifications des supports.</p>
<p>La finition de la page couleur imprimée est irrégulière.</p> 	<p>Il se peut que le support soit trop rugueux.</p>	<p>Utilisez un papier ou un support d'impression lisse, tel qu'un papier de haute qualité conçu pour les imprimantes laser couleur. En général, vous obtenez de meilleurs résultats avec un support plus lisse. Reportez-vous à la section Spécifications des supports.</p>

Problèmes de gestion du support

Utilisez les informations de cette section si le périphérique connaît des problèmes de gestion du support.

Instructions relatives aux supports d'impression

- Pour un résultat optimal, vérifiez que le papier est de bonne qualité, sans coupures, déchirures, accrocs, taches, particules, poussières, plis, vides, agrafes, bords recourbés ou tordus.
- Pour obtenir une qualité d'impression couleur optimale, utilisez un type de papier lisse. En général, vous obtenez de meilleurs résultats avec un support plus lisse. Pour plus d'informations, reportez-vous à la section [Spécifications des supports](#).

- En cas de doute sur le type de papier que vous chargez (papier de luxe ou recyclé, par exemple), reportez-vous à l'étiquette sur l'emballage du papier.
- N'utilisez pas des supports conçus pour les imprimantes à jet d'encre uniquement. Utilisez des supports conçus pour les imprimantes color LaserJet.
- N'insérez pas de papier à en-tête imprimé avec une encre à basse température, telle que celle utilisée pour certains types de thermographie.
- N'utilisez pas de papier à en-tête en relief ou relevé.
- Le périphérique fait appel à la chaleur et à la pression pour fixer le toner sur le papier. Vérifiez que l'encre utilisée sur le papier coloré ou sur les formulaires préimprimés est compatible avec la température de fusion (210°C ou 410°F pendant deux dixièmes de seconde).

ATTENTION

Si vous ne suivez pas ces instructions, vous risquez de provoquer des bourrages papier ou d'endommager le périphérique.

Résolution des problèmes de supports d'impression

Certains papiers causent des problèmes de qualité d'impression, des bourrages ou risquent d'endommager le périphérique.

Problème	Cause	Solution
Qualité d'impression ou fixation de l'encre médiocre	Le papier est trop humide, trop rugueux, trop épais, trop lisse ou gaufré, ou il provient d'un lot défectueux.	Essayez un autre type de papier, entre 100 et 250 Sheffield, avec un taux d'humidité de 4 à 6 %.
Caractères manquants, bourrage ou gondolage	Le papier n'a pas été stocké correctement.	Stockez le papier à plat dans son emballage hermétique.
	Le papier présente des différences entre le recto et le verso.	Retournez le papier.
Gondolage excessif	Le papier est trop humide, le sens des fibres est incorrect ou les fibres sont courtes.	Ouvrez le bac de sortie arrière ou utilisez du papier à fibres longues.
	Il existe des différences entre le recto et le verso du papier.	Retournez le papier.
Bourrage, endommagement du périphérique	Le papier est découpé ou perforé.	Utilisez du papier qui n'est ni découpé ni perforé.

Problème	Cause	Solution
Problèmes d'alimentation	Les bords du papier sont abîmés.	Utilisez du papier de haute qualité conçu pour les imprimantes laser couleur.
	Il existe des différences entre le recto et le verso du papier.	Retournez le papier.
	Le papier est trop humide, trop rugueux, trop épais, trop lisse ou gaufré, le sens de ses fibres est incorrect, ses fibres sont trop courtes ou il provient d'un lot défectueux.	Essayez un autre type de papier, entre 100 et 250 Sheffield, avec un taux d'humidité de 4 à 6 %.
		Ouvrez le bac de sortie arrière ou utilisez du papier à fibres longues.
L'impression est inclinée (de travers)	Les guides papier ne sont peut-être pas correctement réglés.	Retirez tous les supports du bac d'alimentation, dérampez la pile, puis chargez le support de nouveau dans le bac d'alimentation. Réglez les guides papier sur la largeur et la longueur du support utilisé, puis relancez l'impression.
Plusieurs feuilles sont entraînées en même temps.	Le bac du support est peut-être surchargé.	Enlevez une partie du papier contenu dans le bac. Reportez-vous à la section Chargement des bacs .
	Le support est peut-être froissé, plié ou endommagé.	Vérifiez que le support n'est pas froissé, plié ni endommagé. Imprimez sur un support provenant d'un autre paquet ou d'un paquet neuf.

Problème	Cause	Solution
Le périphérique n'entraîne pas le support placé dans le bac d'alimentation papier.	Le périphérique est peut-être en mode d'alimentation manuelle.	<ul style="list-style-type: none"> Si le message Alimentat. manuelle apparaît sur l'écran du panneau de commande du périphérique, appuyez sur ENTRÉE pour imprimer le travail. Assurez-vous que le périphérique n'est pas en mode d'alimentation manuelle et réimprimez le travail.
	Le rouleau d'entraînement est peut-être sale ou endommagé.	Contactez l'assistance clientèle HP. Reportez-vous à la section Maintenance et assistance ou à la brochure d'assistance fournie avec le périphérique.
	La commande de réglage de longueur du papier du bac 2 (HP Color LaserJet 2840 tout-en-un uniquement) est définie sur une longueur supérieure au format du support.	Réglez la commande de réglage de longueur du papier sur la longueur appropriée.

Problèmes liés aux performances

Suivez les conseils de cette section si les pages qui sortent du périphérique sont vierges ou si le périphérique n'imprime aucune page.

Problème	Cause	Solution
Les pages s'impriment vierges.	La bande adhésive de scellage est peut-être encore dans les cartouches d'impression.	Vérifiez que la bande adhésive de scellage a été complètement retirée des cartouches d'impression.
	Le document contient peut-être des pages vierges.	Vérifiez le document.
	Le périphérique ne fonctionne peut-être pas correctement.	Pour tester le périphérique, imprimez une page de configuration. Reportez-vous à la section Page de configuration .

Problème	Cause	Solution
Les pages s'impriment très lentement.	L'impression couleur peut ralentir la tâche d'impression.	Si vous n'avez pas besoin de couleur pour votre tâche d'impression, configurez le pilote pour qu'il imprime en niveaux de gris. Reportez-vous à la section Impression en niveaux de gris .
	Certains types de supports peuvent ralentir la tâche d'impression.	Imprimez sur un type de support différent.
Les pages ne s'impriment pas.	Le périphérique n'entraîne peut-être pas correctement le support.	Reportez-vous à la section Problèmes de gestion du support .
	Le support est coincé dans le périphérique.	Éliminez le bourrage. Reportez-vous à la section Élimination des bourrages .
	Le câble USB est peut-être défectueux ou incorrectement branché.	<ul style="list-style-type: none"> • Débranchez, puis rebranchez les deux extrémités du câble USB. • Essayez d'imprimer un travail déjà imprimé. • Essayez un autre câble USB.
	D'autres périphériques sont en cours d'exécution sur l'ordinateur.	Le port USB du périphérique n'est peut-être pas partageable. Si un disque dur externe ou un commutateur de réseau est relié au même port que le périphérique, il peut provoquer des interférences. Pour connecter et utiliser le périphérique, vous devez déconnecter l'autre périphérique ou disposer de deux ports USB sur l'ordinateur.

Problèmes de numérisation

Cette section vous permet d'identifier et de résoudre les problèmes de numérisation.

Résolution des problèmes liés aux images numérisées

Utilisez le tableau ci-dessous pour résoudre les problèmes liés aux images numérisées.

Problème	Cause	Solution
La qualité de l'image numérisée n'est pas satisfaisante.	L'original est une photo ou une image de deuxième génération.	<ul style="list-style-type: none">• Essayez de supprimer ces motifs en réduisant la taille de l'image numérisée.• Imprimez l'image numérisée pour voir si la qualité est meilleure.• Vérifiez que les paramètres de résolution et de couleur sont corrects pour le type de numérisation que vous exécutez. Reportez-vous à la section Résolution et couleur du scanner.• Pour obtenir des résultats optimaux, numérisez avec le scanner à plat, pas avec le bac d'alimentation automatique (BAA).
	L'image affichée à l'écran ne traduit pas toujours avec précision la qualité de la numérisation.	<ul style="list-style-type: none">• Essayez de régler les paramètres sur l'ordinateur de manière à utiliser davantage de couleurs (ou de niveaux de gris). Généralement, vous effectuez ce réglage en sélectionnant Affichage dans le Panneau de configuration Windows.• Réglez les paramètres de résolution et de couleur dans le logiciel du scanner. Reportez-vous à la section Résolution et couleur du scanner.
	L'original a peut-être été chargé de manière incorrecte.	Utilisez les guides papier lorsque vous chargez les originaux dans le BAA. Reportez-vous à la section Pour charger des originaux dans le bac d'alimentation automatique (BAA) .
	Le scanner est peut-être sale.	Nettoyez le scanner. Reportez-vous à la section Pour nettoyer la vitre du scanner .
	Les paramètres des graphiques ne sont peut-être pas adaptés au type de numérisation que vous exécutez.	Modifiez les paramètres des graphiques. Reportez-vous à la section Résolution et couleur du scanner .

Problème	Cause	Solution
Une partie de l'image n'a pas été numérisée.	L'original a peut-être été chargé de manière incorrecte.	Utilisez les guides papier lorsque vous chargez les originaux dans le BAA. Reportez-vous à la section Pour charger des originaux dans le bac d'alimentation automatique (BAA) .
	Il arrive que les images sur un fond en couleur ne ressortent pas bien.	Essayez de régler les paramètres avant de numériser ou d'améliorer l'image après l'avoir numérisée. Reportez-vous à la section Résolution et couleur du scanner .
	L'original mesure plus de 381 mm	Lorsque vous utilisez le bac d'alimentation automatique (BAA), la longueur maximale numérisable est 381 mm. Si la page est plus longue, le scanner s'arrête. (Les copies peuvent être plus longues.) ATTENTION N'essayez pas de tirer sur l'original pour le dégager du BAA, vous risqueriez d'endommager le scanner ou l'original. Reportez-vous à la section Des bourrages papier se produisent au niveau du bac d'alimentation automatique (BAA) .
	L'original est trop petit.	Le format minimum pris en charge par le scanner est 25 x 25 mm. Le format minimum pris en charge par le BAA est 127 x 127 mm. L'original est peut-être coincé. Reportez-vous à la section Des bourrages papier se produisent au niveau du bac d'alimentation automatique (BAA) .
	Le format du support est incorrect.	Dans les paramètres de numérisation, vérifiez que le format du support du bac d'alimentation est suffisamment grand pour le document à numériser. Reportez-vous à la section Résolution et couleur du scanner .

Problème	Cause	Solution
La numérisation dure trop longtemps	Le réglage de la résolution ou du niveau de couleur est trop élevé.	Remplacez les paramètres de résolution et de niveau de couleur par les paramètres appropriés à votre travail. Reportez-vous à la section Résolution et couleur du scanner .
	Le logiciel est configuré pour numériser en couleur.	Par défaut, le système est configuré sur la couleur, ce qui augmente la durée de la numérisation, même si vous numérisez un original monochrome. Si vous importez une image par le biais de TWAIN ou WIA, vous pouvez modifier les paramètres de façon à numériser en niveaux de gris ou en noir et blanc. Pour plus de détails, reportez-vous à l'aide du logiciel du périphérique.
	Un travail d'impression ou de copie a été envoyé avant d'essayer de numériser.	Dans ce cas, la numérisation démarre une fois que le scanner est disponible. Toutefois, dans la mesure où l'imprimante et le scanner partagent la mémoire, la tâche de numérisation risque d'être plus lente.

Problèmes de qualité de numérisation

Cette section explique comment prévenir ou résoudre des problèmes en vue d'améliorer la qualité de la numérisation.

Prévention des problèmes

Voici quelques mesures simples susceptibles d'améliorer la qualité de la copie et de la numérisation.

- Utilisez le scanner à plat et non le bac d'alimentation automatique (BAA) pour la numérisation.
- Utilisez des originaux de haute qualité.
- Chargez correctement les supports. Si le support n'est pas chargé correctement, il peut se mettre de travers et entraîner des images floues. Pour obtenir des instructions, reportez-vous à la section [Chargement des bacs](#).
- Réglez les paramètres du logiciel en fonction de l'utilisation finale que vous comptez faire de la page numérisée. Pour plus d'informations, reportez-vous à la section [Résolution et couleur du scanner](#).
- Si le périphérique entraîne fréquemment plusieurs pages en même temps, le tampon de séparation a peut-être besoin d'être remplacé. Contactez l'assistance clientèle HP. (Reportez-vous à la section [Maintenance et assistance](#) ou à la brochure fournie avec l'imprimante.)
- Utilisez ou fabriquez un support de feuille pour protéger les originaux.

Résolution des problèmes de qualité de numérisation

Problème	Cause	Solution
Pages vierges	L'original est peut-être chargé à l'envers.	<p>Dans le bac d'alimentation automatique (BAA), placez le bord supérieur de la pile d'originaux face vers le haut, la première page à numériser en haut de la pile.</p> <p>Placez le document original sur le scanner à plat face vers le bas, l'angle supérieur gauche du document sur l'angle inférieur droit de la vitre.</p>
Impression trop claire ou trop foncée	La résolution et les niveaux de couleur ne sont peut-être pas correctement réglés.	Vérifiez que les paramètres de résolution et de couleur sont corrects. Reportez-vous à la section Résolution et couleur du scanner .
Lignes indésirables	Il y a peut-être de l'encre, de la colle, du correcteur liquide ou une autre substance indésirable sur la vitre.	Nettoyez la surface du scanner à plat. Reportez-vous à la section Pour nettoyer la vitre du scanner .
	La vitre du BAA est peut-être sale.	Nettoyez la vitre du BAA. Reportez-vous à la section Pour nettoyer la vitre du scanner .
Points noirs ou traînées	Il y a peut-être de l'encre, de la colle, du correcteur liquide ou une autre substance indésirable sur la vitre.	Nettoyez la surface du scanner à plat. Reportez-vous à la section Pour nettoyer la vitre du scanner .
Texte illisible	La résolution et les niveaux de couleur ne sont peut-être pas correctement réglés.	Vérifiez que les paramètres de résolution et de couleur sont corrects. Reportez-vous à la section Résolution et couleur du scanner .

Problèmes de copie

Cette section vous permet d'identifier et de résoudre les problèmes de copie.

Prévention des problèmes

Voici quelques mesures simples susceptibles d'améliorer la qualité de la copie :

- Copiez à partir du scanner à plat. Vous obtenez une copie de meilleure qualité qu'avec le bac d'alimentation automatique (BAA).
- Utilisez des originaux de qualité.
- Chargez correctement les supports. Si le support n'est pas correctement chargé, il peut se mettre de travers, ce qui donne des images floues et ne facilite pas le traitement de l'application OCR. Pour obtenir des instructions, reportez-vous à la section [Chargement de documents à numériser](#).
- Utilisez ou fabriquez un support de feuille pour protéger les originaux.

Remarque

Vérifiez que le support est conforme aux spécifications HP. Si le support est conforme aux spécifications HP, les problèmes d'alimentation récurrents sont symptomatiques de l'usure du tampon de séparation. Contactez l'assistance clientèle HP. (Reportez-vous à la section [Maintenance et assistance](#) ou à la brochure fournie avec l'imprimante.)

Problèmes d'image

Problème	Cause	Solution
Les images sont manquantes ou décolorées.	Le niveau d'encre d'une ou de plusieurs cartouches d'impression est peut-être faible.	Remplacez les cartouches d'impression dont le niveau d'encre est faible. Reportez-vous à la section Changement d'une cartouche d'impression .
	La qualité de l'original n'est pas satisfaisante.	Si l'original est trop clair ou endommagé, il se peut que la copie ne puisse pas compenser, même si vous réglez le contraste en conséquence. Si possible, trouvez un document original en meilleur état.
	L'original a peut-être un fond en couleur.	Il arrive que les images sur fond couleur ne ressortent pas ou que le fond apparaisse dans une nuance différente. Si possible, utilisez un document original sans fond en couleur.

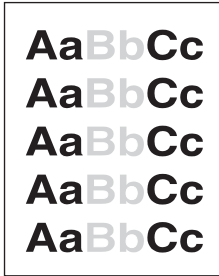
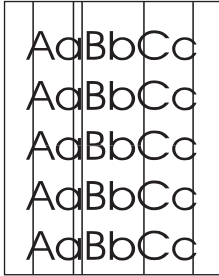
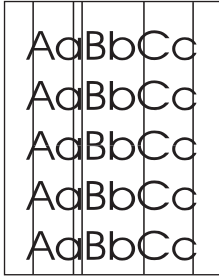
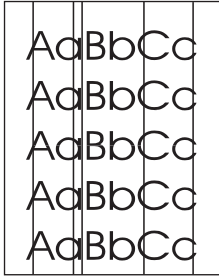
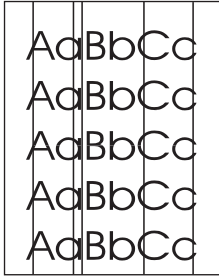
Problème	Cause	Solution
<p>Des lignes verticales blanches ou décolorées apparaissent sur la copie.</p> 	<p>Le support utilisé n'est peut-être pas conforme aux spécifications HP.</p>	<p>Utilisez un support conforme aux spécifications HP. Reportez-vous à la section Spécifications des supports.</p>
<p>Des lignes indésirables apparaissent sur la copie.</p> 	<p>Le niveau d'encre d'une ou de plusieurs cartouches d'impression est peut-être faible.</p>	<p>Remplacez les cartouches d'impression dont le niveau d'encre est faible. Reportez-vous à la section Changement d'une cartouche d'impression.</p>
<p>Des lignes indésirables apparaissent sur la copie.</p> 	<p>Le bac 1 n'est peut-être pas correctement placé.</p>	<p>Vérifiez que le bac 1 est en place.</p>
<p>Des lignes indésirables apparaissent sur la copie.</p> 	<p>Le scanner à plat ou la vitre du BAA est peut-être sale.</p>	<p>Nettoyez le scanner à plat ou la vitre du BAA. Reportez-vous à la section Pour nettoyer la vitre du scanner.</p>
<p>Des lignes indésirables apparaissent sur la copie.</p> 	<p>Il est possible que le tambour photosensible qui se trouve à l'intérieur de la cartouche d'impression soit rayé.</p>	<p>Installez une cartouche d'impression HP neuve. Reportez-vous à la section Changement d'une cartouche d'impression.</p>
<p>Des points noirs ou des traînées apparaissent sur la copie.</p>	<p>Il y a peut-être de l'encre, de la colle, du correcteur liquide ou une autre substance indésirable sur le bac d'alimentation automatique (BAA) ou la vitre du scanner.</p>	<p>Nettoyez le périphérique. Reportez-vous à la section Nettoyage du périphérique.</p>
<p>Les copies sont trop claires ou trop foncées.</p>	<p>Les paramètres du pilote d'imprimante ou du logiciel du périphérique sont peut-être incorrects.</p>	<p>Vérifiez que les paramètres de qualité sont corrects. Reportez-vous à la section Réglage de la qualité de copie.</p> <p>Pour plus d'informations sur la modification des paramètres, consultez l'aide du logiciel du périphérique.</p>
<p>Le texte est illisible.</p>	<p>Les paramètres du pilote d'imprimante ou du logiciel du périphérique sont peut-être incorrects.</p>	<p>Vérifiez que les paramètres de qualité sont corrects. Reportez-vous à la section Réglage de la qualité de copie.</p> <p>Pour plus d'informations sur la modification des paramètres, consultez l'aide du logiciel du périphérique.</p>

Problèmes de gestion du support

Problème	Cause	Solution
Qualité d'impression ou fixation de l'encre médiocre	Le papier est trop humide, trop rugueux, trop épais, trop lisse ou gaufré, ou il provient d'un lot défectueux.	Essayez un autre type de papier, entre 100 et 250 Sheffield, avec un taux d'humidité de 4 à 6 %.
Caractères manquants, bourrage ou gondolage	Le papier n'a pas été stocké correctement.	Stockez le papier à plat dans son emballage hermétique.
	Le papier présente des différences entre le recto et le verso.	Retournez le papier.
Gondolage excessif	Le papier est trop humide, le sens des fibres est incorrect ou les fibres sont courtes.	Ouvrez le bac de sortie arrière ou utilisez du papier à fibres longues.
	Il existe des différences entre le recto et le verso du papier.	Retournez le papier.
Bourrage, endommagement du périphérique	Le papier est découpé ou perforé.	Utilisez du papier qui n'est ni découpé ni perforé.
Problèmes d'alimentation	Les bords du papier sont abîmés.	Utilisez du papier de haute qualité conçu pour les imprimantes laser couleur.
	Il existe des différences entre le recto et le verso du papier.	Retournez le papier.
	Le papier est trop humide, trop rugueux, trop épais, trop lisse ou gaufré, le sens de ses fibres est incorrect, ses fibres sont trop courtes ou il provient d'un lot défectueux.	Essayez un autre type de papier, entre 100 et 250 Sheffield, avec un taux d'humidité de 4 à 6 %.
		Ouvrez le bac de sortie arrière ou utilisez du papier à fibres longues.
L'impression est inclinée (de travers).	Les guides papier ne sont peut-être pas correctement réglés.	Retirez tous les supports du bac d'alimentation, déramez la pile, puis chargez le support de nouveau dans le bac d'alimentation. Réglez les guides papier sur la largeur et la longueur du support utilisé, puis relancez l'impression.
Plusieurs feuilles sont entraînées en même temps.	Le bac du support est peut-être surchargé.	Enlevez une partie du papier contenu dans le bac. Reportez-vous à la section Chargement des bacs .
	Le support est peut-être froissé, plié ou endommagé.	Vérifiez que le support n'est pas froissé, plié ni endommagé. Imprimez sur un support provenant d'un autre paquet ou d'un paquet neuf.

Problème	Cause	Solution
Le périphérique n'entraîne pas le support placé dans le bac d'alimentation papier.	Le périphérique est peut-être en mode d'alimentation manuelle.	<ul style="list-style-type: none"> Si le message Alimentat. manuelle apparaît sur l'écran du panneau de commande du périphérique, appuyez sur ENTRÉE pour imprimer le travail. Assurez-vous que le périphérique n'est pas en mode d'alimentation manuelle et réimprimez le travail.
	Le rouleau d'entraînement est peut-être sale ou endommagé.	Contactez l'assistance clientèle HP. Reportez-vous à la section Maintenance et assistance ou à la brochure d'assistance fournie avec le périphérique.
	La commande de réglage de longueur du papier du bac 2 (HP Color LaserJet 2840 tout-en-un uniquement) est définie sur une longueur supérieure au format du support.	Réglez la commande de réglage de longueur du papier sur la longueur appropriée.

Problèmes liés aux performances

Problème	Cause	Solution
Aucune copie n'a été imprimée.	Le bac d'alimentation est peut-être vide.	Chargez un support dans le périphérique. Pour plus d'informations, reportez-vous à la section Chargement de documents à numériser .
	L'original a peut-être été chargé de manière incorrecte.	<p>Chargez l'original dans le bac d'alimentation automatique (BAA), le côté le plus court vers l'avant et la face à numériser vers le haut.</p> <p>Placez le document original sur le scanner à plat face vers le bas, l'angle supérieur gauche du document sur l'angle inférieur droit de la vitre.</p>

Problème	Cause	Solution
Les copies sont vierges.	La bande adhésive de scellage est peut-être restée sur les cartouches d'impression.	Retirez les cartouches d'impression du périphérique, tirez la bande adhésive de scellage et réinstallez les cartouches.
	L'original a peut-être été chargé de manière incorrecte.	Chargez l'original dans le BAA, le côté le plus court vers l'avant et la face à numériser vers le haut. Assurez-vous de placer le document original sur le scanner à plat face vers le bas, l'angle supérieur gauche du document sur l'angle inférieur droit de la vitre.
	Le support utilisé n'est peut-être pas conforme aux spécifications HP.	Utilisez un support conforme aux spécifications HP. Reportez-vous à la section Spécifications des supports .
	Le niveau d'encre d'une ou de plusieurs cartouches d'impression est peut-être faible.	Remplacez les cartouches d'impression dont le niveau d'encre est faible. Reportez-vous à la section Changement d'une cartouche d'impression .
L'original incorrect a été copié.	Le BAA est peut-être chargé.	Assurez-vous que le BAA est vide.
Le format des copies est réduit.	Les paramètres du logiciel du périphérique peuvent être réglés de manière à réduire la taille de l'image numérisée.	Pour plus d'informations sur la modification des paramètres, reportez-vous à l'aide de la Boîte à outils HP.

Problèmes de télécopie

Cette section vous permet d'identifier et de résoudre les problèmes de télécopie.

Problèmes de réception de télécopies

Reportez-vous au tableau de cette section pour résoudre les problèmes pouvant survenir lors de la réception de télécopies.

Remarque

Vous devez utiliser le cordon de télécopieur fourni avec le périphérique pour en assurer le fonctionnement correct.

Problème	Cause	Solution
Le périphérique ne peut pas recevoir de télécopies à partir d'une extension téléphonique.	Le paramètre d'extension téléphonique peut être désactivé.	Pour obtenir des instructions sur la modification de ce paramètre, reportez-vous à la section Mise à disposition d'une extension téléphonique pour la réception de télécopies .
	Il se peut que le cordon du télécopieur ne soit pas fermement connecté.	Vérifiez que le cordon du télécopieur est bien connecté entre la prise téléphonique et le périphérique (ou un autre périphérique connecté à ce dernier). Appuyez consécutivement sur 1-2-3 (uniquement en mode de numérotation par tonalités), attendez trois secondes, puis raccrochez.
	Il se peut que le mode de numérotation soit mal configuré ou que l'extension téléphonique soit mal programmée.	Assurez-vous que le mode de numérotation du périphérique est configuré sur Tonalité . Reportez-vous à la section Sélection du mode de numérotation par tonalité ou à impulsions . Assurez-vous que l'extension téléphonique est également paramétrée pour la numérotation par tonalités.

Problème	Cause	Solution
Le périphérique ne répond pas aux appels de télécopie entrants.	Le mode de réponse est peut-être configuré sur Manuel .	Si le mode de réponse est configuré sur Manuel , le périphérique ne répond pas aux appels. Vous devez démarrer la procédure de réception de télécopies manuellement. Pour plus d'informations, reportez-vous à la section Paramétrage du mode de réponse .
	Le nombre de sonneries avant réponse n'est peut-être pas correctement configuré.	Vérifiez le nombre de sonneries avant réponse de votre configuration. Pour déterminer les paramètres requis, reportez-vous à la section Modification du paramètre du nombre de sonneries avant réponse .
	La fonction des motifs de sonnerie de réponse est activée, mais vous ne disposez pas du service correspondant, ou vous disposez de ce service, mais la fonction n'est pas correctement configurée.	Vérifiez la configuration de la fonction des motifs de sonnerie de réponse. Reportez-vous à la section Modification des types de sonneries pour la réception des appels .
	Le cordon du télécopieur n'est pas correctement branché ou ne fonctionne pas.	Pour vérifier l'installation, reportez-vous au guide de mise en route. Vérifiez que vous utilisez le cordon de télécopieur fourni avec le périphérique.
	Il se peut que le périphérique ne soit pas en mesure de détecter les tonalités de télécopies entrantes parce que le répondeur émet un message vocal.	Enregistrez à nouveau le message du répondeur, en laissant au minimum deux secondes de silence au début du message.
	Le nombre de périphériques connectés à la ligne téléphonique est trop élevé.	Vous ne devez pas installer plus de trois périphériques sur la ligne. Débranchez le dernier périphérique connecté et assurez-vous qu'il fonctionne. Si ce n'est pas le cas, continuez de retirer les périphériques un à un et réessayez après chaque retrait.
	La ligne téléphonique ne fonctionne peut-être pas.	Procédez de l'une des manières suivantes : <ul style="list-style-type: none"> • Augmentez le volume du périphérique et appuyez sur DÉMARRER TÉLÉCOPIE sur le panneau de commande. Si vous entendez une tonalité, la ligne téléphonique fonctionne. • Débranchez le périphérique de la prise téléphonique et connectez un téléphone. Essayez d'effectuer un appel téléphonique pour vérifier que la ligne téléphonique fonctionne.

Problème	Cause	Solution
Le périphérique ne répond pas aux appels de télécopie entrants.	Un service de messagerie vocale peut interférer avec le fonctionnement du périphérique lorsqu'il cherche à répondre aux appels.	<p>Procédez de l'une des manières suivantes :</p> <ul style="list-style-type: none"> • Désactivez le service de messagerie. • Faites installer une ligne téléphonique dédiée aux appels de télécopie. • Configurez le mode de réponse du périphérique sur Manuel. En mode de réponse manuelle, vous devez lancer vous-même la procédure de réception de télécopies. Pour plus d'informations, reportez-vous à la section Paramétrage du mode de réponse. • Laissez le périphérique sur le mode automatique et diminuez le nombre de sonneries avant réponse du périphérique sur un nombre inférieur à celui de la messagerie vocale (reportez-vous à la section Modification du paramètre du nombre de sonneries avant réponse). Le périphérique répond alors à tous les appels entrants.
	Le périphérique manque de papier et la mémoire est saturée.	Rechargez le bac d'alimentation papier. Appuyez sur ENTRÉE . Le périphérique imprime toutes les télécopies enregistrées en mémoire, puis reprend la réponse aux appels de télécopie.
Le périphérique n'imprime pas les télécopies.	Le bac d'alimentation papier est vide.	Chargez-le. Les télécopies reçues lorsque le bac est vide sont stockées en mémoire et imprimées une fois le bac rempli.
	L'option de réception sur PC est sélectionnée et les télécopies sont reçues par l'ordinateur.	Vérifiez si l'ordinateur est en train de recevoir des télécopies. Reportez-vous à la section Réception de télécopies sur votre ordinateur .
Les télécopies sont imprimées sur deux pages au lieu d'une.	La configuration de la réduction automatique est incorrecte.	Activez la réduction automatique. Reportez-vous à la section Modification des paramètres de réduction automatique des télécopies reçues .
	Les télécopies entrantes ont peut-être été envoyées sur des supports plus importants.	Réglez la réduction automatique de façon à autoriser l'impression de pages plus importantes sur une page. Reportez-vous à la section Modification des paramètres de réduction automatique des télécopies reçues .

Problème	Cause	Solution
Les télécopies reçues sont trop claires ou ne s'impriment que sur la moitié de la page.	La cartouche d'encre du périphérique s'est vidée pendant l'impression d'une télécopie.	Le périphérique conserve en mémoire les dernières télécopies imprimées. (La quantité de mémoire disponible détermine le nombre effectif de télécopies archivées pour réimpression.) Remplacez la cartouche d'impression dès que possible, puis réimprimez la télécopie. Reportez-vous à la section Réimpression d'une télécopie .
	La télécopie envoyée était trop claire.	Mettez-vous en relation avec l'expéditeur et demandez-lui de renvoyer la télécopie après en avoir modifié la configuration.

Problèmes d'envoi de télécopies

Reportez-vous au tableau de cette section pour résoudre les problèmes pouvant survenir lors de l'envoi de télécopies.

Problème	Cause	Solution
L'alimentation du document s'arrête en cours de télécopie.	Vous ne devez pas charger des pages dont la longueur dépasse 381 mm. La télécopie d'une page plus longue s'arrête à 381 mm (15 pouces).	Imprimez le document sur un support plus court. S'il n'y a pas de bourrage et qu'un délai de moins d'une minute s'est écoulé, attendez quelques instants avant d'appuyer sur ANNULER . En cas de bourrage, reportez-vous à la section Elimination des bourrages . Renvoyez ensuite le travail.
	Les documents dont le format est trop petit risquent de se bloquer dans le bac d'alimentation automatique (BAA).	Utilisez le scanner à plat. Le format de page minimal pour le BAA est 127 x 127 mm. En cas de bourrage, reportez-vous à la section Elimination des bourrages . Renvoyez ensuite le travail.

Problème	Cause	Solution
L'envoi de télécopie s'est interrompu.	Le télécopieur auquel vous envoyez la télécopie ne fonctionne pas correctement.	Essayez d'envoyer la télécopie vers un autre télécopieur.
	Il se peut que votre ligne téléphonique ne fonctionne pas.	Procédez de l'une des manières suivantes : <ul style="list-style-type: none"> • Augmentez le volume du périphérique et appuyez sur DÉMARRER TÉLÉCOPIE sur le panneau de commande. Si vous entendez une tonalité, la ligne téléphonique fonctionne. • Débranchez le périphérique de la prise murale et branchez-y un téléphone. Essayez d'effectuer un appel téléphonique pour vérifier que la ligne téléphonique fonctionne.
	Il se peut qu'une erreur de communication interrompe le travail de télécopie.	Réglez le paramètre de renumérotation en cas d'erreur de communication sur Activé (reportez-vous à la section Pour modifier l'option de renumérotation en cas d'erreur de communication).

Problème	Cause	Solution
Le périphérique reçoit des télécopies, mais ne peut pas en envoyer.	Si votre périphérique est connecté à un système PBX, il est possible que ce dernier produise une tonalité que le périphérique ne peut pas détecter.	Désactivez la détection de la tonalité. Reportez-vous à la section Modification du paramètre de détection de la tonalité .
	Il se peut que le raccordement téléphonique fonctionne mal.	Réessayez plus tard.
	Le télécopieur auquel vous envoyez la télécopie ne fonctionne pas correctement.	Essayez d'envoyer la télécopie vers un autre télécopieur.
	Il se peut que votre ligne téléphonique ne fonctionne pas.	Procédez de l'une des manières suivantes : <ul style="list-style-type: none"> • Augmentez le volume du périphérique et appuyez sur DÉMARRER TÉLÉCOPIE sur le panneau de commande. Si vous entendez une tonalité, la ligne téléphonique fonctionne. • Débranchez le périphérique de la prise téléphonique et branchez-y un téléphone. Essayez d'effectuer un appel téléphonique pour vérifier que la ligne téléphonique fonctionne.
La numérotation des appels de télécopie sortants se poursuit.	Le périphérique recompose automatiquement un numéro de télécopie si les options de renumérotation sont configurées sur Activé .	Pour interrompre les rappels lorsque le périphérique compose un numéro, appuyez sur ANNULER . Pour annuler un travail de télécopie en attente, reportez-vous à la section Annulation d'un travail de télécopie . Pour modifier le paramètre de rappel, reportez-vous à la section Modification des paramètres de renumérotation .

Problème	Cause	Solution
Les télécopies envoyées ne parviennent pas au télécopieur de destination.	Le télécopieur de destination est hors tension ou présente une erreur, par exemple un manque de papier.	Appelez le destinataire pour vous assurer que son télécopieur est sous tension et prêt à recevoir des télécopies.
	Il se peut que les originaux soient mal positionnés.	Vérifiez que les originaux sont bien en place dans le bac d'alimentation du BAA ou sur le scanner à plat. Reportez-vous à la section Chargement des bacs .
	Une télécopie est peut-être stockée en mémoire en attendant le rappel du numéro occupé, car d'autres travaux sont prioritaires sur la liste d'attente des envois ou parce qu'elle est configurée pour un envoi en différé.	Si un travail de télécopie est en mémoire pour l'une de ces raisons, une entrée correspondant à ce travail apparaît dans le relevé de télécopie. Imprimez le relevé d'activité de télécopie (reportez-vous à la section Impression du relevé d'activité de télécopie) et vérifiez si des travaux sont définis comme En attente (Pending) dans la colonne Etat (Status) .
Les télécopies que vous envoyez comportent un espace grisé à la fin de chaque page.	Vous essayez d'envoyer une télécopie à partir du scanner à plat et la taille de la vitre est mal configurée.	Assurez-vous que cette configuration est bien correcte. Reportez-vous à la section Modification du paramètre de taille de vitre par défaut .
Il manque des informations au bas de chaque page sur les télécopies que vous envoyez.	Vous essayez d'envoyer une télécopie à partir du scanner à plat et la taille de la vitre est mal configurée.	Assurez-vous que cette configuration est bien correcte. Reportez-vous à la section Modification du paramètre de taille de vitre par défaut .

Problèmes liés aux appels vocaux

Problème	Cause	Solution
Le téléphone ou le répondeur connecté à la ligne ne reçoit pas les appels vocaux.	Il se peut que le cordon du télécopieur ne soit pas fermement connecté.	Pour vérifier l'installation, reportez-vous au guide de mise en route. Le périphérique doit être le premier périphérique connecté à la ligne téléphonique.
	Il se peut que le mode de réponse ou le nombre de sonneries avant réponse ne soit pas correctement configuré.	Pour déterminer les paramètres requis, reportez-vous à la section Paramétrage du mode de réponse ou Modification du paramètre du nombre de sonneries avant réponse . Le nombre de sonneries avant réponse doit être supérieur à celui défini pour le répondeur.
	Le répondeur ou le téléphone ne fonctionne pas.	Connectez le téléphone ou le répondeur directement à la ligne téléphonique et assurez-vous qu'il fonctionne.

Problèmes de gestion du support

Utilisez les informations figurant dans ce tableau pour résoudre les problèmes liés aux supports d'impression.

Remarque

Pour plus d'informations sur l'élimination des bourrages, reportez-vous à la section [Élimination des bourrages](#).

Problème	Cause	Solution
L'impression est inclinée.	Le bac d'alimentation papier est peut-être surchargé.	Enlevez une partie du papier contenu dans le bac d'alimentation.
	Les guides papier sont peut-être mal réglés, cassés ou manquants.	Vérifiez que les guides ne sont pas réglés de manière trop serrée ou trop lâche contre le papier. Vérifiez qu'il n'y a pas de guides manquants ni cassés, et remplacez-les si nécessaire.
	Le support utilisé n'est peut-être pas conforme aux spécifications HP.	Utilisez un support conforme aux spécifications HP. Reportez-vous à la section Spécifications des supports .

Problème	Cause	Solution
Les pages sont gondolées ou fripées.	Le support utilisé n'est peut-être pas conforme aux spécifications HP.	Utilisez un support conforme aux spécifications HP. Reportez-vous à la section Spécifications des supports .
	Le circuit papier a peut-être un impact sur les pages.	Ouvrez la porte de sortie du circuit papier direct à l'arrière de l'imprimante et utilisez ce circuit papier.
	Le support n'est pas stocké correctement.	Dans la mesure du possible, stockez le support à température ambiante dans son emballage scellé.
	Le support est resté trop longtemps dans le bac d'alimentation.	Retournez la pile de supports dans le bac ou faites-la pivoter de 180° dans le bac d'alimentation.

Problèmes liés aux performances

Problème	Cause	Solution
La transmission ou la réception de télécopies s'effectue très lentement.	La télécopie peut-être très complexe, telle qu'une télécopie comportant de nombreux graphiques.	La transmission ou la réception des télécopies complexes est plus longue. La répartition des télécopies longues en de multiples travaux et la réduction de la résolution peuvent permettre d'augmenter la vitesse de transmission.
	La vitesse de transmission du modem du télécopieur de destination est lente.	Le périphérique envoie la télécopie uniquement à la vitesse de modem maximale prise en charge par le télécopieur de destination.
	La résolution d'envoi ou de réception de la télécopie peut être très élevée.	Si vous êtes le destinataire de la télécopie, appelez son expéditeur, demandez-lui de réduire la résolution et de renvoyer la télécopie. Si vous envoyez la télécopie, réduisez la résolution, puis renvoyez la télécopie. Pour modifier le paramètre par défaut, reportez-vous à la section Modification du paramètre clair/foncé (contraste) par défaut .
	Il se peut que votre ligne téléphonique ne fonctionne pas.	Raccrochez et renvoyez la télécopie. Faites vérifier la ligne téléphonique par votre compagnie de téléphone.
	Vous envoyez une télécopie par le biais d'un appel international.	Vous devez prévoir plus de temps pour envoyer des télécopies à l'étranger.
Les relevés d'activité de télécopie ou les rapports d'appels de télécopie sont imprimés à des heures inappropriées.	Les paramètres des relevés d'activité de télécopie ou des rapports d'appels sont incorrects.	Imprimez une page de configuration et recherchez l'heure d'impression des rapports. Pour obtenir des instructions sur la définition des heures d'impression des relevés ou des rapports, reportez-vous à la section Pour configurer le relevé d'activité de télécopie pour une impression automatique ou à Configuration du moment d'impression du rapport d'appel de télécopie .
Les sons émis par le périphérique sont trop élevés ou trop faibles.	Le volume n'est peut-être pas correctement réglé.	Reportez-vous à la section Utilisation des commandes de volume du périphérique .

Problèmes de carte mémoire

Cette section vous permet d'identifier et de résoudre les problèmes de carte mémoire.

Remarque

Pour obtenir de l'aide sur les messages d'erreur du panneau de commande lors de l'impression à partir d'une carte mémoire, reportez-vous à la section [Messages du panneau de commande](#).

Fichiers incorrects ou manquants

Reportez-vous au tableau de cette section pour résoudre les problèmes des fichiers sur la carte mémoire.

Problème	Cause	Solution
Le périphérique ne peut pas détecter les fichiers sur la carte mémoire.	La carte mémoire est peut-être manquante ou mal insérée.	Vérifiez que la carte mémoire est correctement insérée. Reportez-vous à la section Insertion d'une carte mémoire .
	Le format des fichiers n'est peut-être pas correct.	Pour imprimer à partir du panneau de commande du périphérique, les fichiers doivent être au format de fichier .JPEG et de couleurs sRGB. Pour imprimer d'autres formats, vous devez utiliser une application sur votre ordinateur.
	Vous avez peut-être inséré plusieurs cartes mémoire.	Un seul emplacement de carte peut être occupé pour que le périphérique détecte les fichiers JPEG. Vérifiez qu'une seule carte est insérée.

La page d'index ne s'imprime pas

Reportez-vous au tableau de cette section pour résoudre les problèmes liés à l'impression de la page d'index.

Problème	Cause	Solution
La page d'index ne s'imprime pas.	La carte mémoire a peut-être été retirée avant que le périphérique ne puisse imprimer la page.	Réinsérez la carte et réimprimez la page d'index.
	Vous avez peut-être inséré plusieurs cartes mémoire.	Un seul emplacement de carte peut être occupé pour que le périphérique détecte les fichiers JPEG. Vérifiez qu'une seule carte est insérée.
	Le niveau d'encre d'une ou de plusieurs cartouches d'impression est peut-être faible.	Remplacez les cartouches d'impression dont le niveau d'encre est faible. Reportez-vous à la section Changement d'une cartouche d'impression .

La planche contact ne s'imprime pas

Reportez-vous au tableau de cette section pour résoudre les problèmes liés à l'impression de la planche contact.

Problème	Cause	Solution
La planche contact ne s'imprime pas.	La carte mémoire a peut-être été retirée avant que le périphérique ne puisse imprimer la page.	Réinsérez la carte et réimprimez la planche contact.
	Vous avez peut-être inséré plusieurs cartes mémoire.	Un seul emplacement de carte peut être occupé pour que le périphérique détecte les fichiers JPEG. Vérifiez qu'une seule carte est insérée.
	Le niveau d'encre d'une ou de plusieurs cartouches d'impression est peut-être faible.	Remplacez les cartouches d'impression dont le niveau d'encre est faible. Reportez-vous à la section Changement d'une cartouche d'impression .

Pas de numérisation de la planche contact

Reportez-vous au tableau de cette section pour résoudre les problèmes liés à la numérisation de la planche contact.

Problème	Cause	Solution
La planche contact n'est pas correctement numérisée.	La vitre du scanner à plat est peut-être sale.	Nettoyez la vitre du scanner à plat. Reportez-vous à la section Pour nettoyer la vitre du scanner .
	Le bac d'alimentation automatique (BAA) est peut-être chargé.	Retirez tout support du BAA.
	Il est possible que le scanner ne soit pas en mesure de lire les sélections de photos. Cette fonction a été optimisée et testée pour une utilisation avec des cartouches d'encre HP authentiques (des différences d'ombrage des couleurs peuvent avoir un impact sur les performances de cette fonction).	Vérifiez que vous avez coloré les bulles avec une couleur assez sombre pour qu'elles soient lisibles par le scanner.
	Il se peut que la planche contact soit chargée de manière incorrecte.	Placez le document original sur le scanner à plat face vers le bas, l'angle supérieur gauche du document sur l'angle inférieur droit de la vitre. Le périphérique ne numérise pas de planche contact à partir du BAA.

Problèmes liés à l'impression de photos

Reportez-vous au tableau de cette section pour résoudre les problèmes liés à l'impression de photos.

Problème	Cause	Solution
La photo imprimée est incorrecte.	La carte mémoire insérée est peut-être incorrecte.	Vérifiez que la carte mémoire insérée est correcte. Reportez-vous à la section Insertion d'une carte mémoire .
	Le numéro que vous avez sélectionné dans la carte mémoire est peut-être incorrect.	Si vous ne pouvez pas vous souvenir du numéro de la photo à imprimer, imprimez une page d'index pour vérifier le numéro du fichier. Reportez-vous à la section Impression d'un index .

Problème	Cause	Solution
The photo did not print.	Le bac d'alimentation papier est peut-être vide.	Chargez un support dans le bac d'alimentation.
	La carte mémoire a peut-être été retirée avant que le périphérique ne puisse imprimer la photo.	Réinsérez la carte et réimprimez la photo.
	La planche contact est de travers.	Vérifiez que les guides papier sont positionnés correctement par rapport au papier qui se trouve dans le bac d'alimentation. Réimprimez la planche contact. Vérifiez que les images reproduites sur la planche contact sont alignées correctement, puis resélectionnez les images que vous souhaitez imprimer.
	La planche contact n'est pas alignée correctement sur le scanner.	Réalignez la planche contact sur la vitre du scanner, face vers le bas, le bord supérieur gauche du document placé sur le coin inférieur droit de la vitre.
La qualité de la photo est inacceptable.	La qualité de la photo originale doit être médiocre.	Utilisez une application permettant d'améliorer la qualité de la photo, puis imprimez la photo à partir de l'ordinateur.
	Les paramètres par défaut de l'imprimante peuvent ne pas produire la qualité souhaitée.	Utilisez une application pour imprimer la photo en fonction des paramètres souhaités.
Le format de la photo est incorrect.	Le format approprié au travail n'est peut-être pas disponible à partir du panneau de commande du périphérique.	Utilisez une application permettant de redimensionner la photo en fonction des paramètres souhaités, puis imprimez la photo à partir de l'ordinateur.
	Le format du travail sélectionné n'est peut-être pas correct.	Vérifiez que le paramètre approprié est sélectionné au niveau du panneau de commande du périphérique.

Problème	Cause	Solution
<p>Impossible de modifier, d'enregistrer ou de supprimer des images sur la carte mémoire.</p>	<p>Le périphérique ne peut pas lire la carte mémoire.</p>	<p>Vérifiez que la carte mémoire est correctement insérée et qu'elle est prise en charge. Reportez-vous à la section Insertion d'une carte mémoire.</p> <hr/> <p>Remarque</p> <p>Vous ne pouvez pas modifier des fichiers de la carte mémoire à partir du panneau de commande du périphérique. Utilisez une application permettant de modifier, d'enregistrer ou de supprimer des images.</p> <hr/>
<p>Le scanner n'a pas lu la planche contact.</p>	<p>Le périphérique utilise des consommables non-HP. Cette fonction a été optimisée et testée pour une utilisation avec des cartouches d'encre HP authentiques (des différences d'ombrage des couleurs peuvent avoir un impact sur les performances de cette fonction).</p>	<p>Utilisez une application permettant d'imprimer la photo à partir de l'ordinateur.</p> <p>Imprimez les photos directement à partir de la carte mémoire à l'aide du panneau de commande.</p> <p>Installez des consommables HP dans le périphérique et réimprimez la planche contact.</p>

Outils de dépannage

La section décrit les outils qui peuvent vous aider à résoudre les problèmes liés à votre périphérique.

Pages et rapports relatifs au périphérique

Cette section décrit les pages et rapports qui peuvent vous aider à identifier et résoudre les problèmes liés au périphérique.

Page de démonstration

Pour imprimer la page de démonstration, procédez comme suit.

1. Sur le panneau de commande du périphérique, appuyez sur **MENU** jusqu'à ce que le menu **Rapports** s'affiche, puis appuyez sur **ENTRÉE**.
2. Utilisez le bouton **<** ou **>** jusqu'à ce que l'option **Page de démonstration** s'affiche, puis appuyez sur **ENTRÉE**.

Page de configuration

La page de configuration répertorie les propriétés et les paramètres actuels du périphérique. Vous pouvez imprimer une page de configuration à partir du périphérique ou de la Boîte à outils HP. Pour imprimer la page de configuration à partir du périphérique, procédez comme suit.

1. Sur le panneau de commande du périphérique, appuyez sur **MENU**.
2. Utilisez le bouton **<** ou **>** pour sélectionner **Rapports**, puis appuyez sur **ENTRÉE**.
3. Utilisez le bouton **<** ou **>** pour sélectionner **Rapport config.**, puis appuyez sur **ENTRÉE**.

Pour plus d'informations sur la page de configuration, reportez-vous à la section [Page de configuration](#).

Page d'état des consommables

La page d'état des consommables indique la durée de vie restante des cartouches d'impression HP et des tambours d'imagerie HP. Elle donne également une estimation du nombre de pages restantes et du nombre de pages imprimées, ainsi que d'autres informations sur les consommables. Vous pouvez imprimer une page d'état des consommables à partir du périphérique ou de la Boîte à outils HP. Pour imprimer à partir du périphérique, procédez comme suit.

1. Dans le menu du panneau de commande, appuyez sur **MENU**.
2. Utilisez le bouton **<** ou **>** pour sélectionner **Rapports**, puis appuyez sur **ENTRÉE**.
3. Utilisez le bouton **<** ou **>** pour sélectionner **État des conso**, puis appuyez sur **ENTRÉE**.

Pour plus d'informations sur la page d'état des consommables, reportez-vous à la section [Page d'état des consommables](#).

Rapports de télécopie

Cette section décrit les rapports de télécopie qui peuvent vous aider à identifier et résoudre les problèmes liés au périphérique.

Remarque

Pour plus d'informations sur les rapports de télécopie, reportez-vous à la section [Relevés et rapports de télécopie](#).

Relevé d'activité de télécopie

Le relevé d'activité de télécopie fournit un historique chronologique des 40 dernières télécopies reçues, envoyées ou supprimées, ainsi que des erreurs qui se sont produites.

Pour imprimer le relevé d'activité de télécopie

1. Sur le panneau de commande du périphérique, appuyez sur **MENU**.
2. Utilisez le bouton **<** ou **>** pour sélectionner **Rapports**, puis appuyez sur **ENTRÉE**.
3. Utilisez le bouton **<** ou **>** pour sélectionner **Relevé activité télé**, puis appuyez sur **ENTRÉE**.
4. Appuyez sur **ENTRÉE** pour sélectionner **Imprimer relevé**. Le périphérique quitte le menu de configuration et imprime le relevé.

Rapport d'appel de télécopie

Un rapport d'appel de télécopie est un rapport indiquant brièvement l'état de la dernière télécopie envoyée ou reçue.

Pour imprimer un rapport d'appel de télécopie

1. Sur le panneau de commande du périphérique, appuyez sur **MENU**.
2. Utilisez le bouton **<** ou **>** pour sélectionner **Rapports**, puis appuyez sur **ENTRÉE**.
3. Utilisez le bouton **<** ou **>** pour sélectionner **Rapport appels télé**, puis appuyez sur **ENTRÉE**.
4. Appuyez sur **ENTRÉE** pour sélectionner **Impr rapp mtnant**. Le périphérique quitte le menu de configuration et imprime le rapport.

Rapport de répertoire

Un rapport de répertoire répertorie les numéros de télécopie associés à des touches ou à des codes de numérotation rapide, ainsi qu'à des codes de numérotation de groupe.

Pour imprimer un rapport de répertoire

1. Sur le panneau de commande du périphérique, appuyez sur **MENU**.
2. Utilisez le bouton **<** ou **>** pour sélectionner **Rapports**, puis appuyez sur **ENTRÉE**.
3. Utilisez le bouton **<** ou **>** pour sélectionner **Rapport annuaire**, puis appuyez sur **ENTRÉE**. Le périphérique quitte le menu de configuration et imprime le rapport.

Rapport de code de facturation

Le rapport de code de facturation est une liste imprimée de tous les codes de facturation de télécopie ainsi que du nombre total de télécopies facturées sur chaque code.

Remarque

Une fois ce rapport imprimé, toutes les données de facturation sont supprimées.

Pour imprimer un rapport de code de facturation

1. Sur le panneau de commande du périphérique, appuyez sur **MENU**.
2. Utilisez le bouton **<** ou **>** pour sélectionner **Rapports**, puis appuyez sur **ENTRÉE**.
3. Utilisez le bouton **<** ou **>** pour sélectionner **Rapport factur.**, puis appuyez sur **ENTRÉE**.
Le périphérique quitte le menu de configuration et imprime le rapport.

Boîte à outils HP

La Boîte à outils HP est une application Web que vous pouvez utiliser pour les tâches de dépannage.

Pour afficher la Boîte à outils HP

Ouvrez la Boîte à outils HP de l'une des façons suivantes :

- Sur le Bureau de Windows, double-cliquez sur l'icône Boîte à outils HP.
- Dans le menu **Démarrer** de Windows, cliquez sur **Programmes** (ou sur **Tous les programmes** dans Windows XP), puis sur la Boîte à outils HP.

Onglet Dépannage

La Boîte à outils HP comprend un onglet **Dépannage** qui contient des liens vers les pages principales suivantes :

- **Messages du panneau de commande.** Affichez les descriptions des messages du panneau de commande du périphérique.
- **Elimination des bourrages.** Affichez les informations sur l'emplacement et l'élimination des bourrages.
- **Problèmes d'impression.** Affichez les rubriques d'aide qui peuvent vous aider à résoudre les problèmes d'impression.
- **Problèmes de numérisation.** Affichez les rubriques d'aide qui peuvent vous aider à résoudre les problèmes de numérisation.
- **Problèmes de copie.** Affichez les rubriques d'aide qui peuvent vous aider à résoudre les problèmes de copie.
- **Problèmes de télécopie.** Affichez les rubriques d'aide qui peuvent vous aider à résoudre les problèmes de télécopie.
- **Problèmes de carte mémoire.** Affichez les rubriques d'aide qui peuvent vous aider à résoudre les problèmes de carte mémoire.
- **Problèmes de connectivité.** Affichez les rubriques d'aide qui peuvent vous aider à résoudre les problèmes de réseau.

- **Outils de dépannage.** Utilisez des outils de dépannage, tels qu'une page de nettoyage ou de dépannage des problèmes liés aux couleurs, pour entretenir le périphérique.
- **Démonstrations animées.** Affichez des démonstrations d'aide animées relatives au périphérique.

Remarque

D'autres onglets de la Boîte à outils HP peuvent s'avérer utiles pour le dépannage des problèmes liés au périphérique. Pour plus d'informations sur les autres onglets de la Boîte à outils HP, reportez-vous à la section [Boîte à outils HP](#).

Menu Service

Utilisez le menu **Service** du panneau de commande pour résoudre les problèmes liés au périphérique.

Restauration des valeurs usine par défaut

La restauration des valeurs usine par défaut consiste à rétablir les paramètres définis en usine et également à effacer le nom et le numéro de téléphone figurant dans l'en-tête de télécopie.

ATTENTION

Cette procédure efface les numéros et les noms de télécopie associés aux touches et aux codes de numérotation rapide ; elle efface en outre les pages stockées en mémoire. La procédure redémarre ensuite automatiquement le périphérique.

Pour restaurer les valeurs usine par défaut

1. Sur le panneau de commande du périphérique, appuyez sur **MENU**.
2. Utilisez le bouton < ou > pour sélectionner **Service**, puis appuyez sur **ENTRÉE**.
3. Utilisez le bouton < ou > pour sélectionner **Rest. régl usine**, puis appuyez sur **ENTRÉE**.
Le périphérique redémarre automatiquement.

Nettoyage du circuit papier

Le périphérique propose un mode de nettoyage spécial permettant de nettoyer le circuit papier.

Remarque

Si vous avez accès à la Boîte à outils HP, HP conseille de nettoyer le circuit papier à l'aide de la Boîte à outils HP. Reportez-vous à la section [Nettoyer le circuit papier](#).

Pour nettoyer le circuit papier

1. Sur le panneau de commande du périphérique, appuyez sur **MENU**.
2. Utilisez le bouton < ou > pour sélectionner **Service**, puis appuyez sur **ENTRÉE**.
3. Utilisez le bouton < ou > pour sélectionner **Mode nettoyage**, puis appuyez sur **ENTRÉE**.
Une page est chargée lentement à partir de l'imprimante. Ignorez la page lorsque le processus est terminé.
4. Chargez du papier au format Letter ou A4 ordinaire lorsque vous y êtes invité.
5. Appuyez de nouveau sur **ENTRÉE** pour confirmer et démarrer le processus de nettoyage.
Une page est chargée lentement à partir de l'imprimante. Ignorez la page lorsque le processus est terminé.

Tracé protocole T.30

Utilisez un rapport de tracé protocole T.30 pour résoudre les problèmes de transmission de télécopies.

Pour imprimer un rapport de tracé protocole T.30

Envoyez une télécopie à partir du périphérique ou recevez une télécopie sur le périphérique à partir d'un autre télécopieur, puis imprimez un rapport de tracé protocole T.30 une fois la télécopie imprimée.

1. Sur le panneau de commande du périphérique, appuyez sur **MENU**.
2. Utilisez le bouton **<** ou **>** pour sélectionner **Service**, puis appuyez sur **ENTRÉE**.
3. Utilisez le bouton **<** ou **>** pour sélectionner **Imprimer T.30**, puis appuyez sur **ENTRÉE**.

Le périphérique ferme le menu de configuration et imprime les rapports.

Vous trouverez ci-dessous des explications sur quelques en-têtes des colonnes du rapport :

- **Date** et **Heure** indiquent le début de la télécopie.
- **Type** représente le type d'activité de télécopie : envoi ou réception.
- **Identification** représente le numéro de téléphone auquel une télécopie est envoyée.
- **Résultat** décrit l'état de la télécopie :
 - « OK » indique que l'opération effectuée sur la télécopie a réussi.
 - Les télécopies « En attente » sont en mémoire ou en cours d'impression.
 - Un code d'erreur indique que votre périphérique doit peut-être être réparé. Contactez l'assistance clientèle HP. (Reportez-vous à la section [Maintenance et assistance](#) ou à la brochure fournie avec l'imprimante.)

Des traînées ou des points noirs apparaissent sur l'écran du panneau de commande du périphérique ou l'affichage disparaît

ATTENTION

L'électricité statique peut provoquer l'apparition de traînées ou de points noirs sur l'écran du panneau de commande du périphérique. Ne touchez pas l'écran du panneau de commande si vous pensez être enclin à porter une charge d'électricité statique (par exemple si vous avez marché sur un tapis dans un environnement sec).

Le périphérique a-t-il été exposé à un champ magnétique ou électrique ?

Des points ou des traînées noires peuvent apparaître à l'écran du panneau de contrôle ou l'affichage disparaît si ce dernier est exposé à un champ électrique ou magnétique. Pour résoudre ce problème, procédez comme suit :

1. Mettez le périphérique sous tension.
2. Eloignez le périphérique du champ électrique ou magnétique.
3. Remettez le périphérique sous tension.

A

Accessoires et informations de commande

La liste d'accessoires ci-dessous est actuelle au moment de l'impression du présent guide. Les informations relatives aux commandes ainsi que la disponibilité des accessoires peuvent varier au cours de la vie du périphérique. Pour prendre connaissance des informations relatives aux commandes les plus récentes, visitez le site Web qui vous semble le plus approprié parmi les suivants :

- Amérique du Nord : <http://www.hp.com/go/ordersupplies-na>
- Europe et Moyen-Orient : <http://www.hp.com/go/ordersupplies-emea>
- Asie - Pacifique : <http://www.hp.com/go/ordersupplies-ap>
- Amérique latine : <http://www.hp.com/go/ordersupplies-la>

Consommables

Nom du produit	Description	Référence
Cartouche d'impression noire	Durée de vie de 5 000 pages avec 5 % de couverture.	Q3960A
Cartouche d'impression cyan	Durée de vie de 4 000 pages avec 5 % de couverture.	Q3961A
Cartouche d'impression jaune	Durée de vie de 4 000 pages avec 5 % de couverture.	Q3962A
Cartouche d'impression magenta	Durée de vie de 4 000 pages avec 5 % de couverture.	Q3963A
Cartouche d'encre cyan	Durée de vie de 2 000 pages avec 5 % de couverture.	Q3971A
Cartouche d'encre jaune	Durée de vie de 2 000 pages avec 5 % de couverture.	Q3972A
Cartouche d'encre magenta	Durée de vie de 2 000 pages avec 5 % de couverture.	Q3973A
Tambour d'imagerie	La durée de vie du tambour d'imagerie est de 20 000 pages pour une impression en noir et blanc uniquement ; de 5 000 pages pour une impression en couleur. La durée de vie moyenne est de 6 000 à 8 000 pages.	Q3964A

Mémoire

Nom du produit	Description	Référence
Mises à niveau de mémoire (DIMM)	Vous pouvez faire passer la mémoire standard du périphérique de 96 Mo à 224 Mo grâce au logement DIMM supplémentaire. 32 Mo	C7845A
Mises à niveau de mémoire (DIMM)	64 Mo	C9680A
Mises à niveau de mémoire (DIMM)	128 Mo	C9121A
Barrette de police (100 broches)	Vous pouvez installer une ROM de police de langue de 8 Mo dans le logement DIMM.	Visitez le site http://www.hp.com pour connaître les barrettes DIMM disponibles et passer commande.

Câbles et accessoires d'interface

Nom du produit	Description	Référence
Câble USB	Connecteur de périphérique compatible USB standard (2 mètres)	C6518A

Accessoires de gestion du papier

Nom du produit	Description	Référence
Bac en option 2	Bac d'entrée de 250 feuilles pour formats standard. Un seul bac de 250 feuilles peut être installé.	Q3952A

Papier et autres supports d'impression

Remarque

Le papier jet d'encre n'est pas recommandé pour ce périphérique.

Nom du produit	Description	Référence
Papier HP LaserJet	Papier de marque HP Premium destiné aux imprimantes HP LaserJet.	HPJ1124 (Lettre)
Papier HP premier choix LaserJet	Papier de luxe HP d'un grammage de 120,32 g/m ² (32 livres)	HPU1132 (Lettre)
Papier pour couvertures HP	Papier de marque HP d'un grammage de 200 g/m ² (75 livres). Utilisé pour l'impression de cartes postales et de couvertures de documents.	Q2413A (Lettre) 100 feuilles
Papier d'impression HP	Papier de marque HP destiné aux imprimantes HP LaserJet.	HPP1122 (Lettre)
Papier universel HP	Papier de marque HP destiné à diverses utilisations.	HPM1120 (Lettre)
Papier HP LaserJet résistant	Papier résistant avec finition satinée. Ce papier ne se déchire pas et résiste à l'épreuve du temps. Pour les documents destinés à une utilisation prolongée.	Q1298A (Lettre)
Papier laser brillant HP	Finition brillante des deux côtés. Pour les brochures, les catalogues, les photos et pour toute application nécessitant une finition brillante.	Q2419A (Lettre) 200 feuilles
Papier laser semi-brillant HP	Finition satinée des deux côtés. 105 g/m ² (28 livres)	Q2415A (Lettre) 500 feuilles
Transparents HP Color pour impression laser	Utilisez des transparents en couleur pour l'impression entièrement en couleur.	C2934A (Lettre) 50 feuilles
Papier laser HP Brochure, mat	Opacité élevée pour une impression recto verso sans transparence, 44 livres	Q6543A (Letter) 150 feuilles
Papier laser Photo et imagerie HP, brillant	Finition brillante à fort contraste, 32 livres	Q6545A (Letter) 200 feuilles
Papier laser Photo et imagerie HP, mat	Finition mate à fort contraste, 52 livres	Q6549A (Letter) 100 feuilles
Papier laser HP Presentation, semi-brillant	Blanc éclatant pour un contraste élevé, 32 livres	Q6541A (Letter) 200 feuilles

Pièces remplaçables par l'utilisateur

Nom du produit	Description	Référence
Station de fusion	Remplacez-la lorsque des problèmes de qualité d'impression ne sont pas résolus après nettoyage du moteur et application de toutes les mesures de dépannage (Reportez-vous aux sections Nettoyage du périphérique et Problèmes d'impression .)	Contactez l'assistance clientèle HP pour commander des pièces.
Coussinet de séparation et rouleaux d'entraînement	Remplacez-les lorsque le périphérique entraîne plusieurs feuilles ou n'entraîne aucune feuille. L'utilisation de différents papiers n'a pas résolu le problème.	Contactez l'assistance clientèle HP pour commander des pièces.
Bac d'alimentation automatique (BAA)	Remplacez-le lorsque le BAA est endommagé ou ne fonctionne pas correctement.	Contactez l'assistance clientèle HP pour commander des pièces.

Documentation supplémentaire

Ce guide de l'utilisateur est disponible en copie papier dans les langues suivantes :

Guides de l'utilisateur

Langue	Référence
Anglais	Q3948-90901
Chinois simplifié	Q3948-90915
Tchèque	Q3948-90902
Danois	Q3948-90903
Néerlandais	Q3948-90904
Finnois	Q3948-90905
Français	Q3948-90906
Allemand	Q3948-90907
Hongrois	Q3948-90908
Italien	Q3948-90909
Coréen	Q3948-90910
Norvégien	Q3948-90911
Polonais	Q3948-90912
Portugais	Q3948-90913
Russe	Q3948-90914
Espagnol castillan	Q3948-90916
Suédois	Q3948-90917
Thai	Q3948-90919
Chinois traditionnel	Q3948-90918
Turc	Q3948-90920

B

Maintenance et assistance

DECLARATION DE GARANTIE LIMITEE HEWLETT-PACKARD

PRODUIT HP
HP Color LaserJet 2820/2830/2840 tout-en-un

DUREE DE GARANTIE LIMITEE
Garantie limitée d'un an

HP garantit à l'utilisateur final, vous en l'occurrence, que le matériel et les accessoires HP sont dépourvus de vices de matériaux et de fabrication après la date d'achat et pendant la période spécifiée ci-dessus. Si de tels défauts sont signalés à HP au cours de la période de garantie, HP s'engage, à son entière discrétion, à réparer ou à remplacer les produits dont les défauts ont été confirmés. Les produits de remplacement pourront être neufs ou quasi neufs.

HP garantit que les logiciels HP exécuteront leurs instructions de programmation après la date d'achat et pendant la période spécifiée ci-dessus, suite à des vices de matériaux et de fabrication, lorsqu'ils sont correctement installés et utilisés. Si HP reçoit communication de tels vices pendant la période de garantie, HP remplacera le logiciel qui n'exécute pas ses instructions de programmation en raison de tels vices.

HP ne garantit pas l'exécution des produits HP sans interruption ni erreur. Si HP est incapable, dans un délai raisonnable, de réparer ou de remplacer un produit et de le remettre dans l'état décrit par la garantie, vous pourrez bénéficier d'un remboursement équivalent au prix d'achat, à condition de retourner rapidement le produit défectueux.

Les produits HP peuvent contenir des pièces reconstruites équivalentes à des produits neufs au niveau de leurs performances ou qui pourraient avoir été utilisées accessoirement.

La garantie ne couvre pas les défauts causés par (a) un entretien ou un étalonnage incorrect ou inadéquat, (b) des logiciels, des interfaces, des composants ou des consommables non fournis par HP, (c) une modification ou une utilisation non autorisée, (d) une exploitation en dehors des spécifications environnementales publiées pour le produit, ou (e) une préparation ou un entretien incorrect du site.

DANS LA MESURE PERMISE PAR LE DROIT LOCAL, LES GARANTIES CI-DESSUS SONT EXCLUSIVES ET AUCUNE AUTRE GARANTIE OU CONDITION, ECRITE OU ORALE, N'EST EXPRIMEE OU IMPLICITE. HP REJETTE SPECIFIQUEMENT TOUTE GARANTIE, CONDITION OU QUALITE LOYALE ET MARCHANDE, QUALITE SATISFAISANTE OU ADAPTATION A UNE FIN PARTICULIERE IMPLICITE. Certains pays/régions, états ou provinces n'autorisant pas de limitations de la durée d'une garantie tacite, la limitation ou l'exclusion ci-dessus peut ne pas vous concerner. Cette garantie vous donne des droits juridiques spécifiques et vous avez peut-être aussi d'autres droits qui varient en fonction de votre pays/région, de votre état ou de votre province. La garantie limitée HP est valide dans tout pays/région ou localité où HP dispose d'une assistance pour ce produit et où ce dernier est distribué par HP. Le niveau du service sous garantie qui vous est offert varie selon les normes locales. HP ne modifiera pas la forme, l'adaptation ou la fonction du produit afin de le rendre utilisable dans un pays/région pour lequel il n'a jamais été envisagé de le faire fonctionner pour des raisons juridiques ou réglementaires.

DANS LA MESURE PERMISE PAR LE DROIT LOCAL, LES RECOURS ENONCES DANS CETTE CLAUSE DE GARANTIE SONT LES RECOURS UNIQUES ET EXCLUSIFS DONT VOUS DISPOSEZ. A L'EXCEPTION DES CAS PRECITES, EN AUCUN CAS HP OU SES FOURNISSEURS NE SERONT TENUS POUR RESPONSABLES DES PERTES DE DONNEES OU DES DOMMAGES DIRECTS, PARTICULIERS, ACCESSOIRES OU INDIRECTS (Y COMPRIS LES PERTES DE PROFITS ET DE DONNEES) OU DE TOUT AUTRE DOMMAGE RELATIF A UN CONTRAT, UN PREJUDICE OU AUTRE. Certains pays/régions, états ou provinces n'autorisant pas l'exclusion ni la limitation des dommages indirects ou consécutifs, la limitation ou l'exclusion ci-dessus peut ne pas vous concerner.

LES TERMES DE GARANTIE DE CETTE DECLARATION, SAUF DANS LES LIMITES LEGALEMENT AUTORISEES, N'EXCLUENT PAS, NI NE LIMITENT, NI NE MODIFIENT LES DROITS DE VENTE STATUTAIRES OBLIGATOIRES APPLICABLES, MAIS VIENNENT S'AJOUTER A CES DROITS.

Déclaration de garantie limitée des cartouches d'impression et du tambour d'imagerie

Ce produit HP est garanti être exempt de vices de matériau et de fabrication.

Cette garantie ne couvre pas les produits qui (a) ont été reconditionnés, remis à neuf, reconstruits ou modifiés d'une quelconque manière, (b) rencontrent des problèmes suite à une utilisation, un stockage ou un fonctionnement incorrects ne répondant pas aux spécifications écologiques publiées pour le produit ou (c) sont usés suite à une utilisation classique.

Pour bénéficier du service de garantie, veuillez renvoyer le produit à l'endroit où vous vous l'êtes procuré (en l'accompagnant d'une description écrite du problème et d'exemples d'impression) ou contactez l'assistance clientèle HP. HP s'engage, à son entière discrétion, à remplacer les produits dont les défauts ont été confirmés ou à rembourser leur prix d'achat.

DANS LA MESURE PERMISE PAR LE DROIT LOCAL, LA GARANTIE CI-DESSUS EST EXCLUSIVE ET AUCUNE AUTRE GARANTIE OU CONDITION, ECRITE OU ORALE, N'EST EXPRIMEE OU IMPLICITE. HP REJETTE SPECIFIQUEMENT TOUTE GARANTIE, CONDITION OU QUALITE LOYALE ET MARCHANDE, QUALITE SATISFAISANTE OU ADAPTATION A UNE FIN PARTICULIERE IMPLICITE.

DANS LA MESURE PERMISE PAR LE DROIT LOCAL, EN AUCUN CAS HP OU SES FOURNISSEURS NE POURRONT ETRE TENUS POUR RESPONSABLES DE DOMMAGES DIRECTS, PARTICULIERS, ACCESSOIRES OU INDIRECTS (Y COMPRIS LES PERTES DE PROFITS ET DE DONNEES) OU DE TOUT AUTRE DOMMAGE RELATIF A UN CONTRAT, UN PREJUDICE OU AUTRE.

LES TERMES DE GARANTIE DE CETTE DECLARATION, SAUF DANS LES LIMITES LEGALEMENT AUTORISEES, N'EXCLUENT PAS, NI NE LIMITENT, NI NE MODIFIENT LES DROITS DE VENTE STATUTAIRES OBLIGATOIRES APPLICABLES, MAIS VIENNENT S'AJOUTER A CES DROITS.

Déclaration de garantie limitée du kit de fusion d'images et du kit de transfert d'images de l'imprimante Color LaserJet

Ce produit HP est garanti être exempt de vices de matériau et de fabrication jusqu'à ce qu'un indicateur de fin de durée de vie s'allume sur le panneau de commande de l'imprimante.

Cette garantie ne couvre pas les produits qui (a) ont été remis à neuf, reconstruits ou modifiés d'une quelconque manière, (b) rencontrent des problèmes suite à une utilisation, un stockage ou un fonctionnement incorrects ne répondant pas aux spécifications écologiques publiées pour le produit ou (c) sont usés suite à une utilisation classique.

Pour bénéficier du service de garantie, veuillez renvoyer le produit à l'endroit où vous vous l'êtes procuré (en l'accompagnant d'une description écrite du problème) ou contactez l'assistance clientèle HP. HP s'engage, à son entière discrétion, à remplacer les produits dont les défauts ont été confirmés ou à rembourser leur prix d'achat.

DANS LA MESURE PERMISE PAR LE DROIT LOCAL, LA GARANTIE CI-DESSUS EST EXCLUSIVE ET AUCUNE AUTRE GARANTIE OU CONDITION, ECRITE OU ORALE, N'EST EXPRIMEE OU IMPLICITE. HP REJETTE SPECIFIQUEMENT TOUTE GARANTIE, CONDITION OU QUALITE LOYALE ET MARCHANDE, QUALITE SATISFAISANTE OU ADAPTATION A UNE FIN PARTICULIERE IMPLICITE.

DANS LA MESURE PERMISE PAR LE DROIT LOCAL, EN AUCUN CAS HP OU SES FOURNISSEURS NE SERONT TENUS POUR RESPONSABLES DES DOMMAGES DIRECTS, PARTICULIERS, ACCESSOIRES OU INDIRECTS (Y COMPRIS LES PERTES DE PROFITS ET DE DONNEES) OU DE TOUT AUTRE DOMMAGE RELATIF A UN CONTRAT, UN PREJUDICE OU AUTRE.

LES TERMES DE LA GARANTIE STIPULES DANS LA PRESENTE DECLARATION, EXCEPTE DANS LES LIMITES DES LOIS EN VIGUEUR, N'EXCLUENT, NE RESTREIGNENT NI NE MODIFIENT, MAIS S'AJOUTENT AUX DROITS OBLIGATOIRES REGLEMENTAIRES IMPUTABLES A LA VENTE DE CE PRODUIT.

Disponibilité de l'assistance et des services

HP propose plusieurs possibilités de service et d'assistance dans le monde entier. La disponibilité de ces programmes varie selon l'endroit où vous vous trouvez.

Contrats de maintenance HP

HP propose plusieurs types de contrats de maintenance visant à répondre aux besoins les plus variés. Les contrats de maintenance ne sont pas inclus dans la garantie standard. Les services d'assistance varient selon leur situation géographique. Contactez l'assistance clientèle HP pour déterminer les services auxquels vous avez accès ou pour obtenir des informations sur les contrats de maintenance. En général, le périphérique dispose des contrats de maintenance suivants :

Contrats de maintenance sur site

Pour vous fournir le service d'assistance le mieux adapté à vos besoins, HP propose des contrats de maintenance sur site en deux temps :

Maintenance sur site prioritaire

Ce contrat assure l'arrivée d'un responsable de maintenance sur site dans un délai de quatre heures maximum suite à tout appel reçu durant les heures normales d'ouverture de HP.

Maintenance sur site le jour ouvrable suivant

Ce contrat assure l'arrivée d'un responsable de maintenance sur site pendant le jour ouvrable suivant une demande de service. Une prolongation des heures de couverture et une extension des zones de service désignées par HP sont disponibles dans la plupart des contrats sur site (moyennant une facturation supplémentaire).



Spécifications du périphérique

Spécifications physiques

Produit	Hauteur	Profondeur	Largeur	Poids
HP Color LaserJet 2820 tout-en-un et HP Color LaserJet 2830 tout-en-un	523 mm	518 mm	497 mm	26,7 kg
HP Color LaserJet 2840 tout-en-un avec bac 2 (250 feuilles)	570 mm	518 mm	497 mm	29,3 kg

Spécifications relatives aux consommables

Durée de vie du tambour d'imagerie (basée sur une couverture de 5 %)	20 000 pages pour l'impression en noir uniquement 5 000 pages pour l'impression en couleur Durée de vie moyenne : Entre 6 000 et 8 000 pages.
Durée de vie de la cartouche d'encre (basée sur une couverture de 5 %)	Encre noire : 5 000 pages Jaune, cyan et magenta : 2 000 pages chacun (HP Color LaserJet 2820 tout-en-un) Jaune, cyan et magenta : 4 000 pages chacun (HP Color LaserJet 2830 tout-en-un et HP Color LaserJet 2840 tout-en-un)

Spécifications électriques

Article	modèles 110 volts	modèles 220 volts
Exigences relatives à l'alimentation	110-127 V (+/- 10 %)	220-240 V (+/- 10 %)
	50/60 Hz (+/- 2 Hz)	50/60 Hz (+/- 2 Hz)
Consommation électrique (typique)		

Spécifications électriques (suite)

Article	modèles 110 volts	modèles 220 volts
Pendant l'impression (couleur)	224 W (en moyenne)	217 W (en moyenne)
Pendant l'impression (noir et blanc) 400 W (en moyenne) 400 W (en moyenne)	400 W (en moyenne)	400 W (en moyenne)
En mode veille	20 W (en moyenne)	20 W (en moyenne)
Hors alimentation (Off)	0 W (en moyenne)	0 W (en moyenne)
Sortie chaleur		
Inactive	64 BTU/h	64 BTU/h

ATTENTION

L'alimentation électrique est fonction du pays/de la région où le périphérique est vendu. Ne convertissez pas les tensions de fonctionnement. Cette opération peut endommager le périphérique et annuler la garantie du produit.

Spécifications environnementales

	Recommandé ¹	Fonctionnement ¹	Stockage ¹
(périphérique et cartouche d'impression) Température	De 20 à 27 °C (de 68° à 81° F)	De 15 à 32,5 °C (de 59° à 90,5° F)	De 0 à 40 °C (de 32° à 104° F)
Humidité relative	20 à 70 %	10 à 80 %	95 % ou moins

¹Les valeurs sont susceptibles de changer. Visitez le site Web <http://www.hp.com/support/clj2800series> pour obtenir les toutes dernières informations.

Emissions acoustiques (HP Color LaserJet 2820/2830/2840 tout-en-un)

Niveau sonore	Déclaré ISO 9296 ¹
Impression (20 ppm)	$L_{WAd} = 6.6$ Bels (A) [66 dB (A)]
Niveau sonore-Position de l'opérateur	Déclaré ISO 9296 ¹
Impression (20 ppm)	$L_{pAm} = 52$ dB(A)

¹Les valeurs acoustiques sont susceptibles d'être modifiées. Visitez le site Web <http://www.hp.com/support/clj2800series> pour obtenir les toutes dernières informations.

D

Informations réglementaires

Introduction

Cette section contient les informations réglementaires suivantes :

- [Telephone Consumer Protection Act \(Etats-Unis\)](#)
- [Conformité IC CS-03](#)
- [Déclaration UE pour le fonctionnement télécom](#)
- [Déclarations relatives à Telecom New Zealand](#)
- [Ligne de conduite écologique](#)
- [Déclaration de conformité](#) (HP Color LaserJet 2820 tout-en-un)
- [Déclaration de conformité](#) (HP Color LaserJet 2830 tout-en-un et HP Color LaserJet 2840 tout-en-un)
- [Déclarations relatives à la sécurité par pays/région](#)

Telephone Consumer Protection Act (Etats-Unis)

Le Telephone Consumer Protection Act de 1991 considère comme illicite toute utilisation d'un ordinateur ou d'un appareil électronique, y compris les télécopieurs, pour envoyer un message, si ce dernier n'indique pas clairement, dans une marge en haut ou en bas de chaque page transmise ou sur la première page de la transmission, la date et l'heure d'envoi et un élément d'identification de l'entreprise, de l'entité ou de la personne qui envoie le message, ainsi que le numéro de téléphone de la machine utilisée pour envoyer le message de cette entreprise, entité ou personne. (Le numéro de téléphone fourni ne peut pas être un numéro commençant par 900 ou tout autre numéro dont la tarification est supérieure à celle des appels locaux ou longue distance.) Pour programmer cette information dans votre télécopie, reportez-vous à la section [Spécification des paramètres de télécopie](#).

Conformité IC CS-03

Avis : L'étiquette de l'Industrie Canada identifie le matériel homologué. Cette étiquette certifie que le matériel est conforme à certaines normes de protection, d'exploitation et de sécurité des réseaux de télécommunications. Industrie Canada n'assure toutefois pas que le matériel fonctionnera à la satisfaction de l'utilisateur. Avant d'installer ce matériel, l'utilisateur doit s'assurer qu'il est permis de le raccorder aux installations de l'entreprise locale de télécommunication. Le matériel doit également être installé en suivant une méthode acceptée de raccordement. L'abonné ne doit pas oublier qu'il est possible que la conformité aux conditions énoncées ci-dessus n'empêchent pas la dégradation du service dans certaines situations. Les réparations de matériel homologué doivent être effectuées par un centre d'entretien canadien autorisé désigné par le fournisseur. La compagnie de télécommunications peut demander à l'utilisateur de débrancher un appareil à la suite de réparations ou de modifications effectuées par l'utilisateur ou à cause de mauvais fonctionnement. Pour sa propre protection, l'utilisateur doit s'assurer que tous les fils de mise à la terre de la source d'énergie électrique, les lignes téléphoniques et les canalisations d'eau métalliques, s'il y en a, sont raccordés ensemble. Cette précaution est particulièrement importante dans les régions rurales.

ATTENTION

AVERTISSEMENT: L'utilisateur ne doit pas tenter de faire ces raccordements lui-même; il doit avoir recours à un service d'inspection des installations électriques, ou à un électricien, selon le cas. L'indice d'équivalence de la sonnerie de ce produit est 0,7.

Avis : L'indice de charge (IC) assigné à chaque dispositif terminal indique, pour éviter toute surcharge, le pourcentage de la charge totale qui peut être raccordée à un circuit téléphonique bouclé utilisé par ce dispositif. La terminaison du circuit bouclé peut être constituée de n'importe quelle combinaison de dispositifs, pourvu que la somme des indices de charge de l'ensemble des dispositifs ne dépasse pas 0,5. Le code standard d'installation pour les équipements directement raccordés au réseau téléphonique est CA11A.

Déclaration UE pour le fonctionnement télécom

Ce produit est conçu pour être connecté aux réseaux PSTN (Public Switched Telecommunication Networks) analogiques des pays/régions de l'Espace Economique Européen. Il répond aux exigences de la directive EU R&TTE 1999/5/EC (Annexe II) et porte en conséquence la marque CE. Pour plus d'informations, reportez-vous à la Déclaration de conformité émise par le fabricant dans une autre section de ce manuel. Toutefois, en raison de différences entre les réseaux PSTN de chaque pays/région, le produit ne peut pas garantir une assurance inconditionnelle d'un fonctionnement réussi sur chaque point d'arrivée PSTN. La compatibilité réseau dépend de la sélection du paramètre approprié par le client en vue de sa connexion au réseau PSTN. Veuillez suivre les instructions fournies dans le manuel de l'utilisateur. Si vous rencontrez des problèmes de compatibilité réseau, veuillez contacter le fournisseur de l'équipement ou le support technique Hewlett-Packard dans le pays/la région concerné. La connexion à un point d'arrivée PSTN peut être sujette à d'autres exigences définies par l'opérateur PSTN local.

Déclarations relatives à Telecom New Zealand

L'octroi d'un permis Telecom (Telepermit) pour tout équipement terminal indique uniquement que Telecom New Zealand reconnaît que cet équipement est conforme aux conditions minimales requises pour la connexion à son réseau. Il n'indique aucunement que Telecom New Zealand a avalisé le produit et n'accorde aucune garantie d'aucune sorte. En particulier, il ne garantit aucunement que l'équipement fonctionnera correctement avec un autre équipement de marque ou de modèle différent bénéficiant d'un permis Telecom et ne garantit pas non plus la compatibilité du produit avec tous les services réseau de Telecom New Zealand

This equipment may not provide for the effective hand-over of a call to another device connected to the same line.

This equipment shall not be set up to make automatic calls to the Telecom "111" Emergency Service.

Ligne de conduite écologique

Production d'ozone

Ce produit ne génère pas de quantité significative d'ozone (O₃).

Consommation d'énergie

Ce produit est conforme aux directives du programme ENERGY STAR®, programme à adhésion volontaire créé pour encourager le développement de produits bureautiques à faible consommation d'énergie.



ENERGY STAR est une marque déposée aux Etats-Unis par l'EPA (Environmental Protection Agency). En tant que partenaire du programme ENERGY STAR®, Hewlett-Packard a déterminé que ce produit respecte les directives ENERGY STAR® établies en matière d'efficacité énergétique. Pour des informations supplémentaires, visitez le site <http://www.energystar.gov>.

Utilisation du papier

La fonction d'impression recto verso manuelle [impression recto verso : reportez-vous à la section [Impression recto verso manuelle](#)] et la fonction d'impression de n pages par feuille [plusieurs pages imprimées sur une seule feuille : reportez-vous à la section [Impression de plusieurs pages sur une feuille de papier \(impression de n pages\)](#)] permettent de réduire la consommation de papier et donc de minimiser l'impact sur les ressources naturelles.

Matières plastiques

Les pièces en plastique de plus de 25 grammes portent une marque aux normes internationales permettant de les identifier à des fins de recyclage une fois le produit devenu inutilisable.

Consommables d'impression HP LaserJet

Dans de nombreux pays/nombreuses régions, les consommables d'impression de ce produit (cartouches d'impression, tambour d'imagerie) peuvent être renvoyés à HP via le programme HP pour le recyclage et le renvoi des consommables d'impression. Un programme de reprise, simple d'utilisation et gratuit, est disponible dans plus de 48 pays/régions. Des informations sur le programme et des instructions sont fournies en plusieurs langues, et sont incluses dans l'emballage de chaque nouvelle cartouche d'impression HP LaserJet et article consommable.

Informations sur le programme HP pour le recyclage et le renvoi des consommables d'impression

Depuis 1990, le programme HP pour le recyclage et le renvoi des consommables d'impression a permis de récupérer des millions de cartouches LaserJet usagées qui risquaient d'augmenter la quantité de déchets ensevelis dans le monde. Les cartouches d'impression et les consommables HP LaserJet sont collectés, puis expédiés en grandes quantités à nos partenaires responsables de la collecte et du traitement des matériaux pour que soient démontées les cartouches. Après une inspection qualitative approfondie, les pièces sélectionnées sont récupérées pour être réutilisées sur les nouvelles cartouches. Les autres matériaux sont alors triés, puis traités pour être utilisés comme matière première dans d'autres industries fabriquant divers produits utiles.

Retours aux Etats-Unis

Pour un retour des cartouches et consommables usés plus respectueux de l'environnement, HP encourage le retour groupé. Attachez simplement ensemble plusieurs cartouches et utilisez l'unique enveloppe prépayée, préadressée UPS fournie dans l'emballage. Pour plus d'informations, aux Etats-Unis, appelez le 800-340-2445 ou accédez au site Web du programme HP pour le recyclage et le renvoi des consommables d'impression à l'adresse : <http://www.hp.com/go/recycle>.

Retours hors Etats-Unis

Pour plus d'informations sur la disponibilité du programme HP pour le recyclage et le renvoi des consommables d'impression, les clients ne résidant pas aux Etats-Unis doivent appeler leur bureau de ventes et de services HP local, ou visiter le site Web suivant : <http://www.hp.com/go/recycle>.

Papier

Ce produit peut utiliser du papier recyclé, si celui-ci est conforme aux spécifications du document *HP LaserJet Printer Family Print Media Guide*. Rendez-vous sur le site <http://www.hp.com/support/ljpaperguide> pour télécharger de guide au format PDF. Ce produit est adapté à l'utilisation de papier recyclé conformément à la norme DIN 19309.

Restrictions de matériel

Ce produit contient du mercure dans le scanner ou les lampes fluorescentes, ce qui peut nécessiter une manipulation spéciale en fin de vie.

Ce produit contient du plomb sous forme de soudure, ce qui peut nécessiter une manipulation spéciale en fin de vie.

Ce produit contient des piles, ce qui peut nécessiter une manipulation spéciale en fin de vie.

Type:	Lithium monofluorure de carbone (bouton)
Poids :	approx. 1 g
Emplacement :	sur la carte PC de formattage (une pile par produit)
Susceptible d'être remplacé par l'utilisateur	Non

Pour plus d'informations sur le recyclage, vous pouvez vous prendre contact à l'adresse <http://www.hp.com/go/recycle> ou l'administration locale, ou encore Electronics Industry Alliance : <http://www.eiae.org> .

Nederlands

Toepassing: De batterij wordt gebruikt als reserve-energiebron voor de tijd klok (die wordt gebruikt voor het faxgedeelte van het apparaat).

Locatie van de batterij: De batterij wordt bij de fabricage/distributie van het product op de formater gesoldeerd.

Voorschriften:

- Richtlijn van de Europese Unie met betrekking tot batterijen: Deze batterij komt niet in aanmerking voor de richtlijnen.
- Bijzondere bepaling A45 voor UN-standaard: Deze batterij is een niet-gevaarlijk artikel.

Levensduur: De batterij is ontworpen om minstens even lang mee te gaan als het product.

Batterijfabrikanten: Rayovac, Madison, WI, USA; and Panasonic, Secaucus, NJ, USA.

Het ontwerp en de specificaties kunnen zonder kennisgeving worden gewijzigd.



Taiwan



廢電池請回收

Déclaration de conformité

Déclaration de conformité

D'après le guide ISO/IEC 22 et EN 45014

Nom du fabricant : Hewlett-Packard Company
Adresse du fabricant : 11311 Chinden Boulevard,
Boise, Idaho 83714-1021, Etats-Unis

déclare que le produit

Nom du produit : HP Color LaserJet 2820 tout-en-un
Numéro de modèle réglementaire³⁾ : BOISB-0408-00
Options du produit : TOUTES

est conforme aux spécifications suivantes :

Sécurité : IEC 60950:1999 / EN60950: 2000
IEC 60825-1:1993 + A1:1996 + A2:2001 / EN 60825-1:1994 + A11:1996 + A2:2001 (produit classe 1 laser/DEL)
GB4943-1995

EMC : CISPR 22:1998 / EN 55022:1998 - Classe B¹⁾
EN 61000-3-2:2000
EN 61000-3-3:1995/A1:2001
EN 55024:1998/A1:2001
FCC Chapitre 47 CFR, alinéa 15 Classe B²⁾ / ICES-003, numéro 3 GB9254-1998

Informations complémentaires :

Le produit ci-après est conforme aux exigences de la directive EMC 89/336/EEC et de la directive Basse Tension 73/23/EEC, et porte en conséquence la marque CE.

1) Le produit a été testé dans une configuration standard avec des PC Hewlett-Packard. Test de conformité du produit par rapport aux normes à l'exception de la clause 9.5, qui n'est pas encore en vigueur.

2) Cet appareil est conforme à l'article 15 de la réglementation FCC. L'exploitation est sujette aux deux conditions suivantes : (1) Cet appareil ne doit causer aucune interférence nuisible et (2) doit accepter toutes les interférences reçues, y compris celles qui risquent de fausser son fonctionnement.

3) Pour des raisons réglementaires, ce produit est doté d'un numéro de modèle réglementaire. Ne confondez pas ce numéro avec le nom marketing ou le(s) numéro(s) de produit.

Boise, Idaho , Etats-Unis

1er décembre 2004

Pour tout renseignement sur les réglementations uniquement, contactez :

Australie : Product Regulations Manager, Hewlett-Packard Australia Ltd.,, 31-41 Joseph Street, Blackburn, Victoria 3130, Australie

Europe : Votre bureau de ventes et de services Hewlett-Packard local ou Hewlett-Packard GmbH, Department HQ-TRE / Standards Europe,, Herrenberger Strasse 140, , D-71034, Böblingen (FAX : +49-7031-14-3143)

Etats-Unis : Product Regulations Manager, Hewlett-Packard Company,, PO Box 15, Mail Stop 160, Boise, Idaho 83707-0015, (Téléphone : 208-396-6000)

Déclaration de conformité

Déclaration de conformité

D'après le guide ISO/IEC 22 et EN 45014

Nom du fabricant : Hewlett-Packard Company
Adresse du fabricant : 11311 Chinden Boulevard,
Boise, Idaho 83714-1021, USA

déclare que le produit

Nom du produit : HP Color LaserJet 2830 et 2840 tout-en-un
Numéro de modèle réglementaire³⁾ : BOISB0408-01
Options du produit : TOUTES

est conforme aux spécifications suivantes :

Sécurité : IEC 60950:1999 / EN60950: 2000
IEC 60825-1:1993 + A1:1996 + A2:2001 / EN 60825-1:1994 + A11:1996 + A2:2001 (produit classe 1 laser/DEL)
GB4943-1995

EMC : CISPR 22:1998 / EN 55022:1998 - Classe B¹⁾
EN 61000-3-2:2000
EN 61000-3-3:1995\A1:2001
EN 55024:1998\A1:2001
FCC Chapitre 47 CFR, alinéa 15 Classe B²⁾ / ICES-003, numéro 3 GB9254-1998
TELECOM : TBR-21:1998; EG 201 121:1998

Informations complémentaires :

Le produit ci-après est conforme aux exigences de la directive EMC 89/336/EEC, de la directive Basse Tension 73/23/EEC, de la directive R&TTE 1999/5/EC (Annexe II) et porte en conséquence la marque CE.

1) Le produit a été testé dans une configuration standard avec des PC Hewlett-Packard. Test de conformité du produit par rapport aux normes à l'exception de la clause 9.5, qui n'est pas encore en vigueur.

2) Cet appareil est conforme à l'article 15 de la réglementation FCC. L'exploitation est sujette aux deux conditions suivantes : (1) Cet appareil ne doit causer aucune interférence nuisible et (2) doit accepter toutes les interférences reçues, y compris celles qui risquent de fausser son fonctionnement.

3) Pour des raisons réglementaires, ce produit est doté d'un numéro de modèle réglementaire. Ne confondez pas ce numéro avec le nom marketing ou le(s) numéro(s) de produit.

Boise, Idaho , USA

1er décembre 2004

Pour tout renseignement sur les réglementations uniquement, contactez :

Australie : Product Regulations Manager, Hewlett-Packard Australia Ltd.,, 31-41 Joseph Street, Blackburn, Victoria 3130, Australia

Europe : Votre bureau de ventes et de services Hewlett-Packard local ou Hewlett-Packard GmbH, Department HQ-TRE / Standards Europe,, Herrenberger Strasse 140, , D-71034, Böblingen (FAX : +49-7031-14-3143)

Etats-Unis : Product Regulations Manager, Hewlett-Packard Company,, PO Box 15, Mail Stop 160, Boise, Idaho 83707-0015, (Téléphone : 208-396-6000)

Déclarations relatives à la sécurité par pays/région

Laser safety statement

Le centre pour les dispositifs et la protection radiologiques (CDRH - Center for Devices and Radiological Health) de l'Office du contrôle pharmaceutique et alimentaire américain a mis en œuvre des règles concernant les périphériques utilisant la technologie laser et ayant été fabriqués après le 1er août 1976. La conformité à cette réglementation est obligatoire pour les produits mis sur le marché américain. L'imprimante est homologuée produit laser « Classe 1 » selon la Radiation Performance Standard du U.S. Department of Health and Human Services (DHHS) conformément au Radiation Control for Health and Safety Act de 1968.

Les rayons émis à l'intérieur de l'imprimante étant confinés dans des boîtiers protecteurs et des couvercles extérieurs, le rayon laser ne peut s'échapper en phase de fonctionnement normal.

AVERTISSE- MENT

L'utilisation de commandes, la réalisation de réglages ou l'exécution de procédures différentes de celles spécifiées dans ce guide d'utilisation peut entraîner une exposition à des radiations dangereuses.

Canadian DOC statement

Complies with Canadian EMC Class B requirements.

«Conforme à la classe B des normes canadiennes de compatibilité électromagnétiques (CEM).»

Korean EMI statement

사용자 안내문 (B 급 기기)

이 기기는 비업무용으로 전자파장해검정을 받은 기기로서, 주거지역에서는 물론 모든 지역에서 사용할 수 있습니다.

Finnish laser statement

LASERTURVALLISUUS

LUOKAN 1 LASERLAITE

KLASS 1 LASER APPARAT

HP Color LaserJet 2820/2830/2840 -laserkirjoitin on käyttäjän kannalta turvallinen luokan 1 laserlaite. Normaalisissa käytössä kirjoittimen suojakotelointi estää lasersäteen pääsyn laitteen ulkopuolelle.

Laitteen turvallisuusluokka on määritetty standardin EN60825-1 (1994) mukaisesti.

VAROITUS!

Laitteen käyttäminen muulla kuin käyttöohjeessa mainitulla tavalla saattaa altistaa käyttäjän turvallisuusluokan 1 ylittävälle näkymättömälle lasersäteilylle.

WARNING!

Om apparaten används på annat sätt än i bruksanvisning specificerats, kan användaren utsättas för osynlig laserstrålning, som överskrider gränsen för laserklass 1.

HUOLTO

HP Color LaserJet 2820/2830/2840 -kirjoittimen sisällä ei ole käyttäjän huollettavissa olevia kohteita. Laitteen saa avata ja huoltaa ainoastaan sen huoltamiseen koulutettu henkilö.

Tällaiseksi huoltotoimenpiteeksi ei katsota väriainekasetin vaihtamista, paperiradan puhdistusta tai muita käyttäjän käsikirjassa lueteltuja, käyttäjän tehtäväksi tarkoitettuja ylläpitotoimia, jotka voidaan suorittaa ilman erikoistyökaluja.

VARO!

Mikäli kirjoittimen suojakotelo avataan, olet alttiina näkymättömälle lasersäteilylle laitteen ollessa toiminnassa. Älä katso säteeseen.

WARNING!

Om laserprinterns skyddshölje öppnas då apparaten är i funktion, utsättas användaren för osynlig laserstrålning. Betrakta ej strålen.

Tiedot laitteessa käytettävän laserdiodin säteilyominaisuuksista:

Aallonpituus 770-800 nm

Teho 5 mW

Luokan 3B laser

Glossaire

assemblage

Processus consistant à imprimer les différentes copies d'un travail l'une après l'autre. Lorsque vous sélectionnez cette option, le périphérique imprime d'abord une copie complète du document, avant de passer aux copies suivantes. Dans le cas contraire, le périphérique imprime le nombre indiqué de copies d'une page avant de passer à la page suivante.

autocommutateur privé (PBX, Private Branch Exchange)

Petit système de commutation téléphonique généralement utilisé par les entreprises de grande taille ou les universités pour connecter toutes leurs lignes téléphoniques. Le système PBX se connecte également au réseau public commuté (PSTN) et peut fonctionner en mode manuel ou automatique, selon la méthode utilisée par chaque poste pour passer des appels ou en recevoir. Généralement, cet équipement est la propriété du client, et non un prêt de la part de la compagnie de téléphone.

BAA

Bac d'alimentation automatique Le BAA est utilisé pour alimenter automatiquement les originaux dans le périphérique pour la copie, la numérisation ou la télécopie.

Boîte à outils HP

La Boîte à outils HP est une page Web qui s'ouvre dans un navigateur Web et permet d'accéder aux outils de dépannage et de gestion de périphérique, au serveur Web intégré ainsi qu'à la documentation du périphérique. La Boîte à outils HP ne prend pas en charge les systèmes d'exploitation Windows 98, Windows ME ou Macintosh.

contraste

Différence entre les zones sombres et les zones claires d'une image. Plus le contraste est faible, moins la différence entre ces zones est marquée. Plus la valeur de contraste est élevée, plus la différence entre zones claires et zones sombres est nette.

courrier électronique

Egalement appelé messagerie électronique ou e-mail. Logiciel servant à transmettre des documents électroniques sur un réseau de communication.

demi-teinte

Type d'image qui simule des niveaux de gris en changeant le nombre de points. Les zones très colorées contiennent un grand nombre de points, alors que les zones plus claires en contiennent moins.

DSL

Ligne d'abonné numérique, technologie qui permet une connexion directe et à haut débit à Internet via une ligne téléphonique.

filigrane

Un filigrane ajoute à un document en cours d'impression un texte en arrière-plan. Par exemple, vous pouvez imprimer en arrière-plan un texte indiquant que le document est «confidentiel». Vous avez le choix entre plusieurs filigranes prédéfinis, et vous pouvez également définir une police, une taille, une orientation et un style personnels. Le périphérique peut imprimer le filigrane sur la première page uniquement ou sur toutes les pages.

fonctions de télécopie

Tâches liées aux télécopies qui sont effectuées via le panneau de commande ou le logiciel et affectent uniquement le travail en cours, ou qui ne sont effectuées qu'une seule fois avant de revenir à l'état Prêt (par exemple, pour vider la mémoire). Une section particulière est réservée à ces fonctions dans le menu du panneau de commande.

format de fichier

Structure de contenu de fichiers définie par un logiciel ou un groupe de logiciels.

HP Director

Ecran logiciel utilisé lors de travaux sur des documents. Lorsque le document est chargé dans le bac d'alimentation automatique (BAA) et que le périphérique est directement connecté à l'ordinateur, l'utilitaire HP Director apparaît sur l'écran de l'ordinateur et permet la télécopie, la copie ou la numérisation du document.

lien

Connexion à un logiciel ou à un périphérique, qui permet d'envoyer des informations à partir du logiciel du périphérique vers d'autres logiciels, tels que des courriers électroniques, des logiciels de télécopie électronique ou des liens OCR.

ligne dédiée

Ligne téléphonique unique exclusivement réservée aux appels téléphoniques ou aux appels de télécopie.

ligne partagée

Ligne téléphonique unique servant à la fois aux appels téléphoniques et aux appels de télécopie.

logiciel OCR (Optical Character Recognition - Reconnaissance optique de caractères)

Un logiciel OCR convertit une image de texte électronique, comme un document numérisé, en un format pouvant être exploité par des logiciels de traitement de texte, des tableurs ou des logiciels de base de données.

module DIMM

Acronyme de Dual In-line Memory Module. Petite carte de circuit contenant de la mémoire. Un module SIMM (single in-line memory module) offre un chemin d'accès 32 bits à la mémoire alors que le chemin d'accès d'un module DIMM est basé sur 64 bits.

navigateur

Navigateur Web, un logiciel utilisé pour chercher et afficher des pages Web.

niveaux de gris

Nuances de gris correspondant aux zones sombres et claires d'une image lorsque les couleurs sont converties en niveaux de gris. Les différentes couleurs sont représentées par des nuances de gris.

paramètres de télécopie

Éléments associés à la télécopie qui, lorsqu'ils sont définis ou modifiés, continuent à utiliser le choix effectué jusqu'à la prochaine modification. Exemple : nombre de tentatives de rappel en cas de signal occupé du numéro appelé. Une section particulière est réservée à ces paramètres dans le menu du panneau de commande.

pilote d'imprimante

Un pilote d'imprimante est un programme permettant à des logiciels d'accéder aux fonctions du périphérique. Un pilote d'imprimante traduit les commandes de formatage d'un logiciel (comme les sauts de page et la police) en langage d'impression (comme PostScript, PS ou PCL), puis envoie le fichier d'impression au périphérique.

pixels par pouce (ppp)

Unité de mesure de la résolution utilisée pour la numérisation. En règle générale, un nombre de pixels par pouce élevé permet d'obtenir une meilleure résolution et une plus grande finesse des détails dans l'image, mais génère un fichier plus volumineux.

points par pouce (ppp)

Unité de mesure de la résolution utilisée pour l'impression. En règle générale, un nombre de points par pouce élevé permet d'obtenir une meilleure résolution et une plus grande finesse des détails dans l'image, mais génère un fichier plus volumineux.

protecteur de surtension

Périphérique qui protège une alimentation et les lignes de communication contre les surtensions électriques.

Readiris

Logiciel de reconnaissance de caractère optique (OCR) développé par I.R.I.S. et fourni avec le logiciel du périphérique.

réseau téléphonique public commuté (PSTN)

Désigne le réseau téléphonique à la demande mondial ou une partie de ce réseau. Les utilisateurs reçoivent un numéro de téléphone unique qui leur permet de se connecter au réseau commuté par le biais des compagnies de téléphone locales. L'expression désigne souvent les données et les services non téléphoniques transférés sur des lignes initialement conçues pour les appels téléphoniques standard et les communications téléphoniques longue distance classiques.

résolution

Netteté d'une image, mesurée en points par pouce (ppp). Plus le nombre de points par pouce (ppp) est important, plus la résolution est élevée.

RNIS

Le réseau numérique à intégration de services (RNIS) est une suite de normes agréées dans le monde entier pour les communications numériques sur le réseau téléphonique public.

sonnerie distincte

Service proposé par certains opérateurs de téléphonie dans certaines régions/certains pays : deux ou trois numéros de téléphone sont configurés sur une même ligne téléphonique. Chaque numéro correspond à un motif de sonnerie différent et vous pouvez configurer le télécopieur de manière à ce qu'il reconnaisse la sonnerie distincte du numéro de télécopie.

télécopie

Egalement appelée fax. Consiste à coder de manière électronique une page imprimée et à la transmettre en utilisant une ligne téléphonique. Le logiciel du périphérique permet d'envoyer des documents à des programmes de télécopie électronique, qui nécessitent un modem et un logiciel de télécopie.

tout-en-un

Nom donné aux périphériques HP offrant plusieurs fonctions, comme l'impression, la télécopie, la copie et la numérisation.

TWAIN

Norme de l'industrie concernant les scanners et leur logiciel. En utilisant un scanner compatible TWAIN associé à un logiciel compatible TWAIN, vous pouvez démarrer une numérisation directement à partir du logiciel.

URL

Acronyme de Uniform Resource Locator. Adresse globale de documents et ressources sur Internet. La première partie de l'adresse indique le protocole à utiliser et la seconde spécifie l'adresse IP ou le nom du domaine où est située la ressource.

USB

Acronyme de Universal Serial Bus. Norme développée par l'organisme USB Implementers Forum, Inc. et destinée à connecter des ordinateurs et des périphériques. La norme USB est conçue pour connecter simultanément un port USB d'ordinateur unique à plusieurs périphériques.

virgule (,)

La présence d'une virgule dans une séquence de numérotation correspond à une pause marquée par le périphérique lors de la composition du numéro.

WIA

Acronyme de Windows Imaging Architecture (WIA). Cette architecture d'imagerie est disponible sous Windows Me et Windows XP. Une numérisation peut être lancée à partir de ces systèmes d'exploitation en utilisant un scanner compatible WIA.

Index

Symboles/Numériques

600 ppp, paramètre de qualité d'impression 251

A

Accessoires

- commande v
- guides d'installation 2
- références 296

Agrandissement

- copies 66
- impression de documents 42

Aide

- documentation 2
- pilotes 17

Aide en ligne

- documentation 2
- pilotes 17

Ajout de papier 28

Alertes

- configuration 188

Alertes par courrier électronique

- Boîte à outils HP, configuration 188

Alimentation

- exigences 309

Annuaire, télécopie

- ajout d'entrées 99
- impression 197
- suppression de toutes les entrées 103

Annulation

- tâches de numérisation 123
- tâches d'impression 53
- télécopies 82
- travail de copie 63

Appareils photo numériques, correspondance des couleurs 60

Apple Macintosh. *Voir* Macintosh

Applications, paramètres 16

Arrêt de l'impression 53

Arrière-plan, gris 254

Arrière-plan gris, dépannage 254

Assemblage de copies 69

Assistance

- contrats de maintenance 307
- ISPE (Instant Support Professional Edition) v
- numéros de téléphone v
- sites Web v

Assistance clientèle

- contrats de maintenance 307
- ISPE (Instant Support Professional Edition) v
- numéros de téléphone v
- sites Web v

Assistance clientèle en ligne v

Assistance technique

- contrats de maintenance 307
- ISPE (Instant Support Professional Edition) v
- numéros de téléphone v
- sites Web v

B

BAA

- bourrages 247
- chargement d'originaux 31
- emplacement 9
- ensemble de rouleau d'entraînement, nettoyage 206
- ensemble de rouleau d'entraînement, remplacement 204
- formats de page pris en charge 277
- spécifications papier 24

BAA, commande 301

Bac 1

- chargement 28
- emplacement 9
- optimisation de la vitesse d'impression 43
- spécifications papier 23
- Voir aussi* Bacs

Bac 2

- chargement 29
- commande de réglage de longueur du papier 9
- emplacement 9
- modèles comprenant 5
- référence 299
- spécifications de taille 309
- spécifications papier 24
- Voir aussi* Bacs

Bac de 250 feuilles. *Voir* Bac 2

Bac de sortie face vers le bas. *Voir* bac de sortie supérieur

Bac de sortie supérieur

- emplacement 9
- impression 44

- Bac d'alimentation automatique (BAA)
 - bourrages 247
 - chargement d'originaux 31
 - emplacement 9
 - ensemble de rouleau d'entraînement, nettoyage 206
 - ensemble de rouleau d'entraînement, remplacement 204
 - formats de page pris en charge 277
 - spécifications papier 24
 - Bac en option 2. *Voir* Bac 2
 - Bac multifonction. *Voir* Bac 1
 - Bacs
 - chargement 28
 - emplacement 9
 - inclus 4
 - page de configuration 185
 - problèmes d'alimentation, dépannage 262
 - références 299
 - sélection 40
 - spécifications papier 23
 - Bacs, sortie
 - emplacement 9
 - Bacs de sortie
 - emplacement 9
 - sélection 44
 - Bacs de sortie papier
 - emplacement 9
 - sélection 44
 - Bacs d'alimentation
 - chargement 28
 - emplacement 9
 - inclus 4
 - page de configuration 185
 - problèmes d'alimentation, dépannage 262
 - références 299
 - sélection 40
 - spécifications papier 23
 - Bacs d'alimentation papier
 - chargement 28
 - emplacement 9
 - inclus 4
 - page de configuration 185
 - problèmes d'alimentation, dépannage 262
 - références 299
 - sélection 40
 - spécifications papier 23
 - Bandes, dépannage 254
 - Barrettes de police, références 297
 - Blocage de télécopies 98
 - Boîte à outils. *Voir* Boîte à outils HP
 - Boîte à outils HP
 - autres liens 192
 - liens de la Boîte à outils HP 192
 - niveau d'encre, vérification 210
 - onglet Dépannage 189
 - onglet Documentation 190
 - onglet Etat 188
 - onglet Paramètres de télécopie 191
 - onglet Paramètres d'impression 191
 - onglet Paramètres réseau 192
 - onglet Paramètres système 191
 - onglet Télécopie 188
 - ouverture 187
 - paramètres du périphérique 190
 - systèmes d'exploitation pris en charge 14
 - Bourrages
 - causes 244
 - élimination 245
 - emplacement 244
 - prévention 244
 - télécopies 281
 - Bouton de verrouillage du scanner, emplacement 9
 - Bouton marche-arrêt, emplacement 9
 - Bouton Numériser vers, programmation 121
- C**
- Câbles
 - USB, dépannage 264
 - Capacité
 - bacs 23
 - bacs de sortie 44
 - Capot, nettoyage 200
 - Caractères, dépannage 257
 - Cartes d'appel 80
 - Cartes mémoire
 - dépannage 284
 - impression d'images, dépannage 286
 - Cartes mémoire, photo
 - insertion 136
 - Cartouches
 - état, affichage avec la Boîte à outils HP 188
 - état, vérification 210
 - fonctions 4
 - garantie 305
 - non-HP 213
 - page d'état, impression 185
 - recyclage 212, 316
 - références 296
 - remplacement 215
 - service des fraudes HP 214
 - spécifications de stockage 310
 - stockage 211
 - Cartouches d'encre. *Voir* Cartouches d'impression
 - Cartouches d'impression
 - état, affichage avec la Boîte à outils HP 188
 - état, vérification 210
 - fonctions 4
 - garantie 305
 - non-HP 213
 - page d'état, impression 185
 - recyclage 212, 316
 - références 296
 - remplacement 215

- service des fraudes HP 214
 - spécifications de stockage 310
 - stockage 211
 - Cartouches d'impression non-HP 213
 - Cartouches d'impression reconditionnées 213
 - Chargement
 - bac 1 28
 - bac 2 29
 - originaux dans le bac d'alimentation automatique 31
 - originaux sur le scanner à plat 30
 - Chemin papier direct 44
 - Clignotements 229
 - Codes de facturation, télécopie
 - rapport, impression 198
 - utilisation 108
 - Codes de numérotation de liste
 - ajout 101
 - envoi de télécopies à 78
 - liste, impression 197
 - suppression 102
 - Codes de numérotation rapide
 - liste, impression 197
 - programmation 99, 100
 - suppression de la totalité 103
 - Commande de consommables et d'accessoires 296
 - Commande d'accessoires et de consommables v
 - Configurations, périphérique 4
 - Conformité Energy Star 8
 - Connecteur d'alimentation, emplacement 9
 - Consommables
 - commande v
 - état, affichage avec la Boîte à outils HP 188
 - état, vérification 210
 - guides d'installation 2
 - non-HP 213
 - page d'état 185
 - recyclage 212, 316
 - remplacement 215
 - service des fraudes HP 214
 - spécifications 309
 - stockage 211
 - Consommation d'énergie 316
 - Consommation d'énergie 309
 - Contrats, maintenance vi, 307
 - Contrats de maintenance 307
 - Contrats de maintenance sur site 307
 - Copie
 - agrandissement 66
 - annulation 63
 - assemblage 69
 - BAA, chargement d'originaux 31
 - chargement d'originaux sur le scanner à plat 31
 - contraste, réglage 65
 - démarrage d'une tâche 62
 - dépannage 272
 - format, dépannage 273
 - livres 72
 - nombre de copies 70
 - originaux recto verso 71
 - photos 71
 - qualité, dépannage 269
 - qualité, réglage 64
 - réduction 66
 - Copie claire 270
 - Copie foncée 270
 - Copies vierges, dépannage 273
 - Correspondance, couleurs 60
 - Correspondance des couleurs à l'écran 60
 - Couleur
 - correspondance 60
 - dépannage 258
 - HP ImageREt 2400 57
 - niveaux de gris, impression 41
 - options d'ajustement manuel 58
 - paramètre Gris neutres 59
 - paramètres 56, 58
 - paramètres de numérisation 132
 - paramètres RVB 59
 - réglage automatique 58
 - Courrier électronique, numérisation vers
 - Macintosh 125
 - paramètres de résolution 132
 - Windows 121
 - Coussinet de séparation, commande 301
 - Couvertures, document
 - papier cartonné, impression sur 44
 - spécifications papier 23
 - utilisation d'un papier différent pour 49
- D**
- Date, réglage 76
 - Déblocage de numéros de télécopie 98
 - Débordement, dépannage 258
 - Déclaration de conformité 319
 - Déclarations de conformité laser 321
 - Défauts répétés, dépannage 258
 - Dépannage
 - bourrages 244
 - bourrages de télécopies 281
 - bourrages du BAA 247
 - câbles USB 264
 - cartes mémoire 284
 - copie 272
 - couleur 258
 - débordement d'encre 258
 - défauts répétés 258
 - ensemble de rouleau d'entraînement du BAA, nettoyage 206
 - ensemble de rouleau d'entraînement du BAA, remplacement 204
 - envoi de télécopies 277
 - format des copies 273
 - froissures 258

- impression décolorée 253
- impression de photos 286
- impression lente des pages 264
- lignes, copies 270
- lignes, numérisations 268
- lignes, pages imprimées 254
- messages du panneau de commande 229
- numérisations vierges 268
- numérotation 279
- page de configuration, impression 184
- page de démonstration, impression 184
- page de nettoyage 200
- page d'index 284
- pages inclinées 257, 262
- pages vierges 263
- papier 260
- paramètre de correction d'erreurs de télécopies 116
- particules d'encre 256
- pas d'impression des pages 264
- problèmes d'alimentation 262
- qualité de la copie 269
- qualité de la numérisation 265, 267
- qualité d'impression 251
- rapports de télécopie 283
- réception de télécopies 274
- support gondolé 257
- texte 257
- traces de toner 253
- traînée d'encre 255
- vitesse, télécopie 283
- Désinstallation du logiciel 20
- Différent, première page 49
- Dimensions, périphérique 309
- DIMM
 - emplacements d'extension 4
 - page de configuration 185
 - porte, emplacement 9
- Dispositions réglementaires
 - déclaration de conformité 319
 - protection contre les rayons laser 321
- Distributeurs HP agréés vi
- Documentation 2, 302
- Dossier, numérisation
 - Windows 122
- E**
 - Emissions acoustiques 310
 - Encre
 - débordement, dépannage 258
 - particules, dépannage 256
 - traînées, dépannage 255
 - Encre, cartouches. *Voir* Cartouches d'impression
 - Enregistrement
 - paramètres 42
 - Ensemble de rouleau, BAA 204, 206
 - Ensemble de rouleau d'entraînement, BAA 204, 206
 - En-tête, télécopie 75, 76
 - Enveloppes
 - chemin de sortie 44
 - spécifications 23, 47
 - Environnement d'exploitation, spécifications 310
 - Envoi de télécopies
 - annulation 82
 - à partir du logiciel 83
 - à partir du téléphone 86
 - à plusieurs destinataires 78
 - à un destinataire 77
 - codes de facturation 108
 - codes de numérotation de liste 78
 - dépannage 277
 - différé 106
 - numérotation manuelle 80
 - rapport d'appel, impression 195
 - relevé d'activité, impression 195
 - transfert 111
 - Envoi d'une télécopie en différé 106
 - Espaces, saisie à partir du panneau de commande 75, 104
 - Etat
 - affichage avec la Boîte à outils HP 188
 - alertes, Boîte à outils HP 188
 - consommables, vérification 210
 - page d'état des consommables, impression 185
 - Etiquettes
 - chargement 28
 - chemin de sortie 44
 - spécifications 23, 48
 - Etiquettes adhésives
 - chargement 28
 - chemin de sortie 44
 - spécifications 23, 48
 - Etiquettes d'expédition
 - chargement 28
 - chemin de sortie 44
 - spécifications 23, 48
 - Extensions téléphoniques, réception de télécopies 112
- F**
 - Fichier, numérisation vers
 - Macintosh 126
 - Filigranes 41
 - Fonctions 4, 6
 - Fonctions d'accessibilité 8
 - Format, copie
 - dépannage 273
 - réduction ou agrandissement 66
 - Formats, supports
 - non standard 45
 - paramètre Adapter à la page, impression 42
 - paramètre Adapter à la page, télécopie 97
 - pris en charge 23
 - Formats de papier non standard 45
 - Froissures, dépannage 258

Niveaux de gris
paramètre Gris neutres 59

G

garantie
produit 303
Garantie
cartouche d'impression 305
prolongée vi, 307
tambour d'imagerie 305
Garantie prolongée vi, 307
Glossaire des termes 323
Grammage
périphérique 309
spécifications papier 23
Groupes ad hoc, envoi de télécopies à 79
Guide de l'utilisateur
ouverture 2
références 302
Guide de mise en route 2
Guides, documentation 2
Guides de l'utilisateur localisés 302
Guides d'installation, accessoires et consommables 2

H

Heure, réglage 76
Horloge, réglage 76
HP ImageREt 2400 57
HP SupportPack 307

I

Images. *Voir* Photos
Impression
annulation 53
dépannage 264
livrets 51
Macintosh 39
photos, à partir de la carte mémoire 139
photos, à partir d'une planche contact 140
photos, index 141
recto verso 50
Windows 38
Impression, qualité
copie, dépannage 269
dépannage 251, 252
numérisations, dépannage 265, 267
spécifications 7
Impression décolorée 253
Impression de n pages 41
Impression en noir et blanc
dépannage 259
sélection 41
impression recto verso 50
Impression recto verso 50
Impression trop claire, dépannage 253
Index, photo 141
Instant Support Professional Edition (ISPE) de HP v

Interrogation de télécopies 113
Interrupteur marche/arrêt, emplacement 9
ISPE (Instant Support Professional Edition) v

L

Langages, imprimante 7
Langues
affichage du panneau de commande, paramètre 33
guides de l'utilisateur 302
Lettres, saisie à partir du panneau de commande
75, 104
Liens, Boîte à outils HP 192
Lignes, dépannage
copies 270
numérisations 268
pages imprimées 254
Lignes blanches ou décolorées 270
Lignes extérieures
pauses, insertion 104
préfixes de numérotation 105
Lignes téléphoniques
volume de la sonnerie du télécopieur, réglage 36
Lignes verticales, dépannage 254
Lignes verticales blanches ou décolorées 270
Liste des télécopies bloquées, impression 198
Livres
copie 72
numérisation 129
Livrets, impression 51
Logiciel
Boîte à outils HP 187
désinstallation 20
envoi de télécopies 83
numérisation à partir d'un logiciel TWAIN ou WIA
128
OCR Readiris, installation 131
réception de télécopies 92
téléchargement v, 16
Windows, fonctions 17
Logiciel compatible TWAIN, numérisation 128
Logiciel compatible WIA, numérisation 128
Logiciel de reconnaissance optique de caractères
installation 131
Logiciel OCR
installation 131
Logiciel OCR Readiris
installation 131
Logiciels
Macintosh, fonctions 17
systèmes d'exploitation pris en charge 14
Luminosité
contraste de la copie 65
contraste de télécopie 87
impression décolorée, dépannage 253

M

Macintosh
désinstallation du logiciel 20
fonctions des logiciels 17
impression sous 39
numérisation à partir du panneau de commande du périphérique 125
numérisation à partir d'un logiciel compatible TWAIN 128
numérisation page à page 127
numérisation vers un courrier électronique 125
numérisation vers un fichier 126
versions prises en charge 14

Maintenance, contrats vi

Manuels 2, 302

Marche/arrêt
consommation 316

Mémoire
emplacements d'extension 4
page de configuration 185
références 297
réimpression de télécopies 109
stockage de télécopie 5
suppression des télécopies 110

Messages
panneau de commande 229

Messages, erreur 229

Messages d'erreur
critique 239
panneau de commande 229

Microsoft Windows. *Voir* Windows

Microsoft Word, télécopier à partir de 84

Mise à l'échelle de documents
copie 66
impression 42

Mode de détection de silence 114

Mode de réponse, paramétrage 93

Modèles 4

Modem
de télécopie, modèles comprenant 5

Modules DIMM
références 297

Moniteurs, correspondance des couleurs 60

N

Nettoyage
ensemble de rouleau d'entraînement du BAA 206
extérieur 199
revêtement du capot 200
vitre 199

Niveaux de gris
dépannage 259
impression en 41
numérisation 133

Nombre de copies, modification 70

Norme rouge-vert-bleu 60

Numérisation
annulation 123
à partir du panneau de commande du périphérique (Macintosh) 125
à partir du panneau de commande du périphérique (Windows) 121
BAA, chargement d'originaux 31
chargement d'originaux sur le scanner à plat 30
couleur 132
livres 129
logiciel compatible TWAIN 128
logiciel compatible WIA 128
niveaux de gris 133
noir et blanc 133
page à page (Macintosh) 127
pages vierges, dépannage 268
photos 129
planche contact, dépannage 285
qualité, dépannage 265, 267
résolution 132
vers un courrier électronique (Macintosh) 125
vers un courrier électronique (Windows) 121
vers un dossier (Windows) 122
vers un fichier (Macintosh) 126
vitesse, dépannage 267

Numérisation en noir et blanc 133

Numérisation page à page (Macintosh) 127

Numérisations vierges, dépannage 268

Numéro de série, produit 185

Numéros de téléphone
assistance v
commande de consommables v
programme HP pour le recyclage et le renvoi des consommables d'impression 317
service vi
service des fraudes HP 214

Numérotation
à partir d'un téléphone 86
dépannage 279
internationale 104
manuellement 80
paramètres tonalité ou impulsions 90
pauses, insertion 104
préfixes, insertion 105
renumérotation automatique, paramètres 91
renumérotation manuelle 81

Numérotation à impulsions 90

Numérotation internationale 80, 104

Numérotation manuelle 80

Numérotation par tonalité 90

O

Obscurité, paramètres de contraste
copie 65
télécopie 87

Onglet Dépannage, Boîte à outils HP 189

Onglet Documentation, Boîte à outils HP 190

- Onglet Etat, Boîte à outils HP 188
 - Onglet Paramètres de télécopie, Boîte à outils HP 191
 - Onglet Paramètres d'impression, Boîte à outils HP 191
 - Onglet Paramètres réseau, Boîte à outils HP 192
 - Onglet Paramètres système, Boîte à outils HP 191
 - Onglet Télécopie, Boîte à outils HP 188
 - Option 4 couleurs 59
 - Option de demi-teinte Détaillée 59
 - Option de demi-teinte Lisse 59
 - Option Noir uniquement 59
 - Options. *Voir* Paramètres
 - Options de couleurs manuelles 58
 - options de demi-teintes 59
 - Options Gris neutres 59
 - Originaux, chargement
 - BAA 31
 - scanner à plat 30
- P**
- Page de configuration 184
 - Page de démonstration, impression 184
 - Page de nettoyage, impression 200
 - Page d'index, dépannage 284
 - Pages
 - impression lente 264
 - inclinées 257, 262
 - pas d'impression 264
 - vierges 263
 - Pages de travers 257, 262
 - Pages d'informations
 - configuration 184
 - démonstration 184
 - état des consommables 185
 - langue, sélection 33
 - Pages inclinées 257, 262
 - Pages par feuille 41
 - Pages par minute 4, 6
 - Pages vierges, dépannage 263
 - Panneau de commande
 - à propos du 11
 - emplacement 9
 - langue, sélection 33
 - messages, dépannage 229
 - numérisation à partir (Macintosh) 125
 - numérisation à partir du (Windows) 121
 - texte, saisie 75, 104
 - volume d'une touche pressée, réglage 36
 - Papier
 - BAA, formats pris en charge 277
 - bourrages 244
 - brillant 46
 - chargement des bacs 28
 - coloré 46
 - dépannage 260
 - épais 47
 - format non standard 45
 - format par défaut, changement 33
 - froissé 258
 - gondolé, dépannage 257
 - HP, références 300
 - longueur 28
 - options de sortie 44
 - paramètres de réduction automatique des télécopies 97
 - plusieurs pages par feuille 41
 - préimprimé 46
 - première page, différent 49
 - résistant, HP LaserJet 48
 - sélection 22
 - sélection du bac 40
 - spécifications 23
 - Papier à en-tête
 - chemin de sortie 44
 - spécifications 46
 - Papier brillant 46
 - Papier cartonné
 - impression sur 44
 - spécifications 23, 47
 - Papier coloré, spécifications 46
 - Papier épais
 - impression sur 44
 - spécifications 23, 47
 - Papier ondulé, dépannage 257
 - Papier préimprimé
 - chemin de sortie 44
 - spécifications 46
 - Papier résistant, HP LaserJet 48
 - Papier résistant HP LaserJet 48
 - Papier résistant LaserJet 48
 - Paramètre Adapter à la page
 - impression 42
 - télécopie 97
 - Paramètre de correction d'erreurs, télécopies 116
 - Paramètre de taille de vitre 89
 - Paramètre du nombre de sonneries avant réponse 95
 - Paramètres
 - enregistrement 42
 - enregistrement dans un fichier 191
 - modification 16
 - page de configuration 184
 - Paramètres de contraste
 - copie 65
 - télécopie 87
 - Paramètres de couleur RVB 59
 - Paramètres de détection de la tonalité 107
 - Paramètres de protocole, télécopie 117
 - Paramètres de réduction automatique, télécopie 97
 - Paramètres de sonnerie distincte 94
 - Paramètres du périphérique, Boîte à outils HP 190
 - Paramètre V.34 117
 - Particules d'encre, dépannage 256
 - Pauses, insertion 104
 - PDE, Macintosh 18

- Personnalités, comprises 7
 - Photos
 - cartes mémoire, insertion 136
 - copie 71
 - dépannage 284
 - impression, dépannage 286
 - impression directe à partir de la carte mémoire 139
 - impression d'un index 141
 - numérisation, dépannage 265
 - page d'index, dépannage 284
 - planche contact, impression 140
 - Pièces, remplaçables par l'utilisateur 301
 - Pièces remplaçables par l'utilisateur 301
 - Pilote Apple LaserWriter 8 17
 - Pilote LaserWriter 8 17
 - Pilotes
 - aide 17
 - désinstallation 20
 - inclus 4
 - Macintosh 18
 - paramètres 16
 - réglages rapides 42
 - systèmes d'exploitation pris en charge 14
 - téléchargement v, 16
 - Windows, fonctions 17
 - Pilotes d'imprimante
 - aide 17
 - désinstallation 20
 - inclus 4
 - Macintosh 18
 - paramètres 16
 - réglages rapides 42
 - systèmes d'exploitation pris en charge 14
 - téléchargement v, 16
 - Windows, fonctions 17
 - Pilotes PCL
 - fonctions 7
 - systèmes d'exploitation pris en charge 14
 - Pilotes PostScript 14
 - Pilotes PS 14
 - Pixels par pouce (ppi)
 - numérisation 132
 - Planche contact
 - impression 140
 - Plates-formes prises en charge 14
 - Plis, dépannage 258
 - Plusieurs pages par feuille 41
 - Points, dépannage 253
 - Points par pouce (ppp)
 - paramètres d'impression 251
 - spécifications 7
 - télécopie 77, 88
 - Polices, comprises 7
 - Polices TrueType, comprises 7
 - Porte de sortie arrière
 - emplacement 9
 - impression 44
 - Porte de sortie face vers le haut. *Voir* porte de sortie arrière
 - Ports
 - câbles, commande 298
 - emplacement 9, 10
 - types compris 7
 - Ports d'interface
 - câbles, commande 298
 - emplacement 9, 10
 - types compris 7
 - Port USB
 - dépannage 264
 - emplacement 9, 10
 - type compris 7
 - PPD, Macintosh 18
 - ppi (pixels par pouce)
 - numérisation 132
 - ppp (points par pouce)
 - paramètres d'impression 251
 - spécifications 7
 - télécopie 77, 88
 - Préfixes, numérotation 105
 - Première page, différent 49
 - Prise en charge IBM OS/2 14
 - Prise en charge LINUX 14
 - Prise en charge OS/2 14
 - Prise en charge UNIX 14
 - Problèmes d'alimentation, dépannage 262
 - Programme HP pour le recyclage et le renvoi des consommables d'impression 316
 - Programmes, paramètres 16
 - Propriétés. *Voir* Paramètres
- Q**
- Qualité
 - copie, dépannage 269
 - impression, dépannage 251, 252
 - numérisations, dépannage 265, 267
 - page de nettoyage, impression 200
 - paramètres d'impression 251
 - spécifications 7
 - Qualité d'image
 - copie, dépannage 269
 - impression, dépannage 251, 252
 - numérisations, dépannage 265, 267
 - page de nettoyage, impression 200
 - spécifications 7
 - Qualité d'image, dépannage
 - impression claire ou foncée 270
 - Qualité d'impression
 - dépannage 251, 252
 - page de nettoyage, impression 200
 - paramètres 251
 - spécifications 7

- R**
- Rapport d'appel, télécopie
 - dépannage 283
 - impression 195
 - Rapports, périphérique
 - langue, sélection 33
 - page de configuration 184
 - page de démonstration 184
 - page d'état des consommables 185
 - Rapports, télécopie
 - annuaire 197
 - appel (dernière télécopie envoyée ou reçue) 195
 - codes de facturation 198
 - dépannage 283
 - impression de tous 198
 - liste des télécopies bloquées 198
 - relevé d'activité 195
 - Réception de télécopies
 - à partir d'une ligne téléphonique 112
 - blocage 98
 - dépannage 274
 - interrogation 113
 - mode de détection de silence 114
 - mode de réponse, paramétrage 93
 - paramètre de tampon sur télécopies reçues 115
 - paramètres de réduction automatique 97
 - paramètres du nombre de sonneries avant réponse 95
 - rapport d'appel, impression 195
 - réimpression 109
 - relevé d'activité, impression 195
 - sur le périphérique 85
 - sur l'ordinateur 92
 - types de sonneries, paramètres 94
 - Rechargement de papier 28
 - Recto verso, impression 50
 - Recto verso manuel 50
 - Recyclage des consommables 212, 316
 - Redimensionnement de documents
 - copie 66
 - impression 42
 - Réduction
 - copies 66
 - documents imprimés 42
 - Références
 - bac 2 299
 - câbles 298
 - consommables 296
 - guides de l'utilisateur 302
 - mémoire 297
 - pièces remplaçables par l'utilisateur 301
 - supports 300
 - Réglages rapides 42
 - Réimpression de télécopies 109
 - Relevé d'activité, télécopie
 - dépannage 283
 - impression 195
 - Relevés, télécopie
 - activité 195
 - annuaire 197
 - appel (dernière télécopie envoyée ou reçue) 195
 - codes de facturation 198
 - dépannage 283
 - impression de tous 198
 - liste des télécopies bloquées 198
 - Remplacement
 - cartouches d'impression 215
 - ensemble de rouleau d'entraînement du BAA 204
 - tambour d'imagerie 174, 217
 - Renumérotation
 - automatiquement, paramètres 91
 - manuelle 81
 - Renumérotation manuelle 81
 - Réparation. *Voir* Service
 - Répondeurs
 - dépannage 281
 - paramètres de télécopie 95
 - Résolution
 - numérisation 132
 - paramètres d'impression 251
 - spécifications 7
 - télécopie 77, 88
 - Résolution des problèmes. *Voir* Dépannage
 - Rouleaux, commande 301
 - Rouleaux d'entraînement, commande 301
- S**
- Scanner à plat
 - chargement 30
 - nettoyage 199
 - taille de vitre par défaut, paramètre 89
 - Scanners, correspondance des couleurs 60
 - scanning
 - HP Director (Windows) 124
 - Serveur Web intégré 194
 - Service
 - contrats 307
 - distributeurs HP agréés vi
 - références 296
 - Service des fraudes 214
 - Service des fraudes HP 214
 - Signaux occupés, options de renumérotation 91
 - Signes de ponctuation, saisie à partir du panneau de commande 75, 104
 - Sites Web
 - assistance clientèle v
 - commande de consommables v, 295
 - programme HP pour le recyclage et le renvoi des consommables d'impression 317
 - Sonneries
 - distinctes 94
 - volume, réglage 36

- Sortie, bacs
 - sélection 44
 - Source, impression par 40
 - Spécifications
 - consommables 309
 - électriques 309
 - émissions acoustiques 310
 - environnementales 310
 - fonctions 6
 - papier 23
 - physiques 309
 - Spécifications des piles 317
 - Spécifications de température
 - environnement du périphérique 310
 - papier, stockage 25
 - Spécifications d'humidité
 - environnement du périphérique 310
 - papier, stockage 25
 - Spécifications électriques 309
 - Spécifications environnementales
 - papier 25
 - périphérique 310
 - Spécifications physiques 309
 - Spécifications relatives à l'ozone 316
 - Spécifications relatives au bruit 310
 - Spécifications relatives au mercure 317
 - Station de fusion, commande 301
 - Stockage
 - cartouches d'impression 211
 - papier 25
 - périphérique 310
 - Stries, dépannage 254
 - Support
 - BAA, formats pris en charge 277
 - froissé 258
 - gondolé, dépannage 257
 - Support d'impression. *Voir* Support
 - Support gondolé 257
 - SupportPack, HP 307
 - Supports
 - chargement des bacs 28
 - dépannage 260
 - enveloppes 47
 - étiquettes 48
 - format non standard 45
 - format par défaut, changement 33
 - formulaire préimprimés 46
 - HP, références 300
 - longueur 28
 - options de sortie 44
 - papier à en-tête 46
 - papier brillant 46
 - papier coloré 46
 - papier épais 47
 - papier résistant HP LaserJet 48
 - paramètres de réduction automatique des télécopies 97
 - plusieurs pages par feuille 41
 - première page, différent 49
 - sélection 22
 - sélection du bac 40
 - spécifications 23
 - transparentes 48
 - Suppression des télécopies en mémoire 110
 - Suppression du logiciel 20
 - Systèmes d'exploitation pris en charge 14
- T**
- Taches, dépannage 253
 - Tâches d'impression, annulation 53
 - Taille, périphérique 309
 - Tambour
 - références 296
 - Tambours
 - état, vérification 210
 - garantie 305
 - non-HP 213
 - recyclage 212
 - remplacement 174, 217
 - service des fraudes HP 214
 - spécifications 309
 - stockage 211
 - Tambours d'imagerie. *Voir* Tambours
 - Technologie MEt (Memory Enhancement) 7
 - Téléchargement de pilotes v, 16
 - Télécopie
 - annuaire, impression 197
 - annulation 82
 - blocage 98
 - codes de facturation 108
 - codes de numérotation de liste 78, 101
 - codes de numérotation rapide 99, 100
 - correction d'erreurs 116
 - en-tête, paramètre 75, 76
 - envoi à partir du logiciel 83
 - envoi à partir d'un téléphone 86
 - envoi à plusieurs destinataires 78
 - envoi à un destinataire 77
 - envoi en différé 106
 - extension téléphonique pour la réception 112
 - heure/date, réglage 76
 - interrogation 113
 - liste des télécopies bloquées, impression 198
 - mode de détection de silence 114
 - mode de réponse 93
 - nombre de sonneries avant réponse 95
 - numérotation, tonalité ou impulsions 90
 - numérotation manuelle 80
 - paramètre de contraste 87
 - paramètre de taille de vitre 89
 - paramètres de détection de la tonalité 107
 - paramètres de renumérotation 91
 - paramètre V.34 117
 - pauses, insertion 104

- préfixes de numérotation 105
- rapport de code de facturation, impression 198
- rapport d'appel, impression 195
- rapports, dépannage 283
- rapports, impression de tous 198
- réception sur le périphérique 85
- réception sur l'ordinateur 92
- réduction automatique 97
- réimpression à partir de la mémoire 109
- relevé d'activité 195
- renumérotation manuelle 81
- résolution 77, 88
- suppression de la mémoire 110
- tampon sur télécopies reçues 115
- touches de numérotation rapide 99, 100
- transfert 111
- types de sonneries 94
- volume, réglage 35
- Télécopies
 - bourrages, dépannage 281
 - dépannage des problèmes de réception 274
 - dépannage des problèmes d'envoi 277
- Télécopies électroniques
 - envoi 83
 - réception 92
- Télécopieur
 - volume, réglage 35
- Téléphones
 - envoi de télécopies à partir de 86
 - réception de télécopies à partir de 112
- Tension, exigences 309
- Terminologie 323
- Texte, dépannage
 - caractères mal formés 257
- Texte, saisie à partir du panneau de commande 75, 104
- Toner
 - traces, dépannage 253
- Touches de numérotation rapide, télécopie
 - liste, impression 197
 - programmation 99, 100
 - suppression de la totalité 103
- Traces, dépannage 253
- Traînée d'encre, dépannage 255
- Transfert de télécopies 111
- Transparents
 - chargement 28
 - spécifications 23, 48
- Transparents pour rétroprojection
 - spécifications 23, 48
- Types, supports
 - sélection des bacs par 40
 - spécifications 23
- Types de sonneries 94
- V**
- Vitesse
 - impression, optimisation 43
 - numérisation, dépannage 267
 - spécifications 4, 6
 - télécopies, dépannage 283
- Vitesse réduite, dépannage
 - numérisation 267
 - télécopie 283
- Vitre, nettoyage 199
- Volume, réglage 35
- Volume d'alarme, réglage 35
- Volume d'une touche pressée, réglage 36
- Voyants, panneau de commande du périphérique
 - messages d'erreur 229
- Voyants clignotants 229
- W**
- websites
 - Electronics Industry Alliance 317
 - Energy Star 316
- Windows
 - désinstallation du logiciel 20
 - impression sous 38
 - numérisation à partir de HP Director 124
 - numérisation à partir du panneau de commande du périphérique 121
 - numérisation à partir d'un logiciel TWAIN ou WIA 128
 - numérisation vers un courrier électronique 121
 - numérisation vers un dossier 122
 - pilotes 17
 - versions prises en charge 14
- Word, télécopier à partir de 84

© 2004 Hewlett-Packard Development Company, L.P.

www.hp.com



Q3948-90906