

# HP Color LaserJet 2820/2830/2840

## Felhasználói kézikönyv





# HP Color LaserJet 2820/2830/2840 többfunkciós készülék

**Felhasználói kézikönyv** \_\_\_\_\_

## Szerzői jogok és licenc

© 2004 Copyright Hewlett-Packard Development Company, LP

A dokumentum előzetes írásbeli engedély nélküli sokszorosítása, módosítása vagy fordítása tilos, kivéve a szerzői jogról szóló törvények által megengedett eseteket.

A jelen dokumentumban közölt információk előzetes értesítés nélkül megváltozhatnak.

A HP termékekre és szolgáltatásokra vonatkozó jótállás kizárólag az adott termékeket vagy szolgáltatásokat kísérő garanciális feltételekben megfogalmazottakra korlátozódik. A jelen dokumentumban foglaltak semmiképpen sem tekinthetők további garanciavállalásnak. A HP nem felelős a dokumentum esetleges technikai és szerkesztési hibáiért, illetve hiányosságaiért.

Cikkszám: Q3948-90908

Edition 1, 12/2004

## FCC-előírások (Egyesült Államok)

Ez a készülék a „B” osztályú digitális adatfeldolgozási eszközökre vonatkozó rádiózavarási határértékek tesztje során teljesítette az FCC (Federal Communications Commission – Szövetségi Hírközlési Bizottság) előírásainak 15. cikkelye szerinti feltételeket. A szóban forgó határértékek megállapítása biztosítja, hogy a lakóterületeken ne legyenek észlelhető káros elektronikus zavarok. A készülék rádiófrekvenciás energiát hoz létre és használ, s ezt kisugározhatja. Ha nem az útmutatásoknak megfelelően helyezik üzembe, káros interferenciát okozhat rádiókommunikációs eszközökben. Mindamellett megfelelő üzembe helyezés esetén sem zárható ki az interferencia lehetősége. Ha a készülék zavaró hatású interferenciákat okoz a rádiós vagy a televíziós vételben (ez megállapítható a készülék ki- és bekapcsolásával), az alábbi intézkedésekkel próbálhatja kiküszöbölni a vételi zavarokat:

a vevőantenna átállításával vagy áthelyezésével;

a készülék és a vevőkészülék közötti távolság növelésével;

a készüléknek a vevőkészülék által használt aljzattól eltérő aljzatba való csatlakoztatásával;

Kérjen tanácsot a forgalmazótól vagy egy tapasztalt rádió- és tévészerelőtől.

A nyomtatón végzett bármely olyan változtatás, amit a HP nem támogat határozottan, érvénytelenítheti a felhasználó jogát, hogy ezt a készüléket használja.

Olyan árnyékolt illesztőkábelt használjon, amely az FCC-szabályok 15. cikkelye szerint megfelel a „B” osztály előírásainak.

Ez a készülék eleget tesz az FCC-szabályzat 68. cikkelyében foglaltaknak. A készülék hátoldalán található címke egyebek mellett az FCC regisztrációs számot, valamint a készülék REN- (Ringer Equivalence Number – csöngési egyenérték) számát is tartalmazza. A telefontársaság kérésére ezeket a számokat meg kell adnia. A REN-szám alapján állapítható meg az egyazon telefonvonalhoz csatlakoztatható készülékek száma. Ha a vonalra kapcsolt készülékek REN-száma együttesen nagyobb a megengedettnél, előfordulhat, hogy bejövő hívás esetén a készülékek nem csöngenek. A legtöbb körzetben a készülékek REN-számainak összege nem haladhatja meg az ötöt (5). Ha ellenőrizni kívánja, hogy hívókörzetében a REN-számok összege alapján hány készüléket lehet a vonalra csatlakoztatni, kérjen felvilágosítást a telefontársaságtól.

A készülék a következő USOC-csatlakozóval rendelkezik: RJ11C.

A készülékhez egy FCC-előírás szerinti telefonvezeték és egy moduláris csatlakozó tartozik. A készüléket az FCC-szabályzat 68. cikkelyében foglaltaknak megfelelő, kompatibilis moduláris csatlakozóval kell a telefontársaság vagy az intézmény hálózatára kapcsolni. A készüléket nem lehet érmés vonalról üzemeltetni. Az ikervonal-szolgáltatások igénybevétele a körzetben érvényes tarifák szerint történik. Ha a készülék zavart okoz a telefonhálózatban, a telefontársaság előzetes értesítést követően ideiglenesen beszüntetheti a szolgáltatást. Ha a társaság nem tudja előre értesíteni, akkor ezt a lehető legrövidebb időn belül teszi meg. Egyúttal arról is tájékoztatják, hogy joga van panaszt tenni az FCC-nél. Előfordulhat, hogy a telefontársaság olyan változtatásokat hajt végre a berendezéseiben vagy a szolgáltatásaiban, amelyek hatással lehetnek a készülék működésére. Ilyen esetben előzetesen értesítik az előfizetőt, hogy a szolgáltatás folyamatosságának fenntartása érdekében lehetősége legyen megtenni a szükséges intézkedéseket. Ha a készülék működésében rendellenességet tapasztal, tárcsázza a jelen kézikönyv jótállásról és javításról szóló részében közölt telefonszámokat. Ha olyan rendellenességről van szó, amely a telefonhálózat működésében is zavart okoz, a telefontársaság a hiba kiküszöböléséig a készülék kikapcsolását kérheti. A vásárló az alábbi javításokat maga is elvégezheti: kicserélheti a termék eredeti tartozékait, beleértve a festékkazettát, a tálcák tartóelemeit, a tápkábelt vagy a telefonkábel. A váltakozó áramú csatlakozóaljzatot, amelyhez a készüléket csatlakoztatja, tanácsos túlfeszültségvédővel ellátni. Ezzel megelőzheti a készülékben villámcsapás vagy más eredetű túlfeszültség által okozott kárt.

## Védjegyek

Az Adobe Photoshop® és a PostScript az Adobe Systems Incorporated védjegye.

A Corel® a Corel Corporation vagy Corel Corporation Limited védjegye vagy bejegyzett védjegye.

A Microsoft®, a Windows® és a Windows NT® a Microsoft Corporation Egyesült Államokban bejegyzett védjegye.

A UNIX® az Open Group bejegyzett védjegye.

Az ENERGY STAR® és az ENERGY STAR logó® az Egyesült Államok Környezetvédelmi Hivatalának az Egyesült Államokban bejegyzett jelzése. Helyes használatuk leírása a „Guidelines for Proper use of the ENERGY STAR® Name and International Logo” (Az ENERGY STAR® név és nemzetközi logó helyes használatának irányelvei) című dokumentumban olvasható.





# Ügyfélszolgálat és szerviz

## Webes szolgáltatások

### Napi 24 órás hozzáférés az információkhoz modemes vagy más internetes csatlakozással

Internet: frissített HP nyomtatószoftverek, termékadatok és terméktámogatási tudnivalók, valamint nyomtatóillesztő-programok érhetők el több nyelven is a <http://www.hp.com/support/cj2800series> webhelyen. (A webhely angol nyelvű.)

### Webes hibakereső eszközök

A HP ISPE (Instant Support Professional Edition, azonnali terméktámogatás szakembereknek) az interneten elérhető, az asztali számítógépekhez és a nyomtatókhoz használható hibakereső eszközöket tartalmazó eszközkészlet. Az ISPE segítségével gyorsan azonosíthatja, feltárhatja és elháríthatja a nyomtatással kapcsolatos problémákat. Az ISPE eszközei a következő webhelyen érhetők el: <http://instantsupport.hp.com>.

### Telefonos ügyfélszolgálat

A Hewlett-Packard a jótállási idő alatt ingyenes telefonos terméktámogatást nyújt. Készséges csapat várja a hívásokat, hogy segítséget nyújthasson. A saját országában/ térségében hívandó telefonszámot megtalálja a termék dobozában található információs lapon, illetve a <http://www.hp.com/support/callcenters> címen. Ha a HP-t hívja, készüljön fel rá, hogy meg kell adnia a termék nevét, sorozatszámát és vásárlásának időpontját, valamint ismertetnie kell a problémát.

Támogatást az interneten is talál, a <http://www.hp.com> címen. Kattintson a **support & drivers** (támogatás és illesztőprogramok) elemre.

### Segédprogramok, illesztőprogramok és elektronikus formában elérhető információk

Látogassa meg a [http://www.hp.com/go/cj2800\\_software](http://www.hp.com/go/cj2800_software) webhelyet. (A webhely angol nyelvű, de a nyomtatóillesztő-programok több nyelven is letölthetők.)

Ha telefonon szeretne segítséget kérni, a telefonszámokat a készülék dobozában található információs lapon keresheti meg.

### Tartozékok és kellékek rendelése közvetlenül a HP-től

Kellékeket a következő webhelyeken rendelhet:

Amerikai Egyesült Államok: <http://www.hp.com/sbso/product/supplies>

Kanada: <http://www.hp.ca/catalog/supplies>

Európa: <http://www.hp.com/go/supplies>

Ázsiai és csendes-óceáni országok/térségek: <http://www.hp.com/paper/>

Lásd a készülék dobozában található információs lapon vagy a következő webhelyen: <http://welcome.hp.com/country/us/en/wwcontact.html>.

További tudnivalók: [Tartozékok és rendelési információk](#).

Ha telefonon szeretne tartozékokat vagy kellékeket rendelni, a következő telefonszámokat hívja:

Amerikai Egyesült Államok: 800-538-8787

Kanada: 800-387-3154

Más országban/térségben a használható telefonszámokat a készülék dobozában található információs lapon keresheti meg.

## **Önállóan végezhető javítások**

A HP önálló javítási programja a leggyorsabb szolgáltatást kínálja az észak-amerikai ügyfeleknek akár garanciálisan, akár külön szerződés keretében. Ekkor a HP a cseréhez szükséges alkatrészeket közvetlenül Önnek (a végfelhasználóak) szállítja. A program használatával kényelmesen, saját igényei szerint cserélheti ki az alkatrészeket.

### **HP szervizinformációk**

Ha szeretné megtudni, hogy hol található a HP által jóváhagyott viszonteladók, hívja a következő telefonszámokat: 800-243-9816 (Amerikai Egyesült Államok), illetve 800-387-3867 (Kanada), vagy látogasson el a következő webhelyre: <http://www.hp.com/go/cposupportguide>.

Ha a HP termék szervizelést igényel, hívja az országában/térségében lévő ügyfélszolgálat telefonszámát, amely a készülék dobozában található információs lapon található.

### **HP szervizszerződések**

Hívja a következő telefonszámokat: 800-HPINVENT [800-474-6836 (Egyesült Államok)] vagy 800-268-1221 (Kanada).

Lejárt jótállású termékek javítása: 800-633-3600.

Bővített szolgáltatás: 800-HPINVENT [800-474-6836 (Egyesült Államok)] vagy 800-268-1221 (Kanada). Vagy keresse fel a HP Care Pack™ Services webhelyet a következő címen: <http://www.hpexpress-services.com/10467a>.

### **HP Eszköztár**

A HP Eszköztár segítségével ellenőrizheti a készülék állapotát és beállításait, illetve megtekintheti a hibakeresési tudnivalókat és az online dokumentációt. A HP Eszköztár használható közvetlenül a számítógéphez csatlakoztatott és hálózaton keresztül elért készülékek esetében is. A HP Eszköztár használatához teljes szoftvertelepítés szükséges. Lásd: [A készülék kezelése és karbantartása](#).

A Macintosh operációs rendszerek nem támogatják a HP Eszköztár használatát.

### **Szoftver súgója**

A HP Color LaserJet 2820/2830/2840 többfunkciós készülék tartozéka a HP Scanning szoftver, amelynek online súgója bemutatja a szoftvernek a készülékkel való használatát.



# Tartalomjegyzék

## 1. Alapvető tudnivalók a készülékről

Gyors hozzáférés a készülék adataihoz .....	2
A felhasználói útmutatókra mutató hivatkozások .....	2
További információk keresése .....	2
Különböző készülék-összeállítások .....	4
HP Color LaserJet 2820 többfunkciós készülék .....	4
HP Color LaserJet 2830 többfunkciós készülék .....	5
HP Color LaserJet 2840 többfunkciós készülék .....	5
A készülék jellemzői .....	6
A készülék főbb részei .....	9
Előlnézet .....	9
Hátulnézet .....	9
illesztőportok .....	10
Kezelőpanel .....	11

## 2. Szoftver

Nyomatóillesztő-programok .....	14
Szoftverek és támogatott operációs rendszerek .....	14
Tipppek a programokhoz .....	15
Programok Windows rendszerekhez .....	17
Programok Macintosh rendszerhez .....	17
HP Eszköztár .....	18
A beépített webszerver (EWS) .....	18
A szoftver telepítése .....	18
A nyomtatószoftver eltávolítása .....	20
Eltávolítás a Programok telepítése/törlése szolgáltatás segítségével .....	20
Szoftver eltávolítása Macintosh rendszeren .....	20

## 3. Hordozóadatok

Általános irányelvek .....	22
Támogatott hordozótömegek és -méretek .....	23
Nyomatási és tárolási környezet .....	25

## 4. A készülék használata

Tálcák megtöltése .....	28
Tálca megtöltése 1 .....	28
Az opcionális 2. tálca megtöltése .....	29
Dokumentum betöltése beolvasáshoz .....	30
A készülék kezelőpaneljének használata .....	33
A kezelőpanel megjelenítési nyelvének módosítása .....	33
Az alapértelmezett hordozóméret módosítása .....	33
A hangerő-szabályozók használata .....	35

## 5. Nyomtatás

Nyomtatás Windows rendszerben .....	38
Nyomtatás Windows rendszerben .....	38
Nyomtatás Macintosh rendszerből .....	39
Nyomtatás Macintosh rendszerből .....	39
Nyomtatóillesztő-programok .....	40
A PCL-illesztőprogram sűgójának használata (csak Windows rendszeren) .....	40
Forrás kiválasztása .....	40
Típus vagy méret kiválasztása .....	40
Szürkeárnyaltos nyomtatás .....	41
Vízjelek készítése és használata .....	41
Több oldal nyomtatása egy papírlapra .....	41
Gyorsbeállítások készítése és használata .....	42
Kicsinyítés és nagyítás (Oldalhoz igazít) .....	42
A leggyorsabb nyomtatás elérése Letter méretű papírok esetén .....	43
Kimeneti hely kiválasztása .....	44
Egyedi papírméret beállítása .....	45
Nyomtatás különleges hordozóra .....	46
Fényes papír .....	46
Színes papír .....	46
Előnyomott űrlapok és fejléces papír .....	46
Borítékok .....	47
Nehéz papír .....	47
HP LaserJet keménypapír .....	48
Címkék .....	48
Fóliák .....	48
Az első oldal másféle papírra történő nyomtatása .....	49
Kétoldalas nyomtatás (kézi átfordítással) .....	50
Kézi átfordításos kétoldalas nyomtatás .....	50
Füzetek nyomtatása .....	51
Füzetek nyomtatása .....	51
Nyomtatási feladat törlése .....	53

## 6. Nyomtatás színesben

A színbeállítások megváltoztatása .....	56
Színek használata .....	57
Média kiválasztása .....	57
HP ImageREt 2400 .....	57
A színbeállítások megadása .....	58
Szürkeárnyaltos nyomtatás .....	58
Automatikus, illetve kézi színbeállítás .....	58
Kézi színbeállítások .....	58
Színegyeztetés .....	60

## 7. Másolás

Másolási feladat indítása .....	62
Másolási feladat törlése .....	63
Másolási minőség beállítása .....	64
A minőségbeállítás módosítása az adott feladathoz .....	64
Az alapértelmezett másolási minőség módosítása .....	64
A világos/sötét beállítások (kontraszt) módosítása .....	65
A világos/sötét beállítás módosítása az adott feladathoz .....	65
Az alapértelmezett világos/sötét beállítás módosítása .....	65
Másolatok kicsinyítése vagy nagyítása .....	66

Másolatok kicsinyítése és nagyítása az adott feladatnál .....	67
Az alapértelmezett másolási méret módosítása .....	68
A másolatleválogatási beállítások módosítása .....	69
Az alapértelmezett leválogatási beállítás módosítása .....	69
Példányszám módosítása .....	70
A példányszám módosítása az adott feladathoz .....	70
Az alapértelmezett példányszám módosítása .....	70
Fényképek, kétoldalas eredetiek vagy könyvek másolása .....	71
Fénykép másolása .....	71
Kétoldalas eredeti példányok többlapos kötegének másolása .....	71
Könyv másolása .....	72

## 8. Fax

Faxbeállítások megadása .....	75
Szöveg bevitele a kezelőpanelen .....	75
A dátum és az idő megadása .....	76
A faxfejléc beállítása .....	76
Faxok küldése .....	77
Az aktuális faxfeladat felbontásának módosítása .....	77
Fax küldése egy címzettnek .....	77
Fax küldése több címzettnek .....	78
Fax küldése csoportos tárcsázási bejegyzés alapján .....	78
Fax küldése csoportnak manuálisan (ad hoc faxküldés) .....	79
Kézi tárcsázás .....	80
Kézi tárcsázás az automatikus lapadagoló (ADF) használatával .....	80
Kézi tárcsázás a síkágyas lapolvasó használatával .....	80
Kézi újratárcsázás .....	81
Kézi újratárcsázás .....	81
Faxfeladat törlése .....	82
Az aktuális faxfeladat törlése .....	82
Faxfeladat törlése a Fax állapota beállítás használatával .....	82
Fax küldése szoftverrel .....	83
Fax küldése a szoftverből (Windows 2000 vagy XP) .....	83
Fax küldése a szoftverből (Mac OS 10.2 vagy 10.3) .....	83
Fax küldése külső alkalmazásból (például Microsoft Word szövegszerkesztőből, valamennyi operációs rendszeren) .....	84
Faxok fogadása .....	85
Faxok fogadása, ha faxhang hallható .....	85
Faxküldés a telefonkészületről tárcsázott számra .....	86
Faxküldés a telefonkészületről tárcsázott számra .....	86
Az alapértelmezett világos/sötét beállítás (kontraszt) módosítása .....	87
Az alapértelmezett világos/sötét beállítás (kontraszt) módosítása .....	87
Az alapértelmezett felbontási beállítás módosítása .....	88
Az alapértelmezett felbontási beállítás módosítása .....	88
Az üveglap alapértelmezés szerinti méretének módosítása .....	89
Az alapértelmezett üveglapméret beállításának módosítása .....	89
Dallam- vagy impulzustárcsázás választása .....	90
A dallam- vagy az impulzustárcsázás kiválasztása .....	90
Az újratárcsázási beállítások módosítása .....	91
Az újratárcsázási beállítás módosítása foglaltság esetére .....	91
Az újratárcsázási beállítás módosítása arra az esetre, ha az állomás nem felel .....	91
Az újratárcsázási beállítás módosítása kommunikációs hiba esetére .....	92
Faxok fogadása a számítógépen .....	93
A számítógépes faxfogadás kikapcsolása a kezelőpanelen .....	93
A válasz mód beállítása .....	94

A hívásfogadási mód beállítása .....	94
A csengőhangok módosítása hívásfogadáshoz .....	95
A csengőhang megváltoztatása a hívások fogadásához .....	95
A csengésszám módosítása a hívások fogadásához .....	96
A válaszadáshoz szükséges csengési beállítás használata .....	96
A csengések számának megadása hívásfogadáshoz .....	97
Az automatikus kicsinyítés beállításának módosítása a bejövő faxok fogadásához .....	98
A bejövő faxok automatikus kicsinyítésének módosítása .....	98
Faxszámok letiltása és újbóli engedélyezése .....	99
Faxszám letiltása vagy újbóli engedélyezése .....	99
A gyorstárcsázási bejegyzések, a közvetlen tárcsázási gombok és a csoportos tárcsázási bejegyzések .....	100
Gyorstárcsázási bejegyzések és közvetlen tárcsázási gombok programozása .....	100
Gyorstárcsázási bejegyzések és közvetlen tárcsázási gombok törlése .....	101
A gyorstárcsázási bejegyzések és a közvetlen tárcsázási gombok gyors programozása .....	101
A csoportos tárcsázási bejegyzések kezelése .....	102
Tárcsázási karakterek használata .....	105
Szünet beiktatása .....	105
Előhívószám beiktatása .....	106
Az előhívószám beállítása .....	106
Fax küldése késleltetéssel .....	107
Fax késleltetett küldése .....	107
A tárcsahang-érzékelési beállítás módosítása .....	108
A tárcsahang-érzékelési beállítás módosítása .....	108
Számlázási kódok alkalmazása .....	109
A számlázási kód beállításának módosítása .....	109
A számlázási kódok alkalmazása .....	109
Fax újrayomtatása .....	110
Fax újrayomtatása .....	110
A fax újrayomtatási beállításainak módosítása .....	110
Faxok törlése a memóriából .....	111
Faxok törlése a memóriából .....	111
Faxtovábbítás használata .....	112
A faxtovábbítás használata .....	112
Mellékállomás beállítása faxok fogadására .....	113
Mellékállomás beállítása faxok fogadására .....	113
Faxlekérdezés használata .....	114
Fax lekérdezése (lekérése) másik faxkészülekről .....	114
Csendérezékelés mód módosítása .....	115
A csendérezékelés mód módosítása .....	115
Faxok érkeztetése bélyegzővel .....	116
Bélyegzővel érkeztetett faxok elérhetőségének biztosítása .....	116
Fax hibajavítási módjának beállítása .....	117
A hibajavítási beállítás módosítása .....	117
A V.34 beállítás módosítása .....	118
A V.34 beállítás módosítása .....	118

## 9. Lapolvasás

Lapolvasási módszerek ismertetése .....	120
Lapolvasás a készülék kezelőpaneljéről Windows rendszeren .....	121
A készülék Beolvasási cél gombjának programozása .....	121
Lapolvasás e-mailbe .....	121
Lapolvasás mappába .....	121
Lapolvasási feladat törlése .....	123

Lapolvasás a HP Director segítségével (Windows) .....	124
A HP Director megjelenítése .....	124
Lapolvasás a készülékről és a HP Director programból Macintosh rendszeren .....	125
Lapolvasás e-mailbe .....	125
Lapolvasás fájlba .....	126
Lapolvasás más programba .....	126
Laponkénti lapolvasás .....	127
Lapolvasás TWAIN- és WIA-kompatibilis programmal .....	128
TWAIN-kompatibilis és WIA-kompatibilis szoftver használata .....	128
Fénykép vagy könyv beolvasása .....	129
Fénykép beolvasása .....	129
Könyv beolvasása .....	129
Lapolvasás optikai karakterfelismerő (OCR) szoftver segítségével .....	131
Readiris .....	131
Lapolvasó felbontás- és színbeállításai .....	132
Írányelvek a felbontásra és színre vonatkozóan .....	132
Színek .....	133

## 10. Fényképek

Memóriakártyák behelyezése .....	136
Alapértelmezett beállítások módosítása .....	137
A feladat beállításainak módosítása .....	138
Fényképek nyomtatása közvetlenül a memóriakártyáról .....	139
Fényképek nyomtatása tesztoldalról .....	140
Indexoldal nyomtatása .....	141

## 11. Hogyan lehet?

Nyomtatás: Hogyan lehet? .....	144
Nyomtatás különleges hordozóra, például fényes vagy fotópapírra .....	145
Nyomtatás a papír mindkét oldalára .....	146
Nyomtatás borítékokra és egyéni méretű hordozóra .....	146
Módosítsa a készülék nyomtatási beállításait, például a mennyiséget vagy a nyomtatási minőséget a HP Eszköztár segítségével. ....	147
Színes dokumentumok nyomtatása a számítógépről csak fekete-fehérben .....	148
Hálózat: Hogyan lehet? .....	149
A készülék beállítása és hálózaton való használata .....	149
Hálózati jelszó megadása .....	152
Fényképek: Hogyan lehet? .....	153
Adott fénykép kinyomtatása a memóriakártyáról .....	153
A memóriakártyán tárolt összes fénykép nyomtatása .....	153
A memóriakártyák engedélyezése és tiltása .....	153
Tesztoldal használata .....	154
A memóriakártyán levő fényképek mentése számítógépre .....	155
Másolás: Hogyan lehet? .....	156
A másolási beállítások, például a példányszám módosítása a HP Eszköztár segítségével .....	156
Az eredeti példány átméretezése .....	156
Fax: Hogyan lehet? .....	157
Faxküldés a készülékről .....	157
A faxküldési és faxfogadási beállítások, például a hívásfogadási mód módosítása a HP Eszköztár segítségével .....	157
Faxfedőlap létrehozása .....	158
Faxküldés a számítógépről .....	159
Faxfogadás a számítógépen .....	161
Gyorstárcsázás beállítása .....	161

Fogadott faxok továbbítása más faxeszámra .....	162
Korábban fogadott faxok megtekintése és nyomtatása .....	162
Kapcsolattartó hozzáadása vagy törlése .....	162
Kapcsolatok importálása más forrásból .....	164
Új csoportlista létrehozása .....	165
Új csoportlista létrehozása .....	165
Beállítások, például a felbontás és a kontraszt módosítása és optimalizálása az egyes faxokhoz .....	166
Lapolvasás: Hogyan lehet? .....	167
Beolvasás a készülék kezelőpaneljéről .....	167
A kezelőpanel Beolvasási cél gombjának beállítása .....	167
Beolvasott dokumentum mentése a számítógépen levő mappába .....	168
Beolvasott dokumentum küldése e-mail üzenetbe .....	168
E-mail címek hozzáadása vagy szerkesztése e-mailbe való beolvasáshoz .....	168
Mappák hozzáadása vagy szerkesztése mappába való beolvasáshoz .....	169
Egyéb: Hogyan lehet? .....	171
A festékkel kapcsolatos figyelmeztetések fogadása a számítógépen .....	171
A festékkel kapcsolatos figyelmeztetések fogadása e-mail üzenetben .....	171
A készülék karbantartása .....	171
A készülék kezelőpaneljén levő menüelemek megtekintése .....	172
A festékkazetták cseréje .....	172
A képdob cseréje .....	174
Elakadások megszüntetése .....	176
Új kellékek rendelése .....	181

## 12. A készülék kezelése és karbantartása

Információs oldalak .....	184
Demóoldal .....	184
Használat-nyilvántartó lap .....	184
Konfigurációs oldal .....	184
Kellékállapot oldal .....	185
HP Eszköztár .....	187
A HP Eszköztár megjelenítése .....	187
Állapot lap .....	188
Fax lap .....	188
Beolvasási cél lap .....	189
Hibaelhárítás lap .....	189
Dokumentáció lap .....	189
Eszközbeállítás oldalak .....	190
A HP Eszköztár hivatkozásai .....	192
Egyéb hivatkozások .....	192
Macintosh Eszköz konfigurálása (Mac OS 10.2 és 10.3) .....	193
A Macintosh Eszköz konfigurálása megjelenítése .....	193
Beépített webszerver .....	194
Funkciók .....	194
Faxnaplók és -jelentések .....	195
Faxtevékenységi napló nyomtatása .....	195
Faxhívási jelentés nyomtatása .....	195
A faxhívási jelentés nyomtatási gyakoriságának beállítása .....	196
Minikép megjelenítése a faxhívási jelentésen minden fax első oldaláról .....	197
Telefonkönyv-jelentés nyomtatása .....	197
Számlázásikód-jelentés nyomtatása .....	197
Letiltott faxok listájának nyomtatása .....	198
Összes faxjelentés nyomtatása .....	198
A készülék tisztítása .....	199

A készülékház külső felületének tisztítása .....	199
A lapolvasó üvegének tisztítása .....	199
A fedél belső, fehér felületének tisztítása .....	200
A papírút tisztítása .....	200
Az automatikus dokumentumadagoló (ADF) cseréje .....	202
Az automatikus dokumentumadagoló cseréje .....	202
Az automatikus lapadagoló felvevőhenger részegységének cseréje .....	204
Az ADF felvevőhenger részegységének cseréje .....	204
Az automatikus dokumentumadagoló felvevőhenger részegységének tisztítása .....	207
Az ADF felvevőhenger részegységének tisztítása .....	207

### 13. A kellékek kezelése

A kellékek állapotának ellenőrzése és kellékek rendelése .....	212
Állapot ellenőrzése és kellékrendelés a kezelőpanel használatával .....	212
Állapot ellenőrzése és kellékrendelés a HP Eszköztár segítségével .....	212
Kellékek tárolása .....	213
Kellékek cseréje és újrahajósítása .....	214
A HP irányelvei a nem HP gyártmányú kellékekre vonatkozóan .....	215
A készülék beállítása nem HP kellékekhez .....	215
A HP hamisításokkal foglalkozó forródrótja .....	216
Festékkazetta cseréje .....	217
Festékkazetta cseréje .....	217
A képdob cseréje .....	219
A képdob cseréje .....	219

### 14. Hibaelhárítás

A támogatás formája .....	222
A hibaelhárítás folyamata .....	223
Hibaelhárítási ellenőrzőlista .....	223
A kezelőpanel üzenetei .....	229
Riasztási és figyelmeztető üzenetek .....	229
Súlyos hibát jelző üzenetek .....	238
Elakadások eltávolítása .....	241
Papírelakadások a készülékben .....	241
Hordozóelakadás az automatikus dokumentumadagolóban (ADF) .....	244
Nyomtatási problémák .....	248
A nyomtatás minőségével kapcsolatos problémák .....	248
Hordozókezelési problémák .....	257
A teljesítménnyel kapcsolatos problémák .....	259
Lapolvasási problémák .....	261
A beolvasott képekkel kapcsolatos problémák megoldása .....	261
A lapolvasás minőségével kapcsolatos problémák .....	263
Másolási problémák .....	265
A problémák megelőzése .....	265
Képproblémák .....	265
Hordozókezelési problémák .....	267
A teljesítménnyel kapcsolatos problémák .....	268
Faxolási problémák .....	270
Faxfogadási problémák .....	270
Faxküldési problémák .....	273
Hanghívási problémák .....	276
Hordozókezelési problémák .....	276
A teljesítménnyel kapcsolatos problémák .....	277
Memóriakártyával kapcsolatos problémák .....	279
Hiányzó vagy hibás fájlok .....	279

Az indexoldal nyomtatása sikertelen .....	279
Nem sikerül tesztoldalt nyomtatni .....	280
Nem sikerül beolvasni a tesztoldalt .....	280
Fényképek nyomtatása .....	281
Hibaelhárítási eszközök .....	284
A készülék nyomtatott oldalai és jelentései .....	284
Faxjelentések .....	285
HP Eszköztár .....	286
Szerviz menü .....	287
A kezelőpanelen semmi sem látszik, vagy fekete vonalak, pontok jelennek meg rajta .....	288

## A Tartozékok és rendelési információk

Alkatrészek .....	290
Memória .....	291
Kábel- és interfész kellékek .....	292
Papírkezelési kellékek .....	293
Papír és egyéb nyomtatási hordozó .....	294
felhasználó által cserélhető alkatrészek .....	295
Kiegészítő dokumentáció .....	296

## B Ügyfélszolgálat és szerviz

A Hewlett-Packard korlátozottgarancia-nyilatkozata .....	297
A festékkazetta és a képkalkító dob korlátozott garanciájára vonatkozó nyilatkozat .....	299
A Color LaserJet képbeégető készlet és képáttöltő készlet korlátozott garanciájára vonatkozó nyilatkozat .....	300
Támogatás és szerviz elérhetősége .....	301
HP karbantartási szerződések .....	301
Helyszíni javításra vonatkozó szervizmegállapodások .....	301

## C A készülék műszaki adatai

### D Az előírásokra vonatkozó információ

Bevezetés .....	305
Törvény az Egyesült Államokban a telefonhasználók védelmére .....	306
IC CS-03 előírások .....	307
Európai Unió előírás a telekommunikációs eszközök működtetéséhez .....	308
Új-zélandi telekommunikációs előírások .....	309
Környezetbarát termékgazdálkodási program .....	310
Ózonkibocsátás .....	310
Energiafogyasztás .....	310
HP LaserJet nyomtatási kellékek .....	310
Nederlands .....	311
Taiwan .....	312
Megfelelőségi nyilatkozat .....	313
Megfelelőségi nyilatkozat .....	314
Ország-/térsgspecifikus biztonsági nyilatkozatok .....	315
Laser safety statement .....	315
Canadian DOC statement .....	315
Korean EMI statement .....	315
Finnish laser statement .....	316



**Szöszedet**

**Tárgymutató**



# 1

# Alapvető tudnivalók a készülékről

Ez a rész az alábbi témaköröket ismerteti:

- [Gyors hozzáférés a készülék adataihoz](#)
- [Különböző készülék-összeállítások](#)
- [A készülék jellemzői](#)
- [A készülék főbb részei](#)

# Gyors hozzáférés a készülék adataihoz

## A felhasználói útmutatókra mutató hivatkozások

- [A készülék főbb részei](#)
- [Kezelőpanel](#)
- [Hibaelhárítás](#)

## További információk keresése

Számos információforrás áll rendelkezésre a készülék használatával kapcsolatban. Lásd: <http://www.hp.com/support/clj2800series>.

## A készülék üzembe helyezése

**Alapvető tudnivalók kézikönyve (nyomtatott):** A készülék telepítésének és üzembe helyezésének ismertetése lépésről lépésre. Ezt az útmutatót a készülék dobozában találhatja meg.

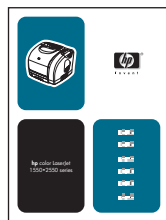

**Alapvető tudnivalók mozgóképes kézikönyve:** A készülék telepítésének és üzembe helyezésének ismertetése lépésről lépésre. Ezt az útmutatót a készülékhez tartozó CD-lemezen találja.

**Tartozék- és kellékeszerelési útmutatók:** ezek a kézikönyvek a nyomtató tartozékainak és kellékeinek beszerelését ismertetik lépésről lépésre.

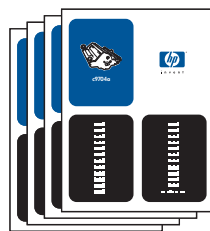

## A készülék használata

**Felhasználói kézikönyv:** a készülék használatával és a hibakereséssel kapcsolatos részletes tudnivalókat tartalmaz. Ezt az útmutatót a készülékhez mellékelt CD-lemezen találja. Emellett elérheti a HP Eszköztár programból is.

Egy webes (HTML-formátumú) felhasználói kézikönyv is rendelkezésre áll. Látogassa meg a <http://www.hp.com/support/clj2800series> webhelyet. A weblapon válassza a **Manuals** (Kézikönyvek) pontot.



**Online súgó:** A nyomtatóillesztő-programokban rendelkezésre álló beállítási lehetőségek ismertetését tartalmazza. Az online súgó a nyomtatóillesztő-programból nyitható meg.

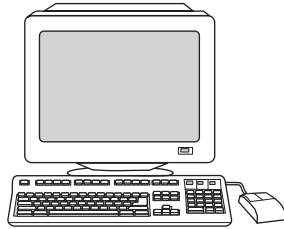

## Különböző készülék-összeállítások

A készülék a következő összeállításokban kapható.

### HP Color LaserJet 2820 többfunkciós készülék

A HP Color LaserJet 2820 többfunkciós nyomtató, lapolvasó és másoló egy négyszínynyomós lézernyomtató, amely fekete-fehérben Letter méretű papírra percenként 20 oldalt, A4-es méretű papírra percenként 19 oldalt, színesben pedig Letter és A4-es méretű papírra egyaránt percenként 4 oldalt képes nyomtatni. A készülékhez tartozik egy PCL 6 nyomtatóillesztő-program, és rendelkezik HP PostScript level 3 emulációval is.

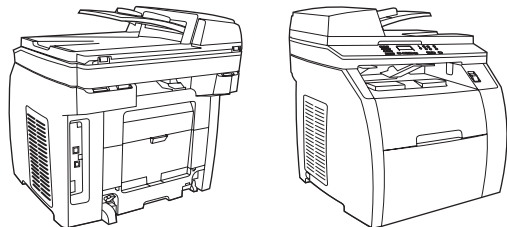

- **Tálcák:** A készülék tartozéka egy többcélú tálca (1. tálca), amelyben 125 ív különböző nyomtatási hordozó vagy 10 boríték helyezhető el.
- **Festékkazetták:** Ebben a modellben szabványos színes festékkazetták vannak (ciánkék, sárga és bíbor), amelyek 2000 darab 5%-os fedettségű oldal kinyomtatására elegendők. Emellett van a nyomtatóban egy fekete festékkazetta is, amely 5000 darab 5%-os fedettségű oldal kinyomtatására elegendő. (Egy szokásos üzleti levél körülbelül 5 százalékos fedettségű.)
- **Csatlakoztatási lehetőségek:** A készüléknek része egy nagy sebességű átvitelre alkalmas USB 2.0 port, valamint egy 10/100Base-T hálózathoz csatlakoztatható port.
- **Memória:** A készülék alapkiépítésben 96 MB RAM-memóriával van ellátva.
- **Papírkezelés:** A készülék síkágvas lapolvasóval és 50 lap befogadására alkalmas automatikus dokumentumadagolóval (ADF) rendelkezik.
- **Bővíthetőség:** A készülékben egy DIMM-bővítőhely van, amelybe kiegészítő memóriamodul vagy további betűtípus-támogatás vehető fel. A memória 224 MB-ig bővíthető.

## HP Color LaserJet 2830 többfunkciós készülék

A HP Color LaserJet 2830 többfunkciós nyomtató, lapolvasó, fax és másoló készülék megegyezik a HP Color LaserJet 2820 többfunkciós készülék típusával, de tartalmaz még egy V.34 faxmodemet és egy 4 MB-os faxtároló Flash memóriát is. Ebben a típusban alapképzésben akár 4000 (5%-os fedettségű) oldal kinyomtatására is alkalmas, nagy kapacitású színes festékkazetták találhatók.

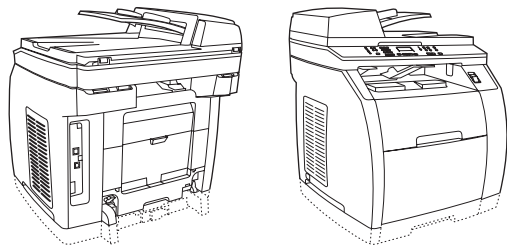

## HP Color LaserJet 2840 többfunkciós készülék

A HP Color LaserJet 2840 többfunkciós nyomtató, lapolvasó, fax és másoló készülék megegyezik a HP Color LaserJet 2830 többfunkciós készülék típusú készülékkel, de 4000 (5%-os fedettségű) oldal kinyomtatásához elegendő kapacitású színes festékkazettákat tartalmaz, valamint egy 250 általános méretű ív befogadására alkalmas papírtálcával (2. tálcá) is el van látva. Ez a típus memóriakártyák fogadására képes aljzatokkal is rendelkezik.

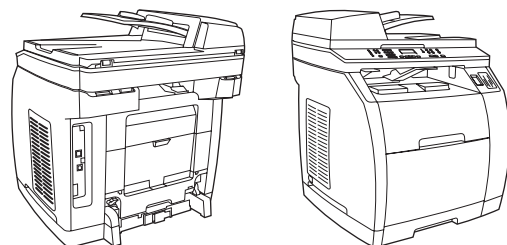

## A készülék jellemzői

<b>Funkció</b>	<b>HP Color LaserJet 2820/2830/2840 többfunkciós készülék</b>
<b>Színes nyomtatás</b>	<ul style="list-style-type: none"> <li>Tökéletes színes lézernyomtatás a négy nyomdai alapszínnel, amelyek az alábbiak: cián, bíbor, sárga és fekete (CMYK).</li> </ul> <p>További tudnivalók: <a href="#">Nyomtatás színesben.</a></p>
<b>Másolás</b>	<ul style="list-style-type: none"> <li>Letter/A4 méretű dokumentumok színes másolása a lapolvasó üvegéről.</li> <li>Automatikus dokumentumadagoló (ADF), amellyel gyorsabban és hatékonyabban másolhat többoldalas dokumentumokat.</li> </ul> <p>További tudnivalók: <a href="#">Másolás.</a></p>
<b>Fax</b>	<ul style="list-style-type: none"> <li>A HP Color LaserJet 2830/2840 többfunkciós készüléktípusok teljes körű faxszolgáltatásokat nyújt (többek között telefonkönyv, faxlekérdezés és késleltetett faxfunkciók) a V.34 protokollt használó fax segítségével.</li> </ul> <p>További tudnivalók: <a href="#">Fax.</a></p>
<b>Lapolvasás</b>	<ul style="list-style-type: none"> <li>Dokumentumok beolvasása 1200 képpont/hüvelyk (ppi) felbontással, 24 bites színmélységgel a Letter/A4 méretű lapolvasóüvegről.</li> <li>Automatikus dokumentumadagoló (ADF), amellyel gyorsabban és hatékonyabban olvashat be többoldalas dokumentumokat.</li> </ul> <p>További tudnivalók: <a href="#">Lapolvasás.</a></p>
<b>Gyors nyomtatási sebesség</b>	<ul style="list-style-type: none"> <li>Fekete-fehérben Letter méretű papírra percenként akár 20, A4 méretű papírra percenként akár 19 oldal. Színes nyomtatás: A4/Letter méretben egyaránt 4 oldal/perc.</li> </ul>
<b>Kiváló nyomtatási minőség</b>	<ul style="list-style-type: none"> <li>Tényleges 600 × 600 képpont/hüvelykes (dpi) felbontás szövegek és ábrák Image Ret 2400 technológiával végzett nyomtatásakor.</li> <li>A nyomtatási minőség optimalizálására szolgáló beállítások.</li> <li>A HP UltraPrecise festékkazettában kisebb szemcsésű a festék, így a képeket és a szöveget élesebben nyomtathatja.</li> </ul>
<b>A nyomtatóillesztő-program jellemzői</b>	<ul style="list-style-type: none"> <li>A PCL6 nyomtatónyelv előnyei: gyors nyomtatás, beépített Intellifont- és TrueType-méretezési technológiák, valamint fejlett képkezelési szolgáltatások.</li> </ul>



<b>Funkció</b>	<b>HP Color LaserJet 2820/2830/2840 többfunkciós készülék</b>
<b>Automatikus nyelvváltás</b>	<ul style="list-style-type: none"> <li>• A nyomtató automatikusan meghatározza, milyen nyelvet (például PS vagy PCL 6) kell használni az adott nyomtatáshoz, és át is vált arra.</li> </ul>
<b>Kapcsolódási felületek</b>	<ul style="list-style-type: none"> <li>• Nagy sebességű USB 2.0 port (a Windows NT nem támogatja).</li> <li>• 10/100 Ethernet (RJ45) hálózati port.</li> </ul>
<b>Hálózatba kapcsolás</b>	<ul style="list-style-type: none"> <li>• TCP/IP <ul style="list-style-type: none"> <li>• LPD</li> <li>• 9100</li> </ul> </li> </ul>
<b>Memóriakártya-olvasó (csak a HP Color LaserJet 2840 többfunkciós készülék esetén)</b>	<p>A készülék a következő típusú memóriakártyákat olvassa:</p> <ul style="list-style-type: none"> <li>• CompactFlash</li> <li>• Ultra CompactFlash</li> <li>• Smart Media</li> <li>• Memory Stick</li> <li>• Secure Digital</li> <li>• Multi Media Card</li> <li>• XD Card</li> </ul> <p>További tudnivalók: <a href="#">Fényképek</a>.</p>
<b>Továbbfejlesztett memória és memóriabővítés</b>	<ul style="list-style-type: none"> <li>• A készülékben gyárilag 96 MB memória van, amely a DIMM-bővítőhely segítségével 224 MB-ig bővíthető. A legtöbb dokumentum kinyomtatására elegendő a gyárilag beépített memóriamennyiség a MET technológiának köszönhetően, amely automatikusan tömöríti az adatokat, látszólag megduplázva így a készülék memóriáját, hogy a rendelkezésre álló memóriával összetettebb nyomtatási feladatokat is végezhesen.</li> </ul>
<b>Energiatakarékosság</b>	<ul style="list-style-type: none"> <li>• A készülék automatikusan takarékoskodik az energiával, mivel amikor nem nyomtat, akkor alacsonyabb szintre állítja energiafogyasztását.</li> <li>• A Hewlett-Packard Company, mint az ENERGY STAR® előterjesztésben résztvevő cég megállapította, hogy ez a termék megfelel az ENERGY STAR® hatékony energiafelhasználásra vonatkozó előírásainak. Az ENERGY STAR® az Amerikai Egyesült Államok Környezetvédelmi Hivatalának az USA-ban bejegyzett védjegye.</li> </ul>

<b>Funkció</b>	<b>HP Color LaserJet 2820/2830/2840 többfunkciós készülék</b>
<b>Gazdaságos nyomtatás</b>	<ul style="list-style-type: none"> <li>• Az n-szeres nyomtatás (amikor egy lapra nyomtatáskor több dokumentumoldal kerül) és a kézi papírfordításos kétoldalas nyomtatás papírtakarékos. Lásd még: <a href="#">Több oldal nyomtatása egy papírlapra</a>, és <a href="#">Kétoldalas nyomtatás (kézi átfordítással)</a>.</li> </ul>
<b>Kellékek</b>	<ul style="list-style-type: none"> <li>• A Kellékállapot lap bemutatja a festékkazetták és a képkalkító dob állapotát, illetve a kellékek élettartamából hátralévő időt. Csak HP-kellékekhez.</li> <li>• Rázás nélküli nyomtatópatron-kialakítás</li> <li>• HP festékkazetták hitelesítése.</li> <li>• Engedélyezve van a kellékmegrendelési szolgáltatás.</li> </ul>
<b>Kisegítő lehetőségek támogatása</b>	<ul style="list-style-type: none"> <li>• Az elektronikus formátumú felhasználói kézikönyv megnyitható a különféle olvasóprogramokban.</li> <li>• A nyomtatópatronok és a képdob egy kézzel szerelhető be és ki.</li> <li>• Minden nyílás és fedél egy kézzel nyitható.</li> </ul>

# A készülék főbb részei

A készülék használata előtt ismerkedjen meg főbb részeivel.

## Előlnézet

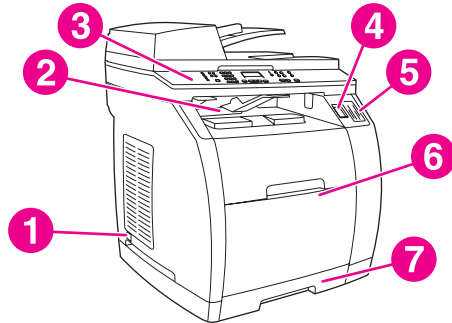

- 1 tápellátás kapcsolója
- 2 felső tálca (a papír a nyomtatott oldallal lefelé kerül bele)
- 3 kezelőpanel
- 4 lapolvasó kioldógombja
- 5 memóriakártya-foglatok (csak a HP Color LaserJet 2840 többfunkciós készülék esetén)
- 6 1. tálca
- 7 2. tálca (kizárólag a HP Color LaserJet 2840 többfunkciós készülék esetén)

## Hátulnézet

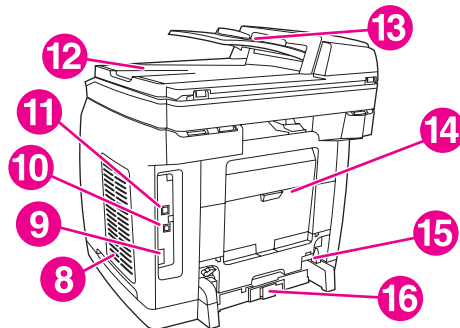

- 8 DIMM-ajtó
- 9 faxportok (csak a HP Color LaserJet 2830/2840 többfunkciós készüléktípusok esetén)
- 10 Nagy sebességű USB 2.0 port
- 11 hálózati port
- 12 automatikus lapadagoló kimeneti tálcája
- 13 automatikus lapadagoló adagolótálcája
- 14 hátsó kimeneti nyílás (a papír itt nyomatos részével felfelé jelenik meg)
- 15 tápellátás csatlakozója
- 16 2. tálca papírhosszúság beállítója

## illesztőportok

A készüléknek két illesztőportja van: egy 10/100Base-T (RJ-45) hálózati port és egy nagy sebességű USB 2.0 port. A HP Color LaserJet 2830/2840 többfunkciós készüléktípusok készüléknek faxportja is van.

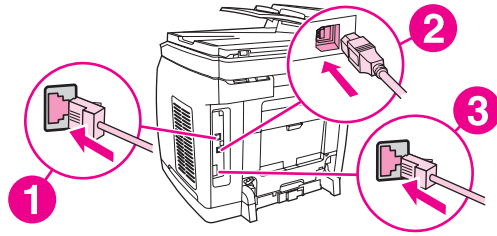

- 1 hálózati port
- 2 Nagy sebességű USB 2.0 port
- 3 faxportok (csak a HP Color LaserJet 2830/2840 többfunkciós készüléktípusok esetén)

## Kezelőpanel

Az alábbi ábra segítségével azonosíthatja a készülék kezelőpaneljének elemeit.

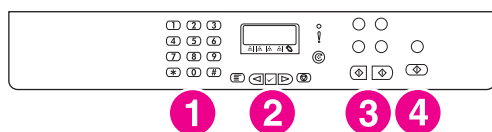

### HP Color LaserJet 2820 többfunkciós nyomtató, lapolvasó és másoló

- 1 **Alfanumerikus gombok.** Az alfanumerikus gombokkal adatokat írhat be, vagy tárcsázhatja a kívánt számot. Az alfanumerikus gombok használatáról lásd: [Fax](#).
- 2 **Menü és megszakítás vezérlőgombjai.** Ezekkel a vezérlőgombokkal választhat a menü lehetőségei közül, beállíthatja a készülék állapotát, illetve törölheti az aktuális feladatot.
- 3 **Másolás vezérlőgombjai.** Ezekkel a vezérlőgombokkal a gyakrabban használt beállításokat módosíthatja, és elindíthatja a másolást. A másolással kapcsolatban lásd: [Másolás](#).
- 4 **Lapolvasás vezérlőgombjai.** Ezekkel a vezérlőgombokkal e-mailbe vagy mappába olvashatja be a dokumentumokat. A lapolvasással kapcsolatos további tudnivalókat lásd: [Lapolvasás](#).

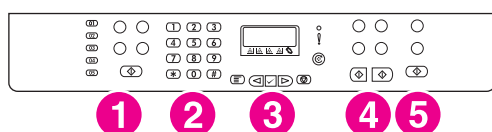

### HP Color LaserJet 2830 többfunkciós nyomtató, lapolvasó, fax és másoló

- 1 **Fax vezérlőgombjai.** A gyakrabban használt faxbeállításokat a fax vezérlőgombjaival módosíthatja. A faxolásról bővebben lásd: [Fax](#).
- 2 **Alfanumerikus gombok.** Az alfanumerikus gombokkal adatokat írhat be, vagy tárcsázhatja a kívánt számot. Az alfanumerikus gombok használatáról lásd: [Fax](#).
- 3 **Menü és megszakítás vezérlőgombjai.** Ezekkel a vezérlőgombokkal választhat a menü lehetőségei közül, beállíthatja a készülék állapotát, illetve törölheti az aktuális feladatot.
- 4 **Másolás vezérlőgombjai.** Ezekkel a vezérlőgombokkal a gyakrabban használt beállításokat módosíthatja, és elindíthatja a másolást. A másolással kapcsolatban lásd: [Másolás](#).
- 5 **Lapolvasás vezérlőgombjai.** Ezekkel a vezérlőgombokkal e-mailbe vagy mappába olvashatja be a dokumentumokat. A lapolvasással kapcsolatos további tudnivalókat lásd: [Lapolvasás](#).

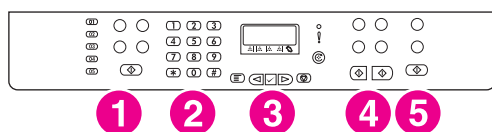

### HP Color LaserJet 2840 többfunkciós nyomtató, lapolvasó, fax és másoló

- 1 **Fax vezérlőgombjai.** A gyakrabban használt faxbeállításokat a fax vezérlőgombjaival módosíthatja. A faxolásról bővebben lásd: [Fax](#).
- 2 **Alfanumerikus gombok.** Az alfanumerikus gombokkal adatokat írhat be, vagy tárcsázhatja a kívánt számot. Az alfanumerikus gombok használatáról lásd: [Fax](#).
- 3 **Menü és megszakítás vezérlőgombjai.** Ezekkel a vezérlőgombokkal választhat a menü lehetőségei közül, beállíthatja a készülék állapotát, illetve törölheti az aktuális feladatot.
- 4 **Másolás vezérlőgombjai.** Ezekkel a vezérlőgombokkal a gyakrabban használt beállításokat módosíthatja, és elindíthatja a másolást. A másolással kapcsolatban lásd: [Másolás](#).
- 5 **A fényképek és a lapolvasás kezelőszervei** Ezekkel a kezelőszervekkel memóriakártyán tárolt fényképeket nyomtathat, illetve e-mail üzenetbe vagy mappába olvashatja be azokat. A memóriakártyák használatával kapcsolatban a következő helyen olvashat: [Fényképek](#). A lapolvasással kapcsolatos további tudnivalókat lásd: [Lapolvasás](#).



# 2

## Szoftver

Ez a rész a következő témákat ismerteti:

- [Nyomtatóillesztő-programok](#)
- [A nyomtatószoftver eltávolítása](#)

# Nyomtatóillesztő-programok

## Szoftverek és támogatott operációs rendszerek

Annak érdekében, hogy könnyen üzembe tudja helyezni a készüléket, és minden szolgáltatását használni is tudja, a HP javasolja a készülékkel együtt kapott programok telepítését. Nem minden program érhető el minden nyelvi változatban. A telepítési utasításokat az alapvető tudnivalók kézikönyve tartalmazza, a programmal kapcsolatos legfrissebb tudnivalókat pedig a Fontos (Readme) fájl.

A legfrissebb illesztőprogramok, az egyéb illesztőprogramok és a további szoftverek az internetről és egyéb forrásokból tölthetők le. Ha nincs internet-hozzáférése, tájékozódjon a következő forrásból: [Ügyfélszolgálat és szerviz](#).

A készülék a következő operációs rendszerekkel használható:

- Microsoft® Windows® 98 SE, Windows 2000, Windows Millennium Edition (Me) és Windows XP (32 bites)
- Windows NT 4.0 és Windows XP (64 bites): csak illesztőprogram, más nyomtatószoftver nincs
- Mac OS 9.2.2, illetve Mac OS 10.2 és 10.3
- UNIX®, Linux és OS/2 (korlátozott funkcionalitás)
- Windows Server 2003 (nyomtatóillesztő-program, csak az internetről)

Az alábbi táblázatokban a különféle operációs rendszerekhez tartozó szoftvereket találja. A teljes szoftvertelepítés csak azokon a Windows 2000 vagy Windows XP operációs rendszert futtató számítógépeken áll rendelkezésre, amelyek megfelelnek az ajánlott rendszerkövetelményeknek. A szoftver telepítésével kapcsolatban a következő helyen olvashat: [A szoftver telepítése](#).

### HP Color LaserJet 2820/2830/2840 többfunkciós készülék szoftverje

Funkció	Windows 2000, XP <sup>1</sup>	Windows 98 SE, ME	Windows NT	Mac OS 9.2.2	Mac OS 10.2 és 10.3	UNIX®, Linux	OS/2
Windows telepítő	✓	✓					
PCL 6 nyomtatóillesztő-program	✓	✓	✓				
PS nyomtatóillesztő-program	✓	✓	✓				
Lapolvasó szoftverje	✓	✓		✓	✓		
HP Eszköztár szoftver	✓						
Macintosh telepítő				✓	✓		



## HP Color LaserJet 2820/2830/2840 többfunkciós készülék szoftverje (folytatás)

Funkció	Windows 2000, XP <sup>1</sup>	Windows 98 SE, ME	Windows NT	Mac OS 9.2.2	Mac OS 10.2 és 10.3	UNIX®, Linux	OS/2
Faxszoftver – kizárólag a HP Color LaserJet 2830/2840 többfunkciós készüléktípusok típusnál	✓			✓	✓		
Adattároló-illesztőprogram (memóriakártya) – kizárólag a HP Color LaserJet 2840 többfunkciós készülék típusnál	✓	✓					
Eszközkonfigurálási segédprogram					✓		
HP Director	✓				✓		
HP Image Zone	✓						
HP Dokumentum megjelenítő	✓						
Macintosh PostScript nyomtatóleíró fájlok (PPD) és nyomtatópárbeszédpanel-bővítők (PDE)				✓	✓		
IBM-illesztőprogramok							✓ <sup>2</sup>
Mintaparancsfájlok						✓ <sup>3</sup>	

<sup>1</sup>A Windows XP 64 bites változata csak a nyomtatóillesztő-programokat támogatja.

<sup>2</sup>Elérhetők a HP webhelyéről.

<sup>3</sup>Elérhetők a HP webhelyéről. Nem csak ehhez a készülékhez használható.

## Tippek a programokhoz

Az alábbiakban a készülékszoftver használatát segítő tippeket olvashat.

## Hogyan érhető el a készülék funkciói?

A készülék funkciói a nyomtatóillesztő-programból érhető el. Egyes funkciók, például az egyedi papírméret és a laptájolás megadása esetenként elérhető a nyomtatandó fájl készítésére használt programból is. Ha lehet, akkor inkább a nyomtatás indításához használt programban adja meg a beállításokat, mert azok felülbírálják a nyomtatóillesztő-programban megadottakat.

A készülék speciális funkciói a nyomtatóillesztő-programból érhető el (vagy – Macintosh operációs rendszereken – a **Print** (Nyomtatás) párbeszédpanelen). A Windows nyomtatóillesztő-program megnyitásához hajtsa végre az alábbi lépéseket:

1. A Windows tálcán kattintson a **Start** gombra, válassza a **Beállítások** lehetőséget, majd kattintson a **Nyomtatók** elemre.
  - Windows XP esetén kattintson a tálca **Start** gombjára, majd kattintson a **Nyomtatók és faxok** elemre.

Megjelenik egy párbeszédpanel.

2. Kattintson az egér jobb oldali gombjával a megnyitni kívánt nyomtatóillesztő-programra, majd kattintson a **Nyomtatási beállítások** parancsra.

Megnyílik az illesztőprogram, amelyből megadhatja a beállításokat.

Számos funkció érhető el a HP Eszköztár segítségével (Macintosh rendszeren nem áll rendelkezésre). A HP Eszköztár használatával kapcsolatos bővebb információ a HP Eszköztár online súgójában található.

A készülék CD-lemezén megtalálható a HP Scanning szoftver is. A HP Scanning szoftver használatával kapcsolatos bővebb információ a program online súgójában található.

## Hogyan szerezhető be a legfrissebb nyomtatószoftver?

Ha meg szeretné tudni, melyek a nyomtatóprogramok legújabb frissítései, és telepíteni szeretné azokat, az illesztőprogramokat az internetről vagy a HP FTP-szervereiről töltheti le.

### Illesztőprogramok letöltése

1. Látogassa meg a <http://www.hp.com> webhelyet. Kattintson a **support & drivers** (támogatás, majd illesztőprogramok) lehetőségekre.
2. Írja be terméknévként a következőt: `color laserjet 2800`. Még ha az illesztőprogramok webhelyét csak angol nyelven tudja is elérni, maguk az illesztőprogramok több nyelven is rendelkezésre állnak.

Ha nincs internet-hozzáférése, vegye fel a kapcsolatot a HP ügyfélszolgálatával. Lásd: [Ügyfélszolgálat és szerviz](#), vagy a készülék dobozában található támogatási lapot. A programmal kapcsolatos további tudnivalókat szerezhet a Fontos (Readme) fájlból is.

## Milyen egyéb programok állnak még rendelkezésre?

A készülék CD-lemezén megtalálható a HP Scanning szoftver is. A nyomtatóhoz mellékelt további programokról és a használható nyelvekről a HP Color LaserJet 2820/2830/2840 többfunkciós készülék CD-lemezén elérhető Fontos (Readme) fájlban talál információt.

## Programok Windows rendszerekhez

Amikor a Windows rendszerhez készített programokat telepíti, a készüléket USB-kábellel vagy párhuzamos kábellel kapcsolhatja közvetlenül a számítógéphez, vagy ha a készülék hálózatban is használható, akkor a belső nyomtatószerver segítségével rákapcsolhatja a hálózatra. A telepítési utasításokat az alapvető tudnivalók kézikönyve tartalmazza, a programmal kapcsolatos legfrissebb tudnivalókat pedig a Fontos (Readme) fájl.

Az alábbi programok a készülék minden felhasználója számára elérhetőek, akár párhuzamos vagy USB-kábellel közvetlenül kapcsolódik a készülék a számítógéphez, akár hálózaton át csatlakozik a számítógéphez a nyomtatószervert felhasználva.

### Nyomtatóillesztő-programok

A nyomtatóillesztő-program egy olyan program, amely a nyomtatási funkciók elérését teszi lehetővé, és felkészíti a számítógépet a készülékkel való adatcserére. A nyomtatóillesztő-program használatával kapcsolatban bővebben lásd: [A súgó használata](#).

Nyomtatóillesztő-programot az alapján válasszon, hogy miképpen szeretné használni a készüléket.

- A PCL 6-illesztőprogrammal a készülék minden szolgáltatása rendelkezésre áll.
- Ha a PostScript rendszerrel való kompatibilitásra van szükség, használja a PostScript (PS) nyomtatóillesztő-programot. A készülék egyes funkciói nem érhetőek el ebben a nyomtatóillesztő-programban.

A választott illesztőprogramtól függően a készülék automatikusan átvált a HP postscript level 3 emuláció és a PCL nyomtatónyelv között.

#### A súgó használata

A nyomtatóillesztő-programban olyan **Súgó** párbeszédpanelek vannak, amelyek a nyomtatóillesztő-program **Súgó** gombjával, a számítógép billentyűzetének **F1** billentyűjével vagy a nyomtatóillesztő-program ablakának jobb felső sarkában lévő kérdőjellel (?) aktiválhatók. Ezek a **Súgó** párbeszédpanelek részletes tudnivalókkal szolgálnak az adott nyomtatóillesztő-programról. A nyomtatóillesztő-program súgója nem azonos az éppen használt program súgójával.

## Programok Macintosh rendszerhez

Mac OS 9.2.2 rendszeren a PPD-fájl használatához telepíteni kell az Apple LaserWriter 8 nyomtatóillesztő-programot. Használja a Macintosh számítógéphez kapott Apple LaserWriter 8 illesztőprogramot. Mac OS 10.2 és 10.3 operációs rendszer esetén a nyomtatáshoz használja a Print Center (Nyomtatóközpont) szolgáltatásait.

A készülékhez az alábbi Macintosh rendszerekhez való programok tartoznak:

### HP Director

A HP Director a dokumentumok kezeléséhez használatos szoftver. Miután betöltötte a dokumentumot az automatikus dokumentumadagolóba (ADF), a készüléket pedig közvetlenül csatlakoztatta a számítógéphez, a számítógép képernyőjén megjelenik a HP Director, amelynek ablakából faxolást és lapolvasást kezdeményezhet, valamint módosíthatja a készülék beállításait a Macintosh Eszköz konfigurálása alkalmazáson keresztül.

A faxolási és nyomtatási sorok kezelésére szolgáló HP all-in-one Setup Assistant program is a készülékhez tartozik.

## PPD-fájlok (Mac OS 9.2.2)

A PPD-fájlok a LaserWriter illesztőprogrammal együttműködve biztosítják a nyomtató funkcióinak elérését, és lehetővé teszik a számítógép és a készülék közti adatcserét. A PPD-fájlok telepítőprogramja a HP Color LaserJet 2820/2830/2840 többfunkciós készülék CD-lemezen található.

## PDE-fájlok (Mac OS 10.2 és 10.3)

A PDE-k a készülék funkcióinak – például a példányszámra, a kétoldalas nyomtatásra és a minőségre vonatkozó beállítások adatainak – elérését lehetővé tevő, kódolt formátumú beépülő modulok. A PDE-k telepítőprogramja a HP Color LaserJet 2820/2830/2840 többfunkciós készülék Macintosh CD-lemezen található meg.

## HP Eszköztár

A HP Eszköztár használatához teljes szoftvertelepítést kell végrehajtania.

A HP Eszköztár hivatkozásokon át elérhetővé teszi a nyomtató állapotinformációit és súgótémaköreit, amilyen ez a felhasználói kézikönyv is, valamint eszközöket is tartalmaz a hibák behatárolásához és elhárításához. További információért lásd: [A kellékek kezelése](#).

### Megjegyzés

Macintosh rendszereken a HP Eszköztár nem hozzáférhető.

## A beépített webszerver (EWS)

A beépített webszerver egy webes alapú felület, amely egyszerű hozzáférést kínál a készülék állapotadataihoz és konfigurációs adataihoz, többek között a hálózati konfigurációhoz és a Smart Printing Supplies (SPS) funkcióhoz is.

A beépített webszerver a készülékre mutató hálózati kapcsolaton keresztül érhető el. A beépített webszerver kezdőlapjának megjelenítéséhez írja be az IP-címet egy webböngészőbe. A kezdőlapon a bal oldali navigációs menü füleivel ellenőrizheti a készülék állapotát, konfigurálhatja a készüléket vagy ellenőrizheti a kellékek állapotát.

A webszerver az alábbi böngészőket támogatja:

- Internet Explorer 5.0 vagy újabb
- Netscape Navigator 4.75 vagy újabb
- Opera 6.05 vagy újabb
- Safari 1.2 vagy újabb

## A szoftver telepítése

Ha a számítógép megfelel a minimális rendszerkövetelményeknek, két lehetőség közül választhat, amikor a szoftvert a készülékhez kapott CD-lemezekről telepíti.

## Szokásos telepítés

### Megjegyzés

Ez a lehetőség nem áll rendelkezésre, ha a számítógép nem felel meg a minimális rendszerkövetelményeknek. A minimális rendszerkövetelmények részletes leírása a készülék dobozán található.

Ez az ajánlott telepítési mód. Válassza ezt a módszert a számítógépről való nyomtatáshoz és beolvasáshoz szükséges szoftver, valamint az alábbi programok telepítéséhez:

- **HP Eszköztár:** Ezzel a programmal egyszerűen felügyelhető és beállítható a készülék a számítógépről, valamint az eszközzel kapcsolatos súgót és hibaelhárítási eszközöket is kínál. A HP Eszköztár szoftverrel az asztról is hozzáférhet a készülék faxtelefonkönyvéhez és a naplókhoz.  
A HP Eszköztár szoftverrel kapcsolatban bővebb információ a HP Eszköztár súgójában található, amely a szoftver telepítése után érhető el.
- **HP Image Zone:** Ezzel a programmal megtekintheti, kezelheti és szerkesztheti a képeket, valamint közvetlenül letöltheti azokat fényképezőgépről vagy memóriakártyáról, valamint könnyebben megoszthatja a képeket másokkal. Külön programokat is kínál beolvasáshoz és kreatív projektek, például szórólapok és brosúrák készítéséhez.  
A HP Image Zone szoftverrel kapcsolatban bővebb információ a HP Image Zone súgójában található, amely a szoftver telepítése után érhető el.
- **HP Dokumentummegjelenítő:** Ezzel a programmal megtekintheti és feliratozhatja a PDF- és TIFF-fájlokat, valamint dokumentumokat exportálhat más szoftverprogramokba. A program optikai karakterfelismerő (OCR) szoftvert is tartalmaz, amellyel papírra kinyomtatott dokumentumokat olvashat be és alakíthat át szerkeszthető elektronikus dokumentumokká.  
A HP Dokumentummegjelenítő szoftverrel kapcsolatban bővebb információ a HP Dokumentummegjelenítő súgójában található, amely a szoftver telepítése után érhető el.

## Minimális telepítés

Windows 98 SE és Windows ME operációs rendszer használata esetén, illetve kevés memóriával rendelkező számítógépeken minimális telepítést kell végezni ahhoz, hogy a számítógép továbbra is megfelelő teljesítménnyel működhessen.

Ezzel a módszerrel csak a számítógépről végzett nyomtatáshoz és beolvasáshoz szükséges szoftvert telepíti. Ebben az esetben nem tud lapolvasást végezni a készülékkel. A HP Color LaserJet 2840 többfunkciós nyomtató, lapolvasó, fax és másoló típus esetében a minimális telepítéssel a készülékben levő memóriakártyák is megtekinthetők a Windows Intézőből.

## A nyomtatószoftver eltávolítása

A programokat az alábbi útmutatásokat követve tudja eltávolítani a különböző operációs rendszerekről.

### Eltávolítás a Programok telepítése/törlése szolgáltatás segítségével

Használja a Windows **Programok telepítése/törlése** lehetőségét a készülék szoftverének eltávolításához. Ezt használva **nincs** szükség a telepítő CD-lemezre.

1. Kattintson a **Start** gombra, mutasson a **Beállítások** pontra, majd kattintson a **Vezérlőpult** parancsra.
  - Windows XP esetén kattintson a Tálca **Start** gombjára, majd kattintson a **Vezérlőpult** elemre.
2. Kattintson duplán a **Programok telepítése/törlése** ikonra.
3. A programlistát görgetve keresse meg a **HP Color LaserJet 2820/2830/2840 többfunkciós készülék** elemet, és kattintson rá.
4. Kattintson az **Eltávolítás** gombra.

### Szoftver eltávolítása Macintosh rendszeren

Ha el szeretné távolítani a nyomtató szoftverjét Macintosh számítógépéről, akkor nyissa meg a Finder ablakot, lépjen az Applications/HP LaserJet aio/HP Uninstaller mappába, majd indítsa el a programot.

# 3

## Hordozóadatok

Ez az alfejezet a nyomtatási hordozók adatait ismerteti, illetve tanácsokat ad ezen hordozók használatával és tárolásával kapcsolatban.

- [Általános irányelvek](#)
- [Támogatott hordozótömegek és -méretek](#)
- [Nyomtatási és tárolási környezet](#)

## Általános irányelvek

Előfordulhat, hogy egy hordozó az itt leírt valamennyi követelménynek megfelel, és mégsem kielégítő a nyomtatási minőség. Ennek oka lehet az anyag helytelen kezelése, a túl magas vagy túl alacsony hőmérséklet vagy páratartalom, illetve egyéb olyan körülmények, amelyekre a Hewlett-Packard cégnek nincs befolyása.

Mielőtt nagyobb mennyiséget szerezne be valamilyen nyomtatási hordozóból, mindig ellenőrizze egy mintán, hogy az megfelel-e az ezen kézikönyvben és a *HP LaserJet Printer Family Print Media Guide* (Útmutató a HP LaserJet nyomtatócsaládhoz használható hordozókhoz) című kézikönyvben megadott követelményeknek, amelyet a következő címen találhat meg: <http://www.hp.com/support/ljpaperguide>. A rendelési tudnivalókat lásd: [Tartozékok és rendelési információk](#).

---

### VIGYÁZAT

---

A HP követelményeitől eltérő minőségű hordozó használata esetleg javítást igénylő problémákat okozhat a nyomtatóban. Ezt a javítást a Hewlett-Packard garancia- és szervizszerződése nem fedezi.

A nyomtatóban többféle hordozó használható, például méretre vágott papír (többek közt 100%-os újrafelhasznált rostokat tartalmazó papír), boríték, címke, fólia, fényes papír, HP LaserJet keménypapír és egyedi méretű papírlapok is. Az olyan jellemzők, mint a tömeg, az összetétel, a szemcsézettség és a nedvességtartalom a nyomtató teljesítményét és a nyomtatás minőségét befolyásoló fontos tényezők. Azok a hordozók, amelyek nem elégítik ki a jelen kézikönyvben ismertetett előírásokat, az alábbi problémákat okozhatják:

- rossz minőségű nyomtatás
- sok papírelakadás
- a termék korai előregedése, és az ebből eredő javítások



## Támogatott hordozótömegek és -méretek

A legjobb eredmény eléréséhez használjon hagyományos 75–90 g/m<sup>2</sup> tömegű másolópapírt. Győződjön meg arról, hogy a papír jó minőségű legyen, és ne legyenek rajta bevágások, szakadások, foltok, por, gyűrődések, illetve hullámos vagy behajtott részek.

### Megjegyzés

A készülék szabványos és egyedi méretű hordozótípusok széles skáláját támogatja. A tálcák és rekeszek befogadóképessége a hordozó tömegének és vastagságának, valamint a környezeti körülményeknek megfelelően változik. Csak a HP színes LaserJet nyomtatók számára gyártott fóliákat használja. A tintasugaras és a fekete-fehér fóliák nem használhatók ezzel a készülékkel.

### 1. tálca jellemzői

Hordozó	Méreték <sup>1</sup>	Tömeg	Befogadóképesség <sup>2</sup>
Papír	Minimum: 76 × 127 mm	60–177 g/m <sup>2</sup>	75 g/m <sup>2</sup> tömegű papírból legfeljebb 125 ív
	Maximum: 216 × 356 mm		
Fényes papír	A minimális és maximális méretek azonosak az előzőekkel.	75–120 g/m <sup>2</sup>	Maximális papírköteg-magasság: 12 mm
HP borítópapír <sup>3</sup>		203 g/m <sup>2</sup>	50 (jellemzően)
Fóliák és áttetsző fóliák		Vastagság: 0,10–0,13 mm	50 (jellemzően)
Címkék <sup>4</sup>		Vastagság: legfeljebb 0,23 mm	50 (jellemzően)
Borítékok		Legfeljebb 90 g/m <sup>2</sup>	Legfeljebb 10 darab

<sup>1</sup>A nyomtató a szabványos és egyedi méretű nyomtatási hordozók széles skáláját támogatja. Ellenőrizze a nyomtatóillesztő-programban, hogy milyen méretek közül választhat.

<sup>2</sup>A befogadóképesség a hordozó tömegétől és vastagságától, valamint a környezeti feltételektől is függhet.

<sup>3</sup>A Hewlett-Packard másfajta nehéz papír használata esetén nem szavatolja az eredményt.

<sup>4</sup>Simaság: 100–250 (sheffield)

## Opcionális 2. tábla jellemzői

Hordozó	Méret <sup>1</sup>	Tömeg	Befogadóképesség <sup>2</sup>
Letter	216 × 279 mm	60–105 g/m <sup>2</sup>	75 g/m <sup>2</sup> tömegű papírból legfeljebb 250 lap
A4	210 × 297 mm		
A5	148 × 210 mm		
B5 (ISO)	176 × 250 mm		
B5 (JIS)	182 × 257 mm		
Executive	191 × 267 mm		
Legal	216 × 356 mm		
8,5 x 13 hüvelykes	216 × 330 mm		

<sup>1</sup>A nyomtató a szabványos és egyedi méretű nyomtatási hordozók széles skáláját támogatja. Ellenőrizze a nyomtatóillesztő-programban, hogy milyen méretek közül választhat.

<sup>2</sup>A befogadóképesség a hordozó tömegétől és vastagságától, valamint a környezeti feltételektől is függhet.

### Az automatikus lapadagoló (ADF) papírméretei

Hordozó	Méret	Tömeg vagy vastagság	Befogadóképesség
Legkisebb papírméret	127 × 127 mm	60–90 g/m <sup>2</sup>	75 g/m <sup>2</sup> tömegű papírból legfeljebb 50 lap
Legnagyobb papírméret	216 × 381 mm	60–90 g/m <sup>2</sup>	75 g/m <sup>2</sup> tömegű papírból legfeljebb 50 lap

### Megjegyzés

Ha a hordozó kényes, túl vékony vagy túl vastag, illetve túl kicsi az automatikus lapadagolóhoz, esetleg egy fénykép, akkor faxoláshoz (csak HP Color LaserJet 2830/2840 többfunkciós készüléktípusok esetén), másoláshoz és beolvasáshoz használja a síkágas lapolvasót. Az oldalmérethez illeszkedő másoláshoz is a síkágas lapolvasót vegye igénybe. A síkágas lapolvasó kínálja a legjobb faxolási, másolási és beolvasási felbontást.

## Nyomtatási és tárolási környezet

Ideális esetben a nyomtatási és a hordozótárolási környezet nagyjából szobahőmérsékletű, nem túl száraz, nem túl nedves. Ne feledje, hogy a papír gyorsan szívja magába és gyorsan adja le a nedvességet.

A hő a nedvességgel együtt árt a papírnak, ugyanis a meleg hatására elpárolog a papírban lévő víz, míg a hideg hatására kicsapódik a pára a lapokon. A fűtőrendszerek és a légkondicionálók eltávolítják a pára nagy részét a szoba levegőjéből. Amikor ilyen helyen a papírcsomagot kinyitja és használatba veszi, a víz egy része elpárolog a papírból, aminek hatására csikozódhat, illetve elmaszatólódhat a festék. A nedves időjárás és a vízpárologtató hűtőkészülékek hatására megnő a szoba levegőjének páratartalma. Ekkor a papírcsomagot kinyitva a lapok elnyelnek valamennyi párát, ennek hatására halványabb lesz a nyomat, és folytonossági hiányok keletkezhetnek benne. Ezenkívül a papír hullámosodhat is, ahogy felveszi, illetve elveszti a nedvességet, aminek hatására elakadhat a papír a készülékben.

Emiatt a papír tárolása és kezelése ugyanolyan fontos, mint maga a papírkészítés minősége. A papírtárolásra vonatkozó környezeti feltételek közvetlen hatással vannak a papíradagolás működésére és a nyomtatás minőségére is.

Ügyeljen arra, hogy ne vegyen több papírt, mint amennyit viszonylag rövid idő (kb. 3 hónap) alatt fel tud használni. A hosszú ideig tárolt papír szélsőséges hő- és páratartalom-változásoknak lehet kitéve, amelynek hatására károsodhat. A felhalmozott nagy mennyiségű papír károsodását gondos tervezéssel tudja elkerülni.

A felbontatlan papírcsomag hónapokig állhat anélkül, hogy bármi baja lenne. A felnyitott papírcsomag lapjai jobban ki vannak téve a környezeti hatásoknak, főleg ha nincsenek valamilyen páravédő csomagolásban.

A hordozótárolási környezet paramétereit a legjobb nyomtatási teljesítmény érdekében a megfelelő értéken kell tartani. A hőmérséklet 20–24°C, a relatív páratartalom 45–55% között legyen. Az alábbi szempontok segítséget nyújthatnak a papírtárolási környezet felmérése során.

- A nyomtatási hordozókat nagyjából szobahőmérsékleten tárolja.
- A levegő páratartalma ne legyen túl magas vagy túl alacsony.
- A felnyitott papírcsomag tárolására a legjobb módszer, ha visszacsomagolja saját páravédő csomagolásába. Ha a nyomtatási környezetben előfordulnak szélsőséges páratartalom-értékek, csak annyi papírt vegyen ki a csomagolásból, amennyit egy nap alatt elhasznál. Ezzel megelőzheti a pára okozta elváltozásokat.
- A papírt és egyéb nyomtatási hordozókat ne tárolja fűtőtest vagy légkondicionáló szellőzőnyílása mellett, illetve gyakran nyitva tartott ablakok vagy ajtók közelében.



# 4

## A készülék használata

Ez a rész a HP Color LaserJet 2820/2830/2840 többfunkciós készülék használatát mutatja be.

- [Tálcák megtöltése](#)
- [A készülék kezelőpaneljének használata](#)

# Tálcák megtöltése

Különleges hordozókat, például borítékot, címkét vagy fóliát csak az 1. tálcában helyezzen el.

## Megjegyzés

Mivel a 2. tálca nem tartozéka minden típusnak, ezért a dokumentáció opcionális 2. tálca néven utal rá.

## Tálca megtöltése 1

Az 1. tálca (a többcélú tálca) 125 ív papírt vagy egyéb nyomtatási hordozót tud befogadni, illetve legfeljebb 10 borítékot.

## VIGYÁZAT

Nyomtatás közben ne helyezzen nyomtatási hordozót az 1. tálcába, mert elakadhat az éppen nyomtatott hordozó. A papírt a tálcákba töltés előtt ne pörgesse át, és ne töltsön több papírt a tálcába, mint amennyi befér.

## Az 1. tálca feltöltése

1. Nyissa ki az 1. tálcát.

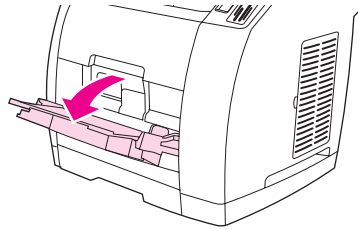

2. Húzza ki a tálcahosszabbítót. Ha a betöltendő nyomtatási hordozó hosszabb 23 cm-nél, húzza ki a kiegészítő tálcahosszabbítót is.
3. Tolja a papírvezetőket a nyomtatási hordozónál valamivel szélesebb állásba.

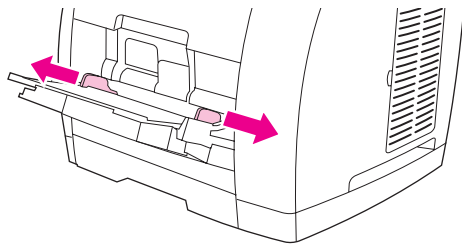

4. Helyezzen nyomtatási hordozót a tálcába úgy, hogy nyomtatási oldala felfelé nézzen, és annak felső, rövidebb szélét húzza be először a nyomtató.

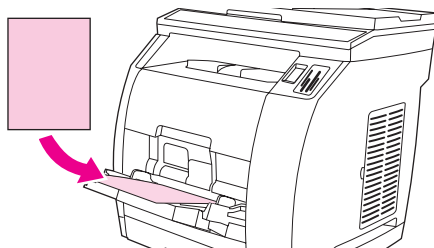

---

### Megjegyzés

---

Ha kézi kétoldalas nyomtatást végez, a betöltéshez itt talál útmutatást: [Kétoldalas nyomtatás \(kézi átfordítással\)](#).

5. Tolja a papírvezetőket a hordozóköteg két széléhez úgy, hogy azok finoman érintsék, de ne hajlítsák meg a köteget. Ügyeljen arra, hogy a nyomtatási hordozó a papírvezetőkön lévő fülek alatt legyen.

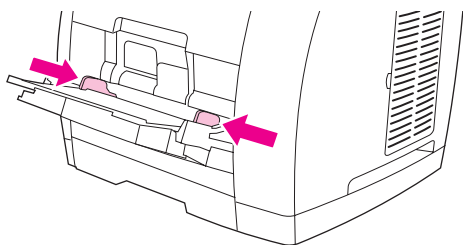

---

### VIGYÁZAT

---

Az 1. tálca bezárása előtt várja meg, amíg a nyomtató befejezi a nyomtatást. Ha nem várja ezt meg, elakadhat a papír.

6. Ha különleges hordozóra, például nehéz vagy könnyű papírra, címkére vagy borítékra nyomtat, akkor a hordozó meghajlásának elkerülése érdekében nyissa ki a nyomtató hátulján a hátsó kimeneti nyílást.

---

### VIGYÁZAT

---

A papírelakadást jelző hibaüzenet elkerülése érdekében minden egyes lapot vegyen ki, miután az elhagyta a készüléket.

## Az opcionális 2. tálca megtöltése

A papír lehet átlagos súlyú fejléces és előre kilyukasztott papír is. A fejléces és előre kilyukasztott papírokról további tudnivalókat itt olvashat: [Nyomtatás különleges hordozóra](#).

---

### VIGYÁZAT

---

Különleges nyomtatási hordozókat, például borítékot, címkét vagy fóliát csak az 1. tálcában helyezzen el. Ha a 2. tálcában helyez el ilyesmit, az a hordozó elakadását okozhatja. A papírt a tálcákba töltés előtt ne terítse szét, és ne töltsön több papírt a tálcába, mint amennyi befér.

## Az opcionális 2. tálca feltöltése

1. Húzza ki a nyomtatóból az opcionális 2. tálcat, és vegye ki belőle az összes papírt.

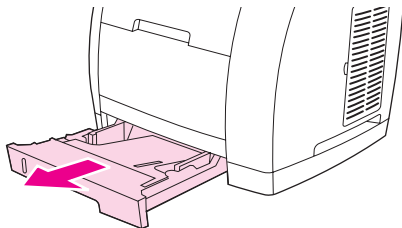

2. Állítsa a papírvezetőket a betöltendő papír méretére. Az opcionális 2. tálcába többféle szabványos méretű papír helyezhető.

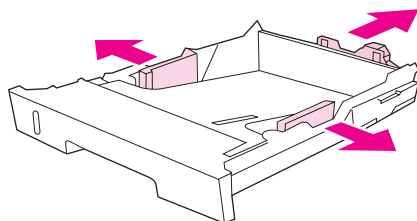

3. Húzza ki a tálca hátsó részén található papírhosszúság-beállítót addig, míg a jelzéseknél lévő nyilak a betöltendő méretet nem jelzik.
4. Töltse be a papírt. Ha különleges, például fejléces papírról van szó, azt nyomtatásra szánt oldalával lefelé fordítva töltsé be úgy, hogy a lapok teteje a tálca eleje felé nézzen.

### Megjegyzés

Ha kézi lapfordítással végez kétoldalas nyomtatást, a betöltéshez itt talál útmutatást: [Kétoldalas nyomtatás \(kézi átfordítással\)](#).

5. Ügyeljen arra, hogy a papírköteg a tálca egyik sarkánál se gyűrődjön fel, és a papírköteg a tálca hátsó részén, a hordozó hosszbeállítóján lévő magasságbeállító fülek alatt legyen. Lenyomva rögzítse a hordozó-kiemelő fémlapot.
6. Tolja vissza a tálcat a nyomtatóba. Ha a tálca hátsó részén valamilyen hosszabb lapméretet állított be, akkor a tálca hátulja ki fog állni a nyomtató hátsó részéből.

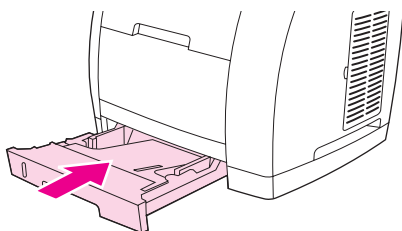

## Dokumentum betöltése beolvasáshoz

Az eredeti példányok beolvasásához kövesse az alábbi lépéseket: A legjobb minőségű beolvasáshoz a síkágys lapolvasót használja.



## Eredeti példányok betöltése a síkágys lapolvasóba

1. Ellenőrizze, hogy az automatikus lapadagoló (ADF) üres legyen.
2. Emelje fel a síkágys lapolvasó tetejét.
3. Helyezze az eredeti dokumentumot nyomtatott oldalával lefelé a síkágys lapolvasóba úgy, hogy a dokumentum bal felső sarka az üveg jobb alsó sarkánál legyen.

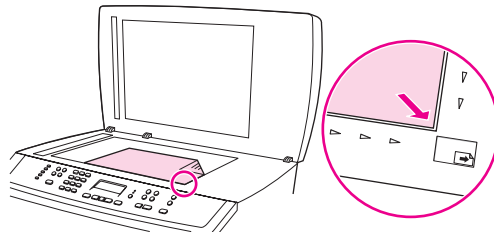

4. Óvatosan csukja le a fedelet.

A készülék készen áll a dokumentum beolvasására.

### VIGYÁZAT

A készülék károsodásának elkerülése érdekében vigyázzon, hogy a fedél ne csapódjon rá a lapolvasó üvegére. Ha a készüléket nem használja, mindig csukja le a fedelét.

## Eredeti betöltése az automatikus lapadagolóba (ADF)

### Megjegyzés

Az automatikus lapadagolóba legfeljebb 50 lap 75 g/m<sup>2</sup> tömegű hordozó fér.

Az automatikus lapadagolóba tölthető hordozó minimális mérete 127 x 127 mm. Kisebb méreteknél használja a síkágys lapolvasót. Az automatikus lapadagolóba tölthető hordozó maximális mérete 216 x 381 mm.

1. Ellenőrizze, hogy a síkágys lapolvasóban ne legyen hordozó.
2. Csukja be a síkágys lapolvasó tetejét, majd helyezze az eredeti hordozóköteg felső végét nyomtatott oldallal felfelé az automatikus lapadagoló tálcára úgy, hogy az első másolni kívánt oldal a köteg tetején legyen.

### VIGYÁZAT

A készülék károsodásának elkerülése érdekében ne használjon hibajavító szalaggal vagy festékkel bevont, illetve gemkapoccsal vagy irattűzővel összefűzött eredeti lapokat. Ne helyezzen fényképeket, illetve kisméretű vagy sérülékeny lapokat sem az automatikus dokumentumadagolóba.

3. Csúsztassa a köteget ütközésig az automatikus lapadagolóba.

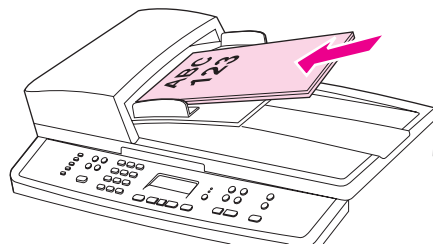

A kezelőpanel kijelzőjén a következő üzenet olvasható: **Dokumentum betöltve.**

4. A hordozóvezetőket igazítsa pontosan a hordozóhoz.

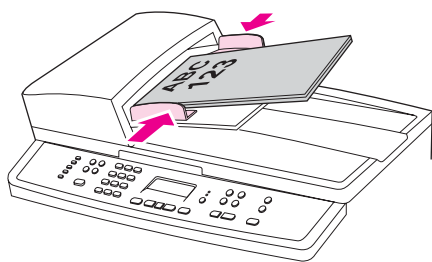

5. A készülék készen áll a dokumentum másolására.

# A készülék kezelőpaneljének használata

A beállításokat megadhatja a készülék kezelőpaneljén.

## A kezelőpanel megjelenítési nyelvének módosítása

Ezzel az eljárással érhető el, hogy a jelentések és a kezelőpanelen megjelenő üzenetek az adott országhoz/térséghez alapértelmezettként beállított nyelv helyett más nyelven jelenjenek meg.

### A kezelőpanel megjelenítési nyelvének módosítása

1. Nyomja meg a **MENÜ** gombot.
2. A **<** vagy a **>** gomb segítségével válassza az **Rendszerbeállítás** parancsot, majd nyomja meg a **BEVITEL** gombot.
3. A **<** vagy a **>** gomb segítségével válassza a **Nyelv** parancsot, majd nyomja meg a **BEVITEL** gombot.
4. A **<** vagy a **>** gomb segítségével válassza ki a kívánt nyelvet.
5. A **BEVITEL** gombbal mentheti a kívánt beállítást.

Ekkor a készülék automatikusan újraindul.

## Az alapértelmezett hordozóméret módosítása

A hordozóbeállításokat az adagolótálcába leggyakrabban töltött hordozó méretének és típusának megfelelően célszerű megadni. A készülék ezeket a beállításokat használja a másoláshoz, a jelentések és faxok (kizárólag HP Color LaserJet 2830/2840 többfunkciós készüléktípusok) nyomtatásához, a beérkező faxok automatikus kicsinyítési arányának megállapításához (kizárólag HP Color LaserJet 2830/2840 többfunkciós készüléktípusok), a tesztlapok nyomtatásához (kizárólag HP Color LaserJet 2840 többfunkciós készülék), valamint az indexképek készítéséhez (kizárólag HP Color LaserJet 2840 többfunkciós készülék).

### Az alapértelmezett hordozóméret módosítása

1. Nyomja meg a **MENÜ** gombot.
2. A **<** vagy a **>** gomb segítségével válassza az **Rendszerbeállítás** parancsot, majd nyomja meg a **BEVITEL** gombot.
3. A **<** vagy a **>** gomb segítségével válassza a **Papírbeállítás** parancsot, majd nyomja meg a **BEVITEL** gombot.
4. A **<** vagy a **>** gomb segítségével válassza az **Alapért. papírm.** parancsot, majd nyomja meg a **BEVITEL** gombot.
5. A **<** vagy a **>** gomb segítségével válassza ki a kívánt papírméretet.
6. A **BEVITEL** gombbal mentheti a kívánt beállítást.

## Az alapértelmezett hordozótípus módosítása

1. Nyomja meg a **MENÜ** gombot.
2. A < vagy a > gomb segítségével válassza a **Rendszerbeállítás** parancsot, majd nyomja meg a **BEVITEL** gombot.
3. A < vagy a > gomb segítségével válassza a **Papírbeállítás** parancsot, majd nyomja meg a **BEVITEL** gombot.
4. A < vagy a > gomb segítségével válassza az **Alapért. papírtípus** parancsot, majd nyomja meg a **BEVITEL** gombot.
5. A < vagy a > gomb segítségével válassza ki a kívánt papírméretet.
6. A **BEVITEL** gombbal mentheti a beállításokat.

## Az alapértelmezett papírtálca-konfiguráció módosítása

Az alapértelmezett tálcakonfigurációk (méret és típus) beállítása **Bármely**, amely azt jelenti, hogy a bármilyen típusú és méretű támogatott hordozó nyomtatható a tálcáról. Csak abban az esetben konfigurálja a tálcákat egy adott méretre és típusra az alábbi utasítások követésével, ha gyakran kell egy megadott méretű és típusú hordozóra nyomtatnia.

### Az alapértelmezett papírtálcaméret módosítása

1. Nyomja meg a **MENÜ** gombot.
2. A < vagy a > gomb segítségével válassza az **Rendszerbeállítás** parancsot, majd nyomja meg a **BEVITEL** gombot.
3. A < vagy a > gomb segítségével válassza a **Papírbeállítás** parancsot, majd nyomja meg a **BEVITEL** gombot.
4. A < vagy a > gomb segítségével válassza az **1. tálcá** parancsot (vagy a 2. tálcát), majd nyomja meg a **BEVITEL** gombot.
5. A < vagy a > gomb segítségével válassza a **Papírméret** parancsot, majd nyomja meg a **BEVITEL** gombot.
6. A < vagy a > gomb segítségével válassza ki a kívánt papírméretet.
7. A **BEVITEL** gombbal mentheti a beállításokat.

### Az alapértelmezett papírtálcátípus módosítása

1. Nyomja meg a **MENÜ** gombot.
2. A < vagy a > gomb segítségével válassza az **Rendszerbeállítás** parancsot, majd nyomja meg a **BEVITEL** gombot.
3. A < vagy a > gomb segítségével válassza a **Papírbeállítás** parancsot, majd nyomja meg a **BEVITEL** gombot.
4. A < vagy a > gomb segítségével válassza az **1. tálcá** parancsot (vagy a 2. tálcát), majd nyomja meg a **BEVITEL** gombot.
5. A < vagy a > gomb segítségével válassza a **Papírtípus** parancsot, majd nyomja meg a **BEVITEL** gombot.
6. A < vagy a > gomb segítségével válassza ki a kívánt papírtípust.
7. A **BEVITEL** gombbal mentheti a beállításokat.

## A hangerő-szabályozók használata

A következő hangok erőssége állítható:

- Figyelmeztető hang annak jelzésére, hogy felhasználói beavatkozás szükséges (például a készülék ajtaja nyitva van).
- A kezelőpanel gombjainak lenyomásakor hallható rövid, éles hangok.
- A kimenő faxok telefonvonal hangjai (csak a HP Color LaserJet 2830/2840 többfunkciós készüléktípusok esetén).
- Beérkező faxokat jelző csengetés hangereje (csak a HP Color LaserJet 2830/2840 többfunkciós készüléktípusok esetén).

### A figyelmeztető hangjelzés erejének módosítása

A készülék riasztás vagy súlyos hibaüzenet esetén ad figyelmeztető hangjelzést. A figyelmeztető hangjelzés hossza a hibatípustól függően 1 vagy 3 másodperc.

1. Nyomja meg a **MENÜ** gombot.
2. A **<** vagy a **>** gomb segítségével válassza az **Rendszerbeállítás** parancsot, majd nyomja meg a **BEVITEL** gombot.
3. A **<** vagy a **>** gomb segítségével válassza a **Hangerőbeáll.** parancsot, majd nyomja meg a **BEVITEL** gombot.
4. A **BEVITEL** gomb lenyomásával válassza a **Riaszt. hangerő** parancsot.
5. A **<** vagy a **>** gomb segítségével válassza a **Ki**, a **Halk**, a **Közepes** vagy a **Hangos** lehetőséget.
6. A **BEVITEL** gombbal mentheti a kívánt beállítást.

#### Megjegyzés

A figyelmeztető jelzés gyári beállítása **Halk**.

### A fax hangerejének módosítása

Ez a beállítás határozza meg a faxküldést és -fogadást kísérő jelzések hangerejét.

1. Nyomja meg a **HANGERŐ** gombot.
2. A **<** vagy a **>** gomb segítségével válassza a **Ki**, a **Halk**, a **Közepes** vagy a **Hangos** lehetőséget.
3. A **BEVITEL** gombbal mentheti a kívánt beállítást.

#### Megjegyzés

A gyári alapértelmezett beállítás **Halk**.

## A fax csengetési hangerejének módosítása

Faxcsengetés fax vagy hívás küldésének vagy fogadásának megkezdésekor hallható. A csengetés hossza a helyi telefonszolgáltató által biztosított csengetéstípus hosszától függ.

1. Nyomja meg a **MENÜ** gombot.
2. A **<** vagy a **>** gomb segítségével válassza az **Rendszerbeállítás** parancsot, majd nyomja meg a **BEVITEL** gombot.
3. A **<** vagy a **>** gomb segítségével válassza a **Hangerőbeáll.** parancsot, majd nyomja meg a **BEVITEL** gombot.
4. A **<** vagy a **>** gomb segítségével válassza a **Csengetés hangereje** parancsot, majd nyomja meg a **BEVITEL** gombot.
5. A **<** vagy a **>** gomb segítségével válassza a **Ki**, a **Halk**, a **Közepes** vagy a **Hangos** lehetőséget.
6. A **BEVITEL** gombbal mentheti a kívánt beállítást.

### Megjegyzés

A gyári alapértelmezett beállítás: **Halk**.

## A kezelőpanel gombjai hangerejének módosítása

A gombnyomás hangereje határozza meg a kezelőpanel gombjainak lenyomásakor hallható hangot.

1. Nyomja meg a **MENÜ** gombot.
2. A **<** vagy a **>** gomb segítségével válassza az **Rendszerbeállítás** parancsot, majd nyomja meg a **BEVITEL** gombot.
3. A **<** vagy a **>** gomb segítségével válassza a **Hangerőbeáll.** parancsot, majd nyomja meg a **BEVITEL** gombot.
4. A **<** vagy a **>** gomb segítségével válassza a **Billentyűleütés hangereje** parancsot, majd nyomja meg a **BEVITEL** gombot.
5. A **<** vagy a **>** gomb segítségével válassza a **Ki**, a **Halk**, a **Közepes** vagy a **Hangos** lehetőséget.
6. A **BEVITEL** gombbal mentheti a kívánt beállítást.

### Megjegyzés

A kezelőpanel gombjainak gyári hangerő-beállítása **Halk**.

# 5

## Nyomtatás

Ez a fejezet a szokványos nyomtatási feladatokat ismerteti.

- [Nyomtatás Windows rendszerben](#)
- [Nyomtatás Macintosh rendszerből](#)
- [Nyomtatóillesztő-programok](#)
- [A leggyorsabb nyomtatás elérése Letter méretű papírok esetén](#)
- [Kimeneti hely kiválasztása](#)
- [Egyedi papírméret beállítása](#)
- [Nyomtatás különleges hordozóra](#)
- [Az első oldal másféle papírra történő nyomtatása](#)
- [Kétoldalas nyomtatás \(kézi átfordítással\)](#)
- [Füzetek nyomtatása](#)
- [Nyomtatási feladat törlése](#)

A HP Eszköztár segítségével történő nyomtatókezelésről és -beállításról lásd: [A kellékek kezelése](#).

---

### Megjegyzés

---

Az itt leírt műveletek közül sok a HP Eszköztár segítségével is végrehajtható. A HP Eszköztár használatára vonatkozó utasítások a HP Eszköztár online súgójában találhatóak meg.

## Nyomtatás Windows rendszerben

1. Ellenőrizze, hogy a nyomtatási hordozó be van-e töltve a nyomtatóba.
2. A számítógépen nyisson meg egy dokumentumot.
3. Kattintson a **Fájl** menüben az **Oldalbeállítás** vagy más hasonló parancsra. Ellenőrizze, hogy a beállítások megfelelnek-e a nyomtatandó dokumentumnak.
4. Kattintson a **Fájl** menüben a **Nyomtatás**, a **Nyomtatási beállítások** vagy más hasonló parancsra. Megjelenik a **Nyomtatás** párbeszédpanel.
5. Válassza ki a nyomtatót, és ha kell, módosítsa a beállításokat. Az **Oldalbeállítás** párbeszédpanelen megadott beállításokat – például az oldalméretet vagy laptájolást – ne változtassa meg.
6. Ha szabványos méretű és súlyú papírra nyomtat, valószínűleg nem kell módosítania a **Forrás** (tálca), a **Típus** és a **Méret** mezőkben megadott beállításokat sem, hanem azonnal folytathatja a 8. lépéssel. Ha nem ez a helyzet, folytassa a 7. lépéssel.
7. Ha nem szabványos méretű vagy súlyú papírra nyomtat, válassza ki, hogyan húzza be a nyomtató a papírt.
  - Ha a papírforrás (tálca) alapján szeretne nyomtatni, válassza ki a kívánt tálcát a **Nyomtatás** párbeszédpanelen, ha lehetséges.
  - Ha papírforrás (tálca) alapján szeretne ugyan nyomtatni, de ez a beállítás a **Nyomtatás** párbeszédpanelen nem szerepel, kattintson a **Tulajdonságok** gombra, és a **Papír** lapon lévő **Forrás** mezőben válassza ki a kívánt tálcát.
  - Ha papírtípus vagy méret alapján szeretne nyomtatni, kattintson a **Tulajdonságok** gombra, és a **Papír** lapon válassza ki a kívánt papírtípust vagy -méretet a **Típus**, illetve a **Méret** mezőben. (Egyes – például a fejléces, fényes vagy fotó- – papírok esetében érdemes beállítania a típust és a méretet is.)

---

### Megjegyzés

---

Különleges nyomtatási hordozóra, például címkére vagy írásvetítő-fóliára mindig típus szerint nyomtasson. Csak a HP színes LaserJet nyomtatók számára gyártott fóliákat használja. A tintasugaras és a fekete-fehér fóliák nem használhatók ezzel a készülékkel.

8. Ha még nem tette meg, kattintson a **Tulajdonságok** gombra. Ekkor megnyílik a nyomtatóillesztő-program.
9. A különböző lapokon adja meg azokat a beállításokat, amelyek az **Oldalbeállítás** és a **Nyomtatás** párbeszédpanelen nem találhatók meg. A nyomtatóillesztő-program beállításairól a program online súgójában olvashat bővebben.
10. Alapértelmezés szerint a nyomtató a felső kimeneti tálcára adja ki a papírt, amely a legjobb hely a legtöbb nyomtatási feladat számára, beleértve a fóliákat is. Ha címkére, nehéz papírra vagy más különleges nyomtatási hordozóra nyomtat, nyissa ki a nyomtató hátsó kimeneti nyílását.
11. A munka kinyomtatásához kattintson a **Nyomtatás** parancsra.



## Nyomtatás Macintosh rendszerből

1. Ellenőrizze, hogy a papír be van-e töltve a nyomtatóba.
2. Kattintson a **File** (Irat) menüben a **Page Setup** (Lapbeállítás) parancsra.
3. Ellenőrizze, hogy ez a nyomtató legyen kiválasztva a **Format for** (Formázás ehhez) legördülő listán.
4. Válassza ki, milyen méretű papírra szeretne nyomtatni.
5. Ha kell, adja meg az **Orientation** (Tájolás) és a **Scale** (Méret) beállítást, majd kattintson az **OK** (Jó) gombra.
6. Kattintson a **File** (Irat) menü **Print** (Nyomtasd) pontjára.
7. A papírforrást (tálcát) az alábbi módszerek valamelyikével tudja kiválasztani, illetve kiválaszthatja a hordozótípust is, amelyre nyomtatni kíván. **Különleges nyomtatási hordozóra, például címkére vagy írásvetítő fóliára mindig típus szerint nyomtasson.**
  - **Mac OS 9.2.2:** A **General** (Általános) lapon jelölje ki a tálcát vagy a hordozótípust a **Paper Source** (Papírforrás) legördülő listán.
  - **Mac OS 10.2 vagy 10.3:** A **Paper Feed** (Papírbehúzás) legördülő listán jelölje ki a tálcát vagy a hordozótípust.
8. Adja meg a további kívánt beállításokat, például a vízjeleket.
9. Alapértelmezés szerint a nyomtató a felső kimeneti tálcára adja ki a papírt, amely a legjobb hely a legtöbb nyomtatási feladat számára, beleértve a fóliákat is. Ha címkére, nehéz papírra vagy más egyenes továbbítást igénylő anyagra nyomtat, nyissa ki a nyomtató hátsó kimeneti nyílását.
10. A munka kinyomtatásához kattintson a **Print** (Nyomtasd) parancsra.

## A PCL-illesztőprogram súgójának használata (csak Windows rendszeren)

Amikor a nyomtatóillesztő-programot használja, igénybe veheti annak súgóját is, amely a programok súgójától teljesen különálló egység. A nyomtatóillesztő-program súgója kétféleképpen indítható el.

- Kattintson bárhol a nyomtatóillesztő-programban a **Súgó** gombra. A Súgó ablak részletes információt ad az éppen használt nyomtatóillesztő-programról.
- Ha a  (buborék) ikon látható, arra kattintva megjelenítheti az adott mezőre, beállításra vagy gombra vonatkozó tudnivalókat.

## Forrás kiválasztása

Nyomtatni lehet papírforrás (tálca), típus vagy méret szerint. Ha a papírforrás alapján szeretne nyomtatni, a következőket kell tennie: Macintosh operációs rendszerekben a típusok és méretek a **Paper Source** (Papírforrás) legördülő listán vannak csoportosítva.

- Windows: Ha lehet, a program **Nyomtatás** párbeszédpaneljén válassza a Forrás (tálca) lehetőséget. Ha nem lehet, válasszon egy tálcát a nyomtató illesztőprogramjában, a **Papír** lapon a **Forrás** mezőben.
- Mac OS 9.2.2: A **Print** (Nyomtatás) párbeszédpanelen válassza ki valamelyik tálcát a **General** (Általános) lapon lévő **Paper Source** (Papírforrás) legördülő listáról.
- Mac OS 10.2 vagy 10.3: A **Print** (Nyomtatás) párbeszédpanelen válassza ki a tálcát vagy hordozótípust a **Paper Feed** (Papírbehúzás) legördülő listáról.

## Típus vagy méret kiválasztása

Nyomtatni lehet papírforrás (tálca), típus vagy méret szerint. Ha különleges nyomtatási hordozóra – például kemény papírra – nyomtat, a jó eredmény elérése érdekében fontos, hogy típus alapján nyomtasson. Ha típus vagy méret alapján szeretne nyomtatni, a következőket kell tennie: A Macintosh operációs rendszerekben a típusok és méretek mind a **Paper Source** (Papírforrás) legördülő listán vannak csoportosítva.

- Windows: A nyomtatóillesztő-program **Papír** lapján lévő **Típus** mezőben válassza ki a hordozótípust, vagy válasszon ki egy méretet a **Méret** mezőben. Egyes – például a fejléces – papír esetében érdemes beállítani a típust és a méretet is.
- Mac OS 9.2.2: A **Print** (Nyomtatás) párbeszédpanelen válassza ki valamelyik típust a **General** (Általános) lapon található **Paper Source** (Papírforrás) listáról.
- Mac OS 10.2 vagy 10.3: A **Print** (Nyomtatás) párbeszédpanelen válassza ki a tálcát vagy hordozótípust a **Paper Feed** (Papírbehúzás) listáról.

## Szürkeárnyaltos nyomtatás

Ha színes a dokumentum, akkor a nyomtató automatikusan színesben fogja kinyomtatni. Beállítható viszont, hogy a színes dokumentumot is csak szürkeárnyaltosan (fekete-fehérben) nyomtassa.

- Windows: Jelölje be a nyomtató-illesztőprogram **Szín** lapján a **Szürkeárnyaltos nyomtatás** választógombot.
- Mac OS: A **Print** (Nyomtatás) párbeszédpanelen kattintson a **Color Options** (Színbeállítás) fülre, majd jelölje be a **Print Color as Gray** (Nyomtasd a színeket szürkeárnyaltként) jelölőnégyzetet.

## Vízjelek készítése és használata

A vízjelbeállításokat akkor használja, ha szöveget szeretné elhelyezni egy dokumentum „alá” (annak háttéréként). Ilyen például, ha nagy szürke betűkkel szeretné átlósan a „piszkozat” vagy a „bizalmas” feliratot elhelyezni egy dokumentum első (vagy akár összes) oldalán. A vízjel színe, helyzete és szövege is megváltoztatható.

### Megjegyzés

Windows 2000 vagy XP rendszer esetén rendszergazdai jogosultság szükséges, ha vízjelet szeretne készíteni. A már meglévő vízjeleket azonban rendszergazdai jogok nélkül is a dokumentumokhoz adhatja.

- Windows: Keresse meg a nyomtatóillesztő-program **Hatások** lapján a **Vízjel** beállításcsoportot.
- Mac OS: Keresse meg a **Watermark** (Vízjel) beállításokat a vízjelek és átfedések beállítására szolgáló menüben a **Print** (Nyomtatás) párbeszédpanelen. (Megeshet, hogy Mac OS X rendszerben nem használhat vízjeleket.)

## Több oldal nyomtatása egy papírlapra

A több oldal egy lapra nyomtatási móddal a nyomtató több dokumentumoldalt is ki tud nyomtatni egy lapra. Az oldalak az eredeténél kisebb méretben jelennek meg nyomtatásban. Egy lapra legfeljebb kilenc oldalt nyomtathat, és azok az alapértelmezett elrendezést választva az alábbi ábrákon látható módon helyezkednek el a lapon. Azt is megadhatja, hogy legyen-e szegély az egyes oldalak körül.

- Windows: Keresse meg a nyomtatóillesztő-program **Befejezés** lapján a **Laponkénti oldalszám** beállítást.
- Mac OS: Keresse meg a **Print** (Nyomtatás) párbeszédpanel **Layout** (Elrendezés) legördülő listáján a **Pages per sheet** (Oldal/lap) beállítást.

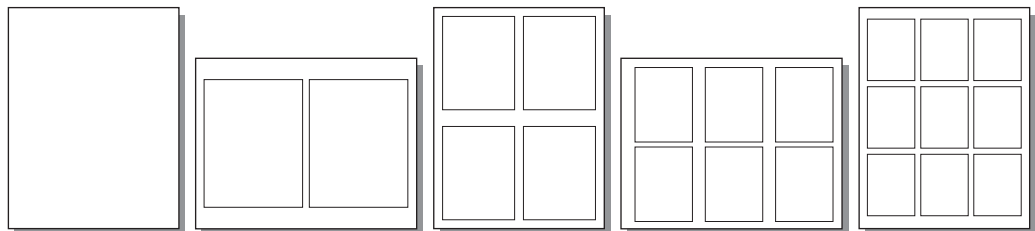

## Gyorsbeállítások készítése és használata

A Gyorsbeállítások a nyomtatóillesztő-program éppen használt beállításainak – amilyen például a laptájolás, a több oldal egy lapra nyomtatás vagy a papírforrás – későbbi használatra történő mentésére szolgálnak. Összesen 30 gyorsbeállítást menthet el. A kényelem érdekében a Gyorsbeállítások kiválaszthatók a nyomtatóillesztő-program legtöbb lapján, és menthetők is onnan.

---

### Megjegyzés

---

Ha Windows 2000 rendszert használ, a Gyorsbeállítások mentéséhez rendszergazdai jogosultsággal kell rendelkeznie.

- Windows: Gyorsbeállításokat a nyomtatóillesztő-program legtöbb lapjáról készíthet. Később ezeket a Gyorsbeállításokat a nyomtatóillesztő-program **Befejezés** lapján érheti el.
- Mac OS: A funkció nem használható.

## Kicsinyítés és nagyítás (Oldalhoz igazít)

Az **Oldalhoz igazít** beállítás segítségével a dokumentum az eredeti méreténél kisebb méretűre állítható. Az átméretezéshez választható bármilyen oldalméret, amelyet a nyomtató ismer.

- Windows: Keresse meg a nyomtatóillesztő-program **Hatások** lapján az **Oldalhoz igazít** beállításokat.
- Mac OS: Keresse meg a **Page Setup** (Lapbeállítás) párbeszédpanelen a nagyítás és a kicsinyítés (**Scale** (Méretezés)) beállításait.

## A leggyorsabb nyomtatás elérése Letter méretű papírok esetén

A nyomtató fekete-fehérben Letter méretű papírra percenként 20 oldalt képes kinyomtatni. Amikor a 2. tálcáról nyomtat, a nyomtató automatikusan erre a szintre áll be.

Az 1. tálcáról Letter méretű papírokra történő nyomtatáshoz gyárilag percenként 19 fekete-fehér oldal kinyomtatására van beállítva a nyomtató. Ha az 1. tálcáról való nyomtatás esetén is szeretné elérni a percenként 20 oldalas nyomtatási sebességet, állítsa be az 1. tálcára a **Letter** méretet. Az 1. tálcára méretbeállításához nyissa meg a HP Eszköztár programot, kattintson a **Beállítások** fülre, majd az **Eszköz beállítása** gombra, végül pedig a **Papírkezelés** gombra. Az 1. tálcához állítsa be **Letter** méretet.

Ha az 1. tálcára **Letter** méret van beállítva, a nyomtatási munkában viszont más méret – például borítékméret – van megadva, mindaddig villog a Hiba jelzőfény, amíg nem a megfelelő méretű hordozót helyezi az 1. tálcába és nem nyomja meg a **BEVITEL** gombot.

A percenként 20 oldalas (A4 méret esetén 19 oldalas) nyomtatási sebességhez a szürkeárnyaltos nyomtatást is be kell kapcsolnia. További tudnivalók: [Szürkeárnyaltos nyomtatás](#).

## Kimeneti hely kiválasztása

A nyomtatóhoz alapkiépítésben a felső kimeneti tálca, valamint – egyenes papírtovábbítási utat igénylő médiákhoz – egy hátsó kimeneti nyílás tartozik. Amikor a hátsó kimeneti nyílás fedele be van csukva, a nyomtatási munka a felső kimeneti tálcába jut, amikor a fedél ki van nyitva, akkor pedig a nyomtató hátulján bukkan elő.

- A legtöbb nyomtatáshoz – köztük az átlagos tömegű papírokra, fejléces papírra és fóliára történő nyomtatáshoz – érdemes a felső tálcát használni, amelyben 125 lap fér el. Ügyeljen arra, hogy 125 lapnál több ne gyűljön itt össze, mert az papírelakadáshoz vezethet.
- A hátsó kimeneti nyílást (az egyenes papírtovábbítási utat) akkor használja, ha a felső tálca használata során valami gond adódik, vagy ha különleges hordozóra – például kartonra, borítékra, címkére vagy fotópapírra – nyomtat. A lapokat egyenként távolítsa el, amint elhagyták a nyomtatót.

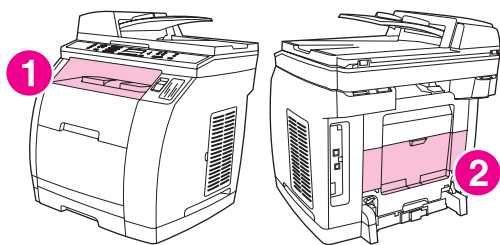

- 1 felső kimeneti tálca
- 2 hátsó kimeneti ajtó

## Egyedi papírméret beállítása

Ha a szabványostól eltérő méretű papírra szeretne nyomtatni, használja az egyedi papírméret beállítására szolgáló funkciót.

- Windows: Ezt a beállítást az alábbi helyek **egyikén** próbálja megadni, ebben a sorrendben: a program **Oldalbeállítás** párbeszédpaneljén, a program **Nyomtatás** párbeszédpaneljén vagy a nyomtatóillesztő-program **Papír** lapján.
- Mac OS 9.2.2: Nyissa meg a **Page Setup** (Lapbeállítás) párbeszédpanelen az egyedi papírméret szolgáltatást. A **Page Attributes** (Lapjellemzők) legördülő listán válassza a **Custom Page Size** (Egyéni oldalméret) beállítást.
- Mac OS 10.2 vagy 10.3: Egyedi papírméret beállításához kattintson a **File** (Irat) menüben a **Page Setup** (Lapbeállítás) parancsra. A **Page Attributes** (Lapjellemzők) legördülő listán válassza az **Custom Paper Size** (Egyéni lapméret) beállítást.

## Nyomtatás különleges hordozóra

Különleges hordozóra való nyomtatáskor kövesse az alábbi irányelveket.

### Megjegyzés

Különleges hordozó esetén használja a hátsó kimeneti nyílást (az egyenes papírtovábbítási utat).

### Fényes papír

- Az alkalmazásban vagy a nyomtatóillesztő-programban hordozótípusként válassza a **Fényes** lehetőséget, vagy a készülék fényes papírhoz beállított tálcájáról nyomtasson. 105 g/m<sup>2</sup> tömegűnél könnyebb papírokhoz válassza a **Fényes** lehetőséget. 120 g/m<sup>2</sup> tömegűnél könnyebb papírokhoz válassza a **Vastag fényes** beállítást.
- Mivel ez minden nyomtatási feladatra hatással van, ezért a feladat befejezésekor állítsa vissza az eredeti értéket.

### Megjegyzés

A Hewlett-Packard HP Color LaserJet Soft Gloss papírt javasol ehhez a készülékhez. A HP termékek úgy készültek, hogy együtt a lehető legjobb eredményt biztosítsák. Nem HP Color LaserJet Soft Gloss papír esetén a nyomtatási minőség leromolhat.

Csak a HP színes LaserJet nyomtatók számára gyártott fényes papírokat használja. A tintasugaras fényes papírok nem használhatók ezzel a készülékkel.

### Színes papír

- A színes papír ugyanolyan jó minőségű legyen, mint a fehér másolópapír.
- A használt színezéknek 0,1 másodpercig elszíneződés nélkül el kell viselnie a beégető 190°C-os hőmérsékletét.
- Ne használjon olyan papírt, amelyre a bevonatot a papír gyártása után vitték fel.
- A nyomtató pontmintázatokkal készíti el a színeket, változtatva azok elhelyezkedését és átfedését. A papír színének megváltozása befolyásolja a nyomtatott színek árnyalatát.

### Előnyomott űrlapok és fejléces papír

Előnyomott űrlapok és fejléces papír használatakor a legjobb eredményhez vegye figyelembe az alábbiakat:

- Az űrlapok és papírok olyan tintával legyenek nyomva, amelyek bírják a magas hőmérsékletet, nem olvadnak, nem párolognak és nem bocsátanak ki káros anyagokat, ha 0,1 másodpercig érintkezésbe kerülnek a beégető 190°C-os hőmérsékletével.
- A tinta nem lehet gyúlékony, és nem károsíthatja a készülék görgőit.
- Az űrlapokat és a fejléces papírokat párazáró csomagolásban tartsa, amely megakadályozza a papír megváltozását.
- Mielőtt előnyomott papírt, például űrlapot vagy fejléces papír töltene a készülékbe, ellenőrizze, hogy száraz legyen a tinta a papíron. A beégetés alatt a papírról lejöhet a nedves tinta.



- A HP Color LaserJet 2820/2830/2840 többfunkciós készülék kétoldalas használatakor az előnyomott űrlapokat és fejléces papírokat a 2. tálcába, az első oldallal felfele és a lap felső szélével a tálca hátsó része felé helyezze be. Az előnyomott űrlapokat és a fejléces papírokat az 1. tálcába az elülső oldallal lefelé, a lap aljával előre töltsé be.
- Egyoldalas nyomtatáskor az előnyomott űrlapokat és fejléces papírokat a 2. tálcába fejfelé lefelé, a lap felső szélével a tálca hátsó része felé helyezze. Az előnyomott űrlapokat és a fejléces papírokat az 1. tálcába a nyomtatási oldalukkal felfelé, a felső, rövid éllel befelé helyezze.

## Borítékok

### Megjegyzés

Borítékok nyomtatásához csak az 1. tálcát használja. Állítsa be a tálca hordozóméretét a boríték méretére.

A következő tanácsok betartása hozzásegíthet a borítékok megfelelő nyomtatásához és az elakadások megakadályozásához:

- Tíz borítéknál többet ne tegyen az 1. tálcába.
- A boríték papírjának a tömege nem lehet több, mint 90 g/m<sup>2</sup>.
- A borítékok laposak legyenek.
- Ne használjon ablakos vagy kapcsos borítékot.
- A borítékok nem lehetnek gyűröttek vagy más módon sérültek, és nem lehet belőlük levágva.
- A lehúzható ragasztós borítékok ragasztójának ki kell bírnia a beégetés hőmérsékletét és nyomását.
- A borítékokat az első oldallal lefelé fordítva, a felső éllel a bal oldalon, a rövid éllel a készülék felé fordítva töltsé be.

## Nehéz papír

- A tálcákkal a legtöbb nehéz papírt használhatja 105 g/m<sup>2</sup> tömegig.
- Kartonlapokat csak az 1. tálcába töltsön (135–216 g/m<sup>2</sup>).
- Az alkalmazásban vagy a nyomtatóillesztő-programban válassza a **Vastag** (106–163 g/m<sup>2</sup>) vagy a **Kártyaköteg** (135–216 g/m<sup>2</sup>) hordozótípust, vagy nyomtasson a nehéz papírra beállított tálcára. Mivel ez minden nyomtatási feladatra hatással van, ezért a feladat befejezésekor állítsa vissza az eredeti értéket.

### VIGYÁZAT

Általában ne használjon a nyomtatóhoz ajánlottnál nehezebb papírt. Ezzel hibás betöltést, papírelakadást, leromlott nyomtatási minőséget és túlzott elhasználódást okozhat. Néhány nehéz hordozó, például a HP Cover Stock azonban biztonságosan használható.

## HP LaserJet keménypapír

Ha HP LaserJet keménypapírra nyomtat, ügyeljen a következőkre:

- Csak az élét érintse a HP LaserJet keménypapírnak. Leromolhat a nyomtatás minősége, ha a bőrről zsír kerül a HP LaserJet keménypapírra.
- Ezzel a nyomtatóval csak HP LaserJet keménypapírt használja. A Hewlett-Packard termékek úgy készültek, hogy a lehető legjobb eredményt biztosítsák együtt.
- A programban vagy a nyomtatóillesztő-programban hordozótípusként válassza a **Keménypapír** lehetőséget, vagy a HP LaserJet keménypapírhoz beállított tálcából nyomtasson.

## Címkék

### Megjegyzés

A programban vagy a nyomtatóillesztő-programban hordozótípusként válassza a **Címkék** lehetőséget, vagy állítsa be címkékhez az 1. tálcát.

Címkék nyomtatásakor tartsa be a következő szabályokat:

- Győződjön meg arról, hogy a címkék ragasztóanyaga 0,1 másodpercig elviseli a beégető 190°C-os hőmérsékletét.
- Ellenőrizze, hogy a címkék között ne legyen szabadon maradt ragasztóanyag felület. A szabadon maradó felületek hatására a címkék leválhatnak nyomtatás közben, ami elakadáshoz vezethet. A szabadon levő ragasztóanyag a nyomtató alkatrészeit is károsíthatja.
- A címkéket tartalmazó ívet ne helyezze vissza még egyszer a készülékbe.
- Ellenőrizze, hogy a címkék simán feküdjenek a hordozón.
- Ne használjon gyűrött, légbuborékos vagy más módon sérült címkéket.

## Fóliák

Fóliák nyomtatásakor tartsa be a következő szabályokat:

- A fóliákat csak az élüknél fogja meg. Leromolhat a nyomtatás minősége, ha a bőrről zsír kerül a fóliára.
- Csak a készülékhez ajánlott írásvetítő fóliákat használjon. A Hewlett-Packard HP Color LaserJet Transparencies fóliát javasol ehhez a készülékhez. A HP termékek úgy készültek, hogy együtt a lehető legjobb eredményt biztosítsák.
- A programban vagy a nyomtatóillesztő-programban hordozótípusként válassza a **Fólia** lehetőséget, vagy a fóliához beállított tálcából nyomtasson.

### VIGYÁZAT

Csak a HP színes LaserJet nyomtatók számára gyártott fóliákat használja. A tintasugaras és a fekete-fehér fóliák nem használhatók ezzel a készülékkel. A nem lézernyomtatókhoz készült fóliák megolvadnak a nyomtatóban, és így kárt tesznek benne.

## Az első oldal másféle papírra történő nyomtatása

Az első oldal másféle papírra történő nyomtatása akkor hasznos, ha például olyan levelet nyomtat, amelynek az első oldala fejléces papírra kerül, a többi viszont sima lapokra. A lapok méretének viszont a teljes nyomtatási munkában azonosnak kell lennie.

- Windows: Ezt a beállítást az alábbi helyek **egyikén** próbálja megadni, ebben a sorrendben: a program **Oldalbeállítás** párbeszédpaneljén, a program **Nyomtatás** párbeszédpaneljén vagy a nyomtatóillesztő-program **Papír** lapján.
- Mac OS 9.2.2: A **Print** (Nyomtatás) párbeszédpanel **General** (Általános) lapján válassza a **First Page from** (Az első lapot innen) beállítást, majd adja meg az első laphoz a papírforrást.
- Mac OS 10.2 vagy 10.3: A **Print** (Nyomtatás) párbeszédpanel **Paper Feed** (Papírbehúzás) legördülő listáján válassza a **First Page from** (Az első lapot innen) beállítást, majd adja meg az első laphoz a papírforrást.

## Kétoldalas nyomtatás (kézi átfordítással)

Ha a papír mindkét oldalára nyomtatni szeretne, az egyik oldalra történő nyomtatás után kézzel kell visszaraknia a papírt a nyomtatóba.

### VIGYÁZAT

Címkékre és fóliára ne végezzen kétoldalas nyomtatást. Ez károsíthatja a nyomtatót, és az anyag elakadásához is vezethet.

### Megjegyzés

A Macintosh operációs rendszerek nem támogatják a kézi kétoldalas nyomtatást.

## Kézi átfordításos kétoldalas nyomtatás

1. Helyezzen a nyomtatási feladathoz elegendő papírt a tálcák egyikébe. Ha különleges (például fejléces) papírt használ, azt a következő módon töltsse be:

- Az 1. tálcába nyomtatandó oldalával lefelé, a lap aljával előre töltsse be a papírt.
- A 2. tálcába a nyomtatandó oldalával felfelé és a lap felső szélével a tálca hátsó része felé helyezhet be fejléces papírt.

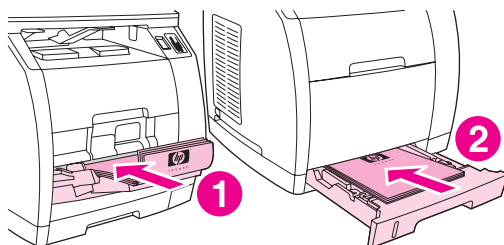

- 1 1. tálca  
2 Kiegészítő 2. tálca

2. A nyomtató-illesztőprogramban válassza a **Kétoldalas nyomtatás** lehetőséget, majd indítsa el a nyomtatást.
3. A feladat befejezése után távolítsa el az üres lapokat az 1. tálcából, és helyezze vissza az előbb nyomtatott lapokat üres oldalukkal felfelé, a lap tetejével előre. A másik oldalra történő nyomtatáshoz az 1. tálcát használja.

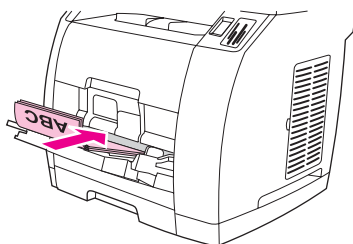

4. A nyomtatás folytatásához nyomja meg a **BEVITEL** gombot.

# Füzetek nyomtatása

## Megjegyzés

Macintosh rendszeren nem lehet füzeteket nyomtatni.

Füzeteket Letter, Legal és A4-es méretű hordozóra nyomtathat.

## Füzetek nyomtatása

1. Helyezze a hordozót a hordozóadagoló tálcába.

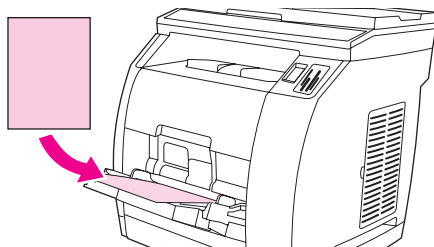

2. A szoftveralkalmazásban nyissa meg a készülék tulajdonságainak (illesztőprogram) párbeszédpaneljét.
3. A **Finishing** (Kivitelezés) lapon válassza a **Print on Both Sides** (Nyomtatás mindkét oldalra) lehetőséget.

## Megjegyzés

Ha a **Kétoldalas nyomtatás** beállítás szürkítve jelenik meg, vagy nem érhető el, nyissa meg a készülék tulajdonságainak (illesztőprogram) párbeszédpaneljét. További útmutatásért lásd: [Tippek a programokhoz](#). Az **Eszközbeállítások** vagy a **Beállítás** lapon válassza a kézi kétoldalas nyomtatást engedélyező lehetőséget, majd kattintson az **OK** gombra. Ismételje meg a 2. és a 3. lépést.

Nem minden funkció érhető el az összes nyomtatóillesztő-programmal és operációs rendszerrel. Az adott illesztőprogrammal elérhető funkciókkal kapcsolatban lásd az illesztőprogram online súgóját.

4. A laponként nyomtatandó oldalak számát állítsa 2-re. Válasszon kötési módot, majd kattintson az **OK** gombra.
5. Nyomtassa ki a füzetet.
6. Az első oldal elkészülését követően a fennmaradó papírt vegye ki az adagolótálcából és tegye félre, míg a füzet nyomtatása be nem fejeződik.

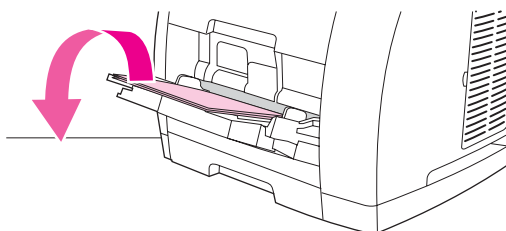

7. Az elkészült oldalakat nyomtatott oldalukkal lefelé gyűjtse össze, és egyenesítse ki a papírköteget.

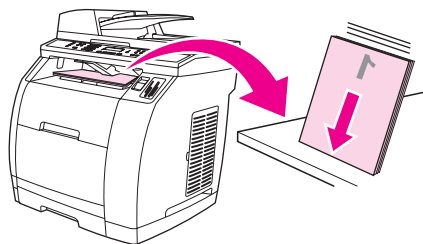

8. Helyezze vissza a tálcába a lapokat, az első oldallal kezdődően. A nyomtatandó oldallal lefelé, a felső széllel a készülék belseje felé, az első oldallal kezdve kezdje meg a papír visszatöltését.

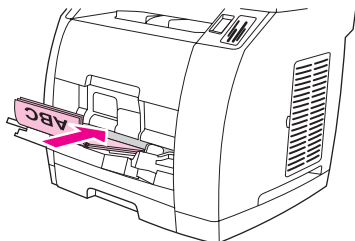

9. A számítógép képernyőjén megjelenő üzenetpanelen kattintson az **OK** gombra, és várja meg, míg a második oldalak is elkészülnek.
10. Hajtsa és tűzze össze a lapokat.

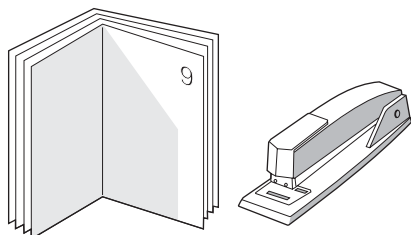

## Nyomtatási feladat törlése

Ha a nyomtatási feladat éppen folyamatban van, a kezelőpanelen található **TÖRLÉS** gomb megnyomásával törölheti azt.

### VIGYÁZAT

A **TÖRLÉS** gomb megnyomásakor törlődik az éppen feldolgozás alatt álló nyomtatási feladat. Ha a készülék egyidejűleg több feladatot is végrehajt (például egyszerre nyomtat és fogad faxot), a **TÖRLÉS** gomb csak a kezelőpanelen aktuálisan megjelenő folyamatot törli.

Nyomtatási feladatot a szoftveralkalmazásból vagy a nyomtatási sorból is törölhet.

A nyomtatási feladat azonnali leállításához távolítsa el a maradék hordozót a készülékből. Miután a nyomtatás leállt, hajtsa végre az alábbiak egyikét:

- **A készülék kezelőpaneljén:** A nyomtatási feladat törléséhez nyomja meg, majd engedje fel a kezelőpanelen található **TÖRLÉS** gombot.
- **A szoftveralkalmazásban:** Rendszerint megjelenik a képernyőn egy párbeszédpanel, amelyről lehetősége nyílik törölni a nyomtatási feladatot.
- **A Windows nyomtatási sorból:** Ha a nyomtatási feladat a nyomtatási sorban (a számítógép memóriájában) vagy a nyomtatásisor-kezelőben várakozik, onnan is törölheti azt.
  - **Windows 98, Windows Me vagy Windows 2000:** Nyissa meg a **Nyomtatók** párbeszédpanelt. Kattintson a **Start** gombra, a **Beállítások** elemre, majd a **Nyomtatók** menüpontra. A megnyitott ablakban kattintson duplán a készüléket jelző ikonra, válassza ki a nyomtatási feladatot, majd kattintson a **Törlés** gombra.
  - **Windows XP:** Kattintson a **Start** gombra, majd a **Nyomtatók és faxok** menüpontra. A megnyitott ablakban kattintson duplán a készüléket jelző ikonra, válassza ki a nyomtatási feladatot, majd kattintson a **Törlés** gombra.
- **Íróasztali nyomtatási sor esetén (Macintosh):** A **Finder** ablakban kattintson duplán a készülék ikonjára a nyomtatási sor megnyitásához. Ezután jelölje ki a kívánt nyomtatási feladatot, majd kattintson a **Trash** (Kuka) lehetőségre.





# 6

## Nyomtatás színesben

Ez a fejezet bemutatja, hogyan lehet a készülékkel jó minőségű színes nyomatokat létrehozni. A kitűnő színminőség elérésének különböző módjait is ismerteti. A fejezet az alábbi témakörökkel foglalkozik:

- [A színbeállítások megváltoztatása](#)
- [Színek használata](#)
- [A színbeállítások megadása](#)
- [Színegyeztetés](#)

## A színbeállítások megváltoztatása

Amikor színes nyomtatást végez, a nyomtatóillesztő-program automatikusan beállítja ehhez a megfelelő színeket. Ha azonban szeretné, saját kezűleg is beállíthatja a színes szöveg, ábrák és fényképek nyomtatás módját. További információért lásd: [A színbeállítások megadása](#).

- Windows: A nyomtatóillesztő-program **Szín** lapján kattintson a **Beállítások** gombra.
- Mac OS 9.2.2: A **Print** (Nyomtatás) párbeszédpanelen lépjen a **Color Options** (Színbeállítás) vagy a **Color Matching** (Színillesztés) lapra.
- Mac OS 10.2 vagy 10.3: A **Print** (Nyomtatás) párbeszédpanelen kattintson a **Color Options** (Színbeállítás) fülre, majd a **Show Advanced Options** (Mutasd a részleteket) gombra.

## Színek használata

A készülékkel telepítés után rögtön kiváló minőségben lehet nyomtatni. A színbeállításhoz az átlagos felhasználó használhatja a már önmagában is nagy színhűséget eredményező automatikus színbeállítási szolgáltatásokat, a tapasztalt felhasználó pedig kifinomult eszközöket vehet igénybe az eredmény további finomításához.

A készülék gondosan megtervezett és ellenőrzött színtáblázatokat használ az összes nyomtatható szín pontos, lágy átmenetekkel történő előállítására.

### Média kiválasztása

Az elérhető legjobb szín- és képminőség biztosítása érdekében fontos, hogy a megfelelő hordozótípust válassza ki a program nyomtatási menüjében vagy a nyomtatóillesztő-programban. További információért lásd: [Hordozóadatok](#).

### HP ImageREt 2400

A HP ImageREt 2400 technológiája a legjobb színes nyomtatási minőséget éri anélkül, hogy meg kellene változtatnia az illesztőprogram beállításait, vagy engedményeket kellene tennie a nyomtatási minőség, a teljesítmény vagy a memóriahasználat rovására. Az ImageREt 2400 segítségével a lézernyomtatás éles képeket és tiszta, pontos betűket eredményez.

A HP ImageREt 2400 technológia 2400 képpont/hüvelyk (dpi) felbontású színes lézernyomtatási minőségre képes. Ezt többszintű nyomtatási eljárás útján éri el. Az eljárás során a színek előállítása képpontonként négy szín keverésével jön létre, az adott területre juttatott festék mennyiségét szabályozva. Az ImageREt 2400 így a 600 x 600-as alapfelbontást kiegészítve több millió színt tud előállítani.

## A színbeállítások megadása

A színes dokumentumok esetén rendszerint az **Automatikus** színbeállítás biztosítja a legjobb nyomtatási minőséget. Előfordulhat azonban, hogy a felhasználó szürkeárnyalatosan (feketében és a szürke különböző árnyalataiban) kíván kinyomtatni egy színes dokumentumot, vagy módosítani szeretné a készülék színbeállításainak egy részét.

- Windows: A nyomtató illesztőprogramjának **Szín** lapján állíthatja be a szürkeárnyalatos nyomtatást, és ott változtathatja meg a színbeállításokat is.
- Mac OS 9.2.2: A szürkeárnyalatos nyomtatást a **Print** (Nyomtatás) párbeszédpanel **Color Matching** (Színillesztés) legördülő listáján lehet beállítani, és ott lehet módosítani a színbeállításokat is.
- Mac OS 10.2, 10.3: Szürkeárnyalatos nyomtatáshoz vagy a színbeállítások megváltoztatásához a **Print** (Nyomtatás) párbeszédpanelen kattintson a **Color Options** (Színbeállítás) fülre, majd a **Show Advanced Options** (Mutasd a részleteket) gombra.

### Szürkeárnyalatos nyomtatás

Ha feketében és a szürke különböző árnyalataiban szeretne nyomtatni, válassza a nyomtató illesztőprogramjának **Szürkeárnyalatos nyomtatás** beállítását. Ezzel a beállítással fénymásolásra vagy faxolásra alkalmas nyomat készíthető színes dokumentumokból.

Ha a **Szürkeárnyalatos nyomtatás** beállítást választja, a készülék egyszínű üzemmódra vált. Ebben az üzemmódban a készülék kíméli a színes festékkazettákat.

### Automatikus, illetve kézi színbeállítás

Az **Automatikus** színbeállítás optimalizálja a semleges szürke színek színkezelését és a féltónusokat, valamint a dokumentum minden egyes eleméhez használt szegélyelésítést. További tudnivalókat a nyomtató-illesztőprogram elektronikus súgója tartalmaz.

---

#### Megjegyzés

Az **Automatikus** beállítás az alapértelmezett; ez a javasolt beállítás minden színes dokumentumhoz.

A **Kézi** színbeállítással a felhasználó maga állíthatja be a semleges szürke színek színkezelését és a féltónust, valamint az élek kiemelését a szövegekhez, rajzokhoz és fényképekhez. A kézi színbeállítások a **Szín** lapon a **Kézi** gombra, majd a **Beállítások** gombra kattintva érhetők el.

### Kézi színbeállítások

Kézi színbeállítással a **Szín** (vagy a **Színérték**) és a **Féltónus** beállítás értéke adható meg.

---

#### Megjegyzés

Egyes programok raszterképekké alakítják a szöveget vagy a rajzokat. Ebben az esetben a szövegre és a rajzokra is a **Fényképek** beállításnál megadott érték érvényes.

## Féltónus-beállítások

A féltónusozás az a módszer, amelynek során a készülék a négy alapszín (cián, bíbor, sárga és fekete) különböző arányú keverésével állít elő több millió színt. A féltónus beállításai a színes nyomat felbontását és tisztaságát befolyásolják. A két lehetséges beállítás a **Lágy** és a **Kemény**.

- A **Lágy** beállítás nagy egyszínű nyomtatási területek esetén ad jó eredményt. A fényképeken is javít, mivel elsimítja a finom színátmeneteket. Akkor válassza ezt a beállítást, ha az egységes és lágy területkitöltés a legfontosabb.
- A **Kemény** beállítás olyan szöveg vagy rajzok használata esetén hasznos, melyek éles vonal- és színkülönítést igényelnek, illetve olyan képek esetén, amelyek mintákat vagy sok részletet tartalmaznak. Ezt a beállítást akkor válassza, ha az élek kiemelése és a részletek megjelenítése a legfontosabb.

## Semleges szürke színek

A **Semleges szürke színek** beállítás a szövegben, rajzokon és fényképekben használt szürke színek létrehozásának módját határozza meg.

- A **Csak fekete** lehetőséget választva a semleges színek (szürkék és fekete) kialakításához csak fekete festéket használ a nyomtató. Ez garantálja, hogy a semleges színeknek nem lesz színes háttérnyalata, és általában a legjobb eredményt adja szöveg és képek esetén.
- A **Négy színű** lehetőséget választva a nyomtató a négy különböző színű festékből hozza létre a semleges színeket. Ezt a beállítást választva lágyabbak lesznek a semleges és nem semleges színek közti színátmenetek, és így állítható elő a lehető legsötétebb fekete szín is.

## RGB-színek

Az **RGB színek** beállítással a színek leképezését lehet meghatározni.

- **Alapértelmezés:** az RGB színeket szabványos vörös-zöld-kék (sRGB) színekként értelmezi a nyomtató. Az sRGB egy olyan szabvány, amelyet számos szoftvergyártó cég és szervezet elfogadott, többek között a Microsoft és a World Wide Web Consortium is. Az sRGB szabvány növeli a felhasználó lehetőségeit a készülék, a számítógép monitora és más beviteli eszközök (lapolvasók és digitális fényképezőgépek) közötti automatikus színegyeztetésre. További tudnivalók: <http://www.w3c.org>.
- **Élénk:** a készülék nagyobb színtelítettséggel nyomtatja a középtónusokat. A kevésbé színes elemeket színdúsabban képezi le a program. Ez a beállítás üzleti grafikonok és ábrák nyomtatásához ajánlott.
- **Eszköz:** a készülék nyers üzemmódban (saját alapértelmezéseit használva) nyomtatja az RGB-adatokat. Ha ezt a beállítást választja, fényképek nyomtatásához a nyomtatást végző programban vagy az operációs rendszerben kell beállítani a színkezelést.
- **Kép:** a készülék a hagyományos (filmre készített) fényképek színárnyalataihoz hasonló színeket állít elő. Ez az érték javasolt képekhez, és alapértelmezett esetben ezt használja a készülék, amikor közvetlenül a memóriakártyáról nyomtat.

## Színegyeztetés

A készülék által nyomtatott és a számítógép képernyőjén megjelenő színek egyeztetése meglehetősen bonyolult feladat, mivel a nyomtatók és a számítógép-monitorok más-más módszert használnak a színek előállításához. A monitorok RGB (piros, zöld és kék) módszerrel hozzák létre a világító képpontok által **megjelenített** színeket, a nyomtatók viszont CMYK (cián, bíbor, sárga és fekete) módszert használnak a **nyomtatott** színek előállítására.

Az alábbi tényezők befolyásolhatják, hogy megfeleltethetők-e a nyomtatott színek a képernyőn láthatóknak:

- nyomtatási média
- a készülékben használt színezőanyag (például tinta vagy festék)
- a nyomtatás módja (például tintasugaras, nyomdai vagy lézeres)
- a terem világítása
- a használt programok
- a nyomtató-illesztőprogramok
- az operációs rendszer
- a monitorok
- a videokártyák és azok illesztőprogramjai
- a működési környezet (nagyon párás vagy nagyon száraz)
- egyedi eltérések a színérzékelésében

Ha a nyomtatásban megjelenő színek nem felelnek meg pontosan a képernyőn láthatóknak, vegye tekintetbe a felsorolt tényezőket. A legtöbb felhasználó számára a megjelenített és a nyomtatott színek egyeztetésének legmegfelelőbb módja az sRGB színekkel végzett nyomtatás. A készülék sRGB színeket használ, és automatikusan optimalizálja a nyomtatott színeket.

Ha többet szeretne megtudni a színes nyomtatással kapcsolatos problémák megoldásáról, olvassa el ezt: [Színes dokumentumokkal kapcsolatos problémák elhárítása](#).

# 7

## Másolás

A készülék másolási funkcióihoz az alábbi útmutató nyújt segítséget:

- [Másolási feladat indítása](#)
- [Másolási feladat törlése](#)
- [Másolási minőség beállítása](#)
- [A világos/sötét beállítások \(kontraszt\) módosítása](#)
- [Másolatok kicsinyítése vagy nagyítása](#)
- [A másolatleválogatási beállítások módosítása](#)
- [Példányszám módosítása](#)
- [Fényképek, kétoldalas eredetiek vagy könyvek másolása](#)

---

### Megjegyzés

---

Az itt leírt műveletek közül sok a HP Eszköztár segítségével is végrehajtható. A HP Eszköztár használatára vonatkozó utasítások a HP Eszköztár online súgójában találhatóak meg.

## Másolási feladat indítása

Másolatok készítéséhez kövesse az alábbi utasításokat:

1. Helyezze az eredeti példányokat egyesével a síkágvas lapolvasóba, a másolni kívánt oldallal lefelé, úgy, hogy a dokumentum bal felső sarka az üveg jobb alsó sarkához legyen igazítva.

### **VAGY**

Helyezze az eredeti példányt az automatikus lapadagoló (ADF) bemeneti tálcájára a másolni kívánt oldallal felfelé. Az automatikus lapadagolót főként többoldalas dokumentumok másolásakor ajánlott használni.

2. A nyomtatás megkezdéséhez nyomja meg a **FEKETE-FEHÉR MÁSOLÁS** vagy a **SZÍNES MÁSOLÁS** gombot a készülék kezelőpaneljén.
3. Ismétlje meg a műveletet minden egyes másolat esetében.

Az eredeti példányoknak a síkágvas lapolvasóba vagy az ADF adagolótálcájába való betöltéséről további információért lásd: [Dokumentum betöltése beolvasáshoz](#).

---

### Megjegyzés

---

Ha az ADF adagolótálcájába és a síkágvas lapolvasóba is helyezett eredeti példányokat, a készülék automatikusan az ADF-ből olvas be, és figyelmen kívül hagyja a síkágvas lapolvasóban található eredetit.



## Másolási feladat törlése

Adott nyomtatási feladat törléséhez nyomja meg a kezelőpanelen a **TÖRLÉS** gombot. Amennyiben több feladat is fut a gépen, a kezelőpanelen található **TÖRLÉS** gomb megnyomása csak az aktuálisan folyó nyomtatási feladatot törli.

---

### Megjegyzés

---

Ha másolási feladatot töröl, távolítsa el a feladat eredetijét a síkágyas lapolvasóból vagy az automatikus lapadagolóból (ADF).

## Másolási minőség beállítása

A másolási minőség gyári beállítása: **Szöveg**. Ez a beállítás akkor a legjobb, ha főként szöveget tartalmazó dokumentumokat kíván másolni.

Ha fényképről vagy ábráról kíván másolatot készíteni, választhatja a **Fotó** beállítást, mellyel javít a másolat minőségén, illetve a **Vegyes** beállítást, ha szöveget és grafikát egyaránt tartalmazó dokumentumokkal dolgozik.

Amennyiben takarékoskodni szeretne a festékkel, és a minőség nem annyira fontos, válassza a **Vázlat** beállítást.

### A minőségbeállítás módosítása az adott feladathoz

1. A kezelőpanel **MINŐSÉG** gombjának megnyomásával jelenítheti meg az aktuális másolás minőségi beállításait.
2. A **<** és a **>** gombbal léptethet a minőségbeállítási lehetőségek között.
3. Válasszon beállítást, majd a kiválasztott érték mentéséhez és a másolás azonnali megkezdéséhez nyomja meg a **FEKETE-FEHÉR MÁSOLÁS** vagy a **SZÍNES MÁSOLÁS** gombot. A **BEVITEL** gombbal mentheti a beállításokat a másolás megkezdése nélkül is.

---

#### Megjegyzés

---

A másolási feladat befejezése után még körülbelül 2 percig marad aktív a beállítás módosítása. E két perc alatt a kezelőpanel kijelzőjén a **Beáll.=Egyéni** üzenet látható.

### Az alapértelmezett másolási minőség módosítása

1. A kezelőpanelen nyomja meg a **MENÜ** gombot.
2. A **<** vagy a **>** gomb segítségével válassza a **Másolás beáll.** parancsot, majd nyomja meg a **BEVITEL** gombot.
3. A **BEVITEL** gomb megnyomásával válassza az **Alapért. minőség** parancsot.
4. A **<** vagy a **>** gombbal léptethet a lehetőségek között.
5. A **BEVITEL** gombbal mentheti a kívánt értéket.

## A világos/sötét beállítások (kontraszt) módosítása

A világos/sötét beállítás határozza meg a másolat világosságát vagy sötétségét (kontrasztját). Ha csak az aktuális feladat erejéig kívánja módosítani a kontrasztot, kövesse az alábbi lépéseket.

### A világos/sötét beállítás módosítása az adott feladathoz

1. A kezelőpanelen nyomja meg a **VILÁGOS/SÖTÉT** gombot az aktuális kontrasztbeállítás megjelenítéséhez.
2. A **<** vagy a **>** gombbal módosítsa a beállításokat. Ha az eredetnél világosabb másolatot szeretne, balra mozgassa a csúszkát, ha sötétebbet, akkor jobbra.
3. A beállítások mentéséhez és a másolás azonnali megkezdéséhez nyomja meg a **FEKETE-FEHÉR MÁSOLÁS** vagy a **SZÍNES MÁSOLÁS** gombot, vagy nyomja meg a **BEVITEL** gombot a beállítások mentéséhez a nyomtatás megkezdése nélkül.

---

#### Megjegyzés

---

A másolási feladat befejezése után még körülbelül 2 percig marad aktív a beállítás módosítása. E két perc alatt a kezelőpanel kijelzőjén a **Beáll.=Egyéni** üzenet látható.

### Az alapértelmezett világos/sötét beállítás módosítása

---

#### Megjegyzés

---

Az alapértelmezett világos/sötét beállítás valamennyi másolási munkára kihat.

1. A kezelőpanelen nyomja meg a **MENÜ** gombot.
2. A **<** vagy a **>** gomb segítségével válassza a **Másolás beáll.** parancsot, majd nyomja meg a **BEVITEL** gombot.
3. A **<** vagy a **>** gomb segítségével válassza az **Alapért. világos/sötét** parancsot, majd nyomja meg a **BEVITEL** gombot.
4. A **<** vagy a **>** gombbal módosítsa a beállításokat. Ha azt szeretné, hogy az összes másolat világosabb legyen az eredetnél, balra mozgassa a csúszkát, ha azt, hogy sötétebb, akkor jobbra.
5. A **BEVITEL** gombbal mentheti a kívánt értéket.

## Másolatok kicsinyítése vagy nagyítása

A készülék az eredeti méret 25%-ára képes kicsinyíteni, illetve 400%-ára nagyítani a másolatot. Automatikusan el tudja végezni az alábbi kicsinyítéseket és nagyításokat is:

- **Eredeti=100%**
- **Lgl > Ltr=78%**
- **Lgl > A4=83%**
- **A4 > Ltr=94%**
- **Ltr > A4=97%**
- **Teljes oldal=91%**
- **Oldalhoz igazít**
- **2 oldal/lap**
- **4 oldal/lap**
- **Egyéni: 25-400%**

---

### Megjegyzés

Amikor az **Oldalhoz igazít** beállítást használja, csak a síkágyas lapolvasóból nyomtathat.

A **2 oldal/lap** és a **4 oldal/lap** beállítás használatakor csak az automatikus lapadagolóba (ADF) helyezett eredetiktől másoljon. Ha a **2 oldal/lap** vagy a **4 oldal/lap** lehetőséget választotta, adja meg a papírtájolást (álló vagy fekvő).

---

## Másolatok kicsinyítése és nagyítása az adott feladatnál

Másolatok adott feladathoz történő kicsinyítéséhez és nagyításához az alábbi lépéseket kövesse:

1. A kezelőpanelen nyomja meg a **KICSINYÍTÉS/NAGYÍTÁS** gombot.
2. Válassza ki a méretet, melyre kicsinyíteni vagy nagyítani kívánja a másolatokat az adott feladathoz. A választható méretek:

- **Eredeti=100%**
- **Lgl > Ltr=78%**
- **Lgl > A4=83%**
- **A4 > Ltr=94%**
- **Ltr > A4=97%**
- **Teljes oldal=91%**
- **Oldalhoz igazít**
- **2 oldal/lap**
- **4 oldal/lap**
- **Egyéni: 25-400%**

Ha az **Egyéni: 25-400%** lehetőséget választja, adja meg a kívánt százalékértéket az alfanumerikus gombok segítségével.

Ha a **2 oldal/lap** vagy a **4 oldal/lap** lehetőséget választotta, adja meg az oldaltájolást is (álló vagy fekvő).

3. A beállítások mentéséhez és a másolás azonnali megkezdéséhez nyomja meg a **FEKETE-FEHÉR MÁSOLÁS** vagy a **SZÍNES MÁSOLÁS** gombot, vagy nyomja meg a **BEVITEL** gombot a beállítások mentéséhez a nyomtatás megkezdése nélkül.

---

### Megjegyzés

A másolási feladat befejezése után még körülbelül 2 percig marad aktív a beállítás módosítása. E két perc alatt a kezelőpanel kijelzőjén a **Beáll.=Egyéni** üzenet látható.

A hordozóadagoló tálca alapértelmezett hordozóméretét a kimeneti mérethez kell igazítani, máskülönben előfordulhat, hogy a másolat egy része nem szerepel majd a kész példányon. További útmutatásért lásd: [Az alapértelmezett hordozóméret módosítása](#).

---

## Az alapértelmezett másolási méret módosítása

### Megjegyzés

Az alapértelmezett másolási méret az a méret, melyre a készülék általában kicsinyíti vagy nagyítja a másolatokat. Ha meghagyja az alapértelmezett gyári beállítást (**Eredeti=100%**), valamennyi példány mérete az eredetivel azonos lesz.

1. Nyomja meg a **MENÜ** gombot.
2. A **<** vagy a **>** gomb segítségével válassza a **Másolás beáll.** parancsot, majd nyomja meg a **BEVITEL** gombot.
3. A **<** vagy a **>** gomb segítségével válassza az **Alap kics/nagy** parancsot, majd nyomja meg a **BEVITEL** gombot.
4. A **<** vagy a **>** gombbal válassza ki a méretet, amelyre kicsinyíteni vagy nagyítani szeretne. A választható lehetőségek:
  - **Eredeti=100%**
  - **Lgl > Ltr=78%**
  - **Lgl > A4=83%**
  - **A4 > Ltr=94%**
  - **Ltr > A4=97%**
  - **Teljes oldal=91%**
  - **Oldalhoz igazít**
  - **2 oldal/lap**
  - **4 oldal/lap**
  - **Egyéni: 25-400%**

Ha az **Egyéni: 25-400%** lehetőséget választja, adja meg azt az eredetihez viszonyított százalékértéket, amelyre a másolatokat kicsinyíteni vagy nagyítani szeretné.

Ha a **2 oldal/lap** vagy a **4 oldal/lap** lehetőséget választotta, adja meg az oldaltájolást is (álló vagy fekvő).

5. A **BEVITEL** gombbal mentheti a beállításokat.

## A másolatleválogatási beállítások módosítása

A készülék a többoldalas másolatokat automatikusan leválogatva is elő tudja állítani. Például ha három oldalról két-két másolatot kíván készíteni, és az automatikus leválogatás funkció be van kapcsolva, az oldalak az alábbi sorrendben nyomtatódnak ki: 1,2,3,1,2,3. Ha az automatikus leválogatás nincs bekapcsolva, az oldalak ebben a sorrendben nyomtatódnak ki: 1,1,2,2,3,3.

Az automatikus leválogatás használatának feltétele az is, hogy az eredeti dokumentum beolvasási mérete ne haladja meg a készülék memóriájának kapacitását. Ellenkező esetben a készülék csak egy példányt készít, és a változásról üzenetben tájékoztatja a felhasználót. Ebben az esetben az alábbi módszerek valamelyikével hajthatja végre a feladatot:

- Válassza szét a feladatot kevesebb oldalt tartalmazó részekre.
- Egyszerre csak egy másolatot készítsen a dokumentumról.
- Kapcsolja ki az automatikus leválogatást.

A kiválasztott leválogatási beállítás addig marad bekapcsolva, míg nem módosítja azt.

### Az alapértelmezett leválogatási beállítás módosítása

1. A kezelőpanelen nyomja meg a **MENÜ** gombot.
2. A **<** vagy a **>** gomb segítségével válassza a **Másolás beáll.** parancsot, majd nyomja meg a **BEVITEL** gombot.
3. A **BEVITEL** gomb megnyomásával válassza az **Alapért. válog.** parancsot.
4. A **<** vagy a **>** gomb segítségével válassza a **Be** vagy a **Ki** lehetőséget.
5. A **BEVITEL** gombbal mentheti a beállításokat.

---

#### Megjegyzés

Az automatikus másolási leválogatás gyári beállítása **Be**.

## Példányszám módosítása

Alapértelmezett példányszámként 1 és 99 közötti számot adhat meg.

### A példányszám módosítása az adott feladathoz

1. Az alfanumerikus gombok segítségével adja meg az adott feladathoz hozzárendelni kívánt példányszámot (1 és 99 között).
2. A másolás megkezdéséhez nyomja meg a **FEKETE-FEHÉR MÁSOLÁS** vagy a **SZÍNES MÁSOLÁS** gombot.

---

#### Megjegyzés

---

A másolási feladat befejezése után még körülbelül 2 percig marad aktív a beállítás módosítása. E két perc alatt a kezelőpanel kijelzőjén a **Beáll.=Egyéni** üzenet látható.

### Az alapértelmezett példányszám módosítása

1. A kezelőpanelen nyomja meg a **MENÜ** gombot.
2. A **<** vagy a **>** gomb segítségével válassza a **Másolás beáll.** parancsot, majd nyomja meg a **BEVITEL** gombot.
3. A **<** vagy a **>** gomb segítségével válassza az **Alap példányszám** parancsot, majd nyomja meg a **BEVITEL** gombot.
4. Az alfanumerikus gombok segítségével adja meg az adott feladathoz hozzárendelni kívánt példányszámot (1 és 99 között).
5. A **BEVITEL** gombbal mentheti a beállításokat.

---

#### Megjegyzés

---

A példányszám gyári alapértelmezett beállítása **1**.



# Fényképek, kétoldalas eredetik vagy könyvek másolása

## Fénykép másolása

### Megjegyzés

A fényképeket mindig a síkágyas lapolvasóból, ne pedig az automatikus lapadagolóból (ADF) olvassa be másoláshoz.

1. Helyezze a fényképet a síkágyas lapolvasóba képpel lefelé oly módon, hogy a fénykép bal felső sarka az üveg jobb alsó sarkához illeszkedjen.

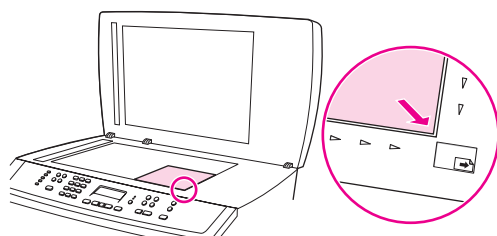

2. Óvatosan csukja le a fedelet.
3. Nyomja meg a **FEKETE-FEHÉR MÁSOLÁS** vagy a **SZÍNES MÁSOLÁS** gombot.

## Kétoldalas eredeti példányok többlapos kötegének másolása

1. Helyezze az eredeti köteget az automatikus lapadagolóba (ADF) úgy, hogy a köteg első oldala nézzen felfelé, az oldal teteje pedig az ADF felé nézzen.

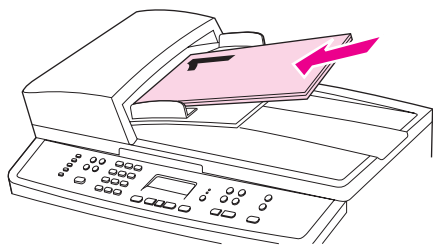

2. Nyomja meg a **FEKETE-FEHÉR MÁSOLÁS** vagy a **SZÍNES MÁSOLÁS** gombot. A készülék lemásolja és kinyomtatja a páratlan oldalakat.
3. Távolítsa el a köteget az ADF kimeneti tálcájáról, és helyezze be újra úgy, hogy az utolsó oldal nézzen felfelé, és az oldal teteje az ADF felé álljon.

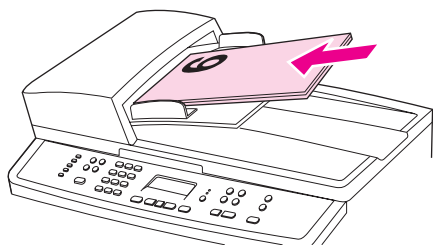

4. Nyomja meg a **FEKETE-FEHÉR MÁSOLÁS** vagy a **SZÍNES MÁSOLÁS** gombot. A készülék lemásolja és kinyomtatja a páros oldalakat.

5. Válogassa össze a páratlan és páros oldalakat.

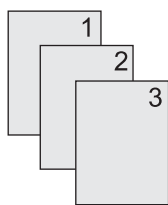

## Könyv másolása

1. Emelje fel a fedelet, és helyezze a könyvet a síkágyas lapolvasóba, úgy, hogy a másolni kívánt oldalt az üveg jobb alsó sarkához igazítja.

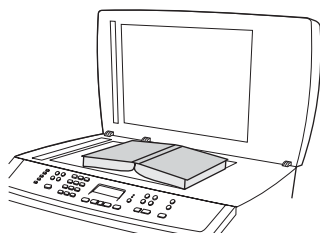

2. Óvatosan csukja le a fedelet.

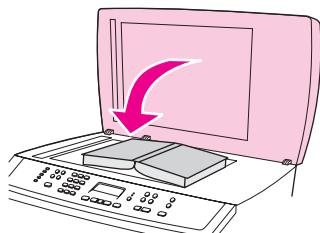

3. Óvatosan nyomja le a fedelet, hogy a könyvet a lapolvasó felületéhez szorítsa.

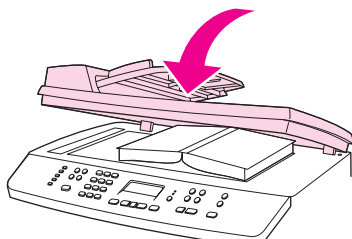

4. Nyomja meg a **FEKETE-FEHÉR MÁSOLÁS** vagy a **SZÍNES MÁSOLÁS** gombot, vagy válasszon egy másik beolvasási módot a könyv másolásához. További információért lásd: [Lapolvasási módszerek ismertetése](#).

# 8

## Fax

Útmutató a faxfeladatok végzéséhez:

- [Faxbeállítások megadása](#)
- [Faxok küldése](#)
- [Kézi tárcsázás](#)
- [Kézi újratárcsázás](#)
- [Faxfeladat törlése](#)
- [Fax küldése szoftverrel](#)
- [Faxok fogadása](#)
- [Faxküldés a telefonkészületről tárcsázott számra](#)
- [Az alapértelmezett világos/sötét beállítás \(kontraszt\) módosítása](#)
- [Az alapértelmezett felbontási beállítás módosítása](#)
- [Az üveglap alapértelmezés szerinti méretének módosítása](#)
- [Dallam- vagy impulzustárcsázás választása](#)
- [Az újratárcsázási beállítások módosítása](#)
- [Faxok fogadása a számítógépen](#)
- [A válasz mód beállítása](#)
- [A csengőhangok módosítása hívásfogadáshoz](#)
- [A csengésszám módosítása a hívások fogadásához](#)
- [Az automatikus kicsinyítés beállításának módosítása a bejövő faxok fogadásához](#)
- [Faxszámok letiltása és újbóli engedélyezése](#)
- [A gyorstárcsázási bejegyzések, a közvetlen tárcsázási gombok és a csoportos tárcsázási bejegyzések](#)
- [Tárcsázási karakterek használata](#)
- [Előhívószám beiktatása](#)
- [Fax küldése késleltetéssel](#)
- [A tárcsahang-érzékelési beállítás módosítása](#)
- [Számlázási kódok alkalmazása](#)
- [Fax újranyomtatása](#)
- [Faxok törlése a memóriából](#)
- [Faxtovábbítás használata](#)
- [Mellékállomás beállítása faxok fogadására](#)

- [Faxlekérdezés használata](#)
- [Csendérzékelés mód módosítása](#)
- [Faxok érkeztetése bélyegzővel](#)
- [Fax hibajavítási módjának beállítása](#)
- [A V.34 beállítás módosítása](#)

---

### Megjegyzés

---

Az itt leírt műveletek közül sok a HP Eszköztár segítségével is végrehajtható. A HP Eszköztár használatára vonatkozó utasítások a HP Eszköztár online súgójában találhatóak.

## Faxbeállítások megadása

A faxeszolgáltatások igénybevétele előtt az alábbi feladatokat kell végrehajtania:

- A dátum és a pontos idő beállítása
- A faxfejléc beállítása

---

### Megjegyzés

Ha a készülék szoftverét telepíti a számítógépre, akkor az itt megadott műveleteket nem kell végrehajtania. Ha nem Microsoft Windows® 95 vagy Windows NT® rendszert használ, a szoftver telepítőprogramja automatikusan felajánlja a faxbeállítások megadását.

Az Egyesült Államokban és több más térségben/országban a dátum, az idő és más faxfejlécc adatok megadása hivatalos előírás.

---

## Szöveg bevitele a kezelőpanelen

A következő útmutató leírja, miként írhat be adatokat a kezelőpanel alfanumerikus gombjai, illetve a < és > gomb segítségével:

- **Számok:** Számok beírásához nyomja meg a kezelőpanelen a megfelelő számbillentyűt.
- **Betűk:** Betűk beírásához a megfelelő betűk numerikus billentyűjét addig kell ismételtlen megnyomnia, amíg a kijelzőn meg nem jelenik a kívánt betű. (Például a „C” betű beírásához nyomja meg többször a 2 gombot, míg a C betű meg nem jelenik a kezelőpanel kijelzőjén.)
- **Írásjelek:** Nyomja meg többször a \* gombot, amíg a kívánt jel meg nem jelenik a kezelőpanel kijelzőjén.
- **Szóköz:** A > gombot kétszer megnyomva a karakterek után szóközt szűrhet be, és a kurzort a szóköz utáni beszúrási pozícióba állíthatja.
- **Hibás karakterek:** Ha valamelyik karaktert hibásan adta meg, akkor a < gombbal törölje a hibás karaktert, majd adja meg a helyes karaktert.

---

### Megjegyzés

A kezelőpanelen megjeleníthető karakterekről részletesebb tájékoztatás ebben a fejezetben olvasható: [Tárcsázási karakterek használata](#).

## A dátum és az idő megadása

A dátum és a pontos idő beállítását vagy módosítását az alábbi lépésekkel végezheti el. Ha a karakterek beviteléhez segítségre van szüksége, olvassa el a következő részt: [Szöveg bevitele a kezelőpanelen](#).

1. A kezelőpanelen nyomja meg a **MENÜ** gombot.
2. A **<** vagy a **>** gomb segítségével válassza az **Idő/dátum, fejléc** parancsot, majd nyomja meg a **BEVITEL** gombot.
3. A **BEVITEL** gomb megnyomásával válassza az **Idő/dátum** parancsot.
4. A **<** vagy a **>** gomb megnyomásával válassza a 12 vagy a 24 órás formátumot, majd nyomja meg a **BEVITEL** gombot.
5. Az alfanumerikus gombok segítségével írja be a pontos időt.
6. Végezze el a következő műveletek valamelyikét:  
Ha a 12 órás formátumot választotta, a **<** és a **>** gombbal helyezheti a kurzort a negyedik karakter mögé. Délelőtti időpont beállításához az **1**, délutáni órák megadásához a **2** értéket válassza, majd nyomja meg a **BEVITEL** gombot.  
Ha 24 órás formátumot választott, nyomja meg a **BEVITEL** gombot.
7. A **<** és a **>** gomb használatával határozza meg a dátumformátumot, majd nyomja meg a **BEVITEL** gombot.
8. Az alfanumerikus gombok segítségével írja be az aktuális dátumot.  
Ügyeljen arra, hogy a hónap és a nap megadásánál két számjegyet használjon (például a májust 05-tel, a hónap első napját pedig 01-gyel jelölje).
9. Nyomja meg a **BEVITEL** gombot.

## A faxfejléc beállítása

A fax fejlécének megadásához hajtsa végre az alábbi lépéseket. Ha a karakterek beviteléhez segítségre van szüksége, olvassa el a következő részt: [Szöveg bevitele a kezelőpanelen](#).

1. A kezelőpanelen nyomja meg a **MENÜ** gombot.
2. A **<** vagy a **>** gomb segítségével válassza az **Idő/dátum, fejléc** parancsot, majd nyomja meg a **BEVITEL** gombot.
3. A **<** vagy a **>** gomb segítségével válassza a **Faxfejléc** parancsot, majd nyomja meg a **BEVITEL** gombot.
4. Az alfanumerikus gombok segítségével adja meg a faxszámot, majd nyomja meg a **BEVITEL** gombot.
5. Az alfanumerikus gombok segítségével adja meg a vállalat nevét, majd nyomja meg a **BEVITEL** gombot.

### Megjegyzés

A faxszám legfeljebb 20 számjegyből, a vállalat neve pedig legfeljebb 25 karakterből állhat.

## Faxok küldése

Ez a rész a dokumentumok faxolásához nyújt tájékoztatást.

### Az aktuális faxfeladat felbontásának módosítása

1. A kezelőpanelen nyomja meg a **FELBONTÁS** gombot az aktuális felbontásbeállítás megjelenítéséhez.
2. A **<** vagy a **>** gombbal módosítsa a felbontás beállítását igényeinek megfelelően.
3. A **BEVITEL** gombbal mentheti a kívánt értéket.

---

#### Megjegyzés

Ez az eljárás az aktuális faxművelet felbontását módosítja. Az alapértelmezett faxfelbontás módosítására vonatkozó utasításokat lásd: [Az alapértelmezett felbontási beállítás módosítása](#).

---

#### Megjegyzés

A faxkontraszt és az üveglapméret módosításához az alapértelmezett beállításokat kell módosítani. Lásd: [Az alapértelmezett világos/sötét beállítás \(kontraszt\) módosítása](#) vagy [Az üveglap alapértelmezés szerinti méretének módosítása](#).

### Fax küldése egy címzettnek

1. Az alábbi módszerek valamelyikével tárcsázza a faxszámot:  
Tárcsázza a számot a kezelőpanel alfanumerikus gombjaival.  
Ha a hívott faxszámhoz gyorstárcsázási nyomógombot rendelt, nyomja meg azt.  
Ha a hívott faxszámhoz gyorstárcsázási bejegyzés tartozik, nyomja meg a **TELEFONKÖNYV** gombot, az alfanumerikus gombok segítségével adja meg a gyorstárcsázási bejegyzést, végül nyomja meg a **BEVITEL** gombot.

---

#### Megjegyzés

Az alfanumerikus gombokkal történő tárcsázáskor iktassa be a számba a szükséges szüneteket, illetve egyéb számokat (helyközi vagy nemzetközi távhívási számok, a mellékállomásról a fővonal eléréséhez szükséges szám – ez általában a 9). További tudnivalók: [Tárcsázási karakterek használata](#).

2. Helyezze a dokumentumot az automatikus lapadagoló (ADF) bemeneti tálcájára vagy a síkágas lapolvasóra.
3. Nyomja meg a **FAX KÜLDÉSE** gombot.
4. Síkágas lapolvasóról végzett beolvasáskor az **Üvegről küldés? 1=Igen 2=Nem** üzenet megjelenésekor nyomja meg az **1** gombot az **IGEN** kiválasztásához, majd nyomja meg a **BEVITEL** gombot.
5. Végezze el a következő lépések valamelyikét:
  - Ha több lapot is szeretne olvasni, nyomja meg az **1** gombot az **IGEN** parancs kiválasztásához, majd ismétlje meg a 4. lépést a faxfeladat összes oldala esetében.
  - Ha végzett, a **2** gomb lenyomásával válassza a **NEM** lehetőséget.

A **NEM** lehetőség lenyomásakor a készülék valamennyi oldalt automatikusan elküldi.

Miután a fax utolsó lapja is elhagyta a készüléket, ismét használhatja a készülék valamennyi szolgáltatását (faxküldés, másolás, illetve beolvasás).

A gyakran használt faxszámokhoz gyorstárcsázási nyomógombot vagy gyorstárcsázási bejegyzést rendelhet. Lásd: [Gyorstárcsázási bejegyzések és közvetlen tárcsázási gombok programozása](#) és [Csoportos tárcsázási bejegyzések programozása](#). Ha van elektronikus telefonkönyve, abból is kiválaszthatja a címzetteket. Elektronikus telefonkönyvek külső programokkal hozhatók létre.

## Fax küldése több címzettnek

A készülék használatával egyszerre több címzettnek is küldhet faxot. Ha csoportos tárcsázási bejegyzéshez rendelt faxszámcsoporthoz szeretne faxot küldeni, olvassa el ezt a leírást: [Fax küldése csoportos tárcsázási bejegyzés alapján](#). Ha csoportos tárcsázási bejegyzéshez nem rendelt faxszámcsoporthoz (legfeljebb 20 szám) szeretne faxot küldeni, olvassa el ezt a leírást: [Fax küldése csoportnak manuálisan \(ad hoc faxküldés\)](#).

Abban az esetben, ha a dokumentum nem fér el a memóriában, tegye az alábbi lehetőségek egyikét:

- Törölje a mentett faxokat a memóriából. További tudnivalók: [Faxok törlése a memóriából](#).
- Ossa fel a dokumentumot kisebb szakaszokra, és küldje el több faxfeladat keretében.

## Fax küldése csoportos tárcsázási bejegyzés alapján

1. Helyezze a dokumentumot az automatikus lapadagoló (ADF) bemeneti tálcájára vagy a síkágyas lapolvasóra.

2. Válassza ki a kezelőpanelen a csoportot az alábbi módszerek valamelyikével:

Nyomja meg a csoporthoz tartozó gyorstárcsázási nyomógombot.

Nyomja meg a **TELEFONKÖNYV** gombot, majd a csoporthoz rendelt gyorstárcsázási bejegyzést, végül pedig a **BEVITEL** gombot.

3. Nyomja meg a **FAX KÜLDÉSE** gombot.

Síkágyas lapolvasóról végzett beolvasáskor válassza az **IGEN** gombot, amikor megjelenik az **Üvegről küldés? 1=Igen 2=Nem** beállítás, majd nyomja meg a **BEVITEL** gombot.

A készülék a dokumentumot a memóriába olvassa és a faxot a megadott számokra küldi. Ha a csoport valamelyik száma foglalt vagy nem válaszol, a készülék az újratárcsázási beállítás alapján ismét hívja a számot. Ha az újratárcsázási kísérletek folyamatosan meghiúsulnak, a készülék a faxnaplóba hibaüzenetet ír, majd a csoport következő számát hívja.

---

### Megjegyzés

---

A faxnapló szolgáltatást a Microsoft Windows 95 vagy Windows NT rendszeren működő programok nem támogatják, de a faxnaplót a kezelőpanel segítségével is kinyomtathatja. További tudnivalók: [Faxtevékenységi napló nyomtatása](#).



## Fax küldése csoportnak manuálisan (ad hoc faxküldés)

A következő útmutató alapján küldhet faxot olyan címzetteknek, amelyekhez nem rendelt csoportos tárcsázási bejegyzést:

1. Helyezze a dokumentumot az automatikus lapadagoló (ADF) bemeneti tálcájára vagy a síkágas lapolvasóra.
2. Tárcsázza az első faxszámot a kezelőpanelről az alábbi módszerek valamelyikével:  
Használja az alfanumerikus gombokat.  
Ha a hívott faxszámhoz gyorstárcsázási nyomógombot rendelt, nyomja meg azt.  
Ha a hívott faxszámhoz gyorstárcsázási bejegyzés tartozik, nyomja meg a **TELEFONKÖNYV** gombot, az alfanumerikus gombok segítségével adja meg a gyorstárcsázási bejegyzést, végül nyomja meg a **BEVITEL** gombot.

---

### Megjegyzés

Az alfanumerikus gombokkal történő tárcsázáskor iktassa be a számba a szükséges szüneteket, illetve egyéb számokat (helyközi vagy nemzetközi távhívási számok, a mellékállomásról a fővonal eléréséhez szükséges szám – ez általában a 9). További tudnivalók: [Tárcsázási karakterek használata](#).

3. Nyomja meg a **BEVITEL** gombot.
4. Végezze el a következő műveletek egyikét:  
A tárcsázás folytatásához ismételje meg a 2. és a 3. lépést.  
Ha már nem kíván több számot tárcsázni, folytassa a következő lépéssel.
5. Nyomja meg a **FAX KÜLDÉSE** gombot.  
Síkágas lapolvasóról végzett beolvasáskor válassza az **IGEN** gombot, amikor megjelenik az **Üvegről küldés? 1=Igen 2=Nem** beállítás, majd nyomja meg a **BEVITEL** gombot.
6. A készülék valamennyi faxszámra elküldi a dokumentumot. Ha a csoport valamelyik száma foglalt vagy nem válaszol, a készülék az újratárcsázási beállítás alapján ismét hívja azt a számot. Ha az újratárcsázási kísérletek folyamatosan meghiúsulnak, a készülék a faxnaplóba hibaüzenetet ír, majd a csoport következő számát hívja.

---

### Megjegyzés

A faxnapló szolgáltatást a Microsoft Windows 95 vagy Windows NT rendszeren működő programok nem támogatják, de a faxnaplót a kezelőpanel segítségével is kinyomtathatja. További tudnivalók: [Faxtevékenységi napló nyomtatása](#).

## Kézi tárcsázás

A készülék általában a **Fax KÜLDÉSE** gomb megnyomása után kezdi a tárcsázást. Előfordulhat azonban, hogy az egyes számok megnyomásával szeretne tárcsázást indítani. Ha például a faxhívást hívókártya használatával számoltatja el, előbb tárcsáznia kell a faxszámot, meg kell várnia a telefonszolgáltató engedélyezésre utaló hangjelét, majd be kell írnia a hívókártya számát. Nemzetközi szám hívásakor előfordulhat, hogy a számsorozatok hívása közben várnia kell a megfelelő tárcsahangra.

### Kézi tárcsázás az automatikus lapadagoló (ADF) használatával

1. Helyezze a dokumentumot az automatikus lapadagoló (ADF) bemeneti tálcájára vagy a síkágas lapolvasóra.
2. A kezelőpanelen nyomja meg a **Fax KÜLDÉSE** gombot.
3. Kezdjen el tárcsázni. A készülék az éppen megnyomott gombot tárcsázza. Ennek köszönhetően tárcsázás közben megvárhatja a kívánt tárcsahangot (például a nemzetközi hívás tárcsahangját vagy a hívókártya jóváhagyási hangját).

### Kézi tárcsázás a síkágas lapolvasó használatával

1. A kezelőpanelen nyomja meg a **Fax KÜLDÉSE** gombot. A kezelőpanel kijelzőjén a következő üzenet olvasható: **Üvegről küldés? 1=Igen 2=Nem**.
2. Az **1** gomb megnyomásával válassza az **IGEN** értéket. A kezelőpanel kijelzőjén a következő üzenet olvasható: **Töltse be: X. oldalt [Beírás]**, ahol az X az oldal számát jelöli.
3. Olvassa be a lapot a memóriába úgy, hogy a nyomtatandó oldalával lefelé tegye a síkágas lapolvasóra, majd nyomja meg a **BEVITEL** gombot. A lap beolvasását követően a készülék kezelőpaneljén a következő üzenet olvasható: **Másik lap? 1=Igen 2=Nem**.
4. Végezze el a következő lépések valamelyikét:  
Ha több lapot is be szeretne olvasni, nyomja meg az **1** gombot az **IGEN** parancs kiválasztásához, majd ismétlje meg a 3. lépést a faxfeladat összes oldala esetében.  
Ha elkészült, nyomja meg a **2** gombot a **NEM** válasz kijelöléséhez, majd folytassa a következő lépéssel.
5. Ha már minden oldalt beolvasott a memóriába, kezdjen el tárcsázni. A készülék az éppen megnyomott gombot tárcsázza. Ennek köszönhetően tárcsázás közben megvárhatja a kívánt tárcsahangot (például a nemzetközi hívás tárcsahangját vagy a hívókártya jóváhagyási hangját).

## Kézi újratárcsázás

Ha szeretne egy másik dokumentumot is küldeni az utoljára tárcsázott faxszámra, végezzen kézi újratárcsázást a következő eljárással. Ha az előzőleg küldött dokumentumot szeretné újra elküldeni, várja meg, amíg az automatikus újratárcsázási kísérletek leállnak, vagy állítsa le azokat kézzel. Ha nem így tesz, előfordulhat, hogy a címzett kétszer kapja meg a dokumentumot: először a kézi újrahívási kísérlet eredményeképpen, másodszer pedig az automatikus újrahívási kísérlet eredményeképpen.

---

### Megjegyzés

Az aktuális faxra vonatkozó újratárcsázási kísérlet leállításával vagy valamennyi függő, automatikus újrahívási kísérlet érvénytelenítésével kapcsolatban olvassa el a következő leírást: [Faxfeladat törlése](#). Az újratárcsázási beállítások módosításáról lásd: [Az újratárcsázási beállítások módosítása](#).

---

## Kézi újratárcsázás

1. Helyezze a dokumentumot az automatikus lapadagoló (ADF) bemeneti tálcájára vagy a síkágas lapolvasóra.
2. A kezelőpanelen nyomja meg a **LEJÁTSZÁS/SZÜNET** gombot.
3. Nyomja meg a **FAX KÜLDÉSE** gombot. A készülék az utoljára tárcsázott számot hívja és megpróbálja elküldeni a faxot.

Síkágas lapolvasóról végzett beolvasáskor válassza az **IGEN** gombot, amikor megjelenik az **Üvegről küldés? 1=Igen 2=Nem** beállítás, majd nyomja meg a **BEVITEL** gombot.

## Faxfeladat törlése

Olvassa el az útmutatót, ha törölni szeretne egy folyamatban lévő faxtárcsázási, illetve faxküldési vagy faxfogadási műveletet.

### Az aktuális faxfeladat törlése

Nyomja meg a **TÖRLÉS** gombot a készülék kezelőpaneljén. A készülék törli a még el nem küldött oldalakat. A **TÖRLÉS** gomb megnyomásával a csoportos tárcsázási műveletek is leállíthatók.

### Faxfeladat törlése a Fax állapota beállítás használatával

Ezzel az eljárással a következő esetekben érvényteleníthet faxműveletet:

- A készülék kis szünet után ismét tárcsázza a számot, ha az foglalt volt, nem választott vagy kommunikációs hiba történt.
- A beállítás alapján a készülék egy későbbi időpontban küldi el a faxot.

A következő lépések alapján érvénytelenítheti a faxfeladatot a Fax állapota szolgáltatás segítségével:

1. A kezelőpanelen nyomja meg a **MENÜ** gombot.
2. A **BEVITEL** gomb megnyomásával válassza a **Fax állapota** parancsot.
3. A **<** vagy a **>** gombbal lépjen a törlendő elemre a várakozó faxfeladatok között.
4. Nyomja meg a **BEVITEL** gombot a törlendő feladat kiválasztásához.
5. Nyomja meg a **BEVITEL** gombot a törlés megerősítéséhez.

## Fax küldése szoftverrel

A fejezet a készülékhez kapott szoftverrel történő faxküldés alapvető tudnivalóit írja le. A szoftver használatával kapcsolatos egyéb témaköröket a súgó tartalmazza, amely a szoftver **Súgó** menüjéből érhető el.

### Megjegyzés

A Windows 98, a Windows ME és a Windows NT nem támogatja a faxprogram és a HP Eszköztár használatát. A HP Eszköztár Macintosh rendszeren nem működik.

Az alábbi követelmények teljesülése esetén a számítógépről is küldhet elektronikus faxdokumentumokat:

- A készülék közvetlenül vagy TCP/IP-hálózaton keresztül csatlakozik a számítógéphez.
- A készülékkel kapott szoftver telepítve van a számítógépre.
- Microsoft Windows 2000 vagy XP, valamint Mac OS 9.2.2, 10.2 vagy 10.3 használata esetén

## Fax küldése a szoftverből (Windows 2000 vagy XP)

A faxküldési eljárás módja a műszaki feltételektől függ. Alább a legjellemzőbb lépéseket olvashatja.

1. Válassza a **Start** menü **Programok** (Windows XP esetén a **Minden program**) parancsát, majd a **Hewlett Packard** parancsot.
2. Válassza a **HP LaserJet 2830** vagy a **HP LaserJet 2840**, majd a **Faxküldés** parancsot. Ekkor elindul a faxprogram.
3. Adja meg a címzett vagy a címzettek faxszámát.
4. Helyezze a dokumentumot az automatikus lapadagoló (ADF) tálcájába.
5. Csatoljon fedőlapot a dokumentumhoz. (Ez a lépés nem kötelező.)
6. Kattintson a **Küldés most** elemre, vagy a **Küldés később** elemre, és adja meg a dátumot és az időt.

### Megjegyzés

A HP Eszköztár segítségével is küldhet faxot, ha a **Faxfeladatok** részben a **Faxküldés** gombra kattint.

## Fax küldése a szoftverből (Mac OS 10.2 vagy 10.3)

1. A HP Eszköztár megnyitása után kattintson a **Fax** elemre. Ekkor elindul a faxprogram.
2. Válassza a **Példány és lap** legördülő lista **Címzés** elemét.
3. Adja meg a címzett vagy a címzettek faxszámát.
4. Helyezze a dokumentumot az automatikus lapadagoló (ADF) tálcájába.
5. Igény szerint fedőlapot is használhat.
6. Kattintson a **Beolvasás most**, majd a **Nyomtatás** gombra.

### Megjegyzés

Mac OS 9.2.2 esetén a végrehajtandó lépések eltérőek.

## Fax küldése külső alkalmazásból (például Microsoft Word szövegszerkesztőből, valamennyi operációs rendszeren)

1. Nyisson meg egy dokumentumot egy külső programban.
2. Válassza a **Fájl** menü **Nyomtatás** parancsát.
3. A nyomtatók legördülő listájáról válassza ki a fax nyomtatóillesztőjét. Ekkor elindul a faxprogram.
4. Végezze el a következő műveletek egyikét:

**Windows-felhasználók:** Hajtsa végre a [Fax küldése a szoftverből \(Windows 2000 vagy XP\)](#) rész 2–5. lépését.

**Mac-felhasználók:** Hajtsa végre a [Fax küldése a szoftverből \(Mac OS 10.2 vagy 10.3\)](#) rész 2–6. lépését.

## Faxok fogadása

A faxokat a készüléken vagy a számítógépen fogadhatja. A készülékre érkező faxok fogadása általában automatikusan történik. Ha azonban kicseréli azokat a készülékeket, amelyek a fogadó készülékkel azonos telefonvonalra csatlakoznak, módosítania kell a készülék faxok fogadására vonatkozó beállítását is. További tudnivalók: [A válasz mód beállítása](#).

Az ebben a részben ismertetett eljárások segítségével tudja meghatározni a készülékre irányított faxok kezelésének módját.

### Faxok fogadása, ha faxhang hallható

Ha a telefonállomáson faxokat és telefonhívásokat is fogad, és a kézibeszélőt felvéve faxhangot hall, az alábbi két módszerrel kezdheti meg a fax fogadását:

- Ha a készülék közelében tartózkodik, nyomja meg a **FAX KÜLDÉSE** gombot a kezelőpanelen.
- Ha olyan telefont vesz fel, amely ugyanarra a vonalra csatlakozik (mellékállomás), a faxhang felhangzásakor a készüléknek automatikusan felelnie kell a hívásra. Ha mégsem felel, nyomja meg sorban az 1-es, 2-es és 3-as gombot a telefonkészüléken (csak dallamtárcsázásos üzemmódban), várja meg a faxátvitelt jelző hangot, majd tegye le a kézibeszélőt.

---

#### Megjegyzés

---

A második módszer csak akkor működik, ha a mellékállomás beállítása **IGEN**. Útmutató a beállítás ellenőrzéséhez és módosításához: [Mellékállomás beállítása faxok fogadására](#).

## Faxküldés a telefonkészülékről tárcsázott számra

Előfordulhat, hogy a faxkészülékkel azonos vonalra csatlakoztatott telefonkészülékről szeretné tárcsázni a faxszámot. Ha például a címzett készüléke kézi faxfogadásra van állítva, telefonon értesítheti az illetőt, hogy hamarosan faxot küld neki.

### Faxküldés a telefonkészülékről tárcsázott számra

---

#### Megjegyzés

---

A telefonkészüléknek a telefonporthoz (vagyis a telefont ábrázoló ikonnal jelölt porthoz) kell csatlakoznia.

1. Helyezze a dokumentumot az automatikus lapadagoló (ADF) bemeneti tálcájára.

---

#### Megjegyzés

---

Ha a faxküldéshez a telefonkészülékről tárcsázza a számot, a síkágyas lapolvasót nem használhatja.

2. Emelje fel a faxkészülékkel azonos vonalra csatlakozó telefonkészülék kézibeszélőjét. Tárcsázza a faxszámot a telefon számgombjaival.
3. Amikor a hívott fél jelentkezik, kérje meg, hogy kapcsolja be a faxkészüléket.
4. Amikor meghallja a faxhangot, nyomja meg a **FAX KÜLDÉSE** gombot. Várjon, amíg a kezelőpanelen a **Csatlakozás** felirat meg nem jelenik, majd tegye le a kézibeszélőt.



# Az alapértelmezett világos/sötét beállítás (kontraszt) módosítása

A kontraszt a kimenő fax küldéskor érvényes világos-sötét arányát határozza meg.

## Az alapértelmezett világos/sötét beállítás (kontraszt) módosítása

Általában az alapértelmezett világos/sötét beállításnak megfelelő kontraszt érvényesül a faxon küldött dokumentumokon. A csúszka a kontraszt alapbeállítása szerint középen áll.

1. A kezelőpanelen nyomja meg a **MENÜ** gombot.
2. A **<** vagy a **>** gomb segítségével válassza a **Faxbeállítás** parancsot, majd nyomja meg a **BEVITEL** gombot.
3. A **<** vagy a **>** gomb segítségével válassza a **Faxküldés beáll.** parancsot, majd nyomja meg a **BEVITEL** gombot.
4. A **<** vagy a **>** gomb segítségével válassza az **Alapért. világos/sötét** parancsot, majd nyomja meg a **BEVITEL** gombot.
5. Ha a faxot az eredetinel világosabbra szeretné állítani, a **<** gomb használatával húzza a csúszkát balra, ha pedig sötétebbre, akkor a **>** gombbal húzza a csúszkát jobbra.
6. A **BEVITEL** gombbal mentheti a kívánt értéket.

## Az alapértelmezett felbontási beállítás módosítása

A felbontás mértéke, amelyet pont/hüvelyk (dpi) mértékegységgel fejeznek ki, befolyásolja a faxolt dokumentumok minőségét. A felbontás az átviteli sebességre is hatással van, mivel a nagyobb felbontás nagyobb méretű fájlt eredményez, amelynek átvitele hosszabb időt vesz igénybe. A felbontás gyári alapértelmezett beállítása **Finom**.

Az alábbi eljárással a következő értékekre állíthatja át az összes faxfeladatra vonatkozó alapértelmezett felbontást:

- **Normál:** Ezzel a beállítással lehet a leggyengébb minőségben, ugyanakkor a legrövidebb átviteli idő alatt faxolni.
- **Finom:** Ezzel a beállítással jobb felbontás érhető el, mint a **Normál** beállítással. Ez a minőség általában megfelelő a szöveges dokumentumok számára.
- **Szuperfinom:** Ezt a beállítást leginkább a szöveget és képet egyaránt tartalmazó dokumentumokhoz érdemes használni. Az átviteli idő hosszabb, mint a **Finom** beállítás esetén, de rövidebb, mint a **Fotó** esetén.
- **Fotó:** A képek minősége ezzel a beállítással a legjobb, az átviteli idő azonban jelentősen megnő.

## Az alapértelmezett felbontási beállítás módosítása

1. A kezelőpanelen nyomja meg a **MENÜ** gombot.
2. A **<** vagy a **>** gomb segítségével válassza a **Faxbeállítás** parancsot, majd nyomja meg a **BEVITEL** gombot.
3. A **<** vagy a **>** gomb segítségével válassza a **Faxküldés beáll.** parancsot, majd nyomja meg a **BEVITEL** gombot.
4. A **<** vagy a **>** gomb segítségével válassza az **Alapért. felb.** parancsot, majd nyomja meg a **BEVITEL** gombot.
5. A **<** vagy a **>** gombbal módosítsa a felbontásra vonatkozó beállítást.
6. A **BEVITEL** gombbal mentheti a kívánt értéket.

---

### Megjegyzés

Ha a felbontást csak az aktuális feladatnál szeretné módosítani, nézze meg a következő részben található útmutatót: [Az aktuális faxfeladat felbontásának módosítása](#).

## Az üveglap alapértelmezés szerinti méretének módosítása

Ez a beállítás határozza meg, hogy milyen méretű papírt olvasson be a lapolvasó, amikor faxot küld róla. A gyári alapbeállítás attól függ, hogy a készüléket melyik országban/ térségben vásárolták.

### Az alapértelmezett üveglapméret beállításának módosítása

1. A kezelőpanelen nyomja meg a **MENÜ** gombot.
2. A **<** vagy a **>** gomb segítségével válassza a **Faxbeállítás** parancsot, majd nyomja meg a **BEVITEL** gombot.
3. A **<** vagy a **>** gomb segítségével válassza a **Faxküldés beáll.** parancsot, majd nyomja meg a **BEVITEL** gombot.
4. A **<** vagy a **>** gomb segítségével válassza az **Alap. üvegméret** parancsot, majd nyomja meg a **BEVITEL** gombot.
5. A **<** vagy a **>** gombbal válasza ki a megfelelő papírméret-beállítást: **A4** vagy **Letter**.
6. A **BEVITEL** gombbal mentheti a kívánt értéket.

## Dallam- vagy impulzustárcsázás választása

A következő eljárással állíthatja be a készüléken a dallam- vagy impulzustárcsázást. A gyári alapértelmezett beállítás **Tone**. Ne módosítsa ezt a beállítást, csak akkor, ha a telefonvonal nem alkalmas a dallamtárcsázásra!

### A dallam- vagy az impulzustárcsázás kiválasztása

1. A kezelőpanelen nyomja meg a **MENÜ** gombot.
2. A **<** vagy a **>** gomb segítségével válassza a **Faxbeállítás** parancsot, majd nyomja meg a **BEVITEL** gombot.
3. A **<** vagy a **>** gomb segítségével válassza a **Faxküldés beáll.** parancsot, majd nyomja meg a **BEVITEL** gombot.
4. A **<** vagy a **>** gomb segítségével válassza a **Tárcsázási mód** parancsot, majd nyomja meg a **BEVITEL** gombot.
5. A **<** vagy a **>** gomb segítségével válassza a **Tone** vagy az **Impulzus** beállítást, majd a **BEVITEL** gombbal hagyja jóvá a választott értéket.

#### Megjegyzés

Az impulzustárcsázási lehetőség nem minden országban/térségben áll rendelkezésre.

## Az újratárcsázási beállítások módosítása

Ha a készülék nem tudta elküldeni a faxot, mert a fogadó készülék nem válaszolt vagy foglalt volt, akkor megkísérli újratárcsázni a számot attól függően, hogy milyen beállítások vannak érvényben arra az esetre, ha a másik készülék foglalt, nem felel vagy ha kommunikációs hiba történik. Ezeket a beállításokat a következő eljárással kapcsolhatja be vagy ki:

### Az újratárcsázási beállítás módosítása foglaltság esetére

Ha a beállítás be van kapcsolva, a készülék automatikusan újratárcsázza a számot, ha azt észleli, hogy a vonal foglalt. Az újratárcsázás gyári alapbeállítása foglaltság esetére a **Be**.

1. A kezelőpanelen nyomja meg a **MENÜ** gombot.
2. A **<** vagy a **>** gomb segítségével válassza a **Faxbeállítás** parancsot, majd nyomja meg a **BEVITEL** gombot.
3. A **<** vagy a **>** gomb segítségével válassza a **Faxküldés beáll.** parancsot, majd nyomja meg a **BEVITEL** gombot.
4. A **<** vagy a **>** gomb segítségével válassza az **Újrahív, ha fog.** parancsot, majd nyomja meg a **BEVITEL** gombot.
5. A **<** vagy a **>** gomb segítségével válassza a **Be** vagy a **Ki** parancsot, majd nyomja meg a **BEVITEL** gombot.

### Az újratárcsázási beállítás módosítása arra az esetre, ha az állomás nem felel

Ha a beállítás be van kapcsolva, a készülék automatikusan újratárcsázza a számot, ha a hívott készülék nem felel. Arra az esetre, ha a hívott készülék nem felel, az újratárcsázás gyári alapbeállítása a **Ki**.

1. A kezelőpanelen nyomja meg a **MENÜ** gombot.
2. A **<** vagy a **>** gomb segítségével válassza a **Faxbeállítás** parancsot, majd nyomja meg a **BEVITEL** gombot.
3. A **<** vagy a **>** gomb segítségével válassza a **Faxküldés beáll.** parancsot, majd nyomja meg a **BEVITEL** gombot.
4. A **<** vagy a **>** gomb segítségével válassza az **Újra, ha n. vál.** parancsot, majd nyomja meg a **BEVITEL** gombot.
5. A **<** vagy a **>** gomb segítségével válassza a **Be** vagy a **Ki** parancsot, majd nyomja meg a **BEVITEL** gombot.

## Az újratárcsázási beállítás módosítása kommunikációs hiba esetére

Ha a beállítás be van kapcsolva, bizonyos kommunikációs hibák észlelése esetén a készülék automatikusan újratárcsázza a számot. Az újratárcsázás gyári alapbeállítása kommunikációs hiba esetére a **Be**.

1. A kezelőpanelen nyomja meg a **MENÜ** gombot.
2. A **<** vagy a **>** gomb segítségével válassza a **Faxbeállítás** parancsot, majd nyomja meg a **BEVITEL** gombot.
3. A **<** vagy a **>** gomb segítségével válassza a **Faxküldés beáll.** parancsot, majd nyomja meg a **BEVITEL** gombot.
4. A **<** vagy a **>** gomb segítségével válassza az **Újrahívási hiba** parancsot, majd nyomja meg a **BEVITEL** gombot.
5. A **<** vagy a **>** gomb segítségével válassza a **Be** vagy a **Ki** parancsot, majd nyomja meg a **BEVITEL** gombot.

## Faxok fogadása a számítógépen

Ahhoz, hogy a számítógépen fogadhasson faxokat, be kell kapcsolnia ezt a funkciót a szoftverben (lásd a készülék szoftverének súgóját). A számítógépes faxfogadás csak egyetlen számítógépen engedélyezhető. Ha valamilyen oknál fogva a számítógép nincs üzemben, a következő eljárással a készülék kezelőpaneljén is kikapcsolhatja a számítógépes faxfogadást.

### A számítógépes faxfogadás kikapcsolása a kezelőpanelen

1. A kezelőpanelen nyomja meg a **MENÜ** gombot.
2. A **<** vagy a **>** gomb segítségével válassza a **Faxfunkciók** parancsot, majd nyomja meg a **BEVITEL** gombot.
3. A **<** vagy a **>** gomb segítségével válassza a **PC-re fog. leáll** parancsot, majd a **BEVITEL** gombbal hagyja jóvá a választott parancsot.

A **PC-re fog. leáll** parancs kiválasztása után a készülék memóriájában maradt faxok nyomtatásra kerülnek.

---

#### Megjegyzés

---

A számítógépes faxfogadás Macintosh, Windows 98, Windows ME és Windows NT rendszereken nem vehető igénybe.

## A válasz mód beállítása

A készülék az igényeknek megfelelően **Automatikus** vagy **Kézi** válasz módra állítható. A gyári alapértelmezett beállítás **Automatikus**.

- **Automatikus:** Ebben az üzemmódban a készülék a megadott számú csengés után vagy a faxhang észlelésekor fogadja a bejövő hívásokat. Útmutató a csengések számának megadásához: [A csengésszám módosítása a hívások fogadásához](#).
- **Kézi:** Ebben az üzemmódban a készülék nem válaszol a hívásokra. A fax fogadását Önnek kell kezdeményeznie a kezelőpanel **FAX KÜLDÉSE** gombjának megnyomásával, vagy a vonalhoz csatlakoztatott telefon felvételével és az 1-2-3 tárcsázásával.

### Megjegyzés

Bár a legtöbb felhasználó meghagyja az **Automatikus** hívásfogadási módot, az a hívó, aki feltárcsázza a fax telefonszámát, a telefonban hallja a faxhangot, ha a hívásra nem felelnek, illetve, ha a megadott számú csengésig nem teszi le a kagylót. Ha nem szeretné, hogy a hívók a faxhangot hallják a telefonban, adja meg a **Kézi** beállítást. Ne feledje azonban, hogy a **Kézi** mód használatakor a faxhívások fogadása nem történik meg automatikusan.

## A hívásfogadási mód beállítása

A hívásfogadási mód beállításához vagy módosításához hajtsa végre az alábbi lépéseket:

1. A kezelőpanelen nyomja meg a **MENÜ** gombot.
2. A **<** vagy a **>** gomb segítségével válassza a **Faxbeállítás** parancsot, majd nyomja meg a **BEVITEL** gombot.
3. A **<** vagy a **>** gomb segítségével válassza a **Faxfog. beáll.** parancsot, majd nyomja meg a **BEVITEL** gombot.
4. A **BEVITEL** gomb megnyomásával válassza a **Válasz mód** parancsot.
5. A **<** vagy a **>** gomb segítségével válassza a **Automatikus** vagy a **Kézi** parancsot, majd nyomja meg a **BEVITEL** gombot.

A kezelőpanel kijelzőjén megjelenik a beállított válasz mód.



## A csengőhangok módosítása hívásfogadáshoz

A megkülönböztető csengőhangok beállítása egyes helyi telefontársaságoknál igényelhető. Ez a szolgáltatás lehetővé teszi, hogy egyetlen vonalhoz több telefonszámot kapcsoljanak. Minden telefonszámhoz egyedi csengőhang társul, így könnyen megállapítható, hogy telefonhívás vagy fax érkezett-e, és fel kell-e venni a kagylót, vagy a készülék fogadja a faxküldeményt.

Ha a telefontársaságnál előfizet a megkülönböztető csengés szolgáltatására, be kell állítani a faxkészüléket úgy, hogy a megfelelő csengésre válaszoljon. A szolgáltatás nem minden országban/térségben érhető el. A telefontársaságtól kérhet felvilágosítást arról, hogy az Ön tartózkodása szerinti országban/térségben igénybe vehető-e ez a szolgáltatás.

### Megjegyzés

Ha a megkülönböztető csengés használatára nincs mód, és Ön az alapértelmezés szerinti **Minden csengetés** beállítás helyett mást adott meg, előfordulhat, hogy a készülék nem képes fogadni a faxokat.

A lehetséges beállítások a következők:

- **Minden csengetés:** A készülék a telefonvonalon érkező valamennyi hívásra felel.
- **Egyszeres:** A készülék azokra a hívásokra felel, amelyekhez egy csengés társul.
- **Dupla:** A készülék azokra a hívásokra felel, amelyekhez két csengés társul.
- **Tripla:** A készülék azokra a hívásokra felel, amelyekhez három csengés társul.
- **Dupla + Tripla:** A készülék azokra a hívásokra felel, amelyekhez két vagy három csengés társul.

## A csengőhang megváltoztatása a hívások fogadásához

A csengőhangon alapuló hívásfogadás módosításához hajtsa végre az alábbi lépéseket:

1. A kezelőpanelen nyomja meg a **MENÜ** gombot.
2. A **<** vagy a **>** gomb segítségével válassza a **Faxbeállítás** parancsot, majd nyomja meg a **BEVITEL** gombot.
3. A **<** vagy a **>** gomb segítségével válassza a **Faxfog. beáll.** parancsot, majd nyomja meg a **BEVITEL** gombot.
4. A **<** vagy a **>** gomb segítségével válassza a **Csengetési típus** parancsot, majd nyomja meg a **BEVITEL** gombot.
5. A **<** vagy a **>** gomb segítségével válassza ki a keresett csengőhangot, majd nyomja meg a **BEVITEL** gombot.
6. Miután beállította a készüléket, kérjen meg valakit, hogy küldjön faxot. Így ellenőrizheti, hogy a megkülönböztető csengési szolgáltatás helyesen működik-e.

## A csengésszám módosítása a hívások fogadásához

Ha a hívásfogadási mód **Automatikus**, a készülék beállításai határozzák meg, hány csengés után felel a készülék a bejövő hívásra.

Ha a készülék olyan vonalhoz van csatlakoztatva, amelyen fax- és telefonhívások egyaránt érkeznek (megosztott vonal), és a vonalhoz üzenetrögzítő is csatlakozik, akkor előfordulhat, hogy módosítani kell a csengések számának beállítását. A készülékhez megadott csengésszámnak ugyanis nagyobbnak kell lennie az üzenetrögzítőhöz megadott csengésszámnál. Így az üzenetrögzítő képes válaszolni a bejövő telefonhívásra és rögzíteni az üzenetet, ha hanghívás érkezett. Amikor az üzenetrögzítő válaszol a hívásra, a készülék érzékeli, hogy vannak-e faxhangok, és ebben az esetben automatikusan fogadja a küldeményt.

A válaszadáshoz szükséges csengetések alapbeállítása az Egyesült Államokban és Kanadában öt, más országokban/térségekben kettő.

### A válaszadáshoz szükséges csengési beállítás használata

Az alábbi táblázat a megfelelő csengésszám beállításához nyújt segítséget.

A telefonvonal típusa	Javasolt csengésszám-beállítás
Külön faxvonal (csak faxok fogadására)	A kezelőpanelen megjelenő számtartományon belül kell beállítani. (A lehetséges minimális és maximális csengésszám országonként/ térségenként változik.)
Egy telefonvonal két telefonszámmal és különböző csengőhangokkal	Egy vagy két csengés. (Ha üzenetrögzítője vagy számítógépes hangpostája is van a másik telefonszámhoz, a készülékhez nagyobb csengésszámot állítson be, mint az üzenetrögzítőhöz. Lásd még: <a href="#">A csengőhangok módosítása hívásfogadáshoz</a> .)
Megosztott vonal (telefonhívások és faxok fogadására egyaránt), melyhez egyetlen telefon csatlakozik	Öt vagy több csengés.
Megosztott vonal (telefonhívások és faxok fogadására egyaránt), melyhez üzenetrögzítő vagy számítógépes hangposta is csatlakozik	Az üzenetrögzítő vagy a hangposta csengésszámánál kettővel több.

## A csengések számának megadása hívásfogadáshoz

A hívások fogadásához a csengések számát a következőképpen tudja beállítani vagy módosítani:

1. A kezelőpanelen nyomja meg a **MENÜ** gombot.
2. A **<** vagy a **>** gomb segítségével válassza a **Faxbeállítás** parancsot, majd nyomja meg a **BEVITEL** gombot.
3. A **<** vagy a **>** gomb segítségével válassza a **Faxfog. beáll.** parancsot, majd nyomja meg a **BEVITEL** gombot.
4. A **<** vagy a **>** gomb segítségével válassza a **Csengetésszám** parancsot, majd nyomja meg a **BEVITEL** gombot.
5. Az alfanumerikus gombok használatával adja meg a csengések számát, majd nyomja meg a **BEVITEL** gombot.

## Az automatikus kicsinyítés beállításának módosítása a bejövő faxok fogadásához

Ha az oldalhoz igazítási funkció be van kapcsolva, a túl terjedelmes faxküldeményeket a készülék automatikusan az alapértelmezés szerinti papírmérethez igazodva, de legfeljebb 75%-osra kicsinyíti (például Legal méretről Letter méretre).

Ha az oldalhoz igazítási funkció ki van kapcsolva, a terjedelmes faxokat a készülék teljes méretben, több lapra nyomtatja ki. A bejövő faxok automatikus kicsinyítésének gyári beállítása **Be**.

Ha a beérkező faxok bélyegzésének funkciója be van kapcsolva, célszerű bekapcsolni az automatikus kicsinyítést is. Ennek hatására a fax mérete kissé csökken, és így a bélyegző miatt a faxot nem kell két oldalra nyomtatni.

---

### Megjegyzés

---

Ellenőrizze, hogy a papírméret beállítása egyezik-e az adagolótálcába helyezett hordozó méretével. Az alapértelmezett hordozóméret módosításával kapcsolatban lásd: [Az alapértelmezett hordozóméret módosítása](#).

## A bejövő faxok automatikus kicsinyítésének módosítása

1. A kezelőpanelen nyomja meg a **MENÜ** gombot.
2. A **<** vagy a **>** gomb segítségével válassza a **Faxbeállítás** parancsot, majd nyomja meg a **BEVITEL** gombot.
3. A **<** vagy a **>** gomb segítségével válassza a **Faxfog. beáll.** parancsot, majd nyomja meg a **BEVITEL** gombot.
4. A **<** vagy a **>** gomb segítségével válassza a **Oldalhoz igazít** parancsot, majd nyomja meg a **BEVITEL** gombot.
5. A **<** vagy a **>** gomb segítségével válassza a **Be** vagy a **Ki** beállítást, majd a **BEVITEL** gombbal hagyja jóvá a választott értéket.

## Faxszámok letiltása és újbóli engedélyezése

Ha bizonyos személyektől vagy szervezetektől nem kíván faxot kapni, a kezelőpanelen letilthat összesen 30 faxszámot. Ha letiltott számról érkezik fax, a kezelőpanel jelzi, hogy a küldő száma tiltott. A készülék nem nyomtatja ki a faxot, és a memóriában sem tárolja. A letiltott számról érkezett faxok a faxtevékenységi naplóban töröltként megjelölve jelennek meg. A letiltott faxszámokat egyenként vagy együtt is újra engedélyezheti.

### Megjegyzés

Útmutató a letiltott számok listájának nyomtatásához: [Letiltott faxok listájának nyomtatása](#).  
Útmutató a faxtevékenységi napló nyomtatásához: [Faxtevékenységi napló nyomtatása](#).

## Faxszám letiltása vagy újbóli engedélyezése

A faxszámokat a kezelőpanelen, a következő lépések végrehajtásával tudja letiltani vagy újra engedélyezni:

1. A kezelőpanelen nyomja meg a **MENÜ** gombot.
2. A **<** vagy a **>** gomb segítségével válassza a **Faxbeállítás** parancsot, majd nyomja meg a **BEVITEL** gombot.
3. A **<** vagy a **>** gomb segítségével válassza a **Faxfog. beáll.** parancsot, majd nyomja meg a **BEVITEL** gombot.
4. A **<** vagy a **>** gomb segítségével válassza a **Faxok blokkolása** parancsot, majd nyomja meg a **BEVITEL** gombot.
5. Tegye a következők egyikét:

A faxszám letiltásához a **<** vagy a **>** gomb használatával válassza ki az **Elem hozzáadása** parancsot, majd nyomja meg a **BEVITEL** gombot. A faxszámot pontosan, a fejlécben látható módon adja meg (szóközőkkel együtt), majd nyomja meg a **BEVITEL** gombot. Adja meg a letiltott számhoz tartozó nevet, majd nyomja meg a **BEVITEL** gombot.

A faxszám letiltásához a **<** vagy a **>** gomb használatával válassza ki az **Elem törlése** parancsot, majd nyomja meg a **BEVITEL** gombot. A **<** vagy a **>** gomb használatával válassza ki a törlendő faxszámot, majd a törlés megerősítéséhez nyomja meg a **BEVITEL** gombot.

A faxszám újbóli engedélyezéséhez a **<** vagy a **>** gomb használatával válassza ki az **Összes törlése** parancsot, majd nyomja meg a **BEVITEL** gombot. A törlés megerősítéséhez nyomja meg ismét a **BEVITEL** gombot.

# A gyorstárcsázási bejegyzések, a közvetlen tárcsázási gombok és a csoportos tárcsázási bejegyzések

A gyakran tárcsázott faxszámokat vagy faxszámcsoportokat közvetlen tárcsázási gombokhoz társíthatja, illetve gyorstárcsázási és csoportos tárcsázási bejegyzésként tárolhatja.

A készülék telefonkönyvében összesen 120 gyorstárcsázási és csoportos tárcsázási bejegyzés számára van hely. Ha például 100 gyorstárcsázási bejegyzést programoz be, akkor ezenfelül még 20 csoportos tárcsázási bejegyzést tárolhat.

A gyorstárcsázási bejegyzések, a közvetlen tárcsázási gombok és a csoportos tárcsázási bejegyzések használatához a következő leírások nyújtanak segítséget.

## Gyorstárcsázási bejegyzések és közvetlen tárcsázási gombok programozása

A gyorstárcsázási bejegyzések 1-től 5-ig közvetlenül is tárcsázhatók a kezelőpanelről. A közvetlen tárcsázási gombok gyorstárcsázási és csoportos tárcsázási bejegyzésekhez egyaránt társíthatók. Az egyes faxszámokhoz legfeljebb 50 karakter adható meg.

### Megjegyzés

A gyorstárcsázási bejegyzések, a közvetlen tárcsázási gombok és a csoportos tárcsázási bejegyzések a szoftverben könnyebben programozhatók. A gyorstárcsázási bejegyzések, a közvetlen tárcsázási gombok és a csoportos tárcsázási bejegyzések HP Eszköztár segítségével történő programozásáról a HP Eszköztár online súgójában olvashat bővebben.

A következő módszerrel a gyorstárcsázási bejegyzéseket és a közvetlen tárcsázási gombokat a készülék kezelőpaneljén tudja beprogramozni:

1. A kezelőpanelen nyomja meg a **MENÜ** gombot.
2. A **<** vagy a **>** gomb segítségével válassza a **Faxbeállítás** parancsot, majd nyomja meg a **BEVITEL** gombot.
3. A **BEVITEL** gomb megnyomásával válassza a **Telefonkönyv** parancsot.
4. A **BEVITEL** gomb megnyomásával válassza az **Egyéni beáll.** parancsot.
5. A **BEVITEL** gomb megnyomásával válassza a **Hozzáadás** parancsot.
6. Az alfanumerikus gombokkal adja meg a gyorstárcsázási bejegyzés számát, melyet az adott faxszámhoz kíván rendelni, majd nyomja meg a **BEVITEL** gombot. A gyorstárcsázási bejegyzésekhez 1-től 5-ig egyúttal a megfelelő közvetlen tárcsázási gomb is kapcsolódik.

### Megjegyzés

A faxszám megadásakor a **SZÜNET/ÚJRATÁRCSÁZÁS** gomb használatával vesszőt (,) iktathat be a tárcsázott számsorba, a **\*** gombbal pedig **W** betűt írhat be, ha azt szeretné, hogy a készülék megvárja a tárcsahangot.

7. Az alfanumerikus gombokkal írja be a faxszámot, az összes szünettel és egyéb szükséges számjeggyel, mint például a helyközi vagy nemzetközi előhívószámokkal, a mellékállomásról a fővonal hívásához szükséges számmal (ez általában 9 vagy 0) stb.
8. Nyomja meg a **BEVITEL** gombot.

9. Az alfanumerikus gombokkal írja be a faxszámhoz tartozó nevet. Ehhez nyomja meg többször a megfelelő alfanumerikus gombot, amíg a kívánt betű meg nem jelenik a kijelzőn. (A karakterek listáját lásd: [Tárcsázási karakterek használata](#).)

---

### Megjegyzés

---

Az írásjelek beviteléhez a csillag (\*) gombot kell ismételtlen megnyomnia, amíg a kívánt karakter meg nem jelenik. Ezután a > gomb megnyomásával léphet tovább.

10. A **BEVITEL** gombbal mentheti az információt.
11. További gyorstárcsázási bejegyzések vagy közvetlen tárcsázási gombok beprogramozásához ismétlje meg a fenti lépéseket 1-től 10-ig.

## Gyorstárcsázási bejegyzések és közvetlen tárcsázási gombok törlése

1. A kezelőpanelen nyomja meg a **MENÜ** gombot.
2. A < vagy a > gomb segítségével válassza a **Faxbeállítás** parancsot, majd nyomja meg a **BEVITEL** gombot.
3. A **BEVITEL** gomb megnyomásával válassza a **Telefonkönyv** parancsot.
4. A **BEVITEL** gomb megnyomásával válassza az **Egyéni beáll.** parancsot.
5. A < vagy a > gomb segítségével válassza a **Törlés** parancsot, majd nyomja meg a **BEVITEL** gombot.
6. Az alfanumerikus gombok használatával adja meg a törlendő gyorstárcsázási bejegyzés számát, majd nyomja meg a **BEVITEL** gombot.
7. A törlés megerősítéséhez nyomja meg a **BEVITEL** gombot.

## A gyorstárcsázási bejegyzések és a közvetlen tárcsázási gombok gyors programozása

---

### Megjegyzés

---

A következő eljárással csoportos tárcsázási bejegyzések nem programozhatók. Útmutató a csoportos tárcsázási bejegyzések használatához: [Csoportos tárcsázási bejegyzések programozása](#).

A következő módszerrel a készülék kezelőpaneljén egyszerűbben programozhatja be a gyorstárcsázási bejegyzéseket és a közvetlen tárcsázási gombokat.

1. Végezze el a következő műveletek egyikét a kezelőpanelen:  
Nyomja meg a **TELEFONKÖNYV** gombot, írjon be egy még beprogramozatlan gyorstárcsázási bejegyzést, majd nyomja meg a **BEVITEL** gombot.  
Nyomjon meg egy szabad közvetlen tárcsázási gombot. A kezelőpanel tájékoztatja arról, hogy a gyorstárcsázási bejegyzés vagy a közvetlen tárcsázási gomb még nincs beprogramozva.
2. Nyomja meg a **BEVITEL** gombot a gyorstárcsázási bejegyzés vagy a közvetlen tárcsázási gomb beprogramozásához.

3. Írja be a faxszámot, majd nyomja meg a **BEVITEL** gombot. Iktassa be az összes szükséges szünetet és egyéb számjegyet, így például a helyközi vagy nemzetközi előhívószámokat, a mellékállomásról a fővonal eléréséhez szükséges számot (ez általában 9 vagy 0) stb. (Lásd még: [Tárcsázási karakterek használata](#).)

---

#### Megjegyzés

---

A faxszám megadásakor a **SZÜNET/ÚJRATÁRCSÁZÁS** gomb megnyomásával vesszőt (,) iktathat be, ha a tárcsázott számsorban szünetet kíván tartani. A \* gomb megnyomásával **W** betűt írhat be, ha azt szeretné, hogy a készülék megvárja a tárcahangot.

4. Az alfanumerikus gombokkal írja be a faxszámhoz tartozó nevet. Ehhez nyomja meg többször a megfelelő alfanumerikus gombot, amíg a kívánt betű meg nem jelenik a kijelzőn. (A karakterek listáját lásd: [Tárcsázási karakterek használata](#).)
5. A **BEVITEL** gombbal mentheti az információt.

## A csoportos tárcsázási bejegyzések kezelése

Ha a címzettek egy csoportjának rendszeresen küld ugyanolyan faxot, a művelet egyszerűsítéséhez érdemes csoportos tárcsázási bejegyzést alkalmaznia. A csoportos tárcsázási bejegyzések több gyorstárcsázási bejegyzésből állnak. A gyorstárcsázási bejegyzések 1-től 5-ig közvetlenül is tárcsázhatók a kezelőpanelről.

A csoport bármikor bővíthető egy-egy újabb gyorstárcsázási bejegyzéssel. A felvenni kívánt csoporttagoknak előzőleg már rendelkezniük kell beprogramozott gyorstárcsázási bejegyzéssel vagy közvetlen tárcsázási gombbal.

A gyorstárcsázási bejegyzéseket az alábbi útmutatások alapján kezelheti.

---

#### Megjegyzés

---

A gyorstárcsázási bejegyzések, a közvetlen tárcsázási gombok és a csoportos tárcsázási bejegyzések a szoftverben könnyebben programozhatók. A gyorstárcsázási bejegyzések, a közvetlen tárcsázási gombok és a csoportos tárcsázási bejegyzések HP Eszköztár segítségével történő programozásáról a HP Eszköztár online súgójában olvashat bővebben.



## Csoportos tárcsázási bejegyzések programozása

1. Készítsen gyorstárcsázási bejegyzést minden faxszámhoz, melyet a csoportba fel kíván venni. (További útmutatás: [Gyorstárcsázási bejegyzések és közvetlen tárcsázási gombok programozása.](#))
2. A kezelőpanelen nyomja meg a **MENÜ** gombot.
3. A **<** vagy a **>** gomb segítségével válassza a **Faxbeállítás** parancsot, majd nyomja meg a **BEVITEL** gombot.
4. A **BEVITEL** gomb megnyomásával válassza a **Telefonkönyv** parancsot.
5. A **<** vagy a **>** gomb segítségével válassza a **Csoportbeállítás** parancsot, majd nyomja meg a **BEVITEL** gombot.
6. A **<** vagy a **>** gomb segítségével válassza a **Csop. hoz./szerk** parancsot, majd nyomja meg a **BEVITEL** gombot.
7. Az alfanumerikus gombok használatával adja meg a csoportot jelölő számot, majd nyomja meg a **BEVITEL** gombot. A számok 1-től 5-ig egyúttal a csoport közvetlen tárcsázási gombját is megadják.
8. Az alfanumerikus gombok használatával adja meg a csoport nevét, majd nyomja meg a **BEVITEL** gombot.
9. Végezze el a következő lépések valamelyikét:  
Nyomja meg az egyik közvetlen tárcsázási gombot, majd az új bejegyzés felvételének megerősítéséhez nyomja meg ismét a **BEVITEL** gombot. Ismétlje meg ezt a lépést minden további tag felvételéhez.  
Válassza ki a **Telefonkönyv** parancsot, majd keresse ki a felvenni kívánt csoporttag gyorstárcsázási bejegyzését. A művelet megerősítéséhez nyomja meg a **BEVITEL** gombot. Ismétlje meg ezt a lépést minden további tag felvételéhez.
10. Ha elkészült, nyomja meg a **BEVITEL** gombot.
11. Ha további csoportos tárcsázási bejegyzéseket is fel kíván venni, nyomja meg a **BEVITEL** gombot, majd ismétlje meg a fenti lépéseket 1-től 10-ig.

## Csoportos tárcsázási bejegyzések törlése

1. A kezelőpanelen nyomja meg a **MENÜ** gombot.
2. A **<** vagy a **>** gomb segítségével válassza a **Faxbeállítás** parancsot, majd nyomja meg a **BEVITEL** gombot.
3. A **BEVITEL** gomb megnyomásával válassza a **Telefonkönyv** parancsot.
4. A **<** vagy a **>** gomb segítségével válassza a **Csoportbeállítás** parancsot, majd nyomja meg a **BEVITEL** gombot.
5. A **<** vagy a **>** gomb segítségével válassza a **Csoport törlése** parancsot, majd nyomja meg a **BEVITEL** gombot.
6. Az alfanumerikus gombok használatával adja meg a törlendő csoportos tárcsázási bejegyzés számát, majd nyomja meg a **BEVITEL** gombot.
7. A törlés megerősítéséhez nyomja meg a **BEVITEL** gombot.

## Tag törlése a csoportos tárcsázási bejegyzésből

1. A kezelőpanelen nyomja meg a **MENÜ** gombot.
2. A **<** vagy a **>** gomb segítségével válassza a **Faxbeállítás** parancsot, majd nyomja meg a **BEVITEL** gombot.
3. A **BEVITEL** gomb megnyomásával válassza a **Telefonkönyv** parancsot.
4. A **<** vagy a **>** gomb segítségével válassza a **Csoportbeállítás** parancsot, majd nyomja meg a **BEVITEL** gombot.
5. A **<** vagy a **>** gomb segítségével válassza a **Törl. csoportból** parancsot, majd nyomja meg a **BEVITEL** gombot.
6. A **<** vagy a **>** gombbal válassza ki a csoportból törölni kívánt tagot.
7. A törlés megerősítéséhez nyomja meg a **BEVITEL** gombot.
8. Végezze el a következő műveletek egyikét:

Ha más tagokat is törölni kíván a csoportból, ismételje meg a 6. és a 7. lépést.

Ha elkészült, nyomja meg a **TÖRLÉS** gombot.

---

### Megjegyzés

Ha egy gyorstárcsázási bejegyzést töröl, az minden olyan csoportos tárcsázási bejegyzésből törlődik, amelyben szerepelt.

## A telefonkönyv valamennyi bejegyzésének törlése

Törölheti a készülékbe beprogramozott valamennyi gyorstárcsázási bejegyzést, közvetlen tárcsázási gombot és csoportos tárcsázási bejegyzést.

---

### VIGYÁZAT

A törölt gyorstárcsázási bejegyzések, közvetlen tárcsázási gombok és csoportos tárcsázási bejegyzések nem állíthatók vissza.

1. A kezelőpanelen nyomja meg a **MENÜ** gombot.
2. A **<** vagy a **>** gomb segítségével válassza a **Faxbeállítás** parancsot, majd nyomja meg a **BEVITEL** gombot.
3. A **BEVITEL** gomb megnyomásával válassza a **Telefonkönyv** parancsot.
4. A **<** vagy a **>** gomb segítségével válassza a **Mind törlése** parancsot, majd nyomja meg a **BEVITEL** gombot.
5. A törlés megerősítéséhez nyomja meg a **BEVITEL** gombot.

## Tárcsázási karakterek használata

Ha a kezelőpanelen kívánja beírni a nevét a fejlécbe, vagy nevet szeretne hozzárendelni egy közvetlen tárcsázási gombhoz, gyorstárcsázási vagy csoportos tárcsázási bejegyzéshez, a kívánt betű megjelenítéséhez nyomja meg a megfelelő alfanumerikus gombot többször egymás után. A kiválasztott betű beviteléhez és a továbblépéshez nyomja meg a > gombot. Az alábbi táblázatban látható, hogy az egyes gombokhoz milyen betűk és számok tartoznak, ha az angol nyelv van beállítva:

Gomb	Karakterek
1	1
2	A B C a b c 2
3	D E F d e f 3
4	G H I g h i 4
5	J K L j k l 5
6	M N O m n o 6
7	P Q R S p q r s 7
8	T U V t u v 8
9	W X Y Z w x y z 9
0	0
*	( ) + - . / , " * & @
#	szóköz # ,

### Szünet beiktatása

Szüneteket iktathat be a tárcsázott, illetve a közvetlen tárcsázási gombhoz társított, vagy a gyorstárcsázási és csoportos tárcsázási bejegyzésként tárolt faxszámokba. A szünetekre a nemzetközi számok és a külső vonalak hívása esetén van gyakran szükség.

- Nyomja meg többször a # gombot, amíg a kezelőpanelen egy vessző (,) jelenik meg annak jelzésére, hogy a hívószám tárcsázásakor ezen a ponton szünet következik.
- Ha azt szeretné, hogy a telefonszám egyes szakaszai között a készülék megvárja a tárcsahangot, a \* gomb többszöri megnyomásával válassza ki a **W** betűt.
- Ha azt szeretné, hogy a készülék bontsa a vonalat, és új tárcsahangot adjon, a \* gomb többszöri megnyomásával válassza ki az **R** betűt.

## Előhívószám beiktatása

Az előhívószám olyan szám (egy- vagy többjegyű), amelyet a szoftverben vagy a kezelőpanelen megadott faxszámok előtt automatikusan mindig tárcsázni kell. Az előhívószám legfeljebb 50 karakter lehet.

A beállítás alapértéke **Ki**. A beállítást akkor érdemes bekapcsolnia, ha a vállalatnál a városi vonal eléréséhez először a megadott számot, például a 9-est kell tárcsázni. Ha ez a beállítás be van kapcsolva, kézi tárcsázással az előhívószám nélkül hívhatja a faxszámokat. További tudnivalók: [Kézi tárcsázás](#).

### Az előhívószám beállítása

1. A kezelőpanelen nyomja meg a **MENÜ** gombot.
2. A **<** vagy a **>** gomb segítségével válassza a **Faxbeállítás** parancsot, majd nyomja meg a **BEVITEL** gombot.
3. A **>** gomb egyszeri megnyomásával válassza a **Faxküldés beáll.** parancsot, majd nyomja meg a **BEVITEL** gombot.
4. A **<** vagy a **>** gomb segítségével válassza a **Előhívószám** parancsot, majd nyomja meg a **BEVITEL** gombot.
5. A **<** vagy a **>** gomb segítségével válassza a **Be** vagy a **Ki** parancsot, majd nyomja meg a **BEVITEL** gombot.
6. Ha a **Be** beállítást választotta, az alfanumerikus gombok használatával írja be az előhívószámot, majd nyomja meg a **BEVITEL** gombot. Számokat, szüneteket és tárcsázási szimbólumokat használhat.

## Fax küldése késleltetéssel

A faxok elküldhetők automatikusan egy későbbi időpontra ütemezve is, egy vagy több címzett részére. Az alábbi eljárás során a készülék beolvassa az elküldendő dokumentumot a memóriába, majd visszatér a készenléti állapotba, lehetővé téve más műveletek végrehajtását is.

### Megjegyzés

Ha a készülék valamilyen oknál fogva nem tudja elküldeni a faxot a beütemezett időpontban, erről a faxhívási jelentésben (ha ez a funkció be van kapcsolva) vagy a faxtevékenységi naplóban tájékoztat. A faxküldés akkor hiúsulhat meg, ha a hívásra a másik készülék nem felel, vagy foglalt a vonal és a szám nem tárcsázható újra. (További tudnivalók: [A faxhívási jelentés nyomtatási gyakoriságának beállítása](#) és [Faxtevékenységi napló nyomtatása](#).)

Ha a későbbi küldéshez már beállított faxhoz további információval kell kiegészítenie, újabb faxfeladatként küldheti el azt. Az ugyanarra a számra azonos időpontban küldendő faxok külön küldeményeknek számítanak.

## Fax késleltetett küldése

1. Helyezze a dokumentumot az automatikus lapadagoló (ADF) bemeneti tálcájára vagy a síkágyas lapolvasóra.
2. A kezelőpanelen nyomja meg a **MENÜ** gombot.
3. A **<** vagy a **>** gomb segítségével válassza a **Faxfunkciók** parancsot, majd nyomja meg a **BEVITEL** gombot.
4. A **<** vagy a **>** gomb segítségével válassza a **Faxküldés később** parancsot, majd nyomja meg a **BEVITEL** gombot.
5. Az alfanumerikus gombokkal adja meg a küldés megkezdésének időpontját, majd végezze el a következő műveletek valamelyikét:  

Ha a készülék 12 órás formátumban jelzi az időt, a **>** gombbal lépjen a negyedik számjegy mögé. Ha az időpont délelőtti, válassza az **1**-es, ha pedig délutáni, válassza a **2**-es számot. Végül nyomja meg a **BEVITEL** gombot.

Ha a készülék 24 órás formátumban jelzi az időt, egyszerűen nyomja meg a **BEVITEL** gombot.
6. Végezze el a következő műveletek egyikét:  

Az alfanumerikus gombok használatával adja meg a dátumot, majd nyomja meg a **BEVITEL** gombot.

Az alapértelmezés szerinti dátum elfogadásához nyomja meg a **BEVITEL** gombot.
7. Adja meg a faxszámot, adja meg a gyors tárcsázási bejegyzést vagy nyomja meg a közvetlen tárcsázási gombot. (Előzőleg nem definiált, alkalmi csoportok itt nem adhatók meg.)
8. Nyomja meg a **BEVITEL** vagy a **FAX KÜLDÉSE** gombot. A készülék beolvassa a dokumentumot a memóriába, majd a megjelölt időpontban elküldi.

## A tárcsahang-érzékelési beállítás módosítása

A készülék alaphelyzetben azonnal megkezdi a faxszám tárcsázását. Ha a faxkészülék és a telefonkészülék azonos vonalra csatlakozik, kapcsolja be a tárcsahang-érzékelési funkciót. Így akadályozhatja meg, hogy a készülék faxot küldjön, miközben valaki telefonál.

A tárcsahang-érzékelés gyári beállítása Franciaországban és Magyarországon **Be**, más országokban/térségekben **Ki**.

### A tárcsahang-érzékelési beállítás módosítása

1. A kezelőpanelen nyomja meg a **MENÜ** gombot.
2. A **<** vagy a **>** gomb segítségével válassza a **Faxbeállítás** parancsot, majd nyomja meg a **BEVITEL** gombot.
3. A **>** gomb egyszeri megnyomásával válassza a **Faxküldés beáll.** parancsot, majd nyomja meg a **BEVITEL** gombot.
4. A **<** vagy a **>** gomb segítségével válassza a **Tárcsahang érz.** parancsot, majd nyomja meg a **BEVITEL** gombot.
5. A **<** vagy a **>** gomb segítségével válassza a **Be** vagy a **Ki** parancsot, majd nyomja meg a **BEVITEL** gombot.

## Számlázási kódok alkalmazása

Ha a számlázási kódok használata be van kapcsolva, a felhasználónak minden fax küldésekor meg kell adnia a számlázási kódot. A számlázás a fax minden elküldött oldala után történik. Ezekbe a kérelemre küldött, továbbított vagy számítógéppel letöltött faxok kivételével valamennyi faxfajta beletartozik. Definiálatlan csoport számára vagy csoportos tárcsázással küldött fax esetén a számlázás az egyes rendeltetési helyekre sikeresen elküldött oldalakra vonatkozik. A számlázási kódonként létrehozott összesítő jelentés kinyomtatásának ismertetését lásd: [Számlázásikód-jelentés nyomtatása](#).

A számlázási kód gyári alapbeállítása **Ki**. A számlázási kód 1 és 250 közötti tetszőleges szám lehet.

### A számlázási kód beállításának módosítása

1. A kezelőpanelen nyomja meg a **MENÜ** gombot.
2. A **<** vagy a **>** gomb segítségével válassza a **Faxbeállítás** parancsot, majd nyomja meg a **BEVITEL** gombot.
3. A **<** vagy a **>** gomb segítségével válassza a **Faxküldés beáll.** parancsot, majd nyomja meg a **BEVITEL** gombot.
4. A **<** vagy a **>** gomb segítségével válassza a **Számlázási kódok** parancsot, majd nyomja meg a **BEVITEL** gombot.
5. A **<** vagy a **>** gomb segítségével válassza a **Be** vagy a **Ki** parancsot, majd nyomja meg a **BEVITEL** gombot.

### A számlázási kódok alkalmazása

1. Írja be a kezelőpanelen a telefonszámot kézzel, illetve a közvetlen tárcsázási szám, a gyors tárcsázási bejegyzés vagy a csoportos tárcsázási bejegyzés megadásával.
2. Helyezze az eredeti példányt az automatikus lapadagoló (ADF) bemeneti tálcájára vagy a síkágvas lapolvasóra.
3. Nyomja meg a **FAX KÜLDÉSE** gombot.
4. Írja be a számlázási kódot, majd nyomja meg a **FAX KÜLDÉSE** gombot.

A készülék elküldi a faxot, és ezt rögzíti a számlázási jelentésben. A számlázási kódonként létrehozott jelentés kinyomtatásának ismertetését lásd: [Számlázásikód-jelentés nyomtatása](#).

## Fax újrayomtatása

Ha a fax fogadásakor kifogyott a festék a festékkazettából, vagy a nyomtatás nem a megfelelő hordozóra történt, megpróbálhatja újból kinyomtatni a faxot. A rendelkezésre álló memória méretétől függ, hogy milyen mennyiségű fax tárolható az újrayomtatáshoz. Elsőként a legutóbb kapott fax nyomtatható ki, utolsóként pedig a memóriában tárolt legrégebbi fax.

A faxok tárolása folyamatos. Az újrayomtatással a faxok nem törlődnek a memóriából. A memóriában tárolt faxok törléséről lásd: [Faxok törlése a memóriából](#).

### Fax újrayomtatása

Az alább ismertetett módon nyomtathat ki újra egy faxot.

#### Megjegyzés

Nincs szükség erre az eljárásra, ha a fax nyomtatása azért nem sikerült, mert a papír elakadt vagy kifogyott. Ilyen esetekben a fogadott fax a memóriába kerül, és amint az elakadást elhárítja, vagy az adagolótálcát feltölti, a nyomtatás automatikusan folytatódik.

1. A kezelőpanelen nyomja meg a **MENÜ** gombot.
2. Nyomja meg egyszer a **>** gombot. Megjelenik a **Faxfunkciók** menüpont.
3. Nyomja meg a **BEVITEL** gombot.
4. A **<** vagy a **>** gomb segítségével keresse meg az **Utolsó old. újra** elemet.
5. Nyomja meg a **BEVITEL** gombot. A készülék megkezdi az utoljára nyomtatott fax újrayomtatását.

#### Megjegyzés

A nyomtatást bármikor megállíthatja a **TÖRLÉS** gomb megnyomásával.

### A fax újrayomtatási beállításainak módosítása

A fax újrayomtatási beállításának alapértéke **Be**. Ha ezt a beállítást a készülék kezelőpaneljéről szeretné módosítani, hajtsa végre az alábbi lépéseket:

1. A kezelőpanelen nyomja meg a **MENÜ** gombot.
2. A **<** vagy a **>** gomb segítségével válassza a **Faxbeállítás** parancsot, majd nyomja meg a **BEVITEL** gombot.
3. A **<** vagy a **>** gomb segítségével válassza a **Faxfog. beáll.** parancsot, majd nyomja meg a **BEVITEL** gombot.
4. A **<** vagy a **>** gomb segítségével válassza a **Faxok újrayomtatása** parancsot, majd nyomja meg a **BEVITEL** gombot.
5. A **<** vagy a **>** gomb segítségével válassza a **Be** vagy a **Ki** parancsot, majd nyomja meg a **BEVITEL** gombot.



## Faxok törlése a memóriából

Erre az intézkedésre akkor van szükség, ha tartania kell attól, hogy más is esetleg hozzáférhet a készülékhez és megkísérelheti újraindítani a memóriában tárolt faxokat.

---

### VIGYÁZAT

---

Az alábbi eljárással nem csak az újraindítási memóriában lévő faxokat törli, hanem minden egyéb olyan faxot is, amely éppen küldés alatt áll vagy még küldésre vár, amely sikertelen hívás miatt újratárcsázásra vár, vagy amelynek küldését későbbi időpontra ütemezték, illetve amelyek még kinyomtatásra vagy továbbításra várnak.

### Faxok törlése a memóriából

1. A kezelőpanelen nyomja meg a **MENÜ** gombot.
2. A **>** gomb egyszeri megnyomásával jelenítse meg a **Faxfunkciók** parancsot, majd nyomja meg a **BEVITEL** gombot.
3. A **<** vagy a **>** gomb segítségével válassza a **Faxmem. törlése** parancsot, majd nyomja meg a **BEVITEL** gombot.
4. A törlés megerősítéséhez nyomja meg a **BEVITEL** gombot.

## Faxtovábbítás használata

Beállíthatja a készüléket úgy, hogy a beérkező faxokat továbbítsa egy másik faxszámra. A készülék a beérkező faxokat menti a memóriába, majd feltárcsázza a megadott számot, és elküldi a faxot erre a számra. Ha valamilyen ok miatt a készülék nem tudja továbbküldeni a faxot (például foglalt a hívott állomás), és többszöri újratárcsázás után sem jár sikerrel, akkor kinyomtatja a faxot.

Ha a fax fogadása közben a készülék memóriája megtelik, megszakítja a faxfogadási műveletet, és csak a memóriában tárolt teljes vagy részleges oldalakat küldi tovább.

A továbbküldési funkció használatakor a készüléknek (nem a számítógépnek) kell fogadnia a faxokat, és ehhez az **Automatikus** hívásfogadási módot kell beállítani (lásd: [A válasz mód beállítása](#)).

### A faxtovábbítás használata

1. A kezelőpanelen nyomja meg a **MENÜ** gombot.
2. A **<** vagy a **>** gomb segítségével válassza a **Faxbeállítás** parancsot, majd nyomja meg a **BEVITEL** gombot.
3. A **<** vagy a **>** gomb segítségével válassza a **Faxfog. beáll.** parancsot, majd nyomja meg a **BEVITEL** gombot.
4. A **<** vagy a **>** gomb segítségével válassza a **Továbbítás** parancsot, majd nyomja meg a **BEVITEL** gombot.
5. A **>** gomb segítségével válassza a **Be** vagy a **Ki** parancsot, majd nyomja meg a **BEVITEL** gombot.
6. A továbbküldési funkció bekapcsolásakor az alfanumerikus gombokkal adja meg azt a faxszámot, amelyre a faxokat küldeni szeretné, majd a beállítás mentéséhez nyomja meg a **BEVITEL** gombot.

## Mellékállomás beállítása faxok fogadására

Ha ez a beállítás be van kapcsolva, a telefon 1-es, 2-es és 3-as gombját egymás után megnyomva utasíthatja a faxkészüléket, hogy fogadja a faxhívást (csak dallamtárcsázásos módban). A beállítás alapértéke **Be**. Ezt a funkciót csak akkor kell kikapcsolnia, ha impulzustárcsázást használ, vagy ha a telefontársaság valamelyik szolgáltatásának száma szintén 1-2-3. Az egybeeső telefonszámok miatt ugyanis a telefontársaság szolgáltatása nem működne.

### Mellékállomás beállítása faxok fogadására

1. A kezelőpanelen nyomja meg a **MENÜ** gombot.
2. A **<** vagy a **>** gomb segítségével válassza a **Faxbeállítás** parancsot, majd nyomja meg a **BEVITEL** gombot.
3. A **<** vagy a **>** gomb segítségével válassza a **Faxfog. beáll.** parancsot, majd nyomja meg a **BEVITEL** gombot.
4. A **<** vagy a **>** gomb segítségével válassza a **Mellék** parancsot, majd nyomja meg a **BEVITEL** gombot.
5. A **<** vagy a **>** gomb segítségével válassza a **Be** vagy a **Ki** beállítást, majd a **BEVITEL** gombbal hagyja jóvá a választott értéket.

## Faxlekérdezés használata

Ha egy faxra valaki más lekérdezést állított be, akkor Ön kérheti a fax elküldését saját készülékére. (Ezt nevezzük a másik készülék lekérdezésének).

### Fax lekérdezése (lekérése) másik faxkészülékről

1. A kezelőpanelen nyomja meg a **MENÜ** gombot.
2. A **<** vagy a **>** gomb segítségével válassza a **Faxfunkciók** parancsot, majd nyomja meg a **BEVITEL** gombot.
3. A **<** vagy a **>** gomb segítségével válassza a **Lekérés** parancsot, majd nyomja meg a **BEVITEL** gombot.
4. Az alfanumerikus gombokkal adja meg a faxkészülék számát, ahonnan faxot kíván lekérni, majd nyomja meg a **BEVITEL** gombot.

Készüléke feltárcsázza a másik faxkészüléket és lekéri a faxot.

## Csendérezékelés mód módosítása

Ezzel a beállítással megadhatja, hogy régebbi típusú – az átvitel közben faxjelet nem adó – faxkészülékekről is kíván-e faxokat fogadni. A kiadás időpontjában a használatban lévő faxkészülékek közül csak nagyon kevés működött csendes üzemmódban. A beállítás alapértéke **Ki**. Csak akkor módosítsa a csendérezékelés mód beállítását, ha rendszeresen fogad faxokat valakitől, aki régebbi típusú faxkészüléket használ.

### A csendérezékelés mód módosítása

1. A kezelőpanelen nyomja meg a **MENÜ** gombot.
2. A **<** vagy a **>** gomb segítségével válassza a **Faxbeállítás** parancsot, majd nyomja meg a **BEVITEL** gombot.
3. A **<** vagy a **>** gomb segítségével válassza a **Faxfog. beáll.** parancsot, majd nyomja meg a **BEVITEL** gombot.
4. A **<** vagy a **>** gomb segítségével válassza a **Csendérezékelés** parancsot, majd nyomja meg a **BEVITEL** gombot.
5. A **<** vagy a **>** gomb segítségével válassza a **Be** vagy a **Ki** beállítást, majd a **BEVITEL** gombbal hagyja jóvá a választott értéket.

## Faxok érkeztetése bélyegzővel

A készülék minden fogadott fax tetejére rányomtatja a küldő azonosító adatait. Saját fejlécadatait is megjelenítheti minden fogadott faxon, rögzítve a fax beérkezésének dátumát és időpontját. A bélyegzővel érkeztetett faxok gyári alapértelmezett beállítása **Ki**.

### Megjegyzés

Ez a beállítás csak olyan beérkezett faxokra érvényes, amelyeket a készülék kinyomtat.

### Bélyegzővel érkeztetett faxok elérhetőségének biztosítása

1. A kezelőpanelen nyomja meg a **MENÜ** gombot.
2. A **<** vagy a **>** gomb segítségével válassza a **Faxbeállítás** parancsot, majd nyomja meg a **BEVITEL** gombot.
3. A **<** vagy a **>** gomb segítségével válassza a **Faxfog. beáll.** parancsot, majd nyomja meg a **BEVITEL** gombot.
4. A **<** vagy a **>** gomb segítségével válassza a **Bélyegzés** parancsot, majd nyomja meg a **BEVITEL** gombot.
5. A **<** vagy a **>** gomb segítségével válassza a **Be** vagy a **Ki** beállítást, majd a **BEVITEL** gombbal hagyja jóvá a választott értéket.

## Fax hibajavítási módjának beállítása

A készülék faxküldés vagy -fogadás közben általában figyelemmel kíséri a telefonvonalon érkező jeleket. Ha a készülék átvitel közben hibát észlel, és a hibajavítás beállítása **Be**, akkor a készülék kérheti a fax hibás részének újraküldését. A hibajavítás gyári alapbeállítása **Be**.

A hibajavítási funkciót csak akkor kapcsolja ki, ha faxküldés vagy -vétel során problémák merülnek föl, és Ön hajlandó elfogadni a hibákat az átvitelben. A beállítást érdemes lehet kikapcsolni akkor, ha a tengeren túlra, illetve műholdas telefonkapcsolat segítségével küld vagy fogad faxot.

### A hibajavítási beállítás módosítása

1. A kezelőpanelen nyomja meg a **MENÜ** gombot.
2. A **<** vagy a **>** gomb segítségével válassza a **Faxbeállítás** parancsot, majd nyomja meg a **BEVITEL** gombot.
3. A **<** vagy a **>** gomb segítségével válassza a **Minden fax** parancsot, majd nyomja meg a **BEVITEL** gombot.
4. A **<** vagy a **>** gomb segítségével válassza a **Hibajavítás** parancsot, majd nyomja meg a **BEVITEL** gombot.
5. A **<** vagy a **>** gomb segítségével válassza a **Be** vagy a **Ki** beállítást, majd a **BEVITEL** gombbal hagyja jóvá a választott értéket.

## A V.34 beállítás módosítása

A V.34 beállítás a készülék által a faxküldésre használt modemprotokoll. Ez a telefonvonalon keresztül másodpercenként 33600 bites (b/s) sebességű adatküldésre és -fogadásra képes teljes duplex modemek nemzetközi szabványa. A V.34 beállítás gyári alapértéke **Be**.

A V.34 beállítást csak akkor módosítsa, ha egy bizonyos készülék esetében problémái merülnek fel a faxküldés vagy -vétel során. A beállítást érdemes lehet kikapcsolni akkor, ha a tengeren túlra, illetve műholdas telefonkapcsolat segítségével küld vagy fogad faxot.

### A V.34 beállítás módosítása

1. A kezelőpanelen nyomja meg a **MENÜ** gombot.
2. A **<** vagy a **>** gomb segítségével válassza a **Faxbeállítás** parancsot, majd nyomja meg a **BEVITEL** gombot.
3. A **<** vagy a **>** gomb segítségével válassza a **Minden fax** parancsot, majd nyomja meg a **BEVITEL** gombot.
4. A **<** vagy a **>** gomb segítségével válassza a **V.34** parancsot, majd nyomja meg a **BEVITEL** gombot.
5. A **<** vagy a **>** gomb segítségével válassza a **Be** vagy a **Ki** parancsot, majd nyomja meg a **BEVITEL** gombot.



# 9

## Lapolvasás

Útmutató lapolvasási műveletek végzéséhez:

- [Lapolvasási módszerek ismertetése](#)
- [Lapolvasás a készülék kezelőpaneljéről Windows rendszeren](#)
- [Lapolvasási feladat törlése](#)
- [Lapolvasás a HP Director segítségével \(Windows\)](#)
- [Lapolvasás a készülékről és a HP Director programból Macintosh rendszeren](#)
- [Lapolvasás TWAIN- és WIA-kompatibilis programmal](#)
- [Fénykép vagy könyv beolvasása](#)
- [Lapolvasás optikai karakterfelismerő \(OCR\) szoftver segítségével](#)
- [Lapolvasó felbontás- és színbeállításai](#)

---

### Megjegyzés

---

Az itt leírt műveletek közül sok a HP Eszköztár segítségével is végrehajtható. A HP Eszköztár használatára vonatkozó utasítások a HP Eszköztár online súgójában találhatóak.

## Lapolvasási módszerek ismertetése

Dokumentumot az alábbi módszerek valamelyikével olvashat be.

- **Beolvasás a készülékről:** A kezelőpanel lapolvasó gombjainak segítségével közvetlenül a készülékről indíthatja a lapolvasási feladatot. A **BEOLVASÁSI CÉL** gomb programozható úgy, hogy a lapolvasás mappába (csak Windows alapú rendszer esetén) vagy e-mailbe történjen.

---

### Megjegyzés

---

A HP Color LaserJet 2830 többfunkciós készülék külön **LAPOLVASÁS MAPPÁBA** és **BEOLVASÁS E-MAILBE** gombokkal rendelkezik az egy **BEOLVASÁSI CÉL** gomb helyett.

További tudnivalók: [Lapolvasás a készülék kezelőpaneljéről Windows rendszeren](#).

- **Lapolvasás HP Director segítségével (Windows):** A HP Director szoftver elindításához nyomja meg a **LAPOLVASÁS INDÍTÓ** gombot a készülék kezelőpaneljén. Ha a készülék hálózathoz csatlakozik, a HP Director szoftver nem indítható el a **LAPOLVASÁS INDÍTÓ** gomb megnyomásával (csak közvetlen csatlakozás esetén). A HP Director szoftvert közvetlenül a számítógépről is indíthatja. Lásd: [Lapolvasás a HP Director segítségével \(Windows\)](#).
- **Lapolvasás a HP Director segítségével (Macintosh):** A HP Director ablak megnyitásához helyezze be az eredeti példányt az automatikus lapadagoló bemeneti tálcájára. A HP Director a Dock aliasra (csak Macintosh OS 10.2 vagy 10.3 rendszeren) vagy a Desktop aliasra kattintva is elindítható. Lásd: [Lapolvasás a készülékről és a HP Director programból Macintosh rendszeren](#).
- **Beolvasás TWAIN- vagy WIA-kompatibilis (Windows Imaging Application) szoftverből:** A készülék TWAIN- és WIA-kompatibilis; ezenkívül TWAIN- és WIA-kompatibilis lapolvasókat támogató, Windows és Macintosh alapú programokkal is együttműködik. A készülék lapolvasó szoftvere is TWAIN- és WIA-kompatibilis. További tudnivalók: [Lapolvasás TWAIN- és WIA-kompatibilis programmal](#).

---

### Megjegyzés

---

Ha többet szeretne megtudni az optikai karakterfelismerő (OCR) szoftverről, illetve használni szeretné azt, telepítse a Readiris programot a szoftver CD-lemezéről.

# Lapolvasás a készülék kezelőpaneljéről Windows rendszeren

## Megjegyzés

Macintosh-felhasználók: Tudnivalók a lapolvasás kezelőpanelgombokkal történő indításáról: [Lapolvasás a készülékről és a HP Director programból Macintosh rendszeren](#).

A következő útmutató alapján közvetlenül a kezelőpanelről végezhet beolvasást.

## Megjegyzés

A legjobb minőségű beolvasás érdekében az eredeti példányokat a síkágyas lapolvasóra (és ne az automatikus lapadagolóba) helyezze.

A készülékhez csatlakozó számítógépet be kell kapcsolni.

## A készülék Beolvasási cél gombjának programozása

A készülék **BEOLVASÁSI CÉL** gombjának programozását az eszköz beállításainál végezheti el. Nyissa meg a HP Eszköztár szoftvert, és kattintson a **Beolvasási cél** lapra. Bővebb információ a HP Eszköztár online súgójában található.

## Megjegyzés

The HP Color LaserJet 2830 többfunkciós készülék includes separate **LAPOLVASÁS MAPPÁBA** and **BEOLVASÁS E-MAILBE** buttons, instead of one **BEOLVASÁSI CÉL** button.

## Lapolvasás e-mailbe

A következő útmutató alapján olvashatja be a dokumentumot e-mailbe a készülék **BEOLVASÁSI CÉL** gombja segítségével.

## Megjegyzés

Windows alapú rendszer esetén ehhez a szolgáltatáshoz az e-mail címzettjét is meg kell adni a **Beolvasási cél** lapon. Lásd: [A készülék Beolvasási cél gombjának programozása](#). Macintosh rendszer esetén ez a szolgáltatás a **Készülékfigyelő** lapon állítható be. Lásd a HP Director online súgóját.

1. A beolvasni kívánt eredeti példányokat másolandó oldalukkal felfelé helyezze az automatikus lapadagolóba (ADF). A hordozóvezetőket igazítsa úgy, hogy szorosan illeszkedjenek az eredeti példányokhoz.

### VAGY

Emelje fel a síkágyas lapolvasó tetejét, és helyezze az eredeti példányt a síkágyas lapolvasóra úgy, hogy a dokumentum bal felső sarka az üveg jobb alsó sarkában legyen. Óvatosan csukja le a fedelet.

2. A kezelőpanelen nyomja meg a **BEOLVASÁSI CÉL** gombot.

## Megjegyzés

On the HP Color LaserJet 2830 többfunkciós készülék control panel, press **BEOLVASÁS E-MAILBE**.

3. A **<** vagy a **>** gomb segítségével válassza ki az e-mail címzettjét.
4. Nyomja meg a **LAPOLVASÁS INDÍTÓ** vagy a **BEVITEL** gombot. A beolvasott dokumentumot a program egy e-mailhez csatolja, amelyet automatikusan a kiválasztott e-mail címzettnek küld el.

## Lapolvasás mappába

A következő módszerrel végezhető beolvasás mappába a készülék **BEOLVASÁSI CÉL** gombja segítségével.

---

## Megjegyzés

---

Windows rendszer esetén a lapolvasás megkezdése előtt létre kell hoznia egy mappát a **Beolvasási cél** lapon. Lásd: [A készülék Beolvasási cél gombjának programozása](#).

1. Helyezze be a beolvasni kívánt eredeti példányokat az automatikus lapadagoló (ADF) tálcájába a dokumentum felső részével a készülék felé, majd igazítsa hozzá a hordozóvezetőket.

### VAGY

Emelje fel a síkágyas lapolvasó tetejét, és helyezze az eredeti példányt a síkágyas lapolvasóra úgy, hogy a dokumentum bal felső sarka az üveg jobb alsó sarkában legyen. Óvatosan csukja le a fedelet.

2. A kezelőpanelen nyomja meg a **BEOLVASÁSI CÉL** gombot.

---

## Megjegyzés

---

On the HP Color LaserJet 2830 többfunkciós készülék control panel, press **LAPOLVASÁS MAPPÁBA**.

3. A < vagy a > gomb segítségével válasszon mappát.
4. Nyomja meg a **LAPOLVASÁS INDÍTÓ** vagy a **BEVITEL** gombot. A dokumentumot a program fájlba olvassa, majd a 3. lépésben választott mappába menti azt.

## Lapolvasási feladat törlése

Adott lapolvasási feladat törléséhez az alábbi műveleteket használhatja:

- A kezelőpanelen nyomja meg a **TÖRLÉS** gombot.
- A képernyőn megjelenő párbeszédpanelen kattintson a **Törlés** gombra.

Ha töröl egy lapolvasási feladatot, távolítsa el az eredeti példányt a síkgyas lapolvasóból vagy az automatikus lapadagoló (ADF) bemeneti tálcájáról.

### Megjegyzés

Ezek a műveletek Macintosh rendszer használata esetén eltérőek lehetnek.

## Lapolvasás a HP Director segítségével (Windows)

Használja a HP Director szoftvert dokumentumok és képek beolvasására.

### A HP Director megjelenítése

- A Windows asztalon kattintson duplán a HP Director ikonra.  
VAGY
- Válassza a **Start** menü **Programok** (Windows XP esetén a **Minden program**) parancsát, majd a **HP** parancsot.

A HP Director használatával kapcsolatos bővebb információ a HP Director súgójában található.

# Lapolvasás a készülékről és a HP Director programból Macintosh rendszeren

Az itt leírt műveletek a Macintosh OS 10.2 és 10.3 operációs rendszerekre vonatkoznak. A Macintosh OS 9.2.2 rendszerre vonatkozó műveletek eltérőek lehetnek.

Az itt ismertetett feladatokról és beállításokról bővebb tájékoztatás a HP Director online súgójában található.

További információkat azzal kapcsolatban, hogyan töltsön az eredeti példányokat a síkágyas lapolvasóba vagy az automatikus lapadagoló (ADF) bemeneti tálcájára, itt olvashat:

[Dokumentum betöltése beolvasáshoz.](#)

## Lapolvasás e-mailbe

1. A beolvasni kívánt eredeti példányokat másolandó oldalukkal felfelé helyezze az automatikus lapadagolóba (ADF). A hordozóvezetőket igazítsa úgy, hogy szorosan illeszkedjenek az eredeti példányokhoz.

### VAGY

Emelje fel a síkágyas lapolvasó tetejét, és helyezze az eredeti példányt a síkágyas lapolvasóra úgy, hogy a dokumentum bal felső sarka az üveg jobb alsó sarkában legyen. Óvatosan csukja le a fedelet.

2. A kezelőpanelen nyomja meg a **BEOLVASÁSI CÉL** gombot.
3. A < vagy a > gomb segítségével válasszon levelezőprogramot (például Apple Mail).
4. Nyomja meg a **LAPOLVASÁS INDÍTÓ** gombot. A program ekkor beolvassa az eredeti példányt. A 3. lépésben választott levelezőprogram megnyílik a számítógépen. A beolvasott dokumentum egy üres e-mail mellékleteként látható.

---

### Megjegyzés

---

Ha a HP Director **Beolvasás e-mailbe** gombjára kattintva indítja el a lapolvasást, az alapértelmezett levelezőprogramba olvassa be a dokumentumot.

5. Írja be az e-mail címzettjét, adjon hozzá szöveget vagy más mellékletet, majd küldje el az üzenetet.

## Lapolvasás fájlba

1. A beolvasni kívánt eredeti példányokat másolandó oldalukkal felfelé helyezze az automatikus lapadagolóba (ADF). A hordozóvezetőket igazítsa úgy, hogy szorosan illeszkedjenek az eredeti példányokhoz.

### VAGY

Emelje fel a síkágys lapolvasó tetejét, és helyezze az eredeti példányt a síkágys lapolvasóra úgy, hogy a dokumentum bal felső sarka az üveg jobb alsó sarkában legyen. Óvatosan csukja le a fedelet.

2. Ha a készülék közvetlenül kapcsolódik a számítógépéhez, és dokumentumot helyez az automatikus lapadagolóba, megnyílik a HP Director.

### VAGY

Ha síkágys lapolvasóból végzi a beolvasást (vagy ha a HP Director nem indul el automatikusan), kattintson duplán a HP Director desktop alias elemére.

3. Kattintson a HP Director **HP LaserJet Beolvasás** elemére. A képernyőn ekkor megjelenik a beolvasni kívánt dokumentum előképe.
4. Kattintson a **Mentés másként** ikonra.
5. Adja meg a fájl nevét és típusát.
6. Kattintson a **Mentés** gombra. A program beolvassa és menti az eredeti példányt.
7. A **Kész** gombra kattintva zárhatja be a HP LaserJet Beolvasás programot.

## Lapolvasás más programba

Szoftveralkalmazásba való beolvasáshoz magát a programot is használhatja. Lapolvasásra minden TWAIN-kompatibilis program alkalmas. Ha programja nem TWAIN-kompatibilis, a beolvasott és mentett képfájlt más programba helyezheti, importálhatja és ott megnyithatja. További tudnivalók: [Lapolvasás TWAIN- és WIA-kompatibilis programmal](#).



## Laponkénti lapolvasás

### Megjegyzés

A lehető legjobb eredmény érdekében az eredeti példányokat az automatikus lapadagoló (ADF) tálcájába helyezze (azaz ne a síkágys lapolvasóba).

1. A beolvasni kívánt dokumentumokat másolandó oldalukkal felfelé helyezze az automatikus lapadagolóba (ADF). A hordozóvezetőket igazítsa úgy, hogy szorosan illeszkedjenek az eredeti példányokhoz.
2. Ha a készülék közvetlenül kapcsolódik a számítógépéhez, és dokumentumot helyez az automatikus lapadagoló tálcájába, elindul a HP Director. Ha a HP Director nem indul el automatikusan, kattintson duplán a HP Director desktop alias elemére.
3. A **HP LaserJet Beolvasás** párbeszédpanel megnyitásához kattintson a HP Director **HP LaserJet Beolvasás** elemére.
4. Adja meg a kép típusát.
5. Kattintson a **Beolvasás** gombra.
6. Ha a beolvasás befejeződött, kattintson a **Következő lap beolvasása** elemre.
7. Az eredeti példány többi oldalának beolvasásához végezze el ismét a 6. lépésben leírtakat.
8. Ha minden oldalt beolvasott, kattintson a **Küldés most** gombra.

### VAGY

Kattintson a **Mentés másként** ikonra a lapok fájlba mentéséhez.

## Lapolvasás TWAIN- és WIA-kompatibilis programmal

A készülék TWAIN- és WIA-kompatibilis (Windows Imaging Application). A készülék olyan Windows alapú és Macintosh alapú programokkal működik, amelyek TWAIN-kompatibilis és WIA-kompatibilis lapolvasókat támogatnak.

### TWAIN-kompatibilis és WIA-kompatibilis szoftver használata

A lapolvasási szolgáltatás TWAIN-kompatibilis vagy WIA-kompatibilis programból is elérhető; ebben az esetben a képet közvetlenül a megnyitott programból is beolvashatja. Bővebb információ a TWAIN-kompatibilis vagy WIA-kompatibilis szoftver dokumentációjában vagy súgófájljában olvasható.

### Lapolvasás TWAIN-kompatibilis programból

#### Megjegyzés

A Macintosh szoftver a TWAIN 1.9 követelményeinek felel meg.

Általában azok a programok TWAIN-kompatibilisek, amelyek ehhez hasonló parancsokat tartalmaznak: **Beolvasás**, **Fájl beolvasása**, **Beolvasás**, **Új objektum importálása**, **Beszúrás...** vagy **Lapolvasó**. Ha nem biztos abban, hogy programja kompatibilis-e, vagy nem tudja a parancs nevét, tanulmányozza a program súgóját vagy dokumentációját.

Ha TWAIN-kompatibilis programból végez beolvasást, előfordulhat, hogy a HP LaserJet Beolvasás szoftveralkalmazás automatikusan elindul. Ebben az esetben a kép előzetes megtekintésekor végezheti el a módosításokat. Ha a program nem indul el automatikusan, a kép azonnal a TWAIN-kompatibilis programba kerül.

### Lapolvasás TWAIN-kompatibilis programból

Indítsa el a lapolvasást a TWAIN-kompatibilis programból. A végrehajtandó parancsokról és lépésekről a program súgójában vagy dokumentációjában talál ismertetést.

### Beolvasás WIA-kompatibilis programból (csak Windows XP)

Adott képet közvetlenül másik programba (például Microsoft Word szövegszerkesztőbe) WIA-alkalmazással is beolvashat. A WIA a HP LaserJet Beolvasás szoftver helyett Microsoft szoftver segítségével végzi a beolvasást.

A WIA-kompatibilis programok Beszúrás vagy Fájl menüje általában ilyen parancsot tartalmaz: **Kép/Lapolvasóból vagy fényképezőgépből**. Ha nem biztos abban, hogy a program WIA-kompatibilis, tanulmányozza a szoftver súgóját vagy a dokumentációját.

### Lapolvasás WIA-kompatibilis programból

Indítsa el a lapolvasást a WIA-kompatibilis programból. A végrehajtandó parancsokról és lépésekről a program súgójában vagy dokumentációjában talál ismertetést.

#### VAGY

A Fényképezőgépek és lapolvasók mappában kattintson duplán a készüléket jelző ikonra. Ekkor megnyílik a szabványos WIA-kompatibilis program, amely a fájlba olvasást segíti.

# Fénykép vagy könyv beolvasása

Fénykép vagy könyv beolvasásához kövesse az alábbi lépéseket.

## Fénykép beolvasása

1. Helyezze a fényképet a síkágyas lapolvasóba képpel lefelé oly módon, hogy a fénykép bal felső sarka az üveg jobb alsó sarkához illeszkedjen.

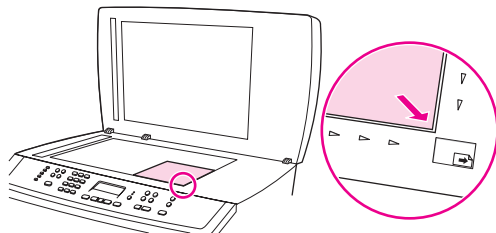

2. Óvatosan csukja le a fedelet.
3. A készülék készen áll a fénykép beolvasására a lapolvasási módszerek valamelyikének használatával. További tudnivalók: [Lapolvasási módszerek ismertetése](#).

## Könyv beolvasása

1. Emelje fel a fedelet, és helyezze a könyvet a síkágyas lapolvasóba úgy, hogy a másolni kívánt oldalt az üveg jobb alsó sarkához igazítja.

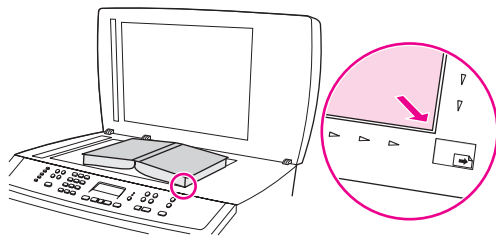

2. Óvatosan csukja le a fedelet.

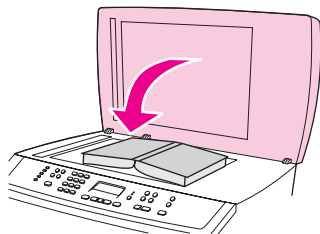

3. Óvatosan nyomja le a fedelet, hogy a könyvet a beolvasó felülethez nyomja.

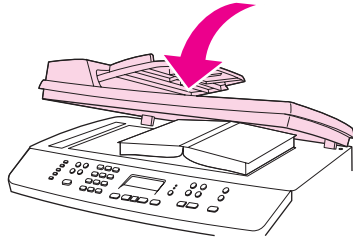

4. A készülék készen áll a könyv beolvasására a lapolvasási módszerek valamelyikének használatával. További tudnivalók: [Lapolvasási módszerek ismertetése](#).

# Lapolvasás optikai karakterfelismerő (OCR) szoftver segítségével

A más cégek gyártotta OCR (optikai karakterfelismerő) szoftver segítségével a beolvasott szöveget a kívánt szövegszerkesztő programba küldheti, és ott módosíthatja azt.

## **Readiris**

A készülékhez tartozó CD-lemez tartalmazza a Readiris OCR programot. Ha használni kívánja a Readiris programot, telepítse a megfelelő szoftvert a CD-lemezzel, majd kövesse az online súgóban megjelenő utasításokat.

## Lapolvasó felbontás- és színbeállításai

Ha beolvasott képet nyomtat, és a minőség elmarad a várakozásoktól, előfordulhat, hogy nem megfelelő felbontás- vagy színbeállítást választott a lapolvasó szoftverében. A felbontás- és a színbeállítások a beolvasott kép alábbi jellemzőit módosíthatják:

- Képtisztaság
- Szemcsésség (sima vagy szemcsés)
- Beolvasási idő
- Fájl mérete

A lapolvasás felbontásának mértékegysége a képpont/hüvelyk (ppi). Színes, szürkeárnyalatos és fekete-fehér beállítások határozzák meg a lehetséges színek számát. A lapolvasó hardver felbontását 1200 dpi értékig állíthatja be. A szoftver akár 9600 dpi bővített felbontásra is képes. Színes és szürkeárnyalatos nyomtatás esetén a beállítás lehet 1 bites (fekete-fehér), vagy 8 bit (256-féle szürke) és 24 bit (true color) közötti értékű.

A felbontás és a szín irányadó táblázata egyszerűen kivitelezhető tanácsokat nyújt a beolvasási műveletekhez.

### Megjegyzés

A felbontás és a szín beállítása nagy értékre azt eredményezheti, hogy az ezekből adódó nagyméretű fájlok sok helyet foglalnak a merevlemezen, és ezért a lapolvasási folyamat lelassul. A felbontás és szín beállítása előtt gondolja át, milyen formában kívánja használni a beolvasott képet.

### Megjegyzés

Színes és szürkeárnyalatos képek esetén a legjobb felbontást úgy érheti el, ha azokat nem az automatikus lapadagolóból (ADF) olvassa be, hanem a síkágys lapolvasóból.

## Irányelvek a felbontásra és színre vonatkozóan

Az alábbi táblázat a különböző beolvasási munkákhoz javasolt felbontás- és színbeállításokat tartalmazza.

Használat célja	Javasolt felbontás	Javasolt színbeállítás
Fax	150 ppi	<ul style="list-style-type: none"><li>• Fekete-fehér</li></ul>
E-mail	150 ppi	<ul style="list-style-type: none"><li>• Fekete-fehér, ha nem szükséges, hogy a kép felülete sima legyen</li><li>• Szürkeárnyalatos, ha az szükséges, hogy a kép felülete sima legyen</li><li>• Színes, ha az eredeti kép is színes</li></ul>
Szöveg szerkesztése	300 ppi	<ul style="list-style-type: none"><li>• Fekete-fehér</li></ul>

Használat célja	Javasolt felbontás	Javasolt színbeállítás
Nyomtatás (grafika vagy szöveg)	600 ppi összetett grafikák esetén, vagy ha jelentősen nagyítani szeretné a dokumentumot  300 ppi normál grafikákhoz és szöveghez  150 ppi fényképekhez	<ul style="list-style-type: none"> <li>• Fekete-fehér szöveghez és vonalas ábrákhoz</li> <li>• Szürkeárnyaltos árnyalt vagy színes grafikákhoz és fényképekhez</li> <li>• Színes, ha az eredeti kép is színes</li> </ul>
Képernyőn való megjelenítés	75 ppi	<ul style="list-style-type: none"> <li>• Fekete-fehér, szöveghez</li> <li>• Szürkeárnyaltos, grafikákhoz és fényképekhez</li> <li>• Színes, ha az eredeti kép is színes</li> </ul>

## Színek

A színértékeket az alábbiak szerint állíthatja be lapolvasáskor.

Beállítás	Javasolt felhasználás
Színes	Ezt a beállítást kiváló minőségű színes fényképekhez vagy olyan dokumentumokhoz használja, amelyeknél fontosak a színek.
Fekete-fehér	Ezt a beállítást szöveges dokumentumokhoz használja.
Szürkeárnyaltos	Válassza ezt a beállítást, ha számít a fájl mérete, vagy gyorsan szeretné beolvasni a dokumentumot vagy fényképet.





# 10 Fényképek

---

## Megjegyzés

---

Ez a rész csak a HP Color LaserJet 2840 többfunkciós nyomtató, lapolvasó, fax és másoló készülékre vonatkozik.

Útmutató a fényképekkel kapcsolatos műveletek végzéséhez:

- [Memóriakártyák behelyezése](#)
- [Alapértelmezett beállítások módosítása](#)
- [A feladat beállításainak módosítása](#)
- [Fényképek nyomtatása közvetlenül a memóriakártyáról](#)
- [Fényképek nyomtatása tesztoldalról](#)
- [Indexoldal nyomtatása](#)

## Memóriakártyák behelyezése

A HP Color LaserJet 2840 többfunkciós készülék készülék a következő típusú memóriakártyákat olvassa:

- CompactFlash
- Memory Stick és Memory Stick PRO
- MultiMedia
- Secure Digital (SD)
- SmartMedia
- xD

### Megjegyzés

A HP Color LaserJet 2840 többfunkciós készülék memóriakártya-olvasója csak a JPEG formátumú fájlokat és az sRGB színformátumot ismeri fel a kezelőpanelről való nyomtatáskor. Egyéb fájltypusok nyomtatásához használjon megfelelő szoftvert, például a készülékhez tartozó CD-lemezen található HP Image Zone szoftvert. A fényképek számítógépről való kinyomtatásával kapcsolatban lásd a szoftver súgóját. A Windows felhasználók a Windows Intéző segítségével egyéb típusú fájlokat is számítógépükre másolhatnak, amelyeket a számítógépről nyomtathatnak ki.

Helyezze be a memóriakártyát a HP Color LaserJet 2840 többfunkciós készülék készülék megfelelő nyílásába. A memóriakártya nyílását az alábbi ábra alapján azonosíthatja be.

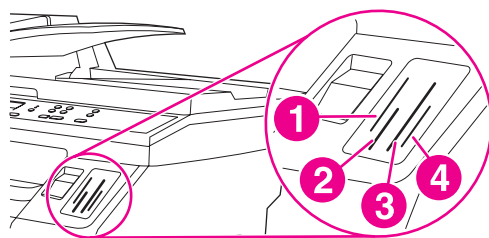

- 1 xD és SmartMedia memóriakártyákhoz használható.
- 2 MultiMedia, Memory Stick és Memory Stick PRO memóriakártyákhoz használható.
- 3 CompactFlash memóriakártyákhoz használható.
- 4 Secure Digital memóriakártyákhoz használható.

A készülék kezelőpaneljének kijelzőjén a kártya beolvasása után megjelenik az **X fotó van a kártyán** üzenet, ahol **X** a memóriakártyán talált .JPEG fájlok számát jelzi.

Ezután kinyomtathatja a fényképeket a HP Color LaserJet 2840 többfunkciós készülék készülékkel.

### Megjegyzés

Egyszerre csak egy memóriakártya használható a készülékben. Több memóriakártya behelyezése esetén a készülék hibaüzenetet jelenít meg. A memóriakártyával kapcsolatos üzenetekről itt olvashat további tudnivalókat: [Memóriakártyával kapcsolatos problémák](#).

### Megjegyzés

A HP Color LaserJet 2840 többfunkciós készülék a legfeljebb 2 GB tárterületű memóriakártyákat ismeri fel.

## Alapértelmezett beállítások módosítása

A HP Color LaserJet 2840 többfunkciós készülék készülék gyárilag megadott alapértelmezett beállításokkal kerül forgalomba. A fényképek nyomtatásához a készülék kezelőpaneljén módosíthatja az alapértelmezett beállításokat.

---

### Megjegyzés

---

Az alapértelmezett beállítások mindaddig érvényesek maradnak, amíg meg nem változtatja azokat, és amíg nem menti a módosításokat. Ha ideiglenesen, egy adott fényképnymtatási feladathoz szeretné módosítani a beállításokat, olvassa el a következő részt: [A feladat beállításainak módosítása](#).

1. Nyomja meg a **MENÜ** gombot.
2. A **<** vagy a **>** gomb segítségével válassza a **Fotó beállítása** parancsot, majd nyomja meg a **Bevitel** gombot.
3. A **<** vagy a **>** gomb segítségével válassza az alábbi menüpontok valamelyikét, majd nyomja meg a **BEVITEL** gombot.
  - **Képméret megad.:** Válassza ezt a lehetőséget, ha módosítani kívánja a kinyomtatandó kép méretét.
  - **Alap. példánysz.:** Válassza ezt a lehetőséget, ha módosítani kívánja a kinyomtatandó példányok számát.
  - **Nyomatszín megad:** Válassza ezt a lehetőséget, hogy megadhassa, színesben vagy fekete-fehérben nyomtat-e.
4. Módosítsa a beállítást a **<** vagy a **>** gombbal, majd nyomja meg a **BEVITEL** gombot a változtatások mentéséhez.

## A feladat beállításainak módosítása

1. Helyezze be a memóriakártyát a készülékbe.
2. Nyomja meg a **FOTÓ** gombot.
3. A < vagy a > gomb segítségével válassza a **Fényképek nyomtatása** lehetőséget.
4. A < vagy a > gomb segítségével válassza a **Feladat beállításai** lehetőséget.
5. A < vagy a > gomb segítségével válasszon beállításokat az alábbi menüpontok számára, majd nyomja meg a **BEVITEL** gombot.
  - **Képméret:** A nyomtatandó kép méretének módosítása.
  - **Hordozóméret:** Az alkalmazott hordozó méretének módosítása.
  - **Papírtípus:** Az alkalmazott hordozó típusának módosítása.
  - **példányszám:** A nyomtatni kívánt példányok számának módosítása.
  - **Nyomat színe:** Állítsa be, hogy színes vagy fekete-fehér nyomatot szeretne-e készíteni.
6. A **BEVITEL** gombbal mentheti a módosításokat.

Amikor végzett a feladatbeállítások módosításával, kinyomtathatja a fényképeket. Lásd: [Fényképek nyomtatása közvetlenül a memóriakártyáról](#) vagy [Fényképek nyomtatása testoldalról](#).

---

### Megjegyzés

---

A memóriakártya eltávolítása után a beállítások visszaállnak az alapértelmezett értékekre. A beállítások állandó jelleggel történő módosításának ismertetését lásd: [Alapértelmezett beállítások módosítása](#).

## Fényképek nyomtatása közvetlenül a memóriakártyáról

Ha a fényképeket közvetlenül a memóriakártyáról szeretné kinyomtatni, kövesse az alábbi utasításokat:

1. Helyezze be a memóriakártyát a készülékbe. Lásd: [Memóriakártyák behelyezése](#).
2. Nyomja meg a **FOTÓ** gombot.
3. A **<** vagy a **>** gomb segítségével válassza a **Fényképek nyomtatása** lehetőséget.
4. A **<** vagy a **>** gomb segítségével válassza a **Fotók kiválasztása** parancsot, majd nyomja meg a **BEVITEL** gombot.
5. A **<** vagy a **>** gomb segítségével válassza az alábbi menüpontok valamelyikét, majd nyomja meg a **BEVITEL** gombot.
  - Az **Mind (1-X): X** a memóriakártyán található JPEG-fájlok számát jelzi. Ezzel a beállítással a memóriakártyán levő összes JPEG-fájlt kinyomtathatja. A nyomtatási feladat jóváhagyásához nyomja meg ismét a **BEVITEL** gombot.
  - **Egyéni**: Ezzel a beállítással kiválaszthatja a kinyomtatni kívánt fényképeket. A fényképek számát az alfanumerikus gombokkal adhatja meg. Két fénykép száma közé a vessző (,) beszúrásához használja a **#** gombot, illetve a fényképek tartományának megadásához a **\*** gombbal szűrhet be kötőjelet (-). Például az **1-9** beírása esetén a készülék az 1 és 9 közötti számozású kilenc képet nyomtatja ki. Amikor megadta a fényképek számát, nyomja meg a **BEVITEL** gombot. A feladat megerősítéséhez nyomja meg ismét a **BEVITEL** gombot.

---

### Megjegyzés

---

A memóriakártyán található JPEG-fájlok számozása betűrendben történik. Ha nem tudja, milyen sorrendben találhatók meg a fényképek a memóriakártyán, nyomtasson indexképet. További tudnivalók az indexkép nyomtatásáról: [Indexoldal nyomtatása](#).

## Fényképek nyomtatása tesztoldalról

Ezzel a funkcióval tesztoldal megtekintése alapján döntheti el, hogy melyik fényképeket kívánja kinyomtatni. A tesztoldal legfeljebb 20 fényképet tartalmazhat. Ez a szolgáltatás az eredeti HP festékanyagoknak megfelelően került kialakításra (a színárnyalatok közti eltérések befolyásolhatják a szolgáltatás hatékonyságát).

1. Helyezze be a memóriakártyát a készülékbe. Lásd: [Memóriakártyák behelyezése](#).
2. Nyomja meg a **Fotó** gombot.
3. A **<** vagy a **>** gomb segítségével válassza a **Tesztlap** parancsot, majd nyomja meg a **BEVITEL** gombot.

Ha a memóriakártyán 20-nál több JPEG-fájl található, a **<** vagy a **>** gombbal válasszon az alábbi menüpontok közül, majd nyomja meg a **BEVITEL** gombot.

- **Az Mind (1-X): X** a memóriakártyán található JPEG-fájlok számát jelzi. Ezzel a beállítással a memóriakártyán levő összes JPEG-fájlt kinyomtathatja.
  - **Utolsó 20:** Ezzel a beállítással a memóriakártyán levő, betűrend szerint utolsó 20 JPEG-fájlt nyomtathatja ki.
  - **Egyéni:** Ezzel a beállítással kiválaszthatja a kinyomtatni kívánt fényképeket. Az alfanumerikus gombok segítségével adja meg az első fénykép számát, majd nyomja meg a **BEVITEL** gombot. Az alfanumerikus gombok segítségével adja meg az utolsó fénykép számát, majd nyomja meg a **BEVITEL** gombot.
4. A feladat megerősítéséhez nyomja meg ismét a **BEVITEL** gombot.
  5. Sötétké vagy fekete tollal színezza be a kinyomtatni kívánt fényképek alatt levő ovális vagy buborék alakú formát. Színezza be a kép tájolását és a hordozó típusát jelző buborékokat is.
  6. Helyezze a tesztoldalt nyomtatott oldalával lefelé a síkágyas lapolvasóba úgy, hogy a dokumentum bal felső sarka az üveg jobb alsó sarkára essen.
  7. Nyomja meg a **Fotó** gombot.
  8. A **<** vagy a **>** gomb segítségével válassza a **Tesztlap** parancsot, majd nyomja meg a **BEVITEL** gombot.
  9. A **<** vagy a **>** gomb segítségével válassza a **Lapolvasás** parancsot, majd nyomja meg a **BEVITEL** gombot.

A készülék beolvassa a tesztoldalt, és kinyomtatja a megjelölt fényképeket. Minden tesztoldal esetében ismétlje meg az 5–9. lépést.

---

### Megjegyzés

Ezzel a módszerrel csak színesben nyomtathatók ki fényképek.

---

### Megjegyzés

A memóriakártyán található JPEG-fájlok számozása betűrendben történik. Ha nem tudja, milyen sorrendben található meg a fényképek a memóriakártyán, nyomtasson indexképet. További tudnivalók az indexkép nyomtatásáról: [Indexoldal nyomtatása](#).

## Indexoldal nyomtatása

1. Helyezze be a memóriakártyát a készülékbe. Lásd: [Memóriakártyák behelyezése](#).
2. Nyomja meg a **Fotó** gombot.
3. A **<** vagy a **>** gomb segítségével válassza az **Indexkép nyomtatása** parancsot, majd nyomja meg a **BEVITEL** gombot.
4. A feladat megerősítéséhez nyomja meg ismét a **BEVITEL** gombot.

A készülék indexoldalt nyomtat, amely a memóriakártyán levő fényképek kisméretű, előnézeti képét tartalmazza. Minden indexoldalon legfeljebb 30 indexkép található.





# 11 Hogyan lehet?

Ez az útmutató a HP Color LaserJet 2820/2830/2840 többfunkciós készülék készülék alapvető műveleteinek végrehajtásához nyújt segítséget.

- [Nyomtatás: Hogyan lehet?](#)
- [Hálózat: Hogyan lehet?](#)
- [Fényképek: Hogyan lehet?](#)
- [Másolás: Hogyan lehet?](#)
- [Fax: Hogyan lehet?](#)
- [Lapolvasás: Hogyan lehet?](#)
- [Egyéb: Hogyan lehet?](#)

## Nyomtatás: Hogyan lehet?

Ez a rész a nyomtatási kérdésekre kínál választ.

## Nyomtatás különleges hordozóra, például fényes vagy fotópapírra

A nyomtatóillesztő-program optimalizálási funkciójának felhasználásával olyan különleges hordozóra is nyomtathat, mint az írásvetítő fóliák, a címkék, a nehéz papírok, a fényes papírok, a fotópapírok, valamint a kártyakötegek.

1. Nyissa ki az egyenes kimeneti ajtót.
2. Töltse fel az adagolótálcát A hordozó felső részének előre, a nyomtatandó oldalnak (a fóliák érdeesebb oldalának) pedig felfelé kell néznie.
3. Állítsa be a hordozóvezetőket a hordozó szélességének megfelelően.
4. Nyisson meg egy dokumentumot egy programban, például a Microsoft Word szövegszerkesztőben.
5. Válassza a nyomtatási művelet parancsát. A legtöbb program esetében válassza a **Fájl** menü **Nyomtatás** parancsát. Megjelenik a **Nyomtatás** párbeszédpanel.
6. A **Nyomtatás** párbeszédpanelen kattintson a **Tulajdonságok** gombra.
7. A **Papír** vagy a **Minőség** panellapon válassza ki az alábbi hordozótípusok egyikét.
  - **Sima**
  - **Előre nyomtatott**
  - **Fejléces**
  - **Írásvetítő fólia**
  - **Előre lyukasztott**
  - **Címkék**
  - **Bankpostapapír**
  - **Újrahasznosított**
  - **Könnyű papír <70 g/m<sup>2</sup>**
  - **Nehéz papír 91–105 g/m<sup>2</sup>**
  - **Színes**
  - **Fényes papír 75–105 g/m<sup>2</sup>**
  - **Kártyaköteg 106–163 g/m<sup>2</sup>**
  - **Nehéz fényes papír 106–163 g/m<sup>2</sup>**
  - **Boríték**
  - **Kemény papír**
8. Nyomtassa ki a dokumentumot. Ha az elkészült lapokat időben eltávolítja a készülék hátsó részéből, és sima felületre helyezi, megakadályozhatja, hogy összeragadjanak.

A hordozótípus a HP Eszköztár segítségével is kiválasztható és konfigurálható. A hordozótípust a HP Eszköztár segítségével is beállíthatja. Ehhez kattintson az **Eszköz beállításai** elemre, majd a **Rendszerbeállítások** fülre, és nyissa meg a **Nyomtatási módok** oldalt. Végezze el a szükséges módosításokat, majd a változások mentéséhez kattintson az **Alkalmaz** gombra.

Ha egyoldalas kísérőlevelet szeretne fejléces papírra nyomtatni, majd többoldalas dokumentumot szeretne nyomtatni, akkor helyezzen egy fejléces lapot az 1. tálcába. A fejléces lap kinyomtatása után a készülék további papír betöltését kéri. Töltse be a dokumentum további részének nyomtatására szánt papírt.

## Nyomtatás a papír mindkét oldalára

Kézi kétoldalas nyomtatáskor a papírt kétszer kell a készülékbe töltenie. A nyomtatáshoz a hordozó kimeneti útvonalát és az egyenes papírkimenetet is használhatja. A Hewlett-Packard azt ajánlja, hogy könnyű papírhoz a hordozó kimeneti útvonalát, nehezebb vagy hullámosodó hordozóhoz pedig az egyenes papírkimenetet használja.

### VIGYÁZAT

Címkékre és fóliára ne végezzen kétoldalas nyomtatást. Ez károsíthatja a készüléket, és a hordozó elakadásához is vezethet.

1. Helyezzen a nyomtatási feladathoz elegendő papírt az egyik tálcába. Ha különleges (például fejléces) papírt használ, azt a következő módon töltsse be:
  - Az 1. tálcába nyomtatandó oldalával lefelé, a lap aljával előre töltsse be a papírt.
  - A 2. tálcába nyomtatandó oldalával fölfelé töltsse be úgy, hogy a lap teteje a tálca hátsó része felé nézzen.

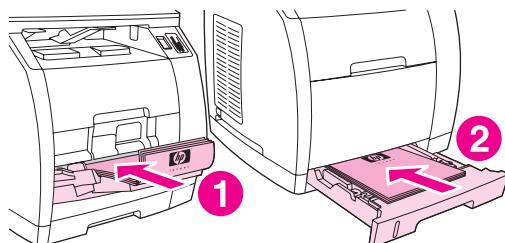

- 1 1. tálca  
2 Kiegészítő 2. tálca

2. A nyomtatóillesztő-programban válassza a **Kétoldalas nyomtatás** beállítást, majd indítsa el a nyomtatást.
3. A feladat befejezése után távolítsa el az üres lapokat az 1. tálcából, és helyezze vissza az előbb nyomtatott lapokat üres oldalukkal felfelé, a lap tetejével előre. A másik oldalra történő nyomtatáshoz az 1. tálcat használja.

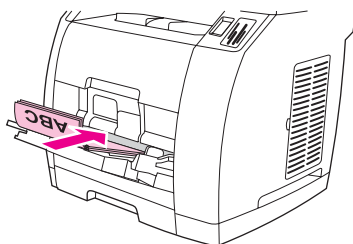

4. A nyomtatás folytatásához nyomja meg a **BEVITEL** gombot.

### Megjegyzés

A Macintosh operációs rendszerek nem támogatják a kézi kétoldalas nyomtatást.

## Nyomtatás borítékokra és egyéni méretű hordozóra

Borítékok nyomtatásához kövesse az alábbi utasításokat.

1. Állítsa be az 1. tálcat a megfelelő hordozómérethez. Lásd: [Tálca megtöltése 1.](#)
2. Ne helyezzen be 10-nél több borítékot. A borítékokat az előlő oldallal lefelé fordítva, a felső éllel a bal oldalon, a rövid éllel a készülék felé fordítva töltsse be.
3. A nyomtatási folyamat befejezéséhez használja a szoftverprogramot.

## Megjegyzés

Ne használjon ablakos vagy kapcsos borítékot, illetve gyűrődött, rovátkolt, meghajlott vagy bármilyen más módon sérült borítékot.

Egyéni hordozóméretre való nyomtatáshoz kövesse az alábbi utasításokat.

1. Nyissa ki az egyenes kimeneti ajtót.
2. Helyezze a hordozót az adagolóba a keskenyebb oldalával a készülék felé és a nyomtatandó oldalával felfelé.
3. Az oldalsó és a hátsó hordozóvezetőket igazítsa a hordozó méretéhez.
4. A számítógépen nyisson meg egy dokumentumot egy programban, például a Microsoft Word szövegszerkesztőben.
5. Válassza a nyomtatási művelet parancsát. A legtöbb program esetében válassza a **Fájl** menü **Nyomtatás** parancsát. Megjelenik a **Nyomtatás** párbeszédpanel.
6. A **Nyomtatás** párbeszédpanelen kattintson a **Tulajdonságok** elemre.
7. A **Papír** vagy a **Minőség** panellapon válassza ki a megfelelő hordozóméretet.

## Megjegyzés

A szoftverbeállítások felülbírálnak a készüléken megadott beállításokat.

8. Kattintson az **OK** gombra.
9. Nyomtassa ki a dokumentumot.

## Módosítsa a készülék nyomtatási beállításait, például a mennyiséget vagy a nyomtatási minőséget a HP Eszköztár segítségével.

A HP Eszköztár alapértelmezett nyomtatási beállításainak módosításához végezze el az alábbi lépéseket.

---

## Megjegyzés

---

A HP Eszköztár segítségével módosított nyomtatási beállítások az összes későbbi nyomtatási feladatra érvényesek lesznek.

1. Nyissa meg a HP Eszköztár szoftvert, és kattintson az **Eszközbeállítások** gombra.
2. Kattintson a **Rendszerbeállítások** fülre.
3. A **Rendszerbeállítások** lapon a következő lapokon található beállításokat módosíthatja. Mindegyik lapon részletes ismertetést tartalmazó súgó található.
  - **Eszközinformáció**
  - **Papírkezelés**
  - **Nyomtatási minőség**
  - **Nyomtatási sűrűség**
  - **Nyomtatási módok**
  - **Rendszerbeállítás**
  - **Hangerő**
  - **Dátum/időpont**
  - **Szervíz**
  - **Eszköz lekérdezése**
  - **Mentés/Visszaállítás**
4. A végrehajtott módosítások mentéséhez kattintson az **Alkalmaz** gombra.

---

## Megjegyzés

---

Amennyiben hasonló beállítások vannak a készülék nyomtatóillesztő-programjában, akkor azok prioritást élveznek a HP Eszköztár segítségével beállított értékekkel szemben.

## Színes dokumentumok nyomtatása a számítógépről csak fekete-fehérben

A Windows 2000 és a Windows XP 32 bites operációs rendszerek esetén a telepítés során két HP Color LaserJet 2820/2830/2840 többfunkciós készülék nyomtatóillesztő-program kerül telepítésre: a HP Color LaserJet 28XX PCL 6 illesztőprogram és a HP CLJ28XX PCL 6 - Black\_White illesztőprogram, ahol **XX** értéke 20, 30 vagy 40, attól függően, hogy melyik HP Color LaserJet típust használja.

Az alapértelmezett HP Color LaserJet 28XX PCL 6 nyomtatóillesztő-program teljes körű színes nyomtatási lehetőségeket biztosít azokhoz a feladatokhoz, amelyeket színesben szeretne kinyomtatni. A HP CLJ28XX PCL 6 - Black\_White illesztőprogrammal fekete-fehérben nyomtathatja ki a dokumentumokat.

Azokat a szöveget vagy grafikát tartalmazó nyomtatási feladatokat, amelyeket nem szükséges színesben nyomtatnia, kétféleképpen nyomtathatja ki fekete-fehér dokumentumként:

- A szoftverben válassza a **HP CLJ28XX PCL 6 - Black\_White** nyomtatóillesztő-programot a **Nyomtatás** párbeszédpanelen, majd kattintson az **OK** gombra. A monokróm illesztőprogram fekete-fehérben nyomtatja ki a színes dokumentumokat.
- Kattintson a szoftverben a **HP Color LaserJet 28XX PCL 6** nyomtatóillesztő-programra, majd a **Tulajdonságok** menüpontra, kattintson a **Színes** fülre, majd jelölje be a **Szürkeskálás nyomtatás** jelölőnégyzetet. Kattintson az **OK** gombra a nyomtatási beállítások mentéséhez, majd a dokumentum nyomtatásához kattintson ismét az **OK** gombra.

## Hálózat: Hogyan lehet?

Ez a rész a hálózati kérdésekre kínál választ.

### **A készülék beállítása és hálózaton való használata**

A Hewlett-Packard javasolja, hogy a készülékhez mellékelt HP szoftvertelepítő segítségével adja meg az alábbi hálózati beállításokat a nyomtatóillesztő-programokhoz.

### **A készülék konfigurálása porton keresztüli hálózati csatlakozással (közvetlen mód vagy peer-to-peer nyomtatás)**

Ebben a konfigurációban a készülék közvetlenül csatlakozik a hálózatra, és a hálózaton levő összes számítógépről közvetlenül nyomtathat a készülékre.

---

## Megjegyzés

A készülék hálózati konfigurációjához ez a mód ajánlott.

1. Csatlakoztassa a készüléket közvetlenül a hálózatra úgy, hogy hálózati kábelt csatlakoztat a készülék hálózati portjához.
2. Nyomtasson Konfigurációs lapot a készülék kezelőpaneljéről. Lásd: [Konfigurációs oldal](#).
3. Helyezze be a készülék szoftverét tartalmazó CD-lemezt a számítógépbe. Ha a készüléket már beállította, kattintson a **Szoftver telepítése** gombra a szoftvertelepítő indításához. Ha a szoftvertelepítő nem indul el, keresse meg a hpsetup.exe fájlt a CD-lemezen, és kattintson rá duplán.
4. Kattintson a **HP Color LaserJet szoftver telepítése** elemre.
5. Az **üdvözlő** képernyőn kattintson a **Tovább** gombra.
6. On the A **Telepítő frissítései** képernyőn kattintson az **Igen** gombra, hogy megkereshesse a weben a telepítő frissítéseit.
7. Windows 2000 operációs rendszer esetén a **Telepítési beállítások** képernyőn válassza a telepítési beállítást. A Hewlett-Packard a szokásos telepítést javasolja, amennyiben a rendszer megfelel a követelményeknek.
8. A **Licencszerződés** képernyőn olvassa el a licencszerződést, jelezze, hogy elfogadja annak feltételeit, majd kattintson a **Tovább** gombra.
9. Windows 2000 esetén a **HP bővített funkciói** képernyőn adja meg, hogy szeretné-e használni a bővített funkciókat, majd kattintson a **Tovább** gombra.
10. Válassza ki a célmappát a **Célmappa** képernyőn, majd kattintson a **Tovább** gombra.
11. A telepítés elindításához a **Telepítés** képernyőn kattintson a **Tovább** gombra.

---

## Megjegyzés

Ha módosítani kívánja valamelyik beállítást, a **Tovább** gomb helyett a **Vissza** gombra kattintson, ezzel visszatérhet az előző képernyőkhöz és megadhatja a módosítást.

12. A **Kapcsolat típusa** képernyőn válassza a **Hálózati kapcsolat** beállítást, és kattintson a **Tovább** gombra.
13. A **Nyomtató azonosítása** képernyőn azonosítsa be a készüléket a korábban kinyomtatott Konfigurációs lapon található hardvercím vagy IP-cím alapján. A legtöbb esetben a nyomtatónak már van IP-címe, de ezt igény szerint módosíthatja, ha rákattint a **Nyomtató azonosítása** képernyőn levő **Nyomtató megadása cím alapján** gombra. Kattintson a **Tovább** gombra.
14. Várjon, amíg a telepítés befejeződik.



## Közvetlen csatlakozású, megosztott készülék konfigurálása (ügyfél-kiszolgáló típusú nyomtatás)

Ebben a konfigurációban a készülék USB-kábellel csatlakozik a hálózatra kapcsolt számítógéphez, és a készüléket a hálózaton levő összes számítógép használhatja.

1. Helyezze be a készülék szoftverét tartalmazó CD-lemezt a számítógépbe. Ha a készüléket már beállította, kattintson a **Szoftver telepítése** gombra a szoftvertelepítő indításához. Ha a szoftvertelepítő nem indul el, keresse meg a hpsetup.exe fájlt a CD-lemezen, és kattintson rá duplán.
2. Kattintson a **HP Color LaserJet szoftver telepítése** elemre.
3. Az **üdvözlő** képernyőn kattintson a **Tovább** gombra.
4. A **Telepítő frissítései** képernyőn kattintson az **Igen** gombra, hogy megkereshesse a weben a telepítő frissítéseit.
5. Windows 2000 operációs rendszer esetén a **Telepítési beállítások** képernyőn válassza a telepítési beállítást. A Hewlett-Packard a szokásos telepítést javasolja, amennyiben a rendszer megfelel a követelményeknek.
6. A **Licencszerződés** képernyőn olvassa el a licencszerződést, jelezze, hogy elfogadja annak feltételeit, majd kattintson a **Tovább** gombra.
7. Windows 2000 esetén a **HP bővített funkciói** képernyőn adja meg, hogy szeretné-e használni a bővített funkciókat, majd kattintson a **Tovább** gombra.
8. Válassza ki a célmappát a **Célmappa** képernyőn, majd kattintson a **Tovább** gombra.
9. A telepítés elindításához a **Telepítés** képernyőn kattintson a **Tovább** gombra.

---

### Megjegyzés

---

Ha módosítani kívánja valamelyik beállítást, a **Tovább** gomb helyett a **Vissza** gombra kattintson, ezzel visszatérhet az előző képernyőkhöz és megadhatja a módosítást.

10. A **Kapcsolat típusa** képernyőn válassza a **Közvetlenül ehhez a számítógéphez** beállítást, és kattintson a **Tovább** gombra.
11. Csatlakoztassa az USB-kábelt.
12. Várjon, amíg a telepítés befejeződik.
13. A Windows tálcán kattintson a **Start** gombra, és válassza a **Beállítások**, majd a **Nyomtatók** parancsot.
  - Windows XP esetén kattintson a **Start** gombra, és válassza a **Vezérlőpult**, majd a **Nyomtatók és faxok** parancsot.
14. A párbeszédpanelen kattintson az egér jobb oldali gombjával a készülék nevére, majd válassza a **Megosztás** parancsot.
15. Válassza a **A nyomtató megosztása** beállítást, szükség esetén írja be a nyomtató nevét, majd kattintson az **OK** gombra.

## A közvetlen kapcsolaton megosztott készülék konfigurációjának módosítása hálózati, porton keresztüli kapcsolatra

Ha a közvetlen kapcsolatot hálózati konfigurációra kívánja cserélni, kövesse az alábbi utasításokat.

1. Távolítsa el a közvetlen kapcsolattal csatlakoztatott készülék nyomtatóillesztő-programját.
2. Telepítse az illesztőprogramot hálózati konfigurációban a következő leírás alapján: [A készülék konfigurálása porton keresztüli hálózati csatlakozással \(közvetlen mód vagy peer-to-peer nyomtatás\)](#).

## Hálózati jelszó megadása

Hálózati jelszó megadásához használja a HP Eszköztár szoftvert.

1. Nyissa meg a HP Eszköztár szoftvert, és kattintson az **Eszközbeállítások** gombra.
2. Kattintson a **Hálózati beállítások** fülre.

---

### Megjegyzés

---

Ha a készülékhez korábban már tartozott jelszó, be kell azt írnia. Írja be a jelszót, majd kattintson az **Alkalmaz** gombra.

3. Kattintson a **Jelszó** gombra.
4. Írja be az új jelszót a **Jelszó** mezőbe, majd még egyszer a **Jelszó megerősítése** mezőbe, ezáltal megerősítve azt.
5. A jelszó mentéséhez kattintson az **Alkalmaz** gombra.

## Fényképek: Hogyan lehet?

Ez a rész a fényképekkel és a memóriakártyákkal kapcsolatos kérdésekre kínál választ.

### Adott fénykép kinyomtatása a memóriakártyáról

Ha egy adott fényképet közvetlenül szeretne kinyomtatni a memóriakártyáról, kövesse az alábbi utasításokat:

1. Helyezze be a memóriakártyát a készülékbe.
2. Nyomja meg a **Fotó** gombot.
3. A **<** vagy a **>** gomb segítségével válassza a **Fényképek nyomtatása** lehetőséget.
4. A **<** vagy a **>** gomb segítségével válassza a **Fotók kiválasztása** parancsot, majd nyomja meg a **BEVITEL** gombot.
5. A **<** vagy a **>** gomb segítségével válassza az **Egyéni** parancsot, majd nyomja meg a **BEVITEL** gombot.
6. Az alfanumerikus gombok segítségével adja meg a kinyomtatandó fénykép számát, majd nyomja meg a **BEVITEL** gombot. A feladat megerősítéséhez nyomja meg ismét a **BEVITEL** gombot.

---

#### Megjegyzés

---

A memóriakártyán található JPEG-fájlok számozása betűrendben történik. Ha nem tudja, milyen sorrendben található meg a fényképek a memóriakártyán, nyomtasson indexképet. További tudnivalók az indexkép nyomtatásáról: [Indexoldal nyomtatása](#).

### A memóriakártyán tárolt összes fénykép nyomtatása

Ha a memóriakártyán levő összes fényképet ki szeretné kinyomtatni, kövesse az alábbi utasításokat:

1. Helyezze be a memóriakártyát a készülékbe. Lásd: [Memóriakártyák behelyezése](#).
2. Nyomja meg a **Fotó** gombot.
3. A **<** vagy a **>** gomb segítségével válassza a **Fényképek nyomtatása** lehetőséget.
4. A **<** vagy a **>** gomb segítségével válassza a **Fotók kiválasztása** parancsot, majd nyomja meg a **BEVITEL** gombot.
5. A **<** vagy a **>** gomb segítségével válassza az **Mind (1-X)** parancsot, majd nyomja meg a **BEVITEL** gombot.
6. A feladat megerősítéséhez nyomja meg ismét a **BEVITEL** gombot.

### A memóriakártyák engedélyezése és tiltása

A HP Eszköztár segítségével engedélyezheti és letilthatja a memóriakártyák használatát.

---

## Megjegyzés

---

Amennyiben nincs hozzáférése a HP Eszköztár programhoz, a beépített webszerverrel is engedélyezhető, illetve letiltható a memóriakártyák használata. Lásd: [Beépített webszerver](#).

1. Nyissa meg a HP Eszköztár szoftvert.
2. Kattintson az **Eszközbeállítások** gombra, majd kattintson a **Nyomatási beállítások** fülre.
3. Kattintson a **Memóriakártya** gombra, majd jelölje be a **Memóriakártyák engedélyezése** négyzetet, vagy törölje annak kijelölését.

---

## Megjegyzés

---

Ez a beállítás a hálózati jelszó megadásával védhető. Lásd: [Hálózati jelszó megadása](#). Ha a kezelőpanelen a **Memóriakártya letiltva** üzenet olvasható, és a beállítás nem módosítható, akkor a beállítást egy hálózati jelszó védi. Kérjen tanácsot a hálózati rendszergazdától.

## Tesztoldal használata

Ezzel a funkcióval tesztoldal megtekintése alapján döntheti el, hogy melyik fényképeket kívánja kinyomtatni. A tesztoldal legfeljebb 20 fényképet tartalmazhat. Ez a szolgáltatás az eredeti HP festékanyagoknak megfelelően került kialakításra (a színárnyalatok közti eltérések befolyásolhatják a szolgáltatás hatékonyságát).

1. Helyezze be a memóriakártyát a készülékbe.
2. Nyomja meg a **Fotó** gombot.
3. A **<** vagy a **>** gomb segítségével válassza a **Tesztlap** parancsot, majd nyomja meg a **BEVITEL** gombot.

Ha a memóriakártyán 20-nál több JPEG-fájl található, a **<** vagy a **>** gombbal válasszon az alábbi menüpontok közül, majd nyomja meg a **BEVITEL** gombot.

- **Az Mind (1-X): X** a memóriakártyán található JPEG-fájlok számát jelzi. Ezzel a beállítással a memóriakártyán levő összes JPEG-fájlt kinyomtathatja.
  - **Utolsó 20:** Ezzel a beállítással a memóriakártyán levő, betűrend szerint utolsó 20 JPEG-fájlt nyomtathatja ki.
  - **Egyéni:** Ezzel a beállítással kiválaszthatja a kinyomtatni kívánt fényképeket. Az alfanumerikus gombok segítségével adja meg az első fénykép számát, majd nyomja meg a **BEVITEL** gombot. Az alfanumerikus gombok segítségével adja meg az utolsó fénykép számát, majd nyomja meg a **BEVITEL** gombot.
4. A feladat megerősítéséhez nyomja meg ismét a **BEVITEL** gombot.
  5. Sötétké vagy fekete tollal színezza be a kinyomtatni kívánt fényképek alatt levő ovális vagy buborék alakú formát. Színezza be a kép tájolását és a hordozó típusát jelző buborékokat is.
  6. Helyezze a tesztoldalt nyomtatott oldalával lefelé a síkágyas lapolvasóba úgy, hogy a dokumentum bal felső sarka az üveg jobb alsó sarkára essen.
  7. Nyomja meg a **Fotó** gombot.
  8. A **<** vagy a **>** gomb segítségével válassza a **Tesztlap** parancsot, majd nyomja meg a **BEVITEL** gombot.
  9. A **<** vagy a **>** gomb segítségével válassza a **Lapolvasás** parancsot, majd nyomja meg a **BEVITEL** gombot.

A készülék beolvassa a tesztoldalt, és kinyomtatja a megjelölt fényképeket. Minden tesztoldal esetében ismétlje meg az 5–9. lépést.

---

## Megjegyzés

---

Ezzel a módszerrel csak színesben nyomtathatók ki fényképek.

## A memóriakártyán levő fényképek mentése számítógépre

A készülékbe helyezett memóriakártyán levő fényképeket a HP Director segítségével viheti át számítógépre.

1. Nyissa meg a HP Director funkciót, és kattintson a **Képek áttöltése** gombra.
2. Adja meg a szükséges beállításokat a megjelenő párbeszédpanelen, majd kattintson az **Áttöltés indítása** gombra.

A képek átkerülnek a számítógépre. A HP Director használatával kapcsolatos bővebb információ a HP Director súgójában található.

A telepített HP Director programmal nem rendelkező Windows felhasználók a Windows Intéző segítségével is átmásolhatják a memóriakártyán tárolt fájlokat számítógépükre.

## Másolás: Hogyan lehet?

Ez a rész a másolási kérdésekre kínál választ.

### A másolási beállítások, például a példányszám módosítása a HP Eszköztár segítségével

#### Megjegyzés

A HP Eszköztár szoftverben módosított másolási beállítások az összes későbbi másolási feladatra érvényesek lesznek.

1. Nyissa meg a HP Eszköztár szoftvert, és kattintson az **Eszközbeállítások** gombra.
2. Kattintson a **Másolási beállítások** fülre.
3. Módosítsa az alábbi beállításokat igény szerint a **Másolás** lapon.
  - **Másolási minőség**
  - **Kontraszt**
  - **Leválogatás**
  - **Másolatok száma**
4. A módosításokat az **Alkalmaz** gombra kattintva mentheti.

### Az eredeti példány átméretezése

A HP Eszköztár segítségével kicsinyített és nagyított másolatokat készíthet az eredeti dokumentumokról.

1. Nyissa meg a HP Eszköztár szoftvert, és kattintson az **Eszközbeállítások** gombra.
2. Kattintson a **Másolási beállítások** fülre.
3. Az **Átméretezés** beállításnál adja meg a kívánt értéket.
4. Válassza ki a következő beállítások egyikét:
  - **Szabványméretek:** Ezzel a beállítással számos szabvány méret közül választva méretezheti át az eredeti példányt.
  - **Laponkénti oldalszám:** Ezzel a beállítással több eredeti példányt nyomtathat ki egy oldalra. További tudnivalók: [Több oldal nyomtatása egy papírlapra](#).
  - **Egyéni:** Ezzel a beállítással pontos százalék megadásával méretezheti át az eredeti példányt.
5. Amikor elkészült, kattintson a **Alkalmaz** gombra.

## Fax: Hogyan lehet?

Ez a rész a faxolási kérdésekre kínál választ.

### Faxküldés a készülékről

1. Az alábbi módszerek valamelyikével tárcsázza a faxszámot:

Tárcsázza a számot a kezelőpanel alfanumerikus gombjaival.

Ha a hívott faxszámhoz gyorstárcsázási nyomógombot rendelt, nyomja meg azt.

Ha a hívott faxszámhoz gyorstárcsázási bejegyzés tartozik, nyomja meg a **TELEFONKÖNYV** gombot, az alfanumerikus gombok segítségével adja meg a gyorstárcsázási bejegyzést, végül nyomja meg a **BEVITEL** gombot.

---

#### Megjegyzés

Az alfanumerikus gombokkal történő tárcsázáskor iktassa be a számba a szükséges szüneteket, illetve egyéb számokat (helyközi vagy nemzetközi távhívási számok, a mellékállomásról a fővonal eléréséhez szükséges szám – ez általában a 9). További információért lásd: [Tárcsázási karakterek használata](#).

2. Helyezze a dokumentumot az automatikus dokumentumadagoló (ADF) bemeneti tálcájára vagy a síkágys lapolvasóra.

Síkágys lapolvasóról végzett beolvasáskor válassza az **IGEN** gombot, amikor megjelenik az **Üvegről küldés? 1=Igen 2=Nem** beállítás, majd nyomja meg a **BEVITEL** gombot.

3. Nyomja meg a **FAX KÜLDÉSE** gombot.

Miután a fax utolsó lapja is elhagyta a készüléket, ismét használhatja a készülék valamennyi szolgáltatását (faxküldés, másolás, illetve beolvasás).

A gyakran használt faxszámokhoz gyorstárcsázási nyomógombot vagy gyorstárcsázási bejegyzést rendelhet. Lásd: [Gyorstárcsázási bejegyzések és közvetlen tárcsázási gombok programozása](#) és [Csoportos tárcsázási bejegyzések programozása](#). Ha van elektronikus telefonkönyve, abból is kiválaszthatja a címzetteket. Elektronikus telefonkönyvek külső programokkal hozhatók létre.

### A faxküldési és faxfogadási beállítások, például a hívásfogadási mód módosítása a HP Eszköztár segítségével

Az eszköz faxküldési beállításainak konfigurálásához használja a **Küldési beállítások** oldalt. Az eszköz faxfogadási beállításainak konfigurálásához használja a **Fogadási beállítások** oldalt.

---

#### Megjegyzés

A HP Eszköztár segítségével módosított nyomtatási beállítások az összes későbbi nyomtatási feladatra érvényesek lesznek.

## Az alapértelmezett faxküldési beállítások módosítása

1. Nyissa meg a HP Eszköztár szoftvert, és kattintson az **Eszközbeállítások** gombra.
2. Kattintson a **Faxbeállítások** fülre, majd a **Küldési beállítások** elemre.
3. A **Küldési beállítások** oldalon a következő beállításokat módosíthatja:
  - **Felbontás**
  - **Újratárcsázás**
  - **Tárcsázási mód**
  - **Előhívószám**
  - **Tárcsahang észlelése**
  - **Kontraszt**
  - **Számlázási kódok**
  - **Üvegről faxolás oldalméret**
4. A végrehajtott módosítások mentéséhez kattintson az **Alkalmaz** gombra.

## Az alapértelmezett faxfogadási beállítások módosítása

1. Nyissa meg a HP Eszköztár szoftvert, és kattintson az **Eszközbeállítások** gombra.
2. Kattintson a **Faxbeállítások** fülre, majd a **Fogadási beállítások** elemre.
3. A **Fogadási beállítások** oldalon a következő beállításokat módosíthatja:
  - **Válaszmód**
  - **Automatikus**
  - **Csengetés a válaszig** (csak az **Automatikus** beállítás esetén érvényesül)
  - **Válaszcsengetési minta** (csak az **Automatikus** beállítás esetén érvényesül)
  - **Kézi**
  - **Fogadási beállítások**
  - **Mellék**
  - **Oldalmérethez igazítás**
  - **Csendérzékelés**
  - **Beérkezett faxok bélyegzése**
4. A végrehajtott módosítások mentéséhez kattintson az **Alkalmaz** gombra.

## Faxfedőlap létrehozása

Létrehozhat egy faxfedőlapot a HP LaserJet Faxküldés programjához mellékelt fedőlapsablonok egyikének segítségével.



## Fedőlapsablon létrehozása

1. Válassza a **Start** menü **Programok** (Windows XP esetén a **Minden program**) parancsát, majd a **HP** parancsot.
2. Válassza a **HP LaserJet 2830** vagy a **HP LaserJet 2840**, majd a **HP LaserJet Faxküldés** parancsot.
3. Kattintson a **Fedőlap** elemre.
4. Adja meg a címzett és a fax következő adatait:
  - telefonszám (szükséges),
  - név,
  - cég,
  - tárgy,
  - megjegyzések.
5. Helyezze a faxolni kívánt lapokat az automatikus dokumentumadagolóba (ADF).
6. Kattintson az **Oldalak a dokumentumtálcában** jelölőnégyzetre.
7. Válassza ki az egyik fedőlapsablont a legördülő listából. A fedőlap megtekintéséhez kattintson az **Előnézet** gombra.
8. A fax elküldéséhez kattintson a **Küldés most** elemre.

## Fedőlap létrehozása más programmal

Faxfedőlapot más programmal, például a Microsoft Worddel is létrehozhat, majd felhasználhatja fedőlapként a küldött faxokhoz.

1. Készítse el a saját fedőlapot.
2. Válassza a **Fájl** menü **Nyomtatás** parancsát. Megjelenik a **Nyomtatás** párbeszédpanel.
3. Válassza a **HP LaserJet 2830 Fax** vagy a **HP LaserJet 2840 Fax** elemet a készülékek listájáról.
4. A beállítások módosításához kattintson a **Tulajdonságok** gombra a **Nyomtatás** párbeszédpanelen, és végezze el a beállításokat. Ha elkészült, kattintson az **OK** gombra.
5. Válassza a **Nyomtatás** parancsot. Megjelenik a HP LaserJet Faxküldés program.
6. Amennyiben további faxolni kívánt oldalai vannak, helyezze a lapokat az automatikus dokumentumadagolóba (ADF), és ellenőrizze, hogy az **Oldalak a dokumentumtálcában** beállítás be van-e jelölve. Amennyiben nincsenek ADF-ről beolvasandó oldalak, törölje az **Oldalak a dokumentumtálcában** négyzet jelölését.
7. A fax elküldéséhez kattintson a **Küldés most** elemre.

## Faxküldés a számítógépről

A számítógépről történő faxküldésnek többféle módja is van.

## Fax küldése a HP Eszköztár segítségével

1. A HP Eszköztár megnyitása után kattintson a **Fax** elemre.
2. Kattintson a **Fax küldése** elemre. Megnyílik a HP LaserJet Faxküldés program.
3. Adja meg a címzett telefonszámát.
4. Helyezze a faxolni kívánt lapokat az automatikus dokumentumadagolóba (ADF).

### Megjegyzés

Az üvegről történő faxolást a HP LaserJet Faxküldés program nem támogatja.

5. Kattintson az **Oldalak a dokumentumtálcában** jelölőnégyzetre.
6. A fax elküldéséhez kattintson a **Küldés most** elemre.

## Fax küldése a HP LaserJet Faxküldés programból

1. Válassza a **Start** menü **Programok** (Windows XP esetén a **Minden program**) parancsát, majd a **HP** parancsot.
2. Válassza a **HP LaserJet 2830** vagy a **HP LaserJet 2840**, majd a **HP LaserJet Faxküldés** parancsot.
3. Adja meg a címzett telefonszámát.
4. Helyezze a faxolni kívánt lapokat az automatikus dokumentumadagolóba (ADF).
5. Kattintson az **Oldalak a dokumentumtálcában** jelölőnégyzetre.
6. A fax elküldéséhez kattintson a **Küldés most** elemre.

## Fax közvetlen küldése más programból

1. A programban nyissa meg a faxként küldeni kívánt dokumentumot.
2. Válassza a **Fájl** menü **Nyomtatás** parancsát. Megjelenik a **Nyomtatás** párbeszédpanel.
3. Válassza a **HP LaserJet 2830 Fax** vagy a **HP LaserJet 2840 Fax** elemet a készülékek listájáról.
4. A beállítások módosításához kattintson a **Tulajdonságok** gombra a **Nyomtatás** párbeszédpanelen, és végezze el a beállításokat. Ha elkészült, kattintson az **OK** gombra.
5. Válassza a **Nyomtatás** parancsot. Megjelenik a HP LaserJet Faxküldés program.
6. Amennyiben további faxolni kívánt oldalai vannak, helyezze a lapokat az automatikus dokumentumadagolóba (ADF), és ellenőrizze, hogy az **Oldalak a dokumentumtálcában** beállítás be van-e jelölve. Amennyiben nincsenek ADF-ről beolvasandó oldalak, törölje az **Oldalak a dokumentumtálcában** négyzet jelölését.
7. A fax elküldéséhez kattintson a **Küldés most** elemre.

## Faxfogadás a számítógépen

1. A HP Eszköztár megnyitása után kattintson a **Fax** elemre.
2. A **Faxfogadási üzemmód** területen kattintson a **Faxfogadás ezen a számítógépen** beállításra.
3. Amennyiben értesítést kér, amikor fax érkezik a számítógépre, adja meg az **Üzenet megjelenítése, amikor ez a számítógép faxot fogad** beállítást.
4. Kattintson az **Alkalmaz** gombra.

---

### Megjegyzés

---

Az összes fax a számítógépre érkezik, amíg ki nem kapcsolja ezt a funkciót. Egyszerre egy számítógép állítható be faxfogadásra.

## Gyorstárcsázás beállítása

A **Faxtelefonkönyv** első néhány bejegyzése a gyorstárcsázási beállítások számára van fenntartva. A felsorolt gyorstárcsázási bejegyzések száma készülékfüggő, és a készüléken található gyorstárcsázó gombok számának felel meg.

### Gyorstárcsázás beállítása

1. A HP Eszköztár megnyitása után kattintson a **Fax** elemre.
2. Kattintson a **Faxtelefonkönyv** elemre.
3. A **Kapcsolattartó-információ hozzáadása** részben írja be az alábbi információkat:
  - **Bejegyzés száma** (Csak olyan bejegyzésszámot használjon a gyorstárcsázási számokhoz, amelyek mellett gyorstárcsázó gomb található.)
  - **Kapcsolattartó neve**
  - **Faxszám**
4. Kattintson a **Hozzáadás** gombra. A kapcsolattartó adatai megjelennek a **Telefonkönyv-bejegyzések listája** részben.

### A már beírt bejegyzések áthelyezése másik gyorstárcsázási helyre

1. A HP Eszköztár megnyitása után kattintson a **Fax** elemre.
2. Kattintson a **Faxtelefonkönyv** elemre.
3. Kattintson az áthelyezni kívánt bejegyzés melletti **Szerkesztés** hivatkozásra.
4. Módosítsa a **Bejegyzés száma** mezőt a kívánt gyorstárcsázási hely számára.
5. Kattintson a **Mentés** gombra.

---

### Megjegyzés

---

Olyan helyet kell választania a gyorstárcsázási bejegyzésnek, amely még nem foglalt. Amennyiben a gyorstárcsázás-bejegyzési hely foglalt, először törölnie kell a bejegyzést, vagy át kell helyeznie egy üres helyre.

## Fogadott faxok továbbítása más faxszámra

1. A HP Eszköztár megnyitása után kattintson a **Fax** elemre.
2. A **Faxfogadási üzemmód** részben kattintson a **Fogadott faxok továbbítása egy másik faxkészülékre** elemre.
3. A **Továbbítás a következő faxszámra** mezőbe írja be azt a számot, ahova a faxot továbbítani kívánja.
4. Kattintson az **Alkalmaz** gombra.

---

### Megjegyzés

---

A készülékkel küldött összes fax továbbításra kerül a másik faxszámra, amíg ezt a funkciót ki nem kapcsolja.

## Korábban fogadott faxok megtekintése és nyomtatása

1. A HP Eszköztár megnyitása után kattintson a **Fax** elemre.
2. Kattintson a **Faxfogadási napló** elemre.  
Megjelenik a **Faxfogadási napló** oldal. Ezen az oldalon látható a készülék által fogadott összes fax.

---

### Megjegyzés

---

A HP Eszköztár faxfogadási naplójában csak az ezen a számítógépen fogadott faxok tekinthetők meg, nyomtathatók vagy továbbíthatók.

3. A **Faxfogadási napló** listáján szereplő fax megjelenítéséhez kattintson a megtekinteni kívánt fax melletti **Megtekintés** hivatkozásra. A **Faxmegjelenítő** megnyitja a kijelölt faxot.
4. A fax nyomtatásához kattintson a **Nyomtatható verzió** elemre.

---

### Megjegyzés

---

Amennyiben a számítógépen nincs telepítve az Adobe® Acrobat® Reader program, a faxok megtekintéséhez vagy kinyomtatásához le kell töltenie az Adobe Acrobat Reader szoftvert. A szoftver letöltéséhez látogasson el a <http://www.adobe.com> webhelyre.

5. Nyomtassa ki a faxot az Adobe Acrobat Reader programmal.

Kinyomtathatja a készüléken tárolt összes fogadott faxot is.

---

### Megjegyzés

---

A fogadott faxok nyomtatásának sorrendje nem módosítható.

1. A HP Eszköztár megnyitása után kattintson a **Fax** elemre.
2. A **Faxfeladatok** oldalon kattintson az **Utolsó faxok újranyomtatása** elemre. A készülék kinyomtatja az összes tárolt faxot, a legutóbb fogadott faxszal kezdve. A nyomtatást bármikor megszakíthatja a kezelőpanelen található Törlés gombbal.

## Kapcsolattartó hozzáadása vagy törlése

A HP Eszköztár segítségével hozhat létre és törölhet faxkapcsolatokat.

## Kapcsolattartó hozzáadása

1. A HP Eszköztár megnyitása után kattintson a **Fax** elemre.
2. Kattintson a **Faxtelefonkönyv** elemre.

---

### Megjegyzés

---

A **Faxtelefonkönyv** első néhány bejegyzése a gyorstárcsázási beállítások számára van fenntartva. A felsorolt gyorstárcsázási bejegyzések száma készülékfüggő, és a készüléken található gyorstárcsázó gombok számának felel meg.

3. A **Kapcsolattartó-információ hozzáadása** részben írja be az alábbi információkat:
  - **Bejegyzés száma** (automatikusan meg kell jelennie a következő elérhető telefonkönyv-bejegyzés számnak)
  - **Kapcsolattartó neve**
  - **Faxszám**
4. Kattintson a **Hozzáadás** gombra. A kapcsolattartó adatai megjelennek a **Telefonkönyv-bejegyzések listája** részben.

---

### Megjegyzés

---

Olyan telefonkönyv-bejegyzési számot kell választania, amely még nem foglalt. Amennyiben a bejegyzési hely foglalt, először törölnie kell a bejegyzést, vagy át kell helyeznie egy üres helyre.

## Kapcsolattartó törlése

1. A HP Eszköztár megnyitása után kattintson a **Fax** elemre.
2. Kattintson a **Faxtelefonkönyv** elemre.
3. Jelölje be a törölni kívánt telefonkönyv-bejegyzés melletti jelölőnégyzetet.
4. Kattintson a **Törlés** gombra. Megjelenik a **Törlés jóváhagyása** ablak.
5. A bejegyzés törléséhez kattintson a **Törlés** gombra.

## Kapcsolatok importálása más forrásból

Importálhat külső e-mail programokból (pl. a Microsoft Outlook vagy a Lotus Notes programból) exportált telefonkönyvadatokat is. A telefonkönyvadatokat egyéb programokból történő exportálásával kapcsolatos tájékoztatás az adott programok súgójában található.

1. A HP Eszköztár megnyitása után kattintson a **Fax** elemre.
2. Kattintson a **Faxtelefonkönyv** elemre.
3. Kattintson a **Telefonkönyv importálása** elemre. Megjelenik az **Információk importálása a faxtelefonkönyvbe** oldal.
4. Válassza ki azt a programot, amelyből a telefonkönyvadatokat importálja.
5. Kattintson a **Tallózás** gombra, majd keresse meg számítógépén az előzőleg exportált telefonkönyvet.
6. Kattintson a **Folytatás** gombra. Megjelenik a **Faxtelefonkönyv – Import – Bejegyzések kijelölése** oldal.
7. Válassza ki az **Importlista** azon elemeit, amelyeket a telefonkönyvhöz kíván adni, majd kattintson a **Hozzáadás** gombra.

VAGY

Ha az importlista összes bejegyzését fel szeretné venni a telefonkönyvbe, kattintson az **Összes hozzáadása** gombra.

---

### Megjegyzés

Az importlista kijelölt elemei csak elérhető bejegyzési helyeken adódnak a telefonkönyvhöz, a **Telefonkönyv** rész **Beszűrés ide** számától kezdődően. A **Faxtelefonkönyv** meglévő bejegyzései nem lesznek máshova áthelyezve. Ha a bejegyzések maximális száma túllépi a **Faxtelefonkönyv** méretét, akkor a kimaradt kapcsolattartók nem lesznek a telefonkönyvbe mentve.

8. Kattintson a **Mentés** gombra.

---

### Megjegyzés

Az importált bejegyzéseknek a **Faxtelefonkönyvbe** való mentéséhez kattintson a **Mentés** gombra.

## Új csoportlista létrehozása

1. A HP Eszköztár megnyitása után kattintson a **Fax** elemre.
2. Kattintson a **Faxtelefonkönyv** elemre.
3. Kattintson az **Új csoport** elemre. Megjelenik a **Faxtelefonkönyv – új csoport létrehozása** oldal.
4. Beírhat egy számot a **Csoportinformáció a faxtelefonkönyv-bejegyzéshez** mezőbe. A HP Eszköztár automatikusan beírja a következő elérhető bejegyzésszámot a **Faxtelefonkönyvből**.
5. Írjon be egy nevet a csoport számára a **Csoportnév** mezőbe.
6. Válassza ki a **Minden kapcsolat** lista azon elemeit, amelyeket a csoporthoz kíván adni, majd kattintson a **Hozzáadás** gombra.

VAGY

Ha az összes telefonkönyv-bejegyzést fel szeretné venni a csoportba, kattintson az **Összes hozzáadása** gombra.

---

### Megjegyzés

---

Ha olyan nevet vett fel a csoportba, amelyet nem kíván ott szerepeltetni, jelölje ki a nevet a **Csoporthoz tartozó kapcsolatok** listán, majd kattintson az **Eltávolítás** gombra.

7. Kattintson a **Mentés** gombra.

## Új csoportlista létrehozása

1. A HP Eszköztár megnyitása után kattintson a **Fax** elemre.
2. Kattintson a **Faxtelefonkönyv** elemre.
3. Kattintson az **Új csoport** elemre. Megjelenik a **Faxtelefonkönyv – új csoport létrehozása** oldal.
4. Beírhat egy számot a **Csoportinformáció a faxtelefonkönyv-bejegyzéshez** mezőbe. A HP Eszköztár automatikusan beírja a következő elérhető bejegyzésszámot a **Faxtelefonkönyvből**.
5. Írjon be egy nevet a csoport számára a **Csoportnév** mezőbe.
6. Válassza ki a **Minden kapcsolat** lista azon elemeit, amelyeket a csoporthoz kíván adni, majd kattintson a **Hozzáadás** gombra.

VAGY

Ha az összes telefonkönyv-bejegyzést fel szeretné venni a csoportba, kattintson az **Összes hozzáadása** gombra.

---

### Megjegyzés

---

Ha olyan nevet vett fel a csoportba, amelyet nem kíván ott szerepeltetni, jelölje ki a nevet a **Csoporthoz tartozó kapcsolatok** listán, majd kattintson az **Eltávolítás** gombra.

7. Kattintson a **Mentés** gombra.

## Beállítások, például a felbontás és a kontraszt módosítása és optimalizálása az egyes faxokhoz

Egyes faxok esetleg csak szöveget, míg mások rajzokat, fényképeket, illetve szöveg, rajzok és fényképek kombinációját tartalmazhatják. Módosíthatja a faxbeállításokat mindhárom típusú faxhoz, amelyeket a HP LaserJet Faxküldés programmal vagy a készülék kezelőpaneljéről küld el.

A faxok HP LaserJet Faxküldés programmal történő optimalizálásának részletes ismertetése a programhoz tartozó súgóban található.

A faxok kezelőpanelről történő optimalizálásának további ismertetését lásd: [Fax](#).

A **Fax** panellap **Küldési beállítások** oldalán található alábbi lehetőségekkel módosítható a fax küldéskor történő optimalizálásának módja:

- Felbontás
  - Szabványos
  - Finom
  - Szuperfinom
  - Fotó
- Kontraszt
  - Válasszon a **Világos** és a **Sötét** beállítás közül.



# Lapolvasás: Hogyan lehet?

Ez a rész a lapolvasási kérdésekre kínál választ.

## Beolvasás a készülék kezelőpaneljéről

1. Töltse be a beolvasni kívánt eredeti példányokat az automatikus dokumentumadagolóba (ADF), és állítsa be a hordozóvezetőket.

VAGY

Emelje fel a síkgyas lapolvasó fedelét, és helyezze az eredeti dokumentumot nyomtatott oldalával lefelé az üvegre úgy, hogy a dokumentum bal felső sarka az üveg jobb alsó sarkára essen. Óvatosan csukja le a fedelet.

2. Nyomja meg a **LAPOLVASÁS INDÍTÓ** vagy a **BEOLVASÁSI CÉL** gombot a készülék kezelőpaneljén.

### Megjegyzés

A **BEOLVASÁSI CÉL** gomb használatához telepítenie kell számítógépére a HP Eszköztár programot.

## A kezelőpanel Beolvasási cél gombjának beállítása

A készülék **BEOLVASÁSI CÉL** gombját a HP Eszköztár segítségével állíthatja be.

1. Nyissa meg a HP Eszköztár szoftvert, és kattintson a **Beolvasási cél** lapra.
2. A **Lapolvasás e-mailbe vagy mappába** oldalon válassza az **E-mailbe vagy mappába történő beolvasás bekapcsolása** beállítást.
3. Az **E-mail címek vagy mappa hozzáadása** részben írja be az e-mail címet, vagy kattintson a **Tallózás** gombra, és keresse meg a **Beolvasási cél** gombhoz tartozó mappát.
4. Kattintson a **Hozzáadás** gombra.

## Beolvasott dokumentum mentése a számítógépen levő mappába

### Megjegyzés

Amennyiben a készülék hálózathoz kapcsolódik, akkor e funkció működéséhez legalább egy mappát be kell állítani a HP Eszköztár szoftverben. További információ a következő részekben olvasható: [E-mail címek hozzáadása vagy szerkesztése e-mailbe való beolvasáshoz](#) vagy [Beolvasás a készülék kezelőpaneljéről](#).

1. Töltse be a beolvasni kívánt eredeti példányokat az automatikus dokumentumadagolóba (ADF), és állítsa be a hordozóvezetőket.

VAGY

Emelje fel a síkágyas lapolvasó fedelét, és helyezze a beolvasandó eredeti dokumentumot nyomtatott oldalával lefelé az üvegre úgy, hogy a dokumentum bal felső sarka az üveg jobb alsó sarkára essen. Óvatosan csukja le a fedelet.

2. A lapolvasás indításához a kezelőpanelen nyomja meg a **BEOLVASÁSI CÉL** gombot.

### Megjegyzés

A készülék kijelzőjén, a beolvasási célhelyek listáján megjelenő bejegyzések módosításának ismertetését lásd: [E-mail címek hozzáadása vagy szerkesztése e-mailbe való beolvasáshoz](#).

3. A **<** és **>** gombbal válassza ki azt mappát, amelybe a beolvasott képet küldeni kívánja.
4. Nyomja meg a **LAPOLVASÁS INDÍTÓ** gombot a készüléken a beolvasott dokumentum mappába küldéséhez.

## Beolvasott dokumentum küldése e-mail üzenetbe

### Megjegyzés

Ehhez a funkcióhoz legalább egy e-mail címet be kell állítani az HP Eszköztár szoftverben. Bővebb információ a HP Eszköztár súgójában található.

1. Töltse be a beolvasni kívánt eredeti példányokat az automatikus dokumentumadagolóba (ADF), és állítsa be a hordozóvezetőket.

VAGY

Emelje fel a síkágyas lapolvasó fedelét, és helyezze az eredeti dokumentumot nyomtatott oldalával lefelé az üvegre úgy, hogy a dokumentum bal felső sarka az üveg jobb alsó sarkára essen. Óvatosan csukja le a fedelet.

2. Nyomja meg a **BEOLVASÁSI CÉL** gombot a készülék kezelőpaneljén.
3. A készüléken található **<** vagy **>** gombbal válassza ki a beolvasás e-mail címét.
4. A beolvasott dokumentum elküldéséhez nyomja meg a **LAPOLVASÁS INDÍTÓ** gombot a készüléken.

## E-mail címek hozzáadása vagy szerkesztése e-mailbe való beolvasáshoz

Készülékét beállíthatja úgy, hogy egy dokumentum beolvasását követően egy vagy több e-mail címre vagy a számítógépen található mappába küldje azt.

## E-mail cím hozzáadása

1. Nyissa meg a HP Eszköztár szoftvert, és kattintson a **Beolvasási cél** lapra.
2. A **Beolvasás e-mailbe vagy mappába** oldalon ellenőrizze, hogy az **E-mailbe vagy mappába történő beolvasás bekapcsolása** beállítás be van-e jelölve.
3. Az **E-mail címek vagy mappa hozzáadása** részben válassza az **E-mail címek** beállítást, és adjon meg egy e-mail címet. Ha több e-mail címet ad meg, vesszővel válassza el azokat.
4. Írjon be egy leíró nevet a bejegyzés **Az eszközön az alábbi módon jelenjen meg** mezőjébe (pl. könyvelés). Ez a név jelenik meg a kezelőpanel kijelzőjén, amikor megnyomja a készülék **LAPOLVASÁS INDÍTÓ** gombját.
5. Kattintson a **Hozzáadás** gombra. A program menti a címet, amely megjelenik a bejegyzések listáján a készülék **BEOLVASÁSI CÉL** gombjának megnyomásakor.

## E-mail cím szerkesztése

1. Nyissa meg a HP Eszköztár szoftvert, és kattintson a **Beolvasási cél** lapra.
2. Az **E-mail címek és mappák listájában** kattintson a módosítani kívánt e-mail cím melletti **Szerkesztés** hivatkozásra.
3. Módosítsa a kívánt adatokat.
4. Kattintson a **Mentés** gombra. A program frissíti az adatot, amely megjelenik a bejegyzések listáján a készülék **BEOLVASÁSI CÉL** gombjának megnyomásakor.

## Mappák hozzáadása vagy szerkesztése mappába való beolvasáshoz

Készülékét beállíthatja úgy, hogy a dokumentumot a beolvasást követően egy számítógépen található mappába küldje.

## Mappa hozzáadása

1. Nyissa meg a HP Eszköztár szoftvert, és kattintson a **Beolvasási cél** lapra.
2. A **Beolvasás e-mailbe vagy mappába** oldalon ellenőrizze, hogy az **E-mailbe vagy mappába történő beolvasás bekapcsolása** beállítás be van-e jelölve.
3. Az **E-mail címek vagy mappa hozzáadása** részben válassza a **Mappa** beállítást, majd kattintson a **Tallózás** gombra. Tallózással keresse meg számítógépén a beolvasások célhelyének szánt mappát.
4. Írjon be egy leíró nevet a bejegyzés **Az eszközön az alábbi módon jelenjen meg** mezőjébe (pl. foci). Ez a név jelenik meg a készülék kijelzőjén, amikor megnyomja a készülék **LAPOLVASÁS INDÍTÓ** gombját.
5. Kattintson a **Hozzáadás** gombra. A program menti a mappát, amely megjelenik a bejegyzések listáján a készülék **BEOLVASÁSI CÉL** gombjának megnyomásakor.

## Mappa szerkesztése

1. Nyissa meg a HP Eszköztár szoftvert, és kattintson a **Beolvasási cél** lapra.
2. Az **E-mail címek és mappák listájában** kattintson a módosítani kívánt mappa melletti **Szerkesztés** hivatkozásra.
3. Módosítsa a kívánt adatokat.
4. Kattintson a **Mentés** gombra. A program frissíti az adatokat, amelyek megjelennek a bejegyzések listáján a készülék **BEOLVASÁSI CÉL** gombjának megnyomásakor.

### Megjegyzés

Amennyiben nem kívánja menteni a módosított információkat, kattintson a **Törlés** gombra.

## Egyéb: Hogyan lehet?

Ez a rész a készülékkel kapcsolatos egyéb kérdésekre kínál választ.

### A festékekkel kapcsolatos figyelmeztetések fogadása a számítógépen

A HP Eszköztár segítségével úgy is beállíthatja a készüléket, hogy felbukkanó üzenetek jelenjenek meg számítógépén, ha kifogyóban van valamelyik festékkazetta.

1. A HP Eszköztár megnyitása után kattintson a **Riasztások** lapra.
2. Kattintson az **Állapotriasztások beállítása** lapra.
3. Válassza a **Riasztások bekapcsolása**, majd a **Ha a HP festékkazetta festékszintje alacsony, vagy nem HP festékkazetta lett behelyezve** elemet, végül pedig a **Felbukkanó üzenetként** beállítást.
4. Kattintson az **Alkalmaz** gombra.

### A festékekkel kapcsolatos figyelmeztetések fogadása e-mail üzenetben

A HP Eszköztár segítségével úgy is beállíthatja a készüléket, hogy e-mail üzenetekben jelezze számítógépén, ha kifogyóban van valamelyik festékkazetta.

1. A HP Eszköztár megnyitása után kattintson a **Riasztások** lapra.
2. Kattintson az **E-mail riasztások beállítása** lapra.
3. A **1. cím** mezőbe írja be azt az e-mail címet, ahova az üzeneteket várja.
4. A **Riasztási események kiválasztása** részben az **1. cím** oszlopban válassza a **Festékszint alacsony** beállítást.

---

#### Megjegyzés

Ha a listán szereplő egyéb eseményekről is szeretne e-mail üzenetben értesülni, jelölje be azok jelölőnégyzeteit is.

5. Kattintson az **Alkalmaz** gombra.

---

#### Megjegyzés

A riasztást tartalmazó e-mailek küldéséhez meg kell adnia egy SMTP-kiszolgálót.

### A készülék karbantartása

A készülék karbantartásához használja a HP Eszköztár szoftvert.

### A papírút tisztítása

A készülék papírútjának tisztításához használja a HP Eszköztár szoftvert.

Ez a módszer sokkal alaposabb annál, mint ha a készülék kezelőpaneljén keresztül, tisztítólapalattal tisztítaná meg a készüléket.

1. A HP Eszköztár megnyitása után kattintson a **Hibaelhárítás** lapra.
2. Kattintson a **Hibakeresési eszközök** hivatkozásra.
3. A **Tisztítólap** részben kattintson a **Nyomtatás** gombra.  
A készülék tisztítólapot nyomtat.
4. Távolítsa el az összes papírt a készülék 1. tálcájából, majd helyezze be a tisztítólapot nyomtatandó oldalával lefelé az 1. tálcába.
5. A HP Eszköztár szoftver **Tisztítólap** részében kattintson a **Tisztítás** gombra.  
A készülék átküldi a tisztítólapot a papírúton.

## A gyári alapértelmezések visszaállítása

A készülék eredeti beállításait a HP Eszköztár segítségével állíthatja vissza.

1. Nyissa meg a HP Eszköztár szoftvert, és kattintson a **Eszközbeállítások** gombra.
2. Kattintson a **Szerviz** elemre.
3. Az **Alaphelyzetbe állítás** részben kattintson a **Visszaállítás** gombra.
4. Kattintson az **OK** gombra a visszaállítás megerősítéséhez, majd kattintson ismét az **OK** gombra, hogy visszatérjen a HP Eszköztár szoftverhez.

A készülék visszaáll az eredeti gyári beállításokra.

## A készülék kezelőpaneljén levő menüelemek megtekintése

A készülék kezelőpaneljével kinyomtathatja a kezelőpanel összes menüparancsát tartalmazó menüterképet.

1. A kezelőpanelen nyomja meg a **MENÜ** gombot.
2. A **<** vagy a **>** gomb segítségével válassza a Jelentések parancsot, majd nyomja meg a Bevitel gombot.
3. A **<** vagy a **>** gomb segítségével válassza a Menüszerkezet parancsot, majd nyomja meg a Bevitel gombot.

A készülék kinyomtatja a menüterképet.

## A festékkazetták cseréje

1. Nyomja meg a lapolvasó kioldógombját a lapolvasó kinyitásához.

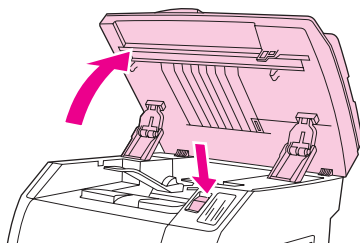

2. Nyissa fel a felső fedelet.

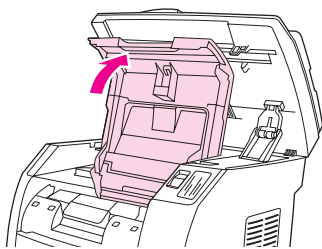

3. Ellenőrizze, hogy a megfelelő festékkazetta-foglalat hozzáférhető helyzetben van-e.

- Ha a megfelelő festékkazetta-foglalat nincs hozzáférhető pozícióban, csukja le a felső fedelet és a lapolvasó részegységet, majd nyomja meg a **KARUSSZEL FORGATÁS** gombot, amellyel a kívánt helyzetbe állíthatja a festékkazetta-foglalatot.

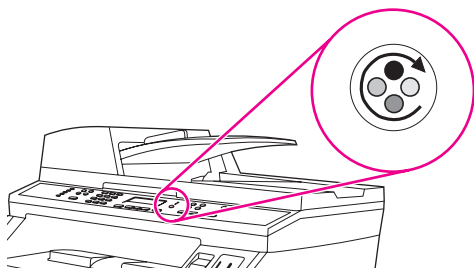

4. Nyomja össze az első kazetta nagy kék füleit, és függőleges irányban emelje ki a kazettát a karusszelből.

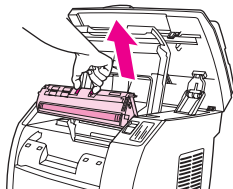

5. Csomagolja ki az új festékkazettát, távolítsa el a festékkazetta narancssárga védőanyagát, majd húzza a narancssárga fület egyenesen kifelé a zárószalag eltávolításához.

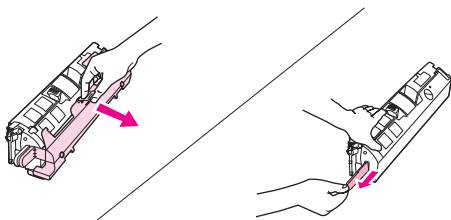

6. Nyomja össze a festékkazetta két kioldófüleit, és tartsa őket így, miközben a hengert maga felé tartja. Finoman tolja be a festékkazettát egyenesen a forgóhengerbe, amíg az **stabilan** a helyére nem kerül.

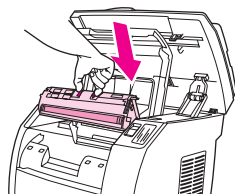

- Ha valamelyik másik kazettát is ki szeretné cserélni, csukja le a felső fedelet és a lapolvasó részegységet, nyomja meg a **KARUSSZEL FORGATÁS** gombot, majd ismétlje meg a 4–6. lépést.

7. Csukja le a felső fedelet, majd csukja be a lapolvasót is.

## A képdob cseréje

1. Nyomja meg a lapolvasó kioldógombját a lapolvasó kinyitásához.

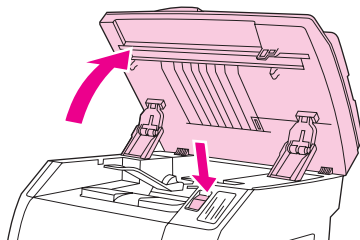

2. Nyissa fel a felső fedelet.

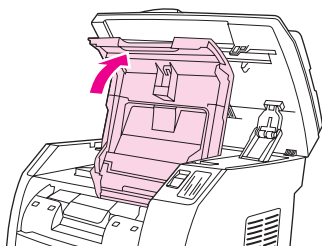

3. Fogja meg a képdob fogantyúját, és forgassa el a dobot, amíg a fogantyú felülre nem kerül.

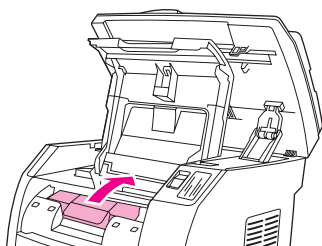



4. Függőleges irányban emelve távolítsa el a képdobot a készülékből.

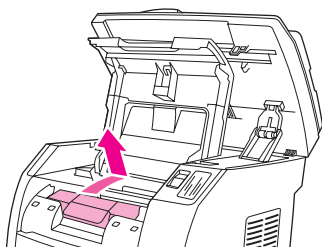

5. Vegye ki az új képdobot a csomagolásából.
6. Helyezze a képdobot egy szilárd felületre, és húzza meg a narancssárga gyűrűket a szállításhoz behelyezett rögzítőtüket eltávolításához.

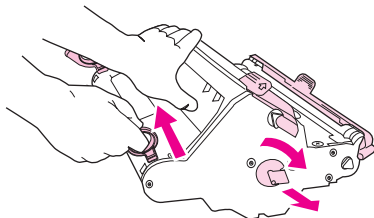

7. Távolítsa el a narancssárga szállítási rögzítőket a képdob mindkét végéről, valamint a két narancssárga távtartót is.

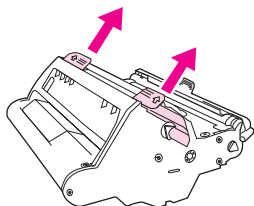

8. Távolítsa el a narancssárga borítást a képdobról.

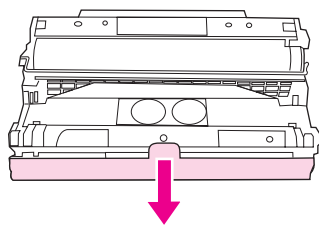

#### VIGYÁZAT

Ne érintse meg a henger felületét, és hosszabb ideig ne tegye ki fénynek a hengert. Ellenkező esetben problémák jelentkezhetnek a nyomtatás minőségében.

9. Állítsa a képdobot olyan pozícióba, hogy az oldalán levő nyilak illeszkedjenek a készülék belsejében lévő nyilakhoz.

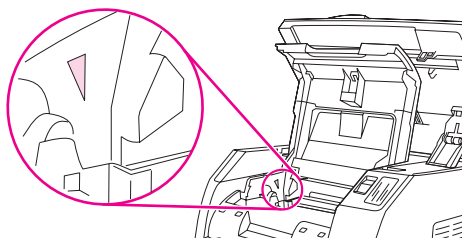

10. Eressze le a képdobot a készülékbe, majd **határozottan** nyomja a helyére.

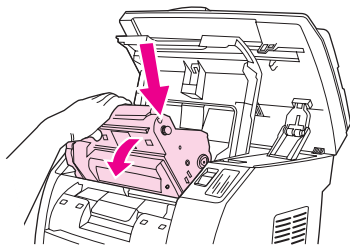

11. Csukja le a felső fedelet és a lapolvasó részegységet.

## Elakadások megszüntetése

Előfordulhat, hogy a papír vagy más nyomtatási hordozó elakad nyomtatás közben. A hordozóelakadások megszüntetéséhez kövesse az alábbi utasításokat.

### Hordozóelakadás megszüntetése a készülék belsejében

#### VIGYÁZAT

A hordozóelakadás miatt a festék elkenődhet az oldalon. Ha festék kerül a ruhájára vagy egyéb anyagra, azt egy tiszta törülköhával törölje le, mossa le hideg vízzel, majd hideg levegővel szárítsa meg. Meleg víz használata vagy meleg levegővel történő szárítás esetén a festék nem távolítható el többé az anyagból. Ha festék kerül a kezére, hideg vízzel mosson kezet.

Az elakadt papírt **ne próbálja** éles tárggyal, például tollal vagy ollóval eltávolítani.

1. Nyissa ki a készülék hátoldalán a hátsó kimeneti ajtót, és nyomja le a beégető karjait.

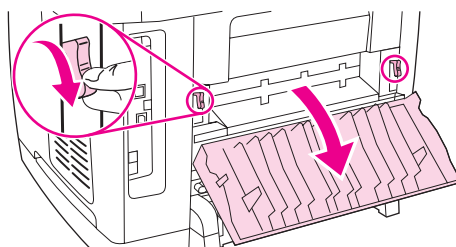

A beégető karjainak lenyomásával csökken a nyomtatóhengerekre kifejtett nyomás, így könnyebb eltávolítani az elakadt lapokat.

2. Nyomja meg a lapolvasó kioldógombját a lapolvasó kinyitásához.

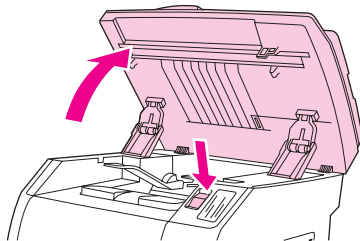

3. Nyissa fel a felső fedelet, és távolítsa el a képdobot.

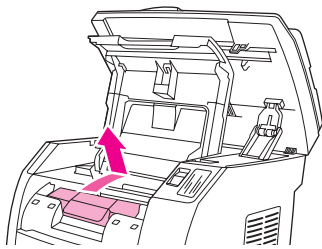

4. Mindkét kezével fogja meg a hordozó leginkább hozzáférhető részét (akár a közepét is), és óvatosan húzza ki a készülékből.

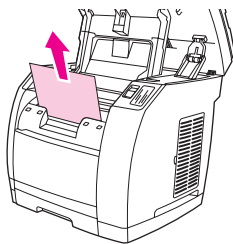

5. Miután eltávolította az elakadt hordozót, tegye vissza a képdobot, majd csukja be a felső fedelet és a lapolvasó részegységet.

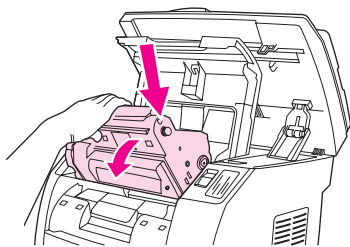

6. Helyezze vissza a beégető karjait az eredeti felső állásba.

Az elakadás megszüntetése után a készüléket valószínűleg ki kell kapcsolnia, majd újra be kell kapcsolnia.

### Megjegyzés

Újratöltés előtt ürítse ki az adagolótálcát. A hordozó adagolása után igazítsa egyenesre az új köteget, majd helyezze be a tálcába, és igazítsa hozzá a hordozóvezetőket.

### Elakadás megszüntetése a kimeneti területeken

Ha a papír a készülékből kijövet akadt el, kövesse az alábbi utasításokat.

### VIGYÁZAT

Az elakadt papírt **ne próbálja** éles tárggyal, például tollal vagy ollóval eltávolítani.

1. Nyomja meg a lapolvasó kioldógombját a lapolvasó kinyitásához, és nyissa fel a felső fedelet.

2. Nyissa ki a készülék hátoldalán a hátsó kimeneti ajtót, és nyomja le a beégető karjait.

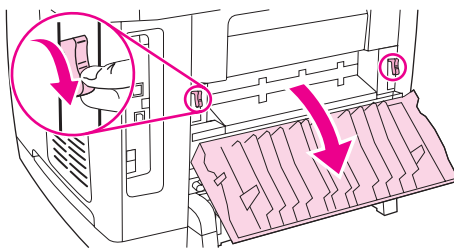

A beégető karjainak lenyomásával csökken a nyomtatóhengerekre kifejtett nyomás, így könnyebb eltávolítani az elakadt lapokat.

3. Fogja meg és a felső szélénél fogva húzza ki a hordozót a kimeneti tálcán keresztül.

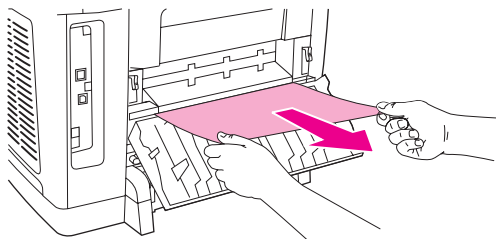

4. Állítsa vissza a beégető karjait az eredeti felső állásba, majd csukja be a hátsó kimeneti ajtót.
5. Csukja le a felső fedelet és a lapolvasó részegységet.

### Megjegyzés

Ha a papírelakadás megszüntetése előtt kikapcsolta a készüléket, most kapcsolja be ismét, majd kezdje újra a nyomtatást vagy a másolást.

Ha a hordozó túlságosan mélyen, a készülék belsejében akadt el, előfordulhat, hogy el kell távolítani a beégetőt. Ehhez végezze el az alábbi lépéseket.

1. Kapcsolja ki a készüléket, és húzza ki a tápkábelt a fali aljzatból.
2. Fordítsa el a beégető zárjait nyitott helyzetig.

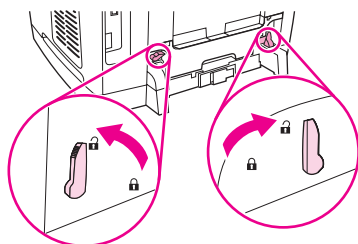

3. Fogja meg a beégető fogantyúit, és húzza ki a beégetőt a készülékből.

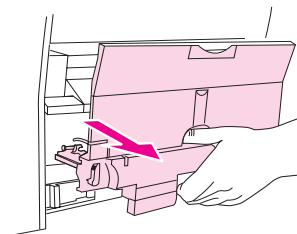

### VIGYÁZAT

A beégető belső felülete nagyon forró. Ne nyúljon ezekhez a részekhez, nehogy megégesse magát.

4. Két kézzel, lassan, de határozottan húzza ki a készülékből az elakadt hordozót. Ezután óvatosan helyezze vissza a beégetőt, és zárja vissza a zárat.
5. Csatlakoztassa a tápkábelt, és kapcsolja be a készüléket.

## Elakadás megszüntetése az automatikus dokumentumadagolóban (ADF)

1. Nyissa fel a dokumentumadagoló fedelét.

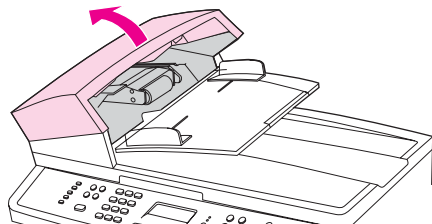

### Megjegyzés

Ellenőrizze, hogy a szállítási rögzítőszalagok mindegyike el lett-e távolítva a dokumentumadagolóban.

2. Távolítsa el az elakadáselhárító egységet. Két kézzel emelje fel a két fogantyút, míg a rész egy kattanással fel nem nyílik. Elforgatva emelje ki a készülékből.

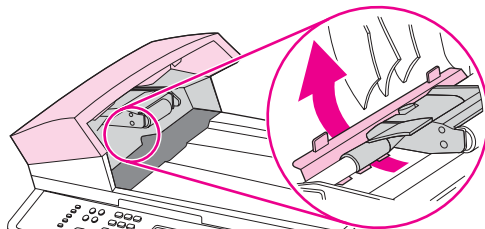

3. Óvatosan próbálja meg eltávolítani a lapot, anélkül, hogy elszakítaná. Ha ellenállást tapasztal, folytassa a következő lépéssel.

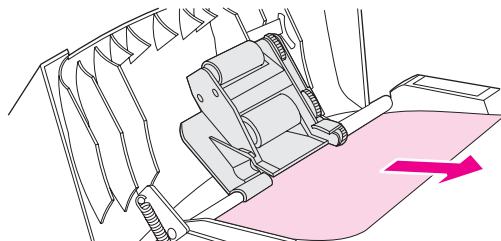

4. A zöld emelőkar emelésével nyissa fel a lapbehúzó egységet.

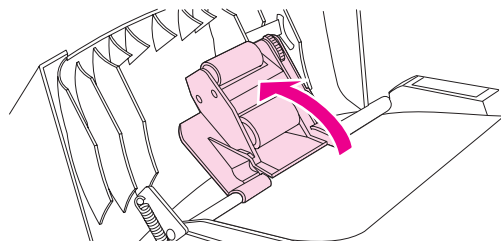

5. Nyissa fel az ADF fedelét, és óvatosan, mindkét keze segítségével lazítsa meg a hordozót.

6. Amikor kiszabadította, óvatosan húzza ki az ábrán látható irányba.

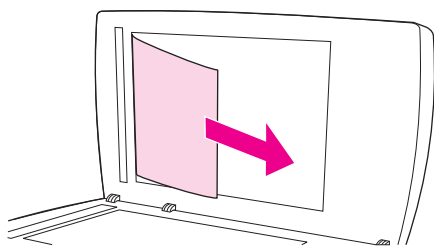

7. Zárja be a síkgyas lapolvasó fedelét.

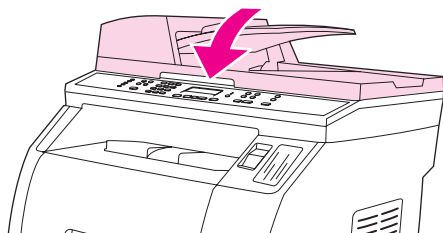

8. Hajtsa le a zöld emelőkart.

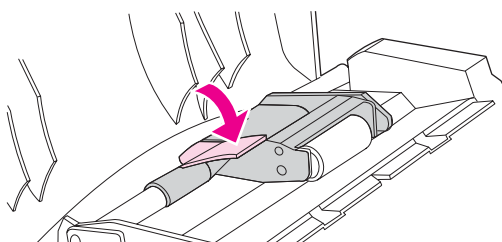

9. Helyezze vissza az ábrán látható módon az elakadáselhárító egységet. Nyomja le a két fület, míg azok a helyükre nem pattannak. Megfelelően helyezze vissza az elakadáselhárító egységet, mert ellenkező esetben később további elakadások következhetnek be.

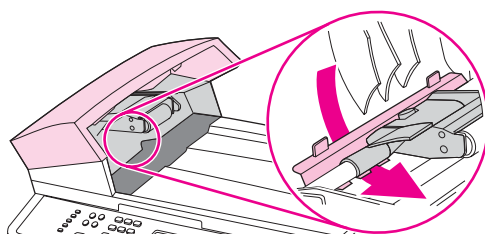

10. Csatolja le az automatikus dokumentumadagoló fedelét.

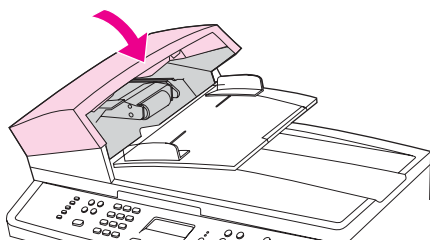

## Új kellékek rendelése

Kellékeket a HP Eszköztár segítségével rendelhet meg. Kellékek megrendeléséhez kövesse az alábbi utasításokat.

1. Nyissa meg a HP Eszköztár szoftvert, majd kattintson a **További hivatkozások** részben a **Kellékek rendelése** elemre.

Megjelenik egy új böngészőablak.

2. Kattintson a **Folytatás** gombra.

A böngészőben megnyílik a HP kellékmegrendelő webhelye.

3. A megrendelés leadásához kövesse a webhelyen található utasításokat.





# 12 A készülék kezelése és karbantartása

A készülékhez néhány program is jár, amelyek a készülék ellenőrzéséhez, karbantartásához és a hibakereséséhez nyújtanak segítséget. Ezeknek a szoftveres eszközöknek a használatáról az alábbi alfejezetekben olvashat:

- [Információs oldalak](#)
- [HP Eszköztár](#)
- [Macintosh Eszköz konfigurálása \(Mac OS 10.2 és 10.3\)](#)
- [Beépített webszerver](#)
- [Faxnaplók és -jelentések](#)
- [A készülék tisztítása](#)
- [Az automatikus dokumentumadagoló \(ADF\) cseréje](#)
- [Az automatikus lapadagoló felvevőhenger részegységének cseréje](#)
- [Az automatikus dokumentumadagoló felvevőhenger részegységének tisztítása](#)

## Információs oldalak

Az információs oldalak a készülék memóriájában találhatóak. Segítségükkel behatárolhatók és elháríthatók a készülékkel kapcsolatos hibák.

### Megjegyzés

Ha a nyomtató nyelvét telepítéskor nem állította be megfelelően, utólag módosíthatja azt, hogy az oldalakat a támogatott nyelvek valamelyikén nyomtassa ki a készülék. A nyelvet a HP Eszköztár segítségével változtathatja meg. Lásd: [HP Eszköztár](#).

## Demóoldal

Demóoldal nyomtatásához kövesse az alábbi utasításokat.

1. Nyomja meg a kezelőpanel **MENÜ** gombját a **Jelentések** menü megjelenéséig, majd nyomja meg a **BEVITEL** gombot.
2. Nyomja le a balra vagy a jobbra nyíl gombot, amíg meg nem jelenik a **Demóoldal** menüpont, majd nyomja meg a **BEVITEL** gombot.

Ezt a lapot a HP Eszköztár programból is megtekintheti.

## Használat-nyilvántartó lap

A Használat-nyilvántartó lap használati statisztikákat jelenít meg, például a síkágys lapolvasóval vagy az automatikus dokumentumadagolóval készített másolatok számát, az elküldött és a fogadott faxok számát (kizárólag HP Color LaserJet 2830/2840 többfunkciós készüléktípusok esetén), a kinyomtatott oldalak számát, valamint a lapolvasóban elakadt lapok számát.

Használat-nyilvántartó lapot a készülékről vagy a HP Eszköztár segítségével nyomtathat. A Használat-nyilvántartó lap készülékről való nyomtatásához kövesse az alábbi utasításokat:

1. A kezelőpanelen nyomja meg a **MENÜ** gombot.
2. A **<** vagy a **>** gomb segítségével válassza a **Jelentések** parancsot, majd nyomja meg a **BEVITEL** gombot.
3. A **<** vagy a **>** gomb segítségével válassza a **Használat-nyilvántartó lap** parancsot, majd nyomja meg a **BEVITEL** gombot.

## Konfigurációs oldal

A konfigurációs oldalon a készülék aktuális beállításai és jellemzői láthatók. Konfigurációs oldalt a készülékről vagy a HP Eszköztár segítségével nyomtathat. Konfigurációs oldal készülékről való nyomtatásához kövesse az alábbi utasításokat.

1. A kezelőpanelen nyomja meg a **MENÜ** gombot.
2. A **<** vagy a **>** gomb segítségével válassza a **Jelentések** parancsot, majd nyomja meg a **BEVITEL** gombot.

3. A < vagy a > gomb segítségével válassza a **Konfig. jelentés** parancsot, majd nyomja meg a **BEVITEL** gombot.

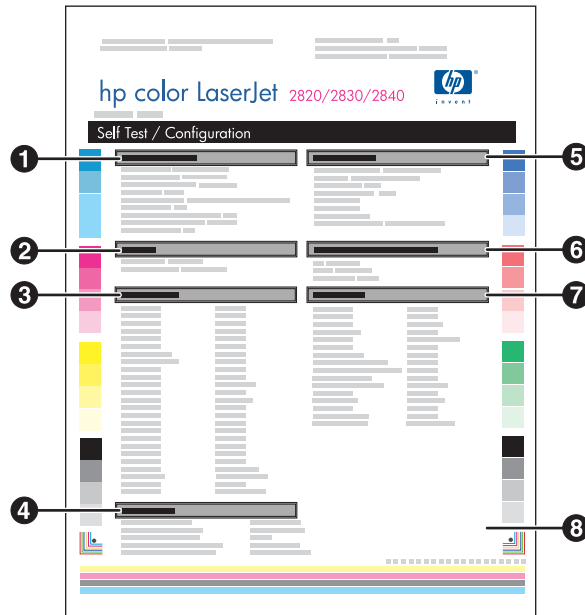

1. **Termékismertető.** Ez az alfejezet a készülékkel kapcsolatos alapvető tudnivalókat – például a termék nevét és gyári számát – ismerteti.
2. **Memória.** Itt a memóriával kapcsolatos tudnivalók kaptak helyet, például a beépített memória mennyisége.
3. **Papírbeállítások.** Itt az egyes tálcákban használható hordozótípusokra és a készülékben használható egyes típusokhoz tartozó beállításokra vonatkozó tudnivalók találhatók.
4. **Másolási beállítások.** Ez a szakasz az alapértelmezett másolási beállításokat sorolja fel.
5. **A termék beállításai.** Itt a program telepítése közben összegyűjtött adatok vannak felsorolva, többek közt a nyelvi beállítások és a cég neve.
6. **Telepített nyomtatónyelvek és kiegészítők.** Itt az olyan opcionális kiegészítőkről szóló tudnivalókat találhatja meg, amilyenek például a DIMM-memóriamodulok.
7. **Nyomatási beállítások.** Itt a készüléknek az illesztőprogramban vagy a HP Eszköztár szoftverben megadott beállításait ismerheti meg.
8. **Állapotnapló.** Itt a készülék használata során felmerült hibákról tudhat meg többet.

Második oldal is nyomtatásra kerül. A lapon a **Faxbeállítások** és a **Képfalkotási beállítások** szakaszban további adatokat olvashat a fax (kizárólag HP Color LaserJet 2830/2840 többfunkciós készüléktípusok) és a memóriakártya (kizárólag HP Color LaserJet 2840 többfunkciós készülék) beállításaival kapcsolatban.

## Kellékállapot oldal

A Kellékek állapota oldalon a HP festékkazetták és HP képdobok hátralévő élettartamát tudhatja meg. Emellett a még nyomtatható oldalak becsült száma, az eddig kinyomtatott oldalak száma és a kellékekkel kapcsolatos további tudnivalók is megtalálhatók az oldalon. A Kellékek állapota oldalt a készülékről vagy a HP Eszköztár segítségével lehet kinyomtatni. A Kellékállapot oldal készülékről való nyomtatásához kövesse az alábbi utasításokat.

1. A kezelőpanelen nyomja meg a **MENÜ** gombot.
2. A **<** vagy a **>** gomb segítségével válassza a **Jelentések** parancsot, majd nyomja meg a **BEVITEL** gombot.
3. A **<** vagy a **>** gomb segítségével válassza a **Kellékek állapota** parancsot, majd nyomja meg a **BEVITEL** gombot.

## Megjegyzés

A kellékekre vonatkozó tudnivalók a HP Eszköztár segítségével is elérhetők.



1. **Festékkazetta terület.** Itt minden festékkazettához tartozik egy kis rész, amelyből a HP festékkazettákról tudhat meg pár információt, többek között az egyes festékkazetták cikkszámát, azt, hogy nem üresek-e a festékkazetták, valamint az egyes festékkazetták hátralévő élettartamát százalékban, grafikusán ábrázolva, továbbá a még nyomtatható oldalak becsült számát is. A nem a HP által gyártott kellékekhez ezek az információk nem mindig érhetők el. Ha nem a HP által gyártott kellékeket használ, hibaüzenet is megjelenhet az információk helyett.
2. **Fényhenger-terület.** Itt ugyanazokat az információkat kapja meg a fényhengerről, mint a nyomtatópatron-területen a festékkazettákról.
3. **A jóállásra vonatkozó megjegyzés.** Itt azt tudhatja meg, hogy hogyan érinti a készülék jóállását, ha nem a HP által gyártott kellékeket használ. A cég itt azt is kéri, hogy ha a készülék egy eredeti HP kellékként eladott terméket nem ismer fel HP kellékként, hívja a HP hamisításokkal foglalkozó közvetlen számát. (Lásd: [HP hamisításokkal foglalkozó forródrótja](#).)
4. **Megrendelési információk.** Itt az új HP kellékek megrendelésével kapcsolatos alapvető tudnivalókat találja. Lásd: [A kellékek állapotának ellenőrzése és kellékek rendelése](#).
5. **Újrahasznosítási információk.** Itt egy webhelyre mutató hivatkozást talál. A webhelyet felkeresve az újrahasznosítással kapcsolatos információkat tudhat meg. Lásd: [Kellékek cseréje és újrahasznosítása](#).

# HP Eszköztár

A HP Eszköztár a következő feladatok végrehajtására használható webes alkalmazás:

- A készülék állapotának figyelése.
- A nyomtató beállításainak megadása.
- Hibakeresési információk megtekintése.
- Elektronikus formátumú dokumentáció megtekintése.

A HP Eszköztár használható közvetlenül a számítógéphez csatlakoztatott és a hálózathoz csatlakoztatott készülékekhez is. A HP Eszköztár használatához teljes szoftvertelepítést kell végrehajtania.

---

## Megjegyzés

---

A HP Eszköztár Windows 98 SE, Windows NT és Macintosh operációs rendszereken nem használható. A HP Eszköztár használatához TCP/IP protokoll szükséges a számítógépen.

---

## Megjegyzés

---

A HP Eszköztár megnyitásához és használatához nem kell internet-hozzáféréssel rendelkeznie, de ha rákattint egy hivatkozásra a **További hivatkozások** területen, a hivatkozáshoz kapcsolódó webhely eléréséhez már szükséges az internet-hozzáférés. További tudnivalók: [Egyéb hivatkozások](#).

## A HP Eszköztár megjelenítése

1. Nyissa meg a HP Eszköztár szoftvert valamelyik alábbi módon:

- Kattintson duplán a Windows operációs rendszer tálcáján a HP Eszköztár eszközállapot és riasztások ikonra.
- Válassza a Windows **Start** menüjének **Programok** (Windows XP esetén a **Minden program**) parancsát, majd a **HP**, a **HP Color LaserJet 2820/2830/2840**, végül a **HP Eszköztár** parancsot.

---

## Megjegyzés

---

Az URL megnyitása után azt beteheti a "kedvencek" közé, vagy "elláthatja könyvjelzővel", így a későbbiek során gyorsan visszatérhet oda.

2. A HP Eszköztár webböngészőben nyílik meg. A HP Eszköztár a következő részekből áll:

- [Állapot lap](#)
- [Fax lap](#)
- [Beolvasási cél lap](#)
- [Hibaelhárítás lap](#)
- [Dokumentáció lap](#)
- [Eszközbeállítás oldalak](#)
- [A HP Eszköztár hivatkozásai](#)
- [Egyéb hivatkozások](#)

## Állapot lap

Az **Állapot** lap a következő fő oldalakra mutató hivatkozásokat tartalmaz:

- **Készülék állapota.** A készülék állapotadatainak megtekintése. Ez az oldal a készülék olyan állapotait jelzi, mint például a papírelakadás vagy az üres adagolótálca. A probléma megoldását követően kattintson az **Állapotfrissítés** elemre az eszközállapot frissítéséhez.
- **Kellékek állapota.** Megtekinthetők a kellékek részletes adatai, például a festékkazettában lévő maradék festék mennyisége százalékban, valamint a festékkazettával eddig nyomtatott oldalak száma. Az oldal ezenkívül hivatkozásokat tartalmaz a kellékek rendeléséhez és az újrahasznosítással kapcsolatos információkhoz is.
- **Állapotriasztások beállítása.** A készülék megfelelő beállítás esetén felbukkanó üzenetekkel jelez bizonyos eseményeket, például azt, ha kifogyóban van valamelyik festékkazetta.
- **E-mail riasztások beállítása.** A készülék megfelelő beállítás esetén e-mail üzenetekben jelez bizonyos eseményeket, például azt, ha kifogyóban van valamelyik festékkazetta.
- **Készülék konfigurálása.** Itt a készülék pillanatnyi beállításait tekintheti meg részletezve. Megtudhatja például, mennyi memória lett telepítve, illetve hogy milyen kiegészítő tálcák vannak beszerelve.
- **Hálózati konfiguráció.** Itt a hálózat aktuális konfigurációját tekintheti meg részletezve (például az IP-címet és a hálózat állapotát).
- **Információs oldalak nyomtatása.** Kinyomtatható a Konfigurációs oldal, valamint egyéb információs oldalak, például a Kellékállapot oldal és a Demóoldal.
- **Eseménynapló.** Itt a készülék eddigi hibalistája tekinthető meg. A legutóbbi hiba van legfölül.

## Fax lap

A **Fax** lap segítségével végezhet faxolási feladatokat a számítógépről. A **Fax** lap a következő fő oldalakra mutató hivatkozásokat tartalmaz:

- **Faxfeladatok.** Különbféle feladatok, például fax küldése vagy a faxmemória törlése, illetve a faxfogadási mód beállítása.
- **Faxtelefonkönyv.** A készülék telefonkönyvében levő bejegyzések hozzáadása, szerkesztése vagy törlése.
- **Faxküldési napló.** A készülékről legutóbb küldött összes fax megtekintése.
- **Faxfogadási napló.** A készüléken legutóbb fogadott összes fax megtekintése.
- **Faxadat tulajdonságai.** A faxok tárolására használt tárhely kezelése a számítógépről. A beállítások csak akkor érvényesek, ha a számítógépére távoli fax küldést vagy fogadást állított be.
- **Faxjelentések.** Bármely vagy az összes faxjelentés kinyomtatása a számítógépről.
- **Részletes faxbeállítások.** A készülék faxbeállításainak módosítása a **Faxbeállítás varázsló** vagy a **Faxbeállítások** lap segítségével.
- **Hogyan lehet?** A készülékről végezhető faxfeladatokkal kapcsolatos súgótémakörök megtekintése.

## Beolvasási cél lap

A **Beolvasási cél** lapon beállítható a készülék **BEOLVASÁSI CÉL** gombja. A **BEOLVASÁSI CÉL** gomb segítségével a készülékről is beolvashatja az eredeti dokumentumokat, nem szükséges a számítógépen levő szoftveralkalmazást használni.

---

### Megjegyzés

---

A HP Color LaserJet 2830 többfunkciós nyomtató, lapolvasó, fax és másoló típuson **BEOLVASÁS E-MAILBE** gomb is található, amely szintén ezen a lapon állítható be.

A **Beolvasási cél** lap hivatkozásai a következő fő lapokra mutatnak:

- **Beolvasás e-mailbe vagy mappába.** A beolvasási cél funkció bekapcsolása vagy kikapcsolása. E-mail célhelyeket vagy mappákat is hozzáadhat, szerkeszthet vagy törölhet.
- **Beolvasási beállítások.** A készülék beolvasási cél funkciójához tartozó beolvasási beállításainak, például a beolvasási felbontás és a fájltypus módosítása.
- **Hogyan lehet?** Olvassa el a **BEOLVASÁSI CÉL** vagy a **BEOLVASÁS E-MAILBE** (csak a HP Color LaserJet 2830 többfunkciós készülék típus esetén) műveleteihez tartozó súgótémaköröket.

## Hibaelhárítás lap

A **Hibaelhárítás** lap a következő fő oldalakra mutató hivatkozásokat tartalmaz:

- **Kezelőpanel üzenetei.** A kezelőpanel üzeneteinek leírása.
- **Elakadások eltávolítása.** Az elakadások felderítését és megszüntetését mutatja be.
- **Nyomtatási problémák.** A nyomtatási problémákkal kapcsolatos súgótémakörök megjelenítése.
- **Lapolvasási problémák.** A lapolvasási problémákkal kapcsolatos súgótémakörök megjelenítése.
- **Másolási problémák.** A másolási problémákkal kapcsolatos súgótémakörök megjelenítése.
- **Faxolási problémák.** A faxolási problémákkal kapcsolatos súgótémakörök megjelenítése.
- **Memóriakártyával kapcsolatos problémák.** A memóriakártya problémáival kapcsolatos súgótémakörök megjelenítése.
- **Csatlakoztatási problémák.** A hálózati problémákkal kapcsolatos súgótémakörök megjelenítése.
- **Hibaelhárítási eszközök.** A készülék kezeléséhez itt találhat olyan hibaelhárítási eszközöket, mint a tisztítási oldal vagy a színekkal kapcsolatos hibaelhárítási oldal.
- **Mozgóképes bemutatók.** A készülékkel kapcsolatos mozgóképes súgóbemutatók megjelenítése.

## Dokumentáció lap

A **Dokumentáció** lap a következő fő oldalakra mutató hivatkozásokat tartalmaz:

- **Nyomtatás: Hogyan lehet?** A nyomtatásra vonatkozó Hogyan lehet? súgótémakörök megtekintése.
- **Fax: Hogyan lehet?** A faxolásra vonatkozó Hogyan lehet? súgótémakörök megtekintése.

- **Másolás: Hogyan lehet?** A másolásra vonatkozó Hogyan lehet? súgótémakörök megtekintése.
- **Lapolvasás: Hogyan lehet?** A lapolvasásra vonatkozó Hogyan lehet? súgótémakörök megtekintése.
- **Fényképek: Hogyan lehet?** A memóriakártya-problémákra vonatkozó Hogyan lehet? súgótémakörök megtekintése.
- **Hálózat: Hogyan lehet?** A hálózati problémákra vonatkozó Hogyan lehet? súgótémakörök megtekintése.
- **Egyéb: Hogyan lehet?** A készülékkel kapcsolatos problémákra vonatkozó Hogyan lehet? súgótémakörök megtekintése.
- **Felhasználói útmutató.** A nyomtató használatára, a jótállásra, a műszaki adatokra és a terméktámogatásra vonatkozó információkat tartalmaz. A felhasználói kézikönyv HTML és PDF formátumban is rendelkezésre áll.
- **Readme fájl.** A készülékre vonatkozó olyan fontos tudnivalók vannak benne, amelyeket a felhasználói útmutató nem tartalmaz. A Readme (Fontos) fájl olyan információkat tartalmaz, amelyek a kézikönyv lapzártája után jutottak a gyártó tudomására (a fájl csak angol nyelven létezik).

## Eszközbeállítás oldalak

Amikor rákattint az **Eszközbeállítások** gombra, a HP Eszköztár megjeleníti a készülékre vonatkozó beállításokat. Az **Eszközbeállítások** ablak a következő részekből áll:

- **Rendszerbeállítások**
- **Nyomtatási beállítások**
- **Faxbeállítások**
- **Másolási beállítások**
- **Hálózati beállítások**

---

### Megjegyzés

---

A nyomtatóillesztő-programban megadott beállítások felülbírálnak a HP Eszköztár szoftverben kiválasztott beállításokat.

## Rendszerbeállítások lap

A **Rendszerbeállítások** lap a következő fő oldalakra mutató hivatkozásokat tartalmaz:

- **Készülékadatok.** A készülékkel kapcsolatos adatok, például a készülékleírás és a kapcsolattartó személy nevének megtekintése.
- **Papírkezelés.** A papírkezelési beállítások, például az alapértelmezett papírméret és az alapértelmezett papírtípus módosítása.
- **Nyomtatási minőség.** A nyomtatásminőségi beállítások, például a színekalibrálás és a szürkeárnyalatos nyomtatás módosítása.
- **Nyomtatási sűrűség.** A nyomtatási sűrűségre vonatkozó beállítások, például a kontraszt és az árnyékok módosítása.
- **Nyomtatási üzemmódok.** Az egyes hordozótípusokhoz, például a fejléces, az előre lyukasztott vagy a fényes papírhoz tartozó üzemmód-beállítások módosítása.
- **Rendszerbeállítás.** A rendszerbeállítások, például a készülék nyelvének és az elakadások megszüntetési módjának módosítása.



- **Hangerő.** A készülék hangerő-beállításainak, például a telefonvonal hangerejének (csak HP Color LaserJet 2830/2840 többfunkciós készüléktípusok esetén) módosítása.
- **Dátum/időpont.** A készülék dátum- és időbeállításainak módosítása.
- **Szerviz.** A készülék szervizeléséhez szükséges különféle eljárások érhetők itt el.
- **Készülék lekérdezése.** A készülék lekérdezési beállításainak módosítása. Ezek határozzák meg, hogy a HP Eszköztár milyen gyakran gyűjt adatot a készülékről.
- **Beállítások mentése és visszaállítása.** A készülék aktuális beállításait a számítógépen lévő fájlba mentheti. E fájl segítségével töltheti át ugyanazokat a beállításokat egy másik készülékre, vagy állíthatja vissza erre a készülékre egy későbbi időpontban.

## Nyomtatási beállítások lap

A **Nyomtatási beállítások** lap a következő fő oldalakra mutató hivatkozásokat tartalmaz:

- **Nyomtatás.** Az alapértelmezett nyomtatási beállítások, például a példányszám és a papírtájolás módosítása.
- **PCL6.** A PCL6 beállítások megtekintése és módosítása.
- **PostScript.** A PS beállítások megtekintése és módosítása.
- **Memóriakártya.** Az alapértelmezett memóriakártya-beállítások (kizárólag HP Color LaserJet 2840 többfunkciós készülék) megtekintése és módosítása.

## Faxbeállítások lap

A **Faxbeállítások** lap a következő fő oldalakra mutató hivatkozásokat tartalmaz:

- **Általános.** Alapvető faxbeállítások, például a faxfejléc és a hibajelentés módosítása.
- **Faxküldés.** Különféle faxküldési beállítások, például a felbontás és az újratárcsázás módosítása.
- **Faxfogadás.** Faxfogadási beállítások, például a hívásfogadási mód és az oldalhoz igazítási funkció módosítása.
- **Faxbeállítás varázsló.** A Faxbeállítás varázsló indítása a készülék faxbeállításainak megadásához.

## Másolási beállítások lap

A **Másolási beállítások** lap a következő fő oldalakra mutató hivatkozásokat tartalmaz:

- **Másolás.** Alapvető másolási beállítások, például a példányszám és a kontraszt módosítása.
- **Átméretezés.** A készülék átméretezési beállításainak módosítása.

## Hálózati beállítások lap

A hálózat rendszergazdája a **Hálózati beállítások** lapon adhatja meg az IP alapú hálózatra csatlakoztatott készülék hálózati beállításait.

## A HP Eszköztár hivatkozásai

A képernyő bal oldalán a HP Eszköztár következő lehetőségekre mutató hivatkozásai találhatóak:

- **Készülék választása.** Itt a HP Eszköztár által támogatott készülékek közül lehet választani.
- **A jelenlegi riasztások megtekintése.** Valamennyi telepített készülék aktuális riasztásainak megtekintése. (Az aktuális riasztások megtekintéséhez nyomtatni kell.)
- **Csak szöveges oldalak.** A HP Eszköztár megtekintése csak szöveges oldalakra hivatkozó webhelytérképként.

## Egyéb hivatkozások

Ez a rész internetes hivatkozásokat tartalmaz, melyek használatához internet-hozzáférés szükséges. Ha modemes kapcsolattal rendelkezik, és a HP Eszköztár első megnyitásakor nem kapcsolódott a webre, e hivatkozások használatához ezt meg kell tennie. A csatlakozáshoz valószínűleg be kell zárnia és újra meg kell nyitnia a HP Eszköztár szoftvert.

- **HP Instant Support.** A HP Instant Support webhely megtekintése.
- **Termékrejestráció.** A HP termékrejestrációs webhelyének megtekintése.
- **Kellékek rendelése.** A készülékhez szükséges kellékek megrendelése a HP webhelyén.
- **Terméktámogatás.** A HP Color LaserJet 2820/2830/2840 többfunkciós készülék termékek terméktámogatási webhelye. A webhelyen különféle problémákra kereshet megoldást.

## Macintosh Eszköz konfigurálása (Mac OS 10.2 és 10.3)

A Macintosh Eszköz konfigurálása a következő feladatok végrehajtására használható webes alkalmazás:

- A készülék állapotának figyelése.
- A nyomtató beállításainak megadása.

---

### Megjegyzés

A Macintosh Eszköz konfigurálása nem támogatott Mac OS 9.2.2 rendszeren.

A Macintosh Eszköz konfigurálása használható közvetlenül a számítógéphez csatlakoztatott és a hálózathoz csatlakoztatott készülékekhez is. A Macintosh Eszköz konfigurálása használatához teljes szoftvertelepítést kell végrehajtania.

---

### Megjegyzés

A Macintosh Eszköz konfigurálása megnyitásához és használatához nem kell internet-hozzáféréssel rendelkeznie, de ha rákattint egy hivatkozásra a **További hivatkozások** területen, a hivatkozáshoz kapcsolódó webhely eléréséhez már szükséges az internet-hozzáférés.

## A Macintosh Eszköz konfigurálása megjelenítése

1. A Dock **HP Director** ikonjára kattintva nyissa meg a HP Director programot.
2. A HP Director programban kattintson a **Settings** (Beállítások) lehetőségre.
3. Válassza a **Config device** (Készülék konfigurálása) lehetőséget, majd kattintson a **Continue** (Folytatás) parancsra.

## Beépített webszerver

A készülékhez beépített webszerver tartozik, amely elérhetővé teszi a készülék és a hálózat tevékenységével kapcsolatos információt. A webszerver webes programok futtatásához biztosítja a környezetet, hasonlóan ahhoz, ahogy egy operációs rendszer, például a Windows nyújt háttérrel a programok futtatásához a számítógépen. E programok adatai webböngészőben, például a Microsoft Internet Explorer, a Safari vagy a Netscape Navigator programban jeleníthetők meg.

A „beépített” webszerver hardvereszközön (például nyomtatón) vagy firmverben működik, nem pedig hálózati szerverre feltöltött szoftverként.

A beépített webszerver előnye, hogy olyan felületet biztosít, amelyet egy hálózathoz csatlakozó számítógépről és egy szokványos webböngészőből bárki használhat. Nem szükséges külön szoftvert telepíteni vagy konfigurálni hozzá, csak egy támogatott webböngészővel kell rendelkezni a számítógépen. A beépített webszerver eléréséhez írja be a készülék IP-címét a böngésző címsorába. (Az IP-cím lekéréséhez nyomtasson Konfigurációs lapot. További tudnivalók a Konfigurációs lap nyomtatásáról: [Konfigurációs oldal.](#))

---

### Megjegyzés

---

Macintosh operációs rendszer esetén a beépített webszervert USB-kapcsolaton keresztül használhatja.

## Funkciók

A HP beépített webszerverével megtekintheti a készülék és a hálózati kártya állapotát, és a számítógépről vezérelheti a nyomtatási funkciókat. A HP beépített webszerverével az alábbi lehetőségek állnak rendelkezésére:

- a készülékállapot adatainak megtekintése,
- a kellékek hátralévő élettartamának meghatározása és új kellékek rendelése,
- a tálcakonfigurációk megtekintése és módosítása,
- a készüléken levő kezelőpanel menüjének megtekintése és módosítása,
- belső oldalak megtekintése és nyomtatása,
- más webhelyekre mutató hivatkozások hozzáadása és testreszabása,
- a beépített webszerver megjelenítendő nyelvének kiválasztása,
- a hálózati konfigurációk megtekintése és módosítása,
- a készülékre vonatkozó, valamint a készülék aktuális állapotának megfelelő támogatási tartalom megtekintése.

A beépített webszerver funkcióinak részletes leírása a beépített webszerver súgójában található. Az egyéb segítségnyújtó források ismertetését lásd: [További információk keresése.](#)

# Faxnaplók és -jelentések

A faxnaplók és -jelentések nyomtatásához kövesse az alábbi utasításokat:

## Faxtevékenységi napló nyomtatása

A faxtevékenységi naplóban a legutóbbi 40 fogadott, küldött vagy törölt fax, valamint az esetleges hibák szerepelnek időrendben. A faxtevékenységi napló a következő információkat tartalmazza:

- A készüléken fogadott összes fax
- A kezelőpanelről küldött összes fax
- A HP Eszköztár programból és a fax illesztőprogramjából küldött összes fax
- A HP Workplace programból küldött összes fax (a készülékhez közvetlenül csatlakoztatott Macintosh-kompatibilis számítógépek esetén)

## A faxtevékenységi napló nyomtatása

A faxtevékenységi napló nyomtatásához kövesse az alábbi útmutatást:

1. A kezelőpanelen nyomja meg a **MENÜ** gombot.
2. A **<** vagy a **>** gomb segítségével válassza a **Jelentések** parancsot, majd nyomja meg a **BEVITEL** gombot.
3. A **<** vagy a **>** gomb segítségével válassza a **Faxtevékenységi napló** parancsot, majd nyomja meg a **BEVITEL** gombot.
4. A **BEVITEL** gomb megnyomásával válassza a **Napló nyomtatása most** parancsot. A készülék kilép a menüből, és kinyomtatja a naplót.

## A faxtevékenységi napló automatikus nyomtatásának beállítása

Kívánság szerint minden 40. tétel után automatikusan kinyomtathatja a faxtevékenységi naplót. A gyári alapértelmezett beállítás **Be**. A faxtevékenységi napló automatikus nyomtatásának beállításához kövesse az alábbi útmutatást:

1. A kezelőpanelen nyomja meg a **MENÜ** gombot.
2. A **<** vagy a **>** gomb segítségével válassza a **Jelentések** parancsot, majd nyomja meg a **BEVITEL** gombot.
3. A **<** vagy a **>** gomb segítségével válassza a **Faxtevékenységi napló** parancsot, majd nyomja meg a **BEVITEL** gombot.
4. A **>** gomb egyszeri megnyomásával válassza a **Napló automatikus nyomtatása** parancsot, majd nyomja meg a **BEVITEL** gombot.
5. A **<** vagy a **>** gomb segítségével válassza az **Be** parancsot, majd a **BEVITEL** gombbal hagyja jóvá a választott parancsot.

## Faxhívási jelentés nyomtatása

A faxhívási jelentés egy rövid jelentés, amely a legutolsó elküldött vagy fogadott fax állapotát tartalmazza.

## A faxhívási jelentés nyomtatása

1. A kezelőpanelen nyomja meg a **MENÜ** gombot.
2. A **<** vagy a **>** gomb segítségével válassza a **Jelentések** parancsot, majd nyomja meg a **BEVITEL** gombot.
3. A **<** vagy a **>** gomb segítségével válassza a **Faxhívási jelentés** parancsot, majd nyomja meg a **BEVITEL** gombot.
4. A **BEVITEL** gomb megnyomásával válassza a **Jelentés nyomtatása most** parancsot. Ekkor a készülék kilép a menübeállításokból, és kinyomtatja a jelentést.

---

### Megjegyzés

---

A faxhívási jelentés automatikus nyomtatásának beállítását lásd: [A faxhívási jelentés nyomtatási gyakoriságának beállítása](#).

## A faxhívási jelentés nyomtatási gyakoriságának beállítása

A készülék a következő események bármelyike után tud faxhívási jelentést nyomtatni:

- Minden faxhiba (gyári alapértelmezett beállítás)
- Faxküldési hiba
- Faxfogadási hiba
- Minden fax
- Csak küldött faxok
- Soha

---

### Megjegyzés

---

Ha a **Soha** lehetőséget választja, akkor a készülék csak a faxtevékenységi napló nyomtatásakor jelzi a sikertelen faxátvitelt.

## A faxhívási jelentés nyomtatási gyakoriságának beállítása

Az alábbi lépésekkel beállíthatja, hogy a készülék milyen eseményt követően nyomtasson jelentést:

1. A kezelőpanelen nyomja meg a **MENÜ** gombot.
2. A **<** vagy a **>** gomb segítségével válassza a **Jelentések** parancsot, majd nyomja meg a **BEVITEL** gombot.
3. A **<** vagy a **>** gomb segítségével válassza a **Faxhívási jelentés** parancsot, majd nyomja meg a **BEVITEL** gombot.
4. A **>** gomb egyszeri megnyomásával válassza a **Jelentés nyomtatása** parancsot, majd nyomja meg a **BEVITEL** gombot.
5. A **<** vagy a **>** gombokkal válassza ki, hogy mikor kéri a faxhívási jelentések nyomtatását.
6. A **BEVITEL** gombbal mentheti a kívánt értéket.

A nyomtatási gyakoriság beállításához a következő lehetőségek állnak rendelkezésre:

- **Minden hiba:** A készülék minden hiba után jelentést nyomtat.
- **Küldési hiba:** A készülék akkor nyomtat jelentést, ha a hiba a faxküldés során jelentkezik.
- **Fogadási hiba:** A készülék akkor nyomtat jelentést, ha a hiba a fax fogadása során jelentkezik.

- **Minden fax:** A készülék akkor nyomtat jelentést, amikor faxot küld vagy fogad.
- **Csak faxküldés:** A készülék akkor nyomtat jelentést, amikor faxot küld.
- **Soha:** A készülék soha nem nyomtat jelentést.

## Minikép megjelenítése a faxhívási jelentésen minden fax első oldaláról

Ha aktiválja ezt a beállítást, és a készülék memóriájában még szerepel az oldal képe, akkor a faxhívási jelentésen megjelenik egy (felére kicsinyített) minikép a legutoljára küldött vagy fogadott fax első oldaláról. A beállítás gyári alapértéke **Be**.

## Minikép megjelenítése a faxhívási jelentésen minden fax első oldaláról

Ha a faxhívási jelentésen szeretne miniképet megjeleníteni minden fax első lapjáról, kövesse az alábbi útmutatást:

1. A kezelőpanelen nyomja meg a **MENÜ** gombot.
2. A **<** vagy a **>** gomb segítségével válassza a **Jelentések** parancsot, majd nyomja meg a **BEVITEL** gombot.
3. A **<** vagy a **>** gomb segítségével válassza a **Faxhívási jelentés** parancsot, majd nyomja meg a **BEVITEL** gombot.
4. A **<** vagy a **>** gomb segítségével válassza az **1. oldal is** parancsot, majd nyomja meg a **BEVITEL** gombot.
5. A **<** vagy a **>** gomb segítségével válassza a **Be** vagy a **Ki** beállítást, majd a **BEVITEL** gombbal hagyja jóvá a választott értéket.

## Telefonkönyv-jelentés nyomtatása

A telefonkönyv-jelentés a közvetlen tárcsázási, a gyorstárcsázási és csoportos tárcsázási kódokhoz tartozó faxszámok listáját tartalmazza.

## Telefonkönyv-jelentés nyomtatása

A közvetlen tárcsázási, a gyorstárcsázási és a csoportos tárcsázási jelentés nyomtatásához kövesse az alábbi útmutatást:

1. A kezelőpanelen nyomja meg a **MENÜ** gombot.
2. A **<** vagy a **>** gomb segítségével válassza a **Jelentések** parancsot, majd nyomja meg a **BEVITEL** gombot.
3. A **<** vagy a **>** gomb segítségével válassza a **Telefonkönyv-jelentés** parancsot, majd nyomja meg a **BEVITEL** gombot. Ekkor a készülék kilép a menübeállításokból, és kinyomtatja a jelentést.

## Számlázásikód-jelentés nyomtatása

A számlázási kód egy nyomtatott lista, amely az összes faxszámlázási kódot, valamint az egyes kódokkal számlázott faxokat tartalmazza.

### Megjegyzés

A jelentés nyomtatása után a készülék az összes számlázási adatot törli.

## A számlázásikód-jelentés nyomtatása

1. A kezelőpanelen nyomja meg a **MENÜ** gombot.
2. A **<** vagy a **>** gomb segítségével válassza a **Jelentések** parancsot, majd nyomja meg a **BEVITEL** gombot.
3. A **<** vagy a **>** gomb segítségével válassza a **Számlázási jelentés** parancsot, majd nyomja meg a **BEVITEL** gombot. Ekkor a készülék kilép a menübeállításokból, és kinyomtatja a jelentést.

## Letiltott faxok listájának nyomtatása

Ezzel az eljárással a letiltott faxszámok listáját nyomtathatja ki. A faxszámok letiltásával kapcsolatos további tudnivalókat lásd: [Faxszámok letiltása és újbóli engedélyezése](#).

## A letiltott faxok listájának nyomtatása

1. A kezelőpanelen nyomja meg a **MENÜ** gombot.
2. A **<** vagy a **>** gomb segítségével válassza a **Jelentések** parancsot, majd nyomja meg a **BEVITEL** gombot.
3. A **<** vagy a **>** gomb segítségével válassza a **Letiltott faxok listája** parancsot, majd nyomja meg a **BEVITEL** gombot. A készülék kilép a menübeállításokból, és kinyomtatja a listát.

## Összes faxjelentés nyomtatása

Ezzel az eljárással egyszerre kinyomtathatja az alábbi jelentések mindegyikét:

- Faxtevékenységi napló
- Közvetlen tárcsázási, gyorstárcsázási és csoportos tárcsázási jelentések
- Beállítási jelentés
- Letiltott faxok listája
- Számlázási jelentés (ha be van kapcsolva)

## Minden faxjelentés nyomtatása

Az összes faxjelentés nyomtatásához kövesse az alábbi útmutatást:

1. A kezelőpanelen nyomja meg a **MENÜ** gombot.
2. A **<** vagy a **>** gomb segítségével válassza a **Jelentések** parancsot, majd nyomja meg a **BEVITEL** gombot.
3. A **<** vagy a **>** gomb segítségével válassza az **Összes faxjelentés** parancsot, majd nyomja meg a **BEVITEL** gombot. A készülék bezárja a menübeállításokat, és kinyomtatja a jelentéseket.



## A készülék tisztítása

Ez a rész a készülék tisztítására vonatkozó tudnivalókat tartalmazza.

### A készülékház külső felületének tisztítása

Puha, nedves, pihementes ruhával törölje le a port, a foltokat és a szennyeződések a készülékház külső felületéről.

### A lapolvasó üvegeinek tisztítása

A szennyezett, ujjlenyomatos, foltos, hajjal és egyéb szennyeződésekkel teli üvegfelület csökkenti a teljesítményt, és bizonyos funkciók, például az oldalhoz igazítás és a másolás megfelelő működését is befolyásolja.

#### Megjegyzés

Ha a csíkok vagy más hibák csak az automatikus dokumentumadagolóból (ADF) készített másolatokon látszanak, tisztítsa meg a lapolvasó sávot (3. lépés). A lapolvasó üvegét nem kell megtisztítani.

1. Kapcsolja ki a készüléket, húzza ki a tápkábelt a fali csatlakozóaljzattól, majd emelje fel a fedelet.
2. Az üveget egy karcmentes üvegtisztító folyadékkal megnedvesített, puha ruhával vagy szivaccsal törölje át.

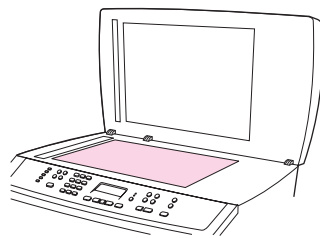

#### VIGYÁZAT

A készülék egy alkatrészén se használjon olyan anyagokat, melyek felsérthetik annak felületét, illetve ne használjon acetont, benzint, szalmiákszeszt, etilalkoholt vagy széntetrakloridot sem. Ezek ugyanis károsíthatják a készüléket. Ne engedje a folyadékot közvetlenül az üvegre folyni, mert beszivároghat a készülék belsejébe, és károsíthatja azt.

3. A lapolvasó sávot egy karcmentes üvegtisztító folyadékkal megnedvesített, puha ruhával vagy szivaccsal törölje át.

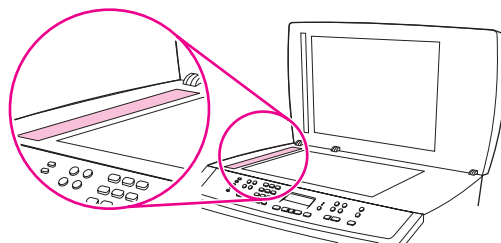

4. Az üveget egy irhadarabbal vagy egy cellulózszivaccsal törölje szárazra, hogy foltmentes maradjon.

## A fedél belső, fehér felületének tisztítása

Kis mennyiségű szennyeződés rakódhat le a fedél belsején található fehér műanyag lap alatt.

1. Kapcsolja ki a készüléket, húzza ki a tápkábelt a fali csatlakozóaljzattól, majd emelje fel a fedelet.
2. A fehér fedelet enyhén szappanos, langyos vízbe mártott, puha ruhával vagy szivaccsal törölje át. Tisztítsa meg az ADF lapolvasó üvege mellett levő lapolvasó sávot is.

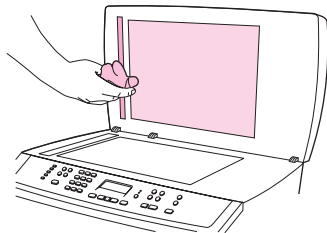

3. Óvatosan törölje át a felületet, kerülve a dörzsölést.
4. Törölje szárazra a fedélbelső egy irhadarabbal vagy egy puha ruhával.

### VIGYÁZAT

Ne használjon papír alapú törlőkendőket, melyek megkarcolhatják a fedélbelső felületét.

5. Amennyiben így nem sikerült megfelelően megtisztítani a felületet, ismételje meg a fenti lépéseket, majd egy izopropil-alkohollal benedvesített kendővel vagy szivaccsal törölje át a fedélbelső, végül nedves ruhával távolítsa el a hátramaradt alkoholt.

## A papírút tisztítása

A nyomtatás során papírdarabok, festék, illetve por gyűlhet össze a készülékben. Ezek halmozódása idővel nyomtatásminőségi problémákhoz, például festékfoltok vagy elkenődések kialakulásához vezethet. Az ilyen típusú problémák a készülék tisztítási üzemmódjában orvosolhatók, illetve előzhetőek meg.

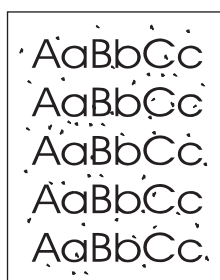

## A papírút megtisztítása a HP Eszköztár programból

A papírút tisztításához használja a HP Eszköztár szoftvert. Ez az ajánlott tisztítási mód. Ha nem rendelkezik HP Eszköztár programmal, alkalmazza a következő helyen leírt módszert: [A papírút tisztítása a készülék kezelőpaneljéről](#).

1. Győződjön meg róla, hogy a készülék be van kapcsolva, és Készenlét állapotban van.
2. Nyissa meg a HP Eszköztár szoftvert.
3. A **Hibaelhárítás** fülön kattintson a **Karbantartás**, a **Tisztítólap** és a **Nyomatás** lehetőségekre. A nyomtató egy mintákat tartalmazó lapot ad ki.
4. Távolítsa el minden hordozót a készülék 1. tálcájából.
5. Vegye ki az imént kinyomtatott lapot, és töltsse be lefelé fordítva az 1. tálcába.
6. A számítógépen kattintson a **Tisztítás** parancsra.

## A papírút tisztítása a készülék kezelőpaneljéről

Ha nem áll rendelkezésére HP Eszköztár program, akkor a készülék kezelőpaneljéről nyomtathat tisztítólapot.

1. Nyomja meg a **MENÜ** gombot.
2. A **<** vagy a **>** gomb többszöri megnyomásával lépkedve keresse meg a **Szolgáltatás** menüt.
3. Nyomja meg a **BEVITEL** gombot.
4. A **<** vagy a **>** gomb segítségével keresse meg a **Tisztító mód** lehetőséget.
5. Nyomja meg a **BEVITEL** gombot.
6. Az erre vonatkozó felszólítás megjelenésekor helyezzen egy Letter vagy A4 méretű normál papírlapot a készülékbe.
7. Nyomja meg ismét a **BEVITEL** gombot, és kezdje el a tisztítási folyamatot.

A készüléken ekkor lassan végighalad egy papírlap. A művelet végén dobja ki a lapot.

## Az automatikus dokumentumadagoló (ADF) cseréje

Ha az ADF meghibásodott, vagy nem működik, cserélje ki. A kellékek megrendelésével kapcsolatban lásd: [Tartozékok és rendelési információk](#).

### Az automatikus dokumentumadagoló cseréje

1. Nyissa fel a készüléken az automatikus dokumentumadagoló fedelét.

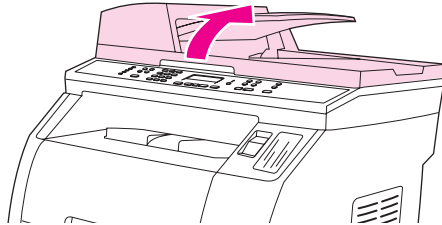

2. A fület egymáshoz nyomva és felfelé emelve húzza ki a csatlakozót.

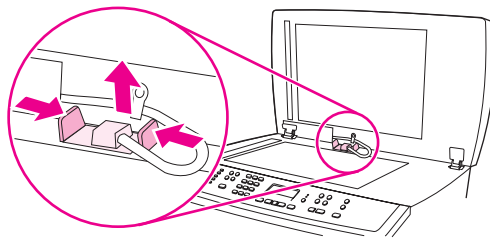

3. Emelje felfelé, és döntse előrefelé az automatikus dokumentumadagolót, hogy a fűlek kiszabaduljanak a készülékből.

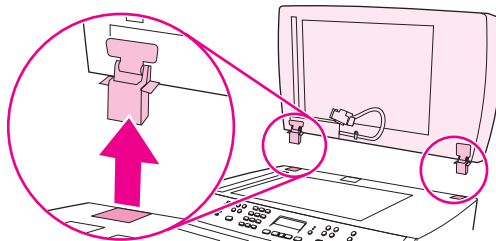

4. Hajtsa ki az új automatikus dokumentumadagoló fűleit.

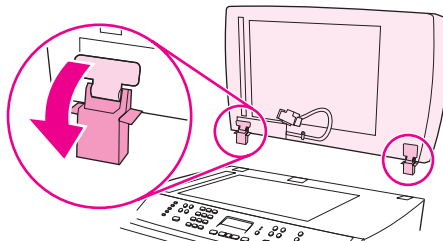

5. Csatlakoztassa az új automatikus dokumentumadagoló fűleit úgy, hogy kicsit előre dőljenek, majd nyomja a dokumentumadagolót lefelé irányuló mozdulattal a készülékbe.

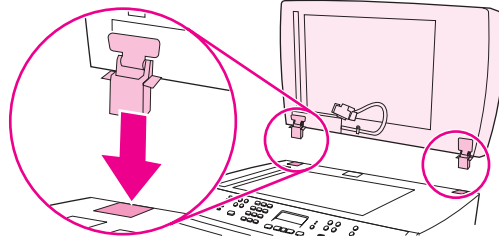

6. A csatlakozót helyezze vissza, lefelé nyomva egészen addig, amíg helyére nem kattann.

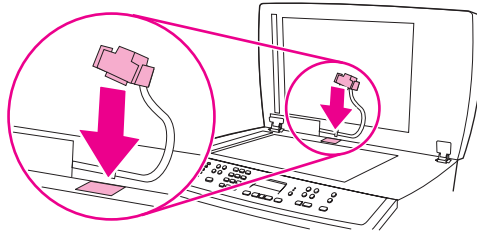

# Az automatikus lapadagoló felvevőhenger részegységének cseréje

## Az ADF felvevőhenger részegységének cseréje

Ha az automatikus lapadagoló (ADF) nehezen adagolja a papírt, ki kell cserélni az ADF felvevőhenger részegységét. Az automatikus lapadagolóhoz új felvevőhenger részegység rendeléséhez lásd: [Tartozékok és rendelési információk](#). A felvevőhenger eltávolításához kövesse a következő utasításokat:

1. Kapcsolja ki a készüléket, és húzza ki a tápkábelt.

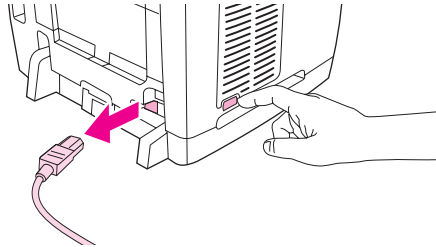

2. Nyissa fel az automatikus dokumentumadagoló (ADF) fedelét.

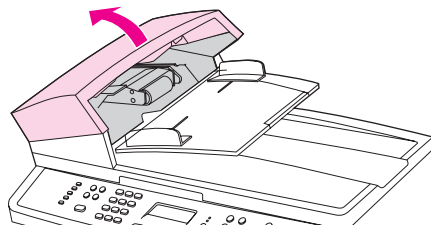

3. Nyomja meg a kerek zöld gombot, miközben felemeli a zöld emelőkart. Addig fordítsa el a zöld emelőkart, amíg az a nyitott helyzetnél meg nem áll. A régi felvevőhenger részegység maradjon a felületen.

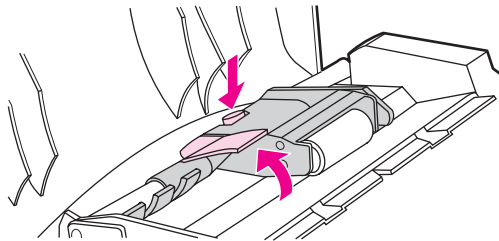

4. Távolítsa el a régi részegységet, és helyezze az újat pontosan ugyanarra a helyre. A legnagyobb henger kerül hátulra, a szerkezet pedig Öntől távolabb.

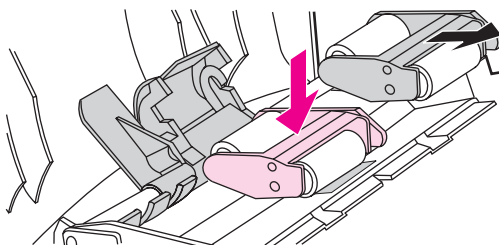

5. Eressze le a zöld kart úgy, hogy a lapos zöld alkatrész a hengerek közé illeszkedjen. Nyomja le a zöld emelőkart, amíg azt nem hallja, hogy a helyére kattant.

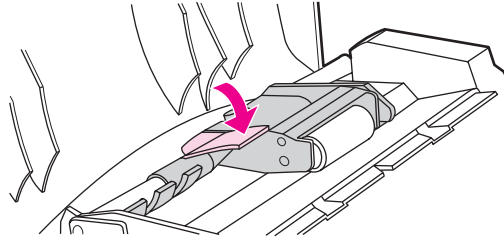

6. A megfelelő behelyezés ellenőrzésére emelje fel a zöld emelőkart, amíg nyitva nem marad. Az új felvevőhenger részegységnek az emelőkarhoz erősítve kell maradnia, és nem szabad kiesnie.

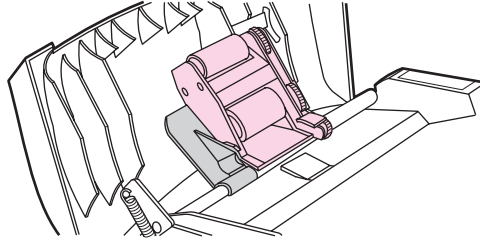

7. Ellenőrizze, hogy a részegység mindkét oldalát rögzítik-e a zöld kampók.

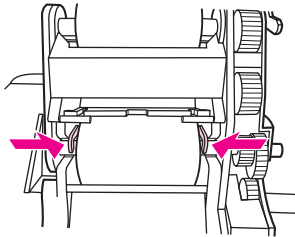

8. Nyomja le a zöld emelőkart, és csukja be az automatikus dokumentumadagoló (ADF) fedelét.

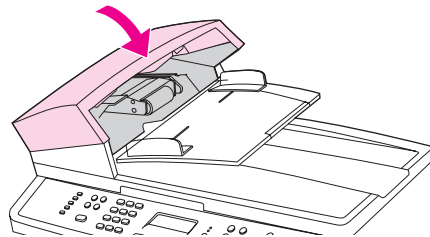

---

### Megjegyzés

---

Ha az automatikus lapadagolóban elakadás lépne fel, forduljon a helyi hivatalos HP szervizhez. Lásd: [Ügyfélszolgálat és szerviz](#).

9. Csatlakoztassa újra a tápkábelt, és kapcsolja be az áramellátást a Tápellátás kapcsoló megnyomásával.

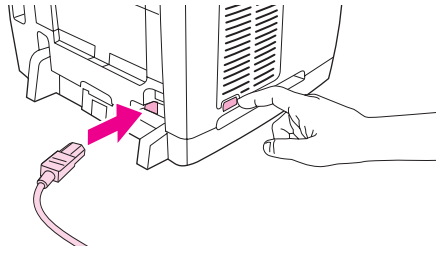



# Az automatikus dokumentumadagoló felvevőhenger részegységének tisztítása

## Az ADF felvevőhenger részegységének tisztítása

Ha az automatikus dokumentumadagoló (ADF) nehezen adagolja a papírt, tisztítani kell az ADF felvevőhenger részegységét. A részegység tisztításához kövesse a következő utasításokat:

1. Kapcsolja ki a készüléket, és húzza ki a tápkábelt.

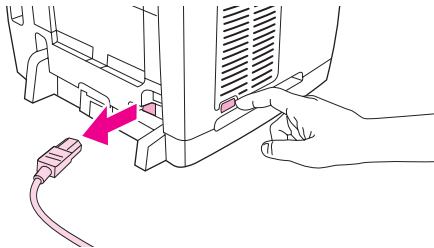

2. Nyissa fel az automatikus dokumentumadagoló (ADF) fedelét.

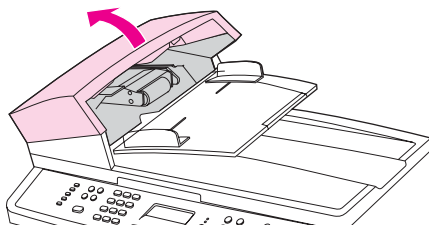

3. Nyomja meg a kerek zöld gombot, miközben felemeli a zöld emelőkart. Addig fordítsa el a zöld emelőkart, amíg az a nyitott helyzetnél meg nem áll. A felvevőhenger részegység maradjon a felületen.

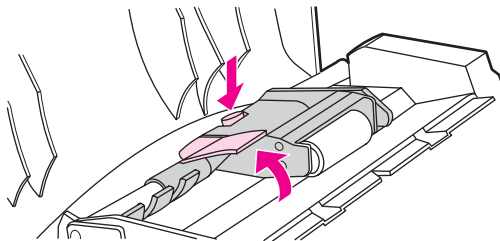

4. Vegye ki a részegységet, és törölje meg puha, száraz ruhával.
5. Helyezze vissza a részegységet a helyére az automatikus dokumentumadagolóba. A legnagyobb henger kerül hátulra, a szerkezet pedig Öntől távolabb.

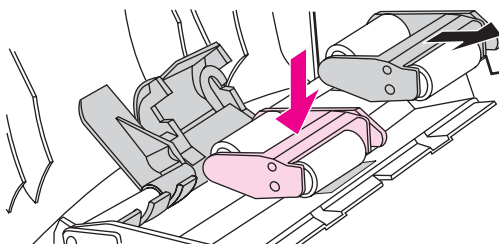

6. Eressze le a zöld kart úgy, hogy a lapos zöld alkatrész a hengerek közé illeszkedjen. Nyomja le a zöld emelőkart, amíg azt nem hallja, hogy a helyére kattant.

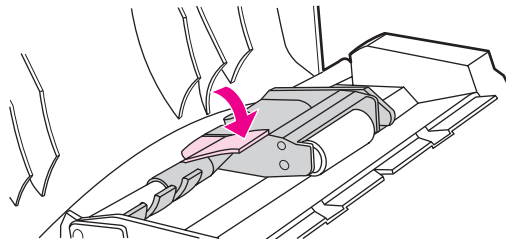

7. A megfelelő behelyezés ellenőrzésére emelje fel a zöld emelőkart, amíg nyitva nem marad. A felvevőhenger részegységnek az emelőkarhoz erősítve kell maradnia, és nem szabad kiesnie.

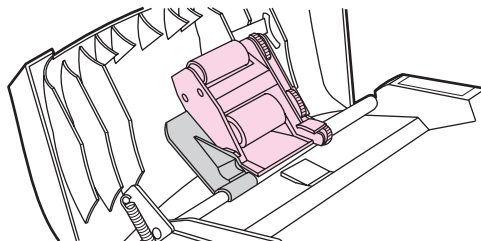

8. Ellenőrizze, hogy a részegység mindkét oldalát rögzítik-e a zöld kampók.

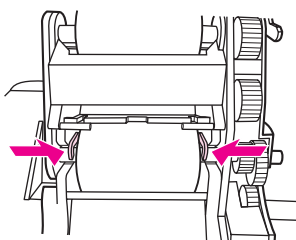

9. Nyomja le a zöld emelőkar részegységet, és csukja be az automatikus dokumentumadagoló fedelét.

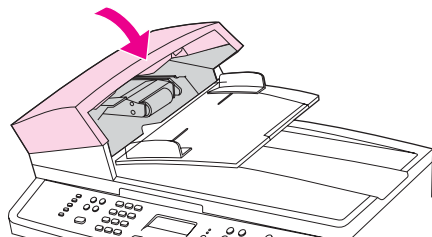

---

### Megjegyzés

---

Ha az automatikus dokumentumadagolóban elakadás lépne fel, forduljon a helyi hivatalos HP szervizhez. Lásd: [Ügyfélszolgálat és szerviz](#).

10. Csatlakoztassa újra a tápkábelt, és kapcsolja be az áramellátást a Tápellátás kapcsoló megnyomásával.

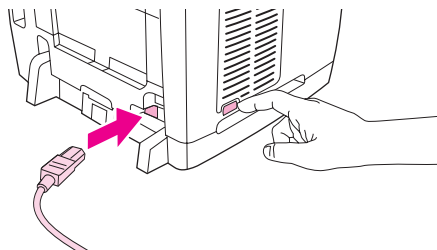



# 13 A kellékek kezelése

Ez a fejezet a következő karbantartási témákról tartalmaz információt:

- [A kellékek állapotának ellenőrzése és kellékek rendelése](#)
- [Kellékek tárolása](#)
- [Kellékek cseréje és újrahasznosítása](#)
- [A HP irányelvei a nem HP gyártmányú kellékekre vonatkozóan](#)
- [A HP hamisításokkal foglalkozó forródrótja](#)
- [Festékkazetta cseréje](#)
- [A képdob cseréje](#)

## A kellékek állapotának ellenőrzése és kellékek rendelése

A kellékek állapotát ellenőrizheti a készülék kezelőpaneljéről, Kellékek állapota oldal kinyomtatásával vagy a HP Eszköztár szoftverből is. A Hewlett-Packard ajánlása szerint akkor célszerű tartalék festékkazettát rendelni, amikor először jelenik meg a „Fogyóban” üzenet. Ha Ön új, eredeti HP festékkazettát vagy képdobot használ, a következő kellékinformációk állnak rendelkezésre:

- a festékkazetta vagy a képdob hátralévő élettartama
- a meglévő kellékekkel még kinyomtatható lapok becsült száma
- a kinyomtatott lapok száma
- egyéb kellékinformáció

### Megjegyzés

Ha a készülék hálózatra van kapcsolva, a HP Eszköztár úgy is beállítható, hogy e-mail üzenetben értesítse Önt, ha fogyóban van egy festékkazetta, vagy a képdob élettartama végéhez közeledik. Ha a készülék közvetlenül számítógéphez van kapcsolva, a HP Eszköztár úgy is beállítható, hogy értesítse Önt, amikor a kellékek fogyóban vannak.

## Állapot ellenőrzése és kellékrendelés a kezelőpanel használatával

Tegye a következők egyikét:

- Ellenőrizze a készülék kezelőpaneljét, amely mutatja, ha egy festékkazetta vagy a képdob fogyóban van, vagy már kiürült. A jelzőfények jelzik azt is, amikor először telepít nem HP gyártmányú festékkazettát. További információért lásd: [Hibaelhárítási eszközök](#).
- Nyomtasson Kellékek állapota oldalt, és ellenőrizze a kellékek szintjét az oldalon. További információért lásd: [Kellékállapot oldal](#).

Ha a kellékek szintje alacsony, a HP helyi forgalmazójától rendelhet újakat telefonon vagy online. A termékszámokat lásd: [Tartozékok és rendelési információk](#) Online rendelés: <http://www.hp.com/go/ljsupplies>

## Állapot ellenőrzése és kellékrendelés a HP Eszköztár segítségével

Beállíthatja a HP Eszköztár szoftvert úgy is, hogy értesítse Önt, ha a kellékek fogyóban vannak. Választhat, hogy e-mail üzenetben, előugró figyelmeztetésben vagy a tálcán megjelenő ikonban kéri az értesítést. A HP Eszköztár használatával történő rendelés esetén az **Egyéb hivatkozások** területen kattintson a **Fogyóeszközök rendelése** hivatkozásra. A webhely eléréséhez internet-hozzáférés szükséges.

További tudnivalók: [HP Eszköztár](#).

## Kellékek tárolása

Festékkazetták és képdob tárolásakor kövesse az alábbi útmutatásokat:

- Ne csomagolja ki a festékkazettát vagy a képdobot, míg használatba nem veszi azt.

### VIGYÁZAT

A károsodás megelőzése érdekében pár percnél hosszabb időre ne tegye ki fénynek a festékkazettát és a képdobot.

- A használati és tárolási hőmérsékletkorlátokat lásd: [Környezeti specifikációk](#).
- A kelleket tárolja vízszintes helyzetben.
- A kelleket sötét, száraz helyen tárolja, hőtől és mágneses forrásoktól távol.

## Kellékek cseréje és újrahasznosítása

Új HP festékkazetta vagy képdob behelyezésekor kövesse az új kellék dobozában található utasításokat, vagy tekintse át az alapvető tudnivalók kézikönyvét.

A kellékek újrahasznosításához tegye a használt kelléket az új kellék dobozába. A mellékelt válaszcímke használatával a használt kelléket küldje vissza a HP-nak újrahasznosításra. A részletes információ a minden új HP kellékhez mellékelt újrahasznosítási útmutatóban megtalálható. További információ a HP újrahasznosítási programjáról: [HP LaserJet nyomtatási kellékek](#).



## A HP irányelvei a nem HP gyártmányú kellékekre vonatkozóan

A Hewlett-Packard Company nem ajánlja a nem a HP által gyártott új vagy felújított kellékek használatát. Mivel az egyéb kellékek nem a HP termékei, a HP nem vesz részt a tervezésükben, és nem ellenőrizheti a minőségüket. Ha a készülék egy nem HP kellék használatának következtében javításra szorul, ezt a készülékre vonatkozó jótállás **nem** fedezi.

Új kellék behelyezésekor a készülék tájékoztatja Önt, ha a kellék nem eredeti HP gyártmány. Ha olyan eredeti HP kelléket helyez be, mely előzőleg „Fogyóban” állapotba került egy másik HP készülékben, a készülék a kelléket nem HP terméként azonosítja. Csak tegye vissza a kelléket az eredeti készülékbe, hogy újra aktiválja a HP tulajdonságokat és szolgáltatásokat.

### A készülék beállítása nem HP kellékekhez

Nem HP festékkazetta vagy képdob behelyezésekor a kezelőpanelen a **Jogosulatlan** üzenet jelenik meg. Az ezzel a kellékkal való nyomtatáshoz meg kell nyomnia a **BEVITEL** gombot, amikor először helyezi be a nem HP kelléket.

---

#### VIGYÁZAT

A készülék nem áll le a nyomtatással, amikor az ilyen típusú kellék kiürül. A készülék károsodhat, ha üres nem HP gyártmányú festékkazettával vagy képdobbal nyomtat. Lásd: [A Hewlett-Packard korlátozottgarancia-nyilatkozata](#) és [A festékkazetta és a képkészítő dob korlátozott garanciájára vonatkozó nyilatkozat](#).

---

## A HP hamisításokkal foglalkozó forródrótja

Ha a készülék vagy a HP Eszköztár azt jelzi, hogy a festékkazetta vagy a képdob nem HP gyártmány, de Ön úgy tudja, hogy a kellékek eredetiek, hívja a HP hamisításokkal foglalkozó forródrótját. A HP segítséget nyújt a termék eredetiségének megállapításában, és lépéseket tesz a probléma megoldásának érdekében.

Az Ön festékkazettája vagy képdobja valószínűleg nem eredeti HP gyártmány, ha az alábbiakat észleli:

- Gyakran problémát tapasztal a festékkazettával vagy a képdobbal kapcsolatban.
- A festékkazetta vagy a képdob a szokásostól eltérően néz ki (például a védőszalag lehúzó füle vagy a doboz máshogyan néz ki).

**Az Egyesült Államokból** hívja a díjmentes számot: 877-219-3183.

**Az Egyesült Államokon kívülről** R-beszélgetést kezdeményezhet. Hívja a telefonközpontot, és kérjen R-beszélgetést a következő számmal: 770-263-4745. Ha Ön nem beszél angolul, egy, az Ön nyelvét beszélő HP-képviselő segít önnek. Ha nem érhető el senki, aki az Ön nyelvét beszéli, egy vonali tolmács kapcsolódik be a hívás kezdete után körülbelül egy perc múlva. A vonali tolmács egy olyan szolgáltatás, mely az Ön és a HP hamisításokkal foglalkozó forródrótja közötti beszélgetést fordítja.

# Festékkazetta cseréje

## Festékkazetta cseréje

1. Nyomja meg a lapolvasó kioldógombját a lapolvasó kinyitására.

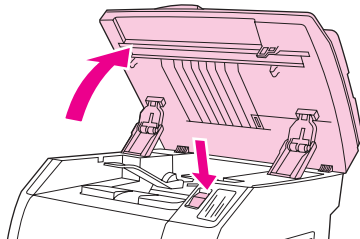

2. Nyissa fel a felső fedelet.

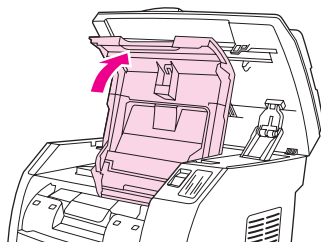

3. Ellenőrizze, hogy a megfelelő festékkazetta-foglalat hozzáférhető legyen.

- Ha a megfelelő festékkazetta-foglalat nincs hozzáférhető pozícióban, csukja le a felső fedelet és a lapolvasó részegységet, majd nyomja meg a **KARUSSZEL FORGATÁS** gombot, beállítva a festékkazetta-foglalatot a kívánt helyzetbe.

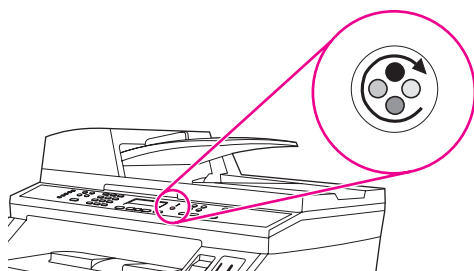

4. Nyomja össze az első kazetta nagy kék füleit, és függőleges irányban emelje ki a kazettát a karusszelből.

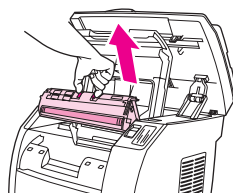

5. Csomagolja ki az új festékkazettát, távolítsa el a festékkazetta narancssárga védőanyagát, majd húzza a narancssárga fület egyenesen kifelé a zárószalag eltávolításához.

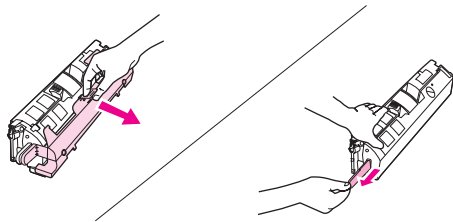

6. Nyomja össze a festékkazetta két kioldófület, és tartsa őket így, miközben a hengert maga felé tartja. Finoman tolja be a festékkazettát egyenesen a forgóhengerbe, amíg az **stabilan** a helyére nem kerül.

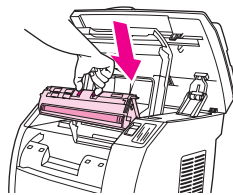

- Ha valamelyik másik kazettát is ki szeretné cserélni, csukja le a felső fedelet és a lapolvasó részegységet, nyomja meg a **KARUSSZEL FORGATÁS** gombot, majd ismétlje meg a 4–6. lépést.

7. Csukja le a felső fedelet, majd csukja be a lapolvasót is.

### Megjegyzés

Ha fekete festékkazettát cserélt ki, akkor a készülék tisztítólap alkalmazására szólítja fel.

# A képdob cseréje

## A képdob cseréje

1. Nyomja meg a lapolvasó kioldógombját a lapolvasó kinyitására.

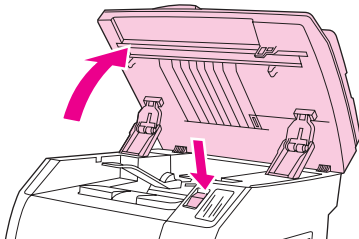

2. Nyissa fel a felső fedelet.

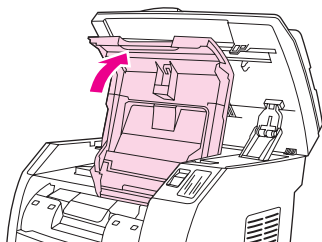

3. Fogja meg a képdob fogantyúját, és forgassa el a dobot, amíg a fogantyú felülre kerül.

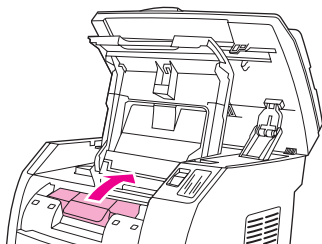

4. Fügőleges irányban emelve távolítsa el a képdobot a készülékből.

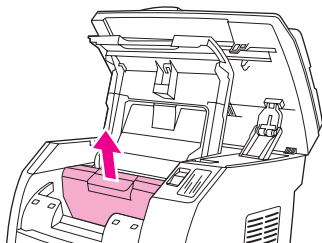

5. Vegye ki az új képdobot a csomagolásából.

6. Helyezze a képdobot egy szilárd felületre, és húzza meg a narancssárga gyűrűket a szállításhoz behelyezett rögzítőtűk eltávolításához.

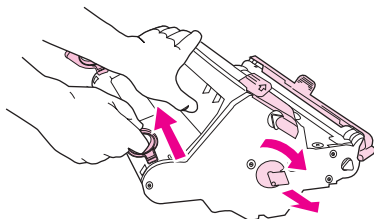

7. Távolítsa el a narancssárga szállítási rögzítőket a képdob mindkét végéről, valamint a két narancssárga távtartót is.

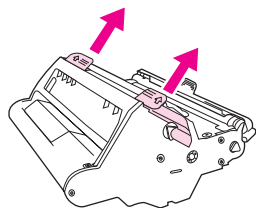

8. Távolítsa el a narancssárga borítást a képdobról.

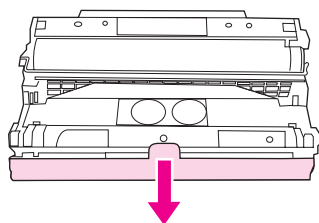

#### VIGYÁZAT

Ne érintse meg a henger felületét, és hosszabb ideig ne tegye ki fénynek a hengert. Ellenkező esetben problémák jelentkezhetnek a nyomtatás minőségében.

9. Állítsa a képdobot olyan pozícióba, hogy az oldalán levő nyilak illeszkedjenek a készülék belsejében lévő nyilakhoz.

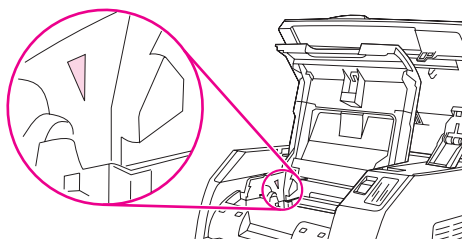

10. Eressze le a képdobot a készülékbe, majd **határozottan** nyomja a helyére.

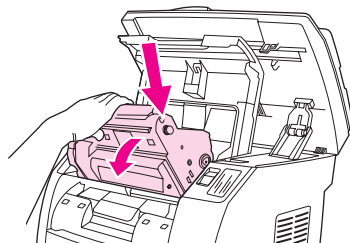

11. Csatolja a felső fedelet és a lapolvasó részegységet.

# 14 Hibaelhárítás

Ez a hibakeresési információ segít önnek a nyomtatási problémák megoldásában. Válasszon egy általános témát vagy problématípust a következő listából.

- [A támogatás formája](#)
- [A hibaelhárítás folyamata](#)
- [A kezelőpanel üzenetei](#)
- [Elakadások eltávolítása](#)
- [Nyomtatási problémák](#)
- [Lapolvasási problémák](#)
- [Másolási problémák](#)
- [Faxolási problémák](#)
- [Memóriakártyával kapcsolatos problémák](#)
- [Hibaelhárítási eszközök](#)

## A támogatás formája

A készülék egyéves korlátozott garanciával rendelkezik. A garanciális szolgáltatások és támogatási lehetőségek országonként/térségenként eltérőek lehetnek. A részleteket olvassa el a nyomtató dobozában található támogatási lapon vagy a következő webhelyen: <http://www.hp.com>.

További támogatási információ: [Ügyfélszolgálat és szerviz](#).



## A hibaelhárítás folyamata

A hibaelhárítási ellenőrzőlista segítségével oldhatja meg a készülékkel kapcsolatos problémákat.

### **Hibaelhárítási ellenőrzőlista**

Kövesse az alábbi lépéseket, amikor a készülékkel kapcsolatos problémát próbál megoldani.

Lépés	Ellenőrző lépés	Lehetséges problémák	Megoldások
1	<p><b>Be van kapcsolva a készülék?</b></p> <p>Amikor az eszközt csatlakoztatja egy földelt tápcsatlakozóhoz, a kezelőpanelen megjelenik a <b>Hewlett Packard</b> üzenet, és egy mozgó mutató jelzi a készülék firmverekódjának töltődését, a nyomtatómű motorja pedig forogni kezd 45–60 másodpercig. A firmver betöltődése után a kijelzőn megjelenik a <b>Lapolvasó izzó bemelegítése</b> üzenet, a lapolvasó feje pedig előre majd hátra mozog 10–15 másodpercig. Ha felemeli a lapolvasó fedelét, láthatja, hogy világít a lapolvasó izzója. Az idő vége felé az automatikus dokumentumadagoló (ADF) motorja körülbelül két másodpercre bekapcsol.</p>	Nincs tápellátás hibás csatlakozóaljzat, kábel, kapcsoló vagy biztosíték miatt.	<ol style="list-style-type: none"> <li>Ellenőrizze, hogy a készülék csatlakoztatva van-e.</li> <li>Ellenőrizze, hogy működik-e a tápkábel, és hogy be van-e kapcsolva a hálózati kapcsoló.</li> <li>Ellenőrizze az áramforrást úgy, hogy a készüléket másik csatlakozóba vagy közvetlenül a fali aljzatba csatlakoztatja.</li> </ol>
		A nyomtatómű motorja nem forog.	<ol style="list-style-type: none"> <li>Ellenőrizze, hogy eltávolította-e a beégető szállítási rögzítőit. Erről bővebben az Alapvető tudnivalók kézikönyvében olvashat.</li> <li>Ellenőrizze, hogy a beégető rögzítői zárva vannak-e. Lásd: <a href="#">Elakadás megszüntetése a kimeneti nyílásoknál</a>.</li> <li>Ellenőrizze, hogy a festékkazetta és a képdob megfelelően van-e behelyezve. (Lásd: <a href="#">A kellekkek kezelése</a>.) Tekintse meg a kezelőpanel üzeneteit, és kövesse az utasításokat a kazetták eltávolításához és visszahelyezéséhez.</li> <li>Ellenőrizze, hogy zárva van-e a felső fedél.</li> </ol>
		Az automatikus dokumentumadagoló motorja nem forog.	<p>Nyissa fel az automatikus dokumentumadagoló fedelét, és a belsejéből távolítsa el a narancssárga szállítási szalagokat.</p> <p>Ellenőrizze, hogy az automatikus dokumentumadagoló kábele helyesen van-e csatlakoztatva a lapolvasóhoz. Lásd: <a href="#">Az automatikus dokumentumadagoló (ADF) cseréje</a>.</p> <p>Ha az automatikus dokumentumadagoló motorja továbbra sem forog, cserélje ki az automatikus dokumentumadagolót. Lásd: <a href="#">Az automatikus dokumentumadagoló (ADF) cseréje</a>.</p>
A lapolvasó izzója nem világít.	Ha a lapolvasó izzója nem világít, vegye fel a kapcsolatot a HP ügyfélszolgálatával. Lásd: <a href="#">Ügyfélszolgálat és szerviz</a> , vagy a készülék dobozában található lapot.		

Lépés	Ellenőrző lépés	Lehetséges problémák	Megoldások
2	<p><b>Megjelenik a Kész üzenet a készülék kezelőpaneljén?</b></p> <p>A kezelőpanelen nem lehetnek hibaüzenetek.</p>	A kezelőpanelen hibaüzenet látható.	<p>A gyakoribb hibaüzenetek esetén a teendőket lásd: <a href="#">A kezelőpanel üzenetei</a>.</p> <p>Ha a hiba nem szűnik meg, forduljon a HP vevőszolgálatához. Lásd: <a href="#">Ügyfélszolgálat és szerviz</a>, vagy a készülék dobozában található lapot.</p>
3	<p><b>Ki tudja nyomtatni az információs oldalakat?</b></p> <p>Nyomtassa ki a Konfigurációs oldalt. Lásd: <a href="#">Konfigurációs oldal</a>.</p>	A kezelőpanelen hibaüzenet jelenik meg.	A gyakoribb hibaüzenetek esetén a teendőket lásd: <a href="#">A kezelőpanel üzenetei</a> .
		A hordozó nem halad át simán a készülék papírútján.	Tisztítsa meg a papírutat. Lásd: <a href="#">A papírút tisztítása</a> .
		Rossz minőségű nyomtatás.	<p>Lásd: <a href="#">A nyomtatás minőségével kapcsolatos problémák</a>.</p> <p>Ha a hiba nem szűnik meg, forduljon a HP vevőszolgálatához. Lásd: <a href="#">Ügyfélszolgálat és szerviz</a>, vagy a készülék dobozában található lapot.</p>

Lépés	Ellenőrző lépés	Lehetséges problémák	Megoldások
4	<p><b>Tud másolni a készülékkel?</b></p> <p>Helyezze a Konfigurációs oldalt az automatikus dokumentumadagolóba, és készítsen róla másolatot. A jelentésnek simán kell végighaladnia az automatikus dokumentumadagolón, a másolatok minősége pedig nem hagyhat kívánnivalót maga után. Készítsen másolatot a síkágyas lapolvasóval is.</p>	<p>Rossz másolási minőség az automatikus dokumentumadagoló használatakor.</p>	<ol style="list-style-type: none"> <li>Ha a belső tesztek és a síkágyas lapolvasóval végzett másolatok elfogadható nyomtatási minőséget eredményeznek, akkor tisztítsa meg az automatikus dokumentumadagoló beolvasócsíkját. Lásd: <a href="#">A lapolvasó üvegének tisztítása.</a></li> <li>Ha sérült az automatikus dokumentumadagoló, akkor cserélje ki. Lásd: <a href="#">Az automatikus dokumentumadagoló (ADF) cseréje.</a></li> </ol>
		<p>A hordozó nem halad át simán az automatikus dokumentumadagolón.</p>	<ol style="list-style-type: none"> <li>Tisztítsa meg az automatikus dokumentumadagoló felvevőhengerét és elválasztólapját. Lásd: <a href="#">Az automatikus dokumentumadagoló felvevőhenger részegységének tisztítása.</a></li> <li>Amennyiben a probléma továbbra is fennáll, cserélje ki az automatikus dokumentumadagoló felszedőgörgőit. Lásd: <a href="#">Az automatikus lapadagoló felvevőhenger részegységének cseréje.</a></li> <li>Amennyiben a probléma továbbra is fennáll, cserélje ki az automatikus dokumentumadagolót. Lásd: <a href="#">Az automatikus dokumentumadagoló (ADF) cseréje.</a></li> </ol>
		<p>Rossz másolási minőség a síkágyas lapolvasó használatakor.</p>	<ol style="list-style-type: none"> <li>Ha a belső tesztek és az automatikus dokumentumadagolóval végzett másolatok elfogadható nyomtatási minőséget eredményeznek, akkor tisztítsa meg a síkágyas lapolvasó üvegét. Lásd: <a href="#">A lapolvasó üvegének tisztítása.</a></li> <li>Ha a karbantartási művelet elvégzése után sem szűnik meg a probléma, olvassa el a következő részt: <a href="#">Másolási problémák.</a></li> </ol>
		<p>Ha a hiba nem szűnik meg, forduljon a HP vevőszolgálatához. Lásd: <a href="#">Ügyfélszolgálat és szerviz</a>, vagy a készülék dobozában található lapot.</p>	

Lépés	Ellenőrző lépés	Lehetséges problémák	Megoldások
5	<p><b>Tud faxot küldeni a készülékkel?</b></p> <p>(csak HP Color LaserJet 2830/2840 többfunkciós készüléktípusok esetén)</p> <p>Csatlakoztassa a telefonvonalat, és a <b>FAX KÜLDÉSE</b> gomb megnyomásával ellenőrizze, van-e tárcsahang (szükség esetén használja a kézibeszélőt). Próbáljon elküldeni egy faxot.</p>	A telefonvonal nem működik, vagy a készülék nincs telefonvonalhoz kapcsolva.	Ellenőrizze, hogy a készülék működő telefonvonalhoz van-e kapcsolva.
		Sérült a telefonkábel, vagy rossz csatlakozóhoz van kapcsolva.	<ol style="list-style-type: none"> <li>Próbálkozzon a csatlakozó másik aljzatba való csatlakoztatásával.</li> <li>Próbáljon ki egy új telefonkábelt.</li> </ol>
		A készülék faxbeállításai nincsenek jól megadva.	<p>Ellenőrizze és állítsa be újra a készülék faxbeállításait. Lásd: <a href="#">Faxbeállítások megadása</a>.</p> <p>Ha a hiba nem szűnik meg, forduljon a HP vevőszolgálatához. Lásd: <a href="#">Ügyfélszolgálat és szerviz</a>, vagy a készülék dobozában található lapot.</p>
		A küldött fax nem teljes vagy rossz minőségű.	Lásd: <a href="#">Faxolási problémák</a> .
6	<p><b>Tud faxot fogadni a készülékkel?</b></p> <p>(csak HP Color LaserJet 2830/2840 többfunkciós készüléktípusok esetén)</p> <p>Egy másik faxkészülékről küldjön faxot a készülékre.</p>	Túl sok telefonkészülék van csatlakoztatva, vagy a telefonok nem a megfelelő sorrendben vannak összekapcsolva.	Ellenőrizze, hogy csak a HP Color LaserJet 2830 többfunkciós készülék vagy a HP Color LaserJet 2840 többfunkciós készülék van-e a telefonvonalra csatlakoztatva, majd próbálja meg újra elküldeni a faxot.
		A készülék faxbeállításai nincsenek jól megadva.	Ellenőrizze és állítsa be újra a készülék faxbeállításait. Lásd: <a href="#">Faxbeállítások megadása</a> .
		Ha a hiba nem szűnik meg, forduljon a HP vevőszolgálatához. Lásd: <a href="#">Ügyfélszolgálat és szerviz</a> , vagy a készülék dobozában található lapot.	
7	<p><b>Tud nyomtatni a készülékkel a számítógépről?</b></p> <p>Csatlakoztassa a hálózati vagy USB-kábelt a készülékhez és a számítógéphez. Egy szövegszerkesztő alkalmazással küldjön egy nyomtatási feladatot a készülékre.</p>	A szoftver nincs megfelelően telepítve, vagy hiba történt a szoftver telepítése közben.	Távolítsa el, majd telepítse újra a készülék szoftverét. Ellenőrizze, hogy megfelelő telepítési módot és helyes portbeállításokat használ-e.
		A kábel nincs megfelelően csatlakoztatva.	Csatlakoztassa újra a kábelt.
		Nem megfelelő illesztőprogramot választott.	Válassza ki a megfelelő illesztőprogramot.
		Más eszközök is csatlakoznak az USB-portra.	Szüntesse meg a többi eszköz csatlakoztatását, és próbálja meg újra a nyomtatást.
		Probléma van az illesztőprogrammal Microsoft Windows esetén.	Távolítsa el, majd telepítse újra a készülék szoftverét. Ellenőrizze, hogy megfelelő telepítési módot és helyes portbeállításokat használ-e.
		Ha a hiba nem szűnik meg, forduljon a HP vevőszolgálatához. Lásd: <a href="#">Ügyfélszolgálat és szerviz</a> , vagy a készülék dobozában található lapot.	

Lépés	Ellenőrző lépés	Lehetséges problémák	Megoldások
8	<p><b>Tudja használni a készülék lapolvasóját a számítógépről?</b></p> <p>Indítson el egy lapolvasást a számítógép egyik egyszerű alkalmazásával.</p>	A kábel nincs megfelelően csatlakoztatva.	Csatlakoztassa újra a kábelt.
		A szoftver nincs megfelelően telepítve, vagy hiba történt a szoftver telepítése közben.	Távolítsa el, majd telepítse újra a készülék szoftverét. Ellenőrizze, hogy megfelelő telepítési módot és helyes portbeállításokat használ-e.
		<p>Ha a hiba továbbra is fennáll, kapcsolja ki és ismét be a készüléket.</p> <p>Ha a hiba nem szűnik meg, forduljon a HP vevőszolgálatához. Lásd: <a href="#">Ügyfélszolgálat és szerviz</a>, vagy a készülék dobozában található lapot.</p>	
9	<p><b>Felismeri a készülék a memóriakártyát és tud nyomtatni róla?</b></p> <p>Helyezzen be egy memóriakártyát, és nyomtasson indexoldalt. Lásd: <a href="#">Indexoldal nyomtatása</a>.</p>	A készülék nem ismeri fel a kártyát.	<p>Vegye ki a kártyát, majd helyezze be újra a memóriakártya-nyílásba. Ellenőrizze, hogy a memóriakártya teljesen van-e behelyezve a nyílásba.</p> <p>Ellenőrizze, hogy a memóriakártya támogatott típusú-e.</p> <p>Ellenőrizze, hogy csak egy kártya van-e behelyezve a memóriakártya-nyílásokba.</p>
		A készülék nem nyomtat ki egyes képeket.	Ellenőrizze, hogy megfelelő formátumúak-e a memóriakártyán található fájlok. A készülék csak SRGB formátumú JPEG-fájlokat ismer fel.

## A kezelőpanel üzenetei

A kezelőpanel üzeneteinek többsége a felhasználót segíti a szokásos műveletek végrehajtásában. A kezelőpanel üzenetei jelzik a pillanatnyi művelet állapotát, és ha lehetséges, akkor a második sorban az oldalszámot is tartalmazzák. Amikor a készülék faxot fogad, nyomtat vagy beolvas, a kezelőpanel üzenetei jelzik ezek állapotát. Ezenkívül riasztási üzenetek, figyelmeztető üzenetek és súlyos hibát jelző üzenetek jelennek meg olyan helyzetekben, amikor valamilyen beavatkozásra lehet szükség.

### Riasztási és figyelmeztető üzenetek

A riasztási és figyelmeztető üzenetek egy ideig láthatók a kijelzőn, esetleg a felhasználónak nyugtáznia kell az üzenetet: folytatás esetén a **BEVITEL**, megszakítás esetén pedig a **TÖRLÉS** gomb megnyomásával. Egyes figyelmeztetések esetén előfordulhat, hogy a feladat nincs befejezve, vagy leromlott a nyomtatási minőség. Amennyiben a riasztási vagy figyelmeztető üzenet nyomtatással kapcsolatos, és engedélyezve van az automatikus folytatási funkció, akkor a készülék megpróbálkozik a nyomtatási feladat folytatásával, ha 10 másodpercig nem nyugtázza az üzenetet.

#### Riasztási és figyelmeztető üzenetek

Kezelőpanel üzenete	Leírás	Javasolt teendők
<b>10.000x kellékhiba</b>	Az elektronikus címke nem olvasható be, vagy a festékkazetta nincs megfelelően behelyezve.	<ol style="list-style-type: none"><li>1. Helyezze be újra a festékkazettát.</li><li>2. Kapcsolja ki, majd be a készüléket.</li><li>3. Amennyiben a problémát nem sikerül megoldani, cserélje ki a festékkazettát.</li></ol>
<b>A fax foglalt. A küldés megszakadt.</b>	Foglalt volt a faxvonal, amelyre faxot próbált küldeni. A készülék megszakította a fax küldését.	<p>Hívja fel a címzettet, és kérje meg, hogy ellenőrizze, hogy be van-e kapcsolva és készen áll-e a készüléke.</p> <p>Ellenőrizze, hogy a megfelelő faxszámot tárcsázza-e.</p> <p>Ellenőrizze, hogy be van-e kapcsolva az <b>Újrahív, ha fog.</b> funkció.</p> <p>A <b>FAX KÜLDÉSE</b> gomb megnyomásával ellenőrizze, van-e tárcsahang.</p> <p>A készülék helyett csatlakoztasson egy telefont a vonalra, és egy beszédhívással ellenőrizze, működik-e a vonal.</p> <p>Csatlakoztassa a készülék telefonkábelét egy másik telefonvonalhoz, és próbálja meg újra elküldeni a faxot.</p> <p>Próbáljon ki egy másik telefonkábel.</p> <p>Ha a hiba nem szűnik meg, forduljon a HP vevőszolgálatához. Lásd: <a href="#">Ügyfélszolgálat és szervíz</a>, vagy a készülék dobozában található lapot.</p>

## Riasztási és figyelmeztető üzenetek (folytatás)

Kezelőpanel üzenete	Leírás	Javasolt teendők
<b>A fax foglalt. Fügő újrahívás.</b>	Foglalt volt a faxvonal, amelyre faxot próbált küldeni. A készülék automatikusan újrahívja a foglalt számot. Lásd: <a href="#">Az újratárcsázási beállítások módosítása</a> .	Várja meg, amíg a készülék újraküldi a faxot. Hívja fel a címzettet, és kérje meg, hogy ellenőrizze, hogy be van-e kapcsolva és készen áll-e a készüléke. Ellenőrizze, hogy a megfelelő faxszámot tárcsázza-e. A <b>FAX KÜLDÉSE</b> gomb megnyomásával ellenőrizze, van-e tárcsahang. A készülék helyett csatlakoztasson egy telefont a vonalra, és egy beszédhívással ellenőrizze, működik-e a vonal. Csatlakoztassa a készülék telefonkábelét egy másik telefonvonalhoz, és próbálja meg újra elküldeni a faxot. Próbáljon ki egy másik telefonkábel. Ha a hiba nem szűnik meg, forduljon a HP vevőszolgálatához. Lásd: <a href="#">Ügyfélszolgálat és szervíz</a> , vagy a készülék dobozában található lapot.
<b>A kártya nincs teljesen behelyezve</b>	A memóriakártya nincs teljesen behelyezve.	Ellenőrizze, hogy teljesen be van-e helyezve a memóriakártya.
<b>A készülék foglalt. Próbálkozzon később.</b>	A készülék éppen használatban van.	Várja meg, amíg a készülék befejezi az aktuális feladatot.
<b>A memóriakártya fordítva van behelyezve</b>	A memóriakártya fordítva lett behelyezve a kártyanyílásba.	Távolítsa el, fordítsa meg, majd helyezze be az előírásoknak megfelelően.
<b>Az ADF ajtaja nyitva</b>	Nyitva van az automatikus dokumentumadagoló fedele, vagy hibás az érzékelő.	Győződjön meg arról, hogy be van-e csukva az automatikus dokumentumadagoló fedele. Vegye le az automatikus dokumentumadagolót, majd helyezze vissza. Ha az üzenet nem szűnik meg, akkor szüntesse meg a tápellátást a tápkapcsolóval, várjon legalább 30 másodpercig, majd kapcsolja be újra a készüléket, és várja meg a bekapcsolási folyamat végét. Próbálkozzon egy másik tápcsatlakozóval. Ha a hiba nem szűnik meg, forduljon a HP vevőszolgálatához. Lásd: <a href="#">Ügyfélszolgálat és szervíz</a> , vagy a készülék dobozában található lapot.
<b>Beállítások törölve</b>	A készülék törölte a feladatbeállításokat.	Adja meg újra a feladathoz szükséges beállításokat.



## Riasztási és figyelmeztető üzenetek (folytatás)

Kezelőpanel üzenete	Leírás	Javasolt teendők
<b>Behúzási hiba. Folytatáshoz [Bevitel].</b>	A nyomtatómű motorja nem tudta behúzni a hordozót.	Ellenőrizze az 1. tálcánál, hogy elég mélyen van-e behelyezve a hordozó. A kiegészítő 2. tálcánál ellenőrizze, hogy a papírhossz-beállító a használt hordozónak megfelelő állásban van-e.  Helyezze be újra a hordozót a bemeneti tálcába, és nyomja meg a <b>BEVITEL</b> gombot a feladat folytatásához.  Ha a hiba nem szűnik meg, forduljon a HP vevőszolgálatához. Lásd: <a href="#">Ügyfélszolgálat és szerviz</a> , vagy a készülék dobozában található lapot.
<b>Beolvasási hiba. Nincs kapcsolat.</b>	A készülék nem képes átvinni számítógépre a beolvasott adatokat.	Ellenőrizze, hogy nem sérült-e meg a csatlakozókábel, vagy nem húzódott-e ki. Szükség esetén cserélje ki a kábelt, majd próbálkozzon újra a beolvasással.
<b>Beolvasás megszakadt. Papírt vegye ki.</b>	A <b>TÖRLÉS</b> gomb megnyomásával megszakította az aktuális feladatot, miközben az automatikus dokumentumadagoló lapokat adagolt a készülékbe. A megszakítási folyamat nem üríti automatikusan a dokumentumadagolót.	Távolítsa el az elakadt lapot. Lásd: <a href="#">Hordozóelakadás az automatikus dokumentumadagolóban (ADF)</a> . Ezután vegye ki a lapokat az automatikus dokumentumadagoló tálcájáról, és kezdje újra.
<b>Csoportos tárcsázás nem engedélyezett</b>	A beírt gyorstárcsázási bejegyzés egy csoporthoz lett megadva. Csoportos tárcsázási bejegyzés nem vehető fel másik csoportos tárcsázási bejegyzéshez.	Vegyen fel közvetlen tárcsázási gombokat (melyek külön gyorstárcsázási bejegyzésként vannak beprogramozva), vagy gyorstárcsázási kódokat a csoportos tárcsázási bejegyzéshez.
<b>Dokumentumadagoló papírbehúzási hiba. Helyezze be újból a köteget.</b>	Az automatikus dokumentumadagoló nem tudta behúzni a hordozót.	Távolítsa el a hordozókat az automatikus dokumentumadagoló tálcájáról, majd töltsé be őket újra.  Ha a hiba nem szűnik meg, forduljon a HP vevőszolgálatához. Lásd: <a href="#">Ügyfélszolgálat és szerviz</a> , vagy a készülék dobozában található lapot.
<b>Egyszerre csak 1 memóriakártya</b>	Több memóriakártya lett behelyezve a készülékbe.	Távolítsa el a felesleges memóriakártyákat.
<b>Elakadás a lapadagolóban. Szüntesse meg, és helyezze vissza a köteget.</b>	Egy hordozó elakadt az automatikus dokumentumadagolóban.	Nyissa ki az elakadáselhárító ajtót, szüntesse meg az elakadást, csukja be az elakadáselhárító ajtót, és helyezze vissza a lapokat az automatikus dokumentumadagolóba.  Ha a hiba nem szűnik meg, forduljon a HP vevőszolgálatához. Lásd: <a href="#">Ügyfélszolgálat és szerviz</a> , vagy a készülék dobozában található lapot.
<b>Érvénytelen bejegyzés</b>	Érvénytelen adat vagy válasz.	Javítsa ki a bejegyzést.
<b>Érvénytelen dátum</b>	Érvénytelen dátum lett megadva (pl. június 35.)	Adja meg újra a dátumot.

## Riasztási és figyelmeztető üzenetek (folytatás)

Kezelőpanel üzenete	Leírás	Javasolt teendők
Érvénytelen memóriakártya	A tesztlap nem egyezik meg a memóriakártyán levő fájlokkal.	Távolítsa el a készülékben levő memóriakártyát, és helyezze be a megfelelő memóriakártyát.
Faxfogadási hiba	Hiba történt egy fax fogadása során.	<p>Kérje meg a küldőt, hogy küldje el újra a faxot.</p> <p>Próbálkozzon visszafaxolni a küldőnek vagy egy másik faxkészüléknek.</p> <p>A <b>FAX KÜLDÉSE</b> gomb megnyomásával ellenőrizze, van-e tárcsahang.</p> <p>Ellenőrizze, hogy a telefonkábel megfelelően csatlakozik-e: húzza ki és csatlakoztassa újra a kábelt.</p> <p>Ellenőrizze, hogy a készülékhez kapott telefonkábelt használja-e.</p> <p>A készülék helyett csatlakoztasson egy telefont a vonalra, és egy beszédhívással ellenőrizze, működik-e a vonal.</p> <p>Kapcsolja ki a hibajavító üzemmódot (ECM), és kapcsolja ki a V.34 protokoll használatát. Kérje meg a küldőt, hogy küldje el újra a faxot. Lásd: <a href="#">Fax hibajavítási módjának beállítása</a> vagy <a href="#">A V.34 beállítás módosítása</a>.</p> <p>Csatlakoztassa a készüléket egy másik telefonvonalra.</p> <p>Ha a hiba nem szűnik meg, forduljon a HP vevőszolgálatához. Lásd: <a href="#">Ügyfélszolgálat és szervíz</a>, vagy a készülék dobozában található lapot.</p>
Fax késleltetve. Memória megtelt.	Megtelt a faxmemória.	Szakítsa meg a faxolást a <b>BEVITEL</b> vagy a <b>TÖRLÉS</b> gombbal. Küldje újra a faxot. Ha a hiba újra előfordul, akkor több részletben is elküldheti a faxot.

## Riasztási és figyelmeztető üzenetek (folytatás)

Kezelőpanel üzenete	Leírás	Javasolt teendők
<b>Faxküldési hiba</b>	Hiba történt egy fax elküldése során.	<p>Próbálkozzon a fax újraküldésével.</p> <p>Próbáljon meg másik faxszámra küldeni.</p> <p>A <b>FAX KÜLDÉSE</b> gomb megnyomásával ellenőrizze, van-e tárcsahang.</p> <p>Ellenőrizze, hogy a telefonkábel megfelelően csatlakozik-e: húzza ki és csatlakoztassa újra a kábelt.</p> <p>Ellenőrizze, hogy a készülékhez kapott telefonkábelt használja-e.</p> <p>A készülék helyett csatlakoztasson egy telefont a vonalra, és egy beszédhívással ellenőrizze, működik-e a vonal.</p> <p>Csatlakoztassa a készüléket egy másik telefonvonalra.</p> <p>Állítsa a faxfelbontást az alapértelmezett <b>Finom</b> helyett <b>Normál</b> értékre. Lásd: <a href="#">Az aktuális faxfeladat felbontásának módosítása</a>.</p> <p>Ha a hiba nem szűnik meg, forduljon a HP vevőszolgálatához. Lásd: <a href="#">Ügyfélszolgálat és szerviz</a>, vagy a készülék dobozában található lapot.</p>
<b>Faxmemória megtelt. Fogadás megszakadt.</b>	A faxátvitel közben megtelt a készülék memóriája. Csak a memóriába befért oldalak lesznek nyomtatva.	<p>Nyomtassa ki az összes faxot, és kérje meg a küldőt, hogy küldje el újra a faxot. Szakítsa meg az összes faxolási feladatot, vagy törölje a faxokat a memóriából. Lásd: <a href="#">Faxok törlése a memóriából</a>.</p> <p>Megjegyzés: DIMM-memória behelyezése nem oldja meg ezt a helyzetet.</p>
<b>Faxmemória megtelt. Küldés megszakadt.</b>	A faxolási feladat közben megtelt a memória. A faxolási feladat megfelelő működéséhez a fax összes oldalának a memóriában kell lennie. Csak a memóriába befért oldalak lettek elküldve.	<p>Nyomtassa ki az összes fogadott faxot, vagy várjon, amíg a készülék elküldi a sorban álló feladatokat.</p> <p>Kérje meg a küldőt, hogy küldje el újra a faxot.</p> <p>Szakítsa meg az összes faxolási feladatot, vagy törölje a faxokat a memóriából. Lásd: <a href="#">Faxok törlése a memóriából</a>.</p>
<b>Függő fotófeladat</b>	Második fényképnymtatási feladatba kezdett az első feladat befejeződése előtt.	Nincs teendő. Az első feladat befejeződése után eltűnik az üzenet.
<b>Helyezzen be memóriakártyát</b>	Nincs kártya a memóriakártya-foglalatban, vagy helytelenül lett behelyezve.	Helyezze be a kártyát, vagy ellenőrizze, hogy megfelelően helyezte-e be.
<b>Illesztőprogram-hiba</b>	Nem megfelelő nyomtatóillesztő-programot használ.	Válasszon a készüléknek megfelelő nyomtatóillesztő-programot.

## Riasztási és figyelmeztető üzenetek (folytatás)

Kezelőpanel üzenete	Leírás	Javasolt teendők
<b>Ismeretlen memóriakártya</b>	A problémát a memóriakártya vagy a készülék memóriakártya-olvasója okozza.	Helyezze be újra a kártyát. Ha a probléma továbbra is fennáll, helyezzen be másik memóriakártyát.  Ha a hiba nem szűnik meg, forduljon a HP vevőszolgálatához. Lásd: <a href="#">Ügyfélszolgálat és szerviz</a> , vagy a készülék dobozában található lapot.
<b>Jogosulatlan (szín)</b>	Nem a HP által gyártott új kelléket helyeztek be a készülékbe. Az üzenet eredeti HP kellék behelyezéséig, illetve a <b>BEVITEL</b> gomb megnyomásáig látható.	Ha úgy véli, HP kelléket vásárolt, kérjük, hívja a HP hamisításokkal foglalkozó forródrótját az 1-877-219-3183 telefonszámon. A HP garanciája nem vonatkozik a nem HP kellékek használatából adódó meghibásodásokra.  A folytatáshoz nyomja meg a <b>BEVITEL</b> gombot. Az első függőben levő feladat kerül visszavonásra.
<b>Készülékhiba. Folytatáshoz [Bevitel].</b>	Belső hiba történt a készülékben.	A <b>BEVITEL</b> gombbal folytathatja a feladatot.
<b>Kevés a memória. Csak egy példány készült.</b>	A készülék nem rendelkezik elegendő memóriával a leválogatott másolási feladat befejezéséhez.	Válassza szét a feladatot kevesebb oldalt tartalmazó részekre.
<b>Kevés a memória. Nyomja meg: [Bevitel].</b>	A készülék memóriája már majdnem megtelt.	Hagyja, hogy a készülék befejezze az aktuális feladatot, vagy nyomja meg a <b>BEVITEL</b> gombot a feladat visszavonásához.
<b>Kevés a memória. Próbálja később.</b>	A készülék nem rendelkezik elegendő memóriával új feladat indításához.	Várjon az aktuális feladat befejezéséig, majd indítsa el az új feladatot.
<b>Komm. hiba</b>	Faxkommunikációs hiba lépett fel a készülék és a küldő vagy vevő között.	Várja meg, amíg a készülék újraküldi a faxot. Húzza ki a készülék telefoncsatlakozóját a fali aljzatból, csatlakoztasson egy telefont, és próbáljon felhívni valakit. Csatlakoztassa a készülék telefonkábelét egy másik telefonvonalhoz.  Próbáljon ki egy másik telefonkábel.  Ha a hiba nem szűnik meg, forduljon a HP vevőszolgálatához. Lásd: <a href="#">Ügyfélszolgálat és szerviz</a> , vagy a készülék dobozában található lapot.
<b>Küldés megszakadt. Papírt vegye ki.</b>	A <b>TÖRLÉS</b> gomb megnyomásával megszakította az aktuális feladatot, miközben az automatikus dokumentumadagoló lapokat adagolt a készülékbe. A megszakítási folyamat nem üríti automatikusan a dokumentumadagolót.	Távolítsa el az elakadt lapot. Lásd: <a href="#">Hordozóelakadás az automatikus dokumentumadagolóban (ADF)</a> . Ezután vegye ki a lapokat az automatikus dokumentumadagoló tálcájáról, és kezdje újra.
<b>Laphoz igazítás csak síkágyas lapolvasón</b>	A másolás kicsinyítési/nagyítási funkciója (más néven „Laphoz igazítás”) kizárólag a síkágyas lapolvasóval készült másolatokra vonatkozik.	Használja a síkágyas lapolvasót, vagy válasszon más kicsinyítési/nagyítási beállítást.

## Riasztási és figyelmeztető üzenetek (folytatás)

Kezelőpanel üzenete	Leírás	Javasolt teendők
<b>Lapolvasó lefoglalva a számítógépnek</b>	Számítógép használja a készüléket lapolvasáshoz.	Várjon, amíg a számítógép végez a feladattal, vagy vonja vissza a számítógépes szoftverből a lapolvasási feladatot, vagy nyomja meg a <b>TÖRLÉS</b> gombot.
<b>Másolás megszakadt. Papírt vegye ki.</b>	A <b>TÖRLÉS</b> gomb megnyomásával megszakította az aktuális feladatot, miközben az automatikus dokumentumadagoló lapokat adagolt a készülékbe. A megszakítási folyamat nem üríti automatikusan a dokumentumadagolót.	Távolítsa el az elakadt lapot. Lásd: <a href="#">Hordozóelakadás az automatikus dokumentumadagolóban (ADF)</a> . Ezután vegye ki a lapokat az automatikus dokumentumadagoló tálcájáról, és kezdje újra.
<b>Memória kevés. 1 példány. Nyomja meg: [Törlés].</b>	A készülék végzett egy másolat elkészítésével. A többi másolat készítése meg lett szakítva, mert a készülék nem rendelkezik elegendő memóriával a feladat végrehajtásához.	A hiba a <b>TÖRLÉS</b> gombbal törölhető. Válassza szét a feladatot kevesebb oldalt tartalmazó részekre.
<b>Motorhiba</b>	A készülék belső kommunikációs hibát észlelt.	Ez csak figyelmeztető üzenet. Lehet, hogy érinti a feladat végrehajtását is.
<b>Nem támogatott memóriakártya</b>	A behelyezett memóriakártya nem tartozik a támogatott típusok közé.	Helyezzen be támogatott memóriakártyát. Lásd: <a href="#">Memóriakártyák behelyezése</a> .
<b>Nincs elküldve</b>	A készülék egyetlen lapot sem olvasott be, és egyetlen oldalt sem fogadott a számítógépről fax küldéséhez.	Próbálja a faxot újra elküldeni.
<b>Nincsenek fotók</b>	Olyan képet választott, amelyet töröltek. A tesztlapon bejelölt képet törölték. A memóriakártyát eltávolították a memóriakártya-foglalatból.	Helyezze be újra a kártyát, és jelölje ki újra a fényképet.
<b>Nincs fax</b>	A készülék reagált a bejövő hívásra, de nem érzékelte, hogy a hívó fél faxkészülék.	Hagyja, hogy a készülék megpróbálja újra fogadni a faxot. Próbáljon ki egy másik telefonkábel. Csatlakoztassa a készülék telefonkábelét egy másik telefonvonalhoz. Ha a hiba nem szűnik meg, forduljon a HP vevőszolgálatához. Lásd: <a href="#">Ügyfélszolgálat és szervíz</a> , vagy a készülék dobozában található lapot.

## Riasztási és figyelmeztető üzenetek (folytatás)

Kezelőpanel üzenete	Leírás	Javasolt teendők
<b>Nincs tárcsahang</b>	A készülék nem észlelt tárcsahangot.	<p>A <b>Fax küldése</b> gomb megnyomásával ellenőrizze, van-e tárcsahang.</p> <p>Húzza ki a telefonkábelét a készülékből és a fali aljzatból, majd csatlakoztassa újra.</p> <p>Ellenőrizze, hogy a készülékhez kapott telefonkábelét használja-e.</p> <p>Húzza ki a készülék telefoncsatlakozóját a fali aljzatból, csatlakoztasson egy telefont, és próbáljon felhívni valakit.</p> <p>Csatlakoztassa a készülék telefonkábelét egy másik telefonvonalhoz. Lásd: <a href="#">A tárcsahang-érzékelési beállítás módosítása</a>.</p> <p>Ha a hiba nem szűnik meg, forduljon a HP vevőszolgálatához. Lásd: <a href="#">Ügyfélszolgálat és szerviz</a>, vagy a készülék dobozában található lapot.</p>
<b>Nincs tesztlap</b>	A tesztlap nincs a lapolvasón, vagy rosszul helyezték be, illetve nyomtatott oldalával felfelé helyezték be.	Ellenőrizze, hogy a tesztlap a lapolvasón van-e, megfelelő állásban, nyomtatott oldallal lefelé a jobb alsó sarokban.
<b>Nincs válasz. Függő újrakívás.</b>	A fogadó fax nem válaszolt. A készülék néhány perc múlva újratárcsázza a számot.	<p>Várja meg, amíg a készülék újraküldi a faxot.</p> <p>Hívja fel a címzettet, és kérje meg, hogy ellenőrizze, hogy be van-e kapcsolva és készen áll-e a készüléke.</p> <p>Ellenőrizze, hogy a megfelelő faxszámot tárcsázza-e.</p> <p>Ha a készülék tovább próbálkozik az újratárcsázással, húzza ki a készülék telefoncsatlakozóját a fali aljzatból, csatlakoztasson egy telefont, és próbáljon felhívni valakit.</p> <p>Csatlakoztassa a készülék telefonkábelét egy másik telefonvonalhoz.</p> <p>Próbáljon ki egy másik telefonkábelét.</p> <p>Ha a hiba nem szűnik meg, forduljon a HP vevőszolgálatához. Lásd: <a href="#">Ügyfélszolgálat és szerviz</a>, vagy a készülék dobozában található lapot.</p>

## Riasztási és figyelmeztető üzenetek (folytatás)

Kezelőpanel üzenete	Leírás	Javasolt teendők
<b>Nincs válasz. Küldés megszakadt.</b>	A faxszám újratárcsázására tett kísérlet sikertelen, vagy ki lett kapcsolva az „Újratárcsázás, ha nincs válasz” beállítás.	Hívja fel a címzettet, és kérje meg, hogy ellenőrizze, hogy be van-e kapcsolva és készen áll-e a készüléke.  Ellenőrizze, hogy a megfelelő faxszámot tárcsázza-e.  Ellenőrizze, hogy be van-e kapcsolva az újratárcsázási funkció.  Húzza ki a telefonkábelét a készülékből és a fali aljzatból, majd csatlakoztassa újra.  Húzza ki a készülék telefoncsatlakozóját a fali aljzatból, csatlakoztasson egy telefont, és próbáljon felhívni valakit.  Csatlakoztassa a készülék telefonkábelét egy másik telefonvonalhoz.  Ha a hiba nem szűnik meg, forduljon a HP vevőszolgálatához. Lásd: <a href="#">Ügyfélszolgálat és szerviz</a> , vagy a készülék dobozában található lapot.
<b>Papírelakadás itt: (terület)</b>	A készülék a következő területek egyikén papírelakadást észlelt: 1. tálca, opcionális 2. tálca, illesztési terület vagy beégető.	Távolítsa el az elakadt papírt a készülék kezelőpanelje által jelzett területről, majd nyomja meg az <b>BEVITEL</b> gombot. Lásd: <a href="#">Elakadások eltávolítása</a> .
<b>Tesztlap csak síkgyáshoz</b>	Dokumentum van az ADF-ben.	Távolítsa el a dokumentumot az ADF-ből, és ellenőrizze, hogy a tesztlapot megfelelően helyezte-e be a lapolvasóba.
<b>Tesztlaphiba. Nem olvasható.</b>	A tesztlap nem olvasható, mert a buborékok nincsenek megfelelően bejelölve, a lap meggyűrődött, vagy ferdén, illetve nyomtatott oldalával felfelé lett behelyezve a lapolvasóba. Ez a szolgáltatás az eredeti HP festékanyagoknak megfelelően került kialakításra (a színárnyalatok közti eltérések befolyásolhatják a szolgáltatás hatékonyságát).	Ellenőrizze, hogy a tesztlapon levő buborékokat megfelelően jelölte-e be. Ellenőrizze, hogy a tesztlap fejfelé áll-e, és a jobb alsó sarokhoz lett-e igazítva.
<b>Túl összetett oldal. Folytatáshoz [Bevitel].</b>	A készülék nem tudta kinyomtatni az aktuális oldalt, mert az túl összetett.	Az üzenet a <b>BEVITEL</b> gombbal törölhető. Hagyja, hogy a készülék befejezze az aktuális feladatot, vagy nyomja meg a <b>TÖRLÉS</b> gombot a feladat visszavonásához.
<b>Válasszon képtájolást</b>	Előfordulhat, hogy a kép tájolása nem lett kiválasztva a tesztlapon.	Ellenőrizze, hogy bejelölte-e a kép tájolására vonatkozó buborékok egyikét.
<b>Válasszon legalább egy képet</b>	Előfordulhat, hogy egyetlen kép sem lett kiválasztva a tesztlapon.	Ellenőrizze, hogy bejelölte-e a kinyomtatandó képek alatt a buborékokot.
<b>Válasszon papírtípust</b>	Előfordulhat, hogy a papírtípus nem lett kiválasztva a tesztlapon.	Ellenőrizze, hogy bejelölte-e a papír típusára vonatkozó buborékok egyikét.

## Súlyos hibát jelző üzenetek

A súlyos hibát jelző üzenetek valamilyen meghibásodást jeleznek. A készülék ki- és bekapcsolása megszüntetheti a problémát. Ha a súlyos hiba nem szűnik meg, valószínűleg javíttatni kell a készüléket.

### Súlyos hibát jelző üzenetek

Kezelőpanel üzenete	Leírás	Javasolt teendők
<b>50.x Beégetőhiba</b>	A készülék belső hardverhibát észlelt.	<p>Kapcsolja ki a készüléket, és húzza ki a tápkábelt a fali aljzathól. Vegye ki a beégetőt (lásd: <a href="#">Elakadás megszüntetése a kimeneti nyílásoknál</a>), majd várjon legalább <b>20 percet</b>. Helyezze vissza újra a beégetőt, kapcsolja be a készüléket, majd várja meg a bekapcsolódási folyamatot.</p> <hr/> <p><b>VIGYÁZAT</b></p> <p>A beégető belső felülete nagyon forró. Ne nyúljon ezekhez a részekhez, nehogy megégesse magát.</p> <hr/> <p>Ha túláramvédőt használ, akkor most távolítsa el. Csatlakoztassa a készülék tápkábelét közvetlenül a fali aljzathoz. A tápkapcsoló segítségével kapcsolja be a készüléket.</p> <p>Ha a hiba nem szűnik meg, forduljon a HP vevőszolgálatához. Lásd: <a href="#">Ügyfélszolgálat és szerviz</a>, vagy a készülék dobozában található lapot.</p>
<b>51 Lézerhiba</b>	A készülék belső hardverhibát észlelt.	<p>Szüntesse meg a tápellátást a tápkapcsolóval, várjon legalább 30 másodpercig, majd kapcsolja be újra a készüléket, és várja meg a bekapcsolási folyamat végét.</p> <p>Ha túláramvédőt használ, akkor most távolítsa el. Csatlakoztassa a készülék tápkábelét közvetlenül a fali aljzathoz. A tápkapcsoló segítségével kapcsolja be a készüléket.</p> <p>Ha a hiba nem szűnik meg, forduljon a HP vevőszolgálatához. Lásd: <a href="#">Ügyfélszolgálat és szerviz</a>, vagy a készülék dobozában található lapot.</p>



## Súlyos hibát jelző üzenetek (folytatás)

Kezelőpanel üzenete	Leírás	Javasolt teendők
<b>52 Lapolvasóhiba</b>	A készülék belső hardverhibát észlelt.	<p>Szüntesse meg a tápellátást a tápkapcsolóval, várjon legalább 30 másodpercig, majd kapcsolja be újra a készüléket, és várja meg a bekapcsolási folyamat végét.</p> <p>Ha túláramvédőt használ, akkor most távolítsa el. Csatlakoztassa a készülék tápkábelét közvetlenül a fali aljzathoz. A tápkapcsoló segítségével kapcsolja be a készüléket.</p> <p>Ha a hiba nem szűnik meg, forduljon a HP vevőszolgálatához. Lásd: <a href="#">Ügyfélszolgálat és szerviz</a>, vagy a készülék dobozában található lapot.</p>
<b>54.2, 55.1, 59.16, 59.192, 59.4, 59.99 Hibák</b>	A készülék belső hardverhibát észlelt.	<p>Szüntesse meg a tápellátást a tápkapcsolóval, várjon legalább 30 másodpercig, majd kapcsolja be újra a készüléket, és várja meg a bekapcsolási folyamat végét.</p> <p>Ha túláramvédőt használ, akkor most távolítsa el. Csatlakoztassa a készülék tápkábelét közvetlenül a fali aljzathoz. A tápkapcsoló segítségével kapcsolja be a készüléket.</p> <p>Ha a hiba nem szűnik meg, forduljon a HP vevőszolgálatához. Lásd: <a href="#">Ügyfélszolgálat és szerviz</a>, vagy a készülék dobozában található lapot.</p>
<b>57 Ventilátorhiba. Kapcsolja ki, majd be.</b>	A készülék a belső ventilátorral kapcsolatos hibát észlelt.	<p>Szüntesse meg a tápellátást a tápkapcsolóval, várjon legalább 30 másodpercig, majd kapcsolja be újra a készüléket, és várja meg a bekapcsolási folyamat végét.</p> <p>Ha a hiba nem szűnik meg, forduljon a HP vevőszolgálatához. Lásd: <a href="#">Ügyfélszolgálat és szerviz</a>, vagy a készülék dobozában található lapot.</p>

## Súlyos hibát jelző üzenetek (folytatás)

Kezelőpanel üzenete	Leírás	Javasolt teendők
<b>79 Hiba. Kapcsolja ki, majd be.</b>	A készülék belső firmverhibát észlelt.	<p>Szüntesse meg a tápellátást a tápkapcsolóval, várjon legalább 30 másodpercig, majd kapcsolja be újra a készüléket, és várja meg a bekapcsolási folyamat végét.</p> <p>Ha a közelmúltban DIMM-memóriát helyezett a készülékbe, akkor kapcsolja ki, vegye ki a DIMM-memóriát, majd helyezze be újra, ügyelve a megfelelő csatlakozásra, végül kapcsolja be a készüléket.</p> <p>Ha túláramvédőt használ, akkor most távolítsa el. Csatlakoztassa a készülék tápkábelét közvetlenül a fali aljzathoz. A tápkapcsoló segítségével kapcsolja be a készüléket.</p> <p>Ha a hiba nem szűnik meg, forduljon a HP vevőszolgálatához. Lásd: <a href="#">Ügyfélszolgálat és szerviz</a>, vagy a készülék dobozában található lapot.</p>
<b>Érzékelőhiba</b>	A készülék belső érzékelőhibát észlelt.	<p>Szüntesse meg a tápellátást a tápkapcsolóval, várjon legalább 30 másodpercig, majd kapcsolja be újra a készüléket, és várja meg a bekapcsolási folyamat végét.</p> <p>Ha túláramvédőt használ, akkor most távolítsa el. Csatlakoztassa a készülék tápkábelét közvetlenül a fali aljzathoz. A tápkapcsoló segítségével kapcsolja be a készüléket.</p> <p>Ha a hiba nem szűnik meg, forduljon a HP vevőszolgálatához. Lásd: <a href="#">Ügyfélszolgálat és szerviz</a>, vagy a készülék dobozában található lapot.</p>
<b>Motorhiba</b>	A készülék motorhibát észlelt.	<p>Az üzenet a <b>BEVITEL</b> gombbal törölhető.</p> <p>Szüntesse meg a tápellátást a tápkapcsolóval, várjon legalább 30 másodpercig, majd kapcsolja be újra a készüléket, és várja meg a bekapcsolási folyamat végét.</p> <p>Ha túláramvédőt használ, akkor most távolítsa el. Csatlakoztassa a készülék tápkábelét közvetlenül a fali aljzathoz. A tápkapcsoló segítségével kapcsolja be a készüléket.</p> <p>Ha a hiba nem szűnik meg, forduljon a HP vevőszolgálatához. Lásd: <a href="#">Ügyfélszolgálat és szerviz</a>, vagy a készülék dobozában található lapot.</p>

# Elakadások eltávolítása

Ez a rész a készülékben történt elakadások eltávolítására vonatkozó tudnivalókat tartalmazza.

## Papírelakadások a készülékben

Előfordulhat, hogy a papír vagy más nyomtatási hordozó elakad nyomtatás közben. Az okok általában az alábbiak között keresendők:

- A bemeneti tálcák helytelenül vannak megtöltve, vagy túltöltöttek, illetve helytelenül vannak beállítva a hordozóvezetők.
- A nyomtatási feladat végrehajtása közben eltávolították az opcionális 2. tálcát.
- Nyomtatás közben kinyitották a készülékház tetejét.
- Túl sok lap gyűlt össze egy kimeneti tálcán, vagy lapok torlaszolja el a kimeneti nyílást.
- A használt nyomtatási hordozó nem felel meg a HP előírásainak. Lásd: [Hordozóadatok](#).
- A hordozó sérült, vagy idegen tárgy található rajta (például tűzőkapocs vagy gemkapocs).
- A nyomtatási hordozót túl nedves vagy túl száraz környezetben tárolták. Lásd: [Nyomtatási és tárolási környezet](#).

## Tippek a hordozóelakadás elkerülésére

- Ellenőrizze, hogy az adagolótálca nincs-e túlságosan megtöltve. Az adagolótálca befogadóképessége a használt nyomtatási hordozó típusától függően változik.
- Ellenőrizze, hogy a hordozóvezetők megfelelően vannak-e beállítva.
- Ellenőrizze, hogy az adagolótálca megfelelően van-e rögzítve.
- Nyomtatás közben ne tegyen újabb nyomtatási hordozót az adagolótálcába.
- Csak a HP által ajánlott hordozótípusokat és -méreteket használja! További információ a használható hordozótípusokról: [Hordozóadatok](#).
- Ügyeljen arra, hogy a hordozók ne halmozódjanak fel a kimeneti tálcán. A nyomtatási hordozó típusa és a felhasznált festék mennyisége befolyásolja a kimeneti tálcá befogadóképességét.
- Ellenőrizze a tápkábel csatlakozását. Ellenőrizze, hogy a tápkábel a készülékhez és az áramforráshoz is megfelelően csatlakozik-e. Csatlakoztassa a tápkábelt földelt váltóáramú aljzathoz.

## Hol keressük az elakadt hordozót?

Elakadás a következő helyeken történhet:

- a készülék belsejében
- a kimeneti nyílásoknál
- az automatikus dokumentumadagolóban (ADF)

Keresse meg, és távolítsa el az elakadt hordozót a következő oldalakon található utasítások használatával. Ha nem egyértelmű, hogy hol akadt el a hordozó, először keresse a készülék belsejében.

Elakadás után festékszempcsék maradhatnak a készülékben. Ez a probléma magától megoldódik néhány lap kinyomtatása után.

## Hordozóelakadás megszüntetése a készülék belsejében

### VIGYÁZAT

A hordozóelakadás miatt a festék elkenődhet az oldalon. Ha festék kerül a ruhájára vagy egyéb anyagra, azt egy tiszta ruhadarabbal törölje le, mossa le hideg vízzel, majd szellőztetve szárítsa meg. Meleg víz használata vagy meleg levegővel történő szárítás esetén a festék nem távolítható el többet az anyagból. Ha festék kerül a kezére, hideg vízzel mosson kezet.

Az elakadt papírt **ne** próbálja éles tárggyal, például tollal vagy ollóval eltávolítani.

1. Nyissa ki a készülék hátoldalán a hátsó kimeneti ajtót, és nyomja le a beégető karjait.

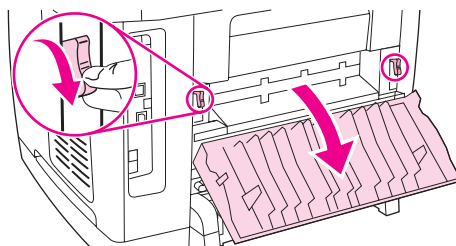

A beégető karjainak lenyomásával csökken a nyomtatóhengerekre kifejtett nyomás, így könnyebb eltávolítani az elakadt lapokat.

2. Nyomja meg a lapolvasó kioldógombját a lapolvasó kinyitásához.

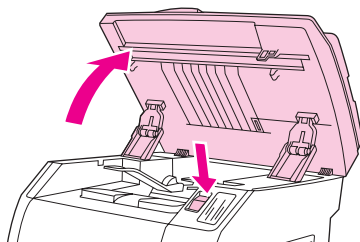

3. Nyissa fel a felső fedelet, és távolítsa el a képdobot.

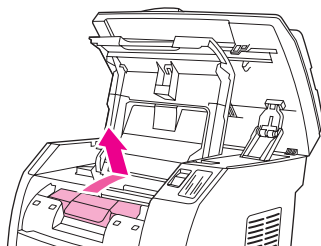

4. Mindkét kezével fogja meg a hordozó leginkább hozzáférhető részét (akár a közepét is), és óvatosan húzza ki a készülékből.

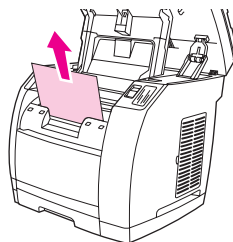

5. Miután eltávolította az elakadt hordozót, tegye vissza a képdobot, majd csukja le a felső fedelet és a lapolvasó részegységet.

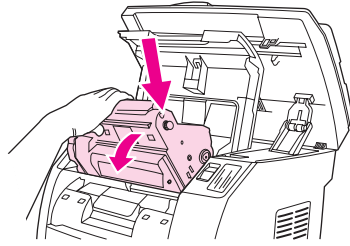

6. Helyezze vissza a beégető karjait az eredeti felső állásba.

Az elakadás megszüntetése után a készüléket valószínűleg ki, majd újra be kell kapcsolnia.

### Megjegyzés

Újratöltés előtt ürítse ki az adagolótálcát. A hordozó adagolása után igazítsa egyenesre az új köteget, majd helyezze be a tálcába és igazítsa hozzá a hordozóvezetőket.

## Elakadás megszüntetése a kimeneti nyílásoknál

Ha a papír a készülékből kijövet akadt el, kövesse az alábbi utasításokat.

### VIGYÁZAT

Az elakadt papírt **ne** próbálja éles tárggyal, például tollal vagy ollóval eltávolítani.

1. Nyomja meg a lapolvasó kioldógombját a lapolvasó kinyitásához, és nyissa fel a felső fedelet.
2. Nyissa ki a készülék hátoldalán a hátsó kimeneti ajtót, és nyomja le a beégető karjait.

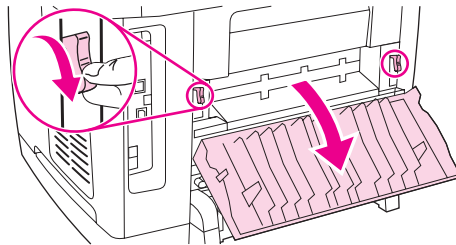

A beégető karjainak lenyomásával csökken a nyomtatóhengerekre kifejtett nyomás, így könnyebb eltávolítani az elakadt lapokat.

3. Fogja meg és a felső szélénél fogva húzza ki a hordozót a kimeneti tálcán keresztül.

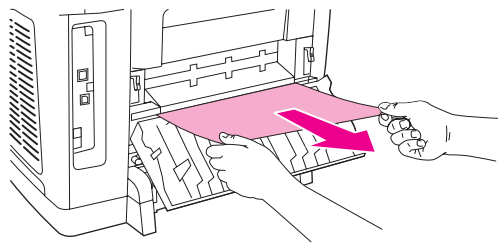

4. Állítsa vissza a beégető karjait az eredeti felső állásba, majd csukja be a hátsó kimeneti ajtót.
5. Csukja le a felső fedelet és a lapolvasó részegységet.

### Megjegyzés

Ha a papírelakadás megszüntetése előtt kikapcsolta a készüléket, most kapcsolja be ismét, majd kezdje újra a nyomtatást vagy a másolást.

Ha a hordozó túlságosan a készülék belsejében akadt el, előfordulhat, hogy el kell távolítani a beégetőt. Ehhez végezze el az alábbi lépéseket.

1. Kapcsolja ki a készüléket, és húzza ki a tápkábelt a fali aljzatból.
2. Fordítsa el a beégető zárjait nyitott helyzetig.

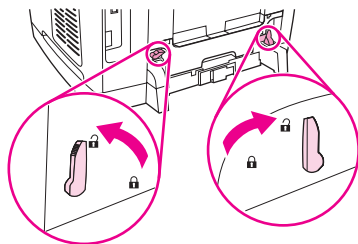

3. Fogja meg a beégető fogóit és húzza ki a beégetőt a készülékből.

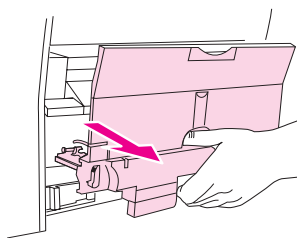

#### VIGYÁZAT

A beégető belső felülete nagyon forró. Ne nyúljon ezekhez a részekhez, nehogy megégesse magát.

4. Két kézzel, lassan, de határozottan húzza ki a készülékből az elakadt hordozót. Ezután óvatosan helyezze vissza a beégetőt, és zárja a zárat.
5. Csatlakoztassa a tápkábelt, és kapcsolja be a készüléket.

## Hordozóelakadás az automatikus dokumentumadagolóban (ADF)

A hordozó esetenként elakadhat a készülékben egy másolási, beolvasási vagy faxolási feladat közben.

A hordozó elakadásáról a kezelőpanel kijelzőjén megjelenő **Elakadás a lapadagolóban. Szüntesse meg, és helyezze vissza a köteget.** üzenet tájékoztat.

- Az ADF bemeneti tálcája nem megfelelően vagy túlságosan tele van töltve. További információért lásd: [Eredetiek betöltése az automatikus lapadagolóba \(ADF\)](#).
- A hordozó nem felel meg a HP előírásainak, például méret vagy típus tekintetében. További információért lásd: [Hordozóadatok](#).

## Elakadás megszüntetése az automatikus dokumentumadagolóban (ADF)

1. Nyissa fel a dokumentumadagoló fedelét.

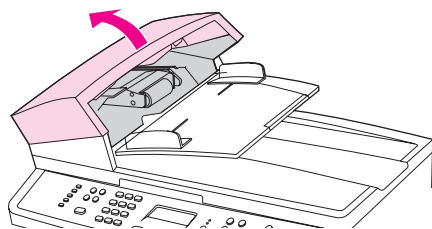

### Megjegyzés

Ellenőrizze, hogy a szállítási rögzítőszalagok mindegyike el lett-e távolítva a dokumentumadagolóból.

2. Távolítsa el az elakadáselhárító egységet. Két kézzel emelje fel a két fogantyút, míg a rész egy kattanással fel nem nyílik. Elforgatva emelje ki a készülékből.

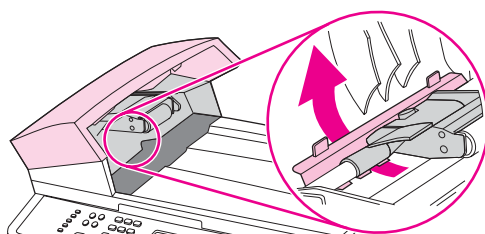

3. A zöld emelőkar emelésével nyissa fel a lapbehúzó egységet.

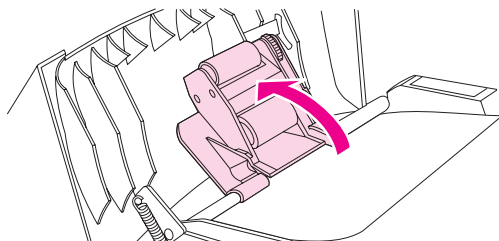

4. Óvatosan — anélkül, hogy elszakítaná — próbálja meg eltávolítani a lapot. Ha ellenállást tapasztal, folytassa a következő lépéssel.

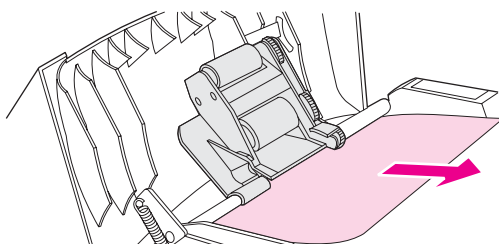

5. Nyissa fel az ADF fedelét, és óvatosan, mindkét keze segítségével lazítsa meg a hordozót.

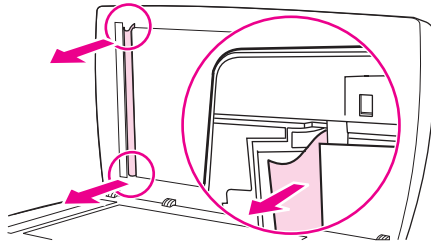

6. Amikor kiszabadította, óvatosan húzza ki az ábrán látható irányba.

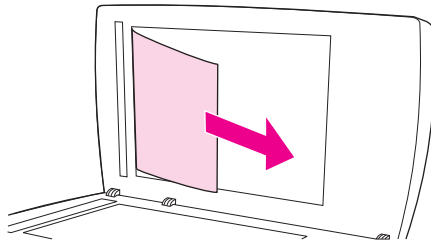

7. Zárja be a síkágyas lapolvasó fedelét.

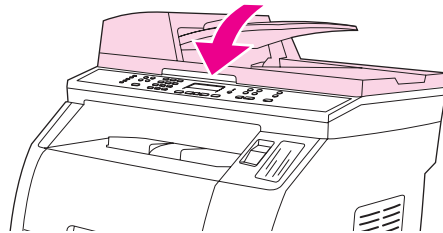

8. Hajtsa le a zöld emelőkart.

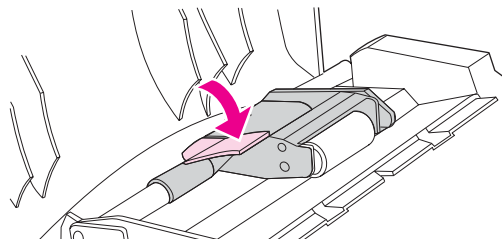

9. Helyezze vissza az ábrán látható módon az elakadáselhárító egységet. Nyomja le a két fület, míg azok a helyükre nem pattannak. Megfelelően helyezze vissza az elakadáselhárító egységet, mert ellenkező esetben később további elakadások következhetnek be.

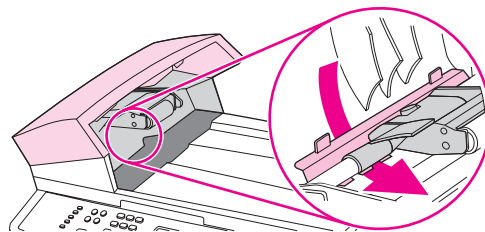



10. Csupja le az automatikus dokumentumadagoló fedelét.

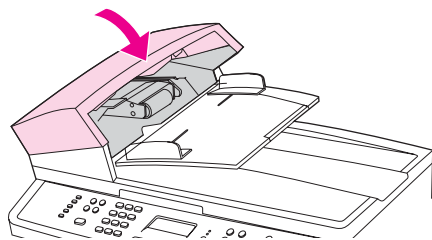

# Nyomtatási problémák

## A nyomtatás minőségével kapcsolatos problémák

Előfordulhat, hogy problémát tapasztal a nyomtatás minőségével. Az alábbi bekezdések e problémák azonosítására és megoldására kínálnak segítséget.

### Megjegyzés

Másolási problémák esetén bővebb információért lásd: [Másolási problémák](#).

## A nyomtatási minőség javítása

A nyomtatási problémák megelőzéséhez használja a nyomtatási minőségre vonatkozó beállításokat.

### A nyomtatási minőségbeállítások ismertetése

A nyomtatási minőségre vonatkozó beállítások határozzák meg, hogy mennyire lesz sötét vagy világos az elkészült nyomat, illetve milyen stílusban kerülnek kinyomtatásra a grafikák. A nyomtatási minőségre vonatkozó beállítások segítségével optimalizálhatja az adott hordozótípushoz megfelelő nyomtatási minőséget.

Módosíthatja a készülék tulajdonságbeállításait, hogy az adott nyomtatási feladatnak leginkább megfeleljenek. Attól függően, hogy milyen nyomtatóillesztőt használ, az alábbi beállítások állnak rendelkezésre:

- **600 dpi**
- **Egyéni:** Ez a beállítás ugyanolyan felbontásban nyomtat, mint az alapértelmezett beállítás, de a méretezést egyedileg adhatja meg.

### Megjegyzés

A felbontás módosításával a szöveg formázása is megváltozhat.

### A nyomtatási minőségre vonatkozó beállítások ideiglenes módosítása

Amennyiben csak az adott szoftveralkalmazáshoz szeretné módosítani a nyomtatási minőség beállításait, nyissa meg az alkalmazás **Nyomtatási beállítások** menüjét.

### A nyomtatási minőség beállításainak módosítása az összes feladathoz

### Megjegyzés

Macintosh-felhasználók további információkat itt olvashatnak: [Nyomtatás Macintosh rendszerből](#).

Windows 98, Windows 2000 és Windows Me rendszerek:

1. A Windows rendszertálcáján kattintson a **Start** menüre, válassza ki a **Beállítások** lehetőséget, majd kattintson a **Nyomtatók** parancsra.
2. Kattintson az egér jobb oldali gombjával a készülék ikonjára.
3. Kattintson a **Tulajdonságok** elemre (Windows 2000 esetén a **Nyomtatási beállítások** elemre is kattinthat).
4. Hajtsa végre a kívánt módosításokat, majd kattintson az **OK** gombra.

Windows XP:

1. A Windows rendszertálcáján kattintson a **Start** menüre, válassza ki a **Vezérlőpult** lehetőséget, majd kattintson a **Nyomtatók és faxok** sorra.

2. Kattintson az egér jobb oldali gombjával a készülék ikonjára.
3. Kattintson a **Tulajdonságok** vagy a **Nyomatási beállítások** sorra.
4. Hajtsa végre a kívánt módosításokat, majd kattintson az **OK** gombra.

## Nyomatási hibák azonosítása és kijavítása

Az itt található ellenőrzőlistával és a nyomtatási minőségi problémákat felsoroló táblázatokkal könnyebben megoldhatja a nyomtatási minőséggel kapcsolatos problémákat.



### Nyomatási minőség ellenőrzőlistája



A nyomtatás általános minőségi problémái a következő ellenőrzőlistával oldhatóak meg:

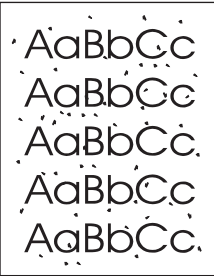

1. Győződjön meg arról, hogy a papír vagy a nyomtatási hordozó megfelel az előírásoknak. Lásd: [Hordozóadatok](#). Általában minél simább a papír, annál jobb eredmény érhető el.
2. Ha különleges nyomtatási hordozót használ, mint például címkéket, fóliát, fényes vagy fejléces papírt, bizonyosodjon meg arról, hogy a megfelelő típust állította be. Lásd: [Típus vagy méret kiválasztása](#).
3. Nyomtasson Konfigurációs lapot és Kellékállapot lapot a készülékről. Lásd: [Információs oldalak](#).
  - Ellenőrizze a kellékállapot lapon, hogy van-e üres, vagy kifogyóban lévő kellék. Nem HP festékkazettákról nem áll rendelkezésre információ.
  - Ha a lapok helytelenül készülnek el, az a készülék hardverének problémáját jelenti. Vegye fel a kapcsolatot a HP ügyfélszolgálatával. Lásd: [Ügyfélszolgálat és szerviz](#), vagy a készülék dobozában található támogatási lapot.
4. Nyomtasson egy demóoldalt a HP Eszköztár szoftverből. Ha a lap elkészül, a probléma a nyomtatóillesztő-programmal van. Próbáljon a másik illesztőprogrammal nyomtatni. Ha például a PCL 6 illesztőprogramot használta, nyomtasson a PS illesztőprogrammal.
  - Használja a Nyomtató hozzáadása varázslót a **Nyomtatók** (vagy Windows XP esetén a **Nyomtatók és faxok**) párbeszédpanelen a PS illesztőprogram telepítéséhez.
5. Próbáljon másik programból nyomtatni. Ha a lap helyesen készül el, a probléma az előbb használt programmal van.
6. Indítsa újra a számítógépet és a készüléket, és próbáljon ismét nyomtatni. Ha a probléma nem oldódott meg, válasszon az alábbi lehetőségek közül:
  - Ha a probléma az összes nyomtatott oldalt érinti, lásd: [Általános nyomtatási problémák](#).
  - Ha a probléma csak a színesben nyomtatott oldalakat érinti, lásd: [Színes dokumentumokkal kapcsolatos problémák elhárítása](#).

### Általános nyomtatási problémák

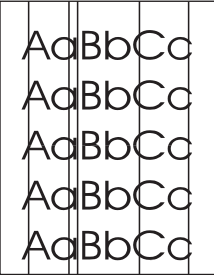

A következő példák Letter méretű, álló elrendezésű oldalakat ábrázolnak. Ezek a példák olyan problémákat illusztrálnak, amelyek az összes nyomtatott oldalt érintik, akár színesben, akár fekete-fehérben nyomtat. Az azt követő témakörök minden egyes példára tipikus okokat és megoldásokat sorolnak fel.

Probléma	Ok	Megoldás
<p>A nyomat világos vagy fakó.</p> 	<p>A hordozó nem felel meg a HP előírásainak.</p>	<p>A HP követelményeinek megfelelő hordozót használjon. Lásd: <a href="#">Hordozóadatok</a>.</p>
	<p>Egy vagy több festékkazetta kifogyóban lehet. Ha Ön nem HP festékkazettákat használ, nem jelenik meg üzenet a készülék kezelőpaneljén, sem a HP Eszköztár szoftverben.</p>	<p>Cserélje ki a kiürülő festékkazettákat. Lásd: <a href="#">Festékkazetta cseréje</a>.</p> <p>Ha sem a képdob, sem a festékkazetták nincsenek kifogyóban, és nem is üresek, távolítsa el egyenként a festékkazettákat, és vizsgálja meg mindegyikben a tonergörgőt, hogy az nem sérült-e. Ha igen, cserélje ki a festékkazettát.</p>
	<p>A képdob lehet kifogyóban.</p>	<p>Nyomtasson egy Kellékállapot lapot, és ellenőrizze a hátralévő élettartamot. Lásd: <a href="#">Kellékállapot oldal</a>. Ha a képdob kifogyóban van, cserélje ki. Lásd: <a href="#">A képdob cseréje</a>.</p>
	<p>Ha a nyomtatás a lap bal oldalán halvány, a forgóhenger mozdulhatott el.</p>	<p>Lépjön kapcsolatba a HP helyi ügyfélszolgálatával vagy a HP hivatalos képviselőjével.</p>
<p>Festékfoltok jelennek meg.</p> 	<p>A hordozó nem felel meg a HP előírásainak.</p>	<p>A HP követelményeinek megfelelő hordozót használjon. Lásd: <a href="#">Hordozóadatok</a>.</p>
	<p>Szükséges lehet a papírút tisztítása.</p>	<p>Tisztítsa meg a papírutat. Lásd: <a href="#">A papírút tisztítása</a>, illetve a HP Eszköztár online Súgóját.</p>
<p>A nyomat hiányos.</p> 	<p>A nyomtatási hordozó egyetlen lapja lehet hibás.</p>	<p>Próbálja meg ismét a nyomtatást.</p>
	<p>A papír nedvességtartalma egyenetlen eloszlású, vagy a papír felületén nedvességfoltok vannak.</p>	<p>Próbáljon más papírt, például kiváló minőségű, színes lézernyomtatókhöz szánt papírt. Lásd: <a href="#">Hordozóadatok</a>.</p>
	<p>A papírcsomag hibás. A gyártási folyamat miatt előfordulhat, hogy bizonyos részek taszítani fogják a festéket.</p>	<p>Próbáljon más papírt, például kiváló minőségű, színes lézernyomtatókhöz szánt papírt. Lásd: <a href="#">Hordozóadatok</a>.</p>
	<p>A képdob lehet hibás.</p>	<p>Cserélje ki a képdobot. Lásd: <a href="#">A képdob cseréje</a>.</p> <p>Ha a hiba nem szűnik meg, forduljon a HP vevőszolgálatához. Lásd: <a href="#">Ügyfélszolgálat és szerviz</a>, vagy a készülék dobozában található lapot.</p>

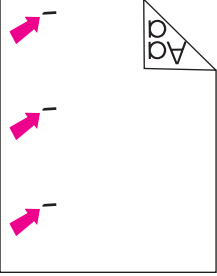
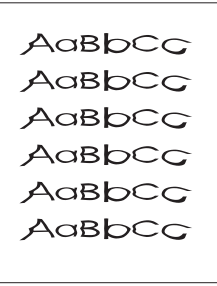

Probléma	Ok	Megoldás
<p>Függőleges csíkok vagy sávok jelennek meg a lapon.</p> 	<p>Egy vagy több festékkazetta kifogyóban lehet vagy sérült. Ha Ön nem HP festékkazettákat használ, nem jelenik meg üzenet a készülék kezelőpaneljén, sem a HP Eszköztár szoftverben.</p>	<p>Cserélje ki a kiürülő festékkazettákat. Lásd: <a href="#">Festékkazetta cseréje</a>.</p>
	<p>A képdob lehet kifogyóban.</p>	<p>Cserélje ki a képdobot. Lásd: <a href="#">A képdob cseréje</a>.</p>
<p>A háttérfesték árnyalásának mértéke elfogadhatatlanná válik.</p> 	<p>A hordozó nem felel meg a HP előírásainak.</p>	<p>Használjon másik, könnyebb alapsúlyú papírt. Lásd: <a href="#">Hordozóadatok</a>.</p>
	<p>Nagyon száraz (alacsony páratartalmú) környezetben a háttér árnyékolása erősebb lehet.</p>	<p>Ellenőrizze a környezetet, amelyben a készüléket üzemelteti.</p>
	<p>Egy vagy több festékkazetta kifogyóban lehet. Ha Ön nem HP festékkazettákat használ, nem jelenik meg üzenet a készülék kezelőpaneljén, sem a HP Eszköztár szoftverben.</p>	<p>Cserélje ki a kiürülő festékkazettákat. Lásd: <a href="#">Festékkazetta cseréje</a>.</p>
	<p>A képdob lehet kifogyóban.</p>	<p>Cserélje ki a képdobot. Lásd: <a href="#">A képdob cseréje</a>.</p>

Probléma	Ok	Megoldás
<p>A hordozón elkenődött festéknymok vannak.</p> 	A hordozó nem felel meg a HP előírásainak.	A HP követelményeinek megfelelő hordozót használjon. Lásd: <a href="#">Hordozóadatok</a> .
	Ha a papír belépő élén elkenődött festék jelenik meg, a hordozóvezetők piszkosak, vagy használt festék halmozódott fel a papíruTON.	Tisztítsa meg a hordozóvezetőket és a papírutat. Lásd: <a href="#">A papírut tisztítása</a> .
	A képdob lehet kifogyóban.	Cserélje ki a képdobot. Lásd: <a href="#">A képdob cseréje</a> .
	A hordozó elakadhatott a képdobban.	<p>A hordozóelakadás megszüntetéséhez kövesse az alábbi utasításokat:</p> <ol style="list-style-type: none"> <li>Távolítsa el a képdobot a készülékből. Lásd: <a href="#">A képdob cseréje</a>.</li> <li>Forgassa el a képdob tetején, a bal oldalon látható fekete tárcsát (az elakadáselhárítási ajtó zárját) az óramutató járásával ellentétes irányban.</li> <li>Emelje felfelé, ezáltal kinyitva a képdob tetején, a zöld kar mellett levő fekete elakadáselhárítási ajtót.</li> <li>Távolítsa el a hordozót a képdobból.</li> </ol> <hr/> <p><b>Megjegyzés</b></p> <p>A hordozó eltávolítása során ne érjen hozzá a képdob fehér szegélyéhez, mert az ujjlenyomatok a nyomtatási minőséggel kapcsolatos problémákhoz vezethetnek. Szükség esetén törölje le a fehér szegélyen levő ujjlenyomatokat egy szálmentes anyaggal.</p> <ol style="list-style-type: none"> <li>Csukja be az elakadáselhárítási ajtót, majd forgassa el a zárat az óramutató járásával megegyező irányban.</li> <li>Helyezze vissza a képdobot a készülékbe.</li> </ol>
<p>A festék érintésre elmaszatólódik.</p> 	A készülék nem ahhoz a hordozóhoz lett beállítva, mint amire nyomtat.	A nyomtatóillesztő-programban válassza a <b>Papír</b> fület, és állítsa be a <b>Típust</b> a használt hordozónak megfelelően. A nyomtatási sebesség lassabb lehet, ha vastag papírt használ.
	A hordozó nem felel meg a HP előírásainak.	A HP követelményeinek megfelelő hordozót használjon. Lásd: <a href="#">Hordozóadatok</a> .
	Szükséges lehet a papírut tisztítása.	Tisztítsa meg a készüléket. Lásd: <a href="#">A készülék tisztítása</a> .

Probléma	Ok	Megoldás
<p>Szabályosan ismétlődő foltok jelennek meg a lap nyomtatott oldalán.</p> 	A készülék nem ahhoz a hordozóhoz lett beállítva, mint amire nyomtat.	A nyomtatóillesztő-programban válassza a <b>Papír</b> fület, és állítsa be a <b>Típust</b> a használt papírnak megfelelően. A nyomtatási sebesség lassabb lehet, ha vastag papírt használ.
	A belső alkatrészekre festék kerülhetett.	A probléma néhány további lap nyomtatása után általában magától megszűnik.
	Szükséges lehet a papírút tisztítása.	Tisztítsa meg a készüléket. Lásd: <a href="#">A készülék tisztítása</a> .
	A képdob lehet kifogyóban.	Cserélje ki a képdobot. Lásd: <a href="#">A képdob cseréje</a> .
	A beégető károsodhatott.	Vegye fel a kapcsolatot a HP ügyfélszolgálatával. Lásd: <a href="#">Ügyfélszolgálat és szerviz</a> , vagy a készülék dobozában található lapot.
<p>Szabályosan ismétlődő foltok jelennek meg a lap nem nyomtatott oldalán.</p> 	A belső alkatrészekre festék kerülhetett.	A probléma néhány további lap nyomtatása után általában magától megszűnik.
	Szükséges lehet a papírút tisztítása.	Tisztítsa meg a készüléket. Lásd: <a href="#">A készülék tisztítása</a> .
	A képdob lehet kifogyóban.	Cserélje ki a képdobot. Lásd: <a href="#">A képdob cseréje</a> .
<p>A nyomaton a karakterek alakja nem megfelelő.</p> 	A hordozó nem felel meg a HP előírásainak.	Használjon más papírt, például kiváló minőségű, színes lézernyomtatókhöz szánt papírt. Lásd: <a href="#">Hordozóadatok</a> .
	Ha a karakterek helytelenül jelennek meg, előfordulhat, hogy a lézer lapolvasó javításra szorul.	Ellenőrizze, hogy a probléma megjelenik-e a Konfigurációs lapon. Amennyiben igen, lépjen kapcsolatba a HP ügyfélszolgálatával. Lásd: <a href="#">Ügyfélszolgálat és szerviz</a> , vagy a készülék dobozában található lapot.

Probléma	Ok	Megoldás
<p>A kinyomtatott oldal felpöndörödik vagy hullámos.</p> 	A készülék nem ahhoz a hordozóhoz lett beállítva, mint amire nyomtat.	A nyomtatóillesztő-programban válassza a <b>Papír</b> fület, és állítsa be a <b>Típust</b> a használt papírnak megfelelően. A nyomtatási sebesség lassabb lehet, ha vastag papírt használ.
	A papírút meghajlítja a hordozót.	Nyissa ki a hátsó kimeneti ajtót, hogy egyenes papírrúttal nyomtathasson.
	A hordozó nem felel meg a HP előírásainak.	Használjon más papírt, például kiváló minőségű, színes lézernyomtatókhöz szánt papírt. Lásd: <a href="#">Hordozóadatok</a> .
	A magas hőmérséklet és a páratartalom egyaránt okozhatják a papír hullámosodását.	Ellenőrizze a környezetet, amelyben a készüléket üzemelteti.
<p>A nyomaton a szöveg és a grafika ferde sorokban jelenik meg.</p> 	Lehet, hogy a hordozó nincs megfelelően behelyezve.	Ellenőrizze, hogy a papír vagy más nyomtatási hordozó megfelelően van-e betöltve, és hogy a hordozóvezetők nem illeszkednek-e túl szorosan két oldalról a kötegehez. Lásd: <a href="#">Tálcák megtöltése</a> .
	A hordozó nem felel meg a HP előírásainak.	Használjon más papírt, például kiváló minőségű, színes lézernyomtatókhöz szánt papírt. Lásd: <a href="#">Hordozóadatok</a> .
<p>A kinyomtatott oldal gyűrődéseket vagy ráncokat tartalmaz.</p> 	Lehet, hogy a hordozó nincs megfelelően behelyezve.	Fordítsa a másik oldalára a bemeneti tálcában található papírt, vagy próbálja meg 180°-kal elforgatni azt a tálcában.  Ellenőrizze, hogy a hordozó megfelelően van-e behelyezve, és hogy a hordozóvezetők nem túl szorosan vagy túl lazán fogják-e közre a hordozóköteget. Lásd: <a href="#">Tálcák megtöltése</a> .
	A hordozó nem felel meg a HP előírásainak.	Használjon más papírt, például kiváló minőségű, színes lézernyomtatókhöz szánt papírt. Lásd: <a href="#">Hordozóadatok</a> .
	A papírút meghajlítja a hordozót.	Nyissa ki a hátsó kimeneti ajtót, hogy egyenes papírrúttal nyomtathasson.

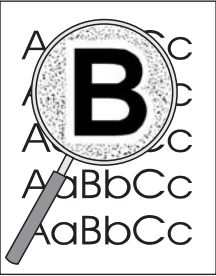



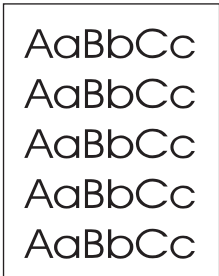

Probléma	Ok	Megoldás
<p>A nyomtatott karakterek körül festékfoltok jelennek meg.</p> 	<p>Lehet, hogy a hordozó nincs megfelelően behelyezve.</p>	<p>Fordítsa át a tálcában a papírköteget.</p>
	<p>Ha nagy mennyiségű kiszóródott festék található a karakterek körül, előfordulhat, hogy a papír taszítja a festéket.</p>	<p>Használjon más papírt, például kiváló minőségű, színes lézernyomtatókhöz szánt papírt. Lásd: <a href="#">Hordozóadatok</a>.</p>
<p>A lap tetején megjelenő, teljesen fekete kép az oldalon többször is megismétlődik szürke háttérrel.</p> 	<p>A kép nyomtatását valószínűleg a szoftver beállításai befolyásolják.</p>	<p>A szoftverben módosítsa annak a mezőnek a tónusát (sötétségét), amelyben az ismétlődő kép megjelenik.</p> <p>Forgassa el az oldalt az alkalmazásban 180 fokkal ahhoz, hogy a készülék először a világosabb képet nyomtassa ki.</p>
	<p>A nyomtatást a kinyomtatott képek sorrendje befolyásolhatja.</p>	<p>Módosítsa a képek nyomtatásának sorrendjét. Például helyezze a világosabb képet az oldal tetejére, a sötétebb képet pedig lejjebb.</p>
	<p>A készülék működését túlfeszültség befolyásolhatta.</p>	<p>Ha a probléma egy későbbi nyomtatási feladatban is jelentkezik, kapcsolja ki 10 percre a készüléket, majd kapcsolja vissza, hogy újraindítsa a nyomtatási feladatot.</p>

### Színes dokumentumokkal kapcsolatos problémák elhárítása

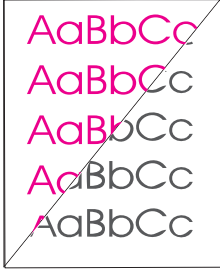
Ez a rész olyan problémákat mutat be, amelyek színes nyomtatás közben fordulhatnak elő.

Probléma	Ok	Megoldás
<p>A készülék csak feketén nyomtat, pedig a dokumentumnak színesnek kellene lennie.</p> 	<p>A színes mód nincs kiválasztva az alkalmazásban vagy a nyomtatóillesztő-programban.</p>	<p>Szürkeárnyalatos nyomtatás helyett válassza a színes nyomtatást.</p>
	<p>Nincs kiválasztva a megfelelő nyomtatóillesztő-program az alkalmazásban.</p>	<p>Válassza ki a megfelelő illesztőprogramot.</p>
	<p>Előfordulhat, hogy a készülék nincs megfelelően konfigurálva.</p>	<p>Nyomtassa ki a Konfigurációs oldalt. Amennyiben a Konfigurációs oldalon nem jelenik meg szín, lépjen kapcsolatba a HP ügyfélszolgálattal. Lásd: <a href="#">Ügyfélszolgálat és szerviz</a>, vagy a készülék dobozában található lapot.</p>

Probléma	Ok	Megoldás
<p>Egy vagy több színnel nem nyomtat a készülék, vagy nem pontosan.</p> 	<p>A festékkazettákon még megvan a védőszalag.</p>	<p>Ellenőrizze, hogy a védőszalagot teljesen eltávolította-e a festékkazettákról.</p>
	<p>A hordozó nem felel meg a HP előírásainak.</p>	<p>Használjon más papírt, például kiváló minőségű, színes lézernyomtatókhöz szánt papírt. Lásd: <a href="#">Hordozóadatok</a>.</p>
	<p>A készüléket nagyon magas páratartalmú környezetben használják.</p>	<p>Ellenőrizze, hogy a készüléket az elfogadható páratartalom-tartományon belül üzemeltetik-e.</p>
	<p>Egy vagy több festékkazetta kifogyóban lehet. Ha Ön nem HP festékkazettákat használ, nem jelenik meg üzenet a készülék kezelőpaneljén, sem a HP Eszköztár szoftverben.</p>	<p>Cserélje ki a kiürülő festékkazettákat. Lásd: <a href="#">Festékkazetta cseréje</a>.</p>
<p>Az új festékkazetta telepítését követően a készülék nem egységesen nyomtatja a színeket.</p> 	<p>Előfordulhat, hogy kevés a festék az egyik festékkazettában. Amennyiben nem HP festékkazettát használ, előfordulhat, hogy hiába kevés a festékkazettában a festék, a felhasználó mégsem kap erről értesítést.</p>	<p>Ellenőrizze a kellekállapot jelzőfényeket vagy a HP Eszköztár szoftvert, hogy kiderüljön, ki kell-e cserélnie valamelyik festékkazettát.</p>
	<p>Előfordulhat, hogy nem megfelelően telepítette a festékkazettákat.</p>	<p>Távolítsa el a helytelenül kinyomtatott színhez tartozó festékkazettát, majd telepítse újra.</p>

Probléma	Ok	Megoldás
<p>A kész nyomat színei nem egyeznek a képernyőn látható színekkel.</p> 	<p>A kész nyomat színei nem egyeznek a képernyőn látható színekkel.</p>	<p>Válassza a <b>Képernyő-egyezés</b> elemet az illesztőprogram <b>Szín</b> lapján.</p>
	<p>A nyomtatóillesztő-program beállításai befolyásolhatják a színes nyomtatást.</p>	<p>Próbáljon meg egy másik alkalmazásból vagy másik nyomtatóillesztő-programból nyomtatni. Például, ha eddig a PCL 6 illesztőprogramot használta, most használja a PS illesztőprogramot.</p>
	<p>Ha a készülék nem nyomtatja ki a nagyon világos vagy nagyon sötét színeket, előfordulhat, hogy az alkalmazás a képen nagyon világosnak tűnő részeket fehéreként, a nagyon sötéteket feketeként ismeri fel.</p>	<p>Amennyiben lehetséges, próbáljon meg nagyon világos vagy nagyon sötét színek nélkül nyomtatni.</p>
	<p>A hordozó nem felel meg a HP előírásainak.</p>	<p>Használjon más papírt, például kiváló minőségű, színes lézernyomtatókhoz szánt papírt. Lásd: <a href="#">Hordozóadatok</a>.</p>
<p>A színek megjelenése a kész színes oldalon nem egységes.</p> 	<p>Lehet, hogy a hordozó anyaga túl durva.</p>	<p>Használjon sima papírt vagy nyomtatási hordozót, pl. színes lézernyomtatókhoz készített, jó minőségű papírt. Általában minél simább a hordozó, annál jobb eredmény érhető el. Lásd: <a href="#">Hordozóadatok</a>.</p>

## Hordozókezelési problémák

Hordozókezelési problémák esetén próbálja meg az ebben a szakaszban javasolt módszereket.

### Tanácsok a nyomtatási hordozókhoz

- Győződjön meg arról, hogy a papír jó minőségű, nincsenek rajta vágások, bemetszések, tépések, foltok, laza részecskék, por, gyűrődések, lyukak, kapcsok, felpöndörödött vagy meghajlott szélek.
- A legjobb minőségű színes nyomtatáshoz használjon sima papírtípust. Általában minél simább a hordozó, annál jobb eredmény érhető el. További tudnivalók: [Hordozóadatok](#).
- Ha nem biztos benne, hogy milyen papírt töltsön be (például ragasztott vagy újrahasonosított), ellenőrizze a címkét a papírcsomagon.

- Ne használjon kizárólag tintasugaras nyomtatóhoz készült hordozót. Használjon színes LaserJet nyomtatókhoz készült hordozókat.
- Ne használjon alacsony hőmérsékletű festékekkel előnyomott fejléces papírt, mint például amelyeket a hőnyomtatók egyes típusai használnak.
- Ne használjon kiemelt vagy domborított levélfejléceket.
- A készülék hőt és nyomást alkalmazva égeti a festéket a papírra. Győződjön meg arról, hogy a színes papír, vagy az előnyomott úrlapokhoz használt festék kompatibilis ezzel a beégetési hőmérséklettel (210°C vagy 410°F két tized másodpercig).

## VIGYÁZAT

Ezen előírások megszegése papírbegyűrődéshez vagy a készülék károsodásához vezethet.

### A nyomtatási hordozóval kapcsolatos problémák megoldása

A következő papírproblémák a nyomtatási minőségtől való eltéréseket, begyűrődéseket okoznak, vagy akár a készüléket is károsítják.

Probléma	Ok	Megoldás
Gyenge nyomtatási minőség vagy festéktapadás	A papír túl nyirkos, túl durva, túl vastag vagy túl sima, dombornyomásos, vagy hibás csomagból származik.	Próbáljon másik papírfajtát, 100 és 250 Sheffield közöttit, 4% és 6% közötti nedvességtartalommal.
Üres foltok, elakadó vagy hullámosodó hordozó.	A papírt helytelenül tárolták.	A papírt fekvő, a saját nedvességálló csomagolásában tárolja.
	A papír két oldala között eltérés van.	Fordítsa meg a papírt.
Erős pöndörödés	A papír túl nyirkos, rossz szemcseirányú vagy rövidszemcsés gyártmány.	Nyissa ki a hátsó kiadórekeszt, vagy használjon hosszúszemcsés papírt.
	A papír két oldala eltér.	Fordítsa meg a papírt.
Elakadás, a készülék károsodása	A papír perforált vagy kivágások vannak rajta.	Használjon kivágások és perforáció nélküli papírt.
Problémák a továbbítással	A papír szélei elrongyolódtak.	Használjon színes lézernyomtatókhoz készült, kiváló minőségű papírt.
	A papír két oldala eltér.	Fordítsa meg a papírt.
	A papír túl nyirkos, túl durva, túl vastag, vagy túl sima, rossz szemcseirányú, rövidszemcsés gyártmány, dombornyomásos vagy hibás csomagból származik.	Próbáljon másik papírfajtát, 100 és 250 Sheffield közöttit, 4% és 6% közötti nedvességtartalommal. Nyissa ki a hátsó kiadórekeszt, vagy használjon hosszúszemcsés papírt.

Probléma	Ok	Megoldás
A nyomat elcsúszik (görbe)	Lehet, hogy a hordozóvezetők beállítása nem megfelelő.	Vegye ki a papírköteget az adagolótálcából, egyenesítse ki az oldalait, majd helyezze ismét a tálcára. A használt hordozó szélességének és hosszúságának megfelelően állítsa be a hordozóvezetőket, majd próbálja meg újra kinyomtatni a fájlt.
A készülék több lapot húz be egyszerre.	Lehet, hogy a hordozótálcába túl sok lapot töltött.	Távolítsa el a hordozók egy részét az adagolótálcából. Lásd: <a href="#">Tálcák megtöltése</a> .
	A hordozó gyűrött, hajtott vagy sérült.	Győződjön meg arról, hogy a hordozó nem gyűrött, hajtott vagy sérült. Próbáljon új vagy másik csomagból származó hordozóra nyomtatni.
A készülék nem húzza be a hordozót az adagolótálcáról.	A készülék kézi adagolási üzemmódban lehet.	<ul style="list-style-type: none"> <li>Ha a <b>Kézi lapadagolás</b> jelenik meg a kezelőpanel kijelzőjén, a nyomtatáshoz nyomja meg a <b>BEVITEL</b> gombot.</li> <li>Győződjön meg arról, hogy a készülék nincs kézi adagolási üzemmódban, majd próbálja meg ismét a nyomtatást.</li> </ul>
	A behúzóhenger piszkos vagy sérült.	Vegye fel a kapcsolatot a HP ügyfélszolgálatával. Lásd: <a href="#">Ügyfélszolgálat és szerviz</a> , vagy a készülék dobozában található lapot.
	A 2. tálcá papírhosszúság beállítója (csak HP Color LaserJet 2840 többfunkciós készülék) hosszabbra van állítva, mint a hordozó hosszúsága.	Állítsa megfelelő hosszúságra a papírhosszúság beállítót.

## A teljesítménnyel kapcsolatos problémák

Ha a készülék nyomtatás nélkül, üresen adja ki a lapokat, próbálja meg az ebben a szakaszban javasolt módszereket.

Probléma	Ok	Megoldás
A készülék üres oldalakat nyomtat.	Lehetséges, hogy a védőszalag még mindig rajta van a festékkazettán.	Ellenőrizze, hogy a védőszalagot teljesen eltávolította-e a festékkazettákról.
	Lehetséges, hogy a dokumentum üres oldalakat tartalmaz.	Ellenőrizze, hogy a nyomtatandó dokumentumban minden oldal tartalmaz-e valamit.
	Előfordulhat, hogy a készülék meghibásodott.	A készülék ellenőrzéseképpen nyomtassa ki a Konfigurációs lapot. Lásd: <a href="#">Konfigurációs oldal</a> .
Az oldalak nyomtatása nagyon lassan történik.	Színes nyomtatás esetén a nyomtatás lassabb lehet.	Ha nem feltétlenül szükséges színesben nyomtatnia, válassza a szürkeskálás beállítást az illesztőprogramban. Lásd: <a href="#">Szürkeáryalatos nyomtatás</a> .
	Egyes hordozótípusok is lassíthatják a nyomtatást.	Próbálkozzon más típusú hordozóval.
A készülék nem nyomtatta ki az oldalakat.	Lehetséges, hogy a készülék nem megfelelően húzza be a hordozót.	Lásd: <a href="#">Hordozókezelési problémák</a> .
	A hordozó elakad a készülékben.	Szüntesse meg a papírelakadást. Lásd: <a href="#">Elakadások eltávolítása</a> .
	Lehet, hogy az USB-kábel hibás, vagy nem megfelelően csatlakoztatták.	<ul style="list-style-type: none"> <li>• Húzza ki, majd dugja vissza az USB-kábel mindkét végét.</li> <li>• Próbáljon ismét kinyomtatni egy korábban már sikerrel kinyomtatott oldalt.</li> <li>• Próbáljon másik USB-kábelt használni.</li> </ul>
	A számítógépről más készülékeket is működtet.	Lehetséges, hogy a készülék nem tudja az USB-portot megosztva használni. Akadályozhatja a készülék működését, ha ugyanahhoz a porthoz külső merevlemez vagy hálózati kapcsolódoboz is csatlakozik. Ebben az esetben a másik eszköz csatlakozóját ideiglenesen el kell távolítania, vagy a számítógép két külön USB-portját kell használni.

# Lapolvasási problémák

Ez a fejezet segítségével lesz a lapolvasási problémák felismerésében és megoldásában.

## A beolvasott képekkel kapcsolatos problémák megoldása

Az alábbi táblázat segít a képek lapolvasási problémáival kapcsolatban felmerülő problémák megoldásában.

Probléma	Ok	Megoldás
A beolvasott kép gyenge minőségű.	Az eredeti második generációs fénykép vagy kép.	<ul style="list-style-type: none"><li>• A mintázatok megjelenésének elkerülése érdekében beolvasás után kicsinyítse a képet.</li><li>• Nyomtassa ki a beolvasott képet, és így lehet, hogy a minőség jobb lesz.</li><li>• Győződjön meg arról, hogy a felbontás- és színbeállítások az adott beolvasási feladatnak megfelelőek. Lásd: <a href="#">Lapolvasó felbontás- és színbeállításai</a>.</li><li>• A legjobb eredmény elérése érdekében az automatikus dokumentumadagoló (ADF) helyett a síkgyas lapolvasót használja beolvasásra.</li></ul>
	A képernyőn megjelenő kép nem mindig pontos tükrözi a beolvasás minőségének.	<ul style="list-style-type: none"><li>• Módosítsa a képernyő beállításait több színre (vagy több szintű szűrőre). Ezt a módosítást általában a Windows Vezérlőpulton található <b>Megjelenítés</b> panelen végezheti el.</li><li>• Módosítsa a felbontás- és színbeállításokat a lapolvasószoftverben. Lásd: <a href="#">Lapolvasó felbontás- és színbeállításai</a>.</li></ul>
	Az eredetit nem megfelelően helyezte be.	Az automatikus dokumentumadagolóba (ADF) helyezett eredetiket mindig igazítsa a papírvezetőkhöz. Lásd: <a href="#">Eredetiek betöltése az automatikus lapadagolóba (ADF)</a> .
	Előfordulhat, hogy a lapolvasó piszkos.	Tisztítsa meg a lapolvasót. Lásd: <a href="#">A lapolvasó üvegének tisztítása</a> .
	A grafikus beállítások nem felelnek meg a beolvasási műveletnek.	Módosítsa a grafikus beállításokat. Lásd: <a href="#">Lapolvasó felbontás- és színbeállításai</a> .

Probléma	Ok	Megoldás
Hiányzik a beolvasott kép egy része.	Az eredetit nem megfelelően helyezte be.	Az automatikus dokumentumadagolóba (ADF) helyezett eredetiket mindig igazítsa a papírvezetőkhoz. Lásd: <a href="#">Eredetiek betöltése az automatikus lapadagolóba (ADF)</a> .
	Színes hátterek esetén előfordulhat, hogy az előtérben lévő képek beleolvadnak a háttérbe.	Az eredeti beolvasása előtt módosítsa a beállításokat, vagy a beolvasás után próbáljon javítani a képen. Lásd: <a href="#">Lapolvasó felbontás- és színbeállításai</a> .
	Az eredeti hosszabb, mint 381 mm.	Az ADF bemeneti tálcájának használata esetén a legnagyobb beolvasható hosszúság 381 mm. Ha a lap hosszabb a megengedett értéknél, a lapolvasó leáll. (A másolatok hosszabbak lehetnek ennél az értéknél.)  <b>VIGYÁZAT</b>  Ne próbálja kihúzni az eredetit az ADF-ből, mert ezzel károsíthatja a lapolvasót és az eredeti példányt. Lásd: <a href="#">Hordozóelakadás az automatikus dokumentumadagolóban (ADF)</a> .
	Az eredeti példány túl kicsi.	A síkgyas lapolvasó által támogatott legkisebb méret 25 x 25 mm. Az automatikus dokumentumadagoló (ADF) által támogatott legkisebb méret 127 x 127 mm. Az eredeti példány elakadhat. Lásd: <a href="#">Hordozóelakadás az automatikus dokumentumadagolóban (ADF)</a> .
	Nem megfelelő a hordozóméret.	Ellenőrizze a lapolvasási beállításoknál, hogy a behelyezett hordozó mérete elég nagy-e a beolvasni kívánt dokumentum számára. Lásd: <a href="#">Lapolvasó felbontás- és színbeállításai</a> .



Probléma	Ok	Megoldás
A lapolvasás túl sokáig tart	A felbontás- vagy a színszintek túl magasra vannak állítva.	Módosítsa a felbontás- és a színszinteket a feladatnak megfelelően. Lásd: <a href="#">Lapolvasó felbontás- és színbeállításai</a> .
	A szoftverben színesre van állítva a lapolvasás.	A rendszer alapbeállítása a színes beolvasás, ami akkor is érvényes marad, ha egyszínű eredeti példányt olvas be. Ha TWAIN- vagy WIA-illesztőn keresztül olvas be képet, a beállításokat szürkeárnyalatosra vagy fekete-fehérre is módosíthatja. További információkat a készülék szoftverének súgójában olvashat.
	Nyomtatási vagy másolási feladatot küldött a készülékre, mielőtt a lapolvasást elindította volna.	Ha nyomtatási vagy másolási feladatot küldött a készülékre, mielőtt a lapolvasást elindította volna, a beolvasás csak akkor kezdődik el, amikor a lapolvasó befejezte az egyéb feladatokat. A nyomtató és a lapolvasó azonban ugyanazt a memóriát használják, ezért előfordulhat, hogy a beolvasás lassabban történik.

## A lapolvasás minőségével kapcsolatos problémák

Ebben a részben azokról a megelőző és korrekciós intézkedésekről olvashat, amelyek javíthatják a lapolvasás minőségét.

### A problémák megelőzése

Az alábbi néhány egyszerű lépéssel javíthatja a másolás és lapolvasás minőségét.

- A beolvasáshoz az automatikus dokumentumadagoló (ADF) bemeneti tálcája helyett inkább a síkágyas lapolvasót használja.
- Jó minőségű eredetit használjon.
- Helyesen töltsse be a hordozót. Ha a hordozót nem megfelelően töltötte be, az elcsúszhat, és ettől a képek homályosak lehetnek. További tudnivalók: [Tálcák megtöltése](#).
- Módosítsa a szoftver beállításait a beolvasott kép tervezett felhasználási módjának megfelelően. További információért lásd: [Lapolvasó felbontás- és színbeállításai](#).
- Ha a készülék rendszeresen több lapot húz be egyszerre, valószínűleg ki kell cserélni az elválasztó párnát. Vegye fel a kapcsolatot a HP ügyfélszolgálatával. Lásd: [Ügyfélszolgálat és szerviz](#), vagy a nyomtató dobozában található támogatási lapot.
- Az eredeti példányok védelme érdekében használjon vagy készítsen borítót hozzájuk.

## A lapolvasás minőségével kapcsolatos problémák megoldása

Probléma	Ok	Megoldás
Üres oldalak	Az eredetit fejfelé helyezte be.	Az eredeti példányköteget felső szélével előre helyezze az automatikus dokumentumadagoló (ADF) bemeneti tálcájába úgy, hogy a köteg felfelé nézzen, és az első beolvasandó lap legyen a köteg tetején.  A síkágys lapolvasóba az eredeti dokumentumot nyomtatott oldalával lefelé helyezze úgy, hogy a dokumentum bal felső sarka az üveg jobb alsó sarkára essen.
Túl világos vagy túl sötét	Előfordulhat, hogy nem megfelelően van beállítva a felbontás és a színzintek.	Ellenőrizze, hogy a megfelelő felbontás- és színbeállításokat adta-e meg. Lásd: <a href="#">Lapolvasó felbontás- és színbeállításai</a> .
Nem kívánt vonalak	Tinta, ragasztó, hibajavító folyadék vagy más nem kívánt vegyület kerülhetett az üvegre.	Tisztítsa meg a síkágys lapolvasó felületét. Lásd: <a href="#">A lapolvasó üvegének tisztítása</a> .
	Lehet, hogy piszkos az ADF üvege.	Tisztítsa meg az ADF üvegét. Lásd: <a href="#">A lapolvasó üvegének tisztítása</a> .
Fekete foltok vagy csíkok	Tinta, ragasztó, hibajavító folyadék vagy más nem kívánt vegyület kerülhetett az üvegre.	Tisztítsa meg a síkágys lapolvasó felületét. Lásd: <a href="#">A lapolvasó üvegének tisztítása</a> .
Elmosódott szöveg	Előfordulhat, hogy nem megfelelően van beállítva a felbontás és a színzintek.	Ellenőrizze, hogy a megfelelő felbontás- és színbeállításokat adta-e meg. Lásd: <a href="#">Lapolvasó felbontás- és színbeállításai</a> .

## Másolási problémák

Ez a fejezet segítségével lesz a másolási problémák felismerésében és megoldásában.

### A problémák megelőzése

Az alábbi néhány egyszerű lépéssel javíthatja a nyomtatás minőségét:

- Másoljon a síkágys lapolvasóról. Így jobb minőségű másolatot hoz létre, mintha az automatikus dokumentumadagolóról (ADF) másolna.
- Jó minőségű eredetit használjon.
- Helyesen töltsse be a hordozót. Ha nem megfelelően tölti be a hordozót, az elcsúszhat, ettől romlik a képek tisztasága, és problémák jelentkezhetnek a szövegfelismerő (OCR) alkalmazás használatakor. További tudnivalók: [Dokumentum betöltése beolvasáshoz](#).
- Az eredeti példányok védelme érdekében használjon vagy készítsen borítót hozzájuk.

#### Megjegyzés

Ellenőrizze, hogy a hordozó megfelel-e a HP követelményeinek. Ha a hordozó kielégíti a HP követelményeit, akkor az adagolási probléma megismétlődése azt jelzi, hogy elhasználódott a másoló/elválasztó párna. Vegye fel a kapcsolatot a HP ügyfélszolgálatával. Lásd: [Ügyfélszolgálat és szerviz](#), vagy a nyomtató dobozában található támogatási lapot.

### Képproblémák

Probléma	Ok	Megoldás
Hiányzó vagy halvány képek.	Egy vagy több festékkazetta kifogyóban lehet.	Cserélje ki a kiürülő festékkazettákat. Lásd: <a href="#">Festékkazetta cseréje</a> .
	Az eredeti példány minősége nem megfelelő.	Ha az eredeti példány túl világos vagy sérült, a másolaton ezt nem feltétlenül sikerül kiegyenlíteni, még akkor sem, ha módosítja a kontraszt beállításait. Keressen jobb minőségű eredetit, ha teheti.
	Az eredeti példány színes háttérű.	Színes hátterek esetén előfordulhat, hogy az előtérben lévő képek beolvadnak a háttérbe, vagy a háttér más árnyalatban jelenik meg. Ha teheti, keressen fehér háttérű eredetit.

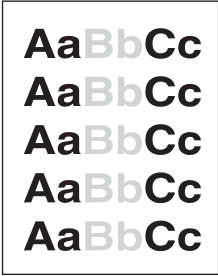
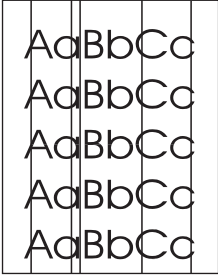
Probléma	Ok	Megoldás
Függőleges fehér vagy halvány csíkok. 	A hordozó nem felel meg a HP előírásainak.  Egy vagy több festékkazetta kifogyóban lehet.	A HP követelményeinek megfelelő hordozót használjon. Lásd: <a href="#">Hordozóadatok</a> .  Cserélje ki a kiürülő festékkazettákat. Lásd: <a href="#">Festékkazetta cseréje</a> .
Nem kívánt vonalak a másolaton. 	Lehet, hogy az 1. tálca nincs megfelelően a helyén.  A síkágys lapolvasó vagy az automatikus dokumentumadagoló üvege piszkos.  A festékkazetta belsejében található fényérzékeny dob megkarcolódhatott.	Ellenőrizze, hogy az 1. tálca a helyén van-e.  Tisztítsa meg a síkágys lapolvasót vagy az automatikus dokumentumadagoló üvegét. Lásd: <a href="#">A lapolvasó üvegének tisztítása</a> .  Helyezzen be új HP festékkazettát. Lásd: <a href="#">Festékkazetta cseréje</a> .
Fekete foltok vagy csíkok jelennek meg a másolaton.	Tinta, ragasztó, hibajavító folyadék vagy nem kívánt anyag van az automatikus dokumentumadagolóban (ADF) vagy a síkágys lapolvasón.	Tisztítsa meg a készüléket. Lásd: <a href="#">A készülék tisztítása</a> .
Túl világos vagy túl sötét másolatok.	Lehet, hogy nincs megfelelően beállítva a nyomtatóillesztő-program vagy a készülék szoftvere.	Ellenőrizze, hogy a minőségbeállítások megfelelőek-e. Lásd: <a href="#">Másolási minőség beállítása</a> .  A beállítások módosításáról a készülék szoftverének súgójában olvashat bővebben.
A szöveg nem tiszta.	Lehet, hogy nincs megfelelően beállítva a nyomtatóillesztő-program vagy a készülék szoftvere.	Ellenőrizze, hogy a minőségbeállítások megfelelőek-e. Lásd: <a href="#">Másolási minőség beállítása</a> .  A beállítások módosításáról a készülék szoftverének súgójában olvashat bővebben.

## Hordozókezelési problémák

Probléma	Ok	Megoldás
Gyenge nyomtatási minőség vagy festéktapadás	A papír túl nyirkos, túl durva, túl vastag vagy túl sima, dombornyomásos, vagy hibás csomagból származik.	Próbáljon másik papírfajtát, 100 és 250 Sheffield közöttit, 4% és 6% közötti nedvességtartalommal.
Üres foltok, elakadó vagy hullámosodó hordozó.	A papírt helytelenül tárolták.	A papírt fekvé, a saját nedvességálló csomagolásában tárolja.
	A papír két oldala között eltérés van.	Fordítsa meg a papírt.
Erős pöndörödés	A papír túl nyirkos, rossz szemcseirányú vagy rövidszemcsés gyártmány.	Nyissa ki a hátsó kiadórekeszt, vagy használjon hosszúszemcsés papírt.
	A papír két oldala eltér.	Fordítsa meg a papírt.
Elakadás, a készülék károsodása	A papír perforált vagy kivágások vannak rajta.	Használjon kivágások és perforáció nélküli papírt.
Problémák a továbbítással	A papír szélei elrongyolódtak.	Használjon színes lézernyomtatókhoz készült, kiváló minőségű papírt.
	A papír két oldala eltér.	Fordítsa meg a papírt.
	A papír túl nyirkos, túl durva, túl vastag, vagy túl sima, rossz szemcseirányú, rövidszemcsés gyártmány, dombornyomásos vagy hibás csomagból származik.	Próbáljon másik papírfajtát, 100 és 250 Sheffield közöttit, 4% és 6% közötti nedvességtartalommal.
		Nyissa ki a hátsó kiadórekeszt, vagy használjon hosszúszemcsés papírt.
A nyomat elcsúszik (ferde).	Lehet, hogy a hordozóvezetők beállítása nem megfelelő.	Vegye ki a papírköteget az adagolótálcából, egyenesítse ki az oldalait, majd helyezze ismét a tálcára. A használt hordozó szélességének és hosszúságának megfelelően állítsa be a hordozóvezetőket, majd próbálja meg újra kinyomtatni a fájlt.
A készülék több lapot húz be egyszerre.	Lehet, hogy a hordozótálcába túl sok lapot töltött.	Távolítsa el a hordozók egy részét az adagolótálcából. Lásd: <a href="#">Tálcák megtöltése</a> .
	A hordozó gyűrött, hajtott vagy sérült.	Győződjön meg arról, hogy a hordozó nem gyűrött, hajtott vagy sérült. Próbáljon új vagy másik csomagból származó hordozóra nyomtatni.

Probléma	Ok	Megoldás
A készülék nem húzza be a hordozót az adagolótálcáról.	A készülék kézi adagolási üzemmódban lehet.	<ul style="list-style-type: none"> <li>Ha a <b>Kézi lapadagolás</b> jelenik meg a kezelőpanel kijelzőjén, a nyomtatáshoz nyomja meg a <b>BEVITEL</b> gombot.</li> <li>Győződjön meg arról, hogy a készülék nincs kézi adagolási üzemmódban, majd próbálja meg ismét a nyomtatást.</li> </ul>
	A behúzóhenger piszkos vagy sérült.	Vegye fel a kapcsolatot a HP ügyfélszolgálatával. Lásd: <a href="#">Ügyfélszolgálat és szerviz</a> , vagy a készülék dobozában található lapot.
	A 2. tálca papírhosszúság beállítója (csak HP Color LaserJet 2840 többfunkciós készülék) hosszabbra van állítva, mint a hordozó hosszúsága.	Állítsa megfelelő hosszúságra a papírhosszúság beállítót.

## A teljesítménnyel kapcsolatos problémák

Probléma	Ok	Megoldás
Nem jön ki a másolat.	Lehet, hogy üres az adagolótálca.	Helyezzen be hordozót az készülékbe. További információért lásd: <a href="#">Dokumentum betöltése beolvasáshoz</a> .
	Az eredetit nem megfelelően helyezte be.	<p>Úgy helyezze az eredetit az automatikus dokumentumadagolóba (ADF), hogy a keskenyebb oldala nézzen előre, és a beolvasni kívánt oldala felfelé nézzen.</p> <p>A síkágys lapolvasóba az eredeti dokumentumot nyomtatott oldalával lefelé helyezze úgy, hogy a dokumentum bal felső sarka az üveg jobb alsó sarkára essen.</p>

Probléma	Ok	Megoldás
A nyomatok üresek.	Előfordulhat, hogy nem távolította el a védőszalagot a festékkazettáról.	Vegye ki a festékkazettákat a készülékből, húzza le róla a védőszalagot, majd helyezze vissza.
	Az eredetit nem megfelelően helyezte be.	Úgy helyezze az eredetit az automatikus dokumentumadagolóba (ADF), hogy a keskenyebb oldala nézzen előre, és a beolvasni kívánt oldala felfelé nézzen.  A síkágas lapolvasóba helyezett dokumentumnál ellenőrizze, hogy nyomtatott oldalával lefelé legyen úgy, hogy a dokumentum bal felső sarka az üveg jobb alsó sarkára essen.
	A hordozó nem felel meg a HP előírásainak.	A HP követelményeinek megfelelő hordozót használjon. Lásd: <a href="#">Hordozóadatok</a> .
	Egy vagy több festékkazetta kifogyóban lehet.	Cserélje ki a kiürülő festékkazettákat. Lásd: <a href="#">Festékkazetta cseréje</a> .
Nem a megfelelő eredetiről készült másolat.	Lehet, hogy van eredeti az automatikus dokumentumadagolóban.	Győződjön meg arról, hogy üres az automatikus dokumentumadagoló.
A másolat kicsinyített.	Lehet, hogy a készülék szoftvere úgy van beállítva, hogy kicsinyítse a beolvasott képet.	A beállítások módosításáról a HP Eszköztár súgójában olvashat bővebben.

## Faxolási problémák

Ez a fejezet segítségére lesz a faxolási problémák felismerésében és megoldásában.

### Faxfogadási problémák

Az ebben a részben található táblázat segít a faxok fogadása közben felmerülő problémák megoldásában.

#### Megjegyzés

A készülék megfelelő működése érdekében az eredeti faxkábelt használja.

Probléma	Ok	Megoldás
A készülék nem tud faxokat fogadni telefonmellékről.	Lehetséges, hogy a telefonmellék le van tiltva a beállítások között.	A beállítás módosítására vonatkozó útmutatást lásd: <a href="#">Mellékállomás beállítása faxok fogadására</a> .
	Lehet, hogy a telefonkábel csatlakoztatása nem megfelelő.	Ellenőrizze, hogy a faxkábel megfelelően csatlakozik-e a telefonaljzathoz és a készülékhez (vagy a készülékhez csatlakozó egyéb eszközhöz). Nyomja meg egymás után az 1-2-3 gombokat (csak hangtárcsázásos (tone) üzemmód esetén), várjon három másodpercig, majd tegye le a kagylót.
	Lehet, hogy a készülék tárcsázási üzemmódja vagy a telefonmellék nem megfelelően van beállítva.	Ellenőrizze, hogy a készüléken <b>Tone</b> üzemmód van-e beállítva. Lásd: <a href="#">Dallam- vagy impulzustárcsázás választása</a> . Ellenőrizze, hogy a telefonmellékre csatlakozó készülék is hangtárcsázásos üzemmódra van-e állítva.



Probléma	Ok	Megoldás
A készülék nem válaszol a bejövő faxhívásokra.	Lehetséges, hogy <b>Kézi</b> hívásfogadási mód van beállítva.	A <b>Kézi</b> hívásfogadási mód esetén a készülék soha nem fogadja automatikusan a hívásokat. A faxfogadási műveletet kézzel kell kezdeményeznie. További információért lásd: <a href="#">A válasz mód beállítása.</a>
	Lehetséges, hogy a válaszadásig engedélyezett csengetésszám beállítása helytelen.	Ellenőrizze a válaszadásig engedélyezett csengetések számának beállítását. A szükséges beállítások meghatározásához lásd: <a href="#">A csengetésszám módosítása a hívások fogadásához.</a>
	Lehet, hogy a megkülönböztetett csengetés szolgáltatás be van kapcsolva, de Ön nem fizetett elő erre a szolgáltatásra, vagy előfizetett rá, de a funkció nincs megfelelően beállítva.	Ellenőrizze, hogy a megkülönböztetett csengetés szolgáltatás megfelelően van-e beállítva. Lásd: <a href="#">A csengőhangok módosítása hívásfogadáshoz.</a>
	Lehetséges, hogy a faxkábel nem csatlakoztatta megfelelően, vagy hibás a faxkábel.	A csatlakoztatás ellenőrzéséről az Alapvető tudnivalók kézikönyvben olvashat. Ellenőrizze, hogy a készülékhez kapott faxkábel használja-e.
	Lehet, hogy a készülék az üzenetrögzítő által lejátszott hangüzenet miatt nem tudja érzékelni a bejövő faxhangot.	Rögzítse ismét az üzenetrögzítő üzenetét úgy, hogy a szöveg elején legalább két másodperc szünetet hagy.
	Lehet, hogy túl sok készülék csatlakozik a telefonvonalhoz.	Ne csatlakoztasson háromnál több készüléket a telefonvonalhoz. Távolítsa el a legutoljára csatlakoztatott eszközt, és ellenőrizze a készülék működését. Ha ez nem vezet eredményre, egyesével folytassa a további eszközök eltávolítását, és mindegyik után végezzen próbát a készülékkel.
	Lehet, hogy a telefonvonal nem működik.	Tegye a következők egyikét: <ul style="list-style-type: none"> <li>• Növelje a készüléken a hangerőt, majd nyomja meg a kezelőpanelen a <b>FAX KÜLDÉSE</b> gombot. Ha hallja a tárcsahangot, a telefonvonal működik.</li> <li>• A készülék helyett csatlakoztasson egy telefont az aljzatba. Kezdeményezzen telefonhívást, hogy meggyőződhessen a telefonvonal működéséről.</li> </ul>

Probléma	Ok	Megoldás
A készülék nem válaszol a bejövő faxhívásokra.	Lehet, hogy a hangposta-szolgáltatás megzavarja a készüléket, amikor az hívásokat próbál fogadni.	<p>Tegye a következők egyikét:</p> <ul style="list-style-type: none"> <li>• Kapcsolja ki a hangposta-szolgáltatást.</li> <li>• Gondoskodjon egy kapcsolásmentes telefonvonalról a faxhívások számára.</li> <li>• A készülék hívásfogadási módjaként állítsa be a <b>Kézi</b> lehetőséget. Kézi válasz módban a fax fogadását Önnek kell elindítania. További információért lásd: <a href="#">A válasz mód beállítása</a>.</li> <li>• Hagyja meg az automatikus válasz módot, de a készüléknél a válaszig engedélyezett csengetésszámot állítsa kisebbre, mint ami a hangpostánál szerepel (lásd: <a href="#">A csengetésszám módosítása a hívások fogadásához</a>). Így a készülék minden bejövő hívásra válaszolni fog.</li> </ul>
	Lehet, hogy nincs papír a készülékben, vagy a memória megtelt.	Töltsön be hordozót a bemeneti tálcába. Nyomja meg a <b>BEVITEL</b> gombot. A készülék a memóriájában tárolt összes faxot kinyomtatja, majd visszatér a faxhívások megválaszolására.
A készülék nem nyomtatja ki a faxokat.	Üres a hordozóadagoló tálca.	Töltsön be hordozót. Ha fax fogadásakor az adagolótálca üres, akkor a készülék a faxokat a memóriában tárolja és a tálca újbóli megtöltése után nyomtatja ki.
	Lehet, hogy Ön a számítógépbe történő faxfogadás opciót állította be, és így a faxok a számítógépbe érkeznek.	Ellenőrizze, hogy nem a számítógép fogadja-e a faxokat: Lásd: <a href="#">Faxok fogadása a számítógépen</a> .
A készülék egy helyett két oldalra nyomtatja a faxokat.	Lehet, hogy az automatikus kicsinyítés beállítása nem megfelelő.	Kapcsolja be az automatikus kicsinyítést. Lásd: <a href="#">Az automatikus kicsinyítés beállításának módosítása a bejövő faxok fogadásához</a> .
	A bejövő faxokat lehet, hogy nagyobb hordozóról küldték.	Állítsa be az automatikus kicsinyítést, hogy nagyobb oldalak is ráférjenek egy lapra. Lásd: <a href="#">Az automatikus kicsinyítés beállításának módosítása a bejövő faxok fogadásához</a> .

Probléma	Ok	Megoldás
A fogadott faxok túl halványak vagy csak a lap felére nyomtatódnak.	A készülékből faxnyomtatás közben fogyott ki a festék.	A készülék eltárolja az utoljára nyomtatott faxokat. (Az újrainyomtatáshoz eltárolt faxok tényleges számát a rendelkezésre álló memória mennyisége határozza meg.) Minél előbb cserélje ki a festékkazettát, majd nyomtassa ki újra a faxot. Lásd: <a href="#">Fax újrainyomtatása</a> .
	A küldött fax túl halvány.	Lépjen kapcsolatba a feladóval és kérje meg, hogy módosítsa a beállításokat és küldje el újra a faxot.

## Faxküldési problémák

Az ebben a táblázatban található információ segít a faxok fogadása közben felmerülő problémák megoldásában.

Probléma	Ok	Megoldás
A faxolási művelet közepén a dokumentumadagolás leáll.	A betölthető oldal maximális hossza 381 mm. A hosszabb oldalak faxolása leáll 381 mm-nél.	Nyomtassa a dokumentumot rövidebb hordozóra.  Ha nincs elakadás, és egy percnél kevesebb idő telt el, akkor várjon egy kicsit, mielőtt megnyomná a <b>TÖRLÉS</b> gombot. Papírelakadás esetén lásd: <a href="#">Elakadások eltávolítása</a> . Ezután küldje el újra a feladatot.
	Ha a dokumentum túl kicsi, elakadhat az automatikus dokumentumadagolóban (ADF).	Használja a síkgyas lapolvasót. Az automatikus dokumentumadagolóba tölthető hordozó minimális mérete 127 x 127 mm.  Papírelakadás esetén lásd: <a href="#">Elakadások eltávolítása</a> . Ezután küldje el újra a feladatot.

Probléma	Ok	Megoldás
A faxok küldésének folyamata leáll.	Lehet, hogy a címzett faxkészüléke meghibásodott.	Próbáljon meg másik faxra küldeni.
	Lehet, hogy saját telefonvonala nem üzemel.	Tegye a következők egyikét: <ul style="list-style-type: none"> <li>• Kapcsolja be a készüléken a kihangosítást, majd nyomja meg a kezelőpanelen a <b>Fax KÜLDÉSE</b> gombot. Ha hallja a tárcsahangot, a telefonvonal működik.</li> <li>• A készülék helyett csatlakoztasson egy telefont a fali aljzatba. Kezdeményezzen telefonhívást, hogy meggyőződhessen a telefonvonal működéséről.</li> </ul>
	Lehet, hogy a faxfeladat kommunikációs hiba miatt szakad meg.	Módosítsa a kommunikációs hibát követő újratárcsázási lehetőséget <b>Be</b> beállításra (lásd: <a href="#">Az újratárcsázási beállítás módosítása kommunikációs hiba esetére</a> ).
A készülék nem küldi, csak fogadja a faxokat.	Ha a készülék alközpontra (PBX-rendszerre) csatlakozik, az alközpont olyan tárcsahangot adhat, amelyet a készülék nem érzékel.	Kapcsolja ki a tárcsahang-érzékelési beállítást. Lásd: <a href="#">A tárcsahang-érzékelési beállítás módosítása</a> .
	Lehet, hogy nem megfelelő a telefonvonal minősége.	Próbálkozzon később.
	Lehet, hogy a címzett faxkészüléke meghibásodott.	Próbáljon meg másik faxra küldeni.
	Lehet, hogy saját telefonvonala nem üzemel.	Tegye a következők egyikét: <ul style="list-style-type: none"> <li>• Kapcsolja be a készüléken a kihangosítást, majd nyomja meg a kezelőpanelen a <b>Fax KÜLDÉSE</b> gombot. Ha hallja a tárcsahangot, a telefonvonal működik.</li> <li>• A készülék helyett csatlakoztasson egy telefont az aljzatba. Kezdeményezzen telefonhívást, hogy meggyőződhessen a telefonvonal működéséről.</li> </ul>

Probléma	Ok	Megoldás
A kimenő faxok hívószámának tárcsázása megismétlődik.	Ha az újratárcsázási beállítás értéke <b>Be</b> , akkor a készülék automatikusan újratárcsázza a faxszámot.	Ha meg akarja szakítani az újratárcsázást, nyomja meg a <b>TÖRLÉS</b> gombot. Várakozó faxfeladat törléséhez lásd: <a href="#">Faxfeladat törlése</a> . Az újratárcsázási beállítás módosításával kapcsolatban lásd: <a href="#">Az újratárcsázási beállítások módosítása</a> .
Az elküldött faxok nem érkeznek meg a címzett faxkészülékére.	Lehet, hogy a fogadó faxkészüléke ki van kapcsolva, vagy hibát észlelt, például kifogyott belőle a papír.	Hívja fel a címzettet, és kérje meg, hogy ellenőrizze, hogy be van-e kapcsolva a készüléke és készen áll-e faxok fogadására.
	Lehet, hogy az eredeti példányok nincsenek megfelelően behelyezve.	Ellenőrizze, hogy az eredeti dokumentumok megfelelően vannak-e az automatikus dokumentumadagoló bemeneti tálcájára vagy a síkágvas lapolvasóra helyezve. Lásd: <a href="#">Tálcák megtöltése</a> .
	Lehet, hogy a fax a memóriában van, mert foglalt szám újrarahívására vár, vagy más, küldésre váró feladatok előzik meg, vagy a készülék késleltetett küldésre van állítva.	Ha a memóriában a felsorolt okok bármelyike miatt faxfeladat van, a faxtevékenységi naplóban megjelenik egy erre vonatkozó bejegyzés. Nyomtassa ki a faxtevékenységi naplót (lásd: <a href="#">Faxtevékenységi napló nyomtatása</a> ), és ellenőrizze az <b>Állapot</b> oszlopot, amelyben a <b>Várakozó</b> felirat jelzi az ilyen feladatokat.
A küldött faxokon az oldalak végén szürke sáv jelenik meg.	Lehet, hogy a síkágvas lapolvasó használatakor nincs megfelelően beállítva a fax mérete.	Ellenőrizze, hogy helyes-e a beállítás. Lásd: <a href="#">Az üveglap alapértelmezés szerinti méretének módosítása</a> .
A küldött faxok minden oldalának aljáról hiányoznak az adatok.	Lehet, hogy a síkágvas lapolvasó használatakor nincs megfelelően beállítva a fax mérete.	Ellenőrizze, hogy helyes-e a beállítás. Lásd: <a href="#">Az üveglap alapértelmezés szerinti méretének módosítása</a> .

## Hanghívási problémák

Probléma	Ok	Megoldás
A telefon vagy a vonalra csatlakoztatott üzenetrögzítő nem fogadja a hanghívásokat.	Lehetséges, hogy a faxkábel csatlakoztatása nem megfelelő.	A csatlakoztatás ellenőrzéséről az Alapvető tudnivalók kézikönyvben olvashat. A készüléknek kell elsőként a telefonvonalra csatlakoznia.
	Lehet, hogy a válasz mód vagy a válaszadásig engedélyezett csengetésszám beállítása nem megfelelő.	A szükséges beállítások meghatározásához lásd: <a href="#">A válasz mód beállítása</a> vagy <a href="#">A csengetésszám módosítása a hívások fogadásához</a> . A válaszig engedélyezett csengetésszámnak a készüléken nagyobbak kell lennie, mint az üzenetrögzítőn.
	Lehetséges, hogy az üzenetrögzítő vagy a telefon nem működik.	Csatlakoztassa a telefonkészüléket vagy az üzenetrögzítőt közvetlenül a telefonvonalhoz, hogy meggyőződjön az üzemképességről.

## Hordozókezelési problémák

Az ebben a táblázatban található információ segít a nyomtatáshoz használt hordozókkal kapcsolatos problémák megoldásában.

### Megjegyzés

Bővebb információ az elakadások megszüntetéséről: [Elakadások eltávolítása](#).

Probléma	Ok	Megoldás
A nyomat elcsúszik.	Lehet, hogy a hordozótálcába túl sok lapot töltött.	Távolítsa el a hordozók egy részét az adagolótálcából.
	Lehet, hogy a hordozóvezetők beállítása nem megfelelő, esetleg meghibásodtak vagy elvesztek.	Ellenőrizze, hogy nem lettek-e a hordozóhoz képest túl szorosra vagy túl lazára állítva a vezetők. Ellenőrizze, nincsenek-e eltörve vagy nem hiányoznak-e a vezetők, és szükség esetén pótolja azokat.
	A hordozó nem felel meg a HP előírásainak.	A HP követelményeinek megfelelő hordozót használjon. Lásd: <a href="#">Hordozóadatok</a> .

Probléma	Ok	Megoldás
A lapok hullámosak vagy gyűröttek.	A hordozó nem felel meg a HP előírásainak.	A HP követelményeinek megfelelő hordozót használjon. Lásd: <a href="#">Hordozóadatok</a> .
	A papírút akadályozhatja a papírokat.	Nyissa ki az egyenes papírút kimeneti ajtaját a nyomtató hátoldalán, és használja ezt a papírutat.
	A hordozó tárolása nem megfelelő.	Lehetőség szerint a hordozót zárt csomagolásban, szobahőmérsékleten tárolja.
	A hordozó esetleg túl hosszú ideje van az adagolótálcán.	Fordítsa át, vagy fordítsa el 180 fokkal a papírtálcában található hordozóköteget.

## A teljesítménnyel kapcsolatos problémák

Probléma	Ok	Megoldás
A faxok továbbítása vagy fogadása nagyon lassú.	Lehet, hogy a fax nagyon összetett, például sok képet tartalmaz.	Az összetett faxok küldése vagy fogadása több időt vesz igénybe. Növelheti az átviteli sebességet, ha a hosszabb faxokat szétbontja több feladatra, vagy ha csökkenti a felbontást.
	Lehet, hogy a fogadó faxkészülék kis modemsebességgel működik.	A készülék a faxokat olyan maximális sebességgel viszi át, amely megfelel a címzett faxkészülék maximális sebességének.
	Túl nagy lehet a küldött vagy fogadott fax felbontása.	Ha Ön a címzett, kérje meg telefonon a fax küldőjét, hogy küldje el (ismét) a faxot alacsonyabb felbontásban. Ha Ön a küldő, csökkentse a felbontást, majd küldje el ismét a faxot. Az alapértelmezett beállítás módosításával kapcsolatban lásd: <a href="#">Az alapértelmezett világos/sötét beállítás (kontraszt) módosítása</a> .
	Lehet, hogy saját telefonvonal nem üzemel.	Tegye le a telefont és küldje el ismét a faxot. Ellenőriztesse a telefonvonalat a telefonszolgáltatóval.
	Nemzetközi hívással küldi el a faxot.	A más ország/térség telefonhálózatába küldött faxokra szánjon több időt.

Probléma	Ok	Megoldás
A készülék nem a megfelelő időben nyomtatja ki a faxtevékenységi naplókat vagy a faxhívási jelentéseket.	A faxtevékenységi napló vagy a faxhívási jelentés beállításai nem megfelelőek.	Nyomtasson egy Konfigurációs oldalt és ellenőrizze, hogy a készülék mikor hajtja végre a nyomtatást. A naplók vagy a jelentések nyomtatási időpontjainak beállításához lásd: <a href="#">A faxtevékenységi napló automatikus nyomtatásának beállítása</a> vagy <a href="#">A faxhívási jelentés nyomtatási gyakoriságának beállítása</a> .
A készülék túl hangos vagy túl halk.	Lehet, hogy nem megfelelő a hangerő beállítása.	Lásd: <a href="#">A hangerő-szabályozók használata</a> .



## Memóriakártyával kapcsolatos problémák

Ez a fejezet segítségével lesz a memóriakártyákkal kapcsolatos problémák felismerésében és megoldásában.

### Megjegyzés

A kezelőpanelen memóriakártyáról történő nyomtatáskor megjelenő hibaüzeneteket lásd: [A kezelőpanel üzenetei](#).

### Hiányzó vagy hibás fájlok

Az ebben a részben található táblázat a memóriakártya fájljaival kapcsolatos problémák megoldásában segít.

Probléma	Ok	Megoldás
A készülék nem érzékeli a memóriakártyán található fájlokat.	Lehet, hogy nincs memóriakártya a készülékben, esetleg nincs megfelelően behelyezve.	Ellenőrizze, hogy helyesen van-e behelyezve a memóriakártya. Lásd: <a href="#">Memóriakártyák behelyezése</a> .
	Lehet, hogy a fájlok formátuma nem megfelelő.	A készülék kezelőpaneljéről csak sRGB JPEG formátumú fájlokat nyomtathat. Más formátumú fájlok nyomtatásához egy számítógépes alkalmazást kell használnia.
	Lehet, hogy egynél több memóriakártyát helyezett a készülékbe.	A készüléken csak az egyik foglalatba helyezzen kártyát a JPEG-fájlok felismeréséhez. Ellenőrizze, hogy csak egy kártya van-e behelyezve.

### Az indexoldal nyomtatása sikertelen

Az ebben a részben található táblázat az indexoldal nyomtatásával kapcsolatos problémák megoldásában segít.

Probléma	Ok	Megoldás
Nem sikerül kinyomtatni az indexoldalt.	Lehet, hogy eltávolították a memóriakártyát, mielőtt a készülék kinyomtathatta volna az oldalt.	Helyezze be újra a kártyát, és nyomtassa ki újra az indexképet.
	Lehet, hogy egynél több memóriakártyát helyezett a készülékbe.	A készüléken csak az egyik foglalatba helyezzen kártyát a JPEG-fájlok felismeréséhez. Ellenőrizze, hogy csak egy kártya van-e behelyezve.
	Egy vagy több festékkazetta kifogyóban lehet.	Cserélje ki a kiürülő festékkazettákat. Lásd: <a href="#">Festékkazetta cseréje</a> .

## Nem sikerül tesztoldalt nyomtatni

Az ebben a részben található táblázat a tesztoldal nyomtatásával kapcsolatos problémák megoldásában segít.

Probléma	Ok	Megoldás
Nem sikerül kinyomtatni a tesztoldalt.	Lehet, hogy eltávolították a memóriakártyát, mielőtt a készülék kinyomtathatta volna az oldalt.	Helyezze be újra a kártyát, és nyomtassa ki újra a tesztoldalt.
	Lehet, hogy egynél több memóriakártyát helyezett a készülékbe.	A készüléken csak az egyik foglalatba helyezzen kártyát a JPEG-fájlok felismeréséhez. Ellenőrizze, hogy csak egy kártya van-e behelyezve.
	Egy vagy több festékkazetta kifogyóban lehet.	Cserélje ki a kiürülő festékkazettákat. Lásd: <a href="#">Festékkazetta cseréje</a> .

## Nem sikerül beolvasni a tesztoldalt

Az ebben a részben található táblázat a tesztoldal beolvasásával kapcsolatos problémák megoldásában segít.

Probléma	Ok	Megoldás
Nem sikerül megfelelően beolvasni a tesztoldalt.	Lehet, hogy piszkos a síkágvas lapolvasó üvege.	Tisztítsa meg a síkágvas lapolvasó üvegét. Lásd: <a href="#">A lapolvasó üvegének tisztítása.</a>
	Lehet, hogy van eredeti az automatikus dokumentumadagolóban.	Vegyen ki minden hordozót az automatikus dokumentumadagolóból.
	Lehet, hogy a lapolvasó nem tudja értelmezni, hogy melyik képeket választotta ki. Ez a szolgáltatás az eredeti HP festékanyagoknak megfelelően került kialakításra (a színárnyalatok közti eltérések befolyásolhatják a szolgáltatás hatékonyságát).	Ellenőrizze, hogy a beolvasáshoz elég sötétben színezte-e be a karikákat.
	Lehet, hogy a tesztoldal nincs megfelelően behelyezve.	A síkágvas lapolvasóba az eredeti dokumentumot nyomtatott oldalával lefelé helyezze úgy, hogy a dokumentum bal felső sarka az üveg jobb alsó sarkára essen.  A készülék nem olvassa be a tesztoldalt az automatikus dokumentumadagolóból.

## Fényképek nyomtatása

Az ebben a részben található táblázat a fényképek nyomtatásával kapcsolatos problémák megoldásában segít.

Probléma	Ok	Megoldás
Rossz fényképet nyomtatott ki a készülék.	Nem megfelelő memóriakártyát helyezett be.	Ellenőrizze, hogy megfelelő memóriakártyát helyezett-e be. Lásd: <a href="#">Memóriakártyák behelyezése.</a>
	Lehet, hogy rossz számot választott a memóriakártyáról.	Ha nem tudja megjegyezni a kinyomtatni kívánt fénykép számát, akkor nyomtasson indexoldalt, és ellenőrizze azon a számot. Lásd: <a href="#">Indexoldal nyomtatása.</a>

Probléma	Ok	Megoldás
Nem nyomtat fényképet a készülék.	Lehet, hogy üres a hordozóadagoló tálca.	Helyezzen hordozót az adagolótálcába.
	Lehet, hogy eltávolították a memóriakártyát, mielőtt a készülék kinyomtathatta volna a fényképet.	Helyezze be újra a kártyát, és nyomtassa ki újra a fényképet.
	A tesztoldal elcsúszik.	Ellenőrizze, hogy az adagolótálcán a papírvezetők megfelelően a papír oldalához vannak-e állítva. Nyomtassa ki ismét a tesztoldalt. Ellenőrizze, hogy a tesztoldalon a képek megfelelően jelennek-e meg, majd válassza ki újra a nyomtatandó képeket.
	A tesztoldal nem megfelelően van elhelyezve a lapolvasón.	Igazítsa meg a tesztoldalt a síkágvas lapolvasóban úgy, hogy a nyomtatott oldalával lefelé legyen és a dokumentum bal felső sarka az üveg jobb alsó sarkára essen.
A fénykép minősége nem megfelelő.	Lehet, hogy nem megfelelő az eredeti fénykép minősége.	Egy szoftveres alkalmazással javítsa fel a fénykép minőségét, majd nyomtassa ki a fényképet a számítógépről.
	Lehet, hogy a nyomtató alapértelmezett beállításai nem teszik lehetővé a kívánt minőséget.	Egy szoftveres alkalmazással nyomtassa ki a fényképet a kívánt beállítások használatával.
A fénykép mérete nem megfelelő.	Előfordulhat, hogy a készülék kezelőpaneljén nem érhető el a kívánt méret.	Egy szoftveres alkalmazással méretezze át a fényképet, majd nyomtassa ki a fényképet a számítógépről.
	Lehet, hogy nem megfelelő méretet választott.	Ellenőrizze, hogy megfelelő beállítást adott-e meg a készülék kezelőpaneljén.
Nem sikerül fényképeket módosítani, menteni vagy törölni a memóriakártyán.	A készülék nem tudja olvasni a memóriakártyát.	Ellenőrizze, hogy a memóriakártya megfelelően van-e behelyezve, és hogy a készülék támogatja-e a típusát. Lásd: <a href="#">Memóriakártyák behelyezése</a> .  <b>Megjegyzés</b> A memóriakártya fájljait nem módosíthatja a készülék kezelőpaneljéről. Egy szoftveres alkalmazással módosítsa, törölje vagy mentse a fényképeket.

Probléma	Ok	Megoldás
A lapolvasó nem olvassa be a tesztoldalt.	A készülék nem HP kellékeket használ. Ez a szolgáltatás az eredeti HP festékanyagoknak megfelelően került kialakításra (a színárnyalatok közti eltérések befolyásolhatják a szolgáltatás hatékonyságát).	<p>Egy szoftveres alkalmazással nyomtassa ki a fényképet a számítógépről.</p> <p>A kezelőpanel segítségével nyomtassa ki a fényképeket közvetlenül a memóriakártyáról.</p> <p>Helyezzen HP kellékeket a készülékbe, és nyomtassa ki újra a tesztoldalt.</p>

## Hibaelhárítási eszközök

Ez a fejezet bemutatja azokat az eszközöket, amelyek segítségére lehetnek a készülékkel kapcsolatos problémák megoldásában.

### A készülék nyomtatott oldalai és jelentései

Ez a fejezet bemutatja azokat a nyomtatott oldalakat és jelentéseket, amelyek segítségére lehetnek a készülékkel kapcsolatos problémák felderítésében és megoldásában.

#### Demóoldal

Demóoldal nyomtatásához kövesse az alábbi utasításokat.

1. Nyomja meg a készülék kezelőpaneljének **MENÜ** gombját a **Jelentések** menü megjelenéséig, majd nyomja meg a **BEVITEL** gombot.
2. A **<** vagy a **>** gomb segítségével válassza a **Demóoldal** parancsot, majd nyomja meg a **BEVITEL** gombot.

#### Konfigurációs oldal

A konfigurációs oldalon a készülék aktuális beállításai és jellemzői láthatók. Konfigurációs oldalt a készülékről vagy a HP Eszköztár segítségével nyomtathat. Konfigurációs oldal készülékről való nyomtatásához kövesse az alábbi utasításokat.

1. A kezelőpanelen nyomja meg a **MENÜ** gombot.
2. A **<** vagy a **>** gomb segítségével válassza a **Jelentések** parancsot, majd nyomja meg a **BEVITEL** gombot.
3. A **<** vagy a **>** gomb segítségével válassza a **Konfig. jelentés** parancsot, majd nyomja meg a **BEVITEL** gombot.

Bővebb információ a konfigurációs oldalról: [Konfigurációs oldal](#).

#### Kellékállapot oldal

A Kellékállapot oldalról a HP festékkazetták és HP képdobok hátralévő élettartamát tudhatja meg. Emellett a még nyomtatható oldalak becsült száma, az eddig kinyomtatott oldalak száma és a kellékekkel kapcsolatos további tudnivalók is megtalálhatók rajta. Kellékállapot oldalt a készülékről vagy a HP Eszköztár segítségével nyomtathat. A Kellékállapot oldal készülékről való nyomtatásához kövesse az alábbi utasításokat.

1. A kezelőpanelen nyomja meg a **MENÜ** gombot.
2. A **<** vagy a **>** gomb segítségével válassza a **Jelentések** parancsot, majd nyomja meg a **BEVITEL** gombot.
3. A **<** vagy a **>** gomb segítségével válassza a **Kellékek állapota** parancsot, majd nyomja meg a **BEVITEL** gombot.

Bővebb információ a Kellékállapot oldalról: [Kellékállapot oldal](#).

## Faxjelentések

Ez a fejezet bemutatja azokat a faxjelentéseket, amelyek segítségével lehetnek a készülékkel kapcsolatos problémák felderítésében és megoldásában.

### Megjegyzés

A faxjelentések további ismertetését lásd: [Faxnaplók és -jelentések](#).

## Faxtevékenységi napló

A faxtevékenységi naplóban a legutóbbi 40 fogadott, küldött vagy törölt fax, valamint az esetleges hibák szerepelnek időrendben.

### A faxtevékenységi napló nyomtatása

1. A kezelőpanelen nyomja meg a **MENÜ** gombot.
2. A **<** vagy a **>** gomb segítségével válassza a **Jelentések** parancsot, majd nyomja meg a **BEVITEL** gombot.
3. A **<** vagy a **>** gomb segítségével válassza a **Faxtevékenységi napló** parancsot, majd nyomja meg a **BEVITEL** gombot.
4. A **BEVITEL** gomb megnyomásával válassza a **Napló nyomtatása most** parancsot. A készülék kilép a menüből, és kinyomtatja a naplót.

## Faxhívási jelentés

A faxhívási jelentés egy rövid jelentés, amely a legutolsó elküldött vagy fogadott fax állapotát tartalmazza.

### A faxhívási jelentés nyomtatása

1. A kezelőpanelen nyomja meg a **MENÜ** gombot.
2. A **<** vagy a **>** gomb segítségével válassza a **Jelentések** parancsot, majd nyomja meg a **BEVITEL** gombot.
3. A **<** vagy a **>** gomb segítségével válassza a **Faxhívási jelentés** parancsot, majd nyomja meg a **BEVITEL** gombot.
4. A **BEVITEL** gomb megnyomásával válassza a **Jelentés nyomtatása most** parancsot. Ekkor a készülék kilép a menübeállításokból, és kinyomtatja a jelentést.

## Telefonkönyv-jelentés

A telefonkönyv-jelentés a közvetlen tárcsázási, a gyorstárcsázási és csoportos tárcsázási kódokhoz tartozó faxszámok listáját tartalmazza.

### Telefonkönyv-jelentés nyomtatása

1. A kezelőpanelen nyomja meg a **MENÜ** gombot.
2. A **<** vagy a **>** gomb segítségével válassza a **Jelentések** parancsot, majd nyomja meg a **BEVITEL** gombot.
3. A **<** vagy a **>** gomb segítségével válassza a **Telefonkönyv-jelentés** parancsot, majd nyomja meg a **BEVITEL** gombot. Ekkor a készülék kilép a menübeállításokból, és kinyomtatja a jelentést.

## Számlázásikód-jelentés

A számlázási kód egy nyomtatott lista, amely az összes faxszámlázási kódot, valamint az egyes kódokkal számlázott faxokat tartalmazza.

### Megjegyzés

A jelentés nyomtatása után a készülék az összes számlázási adatot törli.

### A számlázásikód-jelentés nyomtatása

1. A kezelőpanelen nyomja meg a **MENÜ** gombot.
2. A **<** vagy a **>** gomb segítségével válassza a **Jelentések** parancsot, majd nyomja meg a **BEVITEL** gombot.
3. A **<** vagy a **>** gomb segítségével válassza a **Számlázási jelentés** parancsot, majd nyomja meg a **BEVITEL** gombot. Ekkor a készülék kilép a menübeállításokból, és kinyomtatja a jelentést.

## HP Eszköztár

A HP Eszköztár egy webes alkalmazás, amelyet a hibaelhárítási feladatok végrehajtásához használhat.

### A HP Eszköztár megjelenítése

Nyissa meg a HP Eszköztár alkalmazást valamelyik alábbi módon:

- A Windows asztalon kattintson duplán a HP Eszköztár ikonra.
- Válassza a **Start** menü **Programok** (Windows XP esetén a **Minden program**) parancsát, majd a HP Eszköztár parancsot.

### Hibaelhárítás lap

A HP Eszköztár **Hibaelhárítás** lapja a következő főoldalakra mutató hivatkozásokat tartalmaz:

- **Kezelőpanel üzenetei.** A kezelőpanel üzeneteinek leírása.
- **Elakadások eltávolítása.** Az elakadások felderítését és megszüntetését mutatja be.
- **Nyomtatási problémák.** A nyomtatási problémákkal kapcsolatos súgótémakörök megjelenítése.
- **Lapolvasási problémák.** A lapolvasási problémákkal kapcsolatos súgótémakörök megjelenítése.
- **Másolási problémák.** A másolási problémákkal kapcsolatos súgótémakörök megjelenítése.
- **Faxolási problémák.** A faxolási problémákkal kapcsolatos súgótémakörök megjelenítése.
- **Memóriakártyával kapcsolatos problémák.** A memóriakártya problémáival kapcsolatos súgótémakörök megjelenítése.
- **Csatlakoztatási problémák.** A hálózati problémákkal kapcsolatos súgótémakörök megjelenítése.



- **Hibaelhárítási eszközök.** A készülék kezeléséhez itt találhat olyan hibaelhárítási eszközöket, mint a tisztítóoldal vagy a színekkel kapcsolatos hibaelhárítási oldal.
- **Mozgóképes bemutatók.** A készülékkel kapcsolatos mozgóképes súgóbemutatók megjelenítése.

---

### Megjegyzés

---

A HP Eszköztár más lapjai is segítségére lehetnek a készülékkel kapcsolatos hibaelhárításban. Bővebben a HP Eszköztár többi lapjáról lásd: [HP Eszköztár](#).

## Szerviz menü

A készülék kezelőpaneljén a **Szerviz** menü is segítségére lehet a hibaelhárításban.

## Gyári alapértelmezések visszaállítása

A gyári alapértelmezések visszaállításával valamennyi beállítás a gyárilag beállított értékre áll vissza, valamint törlődik a faxfejléc és a telefonszám is.

---

### VIGYÁZAT

---

Az eljárás nyomán a közvetlen tárcsázási nyomógombokhoz és gyorstárcsázási kódokhoz kapcsolódó valamennyi faxszámot és nevet, valamint a memóriában tárolt oldalakat is törli a program. Ezt követően a készülék automatikusan újraindul.

### Gyári alapértelmezések visszaállítása

1. A kezelőpanelen nyomja meg a **MENÜ** gombot.
2. A **<** vagy a **>** gomb segítségével válassza a **Szolgáltatás** parancsot, majd nyomja meg a **BEVITEL** gombot.
3. A **<** vagy a **>** gomb segítségével válassza a **Alapértelmezett értékek visszaállítása** parancsot, majd nyomja meg a **BEVITEL** gombot.

Ekkor a készülék automatikusan újraindul.

## A papírút tisztítása

A készülék képes egy speciális tisztítási módban megtisztítani a papírutat.

---

### Megjegyzés

---

Ha eléri a HP Eszköztár oldalait, akkor a HP azt ajánlja, hogy a HP Eszköztár használatával tisztítsa meg a papírutat. Lásd: [A papírút tisztítása](#).

### A papírút megtisztítása

1. A kezelőpanelen nyomja meg a **MENÜ** gombot.
2. A **<** vagy a **>** gomb segítségével válassza a **Szolgáltatás** parancsot, majd nyomja meg a **BEVITEL** gombot.
3. A **<** vagy a **>** gomb segítségével válassza a **Tisztító mód** parancsot, majd nyomja meg a **BEVITEL** gombot.

A készüléken ekkor lassan végighalad egy papírlap. A művelet végén dobja ki a lapot.

4. Az erre vonatkozó felszólítás megjelenésekor helyezzen egy Letter vagy A4 méretű normál papírlapot a készülékbe.

5. Nyomja meg ismét a **BEVITEL** gombot, és kezdje el a tisztítási folyamatot.

A készüléken ekkor lassan végighalad egy papírlap. A művelet végén dobja ki a lapot.

## T.30 protokoll nyomkövetése

A T.30 protokoll nyomkövetési jelentésével háríthatja el a faxátviteli problémákat.

### A T.30 protokoll nyomkövetési jelentésének nyomtatása

Küldjön el egy faxot a készülékről vagy fogadjon egy másik készülékről küldött faxot, majd a fax kinyomtatása után nyomtasson egy T.30 protokoll nyomkövetési jelentést.

1. A kezelőpanelen nyomja meg a **MENÜ** gombot.
2. A **<** vagy a **>** gomb segítségével válassza a **Szolgáltatás** parancsot, majd nyomja meg a **BEVITEL** gombot.
3. A **<** vagy a **>** gomb segítségével válassza a **T.30 nyomtatása** parancsot, majd nyomja meg a **BEVITEL** gombot.

A készülék bezárja a menübeállításokat, és kinyomtatja a jelentéseket.

A jelentés fejlécének részleges magyarázata:

- **Dátum és Idő:** a fax kezdési időpontja.
- **Típus:** a faxtevékenység típusa, azaz küldés vagy fogadás.
- **Azonosítás:** a másik faxkészülék telefonszáma.
- **Eredmény:** a fax állapota. Ez lehet:
  - „OK”: a faxátvitel sikeres volt.
  - „Várakozó”: a fax a memóriában van vagy nyomtatás alatt áll.
  - Egy hibakód azt jelentheti, hogy a készüléket meg kell javítani. Vegye fel a kapcsolatot a HP ügyfélszolgálatával. Lásd: [Ügyfélszolgálat és szerviz](#), vagy a nyomtató dobozában található támogatási lapot.

## A kezelőpanelen semmi sem látszik, vagy fekete vonalak, pontok jelennek meg rajta

### VIGYÁZAT

Sztatikus elektromosság következtében váratlanul fekete vonalak vagy pontok jelenhetnek meg a kezelőpanel kijelzőjén. Ha fennáll a lehetőség, hogy statikus elektromosságot gyűjtött össze (például száraz levegőjű környezetben a szőnyegen járva), ne érintse meg a kezelőpanel kijelzőjét.

### A készülék mágneses vagy elektromágneses erőter közelébe került?

Ha a készülék elektromos vagy mágneses mezőnek van kitéve, a kezelőpanel kijelzőjén váratlanul vonalak, pontok tűnnek fel, vagy semmi sem jelenik meg. A probléma megoldásához végezze el a következő műveleteket:

1. Kapcsolja ki a készüléket.
2. Helyezze a készüléket az elektromágneses vagy mágneses tértől távolabb.
3. Kapcsolja be ismét a készüléket.

# A

## Tartozékok és rendelési információk

Az alábbi tartozéklista az útmutató kiadásakor volt aktuális. A készülék élettartama során a rendelési információk és a kellékek elérhetősége változhat. A legfrissebb rendelési információkért keresse fel a megfelelő webhelyeket:

- Észak-Amerika: <http://www.hp.com/go/ordersupplies-na>
- Európa és Közel-Kelet: <http://www.hp.com/go/ordersupplies-emea>
- Ázsiai és csendes-óceáni országok/térségek: <http://www.hp.com/go/ordersupplies-ap>
- Latin-Amerika: <http://www.hp.com/go/ordersupplies-la>

## Alkatrészek

Termék neve	Leírás	Alkatrészszám
Fekete festékkazetta	5 százalékos lefedettség mellett 5000 oldal élettartam	Q3960A
Cián festékkazetta	5 százalékos lefedettség mellett 4000 oldal élettartam	Q3961A
Sárga festékkazetta	5 százalékos lefedettség mellett 4000 oldal élettartam	Q3962A
Bíbor festékkazetta	5 százalékos lefedettség mellett 4000 oldal élettartam	Q3963A
Cián nyomtatópatron	5 százalékos lefedettség mellett 2000 oldal élettartam	Q3971A
Sárga nyomtatópatron	5 százalékos lefedettség mellett 2000 oldal élettartam	Q3972A
Bíbor nyomtatópatron	5 százalékos lefedettség mellett 2000 oldal élettartam	Q3973A
Képdob	A képdob élettartama csak fekete patron használata esetén 20 000 oldal, színes nyomtatás esetén 5000 oldal. Ez átlagosan 6000–8000 oldal nyomtatására elegendő.	Q3964A

## Memória

Termék neve	Leírás	Alkatrészszám
Memóriafrissítések (DIMM-ek)	A készülék szabványos 96 MB memóriája akár 224 MB-ra is növelhető a kiegészítő DIMM-bővítőhely használatával. 32 MB	C7845A
Memóriafrissítések (DIMM-ek)	64 MB	C9680A
Memóriafrissítések (DIMM-ek)	128 MB	C9121A
Font DIMM (100-érintkezős)	A DIMM-bővítőhelyre telepíthet nyelvi betűkészleteket tartalmazó 8 MB-os ROM-ot is.	A DIMM elérhetőségéről és rendeléséről tájékozódjon a <a href="http://www.hp.com">http://www.hp.com</a> weboldalon.

## Kábel- és interfészkelekek

Termék neve	Leírás	Alkatrészszám
USB-kábel	2 méteres, szabványos USB-kompatibilis készülékaljzat	C6518A

## Papírkezelési kellékek

Termék neve	Leírás	Alkatrészszám
Kiegészítő 2. tálca	250 lapos bemeneti tálca a szabványméretekhez. Csak egy 250 lapos tálca telepíthető.	Q3952A

## Papír és egyéb nyomtatási hordozó

### Megjegyzés

A készülékben nem ajánlatos tintasugaras papírt használni.

Termék neve	Leírás	Alkatrészszám
HP LaserJet papír	Premium HP márkájú papír a HP LaserJet nyomtatókhoz.	HPJ1124 (letter)
HP Premium Choice LaserJet papír	HP bankpostapapír 120,32 g/m <sup>2</sup> súllyal.	HPU1132 (letter)
HP borítópapír	HP bankpostapapír 200 g/m <sup>2</sup> (75 lb. fedél) súllyal. Levelezőlapok és dokumentum-fedőlapok nyomtatásához.	Q2413A (letter) 100 lapos
HP nyomtatópapír	HP márkájú papír HP LaserJet nyomtatókhoz.	HPP1122 (letter)
HP többcélú papír	HP márkájú papír többfajta használatra.	HPM1120 (letter)
HP LaserJet keménypapír	Durva anyagú papír fényes kivitelben. A papír nem szakad, és állja az időjárás viszontagságait. Tartós és hosszú élettartamra szánt dokumentumokhoz.	Q1298A (letter)
HP High Gloss (magasfényű) lézerpapír	Magasfényű bevonattal mindkét oldalon. Brosúrákhoz, katalógusokhoz, fényképekhez és egyéb, magasfényű bevonatot igénylő alkalmazási területekhez.	Q2419A (letter) 200 lapos
HP Soft Gloss enyhén fényes lézerpapír	Fényes bevonattal mindkét oldalon. 105 g/m <sup>2</sup> (12,70 kg)	Q2415A (letter) 500 lapos
HP Color LaserJet fóliák	A teljesen színes nyomatokhoz használjon színes fóliákat.	C2934A (letter) 50 lapos
HP brosúra lézerpapír, matt	Áttetsző, de nem átlátszó, kétoldalas nyomtatáshoz, súlya: 44 font.	Q6543A (Letter) 150 lapos
HP Photo and Imaging lézerpapír, fényes	Nagy kontrasztú, fényes bevonatú papír, súlya: 32 font.	Q6543A (Letter) 200 lapos
HP Photo and Imaging lézerpapír, matt	Nagy kontrasztú, matt papír, súlya: 52 font.	Q6549A (Letter) 100 lapos
HP lézerpapír prezentációhoz, enyhén fényes	Élénk fehér a nagy kontraszt érdekében, súlya: 32 font.	Q6541A (Letter) 200 lapos



## felhasználó által cserélhető alkatrészek

Termék neve	Leírás	Alkatrészszám
Beégetómű	Replace when print-quality issues remain after you have cleaned the engine and tried all troubleshooting measures. (See <a href="#">A készülék tisztítása</a> and <a href="#">Nyomtatási problémák</a> .)	Az alkatrészek megrendeléséhez lépjen kapcsolatba a HP Ügyfélszolgálattal.
Elválasztólap és papírbehúzó görgők	Cserélje ki, ha a készülék több lapot húz be egyszerre, vagy egyáltalán nem húz be lapot. Másfajta papírra történő nyomtatás nem oldotta meg a problémát.	Az alkatrészek megrendeléséhez lépjen kapcsolatba a HP Ügyfélszolgálattal.
Automatikus dokumentumadagoló (ADF)	Cserélje ki, ha az ADF meghibásodott, vagy nem működik megfelelően.	Az alkatrészek megrendeléséhez lépjen kapcsolatba a HP Ügyfélszolgálattal.

## Kiegészítő dokumentáció

A használati útmutató nyomtatott változata az alábbi nyelveken áll rendelkezésre.

### Felhasználói útmutatók

Nyelv	Alkatrészszám
Angol	Q3948-90901
Egyszerűsített kínai	Q3948-90915
Cseh	Q3948-90902
Dán	Q3948-90903
Holland	Q3948-90904
Finn	Q3948-90905
Francia	Q3948-90906
Német	Q3948-90907
Magyar	Q3948-90908
Olasz	Q3948-90909
Koreai	Q3948-90910
Norvég	Q3948-90911
Lengyel	Q3948-90912
Portugál	Q3948-90913
Orosz	Q3948-90914
Kasztíliai spanyol	Q3948-90916
Svéd	Q3948-90917
Thai	Q3948-90919
Hagyományos kínai	Q3948-90918
Török	Q3948-90920



# Ügyfélszolgálat és szerviz

## A Hewlett-Packard korlátozottgarancia-nyilatkozata

### HP TERMÉK

HP Color LaserJet 2820/2830/2840 többfunkciós készülék

### A KORLÁTOZOTT GARANCIA IDŐTARTAMA

Egy éves korlátozott garancia

A HP garanciát nyújt a végfelhasználóknak arra, hogy a HP hardvereszköz és tartozékai anyag- és gyártási hibáktól mentesek maradnak a vásárlástól számítva a jelzett időtartamon keresztül. Ha a HP a garanciális időszakon belül ilyen hibáról értesül, belátása szerint a hibás terméket vagy megjavítja, vagy kicseréli. A cserealkatrészek vagy újak, vagy az újakkal azonos teljesítményt nyújtó, újszerű termékek lehetnek.

A HP garantálja, hogy a megfelelően telepített és használt HP szoftvert a vásárlástól számított garanciális időszakon belül anyag- és gyártási hibák nem akadályozzák meg abban, hogy kifogástalanul végrehajtsa a programutasításokat. Ha a HP a garanciális időszakon belül hibás működésről értesül, kicseréli a szoftvert, amely ilyen hibák miatt nem hajtja végre a programutasításokat.

A HP nem garantálja, hogy a HP termékek működése folyamatos és hibamentes lesz. Ha a HP ésszerű időn belül sem javítással, sem cserével nem tudja a terméket a garanciának megfelelően helyreállítani, köteles a végfelhasználónak a termék haladéktalan visszajuttatása után a vásárlási árat visszatéríteni.

Minden HP termék tartalmazhat az újjal azonos teljesítményű, felújított vagy esetleg már használt alkatrészeket.

A garancia nem érvényes, ha a meghibásodás oka (a) helytelen vagy nem megfelelő karbantartás vagy beállítás, (b) nem a HP által szállított szoftver, csatolóegység, alkatrészek vagy kellékek, (c) illetéktelen átalakítás vagy nem rendeltetésszerű használat, (d) a termékhez közzétett környezeti feltételeknek nem megfelelő használat vagy (e) az üzemelési hely nem megfelelő előkészítése vagy karbantartása.

A HELYI TÖRVÉNYEK ÁLTAL MEGENGEDETT MÉRTÉKBEN A FENTI GARANCIÁK KIZÁRÓLAGOSAK, SEMMILYEN EGYÉB — ÍROTT VAGY ÍRATLAN — GARANCIA VAGY FELTÉTEL SINCS KIFEJEZVE VAGY HALLGATÓLAGOSAN MEGÁLLAPÍTVA, ÉS A HP KIFEJEZETTEN KIZÁR BÁRMINEMŰ, AZ ELADHATÓSÁGRA, A KIELÉGÍTŐ MINŐSÉGRE VAGY EGY ADOTT CÉLRA VALÓ ALKALMASSÁGRA VONATKOZÓ TÖRVÉNYI GARANCIÁT ÉS FELTÉTELT. Egyes országokban/térségekben, államokban vagy tartományokban a törvényi garanciák érvényességi idejének korlátozása nem engedélyezett, így előfordulhat, hogy a fenti korlátozás vagy kizárás Önre nem vonatkozik. Ez a garancia meghatározott törvényes jogokkal ruházza fel Önt. Ezenfelül más, országonként/térségenként, államonként és tartományonként változó jogokkal rendelkezhetsz. A HP korlátozott garanciája minden olyan országban/térségben vagy helyen érvényes, ahol a HP támogatást biztosít ehhez a termékhez s értékesíti azt. Az Önnek nyújtható garanciális szolgáltatás szintje a helyi normáktól függ. A HP nem fogja a termék alakjának, illesztésének vagy funkciójának változtatásával azt üzemeltethetővé tenni olyan országban/térségben, ahol jogi vagy szabályozási okok miatt nem szándékozta bevezetni a terméket.

A HELYI TÖRVÉNYEK ÁLTAL MEGENGEDETT MÉRTÉKBEN AZ EBBEN A GARANCIANYILATKOZATBAN LEÍRT JOGORVOSLATOK AZ ÖN ÁLTAL IGÉNYBE VEHETŐ EGYEDÜLI ÉS KIZÁRÓLAGOS JOGORVOSLATI LEHETŐSÉGEK. A FENTIEKBEN JELZETTŐL ELTEKINTVE A HP VAGY SZÁLLÍTÓI SEMMILYEN ESETBEN SEM FELELŐSEK ADATVESZTÉSEKÉRT ÉS KÖZVETLEN, KÜLÖNLEGES, VÉLETLEN, KÖVETKEZMÉNYES (IDEÉRTVE AZ ELMARADT HASZNOT VAGY ELVESZETT ADATOKAT) VAGY BÁRMILYEN MÁS KÁRÉRT, FÜGGETLENÜL ATTÓL, HOGY AZ SZERZŐDÉSBEN RÖGZÍTETT KÖTELEZETTSÉGEKKEL ÖSSZEFÜGGÉSBEN, MAGÁNJOGI VÉTKES CSELEKMÉNY KAPCSÁN VAGY MÁS MÓDON KÖVETKEZIK-E BE. Egyes országokban/térségekben, államokban vagy tartományokban a törvényi garanciák érvényességi idejének korlátozása nem engedélyezett, így előfordulhat, hogy a fenti korlátozás vagy kizárás Önre nem vonatkozik.

AZ EBBEN A NYILATKOZATBAN FOGLALT GARANCIAFELTÉTELEK (A TÖRVÉNY ÁLTAL TILTOTTAKON KÍVÜL) NEM ZÁRJÁK KI, NEM KORLÁTOZZÁK ÉS NEM MÓDOSÍJTJÁK AZ E TERMÉKNEK A VÁSÁRLÓNAK TÖRTÉNŐ ELADÁSÁRA ALKALMAZHATÓ KÖTELEZŐ ÉRVÉNYŰ, TÖRVÉNY ADTA JOGOKAT, HANEM KIEGÉSZÍTIK ŐKET.

## A festékkazetta és a képkalkotó dob korlátozott garanciájára vonatkozó nyilatkozat

Ez a HP termék garantált a gyártási- és anyaghibáktól való mentesség tekintetében.

A garancia nem vonatkozik az (a) újratöltött, felújított, utángyártott vagy más módon módosított, (b) a helytelen használat, nem megfelelő tárolás, vagy a nyomtató műszaki paramétereinél ismertettektől eltérő környezeti feltételek mellett való használat miatt meghibásodott, illetve (c) a normál használat melletti természetes kopás jeleit mutató termékekre.

A garancia érvényesítéséhez juttassa vissza a terméket a vásárlás helyére (a probléma leírásával és a nyomtatási mintákkal együtt), vagy vegye fel a kapcsolatot a HP ügyfélszolgálatával. A HP, saját döntése szerint, kicseréli a hibásnak bizonyult termékeket, vagy visszatéríti a vételárat.

A HELYI TÖRVÉNYEK ÁLTAL MEGENGEDETT MÉRTÉKIG A HP FENT RÉSZLETEZETT GARANCIÁVÁLLALÁSA KIZÁRÓLAGOSNAK TEKINTENDŐ, ÉS SEMMILYEN EGYÉB ÍRÁSOS VAGY SZÓBELI KÖZLÉS, KIFEJEZETT VAGY VÉLELMEZETT GARANCIA NEM ÉRVÉNYESÍTHETŐ. A HP KIFEJEZETTEN KIZÁRJA AZ ELADHATÓSÁGRA, A KIELÉGÍTŐ MINŐSÉGRE ÉS AZ ADOTT CÉLRA VALÓ ALKALMASSÁGRA VONATKOZÓ ÖSSZES VÉLELMEZETT GARANCIÁT ÉS FELTÉTELT.

A HELYI TÖRVÉNYEK ÁLTAL MEGENGEDETT MÉRTÉKBEN A HP VAGY SZÁLLÍTÓI SEMMILYEN ESETBEN SEM FELELŐSEK KÖZVETLEN, KÜLÖNLEGES, VÉLETLEN, KÖVETKEZMÉNYES (IDEÉRTVE AZ ELMARADT HASZNOT VAGY ELVESZETT ADATOKAT) VAGY BÁRMILYEN MÁS KÁRÉRT, FÜGGETLENÜL ATTÓL, HOGY AZ SZERZŐDÉSBEN RÖGZÍTETT KÖTELEZETTSÉGEKKEL ÖSSZEFÜGGÉSBEN, MAGÁNJOGI VÉTKES CSELEKMÉNY KAPCSÁN VAGY MÁS MÓDON KÖVETKEZIK-E BE.

AZ EBBEN A NYILATKOZATBAN FOGLALT GARANCIAFELTÉTELEK (A TÖRVÉNYEK ÁLTAL TILTOTTAKON KÍVÜL) NEM ZÁRJÁK KI, NEM KORLÁTOZZÁK ÉS NEM MÓDOSÍTJÁK AZ E TERMÉKNEK A VÁSÁRLÓNAK TÖRTÉNŐ ELADÁSÁRA ALKALMAZHATÓ KÖTELEZŐ ÉRVÉNYŰ, TÖRVÉNY ADTA JOGOKAT, HANEM KIEGÉSZÍTIK ŐKET.

## A Color LaserJet képbeégető készlet és képáttöltő készlet korlátozott garanciájára vonatkozó nyilatkozat

Ez a HP termék garantált a gyártási- és anyaghibáktól való mentesség tekintetében mindaddig, amíg a nyomtató kezelőpaneljén meg nem jelenik a csere szükségességének jelzése.

A garancia nem vonatkozik az (a) felújított, utángyártott vagy más módon módosított, (b) a helytelen használat, nem megfelelő tárolás, vagy a nyomtató műszaki paramétereinél ismertetetteltől eltérő környezeti feltételek mellett való használat miatt meghibásodott, illetve (c) a normál használat melletti természetes kopás jeleit mutató termékekre.

A garancia érvényesítéséhez juttassa vissza a terméket a vásárlás helyére (a probléma leírásával), vagy vegye fel a kapcsolatot a HP ügyfélszolgálatával. A HP, saját döntése szerint, kicseréli a hibásnak bizonyult termékeket, vagy visszatéríti a vételárat.

A HELYI TÖRVÉNYEK ÁLTAL MEGENGEDETT MÉRTÉKIG A HP FENT RÉSZLETEZETT GARANCIÁVÁLLALÁSA KIZÁRÓLAGOSNAK TEKINTENDŐ, ÉS SEMMILYEN EGYÉB ÍRÁSOS VAGY SZÓBELI KÖZLÉS, KIFEJEZETT VAGY VÉLELMEZETT GARANCIA NEM ÉRVÉNYESÍTHETŐ. A HP KIFEJEZETLEN KIZÁRJA AZ ELADHATÓSÁGRA, A KIELÉGÍTŐ MINŐSÉGRE ÉS AZ ADOTT CÉLRA VALÓ ALKALMASSÁGRA VONATKOZÓ ÖSSZES VÉLELMEZETT GARANCIÁT ÉS FELTÉTELT.

A HELYI TÖRVÉNYEK ÁLTAL MEGENGEDETT MÉRTÉKIG A HP ÉS HIVATALOS SZÁLLÍTÓI SEMMILYEN KÖRÜLMÉNYEK KÖZÖTT NEM FELELŐSEK A KÖZVETLEN, KÖZVETETT, KÜLÖNLEGES, VÉLETLENSZERŰ, KÖVETKEZMÉNYES (IDEÉRTVE A NYERESÉGGIESÉST ÉS AZ ADATVESZTÉST) VAGY EGYÉB KÁROKÉRT, AKÁR A SZERZŐDÉSRE, AKÁR MAGÁNJOGI SÉRELEMRE VAGY MÁS JOGALAPRA HIVATKOZVA.

A JELEN GARANCIASZERZŐDÉS FELTÉTELEI A TÖRVÉNY ÁLTAL MEGENGEDETT MÉRTÉKEN TÚL NEM ZÁRJÁK KI, NEM KORLÁTOZZÁK, NEM MÓDOSÍTJÁK, HANEM KIEGÉSZÍTIK AZOKAT A JOGOKAT, AMELYEK A VÁSÁRLÓT E HP TERMÉK MEGVÉTELE ESETÉN TÖRVÉNYESEN MEGILLETIK.

## Támogatás és szerviz elérhetősége

A HP a világ számos országában/térségében biztosít többféle szervizelési és támogatási opciót a vásárolt termékhez. Ezen opciók helytől függően állnak rendelkezésre.

## HP karbantartási szerződések

A HP számos karbantartási szerződést alkalmaz, melyek a támogatások széles választékát lefedik. A karbantartási szerződések nem képezik részét az általános garanciának. A támogatási szolgáltatások földrajzi helytől függően változhatnak. Lépjen kapcsolatba a HP ügyfélszolgálatával, ahol többet tudhat meg az elérhető szolgáltatásokról és karbantartási szerződésekről. A készülékre általában az alábbi karbantartási szerződések vonatkozhatnak:

### Helyszíni javításra vonatkozó szervizmegállapodások

Hogy az ügyfél számára a lehető legmagasabb támogatási szintet biztosíthassa, a HP helyszíni javításra vonatkozó szervizmegállapodásai kétfajta válaszidővel lehetségesek:

#### Prioritás helyszíni javítás

Ez az egyezmény azt jelenti, hogy a rendes üzleti órák során leadott segélyhívásokra a HP 4 órán belül válaszol.

#### Másnap helyszíni javítás

Ez az egyezmény azt jelenti, hogy a leadott segélyhívásokra a HP másnap biztosít támogatást. Kibővített feladatórák és kibővített utazás a HP kijelölt szervizzónáin túlra rendelkezésre áll a legtöbb helyszíni javításra vonatkozó egyezmény esetén (további díjak ellenében).







# A készülék műszaki adatai

## Fizikai specifikációk

Termék	Magasság	Mélység	Szélesség	Tömeg
HP Color LaserJet 2820 többfunkciós készülék és HP Color LaserJet 2830 többfunkciós készülék	523 mm	518 mm	497 mm	26,7 kg
HP Color LaserJet 2840 többfunkciós készülék 2. tálcával (250 lapos)	570 mm	518 mm	497 mm	29,3 kg

## Kellékspecifikációk

Képdob-élettartam (5 %-os lefedettséggel számolva)	csak fekete nyomtatás esetén 20 000 oldal színes nyomtatás esetén 5000 oldal átlagos élettartam 6000-8000 oldal
Nyomatópatron-élettartam (5 %-os lefedettséggel számolva)	Fekete: 5 000 oldal Sárga, cián és bíbor: 2 000 lap mindegyik esetén (HP Color LaserJet 2820 többfunkciós készülék) Sárga, cián és bíbor: 4 000 lap mindegyik esetén (HP Color LaserJet 2830 többfunkciós készülék és HP Color LaserJet 2840 többfunkciós készülék)

## Elektromos specifikációk

Elem	110 V-os típus	220 V-os típus
Feszültségkövetelmények	110-127 V (+/- 10%)	220-240 V (+/- 10%)
	50/60 Hz (+/- 2 Hz)	50/60 Hz (+/- 2 Hz)
Energiafogyasztás (jellemző)		

### Elektromos specifikációk (folytatás)

Elem	110 V-os típus	220 V-os típus
Nyomatás közben (színes)	224 W (átlagosan)	217 W (átlagosan)
Nyomatás közben (fekete-fehér) 400 W (átlagosan) 400 W (átlagosan)	400 W (átlagosan)	400 W (átlagosan)
Készenléti állapotban	20 W (átlagosan)	20 W (átlagosan)
Kikapcsolt állapotban	0 W (átlagosan)	0 W (átlagosan)
Hőkibocsátás		
Készenléti állapotban	64 BTU/óra	64 BTU/óra

### VIGYÁZAT

A tápellátási követelmények attól az országtól/térségtől függenek, ahol a készüléket értékesítették. Ne módosítsa a működési feszültséget. Ez károsíthatja a készüléket, és érvényteleníti a termékre szóló garanciát.

### Környezeti specifikációk

	Javasolt <sup>1</sup>	Működtetés <sup>1</sup>	Tárolás <sup>1</sup>
(készülék és festékkazetta) Hőmérséklet	20°-27° C (68°-81° F)	15°-32.5° C (59°-90.5° F)	0-40°C
Relatív páratartalom	20 – 70 százalék	10 – 80 százalék	95 százalék vagy kevesebb

<sup>1</sup>Az értékek változhatnak. A legfrissebb információk a következő webhelyen találhatóak:  
<http://www.hp.com/support/clj2800series>

### Zajterhelés (HP Color LaserJet 2820/2830/2840 többfunkciós készülék)

Akusztikus teljesítményszint	Az ISO 9296 alapján <sup>1</sup>
Nyomatás (20 oldal/perc)	$L_{WAd} = 6.6$ Bels (A) [66 dB (A)]
SPL-Bystander pozíció	Az ISO 9296 alapján <sup>1</sup>
Nyomatás (20 oldal/perc)	$L_{pAm} = 52$ dB(A)

<sup>1</sup>A hangkibocsátással kapcsolatos értékek változhatnak. A legfrissebb információk a következő webhelyen találhatóak: <http://www.hp.com/support/clj2800series>

# D

# Az előírásokra vonatkozó információ

## Bevezetés

Ez a rész az alábbi, szabályozásra vonatkozó információkat tartalmazza:

- [Törvény az Egyesült Államokban a telefonhasználók védelmére](#)
- [IC CS-03 előírások](#)
- [Európai Unió előírás a telekommunikációs eszközök működtetéséhez](#)
- [Új-zélandi telekommunikációs előírások](#)
- [Környezetbarát termékgazdálkodási program](#)
- [Megfelelési nyilatkozat](#) (HP Color LaserJet 2820 többfunkciós készülék)
- [Megfelelési nyilatkozat](#) (HP Color LaserJet 2830 többfunkciós készülék és HP Color LaserJet 2840 többfunkciós készülék)
- [Ország-/térsgspecifikus biztonsági nyilatkozatok](#)

## Törvény az Egyesült Államokban a telefonhasználók védelmére

Az Egyesült Államokban a telefonhasználókat védő 1991-es törvény (Telephone Consumer Protection Act) törvénytelennek minősíti, ha bármely személy úgy használ számítógépet vagy más elektronikus eszközt (beleértve a faxkészülékeket is) bármely üzenet elküldésére, hogy az ilyen üzenetben nem szerepel minden átvitt oldal vagy legalább az első oldal felső vagy alsó margóján a küldés dátuma és időpontja, a küldő cég, illetve más jogi vagy természetes személy azonosítása, valamint a küldő készülék telefonszáma. (A megadott telefonszám nem lehet 900-as szám vagy bármely olyan más szám, amelynek percdíja meghaladja a helyi vagy a távolsági hívások szokásos díját.) Ezeknek az adatoknak a beprogramozásához lásd: [Faxbeállítások megadása](#).

## IC CS-03 előírások

**Közlemény:** Az Industry Canada címke jelzi a tanúsított eszközöket. Ez a tanúsítás azt bizonyítja, hogy a készülék megfelel a terminálberendezések műszaki előírásait tartalmazó vonatkozó Terminal Equipment Technical Requirement dokumentum(ok)ban leírt telekommunikációs hálózati védelmi, működési és biztonsági előírásoknak. A hivatal nem garantálja, hogy a készülék a felhasználó igényei szerint fog működni. A készülék üzembe helyezése előtt a felhasználónak meg kell győződnie arról, hogy megengedett a készülék csatlakoztatása a helyi távközlési társaság szolgáltatásához. A készüléket ezen felül elfogadható csatlakozási módszerrel kell üzembe helyezni. A felhasználónak figyelembe kell vennie, hogy a fenti feltételeknek való megfelelés sem tudja állandóan magas színvonalon elérhetővé tenni a szolgáltatást. A tanúsított készülékek javítását csak a forgalmazó által kijelölt képviselő bonyolíthatja le. A készülék bármely, felhasználó által elvégzett javítása vagy módosítása, illetve a készülék hibás működése is ahhoz vezethet, hogy a távközlési vállalat felkéri a felhasználót a készülék csatlakoztatásának megszüntetésére. A felhasználóknak saját védelmük érdekében biztosítaniuk kell, hogy a tápellátás, a telefonvonalak, és (ha van ilyen) a belső fém vízvezetékrendszer földelése össze legyenek kötve. Ez a védelem különösen vidéki lakókörnyezetben lehet fontos.

---

### VIGYÁZAT

---

A felhasználók ne próbálják maguk létrehozni ezeket az összekötéseket, hanem vegyék fel a kapcsolatot a megfelelő elektromossági vizsgálóhatósággal vagy szakemberrel. Az eszköz REN-száma (Ringer Equivalence Number – csöngési egyenérték) 0,7.

**Közlemény:** Az egyes terminálokhoz rendelt REN-szám (Ringer Equivalence Number – csöngési egyenérték) megmutatja, hogy egy telefonvonalhoz legfeljebb hány terminál csatlakoztatható. Egy vonalhoz bármilyen összetételben csatlakoztathat eszközöket, csak arra kell ügyelnie, hogy az összes készülék REN-számainak összege nem haladhatja meg az ötöt (5,0). A telefonhálózatra közvetlenül csatlakozó készülékek szabványos csatlakozótípusa CA11A.

## Európai Unió előírás a telekommunikációs eszközök működtetéséhez

A termék csatlakoztatható az Európai Gazdasági Térség országainak/térségeinek analóg nyilvános kapcsolt telefonhálózataihoz (PSTN). Megfelel az ET 1999/5/EC számú R&TTE irányelvének (II. melléklet), és rendelkezik megfelelő CE-megfelelőségi jelzéssel. A megfelelőségről bővebben a gyártó által kiadott Megfelelőségi nyilatkozatban olvashat, a kézikönyv egy másik fejezetében. Az egyes országokban/térségekben használt telefonhálózatok közötti különbségek miatt azonban nem garantálható a termék feltétlen sikeres működése minden PSTN végponton. A hálózati kompatibilitás függ a PSTN-hez való csatlakozás módjától, amelynél a felhasználónak a megfelelő beállításokat kell megadnia. Kövesse a felhasználói kézikönyv utasításait. Ha hálózati kompatibilitási problémákat tapasztal, vegye fel a kapcsolatot az eladóval vagy a Hewlett-Packard helyi vevőszolgálatával. A PSTN végponthoz való csatlakozáshoz további előírásokat támaszthat a helyi telefonhálózat üzemeltetője is.

## Új-zélandi telekommunikációs előírások

Bármely terminálberendezés Telepermit engedélyének kibocsátása csak azt jelzi, hogy a Telecom elbírálása szerint a berendezés megfelel a hálózatához való csatlakoztatás alapszintű előírásainak. Nem jelenti azt, hogy a Telecom ajánlaná a terméket, és semmiféle garanciát sem nyújt. Mindezen felül azt sem garantálja, hogy a berendezés minden szempontból megfelelően fog együttműködni bármely más Telepermit engedéllyel rendelkező, eltérő gyártójú vagy típusú berendezéssel, és azt sem jelenti, hogy a termék kompatibilis a Telecom összes hálózati szolgáltatásával.

Előfordulhat, hogy a berendezés nem adja át sikeresen a hívást az ugyanahhoz a vonalhoz csatlakoztatott másik eszköznek.

A berendezést tilos úgy beprogramozni, hogy automatikusan felhívja a Telecom „111”-es segélyhívó szolgáltatását.

# Környezetbarát termékgazdálkodási program

## Ózonkibocsátás

Ez a termék nem termel érzékelhető mennyiségű ózongázt (O3).

## Energiafogyasztás

**A termék megfelel az ENERGY STAR® előírásainak, amely egy olyan önkéntes program, amelyet az energiatakarékos irodatechnikai termékek gyártásának ösztönzésére hoztak létre.**



Az ENERGY STAR az Amerikai Környezetvédelmi Hivatal Egyesült Államokban bejegyzett szolgáltatási védjegye. A Hewlett-Packard Company, mint ENERGY STAR® partner, megállapította, hogy ez a termék megfelel az ENERGY STAR® hatékony energiafelhasználásra vonatkozó előírásainak. További tudnivalók: <http://www.energystar.gov>

### A papírfelhasználás

A készülék kézi/opcionálisan automatikus duplex funkciója (kétoldalas nyomtatás, lásd: [Kétoldalas nyomtatás \(kézi átfordítással\)](#)) és n-szeres nyomtatási szolgáltatása (több oldal egy lapra, lásd: [Több oldal nyomtatása egy papírlapra](#)) képes csökkenteni a papírfelhasználást és az ebből eredő természeti erőforrásigényt.

### Műanyagok

A 25 grammot meghaladó súlyú műanyag alkatrészek a nemzetközi előírásoknak megfelelő anyagjelekkel vannak ellátva, amelyek megnövelik az esélyét, hogy a nyomtató hasznos élettartamának végén a műanyagok azonosíthatóak legyenek újrafelhasználás céljából.

## HP LaserJet nyomtatási kellékek

Számos országban/térségben a nyomtatási kellékeket (például festékkazetta, képdob és beégető) visszajuttathatja a HP-hez a HP nyomtatási kellékek visszaküldési és újrahasznosítási programjának keretében. Egy egyszerű és ingyenes visszavételi program áll rendelkezésre több, mint 48 országban/térségben. Többnyelvű információt és a program igénybe vételéhez útmutatást ad az a tájékoztató, amelyet mellékelnek minden új HP LaserJet festékkazettához és kelléksomaghoz.

### A HP Printing Supplies Returns and Recycling (Nyomtatási kellékeket begyűjtő és újrahasznosító) program ismertetése

1990 óta a HP nyomtatási kellékeket begyűjtő és újrahasznosító programja keretében több millió olyan használt LaserJet festékkazetta gyűlt össze, amelyeket különben szerte a világon a hulladéktelepeken helyeztek volna el. A HP LaserJet festékkazettákat és kellékeket összegyűjtve, nagy tételben szállítjuk el beszerzési forrásainknak és újrahasznosító partnereinknek, akik szétszerelik a kazettákat. Alapos minőség-ellenőrzést követően bizonyos válogatott alkatrészeket megjavítanak, és ismét felhasználják az új kazettákban. A fennmaradó anyagokat szétválogatják, és visszaalakítják nyersanyaggá. Az így nyert alapanyagokból más iparágak számos hasznos új terméket készítenek.



## Visszaküldés az USA-ban

A fokozottan környezettudatos visszaküldés érdekében a HP arra kéri a felhasználókat, hogy összegyűjtve juttassák vissza a használt festékkazettákat és tartozékokat. Egyszerűen csomagoljon egybe két vagy több patront, és a csomagra ragassza rá a termék eredeti dobozában található díjhitelezett, felcímezett UPS-matricát. További információért az Egyesült Államok területén hívja a 800-340-2445 számot, vagy látogasson el a HP nyomtatási kellékeket begyűjtő és újrahasznosító programjának webhelyére: <http://www.hp.com/go/recycle>.

## Visszaküldés az USA területén kívül

A nem az Egyesült Államokban élő vásárlók vegyék fel a kapcsolatot a helyi HP értékesítési és szervizképviseléssel, vagy látogassanak el a <http://www.hp.com/go/recycle> webhelyre a HP nyomtatási kellékek visszaküldési és újrahasznosítási programjának elérhetőségével kapcsolatos információkért.

## Papír

A nyomtató alkalmas újrahasznosított papír használatára, ha az megfelel a *HP LaserJet Printer Family Print Media Guide* (A HP LaserJet nyomtatócsalád papírspecifikációinak útmutatója) című kiadványban megadott irányelveknek. Az útmutató PDF-formátumban való letöltéséhez keresse fel a következő webhelyet: <http://www.hp.com/support/ljpaperguide>. Ez a nyomtató alkalmas a DIN 19309 szabványnak megfelelő újrahasznosított papír használatára.

## Anyagkorlátozások

Ez a HP termék higanyt tartalmaz a fluoreszcens lámpában vagy lapolvasóban, és ezért a termék élettartamának lejártakor különleges bánásmódot igényelhet.

Ennek a HP terméknek a forrasztóanyagában ólom is található, mely a termék élettartamának lejártakor különleges bánásmódot igényelhet.

Ez a HP termék elemet tartalmaz, amely a termék élettartamának lejártakor különleges bánásmódot igényelhet.

Típus:	Lítiumelem
Súly:	kb. 1 gram
Elhelyezkedés:	a formázó PC alaplapon (termékenként egy elem)
A felhasználó által eltávolítható:	Nem

Az újrahasznosítási információkkal kapcsolatban látogasson el a <http://www.hp.com/go/recycle> webhelyre, vagy vegye fel a kapcsolatot a helyi illetékes szervezettel vagy az Electronics Industry Alliance szervezettel: <http://www.eiae.org>.

## Nederlands

Toepassing: De batterij wordt gebruikt als reserve-energiebron voor de tijd klok (die wordt gebruikt voor het faxgedeelte van het apparaat).

Locatie van de batterij: De batterij wordt bij de fabricage/distributie van het product op de formatter gesoldeerd.

Voorschriften:

- Richtlijn van de Europese Unie met betrekking tot batterijen: Deze batterij komt niet in aanmerking voor de richtlijnen.
- Bijzondere bepaling A45 voor UN-standaard: Deze batterij is een niet-gevaarlijk artikel.

Levensduur: De batterij is ontworpen om minstens even lang mee te gaan als het product.

Batterijfabrikanten: Rayovac, Madison, WI, USA; and Panasonic, Secaucus, NJ, USA.

Het ontwerp en de specificaties kunnen zonder kennisgeving worden gewijzigd.



## Taiwan



廢電池請回收

# Megfelelőségi nyilatkozat

## Megfelelőségi nyilatkozat

az ISO/IEC 22 útmutatónak és az EN 45014-nek megfelelően

**Gyártó neve:** Hewlett-Packard Company  
**Gyártó címe:** 11311 Chinden Boulevard,  
Boise, Idaho 83714-1021, USA

### kijelenti, hogy az alábbi termék

**Termék neve:** HP Color LaserJet 2820 többfunkciós készülék  
**Hatósági azonosítási modellszám<sup>3)</sup>:** BOISB-0408-00  
**Termékopciók:** ÖSSZES

### megfelel a következő termékspecifikációknak:

**Biztonság:** IEC 60950:1999 / EN60950: 2000  
IEC 60825-1: 1993 + A1: 1996 + A2: 2001 / EN 60825-1: 1994 + A11: 1996 + A2: 2001 (1. osztályú lézeres/LED-es termék)  
GB4943-1995

**EMC:** CISPR 22: 1998 / EN 55022: 1998 – B osztály <sup>1)</sup>  
EN 61000-3-2: 2000  
EN 61000-3-3: 1995\A1: 2001  
EN 55024:1998\A1:2001  
FCC 47. cím CFR, 15. rész B osztály<sup>2)</sup> / ICES-003, 3. kiadás GB9254-1998

### Kiegészítő információ:

A termék eleget tesz a 89/336/EEC EMC-direktíva és a 73/23/EEC Kisfeszültségű direktíva követelményeinek, valamint megkapta a CE-jelölést a következők szerint:

- 1) A terméket tipikus konfigurációjú Hewlett-Packard személyi számítógépes rendszereken tesztelték. A tesztelés teljes körű volt a 9.5-ös cikkely kivételével, amely még nem hatályos.
- 2) Ez a termék megfelel az FCC-előírások 15. szakaszában foglaltaknak. A működés a következő két feltétel függvénye: (1) az eszköz nem okozhat káros interferenciát, és (2) az eszköznek el kell viselnie minden interferenciát, az olyan interferenciát is beleértve, amely nem kívánatos működést okozhat.
- 3) A szabályozási előírásoknak megfelelően a termékhez tartozik egy hatósági azonosítási modellszám. Ez a szám eltér a terméknévben szereplő számtól és a gyári számtól is.

Boise, Idaho , USA

**2004. december 1.**

### Csak a hatósági azonosítási témakörökhöz:

**Ausztráliai felelős:** Product Regulations Manager, Hewlett-Packard Australia, Ltd., 31-41 Joseph Street, Blackburn, Victoria 3130, Ausztrália

**Európai felelős:** Az Ön helyi Hewlett-Packard értékesítési és szervizszolgálatára vagy a Hewlett-Packard GmbH, Department HQ-TRE / Standards Europe, Herrenberger Strasse 140, , D-71034, Böblingen (FAX: +49-7031-14-3143)

**USA felelős:** Product Regulations Manager, Hewlett-Packard Company, PO Box 15, Mail Stop 160, Boise, Idaho 83707-0015, (Telefon: 208-396-6000)

# Megfelelőségi nyilatkozat

## Megfelelőségi nyilatkozat

Az ISO/IEC 22 irányelvnek és az EN 45014 szabványnak megfelelően

**Gyártó neve:** Hewlett-Packard Company  
**Gyártó címe:** 11311 Chinden Boulevard,  
Boise, Idaho 83714-1021, Egyesült Államok

## kijelenti, hogy az alábbi termék

**Termék neve:** HP Color LaserJet 2830 és 2840 többfunkciós készülék  
**Hatósági azonosítási modellszám<sup>3)</sup>:** BOISB0408-01  
**Termékopciók:** ÖSSZES

## megfelel a következő termékspecifikációknak:

**Biztonság:** IEC 60950: 1999 / EN60950: 2000  
IEC 60825-1: 1993 + A1: 1996 + A2: 2001 / EN 60825-1: 1994 + A11: 1996 + A2: 2001 (1. osztályú lézeres/LED-es termék)  
GB4943-1995

**EMC (elektromágneses kompatibilitás):** CISPR 22: 1998 / EN 55022: 1998 – B osztály<sup>1)</sup>  
EN 61000-3-2: 2000  
EN 61000-3-3: 1995\A1: 2001  
EN 55024:1998\A1:2001  
FCC Title 47 CFR, Part 15 Class B<sup>2)</sup> / ICES-003, Issue 3 GB9254-1998  
**TELECOM:** TBR-21: 1998; EG 201 121: 1998

## Kiegészítő információ:

A termék eleget tesz az elektromágneses kompatibilitásra vonatkozó 89/336/EEC EMC-direktíva, a 73/23/EEC Kisfeszültségű direktíva és a 1999/5/EC számú R&TTE irányelv (II. melléklet) követelményeinek, valamint megkapta a CE-jelölést.

- 1) A terméket tipikus konfigurációjú Hewlett-Packard személyi számítógépes rendszereken tesztelték. A tesztelés teljes körű volt a 9.5-ös cikkely kivételével, amely még nem hatályos.
- 2) Ez a termék megfelel az FCC-előírások 15. szakaszában foglaltaknak. A működés a következő két feltétel függvénye: (1) az eszköz nem okozhat káros interferenciát, és (2) az eszköznek el kell viselnie minden interferenciát, az olyan interferenciát is beleértve, amely nem kívánatos működést okozhat.
- 3) A szabályozási előírásoknak megfelelően a termékhez tartozik egy hatósági azonosítási modellszám. Ez a szám eltér a terméknévben szereplő számtól és a gyári számtól is.

Boise, Idaho , Egyesült Államok

**2004. december 1.**

## Csak a hatósági azonosítási témakörökhöz:

**Ausztráliai felelős:** Product Regulations Manager, Hewlett-Packard Australia, Ltd., 31-41 Joseph Street,, Blackburn, Victoria 3130, Ausztrália

**Európai felelős:** Az Ön helyi Hewlett-Packard értékesítési és szervizszolgálat vagy a Hewlett-Packard GmbH, Department HQ-TRE / Standards Europe,, Herrenberger Strasse 140,, , D-71034, Böblingen (FAX: +49-7031-14-3143)

**Felelős az Egyesült Államokban:** Product Regulations Manager, Hewlett-Packard Company,, PO Box 15, Mail Stop 160, Boise, Idaho 83707-0015, (Telefon: 208-396-6000)

# Ország-/térsgspecifikus biztonsági nyilatkozatok

## Laser safety statement

Az Amerikai Egyesült Államok Gyógyszer- és Élelmiszerengedélyezési Hivatalának (FDA) Radiológiai Egészségügyi Központja (Center for Devices and Radiological Health [CDRH]) az 1976. augusztus 1. óta gyártott lézeres termékekre vonatkozó szabályokat léptetett életbe. Az Egyesült Államokban a termék piaci megjelentetésének feltétele az ezeknek a szabályoknak való megfelelés. A nyomtató a Radiation Control for Health and Safety Act of 1968 alapján a U.S. Department of Health and Human Services (DHHS) Radiation Performance Standard szerinti "1-es osztályú" lézer termék besorolást kapta.

Tekintettel arra, hogy a nyomtató belsejében kibocsátott sugárzás teljes mértékben be van határolva a védőtokozásba és a külső borításba, ezért a lézersugár nem képes kiszabadulni a szokásos felhasználói működtetés egyik fázisában sem.

### FIGYELEM!

Az olyan vezérlések, beállítások és más feladatfolyamatok végzése, amelyek nem szerepelnek ebben a felhasználói kézikönyvben, veszélyes sugárzással járhatnak.

## Canadian DOC statement

Complies with Canadian EMC Class B requirements.

«Conforme à la classe B des normes canadiennes de compatibilité électromagnétiques (CEM).»

## Korean EMI statement

사용자 안내문 (B 급 기기)

이 기기는 비업무용으로 전자파장해검정을 받은 기기로서, 주거지역에서는 물론 모든 지역에서 사용할 수 있습니다.

## Finnish laser statement

### LASERTURVALLISUUS

### LUOKAN 1 LASERLAITE

### KLASS 1 LASER APPARAT

HP Color LaserJet 2820/2830/2840 -laserkirjoitin on käyttäjän kannalta turvallinen luokan 1 laserlaite. Normaalisissa käytössä kirjoittimen suojakotelointi estää lasersäteen pääsyn laitteen ulkopuolelle.

Laitteen turvallisuusluokka on määritetty standardin EN60825-1 (1994) mukaisesti.

### **VAROITUS!**

Laitteen käyttäminen muulla kuin käyttöohjeessa mainitulla tavalla saattaa altistaa käyttäjän turvallisuusluokan 1 ylittävälle näkymättömälle lasersäteilylle.

### **WARNING!**

Om apparaten används på annat sätt än i bruksanvisning specificerats, kan användaren utsättas för osynlig laserstrålning, som överskrider gränsen för laserklass 1.

### **HUOLTO**

HP Color LaserJet 2820/2830/2840 -kirjoittimen sisällä ei ole käyttäjän huollettavissa olevia kohteita. Laitteen saa avata ja huoltaa ainoastaan sen huoltamiseen koulutettu henkilö.

Tällaiseksi huoltotoimenpiteeksi ei katsota väriainekasetin vaihtamista, paperiradan puhdistusta tai muita käyttäjän käsikirjassa lueteltuja, käyttäjän tehtäväksi tarkoitettuja ylläpitotoimia, jotka voidaan suorittaa ilman erikoistyökaluja.

### **VARO!**

Mikäli kirjoittimen suojakotelo avataan, olet alttiina näkymättömälle lasersäteilylle laitteen ollessa toiminnassa. Älä katso säteeseen.

### **WARNING!**

Om laserprinterns skyddshölje öppnas då apparaten är i funktion, utsättas användaren för osynlig laserstrålning. Betrakta ej stralen.

Tiedot laitteessa käytettävän laserdiodin säteilyominaisuuksista:

Aallonpituus 770-800 nm

Teho 5 mW

Luokan 3B laser

# Szószedet

## ADF

Automatikus lapadagoló, angol rövidítéssel ADF. Az eredeti példányokat a másoláshoz, lapolvasáshoz vagy faxküldéshez automatikusan adagolja a készüléknek.

## böngésző

Teljes nevén webböngésző. Weblapok keresésére és megtekintésére szolgáló szoftver.

## csatlakozás

Kapcsolódás olyan programhoz vagy eszközhöz, amellyel a készülék szoftveréből adatokat lehet küldeni más programoknak pl. e-mail, elektronikus fax vagy OCR-kapcsolat útján.

## DIMM

A kettős belső memóriamodul memóriaként használt áramkörlap. Az egyszeres belső memóriamodul (SIMM) 32 bites, míg a DIMM modul 64 bites memória-hozzáférést biztosít.

## DSL

Digitális előfizetői vonal; olyan technológia, amely nagy sebességű, közvetlen internetkapcsolatot biztosít telefonvonalon keresztül.

## e-mail (elektronikus levél)

Az elektronikus levelezés angol eredetű, rövidített alakja. Az elektronikus levelezés olyan szoftveren keresztül zajlik, amely lehetővé teszi a levelek távközlési hálózaton történő elektronikus átvitelét.

## fájlformátum

Az a mód, ahogy egy program vagy programcsoport a fájlok tartalmát felépíti.

## fax

Az angol facsimile szó rövidítése. A nyomtatott oldal elektronikus kódolását, majd az elektronikus oldal telefonvonalon keresztül történő továbbítását jelenti. A készülékhez tartozó szoftver elektronikus faxprogramoknak is képes faxokat küldeni. Ehhez a művelethez modem és faxszoftver szükséges.

## faxbeállítások

Faxoláshoz kapcsolódó lehetőségek, melyek beállítása vagy módosítása után a következő módosításig az új beállítás lesz érvényben. Példaként említhető annak beállítása, hogy a készülék hányszor tárcsázza újra a foglalt számot. Ezek a beállítások a kezelőpanel menüjének megfelelő részeiben található.

## faxfunkciók

A faxolással kapcsolatos, a kezelőpanelről vagy a szoftverből végrehajtott funkciók, amelyek csak az aktuális feladatot érintik, vagy amelyekre csak üzembesz állapotra visszatérve kerül sor, mint például a memória törlése. Ezek a funkciók a kezelőpanel menüjének megfelelő részeiben található.

## felbontás

A képélesség, melyet pont/hüvelykben (dpi) mérnek. Minél nagyobb a dpi érték, annál nagyobb a felbontás.

## féltónusos

Olyan típusú kép, amelyen a szürke árnyalatait eltérő mennyiségű pontokkal szimulálják. Az élénkebb színű területek nagyobb, a halványabb területek kisebb számú pontból állnak.

## házi kapcsolóközpont (PBX)

Kis telefonközpont, amelyet jellemzően nagy cégeknél vagy egyetemeken használnak a szervezeten belüli összes telefonmellék összekötésére. A PBX rákapcsolódik a nyilvános kapcsolt telefonhálózatra (PSTN) is, és attól függően, hogy a mellékek milyen módszert használnak a bejövő vagy kimenő hívások kapcsolására, lehetnek manuálisak vagy digitálisak. Általában a berendezés a vevő tulajdonát képezi, nem a telefontársaságtól kell lízingelnie.

## HP Director

Egy szoftverképernyő, amely a dokumentumok kezeléséhez használható. Miután betöltötte a dokumentumot az automatikus dokumentumadagolóba (ADF), a számítógépet pedig közvetlenül a készülékre csatlakoztatta, a számítógép képernyőjén megjelenik a HP Director, ahonnan faxolást, másolást vagy lapolvasást kezdeményezhet.

## HP Eszköztár

A HP Eszköztár egy weblap, amely a webböngészőben nyitható meg, és amely hozzáférést biztosít a készülékkezelő és hibaelhárító eszközökhöz, a beépített webszerverhez és a készülék dokumentációjához. A HP Eszköztár nem használható Windows 98, Windows ME vagy Macintosh rendszerek esetén.

## ISDN

Az integrált szolgáltatású digitális hálózat (Integrated Services Digital Network – ISDN) olyan nemzetközileg elfogadott szabvány, amely digitális kommunikációt tesz lehetővé két végpont között a nyilvános telefonhálózaton keresztül.

## kapcsolásmentes vonal

Önálló telefonvonal, melyet kizárólag csak hanghívásokhoz vagy faxhívásokhoz használnak.

## képpont/hüvelyk (dpi)

A nyomtatás felbontásának mértékegysége. Általában minél több pont esik egy hüvelykre, annál nagyobb a felbontás, annál több részlet látható a képen és annál nagyobb a fájl méret.

## képpont/hüvelyk (ppi)

A lapolvasás felbontásának mértékegysége. A nagyobb érték nagyobb felbontású, részletgazdagabb és nagyobb fájl méretű képet jelent.

## kontraszt

A kép sötét és világos területei közötti különbség. Minél alacsonyabb az értéke, az árnyalatok annál közelebb állnak egymáshoz. Minél magasabb az értéke, az árnyalatok annál inkább különböznek egymástól.



## leválogatás

Több példányban történő nyomtatás dokumentumpéldányonként. A leválogatás beállításakor a nyomtató először egy teljes dokumentumpéldányt kinyomtat, és csak ezután kezdi meg a következő példány nyomtatását. Ha nincs leválogatás, a készülék oldalanként nyomtatja ki a kért példányszámot.

## megkülönböztető csengőhang

Bizonyos térségekben/országokban néhány telefontársaság által kínált szolgáltatás, amellyel ugyanarra a telefonvonalra két vagy három telefonszámot lehet beállítani. Minden telefonszámhoz más csengetés tartozik, a faxkészüléket pedig be lehet állítani úgy, hogy felismerje a faxszámhoz tartozó megkülönböztető csöngetést.

## megosztott vonal

Hang- és faxhívásokhoz egyaránt használt telefonvonal.

## nyilvános kapcsolt telefonhálózat (PSTN)

A nemzetközi betárcsázásos telefonhálózat, vagy annak a hálózatnak egy része. A felhasználók egyedi telefonszámmal rendelkeznek, amelyekkel helyi telefonszolgáltató cégeken keresztül kapcsolódhatnak a PSTN hálózathoz. Ez a megnevezés gyakran használatos adat- vagy egyéb nem telefonos szolgáltatások esetén, amelyeket az eredetileg normál telefonjeleket használó útvonalon és a szokványos kapcsolású távolsági távbeszélő-áramkörökön keresztül továbbítanak.

## nyomtatóillesztő-program

A nyomtatóillesztő olyan program, amelyen keresztül más szoftverek hozzáférnek a nyomtató funkcióihoz. A nyomtatóillesztő lefordítja a szoftver parancsait (például az oldaltörést, a betűtípus kiválasztását) a nyomtató nyelvére (ilyen például a PostScript vagy a PCL), és ezt követően továbbítja a fájlt a készüléknek.

## optikai karakterfelismerő (OCR) szoftver

Az OCR szoftver egy szöveg, pl. egy beolvasott dokumentum elektronikus képét szövegszerkesztő, táblázatkezelő vagy adatbázis-kezelő program számára is használható formátumúvá alakít.

## Readiris

Az I.R.I.S. által fejlesztett optikai karakterfelismerő (OCR) program, melyet a készülék szoftvere is tartalmaz.

## szürkeárnyalat

A fekete-fehérre alakított színes képek világosabb és sötétebb részeit helyettesítő szürke árnyalatok.

## többfunkciós készülék

Olyan HP készülékek megnevezése, amelyek különböző funkciókat látnak el, vagyis nyomtatásra, faxküldésre, másolásra és lapolvasásra egyaránt alkalmasak.

## túlfeszültség-levezető

Olyan eszköz, amely az áramforrást és a hírközlési vonalat védi az elektromos túlfeszültségtől.

## TWAIN

Lapolvasó berendezések és szoftverek szabványa. TWAIN-kompatibilis lapolvasóval és TWAIN-kompatibilis program használatakor a lapolvasás a programból kezdeményezhető.

## URL

A Uniform Resource Locator rövidítése. Az internetes dokumentumok és erőforrások globális címmegjelölése. A cím első része az alkalmazandó protokollt jelenti, a második része pedig azt az IP-címet vagy tartománynevet, ahol az erőforrás található.

## USB

A Universal Serial Bus (univerzális soros busz) rövidítése. Az USB-szabványt az USB Implementers Forum, Inc. hozta létre a számítógépek és perifériák összekapcsolásához. Az USB-vel egyetlen számítógépet egyszerre több perifériával kapcsolhat össze.

## vessző (,)

A fax által tárcsázott számsorban megjelenő vessző azt jelzi, hogy a készülék ezen a ponton szünetet tart a tárcsázásban.

## vízjelek

A vízjel a nyomtatott dokumentum háttereként megjelenő szöveg. A bizalmas dokumentum megkülönböztetésekként például a háttérben megjeleníthető a "Bizalmas" szó. Kész vízjelek közül lehet választani, és betűtípusukat, méretüket elhelyezkedési szögüket tetszés szerint lehet beállítani. Megválasztható, hogy a vízjel minden oldalon vagy csak az első oldalon legyen látható.

## WIA

A Windows Imaging Architecture rövidítése, amely a Windows Millennium Edition és a Windows XP operációs rendszerben meglévő képalkotási architektúrát jelöli. WIA-kompatibilis lapolvasó esetén a lapolvasási művelet az operációs rendszerből kezdeményezhető.

# Tárgymutató

## Jelek és számok

### 1. tálca

- helye 9
  - leggyorsabb nyomtatás elérése 43
  - megtöltés 28
  - papírjellemzők 23
- Lásd még:* tálcák

### 2. tálca

- helye 9
  - megtöltés 29
  - méretspecifikációk 303
  - papír hosszúság-beállító 9
  - papírjellemzők 24
  - tartalmazó típusok 5
  - termékszám 293
- Lásd még:* tálcák

250 lapos tálca. *Lásd:* 2. tálca

600 dpi nyomtatási minőség 248

## A

adagolási problémák, hibaelhárítás 259

adagolótálcák

- helye 9
- Konfigurációs oldal 185
- megtöltés 28
- tartozékok 4

ADF

- elakadások 244
- eredetik betöltése 31
- felvétel részegység, csere 204
- helye 9
- papírjellemzők 24

ADF (automatikus dokumentumadagoló)

- támogatott oldalméret 273

ad hoc csoportok, faxok küldése 79

akkumulátor-specifikációk 311

Alapvető tudnivalók kézikönyve 2

alkalmazások, beállítások 16

alkatrészek, felhasználó által cserélhető 295

alkatrészek és tartozékok rendelése 290

állapot

- Kellékállapot oldal, nyomtatás 185
- kellékek ellenőrzése 212
- megtekintése a HP Eszköztár szoftverből 188
- riasztások, HP Eszköztár 188

Állapot lap, HP Eszköztár 188

Apple LaserWriter 8 illesztőprogram 17

Apple Macintosh. *Lásd:* Macintosh

átméretezés, dokumentumok

- nyomtatás 42

automatikus dokumentumadagoló

- felvétel részegység, tisztítás 207

automatikus dokumentumadagoló (ADF)

- elakadások 244
- eredetik betöltése 31
- felvétel részegység, tisztítás 207
- támogatott oldalméret 273

automatikus kicsinyítés beállításai 98

automatikus lapadagoló (ADF)

- felvétel részegység, csere 204
- helye 9
- papírjellemzők 24

## B

be-/kikapcsoló, helye 9

beállítások

- Konfigurációs oldal 184
- megváltoztatása 16
- mentés 42
- mentés fájlba 190

beégetőmű, megrendelés 295

beépített webszerver 194

befogadóképesség

- kimeneti tálcák 44
- tálcák 23

bemeneti tálcák

- adagolási problémák, hibaelhárítás 259
- kiválasztás 40
- papírjellemzők 23
- termékszámok 293

beolvasás

- eredetik betöltése síkgyas lapolvasóra 30
- fényképek 129

Beolvasási cél gomb, programozás 121

beszerelési útmutatók, tartozékok és kellékek 2

betöltés

- 1. tálca 28
- eredetik a síkgyas lapolvasón 30
- eredetik az ADF-ben 31

betöltés, eredetik

- ADF 31

betűk, bevitel a kezelőpanelről 105

betűk beírása a kezelőpanelen 75

betűkészletek, DIMM, termékszámok 291

betűtípusok, nyomtatóhoz tartozó 6  
borítékok  
jellemzők 23, 47  
kimeneti út 44  
borítók, dokumentumok  
papíreljellezők 23  
bővített garancia vi, 301

## C

címkék  
betöltés 28  
címkék 23  
jellemzők 48  
kimeneti út 44

## CS

Csak fekete beállítás 59  
csendérzékelés mód 115  
csengésszám-beállítás 96  
csengetés  
hangerő megadása 36  
csengőhangok  
megkülönböztető 95  
csere  
ADF felvevőhenger részegysége 204  
festékkazetták 217  
képdob 174, 219  
csíkok, hibaelhárítás 251  
csoportos tárcsázási bejegyzések  
faxok küldése 78  
felvétel 102  
lista nyomtatása 197  
törlés 103

## D

dallamtárcsázás 90  
dátum, beállítás 76  
Demóoldal, nyomtatás 184  
digitális fényképezőgépek, színegyeztetés 60  
DIMM  
termékszámok 291  
DIMM-ek  
ajtó, helye 9  
Konfigurációs oldal 185  
DIMM-memóriamodulok  
bővítőhelyek 4  
dob  
termékszámok 290  
dobok  
csere 174  
cseréje 219  
garancia 299  
specifikációk 303  
dokumentáció 2, 296  
Dokumentáció lap, HP Eszköztár 189

dokumentumok átméretezése  
másolás 66  
dokumentumok méretezése  
másolás 66  
dpi (képpont/hüvelyk)  
jellemzők 6  
dpi (pont/hüvelyk)  
fax 77, 88  
dpi (pont per hüvelyk)  
nyomtatási beállítások 248

## E

egyedi papírméret 45  
egyenes papírtovábbítási út 44  
elakadás  
megelőzés 241  
elakadások  
fax 276  
helye 241  
megszüntetés 242  
okai 241  
elcsúszott oldalak 259  
elektromos specifikációk 303  
elektronikus faxok  
fogadás 93  
küldés 83  
elferdült oldalak 254  
elkenődött festék, hibaelhárítás 252  
előhívószámok, tárcsázás 106  
előlapok dokumentumokhoz  
eltérő első oldal 49  
előnyomott papír  
kimeneti út 44  
előnyomott űrlapok  
jellemzők 46  
első oldal, eltérő 49  
eltérő első oldal 49  
elválasztólap, megrendelés 295  
e-mail, lapolvasás  
felbontás, beállítások 132  
Macintosh 125  
Windows 121  
e-mail riasztások  
HP Eszköztár, beállítás 188  
energiafogyasztás 303, 310  
Energy Star megfelelés 7  
eredetik, betöltés  
síkágyas lapolvasó 30  
Eszközbeállítások, HP Eszköztár 190  
Eszköztár. Lásd: HP Eszköztár

## F

fájlba, lapolvasás  
Macintosh 126  
fakó nyomat 250

## fax

- automatikus kicsinyítés 98
- csendérzékelés mód 115
- csengésszám 96
- csengőhangok 95
- csoportos tárcsázási bejegyzések 78, 102
- elakadások, hibaelhárítás 276
- előhívószámok 106
- érkeztető bélyegző 116
- faxmodemet tartalmazó típusok 5
- fejléc, beállítás 75, 76
- felbontás 77, 88
- fogadás hibaelhárítása 270
- fogadás készüléken 85
- fogadás számítógépen 93
- gyorstárcsázási bejegyzések 100, 101
- hangerő szabályozása 35
- hibajavítás 117
- hívási jelentés, nyomtatás 195
- idő és dátum, beállítás 76
- jelentések, hibaelhárítás 278
- jelentések, összes nyomtatása 198
- kézi tárcsázás 80
- kézi újratárcsázás 81
- kontrasztbeállítások 87
- közvetlen tárcsázási gombok 100, 101
- küldés egy címzettnek 77
- küldés hibaelhárítása 273
- küldés késleltetése 107
- küldés szoftverrel 83
- küldés több címzettnek 78
- lekérdezés 114
- letiltás 99
- letiltott faxok listája, nyomtatás 198
- mellékállomásokra fogadás 113
- számlázásikód-jelentés, nyomtatás 197
- számlázási kódok 109
- szünetek, beiktatása 105
- tárcsahang érzékelése, beállítások 108
- tárcsázás, dallam vagy impulzus 90
- tárcsázás telefonról 86
- telefonkönyv, nyomtatás 197
- tevékenységi napló 195
- továbbítás 112
- törlés memóriából 111
- újrainyomtatás memóriából 110
- újratárcsázási beállítások 91
- üveglap méretének beállítása 89
- V.34 beállítás 118
- válasz mód 94
- visszavonás 82
- Faxbeállítások lap, HP Eszköztár 191
- faxküldés
  - egy címzettnek 77
- faxküldés késleltetése 107
- Fax lap, HP Eszköztár 188

## faxok fogadása

- automatikus kicsinyítési beállítások 98
- csendérzékelés mód 115
- csengésszám beállítása hívásfogadáshoz 96
- csengőhangok, beállítások 95
- érkeztető bélyegző beállítás 116
- hibaelhárítás 270
- hívási jelentés, nyomtatás 195
- készüléken 85
- lekérdezés 114
- letiltás 99
- számítógép 93
- telefonvonalról 113
- tevékenységi napló, nyomtatás 195
- újrainyomtatás 110
- válasz mód, beállítás 94
- faxok küldése
  - csoportos tárcsázási bejegyzések 78
  - hibaelhárítás 273
  - hívási jelentés, nyomtatás 195
  - késleltetés 107
  - kézi tárcsázás 80
  - számlázási kódok 109
  - szoftverrel 83
  - telefonkészülekről 86
  - tevékenységi napló, nyomtatás 195
  - továbbítás 112
  - több címzettnek 78
  - visszavonás 82
- faxok lekérdezése 114
- faxok továbbítása 112
- faxok törlése a memóriából 111
- faxok újrainyomtatása 110
- faxszámok letiltása 99
- faxszámok újbóli engedélyezése 99
- fedél, tisztítás 200
- fedőlapok dokumentumokhoz
  - kartonlapok, nyomtatás 44
- fehér vagy halvány csíkok 266
- fejléc, fax 75, 76
- fejléces
  - jellemzők 46
- fejléces papírok
  - kimeneti út 44
- fekete-fehér lapolvasás 133
- fekete-fehér nyomtatás
  - hibaelhárítás 255
  - választása 41
- felbontás
  - fax 77, 88
  - jellemzők 6
  - lapolvasás 132
  - nyomtatási beállítások 248
- felfelé fordító kimeneti tálca. *Lásd:* hátsó kimeneti nyílás
- felhasználó által cserélhető alkatrészek 295

- felhasználói kézikönyv
    - megnyitás 2
  - felhasználói útmutató
    - termékszámok 296
  - felső kimeneti tálca
    - helye 9
    - nyomtatási hely 44
  - féltonus-beállítások 59
  - felvevőhenger részegység, ADF 204
  - felvevőhenger részegység, automatikus dokumentumadagoló 207
  - fényes papír 46
  - fényképek
    - hibaelhárítás 279
    - indexoldal, hibaelhárítás 279
    - indexoldal nyomtatása 141
    - lapolvasás, hibaelhárítás 261
    - másolás 71
    - memóriakártyák, behelyezés 136
    - nyomtatás, hibaelhárítás 281
    - nyomtatás közvetlenül a memóriakártyáról 139
    - tesztoldal, nyomtatás 140
  - ferde oldalak 259
  - festék
    - elkenődés, hibaelhárítás 252
    - foltok, hibaelhárítás 250
    - kiszóródás, hibaelhárítás 255
    - laza, hibaelhárítás 252
    - újrahasznosítás 310
  - festékkazetták
    - a HP hamisításokkal foglalkozó forródrótja 216
    - állapot, megtekintés a HP Eszköztár szoftverből 188
    - állapot, megtekintése a HP Eszköztár szoftverből 188
    - állapot ellenőrzése 212
    - állapotlap, nyomtatás 185
    - csere 217
    - garancia 299
    - jellemzők 4
    - nem HP 215
    - tárolás 213
    - tárolási specifikációk 304
    - termékszámok 290
    - újrahasznosítás 214, 310
  - feszültségkövetelmények 303
  - figyelmeztető hang erejének módosítása 35
  - fizikai specifikációk 303
  - foglaltság, újratárcsázási lehetőségek 91
  - fogyóeszközök. *Lásd:* kellekek
  - fóliák
    - betöltés 28
    - jellemzők 23, 48
  - foltok, hibaelhárítás 250
  - foltos, hibaelhárítás 250
  - forrás, nyomtatáshoz 40
  - funkciók 4
  - függőleges fehér vagy halvány csíkok 266
  - függőleges vonalak, hibaelhárítás 251
  - füzetek, nyomtatás 51
  - szürkeárnyalat
    - Semleges szürke színek beállításai 59
- G**
- garancia
    - bővített vi, 301
    - festékkazetta 299
    - képalkotó dob 299
  - gombnyomás hangerejének megadása 36
  - görgők, megrendelés 295
- GY**
- gyári szám, termék 185
  - gyorsbeállítások 42
  - gyorstárcsázási bejegyzések
    - lista nyomtatása 197
    - minden törlése 104
    - programozás 100, 101
  - gyűrődések, hibaelhárítás 254
- H**
- Hálózati beállítások lap, HP Eszköztár 191
  - hamisításokkal foglalkozó forródrót 216
  - hangerő szabályozása 35
  - hátsó kimeneti ajtó
    - helye 9
    - nyomtatási hely 44
  - háttér, szürke 251
  - helyszíni javításra vonatkozó szervizmegállapodások 301
  - henger részegység, ADF 204
  - henger részegység, automatikus dokumentumadagoló 207
  - hibaelhárítás
    - adagolási problémák 259
    - ADF felvevőhenger részegysége, csere 204
    - automatikus dokumentumadagoló, elakadások 244
    - automatikus dokumentumadagoló felvevőhenger részegysége, tisztítás 207
    - beolvasási minőség 261
    - Demóoldal, nyomtatás 184
    - elakadások 241
    - elcsúszott nyomat 259
    - fakó nyomat 250
    - fax, elakadások 276
    - fax hibajavítási beállítása 117
    - faxjelentések 278
    - faxok fogadása 270
    - faxok küldése 273
    - fényképek nyomtatása 281
    - festékfoltok 250
    - festéknymok 252
    - gyűrődések 254
    - hullámos hordozó 254

- indexoldal 279
  - ismétlődő hibák 255
  - kezelőpanel üzenetei 229
  - kiszóródott festék 255
  - Konfigurációs oldal, nyomtatás 184
  - lapolvasási minőség 263
  - laza festék 252
  - másolás 268
  - másolási méret 269
  - másolási minőség 265
  - memóriakártyák 279
  - nem vízszintes sorok 254
  - nyomtatási minőség 248
  - oldalak lassú nyomtatása 260
  - oldalak nem nyomtatódnak 260
  - papír 257
  - sebesség, faxolás 277
  - színes 255
  - szöveg 253
  - tárcsázás 275
  - tisztítóoldal 200
  - USB-kábelek 260
  - üres beolvasott oldalak 264
  - üres oldalak 260
  - vonalak, lapolvasás 264
  - vonalak, másolatok 266
  - vonalak, nyomtatott oldalak 251
  - Hibaelhárítás lap, HP Eszköztár 189
  - hibajavítási beállítás, fax 117
  - hibaüzenetek
    - kezelőpanel 229
    - súlyos 238
  - higany-specifikációk 311
  - hívási jelentés, fax
    - hibaelhárítás 278
    - nyomtatás 195
  - hivatkozások, HP Eszköztár 192
  - hívókártyák 80
  - honosított felhasználói útmutatók 296
  - hordozó
    - ADF, támogatott méretek 273
    - alapértelmezett méret módosítása 33
    - borítékok 47
    - címkék 48
    - egyedi méretű 45
    - elakadások 241
    - előnyomott űrlapok 46
    - első oldal, eltérő 49
    - fax automatikus kicsinyítési beállításai 98
    - fejléces 46
    - fényes papír 46
    - fóliák 48
    - gyűrt 254
    - hibaelhárítás 257
    - hosszú 28
    - HP, termékszámok 294
    - HP LaserJet keménypapír 48
    - hullámos, hibaelhárítás 254
    - jellemzők 23
    - nehéz papír 47
    - színes papír 46
    - tálca kiválasztása 40
    - tálcák megtöltése 28
    - több oldal egy lapra 41
    - választás 22
  - hőmérséklet
    - papír, tárolás 25
  - hőmérsékleti specifikációk
    - készülék környezete 304
  - HP Eszköztár
    - Állapot lap 188
    - Dokumentáció lap 189
    - Egyéb hivatkozások 192
    - Eszközbeállítások 190
    - Faxbeállítások lap 191
    - Fax lap 188
    - festékszint ellenőrzése 212
    - Hálózati beállítások lap 191
    - Hibaelhárítás lap 189
    - HP Eszköztár, hivatkozások 192
    - megnyitás 187
    - Nyomtatási beállítások lap 191
    - Rendszerbeállítások lap 190
    - támogatott operációs rendszerek 14
  - HP hamisításokkal foglalkozó forródrótja 216
  - HP hivatalos képviselői vi
  - HP ImageREt 2400 57
  - HP Instant Support Professional Edition (ISPE) v
  - HP LaserJet keménypapír 48
  - HP nyomtatási kellékek visszaküldési és újrahaznosítási programja 310
  - HP SupportPack 301
  - hullámos hordozó 254
  - hullámos papír, hibaelhárítás 254
- I**
- IBM OS/2 támogatás 14
  - idő, beállítás 76
  - illesztőfelületi portok
    - választhatók 7
  - illesztőportok
    - helye 9, 10
    - kábelek, rendelés 292
  - illesztőprogramok
    - beállítások 16
    - eltávolítás 20
    - gyorsbeállítások 42
    - letöltés v, 16
    - Macintosh 18
    - súgó 17
    - támogatott operációs rendszerek 14
    - tartozékok 4
    - Windows, funkciók 17
  - illesztőprogramok letöltése 16

- impulzustárcsázás 90
- indexoldal, fénykép 141
- indexoldal, hibaelhárítás 279
- információs oldalak
  - Demó 184
  - Kellékek állapota 185
  - Konfiguráció 184
  - nyelv megadása 33
- Instant Support Professional Edition (ISPE) v
- írásjelek, bevitel a kezelőpanelről 105
- írásjelek beírása a kezelőpanelen 75
- írásvetítő fóliák
  - jellemzők 23, 48
- ismétlődő hibák, hibaelhárítás 255
  
- J**
- javítás. *Lásd:* szerviz
- jelentések, fax
  - hibaelhárítás 278
  - hívás (legutolsó küldött vagy fogadott fax) 195
  - letiltott faxok listája 198
  - összes nyomtatása 198
  - számlázási kódok 197
  - telefonkönyv 197
  - tevékenységi napló 195
- jelentések, készülék
  - Demóoldal 184
  - Kellékállapot oldal 185
  - Konfigurációs oldal 184
  - nyelv megadása 33
- jellemzők
  - papír 23
  - tulajdonságok 6
- jelzőfények, készülék kezelőpanelje
  - hibaüzenetek 229
- jótállás
  - termék 297
  
- K**
- kábelek
  - USB, hibaelhárítás 260
- karakterek, hibaelhárítás 253
- karbantartási szerződések 301
- karton
  - jellemzők 23
- kartonlapok
  - jellemzők 47
  - nyomtatás 44
- kazetták
  - a HP hamisításokkal foglalkozó forródrótja 216
  - állapot ellenőrzése 212
  - állapotlap, nyomtatás 185
  - csere 217
  - garancia 299
  - jellemzők 4
  - nem HP 215
- tárolás 213
- termékszámok 290
- újrahasznosítás 214
- kellékek
  - a HP hamisításokkal foglalkozó forródrótja 216
  - állapot, megtekintése a HP Eszköztár szoftverből 188
  - állapot ellenőrzése 212
  - állapotlap 185
  - beszerelési útmutatók 2
  - csere 217
  - megrendelés v
  - nem HP 215
  - specifikációk 303
  - tárolás 213
  - újrahasznosítás 214, 310
- kellékek és tartozékok rendelése v
- kellékek újrahasznosítása 214
- Kemény féltónus-beállítások 59
- keménypapír, HP LaserJet 48
- képdobok
  - a HP hamisításokkal foglalkozó forródrótja 216
  - állapot ellenőrzése 212
  - nem HP 215
  - tárolás 213
  - újrahasznosítás 214
- képek. *Lásd:* fényképek
- képminőség
  - jellemzők 6
  - lapolvasás, hibaelhárítás 261, 263
  - másolás, hibaelhárítás 265
  - nyomtatás, hibaelhárítás 248, 249
  - tisztítóoldal, nyomtatás 200
- képminőség, hibaelhárítás
  - világos vagy sötét nyomtatás 266
- képpont/hüvelyk (dpi)
  - jellemzők 6
- képpont/hüvelyk (ppi)
  - lapolvasás 132
- kétoldalas 50
- kétoldalas nyomtatás 50
- kétoldalas nyomtatás kézi átfordítással 50
- kezelőpanel
  - gombnyomás hangerejének megadása 36
  - helye 9
  - lapolvasás (Macintosh) 125
  - lapolvasás kezelőpanelről (Windows) 121
  - leírás 11
  - nyelv megadása 33
  - szöveg, bevitel 105
  - szöveg beírása 75
  - üzenetek, hibaelhárítás 229
- kézikönyvek 2, 296
- kézikönyvek, dokumentáció 2
- Kézi színbeállítások 58
- kézi tárcsázás 80
- kézi újratárcsázás 81



- kicsinyítés
    - dokumentumok nyomtatása 42
    - másolatok 66
  - kiegészítő 2. tábla. *Lásd:* 2. tábla
  - kimeneti minőség
    - lapolvasás, hibaelhárítás 263
  - kimeneti tálcák
    - helye 9
    - választás 44
  - kimenet minősége
    - jellemzők 6
    - lapolvasás, hibaelhárítás 261
    - másolás, hibaelhárítás 265
    - tisztítóoldal, nyomtatás 200
  - kisegítő lehetőségek 8
  - kis sebesség, hibaelhárítás
    - faxolás 277
  - kiszóródás, hibaelhárítás 255
  - Konfigurációs oldal 184
  - kontrasztbeállítások
    - fax 87
    - másolat 65
  - könyvek
    - lapolvasás 129
    - másolás 72
  - környezeti jellemzők
    - papír 25
  - környezeti specifikációk
    - készülék 304
  - közvetlen tárcsázási gombok, fax
    - lista nyomtatása 197
    - minden törlése 104
    - programozás 100, 101
  - külső vonalak
    - előhívószámok 106
    - szünetek, beiktatása 105
- L**
- Lágy féltónus-beállítások 59
  - lapolvasás
    - ADF, eredetik betöltése 31
    - e-mailbe (Macintosh) 125
    - e-mailbe (Windows) 121
    - fájlba (Macintosh) 126
    - fekete-fehér 133
    - felbontás 132
    - HP Director (Windows) 124
    - készülék kezelőpaneljéről (Macintosh) 125
    - készülék kezelőpaneljéről (Windows) 121
    - könyvek 129
    - laponként (Macintosh) 127
    - mappába (Windows) 121
    - minőség, hibaelhárítás 261, 263
    - módszerek 120
    - sebesség, hibaelhárítás 263
    - szín 132
    - szürkeárnyalatos 133
    - tesztoldal, hibaelhárítás 280
    - törlés 123
    - TWAIN-kompatibilis program 128
    - üres oldalak, hibaelhárítás 264
    - WIA-kompatibilis program 128
  - lapolvasók, színegyeztetés 60
  - lapolvasó kioldógombja, helye 9
  - laponkénti lapolvasás (Macintosh) 127
  - LaserJet keménypapír 48
  - laser safety statements 315
  - LaserWriter 8 illesztőprogram 17
  - lassú sebesség, hibaelhárítás
    - lapolvasás 263
  - laza festék, hibaelhárítás 252
  - lefelé fordító kimeneti tábla. *Lásd:* felső kimeneti tábla
  - letiltott faxok listája, nyomtatás 198
  - letöltés, illesztőprogramok v
  - LINUX támogatás 14
- M**
- Macintosh
    - lapolvasás a készülék kezelőpaneljéről 125
    - lapolvasás e-mailbe 125
    - lapolvasás fájlba 126
    - lapolvasás TWAIN-kompatibilis programmal 128
    - laponkénti lapolvasás 127
    - nyomtatás 39
    - szoftver eltávolítása 20
    - szoftver funkciói 17
    - támogatott változatok 14
  - mappába, lapolvasás
    - Windows 121
  - másolás
    - ADF, eredetik betöltése 31
    - eredeti példányok betöltése a síkágyas lapolvasóba 31
    - feladat megkezdése 62
    - fényképek 71
    - hibaelhárítás 268
    - kétoldalas eredeti példányok 71
    - kicsinyítés 66
    - kontraszt beállítása 65
    - könyvek 72
    - leválogatás 69
    - méret, hibaelhárítás 269
    - minőség, beállítás 64
    - minőség, hibaelhárítás 265
    - nagyítás 66
    - példányszám 70
    - törlés 63
  - másolatok leválogatása 69
  - média
    - választható kimenetek 44
  - megállapodások, karbantartás v
  - megállapodások, karbantartási 301
  - megfelelőségi nyilatkozat 313
  - megjelenített színek egyeztetése 60

- megkülönböztető csengések 95
- megöltés
  - 2. tálca 29
- mellékállomások, faxok fogadása 113
- memória
  - bővítőhelyek 4
  - faxok törlése 111
  - faxok újranyomtatása 110
  - faxtároló 5
  - Konfigurációs oldal 185
  - termékszámok 291
- memóriakártyák
  - hibaelhárítás 279
  - képek nyomtatása, hibaelhárítás 281
- memóriakártyák, fénykép
  - behelyezés 136
- Memory Enhancement technology (MEt) 7
- mentés
  - beállítások 42
- méret, készülék 303
- méret, másolás
  - hibaelhárítás 269
- méret, másolat
  - kicsinyítés vagy nagyítás 66
- méretek, hordozó
  - egyedi 45
  - Oldalhoz igazít beállítás, faxolás 98
  - Oldalhoz igazít beállítás, nyomtatás 42
  - támogatott 23
- méretek, készülék 303
- Microsoft Windows. *Lásd:* Windows
- Microsoft Word, faxküldés 84
- minőség
  - jellemzők 6
  - lapolvasás, hibaelhárítás 261, 263
  - másolás, hibaelhárítás 265
  - nyomtatás, hibaelhárítás 248, 249
  - nyomtatási beállítások 248
  - tisztítóoldal, nyomtatás 200
- monitorok, színegyeztetés 60
- működési környezet specifikációi 304
- műszaki támogatás
  - Instant Support Professional Edition (ISPE) v
  - telefonszámok v
  - webhelyek v

## N

- nagyítás
  - dokumentumok nyomtatása 42
  - másolatok 66
- naplók, fax
  - hibaelhárítás 278
  - hívás (legutolsó küldött vagy fogadott fax) 195
  - letiltott faxok listája 198
  - összes nyomtatása 198

- számlázási kódok 197
- telefonkönyv 197
- tevékenység 195
- Négyszínű beállítás 59
- nehéz papír
  - jellemzők 23, 47
  - nyomtatás 44
- nem HP festékkazetták 215
- nem vízszintes sorok 254
- nemzetközi hívás 105

## NY

- nyelvek
  - felhasználói útmutatók 296
  - kezelőpanel kijelzőjének beállítása 33
- nyelvek, nyomtató 6
- nyomat minősége
  - nyomtatás, hibaelhárítás 248, 249
- nyomtatás
  - fénykép, indexoldal 141
  - fényképek, memóriakártyáról 139
  - fényképek, tesztoldalról 140
  - füzetek 51
  - hibaelhárítás 260
  - Macintosh 39
  - mindkét oldalra 50
  - törlés 53
  - Windows 38
  - nyomtatás, kétoldalas 50
  - nyomtatás egy lapra 41
  - Nyomtatási beállítások lap, HP Eszköztár 191
  - nyomtatási feladatok, törlés 53
  - nyomtatási hordozó. *Lásd:* hordozó
  - nyomtatási minőség
    - beállítások 248
    - hibaelhárítás 248, 249
    - jellemzők 6
    - tisztítóoldal, nyomtatás 200
  - nyomtatás leállítás 53
  - nyomtatás mindkét oldalra 50
  - nyomtatóillesztő-programok
    - beállítások 16
    - eltávolítás 20
    - gyorsbeállítások 42
    - letöltés v, 16
    - Macintosh 18
    - súgó 17
    - támogatott operációs rendszerek 14
    - tartozékok 4
    - Windows, funkciók 17
  - nyomtatónyelvek, nyomtatóhoz tartozó 6
- O
  - OCR szoftver
    - telepítés 131
  - oldal/perc 4, 6

- oldalak
  - ferde 254, 259
  - lassú nyomtatás 260
  - nem nyomtatódnak 260
  - üres 260
- oldalak egy lapra 41
- Oldalhoz igazít beállítás
  - faxolás 98
  - nyomtatás 42
- online súgó
  - dokumentáció 2
  - illesztőprogramok 17
- online ügyfélszolgálat v
- opciók. *Lásd:* beállítások
- optikai karakterfelismerő szoftver
  - telepítés 131
- óra, beállítás 76
- OS/2 támogatás 14
- ózon-specifikációk 310
  
- Ö**
- öntapadós címkék
  - betöltés 28
  - címkék 23
  - jellemzők 48
  - kimeneti út 44
  
- P**
- papír
  - ADF, támogatott méretek 273
  - alapértelmezett méret módosítása 33
  - egyedi méretű 45
  - elakadások 241
  - első oldal, eltérő 49
  - fax automatikus kicsinyítési beállításai 98
  - fejléces 46
  - fényes 46
  - gyűrött 254
  - hibaelhárítás 257
  - hosszú 28
  - HP, termékszámok 294
  - hullámos, hibaelhárítás 254
  - jellemzők 23
  - kemény hordozó, HP LaserJet 48
  - nehéz 47
  - színes 46
  - tálca kiválasztása 40
  - tálcák megtöltése 28
  - több oldal egy lapra 41
  - választás 22
  - választható kimenetek 44
- papíradagoló tálcák
  - helye 9
  - papírjellemzők 23
- papírbehúzó görgők, megrendelés 295
- papírbemeneti tálcák
  - adagolási problémák, hibaelhárítás 259
  - kiválasztás 40
  - Konfigurációs oldal 185
  - megtöltés 28
  - termékszámok 293
- papír betöltése 28
- papír feltöltése 28
- papírkiadó tálcák
  - választás 44
- papírkimeneti tálcák
  - helye 9
- papírtálcák
  - tartozékok 4
- páratartalom
  - papír, tárolás 25
- páratartalom-specifikációk
  - készülék környezete 304
- PCL-illesztőprogramok
  - jellemzők 6
  - támogatott operációs rendszerek 14
- PDE-fájlok, Macintosh 18
- PDE-k, Macintosh 18
- példányszám, módosítás 70
- pont/hüvelyk (dpi)
  - fax 77, 88
- pont per hüvelyk (dpi)
  - nyomtatási beállítások 248
- portok
  - helye 9, 10
  - kábelek, rendelés 292
  - választhatók 7
- postamatricák
  - betöltés 28
  - címkék 23
  - jellemzők 48
  - kimeneti út 44
- PostScript-illesztőprogram 14
- pöttyök, hibaelhárítás 250
- PPD-fájlok, Macintosh 18
- ppi (képpont/hüvelyk)
  - lapolvasás 132
- problémamegoldás. *Lásd:* hibaelhárítás
- program
  - lapolvasás, TWAIN vagy WIA 128
- programok, beállítások 16
- protokollbeállítások, fax 118
- PS-illesztőprogram 14
  
- R**
- ráncok, hibaelhárítás 254
- Readiris OCR szoftver
  - telepítés 131
- regulatory statements
  - laser safety 315
- Rendszerbeállítások lap, HP Eszköztár 190
- RGB színek beállítása 59

riasztások  
beállítás 188

## S

sávok, hibaelhárítás 251  
sebesség  
fax, hibaelhárítás 277  
jellemzők 4  
lapolvasás, hibaelhárítás 263  
nyomtatás, leggyorsabb 43  
specifikációk 6  
Semleges szürke színek beállításai 59  
síkágyas lapolvasó  
alapértelmezett üveglapméret, beállítás 89  
betöltés 30  
tisztítás 199  
skálázás, dokumentumok  
nyomtatás 42  
sötét, kontrasztbeállítások  
másolat 65  
sötét másolás 266  
sötétség, kontrasztbeállítások  
fax 87  
specifikációk  
elektromos 303  
fizikai 303  
kellékek 303  
környezeti 304  
zajterhelés 304  
sRGB 60  
súgó  
dokumentáció 2  
illesztőprogramok 17  
súly  
készülék 303  
SupportPack, HP 301

## SZ

szabályozási nyilatkozatok  
megfelelőségi nyilatkozat 313  
szakkifejezések 317  
számlázási kódok, fax  
alkalmazás 109  
jelentés, nyomtatás 197  
számok, telefon  
nyomtatási kellékek visszaküldési és  
újrahasznosítási programja 311  
szervíz  
HP hivatalos képviselői vi  
szerződések 301  
termékszámok 290  
szerződések, karbantartás vi  
szerződések, karbantartási 301  
szín  
automatikus beállítás 58  
beállítások 56, 58  
HP ImageREt 2400 57

Kézi színbeállítási lehetőségek 58  
lapolvasási beállítások 132  
RGB-beállítások 59  
Semleges szürke színek beállításai 59  
szürkeárnyalatos nyomtatás 41  
színegyeztetés 60  
színes  
egyeztetés 60  
hibaelhárítás 255  
színes papír, jellemzők 46  
szoftver  
eltávolítás 20  
faxok fogadása 93  
faxok küldése 83  
HP Eszköztár 187  
letöltés v, 16  
Macintosh, funkciók 17  
Readiris OCR, telepítés 131  
támogatott operációs rendszerek 14  
Windows, funkciók 17  
szoftver eltávolítása 20  
szoftver törlése 20  
szóközök, bevitel a kezelőpanelről 105  
szóközök beírása a kezelőpanelen 75  
szószedet 317  
szöveg, bevitel a kezelőpanelről 105  
szöveg, hibaelhárítás  
hibásan megjelenő karakterek 253  
szöveg beírása a kezelőpanelen 75  
szünetek, beiktatása 105  
szürkeárnyalatos  
hibaelhárítás 255  
lapolvasás 133  
nyomtatás 41  
szürke háttér, hibaelhárítás 251

## T

tálcák  
adagolási problémák, hibaelhárítás 259  
helye 9  
kiválasztás 40  
Konfigurációs oldal 185  
megtöltés 28  
papírjellemzők 23  
tartozékok 4  
termékszámok 293  
tálcák, kimenet  
helye 9  
támogatás  
Instant Support Professional Edition (ISPE) v  
karbantartási szerződések 301  
telefonszámok v  
webhelyek v  
támogatott operációs rendszerek 14  
támogatott platformok 14

- tápellátás
    - követelmények 303
  - tápellátás csatlakozója, helye 9
  - tápellátás kapcsoló, helye 9
  - tárcsahang-érzékelési beállítások 108
  - tárcsázás
    - automatikus újratárcsázás, beállítások 91
    - dallam- vagy impulzusbeállítások 90
    - előhívószámok, beszúrás 106
    - hibaelhárítás 275
    - kézi 80
    - kézi újratárcsázás 81
    - nemzetközi 105
    - szünetek, beiktatása 105
    - telefonról 86
  - tárcsázás külföldre 80
  - tárolás
    - festékkazetták 213
    - készülék 304
    - papír 25
  - tartozékok
    - beszerelési útmutatók 2
    - megrendelés v
    - termékszámok 290
  - technikai tanácsadás
    - karbantartási szerződések 301
  - telefon
    - faxhang hangerejének módosítása 36
  - telefonkészülékek
    - tárcsázás faxküldéshez 86
  - telefonkészülékekről
    - faxok fogadása 113
  - telefonkönyv, fax
    - bejegyzések felvétele 100
    - minden bejegyzés törlése 104
    - nyomtatás 197
  - telefonok
    - faxok fogadása 113
  - telefonszámok
    - a HP hamisításokkal foglalkozó forródrótja 216
    - HP nyomtatási kellékek visszaküldési és újrahajósítási programja 311
    - kellékek rendelése v
    - szerviz vi
    - támogatás v
  - telefonvonalak
    - faxhang hangerejének módosítása 36
  - teljesítmény
    - felvétel 310
  - termékszámok
    - 2. tálca 293
    - alkatrészek 290
    - felhasználó által cserélhető alkatrészek 295
    - felhasználói útmutatók 296
    - hordozó 294
    - kábelek 292
    - memória 291
  - tesztoldal
    - nyomtatás 140
  - tevékenységi napló, fax
    - hibaelhárítás 278
    - nyomtatás 195
  - tintapatronok. *Lásd:* festékkazetták
  - típusok 4
  - típusok, hordozó
    - jellemzők 23
    - tálcák kiválasztása 40
  - tisztítás
    - automatikus dokumentumadagoló felvevőhenger részegysége 207
    - fedélbelső 200
    - készülékház külső felülete 199
    - üveg 199
  - tisztítóoldal, nyomtatás 200
  - többcélú tálca. *Lásd:* 1. tálca
  - több oldal egy lapra 41
  - tömeg
    - papírjellemzők 23
  - törlés
    - lapolvasási feladatok 123
    - másolási feladatok 63
    - nyomtatási feladatok 53
  - TrueType betűtípusok, nyomtatóhoz tartozó 6
  - tulajdonságok. *Lásd:* beállítások
  - TWAIN-kompatibilis program, lapolvasás 128
- U**
- újrahajósítás, kellékek 310
  - újratárcsázás
    - automatikus, beállítások 91
    - kézi 81
  - újratöltött festékkazetták 215
  - UNIX támogatás 14
  - USB-port
    - helye 9, 10
    - hibaelhárítás 260
    - választhatók 7
- Ü**
- ügyfélszolgálat
    - Instant Support Professional Edition (ISPE) v
    - karbantartási szerződések 301
    - telefonszámok v
    - webhelyek v
  - üres beolvasott oldalak, hibaelhárítás 264
  - üres másolatok, hibaelhárítás 269
  - üres oldalak, hibaelhárítás 260
  - üveg, tisztítás 199
  - üveglap méretének beállítása 89
  - üzenetek
    - kezelőpanel 229
  - üzenetek, hiba 229

üzenetrögzítők  
faxbeállítások 96  
hibaelhárítás 276

## V

V.34 beállítás 118  
válasz mód, beállítás 94  
változatok, készülék 4  
világos  
másolat kontrasztja 65  
világos másolás 266  
világos nyomat, hibaelhárítás 250  
világosság  
fakó nyomat, hibaelhárítás 250  
faxkontraszt 87  
villogó fények 229  
villogó jelzőfények 229  
visszavonás  
faxok 82  
vízjelek 41  
vonalak, hibaelhárítás  
lapolvasás 264  
másolatok 266  
nyomtatott oldalak 251

## W

webhelyek  
Electronics Industry Alliance 311  
Energy Star 310  
kellékek rendelése v, 289  
nyomtatási kellékek visszaküldési és  
újrahasznosítási programja 311  
ügyfélszolgálat v

WIA-kompatibilis program, lapolvasás 128  
Windows  
illesztőprogramok 17  
lapolvasás aHP Director segítségével 124  
lapolvasás a készülék kezelőpaneljéről 121  
lapolvasás e-mailbe 121  
lapolvasás mappába 121  
lapolvasás TWAIN- vagy WIA-kompatibilis  
programmal 128  
nyomtatás 38  
szoftver eltávolítása 20  
támogatott verziók 14  
Word, faxküldés 84

## Z

zajspecifikációk 304  
zajterhelés 304



© 2004 Hewlett-Packard Development Company, L.P.

[www.hp.com](http://www.hp.com)



Q3948-90908