

# HP Photosmart M415 Digitalkamera med HP Instant Share



## Brugervejledning



## Juridiske bemærkninger

© Copyright 2005 Hewlett-Packard Development Company, L.P.

Oplysningerne i dette dokument kan ændres uden varsel. De eneste garantier for HP-produkter og -tjenester er anført i den udtrykkelige garanti, der følger med sådanne produkter og tjenester. Intet i dette dokument bør fortolkes til at udgøre en ekstra garanti. HP kan ikke gøres ansvarlig for tekniske eller redaktionelle fejl eller undladelser i dette dokument.

Windows® er et amerikansk registreret varemærke tilhørende Microsoft Corporation.



SD-logoet er et varemærke tilhørende dets ejer.

**Vigtige oplysninger om genbrug til vore kunder i EU:** Som det kræves af loven, skal dette produkt genbruges efter brug for at beskytte miljøet. Symbolet nedenfor angiver, at dette produkt ikke må bortkastes sammen med almindeligt affald. Aflever venligst produktet til det nærmeste godkendte genbrugsopsamlingssted. Du kan få yderligere oplysninger om aflevering og genbrug af HP-produkter i almindelighed på adressen:

**[www.hp.com/hpinfo/globalcitizenship/environment/recycle/index.html](http://www.hp.com/hpinfo/globalcitizenship/environment/recycle/index.html)**



### Ved fremtidige henvendelser beder vi dig angive følgende oplysninger:

Modelnummer \_\_\_\_\_  
(findes på kameraets forside)

Serienummer \_\_\_\_\_  
(10-cifret tal i bunden af kameraet)

Købsdatoen \_\_\_\_\_

Trykt i Kina



---

# Indholdsfortegnelse

1	Kom godt i gang . . . . .	9
	Konfiguration . . . . .	10
	1 Montering af håndledsrem . . . . .	10
	2 Isætning af batterierne . . . . .	11
	3 Sådan tændes kameraet . . . . .	12
	4 Valg af sprog . . . . .	12
	5 Angivelse af område . . . . .	13
	6 Indstilling af dato og klokkeslæt . . . . .	13
	7 Installation og formatering af et hukommelseskort (ekstraudstyr) . . . . .	15
	8 Installation af softwaren . . . . .	17
	Windows® . . . . .	17
	Macintosh . . . . .	18
	Brugermanual på cd . . . . .	18
	Kameraets dele . . . . .	19
	Kameraets overside . . . . .	19
	Kameraets bagside og højre side . . . . .	20
	Kameraets forside, venstre side og underside . . . . .	24
	Kameraets funktionsmåder . . . . .	25
	Kameramenuer . . . . .	26
	Kameraets statusskærm . . . . .	28
	Gendannelse af tidligere indstillinger . . . . .	29
	Visning af demonstration på kameraet . . . . .	29
2	Sådan tager du billeder og optager videoklip . . . . .	31
	Stillbilleder . . . . .	31
	Optagelse af lyd sammen med stillbilleder . . . . .	32
	Optagelse af videoklip . . . . .	33

Brug af Live View (Direkte visning) . . . . .	34
Skarphedsindstilling . . . . .	35
Opnåelse af den bedste fokusering . . . . .	35
Brug af fokuseringslås . . . . .	37
Brug af zoom . . . . .	38
Brug af optisk zoom . . . . .	38
Brug af digitalt zoom . . . . .	38
Blitzindstilling . . . . .	40
Valg af motivtype . . . . .	43
Brug af selvudløser . . . . .	46
Sådan bruges Capture-menuen . . . . .	48
Hjælp til menupunkter . . . . .	49
Billedkvalitet . . . . .	50
Lystilpasning . . . . .	53
Farve . . . . .	55
Dato og klokkeslæt . . . . .	55
Eksponeringskompensation (EV) . . . . .	57
Hvidbalance . . . . .	58
ISO-hastighed . . . . .	60
<b>3 Sådan ser du billeder og videoklip . . . . .</b>	<b>63</b>
Brug af afspilningsfunktionen . . . . .	63
Oversigt over alle billeder . . . . .	66
Miniaturer . . . . .	67
Forstørrelse af billeder . . . . .	68
Sådan bruges menuen Playback (Afspilning) . . . . .	69
Delete (Slet) . . . . .	71
Remove Red Eyes (Fjern røde øjne) . . . . .	72
Rotate (Roter) . . . . .	73
Record Audio (Lydoptagelse) . . . . .	73
<b>4 Brug af HP Instant Share . . . . .</b>	<b>75</b>
Brug af menuen HP Instant Share . . . . .	76
Oprettelse af onlinedestinationer i kameraet . . . . .	78
Afsendelse af billeder til destinationer . . . . .	80

5	Overførsel og udskrivning af billeder . . . . .	83
	Overførsel af billeder til en computer . . . . .	83
	Udskrivning af billeder direkte fra kameraet . . . . .	85
6	Sådan bruges menuen Setup (Konfiguration). . . . .	89
	Displayets lysstyrke . . . . .	90
	Kameralyde . . . . .	91
	Vis direkte billede når kameraet tændes . . . . .	92
	Dato og klokkeslæt . . . . .	93
	USB-konfiguration . . . . .	94
	Tv-konfiguration . . . . .	95
	Sprog . . . . .	96
	Overførsel af billeder til hukommelseskort . . . . .	97
7	Fejlretning og support . . . . .	99
	Nulstilling af kamera . . . . .	100
	HP Image Zone-software . . . . .	100
	Systemkrav (kun Windows). . . . .	101
	HP Image Zone Express (kun Windows). . . . .	102
	Brug af kameraet uden HP Image Zone-software . . . . .	103
	Overførsel af billeder til computeren uden brug af HP Image Zone-software . . . . .	104
	Tilslutning af kameraet som et digitalkamera . . . . .	104
	Overførsel via en hukommelses- kortlæser . . . . .	104
	Sådan konfigureres kameraet som diskdrev . . . . .	107
	Problemer og løsninger . . . . .	109
	Fejlmeddelelser på kameraet . . . . .	125
	Fejlmeddelelser på computeren . . . . .	140
	Sådan får du hjælp . . . . .	142
	HP's webside med hjælp til handicappede . . . . .	142
	HP Photosmart-webside . . . . .	142
	Hvor kan jeg få hjælp . . . . .	143

Telefonsupport . . . . .	144
Telefonsupportnumre . . . . .	146
<b>A Håndtering af batterier . . . . .</b>	<b>149</b>
Hovedpunkter vedr. batterier . . . . .	149
Forlængelse af batterilevetiden . . . . .	150
Sikkerhedsforanstaltninger ved anvendelse af batterier . . . . .	151
Ydeevne pr. batteritype . . . . .	153
Antal fotos pr. batteritype . . . . .	154
Strømindikatorer . . . . .	155
Genopladning af NiMH-batterier . . . . .	156
Sikkerhedsforanstaltninger ved genopladning af NiMH-batterier . . . . .	158
Strømbesparende dvalefunktion . . . . .	159
<b>B Anskaffelse af kameratilbehør . . . . .</b>	<b>161</b>
<b>C Sådan tager du vare på dit kamera . . . . .</b>	<b>165</b>
Grundlæggende håndtering af kameraet . . . . .	165
Rengøring af kameraet . . . . .	166
Rengøring af kameraobjektivet . . . . .	167
Rengøring af selve kameraet og displayet. . .	167
<b>D Specifikationer . . . . .</b>	<b>169</b>
Hukommelseskapacitet . . . . .	175



---

# 1 Kom godt i gang

Tillykke med dit HP Photosmart M415-digitalkamera og velkommen til en verden med digital fotografering!

I denne manual beskrives forskellige kamerafunktioner, som sikrer dig et optimalt resultat, mens du får fuldt udbytte af din fotografiske oplevelse. Der er bl.a. følgende funktioner:

- **HP's lystilpasningsteknologi** – Fremhæver automatisk detaljer, som ellers ikke ville kunne ses i skyggeområder. Se side 53.
- **Funktion til fjernelse af røde øjne i selve kameraet** – Identificerer og fjerner røde øjne på emnerne i stillbilleder, der bliver taget med blitz. Se side 72.
- **Syv optagemåder** – Mulighed for at vælge en forudindstillet optagemåde for den bedste eksponering til almindelige optagelser. Se side 43.
- **HP Instant Share** – Let adgang til valg af stillbilleder i kameraet, der automatisk skal sendes til en række forskellige destinationer, f.eks. e-mail-adresser, onlinealbummer og mere, næste gang kameraet er tilsluttet til en computer. Modtagerne kan derefter se dine billeder uden at have besvær med store vedhæftede filer. Se side 75.
- **Direkte udskrivning** – Udskriver direkte fra kameraet til en PictBridge-certificeret printer uden at skulle tilsluttes til din computer. Se side 85.
- **Indbygget hjælpefunktion** – Mulighed for at benytte vejledninger på displayet for at få hjælp til brug af kamerafunktioner, når du ikke har manualen inden for rækkevidde.

Oplevelsen bliver endnu bedre, hvis du køber en dok i HP Photosmart M-serien.

Med dokken kan du nemt overføre billeder til en computer, sende billeder til

en printer, få vist billeder på et tv og

genoplade batterier i kameraet. Dokken er desuden er en praktisk holder til kameraet.



## Konfiguration

Se på billedet i afsnittet **Kameraets dele** på side 19, hvis der er en af kameraets dele, du ikke kan finde (fx en knap eller en indikator) under klargøringen.

### 1. Montering af håndledsrem

Sæt remmen fast i øjet på siden af kameraet som vist.

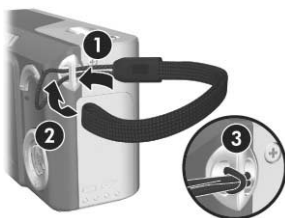

## 2. Isætning af batterierne

1. Åbn dækslet til batteriet/hukommelseskortet på siden af kameraet ved at skubbe dækslet ned mod bunden af kameraet.
2. Isæt batterierne som angivet under dækslet.
3. Luk dækslet til batteriet/hukommelsen ved at skubbe dækslet ned og dernæst mod kameraets øverste del, indtil det falder i hak.



Se **Ydeevne pr. batteritype** på side 153 for at få oplysninger om Alkaline-, Litium- og NiMH-batteriers ydeevne, når de bruges med dette kamera. I **Tillæg A, Håndtering af batterier**, som starter på side 149 finder du råd om optimering af batterilevetiden.

**TIP!** Du kan også anvende en HP-vekselstrømsadapter (ekstraudstyr) som strømforsyning til kameraet. Hvis du anvender genopladelige NiMH-batterier, kan du genoplade batterierne i kameraet vha. HP-vekselstrømsadapteren (ekstraudstyr) eller HP Photosmart-dokken i M-serien, eller du kan genoplade batterierne separat i HP Photosmart Quick Recharger (ekstraudstyr).  
Se **Tillæg B, Anskaffelse af kameratilbehør**, som starter på side 161 for at få yderligere oplysninger.

### 3. Sådan tændes kameraet

Kameraet tændes ved at skubbe knappen ► ON/OFF til højre og derefter slippe den.

Objektivet kører frem, og strømindikatoren til venstre for knappen ► ON/OFF lyser grønt. HP-logoet vises desuden på displayet, mens kameraet starter.

### 4. Valg af sprog

Første gang du tænder for kameraet, bliver du bedt om at vælge sprog.

1. Rul frem til det ønskede sprog vha. knapperne ▲▼ ◀▶ på **kontrolheden** .
2. Tryk på knappen  for at vælge det markerede sprog.



**TIP!** Hvis du har brug for at ændre sprog senere, kan du gøre det med indstillingen i menuen **Language (Sprog)** i menuen **Setup (Konfiguration)**. Se **Sprog** på side 96.

## 5. Angivelse af område

Når du har valgt et sprog, bliver du bedt om at vælge det kontinent, hvor du bor. Indstillingerne **Language (Sprog)** og **Region (Område)** angiver standarderne for datoformatet samt videosignalet format til visning af kamerabilleder på et tv (se **Tv-konfiguration** på side 95).

1. Rul frem til det ønskede område vha. knapperne ▲▼ på **kontroldenheden** ⏪⏩.
2. Tryk på knappen  $\frac{\text{Menu}}{\text{OK}}$  for at vælge det markerede område.



## 6. Indstilling af dato og klokkeslæt

Kameraet har et ur, der registrerer dato og klokkeslæt, hver gang du tager et billede. Disse oplysninger gemmes sammen med de øvrige egenskaber for billedet og kan ses, når du kigger på billedet på din computer. Du kan også vælge at få dato og klokkeslæt trykt på billedet (jvf. **Dato og klokkeslæt** på side 55).

1. Det første markerede element er dato- og klokkeslætsformatet. Hvis du vil ændre formatet, skal du bruge ▲▼-knapperne. Hvis dato og klokkeslætsformatet er korrekt, skal du trykke på knappen ▶ for at gå videre til (Date) Dato.

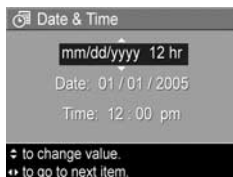

2. Juster de markerede valg vha. knapperne ▲▼.
3. Tryk på knapperne ◀▶ for at markere en anden værdi.

4. Gentag trin 2 og 3, indtil datoen og klokkeslættet er indstillet korrekt.
5. Tryk på knappen  $\frac{\text{Menu}}{\text{OK}}$ , når du har indtastet de korrekte værdier for datoen og klokkeslættet. Der vises en bekræftelse på displayet, hvor du bliver spurgt om dato og klokkeslæt er korrekt. Hvis det er tilfældet, skal du trykke på knappen  $\frac{\text{Menu}}{\text{OK}}$  for at vælge **Yes (Ja)**.  
Hvis dato og klokkeslæt ikke passer, skal du trykke på knappen ▼ for at markere **No (Nej)** og derefter trykke på knappen  $\frac{\text{Menu}}{\text{OK}}$ . Displayet med **Date & Time (Dato & klokkeslæt)** vises igen. Gentag trin 1-5 for at indstille den korrekte dato og det rigtige klokkeslæt.

**TIP!** Hvis du har brug for at ændre dato og klokkeslæt senere, kan du gøre det med indstillingen **Date & Time (Dato & klokkeslæt)** i menuen **Setup (Konfiguration)**. Se **Dato og klokkeslæt** på side 93.

## 7. Installation og formatering af et hukommelseskort (ekstraudstyr)

Kameraet har intern hukommelse, der kan rumme både billeder og videoklip. Du kan i stedet anvende et hukommelseskort (købes særskilt) til at gemme billeder og videoklip. Der er flere oplysninger om understøttede hukommelseskort i afsnittet **Opbevaring** på side 172.

1. Sluk for kameraet, og åbn dækslet til batteriet/hukommelseskortet på siden af kameraet.
2. Isæt hukommelseskortet i den lille rille over batterierne. Enden med det afskårne hjørne skal i først, som vist. Sørg for, at hukommelseskortet falder i hak.
3. Luk dækslet til batteriet/hukommelseskortet, og tænd for kameraet.



Du kan forebygge forekomsten af ødelagte kort og billeder ved at formatere hukommelseskort, inden du bruger dem første gang. Det gøres på følgende måde:

1. Tryk på knappen  $\frac{\text{Menu}}{\text{OK}}$ , og brug derefter knappen  $\blacktriangleright$  til at gå til menuen **Playback (Afspilning)**  $\blacktriangleright$ .
2. Tryk på knappen  $\blacktriangledown$  for at markere **Delete (Slet)**, og tryk derefter på knappen  $\frac{\text{Menu}}{\text{OK}}$  for at få vist undermenuen til **Delete (Slet)**.
3. Brug knappen  $\blacktriangledown$  til at markere **Format Card (Formater kort)**, og tryk derefter på knappen  $\frac{\text{Menu}}{\text{OK}}$  for at få vist bekræftelsen **Format Card (Formater kort)**.

4. Tryk på knappen ▼ for at markere **Yes (Ja)**, og tryk derefter på knappen  $\frac{\text{Menu}}{\text{OK}}$  for at formatere kortet.

Mens kameraet formaterer hukommelseskortet, vises meddelelsen **Formatting Card... (Formaterer kort)** på displayet. Når kameraet har afsluttet formateringen, vises displayet med det samlede antal billeder (se **Oversigt over alle billeder** på side 66).

Sluk kameraet, før hukommelseskortet fjernes. Åbn dernæst dækslet til batteri/hukommelseskort, og tryk på kanten af hukommelseskortet, så det springer ud af rillen.

**BEMÆRK!** Når du installerer et hukommelseskort i kameraet, gemmes alle nye billeder og videoklip på kortet. Fjern hukommelseskortet for at benytte den interne hukommelse og få vist de billeder, der er gemt her. Du kan også overføre billeder fra den interne hukommelse til hukommelseskortet (se **Overførsel af billeder til hukommelseskort** på side 97).



## 8. Installation af softwaren

HP Image Zone-softwaren gør det muligt at overføre billeder fra kameraet og derefter se, redigere, udskrive eller e-maile dem. Den bruges desuden til at konfigurere menuen **HP Instant Share** på kameraet.

**BEMÆRK!** Du kan stadigvæk bruge kameraet, selv om du ikke installerer HP Image Zone-softwaren, men visse funktioner påvirkes af det. Der er flere oplysninger i **Brug af kameraet uden HP Image Zone-software** på side 103.

**BEMÆRK!** Hvis du har problemer med at installere eller bruge HP Image Zone-softwaren, kan du få hjælp på HP's websted for kundesupport **[www.hp.com/support](http://www.hp.com/support)**.

### Windows®

Du kan installere HP Image Zone-softwaren, hvis computeren mindst har 64MB RAM, Windows 2000, XP, 98, 98 SE eller Me samt Internet Explorer 5.5 Service Pack 2 eller nyere. Internet Explorer 6 anbefales. Hvis computeren opfylder disse krav, installerer installationsprocessen automatisk enten den komplette version af HP Image Zone-softwaren eller HP Image Zone Express-versionen. HP Image Zone Express har ikke alle de funktioner, der findes i den komplette version. Der er flere oplysninger i **HP Image Zone-software** på side 100.

1. Luk alle programmer, og deaktiver midlertidigt eventuelle antivirusprogrammer, der kører på computeren.
2. Indsæt cd'en med HP Image Zone-softwaren i computerens cd-drev, og følg vejledningen på skærmen. Hvis installationsskærmen ikke vises, skal du klikke på **Start, Kør**, indtast herefter **D:\Setup.exe**, hvor **D** er bogstavbetegnelsen for cd-drevet. Klik til sidst på **OK**.

3. Når HP Image Zone-softwaren er blevet installeret, skal du genaktivere antivirussoftwaren, som du deaktiverede i trin 1.

## Macintosh

Den komplette version af HP Image Zone-softwaren er altid installeret på Macintosh-computere.

1. Luk alle programmer, og deaktivér midlertidigt eventuelle antivirusprogrammer, der kører på computeren.
2. Indsæt cd'en med HP Image Zone-softwaren i computerens cd-drev.
3. Dobbeltklik på cd-ikonet på computerens skrivebord.
4. Dobbeltklik på installationsikonet, og følg vejledningen på skærmen for at installere softwaren.
5. Når HP Image Zone-softwaren er blevet installeret, skal du genaktivere antivirussoftwaren, som du deaktiverede i trin 1.

## Brugermanual på cd

Denne brugermanual findes på forskellige sprog på cd'en med HP Image Zone-softwaren. Sådan får du vist brugermanualen:

1. Indsæt cd'en med HP Image Zone-softwaren i computerens cd-drev.
2. **Under Windows:** Klik på **Vis brugermanual** på installations-cd'ens hovedskærmbillede.

**På Macintosh:** Se i **readme**-filen i mappen **docs** på cd'en med HP Image Zone-softwaren for at finde brugermanualen på dit sprog.

**BEMÆRK!** Hvis du gerne vil have en interaktiv og lærerig oplevelse (på engelsk), hvor du bliver guidet gennem de mest anvendte funktioner i kameraet og får nogle grundlæggende tip til fotografering, skal du installere og køre det interaktive brugervejledningsprogram.

## Kameraets dele

Hvis du vil vide mere om en bestemt del, kan du slå op på siden, der er angivet i parentes efter navnet på den pågældende del, i de følgende tabeller.

### Kameraets overside







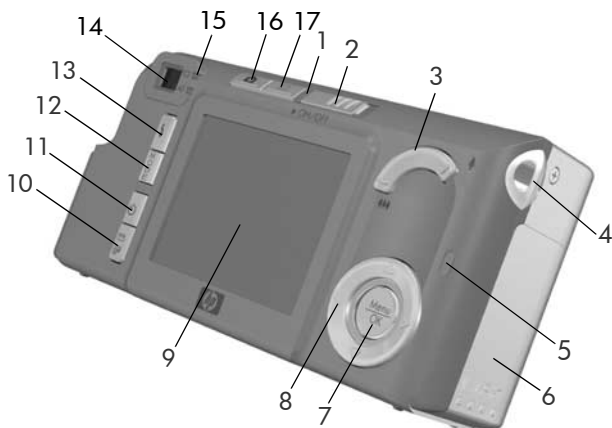









#	Navn	Beskrivelse
1	<b>Udløserknop</b> (siderne 31, 33)	<ul style="list-style-type: none"><li>• Fokuserer og tager et billede.</li><li>• Optager lydclip.</li></ul>
2	 <b>Videoknap</b> (side 33)	Starter og stopper optagelse af videoklip.





# Kameraets bagside og højre side



#	Navn	Beskrivelse
1	Strømindikator	<ul style="list-style-type: none"><li>• <b>Lyser</b> – Kameraet er tændt.</li><li>• <b>Hurtige blink</b> – Kameraet lukker ned pga. batterisvigt.</li><li>• <b>Blinker langsomt</b> – Kameraet oplader batterierne med den valgfri vekselstrømsadapter fra HP.</li><li>• <b>Slukket</b> – Kameraet er slukket.</li></ul>
2	▶ ON/OFF -knap (side 12)	Tænder og slukker for kameraet.

#	Navn	Beskrivelse
3	<b>Zoomknap</b> (side 38)	<ul style="list-style-type: none"> <li>•  <b>Zoom Out (Zoom ud)</b> – Objektivet zoomes ud til vidvinkel, når der tages stillbilleder.</li> <li>•  <b>Thumbnails (Miniaturer)</b> – Ved <b>Playback (Afspilning)</b> kan der vises stillbilleder og de første billeder fra et videoklip, arrangeret i en matrix på ni miniaturebilleder pr. skærm.</li> <li>•  <b>Zoom In (Zoom ind)</b> – Objektivet zoomes ind til telefotografi, når der tages stillbilleder.</li> <li>•  <b>Magnify (Forstørrelse)</b> – Ved <b>Playback (Afspilning)</b> kan du forstørre et stillbillede.</li> </ul>
4	Øje til montering af rem (side 10)	Her kan du montere en rem til at have om håndledet.
5	Hukommelses-indikator	<ul style="list-style-type: none"> <li>• <b>Hurtige blink</b> – Kameraet skriver enten til den interne hukommelse eller til hukommelseskortet, hvis det er sat i.</li> <li>• <b>Slukket</b> – Kameraet skriver ikke til hukommelsen.</li> </ul>
6	Dæksel til batteri/hukommelseskort (side 11)	Giver adgang til at isætte og udtage batterierne og et hukommelseskort (ekstraudstyr).
7	 - Knappen (siderne 48, 69)	Knappen bruges til at åbne menuerne <b>Capture (Optagelse)</b> og <b>Playback (Afspilning)</b> , vælge menupunkter og bekræfte visse handlinger på displayet.
8	 <b>Kontrolenhed med knapperne</b>   og  	Pileknapperne bruges til at navigere i menuer og til at gennemse billederne på displayet.

#	Navn	Beskrivelse
9	Display (side 34)	Når kameraet er indstillet til <b>Live View (Direkte visning)</b> kan displayet bruges som søger, og når det er indstillet til <b>Playback (Afspilning)</b> , kan du se resultaterne og alle menuerne.
10	 /  Knap til <b>HP Instant Share/udskrivning</b> (side 75)	Viser og skjuler menuen <b>HP Instant Share</b> på displayet.
11	 Knap til <b>Timer</b> (side 46)	Du kan vælge mellem indstillingerne <b>Normal</b> , <b>Self-Timer (Selvudløser)</b> og <b>Self-Timer - 2 Shots (Selvudløser - 2 billeder)</b> .
12	<b>MODE (Funktionsomskifter)</b> , knap (side 43)	Du kan vælge mellem forskellige funktionsmåder, når du skal tage stillbilleder.
13	 Knap til <b>Blitz</b> (side 40)	Du kan vælge mellem forskellige indstillinger af blitzen.
14	<b>Søger</b> (side 31)	Bruges til at stille ind på det motiv du vil tage billeder eller videoklip af.

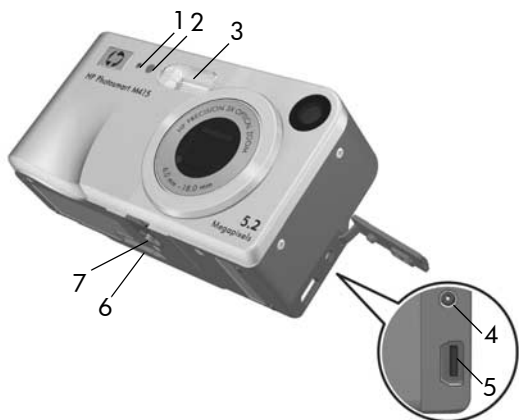

#	Navn	Beskrivelse
15	Indikatorer i søgeren	<ul style="list-style-type: none"> <li>  <b>Lyser rødt</b> – Optagelse af video.         </li> <li> <b>Autofokus lyser grønt</b> – Når du trykker <b>udløseren</b> halvvejs ind, begynder denne indikator at lyse, når kameraet er klar (automatisk eksponering og automatisk fokusering er låst, og blitzen er klar). Når du trykker <b>udløseren</b> helt ind for at tage et billede, lyser indikatoren for at angive, at den automatiske eksponering og automatiske fokusering virkede.         </li> <li> <b>Autofokus blinker grønt</b> – Når du trykker <b>udløseren</b> halvvejs eller helt ind, er det et tegn på, at kameraet ikke kan fokusere, at blitzen stadig lader op, eller at kameraet er i gang med at behandle et billede.         </li> <li> <b>Både  og autofokus blinker</b> – Der er opstået en fejl, som forhindrer kameraet i at tage billedet.         </li> </ul>
16	 Knap til <b>direkte visning</b> (side 34)	<ul style="list-style-type: none"> <li>Tænder og slukker funktionen til <b>direkte visning</b> på displayet.</li> <li>Hvis displayet er slukket, men kameraet er tændt, kan du tænde for displayet.</li> <li>Hvis en menu er åben på displayet, kan du lukke menuen.</li> </ul>
17	 Knap til <b>afspilning</b> (side 63)	<ul style="list-style-type: none"> <li>Tænder og slukker <b>Playback (Afspilning)</b> på displayet.</li> <li>Gør det muligt at se en demonstration på kameraet (se side 29).</li> </ul>

# Kameraets forside, venstre side og underside



#	Navn	Beskrivelse
1	Mikrofon (side 32)	Optager lydklip, der føjes til stillbilleder og til lyd delen af videoklip.
2	Selvudløser-/ Videointikator (side 46)	Blinker ved nedtælling, før der tages billeder eller optages video, når kameraet er indstillet på <b>Self-Timer (Selvudløser)</b> eller <b>Self-Timer - 2 (Selvudløser - 2 billeder)</b> . Lyser også, når der optages video.
3	Blitz (side 40)	Giver ekstra lys, så billederne bliver bedre.



#	Navn	Beskrivelse
4	 Stik til strømadapter	Lader dig slutte en HP-vekselstrøms-adapter til kameraet for enten at betjene kameraet uden batterier eller genoplade NiMH-genopladelige batterier i kameraet.
5	 USB-stik (siderne 83, 85)	Gør det muligt at slutte et USB-kabel fra kameraet til en computer med USB-stik eller en Pictbridge-certificeret printer.
6	Stik til dok (side 161)	Gør det muligt at slutte kameraet til en Photosmart-dok i M-serien.
7	Stativgevind	Gør det muligt at anbringe kameraet på et stativ.

## Kameraets funktionsmåder

Kameraet har to grundlæggende funktionsmåder. I begge er der et menusystem, hvor du kan justere kameraindstillingerne m.v.. Der er flere oplysninger i næste afsnit, **Kameramenuer**.

- **Capture (Optagelse)** – Her kan du tage stillbilleder og optage videoklip. Der er flere oplysninger om, hvordan **Capture (Optagelse)** anvendes, i **Kapitel 2, Sådan tager du billeder og optager videoklip**, som starter på side 31.
- **Playback (Afspilning)** – Her kan du se de stillbilleder og videoklip, du har optaget. Der er flere oplysninger om, hvordan du anvender **Playback (Afspilning)**, i **Kapitel 3, Sådan ser du billeder og videoklip**, som starter på side 63.



# Kameramenuer

Kameraet har fem menuer, som kan vises på displayet bag på kameraet.

Du får adgang til menuerne ved at trykke på knappen  $\frac{\text{Menu}}{\text{OK}}$  og derefter bruge knapperne  $\blacktriangleleft\blacktriangleright$  til at gå til den ønskede menu. Brug knapperne  $\blacktriangle\blacktriangledown$  til at vælge et menupunkt, og tryk derefter på knappen  $\frac{\text{Menu}}{\text{OK}}$  for at få vist menupunktets undermenu og justere indstillingerne.

**TIP!** I menuerne **Capture (Optagelse)** og **Setup (Konfiguration)** kan du justere indstillingerne ved at markere menupunktet og bruge knapperne  $\blacktriangleleft\blacktriangleright$  til at ændre indstillingerne.

Du kan afslutte en menu på en af følgende måder:

- Tryk på knappen til **direkte visning**  eller **afspilning** .
- Du kan bruge knapperne  $\blacktriangle\blacktriangledown$  til at rulle til menufanerne øverst på displayet. Du kan derefter vælge en anden menu ved at bruge knapperne  $\blacktriangleleft\blacktriangleright$ , eller du kan trykke på knappen  $\frac{\text{Menu}}{\text{OK}}$  for at lukke menuerne og vende tilbage til **Live View (Direkte visning)** eller **Playback (Afspilning)**.
- Brug knapperne  $\blacktriangle\blacktriangledown$  til at rulle til menupunktet  $\curvearrowright$  **EXIT (Afslut)**, og tryk på knappen  $\frac{\text{Menu}}{\text{OK}}$ .

Under menuen **Capture (Optagelse)**

 kan du angive indstillinger til billedoptagelse, f.eks. billedkvalitet, særlige lysforhold og eksponering, ISO-hastighed, farveindstillinger samt tryk af dato og klokkeslæt på billederne. Der er flere oplysninger om at bruge menuen i **Sådan bruges Capture-menuen** på side 48.



Under menuen **Playback**

**(Afspilning)**  kan du fjerne røde øjne fra et billede, der er taget med blitz, rotere billeder, tilføje lyd og slette billeder fra den interne hukommelse eller hukommelseskortet, der fås som ekstraudstyr. Der er flere oplysninger om at bruge menuen i **Sådan bruges menuen Playback (Afspilning)** på side 69.



Under menuen **HP Instant**

**Share**  kan du vælge de billeder, der skal sendes til printere, e-mail-adresser og andre onlinetjenester. Der er flere oplysninger om at bruge menuen i **Brug af menuen HP Instant Share** på side 76.



**BEMÆRK!** Hvis du vil anvende menuen **HP Instant Share**

 til at sende billeder til destinationer ud over printere (f.eks. e-mailadresser eller onlinetjenester), skal du først indstille menuen. Se **Oprettelse af onlinedestinationer i kameraet** på side 78.

Under menuen **Setup**



**(Konfiguration)**  kan du ændre konfigurationsindstillinger, f.eks. displayets lysstyrke, dato og klokkeslæt, sprog og konfiguration af tv. Her kan du også flytte billeder fra den interne hukommelse til hukommelseskortet, der fås som ekstraudstyr. Der er flere oplysninger om at bruge menuen i **Kapitel 6, Sådan bruges menuen Setup (Konfiguration)**, som starter på side 89.



Under menuen **Help (Hjælp)**  kan du finde nyttige oplysninger og tip til f.eks. batteriers levetid, knapper på kameraet, optagelse af lyd, gennemsyn af billeder, du har taget, og andre nyttige emner. Brug denne menu, når du ikke har brugervejledningen inden for rækkevidde.



## Kameraets statusskærm

Der vises en status på displayet i få sekunder, hver gang du trykker på knapperne til **blitz** , **funktionsomskifter** eller **selvudløser** , når du er i menuen **Playback (Afspilning)** , eller når der vises en menu.





Øverst på displayet vises navnet på den indstilling, der er valgt. Under det vises ikonerne for den aktuelle blitz, optagemåde og selvudløserindstillinger, med ikonet fremhævet for den knap, der lige er blevet trykket på. Nederst på displayet kan du se, om der er installeret et hukommelseskort (angives med ikonet ) , indikator for lavt batteriniveau (se **Strømindikatorer** på side 155), antal resterende billeder og indstillingen for **billedkvalitet** (i eksemplet angivet med **5MP**).

**BEMÆRK!** Der vises ingen status, når **Live View (Direkte visning)** er aktiveret, undtagen når menuen **Capture (Optagelse)** også vises. I stedet vises ikonet for den nye blitz, optagemåde eller indstillingen for selvudløser på displayet med **Live View (Direkte visning)**.

# Gendannelse af tidligere indstillinger

Indstillinger for blitz, optagemåde og selvudløser samt nogle af de indstillinger, du har angivet i menuen **Capture (Optagelse)**, nulstilles til deres standardværdier, når du slukker for kameraet. Du kan dog gendanne indstillingerne fra sidste gang, kameraet var tændt, ved at holde knappen  inde, mens du tænder for kameraet. Ikonerne for de gendannede billeder vises så på displayet med **Live View (Direkte visning)**.

## Visning af demonstration på kameraet

Dette kamera har et diasshow med dets vigtigste funktioner. Du kan når som helst få vist diasshowet ved at holde knappen **Playback (Afspilning)**  inde i ca. tre sekunder. Displayet bliver sort et øjeblik, inden diasshowet starter. Du afslutter diasshowet ved at trykke knappen  ind.



## 2 Sådan tager du billeder og optager videoklip

### Stillbilleder

Du kan stort set altid tage et billede, når kameraet er tændt, uanset hvad der vises på displayet. Hvis der f.eks. vises en menu, idet du trykker på **udløseren**, annulleres menuen, og der bliver taget et billede. Sådan tager du et stillbillede:

1. Stil ind på motivet vha. søgeren.
2. Hold kameraet i ro, og tryk **udløseren** øverst på kameraet halvvejs ind. Kameraet måler og låser ind. Kameraet måler og låser fokus og eksponeringstiden. De firkantede parenteser på displayet bliver grønne, når fokus er låst. Se **Opnåelse af den bedste fokusering** på side 35 for at få yderligere oplysninger.
3. Tryk **udløseren** helt ind for at tage et billede. Kameraet bipper, når det har taget billedet.



**TIP!** Hold kameraet med begge hænder for at undgå rysten af kameraet, når du trykker på **udløseren**.

Når du har taget et billede, vises det i flere sekunder på det displayet. Det kaldes **Instant Review (Omgående prøvebillede)**. Du kan slette billedet, mens det **omgående prøvebillede** vises, ved at trykke på knappen ◀ og derefter vælge **This Image (Dette billede)** i undermenuen **Delete (Slet)**.

Du kan gennemse alle de billeder, som du har taget ved at anvende **Playback (Afspilning)**. Se **Brug af afspilningsfunktionen** på side 63.

# Optagelse af lyd sammen med stillbilleder

Der kan føjes lyd til et stillbillede på to måder:

- Lyden kan optages, mens billedet tages (forklares i dette afsnit). Du kan ikke anvende denne metode, når du bruger indstillingen **Self-Timer (Selvudløser)**.
- Man kan også vælge at føje et lydklip til billedet senere, eller erstatte det, der blev optaget, da billedet blev taget. Der er flere oplysninger i **Record Audio (Lydoptagelse)** på side 73.

Sådan optager du lyd, mens du tager et billede:

1. Når du har trykket på **udløseren** for at tage et billede, skal du fortsætte med at holde udløseren inde for at optage lydklippet. Der vises et mikrofonsymbol  og en lydtæller på displayet under optagelsen.
2. Du stopper lydoptagelsen ved at slippe **udløseren**. Hvis ikke, vil lyden fortsætte med at optage, indtil der ikke er mere ledig hukommelse. Kameraet annullerer alle lydklip, der er kortere end to sekunder.





Hvis du vil slette eller optage et nyt lydklip, skal du bruge indstillingen **Record Audio (Optag lyd)** i menuen **Playback (Afspilning)**. Se **Record Audio (Lydoptagelse)** på side 73.

Du kan høre lydklip, der er blevet vedhæftet til dine stillbilleder, ved at overføre den til din computer og benytte HP Image Zone-softwaren. Hvis du har en HP Photosmart-dok i M-serien (ekstraudstyr), kan du se lydklippene ved at forbinde kameraet til et tv via kameradokken. Se anvisningerne i brugermanualen til dokken, hvis du vil gøre dette.



# Optagelse af videoklip

**BEMÆRK!** Zoom-funktionen er ikke tilgængelig, når der optages videoklip.



1. Stil ind på motivet vha. søgeren.
2. Tryk på og slip **videoknappen**  oven på kameraet for at starte videooptagelsen. Hvis **direkte visning** er aktiveret, vises et  videoikon, **REC**, en tæller og en meddelelse, der beskriver, hvordan man afslutter videoen, på displayet. Søgerindikatoren  bag på kameraet og indikatorlampen for selvudløser/video lyser rødt.
3. Tryk på og slip **videoknappen**  igen, når du vil stoppe optagelsen. Ellers vil den fortsætte, til der ikke er mere ledig hukommelse på kameraet.



Når optagelsen er stoppet, vises det sidste billede af videoklipet i flere sekunder på displayet. Det kaldes **omgående prøvebillede**. Du kan slette videoklipet, mens det **omgående prøvebillede** vises, ved at trykke på knappen  og derefter vælge **This Image (Dette billede)** i undermenuen **Delete (Slet)**.

**TIP!** Et videoklip indeholder også lyd. Hvis du vil høre lyddelen af dine videoklip, skal du overføre dem til din computer og benytte HP Image Zone-softwaren. Hvis du har en HP Photosmart-dok i M-serien (ekstraudstyr), kan du også høre lyddelen fra dine videoklip ved at forbinde kameraet til et tv via kameradokken. Se anvisningerne i brugermanualen til dokken, hvis du vil gøre dette.



# Brug af Live View (Direkte visning)

Displayet giver mulighed for at stille ind på motivet vha. **Direct View (Direkte visning)**. Hvis du vil aktivere **Live View (Direkte visning)** fra menuerne, eller når displayet er deaktiveret, skal du trykke på knappen til **direkte visning** . Du deaktiverer **Live View (Direkte visning)** ved at trykke på knappen til **direkte visning**  igen.

**TIP!** Batteriet opbruges hurtigere, når man benytter **Direct View (Direkte visning)**. Brug søgeren, hvis du vil spare på batteriet.

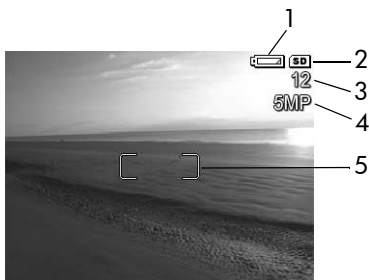
I tabellen nedenfor beskrives de oplysninger, der vises på displayet med **direkte visning**, når kameraets standardindstillinger anvendes, og der er installeret et hukommelseskort. Hvis du ændrer kameraets indstillinger, vises ikonerne for disse indstillinger også på displayet med **Direct View (Direkte visning)**.



#	Ikon	Beskrivelse
1		Strømindikator, såsom denne batteriniveauindikator (se <b>Strømindikatorer</b> på side 155)
2		Indikerer, at der er installeret et hukommelseskort

#	Ikon	Beskrivelse
3	<b>12</b>	Resterende antal billeder (afhænger af den aktuelle indstilling for <b>billedkvalitet</b> og hvor meget plads, der er tilbage i hukommelsen)
4	<b>5MP</b>	Indstilling for <b>billedkvalitet</b> (standard er <b>5MP</b> )
5		Firkantede parenteser (se næste afsnit, <b>Skarphedsindstilling</b> )

## Skarphedsindstilling

De firkantede parenteser på displayet med **Live View (Direkte visning)** angiver fokuseringsområdet for det stillbillede eller videoklip, som du optager. Når du trykker **udløseren** halvvejs ind for at tage et stillbillede, måler og låser kameraet automatisk fokus og eksponeringstid i fokuseringsområdet. De firkantede parenteser på displayet med **Live View (Direkte visning)** bliver grønne, når kameraet har fundet og låst fokus og eksponeringstiden. Dette kaldes automatisk fokusering.



## Opnåelse af den bedste fokusering



Når du har indstillet kameraet til en af optagemåderne, bortset fra **Macro (Makro)**  (se **Valg af motivtype** på side 43), vil kameraet forsøge at fokusere automatisk vha. det normale fokusområde på mellem 0,5 m og uendeligt. Når kameraet ikke kan fokusere med disse optagemåder, vil en af følgende ting imidlertid ske:



- Søgerindikatoren for **autofokus** blinker grønt, og de firkantede parenteser i den **direkte visning** bliver røde. Hvis du trykker **udløseren** helt ind, vil kameraet stadig tage billedet, men billedet vil måske blive uskarpt.

Billedet fokuseres ved, at **udløseren** slippes, der stilles ind på motivet, og **udløseren** trykkes halvvejs ind igen.

Hvis indikatoren for **autofokus** fortsat blinker grønt, og de firkantede parenteser fortsat er røde efter flere forsøg, kan det skyldes, er der ikke er nok kontrast eller lys i fokuseringsområdet. Prøv at bruge en teknik kaldet **fokuseringslås** til at stille skarpt på et objekt i højere kontrast eller et lysere objekt, der befinder sig i samme afstand fra kameraet. Uden at trykke **udløseren** helt ned, skal du herefter dreje kameraet mod det objekt, du oprindeligt ville fotografere (se **Brug af fokuseringslås** på side 37). Du kan også blot tænde mere lys, hvis det er muligt.

- Søgerindikatoren for **autofokus** blinker grønt, de firkantede parenteser bliver røde, og ikonet **Macro (Makro)**  blinker på displayet med **Live View (Direkte visning)**. I dette tilfælde opdager kameraet, at fokus er nærmere end det normale område. Kameraet tager stadig billedet, men billedet kan blive uskarpt. Du kan enten fokusere billedet ved at flytte længere væk fra det motiv, du vil fotografere, eller ved at indstille kameraet til optagemåden **Macro (Makro)**  (se **Valg af motivtype** på side 43).

Hvis kameraet er indstillet til optagemåden **Macro (Makro)** , og kameraet ikke kan fokusere, kan man på displayet med **Live View (Direkte visning)** se et blinkende ikon for **makroen** , en fejlmeddelelse, og de firkantede parenteser bliver røde. Begge søgerindikatorer blinker også. I disse tilfælde tages der ikke noget billede.

Hvis motivet ikke er inden for **Macro (Makro)** -området (10 til 80 cm eller 4 til 32 tommer), kan motivet enten flyttes længere væk fra eller tættere på motivet, eller kameraet kan indstilles til en anden optagemåde end **Macro (Makro)**  (se **Valg af motivtype** på side 43).

Hvis der ikke er nok kontrast eller lys i fokusområdet, kan du prøve at bruge en teknik med en **fokuseringslås** (se næste afsnit, **Brug af fokuseringslås**). Du kan også blot tænde mere lys, hvis det er muligt.

## Brug af fokuseringslås

Du kan bruge **fokuseringslås** til at stille skarpt på et motiv, der ikke er i midten af billedet, og når du skal tage actionbilleder ved på forhånd at stille skarpt på det område, hvor der senere vil foregå noget. Du kan også bruge **fokuseringslås** som en hjælp til at stille skarpt i situationer med svag belysning eller kontrast.

1. Stil ind på motivet, så det er inden for de firkantede parenteser.
2. Tryk **udløseren** halvvejs ind for at låse fokus og eksponeringstiden.
3. Bliv ved med at holde **udløseren** halvvejs inde, mens du stiller ind på eller justerer motivet.
4. Tryk **udløseren** helt ind for at tage billedet.





# Brug af zoom

Jo mere du zoomer ind på motivet, jo mere forstørres selv små bevægelser med kameraet. Dette kaldes rysten af kameraet. Derfor skal du sørge for at holde kameraet helt stille, så billedet ikke bliver sløret, når du bruger fuld optisk zoom (3x). Hvis der vises et ikon med en rystende hånd  på displayet med **Live View (Direkte visning)**, skal du holde kameraet mere roligt, f.eks. ved at holde det tættere ind mod dig eller mod et fast objekt, eller du kan sætte kameraet på en fod eller en stabil overflade, da billedet ellers vil blive sløret.

## Brug af optisk zoom

Optisk zoom fungerer på samme måde som zoomlinsen på et traditionelt kamera. Linserne inde i objektivet flyttes fysisk i forhold til hinanden, så det virker, som om motivet er kommet nærmere.

Tryk på **Zoom Out (Zoom ud)**  og **Zoom In (Zoom ind)**  på **zoomknappen** for at skifte mellem vidvinkel (1x) og telelinse (3x).

**BEMÆRK!** Funktionen til optisk zoom er ikke tilgængelig, når der optages videoklip.



## Brug af digitalt zoom

I modsætning til optisk zoom flyttes linserne ikke ved digital zoom. Kameraet beskærer billedet, så motivet kommer til at virke mellem 1,05 til 6 gange større.

1. Tryk på **Zoom ind**  på **zoomknappen** for optisk at zoome ind, til der ikke længere kan zoomes ind, og slip så knappen.

2. Tryk igen på **Zoom In (Zoom ind)**

▲, og hold knappen inde, indtil motivet har den ønskede størrelse på displayet. Det område af billedet, der fotograferes eller optages, er omgivet af en gul ramme, og billedet forstørres i den gule ramme.



Billedopløsningen er angivet i højre side af displayet, og tallet bliver mindre, efterhånden som du zoomer digitalt. Hvis der fx står **4,3 MP** i stedet for **5 MP**, betyder det, at billedet reduceres til 4,3 megapixler.

3. Når billedet har den ønskede størrelse, skal du trykke **udløseren** halvvejs ind for at låse fokus og eksponeringstid og derefter helt ind for at tage billedet.



Når du vil slå den digitale zoom fra og vende tilbage til optisk zoom, skal du trykke på **Zoom Out (Zoom ud)** ▲▲▲ på **zoomknappen**, indtil den digitale zoom stopper. Slip **Zoom Out (Zoom ud)** ▲▲▲, og tryk på den igen.

**BEMÆRK!** Funktionen til digital zoom er ikke tilgængelig, når der optages videoklip.



**BEMÆRK!** Med digital zoom reduceres billedets opløsning, så billedet kommer til at virke mere grynnet, end det ville have gjort med optisk zoom. Hvis du vil sende et billede med e-mail eller placere det på et websted, er der sikkert ingen, der lægger mærke til den reducerede opløsning, men i situationer, hvor kvaliteten er vigtig, f.eks. ved udskrivning, bør du ikke anvende digital zoom i større omfang. Det anbefales også, at du bruger stativ i forbindelse med den digitale zoomfunktion for at undgå rysten af kameraet.

# Blitzindstilling

Du kan bruge knappen til **blitz** ⚡ til at skifte mellem de forskellige blitzindstillinger på kameraet. Du skifter til en anden blitzindstilling ved at trykke på knappen til **blitz** ⚡, indtil den ønskede indstilling vises på displayet. I følgende tabel beskrives kameraets forskellige blitzindstillinger:

Indstilling	Beskrivelse
<b>Auto Flash</b> (Automatisk blitz) 	Kameraet måler lysniveauet og aktiverer om nødvendigt blitzen.
<b>Red-Eye</b> (Røde øjne) 	Kameraet måler mængden af lys og aktiverer blitzen, så motivet ikke får røde øjne på billedet (se <b>Røde øjne</b> på side 42 for at få hjælp til reduktion af røde øjne).
<b>Flash On</b> (Blitz til) 	Kameraet anvender altid blitz. Brug denne indstilling til at øge lyset foran motivet, hvis det er belyst bagfra. Det kaldes udfyldningsblitz.



Indstilling	Beskrivelse
<b>Flash Off (Blitz fra)</b> 	<p>Blitzen udløses ikke uanset lysforholdene. Brug denne indstilling, når du vil fotografere ringe belyste motiver, der ligger uden for blitzens rækkevidde.</p> <p>Eksponeringstiden kan blive længere, når du benytter denne indstilling, så du bør anvende stativ for at undgå uskarpe billeder pga. rysten af kameraet.</p>
<b>Night (Nat)</b> 	<p>Kameraet aktiverer blitzen med reduktion af røde øjne, hvis det er nødvendigt for at belyse objekter i forgrunden (se <b>Røde øjne</b> på side 42 for at få hjælp til reduktion af røde øjne). Kameraet fortsætter dernæst med at eksponere, som om blitzen ikke var blevet brugt, for at få lyset i baggrunden med.</p> <p>Eksponeringstiden kan blive længere, når du benytter denne indstilling, så du bør anvende stativ eller sætte kameraet på en stabil overflade for at undgå rysten af kameraet.</p>

Ved alle andre indstillinger end standardindstillingen **Auto Flash (Automatisk blitz)**, vises ikonet for indstillingen (vist i tabellen ovenfor) på displayet med **Live View (Direkte visning)**. Den nye indstilling forbliver aktiveret, indtil den ændres igen, eller kameraet slukkes. Blitzindstillingen nulstiller til standardindstillingen **Auto Flash (Automatisk blitz)**, når kameraet slukkes.

**BEMÆRK!** Blitzen er ikke tilgængelig med indstillingen **Fast Shot (Hurtigoptage)** eller ved optagelse af videoklip.

**TIP!** Du kan gendanne blitzindstillingen til det, den var, da du sidst slukkede for kameraet, ved at holde knappen  inde mens du tænder for kameraet igen.

## Røde øjne



Fænomenet med røde øjne skyldes, at lyset fra blitzen reflekteres i motivets øjne, så menneskers øjne bliver røde, og dyrs øjne bliver grønne eller hvide på billedet. Når du bruger blitzindstillingen til at modvirke røde øjne, blinker kameraet hurtigt flere gange for at minimere motivets pupiller og således reducere røde øjne på billedet, før kameraet benytter den egentlige blitz. Det tager længere tid at tage et billede med reduktion af røde øjne, fordi udløseren forsinkes, indtil blitzen udløses anden gang. Derfor skal personerne på billedet vente på, at blitzen aktiveres anden gang.





**TIP!** Du kan også fjerne røde øjne på billeder, du allerede har taget. Se **Remove Red Eyes (Fjern røde øjne)** på side 72.

# Valg af motivtype

Optagemåder er foruddefinerede kameraindstillinger, der er optimerede, således at stillbilleder af bestemte motiver bliver så gode som muligt. Når du har valgt en motivtype, vælges de indstillinger, bl.a. ISO-hastighed, blænde og lukkerhastighed, der er optimale i den sammenhæng.

Du kan ændre optagemåden ved at trykke på knappen **MODE (Funktionsomskifter)**, der sidder bag på kameraet, indtil den ønskede optagemåde vises på displayet. I nedenstående tabel beskrives kameraets forskellige motivtypeindstillinger:

Indstilling	Beskrivelse
<b>Auto Mode (Automatisk)</b>	Du skal bruge <b>Auto Mode (Automatisk)</b> , hvis du skal tage et godt billede i en fart og ikke har tid til at vælge en særlig optagelsesmåde på kameraet. <b>Auto Mode (Automatisk)</b> fungerer fint i de fleste situationer. Den bedste blænde og lukkertid til motivet vælges automatisk.
<b>Macro (Makro)</b> 	Du skal bruge <b>Macro (Makro)</b> til at tage nærbilleder af motiver, der er mindre end 80 cm væk. Med denne optagemåde kan automatisk fokusering benyttes på afstande fra 10 til 80 cm, og kameraet tager ikke et billede, hvis det ikke kan finde fokus (se <b>Skarphedsindstilling</b> på side 35). Det anbefales, at du ikke anvender zoom i <b>Macro (Makro)</b>  -optagemåde.

Indstilling	Beskrivelse
<b>Fast Shot (Hurtigoptage)</b> 	Du skal bruge <b>Fast Shot (Hurtigoptage)</b> under gode lysforhold, når motivet er moderat eller langt væk. Kameraet anvender et fast fokus i stedet for automatisk fokusering, hvilket gør det muligt for dig at tage billeder meget hurtigt.
<b>Action</b> 	Brug <b>Action</b> , når du fotograferer sportsbegivenheder, kørende biler og i andre situationer, hvor du ønsker at fryse bevægelsen. Her prioriteres kort lukkerhastighed og høj ISO-værdi for at kunne fryse bevægelsen.
<b>Portrait (Portræt)</b> 	Du skal bruge <b>Portrait (Portræt)</b> til billeder, der har en eller to personer som hovedmotiv. Ved denne indstilling benyttes en større blændeåbning (lavere F-værdi), så baggrunden bliver sløret med en lavere dybdeskarphed, så billedet virker mere naturligt.
<b>Landscape (Landskab)</b> 	Du skal bruge <b>Landscape (Landskab)</b> til at fotografere landskaber med særlig stor dybde i billedet, f.eks. bjerge eller skylines, når både forgrunden og baggrunden skal være i fokus. Ved denne indstilling benyttes en mindre blændeåbning (højere F-værdi), så der opnås større dybdeskarphed og mætning.
<b>Beach &amp; Snow (Strand &amp; sne)</b> 	Du skal bruge <b>Beach &amp; Snow (Strand &amp; sne)</b> i forbindelse med udendørsscener, hvor lyset er skarpt, så den skærende effekt af lyset kan modvirkes.



Ved alle andre indstillinger end standardindstillingen **Auto Mode (Automatisk)**, vises ikonet for indstillingen på displayet med **Live View (Direkte visning)**. Den nye indstilling forbliver i kraft, indtil den ændres igen, eller kameraet slukkes.

Optagemåden nulstiller til standardindstillingen **Auto Mode (Automatisk)**, når kameraet slukkes.

**BEMÆRK!** Optagemåderne gælder ikke, når du optager videoklip.

**TIP!** Du kan gendanne indstillingen for optagemåde til, hvad den var, da du sidst slukkede for kameraet, ved at holde knappen  $\frac{\text{Menu}}{\text{OK}}$  inde mens du tænder for kameraet igen.

# Brug af selvudløser

1. Anbring kameraet på et stativ eller på en stabil flade.
2. Tryk på knappen **Timer (Selvudløser)** , indtil indikatoren for **Self-Timer (Selvudløser)**  eller **Self-Timer - 2 Shots (Selvudløser - 2 billeder)**  vises på displayet. Ikonet for selvudløserindstillingen vises på displayet med **Live View (Direkte visning)**.
3. Sørg for, at motivet er i søgeren eller på displayet med **direkte visning**. (Se **Brug af Live View (Direkte visning)** på side 34.)
4. De næste trin afhænger af, om du optager stillbilleder eller video.

## Ved stillbilleder:

- a. Tryk **udløseren** halvvejs ind. Kameraet registrerer og låser derefter fokus og eksponering. Kameraet bevarer disse indstillinger, indtil billedet tages.
- b. Tryk **udløseren** helt ind. Hvis **direkte visning** er aktiveret, kan du se nedtællingen fra 10 på displayet. Indikatorlampen for selvudløser/video på forsiden af kameraet blinker i 10 sekunder, inden billedet tages. Hvis du indstillede kameraet til **Self-Timer - 2 Shots (Selvudløser - 2 billeder)**, vil indikatoren for selvudløser/video blinke i et par sekunder til, efter at det første billede er taget, indtil det næste billede bliver taget.

**TIP!** Hvis du straks trykker **udløseren** helt ind, bliver afstandsindstillingen og eksponeringen først låst, umiddelbart inden de 10 sekunder er gået. Det er praktisk i situationer, hvor en eller flere personer skal med i billedet under i nedtællingen på 10-sekunder.

**TIP!** Du kan ikke optage lyd samtidig med, at selvudløseren bruges, men du kan føje et lydklip til senere. Se **Record Audio (Lydoptagelse)** på side 73.

### Ved videoklip:

Hvis du vil starte videooptagelsen, skal du trykke på knappen **Video**  og slippe den igen. Hvis **direkte visning** er aktiveret, kan du se nedtællingen fra 10 på displayet. Indikatorlampen for selvudløser/video på forsiden af kameraet blinker i ti sekunder, inden optagelsen begynder.

Tryk på knappen **Video**  igen, når du vil stoppe optagelsen. I modsat fald fortsætter kameraet med at optage, indtil der ikke er mere ledig hukommelse.

**BEMÆRK!** Når kameraet er indstillet til enten **Self-Timer (Selvudløser)** eller **Self-Timer – 2 Shots (Selvudløser – 2 billeder)**, optages der ét videoklip, når de ti sekunder er gået.

Indstillingen for selvudløser nulstiller til standardindstillingen **Normal**, når billedet er taget, eller videoklipet er optaget.

**TIP!** Hvis du tager billeder ved dårlig belysning, kan du bruge indstillingen for selvudløser til at hjælpe dig med at tage gode billeder. Sæt kameraet på noget solidt, f.eks. et stativ, og stil ind på billedet. Tryk derefter forsigtigt **udløseren** helt ind, og fjern din hånd fra kameraet. Kameraet tager billedet 10 sekunder efter, du har trykket på **udløseren**. Herved undgår du at ryste kameraet, når billedet bliver taget.

**TIP!** Du kan gendanne indstillingen for selvudløseren til, hvad den var, da du sidst slukkede for kameraet, ved at holde knappen  inde mens du tænder for kameraet igen.

# Sådan bruges Capture-menuen

I menuen **Capture (Optagelse)** kan du justere flere af de kameraindstillinger, der påvirker kvaliteten af billeder og videoklip, som du optager med kameraet.

1. Du åbner menuen **Capture (Optagelse)** ved at trykke på knappen til **direkte visning**  og derefter trykke på knappen  $\frac{\text{Menu}}{\text{OK}}$ . Hvis **direkte visning** allerede er aktiveret, skal du bare trykke på knappen  $\frac{\text{Menu}}{\text{OK}}$ .



2. Brug knapperne  $\blacktriangle$   $\blacktriangledown$  til at rulle gennem indstillingerne i menuen **Capture (Optagelse)**.
3. Tryk på knappen  $\frac{\text{Menu}}{\text{OK}}$  for at vælge en markeret indstilling og se undermenuen, eller brug knapperne  $\blacktriangleleft$   $\blacktriangleright$  til at ændre indstillingen for det markerede uden at åbne undermenuen.
4. Brug knapperne  $\blacktriangle$   $\blacktriangledown$  i undermenuen, og tryk derefter på knappen  $\frac{\text{Menu}}{\text{OK}}$  for at ændre indstillingen for menupunktet **Capture (Optagelse)**.
5. Du afslutter menuen **Capture (Optagelse)** ved at trykke på knappen til **direkte visning** . Du kan finde andre måder at afslutte en menu på i **Kameramenuer** på side 26.



**TIP!** Nogle af indstillingerne for menuen **Capture (Optagelse)**, som du ændrer fra deres standardværdier, nulstilles til standardværdierne, når du slukker for kameraet. Du kan gendanne indstillingerne for menuen **Capture (Optagelse)** til, hvad de var, da du sidst slukkede for kameraet, ved at holde knappen  $\frac{\text{Menu}}{\text{OK}}$  inde mens du tænder for kameraet igen.

## Hjælp til menupunkter

**Help... (Hjælp)** er det sidste punkt i alle undermenuerne i menuen **Capture (Optagelse)**. Vælg indstillingen **Help... (Hjælp)**, hvis du vil have oplysninger om de enkelte menupunkter og tilhørende indstillinger i menuen **Capture**

**(Optagelse)**. Hvis du f.eks. trykker på knappen  $\frac{\text{Menu}}{\text{OK}}$ , når **Help... (Hjælp)** er markeret i undermenuen **White Balance (Hvidbalance)**, vises hjælpeskærmen til **White Balance (Hvidbalance)**, som vist.

Brug knapperne  $\blacktriangle$  $\blacktriangledown$  til at rulle gennem hjælpeskærm-billederne. Hvis du vil afslutte hjælpen og vende tilbage til den særlige undermenu under menuen **Capture (Optagelse)**, skal du trykke på knappen  $\frac{\text{Menu}}{\text{OK}}$ .

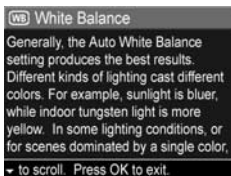

# Billedkvalitet

Du kan definere opløsningen og jpeg-kompressionen for de billeder, du tager. Undermenuen **Image Quality (Billedkvalitet)** har fem indstillinger.

1. I menuen **Capture (Optagelse)** (side 48) skal du vælge **Image Quality (Billedkvalitet)**.
2. I undermenuen til **Image Quality (Billedkvalitet)** skal du bruge knapperne ▲▼ til at markere en indstilling.
3. Tryk på knappen  $\frac{\text{Menu}}{\text{OK}}$  for at gemme indstillingen og vende tilbage til menuen **Capture (Optagelse)**.



I den næste tabel forklares indstillingerne i **Image Quality (Billedkvalitet)** mere detaljeret.

Indstilling	Beskrivelse
<b>5MP Best (5MP Bedst)</b>	Billederne tages med den maksimale opløsning og den laveste kompressionsgrad. Det giver billeder af meget høj kvalitet med naturtro farver, men de fylder også mest i hukommelsen. Denne indstilling anbefales, hvis du har planer om at udskrive billederne i størrelser på over 297 x 420 mm.
<b>5MP</b>	Billederne tages med den maksimale opløsning og den mellemste kompressionsgrad. Denne indstilling fremstiller billeder i fremragende kvalitet, men bruger mindre hukommelse end med ovennævnte indstilling <b>5MP Best (5MP Bedst)</b> . Dette er standardindstillingen og anbefales, hvis du har planer om at udskrive billeder i en størrelse på op til 297 x 420 mm.

Indstilling	Beskrivelse
<b>3MP</b>	Billederne vil have en opløsning på ca. 3MP og den mellemste kompressionsgrad. Med denne indstilling fylder billederne mindst i hukommelsen. Indstillingen anbefales, hvis du har planer om at udskrive billeder i en størrelse på op til 210 x 297 mm.
<b>1MP</b>	Billederne vil have en opløsning på ca. 1MP og den mellemste kompressionsgrad. Denne indstilling er hukommelsesbesparende og giver billeder i dårligere kvalitet. Indstillingen er velegnet til billeder, der skal sendes via e-mail eller overføres til internettet.
<b>VGA</b>	Billederne tages med den laveste opløsning på 640 x 480 og den mellemste kompressionsgrad. Med denne indstilling fylder billederne mindst i hukommelsen, men det sker på bekostning af kvaliteten. Indstillingen er velegnet til billeder, der skal sendes via e-mail eller overføres til internettet.

Indstillingen for **Image Quality (Billedkvalitet)** har ikke kun indflydelse på billedkvaliteten, men også, som et resultat heraf, på antallet af billeder, der enten kan gemmes i den interne hukommelse i kameraet eller på et hukommelseskort (ekstraudstyr). Billeder taget med indstillingen **5MP Best (5MP Bedst)** giver de bedste billeder, men de fylder også mere i hukommelsen end billeder taget med den næste, lavere indstilling, **5MP**. Tilsvarende kan der gemmes mange flere stillbilleder i hukommelsen med opløsninger på **1MP** eller **VGA** end med **5MP**, men det sker på bekostning af billedkvaliteten.

Tallet ud for **Pictures remaining (Resterende antal billeder)** nederst på displayet i undermenuen **Image Quality (Billedkvalitet)** opdateres, når du markerer de enkelte indstillinger. I **Hukommelseskapacitet** på side 175 er der flere oplysninger om, hvordan indstillingerne for **billedkvalitet** påvirker antallet af billeder, der kan gemmes i kameraets interne hukommelse.

Indstillingen for **Image Quality (Billedkvalitet)** (i tabellen ovenfor) vises på displayet med **Live View (Direkte visning)**. Den nye indstilling gælder, indtil du ændrer den igen, også selvom du slukker kameraet.

**BEMÆRK!** Det følgende gælder ikke ved optagelse af videoklip.

**BEMÆRK!** Når du bruger digital zoom, reduceres opløsningen i takt med, at du zoomer ind. Se **Brug af digitalt zoom** på side 38.

# Lystilpasning

Denne indstilling justerer forholdet mellem lyse og mørke områder i et billede og bevarer svage kontraster, men reducerer skærende kontraster. Mørke områder i et billede gøres lysere, mens der ikke ændres ved de lyse områder. Her er et eksempel på, hvordan **Lystilpasning** kan forbedre et billede:

Uden **Lystilpasning**:



Med **Lystilpasning**:



**Lystilpasning** kan f.eks. bruges i følgende situationer:

- Udendørsscener med en blanding af sol og skygge
- Skyede dage med masser af genskin fra himlen
- Indendørsscener, hvor der bruges blitz (for at dæmpe eller udjævne virkningen af blitzen)
- Baggrundsbelyste scener, hvor motivet er for langt væk til at den almindelige blitz kan nå.

Du kan bruge **Lystilpasning** med eller uden blitz, men det anbefales ikke som erstatning for blitzen. I modsætning til blitzen påvirker **Lystilpasning** ikke indstillingerne for eksponering, så lysnede områder kan forekomme grynede, og indendørs- eller natbilleder kan være uskarpe, hvis de tages uden blitz eller stativ.

1. I menuen **Capture (Optagelse)** (side 48), skal du vælge **Adaptive Lighting (Lystilpasning)**.

2. I undermenuen **Adaptive Lighting (Lystilpasning)** skal du bruge knapperne ▲▼ til at markere en indstilling.

3. Tryk på knappen  $\frac{\text{Menu}}{\text{OK}}$  for at gemme indstillingen, og vend tilbage til menuen **Capture (Optagelse)**.

I den næste tabel forklares indstillingerne mere detaljeret.



Indstilling	Beskrivelse
<b>Off (Fra)</b>	Kameraet vil behandle billedet som normalt. Dette er standardindstillingen.
<b>On (Til)</b> 	Kameraet vil lysne de mørke områder på billedet uden at ændre klart oplyste områder.

Hvis den nye indstilling er **On (Til)**, vises det tilsvarende ikon på displayet med **Live View (Direkte visning)**.

Den nye indstilling gælder, indtil du ændrer den igen, også selvom du slukker kameraet.

**BEMÆRK!** Det følgende gælder ikke ved optagelse af videoklip.

**BEMÆRK!** Når **Adaptive Lighting (Lystilpasning)** er aktiveret, vil det tage længere tid for kameraet at gemme et billede i hukommelsen, da billedet kræver ekstra behandling, inden det bliver gemt.

# Farve

Med denne indstilling er det muligt at styre billedets farve. Når **Color (Farve)** er indstillet på **Sepia**, tages billederne i brune farver, så de kommer til at se "gamle" ud.

**BEMÆRK!** Når du har taget et billede med indstillingen **Black & White (Sort/hvid)** eller **Sepia**, kan det ikke senere ændres til **Full Color (Farver)**.

1. I menuen **Capture (Optagelse)** (side 48) skal du vælge **Color (Farve)**.
2. I undermenuen **Color (Farve)** skal du bruge knapperne ▲▼ til at markere en indstilling. Resultatet af den nye indstilling vises på displayet med **direkte visning** bag menuen, så du straks kan se, hvordan den påvirker billedet.
3. Tryk på knappen  $\frac{\text{Menu}}{\text{OK}}$  for at gemme indstillingen og vende tilbage til menuen **Capture (Optagelse)**.



Den nye indstilling forbliver i kraft, indtil den ændres igen, eller kameraet slukkes. Indstillingen **Color (Farve)** nulstilles til standardindstillingen **Full Color (Farver)**, hver gang kameraet slukkes.

## Dato og klokkeslæt

Når du vælger denne indstilling, trykkes dags dato og klokkeslættet i det nederste venstre hjørne. Når du har valgt en af indstillingerne under **Date & Time Imprint (Trykt dato og klokkeslæt)**, forsynes alle efterfølgende billeder med dato og klokkeslæt, men ikke de billeder, der er taget tidligere.



Hvis et billede er forsynet med enten **Date Only (Kun dato)** eller **Date & Time (Dato og klokkeslæt)**, kan disse oplysninger ikke slettes igen senere.

**TIP!** Kontroller, at indstillingerne for dato og klokkeslæt er korrekte, inden du benytter denne funktion (se **Dato og klokkeslæt** på side 93).

1. I menuen **Capture (Optagelse)** (side 48) vælges **Date & Time Imprint (Trykt dato og klokkeslæt)**.
2. I undermenuen **Date & Time Imprint (Trykt dato og klokkeslæt)** anvendes knapperne ▲▼ til at markere en indstilling.
3. Tryk på knappen  $\frac{\text{Menu}}{\text{OK}}$  for at gemme indstillingen og vende tilbage til menuen **Capture (Optagelse)**.



I den næste tabel forklares indstillingerne mere detaljeret.

Indstilling	Beskrivelse
<b>Off (Fra)</b>	Der trykkes ikke dato og klokkeslæt på billederne.
<b>Date Only (Kun dato)</b> 	Billedet forsynes permanent med en dato i det nedre venstre hjørne.
<b>Date &amp; Time (Dato og klokkeslæt)</b> 	Billedet forsynes permanent med dato og klokkeslæt i det nedre venstre hjørne.

Hvis den nye indstilling er alt andet end standardindstillingen **Off (Fra)**, vises ikonet for indstillingen (se tabellen ovenfor) på displayet med **Live View (Direkte visning)**. Den nye indstilling gælder, indtil du ændrer den igen, også selvom du slukker kameraet.



**BEMÆRK!** Det følgende gælder ikke ved optagelse af videoklip.

## Eksponeringskompensation (EV)

Under vanskelige lysforhold kan du tilsidesætte den automatiske eksponeringstid, som kameraet foretager vha.

**EV** (Exposure Value) (Eksponeringsværdi) **Compensation** (**EV-kompensation**).

**EV Compensation (EV-kompensation)** er nyttig at anvende i forbindelse med motiver med mange lyse objekter (f.eks et hvidt objekt på en lys baggrund) eller mange mørke objekter (f.eks et sort objekt på en mørk baggrund). Scener, der indeholder mange lyse motiver eller mange mørke motiver, kan blive grå uden anvendelse af **EV Compensation (EV-kompensation)**. Hvis motivet rummer mange lyse objekter, skal EV Compensation (EV-kompensation) øges til et positivt tal, for at resultatet kan blive klarere. Hvis motivet rummer mange mørke objekter, skal EV Compensation (EV-kompensation) reduceres, for at de mørke objekter kan blive mere sorte.

1. I menuen **Capture (Optagelse)** (side 48) skal du vælge **EV Compensation (EV-kompensation)**.
2. I undermenuen **EV Compensation (EV-kompensation)** skal du bruge knapperne ◀▶ for at ændre EV-indstillingen i intervaller på 0,5 fra -2,0 til +2,0. Resultatet af den nye indstilling ses på displayet med **Live View (Direkte visning)** bag menuen, så du straks kan se, hvordan den påvirker billedet.



- Tryk på knappen  $\frac{\text{Menu}}{\text{OK}}$  for at gemme indstillingen og vende tilbage til menuen **Capture (Optagelse)**.

Hvis der er valgt andet end standardindstillingen, som er **0,0**, vises værdien på displayet med **Live View (Direkte visning)** ved siden af ikonet . Den nye indstilling forbliver i kraft, indtil den ændres igen, eller kameraet slukkes.

Indstillingen for **EV Compensation (EV-kompensation)** nulstilles til standardindstillingen **0,0**, hver gang kameraet slukkes.

## Hvidbalance

Farverne gengives forskelligt under forskellige lysforhold. Sollys er f.eks. mere blå, mens lyset fra glødelamper indendørs er mere gult. Hvis motivet domineres af én farve, skal hvidbalancen muligvis justeres for at farverne kan gengives mere præcist og for at sikre, at hvide områder bliver hvide på det endelige billede. Du kan også justere hvidbalancen for at frembringe spændende effekter. Hvis du f.eks. benytter indstillingen **Sun (Sol)**, kommer billedet til at virke varmere.



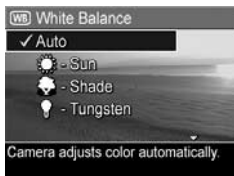

- I menuen **Capture (Optagelse)** (side 48) skal du vælge **White Balance (Hvidbalance)**.

- I undermenuen **White Balance (Hvidbalance)** skal du bruge knapperne  $\blacktriangle$   $\blacktriangledown$  til at markere en indstilling. Resultatet af den nye indstilling vises på displayet med **direkte visning** bag menuen, så du straks kan se, hvordan den påvirker billedet.



- Tryk på knappen  $\frac{\text{Menu}}{\text{OK}}$  for at gemme indstillingen og vende tilbage til menuen **Capture (Optagelse)**.

I den næste tabel forklares indstillingerne mere detaljeret.

Indstilling	Beskrivelse
<b>Auto</b> <b>(Automatisk)</b>	Lyskilden identificeres automatisk, og der korrigeres tilsvarende. Dette er standardindstillingen.
<b>Sun</b> <b>(Sol)</b> 	Farverne justeres ud fra den forudsætning, at billedet tages udendørs i solskin eller let overskyet vejr.
<b>Shade</b> <b>(Skygge)</b> 	Farverne justeres ud fra den forudsætning, at billedet tages udendørs i skygge, i overskyet vejr eller i skumringen.
<b>Tungsten</b> <b>(Glødelampe)</b> 	Farverne justeres baseret på, at billedet tages indendørs med lys fra glødelamper (typisk i en bolig).
<b>Fluorescent</b> <b>(Lysstofrør)</b> 	Farverne justeres baseret på at lyset kommer fra lysstofrør.

Ved alle andre indstillinger end standardindstillingen **Auto (Automatisk)** vises ikonet for indstillingen (vist i tabellen ovenfor) på displayet med **Live View (Direkte visning)**. Den nye indstilling forbliver i kraft, indtil den ændres igen, eller kameraet slukkes. Indstillingen **White Balance (Hvidbalance)** nulstilles til **Auto (Automatisk)**, hver gang kameraet slukkes.

# ISO-hastighed

Med denne indstilling justeres kameraets lysfølsomhed. Når **ISO Speed (ISO-hastighed)** er indstillet til standardindstillingen **Auto (Automatisk)**, vælger kameraet den bedste ISO-hastighed til motivet.

Ved at sænke ISO-hastigheden forlænges lukkertiden, hvilket giver billeder i en bedre kvalitet med mindst mulig støj, dvs. billederne bliver mere finkornede. Hvis du tager et billede under dårlige lysforhold og uden blitz med **ISO 100**, er det en god ide at bruge stativ. Modsat vil et højere ISO-tal gøre lukkertiden kortere. Det er smart, når der tages billeder på mørke steder uden blitz eller billeder af ting, der bevæger sig hurtigt. Højere ISO-hastigheder giver billeder med mere støj (mere grovkornede).

1. I menuen **Capture (Optagelse)** (side 48) skal du vælge **ISO Speed (ISO-hastighed)**.
2. I undermenuen **ISO Speed (ISO-hastighed)**, anvendes knapperne ▲▼ til at markere en indstilling.
3. Tryk på knappen  $\frac{\text{Menu}}{\text{OK}}$  for at gemme indstillingen og vende tilbage til menuen **Capture (Optagelse)**.



Ved alle andre indstillinger end standardindstillingen **Auto (Automatisk)**, vises ikonet for indstillingen (som vist i undermenuen **ISO Speed (ISO-hastighed)**) på displayet med **Live View (Direkte visning)**. Den nye indstilling forbliver i kraft, indtil den ændres igen, eller kameraet slukkes. **ISO-hastigheden** nulstilles til **Auto (Automatisk)** hver gang kameraet slukkes.

**BEMÆRK!** Denne indstilling anvendes ikke, når der optages videoklip, eller når optagemåden er indstillet på **Action**, **Portrait (Portræt)**, **Landscape (Landskab)** eller **Fast Shot (Hurtigt billede)**.





---





## 3 Sådan ser du billeder og videoklip

Med **Playback (Afspilning)** kan du se de billeder og videoklip, der er gemt i kameraet. Når du ser billeder i **Playback (Afspilning)**, kan du bruge knappen **Zoom** til at se billederne som miniaturer eller til at forstørre dem for at kunne studere billederne nærmere. Se **Miniaturer** på side 67 og **Forstørrelse af billeder** på side 68. Derudover kan du i menuen **Playback (Afspilning)** slette billeder eller videoklip, optage lyd til stillbillederne, fjerne røde øjne og rotere billeder. Se **Sådan bruges menuen Playback (Afspilning)** på side 69.

### Brug af afspilningsfunktionen

1. **Playback (Afspilning)** kan aktiveres på to måder.
  - Når kameraet er tændt, skal du trykke på knappen **Playback (Afspilning)** .
  - Når kameraet er slukket, skal du holde knappen **Playback (Afspilning)**  nede, mens du samtidigt også skubber knappen **▶ ON/OFF (Tænd/sluk)** for at tænde kameraet. På den måde kan du aktivere **Playback (Afspilning)**, uden at kameraobjektivet kører ud.

Det nyeste billede eller videoklip vises på displayet.

2. Brug knapperne   til at rulle gennem de enkelte billeder og videoklip. Tryk på eller hold knapperne   nede for rulle hurtigere.

Du kan kun se det første billede i hvert videoklip, som angives vha. videoikonet . Videoklip afspilles automatisk, efter at det første billede af videoklipet er blevet vist i 2 sekunder.







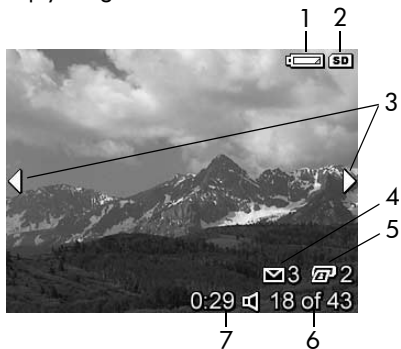

3. Tryk på knappen **Playback (Afspilning)**  igen for at slukke billeddisplayet, når du har gennemset billederne og videoklippene.

**BEMÆRK!** Du kan høre lydclip, der er blevet vedhæftet til dine stillbilleder, ved at overføre dem til din computer og benytte HP Image Zone-softwaren. Hvis du har en dok til HP Photosmart M-series, kan du høre lyden ved at slutte kameraet til et tv via kameradokken. Se anvisningerne i brugermanualen til dokken, hvis du vil gøre dette.

Under afspilningen vises der også oplysninger om det enkelte billede eller videoklip på displayet. Der findes en beskrivelse af oplysningerne i nedenstående tabel.







#	Ikon	Beskrivelse
1		Vises, når batteriet er ved at løbe tør for strøm. Se <b>Strømindikatorer</b> på side 155.
2		Vises kun, når der er sat et hukommelseskort (ekstraudstyr) i kameraet.
3		Vises i de første par sekunder, efter du har startet <b>Playback (Afspilning)</b> for at vise, at du kan gennemse alle billeder og videoklip med knapperne   .
4	 <b>3</b>	Angiver, at billedet skal sendes til 3 destinationer via <b>HP Instant Share</b> . Se <b>Brug af HP Instant Share</b> på side 75.
5	 <b>2</b>	Angiver, at billedet skal udskrives i 2 kopier vha. <b>HP Instant Share</b> . Se <b>Brug af HP Instant Share</b> på side 75.
6	<b>18 of 43</b> <b>(18 af 43)</b>	Viser, hvilket nummer i rækkefølgen et givet billede eller videoklip har blandt alle de gemte.
7	<b>0:29</b>	<ul style="list-style-type: none"> <li>• Viser længden på et lyd- eller videoklip.</li> </ul>
	 eller	<ul style="list-style-type: none"> <li>• Angiver, at der er knyttet et lydclip til billedet.</li> </ul>
		<ul style="list-style-type: none"> <li>• Angiver, at dette er et videoklip.</li> </ul>

# Øversigt over alle billeder

Når du trykker på ►, mens du ser på det sidste billede, vises et skærbillede med en billedoversigt. Her kan du se, hvor mange billeder der er taget og hvor mange flere der er plads til. Tællere, der angiver det samlede antal billeder, der er

valgt til **HP Instant Share**  og til udskrivning , vises i øverste venstre hjørne af skærmen. Derudover er der ikoner i øverste højre hjørne af skærmen til et valgfrit hukommelseskort, hvis der er installeret et (vises med ikonet ) og strømindikatoren (f.eks. indikatoren for lavt batteriniveau. Se **Strømindikatorer** på side 155).







# Miniaturer

Med **Thumbnail (Miniaturer)** kan du se de stillbilleder, du har taget, og de første billeder i videoklip, du har optaget, på displayet som en serie af ni miniaturrebilleder.



1. Vælg **Playback (Afspilning)** (side 63), og tryk på **Thumbnails (Miniaturer)**  (samme som **Zoom Out (Zoom ud)** ) på **Zoom lever (Zoomknap)**. Der vises nu **miniaturer** af op til ni billeder fra videoklip eller stillbilleder på displayet. Det aktuelle billede er indrammet af en gul kant.
2. Brug knapperne   til at rulle vandret til forrige eller næste miniature.
3. Tryk på knapperne   for at rulle lodret til miniaturen direkte over eller under den, der er markeret lige nu.
4. Tryk på knappen  for at afslutte **Thumbnail (Miniaturer)** og vende tilbage til **Playback (Afspilning)**. Det aktuelle billede eller videoklip (det, der var indrammet med en gul kant i **Thumbnail (Miniaturer)**) vises igen i fuld størrelse på displayet.







Under hver miniature vises et **HP Instant Share-ikon**  , der indikerer, at stillbilledet er valgt til en eller flere **HP Instant Share-destinationer**. Et printerikon  viser, at det er valgt til udskrivning, et videoikon  viser, at dette er et videoklip, og et lydikon  viser, at et lydclip er føjet til dette stillbillede.

# Forstørrelse af billeder

Funktionen påvirker kun måden, billedet vises på. Det ændres ikke permanent.







1. Vælg **Playback (Afspilning)** (side 63), tryk på **Magnify (Forstørrelse)**  (samme som **Zoom In (Zoom ind)**  på **Zoom lever (Zoomknap)**). Billedet forstørres automatisk to gange.



- Den midterste del af det forstørrede billede vises sammen med fire pile, der angiver, at du kan panorere rundt i det forstørrede billede.
2. Brug knapperne  og  til at panorere rundt i det forstørrede billede.
  3. Brug knapperne **Zoom In (Zoom ind)**  og **Zoom Out (Zoom ud)**  til at forøge eller formindske forstørrelsen.
  4. Tryk på knappen  for at afslutte **Magnify (Forstørrelse)** og vende tilbage til **Playback (Afspilning)**. Det aktuelle billede vises igen i normal størrelse på displayet.
- BEMÆRK!** Denne funktion er kun tilgængelig for stillbilleder, da videoklip ikke kan forstørres.





# Sådan bruges menuen Playback (Afspilning)

I menuen **Playback (Afspilning)** kan du se og slette stillbilleder eller videoklip, fortryde sletningen af billeder og formatere kameraets interne hukommelse eller valgfrie hukommelseskort. Derudover kan du fjerne røde øjne fra elementer på stillbilleder, der er taget med blitz, bearbejde stillbilleder ved at rotere dem samt føje lydklip til stillbillederne.

1. For at se **menuen Playback (Afspilning)** skal du trykke på knappen  $\frac{\text{Menu}}{\text{OK}}$  i tilstanden **Playback (Afspilning)**. Hvis du ikke befinder dig i **Playback (Afspilning)**, trykker du først på knappen **Playback (Afspilning)**  og dernæst på knappen  $\frac{\text{Menu}}{\text{OK}}$ .
2. Brug knapperne   til at markere det menupunkt i menuen **Playback (Afspilning)**, som du vil bruge i venstre side af displayet. Indstillingerne i menuen **Playback (Afspilning)** forklares senere i dette afsnit.
3. Spring frem til det billede eller videoklip, du vil se eller behandle, ved at trykke på knapperne  .
4. Vælg det markerede menupunkt i **menuen Playback (Afspilning)** ved at trykke på knappen  $\frac{\text{Menu}}{\text{OK}}$ . Følg instruktionerne på skærmen for at udføre den valgte opgave.
5. Du afslutter **menuen Playback (Afspilning)** og går tilbage til **Playback (Afspilning)** ved at trykke på knappen til **Live View (Direkte visning)** . Du kan finde andre måder at afslutte en menu på i **Kameramenuer** på side 26.

Tabellen herunder viser en oversigt over mulighederne i menuen **Playback (Afspilning)**.



#	Ikon	Beskrivelse
1		<b>Delete (Slet)</b> – Viser en undermenu, hvor du kan slette det aktuelle billede eller videoklip, slette alle billeder og videoklip, formatere den interne hukommelse eller et valgfrit hukommelseskort og fortryde sletningen af det sidst slettede billede. Se <b>Delete (Slet)</b> på side 71.
2		<b>Remove Red Eyes (Fjern røde øjne)</b> – Retter den røde farve, som mennesker på stillbilleder får, når der bruges blitz. Se <b>Remove Red Eyes (Fjern røde øjne)</b> på side 72.
3		<b>Rotate (Roter)</b> – Roterer det viste stillbillede 90 grader i den valgte retning. Se <b>Rotate (Roter)</b> på side 73.
4		<b>Record Audio (Optag lydclip)</b> – Optager et lydclip, som du kan knytte til stillbilledet. Se <b>Record Audio (Lydoptagelse)</b> på side 73.
5		<b>EXIT (Afslut) – Menuen Playback (Afspilning)</b> lukkes.

## Delete (Slet)

Når du vælger **Delete (Slet)** i menuen **Playback (Afspilning)** (side 69), vises undermenuen **Delete (Slet)**. Brug knapperne ▲▼ til at markere et menupunkt, og tryk derefter på knappen  $\frac{\text{Menu}}{\text{OK}}$  for at vælge det.



Undermenuen **Delete (Slet)** giver dig følgende muligheder:

- **Cancel (Annuller)** – Vender tilbage til menuen **Playback (Afspilning)** uden at slette det aktuelt viste billede eller videoklip.
- **This Image (Dette billede)** – Sletter det aktuelt viste billede eller videoklip.
- **All Images (in Memory/on Card) (Alle billeder (i hukommelsen/på kortet))** – Alle billeder og videoklip, enten i den interne hukommelse eller på hukommelseskortet (ekstraudstyr), slettes.
- **Format (Memory/Card) (Formater (Hukommelse/Kort))** – Sletter alle billeder, videoklip og filer i den interne hukommelse eller på et valgfrit hukommelseskort, og formaterer derefter den interne hukommelse eller hukommelseskortet.

For at forhindre beskadigede kort og billeder bør du bruge funktionen **Format Card (Formater kort)** til at formatere valgfrie hukommelseskort, før du bruger dem første gang. Brug også **Format Card (Formater kort)**, når du vil slette samtlige billeder og videoklip på et kort.

- **Undelete Last (Fortryd sletning af sidste billede)** – Gendanner det sidst slettede billede eller de sidste slettede billeder, afhængigt af, om **This Image (Dette billede)** eller **All Images (in Memory/on Card) (Alle billeder (i hukommelsen/på kortet))** blev valgt i undermenuen **Delete (Slet)**. (Dette punkt vises kun, når funktionen **Delete (Slet)** er blevet anvendt).

**BEMÆRK!** Med funktionen **Undelete Last (Fortryd sletning af sidste billede)** kan du kun gendanne de billeder, der netop er blevet slettet. Hvis du bruger andre funktioner, f.eks. slukker for kameraet eller tager et nyt billede, kan sidste sletning ikke længere fortrydes, og kameraet kan ikke længere gendanne det billede eller de billeder, som du slettede sidst.

## Remove Red Eyes (Fjern røde øjne)

Når du vælger **Remove Red Eyes (Fjern røde øjne)** under menuen **Playback (Afspilning)** (side 69), begynder kameraet omgående at behandle det aktuelle stillbillede og fjerner røde øje fra personer på billedet. Det tager et øjeblik at fjerne røde øjne. Når behandlingen er færdig, vises det rettede billede med grønne rammer omkring de rettede områder. Desuden vises undermenuen **Remove Red Eyes (Fjern røde øjne)**, som giver dig tre muligheder:

- **Save Changes (Gem ændringer)** – gemmer ændringerne af de røde øjne (og overskriver det oprindelige billede) og går tilbage til menuen **Playback (Afspilning)**.
- **View Changes (Vis ændringer)** – forstørrer billedet og sætter grønne rammer omkring de steder, hvor røde øjne blev rettet. I denne visning kan du zoome ind og panorere rundt i billedet. Tryk på knappen  for at vende tilbage til undermenuen **Remove Red Eyes (Fjern røde øjne)**.



- **Cancel (Annuller)** – Vender tilbage til menuen **Playback (Afspilning)** uden at gemme ændringerne af de røde øjne.

**BEMÆRK!** Denne funktion er kun tilgængelig for stillbilleder, som er taget med blitz. **Remove Red Eyes (Fjern røde øjne)** kan ikke bruges til videoklip.

## Rotate (Roter)

Når du vælger **Rotate (Roter)** i menuen **Playback (Afspilning)** (side 69), vises der en undermenu, hvor du kan rotere billedet 90 grader ad gangen.

1. Vælg **Rotate (Roter)** i menuen **Playback (Afspilning)**.
2. Brug knapperne ◀▶ til at rotere billedet med eller mod uret. Billedet roteres på displayet.
3. Når du har roteret billedet til den ønskede retning, skal du trykke på knappen  $\frac{\text{Menu}}{\text{OK}}$  for at lukke undermenuen **Rotate (Roter)** og gemme det nye billede.

**BEMÆRK!** Dette menupunkt er ikke tilgængelig for videoklip.

## Record Audio (Lydoptagelse)

Sådan optages et lydclip til et stillbillede, der ikke allerede har et lydclip vedhæftet.

1. Du skal i menuen **Playback (Afspilning)** (side 69) vælge **Record Audio (Optag lydclip)**. Lydoptagelsen begynder umiddelbart efter, at du har valgt denne mulighed. Der vises et mikrofonikon , og en tæller viser tidsforbruget under optagelsen.
2. Tryk på knappen  $\frac{\text{Menu}}{\text{OK}}$  for at afslutte optagelsen. Ellers bliver der optaget lyd, indtil der ikke er mere hukommelse tilbage i kameraet. Når optagelsen stopper, vises menuen **Playback (Afspilning)** igen.

Hvis det viste billede allerede har tilknyttet en lydfil, når du vælger **Record Audio (Optag lyd)**, vises undermenuen til **Record Audio (Optag lyd)** i stedet. Denne undermenu indeholder flere muligheder:

- **Keep Current Clip (Behold nuværende klip)** – Det nuværende lydklip gemmes, og du vender tilbage til **menuen Playback (Afspilning)**.
- **Record New Clip (Optag nyt klip)** – Lydoptagelsen startes, og det forrige lydklip erstattes.
- **Delete Clip (Slet klip)** – Det nuværende lydklip slettes, og du vender tilbage til **menuen Playback (Afspilning)**.

**TIP!** Du kan høre lydklip, der er blevet vedhæftet til dine stillbilleder, ved at overføre den til din computer og benytte HP Image Zone-softwaren. Hvis du har en HP Photosmart-dok i M-serien (ekstraudstyr), kan du se lydklippene ved at forbinde kameraet til et tv via kameradokken. Se anvisningerne i brugermanualen til dokken, hvis du vil gøre dette.

**BEMÆRK!** Dette menupunkt er ikke tilgængelig for videoklip.

## 4 Brug af HP Instant Share

Dette kamera har en spændende funktion kaldet HP Instant Share. Med denne funktion får du let adgang til valg af stillbilleder i kameraet, der automatisk skal sendes til en række forskellige destinationer. Du kan angive de pågældende destinationer vha. menuen **HP Instant Share**. Du kan også tilpasse menuen **HP Instant Share**, så den omfatter e-mail-adresser (inkl. distributionslister), onlinealbummer eller andre onlinetjenester, som du angiver. Når du har taget billeder med kameraet, er det let at anvende **HP Instant Share**:







1. Konfigurer destinationer på kameraet (se side 78).
2. Marker billeder i kameraet, som skal sendes til onlinedestinationer (se side 80).

**BEMÆRK!** Du skal have den komplette version af HP Image Zone på computeren for at bruge disse funktioner i **HP Instant Share**. Hvis computeren bruger et Windows operativsystem, skal du se **Systemkrav (kun Windows)** på side 101 for at finde ud af, om du har installeret den fulde version. Den komplette version af HP Image Zone-softwaren er altid installeret på Macintosh-computere.

**BEMÆRK!** Hvilke onlinetjenester der er tilgængelige, afhænger af området. Besøg [www.hp.com/go/instantshare](http://www.hp.com/go/instantshare), og se hvordan **HP Instant Share** fungerer.





# Brug af menuen HP Instant Share

Med standardmenuen **HP Instant Share** kan du nu vælge billeder i dit kamera, således at de automatisk udskrives næste gang, du tilslutter kameraet til din computer eller printer. Du kan tilføje destinationer, såsom e-mailadresser (herunder gruppedistributionslister), onlinealbummer eller andre onlinetjenester til menuen **HP Instant Share** via indstillingen til konfiguration i **HP Instant Share**  (se **Oprettelse af onlinedestinationer i kameraet** på side 78).

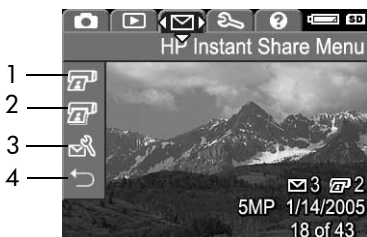
1. Hvis du vil se menuen **HP Instant Share**, skal du trykke på knappen **HP Instant Share/Print (HP Instant Share/ Udskriv)**  /  bag på kameraet. De seneste billeder vises på displayet med menuen **HP Instant Share** lagt ovenpå.
2. Brug knapperne   til at rulle gennem menuindstillingerne i menuen **HP Instant Share** .
3. Tryk på knappen  $\frac{\text{Menu}}{\text{OK}}$  for at vælge en markeret indstilling.
4. Du afslutter menuen **HP Instant Share** ved at trykke på knappen **Live View (Direkte visning)** . Du kan finde andre måder at afslutte en menu på i **Kameramenuer** på side 26.

I følgende tabel beskrives standardindstillingerne i **HP Instant Share**.



#	Ikón	Beskrivelse
1		<b>Udskriv 1 kopi</b> af det aktuelle billede, når kameraet er tilsluttet til en computer eller printer. (Se <b>Afsendelse af billeder til destinationer</b> på side 80).
2		<b>Udskriv 2 kopier</b> af det aktuelle billede.
3		Med <b>HP Instant Share Setup... (Konfiguration af HP Instant Share...)</b> kan du tilføje flere e-mailadresser og andre <b>HP Instant Share</b> -destinationer til menuen <b>HP Instant Share</b> . Se <b>Oprettelse af onlinedestinationer i kameraet</b> på side 78.
4		Med <b>EXIT (Afslut)</b> lukker du menuen <b>HP Instant Share</b> .





**TIP!** Hvis du vælger billeder til udskrivning ved hjælp af menuen **HP Instant Share** og derefter sender dem videre til en fotoservice kan du informere om, at der er en standard-DPOF-fil, som identificerer, hvilke og hvor mange billeder, der skal laves.

# Oprettelse af onlinedestinationer i kameraet

Du kan højst konfigurere 32 **HP Instant Share**-destinationer (såsom individuelle e-mail-adresser eller gruppelister) i menuen **HP Instant Share**.

**BEMÆRK!** Du skal bruge en internetforbindelse for at fuldføre denne procedure.

**BEMÆRK!** Hvis du har et hukommelseskort i kameraet, skal du kontrollere, at hukommelseskortet i kameraet ikke er låst, og at det har ledig plads.

1. Kontroller, at du har installeret den fulde version af HP Image Zone på computeren (se siderne 17 og 100).
2. Tænd kameraet og tryk dernæst på knappen **HP Instant Share/Print (HP Instant Share/udskriv)**  / .
3. Brug knappen  til at vælge **HP Instant Share Setup... (Konfiguration af HP Instant Share...)**  og tryk på knappen . Der vises en meddelelse på billeddisplayet om, at du skal slutte kameraet til computeren.
4. Slut kameraet til computeren vha. det USB-kabel, der fulgte med kameraet, uden at slukke det. Sæt USB-kablets store stik i computeren og det lille stik i på siden af kameraet.



















Du kan også tilslutte kameraet til computeren med en HP Photosmart -dok i M-serien ved at placere kameraet i dokken og trykke på knappen **Save/Print (Gem/Udskriv)**  på dokken.

5. Næste trin er en smule forskelligt på hhv. en Windows- og en Macintosh-computer:
  - **Windows:** Når kameraet slutes til computeren, aktiveres programmet **HP Instant Share Setup (Konfiguration af HP Instant Share)**. Hvis der også vises en anden dialogboks, skal du lukke den pågældende dialogboks ved at klikke på **Annuller**. I programmet **HP Instant Share Setup (Konfiguration af HP Instant Share)** skal du klikke på **Start** og derefter blot følge den viste vejledning for at konfigurere destinationer på computeren og gemme dem på kameraet.
  - **Macintosh:** Når kameraet slutes til computeren, aktiveres **HP Instant Share Setup Assistant (Opsætningsguide til HP Instant Share)**. Klik på **Fortsæt**, og følg derefter blot den viste vejledning for at konfigurere destinationer på computeren og gemme dem på kameraet.

# Afsendelse af billeder til destinationer

Du kan sende et eller flere stillbilleder til et hvilket som helst antal **HP Instant Share**-destinationer. Du kan ikke sende videoklip.

1. Tænd kameraet, tryk på knappen **HP Instant Share/Print (HP Instant Share/Udskriv)**  /  for at få vist menuen **HP Instant Share** .
  2. Brug knapperne   til at markere de første destinationer, som du vil sende et eller flere billeder til.
  3. Brug knapperne   til at rulle til et stillbillede, som du vil sende til den valgte destination.
  4. Når du trykker på knappen  vises et flueben  over den pågældende destination i menuen **HP Instant Share**. Hvis du vil fjerne destinationen, skal du trykke på knappen  igen.
- 
5. Vælg en hvilken som helst anden destination til det aktuelle billede ved at markere destinationen ved hjælp af knapperne   og derefter trykke på knappen  for at vælge den.
  6. Rul til andre billeder vha. knapperne  , og vælg destinationer til de pågældende billeder på samme måde.
  7. Når du er færdig med at vælge destinationer, kan du afslutte menuen **HP Instant Share** ved at trykke på knappen **Live View (Direkte visning)** . Du kan finde andre måder at afslutte en menu på i **Kameramenuer** på side 26.



8. Slut kameraet til computeren som beskrevet i **Overførsel af billeder til en computer** på side 83. Billederne bliver automatisk sendt til deres respektive **HP Instant Share**-destinationer.
- Billeder, der skal sendes til e-mail-destinationer, sendes ikke som vedhæftede filer. Billederne overføres i stedet for til en sikker HP-website, og der sendes en meddelelse til hver e-mail-adresse. Meddelelsen indeholder miniaturebilleder samt et link til en website, hvor modtageren kan foretage sig forskellige ting, fx sende et svar til dig, udskrive billederne, gemme billederne på sin computer, videresende billeder m.m. Det gør det nemt for brugere med andre e-mail-programmer at få vist dine billeder uden at have besværet med vedhæftede filer i en e-mail.
  - Billeder, der skal sendes til **udskrivningsdestinationer**, udskrives automatisk via computeren.

**BEMÆRK!** Hvis kameraet tilsluttes direkte til en printer som beskrevet i **Udskrivning af billeder direkte fra kameraet** på side 85, vil de valgte billeder blive udskrevet automatisk.



---

# 5 Overførsel og udskrivning af billeder

## Overførsel af billeder til en computer

**TIP!** Du kan også udføre denne handling ved enten at bruge en hukommelseskortlæser (se **Overførsel via en hukommelseskortlæser** på side 104) eller HP Photosmart-dokken i M-serien (se brugermanualen til dokken).

### 1. Kontroller følgende:

- Enten skal HP Image Zone eller HP Image Zone Express være installeret på computeren (se **Installation af softwaren** på side 17). Du kan få yderligere oplysninger om overførsel af billeder til en computer uden HP Image Zone på **Brug af kameraet uden HP Image Zone-software** på side 103.
- Hvis der er markeret billeder til udskrivning eller til **HP Instant Share**-destinationer, skal du kontrollere, om computeren er tilsluttet en printer, og/eller at der er etableret forbindelse til internettet.

2. Der følger et specielt USB-kabel med kameraet, som skal bruges til at tilslutte kameraet til en computer. Sæt USB-kablets største stik i computeren.
3. Åbn gummidækslet på siden af kameraet og sæt USB-kablets mindste stik i USB-stikket på kameraet.
4. Tænd kameraet.



- **Under Windows:** Brug HP Image Transfer til overførsel. I **Transfer Images from Camera/Card (Overfør billeder fra kamera/kort)** skal du klikke på **Start Transfer (Start overførslen)**. Billederne overføres til computeren, og hvis der tidligere er valgt billeder til HP Instant Share-destinationer (side 80), startes overførslen nu. Når skærmbilledet **Oversigt over billedhandlinger** vises på computeren, kan du afbryde kameraets forbindelse til computeren.
- **Macintosh:** Der bruges Image Capture eller iPhoto til overførslen. Hvis du har valgt billeder til **HP Instant Share**-destinationer (se siderne 76 og 78) og skærmbilledet **Handlingerne kan udføres** vises. Klik på **OK** for at sende billederne til destinationerne. Image Capture eller iPhoto overfører derefter billeder og videoklip til computeren. Når overførslen er færdig, kan du afbryde kameraets forbindelse til computeren.

# Udskrivning af billeder direkte fra kameraet

Du kan tilslutte kameraet direkte til en PictBridge-certificeret printer, når du skal udskrive billeder. Hvis du vil vide, om din printer er PictBridge-certificeret, skal du kigge efter PictBridge-logoet på printeren.



1. Kontroller, at der er tændt for printeren. Der må ikke være blinkende lamper eller fejlmeddelelser om printeren. Læg eventuelt papir i printeren.
2. Tilslut kameraet til printeren.

a. Sørg for, at indstillingen **USB Configuration (USB-konfiguration)** på kameraet er sat til **Digital Camera (Digitalkamera)** (se **USB-konfiguration** på side 94).



b. Brug det USB-kabel, der fulgte med kameraet, og tilslut det store, flade stik på USB-kablet til det tilsvarende stik på din PictBridge-certificerede printer.

**TIP!** PictBridge-stikket findes normalt på printerens forside.

3. Åbn gummidækslet på siden af kameraet og sæt USB-kablets mindste stik i USB-stikket på kameraet.

4. Når kameraet er tilsluttet printeren, vises menuen **Print Setup (Indstil printer)** på kameraet. Hvis du allerede har markeret billeder, der skal udskrives, ved hjælp af menuen **HP Instant Share** på kameraet, vises antallet af valgte billeder. Andre **billeder: ALL (Alle)** vises.



Der vises et eksempel på udskriften i nederste højre hjørne af **Print Setup (Indstil printer)**, hvor du kan se det sidelayout, der vil blive brugt til at udskrive billederne. Dette eksempel på udskriften opdateres, når du ændrer indstillingerne for **Print Size (Billedstørrelse)** og **Paper Size (Papirstørrelse)**.

Hvis **standarden** vises for **Print Size (Billedstørrelse)** eller **Paper Size (Papirstørrelse)**, bliver der ikke vist noget eksempel. Printeren bestemmer automatisk sidelayoutet ved udskrivning af billeder.

5. Hvis du vil ændre indstillingerne i menuen **Print Setup (Indstil printer)**, skal du bruge knapperne ▲▼ på kameraet for at vælge en menuindstilling. Brug derefter knapperne ◀▶ på kameraet til ændring af indstillingen.
6. Når indstillingerne er korrekte, skal du trykke på knappen  på kameraet for at starte udskrivningen.

Når kameraet er tilsluttet printeren, kan du udskrive de valgte billeder (se side 80).

**BEMÆRK!** Videoklip kan ikke udskrives direkte fra kameraet. Hvis printeren har en rille til hukommelseskort og kan udskrive videoklip, kan du indsætte hukommelseskortet direkte i printerens rille til hukommelseskortet og udskrive videoklipet. Læs mere i manualen til printeren.

**BEMÆRK!** Hvis kameraet ikke tilsluttes til en HP-printer (men et andet mærke), og der er problemer med udskrivningen, skal du kontakte producenten. HP yder ikke support til printere fra andre producenter.

**TIP!** Udover den fremgangsmåde, der er beskrevet i dette afsnit, kan du udskrive billeder direkte via kameraet ved at gøre et af følgende:

- Hvis der sidder et hukommelseskort i kameraet med billeder, som du gerne vil udskrive, og printeren har en rille til hukommelseskort, kan du fjerne hukommelseskortet fra kameraet og sætte det i printerens rille til hukommelseskort. Læs mere i manualen til printeren.
- Hvis du har en HP Photosmart-dok i M-serien, kan du forbinde kameraet med printeren via dokken. Se anvisningerne i brugermanualen til dokken.







## 6 Sådan bruges menuen Setup (Konfiguration)

I menuen **Setup (Konfiguration)** kan du justere en række kameraindstillinger, f.eks. lyd, dato og klokkeslæt samt konfigurationen af USB- og fjernsynstilslutningen.

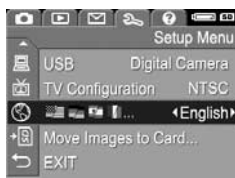
1. Du kan få vist menuen **Setup (Konfiguration)** ved først at åbne en anden menu (se **Kameramenuer** på side 26) og derefter bruge knapperne ◀▶ til at flytte til fanen for menuen **Setup (Konfiguration)** .



2. Brug knapperne ▲▼ til at rulle gennem indstillingerne i menuen **Setup (Konfiguration)**.
3. Tryk på knappen  $\frac{\text{Menu}}{\text{OK}}$  for at vælge en markeret indstilling og se undermenuen, eller brug knapperne ◀▶ til at ændre indstillingen for den markerede indstilling uden at åbne undermenuen.
4. Brug knapperne ▲▼ i undermenuen, og tryk derefter på knappen  $\frac{\text{Menu}}{\text{OK}}$  for at ændre indstillingen for menupunktet **Setup (Konfiguration)**.
5. Du afslutter menuen **Setup (Konfiguration)** ved at trykke på knappen til **direkte visning** . Du kan finde andre måder at afslutte en menu på i **Kameramenuer** på side 26.

# Displayets lysstyrke

Denne indstilling lader dig justere lysstyrken på displayet for de forskellige visningsforhold. Du kan anvende denne indstilling til at øge lysstyrken ved vanskelige lysmiljøer eller reducere lysstyrken for at forlænge batteriets levetid.

Standardindstillingen for **Display Brightness (Displayets lysstyrke)** er **Medium**.

1. I menuen **Setup (Konfiguration)** (side 89) skal du vælge **Display Brightness (Displayets lysstyrke)**.
2. I undermenuen **Display Brightness (Displayets lysstyrke)** markeres det lysstyrkeniveau, som du foretrækker til displayet. Resultatet af den nye indstilling ses på displayet med **Live View (Direkte visning)** bag menuen, så du straks kan se, hvordan indstillingen påvirker displayets lysstyrke.
3. Tryk på knappen  $\frac{\text{Menu}}{\text{OK}}$  for at gemme indstillingen og vende tilbage til menuen **Setup (Konfiguration)**.



Den nye indstilling gælder, indtil du ændrer den igen, også selvom du slukker kameraet.

# Kameralyde

Kameralyde er de lyde, som kameraet udsender, når du tænder for det, trykker på en knap eller tager et billede. Kameralyde må ikke forveksles med den lyd, der optages sammen med billeder eller videoklip.

Standardindstillingen for **Camera Sounds (Kameralyde)** er **On (Til)**.

1. I menuen **Setup (Konfiguration)** (side 89) skal du vælge **Camera Sounds (Kameralyde)**.
2. I undermenuen **Camera Sounds (Kameralyde)** markeres **Off (Fra)** eller **On (Til)**.
3. Tryk på knappen  $\frac{\text{Menu}}{\text{OK}}$  for at gemme indstillingen og vende tilbage til menuen **Setup (Konfiguration)**.

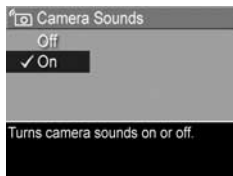

Den nye indstilling gælder, indtil du ændrer den igen, også selvom du slukker kameraet.

# Vis direkte billede når kameraet tændes

Med denne indstilling kan du vælge, om displayet automatisk skal vise **Live View (Direkte visning)**, hver gang du tænder kameraet, eller om denne funktion skal være slået fra, når du tænder kameraet.

Standardindstillingen **Live View at Power On (Direkte visning, når kameraet tændes)** er **Live View On (Direkte visning til)**.

**TIP!** Du kan spare på batterierne ved at indstille **Live View at Power On (Direkte visning, når kameraet tændes)** til **Live View Off (Direkte visning fra)**.

1. I menuen **Setup (Konfiguration)** (side 89) skal du vælge **Live View Setup (Konfiguration af Direkte visning)**.
2. Marker **Live View On (Direkte visning til)** eller **Live View Off (Direkte visning fra)** i undermenuen **Live View at Power On (Direkte visning, når kameraet tændes)**.
3. Tryk på knappen  $\frac{\text{Menu}}{\text{OK}}$  for at gemme indstillingen og vende tilbage til menuen **Setup (Konfiguration)**.

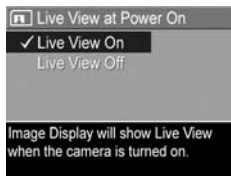

Den nye indstilling gælder, indtil du ændrer den igen, også selvom du slukker kameraet.

# Dato og klokkeslæt

Med denne indstilling kan du angive dato og klokkeslæt samt kameraets format for dato og klokkeslæt. Det sker normalt, første gang du indstiller kameraet, men det kan være nødvendigt at gentage indstillingen af dato og klokkeslæt, hvis du rejser mellem forskellige tidszoner, hvis kameraet har været uden strøm i længere tid, eller hvis datoen eller klokkeslættet er indstillet forkert.

Det valgte format for dato/klokkeslæt bruges til at vise datooplysningerne i **Playback (Afspilning)**. Formatet, der vælges i denne indstilling, anvendes også i funktionen **Date & Time Imprint (Trykt dato og klokkeslæt)** (se **Dato og klokkeslæt** på side 55).

1. I menuen **Setup (Konfiguration)** (side 89) skal du vælge **Date & Time (Dato og klokkeslæt)**.
2. I undermenuen **Date & Time (Dato og klokkeslæt)** justeres værdien af det markerede valg vha. knapperne ▲▼.
3. Tryk på knapperne ◀▶ for at markere en anden værdi.
4. Gentag trin 2 og 3, indtil dato og klokkeslæt er angivet korrekt i det rigtige format.
5. Tryk på knappen  $\frac{\text{Menu}}{\text{OK}}$  for at gemme indstillingen og vende tilbage til menuen **Setup (Konfiguration)**.

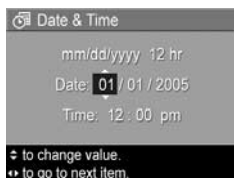

Indstillingen for dato-/klokkeslætsformat gælder, indtil du ændrer dem igen, også selvom du slukker kameraet. Indstillingerne for dato og klokkeslæt gælder også, så længe de batterier, der er installeret i kameraet, er opladede, batterierne fjernes i mindre end 10 minutter, eller hvis kameraet er tilsluttet en HP -vekselstrømsadapter (ekstraudstyr).

# USB-konfiguration

Denne indstilling er afgørende for, hvordan kameraet genkendes, når det slutes til en computer.

1. I menuen **Setup (Konfiguration)** (side 89) skal du vælge **USB**.
2. I undermenuen **USB Configuration (USB-konfiguration)** markeres et af disse to valg:



- **Digital Camera (Digital-kamera)** – Computeren registrerer kameraet som et digitalkamera, der bruger PTP-protokollen (billedoverførselsprotokol). Dette er kameraets standardindstilling.
  - **Disk Drive (Harddisk)** – Computeren registrerer kameraet som et MSDC-diskdrev (Mass Storage Device Class). Brug denne indstilling til at overføre billeder til en computer, hvor HP Image Zone-softwaren ikke er installeret (se **Overførsel af billeder til computeren uden brug af HP Image Zone-softwaren** på side 104). Denne indstilling kan muligvis ikke benyttes på en Windows 98-computer, hvor HP Image Zone-softwaren ikke er installeret.
3. Tryk på knappen  $\frac{\text{Menu}}{\text{OK}}$  for at gemme indstillingen og vende tilbage til menuen **Setup (Konfiguration)**.

Den nye indstilling gælder, indtil du ændrer den igen, også selvom du slukker kameraet.

# Tv-konfiguration

Med denne indstilling kan du indstille formatet af videosignalet til visning af kameraets billeder på et fjernsyn (tv), som er sluttet til kameraet ved hjælp af en kameradok til HP Photosmart M-serien.

Standardindstillingen for **TV Configuration (Tv-konfiguration)** afhænger af det sprog og område, du valgte, da der første gang blev tændt for kameraet.

1. I menuen **Setup (Konfiguration)** (side 89) skal du vælge **TV Configuration (Tv-konfiguration)**.

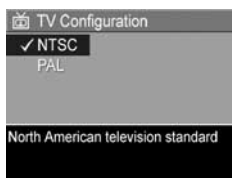

2. Fremhæv et af nedenstående punkter i undermenuen **TV Configuration (Tv-konfiguration)**:
  - **NTSC** – Dette format bruges primært i Nordamerika, dele af Sydamerika, Japan, Korea og Taiwan.
  - **PAL** – Dette format bruges primært i Europa, Uruguay, Paraguay, Argentina og dele af Asien.

**TIP!** Hvis den aktuelle indstilling ikke fungerer, der hvor du bor, kan du prøve med den anden indstilling.

3. Tryk på knappen  for at gemme indstillingen og vende tilbage til menuen **Setup (Konfiguration)**.

Den nye indstilling gælder, indtil du ændrer den igen, også selvom du slukker kameraet.

For at få flere oplysninger vedrørende tilslutning af kameraet til et tv skal du se dokkens brugervejledning.

# Sprog

Her kan du angive, hvilket sprog der skal bruges på kameraet, f.eks teksten i menuerne.

1. I menuen **Setup (Konfiguration)** (side 89) skal du vælge



2. I undermenuen **Language (Sprog)** skal du bruge knapperne ▲▼ og ◀▶ til at markere de sprog, du vil benytte.

3. Tryk på knappen  $\frac{\text{Menu}}{\text{OK}}$  for at gemme indstillingen og vende tilbage til menuen **Setup (Konfiguration)**.

Den nye indstilling gælder, indtil du ændrer den igen, også selvom du slukker kameraet.





# Overførsel af billeder til hukommelseskort

Med denne indstilling kan du flytte billeder fra den interne hukommelse til et hukommelseskort, som du har installeret (se **Installation og formatering af et hukommelseskort (ekstraudstyr)** på side 15). Denne indstilling er tilgængelig i menuen **Setup (Konfiguration)**, hvis der er installeret et hukommelseskort som ekstraudstyr, og den interne hukommelse indeholder mindst ét billede.

1. I menuen **Setup (Konfiguration)** (side 89) skal du markere **Move Images to Card...(Flyt billeder til kort)** og trykke på knappen <sup>Menu</sup><sub>OK</sub>.
2. Der vises en bekræftelse på displayet.
  - Hvis der er plads på hukommelseskortet til alle billederne på den interne hukommelse, bliver du spurgt, om du vil flytte alle billederne.
  - Hvis der kun er plads til nogle af billederne, vil du få besked om, hvor mange billeder, der kan flyttes, og du bliver spurgt, om du vil flytte dem.
  - Hvis der ikke kan flyttes nogen billeder til hukommelseskortet, vises teksten **CARD FULL (Kortet er fuldt)**.

Under overførslen vises en bjælke. Alle de billeder, der bliver overført til hukommelseskortet, bliver slettet fra kameraets interne hukommelse. Når flytningen er færdig, vender du tilbage til menuen **Setup (Konfiguration)**.



---

# 7 Fejlretning og support

Dette kapitel indeholder oplysninger om følgende:

- Nulstilling af kameraet (side 100)
- HP Image Zone-software, inklusiv systemkrav og HP Image Zone Express (side 100)
- Brug af kameraet uden HP Image Zone-softwaren (side 103)
- Mulige problemer, deres årsager og løsninger (side 109)
- Fejlmeddelelser på kameraet (side 125)
- Fejlmeddelelser på computeren (side 140)
- Hjælp fra HP, inklusive web- og telefonsupport (side 142)

**BEMÆRK!** Der er flere oplysninger om ovennævnte og andre problemer, der kan opstå i forbindelse med kameraet og HP Image Zone-software, på HP's websted for kundesupport **[www.hp.com/support](http://www.hp.com/support)**.

# Nulstilling af kamera

Hvis kameraet ikke reagerer, når du trykker på knapperne, kan du nulstille kameraet på følgende måde:

1. Sluk kameraet.
2. Hvis der sidder et hukommelseskort i kameraet, skal du tage det ud. (Det er ikke nødvendigt at fjerne det ekstra hukommelseskort for at nulstille kameraet, men det eliminerer hukommelseskortet som mulig årsag til eventuelle problemer).
3. Fjern al strøm (batterier og vekselstrøm) fra kameraet i mindst 5 sekunder.
4. Sæt derefter batterierne på plads, og luk dækslet til batteri/hukommelseskort og/eller tilslut HP vekselstrømsadapteren til kameraet igen.
5. Når du har kontrolleret, at kameraet fungerer uden et ekstra hukommelseskort, kan du sætte kortet tilbage, hvis du har et.

Når du nulstiller kameraet, træder kameraets standard-indstillinger igen i kraft. Eventuelle billeder i hukommelsen vil fortsat være der.

## HP Image Zone-software

HP Image Zone-softwaren indeholder adskillige funktioner, som kan give dig endnu flere muligheder med dit kamera. Med en fuld version af softwaren til HP Image Zone, kan du vha. **HP Instant Share** sende e-mails til adresser, som du angiver (herunder distributionslister), oprette onlinealbum eller udskrive billeder automatisk, når du opretter forbindelse mellem kameraet og computeren (se **Overførsel af billeder til en computer** på side 83).

Hvis computeren bruger et Windows operativsystem, vil installationsprocessen med HP Image Zone (se **Installation af softwaren** på side 17) automatisk betyde, at du enten installerer den fulde version af HP Image Zone, HP Image Zone Express-versionen eller ingen HP Image Zone-software. Det afhænger af computerens systemkonfiguration, som du kan se herunder. HP Image Zone Express har ikke alle de funktioner, der findes i den fulde version af HP Image Zone. Se **HP Image Zone Express (kun Windows)** på side 102.

## Systemkrav (kun Windows)

**BEMÆRK!** Systemkravene i dette afsnit gælder kun for computere med Windows-operativsystem.

Afhængigt af computerens systemkonfiguration installeres enten den fulde version af HP Image Zone, HP Express-versionen eller ingen HP Image Zone-software.

- Hvis computeren har Windows 2000 eller XP og 128MB RAM eller mere, installeres en fuld version af HP Image Zone-software.
- Hvis computeren har Windows 2000 eller XP og mellem 64MB og 128MB RAM, installeres HP Image Zone Express-softwaren. Se **HP Image Zone Express (kun Windows)** på side 102.
- Hvis computeren har Windows 98, 98 SE eller ME og mindst 64MB RAM, installeres HP Image Zone Express-softwaren.
- Hvis computeren har mindre end 64MB RAM, kan du ikke installere HP Image Zone-softwaren. Du kan stadig bruge kameraet, men du kan ikke bruge **HP Instant Share**-funktionen på kameraet. Se **Brug af kameraet uden HP Image Zone-software** på side 103.

# HP Image Zone Express

## (kun Windows)

Med HP Image Zone Express kan du overføre billeder fra kameraet til computeren. Der er dog en del begrænsninger i forhold til den fulde version:

- Du kan ikke bruge HP Image Zone Express-softwaren med nogen af **HP Instant Share**-funktionerne i kameraet. Du kan f.eks. ikke vælge billeder, der skal udskrives og dernæst få dem udskrevet automatisk vha. HP Image Zone Express-softwaren. Du kan dog vælge billeder, der skal udskrives, via menuen **HP Instant Share** i kameraet og derefter udskrive dem direkte på en printer (se **Udskrivning af billeder direkte fra kameraet** på side 85). Du kan også bruge de **HP Instant Share**-funktioner, der er tilgængelige i selve HP Image Zone Express-softwaren.
- Du kan overføre videoklip til din computer vha. HP Image Zone Express. Du skal dog have dem vist med et andet fremvisningsprogram.

# Brug af kameraet uden HP Image Zone-software

Du kan stadig tage billeder og videoklip med dit kamera, selvom du ikke har installeret Image Zone eller HP Image Zone Express. Nogle af de ting, kameraet kan bruges til, påvirkes dog, hvis softwaren ikke er installeret:

- Funktionen **HP Instant Share** er afhængig af HP Image Zone-softwaren. Hvis softwaren ikke er installeret på kameraet, kan du ikke bruge **HP Instant Share**-funktionen på kameraet.
- Billeder, der er valgt til udskrivning vha. menuen **HP Instant Share** på kameraet udskrives ikke automatisk, når kameraet tilsluttes computeren. Funktionen vil dog stadig fungere i følgende situationer:
  - Når kameraet tilsluttes direkte til en printer.
  - Hvis printeren har en rille til hukommelseskort, og du benytter et hukommelseskort i kameraet, kan du fjerne hukommelseskortet i kameraet og sætte det i rillen til hukommelseskortet på printeren.
- Billeder og videoklip overføres til computeren på en anden måde. Det sker normalt vha. HP Image Zone-softwaren. Der er flere oplysninger i næste afsnit.

# Overførsel af billeder til computeren uden brug af HP Image Zone-softwaren

Hvis HP Image Zone-softwaren ikke er installeret på computeren, kan du overføre billeder fra kameraet til computeren på en af følgende tre måder:

- Slut kameraet til computeren som et **Digitalkamera** (kun Windows XP eller Mac OS)
- Brug en hukommelseskortlæser
- Konfigurer kameraet som et **Diskdrev**

## Tilslutning af kameraet som et digitalkamera

Hvis du har et Windows XP-system eller et Mac OS X-system, skal du blot slutte kameraet direkte til computeren. Herefter startes et program til overførsel af billeder. Kontroller, at kameraets **USB Configuration (USB-konfiguration)** i menuen **Setup (Konfiguration)** er indstillet til **Digital Camera (Digitalkamera)**, og slut kameraet til computeren med et USB-kabel.

## Overførsel via en hukommelseskortlæser

Hvis du benytter et hukommelseskort i kameraet, skal du bare tage det ud og sætte det i kortlæseren (skal købes separat). Den fungerer som et diskette- eller cd-rom-drev. Nogle computere og HP Photosmart-printere har en indbygget kortlæser, og de bruges på samme måde til at gemme billeder på computeren.



## Overførsel af billeder til en computer med Windows vha. en hukommelseskortlæser

1. Tag hukommelseskortet ud af kameraet, og sæt det i kortlæseren (eller rillen til hukommelseskortet på computeren eller printeren).
2. Højreklik på ikonet **Denne computer** på skrivebordet, og vælg **Stifinder** i menuen.
3. Der vises et skærmbillede med alle drevene under **Denne computer**. Hukommelseskortet vises som en flytbar harddisk. Klik på plustegnet + til venstre for den flytbare disk.
4. Der er to mapper under Flytbar harddisk. Der vises en undermappe, når du klikker på plustegnet ud for mappen med navnet **DCIM**. Når du klikker på undermappen under **DCIM**, vises en liste med dine billeder i højre side af Stifinder.
5. Marker alle billeder (klik i rullemenuen **Rediger** på **Marker alt**), og kopier derefter billederne (klik i menuen **Rediger** på **Kopier**).
6. Klik på **Lokal disk** under **Denne computer**. Nu arbejder du på computerens harddisk.
7. Opret en ny mappe under **Lokal disk** (gå til rullemenuen **Fil**, klik på **Ny** og klik derefter på **Mappe**. En mappe med navnet **Ny mappe** ses i højre side af Stifinder). Når teksten på denne nye mappe er fremhævet, kan du omdøbe den (f.eks. **Billeder**). Du kan også give mappen et nyt navn senere ved at højreklikke på den, vælge **Omdøb** i genvejsmenuen og derefter skrive navnet.
8. Klik på den nye mappe og gå til rullemenuen **Rediger**. Klik derefter på **Sæt ind**.

9. Nu bliver billederne, som du kopierede i trin 5, placeret i den nye mappe på harddisken. Klik på den nye mappe for at kontrollere, at de er overført. Mappen skal indeholde de samme filer i mappen som på hukommelseskortet (trin 4).
10. Når du har kontrolleret, at alle billeder er overført fra hukommelseskortet til computeren, skal du sætte hukommelseskortet tilbage i kameraet. Du kan frigøre plads på kortet ved enten at slette billeder eller formatere kortet (under indstillingen **Delete (Slet)** i menuen **Playback (Afspilning)** i kameraet).

**BEMÆRK!** Det anbefales, at du formaterer kortet i stedet for at slette billederne. Dette kan forhindre, at kort eller billeder bliver ødelagt.

### **Overførsel af billeder til en Macintosh-computer vha. en hukommelseskortlæser**

1. Tag hukommelseskortet ud af kameraet, og sæt det i kortlæseren (eller rillen til hukommelseskortet på computeren eller printeren).
2. Afhængigt af computerens konfiguration og hvilken version af Mac-operativsystemet du kører, startes programmet Image Capture eller iPhoto automatisk. Her får du hjælp til at overføre billeder fra kameraet til computeren.
  - Hvis Image Capture startes, skal du enten klikke på knappen **Download Some (Overfør nogle)** eller knappen **Download All (Download alle)** for at overføre billeder til computeren. Som standard vil billederne/ videoklippene blive overført til mapperne **Billeder** eller **Film** (alt efter hvilken type der er tale om).

- Hvis iPhoto startes, skal du klikke på knappen **Importer** for at overføre billederne til computeren. Billederne gemmes i iPhoto-programmet, så når du senere ønsker at se billederne, skal du blot starte iPhoto.
- Hvis der ikke automatisk startes et program, eller hvis du vil kopiere billeder manuelt, skal du bruge drevikonet til hukommelseskortet, og derefter kopiere billederne derfra og over på harddisken. Du kan få yderligere oplysninger om kopiering af filer i hjælpen til Mac, som blev leveret med computeren.



**BEMÆRK!** Hvis hverken Image Capture eller iPhoto startes automatisk på en Macintosh, skal du finde ikonet på skrivebordet med navnet **HP\_M415**. Du kan få yderligere oplysninger om kopiering af filer i hjælpen til Mac.

## Sådan konfigureres kameraet som diskdrev

Du kan konfigurere kameraet, så det fungerer som et diskdrev, når det tilsluttes computeren, så du kan overføre billeder uden at bruge HP Image Zone.

**BEMÆRK!** Du kan muligvis ikke benytte denne fremgangsmåde på en computer med Windows 98.

1. Indstil kameraet, så det fungerer som en **Harddisk** (du skal kun gøre dette en gang):
  - a. Tænd kameraet, og tryk på knappen  $\frac{\text{Menu}}{\text{OK}}$  for at få vist menuen **Capture (Optagelse)**.
  - b. Brug knappen  $\blacktriangleright$  til at navigere til menuen **Setup (Konfiguration)**  $\text{⌘}$ .
  - c. Brug knappen  $\blacktriangledown$  til at markere menupunktet **USB**, og tryk derefter på knappen  $\frac{\text{Menu}}{\text{OK}}$ .
  - d. Brug knappen  $\blacktriangledown$  til at markere **Disk Drive (Harddisk)**, og tryk derefter på knappen  $\frac{\text{Menu}}{\text{OK}}$ .

- e. Brug knappen ▼ til at markere menupunktet  **EXIT (Afslut)** og derefter trykke på knappen  .
2. Når kameraet er konfigureret som en **Harddisk**, skal det sluttes til computeren vha. et USB-kabel.
3. Herefter sker billedoverførslen på samme måde som beskrevet i afsnittet **Overførsel via en hukommelseskort-læser** på side 104. På computere med Windows vises kameraet som en flytbar disk i Stifinder. På Macintosh-computere startes enten Image Capture eller iPhoto automatisk.
4. Når du har overført billederne fra kameraet til computeren, skal du bare trække stikket ud af hhv. kameraet og computeren. Hvis der er installeret Windows 2000 eller XP på din computer, ser du muligvis en meddelelse med teksten "Usikker fjernelse af enhed". Du kan ignorere denne advarsel.

**BEMÆRK!** Hvis hverken Image Capture eller iPhoto startes automatisk på en Macintosh, skal du finde ikonet på skrivebordet med navnet **HP\_M415**. Du kan få yderligere oplysninger om kopiering af filer i hjælpen til Mac, som blev leveret med computeren.

# Problemer og løsninger

Problem	Mulige årsager	Løsning
<b>Kameraet kan ikke tændes.</b>	Batterierne fungerer enten ikke korrekt, er flade, sat forkert i, er slet ikke sat i eller er af den forkerte type.	<ul style="list-style-type: none"><li>• Batteriet er næsten opbrugt eller helt fladt. Prøv at sætte et nyt i eller at lade det op.</li><li>• Kontroller, at batterierne er sat rigtigt i (se side 11).</li><li>• Anvend ikke almindelige alkaliske batterier. Du opnår det bedste resultat, hvis du bruger Energizer Lithium AA eller genopladelige NiMH AA-batterier.</li></ul>
	Hvis du har den valgfri vekselstrømsadapter fra HP, er den enten ikke sluttet til kameraet eller lysnettet.	Kontroller, at vekselstrømsadapteren fra HP er tilsluttet kameraet og en fungerende stikkontakt.
	Den valgfri vekselstrømsadapter fra HP fungerer ikke korrekt.	Kontroller, at HP's vekselstrømsadapteren ikke er beskadiget, og at den er tilsluttet en fungerende stikkontakt.
	Kameraet fungerer ikke.	Nulstil kameraet (seside 100).

Problem	Mulige årsager	Løsning
<b>Kameraet kan ikke tændes</b> (fortsat).	Det valgfri hukommelseskort er ikke understøttet eller er beskadiget.	Kontroller, at hukommelseskortet er den rigtige type til kameraet (se side 172). Hvis det er den rigtige type, skal du fjerne hukommelseskortet, og se om du kan tænde kameraet. Hvis du kan tænde for kameraet, når hukommelseskortet ikke er sat i, er kortet højeste sandsynligt ødelagt. Skift kortet ud.
<b>Strømindikatoren er tændt, men kameraet virker "låst" og fungerer ikke korrekt.</b>	Der kan være tale om et forbigående problem.	Nulstil kameraet (se side 100).
<b>Jeg er nødt til at udskifte eller genoplade batterierne ofte.</b>	Hvis du bruger displayet med <b>Direkte visning</b> , optager video, eller bruger blitz eller zoomfunktionen meget, opbruges batteriet hurtigere.	Se <b>Forlængelse af batterilevetiden</b> på side 150.





<b>Problem</b>	<b>Mulige årsager</b>	<b>Løsning</b>
<b>Jeg er nødt til at udskifte eller genoplade batterierne ofte</b> (fortsat).	De anvendte NiMH-batterier er genopladet forkert eller er afladet, da de ikke har været i brug i noget tid.	NiMH-batterierne blev som nye ikke fuldstændig opladet og aflades med tiden ligegyldig, om de er indsat i et kamera. Et batteri, som enten er nyt eller ikke har været ladet op for nylig, skal lades op for at have fuld kapacitet (se side 156).
	Batteritypen passer ikke til den måde, kameraet benyttes på.	Se <b>Ydeevne pr. batteritype</b> på side 153.
<b>Kamera-batterierne kan ikke lades op.</b>	De genopladelige batterier er ikke sat i.	Indsæt NiMH-batterier. Litiumbatterier og alkaliske batterier kan ikke genoplades.
	Batterierne er allerede opladet.	Opladningen starter ikke, hvis NiMH-batterierne blev ladet op for nylig. Prøv at lade dem op, når de har været afladet lidt tid.
	Du bruger en forkert adapter.	Du må kun bruge vekselstrømsadapteren fra HP, som er godkendt til brug med dette kamera (se side 161).



<b>Problem</b>	<b>Mulige årsager</b>	<b>Løsning</b>
<b>Kamera-batterierne kan ikke lades op</b> (fortsat).	Spændingen i batteriet er for lav, til at opladningen kan begynde.	Kameraet oplader ikke batterierne, hvis NiMH-batterierne er beskadiget eller overfladet. Tag batterierne ud af kameraet, og lad dem op i HP Photosmart Quick Recharger til kameraer i M-series (købes separat), og sæt dem i kameraet igen. Hvis de stadig ikke virker, er enten det ene eller begge batterier beskadiget. Køb nye NiMH-batterier, og prøv igen.
	Batterierne er beskadigede eller ødelagt.	NiMH-batterier nedbrydes med tiden og kan svigte. Hvis kameraet registrerer, at der er et problem med batterierne, begynder opladningen ikke, eller opladningen afbrydes for tidligt. Køb nye batterier.
	Batterierne er sat forkert i.	Kontroller, at batterierne er sat rigtigt i (se side 11).





<b>Problem</b>	<b>Mulige årsager</b>	<b>Løsning</b>
<b>Kameraet reagerer ikke, når jeg trykker på en knap.</b>	Kameraet er ikke tændt eller har selv slukket.	Tænd kameraet eller sluk og tænd for det igen.
	Kameraet er sluttet til computeren.	De fleste af knapperne fungerer ikke, når kameraet er sluttet til computeren. Hvis knapperne reagerer, sker der som regel bare det, at displayet tændes eller slukkes.
	Kameraet er i gang med at behandle et billede.	Vent, indtil hukommelses-indikatoren slukker, hvilket indikerer, at kameraet har færdigbehandlet det billede, der blev taget.
	Batterierne er helt afladet.	Udskift eller genoplad batterierne.
	Det valgfri hukommelses kort er ikke understøttet eller er beskadiget.	Kontroller, at hukommelseskortet er den rigtige type til kameraet (se side 172). Hvis det er den rigtige korttype, skal du slukke for kameraet, fjerne hukommelseskortet, tænde for kameraet og se om kameraet reagerer, når du trykker på en knap. Hvis dette er tilfældet, er kortet beskadiget. Udskift kortet.
	Kameraet fungerer ikke.	Nulstil kameraet (se side 100).

Problem	Mulige årsager	Løsning
Der er en lang pause, fra jeg trykker på udløseren til billedet bliver taget.	Det tager tid at indstille og låse afstand og eksponeringstid.	Brug <b>Focus Lock (Fokuslås)</b> (se side 37).
	Motivet er mørkt, og eksponeringstiden er meget lang.	<ul style="list-style-type: none"> <li>• Brug blitzen.</li> <li>• Hvis det ikke er muligt at bruge blitzen, så anbring kameraet på et stativ, så billedet ikke bliver rystet.</li> </ul>
	Blitzen er indstillet til reducere af røde øjne.	Det tager længere tid at tage et billede med Red Eye Reduction (Reducering af røde øjne). Udløsermekanismen forsinkes på grund af den anden blitz. Det er vigtigt, at personer på billedet venter på, at blitzen aktiveres anden gang.
Der bliver ikke taget et billede, når jeg trykker på udløseren.	Du trykkede ikke hårdt nok på <b>udløseren</b> .	Tryk <b>udløseren</b> helt ind.
	Den interne hukommelse eller hukommelseskortet er fuld(t).	Overfør billederne fra kameraet til computeren, og slet dem derefter i den interne hukommelse eller på hukommelseskortet (se siderne 15 og 71). Du kan også sætte et nyt hukommelseskort i.
	Det indsatte valgfri hukommelseskort er låst.	Når kameraet er slukket, skal du fjerne hukommelseskortet og dreje låsetappen på kortet til ulåst position.

Problem	Mulige årsager	Løsning
Der bliver ikke taget et billede, når jeg trykker på udløseren (fortsat).	Blitzen er ved at lade op.	Vent til den er ladet helt op, før du tager et billede til.
	Kameraet er indstillet til optagefunktionen <b>Macro (Makro)</b>  og kan ikke tage billeder, før der er stillet skarpt.	<ul style="list-style-type: none"> <li>• Stil skarpt igen (prøv at bruge <b>fokuseringslåsen</b> – se side 37).</li> <li>• Kontroller, at motivet er inden for intervallet <b>Macro (Makro)</b>  (nærbillede) (se side 43).</li> </ul>
	Kameraet gemmer stadig det sidste billede, der blev taget.	Vent et par sekunder, mens kameraet behandler det sidste billede, før du tager et nyt.
<b>Displayet virker ikke.</b>	Batterierne er næsten opbrugt eller helt flade eller kameraet virker ikke.	<ul style="list-style-type: none"> <li>• Udskift eller genoplad batterierne. Hvis displayet ikke tændes, skal du fjerne batterierne og tilslutte til HP -vekselstrømsadapteren for at se, om displayet bliver tændt.</li> <li>• Hvis displayet stadig ikke bliver tændt, skal du nulstille kameraet (se side 100).</li> </ul>
<b>Billedet er uskarpt.</b>	Der er ikke meget lys, og blitzen er indstillet til <b>Flash Off (Blitz fra)</b>  .	I svagt lys er eksponeringstiden længere. Brug et stativ til kameraet, så billedet ikke bliver rystet, tænd mere lys i rummet eller indstil blitzen til <b>Flash On (Blitz til)</b>  (se side 40).

Problem	Mulige årsager	Løsning
<b>Billedet er uskarpt</b> (fortsat).	Motivet var tæt på, og kameraet skulle have været indstillet til optagefunktionen <b>Macro (Makro)</b>  .	Indstil kameraet til optagefunktionen <b>Macro (Makro)</b>  og tag billedet igen (se side 43).
	Du bevægede kameraet, da billedet blev taget.	Hold kameraet i ro, når du trykker på <b>udløseren</b> eller brug et stativ. Hold øje med, om ikonet  vises på displayet (det betyder, at det næsten er umuligt at holde kameraet i ro, og at du bør bruge et stativ).
	Kameraet stillede skarpt på det forkerte eller kunne ikke stille skarpt.	<ul style="list-style-type: none"> <li>• Kontroller, at de firkantede parenteser i søgeren er grønne, inden du tager billedet (se side 35).</li> <li>• Brug <b>Focus Lock (Fokuseringslås)</b> (se side 37).</li> </ul>
<b>Billedet er for lyst.</b>	Blitzen gav for meget lys.	<ul style="list-style-type: none"> <li>• Slå blitzen fra (se side 40).</li> <li>• Ryk længere væk fra motivet, og benyt zoomen til at skabe det samme billede.</li> </ul>

<b>Problem</b>	<b>Mulige årsager</b>	<b>Løsning</b>
<b>Billedet er for lyst</b> (fortsat).	En anden lyskilde end blitzten gav for meget lys.	<ul style="list-style-type: none"> <li>• Prøv at tage billedet fra en anden vinkel.</li> <li>• Undgå at rette kameraet direkte mod en lyskilde eller mod en reflekterende overflade, når solen skinner.</li> <li>• Formindsk <b>EV Compensation (EV-kompensation)</b> (se side 57).</li> </ul>
	Der var for mange mørke objekter i motivet, som f.eks. et sort objekt mod en mørk baggrund.	Formindsk <b>EV Compensation (EV-kompensation)</b> (se side 57).
	<b>Display Brightness (Displayets lysstyrke)</b> er sat til <b>High (Høj)</b> til udendørsvisning, og det kan få billederne til at virke for lyse på displayet.	Rediger <b>Display Brightness (Displayets lysstyrke)</b> i menuen <b>Setup (Konfiguration)</b> for at opnå en mere præcis lysstyrke i displayet (se side 90).
	Du skulle ikke have anvendt <b>EV Compensation (EV-kompensation)</b> .	Indstil <b>EV Compensation (EV-kompensation)</b> til 0,0 (se side 57).

Problem	Mulige årsager	Løsning
Billedet er for mørkt.	Der var ikke tilstrækkeligt lys.	<ul style="list-style-type: none"> <li>• Vent til lysforholdene bliver bedre.</li> <li>• Brug indirekte belysning.</li> <li>• Brug blitzten (se side 40).</li> <li>• Forøg <b>EV Compensation (EV-kompensation)</b> (se side 57).</li> <li>• Brug <b>Adaptive Lighting (Lystilpasning)</b> (se side 53).</li> </ul>
	Du brugte blitz, men motivet var for langt væk.	Sørg for, at motivet er inden for blitzens rækkevidde (se side 170). Hvis det ikke er tilfældet, skal du indstille blitzten til <b>Flash Off (Blitz fra)</b>  (se side 40) og bruge en længere eksponeringstid (brug et stativ).
	Lyset er bag motivet.	<ul style="list-style-type: none"> <li>• Brug indstillingen <b>Flash On (Blitz til)</b>  (se side 40) for at belyse motivet. Det kaldes udfyldningsblitz.</li> <li>• Forøg <b>EV Compensation (EV-kompensation)</b> (se side 57).</li> <li>• Brug <b>Adaptive Lighting (Lystilpasning)</b> (se side 53).</li> </ul>
	Din finger skygger for blitzten.	Sørg for at flytte dine fingre fra blitzten, når du tager billeder.

<b>Problem</b>	<b>Mulige årsager</b>	<b>Løsning</b>
<b>Billedet er for mørkt</b> (fortsat).	Der var for mange lyse objekter i motivet, som f.eks. et hvidt objekt mod en lys baggrund.	Forøg <b>EV Compensation (EV-kompensation)</b> (se side 57).
	Du skulle ikke have anvendt <b>EV Compensation (EV-kompensation)</b> .	Indstil <b>EV Compensation (EV-kompensation)</b> til 0,0 (se side 57).

<b>Problem</b>	<b>Mulige årsager</b>	<b>Løsning</b>
<b>Billedet er grynet.</b>	Kameraet var for varmt, da billedet blev taget. Kameraet har været tændt for længe eller opbevaret på et varmt sted.	Dette kan ske for alle digitalkameraer og kan sikkert ikke ses på de fleste billeder. Effekten formindskes i takt med, at kameraet kører ned. Du opnår den bedste billedkvalitet ved ikke at opbevare kameraet på meget varme steder. Er kameraet varmt efter lang tids brug, skal du slukke displayet for at minimere opvarmningen. Som med alle elektroniske enheder skal du ikke efterlade kameraet på varme steder, f.eks. i solen på instrumentbrættet i bilen.
	Indstillingen <b>ISO Speed (ISO-hastighed)</b> er for høj.	Brug en lavere <b>ISO Speed (ISO-hastighed)</b> (se side 60).
	Indstillingen <b>Image Quality (Billedkvalitet)</b> er for lav.	Vælg indstillingen for den bedste billedkvalitet <b>5MP Best (5MP Bedst)</b> , der har den laveste billedkomprimering (se side 58).
	Der var ikke tilstrækkeligt lys.	<ul style="list-style-type: none"> <li>• Vent til lysforholdene bliver bedre.</li> <li>• Brug indirekte belysning.</li> <li>• Brug blitzten (se side 40).</li> </ul>



<b>Problem</b>	<b>Mulige årsager</b>	<b>Løsning</b>
<b>Nogle af menuindstillingerne er nedtonede i menuen til afspilning.</b>	Dette menupunkt er ikke tilgængeligt for billedet.	Det er normalt. Hvis du f.eks. har valgt et videoklip kan du ikke rotere det. Eller hvis der er valgt et stillbillede uden blitz, kan du ikke fjerne røde øjne.
	Billedet blev taget med et andet kamera og kan ikke redigeres på dette kamera.	Overfør billederne fra kameraet til din computer (se side 83), se eller rediger dem herefter vha. HP Image Zone.
<b>Der mangler nogle billeder på kameraet.</b>	Du har installeret et hukommelseskort efter at have taget et eller flere billeder.	Flyt billederne fra den interne hukommelse til hukommelseskortet (se side 97).
<b>Datoen og klokkeslættet er forkert.</b>	Dato og klokkeslæt blev indstillet forkert, eller du er rejst til en anden tidszone.	Indstil dato og klokkeslæt igen ved hjælp af indstillingen <b>Date &amp; Time (Dato &amp; klokkeslæt)</b> i menuen <b>Setup (Konfiguration)</b> (se side 93).
	Batterierne er helt afladet eller fjernet fra kameraet i for lang tid.	Indstil dato og klokkeslæt igen ved hjælp af <b>Date &amp; Time (Dato &amp; klokkeslæt)</b> i menuen <b>Setup (Konfiguration)</b> (se side 93).

<b>Problem</b>	<b>Mulige årsager</b>	<b>Løsning</b>
<b>Kameraet reagerer trægt, når jeg prøver at se mine billeder.</b>	Hvis hukommelseskortet er langsomt, eller der er for mange billeder på kortet, kan det gå langsomt, når du prøver at gennemse, forstørre og slette billederne.	Se siderne 172 og 175 for at få gode råd om hukommelseskort.
	Kameraet kan være i gang med at behandle et billede.	Vent, indtil hukommelsesindikatoren slukker, hvilket indikerer, at kameraet har færdigbehandlet billedet.
<b>Kameraet bliver (meget) varmt.</b>	Du bruger den valgfri vekselstrømsadapter fra HP til at levere strøm til kameraet eller til at lade batterierne op i kameraet, eller du har brugt kameraet kontinuerligt i en længere periode (15 minutter eller længere).	Det er normalt. Hvis det virker usædvanlig varmt, kan du slukke kameraet, trække stikket til HP s adapter ud, og lade det køle lidt ned. Undersøg derefter, om kameraet eller batteriet er beskadiget.

Problem	Mulige årsager	Løsning
Kameraet går i stå, når der oprettes forbindelse til computeren.	USB-kablet er ikke sat korrekt i kameraet eller computeren.	Sørg for, at USB-kablet er korrekt sluttet til kameraet eller computeren. Hvis det ikke hjælper, kan du prøve at sætte USB-stikket i en anden USB-port på computeren.
	Der kan være tale om et forbigående problem.	<ul style="list-style-type: none"> <li>• Prøv at slukke kameraet og derefter tænde det igen. Hvis det ikke hjælper, skal du nulstille kameraet (se side 100).</li> <li>• Hvis problemet fortsætter, skal du kontakte HP Support (se side 142).</li> </ul>
Jeg kan ikke overføre billeder fra kameraet til computeren.	HP Image Zone er ikke installeret på computeren.	Installer enten softwaren HP Image Zone (se side 17), eller se side 103.
	Computeren genkender ikke standarden Picture Transfer Protocol (PTP).	Indstil kameraet, så det fungerer som en <b>Harddisk</b> (se side 107).

<b>Problem</b>	<b>Mulige årsager</b>	<b>Løsning</b>
<b>Jeg får en fejlmeddelelse, når jeg overfører billeder til min computer.</b>	En strømstigning eller elektrostatisk udladning kan have afbrudt overførslen.	Luk overførselssoftwaren til HP Image Zone, afbryd kameraets forbindelse til computeren (eller fjern kameraet fra dokken) og nulstil det (se side 100). Start derefter overførslen igen (se side 83).
<b>Jeg har problemer med at installere eller bruge HP Image Zone.</b>		Se HP's websted for kundesupport <b><a href="http://www.hp.com/support">www.hp.com/support</a></b>

# Fejlmeddelelser på kameraet

Meddelelse	Mulige årsager	Løsning
<b>BATTERIES DEPLETED</b> (Batterier afladet).	Batteriet har for lidt strøm til at kameraet kan benyttes.	Udskift eller genoplad batterierne eller brug den valgfri vekselstrømsadapter fra HP .
<b>Batteries are non-rechargeable</b> (Batterierne kan ikke genoplades).	Batterierne kan ikke genoplades.	Kontroller, at batterierne i kameraet kan genoplades. Prøv derefter at oplade batterierne et par gange. Hvis det ikke virker, kan du købe nye batterier og prøve igen.
<b>Batteries cannot be charged</b> (Batterierne kan ikke oplades).	Det er enten opstået en fejl under opladningen, strømforsyningen blev afbrudt under opladningen, der blev benyttet en forkert vekselstrømsadapter, batterierne er overopladet eller beskadiget, eller der er ingen batterier i kameraet.	Forsøg at oplade batterierne et par gange. Hvis det ikke lykkes, skal du oplade batterierne i en ekstern oplader. Bliver batterierne stadigvæk ikke opladet, skal du købe nogle nye og prøve igen.

Meddelelse	Mulige årsager	Løsning
<b>BATTERIES LOW</b> (Batterierne er næsten opbrugt).	Der er anvendt alkaliske batterier og litiumbatterier, og de er næsten opbrugt nu.	Køb nye batterier, og prøv igen. Du opnår det bedste resultat, hvis du bruger litiumbatterier eller genopladelige NiMH-batterier.
<b>UNSUPPORTED CARD</b> (Kortet understøttes ikke)	Det ekstra hukommelseskort er ikke en type, der understøttes.	Kontroller, at hukommelseskortet er den rigtige type til kameraet (se side 172).
<b>CARD IS UNFORMATTED</b> (Kortet er ikke formateret). Press OK to format card (Tryk på OK for at formatere det)	Hukommelseskortet skal formateres.	Følg anvisningerne på displayet for at formatere kortet, eller tag det ud af kameraet, hvis du ikke vil formatere det. Formatering af hukommelseskortet sletter alle filer på kortet.
<b>CARD HAS WRONG FORMAT</b> (Kortet har det forkerte format). Press OK to format card (Tryk på OK for at formatere det)	Kortet i kameraet er formateret til en anden enhed, fx en mp3-afspiller.	Følg anvisningerne på displayet for at formatere kortet (eller tag det ud af kameraet, hvis du ikke vil formatere det). Formatering af hukommelseskortet sletter alle filer på kortet.

Meddelelse	Mulige årsager	Løsning
<p><b>Unable to Format Try Again (Kan ikke formatere. Prøv igen).</b></p>	<p>Hukommelseskortet er beskadiget.</p>	<p>Udskift hukommelseskortet eller, hvis du har en kortlæser, prøv at formatere det på computeren. Der er anvisninger i dokumentationen til kortlæseren.</p>
<p><b>The card is locked (Kortet er låst). Please remove the card from your camera (Tag kortet ud af kameraet).</b></p>	<p>Når du forsøger at konfigurere menuen <b>HP Instant Share</b>, låses det indsatte valgfri hukommelseskort.</p>	<p>Skub låsetappen på hukommelseskortet hen til åben, når kameraet er slukket, eller tag hukommelseskortet ud af kameraet og fortsæt handlingen med <b>HP Instant Share</b>.</p>
<p><b>CARD LOCKED (Kortet er låst)</b></p>	<p>Det indsatte valgfri hukommelseskort er låst.</p>	<p>Når kameraet er slukket, skal du fjerne hukommelseskortet fra kameraet og dreje låsetappen på kortet hen til åben.</p>
<p><b>MEMORY FULL (Hukommelsen er fuld)</b> eller <b>CARD FULL (Kortet er fuldt)</b></p>	<p>Der er ikke plads til at gemme flere billeder, hverken i den interne hukommelse eller på hukommelseskortet.</p>	<p>Overfør billederne fra kameraet til computeren (se side 83), og slet dem derefter i den interne hukommelse eller på hukommelseskortet (se side 71). Du kan også sætte et nyt hukommelseskort i.</p>





Meddelelse	Mulige årsager	Løsning
<p><b>Memory too full to record audio (Hukommelse/kort for fuld til at optage lyd).</b> eller <b>Card too full to record audio (Kort for fuldt til at optage lyd).</b></p>	<p>Der er plads til at optage mere end 3 sekunders lyd.</p>	<p>Overfør billeder, videoklip og/eller lydfile fra kameraet til computeren (se side 83), og slet derefter alle filerne i den interne hukommelse eller på hukommelseskortet (se side 71). Du kan også sætte et nyt hukommelseskort i.</p>
<p><b>Memory full (Hukommelsen er fuld).</b> <b>Camera cannot save Share selections (Kameraet kan ikke gemme share-indstillinger).</b> eller <b>Card full (Kortet er fuldt).</b> <b>Camera cannot save Share selections (Kameraet kan ikke gemme share-indstillinger).</b></p>	<p>Den interne hukommelse eller det valgfri hukommelseskort er fuldt, og dette forhindrer <b>HP Instant Share</b>-destinationer i at blive gemt på kameraet eller i at blive markeret til <b>HP Instant Share</b>.</p>	<p>Overfør billederne fra kameraet til computeren (se side 83), og slet dem derefter i den interne hukommelse eller på hukommelseskortet (se side 71). Indstil derefter HP Instant Share-destinationerne igen (se side 78).</p>



Meddelelse	Mulige årsager	Løsning
<p><b>Insufficient space on card to rotate image</b> (Der er ikke tilstrækkelig plads på kortet til at rotere billedet). eller <b>Insufficient space in memory to rotate image</b> (Der er ikke tilstrækkelig plads i hukommelsen til at rotere billedet).</p>	<p>Der er ikke nok plads i den interne hukommelse eller på det valgfri hukommelseskort til at gemme et roteret billede.</p>	<ul style="list-style-type: none"> <li>• Slet et billede for at frigøre hukommelse, og roter derefter billedet igen.</li> <li>• Overfør billederne fra kameraet til din computer (se side 83) og roter derefter billedet vha. HP Image Zone eller et andet billedredigeringsprogram.</li> </ul>
<p><b>Insufficient space on card to save updated image</b> (Der er ikke tilstrækkelig plads på kortet til at gemme det opdaterede billede). eller <b>Insufficient space in memory to save updated image</b> (Der er ikke tilstrækkelig plads i hukommelsen til at gemme det opdaterede billede).</p>	<p>Der er ikke nok plads i den interne hukommelse eller på det valgfri hukommelseskort til at gemme billedet efter fjernelse af røde øjne.</p>	<p>Overfør billederne fra kameraet til computeren (se side 83), og slet dem derefter i den interne hukommelse eller på hukommelseskortet (se side 71). Fjern derefter røde øjne på billedet vha. HP Image Zone.</p>

Meddelelse	Mulige årsager	Løsning
<b>The image is too large to magnify (Billedet er for stort til at forstørre).</b>	Billedet blev taget med et andet kamera.	Overfør billedet til din computer (se side 83) og forstør det vha. HP Image Zone.
<b>The image is too large to rotate (Billedet er for stort til at rotere).</b>	Billedet blev taget med et andet kamera.	Overfør billedet til din computer (se side 83) og roter det vha. HP Image Zone.
<b>Unknown image error. Unable to complete request (Ukendt billedfejl. Handlingen kan ikke udføres).</b>	Kameraet kunne ikke udføre den ønskede billedredigering.	<ul style="list-style-type: none"> <li>• Prøv at redigere billedet igen.</li> <li>• Hvis den samme meddelelse vises, skal du overføre billedet til computeren (se side 83) og redigere det vha. HP Image Zone.</li> </ul>

Meddelelse	Mulige årsager	Løsning
<b>CARD IS UNREADABLE</b> <b>(Kortet kan ikke læses)</b>	Kameraet kan ikke læse fra hukommelseskortet. Kortet er beskadiget eller af en type, der ikke understøttes.	<ul style="list-style-type: none"> <li>• Prøv at slukke kameraet og derefter tænde det igen.</li> <li>• Kontroller, at hukommelseskortet er den rigtige type til kameraet (se side 172). Hvis hukommelseskortet er af den rigtige type, skal du omformatere kortet ved hjælp af indstillingen <b>Format (Formater)</b> i undermenuen <b>Delete (Slet)</b> i menuen <b>Playback (Afspilning)</b> (se side 71). Hvis det ikke kan lade sig gøre, er det sandsynligvis beskadiget. Skift kortet ud.</li> </ul>
<b>PROCESSING...</b> <b>(Behandler...)</b>	Kameraet behandler data, f.eks. gemmer det sidste billede.	Vent et par sekunder, mens kameraet behandler det sidste billede, før du trykker på en knap.
<b>CHARGING FLASH...</b> <b>(Blitzen oplades...)</b>	Blitzen er ved at lade op.	Det varer længere, når batteriet er næsten fladt. Hvis du tit ser denne meddelelse, skal batteriet enten lades op eller udskiftes.

Meddelelse	Mulige årsager	Løsning
<b>FOCUS TOO FAR</b> <b>(Motiv er for langt væk)</b>	Motivet er for langt væk, og kameraet kan ikke stille skarp med optagemåden <b>Macro (Makro)</b>  .	<ul style="list-style-type: none"> <li>• Vælg en anden indstilling end <b>Macro (Makro)</b>  (se side 43).</li> <li>• Gå tættere på motivet. Du skal være inden for afstanden af optagefunktionen <b>Macro (Makro)</b>  (se side 43).</li> </ul>
<b>FOCUS TOO CLOSE</b> <b>(Motiv er for tæt på)</b>	Motivet er for tæt på til, at kameraet kan stille skarpt, når det er indstillet til optagemåden <b>Macro (Makro)</b>  .	Gå længere væk fra motivet. Det skal være inden for afstanden for <b>Macro (Makro)</b>  (se side 43).
 blinker	Motivet er for tæt på til, at kameraet kan stille skarpt, når det ikke er indstillet til optagemåden <b>Macro (Makro)</b>  .	Indstil kameraet til optagefunktionen <b>Macro (Makro)</b>  eller gå længere væk.

Meddelelse	Mulige årsager	Løsning
<p><b>UNABLE TO FOCUS</b>  <b>(Kan ikke stille skarpt)</b>  og blinker </p>	<p>Kameraet kan ikke stille skarpt med <b>Macro (Makro)</b> .  Dette kan skyldes svag kontrast.</p>	<ul style="list-style-type: none"> <li>• Brug <b>Focus Lock (Fokuseringslås)</b> (se side 37). Ret kameraet mod en lysere del af motivet eller en kant med højere kontrast.</li> <li>• Sørg for, at kameraet er inden for afstanden for <b>Macro (Makro)</b>  (se side 43).</li> </ul>
<p><b>NOT ENOUGH LIGHT FOR FAST SHOT</b>  <b>(Ikke nok lys til hurtigoptagelse)</b></p>	<p>Lyset er svagt, og billedet bliver sandsynligvis grynnet pga. den lille blændeindstilling i tilstanden <b>Fast Shot (Hurtigoptage)</b>.</p>	<p>Der skal mere belysning på motivet. Blitzen er indstillet til <b>Flash Off (Blitz fra)</b> i tilstanden <b>Fast Shot (Hurtigoptage)</b>.</p>
<p>  (advarsel om at kameraet rystes)</p>	<p>Lyset er svagt, og billedet bliver sandsynligvis uskarpt, fordi eksponeringstiden er lang.</p>	<p>Brug blitzen (se side 40), placer kameraet på en stabil overflade eller brug et stativ.</p>

Meddelelse	Mulige årsager	Løsning
<p><b>ERROR SAVING IMAGE</b> (Billedet er ikke gemt) eller <b>ERROR SAVING VIDEO</b> (Videoen er ikke gemt)</p>	<p>Det indsatte valgfri hukommelseskort var kun halvt låst eller blev fjernet, inden kameraet havde gemt billedet.</p>	<ul style="list-style-type: none"> <li>• Tag aldrig hukommelseskortet ud af kameraet, før hukommelsesindikatoren er holdt op med at blinke.</li> <li>• Når kameraet er slukket, skal du fjerne hukommelseskortet og kontrollere, om låsetappen på kanten af kortet til helt i den åbne position.</li> </ul>
<p><b>Cannot display image</b> (Billedet kan ikke vises). &lt;filnavn&gt;</p>	<p>Billedet er taget med et andet kamera, eller billedfilen blev beskadiget, da kameraet ikke blev slukket korrekt.</p>	<ul style="list-style-type: none"> <li>• Billedet kan godt være i orden. Overfør billedet til computeren (se side 83), og prøv at åbne det med HP Image Zone.</li> <li>• Tag ikke hukommelseskortet ud, mens kameraet er tændt.</li> </ul>
<p><b>No devices are connected to camera dock</b> (Der er ingen enheder i kameradokken).</p>	<p>Kameraet er måske ikke placeret korrekt i dokken, eller kablerne er ikke ordentligt forbundet.</p>	<p>Kontroller, at kameraet er korrekt placeret i dokken, og kontroller USB-stikkene på både dokken, printeren, computeren eller fjernsynet.</p>

Meddelelse	Mulige årsager	Løsning
<p><b>No printable images in memory (Ingen billeder til udskrivning i hukommelsen).</b> eller <b>No printable images on card (Ingen billeder til udskrivning på kortet).</b></p>	<p>Der er ingen stillbilleder på det kamera, du sluttede til printeren. Videoklip kan ikke udskrives direkte fra kameraet.</p>	<p>Afbryd forbindelsen mellem kameraet og printeren, tag derefter stillbillederne, før du igen slutter kameraet til printeren.</p>
<p><b>Cannot print video clips (Kan ikke udskrive videoklip).</b></p>	<p>Du har valgt <b>Print 1 copy (Udskriv 1 kopi)</b> eller <b>Print 2 copies (Udskriv 2 kopier)</b> i menuen <b>HP Instant Share</b> og er rullet hen til et videoklip. Videoklip kan ikke udskrives fra kameraet.</p>	<p>Hvis printeren understøtter udskrivning af videoklip, skal du overføre videoklippen til computeren (se side 83) og udskrive det.</p>
<p><b>Camera has experienced an error (Der opstod en fejl i kameraet)</b></p>	<p>Der kan være tale om et forbigående problem.</p>	<p>Prøv at slukke kameraet og derefter tænde det igen. Hvis det ikke hjælper, skal du nulstille kameraet (se side 100). Hvis problemet varer ved, skal du notere fejlkoden og derefter ringe til HP Support (se side 142).</p>

<b>Meddelelse</b>	<b>Mulige årsager</b>	<b>Løsning</b>
<b>Unable to communicate with printer (Det er ikke muligt at kommunikere med printeren)</b>	Der er ingen forbindelse mellem kameraet og printeren.	<ul style="list-style-type: none"> <li>• Kontroller, at der er tændt for printeren, og at der ikke er nogen printerfejl.</li> <li>• Kontroller, om kablet sidder korrekt i både printeren og kameraet eller den valgfri dok i Photosmart M-series. Hvis det ikke hjælper, kan du slukke kameraet og trække USB-stikket ud. Sluk derefter printeren, og tænd den igen. Sluk kameraet og tænd det igen.</li> </ul>
<b>Printer top cover is open (Printerens øverste låge er åben)</b>	Printeren står åben.	Luk låget på printeren.
<b>Printer ink cover is open (Printerens blækdæksel er åben)</b>	Dækslet til blækpatronen er åben.	Luk dækslet til blækpatronen.
<b>Incorrect or missing print cartridge (Forkert eller manglende blækpatron).</b>	Blækpatronen er en forkert model eller mangler.	Installer en ny blækpatron og tænd og sluk printeren igen.





<b>Meddelelse</b>	<b>Mulige årsager</b>	<b>Løsning</b>
<b>Incorrect or missing print head (Forkert eller manglende skrivehoved).</b>	Skrivehovedet er en forkert model eller mangler.	Installer et nyt skrivehoved og tænd og sluk printeren igen.
<b>Unable to print (Kan ikke udskrive). Error reading image file (Der opstod en fejl under læsning af billedfilen).</b>	Printeren kan ikke læse den fil, der blev sendt til udskrivning. Filen kan være beskadiget.	Prøv at udskrive igen. Hvis dette ikke fungerer, kan du prøve at udskrive via computeren.
<b>Printer has a paper jam (Der er papirstop i printeren) eller The print carriage has stalled (Blækpatronen sidder fast)</b>	Der sidder noget papir fast i printeren, eller blækpatronen sidder fast.	Sluk printeren. Fjern papiret, der sidder fast, og tænd printeren igen.
<b>Printer is out of paper (Der er ikke mere papir i printeren)</b>	Der er ikke mere papir i printeren.	Læg papir i printeren, og tryk på <b>OK</b> eller <b>Continue (Fortsæt)</b> på printeren.

Meddelelse	Mulige årsager	Løsning
<b>Unsupported USB cable (USB-kablet understøttes ikke)</b>	Kameradokken er forbundet med printeren med en forkert kabeltype, eller printeren er ikke en PictBridge-certificeret printer.	Brug det USB-kabel, der fulgte med kameraet. Det store, flade stik på USB-kablet (se side 85) skal forbindes med printeren, som regel på forsiden af printeren. Hvis printeren ikke er udstyret med et stik til denne type USB-kabelforbindelse, er det ikke en PictBridge-certificeret printer, og den understøttes ikke med dit kamera. Printeren skal være udstyret med det officielle PictBridge-logo.
<b>Selected print size is larger than selected paper size (Det valgte udskriftsstørrelse er større end papiret)</b>	Billedets udskriftsstørrelse er for stor i forhold til papiret.	Tryk på knappen <sup>Menu</sup> OK på kameraet for at vende tilbage til <b>Print Setup (Indstil printer)</b> , og vælg en udskriftsstørrelse, der passer til papirstørrelsen. Du kan også lægge større papir i printeren.
<b>Papiret er ikke korrekt placeret i printeren.</b>	Papiret er ikke lagt korrekt i papirbakken.	Juster papiret, og prøv at udskrive igen.
<b>Den valgte kombination af papirtype og papirstørrelse understøttes ikke.</b>	Papirtypen og papirstørrelsen i printeren understøttes ikke.	Ilæg papir af den type og størrelse, der understøttes af printeren.

Meddelelse	Mulige årsager	Løsning
<b>Der var problemer med blækket i printeren.</b>	Blækpatronen kan være ved at løbe tør for blæk, eller blækpatron-typen understøttes måske ikke af printeren.	Installer en ny understøttet blækpatron og tænd og sluk printeren igen.
<b>Low ink (Lavt blækniveau).</b>	Blækniveauet i blækpatronen er lavt.	Udskift blækpatronen. Du kan muligvis godt udskrive billeder med den nuværende blækpatron, men udskriftskvaliteten og -farverne vil sandsynligvis ikke være særlig gode.
<b>Printer is out of ink (Printeren er løbet tør for blæk).</b>	Printeren er løbet tør for blæk.	Udskift blækpatronen.
<b>Printing canceled (Udskrivning annulleret)</b>	Udskrivningsjobbet er annulleret.	Tryk på knappen $\frac{\text{Menu}}{\text{OK}}$ på kameraet for at vende tilbage til <b>Print Setup (Indstil printer)</b> . Start udskrivningen igen.

# Fejlmeddelelser på computeren

Meddelelse	Mulige årsager	Løsning
Produktet kan ikke tilsluttes	Computeren skal have adgang til filer i hukommelsen under installationen af <b>HP Instant Share</b> . Enten er den interne hukommelse fyldt op eller hukommelseskort i kameraet er det fuldt, hvis der er et.	Hvis den interne hukommelse eller hukommelseskortet er fyldt op, skal billederne overføres til en computer (se side 83) og derefter slettes fra kameraet for at skabe plads (se side 71).
	Kameraet er slukket.	Tænd kameraet.
	Kameraet fungerer ikke korrekt.	Tilslut kameraet direkte til en PictBridge-certificeret printer, og udskriv et billede. Dermed undersøges det om hukommelseskortet, USB-forbindelsen og USB-kablet fungerer korrekt.
	Kameraet er ikke korrekt tilsluttet.	Sørg for, at stikket sidder ordentlig fast i computeren og kameraet.

Meddelelse	Mulige årsager	Løsning
<b>Cannot Connect To Product (Produktet kan ikke tilsluttes)</b> (fortsat)	Kameraet er indstillet til <b>Digital Camera (Digitalkamera)</b> i undermenuen <b>USB Configuration (USB-konfiguration)</b> i menuen <b>Setup (Konfiguration)</b> , men computeren kan ikke registrere, at kameraet er et digitalkamera.	Indstillingen <b>USB Configuration (USB-konfiguration)</b> skal ændres til <b>Disk Drive (Harddisk)</b> i menuen <b>Setup (Konfiguration)</b> (se side 94). Dermed bliver kameraet registreret som en ny disk på computeren, så du let kan kopiere billedfiler fra kameraet til computerens harddisk.
	Kameraet er tilsluttet computeren via en USB-hub, og den er ikke kompatibel med kameraet.	Tilslut kameraet direkte til en USB-port på computeren.
	Du bruger den valgfri dok til HP Photosmart M-serien og har glemt at trykke på knappen <b>Save/Print (Gem/udskriv)</b>  .	Tryk på knappen <b>Save/Print (Gem/Udskriv)</b>  på dokken.
	Det indsatte valgfri hukommelseskort er låst.	Når kameraet er slukket, skal du fjerne hukommelseskortet og dreje låsetappen på kortet til åben.
	Det lykkedes ikke at oprette forbindelse via USB.	Genstart computeren.

Meddelelse	Mulige årsager	Løsning
Kunne ikke sende til tjenesten	Der er ikke oprettet forbindelse til internettet.	Sørg for, at computeren er online.
Kommunikation problemer	Der kører noget andet <b>HP Instant Share</b> -software med eksklusiv adgang til kameraet.	Luk det andet <b>HP Instant Share</b> -program.

## Sådan får du hjælp

Dette afsnit indeholder oplysninger om, hvordan du får support til dit digitalkamera, inklusive internetadressen på supportwebsiden, en forklaring på supportprocessen og telefonnumre til support.

## HP's webside med hjælp til handicappede

Kunder med handicap kan få hjælp på adressen [www.hp.com/hpinfo/community/accessibility/prodserv](http://www.hp.com/hpinfo/community/accessibility/prodserv)

## HP Photosmart-webside

På [www.photosmart.hp.com](http://www.photosmart.hp.com) eller [www.hp.com/photosmart](http://www.hp.com/photosmart) finder du følgende oplysninger:

- Gode råd om, hvordan kameraet udnyttes mest effektivt og kreativt
- Driveropdateringer og software til HP-digitalkameraer
- Registrering af kameraet
- Abonnement på nyhedsbreve, driver- og softwareopdateringer og supportmeddelelser

# Hvor kan jeg få hjælp

HP-support fungerer mest effektivt, hvis du gør følgende i den nævnte rækkefølge:

1. Læs afsnittet om problemløsning i denne brugermanual (se **Problemer og løsninger** på side 109).
2. Gå ind på HP's websted for kundesupport. Hvis du har adgang til internettet, kan du finde en lang række oplysninger om dit digitalkamera. Besøg HP's websted for at få hjælp til produkter, drivere og software-opdateringer på adressen **www.hp.com/support**.  
Websiden er tilgængelig på følgende sprog: Hollandsk, engelsk, fransk, tysk, italiensk, portugisisk, spansk, svensk, traditionelt kinesisk, forenklet kinesisk, japansk, koreansk. (I Danmark, Finland og Norge fås supportoplysningerne kun på engelsk).
3. Adgang til HP-e-support. Hvis du har adgang til internettet, kan du kontakte HP direkte pr. e-mail fra adressen: **www.hp.com/support**. Du får svar af teknikerne i HP's kundesupport. Support via e-mail på sprog, der er nævnt på webstedet.
4. (Kunder i USA og Canada kan springe dette trin over og gå til trin 5). Kontakt din lokale HP-forhandler. Har digitalkameraet en hardwarefejl, skal du indlevere det hos en HP-forhandler. Servicen er gratis i digitalkameraets begrænsede garantiperiode.
5. Kontakt HP's kundesupport pr. telefon. Hvis du ikke kan løse problemet vha. af de ovennævnte muligheder, kan du ringe til HP og få hjælp. Du finder kontaktoplysninger på **www.hp.com/support**.

# Telefonsupport

Der ydes telefonsupport både under og efter garantiperioden.

Kontakt HP, når du sidder foran computeren og dit digitalkamera. Sørg for at sidde ved computeren og have digitalkameraet ved hånden. Processen går lidt hurtigere, hvis du har følgende oplysninger klar:

- Digitalkameraets modelnummer (findes på kameraets forside)
- Digitalkameraets serienummer (findes på undersiden af kameraet)
- Computerens operativsystem og tilgængelig RAM
- Version af HP-softwaren (på cd-etiketten)
- De meddelelser, der blev vist, da situationen opstod

De betingelser, der gælder for HP-telefonsupport, kan ændres uden varsel. På listen på de næste sider kan du finde telefonsupportnummeret for dit land. Telefonnumrene og reglerne for HP's kundesupport kan ændres. Du kan få yderligere oplysninger om betingelserne for telefonsupport i dit land/område på denne adresse: **[www.hp.com/support](http://www.hp.com/support)**.

## Inden for garantiperioden:

- **Afrika, Stillehavsområdet, Canada, Latinamerika, Mellemøsten og USA:** Telefonsupport er gratis 1 år fra købsdatoen.
- **Europa:** 1 års standardgaranti.

**BEMÆRK!** Garantien kan variere fra land til land afhængigt af den lokale lovgivning.



**Efter garantiperiodens udløb** har du forskellige muligheder, afhængigt af hvilken region du bor i:

- **USA, Canada og Asien/Stillehavsområdet:** Kontakt HP's kundesupport. Der opkræves et gebyr pr. opkald.
- **Europa:** Aflever produktet til din forhandler eller Kontakt HP's kundesupport. Der opkræves et gebyr pr. opkald.
- **Latinamerika:** Kontakt HP's kundesupport. Efter oktober 2005 vil der blive opkrævet et gebyr pr. opkald.

## Telefonsupportnumre

Hvis dit land eller din region ikke er angivet på nedenstående lister, kan du finde supportoplysninger på adressen **[www.hp.com/support](http://www.hp.com/support)**, herunder også det aktuelle telefonsupportnummer for dit land eller din region.

Australia	1300 721 147
Australia (out-of-warranty)	1902 910 910
中国	021-3881-4518 800-810-3888 服务编码: 3003
香港特別行政區	2802 4098
India	1 600 44 7737
Indonesia	+62 (21) 350 3408
日本	0570-000511
日本 (携帯電話の場合)	03-3335-9800
한국	1588-3003
Malaysia	1800 805 405
New Zealand	0800 441 147
Philippines	2 867 3551
Singapore	6 272 5300
臺灣	02-8722-8000
ไทย	+66 (2) 353 9000
Việt Nam	+84 88234530

Argentina (Buenos Aires)	54-11-4708-1600
Argentina	0-800-555-5000
Brasil (Sao Paulo)	55-11-4004-7751
Brasil	0-800-709-7751
Canada	1-800-474-6836
Chile	800-360-999
Colombia (Bogota)	571-606-9191
Colombia	01-8000-51-4746-8368
Costa Rica	0-800-011-1046
Ecuador (Andinatel)	1-999-119 800-711-2884
Ecuador (Pacifitel)	1-800-225-528 800-711-2884
El Salvador	800-6160
Guatemala	1-800-711-2884
Jamaica	1-800-711-2884
Mexico (Mexico City)	55-5258-9922
Mexico	01-800-472-68368
Panama	1-800-711-2884
Paraguay	009 800 54 1 0006
Perú	0-800-10111
Puerto Rico	1-877-232-0589
República Dominicana	1-800-711-2884
Trinidad & Tobago	1-800-711-2884
United States	1-800-474-6836
Uruguay	0004-054-177
Venezuela (Caracas)	58-212-278-8666
Venezuela	0-800-474-68368



---

# A Håndtering af batterier

Dit kamera anvender to AA-batterier. For de bedste resultater anvendes Energizer litiumbatterier eller genopladelige nikkelmetalhydridbatterier (NiMH-batterier) af AA-typen.

Alkaliske batterier har kortere levetid end litium- eller NiMH-batterier. Hvis du bruger alkaliske batterier, bør du anvende typen "ultra" eller "premium" i stedet for de almindelige alkaliske batterier. Afhængigt af brugen af kameraet giver litiumbatterier ca. 4-8 gange længere batterilevetid end alkaliske batterier. Hvis du foretrækker genopladelige batterier, giver NiMH-batterier ca. 2-5 gange længere batterilevetid end de alkaliske batterier.

## Hovedpunkter vedr. batterier

- Første gang du bruger et nyt sæt NiMH-batterier, skal de lades helt op, før de sættes i kameraet.
- Hvis du ikke skal bruge kameraet i længere tid (mere end to måneder), anbefaler HP, at du fjerner batterierne, medmindre du bruger genopladelige batterier og efterlader kameraet i dokken eller sluttet til en HP-vekselstrømsadapter (ekstraudstyr).
- Når batterierne sættes i kameraet, skal du tjekke, at de vender rigtigt som markeret i batterihuset. Hvis batterierne er sat forkert i, vil batterirummets dør måske lukke, men kameraet vil ikke fungere.
- Brug aldrig batterier af forskellige typer (litium og NiMH), mærker eller aldre. Dette kan forårsage uregelmæssig funktion af kameraet, såvel som batterilækage. Brug altid to identiske batterier af samme type, mærke og alder.

- Batteriernes ydeevne formindskes i takt med, at temperaturen falder. For den bedste ydeevne i kolde miljøer anvendes Energizer litiumbatterier af AA-typen. NiMH-batterier kan også fungere udmærket under lav temperatur. For at forbedre alle batteritypers ydeevne opbevares kameraet og/eller batterierne i en varm, indvendig lomme, når man befinder sig i et koldt miljø.

## Forlængelse af batterilevetiden

Her er nogle batterispareråd:

- Sluk for billeddisplayet og brug søgeren i stedet, når du vælger motiv. Lad billeddisplayet være slukket, når det er muligt.
- Ret indstillingen **Live View at Power On (Direkte visning, når kameraet tændes)** i menuen **Setup (Konfiguration)** til **Live View Off (Direkte visning fra)**, således at kameraet ikke aktiveres i **Live View (Direkte visning)** (se **Vis direkte billede når kameraet tændes** på side 92).
- Ret indstillingen **Display Brightness (Displayskarphed)** i menuen **Setup (Konfiguration)** til **Low (Lav)**, således at displayet bruger mindre strøm, når det er i **Live View (Direkte visning)** (se **Displayets lysstyrke** på side 90).
- Minimer brugen af blitz ved at indstille kameraet på **Auto Flash (Automatisk blitz)** i stedet for **Flash On (Blitz til)** (se **Blitzindstilling** på side 40).
- Brug kun zoom, når det er nødvendigt at minimere objektivets bevægelser (se **Brug af zoom** på side 38).

- Undgå at tænde og slukke kameraet unødigt. Hvis du forventer at tage flere end to billeder med fem minutters interval, er det bedre at lade kameraet være tændt med displayet deaktiveret, end at slukke for det efter hvert billede. Det begrænser det antal gange, objektivet skal skydes frem og tilbage.
- Anvend HP-vekselstrømsadapteren eller HP Photosmart-dokken i M-serien, når kameraet er tændt i længere perioder af gangen, som når du overfører billeder til din computer, eller når du udskriver.

## Sikkerhedsforanstaltninger ved anvendelse af batterier

- Oplad ikke andre batterier end NiMH-batterier i kameraet, HP Photosmart-dokken i M-serien (ekstraudstyr) eller HP Photosmart Quick Recharger (ekstraudstyr).
- Forsøg ikke at brænde eller opvarme batteriet.
- Forbind ikke batteriets positive og negative terminaler med hinanden vha. en metalgenstand (f.eks. ståltråd).
- Opbevar eller bær ikke batteriet sammen med mønter, halskæder, hårnåle eller andre metalgenstande. Det er særligt farligt for dig at anbringe et batteri i kontakt med mønter! For at undgå skader skal du undlade at lægge batteriet i en lomme med mønter.
- Perforer ikke batteriet med dine negle, slå ikke på det med en hammer, træd ikke på det og udsæt det ikke på nogen måde for stød eller slag.
- Der må ikke loddes på batteriet.
- Batteriet må ikke udsættes for vand eller saltvand eller i det hele taget blive vådt.

- Skil ikke batteriet ad, og lav ikke om på det. Batteriet indeholder nogle sikkerheds- og beskyttelsesforanstaltninger, og hvis de beskadiges, kan der udvikles varme, eksplosion eller ild.
- Hvis batteriet under brug, opladning eller opbevaring begynder at lugte mærkeligt, bliver meget varmt (bemærk, at det er normalt, at et batteri føles varmt), skifter farve eller form eller på anden måde virker unormalt, skal du øjeblikkeligt holde op med at bruge det.
- I tilfælde af, at batteriet lækker, og du får væsken i øjet, må du ikke gnide dig i øjet. Skyl øjet grundigt med vand, og søg øjeblikkeligt læge. Hvis øjet ikke behandles, kan væsken muligvis forårsage en skade på det.



# Ydeevne pr. batteritype

Følgende tabel viser ydeevnen for alkaliske batterier, litumbatterier og genopladelige NiMH-batterier under forskellige forhold:

Anvendelse	Alkalisk batteri	Litium	NiMH
Mest økonomisk, hvis du tager over 30 billeder om måneden	Dårlig	Rimelig	God
Mest økonomisk, hvis du tager mindre end 30 billeder om måneden	Rimelig	God	Rimelig
Hyppig brug af blitz, mange billeder	Dårlig	God	God
Hyppig brug af video	Dårlig	God	God
Hyppig brug af <b>Live View (Direkte visning)</b>	Dårlig	God	God
Samlet batterilevetid	Dårlig	God	Rimelig
Brug ved lave temperaturer/om vinteren	Dårlig	God	Rimelig
Uregelmæssig brug (uden dok)	Rimelig	God	Rimelig
Uregelmæssig brug (med dok)	Rimelig	God	God
Skal batterierne genoplades	Nej	Nej	Ja

# Antal fotos pr. batteritype

I nedenstående tabel vises det omtrentlige antal fotos ved hyppig, sjælden og gennemsnitlig brug med alkaliske batterier, litiumbatterier og genopladelige NiMH-batterier:





Batteritype	Det omtrentlige antal fotos ved hyppig brug	Det omtrentlige antal fotos ved sjælden brug	Det omtrentlige antal fotos ved gennemsnitlig brug
Alkalisk batteri	50	150	100
Litium	300	700	500
NiMH	150	300	225

For ovenstående tabel gælder det, at der i alle tilfælde blev taget 4 billeder pr. session med en pause på min. 5 minutter mellem sessionerne. Desuden:

- Antallet af fotos ved hyppig brug blev opnået med omfattende brug af **Live View (Direkte visning)** (30 sekunder pr. billede), **Playback (Afspilning)** (15 sekunder pr. billede) og **Flash On (Blitz til)**.
- Antallet af fotos ved sjælden brug blev opnået med minimal brug af **Live View (Direkte visning)** (10 sekunder pr. billede) og **Playback (Afspilning)** (4 sekunder pr. billede). Blitz bruges på 25% af alle fotos.
- Antallet af fotos ved gennemsnitlig brug blev opnået med brug af **Live View (Direkte visning)** (15 sekunder pr. billede) og **Playback (Afspilning)** (8 sekunder pr. billede). Blitz bruges på 50% af alle fotos.

# Strømindikatorer

Følgende ikoner kan vises på statusskærmen med **Live View (Direkte visning)**, ved **Playback (Afspilning)**, og når kameraet er forbundet til en computer eller en printer. Hvis der ikke vises noget ikon, betyder det, at kameraets batteri har strøm nok til at fungere normalt.

Ikon	Beskrivelse
	Batterierne kører på lavt niveau. Kameraet slukkes snart.
 <b>Blinker</b>	Batteriet er løbet tør for strøm. Kameraet lukker ned.
	Kameraet er tilsluttet vekselstrømsforsyningen (med batterier, der ikke kan genoplades, eller ikke med batterier installeret).
<b>Animation af batteriet der lades op</b>	Kameraet er tilsluttet vekselstrømsforsyningen, og batteriet lades op.
	Batteriet er nu ladet op, og kameraet får strøm fra lysnettet.

**BEMÆRK!** Når batterierne tages ud af kameraet, bevares indstillingerne for dato og klokkeslæt i ca. 10 minutter. Hvis kameraet er uden batterier længere end 10 minutter, stilles uret til den dato og det klokkeslæt, hvor kameraet blev slukket. Du bliver måske bedt om at opdatere dato og klokkeslæt næste gang, du tænder for kameraet.

# Genopladning af NiMH-batterier

NiMH-batterier kan genoplades i kameraet, når kameraet er tilsluttet en HP-vekselstrømsadapter eller HP Photosmart-dok i M-serien (ekstraudstyr). NiMH-batterier kan også genoplades med HP Photosmart Quick Recharger (ekstraudstyr). Der er flere oplysninger om dette valgfrie tilbehør i **Tillæg B, Anskaffelse af kameratilbehør**, som starter på side 161.

Når HP-vekselstrømsadapteren bruges til at genoplade batterierne, og der er slukket for kameraet, blinker strømindikatoren på kameraets bagside under opladningen. Når dokken bliver brugt, blinker dokindikatoren. Når lynopladeren bliver brugt, bliver indikatoren på lynopladeren rød for at vise, at der oplades.

På nedenstående tabel vises den gennemsnitlige tid det tager at genoplade NiMH-batterier, som er helt flade, under hensyn til hvor batterierne oplades. Det fremgår også af tabellen, hvilket signal du ser, når batterierne er blevet genopladet.

Hvor batterierne er opladet	Gennemsnitlig opladningstid	Signal når opladningen er gennemført
I kamera med HP vekselsstrøms adapter tilsluttet	12 til 15 timer	Hvis kameraet er slukket, holder strømindikatoren på kameraet op med at blinke og slukker. Hvis kameraet er tændt med displayet aktiveret, vises ikonet  .

<b>Hvor batterierne er opladet</b>	<b>Gennemsnitlig opladningstid</b>	<b>Signal når opladningen er gennemført</b>
I kamera, mens kameraet er i dokken	12 til 15 timer	Strømindikatoren på dokken ophører med at blinke og lyser i stedet.
I HP lynoplader	1 time til 2 batterier Omkring 2 timer til 4 batterier	Indikatoren på lynopladeren bliver grøn.

Hvis du ikke skal bruge kameraet umiddelbart efter, at batterierne er genopladede, anbefaler vi, at du lader kameraet blive i dokken eller sluttet til HP-vekselstrømsadapteren. Kameraet vil så lade batteriet helt op med mellemrum, så det altid er klar til brug.

Husk følgende, når du bruger NiMH-batterier:

- Første gang du bruger et nyt sæt NiMH-batterier, skal de lades helt op, før de sættes i kameraet.
- Du lægger måske mærke til, at batteriernes levetid de første adskillige gange, du bruger NiMH-batterier, synes kortere end, hvad du forventer. Ydeevnen vil blive forbedret og optimal, når batterierne er blevet opladet og dernæst fuldstændigt afladede (brugte) fire eller fem gange. Du kan anvende kameraet normalt til at aflade batterierne med i løbet af denne tilpasningsperiode.
- Begge NiMH-batterier skal altid genoplades samtidigt. Et batteri med lavt niveau vil reducere levetiden for det andet batteri i kameraet.

- NiMH-batterier aflades, når de ikke er i brug, hvad enten de er installeret i et kamera eller ikke. Hvis de ikke er blevet brugt i mere end to uger, skal de genoplades, før de anvendes igen. Selv om du ikke bruger batterierne, er det en god idé at lade dem op hvert halve til hele år, så levetiden forlænges.
- Alle genopladelige batterier, herunder NiMH-batterier, nedbrydes med tiden, især hvis de opbevares og anvendes ved høje temperaturer. Hvis batteriernes levetid er blevet uacceptabelt reduceret med tiden, udskiftes de.
- Kameraet, dokken eller lynopladeren kan blive varme, mens de bruger og genoplader NiMH-batterierne. Det er normalt.
- NiMH-batterierne kan efterlades i kameraet, dokken eller lynopladeren, så længe det skal være, uden at der sker noget med nogen af delene. Opbevar altid opladede batterier køligt.

## Sikkerhedsforanstaltninger ved genopladning af NiMH-batterier

- Oplad ikke nogen batterier ud over NiMH-batterier i kameraet, dokken eller lynopladeren.
- Sørg for at NiMH-batterierne vender rigtigt, når du sætter dem i kameraet, dokken eller lynopladeren.
- Brug kun kameraet, dokken og lynopladeren på et tørt sted.
- Lad ikke NiMH-batterierne op på et varmt sted, såsom i direkte sollys eller i nærheden af åben ild.
- Under opladning af NiMH-batterier må kameraet, dokken og lynopladeren ikke tildækkes på nogen måde.

- Anvend ikke kameraet, dokken eller lynopladeren, hvis NiMH-batterierne på nogen måde forekommer beskadigede.
- Skil ikke kameraet, dokken eller lynopladeren ad.
- Tag stikket til HP-vekselstrømsadapteren eller lynopladeren ud af stikkontakten, før de rengøres.

## Strømbesparende dvalefunktion

For at spare på batterierne slukker displayet automatisk, hvis der ikke er nogen knapaktivitet i 20 sekunder, når du har valgt **Live View (Direkte visning)**, eller i 30 sekunder, når du har valgt andre indstillinger. Når kameraet er tilsluttet en computer, slukker displayet automatisk 10 sekunder efter, at forbindelsen er etableret. Når kameraet er i "dvaletilstand", aktiveres det igen, når du trykker på en knap. Hvis der ikke bliver trykket på nogen knapper under dvaletilstanden, bliver kameraet automatisk slukket efter yderligere 5 minutter.





## B Anskaffelse af kameratilbehør

Der findes tilbehør til dit kamera.

Se følgende for at få oplysninger om dit HP M415-kamera og kompatibelt tilbehør:

- [www.hp.com/photosmart](http://www.hp.com/photosmart) (USA)
- [www.hp.ca/photosmart](http://www.hp.ca/photosmart) (Canada)
- [www.hp.com](http://www.hp.com) (alle andre lande)

Køb af tilbehør kan foretages hos din lokale forhandler, eller du kan bestille online hos:

- [www.hpshopping.com](http://www.hpshopping.com) (USA)
- [www.hpshopping.ca](http://www.hpshopping.ca) (Canada)
- [www.hp.com/eur/hpoptions](http://www.hp.com/eur/hpoptions) (Europa)
- [www.hp.com/apac/homeandoffice](http://www.hp.com/apac/homeandoffice) (Asien/  
Stillehavsområdet)

Blandt tilbehøret til dette digitalkamera er: Tilbehøret er muligvis ikke tilgængeligt i alle lande/regioner.

- **HP Photosmart-dok til M-serien** – C8907A/C8907B

Genoplad NiMH-batterierne, størrelse AA, i dit kamera, således at kameraet altid er parat til at tage billeder. Overfør let billeder til computeren, send e-mail med billeder via **HP Instant Share**, eller udskriv billeder med et tryk på en knap. Slut det til dit fjernsyn og se lysbilledshow.



Inkluderer en dok med to genopladelige NiMH-batterier, størrelse AA, en audio/video-ledning, et USB-kabel samt en HP-vekselstrømsadapter.

- **HP Photosmart lynopladersæt i M-serien – L1815A/L1815B**

Genopladning af NiMH-batterierne, størrelse AA, på en time samt smart beskyttelse til dit HP Photosmart-kamera i M-serien. Indeholder alt det, du behøver, for at dit kamera kan føle sig hjemme, når du er på farten: en bærbar genoplader, der næsten intet vejer, en kamerataske og fire genopladelige NiMH-batterier med høj kapacitet, størrelse AA.

- **HP Photosmart 3,3V vekselstrømsadapter til HP Photosmart-kameraer i M-serien – C8912B/C8912C**

Det er den eneste strømadapter, der må bruges til kameraer i M-serien.

- **HP Photosmart SD-hukommelseskort**

Få flere vigtige oplysninger om, hvilke hukommelseskort der understøttes, under **Opbevaring** på side 172.

- HP Photosmart 64MB SD-hukommelseskort – L1872A/L1872B
- HP Photosmart 128MB SD-hukommelseskort – L1873A/L1873B
- HP Photosmart 256MB SD-hukommelseskort – L1874A/L1874B
- HP Photosmart 512MB SD-hukommelseskort – L1875A/L1875B
- HP Photosmart 1GB SD-hukommelseskort – L1876A/L1876B

- **HP Photosmart kameraetui til M-serien – Q6214A**  
 Stilfuldt, skræddersyet beskyttelse til dit HP Photosmart kamera i M-serien. Lavet i et holdbart, tyndt læderagtigt sort materiale, som beskytter uden at fylde. Inkluderer en smart lomme til opbevaring af et ekstra hukommelseskort.
- **Sort sportsetui til HP Photosmart-kamera – Q6216A**  
 Let, holdbar og sporty beskyttelse til dit HP Photosmart-kamera i M-serien. Du kan let fastgøre kameraet til tøj eller bagage ved hjælp af remmen, bæltestroppen og den integrerede clip. Inkluderer også to lommer til opbevaring af ekstra batterier og hukommelseskort.
- **Sølvfarvet sportsetui til HP Photosmart-kamera – Q6216A**  
 Sportsetuiet er et smart, let og holdbart etui, som beskytter dit HP Photosmart-kamera i M-serien mod ridser og buler. Yder også beskyttelse i tilfælde af let regn. Inkluderer praktiske lommer til opbevaring af ekstra batterier og hukommelseskort. Er desuden udstyret med en rem og en bæltestrop til håndfri transport.
- **www.casesonline.com** - Gå til **www.casesonline.com**, hvis du vil designe dit eget etui, så det passer til dit HP Photosmart-kamera i M-serien. Vælg selv stil, materiale og farve til dit kameraetui.



---

# C Sådan tager du vare på dit kamera

Hvis du følger nogle enkle forholdsregler, når du bruger kameraet, vil du få et optimalt udbytte af dit kamera.

## Grundlæggende håndtering af kameraet

Du bør følge nogle enkle forholdsregler for at sikre, at dit kamera bliver ved med at fungere optimalt.

- Opbevar digitalkameraet et køligt, tørt sted og ikke i nærheden af vinduer, ovne og fugtige kældre.
- Sluk altid kameraet, når du ikke bruger det. På den måde beskytter du objektivet. Når kameraet er slukket, trækkes objektivet ind, og dækslet til åbningsmekanismen lukkes uden på objektivet for at beskytte det.
- Rengør kameraet, displayet og objektivet jævnligt med rengøringsmidler beregnet specielt til kameraer. Se **Rengøring af kameraet** på side 166.
- Hvis du opbevarer kameraet og tilbehøret i et polstret etui med en god rem, er det let at transportere. De fleste digitalkameraer fra HP er udstyret med indbyggede lommer til batterier og hukommelseskort. Se **Anskaffelse af kameratilbehør** på side 161.
- Tag altid kameraudstyret med som håndbagage, når du er ude at rejse. Udstyret må aldrig checkes ind sammen med kufferterne, da hårdhændet behandling og ekstreme vejrforhold kan beskadige det.

- Lad være med at åbne kameraet eller forsøge at reparere det selv. Berøring på kameraets inderside kan give stød. Kontakt et autoriseret HP Service Center, hvis kameraet skal repareres.

**BEMÆRK!** Oplysninger om sikker håndtering af batterier finder du under **Tillæg A, Håndtering af batterier**, som starter på side 149.

## Rengøring af kameraet

**TIP!** Hvis kameraet skal rengøres ud over det, der beskrives i dette afsnit, skal du henvende dig med kameraet i en fotoforretning, der specialiserer sig i rengøring af digitalkameraer.

Rengøring af kameraet holder det i god stand og giver en bedre kvalitet i dine billeder. Det er især vigtigt at rengøre objektivet jævnlige, da støvpartikler og fingeraftryk kan ødelægge kvaliteten af de billeder, du tager.

Til rengøring af kameraet skal du bruge en renseserviet samt en blød, tør, fnugfri klud, som kan fås i de fleste specialiserede fotoforretninger. Du kan også købe et rengøringskit til kameraet. Du skal desuden bruge en vatpind.

**BEMÆRK!** Køb kun renseservietter, der ikke har været udsat for nogen kemisk behandling. Nogle kemisk behandlede servietter kan ridse objektivet og displayet.

# Rengøring af kameraobjektivet

Du skal gøre følgende for at fjerne evt. smøremiddel, der er løbet fra objektivets åbningsmekanisme ind i kameraobjektivet samt fingeraftryk, støv osv., som har samlet sig på objektivet.

1. Drej kameraet for at åbne objektivets åbningsmekanisme og for at udvide objektivet.
2. Drej renseservietten om en vatpind.
3. Objektivet rengøres ved at bevæge vatpinden med servietten i cirkelbevægelser.

Du skal ved efterfølgende brug af kameraet være forsigtig med ikke at trykke på dækslet til åbningsmekanismen, når objektivet er tilbagetrukket, da dette kan få smøremiddel til at løbe fra åbningsmekanismen og ind i objektivet.

# Rengøring af selve kameraet og displayet

Gør følgende for at fjerne fingeraftryk, støv, fugt osv. som samler sig på kameraet og displayet.

1. Pust forsigtigt eventuelle støvpartikler væk fra displayet.
2. Tør hele overfladen af kameraet og displayet med en ren, tør, blød klud.

**BEMÆRK!** Du kan også tørre displayet af med en renseserviet.





# D Specifikationer

Egenskab	Beskrivelse
<b>Opløsning</b>	<b>Stillbilleder:</b> <ul style="list-style-type: none"><li>• 5,36 MP (2690 x 1994) samlet antal pixel</li><li>• 5,19 MP (2620 x 1984) effektivt antal pixel</li></ul> <b>Videoklip:</b> <ul style="list-style-type: none"><li>• 320 x 240 samlet antal pixel</li></ul>
<b>Sensor</b>	Diagonal 7,194 mm (1/2,5" 4:3-format) CCD
<b>Farvedybde</b>	36-bit (12 bit med 3 farver)
<b>Objektiv</b>	<b>Brændvidde:</b> <ul style="list-style-type: none"><li>• Vidvinkel – 6,0 mm</li><li>• Tele – 18,0 mm</li><li>• 35 mm ækvivalent, cirka 36 mm til 108 mm</li></ul> <b>Blænde:</b> <ul style="list-style-type: none"><li>• Vidvinkel – f/2,91 til f/4,86</li><li>• Tele – f/4,86 til f/8,0</li></ul>
<b>Objektivgevind</b>	Intet
<b>Søger</b>	Optisk søger med ægte billedzoom, 3x forstørrelse, uden dioptrijustering
<b>Zoom</b>	<ul style="list-style-type: none"><li>• <b>Optisk zoom</b> – 3x</li><li>• <b>Digital zoom</b> – 6x</li></ul>
<b>Fokusering</b>	TTL-autofokus. Fokusområder: <ul style="list-style-type: none"><li>• <b>Normal</b> (standard) – 500 mm (20") til uendeligt</li><li>• <b>Makro</b> – 100 mm til 800 mm (4 til 32")</li></ul>
<b>Lukkerhastighed</b>	1/2000 til 2 sekunder

Egenskab	Beskrivelse
Stativbeslag	Ja
Indbygget blitz	Ja, typisk genopladningstid på 8 sekunder
Blitzens rækkevidde	<b>Zoomindstilling: Vidvinkel</b> Maksimum ( <b>Automatisk ISO</b> ): 3,8 meter <b>Zoomindstilling: Tele</b> Maksimum ( <b>Automatisk ISO</b> ): 2,2 meter
Ekstern blitz	Nej
Blitz-indstillinger	<b>Auto (Automatisk), Auto with Red-Eye (Automatisk med reduktion af røde øjne), Flash Off (Blitz fra), Flash On (Blitz til), Night (Nat)</b>
Display	1.5" farvematrix TFT LTPS med backlight, 130,338 pixel (557 x 234)
Billedoptagelse	<ul style="list-style-type: none"> <li>• <b>Still (stillbilleder)</b> (standard)</li> <li>• <b>Self-Timer (Selvudløser)</b> – stillbillede eller videoklip tages efter en forsinkelse på 10 sekunder</li> <li>• <b>Self-Timer (Selvudløser) - 2 billeder</b> – stillbillede taget med 10 sekunder forsinkelse og andet billede taget cirka 3 sekunder senere. Enkelt videoklip tages efter en forsinkelse på 10 sekunder</li> <li>• <b>Video</b> – 30 billeder pr. sekund (inklusive lyd), indtil der ikke er mere hukommelse i kameraet</li> </ul>

<b>Egenskab</b>	<b>Beskrivelse</b>
<b>Lydoptagelse</b>	<ul style="list-style-type: none"> <li>• <b>Stillbilleder</b> – den maksimale længde på lydklip er, indtil der ikke er mere hukommelse i kameraet</li> <li>• <b>Video clips (Videoklip)</b> – der optages lyd automatisk</li> </ul>
<b>Optagelsesmåder</b>	<b>Auto (Automatisk)</b> (standard), <b>Macro (Makro)</b> , <b>Fast Shot (Hurtigoptage)</b> , <b>Action</b> , <b>Portrait (Portræt)</b> , <b>Landscape (Landskab)</b> , <b>Beach &amp; Snow (Strand &amp; sne)</b>
<b>Indstillinger for Image Quality (Billedkvalitet)</b>	<ul style="list-style-type: none"> <li>• <b>5MP Best (5MP Bedst)</b></li> <li>• <b>5MP</b> (standard)</li> <li>• <b>3MP</b></li> <li>• <b>1MP</b></li> <li>• <b>VGA</b></li> </ul>
<b>Adaptive lighting (Lystilpasning)</b>	Ja, ved brug af HP's lystilpasningsteknologi
<b>Farveindstillinger</b>	<b>Full Color (Farver)</b> (standard), <b>Black &amp; White (Sort/hvid)</b> , <b>Sepia</b>
<b>Indstillinger for Date &amp; Time Imprint (Trykt dato og klokkeslæt)</b>	<b>Off (Fra)</b> (standard), <b>Date Only (Kun dato)</b> , <b>Date &amp; Time (Dato og klokkeslæt)</b>
<b>Indstillinger for EV Compensation (EV-kompensation)</b>	Kan indstilles manuelt fra -2,0 til +2,0 EV (Eksponeringsværdi) i trin på 0,5 EV.
<b>Indstillinger for White Balance (Hvidbalance)</b>	<b>Auto (Automatisk)</b> (standard), <b>Sun (Sol)</b> , <b>Shade (Skygge)</b> , <b>Tungsten (Glødelampe)</b> , <b>Fluorescent (Lysstofrør)</b>

Egenskab	Beskrivelse
Indstillinger for ISO Speed (ISO-hastighed)	<b>Auto (Automatisk)</b> (standard), <b>100</b> , <b>200</b> , <b>400</b>
Opbevaring	<ul style="list-style-type: none"> <li>• 16MB intern NAND-flashhukommelse</li> <li>• 32MB SDRAM</li> <li>• Kortplads til hukommelseskort.</li> <li>• Dette kamera understøtter både HP-tilpasset Secure Digital (SD)- og MultiMediaCard (MMC)-hukommelseskort (standard og højhastighed), 16MB til 1GB. Kun MMC-kort, der er kompatible med MultiMediaCard-specifikationen, understøttes. Kompatible MMC-hukommelseskort har et  MultiMediaCard-logo på kortet eller kassen. Andre SD og MMC-kort kan muligvis bruges i dit kamera, men det er kun HP-kort, der understøttes. SD-kort anbefales, da de er hurtigere end MMC-kort til at læse og skrive data.</li> <li>• Dette kamera understøtter hukommelseskort op til 1GB. Kortets kapacitet har ikke indflydelse på kameraets ydelse, men hvis der er mange filer (over 300) på kortet, tager det længere tid at tænde kameraet.</li> <li>• Antallet af billeder, der kan gemmes i hukommelsen, afhænger af indstillingen for <b>Image Quality (Billedkvalitet)</b>. Se <b>Hukommelseskapacitet</b> på side 175.</li> </ul>
Komprimeringsformat	<ul style="list-style-type: none"> <li>• JPEG (EXIF) til stillbilleder</li> <li>• EXIF2.2 til stillbilleder med lyd</li> <li>• MPEG1 til videoklip</li> </ul>

<b>Egenskab</b>	<b>Beskrivelse</b>
<b>Brugergrænseflader</b>	<ul style="list-style-type: none"> <li>• USB mini B-stik til en computer eller PictBridge-certificeret printer</li> <li>• DPS (Direct Printing Standard)</li> <li>• Jævnstrømsindgang 3,3 Vdc @ 2500 mA</li> <li>• Lyd/billede til tv via dok i M-serien</li> <li>• HP Photosmart-dok i M-serien</li> </ul>
<b>Retningssensor</b>	Nej
<b>Standarder</b>	<ul style="list-style-type: none"> <li>• PTP-overførsel (15740)</li> <li>• MSDC-overførsel</li> <li>• NTSC/PAL</li> <li>• JPEG</li> <li>• MPEG1 niveau 1</li> <li>• DPOF 1.1</li> <li>• EXIF 2.2</li> <li>• DCF 1.0</li> <li>• DPS</li> </ul>

Egenskab	Beskrivelse
<b>Strømforbrug</b>	<p>Normalt strømforbrug: 2,1 watt med displayet tændt. Maks. 4,5 watt strømforbrug.</p> <p>Følgende strømkilder kan benyttes:</p> <ul style="list-style-type: none"> <li>• To alkaliske batterier eller litiumbatterier, størrelse AA, der ikke kan genoplades, eller to genopladelige NiMH-batterier, størrelse AA. Genopladelige batterier kan enten lades op i kameraet vha. en HP vekselstrømadapter (ekstraudstyr) eller en HP Photosmart-kameradok til M-serien (ekstraudstyr), eller separat i HP Photosmart Quick Recharger (ekstraudstyr). Gennemsnitlig opladningstid for NiMH-batterier for hver af disse metoder kan ses i afsnittet <b>Genopladning af NiMH-batterier</b> på side 156.</li> <li>• HP-vekselstrømadapter (3,3 vdc 2500 mA, 8,25 W) (ekstraudstyr)</li> <li>• HP Photosmart-dok i M-serien (ekstraudstyr)</li> </ul> <p>Genopladning i kameraet med HP-vekselstrømsadapten eller i HP-Photosmart-dokken i M-serien (ekstraudstyr): 100% på 15 timer.</p>
<b>Udvendige mål</b>	<p>Mål, når kameraet er slukket og linsen skudt tilbage, eksklusiv holder til håndledsrem:  107 mm (L) x 36 mm (W) x 53 mm (H) 4,28" (L) x 1,44" (W) x 2,12" (H)</p>
<b>Vægt</b>	149 gram uden batteri
<b>Temperatur-interval</b>	<p><b>I drift:</b>  0 til 50° C ved 15 til 85% relativ fugtighed</p> <p><b>Opbevaring:</b>  -30 til 65° C ved 15 til 90% relativ fugtighed</p>

# Hukommelseskapacitet

I nedenstående tabel findes det omtrentlige antal og den gennemsnitlige størrelse af stillbilleder, der kan gemmes i kameraets interne hukommelse på 16 MB med de forskellige indstillinger for **Image Quality (Billedkvalitet)** i menuen **Capture Menu (Optagelse)**.

**BEMÆRK!** Ikke alle 16 MB af den interne hukommelse kan bruges til at gemme billeder, da noget hukommelse bruges til interne kamerafunktioner. De faktiske filstørrelser og dermed det antal billeder der kan gemmes i den interne hukommelse eller på et hukommelseskort (ekstraudstyr), afhænger af indholdet af det enkelte stillbillede samt af længden af det lydclip, der er blevet optaget.

<b>5MP Best (5MP Bedst)</b>	5 billeder (2,5MB hver)
<b>5MP (standard)</b>	8 billeder (1,6MB hver)
<b>3MP</b>	11 billeder (1,1MB hver)
<b>1MP</b>	22 billeder (550KB hver)
<b>VGA</b>	92 billeder (140KB hver)





---

# Stikordsregister

## A

Action, optageindstilling 44

afbryderknop,  
beskrivelse 20

AF-indikator i søger 23

afstand

blænde 169

EV-kompensation 171

stille skarpt 169

anskaffe kameratilbehør  
161

antal

billeder gemt i intern  
hukommelse 175

resterende billeder 28,  
35, 66

automatisk eksponering,  
tilsidesætte 43

## B

batterier

dæksel på kameraet 21

fotos pr. type 154

genoplading af NiMH  
156

indikatorer 155

isætte 11

længere levetid 150

lynoplader 162

vigtigt i forb. med 149

ydeevne 153

batterilevetid, forlænge 150

billeder

antal gemt i intern  
hukommelse 175

billedkvalitet,  
indstillinger 50

Dato og klokkeslæt 55

farveindstillinger 55

for mørke/lyse 57

forstørre 68

gøre lysere 57

gøre mørkere 57

hvidbalance, indstille 58

ISO-hastighed, indstille  
60

Lystilpasning 53

optagelse af lydclip 32

optagelsesmåder 43

overføre fra kamera til  
computeren 83

resterende antal 28,  
35, 66

Rotate (Roter) 73

se miniaturer 67

billeder pr. batteritype 154

billedfarve, indstille 55  
Billedkvalitet, indstilling 50  
blinkende indikatorer på  
kameraet 20, 21,  
23, 24  
blitz  
beskrivelse 24  
brug af 40  
gendan indstillinger 41  
indstillinger 40  
blitzknap, beskrivelse 22

## C

computer med Windows  
systemkrav til software  
101  
computer, tilslutte kameraet  
til 83

## D

dato & klokkeslæt,  
indstille 13  
dato & klokkeslæt,  
indstilling af 93  
dele, kameraets  
forsiden, venstre side  
og undersiden af  
kameraet 24  
kameraets bagside og  
højre side 20  
oversiden af  
kameraet 19

Delete, brug af 71  
demonstration på kamera,  
vise 29  
digital zoom 38  
Dioder (lamper) på kameraet  
Hukommelsesindikator  
21  
dioder (lamper) på kameraet  
AF-indikator i søger 23  
selvudløser/  
videoindikator 24  
Strømindikator 20  
videoindikator i søger 23  
direkte udskrivning  
HP Instant Share/udskriv-  
knap 22  
overføre billeder fra  
kameraet til en  
printer 85  
direkte visning  
bruge 34  
knap 23  
display  
beskrivelse 22  
direkte billede, knap 23  
statusskærmbillede 28  
Vis direkte billede, når  
kameraet tændes 92  
displayet  
bruge 34  
Displayets lysstyrke,  
indstille 90

## E

eksponeringskompensation,  
indstilling 57

## F

fejlmeddelelser

på computeren 140

på kameraet 125

forlænge batterilevetiden  
150

formaterer

hukommelseskort 15, 71

intern hukommelse 71

Forstørre

bruge 68

forstørre

funktion på  
zoomknappen 21

forstørre billeder 68

fotos pr. batteritype 154

funktionsmåder,  
kameraets 25

## G

gendan indstillinger 29,  
41, 45, 47, 49

genopladning af NiMH-  
batterier 156

gøre et billede lysere 57

gøre et billede mørkere 57

## H

håndledsrem, påsætte på  
kamera 10

harddisk, kameraet som 94

hjælp fra kundesupport 143

Hjælp, på kamera

Help (Hjælp), Menu 28

til menupunkter i Capture  
(Optagelse) 49

HP Image Zone Express-  
software 102

HP Image Zone-software

beskrivelse 100

bruges ikke 103

installation 17

krav til Windows 101

HP Instant Share

beskrivelse 75

bruge menuen HP Instant  
Share 76

HP Instant Share/udskriv-  
knap 22

sende billeder 80

HP Instant Share, menu

beskrivelse 77

sende billeder 80

HP Instant Share, menuen

bruge 76

HP-strømadapter

købe 162

stik på kameraet 25

- HP-websider 142
- hukommelse, intern
  - billedkapacitet 175
  - formater 71
  - resterende billeder 28, 35, 66
- Hukommelsesindikator, beskrivelse 21
- hukommelseskort
  - dæksel på kameraet 21
  - formater 15, 71
  - isætte 15
  - resterende antal billeder 35, 66
  - resterende billeder 28, 66
  - understøttede typer og størrelser 172
- Hurtigoptage, indstilling 44
- hvidbalance, indstille 58
- I**
- indbygget hukommelse
  - resterende antal billeder 35
  - resterende billeder 28
- indikator for lavt batteriniveau 155
- indikatorer, strøm 155
- indstillinger, gendannelse af 29, 41, 45, 47, 49
- installere
  - håndledsrem 10
  - software 17, 18
- intern hukommelse
  - billedkapacitet 175
  - formater 71
  - resterende billeder 66
- isætte
  - batterier 11
  - hukommelseskort 15
- ISO-hastighed, indstille 60
- K**
- kamera
  - funktionsmåder 25
  - grundlæggende håndtering 165
  - grundlæggende rengøring 166
  - menuer 26
  - nulstille 100
  - rengøre displayet 167
  - rengøre kameraet 167
  - rengøre objektiver 167
  - specifikationer 169
  - tage vare på 165
  - tilbehør 161
- kamera, tage vare på 165

kamerabehandling  
  grundlæggende 165  
  grundlæggende  
    rengøring 166  
  rengøre displayet 167  
  rengøre kameraet 167  
  rengøre objektiver 167

kameradok  
  beskrivelse 10  
  købe 161  
  stik på kameraet 25

kameraets dele  
  forsiden, venstre side  
    og undersiden af  
    kameraet 24  
  kameraets bagside  
    og højre side 20  
  oversiden af  
    kameraet 19

kameralyde, indstille 91

kantede parenteser ved  
  direkte visning 35

kapaciteten af indbygget  
  hukommelse 175

klokkeslæt & dato,  
  indstille 13

klokkeslæt & dato,  
  indstilling af 93

Knappen Menu/OK,  
  beskrivelse 21

knapper på kameraet 19

købe kameratilbehør 161

komprimeringsformat 172

konfigurationsmenuen,  
  bruge 89

kontrolknop med  
  pileknapper, beskrivelse  
  21

kundesupport 143

## L

Landskab,  
  optageindstilling 44

ledig plads i hukommelsen  
  28, 35, 66

løse problemer 99

lukkerhastigheder 169

lyde i kameraet 91

lydklip, optage 32, 73

Lystilpasning, indstilling 53

## M

Macintosh-computer,  
  installere software 18

Macro (Makro),  
  indstilling 43

meddelelser

  på computeren 140

  på kameraet 125

Menuen Capture

(Optagelse)

  brug af 48

  gendan indstillinger 49

  hjælp til menupunkter 49

Menuen HP Instant Share  
oprettelse af adresser 78

Menuen Playback  
(Afspilning) 69

menyer

capture 48

HP Instant Share 76

oversigt 26

Playback (Afspilning) 69

setup 89

mikrofon, beskrivelse 24

Miniaturer

funktion på

zoomknappen 21

miniaturer

bruge 67

MODE-knap

(Funktionsomskifter) 22

## N

NiMH-batterier

opladning af 156

sikkerhedsforan-

staltninger 151

nulstille kamera 100

## O

Område, indstilling af 13

onlinedestinationer,  
indstille 78

optage

lydklip 73

videoklip 33

optagefunktion

gendan indstillinger 45

indstillinger 43

knap 22

optagelse

lydklip 32

optisk zoom 38

overeksponere et billede 57

overføre billeder til

computeren 83

overføre billeder til

hukommelseskort 97

## P

på kamera, Hjælp

Help (Hjælp), Menu 28

til menupunkter i Capture

(Optagelse) 49

pileknapper på

kontrolknappen 21

Playback 63

knap, beskrivelse 23

Portræt, optageindstilling

44

problemer, løse 99

produktsupport 143

## R

- reduktion af røde øjne
  - beskrivelse 42
  - Remove Red Eyes (Fjern røde øjne) 72
- rengøre
  - display 167
  - kamera 167
  - objektiv 167
- rotere billeder 73

## S

- sådan vælges billeder til HP Instant Share-destinationer 80
- samlet antal billeder, oversigt 66
- se billeder 63
- Selvudløser
  - indstillinger 46
- selvudløser
  - indikator 24
- sende billeder 75
- sikkerhedsforanstaltninger for NiMH-batterier 151
- sletning mens billedet vises 31, 33
- software
  - bruge kameraet uden 103
  - installation 17, 18

- søger
  - beskrivelse 22
  - bruge 35
  - indikatorer 23
- spare på batterierne 150
- specifikationer 169
- sprog
  - skift indstilling 96
  - vælge første gang 12
- stativgevind, beskrivelse 25
- statusskærbillede 28
- stik
  - kameradok 25
  - strømadapter 25
  - USB 25
- stil skarpt
  - kantede parenteser, brug af 35
  - rysten af kameraet 38
- stillbilleder, tage 31
- stille skarpt
  - afstand 169
  - lås 37
- Strand & sne, optageindstilling 44
- strøm
  - indikator 20
  - indikatorer 155
  - specifikationer 174

strømadapter  
  købe 162  
  stik på kameraet 25  
strømadapter, HP 25  
  købe 162  
  stik på kameraet 25  
Strømindikator, beskrivelse  
  20  
support til brugere 143

## T

tæller, resterende antal  
  billeder 28, 35, 66  
tænd/sluk-knap,  
  beskrivelse 20  
teknisk hjælp 143  
tilbehør til kameraet 161  
tilsidesætte automatisk  
  eksponering 43  
tilslutning  
  som USB MSDC (Mass  
  Storage Device Class)  
  94  
  til computeren 83  
tilslutninger  
  som en Picture Transfer  
  Protocol-enhed (PTP) 94  
tilslutte  
  til printer 85  
Trykt dato & klokkeslæt,  
  indstilling 55

Trykt dato og klokkeslæt,  
  indstilling 55  
Tv-konfiguration 95

## U

udløser  
  beskrivelse 19  
  låsning af eksponering  
  og fokus 35  
udskrive billeder  
  bruge HP Instant Share  
  75  
  direkte til printer 85  
udskrivning af billeder  
  HP Instant Share/udskriv-  
  knap 22  
undereksponere et billede  
  57  
USB  
  konfigurationsindstilling  
  94  
usb  
  stik på kameraet 25

## V

videoindikator i søger 23  
videoklip, optagelse af 33  
videoknap, beskrivelse 19  
vis direkte billede når  
  kameraet tændes,  
  indstilling 92



## **W**

websider for HP 142

Windows-computer  
installation af  
software 17

## **Z**

zoom

digital 38

optisk 38

specifikationer 169

zoomknap, beskrivelse 21

zoom-ud og zoom-ind  
(knap) 21